

КЫРГЫЗ-ТҮРК “МАНАС”
УНИВЕРСИТЕТИ
KIRGIZISTAN - TÜRKİYE
MANAS ÜNİVERSİTESİ



MANAS Journal of
Social Studies

MANAS Sosyal
Araştırmalar Dergisi

e-ISSN/ISSN 1694-7215



Kyrgyz-Turkish Manas University

Scientific Publication Office

MANAS Journal of Social Studies - MJSS **MANAS Sosyal Arařtırmalar Dergisi - MSAD**
Uluslararası Hakemli Bilimsel Dergi International, Peer Reviewed Scientific Journal

e-ISSN/ISSN: 1694-7215

Yayın Sıklığı **Publication Frequency**
Yılda dört kez (Ocak, Nisan, Temmuz, Ekim) Four times annually in January, April, July, October

Yayın Türü **Publication Type**
Yaygın Süreli Serial, Quarterly

Yayın Dili **Publication Language**
Türkçe, İngilizce, Kırgızca ve Rusça Turkish, English, Kyrgyz and Russian

SAHİBİ OWNERS

Kırgızistan-Türkiye Manas Üniversitesi adına on behalf of Kyrgyz-Turkish Manas University
Rektör / Rector – Prof. Dr. Alpaslan CEYLAN
Rektör Vekili / Pre Rector – Prof. Dr. Asilbek KULMIRZAYEV

BAŞ EDİTÖR EDITOR IN CHIEF

Prof. Dr. Kürşad YILMAZ – Kütahya Dumlupınar University, Turkey

YARDIMCI EDİTÖR ASSOCIATE EDITOR

Assist. Prof. Dr. Seyil NAJİMUDİNOVA – Kyrgyz-Turkish Manas University, Kyrgyzstan

ALAN EDİTÖRLERİ SECTION EDITORS

Din Bilimleri / Theology	Assoc. Prof. Dr. Ali YÜKSEK - Ondokuz Mayıs University, Turkey
Edebiyat / Letters	Prof. Dr. Ekrem ARIKOĞLU - Ankara Hacı Bayram Veli University, Turkey
Eğitim / Education	Prof. Dr. Mehmet Arif ÖZERBAŞ - Gazi University, Turkey
Ekonomi Bilimi, Kamu Ekonomisi / Economics, Public Economics	Assist. Prof. Dr. Cunus GANİEV - Kyrgyz-Turkish Manas University, Kyrgyzstan
Güzel Sanatlar / Fine Arts	Assoc. Prof. Dr. Özcan ÖZKARAKOÇ - Akdeniz University, Turkey
İşletme, Yönetim ve Organizasyon / Business, Management and Organization	Prof. Dr. Mustafa Fedai ÇAVUŞ - Osmaniye Korkut Ata University, Turkey Assist. Prof. Dr. Seyil NAJİMUDİNOVA - Kyrgyz-Turkish Manas University, Kyrgyzstan
Medya ve İletişim / Media and Communication	Prof. Dr. Aslı YURDİGÜL - Atatürk University, Turkey
Muhasebe ve Finansman, Yönetim Bilgi Sistemleri / Accounting and Finance, Management Information Systems	Prof. Dr. Önder MET - Balıkesir Üniversitesi, Turkey
Pazarlama / Marketing	Assist. Prof. Dr. Azamat MAKSÜDÜNOV - Kyrgyz-Turkish Manas University, Kyrgyzstan
Psikoloji / Psychology	Assoc. Prof. Dr. Erkan EFİLTİ - Necmettin Erbakan University, Turkey
Sosyoloji / Sociology	Assoc. Prof. Dr. Erhan TECİM - Necmettin Erbakan University, Turkey
Spor Bilimleri / Sport Sciences	Assoc. Prof. Dr. Ünal TÜRKÇAPAR - Kahramanmaraş Sütçü İmam University, Turkey
Tarih / History	Assoc. Prof. Dr. Alpaslan AŞIK - Kyrgyz-Turkish Manas University, Kyrgyzstan
Turizm / Tourism	Assist. Prof. Dr. Tolga GÖK - Selçuk University, Turkey
Uluslararası İlişkiler, Kamu Yönetimi / International Relations, Public Administration	Assoc. Prof. Dr. M. Emin ERENDOR - Adana Science and Technology University, Turkey

YAYIN KURULU

Başkan / Editor in Chief - Prof. Dr. Kürşad YILMAZ
Prof. Dr. Mustafa Fedai ÇAVUŞ
Prof. Dr. Aslı YURDİGÜL
Assist. Prof. Dr. Seyil NAJİMUDİNOVA
Assist. Prof. Dr. Cunus GANİEV

EDITORIAL BOARD

Kütahya Dumlupınar University, Turkey
Osmaniye Korkut Ata University, Turkey
Kyrgyz-Turkish Manas University, Kyrgyzstan
Kyrgyz-Turkish Manas University, Kyrgyzstan
Kyrgyz-Turkish Manas University, Kyrgyzstan

- Prof. Dr. Abdullah GÜNDOĞDU - Ankara University / Turkey
Prof. Dr. Abdullah KARAÇAY - Akdeniz University / Turkey
Prof. Dr. Ahmet Cevat ACAR - Turkish Academy of Sciences / Turkey
Prof. Dr. Ahmet TAŞAĞIL - Yeditepe University / Turkey
Prof. Dr. Ali ABISHEV - Kazakh Economics University / Kazakhstan
Prof. Dr. Alisher RASULEV - Institute of Economics / Uzbekistan
Prof. Dr. Anil YILMAZ - Izmir Katip Celebi University / Turkey
Prof. Dr. Anvarbek MOKEEV - Kyrgyz-Turkish Manas University / Kyrgyzstan
Prof. Dr. Ercan OKTAY - Karamanoğlu Mehmetbey University / Turkey
Prof. Dr. Cemal SEZER - Sakarya University / Turkey
Prof. Dr. Celaleddin SERİNKAN - Pamukkale University / Turkey
Prof. Dr. Ceyhun Vedat UYGUR - Kyrgyz-Turkish Manas University / Kyrgyzstan
Prof. Dr. Cusup PİRİMBAYEV - Kyrgyz-Turkish Manas University / Kyrgyzstan
Prof. Dr. Engin YILDIRIM - T.C. Supreme Court / Turkey
Prof. Dr. Ercan SIRAKAYA - University of South Carolina / USA
Prof. Dr. Erdener KAYNAK - Penn State University / USA
Prof. Dr. Fevzi OKUMUŞ - University of Central Florida / USA
Prof. Dr. Feyzullah EROĞLU - Pamukkale University / Turkey
Prof. Dr. Goudarz SADEGHI - University of Mohaghegh Ardabili / Iran
Prof. Dr. H. Mustafa PAKSOY - Kilis Yedi Aralık University / Turkey
Prof. Dr. Hakan TAŞ - Marmara University / Turkey
Prof. Dr. Hamza ÇAKIR - Kyrgyz-Turkish Manas University / Kyrgyzstan
Prof. Dr. Hasan GÜL - Ondokuz Mayıs University / Turkey
Prof. Dr. Hasan VERGİL - İstanbul University / Turkey
Prof. Dr. Joginder SINGH - Centre For Agricultural Reseach / India
Prof. Dr. K. Makhmad UMAROV - Institute of Economics / Tajikistan
Prof. Dr. Kaisyn KHUBİEV - M. V. Lomonosov Moscow State University / Russia
Prof. Dr. Kubat TABALDİYEV - Kyrgyz-Turkish Manas University / Kyrgyzstan
Prof. Dr. Layli UKUBAYEVA - Kyrgyz-Turkish Manas University / Kyrgyzstan
Prof. Dr. Levent ALTINAY - Oxford Brookes University / UK
Prof. Dr. Mehmet AYDIN - Kyrgyz-Turkish Manas University / Kyrgyzstan
Prof. Dr. Mehmet BALCILAR - Eastern Mediterranean University / North Cyprus Turkish Republic
Prof. Dr. Mehmet Dursun ERDEM - Gazi University / Turkey
Prof. Dr. Mehmet ŞİŞMAN - Fatih Sultan Mehmet University / Turkey
Prof. Dr. Meltem ONAY - Dokuz Eylül University / Turkey
Prof. Dr. Metin BAYRAK - Kyrgyz-Turkish Manas University / Kyrgyzstan
Prof. Dr. Muammer YAYLALI - Erzurum Technical University / Turkey
Prof. Dr. Murat TAŞDAN - Kafkas University / Turkey
Prof. Dr. Mustafa KÖYLÜ - Kyrgyz-Turkish Manas University / Kyrgyzstan
Prof. Dr. Mustafa MIYNAT - Celal Bayar University / Turkey
Prof. Dr. Muzaffer UYSAL - Virginia Polytechnic Institute / USA
Prof. Dr. Nuriddin KAYUMOV - Tajikistan Academy Of Sciences / Tajikistan
Prof. Dr. Orazaly SABDEN - Institute of Economics / Kazakhstan
Prof. Dr. Orhan Kemal TAVUKÇU - Recep Tayyip Erdoğan University / Turkey
Prof. Dr. Polina ANANCHENKOVA - Academy of Labour and Social Relations / Russia
Prof. Dr. Rahman ALSHANOV - Turan University / Kazakhstan
Prof. Dr. Selahattin SARI - Beykent University / Turkey
Prof. Dr. Selçuk EMSEN - Atatürk University / Turkey
Prof. Dr. Shakir ULLAH - Stratford University / USA
Prof. Dr. Tatiana PYSHKINA - Academy of Economic Studies of Moldova / Moldova
Prof. Dr. Tohtar ESİRKEPOV - Turan University / Kazakhstan
Prof. Dr. Tuncay AYAS - Sakarya University / Turkey
Prof. Dr. Tuncer BÜLBÜL - Trakya University / Turkey
Prof. Dr. Tutar KOYCHUEV - National Academy of Sciences / Kyrgyzstan
Prof. Dr. Yahya ALTINKURT - Muğla Sıtkı Koçman University / Turkey
Prof. Dr. Yücel ÖKSÜZ - Ondokuz Mayıs University / Turkey
Prof. Dr. Yüksel EKİNCİ - Oxford Brookes University / UK
Doç. Dr. Nezahat CEYLAN - Atatürk University / Turkey
Doç. Dr. Oktay ÖZGÜL - Atatürk University / Turkey
Doç. Dr. Yavuz GÜNAŞDI - Atatürk University / Turkey
Doç. Dr. İbrahim ÜNGÖR - Erzincan Binali Yıldırım University / Turkey
Doç. Dr. Akın BİNGÖL - Kafkas University / Turkey
Dr. Bülent NAMAL - Kyrgyz-Turkish Manas University / Kyrgyzstan

REDAKSİYON**Türkçe**

Ayşe ADIGÜZEL, Murat ATAR, Özkan ÇELİK

Kırgızca

Venera TURATBEK KIZI, Toyçubay ÜSÖNALİYEV

İngilizce

Camilya URKUNÇİYEVA, Dinara BOLOTBEKOVA,
Medina KADIRBEKOVA

Rusça

Anara BAYIZBEKOVA

REDACTION**Turkish**

Kyrgyz-Turkish Manas University, Kyrgyzstan

Kyrgyz

Kyrgyz-Turkish Manas University, Kyrgyzstan

English

Kyrgyz-Turkish Manas University, Kyrgyzstan

Russian

Kyrgyz-Turkish Manas University, Kyrgyzstan

TEKNİK DESTEK

Kayahan KÜÇÜK,

TECHNICAL SUPPORT

Baktıgül ERMATOVA

YAZIŞMA ADRESİ

Kırgızistan-Türkiye Manas Üniversitesi
Cengiz Aytmatov Caddesi 56,
720044, Bişkek/Kırgızistan

CORRESPONDENCE ADDRESS

Kyrgyz-Turkish Manas University
Editor in Chief MANAS Journal of Social Studies
56 Chyngyz Aitmatov Avenue,
720044, Bishkek, Kyrgyzstan

İLETİŞİM**CONTACTS**

e-mail: mjssmanas@gmail.com, kursadyilmaz@gmail.com

Tel: +996 (312) 49 27 63 (65, 69, 70, 74, 58)

+996 (312) 54 19 41-47

Fax: +996 (312) 49 27 61, 81-89

WEB SAYFASI**WEB PAGE**

<http://journals.manas.edu.kg/mjsr/index.php>

<http://dergipark.gov.tr/mjss>

SAYI HAKEMLERİ
2021, Cilt: 10 Sayı: 2

ISSUE REVIEWERS
2021, Volume: 10, Issue: 2

A. Selcen BİNGÖL
Abdulaziz ERTAŞ
Abdullah KALDIRIM
Abdullah TANRISEVDİ
Adilya YAMALTDİNOVA
Adnan KÜÇÜKOĞLU
Ahmet AYHAN
Ahmet ÇETİNTAŞ
Ahmet Melih GÜNEŞ
Ali Burak DARICILI
Ali Fuat ERSOY
Ali Murat KIRIK
Ali Osman ENGİN
Ali TİLBE
Altynbek JOLDOSHOV
Arzu KALAFAT ÇAT
Aslı GÜNGÖR
Aydanur GACENER ATIŞ
Ayhan KARAKAŞ
Azamat MAKSÜDÜNOV
Bahar EROĞLU YALIN
Bayram ŞAHİN
Berfu İLTER
Bertan AKYOL
Bilal SOLAK
Bilsen BİLGİLİ
Bulut DÜLEK
Burcu GÜDÜCÜ
Burcu ÖZCAN
Burulcha SULAIMANOVA
Celal Teyyar UGURLU
Çavuş ŞAHİN
Damira BAİGONUSHOVA
Demet H. SOMUNCUOĞLU ÖZERBAŞ
Duygu KOTAN TÜRKDEN
Ekrem Ziya DUMAN
Elif KÜÇÜK DURUR
Emine YAVAŞGEL
Engin BEKAR
Erdoğan AKMAN
Erkan AKGÖZ
Fatih SAKALLI
Fatih Volkan AYYILDIZ
Fatma GEÇİKLİ
Fulya KÖKSOY
Gökçe YOĞURTÇU
Gözde YEŞİLAYDIN
Gülçin ZEYBEK
Gülgün BANGİR ALPAN
Gürcü ERDAMAR
Haldun NARMANLIOĞLU
Halil AYTEKİN
Halit AŞLAR
Hüseyin ÇAKIR
Hüseyin SERİN
İbrahim AL
İbrahim Halil SUGÖZÜ
İhsan Seyit ERTEM
İlhami TUNCER
İrfan HİDİROĞLU
İsmail KERVANKIRAN
Kadir ARDIÇ

Kasım BAYNAL
Korhan MAVNACIOĞLU
Meerim ARTYSHEVA
Mehmet Akif SÖZER
Mehmet ÖZCAN
Meltem ASLAN GÖRDESLİ
Mesut AYTEKİN
Mesut YÜCEBAŞ
Metin KARADAĞ
Mikail KARA
Murat GÖKALP
Muratali ABDILDAEV
Nazime TUNCAY
Negizbek SHABDANALIEV
Nilgün SANALAN BİLİCİ
Nilüfer Fatma GÖKSU
Nuray YILMAZ SERT
Onur ATAK
Ömer ALANKA
Ömer ÖZER
Özlem ARDA
Pınar ŞAFAK
Ramazan ÖZBEK
Seda KARAYAZI ÖZSAYIN
Selçuk KENDİRLİ
Sevilay ULAŞ
Sümeyye GÖKÇENOĞLU
Şükrü SİM
Taner ATMACA
Tezcan ABASIZ
Tolga GÖK
Tuncer ÖZDİL
Uğur ÜNAL
Ümit KAHRAMAN
Vedat AKTEPE
Veli Savaş YELOK
Volkan BİLİR
Yavuz GÜNAŞDI
Yeliz ERATLI ŞİRİN
Yeşim GÜÇDEMİR
Yusuf KILIÇ
Yücel KAYABAŞI
Zait Burak AKTUĞ
Zebiniso KAMALOVA
Zuhal GÖK DEMİR



ULAKBİM TR Dizin



The European Reference Index for the
Humanities and the Social Sciences (ERIH
PLUS)



Türk Eğitim Endeksi



Arařtırmax Bilimsel Yayın İndeksi



Open Academic Journals Index



Academic Resource Index



Scientific Indexing Services (SIS)



EBSCOhost



SOBIAD, Sosyal Bilimler Atıf Dizini



CiteFactor Academic Scientific Journals



Academia Edu



Cabell's Directories



Directory of Research Journals Indexing



Ideal Online



Cosmos IF



Russian Science Citation Index



MANAS Sosyal Arařtırmalar Dergisi

MANAS Journal of Social Studies

e-ISSN / ISSN: 1694-7215
<http://journals.manas.edu.kg>

Yıl/Year

Cilt/Volume

Sayı/Issue

2021

10

2

CONTENTS / İÇİNDEKİLER

Arařtırma Makalesi / Research Article

Yazar/Author	Başlık / Title	Sayfa/Page
Elif GÜN	Haydar Ergülen'in "Aşk Şiirleri Antolojisi"nde Metinlerarası İliřkiler <i>Intertextual Relations in the "Anthology of Love Poems" By Haydar Ergülen</i>	757-772
Mehmet BAKİ ve Mehmet SAYIN	Georges-Olivier Châteaureynaud'nun Le Verger (Meyve Bahçesi) Adlı Öyküsünde Fantastik Kurgu ve İzlekler <i>Fantastic Fiction and Themes in Georges-Olivier Châteaureynaud's Story Named as "Le Verger"</i>	773-787
Abdullatif KABAN ve Ömer BİLEN	Eğitimde Kullanılan Erken Uyarı Sistemleri Konusunda Yapılmış Çalışmaların İncelenmesi <i>Review of Studies on Early Warning Systems Used in Education</i>	788-797
Ahmet KOÇ	İmam Hatip Ortaokulu Öğrencilerinin Okul İklimi Algıları ile Okula Bağlılıkları Arasındaki İliřki <i>An Investigation of the Relationship between Imam Hatip Secondary School Students' School Climate Perceptions and School Engagements</i>	798-812
Arcan AYDEMİR	Uzaktan Eğitim Sürecinde Öğretmen ile Öğrenci-Veli İletişimi: Sosyal Bilgiler Öğretmenlerinin Deneyimleri <i>Teacher-Student-Parent Communication in the Distance Education Process: Social Studies Teachers' Experiences</i>	813-827
Ayşe Rabia BAŞARAN UĞUR, Oktay BEKTAŞ ve Emine GÜNERİ	Fen Bilgisi Öğretmen Adaylarının Yenilenebilir Enerji Kaynakları Hakkındaki Düşünceleri <i>Pre-service Science Teacher' Views Regarding Renewable Energy Sources</i>	828-850
Behiye DAĞDEVİREN ERTAŞ ve Murat ÖZDEMİR	Okullarda Sürdürülebilir Liderlik Ölçeği'nin (OSLÖ) Geliştirilmesi <i>Development of Sustainability Leadership at Schools Scale (SLSS)</i>	851-862
Eylem DAYI ve Zahide TÖRET	Özel Eğitim Öğretmeni Adaylarının İş Birliğine İliřkin Metaforik Algıları <i>Metaphoric Perceptions of Preservice Special Education Teachers Regarding Collaboration</i>	863-877

Yazar/Author	Başlık / Title	Sayfa/Page
Fatih KALEMKUŞ ve Müzeyyen BULUT ÖZEK	21. Yüzyıl Becerileri Konusunda Araştırma Eğilimleri: 2000-2020 (Ocak Ayı) <i>Research Trends of the 21th Century Skills: 2000-2020 (January)</i>	878-900
Mehmet Arif ÖZERBAŞ ve Elif Büşra YAZICI	Dijital Eğitim Platformu Değerlendirme Ölçeği'nin (DEPDÖ) Geliştirilmesi Çalışması <i>Development of the Digital Education Platform Evaluation Scale (DEPDÖ)</i>	901-917
Mustafa YILMAZ, Yeşim YENER ve Büşra YILMAZ	2007 ve 2018 Sınıf Öğretmeni Yetiştirme Programlarının Karşılaştırılması ve Yeni Programa Öneriler <i>Comparison of 2007 and 2018 Primary School Teacher Education Programs and Recommendations for the New Program</i>	918-932
Rüştü YEŞİL ve Hasan YILMAZ	Öğretmen ve Öğretmen Adaylarının Zaman Kullanma Stillerinin Farklı Değişkenler Açısından İncelenmesi <i>Investigation of Time Use Styles of Teachers and Prospective Teachers in Terms of Different Variables</i>	933-949
Ash GüLER	Reel Döviz Kuru Şoklarının İhracat ve Dış Ticaret Dengesi Üzerindeki Asimetrik Etkileri: Türkiye İçin NARDL Yaklaşımından Kanıtlar <i>Asymmetric Effects of Real Exchange Rate Shocks on Exports and Trade Balance: Evidence from NARDL Approach for Turkey</i>	950-970
Ayça TÜMTÜRK ve Beran GÜLÇİÇEK TOLUN	Bir Depo Tesisine Alınacak Paketleme Makinesi Seçim Kararının Analitik Ağ Süreci Tabanlı Gri İlişkisel Analiz Yöntemiyle Belirlenmesi <i>The Bundling Machine Selection for a Warehouse Facility Using Analytical Network Process Based on Gray Relational Analysis Method</i>	971-985
Fatih AYHAN & Mustafa Tevfik KARTAL	The Macro Economic Drivers of Non-Performing Loans (NPL): Evidence from Selected Countries with Heterogeneous Panel Analysis <i>Takipteki Kredilerin Makroekonomik Belirleyicileri: Heterojen Panel Analizi İle Seçilmiş Ülkelerden Elde Edilen Kanıtlar</i>	986-999
Fuad SELAMZADE	Türkiye'de 1992-1994 ve 2006-2008 Yılları Arasında Kurulmuş Devlet Üniversitelerinin Etkinlik Analizi: VZA ve Tobit Analizi Uygulaması <i>Efficiency Analysis of the State Universities, Established in Turkey between 1992 - 1994 and 2006 - 2008: An Application of DEA and Tobit Analysis</i>	1000-1021
Dilek TOKEL	Dünya Pamuk Tarımı ve Ekonomiye Katkısı <i>World Cotton Agriculture and Its Contribution to Economy</i>	1022-1037
Kumru TÜRKÖZ	Türkiye'de Sektörel Enerji Kullanımındaki Değişimlerin İtici Güçleri: Ayrıştırma Analizi <i>The Driving Forces of Changes in Energy Sector Consumption in Turkey: Decomposition Analysis</i>	1038-1052

Yazar/Author	Başlık / Title	Sayfa/Page
Sibel BAYAR ve Ercan AKAN	PERT Simülasyon Yöntemiyle Denizyolu Lojistiği İhracat Süreç Analizi <i>Process Analysis in Maritime Logistic Export with PERT Simulation</i>	1053-1069
Tolkun ZHUMAKUNOVA ve Raziya ABDİYEVA	Kırgızistan'da Devlet Borçları ve Borç Yönetimi <i>Public Debt and Public Debt Administration in Kyrgyzstan</i>	1070-1082
Vildan Saba AKTOP	Türkiye'nin "Elektrikli Makine ve Cihaz" Sektörünün Açıklanmış Karşılaştırmalı Üstünlükler Endeksi ile Analizi <i>Analysis of Turkey's "Electric Machinery and Equipment" Industry applying Revealed Comparative Advantage Index</i>	1083-1093
Zeynep ÇOLAK	Türkiye'de Toplumsal Cinsiyet Eşitsizliği-Ekonomik Büyüme İlişkisi Üzerine Ekonometrik Analiz <i>Econometric Analysis on Gender Inequality and Economic Growth Relationship in Turkey</i>	1094-1105
Ali KÖROĞLU ve Salih YILDIZ	Sosyal Medya ve Hedonik Tüketimin Tüketici Tutumu ve Tatmin Üzerindeki Etkisi <i>The Effect of Social Media and Hedonic Consumption on Consumer Attitude and Satisfaction</i>	1106-1123
Davut KARAMAN	Telekomünikasyon Sektöründe Müşteri Memnuniyeti ve Müşteri Değerinin Tavsiye Etme Niyetine Etkisi <i>Impact of Customer Satisfaction and Customer Value on Recommendation Intent in the telecommunication sector</i>	1124-1137
Hatice ESEN ve Vahit YİĞİT	Yoğun Bakım Yatak Kullanım Verimliliğinin Pabon Lasso Modeli İle Değerlendirilmesi <i>Evaluation of Intensive Care Bed Utilization Efficiency with Pabon Lasso Model</i>	1138-1150
Gökçe YOĞURTÇU	Çevre Etiği Bağlamında Medyanın Çevre Sorunlarına Yönelik Sorumluluğu: Kırgızistan Gazeteleri Örneği <i>The Responsibility of Media towards Environmental Problems in the Context of Environmental Ethics: The Case of Kyrgyz Newspapers</i>	1151-1167
Hicran Özlem ILGIN	Diyalojik Halkla İlişkiler Boyutuyla Kamu Kurumlarında Sosyal Medya Kullanımı: T.C. Sağlık Bakanlığı Örneği <i>The Use of Social Media in Public Institutions for Dialogical Public Relations: Case of The Ministry of Health</i>	1168-1181
İbrahim Halil YAŞAR ve Yusuf Zafer Can UĞURHAN	Haber Edinme Amaçlı Sosyal Medya Kullanım Sıklığının Haber Paylaşma Davranışı Üzerindeki Rolü: Bir Saha Çalışması <i>The Role of Social Media Usage Frequency for Getting News on News Sharing Behavior: A Field Study</i>	1182-1198
Metin IŞIK & Lutfiye YAŞAR	The Little Prince in Bookstagram in the Context of the Culture Industry: From Asteroid B-612 to Social Media Planet <i>Kültür Endüstrisi Bağlamında Bookstagramdaki Küçük Prens: Asteroid B-612'den Sosyal Medya Gezegenine</i>	1199-1213

Yazar/Author	Başlık / Title	Sayfa/Page
Merve GEÇİKLİ	Pragmatic Force of Covid-19 Ads as Health Protection Practices in Mass Media Discourse: A Contrastive Analysis Study <i>Medya Söyleminde Sağlık Koruma Faaliyeti Olarak Covid-19 Reklamlarının Edimsel Eylemi: Bir Karşıtsal Çözümleme Çalışması</i>	1214-1224
Nilüfer Fatma GÖKSU ve Burcu ÖZCAN KEÇECİ	Kurumsal İletişim Çerçevesinde Türkiye’de Pazarlama Odaklı Spor Sponsorluğu Üzerine Bir Analiz <i>An Analysis on Marketing-oriented Sports Sponsorship in Turkey within the Framework of Corporate Communication</i>	1225-1246
Oğuz ÇAM ve Muharrem AVCI	<i>Kastamonu İlinin 2018 Türk Dünyası Kültür Başkenti Olması ve Etkilerine İlişkin Halkın Bakış Açısı</i> <i>Kastamonu as the cultural capital of the Turkish world in 2018 and Public Perspective on Its Effects</i>	1247-1263
Onur TÜRKER, Parisa ALİZADEHFANAELOO ve Hacer Handan DEMİR	Medya Sektöründe Marka Mimarisi: Netflix Örneği <i>Brand Architecture in Media Sector: The Case of Netflix</i>	1264-1280
Sultan Nazmiye KILIÇ, Hasret ULUSOY ve Cevdet AVCIKURT	Yerel İnternet Gazetesi Haberlerinde Balıkesir Turizmi <i>Balıkesir Tourism in the Local Internet Newspaper News</i>	1281-1299
Yelda ÜLKER	Olumsuz Değerlendirilme Korkusu ile Sosyal Medya Reklamlarına Yönelik Tutum İlişkisi <i>Relationship between Fear of Negative Evaluation and Attitude towards Social Media Ads</i>	1300-1313
Fatih ŞAHİN ve Mehmet Ozan KARAHAN	Akış Deneyiminin Mobil Oyun Bağımlılığı ve Keşifsel Davranış Üzerindeki Etkisi: Ağızdan Ağıza Pazarlama Kapsamında Bir İncelenme <i>The Effect of Flow Experience on Mobile Game Addiction and Exploratory Behavior: A Study in the Context of Word-of-Mouth Marketing</i>	1314-1331
Sinem ÇAKIR ve Çiğdem YAVUZ GÜLER	Genel Aidiyet, Öz-Anlayış, Affetme ve Problem Alanları Gerçek ve Psikolojik Doğum Sırasına Göre Farklılaşır mı? <i>Do the General Belongingness, Self-Compassion, Forgiveness and Problem Areas Differ According to the Actual and Psychological Birth Order?</i>	1332-1352
Mahmut GÜRSOY	Sosyolojide Eleştirel Düşünme: Sosyoloji Öğrencilerinin Eleştirel Sosyolojik Düşünme Beceri Düzeyleri Üzerine Bir Değerlendirme <i>Critical Thinking in Sociology: An Evaluation on Sociology Students’ Critical Sociological Thinking Skill Levels</i>	1353-1368
Nezahat CEYLAN ve Murat ÇİFTÇİ	Kuzeybatı İran’daki Urartu Yazıtlarındaki Savaş ve Propaganda İfadeleri <i>War and Propaganda Statements in Urartian Inscriptions in Northwest Iran</i>	1369-1388
Kamala VALİYEVA ve Uğur Yasin ASAL	Теоретизация Внешней Политики Китая: Концептуальные Положения в Историческом Континууме <i>Theorizing Chinese Foreign Policy: Conceptual Tenets in Historical Continuum</i>	1389-1408

Yazar/Author	Başlık / Title	Sayfa/Page
İmran GÜNDÜZ ALPTÜRKER ve Hakan ALPTÜRKER	Gelenekten Geleceğe Yöresel Kültürün Taşınmasında Festivallerin Rolü <i>The Role of Festivals in Transporting Local Culture from Tradition to the Future</i>	1409-1422
Zhyldyz TEMİRKANOVA ve Lütfi ATAY	Otel Çalışanlarında Tükenmişlik ve İşten Ayrılma Niyetine Etkisi: Bişkek'te Bir Araştırma <i>Hotel Employee Burnout and the Influence on the Intention for Voluntary Resignation: A Survey in Bishkek</i>	1423-1435
Ahmet ATEŞ	Understanding the Obama Administration's Syria Policy <i>Obama Yönetimi'nin Suriye Politikasını Anlamak</i>	1436-1448
Review Paper / Derleme Makalesi		
Leyla BABATÜRK	Kaliteli Çeviri Sorunu Üzerine <i>The Problem of Quality Translation</i>	1449-1456
Kürşad YILMAZ	Sosyal Bilimlerde ve Eğitim Bilimlerinde Sistemik Derleme, Meta Değerlendirme ve Bibliyometrik Analizler <i>Systematic Review, Meta Evaluation, and Bibliometric Analysis in Social Sciences and Educational Sciences</i>	1457-1490

Haydar Ergülen'in "Ařk Őiirleri Antolojisi"nde Metinlerarası İliřkiler

Elif GÜN¹

Öz

Julia Kristeva ve Roland Barthes'in girişimleri ile adından söz ettirmeye başlayan ve gittikçe geniş bir alana yayılarak kabul gören metinlerarasılık, bugün pek çok sahada çalışmaların odak noktası hâline gelmiştir. Mahiyeti, söylenmemiş hiçbir sözün kalmadığı, yazılan her eserin geçmiş tüm zamanlardaki söylenen ya da yazılanların bir mozaığı şeklinde olduğudur. O hâlde günümüzde söze dökülen her lafız geçmişte söylenenlerin farkında olarak ya da olmayarak, kurallı veya kuralsız bir şekilde yapbozunu oluşturmaktadır. Dolayısıyla günümüzdeki tüm eserlere metinlerarası ilişkiler çerçevesinden bakmak mümkündür. Bu çalışmanın amacı Haydar Ergülen'in *Ařk Őiirleri Antolojisi* eserindeki metinlerarası ilişkiler ağını ortaya çıkarmak ve metinlerarasılığın ileri sürdüğü tezin doğruluğunu ölçmektir. Böylelikle şairin kendinden önceki tüm söylenen ve yazılanlardan bilerek ya da bilmeyerek ne kadar faydalandığı gösterilmeye çalışılmıştır. Sonuç olarak şairin Őiirlerini desteklemek, Őiirlerine derin bir anlam kazandırmak, bunların yanında etkisinde olduğu sanatçıların, Türk edebiyatına ait geçmiş edebî alanların, edebî dönemlerin ya da günlük yaşamın atmosferini Őiirlerinde yaşatmak amacıyla pek çok metinlerarası biçime bilinçli bir şekilde başvurduğu görülmüştür. Elbette farkında olmayarak kullanılan metinlerarası unsurların varlığından bahsetmek de mümkündür.

Anahtar Kelimeler: Metinlerarasılık, Metinlerarası ilişkiler, Haydar Ergülen, Ařk Őiirleri Antolojisi

Intertextual Relations in the "Anthology of Love Poems" By Haydar Ergülen

Abstract

Intertextuality, which began to make a name for itself through the initiatives of Julia Kristeva and Roland Barthes and has become widely recognized and accepted today is also the subject of research in many fields. Its nature is such that there are no unspoken words and each written work is a mosaic of what has been said or written at all times. In this case, every word that is spoken today, with or without awareness of what has been said in the past, constitutes its puzzle in a formal or unregulated manner. Therefore, all contemporary works can be viewed within the framework of intertextual relations. The purpose of this study is to identify the network of intertextual relations in Heydar Ergülen's "Anthology of Love Poems" and to measure the accuracy of the thesis put forward by intertextuality. Thus, an attempt was made to show how the poet benefited from everything said and written before him, consciously or unconsciously. As a result, it was noticed that the artists influenced by the poet deliberately applied many intertextual forms to support his poems, to give them deep meaning, to preserve the atmosphere of the past literary areas of Turkish literature, literary periods or everyday life in their poems. Of course, it is possible to talk about the existence of unconsciously used intertextual elements.

Key Words: Intertextuality, Intertextual relations, Haydar Ergülen, Anthology of Love Poems

Atıf İçin / Please Cite As:

Gün, E. (2021). Haydar Ergülen'in "Ařk Őiirleri Antolojisi"nde metinlerarası ilişkiler. *Manas Sosyal Arařtırmalar Dergisi*, 10(2), 757-772.

Geliř Tarihi / Received Date: 11.01.2021

Kabul Tarihi / Accepted Date: 25.03.2021

¹ Okutman - Kırgızistan-Türkiye Manas Üniversitesi Yabancı Diller Yüksekokulu, elif.yanik@manas.edu.kg,

 ORCID: 0000-0002-9208-3338

Giriř

Günümüz edebiyatını fazlasıyla ilgilendiren konulardan biri metinlerarası iliřkiler olarak öne çıkmaktadır. Metinlerarasılık kavramının 1960'lı yıllarda yaygın olarak kullanıldıđı ifade edilebilir. Bu kavram bilhassa Julia Kristeva ve Roland Barthes'in girişimleri sonucunda yaygınlık kazanmıştır. Metinler, eskiden yazara, yazarın psikolojisine ya da tarihe göre ele alınıyorken metinlerarasılık kavramının gündeme gelmesiyle birlikte farklı bir bakış açısıyla değerlendirilmeye başlanmıştır. Buna göre her yazınsal metin çokseslilik özelliđi göstermektedir ve söylenenler iç içe geçmiş, yapıtlar üst üste gelerek birbiriyle karışmışlardır. Anlam, bu girift metinlerin oluşturulmasıyla üretilmektedir (Aktulum, 2007, s. 7).

Kavramın bugünkü hâlini almasında Julia Kristeva ve Roland Barthes'in yanı sıra Rus Biçimcileri ile Mihail Baktin, Michael Riffaterre, Laurent Jenny, Gérard Genette'nin fikirleri de etkili olmuş hatta kavramın düz bir çizgide daha da derinleşerek incelenmesine zemin hazırlamıştır. Denilebilir ki her teorisyen kendinden önce söylenenleri daha düzenli bir disiplin hâline getirmiştir. Bu açıdan bakıldığında Gérard Genette'nin konu ile ilgili görüşlerinin en derli toplu ve oturmuş fikirler olduđu söylenebilir.

Türkiye'de metinlerarasılık kuramı daha geç vakitlerde çalışılmaya başlanmıştır. Kuram üzerine ağırlıklı olarak çalışan Kubilay Aktulum, *Metinlerarası İliřkiler* adlı eserinde; Rus Biçimcileri'nin, Saussure'ün dilbilim kuramlarından etkilenecek metnin içyapılarını incelediđini, kuramlarının nesnesi olarak "yazın"ı deđil de "yazınsallık"ı yaptıklarını ayrıca yapıtların birbiriyle olan alışverişini yazara bađlı görmediklerini belirtir. Mihail Baktin, "söyleşimcilik" ve "çokseslilik" olgularını derinlemesine inceleyen ve teorisini bu kavramlar üzerine temellendiren kişi olarak karşımıza çıkmaktadır. Baktin'e göre yazınsal metinler söylemsel bir çeşitlilik ile oluşur ve yapıt, tarihsel ve toplumsal olgularla sürekli alışveriş hâlinindedir. Yazının karnavallaştırılması, söylemin çokseslilik ya da söyleşimcilik özelliklerinden ileri gelmektedir. Eserde, Julia Kristeva'nın metinlere hem eşsüremlili hem de artsüremlili olarak baktıđı böylece metinlerin hem kendi çağındaki hem de geçmiş zamanlardaki metinleri özümseyerek oluştuđu fikri üzerinde durulur. Çalışmalarında bir uygulamaya gitmeyen ve bu yönü ile eleştirilen Barthes ise metinlerarasılıđı metnin ön koşulu olarak görmektedir. Ona göre bir metinde yazarın rolü en azdır ve yazar yerini parçalanmış özne kavramına bırakmaktadır. Metinlerarasılık kuramında okur-metin arasındaki iliřkiye dikkat çeken Michael Riffaterre, metinlerin izinde zamanla kaybolan göndergelere karşılık "iz"lerin bulunduđunu ifade eder. Bu izler, metinler içinde aykırılıkları oluşturmakta ve okur bu aykırılıklar sayesinde göndergeleri tespit edebilmektedir. Ona göre metnin çizgisel okunmasının sonucunda "anlam" meydana gelirken, metinlerarası okumanın sonucunda "anlamlama" oluşur. Riffaterre, bu iki algılayış biçiminin "mimetik okuma" ve "göstergebilimsel okuma" olarak isimlendirmektedir. Metinlerarasılıđın bir ölçütü olarak gören Laurent Jenny, bir metnin diđer metinlerle olan iliřkisinin taklit, parodi, alıntı montaj gibi biçimlerle kurulabileceđini belirtir ve metinlerin oluşum biçimlerini başlıklar hâlinde açıklar. Metinlerarası her tür alışverişe "metinsel-aşkınlık" ismini veren Gérard Genette ise bu kavramı; metinlerarası, ana-metinsellik, yan-metinsellik, üst-metinsellik, yorumsal üst-metin olarak beř başlıđa ayırır, her bir başlıđın yoğunluđundan bahseder ve ana-metinselliđi açıklama çabasına girer (2007, s. 17-92).

Metinlerarasılıktaki, yukarıda bahsedilen uygulama ve iliřkilendirme biçimleri yani kolađ, montaj, brikolađ, pastij, parodi, alıntı, gönderme, çağrışım vb. adlarla karşılıklıdır. Bunların tamamı üç ayrı yazma etkinliđinden ve eğiliminden doğmaktadır. Deđişim/dönüşüm (transformation), yer/bađlam deđiřtirme (transposition), taklit (imitation) olarak adlandırılan yazma faaliyeti, aslında bir yeniden yazma işlemidir. Bu yeniden yazma işlemi zamanla farklı isimler ve kategoriler altında işlevini sürdürür (Özdemir, 2011, s. 14).

Metinlerin birbiri ile olan söyleşmesine dikkat çeken metinlerarası teoriye göre her metin bir mozaik şeklindedir ve çeşitli metinlerin bir araya getirilmesiyle oluşturulmuştur. Buna göre yazılan metinler birinci elden söylenen cümlelerden deđil, kadim zamanlarda söylenenlerin birleştirilmesiyle meydana gelmektedir. O hâlde insanođlu söylenmesi gereken tüm kelimeleri ve cümleleri söylemiş, konuşulmamış söz bırakmamıştır. Metinlerarasılıđın özünü tam olarak bahsi geçen çokseslilik oluşturmaktadır.

Metinlerarasılık bađlamında yazarın ve řairin rolü tartışması, hiç yazılmamış bir metnin yazılamayacađı, fakat o güne kadar yazılanların etkisiyle tekrar yazma, yeniden düzenleme işleminin gerçekteşeceđi sonucunu ortaya çıkarmaktadır. Yazarın ya da řairin bireysel yeteneđi, özgünlüđü artık yaratıcı kişiliđinde aranmamaktadır. Bu özellikler yeniden yazma işleminde kendini göstermektedir. Bununla beraber, metni yazan ya da söyleyenin özgün bir söyleme sahip olamayacađı gibi aşırı bir yoruma varmaktan ziyade her söylemin diđer söylemlerle iliřki içinde olduđu ve bu iliřkinin yarattıđı sürerlilik ve bütünlük üzerinde durulması gerekmektedir (Özay, 2007, s. 18-19).

Metinlerarasılıkta iç içe girmiş ya da üst üste yazılmış metinlerin okunması ayrıca dikkat gerektiren bir konudur. Yazarın silikleşmesine sebep olan metinlerarası okumada, okurun aktif olması gerekmektedir. Pasif bir okuyucu metnin sunduğu göndermeleri göremez ve metnin özüne ulaşamaz. Metinlerarası okumanın gerçekleşmesi için okurun yukarıda bahsi geçen parodi, pastij, montaj ya da palempsest gibi teknikleri bilmesi ve metni bu teknikler doğrultusunda okuması gereklidir.

Kısaca, "metinlerarasının yaratılmasıyla yazardan bölünmüş, parçalanmış bir özne anlayışına, bir kaynak ya da etki anlayışından söylemde ayrışık unsurların genel ve belirsiz bir oluş parçalarının bir değiş tokuş yeri olduğu, başka metinlere ait gösterge dizgelerinin yeniden dağıtıldığı, ayrışıklık özelliğiyle belirlenen bir metin anlayışına" (Aktulum, 2007, s. 9) geçiş yapılır.

Bu bağlamda Haydar Ergülen'in *Aşk Şiirleri Antolojisi*² isimli kitabı metinlerarası yöntemlerden ağırlıklı olarak "ortakbirliktelik ilişkileri"³ açısından değerlendirilmeye çalışılacak olup aşırı yorumlardan ve metin üzerindeki zorlamalardan kaçınılacaktır.

Açık İlişkiler

1. Alıntı

Alıntı, bilinçli, istemli bir anımsama olarak bir metnin başka metindeki varlığını en somut biçimde gösteren, başka metne ait olan kesitin yeni metne sokularak yeni anlam kazanmasını sağlayan yöntemdir. Böylelikle metinler arasında bir alışverişe olanak sağlanır (Aktulum, 2007, s. 94). "Alıntı hem erek metni beslemek, zenginleştirmek hem de kaynak metni yaşatmak, canlı tutmak, anımsamak ve anımsatmak için kullanılan bir metottür" (İslamoğlu, 2014, s. 32). Bununla birlikte alıntının en önemli işlevlerinden birisi de yetke işlevidir. Yazar alıntı sayesinde kendi söylediğini destekler ve sözüne başka bir metinden örnek göstermiş olur. Dolayısıyla söylediği sözlerin etkisini artırır. Alıntı yapılan her yazı yeni metnin anlamında zenginlik oluşturur (Özkan, 2012, s. 13). Klasik Türk şiirinde sıklıkla kullanılan edebî sanatlar olarak karşılaştığımız ayet ve hadislerden yapılan "iktibas", atasözleri ya da ünlü sözlerden yapılan "irsâl-i mesel" de alıntı örnekleri olarak gösterilebilir (Şerefoğlu, 2013, s. 312).

Ergülen'in *Aşk Şiirleri Antolojisi* isimli kitabında çok sayıda alıntı örneği ile karşılaşmaktadır. Alıntılar italik harfle yazıldığı gibi tek tırnak işareti içerisinde de gösterilmiştir. Çoğu alıntının kimden ya da hangi eserden alındığı dolayısıyla kaynağı da şiirin içerisinde belirtilmiştir. Bazı alıntılar ise kimden veya hangi eserden alındığı belirtilmeden yazım şekli ve noktalama işaretleri ile görünür kılınmıştır. Bazı alıntılarda ise şairin ismini anıştıran tanımlamalara gidilmiştir.

Üç *arzum kaldı sende...*⁴ başlıklı şiirde geçen "*şefkatse bardaki sarışın kız en şahane dizelerden berceste*" dizesindeki italik bölüm Zeki Müren'in yazıp Ferdi Özbeğin'in seslendirdiği *Kandil* isimli şarkıdan yapılan doğrudan bir alıntıdır. Şarkının bahsi geçen kısmı şöyledir:

Vefa uzaklarda kalan bir his

Dost eski şarkılardan bir iz

Şefkatse bardaki sarışın kız

Dizlerimde derman

Kandilimde yağ bitti

Bulamadım.

Yine aynı şiirin "*dönen dönsün ben dönmezem* fikrimden" dizesindeki italik bölüm, Pir Sultan Abdal'ın (Öztelli 1985) *Dönen Dönsün Ben Dönmezem Yolumdan* adlı şiirinden alıntı yapılmıştır. Görüldüğü üzere her iki örnekte de alıntı yapılan bölüm, tıpkı diğer birçok örnekte olduğu gibi italik harflerle yazılmış ve tırnak işareti içinde gösterilmiştir. Bu durum şairin kendinden önce söylenen veya yazılanlardan etkilendiğini açık bir şekilde göstermek istemesinden ya da başka eserlerden faydalandığını göstermekten çekinmemesinden kaynaklanır.

² *Kandil* ve *Yalnızlar Treni* başlıklı şarkılar dışında çalışmanın esasını teşkil eden şiir parçalarının tümü Haydar Ergülen'in (2011) *Aşk Şiirleri Antolojisi*'nden alınmıştır.

³ Konuyla ilgili başlıklar için bkz. (Şerefoğlu, 2013, s. 312-340).

⁴ Şiir başlıkları ve şiirlerden alınan parçalar *Aşk Şiirleri Antolojisi* isimli eserdeki yazımlarına uygun olarak verilmiştir.

řarkı, rubai, kıt'a gibi birtakım farklı parçalardan oluşan *12 řenlikli ay* isimli řiirde Nazım Hikmet'in (2008) *Rubailer*'inin üçüncü bölümündeki řu kısım doğrudan alıntı olarak yer alır:

Çürüksüz ve cam gibi berrak bir kış günü
sımsıkı etini dişlemek sıhhatli, beyaz bir elmanın.
Ey benim sevgilim, karlı bir çam ormanında nefes almanın
bahtiyarlığına benzer seni sevmek...

Bu parçanın, řairin kendi yazdığı rubaiye bir ek olduđu dolayısıyla řiirin eski bir řair tarafından desteklendiđi göze çarpar. Aynı řiirin *Temmuz güneři* kısmında geçen “*Temmuz tam bu iře göredir* Turgut Uyar'dan” dizesindeki italik bölüm ise dizede de belirtildiđi üzere Turgut Uyar'ın (1984) *Günler Geçer* isimli řiirinin “*Temmuz tam bu iře göredir bana kalırsa*” řeklindeki dizesinden yapılmıř bir alıntıdır. řair, böylece řiirinin derinliđini alıntı yaptıđı parçalar sayesinde artırmıř olur.

Nar için 1000 tane isimli řiirde epigraf řeklinde verilen:

Tane tane yaz.
Tane tane olsun.
Tane tane olsun ki,
anlařılsın.
Nar, bir tane.

Seyhan Erözçelik

kısmı, anlařılacađı üzere Seyhan Erözçelik'e ait bir řiirden yapılmıř doğrudan alıntıdır. řiir, Seyhan Erözçelik'in (2011) *Pentimento* isimli řiir kitabında yer almaktadır. Aynı řiirde yapılan diđer bir alıntı ise Bilge Karasu'nun (1995) *Narla İncire Gazel* isimli kitabına ait řu bölümdür:

“Nar kentinde bir incir buldum. Narı da inciri de, övmek isterim. Anam her kışın en karanlık noktasında, eve girerken bir nar atardı yere, bütün gücüyle; parçalanıp iyice dađılsın diye. Evin beti bereketi niyetine... Ardından hızla süpürüp silerdi ortalıđı. Bir iki gün sonra, narın patladıđı yerden çok uzakta incecik bir çıtırtı duyduđum olurdu ayađımın altında. Ne kadar dađılmıřsa nar taneleri, o kadar iyiydi. Topladıktan sonra söyledim anneme, sevinsin diye.”

Ergülen, alıntı yaptıđı bölüme yıldız atmıř ve řiirin sonunda alıntının Bilge Karasu'ya ait olduđunu belirtmiřtir. Alıntı diđer bütün alıntılarda olduđu gibi tırnak iřareti içinde gösterilmiř ve italik harflerle yazılmıřtır. Aynı řiirin devamında yapılan bařka bir alıntı da Pir Sultan Abdal'ın (Öztelli 1985) řiirine ait řu mısralardır:

“*Bir güzelin ařıđıyım erenler*
Onun için tařa tutar el beni”

řiirde alıntının kimden yapıldıđı belirli olmasa da italik harfli ve tırnak iřareti içindeki yazım bir alıntı yapıldıđını göstermektedir.

Üçüncü sevgili bařlıklı řiirde italik harflerle ve tırnak iřareti içinde yazılan “İyidir beraber olmamız” sözü Behçet Necatigil'in (2009) *Donmuř Dallarda Çiçek* isimli řiirinin ilk dizesinden yapılmıř bir alıntı olarak karřımıza çıkmaktadır.

Uykusu gelen řeyler üzerine'de geçen “o hiç kimsenin gözkapaklarının altında / uykusu olmamanın sevinci” dizeleri Rainer Maria Rilke'nin (2008) *Duino Ađıtları* isimli kitabından alıntılanmıř ve řiire R. M. Rilke'nin sözüyle bir destek sađlanmıřtır. řiirin konusuna uygunluk gösteren bu dizelerle sanatsal derinlik kazanılmıř olmaktadır.

Onsra bařlıklı řiirde yapılan iki alıntudan ilki Seyhan Erözçelik'e (Behramođlu 2001) ait *Jestlerin Ölümü* isimli řiirin “net olmak lazım” dizesi, ikincisi ise pek çok sanatçı tarafından seslendirilen sözü Fitnat Sađlık'a ait olan *ömrüm seni sevmekle nihayet bulacaktır* bařlıklı řarkının yine aynı dizesidir. řairin bu alıntılara yer vermesi řiirin bařlıđını edebî yönde açıklaması sebebiyle önemlidir. Çünkü onsra kelimesi bir daha âřık olmamak üzere âřık olmak ya da son kez sevmek gibi anlamlara gelmektedir. “Net olmak lazım” ve “ömrüm seni sevmekle nihayet bulacaktır” dizeleri onsra kelimesinin bir nevi sanatsal düzlemde

açıklanmasını sağlamıştır. Böylece şairin metinlerarasılığı kullanarak sanatçı bakışıyla yaptığı bir dönüşümden bahsetmek yanlış olmaz.

Benden akşam olmaz başlıklı şiirde yapılan alıntı ise Attilâ İlhan'ın (2012a) *Harp Kaldırımında Aşk* şiirinde geçen şu ilk iki dizesidir:

Sen benim garipsi garipsi yavrum
nasıl böyle akşam oldu hiç farkına varmadan

Şair, yaptığı alıntı ile şiirini önce destekler ancak şiirin devamında bu sözlerin Attilâ İlhan'a ait olduğunu, şiirini kendi söylemiyle, biraz Haydar biraz da Ergülen kişiliğiyle oluşturması gerektiğini dile getirir. Çünkü şair, Attilâ İlhan'ın yanı sıra biraz Haydar biraz da Ergülen şiirini sevmektedir. O hâlde şair kendi şiirini söylenmiş sözlerle ancak kendi söyleyiş tarzıyla oluşturduğunun farkındadır. Yapılan alıntı şiir oluşumunu tamamlamaya yardım eden bir unsur hâlini almış olur.

Başka bir şiir olan *Sanırım aşk onunla hiçbir zaman karşılaşmamaktır!* başlıklı şiirde Edip Cansever'in (2011) *Gelmış bulundum* şiirinin başlığı alıntı yapılmış ve kaynak olarak Edip Cansever'e atıfta bulunulmuştur. Görüldüğü üzere Haydar Ergülen, İkinci Yeni şairlerine dair yaptığı atıflarla şiirinin beslendiği kaynağı göstermektedir.

İçimdeki çocuk başlıklı şiirinde yapılan bir alıntı ise Nazan Öncel'in 1995 yılında çıkardığı *Göç* albümünde yer alan *gidelim buralardan!* şarkı ismidir.

Ergülen'in *Karşı haziran* şiirinde yaptığı ilk alıntı, Tanju Okan'ın *İspanyol Meyhanesi* isimli şarkısında geçen "kedere ve aşka" sözleridir. Diğer alıntı, şairin kendi yazdığı *Haziran* isimli şiirinin "Mayıs'ı havalandır, sonrası Haziran'dır" dizesidir. Metinlerarasılık bağlamından bakıldığında bir şairin kendi şiirinden yaptığı alıntıya özmetinlerarasılık denmektedir. Böylelikle Ergülen'in de şiirlerinde özmetinlerarasılığa yer verdiğini söylemek gerekir. Şiirde yapılan son alıntı ise Cevat Çapan'ın (1998) *Suluk Suluğa* adlı şiirindeki "Aşk en eski köprüsüdür Balkanların en eski" dizesidir. Şair, bu alıntının hemen yanına parantez içerisinde yıldız koymuş ve şiirinin sonunda dizinin Cevat Çapan'a ait olduğunu belirtmiştir.

Şiire derinlik katan hatta şiirde gizliden gizliye bir melodi duyuran başka bir örnek ise *Güzel bata* şiirinin üçüncü kısmındaki "hatamla sev beni" dizesidir. Şiirin başlığı ile örtüşen bu dize Orhan Gencebay'ın seslendirdiği *Hatasız Kul Olmaz* adlı şarkıdan yapılan doğrudan bir alıntıdır.

Yağmurlu Elma'da Nazım Hikmet'in (2008) *Tabir ile Zübre* adlı şiirinden yapılan alıntı da şiirin konusunu desteklemektedir. Şiirde yağmur ve elma iki ayrı özne olarak aynı ilişki içerisinde yer alır. Yağmur ve elma, şiirin sonunda ayrılık içinde bir bütünlüğü hissettirir, birbirinden ayrılmaz iki parça gibidir ancak bir arada da bulunamaz. Bu sebeple olacak ki Ergülen, Nazım Hikmet'in aşağıdaki sözleri ile fikirlerini tamamlar, destekler.

Sen elmayı seviyorsun diye
elmanın da seni sevmesi şart mı

Bir şiir yalnızca bir şiir midir? isimli şiirde ilk olarak Cemal Süreya'nın (2015) *Teknokratlar* şiirinin tamamı:

Bütün mimarlar yüksek, mühendisler de
Bir sen kaldın alçak mimar ey Sinan Usta!

şeklinde alıntılanmıştır. Şair, burada şiirine yalnızca Cemal Süreya'nın etkisini taşımakla kalmamış şiirdeki "mimarlar" ve "Sinan" sözlerini Ece Ayhan'ın yazmış olabileceğini düşünerek İkinci Yeni şairleri vasıtasıyla şiirini desteklemiştir. Ardından Goethe'ye ait:

İnsan hayatı bir şiire benzer
bir başı bir sonu vardır
ama bir bütün değildir
belki tamamlanır...

sözü ve son olarak da Ergülen'in (2016) kendine ait *Siz* şiirinin "Kimsesin kimseye gözü değmiyorsa şiir niye?" dizesi alıntılanmıştır. Şiirdeki son alıntı ile birlikte Ergülen'in özmetinlerarasılığı sıklıkla kullandığı yine göze çarpan başka bir unsur olarak belirmiş olur. Öte yandan tek bir şiirde yapılan üç alıntı ile birlikte şiirin tümüne bakıldığında parçalardan oluşan bir bütün dikkati çeker. Haydar Ergülen'in kaleme aldığı şiir bir parça kendisine, bir parça da Cemal Süreya'ya, Ece Ayhan'a ve Goethe'ye aittir. Birçok metnin aynı şiire getirdiği çoksesselikle başat şair anlayışı kırılıp parçalanmış bir özne anlayışının ortaya çıktığı görülür. Bu şiir tüm eserde gösterilmek istenen metinlerin söyleşmesine sadece küçük bir örnek olarak dikkati çeker.

Elmanın E'si isimli şiirde "Elmayı Çok Severdi" başlığı ile verilen düz yazı, Sabah Gazetesi'nin (URL) 21.05.2011 tarihli haber yazısından sadece özel isimlerin kısaltılarak gösterilmesi haricinde yapılan doğrudan bir alıntı söz konusudur. Bu habere göre iki sevgili arasında çıkan tartışma sonucunda A. O., kadını öldürür ve elmayı sevdiği için elma ağaçlarının arasına gömer. Yine bu şiirde, Nazım Hikmet'in (2008) *Tabir ile Zühre* şiirindeki "Sen elmayı seviyorsun diye elmanın da seni sevmesi şart mı?" dizeleri ve Ferdi Tayfur'un seslendirdiği *Ya benimsin Ya Toprağın* isimli şarkının aynı kısmının alıntılanması manidardır. Çünkü bu alıntılar sayesinde farklı metinler aynı yerde buluşarak söyleşir ve alıntı yapılan haber yazısının bir çeşit şiirsel sunumu oluşturulur. Yapılan alıntılar sanatsal düzlemde yaşanan olay ile ironik bir bağ kurmuştur, denilebilir. Elbette şiirde yapılan alıntıların eleştiri mahiyetinde olduğu dikkat çeker. Bu yönüyle metinlerarasılığın bir başka inceleme yöntemi olan alaycı dönüştürüme⁵ de örnek gösterilebilir.

*İkinci yeni aşk şiiri*nde Sezai Karakoç'un (2003) *Kar* şiirinden "Ben bu şiiri yazdım âşık çeşidi" dizesi alıntılanmış ve Karakoç, şiirin sonunda kaynak olarak gösterilmiştir. Şiirin başlığından da anlaşılacağı üzere İkinci Yeni şairlerinin aşk şiirlerine bir gönderme vardır, fakat Sezai Karakoç'un bu şairlerden ayrı bir yerde olduğu da hissettirilir. Ergülen, şiirinde İkinci Yeni şairlerinin üstünlüğüne, kendisinin ise iyi bir okur olduğuna değinir. Öyleyse yapılan alıntının şiiri, sevilen kişilerin sözleri ile desteklemek, onların etkisini şiirde yaratmak görevinde olduğu söylenebilir.

*Unutmaben*de Attilâ İlhan'ın (2012b) *Sen Beyaz Bir Kadınsın* başlıklı şiirinde geçen "gözlerin aklımdan çıkmıyor" ifadesi; *Ciddi Savaşlar Çıkacak* şiirinde ise bestecisi Sultan III. Selim olan bir mehter marşının "ey gaziler yol göründü" kısmı alıntı yapılmıştır.

*Seyirciler Gazeli*nde yine birçok alıntı ile karşılaşmaktadır. Bunların ilki Edmond Rostand'ın (2005) kaleme aldığı ve Sabri Esat Siyavuşgil'in Türkçeye çevirdiği *Cyrano de Bergerac* isimli eserde geçen "nükte ve ıstırahın garip muamması" sözüdür. Diğerleri, Cevat Çapan'ın (1998) *Suluk Soluğa* adlı şiirindeki "Aşk en eski köprüsüdür Balkanların en eski" dizesi ve *Onuncu Yıl Marşı*'nın "çıktık açık alınla" kısmıdır.

Haydar Ergülen, *Birinci Konuşma: BOŞLUK, AŞKIN KENDİSİ!* isimli şiirde Cem Karaca'ya ait *Beyaz Atlı* şarkısının "Beyaz atlı şimdi geçti buradan"; Nazım Hikmet'in (2008) *Salkımsöğüt* başlıklı şiirinin "Rüzgâr kanatlı atlılar gibi geçti hayat"; Sultan III. Selim'in kaleme aldığı *Uyan Ey Gözlerim* adlı şiirinin "uyan uykusu çok gözlerim" dizelerini alıntı olarak kullanmıştır.

Üçüncü Konuşma: AŞK BİR ORTAÇAĞ KARANLIĞIDIR! şiirinde yapılan tek alıntı ise İbn al-Farid'in otuz dokuz beyitlik hamriyesinden geçen "Biz sarhoş olduğumuzda üzüm henüz yaratılmamıştı" dizesidir. Bu dize şairin düşüncelerini açıklamasında yardımcı olur. Şiirin devamında alıntı yapılan dizeden yola çıkarak "Biz âşık olduğumuzda şiir henüz doğmamıştı" sözleri kaleme alınır.

Son olarak eserdeki *Aşkın Yüzü* bölümünden bahsetmek gerekir. Bölümün otuz dördüncü parçasında Cemal Süreya'nın (2013) *Bu Bizimki* şiirinin "işgalci bir aşk bu" dizesi; seksen yedinci parçasında Louis Aragon'un (2001) şiirinin hem başlığı hem dizesi olan "mutlu aşk yoktur" sözü alıntı yapılmış ve şiirler desteklenmiştir.

Ergülen'in yaptığı alıntıları tırnak içinde yazması ya da italik harflerle vurgulaması beslendiği kaynakları göstermekten çekinmediğini öte yandan eski şair ve yazarlarda olduğu gibi kendisinin biricik, yegâne bir yazı oluşturma çabasında olmadığını göstermektedir. Kendini yaratıcı olarak gören, sözleriyle birlikte dünyaya yeni bir eklemeye bulunduğunu iddia eden eski sanatçılara ait tavrın böylelikle ortadan kalktığı görülür. Birçok yerden yapılan alıntılar *Aşk Şiirleri Antolojisi*nde bütünleşerek bir kompozisyon oluşturmuş, çoksesseliliğin güzel bir örneğini teşkil etmiştir. Metinlerin birleşmesiyle oluşan bütün, sabit bir şekilde ilerleyen anlam çizgisi yerine çok boyutlu, iç içe girmiş bir mana derinliği ve zenginliği meydana getirmiştir.

⁵ Ayrıntılı bilgi için bkz. (Korkmaz, 2017, s. 71-88).

Bununla birlikte yapılan alıntılar genellikle şiiri destekleyerek anlamı güçlendirdiği görülür. Ergülen'in ustaları olarak benimsediği İkinci Yeni şairlerinden alıntılar yapması da bunun bir kanıtı olarak düşünülebilir. Güçlü gördüğü şairlerin şiirlerden yaptığı alıntılarla kendi şiirlerini güçlü kılmıştır. Şairin yapılan alıntılarını şiirlere yerleştirebilme ustalığı ise şiirlerin sanatsal seviyesini daha da yükseltmiştir.

2. Gönderge/Gönderme

Metinlerarasılıkta "gönderge" alıntıda olduğu gibi bir eserin doğrudan başka bir eserden alınması eylemi değil de okuru doğrudan bir metne ya da isme gönderme eylemidir. Buna göre gönderme sayesinde okur, bir yazara, şaire, esere, eserdeki bir kahramana, kutsal metinlere yahut mısralara, beyitlere vs. yönlendirilebilir. Göndergenin anırtırma/telmihten farkı ise içerisinde bir olay barındırmamasıdır (Şerefoğlu, 2013, s. 313). "Gönderge açık bir alıntı olsa da ona başvurulması boşuna değildir. Yapıtın bağlamına göre (daha çok izleksel) göndergeye de belli bir anlam yüklendiğinden ve açık göndergenin altından (kapalı) bir anlam çıktığından, gönderge çoğu zaman kapalı alıntı yöntemi olan anırtırma ile karışır" (Aktulum, 2007, s. 102-103).

Metinlerarası söylemin sıklıkla başvurduğu metotlardan bir olan gönderge, italik yazı stili ve araç kullanılmaksızın metinde başka metinlerin çağrıştırılmasıdır. Açık bir şekilde yapılan gönderge, yazarın geçmiş tecrübelerine, donanımına dayanarak vakıf olduğu kimi yazar, şair ve eserlere yazısında yer vermesi, bunları metninde açık bir şekilde anımsamasıdır (İslamoğlu, 2014, s. 36-37).

Ergülen, *Aşk Şiirleri Antolojisi* adlı kitabında şair-yazar isimlerinden şiir-roman isimlerine, şarkı isimlerine; tarihi-tasavvufi kişiliklerden tarihi-tasavvufi olaylara kadar değinen çok sayıda gönderme yapmıştır. Şair, *Nişanlı sözler* adlı şiirinde Sinbad, Alaaddin, Binbir Gece ile eski Doğu kökenli hikâyelere ve hikâye geleneğine gönderme yaparak bunları şiirinin malzemesi hâline getirmiştir. Yine aynı şiirde Döldül'den ve ona yakışabilecek Arap atından bahsederek Hz. Ali'ye; görgü ceminden bahsederek Alevi-Bektaşî geleneğine gönderme yapmış; çöl bedevi, Arap şairi, Arap şiir geleneği gibi göndergeler ile altı yüz yıllık Osmanlı edebiyatına kaynaklık etmiş Arap edebiyatına değinmiştir.

Üç arzum kaldı sende... şiirinin üçüncü bölümünde sufi, hurufî, kalenderî, yolculuk gibi kelimelerle Alevi-Bektaşî geleneğine ve tasavvufa; Leyla, çöl kelimeleri ile Leyla ve Mecnun hikâyelerine; şems ile edebiyatımızda önemli bir yere sahip olan Şems ve Mevlana dostluğuna, muhabbetine göndermeler yapılmıştır.

Bir gökyüzü nasıl gelişir adlı şiirinde geyik, şems, kamer, gece, gündüz, ay, güneş, gökyüzü gibi edebî göndermelerle Osmanlı edebiyatının kelime hazinesi hatırlanmaktadır. *On yedi haziran, on yeni haziran* şiirinde "Haziran, iyilik olsun diye / Asya ile Avrupa'yı birbirine bağlar" dizeleriyle İstanbul'a gönderme yapan şair, şiirin son bölümünde "Haziran İstanbul'dur" diyerek bu düşüncüyü doğrulamaktadır. *İ'dil* adlı şiirde de "dil varlığın evidir" cümlesi ile varoluşçu felsefenin önde gelen isimlerinden olan Heidegger'e gönderme yapıldığı görülmektedir.

12 şenlikli ay adlı şiirde:

"*Temmuz tam bu işe göredir*" Turgut Uyar'dan

Sevgilim gel "*Büyük Saat*"ın altında öpüşelim

dizelerinde görüldüğü üzere Turgut Uyar'dan yapılan bir alıntının hemen ardından yine aynı şairin *Büyük Saat* adlı kitabına gönderme yer almıştır.

Ergülen, *Nar alfabesi* adlı şiirinde A'dan Z'ye kadar tüm harflerden oluşan sıfatlarla kızı Nar'ı nitelendirmektedir. Nar için yazılan bu alfabedeki cemim, cümlem, dilim, dostum, duam, düğmem, dünyam, evim, gönlüm, gözüm, hevesim, hırkam, ikindim, iyiliğim, nasibim, nazım, nefesim, neyim, niyazım, semahım, şarabım, yolum, zamanım gibi kelimelerin tasavvufî kültürü ve geleneğini hatırlattığı dolayısıyla çocuğa olan aşk ile bir anlamda Allah aşkı uğruna yapılan seyr-i sülüğa ve tasavvufa gönderme yapıldığı görülmektedir. Aynı durum *Nar için 1000 tane* adlı şiiri için de geçerlidir. "Çokluğu bir olan, birliği çoğa sayan kabilemiz" dizesi tasavvufun temel konusu olan vahdet-kesret ilişkisine göndermedir. Şiirde aynı zamanda Leonardo Cohen ve Nar adına Lorca Cohen'e, ardından Tom Waits ve Marianne Faithful gibi sanatçılara gönderme yapılmıştır. *Kırmızı şiir*'de geçen "Lili yâr iyidir Lili Marlen'den hep söylerim" dizesinde Lili Marlen'e olduğu gibi Sezai Karakoç'un *Lilyar* şiirine de bir gönderme vardır. Lili yâr, aynı zamanda Sırrı Sarısözen'in *Ireyhan eker misin (Lili yar)* isimli türküsüne de gönderme olabilir. Çünkü Lili Marlen de ün kazanmış bir Alman şarkısıdır.

Uykusuz gelen şeyler üstüne adlı şiirde “eski denizleri karıřtırması” sözleriyle Cemal Süreya’ya; farklı olarak “Kızılbaşlar”a; Türkiye ile başlayarak Eskişehir, Odunpazarı Yoğurtçu Parkı, Kadıköy, Eyüp, Emirgân, Kuzguncuk, Cebeci gibi yer isimlerine; “(bkz. “Kuzguncuk Oteli” başlıklı eski şiirim, eski evim)” cümlesi ile şairin kendi şiirine; “Süha Tuğtepe malihülya” ile Süha Tuğtepe’ye; “Kırlı Ağustos” ile Edip Cansever’e göndermeler yapılmıştır.

Amor Fati başlığı ile Nietzsche’ye doğrudan bir gönderme vardır. Amor fati, Friedrich Nietzsche’nin eserlerinde sıklıkla kullandığı, Türkçeye genellikle “kader sevgisi” olarak çevrilen bir ifadedir. Hayatın en üst düzeyde olumlanması yani Nietzsche’nin deyiimiyle “evet”lenmesi anlamına gelen bu kelime, şiiri zenginleřtirmesi yönüyle kıymetlidir.

Başka bir şiir olan *Bahçe bağıřlar...*’daki “Bu şiiri / Sina Akyol ne güzel yazardı” dizelerinden anlaşılacağı üzere Sina Akyol’a gönderme yapılmıştır. *Benden akşam olmaz* şiirinde “günlerin köpüğü” ifadesiyle Boris Vian’ın aynı isimli romanına; *İstanbul radyosu konuşması*’nda:

Edip Cansever okurum daha çok severim
hem Haziran’ı, hem Edip’i, hem sevgilimi
sevgilim ki hep Haziran’ın on yedisi gibidir.
Ey Edip derim, demem
cümlemden değil
ey’imden değil
sesimden utanırım önce: Edip Bey derim
ya da Bay Edip, Haziran’a su veren şair

dizeleriyle görüldüğü gibi Edip Cansever’e gönderme yapılmıştır. *Sanırım aşk onunla hiçbir zaman karşılaşmamaktır!* başlıklı şiirinde geçen řu dizeler ise:

Ben aşk’ım demek isterdim yalnızca
ben fazladır sen gibi
ben senden yokluğuna çekiliyorum
kendime geldikçe bende daha çok sen oluyor
daha çok sana geldikçe sana daha çok
geliyorum gelirim geldim
bu bende daha sen var demektir
beni benden alan değil hayır
beni kendime getiren de değil
beni benden kurtaran şey aşk olmalı

tasavvufta işlenen ilahi aşka, vahdette kesrete, kesrette vahdete ya da mutlağaya yapılan göndermelerdir, denilebilir.

Yarım ağustos’ta geçen “kötülük antolojisi” şairin şiir kitabı olan *Aşk Şiirleri Antolojisi*’ne; “üstü kalsın” sözü Cemal Süreya’ya ve onun aynı isimdeki şiirine göndermedir. *Güzel Hata*’da yer alan:

yüksel ki yerin Babil değil, sisifos sisifos diye
fısıldanmış sanki hepsinin içine, sur,
çalınmış, üflenmiş kıyama kadar: ses
denmiş, sus mu denmiş, bir ses bir sus

dizelerinde mitolojik göndermeler dinî göndermelerle bütünleştirilmiş ve Sisyphos’un sonsuz taş taşıma devinimi kıyametin habercisi olan sur ile durdurulmuş gibidir.

Yalnızsan cumartesidir! başlıklı şiire "Bir kez daha / "Cumartesi Yalnızlığı"nın / şairine, Selim İleri'ye" dizeleriyle epigraf şeklinde giriş yapılmış ve Selim İleri'ye ayrıca onun sekiz hikâyesinden oluşan kitabına gönderme yapılmıştır. *Toz* şiirinde ise şair "efendilik bir niyettir / iki insan yola çıkar / ayrılan iki kişidir" dizeleri ile kendine ait *İnsan İki Kişidir* adlı şiirine gönderme yapmaktadır. Aynı şiirde "Efendilik Acemilik" sözleri ile Turgut Uyar'ın 1956 yılında kaleme aldığı yazısına bir gönderme yapıldığı görülür.

Bir şiir yalnız bir şiir midir? başlıklı şiirde Cemal Süreya ve Ece Ayhan'a isimleri zikredilerek gönderme yapılırken Turgut Uyar'ın *Göğe Bakma Durağı*'na metinsel düzlemde "göğe bakalım sanki bütün ormanlar geyikler düşünce" şeklinde gönderme yapılmıştır. Aynı şiirdeki şu dizeler:

bir insan yalnızca bir hayvandır çünkü,
peki bir insan yalnızca bir insan mıdır
bir insan yalnızca bir hayvan mıdır,
bu şiir değil ama bundan sonrakiler
öyle olacak sanırım, şairin hayvan olduğunu
Dağlarca'dan beri biliyoruz yineliyoruz

Fazıl Hüsni Dağlarca'nın (2007) son şiir kitabı olan *İçimdeki Şiir Hayvanı* adlı eserine bir göndermedir. Şiirin sonunda yer alan:

Şiir ektedir,
alın, okuyun:
Giorgio Agamben, Açıklık-İnsan ve Hayvan,
çeviren: Meryem Mine Çilingiroğlu, YKY, Şubat 2009

kaydı da açık bir gönderge olarak okuyucuya sunulmuştur.

İkinci yeni aşk şiiri başlıklı şiirde öncelikle İkinci Yeni şairlerine ve şiirlerine gönderme olduğu gibi, "terazitutmazlar tane ile satıyor sözü" ile hak geçer diye terazi ile değil, tane ile satan Bektaşî dervişlerine; "dünya ahiretin tarlasıdır, diyorlar ki sür" dizesi ile Hz. Muhammed'in "dünya, ahiretin tarlasıdır" hadis-i şerifine gönderme yapılmıştır.

İncirnebeni! isimli şiirde ise yapılan "bağ bozulunca", Dante'nin *İlâbi Komedyası*, *Üzğün Kediler Gazelî* gibi göndermelerin genellikle mitolojik ve edebî karakterli olduğu görülmektedir.

Aşk-ı millî'de "güneş batmayan imparatorluklar" şeklinde Osmanlı İmparatorluğuna gönderme yapılırken, "Ah mine'l aşk ve mine'l garaib... değil" dizesi ile İhsan Oktay Anar'ın *Puslu Kıtalar Atlası* adlı eserinde bir karakter olan Uzun Hasan'ın dövmelerine değinilmiştir. "*Camdan Kalp*" başlıklı şiirde yapılan göndermeler ise Funda Arar'ın seslendirdiği *Camdan Kalp* isimli şarkıya ve 1990 yılında gösterime giren *Camdan Kalp* isimli filme olabilir.

Birinci Konuşma: BOŞLUK, AŞKIN KENDİSİ! adlı şiirde "sonsuzluk ve bir gün" ifadesinin italik kullanımı, 1998 yılı yapımı olan Theo Angelopoulos filmine, Petros Markaris'in *Sonsuzluk ve Bir Günlük* isimli kitabına ve de 2005'te Türkiye'de çıkarılan bir şiir dergisine gönderme yapmaktadır, denilebilir. Aynı şiirin sonunda "Şiirle Düşünmek" sözleri ile Edip Cansever'in *Şiir Üzerine Söyleşi Notları 1*'e gönderme yapılmaktadır. Şiirde geçen ney, meclis gibi kelimeler yine tasavvufi göndermeler olarak karşımıza çıkmaktadır.

Göndermelerin fazla olduğu şiirlerden biri de *İkinci Konuşma: AŞKTAN UÇTUĞUMDA* başlıklı şiirdir. "Ucuz roman'dan daha kötüsü 'ucuz felsefe' dizesinde 1994 yapımı olan yönetmenliğini Quentin Tarantino'un yaptığı filme gönderme vardır. "ah şairler, insanoğlu babasıdır" diye Ece Ayhan" dizesinde Ece Ayhan'a ve onun *Bütün Yort Savul'lar* adlı şiir kitabındaki *Araçların At Koşturmaları* şiirine gönderme vardır. Şiirin devamında Ece Ayhan'ın *Şiir Sanatı Aynı* şiirinde ve *İki Sıyah Günlük*'te Amy Winehouse ve Didem Madak'a; Didem Madak'ın *Ab'lar Ağacı* adlı şiir kitabı ile içinde "fusun" geçen şiirlerine göndermeler vardır.

⁶ Haydar Ergülen'e ait bir şiir kitabıdır.

Üçüncü Konuşma: AŞK BİR ORTAÇAĞ KARANLIĞIDIR!’da geçen “Hayyam büyük insan büyük şair büyük aşk büyük hoş” dizesinden anlaşılacağı üzere Ömer Hayyam’a; “işçi sınıfının bilimsel...” sözleri ile Marksizme; “böylece de şiirin yolcusu oluyorum! Ulis’in Bakışı” dizesi ile Theo Angelopoulos’un 1995 yılı yapımı olan *Ulis’in Bakışı* adlı filmine göndermelerde bulunmaktadır. *Aşkın Yüzü* bölümünün:

Aşk şehidi diyorlar Hallac-ı Mansur için

İmam Hüseyin de aşk şehidi öyleyse Kербela da şiir

hem Kербela da suyun kül hali değil midir?

şeklindeki yetmiş yedinci parçasında Ene’l Hak diyerek tasavvufi bir görüş belirten ancak çağdaşları tarafından yanlış anlaşılacak idam edilen Hallac-ı Mansur’a ve Kербela’da Hz. Muhammed’in torunu olan Hüseyin bin Ali’nin şehit edilmesine gönderme yapılmıştır.

Bahsi geçen tüm göndermeler alıntılarda olduğu gibi Ergülen’in şiirinin beslendiği kaynakları göstermesi açısından kayda değerdir. Şair böylelikle şiirlerini zenginleştirmiş ve onlara katman katman açılan bir mana derinliği sağlamıştır.

Kapalı İlişkiler

1. Anıştırma-Telmih

Anıştırma, bir sözcüğün yansılarını gönderdiği başka sözcükler arasındaki algılamayı zorunlu kılan bir metinlerarası biçimdir. Herhangi bir dış bildiri dizgesi olmadığı için anıştırma bulmak zordur ve genellikle kişisel ekin ile çabayı gerektirmektedir. Anıştırmada doğrudan belirtmek yerine telkinde bulunmak söz konusudur. Bir kişi ya da nesne konusunda açık seçik göndermede bulunmadan düşünce uyarılmaktadır. Anıştırmada yarım bilgi verildiğinden örtülü söylemler eş anlamlılık görülür (Aktulum, 2007, s. 109).

Yazarın yardımcı metni gizleyerek sadece anıştırma yolu ile bir metni anımsattığı bu teknikle yazılan eserin çok sesli olmasını sağlamaktadır. Böylelikle anlatımın ve eserin mekanikleşmesi önlenmiştir. Yapılan anıştırma ile metin derinlik, zenginlik ve farklı bir anlam kazanır (İslamoğlu, 2014, s. 56).

“Anıştırma ele alınırken, kendisinden önce yazılmış olan bir metindeki unsur, incelenen metinde saptandıktan sonra, anıştırılan unsurun her iki metindeki anlamı incelenir, eski metindeki anlamın yeni metne yaptığı katkı ortaya çıkarılarak metinlerarası ilişki kurulmuş olur” (Özkan, 2012, s. 14).

Eserde yer alan pek çok şiirde olduğu gibi *Gözlerinizi nereden geliyor?*’da geçen:

öyle iyileşirdi, geceyi görebilirdi, içinizi

görebilirdi, rüya kuyusuna düşebilirdi

dizelerinde olduğu gibi şair, Hz. Yusuf kıssasını anıştıran kelimeler kullanmıştır. Kuyu, Hz. Yusuf için hayatının önemli bir dönemine zemin olur, burada yaşadığı nefis mücadelesi, hayatta kalma çabası ve geçirdiği geceler ve gecelerine eşlik eden rüya motifi Yusuf kıssalarının en önemli bölümlerinden birini oluşturmaktadır.

Bir gökyüzü nasıl gelişir? başlıklı şiirin başında yer alan şu iki dize:

Gölgesinin altında biri yeşil, iki renk akıyorsa

ve nergis gibi görüyorsa suda mavi suretini

Divan edebiyatı ürünlerinde sıklıkla değinilen nergis hikâyesini anımsatmaktadır. Mitolojiye göre, çok güzel ve aşktan anlamayan bir genç olan Narsis, onu sevenler ve ondan vefa görmeyenler tarafından Tanrılara şikâyet edilir. Ceza olarak bir dereye gönderilen Narsis, suyun aksinde kendine âşık olur, kendini sudan alamaz ve suya atlayarak boğulur. Onun düştüğü yerde onu seven gül ile buluşur ve iki sevgiliden nergis çiçeği meydana gelir (Safa, 2009, s. 356).

12 şenlikli ay’da yer alan “kâinat denilen aşk denizinde sözcükler” dizesi Şeyh Galib’in yazdığı *Hüsn-ü Aşk* adlı mesneviyi anıştırmaktadır. Mesnevîde Hüsn ve Aşk ismindeki iki sevgilinin doğumlarından tanışmalarına, ayrılmalarına, arkadaşlarının yardımı ile önlerine gelen engelleri aşmalarına ve sonunda mutlak aşkta kavuşmalarına dek büyük bir ilahi aşk hikâye edilmektedir.

Kırmızı şiir’de geçen “Ene’lâşk diye başlayıp da bitmiyorsa şiirim” dizesi, ene’lâşk ibaresi ile örtük de olsa akıllara Hallac-ı Mansur’un Ene’l Hak hadisesini getirmektedir. Tasavvufta ilerleyen ve fenâfillâh

makamına ulaşan Hallac-ı Mansur, Ene'l Hak (ben Allahım) deyince muhalifler tarafından bu cümlenin batın değil de zahir anlamı ile eleştirilmiş ve hapse atılmıştır. Hapiste sekiz yıl kaldıktan sonra kadı tarafından katline hüküm verilmiş ve feci bir şekilde katledilmiştir (Safa, 2009, s. 183-184).

Uykusu gelen şeyler üstüne...'de daha ilk adımda başlığı ve şiirden ayrı bir epigraf olarak verilmiş "Kızlar dindi memeleri sütliman" dizesi ile ninnilerin anımsatıldığını söylemek gerekir. Yine aynı şiirde yer alan "bizim payımıza yalnızca söz düşmüş gibi" dizesi Sibel Can'ın seslendirdiği *Yalnızlar Treni* adlı şarkının şu kısmını anıştırmaktadır:

Olmayınca olmuyor

Payıma yalnızlık düştü kader hep beni çizdi

Gülmedi mi gülmüyor.

Şiirde yapılan başka bir anıştırma ise "gam kuyusu" tabiri ile Hz. Muhammed'in "Gam kuyusundan Allah Teâlâ'ya sığın" dediği rivayete yapılmıştır. Bu rivayete göre cehennemde bir vadi olan gam kuyusundan cehennem bile her gün yüz defa Allah Teâlâ'ya sığınmaktadır.

Yarım ağustos'ta yer alan şu dizelerde:

yürüyüp gittiydik sesimizin dolaylarından, kır çalgıları
eşliğinde, lir, flüt, kuş dili, karıncalar, ağustos böcekleri
ve buna benzer bir koroyla, yarısı sessizler senfonisi,
sizi çağırma gittiydik, tabiat, hayvanat ve cümle gemisi
fakat biz gelmeden daha siz toplamışsınız boşluğunuzu,
kurulmuşsunuz bir anlama, biz sizi anlayamadan daha,
ve sallana sallana, hayır hayır, salına salına
bütün aylar bir yana siz bir yana olmuşsunuz

yazınsal düzlemde Hz. Nuh'un gemisi tasvir edilmiş gibidir. Bir toplanma, diğerlerinden ayrılma ve kendi dünyasını kurma gibi görülen bu dizeler, Hz. Nuh'un ona inanan herkesle beraber bir gemide buluşmasını, diğerlerinden ayrılmasını ve kendi hayatlarını büyük bir felaketten kurtarmalarını anımsatmaktadır.

Şairin, *yağmurlu elma başlıklı* şiirindeki:

aramızda ne var bizim
ne olacak bir elmadan başka
yarısı ısırılmış ve yarısı saklanmış
yeni bir aşka
başlamak için sesini yıkamaya
elmanın sesiyle yıkanır aşk da

dizelerde Hz. Adem ve Hz. Havva mitosuna anıştırma yaptığı hissedilir. Şiirde var olan iki kişinin bir elmayı ısırmasıyla yeni bir aşka başlamaları, bir başlangıç yapabilmeleri için elmanın sesiyle yıkanmaları, Hz. Adem ve Hz. Havva'nın cennette yasak meyveyi yiyerek dünyaya gönderilmelerini, dolayısıyla yeni bir hayata başlamalarını ve buna sebebin de yasak meyve olduğunu anımsatır.

Kan kalesi başlıklı şiirde yer alan "mızraklarla sevişmeye durmuş kelimelerin toplandığı kitap açılırsa / açılır ancak mızraklar saklayan kanda büyümüş kötülük çiçekleri!" dizeleri ile Charles Baudelaire'in *Kötülük Çiçekleri* adlı yapıtına bir telmih vardır.

Birinci Konuşma: BOŞLUK, AŞKIN KENDİSİ! isimli şiirde geçen "asla gelinemeyecek şey, hem nasıl gelinsin ki aşka / gidip geleni gördün mü hiç, giden gelmiyor dedikleri" dizeleri, mazi ile günümüz arasında altın bir köprü olan Yahya Kemal'in *Sessiz Gemi* adlı şiirinin şu mısralarını akıllara getirir:

Dünyada sevilmiş ve seven nafile bekler;

Bilmez ki giden sevgililer dönmeyecekler.

Birçok gidenin her biri memnun ki yerinden,

Birçok seneler geti; dönen yok seferinden.

2. Taklit ve Etki

Taklit, benzeme isteęini içerirken etki, beslenen kaynaklardan ya da kişilerden yazara kalan yönlerdir. Elbette her yazar ya da şair kendinden önceki nesilleri okur, tanır ve kendi üslubunu bulmada geçmişinde yazılanlardan bir takım özellikler edinir. Bu özellikleri kendi özellikleri ile harmanlar. Yazar ya da şairlerin kendinden önceki edebiyattan etkilenmesi doğaldır. *Aşk Şiirleri Antolojisi*'ne bu açıdan bakıldığında Haydar Ergülen'in özellikle İkinci Yeni şairlerinden etkilendięi görülmektedir.

Aşk Şiirleri Antolojisi'nde yer alan birçok şiirin başlığı şairin şarkı ve şiir isimlerinden etkilendięini gösterir. Bu başlıklara *Benden akşam olmaz*, *Ne olacak bu şiirin sonu?*, *Bu şiir kederlidir* gibi örnekler verilebilir. *Benden adam olmaz* başlığının aynı isimdeki şarkıdan, *Ne olacak bu şiirin sonu* başlığının Hakan Peker'e ait *Ne Olacak Bu Aşken Sonu* isimli şarkıdan, *Bu şiir kederlidir* başlığının ise Ece Ayhan'ın *Şiirimiz Karadır Abiler* isimli şiirinden esinlendięi söylenebilir.

Ergülen, *Üç arzum kaldı sende...* başlıklı şiirinde Ahmet Haşim ve Yahya Kemal'in etkisini şu dizelere taşımaktadır:

batar akşam olur ay çıkar "muttasıl güller" yanar
bazen arzu ettim sana geldim deriz sanki dünyaya
insan bu bahede arzu ettięi kadar kalmıyor ama...

Ahmet Haşim'in *Merdiven* başlıklı şiirinde yer alan "Eęilmiş arza, kanar, muttasıl kanar güller" dizesinde muttasıl kanayan güller Ergülen'in şiirinde "muttasıl güller yanar" şeklini almıştır. Yine Yahya Kemal'in *Deniz Türküüsü* isimli şiirinin son dizesi olan "İnsan, âlemde hayâl ettięi müddetçe yaşar" dizesi, Ergülen'in şiirinde "insan bu bahede arzu etti kadar kalmıyor" şekline dönüştürülmüştür.

Şiirlerde etkisini gösteren bir başka unsur ise 1970'li yıllarda büyük bir seyirci kitlesine sahip olan *Aşk Hikayesi* isimli filmin klişeleşmiş ve uzun yıllar ağızlardan düşmemiş olan "aşk hiçbir zaman pişmanlık duymamaktır" sözüdür. Cümle şiirlerde alıntı olarak kullanıldığı gibi "Sanırım aşk onunla hiçbir zaman karşılaşmamaktır" başlığında görüldüğü üzere dönüştürülmüş hâliyle de kullanılmıştır. *12 şenlikli ay* isimli şiirde bahsi geçen cümlenin etkisi şu mısralarda hissedilmektedir:

Haziran var!
Hâlâ öyle midir
'aşk' der birisi,
'karşı karşıya gelip
Birbirine bakmak değil'
der, ne desin, ikisi
'birlikte aynı yöne
bakmaktadır'. Bak!

Görüldüğü üzere açık olarak yapılan bir göndermeden çok vaktinde dillere pelesenk olmuş bir cümlenin etkisi vardır, şiirde. Şiir özünü bu sözden almış gibidir ya da şiir bu cümleler üzerinden tekrar inşa edilmiştir, denilebilir.

Şiirlerde halk edebiyatı ürünleri olan bilmecelerin de etkisi görülmektedir. *Nar için 1000 tane* isimli şiirde, "arşıdan aldım bir tane, eve geldim bin tane" olarak bildiğimiz bilmecenin:

Nar Nar
İdil verdi bir tane
Sende oldu bin tane

şeklinde etkisinde kalındığı söylenebilir. Yine aynı şiirin devamında Pir Sultan Abdal'a ait "Bir güzelin aşığıym erenler / onun için taşa tutar el beni" mısralarının etkisi "Nar'a tutar el beni" demek varken, / onun için Nar'a tutar aşk beni" mısralarında hissedilmektedir.

Şairin, Yunus Emre'den etkilendiği "Haziran'ı severim, Haziran'dan ötürü" dizesinden anlaşılmaktadır. Yunus Emre'ye ait "Yaradılanı severiz, yaradandan ötürü" dizesi bahsi geçen şiirde dönüştürülmüş hâliyle karşımıza çıkmaktadır.

Ergülen'in tesirinde kaldığı şairlerden biri de şüphesiz Edip Cansever'dir. Cansever'in *Gelmiş Bulundum* isimli şiirinin etkileri *Sanırım aşk onunla hiçbir zaman karşılaşmamaktır* isimli şiirde; ondan mülhem 'yazmış bulundum', sen sakın 'olmuş bulundum' deme dizelerinde görülmektedir.

Şiirlerde etkisinin görüldüğü bir başka şair Cahit Sıtkı Tarancı'dır. *Yaş 35* şiirinde geçen "Dante gibi ortasındayız ömrün" dizesi *Karşı haziran* şiirinin:

Sözgelimi değil her şeyin ortasından

Sözgelimi değil **Haziran 'gibi tam**

Ortasındayız aşkın' demek var

dizelerinde bu etkiyi göstermektedir.

Haydar Ergülen'in şiirlerinde en çok etkiye sahip kişilerden biri, kuşkusuz Turgut Uyar'dır. Birçok şiirinde ismine rastlanan şairin *Cabil Beşir* isimli şiiri, Ergülen'in *Yeşil gömleklî çocuk* isimli şiirinin teması olmuştur. *Yeşil gömleklî çocuk* şiiri *Cabil Beşir*'in yeniden başka bir hâlde yazılması, başka bir şiir hâline gelişidir.

İkinci konuşma: AŞKTAN UÇTUĞUMDA... başlıklı şiirde geçen "tuzu özleyenler için" sözü şairin Orhan Veli Kanık'a ait *Denizî Özleyenler İçin* isimli şiirinden etkilendiğini göstermektedir. Yine aynı şiirde İlhan Berk'in *Adlandırmak Ölümdür* isimli şiirinin "Adlandırmak aşktır, Adlandırmak şiirdir" dizelerinde taklidi görülmektedir.

İstanbul radyosu konuşması'da "...Diye diye böyle Haziran şehrine vardım" dizesinden anlaşılacağı üzere halk edebiyatı ürünlerinde sıklıkla kullanılan "diye diye bir yere varmak" kalıbının taklidi görülmektedir. Bu kalıp halk edebiyatında formel kalıp olarak kullanılmaktadır. Formel kalıplar, halk hikâyeleri ve masallar gibi anlatı türlerinde zamandan zamana veya mekândan mekâna gibi uzun mesafeli yerleri ve uzun süreli vakitleri kısaltmak amacıyla kullanılan ifadelerdir.

Dönüştürerek Aktarma

Biçimsel dönüşümlerin alt başlığı olarak görülen çeviri, bir metnin başka bir dilden doğrudan aktarılmasıdır (Aktulum, 2007, s. 142). Çeviride aktarılan metne herhangi bir katkıda bulunulmaz ya da yazarın ayrıca yorumu yer almaz.

Ergülen'in *Uykusu gelen şeyler üstüne...* başlıklı şiirinde sadece bir dizede çeviri örneği bulunmaktadır. Çeviri parantez içinde orijinal hâli ile beraber (*Le Poete Regarde*, yani *Şair Seyrediyor* şiirim) şeklinde verilmiştir. Tabii bu çeviri bütün bir şiire değil, sadece bir söze aittir.

Dönüştürerek aktarmanın yollarından biri dolaylı dönüşümdür. Dolaylı dönüşüm, konu açısından birbirinden farklı iki metnin biçim olarak aynı yazılmasıdır. Örneğin divan şiirinin önde gelen nazım biçimlerinden olan gazelin klasik donanımı ile değil de bugüne ait konularla kaleme alınmasıdır (Şerefoğlu, 2013, s. 337).

Aşk Şiirleri Antolojisi'nde vezne bağlı kalmadan ve yeni konularla yazılmış iki gazel örneği ile karşılaşmaktadır. Bunlar, isimlerinden de anlaşılacağı üzere *İdiller gazeli* ve *Seyirciler gazeli*'dir. İki şiir de beyitlerden oluşmaktadır ancak her iki şiirin de son parçası bir dizeden meydana gelmektedir.

Eserde karşılaşılan bir diğer klasik nazım biçimi rubaidir. *Rubailer* isimli şiir, beş adet rubaiden oluşmaktadır. Her rubai kendi içinde mana taşıırken diğer rubailerle anlam bütünlüğü taşımaz. Konuları ise bugüne aittir. *12 şenlikli ay* şiiri ise içinde farklı biçimler taşımaktadır. Şiire ait bir parça *Mart rubaisi* ismini taşır. Şairin dört dizeden oluşan rubaisine, Nazım Hikmet'in rubailerinden bir parça daha eşlik etmektedir. Şiire ait parçalardan bir diğeri ise *Ağustos şarkısı*'dır. Şarkı biçiminde yazılmış şiirin konusu yine günümüze aittir.

Eserde adı geen bařka bir biim trkdr. *Ařk trks* bařlıđıyla yer alan bu řiir, edebiyatımızdaki trk trnn zelliklerini tařımamaktadır. řair, halk edebiyatı nazım řekillerinden biri olan nefesi de farklılařtırarak ve bařlık hlinde “Ařknefes” olarak kullanmıřtır.

Eserde dikkat eken dnřmlerden bir diđeri gnlktr. Bir řiirine *İki Siyah Gnlk* ismini veren řair, řiirini de mısralar hlinde deđil, nesir olarak oluřturmuřtur. Dolaylı olarak dnřtrlen biimlerden son ikisi ise bilimsel yazıların paraları olan nsz ve sonutur. řair bir řiirine *Ařk iin nsz* bařlıđını verirken, uzun bir řiir olan ve alt bařlıklara ayrılan *İkinci Konuřma: AřKTAN UTUGUMDA...*'nin sonuna “Bu řiirin sonucu” kısmını eklemiřtir.

Dnřtrerek aktarmanın bir diđer yolu yalın dnřmdr. Yalın dnřmde iki farklı metnin biimleri farklıdır ancak konu benzerlikleri ok belirgindir. Figr ve metinler kendi bađlamından ıkararak dnřmekte, metin yorumcu bir yaklařımla yeniden retilmektedir (řerefođlu, 2013, s. 337).

Erglen'in eserindeki Onsra řiiri yalın dnřmn en belirgin rneklerinden biridir. řiir, Gndz Vassaf'ın yazdıđı bir yazıdan yola ıkararak oluřturulmuřtur. Erglen, řiirinin sonunda yaptıđı dnřm parantez ierisinde řyle dile getirmektedir: “(Bu řiiri, Gndz Vassaf'ın 4 Nisan 2004 tarihli Radikal'de yazdıđı “mrm seni sevmekle...” bařlıklı yazısından derledim, topladım. Belirtir, teřekkr ederim.)”

Kliře-Basmakalıp Sz

Fransızca cliché kelimesinden tretilen terim, kelime anlamı olarak belli bir dnem fazlaca kullanılmıř ve artık etkisini yitirmeye bařlamıř dřnceleri, geleri, basmakalıp szleri ifade etmektedir. Srekli yinelen-diđi iin sıradanlařmaya bařlayan bu ifadeler ođu metinde kullanılmaktadır. Genel bir yargı ve dřnceyi yansıttıklarından dolayı metinlerarasılıđın inceleme alanına girmekte ve birok metne dhil olmaktadırlar (İslamođlu, 2014, s. 93).

Kliřenin bir yineleme olduđuna dikkat eken Aktulum (2007, s. 149), kliřelerin toplum ierisinde, toplumsal erevede ortak bir bellekten dođduđunu, toplumun bir motifi, dřnceyi, sz yineleyerek bir dnemden tekine aktararak kliřeye dnřtrdđn ifade eder.

İkinci elden bir bilgi olan basmakalıp sz ise yazarların ođu zaman bařka kitaplardan edindikleri bir bilgidir. Ancak bu bilginin hangi yapıttan geldiđi belirsizdir. Bu sebeple basmakalıp szn anonim bir kimliđe sahip olduđu sylenebilir (Kevserođlu, 2013, s. 339-340). Yazarların ve diđerlerinin eserlerinde bu szleri kullanmaları gz nne alındıđında basmakalıp hlini almıř olan ifadelerin bir yapıttan diđerine durmadan yinelenerek sonsuz metinlerarasının kapısını araladıđı sylenebilir (Aktulum, 2007, s. 158).

Erglen'in *Ařk řiirleri Antolojisi* isimli řiir kitabında onlarca kliřeleřmiř, basmakalıp hline gelmiř sz, atasz ya da deyimle karřılařılmaktadır. Bunlara; arap atı, sınıfta kalmak, tıkr tıkr alıřmak, aklı bařına gelmek, yukarda gk ařađıda dađ, arřı Pazar kır yeri, ocukluđuna bađıřlamak, gz yolda olmak, alıp bařını gitmek, gnler torbaya mı girdi, gzn aydın olsun, iine atmak, sz uar yazı kalır gibi rnekler verilebilir.

Sonuç

Son zamanların odak noktası olarak karřımıza ıkan metinlerarasılık, alıřmaların yođunlařtıđı alanlardan biridir. Gnmzde artan sayıda alıřma ve yazılan tezler bu dřnceyi dođrular niteliktedir. Metinlerarasılık kinatta sylenmemiř szn kalmadıđı savından yola ıkararak oluřturulmuř bir kuramsal yaklařımdır. Bu yaklařıma gre dnyada her sz sylenmiřtir, her metin kendinden nce yazılanların oluřturduđu bir mozaiktir. Bu btnde eski szler ya da ayrı metinlerden alınan paralar bir syleřme ierisinde-dir. Yani her metin bir yazın alıřveriři sonucunda oluřur ve btnlk kazanır. oksesli olan bu yazılarda anlam metinlerarası alıřveriř sonunda yeniden retilir. yleyse yazarın hkm kırılmıř, metnin hkimiyeti sađlamlařmıř olur. nk yazar her ne kadar yeni szler sylediđini iddia etse de bu grřnde haklı deđildir. Yazar sadece bařka metinlere ait paraları btnleřtirir. Bunu yaparken de eřitli teknikler kullanır.

Sonuç olarak bakıldıđında Erglen'in *Ařk řiirleri Antolojisi* isimli eserinin metinlerarası bir alıřmaya fazlasıyla uygun olduđu anlařılmaktadır. řair, sz ve kapalı olarak pek ok metinlerarası alıřveriřte bulunmuřtur. Erglen'in bu alıřveriři aık olarak gsterdiđi de eserinde rahatlıkla grlebilir. Yapılan alıntıların hepsi tırnak iřareti iinde verilmiř ve italik harflerle yazılmıřtır. řair, pek ok řiirinde kimden alıntı yaptıđını dahi yazmıř hatta bazı kaynakları dipnot řeklinde gstermiřtir. řiirlerinde zellikle İkinci Yeni řairlerinin etkisini hissettiren Erglen, yazılarında bir řairin gemiřinden beslenmesi gerektiđine

değindir. Şiirlerde divan edebiyatından tasavvuf edebiyatına, halk edebiyatına değin geniş bir yelpazenin esintisi hissedilmektedir. Şairin sadece yazar ve şairlerden etkilenmediği de açıktır. Çünkü şiirlere, şarkılar ve filmler gibi diğer sanat dalları da kaynaklık etmektedir.

Şair, bazı şiirlerinde ironik bir dil kullanırken, bazı şiirlerinde samimidir. Hayatını kaybeden şair arkadaşlarına yönelik yazdığı şiirlerde bu samimi hava kendini hissettirir. Öte yandan bahsi geçen şiirlerde metinlerarasılığın da izleri görülür. Dolaylı yollarla ya da açık bir şekilde eserlere vurgu yapılır. Ayrıca şiirlerde şairin hayatının etkisinin görüldüğünü de belirtmek gerekir. Şiirlerin başlıca kahramanlarını şairin eşi ve kızı oluşturmaktadır. Eşe ve çocuğa yazılan bu şiirlerde dahi geleneğin etkisi ya da izleri rahatlıkla izlenmektedir.

Etik Beyan

"Haydar Ergülen'in "Aşk Şiirleri Antolojisi"nde Metinlerarası İlişkiler" başlıklı çalışmanın yazım sürecinde bilimsel kurallara, etik ve alıntı kurallarına uyulmuş; toplanan veriler üzerinde herhangi bir tahrifat yapılmamış ve bu çalışma herhangi başka bir akademik yayın ortamına değerlendirme için gönderilmemiştir. Bu araştırmada doküman incelemesi yapıldığından etik kurul kararı zorunluluğu bulunmamaktadır.

Kaynakça

- Aktulum, K. (2007). *Metinlerarası ilişkiler*. İstanbul: Öteki Yayınevi.
- Aragon, L. (2001). *Mutlu aşk yoktur* (Çev. Ahmet Necdet). İstanbul: Adam Yayınları.
- Behramoğlu, A. (2001). *Büyük Türk şiiri antolojisi 2*. İstanbul: Sosyal Yayınlar.
- Cansever, E. (2011). *Sonrası kahr II, bütün şiirleri*. İstanbul: Yapı Kredi Yayınları.
- Çapan, C. (1998). *Seçme şiirler*. İstanbul: Adam Yayınları.
- Dağlarca, F. H. (2007). *İçimdeki şiir hayvanı*. İstanbul: Norgunk Yayıncılık.
- Ergülen, H. (2011). *Aşk şiirleri antolojisi*. İstanbul: Kırmızı Kedi Yayınevi.
- Ergülen, H. (2016). *40 şiir ve bir*. İstanbul: Kırmızı Kedi Yayınevi.
- Erözçelik, S. (2011). *Pentimento*. İstanbul: Everest Yayınları.
- Hikmet, N. (2008). *Bütün şiirleri*. İstanbul: Yapı Kredi Yayınları.
- İlhan, A. (2012a). *Düvar*. İstanbul: Türkiye İş Bankası Yayınları.
- İlhan, A. (2012b). *Ben sana mecburum*. İstanbul: Türkiye İş Bankası Yayınları.
- İslamoğlu, F. (2014). *Umberto Eco ve Orhan Pamuk'un romanları arasında metinlerarasılık* (Yüksek Lisans Tezi). Dicle Üniversitesi, Sosyal Bilimler Enstitüsü, Diyarbakır.
- Karakoç, S. (2003). *Gün doğmadan, şiirler*. İstanbul: Diriliş Yayınları.
- Karasu, B. (1995). *Narla incire gazel*. İstanbul: Metis Edebiyat Yayınları.
- Korkmaz, F. (2017). Metinlerarası ilişkilerin klasik retorikteki kökeni üzerine bir araştırma. *Hikmet-Akademik Edebiyat Dergisi*, Gelenek ve Postmodernizm Özel Sayısı, 71-88.
- Necatigil, B. (2009). *Şiirler bütün yapıtları* (Haz. Ali Tanyeri, Hilmi Yavuz). İstanbul: Yapı Kredi Yayınları.
- Özay, Y. (2007). *Metinlerarası ilişkilerde Türk halk hikâyeleri* (Yüksek Lisans Tezi). Gazi Üniversitesi, Sosyal Bilimler Enstitüsü, Ankara.
- Özdemir, S. (2011). *Ömer Seyfettin hikâyelerinde alt metinler* (Yüksek Lisans Tezi). Marmara Üniversitesi, Türkiyat Araştırmaları Enstitüsü, İstanbul.
- Özkan, S. (2012). *Murathan Mungan'ın "yedi kapılı kırk oda" adlı eserine metinlerarası bir yaklaşım* (Yüksek Lisans Tezi). Eskişehir Osmangazi Üniversitesi, Sosyal Bilimler Enstitüsü, Eskişehir.
- Öztelli, C. (1985). *Pir Sultan Abdal bütün şiirleri*. İstanbul: Özgür Yayın-Dağıtım.
- Rilke, R. M. (2008). *Düno ağaçları-seçilmiş şiirler*. İstanbul: İz Yayıncılık.
- Rostand, E. (2005). *Cyrano de Bergerac* (Çev. Sabri Esat Siyavuşgil). İstanbul: Remzi Kitabevi.
- Safa, P. (2009). *Ansiklopedik divan şiiri sözlüğü*. İstanbul: Kapı Yayınları.
- Süreya, C. (2013). *Sevda sözleri*. İstanbul: Yapı Kredi Yayınları.
- Süreya, C. (2015). *Üstü kalsın* (Haz. Doğan Hızlan). İstanbul: Yapı Kredi Yayınları.
- Şerefioğlu, Z. K. (2013). Atlansoy'un "su burcu"nda metinlerarasılık. *FSM İlmî Araştırmalar ve Toplum Bilimleri Dergisi*, C. 1, 307-344.
- URL: <https://www.sabah.com.tr/yasam/2011/05/21/sevgilisini-evlenmek-icin-oldurmus> (Erişim Tarihi: 01. 01. 2017).
- Uyar, T. (1984). *Büyük saat*. İstanbul: Can Yayınları.

EXTENDED ABSTRACT

Intertextuality suggests the idea that every text that survives today constitutes a single unit, a new composition consisting of all the words written or spoken before it. Accordingly, each text consists of many texts that are located side by side, intertwine and create a polyphonic structure. Thus, each work is

seen as an open work. Many different texts come together and converse in the open work. In other words, infinite ranges of meanings are opened in a new composition consisting of endless text selections. Thus, a richness of meaning is presented layer by layer to the reader. Therefore, intertextual reading awaits a careful and conscious reader, because each text carries a trace of the previous texts. The reader performs a reading by following these traces in line with his own knowledge. The more traces the reader sees, the more meaning he gets from the text. This creates an infinite reading movement of intertextual reading that changes according to each reader.

Intertextual relationships in texts can be examined using “common association relations” and “derivative relations” methods. In this study, Haydar Ergülen’s work on *Anthology of Love Poems* was examined with the method of “common association relations” and the open and closed relationships in the work were tried to be shown.

The first name for an open relationship is “quotation”. It is the part that writers and poets take from other texts and show it explicitly, for example, in italics or in quotation marks. Quotations, which are frequently used in scientific writings, are also used in literary texts, so that the written article is made strong with quotation. On the other hand, the name quoted increases the artistic power of the article. The next is “reference/referent”. There is no direct receiving as in the quote. With one or two words written, the reader is referred to an artist, work, literary period, etc. The quotations and references made are reproduced side by side in the newly written text. Considering the title of quotation in Ergülen’s work, the influence of the leading poets of Turkish literature such as Nazim Hikmet, Sezai Karakoç, Turgut Uyar, Eçe Ayhan is clearly seen. On the other hand, emotional support was provided to the poems by quoting poets such as Seyhan Erozcelik who died at a young age and loved by Ergülen. All of the quotations are made visible either in italics or in quotation marks, and even in many poems the person quoted is mentioned. This is clear evidence that the poet wanted to show who he was affected by. Considering the references made in the poems, the work was enriched in both form and meaning, mostly with texts of high artistic value such as Ottoman literature, Arabic literature, Sufism and folk literature, mythological/religious elements, and divine comedy.

As it can be understood from the name of “allusion”, which is the first title of closed relations, it is the words that do not have any writing or spellings that makes it clear, but remind artistic, literary, current, etc. subjects when read. It is difficult to find because their stance in the text is more ambiguous than quotes and references. Faint references to events and stories can be made with narration. The next one is “imitation and impact”, is a situation where poets and writers take the article they want to produce by analogy and show how much they are affected by the text. When the work is evaluated under the title of allusion-reference, the effect of divan literature and religious stories about Noah, Adam and Eve is seen. These stories are derived from the words scattered throughout the poem. It would not be wrong to say that especially the Second New effect is seen in imitation and impact. Apart from these, the study also included the method of “translating by transforming” and the method of analyzing the stereotyped “cliché/stereotypical word” method of examining the texts that are directly translated, written with similar subjects but different forms. In the *Anthology of Love Poems*, more divan literature and folk literature forms are included under the title of transcription. However, it would not be wrong to say that cliché/stereotypes are used throughout the work.

As a result, all of the mentioned intertextual reading styles were encountered with various examples in the *Anthology of Love Poems*. The poet has intertextualized in a wide range of texts, from Turkish literature to foreign literatures, from folk literature to Sufism, Alevi-Bektashi culture and literature, to events he encountered in daily life, to songs, thanks to quotations, references, allusions, etc. Taking into account the intertextual relations in the *Anthology of Love Poems*, it was revealed what sources the poem feeds on, the techniques with which the poet wanted to support his poetry, how his artistic power was strengthened, whom he took as an example and under the influence of which texts he was, for example Yahya Kemal, Ahmet Hařim, Behçet Necatigil, Yunus Emre and others. Therefore, it was seen that the idea of polyphony and conversationalism suggested by intertextuality was clearly valid with the examination of the *Anthology of Love Poems*.

Georges-Olivier Châteaureynaud'nun *Le Verger (Meyve Bahçesi)*¹ Adlı Öyküsünde Fantastik Kurgu ve İzlekler

Mehmet BAKI² ve Mehmet SAYIN³

Öz

Biçim bakımından klasik, içerik bakımından yenilikçi, fantastik türün farklı alanlarında uzman olan Georges-Olivier Châteaureynaud roman ve öykülerinde fantastik izlekler aracılığıyla, gerçek yaşamla kendi tarzında bağlantı kurar. Tragedya ile koşunun birbirine karıştığı biçimsel bir yapıya sahip olan bu öyküde anlatıcı, içinde çok sayıda tutuklunun olduğu bir toplama kampında, Alman askerlerin çop darbeleri altında ezilen küçük bir çocuğun, olağanüstü bir biçimde ölümden kaçarak kampın ortasında nasıl sığınak bulunduğunu, gerçek ile fantastik arası yaşamını anlatır. Öykü her ne kadar Yeniötesi Kuramın belirgin örgelerini içermese de, kısa ve yalın tümcelerle gerçekçi, olağanüstü, doğaüstü, düşlemsel öğeler ve yerinel dil kullanımlarıyla fantastik yapıya sahiptir. Bu çalışmada, yazınla yaşıt olduğu bilinen ve odak noktası “doğaüstü” olan fantastik türünün temel ilkelerine bağlı kalarak, Châteaureynaud'nun *Le Verger* adlı öyküsünün, fantastik öykü inceleme uygulamaları çerçevesinde irdelenmesi amaçlanmıştır. Bu amaç doğrultusunda, ele alınan yapıtta sırasıyla; yazar, yapıtı, öykünün başlığı, dili, fantastik yapısı, anlatı yerlemleri (anlatıcı, kişi, uzam ve süre) ve ana izlekleri, Tzvetan Todorov'un fantastik yazın ve izleksel çözümleme kuramı ile Gérard Genette'in yapısalcı eleştiri yöntemleri kullanılarak çözümlenmeye çalışılacaktır.

Anahtar Kelimeler: Georges-Olivier Châteaureynaud, *Le Verger*, Fantastik, Düş, Doğaüstü

Fantastic Fiction and Themes in Georges-Olivier Châteaureynaud's Story Named as “Le Verger”

Abstract

Châteaureynaud, who is classic in terms of form and innovator in terms of content and is well-versed in different fields of fantastic genre, makes connection with real life and his own style through fantastic themes in his novels and stories. In this story, with a stylistically structure that tragedy and poetry melded, the narrator reveals how a little child was crushed under the strikes with a cosh of the German soldiers in a concentration camp, where there were a vast number of detainees, and found a shelter escaping miraculously from the dead and his life between reality and fantastic. Although the story doesn't contain the significant motifs of the postmodern theory, it has a fantastical structure, with the realist, marvelous, supernatural, dreamy and allegorical linguistic performance by the help of the short and simple stences. In this study, conforming to the fundamental principles of the fantasy genre which is known to be coeval with literature and of which focus is the “supernatural”, it is aimed to examine the story named *Le Verger* written by Châteaureynaud within the framework of methods used for analysis of the fantastic story. In this context, it will be tried to analyze the author; his work; the story's title; its language, fantastic structure and narrative coordinates (narrator, character, space and time) and also main themes in it, respectively, by using primarily Tzvetan Todorov's theory of fantastic literature and thematic analysis, Gérard Genette's structuralist criticism.

Key Words: Georges-Olivier Châteaureynaud, *Le Verger*, Fantastic, Dream, Supernatural

Atıf İçin / Please Cite As:

Baki, M. ve Sayın, M. (2021). Georges-Olivier Châteaureynaud'nun *Le Verger (Meyve Bahçesi)* adlı öyküsünde fantastik kurgu ve izlekler. *Manas Sosyal Arařtırmalar Dergisi*, 10(2), 773-787.

Geliş Tarihi / Received Date: 27.05.2020

Kabul Tarihi / Accepted Date: 19.03.2021

¹ Fransızca-Türkçe çeviriler tarafımızdan yapılmıştır.

² Dr. Öğr. Üyesi - Aydın Adnan Menderes Üniversitesi Fen-Edebiyat Fakültesi, mehmet.baki@adu.edu.tr

 ORCID: 0000-0002-4490-0364

³ Dr. Öğr. Üyesi - Aydın Adnan Menderes Üniversitesi Fen-Edebiyat Fakültesi, msayin@adu.edu.tr

 ORCID: 0000-0001-8443-2123

Giriş

Fantastik tür, bilinçaltı sunumunu en iyi yansıtan yazınsal türlerin başında gelir. Herhangi bir bilimsel kurala ve fiziksel yasaya bağlı kalmaksızın usa gelen her şeyi yazma olasılığında, kişilerle ve olaylarla değil özellikle olgularla biçimlenir. Öteki yazınsal türlere oranla, her şeyden önce insanı açımlayarak onu başkasıyla, kendisiyle, sınırlarıyla, erkleriyle ve sıkıntılarıyla çatışmaya zorlar. İmgelemin tüm sınırlarını zorlayan olağanüstü (açıklanamayan) anlatıların aksine fantastik anlatılar, olağanüstü (fr. merveilleux) ve tekinsiz (fr. étrange) arasında gidip gelen kurgusal metinlerdir. Herhangi bir sanatsal kaygı taşımaktan çok okurda endişe ve korkuyu uyandırmayı ve olayları algılama yoluyla açıklanabilir kılmayı erek edinirler.

Olağanüstünün olağan karşılandığı fantastik yazında olaylar, kimi zaman gerçek üstü özelliklere bürünerek gerçek dünyada, kimi zaman da gerçeğe benzerlik izlenimi verilen imgesel bir dünyada yaşanır. Bu dünya her tür ayrıntısı, özellikle tarihi, ekini, söylencesi, coğrafyası ile tamamen yazara özgü bir dünyadır. Konu olarak ele aldığı ögeler, masallardaki gibi us ve mantık sınırlarını aşarak, gizemi gerçek yaşamın içine taşır ve böylece nedensellik ilkesiyle açıklanamayacak bir boyut kazanır. Devreye giren imgelem gücüyle, düşsellik yetisine başvurarak, kurgulanacak yapıt için gerekli olan düşsel bir atmosferi oluşturmada değişik olağanüstü ögelerden yararlanır.

Getirilen tanımların çeşitliliği göz önünde bulundurulduğunda, Sartre'ın fantastik "hem tanımlanabilir hem de tanımlanamazdır" (Sartre, 1993, s. 127) diye nitelendirmesi ve fantastik diye bir türün varlığını kabul etmesine karşın, yazın kuramcılarının henüz ortak bir tanıma ulaşamadıkları bilinmektedir. Bu kavramı yapısalcı bir yaklaşımla bir inceleme konusu ve bir yazınsal tür olarak nitelendiren kuşkusuz Tzvetan Todorov olmuştur.

Fantastik yazın, olguları ve gerçekliği yansıtmaya iddiasında asla bulunmaz. Çağdaş öykü yazarı Tosun'a göre fantastik türün yazarı, fantastik yapıtıyla okura "gerçek hayatta bire bir karşılığı olmayan, olması da mümkün olmayan bir evrenin, olayların anlatımını" sunar. Böylelikle, bir yandan "yazınsal yeteneklerini, sezgilerini, düşlerini sergileyebileceği geniş bir özgürlük olanağı" bulur, öte yandan yapıtında kaleme aldığı dönemin "anlayışını, doğasını, düşlerini yansıtmaya" fırsatı yakalar (Tosun, 2011, s. 193).

Fantastik, aynı zamanda bir kaçış yazınıdır. Yazar, günümüzde bir birey olan okurun, çağdaş yaşam biçimi gereği hızlı ve geleceğe yönelik bir yaşam tasarladığının bilincindedir. Bunalıma sürüklenip yaşadığı durumdan kaçıp kurtulmak için farklı arayışlar içine giren ve bugünü kaçırmanın birerini, erinç ve mutluluk başta olmak üzere özlem duyduğu bazı arayışlara yeltendiğinin farkındadır. Bu durumdan yararlanarak yapıtında, gerçeküstücü bir yaklaşımla özlemini duyduğu gerçek ve düşlerini yansıtmaya yeni bir dünya kurgular ve öyle bir yerin olduğu hayalini okura aksettirir (Suvağci, 2019, s. 172-173). Yani gerçeküstücü bir yaklaşımla, başkahraman düş ve gerçek arasına sıkışan yaşamına seçenek olabilecek başka bir dünya var ederek, okuru düşsel, fantastik bir evrene götürür, bu dünyadan koparır ve ona başkarakterle birlikte serüven yaşatmaya çalışır. Aynı zamanda ileti verme ve düşündürme kaygısı da güder.

Yazar, Yapıtı, Öykünün Başlığı ve Dili

Yazarın, çözümlenmeye çalışılan *Le Verger* adlı yapıtı üzerinde daha önce anlatı yerlemleri ve fantastik çözümleme alanında herhangi bir çözümlemenin yapılmamış olması bu çalışmayı önemli kılmaktadır. Châteaureynaud masalcı olmadığı halde masallardan, söylenbilimci olmamasına karşın söylencelerden yararlanır. Kuramsal ve teknik açıdan daha çok Roger Caillos'un fantastik ilkeleri ile Borges, Cortázar ve Calvino gibi çağdaş yazarlardan esinlenmiştir. Yazın biçemi, okura zaman zaman Nodier'yi, Nerval'i, Milosz'u düşündürür.

Genellikle gerçek ile gerçektışının sınırında bir evrende dönüp duran kahramanları sahneye koyar. Yapıtlarında başkahramanlara özgü yazgının ince alayı öykülerinde beklenmedik olaylar, ölüm, yozlaşma, "zamanın sertliği", korku, suçluluk, öldürölme gibi temel izleklerle ortaya çıkar. Kadın kahramanlar anlatıcı olmamalarına karşın, önemli bir yer tutarlar. Öykü ve romanlarında, yaşamından izleri yansıtan yazar, ülkemizde fazla tanınmamaktadır. Hiçbir yapıtı henüz dilimize çevrilmemiştir. Bir söyleşide, kendi roman ve öykücülüğü üzerine şunları aktarır:

"Büyük çoğunluğu fantastik ve düşsel olan, oldukça gerçekçi ve özyaşamöyküsel öykülerle birlikte yaklaşık 75 öykü yayınladım. Öykü kitaplarım izleklerden oluşmaz, sadece süredizinsel yazma düzenini takip eder. Bir öykü kitabında, yalnızca birliği değil aynı zamanda yazdığım her şeyde bütünlüğünün birliğini ararım. Süredizinsel düzen iç gelişimin düzenidir. Şimdi romanlarım ve öykülerimle birlikte, bu birliği ortaya çıkaracak

kadar yeterli metin birikimine sahibim. Latin ve Yunan sylencesinin "yenilenmiř" yklerini de yazdım. lmsz izlekleri, Orfeus'u, Ulysses'i, vb. yeniden ele aldım. Batı'daki çbin yıllık kiřisel yazma geleneğinden sonra aynı hikyeler neden yeniden yazılmasın ki? Bu zaten ekinimizin zelliğidir" (Bernard, 1999).

Chteaureynaud, gnmzde roman ve ykleri Fransa'da ve Avrupa'da en ok okunan yazarlar arasında yer alır. Bunun nedeni, yklerinin deęiřik dller almasıyla deęil, okuyucuda uyandırdığı heyecan ve aędař olayları aydınlatma biçimiyle ilintilidir. Gzelduyusal aıdan gereklere farklı yaklařır ve kendi kurduęu kurmaca evreni sınırsız imgelem gcyle ssler. Kendisini bunaltan gereklerden kaarak, bir tr sığınak olarak grdę fantastik uzamlara kendi tarzınca gerek bir kimlik kazandırır. Olayların nerede getiğinden ok nasıl olduęu konusuna okurun ilgisini eker. Fantastik kurgularıyla ne ıkan ve aynı zamanda "byl gereklik" akımının iinde yer alan yazar, sonsuz evrende srlen yařamı anlamlandırmak iin, sanatsal yaratıyı gnlk yařamla dřlemsel yařam arasında bir ara olarak kullanır. Kurgulama tekniğinin vazgeilmez gesi olarak fantastięe ilgi duyma nedenini ve onu kullanma biçimi zerine řunları syler:

"Benim fantastiğim acının, korkunun, dehřetin, Amerikan korku sinemasında yeniden bulabileceğimizin fantastiğı deęildir. Daba zıyade olaęandıřılık, delilik korkusu ve kaygı zerine kuruludur. nk bu, gereęi kararsızlık iine yerleřtirmeye, dnyanın grnr dzenine karřı ıkmaya, belirgin bir mesafe almaya olanak saęlar, diyorum. řimdilerde ise ona mizabi ekliyorum" (Chteaureynaud, 2005, s. 102).

Chteaureynaud, dř, dřlemsellik, imgeleme, kuruntu, korku, dehřet, panikleme, i sıkıntısı, kuřku, sevgi, nefret, iyimserlik, ktmserlik, lm, serven, yalnızlık gibi izlekleri olaęandıřı haliyle gnlk yařamın gereklięi dzlemine tařırken duygular zerinde oynayarak iřlevselleřtirir. Yapıtlarında, daha ok dřn geniř yer tuttuęu ok kiřisel bir evrenden sz edilebilir. Gereęi, dřn yasalarına gre oluřturmada olduka yeteneklidir. Dřlemsel evreni ok tutarlıdır ve dř yasalarını genellikle Freud'n tanımladıęı biçimde kurgular. Bu dřler, oęunlukla gece dřleri gibi iřlev grrlere. nk yazar, gncel yařamda yer alan geleri ele alıp onları dřler aracılıęıyla dnřtrr, gizler ve grnmez duruma sokar, adeta dř hokkabazlıęı yapar. Yani onun dř dizgesi, insanın kiřilięini yaratan tinsel olgulara gmlmř ok eski olayların gncelleřtirilerek yařatılmasından oluřur.

ykleri deęiřken uzunluktadır; hem kısa hem de uzundurlar. Genelde birka yknn bir arada olduęu seki biçiminde yayınlanmışlardır. Tek bir olay zerine yoęunlaşmıř, oęunlukla bir bařkiřiden oluřan yklerdir. Kiřileri sıradandır ve sayıları da azdır. oęunlukla ocuklardan oluřan bařkahramanlar, bařlarına gelenin karřısında akılcı ve doęast olmak zere iki tr aıklama arasında kararsız davranırlar. yklerin ieriğinde, zellikle ocukluk zlemleri nceliklidir. Her birinin kendisine zg konusu, rengi ve dekoru vardır.

Yapıtlarında uzamsal-zamansal ereve zel ve kısıtlıdır. Betimlemeler daha ok zet tarzındadır ve ayrıntılar ykde kullanılabilecek kadar verilir. Yazar, olayları hem zarif hem de okurda heyecan uyandıracak bir biçimde anlatmaya zen gsterir. yk evreninde kiřileri oluřturana ykler deęil de ykleri oluřturana kiřilerdir. Anlatılarının arasında byk farklılıklar vardır. Bazılarında doęrudan tarihten esinlenir. lm ve bir dnyadan tekine geiř ok sık grlen temel izleklerdendir.

Chteaureynaud gnmzde fantastik bir yazar olmanın tesinde, bizzat kendi deneyimlerinden edindięi, yařamında ok yakından ve derinden duyumsadıęı İkinci Dnya Savařı sırasındaki kamplara srlenlerin korkularını, acılarını, uęradıkları iřkence ve zulmleri okuyucusuyla paylařan ve bu yolla okurun ilgisini, merakını ve beęenisini hem ekmeye hem de kısmen gidermeye alıřan bir yazar kimlięiyle ortaya ıkmaktadır. Adını her ne kadar aıka sylemese de yk, o dnemin toplama kamplarını ve orada yařananları aęrıřımsal bir dille anlatır. Bir syleyiřinde, toplama kampları zerine yazı yazma konusundaki dřncelerine iliřkin aıklamada bulunur:

"Bir yazar olarak, kamplar zerine gereęi olmayan bir kurguyu kaleme almaya hakkım olup olmadıęını kendi kendime sordum ve evet yanıtını verdim, yoksa bu yky yazmayacaktım. Gerisi drst ve kabul edilebilir yazarlık anlayıřına kalıyor. Bu demek deęildir ki gemiřte yařananlara kiřfredilsin ya da saygısızlık edilsin, aksine: Kimi zaman mutlu tesadfler olsa bile, gerek kamplarda meyve bahesi olmadıęını biliyorum. Kamplar, ltfun ve masumiyetin olmadıęı dnyalardır. ykmn sonu iyi bitmez; ocuk, zehirli gazla ldrlmeye giden srgnlerin arasına katılır" (Chteaureynaud, 2005, s. 99).

Le Verger başlıklı öykü, Georges-Olivier Châteaureynaud'nun *Le Verger et autres nouvelles* adlı öykü kitabında yer alan ve bu öykü kitabına adını veren 4 öykünün ilkidir. Toplamda 31 sayfadan oluşur. Kısa öykü türü içinde yer alan bu anlatı, (Yahudi kökenli) bir çocuğun İkinci Dünya Savaşı sırasında bir (Nazi) toplama kampında başından geçen üzücü olayları, tuhaf serüvenini, bir başka deyişle, toplama kamplarında yaşananları aktaran bir takım fantastik izleklerle örülüdür. Yazar, üst-anlatıcı kimliği ile araya girerek, sanatı ve kendi yaşantısı hakkında önemli ipuçlarını anıştırmalı olarak okura yansıtır. Bir söyleşide, bu öyküyü yazma nedenini şöyle açıklar:

"Bu anlatının öyküsü kişiseldir, aynı zamanda kaynak da çok kişiseldir, ta çocukluğuma uzanır. Meyve bahçesindeki çocuk da biraz benim. Yardım etmeye çalıştığı sürgün kişi de babamdır. Babam sürgündeydi ve çocukken onu az görürdüm, bana kampları anlatırdı ve ben bu resimlerden, kampların boşaltılmasını gösteren debşet verici fotoğraflar albümünden çok etkilendim. Babamın hikâyesi ve toplama kampında geçen tuhaf bir olayın çağrıştırdığı uygarlık çöküşünü karıştırdım. Bana göre toplum, bir toplama kampı gibidir; hep yeniden tekrarlanabilen bu zulümden bizi koruyan uygarlaşma, hukuk ve yasalardır" (Châteaureynaud, 2005, s. 99).

Öykünün başlığına gelince, Fransızca "Le Verger" sözcüğü, Türkçede "meyve bahçesi, meyvelik" anlamına gelir. Bu, hem toplama kampının hem de çocuğun olağanüstü durumlarla karşılaştığı ve cennetimsi yaşam sürdüğü fantastik uzamın adıdır. Betimsel bilgilerden hareketle bu gücül uzam, gerek içinde balıkları olan küçük gölü ve elma ağacıyla, yumuşacık otlarıyla, gerekse çıplak çocuğuyla birlikte gerçeğe benzer birkaç sade öğeden oluşur ve insanın kovulduğu yitlik cennete yerinel bir göndermedir. Bu uzamsal başlık, yaşanan olaylar bakımından yerinel ve masalımsı izlenimi veren yananamlara sahiptir. Bahçe, aynı zamanda çocuğun iç dünyasını ve bilinçaltını da simgelemektedir. Toplama kampının yarattığı korku ve panikten kurtulup ruhsal sağaltma, güçlenme ve özgür karar vermesini sağlar. Zaman imleri, yansıttığı kimi özellikler bakımından, toplama kampından ve orada yaşananlardan söz etmesi ile İkinci Dünya Savaşı'na ve o dönemdeki toplama kamplarına örtülü olarak göndermede bulunur.

Öykünün dokusunu besleyen en önemli öğelerden biri de dildir. Fantastik anlatıların bir koşulu da yerinel söylemdir. Örtük anlamlar ve yerinel kullanımlar bu türden anlatının olmazsa olmazlarıdır. Yerinel metinler, hem alışlagelmiş okuyucu kabullerini yıkmak, hem de gerçeği algılama biçimini sarsmak için kullanılır.

Öykünün başlığı gibi biçimi de eğretilmeli ve simgesel bir çerçevede kurgulanır. Anlatıcı, okurun gerçeği sezme yetisini gerek kuşkular, gerekse tekensizlik ve doğaüstü örgeler aracılığıyla canlı tutmak için çoğunlukla örtük bir anlatımı yeğler. Bu bağlamda, anlatıda adı geçen kişi ve yer adları da eğretilmeli ve simgesel seçimlerdendir. Kullandığı imgelerle hem fantastiğin doğaüstüne kapı aralar, hem de onların eğretilmeli anlamları ile düzenlamalarını iç içe verir. Böylece okuru, çağdaş dünyanın utanç verici düzenlerinden biri olan toplama kampındaki korkunç olayların içine taşır.

Küçük çocuğun sığındığı büyümlü ve tansıklı bahçe, yananamlar içeren yerinel ve çift anlamlı bir yapıya sahiptir. Bir yandan küçük çocuk için sığınak olarak sunulurken, alışkanlık yarattığında, can sıkıntısına yol açabilen sıradan bir yerdir. Tuhaf görüngünün belirmesine uygun bir zemin oluşturduğunda ise gerçek ile gerçek dışının sınırındaki uzama bir tür göndermedir. Bu bahçe, bir bakıma Cennet'i de simgeler. Sanat ve yazında bu yerinel kavramın sık sık bahçe olarak gösterildiği bilinir. Yazınsal metinlerde (*Le Verger*'de olduğu gibi) gerek doğrudan gerekse simgesel olarak yer alan "Cennet", İncil'in Tekvin/Yaratılış bölümünü çağırıştırır. Kutsal metinlerdeki bu bahçe, hayvanları ve bitkileri kapsayan ve içinde erkekle kadının çıplak dolaştıkları bir yerdir. Bu söylensel bahçe, insanı soğuktan ve açlıktan koruyan, herhangi bir korku duyumsamadığı koruyucu ve güven veren bir yerdir. Öyle ki, orada insan acı, sıkıntı, ıstırap ve elem nedir bilmez. Buranın sakinleri suçsuzdurlar ve doğayla uyum içinde yaşarlar. Ancak bilgi ağacının yasak meyvesinden tattıktan sonra, Tanrı tarafından oradan kovulurlar.

Olağanüstü, gücül ve imgesel uzam olan bu barınakta, çocuk güvenlik içinde yaşar. Çünkü yiyecek her gün tekrardan yenilenmeye devam eder. Bu abartılı olağanüstü ve tansiksiz durumda, İncil'deki bazı söylencelere de örtülü göndermeler yapılmaktadır. Elma örgesi, Tivratt'a 3. Bölüm 1-7 ayetlerde yer alan "iyiliğin ve kötülüğün" bilinmesinin ağacının yasak elmasını toplayan Havva'nın hikâyesini ve balık imgesi ise Matta 14. Bölüm 13-17 ayetlerdeki beş acının ve iki balığın İsa tarafından çoğaltılması tansığını okura anımsatır.

Bahçeden başka yananamlı kullanımlar da vardır. Öyküde bazı anıştırmalı göndermeler ve sözcükler, kampın görünümü, havası ve mimari yapısına ilişkin betimlemeler, kişilerle ilgili olarak da öykünün ilk

sayfalarında yer alan “subay” “kocaman baraka”, “soyunmak”, “sabun dađıtmak” “duřlar” (Châteaureynaud, 2005, s. 5) gibi bazı terimsel göndermeler II. Dünya Savařı sırasındaki Auschwitz toplama kampını çağırır. *Le Verger*, açık açık adı asla anılmaksızın, Nazi imha kamplarını sahneye koyar ve öykünün kurgusu içine örtülü olarak yerleřtirilir. Yazar bunun gerekçesini ise bir söyleşisinde řu sözleriyle dile getirir:

“Bu, kendi kendime koyduğum bir yasaklamadır. Birkaç terimin Almanca çağırışları olsa da, öyküyü kesin bir kaynaktan uzak tutmak gerekiyordu. Örneğın, “gumi”⁴ sözcüğü bile bana, bugün fazlaca anlaşılır gibi geliyor” (Châteaureynaud, 2005, s. 100).

Anlatıcı, kimi zaman bir masalcı gibi okura tekinsiz bir öykü anlatır, kimi zaman da bir ozan gibi başkişinin ağzından řarkı söyler. Bahçede yalnızlıktan canı sıkılan çocuğın, özlemle anımsadığı anılarından aktarılan dizeler bunun bir göstergesidir:

“Senin bahçene giriyorum

Bir hırsız gibi,

Ve asılmış elbiselerine dokunuyorum

Güneşte ipin üzerinde,

Yüzümü ve ellerimi gömüyorum içine

Ve ağlıyorum,

Geldiğim gibi uzaklara kaçıyorum

Senin köpeğın uyanınca.

Rüzgâr, kesin kes şarkıyı alıp götürür ve parça parça kampın her tarafına yayar. Ve herkes, bir an kulaklarında incecik ama yığıt bir sesin mırıldandığını işitir ya da şarkıyı duyduğunu zanneder” (Châteaureynaud, 2005, s. 25-26).

Öykünün Fantastik Yapısı

Le Verger'de tuhaf, tekensiz ve fantastik olaylar uzam-zaman ve kiři yerlemleri çerçevesinde işlenmiştir. Kurgusal yapısı gerçekçi bir başlangıç, fantastik bunalım ve sonunda gerçekçiliğe geri dönüş gibi üç aşamadan oluşur. Anlatı süresince gerçek/gerçekdışı birlikteliği döngüsel olarak devam eder.

Başkiři olan çocuğın öteki tutuklularla beraber kampa gelmesi, soyundurulup duř yerlerine (gaz odalarına) gitmek için sabun verilmesi öykünün gerçekçi başlangıç aşamasını, korkudan kamptan kaçıp dikenli tellere doğru koşarak birden görünmez olup aklıktan ve soğuktan koruyacak bir barınağa kavuşması, orada yalnızlığını giderebilmek için hayali ve kendisi gibi görünmez olan arkadaşlarıyla eğlenip vakit geçirmesi, onlarla birlikte kamptaki arkadaşlarını kurtarma çabaları ve tufanı andıran görüngünün gerçekleştirilmesi fantastik aşamasını, çocuğın bahçede yalnızlıktan canının sıkılması ve kamp arkadaşlarını git gide özlemesi öykünün bunalım aşamasını, son olarak da olağüstü bahçe uzamından çıkıp kaçtığı kampa geri dönmesi ve oradaki arkadaşlarıyla birlikte aynı yazgıyı, yani ölümü yeğlemesi ise yeniden başlangıçtaki gerçekliğe geri dönme aşamasını oluşturur.

Anlatıcı, ilk paragraftan itibaren şimdiki zaman kipini kullanmakla öyküde var olan gerçeklik konusunda okuru ikna etmeye çalışır. Anlatının eylem zamanında ise, meydana gelen yeni olayları gösterirken, basit geçmiş zaman kipi yeğlenir. Böylece geçmiş anımsayan kip üzerinde, tamamen geçmişte kurulan önceden tamamlanmış olaylar anlatılır.

Bilindiği gibi fantastik yazının kurgusunu besleyici öğeler arasında tarihsel süreçte bilinmeyen ve gizemli yönleriyle dinsel söylemler de yer alır. Bu anlamda *Le Verger*, içeriğiyle de ilintili olan Mazmurlar'dan simgesel bir alıntı ile başlar:

“Kuřbařların ağzından kaçarcasına uçup gitti ruhumuz, ağ yarıldı ve biz kaçıp kurtulduk. Mazmur 124,7” (Châteaureynaud, 2005, s. 5)

⁴ Almanca sözcük. Öykü içerisinde kauçuktan yapılmış cop anlamına gelmektedir.

Bir yapıtta fantastik etkinin yaratılması ve okura iletilmesi anlatılan fantastik olayın niteliği ve yazıya geçirilmesine bağlıdır. Olağanüstü olayların gerçekçi zemin üzerine oturtulması, fantastik yazın türünün başlıca özelliğidir. P. G. Castex “fantastiğin ilk belirleyici niteliği, gerçeğe dayanmasıdır. Fantastik, gerçek hayatın çerçevesine, gizemin girmesiyle belirginleşir” (Castex, 1951, s. 8) der. Gerçek, “somut ve nesnel olarak var bulunmaktadır, gerçeklik ise gerçeğin bilinçteki yansımasıdır” (Hançerlioğlu, 1976, s. 215). Diğer bir deyişle gerçeklik, “insan bilincinden bağımsız, soyut ve nesnel olarak var olanların tümünü dile getirir. Var olmayanın karşısı olarak kullanılır” (Hançerlioğlu, 1976, s. 220).

Fantastik bir anlatının, ilk belirleyici özelliği öncelikle demir atmasıdır. Gerçeklik sınırı ise, fantastiğin başlangıç ve gerçeklikle birleşme noktasında yer alır. Fantastik yazın, öngördüğü etkiyi yaratabilmek için oluşturduğu gerçek/gerçeğe benzer dünyada, kendine özgü yöntemlerle neyin gerçek, neyin gerçek dışı olduğunu sorgulatarak, okurun kendi dünyası ile ona sunulan dünya arasındaki yaşamsal farklılıkları anlayıp kavramasına katkı sağlamaya çalışır. Böylece gerçek ve gündelik yaşamla öteki türlerden ayrılan bu yazın türü, zihinsel bir çabayla insan tinini ve usunu yeniden harekete geçirir.

Bu bağlamda, *Le Verger*'nin çekirdeğini gerçek oluşturur. Kurgusal örüntüsü gerçeğe benzer göndergesel öğeler içerir. Yapıtına anlatsal, betimsel, açıklamalı ve kanıtlayıcı söylemler egemendir. Fantastik durumlar yinelenmeli, açık ve somut betimlemeler aracılığıyla önsel olarak aykırı, yani gerçekçi ve hayalden oluşan iki dünyanın buluşmasından ortaya çıkar. Anlatı, bu iki dünyaya özgü “gerçeklik etkisi”ni sonunda ortaya çıkarmak üzere özenle betimlendiğinden, usa aykırı bir görünüm arz etmez.

Okurda üst seviyede gerçeklik etkisi yaratmak için anlatıcı, ilkin günümüz kamp dünyasının somut ve ayrıntılı betimlemesini, sonrasında açıklanamaz meyve bahçesi ile ilgili görüngüyle, çocuğun görünmez oluşu ve sonrasında ortaya çıkıp kaybolmaları sırasında askerlerin şaşkınlık ifadelerinin betimlemesini, son olarak da bizi o an, gizli kamptaki güçsüzlerin öldürülmesi gerçeğine geri götüren düzeneklerin betimlemesini yapar. Belirgin uzamsal-zamansal çerçeveyi gösteren ilk tümcelerde anlatıcı, nesnel ve düşlemsel gerçeklik ekseninde gerçeğe benzer çerçeveyi oluştururken, okuru tarihsel bakımdan kendisine pek yabancı olmayan düşünsel ve imgesel bir gerçeklik duygusuna taşır:

“Gün ağarıyor, rüzgâr, su birikintilerindeki çamurlu suları buruşturuyor. Tutuklular ruhtunda uzun süre tir tir titriyorlar. Sonrasında, her birine gitmesi gereken yeri gösteren subayın önünden geçiyorlar. Çocuk, ötekilerle birlikte sola dönüyor. Büyük bir barakadan içeri giriyorlar. Kendilerine soyunmaları ve giysilerini katlamaları emrediliyor. Silah patlamaları yağmur gibi yağıyor, havada tiksindirici bir koku var. İçeriye itmeden önce, kendilerine küçük sabun parçaları dağıtılıyor.” (Châteaureynaud, 2005, s. 5).

Fantastiğin ikinci belirleyici özelliği, okuru kararsızlığa düşürmektir. Anlatının gelişme evresindeki doğal nedensellikte doğaüstü nedensellik arasındaki anlam belirsizliğinin okurda kararsızlık duygusu yaratmasıyla öteki yazınsal türlerden ayrı bir özelliğe sahiptir. Türü yapıt-okur bağlamında ele alan Todorov, ilk koşul “fantastiğe can veren kararsızlık duygusudur.” der ve “(...) fantastik, bir kararsızlık süresi kadardır: (...) okuyucunun ve öykü kişinin ortak kararsızlığı” (Todorov, 2012, s. 47) eklemesini yapar. Bilindiği gibi fantastik bir yapıtta, yalnızca doğal yasaları tanıyan ve bilen bir varlık doğaüstü bir olay karşısında sınırlanır. Todorov’a göre, “doğaüstünün işlevi, yasanın kısıncından kurtararak metnin yasayı delmesini sağlamaktır” (2012, s. 154). Yine Todorov’a göre gerçekle karşıtlık oluşturacak biçimde kurgulanan fantastik öğe, okuyucunun zaman zaman usunu zorlasa da, kendi imge evreninde okuduklarının “gerçek mi yoksa hayal mi?” sorusu karşısında kararsız kalınması fantastiği bir edebiyat türü kılan şeydir (2012, s. 9). Neredeyse anlatının sonuna kadar kararsızlık içinde kalan okur, olayların gerçekliğinden kuşkulandır ve çözümleme için seçmek zorunda kaldığı gerçekçi ya da fantastik bakış arasında seçim yapmak zorunda bırakılır.

Le Verger, olaylar karşısında okurun şaşırması ve alt üst olmasını sağlayacak biçimde kurgulanmıştır. Düş evreninde yarattığı soru işaretleriyle okuru kararsızlığa düşürecek türdendir. Olağanüstü, sıra dışı, tuhaf, hatta doğaüstü ya da usdışı iç sıkıntısı uyandırıp korkular yaratan gerçek dışı durumlar olayın mantıksal yorumunu güçleştirecek biçimde okur üzerinde etkili izler bırakır. Gerçeğe benzerlik gerçeğe benzemezliğe dönüşür.

İçindeyken görünmez olunabilen bahçe, hem büyülü, hem de olağanüstü olmasına karşın, otlar, elma ağacı, içilebilir su ve içinde balıklar olan küçük bir gölden oluşan gerçeğe benzer betimlemesi ile aslında aldatıcı bir yerdir. Çocuğun, bahçenin görünmezliğiyle ilgili yaşadığı sıra dışı olay karşısındaki kararsızlığı, okuru da etkileyecek kadardır. Kamptaki çocuk için “görülme demek dövülme demek” olduğundan,

görüldüğü anda dayak yemekten korkarak dikenli tellere doğru kaçar. Bu korkunun etkisi altında kalan çocuğun görünür olduğunu anlamaması, askerin ise onun gözden kaybolmasının şokunu yaşaması söz konusu kararsızlığa örnek oluşturur:

“Ufaklık sonunda şunu anladı, bulunduğu yer her koşulda gözlerden uzaktı. Kendisini izleyen adam, coplu askerlerin dizildiği yere geri döndü. Arada bir gözlerken, gizlice geri döner ve onu gözden kaybettiği yere bakar. Çocuk şaşkındır. Yaşadığı mucizeyi anlamaya çalışmaz bile. Açlıkla, savaşıla geçen kısacık ömründe günü gününe yaşamaya alışkındır” (Châteaureynaud, 2005, s. 11).

Ayrıca kararsızlık, Horst adlı askeri de zihinsel olarak hasta edecek derecede etkiler. Çocuğun aniden gözden kaybolmasının şokunu atamadığından, sonradan demans türü ciddi bellek sorunlarıyla karşı karşıya kalır. Az da olsa rahatlamak için kendisine inanan birini bulmak ister. Bu nedenle çocukla ilgili yaşadığı durumu, oda arkadaşına yatmadan önce anlatmaya çalışır:

“— Onu yakalayacaktım, anlıyor musun? Hızlı koşuyordu, küçük pislik, taş gibi koşuyordu! Hâlbuki nerdeyse yakalıyordum. Gumi’ni henüz kaldırmıştım ki, tam o anda sendeledi ve bir cop darbesiyle, şırak, artık hiçbir şey yok, gözden kayboldu. Artık hiçbir şey yok, artık yumurcak yok! (...) Ama gördüğüm şeyi hala görüyorum, ne söylediğimi yine de biliyorum. Ufaklık önümde koşuyordu. Oradaydı ve bir cop darbesiyle, şırak, artık orada değildi” (Châteaureynaud, 2005, s. 8-9).

Ama arkadaşı tüm bu anlattıklarına inanmaz. Yaşadığı olayın şoku onu öylesine etkiler ki, düşünde bile onu rahatsız eder:

“Yorgunluğa ve alkole rağmen, askeri uyku tutmaz. Ottan yatağı üzerinde, uzun süre bir sağına bir soluna döner. Ancak gün ağarmasına doğru uykuya dalar ve rüyasında yine çocuğu kovalar. Kolu, tıraşlı zayıf ensesinin üzerine doğru kalkar. Ve şırak, artık hiçbir şey yok, kauçuk cop boşluğu döver. Pirıldayan gecede, önünde artık yalnızca çamur ve dikenli teller vardır. Ağlamaklı seslenir: Ufaklık! Geri gel! Tel örgülerin hattına kadar ilerler. Sol elini tellerin üzerine koyar, ardından uzun kavlucular fıskırır, buna rağmen hiçbir şey hissetmez. Yeniden bağırır: Ufaklık! Ufaklık! Neredesin! Cevap veren olmaz. O zaman öteki elini de telin üzerine koyar ve kavlucular artar. Çıtırdadıkları, ama hep ağrısız oldukları için, ellerinden omuzlarına geçer, kavlucular boynunun etrafını sarar, anlamsız yüzünü aydınlatır, sonunda kurumuş ekinler gibi ayaklarının dibine düşmek üzere, gövdesinden ve bacaklarından aşağıya doğru iner. Ellerini elektrikli telden çeker ve kavlucular bedeninden sıçramaya devam eder. Kendine kocaman tokatlar atarak, çamurda yuvarlanarak, söndürmeye çalışır. Boşuna. (...) Kan ter içinde, çığlık atarak uyanır. Koğuşta gün ağardığında, birkaç sözcük mırıldanır” (Châteaureynaud, 2005, s. 9-10).

Çocuk barınağından çıkınca görünür olabileceğini sonradan anlar. Öyle ki bir gece, yalnızlıktan canı çok sıkılır. Kamptaki tanıdığı kişilerin özlemini duyar ve onların yanına gitmeye yeltenir. Denetleme karakolunun muhafızı tarafından derhal fark edilir ve görünür olan çocuk, muhafızın kendisini fark ettiğini anlar. Mitralyözcü daha silahına bile dokunamadan çocuk aniden ortadan kaybolur ve kendini görünmez kılan barınağına geri döner. Sonrasında bu olağanüstü görüngü, muhafızları allak bullak eder:

“Asker, şaşkınlık çığlığı atar. Yumurcak, anında büyüü bir biçimde atış hattından kaybolur. Gözleri fal taşı gibi açılır. Yanındaki askerler de onunla birlikte haykırmalar:

— Hey! Nereye kaçtı? Rüya mı görüyorum, ne? Bul onu! Tanrım! Zımburtınla birlikte! Tarama yap! Tarama yap!” (Châteaureynaud, 2005, s. 21)

Sonrasında çocuğun aniden gözden kaybolması, tanık olan askerlerle olmayanlar ve kamptan sorumlu olan subay arasında anlaşmazlığa neden olur:

“Gözetleme kulesindeki adamlar hayal gördüler. Subay, Horst’a doğru döner.

— Ya sonra?

Subay, bir çene hareketiyle, düz ve boş alana gösterir. İlave projektörler devreye konulur; hava gündüz olduğu gibi aydınlanır.

— Yine de onu gören üç kişiyiz, teğmenim. Çırlıçplak bir yumurcak, bu akşamki ayıklamadan, kesinlikle...

— O zaman sen, beni bir hayalet için mi rabatsız ettin!

Horst, arkadaşları ile kendisini sıkıntıya sokacak olan olumsuz raporu düşünür. Subayın şakasına gülümser, durumu derhal düzeltir:

— Hayaletlere inanmam, teğmenim.

— Ben de. Anlıyor musun? Artık buna son verecek miyiz?

Etrafi çevrili alanın incelemelerini tamamlamış iki görevli asker raporla geri döner.

— Hiçbir şey yok teğmenim. Onlar rüya görmüşler.

Horst başını indirir” (Châteaureynaud, 2005, s. 23-24).

Bu olayın gerçek mi hayal mi olduğunun açıklığa kavuşturulması için askerler, köpeklerle birlikte çocuğu aramaya koyulurlar. Kamp alanını denetleyen askeri devriye bile esrarengiz çocuğu ele geçiremez. Yalnız köpek çocuğun varlığını hissetmiş gibi görünür. Çünkü dikenli teller yönünde hırlayıp havlar ama her nedense izlerin peşinden gitmek istemez. Çocuğun bir görünür bir görünmez olmasıyla ilgili bu tuhaf olaydan ötürü zaten şokta olan Alman asker Horst, bu kez de sanrı ve hayalet gördüğüne inanmaya başlar. Bu yüzden kamptan sorumlu komutandan görev yerinin değiştirilmesi isteğini bile aklından geçirir.

Çocuğun, toplama kampında aniden gözden kaybolarak, görünmez bahçeye geçişi, askerler için fantastiği oluştururken, çocuk için olağanüstüyü oluşturur. Askerler tarafından fantastik düzlemde “görülen şey bir rüyadır, oluşan şey bir hayaldir, fakat algılanan şey bir gerçektir” (Yonar, 2011, s. 65).

Fantastiğin üçüncü belirleyici özelliğini Amerikalı yazar H. P. Lovecraft “(...) fantastiğin ölçütü yapıtta değil, okuyucunun özel deneyiminde yer alır; edinilen bu deneyim korku olmalıdır” (Todorov, 2012, s. 40) diye belirler. Çünkü korku izleği, kuşkusuz fantastik varlığı olağanüstü varlıktan, fantastik anlatıyı olağanüstü anlatıdan ayıran özelliklerin başında gelir.

Jean-Luc Steinmetz’e göre de “fantastik yazın korkuyla beslenen bir oyundur” (Steinmetz, 2006, s.13). Ama bu, yalnızca açıklanamaz bir olay karşısında duyumsanan tesadüfe dayalı bir korku değil, aynı zamanda yaşamın ve ölümün sırrı karşısında varolan derin bir korkudur. Çünkü bilinmeyen korkusu, insanoğlu tarafından duyumsanan en eski ve en güçlü duygudur.

Bu bağlamda *Le Verger*, fantastik türün özelliklerinden, aynı zamanda anlatının da devindirici güçlerinden biri olan korkuya dayalı kaygılı bir atmosferden oluşan bir kurgu üzerine kuruludur. Anlatıcı, anlatının tuhaf olaylarının belirsizlik etkisini ve olabilirliğini, ipuçlarının yitirilmesini, kaygıyı ve anlaşılma zılgı vurgulamayı erek edinerek, başkişide ve okurda korku ve iç sıkıntısı duyumsatmak üzere birçok yazınsal oluşumlar kullanır. Bunlar zarflar (belki, kuşkusuz, olasılıkla, vb.), algılama fiilleri (görmek, duymak, dokunmak, yeniden duyumsamak, dinlemek, bakmak, vb.), korku, endişe ve sorgulama ile ilgili sözcük dağarcığından oluşan tümceler, bazı söz sanatları (karşılaştırma, eğretileme, kişileştirme, abartı, vb.), betimlemeler, gerçek ve gerçek dışılığa özgü karşılaştırmalar, geçmiş gelecek zaman ya da koşul kipi kullanımları, yananamlı sözcük dağarcığı, soru tümceleri ve kipleştirmelerden oluşur.

Toplama kampında yaşadığı evreni tam olarak egemenliği altına alamayan takıntılı çocuğun can sıkıntısına ve korkularına ilişkin yeterince göndermeler vardır. Gücsüzlerin öldürüldüğü tutuklular arasında yer alması, dövülmek ve şiddet korkuya kapılmasına neden olan etmenlerin başında gelir. Çocuk için “yaşamak demek, kaçmak ve yiyecek bulmak demektir” (Châteaureynaud, 2005, s.16). Bahçedeyken bile aç kalma korkusundan, yiyeceğinin kendisine kaç gün yeteceğini hesaplar:

“Şimdi, gölün üstünde diz çökmüş hesap yapıyor. Bir gün bir elma, bir gün bir balık yerse, dört gün yapar. Bir balığı bugün yediğini varsayalım, hem yarın yine aynı şey olacak. Bir balıkla bir elma, yalnızca iki gün yeter. Buna rağmen yine de aç kalacak! Haydi, bugün bir balık yiyebildiğini varsayarsak, yarın ise yalnızca bir elma yerse, bu kez de yarından sonrası için ona, geriye bir balık kalacak. Bu durumda üç gün eder. Ondan sonra bu sığmaktan ayrılması gerekecek. Öyle ya da böyle, kötü dünyayla buluşacak. Orada, siyah fabrikayı, dayaklar, mide bulandırıcı havadaki bağrımları hayal eder. Bu hayali çabucağ başından def eder” (Châteaureynaud, 2005, s. 15).

Anlatıcı bunun elinde olmadığını, “(...) doğduğundan beri yalnızca (...) güç yaşamla gelen korkuyu” (Châteaureynaud, 2005, s.13) tanıdığını, babası ile amcasının “hiçbir şeyi olması gerektiği gibi yapmadığını, sevenin kendisini ateşe atması gibi sıkıntıları üzerine çektiğini” (Châteaureynaud, 2005, s. 14) söyler.

Tutuklanınca, řiddete maruz kalma korkusu, kampın yakınındaki fabrikaya gidip tutuklularla birlikte çalışmasına engel oluşturur:

“Sık sık fabrikanın ve binlerce işçinin hayalini kurar... (...) Ama daima korku onu hep alıkoyar”
(Châteaureynaud, 2005, s. 27).

Anlatıda duyumsanan, paylaşılan korku ve onun aktarımına ilişkin söylem, aslında yazarın iç dünyasının yansıması olarak yorumlanabilir. Ayrıca küçük bir çocuğun bakış açısıyla sunulan bu evrende, yazarın hem yeni bir anlam verdiği fantastik anlayışının hem de İkinci Dünya Savaşı döneminde gözünü budaktan esirgemeyen, dayanışmacı, yardımsever yiğit kişilerin sürgün kamplarında yaşadıkları tüyler ürpertici olayların yarattığı duyguların aktarımı da söz konusudur.

Çocuk, yiyeceğe kavuştuktan sonra ve işkencecilerden kurtulduğunu anlayınca artık korkusu gider. Bu kez de kamptakilerin açlığını tasa edinir. Önce, birkaç askerin eşliğinde düşleri temizleyecek olan tutukluların her zamanki gidiş gelişini gözetler. Daha sonra tutuklulardan biri tarafından derhal bulunup saklanılacak olan elmalarından birini her zamanki yerine bırakır:

“Çocuk, bundan böyle paylaşır elindekileri. Tutuklular da bilir artık. Her yeni günde, aynı yerde, kader önlerine bir elma, bir canlı balık çıkarır. Bağış öylesine gizemli bir kaynaktan geliyordu ki, kuru bir ekmeğe parçası, bir çer çöp için kan dökmeye hazır bu açlar, çarçabuk bir düzen kuruyorlardı kendi aralarında. Uzun lafın kısası, Tanrı'nın bağışı hep en yakındakine gider” (Châteaureynaud, 2005, s. 29).

Belli bir süre barınağında kalmaya karar verir. Kamptaki arkadaşlarının kendisi gibi kurtulamamalarına gitgide içerler ve hayalinde, iki kez kurtarma girişiminde bulunur. İkisinde de başarılı olur. İlkinde, kendisi gibi görünmez arkadaşlarıyla birlikte fabrikadaki tutukluları serbest bırakma planı yaparak “yaşlı kadın ile yumru ayağı (pied-pot) serbest bırakırlar, hep birlikte dağa kaçarlar...” (Châteaureynaud, 2005, s. 26-27)

Anlatıcı, ikinci hayali kurtarma planında, biraz da abartılı bir biçimde “tufan” söylencesiyle ilintili olan olağanüstü bir durumu aktarır. Şöyle ki çocuk, kamptaki yaşamın güçlüklerini, askerlerin kötü davranışlarını, güçlülere sağa (kampta çalışmaya), güçsüzleri ise sola, düş yerlerinin (gaz odalarının) olduğu yerlere yani ölüme göndermelerini usunda canlandırdığında üzüntüsü artar. Kampta tutuklulara eziyet eden askerlerden öç almak ister. Bulutlara bakıp kehanette bulunma yetisine sahip olduğundan, bir keresinde, gökyüzüne bakarak yağmur yağmasını aklından geçirir. Uyandığında gerçekten kehaneti tutmuştur ve yağmur yağmıştır. Tam o sırada gözlerini kapatır kapatmaz, düşüncesi yeniden uçuşa geçer. Kampta gelirken, soyunma yerlerinde karşılaştığı şakacı yumru ayağın da içinde yer aldığı bir düşte, tutukluları zalim askerlerden kurtarır ve yumru ayağın, meyve bahçeleri ile kaplı uçsuz bucaksız bir ovada, kamptaki kendi cellâtlarını köleleştirdiğini görür.

Konuyla ilgili bu anlatıda geçen “çamurdan bir smokin”, “çamurdan ayakkabılar”, “çamurdan bir gömlekle papyon kravat”, çamurdan “küçük bir şapka” gerçeğin çirkin yüzünü, “küçük meyve bahçeleri” ise düşselin güzelliğini vurgular, “gögün bir köşesinden ötekine seke seke kanat çırpan yumru ayak”, “tufan”, “bora”, “onların Robinson’ları”, “toprağa doğru süzülme”, “buluta dirsek dayamak”, “yükseğe süzülme” gibi doğaüstü imgeleri niteleyen sözcükler öykünün fantastik özelliğini vurgular (Châteaureynaud, 2005, s.28).

Anlatı Yerlemleri

Le Verger'de Anlatı ve Anlatıcı

Fantastik anlatı, olayların içinde yer alan başkahramanın bakışını genellikle ayrıcalıklı kılan, aynı zamanda anlatıcının bakışıyla okurunki arasında zorunlu katılım gerektiren bir türdür. Çünkü “bakış açısı uygun olmadığında, olay ne kadar tuhaf olursa olsun fantastik kaybolur (...). O halde anlatıya yoğunluk veren, olay üzerine yoğunlaşan bakış açısidir, bu da anlatıcının konumunun önemli olduğunu ortaya koyar” (Tritter, 2001, s. 41).

Fantastik bir yapıtın özelliklerinden biri de, anlatıcısını genellikle okura tanıtmaktır. Anlatma eyleminden sorumlu olan, genellikle kahramanlık görevini de üstlenen ve anlatının gerçekliğini doğrulayan anlatıcı, okuyucuyu anlattıklarına inandırmalı, yani onu kendisi ile özdeşleştirebilmelidir. Fantastik yapıtların çoğunda, 1. tekil kişi “ben” adılı ve iç odaklayım yeğlenir.

Yazar *Le Verger* adlı öyküsünde giriş bölümünü çok kısa tutar, uzamı ve zamanı betimledikten sonra, gelişme bölümünde sözü öykünün başkahramanı, korkularını, uzamları ve olayları kendi bakışıyla renklendirmeyi iyi bilen anlatıcıya bırakır. Olay örgüsünde yer almayan olayların gözlemcisi ve onları üçüncü kişinin başından geçmiş gibi anlatan, kahramanın bakış açısıyla bakan öznel bir bakışa sahip ama yorum yapmaktan kaçınan, fiziksel varlığı, adı ve soyadı olmayan, görüşünü asla belli etmemek için değerlendirme yapmayan 3. kişi adlı ve anlatıda dış odaklayımı seçen bir anlatıcıdır. Bu anlatıcı anlatısıyla, tanıklığıyla, öykünün gerçekliğine kefil olur. Yerleri özenle betimler ve olayları açık açık uzam içine yerleştirir. Todorov'a göre anlatıcı öykünün “dışındaysa, öykü kişinin sözlerini gerçek kılabilir (...)” (2012, s. 88). Onun bu konumu bir bakıma, özellikle Flaubert'in *L'Éducation sentimentale* adlı yapıtında görülen “anlatısal kaygısızlık” (Alikavazovic, 2003, s. 59) olarak adlandırılabilir. Bu durumda okuyucu, kendisini anlatıcı ile değil, öykü başkahramanı olan çocuk ile özdeşleştirecektir.

Roman Jacobson'dan esinlenen Genette, *Figures III* adlı yapıtında anlatıcının asıl anlatma işlevinin dışında dört işlevi daha olduğundan söz eder. Bunlar “yönetme işlevi”, “iletişim işlevi”, “ilişki işlevi” ve “çağrı işlevi”, “tanıklığa dayanan işlev” ve “düşünsel işlev” (1972, s. 261-263) dir. *Le Verger*'de anlatıcının anlatma, iletişim ve düşünsel işlevleri yerine getirdiği görülür.

Yazarın olaya dâhil olmayan dış anlatıcıdan yana tercih kullanımı, öyküye devingenlik kazandırır. Bu türden bir bakış açısını, öyküsünde gerilim etkisini yaratmak için kullandığı da açıktır. Fantastik bir gereklilik olarak dış dünya ile tinsel dünyanın iç içe girdiği durağan bir zamanda, yazarın geçmişinden esintiler taşıyan bölümlerin anlatıcısı yazardır. Böylece çağdaş dünyanın çirkin yüzü ile ilgili anlatılanları bizzat yaşayan kişi ilettiği için, okurda kuşku yaratmaz. Anlatının dizemi hızlıdır. Başta yavaş, sonrasında düşüşe kadar hızla ilerler. Olay, eşzamanlı olarak ve aynı olayı birden fazla anlatan çoğaltma kipi sıklığı yeğlenerek anlatılır. Kişilerin karşılıklı söyleşileri, çoğunlukla konuşma çizgileri, kısmen de tırnak içinde verilir. Konuşmalar ayrıntılı, gerçeğe benzer, kısmen soyut kısmen somutturlar.

Kişiler

Fantastik yapıtlardaki kişiler, bir bakıma tanıdığımız ve içinde yaşadığımız evrendeki kişilerdir. *Le Verger*'de bulunan kişiler az sayıdadır. Öykünün tek ana karakteri, olağanüstü gücü ve doğaüstü yetenekleri olan toplama kampına sürgün edilmiş sekiz yaşlarında adı belli olmayan bir çocuk kahramandır. Steinmetz bu durumu, “başına gerçekdışı bir olay gelen, şoka uğrayan ve zihninin karşı çıkışlarına rağmen bir olgunun gerçekliğini hisseden veya hissettiğine inanan biri” (2006, s. 17) olarak betimler. Bu saptamalar, aynı zamanda, okurların alışık olduğu bir evrende alışılmadık değişikliklere uğrayan öyküdeki çocuğun başına gelen olayların da açıklamasıdır. Örneğin, toplama kampından kaçarak tutuklular ve askerler tarafından görünmez bir barınağa kavuşması, bulutlara bakarak bazı kehanetlerde bulunması, kampta tanıdığı yaşlı şakacı “yumru ayak”la birlikte doğaüstü bir güçle tufan tarzı görüngüyü gerçekleştirmesi alışılmadık oluntulardır.

Öykünün anlatıcısı, ana karakterin yaşam tarzı ve felsefesi, nitelikleri ve fiziksel özellikleriyle ilgili bir takım açık imlere ve betimlemelere yer verir. Doğu'dan, uzak bir köyden geldiğinden, anlatının başında küçük olduğundan söz eder ama sonrasında, yani büyülmeyen meyve bahçesinde kaldığı sırada “güçlendi ve büyüdü” diye vurgular.

Çocuk kahramanın yaşam öyküsüne gelince, doğduğundan beri sıkıntılıdır. İlk kamptaki Alman muhafızlardan kaçır, daha sonra olgunlaşarak yaşamını devam ettirecek kadar becerikli olduğunu gösterir ve bunun ayrımına varır. Anlatıcı, başkalarıyla ilişkisinde onun kendisi gibi tutuklu dostlarına karşı suçluluk duyumsamasına da değinir. Uzaktan kampı, oradaki arkadaşlarını ve öteki tutukluları düşünür. Sığınaktan, sabahleyin çalışmaya giden ve akşam aç bilaç geri dönen tükenmiş sürgünleri ve kamptaki tutuklulara yapılan eziyetleri izleyip gözlemleyebilmektedir. Bir süre sonra, bahçede kaldığı süre zarfında her sabah, tanrı armağanlarını ve küçük gölde yakaladığı bir balığı ya da ağaçtan kopardığı bir elmayı kampta çalışan tutuklulara vererek bu nimetlerden faydalanmalarını sağlar. Tutukluların her biri, sırayla bundan yararlanmak için örgütlenirler ama gene de bazıları aklıktan, bazıları soğuktan ve işkencelerden peş peşe ölürler. Onların yerlerini başka tutuklular doldurmaya devam eder. Kendilerini kardeşleri olarak gördüğü kamp arkadaşlarına yiyecek vererek dayanışmacı biri olduğunu kanıtlar. Anlatının sonunda ise, geri dönerek onlarla birlikte öldürülme yazgısını paylaşmakla da sadık ve ötekiler gibi yazgısını kabullenecek kadar cesur biri olduğunu da kanıtlar. Çocuğun hayali, görünmez üç arkadaşı (Libolu, Rogodo, Bamacek) us dışı bazı özellikleri ile adeta onun acısını hafifletmek ya da benzer acıların insanlık tarihi boyunca var olduğunu kanıtlamak görevini üstlenirler.

Toplama kampında görevli askerler ve bunların içinde, özellikle çocukla ilgili fantastik olađanüstü görüngülerin kamptaki köpek ve sahibi, mitralyözcü ile birlikte tek tanıđı, çocuđu bařlarda kaçarken kovalamıř olan Horst adlı asker de anlatı kiřilerindedir. Kampa gelirken, trende çocuđa eklemek verip onu şefkatle kucaklayan yařlı kadın ve řakalarıyla güldüren sakat yařlı adam- yumru ayak- da öyküde ikincil kiřiler arasında yer alırlar. Kiřiler ile ilgili ayrıntılı bilgilere yer verilmez. Alman asker Horst hariç, hiçbir öykü kiřisinin adı yoktur. Kiřiler sıfatları, iřlevleri, edimleri ve nitelikleriyle (“yumru ayak”, “sorumlu subay”, “pazıbentli dev adam”, “paltolu zorba”, “zorba adam”, “hiddetli adam”, “Nazi onbařısı”, “genç adam”... gibi) adlandırılırlar.

Uzam ve Zaman

Genelde anlatının çerçevesini oluřturan yerlemlerin baskın öđeleri arasında yer alan uzam ve zaman, fantastik anlatıda düzdeđiřmece olarak birbirlerinin yerine de kullanılır ve “fantastik yazında birer izlek olarak da ele alınırlar” (Ertekin, 2013, s. 124). Uzamın da bir izlek olarak okuru, zaman üzerinde düşünmeye itmesi, anlatıyı fantastik kılar. Fantastik anlatılarda olađanüstü ve dođüstü olay, belirli uzam ve zamanda eřyanın dođasına aykırı bir řekilde ortaya çıktıđı için uzam ve zaman belirlidir.

Le Verger, fantastik açıdan uzam izleđinin egemen olduđu bir öyküdür. Gerçek ve gerçek dıřı uzam bir aradadır. Çocuk gerçek uzam olan kampta görünür durumdayken, fantastik uzam olan barınađında görünmez olur. Oradan kampı, oraya yeni gelenleri, iřkence ve acı çekenleri ve ölenleri izleyebilmektedir:

“Bařını yukarıya kaldırıyor. Bir ıřık balkası içerisinde, orada iřkencecileri görüyor. Gecenin son grubunu kapıya dođru itiyorlar. Üçten daha fazla, ikiden daha fazla, iřte, sonuncu içeriye girdi. Kapıyı üzerine sürgüleden önce, sonuncuyu, ayaküstü dayaktan geberttiler” (Châteaureynaud, 2005, s. 12).

Biri gerçek, diđeri fantastik, hem toplama kampı hem de bu kampın içinde yiyeceklerle donatılmıř bir bahçe bulunan hayali bir adacık öykünün deđiřmez uzamlarıdır. Nesnel zamana yerleřtirilmiř olađanüstü olayın gerçekte olduđu zaman, gerçeğin ötesinde üretilmiř fantastik bir evren oluřturur. Böylece gerçek dünya deđiřime uğrar.

Öyküde uzam-zaman yerlemlerinin karřıtlıklar üzerine kurulu olduđu söylenebilir. Kamp uzamı, kiř mevsimiyle birlikte tutuklulukla ilgili gerçeklik ve ölüm tehlikesinin olduđu cehennem andıran bir yeri simgeler, dođal olarak kapalı ve esenliksiz bir uzamdır. Buna karřın olađanüstünü simgeleyen bahçe uzamı, küçük çocuđun tansıklı bir biçimde keřfettiđi beklenmedik bir çıkıř, esenlikli, güvenli kurtuluř yeri olan, yalnızca kendisi için görülebilir ve girilebilir, içinde yaz mevsiminin egemen olduđu, göz açıp kapayana kadar kızaran elmaları, her gün iki balıđıyla ufak bir gölü olan küçücük cennet adası tarzında bir barınaktır (Komandera, 2010, s. 166). Burası, aynı zamanda zamanın durduđu, çocuđun fiziksel dünyası ile ruhsal dünyasının iç içe girdiđi bir uzamdır.

Gerçekle imgelemin keřiřme noktası olan bu meyve bahçesi çift yönlü bir ayna gibi, gerçek ve gerçek olmayan dünyalar arasında adeta bir geçiř yeridir. Çocuk için, aynı zamanda kamptaki sođuđa, açlıđa, her řeyden önce askerlerin zulmüne karřı bir barınaktır. Güvenilir olan bu yerde öteki tutuklulara ulařamadıđı için, yalnızlıđa mahkûm edilmiř olarak yaşamakta olduđunu duyumsar ve tedirgin olur. Dolayısıyla ana uzamsal izlek olan bahçe, çocukta kimi zaman olumlu, kimi zaman da olumsuz izlenimlerin uyanmasına yol açar. Esenlikli ve açık uzam, sonradan çocuđu bođan kapalı ve esenliksiz bir uzama dönüřür.

Anlatıdaki uzam öđeleri, yazarın fantastik dünyasının yansımalarıdır. Bařkiřinin öteki uzama geçiři, oraya ait olamama duygusunun dıřa vurumudur. Uzamsal uzaklařma, sorunları görmemek ve onları çözmek için yapılmıř bir kaçıřtan ziyade, aslında çocuđun, tehlike anında korkunun yol açtıđı örselenmiř tinini kendisiyle yüzleřtirerek sađaltmaya, yařadıđı dünyanın gizemlerini keřfederek yařadıđı gerçekliđi daha olumlu bir gözle algılamasına ve deđerlendirmesine olanak sađlamaya yönelik bir durumdur.

Öyküde, gerçek ve gerçek dıřı zaman bir aradadır. Uzamlar gibi kamptaki kiř mevsimi ve görünmez barınaktaki yaz mevsimi de deđiřmez zamanlardır. Öykü zamanı süredizimsel deđildir. Daha çok çevrimsel zaman algısı egemendir. Öykünün anlatı zamanına bir süremsizlik egemendir. Anlatıda geçmiř zaman içerisinde kaybolmuř zaman parçacıkları, řimdiki zaman düzleminde yeniden ortaya çıktıđından, dođal olarak süredizimsel zaman akıřıyla karřıt bir durum oluřur ve anlatıcının, öykünün bařkahramanına geçmiřte řimdiki zamanı yařattıđından söz edilebilir.

Öyküleme zamanı Temmuz 1975-Ekim 1976 tarihlerini kapsamaktadır. Yani yaklaşık 6 ay. Zamansal ve uzamsal imler çoğunlukla belirgindir. Anlatıcının içinde bulunduğu “kapsayan uzam” öyküde “toplama kampı”, “meyve bahçesi” ve “kapsanan eseniksiz uzam” (Kıran ve Kıran, 2003, s.194) ise dış yerleridir. “Her sabah”, Kasım ayı”, “Kasım gecesi”, “ilerleyen günlerde”, “her gün”, “ilk sabah”, “bir gün”, “hava kararıyor” (Châteaureynaud, 2005, s.20) gibi imlemelerle belirtilen nesnel zaman ise değişkendir.

Ölçülebilir gerçek dünyaya ait zaman, fantastik iç uzamla ilintili düşsellikler içinde belirsizleşir. Öykünün başkahramanı olan çocuk, zaman ve uzam imlerini çok kez yitirir. Diğer bir boyuta geçiş zorunluluğu olmadığı ve gerçek dünyaya gereksinim duymadığı sürece çocuk, çoğunlukla kendi fantastik uzam ve zamanında kalır.

Öne Çıkan İzlekler

T.Todorov'un görüşleri doğrultusunda fantastik yazının önemli örgeleri arasında kimi değişmez izlekler vardır; “aşırılıklar”, “aşırılıkların farklı biçimleri” gibi. Ayrıca “zulüm ve şiddete ayrı bir yer ayırmak” gerekir. Bu izlekleri, “Ben” ve “Sen” başlıkları altında toplayarak, ilkinde ait olanlar “temelde edilgen” olduğundan “insanın dünyayla, algılama ve bilinç sistemiyle ilişkisinin çeşitli tanımları olarak”, ikincisine özgü olanları ise, “insanın istekle, dolayısıyla kendi bilinçaltıyla ilişkisi” (2012, s. 136) olduğunu belirtir kuramcı. Ayrıca “psikanaliz kuramı çerçevesinde ben izlekleri alanının algılama-bilinç sistemine karşılık geldiğini, sen izleklerinin alanının ise bilinçaltı itkilerle örtüştüğünü” (2012, s. 145) söyler.

Le Verger'de temel izleklerin “Ben” izlekleri kapsamında ele alınması gerekir. Anlatıcı, çocuğun yaşam ve düşünme biçimlerindeki gelişimi ile ilintili farklılaşabilen kişisel ya da ekinsel donanımı aracılığıyla bazı izlekleri, gerçek ile gerçek dışını bir arada iç içe sunarak çelişkili bir hava yaratır.

Fantastik yazının bir özelliği de, hayal gücünün bilinçaltından koparak, bilimsel gerçekliklerden değil de eski inanışlardan, söylencelerden ve geçmişten esinlenerek düşler yaratmasıdır. Gerçekçiliğin içinde yer alması için, yararlandığı bir başka uzam olan öznel ve özel niteliğiyle fantastik kurgularda yaşamsal bir karşılığa sahip olan düş, “fantastik bir yazara esin kaynağı olabilir.” (Hellenes, 1991, s. 69) Yazar fantastik yapıtlarının temel özelliklerinden biri olan düşün “geceden geceye değişmeyen tutarlı bir evren” (Châteaureynaud, 2005, s. 95) olduğunu söyler.

Yazarın asıl ereği, bir yandan çocuğu düşsel yolculuklarla, düşsel bir dünyanın içine sokarak, günlük yaşamda gerçekleştiremediği serüvenleri düşsel dünyada yaşatarak sorumluluk bilincinin gelişmesine, öte yandan gerçek yaşamda göremediği ve bilincine varıp kavramakta güçlük çektiği şeyleri ona göstererek, gerçekle farklı bir ilişkiye girmesini sağlamak ve toplumsallaşmasına katkıda bulunmaktadır.

Düş, öykünün temel izleklerinden biridir. Bu bağlamda, öyküde çocuğun geçmiş yaşamına ait anıları içeren düşleri, anlatıyı geçmiş zamanlara taşıyan önemli bir öge olarak işlev görür. Düşlemeler aracılığıyla sürekli bir gerçek-düş çatışması, gerçek dünya ile düş dünyası arasında bir hesaplaşma içerisine girer; iç dünyasında saklı esinleme kaynağıdır ve sonrasında onu rahatlatmaya yöneliktirler.

Anlatıcı, “her tür yalnızlık deliliktir” (Châteaureynaud, 2005, s. 26) diyerek çocuğun bir başka sıkıntısına dikkat çeker. Ardından çocuğun, görünmez bahçedeki yalnızlığını hayali üç arkadaşıyla gidermeye çalıştığını belirtir. Görünmez bahçede çocuk, başlarda tehlikelerden uzak çok mutlu görünür ve tek başına olduğundan, kendisine yalnızlığını giderecek bazı durumlar yaratır. Kışın ortasında kampa kar yağınca, önce barınaktan dışarı çıkıp yağın tadına bakar, ardından kendisi gibi görünmez hayali arkadaşlarını çağırır. Onlarla beraber kartopu oyunu oynayarak zaman geçirir. Bu da öykünün bir başka olağanüstü görüngülerinden birini oluşturur:

“Gözlerini kapadı, Bamacek'i ve ötekileri çağırır, sonrada yerde kartopu oynadılar. Soğuktan yanakları ve elleri kızarmıştı, saçları kar taneleriyle doluydu. Koştukça çığlık atıyorlardı, soluk almak için arada bir diz çökmeleri gerekiyordu. Yeter! Hayır, hayır! Boynuma değil! Ab! Ne kadar fenasın! Hayali bile ne kadar hoştu” (Châteaureynaud, 2005, s.28).

Barınakta, günler ilerledikçe, kampa birlikte geldikleri kişilerden tanıdıklarının özlemi giderek artar. Bu kez onlarla ilgili anıları usunda canlandırıp anımsar. Oyalanmak için usunda kurduğu düşlerden, boş hayallerden gün geçtikçe sıkılır ve artık hayali arkadaşlarıyla oyun oynamaktan da pek zevk alamaz. Anlatıcı bu durumu şöyle aktarır:

“Çocuğum, gitgide daha fazla cam sıklılır kendi meyve bahçesinde. (...) artık şarkı söylemez olur ve daha az oyun oynar. Hayali arkadaşları Libolu, Rogodo, Bamacek, gündün güne varlıklarını yitirirler. Onları bazen yine çağırır olurlar ama daha oyun başlar başlamaz, nedendir bilmez, suratını asmaya başlar, onları geri gönderir. “Daha sonra, hay Allah kabretsin, beni sıkıyorsunuz, var bile değilsiniz!”” (Châteaureynaud, 2005, s. 31)

Gün geçtikçe bir yandan evini, ailesini özler, öte yandan kampa beraber geldiği kardeşlerini gitgide daha çok düşünmeye başlar. Hayali değil de kendisi gibi gerçek varlıklarla olmayı arzulamaya başlamıştır artık. Bahçede tek başına olması, kamptakiler tarafından görünmez olması onu geçici olarak işkenceden kurtaracak olsa da, sonrasında bunalıttır. Yalnızlık giderek daha çok canına tak eder. Bu durum onda ikileme yol açar. Barınakta mı kalmalı yoksa özledikleri kamp arkadaşların yanında mı olmalı? Sahip olduğu her şeyden vaz geçecek gibidir:

“Artık ne bulutlardan, ne elma çekirdeklerinden ne de ot saplarından kehanetler alıyor; güvende olduğunu biliyor; başlangıçtaki korkusu bitti ve belki de çocukluk yeteneği de bitti gitti korkusuyla birlikte” (Châteaureynaud, 2005, s. 31).

Fantastiğin önemli izleklerinden biri olan ölüm bu öyküde de söz konusudur. Tek başına yaşamaktansa, ölme riskini göze alır ve barınağından ayrılp yeni konvoyla katılarak kampa dönme kararı alır. Böylece çocuk için düşlemsel bahçedeki yalnızlığı, kendisinde yaşama isteğini artıracağı yerde ölüm olgusunu tetikler.

Öykü, gerçekçiliğin fantastik üzerine utkusunun bir simgesi gibi eğretilmeli ve önceden kestirilebilir bir sonla bitmez. Yani sonuç bölümü, beklenmedik bir sonla kurgulanır. Açlık, soğuk, işkence ve ölüm benzeri betimlemelerle korku atmosferini derinden duyumsayan okur, çocuğun birden toplama kampında ölümü yeğleme kararı ve yazgısı karşısında şaşırabilir.

Sonuç

Gerçek ile fantastiğin birlikte kullanıldığı bir yapıt olan *Le Verger*'de yazar, nerdeyse insanlık tarihi kadar eski olan, özellikle 2000'li yıllardan sonra daha çok ilgi duyulan fantastik yazını, bilinenin dışında bir dünya kurmak üzere bir araç olarak kullanılır.

Öykünün fantastik kurgusu, bir yandan çocuğun kendi sorunlarıyla gerçeküstü bir düzlemde yüzleşmesini sağlarken tinsel iyileştirme işlevini yerine getirir; öte yandan İkinci Dünya Savaşı sırasında toplama kamplarında yaşanan gerçekleri gündeme getirerek, kamplara sürülenlerin yaşamlarının tinsel çöküntülerine ve yaşadıklarına ayna tutma işlevi görür.

Öyküyü okurken başkahramanın duygularını özümseyerek anlatı örgüsü içinde kendisine yer bulacak olan okur, fantastiğin kurbanı olmaktan ziyade tanığı konumundadır. Çünkü yazar için önemli olan, okuyucuya gündelik yaşam akışının dışında bir şeyler gösterebilmek, olmayan ve olamayacak yerlere götürüp getirebilmektir.

Gerçekçiliğin bir bakıma değişime uğratıldığı “kaçış yazını” olarak da nitelendirilen fantastik öykünün yazarı bu öyküsünde, savaşın bunalıma sürüklediği çocuğu farklı arayışlara sevk etme ereği güder. Onu, tüm doğal görkemiyle huzur ve dinginlik veren, büyük bir tutkuyla yaşama daha çok bağlayan, zamanın daha sakin aktığı bir düşsel evreni simgeleyen bahçede kısa süreliğine yaşamaya davet eder. İyi ile kötünün birlikte olduğu bu gerçeküstü dünyada, kötü olan askerler cezalandırılır, iyi olan tarafta yer alan tutuklular kurtarılıp özlemleriyle buluşturularak ödüllendirilir.

Öyküde, başkahraman olan çocuğun ve öteki kişilerin fantastik yönleri açıkça belirtilir. Bu bağlamda öykünün başkışisi, kehanet yetisine sahip olma ve dayanışmacı nitelikleriyle, askerlerden, Horst ise gördüğü sanrı ve çalıştığı ortamın bunalımından etkilenmesiyle ön plana çıkmaktadır.

Farklı dilimlere ayrılmış zaman kullanımıyla nesnel zamandan öznel zamanlara yolculuk da öyküde söz konusudur. Ayrıca olağanüstü özelliklere sahip bahçe uzamı ve tufanı anımsatan görüngü, fantastik kurguyu pekiştirici önemli öğeler arasında yer alırlar. Öykü, olayların yaşandığı uzam ve zaman, olağanüstü ve doğaüstü olaylara yer vermesi bakımından fantastik, kampa sürgün edilenlerin öldürmeleri yönüyle ürkütücü, koşuk sanatına ve güzelduyuya hitap etmesiyle sanatsal, ölümün ve açlığın kol gezdiği bir kampın ortasında çocuğa esenlikli yeni bir dünya sunmasıyla umut verici nitelikleri bir arada sergiler.

Öykünün anlatısal dokusunda fantastiğin sıkça kullandığı izlekler de görülür: kararsızlık, korku, endişe, kaygı, kuşku, panikleme, sanrı, geçmişe ait anıları içeren çocuksu düşler, imgelem ve ölümün yanısıra uzam, dostluk, paylaşıcılık, sevgi, nefret, geçmiş zamanlara ve yaşantılara duyulan özlem, zihin bulanıklığı ve duygular üzerinde oynama, serüven.

Le Verger, fantastik özelliğinin yanı sıra, gerçeküstücü atmosferi, esenlikli ve eseniksiz uzamları, zamansal sapımları, İkinci Dünya Savaşı sırasında toplama kampında Yahudi soykırımına örtülü göndermede bulunan konusu, dil ve biçimindeki ince işçiliği ile okurun ilgisini çekecek bir öyküdür. Son olarak, yazar biçimindeki yalınlık ve anlatındaki inandırıcılıkla, ölümü bekleyen tutukluların yaşadıklarını anlatırken okuru kendi bilinçaltıyla yüzleştirmeyi başarır.

Etik Beyan

“Georges-Olivier Châteaureynaud'nun *Le Verger* Adlı Öyküsünde Fantastik Kurgu ve İzlekler” başlıklı çalışmanın yazım sürecinde bilimsel, etik ve alıntı kurallarına uyulmuş; toplanan veriler üzerinde herhangi bir tahrifat yapılmamış ve bu çalışma herhangi başka bir akademik yayın ortamına değerlendirme için gönderilmemiştir. Bu araştırmada doküman incelemesi yapıldığından etik kurul kararı zorunluluğu bulunmamaktadır.

Kaynakça

- Alikavazovic, J. (2003). *Panorama d'un Auteur Flaubert*. Paris: Studyrama.
- Bernard, S. (1999). *Jardins secrets, G.-O. Châteaureynaud: Un art en creux*. Erişim adresi: <http://www.regards.fr/acces-payant/archives-web/jardins-secrets,1183>
- Castex, P. G. (1951). *Nodier'den Maupassant'a Fransa'da Fantastik Öykü*. Paris: J. Corti.
- Châteaureynaud, G. O. (2005). *Le Verger et autres nouvelles*. Paris: Hachette Livre.
- Ertekin, A. (2013). *Fantastik Yazın*. Erzurum: Fenomen.
- Genette, G. (1972). *Figures III*. Paris: Edition du Seuil.
- Hançerlioğlu, O. (1976). *Felsefe ansiklopedisi kavramlar ve akımlar*. Cilt II. İstanbul: Remzi Kitabevi.
- Hellens, F. (1991). *Le fantastique réel*. Bruxelles: Labor.
- Kıran, Z. ve Kıran, A. (2000). *Yazınsal Okuma Süreçleri*. Ankara: Seçkin Yayınevi.
- Komandera, A. (2010). *Le Conte insolite français au XXe siècle*. Katowice: Wydawnictwo Uniwersytetu Śląskiego.
- Sartre, J.P. (1993). *Critiques littéraires (Situation 1)*. Paris: Gallimard.
- Steinmetz, J.L. (2006). *Fantastik edebiyat* (Çev: H. F. Nemli). Ankara: Dost Kitabevi Yayınları.
- Suvağcı, İ. (2019). *Murathan Mungan'ın Şairin Romanı Romanında Fantastik Unsurlar*. Rumelide Dil ve Edebiyat Araştırmaları Dergisi. Mart XXI, 154-173.
- Todorov, T. (2012). *Fantastik. Edebi Türe Yapısal Bir Yaklaşım* (Çev: N. Öztokat). İstanbul: Metis Eleştiri.
- Tosun, N. (2011). *Modern Öykü Kuramı*. Ankara: Hece Yayınları.
- Tritter, V. (2001). *Le fantastique*. Paris: Ellipses.
- Yonar, G. (2011). *Türk Edebiyatında Fantastiğin Kökenleri*. İstanbul: Ötüken Neşriyat.

EXTENDED ABSTRACT

Fantasy is a form of literary genre in which a plot cannot occur in the real world, but it sets in an imaginary universe that grim the real world, and reflects the unconscious representation. It is formed not through real characters and events but with fiction. In comparison with other literary genres, it forces human being to be in conflict with himself as well as with other people by way of his limits, aims and sufferings.

In the context of the study, it is aimed to analyse the short story named “Le Verger” within the scope of the literary analysis of fantasy genre. As a result of extensive literature review in academic studies on Georges-Olivier Châteaureynaud’s “Le Verger”, it is concluded that it has not been analysed before in regard to the analysis methods of fantasy genre of the critics (such as Todorov’s analysis method). In this respect, the aim of this study is to contribute to the literary studies of fantasy genre.

Within the scope of the analysis, the presentation of the compelling short story, of its author and title, the way of using language techniques (such as the allegorical and metaphorical discourses, symboles, dialogues and connotative language), the narrative elements (characters and setting) and its fantastic themes are the main limitations of this study.

Belonging to the writers of the nouvelle fiction of Frederick Tristan in the 1990s, Châteaureynaud, whose work has been compared to Cortázar and Kafka, has been considered as one of the most

prominent contemporary French author in fantasy genre, with over hundred short stories and nine novels. His works are, indeed, a kind of text structured in a dream-world with its fantastic elements. He has been one of the leading figures in the revival of short story in France since the 1970s, accompanying Christiane Baroche or Annie Saumont. His ideas are shaped by favour of 'dream'. Adopting basic principles of fantasy in his works, he links fictional life with real one by means of fantastic themes in his novels and stories. Through the ambiguity of dreams, he succeeds well in carrying people to enchanted places where the logic of real life and the illogicalness of fictional life collide.

The story entitled "Le Verger", whose characters are generally formed through (Freudian) uncanny and marvelous characterization, is chosen for this study with the purpose of analysis of its fantastic elements. In this work, the author aims to study ambivalent, surprising or fascinating events/phenomenons instead of adrenaline for readers. "Le Verger", giving its name to the storybook "Le Verger et autres nouvelles" consisting of 4 short stories, is the first story in the book. It includes 31 pages in total. It is possible to state that it is a story built upon the spatio-temporal contrariety.

In the study of this marvelous selection of Georges-Olivier Châteaureynaud's short fiction, it is aimed to shed light on some sorrowful experiences of a 8-year old Jewish child, his strange heroic deed in a (nazi) concentration camp, and some fantastic themes which demonstrate the real happenings in this kind of camps during World War II. The author with his metanarrator identity in his story gives to his readers important clues about his art and life style in his adolescence during World War II.

One of the main important element of this story is language. Through its story telling techniques and the way of description, the story opens a new gate to fantastic world. The title of the story as well as its form is both metaphorically and symbolically fictionalized, and is formed through allegorical and connotative structure which contains a place having double mining such as paradise and hill for the protagonist.

The main purpose of the study is to analyse the lines between fantasy and reality in the story and the ambiguity between natural and supernatural. In other respects, its core is based on the fear which is the basic objective of fantasy and on a anxious atmosphere of fiction.

It is stated in this story that strange, uncanny and fantastic events revolve around the characters, time and place. Its fiction is formed through tree stages; beginning, fantastic crisis and encounter with reality at last. The limited number of characters of the story are those who shuttle between the real and the unreal.

A non-chronological narrative dominates the story. It means that its narrative is not introduced with the events arranged in chronological order. Instead of being linear, the sequencing in the texts has a circular narrative.

The main themes of the story are respectively dream, imagination, anxiety, illusion, terror, panic, doubt, pessimism versus optimism, death, heroic deed, solitude, fear, chagrin and horror.

As a result of the study, it is revealed that "Le Verger" illustrates some fantastic features, including strange and supernatural phenomena, such as the death of captives in the camp through the speech on aesthetics and poetry, and hope-inspiring statement given to the child about a promise of happy new world. In conclusion, in addition to its fantastic features, "Le Verger" is a story to fascinate reader with its surrealist and unreal atmosphere, euphoric and dysphoric feelings, and a flashback to the happenings during World War II.

Eđitimde Kullanılan Erken Uyarı Sistemleri Konusunda Yapılmıř alıřmaların İncelenmesi¹

Abdullatif KABAN² ve Ömer BİLEN³

Öz

Veri madenciliđi ve yapay zekâ teknolojilerinin ilerlemesiyle öğrencilerin öğretim yönetim sistemleri üzerindeki hareketlerine bakarak geleceđe yönelik davranıřları tahmin edilebilir hale gelmiřtir. Özellikle riskli öğrencilerin önceden tespit edilerek uyarı vermesi mantığına dayanan erken uyarı sistemleri geliřtirilerek uzaktan eđitim veren kurumlara bilgi sađlanmaktadır. alıřmamızın amacı, eđitimde kullanılan erken uyarı sistemleri üzerine yapılan alıřmaların yayın özellikleri ve veri madenciliđine dayalı analiz yöntemi özellikleri açısından incelenerek mevcut durumun ortaya ıkarılmasıdır. Bu amaç dođrultusunda Google Akademik veri tabanından elde edilen veriler içerik analizi yöntemi ile incelenmiř ve elde edilen sonuçlar frekans tabloları halinde sunulmuřtur. Erken Uyarı Sistemleri üzerine yapılan alıřmalar incelendiđinde, bu bařlıktaki alıřmalara 2014 yılından sonra bařlandıđı ve 2018 yılında konu ile ilgili alıřma sayısının arttıđı görülmüřtür. Bu alıřmaların çođunlukla ABD’de yapıldıđı, makale ve bildiri türünde olduđu ve nicel yöntemlerin tercih edildiđi tespit edilmiřtir. Yapılan deneysel alıřmalarda verilerin, öğrenme yönetim sisteminden alınan sistem kayıtlarından toplandıđı ve verilerin çeřitli veri madenciliđi teknikleri kullanılarak analiz edildiđi sonucuna varılmıřtır. Erken uyarı sistemleri konusunda uygulanabilirliđi kanıtlanmış bir modelin henüz geliřtirilememiř olması bu alıřmadan elde edilen önemli sonuçlardan biri olarak deđerlendirilebilir.

Anahtar Kelimeler: Erken Uyarı Sistemleri, Öğrenme Yönetim Sistemi, Öğrenme Analitikleri, Veri Madenciliđi

Review of Studies on Early Warning Systems Used in Education

Abstract

The development of data mining and artificial intelligence technologies has led to the fact that the future behavior of students has become predictable when looking at their actions in learning management systems. In particular, early warning systems based on the logic of identify at-risk students and give warnings to them are developed and provide information to distance education institutions. This study aims to examine studies of early warning systems used in education in terms of publication characteristics and data mining analysis methods, as well as to identify the current situation. For this purpose, the data obtained from the Google Scholar database was examined by the content analysis method and the results were presented in frequency tables. When the studies on Early Warning Systems were examined, it was seen that the studies on this topic started after 2014 and the number of studies related to the subject increased in 2018. It was found that these studies were mainly conducted in the United States, represented by articles and conference reports, and the preference was given to quantitative methods. Pilot studies concluded that data was collected from system records taken from a learning management system and that the data was analyzed using a variety of data mining techniques. It can be said that a model that has proven applicability in early warning systems has not been developed yet and this is one of the important results obtained from this study.

Key Words: Early Warning Systems, Learning Management System, Learning Analytics, Data Mining

Atıf İin / Please Cite As:

Kaban, A. ve Bilen, Ö. (2021). Eđitimde kullanılan erken uyarı sistemleri konusunda yapılmıř alıřmaların incelenmesi. *Manas Sosyal Arařtırmalar Dergisi*, 10(2), 788-797.

Geliř Tarihi / Received Date: 27.10.2020

Kabul Tarihi / Accepted Date: 01.04.2021

¹ Bu alıřma 13. Uluslararası Bilgisayar ve Öğretim Teknolojileri Sempozyumu ICITS 2019’da sunulan bildiriden türetilmiřtir.

² Dr. Öğr. Üyesi - Bayburt Üniversitesi Bayburt Eđitim Fakültesi, abdullatif.kaban@gmail.com

 ORCID: 0000-0003-4465-3145

³ Dr. Öğr. Üyesi - Atatürk Üniversitesi Oltu Beřeri ve Sosyal Bilimler Fakültesi, omerbilen76@gmail.com

 ORCID: 0000-0001-7288-7606

Giriř

Erken Uyarı Sistemleri, eđitimciler tarafından öđrencinin ilerlemesini izlemek ve bir dersten başarısız olma ya da bir ders veya programdan ıkma riski altındaki öđrencileri tespit etmek için kullanılan araçlardan biridir (Jokhan, Sharma ve Singh, 2018, s. 3). Günümüzde belli algoritmalar kullanılarak bu işlemler bilgisayarlara yaptırılrsa da ‘riski önceden tahmin etme ve önlem alma’ fikri dünyada çeřitli alanlarda 80-90 yıl öncesine dayanmakta, ülkemizde ise 1970’lerden sonra ilgi görmeye başladığı görülmektedir (Sezer, 1994). Risk altındaki öđrencilerin tahmin edilebilmesi için önceden sistem içerisinde sergilediđi bazı davranışların ardından başarısız olmuş veya programı terk etmiş öđrencilerin verilerine ihtiyaç duyulmaktadır. Bu verileri kullanarak eđitilen yapay zekâ temelli sistemler geliştirilerek ileriye dönük tahminlerde bulunmak mümkündür (Kotsiantis, 2012, s. 340). Uzaktan eđitimin çevrimiçi ortamlar kullanılarak yürütülmesinin yaygınlaşması ile öđrenci davranışları öđrenme yönetim sistemleri tarafından kaydedilmekte ve bu veriler kullanılarak Erken Uyarı Sistemleri geliştirilebilmektedir (Macfadyen ve Dawson, 2010, s. 589).

Bir öđrencinin risk altında olduđu tespit edildiğinde, öđrencinin ekranına bir işaret konularak, e-posta veya cep telefonlarına gönderilen kısa mesaj yoluyla uyarılarda bulunularak veya öđrencinin bir akademik danışmana yönlendirilmesi sağlanarak çeřitli önlemler alınabilir (Howard, Meehan ve Parnell, 2018, s. 67). Öđrencinin ekranına konulabilecek işaretler ile ilgili Purdue Üniversitesinde tanıtılan, öđrencilerin çevrimiçi ders ara yüzünde trafik ışığı rengine dayalı olarak derslerinde başarılı olup olmadıklarını görebilecekleri “ders sinyalleri” veya “trafik ışığı sistemi” adı verilen bir uygulama örnek olarak verilebilir (Sclater, Peasgood ve Mullan, 2016, p. 26). Bu sistemde farklı risk durumunu ifade etmek için farklı renklerde ışık kullanılmaktadır.

Literatür incelendiğinde, erken uyarı sistemleri üzerine yapılan çalışmalarda elde edilen veriler üzerinde yapılan analizlerde genellikle öđrenme yönetim sisteminden alınan sistem kayıtları kullanılmış ve birçoğunda bu verilere öđrenci bilgi sistemindeki demografik veriler de eklenmiştir. Öđrenme yönetim sistemlerindeki veriler kullanılarak geliştirilen erken uyarı sistemlerinde çoğunlukla aşağıdaki yöntemlere rastlanmaktadır:

- Rastgele Orman Modeli (Elbadrawy vd., 2016; He, Levine, Bohonak, Fan ve Stronach, 2018; Hill, Fulcher, Sie ve de Laat, 2018; Samson, Czarnik ve Gross, 2017; Sandoval, Gonzalez, Alarcon, Pichara ve Montenegro, 2018)
- Lojistik Regresyon Modeli (Arnold, 2017; Hill vd., 2018; Hussain, Zhu, Zhang, Abidi ve Ali, 2018; Waddington, Nam, Lonni ve Teasley, 2016)
- Kümeleme Analizi (Brown, DeMonbrun ve Teasley, 2018; Hung vd., 2017; Stapel, Zheng ve Pinkwart, 2016)
- Destek Vektör Makineleri (Dewan, Lin, Wen ve Kinshuk, 2015, Hussain vd., 2018; Marbouti, Diefes-Dux ve Madhavan, 2016;)
- K-En Yakın Komşu Analizi (Dewan vd., 2015; Marbouti, Diefes-Dux ve Madhavan, 2015; Marbouti vd., 2016)

Ülkemizde Erken Uyarı Sistemleri üzerine tarım, sağlık ve mühendislik gibi çeřitli alanlarda çalışmalar yürütülmesine rağmen, yapılan literatür taramasında riskli öđrencilerin tespit edilmesine yönelik Erken Uyarı Sistemleri geliştirildiđi veya test edildiđi akademik çalışmalara sadece 2019 yılında rastlanmaktadır (Akçapınar, Altun ve Ařkar, 2019; Akçapınar, Hasnine, Majumdar, Flanagan ve Ogata, 2019). Bu çalışmada Erken Uyarı Sistemleri üzerine yapılan çalışmaların incelenerek mevcut durumun ortaya konulması amaçlanmıştır. Bu amaç doğrultusunda aşağıdaki sorulara cevap aranmaktadır:

1. Erken Uyarı Sistemleri üzerine yapılan çalışmaların yıllara göre dağılımları nasıldır?
2. Erken Uyarı Sistemleri üzerine yapılan çalışmaların ülkelere göre dağılımları nasıldır?
3. Erken Uyarı Sistemleri üzerine yapılan çalışmaların türlerine göre dağılımları nasıldır?
4. Erken Uyarı Sistemleri üzerine yapılan çalışmaların yöntemlerine göre dağılımları nasıldır?
5. Erken Uyarı Sistemleri üzerine yapılan deneysel çalışmalarda hangi analiz yöntemleri kullanılmıştır?
6. Erken Uyarı Sistemleri üzerine yapılan deneysel çalışmalarda kullanılan veriler hangi ortamlardan alınmıştır?

7. Erken Uyarı Sistemleri üzerine yapılan deneysel çalışmalarda yapılan analizler için ne tür veriler kullanılmıştır?

Yöntem

Erken Uyarı Sistemleri konusunda yapılmış çalışmalarının incelendiği bu çalışmada nitel araştırma yöntemlerinden biri olan doküman incelemesi yöntemi kullanılmıştır. Nitel araştırmalarda doküman incelemesi tek başına bir veri toplama tekniği olarak kullanılabilen, araştırılması amaçlanan fenomen veya olaylar hakkında bilgiler içeren belgelerin analizini kapsayan bir yöntemdir (Yıldırım ve Şimşek, 2005, s. 187).

Verilerin Toplanması

Erken Uyarı Sistemleri üzerine yapılan çalışmaların yapıldığı yıl, yapıldığı ülke, yayın türü, araştırma yöntemi, çalışmalarda kullanılan analiz yöntemi, analizlerde kullanılan verilerin alındığı ortam ve kullanılan veri türü açısından incelenerek mevcut durumun ortaya çıkarılması amacıyla Google Akademik arama motoru kullanılmıştır. Google Akademik, bilgisayar tabanlı literatür taraması yapmak amacıyla kullanılan, normal arama motorundan farklı olarak sadece akademik dokümanlara ulaşmayı mümkün kılan bir internet arama motorudur (DeGraff, DeGraff ve Romesburg, 2013, s. 44). Bu arama motorunun aramaya ERIC, Web of Science vb. veri tabanlarını dâhil etmesi nedeniyle bu veri tabanlarını ayrıca taramaya gerek duyulmamıştır. Arama yaparken “erken uyarı sistemleri” anahtar kelimeleri birlikte kullanılmıştır.

Google Akademik arama motorundan çok sayıda kayda ulaşılması eğitim ile ilgili çalışmaları ayıklamayı zorlaştırmıştır. Bu yüzden Google Akademik arama motorunda Türkçe ve İngilizce alternatifleri ile “erken uyarı sistemleri” ve “lms” anahtar kelimeleri birlikte kullanılarak arama kapsamı sınırlandırılmış, bu sayede uzaktan eğitim ile ilgili olanların “lms” anahtarı ile filtrelenmesi sağlanarak ilgili çalışmalara ulaşmaya çalışılmıştır.

Google Akademik arama motorunda yapılan arama sonucu 512 kayda ulaşılmıştır. Bu kayıtlar sırayla 2019 yılından başlayarak geriye doğru gidilerek yıl bazında incelenmeye alınmıştır. İncelenen kayıtlar içerisinde konusu eğitim ile ilgili olmayanlar ve eğitimle ilgili olsa da diğer yapay zekâ veya genel anlamda öğrenme analitikleri gibi veri madenciliği konularını içeren çalışmalar kapsam dışında bırakılmışlardır. Burada sadece Erken Uyarı Sistemlerinden kuramsal olarak bahseden veya bu sistemin eğitim ortamlarında kullanımına yönelik deneysel çalışma yapan araştırmalar incelenmiştir. Konu dışı bırakılan çalışmalardan sonra kalan 63 çalışma incelenmiş ve araştırma sorularına yanıt aranmıştır.

Bu çalışma yürütülürken 2020 yılı başlarında bulunulduğundan çalışmaya 2019 yılından başlayarak geriye doğru tarama yapılmıştır. Yapılan tarama sonucu ulaşılan çalışmalardan 512 tanesi incelenmiş, 2013 ve 2012 yıllarında elde edilen çalışmalar içerisinde kapsama giren çalışmaya rastlanmadığından ve konunun da güncel olduğu göz önünde bulundurulduğunda inceleme burada noktalanarak daha önceki yıllarda konu ile ilgili çalışma yapılmadığı kanaatine varılmıştır. Konuyla ilgili taranan çalışmalara ait bilgiler Tablo 1’de verilmektedir.

Tablo 1. Google Akademik Arama Motorundan Elde Edilen Çalışmaların Yıllara ve Kapsama Göre Dağılımları

Yıl	İncelenen	Kapsam Dışı	Toplam
2012	0	28	28
2013	0	29	29
2014	2	38	40
2015	8	37	45
2016	7	68	75
2017	7	78	85
2018	13	67	80
2019	26	104	130
Toplam	63	449	512

Verilerin Analizi

Google Akademik arama motoru kullanılarak elde edilen Erken Uyarı Sistemleri konusunda yapılmış çalışmaların incelendiği bu çalışmada elde edilen dokümanlar içerik analizi yöntemiyle analiz edilmiştir. Cohen, Manion ve Morrison (2007, s. 475), içerik analizinin; metinlerin düzenlenmesi, sınıflandırılması, karşılaştırılması ve metinlerden teorik sonuçlar çıkarılmasından oluşan bir araştırma tekniği olduğunu

vurgulamıřlardır. Bu alıřmada ierik analizi, bu ynlerinin yanı sıra birbirlerine benzeyen verileri belirli kavramlar ve temalar erevesinde bir araya getirerek okuyucunun anlayacađı biime dnřtrmesi nedeniyle tercih edilmiřtir (Bykztrk, Kılı akmak, Akgn, Karadeniz ve Demirel, 2009, s. 263).

Bulgular

Erken Uyarı Sistemleri konusunda daha nce yapılan alıřmaların incelendiđi bu arařtırmada, ulařılan toplam 63 dokman incelenmiř ve elde edilen bulgular arařtırma sorularına gre ařađıda sunulmuřtur.

Erken Uyarı Sistemleri zerine Yapılan alıřmaların Yıllara Gre Dađılımları

Farklı alanlarda Erken Uyarı Sistemleri zerine oka yayın yapılmasına rađmen eđitimle ilgili Erken Uyarı Sistemleri uygulamalarının 2014 yılı itibarıyla grlmeye bařlandığı tespit edilmiřtir. **Hata! Bařvuru kaynađı bulunamadı.**'de verilen sayılara bakıldıđında 2015, 2016 ve 2017 yıllarında Erken Uyarı Sistemleriyle ilgili 7-8 alıřma yapılmasına rađmen, 2018 ve 2019 yıllarında neredeyse bir nceki yıllarda yapılan alıřma sayısının iki katına ıktığı grlmektedir.

Erken Uyarı Sistemleri zerine Yapılan alıřmaların lkelere Gre Dađılımları

Google Akademik arama motoru ile yapılan tarama sonucunda elde edilen alıřmaların yapıldıkları lkelere gre dađılımları ařađıda Tablo 2'de gsterilmiřtir. alıřmaların byk bir ođunluđunun ABD'de yapıldığı (%44.44), bunu in (%9.52), Avustralya (%6.35) ve İspanya'nın (%4.76) takip ettiđi grlmektedir. Diđer lkeler arasında ikiřer alıřmayla Brezilya, Fiji, Almanya, Pakistan, Tanzanya ve Trkiye, birer alıřmayla Kanada, řili, Ekvador, İrlanda, Japonya, Malezya, Meksika, Filipinler ve Tayvan yer almaktadır.

Tablo 2. Erken Uyarı Sistemleri zerine Yapılan alıřmaların lkelere Gre Dađılımları

alıřmanın Yapıldıđı lke	f	%
ABD	28	44.44
Diđer	10	15.87
in	6	9.52
Avustralya	4	6.35
İspanya	3	4.76
Almanya	2	3.17
Brezilya	2	3.17
Fiji	2	3.17
Pakistan	2	3.17
Tanzanya	2	3.17
Trkiye	2	3.17
Toplam	63	100.00

Erken Uyarı Sistemleri zerine Yapılan alıřmaların Trlerine Gre Dađılımları

Erken Uyarı Sistemleri zerine yapılan alıřmaların trlerine gre dađılımları Tablo 3'te verilmiřtir. alıřmaların ođu makale (%53.97) trnde olmakla birlikte bunu bildiri (%31.75) trnde olan alıřmalar takip etmektedir. Yapılan doktora (%12.70) ve yksek lisans (%1.59) tez alıřmalarının sayısı diđer trlere nispeten az olsa da listede bunlara da yer verilmiřtir.

Tablo 3. Erken Uyarı Sistemleri zerine Yapılan alıřmaların Trlerine Gre Dađılımları

alıřmanın Tr	f	%
Makale	34	53.97
Bildiri	20	31.75
Doktora Tezi	8	12.70
Yksek Lisans Tezi	1	1.59
Toplam	63	100.00

Erken Uyarı Sistemleri zerine Yapılan alıřmaların Yntemlerine Gre Dađılımları

Erken Uyarı Sistemleri zerine yapılan arařtırmaların tarandıđı Google Akademik veri tabanından elde edilen alıřmaların yntemlerine gre dađılımları Tablo 4'te verilmiřtir. alıřmaların neredeyse tamamına

yakınına nicel çalışmalar (%87.30) oluşturmaktadır. Bu çalışmaları %11.11'lik bir pay ile derleme çalışmaları takip etmektedir. Çalışmaların bir tanesi de eylem araştırması olarak nitel çalışmalar (%1.59) kategorisinde yer almıştır.

Tablo 4. Erken Uyarı Sistemleri Üzerine Yapılan Çalışmaların Yöntemlerine Göre Dağılımları

<i>Çalışmanın Yöntemi</i>	<i>f</i>	<i>%</i>
Nicel	55	87.30
Derleme	7	11.11
Nitel	1	1.59
Toplam	63	100.00

Erken Uyarı Sistemleri Üzerine Yapılan Deneysel Çalışmalarda Kullanılan Analiz Yöntemleri

Erken Uyarı Sistemleri üzerine yapılan deneysel çalışmalarda, öğrenme yönetim sistemi üzerindeki veriler kullanılarak elde edilen veriler üzerinde yapılan analizlerde kullanılan yöntemler frekans olarak Tablo 5'te verilmiştir. Birçok çalışmada bazı yöntemler bir arada kullanılmış ve en iyi sonucun hangisinde olduğu tespit edilmeye çalışılmıştır. Bu yüzden tablodaki toplam sayı çalışma sayısından fazla olmaktadır.

Tablo 5. Erken Uyarı Sistemleri Üzerine Yapılan Deneysel Çalışmalarda Kullanılan Analiz Yöntemleri

<i>Analiz Yöntemleri</i>	<i>f</i>
Rastgele Orman (RF)	13
Tahmin Modelleme	11
Regresyon / Korelasyon	10
Destek Vektör Makineleri (SVM)	9
K-En Yakın Komşular (KNN)	9
Naive Bayes (NB)	9
Karar Ağaçları (DT)	7
Makine öğrenmesi	7
Lojistik regresyon (LR)	6
Erken Uyarı Sistemi	5
Yapay Sinir Ağları (YSA)	5
Çok Katmanlı Algılayıcı (MLP)	4
Kümeleme	4
J48	3
Öğrenme Analitikleri	2

Kullanılan analiz yöntemlerine bakıldığında en çok tercih edilen yöntemin Rastgele Orman Modeli olduğu görülmektedir. Çalışmalarda Tahmin Modelleme (Prediction Modeling) olarak bahsedilen yöntemin detayında ne yapıldığı belirtilmediği için genel olarak bu ifade kullanılmıştır. Çalışmalarda çeşitli regresyon ve korelasyon modellerinin uygulandığı da sık görülen yöntemler arasındadır. Bu çalışmaları sırasıyla Naive Bayes (NB), Destek Vektör Makineleri (SVM), K-En Yakın Komşular (KNN), Makine öğrenmesi, Karar Ağaçları (DT), Lojistik regresyon (LR), Erken Uyarı Sistemi, Yapay Sinir Ağları (YSA), Çok Katmanlı Algılayıcı (MLP), Kümeleme yöntemleri, J48 ve Öğrenme Analitikleri takip etmektedir. Burada adı geçen Erken Uyarı Sistemleri, çalışmada öğrenme yönetim sistemine entegre edilen sistem olarak kabul edilmektedir, ancak detayında hangi yöntemin kullanıldığından bahsedilmemektedir.

Erken Uyarı Sistemleri Üzerine Yapılan Deneysel Çalışmalarda Kullanılan Verilerin Alındığı Ortamlar

Erken Uyarı Sistemleri üzerine yapılan deneysel çalışmalarda riskli öğrencileri tespit etmek için yapılacak analizlerde kullanılacak verilerin hangi ortamlardan alındığı Tablo 6'da verilmiştir. Yapılan çalışmaların yarısından fazlasında kullanılan verilerin sadece öğrenme yönetim sistemlerinden (ÖYS, %61.82) alındığı görülmektedir. Diğer çalışmalarda ise öğrenme yönetim sisteminden alınan verilerin yanı sıra başka ortamlardan da veriler alınarak analizler yapılmıştır. Bu ortamların başında öğrenci bilgi sistemleri (ÖYS + ÖBS, %21.82) gelmektedir. Çalışmaların sadece 2'sinde yalnızca öğrenci bilgi sisteminden (ÖBS, %3.64) alınan veriler kullanılmıştır.

Tablo 6. Erken Uyarı Sistemleri Üzerine Yapılan Deneysel Çalışmalarda Kullanılan Verilerin Alındığı Ortamlar

<i>Veri Alınan Ortam</i>	<i>f</i>	<i>%</i>
ÖYS	34	61.82
ÖYS + ÖBS	12	21.82
ÖYS + Anket	3	5.45
ÖYS + KAÇD	2	3.64
ÖBS	2	3.64
ÖYS + STEM	1	1.82
ÖYS + Yüz Yüze	1	1.82
Genel Toplam	55	100.00

Erken Uyarı Sistemleri Üzerine Yapılan Deneysel Çalışmalarda Yapılan Analizlerde Kullanılan Veri Türleri

Google Akademik veri tabanı üzerinde yapılan tarama sonucu elde edilen Erken Uyarı Sistemleri üzerine yapılan deneysel çalışmalarda yapılan analizlerde kullanılan veriler Tablo 7'de verilmiştir. Yapılan nicel çalışmaların tamamında, analiz için kullanılan verilerin öğrenme yönetim sisteminden elde edilen kayıtlardan elde edildiği görülmektedir. Çalışmaların büyük bir kısmında (%63.64) sadece sistem kayıtları kullanılmışken geri kalan kısmında (%36.36) bu verilere öğrencilerin demografik verilerinin de eklendiği tespit edilmiştir.

Tablo 7. Erken Uyarı Sistemleri Üzerine Yapılan Deneysel Çalışmalarda Yapılan Analizlerde Kullanılan Veri Türleri

<i>Kullanılan Veri Türleri</i>	<i>f</i>	<i>%</i>
Yalnız Sistem kayıtları	35	63.64
Sistem Kayıtları + Demografik Veriler	20	36.36
Genel Toplam	55	100.00

Tartışma, Sonuç ve Öneriler

Google Akademik arama motorunda yapılan tarama sonucu çalışma kapsamına alınan 63 çalışmanın; yapıldığı yıl, yapıldığı ülke, yayın türü, araştırma yöntemi, çalışmalarda kullanılan analiz yöntemi, analizlerde kullanılan verilerin alındığı ortam ve kullanılan veri türü açısından incelenmiş ve aşağıdaki sonuçlara ulaşılmıştır.

Eğitim alanında Erken Uyarı Sistemleri üzerine yapılan çalışmaların 2014 yılından sonra başladığı sonucuna varılmıştır. 2018 ve 2019 yılında yapılan çalışmaların sayısının önceki yıllara göre iki katına çıktığı göz önüne alındığında gelecek birkaç yılda bu sayıların daha da artacağı tahmin edilmektedir. Özellikle uzaktan eğitimin yaygınlaşması ve veri madenciliği çalışmalarının da giderek artması bu öğrenme yönetim sistemine kolayca entegre edilebilen Erken Uyarı Sistemleri ile rahatça yapılabilmektedir.

Erken Uyarı Sistemleri üzerine yapılan çalışmaların ülkelere göre dağılımları incelendiğinde ABD'nin başı çektiği görülmektedir. ABD'de yapılan öğrenme analitikleri ve veri madenciliği çalışmalarının yaygın olması neticesinde Erken Uyarı Sistemleri üzerine yapılacak çalışmaların da bu gelişmelerden olumlu yönde etkilendiğini söylemek mümkündür. Yapılan bir araştırmanın sonucunda (Mduma, Kalegele ve Machuve, 2019, s. 1) eğitimde kullanılan makine öğrenmesi tekniklerini geliştirmiş ülkeler önemsendiği, gelişmekte olan ülkelerin ise bu tekniklere yeterince önem vermediği ortaya koyulmuştur. Türkiye ise 2019 yılında yapılan iki çalışmayla bu listedeki yerini almıştır.

Erken Uyarı Sistemleri üzerine yapılan çalışmaların türlerine göre dağılımları incelendiğinde, çalışmalarda çoğunlukla makale türü arařtırmaların ve devamında bildiri türü arařtırmaların tercih edildiği görülmektedir. Sayıları az da olsa konu ile ilgili lisansüstü çalışmalara da rastlanmıştır. Lisansüstü çalışmalar içerisinde doktora çalışmalarının yüksek lisans çalışmalarına göre daha fazla tercih edildiği görülmektedir. Uzaktan eğitimin yaygınlaşmasıyla Erken Uyarı Sistemleri üzerine her türden çalışmanın yapılmasının mümkün olabileceği düşünülmektedir.

Erken Uyarı Sistemleri üzerine yapılan çalışmaların yöntemlerine göre dağılımları incelendiğinde nicel arařtırmaların sıklıkla tercih edildiği görülmektedir. Erken Uyarı Sistemleri, öğrenme yönetim sistemi verileri üzerinde yapılan veri madenciliği temeline dayandığı için bu çalışmaların nicel yöntemlerle

yapılmasının ve elde edilen büyük verilerin yine bu yöntemlerle analiz edilmesinin beklenen bir sonuç olduğu düşünülmektedir. Görüşme veya gözlem yoluyla toplanan veriler makine öğrenmesi çalışmaları için nicel olarak yeterli sayıya ulaşmadığından veya makine öğrenmesi çalışmalarında gerekli sonucu elde edebilmek adına çok fazla görüşme veya gözlem yoluyla veri toplamak gerekeceğinden bu yöntemlerin tercih edilmiyor olabileceği düşünülmektedir.

Erken Uyarı Sistemleri üzerine yapılan deneysel çalışmalarda riskli öğrencileri tespit etmek için çok sayıda analiz yönteminin kullanıldığı görülmektedir. Literatürde farklı modellerin karşılaştırıldığı çalışmalara rastlamak mümkündür (Akçapınar vd., 2019; Baneres, Rodriguez-Gonzalez ve Serra, 2019; Hung, Shelton, Yang ve Du, 2019; Sandoval vd., 2018; Marbouti vd., 2016; Dewan vd., 2015). Bu yöntemlerden hangisinin en iyi yöntem olduğu konusunda elde edilen verilere dayalı olarak kesin bir şey söylemek mümkün değildir. Ancak çalışmalarda tercih edilme sıklığı açısından en çok rastlanan modelin Rastgele Orman (Random Forest) modeli olduğu görülmektedir. Diğer modellerin nispeten daha az tercih edilmeleri bu modellerin daha az işe yaradığı anlamına gelmemelidir. Bir modelin tahmin gücünün yüksek olması seçilen verilerin türlerine bağlı olarak değişmektedir. Aly ve Hasan (2019, s. 205), yapmış oldukları çalışmada riskli öğrencileri tahmin etmek için 7 farklı modeli karşılaştırmışlardır. Her bir modelin risk türlerinden birini tahmin etmede diğerine göre daha iyi sonuç verdiği söylenmektedir. Her bir modelin diğerlerine karşı üstün olduğu sonuçların yanı sıra çalışmanın sonuç kısmında her türlü tahmin işinde kullanılacak en iyi modelin hangisi olduğu net bir şekilde ortaya konulamamıştır. Yapmış olduğu farklı denemeler sonucunda tatmin edici bir başarı elde edemeyen Mi (2019, s. 831) de henüz doğrulanmış bir modelin olmadığı görüşünü ileri sürmektedir. Bu açıdan bakıldığında bu alanda yapılacak deneysel çalışmaların sayısının artırılmasının gerektiği söylenebilir. Analiz yöntemlerinin teker teker denendiği veya birkaçının bir arada kullanılarak karşılaştırmalarının yapılacağı türden çalışmalar uzaktan eğitim veren kurumlara hizmet edecektir.

Erken Uyarı Sistemleri üzerine yapılan deneysel çalışmalarda kullanılan verilerin alındığı ortamlar incelendiğinde bütün çalışmalarda öğrenme yönetim sistemleri (ÖYS) kullanılmış, %40'a yakın orandaki çalışmalarda ise bu sistemlere ek olarak öğrenci bilgi sistemi ve Kitleli Açık Çevrimiçi Dersler (KAÇD) gibi sistemlerden alınan verilerle desteklendiği görülmüştür. Günümüzde özellikle salgından dolayı oldukça yaygın hale gelen uzaktan öğretimin ve örgün öğretimlerin sınıf dışı çevrimiçi etkinliklerle desteklendiği harmanlanmış öğrenme etkinlikleri sayesinde öğrencilerin davranışları hakkında toplanacak veriler için en iyi kaynağı başta öğrenme yönetim sistemleri ve devamında öğrenci bilgi sistemleri oluşturmaktadır. Bazı araştırmalarda öğrencilerin kişilik ve aile geçmişi gibi verilerin analiz için kullanıldığına rastlanılsa da hala en çok tercih edilen veri kaynağının ÖYS olduğu (Yuxiang, 2019, s. 262), ÖYS üzerinde tutulan izleme verilerinin öğrenme analitikleri için temel veri kaynağı olduğu (Tempelaar, Rienties ve Giesbers, 2015, s. 158) söylenmektedir. Uzaktan eğitim veren her kurum bu anlamda öğrenci davranışlarını takip altına alabilir ve riskli öğrencileri tespit etmek üzere kullanabilir.

Erken Uyarı Sistemleri üzerine yapılan deneysel çalışmalarda yapılan analizlerde kullanılan verilerin türlerine bakıldığında, öğrenme yönetim sisteminden elde edilen sistem kayıtlarının ve öğrenci bilgi sistemi gibi diğer sistemlerden de demografik verilerin alındığı görülmektedir. Erken Uyarı Sistemleri üzerinde yapılan deneysel çalışmalarda öğrenme yönetim sisteminde sunulan ders materyallerine yapılan tıklama sayıları, materyallerle geçirilen süreler bu çalışmalarda en çok rastlanan bağımsız değişkenler olarak karşımıza çıkmaktadır. Genel olarak bir öğrenme yönetim sisteminin sağladığı öğrenci davranışlarını kaydetme imkânı ile elde edilen bütün kayıtların tamamı genellikle bu analizlerde kullanılmaktadır. Böylece elde edilen ilişki formüllerinin daha gerçekçi olacağı düşünülmektedir.

Sonuç olarak, Erken Uyarı Sistemleri üzerine yapılan çalışmalar incelendiğinde eğitim ile ilgili olanların 2014 yılından sonra görülmeye başladığı ve 2018 yılında hızla artışa geçtiği, bu çalışmaların çoğunlukla ABD'de yapıldığı görülmüştür. Çalışmaların çoğunlukla makale ve bildiri türünde olduğu, çalışmalarda sıklıkla nicel yöntemlerin tercih edildiği belirlenmiştir. Yapılan deneysel çalışmalarda öğrenme yönetim sisteminden alınan sistem kayıtlarından elde edilen veriler üzerinde yapılan çeşitli veri madenciliği analizleri ile incelendiği tespit edilmiştir.

Etik Beyan

"Eğitimde Kullanılan Erken Uyarı Sistemleri Konusunda Yapılmış Çalışmaların İncelenmesi" başlıklı çalışmanın yazım sürecinde bilimsel kurallara, etik ve alıntı kurallarına uyulmuş; toplanan veriler üzerinde herhangi bir tahrifat yapılmamış ve bu çalışma herhangi başka bir akademik yayına değerlendirme için

gönderilmemiřtir. Bu arařtırmada doküman incelemesi yapıldığından etik kurul kararı zorunluluđu bulunmamaktadır.

Kaynakça

- Akçapınar, G., Altun, A. ve Ařkar, P. (2019). Using learning analytics to develop early-warning system for at-risk students. *International Journal of Educational Technology in Higher Education*, 16(40), 1-20. doi: 10.1186/s41239-019-0172-z
- Akçapınar, G., Hasnine, M., Majumdar, R., Flanagan, B. ve Ogata, H. (2019). Developing an early-warning system for spotting at-risk students by using eBook interaction logs. *Smart Learning Environments*, 6(4). doi: 10.1186/s40561-019-0083-4
- Aly, M. ve Hasan, M. (2019). Improving STEM performance by leveraging machine learning models. *Int'l Conf. Frontiers in Education: CS and CE (FECS'19)*, (pp. 205-211).
- Arnold, K. (2017). *The effects of educational technology usage profiles and legally protected bio-demographic data on behaviorally based predictive student success models in learning analytics: An exploratory study* (Doctoral Dissertation). Purdue University.
- Baneres, D., Rodriguez-Gonzalez, M. E. ve Serra, M. (2019). An early feedback prediction system for learners at-risk within a first-year higher education course. *IEEE Transactions on Learning Technologies*, 12(2), 249-263. doi: 10.1109/TLT.2019.2912167
- Brown, M., DeMonbrun, R. ve Teasley, S. (2018). Taken together: conceptualizing students' concurrent course enrollment across the post-secondary curriculum using temporal analytics. *The Journal of Learning Analytics*, 5(3), 60-72. doi: 10.18608/jla.2018.53.5
- Büyüköztürk, ř., Kılıç Çakmak, E., Akgün, Ö. E., Karadeniz, ř. ve Demirel, F. (2009). *Bilimsel arařtırma yöntemleri*. Ankara: Pegem Akademi.
- Cohen, L., Manion, L. ve Morrison, K. (2007). *Research methods in education*. Taylor & Francis e-Library.
- DeGraff, J., DeGraff, N. ve Romesburg, H. (2013). Literature searches with Google Scholar: Knowing what you are and are not getting. *GSA Today*, 23(10), 44-45. doi: 10.1130/GSAT175GW.1
- Dewan, M., Lin, F., Wen, D. ve Kinshuk. (2015). Predicting dropout-prone students in e-learning education system. *UIC-ATC-ScalCom-CBDCom-IoP 2015*, (pp. 1735-1740). Beijing, China. doi: 10.1109/UIC-ATC-ScalCom-CBDCom-IoP.2015.315
- Elbadrawy, A., Polyzou, A., Ren, Z., Sweeney, M., Karypis, G. ve Rangwala, H. (2016). Predicting Student Performance Using Personalized Analytics. *Computer*, 49(4), 61-69. doi: 10.1109/MC.2016.119
- He, L., Levine, R., Bohonak, A., Fan, J. ve Stronach, J. (2018). Predictive Analytics Machinery for STEM Student Success Studies. *Applied Artificial Intelligence*, 32(4), 361-387. doi: 10.1080/08839514.2018.1483121
- Hill, F., Fulcher, D., Sie, R. ve de Laat, M. (2018). Balancing Accuracy and Transparency in Early Alert Identification of Students at Risk. *2018 IEEE International Conference on Teaching, Assessment, and Learning for Engineering (TALE)*, (pp. 1125-1128). Wollongong, NSW, Australia. doi: 10.1109/TALE.2018.8615370
- Howard, E., Meehan, M. ve Parnell, A. (2018). Contrasting prediction methods for early warning systems at undergraduate level. *The Internet and Higher Education*, 37, 66-75. doi: 10.1016/j.iheduc.2018.02.001
- Hung, J.-L., Shelton, B., Yang, J. ve Du, X. (2019). Improving predictive modeling for at-risk student identification: A multistage approach. *IEEE Transactions on Learning Technologies*, 12(2), 148-157. doi: 10.1109/TLT.2019.2911072
- Hung, J. L., Wang, M., Wang, S., Abdelrasoul, M., Li, Y. ve He, W. (2017). Identifying At-Risk Students for Early Interventions—A Time-Series Clustering Approach. *IEEE Transactions on Emerging Topics in Computing*, 5(1), 45-55. doi: 10.1109/TETC.2015.2504239
- Hussain, M., Zhu, W., Zhang, W., Abidi, S. ve Ali, S. (2018). Using machine learning to predict student difficulties from learning session data. *Artificial Intelligence Review*. doi: 10.1007/s10462-018-9620-8
- Jokhan, A., Sharma, B. ve Singh, S. (2018). Early warning system as a predictor for student performance in higher education blended courses. *Studies in Higher Education*. doi:10.1080/03075079.2018.1466872
- Kotsiantis, S. (2012). Use of machine learning techniques for educational proposes: a decision support system for forecasting students' grades. *Artificial Intelligence Review*, 37(4), 331-344. doi: 10.1007/s10462-011-9234-x
- Macfadyen, L. ve Dawson, S. (2010). Mining LMS data to develop an "early warning system" for educators: A proof of concept. *Computers & Education*, 54(2), 588-599. doi: 10.1016/j.compedu.2009.09.008
- Marbouti, F., Diefes-Dux, H. ve Madhavan, K. (2015). Predictive modeling for identifying at-risk students using course performance data. *The 6th Research in Engineering Education Symposium*. Ireland, Dublin.
- Marbouti, F., Diefes-Dux, H., & Madhavan, K. (2016). Models for early prediction of at-risk students in a course using standards-based grading. *Computers & Education*, 103, 1-15. doi: 10.1016/j.compedu.2016.09.005
- Mduma, N., Kalegele, K. ve Machuve, D. (2019). A Survey of Machine Learning Approaches and Techniques for Student Dropout Prediction. *Data Science Journal*, 18(14), 1-10. doi: 10.5334/dsj-2019-014
- Mi, C. (2019). Student Performance Early Warning based on Data Mining. *International Journal of Performability Engineering*, 15(3), 822-833.

- Samson, P., Czarnik, A. ve Gross, M. (2017). Relationships Between Digital Measures of Student Engagement and Exam Scores: Is the LMS Enough? *7th International Learning Analytics & Knowledge Conference (LAK17): Practitioner Track*, (pp. 106-117). Vancouver, Canada.
- Sandoval, A., Gonzalez, C., Alarcon, R., Pichara, K. ve Montenegro, M. (2018). Centralized student performance prediction in large courses based on lowcost variables in an institutional context. *The Internet and Higher Education*, 37, 76-89. doi: 10.1016/j.iheduc.2018.02.002
- Sclater, N., Peasgood, A., & Mullan, J. (2016). *Learning analytics in higher education: A review of UK and international practice*. London: Jisc.
- Sezer, A. (1994). *Türkiyede bitki hastalıklarının savaşımında kullanılan ön tahmin ve erken uyarı sistemleri* (Yüksek Lisans Tezi). Ankara Üniversitesi / Fen Bilimleri Enstitüsü.
- Stapel, M., Zheng, Z. ve Pinkwart, N. (2016). An Ensemble Method to Predict Student Performance in an Online Math Learning Environment. *9th International Conference on Educational Data Mining*, (pp. 231-238). Raleigh, NC.
- Tempelaar, D., Rienties, B. ve Giesbers, B. (2015). In search for the most informative data for feedback generation: Learning Analytics in a data-rich context. *Computers in Human Behavior*, 47, 157-167. doi: 10.1016/j.chb.2014.05.038
- Waddington, R., Nam, S., Lonn, S. ve Teasley, S. (2016). Improving early warning systems with categorized course resource usage. *Journal of Learning Analytics*, 3(3), 263-290. doi: 10.18608/jla.2016.33.13
- Yıldırım, A., & Şimşek, H. (2005). *Sosyal bilimlerde nitel araştırma yöntemleri* (5. Baskı). Ankara: Seçkin Yayıncılık.
- Yuxiang, W. (2019). Academic Supervision and Risk Assessment Based on Moodle LMS Data. *2019 International Conference on Robots & Intelligent System (ICRIS)*. Warsaw, Poland. doi: 10.1109/ICRIS.2019.00075

EXTENDED ABSTRACT

Early Warning Systems (EWS) are one of the tools used by educators to monitor student progress and identify students at risk of failing or leaving a course or program (Jokhan, Sharma, & Singh, 2018). Predicting students at risk requires data from students who did not complete the program or who dropped out after certain behavior in the system. It is possible to make future predictions by developing artificial intelligence-based systems that are trained using this data (Kotsiantis, 2012). With the spread of distance education using online environments, student behaviors are recorded by Learning Management Systems (LMS) and EWS can be developed using this data (Macfadyen & Dawson, 2010).

The following methods are mostly encountered in EWS developed using data from LMS:

- Random Forest Model (Elbadrawy et al. 2016; He, Levine, Bohonak, Fan, & Stronach, 2018; Hill, Fulcher, Sie, & de Laat, 2018; Samson, Czarnik, & Gross, 2017; Sandoval, Gonzalez, Alarcon, Pichara, & Montenegro, 2018)
- Logistic Regression Model (Arnold, 2017; Hill et al. 2018; Hussain, Zhu, Zhang, Abidi, & Ali, 2018; Waddington, Nam, Lonn, & Teasley, 2016)
- Cluster Analysis (Brown, DeMonbrun, & Teasley, 2018; Hung, et al., 2017; Stapel, Zheng, & Pinkwart, 2016)
- Support Vector Machines (Dewan, Lin, Wen, & Kinshuk, 2015; Hussain et al. 2018; Marbouti, Diefes-Dux, & Madhavan, 2016)
- K-Nearest Neighbor Analysis (Dewan et al. 2015; Marbouti, Diefes-Dux, & Madhavan, 2015; Marbouti et al. 2016)

This study aimed to reveal the current situation by examining the studies on EWS used in education. For this purpose, the questions of this paper are as follows.:

1. What is the distribution of studies on EWS by years?
2. What is the distribution of studies on EWS by country?
3. What is the distribution of studies on EWS according to their types?
4. What is the distribution of the studies on EWS according to their methods?
5. Which analysis methods have been used in experimental studies on EWS?
6. From which media were the data used in experimental studies on EWS taken?
7. What types of data have been used for the analysis of the experimental studies on EWS?

The document analysis method, one of the qualitative research methods, was used in this study, in which studies on EWS were examined. EWS studies were analyzed in terms of the year, the country in which they were conducted, the type of publication, the research method, the method of analysis used in the studies, the environment from which the data were used in the analysis, and the type of data used. The Google Scholar search engine was used to find relevant studies. It has been tried to reach the relevant studies by using the keywords "early warning systems" and "LMS" together in the Google Academic

search engine. The search made on the Google Scholar search engine reached 512 records. After the excluded studies, 63 studies were examined and answers were sought for research questions. The documents obtained were analyzed by the content analysis method.

As a result, when the studies on EWS were examined, it has been seen that those related to education started to be seen after 2014 and started to increase rapidly in 2018, and these studies were mostly carried out in the USA. It was found that research was conducted primarily in the form of articles and conference reports, and quantitative methods were often preferred in research. In the experimental studies, it was determined that the data obtained from the system records taken from the LMS were examined by various data mining methods.

It has been observed that studies on EWS in the field of education started after 2014. Considering that the number of studies conducted in 2018 and 2019 has doubled compared to previous years, it is estimated that these numbers will increase in the next few years.

It was seen that most of the studies on EWS are done in the USA. As a result of the widespread use of learning analytics and data mining in the USA, it is possible to say that studies on EWS have also been positively affected by these developments.

It was defined that the studies on the EWS are mostly article-type researches, followed by conference paper-type studies. With the widespread use of distance education, it is thought that it will be possible to carry out all kinds of studies on EWS.

It can be seen that quantitative research is often favored over EWS research. Since EWS is based on data mining on LMS data, it is believed that conducting these studies using quantitative methods and analyzing the resulting big data using these methods is the expected result.

In experimental studies on EWS, it was determined that the most common model in terms of preference is the Random Forest model. In all of the studies, LMS was used as a data source, and in some studies, it was seen that these systems were supported by data from systems such as student information systems and Massive Open Online Courses (MOOC). Every institution providing distance education can monitor student behavior in this sense and use it to identify risky students.

In experimental studies on EWS, it is seen that the system records obtained from LMS and demographic data from other systems such as student information systems are also obtained. In general, all the records obtained by the opportunity to record student behaviors provided by a learning management system are generally used in these analyses.

İmam Hatip Ortaokulu Öğrencilerinin Okul İklimi Algıları ile Okula Bağlılıkları Arasındaki İlişki¹

Ahmet KOÇ²

Öz

İmam Hatip Ortaokulu (İHO) öğrencilerinin okul iklimi algıları ile okula bağlılıkları arasındaki ilişkinin incelendiği bu araştırma, ilkokuldan sonra farklı bir akademik yapı içine giren ortaokul öğrencilerinin okullarına yönelik bakış açılarını tespit etmeye yöneliktir. Eğitim içeriğinin ve şeklinin bir neticesi olarak kendine has bir okul iklimi ve kültürünün oluştuğu İHO'da okuyan öğrencilerin okullarına yönelik görüşleri önem arz etmektedir. Okul iklimi ve okula bağlılık konusunda yönetici ve öğretmenlere yönelik pek çok araştırma yapılmış olsa da genelde öğrencilere yönelik özelde ise İHO öğrencilerine yönelik bu alanda yapılan çalışma oldukça azdır. Araştırma 2020 yılında, İstanbul'daki 11 İHO'da okuyan 481 öğrencinin katılımı ile gerçekleştirilmiştir. Nicel yöntemle yapılan araştırmada "Okul İklimi Ölçeği" ve "Okul Bağlılığı Ölçeği" kullanılmıştır. Araştırma sonuçlarına göre; kız öğrencilerin, daha alt sınıflarda okuyan öğrencilerin, ebeveyniyle beraber ikamet eden öğrencilerin, İHO'ya kendi tercihiyle gelen öğrencilerin ve İHO'dan sonra İmam Hatip Lisesinde ya da Fen Lisesinde okumak isteyen öğrencilerin okul iklimi algılarının ve okula bağlılıklarının diğer gruplara göre anlamlı düzeyde daha yüksek olduğu tespit edilmiştir. Öğrencilerin olumlu okul iklimi algıları ile okula bağlılıkları arasında pozitif ve anlamlı bir ilişki olduğu, okul iklimi algısı yüksek olan öğrencilerin okula bağlılıklarının da yüksek olduğu belirlenmiştir.

Anahtar Kelimeler: Din Eğitimi, İmam Hatip Ortaokulu, Okul İklimi, Okula Bağlılık, Okul Kültürü

An Investigation of the Relationship between Imam Hatip Secondary School Students' School Climate Perceptions and School Engagements

Abstract

This study, which examines the relationship between Imam Hatip Secondary School (IHSS) students' perceptions of school climate and their engagement to school, aims to determine the perspectives of the students who enter a different academic structure after primary school. The opinions of the students studying at IHSS, which has a unique school climate and culture, are important. Although many researches have been conducted on school climate and school engagement for administrators and teachers, in this context, the study for IHSS students is scarce. The research was carried out in 2020 with the participation of 481 students studying at 11 IHSSs in Istanbul. "School Climate Scale" and "School Engagement Scale" were used in the research conducted by quantitative method. According to the research results; the school climate perceptions and school engagement of female students, students studying in lower grades, students residing with their parents, students who came to IHSS with their own preference and students who want to study at Imam Hatip High School or Science High School after IHSS was determined to be higher. In addition, it was found that there was a positive and significant relationship between students' perceptions of school climate and their engagement to school.

Key Words: Religious Education, Imam Hatip Secondary School, School Climate, School Engagement, School Culture

Atıf İçin / Please Cite As:

Koç, A. (2021). İmam hatip ortaokulu öğrencilerinin okul iklimi algıları ile okula bağlılıkları arasındaki ilişki. *Manas Sosyal Arařtırmalar Dergisi*, 10(2), 798-812.

Geliş Tarihi / Received Date: 07.11.2020

Kabul Tarihi / Accepted Date: 08.02.2021

¹ Bu araştırma, Yakın Doğu Üniversitesi Bilimsel Arařtırmalar Etik Kurulu'nun 06.04.2020 tarih ve YDÜ/EB/2020/450 sayılı izni ile uygulanmıştır.

² Dr. Öğretim Görevlisi - Hitit Üniversitesi, Çorum, Türkiye, ahmetkoc@hitit.edu.tr

Giriř

Okullar, öğrencilerin günlük zamanlarının önemli kısmını geçirdikleri, hem akademik hem de sosyal etkinliklerde buldukları, arkadaşlıklar kurdukları ve tam gelişme çağlarında kimliklerinin oluştuğu mekânlardır. Bu mekânlarda öğrencilerin kendilerini huzurlu, mutlu ve güvende hissetmeleri, akademik başarıları kadar sosyal gelişimleri için de oldukça önemlidir (Tong, Reynolds, Lee ve Liu, 2019, s. 509). Çünkü öğrenciler okulda kazandıkları yaşam tecrübelerini, sosyal hayata taşımakta ve beraberinde gelecekları şekillenmektedir. Bu aşamada öğrencilerin kendilerini güvende hissettikleri ve mutlu oldukları bir okul ikliminin varlığı oldukça önemlidir (Gencer, 2019, s. 152).

Okul iklimi ve okula bağlılık arasındaki ilişkiyi inceleyen çeşitli arařtırmalarda okul ortamının öğrencilerin okula bağlanması için oldukça önemli olduğu ve okul ikliminin öğrencilerin okula bağlılık düzeylerini etkileyen bir faktör olduğu ifade edilmektedir (Özgenel, Yılmaz ve Baydar, 2018, s. 98; Tař-Akarsu, 2018, s. 61). Bu arařtırma, İmam Hatip Ortaokulları (İHO)'nda öğrenim gören öğrencilerin okullarında algıladıkları okul iklimi ile okula bağlılıkları arasındaki ilişkiyi incelemek için yapılmıştır. Genellikle öğretmenlerin ve yöneticilerin görüşlerine dayalı olarak yapılan okul iklimi ve okula bağlılık konusundaki arařtırmalardan farklı olarak bu arařtırma, hem ilköğretimden sonra farklı bir ortamda eğitime başlayan ortaokul öğrencileriyle yapılmış olması açısından hem de kendine has iklim ve kültürüyle diğer ortaokullardan ayrılan İHO öğrencileriyle yapılmış olması açısından önemlidir.

Kavramsal Çerçeve

Okul İklimi Kavramı ve İmam Hatip Okullarındaki Okul İklimi

Okul iklimi; okul içindeki kişilerin davranışlarını biçimlendiren, okulun başka okullardan farklılaşmasını temin eden, okul bünyesindeki akademik başarı, iş güvenliği, huzur ve okula aidiyet gibi birçok değişkenden oluşan dinamikler bütünü şeklinde tarif edilmektedir (Şişman ve Uysal, 2015, s. 163). Okul iklimi, okuldaki kişilerin davranışlarından etkilendiği gibi, onların davranışlarını da etkilemektedir (Hoy, Tarter ve Kottkamp, 1991, s. 3). Başka bir deyişle okul içinde yer alan bütün paydaşlar okulun oluşturduğu atmosfer ile bütünleşmekte ve bu bütünlük okulun kimlik kazanmasını temin etmektedir. Bireyler için karakter hangi manaya geliyorsa, okullar için de iklim buna denk bir mana ifade etmektedir (Hoy ve Hannum, 1997, s. 292). Okul ikliminin olumlu olması, öğrencilerin akademik başarıya verdikleri önemin artmasını, arkadaşları, öğretmenleri ve okuldaki diğer kişilerle olumlu ilişkiler geliştirmelerini, okul kurallarına daha çok uyum göstermelerini, güvenlik konusuna dikkat etmelerini ve ailelerin okula daha çok katılım göstermelerini sağlamaktadır (Dönmez ve Taylı, 2018, s. 3).

İmam Hatip okullarını anlatırken kökleri Osmanlı Devletinin son dönemlerine kadar uzanan, sosyal, beşeri, fen ilimleri ile beraber İslami ilimleri tek bir program çatısı altında birleştiren, Türkiye'ye has bir model olduğu söylenebilir. Bu okullar, genel eğitimle birlikte bireylerin dini, ahlaki ve manevi ihtiyaçlarını karşılama hususunda mühim bir rol üstlenmektedir (Aktaş, 2017, s. 343). İHO, diğer ortaokullarda seçmeli olarak okutulan din ile ilgili derslerin müfredatın bir parçası olarak okutulduğu okullardır. Bu okullarda verilen eğitim içeriğinin ve şeklinin bir neticesi olarak bu okullara has oluşan bir okul iklimi ve okul kültürü bulunmaktadır (DOGM, 2018, s. 67). İmam Hatip okullarının her biri hem kendine özgü bir okul kültürü meydana getirmiş hem de bir bütün olarak ülke genelinde müşterek bir İmam Hatip kültürünün oluşmasını sağlamışlardır. İmam Hatip okullarını diğer okullardan ayıran bu iklim ve kültür, milli ve manevi değerlerin derslerde ve etkinliklerde yoğun şekilde işlenmesinden kaynaklı olabilir (Erdem, 2017, s. 64).

Okula Bağlılık Kavramı ve Okul İklimi ile İlişkisi

Okula bağlanma kavramı, öğrencinin okula devam etmesi, okuldaki sosyal etkinliklere katılması ve akademik başarı için çabayı içeren (Karababa, Oral ve Dilmaç, 2018, s. 269) ve bir bütün olarak okul ve öğrenci ilişkilerini kapsayan bir terimdir (Libbey, 2004, s. 275). Okula bağlılık kavramı "davranışsal, bilişsel ve duyuşsal" şeklindeki üç boyuttan oluşmaktadır. Davranışsal boyut; kurallara uyma, zarar verici davranışlar yapmama, öğrenmeye iştirak, sportif, sosyal ve yönetsel katkı sağlama gibi okul içinde yapılan eğitim ve sosyal etkinliklerindeki gözlenebilen faaliyetleri ve davranışları kapsar. Bilişsel boyut; öğrencinin çetin ve karmaşık hususları öğrenme ile ilgili lazım olan çabayı harcamada heveskâr ve titiz oluşunu kapsar. Duyuşsal boyut ise kişinin okulda bulunanlara ve okuluna yönelik olumlu tepkisi, diğer bir ifadeyle, okuldaki aktivitelerden söz ederken olumlu duygularını, müspet düşüncelerini, meraklı, ilgili ve coşkulu tepkilerini göstermesi şeklinde ifade edilmektedir (Fredricks, Blumenfeld ve Paris, 2004, s. 60).

Okul iklimi ile öğrencilerin okula bağlılıkları arasındaki ilişkiye bakıldığında, öğrencilerin algıladığı okul ikliminin, okula bağlılıkları üzerinde belirgin bir etkiye sahip olduğu söylenebilir. Çünkü okula verilen değer artması, okula olan bağlılığın da artmasını sağlamaktadır (Dönmez ve Taylı, 2018, s. 3). Ayrıca okul ikliminin unsurlarından olan arkadaş ve öğretmen desteğinin öğrencilerin okula bağlanmasında önemli bir etkisinin olduğu ifade edilmektedir (Karababa vd., 2018, s. 269). Çünkü okul ortamında kabul edildiğini hisseden ve destek gören bir öğrencinin okuluna bağlılığı daha yüksek olmaktadır (Atik ve Yerin-Güneri, 2016, s. 93). Olumlu bir okul ikliminin oluşabilmesi için öğretmenlerin ve idarecilerin öğrencilerle olumlu ilişkiler kurmaları ve öğrencileri desteklemeleri, öğrencilerin birbirleriyle güzel arkadaşlıklar kurmaları (Brown, 2019, s. 93), okulun fiziki koşullarının ve sosyal faaliyetlerinin yeterince olması gerektiği belirtilmektedir (Özdemir, Sezgin, Şirin, Karip ve Erkan, 2010, s. 215). Böylelikle öğrencilerin okul memnuniyetlerinin artacağı, okulu daha çok sevecekleri ve okula daha fazla bağlanabilecekleri belirtilmektedir (Tavşanlı, Oksal ve Birgül, 2016, s. 828). Tüm bu bilgiler ışığında, bir öğrencinin kendini okula ait hissetmesi, okulu sevmesi, öğretmen desteği ve ilgisi, iyi arkadaşlara sahip olması, akademik yöneme uyum sağlaması, etkili bir disiplin yönteminin varlığı gibi durumların tümünün okula bağlılığın belirleyicileri olduğu söylenebilir (Libbey, 2004, s. 277).

Araştırmanın Önemi ve Amacı

Türkiye’de okul iklimi ve okula bağlılık konularının incelenmesi ile ilgili çalışmaların büyük kısmı okul yöneticileri ve öğretmenlerinin görüşlerine dayalıdır. Okullardaki iklim ve okula bağlılık durumunu yalnızca okul yöneticileri ve öğretmenlerin algılarıyla kısıtlamamak, öğrencilerin algılarını da göz önünde bulundurmak gerekmektedir. Bu bakımdan öğrencilerin okul iklimi ve okula bağlılık ile ilgili algılarını değerlendirmeye yönelik bu çalışma önem arz etmektedir. Çünkü öğrencilerin gözünde okulların nasıl mekânlar oldukları, öğrencilerin okula istekli bir biçimde gidip gitmedikleri, okulda mutlu olup olmadıkları, okula ve okul çalışanlarına yönelik hissetmiş oldukları duygular eğitimin tüm paydaşları için önemlidir (Dönmez ve Taylı, 2018, s. 2).

Ortaokul eğitimi, hem ilkokulun ardından farklı bir akademik yapıyı hem de öğrencilerin ergenlik dönemi değişimlerine uyum sürecini kapsayan bir döneme rastlamaktadır. Bu dönem öğrencilerinin algıladıkları okul ikliminin önemine yönelik benzer bir çalışma, ülkemiz gibi ortaokul eğitimi 5. sınıf düzeyinde başlatan Portekiz’de yapılmıştır (Coelho, Romão, Brás, Bear ve Prioste, 2020). 2012 yılında uygulanmaya başlayan 4+4+4 sistemiyle birlikte nicel olarak artış gösteren İHO’da okuyan öğrenciler ise ilkokul eğitiminden farklı bir eğitim görmekle birlikte kendine has iklim ve kültürüyle diğer ortaokullardan da ayrılan bir eğitim kurumunda bu dönemlerini geçirmektedirler. Bu bakımdan İHO öğrencilerinin okul iklimi algılarının ve okul bağlılıklarının incelenmesi bu alandaki önemli bir boşluğu dolduracaktır. Çünkü literatür taraması yapıldığında diğer ortaokul öğrencilerine yönelik okula bağlılıklarını ve okul iklimi algılarını belirlemeye yönelik çeşitli çalışmalar olsa da (Dönmez ve Taylı, 2018; Karababa vd., 2018; Özgenel vd., 2018; Taş-Akarsu, 2018; Tavşanlı vd., 2016) İHO öğrencilerine yönelik bir çalışmaya rastlanmamıştır. Ayrıca İHO ile ilgili; öğrencilerinin okula bağlılığı (Aktaş, 2017), öğrencilerinin okul motivasyonları (Çiftçi, 2019) ve örgüt kültürünün incelenmesi (Erdem, 2017) gibi müstakil çalışmalar olsa da İHO’daki okul iklimini ve öğrencilerinin okula bağlılığını beraberince inceleyen bir çalışmaya rastlanmamıştır.

Bu araştırmanın amacı, İHO’da öğrenim gören öğrencilerin okullarında algıladıkları okul iklimi ile okula bağlılıkları arasındaki ilişkinin tespit edilmesidir. Araştırmada öncelikle öğrencilerin okul iklimi algıları ile okula bağlılık puanlarının çeşitli değişkenlere göre farklılaşıp farklılaşmadığı incelenmiştir. Daha sonra okul iklimi algıları ile okula bağlılıkları arasındaki ilişki düzeyi tespit edilmiştir. Bu kapsamda, aşağıdaki araştırma sorularına cevap aranmıştır:

1. Cinsiyet değişkenine göre öğrencilerin okul iklimi algıları ve okula bağlılıkları anlamlı düzeyde farklılaşmakta mıdır?
2. Sınıf düzeyi değişkenine göre öğrencilerin okul iklimi algıları ve okula bağlılıkları anlamlı düzeyde farklılaşmakta mıdır?
3. Okul döneminde ikamet ettikleri yer değişkenine göre öğrencilerin okul iklimi algıları ve okula bağlılıkları anlamlı düzeyde farklılaşmakta mıdır?
4. Okul tercihinde etkili olan kişi/kişiler değişkenine göre öğrencilerin okul iklimi algıları ve okula bağlılıkları anlamlı düzeyde farklılaşmakta mıdır?

5. Öğrencilerin ortaokuldan sonra gitmek istedikleri liseye göre öğrencilerin okul iklimi algıları ve okula bağlılıkları anlamlı düzeyde farklılaşmakta mıdır?

6. Öğrencilerin okul iklimi algıları ile okula bağlılıkları arasında anlamlı bir ilişki var mıdır?

Yöntem

Araştırma Modeli

Araştırma, nicel araştırma yöntemine göre gerçekleştirilmiştir. Araştırma konusu olan İHO öğrencilerine yönelik karşılaştırma türü ilişkisel tarama yolu ile durum tespiti yapılmıştır. Tarama modeli geçmişteki veya hâlihazırdaki durumu mevcut haliyle ortaya koyan araştırma modelleridir (Büyüköztürk, Kılıç-Çakmak, Erkan-Akgün, Karadeniz ve Demirel, 2019, s. 14). Araştırmada demografik değişkenler (cinsiyet, sınıf düzeyi ve ikamet durumu), öznel bağımsız değişkenler (okul tercihinde etkili kişi/kişiler ve okumak istediği lise) ve iki ölçek (okul iklimi ve okul bağlılığı) kullanılmıştır.

Evren - Örneklem

Çalışmanın evrenini İstanbul'da okuyan İHO öğrencileri oluşturmaktadır. İstanbul genelinde 150 binden biraz fazla İHO öğrencisi bulunmaktadır. Örneklem hesaplanması amacıyla % 95 güven düzeyi ve % 5 hata payı dikkate alınarak yapılan işlem sonucunda, bu çalışma için evreni temsil edecek olan minimum örneklem sayısının 383 olarak hesaplanmıştır (Büyüköztürk vd., 2019, s. 98). Ortaya çıkan bu sonuca bakılarak, araştırmadaki 481 birimden meydana gelen örneklemin çalışma evrenini temsil gücü için yeterli olduğu ifade edilebilir. Araştırmada yer alan katılımcıların demografik özellikleri ile öznel bağımsız değişkenler Tablo 1'de gösterilmiştir:

Tablo 1. Araştırmada Yer Alan Katılımcıların Demografik Özellikleri ile Öznel Bağımsız Değişkenler

Değişken	Düzy	n	%
Cinsiyet	Kız	271	56,3
	Erkek	210	43,7
Sınıf Düzeyi	5. sınıf	96	20,0
	6. sınıf	184	38,2
	7. sınıf	100	20,8
	8. sınıf	101	21,0
İkamet Yeri	Ailesinin yanında	427	88,8
	Yurt/Kurs/Pansiyon	54	11,2
Okul Tercihinde Etkili Olan Kişi / Kişiler	Kendisi	260	54,1
	Anne-babası	186	38,7
	Diğer	35	7,2
Okumak İsteddiği Lise Türü	Henüz bir fikrim yok	217	45,1
	Fen Lisesi	100	20,8
	İmam Hatip Lisesi	69	14,3
	Anadolu Lisesi	60	12,5
	Meslek Lisesi	14	2,9
	Diğer	21	4,4

Katılımcıların görüşlerinin çok farklı açılardan analiz edilebilmesi için araştırmada demografik özellikler geniş tutulmuştur. Öğrencilerin cinsiyet durumuna bakıldığında birbirine yakın sayıda oldukları, sınıf düzeylerine bakıldığında 6.sınıf düzeyinde bir miktar yoğunlaşma görülse de diğer sınıflar düzeyinde dengeli bir dağılımdan söz edilebilir. Araştırmaya katılan öğrencilerin büyük çoğunluğunun (%88,8) aileleriyle birlikte kalıyor olmaları hafızlık projesi kapsamındaki İHO'ların genel İHO'lar arasındaki yüzdesiyle uyumludur (DOGM, 2020, s. 1-7). İlkokuldan sonra okuyacakları ortaokulun seçiminde kimin etkili olduğu sorusu öğrencilere sorulduğunda yarıdan biraz fazlası (%54,1) kendi tercihleri olduğunu, yarıya yakını (%38,7) bu tercihte anne-babasının etkili olduğunu ve çok az bir kısmı (%7,2) ise arkadaş veya ilkokul öğretmeni gibi kişilerin tavsiyesinin etkili olduğunu belirtmişlerdir. Bu bilgi literatürdeki bilgilerle uyumludur. İHO öğrencilerini okul motivasyonları hakkında yapılan bir çalışmada öğrencilerin yarısının (50,8) İHO'yu kendisinin tercih ettiği, %24,4'ünün ailesinin isteğiyle İHO'ya gittiği ve %24,8'nin diğer sebeplerle İHO'da okuduğu sonucuna ulaşılmıştır (Çiftçi, 2019, s. 49). 2019 yılında yapılan iki ayrı çalışmada da İHO öğrencilerinin büyük kısmının (sırasıyla %75,8 ve %88,4) kendi istekleriyle okullarını tercih ettikleri ifade edilmiştir (Erkan, 2019, s. 74; Ünalı, 2019, s. 51).

Veri Toplama Araçları

Okul İklimi Ölçeği. Bu çalışmada kullanılan ölçeklerden biri Emmons ve arkadaşları tarafından 2005 yılında geliştirilen, Atik ve Yerin-Güneri tarafından 2016 yılında Türkçe'ye uyarlaması yapılan "Okul İklimi Ölçeği"dir. Faktör analizi neticesinde, ölçeğin Türkçe Formu 36 madde ve "adalet, düzen ve disiplin, veli katılımı, kaynakların paylaşımı, öğrencilerin kişilerarası ilişkileri ve öğrenci-öğretmen ilişkileri" şeklindeki altı alt boyuttan meydana gelmektedir. Ölçeğin tamamı için Cronbach alfa değerleri 0,89 iken, alt boyutları için 0,64 ile 0,88 arasındadır. Ölçeğin tümü için oldukça güvenilir, alt boyutları için güvenilir ifadesi kullanılabilir. Tüm ölçeğin test-tekrar test güvenilirlik katsayısı 0,67 ($p<.01$) iken, alt boyutları için 0,50 ile 0,73 ($p<.01$) arasında değişmektedir (Atik ve Yerin-Güneri, 2016, s. 101).

Okul Bağlılığı Ölçeği. Fredericks ve arkadaşları tarafından 2005 yılında geliştirilen ölçek, Ahmet Akın ve arkadaşları tarafından 2013 yılında Türkçe'ye uyarlanmıştır. Çocukların ve ergenlerin okula bağlılık düzeylerini belirlemek amacıyla geliştirilen ölçek, 19 maddeden ve "davranışsal bağlılık, duygusal bağlılık ve bilişsel bağlılık" şeklindeki üç alt boyuttan oluşmaktadır. Ölçekten elde edilen yüksek puan, katılımcının yüksek düzeyde okul bağlılığı olduğunu ortaya koymaktadır. Ölçeğin tamamı için Cronbach alfa değerleri 0,87 iken, alt boyutları için 0,77 ile 0,86 arasında değişmektedir. Ölçek için oldukça güvenilir ifadesi kullanılabilir. Doğrulayıcı faktör analizi neticesinde üç boyutlu modelin iyi uyum verdiği belirlenmiştir ($\chi^2=289,67$, $sd=142$, $p<.001$, $RMSEA=.058$, $NFI=.94$, $NNFI=.96$, $CFI=.97$, $IFI=.97$, $RFI=.93$, $GFI=.91$, $AGFI=.88$ ve $SRMR=.056$). Ölçeğin test-tekrar test güvenilirlik katsayısı ölçeğin bütünü için 0,78, alt boyutları için 0,62 ile 0,82 arasında değişmektedir. Ölçeğin madde toplam test korelasyonlarının ise 0,26 ile 0,71 arasında değiştiği ve alt ve üst %27'lik grupların, madde puanlarının ortalamalarının karşılaştırılması için yapılan bağımsız t-testi sonuçlarının anlamlı olduğu bulunmuştur (Akın vd., 2013, s. 172).

Verilerin Analizi

Araştırma, 2020 yılında İstanbul'un Sancaktepe, Sultanbeyli, Kartal, Pendik ve Arnavutköy ilçelerindeki 11 İHO'da yapılmıştır.

İstatistiksel analiz için SPSS 25.0 programından yararlanılmıştır. Öğrencilerin okul iklimi algıları ve okula bağlılıklarının ölçülmesi amacıyla aritmetik ortalamalar elde edilmiştir. Okul bağlılığı ölçeğinde kullanılan beşli Likert Ölçeği beş eşit parçaya bölünerek; okul iklimi ölçeğinde kullanılan üçlü Likert Ölçeği ise üç eşit parçaya bölünerek her seçeneğe karşılık gelen puan aralığı belirlenmiştir. Çalışmada her alt probleme uygun istatistiksel yöntemler kullanılmıştır. Grup sayısı iki olan demografik faktörler arasındaki farklılıkları tespit etmek amacıyla t testi kullanılmıştır. Grup sayısı ikiden çok olan öğelerin ilk olarak sorulara verdikleri cevaplar bakımından homojen dağılıp dağılmadıklarını tespit etmek amacıyla Levene testi kullanılmıştır. Homojen dağılan gruplarda Anova testi kullanılarak gruplar arasında farklılığın 0,05 (%95) anlamlılık seviyesinde olup olmadığı incelenmiştir. Homojen dağılım göstermeyen gruplarda ise farklılık testi olarak Anova testinin alternatifi olan Brown-Forsyth testi kullanılmıştır. Anlamlı farklılık tespit edilen gruplarda hangi grupların diğerlerinden ayrıştığını belirlemek amacıyla LSD testi uygulanmıştır.

Ölçeklerin Güvenilirlik Analizi

Araştırmada kullanılan ölçeklerin güvenilirlik analiz sonuçları ve madde toplam korelasyonları Tablo 2'de sunulmuştur:

Tablo 2. Ölçeklerin Güvenilirlik Analizi

Ölçek	Faktör	Madde Sayısı	Cronbach's Alpha	Madde Toplam Korelasyonu
Okul İklimi Ölçeği	Adalet	4	0,63	0,55-0,33 arası
	Düzen ve Disiplin	7	0,77	0,65-0,35 arası
	Veli Katılımı	5	0,67	0,59-0,33 arası
	Kaynakların Paylaşımı	4	0,75	0,58-0,51 arası
	Öğrencilerin Kişilerarası İlişkileri	7	0,83	0,68-0,45 arası
	Öğrenci-Öğretmen İlişkileri	9	0,82	0,66-0,46 arası
Okul Bağlılığı Ölçeği	Davranışsal bağlılık	5	0,52	0,43-0,29 arası
	Duygusal bağlılık	6	0,80	0,70-0,40 arası
	Bilişsel bağlılık	8	0,77	0,58-0,40 arası

Her iki ölçek için yapılan güvenilirlik analizinde Cronbach alfa deęerleri; okul iklimi ölçeęinin tamamı için 0,90, alt boyutları için 0,63 ile 0,83 arasında deęişmektedir. Ölçeęin madde toplam korelasyonları 0,33 ile 0,68 arasındadır. Okul baęlılıęı ölçeęinin tamamı için 0,85, alt boyutları için 0,53 ile 0,80 arasında deęişmektedir. Ölçeęin madde toplam korelasyonları ise 0,29 ile 0,70 arasındadır. Her iki ölçeęin tamamı için “oldukça güvenilir ölçek” ifadesi, alt boyutları için ise genel olarak “güvenilir ölçek” ifadesi kullanılabilir. Bu sonuçlar her iki ölçeęin arařtırmada geçerli ve güvenilir bir ölçme aracı olarak kullanılabileceęini göstermektedir.

Bulgular

İHO öğrencilerinin okul iklimi algıları ve okula baęlılık durumları belirlemek için yapılan analizler tablolar halinde verilmiş ve ardından literatürdeki sonuçlarla karşılaştırılmıştır. Her iki ölçeęin Skewness: -0,358 ve Kurtosis:-0,044 puanlarının $-1,5 < X < +1,5$ aralıęında olduęu, buna göre verilerin normal daęılım gösterdięi ve parametrik testlerin uygulanabileceęi söylenebilir (Büyüköztürk, 2020, s. 183).

Öğrencilerin Cinsiyetlerine Göre Okul İklimi Algıları ve Okula Baęlılık Durumları

Öğrencilerin cinsiyetlerine göre okul iklimi algıları ve okula baęlılık durumları Tablo 3’te verilmiştir:

Tablo 3. Cinsiyet Deęişkenine Göre Öğrencilerin Okul İklimi Algıları ve Okula Baęlılıkları

Ölçek	Faktör	Cinsiyet	n	\bar{X}	SD	t	p
Okul İklimi Ölçeęi	Adalet	Kız	271	2,41	0,54	.998	.319
		Erkek	210	2,36	0,52		
	Düzen ve Disiplin	Kız	271	2,24	0,52	8,667	.000**
		Erkek	210	1,84	0,49		
	Veli Katılımı	Kız	271	1,73	0,54	-1,964	.050
		Erkek	210	1,83	0,54		
	Kaynakların Paylaşımı	Kız	271	2,06	0,65	-.702	.483
		Erkek	210	2,10	0,61		
	Öğrencilerin Kişilerarası İlişkileri	Kız	271	2,19	0,50	4,633	.000**
		Erkek	210	1,98	0,51		
Öğrenci-Öğretmen İlişkileri	Kız	271	2,63	0,38	.895	.371	
	Erkek	210	2,60	0,42			
Okula Baęlılıęı Ölçeęi	Duygusal Baęlılık	Kız	271	4,22	0,71	2,572	.010*
		Erkek	210	4,04	0,78		
	Davranışsal Baęlılık	Kız	271	4,44	0,52	2,602	.010*
		Erkek	210	4,31	0,57		
	Bilişsel Baęlılık	Kız	271	3,76	0,76	2,442	.015*
		Erkek	210	3,58	0,78		

*p<.05; **p<.01

Cinsiyet deęişkenine göre öğrencilerin okul iklimi algılarına bakıldığında iki boyutta kız öğrenciler lehine anlamlı düzeyde farklılık olduęu görülmektedir. Kız öğrenciler “düzen ve disiplin” boyutunu $\bar{X}=2,24$ puanla deęerlendirirken, erkek öğrenciler $\bar{X}=1,84$ puanla deęerlendirmişlerdir. “Öğrencilerin kişilerarası ilişkileri” boyutunu ise kız öğrenciler $\bar{X}=2,19$ puanla deęerlendirirken, erkek öğrenciler $\bar{X}=1,98$ puanla deęerlendirmişlerdir. Okula baęlılık puanları cinsiyet deęişkenine göre deęerlendirildiğinde her üç boyutta da kız öğrenciler lehine anlamlı düzeyde farklılık olduęu görülmektedir. Kız öğrenciler “duygusal baęlılık” boyutunu $\bar{X}=4,22$ puanla, erkek öğrenciler $\bar{X}=4,04$ puanla; “davranışsal baęlılık” boyutunu kız öğrenciler $\bar{X}=4,44$ puanla, erkek öğrenciler $\bar{X}=4,31$; “bilişsel baęlılık” boyutunu ise kız öğrenciler $\bar{X}=3,76$ puanla deęerlendirirken, erkek öğrenciler $\bar{X}=3,58$ puanla deęerlendirmişlerdir. Elde edilen bulgulara bakıldığında, kız öğrencilerin okul iklimi algılarının ve okula baęlılıklarının, erkek öğrencilere göre daha yüksek olduęu görülmüştür.

Öğrencilerin Sınıflarına Göre Okul İklimi Algıları ve Okula Bağlılık Durumları

Öğrencilerin sınıflarına göre okul iklimi algıları ve okula bağlılık durumları Tablo 4'te verilmiştir:

Tablo 4. Sınıf Değişkenine Göre Öğrencilerin Okul İklimi Algıları ve Okula Bağlılıkları

<i>Faktör</i>	<i>Levene</i>	<i>P</i>	<i>ANOVA</i>	<i>Brown-Forsyth</i>	<i>p</i>	<i>Farklılık Olan Sınıflar</i>
Adalet	6,892	.000**	-	13,355	.000**	5>6, 7, 8; 6>7; 8>7
Düzen ve Disiplin	.728	.535	18,617	-	.000**	5>6, 7, 8; 6>7; 8>6,7
Veli Katılımı	.824	.481	1,167	-	.322	-
Kaynakların Paylaşımı	.155	.926	15,008	-	.000**	5>6, 7, 8; 6>7; 8>7
Öğrencilerin Kişilerarası	2,288	.078	15,375	-	.000**	5>6, 7, 8; 6>7
Öğrenci-Öğretmen İlişkisi	10,526	.000**	-	8,602	.000**	5>6, 7, 8
Duygusal Bağlılık	7,342	.000**	-	17,208	.000**	5>6, 7, 8
Davranışsal Bağlılık	3,279	.000**	-	8,632	.000**	5>6, 7, 8; 6>7, 8; 7>8
Bilişsel Bağlılık	2,501	.059	3,131	-	.025*	5>6, 7, 8

*p<.05; **p<.01

Sınıf değişkenine göre öğrencilerin okul iklimi algılarına bakıldığında “veli katılımı” faktörü hariç diğer tüm faktörlerde gruplar arasında anlamlı düzeyde farklılık olduğu görülmektedir. Farklılığın hangi gruplar arasında olduğunu belirlemek için uygulanan LSD testi sonuçlarına göre “adalet” faktörünü 5.sınıflar $\bar{X}=2,64$, 6.sınıflar $\bar{X}=2,37$, 7.sınıflar $\bar{X}=2,18$, 8.sınıflar $\bar{X}=2,38$ puanla değerlendirmişler. “Düzen ve disiplin” boyutunu 5.sınıflar $\bar{X}=2,34$, 6.sınıflar $\bar{X}=2,00$, 7.sınıflar $\bar{X}=1,82$, 8.sınıflar $\bar{X}=2,17$ puanla değerlendirmişler. “Kaynakların paylaşımı” boyutunu 5.sınıflar $\bar{X}=2,40$, 6.sınıflar $\bar{X}=2,05$, 7.sınıflar $\bar{X}=1,82$, 8.sınıflar $\bar{X}=2,07$ puanla değerlendirmişler. Bu üç boyutta 5.sınıfların diğer tüm sınıflardan yüksek puan verdikleri, 7.sınıfların ise diğer tüm sınıflardan daha düşük puan verdikleri görülmektedir. “Öğrencilerin kişilerarası ilişkileri” boyutunu 5.sınıflar $\bar{X}=2,37$, 6.sınıflar $\bar{X}=2,10$, 7.sınıflar $\bar{X}=1,90$, 8.sınıflar $\bar{X}=2,03$ puanla değerlendirmişler. Bu boyutta 5.sınıfların diğer tüm sınıflardan; 6.sınıfların ise 7.sınıflardan yüksek puan verdikleri görülmektedir. “Öğrenci-öğretmen ilişkisi” boyutunu 5.sınıflar $\bar{X}=2,79$, 6.sınıflar $\bar{X}=2,58$, 7.sınıflar $\bar{X}=2,54$, 8.sınıflar $\bar{X}=2,61$ puanla değerlendirmişler. Bu boyutta 5.sınıfların diğer tüm sınıflardan yüksek puan verdikleri görülmektedir. Okul bağlılığı ölçeğinin “duygusal bağlılık” boyutunu 5.sınıflar $\bar{X}=4,59$, 6.sınıflar $\bar{X}=4,06$, 7.sınıflar $\bar{X}=3,95$, 8.sınıflar $\bar{X}=4,06$ puanla değerlendirmişler. Bu boyutta 5.sınıfların diğer tüm sınıflardan yüksek puan verdikleri görülmektedir. “Davranışsal bağlılık” boyutunu 5.sınıflar $\bar{X}=4,59$, 6.sınıflar $\bar{X}=4,40$, 7.sınıflar $\bar{X}=4,27$, 8.sınıflar $\bar{X}=4,26$ puanla değerlendirmişler. Bu boyutta 5.sınıfların diğer tüm sınıflardan yüksek puan verdikleri, 8.sınıfların ise diğer tüm sınıflardan daha düşük puan verdikleri görülmektedir. “Bilişsel bağlılık” boyutunu 5.sınıflar $\bar{X}=3,88$, 6.sınıflar $\bar{X}=3,60$, 7.sınıflar $\bar{X}=3,63$, 8.sınıflar $\bar{X}=3,69$ puanla değerlendirmişler. Bu boyutta 5.sınıfların diğer tüm sınıflardan yüksek puan verdikleri görülmektedir. Elde edilen bulgulara bakıldığında sınıf düzeyinin öğrencilerin okul iklimi algılarında ve okula bağlılıklarında anlamlı farklılık oluşturduğu, genel anlamda 5.sınıfların en yüksek olumlu iklim algısına sahip oldukları, 7.sınıf düzeyinde en düşük seviyeye geldiği ve 8.sınıfta yeniden yükselmeye başladığı görülmektedir. Okula bağlılık durumunda ise 5.sınıflar düzeyinde okula bağlılığın en yüksek seviyede olduğu ve sınıf düzeyi arttıkça öğrencilerin okula bağlılıklarının azaldığı görülmüştür.

Öğrencilerin İkamet Ettikleri Yere Göre Okul İklimi Algıları ve Okula Bağlılık Durumları

Öğrencilerin ikamet ettikleri yer değişkenine göre okul iklimi algıları ve okula bağlılık durumları Tablo 5'te verilmiştir:

Tablo 5. İkamet Durumu Deęiřkenine Gre ğrencilerin Okul İklimi Algıları ve Okula Baęlılıkları

lek	Faktr	İkamet	n	\bar{X}	SD	t	p	
Okul İklimi leęi	Adalet	Aile	427	2,39	0,53	.096	.924	
		Yurt/kurs	54	2,38	0,51			
	Dzen ve Disiplin	Aile	427	2,06	0,55	-1,118	.264	
		Yurt/kurs	54	2,15	0,51			
	Veli Katılımı	Aile	427	1,79	0,54	1,240	.216	
		Yurt/kurs	54	1,69	0,54			
	Kaynakların Paylaşımı	Aile	427	2,09	0,63	1,398	.163	
		Yurt/kurs	54	1,96	0,64			
	ğrencilerin Kiřilerarası İliřkileri	Aile	427	2,10	0,52	.368	.713	
		Yurt/kurs	54	2,07	0,46			
	ğrenci-ğretmen İliřkileri	Aile	427	2,64	0,38	2,231	.029*	
		Yurt/kurs	54	2,48	0,49			
	Okul Baęlılıęı leęi	Duygusal Baęlılık	Aile	427	4,16	0,72	1,776	.082
			Yurt/kurs	54	3,93	0,92		
Davranıřsal Baęlılık		Aile	427	4,40	0,52	1,800	.073	
		Yurt/kurs	54	4,25	0,66			
Biliřsel Baęlılık		Aile	427	3,72	0,74	2,586	.012*	
		Yurt/kurs	54	3,37	0,95			

*p<.05

ğrencilerin ikamet ettikleri yer deęiřkenine gre okul iklimi algıları Tablo 5'teki verilere gre incelendięinde sadece "ğrenci-ğretmen iliřkileri" boyutunda ailesiyle birlikte kalan ğrenciler lehine anlamlı dzeyde bir farklılık olduęu grlmektedir. Kendi evinde kalan ğrenciler bu boyutu $\bar{X}=2,64$ puanla deęerlendirirken, yurt/kurs/pansiyonda kalan ğrenciler ise $\bar{X}=2,48$ puanla deęerlendirmişlerdir. Okula baęlılık puanları ikamet deęiřkenine gre incelendięinde sadece "biliřsel baęlılık" boyutunda ailesiyle birlikte kalan ğrenciler lehine anlamlı dzeyde bir farklılık olduęu grlmektedir. Kendi evinde kalan ğrenciler bu boyutu $\bar{X}=3,72$ puanla deęerlendirirken, yurt/kurs/pansiyonda kalan ğrenciler ise $\bar{X}=3,37$ puanla deęerlendirmişlerdir. Elde edilen bulgulara gre ikamet deęiřkeninin ğrencilerin okul iklimi algılarını ve okula baęlılıklarını birer boyutta deęiřtirdięi grlmektedir. "ğrenci-ğretmen iliřkisi" ve "biliřsel baęlılık" boyutlarında kendi evlerinde anne-babalarıyla beraber kalan ğrencilerin olumlu okul iklimi algılarının ve okula baęlılıklarının yurt/kurs/pansiyonda kalan ğrencilere gre daha yksek olduęu tespit edilmiştir.

ğrencilerin İHO'yu Tercih Ederken Karar Vermelerinde Etkili Olan Kiři/Kiřilere Gre Okul İklimi Algıları ve Okula Baęlılık Durumları

ğrencilerin İHO'yu tercih ederken karar vermelerinde etkili olan kiři/kiřiler deęiřkenine gre okul iklimi algıları ve okula baęlılık durumları Tablo 6'da verilmiştir:

Tablo 6. Okul Tercihinde Etkili Olan Kiři/ Kiřilere Gre ğrencilerin Okul İklimi Algıları ve Okula Baęlılıkları

Faktr	Levene	p	ANOVA	Brown-	p	Farklılık Olan Gruplar
Adalet	3,816	.023*	-	3,587	.031*	Kendi > Anne-baba
Dzen ve Disiplin	2,502	.083	11,413	-	.000**	Kendi > Anne-baba
Veli Katılımı	3,521	.030*	-	2,095	.126	-
Kaynakların Paylaşımı	2,660	.071	3,784	-	.023*	Kendi > Anne-baba
ğrencilerin Kiřilerarası	1,529	.218	5,289	-	.003**	Kendi > Anne-baba
ğrenci-ğretmen İliřkisi	8,049	.000**	-	5,325	.006**	Kendi > Anne-baba
Duygusal Baęlılık	6,030	.003**	-	10,905	.000**	Kendi > Anne-baba
Davranıřsal Baęlılık	1,869	.155	3,815	-	.023*	Kendi > Anne-baba
Biliřsel Baęlılık	.240	.787	4,474	-	.012*	Kendi > Anne-baba

*p<.05; **p<.01

İHO'yu tercih ederken karar vermelerinde etkili olan kiři/kiřiler deęiřkenine gre ğrencilerin okul iklimi algılarına incelendięinde "veli katılımı" faktr hari dięer tm faktrlerde gruplar arasında anlamlı seviyede farklılık olduęu belirlenmiştir. Farklılıęın kaynaęını tespit etmek iin yapılan LSD testi neticesine gre "adalet" faktrn okulu kendi tercih edenler $\bar{X}=2,45$, okula anne-babasının isteęiyle gelenler $\bar{X}=2,30$, okula dięer sebeplerle gelenler $\bar{X}=2,38$ puanla deęerlendirmişler. "Dzen ve disiplin" boyutunu okulu

kendi tercih edenler $\bar{X}=2,15$, okula anne-babasının isteğiyle gelenler $\bar{X}=1,92$, okula diğer sebeplerle gelenler $\bar{X}=2,20$ puanla değerlendirmişler. “Kaynakların paylaşımı” boyutunda okulu kendi tercih edenler $\bar{X}=2,14$, okula anne-babasının isteğiyle gelenler $\bar{X}=1,98$, okula diğer sebeplerle gelenler $\bar{X}=2,10$ puanla değerlendirmişler. “Öğrencilerin kişilerarası ilişkileri” boyutunda okulu kendi tercih edenler $\bar{X}=2,16$, okula anne-babasının isteğiyle gelenler $\bar{X}=2,00$, okula diğer sebeplerle gelenler $\bar{X}=2,17$ puanla değerlendirmişler. “Öğrenci-öğretmen ilişkileri” boyutunda okulu kendi tercih edenler $\bar{X}=2,68$, okula anne-babasının isteğiyle gelenler $\bar{X}=2,54$, okula diğer sebeplerle gelenler $\bar{X}=2,62$ puanla değerlendirmişler. Bu sonuçlara göre okula kendi tercihiyle gelen öğrencilerin olumlu okul iklimi algısının anne-babasının isteğiyle gelenlerden anlamlı düzeyde yüksek olduğu görülmektedir. Okul bağlılığı ölçeğinin “duygusal bağlılık” boyutunu okulu kendi tercih edenler $\bar{X}=4,29$, okula anne-babasının isteğiyle gelenler $\bar{X}=3,92$, okula diğer sebeplerle gelenler $\bar{X}=4,19$ puanla değerlendirmişler. “Davranışsal bağlılık” boyutunu okulu kendi tercih edenler $\bar{X}=4,43$, okula anne-babasının isteğiyle gelenler $\bar{X}=4,29$, okula diğer sebeplerle gelenler $\bar{X}=4,47$ puanla değerlendirmişler. “Bilişsel bağlılık” boyutunu okulu kendi tercih edenler $\bar{X}=3,74$, okula anne-babasının isteğiyle gelenler $\bar{X}=3,56$, okula diğer sebeplerle gelenler $\bar{X}=3,88$ puanla değerlendirmişler. Bu sonuçlara göre okula kendi tercihiyle gelen öğrencilerin okula bağlılıklarının diğer gruplardan daha yüksek olduğu; anne-babasının isteğiyle gelenlerin ise diğer gruplardan daha düşük olduğu görülmektedir. Elde edilen bulgulara bakıldığında İHO tercihinde etkili olan kişi/kişiler değişkeninin öğrencilerin okul iklimi algılarında ve okula bağlılıklarında anlamlı farklılık oluşturduğu, kendi tercihleriyle İHO’ya gelen öğrencilerin okul iklimi algılarının ve okula bağlılıklarının diğer gruplardan daha yüksek olduğu görülmektedir.

Öğrencilerin İHO’yu Bitirdikten Sonra Gitmek İstedikleri Liseye Göre Okul İklimi Algıları ve Okula Bağlılık Durumları

İHO’yu bitirdikten sonra gitmek istedikleri lise değişkenine göre öğrencilerin okul iklimi algıları ve okula bağlılık durumları Tablo 7’de verilmiştir:

Tablo 7. *Gitmek İstedikleri Lise Değişkenine Göre Öğrencilerin Okul İklimi Algıları ve Okula Bağlılıkları*

<i>Faktör</i>	<i>Levene</i>	<i>p</i>	<i>ANOVA</i>	<i>Brown-Forsyth</i>	<i>P</i>	<i>Farklılık Olan Gruplar</i>
Adalet	2,054	.070	1,490	-	.192	-
Düzen ve Disiplin	.754	.584	4,017	-	.001**	Tüm gruplar > Meslek lisesi
Veli Katılımı	.571	.722	.516	-	.764	-
Kaynakların Paylaşımı	.212	.957	1987	-	.079	-
Öğrencilerin Kişilerarası İlişkileri	1,140	.338	2,908	-	.013*	Tüm gruplar > Meslek lisesi
Öğrenci-Öğretmen İlişkisi	6,107	.000**	-	3,499	.007**	HFY > AL, ML, D İHL > AL, ML, D FL > AL, ML, D AL > ML
Duygusal Bağlılık	3,792	.002**	-	4,982	.001**	HFY > ML, D İHL > ML, D FL > AL, ML, D AL > ML, D
Davranışsal Bağlılık	2,787	.017*	-	2,253	.056	-
Bilişsel Bağlılık	3,779	.002**	-	3,548	.007**	HFY > ML İHL > HFY, ML FL > HFY, ML AL > ML

* $p < .05$; ** $p < .01$

HFY: Henüz fikrim yok, İHL: İmam hatip lisesi, FL: Fen lisesi, AL: Anadolu lisesi, ML: Meslek lisesi, D: Diğer

İHO'yu bitirdikten sonra gitmek istedikleri lise deęişkenine göre öğrencilerin okul iklimi algılarına bakıldığında “adalet”, “veli katılımı”, “kaynakların paylaşımı” faktörlerinde gruplar arasında anlamlı seviyede farklılık olmadığı belirlenmiştir. “Düzen ve disiplin” faktörünü henüz fikri olmayan öğrenciler $\bar{X}=2,11$, tercihi İHL olanlar $\bar{X}=2,10$, tercihi Fen lisesi olanlar $\bar{X}=2,04$, tercihi Anadolu lisesi olanlar $\bar{X}=2,09$, tercihi Meslek lisesi olanlar $\bar{X}=1,46$, dięer okulları tercih edenler ise $\bar{X}=1,98$ puanla deęerlendirmişlerdir. “Öğrencilerin kişilerarası ilişkileri” faktörünü henüz fikri olmayan öğrenciler $\bar{X}=2,17$, tercihi İHL olanlar $\bar{X}=2,07$, tercihi Fen lisesi olanlar $\bar{X}=2,08$, tercihi Anadolu lisesi olanlar $\bar{X}=2,05$, tercihi Meslek lisesi olanlar $\bar{X}=1,72$, dięer okulları tercih edenler ise $\bar{X}=1,94$ puanla deęerlendirmişlerdir. Bu iki boyutta İHO'dan sonra meslek lisesine gitmeyi düşünenlerin dięer tüm gruplardan daha düşük puan verdikleri görülmektedir. “Öğrenci-öğretmen ilişkisi” faktörünü henüz fikri olmayan öğrenciler $\bar{X}=2,65$, tercihi İHL olanlar $\bar{X}=2,68$, tercihi Fen lisesi olanlar $\bar{X}=2,66$, tercihi Anadolu lisesi olanlar $\bar{X}=2,51$, tercihi Meslek lisesi olanlar $\bar{X}=2,21$, dięer okulları tercih edenler ise $\bar{X}=2,47$ puanla deęerlendirmişlerdir. Bu boyutta en yüksek puanı lise tercihi İHL olan öğrenciler verirken grupların kendi arasında anlamlı farklılıklar bulunmaktadır. Okul baęlılığı ölçęi öğrencilerin gitmek istedikleri lise deęişkenine göre deęerlendirildiğinde “davranıřsal baęlılık” boyutunda gruplar arasında anlamlı düzeyde farklılık olmadığı görülmektedir. “Duygusal baęlılık” faktörünü henüz fikri olmayan öğrenciler $\bar{X}=4,16$, tercihi İHL olanlar $\bar{X}=4,22$, tercihi Fen lisesi olanlar $\bar{X}=4,30$, tercihi Anadolu lisesi olanlar $\bar{X}=4,04$, tercihi Meslek lisesi olanlar $\bar{X}=3,32$, dięer okulları tercih edenler ise $\bar{X}=3,67$ puanla deęerlendirmişlerdir. “Biliřsel baęlılık” faktörünü henüz fikri olmayan öğrenciler $\bar{X}=3,58$, tercihi İHL olanlar $\bar{X}=3,79$, tercihi Fen lisesi olanlar $\bar{X}=3,91$, tercihi Anadolu lisesi olanlar $\bar{X}=3,70$, tercihi Meslek lisesi olanlar $\bar{X}=3,16$, dięer okulları tercih edenler ise $\bar{X}=3,57$ puanla deęerlendirmişlerdir. Bu iki boyutta grupların kendi aralarında anlamlı düzeyde farklılıklar olduęu tespit edilmiştir. Elde edilen bulgulara göre İHO'da okuyan öğrencilerin lise eğitimini devam etmek istedikleri okullara göre okul iklimi algılarının ve okula baęlılıklarının anlamlı şekilde farklılařtıęı görülmektedir. Özellikle lise eğitimini Fen Lisesi ve İHL'de devam ettirmek isteyen öğrencilerin dięer liselerde okumak isteyen öğrencilere göre olumlu okul iklimi algılarının ve okula baęlılıklarının daha yüksek olduęu ifade edilebilir. Meslek lisesine gitmek isteyen öğrencilerin ise gruplar arasında en düşük seviyede olumlu okul iklimi algısı ve okula baęlılık yaşadıkları görülmektedir.

Okul İklimi ve Okula Baęlılık Ölçekleri Arasındaki İliřki

İHO'da okuyan öğrencilerin görüşlerine göre okul iklimi ve okul baęlılığı ölçeklerinin birbirleri arasında iliřki olup olmadıęını belirlemek için yapılan korelasyon sonuçları Tablo 8'de sunulmuřtur:

Tablo 8. Ölçekler Arasındaki İliřkiye Ait Korelasyon

Ölçek		Okul İklimi Ölçeęi	Okul Baęlılığı Ölçeęi
Okul İklimi Ölçeęi	Pearson Correlation	1	,530**
	Sig. (2-tailed)		0,000
Okul Baęlılığı Ölçeęi	Pearson Correlation	,530**	1
	Sig. (2-tailed)	0,000	

**P<.01

Tablo 8'de verilen korelasyon sonuçlarına göre okul iklimi ile okul baęlılığı ölçekleri arasında ise pozitif ve anlamlı bir iliřki olduęu ($r=.530$) görülmektedir (Büyüköztürk, 2020, s. 34). Buna göre öğrencilerin olumlu okul iklimi algıları arttıkça okula olan baęlılıklarının da arttıęını söylemek mümkündür. Determinasyon katsayısı ($r^2=0,28$) dikkate alındığında okula baęlanmadaki toplam deęişkenlięim %28'sinin öğrencilerin okula aidiyetlerinden kaynaklandığı söylenebilir. Sonuç olarak okul iklimi algısı yüksek olan öğrencilerin okula baęlılıklarının da yüksek olduęu ifade edilebilir.

Tartıřma, Sonuç ve Öneriler

İmam Hatip Ortaokul öğrencilerinin okul iklimi algıları ile okula baęlılıkları arasındaki iliřkinin incelendięi bu arařtırmada řu sonuçlara ulařılmıştır:

Cinsiyet deęişkenine göre sonuçlara bakıldığında kız öğrencilerin okul iklimi ölçeęinin iki boyutunu ve okul baęlılığı ölçeęinin tüm boyutlarını erkek öğrencilere göre anlamlı düzeyde yüksek puanla deęerlendirdikleri belirlenmiştir. Özellikle kız öğrencilerin okul iklimi ölçeęinin “düzen ve disiplin” ve “öğrencilerin kişilerarası ilişkileri” boyutlarındaki yüksek algı düzeyleri dikkate alındığında okula ve eğitime daha çok motive oldukları ve okul içindeki sorunlarını çözmede iletiřimi daha güçlü kullandıkları

söylenbilir. Kız öğrencilerin okul iklimi algılarının ve okula bağlılıklarının, erkek öğrencilere göre daha yüksek olmasının bir diğer sebebi olarak; ortaokul öğrencilerinin yaş itibarıyla ergenlik döneminin ilk yıllarını yaşıyor olmaları, pek çok değişikliğin ve zorlukların meydana geldiği bu dönem özelliklerinin okul yaşamına yansımaya yol açabilir. Bu aşamada kız öğrencilerin kendi aralarındaki ilişkilerle akran desteği ve öğrenci-öğretmen ilişkisi ile de yetişkin desteğine daha çok sahip olmalarının okul iklimi algılarını ve okula bağlılıklarını arttırdığı ifade edilebilir. Literatüre bakıldığında ortaokul öğrencileriyle yapılan bir çalışmada kız öğrencilerin erkeklere göre daha olumlu okul iklimi algısına sahip oldukları (Özgenel vd., 2018, s. 94), kızların erkeklere göre aktivitelere katılmada daha istekli oldukları, okulu daha fazla benimsedikleri, okuldaki olumlu fırsatları daha çok fark ettikleri, bunun sonucunda daha olumlu bir okul iklimi algısına sahip oldukları belirtilmiştir (Dönmez, 2016, s. 55). Çünkü öğretmenlerin öğrencileriyle sevgi ve saygıya dayalı bir iletişim içinde olması ile öğrencilerin arkadaşlarıyla iyi ilişkiler kurmasının onların hem olumlu iklim algılarını yükselttiği (Çelebi ve Çopur, 2019, s. 807; Brown, 2019, s. 323; Tavşanlı vd., 2016, s. 836) hem de okula olan bağlılıklarını arttırdığı belirtilmektedir (Kızıldağ, Demirtaş-Zorbaz ve Zorbaz, 2017, s. 113; Karababa vd., 2018, s. 274). Hem İHO hem de diğer ortaokul öğrencilerine yönelik yapılan başka çalışmalarda da kız öğrencilerin okula bağlılıklarının daha yüksek olduğu ortaya konmuştur (Aktaş, 2017, s. 349; Taş-Akarsu, 2018, s. 52). Farklı bir sonucun çıktığı araştırmalarda ise erkek öğrencilerin bağlılık düzeylerinin kızlara göre daha yüksek olduğu (Onuk, 2017, s. 45), bunun sebebi olarak da erkek öğrencilerin karşılaştıkları okul içi sorunlara karşı daha fazla problem çözücü olmaları ifade edilmiştir (Dönmez, 2016, s. 57).

Sınıf düzeyine göre sonuçlara bakıldığında “veli katılımı” boyutu hariç her iki ölçeğin tüm boyutlarında sınıflar arasında anlamlı düzeyde farklılık olduğu belirlenmiştir. 5.sınıfların okul iklimi algılarının ve okula bağlılıklarının diğer sınıflara göre daha yüksek olduğu ve genel olarak üst sınıflara doğru her iki ölçek puanlarının anlamlı düzeyde düştüğü tespit edilmiştir. Bunun sebebi, ortaokul döneminde küçük yaştaki öğrencilerin öğrenmeye daha istekli olmaları, İHO'ya gelen öğrencilerin başlangıçtaki beklentilerine uygun olarak yüksek düzeyde okul iklimi algılarının ve okula bağlılıklarının, sınıf seviyesi yükseldikçe akademik anlamda kaygı yaşamaları ve ergenlik dönemlerinde yaşadıkları psikolojik süreçlerin sonucunda düşmesi ile açıklanabilir. Ayrıca 5.sınıf düzeyinde en yüksek seviyedeki olumlu iklim algısının, 7.sınıf düzeyinde en düşük seviyeye geldiği ve 8.sınıfta yeniden yükselmeye başladığı görülmektedir. Okula bağlılık durumunda ise 5.sınıflar düzeyinde okula bağlılığın en yüksek seviyede olduğu ve sınıf düzeyi arttıkça öğrencilerin okula bağlılıklarının azaldığı görülmüştür. Bu sonuçların sebebi olarak; çoğunluğu kendi tercihiyle İHO'ya gelen öğrencilerin başlangıçta yüksek olan olumlu okul iklimi algılarının, sınıf seviyesi yükseldikçe başarı odaklılık anlamında beklentilerinin tam olarak karşılanmaması, ortaokul geçişinde yaşanan sorunlar (Malone, Cornell ve Shukla, 2020, s. 301; Madjar ve Cohen-Malayev, 2016, s. 270) ve ergenlik dönemlerinde yaşadıkları psikolojik süreçlerin bir sonucu olarak zaman içinde düştüğü şeklinde açıklanabilir. 8.sınıfta bir önceki sınıfa göre okul iklimi algısının kısmen yükselmesi ise bu öğrencilerin İHO'daki en üst sınıf olması sebebiyle okulu daha çok kabullenmesi ile açıklanabilir. Literatüre bakıldığında sınıf seviyesi yükseldikçe olumlu iklim algısının düştüğü (Dönmez, 2016, s. 48) ve okula bağlılıklarının azaldığı (Özgenel vd., 2018, s. 95), bunun sebebi olarak, 11-13 yaşları arası öğrencilerin öğrenmeye daha hevesli oldukları, öğretmenleriyle daha iyi ilişki kurmak ve onları memnun etmek istedikleri bir dönem olduğu ifade edilmektedir (Aktaş, 2017, s. 344). Başka bir araştırmada, 5.sınıf düzeyindeki öğrencilerin ortaokula başlama yaşının küçüklüğü ve ilkokuldan farklı bir ortama uyum sağlayamaması gibi sebeplerle düşük olan okul iklimi algısı (Coelho vd., 2020, s. 188) bu araştırmanın sonuçlarıyla örtüşmemektedir. Çünkü bu araştırmada en yüksek okul iklimi algısına sahip sınıf düzeyi, 5.sınıf olmuştur. Farklı bir sonucun çıktığı başka bir araştırmada ise sınıf düzeyinin ortaokul öğrencilerinin okula bağlılıklarını değiştirmediği ortaya konulmuştur (Dönmez, 2016, s. 48).

Öğrencilerin ikamet durumlarına göre sonuçlar ele alındığında okul iklimi ölçeğinin bir boyutunu ve okul bağlılığı ölçeğinin bir boyutunu anne-babalarıyla beraber kalan öğrencilerin, yurt/kurs/pansiyonda kalan öğrencilere göre daha yüksek puanla değerlendirdikleri belirlenmiştir. Farklılığın “öğrenci-öğretmen ilişkisi” ve “bilişsel bağlılık” boyutlarında olduğu dikkate alındığında, ortaokul dönemindeki çocukların anne-babalarına oldukça bağlı oldukları, ailesinden uzakta kalan öğrencilerin derslere motive olmakta daha zorlandıkları ve daha fazla yetişkin (öğretmen) desteğine ihtiyaç duydukları söylenebilir. Anne-babalarıyla beraber kalan öğrencilerin okul iklimi ve okula bağlılık algılarının daha yüksek çıkmasının sebebi olarak ortaokul dönemindeki ergenlerin anne-babalarına bağlanmasının hala yüksek düzeyde olduğu söylenebilir (Topçu, 2019, s. 70). Hafızlık projesinin uygulandığı İHO'da okuyan öğrencilere yönelik yapılan iki ayrı çalışmada, ortaokul öğrencilerinin ailelerinden uzak kalmamaları önerisi getirilmiş, hafızlık yaparken ailesinden ayrı olan öğrencilerin kendisini derse vermesinin daha zor olduğu (Arslantaş, 2019, s. 55) ve bu

yař grubundaki öğrencilerin ailelerinden uzun süre uzak kalmalarının psikolojik ve gelişim süreçlerinde bazı sıkıntılara yol açabileceđi (Yetimova, 2018, s. 135) belirtilmiştir.

Öğrencilerin İHO gelmelerinde etkili olan kiři/kiřilere göre sonuçlara bakıldığında kendi isteđiyle İHO’da okuyan öğrencilerin olumlu iklim algılarının ve okula bađlılıklarının anne-babasının isteđiyle, arkadař/öğretmen tavsiyesiyle gelen öğrencilerden anlamlı düzeyde yüksek olduđu tespit edilmiştir. Bunun sebebi, kendi isteđiyle İHO’ya gelen öğrencilerin okula ve eğitime yönelik içsel motivasyonlarının daha fazla olması ile açıklanabilir. Çünkü literatürde kendi isteđiyle okula gelen öğrencilerin okula daha kolay uyum sağlayabildiđi, arkadař ve öğretmen ilişkilerinde daha girişken olabildiđi, akademik ve sosyal yönden gelişimi için daha az dış desteđe ihtiyaç hissedebildiđi ifade edilmektedir (Koç, 2020a, s. 1484). Benzer bir bulgu İHO öğrencileriyle yapılan iki ayrı çalışmada ortaya konulmuř, arařtırmaya katılan İHO öğrencilerinin büyük çoğunluđunun kendi istekleriyle okula geldikleri, bunun içsel bir motivasyon sağladıđı belirtilmiştir (Erkan, 2019, s. 84). Ayrıca bu grubun okul motivasyon düzeylerinin, ailesinin isteđiyle kayıt yaptıranlardan daha yüksek olduđu ifade edilmiştir (Çiftçi, 2019, s. 68).

İHO’da okuyan öğrencilerin ortaokulu bitirdikten sonra okumak istedikleri liseye göre sonuçlar değerlendirildiğinde okul iklimi ölçeđinin “düzen ve disiplin”, “öğrencilerin kiřilerarası ilişkileri” ve “öğrenci-öğretmen ilişkisi” boyutlarında tercihi İHL ve Fen lisesi olan öğrencilerin, tercihi Anadolu lisesi ve Meslek lisesi olanlara göre olumlu iklim algılarının daha yüksek olduđu görülmüřtür. Bu deđiřkene göre öğrencilerin okula bađlılıkları değerlendirildiğinde “duygusal bađlılık” ve “biliřsel bađlılık” boyutlarında benzer bir sonuç olduđu belirlenmiştir. Bu durum, gelecek hedeflerine ve beklentilerine uygun bir okulda okuduklarını düşünen öğrencilerin, hedeflerine ulařabilmek için daha sistemli çalıştıkları, arkadaşlarıyla ve öğretmenleriyle ilişkilerinin daha iyi olduđu şeklinde açıklanabilir. Çünkü çeřitli arařtırmalarda öğrencilerin kariyer hedeflerine ulaşmada okulun aracı rolünün varlıđını önemsedikleri (Koç, 2020b, s. 639) ve gelecekte kendilerine yarar sağlayacak okula/derslere karşı daha fazla motive oldukları ifade edilmektedir (Koç, 2020c, s. 49). Arařtırmada bu durumu ortaya koyan bir sonuç olarak; lise tercihi İHL ve Fen Lisesi olan öğrencilerin okula bađlılıkları diđer öğrencilere göre daha yüksek düzeydedir. Meslek lisesine gitmek isteyen öğrencilerin ise gruplar arasında en düşük seviyede olumlu okul iklimi algısı ve okula bađlılık yaşadıkları görülmektedir. Buna göre gelecek hedeflerine ve beklentilerine uygun bir okulda okumanın öğrencilerin okul iklimi algılarını ve okula bađlılıklarını arttırdıđı söylenebilir. Literatüre bakıldığında İHO öğrencilerine yönelik iki ayrı çalışmada, İHL’ne devam etme isteđinde olan öğrencilerle devam etmek istemeyen ve başka bir liseyi öncelikli olarak düşünen öğrencilerin okul motivasyonlarının farklılařtıđı, İHL’ne devam etmek isteyen öğrencilerin okul motivasyonlarının devam etmek istemeyen veya başka bir liseyi öncelikli olarak düşünenlere göre yüksek çıktıđı belirtilmektedir (Ařlamacı, 2017; Çiftçi, 2019, s. 75).

Arařtırma konusu olan okul iklimi ile okul bađlılıđı ölçekleri arasında pozitif yönlü bir ilişkinin olduđu korelasyon analizinde tespit edilmiştir. Bu sonuca göre okul iklimi algısı yüksek olan öğrencilerin okula bađlılıklarının da yüksek olduđu; öğrencilerin yüksek düzeydeki okula bađlılıđının da onların okula yönelik olumsuz tutumlarını engellediđi ifade edilebilir. Literatüre bakıldığında öğrencilerin algıladıđı olumlu okul ikliminin, okula bađlılıkları üzerinde pozitif anlamda belirgin bir etkiye sahip olduđu (Dönmez, 2016, s. 66), olumlu iklim ile okula bađlılık arasında orta düzeyde pozitif bir ilişkinin olduđu (Özgenel vd., 2018, s. 98), öğrencilerin okula bađlılık duygularının okula karşı olumsuz tutumlarını engellediđi (Özdemir, 2015, s. 32) ifade edilmektedir.

Bu sonuçlara göre eğitimcilere ve arařtırmacılara řu önerilerde bulunabilir:

Erkek öğrencilerin okul iklimi algılarını ve okula bađlılıklarını yükseltmek için İHO’da erkeklere yönelik daha çok sosyal aktivite (spor, izcilik, gezi, piknik vb.) düzenlenebilir.

Yüksek olumlu iklim algısı ile İHO’ya bařlayan öğrencilerin bu algısının aynı seviyede tutulabilmesi için sınıf rehberlik sistemi ve öğrenci koçluđu sistemi daha aktif hale getirilebilir. Üst sınıflara yönelik motivasyon programları düzenlenebilir.

Ortaokul döneminde yetişkin (okul yöneticisi/öğretmen) desteđinin önemi dikkate alınarak okulda öğrencilerle daha etkin bir ilişki ortamı kurulabilir. Yöneticinin/öğretmenin öğrenciye nasihat ettiđi bir ilişki ortamından öğrencinin daha aktif olduđu, isteklerini ve görüşlerini daha çok ifade edebildiđi bir ortam oluşturulabilir.

“Öğretmen-öğrenci ilişkisi” ve “biliřsel bađlılık” anlamında daha çok desteđe ihtiyacı olduđu ortaya çıkan yurt/kurs/pansiyonda kalan öğrencilere okul ortamında daha yođun şekilde öğretmen ve yönetici

desteği gösterilebilir. Bu öğrencilerin okul derslerine yönelik ilgilerini ve motivasyonlarını arttırmaya dönük tedbirler alınabilir.

Okul içindeki sosyal kulüp çalışmaları, etkinlikler ve aktiviteler resmi formattan ziyade, öğrencilerin “iyi ki bu okuldayım”, “burası benim okulum” dedirtecek şekle dönüştürülebilir. Bu sayede öğrencilerin okula daha çok bağlanması, okulda daha mutlu olması ve okulun kendileri için daha anlamlı hale gelmesi sağlanabilir.

İHO’ya kendi isteğiyle gelen öğrencilerin okul iklimi algılarının ve okula bağlılıklarının daha yüksek olduğu dikkate alındığında her İHO yakınındaki ilkokullarda okuyan öğrencilere İHO’nun programı, ortamı, fiziki mekân ve imkânları, dersleri, sosyal faaliyetleri vb. hakkında bilgi verilebilir.

Lise tercihi İHL ve Fen Lisesi olan İHO öğrencilerinin okul iklimi algılarının ve okula bağlılıklarının daha yüksek olduğu göz önünde bulundurularak sadece 8.sınıf öğrencileri değil, henüz 6. ve 7.sınıfta okurken öğrenciler Fen liselerine ve proje tabanlı eğitim yapan İHL'lere götürülerek yüksek hedefler koymaları sağlanabilir.

Etik Beyan

“İmam Hatip Ortaokulu Öğrencilerinin Okul İklimi Algıları ile Okula Bağlılıkları Arasındaki İlişki” başlıklı çalışmanın yazım sürecinde bilimsel kurallara, etik ve alıntı kurallarına uyulmuş; toplanan veriler üzerinde herhangi bir tahrifat yapılmamış ve bu çalışma herhangi başka bir akademik yayın ortamına değerlendirme için gönderilmemiştir. Bu araştırma, Yakın Doğu Üniversitesi Bilimsel Araştırmalar Etik Kurulu’nun 06.04.2020 tarih ve YDÜ/EB/2020/450 sayılı izni ile uygulanmıştır.

Kaynakça

- Akın, A., Sarıçam, H., Demirci, İ., Usta, F., Yalnız, A., Yıldız, B. ve Akın, Ü. (2013). Okul bağlılığı ölçeği'nin Türkçeye uyarlanması ve psikometrik özellikleri. İçinde *İstanbul 2013 Dünya psikolojik danışma ve rehberlik kongresi bildiri özetleri kitabı* (ss. 172-174). İstanbul: Boğaziçi Üniversitesi.
- Aktaş, H. (2017). Genel ve İmam-hatip ortaokul öğrencilerinin okula bağlanma düzeyleri. *Journal of Turkish Studies*, 12/27, 335-358. doi: 10.7827/TurkishStudies.12316
- Arsantaş, M. (2019). *İmam-hatip ortaokullarında örgün eğitimle birlikte hafızlık projesinde öğrenci tutumları* (Yüksek Lisans Tezi). Tokat Gaziosmanpaşa Üniversitesi Sosyal Bilimler Enstitüsü, Tokat.
- Aşlamacı, İ. (2017). *Paydaşlarına göre imam-hatip ortaokullarında din eğitimi*. İstanbul: Değerler Eğitimi Merkezi Yayınları.
- Atik, G. ve Yerin-Güneri, O. (2016). Ortaokul öğrencileri için okul iklimi ölçeği: Türkçe formu'nun geçerlik ve güvenilirlik çalışması. *İlköğretim Online*, 15/1, 91-103. doi: 10.17051/ıo.2016.42123
- Brown, C. S. (2019). The importance, and the challenges, to ensuring an inclusive school climate. *Educational Psychologist*, 54/4, 322-330. doi:10.1080/00461520.2019.1655646
- Büyüköztürk, Ş., Kılıç-Çakmak, E., Erkan-Akgün, Ö., Karadeniz, Ş. ve Demirel, F. (2019). *Bilimsel araştırma yöntemleri* (27. Basım). Ankara: Pegem Akademi Yayıncılık. doi:10.14527/9789944919289.
- Büyüköztürk, Ş. (2020). *Sosyal bilimler için veri analizi kitabı* (27. Basım). Ankara: Pegem Akademi Yayıncılık. doi:10.14527/978975680274
- Coelho, V. A., Romão, A. M., Brás, P., Prioste, A. (2020). Trajectories of students' school climate dimensions throughout middle school transition: a longitudinal study. *Child Indicators Research*, 13/1, 175-192. doi: 10.1007/s12187-019-09674-y
- Çelebi, M. ve Çopur, K. D. (2019). Öğrencilerin okula yönelik tutumları ile ailenin sosyoekonomik yapısı arasındaki ilişkinin belirlenmesi: Niğde ili örneği. *OPUS Uluslararası Toplum Araştırmaları Dergisi*, 13/19, 786-814. <https://doi.org/10.26466/opus.590974>
- Çiftçi, M. (2019). *İmam hatip ortaokulu öğrencilerinin okul motivasyonları (Erzurum ili örneği)* (Yüksek Lisans Tezi). Atatürk Üniversitesi Sosyal Bilimleri Enstitüsü, Erzurum.
- DOGM (2018). *Din Öğretimi Genel Müdürlüğü İmam Hatip Okulları Tanıtım Kitapçığı*. Ankara: MEB Yayınları. <http://dogm.meb.gov.tr/pdf/ImamHatipTanitimKitapcigi.pdf>
- DOGM (2020). *Din Öğretimi Genel Müdürlüğü Örgün Eğitimle Birlikte Hafızlık Projesi*. Ankara: MEB Yayınları. http://hafiz.meb.gov.tr/pdf/okul%20listemiz/hafiz_ıho_listesi.pdf
- Dönmez, Ş. (2016). *Ortaokul öğrencilerinde okul iklimi, okula bağlılık ve okul yaşam kalitesi algısının incelenmesi* (Yüksek Lisans Tezi). Muğla Sıtkı Koçman Üniversitesi Eğitim Bilimleri Enstitüsü, Muğla.
- Dönmez, Ş. ve Taylı, A. (2018). Ortaokul öğrencilerinde okul iklimi, okula bağlılık ve okul yaşam kalitesi algısının incelenmesi. *Adnan Menderes Üniversitesi Eğitim Fakültesi Eğitim Bilimleri Dergisi*, 9/2, 1-17.
- Erdem, İ. (2017). *İmam hatip lisesi bünyesindeki imam hatip ortaokullarıyla müstakil imam hatip ortaokullarındaki örgüt kültürünün incelenmesi* (Yüksek Lisans Tezi). İstanbul Sabahattin Zaim Üniversitesi Sosyal Bilimler Enstitüsü, İstanbul.
- Erkan, D. (2019). *Öğrenci gözüyle imam hatip ortaokullarında motivasyon düşüklüğünün sebepleri: Karabağlar örneği* (Yüksek Lisans Tezi). Dokuz Eylül Üniversitesi Sosyal Bilimler Enstitüsü, İzmir.

- Fredricks, J. A., Blumenfeld, P. C. ve Paris, A. H. (2004). School engagement: potential of the concept, state of the evidence. *Review of Educational Research*, 74/1, 59-109. doi: 10.3102/00346543074001059
- Gencer, N. (2019). İmam hatip lisesi öğrencilerinde okul aidiyet duygusu (Çorum örneği)". *Sakarya Üniversitesi İlahiyat Fakültesi Dergisi* (SAUIFD), 149-172. doi: 10.17335/sakaifd.514384
- Hoy, W. K. ve Hannum, J. W. (1997). Middle school climate: An empirical assessment of organizational health and student achievement. *Educational Administration Quarterly*, 33/3, 290-311. doi: 10.1177/0013161X97033003003
- Hoy, W. K., Tarter C. J. ve Kottkamp, R. B. (1991). Open schools, healthy schools: measuring organizational climate. Newbury Park, Calif: Sage Publications.
- Karababa, A., Oral, T. ve Dilmaç, B. (2018). Ortaokul öğrencilerinde okula bağlılığın yordanmasında algılanan sosyal destek ve değerin rolü. *Hacettepe Üniversitesi Eğitim Fakültesi Dergisi*, 33/2, 269-279. doi: 10.16986/HUJE.2017028440
- Kızıldağ, S., Demirtaş-Zorbaz, S. ve Zorbaz, O. (2017). School engagement of high school students". *TED Eğitim ve Bilim*, 42/189, 107-119. doi: 10.15390/EB.2017.6740
- Koç, A. (2020a). KKTC Hala Sultan İlahiyat Koleji mezunlarının kurumsal memnuniyet ve aidiyet düzeyleri. *Pamukkale Üniversitesi İlahiyat Fakültesi Dergisi* 7/2, 1457-1490. doi: 10.17859/pauifd.806815
- Koç, A. (2020b). Hala Sultan İlahiyat Koleji mezunlarının okullarına yönelik örgütsel prestij algıları. *Turkish Studies - Religion*, 15/4, 629-642. doi: 10.47091/TurkishStudies.44535
- Koç, A. (2020c). A qualitative research on the problems and expectations of Imam Hatip Secondary School students (the case of Istanbul province). *International Journal of Psychology and Educational Studies*, 7/4, 43-51.
- Libbey, H. P. (2004). Measuring student relationships to school: attachment, bonding, connectedness, and engagement. *Journal of School Health*, 74/7, 274-283. doi: 10.1111/j.1746-1561.2004.tb08284.x
- Madjar, N. ve Cohen-Malayev, M. (2016). Perceived school climate across the transition from elementary to middle school. *School Psychology Quarterly*, 31/2, 270-288. doi: 10.1037/spq0000129
- Malone, M., Cornell, D. G. ve Shukla K. (2020). Grade configuration is associated with school-level standardized test pass rates for sixth-, seventh-, and eighth-grade students. *School Effectiveness and School Improvement*, 31/2, 289-305. doi: 10.1080/09243453.2019.1654526
- Onuk, T. (2017). Ergenlerde kişilik özelliklerinin sınav kaygısı ve okula bağlanma stilleri üzerinde etkisi (Yayınlanmamış yüksek lisans tezi). Işık Üniversitesi Sosyal Bilimler Enstitüsü, İstanbul.
- Özgenel, M., Yılmaz, F. ve Baydar, F. (2018). School climate as a predictor of secondary school students' school attachment. *Eurasian Journal of Educational Research*, 78, 87-116. doi: 10.14689/ejer.2018.78.5
- Özdemir, S. Sezgin, F., Şirin, H., Karip, E. ve Erkan, S.(2010). İlköğretim okulu öğrencilerinin okul iklimine ilişkin algılarını yordayan değişkenlerin incelenmesi. *Hacettepe Üniversitesi Eğitim Fakültesi Dergisi*, 38, 213-224.
- Özdemir, Y. (2015). Ortaokul öğrencilerinde okul tükenmişliği: ödev, okula bağlılık ve akademik motivasyonun rolü. *Adnan Menderes Üniversitesi Eğitim Fakültesi Eğitim Bilimleri Dergisi*, 6/1, 27-35.
- Şişman, M. ve Uysal, Ş. (2015). Okullarda kültür ve iklim. İçinde W. K. Hoy ve C. G. Miskel (Edt.), *Eğitim Yönetimi: Teori, Araştırma ve Uygulama* (7. Basım) (ss. 163-200). Ankara: Nobel Akademik Yayıncılık.
- Taş-Akarsu, N. (2018). *Ortaokullarda moral iklim ile öğrencilerin okula bağlılıkları arasındaki ilişki* (Yüksek Lisans Tezi). Fırat Üniversitesi Eğitim Bilimleri Enstitüsü, Elazığ.
- Tavşanlı, Ö. F., Oksal, A. ve Birgül, K. (2016). Ortaokul öğrencilerinin okul iklimine yönelik algılarını yordayan değişkenlerin incelenmesi. *Journal of Turkish Studies*, 11/9, 821-838. doi: 10.7827/TurkishStudies.9616
- Tong, L., Reynolds, K. J., Lee, E. ve Yangyang L. (2019). School relational climate, social identity, and student well-being: new evidence from China on student depression and stress levels. *School Mental Health*, 11/3, 509-521. doi: 10.1007/s12310-018-9293-0
- Topçu, N. (2019). *Yatılı bölge ortaokullarında öğrenim gören ergenlerin ebeveyne, akrana ve okula bağlanma düzeylerinin incelenmesi* (Yüksek Lisans Tezi). Bolu Abant İzzet Baysal Üniversitesi Eğitim Bilimler Enstitüsü, Bolu.
- Ünal, S. (2019). *İmam hatip ortaokullarında okuyan öğrencilerin bu okulları tercih nedenleri ve beklentileri (Erzincan örneği)* (Yüksek Lisans Tezi). Atatürk Üniversitesi Sosyal Bilimleri Enstitüsü, Erzurum.
- Yetimova, P. (2018). *Ortaokula devam eden öğrencilerin hafızlık eğitiminde yaşanan sorunlar ve çözüm önerilerine yönelik bir araştırma* (Yüksek Lisans Tezi). İstanbul Üniversitesi Sosyal Bilimler Enstitüsü, İstanbul.

EXTENDED ABSTRACT

School climate is defined as the whole dynamics that shape the behavior of people in the school, make the school distinct from other schools, and include many variables (Özgenel, Yılmaz, & Baydar, 2018, p. 98). A student's feeling of belonging to the school, loving school, teacher support and interest, having good friends at school, compliance with the current and future academic method, and presence of an effective discipline method are all determinants of school engagement (Karababa, Oral, & Dilmaç, 2018, p. 269). It is possible to say that Imam Hatip Secondary Schools (IHSS) is a unique experience for our country, whose roots go back to the last periods of the Ottoman State, combining social sciences, science with Islamic sciences in the same curriculum. A school climate and school culture is unique to these schools because of the educational content and shape given in these schools (Çiftçi, 2019). The

majority of the studies on the evaluation of school climate and school engagement are based on the opinions of school administrators and teachers. In this respect, this study is important to evaluate students' perceptions about school climate and school engagement. The purpose of this study is to determine the relationship between the school climate perceived by the students studying at IHSS and their engagement to school. Firstly, this research examined whether students' perceptions of school climate and school engagement differ according to various variables. Secondly, the level of relationship between perceptions of school climate and their engagement to school was determined.

The research was carried out in 2020 with the participation of 481 students studying at 11 IHSSs in Istanbul. Two scales were used in this quantitative study: 1. "School Climate Scale", which was developed in 2005 by Emmons and friends, and adapted to Turkish in 2016 by Atik and Yerin-Güneri (2005, p. 101). 2. "School Engagement Scale", which was developed in 2005 by Fredericks and friends, and adapted to Turkish in 2013 by Akın and friends (Akın et al., 2013, p. 172). In this research the following results were reached:

It was determined that female students evaluated two dimensions of the school climate scale and all dimensions of the school engagement scale with a significantly higher score compared to male students. It can be said that female students are more motivated to school and education and use communication more effectively in solving their problems within the school (Özgenel et al., 2018, p. 94; Dönmez, 2016, p. 55).

It was defined that there is a significant difference between the grade levels except "parent participation" dimension in all dimensions of both scales. It was found that perceptions of school climate and school engagement of 5th grade students were higher than other classes, and both scale scores decreased significantly towards upper grades in general. The reason for this may be the fact that younger students are more willing to learn in secondary school period, the students coming to IHSS experience academic anxiety as their grade level rises and the psychological processes they experience during adolescence (Malone, Cornell, & Shukla, 2020, p. 301; Aktaş, 2017, p. 344).

It was determined that the positive climate perceptions and engagement to school of the students staying at their homes are higher than that the students staying at dormitory. Accordingly, it can be said that middle school children are very attached to their parents, students who are away from their families have more difficulty in motivating lessons and need more adult (teacher) support (Topçu, 2019, p. 70).

It was identified that the positive climate perceptions and engagement to school of the students studying at IHSS voluntarily are higher than the students who come with the request of their parents or with the advice of friends/teachers. Accordingly, it can be said that students who come to IHSS voluntarily have more motivation towards school and education (Erkan, 2019, p. 84; Çiftçi, 2019, p. 68; Koç, 2020a, p. 1484).

Students who have high school preference Imam Hatip High School (IHHS) and Science High School have higher perceptions of school climate and school engagement than other students do. Accordingly, it can be said that students who think that they are studying in a secondary school that is in line with their future goals, work more systematically to reach their goals, and have better relations with their friends and teachers (Aşlamacı, 2017; Çiftçi, 2019, p. 75; Koç, 2020b, p. 639; Koç, 2020c, p. 49).

It was determined in the correlation analysis that there is a strong positive relationship between the school climate and the school engagement scales. According to this result, students with a high perception of school climate have school high engagement. It can be stated that students' high level of engagement to school prevents their negative attitudes towards school (Dönmez, 2016, p. 66; Özgenel et al., 2018, p. 98),

Qualitative and mixed research can be conducted in order to reveal the reasons that increase and decrease students' perceptions of school climate and their engagement to school.

Uzaktan Eđitim Sürecinde Öđretmen ile Öđrenci-Veli İletişimi: Sosyal Bilgiler Öđretmenlerinin Deneyimleri

Arcan AYDEMİR¹

Öz

Covid-19 salgını sürecinde gerçekleştirilen uzaktan eğitim faaliyetlerinde sosyal bilgiler öğretmenlerinin öğrenci ve velilerle iletişim kurma deneyimlerine odaklanan çalışma ile uzaktan eğitimde iletişimin önemi, kullanılan araçlar, sorun ve önerilerin ayrıntılı bir şekilde incelenmesi amaçlanmıştır. Arařtırmada fenomenoloji yaklaşımı kullanılmıştır. Arařtırmanın çalışma grubunu Türkiye’de çeşitli okullarda çalışan 30 sosyal bilgiler öğretmeni oluşturmaktadır. Arařtırma kapsamında elde edilen verilerin toplanmasında “Görüşme Formu” kullanılmıştır. Verilerin çözümlenmesinde içerik analizi tekniđi kullanılmıştır. Arařtırma sonucunda çalışma grubunda yer alan sosyal bilgiler öğretmenlerinin uzaktan eğitimde amaca ulaşmak, süreci etkin bir şekilde sürdürmek için iletişimin önemli olduđu görüşüne sahip olduklarına, uzaktan eğitim sürecinde ders ve ödev verme, motive etme gibi gerekçelerle iletişim kurduklarına, hem öğrenci hem de velileriyle iletişim kurarken telefon, mesajlaşma ve arama uygulamaları gibi araçlar kullandıklarına ulařılmıştır. Buna ek olarak sosyal bilgiler öğretmenleri bu süreçte hem öğrenci hem de velilerle bir takım sorunlar yaşadıklarını ifade etmişlerdir. Öğrencilerle gerçekleştirilen iletişim sürecinde veli, olanak eksikliđi, öğrencinin kendisi ve iletişim sürecindeki eksikliklerden kaynaklı sorunlar yaşanmıştır. Çalışma grubunda yer alan sosyal bilgiler öğretmenlerinin velilerle gerçekleştirdikleri iletişim süreçlerinde ise daha çok velilerin öğrencileri motive etmemesi, iş yoğunluđu gibi veli kaynaklı bir takım sorunlar yaşadıkları sonucuna ulařılmıştır. Son olarak sosyal bilgiler öğretmenleri uzaktan eğitimde iletişimde alt yapı sorunlarının giderilmesi, iletişimin planlı ve düzenli bir şekilde yapılması gerektiđi şeklinde önerileri ileri sürmüşlerdir.

Anahtar Kelimeler: Uzaktan eğitim, İletişim, Uzaktan eğitimde iletişim, Sosyal bilgiler

Teacher-Student-Parent Communication in the Distance Education Process: Social Studies Teachers' Experiences

Abstract

This study aims to investigate the importance of communication in distance education, tools used, problems, and recommendations in detail with a central focus on the experiences of social studies teachers in communicating with students and parents in the distance education activities carried out during the Covid-19 epidemic process. This research used a phenomenological research design. The sample included 30 social studies teachers working in various schools in Turkey. The data were collected using an interview form and content analysis. The data were examined thoroughly and sorted into categories and codes. According to the results of the study, the sampled social studies teachers held the view that communication is important in achieving the goal in the distance education and sustaining the process effectively and efficiently, while they were communicating with both students and parents through mobile phones, messages, and phone calls for reasons such as teaching, assigning homework, and providing motivation. The social studies teachers also stated that they had a number of problems with both students and parents throughout this process. During teachers' communication with students, there were problems arising from parents, the lack of facilities, students themselves, and the deficiencies in the communication process. During the communication with parents, the social studies teachers experienced parent-related problems such as parents' workload and the lack of parental motivation for students. Finally, the social studies teachers suggested that infrastructure problems in distance education should be solved, planned and communication should be established.

Key Words: Distance education, Communication, Communication in distance education, Social studies

Atıf İin / Please Cite As:

Aydemir, A. (2021). Uzaktan eğitim sürecinde öğretmen ile öğrenci-veli iletişimi: Sosyal bilgiler öğretmenlerinin deneyimleri. *Manas Sosyal Arařtırmalar Dergisi*, 10(2), 813-827.

Geliř Tarihi / Received Date: 10.11.2020

Kabul Tarihi / Accepted Date: 06.03.2021

¹ Arş. Gör. Dr. - Artvin oruh Üniversitesi, Eğitim Fakültesi, Türke ve Sosyal Bilimler Eğitimi Bölümü, arcan.aydemir@hotmail.com

Giriş

Dünyada meydana gelen ve toplumu yakından etkileyen olaylar eğitim-öğretim faaliyetlerini de etkilemektedir. Küresel anlamda dünyayı etkileyen son dönemlerdeki en önemli olaylardan biri de Covid-19 salgını olmuştur. Dünyayı etkileyen salgın eğitim-öğretim faaliyetlerinde de bir takım değişikliklere sebep olmuş, uzaktan eğitim, eğitim-öğretimin önemli bir parçası haline gelmiştir.

2020 yılında bütün dünyayı etkisi altına alan Covid-19 salgını sonucunda birçok ülke acil bir şekilde açık ve uzaktan öğrenmeye geçmiştir. Bu bağlamda Türkiye’de de birçok eğitim kademesinde eş zamanlı veya eş zamansız uzaktan eğitim faaliyetlerine geçilmeye başlanmıştır. Milli Eğitim Bakanlığı EBA (Eğitim Bilişim ağı) ve EBA TV aracılığıyla öğrencilere ulaşarak, eğitim-öğretim süreçlerinin devam etmesini sağlamıştır (Özcan, 2020, s. 203). Oluşabilecek beklenmedik acil durumlarda ise eğitim-öğretim faaliyetlerinin etkin bir şekilde yürütülmesinde süreç deneyimlerine odaklanılarak sorunların belirlenmesi ve giderilmesi önemlidir.

İnsanın doğumuyla birlikte başlayan ve hızlı bir şekilde gelişim gösteren eğitim, disiplinler arası bir kavramdır (Güneş, 2015, s. 2). Dinamik bir olgu olan eğitim, bir bilim ve yaşam alanıdır (Yılmaz ve Sarpkaya, 2019, s. 3). Eğitim faaliyetleri zaman içinde koşullara bağlı olarak değişikliklere uğrayabilir. Eğitim-öğretimin gerçekleştirilmesinde benimsenen süreçlerden biri de uzaktan eğitimidir. Uzaktan eğitimin gelişimi ve yaygınlaşmasında 80’li yıllardan beri bilgisayar ve internetin kullanılması etkili olmuştur. Televizyon, basılı materyaller, mektup, radyo gibi araçların yerini bilişim teknolojileri almaya başlamıştır (Berigel ve Çetin, 2020, s. 128). Gelişen teknolojiler ise uzaktan eğitim süreçlerinde kullanılan araç-gereçlerin hem niteliğinde hem de niceliğinde bir takım değişikliklere sebep olabilir.

Uzaktan Eğitim

Kavramsal olarak ortaya çıkışı 1700’lü yıllara dayanan (Ulu Kalın ve Baydar, 2020, s. 263) uzaktan eğitim 1960-1980’li yıllarda televizyonun insan hayatına girmesi ve yaygınlaşmasıyla kitle iletişim araçlarına taşınmıştır. Bilgi ve iletişim teknolojilerindeki gelişime bağlı olarak yönünü 1990’lı yıllarda ise internet ve bilgisayara döndürmüştür (Devran ve Elitaş, 2017, s. 218). Türkiye’de ise uzaktan eğitim ile ilgili tartışmalar 1927, uzaktan eğitim uygulamalarının başlaması 1982 yıllarına dayanmaktadır (Usun, 2004, s. 4).

Özellikle teknolojiye meydana gelen dönüşümler, eğitim kapsamında da birtakım değişimlere sebep olmuştur. Bu durum ise okullara olan ihtiyacında sorgulanmasına zemin hazırlamıştır. Önceleri uzaktan eğitim ortamları okullarda öğrenilemeyen bilgilerin öğrenildiği ortamlar olarak ele alınırken, günümüzde uzaktan eğitim ortamları okulun alternatifi olarak ele alınmaya başlamıştır (Yavuz, 2018, s. 16). Uzaktan eğitimin “her zaman her yerde” anlayışa sahip olması, uzaktan eğitimi birçok insan için çekici hale getirmiştir (Redfern ve Naughton, 2002, s.212). İnsanlara bilgiyi geliştirme ve güncelleme şansı sunan uzaktan eğitim, öğrenmenin bireyselliğine ve esnekliğine vurgu yapmaktadır (Schlosser ve Anderson, 1994, s. 4).

Uzaktan eğitimi bir kuruma tanıtmak veya uzaktan eğitim odaklı bir kurum kurmak bazı değişikliklerin yapılmasını gerektirir. Bu bağlamda öğretim ve kaynak kullanımında önemli değişiklikler yapmak şarttır. Bu süreçler ise özellikle politika yapımcılar tarafından dikkatli bir şekilde değerlendirilmelidir (Moore ve Kearsley, 2012, s. 8) Bu yüzden uzaktan eğitim faaliyetleri boyunca geri bildirimler ve süreci iyileştirmeye yönelik önlemler almak gerekir.

Uzaktan eğitimde geleneksel olarak yürütülen eğitim ortamlarındaki roller değişikliğe uğrar. Bu süreçte hem öğretene hem de öğrenene yeni roller üstlenmektedir (Berigel ve Çetin, 2020, s.127). Üstlenilen bu rollerin eğitim-öğretim faaliyetlerine olumlu bir şekilde katkı sağlaması hedeflenmelidir. Uzaktan eğitimin eğitim-öğretim faaliyetlerine olumlu pek çok katkısı bulunmaktadır. Bu katkılar ise öğrencilerin değişik zamanlarda tekrar ve çalışma fırsatı sunması, geri bildirim olanağı, öğrenme faaliyetlerinin raporlanabilir olması, öğrenciye eşit düzeyde bilgi sunması şeklinde sıralanabilir (Elcil ve Sözen-Şahiner, 2014, s.24). Uzaktan eğitimin eğitim ve öğretim faaliyetlerine katkı sunmasında ise öğrenci öğretmen iletişimi önemlidir.

İletişim

Toplumsal bir varlık olarak insan içinde yaşadığı toplumdaki diğer insanlarla etkileşim kurma ihtiyacına sahiptir. İnsan, kendini dünyaya hazırlayacak bilgileri edinmek ve başkalarını anlamak için küçük yaşta itibaren iletişim kurmaktadır. İnsanın biyolojik bir varlıktan toplumsal bir varlığa dönüşmesinde ise iletişim etkili olmuştur (Tuna, 2014, s. 4).

İnsanlık tarihi kadar eski olan iletiřim kavramı insanlıđın var olmaya bařladıđı zamandan beri uygulanmaya bařlamıřtır. İnsanođlunun iletiřim kurmasında ise karřılařtıđı sorunları çözmeye çalıřma ve ortaklık içinde anlařma zorunluluđudur. İletiřim araçları veya süreçleri devirden devire farklılık gösterse de iletiřim hayatın her döneminde olmuřtur (Yılmaz, 2020, s. 13). İnsanların iletiřim kurmadan hayatlarını sürdürmeleri ise imkansızdır (Güven, 2016, s. 1).

Günümüzde en önemli olgulardan biri olan iletiřim, hem bařkalarını etkilemek hem de bařkalarından etkilenmeyi amaçlamaktadır. İnsan sosyal bir varlık olarak hayatını sürdürebilmesi için iletiřime ihtiyaçı vardır (Fidan, 2019, s. 1-2). İnsanın sahip olduđu iletiřim gücü, kendisini ve çevresini tanımasına, toplumda yer alan diđer insanlarla uyumlu iliřkiler geliřtirebilmesi için etkileřim oluřturmasına olanak tanıyan önemli bir beceridir (Yüksel, 2019, s. 4).

Uzaktan Eđitimde İletiřim

Eđitim alanını etkileyen alanlardan biri de bilgi ve iletiřim teknolojileridir. Bilgi ve iletiřim teknolojileri ise bilgiyi arařtırma, bilgiyi paylařma ve bilgiyi öđrenme açasından önemli faydalar sađlamaktadır. Okullarda kullanılan kitap ve dergi gibi basılı materyallerin yerini bilgisayar, televizyon ve video gibi teknolojiler almaya bařlamıřtır. Bu deđiřim eđitimde basılı ürünlerin kullanılması anlayıřını deđiřtirerek yerine mobil öđrenme, ekranik düşünme ve ekrana yazma-okuma gibi kavram ve becerilerin ortaya çıkmasına sebep olmuřtur (Güneř, 2015, s. 3). Etkileřimli iletiřim teknolojilerinde meydana gelen yenilikler ise hem öđrenciler ve öđretmenler arasında hem de öđrencilerin kendi aralarında uzaktan senkronize iletiřim kurmalarını sađlamıřtır (Guri-Rosenblit, 2005, s. 470).

Uzaktan öđrenme süreçlerine katılımın sađlanması için eđitmen tarafından gerçekleřtirilen iletiřim seçeneklerini çeřitlendirilmesi gerekir. Özellikle eđitmen-öđrenen, öđrenci-öđrenci ve öđrenci-içerik etkileřimini sađlamak için bazı içerikler kullanılabilir. Őekil 1'de bu etkileřimleri sađlamak için kullanılabilir içeriklere yer verilmiřtir (Durdu, 2020, s. 233-234):

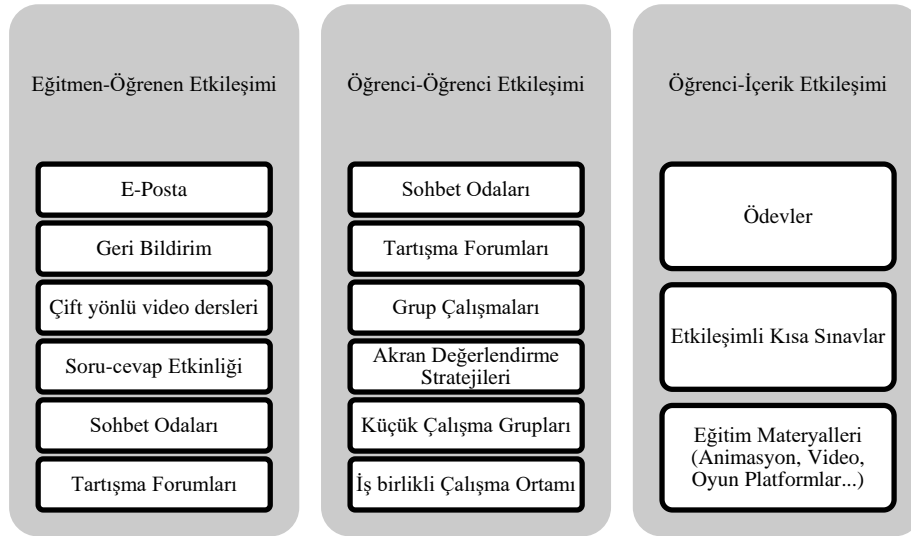

Őekil 1. Uzaktan Öđrenme Ortamında Etkileřim Sađlamada Kullanılabilecek İçerikler (Durdu, 2020, s. 233-234)

Uzaktan eđitim sürecinde eđitici veya öđreticiden kaynaklı, fiziksel uzaklıkla ilgili, kanal kaynaklı, zaman baskısı gibi bir takım iletiřim engelleri yařanabilir (Elcil ve Sözen-Őahiner, 2014, s. 26). Bu durum ise uzaktan eđitim süreçlerinde başarısızlıklara sebep olabilir. Uzaktan eđitim sürecinin başarılı bir şekilde uygulanmasının önündeki engellere, öđretmenlerin süreç deneyimlerine, uzaktan eđitim ortamlarına ve uzaktan eđitim programlarına odaklanan çok sayıda çalıřma bulguları literatüre önemli bilgiler sunmaktadır (Mulenburg ve Berge, 2001, s. 7).

Salgın sürecinde gerçekleřtirilen uzaktan eđitim faaliyetlerinin amaca ulařması için bir takım önlemler almak ve süreci etkin bir şekilde yürütmek gerekir. Bu durumda hem öđrenci hem de velilerle iletiřim kurmak çok önemlidir. Literatür incelendiđinde Covid-19 salgını sürecinde öđretmen deneyimlerine odaklanan çalıřmaların yapıldıđı görülmektedir (Bakiođlu ve Çevik 2020; Bayburtlu, 2020; Canpolat ve Yıldırım, 2021; Hebeci, Bertiz ve Alan, 2020; Koçođlu, Ulu Kalın, Tekdal ve Yiđen, 2020; Lindner, Clemons, Thoron ve Lindner, 2020; Sönmez, Yıldırım ve Çetinkaya, 2020). Bu çalıřmada ise özellikle

Covid-19 salgını sürecinde uzak eğitimde sosyal bilgiler öğretmenlerinin hem öğrencileriyle hem de velileriyle kurdukları iletişim deneyimlerine odaklanılmıştır. Bu bağlamda çalışmanın, sosyal bilgiler öğretmenlerinin Covid-19 salgınında gerçekleştirdikleri uzaktan eğitim sürecinde iletişim kurma deneyimlerini, iletişim amaçlı kullanılan araç-gereçleri, iletişim engellerini ve sürece yönelik önerilerini ortaya çıkarması açısından literatüre katkı sunacağı düşünülmektedir.

Araştırmanın Amacı

Araştırmanın temel amacı Covid-19 salgını sürecinde gerçekleştirilen uzaktan eğitim faaliyetlerinde sosyal bilgiler öğretmenlerinin öğrenci ve velileriyle kurdukları iletişim süreçlerine yönelik deneyimlerini incelemektir. İletişim süreçlerinin veli ve öğrenci boyutu ayrı ayrı incelenmiştir. Bu temel amaç doğrultusunda aşağıdaki sorulara cevap aranmıştır:

- Sosyal bilgiler öğretmenleri için Covid-19 salgını sürecinde gerçekleştirilen uzak eğitim faaliyetlerinde iletişim önemli midir? Neden?
- Sosyal bilgiler öğretmenlerinin Covid-19 salgını sürecinde gerçekleştirdikleri uzaktan eğitim faaliyetlerinde en fazla iletişim kurdukları hedef kitle hangisidir?
- Sosyal bilgiler öğretmenleri Covid-19 salgını sürecinde gerçekleştirdikleri uzaktan eğitim faaliyetlerinde öğrenci ve velilerle iletişim kurarken hangi iletişim teknolojilerini kullanmışlardır?
- Sosyal bilgiler öğretmenlerinin Covid-19 salgını sürecinde gerçekleştirdikleri uzaktan eğitim faaliyetlerinde öğrenci ve velilerle iletişim kurma gerekçeleri nelerdir?
- Sosyal bilgiler öğretmenleri Covid-19 salgını sürecinde gerçekleştirdikleri uzaktan eğitim faaliyetlerinde öğrenci ve velilerle sorun yaşadılar mı? Sorun yaşayan sosyal bilgiler öğretmenlerinin yaşadıkları sorunlar nelerdir?
- Sosyal bilgiler öğretmenlerinin uzaktan eğitim faaliyetlerindeki iletişim süreçlerine yönelik önerileri nelerdir?

Yöntem

Bu bölümde araştırmanın modeline, çalışma grubuna, veri toplama aracına, verilerin toplanmasına ve verilerin analizine ilişkin bilgilere yer verilmiştir.

Araştırmanın Modeli

Araştırmada fenomenoloji (görüngübilim) yaklaşımı kullanılmıştır. Edmund Husserl'in felsefesine dayanan fenomenoloji, durumları, olayları, deneyimleri veya kavramları açıklamak veya incelemek için kullanılan bir yöntemdir (Sönmez ve Alacapınar, 2019, s. 92-93). Bu çalışmada ise uzaktan eğitim sürecinde sosyal bilgiler öğretmenlerinin öğrenci ve velileriyle kurdukları iletişim deneyimleri incelenmiştir.

Çalışma Grubu

Araştırmanın çalışma grubunu 2019-2020 ve 2020-2021 eğitim-öğretim yılında Türkiye'de çeşitli okullarda çalışan sosyal bilgiler öğretmenleri oluşturmaktadır. Çalışma grubu oluşturulurken amaçlı örnekleme yöntemi kullanılmıştır. Çalışma grubunu belirlerken aşağıdaki ölçütler dikkate alınmıştır:

- Çalışmaya gönüllü olarak katılıyor olmak,
- Sosyal bilgiler öğretmenliği yapıyor olmak,
- Salgın sürecinde sosyal bilgiler dersi vermiş/veriyor olmak,

Araştırma kapsamında toplamda Türkiye genelinde 35 sosyal bilgiler öğretmenine ulaşılmış, 5 sosyal bilgiler öğretmenin belirlenen kriterlere uygun olmadığı (Salgın döneminde uzaktan eğitim yapmama, gönüllü olmama) gerekçesiyle çalışma grubuna dahil edilmemiştir. Araştırma kapsamındaki katılımcılara ilişkin bilgilere ise Tablo 1'de yer verilmiştir.

Tablo 1. alıřma Grubunda Yer Alan Katılımcılara İliřkin Bilgiler

	Özellikler	Kiři Sayısı	Yüzde
Cinsiyet	Kadın	18	60
	Erkek	12	40
Kurum	Ortaokul	26	86.7
	İmam Hatip Ortaokulu	4	13.3
Kıdem	12 Yıldan Fazla	13	43.3
	3Yıldan Az	5	16.7
	3-6 Yıl	3	10
	6-9 Yıl	8	26.7
	9-12 Yıl	1	3.3
Yař	27-32 Yař	10	33.3
	34-40 Yař	9	30
	41-48 Yař	8	26.7
	50-55 Yař	3	10

Arařtırmanın alıřma grubunu 18 kadın 12 erkek olmak üzere toplam 30 sosyal bilgiler öđretmeni oluřturmaktadır. Katılımcıların ođu ortaokulda (n= 26, %86.7) alıřmakta, 12 yıldan fazla kıdeme (n= 13, %43.3) sahip ve 27-32 yař (n=10, %33.3) aralıđındadır.

Veri Toplama Aracı

Arařtırma kapsamında elde edilen verilerin toplanmasında “Yarı Yapılandırılmıř Görüřme Formu” kullanılmıřtır. Veri toplama aracı uygulanmadan önce arařtırmanın ieriđi, ama ve alt amalarına iliřkin bilgiler alan eđitimcisi ve sosyal bilgiler öđretmenine aktarılmıř ve arařtırmada kullanılan veri toplama aracına ynelik görüřleri alınmıřtır. Dnütler dođrultusunda veri toplama aracına son hali verilmiřtir. Veri toplama aracında 5 adet aı ulu 5 adet de tek cevaplı soruya yer verilmiřtir.

Verilerin Toplanması

alıřmanın verileri Covid-19 salgını srecinde toplandıđından ve katılımcıların farklı Őehirlerden seilmesinden dolayı görüřme formunda yer alan sorular katılımcılara interaktif ortamda yazılı olarak sunulmuřtur. Katılımcıların görüřleri ise yazılı olarak toplanmıřtır.

Verilerin Analizi

Verilerin özmlenmesinde ierik analizi kullanılmıřtır. Bu bađlamda elde edilen veriler ayrıntılı bir Őekilde incelenerek kategori ve kodlara ayrılmıřtır. Buna ek olarak elde edilen bulguların yüzde ve frekans deđerleri belirlenmiřtir. Öđretmen görüřlerinin yzdeleri ise toplam katılımcı sayısına gre hesaplanmıřtır. Őekil 2’de verilerin analizi ařamasında izlenen basamaklara yer verilmiřtir.

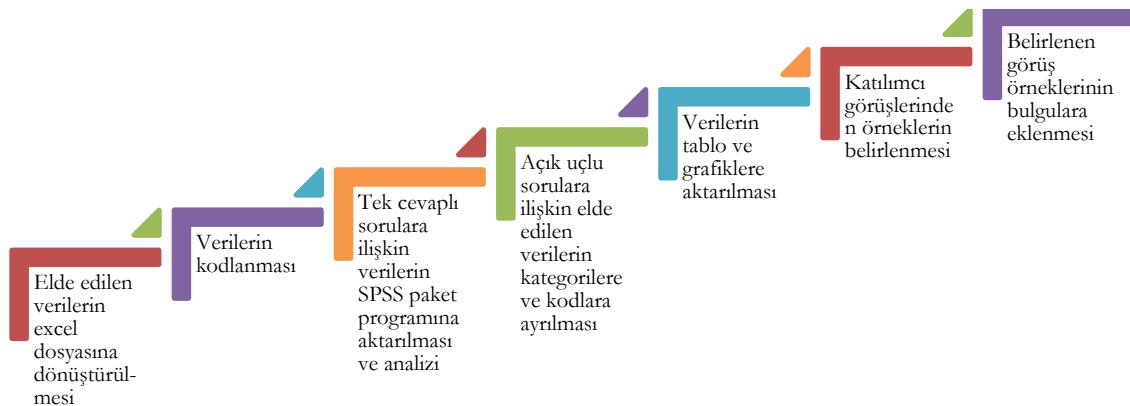
**Şekil 2. Veri Analizi İşlem Basamakları**

Verilerin analizinde geerlilik ve gvenirliđi sađlamak amacıyla bir takım nlemler alınmıřtır. Bu bađlamda arařtırma kapsamında elde edilen verilerin kategori ve kodlara ayrılmasında uzman görüřü alınmıř, görüř benzerlikleri ve farklılıkları belirlenmiřtir. Bu bađlamda az sayıdaki görüř farklılıkları giderilerek analize son Őekli verilmiřtir. Buna ek olarak katılımcı görüřlerine arařtırmacı yorumu

eklenmeden yer verilmiştir. Çalışma grubunda yer alan öğretmenler ise öğretmen/1, öğretmen/2 ... şeklinde kodlanmıştır.

Bulgular

Araştırma kapsamında elde edilen veriler analiz edilmiş ve birtakım bulgulara ulaşılmıştır. Öncelikle çalışma grubunda yer alan sosyal bilgiler öğretmenlerinin uzaktan eğitimde iletişimin önemine yönelik görüşleri alınmış ve katılımcıların tamamı uzaktan eğitim sürecinde iletişimin önemli olduğunu ifade etmişlerdir. Uzaktan eğitim sürecinde iletişimin neden önemli olduğuna ilişkin ileri sürdükleri gerekçeler ise Tablo 2'de yer almaktadır.

Tablo 2. Sosyal Bilgiler Öğretmenlerinin Uzaktan Eğitimde İletişimin Öneminin Gerekçelerine Yönelik Görüşleri

Gerekçe	f	%
Eğitim-öğretim süreçlerinden verim elde etme	5	16.6
Başarı sağlama	4	13.3
Motivasyon artırma	3	9.9
Duygu aktarımını sağlama	3	9.9
Ders takibini sağlama	2	6.6
Süreci etkin bir şekilde yönetme	2	6.6
Öğrenciyi takip etme	2	6.6
Sürece adapte etme	2	6.6
Öğrencilerin zamanı iyi kullanmalarını sağlama	2	6.6
Öğrencilerle bağın kopmaması	2	6.6
Velilerin problemlerini belirlemek	2	6.6
Öğrenci ve öğretmeni derse bağlama	1	3.3
Anlaşılmayan konulara açıklık getirme	1	3.3

Tablo 2 incelendiğinde katılımcıların uzak eğitimde en fazla eğitim-öğretim sürecinde verim elde etmek (f=5, %16.6) için iletişimin önemli olduğu görüşüne sahip oldukları görülmektedir. Buna ek olarak sosyal bilgiler öğretmenleri uzak eğitim süresinde başarı sağlama (f=4, %13.3), motivasyonu artırma (f=3, %9.9), duygu aktarımını sağlama (f=3, %9.9) gibi gerekçeler göstererek iletişimin önemli olduğu görüşünü ileri sürmüşlerdir. Sosyal bilgiler öğretmenlerinin uzaktan eğitim sürecinde iletişimin neden önemli olduğuna ilişkin görüşleri genel olarak incelendiğinde ise daha çok iletişimin öğrenci açısından önemine odaklandıkları söylenebilir. Aşağıda öğretmenlerin gerekçelerinden bazı örneklerle yer verilmiştir:

“Önemlidir. Öğrenci ile iletişim kurmak yaptığımız işin en önemli tarafı. İyi bir iletişim kurmadan yapılacak işler sanki öylesine yapılıyormuş gibi oluyor.” (Öğretmen/2)

“Tabii ki önemlidir. Çünkü öğrencileri motive etme açısından büyük zorluklar yaşıyoruz adapte sürecini daha kolay atlatmaları için hem velilerle hem öğrencilerimizle daha çok iletişim içerisinde olmamız gerekiyor.” (Öğretmen/6)

“İletişim önemlidir. İletişim yüz yüze eğitimin de en önemli unsurlarındandır. Olumlu kurulan öğretmen-öğrenci iletişimi eğitimin en önemli unsurlarındandır.” (Öğretmen/15)

“Sadece uzaktan eğitimde değil her zaman iletişim gereklidir. Eğitim işi karşılıklı iletişim ile olur. İletişimin tüm türlerini(sözlü -yazılı-beden dili) eğitim sürecine kattığımızda verim elde ederiz diye düşünüyorum.” (Öğretmen/17)

“Kesinlikle önemlidir; ama sadece sözlü iletişim bazen yeterli olmayabiliyor bilhassa öğrencilerle görüntü olarak temas etmeniz gerekiyor çocuk bazen söylediklerimizi tam anlamaya biliyor beden dili bunun tamamlayıcısı olduğu için iletişim sadece bir yönden değil birçok yönden gerekli oluyor.” (Öğretmen/26)

“Önemlidir. Çünkü karşılıklı iletişimin olmadığı yerde eğitim ve öğretimin etkisi çok azalmaktadır. Öğrenciler bu süreçte her ne kadar EBA TV gibi yerlerden yararlı olsa bile yanlış yaptığında alacağı dönütün etkileşimli şekilde olması soru aklına geldiğinde sorması ve cevaplanması çok önemlidir.” (Öğretmen/28)

Araştırma kapsamında çalışma grubunda yer alan sosyal bilgiler öğretmenlerinin Covid-19 salgınında gerçekleştirdikleri uzaktan eğitim sürecinde en fazla kiminle iletişim kurduklarını ortaya çıkarmak amaçlanmış ve şekil 3'teki bulgulara ulaşılmıştır.

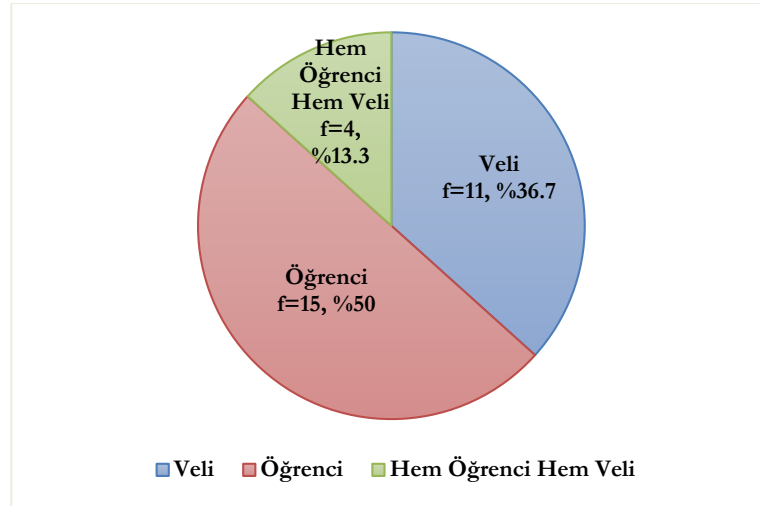

Şekil 3. Uzaktan Eğitim Sürecinde En Fazla İletişim Kurulan Kitleye İlişkin Bulgular

Şekil 3 incelendiğinde çalışma grubunda yer alan sosyal bilgiler öğretmenlerinin uzaktan eğitim sürecinde en fazla öğrencileriyle (f=15, %50) iletişim kurdukları görülmektedir. Bunun dışında bazı öğretmenler bu süreçte hem öğrenci ile hem de velilerle (f=4, %13.3) fazla iletişim kurduklarını ifade etmişlerdir. Uzaktan eğitim sürecinde öğretmenlerin öğrencilerle daha fazla iletişim kurmasında ise eğitim-öğretim faaliyetlerinde öğrencinin daha aktif rol alması etkili olabilir.

Uzaktan eğitim sürecinde hem öğrencilerle hem de veliler kurulan iletişimde kullanılan araçlara ilişkin bulgular Şekil 4'te yer almaktadır.

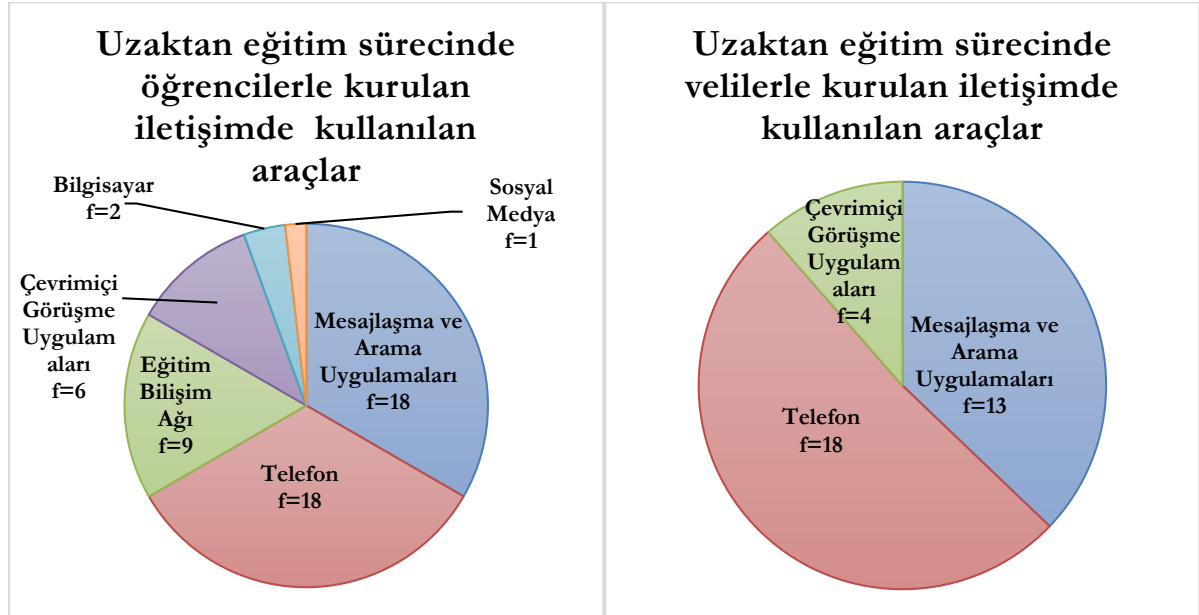

Şekil 4. Uzaktan Eğitim Sürecinde Öğrenci ve Velilerle Kurulan İletişim Kullanılan Araçlara İlişkin Bulgular

Şekil 4 incelendiğinde sosyal bilgiler öğretmenlerinin öğrencilerle iletişim kurarken en fazla mesajlaşma ve arama uygulamaları (f=18) ile telefonu (f=18) kullandıkları görülmektedir. Buna ek olarak eğitim bilişim ağı (f=9), çevrimiçi görüşme uygulamaları (f=6), bilgisayar (f=2) ve sosyal medya (f=1) gibi araçları da yine öğrencileriyle iletişim kurmak için kullanmışlardır. Sosyal bilgiler öğretmenleri velilerle en fazla telefon (f=18) aracılığıyla iletişim kurmuşlardır. Bunun dışında çeşitli mesajlaşma ve arama uygulamaları (f=13) ile çevrimiçi görüşme uygulamaları (f=4) velilerle iletişim kurmak amacıyla kullanılmıştır. Öğretmenlerin öğrencileriyle kurdukları iletişimde kullandığı iletişim araçları velilere göre daha çeşitli ve fazladır. Bu durum üzerinde ise sosyal bilgiler öğretmenlerinin uzaktan eğitim sürecinde öğrencilerle daha fazla iletişim kurmaları etkili olabilir.

Tablo 3'te çalışma grubunda yer alan sosyal bilgiler öğretmenlerinin Covid-19 salgınında gerçekleştirdikleri uzaktan eğitim sürecinde hem öğrenci hem de velilerle iletişim kurma gerekçelerine ilişkin bulgulara yer verilmiştir.

Tablo 3: Sosyal Bilgiler Öğretmenlerinin Uzaktan Eğitim Sürecinde Öğrenci ve Velilerle İletişim Kurma Gerekçelerine İlişkin Bulgular

Kitle	İletişim Kurma Gerekçesi	f	%
Öğrenci	Ders verme	7	23.3
	Motive etme	6	19.9
	Ödev verme	5	16.6
	Katılım sağlama	5	16.6
	Bilgilendirme	4	13.3
	Yönlendirme	3	9.9
	Rehberlik etme	2	6.6
	Test çözümü	1	3.3
	Sınava hazırlama	1	3.3
	Özlem giderme	1	3.3
	Ders takibi	1	3.3
	Başarıyı artırma	1	3.3
	Veli	Öğrenciyi kontrol etme	5
Motive etme		4	13.3
Süreç hakkında bilgi verme		4	13.3
Durum bilgisi paylaşma		3	9.9
Ödev kontrolü yapmalarını sağlama		2	6.6
Sürece dahil etme		1	3.3
Destek olma		1	3.3
Süreçteki olumsuzlukları engelleme		1	3.3
Derse ilgiyi artırma		1	3.3
Öğrenci başarısını artırma		1	3.3

Tablo 3 incelendiğinde uzaktan eğitim sürecinde sosyal bilgiler öğretmenlerinin öğrencileriyle daha çok ders verme (f=7, %23.3), motive etme (f=6, %19.9), ödev verme (f=5, %16.6), katılım sağlama (f=5, %16.6), bilgilendirme (f=4, %13.3), yönlendirme (f=3, %9.9) gibi gerekçelerle iletişim kurdukları görülmektedir. Sosyal bilgiler öğretmenleri uzaktan eğitim sürecinde velilerle öğrenciyi kontrol etme (f=5, %16.6), veliyi motive etme (f=4, %13.3), süreç hakkında bilgi verme (f=4, %13.3), durum bilgisi paylaşma (f=3, %9.9) gibi gerekçelerle iletişim kurmuşlardır. Uzaktan eğitim sürecinde sosyal bilgiler öğretmenlerinin öğrencilerle iletişim kurma gerekçeleri velilerle iletişim kurma gerekçelerine göre daha çeşitli olmuştur. Öğretmenlerin hem öğrenciler hem de velilerle ortak olarak ileri sürdüğü iletişim kurma gerekçesi ise motive etmedir. Katılımcı görüşleri genel olarak ele alındığında uzak eğitim sürecini daha etkin bir şekilde ilerlemesi için de hem öğrenci hem de velilerle iletişim kurdukları görülmektedir.

Uzaktan eğitim sürecinde hem öğrenciler hem de velilerle iletişim kurarken herhangi bir sorunun yaşanıp yaşanmadığına ilişkin bulgulara şekil 5'te yer verilmiştir.

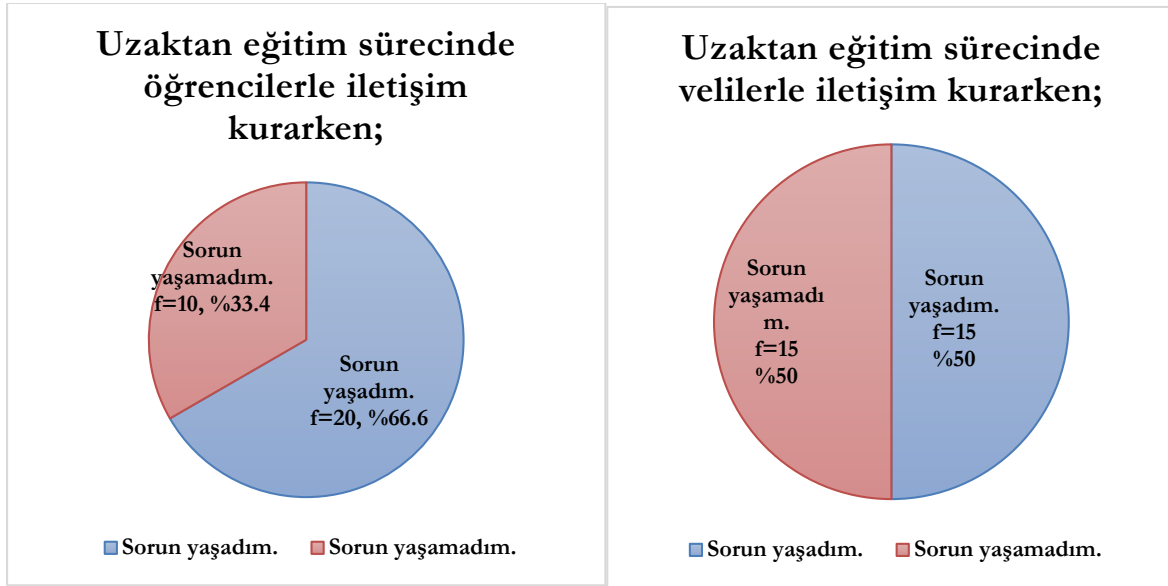

Şekil 5. Uzaktan Eğitim Sürecinde Öğrenci ve Velilerle Kurulan İletişimde Sorun Yaşama Durumuna İlişkin Bulgular

Şekil 5 incelendiğinde çalışma grubunda yer alan sosyal bilgiler öğretmenlerinin çoğunun (f=20, %66.6) Covid-19 salgını sürecinde gerçekleştirilen uzaktan eğitim faaliyetleri sırasında öğrencileriyle iletişim kurarken sorun yaşadığı görülmektedir. Buna ek olarak katılımcıların yarısı (f=15, %50) velilerle uzaktan eğitim sürecinde iletişimsel sorunlar yaşamıştır. Uzaktan eğitim sürecinde öğretmenler daha fazla öğrencilerle iletişimsel sorunlar yaşamışlardır. Bu durum ise öğretmenlerin öğrencilerle daha fazla iletişim kurması, velilerin iletişim becerilerinin yaşlarına bağlı olarak daha gelişmiş olmasının velilerle daha az iletişim sorunu yaşanmasına olanak tanıdığı şeklinde yorumlanabilir.

Çalışma grubunda yer alan sosyal bilgiler öğretmenlerinin uzaktan eğitimde hem öğrencileriyle hem de velileriyle gerçekleştirdikleri iletişim süreçlerinde yaşadıkları sorunlar ayrıntılı bir şekilde incelenmiştir. Tablo 4'te uzaktan eğitim sürecinde katılımcıların öğrencileriyle yaşadıkları iletişim sorunlarına yönelik görüşlerine yer verilmiştir.

Tablo 4. Uzaktan Eğitim Sürecinde Sosyal Bilgiler Öğretmenlerinin Öğrencileriyle Gerçekleştirdiği İletişim Süreçlerinde Yaşadıkları Sorunlar

Kategoriler	Kodlar	f	%
Veli kaynaklı sorunlar	Teknoloji okuryazarlığının gelişmemiş olması	2	6.6
	Velilerin öğrencileri kısıtlaması	1	3.3
Olanak eksikliğinde kaynaklı sorunlar	İletişim araçlarının eksikliği	4	13.3
	İnternetin olmaması	4	13.3
	Şebekenin çekmemesi	3	9.9
	İmkânların kısıtlı olması	2	6.6
Öğrenci kaynaklı sorunlar	Öğrencinin çekingen olması	2	6.6
	Öğrencilerin durumun ciddiyetini kavrayamaması	1	3.3
İletişim sürecindeki eksikliklerden kaynaklanan sorunlar	Göz teması kuramama	3	9.9
	Sesleri duyamama	2	6.6
	Duygu paylaşımının olmaması	2	6.6

Tablo 4 incelendiğinde çalışma grubunda yer alan sosyal bilgiler öğretmenlerinin veli kaynaklı daha çok velilerin teknoloji okuryazarlıklarının gelişmemiş olması (f=2, %6.6), olanak eksikliğinde kaynaklı iletişim araçlarının eksikliği (f=4, %13.3) ve internetin olmaması (f=4, %13.3), öğrenci kaynaklı olarak öğrencilerin süreçte çekingen davranması (f=2, %6.6) ve iletişim sürecindeki eksikliklerden kaynaklı göz temasının kurulamamasından (f=3, %9.9) dolayı öğrencileriyle iletişim kurmakta sorunlar yaşadıkları görülmektedir. Öğretmen görüşlerinden yola çıkarak oluşturulan kategoriler incelendiğinde ise uzaktan eğitim sürecinde öğretmen-öğrenci iletişimi veli, olanak eksikliği, öğrenci ve iletişim sürecindeki eksikliklerde kaynaklı bir takım sorunların yaşanmasına sebep olmuştur. Aşağıda sosyal bilgiler

öğretmenlerinin uzaktan eğitim sürecinde öğrencileriyle yaşadıkları iletişimsel sorunlara yönelik görüşlerinden bazı kesitlere yer verilmiştir:

“Öğrencilerin tamamı ile iletişim kurmak oldukça zor zaten. Pandemi dolayısı ile evlerinden çıkmak istemeyen aileler olmasından kaynaklı biz de daha çok telefon ile iletişim kurmayı uygun gördük.” (Öğretmen/3)

“Öğrencilerin konuşurken çekingen olmaları, buldukları yerde internet olmaması ya da şebekenin çekmemesi.” (Öğretmen/8)

“Sadece 4-5 öğrenci ile iletişimimiz çok kuvvetli oldu. Onun dışında öğrencilerin elinde yeterli iletişim araçları olmadığı için sıkıntı yaşadık.” (Öğretmen/26)

Tablo 5’te sosyal bilgiler öğretmenlerinin uzaktan eğitim sürecinde velilerle gerçekleştirdikleri iletişim süreçlerinde yaşadıkları sorunlara ilişkin görüşlerine yer verilmiştir.

Tablo 5. Uzaktan Eğitim Sürecinde Sosyal Bilgiler Öğretmenlerinin Velilerle Gerçekleştirdiği İletişim Süreçlerinde Yaşadıkları Sorunlar

Kategoriler	Kodlar	f	%
Veli kaynaklı sorunlar	Velilerin öğrencileri motive etmemesi	4	13.3
	Velilerin iş yoğunluğu	4	13.3
	Velilerin öğretmene karşı sergilediği olumsuz tavır	3	9.9
	İletişim bilgilerinin yanlış olması	3	9.9
	Uzaktan eğitimin önemsenmemesi	1	3.3
Olanak eksikliğinde kaynaklı sorunlar	İnternetin olmaması	4	13.3
	İmkanların kısıtlı olması	2	6.6

Tablo 5 incelendiğinde çalışma grubunda yer alan sosyal bilgiler öğretmenlerinin uzaktan eğitim sürecinde veli kaynaklı olarak velilerin öğrencileri motive etmemesi (f=4, %13.3), velilerin iş yoğunluğu (f=4, %13.3), velilerin öğretmene karşı sergiledikleri olumsuz tavır (f=3, %9.9), velilere ait iletişim bilgilerindeki eksik veya yanlışlıklar (f=3, %9.9) ve velilerin uzaktan eğitim sürecini önemsememesinden (f=1, %3.3) dolayı iletişimsel sorunların yaşandığı görülmektedir. Buna ek olarak çalışma grubunda yer alan öğretmenlerin internet eksikliği (f=4, %13.3) ve imkanların kısıtlı olması (f=2, %6.6) gibi olanak eksikliğinden kaynaklı da bazı iletişimsel sorunları ifade etmişlerdir. Aşağıda uzaktan eğitim sürecinde velilerle iletişim kurarken yaşanan problemlere yönelik öğretmen görüş örneklerine yer verilmiştir:

“Bazı veliler iş koşullarından dolayı çocuklarının yanında değiller, bu yüzden kopukluklar yaşandı.” (Öğretmen/6)

“Öğrencilerin canlı derslere aktif katılımı konusunda velinin yeterli imkânı ve desteği sağlayamaması sorun teşkil etti.” (Öğretmen/27)

“Veliler başlangıçta uzaktan eğitimi önemsemediği için katılım konusunda gerekli desteği vermediler.” (Öğretmen/28)

Son olarak uzaktan eğitim sürecinde iletişim süreçlerine yönelik çalışma grubunda yer alan sosyal bilgiler öğretmenlerinin görüşleri alınmış ve Tablo 6’daki bulgulara ulaşılmıştır.

Tablo 6. Uzaktan Eğitimde İletişim Süreçlerine Yönelik Öneriler

Kodlar	f	%
Alt yapı sorunları giderilmeli	6	19.9
İletişim sürekli olmalı	5	16.6
İletişim öğrenciyi motive edecek şekilde planlanmalı	4	13.3
İletişim yüz yüze olmalı	3	9.9
İletişim düzenli olarak gerçekleştirilmeli	2	6.6
İletişim şeffaf olmalı	2	6.6
Planlı iletişim süreçleri tasarlanmalı	2	6.6
İletişim süreçlerinin ciddiyeti kavranmalı	2	6.6
İletişim süreçleri öğretmen-öğrenci etkileşimine olanak tanınmalı	2	6.6
İletişim süreçlerinin ciddiyeti kavranmalı	1	3.3
Dönütler etkili bir şekilde yapılmalı	1	3.3
Öğrenci veya veli kaynaklı iletişim problemleri çözülmeli	1	3.3
İletişim süreci eğlenceli hale getirilmeli	1	3.3

Tablo 6'da alıřma grubunda yer alan sosyal bilgiler rretmenlerinin uzaktan eđitim srecinde iletiřim sorunlarının ortadan kalkması ve etkili bir iletiřim srecinin geliřtirilmesine ynelik alt yapı sorunlarının giderilmesi (f=6, %19.9), iletiřimin srekli olması (f=5, %16.6), iletiřimin đrenciyi motive edecek řekilde olması (f=4, %13.3), iletiřimin yz yze olması (f=3, %9.9), iletiřimin dzenli olarak gerekleřtirilmesi (f=2, %6.6), řeffaf olması (f=2, %6.6), planlı olması (f=2, %6.6), ciddiyetin kavranması (f=2, %6.6) ve iletiřim srelerinin đretmen-đrenci etkileřimine olanak tanınması (f=2, %6.6) gibi nerileri ileri srdkleri grlmektedir. Ařađıda uzaktan eđitimde iletiřim srelerine ynelik geliřtirilen nerilerden rneklere yer verilmiřtir:

“Tm đrencilere aynı anda ulařabileceđimiz bir kanal olmalı mutlaka dzenli planlı programlı yapılmalı. Eđer bu řekilde olmazsa sadece ylesine yapılyormuř gibi oluyor.” (đretmen/2)

“Srekli iletiřim ierisinde olmamız gerekiyor. Bu srete veli đrenci okul iřbirliđi zayıf kalıyor daha ok video konferans yntemiyle bir araya gelmek gerekiyor.” (đretmen/6)

“đrencilerin motive edilmesine ynelik olmalı. đrenciyle iletiřim kurunca kendisinin nemli olduđunu hissetmesi gerekiyor.” (đretmen/11)

Tartıřma, Sonu ve neriler

Arařtırma kapsamında elde edilen bulgular dođrultusunda bir takım sonulara ulařılmıřtır. Arařtırma sonuları ise ilgili literatr incelenerek benzer alıřma sonularıyla karřılařtırılarak tartıřılmıřtır. Etkin ve kalıcı bir đrenmenin n kořulu etkili bir řekilde kurulan iletiřimdir (Aydın, 2019, s. 180). Bu yzden iletiřim eđitim-đretim faaliyetlerinde nemlidir. Arařtırma kapsamında yer alan katılımcıların tamamı da uzaktan eđitim srecinde iletiřimin nemli olduđu grřn ileri srmřlerdir. Bu duruma gereke olarak da genel olarak uzaktan eđitim faaliyetlerinin amacına ulařmasını gstermiřlerdir. Bařka bir ifadeyle alıřma grubunda yer alan sosyal bilgiler đretmenleri salgın srecinde uzaktan eđitimde amaca ulařmak, sreci etkin bir řekilde srdrmek iin iletiřimin nemli olduđu fikrini ileri srmřlerdir.

Covid-19 salgını srecinde gerekleřtirilen uzaktan eđitim faaliyetlerinde az veya ok birok đretmen đrenci, veli, idare gibi farklı hedef kitlelerle iletiřim kurma zorunluluđu veya gerekliliđi duymuřtur. Bu srete hedef kitleyle iletiřim kurma sıklıđı birbirinden farklılık gsterebilir. alıřma sonucunda ise sosyal bilgiler đretmenlerinin uzaktan eđitim srecinde daha ok đrencileriyle iletiřim kurduklarına ulařılmıřtır. Bunun nedenleri arasında ise eđitim-đretim faaliyetlerinde daha ok đrenci ve đretmenin rol alıyor olması gsterilebilir.

Arařtırma kapsamında sosyal bilgiler đretmenlerinin hem đrenciler hem de velilerle iletiřim kurarken hangi araları kullandıkları incelenmiřtir. İnceleme sonucunda sosyal bilgiler đretmenlerinin hem đrencileriyle hem de velileriyle daha ok telefon ile mesajlařma ve arama uygulamaları kullanarak iletiřim kurdukları sonucuna ulařılmıřtır. Buna ek olarak sosyal bilgiler đretmenleri đrencileriyle velilere gre daha fazla eřitte iletiřim aracı kullanarak iletiřim kurmuřlardır.

alıřma grubunda yer alan sosyal bilgiler đretmenlerinin đrenci ve velileriyle kurdukları iletiřimin gerekeleri ayrı ayrı ele alınmıřtır. Buna gre sosyal bilgiler đretmenleri đrencileriyle daha ok ders verme, motive etme, dev verme ve katılım sađlama gibi sreci etkin řekilde ynetmeye ynelik amalarla; velileriyle de đrenciyi kontrol etme, motive etme ve sre hakkında bilgi verme gibi amalarla iletiřim kurduklarını ileri srmřlerdir. Sosyal bilgiler đretmenlerinin hem đrenci hem de velilerle iletiřim kurma gerekelerinde motive etmenin ortak olarak yer alması ise salgın srecinin olumsuz psikolojik etkilerinden kaynaklı olabilir. nk, uzaktan eđitimde etkileřim bir motivasyon unsuru olarak ele alınabilir (Deveci, 2019). Bu yzden uzaktan eđitimde etkileřim sađlamak iin bařvurulan iletiřim yollarında da hedef kitleyi motive etmenin nemli bir gereklilik olduđu sylenebilir.

İletiřim sreleri her zaman planlandıđı veya beklendiđi gibi olmayabilir. Gnderici ve alıcı arasındaki hiyerarřik, psikolojik, dil ve teknik farklılıklar iletiřim srelerinde bazı engel veya sorunların oluřmasında etkili olabilir (Yılmaz, 2020, s. 69). Eđitim-đretim ortamlarında iletiřimi zedeleyen veya zorlařtıran birok etken bulunmaktadır. Srecin dođasına bađlı olarak da iletiřimde yařanabilecek sorunlar birden fazla geyle aıklanabilir. İletiřim srecinde sorunlar kaynak, alıcı veya iletiyle ilgili olabilir (Gkdađ, 2019, s. 108). Uzaktan eđitim srecinde de bir takım iletiřim engelleri yařanmaktadır. Uzaktan eđitim srecinde iki ynl iletiřimin olmaması ve eđitmene eriřim eksikliđi srete yařanabilecek eřitli zorluklara yol aabilir (Berge, 2013, s. 377). Uzaktan eđitim srecinde teknik alt yapı, bilgisayar, internet ve yazılımlara eriřim gibi sorunlar yařanabilir (zcan, 2020, s. 202-203). Bu alıřmadan elde edilen bulgular dođrultusunda da

uzaktan eğitim sürecinde öğretmenlerin hem öğrenci hem de velilerle bir takım iletişim sorunları yaşadıkları sonucuna ulaşılmıştır. Bu süreçte sosyal bilgiler öğretmenleri öğrencileriyle daha fazla sorun yaşadıklarını ileri sürmüşlerdir. Öğrencilerle gerçekleştirilen iletişim sürecinde veli, olanak eksikliği, öğrencinin kendisi ve iletişim sürecindeki eksikliklerden kaynaklı sorunlar yaşanmıştır. Sosyal bilgiler öğretmenlerinin ileri sürdükleri sorunlar ayrıntılı olarak incelendiğinde ise iletişim araçlarının eksikliği, internetin olmaması, şebekenin çekmemesi, duygu paylaşımının olmaması, öğrencilerin durumun ciddiyetini kavrayamaması ve süreçte çekingen davranışları gibi sorunlar olduğu görülmektedir. Benzer şekilde Akca (2006) da çalışması sonucunda uzaktan eğitim öğrencilerinin teknik, psikolojik, kişisel, kesinti, zaman baskısı gibi bir takım iletişim engelleri yaşadıklarına ulaşılmıştır. Elcil ve Sözen-Şahiner (2014) de çalışmaları sonucunda iletişim fakültesi öğrencilerinin uzaktan eğitim sürecinde motive eksikliği, geri bildirim eksikliği ve zaman baskısı gibi iletişim sorunları yaşadıklarına ulaşılmıştır. Bayburtlu (2020) Türkçe öğretmenlerinin uzaktan eğitim sürecinde öğrencilerin internet erişiminin olmayışı, bağlantı ve zaman sorunları yaşadıkları sonucuna ulaşılmıştır. Canpolat ve Yıldırım (2021) da öğretmenlerin uzaktan eğitim sürecinde öğretmen, öğrenci, erişim ve alt yapı, canlı ders ortamı ve yönetim kaynaklı bir takım problemler yaşadıklarına ulaşılmıştır. Son olarak, Bakioğlu ve Çevik (2020) Fen bilimleri öğretmenlerine yönelik gerçekleştirdikleri çalışmaları sonucunda katılımcıların uzaktan eğitim sürecinde iletişim kopukluğu, iletişim zayıflığı ve motivasyon düşüklüğü gibi sorunlar yaşadıklarına ulaşılmıştır. Bu bağlamda benzer çalışma bulgularının bu çalışmadan elde edilen sonuçları destekler nitelikte olduğu söylenebilir.

Çalışma grubunda yer alan sosyal bilgiler öğretmenlerinin velilerle gerçekleştirdikleri iletişim süreçlerinde ise daha çok veli kaynaklı bir takım sorunlar (velilerin öğrencileri motive etmemesi, iş yoğunlukları...) yaşadıkları sonucuna ulaşılmıştır. Son olarak uzaktan eğitim faaliyetleri sırasında iletişim süreçlerinin nasıl olması gerektiğine yönelik sosyal bilgiler öğretmeni önerileri ele alınmıştır. Öneriler incelendiğinde ise sosyal bilgiler öğretmenlerinin uzaktan eğitim sürecindeki iletişimin gerçekleştirilmesine yönelik alt yapı sorunlarının giderilmesi, iletişimin sürekli, sürekli ve planlı olması, ciddiyete alınması, eğlenceli hale getirilmesi gibi görüşler ileri sürdüklerine ulaşılmıştır.

Araştırma sonucunda uzaktan eğitim süreçlerinde öğretmen-öğrenci ve öğretmen-veli iletişim sürecinde bir takım sorunların yaşandığına ulaşılmıştır. Bu sorunlar daha ayrıntılı bir şekilde incelenip çözüm önerileri geliştirilebilir. Uzaktan eğitim sürecinin daha etkin bir şekilde devam etmesi için sürecin paydaşlarına (öğretmen, öğrenci ve veli) iletişim seminerleri veya bilgilendirme içerikleri planlanabilir. Uzaktan eğitim sürecinde en fazla yaşanan sorunlardan biri de erişim sorunudur. Bu bağlamda öğrenci, veli ve öğretmenlerin birbirlerine erişim sorunlarının nedenleri tespit edilerek giderilmeye yönelik önlemler alınabilir. Özellikle dönem başlarında veya dönem içinde ara ara velilerle toplantılar yapılarak, öğretmenler tarafından daha önceden belirlenen iletişim kuralları velilerle paylaşılabilir.

Etik Beyan

“Uzaktan Eğitim Sürecinde Öğretmen ile Öğrenci-Veli İletişimi: Sosyal Bilgiler Öğretmenlerinin Deneyimleri” başlıklı çalışmanın yazım sürecinde bilimsel kurallara, etik ve alıntı kurallarına uyulmuş; toplanan veriler üzerinde herhangi bir tahrifat yapılmamış ve bu çalışma herhangi başka bir akademik yayın ortamına değerlendirme için gönderilmemiştir. Gerekli olan etik kurul izinleri Artvin Çoruh Üniversitesi Bilimsel Araştırma ve Yayın Etiği Kurulu’nun 26.08.2020 tarih ve 2020/11 sayılı toplantısında alınmıştır.

Kaynakça

- Akca, Ö. (2006). *SAÜ uzaktan eğitim öğrencilerinin iletişim engelleri ile ilgili öğrenci görüşleri* (Yüksek Lisans Tezi). Sakarya Üniversitesi Sosyal Bilimler Enstitüsü, Sakarya.
- Aydın, A. (2019). *Sınıf yönetimi* (20. Baskı). Ankara: Pegem Akademi.
- Bayburtlu, Y. S. (2020). Covid-19 pandemi dönemi uzaktan eğitim sürecinde öğretmen görüşlerine göre Türkçe eğitimi. *Turkish Studies*, 15(4), 131-151.
- Bakioğlu, B. ve Çevik, M. (2020). COVID-19 pandemisi sürecinde fen bilimleri öğretmenlerinin uzaktan eğitime ilişkin görüşleri. *Turkish Studies*, 15(4), 109-129.
- Berge, Z. L. (2013). Barriers to communication in distance education. *Turkish Online Journal of Distance Education*, 14(1), 374-388.
- Berigel, M. ve Çetin, İ. (2020). Açık ve uzaktan öğretimde öğretmen ve öğrenen rolleri. İçinde E. Tekinarslan ve M. D. Gürer (Eds.). *Açık ve uzaktan öğrenme* (3. Baskı) (ss. 127-145). Ankara: Pegem Akademi.
- Canpolat, U. ve Yıldırım, Y. (2021). Ortaokul öğretmenlerinin COVID-19 salgın sürecinde uzaktan eğitim deneyimlerinin incelenmesi. *Açıköğretim Uygulamaları ve Araştırmaları Dergisi (AUAd)*, 7(1), 74-109.
- Deveci, M. (2019). *Türkiye’de yeni iletişim teknolojilerinin yükseköğretim kurumlarında uzaktan eğitim alanında kullanımı* (Doktora Tezi). Marmara Üniversitesi Sosyal Bilimler Enstitüsü, İstanbul.

- Devran, Y. ve Elitař, T. (2017). Yeni iletiřim teknolojilerinin uzaktan eđitime entegrasyonu s¼recinde sanal sınıf ortamları: Atauzem ¼rneđi. *MANAS Sosyal Arařtırmalar Dergisi*, 6(2), 213-225.
- Durdu, L. (2020). Aık ve uzaktan ¼đrenmede sorunlar ve z¼m ¼nerileri. E. Tekinarslan ve M. D. G¼rer (Eds.). *Aık ve uzaktan ¼đrenme* (3. Baskı) (ss. 227-268). Ankara: Pegem Akademi.
- Elcil, ř. & Szen řahiner, D. (2014). Uzaktan eđitimde iletiřimsel engeller. *Sosyal ve Beřeri Bilimler Dergisi*, 6(1), 21-33.
- Fidan, M. (2019). Szs¼z iletiřim. İinde M. Fidan ve B. Urhan Torun (Eds.). *Konuřulmayan dil szs¼z iletiřim* (Geniřletilmiř 2. Baskı) (ss. 1-50). Ankara: Gazi Kitabevi.
- Gkdađ, D. (2019). Etkili iletiřimin engelleri. İinde U. Demiray (Edt.). *Etkili iletiřim* (9. Baskı) (ss. 108-131). Ankara: Pegem Akademi.
- Guri Rosenblit, S. (2005). 'Distance education' and 'e-learning': Not the same thing. *Higher Education*, 49, 467-493.
- G¼neř, F. (2015). Eđitimde temel kavramlar ve ađdař ynelimler. İinde F. G¼neř (Edt.). *Eđitim bilimine giriř* (3.baskı) iinde (ss. 1-22). Ankara: Pegem Akademi.
- G¼ven, B. (2016). İletiřim kavramı ve iletiřim s¼recinin temel ¼geleri. İinde B. G¼ven (Edt.). *Etkili iletiřim* (2. Baskı) (ss. 1-22). Ankara: Pegem Akademi.
- Hebebcı, M. F., Bertiz, Y. ve Alan, S. (2020). Investigation of views of students and teachers on distance education practices during the coronavirus (COVID-19) pandemic. *International Journal of Technology in Education and Science (IJTES)*, 4(4), 267-282.
- Koođlu, E., Ulu Kalın, ¼., Tekdal, D. ve Yiđen, V. (2020). Covid-19 pandemi s¼recinde T¼rkiye'deki eđitime bakıř. *International Social Sciences Studies Journal*, 6(65), 2956-2966.
- Lindner, J., Clemons, C., Thoron, A. ve Lindner, N. (2020). Remote instruction and distance education: A response to Covid-19. *Advancements in Agricultural Development*, 1(2), 53-64.
- Moore, M. ve Kearsley, G. (2012). *Distance education: a system view*. Belmont: Wadsworth.
- Muilenburg, L. ve Berge, Z. L. (2001). Barriers to distance education: a factor-analytic study. *The American Journal of Distance Education*. 15(2), 7-22.
- ¼zcan, S. (2020). Aık ve uzaktan ¼đrenmede sorunlar ve z¼m ¼nerileri. İinde S. Karatař ve E. Kılı akmak (Edt.). *Aık ve uzaktan ¼đrenme* (ss. 195-212). Ankara: Pegem Akademi.
- Redfern, S. ve Naughton, N. (2002). Collaborative virtual environments to support communication and community in internet-based distance education. *Journal of Information Technology Education*, 1(3), 210-220.
- Schlosser, C. A. ve Anderson, M. L. (1994). *Distance education: Review of the literature*. Ames, IA: Iowa Distance Education Alliance.
- Snmez, V. ve Alacapınar, F. G. (2019). *¼meklendirilmiř bilimsel arařtırma yntemleri* (7. Baskı). Ankara: Anı Yayıncılık.
- Snmez, M., Yıldırım, K. ve etinkaya, F. . (2020). Yeni tip Koronavir¼s (SARS-CoV2) salgınına bađlı uzaktan eđitim s¼recinin sınıf ¼đretmenlerinin gr¼řleriyle deđerlendirilmesi. *Turkish Studies*, 15(6), 855-875.
- Tuna, Y. (2014). İletiřim kavramı ve iletiřim s¼reci. İinde İ. Vural (Edt.). *İletiřim* (2. Baskı) (ss. 1-26). Ankara: Pegem Akademi.
- Ulu Kalın, ¼. ve Baydar, A. (2020). Sosyal bilimlerde uzaktan eđitimin d¼nya ve T¼rkiye'deki ¼rnek uygulamalar aısından analizi. İinde E. Koođlu (Edt.). *Sosyal bilimlere uzaktan eđitimde bakıř* (ss. 263-313). Ankara: Pegem Akademi.
- Usun, S. (2004). Factors affecting the application of information and communication technologies (ICT) in distance education (a case study of Turkey). *Turkish Online Journal of Distance Education*, 5(1), 1-16.
- Yavuz, M. (2018). Eđitim ile ilgili temel kavramlar. İinde M. Yavuz (Edt.). *Eđitim bilimine giriř* (ss. 1-26). Ankara: Anı.
- Yılmaz, S. ve Sarpkaya, R. (2019). Eđitimin temel kavramları. İinde A. Tanrıđen ve R. Sarpkaya (Eds.). *Eđitim bilimine giriř* (8. Baskı) (ss. 1-38). Ankara: Anı.
- Yılmaz, A. (2020). *Grsel boyutlarıyla kurumsal iletiřim ve stratejik iletiřim ynetimi (kavram-uygulama-rnekler-¼neriler)*. Ankara: Sekin Yayıncılık.
- Y¼ksel, H. (2019). İletiřimin tanımı ve temel bileřenleri. İinde U. Demiray (Edt.). *Etkili iletiřim* (9. Baskı) (ss. 2-45). Ankara: Pegem Akademi.

EXPENDAD ABSTRACT

Events that occur in the world and affect society significantly also affect educational activities. The COVID-19 pandemic is one of the most serious events affecting the world globally in recent years. The pandemic influencing the world has also caused a number of transformations in educational activities, thereby making distance education a crucial part of education.

Education, which begins with the birth of humans and evolves rapidly, is an interdisciplinary concept (G¼neř, 2015, p. 2). Education, a dynamic phenomenon, is an area of science and life (Yılmaz & Sarpkaya, 2019, p. 3). Educational activities may change over time depending on prevalent circumstances. Distance education is one of the processes adopted in the fulfilment of education. The use of computers and the Internet has contributed to the development and use of distance education. Traditional media such as television, printed materials, letters, and radio have been replaced by information technologies (Berigel &

Çetin, 2020, p. 128). Developing technologies, on the other hand, may cause several changes in both the quality and quantity of tools used in distance education.

This study used a phenomenological research design. Informed by the philosophy of Edmund Husserl, phenomenology is a research approach to explaining or studying situations, events, experiences, or concepts (Sönmez & Alacapınar, 2019, pp. 92-93). This study examined social studies teachers' experiences in communicating with students and parents in distance education. The sample consisted of 30 social studies teachers working in various schools in Turkey during the 2019-2020 and 2020-2021 academic year. The sample was selected through purposive sampling. The data were collected using an interview form. The interview questions were reviewed by a subject matter expert and social studies teacher prior to the application. The data collection instrument was given its final form based on feedback. The instrument consisted of 5 open-ended and 5 single-answer questions. The interview questions were sent in writing to the participants online because the data were collected during the pandemic and the participants were from different cities. The participants provided their answers in writing.

The data were analysed using content analysis. The data were examined thoroughly and sorted into categories and codes. Statistical analysis was performed through SPSS software version 22 and percentages and frequencies were computed.

The study drew some conclusions based on the findings. The findings were discussed in line with the literature and compared to those of similar previous studies. Accordingly, all participants held the view that communication is important in distance learning. As a justification for this, they also suggested that distance learning activities, in general, achieve their goal. In other words, the social studies teachers indicated that communication is crucial to achieve the goal of distance education and effectively maintain the process during the pandemic.

In distance education activities carried out during the COVID-19 pandemic, many teachers, more or less, felt the obligation or necessity to communicate with different target groups such as students, parents, and school administrators. The frequency of communicating with the target audience may vary. The study found that the social studies teachers communicate more with their students in the distance learning process. This result might be due to the fact that educational activities take place between the teacher and students.

The study also explored what tools the social studies teachers use when communicating with both students and parents. The analysis results showed that the social studies teachers communicate with both students and parents mostly by phone using messaging and calling applications. Additionally, the social studies teachers were communicating with students using more diverse communication tools compared to their communication with parents.

The reasons for social studies teachers' communication with students and parents were discussed separately. Accordingly, the social studies teachers were communicating with their students to teach, motivate, assign homework, and foster participation with the ultimate aim to effectively manage the process, while they were communicating with parents to check on students, motivate, and inform about the process. The fact that motivating was a common reason for social studies teachers' communication with both students and parents might be due to the negative psychological effects of the pandemic.

Many factors that damage or complicate communication in educational settings. Depending on the nature of the process, communication problems may also be explained by multiple elements. Communication problems may be related to the sender, receiver, or message (Gökdağ, 2019, p. 108). According to the results of the study, the social studies teachers experienced various communication problems with both students and parents in the distance education process. The social studies teachers stated that they have more problems with their students in this process. During teachers' communication with students, there were problems arising from parents, the lack of facilities, students themselves, and the deficiencies in the communication process. As for their communication with parents, the social studies teachers faced problems often caused by parents (e.g. parents' not motivating students and parents' workload).

Finally, the social studies teachers were asked for their recommendations on how communication processes should be during distance educational activities. The social studies teachers offered the following recommendations: infrastructure problems should be solved to improve communication in

distance education, communication should be continuous and planned, it should be taken seriously, and it should be made enjoyable.

This study found that several problems are encountered in teachers' communication with students and parents in the distance education processes. These problems may be investigated in more detail to propose solutions. Communication seminars or informational content might be planned for all stakeholders of distance education to sustain the process more effectively.

Fen Bilgisi Öğretmen Adaylarının Yenilenebilir Enerji Kaynakları Hakkındaki Düşünceleri

Ayşe Rabia BAŞARAN UĞUR¹, Oktay BEKTAŞ² ve Emine GÜNERİ³

Öz

Bu çalışmanın amacı fen bilgisi öğretmen adaylarının yenilenebilir enerji kaynaklarına ilişkin düşüncelerinin belirlenmesidir. Bu çalışmada nitel araştırma desenlerinden biri olan fenomenoloji deseni kullanılmıştır. Çalışma grubunun seçiminde amaçlı örnekleme yöntemleri içerisinde yer alan ölçüt örnekleme tercih edilmiştir. Araştırmanın çalışma grubunu 2018-2019 eğitim öğretim yılı bahar döneminde Akdeniz bölgesinde yer alan bir devlet üniversitesinin eğitim fakültesinde fen bilgisi öğretmenliği programında eğitime devam eden sekiz fen bilgisi öğretmen adayı oluşturmaktadır. Bu doğrultuda çalışmada, arařtırmacılar tarafından hazırlanan “Yenilenebilir Enerji Kaynakları Görüşme Formu” kullanılmıştır. Veriler 17/04/2019 ve 24/04/2019 tarihleri arasında toplanmıştır. Verilerin analizinde betimsel ve içerik analiz teknikleri birlikte kullanılmıştır. Elde edilen bulgulara göre öğretmen adaylarının yenilenebilir enerji kaynaklarını daha çok sürekliliği devam eden, sonsuz üretim yapan, çevre dostu kaynaklar olarak tanımladıkları belirlenmiştir. Katılımcıların rüzgâr ve güneş enerjisini, en kullanışlı ve en yaygın yenilenebilir enerji kaynağı olarak ifade ettikleri ortaya çıkmıştır. Öğretmen adayları yenilenebilir enerji kaynaklarının doğayı koruma işlevi olduğunu ifade etmişlerdir. Öğretmen adayları bu kaynakların olumlu yönlerini ekonomik ve çevreye zararsız olması olarak belirtirken, yatırım maliyetinden dolayı olumsuz yönünün de olduğunu ifade etmişlerdir. Öğretmen adayları yenilenebilir enerji kaynaklarına ilişkin fakültelerde yeni bir ders açılması gerektiğini belirtmişlerdir. Bununla birlikte öğretmen adayları yenilenebilir enerji kaynaklarının alan gezileri ile öğrencilere öğretilmesi gerektiğini ifade etmişlerdir.

Anahtar Kelimeler: Yenilenebilir enerji, Yenilenebilir enerji kaynakları, Fen bilgisi öğretmen adayı.

Pre-service Science Teacher' Views Regarding Renewable Energy Sources

Abstract

This research attempts to identify the pre-service science teachers' views on renewable energy resources. The research deployed a phenomenological design, one of the qualitative research designs. The working group consisted of 8 pre-service science teachers who study science education at the education faculty of a state university in the Mediterranean region during the spring term of 2018-2019 academic year and who were selected by the criteria sampling, which is among the purposive sampling methods. In this context, the research employed a "Renewable Energy Resources Interview Form" prepared by the researchers as a data collection tool. The data were collected between 17/04/2019 and 24/04/2019. Descriptive and content analysis techniques were used during data analysis. Research results revealed that the pre-service science teachers defined renewable energy resources as ongoingness, endless production and environmentally friendly. The participants considered wind and solar energy as the most useful and most common renewable energy resources. The pre-service teachers also stated that renewable energy resources held the function of protecting nature. Moreover, the pre-service teachers noted the positive aspects of these resources as being economical and harmless to the environment, while a negative aspect due to the investment cost. The participants recommended that a new course be opened in faculties related to renewable energy resources, and that field trips be organized during the teaching process of the renewable energy resources.

Key Words: Renewable energy, Renewable energy sources, Pre-service science teacher

Atıf İçin / Please Cite As:

Başaran Uğur, A. R., Bektaş, O. ve Güneri, E. (2021). Fen bilgisi öğretmen adaylarının yenilenebilir enerji kaynakları hakkındaki düşünceleri. *Manas Sosyal Arařtırmalar Dergisi*, 10(2), 828-850.

Geliş Tarihi / Received Date: 31.07.2020

Kabul Tarihi / Accepted Date: 08.01.2021

¹ Doktora öğrencisi- Erciyes Üniversitesi Eğitim Fakültesi, rabiabasaran1@hotmail.com –  ORCID: 0000-0003-4654-7493

² Doç. Dr. - Erciyes Üniversitesi Eğitim Fakültesi, obektas@erciyes.edu.tr –  ORCID: 0000-0002-2562-2864

³ Prof. Dr. - Erciyes Üniversitesi Eğitim Fakültesi, eguner@erciyes.edu.tr –  ORCID: 0000-0002-3475-8229

Giriř

Çevre, canlıların içinde yer aldığı, var olan yaşamsal faaliyetlerini sürdürdüğü koşul veya ortamlar olarak tanımlanmaktadır (İlgar, 2007, s. 39). Cansaran ve Yıldırım'a (2010, s.19) göre çevre, bireyleri belirli bir zaman aralığında hem dolaylı hem de dolaysız şekilde etkileyen, bireylerin maddi ve manevi gelişimini destekleyen, yaşam koşullarını belirleyen coğrafik, toplumsal ve biyolojik etkinliklerin bütünüdür. Çevre eğitimi ise, bireylerin doğal ve yaşamsal ortamını algılamasını sağlayan, değer ve davranışlarını olumlu yönde etkilemek için gerçekleştirilen bir eğitimidir. Çevre eğitimi ise, bireylerin doğal ve yaşamsal ortamını algılamasını sağlayan, değer ve davranışlarını olumlu yönde etkilemek için gerçekleştirilen bir eğitimidir (Yangın ve Filik İşçen, 2013, s. 132). Çevre eğitimi, bireyin beşeri ve fiziksel sistemlerin karşılıklı etkileşimlerini algılanmasını ve öğrenmesini, geziler aracılığıyla çevreye ilişkin öğrenmelerinin gerçekleşmesini, davranışlarını göz önüne alarak sorumluluk sahibi olmasını, çevreyi kullanma ve korumaya ilişkin duyarlılığının gelişmesini sağlamaktadır (Akınoğlu ve Sarı, 2007, s. 7). Çevre eğitiminde kullanılan kavramların çoğu, bireylerin zihinlerinde oluşan soyut kavramlar ve imajlardır. Bu nedenle çevre eğitimi yapısı gereği, kesin tanımlaması olmayan, zor kavramlardan oluşmaktadır. Bu kavramlardan biri çevre okuryazarlığıdır. Çevre eğitiminin en önemli amaçları arasında, çevreye ilişkin bilinçli davranışlar sergileyen ve çevre okuryazarlığı yüksek bireylerin yetiştirilmesi yer almaktadır (Gahl-Cole, 2007, s. 38; Moseley, 2000, s. 23; Sivek, 2002, s. 155). Çevre okuryazarlığı, çevresel sistemin sağlığını yenilemek, geliştirmek için bireylerin uygun davranışlar sergilemesidir (Disinger ve Roth, 1992, s. 2). Marcinkowski'ye (1991, s. 48) göre çevre okuryazarlığı, doğal çevreye saygı duyma, doğa için kaygılanma ve insanın çevreye olan etkilerini olumlu yönde geliştirme, çevreye ilişkin bilinç sahibi olma gibi davranışları geliştirmeyi içermektedir. Moseley (2000, s. 23) ise çevre okuryazarı bireylerin çevresinde yer alan kaynakları tanımaları ve onlar hakkında genel bir bilgi sahibi olmaları gerektiğini ifade etmiştir. Bu kaynaklardan biri olan enerji kaynakları ise son yıllarda çevreye ve insanlara olan etkileri nedeniyle daha fazla gündeme gelmiştir (Moseley, 2000, s. 23). Çünkü yeryüzünde yaşayan tüm insanlar rahat bir hayat sürdürebilme istekleri üzerine, sürekli olarak enerjiye ihtiyaç duymaktadırlar. Bu nedenle insanlığın, dünyanın geleceği ve sürdürülebilir kalkınma için fosil yakıtlara göre daha az çevresel etkisi olan yenilenebilir enerji kaynakları gündeme gelmiştir (Karanfil, 2009, s. 2; Karışan ve Topçu, 2016, s. 1348; Saatçioğlu ve Küçükaksoy, 2004, s. 20).

Yenilenebilir enerji, ekolojik dengeyi bozmadan ve telafisi olamayan çevre hasarlarına yol açmadan kuşaklar boyu sorunsuz devam edebilen bir enerjidir (Fırat, Sepetçioğlu ve Kiraz, 2012, s. 1213). Günümüzde yenilenebilir enerji kaynaklarının güneş, deniz dalga, rüzgâr, hidrolik ve jeotermal enerji gibi türleri bulunmaktadır. Bu enerji türleri temiz-çevre dostu ve sürdürülebilir yaşam kavramına vurgu yapan enerji kaynaklarıdır (Bang, Ellinger, Hadjimarçou ve Traichal, 2000, s. 452; Upreti, 2004, s. 788). Bireylerin çevre konusundaki bilinçlendirme çalışmalarında; enerji tasarrufu, yaygınlaştırılması, kullanımı, hem ekonomik hem de temiz bir çevre açısından yenilenebilir enerji hakkında bilgilendirme çalışmalarının yapılması önemlidir (Bozdoğan ve Yiğit, 2014, s. 119; Öztürk, 2008, s. 26). Yenilenebilir enerji kaynaklarının yaygın olarak ve etkin bir biçimde kullanımı ile çevre kirliliği en az seviyeye inebilmekte ve ülkelerin geleceğine önemli katkılar sağlanmaktadır. Bu nedenle bireylerin yenilenebilir enerji kaynaklarına yönelik sahip oldukları düşüncelerinin belirlenmesi, onların geleceğe daha sağlam adımlar atılmasına yönelik, farkındalık yaratabilmek için gerekli olan bilgileri sunacaktır. Küçük yaşlardan itibaren çevresine karşı duyarlı, yenilenebilir enerjinin ne olduğunu, insanlığa faydalarını, kullanım alanlarını bilen ve çevre dostu olarak tanımlanan enerji kaynaklarına ilişkin yeterli bilgi düzeyine sahip bireylerin yetiştirilmesinde, öğretmenlerin üzerine önemli görevler düşmektedir (Liarakou, Gavrilakis ve Flouri, 2009, s. 121). Öğretmenler ise yenilenebilir enerji kaynaklarına ilişkin bilgileri çevre eğitimi dersi kapsamında, eğitim fakültesinde lisans düzeyinde almaktadırlar. Öğretmen adayları yenilenebilir enerjiye ilişkin olumlu düşüncelerini, mesleğe başladıklarında öğrencilerine yansıtarak, onlara öncülük edeceklerdir (Smati, 2004, s. 7). Dolayısıyla bu çalışma fen bilgisi öğretmen adaylarının, meslek hayatlarına başladıklarında öğrencilerinin yenilenebilir enerji kaynaklarına yönelik olumlu düşünce, tutum sağlamalarına katkıda bulunacaktır.

Alanyazın incelendiğinde yenilenebilir enerji kaynakları konusuna ilişkin farklı çalışmaların yer aldığı görülmektedir. Türkiye'de çalışmaların daha çok yenilenebilir enerji potansiyeli üzerinde gerçekleştirildiği görülmektedir (Bozkurt, 2008, s. 89; Öztürk, 2008, s. 26; Saatçioğlu ve Küçükaksoy, 2004, s. 22; Turan, 2006, s. 33). Ayrıca fen bilgisi öğretmen adaylarının yenilenebilir enerji kaynaklarına yönelik bilgi düzeylerini belirlemeye (Karakaya Cırt, 2017, s. 23), konuya ilişkin bilgilerin günlük yaşama aktarılmasına

(Ertaş, Şen ve Parmasızoğlu, 2011, s. 181), yenilenebilir enerji farkındalığını belirlemeye (Çakırlar, 2015, s.4) yönelik çalışmaların da alanyazında yer aldığı belirlenmiştir. Bununla birlikte alan yazında öğretmen adaylarının (Halder, Pietarinen, Nuutinen ve Pelkonen, 2010, s. 3060; Liarakou, Gavrillakis ve Flouri, 2009, s. 120; Zyadin, Puhakka, Ahponen, Cronberg ve Pelkonen, 2012, s. 79) ve öğrencilerin (Benzer, Karadeniz Bayrak, Dilek Eren ve Gürdal, 2014, s. 244; Çakırlar, 2015, s.4) yenilenebilir enerji kaynaklarına ilişkin tutumlarını inceleyen birçok çalışmanın yer aldığı görülmektedir. Fakat fen bilgisi öğretmen adayları ile nitel olarak gerçekleştirilen ve onların yenilenebilir enerji kaynaklarına ilişkin görüşlerini belirleyen çalışmaların sınırlı olduğu (Bıyıklı, 2018, s.2) ve bu çalışmaların daha çok yenilenebilir enerji kaynaklarına ilişkin örnekler, bu kaynakların avantajları, sürdürülebilir kalkınma üzerine yoğunlaştığı görülmektedir (Saraç ve Bedir, 2014, s. 20). Fakat bu kaynakların çevre ile ilişkisi, Türkiye açısından yenilenebilir enerji kaynaklarının önemi, kullanımı, toplum olarak bu kaynaklar hakkındaki bilgilerin yeterli olup olmaması, kaynakların tanıtılmasında öğretmenlerin rolü ve okuryazarlıkla ilişkisi hakkında yeterli derinlemesine çalışmanın olmadığı belirlenmiştir. Dolayısıyla bu çalışmanın alanyazına niteliksel olarak katkı sağlayacağı düşünülmektedir. Çalışmanın genel amacı fen bilgisi öğretmen adaylarının yenilenebilir enerji kaynaklarına yönelik görüşlerinin belirlenmesidir. Bu genel amaç doğrultusunda aşağıda yer alan sorulara cevap aranmıştır. Fen bilgisi öğretmen adaylarına göre:

1. Yenilenebilir enerji kaynakları (YEK) tanımı nasıldır?
2. YEK'e ilişkin örnekler nelerdir?
3. YEK algıları nelerdir?
4. En kullanışlı YEK nelerdir?
5. En yaygın kullanılan YEK nelerdir?
6. YEK'e yönelik etkinliğe katılım durumları nasıldır?
7. YEK'in işlevleri nelerdir?
8. YEK'in olumlu yönleri nelerdir?
9. YEK'in olumsuz yönleri nelerdir?
10. YEK'in ülkeye katkıları nelerdir?
11. YEK'i kullanan teknolojinin gelişmişliği nasıldır?
12. YEK tanıtımında öğretmenlerin rolü nelerdir?
13. YEK'e ilişkin yeni bir ders açılmalı mıdır?
14. YEK'e ilişkin verilen bilgilerin yeterlilik düzeyi nasıldır?
15. YEK öğretiminde kullanılacak yöntem ve teknikler nelerdir?
16. YEK'in geliştirdiği okuryazarlık türleri nelerdir?
17. YEK'e yönelik önerileri nelerdir?

Yöntem

Araştırmanın Deseni

Bu çalışmada nitel araştırma desenleri içerisinde yer alan fenomenoloji deseni tercih edilmiştir. Fenomenoloji bireylerin kendi deneyimlerinin bilinçliliğe nasıl dönüştürüldüğüne vurgu yapan, bireylerin günlük yaşam ve sosyal eylemleri ile ilgilenen, gerçeğin ne olduğuna dair bilgilerin ortaya çıkmasına fırsat tanıyan ve gerçek nedir sorusuna yanıt arayan bir desendir (Merriam, 2013, s. 124). Bu desenin temelinde bireylerin yaşantıları ve tecrübeleri yer almaktadır. Dolayısıyla fenomenoloji deseninde önemli olan bireylerin yaşantıları ve olguya ilişkin tecrübeleridir (Göçer, 2013, s. 29). Fenomenoloji deseni, bireyler tarafından bilinen fakat konuya ilişkin gerekli açıklamalar yapılırken, bilimsel olarak açık ve net ifadeler üretilemeyen olgu ya da olguların derinlemesine incelemeyi amaçlayan ve bu doğrultuda yorumlamalarda katılımcılardan zengin söylem ve düşünceler elde edilen bir araştırma desendir (Yıldırım ve Şimşek, 2013, s. 89). Çalışmada öğretmen adaylarının yenilenebilir enerji kaynakları hakkında görüşlerinin belirlenmesi amaçlandığı için ve öğretmen adaylarının yenilenebilir enerji kaynaklarına ilişkin daha önceden çevre dersi kapsamında bilgilere sahip olması yani konuya ilişkin geçmiş yaşantıları söz konusu olduğu için bu desen tercih edilmiştir.

Çalışma Grubu

Fenomenoloji deseni ile tasarlanmış çalışmalarda, olguyu açıklayacak bireylerin olguya ilişkin tecrübeleri olacak şekilde, olguyu doğru ve açık bir biçimde ortaya çıkarabilecek kişilerle çalışılması gerekmektedir (Creswell, 2007, s. 73; Patton, 2018, s. 95). Bu çalışmada, çalışma grubunun seçiminde amaçlı örnekleme yöntemleri içerisinde yer alan ölçüt örnekleme tercih edilmiştir. Nitel araştırma düşüncesi içerisinde ortaya çıkan amaçlı örnekleme, olguların açıklanmasında ve keşfedilmesinde yararlı

olan bir örnekleme yöntemidir. (Merriam, 2013, s. 124; Yıldırım ve Şimşek, 2013, s. 88). Ölçüt örnekleme ise arařtırmacı tarafından önceden belirlenmiş ölçüt ya da ölçütleri karşılayan durumlar üzerinde çalışılmasıdır (Yıldırım ve Şimşek, 2013, s. 88). Dolayısıyla, bu çalışmanın çalışma grubunu 2018-2019 eğitim-öğretim yılı bahar döneminde, Akdeniz bölgesinde yer alan bir devlet üniversitesinin eğitim fakültesinde dördüncü sınıf fen bilgisi öğretmenliği programında öğrenim gören sekiz fen bilgisi öğretmen adayı oluşturmaktadır. Çalışma grubunun seçiminde kullanılan ölçüt örneklemesindeki ölçüt, öğrencilerin yenilenebilir enerji kaynaklarına ilişkin bilgileri çevre eğitimi dersi kapsamında almış olmalarıdır Arařtırmaya katılan öğretmen adaylarına dair demografik bilgiler Tablo 1’de gösterilmektedir.

Tablo 1. Fen Bilgisi Öğretmen Adaylarına İlişkin Demografik Özellikler

Katılımcılar	Cinsiyet	Yaş	Kod adları
1.Katılımcı	Kadın	22	Ayşe
2. Katılımcı	Kadın	23	Fatma
3. Katılımcı	Kadın	22	Zeynep
4. Katılımcı	Erkek	21	Ali
5. Katılımcı	Kadın	23	Aylin
6. Katılımcı	Kadın	23	Ash
7. Katılımcı	Erkek	21	Veli
8. Katılımcı	Erkek	22	Hasan

Çalışmaya katılan öğretmen adaylarının kod isimleri ve cinsiyetleri Tablo 1’de görülmektedir. Çalışmaya beş kadın, üç erkek fen bilgisi öğretmen adayı katılmıştır.

Veri Toplama Aracı

Bu çalışmada veri toplama aracı olarak yarı yapılandırılmış görüşme formu tercih edilmiştir. Yarı yapılandırılmış görüşme nitel arařtırmalarda, katılımcıların algıladığı dünyayı ve düşünceleri kendi ifadeleriyle anlatmasıdır (Merriam, 2013, s. 125). Yarı yapılandırılmış görüşme, tam yapılandırılmış görüşmeler gibi katı bir görüşme türü değildir ve daha esnek bir yapıya sahiptir ve konuya ilişkin yeni fikirlere ulaşılması açısından kullanışlı bir görüşme türüdür (Karasar, 2013, s. 125). Bu çalışmada, konuya ilişkin farklı fikirlerin ortaya çıkarılması açısından yarı yapılandırılmış görüşme tercih edilmiştir. Bu doğrultuda çalışmada, arařtırmacı tarafından hazırlanan “Yenilenebilir Enerji Kaynakları Görüşme Formu” kullanılmıştır. Bu form hazırlanırken yurtiçinde ve yurt dışında yenilenebilir enerji kaynaklarına ilişkin gerçekleştirilen çalışmalar belirlenmiştir. Bu çalışmaların doğrultusunda arařtırmacıların kullandığı ölçekler, anketler incelenmiş ve konuya ilişkin form hazırlanmıştır. Veri toplama aracının kapsam geçerliği için Erciyes Üniversitesi ve Kahramanmaraş Sütçü İmam Üniversitesi Fen Bilgisi Eğitimi Anabilim Dalı’nda görev yapan iki öğretim üyesine incelemesi için “Yenilenebilir Enerji Kaynakları Görüşme Formu” verilmiştir. Uzman görüşleri dikkate alındığında yarı yapılandırılmış görüşme formunun son halinin daha anlaşılır ve doğru ifadelerle hazırlanmasına dikkat edilmiştir. Örneğin “Yenilenebilir enerji kaynaklarının avantajları var mıdır? Varsa nelerdir?” ifadesi, daha anlaşılır ve açık olması amacıyla “Yenilenebilir enerji kaynaklarının olumlu yanları var mıdır? Varsa nelerdir?” şeklinde değiştirilmiştir. Ayrıca görüşme formunun son hali hazırlanırken, soru bütünlüğünün sağlanması açısından soruların sıralamasına dikkat edilmiştir. Bu doğrultuda içeriğin bütünlük göstermesi ve daha anlaşılır olabilmesi açısından bazı soruların yerleri değiştirilmiştir. Bununla birlikte görüşme fen bilgisi öğretmen adayları ile yapılacak için, onların geleceğin öğretmenleri olarak düşünüldüğünde, uzmanlardan gelen dönütler doğrultusunda, “Fakültede yenilenebilir enerji kaynaklarına ilişkin verilen bilgileri yeterli görüyor musunuz? Neden?” ve “Sizce yenilenebilir enerji kaynakları hangi okuryazarlığın geliştirilmesine katkı sağlar?” şeklinde sorular eklenmiştir. Eklemeler ve düzenlemeler sonucunda elde edilen görüşme formunun son halinde 17 soru yer almaktadır.

Veri Toplama Süreci

Verilerin toplanmasından önce, arařtırmanın yapılacağı fakülteden gerekli olan izinler alınmıştır. Daha sonra ise fen bilgisi öğretmen adayları ile yüz yüze görüşülmüş, çalışmanın konusu ve amacı hakkında bilgiler verilmiştir. Bu bilgiler doğrultusunda fen bilgisi öğretmen adaylarından gönüllü olan öğrenciler belirlenmiştir. Gönüllü öğrenciler ile çalışmanın gerçekleştirilmesine yönelik bir planlama yapılmış ve veriler 17/04/2019 ve 24/04/2019 tarihleri arasında toplanmıştır. Çalışmaya katılan bireylerin düşüncelerini net bir şekilde ifade edebilmelerine yönelik konuşmalar yapılmış ve bu konuşmalar yaklaşık olarak 10 dakika sürmüştür. Görüşmeye başlamadan önce katılımcıya ses kaydının alınması gerektiği ifade edilerek verilen izin doğrultusunda, görüşmeye başlanmıştır. Görüşme sırasında, önemli noktalar

araştırmacı tarafından not edilmiş ve öğretmen adaylarının söylemlerinin o sırada teyit edilmesine özen gösterilmiştir. Bu doğrultuda görüşme yaklaşık olarak 20-40 dakika arası sürmüştür. Görüşme sürecinde öğretmen adaylarını yönlendiren konuşmaların ya da söylemlerin olmamasına özen gösterilmiştir. Görüşme sonunda öğretmen adaylarının düşüncelerini bir kez daha teyit edebilmeleri adına, alınan ses kayıtları dinletilmiş, sorulan sorulara ilişkin eklemek istedikleri başka düşünceler olup olmadığı sorularak, görüşme sonlandırılmıştır.

Verilerin Analizi

Fenomenoloji deseni ile gerçekleştirilen araştırmalarda elde edilen verilerin analizi, bireylerin yaşantılarını ve farklı kavramlara ilişkin düşüncelerini belirlemek amacıyla gerçekleştirilmektedir. Bu doğrultuda fenomenoloji deseni ile gerçekleştirilen bu çalışmanın veri analizinde içerik ve betimsel analiz tercih edilmiştir. İçerik analizi, temalar ya da kategoriler çerçevesinde elde edilen verileri kodlar halinde bir araya getirerek, bunları okuyucunun anlayabileceği bir biçimde düzenleyerek yorumlamaktır (Creswell, 2007, s. 73; Yıldırım ve Şimşek, 2013, s. 88). Çalışmada içerik ve kavramlar arasındaki ilişkiler derinlemesine incelendiği için ve çalışmaya katılan bireylere yöneltilen sorular “nasıldır” şeklinde bittiği için içerik analizi tercih edilmiştir. Betimsel analiz ise elde edilen verilerin betimlenmesi ve bu doğrultuda betimlemelerin açıklanarak yorumlanmasıdır (Merriam, 2013, s. 125; Yıldırım ve Şimşek, 2013, s. 90). Çalışmada betimsel analizinde kullanılma nedeni, sorulan soruların “ne” sözcüğü ile bitmesidir. Bu şekilde çalışmaya katılan bireylerden yüzeysel bilgiler elde edilmiştir. Çalışmada hem betimsel hem de içerik analizinin kullanılması ile analiz çeşitlendirilmesine gidilmiştir. Veri toplama aracı ile elde edilen veriler öncelikli olarak ses kayıt cihazından bilgisayar ortamına aktararak yazıya geçirilmiştir. Elde edilen verilerde katılımcıların gizliliği sağlanması açısından, araştırmacı tarafından belirlenen kısa isimler kullanılmıştır. Örneğin ilk kadın katılımcıya Ayşe, ilk erkek katılımcıya Ali ismi verilmiştir. Tüm bu ön hazırlıklardan sonra ise analiz sürecine başlanılmıştır. Bu doğrultuda veri seti soru sırasına göre cümle cümle okunmuştur. Okuma işlemi sırasında kod olarak belirlenen kelime ya da kelimelerin altı çizilmiştir. Daha sonra belirlenen tüm kodlar bir araya getirilerek kategoriler oluşturulmuş ve bütün kategoriler yenilenebilir enerji kaynakları teması altında analiz edilmiştir. Örneğin veri analizi sonucunda “jeotermal enerji, rüzgâr enerjisi ve hidrolik enerji” kavramları kod olarak belirlenmiş ve daha sonrasında ise bu kodlar “yenilenebilir enerji kaynaklarına ilişkin örnekler kategorisi” altında toplanmıştır. Bununla birlikte bir soruya yönelik olarak birden fazla kodun ortaya çıkarıldığı görülmüştür. Ayrıca kategoriler oluşturulurken, veri toplama aracında yer alan sorular göz önüne alınmıştır. Örneğin veri toplama aracında yer alan “Yenilenebilir enerji kaynaklarına ilişkin örnekler verir misiniz?” sorusuna ilişkin verilerin analizi sonucunda, kategori olarak “yenilenebilir enerji kaynaklarına ilişkin örnekler kategorisi” belirlenmiştir. Bu şekilde çalışmada 17 kategori elde edilmiştir. Elde edilen verilerin analiz sonuçları tablo halinde, Erciyes Üniversitesi Fen Bilgisi Eğitimi Anabilim Dalı’nda görev yapan bir uzmana gösterilmiş ve uzman dönütü alınmıştır. Uzmanın gelen dönütler doğrultusunda tablolarda yeniden düzenlemeler gerçekleştirilmiştir. Ayrıca Milles ve Huberman (2016) tarafından ortaya atılan ve nitel araştırmalarda geçerli olan uyum indeksi formülü kullanılarak, araştırmacı ve uzman arasındaki uyum yüzdesi belirlenmiştir. Uyum yüzde formülü: “ $P = \frac{Na}{(Na + Nd) \times 100}$ ” olarak ifade edilmektedir. Burada yer alan P uyum yüzdesini, Na uyum miktarını, Nd ise uyumsuzluk miktarını belirtmektedir. Yıldırım ve Şimşek (2013) yapılan çalışmalarda uyum yüzdesinin en az %70 ve üzeri olarak hesaplanması gerektiğini ifade etmektedir. Yapılan bu çalışmanın uyum yüzdesi (Na=92, Nd=11) %89 olarak hesaplanmıştır.

Geçerlik ve Güvenirlik

Nitel olarak gerçekleştirilen çalışmalarda geçerliliğin ve güvenirlüğün sağlanması adına iç geçerlik, dış geçerlik, iç güvenirlik ve dış güvenirlik olmak üzere dört farklı faktörün incelenmesi ve ifade edilmesi gerekmektedir (Merriam, 2013, s. 140). İç geçerlik çalışmanın inandırıcılığını, dış geçerlik ise nitel çalışmalarda daha çok aktarılabirliği ortaya koymaktadır. İç güvenirlik ise çalışmanın bölümleri arasında ve analiz sonuçlarının tutarlığı, dış güvenirlik ise çalışmanın teyit edilebilmesi ile ilgilidir (Yıldırım ve Şimşek, 2013, s. 75).

İç geçerlik faktörünün nitel çalışmalardaki karşılığı inandırıcı olmasıdır ve uzun süreli etkileşim, çeşitleme ve katılımcı teyidi gibi adımları içermektedir (Arastman, Öztürk Fidan ve Fidan, 2018, s. 51). Çalışmada uzman görüşü iki şekilde alınmıştır. İlk adım olarak veri toplama aracında yer alan sorular bir uzmana gösterilmiştir. Uzman tarafından gelen dönütler doğrultusunda veri toplama aracının son hali alınmıştır. İkinci adımda ise verilerle yapılan analizler, bulgular şeklinde yazılmadan uzmana incelettirilmiştir ve bu doğrultuda uzman dönütleri dikkate alınarak gerekli düzeltmeler yapılmıştır.

Katılımcı teyidi için görüşme sırasında, katılımcıların ifadeleri arařtırıcı tarafından tekrar edilerek alınmıştır. Bununla birlikte görüşme sonrasında katılımcılara ses kayıtları dinleterek, görüşmeden elde edilen veriler onaylatılmıştır. Çeşitleme aşamasında ise veri analizinde betimsel ve içerik analizi birlikte kullanılarak veri analiz çeşitlemesi yapılmıştır. Ayrıca bulgular bölümünde, her koda ilişkin olarak en az bir katılımcının doğrudan alıntısına yer verilmiştir. Tüm bunlardan dolayı çalışmanın iç geçerliği artırılmıştır.

Dış geçerlik faktörünün nitel çalışmalardaki karşılığı aktarılabilirliktir ve amaçlı örneklemenin kullanılması, ayrıntılı betimlemelerin yapılması aşamaları içermektedir (Başkale, 2016, s. 24). Bu çalışmada da amaçlı örnekleme türü içerisinde yer alan ölçüt örnekleme tercih edilmiştir. Ayrıntılı betimleme aşamasında ise çalışmaya yönelik olarak farklı adımlar izlenmiştir. Öncelikli olarak çalışmanın giriş kısmında, çalışmaya ilişkin teorik bilgiler detaylı bir şekilde verilmiştir. Çalışmanın yöntem bölümünde ise çalışmanın deseni, katılımcılar, veri toplama aracı, veri toplama süreci ve verilerin analizi detaylı bir şekilde incelenmiştir. Bulgular bölümü ise yorum yapılmadan sunulmuştur. Son olarak, tartışma ve sonuç bölümünde elde edilen bulgular alanyazın ile ilişkilendirilmiş ve dış geçerlik artırılmıştır.

İç güvenilirliğin sağlanması bulguların var olduğu gibi okuyuculara sunulması ve kodlama tutarlılığının sağlanması gerekmektedir (Arastman, Öztürk Fidan ve Fidan, 2018, s. 56; Başkale, 2016, s. 24). Bu çalışmada da elde edilen verilerin analizi sonucunda ortaya çıkan bulgular, yorum yapılmadan yazılmış ve bulgular bölümünde sunulmuştur. Bunun için sık sık doğrudan alıntılara yer verilmiştir. Kodlama tutarlılığında ise arařtırıcı tarafından oluşturulan kodlar ve kategoriler uzmana gösterilmiştir. Uzman tarafından gerçekleştirilen kontroller sonucunda, arařtırıcı ve uzman fikir birliğine varmıştır. Dolayısıyla, bu izlenen adımlarla birlikte çalışmanın iç güvenilirliği de artırılmıştır.

Dış güvenilirlik için ise arařtırma sonuçları verilerle karşılaştırılmıştır. Bu doğrultuda ise uzman kontrolüne gidilmiştir. Çalışmanın analiz, bulgular, tartışma ve sonuç bölümlerinin birbiri ile tutarlı olması sağlanmıştır. Bu doğrultuda çalışmanın dış güvenilirliği de artırılmıştır.

Bulgular

“Yenilenebilir enerji kaynakları tanım” kategorisine yönelik bulgular

Tablo 2. “Yenilenebilir Enerji Kaynakları Tanımı” Kategorisindeki Katılımcı Görüşleri

Kodlar	F	Ayşe	Fatma	Zeynep	Ali	Aylin	Aslı	Veli	Hasan
Sürekliliği devam eden kaynak	4	+		+			+		+
Çevre dostu kaynak	3					+	+		+
Uzun süreli kullanılan kaynak	3				+	+			+
Doğal süreçlerden elde edilen kaynak	2	+	+						
Fosil yakıtlara bağımlılığı azaltma	2					+			+
Kendini yenileyen kaynak	1			+					
Doğa olaylarını faydaya çevirme	1				+				
Tüketilen kaynakları doğaya kavuşturma	1							+	

Tablo 2’de fen bilgisi öğretmen adaylarının yenilenebilir enerji kaynaklarına yönelik dokuz farklı tanım yaptıkları görülmektedir. Sürekliliği devam eden kaynak tanımını yapan dört öğretmen adayı bulunmaktadır. Öğretmen adaylarından Aslı düşüncesini “...yenilenebilir enerji kaynakları, kullanımı sürekli olan enerji kaynaklarıdır.” şeklinde ifade etmiştir. Üç katılımcı çevre dostu kaynak olarak tanımlarken, benzer şekilde üç katılımcı da uzun süreli kullanılan kaynak olarak tanımlamışlardır. Tablo 2’de de görüldüğü gibi iki katılımcı yenilenebilir enerji kaynaklarının doğal süreçlerden elde edilen kaynaklar olduğunu düşünmüşler ve konuya ilişkin düşüncesini Ayşe “...Doğal süreçler var olan enerji” olarak belirtmiştir. Yenilenebilir enerji kaynağının tanımını fosil yakıtlara bağımlılığı azaltma olarak açıklayan iki katılımcı bulunmaktadır. Bu katılımcılardan Hasan düşüncesini “...Bitmek üzere olan fosil yakıtlardan kurtulmamızı sağlayan kaynaklardır.” şeklinde açıklamıştır. Yenilenebilir enerji kaynaklarının tanımını yaparken Zeynep kendini yenileyen kaynak olarak açıklarken; Ali ise doğa olaylarını faydaya çevirme işi olarak tanımlamıştır. Benzer şekilde Veli Yenilenebilir enerji kaynaklarının tanımını tüketilen kaynakları doğaya kavuşturma olarak yapmıştır. Veli bu düşüncesini “Yenilenebilir enerji kaynakları bizim doğada tüketmiş olduğumuz enerji kaynaklarının tekrar doğaya ve canlılara kavuşturulması için oluşturulan sistemdir...” şeklinde belirtmiştir.

“Yenilenebilir enerji kaynakları örnekler” kategorisine yönelik bulgular**Tablo 3.** “Yenilenebilir Enerji Kaynaklarına İlişkin Örnekler” Kategorisindeki Katılımcı Görüşleri

Kodlar	f	Ayşe	Fatma	Zeynep	Ali	Aylin	Aslı	Veli	Hasan
Rüzgâr	8	+	+	+	+	+	+	+	+
Güneş	7		+	+	+	+	+	+	+
Hidrolik	6	+		+		+	+	+	+
Jeotermal	6	+	+	+		+	+		+
Biyokütle	5	+	+	+			+	+	
Hidrojen	3	+		+		+			
Gelgit	3				+		+	+	
Ses	1				+				

Tablo 3’te öğretmen adaylarının yenilenebilir kaynaklara ilişkin verdikleri örnekler yer almaktadır. Katılımcılar tarafından daha çok tercih edilen örnekler rüzgâr ve güneş enerjisi, en az tercih edilen örnek ise ses enerjisidir. Zeynep konuya ilişkin daha fazla örnek vermiş ve bu örnekleri ifade ederken “*Bu kaynaklar hidrojen enerjisi, rüzgâr enerjisi, güneş enerjisi olabilir. Bunun dışında, biyokütle enerjisi, jeotermal enerji, hidrolik enerjisidir.*” açıklamasını yapmıştır. Bununla birlikte, Aslı “*Yenilenebilir enerji kaynaklarına güneş, rüzgâr, dalga olabilir, hidroelektrik, jeotermal ve biyokütle enerjilerini örnek olarak verebilirim.*” Yenilenebilir enerji kaynaklarına yönelik ses enerjisini örnek olarak veren, Ali düşüncesini “*...ses enerjisini kullanma olayları vardı hatırladığım kadarıyla. Sesle ilgili ses dalgalarıyla falan enerji üretimi...*” olarak ifade etmiştir.

“Yenilenebilir enerji kaynaklarına yönelik algılar” kategorisine yönelik bulgular**Tablo 4.** “Yenilenebilir Enerji Kaynaklarına Yönelik Algılar” Kategorisindeki Katılımcı Görüşleri

Kodlar	f	Ayşe	Fatma	Zeynep	Ali	Aylin	Aslı	Veli	Hasan
Yetersiz	6	+		+	+	+	+	+	
Yeterli	2		+						+

Tablo 4’de görüldüğü üzere öğretmen adaylarının çoğu yenilenebilir enerji kaynakları hakkında yetersiz algıya sahip olduklarını ifade eden altı katılımcı bulunmaktadır. Yenilenebilir enerji kaynakları hakkında bireylerin yetersiz algıya sahip olduğunu düşünen Zeynep bireylerin araştırmayı sevmediğini belirterek, düşüncesini “*Biz toplum olarak okumayı sevmiyoruz. Yeterli yayın, dergi var mıdır bilmiyorum ama okuma alışkanlığımız olmadığı için bireyler olarak yeterli bilgi sahibi olamıyoruz. Belki bu konuda afişler asılıyor olabilir üniversitede ama görsek de görmemezlikten geliyoruz. Birinin gelip bu konuda bilgi vermesini bekliyoruz. Bu nedenle de bilgi sahibiyiz diyemiyoruz.*” şeklinde belirtmiştir. Yenilenebilir enerji kaynaklarına ilişkin bireylerin yeterli algıya sahip olduğunu düşünen Fatma düşüncesini “*Toplum genel olarak barajların, güneş enerjilerinin, rüzgâr tribünlerinin ne işe yaradığını bilmekte batta çoğunluk kendi evlerinde güneş enerjisinden sıcak su elde etmektedir.*” şeklinde açıklamıştır.

“En kullanışlı yenilenebilir enerji kaynakları” kategorisine yönelik bulgular**Tablo 5.** “En Kullanışlı Yenilenebilir Enerji Kaynakları” Kategorisindeki Katılımcı Görüşleri

Kodlar	f	Ayşe	Fatma	Zeynep	Ali	Aylin	Aslı	Veli	Hasan
Güneş	8	+	+	+	+	+	+	+	+
Rüzgâr	5	+			+	+	+		+
Hidroelektrik	3	+						+	+
Jeotermal	1								+
Gelgit	1							+	

Tablo 5’te öğretmen adaylarına göre Türkiye için en kullanışlı yenilenebilir enerji kaynak örnekleri yer almaktadır. Katılımcıların en kullanışlı olarak gördüğü yenilenebilir enerji kaynağı güneş ve rüzgâr enerjisidir. Öğretmen adayları tarafından en az değinilen yenilenebilir enerji kaynağı ise jeotermal ve gelgit enerjisidir.

“En yaygın kullanılan yenilenebilir enerji kaynakları” kategorisine yönelik bulgular**Tablo 6.** “En Yaygın Kullanılan Yenilenebilir Enerji Kaynakları” Kategorisindeki Katılımcı Görüşleri

Kodlar	f	Ayşe	Fatma	Zeynep	Ali	Aylin	Aslı	Veli	Hasan
Rüzgâr	7	+		+	+	+	+	+	+
Güneş	6	+	+		+	+		+	+
Hidroelektrik	3	+					+		+
Jeotermal	2	+							+

Yukarıda yer alan Tablo 6’da öğretmen adaylarının Türkiye’de en yaygın şekilde kullanılan yenilenebilir enerji kaynaklarına ilişkin örnekleri yer almaktadır. Bu kategoride yedi katılımcı rüzgâr, altı katılımcı güneş enerjisinin Türkiye’de en yaygın kullanılan enerji kaynakları olduğunu ifade etmişlerdir. Bu kaynaklara üç katılımcı hidroelektrik , iki katılımcı ise jeotermal enerji örneğini vermiştir.

“Yenilenebilir enerji kaynaklarına ilişkin etkinliğe katılım” kategorisine yönelik bulgular**Tablo 7.** “Yenilenebilir Enerji Kaynaklarına İlişkin Etkinliğe Katılım” Kategorisindeki Katılımcı Görüşleri

Kodlar	f	Ayşe	Fatma	Zeynep	Ali	Aylin	Aslı	Veli	Hasan
Hayır	6	+	+		+	+	+	+	
Evet	2			+					+

Tablo 7’de öğretmen adaylarının yenilenebilir enerji kaynakları ile ilgili olarak daha önce herhangi bir etkinliğe katılıp katılmadıklarına dair kodlar yer almaktadır. Yenilenebilir enerji kaynaklarına ilişkin gerçekleştirilen herhangi bir etkinliğe katılmadıklarını ifade eden altı katılımcı bulunmaktadır. Etkinliğe katılmadığını belirten Ali düşüncelerini “*Herhangi bir etkinliğe maalesef katılmadım.*” şeklinde ifade etmiştir. Tablo 8’de görüldüğü üzere, yenilenebilir enerji kaynaklarına ilişkin etkinliğe sadece iki katılımcı katıldıklarını belirtmişlerdir. Konuya ilişkin olarak Hasan düşüncelerini “*Katıldım. İçeriği rüzgâr gülü ve barajdı. Bu çevrede ikisi de var. Oralara gittik. Hoca orada güzel bilgiler verdi.*” olarak açıklamıştır.

“Yenilenebilir enerji kaynaklarının işlevi” kategorisine yönelik bulgular**Tablo 8.** “Yenilenebilir Enerji Kaynaklarının İşlevi” Kategorisindeki Katılımcı Görüşleri

Kodlar	f	Ayşe	Fatma	Zeynep	Ali	Aylin	Aslı	Veli	Hasan
Doğayı korumak	4				+	+	+		+
Yaşamı kolaylaştırmak	2			+			+		
Artan nüfus gereksinimini karşılamak	2							+	+
Enerji dönüşümünü sağlamak	2	+	+						

Tablo 8’de görüldüğü üzere dört katılımcı yenilenebilir enerji kaynaklarının görevinin doğayı korumak olduğunu belirtmişlerdir. Ali bu yöndeki düşüncesini “*...doğanın zarar görmemesi, en büyük işlev bu zaten.*” olarak açıklamıştır. Bu kaynakların yaşamı kolaylaştırdığını düşünenlerden Zeynep düşüncesini “*İnsanların yaşamını kolaylaştırır. Yaz aylarında bizim evin çatısında güneş enerjisi var. Uzun süreden beri kullanıyoruz. Her zaman sıcak suyumuz hazır bir şekilde bekliyor bizi...*” şeklinde açıklamıştır. Artan nüfusun gereksinimini karşılamak için yenilenebilir enerji kaynaklarının kullanıldığını belirtenlerden (f:2) Veli düşüncesini “*Artan nüfusa bir cevap vermemiz gereklidir. Bu cevap ise yenilenebilir enerji kaynaklarıdır. Şimdi nüfusumuz arttığı için kaynaklarımız hızla tükeniyor. Bunların oluşturulması için yenilenebilir enerji kaynakları bizler için vazgeçilmez bir kaynak olmak zorundadır...*” olarak ifade etmiştir. Son olarak, yenilenebilir enerji kaynaklarının enerji dönüşümünü sağlama görevi (f:2) olduğunu belirten katılımcılardan Ayşe ise düşüncesini “*başka enerji kaynaklarına çevrilmesi*” şeklinde belirtmiştir.

“Yenilenebilir enerji kaynaklarının olumlu yönleri” kategorisine yönelik bulgular**Tablo 9.** “Yenilenebilir Enerji Kaynaklarının Olumlu Yönleri” Kategorisindeki Katılımcı Görüşleri

Kodlar	F	Ayşe	Fatma	Zeynep	Ali	Aylin	Aslı	Veli	Hasan
Ekonomik olması	6		+	+		+	+	+	+
Çevreye zararsız olması	3					+	+		+
Dış ülkelere bağımlı olmaması	2			+				+	
Kırsal alanlara destek olması	1	+							
Temiz kaynak olması	1			+					
Tükenme riskinin olmaması	1			+					
Atık üretmemesi	1			+					
Bilgiye ulaşmayı kolaylaştırması	1				+				
Enerjiyi kısa sürede oluşturması	1							+	
Uzun vadede kazanç sağlaması	1					+			
Görsel şölen olması	1								+

Tablo 9’da fen bilgisi öğretmen adaylarının yenilenebilir enerji kaynaklarının olumlu yönlerine ilişkin kodları yer almaktadır. Altı katılımcı yenilenebilir enerji kaynaklarının ekonomik olduğu belirtmiş ve Fatma düşüncelerini “*En olumlu yönü ekonomik olarak, uzun süre düşük maliyetle enerji ihtiyacımızı karşılamasıdır.*” şeklinde ifade etmiştir. Üç katılımcı yenilenebilir enerji kaynaklarının çevreye zararsız olduğunu belirtmiş ve bu katılımcılardan Aylin düşüncesini “*En büyük olumlu yanı çevreyi kirletmemesidir.*” şeklinde belirtmiştir. Ayrıca iki katılımcı bu kaynakların dış ülkelere bağımlı olmamasına değinmiştir. Zeynep düşüncesini “*Biz doğal gazı Rusya’dan alıyoruz. Rusya’yla ilişkimiz iyi olduğunda bir sorun olmuyor. Ama ülkeler arası ufak bir krizde doğal gazı almamız etkileniyor. Bu da aslında ülkemizi Rusya’ya bağımlı kılıyor. İşte yenilenebilir enerji kaynakları bunu engelliyor. Her ülke başka ülkelere muhtaç olmuyor bana göre.*” olarak ifade etmiştir. Yenilenebilir enerji kaynaklarının kırsal alanlara destek olduğu belirten Ayşe düşüncesini “*kırsal alanlarda elektrik enerjisini kullanmayı sağlayan güneş panellerimiz var. Bunun haricinde barajlarımız olsun, su elektrik bunları sağlayacak fırsatlarımız var.*” şeklinde belirtmiştir. Konuya ilişkin olarak yenilenebilir enerji kaynaklarının temiz kaynak olması, tükenme riskinin olmaması ve atık üretmemesine değinen fen bilgisi öğretmen adayı Zeynep düşüncesini şu şekilde ifade etmiştir: “*Bunlar temiz enerji kaynağıdır ve çevre dostudur. kaynaklar gibi tükenme riski yoktur. Dünya var olduğu sürece yenilenebilir enerjilerde var olacak sonuçta. Diğer kaynaklar atık üretir. Bu da çevreyi olumsuz etkiler sonuçta. Ama yenilenebilir enerji kaynakları atık madde üretmez.*” Yenilenebilir enerji kaynaklarının bilgiye ulaşmayı kolaylaştırdığına değinen Ali düşüncesini şu şekilde açıklamıştır: “*İnsanlar bilgiye aç ve bilgisayarı çalıştırmada elektrik kullanıyoruz. Yenilenebilir enerji kaynakları elektrik üreterek bilgiye ulaşmamızı sağlıyor.*” Bu kaynakların enerjiyi kısa sürede oluşturduğuna değinen Veli düşüncesini “*Bu yenilenemeyen enerji kaynakları çok uzun sürelerde oluşuyor. Fakat yenilenebilir enerji kaynakları daha kısa sürede oluşmaktadır.*” şeklinde ifade etmiştir. Yenilenebilir enerji kaynaklarının çevreye etkisini görsel şölen olarak nitelendiren Hasan, düşüncesini “*Aslında görsel açıdan da çevreye güzellik kazandırır. Mesela rüzgar tribünleri, barajlar. Ben mesela ne zaman rüzgar tribünleri görsem bayran bayran izlerim. Çok güzel gözükür uzaktan*” şeklinde ifade etmiştir.

“Yenilenebilir enerji kaynaklarının olumsuz yönleri” kategorisine yönelik bulgular**Tablo 10.** “Yenilenebilir Enerji Kaynaklarının Olumsuz Yönleri” Kategorisindeki Katılımcı Görüşleri

Kodlar	F	Ayşe	Fatma	Zeynep	Ali	Aylin	Aslı	Veli	Hasan
Yatırım maliyeti	5	+		+		+	+	+	
Canlılara zarar verme	4	+			+	+	+		
Tarım arazilerinin işgali	3	+		+		+	+		
İklimi olumsuz etkileme	2		+	+					
Tarımı olumsuz etkileme	2	+			+				
Bazı aylarda verim düşüklüğü	1		+						
Doğal dengeyi bozma	1			+					
Doğanın her etkiye tepki vermesi	1							+	
Atık su oluşumu	1	+							
Yapımında insan faktörlü kirlilik	1			+					
Olumsuzluk yoktur	1								+

Tablo 10’da katılımcılar tarafından belirtilen yenilenebilir enerji kaynaklarının olumsuz yönleri gösterilmektedir. Bu kaynaklara yapılan yatırımın maliyetli olduğunu belirten beş katılımcıdan birisi olan Zeynep konu hakkındaki düşüncesini şu şekilde açıklamıştır. “*...maliyetlidir. O yüzden bence toplum biraz uzak duruyor...*” Tarım arazilerinin işgaline değinen üç öğretmen adayı bulunmaktadır ve Aslı ise düşüncesini ifade ederken “*yenilenebilir enerji kaynakları tarım arazileri alanlarına yapıldığı için, tarıma da biraz engel olduğunu*

düşünüyorum.” açıklamasında bulunmuştur. İki katılımcı bu kaynakların canlılara zarar verdiğini ifade etmiş ve Aslı düşüncesini şu şekilde belirtmiştir: *“Birçok kuşun ölümüne sebep oluyor. Güneş panelleri ısı yaydığı için kuşun yanmasına neden oluyor. Ayrıca bir dergide çok şiddetli rüzgâr olduğu zaman, kuşların türbinlerin kenarlarına çarparak öldüklerini okumuştum.”* Yenilenebilir enerji kaynaklarının iklime olumsuz etkisi olduğu ifade eden iki katılımcı bulunmaktadır ve Fatma düşüncesini *“...Kurak iklime sahip yerlerde kurulan barajlar o çevrenin iklimine nemli havası ile etkiler ve o bölgede kurak hava seven bitki ve hayvan türlerini olumsuz etkileyebilir. Mesela bunun örneği Urfa’da olmuştur. Urfa’ya baraj kurulduktan sonra oradaki fıstık üretimi azalmıştı çünkü fıstıklar kurak havada yaşyordu.”* olarak açıklamıştır. Ayrıca iki katılımcı bu kaynakların tarımı olumsuz etkilediğini belirtmiş ve Ayşe düşüncesini şu şekilde açıklamıştır: *“...tarım arazileri verimli topraklardan oluşabilir. Bu nedenle kurulduğunda verimli topraklarımız yok olabilir. Böylelikle tarım faaliyetlerimiz olumsuz şekilde etkilenir...”* Bu kaynakların doğal dengeyi bozduğuna değinen Zeynep ise düşüncelerini şu şekilde açıklamıştır: *“baraj bulunan yerlerin havasının eskije göre kıyaslandığında değiştiğini görüyoruz. Bu da aslında doğal dengeyi bozuyor diyebilirim...”* Doğanın her etkiye bir tepki verdiğini düşünen Veli şu ifadeyi kullanmıştır: *“Doğaya yapılan her etki bir tepki gösterecektir sonuçta...”* Ayrıca atık su oluşumunun yenilenebilir enerji kaynaklarının olumsuz yönü olduğuna değinen Ayşe düşüncelerini ifade ederken *“...Mesela Jeotermal enerji yenilenebilir enerji kaynağıdır. Ama onun elektrik üretmesi esnasında kullandığımız zaman, atık suları çevreye zarar verebiliyor...”* açıklamasında bulunmuştur. Yenilenebilir enerji kaynaklarının olumsuz bir yönü bulunmadığını ifade eden Hasan ise düşüncesini *“Yenilenebilir enerji kaynakları çevreyi kirletmez. Çünkü devamlılığı olan bir şeyin zararı olmaz. Adı üstünde çevre dostu kaynaklardır diye tanımlıyoruz.”* olarak belirtmiştir.

“Yenilenebilir enerji kaynaklarının ülkeye katkıları” kategorisine yönelik bulgular

Tablo 11. “Yenilenebilir Enerji Kaynaklarının Ülkeye Katkıları” Kategorisindeki Katılımcı Görüşleri

Kodlar	F	Ayşe	Fatma	Zeynep	Ali	Aylin	Aslı	Veli	Hasan
Ekonomik	6	+	+	+	+	+	+		
Dış ülkelerden bağımsız olması	3		+	+		+			
İhracat yapılması	2							+	+
Hastalıkları önlemesi	2							+	+
Turist çekmesi	1								+

Yukarıdaki tabloda yenilenebilir enerji kaynaklarının ülkeye katkılarına yönelik kodlar yer almaktadır. Beş katılımcı ülkeye ekonomik olarak avantaj sağladığını belirtmiş ve Zeynep düşüncesini *“Mesela belki çok maliyetli bir şekilde devlet yaptırıyor rüzgâr tribünlerini. Ama daha sonra maliyeti olmuyor gibi bir şey. Ya da biz evimizin çatısına güneş enerjisi yaptırıyoruz. İlk yaptırırken belki baya para harcıyoruz ama sonra ücretsiz kullanıyoruz. Faturalar düşüyor.”* şeklinde belirtmiştir. Yenilenebilir enerji kaynaklarının dış ülkelerden bağımsız olmasına değinen iki katılımcı bulunmakta ve bu katılımcılardan Zeynep düşüncesini *“...devlet başka devlete borçlanarak kaynağı almıyor...”* şeklinde açıklamıştır. İhracat kavramına değinen ve yenilenebilir enerji kaynaklarının sağlık açısından ülkeye katkı sağladığını belirten Veli düşüncesini *“...İhracat yönünden katkıları vardır. Enerji kaynaklarının fazlalığı başka ülkelere satılabilir. Ayrıca kaplıcalarımız var. Jeotermal enerjiye yönelik. Oralara giderek, daha sağlıklı bir bedene kavuşulabilir.”* şeklinde açıklamaktadır. Bu kaynakların ülkeye turist çektiğini belirten Hasan ise düşüncesini şu şekilde açıklamaktadır: *“... Ayrıca jeotermal olan yerlerde kaplıcalar kurularak turist çekilebilir...”*

“Yenilenebilir enerji kaynaklarını kullanan teknolojinin gelişmişliği” kategorisine yönelik bulgular

Tablo 12. “Yenilenebilir Enerji Kaynaklarını Kullanan Teknolojinin Gelişmişliği” Kategorisindeki Katılımcı Görüşleri

Kodlar	F	Ayşe	Fatma	Zeynep	Ali	Aylin	Aslı	Veli	Hasan
Gelişmemiş	5				+	+	+	+	+
Kısmen gelişmiş	2	+		+					
Gelişmiş	1		+						

Tablo 12’de yenilenebilir enerji kaynakları teknolojisinin gelişmişliğine dair kodlara yer verilmiştir. Beş katılımcı yenilenebilir enerji kaynaklarını kullanan teknolojinin gelişmediğini belirtmiş ve Ali konu hakkında *“Batı kendisini dış dünyaya güzel insanlar, bilinçli ve anlayışlı olarak empoze etmiş. Bizim bilim adamlarımız mesela o yüzden dışa göç yapıyor ve bilim adamlarına da dış ülkeler daha çok değer veriyor. Bizim ülkemizde fazla değer verilmiyor”* düşüncesini belirtmiştir. Yenilenebilir enerji kaynaklarını kullanan teknolojinin kısmen geliştiğini ifade eden üç öğretmen adayı bulunmaktadır. Bu öğretmen adaylarından Zeynep *“...çokta fazla gelişmiştir diyemem. Yani bepsi gelişmiştir diyemem. Fark ettiyseniz benim de hep söylediğim rüzgâr ve güneş enerjisi. Çünkü Türkiye’de bunlar gelişti.”*

Ama diğer kaynaklarla ilgili pek bir çalışma dıymadım.” açıklamasını yapmıştır. Teknolojinin gelişmiş olduğunu ifade eden Fatma ise düşüncesini “Bence gelişmiştir. Ülkemizde çok fazla barajlar ve dağlarda yüksek yerlerde rüzgâr tribünleri görüyoruz. Bunlarda yine bu sistemin geliştiğini gösterir.” olarak ifade etmiştir.

“Yenilenebilir enerji kaynak tanıtımında öğretmenin rolü” kategorisine yönelik bulgular

Tablo 13. “Yenilenebilir Enerji Kaynak Tanıtımında Öğretmenin Rolü” Kategorisindeki Katılımcı Görüşleri

Kodlar	f	Ayşe	Fatma	Zeynep	Ali	Aylin	Aslı	Veli	Hasan
Öğrencileri bilinçlendirme	5	+				+	+	+	+
Rol model olma	2			+		+			+
Proje yapımını destekleme	2	+					+		
Olumlu yönleri aktarma	2		+				+		
Farkındalık kazandırma	2			+					+
Olumlu tutum geliştirme	2			+					+

Tablo 13’de yenilenebilir enerji kaynaklarının tanıtımında öğretmenlerin rollerine ilişkin kodlar yer almaktadır. Beş katılımcı öğretmen rolünün öğrencileri bilinçlendirme olduğuna değinmiş ve Hasan düşüncesini şu şekilde açıklamıştır: “...Öğretmen sadece bilgi vermekle değil, aynı zamanda yönlendirmekte mükelleftir. Tüketen toplumu üreten topluma çevirmek adına öğretmenlerin öğrencilerini bilinçlendirmesi gerekmektedir ayrıca.” Öğretmenlerin konuya ilişkin öğrencilere rol model olması gerektiğini savunan üç katılımcı bulunmaktadır ve bu katılımcılardan Zeynep düşüncesini “Bazı öğretmenlere hayrandım. Hep onları örnek alırdım. Konuşma tarzlarından giyim tarzlarından bile etkilenirdim aslında. İşte bu yüzden öğretmenler önemli. Öğretmen öğrencisine her anlamda model olmalıdır. Öğretmenler onlara yenilenebilir enerji kaynaklarını detaylı şekilde tanıtmalı. Anne babadan çok öğretmen sözü dinlerler.” olarak açıklamaktadır. Konuya ilişkin proje yapımını desteklemenin öğretmenin rolü arasında olduğunu ifade eden iki katılımcı bulunmaktadır. Bu katılımcılardan Ayşe konuya ilişkin düşüncesini “güneş enerjisi, rüzgâr enerjisi gibi enerjilerin evlerimizde bile kullanılabilceği ihtimalinin olduğunu düşünürsek, elektrik için çok daha tasarrufluğunu öğrencilere inandırıp kanıtlayabilirsek çok daha iyi olur. Bu da projelerle olabilir.” şeklinde ifade etmiştir. Ayrıca yenilenebilir enerji kaynaklarının olumlu yönlerini aktarmanın öğretmenin rolü olduğunu düşünen iki katılımcı bulunmaktadır ve Fatma düşüncesini “Öğretmenler yeni nesillere yenilenebilir enerjinin olumlu yönlerine ekonomik katkılarını yeni nesillere aktararak bu konuda daha çok önemli rol oynamaktadırlar bence.” şeklinde belirtmiştir.

“Yenilenebilir enerji kaynaklarına ilişkin yeni bir ders” kategorisine yönelik bulgular

Tablo 14. “Yenilenebilir Enerji Kaynaklarına İlişkin Yeni Bir Ders” Kategorisindeki Katılımcı Görüşleri

Kodlar	f	Ayşe	Fatma	Zeynep	Ali	Aylin	Aslı	Veli	Hasan
Ders olmalı	7	+	+	+	+	+	+	+	
Ders olmamalı	1								+

Yukarıda yer alan Tablo 14’de öğretmen adaylarının yenilenebilir enerji kaynaklarına ilişkin bir dersin olup olmaması gerektiğine yönelik kodları verilmiştir. Yenilenebilir enerji kaynaklarına ilişkin bir dersin olması gerektiğine değinen yedi katılımcı bulunmaktadır. Bu katılımcılardan Zeynep düşüncesini “üniversite çapında bir ders olmalı. Sadece bizim görevimiz değil ki bu. Herkesin farkındalık sahibi olması gerekmektedir. şeklinde açıklarken; ders olmaması gerektiğini belirten Hasan ise düşüncesini şu şekilde ifade etmiştir: “... bireyler daha çok kendini geliştirmeli. Bireylerin kendilerini geliştirmek zorunda olduğu birçok konu var ve bu konuların hepsine de ayrı ayrı ders açılmaz.”

“Yenilenebilir enerji kaynaklarına ilişkin verilen bilgilerin yeterlilik düzeyi” kategorisine yönelik bulgular

Tablo 15. “Yenilenebilir Enerji Kaynaklarına İlişkin Verilen Bilgilerin Yeterlilik Düzeyi” Kategorisindeki Katılımcı Görüşleri

Kodlar	f	Ayşe	Fatma	Zeynep	Ali	Aylin	Aslı	Veli	Hasan
Yetersiz	7	+	+	+	+	+	+	+	
Yeterli	1								+

Tablo 15’de öğretmen adaylarının üniversite eğitiminde verilen yenilenebilir enerji kaynaklarına ilişkin bilgilerin yeterli olup olmadığına dair düşünceleri yer almaktadır. Konuya ilişkin verilen bilgilerin yetersiz olduğunu belirten yedi katılımcı bulunmaktadır. Bu katılımcılardan Fatma düşüncesini şu şekilde açıklamıştır: “... Bununla ilgili ders dışı hiç bir etkinlik bilgi aktivite yapılmadı.” Zeynep ise düşüncesini “... kısa bir zaman diliminde işleniyor konu. Hızlı bir şekilde ve aslında hep teorik. Etkinlik yok aktivite yok yeterli bilgi yok.”

řeklinde ifade etmiştir. Konuya ilişkin olarak verilen bilgilerin yeterli olduğunu savunan Hasan ise düşüncesini řu řekilde ifade etmiştir: “Yeterlidir bence. Çünkü kendini yetiřtirecek. Kendini geliřtirecek bu nedenle verilen bilgileri kendisi detaylandırıcak.”

“Yenilenebilir enerji kaynaklarının öğretiminde kullanılacak yöntem/teknikler” kategorisine yönelik bulgular

Tablo 16. “Yenilenebilir Enerji Kaynaklarının Öğretiminde Kullanılacak Yöntem/Teknikler” Kategorisindeki Katılımcı Görüşleri

Kodlar	f	Ayře	Fatma	Zeynep	Ali	Aylin	Aslı	Veli	Hasan
Alan gezisi	6		+	+	+	+		+	+
Projeler	3					+	+		+
Uygulamalar	2	+			+				
Zihin haritaları	1			+					
Altı řapka	1			+					
Afiř	1			+					
Yarışma	1			+					
Geleceęe ilişkin senaryo	1					+			

Tablo 16’da yenilenebilir enerji kaynaklarının öğretiminde kullanılacak yöntem/teknikler yer almaktadır. Yenilenebilir enerji kaynaklarının öğretiminde alan gezilerinin gereklilięine inanan altı katılımcı bulunmaktadır ve Veli düşüncesini “Gezerek gösterirdim. Çünkü bir yere giderek göstermek ayrı, anlatmak ayrıdır. Gezerek göstererek yaparsak öğrencilerin daha bilinçli olacaklarını düşünüyorum. Teorikte kalmasını istemiyorum.” řeklinde açıklamaktadır. Konuya ilişkin proje yapımına değinen üç katılımcı bulunmaktadır. Bu katılımcılardan Hasan “...öğrencilerin yaratıcılıęına baęlı olarak kendilerinde farklı projelerin yapılması gerekmektedir.” řeklinde açıklama yapmıştır. Ayrıca yenilenebilir enerji kaynaklarının öğretiminde uygulamaların olması gerektięini iki katılımcı bulunmaktadır ve Ayře düşüncesini açıklarken “Keřke küçük panellerle bu enerjileri biz gösterebilirsek. Mesela böylece öğrencilerinde panellerle ilgili bilgilerin uygulamalı olarak görülmesi daha etkili öğrenme olacaktır.” ifadesini kullanmıştır. Bununla birlikte yenilenebilir enerji kaynaklarının zihin haritaları, altı řapka, afiř ve yarışmalarla öğretilmesi gerektięini belirten öğretmen adayı Zeynep, düşüncesini řu řekilde açıklamıştır: “...Bunun dışında zihin haritaları kullanırım öncelikle ne biliyorlar diye bu řekilde bilgilerine neler eklediler diye teyit ederim. Altı řapka düşünme eğlenceli aktivite olacaktır. Aslında kalıcı öğrenmede sağlamış olurum. Son olarak bu bilgilerin başkalarına ulaşmasını sağlarım. Bunu da afiřlerle posterlerle sağlarım. Kendileri tasarlarlar bir afiři grup olarak. Yarışma uzun soluklu. Sonucunda da belki bir ağaç fidesi bediye ederim daha çevreci olmalarını sağlayabilirim.” Geleceęe ilişkin senaryolar ile bu kaynakların öğretilebileceęini savunan öğretmen adayı Aylin’dir. Aylin düşüncesini “Eđer gelecekte oluşabilecek senaryolardan bahsedebilirdim. Kaynakların önemini çok fazla tüketmeden artık bu konuda bilinç kazanmayı enerjiye dönüřtürmeyi bahsedirdim...” řeklinde açıklamıştır.

“Yenilenebilir enerji kaynaklarının geliřtirdięi okuryazarlık türleri” kategorisine yönelik bulgular

Tablo 17. “Yenilenebilir Enerji Kaynakların Geliřtirdięi Okuryazarlık Türleri” Kategorisindeki Katılımcı Görüşleri

Kodlar	f	Ayře	Fatma	Zeynep	Ali	Aylin	Aslı	Veli	Hasan
Çevre okuryazarlıęı	7	+	+	+	+		+	+	+
Fen okuryazarlıęı	4	+	+			+	+		
Teknoloji okuryazarlıęı	2	+		+					
Medya okuryazarlıęı	1			+					
İnternet okuryazarlıęı	1			+					

Tablo 17’de öğretmen adaylarına göre yenilenebilir enerji kaynaklarının geliřtirdięi okuryazarlık türleri yer almaktadır. Konuya ilişkin çevre okuryazarlıęına değinen yedi katılımcı bulunmaktadır. Bu katılımcılardan Hasan ise düşüncesini “Çevre okuryazarlıęını geliřtirir bence. Çünkü zaten çevreyle ilgili tüm konuları kapsar. Çevreye duyarlı bireyler yetiřmesi açısından hocam. Çevreye ne kadar duyarlı olursak çevre okuryazarlıęımızda geliřecektir.” olarak ifade etmiştir. Yenilenebilir enerji kaynaklarının fen okuryazarlıęı ile iliřkisinin olduğunu belirten dört katılımcı bulunmaktadır. Ayře ise düşüncesini řu řekilde belirtmiştir: “...fen okuryazarlıęı olabilir. Çünkü bu konu fendir. Fen ile ilgili olan şeyler fen okuryazarlıęını etkiler.” ifadesini kullanmıştır. Bunun yanı sıra Zeynep, yenilenebilir enerji kaynaklarının medya okuryazarlıęı ve internet okuryazarlıęı ile iliřisi olduğunu düşünmekte ve düşüncesini řu řekilde belirtmektedir: “...řimdiki çocuklar internet odaklı yaşıyor. Yenilenebilir enerji kaynakları kapsamında ders için hazırlıklarını eminim de internette yapacaklardır. Medya zaten çok güncel ve popüler. Bu nedenle internet okuryazarlıęını ve medya okuryazarlıęını bile geliřtirebilir...”

“Yenilenebilir enerji kaynaklarına ilişkin öneriler” kategorisine yönelik bulgular**Tablo 18.** “Yenilenebilir Enerji Kaynaklarına İlişkin Öneriler” Kategorisindeki Katılımcı Görüşleri

Kodlar	f	Ayşe	Fatma	Zeynep	Ali	Aylin	Aslı	Veli	Hasan
Bilinçlendirme çalışmaları	5		+	+	+	+	+		
Uygulamalı ders	2	+		+					
Çizgi film tasarımı	2			+	+				
Beyin göçünü engelleme	1							+	
Reklamlarla tanıtım yapma	1								+
Tasarım yarışmaları düzenleme	1								+
Nitelikli insan yetiştirme çalışmaları	1								+

Yukarıda yer alan Tablo 18 incelendiğinde, öğretmen adaylarının yenilenebilir enerji kaynaklarına yönelik yapılması gerekenlere ilişkin önerileri yer almaktadır. Yenilenebilir enerji kaynaklarına ilişkin bilinçlendirme çalışmalarının yapılması gerektiğini ifade eden beş katılımcı bulunmaktadır ve Fatma düşüncesini “Eğer insanlar bilinçlendirilirse enerji kaynakları daha doğru şekilde kullanılır... Bunun içinde bence alanında uzman kişilerin okullara gelip konferans vermeleri gerekir...” şeklinde ifade etmiştir. Bilinçlendirme çalışmalarının sosyal medya ile gerçekleştirilebileceğini ifade eden öğretmen adayı Aslı ise düşüncesini “...son zamanlarda herkes sosyal medya kullanıyor. Bu açıdan sosyal medyada çok farklı etkinliklerle, tanıtım, haberler eklenirse fark edileceğini düşünüyorum...” şeklinde açıklamıştır. Ayşe ve Zeynep uygulamalı derslerin olmasına yönelik öneri vermiş ve Ayşe düşüncesini “...detaylı bir ders almak, yani uygulamaya geçmek daha önemli. Bizde bunları öğretmeye yatkın öğretmenler olacağımız içinde yaparak yaşayarak çok daha iyi olacağını düşünüyorum.” şeklinde belirtmiştir. Çizgi filmler üzerine öneri veren iki katılımcı bulunmaktadır ve Ali düşüncesini “...mesela birlikte doğa sevgisi enerji kaynaklarının kullanımı, bunlarda gösterilebilir mesela. Bilinçaltına yerleştirme öyle diyeyim. Çizgi filmlerle.” olarak ifade etmiştir. Beyin göçünün engellenmesini belirten öğretmen adayı Veli’dir ve Veli düşüncesini “Günümüzde bocam fazlasıyla beyin göçü veriyoruz biz. Bu beyin göçünün önüne geçilmesi lazım. Böylelikle onların yapmış olduğu çalışmalar bizlerin ilerde daha iyi ufka sahip olmamızı sağlayacaktır...” şeklinde ifade etmiştir. Yenilenebilir enerji kaynaklarına yönelik reklamların, tasarım yarışmalarının ve nitelikli insan yetiştirilmesine yönelik öneriler veren Hasan düşüncesini “Mesela jeotermal enerjimiz var. Ama Akdeniz bölgesi gibi ilgi çekmiyor. Kaplıcaların reklamları yapılmalıdır. Farkındalık sağlamak adına öğretim kademelerine uygun olarak tasarım yarışmaları yapılabilir. Ödül olarak da kaplıca tatili verilebilir.”

Tartışma, Sonuç ve Öneriler**“Yenilenebilir Enerji Kaynakları Tanım” Kategorisine Yönelik Tartışma ve Sonuç**

Fen bilgisi öğretmen adaylarının yenilenebilir enerji kaynakları tanımları incelendiğinde, bu kaynakları sürekliliği devam eden kaynak, sonsuz üretim, çevre dostu, kendini yenileyen kaynaklar olarak tanımladıkları sonucuna ulaşmışlardır. Bozdoğan ve Yiğit (2014, s. 118) tarafından yapılan çalışmada, katılımcıların yenilenebilir enerji kaynaklarını, kendini yenileyen enerji, sonsuz, sürekli var olan enerji olarak tanımladıklarını belirttilmiştir. Öğretmen adayları konuya ilişkin tanım yaparken, güneş, rüzgâr gibi kavramların dünya üzerinde tükenme riski olmadığı düşünerek, yenilenebilir enerji kaynaklarını sonsuz, sürekli var olan enerji olarak düşünmüş olabilirler. Alanyazında yenilenebilir enerji kaynaklarının temiz, çevre dostu kaynaklar olarak nitelendiren başka çalışmaların olduğu belirlenmiştir (Ataman, 2007, s.9; Kumbur, Özer, Özsoy ve Avcı, 2005, s. 20; Varınca ve Gönüllü, 2006, s. 270; Whitman, 2013, s. 2). Dolayısıyla çalışmadan elde edilen bu sonuçlar alanyazınla benzerlik göstermektedir. Öğretmen adaylarının bazıları ise yenilenebilir enerji kaynaklarını, doğa olaylarını faydaya çevirme ve tüketilen kaynakları doğaya kavuşturma olarak tanımlamışlardır. Ayrıca öğretmen adayları yenilenebilir enerji kaynaklarını göz önüne aldıklarında, bu kaynakların doğal bir süreç içerisinde, döngü halinde enerji elde edilmesine bağlı olarak düşünmelerinden dolayı, tekrar kullanılabilen kaynaklar olarak tanımlamış olabilirler.

“Yenilenebilir Enerji Kaynakları Örnekler” Kategorisine Yönelik Tartışma ve Sonuç

Fen bilgisi öğretmen adaylarının yenilenebilir enerji kaynaklarına verdikleri örnekler incelendiğinde, öğretmen adayların rüzgâr, güneş, hidrolik, jeotermal, hidrojen, gelgit, ses enerjisini verdikleri sonucuna ulaşmışlardır. Çelikler ve Kara (2011, s. 536) iklim şartları, konumu ve zengin potansiyelinden dolayı Türkiye’nin yenilenebilir enerji kaynakları bakımından önemli bir yere sahip olduğunu belirtmektedir. Fen bilgisi öğretmen adaylarının da konuya ilişkin olarak örnekler vermesi alanyazını desteklemektedir. Alanyazın incelendiğinde rüzgâr, jeotermal, hidrojen, biyokütle, güneş, hidrolik ve dalga enerjisinin yenilenebilir enerji kaynakları olduğuna ilişkin çalışmalar yer almaktadır (Liarakou, Gavrilakis ve Flouri, 2008, s. 120). Dolayısıyla çalışmadan elde edilen örnekler, alanyazın sonucuyla örtüşmektedir. Ayrıca

öğretmen adaylarının daha çok güneş ve rüzgâr enerjisini deęindikleri sonucuna ulařılmıştır. Alanyazında ise bu sonucu destekler nitelikte çalışmaların yer aldığı belirlenmiştir (Töman ve Odabaşı Çimen, 2013, s. 59). Öğretmen adaylarının konuya ilişkin olarak daha çok güneş ve rüzgâr enerjisini örnek olarak vermesi, bu enerji türleri ile günlük yaşamda daha sık karşılaşılmışından kaynaklı olarak ortaya çıkmış olabilir. Ayrıca katılımcıların biyokütle ve gelgit enerjisini örnek olarak daha az tercih ettikleri sonucuna ulařılmıştır. Elde edilen bu sonuç öğretmen adaylarının biyokütle, gelgit ve hidroelektrik enerjisini çok fazla bilmedikleri için örnekleyemedikleri (Karakaya Cırt, 2017, s. 28) sonucuyla benzerlik göstermektedir. Katılımcılardan biri yenilenebilir enerji kaynaklarına örnek olarak ses enerjisini vermiştir. Bu durumun ortaya çıkma sebebi öğretmen adayının konuya ilişkin eksik bilgilere sahip olmasından kaynaklanmış olabilir. Saraç ve Bedir (2014, s. 33) çalışmasında öğretmen adaylarının yenilenebilir enerji kaynaklarına yönelik bilgi eksikliğinin olduğu ifadesi ile edilen bu sonuç benzerlik göstermektedir.

“Yenilenebilir Enerji Kaynaklarına Yönelik Algılar” Kategorisine Yönelik Tartışma ve Sonuç

Öğretmen adayları yenilenebilir enerji kaynaklarına yönelik yeterli algıya sahip olmadıklarını belirtmişlerdir. Öğretmen adaylarının konuya ilişkin olarak yeterli bilgi sahibi olmadığını belirten çalışmalar alanyazında yer almaktadır (Çelikler ve Kara, 2011, s. 25; Lay, Kho, Treasgust ve Chandrasegan, 2012, s. 200). Öğretmen adaylarının bu durumu meraklı birey azlığı, arařtırmamayı sevmeme, eğitim eksikliği, okuma eksikliği gibi durumlara bağladıkları belirlenmiştir. Akçöltekin ve Doęan (2013, s. 151-152) çalışmasında yenilenebilir enerji kaynaklarının öğretilmesi için bireylere iyi bir eğitim verilmesi gerektiğini ifade etmektedirler. Öğretmen adaylarının konuya ilişkin olarak eğitim eksikliğine değinme nedeni, eğitim hayatları boyunca, yenilenebilir enerji kaynaklarına yönelik yeterli bilgi seviyesine ulaşamadıklarını düşünmeleri sonucu ortaya çıkmış olabilir. Dolayısıyla bireylerin bu konuda yerli algıya sahip olamamaları, öğretmen adaylarının bireylerin yerine kendilerini koymalarından kaynaklanmış olabilir. Ayrıca öğretmen adayları çevrelerinde, akran ve ailelerinde okumaya yönelik alışkanlığın olmaması nedeniyle, bireylerin bu konu hakkında yeterli bir algıya sahip olamayacaklarını düşünmüş olabilirler. Fen bilgisi öğretmen adaylarının biri ise konuya ilişkin algıların yeterli düzeyde olduğunu belirtmiştir. Ertaş, Şen ve Parmasızoęlu (2011, s.195) çalışmasında öğrencilerin yenilenebilir enerji kaynaklarını günlük hayatla ilişkilendirdiklerini belirtmiştir. Dolayısıyla öğretmen adayı yenilenebilir enerji kaynaklarının günlük yaşamda sürekli kullanılan bir kaynak olduğunu düşünmesinden dolayı, bireylerin konuya ilişkin yeterli algıya sahip olduğunu ifade etmiş olabilir.

“En Kullanışlı Yenilenebilir Enerji Kaynakları” Kategorisine Yönelik Tartışma ve Sonuç

Katılımcılar güneş ve rüzgâr enerjisini Türkiye için en kullanışlı yenilenebilir enerji kaynakları olarak düşünmüşlerdir. Aęaçbiçer (2010, s.120) tarafından yapılan çalışmada, Türkiye'nin coęrafik yapısı göz önünde bulundurulduğunda, ülkemiz için güneş enerjisinin kullanışlı olduğu ifade edilmektedir. Çalışmanın bir dięer sonucu ise Türkiye için en kullanışlı yenilenebilir enerji kaynakları arasında hidroelektrik, jeotermal ve gelgit enerjisi olduğudur. Bıyıklı (2018, s.7) gerçekleřtirdięi çalışmasında, Türkiye'nin jeotermal açıdan dünyada yedinci sırada olduğunu, bu nedenle jeotermal zenginlięin Türkiye için kullanışlı bir enerji olduğunu ifade etmiştir. Dolayısıyla elde edilen sonuç alanyazınla benzerlik göstermektedir. Fen bilgisi öğretmen adaylarının “kaplıca” olarak adlandırılan tesislerin jeotermal enerji kapsamında ortaya çıkarak kurulduğunu ve bu tesislerin yaygın bir şekilde ülkemizde yer aldığını düşünmelerinden dolayı, bu sonucun ortaya çıktığı söylenebilir. Bodur ve Şenyuva (2013, s. 38) tarafından yapılan çalışmada, üniversite öğrencilerinin hidroelektrik enerjisinin Türkiye için önemli olduğunu ve bu nedenle santrallerin kurulması gerektiğini ifade ettiklerini belirtmektedir. Dolayısıyla elde edilen bu sonuçla alanyazının destekledięi görülmektedir. Katılımcıların bu kaynaklar arasında biyokütle enerjisini ifade etmedikleri sonucuna ulařılmıştır. Kaldellis, Kapsali ve Katsanou (2012, s. 38) biyokütle enerjisinin bireyler tarafından dięer enerji türlerine göre oldukça az bilindięi ifade edilmiştir. Bu durum öğretmen adaylarının derslerde ve çevrelerinde biyokütleyle ilişkin yeterli somut örnekleri görmemelerinden kaynaklanmış olabilir.

“En Yaygın Kullanılan Yenilenebilir Enerji Kaynakları” Kategorisine Yönelik Tartışma ve Sonuç

Türkiye’de en yaygın olarak kullanılan yenilenebilir enerji kaynaklarının rüzgâr, güneş, hidroelektrik ve jeotermal enerji olduğu sonucuna ulařılmıştır. Bıyıklı (2018, s. 7) çalışmasında, Akdeniz bölgesinde genel olarak rüzgâr ve güneş enerjisinin kullanıldığını ifade etmiştir. Bu çalışmanın yapıldığı üniversitenin Akdeniz bölgesinde yer alması ve bu bölgenin de sözü edilen enerji kaynakları bakımında zengin olması, yaşamlarında bu kaynaklardan elde edilen enerjileri kullanmaları nedeniyle, bu sonuçlar ortaya çıkmış olabilir. Özellikle arařtırmanın yapıldığı bölgede, hemen hemen tüm evlerin çatılarında güneş enerjisi yer

almakta, şehrin konumu gereği iller arası seyahatler sırasında rüzgârgüllerinin varlığı kolaylıkla görülmekte, katılımcılar bahsi geçen şehirde barajın olduğunu bilmekte ve jeotermal enerjinin kullanıldığı kaplıcaya ait reklamlar yapıldığını görmekteyiz. Bu durumdan dolayı, öğretmen adayları Türkiye’de en yaygın olarak kullanılan enerji kaynaklarını rüzgâr, güneş, hidroelektrik ve jeotermal enerji olarak sıralamış olabilirler. Çalışmanın diğer sonuçları incelendiğinde, katılımcıların en yaygın enerji kaynakları arasında biyokütle, gelgit enerjisini örnek olarak vermedikleri görülmektedir. Karytsas ve Theodoropoulou (2014, s. 484) çalışmasında bireylerin biyokütle enerjisinden fazla haberdar olmadığı, Bıyıklı (2018, s. 9) ise gelgit enerjisinin, rüzgâr ve güneş enerjisine göre nispeten daha yeni olmasından dolayı, bilinmediğini ifade edilmektedir. Bu durumun ortaya çıkma nedeni öğretmen adaylarının konuya ilişkin olarak yapılan çalışmaların yeterli düzeyde kamuoyuna sunulmadığını düşüncelerinden kaynaklanmış olabilir.

“Yenilenebilir Enerji Kaynaklarına İlişkin Etkinliğe Katılım” Kategorisine Yönelik Tartışma ve Sonuç

Bazı katılımcıların yenilenebilir enerji kaynaklarına yönelik gerçekleştirilen etkinliğe katıldıkları sonucuna ulaşılmıştır. Alanyazında okul dışı etkinliklerinin kalıcı öğrenmede etkili olduğunu belirten çalışmalar yer almaktadır (Bozdoğan ve Yalçın, 2006, s. 109; Okur Berberoğlu ve Uygun, 2013, s. 32). Balkan Kıyıcı ve Atabek Yiğit (2010, s. 237) çalışmasında, öğretmen adaylarının rüzgâr tribünlerine götürülmesinden sonra, bu kaynağa yönelik olarak anlamlı öğrenmelerin sağlandığını belirtmiştir. Bireylerin yenilenebilir enerji kaynakları konusunda yeterli bilgi düzeyine sahip olduğunu belirten bir öğretmen adayı rüzgâr tribünlerine etkinlik olarak gittiğini ifade etmiştir. Dolayısıyla öğretmen adayı alan gezisi ile bu kaynağı somut olarak gördüğü için bilgilerinin kalıcı hale gelmesinden dolayı, konuya ilişkin yeterli bilgi düzeyine sahip olduğunu belirtmiş olabilir. Hurley (2006, s. 64) çalışmasında alan gezilerinin deneyimle birlikte bilgileri pekiştirdiğini ifade etmiştir. Dolayısıyla öğretmen adaylarının alan gezilerine katılmamaları, konuya ilişkin yetersiz düzeyde bilgi sahibi olduklarını ifade etmelerine de neden olmuş olabilir.

“Yenilenebilir Enerji Kaynaklarının İşlevi” Kategorisine Yönelik Tartışma ve Sonuç

Öğretmen adaylarının yenilenebilir enerji kaynaklarının işlevi adı altında, artan nüfus gereksinimini karşılama, doğanın korunması, yaşamı kolaylaştırma, sağlıklı enerji üretimi ve enerji dönüşümü kavramlarına değindikleri sonucuna ulaşılmıştır. Artan nüfusun gereksinimleri doğrultusunda ihtiyaç duyulan enerjilerin yenilenebilir enerjiler ile sağlandığını belirten (Koroneos, Spachos ve Moussiopoulos, 2003, s. 296; Sathaye ve diğerleri, 2011, s. 18; Saatçioğlu ve Küçükaksoy, 2004, s. 20), yenilenebilir enerji kaynaklarının temiz bir çevreye sahip olunması açısından önemli olduğuna vurgu yapan (Bayraç, 2010, s. 248; Bozdoğan ve Yiğit, 2014, s. 118) bazı çalışmaların alanyazında yer aldığı belirlenmiştir. Elde edilen bu sonuçların alanyazınla örtüştüğü söylenebilir. Turan (2006, s. 17) çalışmasında yenilenebilir enerji kaynaklarının geri dönüşümü mümkün olan enerji kaynakları olduğunu belirtmiştir. Öğretmen adayları da bu kaynakların geri dönüşümlerle elde edildiğini düşünerek, enerji dönüşümü kavramını yenilenebilir enerji kaynaklarının işlevi olarak belirtmiş olabilirler. Ayrıca yenilenebilir enerji kaynaklarının sürdürülebilir yaşam kavramına vurgu yaptığı ve bu doğrultuda insan yaşamını kolaylaştırdığına yönelik çalışmalar bulunmaktadır (Bang vd, 2000, s. 451; Upreti, 2004, s. 786). Ayrıca Sathaye ve diğerleri (2011, s. 19) tarafından gerçekleştirilen çalışmada, yenilenebilir enerji kaynaklarının bireylerin yaşamlarındaki kaliteyi arttırdığı belirtilmiştir. Çalışmanın yapıldığı şehirde olan Kahramanmaraş’ta özellikle rüzgâr, güneş, jeotermal ve hidroelektrik kaynaklarının olması ve bu bölgede mevcut kaynakların sıklıkla kullanılmasından dolayı, öğretmen adayları yenilenebilir enerji kaynaklarının işlevlerinden birini yaşamı kolaylaştırma olarak düşünmüş olabilirler.

“Yenilenebilir Enerji Kaynaklarının Olumlu Yönleri” Kategorisine Yönelik Tartışma ve Sonuç

Öğretmen adaylarının daha çok yenilenebilir enerji kaynaklarının ekonomikliğine vurgu yaptıkları sonucuna ulaşılmıştır. Elde edilen bu sonuç ile yenilenebilir enerji kaynaklarının ekonomikliğine ilişkin bilgi veren çalışmalar (Gençoğlu, 2012, s. 6; Karakaya Cırt, 2017, s. 34) benzerlik göstermektedir. Elde edilen başka bir sonuç ise yenilenebilir enerji kaynaklarının dış ülkelere bağımlı olmamayı sağlamasıdır. Alanyazın incelendiğinde yenilenebilir enerji kaynaklarının dış ülkelere olan bağılılığı azalttığını belirten çalışmaların olduğu tespit edilmiştir (Bozkurt, 2008, s. 63; Saraç ve Bedir, 2014, s. 37). Ayrıca bu çalışmada yenilenebilir enerji kaynaklarının kırsal alanlara destek olduğu sonucuna ulaşılmıştır. Elde edilen bu sonuç Bayraç (2010) tarafından yapılan çalışmada, kırsal bölgelerin kalkınmasında, yenilenebilir enerji kaynaklarının önemli bir etkisi olduğu ifadesiyle örtüşmektedir. Öğretmen adayları yenilenebilir enerji kaynaklarının olumu yönlerini ifade ederken, temiz kaynak ve atık üretmeme gibi kavramlara değinmeleri, çalışmanın diğer sonuçları arasında yer almaktadır. Gençoğlu (2012, s. 1) çalışmasında, yenilenebilir enerji kaynaklarının insan ve

çevreye herhangi bir tehdit oluřturmadığını, Varınca ve Gönüllü (2006, s. 271) ise yenilenebilir enerji kaynaklarının, fosil kaynaklar gibi doğaya olumsuz bir etki vermemesinden dolayı, yenilenebilir enerji kaynaklarının temiz bir enerji kaynağı olduğunu ifade etmiştir. Dolayısıyla yenilenebilir enerji kaynaklarının temiz ve atık üretmeyen kaynak olduğu sonucu, alanyazınla benzerlik gösterdiği söylenebilir.

“Yenilenebilir Enerji Kaynaklarının Olumsuz Yönleri” Kategorisine Yönelik Tartışma ve Sonuç

Katılımcılara göre enerji kaynaklarının kurulumunda, tarım arazileri işgal edilmektedir. Cebesoy ve Karışın (2017, s. 1395) öğretmen adaylarının bu kaynaklarının kurulumunda tarım arazilerinin yok edildiğini, bu durumda bir dezavantaj olduğunu ifade etmiştir. Elde edilen bu sonucun alanyazınla benzerlik gösterdiği görülmektedir. Fakat alanyazında özellikle rüzgâr santrallerinin kurulum aşamasında arazinin yapısına olumsuz bir etki göstermediğini, arazilerin çevresinin hayvancılık ve tarımda kullanılabileceğine ilişkin arařtırmalar yer almaktadır (Ağaçbiçer, 2010, s. 124). Dolayısıyla elde edilen bu sonucun alanyazınla benzerlik göstermediği söylenebilir. Bu durumun ortaya çıkması, öğretmen adaylarının baraj yapımını, kaplıcaların kurulumunu göz önüne aldıklarında, arazilerinin işgal edilmesiyle, o bölgede tarımsal faaliyetlerin yok olacağını düşünmelerinden kaynaklanmış olabilir. Çalışmadan elde edilen başka bir sonuç ise yenilenebilir enerji kaynaklarının canlılara zarar vermesidir. Elde edilen bu sonuç Ağaçbiçer’in (2010, s. 68) rüzgâr tribünlerinin kuşların ölümüne ve göç yollarının değiřtirmelerine neden olduğu ifadesiyle örtüşmektedir. Öğretmen adayları yenilenebilir enerji kaynaklarından rüzgâr enerjisini göz önüne alarak, bu kaynağın canlılara zarar verdiğini belirtirmiş olabilirler. Ayrıca öğretmen adayları ağaç kesme işlemleri sonucunda bu kaynakların kurulumunun gerçekleştiğini, barajların iklime olumsuz etkilerini göz önüne alarak, barajların çevresinde yaşamını sürdüren canlıların, kötü yönde etkileneceğini düşünmelerinden dolayı, bu sonucun ortaya çıktığı söylenebilir. Katılımcıların bazıları yenilenebilir enerji kaynaklarının bazı aylarda verimlerinin düřtüğünü belirtmiştir. Bu durumun ortaya çıkması, öğretmen adaylarının özellikle yaz aylarında rüzgârın kesintili olmasından dolayı, bu enerjinin sürekli olarak kullanılmayacağını düşünmelerinden ortaya çıkmış olabilir. Öğretmen adayları biyokütle enerjisini yenilenebilir enerji kaynağına ilişkin örnek olarak vermelerine rağmen Türkiye için kullanışlı ve yaygın enerji kaynakları arasında biyokütle enerjisine değinmemişlerdir. Kumbur ve diğerkleri (2005, s. 20) tarafından yapılan çalışmada, biyokütle enerjisinin ortaya çıkması sırasında karbondioksit gazının ortaya çıktığını ve bu durumda yenilenebilir enerji kaynaklarının bir dezavantajı olduğunu belirtmiştir. Dolayısıyla öğretmen adayları biyokütle enerjisinin Türkiye’de kullanımının olmadığını düşünerek, bu enerjiye dayalı olarak olumsuz etkileri belirtmemiş olabilirler.

“Yenilenebilir Enerji Kaynaklarının Ülkeye Katkıları” Kategorisine Yönelik Tartışma ve Sonuç

Fen bilgisi öğretmen adayları yenilenebilir enerji kaynaklarının ülkeye ekonomik katkı sağladıklarını belirtmişlerdir. Bu sonuç Zeraı’n (2010, s. 104) çalışmada yenilenebilir enerji kaynaklarının ekonomik olması sonucuyla örtüşmektedir. Bu durum katılımcıların yenilenemez enerji kaynaklarını tükenmeyen kaynak olarak bilmeleri ve bu doğrultuda tüketimi azalttığı için ekonomiyi koruduğunu düşünmelerinden kaynaklanmış olabilir. Elde edilen bir başka sonuç ise dış ülkelere olan bağımlılığın azalmasıdır. Bozkurt (2008, s. 63) çalışmasında yenilenebilir enerji kaynaklarının elde edilmesi dış ülkelere bağımsızlığı sağlamaktadır ifadesiyle örtüşmektedir. Bu durum ise öğretmen adaylarının sürekli medyada dış ülkeler ile doğal gaz ve petrol krizinin yaşanmasını göz önüne aldıkları için ortaya çıkmış olabilir. Ayrıca çalışmadan elde edilen başka bir sonuç ise yenilenebilir enerji kaynaklarının ülkenin refah düzeyini artırmasıdır. Açıkgöz (2011, s.610) ise yenilenebilir enerji kaynaklarının bireylerin, toplumun yaşam kalitesini sağladığını ve bu doğrultuda refah düzeyinin arttığını belirtmektedir. Katılımcılar Türkiye’nin zengin alt yapı ve kaynaklara sahip olması ve bunların dış ülkelere pazarlanmasıyla ülkenin refah düzeyinin artacağını düşünmüş olabilirler. Ayrıca katılımcıların bazıları bu kaynakların turist çekeceğini belirtmişlerdir. Bıyıklı (2018, s.8) Türkiye’nin jeotermal açıdan dünya genelinde üst sıralarda olduğunu ifade etmiştir. Katılımcılar kaplıca, ılıca gibi merkezlerin Türkiye’de yoğun bir şekilde bulunmasından dolayı bu enerji kaynağının turist çekebileceğini düşünmüş olabilirler.

“Yenilenebilir Enerji Kaynaklarını Kullanan Teknolojinin Gelişmişliği” Kategorisine Yönelik Tartışma ve Sonuç

Katılımcıların çoğunluğu bu teknolojinin gelişmemiş olduğunu belirtmişlerdir. Bu gelişmemişliği ise öğretmen adaylarının dışa göçe, bilgilendirme eksikliğine ve bilim insanlarının yeterli bilgi düzeyine sahip olmamalarına bağladıkları sonucuna ulaşmıştır. Gupta (2003, s. 165) çalışmasında donanımlı bireylerin azlığı nedeniyle yenilenebilir enerji kaynak teknolojisinin sınırlı kaldığını; Danijela, Popovski, Gecevska,

Vasilevska ve Tesic (2011, s. 3190) yenilenebilir enerji kaynaklarına yönelik teknolojinin gelişebilmesi için iyi eğitim almış bireylere ihtiyacın olduğunu ifade etmektedir. Dolayısıyla öğretmen adayları yenilenemez enerji kaynaklarının günümüzde daha fazla kullanıldığını düşünerek, yenilenebilir enerji kaynak teknolojisinin gelişmediğini düşünmüş olabilirler. Bir katılımcı bu teknolojinin geliştiğini ifade etmiş ve bu gelişmişliği barajlar ve rüzgâr tribünlerinin varlığına bağlamıştır. Karytsas and Theodoropoulou (2014, s. 484) çalışmasında genel anlamda bireylerin dalga ve gelgit enerjisi hakkında çok fazla bilgi sahibi olmadıklarını belirtmiştir. Dolayısıyla öğretmen adayının yenilenebilir enerji kaynaklarından baraj ve rüzgâr enerjisini düşünerek bu sonuca vardığı söylenebilir.

“Yenilenebilir Enerji Kaynak Tanıtımında Öğretmenin Rolü” Kategorisine Yönelik Tartışma ve Sonuç

Fen bilgisi öğretmen adayları yenilenebilir enerji kaynaklarının tanıtımında öğretmenlerin bireyleri bilinçlendirmesi gerektiğini, rol model olduğunu, proje yapımı destek vermesi gerektiğini, farkındalık ve olumlu tutum geliştirmelerini sağlama gibi rollere sahip olması gerektiğini ifade etmişlerdir. Alanyazında ise bu sonuçları destekler nitelikte çalışmalar yer almaktadır. Saraç ve Bedir (2014, s. 30) bireylerin yenilenebilir enerji kaynaklarına yönelik bilinçlendirilmesi gerektiğini, Halder, Havu-Nuutinn, Pietarinen ve Polkenon (2011, s. 1234) öğretmenlerin yenilenebilir enerji kaynaklarına ilişkin tutumlarının ve farkındalıklarının üst düzeyde olması gerektiğini, Çelikten, Şanal ve Yeni (2006, s. 215) öğretmenlerin öğrencilerine her konuda rol model olması gerektiğini ifade etmiştir. Dolayısıyla öğretmen adayları öğretmenlerin genel özelliklerini göz önüne alarak her konuda öğretmenlerin farkındalık ve tutum gibi duyuşsal özellikleri kazandırması, rol model olmasını düşünerek bu sonucun ortaya çıkmasına neden olmuş olabilirler.

“Yenilenebilir Enerji Kaynaklarına İlişkin Yeni Bir Ders” Kategorisine Yönelik Tartışma ve Sonuç

Öğretmen adaylarının çoğu yenilenebilir enerji kaynaklarına ilişkin olarak teknoloji ile ilişkili ve üniversite kapsamında bir ders olması gerektiğini, bireylerin donanımlı birey olarak yetişmesi gerektiğini belirtmişlerdir. Bhattacharya (2001, s. 95) tarafından gerçekleştirilen çalışmada da üniversitelerin özellikle bireylerin yenilenebilir enerji eğitimine yönelik önemli bir işleve sahip olduğunu belirtmiştir. Elder (2003, s. 78) bireylerin doğal sistemler ve çevre arasındaki ilişkiyi kavramları gerektiğini ifade ederken ayrıca bireylerin doğal sistem ilişkilerini günlük yaşamlarına aktarabilmeleri gerektiğini ifade etmiştir. Bu çalışmada Marcinkowsky (1991) tarafından yapılan çalışma referans alındığı için, tüm insanların çevre okuryazarı olması gerektiği düşünülmektedir. Dolayısıyla öğretmen adayları da çevre kapsamında yer alan bir kavram olan yenilenebilir enerji kaynaklarının bütün bireylerin bilmesi gerektiğini ve bu eğitimin ancak üniversite düzeyinde verilebileceğini düşünmelerinden kaynaklı olarak ortaya çıkmış olabilir. Ayrıca Danijela ve diğerleri (2011, s. 3191) tarafından yapılan çalışmada yenilenebilir enerji kaynaklarına ilişkin donanımlı bireylerin olması gerektiğini belirtmektedir. Dolayısıyla çalışmanın sonuçları ile alanyazının örtüştüğü ifade edilebilir.

“Yenilenebilir Enerji Kaynaklarına İlişkin Verilen Bilgilerin Yeterlilik Düzeyi” Kategorisine Yönelik Tartışma ve Sonuç

Fen bilgisi öğretmen adaylarının çoğu yenilenebilir enerji kaynaklarına ilişkin verilen bilgilerin yeterli düzeyde olmadığını düşünmektedirler. “Yenilenebilir enerji kaynaklarına ilişkin yeni bir ders” kategorisine yönelik tartışma sonuçta görüldüğü üzere öğretmen adaylarının yenilenebilir enerji kaynaklarına yönelik yeni bir ders açılması gerektiği belirtmişlerdir. Dolayısıyla öğretmen adayları yenilenebilir enerji kaynaklarına ilişkin verilen bilgilerin yetersiz olduğunu düşündükleri için, konuya ilişkin olarak bir dersin açılmasının gerekli olduğunu ifade etmiş olabilirler. Tanrıverdi (2009, s. 89) tarafından yapılan çalışmada, yenilenebilir enerji kaynaklarına ilişkin öğrencilere verilen bilgilerin yetersiz olduğu belirtilmiştir. Alanyazında fen bilimlerinin içeriği göz önüne alındığında, yenilenebilir enerji kaynaklarına ilişkin verilen bilgilerin yetersizliklerine değinen başka çalışmalarında olduğu tespit edilmiştir (Aktamış, 2011, s.246; Lay, Khoo, Treagust ve Chandrasegan, 2012, s. 200). Çalışmanın sonucuyla alanyazındaki çalışmaların paralellik gösterdiği söylenebilir.

“Yenilenebilir Enerji Kaynaklarının Öğretiminde Kullanılacak Yöntem/Teknikler” Kategorisine Yönelik Tartıřma ve Sonuç

Yenilenebilir enerji kaynaklarının öğretiminde kullanılacak yöntem/teknikler kategorisi incelendiğinde, öğretmen adaylarının daha çok yapılandırmacı yaklaşım içinde yer alan etkinliklere yer verdikleri sonucuna ulařılmıştır. Perkins (1999, s. 7), yapılandırmacı yaklaşımdaki aktivitelerin bilginin kalıcılık düzeyine etkisini vurgulamıştır. Dolayısıyla elde edilen sonucun alanyazınla benzerlik gösterdiği söylenebilir. Katılımların konuya ilişkin alan gezilerinin daha çok etkili olduğunu düşündükleri sonucuna ulařılmıştır. Alanyazında öğretmen adaylarının ve bireylerin bilimsel deneyim sağlamaı açısından doğa gezilerinin önemli olduğunu belirten çalışmalar bulunmaktadır (Elkins ve Elkins, 2007, s. 128; Farmer, Knapp ve Benton, 2007, s. 35; Torquata, Cutlerb, Gilkersonb ve Sarvera, 2013, s. 722; Worth, 2010, s. 8). Dolayısıyla elde edilen bu sonucun alanyazınla örtüştüğü söylenebilir. Bu sonucun ortaya çıkması öğretmen adaylarının almış oldukları fen eğitimine yönelik dersleri göz önüne alarak, kalıcı öğrenmelerin gerçekleşmesinde, bilgilerin günlük yaşama aktarılmasında alan gezilerinin etkili olduğunu düşünmelerinden kaynaklanmış olabilir. Bununla birlikte çalışmada ortaya çıkan başka bir sonuç, uygulamalı derslerin yapılmasına yönelik öğretim planlanmasına ilişkindir. Karaçalı (2011, s. 72) tarafından yapılan çalışmada, derslerin teorik olarak yapılmasının, öğrenmenin kalıcılığı üzerine olumsuz etkilerinin olduğunu belirtmiştir. Dolayısıyla öğretmen adayları yine yenilenebilir enerji kaynaklarına ilişkin bilgilerin kalıcı hale gelmesi için uygulamalı çalışmaların yapılması gerektiğini ifade etmiş olabilirler. Bazı öğretmen adayları ise konuya ilişkin olarak zihin haritası, altı şapkalı düşünme gibi etkinliklerle, öğrencilere yenilenebilir enerji kaynaklarının öğretilmesi gerektiğini belirtmişlerdir. Alanyazında ise farklı yapılandırıcı öğretim yöntem ve tekniklerinin kullanılmasının öğrenmeyi kolaylařtırdığını belirten çalışmalar yer almaktadır (Rotbain, Marbach-Ad ve Stavy, 2008, s. 52).

“Yenilenebilir Enerji Kaynaklarının Geliřtirdiği Okuryazarlık Türleri” Kategorisine Yönelik Tartıřma ve Sonuç

Fen bilgisi öğretmen adaylarının yenilenebilir enerji kaynaklarını çevre okuryazarlığı ile ilişkilendirdikleri sonucuna ulařılmıştır. Alanyazında çevre eğitiminin en önemli amaçları arasında, çevre okuryazarlığı yüksek bireylerin yetiştirilmesi gerektiğini ifade eden çalışmalar yer almaktadır (Disnger ve Roth, 1992; Gahl-Cole, 2007, s. 37; Kışođlu, 2009; Moseley, 2000, s. 24; Sivek, 2002, s. 156). Bu çalışmanın referans alındığı Marcinkowski'ye (1991, s. 48) göre çevre okuryazarlığı, doğa için kaygılanma ve insanın çevreye olan etkilerini olumlu yönde geliştirme, çevreye ilişkin bilinç sahibi olarak hassasiyet gösterme konularına ilişkin davranış geliřtirmeyi içermektedir. Bu sonucun ortaya çıkma nedeni ise öğretmen adaylarının yenilenebilir enerji kaynaklarının çevre teması altında yer alan bir konu olarak düşünmelerinden kaynaklanmış olabilir. Öğretmen adaylarının yenilenebilir enerji kaynaklarını fen okuryazarlığı, medya okuryazarlığı, internet okuryazarlığı ve teknoloji okuryazarlığı ile ilişkilendirmeleri çalışmanın başka sonuçlarıdır. Köseođlu ve diđerleri (2003, s. 36) fen okuryazarlığının bireylerin teknoloji ve çevre arasındaki ilişkiyi anlamada önemli olduğunu ifade ederken, Solmaz ve Yılmaz (2012, s. 56) ise medya okuryazarlığının medyada bulunan herhangi bir içeriğe erişebilme amacıyla teknoloji kullanabilme olarak belirtmişlerdir. Dolayısıyla öğretmen adayları da yenilenebilir enerji kaynaklarına yönelik güncel haberleri, geliřmeleri medya üzerinden kolaylıkla erişebilmelerinden dolayı, medya okuryazarlığına değinmiş olabilirler. Destebaşı (2016, s. 325) tarafından yapılan çalışmada, yeni okuryazarlık türlerinin daha çok internet ve dijital alanların geliřimi doğrultusunda ortaya çıktığını ifade etmektedir. Dolayısıyla öğretmen adaylarının medyadaki yenilenebilir enerji kaynaklarına ilişkin bilgilere, internet üzerinden kolay erişime ulařmalarından dolayı internet okuryazarlığı kavramına değinmiş olabilirler.

“Yenilenebilir Enerji Kaynaklarına İliřkin Öneriler” Kategorisine Yönelik Tartıřma ve Sonuç

Fen bilgisi öğretmen adaylarının konu ile ilgili önerileri incelendiğinde bu önerilerin daha çok bilinçlendirme çalışmalarına yönelik olduğu sonucuna ulařılmıştır. Alanyazın incelendiğinde ise yenilenebilir enerji kaynaklarına yönelik bireylerin bilinçlendirilmesi gerektiğini ifade eden çalışmaların olduğu tespit edilmiştir (Akçöltekin ve Dođan, 2013; Kyridis ve diđerleri, 2014, s. 144). Öğretmen adayları yenilenebilir enerji kaynaklarının güncel olmasına rağmen, bu konuda bireylerin yeterli algı sahip olmamasından yola çıkarak bu öneriyi vermiş olabilirler. Çalışmanın başka bir sonucu ise konuya ilişkin uygulamalara daha fazla yer verilmesine yöneliktir. Kavcar (2002, s. 12) nitelikli öğretmenlerin yetiştirilmesi açısından, eğitim fakültelerinde uygulamaya yönelik derslerin işlenmesinin daha doğru olduğunu, Dařdemir ve Doymuş (2016, s. 40) ise uygulamalı etkinliklerin gerçekleştirilmesinin öğrenmedeki kalıcılığı artırdığını ifade etmektedir. Ayrıca öğretmen adayları çizgi film, reklam tanıtımının yapılması gibi farklı önerileri

sunmaları, çalışmanın başka sonuçları arasında yer almaktadır. Öğretmen adayları bireylerin küçük yaştan itibaren yaşamı keşfetmeleri ve bu doğrultuda kendilerini şekillendirdiklerini düşünerek, yenilenebilir enerji kaynaklarına ilişkin çizgi filmlerin, küçük yaşta çocukların algılarını olumlu yönde etkileyeceklerini düşünmelerinden dolayı bu öneriyi vermiş olabilirler. Ayrıca Türkiye Akdeniz bölgesine yaz aylarında sürekli turist çekmektedir. Dolayısıyla öğretmen adayları Türkiye'nin turizm potansiyelini göz önüne alarak jeotermal enerjiye yönelik kurulan kaplıca ve ılcaların gerekli önemi görmemesinden ve bu merkezlerle daha çok yaşlı bireylerin tercih etmesinden dolayı, konuya ilişkin reklamların yapılması gerektiğini düşünmüş olabilirler.

- Bu çalışma fen bilgisi öğretmen adayları ile sınırlıdır. Çevre okuryazarlığı her bireyin sahip olması gereken bir okuryazarlık türü olduğu için, farklı bölümdeki öğretmen adayları ile bir çalışma gerçekleştirilebilir.
- Fen bilgisi öğretmenliği bölümünde öğrenimini devam eden ve tüm sınıf düzeyini kapsayan çalışma gerçekleştirilebilir.
- Fen bilgisi öğretmenleri ile fen bilgisi öğretmen adaylarının yenilenebilir enerji kaynaklarına yönelik düşüncelerini belirleyen ve karşılaştırma yapılan farklı bir araştırma gerçekleştirilebilir.
- Bu çalışmada öğretmen adaylarının yenilenebilir enerji kaynaklarına yönelik bilgi düzeylerinin yetersiz olduğuna ilişkin sonuç elde edilmiştir. Bu nedenle yenilenebilir enerji kaynaklarına yönelik bilgi düzeyini artıracak etkinlikler tasarlanabilir.

Etik Beyan

"Fen Bilgisi Öğretmen Adaylarının Yenilenebilir Enerji Kaynakları Hakkındaki Düşünceleri" başlıklı çalışmanın yazım sürecinde bilimsel, etik ve alıntı kurallarına uyulmuş; toplanan veriler üzerinde herhangi bir tahrifat yapılmamış ve bu çalışma herhangi başka bir akademik yayın ortamına değerlendirme için gönderilmemiştir. Bu araştırmanın verileri 01.01.2020 tarihinden önce toplandığı için etik kurul kararı zorunluluğu taşımamaktadır.

Kaynakça

- Açıkgöz, C. (2011). Renewable energy education in Turkey. *Renewable Energy*, 36, 608-611.
- Ağaçbiçer, G. (2010). *Yenilenebilir enerji kaynaklarının Türkiye ekonomisine katkısı ve yapılan SWOT analizler* (Yüksek lisans tezi). Çanakkale Onsekiz Mart Üniversitesi Sosyal Bilimler Enstitüsü, Çanakkale.
- Akçöltekin, A. ve Doğan, S. (2013). Sınıf öğretmenlerinin yenilenebilir enerji hakkındaki tutumlarının belirlenmesi. *International Journal of Social Science*, 6(1), 143-153.
- Akinoğlu, O. ve Sarı, A. (2007). İlköğretim programlarında çevre eğitimi. *M.Ü. Atatürk Eğitim Fakültesi Eğitim Bilimleri Dergisi*, 30, 5-29.
- Aktamış, H. (2011). Determining energy saving behavior and energy awareness of secondary school students according to socio-demographic characteristics. *Educational Research and Reviews*, 6(3), 243-250.
- Arastman, G., Öztürk Fidan, İ. ve Fidan, T. (2018). Nitel araştırmada geçerlik ve güvenilirlik: kuramsal bir inceleme. *YYÜ Eğitim Fakültesi Dergisi*, 15(1), 37-75.
- Ataman, A.R. (2007). *Türkiye'de yenilenebilir enerji kaynakları* (Yüksek Lisans Tezi). Ankara Üniversitesi Sosyal Bilimler Enstitüsü, Ankara.
- Balkan Kıyıcı, F. ve Atabek Yiğit, E. (2010). Sınıf duvarlarının ötesinde fen eğitimi: Rüzgar santrallerine teknik gezi. *International Online Journal of Educational Sciences*, 2(1), 225-243.
- Bang, H. K., Ellinger, A. E., Hadjimarcou, J. ve Traichal, P. A. (2000). Consumer concern, knowledge, belief, and attitude toward renewable energy: An application of the reasoned action theory. *Psychology and Marketing*, 17(6), 449-468.
- Başkale, H. (2016). Nitel araştırmalarda geçerlik, güvenilirlik ve örneklem büyüklüğünün belirlenmesi. *DEUHFED*, 9(1), 23-28.
- Bayraç, H. N. (2010). Enerji kullanımının küresel ısınmaya etkisi ve önleyici politikalar. *Eskişehir Osmangazi Üniversitesi Sosyal Bilimler Dergisi*, 11(2), 229-260.
- Benzer, E., Karadeniz Bayrak, B., Dilek Eren, C. ve Gürdal, A. (2014). Knowledge and opinions of teacher candidates about energy and energy resources. *International Online Journal of Educational Sciences*, 6(1), 243-257.
- Bhattacharya, S. C. (2001). Renewable energy education at the university level. *Renewable Energy*, 22, 91-97.
- Bıyıklı, D. (2018). *Öğretmen ve öğretmen adaylarının yenilenebilir enerji kaynakları hakkındaki görüşlerinin incelenmesi* (Yüksek lisans tezi) Mersin Üniversitesi Eğitim Bilimleri Enstitüsü, Mersin.
- Bodur, G. ve Şenyuva, E. (2013). Üniversite öğrencilerinin hidroelektrik enerji santrallerine (HES) ilişkin görüşleri ile çevreye yönelik tutumları arasındaki ilişki. *Cumhuriyet International Journal of Education*, 2(4), 27-38.

- Bozdođan, A. E. ve Yalçın, N. (2006). Bilim merkezlerinin ilköđretim öğrencilerinin fene karşı ilgi düzeylerinin deđişmesine ve akademik başarılarına etkisi: Enerji parkı. *Ege Eđitim Dergisi*, 7(2), 95-114.
- Bozdođan, A. E. ve Yiđit, D. (2014). Öğretmen adaylarının alternatif enerji kaynaklarına yönelik görüşlerinin farklı deđişkenler açısından incelenmesi. *Elektronik Eđitim Bilimleri Dergisi*, 3(6), 113-130.
- Bozkurt, A. U. (2008). *Yenilenebilir enerji kaynaklarının enerji verimliliđi açısından deđerlendirilmesi* (Yüksek Lisans Tezi). Dokuz Eylül Üniversitesi Sosyal Bilimler Enstitüsü, İzmir.
- Cansaran, A. ve Yıldırım, C. (2010). Çevre bilimi ile ilgili başlıca terimler ve kavramlar. İçinde O. Bozkurt (Edt.). *Çevre Eđitimi* (ss. 1-19). Ankara: Pegem Akademi.
- Cebesoy, Ü. B. ve Karıřan, D. (2017). Fen Bilgisi öğretmen adaylarının yenilenebilir enerji kaynaklarına yönelik bilgilerinin, tutumlarının ve bu kaynakların öğretimi konusundaki öz-yeterlik algılarının incelenmesi. *YYÜ Eđitim Fakültesi Dergisi*, 14(1), 1377-1415.
- Creswell, J. W. (2007). *Qualitative inquiry and research design: Choosing among five traditions*. California: Sage.
- Çakırlar, E. (2015). *Ortaöđretim öğrencilerinin yenilenebilir enerji kaynakları konusundaki farkındalık düzeylerinin belirlenmesi*. (Yüksek Lisans Tezi). Hacettepe Üniversitesi Eđitim Bilimleri Enstitüsü, Ankara.
- Çelikler, D. ve Kara, F. (2011). *İlköđretim matematik ve sosyal bilgiler öğretmen adaylarının yenilenebilir enerji konusundaki farkındalıkları*. 2nd International Conference on New Trends in Education and Their Implications 27-29 Nisan, Antalya.
- Çelikten, M. řanal, M. ve Yeni, Y. (2006). Öğretmenlik mesleđi ve özellikleri. *Sosyal Bilimler Enstitüsü Dergisi* 19(2), 207-237.
- Dařdemir, İ., ve Doymuş, K. (2016). Fen ve teknoloji dersinde animasyon kullanımının öğrencilerin akademik başarılarına, öğrenilen bilgilerin kalıcılıđına ve bilimsel süreç becerilerine etkisi. *Pegem Eđitim ve Öğretim Dergisi*, 2(3), 33-42.
- Danijela, L., Popovski, K., Gecevska, V., Vasilevska, S. P. ve Tesic, Z. (2011). Analysis of the opportunities and challenges for renewable energy market in the Western Balkan Countries. *Renew Sustain Energy*, 15, 3187-3195.
- Destebaşı, F. (2016). Yeni okuryazarlıklar: tanımı, kapsamı ve teorik ilkeleri. *Turkish Studies, International Periodical for the Languages*, 895-910. https://www.researchgate.net/publication/301284881_NEW_LITERACIES_DEFINITION_SCOPE_AND_THEORETICAL_UNDERPINNINGS_YENI_OKURYAZARLIKLAR_TANIMI_KAPSAMI_VE_TEOIRIK_ILKELERI adresinden 15.05.2019 tarihinde erişilmiştir.
- Disinger, J. F. ve Roth, C. E. (1992). *Environmental literacy*. Clearinghouse for Science, Mathematics and Environmental Education (CSMEE), Ohio State University.
- Elder, J. L. (2003). *A field guide to environmental literacy: Making strategic investments in environmental education*. Rock Spring, Georgia: North American Association for Environmental Education.
- Elkins, J. T. ve Elkins, N. M. L. (2007). Teaching geology in the field: significant geoscience concept gains in entirely field-based inductory geology courses, *Journal of Geoscience Education*, 55(2), 126-132.
- Ertař, H., řen, A. İ. ve Parmasızođlu, A. (2011). Okul dıřı bilimsel etkinliklerin 9. sınıf öğrencilerinin enerji konusunu günlük hayatla ilişkilendirme düzeyine etkisi. *Necatibey Eđitim Fakültesi Elektronik Fen ve Matematik Eđitimi Dergisi*, 5(2), 178-198.
- Farmer, J., Knapp, D. ve Benton G. M. (2007). An elementary school environmental education field trip: long-term effects on ecological and environmental knowledge and attitude development. *The Journal of Environmental Education*, 38(3), 33-42.
- Fırat, A., Sepetçiođlu, H. ve Kiraz, A. (2012). Öğretmen adaylarının yenilenebilir enerjiye ilişkin tutumlarının incelenmesi. *Hacettepe Üniversitesi Eđitim Fakültesi Dergisi*, 1, 216-224.
- Gahl-Cole, A. (2007). Expanding the field: revisiting environmental education principles through multidisciplinary frameworks. *The Journal of Environmental Education*, 38(2), 35-44.
- Gençođlu, M. T. (2012). Yenilenebilir enerji kaynaklarının Türkiye açısından önemi <http://www.solar-academy.com/menus/Yenilenebilir-Enerji-Kaynaklarinin-Turkiye-Acisindan-Onemi.005039.pdf> adresinden 11.05.2019 tarihinde erişilmiştir.
- Göçer, A. (2013). Türkçe öğretmeni adaylarının dil kültür ilişkisi üzerine görüşleri: Fenomenolojik bir araştırma. *Erzincan Üniversitesi Eđitim Fakültesi Dergisi*, 15(2), 25-38.
- Gupta, C. (2003). Role of renewable energy technologies in generating sustainable livelihoods. *Renew Sustain Energy Rev*, 7, 155-174.
- Halder, P., Pietarinen, J., Nuutinen, S. ve Pelkonen, P. (2010). Young citizens' knowledge and perceptions of bioenergy and future policy implications. *Energy Policy*, 38(6), 3058-3066.
- Halder, P., Havu-Nuutinen, S., Pietarinen, J. ve Pelkonen, P. (2011). Bio-energy and youth: Analyzing the role of school, home, and media from the future policy perspectives. *Applied Energy*, 88, 1233-1240.
- Hurley, M. (2006). Field trips as cognitive motivators for high level science learning. *American biology teacher*, 68(6), 61-66.
- İlgar, R. (2007). Çevre eđitiminde yaygın eđitimin rolü ve önemi. *Ondokuz Mayıs Üniversitesi Eđitim Fakültesi Dergisi*, 23, 38-50.
- Kaldellis, J. K., Kapsali, M. ve Katsanou, E. (2012). Renewable energy applications in Greece-What is the public attitude. *Energy Policy*, 47, 37-48.

- Karaçallı, S. (2011). *İlköğretim 4. sınıf fen ve teknoloji dersinde proje tabanlı öğrenme yönteminin akademik başarıya, tutuma ve kalıcılığa etkisi* (Yüksek lisans tezi). Mehmet Akif Ersoy Üniversitesi Sosyal Bilimler Enstitüsü, Burdur.
- Karakaya Cırt, D. (2017). Fen bilgisi öğretmen adaylarının yenilenebilir enerji kaynaklarına ilişkin bilgileri. *Turkish Journal of Educational Studies*, 4(3), 21-43.
- Karanfil, F. (2009). Enerji-büyüme-çevre: Türkiye üçgeninin neresinde? *Uluslararası İlişkiler*, 5(20), 1-26.
- Karasar, N. (2013). *Bilimsel araştırma yöntemi*. Ankara: Nobel yayıncılık.
- Karışan, D. ve Topçu, M. S. (2016). Contents exploring the preservice science teachers' written argumentation skills: The global climate change issue. *International Journal of Environmental and Science Education* 11(6), 1347-1363.
- Karytsas, S. ve Theodoropoulou, H. (2014). Socioeconomic and demographic factors that influence publics awareness on the different forms of renewable energy sources. *Renewable Energy*, 71, 480-485.
- Kavcar, C. (2002). Cumhuriyet döneminde dal öğretmeni yetiştirme. *Ankara Üniversitesi Eğitim Bilimleri Fakültesi Dergisi*, 35, 1-13.
- Koroneos, C., Spachos, T. ve Moussiopoulos, N. (2003). Energy analysis of renewable energy sources. *Renewable energy*, 28(2), 295-310.
- Köseoğlu, F., Atasoy, B., Kavak, N., Akkuş, H., Budak, E., Tümay, H., Kadayıfçı, H. ve Taşdelen, U. (2003). *Yapılandırıcı öğrenme ortamı için: Bir fen ders kitabı nasıl olmalı*. Asil Yayın Dağıtım: Ankara.
- Kumbur, H., Özer, Z., Özsoy, H. D. ve Avcı, E. D. (2005). Türkiye'de geleneksel ve yenilenebilir enerji kaynaklarının potansiyeli ve çevresel etkilerinin karşılaştırılması. III. *Yenilenebilir Enerji Kaynakları Sempozyumu Bildiriler Kitabı*, (ss. 19-21), Mersin: Türkiye.
- Kyridis, A., Avramidou, M., Zagkos, C., Christodoulou, A. ve Pavli-Korre, M. (2014). Who is the ideal teacher? Greek pre-service teachers express their views about the characteristics of the perfect teacher. *Journal for Educators, Teachers and Trainers*, 5(2), 143-159.
- Lay, Y. F., Khoo, C. H., Treagust, D. F. ve Chandrasegaran, A. L. (2013). Assessing secondary school students' understanding of the relevance of energy in their daily lives. *International Journal of Environmental and Science Education*, 8(1), 199-215.
- Liarakou, G., Gavrillakis, C. ve Flouri, E. (2009). Secondary school teachers knowledge and attitudes towards renewable energy sources. *Journal of Science Education and Technology*, 18(2), 120-129.
- Marcinkowski, T. (1991). *Methods and techniques for evaluating environmental education*. Paris: UNESCO.
- Merriam, B., S. (2013). *Nitel araştırma desen ve uygulama için bir rehber*. Ankara: Nobel Yayınları.
- Miles, M. B. ve Huberman, A. M. (2016). *An expanded sourcebook qualitative data analysis*. California: Sage Publications.
- Moseley, C. (2000). Teaching for environmental literacy. *The Clearing House*, 74(1), 23-24.
- Okur Berberoğlu, E. ve Uygun, S. (2013). Sınıf dışı eğitimin dünyadaki ve Türkiye'deki gelişiminin incelenmesi. *Mersin Üniversitesi Eğitim Fakültesi Dergisi*, 9(2), 32-42.
- Öztürk, H. (2008). *Yenilenebilir enerji kaynakları ve kullanımı*. Ankara: Teknik Yayınevi.
- Patton, M. Q. (2018). *Qualitative research evaluation methods*. California: Sage.
- Perkins, D. (1999). The many faces of constructivism. *Educational Leadership*, 57(3), 6-11.
- Rotbain, Y., Marbach-Ad, G. ve Stavy, R. (2008). Using a computer animation to teach high school molecular biology. *Journal of Science Education Technology*, 17, 49-58.
- Saatçioğlu, C. ve Küçükaksoy, İ. (2004). Türkiye ekonomisinin enerji yoğunluğu ve önemli enerji taşıma projelerinin ekonomiye etkisi. *Dumlupınar Üniversitesi Sosyal Bilimler Dergisi*, 11, 19-39.
- Saraç, H. ve Bedir, E. (2014). Sınıf öğretmenlerinin yenilenebilir enerji kaynakları ile ilgili algılamaları üzerine nitel bir çalışma. *KHO Bilim Dergisi*, 24(1), 19-45.
- Sathaye, J., Lucon, O., Rahman, A., Christensen, J., Denton, F. ve Fujino, J. (2011). *Renewable energy in the context of sustainable development*. USA: Cambridge University Press.
- Sivek, D. J. (2002). Environmental sensitivity among Wisconsin High School students. *Environmental Education Research*, 8(2), 155-170.
- Smati, B. (2004). Environmental education in Tunisia. *Sustainable Mediterranean*, 34, 7-8.
- Solmaz, B. ve Yılmaz, R. A. (2012). Medya okuryazarlığı araştırması ve Selçuk Üniversitesi'nde bir uygulama. *Selçuk İletişim*, 7(3), 56-61.
- Tanrıverdi, B. (2009). Sürdürülebilir çevre eğitimi açısından ilköğretim programlarının değerlendirilmesi. *Eğitim ve Bilim*, 34(151), 89-103.
- Torquata, J., Cutlerb K., Gilkersonb, D. ve Sarvera, S. (2013). Early childhood educators' perceptions of nature, science, and environmental education. *Early Education and Development*, 24(5), 721-743.
- Töman, U. ve Odabaşı Çimer, S. (2013). Enerji kaynakları ve enerji depolanması kavramlarının farklı öğrenim seviyelerinde öğrenilme durumunun araştırılması. *Dicle Üniversitesi Ziya Gökalp Eğitim Fakültesi Dergisi*, 21, 47-68.
- Turan, S. (2006). *Yenilenebilir enerji kaynakları. Araştırma raporları*. Konya: Konya Ticaret Odası Yayınları.
- Upreti, B. R. (2004). Conflict over biomass energy development in the united kingdom: some observations and lessons from england and wales. *Energy Policy*, 32, 785-800.
- Whitman, C. (2013). Sorry, but Renewable Energy Doesn't Always Work. *The Wall Street Journal*. <https://www.wsj.com/articles/the-biggest-misconceptions-people-have-about-renewable-energy-1380066859> adresinden 09.05.2019 tarihinde erişilmiştir.
- Worth, K. (2010). Science in early childhood classrooms: content and process. <http://ecrp.illinois.edu/beyond/seed/worth.html> adresinden 11.05.2019 tarihinde erişilmiştir.

- Varınca, K. B. ve Gönüllü, M. T. (2006). Türkiye’de güneş enerjisi potansiyeli ve bu potansiyelin kullanım derecesi, yöntemi ve yaygınlığı üzerine bir araştırma. *I. Ulusal Güneş ve Hidrojen Enerjisi Kongresi*, 21-23 Haziran 2006, ESOGÜ, Eskişehir.
- Yangın, S. ve Filik İşçen, C. (2013). Çevre eğitimi: mevcut durum ve yaşanan sorunlar (Recep Tayyip Erdoğan Üniversitesi ve Eskişehir Osmangazi Üniversitesi Örneği). *Elektronik Sosyal Bilimler Dergisi*, 12(46), 131-150.
- Yıldırım, A. ve Şimşek, H. (2013). *Sosyal bilimlerde nitel araştırma yöntemleri*. Ankara: Seçkin Yayınları.
- Zyadin, A., Puhakka, A., Ahponen, P., Cronberg, T. ve Pelkonen, P. (2012). School students’ knowledge, perceptions, and attitudes toward renewable energy in Jordan. *Renewable Energy*, 45, 78-85.
- Zeray, C. (2010). *Renewable energy sources* (Yüksek lisans tezi). Çukurova Üniversitesi Fen Bilimleri Enstitüsü, Adana.

EXTENDED ABSTRACT

Renewable energy is an energy that can last for generations smoothly without disturbing the ecological balance and causing environmental damage that cannot be compensated (Fırat, Sepetçioğlu, & Kırız, 2012, p. 1213). These are energy resources emphasizing the concept of clean-environmentally friendly and sustainable living (Upreti, 2004, p. 786). Environmental pollution can be minimized and significant contributions will be made to the countries’ future with the widespread and effective use of renewable energy resources. The identification of the individuals’ views regarding renewable energy resources will provide the necessary knowledge for raising awareness towards taking more robust steps for the future. Teachers are among the individuals who have responsibilities and who are considered significant in raising individuals sensitive to their environment, who know what renewable energy is, their benefits to humanity, their usage areas and who have sufficient knowledge about energy resources defined as environmentally friendly (Liarakou, Gavrilakis, & Flouri, 2009, p. 121). Teachers learn about renewable energy resources at the undergraduate level in the education faculty within the scope of the environmental education course. Pre-service teachers will reflect their positive thoughts on renewable energy to their students when they start teaching (Smati, 2004, p. 7). Thus, this research is expected to contribute to the pre-service science teachers’ positive thinking and attitude towards the renewable energy resources when they start their professional life.

Upon analyzing the relevant literature, various studies were conducted on renewable energy resources. These studies tried to examine the pre-service science teachers’ knowledge levels for renewable energy resources (Karakaya Cırt, 2017, p. 23), to transfer knowledge about the subject to daily life (Ertaş, Şen, & Parmasızoğlu, 2011, p. 181), and to determine renewable energy awareness (Çakırlar, 2015, p. 4). However, there is a limited number of studies conducted qualitatively with pre-service science teachers to determine their views on renewable energy resources, and these studies mostly focused on the examples of renewable energy sources, their advantages and sustainable development (Bıyıklı, 2018, p. 2; Saraç, & Bedir, 2014, p. 20). There is no such study specifically published on the relationship of the resources with the environment, the significance and use of the renewable energy resources in Turkey, whether there was sufficient knowledge about these resources as a society, the role of teachers in the promotion of resources along with its relation to literacy. Therefore, this research is considered to contribute qualitatively to the literature. In this regard, an answer to the question "What are the pre-service science teachers’ views towards renewable energy resources?" was sought.

The research deployed a phenomenological design, one of the qualitative research designs, since it aims to determine the pre-service teachers’ views on renewable energy resources in and their past experiences regarding the subject. The working group consisted of 8 pre-service science teachers who study science education at the education faculty of a state university in the Mediterranean region during the spring term of 2018-2019 academic year and who were selected by criteria sampling, which is among the purposive sampling methods. The research employed a "Renewable Energy Resources Interview Form" prepared by the researchers as a data collection tool. During data collection process, volunteer students were determined and they were presented information about the subject and aim of the research. The data were collected between 17/04/2019 and 24/04/2019. Content and descriptive analysis were used during data analysis. The data were analyzed in the order of questions, the word or words identified as codes were underlined, categories were identified by bringing all the codes together, and all categories were analyzed under the theme of renewable energy resources. For instance, the concepts of “geothermal energy, wind energy and hydraulic energy” were determined as codes and these codes were gathered under the “category of examples for renewable energy resources”. In addition, the questions in the data collection tool were taken into account during category formation process.

The research results revealed that the pre-service science teachers defined renewable energy resources as continuing, environmentally friendly and long-term resources. The majority of the pre-service teachers were found to have insufficient perception towards the subject. Besides, the pre-service teachers stated that solar and wind energy is the most useful and available resource among the renewable energy resources. The pre-service teachers also noted that they did not participate in any activities related to renewable energy resources, and that the functions of renewable energy resources were to protect nature, to make life easier, to meet the increasing population's needs. While the pre-service science teachers expressed the positive aspects of renewable energy resources as being economical, harmless to the environment, clean and having no risk of exhaustion; the negative aspects were investment cost, occupation of agricultural lands, adverse effect on the climate and waste water generation. Referring to the teachers' roles related to these resources, the pre-service science teachers explained them as raising students' awareness, being role models, supporting projects, and developing positive attitudes. Moreover, the pre-service teachers referring that renewable energy resources are a global situation and that the knowledge was insufficient recommended a university-wide course on this subject. They also suggested that field trips, mind map, poster design and competitions should be held for teaching renewable energy resources. Having mentioned that renewable energy resources develop some types of literacy, the participants noted environment, science, technology, media and internet literacy. Last but not least, the pre-service science teachers proposed a suggestion on the training of qualified people by preventing brain drain.

Okullarda Sürdürülebilir Liderlik Ölçeđi'nin (OSLÖ) Geliřtirilmesi¹

Behiye DAĐDEVİREN ERTAŐ² ve Murat ÖZDEMİR³

Öz

Bu çalışmada, okul müdürlerinin sürdürülebilir liderlik davranışlarını öğretmen görüşlerine dayalı olarak saptamaya elverişli bir ölçek geliştirilmesi amaçlanmıştır. Bu kapsamda sürdürülebilir liderliği açıklayabilecek olan maddeler alanyazına bađlı olarak oluşturularak alan uzmanları tarafından değerlendirilmiştir. Deđerlendirme neticesinde 26 maddeden oluşan ölçek ön uygulamada Yozgat ilinde 183 öğretmene uygulanmıştır. Ölçeđin geçerliliđinin incelenmesi amacıyla Açıklayıcı Faktör Analizi (AFA) yapılmıştır. AFA ile "Okullarda Sürdürülebilir Liderlik Ölçeđi'nin" (OSLÖ) dört faktörlü bir yapıda olduđu belirlenmiştir. OSLÖ, varyansın % 82'sini açıklamıştır. Arařtırmanın ikinci aşamasında OSLÖ'nün faktör yapısı 385 öğretmenden toplanan verilerle DFA yapılmıştır. DFA ile ölçeđin uyum iyiliđi deđerlerinin "mükemmel" uyuma işaret ettiđini ortaya koymuştur. Ayrıca ölçeđin madde ayırt ediciliđinin yüksek olduđu belirlenmiştir. Cronbach Alfa iç tutarlılık katsayısı ise yüksek güvenilirliđi ifade etmiştir. Elde edilen bulgulara göre, OSLÖ'nün okul müdürlerinin sürdürülebilir liderlik davranışlarını öğretmenlerin algısına dayalı olarak ortaya koymaya yarayacak geçerli ve güvenilir bir ölçme aracı olduđu sonucuna ulařılmıştır.

Anahtar Kelimeler: Sürdürülebilir liderlik, Ölçek, Geçerlik, Güvenirlik

Development of Sustainability Leadership at Schools Scale (SLSS)

Abstract

This study aims to develop an appropriate scale to determine the sustainable leadership behaviors of school principals based on teachers' opinions. In this context, items that can explain sustainable leadership were formed and evaluated by field experts based on the literature. As a result of the evaluation, the draft scale consisting of 26 items was applied to 183 teachers in Yozgat. Exploratory Factor Analysis (EFA) was conducted to test the validity of the scale. According to the EFA, it was determined that the "Scale of Sustainable Leadership in Schools" (SSLS) has a four-factor structure. SSLS explained 82% of the variance. In the second stage of the research, confirmatory factor analysis (CFA) was conducted with the data collected from 385 teachers. CFA revealed that fit values of the scale indicate "perfect" fit. In addition, it was determined that the item discrimination level of the scale was high. Cronbach's Alpha internal consistency coefficient expressed high reliability. According to the obtained findings, it was concluded that SSLS is a valid and reliable measurement tool that would help to reveal the sustainable leadership behaviors of school principals based on teachers' perception.

Key Words: Sustainability Leadership, Scale, Validity, Reliability

Atıf İin / Please Cite As:

Dađdeviren Ertaő, B. ve Özdemir, M. (2021). Okullarda Sürdürülebilir Liderlik Ölçeđi'nin (OSLÖ) geliřtirilmesi. *Manas Sosyal Arařtırmalar Dergisi*, 10(2), 851-862.

Geliř Tarihi / Received Date: 06.01.2020

Kabul Tarihi / Accepted Date: 08.02.2021

¹ Bu çalışma doktora tezinden üretilmiştir.

² Dr. - Yozgat Bozok Üniversitesi, behiyeertas5884@gmail.com

 ORCID: 0000-0003-2431-1914

³ Prof. Dr. - Hacettepe Üniversitesi, Eđitim Fakóltesi, mrtozdem@hacettepe.edu.tr

 ORCID: 0000-0002-1166-6831

Giriş

Eğitim örgütlerinde örgütün amaçlarına ulaşmak için paydaşların istekli hale getirilip, yönlendirilmesi ve etkilenmesi liderlik rollerini gerçekleştiren okul yöneticileri sayesinde mümkündür. Geleceğin ihtiyaç duyacağı yeterlikte insan kaynağı gereksiniminin karşılanması için liderliğin önemli olduğu söylenebilir. Uzun vadede amaçlarını gerçekleştirmiş bir okul ve öğrenci başarısı için, okulun insan ve mali kaynağını etkili kullanan, fiziksel kapasitesini değerlendiren, eğitim-öğretim çıktılarını iyileştirmek için çaba gösteren, sosyal ve çevresel sorumluluğu önemseyen liderliğin sürdürülmesi önemlidir. Daha yaşanabilir bir gelecek için ekonomik, sosyal ve çevresel bir dengenin oluşmasında sürdürülebilirlik fikri çözüm olarak düşünülebilir. Bu noktada sürdürülebilir liderlik okullar için önemli bir olgu olarak görülebilir.

Sürdürülebilir liderlik, bir grup, örgüt ve toplum bağlamında sürdürülebilirliğin ekolojik, sosyal ve ekonomik ilkelerinin değerlendirilmesidir. Sürdürülebilirlik fikirlerinin başarılı bir şekilde yönetilmesinin cesaretlendirilmesi; birey, grup ve örgütlerin sorumluluğunu üstlenilmesidir (Şimanskiene ve Zuperkiene, 2014, s. 24). Sürdürülebilir liderlik Avery ve Bergsteiner'e göre (2011, s. 11) liderin "örgütün amacı nedir?" sorusunu sormaya başladığı ve örgütün bütününe göz önünde bulundurduğu gereken bir süreçtir. McCann ve Holt'a göre (2010a, s. 7) ise bir örgütün günümüz ve gelecekteki kârının oluşturulması sürecinde, örgüt paydaşlarının da kârını, iyiliğini ve verimliliğini korumaktır. Sürdürülebilirliğe destek veren bir örgüt, paydaşlarının adalet, insanlık ve çevresel olarak ortaya çıkan adaletsizliklerin kaynağını anlamaya çaba gösterir. Sürdürülebilirliğe önem veren bir örgüt paydaşlarının adil, insani ve çevreye duyarlı uygulamalarını destekler. Böyle örgütler adil olmayan uygulamaların kaynağını belirleyerek çözüm aramaya başlarlar. Böylelikle, sürdürülebilirlik için örgüt kültürü dikkate alınır, sürdürülebilirliğin benimsendiği örgütte lider değer ve inançların hayati önemine sıkı sıkıya inanır örgüt içinde uygulanmasında herkesle birlikte çaba gösterir (Middlewood ve Abbot, 2013, s. 145).

Sürdürülebilir liderlik sürecinde örgüt çalışanları motive edilirler. Verimlilik sağlanırken kaliteden ödün verilmez. Paydaşlar örgütün değerine değer katma düşüncesi ile hareket ederek çalışmalarına yön verirler. Örgütün iletişimde olduğu diğer örgütler de bu süreçte kendilerini geliştirme fırsatı yakalarlar (McCann ve Holt, 2010b, s. 205). Avery (2005, s. 195) sürdürülebilirlikte başarılı olan örgütlerin ortak özelliklerini belirlemiştir; 1) etik davranış, 2) mali piyasalara yaklaşımlarına meydan okuma veya en azından dengeleme, 3) yönetim geliştirme süreçleriyle kendi yöneticilerini yetiştirme, 4) güçlü örgüt kültürüne, vizyonuna ve değerlerine sahip olma, 5) insan kaynağını güçlendirerek, güçlü bir öncelik haline getirme, 6) hizmette, üründe verilen yüksek kaliteyi yakalama, 7) diğer bütün paydaşların çıkarlarını dikkate alma, 8) sosyal sorumluluğu vurgulama, 9) çevre dostu politikaların uygulanması. Goolamally ve Ahmad (2014, s. 127) sürdürülebilir liderlik için beş önemli özellik olduğunu iddia etmektedir:

1. *Dürüstlük ve alçakgönüllülük*: Dolaylı olarak kendisini çevreleyenlerin güvenini elde eden dürüstlüğe sahip bir bireyin özelliklerini içeren ilkedir. Dürüst olan liderler söyledikleri gibi yaparlar, takipçilerinin taklit edebileceği yüksek ahlaki değerlere sahiptirler ve kişisel özellikleri nedeniyle takipçilerin sadakatini kazanırlar. Dürüstlük niteliğinin, ilkel ve mütevazı olmak üzere iki alt özelliği vardır.
2. *İleri görüşlülük*: Geleceğe dönük bir lider, örgütün her üyesinin örgütün vizyonunu ve hedefini paylaştığı bir ortam oluşturabilir. Lider fikir birliği, iletişim ve ikna yoluyla örgütün amaçlarını gerçekleştirmek için hedeflenen bir vizyonu ekip çalışmasıyla gerçekleştirmeye odaklanır.
3. *İlham verici ve destekleyici motivasyon*: Liderlerin örgütsel vizyona hayat vermesiyle başlayan süreçte olumlu iletişimle üyelere ilham verme yeteneğini ifade eder.
4. *Yetkinlik*: İş yetkinliği, duygusal yetkinlik ve manevi yetkinlik olmak üzere üç özellikten oluşur.
5. *Öz-yeterlik*: Yeteneklerinin farkında olan ve örgütün paydaşlarının da gayretlerini, dayanma güçlerini değerlendirip takdir etme becerisine sahiptir. Dolayısıyla sürdürülebilir lider motivasyon sağlayan, takdir eden, demokratik bir tutum sergileyen ve yetkin bir lider olarak değerlendirilebilir.

Peterlin, Pearse ve Dimovski (2015, s. 280) ise sürdürülebilir liderlik için vurgulanan noktaları şu şekilde sıralamışlardır; 1) paydaşları geniş bir yelpaze ele alır, 2) uzun vadeli bir bakış açısı benimser, 3) liderliği davranış yoluyla sergilerken, örgütsel bütünlüğü gerçekleştirir; 4) değeri daha genel bir açıdan tanımlar. Dolayısıyla sürdürülebilir liderlik hem örgüt hem de örgütün çevresindeki diğer örgütler için bir gelişme, motivasyon ve değer kaynağı olarak düşünülebilir

Sürdürülebilir liderliğin engellendiği özellikleri belirleyen Bendell, Sutherland ve Little (2017, s. 433) 1) amacı göz ardı etmek veya amaçta kişisel menfaat gütmek; 2) örgütsel veya sosyal değişime en açık kişilerin en üst yönetimde olduğunu varsaymak; 3) örgütün geliştirilmesine yönelik hedeflerin politik ve

ahlaki yönlerini göz ardı etmek; 4) “lider” in sürdürülen bir niteliđi olmasından ziyade, bir etiketten ibaret olduđunu varsaymak; 5) bireyin deđerinin kendi farklılıđına olan inancı olduđunu farz etmek; 6) liderlik geliřiminin öğrenmeyi bırakmaktan ziyade daha çok öğrenmek ile ilgili olduđunu varsaymak; 7) maddi ilerlemenin her zaman mümkün ve en iyi olduđuna inanmak olarak ifade etmektedirler.

Eđitimde sürdürülebilirlik okul paydařlarının birlikte çalıřma, düşünme, paylařma ve yayma sorumluluđu da ortaklık gerektirir (Uđurlu, 2020, s. 714). Hargreaves ve Fink (2003) sürdürülebilir liderlik tanımına dayanarak okullarda sürdürülebilir liderliđi açıklamıřlardır. Sürdürülebilir liderliđin yedi ilkesini sürekli öğrenmeyi yaratma ve koruma; zaman içinde başarıyı garanti etme; başkalarının liderliđini sürdürme; sosyal adalet konularını ele alma; insan ve maddi kaynakları tüketmeden geliřtirme; çevresel çeřitlilik ve kapasiteyi geliřtirme; çevre ile iç içe olma olarak belirlemiřlerdir. Davies’in sürdürülebilir liderlik modeli ise dokuz ilkedен oluşmaktadır. Sonuçlar sadece çıktılar deđildir, kısa dönemde yapılmıř olan başarı testlerinin sonuçları ile uzun dönemin sonucu belirlenmez. Asıl önemli olan derin öğrenme çıktılarıdır. Kısa ve uzun vadeli hedefleri dengeleme, örgütün kısa vadedeki küçük başarılarından ziyade uzun vadeli başarıları ile devamlılıđının sađlanması gereklidir. Süreçler planlar deđildir, bu ilke ile Davies (2006), okuldaki öğrenme kapasitesinin artırılmasını sürece bađlar. Ancak sürecin plansız bir aktivite halinde ilerlemesinin aksine önceden oluşturulan bir plan üzerinden yol alması gerektiđini ifade etmektedir. Bu arada da paydař iletişimine vurgu yapmaktadır. Tutku, vizyonu harekete geçiren itici güç olmalıdır (Davies, 2007, s. 6). Alçak gönüllülük ve irade, liderin örgütün başarısını ön planda tutması kendi başarısından daha önemlidir. Uzun vadede başarılı olan liderler, çocuklara ve onların öğrenmesine karşı tutkulu olan ve okulu hayatı kolaylařtırmanın bir yolu olarak gören kiřilerdir. Stratejik zamanlama ve stratejik vazgeçme, deđişim sürecinde zamanın etkili ve verimli bir şekilde deđerlendirilmesi gerekir. Sorumluluk üstlenerek deđişimi harekete geçirir. Kapasite inřa etme ve katılım yaratma, sürdürülebilir liderlik için ařılması gereken ilk hedeflerden biri, dođru ekibi oluşturmak ve ekibin liderlik becerilerini geliřtirmektir. Başarı ölçümlerine strateji geliřtirme, başarı ölçülürken başarının niteliđi ve niceliđinin dengesinin sađlanması ifade edilen bu ilkeyle her çocuk için sürdürülebilir bir öğrenmenin gerçekteşmesi için çocuđun öğrenme sürecine aktif katılımı gerekir. Sürdürülebilirlik inřa etme, sürdürülebilirlik devam eden bir başarı kültürünü beraberinde getirir. Zor durumlarda bile, insanların ve okulların yetenekleri geliřmeye ve zorlukların üstesinde gelmeye devam eder. Bu durumlar bile, başarılı olma yeteneđi ve kapasitesi yaratılır (Davies, 2007, s. 8-9).

Lambert’in (2011, s. 106) sürdürülebilir liderlik modeli okullarda ele alınmıř ve altı boyutta açıklanmıřtır. *Personel kapasitesi oluřturma* boyutunda lider çalıřanlarının yeteneklerini geliřtirmek amacıyla onlara fırsatlar oluřturur. *Stratejik dađıtım* ile örgütün her seviyesindeki insanları güçlendirir ve onları sürdürülebilir geliřimi yönlendiren, liderlik eylemleri gerçekteřtirmeleri için güçlendirir ve yetki devri yapar. *Birleřtirme* boyutuyla ihtiyaç duyulan eđitim için okul dıř paydařları ile iletişim kurarak ihtiyaca göre öğretim planı sunar. *Kısa vadeli hedeflerden uzun vadeli hedef oluřturma* boyutuyla lider örgütün kısa dönemdeki hedefleri ile uzun döneme yayılan hedefler arasında bađlantı kurar. *Çeřitlilik* ile okulda bir sosyal uyum gerçekteřtirerek, kapsayıcı bir anlayıř geliřtiren lider, okul içindeki farklılıkları öğrenmelerin etkili gerçekteşmesi adına kullanır. *Koruma* boyutunda ise liderin okulun geçmiřinden yola çıkarak geleceđe dair hazırlık yapmasını ifade etmektedir. Geçmiřte yařanılan iyi örneklerden ilham alınıp, olumsuz durumlardan ders çıkararak hareket etmelidir.

Sürdürülebilir liderliđin okullardaki sürecine yönelik çalıřan Hargreaves ve Fink (2006); sürdürülebilir liderliđin yedi ilkesi üzerinde durmuřlardır. *Derinlik* ile örgütün bütününe yayılan ve bir ömür boyu süren öğrenme ifade edilmektedir. *Bakilik*, liderin okullarını derinden etkilemesi kendinden önceki lidere ve sonraki gelecek olan lidere bađlı olmasını ifade eder. *Kapsayıcılık*, örgütü ilgilendiren herkesin öğrenme yolculuđuna katılmasını içerir. *Adalet*, sosyal adalet kavramını içeren bu boyutla yalnızca kendi yararına çalıřan bir okulun aksine bütün insanların geliřimine odaklanılması ifade edilmektedir. *Çeřitlilik*, örgütün içindeki bütün farklılıkların dikkate alınmasını gerektirir. Morrison, Lumby ve Sood’un (2006, s. 292) çalıřmalarında örgüt içindeki farklılıkların bireylerin öğrenme ve beceri geliřtirmelerine yönelik olumlu etkileri üzerinde durulmuřtur. *Beceriklilik* ile ifade edilen örgütün insan ve madde kaynaklarının etkili ve verimli kullanılmasıdır (Hargreaves ve Fink, 2006, s. 198). *Koruma* ise liderin geçmiř yařantılara dayalı olarak gelecek üzerine fikir sahibi olması ve geleceđe yön vermesi üzerinedir (Hargreaves ve Fink, 2003, s. 18).

Örgüt paydařlarının tam potansiyellerine ulařma gayesi sürdürülebilir olan okul liderliđinin merkezindedir. Bir okul sisteminde bu, tüm okul personelinin sadece hedeflere ulařmak için deđil,

sonuçların sürdürülebilirliğine de katkıda bulunmak için bireysel ve toplu olarak ortak bir vizyon paylaştıklarını gösterir. Genel kanı olarak anlaşılan bir okul vizyonunu ileten ve ilerleten, olumlu bir okul kültürünü teşvik eden ve kolaylaştıran, işbirliğini ve paylaşılan karar almayı teşvik eden ve liderlik kapasitesini güçlendiren lider, öğrenme topluluğu içinde liderlik sürdürülebilirliğini teşvik etmektedir (Cook, 2014, s. 3). Kociatkiewicz ve Kostera, (2012, s. 866) karanlığı aşmanın tek yolunun farkındalık olduğunu ifade etmekte; kendisiyle ve başkalarıyla olan ilişkisine gerçekçi ve sorumlu bir tavır takınmanın ahlaki açıdan sürdürülebilir liderlik davranışı olduğunu belirtmektedir.

Sürdürülebilir liderlik, okulun her paydaşı için öğrenme sürecinin başarılı bir şekilde gerçekleştirileceği inancına odaklanmaktadır. Başarı sürdürülebilir ve aynı zamanda erişilebilirdir. Sürdürülebilir liderlik, öğrencilerin başarısına odaklanmış bir okul kültürü ile manevi bir amaca yönelik hizmetlerin birleşimidir. Okulun kısa süreli başarılarından ziyade uzun süreli sürdürülebilir başarısı ve gelişimi desteklenir (Davies, 2007, s. 5). Hargreaves (2007, s. 224) sürdürülebilir eğitim liderliğinin, günümüzde ve gelecekte başkalarına zarar vermeyen ve olumlu şekilde bireyden bireye aktarılan ve derin öğrenmeyi sağlayan ve geliştirme süreci olduğunu ifade etmektedir. Bu süreçte bilginin kuşaktan kuşağa aktarılması herkese sorumluluk yüklemekle sağlanır. Liderin rolü ise aktif bir şekilde sürekli iyileştirmeye dayalı bir döngü oluşturmaya yönelik hareket etmektir (Hardie, 2015, s. 9). Aynı zamanda sürdürülebilir liderlik paydaşların liderlik süreçlerine katılımını gerektirir. Sürecin içine dâhil edilen paydaşların kendini değerli hissetmesi ile güven kültürü hâkim olan örgütler oluşur. Böyle bir kültürde ortak mesleki öğrenme gelişir (Duignan ve Cannon, 2011, s. 26). Glickman (2002, s. 97) okulun bütün paydaşlarının öğrenci öğrenmesine katkı sağlamasıyla akademik anlamda başarının gerçekleşebileceğini iddia etmektedir.

Sürdürülebilir liderlik ve sürdürülebilirlik, bu çalışmanın amacı doğrultusunda, örgütün uzun vadede sağlık, istikrar ve varlığının önemi hakkındaki mevcut karar alma sürecine odaklanmak olarak tanımlanmıştır (McCann ve Holt, 2010b, s. 4). Okullarda okul müdürlerinin sürdürülebilir liderlik davranışlarını ne düzeyde sergilediklerini öğretmen bakış açısıyla değerlendirebilecek ölçme araçlarının oldukça az olduğu alanyazın taramalarında görülmüştür. Önceki çalışmalar daha çok sürdürülebilir liderliğin kuramsal boyutu üzerine yürütülmüştür (Crew, 2010; Çayak ve Çetin, 2018; Cosby, 2014; Cook, 2014; Ferdig, 2007; Galpin ve Whittington, 2012; Hargreaves ve Fink, 2003, 2006; Metcalf ve Benn, 2013; Lambert, 2011, 2012; Šimanskienė ve Zuperkiene, 2014; Svensson ve Wood, 2007; Suriyankietkaew ve Avery, 2016; Tideman, Arts ve Zandee, 2013; Yangil, 2016; Yollu, 2017). Alanyazındaki bu boşluktan hareketle, bu çalışmada öğretmen görüşlerine dayalı olarak okul müdürlerinin sürdürülebilir liderlik davranışlarının düzeylerini belirlemek amacıyla kullanılacak geçerli ve güvenilir bir ölçme aracı geliştirilmeye çalışılmıştır. Bu kapsamda araştırmanın genel amacı, okul müdürlerinin sürdürülebilir liderlik davranışlarını öğretmen görüşlerine dayalı olarak saptamaya elverişli bir ölçek geliştirmektir. Bu amaca bağlı olarak araştırmada aşağıdaki sorulara yanıt aranmıştır.

- 1- Okullarda Sürdürülebilir Liderlik Ölçeği (OSLÖ) geçerli bir veri toplama aracı mıdır?
- 2- OSLÖ, güvenilir bir veri toplama aracı mıdır?

Yöntem

Okul müdürlerinin sürdürülebilir liderlik davranışlarını öğretmen görüşüne göre belirlemeye uygun bir ölçek geliştirme amacı taşıyan bu araştırma tarama modelinde desenlenerek, veriler nicel araştırma yaklaşımı temel alınarak toplanarak çözümlenmiş ve yorumlanmıştır.

Çalışma Grubu

Ön uygulama aşamasının değerlendirilmesi 183 gönüllü öğretmen üzerinden yürütülmüştür. Veriler 2018-2019 eğitim öğretim yılının bahar döneminde Yozgat ili merkez ilçelerindeki sınıf öğretmenlerinden toplanmıştır. Formu dolduran öğretmenlerin 83'ü kadın (% 45,4), 100'ü (% 54,6) erkektir. Kıdem açısından bakıldığında 42'si (% 23) 1-5 yıl arası, 58'i (% 31,7) 6-10 yıl arası, 34'ü (% 18,6) 11-15 yıl, 49'u (% 26,8) 16 yıl ve üzeri öğretmenlik deneyimine sahiptir. Öğretmenlerin mezuniyet alanına bakıldığında 168'i (% 91,8) eğitim fakültesi mezunu iken 15'i (% 8,2) diğer fakültelerden mezundur.

Ana uygulama aşamasında OSLÖ'nin Doğrulayıcı faktör analizi (DFA) ile kuramsal yapının test edilmesi gerektiğinden ölçeğin AFA ile belirlenen faktör yapısı Yozgat ili ve 14 ilçesinde görev yapan 385 öğretmenden oluşan farklı bir çalışma grubu ile test edilmiştir. Öğretmenlerin 164'ü kadın (% 42,5), 221'ü (%57,4) erkektir. Kıdem açısından bakıldığında 42'si (% 10,9) 1-5 yıl arası, 65'i (% 16,8) 6-10 yıl arası, 82'si (% 21,2) 11-15 yıl, 64'ü (%16,6) 16-20 yıl, 21 yıl ve üzeri kıdemde olan öğretmen sayısı 107'dir (% 27,7).

Öğretmenlerin mezuniyet alanına bakıldığında 326'i (% 84,7) eğitim fakültesi mezunu iken 59'i (% 15,3) diğeri fakültelerden mezundur.

Veri Toplama Araçları

Okullarda Sürdürülebilir Liderlik Ölçeği. Arařtırma kapsamında “Okullarda Sürdürülebilir Liderlik Ölçeği” geliştirilmiştir. Bu kapsamda sürdürülebilir liderlikle ilgili çalışmalar incelenmiştir (Crew, 2010; Çayak ve Çetin, 2018; Cosby, 2014; Cook, 2014; Ferdig, 2007; Galpin ve Whittington, 2012; Hagreaves ve Fink, 2003, 2006; Metcalf ve Benn, 2013; Lambert, 2011, 2012; Šimanskienė ve Zuperkiene, 2014; Svensson ve Wood, 2007; Suriyankietkaew ve Avery, 2016; Tideman, Arts ve Zandee, 2013; Yangil, 2016; Yollu, 2017). Sürdürülebilir liderlik ile ilgili alanyazında yer alan çalışmaların incelenmesinin ardından 48 maddelik taslak bir madde havuzu oluşturulmuştur. Oluşturulan ifadelerin kapsam geçerliliğinin sağlanması için on uzmandan (8 eğitim yönetimi ve 2 ölçme değerlendirme uzmanı) uzman görüşü e- posta yoluyla alınmıştır. Uzmanlar maddeleri “uygun”, “uygun değil” ve “çıkartılmalı” şeklindeki ifadelerle değerlendirilmiştir. Uzmanlardan gelen görüşlerle OSLO taslak form 28 maddeyle uygulamaya hazır hale getirilmiştir. Ölçek maddelerinin değerlendirilmesi için kullanılan seçenek sınırları ve sınırlara verilen ağırlıkları (Balci, 2001, s. 220), “(1) Hiç Katılmıyorum”, “(2) Az Katılıyorum”, “(3) Katılıyorum”, “(4) Çok Katılıyorum”, “(5) Tamamen Katılıyorum” şeklinde derecelendirilmiştir.

Verilerin Analizi

Uygulamaya başlanmadan önce Hacettepe Üniversitesi'nden Etik Komisyon izni alınmış, bu izinle Yozgat İl Milli Eğitim Müdürlüğü'ne başvurularak uygulamanın yapılması için yasal izin alınmıştır. OSLO arařtırmacı tarafından gönüllü olarak çalışmaya katkı veren 210 öğretmene uygulanmıştır. Uygulanan ölçeklerin 27'sinin analize uygun olmadığı belirlenerek analize dâhil edilmemiştir. Böylece analize uygun 183 ölçekle açımlayıcı faktör analizi (AFA) yapılmıştır. Katılımcılar ölçekleri ortalama on dakika içerisinde doldurmuşlardır. AFA ile faktör sayısının belirlenmesinde öz değer (eigen value) ve yamaç-birikinti grafiği (scree plot) referans alınmıştır. Analizde aynı yapıyı ölçmeyen maddelerin elenmesinde madde faktör yük değerinin .30 ve daha yüksek olmasına, tek bir faktörde yüksek yük değerini karşılmasına, maddelerin binişik olmaması için en az .10'luk bir yük değeri farkının olmasına ve toplam faktör varyansına bakılmıştır (Büyüköztürk, 2020, s. 135). OSLO'ye ait ulařılan verilerin analizi için SPSS programı kullanılarak yapı geçerliliğinin test edilmesi için AFA (Açımlayıcı Faktör Analizi) yapılmıştır (DeVellis, 2014, s. 117). Daha sonra ölçeği oluşturacak maddelerin ayırt edicilik güçlerinin belirlenmesi için ise madde-toplam korelasyonları değerleri incelenmiştir. Buna göre, maddelerin benzer davranışları örneklemelerinin belirlenmesi ve iç tutarlılık düzeyi hakkında bilgi edinilmesi için madde toplam korelasyonu incelenmiştir.

Arařtırmanın ikinci aşamasında, sürdürülebilir liderlik yaklaşımının kuramsal temelleri esas alınarak OSLO'nun dört faktörlü yapısı DFA ile incelenmiştir. DFA, tanımlanmış ve sınırları çizilmiş bir kuramsal yapının bir model olarak doğrulanabilirliğini test eden bir tür hipotez testi olarak belirtilebilir (Maruyama, 1998 Akt: Çokluk vd., 2020, s. 275). DFA'nın yorumlanmasında alanyazında kabul görmüş çeşitli uyum iyiliği indekslerinden yararlanılmıştır. Bu amaçla istatistiki sonuçların değerlendirilmesinde ki-kare/serbestlik derecesi (χ^2 /sd), RMSEA, GFI, NFI, NNFI ve CFI değerleri referans olarak alınmıştır. χ^2 /sd oranının 3'ün altında olması “mükemmel”; 3 ve 5 arasında olması ise “orta” düzeyde uyum olarak kabul görmektedir. Ayrıca RMSEA değerinin .05'ten küçük olması “mükemmel” ve .05 ile .08 arasında olmasının da “iyi” uyum göstergesi olduğu ifade edilmektedir. GFI, NFI, NNFI ve CFI değerlerinin ise .95 üzerinde olması “mükemmel” ve .90 ile .95 arasında olması ise “iyi” uyuma karşılık gelmektedir (Çokluk vd., 2020, s. 271-272). Ayrıca arařtırmada son olarak, maddelerin benzer davranışları örnekleyip örneklememediğini ve iç tutarlılık düzeyinin ne olduğunun belirlenmesi için düzeltilmiş madde-toplam puan korelasyonu uygulanmıştır. OSLO'nun güvenilirliğinin tespit etmek için ise Cronbach Alfa katsayısı incelenmiştir.

Bulgular

Çalışmanın bu bölümünde geliştirilen ölçek ile ilgili geçerlik ve güvenilirlik analizlerine ilişkin bulgular yer almaktadır.

- 1- OSLO'nun geçerliğine ilişkin bulgular
 - a) Açımlayıcı Faktör Analizine İlişkin Bulgular

Ön uygulamanın analiz aşaması 210 öğretmene uygulanmış, 183 öğretmenden dönen verilerle gerçekleştirilmiştir. OSLÖ'nün yapı geçerliğinin sağlanması için faktör analizi uygunluğunun test edilmesi amacıyla Kaiser-Meyer-Olkin (KMO) örneklem yeterliği katsayısı ve Barlett Sphericity testi yapılmıştır. Ölçek verilerinin faktör analizine uygunluğunda KMO'nun .60'dan yüksek, Barlett testinin de anlamlı olması beklenmektedir (Büyüköztürk, 2020, s. 136). Veri setinin faktör analizine uygunluğu KMO değerinin .91 ve Barlett Küresellik Testi sonucunun anlamlı ($p= .000$, $p<.05$) bulunmasıyla kararlaştırılmıştır.

Daha sonra 183 ölçek üzerinde faktör yapısının belirlenmesi için öncelikle AFA 28 madde ile uygulanmaya başlanmıştır. Grafikte toplam dört dik inişin olduğu görülmüştür. Elde edilen yamaç birikinti grafiğinde, dik inişler ölçeğin faktör yapısı ile ilgili bilgi verir (Büyüköztürk, 2020, s. 136). Beşinci noktadan sonraki kırılmaların keskin olmaması nedeniyle bu ölçeğin dört faktörlü bir yapıda olduğu düşünülmüştür. Bu doğrultuda hem öz değer hem de yamaç-birikinti grafiği ölçeğin dört faktörlü bir yapıda olduğuna işaret etmektedir. Bunun yanında ölçeğin faktör yapısı belirlenirken binişik madde olmaması ve yüklerinin alanyazında belirtilen madde faktör yüklerinin .32 civarında olması yeterli görüldüğünden (Çokluk, Şekercioğlu ve Büyüköztürk, 2020, s. 194) binişiklik gösteren 12. ve 15. maddeler sırasıyla ölçekten çıkartılmış ve analizler baştan tekrarlanmıştır.

Binişiklik gösteren maddeler çıkartılıp tekrarlanan AFA 'da elde edilen verilerin KMO değeri .90 ve Barlett Küresellik Testi sonucunun anlamlı ($p= .000$, $p<.05$) olduğu tespit edilmiştir. Bu sonuçlarla ölçek verilerinin faktör analizi için uygun olduğu belirlenmiştir. Tekrarlanan faktör analizinde, ölçeğin faktör sayısının ve bağımsız alt faktörlerinin belirlenmesi için faktör varyanslarının azami düzeyde olmasını sağlamak amacıyla Varimaks dik döndürme yöntemi ile oluşturulan yamaç birikinti grafiği Şekil 1'de sunulmuştur.

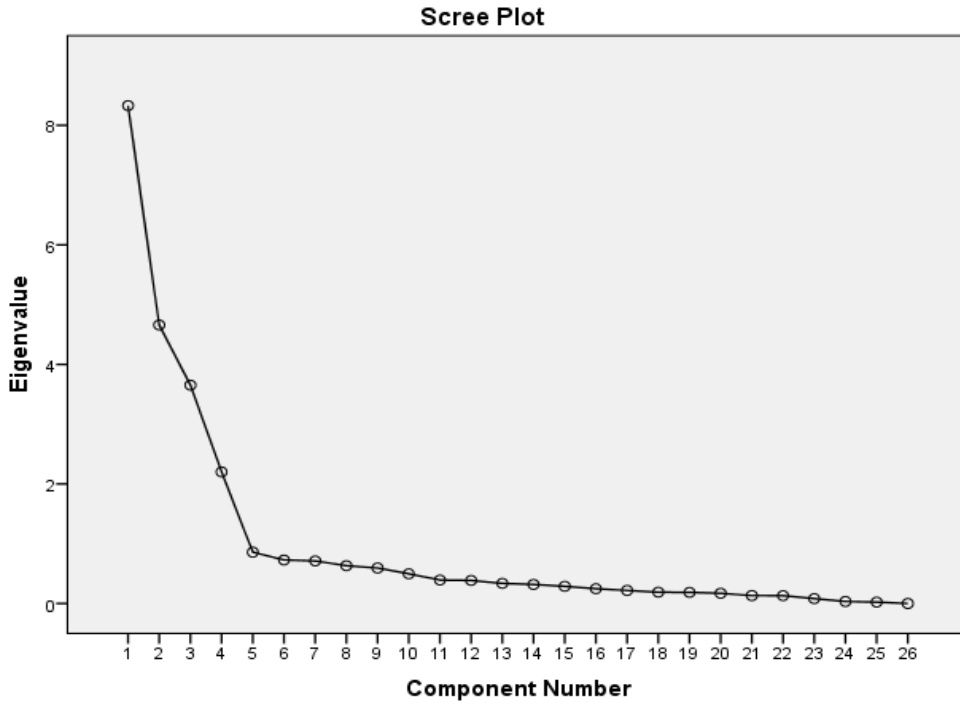

Şekil 1. OSLÖ yamaç birikinti grafiği

Şekil 1' de elde edilen yamaç birikinti grafiğinde, dik inişler ölçeğin faktör yapısı ile ilgili bilgi verir (Büyüköztürk, 2020, s. 136). Grafikte toplam dört dik inişin olduğu görülmüştür. Beşinci noktadan sonraki kırılmaların keskin olmaması nedeniyle bu ölçeğin dört faktörlü bir yapıda olduğu düşünülmüştür. Bu doğrultuda hem öz değer hem de yamaç-birikinti grafiği ölçeğin dört faktörlü bir yapıda olduğuna ve 26 maddeden oluştuğuna işaret etmektedir.

OSLÖ'nün 26 maddelik hali için maddelerinin oluşturduğu faktör sayısı, bu maddelerin toplandığı faktörleri ve her bir maddenin uygun bir madde olarak değerlendirilip değerlendirilemeyeceğinin belirlenmesi için Temel Bileşen Analizi yönteminden faydalanılmıştır. Bu analiz yöntemi çok sayıdaki değişkeni daha az sayıdaki bileşenlere azaltmaya yarayarak, değişkenlerin ilişkili veya ilişkisiz olduğu

faktörlerin de belirlenmesinde kullanılmaktadır (Tabachnick ve Fidell, 2015, s. 640). Tablo 1’de OSLÖ’nün 26 maddelik formunun AFA sonuçları sunulmuřtur.

Tablo 1. OSLÖ’nün Ön Uygulama Formuna Ait Maddelerin Faktörler Dağılımları ve Faktör Yükleri

<i>Madde No</i>	<i>İfadeler</i>	<i>Fak 1</i>	<i>Fak2</i>	<i>Fak3</i>	<i>Fak4</i>	<i>Madde Toplam Korelasyonu</i>
s14		.921				.702
s10		.905				.736
s9		.902				.744
s13		.899				.658
s8		.891				.730
s11		.883				.723
s7		.858				.668
s17			.909			.682
s22			.899			.693
s20			.897			.714
s21			.880			.671
s16			.871			.697
s19			.838			.711
s18			.757			.634
s27				.848		.611
s23				.845		.625
s24				.841		.581
s28				.831		.666
s25				.810		.606
s26				.794		.583
s2					.873	.554
s3					.841	.517
s4					.811	.586
s5					.804	.627
s1					.779	.603
s6					.758	.643

Tablo 1’den izleneceđi gibi ölçeđin birinci faktöründe madde yük deđerleri .858 ile .921, ikinci faktöründe madde yük deđerleri .757 ile .909, üçüncü faktöründe madde yük deđerleri .794 ile .848, dördüncü faktöründe madde yük deđerleri .758 ile .873 arasında deđişmektedir. Faktör yükünün yüksek bir deđer alması, deđişkenin ađırlıklandırıldıđı faktörün kusursuz ölçümünü gösterir. Comrey ve Lee (1992) faktör yüklerinin aldıđı deđerler için .71’i aşan yükleri mükemmel, .63’i çok iyi, .55’i iyi, .45’i makul ve .32’yi ise zayıf olarak deđerlendirilmesi gerektiđini belirtmektedir (Akt: Tabachnick ve Fidell, 2015). Tablo 2’de alt boyutlara giren maddeler, madde sayıları ve boyutların açıkladıđı varyans yükleri sunulmuřtur.

Tablo 2. OSLÖ’ye ait Boyutlar ve Boyut Maddeleri

<i>Faktör</i>	<i>Madde Numaraları</i>	<i>Madde Sayısı</i>	<i>Boyutların Açıkladıđı Varyans Yükleri</i>		
			<i>Toplam</i>	<i>Varyans %</i>	<i>Yığılmalt%</i>
1.	7, 8, 9, 10,11, 13, 14,	7	12.252	47.124	47.124
2.	16, 17, 18, 19, 20, 21, 22	7	3.657	14.065	61.189
3.	23, 24, 25, 26, 27, 28	6	2.816	10.831	72.020
4.	1, 2, 3, 4, 5, 6	6	2.600	9.999	82.019
	Toplam	26			

Tablo 2’de görüldüğü gibi 26 madde ve özdeđeri (eigen) 1 alınarak temel bileřenler analiziyle gerçekleřtirilen faktör analizinin sonucuna göre ölçeđin 4 faktörlü bir yapıda olduđu anlaşılmıřtır. Bu faktörlerden birincisi toplam varyansın % 47.124’ünü, ikincisi %14.065’ini üçüncüsü % 10.831’ini, dördüncüsü de % 9.999’unu; dört faktör de ölçeđin toplam varyansının % 82.019’unu açıklamaktadır. OSLÖ’nün birinci boyut 7, ikinci boyut , üçüncü boyut 6 ve dördüncü boyut 6 maddeden oluřmaktadır. Sürdürülebilir liderlik alanyazını göz önünde bulundurularak, OSLÖ’nün boyut isimlendirilmesi yapılmıřtır. Böylece birinci boyut “stratejik dađıtım”, ikinci boyut “derin öğrenme”, üçüncü boyut “çevresel sosyal sorumluluk” dördüncü boyut ise “insan kaynađının geliřtirilmesi” olarak isimlendirilmiřtir.

Doğrulamalı Faktör Analizine İlişkin Bulgular

Kuramsal çerçeve doğrultusunda geliştirilmiş olan OSLÖ'nün dört boyutlu yapısı DFA ile incelenmiştir. Ana uygulama veri setinde 385 öğretmen görüşü ile DFA gerçekleştirilmiştir. DFA araştırmada toplanan verinin daha önce keşfedilmiş yapıya uygunluğunu belirlenmesi için kullanılmaktadır (Seçer, 2017, s. 171). DFA sonucunda elde edilen yol analizinde, tüm maddelerin anlamlılığının saptanması için t-değerleri incelenmiştir. Ölçek maddelerinin tamamının t-değerlerinin anlamlı olduğu görülmüştür ($p < .05$). OSLÖ'ye ilişkin yol diyagramı Şekil 2'de sunulmuştur.

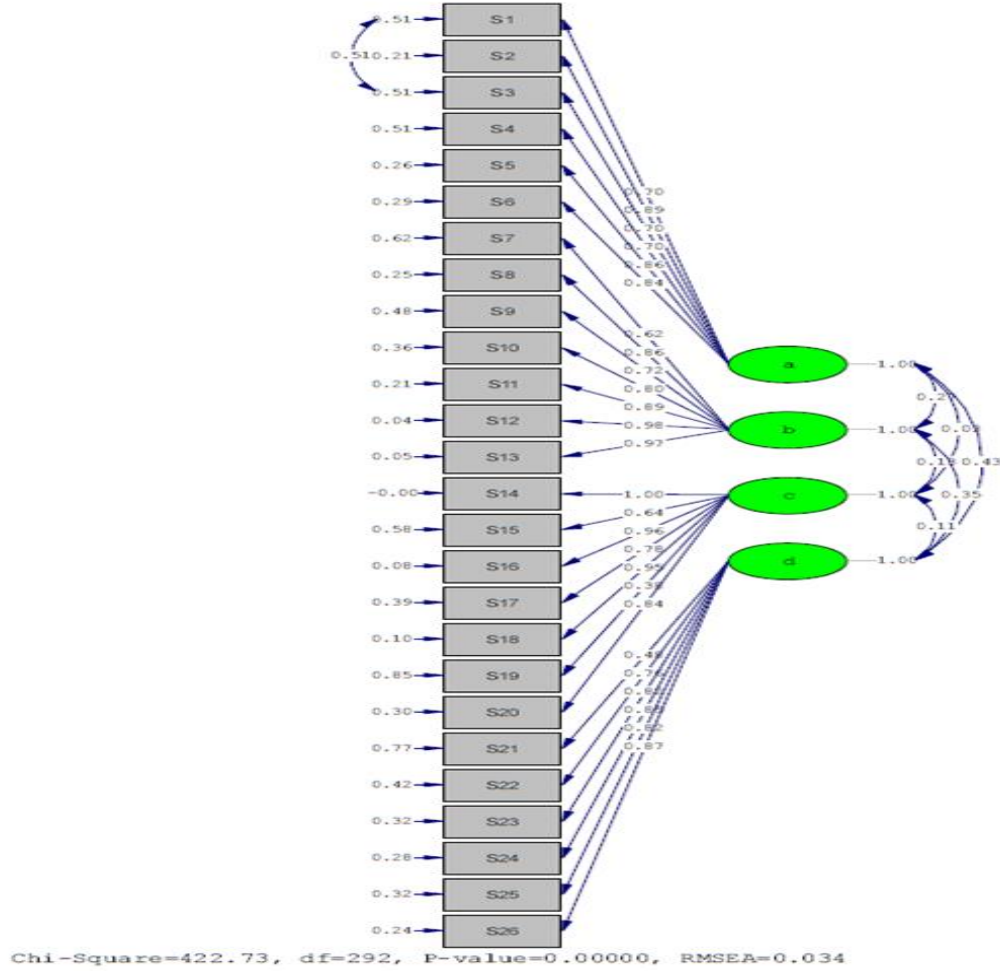

Şekil 2. OSLÖ DFA Modeli

Tablo 3'te DFA sonuçlarının yorumlanması için Schermelleh ve Moosbrugger'in (2003, s. 52) referans uyum ölçütleri ve OSLÖ'nün χ^2 / sd , GFI, RMSEA, NFI ve IFI değerleri sunulmuştur.

Tablo 3. Doğrulamalı Faktör Analizi Uyum Değerleri

Uyum indeksleri	OSLÖ	Kabul Edilebilir Uyum	Mükemmel Uyum
χ^2 / sd	2.16	$2 \leq \chi^2 / sd \leq 3$	$0 \leq \chi^2 / sd \leq 2$
RMSEA	.034	$.05 \leq RMSEA \leq .08$	$.00 \leq RMSEA \leq .05$
AGFI	.90	$.85 \leq AGFI < .90$	$.90 \leq AGFI \leq 1.00$
NFI	.97	$.90 \leq NFI \leq .95$	$.95 \leq NFI \leq 1.00$
CFI	.99	$.90 \leq CFI \leq .95$	$.95 \leq CFI \leq 1.00$
IFI	.99	$.90 \leq IFI \leq .95$	$.95 \leq IFI \leq 1.00$
GFI	.92	$.90 \leq GFI < .95$	$.95 \leq GFI \leq 1.00$

Tablo 3'ten izleneceği gibi araştırma kapsamında $\chi^2 / sd = 2.16$ olarak hesaplanmıştır. Bununla beraber RMSEA değerinin 0.034 olduğu tespit edilmiştir. Bu değerinin 0.08'ten küçük olması ise model-veri uyumunu göstermektedir. Bu doğrultuda DFA sonucunda; $GFI = .92$; $AGFI = .90$; $CFI = .99$; $NFI = .97$ ve $IFI = .99$ olarak tespit edilmiştir. OSLÖ'nün χ^2 / sd (2.16), ve GFI (0.92) değerleri kabul edilebilir uyum; RMSEA (0.034), NFI (0.97), CFI (0.99) ve IFI (0.99) değerleri mükemmel uyum göstermektedir. Model

bütün olarak incelendiğinde “Okullarda Sürdürülebilir Liderlik Ölçeđi”nin dört faktörlü yapısına yönelik kuramsal modellerle veri arasında “mükemmel uyum” olduđu ileri sürülebilir (Çokluk, Şekerciođlu ve Büyüköztürk, 2020).

Güvenirlige İlişkin Bulgular

OSLÖ'nün güvenirliliğinin belirlenmesi amacıyla ön uygulama ve ana uygulama aşamasında Cronbach Alfa iç tutarlılık katsayıları hesaplanmıştır. Sonuçlar, Tablo 4'te sunulmuştur.

Tablo 4. OSLÖ'nün Güvenirlilik Katsayısı Deđerleri

OSLÖ	Cronbach Alfa (Ön Uygulama)	Cronbach Alfa (Ana Uygulama)
İnsan Kaynađının Geliştirilmesi	.93	.91
Stratejik Dađıtım	.98	.94
Derin Öğrenme	.96	.90
Çevresel Sosyal Sorumluluk	.94	.91
OSLÖ Toplam	.95	.90

Tablo 4 incelendiğinde OSLÖ'nün ön uygulama aşamasına ait Cronbach alfa katsayısı .95 olarak hesaplanmıştır. OSLÖ'nin “insan kaynađının geliştirilmesi” boyutuna ait deđer .93 “stratejik dađıtım” boyutuna ait deđer .98, “derin öğrenme” boyutuna ait deđer .96, “çevresel sosyal sorumluluk” boyutuna ait deđer ise .94 olarak hesaplanmıştır. Yine Tablo 4 incelendiğinde OSLÖ'nün ana uygulama aşamasına ait Cronbach alfa katsayısı .90 olarak hesaplanmıştır. OSLÖ'nin “insan kaynađının geliştirilmesi” boyutuna ait deđer .91 “stratejik dađıtım” boyutuna ait deđer .94, “derin öğrenme” boyutuna ait deđer .90, “çevresel sosyal sorumluluk” boyutuna ait deđer ise .91 olarak hesaplanmıştır. OSLÖ'nün sürdürülebilir liderlik çalışmaları için kullanılabilir, 26 maddeden ve 4 boyuttan oluşan geçerli ve güvenilir bir ölçme aracı olduğunu söylemek mümkündür.

Tartışma, Sonuç ve Öneriler

Bu arařtırmada eğitim yönetiminin ve liderliđin son zamanlarda önem taşıyan konularından biri olan sürdürülebilir liderlik üzerine odaklanılmıştır. Arařtırmanın yürütülmesi için okullarda sürdürülebilir liderliđi açıklayan ve sürdürülebilir liderliđin özelliklerinin belirlendiđi 48 maddelik taslak bir madde havuzuyla ölçek geliştirme sürecine başlanmıştır. Uzmanların görüşleri alınarak yapılmış olan düzeltme ve düzenlemelerle birlikte OSLÖ taslak form 28 maddeyle uygulamaya hazır hale getirilmiştir. Ön uygulama aşamasında geçerli 183 ölçek üzerinde, ana uygulama aşamasında 385 geçerli ölçek üzerinde çalışılarak geçerlik ve güvenirlilik analizleri yapılmıştır.

OSLÖ'nün yapı geçerliliğinin incelenmesi için ön uygulama aşamasında geçerli 183 ölçek üzerinde AFA ile gerçekleştirilmiştir. Bu aşamada dört faktör “stratejik dađıtım”, “derin öğrenme”, “çevresel-sosyal sorumluluk” ve “insan kaynađının geliştirilmesi” olarak adlandırılmıştır. Ölçek maddelerinin toplandıđı faktörlerin belirlenmesi amacıyla maddelerin faktör yükleri incelenmiştir. Faktör yük deđerleri 0.30'ın altında kalan iki madde ölçekten çıkartılarak AFA tekrar yapılmıştır. Yeniden yapılan AFA'da elde edilen deđerlerin alanyazında geçerli kabul edilen deđerlerle uyumluluk sağladıđı belirlenmiştir (Büyüköztürk, 2020). Böylece AFA ile birlikte 26 maddelik ve dört faktör yapısında geçerli bir ölçek elde edilmiştir.

AFA sonrasında 26 maddeden ibaret dört faktör yapısı DFA ile test edilmiştir. DFA ile belirlenmiş uyum deđerleri, alanyazında dikkate alınan referans deđerlerinde “mükemmel uyum”a işaret etmektedir (Çokluk, Şekerciođlu ve Büyüköztürk, 2020; Kline, 2005). Çayak ve Çetin (2018) tarafından geliştirilen sürdürülebilir liderlik ölçeđi dört boyut (yönetimsel, ekonomik, sosyal ve kültürel sürdürülebilirlik) ve otuz altı maddeden oluştuđu görülmüştür. İlgili çalışmada geliştirilmiş olan ölçeđin yüksek düzeyde geçerli olduđu rapor edilmiştir. Mısırdalı ve Dil (2015) tarafından yapılmış olan çalışmada dört boyut (etik-sosyal sorumluluk, deđişim, inovasyon-karlılık, kültür-insan kaynaklarına ilgi) on beş maddeden oluşan ölçeđin geçerliliđi yüksek düzeyde bulunmuş olup mevcut çalışma bulguları ile örtüşmektedir.

OSLÖ'nün güvenirliliđi hem ölçeđin bütünü ve hem de faktörler açısından ana uygulama verisinde incelenmiştir. Bu amaçla başta Cronbach alfa katsayısı OSLÖ'nün yüksek düzeyde güvenilir bir veri toplama aracı olduđuna ilişkin kanıtlar sunulmuştur. Bu sonuç Çayak ve Çetin (2018), Kalkavan (2015) ve Mısırdalı ve Dil'in (2015) çalışmalarıyla uyumludur. İlgili çalışmada kullanılmış olan sürdürülebilir liderlik ölçeđinin yüksek düzeyde güvenilir olduđu rapor edilmiştir. Al Zawahreh, Khasawneh ve Al Jaradat (2019)

sürdürülebilir liderlik ölçeğini çalışmalarında üç boyutlu (sürdürülebilir yönetim, sürdürülebilirlik öncülleri ve sürdürülebilir eylemler) olarak ortaya koymuşlar ve güvenilirlik düzeyini yüksek olarak bulgulamışlardır.

Son olarak mevcut araştırmada geliştirilen OSLÖ'nün "stratejik dağıtım", "derin öğrenme", "çevresel-sosyal sorumluluk" ve "insan kaynağının geliştirilmesi" boyutlarından oluşması alanyazına farklı bir bakışı yansıtmaktadır. Hem AFA hem de DFA sonuçları incelendiğinde OSLÖ'nün okul müdürlerinin sürdürülebilir liderlik davranışlarını öğretmenlerin algısına dayalı olarak ortaya koymaya yarayacak geçerli ve güvenilir bir ölçme aracı olduğu genel sonucuna ulaşılmıştır.

Bu çalışma OSLÖ'nün geliştirilmesi ile sınırlıdır. Farklı çalışmalarla farklı örneklerde ölçeğin geçerliği ve güvenilirliği daha fazla öğretmenin katılımıyla tekrar test edilebilir. OSLÖ'nün, okul müdürlerinin sürdürülebilir liderlik davranışları ile öğretmenleri okul bağlılık durumları, öğrenci başarısı, öğretmenlerin mesleki tükenmişliği, öğretmenlerin iş doyumunu, örgütsel özdeşleşme, örgütsel güven ve diğer değişkenler arası ilişkiler incelenebilir.

Etik Beyan

"Okullarda Sürdürülebilir Liderlik Ölçeği'nin (OSLÖ) Geliştirilmesi" başlıklı çalışmanın yazım sürecinde bilimsel kurallara, etik ve alıntı kurallarına uyulmuş; toplanan veriler üzerinde herhangi bir tahrifat yapılmamış ve bu çalışma herhangi başka bir akademik yayın ortamına değerlendirme için gönderilmemiştir. Gerekli olan etik kurul izinleri Hacettepe Üniversitesi Etik Komisyonu'nun 19.03.2019 tarih ve 35853172-300 sayılı toplantısında alınmıştır.

Kaynakça

- Al-Zawahreh, A., Khasawneh, S. ve Al-Jaradat, M. (2019) Green management practices in higher education: the status of sustainable leadership. *Tertiary Education and Management*, 25(1), 53-63.
- Avery, G. C. ve Bergsteiner, H. (2011). How BMW successfully practices sustainable leadership principles. *Strategy and Leadership*, 39(6),11-18.
- Avery, G. C. (2005). *Leadership for sustainable futures: Achieving success in a competitive world*. UK: Edward Elgar Publishing.
- Balcı, A. (2001). *Etikeli okul: Okul geliştirme, kuram, uygulama ve araştırma*. Ankara: Pegem.
- Bendell, J., Sutherland, N. ve Little, R. (2017). Beyond unsustainable leadership: critical social theory for sustainable leadership. *Sustainability Accounting, Management and Policy Journal*, 8(4), 418-444.
- Büyüköztürk, Ş. (2020). *Sosyal bilimler için veri analizi el kitabı*. Ankara: Pegem.
- Cook, J. W. (2014). Sustainable school leadership: The teachers' perspective. *NCPEA International Journal of Educational Leadership Preparation*, 9(1).
- Cosby, D. M. (2014). Sustainability program leadership for human resource development professionals: A competency model. *Journal of Organizational Culture, Communications and Conflict*, 18(2), 79-8.
- Crew, D. (2010). Strategies for implementing sustainability: Five leadership challenges. S.A.M. *Advanced Management Journal*, 75(2), 15-21.
- Çayak, S. ve Çetin, M. (2018). Sürdürülebilir liderlik ölçeği: geçerlik ve güvenilirlik çalışması. *Turkish Studies Educational Sciences*, 13(11), 1561-1582.
- Çokluk, Ö. Şekercioğlu, G. ve Büyüköztürk, Ş. (2020). *Sosyal bilimler için çok değişkenli istatistik SPSS ve Lisrell uygulamaları*. Ankara: Pegem.
- Davies, B. (2006). *Leading the strategically focused school: Success and sustainability*. London: Paul Chapman.
- Davies, B. (2007). Developing sustainable leadership. British Educational Leadership. *Management and Administration Society*, 21(3), 4-9.
- DeVellis, R. F. (2003). *Ölçek geliştirme kuram ve uygulamalar* (Çev. Edt: T. Totan) Ankara: Nobel.
- Duignan, P. ve Cannon, H. (2011). *The power of many building sustainable collective leadership in schools*. Australia: Acer Press.
- Ferdig, M. A. (2007). Sustainability leadership: Co-creating a sustainable future. *Journal of Change Management*, 7(1), 25-35.
- Fleishman, E. A. ve Harris, E. F. (1962). Patterns of leadership behavior related to employee grievances and turnover. *Personnel Psychology*, 15(2), 43-56.
- Galpin, T. ve Whittington, L. J. (2012). Sustainability leadership: From strategy. *Journal of Business Strategy*, 33(4), 40-48.
- Glickman, C. D. (2002). *Leadership for learning: How to help teachers succeed*. Alexandria: VA: ASCD.
- Goolamally, N. ve Ahmad, J. (2014). Attributes of school leaders towards achieving sustainable leadership: A factor analysis. *Journal of Education and Learning*, 3(1), 122,-133.
- Hardie, R. (2015). Succession planning for sustainable leadership for the school principalship. *Antistasis*, 5(1), 7-10.
- Hargreaves, A. ve Fink, D. (2006). *Sustainable leadership*. San Francisco, CA: Jossey-Bass.
- Hargreaves, A. (2007). Sustainable leadership and development in education: creating the future, conserving the past. *European Journal of Education*, 42(2), 223-233.

- Hargreaves, A., ve Fink, D. (2003). Sustaining leadership. *Phi Delta Kappan*, 84(9), 693-700.
- Kalkavan, S. (2015). Examining the level of sustainable leadership practices among the managers in Turkish insurance industry. *11th International Strategic Management Conference, Social and Behavioral Sciences*. 207, 20-28.
- Kline, R. B. (2011). *Principles and practice of structural equation modeling*. London: Guilford.
- Kociatkiewicz, J. ve Kostera, M. (2012). The good manager: an archetypical quest for morally sustainable leadership. *Organization Studies*, 33(7), 861-878.
- Lambert, L. (2011). Sustainable leadership and implication for the general education college sector. *Journal Of Further and Higher Education*, 35(1), 131-148.
- Lambert, L. (2012). The perception and implementation of sustainable leadership strategies in further education colleges. *Journal of Leadership Education*, 11(2), 102-120.
- McCann, J. T. ve Holt, R. A. (2010a). Defining sustainable leadership. *International Journal Sustainable Strategic Management*, 2(2), 204-210.
- McCann, J. T. ve Holt, R. A. (2010b). Servant and sustainable leadership: an analysis in the manufacturing environment. *International Journal Management Practice*, 4(2), 134-148.
- Metcalfe, L. ve Bennis, S. (2013). Leadership for sustainability: An evolution of leadership ability. *Journal of Business Ethics*, 112(3), 369-384.
- Mısırdalı, Y. F. ve Dil, Ş. M. (2019). Sürdürülebilir liderlik ölççeđi: geçerlik ve güvenilirlik analizi. *Business and Management Studies: An International Journal*, 7(5), 2124-2147.
- Middlewood, D. ve Abbot, I. (2013). Developing a culture for sustainability in educational organisations. *Building for a Sustainable Future in our Schools* (Eds: R. Papa ve A. Saiti). Switzerland: Springer.
- Morrison, M., Lumby, J. ve Sood, K. (2006). Diversity and diversity management. *Educational Management Administration and Leadership*, 34(3), 277-295.
- Peterlin, J., Pearse, N. J. ve Dimovski, V. (2015). Strategic decision making for organizational sustainability: the implications of servant leadership and sustainable leadership approaches. *Economic and Business Review*, 17(3), 273-290.
- Seçer, İ. (2017). *SPSS ve LISREL ile pratik veri analizi*. Ankara: Anı
- Šimanskienė, L. ve Zuperkiene, E. (2014). Sustainable leadership: The new challenge for organizations. *Forum Scientiae Oeconomia*, 2(1), 81-93.
- Schermelleh, E. K. ve Moosbrugger, H. (2003). Evaluating the fit of structural equation models: Tests of significance and descriptive goodness of fit measures. *Methods of Psychological Research Online*, 8(2), 23-74.
- Suriyankietkaew, S. ve Avery, G. (2016). Sustainable leadership practices driving financial performance: Empirical evidence from Thai SMEs. *Sustainability* 8(4), 1-14.
- Svensson, G. ve Wood, G. (2007). Sustainable leadership ethics: A continuous and iterative process. *Leadership and Organization Development Journal*, 28(3), 251-268.
- Tabachnick, B. G. ve Fidell, S. L. (2015). *Çok deđişkenli istatistiklerin kullanımı*. Ankara: Nobel.
- Tideman, S. G., Zandee, D. ve Arts, M. (2013). Sustainable leadership towards a workable definition. *The Journal of Corporate Citizenship*, 49(17), 17-33.
- Uğurlu, C. T. (2020). Sürdürülebilir liderlik. İçinde K. Yılmaz (Edt.) *Liderlik: Kuram - araştırma - uygulama* (ss. 707-720). Ankara: Pegem Akademi.
- Yangil, F. M. (2016). Bilgi toplumunda sürdürülebilir liderlik. *Dumlupınar Üniversitesi Sosyal Bilimler Dergisi*, 48,128-143.
- Yollu, S. (2017). *Okul müdürlerinin sürdürülebilir liderlik stratejilerini uygulama düzeyleri* (Yüksek lisans tezi). Ankara Üniversitesi Eğitim Bilimleri Enstitüsü, Ankara.

EXTENDED ABSTRACT

Leadership is essential to meet future human resource needs. For a school and student success who achieved its long-term goals, it is important to maintain leadership that uses the human and financial resources of the school effectively, evaluates its physical capacity, strives to improve educational outcomes, and cares about social and environmental responsibility. At this point, sustainable leadership is a new concept and it can be considered as an important leadership approach.

Sustainable leadership focuses on the belief that the learning process will be carried out successfully for every stakeholder of the school. Success is sustainable and at the same time is accessible. Sustainable leadership is the combination of a school culture focused on students' success and services for a spiritual purpose. Long-term sustainable success and development are supported rather than short-term achievements of the school (Davies, 2007). Hargreaves (2007) states that sustainable educational leadership is a process that does not harm others today and in the future, and is transferred from individual to individual in a positive way and provides deep learning and development. In this process, the transfer of information from generation to generation is ensured by imposing responsibility on everyone. The role of the leader is to act actively to create a cycle based on continuous improvement (Hardie, 2015). At the same time, sustainable leadership requires the participation of stakeholders in leadership processes.

Organizations with a dominant culture of trust are formed when the stakeholders included in the process feel valuable. Joint professional learning develops in such culture (Duignan, & Cannon, 2011). Glickman (2002) claims that academic success can be achieved if all stakeholders of the school contribute to student learning.

This study tried to develop a valid and reliable measurement tool that can be used to determine the levels of sustainable leadership behavior of school principals based on teachers' opinions. In this context, the general purpose of the research is to develop a scale suitable for determining the sustainable leadership behaviors of school principals based on teachers' opinions.

The evaluation of the pilot application phase was carried out by 183 volunteer teachers. The data were collected from classroom teachers worked in Yozgat in the spring semester of the 2018-2019 academic years. Since the theoretical structure of the SSLS should be tested with the confirmatory factor analysis (CFA) in the main application phase, the factor structure of the scale determined by EFA was tested with a different study group consisting of 385 teachers working in Yozgat.

After examining the studies on sustainable leadership in the literature, a draft item pool consisting from 48 items was created. Expert opinions were taken from ten experts to ensure the content validity of the statements. Taking into account expert opinions, the draft SSLS form was prepared for implementation from 28 items. The option limits used for the evaluation of the scale items and the weights given to the limits (Balci, 2001), “(1) I totally disagree”, “(2) I slightly agree”, “(3) I agree”, “(4) I strongly agree”, “(5) I totally agree”.

EFA was started with 28 items to determine the factor structure on 183 scales during the pilot phase. It was seen that there were a total of four steep descents on the graph. Since the refractions after the fifth point were not sharp, this scale was thought to be composed of a four-factor structure. The first dimension consists of 7 items, the second dimension consists of 6 items, and the fourth dimension consists of 6 items. Dimension naming of SSLS has been made considering the sustainable leadership literature. Thus, the first dimension has been named as "strategic distribution", the second dimension as "deep learning", the third dimension as "environmental social responsibility" and the fourth as "human resource development".

The four-dimensional structure of SSLS, which was developed in line with the theoretical framework, was examined with CFA. CFA was conducted with 385 teachers' opinions in the main application data set. By evaluating the model as a whole, it can be argued that there is a “perfect fit” between the theoretical model for the four-factor structure of the “Sustainable Leadership in Schools Scale” and the data. The Cronbach's Alpha coefficient for the main application phase of SSLS was calculated as .90. The value for the "human resource development" dimension of SSLS was calculated as .91, for the "strategic distribution" dimension as .94, the value for the "deep learning" dimension as .90, and the value for the "environmental and social responsibility" dimension as .91. It is possible to say that SSLS is a valid and reliable measurement tool consisting of 26 items and 4 dimensions that can be used for sustainable leadership studies.

This research is limited to the development of SSLS. Using different studies and different samples, the validity and reliability of the scale can be re-tested with more teachers. Sustainable leadership behaviors of school principals of SSLS and teachers' school engagement status, student achievement, teachers' professional burnout, teachers' job satisfaction, organizational identification, organizational trust and the relationships between other variables can be examined.

Özel Eğitim Öğretmeni Adaylarının İş Birliğine İlişkin Metaforik Algıları

Eylem DAYI¹ ve Zahide TÖRET²

Öz

Özel eğitim, merkeze aldığı öğrencilerin bireysel farklılıkları nedeni ile özel eğitim öğretmenlerinin farklı alanlardan gelen uzmanlarla sıkça iş birliği kurmasını gerektiren bir disiplin alanıdır. Bu çalışmada özel eğitim öğretmeni adaylarının iş birliğine yönelik metaforik algıları ve oluşturdukları metaforların gerekçeleri incelenmiştir. Araştırmada 93 özel eğitim öğretmeni adayının iş birliğine yönelik oluşturduğu metaforlar ve metaforlarının gerekçeleri incelenmiştir. Verilerin toplanması için arařtırmacılar tarafından oluşturulan Metaforik Algı Anketi kullanılmıştır. Ankette “Özel eğitimde iş birliği.....gibidir, Çünkü,” şeklinde yarı yapılandırılmış bir soru yer almıştır. Araştırma sonunda özel eğitim öğretmen adaylarının iş birliğinin yapısı, iş birliğine yönelik tehditler, iş birliğinin gereklilikleri, önemi, amacı olmak üzere toplam beş farklı temada 56 farklı metafor ürettikleri sonucuna ulaşılmıştır. Elde edilen sonuçlar alanyazında var olan çalışma sonuçları ile karşılaştırılarak yorumlanmıştır.

Anahtar Kelimeler: İş birliği, Özel Eğitim, Özel Eğitim Öğretmeni, Öğretmen Adayı, Metafor, Algı

Metaphoric Perceptions of Preservice Special Education Teachers Regarding Collaboration

Abstract

Special education is a field that requires special education teachers to collaborate frequently with specialists from different fields due to the individual differences of the students. This study examined the metaphorical perceptions of preservice special education teachers about collaboration, as well as the reasons for the metaphors they created. The study examined metaphors created by 93 special education teachers prior to collaborating, and their reasons. Metaphoric Perception Survey, created by researchers, was used for data collection. The questionnaire has a semi-structured question such as “Collaboration in special education” . Because” . At the end of the study, the preservice special education teachers' structure in five different themes, the structure of the collaboration, the threats to collaboration, the requirements of the collaboration, the importance of the collaboration and the purpose of the collaboration.

Key Words: Collaboration, Special education, Special education teacher, Preservice teacher, Metaphor, Perception

Atıf İçin / Please Cite As:

Dayı, E. ve Töret, Z. (2021). Özel eğitim öğretmeni adaylarının iş birliğine ilişkin metaforik algıları. *Manas Sosyal Arařtırmalar Dergisi*, 10(2), 863-877.

Geliş Tarihi / Received Date: 27.05.2020

Kabul Tarihi / Accepted Date: 19.03.2021

¹ Doç. Dr. - Gazi Üniversitesi Gazi Eğitim Fakültesi, eylemd@gazi.edu.tr

 ORCID: 0000-0003-1020-5846

² Araş. Gör. - Gazi Üniversitesi Gazi Eğitim Fakültesi, zahidetoret@gazi.edu.tr

 ORCID: 0000-0003-2102-9876

Giriş

“İş birliği” kavramı 21. yüzyılda sanayileşmenin gelişmesiyle hemen hemen tüm alan profesyonellerinin kazanması gereken bir beceri olmaya başlamıştır. İş birliği içinde çalışma süreci birden fazla alan uzmanının fikir ve mesai ortaklığını içermektedir. Sonuç olarak daha kapsamlı çözümlere ulaşmak, birlikte karar almak ve olası hata oranlarını düşürmek söz konusu olabilmektedir. Bu nedenle işbirlikçi çalışma örneklerinin insan kaynakları, sağlık, eğitim gibi birebir insan ile çalışan hizmet sektörlerinde giderek artan bir rağbetle kullanıldığı söylenebilir. Özellikle özel eğitimde eğitimin merkezinde yer alan öğrencinin bireysel farklılıklarına cevap verecek ve öğrencinin ilerlemesini sağlayacak programların hazırlanması, uygulanması ve değerlendirilmesi için farklı meslek uzmanlarının görüşlerine başvurulması gerekliliği her boyutuyla iş birliği içinde çalışma becerilerini gerektirmektedir.

Alanyazın incelendiğinde özel eğitimde iş birliğini konu alan pek çok çalışmaya rastlanmaktadır. Örneğin özel eğitimde iş birliği kalitesinin öğretmen ve yardımcı personelin becerilerinden, okulun ve idarecilerin yapısından etkilendiğini belirten çalışmaların yanı sıra (Biggs, Gilson ve Carter, 2016, s. 256), iş birliğine katılan öğretmenlerin süreci sürdürebilmeleri için ortak bir amaç, ortak felsefe ve dil paylaşımlarının gerekliliğini gösteren çalışmalara rastlamak da mümkündür (Carter, Prater, Jackson ve Marchant, 2009, s. 60). Bununla birlikte Brownell, Adams, Sindelar ve Waldron (2006) iş birliğine ilişkin hizmet içi eğitim almış öğretmenlerin bir grubunun problem çözmede işbirlikçi yaklaşımlardan etkin bir biçimde yararlanırken bir grup öğretmenin ise daha sınırlı düzeyde bu becerilerden yararlandığını belirlemişlerdir. Temel farklılığın kaynaklarını araştırdıklarında ise müfredat düzenleme, öğrenci ile iletişim, pedagoji ve uyarılma konusunda daha yetkin olan öğretmenlerin problem çözmede işbirlikçi yaklaşımlara daha fazla yöneldikleri sonucuna ulaşmışlardır. Bu çalışma ile dolaylı olarak tutarlı sonuçlar içeren başka bir çalışmada ise mezun oldukları lisans programında kapsayıcı eğitim ve iş birliği ile ilgili ders alan öğretmenlerin mesleğe atıldıklarında işbirlikçi çalışmalar konusunda kendilerini daha yetkin hissettikleri sonucuna ulaşılmıştır (Zagona, Kurth ve Mac Farland, 2017, s. 163). Lynch, Madden ve Knight (2014) yapmış oldukları bir çalışmada öğretmenlere iş birliğine dayalı bir öğretim içeriği sağlandığında öğretmenlerin mesleki becerilerine ilişkin kapasitelerini daha etkin ve verimli bir biçimde kullanabildikleri sonucuna ulaşmışlardır.

Hali hazırda çalışmakta olan öğretmenlerin sahip oldukları beceri ve bilgilerin iş birliğinin kalitesini artırdığını gösteren çalışmaların yanı sıra hizmet öncesi dönemlerde alınan eğitimlerin de öğretmenlerin iş birliğine ilişkin becerilerini desteklediği bilinmektedir. Örneğin; Vuran, Bozkuş-Genç ve Sani-Bozkurt (2017) yapmış oldukları bir çalışmada “zihin engelliler öğretmenliği programına” devam eden öğretmen adaylarına iş birliği ile bireyselleştirilmiş eğitim programları (BEP) geliştirmeye yönelik bir eğitim sağlamışlardır. Çalışma sonunda öğretmen adaylarının BEP hazırlamanın bir gerekliliği olan iş birliği becerilerinin arttığı, iş birliği ile BEP hazırlama sürecinde öğretmen adaylarının birbirleriyle etkili iletişim kurdukları ve gruba aidiyetlerinin arttığını bildirdikleri sonucuna ulaşılmıştır. Gürgür ve Uzuner ise (2010) kaynaştırma ortamlarında iş birliğine dayalı uygulamaları sınıf öğretmeni ve uygulamacı görüşlerine dayalı olarak incelemişlerdir. Araştırma sonunda araştırmacılar bir programın başarılı olmasında paydaşların algılarının ve sürece aynı anlamı yüklemelerinin, tutum ve niyetlerinin benzer olmasının önemli olduğunu vurgulamıştır. Öğretmenlerin genel olarak iş birliği konusunda eğitim almaları gerektiğini ifade eden araştırmacılar, öğretmenlerin niyet, bilgi, beceri, eylem ve sonuca ulaşma döngüsünü içselleştirmeleri gerektiğini ifade etmişlerdir (Gürgür ve Uzuner, 2010, s. 15). Yener (2019) yüksek lisans tez çalışmasında kaynaştırma ortamlarında çalışan öğretmen ve uzmanların BEP sürecinde yaptıkları iş birliklerine ilişkin görüşlerini, aile ve uzman görüşmelerine dayalı olarak incelemiştir. Sonuç olarak kaynaştırma ortamlarında çalışan uzmanların BEP hazırlama ve uygulama sürecinde iş birliği yapmadıklarını raporlamıştır. Özel eğitim okul ve sınıflarında çalışan özel eğitim ve branş öğretmenleri arasındaki iş birliği çalışmalarının incelendiği başka bir çalışmada ise özel eğitim öğretmenleri ve branş öğretmenleri arasında özellikle öğrenci için eğitim ve eğitsel faaliyetlerin içeriklerinin belirlenmesinde iş birliği yapıldığı sonucuna ulaşılmakla birlikte öğretmenlerin bu süreçte iş birliğinin esaslarına uygun olarak paylaşımlarda bulunmadığı sonucuna ulaşılmıştır (Elçi, 2019). Elde edilen bu sonuçlar bir araya getirildiğinde kaynaştırma ve bütünleştirme ortamlarında çalışacak öğretmen adaylarının iş birliğine ilişkin becerilerinin geliştirilmesi için öğretmen adaylarının aldığı eğitimlerin önem taşıdığı anlaşılmaktadır. Hamilton- Jones ve Vail (2013) ise hizmet öncesi özel eğitim öğretmenleri ile yaptıkları bir çalışmada, işbirlikçi becerilere yönelik bir eğitim sonucunda öğretmen adaylarının iş birliği yapıldığında, elde edilecek çıktılardan daha çeşitli ve farklı olabileceği yönünde fikir değiştirdikleri sonucuna ulaşmışlardır. Diğer taraftan işbirlikçi çalışmaların öğrenci çıktılarını da olumlu yönde etkilediği bilinmektedir. Yapılan çalışmalarda başarılı olarak

sayılabilecek okulların temel özelliklerinin işbirlikçi yaklaşımı benimsemek olduđu rapor edilmektedir (Caron ve McLaughlin, 2002, s. 285). Bunun yanı sıra uzmanların kendi arasında ve ailelerle iş birliđi yaptıđı okullarda öğrenci başarısının arttığı, sosyal uyum becerilerinin geliştiđi ve problem davranışların azaldığı rapor edilmektedir (Hunt, Soto, Maier ve Doring, 2003, s. 315).

Özetlemek gerekirse özel eğitimde iş birliđi öğretmenlerin ve öğretmen adaylarının belli eğitim ve tecrübeler sonunda, kendi beceri ve yeteneklerinin de yardımı ile geliřtirdikleri bir kavramdır (Biggs vd., 2016, s. 256; Brownell vd., 2006, s. 169). Ayrıca öğretmenlerin ve diđer alan uzmanlarının benzer bakış açısına sahip olmaları (Gürgür ve Uzuner, 2010, s. 15) ve öğretmenlerin fikirlerini rahatça tartışabilmeleri öğretmenlerin iş birliđine ilişkin tutumlarını olumlu olarak etkilemektedir (Lynch vd., 2014, s. 1). Bununla birlikte yapılan çalışmalar öğretmen adaylarının uygun eğitimleri aldıklarında iş birliđine ilişkin bilgi ve becerilerinin arttığını işaret etmektedir (Biggs vd., 2016, s. 256; Brownell vd., 2006, s. 169; Hamilton vd., 2013, s.76; Vuran vd., 2017, s. 165; Zagona vd., 2017, s. 163).

Bu çalışmada özel eğitim öğretmeni adaylarının iş birliđine yönelik algıları incelenmiştir. Arařtırmaya katılan özel eğitim öğretmeni adaylarının doğrudan özel eğitimde iş birliđine yönelik ders almamış olması ve son sınıfta olmaları nedeni ile kavrama ilişkin temel algılarının ne olduđu merak konusudur. İş birliđi kavramı pek çok özellik ve kendine has esasları olan, kolayca açıklanamayacak bir kavram olarak (Cook ve Friend, 1991; Cook ve Friend, 2010, s. 1; Friend ve Cook, 1992) tanımlanmaktadır. Bu nedenle özel eğitim öğretmeni adaylarının iş birliđine ilişkin algılarını metaforlar yardımı ile açıklamaları algılarının anlaşılması bakımından kolaylaştırıcı olabilir. Nitekim alanyazında bilinmeyen kavramlara ilişkin algıların metaforlarla açıklanabileceđi, bunun az bilinen ya da hiç bilinmeyen bir kavrama ilişkin algıların açıklanmasında uygun bir yol olabileceđi vurgulanmaktadır (Cerit, 2008, s. 693; Ekici, 2016, s. 755; Martinez, Saudela ve Huber, 2001, s. 965).

Metaforlar, bireylerin bazı benzetme unsurlarını kullanarak, açıklayamadıkları bazı kavramları açıklamalarını sağlar. Bu nedenle kavrama ilişkin metaforik algılar kavramın zihindeki durumunun ortaya çıkması açısından önem taşımaktadır (Tamimi, 2005; Yazar, Özekinci ve Lala, 2017, s. 245). “İş birliđi” ise hem yasa ve yönetmeliklerle hem de eğitim sunduđu grubun bireysel farklılıkları ve ihtiyaç duyduđu farklı eğitsel müdahalelerin karşılanabilmesi için özel eğitim öğretmeni adaylarının zorunlu olarak kullanacağı ve içinde bulunacağı bir süreç olmaktadır. Çalışmaya katılan öğretmen adaylarının son sınıfta olmaları ve kısa süre içinde sahada yer alacakları düşünöldüğünde ise, iş birliđine yönelik algılarının metaforlar yoluyla belirlenmesi sonunda elde edilecek sonuçların, bu konuda hizmet öncesi ve hizmet içi eğitimlere yönelik içeriklerin geliřtirilmesine öneri sunulabilmesi bakımından yararlı olacağı düşünölmektedir. Ayrıca arařtırmadan elde edilen sonuçların alanyazına nitelikli veriler sağlayacağı varsayılmaktadır.

Arařtırmanın Amacı

Bu arařtırmanın amacı, özel eğitim öğretmeni adaylarının “iş birliđi” kavramıyla ilgili geliřtirdikleri metaforları analiz etmektir. Bu kapsamda aşağıdaki sorulara cevap aranmıştır:

1. Özel eğitim öğretmeni adaylarının “iş birliđi” kavramıyla ilgili oluřturdukları metaforlar nelerdir?
2. Belirtilen metaforlar ortak özellik bakımından hangi temalar altında toplanmaktadır?

Yöntem

Bu arařtırmanın amacı, özel eğitim öğretmeni adaylarının “iş birliđi” kavramıyla ilgili geliřtirdikleri metaforları analiz etmektir. Arařtırmada özel eğitim öğretmeni adaylarının bireysel algı ve tecrübelerinden yola çıkılarak “iş birliđi” kavramına ilişkin metaforik algıları incelenmiştir. Bu nedenle arařtırmanın deseni nitel arařtırma modellerinden olgubilim (fenomenoloji) desendir. Olgubilim deseni, yaygın uygulamaları ortaya çıkarmak ve katılımcılar tarafından oluřturulan anlamları/olguları tanımlamak ve açıklamak amacıyla kullanılmaktadır. Olgubilim desenin temelini bireysel tecrübeler oluřturmaktadır. Olgubilim tanımlayıcı bir arařtırma desendir. Bu bağlamda genelleme yapmak deđil, olguları tanımlamak ve kişisel deneyimlere dayalı sonuçları belirlemek önemlidir (Akturan ve Esen, 2008, s. 83-98).

Evren- Örneklem

Çalışmanın verileri Gazi Üniversitesi Gazi Eğitim Fakültesi Özel Eğitim Öğretmenliđi Lisans Programı dördüncü sınıfa devam eden özel eğitim öğretmen adaylarından toplanmıştır. Arařtırmaya katılan katılımcıların arařtırmaya katılmak için gönüllü olması, kayıtlı oldukları lisans programına devam ediyor olması ve öğretmenlik uygulaması dersini alıyor olması şartları aranmıştır. Arařtırma kapsamında toplam

107 katılımcıya ulaşılmıştır. Ancak 14 katılımcının anketi uygun doldurmadığı anlaşılmıştır. Analiz edilmeye uygun veri sağlayan 93 katılımcının 45'i görme engelliler öğretmenliği programına ve 48'i zihin engelliler öğretmenliği programına devam etmektedir.

Veri Toplama Araçları

Metaforik Algı Anketi. Verileri toplamak amacıyla birinci ve ikinci araştırmacı birlikte alanyazında yapılan çalışmaları tarayarak (Büyükalın ve Yaylacı, 2018, s. 679; Dayı, Açıköz ve Elçi, 2020, s. 95; Ekici, 2016, s. 755; Yazar vd., 2017, s. 245) “Metaforik Algı Anketi” oluşturmuşlardır. Anket “katılımcı bilgilerine ilişkin sorular” ve “iş birliğine yönelik metaforik algılara yönelik sorular” olmak üzere iki kısımdan oluşmuştur. Katılımcı bilgilerine yönelik kısımda katılımcıların cinsiyet, sınıf, yaş bilgileri yer almıştır. Metaforik algılara ilişkin olan bölümde katılımcılara “Türkçe’de metafor mecaz olarak bir şeyi başka bir şeyle açıklamak, daha anlaşılır olanla açıklamaya çalışmaktır. Bir nevi istenilen kavram ile ilgili düşünceleri somutlamaktır. Aşağıda bulunan ankette iş birliği denince aklınıza gelen kavramı ve iş birliğini neden bu kavrama benzettiğinizi gerekçelendiren bir sebep cümlesini tamamlamanız istenmektedir. Her iki cümleyi de eksiksiz, mantıklı ve okunaklı bir şekilde tamamlamanız gerekmektedir. İş birliği kavramına ilişkin bu görevi daha iyi anlamanız için aşağıda “Aile” kavramına ilişkin örnekler yer almaktadır.” şeklinde bir açıklama yer almış ardından “Aile, bir hücre gibidir. Çünkü toplumun tüm özelliklerini taşıyan, canlı bir yapıdır” “Aile bir duvar gibidir. Çünkü ben ne yapmaya kalksam beni sınırlar” şeklinde bir olumlu bir olumsuz örnek yer almıştır. Açıklama ve örneklerin ardından katılımcıların özel eğitimde iş birliğine ilişkin metaforik algılarının belirlenmesi için “Özel eğitimde iş birliği.....gibidir, çünkü” şeklinde yarı yapılandırılmış soru yer almıştır. “Metaforik Algı Anketi” iki farklı alan uzmanına sunulmuş anketin uygunluğu hakkında görüş alınmıştır. İlk uzman anket formuna bir olumlu örneğin yanına bir de olumsuz örnek konulması yönünde fikir beyan etmiştir. Görüş doğrultusunda ankete son hali verilmiştir. Her iki uzmanın olumlu görüşünün ardından anket son halini almıştır.

Verilerin Toplanması

Veri toplama sürecine başlanmadan gerekli onay ve izinler alınmıştır. Araştırmacılar, verileri toplamak için katılımcı özel eğitim öğretmeni adaylarının akademik danışmanlarından ders programları hakkında ön bilgi almıştır. Tek seferde en fazla katılımcı sayısına ulaşabilmek için duyurular yapılmış ve katılımcıların aynı saatte bir arada olmaları sağlanmıştır. Belirlenen saatte araştırmacılar Metaforik Algı Anketi’ni katılımcılara dağıtmış, çalışma hakkında kısa bir bilgi vermiştir. Katılımcılardan kendilerine sunulan anketi dikkatle incelemeleri, anlamadıkları bir şey varsa sormaları istenmiştir. Katılımcılar tarafından sorulan sorular cevaplanmıştır. Ardından katılımcılardan başkaları ile fikir alışverişi yapmadan, metafor ve gerekçe cümlelerinin her ikisini birlikte, okunaklı biçimde dağıtılan anket formuna yazmaları istenmiştir. Araştırmaya katılmaya gönüllü olmayan katılımcıların anket formunu boş bırakarak teslim edebilecekleri belirtilmiştir.

Verilerin Analizi

Araştırmanın verileri içerik analizi kullanılarak analiz edilmiştir. Bu çalışmada veriler toplandıktan sonra ilk aşamada 1) 107 öğretmen adayının doldurduğu anketler incelenmiş 14’ünün anketi uygun biçimde doldurmadığı anlaşılmış bu anketler analiz dışı bırakılmıştır, 2) Geriye kalan 93 ankete birden başlayarak 93’e kadar numara verilmiştir. İkinci aşamada metaforlar ve temalar belirlenerek kodlamalar yapılmıştır. Bu aşamada 1) Metaforlar belirlenmiş, 2) Temalar belirlenmiş, 3) Metaforların hangi temaya dahil olduğu belirlenmiş ve kodlanmıştır. Üçüncü aşama ise analiz ve yorum aşamasından oluşmuştur. Bu basamakta 1) Geçerlik ve güvenilirlik analizi, 2) Elde edilen verilerin frekanslarının belirlenmesi 3) Elde edilen bulguların yorumlanması yapılmıştır (Büyükalın ve Yaylacı, 2018, s. 679; Dayı vd., 2020, s. 95; Ekici, 2016, s. 755; Yazar vd., 2017, s. 245).

Geçerlik ve Güvenirlik Çalışmaları

Bu çalışmanın geçerlik ve güvenilirliğinin sağlanması için iç ve dış geçerlik çalışmaları yapılmıştır. Çalışmanın dış geçerliği amaçlı örneklem seçimi ile sağlanmıştır (Merriam, 2013, s. 199- 228). İç geçerliğin sağlanması için denetleme tekniği kullanılarak, araştırmada verilerin nasıl toplandığı ve kodlandığı ayrıntılı biçimde açıklanmıştır. Ayrıca veri analizinin başından itibaren çelişkili ve uygun olmayan katılımcı ifadeleri analiz dışı bırakılarak veri toplama aşamasının uygun ve yeterli katılımdan oluşması sağlanmıştır. Bununla birlikte iç geçerliğin sağlanması için iki araştırmacı birbirinden bağımsız olarak kodlamalar yapmış ve kodlamalar tamamlandıktan sonra karşılaştırılmıştır. Bu karşılaştırma sonunda ortaya çıkan kod ve tema

listesine son řekli verilmiřtir. Veri analizinin gvenirliđi; [Grř birliđi / (Grř birliđi + Grř ayrılıđı) x 100] forml ile hesaplanmıřtır (Miles ve Huberman, 1994). Yapılan hesaplama sonunda alıřmanın gvenirliđi %95 olarak hesaplanmıřtır.

Bulgular

Bu arařtırmanın amacı, zel eđitim đretmeni adaylarının ‘‘iř birliđi’’ kavramıyla ilgili geliřtirdikleri metaforları analiz etmektir. Arařtırma kapsamında đretmen adaylarından zel eđitimde iř birliđine ynelik oluřturdukları metafor ve metaforun gerekesini yazılı olarak ifade etmeleri istenmiřtir. Bu blmde zel eđitim đretmeni adaylarının zel eđitimde iř birliđi kavramı iin oluřturdukları metaforlar, metaforların dahil edildiđi temalar ve verilerin frekansları yer almaktadır. alıřmaya katılan zel eđitim đretmeni adaylarının zel eđitimde iř birliđine ynelik oluřturdukları metaforlar ve sıklık sıralamasına gre frekansları Tablo 1’ de yer almaktadır.

Tablo 1. Katılımcıların ‘‘İř Birliđi’’ Kavramı İin Oluřturdukları Metaforlar

Metaforun Sırası	Metafor Adı	f	Metaforun Sırası	Metafor Adı	f
1	Zincir halkası	6	29	Dđn evi	1
2	Yapboz parası	5	30	Fabrika	1
3	Ađacın/ bitkinin kkleri	4	31	Fermuar	1
4	Yapboz	3	32	Futboldaki orta sahalarda	1
5	İnřaat yapmak	3	33	Geometrik řekil	1
6	Zincir	2	34	Gk kuřađı	1
7	Ađa	2	35	İmece	1
8	Aile	2	36	Kale	1
9	Anahtar ve kilit	2	37	Karıncaların kıřa hazırlanması	1
10	Bina	2	38	Kilit tařı	1
11	Diřliler	2	39	Kmr elmas yapmak	1
12	Duvar	2	40	Kpr	1
13	Evin temeli	2	41	Kurufasulye pilav	1
14	Futbol takımı	2	42	Kuř yuvası	1
15	Kan	2	43	Kuřun uması	1
16	Organlar	2	44	Makinanın paraları	1
17	rmcek ađı	2	45	Mekanzima	1
18	Parmaklar	2	46	Merdiven basamakları	1
19	Saat	2	47	Mutualist iliřki	1
20	Tren vagonu	2	48	Mcadele	1
21	Vcut	2	49	rg	1
22	Anne	1	50	řeker	1
23	Arı kovanı	1	51	řirket	1
24	Bal peteđi	1	52	Tahterevalli	1
25	Dađa tırmanmak	1	53	Tekerlek	1
26	Bulunmaz Hint kumařı	1	54	Tereyađlı iskender	1
27	ieđin aması	1	55	Tuz	1
28	Domino tařları	1	56	Dđm	1
Toplam					93

Tablo 1 incelendiđinde katılımcıların toplam 93 grř belirterek, 56 farklı metafor rettikleri grlmektedir. zel eđitim đretmeni adaylarının en sık belirttikleri metaforların ‘‘zincir halkası, yapboz parası, bir ađacın/ bitkinin kkleri, yapboz, bina/ inřaat yapmak olduđu grlmektedir. zel eđitimde iř birliđi kavramı ile en sık benzetilen kavramlar zincir halkası (f= 6) ve yapboz parası olmuřtur (f= 5). Zincir halkası ve yapboz paraları yapı geređi devamlılık arz etmesi gereken, bir tanesinin greve iliřkin iřlevini yerine getirmediđi ya da eksik olduđu zaman btnn eksik alıřmasına ya da hi alıřmamasına neden olabilecek kavramlardır. Bu bađlamda đretmen adaylarının zel eđitimde iř birliđi kavramını zincir halkaları ve yapboz paraları ile iř birliđinde yer alan her bir iřbirliđinin grev ve sorumluluklarını yerine getirmesi, bir paydařın bilgi ya da beceri eksikliđinin tm iřleyiři etkileyebileceđi ile iliřkilendirildiđi sylenebilir. zel eđitim đretmeni adaylarının en sık rettiđi diđer  metafor ise yapboz (f= 4), bir ađacın/ bitkinin kkleri (f= 3), bina/ inřaat yapmak (f= 3) olduđu grlmektedir. Bu metaforlar incelendiđinde ise yapı olarak birden fazla paradan ya da iřten oluřan sađlam, dikkatle planlanması

Tablo 3. Katılımcuların “İř Birliđinin Yapısı” Bakımından Oluřturdukları Metaforlar ve Gerekçeleri

<i>Tema</i>	<i>Metafor ve gerekçesi</i>
İř birliđinin yapısı	K. 1: “Ađaç gibidir, çünkü birçok kiřinin birlikte çalıřması ile olur”
	K. 2: “Yapboz gibidir, çünkü her uzman birbirini tamamlar.”
	K. 10: “Bir bisikletin diřlileri gibidir, çünkü tüm parçalar bir arada hareket ettiđi için çok hızlı yol alınır.”
	K. 11: “Bir dađın zirvesine tırmanmak gibidir, çünkü çevremizdekilerle ne kadar fikir alışveriři yaparsak yaptığımız işte hedeflediğimiz en yüksek yere ulaşmış oluruz.”
	K. 16: “Aile gibidir, çünkü ortak sorumlulukları almak, olumlu ve olumsuz durumları birlikte yüklenmektir.”
	K. 24: “Tahterevallı gibidir, çünkü birinin dengesi diđerinin dengesini sağlar.”
	K. 23: “Gökkuşadı gibidir, çünkü her bir rengin kendine ait güzelliđi ve bu güzelliklerin bütünlüğünden oluşan muhteşem bir birlik vardır.”
	K. 27: “Geometrik şekil gibidir, çünkü bu geometrik şeklin her bir köşesinde farklı bir alan uzmanı olur.”
	K. 18: “Yapboz parçaları gibidir, çünkü parçalar tek başına bir anlam ifade etmezken birleřtirildiğinde anlaşılır olur.”
	K. 19: “Düğün evi gibidir, çünkü herkes bir işi halleder ve güzel bir iş ortaya çıkar.”
	K. 31: “Tren vagonu gibidir, çünkü herkes birbirini izleyerek destekler.”
	K. 36: “Şirket gibidir, çünkü herkes üzerine düşen görevi zamanında ve gerektiđi gibi yapar böylece ilerleme daha hızlı olur. Herkes ortak hareket ettiđi için başarı sağlanır, sorun çıkmaz.”
	K. 44: “Saat gibidir, çünkü akrep olmadan yelkovanın yel kovan olmadan akrebin anlamı olmaz.”
	K. 45: “Bir bina gibidir, çünkü her odanın ayrı bir görevi vardır ama her katın katkısı aynıdır.”
	K. 47: “Örümcek ađı gibidir, çünkü özel eğitime etki eden herkesin etkisi birbirine karmaşık ve katı bir şekilde bağlıdır.”
	K. 53: “İnşaat yapmak gibidir, çünkü bir binanın her bir odasıyla, detayıyla, ayrı ilgilenecek bütüne ulaşmayı gerektirir.”
	K. 6: “Büyük bir mücadele gibidir, çünkü aile, öğretmen, okul çalışanları, öğrenci bir araya gelerek takım halinde en iyisi için çalışır.”
	K. 60: “Parmaklar gibidir, çünkü hepsi birbiriyle bağlıdır ve birlikte hareket ederek bir işi yaparlar. Tek başına hiç birisi bir iş yapamaz.”
	K. 61: “Bina gibidir, çünkü tüm parçalar ortak olarak birleřtiđinde sağlam yapı ortaya çıkar.”
	K. 62: “Zincir halkaları gibidir, çünkü o halkalar ancak birbirine tutunarak güzel bir kolye olabilir. Tek başına bir anlamları yoktur.”
	K. 68: “Zincir gibidir, çünkü devam etmesi gereken ve güçlü olması gereken bir yapısının olması gerekir.”
	K. 81: “Anahtar ve kilit gibidir, çünkü bir bütün halinde birbirini uyumlu tamamlar.”
	K. 88: “Yapboz gibidir, çünkü yapboz bir sürü parçada oluşur. Ve bu parçalar bir araya gelince güzel bir ürün ortaya çıkar.”
	K. 89: “Bir kale gibidir, çünkü birden fazla kiřinin ortak bir amaç doğrultusunda bir araya gelip birbirini desteklemesi ile oluşur.”
	K. 92: “Zincir halkaları gibidir, çünkü bir halka diđer için ön kořuldur. Kolaylařtırıcı etki sağlar.”
	K. 22: “Yapboz parçaları gibidir, çünkü tek başına hiçbir parça anlam ifade etmez. Kalıcılık ve bütünlük iş birliđi ile sağlanabilir.”
	K. 59: “Saat gibidir, çünkü her bir iş birliđi, yardım birbirini etkiler ve adım adım ilerler.
	K. 76: “Yapboz gibidir, çünkü farklı alanların bir arada olmasını gerektiren bir iştir.”
	K. 32: “Düğüm gibidir, çünkü iş birliđi bazen işleri zorlařtıran, engelleyici bir düğüm iken bazen de ipin iğneden çıkmasını engelleyen kolaylařtırıcı ve koruyucu bir düğüm olabilir.”
	K. 80: “Ađaç gibidir, çünkü iş birliđi yapıldığı sürece bilgi alışveriři yardımlařma paylařım olduđu sürece daha verimli ve köklü olarak ilerlemeye devam edecekler.”
K. 67: “Bal peteđi gibidir, çünkü alanında uzmanlaşmış bireylerin deneyimleri ve bilgi birikimleri doğrultusunda ortaya muhteşem bir iş çıkar.”	
K. 90: “Mutualist bir ilişki gibidir, çünkü iş birliđi sonunda herkes mutlu olur.”	

Katılımcuların iş birliđinin yapısına yönelik “yapboz, ađaç, diřliler, bir dađın zirvesine tırmanmak, aile, tahterevallı, gökkuşadı, geometrik şekil, yapboz parçaları, düğün evi, tren vagonu, şirket, saat, bina, örümcek ađı, inşaat yapmak, büyük bir mücadele, parmaklar, zincir halkaları zincir, anahtar ve kilit, zincir, kale, saat, düğüm, bal peteđi” metaforlarını ürettikleri görülmektedir. Üretilen metaforlar ve gerekçeleri ayrıntılı olarak incelendiğinde ise iş birliđinin birçok uzmanın bir arada çalışması, ortaya çıkan sonuçların kalitesi, bir arada çalışmanın hızlı ve etkili sonuçlar vereceđi yönünde gerekçelerle ilişkilendirildiđi görülmektedir. Örneđin bir katılımcı (K. 1) iş birliđine ilişkin “Ađaç gibidir, çünkü birçok kiřinin birlikte çalışması ile olur” şeklinde metafor ve gerekçe belirtirken, başka bir katılımcı (K. 23) “Gökkuşadı gibidir, çünkü her bir rengin kendine ait güzelliđi ve bu güzelliklerin bütünlüğünden oluşan muhteşem bir birlik vardır.” Başka bir katılımcı ise (K. 10) “Bir bisikletin diřlileri gibidir, çünkü tüm parçalar bir arada hareket ettiđi için çok hızlı yol alınır.” ifadesini kullanmıştır. Diđer taraftan bir katılımcının (K. 32) “Düğüm gibidir, çünkü iş birliđi bazen işleri zorlařtıran, engelleyici bir düğüm iken bazen de ipin iğneden çıkmasını engelleyen kolaylařtırıcı ve koruyucu bir düğüm olabilir.” şeklindeki ifadesi iş birliđinin kendi içinde zorlukları olan bir süreçken, bazı durumlarda da zorlukları çözmek için kullanılan bir süreç olduđunu

düşündürmektedir. Katılımcıların “iş birliğini engelleyen faktörler ve iş birliğine yönelik tehditler” oluşturdukları metafor ve gerekçeleri Tablo 4’te yer almaktadır.

Tablo 4. *Katılımcıların “İş Birliğini Engelleyen Faktörler/ İş Birliğine Yönelik Tehditler” Bakımından Oluşturdukları Metafor ve Gerekçeleri*

Tema	Metafor ve gerekçesi
İş birliğini engelleyen faktörler/ iş birliğine yönelik tehditler	K. 8: “Parmaklar gibidir, çünkü parmaklardan birisi işlevini yerine getiremezse, elimizle yapmak istediğimiz işleri tam ve kolay yapamayız.”
	K. 12: “Domino taşları gibidir, çünkü birisi yıkılırsa hepsi yıkılır.”
	K. 13: “Yapboz parçaları gibidir, çünkü bir tanesi eksik olursa yapboz tamamlanamaz.”
	K. 14: “Örgü gibidir, çünkü tüm birimler bir arada çalışmazsa, ilmekler kaçır, ortaya çıkan iş eksik yarım ve bütünleşmemiş olur.”
	K. 20: “Tren gibidir, çünkü bir kişi tüm yükü çeker diğerleri izler.”
	K. 28: Zincirin halkaları gibidir, çünkü içlerinden birisi koparsa o zincir artık işlevine uygun kullanılmaz. Yani özel eğitim öğrenci için başarıya ulaşmaz.
	K. 35: “Zincirin halkaları gibidir, çünkü özel eğitim aile, öğretmen ve çocuktan oluşan bir ekip işidir. Birbirine zincir gibi bağlıdır. Birisi eksik olursa zincir kopar.
	K. 39: “Bir makinanın parçaları gibidir, çünkü bir makinada eksik parça olursa makine çalışmaz eğitimde de eksik kalan görev çocuğun ilerlemesini etkiler.”
	K. 41: Zincirin halkaları gibidir, çünkü hepsi birbiriyle bağlantılıdır. Biri eksik kalırsa özel eğitim zayıf olur.
	K. 42: “Fermuar gibidir, çünkü üyeler birbirlerine bağlı olduklarında bir anlam kazanırlar. Bir taraf eksik olursa her hangi bir sonuç elde edilemez.”
	K. 43: “Bir yapbozun parçaları gibidir, çünkü iş birliği olmadan özel eğitimde bütünlük sağlanmaz. Yapbozun bir parçası olmadan tamamlanamayacağı gibi özel eğitimde de iş birliği olmadan tam verim alınmaz.”
	K. 47: “Zincirin halkaları gibidir, çünkü bir halka kopsa ya da olmasa o zincirde eksiklik olur. Tamir etmek ve kopuk halkanın yerini doldurmak gerekir.”
	K. 48: “Vücut gibidir, çünkü eksiksiz çalışması için en küçük hücreye bile ihtiyaç vardır. Bir bileşende aksaklık çıkarsa bu tüm sistemi etkiler.”
	K. 49: “Dişliler gibidir, çünkü bir arada çalışıldığı için bir çark bozulursa hepsinin çalışması aksar.”
	K. 54: “Bulunmaz Hint kumaşı gibidir, çünkü özel eğitimde iş birliği her öğretmenin başarabildiği bir şey değildir. Her okulda bulunmaz.”
	K. 69: “Vücut gibidir, çünkü katılımcılardan birisi eksik katılım sağladığında ya da aile, okul, öğretmen ya da diğer alan uzmanı çalışmadığında tüm sistem aksar çalışmalar boşa gider.”
	K. 78: “Anahtar ve kilit gibidir, çünkü bütün teçhizatlar tam olmazsa kapı açılmaz.”
	K. 82: “Organlar gibidir, çünkü Bir organ çalışmazsa diğer organları etkiler.”
	K. 83: “İnşaat yapmak gibidir, çünkü bir uzman kendi görevini yapmazsa bina eksik olur. Ve sağlam bir yapı ortaya çıkmaz. Ancak uzmanlar bir araya gelerek iş birliği ile çalıştığında ortaya kaliteli bir iş çıkar.”
K. 93: “Arı kovanı gibidir, çünkü uzmanlardan birisi görevini yapmazsa çözüm üretmede aksamalar olur.”	

Tablo 4 incelendiğinde katılımcıların iş birliğine yönelik tehditler teması altında oluşturdukları metaforların yapboz parçaları, parmaklar, domino taşları, örgü, tren vagonu, zincir halkaları, makine parçaları, fermuar, vücut, dişli, bulunmaz Hint kumaşı, anahtar ve kilit, organlar, inşaat yapmak, arı kovanı olarak sıralandığı görülmektedir. Bu metaforların genel olarak bir ya da birkaç öğeden oluşan kavramlar olduğu görülmektedir. Bu öğelerden bir ya da birkaçının eksikliği ya da çalışmaması durumu bütünü çalışmasını engelleyecek nitelikte olduğu görülmektedir. Nitekim katılımcıların metaforları ve gerekçeleri ayrıntılı olarak incelendiğinde iş birliğinde yer alan işbirlikçi ya da uzmanların eksik çalışması ya da çalışmaması durumunda tüm süreci olumsuz olarak etkileyebileceği yönünde olduğu görülmektedir.

Örneğin bir katılımcı özel eğitimde iş birliğini örgüye benzeterek (K. 14) “Örgü gibidir, çünkü tüm birimler bir arada çalışmazsa, ilmekler kaçır, ortaya çıkan iş eksik yarım ve bütünleşmemiş olur.” şeklinde gerekçe sunmuştur. Başka bir katılımcı ise (K. 83) “İnşaat yapmak gibidir, çünkü bir uzman kendi görevini yapmazsa bina eksik olur ve sağlam bir yapı ortaya çıkmaz. Ancak uzmanlar bir araya gelerek iş birliği ile çalıştığında ortaya kaliteli bir iş çıkar.” şeklinde fikir belirtmiştir. Katılımcılardan birisi ise özel eğitimde iş birliğini yapboz parçaları ile özdeşleştirerek iş birliğinde yer alan paydaşların niteliği ile iş birliğinin kalitesi arasındaki ilişkiye dikkat çekmiştir ve (K. 43) “Bir yapbozun parçaları gibidir, çünkü iş birliği olmadan özel eğitimde bütünlük sağlanmaz. Yapbozun bir parçası olmadan tamamlanamayacağı gibi özel eğitimde de iş birliği olmadan tam verim alınmaz.” şeklinde metafor ve gerekçesini sunmuştur. Başka bir katılımcı ise (K. 54) “Bulunmaz Hint kumaşı gibidir, çünkü özel eğitimde iş birliği her öğretmenin başarabildiği bir şey değildir. Her okulda bulunmaz.” şeklinde metafor üreterek metaforunu iş birliğinin okul ortamı ve öğretmen değişkenleri ile ilişkilendirmiştir. Katılımcıların iş birliğinin önemine yönelik oluşturdukları metafor ve gerekçeleri Tablo 5’te yer almaktadır.

Tablo 5. Katılımcıların “İř Birliđinin Önemi” Bakımından Oluřturdukları Metafor ve Gerekeçleri

Tema	Metafor ve gerekeçesi
İř birliđinin önemi	K. 37: “Bir ağacın kökleri gibidir, çünkü kökler sağlam olmazsa ağaç tutmaz, meyve vermez. İř birliđi olmazsa eğitim yürümez.”
	K. 38: “Bir ağacın kökleri gibidir, çünkü kökleri olmayan ağaç aç ve susuz kalır. İř birliđi olmadan özel eğitim yetersiz kalır.”
	K. 4: “Futboldaki orta sahalar gibidir, çünkü defans ne kadar iyi olursa olsun, forvet ne kadar iyi olursa olsun orta saha olmazsa bağlantı sağlanmaz ve takım başarısız olur.”
	K. 56: “Şeker gibidir, çünkü şeker atmayınca çay nasıl tatsız oluyorsa iş birliđi olmadan da özel eğitimin tadı olmaz”
	K. 52: “Tekerlek gibidir, çünkü motor öğretmen olsa da iş birliđi olmadan ilerleme kat edemeyiz. Sadece öğretmen çalışır. Ama ilerleme olmaz. İlerlemek için iş birliđine ihtiyaç vardır. “
	K. 63: “Evin temeli gibidir, çünkü temel olan iş birliđi olmazsa yapılan her şey desteksizdir. İlk boşlukta yıkılır tüm eğitim işlemi havada anlamsız kalır.”
	K. 30: “Kan gibidir, çünkü kaliteli bir iş birliđi olmazsa kaliteli eğitim de olmaz iş birliđi hayati önem taşımaktadır.”
	K. 25: “Kilit taşı gibidir, iş birliđi olmazsa denge bozulur, eğitimin kıymeti kalmaz.”
	K. 17: “Bir evin duvarları gibidir, çünkü ne kadar kuvvetli olursa özel eğitim o kadar sağlam olur.”
	K. 33: “Anne gibidir, çünkü nasıl anneler bir evde uyum içinde yaşamasını sağlayıp toparlıyor ise özel eğitimde iş birliđi uyumu ve düzeni sağlar.”
	K. 74: “Kural gibidir, çünkü kurallara uyularak toplum daha düzenli olması gerektiđi gibi olur. Özel eğitimde iş birliđi ile her şey daha güzel ve yolunda olur.”
	K. 84: “Kökler gibidir, çünkü toprağın üstünde meyve vermesi için o ağacın toprađa bađlı olması gerekir.”
	K. 34: “Duvar gibidir, çünkü bir yapının temelini oluřturan ve bir arada tutan duvarlar gibi özel eğitimde iş birliđi temeli oluřturur.”
	K. 73: “Dayanacak destek gibidir, çünkü öğretmen kendini yetersiz hissettiğinde ve çocuđa daha çok şey öğretmek istediğinde iş birliđi ile bunların üstesinden rahatlıkla gelir.”
	K. 57: “Evin temeli gibidir, çünkü özel eğitim gerektiren bireylere aile ile iş birliđi yapmak normal gelişim gösteren bireylerin eğitimine göre daha önemlidir.”
	K. 72: “Ağacın kökleri gibidir, çünkü özel eğitimde bütün gelişim alanları desteklenmeden çocuk iyi yetişmez.”
	K. 51: “Tuz gibidir, çünkü olmazsa yapılan eğitim güzel ve verimli olmaz.”
	K. 55: “Kan gibidir, çünkü özel eğitimi kalp olarak düşünürsek iş birliđi kandır. Kalp kan pompalamazsa bir işe yaramaz. Özel eğitimde de iş birliđi olmazsa özel eğitim tek başına yeterli olmaz. İki bir arada ilerlese eğitim sağlıklı olur.”
	K. 85: “Kömürü elmas yapmak gibidir, çünkü öğrenciyi tanıyıp ona uygun öğretim yapılırsa çocuk hayata daha iyi hazırlanır.”

Tablo 5 incelendiğinde katılımcıların “iş birliđinin önemi bakımından” oluřturdukları metaforların “bir ağacın/ bitkinin kökleri, tuz, şeker, tekerlek, futboldaki orta sahalar, evin temeli, kan, kilit taşı, duvar, anne, dayanacak destek, kural, kömürü elmas yapmak” olduđu görülmektedir. Oluřturulan metaforların çoğunluğunun temel özellikleri incelendiğinde, bir sistemin yaşamasını, ayakta durmasını ve devamlılıđını sürdürmesi için gerekli olan kavramlardan oluřtuđu görülmektedir. Örneđin iş birliđinin özel eğitimdeki hayati işlevini belirtmek amacıyla bir katılımcı (K. 30) “Kan gibidir, çünkü kaliteli bir iş birliđi olmazsa kaliteli eğitim de olmaz iş birliđi hayati önem taşımaktadır.” ifadesini kullanırken, başka bir katılımcı (K. 37) “Bir ağacın kökleri gibidir, çünkü kökler sağlam olmazsa ağaç tutmaz, meyve vermez. İř birliđi olmazsa eğitim yürümez.” şeklinde, başka bir katılımcı ise (K. 38) “Bir ağacın kökleri gibidir, çünkü kökleri olmayan ağaç aç ve susuz kalır. İř birliđi olmadan özel eğitim yetersiz kalır.” benzetmesini kullanmıştır. İř birliđinin öğretmen açısından önemini vurgulayan bir katılımcı (K. 73) “Dayanacak destek gibidir, çünkü öğretmen kendini yetersiz hissettiğinde ve çocuđa daha çok şey öğretmek istediğinde iş birliđi ile bunların üstesinden rahatlıkla gelir.” ifadesini kullanırken, başka bir katılımcı ise iş birliđinin çocuk tarafındaki çıktılarına vurgu yaparak (K. 85) “Kömürü elmas yapmak gibidir, çünkü öğrenciyi tanıyıp ona uygun öğretim yapılırsa çocuk hayata daha iyi hazırlanır.” şeklinde metaforunu gerekeçlendirmiştir. Katılımcıların iş birliđinin gereklilikleri bakımından oluřturdukları metafor ve gerekeçleri Tablo 6’da yer almaktadır.

Tablo 6. Katılımcıların “İş Birliğinin Gereklilikleri Bakımından” Oluşturdukları Metafor ve Gerekçeleri

Tema	Metafor ve gerekçesi
İş birliğinin gereklilikleri	K. 3: “İnşaat yapmak gibidir, çünkü işinin ehli elemanlardan oluşmalıdır. Ancak böyle bir takım kaliteli ve sağlam bir ürün ortaya koyabilir.”
	K. 9: “Futbol takımı gibidir, çünkü bireysel olarak çok iyi olsan da başarı için takım halinde hareket etmek gerekir.”
	K. 15: “Fabrika gibidir, çünkü ortaya harika ürünlerin çıkması için fabrikada bulunan tüm makinelerin bir arada çalışması gereklidir. İş birliği ile yapılan işler kısa zamanda güzel bir şekilde ortaya çıkar.”
	K. 71: “Halat çekme oyunu gibidir, çünkü birbirimize destek olursak daha çok ilerleyebiliriz.”
	K. 50: “Yapboz gibidir, çünkü bir parçanın yaptığının anlam kazanması için diğerlerinin onu tamamlaması gerekir.”
	K. 58: “Futbol takımı gibidir, çünkü uyum, azim ve iş birliği olursa başarı kaçınılmaz olur.
	K. 21: “Bir kuşun uçuşu gibidir, çünkü öğretmen bir kuşun bir kanadı ise diğer kanadı da iş birliği sağlayacak arkadaşlarıdır. Hiçbir kuş tek kandi olduğu için ölmez ama uçamaz da. Özel eğitimde de başarı sağlamak için başkalarının iş birliğine ihtiyaç vardır.”
	K. 40: “Bir bitkinin çiçek açması gibidir, çünkü çiçeğin açması için tüm koşulların uygun olması gerekir.”
	K. 46: “İmece gibidir, çünkü öğretmen öğrencinin her an yanında olmayabilir. Hem ailenin hem de yardımcı öğretmenin öğrenciye destek olması gerekir.”
	K. 66: “Mekanizma gibidir, çünkü mesafe kat ederken mekanizmanın bütün parçalarının bir uyum içerisinde çalışması gerekir.”
	K. 91: “Kuru fasulye pilav gibidir, çünkü iş birliği ve özel eğitim birbirinden ayrılmaz. İş birliği olmadan özel eğitim faydalı olmaz.”
	K. 64: “Tereyağlı iskender gibidir, çünkü birbirinden ayrılmazlar birisi eksik olursa tadı hiçbir şeye benzemez.”
	K. 75: “Aile gibidir, çünkü herkes üzerine düşen görevi yapmalıdır.”
	K. 79: “Zincir gibidir, çünkü birbirinden ayrı düşünülmemeyen birbiri ile bağlantılı bir yapıdır. Başarıya ulaşmak için birlikte çalışılması gerekir.”
	K. 86: “Karıncaların kışa hazırlık yapması gibidir, çünkü birlikten kuvvet doğar.”

Tablo 6 incelendiğinde katılımcıların “iş birliğinin gereklilikleri bakımından” “inşaat yapmak, fabrika, futbol takımı, halat çekme oyunu, yapboz, bir kuşun uçuşu, imece, mekanizma, bir bitkinin çiçek açması, kuru fasulye pilav, tereyağlı iskender, aile, zincir, karıncaların kışa hazırlık yapması” metaforlarını ürettikleri görülmektedir. Oluşturulan metaforların ortak özellikleri incelendiğinde bir arada çalışmayı gerektiren, ortak amaç için çalışan, uyum içinde olan ve bir araya geldiğinde anlamlı bütün oluşturan kavramlardan oluştuğu görülmektedir. İş birliğinin gerekliliklerinden sorumluluk paylaşımını bir katılımcı (K. 75) “Aile gibidir, çünkü herkes üzerine düşen görevi yapmalıdır.” şeklinde benzetmiştir. Katılımcılardan bazıları (K. 79): “Zincir gibidir, çünkü birbirinden ayrı düşünülmemeyen birbiri ile bağlantılı bir yapıdır. Başarıya ulaşmak için birlikte çalışılması gerekir.” (K. 9) “Futbol takımı gibidir, çünkü bireysel olarak çok iyi olsan da başarı için takım halinde hareket etmek gerekir.”, (K. 15) “Fabrika gibidir, çünkü ortaya harika ürünlerin çıkması için fabrikada bulunan tüm makinelerin bir arada çalışması gereklidir. İş birliği ile yapılan işler kısa zamanda güzel bir şekilde ortaya çıkar.” şeklinde metafor ve gerekçesini sunarken iş birliğinin başarısı için bir arada çalışmanın gerekliliğine vurgu yapmıştır. Katılımcıların iş birliğinin amaçları bakımından oluşturdukları metafor ve gerekçeleri Tablo 7’de yer almaktadır.

Tablo 7. Katılımcıların “İş Birliğinin Amaçları Bakımından” Oluşturdukları Metafor ve Gerekçeleri

Tema	Metafor ve gerekçesi
İş birliğinin amaçları	K. 5: “Bülbül yuvası gibidir, çünkü özenle birleştirilen malzemeler öğrenciyi geliştirmeyi hedef alır.”
	K. 70: “Şemsiye gibidir, çünkü iş birliği yapmak öğrenciyi yaşayacağı olumsuz durumlardan korur.”
	K. 26: “Merdiven basamakları gibidir, çünkü her biri el birliği ile bireyi yukarı taşımak amacıyla toplanır.”
	K. 29: “Köprü gibidir, çünkü eğer disiplinler arası iş birliği olmazsa öğretmen öğrenciye ulaşamaz, özel eğitim amacına ulaşmaz.”
	K. 7: “Organlar gibidir, çünkü iş birliği yapanlar öğrencinin faydası, rahatı ve başarısı için çalışır.
K. 77: “Bal peteği gibidir, çünkü bütün eğitimciler öğrenciye yeni bilgi ve becerileri öğrettikçe öğrenci gelişir.”	

Tablo 7 incelendiğinde katılımcıların “iş birliğinin amaçları bakımından” oluşturdukları metaforların bülbül yuvası, şemsiye, merdiven, köprü, organlar, bal peteği şeklinde sıralandığı görülmektedir. Katılımcıların ürettiği metaforlar ayrıntılı olarak incelendiğinde koruyucu, geliştirici, ulaştırıcı özelliklere sahip kavramlardan oluştuğu dikkat çekmektedir. Örneğin bir katılımcı iş birliği ile şemsiye arasında benzetim yaparak (K. 70) “Şemsiye gibidir, çünkü iş birliği yapmak öğrenciyi yaşayacağı olumsuz durumlardan korur.” şeklinde metaforunu ve gerekçesini ifade ederken başka bir katılımcı (K. 29) “Köprü gibidir, çünkü eğer disiplinler arası iş birliği olmazsa öğretmen öğrenciye ulaşamaz, özel eğitim amacına ulaşmaz.” ifadesiyle iş birliğinin çocuğa hizmet ulaştırmak için gerekli olduğunu ifade etmiştir. Başka bir

katılımcı ise iş birliğini organlara benzeterek (K. 7) “Organlar gibidir, çünkü iş birliği yapanlar öğrencinin faydası, rahatı ve başarısı için çalışır.” şeklinde gerekçelendirmiştir.

Tartışma, Sonuç ve Öneriler

Bu çalışmada özel eğitim öğretmeni adaylarının özel eğitimde iş birliği kavramına yönelik algılarının, ürettikleri metaforlar yoluyla belirlenmesi amaçlanmıştır. Çalışma sonunda 93 öğretmen adayının özel eğitimde iş birliği kavramı ile 56 farklı metafor arasında benzetme yaptığı, yaptıkları benzetimlerin ise 5 farklı tema altında gruplandırıldığı sonucuna ulaşılmıştır. Araştırmada ilk olarak “Özel eğitim öğretmeni adaylarının “iş birliği” kavramıyla ilgili oluşturdukları metaforlar nelerdir?” sorusuna cevap aranmıştır. Çalışmanın sonunda özel eğitim öğretmeni adaylarının iş birliği kavramını en fazla zincir halkası, yapboz parçası, ağacın/ bitkinin kökleri, yapboz ve inşaat yapmak kavramlarına benzettikleri sonucuna ulaşılmıştır. Katılımcıların ürettikleri metaforlar ve gerekçeleri ayrıntılı olarak incelendiğinde, özel eğitimde iş birliği kavramını devamlılık, sağlamlık, bir yapının ya da sistemin devamı için gerekli olan, bir araya geldiğinde anlamlı bir bütün oluşturan kavramlara benzettikleri görülmüştür.

Alanyazında yapılan çalışmalarda iş birliği kavramı pek çok özellik ve kendine has esasları olan bir kavram olarak tanımlandığı bilinmektedir (Cook ve Friend, 1991, s. 6; Cook ve Friend, 2010, s. 1; Friend ve Cook, 1992). Alanyazın incelendiğinde iş birliği kavramının birden fazla eş işbirliğinin bir amaç doğrultusunda bir araya gelerek gönüllü olarak çalıştıkları ve karar aldıkları etkileşime dayalı bir yaklaşım olarak tanımlandığı görülmektedir. Bunun yanı sıra iş birliğinin oluşması ve devamlılığının sağlanması için paydaşların ortak bir hedef doğrultusunda eşit, gönüllü, paylaşımcı, çalışma ve karar almada ortak sorumluluklar alması (Cook ve Friend, 1991, s. 6; Cook ve Friend, 2010, s. 1; Friend ve Cook, 1992), birden fazla kişi ile etkileşim kurma, etkili problem çözme ve sorumluluk alma gibi becerileri sahip olması gerekmektedir (Thousand vd., 2006, s. 239; Winn ve Blanton, 2005, s. 1). Çalışmaya katılan özel eğitim öğretmeni adaylarının ürettikleri metaforların alanyazında iş birliğinin tanımlanması için kullanılan gereklilik ve esaslarla örtüştüğü söylenebilir.

Çalışmada ikinci olarak özel eğitim öğretmeni adaylarının ürettikleri metaforların ortak özellik bakımından hangi temalar altında toplanmaktadır?” sorusuna cevap aranmıştır. Bu soru doğrultusunda elde edilen bulgular ise çalışmaya katılan özel eğitim öğretmeni adaylarının ürettiği metaforların iş birliğinin yapısı, iş birliğine yönelik tehditler ve iş birliğinin başarısını olumsuz etkileyen etmenler, iş birliğinin önemi, iş birliğinin gereklilikleri ve amacı olmak üzere beş tema altında toplandığını göstermiştir. İkinci amaç doğrultusunda katılımcıların iş birliğinin yapısına yönelik oluşturdukları metaforlar “yapboz, ağaç, dişliler, bir dağın zirvesine tırmanmak, aile, tahterevallı, gökkuşağı, geometrik şekil, yapboz parçaları, düğün evi, tren vagonu, şirket, saat, bina, örümcek ağı, inşaat yapmak, büyük bir mücadele, parmaklar, zincir halkaları zincir, anahtar ve kilit, zincir, kale, saat, düğüm, bal peteği” şeklinde sıralanmıştır.

Katılımcıların iş birliğinin gerekliliklerine ilişkin ise “inşaat yapmak, fabrika, futbol takımı, halat çekme oyunu, yapboz, bir kuşun uçuşu, imece, mekanizma, bir bitkinin çiçek açması, kuru fasulye pilav, tereyağlı iskender, aile, zincir, karıncaların kışa hazırlık yapması” gibi metaforlar oluşturdukları sonucuna ulaşılmıştır. Katılımcıların iş birliğinin kalitesini olumsuz etkileyen ve iş birliğine yönelik tehditlerle ilgili “yapboz parçaları, parmaklar, domino taşları, örgü, tren vagonu, zincir halkaları, makine parçaları, fermuar, vücut, dişli, bulunmaz Hint kumaşı, anahtar ve kilit, organlar, inşaat yapmak, arı kovani” metaforlarını ürettikleri görülmüştür. Bu kavramlar ayrıntılı olarak incelendiğinde birden fazla öğeden oluşan ve öğelerden birinin niteliğinin diğer öğelerin çalışmasını etkileyebilecek yapıda oldukları görülmektedir. Katılımcıların iş birliğinde yer alan işbirlikçi ya da uzmanların eksik çalışması ya da çalışmaması durumunda tüm süreci olumsuz olarak etkileyebileceği yönünde gerekçeler ürettikleri görülmüştür. Alanyazında yapılan çalışmalarda ise iş birliğinin kalitesinin öğretmen ve yardımcı personelin becerilerinden, okulun ve idarecilerin yapısından (Biggs vd., 2016, s. 256), öğretmenlerin ortak bir amacı, felsefeyi ve dili paylaşmalarından (Carter vd., 2009, s. 60), hizmet öncesinde ve sonrasında aldıkları eğitimden (Brownell vd., 2006, s. 169; Lynch vd., 2014, s. 1; Vuran vd., 2017, s. 165; Zagona vd., 2017, s. 163) etkilendiği sıklıkla vurgulanmaktadır. Bunun yanı sıra yapılan çalışmalarda özel eğitim alanında çalışan uzmanların iş birliği becerilerinin nitelik ve niceliğinin uygun olmadığını gösteren çalışmalar da mevcuttur (Elçi, 2019; Yener, 2019). Alanyazında var olan çalışmalar ile bu çalışmadan elde edilen bu sonucun, özel eğitim öğretmeni adaylarının iş birliğine ilişkin bilgi ve becerilerinin artırılması için hizmet öncesi ve hizmet sonrası eğitimlere bir kez daha vurgu yaptığı düşünülmektedir.

Çalışmada katılımcıların bir sistemin yaşamasını, ayakta durmasını ve devamlılığını sürdürmesi için gerekli bir kavram olarak iş birliğini önem bakımından “bir ağacın/ bitkinin kökleri, tuz, şeker, tekerlek, futboldaki orta sahalılar, evin temeli, kan, kilit taşı, duvar, anne, dayanacak destek, kural, kömürü elmas yapmak” metaforlarına benzettikleri sonucuna ulaşılmıştır. Katılımcıların işbirlikçi çalışmalar sayesinde verilecek hizmetlerin daha kaliteli, hızlı ve verimli bir biçimde ulaştırılması açısından önemli olduğuna yönelik gerekçeler sundukları görülmüştür. Katılımcıların bu gerekçeleriyle paralel olarak alanyazında iş birliği doğası gereği kendi içinde zorlukları olan bir süreç olduğu, ancak birden fazla alanda uzmanının bilgi paylaşımını, üretilen çözümlerin birden fazla göz tarafından incelenmesini içerdiği için hata yapma olasılığını düşürdüğü vurgulanmaktadır (Winn ve Blanton, 2005, s. 1). Bu nedenle işbirlikçi yaklaşımların özellikle özel eğitim alanında daha fazla tercih edildiği bilinmektedir (Hunt vd., 2003, s. 315).

Çalışmada son olarak katılımcıların özel eğitimde iş birliğinin amaçlarına yönelik metaforlarının “bülbul yuvası, şemsiye, merdiven, köprü, organlar, bal peteği” şeklinde sıralandığı sonucuna ulaşılmıştır. Katılımcıların gerekçelerinin, iş birliği aracılığı ile çocuğun olumsuz durumlardan korunabileceği, çocuğun hizmet almasının kolaylaşacağı, çocuğun mevcut durumundan daha iyi duruma ulaşacağı şeklinde ifade edildiği görülmüştür. Katılımcıların açıklamalarında çoğunlukla iş birliğinin çocuğa yönelik çözümlere vurgu yaptığı sonucuna ulaşılmıştır. Nitekim alanyazında yapılan çalışmalarda da işbirlikçi yaklaşımları benimseyen okullarda öğrenci başarısının arttığını gösteren çalışmalar mevcuttur (Caron ve McLaughlin, 2002, s. 285; Hunt vd. 2003, s. 315).

Özel eğitim öğretmeni adaylarının özel eğitimde iş birliği kavramına yönelik metaforik algıları, ürettikleri metaforlar yoluyla belirlenmesinin amaçlandığı bu çalışma sonunda 93 öğretmen adayının özel eğitimde iş birliği kavramı ile 56 farklı metafor arasında benzetme yaptığı, yaptıkları benzetimlerin ise 5 farklı tema altında gruplandığı sonucuna ulaşılmıştır. Çalışma sonunda çalışmaya katılan özel eğitim öğretmeni adaylarının iş birliğini en çok yapboz parçaları, yapboz, zincir halkaları, bir bitkinin/ ağacın kökleri ve inşaat yapmaya benzettikleri görülmüştür. Özel eğitim öğretmeni adaylarının ürettiği metafor ve gerekçelerinin özel eğitimin yapısı, gereklilikleri, iş birliğinin kalitesini olumsuz etkileyen etmenler ve iş birliğine yönelik tehditler, iş birliğinin önemi ve amaçlarına yönelik olduğu sonucuna ulaşılmıştır. Katılımcılar yapısı ve gereklilikleri bakımından iş birliğinin en çok birden fazla alan uzmanının bir araya geldiği bir yapı olmasına vurgu yapmışlar, tehdit olarak iş birliğinde yer alan uzmanların nitelik ve performanslarının düşük olmasının diğer uzmanların çalışmasını etkilemesi olarak ifade etmişlerdir. Katılımcılar özel eğitimde iş birliğinin önemini hizmetlerin etkili ve verimli sağlanması için gerekli olması ile açıklarken, amaçlarını ise genellikle çocuğun iletilemesi ile sınırlı tuttıkları sonucuna ulaşılmıştır.

Bu çalışmadaki katılımcılar Gazi Üniversitesi Gazi Eğitim Fakültesi Özel Eğitim Öğretmenliği Lisans Programı dördüncü sınıfa devam eden özel eğitim öğretmeni adayları ile sınırlıdır. Bununla birlikte araştırmadan elde edilen sonuçların çalışmaya katılan 93 özel eğitim öğretmeni adayının görüşleri ile sınırlı olduğu göz önünde bulundurulmalıdır. Daha geniş katılımcı gruplarından elde edilecek sonuçlar her zaman daha önemli ve çeşitli bulgular sağlamak için gereklidir. Bu bakımdan ileride yapılacak çalışmalarda daha geniş katılımcı grupları ile çalışılabilir. Katılımcıların iş birliğine yönelik algıları farklı araştırma yöntemleri ile toplanabilir. Bunun yanı sıra araştırmaya katılan özel eğitim öğretmeni adaylarının iş birliğine ilişkin ders almamış olmamaları da metaforik algılarının çeşitliliğinin anlaşılması bakımından ayrı bir sınırlılık olarak görülebilir. Bu durumda iş birliğine yönelik eğitimler alan ve almayan grupların algılarının karşılaştırılması daha derinlemesine bilgiler sağlanması için gerekli olabilir.

Etik Beyan

“Özel Eğitim Öğretmeni Adaylarının İş Birliğine İlişkin Metaforik Algıları” başlıklı çalışmanın yazım sürecinde bilimsel kurallara, etik ve alıntı kurallarına uyulmuş; toplanan veriler üzerinde herhangi bir tahrifat yapılmamış ve bu çalışma herhangi başka bir akademik yayın ortamına değerlendirme için gönderilmemiştir. Gerekli olan etik kurul izinleri Gazi Üniversitesi Ölçme Değerlendirme Etik Alt Çalışma Grubu 07.04.2020 tarih ve 04 sayılı toplantısında alınmıştır.

Kaynakça

- Akturan, U. ve Esen, A. (2008). Fenomenoloji. T. Baş ve U. Akturan (Ed.) içinde. *Nitel araştırma yöntemleri* (ss. 83-98). Ankara: Seçkin Yayıncılık.
- 573 No’lu Özel Eğitim Hakkında Kanun Hükmünde Kararname. (1997). http://www.resmigazete.gov.tr/arsiv/23011_1.pdf adresinden 18 Ocak 2019 tarihinde erişilmiştir.

- Biggs, E. E., Gilson, C. B. ve Carter, E. W. (2016). Accomplishing more together: Influences to the quality of professional relationships between special educators and paraprofessionals. *Research and Practice for Persons with Severe Disabilities*, 41(4), 256-272.
- Brownell, M. T., Adams, A., Sindelar, P., Waldron, N. ve Vanhover, S. (2006). Learning from collaboration: The role of teacher qualities. *Exceptional Children*, 72(2), 169-185.
- Büyükalın, S. ve Yaylacı, Z. (2018). Normal gelişim gösteren öğrenciler ile kaynaştırma öğrencilerinin sosyal bilgiler kavramına ilişkin metafor algıları. *Özel Eğitim Dergisi*, 19(4), 679.
- Caron, E. A. ve McLaughlin, M. J. (2002). Indicators of beacons of excellence schools: What do they tell us about collaborative practices. *Journal of Educational and Psychological Consultation*, 13(4), 285-313.
- Carter, N., Prater, M. A., Jackson, A. ve Marchant, M. (2009). Educators' perceptions of collaborative planning processes for students with disabilities. *Preventing School Failure: Alternative Education for Children and Youth*, 54(1), 60-70.
- Cerit, Y. (2008). Öğretmen kavramı ile ilgili metaforlara ilişkin öğrenci, öğretmen ve yöneticilerin görüşleri. *Türk Eğitim Bilimleri Dergisi*, 6(4), 693-712.
- Cook, L. Ve Friend, M. (1991). Principles for the practice of collaboration in schools. *Preventing School Failure: Alternative Education for Children and Youth*, 35(4), 6-9.
- Cook, L. ve Friend, M. (2010). The state of the art of collaboration on behalf of students with disabilities. *Journal of Educational and Psychological Consultation*, 20(1), 1-8.
- Dayı, E., Açıkgöz, G. ve Elçi, A. N. (2020). Güzel Sanatlar Eğitimi Bölümü öğretmen adaylarının özel gereksinimli öğrencilere yönelik metaforik algıları (Gazi Üniversitesi örneği). *Ankara Üniversitesi Eğitim Bilimleri Fakültesi Özel Eğitim Dergisi*, 21(1), 95-122.
- Ekici, G. (2016). Öğretmen adaylarının "Bilgisayar" kavramına ilişkin metaforik algıları. *Gaziantep University Journal of Social Sciences*, 15(3), 755-781.
- Elçi, A. N. (2019). *Özel eğitim okul ve sınıflarında branş derslerinin yürütülmesinde özel eğitim ve branş öğretmenleri arasındaki iş birliği çalışmalarının incelenmesi* (Yüksek Lisans Tezi). Gazi Üniversitesi Eğitim Bilimleri Enstitüsü, Ankara.
- Friend, M. ve Cook, L. (1992). *Interactions: Collaboration skills for school professionals*. Longman Publishing Group, 95 Church Street, White Plains, NY 10601.
- Gürgür, H. ve Uzuner, Y. (2010). Kaynaştırma sınıfında iş birliği ile öğretim uygulamalarına bakışın fenomenolojik analizi. *Matrix*, 5(2), 15-27.
- Hamilton-Jones, B. M. ve Vail, C. O. (2014). Preparing special educators for collaboration in the classroom: Pre-service teachers' beliefs and perspectives. *International Journal of Special Education*, 29(1), 76-86.
- Hunt, P., Soto, G., Maier, J. ve Doering, K. (2003). Collaborative teaming to support students at risk and students with severe disabilities in general education classrooms. *Exceptional Children*, 69(3), 315-332.
- İş birliği. (t.y.) <http://www.tdk.gov.tr/index.php> adresinden 22 Nisan 2019 tarihinde erişilmiştir.
- İş birliği. (t.y.) www.wikipedia.org adresinden 22 Nisan 2019 tarihinde erişilmiştir.
- Lynch, D., Madden, J. ve Knight, B. A. (2014). Harnessing professional dialogue, collaboration and content in context: An exploration of a new model for teacher professional learning. *International Journal of Innovation, Creativity and Change*, 1(3), 1-15.
- Mandel, C. J. ve Fiscus, E. D. (2002). *Bireyselleştirilmiş eğitim programlarının geliştirilmesi BEP (2. Baskı)* (G. Akçemete Ed. Çeviri, H. G Şenel, E. Tekin). Ankara. Kişisel Yayın Evi.
- Martinez, M. A., Saudela, N. ve Huber, G.L. (2001). Metaphors as blueprints of thinking about teaching and learning. *Teaching and Teacher Education*, 17, 965-977.
- Merriam, S. B. (2013). Nitel araştırma. *Desen ve uygulama için bir rehber*. (Çev. Editörü: Selahattin Turan, Çev. Dinç, E.) içinde (ss. 199-228). Ankara: Nobel Akademik Yayıncılık.
- Miles, M. B. ve Huberman, A.M. (1994). *Qualitative data analysis*. Thousand Oaks, CA: Sage.
- Tamimi, Y. (2005). *Örgüt kültürünün metaforlarla analizi*. (Yüksek Lisans Tezi). Osmangazi Üniversitesi. Eskişehir.
- Thousand, J. S., Villa, R. A. ve Nevin, A. I. (2006). The many faces of collaborative planning and teaching. *Theory into Practice*, 45(3), 239-248.
- Vuran, S., Bozkuş-Genç, G. ve Sani-Bozkurt, S. (2017). İş birliği ile bireyselleştirilmiş eğitim programı geliştirme süreci: Durum çalışması. *Ankara Üniversitesi Eğitim Bilimleri Fakültesi Özel Eğitim Dergisi*, 18(2), 165-184.
- Winn, J. ve Blanton, L. (2005). The call for collaboration in teacher education. *Focus on Exceptional Children*, 38(2), 1-12.
- Yazar, T., Özekinci, B. ve Lala, Ö. (2017). Öğretmen ve okul yöneticilerinin değerler eğitimi kavramına ilişkin metaforik algıları. *Eğitimde Nitel Arařtırmalar Dergisi - Journal of Qualitative Research in Education*, 5(3), 245-269.
- Yener, C. (2019). *Kaynaştırma öğrencileri ile çalışma yapan uzmanlar arasındaki BEP sürecindeki iş birliğinin uzman ve aile görüşlerine dayalı olarak belirlenmesi*. (Yüksek Lisans Tezi). Gazi Üniversitesi Eğitim Bilimleri Enstitüsü.
- Zagona, A. L., Kurth, J. A. ve MacFarland, S. Z. (2017). Teachers' views of their preparation for inclusive education and collaboration. *Teacher Education and Special Education*, 40(3), 163-178.

EXTENDED ABSTRACT

Collaboration is a concept that special education teachers and preservice special education teachers develop as a result of certain training and experiences with the help of their own skills and abilities (Biggs et al., 2016; Brownell et al., 2006, p. 169). In addition, when teachers and other field experts have similar perspectives (Gürgür, & Uzuner, 2010, p. 15) and are able to discuss their opinions openly, this affects the attitudes of teachers towards collaboration (Lynch et al., 2014, p. 1). Furthermore, studies have indicated that when preservice teachers are provided with the appropriate training, their knowledge and skill levels on collaboration would increase (Biggs et al., 2016; Brownell et al., 2006, p. 169; Hamilton et al., 2013, p. 76; Vuran et al., 2017; Zagona et al., 2017, p. 163). This study examined the perception of pre-service special education teachers in relation to collaboration. The basic perceptions of the preservice special education teachers who participated in the study constituted a matter of curiosity due to the fact that they had not received training on collaboration in special education and they were in their senior years. Collaboration is defined as a concept that has many features and unique principles, and cannot be explained easily (Cook & Friend, 1991, p. 6; Cook & Friend, 2010, p. 1; Friend & Cook, 1992). Therefore, in terms of understanding their perspectives, it may be useful for the preservice special education teachers to explain their perceptions of collaboration with the help of metaphors. Considering the fact that the preservice teachers who participated in the study were in their senior years and would start their profession soon, the results that could be obtained as a result of determining their perceptions of collaboration are believed to be useful in terms of developing suggestions for preservice and in-service training programs on this subject. In addition, it is believed that the results obtained from the study would provide qualified data to the literature.

The purpose of this study is to analyze the metaphors developed by preservice special education teachers regarding the concept of "collaboration". In this context, answers to the following questions were sought:

1. What are the metaphors of preservice special education teachers regarding the concept of "collaboration"?
2. What are the themes that the identified metaphors could be collected in terms of their common characteristics?

The research pattern is a model of phenomenology, which is one of the qualitative research models. Phenomenology pattern is used to reveal common practices and to define and explain the meanings/facts created by the participants (Akturan, & Esen, 2008, p. 83-98). The "Metaphoric Perception Survey" was created by the researchers, which was similar to the studies conducted in the literature (Büyükalın, & Yaylacı, 2018, p. 679; Dayı, Açıkgöz, & Elçi, 2020, p. 95; Ekici, 2016, p. 755; Yazar et al., 2017, p. 245). In the survey, there was a semi-structured question in the form of "Collaboration in special education is like; because.....". The data of the study were collected from the senior year students enrolled at the special education department of Gazi University, Gazi Education Faculty. The study enrolled 107 participants and used a metaphorical perception survey.

The data collection process began after obtaining the necessary ethical approvals. In order to collect the data, the researchers received preliminary information about the curriculum from the academic advisors of the participating preservice teachers. Announcements were made to reach the maximum number of participants at once and it was ensured that all participants were together at the same time. The first and second researchers collected the data of the study by administering the "Metaphoric Perception Survey" to the participants at the specified time. During the data collection phase, data were collected from 107 participants, and 14 surveys were excluded from the analysis because they did not receive proper responses. Data from the remaining 93 surveys were analyzed by using content analysis.

It was concluded that the participants created 56 different metaphors. The concepts that were most frequently associated with the concept of collaboration in special education were the chain link ($f= 6$) and puzzle piece ($f= 5$). The other three most common metaphors created by the preservice special education teachers were observed to be puzzle ($f= 4$), roots of a tree/plant ($f= 3$), and building/construction ($f= 3$). The frequency was found to be 2 for the 16 metaphors created by the participants (building/construction, chain, tree, family, key and lock, building, gears, wall, foundation of the house/building, football team, blood, organs, spider web, fingers, clock, train/train wagon, body). The frequency was found to be 1 for the last 24 metaphors produced by the participants (mother, beehive, honeycomb, climbing a mountain,

rare Indian fabric, flowering, domino stones, knot, bridge, dry beans and rice, birds nest, flying bird, parts of a machine, mechanism, stair steps, mutual relationship, struggle, knitting, sugar, company, seesaw, wheel, iskender kebab with butter, salt). According to the results of the study, it was seen that the metaphors of the participants could be collected under 5 different themes. In order of frequency these themes were as follows: in terms of the structure of the collaboration (f=33, 35.48%), in terms of the threats to collaboration and factors that affect its success negatively (f=20, 21.5%), in terms of the importance of collaboration (f=19, 20.43%), in terms of the requirements of collaboration (f=15, 16.12%), and in terms of the purpose of collaboration (f= 6, 6.45%).

According to the definitions and explanations regarding the characteristics of collaboration, collaboration is perceived as a process in which multiple cooperators gather for a common purpose, share resources, and knowledge together and equally to achieve their purpose and undertake the responsibilities of the decisions and consequences together (Cook, & Friend, 1991, p. 6; Cook, & Friend, 2010; Friend, & Cook, 1992). The concept of collaboration is observed to be an interactive approach, in which multiple cooperators gather to work on a voluntary basis and take decisions for a purpose. In addition, in order collaboration to be ensured and sustained, stakeholders should take common responsibilities to work and make decisions on the equal, voluntary and participative basis (Cook, & Friend, 1991, p. 6; Cook, & Friend, 2010; Friend, & Cook, 1992), and possess the skills of interaction with multiple people, effective problem solving and taking responsibilities (Thousand et al. 2006; Winn & Blanton, 2005). It was seen that the results obtained from the study and the results of the studies in the literature on collaboration had similar structures.

In the study, it was observed that the preservice special education teachers associated collaboration most frequently with puzzle pieces, puzzles, chain links, roots of a plant/ tree, and construction. It was concluded that the metaphors created by preservice special education teachers and their reasons were related to the structure and requirements of collaboration, factors affecting its quality, threats to collaboration, the importance and the purpose of collaboration. Participants highlighted the structure in which several field experts come together; and in terms of threats, they expressed the influence of low-performing and unqualified experts on the work of other experts during the collaboration. Participants described the importance of collaboration in special education by mentioning its necessary to ensure effective and productive services and their expressions about the purpose of the collaboration was generally limited to the improvement of the child.

21. Yüzyıl Becerileri Konusunda Arařtırma Eğilimleri: 2000-2020 (Ocak Ayı)

Fatih KALEMKUŞ¹ ve Müzeyyen BULUT ÖZEK²

Öz

Bu arařtırmanın amacı, 21. yüzyıl becerileri konusunda 2000 ve 2020 (Ocak ayı) yılları arasında yapılan arařtırmaların farklı deęişkenler açısından eğilimlerini belirlemektir. Arařtırmada nitel arařtırma yöntemlerinden doküman incelemesi kullanılarak içerik analizi yapılmıştır. Tez, bildiri veya makalelerin 21. yüzyıl becerileri, 21. yy becerileri veya 21st century skills kelimelerini içermesi, öğrenme-öğretme ortamlarında öğretmen veya öğrencileri kapsamaya ya da ders müfredatları üzerine gerçekleştirilen çalışmalar olması, yayınların erişilebilir olması ve 2000-2020 (Ocak ayı) yılları arasında yayınlanması arařtırmanın ölçütü olarak belirlenmiş ve bu kapsamda 115 çalışmaya ulaşılmıştır. Arařtırmaların çoğunluęuna erişim sağlanmış, ulaşılamayanlar arařtırmaya dâhil edilmemiştir. Arařtırma sonucunda, incelenen arařtırmaların çoğunlukla 2019 yılında yayınlandığı, arařtırmaların çoğunlukla nicel yöntem ve tarama modeli kullanılarak yürütüldüğü belirlenmiştir. Bunun yanı sıra arařtırmaların çoğunlukla makale olarak gerçekleştirildiğı, arařtırma konusunu öğrenen ve öğretenlerin 21. yüzyıl becerilerinin oluşturduğı belirlenmiştir. Ayrıca arařtırmaların örneklem grubunu ve örneklem sayısını çoğunlukla öğretmen adaylarının oluşturduğı söylenebilir. Gelecekte konu ile ilgili yapılacak arařtırmaların ilkokul, ortaokul ve lise öğrencileri üzerinde yoğunlaşması gerektiğı ve öğrenme/öğretme süreçlerinde kullanılan yöntem ve tekniklerin öğrencilerin 21. yüzyıl becerilerinin gelişimine etkisinin arařtırılması yeni bir arařtırma konusu olarak önerilebilir.

Anahtar Kelimeler: 21. Yüzyıl Becerileri, Arařtırma Eğilimleri, 21. Yüzyıl Becerilerinde Eğilimler

Research Trends of the 21th Century Skills: 2000-2020 (January)

Abstract

The aim of this study is to determine the trends of the researches conducted in the 21st century skills between 2000 and 2020 (January) in terms of different variables. The content analysis of this study was carried out using document analysis, one of the qualitative research methods. Research criteria have been defined as: theses, papers or articles that include the words "21st century skills", include teachers or students in the teaching and learning environment, or study the course curriculum, make publications available and publish them between 2000 and 2020 (January). In this context, 115 studies have been conducted. Access to the majority of the research has been provided, and those who cannot be reached are not included in the research. As a result of the research, it was determined that the investigated studies were mostly published in 2019, and the researches were mostly carried out by using the quantitative method and survey model. In addition, it has been determined that researches are mainly conducted in the form of articles, and the skills of the 21st century of those who study and teach the subject of research were found. In addition, it can be said that the research sample consists mainly of candidate teachers. The impact of teaching / learning methods and techniques on the development of 21st century skills in students can be proposed as a topic for new research in order to focus future research on secondary, primary and high school students.

Key Words: 21st Century, Research Trends, 21st Century Skills Trends

Atıf İçin / Please Cite As:

Kalemkuş, F. ve Bulut Özek, M. (2021). 21. yüzyıl becerileri konusunda arařtırma eğilimleri: 2000-2020 (ocak ayı). *Manas Sosyal Arařtırmalar Dergisi*, 10(2), 878-900.

Geliş Tarihi / Received Date: 28.07.2020

Kabul Tarihi / Accepted Date: 14.01.2021

¹ Doktora Öğrencisi - Fırat Üniversitesi Eğitim Bilimleri Enstitüsü, Bilgisayar ve Öğretim Teknolojileri Eğitimi Anabilim Dalı, kalemkus@gmail.com

 ORCID: 0000-0001-7218-955X

² Dr. Öğr. Üyesi - Fırat Üniversitesi, Eğitim Fakültesi, Bilgisayar ve Öğretim Teknolojileri Eğitimi Bölümü, mbozek@firat.edu.tr

 ORCID: 0000-0001-7594-8937

Giriř

Toplumların, hızlı dönüşüme neden olan teknolojik gelişmelere paralel olarak her geçen gün günlük yaşamdan iş hayatına kadar hemen her alanda önemli derecede değişimlere maruz kaldığı söylenebilir. Teknolojinin hızla gelişmesi ile birlikte yaşadığımız yüzyılda dönüşüm döngü halinde sürekli bir hale gelmiştir (Castells, 2010, s. 93). Toplum içinde önemli değişimlere neden olan gelişmelerin başında da bilgi teknolojileri gelmektedir (Akkoyunlu, 1995, s. 105). Bilgi teknolojilerinin gelişimiyle birlikte bireylerin iş hayatlarında, eğitim hayatlarında ve günlük yaşamlarında yeniliklerden faydalanabilmeleri için yeni beceriler edinme ihtiyacı ve yeni konular tartışmaya açılmıştır (Aksoy, 2012, s. 402). Dolayısıyla toplumları oluşturan bireylerin, iş dünyasının ihtiyaçlarını karşılayabilme ve günlük yaşamlarını kolaylaştırabilme becerileri kazanabilmeleri dijital çağın en önemli sorunlarından biri olmuştur (Trilling ve Fadel, 2009, s. 25). Teknolojik gelişmelerle birlikte sürekli olarak dönüşüm sağlayan 21. yüzyılda, bireylerin bu dönüşümlere ayak uydurabilmeleri için öğrenme ihtiyaçlarının ve güdülerinin hem aktif olması hem de karşılanması gerekmektedir (Medel-Añonuevo vd, 2001, s. 10). Dolayısıyla bireylerin hem bireysel yaşam standartlarını arttırabilmeleri hem de yaşadıkları topluma daha fazla katkı sağlayabilmelerinin çağın gerektirdiği bilimsel ve teknolojik gelişmelere uyumları ile mümkün olabileceği söylenebilir. Ayrıca bir çağın kendinden önceki çağa kıyasla oldukça değişiklik gösterdiği ve geliştiği düşünüldüğünde farklı çağlarda yaşayan bireylerin de farklı becerilere sahip olması gerekmektedir. Bu nedenle 21. yüzyılda bulunan bireylerin sahip olması gereken becerilerin 20. yüzyılda bulunan bireylerden beklenen becerilere göre daha üst düzeyde olması beklenebilir. Değişen ve gelişen dünyada her geçen yüzyıl becerilerinin gelecek yüzyıl becerileri için temel olacağı fakat bu becerilerin sonraki yüzyıllarda yeterli olmayacağı ve yeni becerilerin kazanılması gerekeceği söylenebilir. Polat (2006, s. 260)'a göre teknoloji çağında bilgiye ulaşma, bilgiyi kullanma, yeni bilgi ortaya koyma ve üretilen bilginin paylaşılmasında geleneksel yöntemlerden farklı olarak yeni becerilere ihtiyaç duyulmaktadır. Bu durum toplumlardaki ekonomik rekabetin artmasına, hızlı küreselleşmeye, bilimsel yeniliklere ve istihdam taleplerine uyum sağlayabilmek ve toplumsal ihtiyacı karşılayabilmek için gerekli olan becerilerin yeniden belirlenmesine neden olmuştur (Wilmarth, 2010, s. 91). 21. yüzyıl becerilerinin belirlenmesine yönelik olarak aralarında American Association of School Librarians, National Education Association gibi derneklerin ve Lego, Microsoft, Pearson, ETS, İntel, HP, Dell, Apple, Crayola, Cisco gibi eğitim ile ilgili şirketlerin bulunduğu 32 üyeli bir "21 Yüzyıl Becerileri" ortak çalışma grubu 2010 yılında bir araya gelerek ayrıntılı bir araştırma ile "21. Yüzyıl Öğrenme Çerçevesi" belirlenmiştir (Department of Defense Education Activity-DODEA-, 2014). 21. yüzyıl öğrenme çerçevesi doğrultusunda P21(2009) tarafından belirlenen 21. yüzyıl becerileri, Tablo 1'de görüldüğü gibi öğrenme ve yenilikçilik becerileri, yaşam ve kariyer becerileri ve bilgi, medya ve teknoloji becerileri olmak üzere üç ana tema ve her bir temanın altında farklı beceri grupları olarak belirlenmiştir.

Literatürde 21. yüzyılda bireylerin kazanmaları gereken becerilere yönelik birçok tanım ve açıklama bulunmasına (Assessment and Teaching of 21st Century Skills Framework [ATC21S], 2010; Avrupa Birliği [AB], 2007; Dearing, 1997; EnGauge, 2003; International Society for Technology in Education National Educational Technology Standards [ISTE], 2019; Koenig, 2011; Lai ve Viering, 2012; Milli Eğitim Bakanlığı [MEB], 2011; National Research Council [NRC], 2006; Phoenix Üniversitesi, 2011; World Economic Forum [WEF], 2016) rağmen Partnership for 21st Century Skills (P21, 2009) tarafından açıklanan becerilerin genel kabul gördüğü söylenebilir. P21 (2009)'e göre bireylerin günümüz dönüşümlerine ayak uydurabilmeleri için kazanmaları gereken beceriler Tablo 1'de verilmiştir.

Tablo 1. 21. Yüzyıl Becerileri (P21, 2009)

<i>Öğrenme ve Yenilikçilik Becerileri</i>	<i>Bilgi, Medya ve Teknoloji Becerileri</i>	<i>Yaşam ve Kariyer Becerileri</i>
Yaratıcılık	Bilgi okuryazarlığı	Esneklik
Yenilikçilik	Medya okuryazarlığı	Uyum
Eleştirel düşünme	Teknoloji okuryazarlığı	Girişimcilik
Problem çözme		Öz yönetim
İletişim		Sosyal beceriler
İşbirliği		Verimlilik
		Hesap verebilirlik
		Liderlik
		Sorumluluk

Tablo 1 incelendiğinde bireylerin sahip olmaları gereken becerilerin hem bireysel gelişimlerine hem de toplumsal yaşamlarına yönelik gelişimlerini kapsadığı söylenebilir. Çünkü iş dünyası, siyaset ve toplumun refahını etkileyen tüm alanlarda bireylerin 21. yüzyıl becerilerine sahip olmaları oldukça önemli görülmektedir (NRC, 2012, s. 227). Dolayısıyla Tablo 1’de belirtilen üç ana beceri dijital çağda teknolojik gelişmelerden ve diğer bilimsel yeniliklerden etkilenerek sürekli değişim göstererek yenilenmektedir (Trilling ve Fadel, 2009, s. 24).

Öğrenme ve Yenilikçilik Becerileri

Yaratıcılık, yenilikçilik, eleştirel düşünme, problem çözme, iletişim ve işbirliği becerilerini kapsayan öğrenme ve yenilikçilik becerileri, bilgi ve beceri ile yenilenme ve öğrenmeyi öğrenme olarak iki kategoride becerileri gerekli kılmaktadır (P21, 2009). Bu açıklama neticesinde 21. yüzyıl bireylerinin bilgiye ulaşma, bilgiyi yapılandırma, yenilikleri takip ederek performanslarını ortaya koyabilmelerinin gerekli olduğu söylenebilir.

Bilgi, Medya ve Teknoloji Becerileri

Bilgi okuryazarlığı, medya okuryazarlığı ve teknoloji okuryazarlığı becerilerini kapsayan bilgi, medya ve teknoloji okuryazarlığı becerileri, bilgiyi merak etme, medyayı akıcı kullanma, teknoloji ile kurgulanmış öğrenme becerilerinden oluşmaktadır (Trilling ve Fadel, 2009, s. 25). Dolayısıyla 21. yüzyılda medya ve teknoloji okuryazarlık becerilerine sahip bireylerin bilgiye ulaşmada ve günlük yaşamlarında teknolojik yenilikleri ve medyayı takip edebilmeleri ve etkili kullanabilmeleri gerekmektedir.

Yaşam ve Kariyer Becerileri

Esneklik, uyum, girişimcilik, öz yönetim, sosyal beceriler, verimlilik, hesap verebilirlik ve liderlik becerilerini kapsayan kariyer ve yaşam becerileri, bireylerin meslek hayatlarına hazır olma ve kariyer planlarını meslek hayatının bir parçası olarak görüp bireysel gelişimlerine önem vermeleridir (Trilling ve Fadel, 2009, s. 26). Bu nedenle dijital çağdaki bireylerin çeşitli meslek gruplarına uyum sağlayabilmeleri için bireysel gelişimlerini devamlı sürdürmeleri ve sosyal ortamlara uyum sağlayabilmelerinin gerekli olduğu düşünülebilir.

Literatür incelediğinde 21. yüzyıl becerileri konusunda ülkemizde ve dünyadaki araştırma eğilimlerinin incelendiği, çalışmaları daha ayrıntılı ve bütüncül şekilde değerlendirebilecek araştırmalara ihtiyaç duyulduğu görülmektedir. Bu araştırma ile 21. yüzyıl becerileri konusunda yapılan araştırmaların farklı değişkenlerin eğilimlerine göre belirlenerek bundan sonraki araştırmalara yön verilmesi amaçlanmaktadır. Bu araştırma ile aşağıdaki genel amaç ve alt amaçlara ulaşılması planlanmaktadır.

Genel Amaç

21. yüzyıl becerileri ile ilgili çalışmaların farklı değişkenlerin eğilimlerine göre dağılımı nedir?

Alt Amaçlar

1. 21. yüzyıl becerileri ile ilgili çalışmaların türlerine göre dağılımı nedir?
2. 21. yüzyıl becerileri ile ilgili çalışmaların yayınlandığı yıllara göre dağılımı nedir?
3. 21. yüzyıl becerileri ile ilgili çalışmaların yayınlandığı kaynaklara göre dağılımı nedir?
 - a. 21. yüzyıl becerileri ile ilgili tezlerin üniversitelere göre dağılımı nedir?
 - b. 21. yüzyıl becerileri ile ilgili Türkiye’de ulaşılan makalelerin yayınlandığı dergilere göre dağılımları nedir?
 - c. 21. yüzyıl becerileri ile ilgili yurtdışında ulaşılan makalelerin yayınlandığı dergilere göre dağılımları nedir?
 - d. 21. yüzyıl becerileri ile ilgili ulaşılan bildirilerin yayınlandığı kongrelere / konferanslara göre dağılımları nedir?
4. 21. yüzyıl becerileri ile ilgili çalışmaların araştırma konularına göre dağılımı nedir?
5. 21. yüzyıl becerileri ile ilgili çalışmaların yöntemlerine göre dağılımı nedir?
6. 21. yüzyıl becerileri ile ilgili kullandıkları desen/ yöntem/analizlerine göre dağılımları nedir?
7. 21. yüzyıl becerileri ile ilgili çalışmaların örneklem gruplarına dağılımı nedir?
8. 21. yüzyıl becerileri ile ilgili çalışmaların örneklem sayılarına göre dağılımı nedir?
9. 21. yüzyıl becerileri ile ilgili çalışmaların kullanılan veri toplama araçlarına göre dağılımı nedir?
10. 21. yüzyıl becerileri ile ilgili çalışmaların amaçlarına göre dağılımı nedir?
11. 21. yüzyıl becerileri ile ilgili çalışmaların bulgularına göre dağılımı nedir?

Yöntem

Bu arařtırma nitel arařtırma yöntemlerinden doküman incelemesi ile yürütülmüřtür. Doküman incelemesi, arařtırılması planlanan olaylar ya da olgularla ilgili verileri kapsayan yazılı öğelerin analiz edilmesinde kullanılır (Şimşek, 2009, s. 42). Arařtırmada tarama desenlerinden boylamsal tarama deseni kullanılmıřtır. Boylamsal tarama deseni, arařtırmaların eğilimini belirlemek, ortak özelliđi olan bir grubu incelemek ya da aynı kiřilerin zamana bađlı deđiřimlerini, eğilimlerini arařtırmak amacıyla yapılır (Büyükoztürk, Kılıç Çakmak, Akgün, Karadeniz ve Demirel, 2015). Ulařılan her bir arařtırma betimsel yaklařım çerçevesinde içerik analizine tabi tutulmuřtur. İçerik analizi, metinler içerisinde iřaretlerin sınıflandırılmasıyla belirli kurallar dođrultusunda iřaretlerin içerdiđi muhakemelerin arařtırmacılar tarafından bilimsel bir rapor olarak deđerlendirilmesidir (Janis, 1949, s.72).

Verilerin Toplanması

Verilerin toplanmasında amaçsal örnekleme yönteminden yararlanılmıřtır. Amaçsal örnekleme, arařtırmanın amacına bađlı olarak bilgi açısından zengin durumların seçilerek derinlemesine arařtırma yapılmasına olanak tanımaktadır (Büyükoztürk vd., 2015). Amaçsal örnekleme yöntemlerinden ölçüt örnekleme göz önünde bulundurularak örnekleme seçimine gidilmiřtir. Ölçüt örnekleme, bir arařtırmada gözlem birimleri belli niteliklere sahip kiřiler, olaylar, nesnelere ya da durumlardan oluşabilmektedir (Büyükoztürk vd., 2015). Dolayısıyla verilerin toplanmasında belli ölçütler göz önünde bulundurularak örnekleme seçimine gidilmiřtir. Arařtırmaya dâhil edilecek çalıřmaları belirlemek için Yüksek Öğretim Kurumu (YÖK) ulusal tez arama merkezi, Ulusal Akademik Ađ ve Bilgi Merkezi (ULAKBİM), Educational Resource Information Center (ERIC), SOBIAD, Türk Eğitim İndeksi, Google Scholar, ScienceDirect ve Web of Science (SCI) veri tabanlarından çalıřmanın bařlığında “21. yüzyıl becerileri”, “21. yy becerileri” ve “21st century skills” ifadeleri kullanılarak tarama yapılmıřtır. Tez, bildiri veya makalelerin 21. yüzyıl becerileri, 21. yy becerileri veya 21st century skills kelimelerini içermesi, öğrenme-öğretme ortamlarında öğretmen veya öğrencileri kapsamaya ya da ders müfredatları üzerine gerçekleştirilen çalıřmalar olması, yayınların erişilebilir olması ve 2000-2020 (Ocak ayı) yılları arasında yayınlanması arařtırmanın ölçütü olarak belirlenmiřtir. 21. yüzyıl becerileri ile ilgili olan fakat eğitim alanında gerçekleştirilmemiş çalıřmalar ve erişim kısıtlılıđı bulunan arařtırmalar arařtırmaya dâhil edilmemiřtir. Makale olarak yayınlanan doktora ya da yüksek lisans tezleri bu arařtırmada tez türü olarak deđerlendirilmiřtir.

Verilerin Analizi

Arařtırma sonucunda elde edilen veriler içerik analizi ile analiz edilmiřtir. İçerik analizi, belirli kurallara dayalı kodlamalarla bir metnin bazı sözcüklerinin daha küçük içerik kategorileri ile özetlendiđi sistematik, yenilenebilir bir tekniktir (Büyükoztürk vd., 2015). 2000-2020 (Ocak ayı) yılları arasında eğitim alanında 21. yüzyıl becerilerine yönelik gerçekleştirilmiş olan toplam 115 çalıřmaya ulařılmıřtır. İçerik analizine dâhil edilen çalıřmalar A1, A2...A113 řeklinde Microsoft Excel paket programında kodlanarak analize tabi tutulmuřtur.

Bulgular

Arařtırmaların Türlerine Göre Dađılımları

İncelenen arařtırmaların türlerine göre dađılımları Grafik 1’de verilmiřtir. Buna göre en çok arařtırmanın makale olarak yayımlandıđı ve bunu yüksek lisans tezleri ve bildirilerin izlediđi belirlenmiřtir.

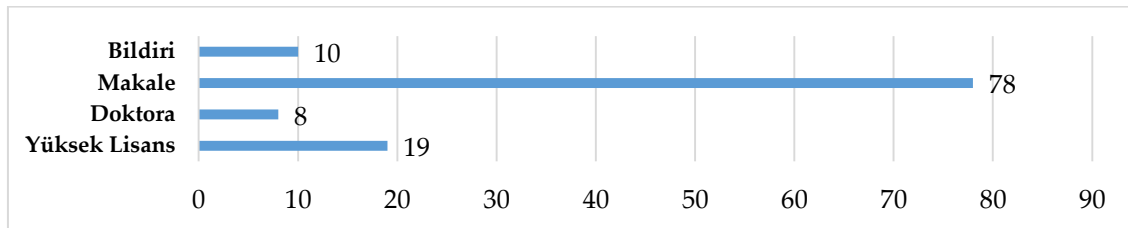

Grafik 1. Arařtırmaların Türlerine Göre Dađılımları

Araştırmaların Yıllara Göre Dağılımları

İncelenen araştırmaların yıllara göre dağılımları Grafik 2’de verilmiştir. Buna göre en çok araştırmanın 2019 yılında yayınlandığı ve bunu 2018 ve 2016 yıllarının izlediği tespit edilmiştir. Bunun yanı sıra 2015 yılından itibaren yıllara göre önemli derecede artışların olduğu görülmektedir. Bunun 21. yüzyıl becerileri konusunun güncel bir konu olmasından kaynaklandığı söylenebilir.

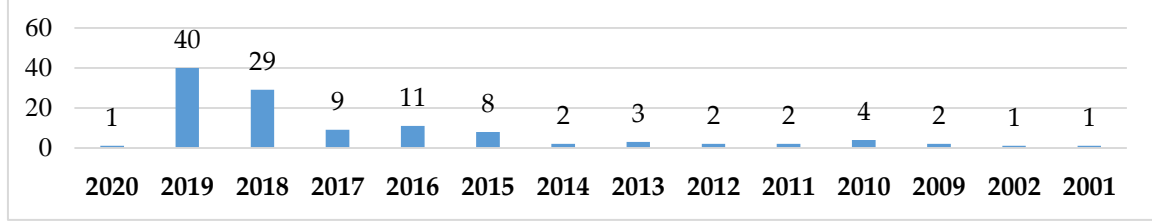

Grafik 2. Araştırmaların Yıllara Göre Dağılımları

Ulaşılan araştırmaların tez, makale ve bildiri olarak farklı türlerde incelenerek yayınlandığı üniversite, dergi ve kongre/konferanslara göre dağılımları Grafik 3, Grafik 4, Grafik 5 ve Grafik 6’da verilmiştir.

Ulaşılan Tezlerin Üniversitelere Göre Dağılımları

İncelenen tezlerin yapıldığı üniversitelere göre dağılımları Grafik 3’te verilmiştir. Buna göre en çok tezin Hacettepe Üniversitesinde gerçekleştirildiği bunu sırasıyla Ankara Üniversitesi, Kafkas Üniversitesi, İstanbul Üniversitesi ve Akdeniz Üniversitesinin izlediği belirlenmiştir.

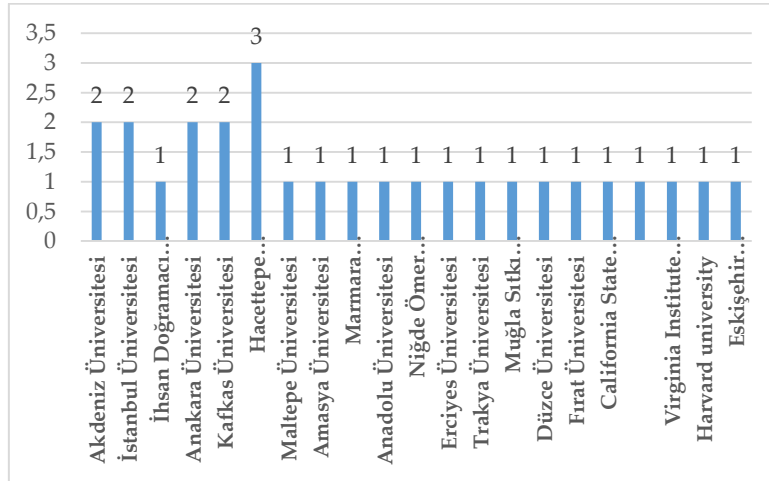

Grafik 3. Ulaşılan Tezlerin Üniversitelere Göre Dağılımları

Türkiye’de Ulaşılan Makalelerin Yayınlandığı Dergilere Göre Dağılımları

Ülkemizde 21. yüzyıl becerilerine yönelik gerçekleştirilen makalelerin Türkiye’de yayınlandığı dergilere göre dağılımları Grafik 4’te verilmiştir. Buna göre en çok araştırmanın yayınlandığı derginin Hacettepe Üniversitesi Eğitim Fakültesi Dergisi olduğu ve bunu Pamukkale Üniversitesi eğitim Fakültesi Dergisi’nin takip ettiği belirlenmiştir. Buna ilaveten diğer dergilerdeki yayın dağılımının eşit olduğu görülmektedir.

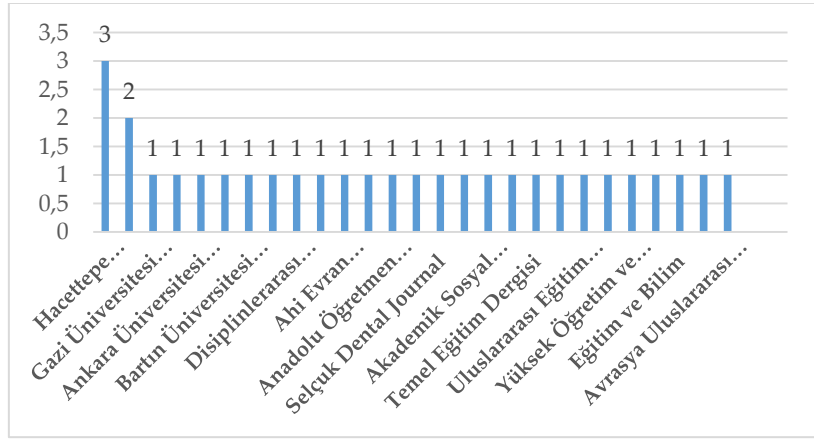

Grafik 4. Türkiye’de Ulaşılan Makalelerin Yayınlandığı Dergilere Göre Dağılımları

Yurtdışında Ulaşılan Makalelerin Yayınlandığı Dergilere Göre Dağılımları

Yurtdışında ulaşılan makalelerin yayınlandığı dergilere göre dağılımları Grafik 5’te verilmiştir. Buna göre en çok arařtırmanın Procedia Social and Behavioral Science dergisinde yayınlandığı ve bunu International Journal of Instruction, Computers in Human Behaviors ve International Journal of Science dergilerinin takip ettiđi belirlenmiştir. Diđer dergilerdeki dağılımların kendi aralarında eřit olduđu görülmektedir.

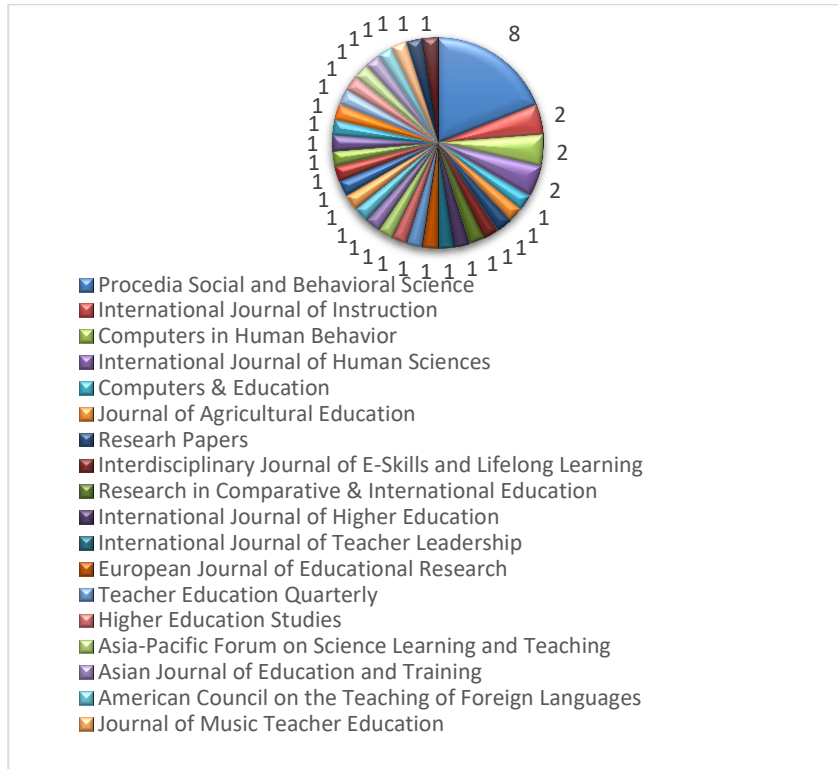

Grafik 5. Yurtdışında Ulaşılan Makalelerin Yayınlandığı Dergilere Göre Dağılımları

Ulaşılan Bildirilerin Yayınlandığı Kongrelere / Konferanslara Göre Dağılımları

Ulaşılan bildirilerin yayınlandığı kongrelere/konferanslara göre dağılımları Grafik 6’da verilmiştir. Buna göre en çok bildirinin 6. Uluslararası Multidisipliner Çalışmaları Kongresi ve 3. Uluslararası Gençlik Arařtırmaları konferansında yayınlandığı görülmektedir. Buna ilaveten diđer kongre ve konferanslardaki dağılımların kendi aralarında eřit olduđu belirlenmiştir.

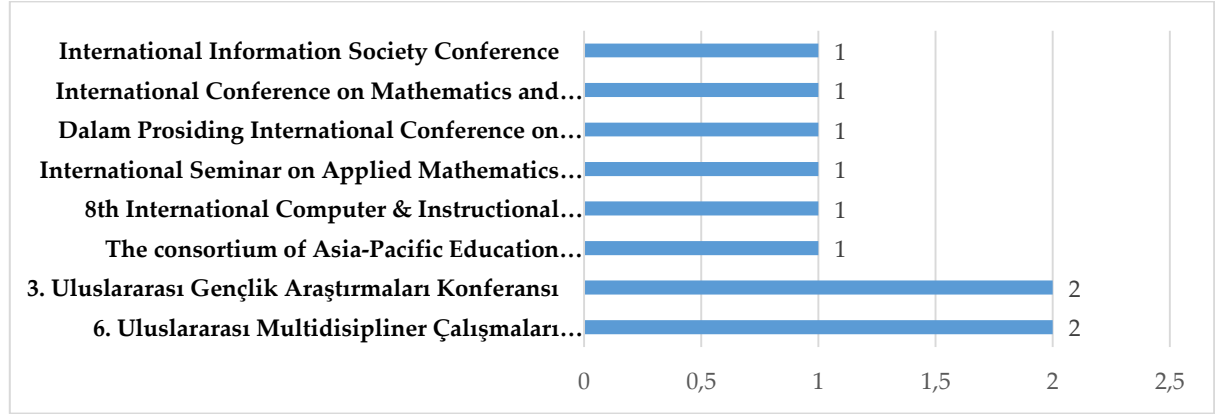

Grafik 6. Ulaşılan Bildirilerin Yayınlandığı Kongrelere / Konferanslara Göre Dağılımları

Ulaşılan Çalışmaların Araştırma Konularına Göre Dağılımları

Ulaşılan çalışmaların araştırma konularına göre dağılımları Tablo 2’de verilmiştir. Buna göre en çok araştırmanın 21. yüzyıl öğrenen özellikleri/becerileri ile 21. yüzyıl becerileri öz yeterlik/yeterlik algısına yönelik olduğu gözlenmiştir. Araştırma konuları ders/müfredat, öğrenme/öğretme yöntemi, öğrenci/öğretmen becerileri ve 21. yüzyıl becerilerini ölçmeye yönelik ölçek/test geliştirme olarak ayrı ayrı değerlendirildiğinde ise farklı sonuçların çıktığı söylenebilir.

Araştırma konusu ders/müfredat olan çalışmaların dağılımlarına bakıldığında, bir ders ya da müfredatın 21. yüzyıl becerileri açısından incelenmesine yönelik en çok araştırmanın Türkçe dersi öğretim program kazanımları ve uygulanmasına yönelik olduğu, bunu sırasıyla fen bilimleri dersi ve uluslararası bakanlığa programını izlediği belirlenmiştir.

Araştırma konusu öğrenme/öğretme yöntemi olan çalışmaların dağılımlarına bakıldığında, öğrenme/öğretme süreçlerinde kullanılan yöntemlerin 21. yüzyıl becerilerini geliştirip geliştirmediğine yönelik en çok öğretim materyali geliştirme, yaşam boyu öğrenme, eğitim teknolojisi, dijital öyküleme ve STEM yöntemlerinin kullanıldığı tespit edilmiştir.

Araştırma konusu öğrenci/öğretmen becerileri olan çalışmaların dağılımlarına bakıldığında ise en çok araştırmanın 21. yüzyıl öğrenen özellikleri / becerileri ve bireylerin 21. yüzyıl öz yeterlik/yeterlik algılarının belirlenmesine yönelik olduğu görülmektedir. Bunları sırasıyla 21. yüzyıl öğrenen özellikleri/becerileri ve 21. yüzyıl becerileri kullanım düzeylerinin izlediği saptanmıştır.

Araştırma konusu bireylerin 21. yüzyıl becerilerini ölçmeye yönelik ölçek/test geliştirme olan çalışmaların dağılımlarına bakıldığında, en çok araştırmanın bireylerin 21. yüzyıl becerileri yeterlik/öz yeterlik algılarının belirlenmesine yönelik ölçek geliştirilmesinin yapıldığı belirlenmiştir.

Tablo 2. Ulaşılan Çalışmaların Araştırma Konularına Göre Dağılımları

Araştırma Konusu	Frekans (f)	Yüzde (%)
21. yüzyıl Öğrenen Özellikleri /Becerileri	9	7,32
21. yüzyıl Becerileri Öz yeterlik / Yeterlik Algısı	9	7,32
21. yüzyıl Becerileri Öz yeterlik / Yeterlik Algısı (Ölçek Geliştirme)	8	6,50
21. yüzyıl Öğreten Özellikleri / Becerileri	6	4,88
21 Yüzyıl Öğrenme Becerileri	5	4,07
21. yüzyıl Becerileri Kullanım Düzeyleri	4	3,25
Türkçe Dersi Program Kazanımları ve Uygulanması	4	3,25
Fen Bilimleri Dersi	3	2,44
21. yüzyıl Becerilerine İlişkin Görüşler	3	2,44
Bilgi Okuryazarlık Becerileri	3	2,44
21. Becerilerinin Tanımlanması	3	2,44
Uluslararası Bakalorya Programı	2	1,63
Konuşma, Dinleme ve Yazma Becerileri	2	1,63
Öğretim Materyali Geliştirme	2	1,63
Yaşam Boyu Öğrenme	2	1,63
Eğitim Teknolojisi	2	1,63
Dijital Öyküleme	2	1,63

STEM	2	1,63
Fizik Dersi	1	0,81
Programlama Eđitimi Dersi	1	0,81
Biyoloji Dersi Öğretim Programı	1	0,81
Türk Dili ve Edebiyat Dersi Program Kazanımları ve Uygulanması	1	0,81
BÖTE Lisans Müfredatı	1	0,81
Müzik Eğitim Pedagojileri	1	0,81
Okul Öncesi Eğitim Programı	1	0,81
Lise 9. Sınıf İngilizce Öğretim Programı	1	0,81
Ortaokul Ders Programları	1	0,81
Ortaokul Ders Etkinlikleri	1	0,81
Hayat Bilgisi Dersi Öğretim Programı	1	0,81
Mesleki Öğrenme Toplulukları	1	0,81
Kodlama Eğitimi	1	0,81
Diř Hekimliđi Eğitimi	1	0,81
İkili Yabancı Dil Programları	1	0,81
Yabancı Dil Ders Kitabı	1	0,81
Denetimli Tanım Eğitimi	1	0,81
Endonezya Eğitim Sistemi	1	0,81
Bilimsel Süreç Becerileri	1	0,81
21. yüzyıl Becerilerini Modelleme	1	0,81
21 Yüzyıl Becerilerini Geliřtirme Stratejileri	1	0,81
Bilgi İşlemsel Düşünme Becerisi	1	0,81
Dijital Beceriler	1	0,81
Yapılandırmacı Öğrenme Ortamı	1	0,81
Çevrimiçi Teknoloji Tabanlı Öğrenme	1	0,81
Oyun Tabanlı Öğrenme	1	0,81
Proje Tabanlı Öğrenme	1	0,81
Proje Odaklı Probleme Dayalı Öğrenme	1	0,81
Yeni Öğrenme Paradigması	1	0,81
Öğretim Tasarım İlkeleri	1	0,81
Arařtırma Öğrenme Modeli Geliřtirilmesi	1	0,81
Teknolojik Açıdan Zengin Öğrenme Ortamı	1	0,81
Okuma İlgi ve Alışkanlıkları	1	0,81
Robotik Lego Uygulamaları	1	0,81
Argümantasyon Destekli Arařtırma Sorgulamaya Dayalı Öğretim	1	0,81
BT Entegrasyonu	1	0,81
Çevrimiçi BT Uygulamaları	1	0,81
Ters Yüz Sınıf Modeli	1	0,81
Yavaş Geçiřli Animasyon	1	0,81
İçsel Motivasyon	1	0,81
Okul Kütüphaneciliđi	1	0,81
Yabancı Dil Röportajı	1	0,81
Etik	1	0,81
Öğretmen Uygulamaları ve Öğretim Süreçleri	1	0,81
Sosyolojik Temeller	1	0,81
Okul Bağlılıđı	1	0,81
Öğrenci Tükenmiřliđi	1	0,81
Vatandaşlık Yeterlikleri	1	0,81
FATİH Projesi	1	0,81
21. yüzyıl Becerileri Biçimsel deđerlendirme Testi (Test Geliřtirme)	1	0,81
21. yüzyıl Becerilerini Deđerlendirme Testi (Test Geliřtirme)	1	0,81
21. yüzyıl Becerilerinin ölçülmesinde Kullanılan Araç ve Yaklaşımlar	1	0,81
Toplam	123	100

Arařtırmaların Kullandıkları Yöntemlerine Göre Dađılımları

Arařtırmaların kullandıkları yöntemlere göre dađılımları Grafik 7'de verilmiřtir. Buna göre arařtırmalarda en çok nicel yöntemin kullanıldıđı belirlenmiřtir. Bunu sırasıyla nitel yöntem ve karma yöntemin izlediđi söylenebilir.

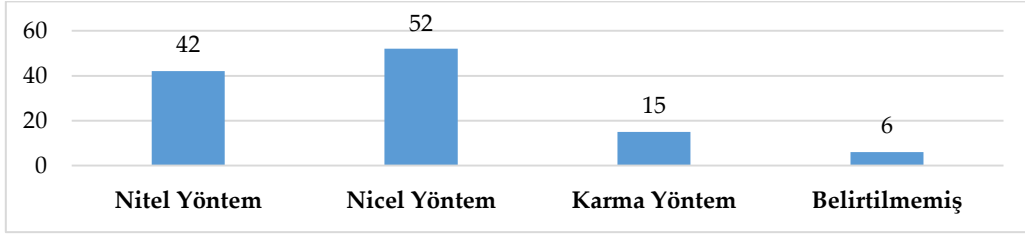

Grafik 7. Araştırmaların Kullandıkları Yöntemlerine Göre Dağılımları

Araştırmaların Kullandıkları Desen/ Yöntem/Analizlerine Göre Dağılımları

Araştırmalarda kullanılan desen/analizlerin göre dağılımları Grafik 8’de verilmiştir. Buna göre araştırmalarda en çok tarama modelinin kullanıldığı ve bunu sırasıyla doküman incelemesi, durum çalışması ve deneysel desenin izlediği görülmektedir.

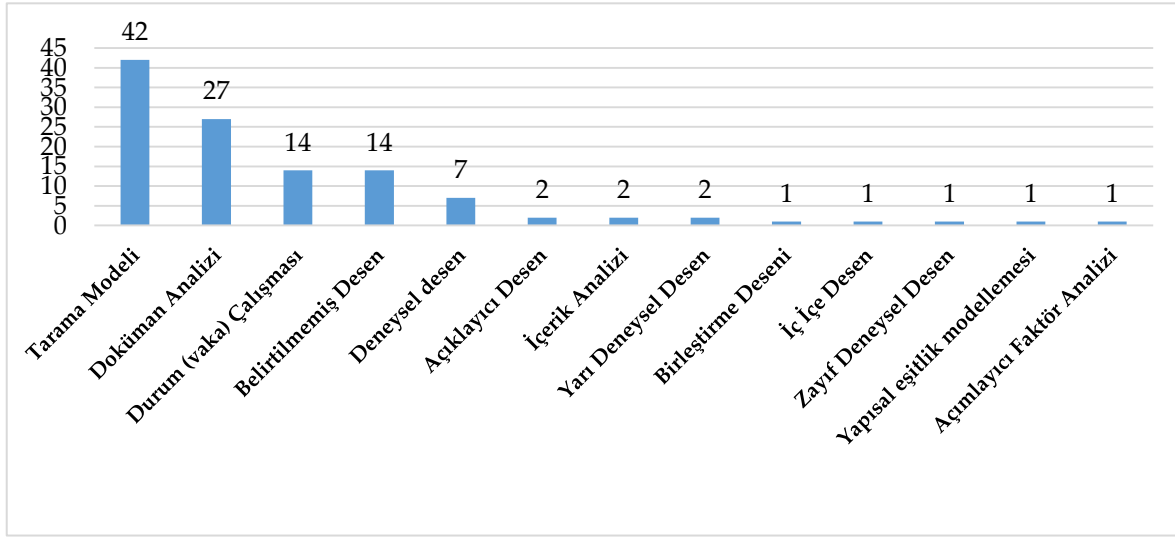

Grafik 8. Araştırmaların Kullandıkları Desen/Yöntem/Analizlerine Göre Dağılımları

Araştırmaların Örneklem Gruplarına Göre Dağılımları

Araştırmaların örneklem gruplarına göre dağılımları Grafik 9’da verilmiştir. Buna göre araştırmaların örneklem gruplarının en çok öğretmen adaylarının oluşturduğu belirlenmiş ve bunu sırasıyla öğretmenler, dokümanlar, ortaokul öğrencileri ve lise öğrencileri izlemiştir.

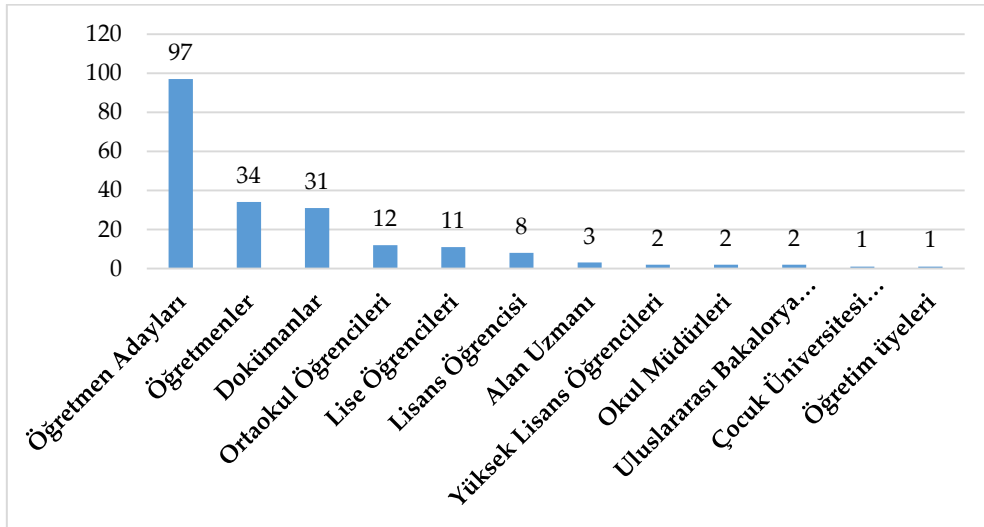

Grafik 9. Araştırmaların Örneklem Gruplarına Göre Dağılımları

Örneklem Grubu Öğretmenler Olan Arařtırmaların Örneklem Gruplarına Göre Dağılımları

Örneklem grubu olarak öğretmenleri seçen arařtırmalarda öğretmenlerin örneklem gruplarına göre dağılımları Tablo 3'te verilmiştir. Tablo 3'e göre öğretmenler için en çok örneklem grubunu oluşturanların branşı belirtilmemiş ortaokul öğretmenleri olduğu, daha sonra sırasıyla branşı belirtilmemiş lise öğretmenleri, fen bilgisi öğretmenleri ve ilkokul öğretmenlerinin izlediği görülmektedir.

Tablo 3. Örneklem Grubu Öğretmenler Olan Arařtırmaların Örneklem Gruplarına Göre Dağılımları

Örneklem Grubu	Frekans (f)	Yüzde (%)
Branşı Belirtilmemiş Ortaokul Öğretmenler	7	20,58
Branşı Belirtilmemiş Lise Öğretmenleri	5	14,70
Fen Bilgisi Öğretmenleri	4	11,76
İlkokul Öğretmenleri	3	8,82
Bilişim Teknolojileri Öğretmenleri	2	5,88
İlköğretim Matematik Öğretmenleri	2	5,88
Sınıf Öğretmenleri	2	5,88
Türkçe Öğretmenleri	2	5,88
İngilizce Öğretmenleri	2	5,88
Sosyal Bilgiler Öğretmenleri	1	2,94
Beden eğitimi Öğretmenleri	1	2,94
PDR Öğretmenleri	1	2,94
Türk Dili ve Edebiyat Öğretmenleri	1	2,94
Meslek Dersi Öğretmenleri	1	2,94
Toplam	34	100

Örneklem Grubu Öğretmen Adayları Olan Arařtırmaların Örneklem Gruplarına Göre Dağılımları

Örneklem grubu olarak öğretmen adaylarının seçildiği arařtırmalarda öğretmen adaylarının örneklem gruplarına göre dağılımları Tablo 4'te verilmiştir. Buna göre örneklem grubu olarak en çok sınıf öğretmen adaylarının seçildiği ve bunu sırasıyla fen bilgisi öğretmen adayları, sosyal bilgiler öğretmen adayları ve Türkçe öğretmen adaylarının izlediği belirlenmiştir.

Tablo 4. Örneklem Grubu Öğretmen Adayları Olan Arařtırmaların Örneklem Gruplarına Göre Dağılımları

Örneklem Grubu	Frekans (f)	Yüzde (%)
Sınıf Öğretmen Adayları	13	13,40
Fen Bilgisi Öğretmen Adayları	12	12,37
Sosyal Bilgiler Öğretmen Adayları	9	9,27
Türkçe Öğretmen Adayları	9	9,27
İngilizce Öğretmen Adayları	7	7,21
İlköğretim Matematik Öğretmen Adayları	7	7,21
Okul Öncesi Öğretmen Adayları	7	7,21
Müzik Öğretmen Adayları	7	7,21
BÖTE Öğretmen Adayları	6	6,18
Beden Eğitimi Öğretmen Adayları	5	5,15
Görsel Sanatlar Öğretmen Adayları	5	5,15
PDR Öğretmen Adayları	5	5,15
Özel Eğitim Öğretmen Adayları	2	2,06
Türk Dili ve Edebiyat Öğretmen Adayları	1	1,03
Çağdaş Türk Lehçeleri Öğretmen Adayları	1	1,03
Branşı Belirtilmemiş Öğretmen Adayları	1	1,03
Toplam	97	100

Arařtırmaların Örneklem Sayılarına Göre Dağılımları

Arařtırmaların örneklem sayılarına göre dağılımları Grafik 10'da verilmiştir. Grafik 10'a göre en çok örneklem sayısına sahip grubun öğretmen adayları olduğu belirlenmiştir. Öğretmen adaylarını ortaokul öğrencileri, lise öğrencileri ve öğretmenlerin izlediği görülmüştür.

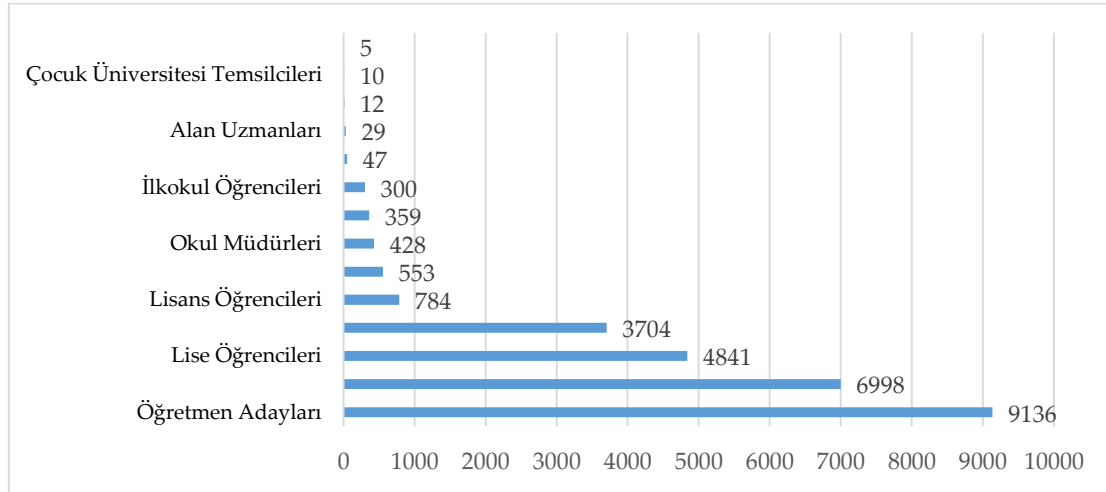

Grafik 10. Araştırmaların Örneklem Sayılarına Göre Dağılımları

Araştırmaların Kullandıkları Veri Toplama Araçlarına Göre Dağılımları

Araştırmaların kullandıkları veri toplama araçlarına göre dağılımları Tablo 5'te verilmiştir. İncelenen araştırmalarda verileri elde etmek için birden fazla veri toplama aracının kullanıldığı tespit edilmiştir. Veri toplama yöntemlerinden en çok doküman incelemesi tekniğinin kullanıldığı belirlenmiştir. Bu tekniği belirtilmeyen veri toplama araçları, 21. yüzyıl becerileri anketi, 21. yüzyıl becerileri yeterlik/öz yeterlik algısı ölçeği ve yarı yapılandırılmış görüşme formlarının takip ettiği gözlenmektedir.

Tablo 5. Araştırmaların Kullandıkları Veri Toplama Araçlarına Göre Dağılımları

Veri Toplama Aracı	Frekans (f)	Yüzde (%)
Doküman İncelemesi Tekniği	22	16,66
Belirtilmemiş	14	10,60
21. yüzyıl Becerileri Anketi	14	10,60
21. yüzyıl Becerileri Yeterlilik / Özyeterlilik Algısı Ölçeği	10	7,57
Yarı Yapılandırılmış Görüşme Formu	8	6,06
21. yüzyıl Becerileri Ölçeği	7	5,30
Yapılandırılmış Görüşme Formu	7	5,30
Görüşme Formu	7	5,30
Kişisel Bilgi Formu	7	5,30
21. yüzyıl Becerileri Değerlendirme Anketi	4	3,03
21. yüzyıl Öğreten Becerileri Ölçeği	4	3,03
21. yüzyıl Becerileri Yeterlilik Ölçeği	3	2,27
21. yüzyıl Öğrenme Becerileri Ölçeği	3	2,27
21. yüzyıl Öğrenen Becerileri Kullanım Ölçeği	3	2,27
21. yüzyıl Becerileri Açık ve Kapalı Uçlu Anket Formu	2	1,51
Problem Çözme Envanteri	2	1,51
Uzman Görüş Formu	1	0,75
İç / Dış Kontrol Listesi	1	0,75
Dijital Ağlarda Öğrenme-BİT okuryazarlığı (LDN-BİT) Testi	1	0,75
21 Yüzyıl Becerilerini Uygulamaya Yönelik İlkeler Anketi	1	0,75
21. yüzyıl Öğretmen Becerileri Anketi	1	0,75
21. yüzyıl Becerileri Görev ve Sorumlulukları Anketi	1	0,75
21. yüzyıl Becerilerine Sahip Olmanın Önemi Anketi	1	0,75
Eğitim Fakültesi Derslerinde 21. yüzyıl Becerileri Formu	1	0,75
21. yüzyıl Öğrencileri için Eğitim Performans Göstergesi Ölçeği	1	0,75
21. yüzyıl Becerilerinin Kullanılma Düzeyi Envanteri	1	0,75
21. yüzyıl Öğrenme ve Öğretme Ölçeği	1	0,75
İşbirliği ve İletişim Becerileri Yeterlilik Düzeyi Ölçeği	1	0,75
Problem Çözme Becerileri Yeterlilik Düzeyi Ölçeği	1	0,75
Bilgi Okuryazarlık Becerisi Anketi	1	0,75
Bilgi Okuryazarlığı Ölçeği	1	0,75
Toplam	132	100

Arařtırmaların Amaçlarına Göre Dağılımları

İncelenen çalışmaların amaçlarına bakıldığında bu çalışmaların birçok amaca yönelik gerçekleştirildiği ve bu amaçların da “21. yüzyıl Becerileri ile İlişkisi”, “21. yüzyıl Becerilerini Geliştiriyor mu?”, “21. yüzyıl Beceri Düzeylerinin Ölçülmesi”, “21. yüzyıl Becerilerini Açıklama / Tanımlama”, “21. yüzyıl Becerilerine Yer Verilmiş midir?”, “21. yüzyıl Becerilerine Yönelik Algıları ve Görüşleri” ve “21. yüzyıl Becerilerine Yönelik Ölçme Aracı Geliştirme” alt başlıkları altında toplanabileceği tespit edilmiştir. İncelenen çalışmaların amaçlarına ait bu alt başlıklardaki dağılımı Tablo 6, Tablo 7, Tablo 8, Tablo 9, Grafik 11, Grafik 12 ve Grafik 13’te verilmiştir.

Hem yurtiçi hem de yurtdışında gerçekleştirilen çalışmaların amaçlarına göre dağılımlarına genel olarak bakıldığında en çok araştırmanın öğretmen adaylarının 21. yüzyıl beceri düzeyleri öz yeterlik/yeterlik algılarının çalışıldığı bunu sırasıyla ortaokul ve lise öğrencilerinin 21. yüzyıl beceri düzeylerinin belirlenmesi ve öğretmenlerin 21. yüzyıl beceri düzeyleri öz yeterlik/yeterlik algılarının belirlenmesine yönelik olduğu tespit edilmiştir. Ayrıca 21. yüzyıl becerilerine yönelik gerçekleştirilen bu çalışmaların çoğunluğunun birden fazla amaca yönelik gerçekleştirildiği belirlenmiştir.

21. Yüzyıl Becerileri İle İlişkisi

Ulaşılan arařtırmalarda araştırma konularının 21. yüzyıl becerileri ile ilişkisini inceleyen çalışmaların amaçlarına göre dağılımları Tablo 6’da verilmiştir. Tablo 6’ya göre en çok çalışmanın 21. yüzyıl öğrenen özelliklerinin 21. yüzyıl becerileri ile ilişkisinin incelenmesinin amaçlandığı belirlenmiştir. Bunu sırasıyla 21. yüzyıl öğrenen özelliklerinin, konuşma, dinleme ve yazma becerileri, STEM eğitimi, etik ve eğitim teknolojilerinin takip ettiği takip ettiği görülmüştür.

Tablo 6. Arařtırmaların Amaçlarına Göre Dağılımları: 21. Yüzyıl Becerileri İle İlişkisi

Arařtırmanın Amacı	Frekans (f)	Yüzde (%)
21. yüzyıl öğrenen özellikleri	4	12,12
21. yüzyıl öğrenen özellikleri	3	9,09
Konuşma, dinleme ve yazma becerileri	2	6,06
STEM Eğitimi	2	6,06
Etik	2	6,06
Eğitim teknolojileri	2	6,06
Yapılandırmacı öğrenme ortamı	1	3,03
Müzik eğitim pedagojileri	1	3,03
Öğretmen uygulamaları ve öğretim süreçleri	1	3,03
İkili dil programları	1	3,03
İçsel motivasyon	1	3,03
Teknolojiye yönelik eğilim	1	3,03
Ortaokul fen bilimleri dersi	1	3,03
Dijital Beceriler	1	3,03
Öğrenci tükenmişliği	1	3,03
Okul bağlılığı	1	3,03
FATİH Projesi	1	3,03
Dış hekimliği eğitimi	1	3,03
Vatandaşlık yeterlikleri	1	3,03
Öğrenme materyali geliştirme	1	3,03
21. yüzyıl becerilerinin modellenmesi	1	3,03
Yeni Öğrenme Paradigması	1	3,03
Eğitim politikaları	1	3,03
Bilgi işlemsel düşünme	1	3,03
Toplam	33	100

21. Yüzyıl Becerilerini Geliştiriyor mu?

Ulaşılan arařtırmaların belirledikleri araştırma konularının, bireylerin 21. yüzyıl becerilerini geliştirme durumları incelemeyi amaçlayan çalışmaların dağılımları Tablo 7’de verilmiştir. Tablo 7 incelendiğinde arařtırmaların daha çok öğretim materyali geliştirmenin bireylerin 21. yüzyıl becerilerini geliştirip geliştirmediğinin incelenmesine yöneldiği belirlenmiştir. Öğretim materyali geliştirme yöntemini sırasıyla öğrenme öğretme süreçlerinde dijital öyküleme yönteminin kullanılmasının, çevrimiçi BT uygulamalarının

gerçekleştirilmesinin ve argümantasyona dayalı araştırma-sorgulama yöntemlerinin kullanılmasının bireylerin 21. Yüzyıl becerilerini geliştirip geliştirmediğinin incelenmesinin amaçlandığı belirlenmiştir.

Tablo 7. Araştırmaların Amaçlarına Göre Dağılımları: 21. Yüzyıl Becerilerini Geliştiriyor Mu?

Araştırmanın Amacı	Frekans (f)	Yüzde (%)
Öğretim materyali geliştirme	3	10,34
Dijital öyküleme	2	6,90
Çevrimiçi BT uygulamaları	2	6,90
Argümantasyona dayalı araştırma - sorgulama	2	6,90
Okul müdürlerinin strateji geliştirme	1	3,45
Yabancı dilde röportaj	1	3,45
Proje odaklı probleme dayalı öğrenme	1	3,45
Bilimsel süreç becerileri	1	3,45
Öğretim tasarım ilkeleri	1	3,45
Araştırmaya dayalı öğretim tasarım modeli geliştirilmesi	1	3,45
Denetimli tarımsal eğitim	1	3,45
BİT Entegrasyonu	1	3,45
Dijital vatandaşlık	1	3,45
Bilgi işlemsel düşünme	1	3,45
Proje tabanlı öğrenme	1	3,45
Etkinlik tartışmaları	1	3,45
Yavaş geçişli animasyon	1	3,45
Okul Kütüphaneleri (K-12)	1	3,45
Uluslararası bakalorya programı	1	3,45
Mesleki öğrenme toplulukları	1	3,45
Sosyolojik temeller	1	3,45
Scratch programlama eğitimi	1	3,45
Robotik lego uygulamaları	1	3,45
Ters yüz sınıf modeli	1	3,45
Toplam	29	100

21. yüzyıl becerilerini geliştiriyor mu?

21. Yüzyıl Beceri Düzeylerinin Ölçülmesi

Ulaşılan araştırmalarda bireylerin 21. yüzyıl beceri düzeylerinin ölçülmesinin amaçlanmasına göre dağılımları Grafik 11'de verilmiştir. Buna göre en çok öğrencilerin (lise-ortaokul) 21. yüzyıl beceri düzeylerinin ölçülmesinin amaçlandığı belirlenmiştir. Bunu sırasıyla öğretmenlerin ve öğretmen adaylarının izlediği söylenebilir.

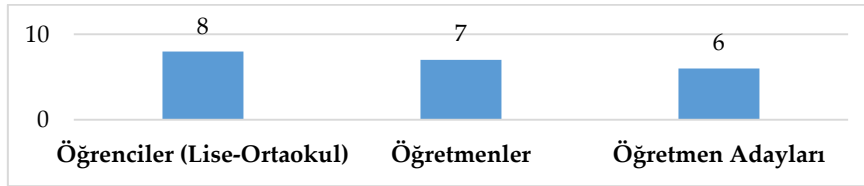

Grafik 11. Araştırmaların Amaçlarına Göre Dağılımları: 21. Yüzyıl Beceri Düzeylerinin Ölçülmesi

21. Yüzyıl Becerilerini Açıklama/Tanımlama

Grafik 12'de gösterilen değişkenlerin 21. yüzyıl becerilerini açıklayıp açıklamadığının belirlenmesine yönelik gerçekleştirilen araştırmaların amaçlarına göre dağılımları verilmiştir. Buna göre araştırmalarda en çok öğretmen adaylarının 21. yüzyıl becerilerini açıklayıp açıklayamama durumlarının ortaya konulmasının amaçlandığı belirlenmiştir.

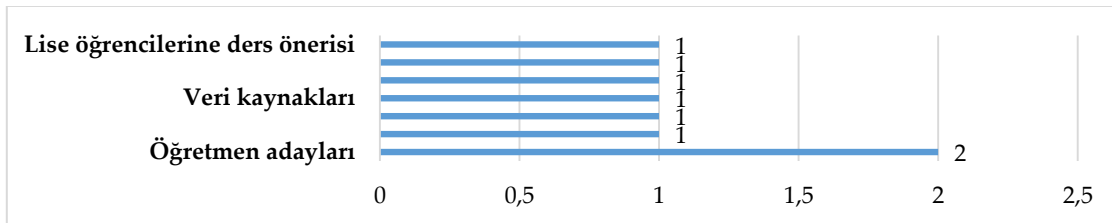

Grafik 12. Araştırmaların Amaçlarına Göre Dağılımları: 21. Yüzyıl Becerilerini Açıklama/Tanımlama

21. Yüzyıl Becerilerine Yer Verilmiř midir?

Arařtırma konularında 21. yüzyıl becerilerine yer verilip verilmediđinin ya da sahip olunup olunmadıđının incelenmesinin amaçlarına göre dađılımları Grafik 13'te verilmiřtir. Buna göre en çok Türkçe dersi öğretim program kazanımları ve uygulamasında 21. yüzyıl becerilerine yer verilip verilmediđinin arařtırılmasının amaçlandığı belirlenmiřtir.

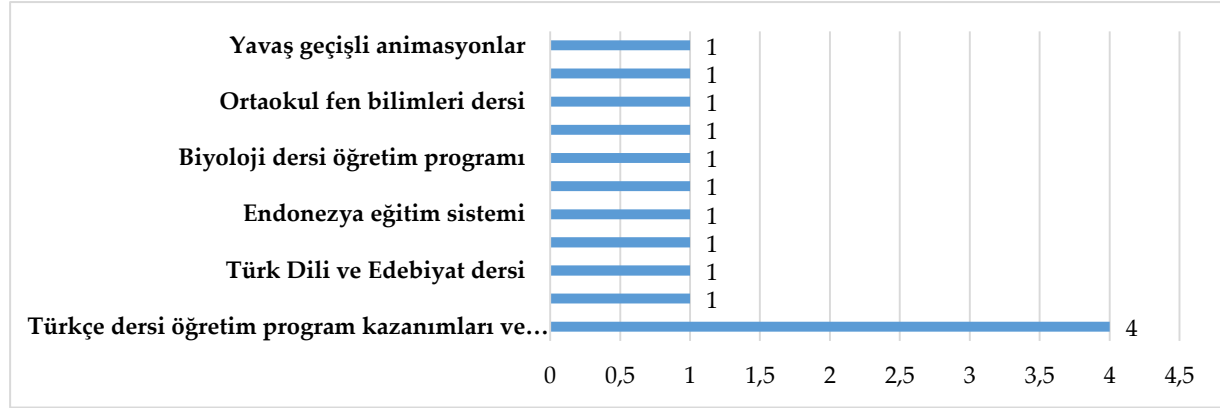

Grafik 13. Arařtırmaların Amaçlarına Göre Dađılımları: 21. Yüzyıl Becerilerine Yer Verilmiř Midir?

21. Yüzyıl Becerilerine Yönelik Algıları ve Görüşleri

Arařtırmalarda bireylerin 21. yüzyıl becerilerine yönelik algılarının ve görüşlerinin belirlemeye yönelik amaçlarına göre dađılımları Tablo 8'de verilmiřtir. Tablo 8'e göre en çok öğretmen adaylarının öz yeterlik/yeterlik algılarını ve öğretmenlerin görüşlerini belirlemenin amaçlandığı belirlenmiřtir. İkinci ve üçüncü sırada ise öğretmenlerin öz yeterlik/yeterlik algısı ve öğrencilerin öz yeterlik/yeterlik algılarının yer aldığı tespit edilmiřtir.

Tablo 8. Arařtırmaların Amaçlarına Göre Dađılımları: 21. Yüzyıl Becerilerine Yönelik Algıları Ve Görüşleri

Arařtırmanın Amacı	Frekans (f)	Yüzde (%)	
Özyeterlik/Yeterlik	Öğretmen adayları	9	37,50
	Öğretmenler	8	33,33
	Öğrenciler	2	8,33
	Okul müdürleri	1	4,17
Görüşleri	Öğretmenler	3	12,50
	Öğretmen adayları	1	4,17
Toplam	24	100	

21. Yüzyıl Becerilerine Yönelik Ölçme Aracı Geliřtirme

Ulaşılan arařtırmaların 21. yüzyıl becerilerinin ölçülmesine yönelik araç geliřtirmeyi amaçlamalarına göre dađılımları Tablo 9'da verilmiřtir. Tablo 9'a göre en çok 21. yüzyıl becerilerine yönelik ölçek geliřtirilmesinin amaçlandığı belirlenmiřtir.

Tablo 9. Arařtırmaların Amaçlarına Göre Dađılımları: 21. Yüzyıl Becerilerine Yönelik Ölçme Aracı Geliřtirme

Arařtırmanın Amacı	Frekans (f)	Yüzde (%)	
21. yüzyıl Becerilerine yönelik ölçek geliřtirme ve ölçme araçları	Ölçek geliřtirme	4	50
	Ölçülmesinde kullanılan araçlar	1	12,5
	Ölçülmesinde kullanılan yaklaşımlar	1	12,5
	Ölçülmesinde karşılaşılan zorluklar	1	12,5
	Deđerlendirme testi	1	12,5
Toplam	8	100	

Arařtırmaların Bulgularına Göre Dađılımları

Ulaşılan arařtırmalar bulgularına göre farklı alt başlıklarda incelenerek Tablo 10, Tablo 11, Tablo 12, Tablo 13, Tablo 14, Tablo 15, Tablo 16 ve Tablo 17'da verilmiřtir.

Öğretmenler

Araştırmaların öğretmenlerle ilgili bulgularına göre dağılımları Tablo 10'da verilmiştir. Buna göre genel olarak öğretmenlerin 21. yüzyıl becerilerinin yeterli düzeyde olmasına ilaveten bilgisayar dersi alan öğretmenler, genç öğretmenler, bilişim teknolojileri, fen bilimleri, teknoloji tasarımı, İngilizce ve matematik öğretmenlerinin 21. yüzyıl becerilerine daha fazla sahip oldukları belirlenmiştir. Kadın öğretmenlerin, lisansüstü eğitim alan öğretmenlerin veya düşük kıdeme sahip olan öğretmenlerin bilgi okuryazarlığının daha iyi olduğu ve kadınların problem çözme becerisi, düşük kıdemlilerin medya okuryazarlığı ve teknoloji becerileri, erkeklerin, kıdemlilerin ve Anadolu imam hatip lisesi okuyan öğretmenlerin öğrenme ve yenilenme becerilerinin daha iyi olduğu tespit edilmiştir. Ayrıca kadın öğretmenlerin yaşam ve kariyer becerilerinin daha üst düzeyde olduğu da elde edilen bulgular arasındadır.

Tablo 10. Araştırmaların Bulgularına Göre Dağılımları: Öğretmenler

<i>Araştırmanın Bulguları</i>	<i>Frekans (f)</i>	<i>Yüzde (%)</i>
Cinsiyetlerine göre öz yeterlik/yeterlik algıları arasında farklılık yoktur.	2	4,26
Öğrenim düzeyine göre öz yeterlik/yeterlik algıları arasında farklılık yoktur.	2	4,26
Kıdemlerine göre öz yeterlik/yeterlik algıları arasında farklılık yoktur.	1	2,13
Branşlarına göre öz yeterlik/yeterlik algıları arasında farklılık yoktur.	1	2,13
21. yüzyıl becerilerine sahip olmada cinsiyet açısından farklılık yoktur	2	4,26
21.yüzyıl becerilerine sahip olmada Bilgisayar dersi alanlar lehine farklılık vardır.	1	2,13
21. yüzyıl becerilerine sahip olmada kıdem açısından farklılık yoktur.	3	6,38
21. yüzyıl becerilerine sahip olmada düşük kıdemliler lehine farklılık vardır.	1	2,13
21. yüzyıl becerilerine sahip olmada Bilişim, Fen, Tek. Tas, İngilizce ve Matematik	1	2,13
21. yüzyıl becerilerine sahip olmada çalışılan okul türü açısından farklılık yoktur.	1	2,13
Bilgi okuryazarlığına sahip olmada kadınlar lehine farklılık vardır.	1	2,13
Bilgi okuryazarlığı açısından lisansüstü eğitim alanlar lehine farklılık vardır.	1	2,13
Bilgi okuryazarlığına sahip olmada yaş, çalışılan okul türü, öğrenim düzeyi ve branş açısından	1	2,13
Bilgi okuryazarlığına sahip olmada düşük kıdemliler lehine farklılık vardır.	1	2,13
Problem çözme becerisi açısından kadınlar lehine farklılık vardır.	1	2,13
Medya okuryazarlığı açısından kadınlar ve düşük kıdemliler lehine anlamlı farklılık vardır.	1	2,13
Medya okuryazarlığına sahip olmada öğrenim düzeyi açısından farklılık yoktur.	1	2,13
Teknoloji becerilerine sahip olmada öğrenim düzeyi açısından farklılık yoktur.	1	2,13
Teknoloji becerileri açısından özel okulda görev yapanlar ve düşük kıdemliler lehine farklılık	1	2,13
Liderlik ve sorumluluk becerileri açısından kadınlar lehine farklılık vardır.	1	2,13
Kültürlerarası beceri açısından düşük kıdemliler lehine anlamlı farklılık vardır.	1	2,13
Öğrenme ve yenilenme becerilerine sahip olmada Anadolu İmam Hatip Lisesinde görev	1	2,13
Öğrenme ve yenilenme becerileri açısından erkekler lehine farklılık vardır.	2	4,26
Öğrenme ve yenilenme becerilerine sahip olmada kıdem açısından farklılık yoktur.	1	2,13
Kariyer becerileri açısından kadınlar lehine farklılık vardır.	1	2,13
Kariyer becerilerine sahip olmada kıdem açısından farklılık yoktur.	1	2,13
Yaşam becerileri açısından kadınlar, lisansüstü eğitim alanlar ve Anadolu İmam hatip	1	2,13
Yaşam becerilerine sahip olmada kıdem açısından farklılık yoktur.	1	2,13
Esneklik becerileri açısından Anadolu İmam Hatip Lisesinde görev yapanlar lehine farklılık	2	4,26
Öğretmenlerin teknoloji becerileri genel olarak yüksektir.	2	4,26
Öğretmenlerin öz-yönetim becerileri genel olarak yüksektir.	1	2,13
Öğretmenlerin 21. yüzyıl becerilerini kullanma yetenekleri yüksektir.	1	2,13
Öğretmenlerin 21. yüzyıl becerileri yeterli düzeydedir.	7	14,89
Toplam	47	100

Öğretmen Adayları

Araştırmaların öğretmen adayları ile ilgili bulgularına göre dağılımları Tablo 11'de verilmiştir. Tablo 11'e göre öğretmen adaylarının tüm becerilere yönelik farkındalıklarının orta düzeyde olmasının yanı sıra kadınların, kitap okuyanların ve yaşı küçük olanların bilgi okuryazarlığı becerilerinin üst seviyede olduğu söylenebilir. Ayrıca kadınlar ve sayısal bölüm okuyanların eleştirel düşünme becerisi, erkeklerin problem çözme becerisi, erkeklerin ve alt sınıfta okuyanların işbirliği becerisi, kadınların medya okuryazarlığı, teknoloji becerileri ve kadın öğretmen adaylarının öz yeterlik/yeterlik algıları yüksek olarak belirlenmiştir. Erkeklerin ise sınıf, müzik, PDR ve Türkçe bölümü okuyanların ve alt sınıf öğretmen adaylarının liderlik ve sorumluluk becerileri yüksek olarak belirlenmiştir. Kadınların, üst sınıfta okuyanların ve akademik başarıları yüksek olanların ise kariyer ve yaşam becerilerinin üst seviyede olduğu gözlemlenmiştir.

Tablo 11. Arařtırmaların Bulgularına Gre Daęılımları: ğretmen Adayları

<i>Arařtırmanın Bulguları</i>	<i>Frekans (f)</i>	<i>Yzde (%)</i>
Cinsiyetlerine gre z yeterlik/yeterlik algıları arasında farklılık yoktur.	3	6
Sınıf dzeylerine gre z yeterlik/yeterlik algıları arasında farklılık yoktur.	2	4
Cinsiyetleri aısından z yeterlik/yeterlik algıları arasında farklılık vardır.	1	2
Blmlerine ve akademik başarılarına gre z yeterlik/yeterlik algıları arasında farklılık yoktur.	1	2
21. yzyıl becerilerine sahip olmada cinsiyet, blm ve akademik başarı aısından farklılık	1	2
Bilgi okuryazarlığına sahip olmada kadınlar, yaşı kk olanlar ve kip okuyanlar lehine anlamlı	1	2
Bilgi okuryazarlığına sahip olmada cinsiyet ve blm aısından fark yoktur.	3	6
Bilgi okuryazarlığına sahip olmada yař ve mezun olunan lise tr aısından fark yoktur.	2	4
Bilgi okuryazarlığına sahip olmada sınıf dzeyi, akademik başarı ve PC'ye eriřim olanaęı	1	2
Eleřtirel dřnmelerde kadınlar ve sayısal blm okuyanlar lehine fark vardır.	1	2
Yaratıcılıkta cinsiyet aısından fark yoktur.	1	2
Problem zzmede erkekler lehine fark vardır.	1	2
İletişim becerisinde cinsiyet, sınıf dzeyi ve blm aısından fark yoktur.	1	2
İřbirlięi becerisinde erkekler ve alt sınıf okuyanlar lehine fark vardır.	1	2
İřbirlięi becerisinde blm aısından fark yoktur.	1	2
Medya okuryazarlığında kadınlar lehine fark vardır.	1	2
Medya okuryazarlığında cinsiyet, yař, sınıf dzeyi, blm, mezun olunan lise tr ve akademik	1	2
Teknoloji becerisinde kadınlar lehine fark vardır.	1	2
Liderlik ve sorumluluk becerilerinde erkekler, alt sınıfta okuyanlar, Sınıf, Mzik, PDR ve	1	2
Giriřimcilik becerisinde blm aısından fark yoktur.	1	2
z-ynetim becerisinde kadınlar ve szel blm okuyanlar lehine fark vardır.	1	2
z-ynetim becerisinde cinsiyet aısından fark yoktur.	1	2
Kltrlerarası beceride kadınlar lehine fark vardır.	1	2
ğrenme ve yenilenme becerilerinde cinsiyet aısından fark yoktur.	2	4
ğrenme ve yenilenme becerileri aısından Trke okuyanlar lehine fark vardır.	1	2
ğrenme ve yenilenme becerilerinde mezun olunan lise tr aısından fark yoktur.	1	2
Kariyer becerilerinde st sınıflar, okul ncesi okuyanlar ve akademik başarıları yksek olanlar	1	2
Kariyer becerilerinde kadınlar lehine fark vardır.	3	6
Yařam becerilerinde kadınlar lehine fark vardır.	3	6
Yařam becerilerinde st sınıflar ve akademik başarıları yksek olanlar lehine fark vardır.	1	2
Esneklik becerilerinde cinsiyet, sınıf dzeyi ve blm aısından fark yoktur.	1	2
Tm beceriler hakkında orta dzeyde farkındalık vardır.	1	2
Tm Becerilere karřı olumlu algı geliřtirmişlerdir.	1	2
21. yzyıl becerilerini genel olarak bilmektedirler.	1	2
21. yzyıl becerilerini genel olarak bilmemektedirler.	1	2
21. yzyıl beceri dzeyleri genel olarak yeterli dzeydedir	3	6
21. yzyıl beceri dzeyleri genel olarak yeterli dzeyde deęildir.	1	2
Toplam	50	100

İlkokul ğrencileri

Ulařılan arařtırmaların ilkokul ğrencileri ile ilgili bulgularına gre daęılımları Tablo 12'de verilmiřtir. Tablo 12'de ilkokul ğrencileri arasında deęiřkenler bazında 21. yzyıl becerileri aısından farklılık bulunmadıęı grlmektedir.

Tablo 12. Arařtırmaların Bulgularına Gre Daęılımları: İlkokul ğrencileri

<i>Arařtırmanın Bulguları</i>	<i>Frekans (f)</i>	<i>Yzde (%)</i>
21. yzyıl becerilerine sahip olmada cinsiyet aısından fark yoktur.	1	33,3
21. yzyıl becerilerine sahip olmada sınıf dzeyi aısından fark yoktur.	1	33,3
21. yzyıl becerilerine sahip olmada anne-baba eęitim durumu aısından fark yoktur.	1	33,3
Toplam	3	100

Ortaokul ğrencileri

Arařtırmaların ortaokul ğrencileri ile ilgili bulgularına gre daęılımları verilen Tablo 13'de ortaokul ğrencilerinin 21. yzyıl becerilerinin genel olarak yeterli dzeyde olduęu grlmektedir. Buna ilaveten kadınlar ve BT aracına sahip olanların z yeterlik/yeterlik algıları yksek, kadınların ve alt sınıfta okuyanların kiřisel becerileri, problem zzme, iletişim, iřbirlięi, ğrenme becerileri ve sosyal kltrel becerilerinin st seviyede olduęu sylenebilir.

Tablo 13. Araştırmaların Bulgularına Göre Dağılımları: Ortaokul Öğrencileri

<i>Araştırmanın Bulguları</i>	<i>Frekans</i>	<i>Yüzde</i>
21. yüzyıl öz yeterlik/yeterlik algısı kadınlar lehine fark vardır.	1	7,14
21. yüzyıl öz yeterlik/yeterlik algısı BT aracı olanlar lehine fark vardır.	1	7,14
21. yüzyıl öz yeterlik/yeterlik algısı 7. sınıflar lehine fark vardır.	1	7,14
Kişisel becerilerde kadınlar lehine fark vardır.	1	7,14
Problem çözme becerilerinde kadınlar ve alt sınıflar lehine fark vardır.	1	7,14
Problem çözmede cinsiyet açısından fark yoktur.	1	7,14
Problem çözmede BT aracına sahip olma açısından fark yoktur.	1	7,14
İletişim becerilerinde kadınlar ve alt sınıflar lehine fark vardır.	1	7,14
İşbirliği becerilerinde kadınlar ve alt sınıflar lehine fark vardır.	1	7,14
Sosyal ve kültürel becerilerde kadınlar lehine fark vardır.	1	7,14
Öğrenme becerilerinde kadınlar ve alt sınıflar lehine fark vardır.	1	7,14
21. yüzyıl Becerileri yeterli düzeydedir.	1	7,14
Fen'e ilişkin tutum ile 21. yüzyıl becerileri arasında pozitif ilişki vardır.	1	7,14
Kişisel becerileri yüksek düzeydedir.	1	7,14
Toplam	14	100

Lise Öğrencileri

Araştırmalarda lise öğrencileri ile ilgili elde edilen bulgulara Tablo 14'te yer verilmiştir. Tablo 14'e göre lise öğrencilerinin 21. yüzyıl becerilerinin genel olarak orta düzeyde olduğu söylenebilir. Ayrıca üst sınıfta okuyanların ve hedefi olanların 21. yüzyıl becerilerine daha fazla sahip olduğu tespit edilmiştir. Kadınların ve alt sınıfta okuyanların işbirliği becerilerinin yüksek olduğu, üst sınıfta okuyanların yüksek gelirli ve başarılı olanların ise diğer becerilerde daha etkin oldukları belirlenmiştir.

Tablo 14. Araştırmaların Bulgularına Göre Dağılımları: Lise Öğrencileri

<i>Araştırmanın Bulguları</i>	<i>Frekans</i>	<i>Yüzde</i>
Anne-baba eğitim durumlarına göre öz yeterlik/yeterlik algıları arasında eğitimliler	1	7,14
Sınıf düzeyine göre öz yeterlik/yeterlik algıları arasında farklılık yoktur.	1	7,14
21. yüzyıl becerilerine sahip olmada aile gelir düzeyi açısından farklılık yoktur	1	7,14
21.yüzyıl becerilerine sahip olmada üst sınıfta okuyanlar ve belli bir hedefi olanlar	1	7,14
İşbirliği becerisinde kadınlar ve alt sınıflar lehine fark vardır.	1	7,14
İşbirliği becerisinde üst sınıflar lehine fark vardır.	1	7,14
Sosyoekonomik durumu iyi olanlar 21. yüzyıl becerilerini daha iyi bilmektedir.	1	7,14
Kişisel becerilere sahip olmada üst sınıflar lehine fark vardır.	1	7,14
Yenilikçilik becerileri açısından yüksek ekonomik gelire sahip olanlar lehine fark vardır.	1	7,14
Esneklik becerilerine sahip olmada üst sınıflar lehine fark vardır.	1	7,14
21. yüzyıl becerilerini kullanma yeteneklerinde cinsiyetleri açısından fark yoktur.	1	7,14
21. yüzyıl becerilerini kullanma yeteneklerinde akademik başarısı yüksek olanlar ve	1	7,14
Kadınlar erkeklere göre 21. yüzyıl becerilerine genel olarak daha fazla sahiptir.	1	7,14
Öğrencilerin 21. yüzyıl becerileri orta düzeyin üzerindedir.	1	7,14
Toplam	47	100

21. yüzyıl Becerileri Geliştiriyor mu?

Araştırmaların kullanılan yöntemlerde 21. yüzyıl becerilerinin gelişip gelişmediğine yönelik bulgularına göre dağılımları Tablo 15'de verilmiştir. Buna göre dijital öyküleme, argümantasyona dayalı araştırma-sorgulama ve çevrimiçi BT uygulamalarının çoğunlukla 21. yüzyıl becerilerini geliştirdiği belirlenmiştir.

Tablo 15. Arařtırmaların Bulgularına Gre Daęılımları: 21. Yzyıl Becerilerini Geliřtiriyor Mu?

<i>Arařtırmanın Bulguları</i>		<i>Frekans (f)</i>	<i>Yzde (%)</i>	
21. yzyıl becerilerini geliřtiriyor mu?	Dijital ykleme	E	2	8
	Argmantasyona dayalı arařtırma - sorgulama	E	2	8
	evrimii BT uygulamaları	E	2	8
	İsel motivasyon	E	1	4
	İkili dil programları	E	1	4
	Yabancı dilde rportaj	E	1	4
	Proje odaklı probleme dayalı ęrenme	E	1	4
	Yapılandırıcı ęrenme ortamı	E	1	4
	Okul mdrlerinin strateji geliřtirmeleri	E	1	4
	ęretim tasarımı ilkeleri	E	1	4
	Komik ęrenme materyalleri geliřtirmek	E	1	4
	ęretim materyalleri geliřtirmek	E	1	4
	Okul ktphaneleri	E	1	4
	zgn okul modelleri tasarlamak	E	1	4
	Oyun tabanlı ęrenme	E	1	4
	Dijital vatandaşlık	E	1	4
	Hesaplamalı dřnme	E	1	4
	Ters yz sınıf modeli	H	1	4
	STEM	E	1	4
	Sosyal medya kullanımı	E	1	4
Etkinlik tartıřmaları	E	1	4	
BİT entegrasyonu	E	1	4	
Toplam		25	100	

Arařtırma Konusu olan Ders ya da Programlar 21. yzyıl Becerilerine Sahip midir?

Ulařılan arařtırmaların arařtırma konusu olan ders ya da programlarda 21. yzyıl becerilerinin olup olmadıęına ynelik bulgularına gre daęılımları Tablo 16'da verilmiřtir. Trke dersi ve BTE lisans mfredatının 21. yzyıl becerileri aısından yeterli olduęu dięerlerinin ise belli lde ve sınırlı dzeyde olduęu Tablo 16'da grlmektedir.

Tablo 16. Arařtırmaların Bulgularına Gre Daęılımları: 21. Yzyıl Becerileri Var Mı?

<i>Arařtırmanın Bulguları</i>		<i>Frekans (f)</i>	<i>Yzde (%)</i>	
21. yzyıl becerileri var mı?	Trke dersi program ve uygulamaları	Yeterli	4	26,67
	ABD Yksekęretim mfredatları	Belli lde	1	6,67
	Endonezya eęitim sistemi	Sınırlı dzeyde	1	6,67
	BTE lisans mfredatı	Yeterli	1	6,67
	9. sınıf yabancı dil ders kitabı	Belli lde	1	6,67
	Ortaokul fen bilimleri dersi	Belli lde	1	6,67
	Okul ncesi eęitim programı	Sınırlı dzeyde	1	6,67
	Trk dili ve edebiyatı kitap ierikleri	Belli lde	1	6,67
	Trk dili ve edebiyatı kazanımları	Belli lde	1	6,67
	Biyoloji dersi ęretim programı	Sınırlı dzeyde	1	6,67
	Hayat bilgisi dersi ęretim programı	Sınırlı dzeyde	1	6,67
	Lise İngilizce ęretim programı	Sınırlı dzeyde	1	6,67
	Toplam		15	100

21. yzyıl Becerileri Nasıl Kazandırılır?

Bu arařtırma kapsamındaki alıřmaların arařtırma konusu olan 21. yzyıl becerilerinin bireylere nasıl kazandırılabileceęine ynelik bulgularına gre daęılımları Tablo 17'de verilmiřtir. En ok arařtırmaya dnk dev ve projelerin bireylerin 21. yzyıl becerilerini kazandırmada etkili olabileceęi Tablo 17'de grlmektedir.

Tablo 17. Araştırmaların bulgularına göre dağılımları: 21. yüzyıl becerileri nasıl kazandırılır?

Araştırmanın Bulguları		Frekans (f)	Yüzde	
21. yüzyıl becerileri nasıl kazandırılır?	Lisansüstü	Araştırmaya dönük ödev ve projeler verilmelidir.	4	26,67
	Öğretim üyeleri	Öğrenciler için tasarlanmış güncel strateji ve öneriler kullanılmalıdır.	1	6,67
	Öğretmen	Okul, çevre ve aile 21. yüzyıl becerilerini etkilemektedir.	1	6,67
	Adayları	Öğretme ve öğrenme süreçlerinde teknolojikten yararlanılmalıdır.	1	6,67
		Bilgi okuryazarlığı çocuk yaşlarda kazandırılmalıdır	1	6,67
		Okul ve kütüphaneler 21. yüzyıl becerilerine göre düzenlenmelidir.	1	6,67
		Ödev ve projeler 21. yüzyıl becerilerini geliştirecek şekilde verilmelidir.	1	6,67
	Öğretmenler	Öğretmenler ve kütüphaneler beceriler konusunda işbirliği yapmalıdır.	1	6,67
		Öğrencilere becerileri uygulama fırsatları sunulmalıdır.	1	6,67
		21. yüzyıl Becerileri okuma, dinleme ve yazma becerilerini	1	6,67
		Denetimli tarım eğitimi 21. yüzyıl becerilerini geliştirmektedir.	1	6,67
		Bilimsel süreç becerileri öğrencilerin 21. yüzyıl becerilerini	1	6,67
	Toplam		15	100

Tartışma, Sonuç ve Öneriler

21. yüzyıl becerileri konusunda yapılan araştırmaların farklı değişkenler açısından eğilimlerini ortaya koymak amacıyla yapılan bu çalışmada, konu ile ilgili araştırmaların çoğunlukla makale türünde ve 2019 yılında yoğunlaştığı belirlenmiştir. Bunun sebebinin 21. yüzyıl becerilerinin oldukça güncel olmasından kaynaklandığı düşünülmektedir. Nitekim Trilling ve Fadel'e (2009, s. 25) göre bireylerin günlük yaşamlarını kolaylaştırabilmeleri ve meslek hayatlarına hazırlanabilmeleri için dijital çağın gerektirdiği becerilerin 21. yüzyılın en önemli problemlerinden birisi olarak görülmesiyle beraber araştırmalara konu edilmesi gerekmektedir. Tez türünde hazırlanan çalışmaların çoğunlukla Hacettepe Üniversitesinde gerçekleştirildiği ve makale türünde hazırlanan çalışmaların Procedia Social and Behavioral Science dergisinde yayınlandığı belirlenmiştir. Çünkü 21. yüzyıl becerilerinin tanımlanmasına yönelik çalışmaların ilk olarak yurtdışında (Dearing, 1997; EnGauge, 2003; NRC, 2006; AB, 2007; P21, 2009; ATC21S, 2010; Koenig, 2011) gerçekleştirildiği görülmektedir.

Araştırmalarda en çok çalışma konularını 21. yüzyıl öğrenci becerileri ve 21. yüzyıl becerileri öz yeterlik /yeterlik algılarının oluşturduğu, çoğunlukla nicel yöntem ve tarama modelinden yararlandığı, araştırmaların örneklem grubunu ve örneklem sayısını çoğunlukla öğretmen adaylarının oluşturduğu ve öğretmen adayları içerisinde de sınıf öğretmen adaylarının en çok çalışılan örneklem grubu olduğu elde edilen bir başka bulgudur. Bilginin önemli ölçüde ön plana çıktığı günümüz toplumlarında "üretim dizisinin" hâkim olmasıyla bilgi havuzunu değiştirdiği gibi bilgiyle donanımlı birey tanımıyla birlikte öğrenme-öğretme süreçlerine yönelik yaklaşımları da etkilemiştir (Genç ve Eryaman, 2008, s. 92). Bilgi havuzunun hızla genişlemesiyle, öğreticilerin bireyleri günlük yaşama, bireysel öğrenmeye, iş hayatına, gelişen ileri düzey teknolojilere, iştirakçi ve küresel dünyaya hazırlaması gerekmektedir (Lemke, 2010, s. 261). Bu durum dijital çağda 21.yüzyıl becerilerinin öğretimine daha fazla odaklanılması gerekliliğini ortaya koymaktadır (Larson ve Miller, 2011, s. 121). Dolayısıyla ülkelerde özellikle öğrencilerin günümüz bilgi toplumuna ve dijital çağına ne ölçüde hazır olduklarının belirlenmesi ihtiyacı araştırmaları bireylerin öz yeterlik/yeterlik algılarının belirlenmesine yönelttiği söylenebilir. Bu araştırmada, nicel, nitel, karma ve alan yazın derleme yöntemleriyle ele alınan araştırma konularının genellikle tam deneysel, yarı deneysel, tarama, açıklayıcı ve alan yazın derleme araştırma desenleriyle irdelendiği ancak daha çok tarama yönteminin kullanıldığı tespit edilmiştir. Ortaya çıkan bu durum, araştırmalarda iç geçerliliği artırmaya yönelik deneysel ve yarı deneysel desenlerin tercih edilmesinden kaynaklanabilir (Slavin, 2008, s. 8).

Araştırmalarda çoğunlukla doküman incelemesi tekniğinden yararlandığı, bireylerin 21. yüzyıl beceri yeterliklerinin ölçülmesinde derecelendirme ölçeklerinin sıklıkla kullanıldığı, araştırmaların amaçlarını çoğunlukla öğretmen adaylarının 21. yüzyıl becerilerine yönelik yeterlik / öz yeterlik algılarının belirlenmesinin oluşturduğu belirlenmiştir. Selçuk, Palancı, Kandemir ve Dündar'a göre (2014, s. 438) 21. yüzyıl becerilerinin ölçülmesinde sıklıkla derecelendirme ölçekleri kullanılmaktadır. Bu durum 21. yüzyıl becerileri konusunun yeni olması nedeniyle araştırmacıları becerilerin tanımlamalarına yönelik dokümanların incelenmesine yönelttiği, kolay örneklem seçimi nedeniyle araştırmaların öğretmen adayları üzerinde yoğunlaştığı ve bireylerin beceri düzeylerinin belirlenmesinde derecelendirme ölçeklerinin kullanımına yöneldiği şeklinde yorumlanabilir. Nitekim Şimşek ve arkadaşları (2008, s. 457), Akça-Üstündağ (2009, s. 26-30) ile Alper ve Gülbahar (2009, s. 134) yaptıkları araştırmalarda en çok tercih edilen örneklem seçim tekniklerinin kolay ulaşılabilir ve amaca uygun örneklemelerin olduğunu belirtmişlerdir.

Öğretmenler ile ilgili araştırma bulgularına göre, bilgisayar dersi alan öğretmenlerin, kadın öğretmenlerin, genç öğretmenlerin, lisansüstü eğitim alan öğretmenlerin ve Bilişim, Fen, Teknoloji-Tasarım, İngilizce, Matematik branşlarındaki öğretmenlerin 21. yüzyıl becerilerine genellikle sahip oldukları ve yeterli düzeyde olduğu belirlenmiştir. Öğretmenler üzerinde yapılan çalışmaların sınırlı sayıda değişkenlerle yürütüldüğü ve daha farklı değişkenlerle özellikle deneysel çalışmalar yapılabileceği söylenebilir.

Öğretmen adayları ile ilgili araştırma bulgularına göre, genellikle kadınların, yaşı genç olanların, kitap okuyanların, alt sınıfta okuyanların, akademik başarısı yüksek olanların 21. yüzyıl becerilerine sahip oldukları ve 21. yüzyıl becerilerine yönelik orta düzeyde farkındalığa sahip oldukları belirlenmiştir. Bireylerin aktif, sorumlu ve üretken hale gelmeleri bireysel yaşantılarından ve aldıkları eğitim kalitesinden kaynaklanmaktadır (Acun vd., 2010, s.110). Anagün vd. (2016, s. 174) ile Günüş vd. (2013, s. 450), öğretmen ve öğretmen adaylarının 21. yüzyıl becerilerine ilişkin öz-yeterlik algılarının orta düzey ve orta düzeyin üstünde olduğu ortaya koymuşlardır. Bu duruma göre araştırma sonuçlarını alan yazın desteklemektedir. Dolayısıyla öğretmen adayları arasındaki beceri farklılığının bilgiye ulaşmada yaşayabilecekleri kısıtlılıktan veya yaşadıkları çevrenin imkânlarından kaynaklandığı şeklinde yorumlanabilir.

İlkokul öğrencileri ile ilgili araştırma bulgularına göre, öğrencilerin 21. yüzyıl becerileri konusunda herhangi bir değişken açısından farklılık olmadığı, ortaokul öğrencileri ile ilgili araştırma bulgularına göre ise genellikle kız öğrencilerin, herhangi bir BT aracına sahip olanların, alt sınıfta okuyanların 21. yüzyıl becerilerine sahip olduğu ve 21. yüzyıl becerilerinin yeterli düzeyde olduğu belirlenmiştir. Bozkurt ve Çakır (2016)'a göre öğrencilerin işbirliği ve iletişim becerilerine orta düzeyde sahipken diğer becerilere iyi düzeyde sahiptirler ve sınıf seviyeleri ile cinsiyetlerine göre becerilere sahip olma düzeyleri kız öğrenciler lehine değişmektedir. Alan yazın incelendiğinde ortaokul öğrencilerinin fen bilimlerine yönelik 21. yüzyıl becerilerinin yeterli düzeyde olduğu ve sınıf seviyesi yükseldikçe beceri düzeylerinde kısmen azalmalar olduğu belirlenmiştir (Karakaş, 2015, s. 68-74). Sınıf seviyesi arttıkça beceri düzeylerinde azalmanın öğrencilerin ders müfredatlarından, gelişim düzeylerinden veya yaş seviyelerinden kaynaklanabileceği düşünülebilir. Araştırma sonucunu alan yazın desteklemektedir. Bu veriler ışığında ilkökul ve ortaokul öğrencilerinin 21. yüzyıl becerilerinin geliştirilmesini eğitim ortamlarındaki güncel materyallerin ve öğrenme- öğretim ortamlarının donanımlarının etkilediği sonucuna ulaşılabilir.

Lise öğrencileri ile ilgili araştırma bulgularına göre, anne-baba eğitim düzeyi yüksek olanların, hedefi olanların, üst sınıflarda okuyanların, yüksek gelire sahip olanların, akademik başarısı yüksek olanların 21. yüzyıl becerilerine sahip olduğu ve 21. yüzyıl becerilerinin orta düzeyde olduğu belirlenmiştir. Zeybek (2019, s.142) yapmış olduğu bir çalışmada lise öğrencilerinin 21. yüzyıl beceri düzeylerinin orta düzeyde olduğunu ortaya koymuştur. Bu durumun sebebi olarak öğrencilerin becerilerinin gelişmesine katkı sunacak fırsatlardan mahrum olabileme durumu gösterilebilir.

Araştırma bulgularına göre dijital öyküleme, argümantasyona dayalı araştırma – sorgulama ve çevrimiçi BT uygulamaları 21. yüzyıl becerilerini geliştirirken, ters yüz sınıf modelinin 21. yüz yıl becerilerine etkisinin olmadığı, Türkçe Dersi Öğretim Programı ve Uygulamaları ile BÖTE Lisans Müfredatının 21. yüzyıl becerileri açısından yeterli olduğu belirlenmiştir. Ancak Okul Öncesi Eğitim Programı, Biyoloji Dersi Öğretim Programı, Hayat Bilgisi Dersi Öğretim Programı ve Lise İngilizce Öğretim Programının sınırlı düzeyde yeterli olduğu belirlenmiştir. Bunların yanı sıra Türk Dili ve Edebiyat Dersinin kitap içerikleri ve kazanımları açısından 21. yüzyıl becerilerine belli ölçüde yer verildiği belirlenmiştir.

Bu sonuçlardan yola çıkarak aşağıdaki önerilerde bulunulmuştur.

1. Konu ile ilgili tez gibi uzun süreç gerektiren çalışmaların az olmasından dolayı alanda tez türü çalışmalara ağırlık verilebilir.
2. Araştırmalar ilkökul, ortaokul ve lise öğrencileri örneklemi üzerinde yoğunlaştırılabilir.
3. Konu ile ilgili çalışmalarda karma yöntem ve deneysel çalışmalar yapılabilir.
4. Gelecekte yapılacak çalışmalarda araştırma konusu olarak öğrenme yöntem ve tekniklerinin bireylerin 21. yüzyıl becerilerinin gelişimine etkisi seçilebilir.

Etik Beyan

“21. Yüzyıl Becerileri Konusunda Araştırma Eğilimleri: 2000-2020 (Ocak Ayı)” başlıklı çalışmanın yazım sürecinde bilimsel, etik ve alıntı kurallarına uyulmuş; toplanan veriler üzerinde herhangi bir tahrifat yapılmamış ve bu çalışma herhangi başka bir akademik yayın ortamına değerlendirme için gönderilmemiştir. Bu araştırmada doküman incelemesi yapıldığından etik kurul kararı zorunluluğu bulunmamaktadır.

Kaynakça

- Acun, İ., Demir, M. ve Göz, N. L. (2010). Öğretmen adaylarının vatandaşlık yeterlilikleri ile eleştirel düşünme becerileri arasındaki ilişki. *Sosyal Bilgiler Eğitimi Araştırmaları Dergisi*, 1(1), 107-123.
- Aksoy, B. (2012), Bilgi Teknolojileri ve Yeni Çalışma İlişkileri, *Ege Academic Review*, 12(3), 401-414.
- Akkoyunlu, B. (1995), Bilgi teknolojilerinin okullarda kullanımı ve öğretmenlerin rolü, *Hacettepe Üniversitesi Eğitim Fakültesi Dergisi*, 11(11), 105-109.
- Akça-Üstündağ, D. (2009). *Türkiye’de bilgisayar ve öğretim teknolojileri alanında yapılan yüksek lisans tezlerinin içerik ve yöntem açısından değerlendirilmesi* (Yüksek lisans tezi). Gazi Üniversitesi, Eğitim Bilimleri Enstitüsü, Ankara.
- Alper, A. ve Gülbahar, Y. (2009). Trends and issues in educational technologies: A review of recent research in TOJET. *The Turkish Online Journal of Educational Technology*, 8(2), 124-135.
- Anagün, Ş. S., Atalay, N., Kılıç, Z. ve Yaşar, S. (2016). Öğretmen adaylarına yönelik 21. yüzyıl becerileri yeterlilik algıları ölçeğinin geliştirilmesi: Geçerlik ve güvenilirlik çalışması. *Pamukkale Eğitim Fakültesi Dergisi*, 40, 160-175.
- ATC21S (2010). *Assessment & teaching of 21st century skills*, 12.12.2019 tarihinde Cisco sitesi: https://www.cisco.com/c/dam/en_us/about/citizenship/socio-economic/docs/ATC21S_Exec_Summary.pdf adresinden alınmıştır.
- AB.(2007). *Key competences for lifelong learning. European reference framework*. Luxembourg: Office for Official Publications of the European Communities, 2007, Belgium.
- Bozkurt, Ş. B. ve Çakır, H. (2016). Ortaokul öğrencilerinin 21. yüzyıl öğrenme beceri düzeylerinin cinsiyet ve sınıf seviyesine göre incelenmesi. *Pamukkale Üniversitesi Eğitim Fakültesi Dergisi*, 39(39), 69-82.
- Büyüköztürk, Ş., Kılıç Çakmak, E., Akgün, Ö. E., Karadeniz, Ş. ve Demirel, F. (2015). *Bilimsel Araştırma Yöntemleri* (19. Baskı). Ankara: Pegem Akademi.
- Castells, M. (2010). *End of millennium (The information age: Economy, society, and culture)* (2nd Ed., Vol. 1). Oxford, UK: Wiley-Blackwell.
- Dearing, R. (1997). *The national committee of inquiry into higher education*. Norwich, HMSO: Higher Education in the Learning Society.
- Department of Defense Education Activity-DODEA-. (2014). The 21st Century Principal, https://content.dodea.edu/teach_learn/professional_development/21/docs/principals/principal_paper_draft.pdf sitesinden 22.12.2020 tarihinde edinilmiştir.
- EnGauge (2003). *enGauge21st Century Skills*. 15.12.2019 tarihinde Chetek-Weyerhaeuser Area School District sitesi: https://www.cwasd.k12.wi.us/highschl/newsfile1062_1.pdf adresinden alındı.
- Genç, S. ve Eryaman, Y. M. (2008). Değişen değerler ve yeni eğitim paradigması. *Afyon Kocatepe Üniversitesi Sosyal Bilimler Dergisi*, 9(1), 89-102.
- Günüç, S., Odabaşı, H. F. ve Kuzu, A. (2013). 21. yüzyıl öğrenci özelliklerinin öğretmen adayları tarafından tanımlanması: Bir twitter uygulaması. *Eğitimde Kuram ve Uygulama*, 9(4), 436-455.
- Janis, I. L. (1949). The problem of validating content analysis. In H. D. Lasswell vd. (Edt.). *The language of politics: Studies in quantitative semantics* (pp. 55-82). New York: George Stewart.
- Karakaş, M. M. (2015). *Ortaokul sekizinci sınıf öğrencilerinin fen bilimlerine yönelik 21. yüzyıl beceri düzeylerinin ölçülmesi* (Yüksek Lisans Tezi). Eskişehir Osmangazi üniversitesi, Eğitim bilimleri Enstitüsü, Eskişehir.
- Kurbanoglu, S., ve Akkoyunlu, B. (2001). Öğrencilere bilgi okuryazarlığı becerilerinin kazandırılması üzerine bir çalışma. *Hacettepe Üniversitesi Eğitim Fakültesi Dergisi*, 21(21).
- Koenig, J. A. (2011). *Assessing 21st Century skills: Summary of a workshop*. Washington, DC: National Research Council.
- Lai, E. R. ve Viering, M. (2012). *Assessing 21st century skills: Integrating research findings*, Vancouver, B.C.: National Council on Measurement in Education.
- Larson, L. C. ve Miller, T. N. (2011). 21st century skills: Prepare students for the future. *Kappa Delta Pi Record*, 47(3), 121-123.
- Lemke, C. (2010). Innovation through technology. J. Bellanca, & R. Brandt, 21st century skills: Rethinking how students learn içinde(s. 243-274). Indiana: Solution Tree.
- ISTE (2019). *The ISTE (International Society for Technology in Education) National Educational Technology Standards (NETS-S) and Performance Indicators for Students*, 05.12.2019 tarihinde ISTE sitesi: <http://www.iste.org/standards/nets-for-students> adresinden alındı.
- MEB (2011). *MEB 21. yüzyıl öğrenci profili*. Ankara: Millî Eğitim Basımevi.
- Medel-Añonuevo, C., Ohsako, T. ve Mauch, W. (2001), *Revisiting lifelong learning*, Hamburg: UNESCO Institute for Education.
- NRC (2006). *Systems for state science assessment*. Washington, DC: The National Academies Press.

- NRC (2012). Education for life and work: Developing transferable knowledge and skills in the 21st century. In J. W. Pellegrino ve M. L. Hilton (Edt.). *Committee on defining deeper learning and 21st century skills* (ss. 1-242), Washington, DC: The National Academies Press.
- P21 (2009). *P21 framework definitions*. Retrieved, 02.12.2019 tarihinde Battelle for Kids sitesi: http://www.p21.org/storage/documents/P21_Framework_Definitions.pdf. adresinden alındı.
- Phoenix University. (2011), *Postsecondary education in the 21st century: Students & Institutions*, 13.12.2019 tarihinde Learning Change sitesi: <https://gfbertini.com/2011/06/20/postsecondary-education-in-the-21st-century-students-institutions/> adresinden alındı.
- Polat, C. (2006). Bilgi çağında üniversite eğitimi için bir açılım: Bilgi okuryazarlığı öğretimi. *A.Ü.Türkiyat Arařtırmaları Enstitüsü Dergisi*, 30, 249-266.
- Selçuk, Z., Palancı, M., Kandemir, M. ve Dünder, H. (2014). Eğitim ve bilim dergisinde yayınlanan arařtırmaların eğilimleri: İçerik analizi. *Eğitim ve Bilim*, 39(173), 430-453.
- Slavin, R. (2008). What works? Issues in synthesizing education program evaluations. *Educational Researcher*, 37(1), 5-14.
- Şimşek, H. (2009). Methodical problem in the researches of educational history. *Journal of Faculty of Educational Sciences*, 42(1), 33-51.
- Şimşek, A., Özdamar, N., Becit, G., Kılıçer, K., Akbulut, Y. ve Yıldırım, Y. (2008). Türkiye'deki eğitim teknolojisi arařtırmalarında güncel eğilimler. *Selçuk Üniversitesi Sosyal Bilimler Enstitüsü Dergisi*, 19, 439-458.
- Trilling, B. ve Fadel, C. (2009). *21st century skills: Learning for life in our times*. Francisco: Jossey-Bass.
- WEF (2016). *The future of jobs. Global Challenge Insight Report*. 10.12.2019 tarihinde World Economic Forum sitesi: http://www3.weforum.org/docs/WEF_Future_of_Jobs.pdf adresinden alındı.
- Wilmarth, S. (2010). Five socio-technology trends that change everything in learning and teaching. In H. Hayes ve J. Alexandria (Edt.). *In curriculum 21: Essential education for a changing world* içinde (ss. 80-96). VA: Association for Supervision and Curriculum Development.
- Zeybek, G. (2019). Lise öğrencilerinin 21. Yüzyıl öğrenme becerileri kullanım düzeylerinin belirlenmesi. *International Journal of Social Sciences and Education Research*, 5(2), 142-156.

EXTENDED ABSTRACT

In parallel with the technological developments that cause rapid transformation of the societies, it can be said that they are subject to significant changes in almost every field from daily to business life. Transformation has become continuous in the cycle of the century in which we live with the rapid development of technology (Castells, 2010, p. 93). Information technologies are the leading developments that cause significant changes in society (Akkoyunlu, 1995, p. 105). Therefore, with the development of information technologies, it has opened up the need for new skills and new topics to be discussed for individuals to benefit from innovations in their business, education and daily lives (Aksoy, 2012, p. 402). Therefore, it is one of the most important problems of the digital age that individuals who make up the societies can gain the skills to meet the needs of the business world and facilitate their daily lives (Trilling, & Fadel, 2009, p. 25). In the 21st century, which constantly transforms with technological developments, learning needs and motivations must be both active and met in order for individuals to keep up with these transformations (Medel-Añonuevo et al., 2001, p. 10). Thus, it can be said that individuals' adaptation to today's changes can be supported both for their individual well-being and the development of their environment. Considering that an age varies considerably compared to the previous age, it can be said that individuals living in different ages should also have different skills. Therefore, the skills that individuals in the 21st century should have can be expected to be higher than those expected in the 20th century. In the changing and developing world, every passing century skills will be the basis for next century skills, but it can be said that these skills are not sufficient in the following centuries and that new skills will need to be acquired. According to Polat (2006, p. 260), new skills are needed differently from traditional methods in reaching, using, revealing new information and sharing information in the technology age. Consequently, it has resulted in the increase in economic competition in societies, rapid globalization, scientific innovations, and the skills required to adapt to employment demands and meet social needs (Wilmarth, 2010, p. 91).

Individuals must possess such as learning and innovation, information and media technologies, life and career skills in the 21st century. From this point of view, it can be said that the skills that individuals should possess include both their personal and social development, because it is seen that individuals have 21st century skills in all areas that affect business, politics and social welfare (NRC, 2012, p. 227). In the literature, it can be said that there are a limited number of studies investigating research trends in our country and in the world about 21st century skills. It is aimed to determine the tendencies of the

researches of 21st century skills in terms of different variables and to guide the future researchers with this study.

As a result of the research, it has been determined that the studies carried out are mostly in article type and in 2019. The most studied topics include 21st century student skills and 21st century skills self-efficacy/competence perceptions, mostly using quantitative method and survey model, the sample group of the researches and the number of samples are mostly teacher candidates, and the pre-service teachers among the teacher candidates are the most studied. It was determined to be the sample group. It has been revealed that more document analysis technique is used in researches, grading scales are used frequently in measuring individuals' 21st century skill competencies, and the aims of the research are mostly teacher candidates' perceptions of 21st century skills. According to the research findings related to teachers, it was found that teachers taking computer lessons, female teachers, young teachers, postgraduate education teachers and teachers in IT, Science, Technology-Design, English, and Mathematics have sufficient 21st century skills. It can be suggested that the studies on teachers are carried out with a limited number of variables and that especially experimental studies can be conducted with different variables. According to the research findings about prospective teachers, it was determined that women, young people, readers, lower-grade students, and those with high academic success have 21st century skills and moderate awareness of 21st century skills.

According to the research findings related to primary school students, there is no difference in terms of any variables regarding students' 21st century skills; according to the research findings related to secondary school students, generally, female students, those with any IT tool, those who study in the lower class have 21st century skills and 21st century skills were determined to be sufficient. According to the research findings related to high school students, it was revealed that those with high level of education, those with a target, those who study in the upper classes, with high income, with high academic success have 21st century skills and 21st century skills are at a moderate level. In addition, while the digital storytelling, argumentation-based research-inquiry and online IT applications developed 21st century skills, it was found that the inverse class model had no effect on 21st century skills, and the Turkish Curriculum and Practices and the BITU Undergraduate Curriculum were sufficient for 21st century skills.

Based on the results of the research, it can be said that the studies should be concentrated on primary, secondary and high school students, emphasis on mixed method and experimental studies as a method, and the number of thesis type studies should increase. In addition, the contribution of learning methods and techniques to the development of 21st century skills of individuals can be proposed as a research topic.

Dijital Eđitim Platformu Deđerlendirme Ölçeđi'nin (DEPDÖ) Geliřtirilmesi Çalıřması*

Mehmet Arif ÖZERBAŐ¹ ve Elif Bűřra YAZICI²

Öz

Bu çalıřmada dijital eđitim platformlarını deđerlendirmeye yönelik bir ölçek aracının geliřtirilmesi amaçlanmıřtır. Literatür taraması, dijital eđitim platformlarının içeriklerinin incelenmesi ve sahada görevli öđretmenlerle yapılan görűşmeler sonucunda madde havuzu hazırlanmıř, ardından hazırlanan maddeler uzman görűřleri dođrultusunda yeniden düzenlenmiřtir. Arařtırmanın çalıřma grubunu Ankara ve Kırıkkale illerinde görev yapan 321 ilkokul sınıf öđretmeni oluřturmaktadır. 55 maddelik taslak ölçek formu 121 öđretmene uygulanmıřtır. Bu uygulamadan elde edilen verilerle açımlayıcı faktör analizi yapılmıř, ölçeđin geçerli maddeleri, alt boyutları ve güvenilirlik deđerleri tespit edilmiřtir. İkinci ařamada farklı 200 öđretmene nihai ölçek uygulanmıřtır. Elde edilen verilerle dođrulamalı faktör analizi yapılmıřtır. Açımlayıcı faktör analizi sonucunda Cronbach Alfa güvenilirlik katsayıları sırayla .88, .89, .75 ve .70 olan dört alt boyut tespit edilmiřtir. Elde edilen alt boyutlar toplam varyansın %65,92'sini açıklamaktadır. Ölçeđin tümüne iliřkin elde edilen Cronbach Alfa güvenilirlik katsayısı .92'dir. Ölçekte yer alan yirmi maddenin faktör yük deđerleri .48'in üzerinde kalmıř ve ölçek 20 maddeden oluřmuřtur. Yapılan dođrulamalı faktör analizi sonuçlarına göre RMSEA=0.056; $\chi^2/sd=2,19$; SRMR=0.051; NFI=0.90; NNFI=0.91; CFI=0.93; GFI=0.82; AGFI=0.80; IFI=0.91; RFI=0.90. Bu deđerler dikkate alındığında, dijital eđitim platformları deđerlendirme ölçeđinin geçerliđe ve güvenilirliđe sahip bir ölçme aracı olduđu söylenebilir.

Anahtar Sözcükler: Ölçek, Dijital eđitim, Dijital İçerik, Dijital eđitim platformu

Development of the Digital Education Platform Evaluation Scale (DEPDÖ)

Abstract

This study aims to develop a large-scale tool for assessing digital education platforms. As a result of a literature review, study of the content of digital education platforms and interviews with teachers in the field, a number of tasks were prepared, and then the prepared tasks were regrouped in accordance with the opinions of experts. The study group of the research includes 321 primary school teachers working in Ankara and Kırıkkale provinces. The 55-item draft scale form was applied to 121 teachers. An exploratory factor analysis was performed with the data obtained from this application, and the allowable elements, sub-sizes, and reliability values of the scale were determined. In the second application, the final scale was applied to 200 different teachers. Confirmatory factor analysis was carried out based on the obtained data. As a result of exploratory factor analysis, four sub-dimensions were determined with %65,92 of the total variance. Cronbach Alpha internal consistency coefficients of the sub-factors are .88, .89, .75 and .70 respectively. The total reliability coefficient of the scale is .92. The factor load values of twenty items in the scale remained above 48 and the scale consisted of 20 items. According to the results of the confirmatory factor analysis, the RMR model fit index is at an acceptable level. $\chi^2/df=6,227$ ($p=.000$); RMSEA=0,128; NFI=0,78; CFI=0,80; AGFI=0,72; GFI=0,78; RMR=0.08. As a result, the digital education platforms awareness scale is a valid and reliable measurement tool.

Key Words: Scale, Digital education, digital content, Digital education platforms

Atıf İçin / Please Cite As:

Özerbaő, M. A. ve Yazıcı, E. B. (2021). Dijital Eđitim Platformu Deđerlendirme Ölçeđi'nin (DEPDÖ) geliřtirilmesi çalıřması. *Manas Sosyal Arařtırmalar Dergisi*, 10(2), 901-917.

Geliř Tarihi / Received Date: 03.03.2021

Kabul Tarihi / Accepted Date: 23.03.2021

* Bu çalıřma Prof. Dr. Mehmet Arif ÖZERBAŐ danıřmanlıđında, Elif Bűřra YAZICI'nın "İlkokul Matematik Dersinde Dijital Eđitim Platformlarının Sınıf Öđretmenleri Görűřlerine Göre İncelenmesi" adlı yüksek lisans tez çalıřmasından üretilmiřtir.

¹ Prof. Dr. - Kırgızistan-Türkiye Manas Üniversitesi Edebiyat Fakűltesi, Eđitim Bilimleri Bölümü, Gazi Üniversitesi,

mehmet.ozerbass@manas.edu.kg, ozerbass@gazi.edu.tr,  ORCID: 0000-0001-5354-1634

² Gazi Üniversitesi-Eđitim Bilimleri Enstitűsü elifyazici03@gmail.com  ORCID: 0000-0002-2213-9279

Giriş

Hızla gelişen dünyada özellikle teknolojik alanda gerçekleşen gelişmeler insanların hayatlarında büyük değişimlere neden olmuştur. Özellikle son yıllarda teknolojinin büyük sıçramalar yaptığı tüm dünyayı ve tüm sektörleri etkisi altına aldığı görülmektedir. Teknolojinin bu denli gelişmesi eğitim sektöründe de etkilerini göstermiştir. Gün geçtikçe genişleyen ve ilerleyen bilgiyi, içinde bulunduğumuz dönemin ihtiyaçlarına göre şekillendirmek ve teknolojiyle bütünleştirmek büyük önem taşımaktadır. Dolayısıyla bilgiyi oluşturarak veya bilgiye ulaşarak kullanılmasını sağlayan işitsel, yazılı ve görsel araçlar ile bilgi ve iletişim teknolojileri kavramının alt yapısı oluşturulmuştur (Coşkun, 2015). Bilgi ve iletişim teknolojilerindeki gelişmeler elektronik öğrenme gibi yeni formların ortaya çıkmasına zemin hazırlamıştır. (Georgiev, Georgieva ve Smrikrov, 2004). E-öğrenme, bilgisayar ve iletişim teknolojileri kullanılarak, öğretmen ve öğrencinin aynı mekânda aynı anda bulunmadığı, öğrenenlerin öğrenme konusunda tercih hakkına sahip olduğu eğitim faaliyetleridir (Altıparmak, Kurt ve Kapıdere, 2011). Aynı zamanda e-öğrenme internet ya da bir bilgisayar ağı bulunan platform üzerinde sunulan web tabanlı bir eğitim sistemidir. Son yıllarda sıklıkla duyulan yaşadığımız çağa da ismini veren dijital kelimesi ise “verilerin bir ekran üzerinde elektronik olarak gösterilmesi” olarak tanımlanmaktadır (Türk Dil Kurumu [TDK], 2020). Telekomünikasyon sistemlerin dijital bir hal almasıyla birlikte veri iletiminde büyük bir kolaylık sağlanmış ve dijital teknolojiler ortaya çıkmıştır. Bilgisayar teknolojisiyle birlikte ortaya çıkmış elektronik ortamda veri kaydı yapabilen ve saklanabilen tüm araçlar birer dijital ortamdır. Dijital teknolojiler, bilginin elektronik bir şekilde ekran önünde görüntülenebilmesini, saklanabilmesini ve iletilebilmesini sağlayan uygulamalardır. Dijital teknolojilerin yaşamımızın her alanında yer aldığı gibi eğitim ve öğretim ortamlarında da öğrenci tutumları, öğretim ortamının tasarlanması ve düzenleme yapılması üzerinde etkili ve aktif bir şekilde rol üstlendiği görülmektedir (Cabı, 2015). Dijital içerikler sayesinde öğrenciler dijital eğitim platformlarıyla tanışmakta ve etkili bir öğretim öğrenme süreci oluşturulmaktadır. Dijital eğitim platformları öğrencilerin mekândan ve zamandan bağımsız kullanabileceği, sanal zekâ ile öğrenciyi bire bir yönlendiren, konu anlatımı, soru havuzu, deneme sınavları sunan ve bireysel akademik tamamlama yapabilen platformlardır.

Dijital eğitim platformları sayesinde;

- Çoklu öğrenme ortamı sunularak anlama kolaylaşmakta,
- Dijital araçlar ile onlarca farklı öğretim ve öğrenme yöntemi sunulmakta,
- Zamandan ve mekândan bağımsız öğrenme ortamı oluşturulmakta,
- Öğretim ve öğrenme sürecinde zamandan tasarruf sağlanmakta,
- Dezavantajlı öğrencilere önemli kolaylıklar sağlanmakta,
- Öğretmen kendisine en uygun öğretim yöntemini, öğrenci de kendisine en uygun öğrenme yöntemini seçebilmektedir (Keleş, 2020).

Dijital eğitim platformlarının öğrenme öğretme sürecine katkıları yadsınamaz bir gerçektir. Dolayısıyla dijital platformlar öğretmen ve öğrencilerin yeni ders araç gereçleridir. Eğitim öğretim sürecinde kullanılan pek çok platform olmakla beraber bunların başlıcaları EBA, Morpa Kampüs ve Okulistik'tir. Okulistik 2004 yılında yayına başlamış olup, ilköğretim öğrencileri ve öğretmenlerine derslerde destek olmak amacıyla hazırlanmış, canlandırılmalı konu anlatımları, çalışma kâğıtları, soru çözümü videoları, konu testleri, eğitsel oyunlar ve elektronik kitaplar bulunduran, MEB müfredatına uygun öğretmenlere ücretsiz, öğrencilere ücretli hizmet sunan bir dijital eğitim platformudur (Okulistik, 2020). Fatih Projesi'nin içerik üreticilerinden biri olan Morpa Kampüs 2007 yılında teknolojiyi kullanmaya başlamıştır. Morpa Kampüs, ilköğretim öğrencileri ve öğretmenlerine derslerde destek olmak için hazırlanmış, öğretmenlerin, öğrenci ve zümre öğretmenlerle içerik paylaşımında bulunulabildiği, öğretmenlerin, velilerin ve okul yöneticilerinin öğrenci gelişimlerini izleyebildiği, MEB müfredatına uygun pek çok modülün ve içeriğin bulunduğu üyelerine hizmet veren ücretli bir dijital eğitim platformudur (Morpa Kampüs, 2014). Türkiye Cumhuriyeti Milli Eğitim Bakanlığı'nın (MEB) 2010 yılında başlatmış olduğu FATİH Projesi kapsamında elektronik içerik (e-içerik) geliştirilmesinin ve bu içeriğin sınıf içerisinde kullanımının uygun yöntem ve tekniklerle desteklenmesi önemli bir yer teşkil etmektedir (Ceylan ve Gündoğdu, 2017). FATİH Projesi'nin ana bileşenlerinden biri olan eğitsel e-içeriğin sağlanması ve yönetilmesi kapsamında Yenilik ve Eğitim Teknolojileri Genel Müdürlüğü (YEGİTEK) tarafından dijital eğitim platformu olan Eğitim Bilişim Ağı (EBA) kurulmuştur. Ağın amacı; ihtiyaç duyulan yerlerde bilgi teknolojisi kullanılarak teknolojinin eğitime entegrasyonunu sağlamaktır. EBA, sınıf seviyelerine uygun, güvenilir ve doğru e-içerikler sunabilmek için oluşturulmuş olup geliştirilmeye devam etmektedir (EBA, 2012). EBA; farklı, zengin ve eğitici içerikler sunduğu gibi öğretmen ve öğrencilerin de içerik paylaşmasına imkan sağlayan, farklı öğrenme stillerine

sahip öğrencileri de kapsayan ve eğitimde fırsat eşitliğini sağlamaya çalışan ücretsiz bir dijital eğitim platformudur (FATİH, 2019).

Bu platformlar dijital dünyaya doğan çocuklar için oldukça önemlidir. Dijital bir dünyaya doğan günümüz çocukları çabuk öğrenen, bilgiye hızlı ulaşabilen, teknoloji meraklısı bir nesildir (Twenge, Campbell, Hoffman ve Lance, 2010). Dijital kuşak olarak biline Z kuşağı, teknolojiye dayalı yaşam tarzları olan ve problemlerinin çözümünde teknolojiyi kullanabilen bir kuşaktır. Dolayısıyla günümüz öğrencilerinin eğitim öğretim süreçlerinde dijital eğitim platformlarının etkisi oldukça büyüktür. Günümüz eğitim felsefesinde büyük bir yer bulan dijital eğitim platformları hem öğrencilerin derse olan ilgilerini artırmakta hem de onlara görsel ve işitsel öğretim sağlayarak öğrenmelerini daha kalıcı hale getirmektedir. Çoklu ortama (ses, görüntü, video, animasyon vb.) dayalı öğretimler, birden fazla duyu organına hitap ettiği için öğretimi daha verimli hale getirmektedir. Amerikalı eğitim teknoloğu Edgar Dale'nin yaşantı konisinden de anlaşılacağı üzere; öğrenme-öğretme sürecinde ne kadar fazla duyu organına hitap edilirse o kadar kalıcı öğrenme gerçekleşir. Özellikle matematik dersi gibi öğrencilerin daha soyut, karmaşık, anlaşılmaz gördükleri derslerde dijital eğitim platformlarının kullanılması çoklu öğrenme ortamlarına fırsat verdiği için büyük önem arz etmektedir. Matematik Öğretmenleri Ulusal Konseyi'nde (NCTM) vurgulandığı üzere matematik dersinde dijital platformların kullanılması önemlidir. Öğrenme sürecine katkıda bulunan dijital eğitim platformları, tüm dünyada görülen Covid-19 salgınıyla beraber yüz yüze eğitime ara verilip uzaktan eğitime geçildiği süre zarfında daha da önemli hale gelmiş öğretmenler ve öğrenciler öğrenme-öğretme sürecini bu platformlar üzerinden yürütmüşlerdir. Dijital eğitim platformlarının ders içeriklerinin, öğrencilerin ihtiyaçlarını, beklentilerini ve hazır bulunuşluk düzeylerini karşılaması gerekmektedir (Özarlan, Kubat ve Bay, 2007). Bu noktada dijital eğitim platformlarının içeriklerinin önemi ortaya çıkmakta ve bu platformların içeriklerinin değerlendirilmesi oldukça önem kazanmaktadır. Dijital eğitim platformlarıyla ilgili literatür taraması yapıldığında daha çok dijital eğitim platformlarından EBA'nın ders içeriklerine ilişkin öğretmen görüşlerine yer verildiği görülmektedir. Yapılan bu çalışmalarda tek bir platform üzerine yoğunlaşmış eğitim öğretim sürecinde aktif olarak kullanılan diğer dijital eğitim platformlarının içeriğinin değerlendirilmesine yönelik bir ölçek geliştirme çalışmasına ulaşılamamıştır. Konu hakkında aşağıda yer alan literatür bilgilerine başvurulmuştur. Arslan (2016) yaptığı çalışmasında "Eğitim Bilişim Ağı'ndaki Matematik Dersi İçeriğine İlişkin Öğretmen Görüş Anketi"ni geliştirmiştir. Tutar (2015) "Eğitim Bilişim Ağı (EBA) Sitesine Yönelik Olarak Öğretmen Görüşlerinin Değerlendirilmesi" üzerine çalışmıştır. Ceylan (2019) çalışmasında "Fen Bilimleri Öğretmenlerinin Eğitim Öğretimde Eğitim Bilişim Ağı'ndan (EBA) Yararlanmaya İlişkin Görüşlerinin Değerlendirilmesi Anketi"ni geliştirmiştir. Uzundağ (2016) "Sınıf Öğretmenlerinin Sanal Manipülatiflere İlişkin Görüşleri"ni incelemek amacıyla anket geliştirmiştir.

Tek bir platform yerine daha fazla platformun etkin olması öğrenme öğretme süreci açısından önemlidir. Eğitim öğretim sürecine katkı sağlayan dijital eğitim platformlarının niceliğini artırmak ve bunları nitelikte tamamlamak önemli görüldüğünden platformların genel içerik değerlendirmelerinin yapılması gerekmektedir. Nitekim öğrenme öğretme sürecine bu denli etki eden platformların tek bir platform üzerinden değerlendirilmesinin yeterli olmayacağı gerçeği, bu teknolojileri kullanan veya kullanacak olan öğretmenlere ışık tutmak amacıyla bu platformların genel olarak içerik değerlendirilmesinin yapılmasını gerekli kılmaktadır. İlgili alanyazın taramasında tek bir platform üzerine yoğunlaşıldığı genel olarak dijital eğitim platformlarının içeriklerine yönelik bir değerlendirme ölçeği geliştirme çalışmasının yapılmadığı görülmüştür. Dijital eğitim platformlarının daha geniş kapsamlı incelenebilmesi için genel olarak içerik değerlendirilmesinin yapılması gerektiği düşünülmektedir. Bu gereksinimden hareketle çalışma, dijital eğitim platformlarının her açıdan içerik değerlendirilmesi yapılacak olan bir ölçeğin geliştirilmesi amacıyla gerçekleştirilmiştir. Bu çalışma dijital eğitim platformlarının içerik değerlendirmesini yapmak için bir ölçme aracının geliştirilmesi, alanyazına kazandırılması ve konuyla ilgili ölçme aracı zenginliğinin sağlanması açısından önem arz etmektedir.

Araştırmanın Amacı

Bu çalışma dijital eğitim platformlarının değerlendirilmesinin yapılması amacıyla gerçekleştirilmiştir. Bu amaç kapsamında veri toplama aracı olarak dijital eğitim platformlarının değerlendirmesine yönelik bir ölçek geliştirilmesi hedeflenmiştir.

Yöntem

Araştırmanın modeli, araştırma sorularına cevap aramayı veya araştırmanın varsayımlarını test etmeyi güvenceye alan ve verilerin çalışmanın maksadına yarayış bir şekilde toplanıp çözümlenmesini sağlayan koşulların düzenlenmesidir (Balcı, 2009). Bu çalışmada, ilkokulda kullanılan dijital eğitim platformları değerlendirme ölçeğinin geliştirilmesi ve ön-psikometrik (preliminary) özelliklerinin belirlenebilmesi amacıyla Yurdagül (2005) tarafından tanımlanan kapsam geçerlilik oranı, güvenilirlik (iç ve test-tekrar test) katsayıları, faktör analizi ve madde analizine dayanan kuramsal ölçek geliştirme modeli uygulanmıştır. Araştırma sürecinde şu adımlar izlenmiştir;

1. Araştırmaya yönelik gerekli izinler için ilgili kurumlara başvuru yapılması
2. Veri toplama aracı hazırlama sürecinin planlanması.
3. Araştırma kapsamında dijital platformlar alt boyutlarının tespit edilmesi.
4. Tespit edilen alt boyutlarla uyumlu ifadelerin yazılıp madde havuzunda toplanması.
5. Madde havuzunda toplanan ifadelerin uzman görüşüne sunulması (Kapsam geçerliği).
6. Ön deneme aşaması (Pilot uygulama).
7. Faktör analizi, geçerlik ve güvenilirlik aşaması.

Araştırmanın Gerçekleştirilmesinde İzlenen Süreç

Ölçeğin geliştirilmesi süreci öncelikle maddelerin hazırlanması ile başlayıp sonrasında geçerlik ve güvenilirlik çalışması ile devam etmektedir. Ölçek için oldukça fazla geçerlik ölçütünden bahsedilse de göre en çok yararlanılanlar: içerik/muhteva/kapsam geçerliği (content validity), uygulama (deneysel) geçerliği (predictive validity) ve yapı geçerliğidir (construct validity) Karasar'a (2005, s. 151). Karasar'a (2005, s. 148) göre yapılan bir ölçüme, üç tür güvenilirlik ölçütü aranabilir. Bunlar; bağımsız gözlemciler arası uyum, zamana göre değişmezlik (süreklilik) ve iç tutarlıktır. Bu çalışmada ölçek geliştirme bölümünde ilk önce kapsam geçerlik çalışması, daha sonra verilerin faktör analizine uygunluğu Kaiser-Meyer-Olkin (KMO) testi ve Barlett Küresellik testi ile değerlendirilmiştir. Dijital Eğitim Platformları Değerlendirme Ölçeği'nin yapı geçerliğini belirleyebilmek amacıyla faktörleştirme tekniklerinden temel bileşenler analizi ile varimax (maksimum değişkenlik) dik döndürme yöntemi kullanılarak Açıklayıcı Faktör Analizi (AFA) uygulanmıştır. Ölçeğin toplam güvenilirlikleri ve alt boyutları için Cronbach Alfa iç tutarlık katsayısı hesaplanmış olup madde geçerliğine kanıt sağlayabilmek amacıyla madde-toplam korelasyonları belirlenmiştir. Ayrıca, AFA ile ortaya konan teorik faktör yapısının doğruluğunu tespit etmek amacıyla Doğrulayıcı Faktör Analizi (DFA) yapılmıştır.

Çalışma Grubu

Alanyazında, ulaşılması gereken örneklem büyüklüğü hakkında çeşitli ölçütler ve fikirler bulunmaktadır. Örneklem büyüklüğü, faktör veya madde sayısı gibi bağıl ölçütlere göre tahmin edilebilmekle birlikte genelde örneklem büyüklüğünün ölçekte yer alan madde sayısının beş on katı civarında olması gerekmektedir (Kass ve Tinsley, 1979; Kline, 1994; Tavşancıl, 2005). Kline'e göre (1994) mutlak ölçüt olarak 200 kişilik örneklem yeterlidir fakat daha büyük örneklemle çalışmak daha uygun olmaktadır. Büyüköztürk, Çokluk ve Şekercioğlu'na göre de (2010) faktör analizinde en az 300 örneklemin uygun olduğu görüşü yer almaktadır. Araştırmanın çalışma grubunu gönüllülük esasına dayalı olarak Eylül 2020 – Aralık 2020 tarihleri arasında kendilerine basılı ve elektronik ölçek uygulamasıyla ulaşılan Ankara ve Kırıkkale illerindeki devlet ve özel ilkokullarında görev yapan AFA uygulamasında 121, DFA uygulamasında 200 olmak üzere toplam 321 sınıf öğretmeni oluşturmaktadır.

Tablo 1. Arařtırmaya Katılan Sınıf Öğretmenlerin Cinsiyet, Eğitim Düzeyi, Kıdem ve Okul Türü Dağılımları (n=321)

Özellikleri		f	%
Cinsiyet	Kadın	211	65.7
	Erkek	110	34.3
Eğitim düzeyi	Önlisans	6	1.8
	Lisans	277	86.3
	Yüksek Lisans	31	9.7
	Doktora	7	2.2
Kıdem	0-10	136	42.4
	11-20	64	19.9
	21-30	99	30.8
	31+	22	6.9
Okul Türü	Devlet	183	57.0
	Özel	138	43.0

Tablo 1 incelendiğinde, arařtırmaya katılan sınıf öğretmenlerinin %65.7'si (211) kadın ve %34.3'ü (110) erkektir. Arařtırmaya katılan sınıf öğretmenlerinin %1.8'i (6) ön lisans, %86.3'ü (277) lisans, %9.7'si (31) yüksek lisans, %2.2'si (7) doktora düzeyinde eğitim aldıkları görülmektedir. Sınıf öğretmenlerinin %42.4'ünün (136) 0-10 yıl, %19.9'unun (64) 11-20 yıl, %30.8'inin (99) 21-30 yıl ve %6.9'unun (22) 31 ve üstünde mesleki deneyimlerinin olduğu görülmektedir. Sınıf öğretmenlerinin %57'si (183) devlet okulunda, %43'ü (138) özel okulda görev yaptıkları görülmektedir.

Veri Toplama Araçları

Dijital Eğitim Platformu Değerlendirme Ölçeği (DEPDÖ). Ölçek geliştirme çalışmaları, genellikle deneysel süreç ya da kuramsal süreçler ile gerçekleştirilir (Yurdağül, 2005). Bu sürecin karakteristik özellikleri ise; nicel bir çalışma özelliği taşıması, genellikle faktör analizlerinin kullanılması ve büyük örneklem gerektirmesidir. Ölçme aracının geliştirilmesinde Karasar (2004) ve Balcı (2009) tarafından önerilen madde havuzu, uzman görüşü, ön deneme, faktör analizi ve güvenilirlik hesaplama aşaması süreci izlenmiştir. Mevcut çalışmaya da öncelikle maddelerin hazırlanmasıyla başlanmıştır. Daha sonra geçerlik ve güvenilirlik çalışması gerçekleştirilmiştir. Çalışmanın ilk aşamasında alanyazın incelenerek ilkökulda kullanılan dijital eğitim platformları kavramına ilişkin göstergelerin neler olabileceği tespit edilmiştir. Tespit edilen kategoriler, göstergeler dikkate alınmış ve bu göstergeler çerçevesinde maddeler yazılmıştır. Ölçekteki maddelerin yazımında dijital eğitim platformlarının içerik modülleri ve alanyazın incelenerek Arslan'ın (2016) "Eğitim Bilişim Ağı'ndaki Matematik Dersi İçeriğine İlişkin Öğretmen Görüş Anketi" ve Ceylan'ın (2019) "Fen Bilimleri Öğretmenlerinin EBA'dan Yararlanmaya İlişkin Görüşlerinin Değerlendirilmesi Anketi"nden tespit edilen kategorilerden, göstergelerden ve maddelerden yararlanılmasına karar verilmiştir. Ölçeğin madde havuzu oluşturulurken Arslan'ın (2016) anketinde yer alan "EBA'daki matematik ders içeriği geliştirilmelidir" maddesi "dijital eğitim platformlarının matematik dersi içeriği geliştirilmelidir" ve "EBA'daki matematik dersi içeriği, öğrencilerin derse aktif katılımını azaltır" maddesi ise "dijital eğitim platformlarının matematik dersi içeriği derse aktif katılımı sağlar" şeklinde uyarlanmıştır.

Ceylan (2019) tarafından geliştirilen anketin madde havuzunda yer alan "EBA'yı öğrencilere ödev vermek için kullanım" maddesi "dijital eğitim platformlarını matematik dersinde ödev vermek için kullanım", "derse gelemeyen öğrenci EBA ile arkadaşlarını yakalayabilir" maddesi "derse katılmayan öğrenci eksikliklerini kapatabilir" ve "öğrencilerimi EBA kullanımına teşvik ederim" maddesi ise "matematik dersinde öğrencilerimi bazı platformları kullanmaları için yönlendiririm" şeklinde uyarlanarak madde havuzuna eklenmiştir. Tespit edilen kategoriler, göstergeler dikkate alınmış ve bu göstergeler çerçevesinde 68 maddeden oluşan madde havuzu oluşturulmuş ve kapsam geçerlik indeksi 0.82 olarak hesaplanmıştır. Tasarlanan ölçekte, katılımcıların ölçek maddelerine katılma düzeylerini belirleyebilmek için "Hiçbir Zaman katılmıyorum (1)", "Nadiren Katılıyorum (2)", "Bazen Katılıyorum (3)", "Genellikle Katılıyorum (4)" ve "Her Zaman Katılıyorum (5)" şeklinde likert tipi beşli derecelendirme ölçeği kullanılmıştır. İlkokulda kullanılan dijital eğitim platformlarına ilişkin kategoriler, göstergeler ve madde sayıları Tablo 2'de gösterilmiştir.

Tablo 2. Dijital Platformlara İlişkin Kategori, Gösterge ve Madde Sayıları

Kategoriler	Göstergeler	Madde Sayısı
Öğretmen Yeterlikleri	Platformu aktif kullanım.	7
	Platformla ilgili yeterli bilgi ve beceriye sahibim.	
	Öğrencilerimi bazı platformları kullanmaları için yönlendiririm.	
	İçerik paylaşımında bulunurum.	
	Ödev vermek için kullanım.	
	Öğrenci çalışmalarını platform üzerinden kontrol ederim.	
İçerik	Ölçme değerlendirme aracı olarak kullanım.	6
	İçerik bakımından öğrenci seviyesine uygundur.	
	Sınıf düzeyinde yeterli içerik bulunmaktadır.	
	Konu anlatımları yeterlidir.	
	Konu etkinlikleri yeterlidir.	
Teknik ve Tasarım Özellikleri	Ders içeriği programdaki kazanımlara uygundur.	3
	Açık sade ve net ifadelerle yer verilmiştir.	
	Kullanımı kolaydır.	
	Derse aktif katılımı sağlar.	
Motivasyon	İçerik görsel öğelerle desteklenmiştir.	4
	Dersi eğlenceli hale getirmektedir.	
	Ders içerikleri öğrencilerin dikkatini çekecek şekilde yapılandırılmıştır.	
	Öğrencilerin derse motive olmalarını sağlar.	
Toplam		20

Geçerlik analizleri aşaması

Geçerlik, testin ölçülmek istenen özelliğini başka özelliklerle karıştırmadan hangi derece doğru ölçtüğüyle alakalıdır. Bir testten elde edilecek puanların ölçülmek istenilen özelliğinin iyi bir temsilci olabilmesi için öncelikle ölçmede kullanılan test maddelerinin ölçülmek istenilen davranışların ölçülmesinde yeterli olmasını gerektirir (Büyüköztürk, 2019, s. 121). Bir ölçeğe ilişkin geçerlik kanıtlarına ulaşmanın pek çok yolu vardır (Akın, 2006). Mevcut araştırmada ilk olarak uzman görüşüne başvurulmuş, ölçme aracının kapsam geçerliliğine sahip olması sağlanmıştır.

Kapsam geçerlik çalışmaları

Ölçme sonuçlarının geçerliliği, amaçlanan ölçmenin gerçekleştirilebilme derecesidir (Büyüköztürk, 2019, s. 121). Kapsam geçerliği, testi oluşturan maddelerin ölçülmek istenilen tanımlanmış davranışlar evrenini ölçmede ne derece temsil ettiğine ilişkindir (Büyüköztürk, 2019, s. 121). Kapsam geçerliği çalışmalarında kapsam geçerliği tekniğinden yararlanılmıştır. Güldüren'e göre (2015), Lawshe tekniği altı adımdan meydana gelmektedir. Bunlar;

- Alan uzmanları grubunun oluşturulması
- Aday ölçek formunun hazırlanması
- Uzman görüşlerinin elde edilmesi
- Maddelere ilişkin kapsam geçerlilik oranlarının elde edilmesi
- Ölçeğe ilişkin kapsam geçerlilik indekslerinin elde edilmesi
- Kapsam geçerlilik oranları/indeksi ölçülerine göre nihai formun oluşturulması.

Lawshe tekniğinde, en az 5 ve en fazla ise 40 uzman görüşüne gereksinim duyulmakla birlikte her bir maddeye yönelik uzman görüşleri, “gereksiz”, “gerekli, ancak düzeltilmeli” ve “gerekli” şeklinde üçlü derecelendirilmeye tabi tutulmaktadır. Kapsam geçerliğinin yanında hedef kitleye uygunluğu ve maddelerin anlaşılabilirliği gibi amaçlarla da uzman görüşleri derecelendirilebilmektedir (Güldüren,2015).

Bu çalışmada madde havuzunun oluşturulmasının ardından oluşturulan 68 maddelik deneme formu, uzman görüşlerinin alınması için dijital platformlar alanında bilgi sahibi olan ve araştırma konusuyla ilgili bilgi verilen Bilgisayar ve Öğretim Teknolojileri Eğitimi alanından 4 uzman, Bilişim Teknolojileri alanından 1 uzman, Eğitim Programları ve Öğretimi alanından 1 uzman ve Sınıf Öğretmenliği alanından 3 uzman olmak üzere toplam 9 uzman tarafından değerlendirilmiştir. Hazırlanan formdaki her bir madde, dijital platformların özelliklerini ölçebilme, ifadenin anlaşılabilirliği, ilgili alt boyutla ilişkili olma başlıkları altında değerlendirilmiştir. Elde edilen kapsam geçerlik oranları istatistiksel olarak anlamlılığı $\alpha=0,05$ anlamlılık düzeyinde Veneziano ve Hooper (1997) tarafından tabloya dönüştürülmüş olan kapsam geçerlik ölçütüyle

(KGO20 = 0.42) karřılařtırılarak bu deęerin altında olan 13 madde arařtırma kapsamından çıkarılarak 55 maddelik bir form oluřturulmuřtur. Geliřtirilen ve ön deneme ařamasında kullanılan 55 maddelik ölçek formu ‐Dijital Eęitim Platformları Deęerlendirme Ölçeęi‐ olarak adlandırılmıř ve ‐DEPDÖ‐ olarak kısaltılmıřtır.

Verilerin Toplanması ve Analizi

Açımlayıcı Faktör Analizi (AFA) ve Doğrulaıcı Faktör Analizi (DFA)'nde ideal olan durum farklı örneklem gruplarından elde edilen veriler üzerinde çalışılmasıdır (Çakmak vd., 2014). Örneklem büyüklüęü, faktör veya madde sayısı gibi baęlı ölçütlere göre tahmin edilmekte olup genelde örneklem büyüklüęünün ölçekteki madde sayısının beř on katı civarında olması gerekmektedir (Kass ve Tinsley, 1979; Kline, 1994; Tavřancıl, 2005). Kline (1994)'e göre mutlak ölçüt olarak 200 kiřilik örneklem yeterlidir fakat büyük örneklemlele çalışmak daha uygun olmaktadır. Büyüköztürk, Çokluk ve Şekercioęlu (2010)'na göre de faktör analizinde en az 300 örneklemin uygun olacaęı düşünölmektedir. Bu çerçevede oluřturulan ölçeęin elektronik formu, çalışma hakkında bilgi içeren açıklayıcı bir e-posta ve baęlantı adresi ile Ankara ve Kırıkkale ilkokullarında görev yapan tüm sınıf öęretmenlerine (N=431) gönderilmiřtir. Çalışmaya gönüllü olarak katılan sınıf öęretmenleri, bu baęlantı aracılıęıyla ölçeęi çevrimiçi ortamda doldurmuřlardır. Veri analizine bařlamadan önce hatalı veriler ve kayıp deęerler incelenmiř ve düzeltilmiřtir. Yapılan inceleme sonucunda sınıf öęretmenlerinin doldurduęu 431 formdan 321'inin istatistiksel analize uygunluęu tespit edilmiřtir.

Ölçeęin AFA uygulaması için 183 sınıf öęretmeni, 55 maddelik ölçek formun basılı ve online halini doldurmuř ve yapılan incelemeler neticesinde sınıf öęretmenlerin doldurmuř olduęu formların 62'si geçersiz sayılmıř ve 121'inin istatistiksel analize uygun olduęu belirlenmiřtir. Toplanan veriler analiz edildikten sonra yeniden düzenlenen ölçek formundan 17 madde çıkarılarak madde sayısı 38'e düşürölmüřtür. Yapılan geçerlik ve güvenilirlik çalışması sonucu 18 madde daha ölçekten çıkarılarak ölçeęin madde sayısı 20'ye düşürölmüřtür. DFA uygulaması için 20 maddelik ölçek 248 öęretmen tarafından doldurulmuř ve yapılan inceleme neticesinde sınıf öęretmenlerin doldurmuř olduęu formların 48'i geçersiz sayılmıř ve 200 tanesinin istatistiksel analize uygun olduęu belirlenmiřtir. Böylece arařtırmanın AFA uygulamasında 121, DFA uygulamasında 200 olmak üzere toplam 321 sınıf öęretmenin katılımı ile ölçeęin geçerlik ve güvenilirlik çalışması yapılmıřtır. İki bölümden oluřan ölçeęin birinci bölümünde katılımcıların demografik bilgilerinin elde etmek üzere hazırlanmıř 9 madde, ikinci bölümünde ise beřli likert tipinde hazırlanmıř 20 madde ile ölçeęe son hali verilmiřtir.

Bulgular

DEPDÖ'nün yapı geçerlięini belirleyebilmek maksadıyla açımlayıcı ve doğrulaıcı faktör analizleri yapılmıřtır. Arařtırmada verilerin AFA'ya uygunluęunu belirlemek amacıyla Kaiser-Meyer-Olkin (KMO) testi katsayısı hesaplanmıř ve Barlett Küresellik testi yapılmıřtır. Örneklem büyüklüęünde 0.50'den küçük olan deęerlerde teste devam edilemez, deęer .90 üzerinde ise ‐mükemmel‐ olarak yorumlanır. Bu çalışmada KMO katsayı deęeri .867 olarak hesaplanmıř ve veri yapısının faktör analizinin yapabildięi için mükemmel derecede yeterli olduęu ortaya çıkmıřtır. Barlett Küresellik testi ise .01 düzeyinde manidar bulunmuřtur [$\chi^2=4470,105$; $df=190$; $p=0.000$]. Bu durum verilerin çok deęişkenli normal daęılım göstermesi sebebiyle ortaya çıkmıř olup faktör analizinin dięer sayılıısını karřılamaktadır.

Açımlayıcı Faktör Analiz Ařaması

Açımlayıcı faktör analizi (AFA) ve doğrulaıcı faktör analizlerinin (DFA) farklı örneklem grupları üzerinde yapılması ölçek geliştirme çalışmaları için ideal olan durum olarak görölmektedir (Çakmak vd., 2014). Alanyazında, ulařılması gereken örneklem büyüklüęü hakkında çeřitli ölçütler ve görüřler olduęu görölmektedir. Örneklem büyüklüęü, faktör veya madde sayısı gibi baęlı ölçütlere dayalı olarak tahmin edilmekte ve örneklem büyüklüęünün ölçekteki madde sayısının beř on katı civarında olması gerekmektedir (Kass ve Tinsley, 1979; Kline, 1994; Tavřancıl, 2005). Kline'e göre (1994) mutlak ölçüt olarak 200 kiřilik örneklemin yeterli olduęu fakat büyük örneklemlele çalışma yapmanın daha uygun olacaęı vurgulanmaktadır. Çokluk, Şekercioęlu ve Büyüköztürk'e göre (2010) de faktör analizi için en az 300 örneklemin uygun olacaęı ortaya konulmaktadır. Uygulama yapılan ilk grup (n=121) üzerinde AFA, ikinci uygulama (n=200) grup üzerinde ise DFA yapılmıřtır. Faktör yapısını ortaya koyabilmek amacıyla ilk olarak döndürölmemiř temel bileřenler analizi gerçeleştirilmiřtir. Faktör sayısının belirleyebilmek için ise Kaiser-Guttman ilkesi gereęi öz deęerleri 1'den büyük faktörler incelenmiř ve faktör öz deęerlerine iliřkin

çizgi grafiği ve açıkladıkları varyans oranları incelenmeye alınmıştır (Zwick ve Velicer, 1986). Faktör analizinde, sadece öz değerleri 1 ve 1'in üzerinde olan faktörlerin kararlı olduğu kabul edilmektedir (Büyüköztürk, 2002; Çokluk vd., 2010). Ölçekte öz değerleri 1'den büyük olan 12 faktör yapısı belirlenmiştir.

Faktörlerin sırasıyla öz değeri ve açıkladıkları toplam varyansa katkı düzeylerinin; 1.faktör:18,52; %33,68, 2.faktör: 4,04; %7,36, 3.faktör: 3,44; %6,25, 4.faktör: 2,36; %4,30, 5.faktör: 2,15; %3,92, 6.faktör: 1,96; %3,5597, 7 faktör: 1,60; %2,91, 8.faktör: 1,47; %2,67, 9.faktör: 1,31; %2,38, 10.faktör: 1,28; %2,33, 11.faktör: 1,07; %1,96 ve 12.faktör: 1,03; %1,88 olduğu görülmektedir. Bu değerler göz önünde bulundurulduğunda ölçekte on iki faktörlü bir yapı ortaya çıkmakta fakat literatür tarandığında tek başına incelenen değerlerin gerçekte olandan daha fazla sayıda faktörün ortaya çıkmasına sebep olmaktadır. Dolayısıyla faktörlerin yapısına karar vermek amacıyla bunların yanında dikkate alınması gereken temel bir ölçütün, ortaya koyulan çözümün kuramsal olarak temellenebilmesi gerekmektedir (Zwick ve Velicer, 1986). Açıklanan varyansın %30 ve daha fazla olması tek faktörlü desenler için yeterli görülür iken açıklanan varyansın çok faktörlü desenlerde daha yüksek olması beklenmektedir. Açıklanan varyansı artırabilmek için iki çeşit yol izlenmektedir. Birincisi, önemli faktör sayısını artırmak, ikincisi ise madde seçiminde daha yüksek faktör yük değeri aramaktır (Büyüköztürk, 2002). Buradan da yola çıkılacağı üzere daha sağlıklı karar verebilmek amacıyla temel bileşenler analizi uygulanmasına ve ortaya çıkan yapıların kuramsal olarak değerlendirilmesinin yapılması uygun görülmüştür. Bu bilgiler ışığında, AFA analizine başlar iken öz değerlerin 2 ve faktör yük değerinin 0.55 olduğu kabul edilmiş ve şekil 1'de faktör öz değerlerine ilişkin çizgi grafiği sunulmuştur.

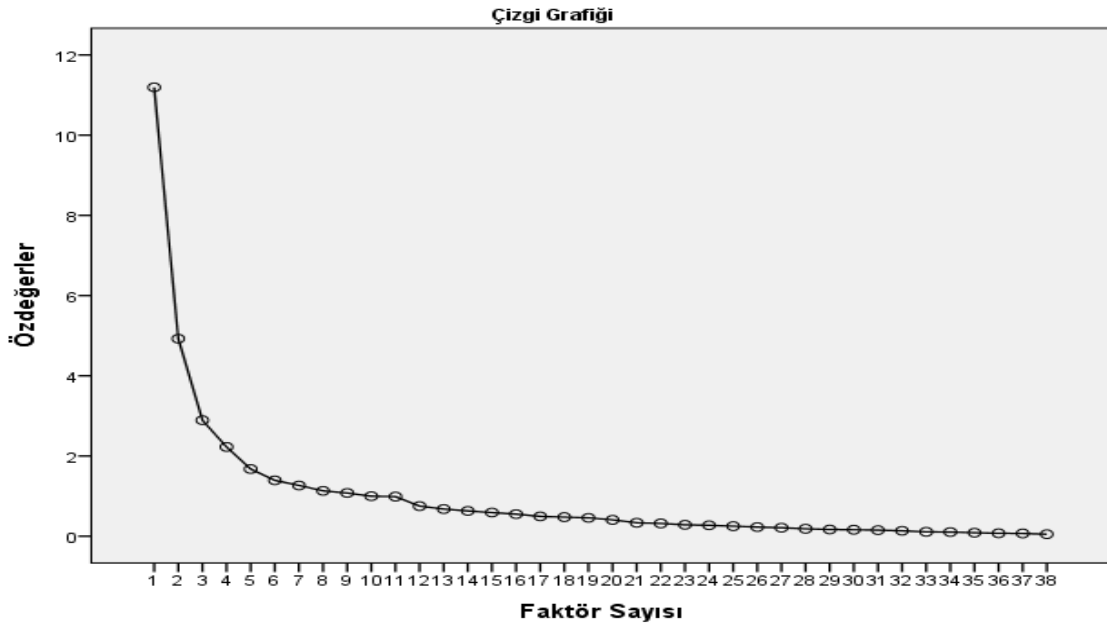

Şekil 1. AFA Sonucu Elde Edilen Yamaç Grafiği (Özdeğer Faktör Grafiği).

AFA sonucuna göre ölçeğin öz değeri 2'den büyük 4 faktör altında toplanmıştır. Ortaya çıkan dört faktörün ölçeğe ilişkin açıkladığı toplam varyansın % 65,99 olduğu görülmektedir. AFA sonucunda elde edilen maddeler binişiklik ve faktör yük değerinin kabul düzeyini karşılayıp karşılamaması bakımından değerlendirilmiştir. Çok faktörlü desenlerde, binişik ve yük değeri düşük olan maddelerin bir arada bulunabileceği gibi kesin olmamakla beraber madde çıkarma eylemine binişik maddelerden başlanmaktadır (Çokluk vd., 2010). Yük değeri düşük ve binişik olan maddeler ölçekten çıkarılarak AFA 12 defa tekrar edilmiştir. AFA sonucunda elde edilen nihai maddelerin faktör yükleri ve ortak faktör varyansı Tablo 3'te gösterilmiştir.

Tablo 3. Faktör Yük Deęerleri ve Ortak Faktör Varyansı

Ait Byt	Madde	F1	Ortak Faktör Varyans	Ait Byt	Madde	F2	Ortak Faktör Varyans	Ait Byt	Madde	F3	Ortak Faktör Varyans	A. Byt	Madde	F4	Ortak Faktör Varyans
Öğretmen Yeterlikleri	m12	0,81	0,68	İçerik	m1	0,77	0,76	Tasarım	m15	0,75	0,69	Motivasyon	m2	0,76	0,60
	m13	0,74	0,65		m3	0,73	0,63		m29	0,71	0,60		m28	0,58	0,72
	m14	0,73	0,72		m4	0,70	0,85		m30	0,63	0,66		m34	0,55	0,56
	m17	0,73	0,72		m5	0,66	0,61						m37	0,52	0,47
	m18	0,63	0,64		m6	0,63	0,73								
	m19	0,60	0,64		m7	0,60	0,82								
	m25	0,48	0,50												
Özdeęer: 4,14				Özdeęer: 3,80				Özdeęer: 2,68				Özdeęer: 2,58			
Açıklanan Varyans: 20,68				A. Varyans: 19,04				A. Varyans: 13,40				A. Varyans: 12,88			
Açıklanan Toplam Varyans: 65,92															

* 0.55'den düşük olan yük deęerleri tabloda gösterilmemiřtir.

Elde edilen sonuçlara göre, teorik olarak tanımlanan maddelerin kendi faktörleri altında toplandıęı görülmektedir. Tablo 3'e göre ölçekte bulunan 7 maddeden meydana gelen birinci faktöre ait faktör yük deęerlerinin .48 ile .81 arasında, maddelere iliřkin ortak faktör varyanslarının .50 ile .72 arasında deęişiklik gösterdięi; 6 maddeden meydana gelen ikinci faktöre ait faktör yük deęerlerinin .60 ile .77 arasında, maddelere iliřkin ortak faktör varyanslarının ise .61 ile .85 arasında deęişiklik gösterdięi; 3 maddeden oluřan üçüncü faktöre ait faktör yük deęerlerinin .63 ile .75 arasında, maddelere iliřkin ortak faktör varyanslarının ise .60 ile .69 arasında deęişiklik gösterdięi ve 4 maddeden oluřan dördüncü faktöre ait faktör yük deęerlerinin .52 ile .76 arasında, maddelere iliřkin ortak faktör varyanslarının ise .47 ile .72 arasında deęişiklik gösterdięi görülmüřtür. .81 faktör yük deęeri ve .68 ortak faktör varyansı ile 25. madde toplam varyansa en yüksek katkısı saęlamakta iken .48 faktör yük deęeri ve .50 ortak faktör varyansı ile 13. madde en düşük katkısı saęlamaktadır. Birinci faktörün açıkladıęı toplam varyansın %26,58 düzeyinde olduęu görülmekte ve literatür dikkate alınarak "Öğretmen Yeterlikleri" olarak adlandırılmıřtır (Örnek maddeler; platformu aktif kullanım, platformla ilgili yeterli bilgi ve beceriye sahibim, öğrencilerimi bazı platformları kullanmaları için yönlendiririm, içerik paylaşımında bulunurum, ödev vermek için kullanım, öğrenci çalışmalarını platform üzerinden kontrol ederim ve ölçme deęerlendirme aracı olarak kullanım). İkinci faktörün açıklayabildięi varyansın %19,04 düzeyinde olduęu görülmekte ve alanyazın dikkate alınarak "İçerik" olarak adlandırılmıřtır (Örnek maddeler; içerik bakımından öğrenci seviyesine uygundur, sınıf düzeyinde yeterli içerik bulunmaktadır, konu anlatımları yeterlidir, konu etkinlikleri yeterlidir, ders içerięi programdaki kazanımlara uygundur ve açık sade ve net ifadelerle yer verilmiřtir). Üçüncü faktörün açıklayabildięi varyansın %13,40 düzeyinde olduęu görülmekte ve alanyazın dikkate alınarak "Tasarım" olarak adlandırılmıřtır (Örnek maddeler; kullanımı kolaydır, derse aktif katılımı saęlar ve içerik görsel öğelerle desteklenmiřtir). Dördüncü faktörün açıklayabildięi varyansın %12,80 düzeyinde olduęu görülmekte ve alanyazın dikkate alınarak "Motivasyon" olarak adlandırılmıřtır (Örnek maddeler; dersi eğlenceli hale getirmektedir, ders içerikleri öğrencilerin dikkatini çekecek řekilde yapılandırılmıřtır, öğrencilerin derse motive olmalarını saęlamaktadır ve öğrencilerin ders kaygılarını azaltmaktadır). Dört faktörlü yapının açıklayabildięi toplam varyansın %65,92 düzeyinde olduęu görülmektedir. Tavřancı'ya göre (2005) alanyazında sosyal bilimlerde çok faktörlü ölçek yapısında açıklanan varyansın %40 ile %60 arasında olması yeterli görülmektedir. Buna göre oluřan dört faktörlü ölçek yapısı sınıf öğretmenlerine yönelik dijital eğitim platformları deęerlendirme boyutlarını ölçmek için yeterli görülmüřtür. Ölçekte bulunan yirmi maddenin tümünün faktör yük deęeri .48'in üzerindedir. Literatürde .45 ve üzerinde faktör yük deęeri olan maddeler ölçekte kesinlikle bulunması gereken maddeler olarak nitelenmektedir (Büyüköztürk, 2011, s. 124; Kline, 2000, s. 167-168). Bu ölçüte göre ölçeęin dört faktör altında 20 maddenin tamamından oluřmasına karar verilmiřtir.

Güvenirlilik ve Madde Analizleri

Cronbach Alfa iç tutarlılık katsayısı hesaplanarak ölçeğin güvenirliliği belirlenmiştir. Ölçeğin geneli ve alt boyutları için Cronbach Alfa güvenirlilik katsayısı ayrı ayrı hesaplanmış ve ölçekte bulunan maddelerin ölçülmek istenilen özelliğinin ölçülüp ölçmediğinin belirlenebilmesi amacıyla madde-toplam korelasyonları incelenmiştir. Cronbach Alfa güvenirlilik katsayıları Tablo 4'te, madde-toplam korelasyon değerleri ise Tablo 5'de gösterilmiştir.

Tablo 4. Güvenirlilik Katsayıları

	Cronbach Alpha Güvenirlilik Katsayısı
Öğretmen Yeterlikleri	.88
İçerik	.89
Materyal Tasarımı	.75
Motivasyon	.70
Ölçeğin Bütünü	.92

Yirmi maddeden oluşan ölçeğin tamamına ilişkin elde edilen Cronbach Alfa güvenirlilik katsayısı .92 olarak hesaplanmıştır. Faktörlere ilişkin Cronbach Alfa güvenirlilik katsayılarının ise “Öğretmen Yeterlikleri” boyutu için .88; “İçerik” boyutu için .89; “Materyal Tasarımı” boyutu için .75 ve “Motivasyon” boyutu için .70 olarak hesaplandığı görülmektedir. Güvenirlilik için .70 ve daha yüksek bir değer genel olarak yeterli görüldüğünden (Nunnally ve Bernstein, 1994, s. 265) elde edilen güvenirlilik katsayı değerlerine göre, ölçeğin yeterli düzeyde güvenilir olduğu söylenebilmektedir (Nunnally, J. & Bernstein, I. H. (1994) Psychometric Theory. McGraw-Hill Inc: USA). Güvenirlilik analizi ile birlikte ölçek maddelerinin ölçülmek istenen özelliği ölçüp ölçmediğini belirleyebilmek için madde-toplam korelasyon değerleri incelenmiş ve bu değerler Tablo 5'te gösterilmiştir.

Tablo 5. Madde-Toplam Korelasyonları

Faktör	Maddeler	\bar{X}	Ss	Madde-Toplam Korelasyonu	Madde Çıkarıldığında Cronbach Alpha Güvenirlilik Katsayısı
Öğretmen Yeterlikleri	m12	3,86	,760	,607	,921
	m13	3,37	1,04	,627	,920
	m14	4,01	,702	,622	,920
	m17	3,85	,755	,708	,919
	m18	3,76	,845	,606	,920
	m19	3,68	,931	,684	,919
	m25	3,82	,957	,435	,924
İçerik	m1	3,99	,882	,567	,921
	m3	4,50	,754	,602	,921
	m4	4,26	,782	,638	,920
	m5	3,53	1,089	,799	,916
	m6	3,45	1,011	,767	,917
	m7	3,40	1,008	,707	,918
Tasarımı	m15	3,81	,931	,599	,920
	m29	3,79	,910	,682	,919
	m30	4,19	,570	,505	,923
Motivasyon	m2	4,18	,855	,529	,922
	m28	3,67	,902	,567	,921
	m34	2,63	1,311	,324	,929
	m37	3,02	1,290	,558	,923

Ölçek maddelerinin madde-toplam korelasyonları incelendiğinde madde değerlerinin “Öğretmen Yeterlikleri” faktöründe .435 ile .708; “İçerik” faktöründe .567 ile .799; “Materyal Tasarımı” faktöründe .505 ile .682; “Motivasyon” faktöründe ise .324 ile .567 aralığında değiştiği görülmektedir. Madde-toplam korelasyon değerinin .30 ve üzerinde olarak hesaplanan maddelerin bireyleri iyi derecede ayırt ettiği (Büyüköztürk, 2011, s. 171) düşünüldüğünde ölçekte yer alan maddelerin ayırt ediciliklerinin iyi düzeyde olduğu söylenebilir. Madde ayırt ediciliklerinin belirlenebilmesi amacıyla madde-toplam korelasyonlarının yanı sıra ölçekte bulunan maddelerin alt ve üst %27'lik gruplarının puanları arasındaki farklılıklar da incelenmiştir. Bu amaçla bağımsız örneklem t testi yapılmış ve sonuçlar Tablo 6'da sunulmuştur.

Tablo 6. Maddelere ait Alt ve Üst %27'lik Grupların Bağımsız Örneklem t-Testi Sonuçları

Faktör	Madde	Alt %27		Üst %27		sd	t	p
		\bar{X}	Ss	\bar{X}	Ss			
Öğretmen Yeterlikleri	m12	3,26	,637	4,44	,677	172	11,87	.000
	m13	2,42	1,07	4,20	,764		12,60	.000
	m14	3,41	,601	4,67	,469		15,45	.000
	m17	3,14	,581	4,59	,493		17,72	.000
	m18	3,02	,746	4,36	,748		11,86	.000
	m19	2,85	,896	4,45	,501		14,61	.000
	m25	3,21	1,13	4,41	,814		7,97	.000
İçerik	m1	3,26	,672	4,70	,460	172	16,44	.000
	m3	3,78	,907	4,90	,290		11,02	.000
	m4	3,48	,760	4,91	,273		16,58	.000
	m5	2,40	,637	4,64	,549		24,84	.000
	m6	2,43	,693	4,35	,570		19,93	.000
	m7	2,43	,726	4,27	,604		18,15	.000
Materyal Tasarımı	m15	3,01	,814	4,63	,508	172	15,75	.000
	m29	2,80	,804	4,45	,545		15,88	.000
	m30	3,86	,574	4,67	,469		10,26	.000
Motivasyon	m2	3,58	,971	4,82	,409	172	10,98	.000
	m28	2,94	,704	4,32	,619		13,71	.000
	m34	2,05	1,44	3,44	,845		7,73	.000
	m37	1,91	1,01	3,91	,917		13,63	.000

Yapılan analiz sonucunda alt ve üst grupların madde puanları arasında anlamlı farklılıkların olduğu görülmektedir ($p < .001$). Bu bulgular ölçeğin alt ve üst grupları birbirinden anlamlı bir şekilde ayırt ettiği şeklinde yorumlanabilir.

Doğrulatoryı Faktör Analizi

Pilot uygulama kapsamında 55 maddelik ölçeğin ilk hali ile 121 öğretmen tarafından yapılan ön uygulama ve geçerlik, güvenilirlik analizleri sonucu 20 maddelik 4 faktörlük bir yapı ortaya çıkmıştır. Bu yapının tekrardan doğrulanması için 200, toplamda 321 kişiden oluşan farklı bir öğretmen grubuna ölçeğin nihai formu uygulanmıştır. Nihai form üzerinden yapılan Doğrulatoryı faktör analizi uyum indisleri şu şekildedir.

Tablo 7. Model Uyumuna İlişkin Referans Değerler

Uyum Ölçüleri	İyi Uyum Değerleri	Kabul Edilebilir Uyum Değerleri	Mevcut Modelin Uyum Değerleri
Ki-Kare/sd	$\chi^2/sd \leq 2$	$\chi^2/sd \leq 3$	2,19
RMSEA	$0.00 < RMSEA < 0.05$	$0.05 < RMSEA < 0.10$	0.056
SRMR	$0.00 < SRMR < 0.05$	$0.05 < SRMR < 0.10$	0.051
NFI	$0.95 < NFI < 1.00$	$0.90 < NFI < 0.95$	0.90
NNFI	$0.97 < NNFI < 1.00$	$0.95 < NNFI < 0.97$	0.91
NNFI*	$0.95 < NNFI < 1.00$	$0.90 < NNFI < 0.95$	
IFI	$0.95 < IFI < 1.00$	$0.90 < IFI < 0.95$	0.91
CFI	$0.95 < CFI < 1.00$	$0.90 < CFI < 0.95$	0.93
RFI	$0.90 < RFI < 1.00$	$0.85 < RFI < 0.90$	0.90
GFI*	$0.90 < GFI < 1.00$	$0.85 < GFI < 0.90$	0.82
AGFI*	$0.90 < AGFI < 1.00$	$0.85 < AGFI < 0.90$	0.860
RMR*	$0.00 < RMR < 0.05$	$0.05 < RMR < 0.08$	0.01

Analiz sonucunda χ^2/df ; RMSEA, NFI, CFI, AGFI, GFI ve RMR uyum indisleri ve modifikasyon önerileri değerlendirilmiştir. Bu öneriler incelendiğinde eba14 ile eba17; eba5 ile eba6; eba4 ile eba3; eba10 ile eba11 maddeleri arasında modifikasyon önerilerinin olduğu görülmüştür. Modifikasyon önerileri dikkate alınarak analiz tekrarlanmış ve uyum indekslerine ait nihai değerler elde edilmiş RMSEA=0.056; $\chi^2/sd=2,19$; SRMR=0.051; NFI=0.90; NNFI=0.91; CFI=0.93; GFI=0.82; AGFI=0.80; IFI=0.91; RFI=0.90. ve bu yapıya ait model Şekil 2'de gösterilmiştir.

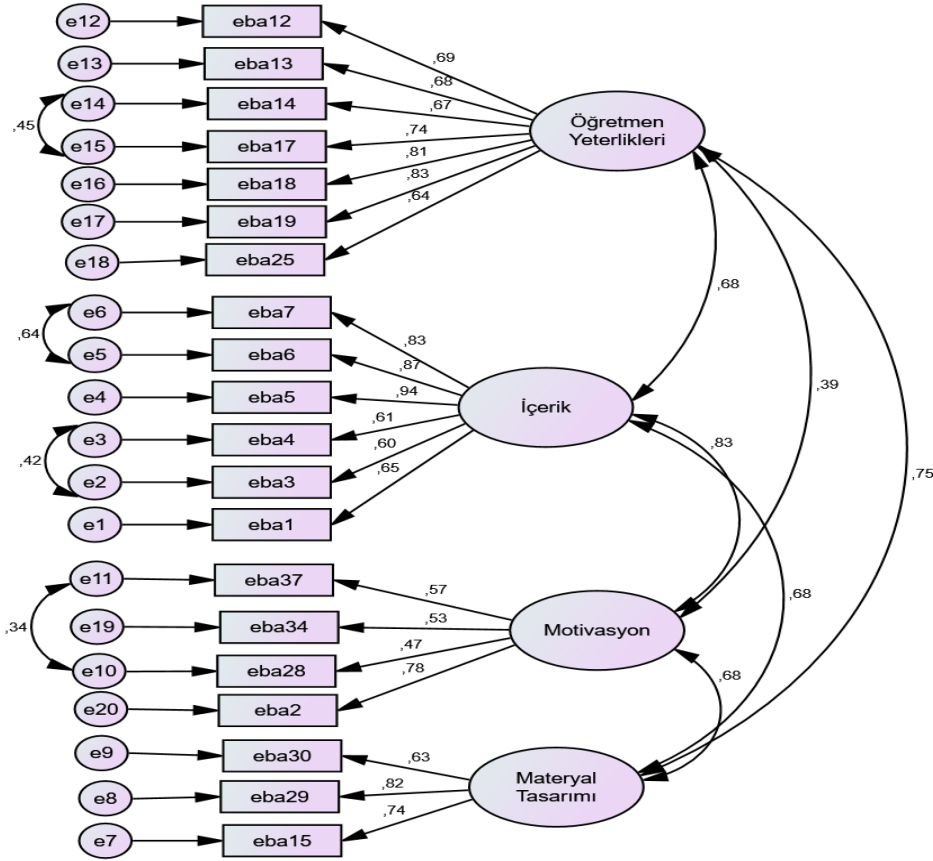

Şekil 2. Doğrulayıcı Faktör Analizi Path Diyagramı

Uyum indekslerinin kabul edilme düzeyleri incelendiğinde; χ^2/df değerinin 4 ile 5 aralığında olmasının kabul edilebilir uyumu, 3'ten küçük olmasının ise iyi uyumu (Sümer, 2000); NFI değerinin ,90 ve üzerinde olması iyi uyumu ,95'ten büyük olması ise mükemmel uyumu (Ullman, 2001); CFI değerinin ,95 ve üzeri olması iyi uyumu ,97'den büyük olması mükemmel uyumu (Schermelleh-Engel, Helfried ve Müller, 2003); RMSEA değerinin ,06 ile ,08 aralığındaki değerlerin kabul edilebilir ,05'e eşit ve küçük değerlerin ise mükemmel uyumu (Sümer, 2000); GFI ve AGFI değerlerinin ,90 ve üzeri olması iyi uyumu (Kline, 2011); RMR değerinin ,06 ile ,08 aralığında olması halinde kabul edilebilir uyumu ,05'e eşit veya küçük olması halinde ise mükemmel uyumu göstermektedir (Sümer, 2000). Modelin uyum değerleri bu düzeye göre incelendiğinde şekil 2.'deki değerler ile literatürde yer alan değer aralıklarıyla karşılaştırılınca, bir kısmı kabul edilebilir, diğer kısmı iyi uyum değer aralıkları arasında yer almaktadır (Schermelleh-Engel, K., Moosbrugger & Müller 2003; *Marcoulides & Schumacker, 2001; *Seçer, 2015). DFA sonucu elde edilen değerler Chi-square = 470.01, df=2103, p-value=0,00000, RMSEA=0,056 şeklindedir. Dört faktörlü modele ilişkin faktör yükleri en düşük .47 en yüksek .94 şeklindedir.

Tartışma, Sonuç ve Öneriler

Bu çalışmada dijital eğitim platformlarının değerlendirmesinin yapılmasına yönelik olarak "Dijital Eğitim Platformu Değerlendirme Ölçeği"nin geliştirilmesi amaçlanmıştır. Bu araştırmanın ölçek geliştirme bölümünde ilk önce kapsam geçerlik çalışması, daha sonra verilerin faktör analizine uygunluğu için KMO Testi ve Barlett Küresellik Testi yapılmıştır. Madde geçerliğine kanıt sağlayabilmek için madde-toplam korelasyonları belirlenmiştir. Yapı geçerliğini belirlemek için AFA uygulanmış olup ölçeğin toplam güvenilirlikleri ve alt boyutları için ise Cronbach Alfa iç tutarlık katsayısı hesaplanmıştır. Ayrıca AFA ile ortaya konulan teorik faktör yapısının doğruluğunu tespit edebilmek amacıyla DFA yapılmıştır.

Literatürde belirlenen ölçek geliştirme adımları birebir takip edilmiş, öncelikle madde havuzu oluşturulmuş, oluşturulan madde havuzu uzman görüşlerine sunulmuş ve kapsam geçerliliği artırılmıştır. Hazırlanan taslak ölçek formu Ankara ve Kırıkkale illerindeki devlet okulları ve özel okullarda görev yapan 121 ilköğretim sınıf öğretmenine uygulanmış, elde edilen verilerle açımlayıcı faktör analizi yapılarak istenilen özelliklere sahip nihai ölçek formu elde edilmiştir. İkinci aşamada nihai ölçek formu farklı 200 öğretmene

uygulanarak, ölçeğin doğrulayıcı faktör analizi yapılmıştır. Çalışmanın verilerinin AFA'ya uygunluğunu belirlemek için Kaiser-Meyer-Olkin (KMO) Testi katsayısı hesaplanmış ve Barlett Küresellik testi yapılmıştır. KMO katsayı değeri .867 olarak belirlenmiş olup mükemmel derecede yeterli olduğu görülmüştür. Barlett Küresellik testi ise .01 düzeyinde manidar bulunmuştur [$\chi^2=4470,105$; $df=190$; $p=0.000$]. Bu durum verilerin çok deęişkenli normal dağılım göstermesi sebebiyle ortaya çıkmış olup faktör analizinin dięer sayılısını karşılamaktadır.

Açımlayıcı faktör analizi (AFA) ve doğrulayıcı faktör analizlerinin (DFA) farklı örneklem gruplar üzerinde yapılması ölçek geliştirme çalışmaları için ideal olan durum olarak görülmektedir (Çakmak vd., 2014). Uygulama yapılan ilk grup ($n=121$) üzerinde AFA, ikinci grup ($n=200$) üzerinde ise DFA yapılmıştır. Maddelerin faktör yapısını ortaya koyabilmek amacıyla ilk olarak döndürülmemiş temel bileşenler analizi yapılmıştır (Tabachnick ve Fidell, 1996). Ölçeğin faktör öz değerlerine ilişkin çizgi grafięi ve açıkladıkları varyans oranları incelenmiş olup faktör sayısını belirlemek için Kaiser-Guttman ilkesi gereęi öz değerleri 1'den büyük faktörler incelenmiştir. (Zwick ve Velicer, 1986). Çünkü faktör analizinde kararlı olarak sadece öz değerleri 1 ve 1'in üzerinde olan faktörler görülmektedir (Büyüköztürk, 2002; Çokluk vd., 2010). Mevcut ölçek, öz değerleri 1'den büyük 12 faktör yapısına sahiptir. Faktörlerin sırasıyla öz değeri ve açıkladıkları toplam varyansa katkı düzeylerinin; 1.faktör:18,52; %33,68, 2.faktör: 4,04; %7,36, 3.faktör: 3,44; %6,25, 4.faktör: 2,36; %4,30, 5.faktör: 2,15; %3,92, 6.faktör: 1,96; %3,5597, 7 faktör: 1,60; %2,91, 8.faktör: 1,47; %2,67, 9.faktör: 1,31; %2,38, 10.faktör: 1,28; %2,33, 11.faktör: 1,07; %1,96 ve 12.faktör: 1,03; %1,88 olduğu görülmektedir.

AFA analizine başlar iken ölçeğin öz değeri 2 ve faktör yük değeri 0.55 kabul edilmiş olup AFA neticesinde ölçek öz değeri 2'den büyük 4 faktör altında toplanmış ve açıklayabildięi toplam varyans %65,92 düzeyindedir. İlk faktör "Öğretmen Yeterlilikleri" olarak adlandırılmış olup açıkladığı toplam varyans %26,58'dir. İkinci faktör "İçerik" olarak adlandırılmış olup açıklayabildięi toplam varyans %19,04'tür. Üçüncü faktör "Materyal Tasarımı" olarak adlandırılmış olup açıklayabildięi toplam varyans %13,40'tur. Dördüncü faktör "Motivasyon" olarak adlandırılmış olup açıklayabildięi toplam varyans %12,80'dir. Oluşturulan dört faktörlü ölçeğin sınıf öğretmenlerine yönelik dijital platformları değerlendirme boyutlarını ölçmek için yeterli olduğu görülmüştür. Ölçekte bulunan yirmi maddenin tümünün faktör yük değeri .48'in üzerindedir. Literatürde ölçekte kesinlikle tutulması gereken maddeler .45 ve üzerinde faktör yük değeri gösteren maddelerdir (Büyüköztürk, 2011, s.124; Kline, 2000, s.167-168). Buna göre ölçeğin dört faktör altında 20 maddenin tümünü içermesine karar verilmiştir.

Cronbach Alfa iç tutarlılık katsayısı ölçeğin güvenilirliğini belirlemek amacıyla hesaplanmıştır. 20 maddeyi kapsayan Cronbach Alfa güvenilirlik katsayısı .92 olarak hesaplanmıştır. Faktörlere ait Cronbach Alfa güvenilirlik katsayıları ise "Öğretmen Yeterlilikleri" boyutu için .88; "İçerik" boyutu için .89; "Materyal Tasarımı" boyutu için .75 ve "Motivasyon" boyutu için .70 olup ölçeğin yeterli düzeyde güvenilirliğe sahip olduğu değerlendirilmektedir. Çünkü güvenilirlik katsayısının .70 ve daha yüksek bir değer alması genel olarak yeterli görülmektedir (Nunnally ve Bernstein, 1994, s. 265). Ölçek maddelerinin madde-toplam korelasyonları incelendiğinde ise madde değerlerinin; "Öğretmen Yeterlilikleri" faktöründe .435 ile .708; "İçerik" faktöründe .567 ile .799; "Materyal Tasarımı" faktöründe .505 ile .682; "Motivasyon" faktöründe ise .324 ile .567 aralığında deęiştii görülmektedir. Madde-toplam korelasyon değerinin .30 ve üzerinde olarak hesaplanan maddelerin bireyleri iyi derecede ayırt ettięi (Büyüköztürk, 2011, s. 171) düşünöldüğünde ölçekte bulunan maddelerin ayırt ediciliklerinin iyi düzeyde olduğu görülmektedir. Alt ve üst %27 grupların ortalama puanları arasındaki farkın anlamlılıęını belirleyebilmek amacıyla bağımsız gruplar için t-testi uygulanmıştır. Yapılan analiz sonucunda alt ve üst grupların madde puanları arasında anlamlı farklılıkların olduğu görülmektedir ($p<.001$). Bu sonuçlar ölçeğin alt ve üst gruplarını birbirinden anlamlı bir şekilde ayırt ettięini göstermektedir.

Doęrulamalı faktör analizi sonucu elde edilen değerler iyi ve kabul edilebilir uyum göstermiştir. Elde edilen değerler RMSEA=0.056; $\chi^2/sd= 2,19$; SRMR= 0.051; AGFI= 0.80; GFI=0.82; NFI= 0.90; RFI= 0.90; NNFI= 0.91; IFI= 0.91; CFI= 0.93. şeklindedir. Bu arařtırmada ölçeğin geçerli ve güvenilir bir yapıda olduğu göröldüğünden dijital eğitim platformlarının deęerlendirmelerine yönelik çalışmalarda kullanılabilir olduğu söylenebilir. Bu çalışma sayesinde dijital eğitim platformlarının içeriklerine yönelik gerekli düzenlemeler yapılabilir, öğretmenler dijital eğitim platformlarıyla ilgili daha fazla bilgi sahibi olabilir. Geliştirilen ölçek Milli Eğitim Bakanlığı bünyesinde görev yapan ilkokul sınıf öğretmenlerine yönelik olarak geliştirilmiştir. Gelecek çalışmalarda eğitim öğretim sürecinde kullanılan dijital eğitim platformlarının içerik deęerlendirmesine yönelik eğitim paydaşlarından olan, öğrenci ve velilerin görüşlerini

belirlemek amaçlı ölçek geliştirilebilir. Geliştirilen bu ölçek ülke genelinde bir sonuca varabilmek için bölge sınıflamasına göre farklı illerde uygulanabilir.

Araştırma, 2020-2021 eğitim öğretim sürecinde Ankara ve Kırıkkale illerindeki devlet ve özel ilkokullarında görev yapan sınıf öğretmenleriyle ve Dijital Eğitim Platformu Değerlendirme Ölçeği'nden elde edilen veriler ile sınırlıdır. Ön uygulamaya katılan öğretmenlerin, görüşü alınan uzmanların ve çalışma grubunun ölçek geliştirirken ve ölçeği uygularken, içten, doğru ve samimi oldukları varsayılmaktadır.

Etik Beyan

"Dijital Eğitim Platformu Değerlendirme Ölçeği'nin (DEPDÖ) Geliştirilmesi Çalışması" başlıklı çalışmanın yazım sürecinde bilimsel kurallara, etik ve alıntı kurallarına uyulmuş; toplanan veriler üzerinde herhangi bir tahrifat yapılmamış ve bu çalışma herhangi başka bir akademik yayın ortamına değerlendirme için gönderilmemiştir. Gerekli olan etik kurul izinleri Gazi Üniversitesi Ölçme Değerlendirme Etik Alt Çalışma Grubu'nun 06.10.2020 tarih ve 09 sayılı toplantısında alınmıştır.

Kaynakça

- Akın, A. (2006). 2X2 başarı yönelimleri ölçeği: geçerlik ve güvenilirlik çalışması. *Sakarya Üniversitesi Eğitim Fakültesi Dergisi*, 12.
- Akın, G. (2014). Andragoji kavramı ve anragoji ile pedagoji arasındaki fark. *Ankara Üniversitesi Eğitim Bilimleri Fakültesi Dergisi*, 47(1), 279-300.
- Altıparmak, M., Kurt, İ., D. ve Kapıdere, M. (2011). E-öğrenme ve uzaktan eğitimde açık kaynak kodlu öğrenme yönetim sistemleri. *Akademik Bilişim Konferansı Bildirileri*. İnönü Üniversitesi, Malatya, (<http://ab.org.tr/ab11/liste.html>).
- Arslan, Z. (2016). *Eğitim bilişim ağındaki matematik dersi içeriğine ilişkin öğretmen görüşleri: Trabzon ili örneği* (Yüksek Lisans Tezi). Gazi Üniversitesi Eğitim Bilimleri Enstitüsü, Ankara.
- Balcı, A. (2009). *Sosyal bilimlerde araştırma yöntem, teknik ve ilkeler* (7. Baskı). Ankara: Pegem Akademi.
- Bayrakçı, M. ve Demirbaş, M. (2013). Kimya öğretiminde öğrenci motivasyonu: Türkiye örneği. *Kırıkkale Üniversitesi*.
- Büyüköztürk, Ş. (2011). *Sosyal bilimler için veri analizi el kitabı* (13. Baskı). Ankara: Pegem Akademi.
- Büyüköztürk, Ş., Çakmak, E. K., Akgün, Ö. E., Karadeniz, Ş. ve Demirel, F. (2011). *Bilimsel araştırma yöntemleri* (8. Baskı). Ankara: Pegem Akademi.
- Büyüköztürk, Ş., Çokluk, Ö. ve Köklü, N. (2010). *Sosyal bilimler için istatistik* (6. Baskı). Ankara: Pegem Akademi.
- Cabi, E. (2015). Dijital teknolojiye yönelik tutum ölçeği. *Kastamonu Eğitim Dergisi*, 24(3), 1229-1244.
- Ceylan, V. K. ve Gündoğdu, K. (20019). Öğretmenlerin e-içerik geliştirme becerileri: bir hizmet içi eğitim deneyimi. *Eğitim ve İnsani Bilimler Dergisi*, 8(15).
- Büyüköztürk, Ş., Çokluk, Ö. ve Şekercioğlu, G. (2010). *Sosyal bilimler için çok değişkenli istatistik: Spss ve lisrel uygulamaları*. Ankara: Pegem Akademi
- Coşkun, B. (2015). İletişim teknolojilerinin stratejik kaynak yönetimi: Türk Telekomünikasyon Anonim Şirketi (ttaş) örneği. *Uluslararası İktisadi ve İdari Bilimler Dergisi*, 1(1), 31-53.
- EBA Wikipeidi (2012). <https://tr.wikipedia.org/wiki/EBA> sayfasından 09 Kasım 2020 tarihinde ulaşılmıştır.
- Fatih (2019). <http://fatihprojesi.meb.gov.tr/> adresinden 8 Kasım 2020 tarihinde ulaşılmıştır.
- Field, A. (2009). *Discovering statistics using SPSS* (3rd Edition). London: Sage.
- Georgiev, T., Georgieva, E. ve Smrikrov, A. (2004). M-learning - a new stage of e-learning, *International Conference on Computer Systems and Technologies –CompSysTech*, 28-128-5.
- Kapil, Y. ve Roy, A. (2014). A critical evaluation of generation Z at workplaces. *International Journal of Social Relevance & Concern*, 2(1),10-14.
- Karasar, N. (2005). *Bilimsel araştırma yöntemi kavramlar ilkeler teknikler*. Ankara: Nobel Yayınları.
- Kass, R. A., & Tinsley, H. E. A. (1979). Factoranalysis. *Journal of LeisureResearch*, 11(2), 120-138.
- Karaduman, Ç. C. (2019). *İlköğretim kurumlarına yönelik hazırlanan dijital eğitim Materyallerinin arayüz tasarımlarında etkileşim sorunlarının incelenmesi* (Yüksek Lisans Tezi). Mersin Üniversitesi, Güzel Sanatlar Enstitüsü, Mersin.
- Keleş, M. (2020). Uzaktan eğitim platformlarının avantajları ve dezavantajları. <https://binbiriz.com/blog/uzaktan-egitim-platformlarının-avantajları-dezavantajları> sayfasından 8 Kasım 2020 tarihinde ulaşılmıştır.
- Kline, R. B. (2011). *Principles and practice of structural equation modeling* (3rd Edition). New York: The Guilford Press.
- Kumar, S. ve Kushwaha, A. K. (2010). Development of an innovative e-content generation process. In *Technology for Education (T4E), 2010 International Conference*, 180-185
- Morpa Kampüs (2020). <https://www.morpakampus.com/kesfet> sayfasından 09 Kasım 2020 tarihinde ulaşılmıştır.
- Okulistik (2020). http://www.okulistik.com/blog/?page_id=108 sayfasından 08 Kasım 2020 tarihinde ulaşılmıştır.
- Özarlan, M., Kubat, B. ve Bay, Ö.F. (2007). Uzaktan eğitim için entegre ofis dersinin web tabanlı içeriğinin geliştirilmesi ve üretilmesi. *Akademik Bilişim Konferansı*,159166, Dumlupınar Üniversitesi, Kütahya.
- Pallant, J. (2001). *SPSS survival manual*. Maidenhead: Open University Press.

- Schermelleh-Engel, K., Moosbrugger, H. ve Müller, H. (2003). Evaluating the fit of structural equation models: tests of significance and descriptive goodness-of-fit measures. *Methods of Psychological Research Online*, 8(2), 23-74.
- Sun, P. C., Tsai, R. J., Finger, G., Chen, Y. Y. ve Yeh., D. (2008). What drives a successful eLearning? An empirical investigation of the critical factors influencing learner satisfaction. *Computers & Education*, 50, 1183-1202.
- Türk Dil Kurumu (2019). *Türkçe sözlük*. Ankara: TDK
- Sümer, N. (2000). Yapısal eşitlik modelleri: temel kavramlar ve örnek uygulamalar. *Türk Psikoloji Yazıları*, 3(6), 49-74.
- Türk Dil Kurumu. (2019). *Türkçe sözlük*. Ankara: TDK.
- Tutar, M. (2015). *Eğitim bilişim ağı (eba) sitesine yönelik olarak öğretmenlerin görüşlerinin değerlendirilmesi* (Yüksek Lisans Tezi). Karadeniz Teknik Üniversitesi Eğitim Bilimleri Enstitüsü, Trabzon.
- Twenge, J. M., Campbell, S. M., Hoffman, B. J. ve Lance, C. E. (2010). Generational differences in workvalues: Leisure and extrinsic value sincreasing, social and intrinsic values decreasing. *Journal of Management*, 36(5), 1117-1142.
- Ullman, J. B. (2001). Structural equation modeling. B. G. Tabachnick ve L. S. Fidell (Eds.). *Using multivariate statistics* içinde. Needham Heights, MA: Allyn and Bacon.
- Uzundağ, K. (2016). *Sınıf öğretmenlerinin sanal manipülatiflere ilişkin görüşleri* (Yüksek Lisans Tezi). Adnan Menderes Üniversitesi Sosyal Bilimler Enstitüsü, Aydın.
- Veneziano L. ve Hooper J. (1997). A method for quantifying content validity of health-related questionnaires. *American Journal of Health Behavior*, 21(1), 67-70.
- Wikipedia Özgür Ansiklopedisi (2012). EBA wikipedi web sayfası. 17 Nisan 2020 tarihinde alınmıştır. https://tr.wikipedia.org/wiki/EBA_sayfasından_erişilmiştir.
- Yurdagül, H. (2005). Ölçek geliştirme çalışmalarında kapsam geçerliği için kapsam geçerlik indekslerinin kullanılması. *XVI. Ulusal Eğitim Bilimleri Kongresi* içerisinde (s. 1-6). Pamukkale Üniversitesi Eğitim Fakültesi. Denizli.

EXTENDED ABSTRACT

This study aims to develop a large-scale tool for assessing digital education platforms. In this study, the theoretical scale development model identified by Yurdagül (2005) was applied to develop a rating scale for digital education platforms used in primary school and to determine pre-psychometric (preliminary) properties. The scale development steps identified in the literature were tracked one-on-one in this research. In the first stage of the study, the literature was examined and indicators regarding the concept of digital education platforms used in primary school were determined. Identified categories, indicators were taken into account, and within the framework of these indicators, a 68-item pool was created by using the work of Arslan (2016) and Ceylan (2018). The 68-item trial form was evaluated by 9 experts. The content validity index of the resulting item pool was calculated as 0.82. 13 items were removed from the scale in line with the content validity rates obtained, and a 55-item form was created by correcting some items. The 55-item scale forms that were developed and used in the pre-trial phase were named "Digital Education Platforms Evaluation Scale" and abbreviated as "DEPDÖ". As a result of the validity and reliability study, 18 more items were removed from the scale and the number of items on the scale was reduced to 20. The scale with 20 items was applied to 200 classroom teachers for the CFA application. As a result, a validation and usability analysis of the scale was carried out with the participation of a total of 321 classroom teachers, 121 during the EFA study implementation process and 200 during the CFA implementation phase. In the study, the Kaiser-Meyer-Olkin (KMO) Test coefficient was calculated and the Barlett Sphericity test was performed to determine the conformity of the data to EFA. The KMO coefficient value was determined as 867 and it was seen that the data structure was perfectly adequate for factor analysis. As a result of the analysis made in the study, the Barlett Sphericity test was found to be significant at .01 level [$\chi^2=4470,105$; $df=190$; $p=0.000$]. This finding means that the data is derived from a multivariate normal distribution and therefore a different factor analysis assumption is being fulfilled.

The eigenvalue was 2 and the factor load value was 0.55 at the beginning of the EFA analysis. As a result of EFA, it was seen that the eigenvalue of the scale was gathered under 4 factors greater than 2, and the total variance it could explain was 65.92%. It can be seen that the total variance explained by the first factor is at the level of 26.58% and was named "Teacher's Competence" taking into account the literature. The second factor was named "Content" and the total variance it can explain is at the level of 19.04%. The third factor was named "Material Design" and the total variance it can explain is at the level of 13.40%. The fourth factor was named "Motivation" and the total variance it can explain is at the level of 12.80%. The four-factor scale structure obtained was founded to be sufficient to measure the evaluation dimensions of digital platforms for classroom teachers. Factor load values for all twenty items in the scale remained above .48. In the literature, items with a factor load value of .45 and above are defined as items that should be strictly kept in the scale. Based on this criterion, it was decided that the scale would include

all 20 items under four factors. The scale consists of two parts. In the first part of the scale, which consists of two parts, there are 9 items prepared to obtain the demographic information of the participants, and the second part includes 20 items prepared in a five-point Likert type. The Cronbach Alpha reliability coefficient obtained for the entire 20-item scale was calculated as .92. Cronbach Alpha reliability coefficients for the factors are .88 for the "Teacher Competencies" dimension; .89 for the "Content" dimension; It was calculated as .75 for the "Material Design" dimension and .70 for the "Motivation" dimension. Since the reliability coefficient of .70 or higher is generally considered sufficient for reliability (Nunnally & Bernstein, 1994, p. 265), it is evaluated that the scale has sufficient reliability according to the obtained reliability coefficient values. When the item-total correlations of the scale items are examined; In the "Teacher Competencies" factor .435 and .708; In the "Content" factor .567 to .799; .505 to .682 in the "Material Design" factor; In the "motivation" factor, it is seen that it ranges between .324 and .567. It has been seen that the discrimination of the items in the scale is at a good level, because the items with an item-total correlation value of .30 and above specifically distinguish individuals (Büyüköztürk, 2011, p. 171). The t-test was used by independent groups to determine the difference between the upper and lower 27 percent mean scores. As a result of the analysis, it has been seen that there are significant differences between the item scores of the lower and upper groups ($p < .001$). These results show that the scale significantly distinguishes the lower and upper groups from each other. The values obtained as a result of confirmatory factor analysis showed good and acceptable compliance. The resulting values are RMSEA=0.056; $\chi^2/sd=2.19$; SRMR=0.051; NFI=0.90; NNFI=0.91; CFI=0.93; GFI=0.82; AGFI=0.80; IFI=0.91; RFI=0.90. As this study indicates that the scale is accurate and effective, it can be said that it can be used in studies to test interactive educational platforms.

Ek: Dijital Eğitim Platformu Değerlendirme Ölçeği Uygulama Formatı

Dijital Eğitim Platformu Değerlendirme Ölçeği

Değerli Öğretmenim,

Bu ölçeğin amacı, ilkokullarda kullanılan dijital eğitim platformlarına yönelik sınıf öğretmenlerinin görüşlerini belirlemektir. Ölçekte bulunan sorulara vereceğiniz cevaplar tarafımızca saklı tutulacak ve tamamen bilimsel amaçlı olarak kullanılacaktır.

Bu ölçek iki bölümden oluşmaktadır. Birinci bölüm kişisel bilgilerin elde edilmesi amacıyla hazırlanan sorulardan; ikinci bölüm ise matematik dersinde dijital eğitim platformları hakkındaki görüş ve düşüncelerinizi belirleme amacıyla hazırlanan sorulardan meydana gelmektedir. Ölçek sonuçlarının faydalı olabilmesi için soruları samimi ve doğru olarak yanıtlamanız gerekmektedir. Katılımınız ve vereceğiniz cevapların doğruluğu bizim için çok değerlidir. Kıymetli zamanınızı ayırarak araştırmamıza verdiğiniz destek için teşekkür ederiz.

A.	KİŞİSEL BİLGİ FORMU
1	Cinsiyetiniz? <input type="checkbox"/> Kadın <input type="checkbox"/> Erkek
2	Yaşınız? <input type="checkbox"/> 22-29 <input type="checkbox"/> 30-39 <input type="checkbox"/> 40-49 <input type="checkbox"/> 50-59 <input type="checkbox"/> 60 ve üstü
3	Eğitim Durumunuz? <input type="checkbox"/> Ön Lisans <input type="checkbox"/> Lisans <input type="checkbox"/> Yüksek Lisans <input type="checkbox"/> Doktora
4	Meslekteki kıdeminiz? <input type="checkbox"/> 0 -10 <input type="checkbox"/> 11 - 20 <input type="checkbox"/> 21-30 <input type="checkbox"/> 31 ve üstü
5	Hangi okul türünde görev yapmaktasınız? <input type="checkbox"/> Resmi <input type="checkbox"/> Özel
6	Öğretim yapmakta olduğunuz sınıf seviyesi hangisidir? <input type="checkbox"/> 1. Sınıf <input type="checkbox"/> 2. Sınıf <input type="checkbox"/> 3. Sınıf <input type="checkbox"/> 4. Sınıf
7	Uzaktan eğitim sürecinde daha çok hangi platformlardan yararlandınız? Birden fazla seçenek işaretleyebilirsiniz. <input type="checkbox"/> EBA <input type="checkbox"/> Morpa Kampüs <input type="checkbox"/> Okulistik <input type="checkbox"/> Vitamin <input type="checkbox"/> SKOOL <input type="checkbox"/> GeoGebra <input type="checkbox"/> KHAN Academy <input type="checkbox"/> METU <input type="checkbox"/> Diğer
8	Dijital eğitim platformunun kullanımına ilişkin herhangi bir eğitim aldınız mı? <input type="checkbox"/> Evet <input type="checkbox"/> Hayır Cevabınız evet ise, lütfen aldığımız eğitimi belirtiniz:
9	Dijital eğitim platformunun en çok hangi modülünü kullanıyorsunuz? <input type="checkbox"/> Ders <input type="checkbox"/> Canlı ders <input type="checkbox"/> Kütüphane <input type="checkbox"/> Raporlar <input type="checkbox"/> Gruplar <input type="checkbox"/> Portfolyolar <input type="checkbox"/> Oyunlar <input type="checkbox"/> Listeler <input type="checkbox"/> Ödevler <input type="checkbox"/> Çalışmalar <input type="checkbox"/> İçerik üretimi <input type="checkbox"/> Ölçme ve değerlendirme <input type="checkbox"/> Mesleki gelişim

B. Dijital Eđitim Platformu Deęerlendirme leđi

Bu blmde dijital eđitim platformuyla ilgili grřlerinizi đrenmek amacıyla eřitli maddelere yer verilmiřtir. Ltfen size uygun olan seeneđi iřaretleyiniz.

No	Maddeler	Her Zaman	Genellikle	Bazen	Nadiren	Hibir Zaman
	DERSLERİMDE;					
1.	Platformu aktif kullanırım.	5	4	3	2	1
2.	Platformla ilgili yeterli bilgi ve beceriye sahibim.	5	4	3	2	1
3.	đrencilerimi bazı platformları kullanmaları iin ynlendiririm.	5	4	3	2	1
4.	İerik paylařımında bulunurum.	5	4	3	2	1
5.	dev vermek iin kullanırım.	5	4	3	2	1
6.	đrenci alıřmalarını platform üzerinden kontrol ederim.	5	4	3	2	1
7.	lme deęerlendirme aracı olarak kullanırım.	5	4	3	2	1
8.	İerik bakımından đrenci seviyesine uygundur.	5	4	3	2	1
9.	Sınıf dzeyinde yeterli ierik bulunmaktadır.	5	4	3	2	1
10.	Konu anlatımları yeterlidir.	5	4	3	2	1
11.	Konu etkinlikleri yeterlidir.	5	4	3	2	1
12.	Ders ieriđi programdaki kazanımlara uygundur.	5	4	3	2	1
13.	Aık sade ve net ifadelere yer verilmiřtir.	5	4	3	2	1
14.	Kullanımı kolaydır.	5	4	3	2	1
15.	Derse aktif katılımı sađlar.	5	4	3	2	1
16.	İerik grsel gelerle desteklenmiřtir.	5	4	3	2	1
17.	Dersi eđlenceli hale getirmektedir.	5	4	3	2	1
18.	Ders ierikleri đrencilerin dikkatini ekecek řekilde yapılandırılmıřtır.	5	4	3	2	1
19.	đrencilerin derse motive olmalarını sađlar.	5	4	3	2	1
20.	đrencilerin ders kaygılarını azaltmaktadır.	5	4	3	2	1

Ekleme istediđiniz dřnce ve nerileriniz varsa ltfen belirtiniz.....

.....

.....

.....

.....

2007 ve 2018 Sınıf Öğretmeni Yetiřtirme Programlarının Karşılaştırılması ve Yeni Programa Öneriler

Mustafa YILMAZ¹, Yeřim YENER² ve Büřra YILMAZ³

Öz

Günümüzde bireylerin 21. yüzyıl becerilerine sahip olması beklenmektedir. Bu becerilerin ilkokul yıllarında kazandırıldığı düşünülürse sınıf öğretmeni yetiřtirme programlarının güncellenmesi önem arz etmektedir. Bu çalışmanın amacı 2007 ve 2018 sınıf öğretmenliği öğretmen yetiřtirme programlarının detaylı bir şekilde karşılaştırılması olarak belirlenmiştir. Nitel araştırma yönteminin benimsendiđi arařtırmada doküman inceleme yöntemi kullanılmıştır. Arařtırmanın verilerini YÖK tarafından yayımlanmış olan 2007 ve 2018 Sınıf Öğretmenliği Lisans Programları oluşturmaktadır. Elde edilen verilerin içerik analizi sonucunda 2007 programına kıyasla 2018 programında alan eğitimi ve genel kültür ders içeriklerinin, programa ilişkin toplam ders saati ve sayılarının ve uygulamalı ders sayılarının azaltıldığı tespit edilmiştir. Bunlara ilaveten meslek bilgisi ders içeriđinin artırıldığı, değerler eğitimine ilişkin derslerin eklendiđi ve derslerin bulunduđu dönemlerde deđişikliklerin yapıldığı görülmüştür. Elde edilen bulgular eleřtirel bir yaklaşımla tartiřılmıştır. Sonuçlar dođrultusunda ileri sürülen önerilerin, eğitim fakülteleri tarafından oluşturulacak olan yeni sınıf öğretmeni yetiřtirme programlarının niteliđini arttırmak adına rehber olacađı kanaatindeyiz.

Anahtar Kelimeler: Sınıf Öğretmenliği, Öğretmen Yetiřtirme Programı, Öğretim Programı

Comparison of 2007 and 2018 Primary School Teacher Education Programs and Recommendations for the New Program

Abstract

Nowadays, individuals are expected to have 21st-century skills. Considering the fact that these skills are acquired during primary school years, it is important to update primary school teacher education programs. This study's aim was to compare the 2007 and 2018 programs in detail. The document review method was used in the study, in which the qualitative research method was adopted. The 2007 and 2018 Primary Education Undergraduate Programs published by the CHE constituted the data of the study. As a result of the content analysis of the data obtained, it was determined that the contents of field education and general culture courses, total course hours and numbers of the program, and the numbers of applied courses were reduced in the 2018 program compared to the 2007 program. Moreover, it was observed that the content of the professional knowledge course was increased, courses related to values education were added, and changes were made in the periods during which the courses were present. The results were discussed with a critical approach. We consider that the recommendations put forward in accordance with the results will be a guide to increase the quality of new programs to be established by the faculties of education.

Key Words: Primary School Teaching, Teacher Education Program, Curriculum

Atıf İçin / Please Cite As:

Yılmaz, M., Yener, Y. ve Yılmaz, B. (2021). 2007 ve 2018 sınıf öğretmeni yetiřtirme programlarının karşılaştırılması ve yeni programa öneriler. *Manas Sosyal Arařtırmalar Dergisi*, 10(2), 918-932.

Geliř Tarihi / Received Date: 26.10.2020

Kabul Tarihi / Accepted Date: 18.01.2021

¹ Arř. Gör. Dr. - Abant İzzet Baysal Üniversitesi Eğitim Fakültesi, mustafayilmaz.fen@gmail.com

 ORCID: 0000-0003-2210-513X

² Prof. Dr. - Bolu Abant İzzet Baysal Üniversitesi Eğitim Fakültesi, yesimyener77@gmail.com

 ORCID: 0000-0002-3344-6637

³ Öğretmen - Düzce Saray Eğitim Kurumu, busrayilmazb@gmail.com

 ORCID: 0000-0003-2047-8581

Giriř

Deęiřen dünya standartları ile birlikte her bireyin kendi yařamını idame ettirebilmesi için ihtiya duyduęu beceriler de deęiřim gstermektedir. Gnmzde bu beceriler giriřimcilik, eleřtirel dřnme, iletiřim, yaratıcılık, iřbirlięi, bilgi okuryazarlıęı, sorumluluk, liderlik, medya okuryazarlıęı gibi 21. yzyıl becerileri olarak belirlenmiřtir (Bal, 2018, s. 53). Her bireyin gnmzde belirtilen becerileri nitelikli řekilde edinmesi ve gnlk yařamında kullanabilmesi istenilen bir durumdur. Becerilerin kazandırılması nitelikli bir eęitimle saęlanabilir. Kiřilik zellikleri ve temel becerilerin erken yař dnemlerinde kazandırıldıęı ve yařam boyunca edinilen alıřkanlıkların srdrlebildięi dřnlrse (Susar-Kırmızı, 2014, s. 220), zellikle ilkokul aęındaki ocuklara 21. yzyıl becerilerini kazandırmak nem arz etmektedir. Geliřen teknoloji ve eęitim reformları ile birlikte gerekli becerileri kazandırmaya imkn saęlayacak řekilde ęretim programlarının revize edildięi ifade edilebilir (alıřıcı, 2019, s. 22; Hollman, Hollman, Shimerda, Bice ve Adkins, 2019, s. 59). ęretim programları lke genelinde 2005, 2013 ve 2018 yıllarında dünya standartlarına uyum saęlayabilmek adına gncellenmiřtir (MEB, 2005, s. 6; 2013, s. 1; 2018, s. 4).

Milli Eęitim Bakanlıęı (MEB), teknolojinin hayatın her alanında olduęu gibi eęitim ortamında varlıęının kaınılmaz oluřundan hareketle, eęitim ortamlarının teknolojik imkanlarla zenginleřtirilmesine ynelik 3,4 milyar liralık btceyle Fırsatları Artırma ve Teknolojiyi İyileřtirme Hareketi (FATİH) projesini hayata geirmiřtir. Bu sayede Trkiye genelinde akıllı tahta, tablet ve internet altyapısı saęlanarak eęitim ęretim ortamlarının zenginleřtirilmesi amalanmıřtır (Bozkuř ve Karacabey, 2019, s. 25; Eryılmaz ve Uluyol, 2015, s. 223; MEB, 2016, s. 4). Bireylerin ihtiya duyması ngrlen beceriler tm ęretim programlarında esas alınmıř olup, bu becerilerin zellikle ilkokul dzeyinde kazandırılmasına iliřkin eęitim verilmesi, eęitimde sarmallık ilkesi ve srdrlebilir alıřkanlıkların istenen temeller erevesinde oluřturulması aısından gereklilik arz etmektedir.

ęrencilere ilgili becerileri kazandıracak olan ęretmenlerin de ilgili becerilere sahip olması, bu becerileri kazandırmaya iliřkin gerekli pedagojik bilgiye sahip olması ve eęitim ęretim srecini kalifiye řekilde ynlendirebilmesi gerekmektedir (Vlachou, Stavroussi ve Didaskalou, 2016, s.80; Yıldız, 2017, s. 1278). Bu baęlamda zellikle ilkokul dzeyindeki tm derslere iliřkin srelerin sorumluluęunu stlenmekte olan sınıf ęretmenlerinin nitelikleri nemli hale gelmektedir. Deęiřen ęretim programlarına paralel řekilde genel ęretmen yeterliklerinde de deęiřime gidildięi sylenebilir. 2006 yılında yayımlanmıř olan genel ęretmen yeterlikleri “kiřisel ve mesleki deęerler - mesleki geliřim”, “program ve ierik bilgisi”, “ęretme ve ęrenme sreci”, “okul, aile ve toplum iliřkileri”, “ęrenmeyi, geliřimi izleme ve deęerlendirme”, “ęrenciyi tanıma” yeterlik alanları altında belirlenen 233 gsterge ile tanımlanmıřtır (MEB, 2006, s. 3). 2017 yılında ęretim programlarındaki temel anlayıř ve hareket noktaları dikkate alınarak oluřturulan genel ęretmen yeterlikleri ise ilgili becerileri de kapsayacak řekilde “mesleki bilgi”, “mesleki beceri”, “tutum ve deęerler” yeterlik alanları altında yer alan 65 gsterge ile ifade edilmiřtir (MEB, 2017, s. 8). Yeterlik alanları incelendięinde, 2017 yılında yayımlanan ęretmen yeterliklerinde ierięin kısmen daraltılmıř olmasına karřın, 2006 yılına ait performans gstergelerinin birleřtirilerek genel ifadelerle ele alındıęı, 2017 ęretmen yeterliklerinde tutum deęer ve becerilere iliřkin gstergelerin daha fazla n planda tutulduęu ifade edilebilir (Tosuntař, 2020, s. 59).

Revize edilen ęretim programları ve ęretmen yeterlikleri erevesinde ęretmen yetiřtirme programları da benzer tarihlerde gncellenmiřtir (alıřıcı, 2019, s. 1; Saędı, 2018, s. 311). İlgili becerilerin kazandırılmasını saęlayacak olan ęretmenlerin de ęretmen eęitimi srecinde alacakları dersler, ęretmenlik mesleęi sresinde ęretim programını nitelikli ve amacına uygun gerekleřtirebilmeleri aısından nemlidir. ęretim programlarındaki deęiřim doęrultusunda 2007 ve 2018 yıllarında Yksekęretim Kurulu (YK) tarafından ęretmen yetiřtirme programları oluřturulmuřtur (YK, 2018). Yenilenen ęretmen yetiřtirme programları 2018 yılından itibaren uygulanmaya bařlanmıř olup Yksekęretim Genel Kurulu'nun 10 Aęustos 2020 tarihli toplantısında alınan kararla ęretmen yetiřtirme programları eęitim fakltelerine bırakılmıřtır (YK, 2020). Bu durum tm ęretmenlik alanları için farklı ęretmen yetiřtirme srelerini yařamıř aynı disiplin ęretmenlerinin oluřmasına neden olacaktır. aęın gereksinimleri doęrultusunda ve mevcut ęretim programlarında benimsenen anlayıř ve ęrenmeler erevesinde yeni programların oluřturulması nitelikli ęretmen yetiřtirme ve nitelikli nesillerin topluma kazandırılması aısından kaınılmaz hale gelmektedir.

Gnmz bireylerinin temel zellikleri haline gelen 21. yzyıl becerilerinin kazandırılması ve yařam boyunca bu beceriler dhilinde problemlerin zme ulařtırılması için zellikle eęitim ęretimin erken

kademelerinde görev yapmakta olan sınıf öğretmenlerine büyük sorumluluk düşmektedir (Susar-Kırmızı, 2014, s. 220). Temelde kazanılan beceri ve alışkanlıkların sarmallık çerçevesinde sonraki dönemlerde de varlığını sürdürdüğü düşünülürse sınıf öğretmen yetiştirme programları çağın gerektirdiği bireylerin yetiştirilebilmesi açısından oldukça önemlidir. Nitelikli ve mevcut ihtiyaçları karşılayacak bir program oluşturulabilmesi için daha önceki dönemlere ait programların kapsamlı şekilde ele alınarak incelenmesi, eksik yönlerinin tespit edilmesi ve yeni programda bu eksikliklerin giderilmesi gerekmektedir.

Bu bağlamda, mevcut çalışmada 2007 ve 2018 sınıf öğretmenliği öğretmen yetiştirme programlarının detaylı bir şekilde karşılaştırılması amaçlanmış ve çalışma sonunda oluşturulacak olan yeni program için öneriler getirilmiştir. Belirlenen amaç doğrultusunda aşağıdaki sorulara cevap aranmıştır;

- Meslek bilgisi, alan eğitimi ve genel kültür ders saatlerinin genel dağılımı nasıldır?
- Meslek bilgisi, alan eğitimi ve genel kültür derslerindeki değişimler (dersler ve içerik bilgileri) nelerdir?
- Meslek bilgisi, alan eğitimi ve genel kültür derslerinin bulunduğu dönemlerde farklılıklar var mıdır?

Yöntem

Bu çalışmada 2007 ve 2018 sınıf öğretmenliği öğretmen yetiştirme programlarının karşılaştırılması amaçlandığından, araştırmanın yöntemi nitel araştırma yöntemidir. Araştırmada öğretmen yetiştirme programlarına ilişkin bilgileri kapsayan yazılı materyaller analiz edildiğinden, çalışmada nitel araştırma desenlerinden doküman inceleme yöntemi benimsenmiştir (Grant ve Booth, 2009, s. 94; Yıldırım ve Şimşek, 2011, s. 191). 2007 yılı öncesindeki öğretmen yetiştirme programlarına tabi öğretmen adayları bulunmadığından dolayı çalışmaya 2007 yılı öncesine ait öğretmen yetiştirme programları dâhil edilmemiştir.

Veri Toplama Araçları

Araştırmanın verilerini Yükseköğretim Kurulu (YÖK) tarafından 2007 ve 2018 yıllarında yayımlanmış olan sınıf öğretmenliği öğretmen yetiştirme programları oluşturmaktadır

Verilerin Analizi

Elde edilen verilerin belirlenen temalar çerçevesinde özetlenmesi ve yorumlanması anlayışını temel alan betimsel analiz yöntemiyle iki araştırmacı tarafından bağımsız şekilde ve görüş birliği (%100) çerçevesinde (Miles ve Huberman, 1994, s. 56) analiz edilmiştir (Kıncal, 2010; Yıldırım ve Şimşek, 2011, s. 280). Lisans programlarında yer alan derslerdeki değişimler, ders içeriklerindeki farklılıklar, programlardan kaldırılan, eklenen veya birleştirilen derslere yönelik araştırmacılar bağımsız şekilde verilerin betimsel analizini gerçekleştirmiştir. Araştırmada 2007 ve 2018 sınıf öğretmenliği öğretmen yetiştirme programlarında yer alan meslek bilgisi, alan eğitimi ve genel kültür derslerinin genel dağılımı, ait olduğu dönemler, derslerin değişimi ayrı ayrı tablolastırılarak ilgili öğretmen yetiştirme programları arasındaki farklılıklar belirlenmiştir.

Bulgular

2007 ve 2018 sınıf öğretmenliği öğretmen yetiştirme programlarında yer alan meslek bilgisi, alan eğitimi ve genel kültür derslerinin genel ders saatlerinin dağılımı analiz edilmiş olup, elde edilen bulgular Tablo 1’de belirtilmiştir.

Tablo 1. 2007 ve 2018 Sınıf Öğretmenliği Öğretmen Yetiştirme Programlarının Genel Dağılımı

Ders Türü	2007 Lisans Programı				2018 Lisans Programı			
	T	U	K	Saat	T	U	K	Saat
Alan, Alan Eğitimi	72	20	82	92	64	2	65	66
Meslek Bilgisi	30	18	39	48	44	12	50	56
Genel Kültür	32	6	35	38	26	2	27	28
Toplam	134	44	156	178	134	16	142	150

T: Teorik, U: Uygulama, K: Kredi

Tablo 1’de sunulan veriler incelendiğinde, 2007 sınıf öğretmeni yetiştirme programında 134 saat teorik ve 44 saat uygulamalı olmak üzere toplam 178 saat ders belirlenirken 2018 sınıf öğretmeni yetiştirme programında 134 saat teorik ve 16 saat uygulamalı olmak üzere toplam 150 saat ders belirlenmiştir. 2018 sınıf öğretmeni yetiştirme programında 2007 programına kıyasla genel olarak teorik ders saatinde

deęişikliğe gidilmezken uygulamalı ders saatlerinde 2007 programına kıyasla kısıtlamaya gidildięi ifade edilebilir. Programlar arasındaki toplam ders saati farkının tamamı uygulamalı ders saatlerinden kaynaklanmaktadır.

Alan eğitimi ders saatleri incelendiğinde, 2007 sınıf öğretmenini yetiştirme programında 72 teorik ve 20 uygulamalı olmak üzere 92 saat ders belirlenirken 2018 programında 64 teorik ve 2 uygulamalı olmak üzere 66 saat ders belirlenmiştir. 2018 programında 2007 programına kıyasla alan eğitimi dersleri açısından hem teorik hem de uygulamalı ders saatlerinin daha kısıtlı şekilde ele alındığı ifade edilebilir. Meslek bilgisi ders saatleri incelendiğinde, 2007 sınıf öğretmenini yetiştirme programında 30 teorik ve 18 uygulamalı olmak üzere 48 saat ders belirlenirken 2018 programında 44 teorik ve 12 uygulamalı olmak üzere 56 saat ders belirlenmiştir. 2018 programında 2007 programına kıyasla, meslek bilgisi derslerinin genel olarak daha kapsamlı şekilde ele alındığı, teorik derslerin daha fazla ön planda tutulduğu ve uygulamalı derslerin kısıtlı şekilde ele alındığı ifade edilebilir.

Genel kültür ders saatleri incelendiğinde, 2007 sınıf öğretmenini yetiştirme programında 32 teorik ve 6 uygulamalı olmak üzere 38 saat ders belirlenirken 2018 programında 26 teorik ve 2 uygulamalı olmak üzere 28 saat ders belirlenmiştir. 2018 programında 2007 programına kıyasla genel kültür dersleri açısından hem teorik hem de uygulamalı ders saatlerinin daha kısıtlı şekilde ele alındığı ifade edilebilir. 2007 ve 2018 sınıf öğretmenini yetiştirme programlarında ele alınan meslek bilgisi dersleri ve bu derslere ait teorik ve uygulamalı ders saatleri analiz edilmiş olup, elde edilen bilgiler Tablo 2’de belirtilmiştir.

Tablo 2. 2007 ve 2018 Sınıf Öğretmenliği Öğretmen Yetiştirme Programları Meslek Bilgisi Dersleri

<i>2007 Lisans Programı</i>	<i>T</i>	<i>U</i>	<i>K</i>	<i>2018 Lisans Programı</i>	<i>T</i>	<i>U</i>	<i>K</i>
Eğitim Bilimine Giriş	3	0	3	Eğitime Giriş	2	0	2
Eğitim Psikolojisi	3	0	3	Eğitim Psikolojisi	2	0	2
Öğretim İlke ve Yöntemleri	3	0	3	Öğretim İlke ve Yöntemleri	2	0	2
Seçmeli	2	0	2	Seçmeli 1	2	0	2
Öğretim Teknolojileri ve Materyal Tasarımı	2	2	3	Öğretim Teknolojileri	2	0	2
Ölçme ve Deęerlendirme	3	0	3	Eğitimde Ölçme ve Deęerlendirme	2	0	2
Özel Eğitim	2	0	2	Özel Eğitim ve Kaynaştırma	2	0	2
Rehberlik	3	0	3	Okullarda Rehberlik	2	0	2
Sınıf Yönetimi	2	0	2	Sınıf Yönetimi	2	0	2
Öğretmenlik Uygulaması I	2	6	5	Öğretmenlik Uygulaması 1	2	6	5
Öğretmenlik Uygulaması II	2	6	5	Öğretmenlik Uygulaması 2	2	6	5
Türk Eğitimi Sistemi ve Okul Yöntemi	2	0	2	Türk Eğitim Sistemi ve Okul Yönetimi	2	0	2
Okul Deneyimi	1	4	3				
				Eğitim Felsefesi	2	0	2
				Eğitimde Araştırma Yöntemleri	2	0	2
				Türk Eğitim Tarihi	2	0	2
				Eğitim Sosyolojisi	2	0	2
				Eğitimde Ahlak ve Etik	2	0	2
				Seçmeli 2	2	0	2
				Seçmeli 3	2	0	2
				Seçmeli 4	2	0	2
				Seçmeli 5	2	0	2
				Seçmeli 6	2	0	2

T: Teorik, U: Uygulama, K: Kredi

Tablo 2’de sunulan veriler incelendiğinde, 2007 sınıf öğretmenini yetiştirme programında 1 ders seçmeli olmak üzere toplam 13 ders meslek bilgisi dersi olarak belirlenirken, 2018 sınıf öğretmenini yetiştirme programında 6 ders seçmeli olmak üzere toplam 22 ders meslek bilgisi dersi olarak belirlenmiştir. 2018 programında 2007 programına kıyasla daha fazla meslek bilgisi dersinin bulunduğu, seçmeli meslek bilgisi ders sayılarının artırıldığı ifade edilebilir. 2007 programında bulunan Eğitim Bilimine Giriş, Eğitim Psikolojisi, Öğretim İlke ve Yöntemleri, Ölçme ve Deęerlendirme, Rehberlik derslerinin ders saatleri 2018 programında haftalık 3 ders saatinden 2 ders saatine indirgenmiştir. Ders saatlerindeki kısıtlamalarla birlikte içeriklerde de kısıtlamaların olduğu ifade edilebilir. Örneğin, ders içerikleri karşılaştırıldığında 2007 programında bulunan Eğitim Bilimine Giriş ders içeriğinde yer alan “Türk Milli Eğitiminin yapısı ve özellikleri” konusu 2018 programında bulunan Eğitime Giriş ders içeriğinde yer almamaktadır. 2007 programında bulunan Ölçme ve Deęerlendirme ders içeriğinde yer alan “Eğitimde kullanılan ölçme araçları ve özellikleri, geleneksel yaklaşımlara dayalı olan araçlar, öğrenciyi çok yönlü tanımaya dönük araçlar” konuları 2018 programında bulunan Eğitimde Ölçme ve Deęerlendirme ders içeriğinde yer almamaktadır. Ayrıca okulda bulunan öğrencilerin, öğretmenlerin, ders sürecinin,

yöneticilerin, okulun örgütsel yapısının gözlemlendiği 2007 programında yer alan Okul Deneyimi dersi 2018 programından kaldırılmıştır (Tablo 2).

Derslerin isimlerinde de bazı değişikliklere gidilmiştir. 2007 programında yer alan Eğitim Bilimine Giriş, Ölçme ve Değerlendirme, Rehberlik ve Özel Eğitim derslerinin isimleri 2018 programına sırasıyla Eğitime Giriş, Eğitimde Ölçme ve Değerlendirme, Okullarda Rehberlik ile Özel Eğitim ve Kaynaştırma olarak ifade edilmiştir. 2007 programında yer alan ve haftalık 4 ders saati olan Öğretim Teknolojileri ve Materyal Tasarımı dersi 2018 programında 2 ders saatine indirgenmiş olup Materyal Tasarımı kısmı kaldırılarak Öğretim Teknolojileri olarak yer verilmiştir. Ayrıca 2018 programında yer alan Eğitim Felsefesi, Eğitimde Araştırma Yöntemleri, Türk Eğitim Tarihi, Eğitim Sosyolojisi, Eğitimde Ahlâk ve Etik meslek bilgisi dersleri 2007 programında yer almamaktadır. 2007 programında yer alan 1 adet meslek bilgisi seçmeli dersi üniversitelere bırakılmış olup standart bir ders havuzu bulunmamaktadır. Her üniversitenin ilgili havuzunda farklı dersler yer almaktadır. Buna karşın, 2018 programında yer alan 6 adet meslek bilgisi seçmeli ders havuzu Yükseköğretim Kurulu tarafından belirlenmiş olup Tablo 3’de belirtilmiştir.

Tablo 3. 2018 Sınıf Öğretmenliği Öğretmen Yetiştirme Programları Meslek Bilgisi Seçmeli Dersleri

<i>2018 Lisans Programı Meslek Bilgisi Seçmeli Dersleri</i>	<i>T</i>	<i>U</i>	<i>K</i>
Açık ve Uzaktan Öğrenme	2	0	2
Dikkat Eksikliği ve Hiperaktivite Bozukluğu	2	0	2
Eğitim Hukuku	2	0	2
Eğitim Antropolojisi	2	0	2
Eğitim Tarihi	2	0	2
Eğitimde Drama	2	0	2
Eğitimde Program Dışı Etkinlikler	2	0	2
Eğitimde Program Geliştirme	2	0	2
Eğitimde Proje Hazırlama	2	0	2
Eleştirel ve Analitik Düşünme	2	0	2
Hastanede Yatan Çocukların Eğitimi	2	0	2
Kapsayıcı Eğitim	2	0	2
Karşılaştırmalı Eğitim	2	0	2
Mikro Öğretim	2	0	2
Müze Eğitimi	2	0	2
Okul Dışı Öğrenme Ortamları	2	0	2
Öğrenme Güçlüğü	2	0	2
Öğretimi Bireyselleştirme ve Uyarlama	2	0	2
Sürdürülebilir Kalkınma ve Eğitim	2	0	2
Yetişkin Eğitimi ve Hayat Boyu Öğrenme	2	0	2

T: Teorik, U: Uygulama, K: Kredi

Tablo 3’de sunulan veriler incelendiğinde 2018 sınıf öğretmeni yetiştirme programında, öğretim süreci boyunca alınması zorunlu olan 6 adet meslek bilgisi seçmeli dersleri için YÖK tarafından 20 adet meslek bilgisi dersinin belirlendiği ifade edilebilir. Dersler incelendiğinde eğitim tarihi, öğrenme ortamları, özel eğitim, düşünme becerileri, eğitim programlarına yönelik derslerin yer aldığı söylenebilir. Meslek bilgisi derslerinin ait oldukları dönemlerin karşılaştırılmasına ilişkin veriler Tablo 4’te sunulmuştur.

Tablo 4. 2007 ve 2018 Sınıf Öğretmenliği Öğretmen Yetiřtirme Programları Meslek Bilgisi Derslerinin Buldukları Dönemlerin Karşılaştırılması

2007 programı		2018 programı	
Ders	Dönem	Ders	Dönem
Eğitim Bilimine Giriş	I. Yarıyıl	Eğitime Giriş	I. Yarıyıl
Eğitim Psikolojisi	II. Yarıyıl	Eğitim Psikolojisi	II. Yarıyıl
Öğretim İlke ve Yöntemleri	III. Yarıyıl	Öğretim İlke ve Yöntemleri	IV. Yarıyıl
Öğretim Teknolojileri ve Materyal Tasarımı	IV. Yarıyıl	Öğretim Teknolojileri	III. Yarıyıl
Ölçme ve Değerlendirme	V. Yarıyıl	Eğitimde Ölçme ve Değerlendirme	VI. Yarıyıl
Sınıf Yönetimi	V. Yarıyıl	Sınıf Yönetimi	V. Yarıyıl
Okul Deneyimi	VI. Yarıyıl		
Rehberlik	VII. Yarıyıl	Okullarda Rehberlik	VIII. Yarıyıl
Özel Eğitim	VII. Yarıyıl	Özel Eğitim ve Kaynařtırma	VII. Yarıyıl
Öğretmenlik Uygulaması I	VII. Yarıyıl	Öğretmenlik Uygulaması I	VII. Yarıyıl
Öğretmenlik Uygulaması II	VIII. Yarıyıl	Öğretmenlik Uygulaması II	VIII. Yarıyıl
Türk Eğitim Sistemi ve Okul Yönetimi	VIII. Yarıyıl	Türk Eğitim Sistemi ve Okul Yönetimi	VI. Yarıyıl
Seçmeli	VIII. Yarıyıl	Seçmeli 1	III. Yarıyıl
		Seçmeli 2	IV. Yarıyıl
		Seçmeli 3	V. Yarıyıl
		Seçmeli 4	VI. Yarıyıl
		Seçmeli 5	VII. Yarıyıl
		Seçmeli 6	VIII. Yarıyıl
		Eğitim Felsefesi	II. Yarıyıl
		Eğitim Sosyolojisi	I. Yarıyıl
		Eğitimde Arařtırma Yöntemleri	IV. Yarıyıl
		Türk Eğitim Tarihi	III. Yarıyıl
		Eğitimde Ahlak ve Etik	V. Yarıyıl

Tablo 4’de sunulan veriler incelendiğinde 2007 programında yer alan Eğitim Bilimine Giriş, Eğitim Psikolojisi, Özel Eğitim, Sınıf Yönetimi, Öğretmenlik Uygulaması I ve II derslerine ait dönemlerin 2018 programında deęişmedięi görülmüřtür. 2007 programında yer alan Öğretim İlke ve Yöntemleri dersi III. yarıyıl, Ölçme ve Değerlendirme dersi V. Yarıyıl, Rehberlik dersi VII. Yarıyıl, Türk Eğitim Sistemi ve Okul Yönetimi dersi VIII. Yarıyıl, Öğretim Teknolojileri ve Materyal Tasarımı dersi IV. Yarıyıl yer alırken, 2018 programında Öğretim İlke ve Yöntemleri dersi IV. Yarıyıl, Eğitimde Ölçme ve Değerlendirme dersi VI. Yarıyıl, Okullarda Rehberlik dersi VIII. Yarıyıl, Türk Eğitim Sistemi ve Okul Yönetimi dersi VI. Yarıyıl ve Öğretim Teknolojileri dersi, III. yarıyıl yer almaktadır.

2007 programında VI. Yarıyıl yer alan Okul Deneyimi dersi 2018 programında kaldırılmıştır. 2007 programında meslek bilgisi dersleri içerisinde yer almayan Eğitim Sosyolojisi dersi I. Yarıyıl, Eğitim Felsefesi dersi II. Yarıyıl, Türk Eğitim Tarihi dersi III. Yarıyıl, Eğitimde Arařtırma Yöntemleri dersi IV. Yarıyıl, Eğitimde Ahlak ve Etik dersi V. Yarıyıl yer almaktadır. 2018 programında yer alan meslek bilgisi seçmeli dersleri ise III. dönemden itibaren her yarıyıl bir tane olacak şekilde yapılandırılmıştır. 2007 ve 2018 sınıf öğretmeni yetiřtirme programlarında ele alınan genel kültür dersleri ve bu derslere ait teorik ve uygulamalı ders saatleri analiz edilmiş olup, elde edilen bilgiler Tablo 5’de belirtilmiştir.

Tablo 5. 2007 ve 2018 Sınıf Öğretmenliği Öğretmen Yetiřtirme Programları Genel Kültür Dersleri

2007 Lisans Programı	T	U	K	2018 Lisans Programı	T	U	K
Türkçe I: Yazılı Anlatım	2	0	2	Türk Dili 1	3	0	3
Atatürk İlkeleri ve İnkılap Tarihi I	2	0	2	Atatürk İlkeleri ve İnkılap Tarihi I	2	0	2
Yabancı Dil I	3	0	3	Yabancı Dil 1	2	0	2
Bilgisayar I	2	2	3	Biliřim Teknolojileri	3	0	3
Bilgisayar II	2	2	3				
Türkçe II: Sözlü Anlatım	2	0	2	Türk Dili 2	3	0	3
Atatürk İlkeleri ve İnkılap Tarihi II	2	0	2	Atatürk İlkeleri ve İnkılap Tarihi 2	2	0	2
Yabancı Dil II	3	0	3	Yabancı Dil 2	2	0	2
Topluma Hizmet Uygulamaları	1	2	2	Topluma Hizmet Uygulamaları	1	2	2
Sosyoloji	2	0	2	Seçmeli 1	2	0	2
Bilimsel Arařtırma Yöntemleri	2	0	2	Seçmeli 2	2	0	2
Felsefe	2	0	2	Seçmeli 3	2	0	2
Etkili İletişim	3	0	3	Seçmeli 4	2	0	2
Türk Eğitim Tarihi	2	0	2				
İlköğretimde Kaynařtırma	2	0	2				

T: Teorik, U: Uygulama, K: Kredi

Tablo 5’de sunulan veriler incelendiğinde, 2007 sınıf öğretmeni yetiştirme programında toplam 15 ders genel kültür dersi olarak belirlenirken, 2018 sınıf öğretmeni yetiştirme programında 4 ders seçmeli olmak üzere toplam 12 ders genel kültür dersi olarak belirlenmiştir. 2007 programında 2018 programına kıyasla daha fazla genel kültür dersinin bulunduğu ifade edilebilir.

2007 programında bulunan Yabancı Dil I ve Yabancı Dil II derslerinin ders saatleri 2018 programında haftalık 3 ders saatinden 2 ders saatine indirgenmiştir. 2007 programında bulunan Bilgisayar I ve Bilgisayar II dersleri 2018 programında tek derse indirgenerek Bilişim teknolojileri dersi altında birleştirilmiştir. Ayrıca Bilgisayar I ve Bilgisayar II dersleri 2 ders saati uygulama ve 2 ders saati teorik olmak üzere 4 ders saati olarak planlanırken bilişim teknolojileri dersi 3 teorik ders saati olarak yapılandırılmıştır. Programlarda yer alan içerikler incelendiğinde, 2007 programında bulunan Bilgisayar II dersi içeriğinde yer alan bilgisayar destekli öğretimin yönetilmesi ve uzaktan eğitim uygulamaları konularının 2018 programında yer alan Bilişim Teknolojileri dersi kapsamında yer almadığı ifade edilebilir. 2007 programında yer alan ve 2 ders saati olarak planlanan Türkçe I: Yazılı Anlatım ve Türkçe II: Sözlü anlatım genel kültür dersleri yerine 2018 programında 3 ders saati olarak planlanan Türk Dili 1 ve Türk Dili 2 dersleri yer almaktadır. Topluma Hizmet Uygulamaları her iki programda da değişiklik göstermezken, 2007 programında yer alan Felsefe, Sosyoloji, Bilimsel Araştırma Yöntemleri, Etkili İletişim, Türk Eğitim Tarihi, İlköğretimde Kaynaştırma dersleri 2018 programında yer alan genel kültür dersleri içerisinde yer almamaktadır.

Tablo 5 ve Tablo 2’deki sunulan veriler karşılaştırılmalı olarak incelendiğinde, 2007 programında genel kültür dersleri içerisinde yer alan Felsefe, Sosyoloji, Türk Eğitim Tarihi ve Bilimsel Araştırma Yöntemleri dersleri yerine 2018 programında Eğitim Felsefesi, Eğitim Sosyolojisi, Türk Eğitim Tarihi ve Eğitimde Araştırma Yöntemleri dersleri meslek bilgisi dersleri olarak ele alınmıştır. 2007 programında genel kültür derslerine ilişkin herhangi bir seçmeli ders bulunmamaktadır. Buna karşın, 2018 programında yer alan 4 adet genel kültür seçmeli ders havuzu Yükseköğretim Kurulu tarafından belirlenmiş olup Tablo 6’da belirtilmiştir.

Tablo 6. 2018 Sınıf Öğretmenliği Öğretmen Yetiştirme Programları Genel Kültür Seçmeli Dersleri

2018 Genel Kültür Seçmeli Dersleri	T	U	K
Bağımlılık ve Bağımlılıkla Mücadele	2	0	2
Beslenme ve Sağlık	2	0	2
Bilim Tarihi ve Felsefesi	2	0	2
Bilim ve Araştırma Etiği	2	0	2
Ekonomi ve Girişimcilik	2	0	2
Geleneksel Türk El Sanatları	2	0	2
İnsan Hakları ve Demokrasi Eğitimi	2	0	2
İnsan İlişkileri ve İletişim	2	0	2
Kariyer Planlama ve Geliştirme	2	0	2
Kültür ve Dil	2	0	2
Medya Okuryazarlığı	2	0	2
Mesleki İngilizce	2	0	2
Sanat ve Estetik	2	0	2
Türk Halk Oyunları	2	0	2
Türk İşaret Dili	2	0	2
Türk Kültür Coğrafyası	2	0	2
Türk Musikisi	2	0	2
Türk Sanatı Tarihi	2	0	2

T: Teorik, U: Uygulama, K: Kredi

Tablo 6’da sunulan veriler incelendiğinde 2018 sınıf öğretmeni yetiştirme programında 4 adet genel kültür seçmeli dersi için YÖK tarafından 18 adet genel kültür dersinin belirlendiği ifade edilebilir. Dersler incelendiğinde kişisel, mesleki ve toplumsal gelişime yönelik derslerin yer aldığı söylenebilir. Genel kültür derslerinin ait oldukları dönemlerin karşılaştırılması Tablo 7’de belirtilmiştir.

Tablo 7. 2007 ve 2018 Sınıf Öğretmenliği Öğretmen Yetiřtirme Programları Genel Kültür Derslerinin Dönem Karşılaştırılması

2007 programı		2018 programı		
Ders	Dönem	Ders	Dönem	
Türkçe I: Yazılı Anlatım	I. Yarıyıl	Türk Dili 1	I. Yarıyıl	
Atatürk İlkeleri ve İnkılap Tarihi I	I. Yarıyıl	Atatürk İlkeleri ve İnkılap Tarihi 1	I. Yarıyıl	
Yabancı Dil I	I. Yarıyıl	Yabancı Dil 1	I. Yarıyıl	
Bilgisayar I	I. Yarıyıl	Biliřim Teknolojileri	I. Yarıyıl	
Bilgisayar II	II. Yarıyıl			
Türkçe II: Sözlü Anlatım	II. Yarıyıl	Türk Dili 2	II. Yarıyıl	
Atatürk İlkeleri ve İnkılap Tarihi II	II. Yarıyıl	Atatürk İlkeleri ve İnkılap Tarihi 2	II. Yarıyıl	
Yabancı Dil II	II. Yarıyıl	Yabancı Dil 2	II. Yarıyıl	
Felsefe	III. Yarıyıl	Seçmeli 1	III. Yarıyıl	
Sosyoloji	III. Yarıyıl	Seçmeli 2	IV. Yarıyıl	
Bilimsel Arařtırma Yöntemleri	IV. Yarıyıl	Seçmeli 3	V. Yarıyıl	
Topluma Hizmet Uygulamaları	VI. Yarıyıl	Topluma Hizmet Uygulamaları	IV. Yarıyıl	
Etkili İletişim	VII. Yarıyıl	Seçmeli 4	VI. Yarıyıl	
Türk Eğitim Tarihi	VIII. Yarıyıl			
İlköğretimde Kaynařtırma	VIII. Yarıyıl			

Tablo 7’de sunulan veriler incelendiğinde 2007 programında yer alan Atatürk İlkeleri ve İnkılap Tarihi I, Atatürk İlkeleri ve İnkılap Tarihi II, Yabancı Dil I, Yabancı Dil II, Türkçe I, Türkçe II, derslerine ait dönemlerin, derslerin isimlerinde deęişiklik olmasına karşın 2018 programında deęişmedięi ifade edilebilir. 2007 programında Bilgisayar I dersi I. Yarıyıl, Bilgisayar II dersi II. Yarıyıl, yer alırken bu derslere karşılık 2018 programında yer alan Biliřim Teknolojileri dersi I. Yarıyıl, yer almaktadır. 2007 programında VI. Yarıyıl, yer alan Topluma Hizmet Uygulamaları dersi 2018 programında IV. yarıyıl, planlanmıştır.

2007 programında genel kültür dersleri olarak belirlenen ve 2018 programında genel kültür dersleri arasında yer almayan Felsefe ve Sosyoloji dersleri III. yarıyıl, Bilimsel Arařtırma Yöntemleri dersi IV. yarıyıl, Etkili İletişim dersi VII. Yarıyıl, Türk Eğitim Tarihi ve İlköğretimde Kaynařtırma dersleri VIII. Yarıyıl, yer almaktadır. 2018 programında yer alan genel kültür seçmeli dersleri ise III. yarıyıldan itibaren VI. Yarıyıl kadar her yarıyıl bir tane olacak şekilde yapılandırılmıştır. 2007 ve 2018 sınıf öğretmeni yetiřtirme programlarında ele alınan alan eğitimi dersleri ve bu derslere ait teorik ve uygulamalı ders saatleri analiz edilmiş olup, elde edilen bilgiler Tablo 8’de belirtilmiştir.

Tablo 8. 2007 ve 2018 Sınıf Öğretmenliği Öğretmen Yetiřtirme Programları Alan Eğitimi Dersleri

2007 Lisans Programı	T	U	K	2018 Lisans Programı	T	U	K
Temel Matematik I	2	0	2	İlkokulda Temel Matematik	3	0	3
Temel Matematik II	2	0	2				
Genel Biyoloji	2	0	2				
Genel Kimya	2	0	2	İlkokulda Temel Fen Bilimleri	3	0	3
Genel Fizik	2	0	2				
Türk Tarihi ve Kültürü	2	0	2	Türk Tarihi ve Kültürü	2	0	2
Türkiye Coęrafyası ve Jeopolitięi	3	0	3	Türkiye Coęrafyası ve Jeopolitięi	2	0	2
Müzik Öğretimi	1	2	2	Müzik Öğretimi	3	0	3
Drama	2	2	3	İlkokulda Drama	2	0	2
İlkokuma ve Yazma Öğretimi	3	0	3	İlkokuma ve Yazma Öğretimi	3	0	3
Fen ve Teknoloji Lab. Uygulamaları I	0	2	1	Fen Bilimleri Laboratuvar Uygulamaları	0	2	1
Fen ve Teknoloji Lab. Uygulamaları II	0	2	1				
Çevre Eğitimi	2	0	2	Çevre Eğitimi	2	0	2
Beden Eğitimi ve Oyun Öğretimi	1	2	2	Oyun ve Fiziki Etkinlikler Öğretimi	3	0	3
Hayat Bilgisi Öğretimi	3	0	3	Hayat Bilgisi Öğretimi	3	0	3
Fen ve Teknoloji Öğretimi I	3	0	3	Fen Öğretimi	3	0	3
Matematik Öğretimi I	3	0	3	Matematik Öğretimi 1	3	0	3
Matematik Öğretimi II	3	0	3	Matematik Öğretimi 2	3	0	3
Sosyal Bilgiler Öğretimi	3	0	3	Sosyal Bilgiler Öğretimi	3	0	3
Türkçe Öğretimi	3	0	3	Türkçe Öğretimi	3	0	3
Din Kültürü ve Ahlak Bilgisi Öğretimi	2	0	2	Din Kültürü ve Ahlak Bilgisi Öğretimi	3	0	3
Görsel Sanatlar Öğretimi	1	2	2	Görsel Sanatlar Öğretimi	3	0	3
Seçmeli	2	0	2	Seçmeli 1	2	0	2
Genel Coęrafya	2	0	2	Seçmeli 2	2	0	2
Güzel Yazı Teknikleri	1	2	2	Seçmeli 3	2	0	2

Türk Dili I: Ses ve Yapı Bilgisi	2	0	2	Seçmeli 4	2	0	2
Türk Dili II: Cümle ve Metin Bilgisi	2	0	2	Seçmeli 5	2	0	2
Çocuk Edebiyatı	2	0	2	Seçmeli 6	2	0	2
Erken Çocukluk Eğitimi	2	0	2	Karakter ve Değer Eğitimi	2	0	2
Sanat Eğitimi	1	2	2	İlkokulda Yabancı Dil Öğretimi	3	0	3
Trafik ve İlk Yardım	2	0	2				
Cumhuriyet Dönemi Türk Edebiyatı	2	0	2				
Birleştirilmiş Sınıflarda Öğretim	2	0	2				
Uygurluk Tarihi	2	0	2				
Müzik	1	2	2				
Beden Eğitimi ve Spor Kültürü	1	2	2				
Fen ve Teknoloji Öğretimi II	3	0	3				

T: Teorik, U: Uygulama, K: Kredi

Tablo 8'de sunulan veriler incelendiğinde, 2007 sınıf öğretmeni yetiştirme programında 1 ders seçmeli olmak üzere toplam 37 ders alan ve alan eğitimi dersi olarak belirlenirken, 2018 sınıf öğretmeni yetiştirme programında 6 ders seçmeli olmak üzere toplam 26 ders alan eğitimi dersi olarak belirlenmiştir. 2018 programında 2007 programına kıyasla daha az alan eğitimi dersinin bulunmasına karşın, seçmeli alan eğitimi dersi sayısının artırıldığı ifade edilebilir. 2007 programında bulunan Türkiye Coğrafyası ve Jeopolitiği 3 ders saati, Drama dersi 2 teorik ve 2 uygulama olmak üzere 4 ders saati olarak belirlenmesine karşın 2018 programında Türkiye Coğrafyası ve Jeopolitiği 2 ders saati, İlkokulda Drama dersi 2 teorik ders saati olarak belirlenmiştir. Ders saatlerinde gözlemlenen kısıtlamalara karşın içerikler incelendiğinde 2007 ve 2018 programlarında belirtilen derslerin ele alınan içeriklerinin örtüştüğü ifade edilebilir. 2007 programında yer alan Din Kültürü ve Ahlak Bilgisi Öğretimi dersi 2 saat olarak planlanmasına karşın 2018 programında 3 ders saatine çıkartılmıştır. Ders saatindeki artışla birlikte içeriğin de artırıldığı söylenebilir. 2018 programında 2007 programına kıyasla Din Kültürü ve Ahlak Bilgisi Öğretimi dersi içeriğine İslam dininde imanın koşulları, Müslümanlığın temel ilkeleri, ibadet, yaşamın temel değerleri ve öğretimi konuları eklenmiştir. 2007 programında 2 ders saati uygulamalı ve 1 ders saati teorik olmak üzere 3 ders saati olarak planlanan Görsel Sanatlar Öğretimi ve Müzik Öğretimi, Beden Eğitimi ve Oyun Öğretimi dersleri 2018 programında 3 ders saati teorik olacak şekilde ve bazı isim değişiklikleri ile yapılandırılmıştır. Türk Tarihi ve Kültürü, Çevre Eğitimi, İlkokuma ve Yazma Öğretimi, Türkçe Öğretimi, Hayat Bilgisi Öğretimi, Sosyal Bilgiler Öğretimi, Fen ve Teknoloji Öğretimi I, Matematik Öğretimi I, Matematik Öğretimi II derslerinin ders saatlerinde herhangi bir değişiklik yapılmadığı ifade edilebilir (Tablo 8).

2007 programında yer alan bazı dersler 2018 programında bir ders altında birleştirilerek ders saati ve içeriğinin kısıtlandığı bir anlayışın benimsendiği ifade edilebilir. Örneğin, 2007 programında yer alan ve 2 ders saati olarak tanımlanan Genel Biyoloji, Genel Fizik ve Genel Kimya dersleri 2018 programında İlkokulda Temel Fen Bilimleri dersi altında 3 ders saatine indirgenerek birleştirilmiştir. Fizik, Kimya ve Biyoloji disiplinlerine ilişkin kapsamlı şekilde 2007 programında ele alınan içeriklerin Temel Fen Bilimleri dersi içeriğinde yer almadığı ifade edilebilir. 2018 2007 programında yer alan ve 2 ders saati olarak tanımlanan Temel Matematik I ve Temel Matematik II dersleri 2018 programında İlkokulda Temel Matematik dersi altında 3 ders saatine indirgenerek birleştirilmiştir. İçerikler incelendiğinde 2007 programında yer alan Temel Matematik I ve Temel Matematik II derslerinde ele alınan denklem, fonksiyon, bağıntı, merkezi eğilim ölçüleri, üslü sayılar, köklü sayılar, metrik bağıntılar gibi konuların 2018 İlkokulda Temel Matematik dersi içeriğinde yer almadığı ifade edilebilir. 2007 programında yer alan ve 2 uygulamalı ders saatinden oluşan Fen ve Teknoloji Laboratuvar Uygulamaları I ve Fen ve Teknoloji Laboratuvar Uygulamaları II dersleri 2018 programında Fen Bilimleri Laboratuvar Uygulamaları dersi altında 2 uygulamalı ders saatine indirgenerek birleştirilmiştir.

2007 programında alan eğitimi dersleri arasında bulunan Genel Coğrafya, Güzel Yazı Teknikleri, Türk Dili I: Ses ve Yapı Bilgisi, Türk Dili II: Cümle ve Metin Bilgisi, Müzik, Çocuk Edebiyatı, Erken Çocukluk Eğitimi, Fen ve Teknoloji Öğretimi II, Sanat Eğitimi, Trafik ve İlk Yardım, Cumhuriyet Dönemi Türk Edebiyatı, Birleştirilmiş Sınıflarda Öğretim ve Uygurluk Tarihi dersleri 2018 programında yer almamaktadır. 2018 programında bulunan İlkokulda Yabancı Dil Öğretimi ve Karakter ve Değer Eğitimi dersleri ise 2007 programında yer almamaktadır.

Tablo 5 ile Tablo 8 karşılaştırmalı olarak incelendiğinde 2007 programında alan eğitimi dersi olarak belirlenen Türk Dili I ve Türk Dili II derslerinin 2018 programında Türk Dili 1 ve Türk Dili 2 olarak genel kültür dersleri kategorisinde benzer isimle ele alındığı düşüncesi oluşabilir. İlgili derslerin içerikleri karşılaştırıldığında 2007 programında yer alan Türkçe I: Yazılı Anlatım ve Türkçe II: Sözlü Anlatım derslerinin içerikleri ile 2018 programında yer alan Türk Dili 1 ve Türk Dili 2 derslerinin içeriklerinin

örtüřtüğü, 2007 programında yer alan Türk Dili I: Ses ve Yapı Bilgisi, Türk Dili II: Cümle ve Metin Bilgisi derslerinin ierik olarak 2018 programından tamamen kaldırıldıđı ifade edilebilir. 2007 programında yer alan 1 adet alan eđitimi semeli dersi üniversitelere bırakılmıř olup standart bir ders havuzu bulunmamaktadır. Her üniversitenin ilgili havuzunda farklı dersler yer almaktadır. 2018 programında yer alan 6 adet alan eđitimi semeli ders havuzu Yükseköđretim Kurulu tarafından belirlenmiř olup Tablo 9’da belirtilmiřtir.

Tablo 9. 2018 Sınıf Öđretmenliđi Öđretmen Yetiřtirme Programları Alan Eđitimi Semeli Dersleri

2018 Alan Eđitimi Semeli Dersler	T	U	K
Afetler ve Afet Yönetimi	2	0	2
ocuk Edebiyatı	2	0	2
ocuk Psikolojisi	2	0	2
Geleneksel ocuk Oyunları	2	0	2
İlkokul Ders Kitapları İncelemesi	2	0	2
İlkokul Programı	2	0	2
İlkokulda Alternatif Eđitim Uygulamaları	2	0	2
Kapsayıcı Dil Öđretimi	2	0	2
Risk Altındaki ocuklar ve Eđitimi	2	0	2
Sınıf İi Öđrenmelerin Deđerlendirilmesi	2	0	2
Sosyal Beceri Öđretimi	2	0	2
Türk Kültüründe ocuk ve Eđitim	2	0	2

T: Teorik, U: Uygulama, K: Kredi

Tablo 9’da sunulan veriler incelendiđinde 2018 sınıf öđretmeni yetiřtirme programında 6 adet alan eđitimi semeli dersi iin YÖK tarafından 12 adet alan eđitimi dersinin belirlendiđi ifade edilebilir. Dersler incelendiđinde ilkokula yönelik uygulamalar, öđretimler, programlar, ölçme ve deđerlendirme anlayıřlarına iliřkin alan eđitimi derslerinin bulunduđu, 2007 programında yer alan ocuk Edebiyatı dersinin 2018 programında semeli havuzunda yer aldıđı ifade edilebilir. 2018 programında bulunan alan eđitimi derslerinin ait oldukları dönemlerin karřılařtırılması Tablo 10’da belirtilmiřtir.

Tablo 10. 2007 ve 2018 Sınıf Öđretmenliđi Öđretmen Yetiřtirme Programları Alan Eđitimi Derslerinin Dönem Karřılařtırılması

2007 programı	Dönem	2018 programı	Dönem
Ders	Dönem	Ders	Dönem
Temel Matematik I	I. Yarıyıl	İlkokulda Temel Matematik	I. Yarıyıl
Temel Matematik II	II. Yarıyıl		
Genel Biyoloji	I. Yarıyıl		
Genel Kimya	II. Yarıyıl	İlkokulda Temel Fen Bilimleri	II. Yarıyıl
Genel Fizik	III. Yarıyıl		
Türk Tarihi ve Kültürü	II. Yarıyıl	Türk Tarihi ve Kültürü	II. Yarıyıl
Müzik Öđretimi	IV. Yarıyıl	Müzik Öđretimi	VII. Yarıyıl
Beden Eđitimi ve Oyun Öđretimi	IV. Yarıyıl	Oyun ve Fiziki Etkinlikler Öđretimi	IV. Yarıyıl
evre Eđitimi	III. Yarıyıl	evre Eđitimi	II. Yarıyıl
Fen ve Teknoloji Lab. Uygulamaları I	III. Yarıyıl		
Fen ve Teknoloji Lab. Uygulamaları II	IV. Yarıyıl	Fen Bilimleri Laboratuvar Uygulamaları	III. Yarıyıl
Türkiye Cođrafyası ve Jeopolitiđi	IV. Yarıyıl	Türkiye Cođrafyası ve Jeopolitiđi	I. Yarıyıl
İlkokuma ve Yazma Öđretimi	V. Yarıyıl	İlkokuma ve Yazma Öđretimi	III. Yarıyıl
Türke Öđretimi	VI. Yarıyıl	Türke Öđretimi	IV. Yarıyıl
Fen ve Teknoloji Öđretimi I	V. Yarıyıl	Fen Öđretimi	V. Yarıyıl
Hayat Bilgisi Öđretimi	V. Yarıyıl	Hayat Bilgisi Öđretimi	V. Yarıyıl
Matematik Öđretimi I	V. Yarıyıl	Matematik Öđretimi 1	V. Yarıyıl
Matematik Öđretimi II	VI. Yarıyıl	Matematik Öđretimi 2	VI. Yarıyıl
Sosyal Bilgiler Öđretimi	VI. Yarıyıl	Sosyal Bilgiler Öđretimi	VI. Yarıyıl
Drama	V. Yarıyıl	İlkokulda Drama	III. Yarıyıl
Görsel Sanatlar Öđretimi	VII. Yarıyıl	Görsel Sanatlar Öđretimi	VIII. Yarıyıl
Din Kültürü ve Ahlak Bilgisi Öđretimi	VII. Yarıyıl	Din Kültürü ve Ahlak Bilgisi Öđretimi	VI. Yarıyıl
Uygarlık Tarihi	I. Yarıyıl	Semeli 1	III. Yarıyıl
Genel Cođrafya	II. Yarıyıl	Semeli 2	IV. Yarıyıl
Müzik	III. Yarıyıl	Semeli3	V. Yarıyıl
Beden Eđitimi ve Spor Kültürü	III. Yarıyıl	Semeli4	VI. Yarıyıl
Türk Dili I: Ses ve Yapı Bilgisi	III. Yarıyıl	Semeli 5	VII. Yarıyıl
Türk Dili II: Cümle ve Metin Bilgisi	IV. Yarıyıl	Semeli 6	VIII. Yarıyıl

Çocuk Edebiyatı	IV. Yarıyıl	İlkokulda Yabancı Dil Öğretimi	VII. Yarıyıl
Sanat Eğitimi	IV. Yarıyıl	Karakter ve Değerler Eğitimi	VIII. Yarıyıl
Güzel Yazı Teknikleri	IV. Yarıyıl		
Erken Çocukluk Eğitimi	VI. Yarıyıl		
Fen ve Teknoloji Öğretimi II	VI. Yarıyıl		
Trafik ve İlk Yardım	VII. Yarıyıl		
Cumhuriyet Dönemi Türk Edebiyatı	VII. Yarıyıl		
Birleştirilmiş Sınıflarda Öğretim	VIII. Yarıyıl		
Seçmeli	VIII. Yarıyıl		

Tablo 10'da sunulan veriler incelendiğinde 2007 programında yer alan Türk Tarihi ve Kültürü, Hayat Bilgisi Öğretimi, Sosyal Bilgiler Öğretimi, Beden Eğitimi ve Oyun Öğretimi, Fen ve Teknoloji Öğretimi I, Matematik Öğretimi I ve Matematik Öğretimi II derslerine ait dönemlerin 2018 programında değişmediği ifade edilebilir. 2007 programında III. yarıyıldan yer alan Çevre Eğitimi dersi 2018 programında II. Yarıyıldan, IV. yarıyıldan yer alan Türkiye Coğrafyası ve Jeopolitiği ve Müzik Öğretimi dersleri 2018 programında sırasıyla I. ve VII. Yarıyıldan, V. Yarıyıldan yer alan İlkokuma ve Yazma Öğretimi dersi 2018 programında III. yarıyıldan yer almaktadır. 2007 programında VI. Yarıyıldan yer alan Türkçe Öğretimi dersi 2018 programında IV. yarıyıldan, VII. Yarıyıldan yer alan Görsel Sanatlar Öğretimi ve Din Kültürü ve Ahlak Bilgisi Öğretimi dersleri sırasıyla 2018 programında VIII. ve VI. Yarıyıldan yapılandırılmıştır. Ayrıca 2007 programında V. Yarıyıldan yer alan Drama dersi 2018 programında İlkokulda Drama dersi olarak III. yarıyıldan yer almaktadır.

2007 programında I. Yarıyıldan yer alan Genel Biyoloji, II. Yarıyıldan yer alan Genel Kimya ve III. Yarıyıldan yer alan Genel Fizik dersleri 2018 programında II. Yarıyıldan yer alan İlkokulda Temel Fen Bilimleri dersinde birleştirilmiştir. 2007 programında I. yarıyıldan yer alan Temel Matematik I ve II. Yarıyıldan yer alan Temel Matematik II dersleri 2018 programında I. yarıyıldan yer alan İlkokulda Temel Matematik dersinde birleştirilmiştir. 2007 programında III. yarıyıldan yer alan Fen ve Teknoloji Laboratuvar Uygulamaları I ve IV. Yarıyıldan yer alan Fen ve Teknoloji Laboratuvar Uygulamaları II dersleri, 2018 programında III. yarıyıldan yer alan Fen Bilimleri Laboratuvar Uygulamaları dersinde birleştirilmiştir.

2018 programında yer almamakla birlikte, 2007 programında bulunan Uygarlık Tarihi I. yarıyıldan, Genel Coğrafya dersi II. Yarıyıldan, Türk Dili I: Ses ve Yapı Bilgisi dersi ve Beden Eğitimi ve Spor Kültürü dersleri III. yarıyıldan, Türk Dili II: Cümle ve Metin Bilgisi, Çocuk Edebiyatı, Sanat Eğitimi ve Güzel Yazı Teknikleri dersleri IV. yarıyıldan yer almaktadır. Erken Çocukluk Eğitimi ve Fen ve Teknoloji Öğretimi II dersleri VI. Yarıyıldan, Cumhuriyet Dönemi Türk Edebiyatı ve Trafik ve İlk Yardım dersleri VII. Yarıyıldan, Birleştirilmiş Sınıflarda Öğretim dersi VIII. Yarıyıldan yer almaktadır. 2007 programında yer almayan ve 2018 programında bulunan İlkokulda Yabancı Dil Öğretimi dersi VII. Yarıyıldan, Karakter ve Değerler Eğitimi dersi ise VIII. Yarıyıldan yer almaktadır. Ayrıca 2007 programında bulunan alan eğitimi seçmeli dersi VIII. Yarıyıldan yer alırken 2018 programında yer alan 6 adet alan seçmeli dersleri III. yarıyıldan itibaren her dönem 1 ders olacak şekilde yapılandırılmıştır (Tablo 10).

Sonuç, Tartışma ve Öneriler

Her iki programın karşılaştırılması ile elde edilen bulgular değerlendirildiğinde, 2007 sınıf öğretmeni yetiştirme programında 2018 programına kıyasla alan bilgisi, alan eğitimine ve genel kültüre ilişkin daha fazla ders ve içeriğin bulunduğu söylenebilir. Buna karşın 2018 sınıf öğretmeni yetiştirme programında 2007 programına kıyasla meslek bilgisine ilişkin daha kapsamlı ders ve içeriğin yer aldığı ifade edilebilir. Her iki sınıf öğretmeni yetiştirme programı incelendiğinde, 2018 programında genel olarak 2007 programına kıyasla, ders sayısı, ders saati ve ders içeriklerinde kısıtlamalara gidildiği ifade edilebilir. Programlar kapsamlı şekilde ele alındığında, özellikle alan eğitimi açısından dikkate değer nitelikte kısıtlamalara gidildiği söylenebilir. Bu durum çok disiplinli bir mesleğe sahip olan sınıf öğretmen adaylarının tüm disiplinlere ilişkin yeterli alan bilgisine sahip olarak yetiştirilebilmesi açısından şüpheli uyandırmaktadır.

Öğretmenlik mesleği yeterlikleri bağlamında 2018 programında 2007 programına kıyasla meslek bilgisine ilişkin daha fazla ders bulunması pedagojik açıdan daha kalifiye öğretmen yetiştirmek açısından olumlu bir değişim olarak yorumlanabilir. Çalışıcı (2019) Türkiye öğretmen yetiştirme politikalarını incelediği araştırmasında, tüm öğretmen yetiştirme programlarında genel olarak ders saatlerinde kısıtlamalara gidildiği, buna karşın meslek bilgisi derslerinde ise artış olduğunu ifade etmiştir. Sınıf öğretmeni yetiştirme programı ile birlikte tüm öğretmen yetiştirme programları aynı zamanda güncellenmiş olup ortak bir anlayışın benimsendiği ifade edilebilir. Meslek bilgisi derslerinin kapsamını artırabilmek için

alan derslerinin ieriğinin bu denli azaltılmıř olması pedagojik bilgi aısından katkı saėlasa da alan bilgisi ve pedagojik alan bilgisi aısından retmen adaylarının donanımının niteliğini dıřurucu etki yaratabilir. Ergun ve Ersoy (2014) yapmıř oldukları arařtırmada, Hollanda, Trkiye ve Romanya'daki sınıf retmenlerini yetiřtirme programlarını karřılařtırmıř, meslek bilgisi derslerinin  lkede benzerlik gstermesine karřın diėer lkelerde yer alan ok Kltrl Sınıflarda Eėitim dersinin Trkiye sınıf retmeni yetiřtirme programında yer almadığı sonucuna ulařmıřlardır. nl ve rten (2013), retmen adaylarının ok kltrl eėitim ve ok kltrllk kavramına iliřkin algılarını arařtırdıkları alıřmada, retmen adaylarının ok kltrllk kavramını yeterli dzeyde tanımlayamadıkları, ok kltrl eėitime iliřkin olumsuz tutumlara sahip olan bireylerin olduėu ve ok kltrl eėitime iliřkin uygulanabilirlik aısından tereddtlerinin bulunduėu ifade edilmiřtir. Trk toplumunun ok kltrl bir yapıya sahip olduėu ve son yıllarda Suriye vatandařlarının da eėitim sistemimize dahil olmasından hareketle (Bozkur, Kıran ve Alıcı, 2020, s. 384) ok Kltrl Sınıflarda Eėitim dersinin de gerekli olabileceėi ifade edilebilir. Ayrıca gnmzde hala bazı blgelerde birleřtirilmiř sınıflarda eėitim verilmeye devam etmektedir. Buradan hareketle 2018 programında kaldırılan ve 2007 programında yer alan Birleřtirilmiř Sınıflarda retim dersinin Trk eėitim sistemi aısından gerekli olduėu ifade edilebilir.

Alan eėitimi dersleri aısından programlar incelendiėinde, Fen, Matematik, Beden Eėitimi, Sosyal Bilimler, Trke, Mzik, Sanat, Saėlık gibi birok disipline ait kapsamın, 2007 programına kıyasla 2018 programında kısıtlandığı ifade edilebilir. Saėdı (2018), Sosyal Bilgiler lisans programlarını karřılařtırdığı arařtırmasında, benzer şekilde 2006 programında alan eėitimine iliřkin derslerin kapsamının azaltıldığı sonucuna ulařmıřtır. Niceliksel olarak bakıldığında, 2018 programında en fazla Fen Bilimleri alanına iliřkin kısıtlamaların yapıldığı ifade edilebilir. 2007 programında Genel Fizik, Genel Kimya, Genel Biyoloji, Fen ve Teknoloji Laboratuvar Uygulamaları I ve II, Fen ve Teknoloji retimi I ve II olmak zere 7 ders kapsamında ele alınan Fen bilimleri dersleri 2018 programında İlkokulda Temel Fen Bilimleri, Fen Bilimleri Laboratuvar Uygulamaları ve Fen retimi olmak zere 3 derse indirgenmiřtir. Gnmzde birok lkede olduėu gibi lkemizde her bireyin fen ve teknoloji okuryazarı bireyler olması beklenirken, ėrencilerin ilk kez fen bilimleri dersi ile karřılařacakları dzeyin retmenleri olan sınıf retmenlerinin retmen yetiřtirme srecinde bu denli kısıtlı fen ieriğine gre yapılandırılmıř eėitim alması tartıřmaya aık bir durumdur. Benzer durum diėer alanlar iin de mevcuttur.

Yaparak yařayarak renmenin, yapılandırmacı anlayıřın, bilginin yapılandırılmasının n plana ıktığı gnmz eėitim sistemlerinde uygulamalı eėitimlerin ivmelenerek artmasına karřın, sınıf retmeni yetiřtirme programında uygulamalı eėitimden uzak durarak teorik temelli eėitim anlayıřının benimsenmesi istenilen bir durum olarak dřnlmemektedir. 2007 programında toplam 44 ders saati olarak planlanan uygulamalı dersler, 2018 programında 16 ders saatine kadar indirgenmiřtir. Aras ve Szen (2012) tarafından yapılan arařtırmada, Finlandiya sınıf retmeni yetiřtirme programının 2007 Trkiye sınıf retmeni yetiřtirme programına kıyasla daha fazla uygulamalı dersleri kapsadığı ifade edilmiřtir. Geliřen eėitim sisteminde uygulamalı derslerin artması gerekirken bu denli azaltılmıř olması programın niteliğini tartıřmaya aık hale getirmektedir.

Toplumsal aıdan byk nem arz eden deėerler eėitimi aısından sınıf retmeni yetiřtirme programları karřılařtırıldığında, 2007 programında Din Kltr ve Ahlak Bilgisi retimi dersi dıřında herhangi bir ders gzlemlenmezken 2018 programında Eėitimde Etik ve Ahlak, Karakter ve Deėer Eėitimi gibi derslerin eklenmesi, Din Kltr ve Ahlak Bilgisi retimi dersinin ise ders saati ve ieriğinin arttırılması 2018 programının deėerler eėitimine daha fazla nem verdiėinin gstergesi olarak kabul edilebilir. 2007 programında yer alan Felsefe ve Sosyoloji dersleri, 2018 programında Eėitim Felsefesi ve Eėitim Sosyolojisi olarak ele alınmıřtır. İlgili dersler genel zellikleri ile verilmekten ziyade eėitim temelinde ele alarak mesleki geliřime daha fazla katkı saėlayabileceėi dřnlebilir. Trk Eėitim Tarihi ve Bilimsel Arařtırma Yntemleri dersleri 2007 programında genel kltr dersleri olarak ele alınmasına karřın 2018 programında Eėitimde Arařtırma Yntemleri ve Trk Eėitim Tarihi dersleri, meslek bilgisi dersleri olarak ele alınmıřtır. Havuzlarda yer alan dersler ve ierikler incelendiėine belirtilen derslerin meslek bilgisi aısından ele alınabilecek dersler olduėu ifade edilebilir.

retmenlik mesleğinin deneyimlenebileceėi, gelecekte icra edilecek olan mesleğin sahasına inerek edinilen bilgilerin sahaya yansımalarının fark edilebileceėi Okul Deneyimi dersinin 2018 programından kaldırılmıř olması, retmen adaylarının deneyim saėlamalarını kısıtlayıcı etki oluřturmaktadır. Abazaoglu (2014) eřitli lkelerde yer alan retmen yetiřtirme programlarını incelemiř olduėu arařtırmasında, retmen adaylarının retmen yetiřtirme srelerinde edindikleri retmen davranıřlarını uygulamaya

koyma, çeşitli engellerle karşılaşarak bunlara ilişkin çözüm üretmeleri, tarafına yöneltilen eleştiriler doğrultusunda öğretim becerilerini geliştirebilmeleri açısından Okul deneyimi, Öğretmenlik Uygulaması derslerinin sayısının artırılması gerekliliğini ifade etmektedir. 2007 programında yer alan Öğretim Teknolojileri ve Materyal Tasarımı dersi 2018 programında Öğretim Teknolojileri olarak yapılandırılmış ve materyal tasarımı açısından içerik ve ders saati bağlamında kısıtlanmıştır. Özellikle küçük yaş grupları açısından öğretim sürecinin en önemli unsurlarından olan materyallerin oluşturulmasına ilişkin eğitimin 2018 programından kısıtlanmış olması, bu konuda yeterlik düzeyi düşük seviyede olan öğretmenlerin yetiştirilmesine neden olabilir.

2018 programında genel kültür, alan eğitimi ve meslek bilgisi açısından 2007 programına kıyasla daha fazla seçmeli ders havuzu oluşturulmuştur. Bireylerin ilgi duydukları derslere yönelerek kişisel gelişimlerini sağlamaları açısından gerekli bir durumdur. Buna karşın ilgili havuzların sabit şekilde verilmiş olması Türkiye genelinde her üniversitede farklılık gösterebilmekle birlikte, Eğitim Fakültelerinde bulunan akademisyen kadrosunun uzmanlık alanları dışında kalan dersler açılmayacağından belirli dersler açılarak kısır bir döngü içerisinde zorunlu seçmeli ders haline gelebilecek durumlar oluşabilir.

Elde edilen bulgular doğrultusunda YÖK tarafından Eğitim Fakültelerine bırakılmış olan Sınıf Öğretmeni Yetiştirme Lisans Programına ilişkin öneriler maddeler halinde verilmiştir:

- Öğretmen adayları merkezi bir sınav olan Kamu Personeli Seçme Sınavı (KPSS) ile mesleğe başlayabildiği için, ilgili sınavın kapsamı ve üniversiteler arası fırsat eşitsizliğinin ortadan kaldırılması ve Üniversiteler arası değişim programları çerçevesinde intibak sorunu yaşanmaması açısından Sınıf Eğitimi alanında uzman bir komisyon tarafından iskelet olarak sabit bir program oluşturularak fakültelelere kısıtlı serbestlik verilebilir.
- Alan eğitimine ilişkin derslerin sayısı ve içeriği 2018 programına kıyasla artırılabilir.
- Alan bilgisinden ziyade pedagojik alan bilgisini geliştirmeye ilişkin ders içerikleri yapılandırılabilir.
- Uygulamalı ders saatleri artırılabilir.
- Seçmeli ders sayısı 2018 programında benimsenen yaklaşıma benzer şekilde fazla sayıda ele alınmakla birlikte seçmeli ders havuzları fakültelelere bırakılabilir.
- Meslek bilgisi dersleri de çağın gereksinimleri ve değişen öğretmen yeterlikleri çerçevesinde yapılandırılabilir.
- MEB-Üniversite işbirliğini artıracak uygulamalı dersler eklenebilir.
- 2018 programından kaldırılmış olan Okul Deneyimi dersi programa tekrar eklenebilir.
- Değerler eğitimi ve değerlerin öğretimine ilişkin ders içerikleri yapılandırılabilir.
- Sınıf Öğretmenliği birçok disiplini barındıran bir meslek olduğundan öğretmen yetiştirme programında disiplinler arası ilişkilerin kurulabileceği dersler programa eklenebilir.
- 2018 programı incelendiğinde Öğretime ilişkin derslerin her birinde öğretim yöntem ve teknikleri ayrı ayrı ele alınmaktadır. Disiplinlere ilişkin derslerin alana özgü kavramaların hitap edilecek seviyeye uygun şekilde öğretimine odaklanılabilmesi açısından öğretim derslerinden önceki dönemlere ayrı bir ders olarak Öğretim Yöntem ve Teknikleri dersi eklenebilir.
- Günümüz eğitime ilişkin yatırımları ve eğitim süreci çerçevesinde akıllı tahta kullanımı, uzaktan eğitim yönetimi gibi becerilerin kazanılacağı alternatif dersler programa eklenebilir.
- Toplumsal tartışmalarda oluşan ikilemlere mantık çerçevesinde yorum yapabilecek ve ilgili konulardaki sosyal tartışmalara bilinçli bir şekilde dahil olabilecek düzeyde öğretmen adaylarının yetiştirilmesi açısından Sosyobilimsel Konular dersi programa eklenebilir.
- Eğitim paydaşlarından biri olan velilerin günümüzde eğitim sürecinde öğretmen üzerinde oluşturduğu etkiler ve iletişim sorunlarının önüne geçebilmek adına psikoloji disiplini temelli Veli İletişimi dersi öğretmen yetiştirme programına dahil edilebilir.
- Çok kültürlü bir yapıya sahip toplum olmamızdan ve farklı kültürlerden gelen bireylerin eğitim sistemimize dahil olmasından hareketle Çok Kültürlü Sınıflarda Eğitim dersi programa entegre edilebilir.

Etik Beyan

“Sınıf Öğretmeni Yetiştirme Programlarının Karşılaştırılması ve Yeni Programa Öneriler” başlıklı çalışmanın yazım sürecinde bilimsel kurallara, etik ve alıntı kurallarına uyulmuş; toplanan veriler üzerinde herhangi bir tahrifat yapılmamış ve bu çalışma herhangi başka bir akademik yayın ortamına değerlendirme için gönderilmemiştir. Bu araştırmada doküman incelemesi yapıldığından etik kurul kararı zorunluluğu bulunmamaktadır.

Kaynakça

- Abazaoglu, İ. (2014). Dünyada öğretmen yetiřtirme programları ve öğretmenlere yönelik mesleki gelişim uygulamaları. *Electronic Turkish Studies*, 9(5), 1-46.
- Aras, S., ve Sözen, S. (2012). *Türkiye, Finlandiya ve Güney Kore'de öğretmen yetiřtirme programlarının incelenmesi*. X. Ulusal Fen Bilimleri ve Matematik Eğitimi Kongresi, Niğde.
- Bal, M. (2018). Türkçe dersinin 21. yüzyıl becerileri açısından incelenmesi. *Turkish Studies*, 13(4), 49-64.
- Bozkur, B., Kıran, B., ve Alıcı, D. (2020). Öğretmen adaylarının çokkültürlü eğitime yönelik tutumlarının yordayıcıları olarak Suriyelilere yönelik toplumsal uzaklık ve bilişsel esneklik. *Mersin Üniversitesi Eğitim Fakültesi Dergisi*, 16(2), 382-393.
- Bozkuş, K., ve Karacabey, M. F. (2019). FATİH projesi ile eğitimde bilişim teknolojilerinin kullanımı: Ne kadar yol alındı? *Journal of Education for Life*, 33(1), 17-32.
- Çalışıcı, B. (2019). *2006-2018 yılları arasında Türkiye'de öğretmen yetiřtirme politikalarına ilişkin bir değerlendirme* (Yüksek Lisans Tezi). Hacettepe Üniversitesi, Eğitim Bilimleri Enstitüsü, Ankara.
- Ergun, M., ve Ersoy, Ö. (2014). Hollanda, Romanya ve Türkiye'deki sınıf öğretmeni yetiřtirme sistemlerinin karşılaştırılması. *Kastamonu Eğitim Dergisi*, 22(2), 673-700.
- Eryılmaz, S. ve Uluoy, Ç. (2015). 21. yüzyıl becerileri ışığında FATİH projesi değerlendirmesi. *Gazi Üniversitesi Gazi Eğitim Fakültesi Dergisi*, 35(2), 209-229.
- Grant, M. J., ve Booth, A. (2009). A typology of reviews: An analysis of 14 review types and associated methodologies. *Health Information & Libraries Journal*, 26(2), 91-108.
- Hollman, A. K., Hollman, T. J., Shimerdla, F., Bice, M. R., ve Adkins, M. (2019). Information technology pathways in education: Interventions with middle school students. *Computers & Education*, 135, 49-60.
- Kıncal, R. Y. (Ed.). (2010). *Bilimsel Arařtırma Yöntemleri*, Ankara: Nobel Yayın Dağıtım.
- MEB, (2005). *Öğretim programları*. Ankara: Talim Terbiye Kurulu Başkanlığı.
- MEB, (2006). *Öğretmen yeterlikleri*. Ankara: Devlet Kitaplar Müdürlüğü.
- MEB, (2013). *Öğretim programları*. Ankara: Talim Terbiye Kurulu Başkanlığı.
- MEB, (2016). *STEM eğitimi raporu*. Ankara: Milli Eğitim Bakanlığı.
- MEB, (2017). *Öğretmenlik mesleği genel yeterlikleri*. Ankara: Öğretmen Yetiřtirme ve Geliřtirme Genel Müdürlüğü.
- MEB, (2018). *Öğretim programları*. Ankara: Talim Terbiye Kurulu Başkanlığı.
- Miles, M. B., ve Huberman, A. M. (1994). *An expanded sourcebook: Qualitative data analysis*. Thousand Oaks London: Sage.
- Sağdıç, M. (2018). Türkiye'de 2018 yılında uygulamaya konulan sosyal bilgiler lisans programının 2006 lisans programı ile karşılaştırılması. *Uluslararası Sosyal ve Eğitim Bilimleri Dergisi (IJOSSES)*, 5(10), 308-321.
- Susar-Kırmızı, F. (2014). 4. sınıf Türkçe ders kitabı metinlerinde yer alan değerler. *Değerler Eğitimi Dergisi*, 12(27), 217-259.
- Tosuntaş, Ş. B. (2020). Öğretmenlik mesleği genel yeterliklerinin incelenmesi. *Academy Journal of Educational Sciences*, 4(1), 53-61.
- Ünlü, İ., ve Örtten, H. (2013). Öğretmen adaylarının çokkültürlülük ve çokkültürlü eğitime yönelik algılarının incelenmesi. *Dicle Üniversitesi Ziya Gökalp Eğitim Fakültesi Dergisi*, 21(2013), 287-302.
- Vlachou, A., Stavroussi, P., ve Didaskalou, E. (2016). Special teachers' educational responses in supporting students with special educational needs (SEN) in the domain of social skills development. *International Journal of Disability, Development and Education*, 63(1), 79-97.
- Yıldırım, A., ve Şimşek, H. (2011). *Sosyal bilimlerde arařtırma yöntemleri*. (8. Baskı). Ankara: Seçkin Yayınları.
- Yıldız, N. G. (2017). Öğretmenlerin sosyal beceri öğretimine yönelik bilgi düzeyleri ile öğrencilerin sosyal becerileri arasındaki ilişki. *Elementary Education Online*, 16(3), 1275-1286.
- YÖK, (2007). *Eğitim fakültesi öğretmen yetiřtirme lisans programları*, Ankara: Yükseköğretim Kurulu.
- YÖK, (2018). *Öğretmen yetiřtirme lisans programları*, Ankara: Ankara Üniversitesi Basımevi Müdürlüğü.
- YÖK, (2020). Eğitim fakültelerinin müfredatlarına yönelik karar. Erişim adresi: <https://www.yok.gov.tr/Sayfalar/Haberler/2020/egitim-fak%C3%BCLtelerine-yetki-devri.aspx>

EXTENDED ABSTRACT

The skills needed for each individual to live independently in today's world standards are 21st-century skills, such as entrepreneurship, critical thinking, communication, creativity, cooperation, information literacy, responsibility, leadership, and media literacy. The acquisition of skills can be provided by qualified education. Considering that personality traits and basic skills are acquired at an early age and that the habits acquired throughout life can be maintained, it is important to provide children of primary school age with the acquisition of 21st-century skills. Primary school teachers play a significant role in providing the acquisition of these skills. Teacher education programs are also updated in accordance with the education programs changing with technological developments and teacher competencies. According to the decision taken at the meeting of the General Assembly of Higher Education on August 10, 2020,

teacher education programs were transferred to the faculties of education. It is necessary to analyze previous programs comparatively to create new programs in a qualified way.

This study's aim was to compare the 2007 and 2018 primary school teacher education programs in detail. The study adopted the document review method, one of the quality research designs, as written materials containing information about teacher training programs were analyzed. The primary school teacher education programs published by the Council of Higher Education in 2007 and 2018 constituted the data of the study. In the study, the general distribution of professional knowledge, field education and general culture courses included in the 2007 and 2018 primary school teacher education programs, the periods to which they belong, and the change of the courses were analyzed independently by two researchers and tabulated separately within the framework of consensus, and the differences between the relevant teacher education programs were determined.

Analyzing the results, it can be said that the 2007 primary school teacher education program has more courses and contents related to field knowledge, field education and general culture compared to the 2018 primary school teacher education program. On the other hand, it can be stated that the 2018 primary school teacher education program includes more comprehensive courses and contents related to professional knowledge compared to the 2007 primary school teacher education program. Analyzing the programs in terms of field education courses, it can be stated that the scope of many fields such as Science, Mathematics, Physical Education, Social Sciences, Turkish, Music, Art, and Health is limited in the 2018 primary school teacher education program compared to the 2007 primary school teacher education program. The applied courses, which were planned as a total of 44 course hours in 2007 primary school teacher education program, were reduced to 16 course hours in 2018 primary school teacher education program.

The inclusion of courses such as Ethics and Morality in Education, Character and Values Education in the 2018 primary school teacher education program, and the increase in the course hours and content of the Teaching of Religious Culture and Moral Knowledge course can be considered as indicators that the 2018 primary school teacher education program gives more importance to values education. Although the Turkish Education History and Scientific Research Methods courses were addressed as general culture courses in the 2007 primary school teacher education program, the Education Research Methods and Turkish Education History courses were addressed as professional knowledge courses in the 2018 primary school teacher education program. Philosophy and Sociology courses included in the 2007 primary school teacher education program were addressed as Educational Philosophy and Educational Sociology in the 2018 primary school teacher education program.

More elective course pools were created in terms of general culture, field education and professional knowledge in the 2018 primary school teacher education program compared to the 2007 primary school teacher education program. The School Experience course, which is important for professional experience and included in the 2007 primary school teacher education program was removed from the 2018 primary school teacher education program.

As a result of the comparative analysis, recommendations were made on the new primary school teacher education programs to be created by the faculties of education. To prevent the inequality of opportunity and adaptation problems, faculties can be given limited freedom by creating a fixed program as a framework by a commission specialized in the field of Primary School Education. Field education courses and applied courses can be increased. The Teaching Methods and Techniques course, which can provide a basis for all teaching courses, can be integrated into the program. Socio-scientific Issues, Parent Communication, Education in Multicultural Classrooms, Teaching in Integrated Classrooms can be included in the primary school teacher education program.

Öğretmen ve Öğretmen Adaylarının Zaman Kullanma Sitillerinin Farklı Değişkenler Açısından İncelenmesi

Rüştü YEŞİL¹ ve Hasan YILMAZ²

Öz

Bu arařtırmanın amacı, öğretmen ve öğretmen adaylarının zaman kullanma sitillerini bazı deęişkenler açısından incelemektir. Arařtırma, tarama modeline yapılmıř betimsel ve nicel bir çalışmadır. Arařtırmanın çalışma grubunu, 308'i öğretmen adayı, 187'si ise öğretmen olmak üzere 495 katılımcı oluřturmuřtur. Arařtırmanın verileri, "Kiřisel Bilgi Formu" ve "Zaman Kullanma Sitilleri Ölçeęi" yardımıyla çevrimiçi olarak toplanmıřtır. Verilerin çözümlenmesinde aritmetik ortalama, t testi, Anova, Scheffe, Pearson's r korelasyon testleri kullanılmıřtır. Arařtırma sonucunda; (1) Öğretmen ve öğretmen adaylarının en çok planlı ve ekonomik zaman kullanımı, en az ise pasif zaman kullanımı sitillerini tercih ettikleri (2) öğretmen ve öğretmen adaylarının zaman kullanımı sitillerinin farklılařtıęı; , (2)Aday öğretmenlerin öğretmenlere göre geçmiř ve gelecek zaman kullanımı ile pasif zaman kullanımı sitillerini daha fazla kullandıęı; öğretmenlerin ise aday öğretmenlere göre planlı ve ekonomik zaman kullanımı ve azim-ısrar zaman kullanımı sitilini daha fazla kullandıkları (3) katılımcıların cinsiyetine, medeni durumuna ve yař grubuna göre; öğretmenlerin mesleki hizmet sürelerine göre; öğretmen adaylarının sınıf düzeyleri ve öğrenim gördükleri bölümlere göre zaman kullanma sitillerinin bazı boyutlarda farklılařtıęı belirlenmiřtir.

Anahtar Kelimeler: Zaman, Zaman Kullanma Sitili, Öğretmen, Öğretmen Adayı

Investigation of Time Use Styles of Teachers and Prospective Teachers in Terms of Different Variables

Abstract

The aim of this study is to examine the time use styles of teachers and prospective teachers in terms of some variables. This research is a descriptive and quantitative study conducted on a survey model. The study group consisted of 495 participants, 308 of whom were prospective teachers and 187 teachers. The data of the research was collected online with the help of "Personal Information Form" and "Time Use Styles Scale". Arithmetic mean, t test, Anova, Scheffe, Pearson's r correlation tests were used for data analysis. As a result of the research, it was found that (1) Teachers and prospective teachers use Style of Planned and Economic Time Use the most and Passive Time Use the least. (2) time use styles of teachers and prospective teachers differ; (2) Prospective teachers tend to use Past and Future Time Pressure and Passive Time Use styles more compared to teachers and teachers tend to use Planned and Economic Time Use and Perseverance-Insistence styles more compared to prospective teachers. (3) time use styles differ in some dimensions according to the gender, marital status and age group of the participants, according to the professional service times of teachers and the class levels and departments of prospective teachers.

Key Words: Time, Time Use Styles, Teacher, Prospective Teacher

Atıf İin / Please Cite As:

Yeřil, R. ve Yılmaz, H. (2021). Öğretmen ve öğretmen adaylarının zaman kullanma sitillerinin farklı deęişkenler açısından incelenmesi. *Manas Sosyal Arařtırmalar Dergisi*, 10(2), 933-949.

Geliř Tarihi / Received Date: 03.06.2020

Kabul Tarihi / Accepted Date: 21.07.2020

¹ Prof. Dr. - Sakarya Üniversitesi Eğitim Fakültesi, ryesil40@gmail.com

 ORCID: 0000-0002-8839-0431

² Prof. Dr. - Necmettin Erbakan Üniversitesi Ahmet Keleşoęlu Eğitim Fakültesi, hasanyilmaz2001@hotmail.com

 ORCID: 0000-0002-9069-1524

Giriş

Zaman, her bireyin hissettiği ama dokunamadığı, geri dönüşü mümkün olmayan bir kapsama sahiptir. Fiziksel ya da psikolojik boyutları olması nedeniyle zaman, objektif olarak tanımlanması ve net olarak çerçevesinin çizilmesi oldukça güçtür (Akatay, 2003; Kurar ve Baltacı, 2014; Öztahtalı, 2019; Varışoğlu, Şeref ve Yılmaz, 2012). Objektif zaman saatle ölçülebilen, sübjektif zaman ise hissedilebilen ya da algılanan zamandır (Shoval, Schwimer ve Tamir, 2018). Eldeleklioğlu (2008), birçok araştırmacının görüşlerinden yola çıkarak zamanın varoluşsal bir yapıda olduğunu ve bireylere göre farklı algılanabildiğini ifade etmektedir. Zamanın yönetimi açısından bakıldığında, nasıl kullanıldığı önem kazanır ve bu gerçek zaman olarak isimlendirilir (Hornik ve Zakay, 1996). Akyüz ve Türkmen (2016, s. 342), “zaman, onu pek düşünemediğimiz, sadece yaşadığımız andır” demektedir. Yenihan ve Öner (2013) ise günümüz organizasyon ve işletmelerinde en önemli bileşenlerin insan; insan için en önemli sermayenin de zaman olduğunu belirtmektedir.

Gerçekte reel zamanın bütün bireyler için aynı olduğu belirtilmelidir. Buna karşılık algılanan ya da yaşanan zamanın birbirinden farklı olduğu; başka bir ifade ile herkesin zamanı aynı ölçüde verimli kullanmadığı sıklıkla dile getirilmektedir (Akyüz ve Türkmen, 2016; Arslan, 2011; Eldeleklioğlu, 2008; Cotte ve Ratneshwar, 2003; Güleç, Kahraman ve Sezer, 2013; Öztahtalı, 2019; Shores ve Scott, 2007; Yenihan ve Öner, 2013). Hall, “insanlar zamanı yönetemez. Ancak sahip oldukları zamanı daha iyi kullanırlar” demektedir (Akt: Akatay, 2003, s. 282). Bu nedenle insan ve insanlık açısından en önemli sermaye olarak nitelenen zamanın kullanımı birçok bilim insanı, yazar ve düşünürün üzerinde durduğu önemli bir konudur.

Tarih boyunca birçok filozof, bilim insanı, yazar ve düşünür tarafından zaman konusunun ele alınması, öneminin ve değerinin fark edildiğinin bir göstergesi olarak kabul edilebilir. Günümüzde de zaman konusunun toplumun her kesimi ve her meslek türündeki insanlar tarafından önemsendiği; ekonomik, sosyal, siyasi ve bireysel yaşamın niteliğinin önemli belirleyicilerinden biri olduğu belirtilmelidir. Zira zamanı yönetebilme ya da etkin kullanabilmek birey, toplum ve ülkeler açısından stratejik bir öneme sahiptir (Arslan, 2011; Akyüz ve Türkmen, 2016; Güleç, Kahraman ve Sezer, 2013; Gürbüz ve Aydın, 2012; Cotte ve Ratneshwar, 2003). Bu nedenle gelişmek ve ilerlemek hedefini benimsemiş birey, toplum ya da ülkelerin zaman kullanımı konusunda nitelikli hale gelmeleri önemli bir gereklilik olarak nitelenmelidir.

Eldeleklioğlu (2008), zaman algısı ve zaman kavramının ilk çocukluk yıllarından itibaren gelişmeye başladığını; tüm boyutları ile algılanmasının ise 14-18 yaşları arasında başarılı olduğunu ifade etmektedir. Buna göre zaman algısı ya da kullanımının, toplumsal kültürle de ilişkili bir öğrenme ürünü özelliği taşımaktadır. Bu nedenle bugünün gelişmiş toplum ya da ülkelerinin belirgin özelliklerinden birinin, bireylerinin zamanı etkin kullanmalarının olduğu söylenebilir.

Alanyazın incelendiğinde zamanın önemi, niteliği, boyutları, serbest zaman kullanımı gibi konularda birçok teorik çalışmanın olduğu gözlenmektedir (Ağaoğlu ve Boyacı, 2013; Akatay, 2003; Arslan, 2011; Gürbüz ve Aydın, 2012). Diğer taraftan zaman yönetimi ve serbest zaman kullanımı ile ilgili algı, tutum, alışkanlık ve beceriler; akademik başarı, internet bağımlılığı, teknoloji kullanımı gibi değişkenlerle ilişkisini ele alan (Akyüz ve Türkmen, 2016; Aslan ve Cansever, 2012; Brodowsky ve Anderson, 2000; Durmaz, Hüseyinli ve Güçlü, 2016; Kurar ve Baltacı, 2014; Yenihan ve Öner, 2013), özellikle iktisat, işletme ve eğitim bilimleri alanlarında uygulamalı araştırmalara da rastlanmaktadır.

Özkılıç ve Korkmaz (2004) ile Eldeleklioğlu (2008) eğitim alanında zaman yönetimi konusunda yapılan araştırmaların daha çok sınıf yönetimi, öğretmen ve öğrencilerin zaman yönetimi ve boş zaman kullanımı tutumlarına ilişkin olduğunu belirtmişlerdir. Bununla birlikte bütün meslek alanları açısından zamanı etkin kullananların başarılı olma, hedeflerine ulaşma, imkân ve şartları en iyi şekilde değerlendirme; aksi durumun ise birçok psikolojik ve sosyal sorunların yaşanmasına neden olduğu konusunda ulusal ve uluslararası alanyazında bir fikir birliğinin olduğunu ifade etmektedirler.

Bu çerçevede Ağaoğlu ve Boyacı (2013), serbest zaman kullanımının yaşam kalitesi ile yakından ilişkili olduğu düşüncesinin dünyada hâkim olduğunu ve bu nedenle serbest zaman eğitimi ile insanların daha kaliteli yaşama ulaşabileceklerini ve hem mutlu hem de verimli olabileceklerini ifade etmektedir. Benzer düşünceler Kurar ve Baltacı (2014), Akyüz ve Türkmen (2016), Arslan'ın (2011) çalışmalarında da dile getirilmiştir. Ağduman (2014), üniversite öğrencilerinin boş zaman motivasyon ve tatminlerinin incelenmesi adlı bir araştırma yapmış ve bazı demografik özellikler açısından motivasyon kaynaklarını ve tatmin olma düzeylerini ele almış; motivasyon ve tatmin durumlarının ilişkili olduğunu belirlemiştir.

Durmaz, Hüseyinli ve Güçlü (2016), turizm eğitimi alan üniversite öğrencileri üzerinde zaman yönetimi becerileri ile akademik başarı arasındaki ilişkiyi belirlemeye dönük bir çalışma yapmışlardır.

Benzer şekilde Varışođlu, Şeref ve Yılmaz (2012), Türkçe öğretmen adaylarının zaman yönetimi algılarına ilişkin nitel bir çözümleme yapmış; zamanı etkili kullanma farkındalıklarının olmasına karşın etkili kullanamadıkları sonucuna varmışdır. Kurar ve Baltacı (2014), Alanya’da yaşayan halkın boş zaman değerlendirme alışkanlıkları ile mevcut imkanlardan memnun olma ve yararlanma durumlarını incelemişlerdir. Tektaş ve Tektaş (2010), meslek yüksekokulu öğrencilerinin zaman yönetimi ve akademik başarıları arasındaki ilişkiyi incelemişler; aralarında anlamlı ve pozitif ilişkiler belirlemişlerdir. Özkılıç ve Korkmaz (2004), sosyal bilimler, fen bilimleri ve beden eğitimi spor öğretmenlerinin sınıfta zaman yönetimine ilişkin davranışlarını incelemişlerdir.

Aslan ve Cansever (2012), ergenlerin boş zaman değerlendirme algıları üzerine yaptığı araştırmasında bazı değişkenlere göre algılardaki benzerlik ve farklılaşmaları incelemiştir. Babacan ve Küçükosmanođlu (2015), müzik eğitimi anabilim dalında öğrenim gören öğrencilerin zaman yönetimi becerilerini farklı demografik özellikler çerçevesinde ele almışlardır. Güleç, Kahraman ve Sezer (2013), öğretmen adaylarının zaman yönetimi becerileri ile sınav kaygı düzeyleri arasındaki ilişkiyi akademik başarılarına göre incelemiştir. Akyüz ve Türkmen (2016), üniversite öğrencilerinin boş zaman faaliyetlerine yönelik tutumlarını inceledikleri bir çalışma yapmışlardır. Yenihan ve Öner (2013), üniversite öğrencilerinin zaman yönetimi becerilerinin incelenmesi konulu bir çalışma yapmış ve öğrencilerin beceri düzeyleri kulüp üyesi olma durumlarına göre farklılaşmazken cinsiyete göre farklılaştığını belirlemişlerdir.

Eldelekliođlu (2008), 15-18 yaşlarındaki lise öğrencilerinin zaman yönetimi becerileri ile kaygı düzeyleri arasındaki ilişkileri farklı değişkenler çerçevesinde incelemiş; zaman yönetimi becerisi ile kaygı düzeyleri arasında negatif ilişkiler belirleyerek zaman yönetimi becerisi iyileşen bireylerin kaygı düzeylerinin düştüğünü belirlemiştir. Karagöz, Kınır, Mesci ve Akbaş (2010, 106), üniversite personeli üzerinde zamanı etkin kullanma durumlarını belirleyen faktörlerin belirlenmesini amaçlayan bir çalışma yapmış ve yaş, cinsiyet, zamanın etkin kullanımını konusunda eğitim alma durumu, görev türü (akademik-idari), toplam hizmet süresi, gelir düzeyi değişkenlerinin zamanın etkin kullanımına ilişkin yargılarda bir takım farklılaşmalara yol açtığını belirlemiştir.

Diđer taraftan uluslararası alanyazında son yıllarda “zaman yönetimi” ve “serbest zaman” odaklı beceri, tutum ve alışkanlıkların değerlendirildiđi çalışmaların dışında “zaman kullanma stili” konusunun da ele alınmaya başlandıđı (Bond ve Feather, 1988; Brodowsky ve Anderson, 2000; Cotte ve Ratneshwar, 2003; Jones, 1988; Usunier ve Valette-Florence, 1994, 2007); buna karşılık Türkiye alanyazınında bu konuya henüz yeterince eğilinmediđi söylenebilir. Oysa zamanı geçirmek ile zamanı kullanmak, zamanı kullanmakla da etkili ve verimli kullanmak arasında önemli farkların olduđu söylenebilir (Akatay, 2003; Bond ve Feather, 1988; Kurar ve Baltacı, 2014).

Sitil, TDK (2019) sözlüğünde “özel oluş veya davranış biçimi, üslup, tarz” olarak tanımlanmaktadır. Zamanı kullanma stili, kültürlere ve toplumlara göre farklılaşmaktadır (Bond ve Feather, 1988; Kurar ve Baltacı, 2014; Usunier ve Valette-Florence, 2007). Güleç, Kahraman ve Sezer’e (2013) göre geleneksel toplumlarda esnek ve bitimsiz olarak algılanan zaman, gelişmiş toplumlarda daha mekanik ve planlanması gereken bir süreç olarak algılanmaktadır. Aynı zamanda bir kültür yayıcısı olan öğretmen ve öğretmen adaylarının zaman kullanma stillerine ilişkin tespitlerde bulunulması, bu çalışmanın temel problemini oluşturmaktadır.

Araştırmanın Amacı

Bu araştırmanın temel amacı; öğretmen ve öğretmen adaylarının zaman kullanma stillerini ve bu stillerin bazı değişkenlere göre farklılaşma durumlarını karşılaştırmalı olarak ortaya koyabilmektir. Böylelikle öğretmen ve öğretmen adaylarına dönük düzenlenen eğitim süreçlerinin programlanmasında ve gerekse onlarla birlikte yapılabilecek iş ve işlemler konusunda görev dağılımlarının yapılmasında yararlanılabilecek bilimsel tespitlere ulaşmak amaçlanmıştır. Bu çerçevede çalışmada başlıca şu sorulara cevaplar aranmıştır:

1. Öğretmen ve öğretmen adayları zaman kullanma stillerini kullanma sıklıkları nedir?
2. Öğretmen ve öğretmen adaylarının zaman kullanma stilleri arasında bir farklılaşma var mıdır?
3. Katılımcıların (öğretmen ve öğretmen adaylarının) zaman kullanma stilleri cinsiyete, medeni duruma ve yaşa göre farklılaşmakta mıdır?

4. Öğretmenlerin zaman kullanma sitilleri hizmet süresine, bransa ve görev yaptıkları öğretim kademesine göre farklılaşmakta mıdır?
5. Öğretmen adaylarının zaman kullanma sitilleri sınıf düzeyine ve öğrenim görülen bölüm/brans gruplamasına göre farklılaşmakta mıdır?
6. Kullanılan zaman kullanma sitilleri ile katılımcıların (öğretmen ve öğretmen adaylarının) yaş grupları, öğretmen adaylarının sınıf düzeyleri ve öğretmenlerin mesleki hizmet etme süreleri arasında bir ilişki var mıdır?

Araştırmanın Önemi

Zaman konusu, çağlar boyu insanın ve insanlığın gündemini oluşturan konulardan biri olagelmıştır. Özellikle 20 ve 21. Yüzyıllarda iletişim ve ulaşım teknolojilerinde alınan mesafe, insanların zaman kazanımını önemli ölçüde desteklemekle birlikte diğer taraftan yaşamın karmaşıklaşmasına, ihtiyaçların çeşitlenmesine, şehirlerin ve mekânların genişlemesine ve nüfusun artmasına bağlı olarak zamanın etkin kullanımını daha öncelikli bir sorun haline getirmiştir (Akatay, 2003; Arslan, 2011; Cotte ve Ratneshwar, 2003; Yenihan ve Öner, 2013).

Modern dönemde başarının anahtar yetkinliklerinden biri olarak öne çıkan zamanı kullanma sitili, bireylere, mesleklere, kültürlere göre farklılaşabilmektedir. Geçmiş dönemlerle aynı olmasına karşılık modern dönemde zaman; daha hızlı akan, daha nitelikli geçirilmesi gereken, daha değerli görülen bir sermaye halini almıştır. Bu nedenle de günümüzde zaman kullanma sitili birey, toplum ya da ülkeler açısından daha önemli hale gelmiştir denilebilir.

Bu çalışma, öğretmen ve öğretmen adaylarının zaman kullanma sitillerinin belirlemek üzere tasarlanmıştır. Bir kültür yayıcısı olan öğretmen ve öğretmen adaylarının, diğer bilgi, duygu ve becerileri olduğu gibi zaman kullanma sitil ve alışkanlıklarını da topluma yayma ve karşılık bulma olasılığı dikkate alındığında, hem zaman kullanma sitili konusunu ele alması hem de çalışma grubunun niteliği açısından araştırmanın önemli olduğu düşünülmektedir.

Yöntem

Araştırmanın Modeli

Bu çalışmada; öğretmen adayı ve öğretmenlerin zaman kullanma sitilleri ölçek yardımıyla belirlenmiştir. Kişisel Bilgi Formu yardımıyla elde edilen bağımsız değişkenlere göre zaman kullanma sitillerinin farklılaşma ve ilişki durumları karşılaştırmalı olarak incelenmiştir. Bu nedenle araştırma, tarama modelinde yürütülen betimsel ve nicel bir çalışma özelliği taşımaktadır (Balci, 2015; Karasar, 2012)

Çalışma Evreni - Örneklem

Araştırmanın çalışma evrenini 2018-2019 Eğitim ve Öğretim Yılında SÜ Ahmet Keleşoğlu Eğitim Fakültesi ile Ahi Evran Üniversitesi Eğitim Fakültesi'nde öğrenim gören öğrenciler (öğretmen adayları) ile Konya ve Kırşehir il merkezlerindeki okul öncesi, ilkököl, ortaokul ve liselerde görev yapan öğretmenler oluşturmaktadır. Verilere kolay ulaşılabilmesi için bu iki il tercih edilmiştir.

Araştırmanın verileri çevrim içi Google Form aracılığıyla toplanmıştır. Öğretmen adayı ve öğretmenlerin adreslerine mail aracılığıyla formun kısayol adresleri gönderilmiş ve veri toplama araçlarını doldurmaları istenmiştir. Gönüllü olarak formu dolduran öğretmen ve öğretmen adayı (Eğitim Fakültesi öğrencileri) araştırmanın örneklem grubunu oluşturmuştur. Örneklem grubun bazı değişkenlere göre dağılımları Tablo 1'de özetlenmiştir.

Tablo 1. *Çalışma Grubunun Demografik Özelliklerine Göre Dağılımları*

Değişkenler	Alt gruplar	Öğretmen Adayı		Öğretmen		Toplam	
		f	%	f	%	f	%
Cinsiyet	Erkek	71	14,3	123	24,9	194	39,2
	Kadın	237	47,9	64	12,9	301	60,8
Yaş	18-23 yaş	274	55,3	3	0,1	277	56,0
	24-30	29	5,9	35	7,1	64	12,9
	31-45 yaş	5	1,0	107	27,0	112	22,6
	46 ve üzeri	0	0	42	8,0	42	8,5
Bölüm/Branş	Sosyal Bilimler	245	49,4	94	19,0	339	68,4
	Fen/Matematik	16	3,2	49	10,0	65	13,2
	Dil/Yetenek	47	9,5	44	8,9	91	18,4
Sınıf Düzeyi (Öğretmen adayı) Hizmet Süresi (Öğretmen)	1. Sınıf/1-5 yıl	7	2,2	36	19,3	---	---
	2. Sınıf/6-15 yıl	49	15,9	80	42,8	---	---
	3. Sınıf/16-24 yıl	128	41,6	46	24,6	---	---
	4. Sınıf/25 ve +	124	40,3	25	13,4	---	---
	Toplam	308	100	187	100	---	---
Görev Kademesi (Öğretmen)	İlkokul	---	---	58	31,4	---	---
	Ortaokul	---	---	70	37,8	---	---
	Lise ve dengi	---	---	57	30,8	---	---
	Toplam	---	---	185	100	---	---

Veri Toplama Araçları

Araştırmanın verileri, “Kişisel Bilgi Formu” ve Usunier ve Valette-Florence, (1994, 2007) tarafından geliştirilen ve Türkçeye ve Türk kültürüne uyarlaması Yeşil ve Yılmaz (2020) tarafından yapılan “Zaman Kullanma Sitilleri Ölçeği (The Time Styles Scale)” ile çalışma grubundan çevrimiçi olarak toplanmıştır

Kişisel Bilgi Formu. Araştırmanın bağımsız değişkenlerine ilişkin demografik verileri içeren 8 maddeden oluşmuştur.

Zaman Kullanma Sitilleri Ölçeği (ZKSÖ). Öğretmen ve öğretmen adaylarının zaman kullanma sitillerini belirlemek amacıyla Türkçeye ve Türk kültürüne uyarlaması Yeşil ve Yılmaz (2020) tarafından yapılmış 4 faktör altında toplanmış 25 maddelik beşli Likert tipi bir ölçektir. Faktörlerin adları Planlı ve Ekonomik Zaman Kullanımı (PEZK) (6 madde), Geçmiş ve Gelecek Zaman Baskısı (GGZB) (7 madde), Pasif Zaman Kullanımı (PZK) (7 madde) ve Azim-Israr (AI) (5 madde) şeklindedir. Ölçeğin derecelemesi Ölçeğin KMO değeri 0,846; Bartlett testi değerleri ise $\chi^2=2847,985$; sd: 300; $p<,001$ 'dir. ZKS Ölçeği genel varyansın %70,219'unu açıklamaktadır. Diğer taraftan, ölçeğin Türkçe halinin çok faktörlü model çerçevesinde yapılan ikinci düzey doğrulayıcı faktör analizi sonunda uyum iyiliği sonuçları; ki-kare 314,5, serbestlik derecesi= 258 ($p=.009$); $\chi^2/sd=1,22$, NFI= .896, TLI= .976, IFI= .98, RMSEA= .04, GFI= .851, RMR= .062 olarak belirlenmiştir. Ölçeğin Cronbach Alfa güvenilirlik katsayısı ise ölçeğin geneli için 0,884'tür. Buna göre ölçeğin Türkçe Formu geçerlik ve güvenilirlik özelliklerini taşımaktadır (Bayram, 2013; Büyüköztürk, 2012; Kalaycı ve diğerleri, 2010; Karagöz, 2016).

Yapılan bu araştırmada ise açılımlı faktör analizi yapılmış ve ölçeğin KMO değeri 0,841; Bartlett testi değerleri $\chi^2=3909,898$; sd: 300 $p<,001$ olarak belirlenmiştir. Cronbach alpha güvenilirlik katsayıları ise; PEZK faktörü için 0,774; GGZB Faktörü için 0,812; PZK Faktörü için 0,662; AI Faktörü için ise 0,493; ZKSÖ'nin geneli için ise 0,731 olduğu gözlenmiştir. Buna göre ZKSÖ'nün geçerlik ve güvenilirlik değerleri yeterli görülmüştür (Bayram, 2013; Büyüköztürk, 2012; Kalaycı vd., 2010; Karagöz, 2016).

AI Faktörünün güvenilirliği hesaplanırken “Çok büyük bir proje yapmaktansa, birkaç küçük proje yapmayı tercih ederim” maddesinin faktörün güvenilirliğini 0,493'e düşürdüğü gözlenmiştir. Bu madde çıkartılarak faktörün güvenilirlik katsayısı tekrar hesaplandığında ise katsayı 0,628 olarak belirlenmiştir. Aynı işlem ölçeğin genel güvenilirlik katsayısı hesaplanırken de yinelenmiş; maddenin atılması halinde ölçeğin genel güvenilirliğinin 0,730; atılmaması durumunda ise 0,731 olduğu gözlenmiştir. Bu nedenle; ölçeğin kapsam geçerliğine zarar vermemek için ve genel güvenilirlik üzerindeki olumsuz etki düşüklüğü dikkate alınarak maddenin faktörden atılmamasına karar verilmiştir. Bu haliyle ölçeğin, aslında olduğu üzere AI faktörü için 5 madde ile analizlere devam edilmiştir.

Verilerin Analizi

Verileri üzerinde, aritmetik ortalama, standart sapma, ilişkisiz örneklem t testi, Anova testi, Scheffe testi ve Pearson's r testi analizleri yapılmıştır. $p < ,05$ düzeyi fark ve ilişkinin anlamlılık düzeyi için yeterli kabul edilmiştir. Aritmetik ortalama değerleri yorumlanırken ise “0,00 – 0,80 aralığı Hiçbir zaman”, “0,81-1,60 aralığı Nadiren”, “1,61-2,40 aralığı Bazen”, “2,41-3,20 aralığı Çoğu zaman” ve “3,21-4,00 aralığı Her zaman” anlamları esas alınmıştır.

Bulgular

Öğretmen ve öğretmen adaylarının bazı değişkenlere göre zaman kullanma sitillerini belirlemek üzere yapılan analizler sonunda gözlenen bulgular aşağıda sunulmuştur.

Öğretmen ve Öğretmen Adaylarının Zaman Kullanma Sitillerini Kullanma Sıklıkları ve Farklılaşma Durumuna İlişkin Bulgular

Tablo 2. Öğretmen ve Öğretmen Adaylarının Zaman Kullanma Sitillerini Kullanma Sıklıkları ve Farklılaşma Durumu

Faktörler	N	\bar{X}	Ss	Levene Testi		t	p	
				F	p			
PEZK	Öğretmen Adayı	308	3,68	,75	,224	,637	3,871	,000
	Öğretmen	187	3,93	,70				
GGZB	Öğretmen Adayı	308	3,56	,76	,005	,941	4,544	,000
	Öğretmen	187	3,24	,75				
PZK	Öğretmen Adayı	308	2,50	,64	1,585	,218	7,692	,000
	Öğretmen	187	2,06	,55				
AI	Öğretmen Adayı	308	3,54	,62	2,966	,086	4,733	,000
	Öğretmen	187	3,80	,55				

Tablo 2’de zaman kullanma sitillerinin faktörlere göre öğretmen adaylarında $\bar{X} = 2,50$ ile 3,68 arasında; öğretmenlerde ise $\bar{X} = 2,06$ ile 3,93 arasında değerler aldığı; her iki grubun da en yoğun olarak PEZK, en az ise PZK sitilini tercih ettiği görülmektedir. Buna göre öğretmen ve öğretmen adaylarının farklı zaman sitillerini kullanabilme yoğunluğu sıralamasının benzerlik özellik gösterdiği söylenebilir. Buna karşılık farklı zaman sitillerini kullanma sıklıkları açısından dört tür açısından da anlamlı farklılaşmanın olduğu gözlenmektedir ($p < ,05$). Öğretmen adayları öğretmenlere göre GGZB ve PZK sitillerini anlamlı farkla daha yoğun tercih ederlerken öğretmenler de öğretmen adaylarına göre PEZK ve AI sitillerini anlamlı bir farkla daha yoğun tercih etmektedirler ($p < ,05$). Zamanlarını kullanma konusunda öğretmenler PEZK ve AI sitilini; öğretmen adayları ise PZK ve GGZB sitilini diğer gruba göre daha sık sergileme eğilimindedirler.

Cinsiyetlerine Göre Katılımcıların Zaman Kullanma Sitillerini Kullanma Sıklıkları ve Farklılaşma Durumuna İlişkin Bulgular

Tablo 3. Cinsiyetlerine Göre Katılımcıların Zaman Kullanma Sitillerini Kullanma Sıklıkları ve Farklılaşma Durumu

Faktörler	N	\bar{X}	Ss	Levene Testi		t	p	
				F	p			
PEZK	Öğretmen Adayı	308	3,68	,75	,224	,637	3,871	,000
	Öğretmen	187	3,93	,70				
GGZB	Öğretmen Adayı	308	3,56	,76	,005	,941	4,544	,000
	Öğretmen	187	3,24	,75				
PZK	Öğretmen Adayı	308	2,50	,64	1,585	,218	7,692	,000
	Öğretmen	187	2,06	,55				
AI	Öğretmen Adayı	308	3,54	,62	2,966	,086	4,733	,000
	Öğretmen	187	3,80	,55				

Tablo 3’te görüldüğü üzere faktörlere göre zaman kullanma sitili eğilimleri erkeklerde $\bar{X} = 2,22$ ile 3,75 arasında, kadınlarda ise $\bar{X} = 2,41$ ile 3,78 arasında değerler almıştır. Erkeklerin en fazla AI ve hemen ardından PEZK, kadınların ise PEZK sitilini daha çok kullanma eğiliminde oldukları gözlenmiştir. Buna karşılık her iki grubun en az eğilim gösterdikleri zaman kullanma sitili PZK olarak belirlenmiştir.

Diğer taraftan erkek ve kadınlar, zaman kullanma sitilleri ile ilgili eğilim düzeyleri GGZB, PZK ve AI sitillerinde anlamlı düzeyde farklılaşırken ($p < ,05$) PEZK sitilinde farklılaşmamıştır ($p > ,05$). Kadınlar erkeklerle göre GGZB ve PZK sitillerini; erkekler de kadınlara göre AI sitilini daha fazla gösterme eğilimindedirler.

Medeni Durumlarına Gre Katılımcıların Zaman Kullanma Sitillerini Kullanma Sıklıkları ve Farklılaşma Durumuna İlişkin Bulgular

Tablo 4. Medeni Duruma Gre Katılımcıların Zaman Kullanma Sitillerini Kullanma Sıklıkları ve Farklılaşma Durumu

Faktrler	Medeni Durum	N	\bar{X}	Ss	Levene Testi		t	p
					F	p		
PEZK	Bekr	329	3,66	,76	3,056	,081	4,479	,000
	Evli	166	3,97	,65				
GGZB	Bekr	329	3,54	,76	,015	,902	4,450	,000
	Evli	166	3,22	,75				
PZK	Bekr	329	2,49	,65	2,677	,112	8,071	,000
	Evli	166	2,02	,52				
AI	Bekr	329	3,54	,63	1,056	,314	-5,006	,000
	Evli	166	3,83	,53				

Tablo 4'te grldg zere faktrlere gre zaman kullanma sitili eęilimleri bekrlarda \bar{X} =2,49 ile 3,66 arasında, evlilerde ise \bar{X} =2,02 ile 3,97 arasında deęerler almıřtır. Her iki grup da en fazla PEZK, en az ise PZK sitilini kullanma eęilimindedirler. Buna karřılık bekrlarda faktrlere gre ortalamalar aralıęı (1,17) daha az iken evlilerde (1,95) daha geniřtir.

Dięer taraftan zaman kullanma sitili eęilimleri drt faktrde de medeni duruma gre anlamlı dzeyde farklılařmıřtır ($p < ,05$). Evli olan katılımcıların PEZK ve AI sitillerini, bekr katılımcıların ise GGZB ve PZK sitillerini dięerlerine gre anlamlı farkla daha fazla kullanma eęiliminde oldukları gzlenmiřtir.

Yař Deęiřkenine Gre Katılımcıların Zaman Kullanma Sitillerini Kullanma Sıklıkları ve Farklılaşma Durumuna İlişkin Bulgular

Tablo 5. Yař Deęiřkenine Gre Katılımcıların Zaman Kullanma Sitillerini Kullanma Sıklıkları ve Farklılaşma Durumu

Fak	Yař	N	\bar{X}	Ss	KT	sd	KO	F	p	Sch				
PEZK	(1) 18-23 yař	277	3,67	,76	Gr. Arası	6,687	3	2,229	4,075	,007	1<3			
	(2) 24-30 yař	64	3,83	,75							1<4			
	(3) 31-45 yař	112	3,92	,70							Grup İi	268,594	491	,547
	(4) 46 yař ve zeri	42	3,92	,63							Toplam	275,281	494	
GGZB	(1) 18-23 yař	277	3,57	,76	Gr. Arası	16,483	3	5,494	9,585	,000	1>4			
	(2) 24-30 yař	64	3,50	,73							2>3			
	(3) 31-45 yař	112	3,18	,77							Grup İi	281,457	491	,573
	(4) 46 yař ve zeri	42	3,12	,67							Toplam	297,939	494	
PZK	(1) 18-23 yař	277	2,52	,65	Gr. Arası	22,443	3	7,481	19,827	,000	1>2			
	(2) 24-30 yař	64	2,19	,57							1>3			
	(3) 31-45 yař	112	2,12	,56							Grup İi	185,263	491	,377
	(4) 46 yař ve zeri	42	1,94	,47							Toplam	207,706	494	
AI	(1) 18-23 yař	277	3,50	,60	Gr. Arası	11,995	3	3,998	11,243	,000	1-2			
	(2) 24-30 yař	64	3,75	,69							1-3			
	(3) 31-45 yař	112	3,83	,56							Grup İi	174,613	491	,356
	(4) 46 yař ve zeri	42	3,86	,48							Toplam	186,608	494	

Tablo 5 genel olarak incelendięinde; btn yař gruplarında zaman kullanma sitillerinin oktan aza doęru PEZK, AI, GGZB ve PZK řeklinde sıralandıęı grlmektedir. Dięer taraftan yař ilerledike katılımcıların PEZK ve AI sitillerini kullanma eęilimlerinin arttıęı; buna karřılık GGZB ve PZK sitillerinin azaldıęı da dikkati ekmektedir. Dięer dikkat eken durumun ise drt faktr aısından da yař gruplarına gre katılımcıların zaman kullanma sitili eęilimlerinin anlamlı dzeyde farklılařtıęıdır ($p < ,05$).

Faktrlere gre yař gruplarındaki zaman kullanma sitili eęilimlerinin kaynaęı Scheffe testi ile analiz edilmiřtir. Bu analize gre; PEZK sitili kullanma eęilimi 18-23 yař grubu katılımcılarda 31-45 ile 46 ve zeri yař gruplarına gre daha dřktr ($p < ,05$). GGZB sitili kullanma eęilimi 18-23 yař grubunda 46 ve zeri gruba; 24-30 yař grubunda 31-36 ile 46 ve zeri yař gruplarına gre daha yksek ($p < ,05$). 18-23 yař grubu katılımcıların PZK sitilini kullanma eęilimi dięerlerinde gre daha yksek ($p < ,05$); AI sitili kullanma eęilimleri ise dięerlerine gre daha dřktr ($p < ,05$).

Sınıf Düzeyine Göre Öğretmen Adaylarının Zaman Kullanma Sitillerini Kullanma Sıklıkları ve Farklılaşma Durumuna İlişkin Bulgular

Tablo 6. Sınıf Düzeyine Göre Öğretmen Adaylarının Zaman Kullanma Sitillerini Kullanma Sıklıkları ve Farklılaşma Durumu

Fak	Sınıf Düzeyi	N	\bar{X}	Ss	KT	sd	KO	F	p	Sch.	
PEZK	(1) 1. Sınıf	7	2,76	1,34							
	(2) 2. Sınıf	49	3,58	,61	Gr. Arası	8,230	3	2,743	5,004	,002	1<2
	(3) 3. Sınıf	128	3,63	,78	Grup İçi	166,657	304	,548			1<3
	(4) 4. Sınıf	124	3,79	,70	Toplam	174,887	307				1<4
GGZB	(1) 1. Sınıf	7	3,57	,90							
	(2) 2. Sınıf	49	3,65	,68	Gr. Arası	1,366	3	,455	,772	,511	---
	(3) 3. Sınıf	128	3,60	,82	Grup İçi	179,398	304	,590			
	(4) 4. Sınıf	124	3,48	,72	Toplam	180,765	307				
PZK	(1) 1. Sınıf	7	2,80	,42							
	(2) 2. Sınıf	49	2,57	,62	Gr. Arası	1,780	3	,593	1,419	,237	---
	(3) 3. Sınıf	128	2,53	,64	Grup İçi	127,139	304	,418			
	(4) 4. Sınıf	124	2,42	,66	Toplam	128,918	307				
AI	(1) 1. Sınıf	7	3,51	,74							
	(2) 2. Sınıf	49	3,60	,57	Gr. Arası	,264	3	,088	,223	,880	---
	(3) 3. Sınıf	128	3,52	,65	Grup İçi	119,917	304	,394			
	(4) 4. Sınıf	124	3,54	,61	Toplam	120,181	307				

Tablo 6’da öğretmen adaylarının sınıf düzeylerine göre zaman kullanma sitillerinin yalnızca PEZK faktöründe anlamlı düzeyde farklılaştığı ($p < ,05$); buna karşılık diğer faktörlerde bir farklılaşmanın olmadığı ($p > ,05$) gözlenmektedir. Diğer taraftan PEZK faktöründe öğretmen adaylarının genel olarak sınıf düzeyleri arttıkça PEZK sitilini kullanma düzeylerinin de arttığı dikkati çekmektedir.

PEZK faktöründeki farklılaşmanın kaynağını belirlemek üzere veriler üzerinde Scheffe testi analizi yapılmıştır. Yapılan analiz sonunda 1. Sınıfta öğrenim gören öğretmen adaylarının, 2,3 ve 4. Sınıflarda öğrenim görenlere göre PEZK sitilini anlamlı düzeyde daha az kullandığı belirlenmiştir.

Mesleki Hizmet Süresine Göre Öğretmenlerin Zaman Kullanma Sitillerini Kullanma Sıklıkları ve Farklılaşma Durumuna İlişkin Bulgular

Tablo 7. Mesleki Hizmet Süresine Göre Öğretmenlerin Zaman Kullanma Sitillerini Kullanma Sıklıkları Ve Farklılaşma Durumu

Fak	Hizmet Süresi	N	\bar{X}	Ss	KT	sd	KO	F	p	Sch.	
PEZK	(1) 1-5 yıl	36	3,91	,76							
	(2) 6-15 yıl	80	3,99	,71	Gr. Arası	,994	3	,331	,664	,575	---
	(3) 16-24 yıl	46	3,81	,63	Grup İçi	91,277	183	,499			
	(4) 25 ve + yıl	25	3,97	,71	Toplam	92,272	186				
GGZB	(1) 1-5 yıl	36	3,27	,76							
	(2) 6-15 yıl	80	3,28	,78	Gr. Arası	,533	3	,178	,310	,818	---
	(3) 16-24 yıl	46	3,16	,72	Grup İçi	104,665	183	,572			
	(4) 25 ve + yıl	25	3,19	,68	Toplam	105,198	186				
PZK	(1) 1-5 yıl	36	2,12	,62							
	(2) 6-15 yıl	80	2,05	,58	Gr. Arası	,778	3	,259	,851	,468	---
	(3) 16-24 yıl	46	2,12	,48	Grup İçi	55,754	183	,305			
	(4) 25 ve + yıl	25	1,92	,43	Toplam	56,531	186				
AI	(1) 1-5 yıl	36	3,62	,68							
	(2) 6-15 yıl	80	3,89	,57	Gr. Arası	2,942	3	,981	3,241	,023	1<4
	(3) 16-24 yıl	46	3,71	,42	Grup İçi	55,374	183	,303			
	(4) 25 ve + yıl	25	3,98	,43	Toplam	58,317	186				

Tablo 7’de öğretmenlerin hizmet sürelerine göre zaman kullanma sitillerinin yalnızca AI faktöründe anlamlı düzeyde farklılaştığı ($p < ,05$); buna karşılık diğer faktörlerde bir farklılaşmanın olmadığı ($p > ,05$) gözlenmektedir. AI faktöründeki farklılaşmanın kaynağını belirlemek üzere veriler üzerinde Scheffe testi analizi yapılmıştır. Yapılan analiz sonunda 1-5 yıl hizmeti olan öğretmenlerin 25 yıl ve daha fazla hizmet süresi olanlara göre AI zaman kullanma sitilini anlamlı bir farkla daha az kullandıkları belirlenmiştir.

Öğrenim Görülen Bölüm Gruplamasına Göre Öğretmen Adaylarının Zaman Kullanma Sitillerini Kullanma Sıklıkları ve Farklılaşma Durumuna İlişkin Bulgular

Tablo 8. Öğrenim Görülen Bölüm Gruplamasına Göre Öğretmen Adaylarının Zaman Kullanma Sitillerini Kullanma Sıklıkları ve Farklılaşma Durumu

Fak	Bölüm Grb.	N	\bar{X}	Ss	KT	sd	KO	F	p	Sch.
PEZK	(1) Sosyal Bilimler	245	3,74	,70	Gr. Arası	8,301	2	4,150	7,599	,001
	(2) Fen/Matematik	16	3,06	,94	Grup İçi	166,586	305	,546		1>2
	(3) Dil Bilimleri	47	3,50	,84	Toplam	174,887	307			
GGZB	(1) Sosyal Bilimler	245	3,51	,77	Gr. Arası	2,392	2	1,196	2,045	,131
	(2) Fen/Matematik	16	3,65	,76	Grup İçi	178,372	305	,585		---
	(3) Dil Bilimleri	47	3,75	,69	Toplam	180,765	307			
PZK	(1) Sosyal Bilimler	245	2,51	,66	Gr. Arası	1,653	2	,826	1,981	,140
	(2) Fen/Matematik	16	2,75	,64	Grup İçi	127,266	305	,417		---
	(3) Dil Bilimleri	47	2,38	,55	Toplam	128,918	307			
AI	(1) Sosyal Bilimler	245	3,54	,62	Gr. Arası	1,232	2	,616	1,580	,208
	(2) Fen/Matematik	16	3,30	,69	Grup İçi	118,949	305	,390		---
	(3) Dil Bilimleri	47	3,62	,60	Toplam	120,181	307			

Tablo 8 genel olarak incelendiğinde sosyal bilimler eğitimi kapsamındaki bölümlerde öğrenim gören öğretmen adaylarının en fazla PEZK, fen/matematik bilimleri iler dil bilimleri eğitimi kapsamındaki bölümlerde öğrenim görenlerin ise en fazla GGZB sitilini kullandıkları görülmektedir. Üç gruptaki öğretmen adaylarının en az kullandıkları sitilin ise PZK oluğu gözlenmiştir.

Diğer taraftan gruplara göre zaman kullanma sitilleri yalnızca PEZK sitilinde anlamlı düzeyde farklılaşmış ($p < ,05$); diğer sitillerde ise farklılaşmadığı ($p > ,05$) gözlenmiştir. PEZK faktöründeki bu farklılaşmanın kaynağını belirlemek üzere veriler üzerinde Scheffe testi analizi yapılmıştır. Yapılan analiz sonunda sosyal bilimler eğitimi alanında öğrenim gören öğretmen adaylarının, fen/matematik eğitimi bölümlerinde öğrenim görenlere göre PEZK sitilini anlamlı düzeyde daha fazla kullandığı belirlenmiştir.

Branş Gruplamasına Göre Öğretmenlerin Zaman Kullanma Sitillerini Kullanma Sıklıkları ve Farklılaşma Durumuna İlişkin Bulgular

Tablo 9. Branş Gruplamasına Göre Öğretmenlerin Zaman Kullanma Sitillerini Kullanma Sıklıkları ve Farklılaşma Durumu

Fak	Branş Grubu	N	\bar{X}	Ss	KT	sd	KO	F	p	
PEZK	(1) Sosyal Bilimler	94	3,91	,70	Gr. Arası	,211	2	,106	,211	,810
	(2) Fen/Matematik	49	3,98	,66	Grup İçi	92,060	184	,500		
	(3) Dil/Yeten. Bil.	44	3,89	,75	Toplam	92,272	186			
GGZB	(1) Sosyal Bilimler	94	3,30	,83	Gr. Arası	,874	2	,437	,771	,464
	(2) Fen/Matematik	49	3,20	,64	Grup İçi	104,324	184	,567		
	(3) Dil/Yeten. Bil.	44	3,14	,68	Toplam	105,198	186			
PZK	(1) Sosyal Bilimler	94	2,06	,52	Gr. Arası	,044	2	,022	,072	,930
	(2) Fen/Matematik	49	2,04	,54	Grup İçi	56,487	184	,307		
	(3) Dil/Yeten. Bil.	44	2,08	,61	Toplam	56,531	186			
AI	(1) Sosyal Bilimler	94	3,76	,51	Gr. Arası	,459	2	,229	,730	,484
	(2) Fen/Matematik	49	3,86	,63	Grup İçi	57,858	184	,314		
	(3) Dil/Yeten. Bil.	44	3,85	,56	Toplam	58,317	186			

Tablo 9'da branş gruplarına göre öğretmenlerin zaman kullanma sitillerinin birbirinden anlamlı düzeyde farklılaşmadığı görülmektedir ($p > ,05$). Başka bir ifade ile öğretmenler, branşları farklı olsa da zaman kullanma sitilleri açısından birbirlerine benzedikleri; PEZK sitilini daha çok, PZK sitilini ise daha az kullandıkları gözlenmiştir.

Görev Yaptıkları Öğretim Kademesine Göre Öğretmenlerin Zaman Kullanma Sitillerini Kullanma Sıklıkları ve Farklılaşma Durumuna İlişkin Bulgular

Tablo 10. Görev Yaptıkları Öğretim Kademesine Göre Öğretmenlerin Zaman Kullanma Sitillerini Kullanma Sıklıkları ve Farklılaşma Durumu

Fak	Öğretim Kademesi	N	\bar{X}	Ss	KT	sd	KO	F	p	
PEZK	(1) İlkokul	58	4,07	,62	Gr. Arası	2,130	2	1,065	2,165	,118
	(2) Ortaokul	70	3,91	,70	Grup İçi	89,527	182	,492		
	(3) Lise ve dengi	57	3,80	,76	Toplam	91,657	184			
GGZB	(1) İlkokul	58	3,35	,79	Gr. Arası	1,199	2	,599	1,059	,349
	(2) Ortaokul	70	3,19	,73	Grup İçi	102,962	182	,566		
	(3) Lise ve dengi	57	3,17	,72	Toplam	104,160	184			
PZK	(1) İlkokul	58	1,98	,52	Gr. Arası	,718	2	,359	1,189	,307
	(2) Ortaokul	70	2,13	,57	Grup İçi	54,941	182	,302		
	(3) Lise ve dengi	57	2,06	,54	Toplam	55,658	184			
AI	(1) İlkokul	58	3,82	,46	Gr. Arası	,017	2	,009	,027	,973
	(2) Ortaokul	70	3,81	,59	Grup İçi	57,612	182	,317		
	(3) Lise ve dengi	57	3,80	,60	Toplam	57,629	184			

Tablo 10'da görev yaptıkları öğretim kademesine göre öğretmenlerin zaman kullanma sitillerinin birbirinden anlamlı düzeyde farklılaşmadığı görülmektedir ($p > ,05$). Başka bir ifade ile öğretmenler, farklı öğretim kademelerinde görev yapsalar da zaman kullanma sitilleri açısından birbirlerine benzedikleri; PEZK sitilini daha çok, PZK sitilini ise daha az kullandıkları gözlenmiştir.

Yaş Grupları, Sınıf Düzeyleri Ve Mesleki Hizmet Süreleri İle Zaman Kullanma Sitili Eğitimi Arasındaki İlişkiye Dair Bulgular

Tablo 11. Katılımcıların Yaş Grubu, Sınıf Düzeyi ve Mesleki Hizmet Değişkenlerine Göre Zaman Kullanma Sitili Eğilimleri Arasındaki İlişki

		PEZK	GGZB	PZK	AI
Katılımcıların Yaş Grupları	r	,150**	-,227**	-,321**	,243**
	p	,001	,000	,000	,000
	N	495	495	495	495
Öğretmen Adaylarının Sınıf Düzeyleri	r	,179**	-,078	-,111	-,020
	p	,002	,174	,051	,732
	N	308	308	308	308
Öğretmenlerin Mesleki Hizmet Süreleri	r	-,024	-,052	-,066	,114
	p	,749	,478	,370	,119
	N	187	187	187	187

Tablo 11'de görüldüğü üzere katılımcıların yaş grupları ile PEZK ve AI sitillerini kullanma eğilimleri arasında pozitif ve anlamlı; GGZB ve PZK sitillerini kullanma eğilimleri arasında ise negatif ve anlamlı ilişkiler bulunmaktadır ($p < ,01$). Buna göre katılımcıların yaşları arttıkça PEZK ve AI sitillerine göre zamanı kullanma eğilimleri artarken GGZB ve PZK sitillerine göre zamanı kullanma eğilimleri azalmaktadır.

Öğretmen adaylarının sınıf düzeyleri ile ise yalnızca PEZK sitilini kullanma eğilimleri arasında pozitif ve anlamlı ilişkilerin bulunduğu ($p < ,01$); diğer sitilleri kullanma eğilimleri arasında ise anlamlı bir ilişki belirlenmemiştir ($p > ,05$). Diğer taraftan öğretmenlerin mesleki hizmet süreleri ile zaman kullanma sitillerini kullanma eğilimleri arasında anlamlı bir ilişki olmadığı gözlenmiştir ($p > ,05$). Buna göre öğretmen adaylarının sınıf düzeyi arttıkça yalnızca PEZK sitilini kullanma eğilimleri arttığı söylenebilir. Buna karşılık öğretmenlerin hizmet süreleri, zaman kullanma sitilleri arasında bir ilişki bulunmadığı söylenebilir.

Tartışma ve Yorum

Araştırma sonunda ulaşılan sonuçlar aşağıda tartışılmıştır.

1. Öğretmen ve öğretmen adayları (eğitim fakültesi öğrencileri) en çok PEZK, en az ise PZK sitillerini kullanma eğilimindedirler. Öğrencilik ve öğretmenlik mesleği, programlı bir eğitim sürecinin parçasıdır. Öğrencilerin çok farklı dersler için çalışmalar yapmaları, öğretmenlerin ise öğretim sürecini planlamak, yürütmek ve değerlendirmek için yoğun mesai harcamaları gerekmektedir. Bu durum, onların zamanlarının önemli kısmını bu faaliyetlere ayırdıkları; diğer ilgi alanları ve sosyal ihtiyaçları için ise zaman bulmada zorlandıkları için etkin ve planlı olmak zorunda kalmaları ile açıklanabilir. Ayrıca her iki grubun

da eđitim programı gibi amacı, süreci ve sonuçları planlanmış bir süreçle yaşamlarını sürdürmek durumunda olmaları onlarda planlı ve ekonomik davranma alışkanlıklarının gelişmesine de yol açmış olabilir.

Diđer taraftan, öğretmen adayları öğretmenlere göre GGZB ve PZK sitillerini; öğretmenler ise öğretmen adaylarına göre PEZK ve AI sitillerini daha fazla kullanma eğilimindedirler. Bu farklılaşma, öğretmenlik mesleđi ve öğrencilik (öğretmen adaylığı) yaşamı arasındaki planlı davranma, yasal zorunluluklar, yaşam tecrübesi gibi deđişkenlerle ilişkili olarak açıklanabilir. Bilindiđi üzere öğretmenlik profesyonel bir meslektir ve yasalarla tanımı, çerçevesi, görev ve sorumlulukları vb. 657 sayılı Devlet Memurları Kanunu ve 1739 sayılı Milli Eğitim Temel Kanunu ve bazı yönetmeliklerle çizilmiştir. Buna karşılık öğretmen adaylığı (öğrencilik), yine yasal tanımı, zemini ve çerçevesi birtakım yönetmeliklerle çizilmiş olmakla birlikte öğretmenlik mesleđine göre daha esnek ve kişiye özgü faktörlerden daha çok etkilenecek bir yapıdadır.

Öğretmenlerin kendilerine özgü zaman ayarlaması mesai saatleri dıřı için söz konusu iken öğretmen adayı öğrencilerin ders saatleri dıřında daha çok zamanlarının kaldığı söylenebilir. Bunun yanı sıra öğretmenlerin, öğretmen adaylarına göre gerek daha uzun süreli eğitim almış olmaları, gerekse zamanı verimli ya da verimsiz kullanma ve sonuçları ile ilgili yaşam tecrübeleri; mesleklerini yaparken planlı yaşama daha çok maruz kalmaları, ana babalık ya da bir takım sosyal statüleri geređi kendilerinden beklentilerin çok olması gibi nedenler de zaman kullanımı konusunda daha planlı, hedef odaklı ve ısrarcı olmalarını beraberinde getirmiş olabilir. Buna karşılık öğretmen adayı öğrenciler, öğrencilik yaşamındaki esneklikler, yaşam tecrübelerinin kısmen daha az olması, kendilerinden beklentinin daha çok okul başarısı ile sınırlı olması, daha dinamik ve çevre etkisine daha açık bir yaşam sürmeleri, gelecekte bir mesleđe sahip olma ya da atanabilme konusundaki belirsizliklerinin bulunması gibi nedenlere bađlı olarak zamanlarını planlamada daha pasif durumda kalmalarını ve ısrarcı olamayışlarını beraberinde getirmiş olabilir.

Alanyazın incelendiđinde benzer ve kısmen farklı araştırma sonuçlarının bulunduđu dikkati çekmektedir. Babacan ve Küçükosmanođlu (2015) müzik eğitimi anabilim dalı öğrencileri üzerinde yaptığı çalışmada öğrencilerin zaman yönetimi konusunda iyi düzeyde beceri sergilediklerini belirlemiştir. Gözel ve Halat (2010) arařtırmalarında ilköğretim öğretmenlerinin genel zaman yönetimi konusundaki deđerlendirmelerinin yüksek düzeyde olduđunu belirlemiştir. Güleç, Kahraman ve Sezer (2013), arařtırmalarında öğretmen adaylarının zaman yönetimi envanterinden aldıkları puan ortalamasının yüksek olduđunu; akademik başarıyla pozitif, sınav kaygısıyla ile negatif ilişki içerisinde olduđunu belirlemiştir. Özkılıç ve Korkmaz (2004), sosyal bilimler, fen bilimleri ve beden eğitimi öğretmenlerinin büyük kısmının, sınıfta zaman yönetimi ile ilgili ön hazırlıklar çerçevesinde üzerlerine düşen sorumlulukları yerine getirdiklerini belirlemiştir. Buna karşılık Tektaş ve Tektaş (2010), meslek yüksekokulu öğrencilerinin zaman yönetimi konusunda ortaya düzeyde beceri sahibi olduklarını belirlemiştir. Varıřođlu, Şeref ve Yılmaz (2012) ise, Türkçe öğretmen adaylarının zamanı etkili kullanma konusunda farkındalıklarının iyi olduđunu; ancak etkili kullanma konusunda sorun yaşadıklarını ifade etmektedir. Özellikle zaman tuzakları konusunda önemli yanlış uygulamalara düřtüklerini farklı araştırma sonuçları ile destekleterek iddia etmiştir. Buna göre yaşamlarının önemli kısmını planlı eğitim kurumlarında geçiren kesimlerin, zamanlarını kullanma konusunda da planlı ve ekonomik davranma eğilimi gösterdiđi; zamanla bunun bir alışkanlık haline geldiđi söylenebilir.

2. Erkekler AI ve hemen ardından PEZK sitilini; kadınlar ise PEZK sitilini daha yoğun kullanma eğilimindedirler. Kadınlar erkeklere göre GGZB ve PZK sitillerini; erkekler de kadınlarda göre AI sitilini daha yoğun kullanma eğilimindedirler. Her iki grupta en az PZK eğilimi göstermektedirler. Buna göre erkek ve kadınların zamanı planlı ve ekonomik kullanma tercih etmekte benzer davrandıkları; kadınların erkeklere göre zaman kullanımı konusunda gelecek ve geçmiş zaman baskısı ile hareket ettikleri ve pasif durumda kaldıkları; buna karşılık erkeklerin daha ısrarcı ve kararlı oldukları söylenebilir. Toplumsal kültürün bir yansıması olarak kadınların zamanlarını planlarken ve uygun davranırken eş, çocuk ve evlerine daha bađımlı olarak davranmaları ve yönetici pozisyonunda olanların ađırlıklı olarak erkek olması nedeniyle kadınların yöneticilerin beklentilerine göre çalışma alışkanlığı geliştirmiş olmaları PZK ve GGZB sitilini kullanma eğilimini güçlendirmiş olabilir. Buna karşılık erkeklerin ev dıřı yaşamla daha içli dıřlı olması, fıtratları geređi daha keskin ve kararlı olabilmeleri, sosyal yaşamlarında mücadeleci ve kararlı olmak durumunda kalmaları, AI ve PEZK sitillerini kullanma eğilimlerinin artmasını doğurmuş olabilir.

Alanyazın incelendiđinde ise genel olarak farklı sonuçlara ulařıldıđı gözlenmektedir. Yenihan ve Öner (2013), üniversitedeki kız öğrencilerin zaman yönetimi beceri düzeylerinin erkeklere göre daha iyi

olduğunu; Tektaş ve Tektaş (2004), genel zaman yönetimi becerilerinde kızların daha iyi durumda olduklarını; buna karşılık zaman planlama ve zamanı harcattırıcılar boyutlarında erkek öğrencilerin daha iyi durumda olduklarını; Ağduman (2014), kadın üniversite öğrencilerinin erkeklere göre daha fazla boş zaman motivasyonu ve tatminine sahip olduklarını belirlemiştir. Benzer sonuçlara Akyüz ve Türkmen (2016), Eldeleklioğlu (2008), Durmaz, Hüseyinli ve Güçlü (2016) ve Aslan ve Cansever'in (2012) çalışmalarında da ulaşıldığı söylenebilir. Babacan ve Küçükosmanoğlu (2015) ise, müzik eğitimi anabilim dalı öğrencilerinin cinsiyete göre genel zaman yönetimi beceri düzeylerinin farklılaşmadığını; buna karşılık zaman yönetimi tutum ve beceri alt boyutunda kadın öğrenciler lehine anlamlı bir farklılaşmanın olduğunu gözlemiştir.

Buna göre diğer araştırma sonuçları ile bu araştırmanın bulgularının, kız ve erkeklerin zamanı planlı ve ekonomik kullanmayı en çok, pasif zaman kullanımını ise en az tercih etme eğilimleri; bu nedenle de iyi düzeyde olmaları yönüyle uyduğu söylenebilir. Buna karşılık planlık ve ekonomik zaman kullanımı konusunda cinsiyetin bir farklılaşmayı beraberinde getirmemesi; zamanı kullanma konusunda erkeklerin daha kararlı ve ısrarlı olması yönüyle erkekler lehine bir durumun söz konusu yönüyle de farklılaştığı söylenebilir.

3. Evli ve bekâr öğretmen ve öğretmen adayları PEZK sitilini daha çok, PZK sitilini ise daha az kullanmaktadırlar. Diğer taraftan evli olanlar PEZK ve AI sitillerini, bekâr olanlar ise GGZB ve PZK sitillerini daha fazla kullanma eğilimindedirler. Evli olanların işlerinin yanı sıra ev ve aile bireylerine karşı sorumluluklarının olması ve plansız davranmaları halinde daha fazla insanın bundan olumsuz yönde etkileenecek olması kaygısı onları PEZK ve AI sitilini daha çok tercih etmeye sevk etmiş olabilir. Buna karşılık bekârların daha ben merkezli davranabilme imkânları ile evlenme ve aile kurma konusunda gelecek hayalleri GGZB ve PZK sitilini kullanma eğilimini artırmış olabilir. Aslan ve Cansever (2012), aile yapısının ve toplumsal kültürün, serbest zamanları değerlendirme algı ve alışkanlıkları üzerinde belirleyici etkisinin bulunduğunu ve dünya alanyazını ile bu düşüncenin desteklendiğini ifade etmektedirler. Buna göre evli ya da bekâr olma, aile içinde yaşama ya da bağımsız davranabilme, toplumun beklentileri çerçevesinde bireylerin farklı zaman kullanma sitillerini sergileme eğilimine girmeleri üzerinde etkili olduğu söylenebilir.

4. Zaman kullanma sitillerini yaş gruplarına göre kullanma sıklıkları benzerdir. Çoktan aza sırasıyla PEZK, AI, GGZB ve PZK sitillerini kullanmaktadırlar. Ayrıca yaş grubu arttıkça PEZK ve AI sitillerini kullanma eğilimlerinin artarken GGZB ve PZK sitillerini kullanma sıklıkları azalmaktadır. Yaş fark etmeksizin genel olarak bireylerde PEZK sitili eğilimi fazla olmakla birlikte yaş artmasına bağlı olarak bireylerin edindikleri yaşam tecrübeleri ve sorumluluk alanlarının genişlemesi, planlı davranma ve kararlı olma eğilimlerini artırdığı; buna karşılık küçük yaşlarda bireylerin henüz yaşayacakları daha uzun bir zaman olduğu düşüncesi ve sorumlu olduğu kişilerin daha sınırlı olması nedeniyle hem geleceklerine ilişkin kaygılarının olmasını hem de daha değişken bir zaman kullanma sitilini tercih etmelerini beraberinde getirmiş olabilir.

Alanyazında yaş değişkeni ile zaman yönetimi becerileri ile ilişkilerinin ele alındığı bazı araştırmalar yer almaktadır. Babacan ve Küçükosmanoğlu (2015) müzik eğitimi anabilim dalı öğrencilerinde, Karagöz ve diğerleri (2010), üniversite personeline, Eldeleklioğlu (2008) 15-18 yaş aralığı bireylerde, Akyüz ve Türkmen (2016) de üniversite öğrencilerinde yaş gruplarına göre zaman yönetimi beceri düzeylerinin farklılaşmadığını belirlemişlerdir. Buna karşılık Ağduman (2014), üniversite öğrencilerinden daha fazla etkinliğe katılarak deneyim zenginliği olan öğrencilerin diğerlerine göre boş zaman motivasyonu ve tatmin düzeyleri konusunda daha iyi durumda olduğunu ifade etmektedir. Durmaz, Hüseyinli ve Güçlü (2016) ise lise ve lisans düzeyinde turizm eğitimi alan öğrencilerin zaman yönetimi beceri düzeylerinde lise öğrencileri lehine anlamlı farklılaşmanın ortaya çıktığını belirlemiştir; bu durumu, lise düzeyindeki turizm öğrencilerinin emek yoğun turizm sektöründe çalışmalarına bağlı olarak açıklamışlardır. Diğer taraftan Eldeleklioğlu (2008) yurtdışındaki çalışmalarda yaş grupları açısından farklılaşmaların olduğunu belirtmektedir. Eldeleklioğlu (2008) ve Akyüz ve Türkmen'in (2016) çalışmalarında farklılaşmaların olmaması, yaş ranjının çok dar olmasından (4-5 yaş) kaynaklanabilir. Bu sınırlı yaş aralığında beceri ve tutum farklılaşmasının anlamlı olmaması doğal olarak karşılanabilir. Zira tutum ve beceri öğrenimi ya da değişimi zaman gerektiren bir süreçtir.

5. Öğretmen adaylarının sınıf düzeyleri yalnızca PEZK sitilini kullanma düzeylerini farklılaştırmış, diğerlerini farklılaştırmamıştır. PEZK sitilini 1. Sınıftaki öğretmen adayları, 2,3 ve 4. Sınıflarda öğrenim görenlere göre daha az kullanmaktadırlar. Öğretmen adayı öğrencilerin okula henüz gelmeleri ve nasıl bir

yařam srecekleri konusundaki dřncelerinin belirgin olmayıřı; okul sonrası sınav ve meslek yařamı iin planlı olmak iin daha erken olduđunu dřnmeleri, lisede almıř oldukları bařkaları tarafından daha net planlanmış yařamdan serbest bir ortama gelmiř olmaları ve henz ders yođunluklarının ve eřitliđinin az olması; daha ok teorik ve dinlemeye dayalı temel dersleri almaları nedeniyle đretmen planlı bir eđitim srecini yařıyor olmaları, birinci sınıfları PEZK sitili konusunda daha duyarız olmaya yneltilmiř olabilir.

Babacan ve Kkosmanođlu (2015), mzik eđitimi anabilim dalında đrenim gren đrencilerin sınıf dzeylerine gre genel zaman ynetimi beceri dzeylerinin farklılařmadıđını; ama zaman dřmanları ve zaman ynetimi tutum ve beceri alt boyutları aısından 2. sınıf đrencileri lehine anlamlı bir farklılařmanın ortaya ıktıđını belirlemiřtir. Bu durumu, 1. sınıf đrencilerinin henz programlı mzik aleti alma alışkanlıđını edinmeye bařladıkları, 2. sınıftan itibaren bu alışkanlıđın oturduđunu ve zellikle 3. ve 4. sınıflarda konser tr etkinliklerin dzenlenmesi ile daha sistematik hale gelmesine bađlı olarak aıklamıř; alanyazında genel olarak bu aıdan bir farklılařma gzlenmediđinin belirtildiđini aktarmıřtır. Akyz ve Trkmen (2016) ise niversite đrencilerinin yařlarına gre boř zaman kullanımını tutumlarının farklılařmadıđını belirtmiřtir. niversite đrencilerinin sınıf dzeyleri (1-4. Sınıf) yaklařık aynı zaman aralıđına (4 yıl) geldiđi dřnldđinde bu arařtırma sonucu ile genel olarak tutarlılık gsterdiđi sylenebilir.

Eđitim fakltelerinde 4. Sınıfa yaklařmakla birlikte Kamu Personeli Seme Sınavı (KPSS) gibi gelecekleri aısından nemli bir sınavın yaklařması; ayrıca meslek yařamı, evlilik gibi yařamlarının nemli dnm noktaları ile ilgili psikolojik ve sosyal baskı altına girmeye bařlamaları onlar aısından zamanın deđerini ve planlı davranmanın zorunluluđunu daha belirgin hissetmelerine yol amıř olabilir. Nitekim Eldeleklilu (2008) hem kendi arařtirmasında hem de diđer arařtırmalarda kaygı dzeylerinin zaman ynetimi beceri dzeyleri ile negatif iliřkiler gsterdiđini belirtmektedir.

6. đretmenlerin hizmet sreleri, yalnızca AI sitilini kullanma sıklıklarını farklılařtırmıř; diđerlerini farklılařtırmamıřtır. 25 yıl ve zerinde grev sresi olan đretmenler 1-5 yıl hizmet sreli đretmenlere gre AI sitilini daha ok kullanmaktadırlar. đretmenlerin genel olarak yařam ve mesleki tecrbelerinin artması; aldıkları kararı uygulama ve zamanı kararlarına gre kullanma konusunda azimli ve ısrarcı davranma eđilimlerini desteklemiř olabilir. Azimli ve ısrarlı davranmaları durumunda hedeflerine ulařabilecekleri konusundaki tecrbeleri de bu eđilimlerini glendirmiř olabilir.

Ađduman (2014), niversite đrencileri zerinde yaptıđı arařtırmada daha fazla etkinliđe katılarak deneyim zenginliđi oluřturan đrencilerin boř zaman motivasyonlarının ve tatmin dzeylerinin daha iyi durumda olduđunu gzlediđini belirtmektedir. Karagz ve diđerleri (2010), zamanın etkin kullanımını etkileyen faktrlerin belirlenmesine dnk niversite personeli zerinde yaptıđı alıřmada kıdem, yetersiz yetki devri ve plansızlık boyutları zerinde farklılařmanın ortaya ıktıđını; buna karřılık kiřisel organizasyonsuzluk ve ok fazla iř stlenme boyutlarında farklılařmanın olmadıđını gzlemiřtir. Buna gre deneyim ve tecrbenin, zamanı etkin kullanma ve ynetme, planlı davranma ve ısrarcı olma eđilimlerinin artmasına yol atıđı sylenebilir.

7. Sosyal bilimler eđitimi kapsamındaki blmlerde đrenim gren đretmen adayları en fazla PEZK, fen/matematik bilimleri ile dil bilimleri eđitimi kapsamındaki blmlerde đrenim grenler ise en fazla GGZB sitilini kullanmaktadırlar. PEZK sitili sosyal bilimler eđitimi blmlerinde đrenim gren đretmen adayları tarafından fen/matematik eđitimi blmlerinde đrenim grenlere gre daha ok kullanılmaktadır. Sosyal bilimlerin esnek yapısına ve kapsamına bađlı olarak đretmen adayı đrencilerin farklı ihtimalleri de gz nne alarak esnek dřnmesi ve zamanlarını planlamaları; bu nedenle de planlarını uygulama bařarıları PEZK sitilini kullanma eđilimlerini artırmıř olabilir. Buna karřılık fen ve matematik bilimlerinin daha net ve keskin ierikli bir yapı ve kapsama sahip olması, analitik dřnme yođunlukları, bu blmlerde đrenim grenlerin de daha katı planlamalar yapmalarını; ama kendi dıřlarındaki etkenler nedeniyle planlarını uygulamada bařarız olmalarını dođurmuř; buna bađlı olarak da PEZK sitilini kullanma eđilimleri dřmř olabilir.

Ađduman (2014), sosyal bilimler alanında đrenim gren niversite đrencilerinin, fen ve sađlık bilimlerinde đrenim grenlere gre boř zaman motivasyon ve tatmin seviyelerinin daha iyi olduđunu belirlemiřtir. Akyz ve Trkmen (2016), niversite đrencilerinin đrenim grdkleri faklte ve yksekokullara gre boř zaman kullanım tutumlarının duyuřsal alanda farklılařmadıđını; buna karřılık biliřsel, davranıřsal ve tutum toplam puanlarının farklılařtıđını belirlemiřtir. En belirgin farklılařmanın ise Beden Eđitimi ve Spor Yksek Okulu lehine olduđunu belirlemiř; bu farklılařmayı eđitim programlarının

daha esnek olması ve spor konusundaki özel beceri ve deneyim birikimlerindeki avantajlı durumları ile açıklamışlardır.

8. Branş gruplarına göre öğretmenlerin zaman kullanma sitilleri farklılaşmamaktadır. Buna göre öğretmenlerin branşlarının, zaman kullanma sitillerinde belirleyici olmadığı; genel öğretmenlik özelliklerinin ortak bir benzer stil kullanmalarını güçlendirdiği söylenebilir. Özkılıç ve Korkmaz (2004) tarafından sosyal bilimler, fen bilimleri ve beden eğitimi öğretmenleri üzerinde sınıftaki zaman yönetimi ile ilgili davranışlarını inceledikleri çalışmalarda da branş gruplarının belirgin bir farklılaşmayı beraberinde getirmediğini belirlemişlerdir. Buna göre bu araştırmanın bulgusunun, alanyazınla tutarlılık gösterdiği söylenebilir. Diğer taraftan Gözel ve Halat (2010), ilköğretim öğretmenlerinin genel zaman yönetimi konusundaki değerlendirmelerinin sınıf öğretmenleri; zaman planlaması konusundaki değerlendirmelerin ise okul öncesi öğretmenleri lehine anlamlı düzeyde farklılaştığını gözlemiştir. Buna göre ise bir genellemeye gitmeden önce, branşlara göre ders içerikleri de dikkate alınarak öğretmenlerin zaman kullanımı sitilleri konusunda yeni çalışmalara da ihtiyaç olduğu söylenebilir.

9. Katılımcıların yaşları arttıkça PEZK ve AI sitillerine göre zamanı kullanma eğilimleri artarken GGZB ve PZK sitillerine göre zamanı kullanma eğilimleri azalmaktadır. Diğer taraftan; öğretmen adaylarının sınıf düzeyi yükseldikçe yalnızca PEZK stilini kullanma eğilimleri de artmaktadır. Öğretmenlerin hizmet süreleri ile zaman kullanma sitilleri arasında ise bir ilişki yoktur. Bu durum, genel olarak bireylerin yaşam deneyimleri ve meslek yaşamlarına yaklaştıklarında zamanın değerini ve iyi değerlendirilmesi gerektiğini daha iyi fark ettikleri ve zaman kullanımı konusunda daha planlı ve ekonomik davranmaya yöneldikleri şeklinde yorumlanabilir.

10. Görev yapılan öğretim kademesi öğretmenlerin zaman kullanma sitillerini etkilememektedir. Buna göre zaman kullanma sitilinin öğretmenlerin görev yaptıkları kademelerin değişmesi ile birlikte farklılaşmadığı; daha durağan bir özellik taşıdığı söylenebilir. Başka bir ifade ile zaman kullanma sitilinin, mekân ya da ortamdan çok kişilik özelliği ile ilişkilendirilebileceği söylenebilir. Nitekim Öztahtalı (2019), zaman yönetiminin bir özyönetim meselesi olduğunu vurgulamaktadır. Francis-Smythe ve Robertson, (1999), öz disiplin yokluğu, bireysel hedeflerin belirsizliği, erteleme ve oyalanma alışkanlığı, aşırı güven ya da güvensizlik, hayır diyememek, kontrolsüz sosyal ilişkiler, mükemmeliyetçilik, önceliklerin belirsizliği, stres ve zaman baskısı, vizyonsuzluk gibi kişilik özelliği haline gelen değişkenlerin zaman kullanma tarzlarını belirleyen bireysel faktörler olduğunu ifade etmektedir.

Sonuç ve Öneriler

PEZK ve AI zaman kullanma stili, zamanın daha etkili ve verimli kullanılması açısından daha uygun stiller olarak değerlendirilmelidir. Bu çerçevede öğretmenler öğretmen adaylarına; evliler bekârlara, üst yaş grupları alt yaş gruplarına, üst sınıf düzeyindeki öğretmen adayları öğrenciler alt sınıflara; mesleki tecrübesi çok olanlar az olanlara göre bu iki stili daha çok kullanma eğilimindedirler. Diğer taraftan öğretmenlerin görev yaptıkları öğretim kademesi ve branşlarına göre zaman kullanma sitilleri farklılaşmamaktadır.

Buna göre genel olarak zaman kullanma sitilleri açısından tecrübe, aile hayatı, meslek yaşamına atılmış olma, mesleki yaşama geçişteki sınavlar gibi etkenlerin etkili olduğu ve bu özelliklere sahip olanların PEZK ve AI sitillerini, GGZB ve PZK sitillerine göre daha çok tercih ettikleri söylenebilir. Başka bir ifade ile yaşamın gerçekleri ve eğiticiğinin, bireyleri zamanlarını planlı kullanmaya yönelttiği gözlenmiştir. Bu çerçevede özellikle bu konuda erken yaş ve deneyim dönemlerinde zaman kullanma sitillerinin avantaj ve dezavantajları ile PEZK ve AI sitillerini nasıl daha sık ve etkili kullanabilecekleri konusunda bilinçlendirme çalışmalarının yapılması önerilebilir.

Diğer taraftan yaşamını bekâr olarak sürdüren öğretmen ve öğretmen adaylarının, yaşamını daha düzenli hale getirilebilmesi için evlilik tavsiye edilmeli; en azından ailenin temin ettiği düzenli yaşamın temin edilmesi konusunda yurt ve diğer barınma konularında gerekli düzenlemeler yapılmalıdır. Ayrıca evli ve bekâr bireyler arasında zaman kullanımı ile ilgili tecrübe aktarımının imkânları araştırılmalıdır.

Ayrıca benzer araştırmaların, farklı çalışma grupları üzerinde de yapılması; durum tespitlerinde bulunulması ve araştırma sonuçları doğrultusunda gerekli eğitim çalışmalarının planlanması yararlı olabilir. Yapılacak araştırmalarda kamu ve özel sektör, meslek grupları, eğitim düzeyleri, sosyoekonomik durumları, coğrafi ve kültürel yapı gibi değişkenlerin bireylerin zaman kullanma sitilleri üzerindeki etkileri inceleme konusu yapılmalıdır.

Etik Beyan

“Öğretmen ve Öğretmen Adaylarının Zaman Kullanma Sitillerinin Farklı Değişkenler Açısından İncelenmesi” başlıklı çalışmanın yazım sürecinde bilimsel, etik ve alıntı kurallarına uyulmuş; toplanan veriler üzerinde herhangi bir tahrifat yapılmamış ve bu çalışma herhangi başka bir akademik yayın ortamına değerlendirme için gönderilmemiştir. Bu araştırmanın verileri 01.01.2020 tarihinden önce toplandığı ve makalenin süreci 2020 yılında başladığından etik kurul kararı zorunluluğu taşımamaktadır.

Kaynakça

- Ağaoğlu, Y. S. ve Boyacı, M. (2013). Serbest zaman eğitimi. *Spor Yönetimi ve Bilgi Teknolojileri Dergisi*, 8(1), 17-23.
- Ağduman, F. (2014). *Üniversite öğrencilerinin boş zaman motivasyon ve tatminlerinin incelenmesi* (Yüksek Lisans Tezi). Atatürk Üniversitesi Sağlık Bilimleri Enstitüsü, Erzurum.
- Akatay, A. (2003). Örgütlerde zaman yönetimi. *Selçuk Üniversitesi Sosyal Bilimler Enstitüsü Dergisi*, 10, 281-299.
- Akyüz, H. ve Türkmen, M. (2016). Üniversite öğrencilerinin boş zaman faaliyetlerine yönelik tutumlarının incelenmesi: Bartın Üniversitesi örneği. *International Journal of Science Culture and Sport*, 4(1), 340-357.
- Arslan, S. (2011). Serbest zaman kullanımı: sıradan serbest zaman etkinlikleri ve sistemli serbest zaman etkinlikleri. *Erzincan Eğitim Fakültesi Dergisi*, 13(2), 1-10.
- Aslan, N. ve Cansever, B.A. (2012). Ergenlerin boş zaman değerlendirme algısı. *Hacettepe Üniversitesi Eğitim Fakültesi Dergisi*, 42, 23-35.
- Babacan, E. ve Küçükosmanoğlu, H.O. (2015). Müzik eğitimi anabilim dalı öğrencilerinin zaman yönetimi becerileri. *e-International Journal of Educational Research*, 6(2), 36-50.
- Balcı, A. (2015). *Sosyal bilimlerde araştırma: yöntem, teknik ve ilkeler*. Ankara: Pegem Akademi Yayınevi.
- Bayram, N. (2013). *Yapısal eşitlik modellemesine giriş*. Bursa: Ezgi Kitabevi.
- Bond, M. J. ve Feather, N. T. (1988). Some correlates of structure and purpose in the use of time. *Journal of Personality and Social Psychology*, 55(2), 321-329.
- Brodowsky, G. H. ve Anderson, B. B. (2000). A cross cultural study of consumer attitudes toward time. *Journal of Global Marketing*, 13(3), 93-109.
- Büyüköztürk, Ş. (2012). *Sosyal bilimler için veri analizi el kitabı*. Ankara: PegemA Yayıncılık.
- Cotte, J. ve Ratneshwar S. (2003). Choosing leisure services: the effects of consumer timestyles. *Journal of Services Marketing*, 17(6), 558-572.
- Durmaz, M., Hüseyinli, T. ve Güçlü, C. (2016). Zaman yönetimi becerileri ile akademik başarı arasındaki ilişki. *İnsan ve Toplum Bilimleri Arařtırmaları Dergisi*, 5(7), 2291-2303.
- Eldeleklioğlu, J. (2008). Ergenlerin zaman yönetimi becerilerinin kaygı, yaş ve cinsiyet değişkenleri açısından incelenmesi. *İlköğretim Online*, 7(3), 656-663.
- Francis-Smythe, J. ve Robertson, I. (1999). Time-related individual differences. *Time ve Society*, 8(2-3), 273-292.
- Gözel, E. ve Halat, E. (2010). İlköğretim okulu öğretmenleri ve zaman yönetimi. *PÜ Sosyal Bilimler Enstitüsü Dergisi*, 6, 73-89.
- Güleç, S., Kahtaman, P. B. ve Sezer, G. O. (2013). Öğretmen adaylarının zaman yönetimi becerileri ile sınav kaygı düzeyleri arasındaki ilişkinin akademik başarılarına göre incelenmesi. *Uludağ Üniversitesi Eğitim Fakültesi Dergisi*, 26(2), 343-358.
- Gürbüz, M. ve Aydın, A. H. (2012). Zaman kavramı ve yönetimi. *KSÜ Sosyal Bilimler Dergisi*, 9(2), 1-20.
- Hornik, J. ve Zakay, D. (1996). Psychological time: The case of time and consumer behavior. *Time ve Society*, 5, 385-397.
- Jones, J. M. (1988). ‘Cultural differences in temporal perspectives: instrumental and expressive behaviors in time’. In J. E. McGrath (ed.), *The Social Psychology of Time*, (pp. 21-38). Newbury Park, CA: Sage.
- Kalaycı, Ş., Albayrak, A. S., Eroğlu, A., Küçükşille, E., Ak, B., Karaatlı, M. ve Sungur, O. (2010). *SPSS Uygulamalı Çok Değişkenli İstatistik Teknikleri*. Ankara: Asil Yayın Dağıtım.
- Karagöz, Y. (2016). *SPSS 23 ve AMOS 23 uygulamalı istatistiksel analizler*. Ankara: Nobel Yayınevi.
- Karagöz, Y., Kingır, S., Mesci, M. ve Akbaş, Z. (2010). Zamanın etkin kullanımını sağlayan faktörlerin belirlenmesine yönelik bir araştırma. *Selçuk Üniversitesi Sosyal Bilimler Enstitüsü Dergisi*, 23, 97-108.
- Kurar, İ. ve Baltacı, F. (2014). Halkın boş zaman değerlendirme alışkanlıkları: Alanya örneği. *International Journal of Science Culture and Sport*, 2, 39-52.
- Özkılıç, R. ve Korkmaz, N.H. (2004). Sosyal bilimler, fen bilimleri ve beden eğitimi spor öğretmenlerinin sınıfta zaman yönetimine ilişkin davranışları. *UÜ Eğitim Fakültesi Dergisi*, 17(2), 281-293.
- Öztahtalı, İ. (2019). *Zaman yönetimi bir öz-yönetim meselesidir...* 28.08.2019 tarihinde <http://turkunholding.com/sosyal-sorumluluk-projeleri/egitimler-zaman-yonetimi-bir-oz-yonetim-meselesidir/27> adresinden alınmıştır.
- Shores, K. ve Scott, D. (2007). The relationship of individual time perspective and recreation experience preferences. *Journal of Leisure Research*, 39(1), 28-59.
- Shoval, N., Schvimer, Y. ve Tamir, M. (2018). Real-time measurement of tourists’ objective and subjective emotions in time and space. *Journal of Travel Research*, 57(1), 3-16.

- Tektaş, M. ve Tektaş, N. (2010). Meslek yüksekokulu öğrencilerinin zaman yönetimi ve akademik başarıları arasındaki ilişki. *Selçuk Üniversitesi Sosyal Bilimler Enstitüsü Dergisi*, 23, 221-229.
- Usunier, J. C. G. ve Valette-Florence, P. (1994). Perceptual time patterns `time-styles: A psychometric scale, *Time ve Society*, 3(2), 219-241.
- Usunier, J. C. G. ve Valette-Florence, P. (2007). The time styles scale: A review of developments and replications over 15 years. *Time ve Society*, 16(2/3), 333-366.
- Varışoğlu, B., Şeref, İ. ve Yılmaz, İ. (2012). Türkçe öğretmeni adaylarının zaman yönetimi algılarına yönelik bir içerik analizi. *Gazi Üniversitesi Eğitim Fakültesi Dergisi*, 32(2), 377-394.
- Yenihan, B. ve Öner, M. (2013). Zamanı yönetmek: üniversite öğrencilerinin zaman yönetimi becerilerinin incelenmesi. *Trakya Üniversitesi İktisadi ve İdari Bilimler Fakültesi E-Dergi*, 2(2), 56-68.
- Yeşil, R. ve Yılmaz, H. (2020). Zaman kullanma stilleri ölçeğinin türk kültürüne uyarlanması. *Adam Akademi Sosyal Bilimler Dergisi*, 10(1), 219-240.

EXTENDED ABSTRACT

The issue of time has been one of the issues that was actual for human and humanity for ages. Throughout history, the consideration of time by many philosophers, scientists, writers and thinkers can be regarded as an indication that its importance and value have been realized. It should be stated that the issue of time is considered as important by all segments of society and people of all professions; and is one of the significant determinants of the quality of economic, social, political and individual life. Time has an irreversible scope that every individual feels but cannot touch. It should be noted that real time is the same for all individuals in fact. On the other hand, it is often argued that perceived or lived time is different from each other, in other words that not everyone can use time equally effectively.

It was observed that there are many theoretical studies on the importance, quality, and dimension of time and the use of free time. It is noteworthy that research on time management in the field of education is generally conducted on classroom management, time management of teacher and students and the examination of leisure time use habits or attitudes. On the other hand, it can be said that, in recent years, in international literature, the issue of "time use style," has been started to be discussed in addition to the studies in this context whereas this issue has not been sufficiently treated yet in the literature of Turkey.

However, it should be noted that there are important differences between passing time and using time effectively and efficiently. This study was conducted to determine the time use styles of teachers and prospective teachers. Considering the possibility that teachers and prospective teachers, who are culture spreaders may spread their time use styles and habits to the society and find responses, it is thought that the research is important both in terms of treating the issue of time use style and the quality of the study group.

The main purpose of this research is to reveal the time use styles of teachers and prospective teachers and these styles' differentiation status according to some variables comparatively. In this way, it was aimed to access the data that can be used both in the programming of the training activities to be carried out while educating teachers and prospective teachers and in the distribution of tasks related to the works and transactions that can be performed together with them.

This research is a descriptive and quantitative study conducted within a survey model. The study group of the research consists of 495 participants, 194 of whom are males and 301 are females. 308 of the participants are prospective teachers (students of education faculty) and 187 of them are teachers.

The data of the study was developed using "Personal Information Form" by Usunier ve Valette-Florence (1994 ve 2007) and was adapted to Turkish Culture with the "Time Use Styles Scale" formed by researchers. The data were obtained online from the study group. Time Use Styles Scale is a five-point Likert-type scale consisting of 25 items under 4 factors. The names of the factors are Planned and Economic Time Use (6 items), Past and Future Time Pressure (7 items), Passive Time Use (7 items) and Perseverance-Insistence (5 items). KMO value of the scale is 0,846 and Bartlett's test values are $\chi^2 = 2847,985$; df: 300; $p < ,001$. The Time Use Styles Scale explains 70,219% of the general variance. The Cronbach alpha reliability coefficient of the scale is 0,884 for the overall scale.

Arithmetic mean, standard deviation, unrelated samples t test, Anova test, Scheffe test and Pearsns' r test were conducted on the data. $p < ,05$ level was considered sufficient for the difference and the significance level of the relationship. When interpreting arithmetic mean values "0.00 - 0.80 range Never", "0.81 - 1.60 range Rarely", "1.61 - 2.40 range Sometimes", "2.41 - 3.20 range Most of the time", and "3.21 - 4.00 range Always" meanings were grounded on.

As a result of the research, it was found that (1) Teachers and prospective teachers use Style of Planned and Economic Time Use the most and Passive Time Use the least. (2) Prospective teachers tend to use Past and Future Time Pressure and Passive Time Use styles more compared to teachers and teachers tend to use Planned and Economic Time Use and Perseverance-Insistence styles more compared to prospective teachers. (3) Males are inclined to use Perseverance-Insistence style immediately followed by Planned and Economic Time Use Style and females are inclined to use Planned and Economic Time Use style more intensively. (4) Married and single teachers and prospective teachers use the Planned and Economic Time Use style more and the Passive Time Use style less. (5) Their frequency of using time styles according to age groups is similar. (6) Prospective teachers' grade levels only differentiated their levels of using Planned and Economic Time Use style and not others. (7) Teachers' service periods only differentiated their frequency of using Perseverance-Insistence style and did not differentiate the others. (8) While the department / branch variable differentiated the time use styles of prospective teachers, it did not differentiate those of teachers. (9) As the ages of the participants increase, their tendency to use time according to Planned and Economic Time Use and Perseverance-Insistence styles increase and their tendency to use time according to Past and Future Time Pressure and Passive Time Use styles decrease. (10) Time use styles of teachers do not differentiate according to the teaching level.

Planned and Economic Time Use and Perseverance-Insistence time use styles should be considered as more suitable styles for the more effective and efficient use of time. It is thought that time use's being planned considering the variables effecting it and its being economic and being determined about the practice of the plans made is something desired. Based on the results of the research, it was observed that factors such as experience, family life, having begun professional life and exams in transition to professional life were effective in terms of time use styles in general. It can be said that those who have the characteristics of having experience, having started a family and having begun professional life prefer Planned and Economic Time Use and Perseverance-Insistence styles more than the Past and Future Time Pressure and Passive Time Use styles. In this context, especially regarding this issue, it may be suggested to perform awareness raising studies about the advantages and disadvantages of time use styles in early age and experience periods and how Planned and Economic Time Use and Perseverance-Insistence styles can be used more often and more effectively. Finally, that similar researches are conducted on different study groups and especially within the framework of different occupations, making assessments and planning the necessary training activities in line with the research results may be useful. Similar research should be conducted on different working groups and in particular within the framework of different occupations; it may be useful to make due diligence and to plan the necessary training activities in line with the research results.

Reel Döviz Kuru Şoklarının İhracat ve Dış Ticaret Dengesi Üzerindeki Asimetrik Etkileri: Türkiye İçin NARDL Yaklaşımından Kanıtlar

Aslı GÜLER¹

Öz

Bu çalışmanın amacı, Türkiye’de 2013:01-2020:05 döneminde reel efektif döviz kuru ve seçilmiş makroekonomik göstergelerin ihracat ve dış ticaret dengesi üzerinde meydana getirdiği asimetrik kısa ve uzun dönem etkilerini NARDL yaklaşımı ile analiz etmektir. Elde edilen bulgulara göre, pozitif reel kur şokları (TL’nin reel değer kazancı) çok kısa dönemde ihracatı bir derece arttırmakta, ilerleyen dönemlerde ise azaltmaktadır. Negatif reel kur şokları (TL’nin reel değer kaybı) ise ihracatı kademeli bir şekilde arttırmaktadır. Ara malı ithalatı ve AB gelir düzeyi ile ihracat arasında doğru yönlü asimetrik bir ilişki söz konusudur. Ara malı ithalatı ihracatın güçlü bir asimetrik belirleyicisi iken, AB büyüme oranı zayıf bir belirleyicidir. Diğer taraftan, pozitif reel kur şoku dış ticaret dengesinin ilk üç ayda iyileşmesine sonra ise bozulmasına yol açarken, negatif reel kur şoku dış ticaret dengesinde kademeli bir iyileşmeye yol açmaktadır. Bununla birlikte, uzun dönemde dış ticaret dengesinin TL’nin değer kayıplarına gösterdiği tepki, TL’nin değer kazancına gösterdiği tepkinin iki katıdır. Ayrıca, dış ticaret dengesi ile sanayi üretim endeksi arasında ters yönlü simetrik bir ilişki söz konusu iken dış ticaret hadleri ile pozitif yönlü asimetrik ilişkilidir. Ancak, dış ticaret hadlerinin Türkiye aleyhine değişmesi durumunda dış ticaret dengenin gösterdiği reaksiyon, hadlerin Türkiye lehine değişmesi durumunda gösterdiği reaksiyondan daha fazladır. AB büyüme oranı ise dış ticaret hadlerinin zayıf bir belirleyicisidir.

Anahtar Kelimeler: Reel Döviz Kuru, İhracat, Dış Ticaret Dengesi, Asimetrik Eşbütünleşme Testi, NARDL Modeli

Asymmetric Effects of Real Exchange Rate Shocks on Exports and Trade Balance: Evidence from NARDL Approach for Turkey

Abstract

This paper aims to analyze the short and long-term asymmetric and non-linear effects of the real effective exchange rate and selected macroeconomic indicators on exports and foreign trade balance using the nonlinear auto-regressive distributed lag model (NARDL) by monthly data covering 2013:01-2020:05 period for Turkey. According to the findings, positive real exchange rate shocks (real appreciation of TL) lead exports to increase to some extent in a very short period and to decrease in the following periods. On the other hand, negative real exchange rate shocks (real depreciation of TL) cause exports to increase gradually. Furthermore, there are an asymmetrical relationship between exports intermediate goods imports and EU income level with exports. As for the foreign trade balance, the findings are as follows: positive real exchange rate shock (TL appreciation) causes an improvement in the first three months and then a breakdown in the trade balance, while negative real exchange rate shock (real depreciation of TL) leads a gradual improvement in the foreign trade balance. However, it is evidenced that the reaction of the foreign trade balance to the depreciation of the TL in the long term is twice stronger than the reaction to the appreciation of the TL. In addition, while there is a negative directional symmetrical relationship between foreign trade balance and industrial production index, there is a positive directional asymmetric relationship with terms of trade. Nevertheless, the reaction of the foreign trade balance towards a change in the terms of trade against Turkey is more than the reaction to the case of a change in favor. The EU growth rate is a weak determiner of the trade balance.

Key Words: Real Exchange Rate, Export, Foreign Trade Balance, Asymmetric Cointegration Test, NARDL Model

Atıf İçin / Please Cite As:

Güler, A. (2021). Reel döviz kuru şoklarının ihracat ve dış ticaret dengesi üzerindeki asimetrik etkileri: Türkiye için NARDL yaklaşımından kanıtlar. *Manas Sosyal Arařtırmalar Dergisi*, 10(2), 950-970.

Geliş Tarihi / Received Date: 27.01.2021

Kabul Tarihi / Accepted Date: 01.04.2021

¹ Dr. Öğr. Üyesi - Ordu Üniversitesi İktisadi ve İdari Bilimler Fakültesi, asliguler@odu.edu.tr

 ORCID: 0000-0002-2900-1184

Giriř

Bretton Woods sisteminin yıkılmasının ardından ulusal paralar birbirleri karřısında dalgalanmaya bırakılarak serbest dalgalanma sistemine geilmiřtir. O dönemde üzerinde anlařılmıř ortak bir parasal sisteme dair bir hazırlık olmadıęı için serbest dalgalanma lkeler için bir tercih deęil, daha ok bir mecburiyetti. Ancak, zaman getike lkelerin dalgalı kur sisteminden fazla Őikāyeti olmadıkları anlařılmıř ve bylelikle sabit kur sistemi tarihteki yerini byk lde dalgalı kur sistemlerine bırakmıřtır (Seyidoęlu, 2013, s. 41).

Tamamen serbest dalgalı dvız kuru sistemlerinde esas olarak kurlar piyasadaki arz ve talep kořullarına gre deęiřmekte ve dvız piyasasına neredeyse hi mdahale edilmemektedir. Ancak, kurların tamamen serbest bırakılması bir takım sorunları da beraberinde getirdięinden, gnmzde sanayileřmiř lkeler dıřında serbest dalgalanmaya rastlanmamaktadır. Daha ziyade, lkeler, istikrar bozucu spekulasyonların nne gemek, dvız kurunda meydana gelen ekonomik temellerden kopuk dalgalanmaları azaltmak ya da dıř ticarete yn vermek gibi amalarla zaman zaman dvız piyasasına mdahale etmektedirler.

Dıř ticaret dengesini etkilemeye ynelik dvız piyasası mdahaleleri reel dvız kurunun deęiřtirilmesine odaklıdır. Reel dvız kurunun dıř ticaret politikasının bir aracı olarak kullanılmasının dayandıęı rasyonalite, reel kurların nispi fiyatların nemli bir bileřeni ve dıř rekabet gcnn nemli bir belirleyicisi olmasıdır² (Yılmaz ve Kaya, 2007, s. 70). Őyle ki, reel dvız kurunun ykselmesi, yani yerli paranın yabancı para karřısında reel deęer kaybına uęraması durumunda yerli malların yabancı mallar cinsinden fiyatı ucuzlamakta ve ihracatta rekabet avantajı elde edilmektedir. İthalat aısından ise yerli paranın reel deęer kaybı caydırıcı bir nitelik tařımaktadır. Nihayetinde, ihracattaki artıřa ve ithalattaki azalmaya baęlı olarak dıř ticaret dengesinde bir iyileřme ngrlmektedir. Dięer taraftan, reel dvız kurunun dřmesi, yani yerli paranın reel deęer kazancı ise dıř ticaret dengesi bakımından tersi bir beklentiye neden olmaktadır. nk bu durumda, yerli malların yabancı mallar cinsinden fiyatı arttıęından dıř rekabet gcnn dřmesi dolayısı ile ihracat hacminin daralması beklenmektedir. te yandan, yabancı malların daha ucuz hale gelmesi ile ithalat da zendirilmıř olmaktadır. Sonu olarak ise yerli paranın reel deęer kazancının dıř ticaret dengesinde bozulmaya yol aacaęı ngrlmektedir.

Bununla birlikte, reel kurdaki deęiřimlerin ihracat ithalat ve dıř ticaret dengesi üzerindeki etkileri bir takım yapısal unsurlara baęlı olarak deęiřebilmekte ve hatta yařanan krizler ve ekonomik yapının deęiřmesi nedeni ile ortaya ıkan kırımlar bu iliřkileri dnřtrebilmektedir. Burada sylenmek istenen, sz konusu makroekonomik deęiřkenler arasındaki iliřkinin belli bir dnem boyunca doęrusal ve simetrik olmayabileceęidir. Bu konu ile ilgili yaklařımlar, iliřkilerdeki bu asimetri ve doęrusal olmayıřlıęı bazı unsurlara atıfta bulunarak aıklamaktadır. Bunlar, dvız kurundaki deęiřimlerin ihra ve ithal mallarının fiyatlarına ne lde yansıtılabileceęini belirleyen fiyat esneklikleri, fiyatların esnek bir Őekilde ayarlanmasına izin vermeyen aksak piyasa yapısı, belirli bir dnem iin baęlayıcı olan ve fiyatların gncellenmesine izin vermeyen szleřmeler ve ithal girdi baęımlılıęının derecesi gibi sıralanabilir.

Bu yaklařımların pek oęunun merkezinde ikiz kavramlar olan Marshall-Lerner (M-L) kořulu ve J eęrisi hipotezi yer almaktadır. Marshall-Lerner ((Marshall (1923), Lerner (1944)) kořulu, reel kur deęiřimlerinin, dıř ticaret dengesi üzerinde meydana getirdięi nihai etkinin ithal ve ihra mal talebi fiyat esnekliklerinin toplamına baęlı olduęunu ileri srmektedir. Bu kořula gre, devalasyonun (sabit kur sisteminde ulusal paranın reel deęer kaybının) dıř ticaret dengesini iyileřtirmesi, ihra malının yurt dıřı fiyat esneklięi ve ithal malının yurt ii fiyat esneklięi toplamı birden bykse mmkndr. Aksine, eęer esneklikler toplamı birden kkse, devalasyon dıř ticaret dengesini olumsuz ynde etkileyecek, fiyat esneklikleri toplamının bire eřit olması durumunda ise dıř dengede bir deęiřiklik meydana gelmeyecektir. Bu yaklařımın savunucularına gre, M-L kořulu dıř ticaret dengesinin iyileřtirilmesinde gerekli ve yeterli kořulları saęlamaktadır. Ancak, M-L kořulunun saęlanmış olmasına raęmen bazı durumlarda dıř ticaret dengesinin bozulmaya devam ettięi durumlar peyda olunca, alıřmaların odak noktası kayarak devalasyon sonrası dıř ticaret dengesinin ayarlanma srecini gsteren kısa dnem dinamikleri aıklamaya ynelmiř ve J-Eęrisi hipotezi ortaya atılmıřtır.

² Doęrudan kotasyon yntemine hesaplandıęında reel kurdaki artıř yerli paranın reel deęer kaybına uęradıęı ve dıř rekabet gcnn arttıęı Őeklinde yorumlanırken, reel kurların dolaylı kotasyon yntemine gre hesaplandıęı durumda reel kur artıřı, yerli paranın reel deęer kazancına ve dıř rekabet gcnn ařınmasına yolur.

J-Eğrisi hipotezi, devalüasyonun dış ticaret dengesinin kısa vadede bozulmasına, uzun vadede ise iyileşmesine yol açacağını ileri sürerek reel döviz kuru ile dış ticaret dengesi arasındaki ilişkinin dinamik olarak ayarlanan bir süreç olduğuna dikkat çekmektedir. Buna göre, reel döviz kuru değiştiğinde dış ticaret dengesi üzerinde fiyat etkisi hemen ortaya çıkmakta, buna karşın hacim etkisi belli bir gecikme ile kendini göstermektedir. Çünkü ulusal para cinsinden fiyatlar, döviz kurlarındaki değişim ile anında ayarlanırken, tüketicilerin ve üreticilerin görece fiyatlarıdaki değişikliklere uyum sağlamak için harcadıkları sürede gecikme yaşanır. Böylece, reel döviz kuru yükseldiğinde (yerli para reel değer kaybına uğradığında), ihracat malları hemen ucuzlarken, ithal mallarının ulusal para cinsinden fiyatları ise yükselir. Buna karşın, dış ticarete yapılmış sözleşmeler nedeni ile ihracat mallarının fiyatlarındaki düşüşe karşılık yeni siparişlerin verilmesi zaman alır. Dolayısıyla kısa dönemde ihracat hacmi artmaz ve ithalat hacmi de azalmaz. Sonuç olarak, dış ticaret hacmi değişmez ve reel kur artışı kısa dönemde dış ticaret dengesinde bozulmaya neden olur. Ancak, belli bir zaman sonra yeni satın alma kararları ile ithalat ve ihracat hacmi yeni reel kura göre ayarlanır. Böylece, ihracat mallarının ucuzlaması ile ihracat malı talebi artar, ithal mallarının pahalı hale gelmesi ile de ithal mal talebi azalır. Nihayetinde, dış ticaret dengesi iyileşir (Bahmani-Oskooee ve Ratha, 2004, s. 1377).

Magee (1973), reel döviz kuru artışı (ulusal paranın değer kaybı) sonrası, kısa dönemde dış ticaret dengesinin bozulmasını, uzun dönemde ise iyileşmesini kısa ve uzun dönem esneklik farklarına bağlamaktadır. Ona göre, kısa dönem esneklikler genellikle uzun dönem esnekliklerden daha küçük olduğundan dış ticaret hacmi kısa dönemde kur değişimlerine yeterli reaksiyonu gösterememektedir. Bu yüzden Magee'e göre (1973) reel değer kaybı sonrası dış ticaret dengesinin kısa dönemde izleyeceği yol teorik olarak belirsizdir.

BRM modeli ise (Bickerdike, 1920, Robinson, 1947; Metzler, 1948), reel döviz kuru değiştiğinde dış ticaret dengesinin arz ve talep esnekliklerine bağlı olarak yeni dengeye uyum sağladığını varsaymaktadır. BRM modelinde, reel döviz kurundaki değişimlerin ihracat ve ithalat piyasası üzerindeki etkileri ayrı ayrı ele alınır. Her bir piyasada arz ve talep sadece ihracatçı ya da ithalatçı ülkenin kendi para birimi cinsinden nominal fiyatların bir fonksiyonudur. Modele göre, devalüasyon sonucu yerli para değer kaybettiğinde ithalat azalmakta ihracat ise artmaktadır. Buna rağmen, devalüasyonun dış ticaret dengesi üzerindeki etkisi belirsizdir. Çünkü devalüasyon sonucu ihracat değeri yükselirken, ithalat değeri talep esnekliğine bağlı olarak düşebilir veya yükselir (Dornbusch, 1975, s. 859-861).

Bussiere (2013) ise reel döviz kuru ile dış ticaret dengesi arasındaki ilişkinin simetrik ve doğrusal olmayışının, ayarlanma maliyetlerine, fiyat katılıklarına ve miktar kısıtlamalarına atfedebileceğini ileri sürmektedir. Ona göre, ulusal paranın değer kaybetmesi ihracat mallarını yabancı para birimi cinsinden daha ucuz ve daha rekabetçi hale getirmektedir. İhracat mallarının ulusal para birimi cinsinden değişmediği ve arz tarafında bir sıkıntı olmadığı varsayımı altında, bu durumun, ihracatçıların daha fazla ihracat yapmasını ve daha fazla kazanmasını sağlayacağı açıktır. Ancak, sektör hali hazırda tam kapasitede çalışıyor ve daha yüksek üretim kapasitesine uyarlanmak çok maliyetli ise ihracatçılar ihracat miktarlarını arttırmak yerine fiyatlarını yükseltmeyi daha optimal bulabilirler. Öte yandan, fiyatların yükseltilmesi noktasında sahip olunan bu esneklik, fiyatların düşürülmesi gerektiğinde aynı ölçüde devam etmeyebilir. Şöyle ki, ulusal paranın değer kazanması ihracat mallarını yabancı para cinsinden daha pahalı ve daha az rekabetçi hale getirir. Bu duruma karşılık, dış rekabet gücünün sürdürülebilmesi için ihracatçıların ulusal para cinsinden fiyatlarını ulusal paradaki reel değerlenme ölçüsünde düşürmeleri gerekir. Aksi halde, ihracatçılar daha az ihracat yaparak daha az kazanacaklardır. Ancak, ulusal parada meydana gelen değerlenme çok fazla ise ihracat fiyatlarının bu denli düşürülmesi kar marjlarının da düşmesi anlamına geldiğinden, bir noktadan sonra fiyatları düşürmek gerçekten zorlaşabilir. Fiyatlarda aşağı yönlü bir katılık anlamına gelen bu durum, dış ticaret dengesinin ulusal paranın değer kazancına gösterdiği reaksiyonun değer kaybına gösterdiği reaksiyondan daha az olması gibi bir sonuç doğurur (Arize, Malindretos ve Igwe, 2017, s. 321).

Reel döviz kuru ile dış ticaret dengesi arasındaki bu etkileşimler, uluslararası piyasalarda rekabet avantajı elde etmek ve dış ticaret dengesini iyileştirmek amacıyla reel döviz kurunun politika aracı olarak kullanılması yönünde güçlü bir motivasyon oluşturmaktadır. Şüphesiz, geçmişten günümüze, pek çok ülkede uygulanan kur rejimine bağlı olarak gerçekleştirilen pek çok devalüasyon, depresyasyonların gerekçelerinden biri de budur (Eryüzlü ve Ekici, 2020, s. 99; Gül ve Ekinci, 2006, s. 165). Türkiye de kronik dış ticaret dengesizliği ile süregelen mücadelesinde zaman zaman reel kur ayarlamalarını politika

aracı olarak kullanmıřtır³. Dıř ticaret dengesini iyileřtirmek adına TL'nin reel deęer kaybı sonrası ihracatta bir artıř gerekleřmiř, ancak bu artıř kısa donemli olmasının yanında, ihracat artıřı ithalat artıřını tetikleyerek dıř ticaret aıęındaki artıřların devam etmesine yol amıřtır (Hepaktan, ınar ve Dundar, 2011, s. 68). Gunumuzde ise Turkiye Cumhuriyet Merkez Bankası'nın (TCMB) nominal ya da reel bir kur hedefi bulunmamaktadır⁴. Bununla birlikte, doviz arz ve talebindeki hareketler ve donem donem yařanan siyasi ve ekonomik geliřmeler kurlarda olaęan ustu hareketlere yol aarak makroekonomik dengeleri bozabilmekte ve doviz piyasasına mudahale gerektirebilmektedir⁵. Dıř ticaret dengesi baęlamında duřunuldugunde, reel doviz kurunun ihracat ve dıř ticaret dengesi uzerinde meydana getirdięi etkilerin bilinmesi, mudahale politikalarının uygunluęu ve mudahalelerin isabet derecesi aısından olduka onemlidir.

Bu baęlamda, alıřmanın amacı Turkiye'de ciddi kur hareketliliklerinin yařandığı 2013:01-2020:05 doneminde, reel doviz kuru ve seilmiř makroekonomik deęiřkenler ile ihracat ve dıř ticaret dengesi arasındaki dinamik etkileřimi kısa ve uzun donem iliřkilerde asimetriye izin veren NARDL yaklařımı ile analiz etmektir. alıřmanın geri kalanında, once konu ile ilgili daha once yapılmıř alıřmaların bulguları ozetlenmiř, daha sonra alıřmanın veri seti ve metodolojisi tanıtılmıřtır. Son olarak ise ampirik analizden elde edilen bulgular deęerlendirilmiř ve sonular sunulmuřtur.

Literatur

Literaturde reel doviz kuru ile ihracat ve dıř ticaret dengesi arasındaki iliřkiyi ele alan pek ok alıřma mevcuttur. Ancak, soz konusu alıřmaların ele alınan ulke, donem ya da yontem farklılıklarına baęlı olduęu duřunulen farklı sonular urettikleri goze arpılmaktadır. Bu baęlamda, bazı alıřmalar reel doviz kuru ile dıř ticaret dengesi arasında anlamlı bir iliřkinin var olduęu yonunde sonular sunarken, bazılarının reel doviz kuru ile dıř ticaret arasında ne kısa ne uzun donemde anlamlı bir iliřki olmadığı řeklinde sonulara ulařtıkları gorulmektedir. alıřmanın bu kısmında, daha once konu ile ilgili yapılmıř alıřmaların bulguları ozetlenmiřtir. alıřmada elde edilen bulgular ile karřılařtırılabilmesi bakımından Turkiye iin yapılan alıřmalara aęırlık verilmiřtir.

Ayhan (2019), 2005:01-2014:02 donemine ait aylık veriler ile reel doviz kurunun ihracat uzerindeki etkisini ARDL yaklařımını kullanarak Turkiye iin arařtırmıřtır. alıřmanın one ıkan bulgularına gore, TL'nin deęer kazancı ihracat uzerinde kısa ve uzun donemde olumsuz bir etki meydana getirmektedir. Buna gore, TL reel olarak %1 deęer kaybettięinde uzun donemde ihracat %0.19 oranında azalmaktadır. Ulařılan dięer sonulara gore, yabancı ulkelerin gelirlerinde meydana gelen artıř, hem kısa hem de uzun donemde Turkiye'nin ihracatını pozitif yonde etkilerken, reel kur oynaklığı ise negatif yonde etkilemektedir.

Barak ve Naimoęlu (2018) Turkiye, Arjantin, Pakistan, Mısır ve Katar'dan oluřan ulke grubu iin 2000-2014 donemine ait yıllık veriler ile Panel ARDL, Granger nedensellik testi ve varyans ayrıřtırma analiz yontemlerini kullanarak reel doviz kuru ve ticaret hacmi arasındaki kısa ve uzun donemli iliřkileri arařtırmıřlardır. Yapılan analizler neticesinde reel doviz kuru ile dıř ticaret hacmi arasında hem kısa hem de uzun donemde negatif ve anlamlı bir iliřki tespit edilmiřtir. PMG tahmincisi ile yapılan hesaplamalara gore reel doviz kurundaki %1'lik artıř uzun donemde ticaret hacminde %0.34'luk bir daralma meydana getirmektedir. Dięer taraftan, Granger nedensellik testi sonucunda reel doviz kurundan dıř ticaret hacmine doęru anlamlı bir nedensellik tespit edilememiřtir.

Kılı, Ozbek ve ifti (2018) alıřmalarında 1990-2015 donemi iin yıllık, 1998:q1-2016:q3 donemi iin ise u aylık verileri kullanarak ARDL metodu ile reel doviz kuru ve dıř denge arasındaki kısa ve uzun donemli iliřkileri arařtırmıřlardır. Yıllık veriler ile gerekleřtirilen analizlerde hem kısa hem de uzun

³ Bkz.7 Eylul 1946 Kararları (Turk Lira'sında yaklařık %40 deęer kaybı), 4 Aęustos 1958 İktisadi İstikrar Tedbirleri (Turk Lira'sında %220 deęer kaybı), 10 Aęustos 1970 (Turk Lira'sında %66 deęer kaybı), 24 Ocak 1980 Kararları (Turk Lira'sında %33 deęer kaybı), 1995 yılı (Turk Lira'sında %13 deęer kaybı).

⁴ TCMB, 2021 Para ve Kur Politikası Raporu Madde 78 "Dalgalı doviz kuru rejimi devam edecek, kurlar serbest piyasa kořullarında arz ve talep dengesine gore oluřacaktır. TCMB'nin nominal ya da reel bir kur hedefi bulunmamaktadır. TCMB kurların duzeyini ya da yonunu belirleme amalı doviz alm ya da satım iřlemi yapmayacaktır. Doviz arz ve talebini belirleyen temel unsurlar uygulanan para ve maliye politikaları, cari denge ve sermaye hareketleri ile ekonomik guven ve beklentilerdir. Ote yandan, doviz piyasasının saęlıklı alıřması amacıyla doviz arz ve talep geliřmeleri yakından takip edilecektir. TCMB kurlarda ekonomik temellerden kopuk ařırı dalgalanma goruldugunde alıř ya da satıř yonunde mudahalelerde bulunabilecektir"

⁵ "....TCMB, gemiřte olduęu gibi doviz piyasasının saęlıklı alıřması ve doviz likiditesinin dengelenmesi amacıyla, doviz arz ve talep geliřmelerini yakından takip ederek gerekli onlemleri almaya devam edecektir (TCMB, 2019).

dönemde TL'deki değer kayıplarının dış dengesi iyileştirdiği tespit edilirken, çeyrek dönemlik verilerle yapılan analizde ise TL'deki değer kayıplarının kısa dönemde dış dengesi kötüleştirdiği, uzun dönemde ise dış dengede iyileşme meydana getirdiği tespit edilmiştir. Çalışmanın bir diğer bulgusu, reel döviz kuru şokunun dış denge üzerindeki etkisinin yaklaşık 10 ay içinde ortadan kalkacağı yönündedir. Çeyrek dönemlik veriler üzerinden yapılan hesaplamalara göre, reel döviz kurunda meydana gelen %1'lik değer kaybı uzun dönemde dış ticaret dengesini yaklaşık %0.70 oranında iyileştirmektedir.

Arize, Malindretos ve Igwe (2017) Çin, İsrail, Kore, Malezya, Pakistan, Filipinler, Singapur için 1980:01–2013:04, Rusya için ise 1994:q1–2013:q4 dönemine ait verileri ile reel efektif döviz kurunun ticaret dengesi üzerinde meydana getirdiği kısa ve uzun dönem asimetrik etkileri NARDL metodunu kullanarak incelemişlerdir. Gerçekleştirilen asimetrik eşbütünleşme testi sonucunda her ülkede ticaret dengesi ile reel efektif döviz kuru arasındaki istatistiksel olarak anlamlı uzun vadeli ilişki olduğu tespit edilmiştir. Ayrıca, reel döviz kurunun kısa vadede de ticaret dengesi üzerinde bir etkisi vardır. Tüm ülkeler için varılan ortak sonuç ise şu şekildedir: Ulusal para birimlerinde gerçekleşen reel değer kayıpları ticaret dengesini olumlu yönde etkilemektedir. Diğer önemli bir bulgu ise ticaret dengesinin reel değer kayıplarına, reel değer kazançlarından daha fazla reaksiyon gösterdiğidir. Ülkelerin pek çoğunda anlamlı kısa ve uzun dönem asimetrik etkiler tespit edilmiştir.

Petek ve Çelik (2017) çalışmalarında 1990q1–2015q12 dönemine ait veriler ile Türkiye'de, TÜFE, reel efektif döviz kuru, ihracat ve ithalat arasındaki ilişkileri araştırmışlardır. Johansen eşbütünleşme testi sonucuna göre, reel döviz kuru, TÜFE, ihracat ve ithalat değişkenlerinin uzun dönemde ilişkili oldukları tespit edilmiştir. Granger nedensellik testi sonuçlarına göre ise reel döviz kurundan ihracata doğru bir nedensellik ilişkisi tespit edilmiştir. Etki tepki fonksiyonlarına göre, reel döviz kurunda meydana gelen bir birimlik şoka karşı (TL'nin değer kazancı) ihracat negatif yönde tepki vermektedir.

Sönmezler, Akduğan ve Gündüz (2017) 2003:01–2015:10 dönemine ait aylık veriler üzerinden Johansen eşbütünleşme ve Granger nedensellik testlerini kullanarak reel döviz kuru ile aramalı ihracatı, tüketim malı ihracatı ve toplam ihracat arasındaki ilişkileri araştırmışlardır. Eşbütünleşme testi sonucunda ilgili değişkenlerin uzun dönemde birlikte hareket ettikleri sonucuna ulaşılmıştır. Diğer yandan, elde edilen diğer bir bulgu ise ithalatın reel kurlardaki değişime olan duyarlılığının ihracatına oranla daha yüksek olduğudur.

Eichengreen ve Gupta (2013) 1980–2009 yıllarını kapsayan dönem için farklı gelişmişlik düzeyindeki 60 ülkeye ait veriler üzerinden reel döviz kurunun mal ve hizmet ihracatı üzerindeki etkisini panel regresyon analizi ile incelemişlerdir. Çalışmada, reel döviz kuru hem logaritmik düzey formunda hem de yüzde değişim olarak regresyonlarda kullanılmıştır. Elde edilen bulgular, reel döviz kurunun ihracat artışı için önemli olduğunu doğrulamıştır. Bunun da ötesinde, reel döviz kurunun hizmet ihracatı üzerinde mal ihracatına göre daha güçlü etkiler bıraktığı görülmüştür. Diğer taraftan, reel döviz kurunun ihracat üzerindeki etkisinin ülkelerin gelişmişlik düzeyine göre farklılaştığına dair güçlü bir kanıt elde edilememiştir. Ayrıca, gelişmekte olan ülkeler için emtia ve ticari mal ihracatından geleneksel ve modern hizmet ihracatına geçildikçe, reel döviz kuruna yönelik politikaların daha önemli hale geleceği ileri sürülmüştür.

Aktaş (2010) 1989:q1–2008:q4 dönemine ait üç aylık veriler üzerinden gerçekleştirdikleri VAR analizi neticesinde reel kurdaki değişikliklerin ticaret dengesi üzerinde anlamlı bir etki meydana getirmediği anlaşılmıştır. Buna göre, reel döviz kurunun dış ticaret dengesini daha iyi hale getirmek için etkin bir politika aracı olarak kullanılmayacağı ileri sürülmüştür.

Yılmaz ve Kaya (2007) çalışmalarında reel döviz kuru, ihracat ve ithalat arasındaki ilişkileri, 1990:1–2004:6 dönemine ait veriler ile VAR modeli kullanarak araştırmışlardır. Elde edilen bulgulara göre, ithalat ve ihracat arasında çift yönlü bir nedensellik ilişkisi söz konusudur. Ayrıca, reel kurda meydana gelen değişimler dış ticaret dengesi üzerinde anlamlı bir etki oluşturmamaktadır. Buna göre, çalışmada varılan sonuç, reel döviz kurunun etkin bir dış ticaret politikası aracı olarak kullanılmayacağı yönündedir. Diğer taraftan, ithalat ve ihracat arasındaki kuvvetli bağ nedeni ile ithalatın kısıtlanması durumunda ihracatın da olumsuz etkileneceği ileri sürülmüştür.

Gül ve Ekinci (2006) reel döviz kuru, ihracat ve ithalat arasındaki kısa ve uzun dönemli ilişkileri 1990:01–2006:08 dönemine ait aylık verileri kullanarak Granger nedensellik ve Johansen eşbütünleşme testleri ile analiz etmişlerdir. Elde edilen bulgulara göre, seriler arasında uzun dönemde eşbütünleşme

iliřkisi söz konusudur. Diđer yandan, nedensellik testi sonucuna göre, reel döviz kurundan ne ithalat ne de ihracata dođru bir nedensellik iliřkisi tespit edilememiřtir.

Barıřık ve Demirciođlu (2006) Türkiye’de 1980:01-1989:03, 1989:04-1999:12 dönemlerinde reel döviz kuru, ithalat ve ihracat arasındaki kısa ve uzun dönemli iliřkileri Johansen eřbütünleřme, Granger nedensellik ve parçalı regresyon analizlerini kullanarak arařtırmıřlardır. Çalışmada, reel kur deđiřimleri ile ihracat ve ithalat deđiřimleri arasında 1980-2001 dönemini kapsayan uzun dönemli bir iliřki saptanmıřtır. Buna ek olarak, reel döviz kurundan ithalat ve ihracata dođru güçlü bir nedensellik iliřkisi bulunmuř, ancak reel kurun ihracat üzerindeki etkisinin ithalat üzerindeki etkisinden daha zayıf olduđu tespit edilmiřtir.

Yamak ve Korkmaz (2005) Türkiye’de reel döviz kuru ile dıř ticaret arasındaki iliřkileri farklı mal grupları üzerinden 1995:1-2004:4 dönemine ait veri setini kullanarak Granger nedensellik analizi ve Etki-Tepki fonksiyonları aracılıđı inceledikleri çalışmalarında řu sonuçlara ulařmıřlardır: i) Engle-Granger sürecine göre seriler arasında uzun dönemli hiçbir iliřki yoktur. ii) TL’nin deđer kazanması dıř ticaret ağıđını arttırmaktadır. iii) TL’nin deđer kazanması, sermaye ve tüketim mallarının dıř ticaret dengesini bozarak dıř ağıđını artmasına neden olmaktadır. iv) Dıř ağıđın artması, TL’nin reel olarak deđer kaybetmesine yol açmaktadır. TL’nin deđer kaybı ise sermaye malları dıř ağıđının küçülmesine yol açarak dıř ticaret dengesini olumlu etkilemektedir. Ancak, sermaye malı dıř ticaret ağıđının küçülmesi, ekonomik büyümeyi yavařlatmaktadır.

řimřek-Kadılar (2004) çalışmalarında 1970-2002 dönemini kapsayan yıllık veri seti ile ARDL sınır testi yaklařımını kullanarak Türkiye’nin dıř ticaret politikasına iliřkin bazı sonuçlar elde etmiřlerdir. Elde edilen veriler iřığında ulařılan sonuçlar řu şekildedir: İhracatın fiyat esnekliđi -1.01 olarak hesaplanmıřtır. Buna göre, devalüasyonların dıř ticaret dengesizliklerinin iyileřtirilmesinde etkin bir şekilde kullanılabileceđi ileri sürülmüřtür. Diđer taraftan, dıř dengesizliklerin giderilmesinde üretim artıřının devalüasyonlardan daha etkin kullanılacađı belirtilmiřtir.

Veri Seti

Bu çalışmanın veri seti 2013:01-2020:05 dönemine ait aylık verilerden oluřmaktadır. Konu ile ilgili literatür incelendiđinde, döviz kurunda meydana gelen deđiřimlerin ihracat ve dıř ticaret dengesi üzerindeki etkisinin 12 ay içerisinde ortaya çıkıp kaybolduđu anlařılmıřtır. Bu nedenle analizler, aylık frekanstaki veriler ile yürütülmüřtür. NARDL metodunda her bir açıklayıcı deđiřken pozitif ve negatif bileřenlerine ayrılmakta ve böylelikle kısa ve uzun dönemde pozitif ve negatif řokların bađımlı deđiřken üzerindeki etkileri ayrı ayrı tahmin edilebilmektedir. Bu çalışmada iki ayrı NARDL modeli kurularak ihracat ve dıř ticaret dengesinin reel döviz kuru ve diđer belirleyicilerinde meydana gelen pozitif ve negatif řoklara kısa ve uzun dönemde gösterdikleri asimetric reaksiyonlar ayrı ayrı incelenmiřtir. Modellere dâhil edilen reel döviz kuru dıřındaki açıklayıcı deđiřkenler, teori ve daha önce yapılmıř çalışmaların sonuçları göz önünde bulundurularak belirlenmiřtir. Bu bađlamda, birinci modelin bađımlı deđiřkeni olan ihracat, reel döviz kuru, hammadde ve aramalı ithalatı ve yurt dıřı gelir seviyesi ile iliřkilendirilmiřtir. İkinci modelin bađımlı deđiřkeni olan dıř ticaret dengesi ise reel döviz kuru, yurt içi gelir, yurt dıřı gelir ve dıř ticaret hadleri ile iliřkilendirilmiřtir. Her iki model logaritmik formda oluřturulduđundan elde edilen katsayılar aynı zamanda esneklikleri ifade etmektedir.

Çalışmada kullanılan ihracat serisi, genel ticaret sistemi kapsamında geniş ekonomik grupların sınıflanmasına göre elde edilen ABD doları cinsinden ihracat deđerleridir. Dıř ticaret dengesi serisi ise ihracatın ithalata oranı şeklinde hesaplanmıřtır. Reel döviz kurunu temsilen kullanılan seri TÜFE bazlı reel efektif döviz kuru endeksidir. Bu seri nominal efektif döviz kurunun TÜFE endeksi ile deflate edilmesi suretiyle hesaplanmaktadır. Türkiye’nin dıř ticaretinde önemli paya sahip ülkelerin para birimlerinden oluřan sepete göre, TL’nin ağırlıklı ortalama deđerini ifade eden nominal efektif döviz kuru, ülkeler arası nispi fiyat farklarını göstermemektedir. Bu nedenle, TCMB tarafından TL’nin reel düzeyinin göstergesi olarak reel efektif döviz kuru endeksleri hesaplanmaktadır. Bu endeksler, ülkemiz fiyat düzeyinin, dıř ticaret yaptığımız 44 ülkenin fiyat düzeylerine oranının ağırlıklı geometrik ortalaması alınarak oluřturulmaktadır. Hesaplamalarda kullanılan matematiksel formül ařađındaki gibidir:

$$REK = \prod_{i=1}^N \left[\frac{P_{TUR}}{P_i * e_{i,TUR}} \right]^{w_i} \quad (1)$$

Yukarıdaki denklemde P_{TUR} Türkiye’nin fiyat endeksini, P_i i ülkesine ait fiyat endeksini, $e_{i,TUR}$, i ülkesinin parası ile TL arasındaki nominal döviz kurunu, w_i , i ülkesinin reel döviz kuru endeksindeki

ağırlığını, N ülke sayısını göstermektedir. TCMB reel kur endeksini hesaplarken dolaylı kotasyon yöntemini kullanmaktadır. Bu nedenle, reel efektif döviz kurundaki artışlar TL'nin reel olarak değer kazandığını, reel efektif döviz kurundaki düşüşler ise TL'nin reel olarak değer kaybettiğini göstermektedir. Bu bağlamda, reel döviz kuru arttığında dış rekabet gücü azalmakta, reel döviz kuru düştüğünde ise dış rekabet gücü artmaktadır.

Türkiye'de kronik hale gelmiş dış ticaret açıklarının temel nedeni ihracatın ithalata olan bağımlılığıdır. Bu durumun en önemli göstergesi, sektör bazında farklılaşsa da, ortalama olarak ihracat bedelinin %60'ına ulaşan ithal girdi maliyetleridir. İthalat yapmadan üretimi ve ihracatı sürdürmek neredeyse imkânsızdır. Bu doğrultuda önemli bir belirleyici olduğu düşünülen hammadde ve aramalı ithalat miktar endeksi ihracat modeline açıklayıcı değişken olarak dahil edilmiştir.

İhracat yapılan ülkelerin gelir ve büyüme oranlarına ilişkin gelişmelerin ihracat hacmi ve dış ticaret dengesi üzerinde potansiyel olarak etkili olduğu bilinmektedir. T.C. Ticaret Bakanlığı'nın verilerine göre, en fazla ihracat yapılan ve toplam ihracat hacmi içerisindeki payları %50 'yi bulan 10 ülkenin yarısını Avrupa Birliği (AB) ülkeleri oluşturmaktadır. Bu ülkelerin toplam ihracat içindeki payı ise %33 civarındadır. Bu nedenle, çalışmada Avrupa Birliği GSYH büyüme oranı, yurt dışı gelir düzeyini temsilen modellerde kullanılmıştır.

Çalışmada kullanılan dış ticaret hadleri endeksi, ihracat birim değer endeksinin ithalat birim değer endeksine bölünmesi sureti ile elde edilmiştir. Dış ticaret hadleri belli bir baz yılına göre hesaplanmaktadır. Bu nedenle, endeks değerinin 100'ün üzerinde olması, baz yılına göre ihraç mallarını daha pahalıya satıp, ithal mallarını daha ucuza aldığımız anlamına gelirken, endeks değerinin 100'ün altında olması tersi şekilde yorumlanmaktadır. Dış ticaret hadleri ile dış ticaret dengesi arasında doğru yönlü bir ilişkinin ortaya çıkması beklenmektedir.

Ulusal gelir düzeyi toplam talebin önemli bir belirleyicisidir. Ekonominin genişlediği dönemlerde, gelir artışı bir yandan, yurt içinde üretilen mallara yönelik artan talebin artmasına neden olarak ihracatı düşürürken, diğer yandan da ithalatın artmasına neden olmaktadır. Bu iki etkinin toplamı ise dış ticaret dengesinde bozulmaya yol açabilmektedir. Ekonomik daralma dönemlerinde ise gerek yurt içi mallara gerekse ithal mallarına talep azaldığından dış ticaret dengesinde iyileşme gözlenmektedir. Şüphesiz, gelir değiştiğinde dış ticaret dengesi üzerinde meydana gelecek net etki ihraç ve ithal mallarının gelir esnekliklerine bağlıdır. Sanayi üretim endeksi ekonomik genişleme ve daralma dönemlerine ilişkin öncü bir gösterge olması bakımından bu çalışmada yurt içi gelir seviyesini temsilen kullanılmıştır. Değişkenlere ilişkin kısaltmalar ve açıklamalar Tablo 1'de sunulmuştur.

Tablo 1. Değişkenlere Ait Açıklayıcı Bilgiler

<i>Değişkenle</i>	<i>Açıklama</i>	<i>Kaynak</i>
Exp	İhracat (ABD Doları Cinsinden Genel Ticaret Sistemine Göre Dış Ticaret Geniş Ekonomik Grupların Sınıflamasına (BEC))	TÜİK
TB	İhracat/İthalat (ABD Doları, Genel Ticaret Sistemi Kapsamında BEC Sınıflamasına Göre)	TÜİK
Rex	TÜFE Bazlı Reel Efektif Döviz Kuru (2003=100)	TCMB
Imp	İthalat-(Miktar) (Hammadde (ara malları) BEC Sınıflamasına Göre (2010=100))	TÜİK
Growth _{EU}	Avrupa Birliği GSYİH Büyüme Oranı (Önceki yılın aynı dönemine göre)	FRED
Sue	Sanayi Üretim Endeksi (2015=100)(TÜİK)	TCMB
Tot	İhracat Birim Değer Endeksi /İthalat Birim Değer Endeksi (BEC Sınıflamasına Göre, 2010=100)	TÜİK

Yöntem

Bu çalışmada, ihracat ve dış ticaret dengesinin reel döviz kuru ve diğer potansiyel belirleyicileri ile kısa ve uzun dönem asimetrik ilişkilerinin dinamik yapısı Shin, Yu ve Greenwood-Nimmo (2014) tarafından geliştirilen doğrusal olmayan otoregresif gecikmesi dağıtılmış model (NARDL) kullanılarak analiz edilmiştir. NARDL yaklaşımı Pesaran ve diğerleri (2001) tarafından geliştirilen ARDL modelinin kısa ve uzun dönem asimetrikleri içerecek şekilde genişletilmiş halidir. NARDL modeli, küçük örneklerde iyi performans göstermesi ve geleneksel eşbütünleşme testlerinin aksine, tüm değişkenlerin aynı dereceden entegre olmasını gerektirmemesi bakımından esnek ve kullanışlı bir çerçeve sunmaktadır. Ancak, daha önemlisi NARDL yaklaşımı gizli eşbütünleşme ilişkisinin yakalanmasına da imkân vermektedir. Granger ve Yoon (2002, s. 27) tarafından ortaya atılan gizli eşbütünleşme kavramı, geleneksel olarak eşbütünleşik olmayan iki serinin pozitif ve negatif bileşenleri arasındaki eşbütünleşme ilişkisinin varlığına atfen ortaya

atılmıştır. Gizli eşbütünleşmenin belirlenmesi, dinamik ilişkileri daha iyi anlamamıza ve iyileştirilmiş tahminler üretmemize yardımcı olmaktadır (Shahzad, Nord, Ferrer ve Hammoudeh, 2017, s. 212-215).

NARDL yaklaşımı, uzun dönem eşbütünleşme denklemi ile ilişkili dinamik hata düzeltme modelinden oluşmaktadır. Bu yaklaşım, bağımlı ve bağımsız değişkenler arasındaki ilişkilerin yalnızca uzun dönemde asimetric, yalnızca kısa dönemde asimetric ya da hem kısa hem de uzun dönemde asimetric olmasına izin vermektedir. Ayrıca, bu yaklaşım, asimetric dinamik çarpanlar vasıtasıyla regresörlerde meydana gelen pozitif ve negatif şoklara karşı bağımlı değişkenin verdiği tepkileri dinamik biçimde ölçme imkânı sağlamaktadır (Arize, Malindretos ve Igwe, 2017, s. 318).

Shin ve diğerleri (2014), NARDL yaklaşımını geliştirirken ilk aşamada uzun dönem asimetric koentegrasyon denklemi ile ilişkili dinamik hata düzeltme modelini oluşturmuşlardır. Daha sonraki aşamada ise Pesaran ve Shin (1998) ve Pesaran ve diğerleri (2001)'i takiben değişkenlerin tamamen I(0), tamamen I(1), ya da değişkenler karşılıklı eşbütünleşik olduğunda da geçerli bir uzun dönem ilişkinin varlığı sınır testi sınanmaktadır. Üçüncü aşamada, Wald testi ile kısa ve uzun dönem asimetriclerin varlığı test edilmektedir. Son aşamada ise açıklayıcı değişkenlerde meydana gelen birim pozitif ve negatif şok sonrası bağımlı değişkenin asimetric ayarlanma modelini gösteren asimetric kümülatif dinamik çarpanlar hesaplanmaktadır.

Non-linear ARDL (p, q) modeli aşağıdaki gibi gösterilmektedir.

$$y_t = \sum_{j=1}^p \phi_j y_{t-j} + \sum_{j=0}^q (\theta_j^+ x_{t-j}^+ + \theta_j^- x_{t-j}^-) + \epsilon_t \quad (2)$$

Burada x_t k × 1 açıklayıcı değişkenler vektörünü temsil etmektedir. x_t ' de meydana gelen değişimler sıfır eşiği etrafında dağılan pozitif (x_t^+) ve negatif (x_t^-) bileşenlerine ayrılmaktadır. ($x_t = x_0 + x_t^+ + x_t^-$). ϕ_j bağımlı değişkenin kendi gecikmelerine ait parametreleri, θ_j^+ ve θ_j^- ise asimetric dağılımlı gecikme parametrelerini, ϵ_t hata terimini ifade etmektedir.

Denklem 2 aşağıdaki gibi dönüştürülmek suretiyle asimetric hata düzeltme modeli oluşturulmaktadır:

$$\begin{aligned} \Delta y_t &= p y_{t-1} + \theta^+ x_{t-1}^+ + \theta^- x_{t-1}^- + \sum_{j=1}^{p-1} \gamma_j \Delta y_{t-j} + \sum_{j=0}^{q-1} (\alpha_j^+ \Delta x_{t-j}^+ + \alpha_j^- \Delta x_{t-j}^-) + \epsilon_t \\ &= p \xi_{t-1} + \sum_{j=1}^{p-1} \gamma_j \Delta y_{t-j} + \sum_{j=0}^{q-1} (\alpha_j^+ \Delta x_{t-j}^+ + \alpha_j^- \Delta x_{t-j}^-) + \epsilon_t \end{aligned} \quad (3)$$

Burada, $p = \sum_{j=1}^p \theta_j - 1$, $\gamma_j = -\sum_{i=j+1}^p \theta_i$, $j=1, \dots, p-1$, $\theta^+ = \sum_{j=0}^q \theta_j^+$, $\theta^- = \sum_{j=0}^q \theta_j^-$, $\alpha_0^+ = \theta_0^+$, $\alpha_j^+ = -\sum_{i=j+1}^q \theta_i^+$ $j=1, \dots, q-1$, $\alpha_0^- = \theta_0^-$, $\alpha_j^- = -\sum_{i=j+1}^q \theta_i^-$ $j=1, \dots, q-1$, ve $\xi_t = y_t - \beta^+ x_t^+ - \beta^- x_t^-$ non-lineer hata düzeltme katsayısını temsil etmektedir. $\beta^+ = -\theta^+/p$ ve $\beta^- = -\theta^-/p$ uzun dönem asimetric katsayılarıdır. Açıklayıcı değişkenlerde (x_t) meydana gelen pozitif ve negatif değişikliklere karşı kısa dönem ayarlanmalar x_t^+ ve x_t^- katsayıları tarafından temsil edilmektedir. NARDL modelinde değişkenler arasında geçerli asimetric bir eşbütünleşme ilişkisi tespit edildikten sonra Wald testi ile uzun ($\theta = \theta^+ = \theta^-$) ve kısa dönem ($\sum_{i=0}^{q-1} x_i^+ = \sum_{i=0}^{q-1} x_i^-$) asimetric testleri yapılmaktadır. Son aşamada ise açıklayıcı değişkenlerde meydana gelen bir birim pozitif (x_t^+) ve negatif (x_t^-) şokun bağımlı değişkende (y_t) meydana getirdiği asimetric birikimli dinamik çarpan etkisi hesaplanmaktadır.

$$m_h^+ = \sum_{j=0}^h \frac{\partial y_{t-j}}{\partial x_t^+}, \quad m_h^- = \sum_{j=0}^h \frac{\partial y_{t-j}}{\partial x_t^-}, \quad h = 0, 1, 2, \dots \quad (4)$$

$h \rightarrow \infty$, $m_h^+ \rightarrow \beta^+$ ve $m_h^- \rightarrow \beta^-$, Burada $\beta^+ = -\theta^+/p$ ve $\beta^- = -\theta^-/p$ uzun dönem asimetric katsayıları temsil etmektedir. Bu çalışmada tahmin edilen NARDL modelleri aşağıdaki 5 ve 6 numaralı denklemlerde gösterildiği gibidir:

$$\begin{aligned} \Delta Exp_t &= \\ &\mu + p Exp_{t-1} + \theta_1^+ Rex_{t-1}^+ + \theta_1^- Rex_{t-1}^- + \theta_2^+ Imp_{t-1}^+ + \theta_2^- Imp_{t-1}^- + \theta_3^+ GrowthEU_{t-1}^+ + \\ &\theta_3^- GrowthEU_{t-1}^- + \sum_{j=1}^{p-1} \gamma_j \Delta Exp_{t-j} + \sum_{j=0}^{q-1} (\alpha_{1j}^+ \Delta Rex_{t-j}^+ + \alpha_{1j}^- \Delta Rex_{t-j}^-) + \sum_{j=0}^{q-1} (\alpha_{2j}^+ \Delta Imp_{t-j}^+ + \\ &\alpha_{2j}^- \Delta Imp_{t-j}^-) + \sum_{j=0}^{q-1} (\alpha_{3j}^+ \Delta GrowthEU_{t-j}^+ + \alpha_{3j}^- \Delta GrowthEU_{t-j}^-) + \epsilon_t \end{aligned} \quad (5)$$

$$\Delta TB_t = \mu + pTB_{t-1} + \theta_1^+ Rex_{t-1}^+ + \theta_1^- Rex_{t-1}^- + \theta_2^+ Sue_{t-1}^+ + \theta_2^- Sue_{t-1}^- + GrowthEU_{t-1}^+ + \theta_3^- GrowthEU_{t-1}^- + \theta_4^+ Tot_{t-1}^+ + \theta_3^- Tot_{t-1}^- + \sum_{j=1}^{p-1} \gamma_j \Delta TB_{t-j} + \sum_{j=0}^{q-1} (\alpha_{1j}^+ \Delta Rex_{t-j}^+ + \alpha_{1j}^- \Delta Rex_{t-j}^-) + \sum_{j=0}^{q-1} (\alpha_{2j}^+ \Delta Sue_{t-j}^+ + \alpha_{2j}^- \Delta Sue_{t-j}^-) + \sum_{j=0}^{q-1} (\alpha_{3j}^+ \Delta GrowthEU_{t-j}^+ + \alpha_{3j}^- \Delta GrowthEU_{t-j}^-) + \sum_{j=0}^{q-1} (\alpha_{4j}^+ \Delta Tot_{t-j}^+ + \alpha_{4j}^- \Delta Tot_{t-j}^-) + \varepsilon_t \quad (6)$$

Birim Kök Testi

NARDL yaklaşımı analizde kullanılan değişkenlerin aynı derecede koentegre olması şartını elimine etmektedir. Buna rağmen, bu yöntem değişkenler I(2) olduğunda kullanılmadığından analize geçilmeden önce birim kök testi ile değişkenlerin durağanlık seviyelerinin sorgulanması gerekmektedir. Tablo 2'de serilere ait yapısal kırılmalı birim kök testi sonuçları gösterilmektedir.

Tablo 2. Zivot Andrews Yapısal Kırılmalı Birim Kök Testi Sonuçları

	Model	Düzey		1. Fark			
		Test İstatistiği	Kırılma Noktası	k	Test İstatistiği	Kırılma Noktası	k
Exp	A	-3.71**	2017:03	1	-	-	-
	C	-3.34**	2018:09	1	-	-	-
TB	A	-5.30*	2018:08	0	-	-	-
	C	-6.48*	2018:08	0	-	-	-
Rex	A	-3.71**	2018:04	2	-	-	-
	C	-3.85*	2018:05	2	-	-	-
Imp	A	-5.53*	2018:08	1	-	-	-
	C	-5.55	2018:08	1	-	-	-
GrowthEU	A	1.46	2019:04	0	-7.77*	2019:03	0
	C	-1.84**	2019:04	0	-9.67*	2019:03	0
Sue	A	-7.40*	2019:01	0	-	-	-
	C	-8.16***	2017:10	0	-	-	-
Tot	A	-2.73*	2017:01	0	-9.86*	2016:03	0
	C	-2.00	2014:10	0	-9.78*	2016:03	0

Not: Model A, trend durağan alternatif hipotezi altında, trend fonksiyonunun sabit katsayısında bir kırılma olduğunu varsayarken, Model C, sabit ve trendde eşzamanlı bir kırılma olduğunu varsayar. k, Akaike bilgi kriterine (AIC) göre belirlenen uygun gecikme sayısıdır (4 gecikme uzunluğuna göre). *, **, *** sırasıyla % 1, % 5 ve % 10'daki anlamlılık düzeylerini ifade eder. Zivot ve Andrews (1992) % 1 ve % 5 ve % 10 anlamlılık düzeylerindeki kritik değerler Model A için sırasıyla 5,34, -4,93 ve -4,58 ve Model C için -5,57, -5,08, -4,82'dir.

Test sonuçlarına göre, yapısal kırılmalar dikkate alındığında dahi tüm değişkenlerin en fazla birinci derecede durağan oldukları görülmektedir. Zaman serilerinin yapısal kırılmalara maruz kalması, değişkenler arasında kısa ve uzun dönem asimetrik ilişkilerin ortaya çıkma olasılığını arttırmaktadır (Shahzad ve diğerleri, 2017:218).

Bulgular

NARDL yaklaşımında ilk aşamada değişkenler arasında asimetrik bir eşbütünleşme ilişkisinin olup olmadığı asimetrik sınır testi ile test edilmektedir. Tablo 3, değişkenler arasındaki uzun dönemli asimetrik ilişkinin varlığına dair yapılan asimetrik eşbütünleşme testi sonuçlarını göstermektedir. Tablo 3'e göre, ihracat modeli için (Model 1) hesaplanan F istatistiği (17.20), %1 anlamlılık seviyesindeki üst kritik sınır olan 4.9 değerinin üzerindedir. Dış ticaret dengesi modeli için (Model 2) hesaplanan F istatistiği de (7.82) %1 anlamlılık seviyesindeki üst kritik değer olan 3.77 değerini aşmaktadır. Bu sonuçlara göre, boş hipotez her iki model için de güçlü bir şekilde reddedilmiş ve değişkenler arasında uzun dönemli asimetrik ve doğrusal olmayan bir ilişkinin varlığı kabul edilmiştir.

Tablo 3. NARDL Modelleri için Sınır Testi Sonuçları

	Model 1		Model 2	
Optimum Gecikme Uzunluğu	(1, 1, 0, 0, 2, 2, 3)		(2, 2, 0, 1, 2, 2, 1, 1, 2)	
F istatistiği.	17.20*		7.82*	
k	6		8	
Kritik Değerler	<i>Alt Sınır</i>	<i>Üst Sınır</i>	<i>Alt Sınır</i>	<i>Üst Sınır</i>
%1	3.6	4.9	2.62	3.77
%5	2.87	4	2.11	3.15
%10	2.53	3.59	1.85	2.85

Not: Model seçiminde uygun gecikme uzunluęu Akaike bilgi kriterine göre genelden özele yaklařımı ile belirlenmiřtir (max p =max q=12). *, **, %1 anlamlılık derecesini göstermektedir.

NARDL yaklařımında deęiřkenler arasında asimetric uzun dönemli iliřkinin bulunmasının ardından, açıklayıcı deęiřkenlerde meydana gelen pozitif ve negatif řokların ihracat ve dıř ticaret dengesi üzerindeki etkilerinin kısa ve uzun dönemde asimetric olup olmadıęı Wald Testi ile test edilmektedir. Tablo 4 ve 5 Model 1 ve Model 2 için kısa ve uzun dönem asimetriciye iliřkin Wald test sonuçlarını sunmaktadır.

Tablo 4. Model 1 için Kısa ve Uzun Dönem Asimetriye İliřkin Wald Testi Sonuçları

Deęiřkenler	Uzun Dönem Asimetri (w_{LR})	Kısa Dönem Asimetri (w_{SR})
Rer	9.09* (0.0003)	6.19* (0.003)
Imp	25.64* (0.00)	5.04* (0.009)
Growth _{EU}	2.97** (0.04)	3.06** (0.03)

Not: (w_{LR}) ve (w_{SR}) Wald test istatistik deęerleridir. Wald Testinde boş hipotez uzun ve kısa dönem simetri varsayımı üzerine kurulur. *, ** ve *** sırasıyla boş hipotezin %1, %5 ve %10 önem derecesinde reddedildięini göstermektedir. Parantez içindeki deęerler olasılıkları göstermektedir.

Tablo 5. Model 2 için Kısa ve Uzun Dönem Asimetriye İliřkin Wald Testi Sonuçları

Deęiřkenler	Uzun Dönem Asimetri (w_{LR})	Kısa Dönem Asimetri (w_{SR})
Rer	2.24** (0.02)	-1.84** (0.04)
Sue	1.03 (0.30)	0.15 (0.25)
Growth _{EU}	2.04** (0.04)	4.96* (0.00)
Tot	1.85*** (0.06)	-3.02* (0.00)

Not: (w_{LR}) ve (w_{SR}) Wald test istatistik deęerleridir. Wald Testinde boş hipotez uzun ve kısa dönem simetri varsayımı üzerine kurulur. *, ** ve *** sırasıyla boş hipotezin %1, %5 ve %10 önem derecesinde reddedildięini göstermektedir. Parantez içindeki deęerler olasılıkları göstermektedir.

Wald Testinde boş hipotez açıklayıcı deęiřkenlerde meydana gelen negatif ve pozitif řokların kısa ve uzun dönemde simetric etkiler meydana getirdięini varsayarken, alternatif hipotez etkilerin asimetric olduęunu varsayar. Buna göre, Tablo 4'teki Wald istatistik deęerleri incelendięinde, Model 1'de yer alan tüm açıklayıcı deęiřkenler için hem kısa hem de uzun dönemde boş hipotezin reddedildięi görülmektedir. Buna göre, Model 1 için seçilen açıklayıcı deęiřkenlerde meydana gelen pozitif ve negatif řokların ihracat üzerindeki kısa ve uzun dönemli etkileri simetric ve doęrusal deęildir.

Tablo 5, Model 2 için yapılan kısa ve uzun dönem asimetric test sonuçlarını göstermektedir. Tablo 5'e göre sanayi üretim endeksi dıřındaki tüm deęiřkenlerin için simetriyi varsayan boş hipotez hem kısa hem de uzun dönem için reddedilmiřtir. Buna göre, sanayi üretim endeksi dıřındaki deęiřkenlerin pozitif ve negatif bileřenlerinin dıř ticaret dengesi üzerinde asimetric etki meydana getirdięi anlařılmaktadır. Sanayi üretim endeksi ise dıř ticaret dengesinin kısa ve uzun dönemde simetric belirleyicisidir.

Simetric ve doęrusal iliřkilerde pozitif ve negatif řokların baęımlı deęiřken üzerinde birbirinin tersi ve eřit sonuçlar üretmesi beklenirken, asimetric ve doęrusal olmayan iliřkilerde pozitif ve negatif řoklar baęımlı deęiřken üzerinde aynı yönlü ve eřit olmayan etkiler meydana getirebilmektedir. Buna göre, simetric iliřkilerde, açıklayıcı deęiřkende meydana gelen bir birim pozitif řok, baęımlı deęiřkende artışa neden olduysa, bir birim negatif řokun baęımlı deęiřkende aynı ölçüde azalışa neden olması beklenir. Asimetric iliřkilerde ise, bir birim pozitif ve negatif řok baęımlı deęiřkeni aynı yönde etkileyebileceęi gibi farklı yönlerde ve farklı ölçüler de de etkileyebilir (Utkulu ve Ekinci, 2015, s.11). Pozitif ve negatif řokların baęımlı deęiřken üzerinde meydana getirecekleri asimetric etkinin yönü NARDL tahmin sonuçları ve asimetric dinamik çarpan fonksiyonları üzerinden deęerlendirilebilmektedir.

NARDL Tahmin Sonuçları

Tablo 6 ve 7, Eřitlik (5) ve (6)'ya göre kurulan NARDL modellerine iliřkin tahmin sonuçlarını göstermektedir. Seçilen NARDL spesifikasyonlarında optimal gecikme uzunluęu, genelden özele yaklařımı ile tespit edilmiřtir. Model çözümlerine baęımlı ve baęımsız deęiřkenler için 12 gecikme (max p=max q=12) ile bařlanmış ve anlamsız gecikmeler modelden dıřlanarak optimal NARDL spesifikasyonu belirlenmiřtir. Pesaran and Shin (1998)'e göre ARDL tabanlı yaklařımlarda doęru gecikme sırasının belirlenmesi otokorelasyon ve endojenite sorunlarını eřanlı olarak ortadan kaldırmaktadır. Modellere ait tanısıl test sonuçları, otokorelasyon ve deęiřen varsans problemlerinin olmadıęını güçlü bir şekilde ortaya

koymaktadır. Modellerin açıklayıcılığına ve anlamlılığına dair istatistikler de oldukça tatmin edicidir. Bu sonuçlar NARDL spesifikasyonlarının doğru tanımlandığını göstermektedir.

Tablo 6, ihracatın asimetrik belirleyicilerinde meydana gelen pozitif ve negatif şokların kısa ve uzun dönemli katsayı tahminlerini göstermektedir. Öncelikle, reel efektif döviz kurunda meydana gelen pozitif ve negatif şoklarla ilişkili uzun dönem elastikiyet katsayılarının (LRex+ ve LRex-) sırasıyla %1 ve %5 düzeyinde istatistiksel olarak anlamlı olduğu görülmektedir. Buna göre, TL'de meydana gelen reel değer kayıpları (negatif şoklar) ve reel değer kazançları (pozitif şoklar) uzun dönemde ihracat üzerinde anlamlı asimetrik etkiler meydana getirmektedir⁶. Katsayıların işaretlerine bakıldığında, reel efektif kurdaki pozitif şokların (TL'nin reel değer kazancı) ihracatı olumsuz yönde etkilediği, negatif şokların (TL'nin reel değer kaybı) ise ihracatı olumlu yönde etkilediği anlaşılmaktadır. Nitekim TL'deki değer kazançlarını temsil eden (LRex+) ve TL'deki reel değer kayıplarını temsil eden (LRex-) uzun dönem elastikiyet katsayılarının her ikisi birden negatif işaretlidir⁷. Bununla birlikte, reel döviz kurundaki pozitif şoklara ilişkin uzun dönem elastikiyet katsayısının (LRex+) değeri -0.52'dir. Buna göre, uzun dönemde reel döviz kurlarında meydana gelen %10'luk bir artış, ihracatın % 5.2 oranında azalması yönünde etki etmektedir. Diğer taraftan, reel döviz kurunda meydana gelen negatif şoklara ilişkin uzun dönem elastikiyet katsayısı (LRex-) -0.45 olarak hesaplanmıştır. Buna göre, reel döviz kurunda meydana gelen %10'luk azalma ihracatı yaklaşık %4.5 oranında arttırmaktadır. Kısa dönemde pozitif ve negatif reel döviz kuru şoklarının ihracat üzerindeki etkilerine bakıldığında da benzer sonuçlar göze çarpmaktadır. Buna göre, kısa dönemde TL'nin %10 değer kazancı ihracatı yaklaşık %5.5 oranında azaltırken, TL'nin %10 değer kaybı ihracatı %4.8 oranında arttırmaktadır. Kısa ve uzun dönem elastikiyet katsayılarına birlikte değerlendirildiğinde, ele alınan dönemde TL'nin değer kazançlarının ihracat üzerindeki etkisinin değer kayıplarına nazaran biraz daha fazla olduğu dikkati çekmektedir. Bu bulgu Ayhan (2019)'un sonuçları ile benzerlik göstermektedir.

Tablo 6. İhracat Modeline İlişkin NARDL Tahmin Sonuçları

<i>Kısa Dönem Asimetrik Etkiler</i>				<i>Uzun Dönem Asimetrik Etkiler</i>			
<i>Değişken</i>	<i>Katsayı</i>	<i>t-ist.</i>	<i>Olasılık</i>	<i>Değişken</i>	<i>Katsayı</i>	<i>t-ist.</i>	<i>Olasılık</i>
Sabit	7.61*	10.44	0.00	LRex+	-0.52	-2.70	0.0087
Trend	-0.02	-3.84	0.00	LRex-	-0.45	-1.88	0.0639
Exp _{t-1}	-1.06	-10.51	0.000	LImp ⁺	0.64	5.21	0.0000
Rex ⁺ _{t-1}	-0.55	-2.64	0.010	LImp ⁻	0.17	1.33	0.1885
Rex ⁻	-0.48	-1.91	0.061	LGrowth _{EU} ⁺	0.03	1.11	0.2715
Imp ⁺	0.68	5.08	0.000	LGrowth _{EU} ⁻	0.09	-1.97	0.0531
Imp ⁻ _{t-1}	0.19	1.33	0.187				
Growth _{EU} ⁺ _{t-1}	0.04	1.10	0.277				
Growth _{EU} ⁻ _{t-1}	-0.10	-1.90	0.062				
Δ Rex ⁺	0.13	0.33	0.743				
Δ Imp ⁻	0.78	8.13	0.000				
Δ Imp ⁻ _{t-1}	0.22	1.77	0.082				
Δ Growth _{EU} ⁺	0.66	1.05	0.299				
Δ Growth _{EU} ⁺ _{t-1}	-0.85	-1.42	0.160				
Δ Growth _{EU} ⁻	0.02	2.70	0.009				
Δ Growth _{EU} ⁻ _{t-1}	0.13	2.35	0.022				
Δ Growth _{EU} ⁻ _{t-2}	0.13	2.32	0.024				
ec(-1)*							
Düzeltilmiş R ²			0.83				
F ist.			21.27* (0.00)				
Breusch-Godfrey LM Test			1.16 (0.33)				
ARCH Test			0.03 (0.85)				

Not: "+" ve "-" üst simgeleri pozitif ve negatif kısmi toplamları gösterir, L⁺ and L⁻ ilgili değişkenin pozitif ve negatif değişiklikleriyle ilişkili tahmini uzun dönem katsayılarıdır, L⁺ = $-\theta^+/p$, L⁻ = $-\theta^-/p$. Parantez içindeki sayılar olasılık değerleridir.

(LImp⁺) ve (LImp⁻) ise hammadde ve ara malı ithalatında meydana gelen pozitif ve negatif şoklarla ilişkili uzun dönem elastikiyet katsayılarını göstermektedir. Katsayıların istatistiksel anlamlılık düzeylerine bakıldığında, yalnızca pozitif şoklara ilişkin katsayının %1 seviyesinde anlamlı olduğu görülmektedir. Pozitif (LImp⁺) ve negatif şoklara (LImp⁻) ilişkin katsayılar sırasıyla 0.64 ve 0.17 olarak hesaplanmıştır.

⁶ Daha öncede ifade edildiği gibi çalışmada kullanılan reel efektif kurların hesaplanmasında dolaylı kotasyon yöntemi kullanılmıştır. Buna göre reel kurun yükselmesi TL'nin değer kazancı reel kurun düşmesi ise TL'nin değer kaybetmesi anlamına gelmektedir.

⁷ NRDL yaklaşımında negatif şoklara ait katsayının negatif işaretli olması regresörün negatif şokları temsil eden bileşenin bağımlı değişken ile ters yönlü etkileşim içinde olduğunu göstermektedir. Bu durumda katsayının negatif bulunması, reel döviz kurundaki azalmanın (TL'nin değer kaybı) ihracat üzerinde artış yönlü bir etki meydana getirdiği şeklinde yorumlanmaktadır.

Buna gre, hammadde ve ara malı ithalatında meydana gelen %10'luk pozitif Őokun uzun dnemde ihracatı %6.4 oranında arttırdığı anlaşılmaktadır. Diđer taraftan, ithalatta meydana gelen %10'luk negatif Őok ise ihracatı %1.7 oranında azaltmaktadır. Ancak bu etki istatistiksel olarak anlamsızdır. Kısa dnem katsayıları incelendiğinde ise yine ithalatta meydana gelen pozitif Őokların ihracatı anlamlı bir Őekilde arttırdığı, negatif Őokların etkisinin ise istatistiksel olarak anlamsız olduđu grlmektedir. Buna gre, kısa dnem iin cari dnemde ithalatta meydana gelen %10'luk pozitif Őok ihracatı yaklaşık %6.8 oranında arttırırken, ithalatta nceki dnem meydana gelen %10'luk negatif Őok cari dnemde ihracatı %1.9 oranında azaltmaktadır.

Son olarak, Avrupa Birliđi byme oranında meydana gelen pozitif ve negatif Őokların ihracat zerinde meydana getirdiđi uzun dnem asimetrik etkilere iliřkin hesaplanan elastikiyet katsayılarının ($L\text{Growth}_{EU^+}$ ve $L\text{Growth}_{EU^-}$) nispeten olduđu kk deđerler aldıđı grlmektedir. Ayrıca, yalnızca negatif Őoklara iliřkin katsayı istatistiksel olarak anlamlıdır. Buna gre, AB byme oranında meydana %10'luk bir azalma uzun dnemde ihracatı yaklaşık %1 oranında dřrmektedir. Kısa dnem sonularına bakıldıđında da benzer bir tablo ile karřılařılmaktadır. Nitekim, kısa dnemde pozitif Őoklara iliřkin katsayıların anlamsız, negatif Őoklara iliřkin katsayıların ise genellikle anlamlı oldukları grlmektedir. Őphesiz AB'nin byme oranında meydana gelen pozitif ve negatif Őokların ihracat zerindeki etkilerinin nispeten nemsiz ve kısmen anlamsız bulunmasının bir nedeni toplam ihracatın yalnızca bir blmnn AB ile yapılıyor olmasından ileri gelmektedir. Nitekim, alıřmada kullanılan ihracat rakamları, AB ile yapılan ihracatı deđil tm ihracatı kapsamaktadır.

Tablo 7. *Dıř Ticaret Dengesi Modeline İliřkin NARDL Tahmin Sonuları*

<i>Kısa Dnem Asimetrik Etkiler</i>				<i>Uzun Dnem Asimetrik Etkiler</i>			
<i>Deđiřken</i>	<i>Katsayı</i>	<i>t-ist.</i>	<i>Olasılıđ</i>	<i>Deđiřken</i>	<i>Katsayı</i>	<i>t-ist.</i>	<i>Olasılıđ</i>
C	0.38	4.44	0.00	L Rex^+	-0.45	-1.35	0.06
TB $_{t-1}$	-0.67	-5.26	0.00	L Rex^-	-1.05	-6.09	0.00
R ex^+_{t-1}	-0.30	-1.34	0.19	L Sue^+	-0.72	-4.41	0.00
R ex^-	-0.71	-4.55	0.00	L Sue^-	-0.78	-3.49	0.00
S ue^-_{t-1}	-0.52	-4.07	0.00	L Growth_{EU^+}	0.04	1.72	0.09
S ue^+_{t-1}	-0.48	-4.51	0.00	L Growth_{EU^-}	0.03	5.56	0.00
G $\text{rowth}_{EU^+}_{t-1}$	0.03	1.17	0.25	L tot^+	0.63	5.69	0.00
G $\text{rowth}_{EU^-}_{t-1}$	0.02	4.96	0.00	L tot^-	0.84	1.73	0.08
T ot^+_{t-1}	1.87	3.80	0.86				
T ot^-_{t-1}	0.96	1.53	0.13				
Δ TB $_{t-1}$	-0.13	-1.13	0.26				
Δ R ex^+	0.46	1.24	0.22				
Δ R ex^+_{t-1}	0.49	1.39	0.17				
Δ S ue^-	0.01	0.13	0.90				
Δ S ue^+	-0.15	-1.19	0.24				
Δ S ue^+_{t-1}	0.29	2.72	0.01				
Δ G rowth_{EU^+}	0.83	1.51	0.14				
Δ G $\text{rowth}_{EU^+}_{t-1}$	-0.75	-1.51	0.14				
Δ G rowth_{EU^-}	0.01	3.04	0.00				
Δ T ot^+	2.09	2.48	0.02				
Δ T ot^-	-0.99	-0.95	0.35				
Δ T ot^-_{t-1}	-1.23	-1.40	0.17				
Ec(-1)	-0.67	-9.44	0.00				
<i>Dřtilmi R²</i>		0.83					
<i>F ist.</i>		15.97 (0.00)					
<i>Breusch-Godfrey LM Test</i>		1.22 (0.29)					
<i>ARCH Test</i>		1.14 (0.28)					

Not: "+" ve "-" st simgeleri pozitif ve negatif kısmi toplamları gsterir, L $^+$ and L $^-$ ilgili deđiřkenin pozitif ve negatif deđiřiklikleriyle iliřkili tahmini uzun dnem katsayılarıdır, L $^+ = -\theta^+/p$, L $^- = -\theta^-/p$. Parantez iindeki sayılar olasılıđ deđerleridir.

Tablo 7, dıř ticaret dengesinin asimetrik ve dođrusal olmayan belirleyicilerine iliřkin tahmin sonularını gstermektedir. İlk olarak, uzun dnem sonuları incelendiğinde, reel dviz kurundaki pozitif ve negatif Őoklara ait uzun dnem elastikiyet katsayılarının (L Rex^+ ve L Rex^-) anlamlılık dzeylerinin sırasıyla %10 ve %1 olduđu grlmektedir. Buna gre, TL'de meydana gelen deđer kazanç ve kayıpları uzun dnemde dıř denge zerinde anlamlı asimetrik etkiler meydana getirmektedir. Pozitif ve negatif Őokları temsil eden uzun dnem elastikiyet katsayılarının her ikisinin birden negatif olması, TL'deki deđer kazançlarının (L Rex^+) dıř dengeyi ktleřtirdiđi, TL'deki reel deđer kayıplarının (L Rex^-) ise dıř dengeyi

iyileştirdiği anlamına gelmektedir. Ulaşılan bu sonuç Ayhan (2019), Barak ve Naimoğlu (2018), Kılıç, Özbek ve Çiftçi (2018)'nin bulguları ile tutarlıdır. Bununla birlikte, reel döviz kurundaki pozitif şoklara ilişkin uzun dönem elastikiyet katsayısının (LRex+) değeri -0.45 olarak hesaplanmıştır. Buna göre, uzun dönemde reel döviz kurlarında meydana gelen %10'luk bir artış, dış dengenin % 4.5 oranında kötüleşmesine neden olmaktadır. Buna karşın, reel döviz kurunda meydana gelen negatif şoklara ilişkin uzun dönem elastikiyet katsayısı (LRex-) -1.05 olarak hesaplanmıştır. Buna göre, reel döviz kurunda meydana gelen %10'luk azalma dış dengenin yaklaşık %10.5 oranında iyileşmesine yol açmaktadır. Kısa dönemde ise TL'nin t-1 dönemindeki %10 değer kazancı cari dönemde dış dengeyi yaklaşık %3 oranında bozarken, TL'nin %10 değer kaybı dış dengeyi % 7 oranında iyileştirmektedir. Öte yandan, reel döviz kurundaki negatif şokları temsil eden elastikiyet katsayıları, pozitif şokları temsil eden katsayıların hem kısa hem de uzun dönemde hemen hemen iki katıdır. Bu durum, dış ticaret dengesinin TL'nin değer kayıplarına karşı iki kat daha duyarlı olduğunu göstermektedir. Bu sonuç, Arize, Malindretos ve Igwe (2017)'nin bulguları ile örtüşmektedir.

Modelin diğer açıklayıcı değişkeni olan sanayi üretim endeksine ilişkin pozitif ve negatif şokların dış denge üzerindeki etkisini gösteren uzun dönem elastikiyet katsayılarının (LSue+) ve (LSue-) her ikisi de %1 seviyesinde istatistiksel olarak anlamlı bulunmuştur. Ayrıca, katsayıların her ikisi birden beklentiye uygun şekilde negatif işaretlidir. Sanayi üretim endeksinde meydana gelen pozitif şokların dış denge üzerindeki etkisini gösteren elastikiyet katsayısının (LImp +) değeri -0.72 olarak hesaplanmıştır. Buna göre, sanayi üretim endeksinde meydana gelen %10'luk artış uzun dönemde dış dengenin % 7.2 oranında kötüleşmesine neden olmaktadır. Diğer taraftan, negatif şoklarla ilişkili elastikiyet katsayısının hesaplanan değeri ise -0.78'dir. Buna göre sanayi üretim endeksindeki %10'luk düşüş dış denge üzerinde %7.8 oranında iyileşme meydana getirmektedir. Kısa dönemde ise sanayi üretim endeksinde meydana gelen %10'luk pozitif şok dış dengeyi %5.2 oranında kötüleştirirken, %10'luk negatif şok ise dış dengeyi %4.8 oranında iyileştirmektedir. Gerek kısa dönem gerekse uzun dönem elastikiyet katsayılarının nispi büyüklükleri değerlendirildiğinde, negatif şokların dış denge üzerindeki olumlu etkisinin, pozitif şokların neden olduğu olumsuz etkiye göre daha belirgin olduğu anlaşılmaktadır.

AB büyüme oranında meydana gelen pozitif ve negatif şoklara ilişkin uzun dönem elastikiyet katsayılarının değerleri ise ihracat modelinde olduğu gibi, nispeten düşük hesaplanmıştır. Bununla birlikte, uzun dönem elastikiyet katsayılarının (L $Growth_{EU}^+$ L $Growth_{EU}^-$) her ikisi de %10 ve %1 seviyelerinde istatistiksel olarak anlamlıdır. Buna göre, AB ülkelerinin büyüme oranında meydana gelen %10'luk bir artış dış ticaret dengesinde %0.4'lük bir iyileşme sağlarken, %10'luk bir azalma uzun dönemde dış ticaret dengesinde yaklaşık % 0.3'lük bir bozulmaya neden olmaktadır. Kısa dönem katsayıları incelendiğinde, pozitif şokları temsil eden katsayının anlamsız, negatif şokları temsil eden katsayının anlamlı olduğu görülmektedir.

Son olarak, dış ticaret hadlerinde meydana gelen pozitif ve negatif şokların uzun dönemde dış denge üzerindeki etkisini gösteren elastikiyet katsayılarının (L tot^+ ve L tot^-) her ikisi birden beklentiye uygun şekilde pozitif işaretli ve sırasıyla %1 ve %10 seviyesinde istatistiksel olarak anlamlıdır. Buna göre, dış ticaret hadlerinde meydana gelen pozitif şoklar dış dengeyi iyileştirirken, dış ticaret hadlerinde meydana gelen negatif şoklar dış dengenin kötüleşmesine neden olmaktadır. Diğer taraftan, pozitif ve negatif şoklara ilişkin katsayıların birbirinden farklı olması, ticaret hadlerindeki artış ve azalışların dış denge üzerinde simetrik etkiler meydana getirmediğine işaret etmektedir. Dış ticaret hadlerindeki pozitif şoklara ilişkin elastikiyet katsayısının değeri 0.63, negatif şoklara ilişkin elastikiyet katsayısının değeri ise 0.84 olarak hesaplanmıştır. Buna göre, dış ticaret hadlerinin %10 artması dış dengede %6.3'lük bir iyileşme sağlarken, %10 azalması ise dış dengede %8.4'lük bozulmaya neden olmaktadır.

Asimetrik Dinamik Çarpan Fonksiyonları

NARDL analizinin son aşamasında açıklayıcı değişkenlerde meydana gelen bir birimlik pozitif ve negatif şoka karşılık bağımlı değişkenin dinamik birikimli tepkilerini ve şokun ardından yeni uzun dönem dengesine dinamik ayarlanma patikasını gösteren çarpanlar hesaplanmaktadır. Aşağıdaki grafikler ihracat ve dış ticaret dengesinin bağımlı değişken olduğu modeller baz alınarak, her bir açıklayıcı değişken için hesaplanan asimetrik dinamik çarpanları göstermektedir. Grafiklerde yer alan siyah kesiksiz çizgi, bağımsız değişkenin açıklayıcı değişkenlerdeki pozitif şoklara verdiği dinamik birikimli tepkiyi gösterirken, siyah kesikli çizgi ise negatif şoklara verdiği birikimli tepkiyi temsil etmektedir. Kalın kesikli kırmızı çizgi ise asimetri eğrisidir, kısaca pozitif ve negatif şokların bağımlı değişken üzerindeki birikimli etkisini gösteren çarpanlar arasındaki farkı gösterir. Asimetri eğrisinin pozitif olması, pozitif şokların negatif şokların etkisini

domine ettiđi anlamına gelirken, asimetri eđrisinin negatif olması ise negatif řokların etkisinin pozitif řokların etkisini domine ettiđi anlamına gelmektedir. Asimetri eđrisinin altından ve üstünden geçen ince kesikli kırmızı çizgi ise %95 güven aralığını temsil etmektedir. Güven aralığı zamanın belli bir noktasında sıfır çizgisini içeriyorsa asimetrinin %5 düzeyinde istatistiksel olarak anlamlı olmadığı sonucuna varılır.

Grafik 1a. ihracatın reel döviz kurunda meydana gelen bir birimlik pozitif ve negatif bir řokun ardından yeni uzun dönem dengesine dinamik ayarlanma patikasını göstermektedir. Bu grafik, ihracatın reel döviz kurunda meydana gelen pozitif ve negatif řoklara hem kısa hem de uzun dönemde asimetrik ve doğrusal olmayan tepkiler gösterdiğini göz önüne sermektedir. Grafiđe göre, yaklaşık ilk iki aylık kısa dönemde hem pozitif (TL'nin reel değeri kazancı) hem de negatif (TL'nin reel değeri kaybı) reel döviz kuru řokları ihracatın artmasına neden olmaktadır. Grafik incelendiğinde, ihracatın özellikle pozitif reel kur řoklarına özellikle ilk 5 ay içinde doğrusal olmayan tepkiler verdiđi görülmektedir. İhracatın reel döviz kurunda meydana gelen bir birimlik pozitif řoka tepkisi ilk iki aylık dönemde birikimli olarak pozitif yönlü 0.15 birimdir. 2. aydan sonra ise ihracat pozitif kur řokuna ters yönde tepki vererek azalmaktadır. Buna göre, TL'nin değeri kazançları ilk iki aylık dönemde ihracatta küçük bir artışa, sonrasında ise azalmaya neden olmaktadır. 3. aya gelindiğinde bir birimlik pozitif reel kur řoku karşısında ihracatın verdiđi birikimli tepki -0.57 birime ulaşmaktadır. Sonraki aylarda ihracatın pozitif reel kur řokuna verdiđi ters yönlü tepki devam etmekte ve birikimli olarak -0.53 birim olmaktadır. Reel döviz kurunda meydana gelen bir birimlik negatif řokun ihracat üzerindeki etkisi ise kısa ve uzun dönemde pozitiftir. Buna karşın, bu olumlu etki zaman içerisinde artarak kendini göstermektedir. Buna göre, yaklaşık iki ay içerisinde bir birimlik negatif reel kur řokuna karşı ihracat birikimli olarak 0.48 birim pozitif tepki vermektedir. Sonraki dönemlerde ise ihracatın pozitif reel kur řokuna verdiđi tepki birikimli olarak 0.46 birim olmaktadır. Birikimli dinamik çarpanlar incelendiğinde ihracatın özellikle kısa dönemde hem pozitif hem de negatif kur řoklarına güçlü asimetrik tepkiler verdiđi anlaşılmaktadır. Bununla birlikte, kısa dönemde negatif reel döviz kuru řokunun ihracat üzerindeki etkisi pozitif reel kur řokuna göre 3 kat daha baskındır. Daha uzun vadelerde pozitif reel kur řokunun ihracat üzerindeki olumsuz etkisi, negatif reel kur řokunun ihracat üzerindeki olumlu etkisini domine etmektedir. Reel kur řoklarını takiben ortaya çıkan dengesizlikler 12 ay içinde ortadan kalkmaktadır. Ancak, yeni uzun dönem dengesine tam uyum aşamalı bir şekilde gerçekleşmektedir.

İhracatın hammadde ve aramalı ithalatında meydana gelen bir birimlik řok sonrası yeni uzun dönem dengesine dinamik asimetrik ayarlanma süreci Grafik 1b'deki gibidir. Grafik 1b, ihracatın hammadde ve aramalı ithalatında meydana gelen pozitif ve negatif yönlü deđişimlere kısa ve uzun dönemde anlamlı asimetrik tepkiler verdiđini doğrulamaktadır. Buna göre, ithalatta meydana gelen pozitif řoklar ihracatı arttırırken, negatif řoklar ise azaltmaktadır. Kısa dönemde ihracatın, ithalatta meydana gelen bir birim pozitif řoka gösterdiğini reaksiyon ikinci aya ulařıldığında birikimli olarak 0.67 birim iken, bir birim negatif řoka gösterdiğini reaksiyon birikimli olarak 0.78 olmaktadır. İhracat ithalatta meydana gelen řoklara karşı ilk 5 ay hızlı bir ayarlanma göstermektedir. Yaklaşık 5. ay sonrası dönemde ihracatın pozitif řoka verdiđi tepki 0.64, negatif řoka verdiđi tepki ise -0.18 birim olmaktadır. Bu tabloya göre, ihracat, ithalatta meydana gelen artış ve azalışlara karşı ne kısa ne uzun dönemde simetrik reaksiyon göstermemektedir. Bu bağlamda, kısa dönemde hammadde ve aramalı ithalatındaki azalmalar ihracatı önemli ölçüde olumsuz etkilerken, uzun dönemde bu olumsuzluğun %50'den fazlası ortadan kalkmaktadır. Yine uzun dönemde hammadde ve aramalı ithalatındaki artışların ihracat üzerindeki olumlu etkisi, azalışların olumsuz etkisine göre 3 kat daha güçlüdür. Bu bulgu Sönmezler, Akduđan ve Gündüz (2017)'nin sonuçları ile örtüşmektedir.

Son olarak, Grafik 1c, ihracatın AB büyüme oranında meydana gelen bir birimlik pozitif ve negatif řok sonrası yeni uzun dönem dengesine ayarlanma modelini göstermektedir. Öncelikle Grafik 1c, ihracatın AB büyüme oranında meydana gelen pozitif ve negatif řoklara özellikle kısa dönemde güçlü asimetrik tepkiler verdiđini kanıtlamaktadır. Ancak, söz konusu asimetrik etki, ihracatın yeniden dengeye geliş sürecinin büyük bir kısmında istatistiksel olarak anlamsızdır. Asimetrik etkinin %5 seviyesinde istatistiksel anlamlılığı ihmal edildiğinde çok kısa dönemde AB büyüme oranında meydana gelen bir birim pozitif řok ihracatı %0.45 arttırırken, bir birimlik negatif řok ise %0.68 oranında azaltmaktadır. Bununla birlikte grafik incelendiğinde, büyüme oranındaki řok sonrası ihracatın yeni uzun dönem dengesine ulaşma sürecinin nispeten daha kısa sürdüğü çıkarımı yapılabilmektedir.

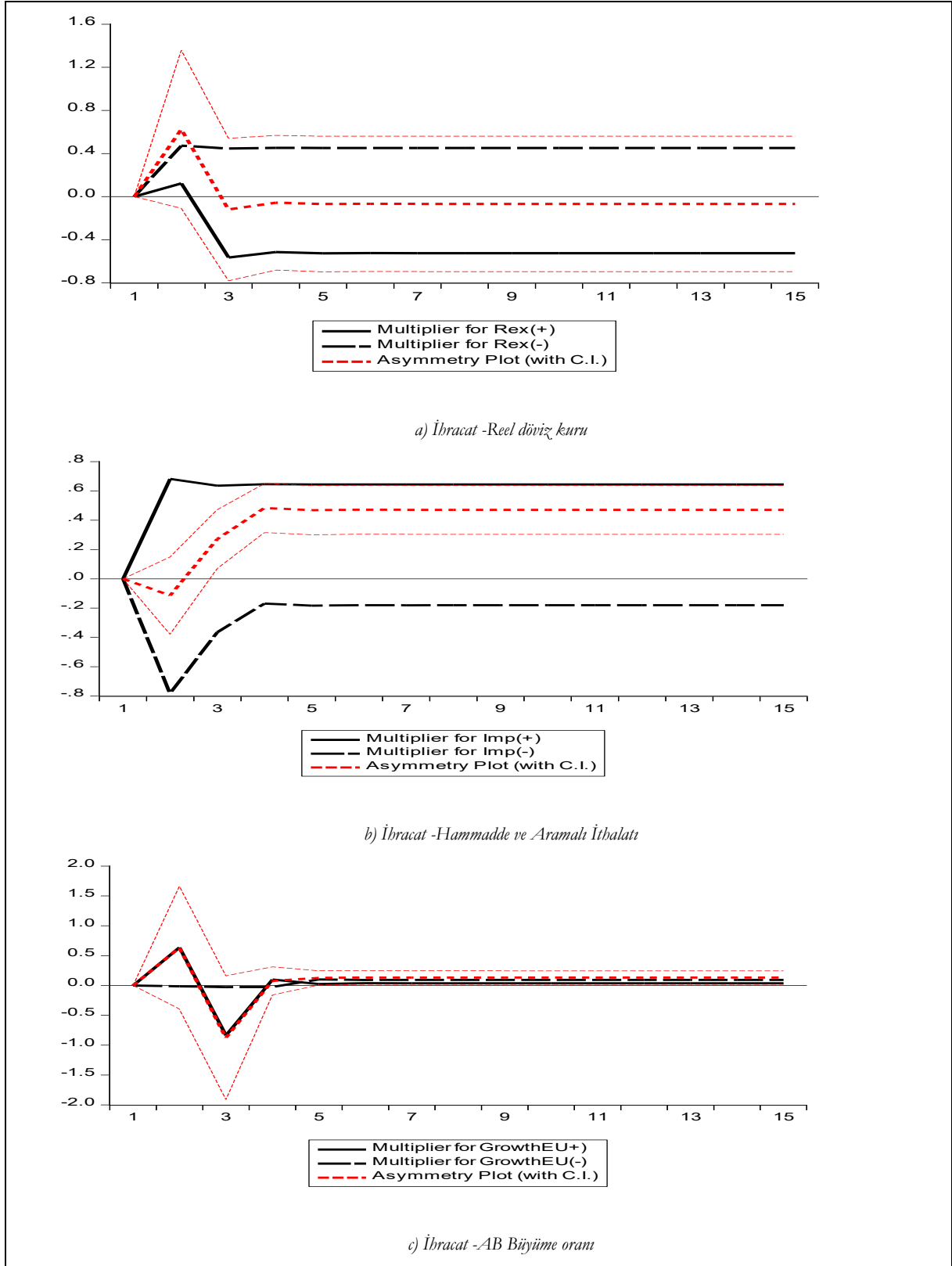

Grafik 1. İhracat Modeli için Birikimli Asimetrik Dinamik Çarpan Fonksiyonları

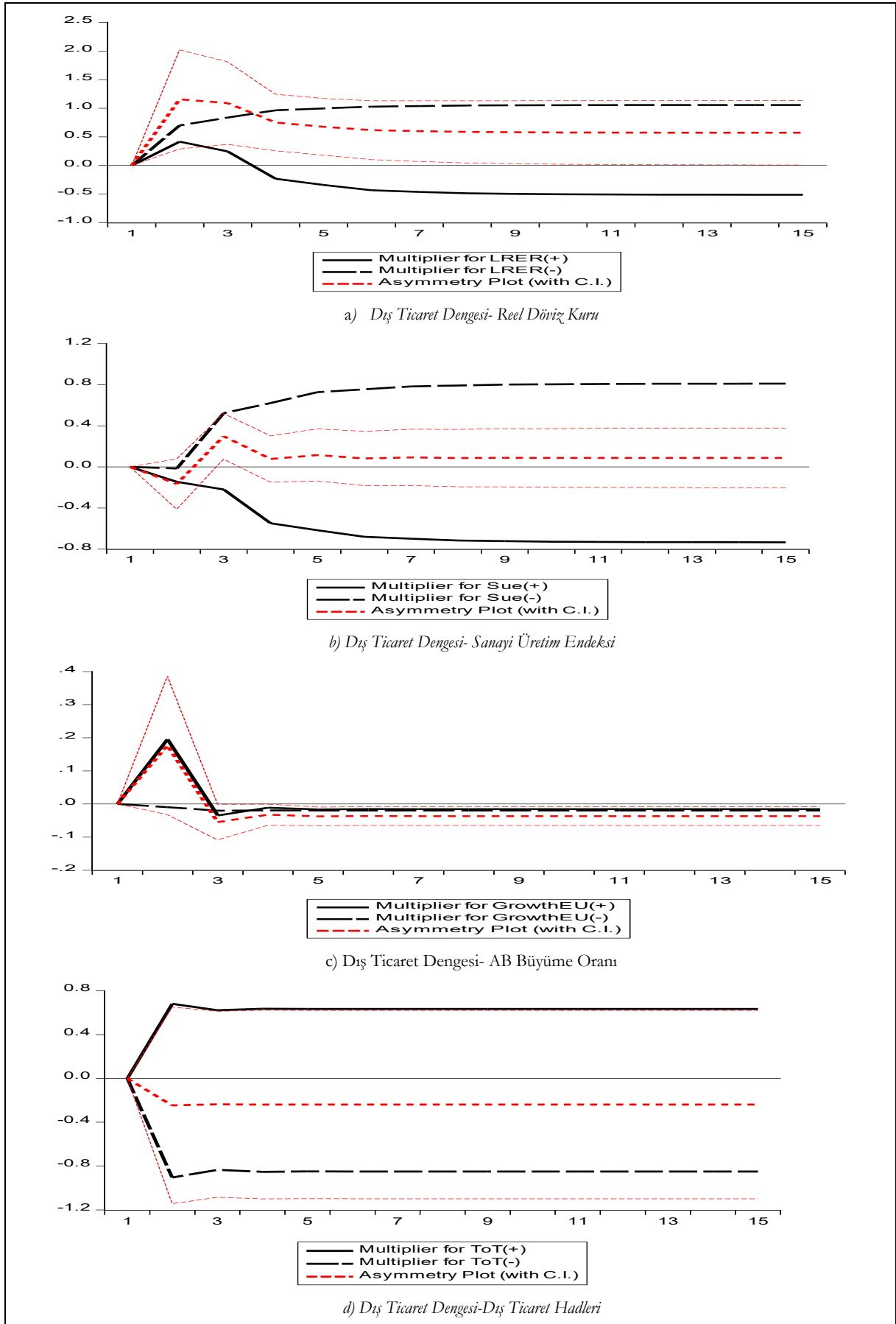

Grafik 2. Dıř Ticaret Dengesi Modeli için Birikimli Asimetrik Dinamik Çarpın Fonksiyonları

Grafik 2a reel döviz kurunda meydana gelen pozitif ve negatif şoklar karşısında dış ticaret dengesinin verdiği asimetrik tepkileri ve uzun dönem dengesine dinamik yakınsama sürecini göstermektedir. Grafığe göre, dış ticaret dengesi pozitif reel döviz kuru şoklarına (TL'nin reel değer kazancı) ilk aylarda pozitif tepki vermektedir. Buna göre, TL'nin değer kazancının ilk üç aylık kısa dönemde dış ticaret dengesini iyileştirdiği söylenebilir. Ancak, söz konusu bu olumlu etki azalarak 4. ay itibarı ile kaybolmakta ve dış ticaret dengesinin pozitif reel kur şokuna tepkisi negatife dönmektedir. Pozitif reel kur şokunun dış ticaret dengesi üzerinde meydana getirdiği olumsuz ise etki yaklaşık 7. aya kadar birikimli bir şekilde artmaktadır. Diğer bir deyişle, TL'nin değer kazancı dış ticaret dengesini önce olumlu yönde etkilemekte, daha sonra ise dengeyi kademeli bir şekilde bozmaktadır. 7. ay sonrası dönemde dış denge bir birim pozitif reel kur şokuna verdiği birikimli tepki -0.51 birim seviyesinde istikrara kavuşmaktadır. Diğer yandan, dış ticaret dengesinin negatif reel kur şoklarına (TL'nin reel değer kaybı) verdiği tepki nispeten daha istikrarlıdır. Negatif reel kur şoku, dış ticaret dengesini hem kısa hem de uzun dönemde iyileştirmektedir. Dış denge bir birim negatif reel kur şokunun ardından yaklaşık 5. aya kadar önce artan sonra ise azalan bir hızlı bir ayarlanma göstermektedir. Yeni uzun dönem dengesine ayarlanması ise yaklaşık bir yıl sürmektedir. Negatif reel kur şokunun dış denge üzerinde meydana getirdiği olumlu etki, yeni uzun dönem dengesine ulaşılan kadar birikimli olarak artış göstermektedir. Ayrıca, kısa ve uzun dönem asimetrisinin istatistiksel olarak anlamlı olduğu görülmektedir. Ayrıca, asimetri eğrisinin pozitif tarafta yer alması şoklar sonrası dış denge üzerinde ortaya çıkan pozitif etkinin negatif etkiye göre baskın olduğu anlamına gelmektedir. Buna göre, uzun dönemde negatif reel kur şoklarının (TL'nin reel değer kayıplarının) dış dengeyi iyileştirici etkisi daha fazladır.

Dış ticaret dengesinin sanayi üretim endeksinde meydana gelen bir birimlik şok sonrası yeni uzun dönem dengesine dinamik asimetrik ayarlanma süreci Grafik 2b'deki gibidir. Grafik 2b, dış denge sanayi üretim endeksinde meydana gelen pozitif ve negatif yönlü değişimlere kısa ve uzun dönemde ters yönlü birikimli tepkiler verdiğini göstermektedir. Buna göre, sanayi üretim endeksinde meydana gelen pozitif şokun dış denge üzerindeki olumsuz etkisi kademeli bir şekilde artarak zamana yayılmaktadır. Diğer taraftan, sanayi üretim endeksinde meydana gelen negatif bir şoka karşılık dış denge pozitif bir reaksiyon göstermekte ve nispeten daha hızlı bir ayarlanma göstermektedir.

Grafik 2c, dış denge AB büyüme oranında meydana gelen bir birimlik pozitif ve negatif şok sonrası yeni uzun dönem dengesine ayarlanma modelini göstermektedir. Dinamik çarpanlar, AB büyüme oranındaki artış ve azalışların dış denge üzerindeki etkilerinin simetrik olmadığını açık bir şekilde göstermektedir. Buna göre, büyüme oranı yükseldiğinde kısa dönemde dış dengede belirgin olumlu bir etki meydana gelirken, büyüme oranı düştüğünde dış denge üzerinde belirgin bir olumsuzluk meydana gelmemektedir.

Son olarak Grafik 2d, dış ticaret hadlerinde meydana gelen birim pozitif ve negatif şok sonrası dış ticaret dengesinin yeni uzun dönem dengesine dinamik yakınsama sürecini göstermektedir. Grafığe bakıldığında dış ticaret dengesinin pozitif ve negatif şoklara karşı kısa ve uzun dönemde farklı tepkiler verdiği anlaşılmaktadır. Nitekim, dış ticaret hadlerindeki negatif şokların dış denge üzerindeki olumsuz etkisi, pozitif şokların olumlu etkisine göre daha baskındır. Dinamik çarpana göre, bir birim pozitif şok sonrası dış denge üzerinde meydana gelen birikimli etki kısa dönemde (2. ay içinde) 0.68 birimdir. Diğer taraftan, bir birimlik negatif şoka verilen tepki 0.90 birim olmaktadır. Uzun dönemde ise dış denge pozitif ve negatif şoklara verdiği tepki istikrarlıdır. Buna göre, dış ticaret hadlerinde meydana gelen bir birimlik pozitif, şok uzun dönemde dış dengede birikimli olarak 0.64 birim etki meydana getirirken, negatif şok -0.85 birim etki meydana getirmektedir.

Sonuç, Tartışma ve Öneriler

Makroekonomik değişkenler arasındaki ilişkiler zaman içerisinde önemli yapısal değişikliklere maruz kalabilmektedir. Bu durum, bir değişkenin başka değişkende meydana gelen değişikliğe gösterdiği davranış kalıbını değiştirmektedir. Diğer taraftan, piyasa aksaklıkları, arz ve talebin esnekliklerinin farklı olması, belirli bir dönem için yapılmış sözleşmelerin varlığı vb. unsurlar, bir makroekonomik değişkenin başka bir değişkende meydana gelen aşağı ve yukarı yönlü şoklara gösterdiği reaksiyonun yönünü ve şiddeti birbirinden farklı kılabilir. Asimetrik ilişkiler söz konusu olduğunda, doğaldır ki, değişkenler arasındaki ilişkinin doğrusal ve simetrik olduğunun varsayıldığı analizlere dayalı çıkarımlar, belli hedefleri gerçekleştirilmeye yönelik politikalara yön ve şekil vermek için yeterince güvenilir ve sağlam olmayacaktır.

Bu bağlamda, çalışmada Türkiye'de reel döviz kurunda meydana gelen pozitif ve negatif şokların ihracat ve dış ticaret dengesi üzerinde meydana getirdiği kısa ve uzun dönemli asimetrik ve doğrusal olmayan ilişkiler 2013:01- 2020:05 dönemine ait aylık veriler kullanılarak NARDL yaklaşımı ile

arařtırılmıřtır. Ayrıca, ihracat ve dıř ticaret dengesini etkilediđi dūřünölen teori ile uyumlu makroekonomik deđiřkenler de modellere dahil edilerek söz konusu deđiřkenlerin ihracat ve dıř ticaret dengesi üzerindeki potansiyel kısa ve uzun dönemli asimetrik etkileri arařtırılmıřtır.

Öncelikle asimetrik eř bütönlöřme testleri ile modellerde yer alan deđiřkenler arasında uzun dönemde bir iliřki olup olmadıđı sorgulanmıř ve her iki modelde de boş hipotez güçlü bir řekilde reddedilerek deđiřkenlerin uzun dönemde iliřkili olduđu kanıtlanmıřtır. Bu ařamadan sonra, aıklayıcı deđiřkenlerin kısa ve uzun dönem etkilerine iliřkin asimetri testleri gerekleřtirilmıř ve söz konusu deđiřkenlerin büyük çođunluđunda meydana gelen pozitif ve negatif řokların kısa ve uzun dönemde ihracat ve dıř ticaret dengesi üzerindeki etkilerinin asimetrik olduđu anlařılmıřtır. Daha sonra ise söz konusu asimetrik etkilerin yönüne, kuvvetine ve tahmin dönemi boyunca nasıl deđiřtiđine iliřkin deđerlendirmelerin yapılabilmesi için kısa ve uzun dönem asimetrik elastikiyet katsayıları ve pozitif ve negatif řoklara iliřkin asimetrik dinamik arpan hesaplamaları yapılmıřtır.

İhracatın asimetrik belirleyicilerine iliřkin kurulan NARDL modeli için yapılan katsayı tahminlerinde reel döviz kurunda meydana gelen pozitif ve negatif řokların hem kısa hem de uzun dönemde ihracat üzerinde asimetrik etkiler meydana getirdiđi dođrulanmıřtır. Kısa ve uzun dönem için hesaplanan elastikiyet katsayılarının iřaretlerine bakıldıđında pozitif reel kur řoklarının (TL'nin reel deđer kazancı) çok kısa dönemde ihracatı bir derece arttırdıđı, ilerleyen dönemlerde ise ihracatı azalttıđı; negatif reel kur řoklarının ise (TL'nin reel deđer kaybı) ihracatı kademeli bir řekilde arttırdıđı anlařılmıřtır. Kısa ve uzun dönem elastikiyet katsayıları ve asimetrik arpan fonksiyonları incelendiđinde, pozitif reel kur řoklarının ihracat üzerinde meydana getirdiđi olumsuz etkinin, negatif kur řoklarının meydana getirdiđi olumlu etkiye göre biraz daha baskın olduđu sonucuna varılmıřtır. Modelden elde edilen diđer ilgin bir sonuç ise ihracat ile hammadde ve aramalı ithalatı arasındaki asimetrik iliřkiye yöneliktir. Buna göre, ihracat, hammadde ve aramalı ithalatında meydana gelen pozitif řoklardan önemli ölçüde etkilenmektedir. İhracatın ithalata bađımlı olduđunu gösteren bu sonuç, ihracat artışının ithalat artışına bađlı olduđuna iřaret etmektedir. Son olarak, yurt dıřı gelir seviyesini temsilen analize dâhil edilen AB büyüme oranının da ihracatın asimetrik bir belirleyicisi olduđu ancak, etki düzeyinin nispeten sınırlı kaldıđı tespit edilmiřtir.

Dıř ticaret dengesinin asimetrik belirleyicilerine iliřkin kurulan NARDL modeli için gerekleřtirilen tahminler, reel döviz kuru dıř ticaret dengesi arasında da ters yönlü asimetrik bir iliřki olduđunu dođrulamaktadır. Buna göre, pozitif reel kur řoku (TL'nin deđer kazancı) dıř ticaret dengesinin önce iyileřmesine sonra ise bozulmasına yol aarken, negatif reel kur řoku (TL'nin reel deđer kaybı) dıř ticaret dengesinde kademeli bir iyileřmeye yol amaktadır. Bununla birlikte, uzun dönemde TL'nin deđer kaybının dıř denge üzerinde meydana getirdiđi olumlu etki, TL'nin deđer kazancının neden olduđu olumsuz etkinin yaklaşık iki katıdır. Birikimli asimetrik arpan fonksiyonları incelendiđinde, dıř ticaret dengesinin negatif kur řokuna hemen uyum gösteremediđi, kademeli bir řekilde tepki verdiđi anlařılmaktadır. Buna göre, negatif kur řokunu takiben dıř ticaret dengesi üzerindeki olumlu etki 7. aya kadar birikimli řekilde artarken, sonrasında sabit bir hızda devam etmektedir. Tahminlerden elde edilen diđer sonuçlara göre, sanayi üretim endeksinde meydana gelen pozitif řoklar dıř dengeyi olumsuz yönde etkilerken, negatif řoklar dıř dengeyi iyileřtirmektedir. Dıř gelir ve talebi temsilen kullanılan AB büyüme oranının dıř ticaret dengesi ile iliřkisi pozitif yönlü ancak, nispeten sınırlıdır. Son olarak, dıř ticaret hadlerindeki düşüřlerin dıř ticaret dengesi üzerinde meydana getirdiđi bozulmanın derecesi, dıř ticaret hadleri yükseldiđinde dıř ticaret dengesinde ortaya ıkan iyileřme derecesinden daha fazladır.

Elde edilen bulgular birlikte deđerlendirildiđinde, TL'de meydana gelen deđer kayıplarının ihracatı arttırdıđı ve dıř ticaret dengesini iyileřtirdiđi, TL'nin deđer kazançlarının ise ihracatı azalttıđı ve dıř ticaret dengesini bozduđu anlařılmaktadır. Bununla birlikte, TL'nin deđer kayıp ya da kazançlarının ihracat ve dıř ticaret üzerinde meydana getirdiđi etkiler birbirinin simetriđi deđildir. Buna göre, ihracat TL'nin reel deđer kazançlarına daha fazla reaksiyon gösterirken, dıř ticaret dengesi TL'nin reel deđer kayıplarına iki kat daha fazla reaksiyon göstermektedir. Ayrıca, TL'nin reel deđer kayıplarının dıř ticaret dengesi üzerinde meydana getirdiđi olumlu etki, ihracat üzerinde meydana getirdiđi olumlu etkiden de daha fazladır. İhracatın ithalata bađımlılık derecesi göz önünde bulundurulduđunda, bu durumun TL'nin reel deđer kayıplarının ithalatı azaltmasından kaynaklı olabileceđi dūřönlömektedir. Diđer taraftan, dıř ticaret dengesinin TL'deki deđer kazançlarına karşı daha az, deđer kayıplarına ise daha fazla tepki göstermesi, ihracatıların reel kurdaki artışları fiyatlara aynı ölçüde yansıtamadıkları, bir kısmını kendi üzerlerinde tuttukları; reel kurdaki düşüřleri ise tamamen fiyatlara yansıttıkları řeklinde yorumlanmıřtır. Bu durum, ihracat fiyatlarının, reel kur

yükseldiğinde yukarı yönlü kısmen katı, reel kur düştüğünde ise aşağı yönlü esnek olduğunu ima etmektedir.

Sonuçlar değerlendirildiğinde, ihracatı ve dış ticaret dengesini gözeterek reel kuru etkilemeye politikaların, TL'nin değer kayıp ve kazançlarının asimetrik etkilerini göz önünde bulundurması gerektiği açıktır. Ancak Türkiye'deki kronik dış ticaret açığının asıl müsebbibinin yoğun ithal girdi kullanımını olduğu göz önünde bulundurulduğunda, reel kuru etkilemeye yönelik politikaların sorunun çözümünde bir dereceye kadar etkili olabileceğini söylemek yanlış olmayacaktır. Bu gerekçe ile dış ticaret dengesini kalıcı olarak iyileştirmeyi hedefleyen politikaların öncelikle arz cephesindeki yapısal problemleri gidermeye odaklanması gerekmektedir. Böylelikle, ithal girdi kullanımını en aza indirecek, yüksek AR-GE'ye ve ileri teknolojiye dayalı katma değeri yüksek üretimin desteklenmesi ve teşvik edilmesi ile dış ticaret dengesinde daha kalıcı bir iyileşme mümkün olacaktır.

Etik Beyan

"Reel Döviz Kuru Şoklarının İhracat ve Dış Ticaret Dengesi Üzerindeki Asimetrik Etkileri: Türkiye İçin NARDL Yaklaşımından Kanıtlar" başlıklı çalışmanın yazım sürecinde bilimsel kurallara, etik ve alıntı kurallarına uyulmuş; toplanan veriler üzerinde herhangi bir tahrifat yapılmamış ve bu çalışma herhangi başka bir akademik yayın ortamına değerlendirme için gönderilmemiştir. Bu araştırmada hazır veri seti kullanıldığı için etik kurul kararı zorunluluğu taşımamaktadır.

Kaynakça

- Aktaş, C. (2010). Türkiye'de reel döviz kuru ile ihracat ve ithalat arasındaki ilişkinin VAR tekniğiyle analizi. *Uluslararası Yönetim İktisat ve İşletme Dergisi*, 6(11), 123-140.
- Arize, A. C., Malindretos, J. ve Igwe, E. U. (2017). Do exchange rate changes improve the trade balance: An asymmetric nonlinear cointegration approach. *International Review of Economics & Finance*, 49, 313-326.
- Ayhan, F. (2019). Türkiye ekonomisinde döviz kuru oynaklığının dış ticaret üzerindeki etkisinin analizi. *Business and Economics Research Journal*, 10(3), 629-647.
- Bahmani-Oskooee, M. ve Ratha, A. (2004). The J-curve: a literature review. *Applied Economics*, 36(13), 1377-1398.
- Barak, D., ve Naimoğlu, M. (2018). Reel döviz kurunun dış ticaret üzerindeki etkisi: Kırılgan Beşli örneği. *Ömer Halisdemir Üniversitesi İktisadi ve İdari Bilimler Fakültesi Dergisi*, 11(2), 82-95.
- Barışık, S., ve Demircioğlu, E. (2006). Türkiye'de döviz kuru rejimi, konvertibilete, ihracat-ithalat ilişkisi 1980-2001. *Uluslararası Yönetim İktisat ve İşletme Dergisi*, 2(3), 71-84.
- Bickerdike, C. F. (1920). The instability of foreign exchanges," *The Economic Journal*, March.
- Bussiere, M. (2013). Exchange rate pass-through to trade prices: The role of nonlinearities and asymmetries. *Oxford Bulletin of Economics and Statistics*. 75(5), 731-758.
- Dornbusch, R. (1975). Exchange rates and fiscal policy in a popular model of international trade. *The American Economic Review*, 65(5), 859-871.
- Eichengreen, B. ve Gupta, P. (2013). *The real exchange rate and export growth: are services different?*. MPRA Paper No. 43358.
- Eryüzlü, H. ve Ekici, S. (2020). Konut fiyat endeksi ve reel döviz kuru ilişkisi: Türkiye örneği. *İktisadi İdari ve Siyasal Araştırmalar Dergisi*, 5(12), 97-105.
- Gül, E. ve Ekinci, A. (2006). Türkiye'de reel döviz kuru ile ihracat ve ithalat arasındaki nedensellik ilişkisi: 1990-2006. *Dumlupınar Üniversitesi Sosyal Bilimler Dergisi*, 16(1), 165-190.
- Granger, C. W. ve Yoon, G. (2002). Hidden cointegration. *University of California, Economics Working Paper*, (2002-02).
- Hepaktan, C. E., Çınar, S. ve Dündar, Ö. (2011). Türkiye'de uygulanan döviz kuru sistemlerinin dış ticaret ile ilişkisi. *Akademik Araştırmalar ve Çalışmalar Dergisi (AKAD)*, 3(5), 62-82.
- Kılıç, R., Özbek, R. İ ve Çiğçi, İ. (2018). Türkiye için j-eğrisi hipotezinin geçerliliği: ARDL sınır testi yaklaşımı. *International Journal of Disciplines Economics & Administrative Sciences Studies* 4, Issue:7, 112-128.
- Magee, S. P. (1973). Currency contracts, pass-through, and devaluation. *Brookings Papers on Economic Activity*, 1973(1), 303-325.
- Marshall, A. (1923). *Money, credit & commerce*. Macmillan & Company, London.
- Metzler, L. (1948). The theory of international trade a survey of contemporary economics (Editör: Howard S. Ellis) *The American Economic Association*, Homewood, 210-214.
- Lerner, A. P. (1944). *Economics of control: Principles of welfare economics*. Macmillan and Company Limited, New York.
- Pesaran, M. H. ve Shin, Y. (1998). An autoregressive distributed-lag modeling approach to cointegration analysis. *Econometric Society Monographs*, 31, 371-413.
- Pesaran, M. H., Shin, Y. ve Smith, R. J. (2001). Bounds testing approaches to the analysis of level relationships. *Journal of Applied Econometrics*, 16(3): 289-326.
- Petek, A. ve Çelik, A. (2017). Türkiye'de enflasyon, döviz kuru, ihracat ve ithalat arasındaki ilişkinin ekonometrik analizi (1990-2015). *Finans Politik & Ekonomik Yorumlar*, 54(626), 69-87.
- Robinson, J. (1947). *Beggar my neighbour policies*. *Essays in the Theory of Employment*, Oxford; Basil Blackwell.

- Seyidođlu, H. (2013). *Uluslararası finans*. Güzem Can Yayınları, İstanbul.
- Shahzad, S. J. H., Nor, S. M., Ferrer, R. ve Hammoudeh, S. (2017). Asymmetric determinants of CDS spreads: US industry-level evidence through the NARDL approach. *Economic Modelling*, 60, 211-230.
- Shin, Y., Yu, B. ve Greenwood-Nimmo, M. (2014). Modelling asymmetric cointegration and dynamic multipliers in a nonlinear ARDL framework. In *Festschrift in honor of Peter Schmidt* (pp.281-314). Springer, New York, NY.
- Sönmezler, G., Akduđan, U. ve Gündüz, İ. O. (2017). Türkiye'de cari açık sorununun reel döviz kuru ve ihracatın ithalata bağımlılığı açısından deđerlendirilmesi. *Maliye Finans Yazıları*, (108), 105-122.
- Şimşek, M. ve Kadılar, C. (2004). Türkiye'nin ithalat talebi fonksiyonunun sınır testi yaklaşımı ile eşbütünlüşme analizi: 1970-2002. *Dođuş Üniversitesi Dergisi*, Vol.5(1), 27-34.
- Türkiye Cumhuriyet Merkez Bankası (2019). "2020 yılı para ve kur politikası".
- Türkiye Cumhuriyet Merkez Bankası (2020). "2021 yılı para ve kur Politikası".
- Utkulu, U. ve Ekinci, R. (2015). Uluslararası emtia fiyatlarından iç fiyatlara asimetrik ve doğrusal olmayan fiyat geçişkenliği: Türkiye için NARDL modeli bulguları, Discussion Paper, No. 2015/15, *Turkish Economic Association*, Ankara
- Yamak, R. ve Korkmaz, A. (2005). Reel döviz kuru ve dış ticaret dengesi ilişkisi. *Ekonometri ve İstatistik e-Dergisi*, (2), 16-38.
- Yılmaz, Ö. ve Kaya, V. (2007). İhracat, ithalat ve reel döviz kuru ilişkisi: Türkiye için bir VAR modeli. *İktisat İşletme ve Finans*, 22(250), 69-84.
- Zivot, E. ve Andrews, D. W. K. (1992). Further evidence on the great crash, the oil-price shock, and the unit-root hypothesis. *Journal of Business & Economic Statistics*, 10, 251-270.

EXTENDED ABSTRACT

The purpose of this study is to analyze the asymmetric and non-linear short and long-term effects of the real effective exchange rate and selected macroeconomic indicators on exports and foreign trade balance with the nonlinear cointegration technique by using monthly data covering 2013:01-2020:05 period for Turkey. For this purpose, two NARDL models have been applied. The first model focuses on the dynamic relations of exports with the real exchange rate, imports of raw materials and intermediate goods, and foreign income while the second focuses on the relationship of foreign trade balance with the real exchange rate, domestic income, foreign income, and terms of trade. Considering the fact that both models are formed in logarithmic form, the obtained coefficients also express the flexibility.

Lots of studies dealing with the relationship between the real exchange rate and the balance of exports and foreign trade strikingly produce different results that are thought to be due to differences in country, period, or method. In this context, some studies conclude that the real exchange rate affects the foreign trade balance, while a substantial majority of the studies have concluded that there is neither a short nor long term relationship between the real exchange rate and foreign trade. This study analyzed the dynamics of short and long-term asymmetric relationships with potential determinants of export and foreign trade balance using the nonlinear auto-regressive distributed lag model (NARDL) developed by Shin et al. (2014). The NARDL approach is an extended version of the ARDL model extending to include short and long-term asymmetries. In the first stage of the analysis, asymmetric cointegration tests were conducted for each model. Following the determination of long-term relationships, short and long-term asymmetry tests were carried out. Finally, in order to determine the direction and strength of relations, coefficient estimates were made and asymmetric dynamic multiplier found out.

The findings of this paper are as follows.

- i) The effects of TL's appreciation and depreciation on exports are asymmetrical. In the long term, exports react more to the appreciation of TL than to depreciation.
- ii) Appreciation of TL cause exports to increase in the first two months and then to decrease. On the other hand, the depreciation of the TL causes the export to increase gradually.
- iii) Besides, export asymmetrically related to intermediate goods imports and EU income level. While imports of intermediate goods are a strong asymmetric determinant of exports, the EU growth rate is a weak determinant.
- iv) The relationship between foreign trade balance and appreciation and depreciation of TL are asymmetrical. The foreign trade balance shows two times more reaction to the depreciation of TL in both short and long terms than to appreciation.

v) Appreciation of TL affects the foreign trade balance positively in the first 3 months. However, in the following periods, real appreciation worsens the foreign trade balance. On the other hand, the depreciation of the TL causes a gradual improvement in the foreign trade balance.

vi) There is a negative symmetrical relationship between foreign trade balance and industrial production index. Besides, there is a positive asymmetric relationship between terms of trade and foreign trade balance. The reaction of the foreign trade balance against negative changes in the terms of trade is more than the reaction to positive changes in terms of trade. The EU growth rate is a weak determinant of the trade balance.

According to the findings, it is clear that the positive effect of real depreciation of TL on the foreign trade balance is more than the positive effect it has on exports. Considering the degree of dependency of exports on imports, it is thought that this situation may be due to reduced imports depending on the depreciation of TL. On the other hand, the fact that the foreign trade balance reacts less to appreciation TL and more to depreciation indicates that the exporters are not able to reflect the increases in real exchange rates to prices to the same extent, keeping some of the increases on themselves. On the other hand, they are more flexible to reflect the decreases in real exchange rates on prices.

This implies that export prices are partially inflexible to the upwards but flexible to the downwards, as the real exchange rate changes. As a result, the asymmetric effects of appreciation and depreciation of TL should be taken into consideration in policies looking out for the export and foreign trade balance. However, it is clear that policies aiming to permanently improve the foreign trade balance should focus primarily on resolving structural problems on the supply side.

Bir Depo Tesisine Alınacak Paketleme Makinesi Seçim Kararının Analitik Ağ Süreci Tabanlı Gri İlişkisel Analiz Yöntemiyle Belirlenmesi

Ayça TÜMTÜRK¹ ve Beran GÜLÇİÇEK TOLUN²

Öz

Günümüzde, işletmelerin başarılı olmaları sadece kendi performanslarına bağlı değildir. Tedarik zinciri üyelerinin performansı da işletmelerin başarısını doğrudan etkilemektedir. Depo yönetimi lojistik faaliyetlerinin ayrılmaz bir parçasıdır. Depoların en önemli işlevlerinden biri de paketlemedir. Depolarda kullanılan paketleme makineleri işletmelere önemli faydalar sağlamaktadır. Paketleme için en uygun makinenin seçimi işletmelerin birçok değişkeni göz önünde bulundurarak vermesi gereken kararlardan biridir. Bu çalışmada da bir işletmenin depolarında kullanacağı en uygun paketleme makinesine ilişkin karar verme problemi incelenmiştir. Analitik Ağ Süreci (AAS) ile makine alım kararında etkili olan kriterler ağırlıklandırılmış, Gri İlişkisel Analiz (GİA) Yöntemi ile de kriter ağırlıkları göz önünde bulundurularak üç alternatif makinenin performansı değerlendirilmiştir. Ağırlıklandırmalara göre hız ve duruş süresi gibi kriterler yatırım maliyetinden daha önemli bulunmuştur. Değerlendirme neticesinde AAS'den gelen ağırlıklarla hesaplanan ve eşit ağırlıklarla hesaplanan gri ilişkisel dereceler birbirinden farklı çıkmış ve farklı alternatiflerin seçilmesi gerektiği görülmüştür.

Anahtar Kelimeler: Analitik Ağ Süreci Gri İlişkisel Analiz, Makine Seçimi

The Bundling Machine Selection for a Warehouse Facility Using Analytical Network Process Based on Gray Relational Analysis Method

Abstract

Nowadays, business success does not only depend on firm's performance, but also depends on the performance of the chain supply members who affect the success of the businesses directly. One of the inseparable parts of logistics is warehouse management. Moreover, bundling is a key function of warehouse management. Bundling machines used in warehouses provide significant benefits to businesses. Choosing the most suitable machine for bundling is one of the decisions that businesses should make by considering many variables. This study examined the problem of deciding on the most suitable bundling. By means of Analytical Network Process (ANP), the criteria that were effective in the machine purchase decision were weighted, and the performance of three alternative machines was evaluated with the Gray Relational Analysis (GRA) Method. According to the weighting, criteria, such as speed and downtime were found to be more important than investment costs. As a result of the evaluation, gray relational degrees calculated with weights from AAS and calculated with equal weights were found to be different from each other and it was seen that different alternatives should be selected.

Key Words: Analytical Network Process, Gray Relational Analysis, Machine Selection

Atıf İçin / Please Cite As:

Tümtürk, A. ve Gülçiçek Tolun, B. (2021). Bir depo tesisine alınacak paketleme makinesi seçim kararının analitik ağ süreci tabanlı gri ilişkisel analiz yöntemiyle belirlenmesi. *Manas Sosyal Arařtırmalar Dergisi*, 10(2), 971-985.

Geliş Tarihi / Received Date: 05.11.2020

Kabul Tarihi / Accepted Date: 18.01.2021

¹ Dr. Öğr. Üyesi - Manisa Celal Bayar Üniversitesi İktisadi ve İdari Bilimler Fakültesi, ayca.tumturk@cbu.edu.tr

 ORCID: 0000-0002-7576-2953

² Dr. Öğr. Üyesi - Manisa Celal Bayar Üniversitesi İktisadi ve İdari Bilimler Fakültesi, beran.gulcicek@cbu.edu.tr

 ORCID: 0000-0002-7552-2351

Giriş

Günümüz iş dünyasının rekabet ortamı giderek karmaşık bir yapıya bürünmektedir. Bunun sebeplerinden biri internetin herkes tarafından kullanılması sayesinde e-ticaretin yaygınlaşması ve dünyanın her yerinden müşteri bulmanın getirdiği avantajın yanı sıra, dünyanın her yerinden rakip getirme dezavantajının da bulunmasıdır. Firmalar rekabet için müşteri istek ve ihtiyaçlarını karşılamakla kalmamalı, isteklerin ötesine geçmelidirler. Özellikle zamanında teslimat konusu firmalar arasında ve son müşteriye ulaşmada önem kazanmıştır. Zamanında teslimat yapılması ise tedarik zincirinin entegrasyonuna bağlıdır. Bu zincirin üyelerinden biri olan depolara büyük iş düşmektedir.

Depolar ara ürün deposundan, soğuk hava depolarına, aktarma merkezlerinden, antrepolara kadar çok farklı çeşitte ve boyutta olabilmektedir. Depoların çeşit ve boyutları ne olursa olsun, tedarik zincirindeki rolleri büyüktür. Depoların işlevlerinden biri de paketleme işlevidir.

Paketleme tüm tedarik zinciri boyunca yer alır. Pazarlama alanında tutundurma çabalarına büyük katkısı olan paketleme lojistik alanında özellikle taşıma ve depolama açısından faydalıdır. Çok küçük boyuttaki ürünlerin elleçlenmesinde ve depolarda tutulmasında paketleme, çalışanlara hız ve kolaylık sağlar. Paketleme çeşitleri çok küçük bir birimin daha büyük bir birime yerleştirildiği ve bu birimin de daha büyük bir birime yerleştirildiği ve bu şekilde sürüp giden blok inşası kavramına göre birincil, ikincil, üçüncül ambalajlama olarak düşünülebilir. Birincil ambalaj ürünü saran ve barındıran ambalaj iken, ikincil ambalaj genelde birincil ambalajları gruplandırmak için kullanılır ve master karton adını taşır. Bu master kartonları elde etmek için birçok sektörde depolarda paketleme makineleri kullanılmaktadır. Paketleme makinelerinin en büyük avantajı çalışan ihtiyacını azaltması ve süreç çevrim zamanını kısaltmasıdır. Bu makineler birbirinden boyut, hız, operatör ihtiyacı, yatırım maliyeti gibi birçok kriter açısından farklılaşırlar. Bu nedenle firmalardaki depo yöneticileri ve operasyon yöneticileri bu büyük satın alma kararını verirken, birçok kritere göre hareket ederler. Farklı kriterleri göz önünde bulundurarak en uygun makinenin seçilmesi işletmeler için çok kriterli karar verme problemlerinden biridir. Bu çalışmada ilaç sektöründe faaliyet gösteren bir depo yöneticisi ve proje ekibine, depoda kullanılacak paketleme makinesi seçimi için çok kriterli karar verme tekniklerinden olan Analitik Ağ Süreci ve Gri İlişkisel Analiz yöntemleri kullanılarak yardımcı olmak amaçlanmıştır.

Çalışmanın ilk bölümü olan yöntem bölümünde; çalışmada kullanılan Analitik Ağ Süreci ve Gri ilişkisel Analiz yöntemlerinin aşamaları anlatılmıştır ve makine seçimi, Analitik Ağ Süreci ve Gri İlişkisel Analiz ile ilgili literatüre yer verilmiştir. Sonrasında uygulama bölümü yer almaktadır. Uygulama bölümünde bir depo tesisine alınacak paketleme makinesi seçim kararının verilmesi ile ilgili bilgiler yer almaktadır. Uygulama bölümünde ayrıca akış diyagramı gösterilmiştir. Verilerin analizini takiben bulgular bölümüne yer verilmiştir ve çalışmanın son bölümünde de tartışma, sonuç ve öneriler yer almaktadır.

Yöntem

Bu çalışmada alternatifler arasından en iyi paketleme makinesi seçimi amacı ile çok kriterli karar verme tekniklerinden analitik hiyerarşi prosesi ve analitik ağ süreci teknikleri değerlendirilmiş, kriterler arasında da ilişki olmasından hareketle Analitik Ağ Süreci yönteminde karar kılınmıştır. Problemin sübjektif bilgi içermesinden dolayı alternatifler arasından en iyi makinenin seçilmesinde Analitik Ağ Sürecinden gelen ağırlıklar kullanılarak, belirsizlikte iyi çalışan yöntemlerden biri olan Gri İlişkisel Analiz yöntemi kullanılarak karar verilmiştir.

Analitik Ağ Süreci

Analitik ağ süreci (AAS), ağırlıkların hesaplanması ve önceliklerin belirlenmesi amacıyla Saaty tarafından geliştirilen çok kriterli karar verme (ÇKKV) yöntemidir (Kabak ve Dağdeviren, 2017, s. 11). ÇKKV, karar verici ya da karar vericilere, birden fazla alternatifin olduğu ve bu alternatiflerin birden fazla kritere göre değerlendirilmesi gerektiği durumlarda yardımcı olan TOPSIS, AHP, AAS, ELECTRE vb. birçok yöntemi içermektedir. ÇKKV yöntemleri matematiksel algoritmalara dayandığından objektif, karar vericilerin yargılarından yola çıkıldığından dolayı ise sübjektif yöntemler olarak değerlendirilmektedir (Çakır ve Perçin, 2013, s. 450).

AAS, 1977 yılında yine Saaty tarafından geliştirilen Analitik Hiyerarşi Prosesi (AHP)'nin daha genel bir formudur. İki yöntem de akademik literatürde sıklıkla kullanılan yöntemlerdendir. Bu yöntemler arasında bazı farklılıklar mevcuttur. İlk geliştirilen yöntem olan AHP'de ilişkiler hiyerarşik bir yapıya göre sıralanır. Bu yapıya göre kriterler arasında bir ilişkiden ya da alternatiflerin de kriterleri etkileyebileceğinden

söz edilmez. Bu nedenle özellikle karar verme probleminde bu tür ilişkiler mevcutsa, sadece aşağı yönlü okların/işkilerin bulunduğu hiyerarşik bir yapıdan ziyade, yukarı yönlü ya da çift taraflı okların da kullanılabildiği, kriterler arasındaki ilişkilerin ve alternatiflerin kriterleri etkileyebildiği ilişkilerin gösterildiği ağ yapısının oluşturulması gerekir. AAS'nin yapısı da AHP'den farklı olarak Şekil 1'de de ifade edildiği gibi bu gösterime izin vermektedir.

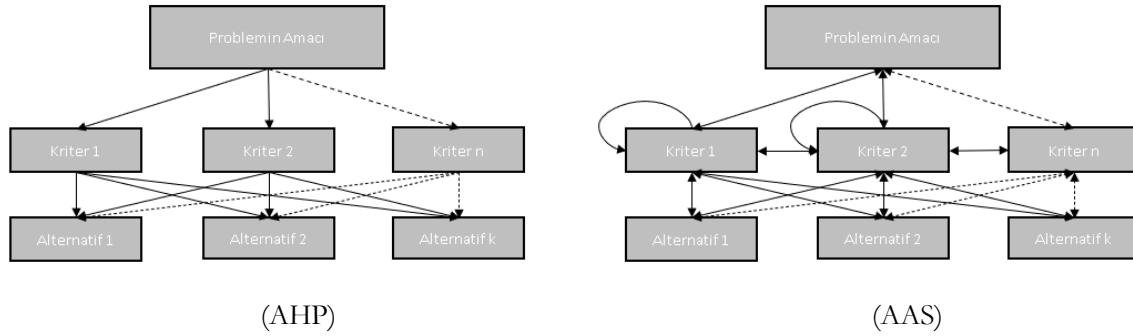

Şekil 1. AHP ve AAS yapıları

AAS yönteminin uygulanması 4 aşamada özetlenebilir (Hashemi vd., 2015, s. 82; Ömürbek ve Şimşek, 2014, s. 309):

Aşama 1: Problemin Tanımlanması ve Modelin Oluşturulması

İlk olarak problemin ne olduğu belirlenir. Problem sonucu seçilecek alternatifler ve bu alternatiflerden hangisinin seçileceğini etkileyen kriterler ve alt kriterlerin belirlenmesi gerekir. Ayrıca bu aşamada hangi kriter/alt kriterlerin birbirini etkilediği de belirlenerek bir ağ yapısı oluşturulur. Böylece model ortaya konmuş olur. Kriterlerin ve aralarındaki etkileşimin belirlenmesi aşaması subjektif olduğundan, bu aşamanın uzman bir ekip tarafından yapılması subjektifliği azaltabilir.

Aşama 2: İkili Karşılaştırma Matrisleri ve Özvektörlerin Oluşturulması

Kriterler, alt kriterler, alternatifler ve aralarındaki ilişkinin gösterildiği ağ yapısı kurulduktan sonra, aralarında ilişki olan kriter/alt kriterlerin ikili karşılaştırması yapılır. Bu karşılaştırma yapılırken Saaty'nin 1-9 ölçeğinden yararlanılır (Tablo 1). İki faktörün karşılaştırmasında ekip üyeleri ortak bir karar alıp önem derecelerini belirleyebilir. Ya da ekip üyelerinin her biri bireysel olarak önem dereceleri belirler ve bu değerlerin geometrik ortalaması alınır.

Tablo 1. Saaty Ölçeği Değerleri

Önem Değerleri	Değer Tanımları
1	Her iki faktörün eşit öneme sahip olması durumu
3	1. faktörün 2. faktörden daha önemli olması durumu
5	1. faktörün 2. faktörden çok önemli olması durumu
7	1. faktörün 2. faktöre nazaran çok güçlü bir öneme sahip olması durumu
9	1. faktörün 2. faktöre nazaran mutlak üstün bir öneme sahip olması durumu
2,4,6,8	Ara değerler

Kaynak: Saaty 1986, s. 843

İkili karşılaştırma matrisleri oluşturulurken 1. faktörün 2. faktöre göre önemini gösteren değer a_{12} iken, 2. faktörün 1. faktöre göre önemini gösteren a_{21} değeri $1/a_{12}$ 'ye eşittir. Bu matrisler oluşturulduktan sonra özvektörlerin oluşturulması ve tutarlılık analizlerinin yapılması gerekir.

İkili karşılaştırma matrislerinin özvektörlerinin hesabında öncelikle her bir sütun elemanı sütun toplamına bölünerek normalizasyon işlemi yapılır. Yeni elde edilen matristeki satır bileşenlerinin aritmetik ortalaması ise o satırın özvektörünü (W) verir. Özvektörler bir sütun vektörü olarak aşağıdaki gibi gösterilir.

$$W = \begin{bmatrix} w_1 \\ w_2 \\ \cdot \\ w_n \end{bmatrix}$$

İkili karşılaştırma matrislerinin oluşturulmasında karar vericilerin ortaya koyduğu değerlendirmelerin tutarlı olup olmadığının belirlenmesi için tutarlılık analizi yapılır. Bu analizde tutarlılık göstergesi (CI) hesaplandıktan sonra bu değer kullanılarak tutarlılık oranı (CR) hesaplanır. CI hesaplanırken ikili karşılaştırma matrisi ile özvektör çarpılır ve elde edilen sütun vektörünün her bir elemanı ona denk gelen özvektör değerine bölünür. Elde edilen değerlerin aritmetik ortalaması ise lamda (λ) değerini verir. CI hesabında aşağıdaki formül kullanılır.

$$CI = \frac{\lambda - n}{n - 1}$$

Bu formüldeki n değeri, işlem yapılan matristeki karşılaştırılan faktör sayısıdır. n için işlem yapılan matrisin boyutu da denebilir. CI değeri bulunduktan sonra CR değeri hesaplanır. CR hesabında aşağıdaki formül kullanılır.

$$CR = \frac{CI}{RI}$$

Bu formüldeki RI değeri matrisin boyutuna göre değişen değerler alır. RI değeri için Saaty'nin geliştirdiği Tablo 2'deki değerler kullanılır.

Tablo 2. RI Değerleri

n	3	4	5	6	7	8	9	10	11	12	13	14	15
RI	0,58	0,90	1,12	1,24	1,32	1,41	1,45	1,49	1,51	1,48	1,56	1,57	1,59

Kaynak: Saaty, 2005

Hesaplanan tutarlılık oranınının 0,10'dan küçük olması beklenir. Eğer bu değer 0,10'dan büyükse tutarlılıktan söz edilemez. Bu durumda sözü geçen ikili karşılaştırma matrisi tekrar oluşturulmalıdır.

Aşama 3: Limit Süpermatrisin Oluşturulması

Tüm özvektörler hesaplandıktan ve tutarlılık analizleri yapıldıktan sonra ilgili satır ve sütunlara denk gelecek şekilde özvektörlerin birleşiminden oluşan süpermatris oluşturulur. Bu süpermatris stokastik değildir. Yani matrisin sütun değerleri toplamı 1'e eşit değildir. Bu matrise başlangıç süpermatrisi ya da ağırlıklandırılmamış süpermatris de denir. Normalleştirme işlemi yapıldıktan sonra ortaya ağırlıklandırılmış matris çıkar. Limit süpermatrise ulaşmak için ağırlıklandırılmış süpermatrisin çok sayıda kuvvetinin alınması gerekir. Kuvvetler alındıkça değerler limit değere yaklaşır ve limit süpermatris elde edilir. Limit süpermatriste her bir faktörün ağırlığı elde edilmiş olunur.

Aşama 4: En İyi Alternatifin ya da Ağırlıklandırılmış Özelliğin Seçimi

Limit süpermatris elde edildikten sonra söz konusu problemin çeşidine göre alternatiflerin ağırlıkları ya da kriterlerin ağırlıkları elde edilmiş olunur. Böylece en yüksek ağırlığa sahip alternatif seçilebilir. Ya da kriterler önem derecelerine göre sıralanabilir. Ayrıca burada elde edilen ağırlıklar, başka bir yöntemde de girdi olarak kullanılabilir.

Literatürde AAS'nin kullanıldığı çok sayıda çalışma bulunmaktadır. Sert vd. (2020) çalışmalarında, Endüstri 4.0 ortamında personelin işe alınması sürecinde gündeme gelen kriterlerin önem derecelerini analitik ağ süreci ile belirlemişlerdir. Matin vd. (2020), işçilerin ısı stresi kontrolündeki belirleyici faktörlerin önceliklendirilmesinde AAS'yi kullanmışlardır. Keskin vd. (2020), bulut bilişim güvenlik gereksinimlerine göre en uygun hizmet sağlayıcısını belirlemek amacıyla AAS, AHP ve TOPSİS yöntemini birlikte kullanarak karar verme problemlerinde birden fazla yöntemi bir arada kullanmayı önermişlerdir. Im vd. (2020), yenilikçi iş modellerinin önemini vurgulayarak alternatifler arasından en iyi iş modelini seçebilmek için AAS ile değerlendirme yapmışlardır. Gür vd.(2020), akaryakıt taşımacılığının çevreye olan etkilerini AAS yöntemi ile değerlendirmişlerdir. Giannakis vd. (2020), tedarikçilerin sürdürülebilirlik performanslarını değerlendirebilmek için AAS yöntemini kullanmışlar ve yöntemin TOPSİS ve ELECTRA gibi metotlarla birlikte kullanımını önermişlerdir. Baset vd. (2019), AAS ve VIKOR yöntemini entegre bir

řekilde kullanarak sŸrdŸrŸlebilir tedarikçi zincirinde tedarikçi seęimi sorununu ozmeyi amalamıř ve alternatifler arasından en uygun tedarikçiyi belirlemiřlerdir.

Gri İliřkisel Analiz

Gri sistem teorisi Julong Deng tarafından 1982 yılında geliřtirilmiř bir matematiksel yaklařımdır ve eksik ve belirsiz verilerin olduęu durumlarda bir deęerlendirme aracı olarak kullanılır (Sarraf ve Nejad, 2020, s. 2). Deng (1989)'e gre birok sistem, beyaz, siyah ve gri olmak Ÿzere Ÿe ayrılır. Bilgisi tamamen biliniyorsa beyaz bir sistem, bilinmiyorsa siyah bir sistem, bilgileri belirsiz olan bir sistem sz konusu ise de gri bir sistemden sz edilir. Gri teoride, sistemde “siyah” durumda olan bilgiyi “gri duruma getirmek amalanmaktadır (zbek,2017, s. 141).

Gri İliřkisel analiz (GİA), Gri sistem teorisi kullanılarak geliřtirilmiř, her bir faktr niceliksel olarak karřılařtıran, derecelendiren bir karar verme teknięidir (Chang vd., 2003, s. 55). GİA, nicel veri setlerinde kullanılabildięi gibi dilsel deęiřkenlerin kullanıldıęı(nitel) veri setlerine de uygulanabilmektedir. GİA, faktrler arası karmařık iliřkilerin yer aldıęı karar verme problemlerinde uygulanabilen bir yntemdir. Bu nedenle, ok kriterli karar verme problemlerinin ozmnde tek bařına kullanılabildięi gibi dięer yntemlerle birlikte de kullanılabilmektedir (Yıldırım ve nder, 2015, s. 231).

Alternatifler, nitel veri setlerine sahip ise, GİA'de bu nitel deęiřkenlere karřılık gelen gri sayılar kullanılır. “Her bir gri sistemde gri sayılar, sistem iin en temel ařama olarak dřnlebilir. Bir gri sayı, deęeri kesin olarak bilinmeyen fakat alabileceęi deęer iin sınırları bilinen/tanımlanabilen bir sayıdır. Gri sayılar bir aralık ya da sayı kmesinden elde edilir” (Aydemir vd.,2013, s. 190). Nitel deęiřkenlerin karřılıęı olarak kullanılan gri sayılar iin Tablo 3'te bir rnek grlmektedir.

Tablo 3. Nitel Deęiřkenlerin Gri Sayı Karřılıęı

Deęerlendirme	Kısaltma	GriSayı Karřılıęı
ok Zayıf	VP	[0,10]
Zayıf	P	[10,30]
Orta Derecede Zayıf	MP	[30,40]
Ortalama	F	[40,50]
Orta Derecede İyi	MG	[50,60]
İyi	G	[60,90]
ok İyi	VG	[90,100]

Kaynak: Li, vd., 2007, s. 576

GİA yntemi ile karar verme problemindeki alternatifler iin bir sıralama yapabilmek iin altı adımdan oluřan bir hesaplama yapmak gerekmektedir (Siyambař ve Turgut,2020, s. 325, Sarraf ve Nejad, 2020, s. 2; Zuo vd, 2020, s. 2; zbek, 2017, s. 144):

Veri Setinin Hazırlanması Karar Matrisinin Oluřturulması

Karar problemi ile ilgili karřılařtırma yapmak iin m adet faktr serisi belirlenir. Alternatiflerin her bir kriter iin aldıęı deęerler eřitlik (1)'de gsterildięi gibi karar matrisi oluřturularak formle edilir.

$$X = \begin{bmatrix} x_1(1) & x_1(2) & \dots & x_1(n) \\ x_2(1) & x_2(2) & \dots & x_2(n) \\ \vdots & \vdots & \ddots & \vdots \\ x_m(1) & x_m(2) & \dots & x_m(n) \end{bmatrix} \quad (1)$$

Karřılařtırma Matrisinin ve Referans Serisinin Oluřturulması

Karar problemindeki faktrlerin kıyaslanabilmesi iin gerekli olan referans serisi eřitlik (2)'de gsterildięi gibi formle edilir ve eřitlik (1)'deki karar matrisine ilk satır olarak eklenerek karřılařtırma matrisi oluřturulur.

$$x_0 = (x_0(j)) \text{ ve } j= 1,2, \dots, n \quad (2)$$

Normalizasyon Matrisinin Oluşturulması

Gri ilişki katsayılarının hesaplanmasında, serilerin karşılaştırılabilmesi için verilerin farklı birimle ölçülmüş olmaması gerektiği için standart hale getirilmesi gerekir. Bu dönüştürme işlemi normalizasyon olarak ifade edilir. Normalizasyon işlemi, serinin özelliğine göre üç farklı şekilde gerçekleştirilir.

Seri değerinin daha büyük olması amacı yani fayda yönlü bir ölçüt söz konusu ise (Örneğin ev satın alma karar probleminde yüz ölçümü kriterine göre aldıkları değerlerin maksimum düzeyde olması istenir) normalizasyonda eşitlik (3) kullanılır. Ölçütlerin maliyet yönlü olması durumunda (örneğin ev satın alma karar probleminde fiyat kriterine göre değerlerin minimum düzeyde olması istenir) eşitlik (4) kullanılarak normalizasyon gerçekleştirilir. Seri değerinin önceden belirlenen bir optimal değere göre normalizasyonu için eşitlik (5) kullanılır.

$$x_i^* = \frac{x_i(j) - \min_j x_i(j)}{\max_j x_i(j) - \min_j x_i(j)} \quad (3)$$

$$x_i^* = \frac{\max_j x_i(j) - x_i(j)}{\max_j x_i(j) - \min_j x_i(j)} \quad (4)$$

$$x_i^* = \frac{x_i(j) - x_{ob}(j)}{\max_j x_i(j) - x_{ob}(j)} \quad (5)$$

Eşitliklerde verilen $x_i(j)$, i. alternatif için j. kriter değeri, $\min_j x_i(j)$, j. kriter için en küçük değer, $\max_j x_i(j)$ j. kriter için en büyük değer olup $x_{ob}(j)$ belirlenen optimal değerdir.

Normalizasyon işleminin ardından karar matrisi eşitlik (6)'da görüldüğü gibi normalizasyon matrisine dönüştürülmüş olur.

$$X^* = \begin{bmatrix} x_1^*(1) & x_1^*(2) & \dots & x_1^*(n) \\ x_2^*(1) & x_2^*(2) & \dots & x_2^*(n) \\ \vdots & \vdots & \ddots & \vdots \\ x_m^*(1) & x_m^*(2) & \dots & x_m^*(n) \end{bmatrix} \quad (6)$$

Mutlak Değer Tablosunun Oluşturulması

x_0^* ile x_i^* arasındaki farkın mutlak değeri ($\Delta_{0i}(j)$) eşitlik (7) yardımıyla hesaplanır. Ve eşitlik (8)'deki mutlak değer matrisi oluşturulur.

$$\Delta_{0i} = |x_0^*(j) - x_i^*(j)| \quad i = 1, 2, \dots, m \text{ ve } j = 1, 2, \dots, n \quad (7)$$

$$\Delta_{0i} = \begin{bmatrix} \Delta_{01}(1) & \Delta_{01}(2) & \dots & \Delta_{01}(n) \\ \Delta_{02}(1) & \Delta_{02}(2) & \dots & \Delta_{02}(n) \\ \vdots & \vdots & \ddots & \vdots \\ \Delta_{0m}(1) & \Delta_{0m}(2) & \dots & \Delta_{0m}(n) \end{bmatrix} \quad (8)$$

Gri İlişkisel Katsayı Matrisinin Oluşturulması

Eşitlik (9) kullanılarak gri ilişkisel katsayı matrisi oluşturulur. Eşitlikte yer alan ζ parametresi ayırıcı katsayı olup $[0,1]$ aralığında değerler alır. $\zeta = 1$ için ayırıcılık en üst seviyede, $\zeta = 0$ için zıtlığın olmadığı bir ortam oluşur. Veri farklarının fazla olduğu durumlarda zıtlığı azaltmak için ζ ayırıcı katsayısı olarak 0'a yakın değerler kullanılmaktadır. Zuo vd.(2020) çalışmalarında ayırıcı katsayı olarak $\zeta = 0,5$ değerini kullanmışlardır.

$$\gamma_{0i}(j) = \frac{\Delta_{min} + \zeta \Delta_{max}}{\Delta_{0i}(j) + \zeta \Delta_{max}} \quad (9)$$

$$\Delta_{max} = \max_i \max_j \Delta_{0i}(j) \text{ ve } \Delta_{min} = \min_i \min_j \Delta_{0i}(j)$$

Gri İliřkisel Derecelerin Hesaplanması

Gri iliřkisel dereceler kriterlerin eřit öneme sahip olmasına ya da ağırlıklandırılmasına baėlı olarak iki farklı şekilde hesaplanır. Eřitlik (10) kriterlerin eřit öneme sahip olduėu durumu ifade etmektedir. Γ_{oi} serinin gri iliřki derecesini göstermektedir Eřitlik (11) ise kriterlerin farklı ağırlıklara sahip olduėu durumlarda kullanılır ve eřitlikteki $w_i(j)$, kriterin ağırlıklarını göstermektedir.

$$\Gamma_{oi} = \frac{1}{n} \sum_{j=1}^n \gamma_{oi}(j) \quad i=1,2,\dots,m \quad (10)$$

$$\Gamma_{oi} = \sum_{j=1}^n [w_i(j) \cdot \gamma_{oi}(j)] \quad i=1,2,\dots,m \quad (11)$$

Gri iliřkisel derecelerin hesaplanmasının ardından, derecelerin büyükten küçüėe sıralanmasıyla en büyük dereceye sahip olan alternatif en iyi alternatif olarak belirlenmiř olur.

Uluslararası ve ulusal literatürde GİA tek başına ya da farklı tekniklerle birlikte kullanarak bir karar verme problemini ele alan farklı çalıřmalar bulunmaktadır. Ersoy (2020), Borsa İstanbul ulařtırma endeksinde işlem gören firmalardan sekizinin finansal performansını GİA yöntemi ile ölçmüřtür. Demir vd. (2020) çalıřmalarında, 18 tane bireysel emeklilik řirketinin performanslarının ölçümü için GİA yöntemini kullanmıřlardır. Sridharan vd. (2019) Güney Hindistan'da imalat sektöründe yaptıkları anket sonrasında, sürdürülebilir tedarik zincirindeki risk faktörlerini GİA yöntemi yardımıyla sıralamıřlardır. Hashemi vd. (2015), yeřil tedarikçi seçim probleminde AAS ile bütünleřik GİA yöntemini kullanmıřlardır. Ayaė ve Yücekaya(2019), en uygun ERP yazılımı seçiminde AHP ile GİA yöntemini birlikte kullanarak en uygun yazılımı belirlemiřlerdir. Literatürde, alternatifler arasından en uygun makinenin seçilmesi probleminin çözümü için farklı karar verme tekniklerini kullanan çalıřmalar da bulunmaktadır. Karim ve Karmaker, 2016 yılındaki çalıřmalarında, AHP ve TOPSİS metodlarını entegre bir şekilde kullanarak, üç makine alternatifini arasından řirket için en uygun olanının seçimi problemini çözüme ulařtırmıřlardır. Ertuėrul (2007)'nin bir tekstil iřletmesine en iyi tekstil makinesi seçiminde yardımcı olmak amacı ile yaptıėı çalıřmada, bulanık AHP yöntemi kullanılarak yöneticinin karar vermesine yardımcı olunmuřtur.

Samvedvi vd. (2012), en uygun imalat makinesinin seçimi için Bulanık AHP ile GİA yöntemlerini birlikte kullanmıřlardır. Kabak ve Daėdeviren (2017), bir freze makinesi seçimi için, AAS ve GİA yöntemlerini entegre bir şekilde kullanarak uluslararası bir firmanın çok kriterli karar verme problemini çözmesine yardımcı olmuřlardır. Ayaė ve Özdemir 2012 yılında yaptıkları çalıřmalarında en iyi makine parçasının seçimi için AAS ve TOPSİS yöntemlerini birlikte kullanmıřlardır. Kriter ağırlıklarını hesaplamak için AAS yöntemini kullanmıř ve alternatiflerin sıralandırılmasında TOPSİS yönteminden faydalanmıřlardır. Kumru ve Kumru (2014) yaptıkları çalıřmada bir kalıp imalat řirketi için 3D koordinat ölçüm makinesi seçiminde kriter ağırlıklarının belirlenmesi ve en iyi alternatifin seçilmesi için bulanık AAS yöntemini kullanmıřlardır. Bu çalıřmada bir depo tesisine alınacak paketleme makinesi seçim kararının verilmesi için AAS ve GİA yöntemleri entegre bir şekilde kullanılmıřtır.

Bir Depo Tesisine Alınacak Paketleme Makinesi Seçim Kararının Verilmesi

Bir ilaç firmasının İstanbul'daki deposunda bulunan makinenin yetersiz kalması sebebiyle paketleme operasyonlarında sıkıntılar yaşanmaktadır. Bu makine kapasite olarak yetersiz olmasının yanı sıra çok sık bozulmaktadır. Ayrıca depoda çalıřan personelin büyük bir kısmı paketleme operasyonuna yardımcı olmak zorundadır. Firmanın deposundaki paketleme operasyonunda yaşanan sorunların çözülmesi için paketleme makinesi alımına karar verilmiřtir. Alternatiflerin belirlenmesi ve arasından en doėru seçimin yapılabilmesi için öncelikle bir proje takımı oluşturulmuřtur. Takımın kurulması, veri toplama, hesaplamaların ve seçimin yapılması kısımları izleyen bölümlerde verilmiřtir. Ayrıca problemin çözümü için izlenen ařamalar Şekil 2'de verilmiřtir.

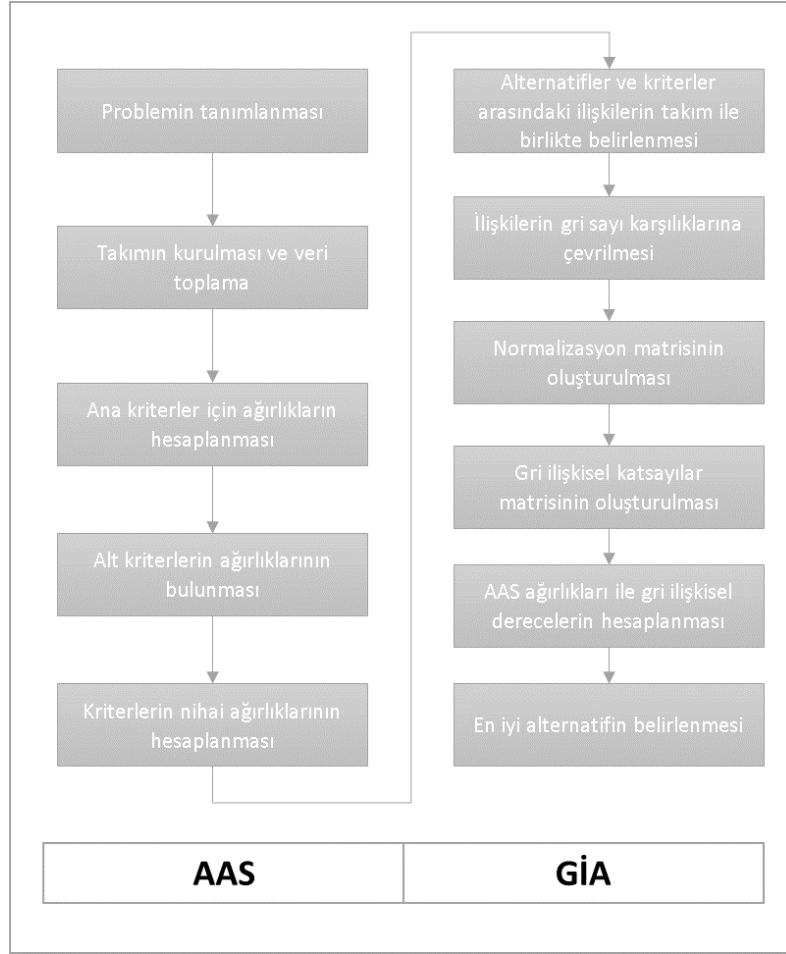

Şekil 2. En İyi Alternatifin Seçiminde İzlenen Aşamalar

Takımın kurulması ve Veri Toplama

Paketleme makinesi seçimi için oluşturulan proje takımına biri proje yöneticisi olmak üzere firmada çalışan toplam dört kişi seçilmiştir. Ayrıca proje ekibine iki de akademisyen dahil edilmiştir. Böylece toplam altı kişilik takımın bir araya gelmesi ile birlikte depo tesisine alınacak paketleme makinesi seçimi için öncelikle 8 makine alternatifi belirlenmiş ve ilk toplantıda bu alternatifler 3 makine alternatifine indirilmiştir. Sonrasında bu alternatiflerin değerlendirilmesinde etkili olan kriterler ve alt kriterler belirlenmiştir. Tablo 4'te literatür taraması ve ekip üyelerinin deneyimleri ile belirlenen maliyet, performans, esneklik ve kalite olmak üzere dört ana kriter ve on alt kriter görülmektedir.

Tablo 4. Değerlendirmedeki Kriter ve Alt Kriterler

Ana Kriterler	Alt Kriterler	Kısaltmalar
Maliyet	Yatırım Maliyeti	YM
	Bakım Maliyeti	BM
	Yedek Parça Maliyeti	YPM
Performans	Hız	H
	Duruş Süresi	DS
	Setup Süresi	SS
Esneklik	Minimum Operatör İhtiyacı	MOİ
	Mevcut ürün ve deste boyutuna Uygunluk	MÜDB
Kalite	Satış sonrası destek	SSD
	Hata Yüzdesi	HY

Verilerin Analizi

Belirlenen dört ana kriterin birbirini etkilemesinden dolayı analitik ađ süreci yöntemi yardımı ile ana kriterlerin ve alt kriterlerin ağırlıklarının bulmak amacı ile Super Decisions programında dört seviyeli ađ yapısı oluşturulmuştur. Karar verme probleminin ana amacı depo tesisine alınacak en iyi paketleme makinesini alternatifler arasından seçmektir. Şekil 3'te görülen ađ yapısındaki tek yönlü ve çift yönlü oklar, ana kriterlerin en iyi makine seçiminde etkili olduğunu ve alt kriterlerin birbirini nasıl etkilediğini göstermektedir. Alternatif ağırlıklarının çalışmanın ilerleyen aşamalarında GİA yöntemi ile belirlenecek olmasından dolayı ađ yapısında oklar ile amaca bağlanmamış şekilde görülmektedir.

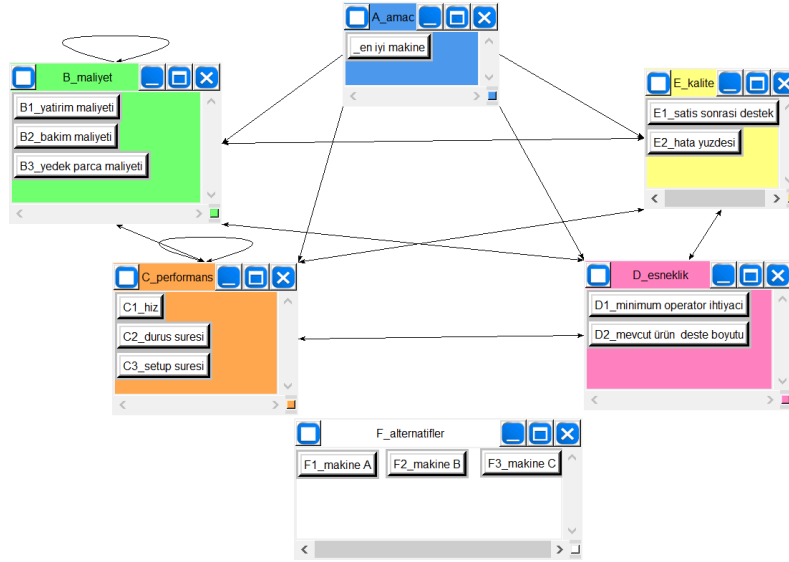

Şekil 3. En İyi Makine Seçiminde Dikkate Alınan Kriterler için Ađ Yapısı

Ana Kriterler için Ağırlıkların Hesaplanması

Maliyet, performans, esneklik ve kalite olmak üzere belirlenen dört ana kriterin ikili karşılaştırılmasında Tablo 1'de yer alan Saaty ölçeği değerleri kullanılmıştır. Bu noktada altı kişiden oluşan proje takımı Saaty ölçeğini kullanarak karşılaştırmalarda ortak karar almışlardır. Tablo 5'te ana kriterlerin karşılaştırma matrisi ve Super Decisions programında hesaplanan ağırlıkları görülmektedir.

Tablo 5. Ana Kriterlerin Karşılaştırma Matrisi

Ana Kriterler	Maliyet	Performans	Esneklik	Kalite	Ağırlıklar
Maliyet	1	1/3	5	3	0,262
Performans	3	1	7	5	0,565
Esneklik	1/5	1/7	1	1/3	0,055
Kalite	1/3	1/5	3	1	0,117

Tutarlılık Oranı: 0,04

Yapılan hesaplamalar sonrasında, en yüksek ağırlığa performans kriterinin sahip olduğu ortaya çıkmıştır. İkinci sırada maliyet, üçüncü sırada kalite, son sırada ise esneklik kriteri yer almaktadır. Şekil 2'de de görüldüğü gibi birbirini etkileyen kriterler de vardır. Alternatiflerin derecelendirilmesinde kriterlerin birbiri ile ilişkisi olmadığını varsayarak hesaplanan bu ağırlıklara ilave olarak kriterlerin birbirine etkisini dikkate alan kıyaslamalar da yapılmıştır. Sonrasında alt kriter ağırlıklarının bulunmasına geçilmiştir.

Alt Kriterlerin Ağırlıklarının Bulunması

Bu aşamada, her bir ana kriterin altında yer alan alt kriterlerin ağırlıkları hesaplanmıştır. Tablo 6'da maliyet ana kriterinin altında yer alan üç alt kriterin ikili karşılaştırma matrisi ve ağırlıkları yer almaktadır. En yüksek ağırlığa sahip olan kriterin yatırım maliyeti olduğu görülmektedir. Tablo 7'de yer alan performans kriterinin alt kriter karşılaştırmalarına ve ağırlıklarına bakıldığı zaman ise, en yüksek ağırlığa sahip alt kriter hız olarak karşımıza çıkmaktadır. Tablo 8'de esneklik, Tablo 9'da da kalite kriterlerinin alt

kriter ağırlıkları yer almaktadır. En yüksek ağırlığa sahip esneklik alt kriteri mevcut ürün deste boyutuna uygunluk iken kalitenin altında yer alan satış sonrası destek ve hata yüzdesi alt kriterleri eşit ağırlıkları sahiptir. İkili karşılaştırmalar sonrasında tutarlılık oranlarının 0,10'un altında olması nedeni ile değerlendirmeler yeterli olarak varsayılmıştır.

Tablo 6. Maliyet Kriterinin Alt Kriterleri için İkili Karşılaştırma Matrisi

Maliyet Kriterinin Alt Kriterleri	YM	BM	YPM	Ağırlıkları
YM	1	7	9	0,793
BM	1/7	1	2	0,131
YPM	1/9	1/2	1	0,076
Tutarlılık Oranı:0,02				

Tablo 7. Performans Kriterinin Alt Kriterleri için İkili Karşılaştırma Matrisi

Performans Kriterinin Alt Kriterleri	H	SS	DS	Ağırlıkları
H	1	7	9	0,789
SS	1/7	1	3	0,149
DS	1/9	1/3	1	0,066
Tutarlılık Oranı:0,07				

Tablo 8. Esneklik Kriterinin Alt Kriterleri için İkili Karşılaştırma Matrisi

Esneklik Kriterinin Alt Kriterleri	MOİ	ÜDBU	Ağırlıkları
MOİ	1	1/5	0,167
MÜDB	5	1	0,833
Tutarlılık Oranı:0,00			

Tablo 9. Kalite Kriterinin Alt Kriterleri için İkili Karşılaştırma Matrisi

Kalite Kriterinin Alt Kriterleri	SSD	HY	Ağırlıkları
SSD	1	1	0,50
HY	1	1	0,50
Tutarlılık Oranı:0,00			

Kriterlerin Nihai Ağırlıklarının Hesaplanması

Analitik ağ sürecinin son aşamasında ise Super Decisions paket programı kullanılarak elde edilen ağırlıklandırılmış süpermatris Tablo 10'da, Limit süper matris ise Tablo 11'de görülmektedir.

Tablo 10. Ağırlıklandırılmış Süpermatris

		Maliyet			Performans			Esneklik		Kalite		
		Amaç	YM	BM	YPM	H	DS	SS	MOİ	ÜDBU	SSD	HY
Maliye	Amaç	0.000	0.000	0.000	0.000	0.000	0.000	0.000	0.000	0.000	0.000	0.000
	YM	0.208	0.000	0.000	0.000	0.342	0.062	0.287	0.405	0.318	0.096	0.052
	BM	0.034	0.000	0.000	0.091	0.057	0.185	0.072	0.000	0.055	0.048	0.052
	YPM	0.020	0.000	0.091	0.000	0.033	0.185	0.072	0.000	0.033	0.048	0.052
Perfor	H	0.443	0.453	0.139	0.167	0.000	0.162	0.291	0.288	0.089	0.000	0.51
	DS	0.084	0.117	0.418	0.383	0.162	0.000	0.032	0.096	0.075	0.808	0.097
	SS	0.037	0.050	0.139	0.146	0.162	0.161	0.000	0.096	0.317	0.000	0.055
Es	MOİ	0.009	0.095	0.000	0.000	0.022	0.022	0.022	0.000	0.000	0.000	0.154
	MÜDB	0.046	0.094	0.000	0.000	0.065	0.065	0.065	0.000	0.000	0.000	0.031
Ka	SSD	0.059	0.032	0.106	0.170	0.040	0.027	0.080	0.028	0.057	0.000	0.000
	HY	0.059	0.158	0.106	0.042	0.119	0.133	0.080	0.085	0.057	0.000	0.000

Tablo 11. Limit Süpermatris

		Maliyet			Performans			Esneklik		Kalite		
		Amaç	YM	BM	YPM	H	DS	SS	MOİ	ÜDBU	SSD	HY
Maliyet	Amaç	0.000	0.000	0.000	0.000	0.000	0.000	0.000	0.000	0.000	0.000	0.000
	YM	0.156	0.156	0.156	0.156	0.156	0.156	0.156	0.156	0.156	0.156	0.156
	BM	0.065	0.065	0.065	0.065	0.065	0.065	0.065	0.065	0.065	0.065	0.065
	YPM	0.060	0.060	0.060	0.060	0.060	0.060	0.060	0.060	0.060	0.060	0.060
Performans	H	0.213	0.213	0.213	0.213	0.213	0.213	0.213	0.213	0.213	0.213	0.213
	DS	0.162	0.162	0.162	0.162	0.162	0.162	0.162	0.162	0.162	0.162	0.162
	SS	0.111	0.111	0.111	0.111	0.111	0.111	0.111	0.111	0.111	0.111	0.111
Esneklik	MOİ	0.040	0.040	0.040	0.040	0.040	0.040	0.040	0.040	0.040	0.040	0.040
	MÜDB	0.049	0.049	0.049	0.049	0.049	0.049	0.049	0.049	0.049	0.049	0.049
Kalite	SSD	0.048	0.048	0.048	0.048	0.048	0.048	0.048	0.048	0.048	0.048	0.048
	HY	0.096	0.096	0.096	0.096	0.096	0.096	0.096	0.096	0.096	0.096	0.096

Şekil 4'te kriterlerin birbiri ile ilişkisinin de göz önünde bulundurulmasıyla hesaplanan nihai kriter ağırlıkları olan Super Decisions programının ekran görüntüsü yer almaktadır. Normalized by cluster sütünü alt kriterlerin kendi kriterleri içindeki ağırlığını vermektedir. Örneğin Maliyet kriteri içindeki alt kriterlerden yatırım maliyeti 0,55545, bakım maliyeti 0,23228 ve yedek parça maliyeti 0,21226 ağırlığına sahiptir. Limiting sütununda yer alan değerler ise 10 alt kriterin nihai ağırlığını göstermektedir. Bu sütuna dikkat edilirse bazı değerlerin 0 olduğu görülebilir. Bu durum Super Decisions programındaki alternatiflerin seçimi yapılmadığından, sadece kriter ağırlıklarına ihtiyaç duyulduğundan oluşmuştur. Alt kriterlerin öncelikleri incelendiğinde; depo için en uygun paketleme makinesinin seçimini en fazla etkileyen alt kriterin 0,213012 ağırlığına sahip olan hız kriteri olduğu, ikinci sırada 0,161746 değeri ile duruş süresi alt kriterinin, son sırada ise; satış sonrası destek alt kriterinin yer aldığı görülmektedir. Analitik ağ süreci ile bulunan kriter ağırlıkları, gri ilişkiel derecelerin hesaplanmasında katsayı olarak kullanılmış, bu dereceler ile firmanın en uygun makine seçimi kararını vermesinde yardımcı olunmuştur.

Here are the priorities.				
Icon	Name		Normalized by Cluster	Limiting
No Icon	_en iyi makine		0.00000	0.000000
No Icon	B1_yatirim maliyeti		0.55545	0.156128
No Icon	B2_bakim maliyeti		0.23228	0.065291
No Icon	B3_yedek parca maliyeti		0.21226	0.059664
No Icon	C1_hiz		0.43847	0.213012
No Icon	C2_durus suresi		0.33295	0.161746
No Icon	C3_setup suresi		0.22858	0.111045
No Icon	D1_minimum operator ihtiyaci		0.44892	0.040139
No Icon	D2_mevcut ürün deste boyutu		0.55108	0.049273
No Icon	E1_satis sonrasi destek		0.33119	0.047593
No Icon	E2_hata yuzdesi		0.66881	0.096108
No Icon	F1_makine A		0.00000	0.000000
No Icon	F2_makine B		0.00000	0.000000
No Icon	F3_makine C		0.00000	0.000000

Şekil 4. Analitik Ağ Sürecine Göre Öncelikler Tablosu

GİA yönteminin ilk aşamasında takım bir araya gelmiş ve en uygun paketleme makinesi için söz konusu olan üç alternatifi on kriterle değerlendirilmiştir. Alternatiflerin kriterlere göre değerlendirilmesinde Tablo 3'de yer alan kısaltmalar kullanılmıştır. Değerlendirmelerin sonucunun yer aldığı karar matrisi ise Tablo 12'de görülmektedir.

Tablo 12. Alternatifler ve Kriterler Arası İlişki Matrisi

KRİTERLER	Makine A	Makine B	Makine C
B1_yatırım maliyeti	G	F	G
B2_bakım maliyeti	VP	F	MP
B3_yedek parça maliyeti	VP	F	MP
C1_hız	VG	F	F
C2_durus süresi	VG	G	MG
C3_setup süresi	MP	MG	MG
D1_minimum operator ihtiyacı	VG	F	G
D2_mevcut ürün deste boyutu	VG	MG	VG
E1_satis sonrası destek	VP	F	P
E2_hata yuzdesi	G	VG	G

Karar matrisinde yer alan ifadelerin gri karşılığı için Tablo 3’de görülen Li ve arkadaşlarının 2007 yılında yaptıkları çalışmada yer alan gri karşılıklar kullanılmıştır. Her bir kriterin maksimum değeri belirlenerek referans serisi oluşturulmuştur. Bir sonraki aşamada ise normalizasyon işlemi gerçekleştirilmiştir. Matriste yer alan değerlerin maksimum düzeyde olması isteneceğinden, normalizasyon işlemi eşitlik 3 kullanılmıştır. Mutlak değer tablosu oluşturma aşamasında ise eşitlik 7 kullanılmıştır. GİA yönteminin son aşamasında; gri ilişkisel derecelerin hesaplanması için kriterlerin AAS ile elde edilen ağırlıkları kullanılmış ve eşitlik 11 kullanılarak, Tablo 13’te yer alan gri ilişkisel katsayı matris değerleri kriter ağırlıkları ile çarpılmıştır.

Tablo 13. Gri İlişkisel Katsayılar Matrisi

KRİTERLER	YM	BM	YPM	H	DS	SS	MOİ	MÜDB	SSD	HY
Makine a	1	0,333	0,333	1	1	0,333	1	1	0,3333	0,333
Makine b	0,33	1	1	0,333	0,500	1	0,33	0,333	1	1
Makine c	1	0,667	0,667	0,333	0,333	1	0,556	1	0,444	0,333

Bulgular

Analiz aşamasında elde edilen matris değerleri kriter ağırlıkları ile çarpılarak Tablo 14’te görülen gri ilişkisel dereceler elde edilmiştir. Tablo 15 ise bütün kriterler eşit öneme sahip olsaydı hangi makine alternatifini seçilirdi sorusuna cevap vermek için oluşturulmuştur. Üç farklı markayı içeren makine alternatiflerinden AAS ağırlıklarına göre hesaplamayı içeren Tablo 14’ten anlaşılacağı üzere, en yüksek gri ilişki derecesine (0,75) sahip olan A makinesi en iyi alternatif olarak görülmektedir. B ve C makinesi alternatifleri ise 0,61 ve 0,60 derecelerle birbirine yakın alternatiflerdir. Ancak A makinesi ile aralarındaki fark birbirlerine oranla daha fazladır.

Tablo 14. AAS Ağırlıkları ile Hesaplanan Gri İlişkisel Dereceler

Kriterler ve AAS katsayıları	YM	BM	YPM	H	DS	SS	MOİ	MÜD B	SSD	HY	Gri İlişkisel Dereceler
	0,156128	0,065291	0,059664	0,213012	0,161746	0,111045	0,040139	0,049273	0,047593	0,096108	
Makine A	1	0,333	0,333	1	1	0,333	1	1	0,333	0,333	0,75
Makine B	0,333	1	1	0,333	0,500	1	0,333	0,333	1	1	0,61
Makine C	1	0,667	0,667	0,333	0,333	1	0,556	1	0,444	0,333	0,60

Tablo 15. Eşit ağırlıklar ile Hesaplanan Gri İlişkisel Dereceler

Kriterler ve katsayıları	YM	BM	YPM	H	DS	SS	MOİ	MÜD B	SSD	HY	Gri İlişkisel Dereceler
	0,1	0,1	0,1	0,1	0,1	0,1	0,1	0,1	0,1	0,1	
Makine A	1	0,333	0,333	1	1	0,333	1	1	0,333	0,333	0,67
Makine B	0,333	1	1	0,333	0,500	1	0,333	0,333	1	1	0,68
Makine C	1	0,667	0,667	0,333	0,333	1	0,556	1	0,444	0,333	0,63

Bütün kriterlere eşit ağırlık vererek seçim yapmak ise proje takımı tarafından uygun görülmemiştir. Özellikle en düşük nihai ağırlıklara sahip minimum operatör ihtiyacı (0,04) ve satış sonrası destek (0,05) gibi kriterlerin ağırlıklarını 0,10'a çıkarırken, hız (0,21), duruş süresi (0,16) ve yatırım maliyeti (0,15) gibi kriter ağırlıklarını 0,10'a indirmek paketleme makinesi seçim problemine sıg bir bakış olarak görülmüştür. Nitekim Tablo 15'e bakıldığında alternatiflerin gri ilişkisel derecelerinin birbirine çok yaklaştığı ve B makinesinin 0,68 ile en yüksek gri ilişkisel dereceye sahip olduğu tablodan görülebilir. Buna göre proje takımı AAS ağırlıklarını dikkate alarak hesaplanan gri ilişkisel dereceleri dikkate alarak A makinesinde karar kılmıştır.

Tartışma, Sonuç ve Öneriler

Tedarik zinciri yönetimi, ürünün hammadde aşamasından, nihai tüketiciye ulaştırılması aşamasına kadar ki süreçlerin hepsini kapsamaktadır. Tedarik zinciri üzerindeki mal hareketi farklı amaçlarla depolarda durdurulmaktadır. Depolama işleminin verimli ve etkin bir şekilde yerine getirilmesi ürünün nihai tüketiciye doğru akışının düzenli hale getirilmesini sağlayarak, işletmelerin performansını da doğrudan etkilemektedir. Ürünler bekletilirken, palet açma, paketleme, etiketleme, bandrolleme gibi birtakım operasyonlar depolama sırasında yapılabilmektedir. Bu çalışmada da ÇKKV tekniklerinden AAS ile GİA yöntemleri entegre bir şekilde kullanılarak bir firmanın deposunda kullanılmak üzere satın almayı düşündüğü üç alternatif makine arasından en uygununun belirlenmesine çalışılmıştır. Makinenin satın alınmasında etkili olan ana kriterlerin ve alt kriterlerin belirlenmesi ve bu kriterlerin ağırlıklarının ortaya konması için AAS kullanılmıştır. AAS yönteminde kriterlerin kendi aralarındaki etkileşimi de göz önünde bulundurulmuştur. Proje takımı ile yapılan görüşmeler sonucunda performans ana kriterinin diğer ana kriterlere göre daha önemli olduğu vurgulanmıştır. Buna göre performans kriteri önem derecesi açısından %50'den daha büyük bir öneme sahip olduğu belirlenmiştir.

Makine alternatifleri arasından en uygun makinenin seçimi sırasında dikkate alınan kriterlerin her biri karar vericinin gözünde eşit ağırlıkta olabileceği gibi farklı ağırlıklara da sahip olabilmektedir. Bu çalışmada yer alan karar verme probleminde, her bir kriterin yöneticilerin gözünde farklı öneme sahip olduğunun anlaşılması sebebi ile GİA yöntemi ile en uygun makinenin seçilmesinde AAS ile elde edilen kriter ağırlıkları kullanılmıştır. GİA sonrasında depolarda paketleme işlevini yerine getirecek en uygun makinenin A makinesi olduğu sonucuna varılmıştır. İşletme yönetimi uygulama sonrası elde edilen sonuçları tatmin edici bulmuş, depoda paketleme işlemini yerine getirmek için A makinesini almayı karar vermiştir.

Literatürde alternatifler arasından en uygun olanının seçilmesi sırasında ortaya çıkan karar verme problemleri için, çok sayıda yöntem tek başına ya da farklı yöntemlerle entegre bir şekilde kullanılmaktadır. Bu çalışmadan elde edilen bulgular ve literatür taraması sonuçları ile de makine seçimi ve benzeri ÇKKV problemlerinin ÇKKV tekniklerinden AAS ve GİA yöntemlerinin entegre bir şekilde kullanılması ile çözülebileceği ortaya konmuştur. Bundan sonraki çalışmalarda ELECTRE, TOPSİS, VIKOR gibi ÇKKV teknikleri ile benzer ya da farklı sonuçlar ortaya konabileceği araştırılabilir.

Etik Beyan

"Bir Depo Tesisine Alınacak Paketleme Makinesi Seçim Kararının Analitik Ağ Süreci Tabanlı Gri İlişkisel Analiz Yöntemiyle Belirlenmesi" başlıklı çalışmanın yazım sürecinde bilimsel kurallara, etik ve alıntı kurallarına uyulmuş; toplanan veriler üzerinde herhangi bir tahrifat yapılmamış ve bu çalışma herhangi başka bir akademik yayın ortamına değerlendirme için gönderilmemiştir. Bu çalışmada hazır veri seti kullanıldığı için etik kurul kararı zorunluluğu taşımamaktadır.

Kaynakça

- Ayağ, Z. ve Özdemir, R. G. (2012). Evaluating machine tool alternatives through modified TOPSIS and alpha-cut based fuzzy ANP, *Production Economics*, 140, 630-636
- Ayağ, Z. ve Yücekaya, A. (2019). A fuzzy ANP based GRA approach to evaluate ERP Packages, *International Journal of Enterprise Information Systems (IJEIS)*, 15(1), 45-68
- Aydemir, E., Bedir, F. ve Özdemir, G. (2013). Gri Sistem, Teorisi ve Uygulamaları: Bilimsel Yazın Taraması, *Süleyman Demirel Üniversitesi İktisadi ve İdari Bilimler Fakültesi Dergisi*, 18(3), 187-200.
- Baset, M. A., Chang, V., Gamal, A. ve Smarandache F. (2019). An integrated neutrosophic ANP and VIKOR method for achieving sustainable supplier selection: A case study in importing field, *Computer in Industry*, 106, 94-110.
- Chang, C. L, Tsai, C. H. ve Chen, L. (2003). Applying grey relational analysis to the decathlon evaluation model, *International Journal of The Computer, The Internet and Management*, 11(3), 54-62.

- Çakır, S. ve Perçin, S. (2013). Çok kriterli karar verme teknikleriyle lojistik firmalarında performans ölçümü, *Ege Akademik Bakış*, 4(13), 449-459
- Demir, G., Hüdaverdi, B. ve Dündar S. (2020). Bireysel emeklilik sistemindeki şirketlerin performanslarının gri ilişkisel analizle ölçülmesi ve bir uygulama, *Manisa Celal Bayar Üniversitesi Sosyal Bilimler Dergisi*, 18(2), 155-170
- Deng, J. L. (1989). Introduction of grey system theory, *The Journal of Grey Systems*, 1-24.
- Ersoy, N. (2020). Finansal performansın gri ilişkisel analiz yöntemi ile değerlendirilmesi: Borsa İstanbul Ulaştırma Endeksi'ndeki şirketler üzerine bir araştırma, *Muhasebe ve Finansman Dergisi*, 86, 223-246
- Ertuğrul, İ. (2007). Bulanık analitik hiyerarşi süreci ve bir tekstil işletmesinde makine seçim problemine uygulanması, *H.Ü. İktisadi ve İdari Bilimler Fakültesi Dergisi*, 25(1), 171-192
- Giannakis, M., Dubey, R., Vlachos, I. ve Ju, Y. (2020). Supplier sustainability performance evaluation using the analytic network process., *Journal of Cleaner Production*, 247, 119439
- Gür, Ş., Miman, M. ve Eren, T. (2020). Analitik ağ süreci yöntemi ile akaryakıt taşımacılığının çevresel etkilerini değerlendirme, *Harran Üniversitesi Mühendislik Dergisi*, 5(2), 61-70
- Hashemi S. H., Karimi, A., & Tavana, M. (2015). n integrated green supplier selection approach with analytic network process and improved grey relational analysis, *Production Economics*, 159, 178-191.
- Im, K., & Cho, H. (2020). Towards successful business model management with analytic network process-based feasibility evaluation and portfolio, *Eltronic Markets*, 30, 509-523.
- Kabak, M., ve Dağdeviren, M. (2017). A Hybrid approach based on ANP mnd grey relational analysis for machine selection. *Tehnicki vjesnik/Technical Gazette*, 24, 109-118
- Karim, R. ve Karmaker, C. L. (2016). Machine selection by AHP and TOPSIS methods, *American Journal of Industrial Engineering*, 4(1), 7-13
- Keskin, N., Kıran, A. N., Egdemir, K. ve Eren, T. (2020). Bulut bilişim güvenlik gereksinimlerine göre çok ölçütlü karar verme yöntemleri ile hizmet sağlayıcı seçimi, *Uluslararası Bilgi Güvenliği Mühendisliği Dergisi*, 1(6), 45-60.
- Kumru, M ve Kumru, Y. (2015). A fuzzy ANP model for the selection of 3D coordinate-measuring machine, *Intell Manufacturing*, 26, 999-1010.
- Li, G. D., Yamaguchi, D. ve Nagai, M. (2007). A grey-based decision-making approach to the supplier selection problem. *Mathematical and computer modelling*, 46, 573-581.
- Matin, A., Zare, S., Ghotbi-Ravandi, M. ve Jahani, Y. (2020). Prioritizing and weighting determinants of workers' heat stress control using an analytical network process (ANP) a field study, *Urban Climate* 31.
- Ömürbek, N. ve Şimşek, A. (2014). Analitik hiyerarşi süreci ve analitik ağ süreci yöntemleri ile online alışveriş site seçimi. *Yönetim ve Ekonomi Araştırmaları Dergisi*, 22(12), 306-327.
- Özbek, A. (2017). *Çok Kriterli Karar Verme Yöntemleri ve Excel ile Problem Çözümü*. Ankara: Seçkin Yayınevi.,
- Sarraf, F. ve Nejad, S. H. (2020). Improving performance evaluation based on balanced scorecard with grey relational analysis and data envelopment analysis approaches: Case study in water and wastewater companies, *Evaluation and Program Planning*, 79, 102-107
- Saaty, T. (1986). Axiomatic foundation of the analytic hierarchy process, *Management Science*, 32(7), 841-855
- Saaty, T. L. (2005). *Theory and applications of the analytic network process: Decision making with benefits, opportunities, costs, and risks*. Pittsburgh: RWS Publications.
- Samvedi, A., Jain V. ve Chan T. S. F. (2012). An integrated approach for machine tool selection using fuzzy analytical hierarchy process and grey relational analysis, *International Journal of Production Research*, 50(12), 3211-3221.
- Sert, Y. O., Gür, Ş. ve Eren, T. (2020). Dördüncü sanayi devriminin personel seçimi süreçlerine etkisinin değerlendirilmesi, *Erciyes Üniversitesi İİBF Dergisi*, 55, 191-202.
- Siyambaş, Y. ve Turgut, Y. (2020). HSLA çeliğinin delinmesinde kesme parametrelerinin çap değişimi ve çapak yüksekliği üzerindeki etkilerinin gri ilişkisel analiz yöntemiyle araştırılması, *Gazi Üniversitesi Fen Bilimleri Dergisi*, 8(2), 320-334.
- Sridharan, R., Anilkumar, E. N. ve Vishnu, C. R. (2019). Strategic barriers and operational risks in sustainable supply chain management in the Indian context: A grey relational analysis approach. *Emerging Applications in Supply Chains for Sustainable Business Development*, 238-259
- Yıldırım, B. F. ve Önder, E. (2015). *İşletmeciler, mühendisler ve yöneticiler için operasyonel ve stratejik problemlerin çözümünde çok kriterli karar verme teknikleri*. Bursa: Dora Yayın Evi.
- Zuo, W., Li, J., Zhang, Y., Li, O., Jia, S. ve He, Z. (2020). Multi-factor impact mechanism on combustion efficiency of a hydrogen-fueled micro-cylindrical, *International Journal of Hydrogen Energy*, 45(3), 2319-2330.

EXTENDED ABSTRACT

The competitive environment of today's business is getting more and more complex every day. Firms have to meet customer demands and needs for competition, while going beyond customer request. Especially the issue of timely delivery has gained importance among companies to reach the end customer. Timely delivery depends on the integration of the supply chain. Therefore, business success does not only depend on firm's performance, but also depends on the performance of the supply chain members who affect the success of the businesses directly.

The efficient and effective performance of the storage process ensures that the flow of the product to the end consumer is regulated and directly affects the performance of the enterprises. Some operations such as palletizing, packaging, and labeling can be done during storage, while the products are kept waiting. Especially packaging takes place along the entire supply chain. Packaging, which has a great contribution to promotion efforts in the field of marketing, particularly useful in terms of transportation and storage in the field of logistics. Packaging provides speed and convenience to employees in handling very small products and keeping them in warehouses.

Packaging types differ based on the building-blocks concept, where a small unit is placed in a larger unit and this large unit is placed in a larger unit. In addition, these types are named as primary, secondary, tertiary packaging. The primary packaging is the packaging that wraps and houses the product, while the secondary packaging is often used to group primary packaging and is called a master carton. Due to the need for increased productivity in warehouses, the importance of bundling machines is increasing day by day and these machines are also used in many sector's warehouses to get master cartons. The biggest advantage of bundling machines is that it reduces the need for employees and shortens the process cycle time. These machines differ from each other in terms of many criteria such as size, speed, operator requirement and investment cost. For this reason, warehouse managers and operations managers in companies act according to many criteria while making this big purchasing decision. Choosing the most suitable machine by considering different criteria is one of the multi-criteria decision-making problems for businesses.

This study aimed to help a warehouse manager and project team working in the pharmaceutical industry to choose a bundling machine, which is used in the warehouse. Machine selection decision is a multi-criteria decision so Analytical Network Process and Gray Relational Analysis are used to determine the most suitable machine among three alternative machines.

Analytical network process (ANP) was used to determine the main criteria and sub-criteria that are effective in machine purchasing to reveal the weights of these criteria. Criteria that effects the machine selection are in interactions among themselves so these interactions are considered in ANP as well. Main criteria are cost, performance, flexibility and quality. After Project team interviews and calculations in Super Decisions package program, it is seen that the "performance" criteria is more important criteria than the other main criteria. In addition, when priorities are examined the most effective sub-criteria for the choice of the most suitable bundling machine for the warehouse is the speed criteria and the second is the stop time criteria. "After-sales support" sub-criteria is the least effective criteria.

Each of the criteria taken into consideration during the selection of the most suitable machine among the machine alternatives can have equal weight in the eyes of the decision-maker as well as different weights. The decision-making problem in this study shows that each criteria has different importance in the eyes of team members and managers, thus while using the Gray Relational Analysis to choose the most suitable bundling machine criteria weights the analytical network process were used.

After the Gray Relational Analysis, it was concluded that the most suitable machine to perform the packaging function in the warehouses is the A machine. The business management found the results obtained after the application satisfactory and decided to purchase machine A to fulfill the packaging process in the warehouse.

In the literature, many methods are used in a single or in an integrated manner for decision-making problems that arise during the selection of the most suitable alternative. Findings obtained from this study and the results of the literature review revealed that machine selection and similar multi-criteria decision-making problems can be solved by the integrated use of multi-criteria decision making techniques as Analytical Network Process and Grey Relational Analysis methods. In future studies, it can be researched in similar or different results, which can be obtained with multi-criteria decision-making techniques such as ELECTRE, TOPSIS and VIKOR.

The Macro Economic Drivers of Non-Performing Loans (NPL): Evidence from Selected Countries with Heterogeneous Panel Analysis

Fatih AYHAN¹ & Mustafa Tefvik KARTAL²

Abstract

NPL could be treated as a critical issue in the financial systems of countries of which have bank-based infrastructures since NPL restrict the credit providing capacity of banks. Hence, necessary financing sources for economic growth and development could not be provided. In this context, the study aims to research the drivers of NPL in selected 23 countries. 4 independent drivers and yearly data between 2006 and 2018 are analyzed by using heterogeneous panel analysis. The empirical findings reveal that (i) credits, gross domestic products (GDP), and savings have statistically significant negative effect whereas foreign exchange rates (FER) have a statistically insignificant positive effect on NPL for the overall panel; (ii) 1% increase in credits reduces NPL by approximately 2%; (iii); FER have statistically significant effects in some countries at the country base; (iv) negative coefficients for credits, savings, and GDP are consistent in both overall panel and country base.

Key Words: Non-Performing Loans; NPL-Drivers; Heterogeneous Panel

Takipteki Kredilerin Makroekonomik Belirleyicileri: Heterojen Panel Analizi ile Seçilmiş Ülkelerden Elde Edilen Kanıtlar

Öz

Takipteki Krediler (NPL), bankaların kredi sağlama kapasitesini kısıtladığından, banka tabanlı altyapısı olan ülkelerin finansal sistemlerinde kritik bir konu olarak ele alınabilmektedir. Dolayısıyla bu durum ekonomik büyüme ve kalkınma için gerekli finansman kaynaklarının sağlanamamasına neden olmaktadır. Bu bağlamda, çalışma seçilmiş 23 ülkede NPL'nin belirleyicilerini arařtırmayı amaçlamaktadır. 4 bağımsız belirleyici 2006-2018 arasındaki yıllık verileri ile heterojen panel analizi kullanılarak analiz edilmiştir. Ampirik bulgular, (i) krediler, gayri safi yurtiçi hasıla (GSYİH) ve tasarrufların istatistiksel olarak anlamlı negatif etkiye sahip olduğunu, buna karşılık döviz kurlarının (FER) NPL üzerinde istatistiksel olarak anlamlı olmayan pozitif bir etkiye sahip olduğunu ortaya koymaktadır; (ii) Kredilerdeki % 1'lik artış NPL'yi yaklaşık % 2 oranında azaltmakta; (iii); FER'in bazı ülkelerde ülke bazında istatistiksel olarak önemli etkileri vardır; (iv) krediler, tasarruflar ve GSYİH için negatif katsayılar hem genel panel hem de ülke bazında tutarlıdır.

Anahtar Kelimeler: Takipteki Krediler, NPL; NPL'nin Belirleyicileri; Heterojen Panel Analiz

Atıf İçin / Please Cite As:

Ayhan, F. & Kartal, M. T. (2021). The macro economic drivers of non-performing loans (NPL): Evidence from selected countries with heterogeneous panel analysis. *Manas Sosyal Arařtırmalar Dergisi*, 10(2), 986-999.

Geliş Tarihi / Received Date: 27.09.2020

Kabul Tarihi / Accepted Date: 10.01.2021

¹ Corresponding Author, Assoc. Prof. Dr. - Bandırma Onyedi Eylül University, Faculty of Economics And Administrative Sciences, Department of Economics, Balıkesir/Turkey, fayhan@bandirma.edu.tr

 ORCID: 0000-0002-7447-5506

² Assoc. Prof. - Strategic Planning and Investor Relations Directorate in Borsa Istanbul, Istanbul/Turkey, mustafatevfikkartal@gmail.com,

 ORCID: 0000-0001-8038-8241

Introduction

Financial systems are mainly divided into two groups which are either bank-based or market-based (Kartal, İbiř, & atıkkař, 2018). The type of financial system has a key role because infrastructure and financial institutions are designed accordingly. Also, financial intermediaries in these systems have a significant role in the development of countries since economic activities are funded by financial institutions using money and credit channels. When examining the economies of countries, it can be seen that they generally have bank-based financial systems.

The banks are the main financial intermediaries in bank-based financial systems. Firstly, banks collect deposits from those who have a cash surplus and want to save. Secondly, banks provide credits to whom which they need borrowing money to perform economic activities such as investments and consumption. Hence, banks manage long-term assets and short-term liabilities, transform maturities, and finance their risky assets (including illiquid assets like NPL) as well (Saunders & Cornett, 2006, p. 295; Distinguin, Roulet, & Tarazi, 2013, p. 3295; Mohammad, Asutay, Dixon, & Platonova, 2020, p. 2). In this pattern, credits are the main financial instruments.

As financial institutions providing a large volume of credits, returns (repayment) of credits are quite vital for the sustainability of banks. At this point, NPL is the main issue. NPL could be defined generally as unfavorable credits past due 90 days (Erdař, 2019, p.372; Kılı Depren & Kartal, 2020, p. 736). Credit allocation capacity, profitability, and liquidity of banks decrease when NPL increase and vice versa. Also, NPL takes place among the main indicators that reflect the soundness of banks and the banking sector (Touny & Shehab, 2015, p. 11). Therefore, the management of banks desires to have low-level NPL to sustain credit growth while economy management would like to stimulate economic growth via credit growth in turn (Barseghyan, 2010, p. 874). Countries, which have bank-based financial systems, should focus on banking related issues to stimulate economic activities (Kaufmann & Valderrama, 2008, p. 267).

The stability and soundness of banking sectors have importance for economic development and growth of all countries, however, especially for emerging countries since they desire to be among developed countries. One of the main necessities is to achieving and sustain stability in macroeconomic and financial indicators for this aim. However, this is not easy in a globalizing world. This phenomenon makes all countries interdependent. In such a context, macroeconomic and financial indicators are affected by a variety of indicators including global and national. While national indicators (e.g. credits, savings, GDP) are fully or mostly under the control of countries, unfortunately, global factors (e.g. FER) are not under the control of countries. Nevertheless, countries can affect and direct the effects of global factors.

NPL could affect the development of countries with affecting credit growth, economic growth, and others such as FER, inflation, and unemployment by causing uncertainty. Sudden increases in NPL may cause negative effects, a high amount of bankruptcies, the decrease in the allocation of new credits, and hence may result in destructive developments in economies, respectively. Therefore, the amount and level of NPL cause divergence from the development and growth path (Bilgin, Gzgr, Lau, & Sheng, 2018, p. 2; Gzgr, Demir, Belás, & Yeřilyurt, 2019, p. 2).

While market-based financial systems are at the forefront in developed countries mostly, on the other hand, financial systems of emerging countries rely on mainly banks. Credits are the main and most important financial instruments in such countries. Therefore, the sustainability of credit growth by ensuring a low amount and level of NPL is quite critical. Credit growth is much related to the soundness and financial stability of banks and the banking sector and deteriorations in credits are seen as NPL. Besides, a deep relationship between credits, NPL, and macroeconomics and financial indicators exists. When deteriorations increase in bank-based economies, NPL also increases at the same time.

As understand from the explanations above, credits, and NPL in particular, are important. While NPL has been increasing in some countries like Argentina, Colombia, Fiji, Kenya, Ukraine, and Turkey recently, on the other hand, some of the other countries benefit from the low-level NPL like El Salvador, Germany, and Indonesia or the decreasing NPL like Croatia, Gambia, Ireland, Italy, Malta, Pakistan, and Spain (World Bank (WB) Open Data Database, 2020). Although emerging countries cannot stand the negative development in the banking sector and on the economy as a whole resulting from NPL, this does not mean that developed countries can stand. NPL are significant for both developed and emerging

countries as well. Therefore, all countries should keep NPL under control and make NPL stable at an ideal level. Otherwise, NPL may increase the default probability of banks and could result in bankruptcies which cause a decrease in credit providing to economic actors and the decreasing in economic growth in turn. Hence, a vicious circle occurs between NPL and negativities (Morgan & Pontines, 2018, p. 111).

Multiple factors should be considered to manage NPL effectively and success at a low-level because NPL various indicators may be effective (Dimitrios, Helen, & Mike, 2016, p.116). Therefore, firstly the factors, which affect NPL, and their effects, which either positive or negative on NPL, should be determined. Secondly, countries should develop and apply policies to decrease the negative effects and increase the positive effects of factors on NPL by considering the results of the analysis (Zeng, 2012, p. 101).

The study aims to contribute to the literature by examining the drivers of NPL in selected countries by using the most recent data. 23 countries are selected to be taken into account in the study by considering data availability. In this context, 4 main independent drivers, yearly data for the period between 2006 and 2018, and the heterogeneous panel analysis are used in the study to define the drivers of NPL in the selected countries. Focusing on a large sampling of countries (23) and using a large data set (13 years) from 2006 to 2018, which is the most recent data, is the main contribution of the study. Also, the study defines that credits, GDP, and savings have a statistically significant negative effect whereas FER have statistically insignificant positive effect on NPL for the overall panel. Also, it is defined that FER have statistically significant negative and positive effects in some countries. Moreover, negative coefficients for credits, savings, and GDP variables are consistent in both the overall panel and country base. The results prove the importance of macroeconomic determinants on NPL.

This study includes 5 parts. Part 2 presents the literature review. Part 3 summarizes the variables, data, scope, and methodology used in the study. Part 4 shows the empirical results of heterogeneous panel analysis. Part 5 presents a discussion and conclusion.

Literature Review

The literature includes a variety of studies regarding NPL. These studies research the relationship between NPL and different macroeconomic and financial variables like credits, FER, economic growth.

Credits are one of the important indicators affecting NPL for all countries. Studies (Das & Ghosh, 2007, p. 10; Boudriga, Taktak, & Jellouli, 2010, p. 10; Saba, Kouser, & Azeem, 2012, p. 147; Jakubik & Reininger, 2013, p. 56; Ghosh, 2015, p.102; Konstantakis, Michaelides, & Vouldis, 2016, p. 160; Kılıç Depren & Kartal, 2020, p. 1) research the effects of domestic credit growth on NPL in countries (India, Middle East & North Africa (MENA) countries, USA, CESEE countries (Bulgaria, Croatia, the Czech Republic, Hungary, Poland, Romania, Russia, Slovakia, and Ukraine), USA, Greece, Turkey), respectively. A positive relationship between credit growth and NPL is found in these studies. On the other hand, Vithessonthi (2016, p. 299) determines a negative nexus between credit growth and NPL. By taking into consideration the studies, a positive or a negative effect of credits is expected on NPL. Domestic credit to the private sector (% of GDP) is considered as determinant because most of the credits are provided to domestics and the share of credits in GDPS could be meaningful when analyzing the effects of credits on NPL.

FER is much related to NPL. A variety of studies (Farhan, Sattar, Chaudhry, & Khalil, 2012, p. 96; De Bock & Demyanets, 2012, p. 22; Beck, Jakubik, & Piloui, 2013, p. 20; Jakubik & Reininger, 2013, p. 57; Tanaskovic & Jandric, 2015, p. 58; Umar & Sun, 2018, p. 282; Kılıç Depren & Kartal, 2020, p. 736) research the effects of FER on NPL in various countries (Pakistan, selected emerging and advanced countries, CESEE countries, Central, Eastern and South Western European Countries (Albania, Bosnia and Herzegovina, Bulgaria, Croatia, Hungary, Lithuania, Montenegro, Macedonia, Romania, Serbia, and Slovenia), China, Turkey), respectively. A positive relationship between FER and NPL is found generally in these studies. On the other hand, Buncic & Melecky (2013, p. 354) and Klein (2013, p. 11) determine that FER does not affect NPL in selected 54 high and middle-income countries. By taking into account these studies, a positive effect of FER is expected on NPL. The official exchange rate (LCU per USA Dollar, period average) is selected as determinant because USD is the most FER used in the world.

Economic (GDP) growth is another indicator that could be influential on NPL. There are some studies which examine the nexus between NPL and economic growth in Spain, 6 Arabian countries, selected emerging & advanced countries, USA, Italy, CESEE countries, China, and Turkey by Salas and

Saurina (2002, p. 215); Espinoza and Prasad (2010, p. 13); De Bock and Demyanets (2012, p. 14); Beck et al. (2013, p. 17); Jakubik and Reiningger (2013, p. 56); Messai and Jouini (2013, p. 856); Skarica (2014, p. 52); Umar and Sun (2018, p. 282); Kılıç Depren and Kartal (2020, p. 1). These studies conclude that NPL has a negative relationship with economic growth. In other words, NPL decrease when economic growth increases or vice versa. By considering these studies, a negative effect of economic growth on NPL is expected. Annual GDP growth (%) is selected as a determinant since these figures show the growth in the annual base.

Besides drivers taking place above, as authors, we thought that savings could affect NPL. The effect of savings on NPL is expected as negative. Because while savings increase, NPL is expected to decrease since savings could be used to pay credits.

When evaluating studies overall, it can be generally summarized that NPL is much related to macro indicators, development of macroeconomic indicators affect NPL, and improvement in macroeconomic indicators reduces NPL (Louzis, Vouldis, & Metaxas, 2012, p. 1020; Nkusu, 2011, p. 13; Konstantakis et al., 2016, p. 159). Also, the studies examine the changes in NPL by using different determinants. Moreover, various statistical and econometric methods like cointegration, generalized method of moments, Granger causality test, regression, vector error correction model are used in these studies.

Data, Variables, Scope, and Methodology

Data and Variables

Data for dependent and all independent variables have been obtained from WB Open Data Database (2020). In the study, the share of NPL (nonperforming loans to total gross loans) of banks is selected as a dependent variable by following the studies of Dimitrios et al. (2016, p.216), Alandejani & Asutay (2017, p.842), and Kılıç Depren & Kartal (2020, p.736). Annex-1 shows the NPL figures for countries examined in the study.

Besides, 23 countries, 4 drivers, yearly data for the period of 2006-2018, and heterogeneous panel analysis are used to determine the drivers of NPL. Although many more countries and a long period were expected to be included in the study, data for some countries, variables, and years have not been published in WB Database. By considering the data availability, the scope of the study is restricted to 23 countries and 4 independent drivers. Table 1 summarizes the independent drivers used in the study which are determined by benefiting literature review.

Table 1. Independent Variables

<i>Variables</i>	<i>Symbol</i>	<i>Description</i>	<i>Expected Effects</i>
Credits	CREDIT	Domestic credit to private sector (% of GDP)	+,-
FER	FER	Official exchange rate (LCU per USA Dollar, period average)	+
GDP Growth	GRWTH	Annual GDP growth (%)	-
Savings	SAVING	Gross savings (% of GDP)	-

Positive (+) effect means that NPL increases when independent variables increase.

Negative (-) effect means that NPL decreases when independent variables increase.

In the study, 23 countries are selected to be examined by considering data availability. Table 2 summarizes countries included in the study.

Table 2. Selected Countries and Their Codes

<i>Country</i>	<i>Country Code</i>	<i>Country</i>	<i>Country Code</i>
Argentina	ARG	Indonesia	IDN
Armenia	ARM	Ireland	IRL
Australia	AUS	Italy	ITA
Austria	AUT	Madagascar	MDG
Belgium	BEL	Malta	MLT
Bosnia and Herzegovina	BIH	Mexico	MEX
Brazil	BRA	North Macedonia	MKD
Chile	CHL	Spain	ESP
Colombia	COL	Thailand	THA
Croatia	HRV	Turkey	TUR
Germany	DEU	Ukraine	UKR
Honduras	HND		

Methodology

Panel Data Analysis

Having information about the stationarity of variables is important to reach reliable findings in panel data analysis, similar to time series analysis. On the contrary to time series analysis, the correlation or cross-sectional dependence and slope homogeneity are important terms to be tested during the panel data analysis.

There are first and second-generation panel unit root tests to be investigated the interaction between the cross-sections. First-generation panel unit root tests don't take into consideration the cross-sectional dependence while the second-generation panel unit root tests take into consideration this problem. Because of the first generation panel unit root tests' deficiency, their results cause unreliable findings after panel analysis.

Baltagi, Feng, and Kao (2012, p. 168) revealed that traditional t and F tests became invalid and caused inconsistent results when there is a cross-sectional dependence in the model. Thus, the analysis starts to test the existence of cross-sectional dependence and then keep on choosing the appropriate panel unit root tests. Slope homogeneity is the other important term for panel data analysis and this term shows that all cross-sections that constitute the panel have unique and statistically significant.

Maddala, Trost, Li, and Joutz (1997, p. 90) found that heterogeneous panels caused heterogeneity bias indeed these panels were homogenous. Thus, the correlation between the cross-sections and slope homogeneity must be detected and appropriate panel unit root tests and estimators must be selected following the results.

Cross-Section Dependency (CD) Test

Pesaran (2004, p. 5) suggests a cross-sectional dependence test for heterogeneous slope or panels with larger N (cross-section) than T (time) and panels with unit-roots. Pesaran (2004, p.5) CD test statistics where the null hypothesis is $H_0: \rho_{ij} = 0$, is estimated as follows in Eq.1:

$$CD = \sqrt{\frac{2T}{N(N-1)} \left(\sum_{i=1}^{N-1} \sum_{j=i+1}^N \hat{\rho}_{ij} \right)} \quad (1)$$

In Eq.1, ρ_{ij} : i, j shows the residual's correlation coefficient and calculated as follows in Eq.2:

$$\hat{\rho}_{ij} = \frac{\sum_{t=1}^T e_{it} e_{jt}}{\left(\sum_{t=1}^T e_{it}^2 \right)^{1/2} \left(\sum_{t=1}^T e_{jt}^2 \right)^{1/2}} \quad (2)$$

e_{it} residuals for the Ordinary Least Squares (OLS) in Eq.2. Monte Carlo simulations claim that Pesaran (2004,p.5) CD test shows better performance than the Breusch-Pagan (1980, p.239) LM test in the case of short panels that include larger N and smaller T (Baltagi, 2008, p.62).

CIPS Panel Unit Root Test

CIPS Panel unit root test proposed by Pesaran (2007, p.284) is based on modeling the cross-sectional dependence via factors. Pesaran (2007, p.276) extended the Augmented Dickey-Fuller (ADF) regression with cross-sectional means and lagged series and proposed that correlation between the cross-sections may be eliminated by taking the first difference of the concerning regression. The CIPS statistics is the mean of CADF statistics obtained by extended ADF's and calculated as follows in Eq. 3:

$$CIPS(N, T) = N^{-1} \sum_{i=1}^N t_i(N, T) \quad (3)$$

The truncated version of CIPS statistics is shown as in Eq.4:

$$CIPS^*(N, T) = N^{-1} \sum_{i=1}^N t_i^*(N, T) \quad (4)$$

The strength of the CIPS test is can be stated that it displays better performance even if in small samples (Pesaran, 2007, p.268).

Parameter Homogeneity and Swamy \hat{S} Test

A slope homogeneity test for the panel is developed by Swamy (1970, p. 311). Swamy (1970, p. 322) neglect each panel-specific structure of a panel dataset, analyzed each section via OLS, and then found out the difference between the fixed effects estimator to test the random-effects model (RCM). It is concluded that a panel data analysis performed by ignoring the possible heterogeneity of the regression coefficient vector in a model might lead to biased estimates.

The null hypothesis of Swamy's slope homogeneity test is indicated as $H_0:\beta_i=\beta$ and β_i shows that the coefficient vectors are constant and they are also homogeneous. The test statistics are shown in Eq. 5:

$$\hat{S} = X'_{k(N-1)} = \sum_{i=1}^N (\hat{\beta}_i - \bar{\beta}^*)' \hat{V}_i^{-1} (\hat{\beta}_i - \bar{\beta}^*) \quad (5)$$

$\hat{\beta}_i$ indicates the OLS estimators derived from the regressions to the cross-sections, $\bar{\beta}^*$ Weighted fixed effects (WE) estimator, and \hat{V}_i indicates the variance difference of these estimators in Eq.5, (Pesaran & Yamagata, 2008, p. 63).

Augmented Mean Group (AMG) Estimator

Eberhardt and Bond (2009, p. 1), and Eberhardt and Teal (2010, p. 14) developed an estimator to use for the panel data set which based on the assumption of cross-section correlations and slope heterogeneity. Simply, the model is based on the Mean group estimator as follows in Eq. 6:

$$\Delta y_{it} = b' \Delta x_{it} + \sum_{t=2}^T c_t \Delta D_t + e_{it} = \hat{c}_t \equiv \hat{\mu}_t^* \quad (6)$$

The first difference is expanded with the first differences in pooled regression (T-1) times with time dummy variables and coefficients are estimated as follows in Eq. 7:

$$y_{it} = a_i + b'_i x_{it} + c_{it} + d_i \hat{\mu}_t^* + e_{it} \quad (7)$$

$\hat{\mu}_t^*$, takes place in the regression of each cross-section, and models are estimated as Eq. 8:

$$\hat{b}_{AMG} = N^{-1} \sum_i \hat{b}_i \quad (8)$$

Finally, the AMG estimator combines with Pesaran & Smith (1995, p.79)'s mean group technique. Eberhardt & Bond (2009, p.19) applied Monte Carlo simulations and they found out that this estimator works quite well, especially in heterogeneous macro panels that correlated between cross-sections (Eberhardt & Bond, 2009, p.19).

Empirical Results

The open form of the model used in this study is as in Eq. 9:

$$NPL_{it} = \alpha_{0i} + \beta_{1i} CREDIT_{it} + \beta_{2i} SAVING_{it} + \beta_{3i} GDP_{it} + \beta_{4i} FER_{it} + \varepsilon_{it} \quad (9)$$

Table 3 indicates the descriptive statistics about the variables evaluated in the study. According to descriptive statistics, the panel data set has the characteristics of being a balanced and short (N > T) panel.

Table 3. Descriptive Statistics

Variables	Cross-Sections (N)	Time (T)	Obs.	Mean	St. Dev.	Min.	Max.
NPL	23	13	299	6.050801	7.281061	0.53	59.76
CREDIT	23	13	299	68.49699	38.44034	8.78	173.98
SAVING	23	13	299	21.15663	6.0267	5.46	36.62
GDP	23	13	299	2.726603	3.689504	-14.76	25.16
FER	23	13	299	698.0978	2274.351	0.68	14236.94

Table 3 shows the results of the cross-sectional correlation test for the variables analyzed. The null hypothesis, which states that there is no correlation between cross-sections, is rejected in all variables. For this reason, the analysis goes on the second generation panel unit root tests that take into account the cross-section problem.

Table 4. Pesaran CD Test Results

Variables	CD Test Statistics	Probability
NPL	4.78	0.000*
CREDIT	5.25	0.000*
SAVING	7.31	0.000*
GDP	30.17	0.000*
FER	8.91	0.000*

Note: *, **, *** denote the significance levels of alpha at 0.01, 0.05, and 0.10 respectively.

Table 5. CIPS Panel Unit Root Test Results

Variables	Intercept	Intercept and Trend
NPL	-2.160***	-2.610***
CREDIT	-1.318	-2.395
ΔCREDIT	-3.089*	-3.356*
SAVING	-1.315	-2.318
ΔSAVING	-3.151*	-3.073*
GDP	-2.396*	-2.678***
FER	-1.227	-1.495
ΔFER	-2.228**	-2.593***

Note: *, **, *** denote the significance levels of alpha at 0.01, 0.05, and 0.10 respectively.

Table 5 displays the results of the CIPS test to investigate the existence of the unit root in the variables. According to these results, NPL and GDP are stationary at the level; in other words, I(0) and CREDIT, SAVING and FER are stationary at first difference level which means I(1).

Table 6. Swamy Slope Homogeneity Test Results

χ^2 Statistics	1623.01
χ^2 Probability	0.0000*

Note: *, **, *** denote the significance levels of alpha at 0.01, 0.05, and 0.10 respectively.

Table 7. Pesaran Cross-Sectional Dependence Test Results

CD Test Statistics	2.10
Prob.	0.036**

Note: *, **, *** denote the significance levels of alpha at 0.01, 0.05, and 0.10 respectively.

Before estimating the model, it is necessary to test whether the model in Eq. 9 has slope homogeneity and cross-sectional correlation problem and then choose an estimator appropriate for the results. Table 6 and Table 7 show the slope homogeneity and inter-unit correlation test results of the model in the Eq. 9. According to the Swamy test, the null hypothesis that the slopes are homogeneous is rejected and we admit that the slopes are heterogeneous.

According to Pesaran (2004, p. 1) CD test result, the null hypothesis that there is no correlation between cross-sections in the model is rejected. Thus we can admit that there is a correlation problem between the cross-sections in the model.

These results indicate that the estimator to be selected to forecast the panel regression model should have slope heterogeneity and cross-sectional dependence. Therefore, to estimate the panel regression model, the AMG estimator for Eberhardt and Bond (2009) and Eberhardt and Teal (2010) *Tests*, which can effectively work under two necessary assumptions, is preferred.

Table 8. AMG Estimation Results for Panel Regression Model

Dependent: NPL	Intercept	CREDIT	SAVING	GDP	FER	Common Effect
Coefficient	1.409873	-2.21805	-0.57011	-0.03749	0.405997	0.747251
St. Dev.	1.132737	0.63614	0.2512	.018064	0.392041	0.40782
t Stat.	1.24	-3.49	-2.27	-2.08	1.04	1.83
Prob.	0.213	0.000*	0.023**	0.038**	0.300	0.067***
Coeff.(robust)	1.226132	-2.0174	-0.31083	-0.02137	0.080392	0.710399
St. Dev.(robust)	0.243622	.642781	0.171166	0.007789	0.31082	0.40647
t Stat.(robust)	5.03	-3.14	-1.82	-2.74	0.26	1.75
Prob.	0.000*	0.002*	0.069***	0.006*	0.796	0.081***
Wald χ^2 Stat.	23.61	Probability (χ^2)		0.0001*		
Wald χ^2 Stat.	20.74 (robust)	Probability (χ^2)		0.0004* (robust)		

Note: *, **, *** denote the significance levels of alpha at 0.01, 0.05, and 0.10 respectively.

Table 8 shows the Eberhardt and Bond (2009) and Eberhardt and Teal (2010) Tests estimations of the panel regression model and both average and weighted (robust) estimation results are displayed for the overall panel. The results show that CREDIT, SAVING, and GDP variables have a statistically significant and negative effect on the dependent variable (NPL) at different significance levels throughout the panel. In this context, a 1% increase in CREDIT, SAVING, and GDP variables reduce NPL by approximately 2%, 0.3%, and 0.02% respectively. FER variable has a positive coefficient, it has no statistically significant effect on NPL. According to the findings, we can accept that the model is statistically significant and presents reliable results.

Table 9. Panel Regression Model Estimation by Groups

Countries	Intercept	CREDIT	SAVING	GDP	FER
Argentina	.704224*	-0.88568	-0.45836	-0.02711	-0.23462**
	5.40	-0.83	-0.37	-1.44	-1.88
Armenia	-7.56515	0.488357	0.946186	-0.04147***	1.546496
	-0.70	0.21	1.17	-1.72	0.89
Australia	0.256029	-7.71904	-1.04202	-0.0595	-0.47306
	0.23	-1.43	-0.45	-0.25	-0.31
Austria	.786363*	-2.9667	0.405392	0.006048	0.414213
	6.34	-1.65	0.31	0.16	1.25
Belgium	.006342*	1.099416	-1.01329	-0.04413	1.74713*
	6.04	0.77	-0.80	-1.03	2.90
Bosnia and Herzegovina	0.449434	-2.6303	0.274923	0.053704	2.334539**
	0.68	-1.51	0.51	0.98	2.07
Brazil	2.156247*	-1.48315	0.778036	-0.05898***	-0.75607**
	5.43	-1.18	0.92	-1.68	-2.38
Chile	0.30246	-3.73728	-0.52547	-0.02952	0.035887
	0.04	-1.10	-0.20	-0.55	0.03
Colombia	3.926058**	0.394735	-0.62596	-0.07579*	-0.2959
	2.01	0.70	-0.81	-3.93	-1.21
Albania	0.704018	-4.81832	-0.32165	0.028991	0.600589
	0.32	-1.45	-0.46	1.20	0.49
Germany	0.179996	-3.69613	-0.95741	-0.02043	-2.00786*
	1.00	-1.54	-0.45	-0.47	-3.54
Honduras	6.021239*	-0.87477	-0.13034	-0.03633	-1.55131*
	3.71	-1.01	-0.37	-1.29	-2.98
Indonesia	20.97831*	-2.0689	-0.41031	-0.41967*	-1.85801*
	3.41	-1.28	-0.35	-2.74	-3.21
Ireland	2.5575*	-2.098	0.703989	-0.06267***	6.086312*
	4.44	-1.02	0.54	-1.69	3.00
Italy	2.370182*	-3.04523**	0.966068	0.013111	1.45106**
	14.89	-2.31	0.85	0.50	2.45
Madagascar	0.853014	-0.61193**	-0.15252	0.030097*	0.113278
	1.34	-2.20	-1.64	3.08	1.39
Malta	0.775971*	-4.95023	-0.28989	0.001821	-2.96929**
	3.43	-1.42	-0.67	0.07	-2.33
Mexico	1.683807*	-1.08025	-1.2584	-0.02722	-0.28387
	2.62	-0.95	-1.17	-1.51	-1.19
Northern Macedonia	0.335185	1.361541*	-0.52167***	0.017398	0.298547
	0.26	2.73	-1.66	1.4	0.94
Spain	1.256809*	-9.68649*	-4.41579***	-0.07894**	1.404536
	4.67	-6.07	-1.79	-2.52	1.37
Thailand	-12.7335***	4.276586*	-3.28902***	-0.01275	4.048188**
	-1.76	2.89	-1.83	-0.40	1.99
Turkey	1.137371*	1.004131	-1.65273	-0.0248**	0.163114
	4.92	0.87	-1.49	-1.98	0.88
Ukraine	3.83702***	-3.05072	-0.2568	0.001913	-0.06998
	1.77	-1.25	-0.29	0.05	-0.10

Note: *, **, *** denote the significance levels of alpha at 0.01, 0.05, and 0.10 respectively.

Table 9 shows the results of AMG Estimator with Eberhardt and Bond (2009) and Eberhardt & Teal (2010) for the panel regression model based on groups (countries). These results provide more appropriate information than the panel's overall estimate. Because the model represents heterogeneous characteristics. Although the FER variable does not have a statistically significant effect throughout the panel, countries, where this variable is significant can be determined individually with this forecast. Although the coefficients differ quantitatively, according to AMG test results in Table 9, all coefficients were statistically insignificant for Austria, Australia, Albania, Chile, Mexico, and Ukraine. However, FER and NPL are positively correlated for Belgium, Bosnia and Herzegovina, Brazil, Indonesia, Ireland, Italy, and Thailand while FER and NPL are negatively correlated for Argentina, Germany, Honduras, and Malta. A negative correlation was found between GDP and NPL for Armenia, Colombia, Turkey, Brazil, Ireland, Spain, and Indonesia while the GDP coefficient is positive for Madagascar. Besides, there is a negative correlation between credit and NPL for Italy, Madagascar, and Spain. Although there is a positive correlation between credit and NPL for Northern Macedonia and Thailand. And there is a negative and statistically significant relationship between Saving and NPL in Northern Macedonia and Thailand. The relationship between the variables individually differ by the countries regarding to Eberhardt & Bond (2009) and Eberhardt & Teal (2010) AMG test results while the coefficients (negative) estimated for the other three explanatory variables that are significant throughout the panel.

Discussion and Conclusion

In this study, the main drivers of NPL in the selected 23 countries have been examined. In this context, yearly panel data between 2006 and 2018 is used. Also, 4 country-level macroeconomic indicators are considered to be used in the analysis by benefitting from the present literature. These variables are credits, FER, GDP, and savings. By considering the structure of data, heterogeneous panel analysis is performed.

As a result of the heterogeneous panel analysis, it is determined that 3 independent variables (i.e. credits, GDP, and savings) have a statistically important effect on NPL at the overall panel. In detail, a 1% increase in credits, savings, and GDP reduces NPL by approximately 2%, 0.3%, and 0.02% respectively. The connection and coefficients individually differs by countries regarding to Eberhardt & Bond (2009) and Eberhardt & Teal (2010) AMG test results. FER and NPL are positively correlated for Belgium, Bosnia and Herzegovina, Brazil, Indonesia, Ireland, Italy, and Thailand while FER and NPL are negatively correlated for Argentina, Germany, Honduras, and Malta. A negative correlation was found between GDP and NPL for Armenia, Colombia, Turkey, Brazil, Ireland, Spain, and Indonesia while the GDP coefficient is positive for Madagascar. Besides, there is a negative correlation between credit and NPL for Italy, Madagascar, and Spain. Although there is a positive correlation between credit and NPL for Northern Macedonia and Thailand. And there is a negative and statistically significant relationship between Saving and NPL in Northern Macedonia and Thailand.

These findings are consistent with the studies of Vithessonthi (2016, p. 295), Kılıç Depren and Kartal (2020, p. 736) for credits; Messai and Jouini (2013, p.852); Skarica (2014, p. 37); Umar and Sun (2018, p. 273); Kılıç Depren and Kartal (2020, p. 736) for GDP growth. Also, FER don't have a statistically significant positive effect on NPL at the overall panel. Although various researchers like Jakubik and Reininger (2013, p. 48); Tanaskovic and Jandric (2015, p. 47); Umar and Sun (2018 p. 273); Kılıç Depren and Kartal (2020, p. 736) define that FER are influential on NPL, we have interestingly reached a different result at the overall panel.

On the other hand, it is defined that FER have statistically significant negative effects in Argentina, Brazil, Germany, Honduras, Indonesia, and Malta while having statistically significant positive effects Belgium, Bosnia-Herzegovina, Ireland, Italy, and Thailand at the country base. Moreover, negative coefficients for credits, savings, and GDP are consistent in both the overall panel and country base.

The findings of the study mainly reveal that the effects and importance of country-level macroeconomics indicators have a quite high and significant effect on NPL. By considering this finding, countries should focus on influential factors that are effective. Therefore, each country analyzed in the study should give priority to the most important variable firstly, and could deal with other factors (i.e. savings and GDP) after that. In this context, the main priorities of countries are the credits, savings, and GDP, respectively. Because effective factors (i.e. credits, GDP, and savings) are national factors, they are mostly under the control of countries. For this reason, each country should try to stimulate the positive

contributions of these indicators on NPL. Hence, countries can benefit from decreasing NPL by providing more credits to their economies. After achieving success in using the positive effect of the influential variables, countries could also focus on other factors in turn. In total, any measures related to increasing the efficiency of banks, expanding the liquidity and competition in the financial markets could be beneficial in providing a positive contribution to the variables considered in the study and NPL in turn. In this context, it is evaluated that taking measures by considering the results of the study could help countries to decrease NPL. By applying this, negative developments on NPL could be prevented and banks could provide much more financing to economic actors, economic growth, and the development of countries as well.

The results of the analysis emphasize the effects of macroeconomic determinants on NPL. In particular, the results of this study show the importance of credits in terms of the development of NPL. Therefore, the most significant inferences of the analysis for beneficiaries (especially regulator, supervisor and the managers of the banking systems and banks in countries) are that they should consider the credit quality, collateral quality and the characteristics of borrowers in credit allocation process so that they could provide credit growth in a healthy way. Besides, increasing savings, by considering they could be used for the payment of NPL in bad days, is an important inference for economy management of countries. A similar case is valid for GDP growth as well. When economies are growing (i.e. GDP growth is positive), then borrowers could repay their credit, increase their savings for bad days. Moreover, any development in indicators either used or unused in this study should be strictly followed up in terms of their effects on NPL before they cause negative developments. Hence, countries could have the capacity in managing NPL effectively.

Also, as an important point, it should be stated that authorities should give more attention to NPL. In other words, the economic management of countries should NPL as a macro-prudential issue. Besides, monetary and fiscal policies should be applied in a harmonious way since they may have a high capacity to effect NPL.

In this study, we examine 23 selected countries by considering data availability. However, there are still a variety of countries that could be examined in terms of NPL. Also, using solely country-level macroeconomic indicators is a limitation for this study. Considering these limitations, new studies could make an additional contribution to the literature in the future. Also, the different bundles of developed and emerging countries could be examined in the same study. Also, a study for countries, which have quite high NPL such as San Marino, Greece, Ukraine, Albina, United Arab Emirates, Nigeria, Argentina, may be prepared by researchers. Moreover, new variables such as volatility, crude oil, and commodity prices that are not covered in the study could be included and new statistical econometric methods could be applied in the forthcoming studies.

Ethical Declaration

In the writing process of the study titled “*The Macro Economic Drivers of Non-Performing Loans (NPL): Evidence from Selected Countries with Heterogeneous Panel Analysis*”, there were followed the scientific, ethical and the citation rules; was not made any falsification on the collected data and this study was not sent to any other academic media for evaluation. Since the data set is used in this article, ethics committee approval is not required.

References

- Alandejani, M., & Asutay, M. (2017). Nonperforming loans in the GCC banking sectors: does the islamic finance matter? *Research in International Business and Finance*, 42, 832-854. doi: 10.1016/j.ribaf.2017.07.020
- Baltagi, B. (2008). *Econometric analysis of panel data* (4th ed.). Hoboken, NJ: John Wiley & Sons.
- Baltagi, B. H., Feng, Q., & Kao, C. (2012). A lagrange multiplier test for cross-sectional dependence in a fixed effects panel data model. *Journal of Econometrics*, 170(1), 164-177. doi: <https://doi.org/10.1016/j.jeconom.2012.04.004>
- Barseghyan, L. (2010). Non-Performing loans, prospective bailouts, and Japan's slowdown. *Journal of Monetary Economics*, 57(7), 873-890. <https://doi.org/10.1016/j.jmoneco.2010.08.002>
- Beck, R., Jakubik, P., & Piloui, A. (2013). Non-Performing loans what matters in addition to the economic CYCLE? *ECB Working Paper*, No. 1515. Frankfurt am Main, Germany: European Central Bank. ISSN 1725-2806 (online)
- Breusch, T., & Pagan, A. (1980). The Lagrange Multiplier Test and Its Applications to Model Specification in Econometrics. *Review of Economic Studies*, 47(1), 239-253.
- Bilgin, M. H., Gözğör, G., Lau, C. K. M., and Sheng, X. (2018). The effects of uncertainty measures on the price of gold. *International Review of Financial Analysis*, 58, 1-7. Doi: <https://doi.org/10.1016/j.irfa.2018.03.009>

- Boudriga, A., Taktak, N. B., & Jellouli, S. (2010). Bank specific, business and institutional environment determinants of banks nonperforming loans: Evidence from MENA countries. *Economic Research Forum Working Paper* Nu: 547.
- Buncic, D., & Melecky, M. (2013). Macroprudential stress testing of credit risk: A practical approach for policy makers. *Journal of Financial Stability*, 9(3), 347-370. Doi: <https://doi.org/10.1016/j.jfs.2012.11.003>
- Das, A., & Ghosh, S. (2007). Determinants of credit risk in Indian state-owned banks: An empirical investigation. Munich Personal RePEc Archive, MPRA Paper No. 17301. Online at <https://mpa.ub.uni-muenchen.de/17301/>
- De Bock, R., & Demyanets, A. (2012). Bank asset quality in emerging markets: determinants and spillovers. IMF Working Paper, No. 12/71.
- Dimitrios, A., Helen, L., & Mike, T. (2016). Determinants of non-performing loans: evidence from euro-area countries. *Finance Research Letters*, (18), 116-119. Doi: <https://doi.org/10.1016/j.frl.2016.04.008>
- Distinguin, I., Roulet, C., & Tarazi, A. (2013). Bank regulatory capital and liquidity: evidence from US and European publicly traded banks. *Journal of Banking and Finance*, 37(9), 3295-3317. Doi: <https://doi.org/10.1016/j.jbankfin.2013.04.027>
- Eberhardt, M., & Bond, S. (2009). Cross-section dependence in nonstationary panel models: A novel estimator. Munich Personal RePEc Archive, MPRA Working Paper, No. 17870. Online at <https://mpa.ub.uni-muenchen.de/17870/>
- Eberhardt, M., & Teal, F. (2010). Productivity analysis in global manufacturing production. University Discussion Paper Series of Oxford Working Paper, No. 515.
- Erdaş, M. L. (2009). Do macroeconomic variables have a symmetric or asymmetric effect on non-performing loans? Evidence from Turkey. *Journal of Mehmet Akif Ersoy University Faculty of Economics and Administrative Sciences*, 6(2), 370-392. Doi: <https://doi.org/10.30798/makuiibf.518076>
- Espinoza, R. A., & Prasad, A. (2010). Nonperforming loans in the GCC banking system and their macroeconomic effects. IMF Working Paper, No: 10/224.
- Farhan, M., Sattar, A., Chaudhry, A. H., & Khalil, F. (2012). Economic determinants of non-performing loans: perception of Pakistani bankers. *European Journal of Business and Management*, 4(19), 87-99.
- Ghosh, A. (2015). Banking-industry specific and regional economic determinants of non-performing loans: evidence from US states. *Journal of Financial Stability*, 20, 93-104. Doi: <https://doi.org/10.1016/j.jfs.2015.08.004>
- Gözgör, G., Demir, E., Belás, J., & Yeşilyurt, S. (2019). Does economic uncertainty affect domestic credits? an empirical investigation. *Journal of International Financial Markets, Institutions and Money*, 63, 1-11. Doi: <https://doi.org/10.1016/j.intfin.2019.101147>
- Jakubik, P., & Reininger, T. (2013). Determinants of nonperforming loans in central, eastern and southeastern Europe, focus on European economic integration. *Oesterreichische Nationalbank (Austrian Central Bank)*, 3, 48-66.
- Kartal, M. T., Ibiş, C., & Çatıkkaş, Ö. (2018). Adequacy of audit committees: a study of deposit banks in Turkey. *Borsa Istanbul Review*, 18(2), 150-165. Doi: <https://doi.org/10.1016/j.bir.2018.01.002>
- Kaufmann, S., & Valderrama, M. T. (2008). Bank lending in Germany and the UK: are there differences between a bank-based and a market-based country?, *International Journal of Finance and Economics*, 13(3), 266-279. Doi: <https://doi.org/10.1002/ijfe.345>
- Kılıç Depren, S., & Kartal, M. T. (2020). Prediction on the volume of non-performing loans (NPL) in Turkey using multivariate adaptive regression splines (MARS) approach. *International Journal of Finance and Economics*, In Press. Doi: <https://doi.org/10.1002/ijfe.2126>
- Klein, N. (2013). Non-Performing loans in CESEE: determinants and impact on macroeconomic performance. IMF Working Paper, No. 13/72.
- Konstantakis, K. N., Michaelides, P. G., & Vouldis, A. T. (2016). Non-Performing loans (NPLs) in a crisis economy: long-run equilibrium analysis with a real time VEC model for Greece (2001-2015). *Physica A: Statistical Mechanics and Its Applications*, 451, 149-161. Doi: <https://doi.org/10.1016/j.physa.2015.12.163>
- Louzis, D. P., Vouldis, A. T., & Metaxas, V. L. (2012). Macroeconomic and bank-specific determinants of non-performing loans in Greece: a comparative study of mortgage, business and consumer loan portfolios. *Journal of Banking and Finance*, 36(4), 1012-1027. Doi: <https://doi.org/10.1016/j.jbankfin.2011.10.012>
- Maddala, G.S., Trost, R.P., Li, H., & Joutz, F. (1997). Estimation of short-run and long-run elasticities of energy demand from panel data using shrinkage estimators. *Journal of Business and Economic Statistics*, 15(1), 90-100.
- Messai, A. S., & Jouini, F. (2013). Micro and macro determinants of non-performing loans. *International Journal of Economics and Financial Issues*, 3(4), 852-860.
- Mohammad, S., Asutay, M., Dixon, R., & Platonova, E. (2020). Liquidity risk exposure and its determinants in the banking sector: a comparative analysis between Islamic, conventional and hybrid banks. *Journal of International Financial Markets, Institutions and Money*, 66, 1-20. <https://doi.org/10.1016/j.intfin.2020.101196>
- Morgan, P. J., & Pontines, V. (2018). Financial stability and financial inclusion: the case of SME lending. *The Singapore Economic Review*, 63(1), 111-124.
- Nkusu, M. (2011). Non-performing loans and macrofinancial vulnerabilities in advanced economies. IMF Working Paper, No. 11/161.
- Pesaran, M. H., & Smith, R. (1995). Estimating long-run relationships from dynamic heterogeneous panels. *Journal of Econometrics*, 68(1), 79-113. Doi: [https://doi.org/10.1016/0304-4076\(94\)01644-F](https://doi.org/10.1016/0304-4076(94)01644-F)

Pesaran, M. H. (2004). General diagnostic tests for cross section dependence in panels. University of Cambridge, Faculty of Economics. Cambridge Working Paper, No. 0435.

Pesaran, M. H. (2007). A simple panel unit root test in the presence of cross sectional dependence. *Journal of Applied Econometrics*, 22(2), 265-312. <https://doi.org/10.1002/jae.951>

Pesaran, M. H., & Yamagata, T. (2008). Testing slope homogeneity in large panels. *Journal of Econometrics*, 142(1), 50-93. Doi: <https://doi.org/10.1016/j.jeconom.2007.05.010>

Saba, I., Kouser, R., & Azeem, M. (2012). Determinants of non-performing loans: case of US banking sector. *The Romanian Economic Journal*, 44(6), 125-136.

Salas, V., & Saurina, J. (2002). Credit risk in two institutional regimes: spanish commercial and savings banks. *Journal of Financial Services Research*, 22(3), 203-224.

Saunders, A., & Cornett, M. (2006). *Financial institutions management: a risk management approach*. (Fifth Edition). Boston: McGraw-Hill.

Skarica, B. (2014). Determinants of non-performing loans in central and eastern european countries. *Financial Theory and Practice*, 38(1), 37-59.

Swamy, P. (1970). Efficient inference in a random coefficient regression model. *Econometrica*, 38(2), 311-322.

Tanaskovic, S., & Jandric, M. (2015). Macroeconomic and institutional determinants of non-performing loans. *Journal of Central Banking Theory and Practice*, 4(1), 47-62.

Touny, M. A., & Shehab, M. A. (2015). Macroeconomic determinants of non-performing loans: an empirical study of some arab countries. *American Journal of Economics and Business Administration*, 7(1), 11-22. DOI: 10.3844/ajebasp.2015.11.22

Umar, M., & Sun, G. (2018). Determinants of non-performing loans in chinese banks. *Journal of Asia Business Studies*, 12(3), 273-289. DOI 10.1108/JABS-01-2016-0005

Vithessonthi, C. (2016). Deflation, bank credit growth, and non-performing loans: evidence from japan. *International Review of Financial Analysis*, (45), 295-305. Doi : <https://doi.org/10.1016/j.irfa.2016.04.003>

WB (2020). Open Data, <https://data.worldbank.org/indicator>, 06.30.2020.

Zeng, S. (2012). Bank non-performing loans (npls): a dynamic model and analysis in china. *Modern Economy*, (3), 100-110. Doi: <http://dx.doi.org/10.4236/me.2012.31014> P

Annex 1. NPL Ratios for Selected Countries

Country	2006	2007	2008	2009	2010	2011	2012	2013	2014	2015	2016	2017	2018
ARG	4,46	3,24	3,11	3,47	2,12	1,40	1,73	1,73	1,99	1,74	1,84	1,83	3,11
ARM	2,45	2,40	4,28	4,86	3,04	3,42	3,67	4,49	6,97	7,95	6,72	5,43	4,75
AUS	0,57	0,56	1,36	2,02	2,15	1,97	1,75	1,40	1,05	0,92	0,98	0,89	0,93
AUT	2,74	2,24	1,90	2,25	2,83	2,71	2,81	2,87	3,47	3,39	2,70	2,37	1,88
BEL	1,28	1,16	1,65	3,08	2,80	3,30	3,74	4,24	4,18	3,79	3,43	2,92	2,27
BIH	4,00	3,02	3,09	5,87	11,42	11,80	13,47	15,12	14,17	13,71	11,78	10,05	8,77
BRA	3,46	2,98	3,11	4,21	3,11	3,47	3,45	2,86	2,85	3,31	3,92	3,59	3,05
CHL	0,75	0,75	0,98	2,93	2,69	2,35	2,16	2,11	2,06	1,87	1,83	1,92	1,87
COL	2,66	3,23	3,93	4,01	2,86	2,50	2,76	2,77	2,92	2,85	3,12	4,18	4,40
HRV	5,19	4,75	4,87	7,66	11,09	12,27	13,76	15,43	16,71	16,33	13,61	11,20	9,71
DEU	3,41	2,65	2,85	3,31	3,20	3,03	2,86	2,70	2,34	1,97	1,71	1,50	1,24
HND	3,95	3,06	4,34	4,74	3,66	2,94	3,29	3,39	3,27	3,06	2,92	2,36	2,15
IDN	5,89	4,00	3,19	3,29	2,53	2,14	1,77	1,69	2,07	2,43	2,90	2,56	2,29
IRL	0,53	0,63	1,92	9,80	13,05	16,12	24,99	25,71	20,65	14,93	13,61	11,46	5,73
ITA	6,57	5,78	6,28	9,45	10,03	11,74	13,75	16,54	18,03	18,06	17,12	14,38	8,39
MDG	6,15	6,70	6,40	8,10	9,62	10,69	11,13	11,63	10,12	9,01	8,36	7,67	7,20
MLT	6,47	5,31	5,01	5,78	7,02	7,09	7,75	8,95	8,83	7,10	5,29	4,07	3,36
MEX	1,78	2,35	2,97	2,81	2,04	2,12	2,44	3,24	3,04	2,52	2,09	2,09	2,05
MKD	11,21	7,51	6,71	8,94	9,04	9,52	10,11	10,94	10,81	10,31	6,29	6,10	5,04
ESP	0,70	0,90	2,81	4,12	4,67	6,01	7,48	9,38	8,45	6,16	5,64	4,46	3,69
THA	7,77	7,60	5,60	5,22	3,89	2,93	2,43	2,30	2,31	2,68	2,99	3,07	3,08
TUR	3,58	3,32	3,44	4,97	3,49	2,58	2,74	2,64	2,74	2,99	3,11	2,84	3,69
UKR	59,76	48,12	3,88	13,70	15,27	14,73	16,54	12,89	18,98	28,03	30,47	54,54	52,85

TÜRKÇE GENİŞ ÖZET

Finansal sistemler temelde banka bazlı veya piyasa bazlı olmak üzere iki gruba ayrılmaktadır (Kartal, İbiş ve Çatıkkaş, 2018). Finansal sistemin türü kilit bir role sahiptir çünkü altyapı ve finansal kurumlar buna göre tasarlanmıştır. Ayrıca bu sistemlerdeki finansal araçlar, ekonomik faaliyetler para ve kredi kanalları kullanılarak finans kurumları tarafından finanse edildiğinden ülkelerin kalkınmasında önemli bir role sahiptir. Ülke ekonomileri incelendiğinde, genel olarak banka bazlı finansal sistemlere sahip oldukları görülmektedir.

Bankalar, finansal sistemlerde ana finansal araçlardır. Öncelikle bankalar nakit fazlası olan ve biriktirmek isteyenlerden mevduat toplar. İkincisi, bankalar, yatırım ve tüketim gibi ekonomik faaliyetleri gerçekleştirmek için borçlanmaya ihtiyaç duydukları kredileri sağlarlar. Bu nedenle, bankalar uzun vadeli varlıkları ve kısa vadeli borçları yönetir, vadeleri dönüştürür ve riskli varlıklarını (NPL-takipteki krediler gibi likit olmayan varlıklar dahil) finanse eder.

Büyük miktarda kredi sağlayan finans kuruluşları olarak, kredilerin geri dönüşleri (geri ödemeleri) bankaların sürdürülebilirliği açısından hayati önem taşımaktadır. Bu noktada ana sorun NPL'dir. NPL, genel olarak vadesi geçen olumsuz krediler olarak tanımlanabilir. NPL arttıkça bankaların kredi tahsis kapasitesi, karlılığı ve likiditesi azalır, tersi de geçerlidir. Ayrıca NPL, bankaların ve bankacılık sektörünün sağlığını yansıtan temel göstergeler arasında yer almaktadır (Touny ve Shehab, 2015, s.11). Bu nedenle, banka yönetimi kredi büyümesini sürdürmek için düşük düzeyde NPL'ye sahip olmayı arzularken, ekonomi yönetimi de kredi büyümesi yoluyla ekonomik büyümeyi canlandırmak istemektedir (Barseghyan, 2010, s.874). Banka tabanlı finansal sistemleri olan ülkeler, ekonomik faaliyetleri canlandırmak için bankacılık ile ilgili konulara odaklanmalıdır (Kaufmann ve Valderrama, 2008, s. 267).

Bankacılık sektörlerinin istikrarı ve sağlığı, özellikle gelişmekte olan ülkelerin ekonomik büyümesi için önem arz etmektedir. Bu amaçla makroekonomik ve finansal göstergelerde istikrarın sağlanması ve sürdürülmesi temel ihtiyaçlardan biridir. Makroekonomik ve finansal göstergeler, küresel ve ulusal dahil olmak üzere çeşitli göstergelerden etkilenmektedir. Ulusal göstergeler (örn. Krediler, tasarruflar, GSYİH) tamamen veya çoğunlukla ülkelerin kontrolü altındayken, ne yazık ki küresel faktörler (örn. Döviz kuru) ülkelerin kontrolü altında değildir. Yine de ülkeler küresel faktörlerin etkilerini etkileyebilir ve yönlendirebilmektedir.

NPL, belirsizliğe neden olarak kredi büyümesini, ekonomik büyümeyi ve döviz kuru, enflasyon ve işsizlik gibi diğerlerini etkileyen ülkelerin gelişimini etkileyebilir. NPL'deki ani artışlar sırasıyla olumsuz etkilere, yüksek miktarda iflaslara, yeni kredi tahsislerinde azalmaya ve dolayısıyla ekonomilerde yıkıcı gelişmelere neden olabilir. Dolayısıyla takibe dönüşüm miktarı ve seviyesi gelişme ve büyüme patikasından farklılaşmaktadır (Bilgin, Gözgör, Lau ve Sheng, 2018, s. 2; Gözgör, Demir, Belás ve Yeşilyurt, 2019, s. 2).

Piyasaya dayalı finansal sistemler çoğunlukla gelişmiş ülkelerde ön plana çıkarken, gelişmekte olan ülkelerin finansal sistemleri ağırlıklı olarak bankalara dayanmaktadır. Krediler, bu tür ülkelerde temel ve en önemli finansal araçlardır. Bu nedenle, düşük miktar ve düzeyde NPL sağlanarak kredi büyümesinin sürdürülebilirliği oldukça kritiktir. Kredi büyümesi daha çok bankaların ve bankacılık sektörünün sağlığı ve finansal istikrarı ile ilgilidir ve kredilerdeki bozulmalar NPL olarak görülmektedir. Ayrıca, krediler, takipteki alacaklar ve makroekonomik ve finansal göstergeler arasında derin bir ilişki mevcuttur. Banka kaynaklı ekonomilerde bozulmalar arttığında, NPL de aynı zamanda artmaktadır.

Çalışma, en güncel veriler kullanılarak seçilmiş ülkelerdeki NPL'nin belirleyicilerini inceleyerek literatüre katkıda bulunmayı amaçlamaktadır. Verilerine ulaşılabilen 23 ülke seçilmiş ülke üzerinde uygulamalı analiz yapılmıştır. Bu bağlamda, seçilen ülkelerdeki NPL'sinin itici güçlerini tanımlamak için çalışmada 4 ana bağımsız değişken olarak özel sektöre verilen yurtiçi kredi (% GSMH), resmi döviz kuru, yıllık GSMH artışı ve brüt tasarruflar kullanılmıştır. Çalışmada 2006-2018 dönemine ait yıllık veriler kullanılarak ve heterojen panel analizi yapılmıştır. Ayrıca, çalışma kredilerin, GSYİH'nin ve tasarrufların istatistiksel olarak anlamlı bir olumsuz etkiye sahip olduğunu, buna karşın döviz kurunun genel panel için NPL üzerinde istatistiksel olarak anlamlı olmayan pozitif etkiye sahip olduğunu tanımlamaktadır. Ayrıca, bazı ülkelerde döviz kurunun istatistiksel olarak anlamlı negatif ve pozitif etkilere sahip olduğu da belirlenmiştir. Ayrıca, krediler, tasarruflar ve GSYİH değişkenleri için negatif katsayılar hem genel panelde hem de ülke bazında tutarlıdır. Sonuçlar makroekonomik belirleyicilerin NPL üzerindeki önemini kanıtlamaktadır.

Heterojen panel analizi sonucunda, 3 bağımsız deęişkenin (krediler, GSYİH ve tasarruflar) genel panelde NPL üzerinde istatistiksel olarak önemli bir etkiye sahip olduęu belirlenmiştir. Krediler, tasarruflar ve GSYİH'daki% 1'lik bir artış, takipteki kredileri sırasıyla yaklaşık %2, %0,3 ve %0,02 oranında azaltmaktadır. Bu bulgular krediler için; Vithessonthi (2016, s. 295), Kılıç Depren ve Kartal'ın (2020, s. 736) bulguları ile GSYİH büyümesi için ise Messai VE Jouini (2013, s. 852); Skarica (2014, s. 37); Umar ve Sun (2018, s. 273); Kılıç Depren ve Kartal'ın (2020, s. 736) bulguları ile uyumludur. Ayrıca, döviz kurunun genel panelde NPL üzerinde istatistiksel olarak anlamlı bir pozitif etkisi olmadığı tespit edilmiştir. Jakubik ve Reiningger (2013, s. 48); Tanaskovic ve Jandric (2015, s. 47); Umar ve Sun (2018 s. 273); Kılıç Depren ve Kartal (2020, s. 736) gibi çeşitli arařtırmacılar döviz kurunun NPL üzerinde etkili olduęunu bulmuş olmalarına rağmen, bu çalışmanın bulguları ile örtüşmemektedir.

Öte yandan döviz kuru deęişkeni ülke bazında incelendiğinde Arjantin, Brezilya, Almanya, Honduras, Endonezya ve Malta'da istatistiksel olarak anlamlı olumsuz etkiye sahip iken; Belçika, Bosna-Hersek, İrlanda, İtalya ve Tayland'da istatistiksel olarak anlamlı olumlu etkiye sahip olduęu belirlenmiştir. Ayrıca, krediler, tasarruflar ve GSYİH için negatif katsayılar hem genel panelde hem de ülke bazında tutarlı sonuç ortaya koymuştur.

Çalışmanın bulguları, temel olarak ülke düzeyindeki makroekonomik göstergelerin etkilerinin ve öneminin NPL üzerinde oldukça yüksek ve anlamlı bir etkiye sahip olduęunu ortaya koymaktadır. Bu bulguyu dikkate alarak, ülkeler etkili olan etkili faktörlere odaklanmalıdır. Bu nedenle, çalışmada analiz edilen her ülke öncelikle en önemli deęişkene öncelik vermeli ve bundan sonra dięer faktörlerle (yani tasarruflar ve GSYİH) ilgilenebilir. Bu bağlamda, ülkelerin ana öncelikleri sırasıyla kredi, tasarruf ve GSYİH'dir. Etkili faktörler (yani krediler, GSYİH ve tasarruflar) ulusal faktörler olduęundan, çoğunlukla ülkelerin kontrolü altındadırlar. Bu nedenle her ülke bu göstergelerin NPL'ye olumlu katkılarını teşvik etmeye çalışmalıdır. Böylelikle ülkeler, ekonomilerine daha fazla kredi sağlayarak NPL'nin düşmesinden faydalanabilirler. Etkili deęişkenlerin olumlu etkisini kullanarak başarıya ulařtıktan sonra, ülkeler sırayla dięer faktörlere de odaklanabilir. Toplamda, bankaların etkinlięinin artırılması, likiditenin genişletilmesi ve finansal piyasalarda rekabet ile ilgili her türlü önlem, çalışmada ele alınan deęişkenlere ve buna baęlı olarak takipteki alacaklara olumlu katkı sağlamada faydalı olabilir. Bu bağlamda, arařtırma sonuçları dikkate alınarak önlem almanın ülkelere NPL'nin azaltılmasına yardımcı olabileceęi deęerlendirilmektedir. Bu uygulama ile NPL üzerindeki olumsuz gelişmeler önlenir ve bankalar ekonomik aktörlere, ekonomik büyümeye ve ülkelerin kalkınmasına da çok daha fazla finansman sağlayabilir.

Türkiye’de 1992-1994 ve 2006-2008 Yılları Arasında Kurulmuş Devlet Üniversitelerinin Etkinlik Analizi: VZA ve Tobit Analizi Uygulaması

Fuad SELAMZADE¹

Öz

Çalışmada 1992-1994 ve 2006-2008 yılları arasında Türkiye’de kurulmuş devlet üniversitelerinin etkinliğinin 2018 yılı verileri ile hesaplanması amaçlanmıştır. Etkinlik analizlerinin yapılmasında girdi ve çıktı yönelimli parametrik olmayan Veri Zarflama Analizinin (VZA) ölçeğe göre sabit getirili Charnes-Cooper-Rhodes (CCR) ve ölçeğe göre değişken getirili Banker-Charner-Rhodes (BCC) yöntemleri kullanılmış, üniversitelerin ölçek etkinlikleri hesaplanmıştır. Daha sonra etkinliğe etki eden faktörlerin belirlenmesi için Tobit analizi yapılmıştır. Analizler önce 1992-1994 yılları arasında, sonra 2006-2008 yılları arasında ve en son olarak da 1992-2008 yılları arasında kurulmuş devlet üniversiteleri için yapılmıştır. Analiz sonucunda girdi ve çıktı yönelimli CCR skorlarının tüm üniversitelerde aynı, BCC skorlarının ise etkin olmayan üniversitelerde farklı olduğu tespit edilmiştir. 1992-1994 yılları arasında kurulmuş 25 üniversiteden 13’ünün CCR, 17’sinin BCC, 2006-2008 yılları arasında kurulmuş 41 üniversiteden 26’sının CCR, 35’inin BCC, 1992-2008 yılları arasında kurulmuş 66 üniversiteden 33’ünün CCR, 46’sının BCC yöntemleri ile yapılmış analizlerde etkin oldukları tespit edilmiştir. Etkinsizlik nedeninin girdilerin âtl kullanılmasından ve/veya çıktıların yeterli düzeyde üretilmemesinden kaynaklandığı görülmektedir. Çalışmadan elde edilen etkisizlik sonuçları, Türkiye’deki üniversitelerin çoğunun, kurumlar içinde kaynakların verimli ve etkin bir şekilde tahsis edilmesinin gerekli olduğunu ve bu yönde politikaların oluşturulmasının gerekli olduğunu göstermektedir.

Anahtar Kelimeler: Yüksek Öğretim Kurumları, Üniversite, Etkinlik, VZA, Tobit Analizi

Efficiency Analysis of the State Universities, Established in Turkey between 1992-1994 and 2006-2008: An Application of DEA and Tobit Analysis

Abstract

This study aims to calculate the effectiveness of the state universities, established in Turkey between 1992-1994 and 2006-2008 based on 2018 data. This study applied input and output oriented nonparametric Data Envelopment Analysis (DEA), Charnes-Cooper-Rhodes (CCR) and Banker-Charner-Rhodes (BCC) methods to conduct efficiency analysis and calculate the scale efficiency of the universities. Afterwards Tobit analysis was used to determine the factors affecting the efficiency. The analysis were carried out for state universities, first established between 1992 and 1994, then from 2006 to 2008, and finally from 1992 to 2008. As a result of the analysis, it was determined that the input and output oriented CCR scores were the same in all universities, however; the BCC scores were different in inefficient universities. Among 25 universities established between 1992-1994, 13 universities were analyzed by CCR, 17 by BCC, 26 of 41 universities were analyzed by CCR and 35 universities by BCC methods, 33 universities out of 66, established between 1992-2008 were studied by CCR, while for 46 of them BCC method was applied which showed the efficiency of these methods. It is obvious, that the reason for inefficiency is the idle use of inputs and/or the inadequate production of outputs. The inefficiency results obtained from the study have shown that it is important for the most of the universities in Turkey to allocate the resources effectively and efficiently within the institutions and it is necessary to develop policies in this area.

Key Words: Higher Education Institutions, University, Efficiency, DEA, Tobit Analysis

Atıf İçin / Please Cite As:

Selamzade, F. (2021). Türkiye’de 1992-1994 ve 2006-2008 yılları arasında kurulmuş devlet üniversitelerinin etkinlik analizi: VZA ve Tobit analizi uygulaması. *Manas Sosyal Arařtırmalar Dergisi*, 10(2), 1000-1021.

Geliş Tarihi / Received Date: 06.08.2020

Kabul Tarihi / Accepted Date: 20.02.2021

¹ Dr. Öğr. Üyesi - Muş Alparslan Üniversitesi Sağlık Bilimleri Fakültesi, f.salamov@alparslan.edu.tr

 ORCID: 0000-0002-2436-8948

Giriř

Dijital çağ olarak da adlandırabileceğimiz bilgi ve teknolojinin hızla geliştiđi ve her geçen gün yenilendiđi devrimizde sadece okuryazarlığın yetmediđi, aynı zamanda üniversite eğitiminin de artırılması gerektiđi kaçınılmazdır. Bu nedenledir ki, yükseköğretim sektörünün geliştirilmesi ekonomik ve sosyal politikaların oluşumunda büyük önem taşımaktadır. Devletler ve hükümetler de zaman zaman bu politikalarda yenilikler yapmakta ve yeni devlet ve vakıf üniversitelerinin kurulmasını teşvik etmektedirler.

1992 tarihine kadar Türkiye’de 1’i vakıf üniversitesi olmakla birlikte toplam 29 üniversite bulunmaktaydı. Bu tarihten önce kurulan en son üniversite 27.06.1987 tarihli ve 3389 sayılı kanun ile kurulmuş olan Gaziantep Üniversitesi olmuştur. Türkiye genelinde bulunan üniversitelerin dağılımına baktığımızda, Marmara Bölgesi’nde 8, İç Anadolu Bölgesi’nde 9, Güneydođu Anadolu Bölgesi’nde 3, Dođu Anadolu Bölgesi’nde 4, Karadeniz, Ege ve Akdeniz Bölge’lerinde 2’şer devlet üniversitesinin olduğunu görebilmekteyiz (Sargın, 2007, s. 142).

Resmî Gazete’nin 11 Temmuz 1992 tarihli 21281 sayısında yayımlanmış 03 Temmuz 1992 tarihli 3837 Sayılı “Yükseköğretim Kurumları Teşkilatı Hakkında 41 Sayılı Kanun Hükmünde Kararnamenin Deđiştirilerek Kabulüne Dair 2809 Sayılı Kanun ile 78 ve 190 Sayılı Kanun Hükmünde Kararnamelerde Deđişiklik Yapılması Hakkında Kanun” hükmünce, Türkiye’de bir günde 23 devlet üniversitesi kurulmuştur. Resmî Gazete’nin 07 Mart 1992 tarihli 21164 sayısında yayımlanmış 05 Mart 1992 kabul tarihli 3785 sayılı “28.03.1983 tarihli ve 2809 Sayılı Yükseköğretim Kurumları Teşkilatı Hakkında 41 Sayılı Kanun Hükmünde Kararnamenin Deđiştirilerek Kabulüne Dair Kanuna Bazı Maddeler Eklenmesi Hakkında Kanun” hükmünce, Türkiye’de ikinci vakıf üniversitesi olan Koç Üniversitesi kurulmuştur. Daha sonra 1993 yılında Eskişehir Osmangazi Üniversitesi, 1994 yılında Galatasaray Üniversitesi kurulmuştur. Daha sonra 17 Mart 2006 tarihli KHK ile 15, 29 Mayıs 2017 tarihli KHK ile 17, 22 Mayıs 2008 tarihli KHK ile 8 ve 31 Mayıs 2008 tarihli KHK ile 1 Devlet üniversitesi kurulmuştur. Türkiye’de 1992-1994 yılları arasında 25, 2006-2008 Yılları arasında 41, 2010-2016 yılları arasında ise 15 yeni devlet üniversitesi kurulmuştur.

Devletin ve hükümetin ülkede üniversiteleşmenin artırılması ve her coğrafyada üniversitenin bulunması politikasının yürütülmesi ile devlet tarafından finanse edilen üniversitelerin kurulması Türk toplumunda bazı tartışmalara yol açmıştır. Bunun ışığında, politika yapıcılar ve devlet yetkilileri yükseköğretim kurumlarının kaynaklarını verimli ve etkin bir şekilde kullanıp kullanmadıkları sorgulamaktadırlar. Bu tür soruların cevaplandırılması ve yükseköğretim sektöründe üretkenlik ve maliyet verimliliğinin değerlendirilmesi için bir dizi çalışma yapılmıştır. Bu çalışmalara Literatür Taraması başlığında geniş yer verilmiştir.

Uluslararası ve ulusal literatürde parametrik olmayan bir yaklaşım olan Veri Zarflama Analizi (VZA) eğitim ve hizmet sektöründe Karar Verici Birimlerin (KVB) etkinliğinin hesaplanmasında sık sık kullanılmaktadır. Bu çalışmanın amacı, Türkiye’de 1992-1994, 2006-2008 ve 1992-2008 yılları arasında kurulmuş devlet üniversitelerinin etkinliklerinin ölçülmesi ve etkinlikleri etkileyen faktörlerin belirlenmesidir. Çalışma için bu yıllarda kurulan üniversitelerin seçilmesinin nedeni, yakın yıllarda kurulmuş üniversitelerin etkinlik düzeylerinin öğrenilmesi ve karşılaştırılmasının yapılmasıdır.

Etkinlik ölçümlerinin yapılması için girdi ve çıktı yönelimli Veri Zarflama Analizinin ölçeğe göre sabit getirili Charnes, Cooper, Rhodes (CCR), ölçeğe göre deđişken getirili Banker, Charnes, Cooper (BCC) ve ölçek etkinliđi yöntemleri kullanılmıştır. Etkinliğin belirleyicilerini analiz etmek için istatistiksel Tobit modeli kullanılmıştır. VZA modeli etkinliđi üniversitelerin araştırma performansına odaklanarak çoklu girdi ve çoklu çıktı oranlarından elde edilen performans ölçülerini oluşturarak değerlendirmektedir. Örneklem olarak 1992-1994 yılları arasında kurulmuş 25 devlet üniversitesi, 2006-2008 yılları arasında kurulmuş 41 devlet üniversitesi ve 1992 yılından 2008 yılına kadar kurulmuş olan 66 devlet üniversitesi seçilmiştir ve analiz 2018 yılını kapsamaktadır. Çalışmanın ilk olarak konu ile ilgili literatür değerlendirmesi sunulmaktadır. Sonraki kısımlarda kullanılan yöntemlerin teorik metodolojisi, veri kaynakları ve ölçüleri verilmiştir. Daha sonra bulgular sunulurken, son bölümde sonuçlar yorumlanmıştır.

Literatür Taraması

Kutlar ve Kartal (2004) çalışmalarında, Cumhuriyet Üniversitesinin öğrenci alan sekiz fakültesinin performans değerlendirmesini Veri Zarflama Analizinin Charnes, Cooper, Rhodes (CCR) ve Banker, Charnes, Cooper modelleri kullanılarak yapmışlardır. Çalışmada girdi deđişkenleri olarak; akademik

personel, idari personel, yolluklar, personel giderleri, hizmet alımı, tüketim malzemesi ve üniversitenin yüz ölçümü, çıktı değişkenleri olarak ise; öğrenci sayısı, öğrenci harçları, projeler ve lisansüstü öğrenci sayısı kullanılmıştır. Yapılan analiz sonucunda Tıp, Dış Hekimliği, Güzel Sanatlar Fakülteleri ile İlahiyat Fakültesinin seçilen girdi ve çıktılar çerçevesinde, diğer fakültele göre, verimlilik skorlarının daha düşük olduğu tespit edilmiştir.

Babacan, Kartal ve Bircan (2007) çalışmalarında, 2000-2005 yılları verilerini kullanarak VZA yöntemi ile 53 kamu üniversitesi ile Cumhuriyet Üniversitesi’nin etkinlik analizlerini yapmış ve sonuçları karşılaştırmışlardır. Çalışmada girdi değişkenleri olarak; genel bütçe, bütçe dışı harcama, profesör sayısı, doçent sayısı, yardımcı doçent sayısı, öğretim görevlisi sayısı, yardımcı öğretim elemanı sayısı ve idari personel sayısı, çıktı değişkenleri olarak; indekslere girmiş yayın sayısı, üniversite gelirleri, lisans öğrenci sayısı, mezun öğrenci sayısı, lisansüstü öğrenci sayısı, mezun lisansüstü öğrenci sayısı kullanılmıştır. Çalışma sonucunda üniversitelerin ve Cumhuriyet Üniversitesi’nin etkinsizliklerinin neden kaynaklandığı tespit edilmiş ve karşılaştırılmıştır. Analizlerde kamu üniversitelerinde etkinsizliğin gittikçe artmakta olduğu ve etkinlik düzeylerinin beş yıl içinde sürekli düşüş gösterdiği tespit edilmiştir.

Dikmen (2007-2008) çalışmasında, kamu alanında hizmet veren 51 üniversitenin göreceli etkinlik skorlarını Veri Zarflama Analizi yöntemi ile belirlemiş, kaynak kullanımındaki aylıklık belirlenerek, yönetim kadrolarının kısa ve uzun vadede verimliliğe ulaşabilecekleri konusunda öneriler geliştirmiştir. Çalışmada girdi değişkenleri olarak; öğretim üyesi sayısı, idari personel sayısı ve bütçe ödenekleri, çıktı değişkenleri olarak; lisans mezunu öğrenci sayısı, yüksek lisans mezunu öğrenci sayısı, yurtiçi ve yurtdışı yayın sayısı kullanılmıştır. Dört performans modeli ile yapılmış analiz sonucuna göre üniversitelerin “genel”, “eğitim” ve “araştırma” performansları açısından oldukça düşük sayılabilecek ortalama performans düzeyinde oldukları tespit edilmiştir.

Kutlar ve Babacan (2008) çalışmalarında, 53 kamu üniversitesinin göreceli etkinlik ölçümlerini VZA kullanarak girdi ve çıktı yönelimli olarak hesaplamışlardır. Çalışmada girdi değişkenleri olarak; genel bütçe, bütçe dışı harcama, profesör sayısı, doçent sayısı, yardımcı doçent sayısı, öğretim görevlisi sayısı, yardımcı öğretim elemanı sayısı, idari personel sayısı, çıktı değişkenleri olarak; indekslere girmiş yayın sayısı, üniversite gelirleri, lisans öğrenci sayısı, mezun öğrenci sayısı, lisansüstü öğrenci sayısı mezun lisansüstü öğrenci sayısı kullanılmıştır. Hesaplamalar sonucunda beş yıl için etkin olan ve olmayan üniversiteler belirlenerek yıllar içerisinde Türk kamu üniversitelerinde etkinsizliğin gittikçe artmakta olduğu tespit edilmiştir. Her iki modelde üniversitelerin ölçek etkinliğini iyi kullanamadıkları görülmüştür.

Kounetas, Anastasiou, Mitropoulos ve Mitropoulos (2011) çalışmalarında, Yunanistan üniversitelerinin etkinlik analizlerini VZA yöntemi kullanarak hesaplamışlardır. Çalışmada girdi değişkenleri olarak; toplam harcamalar, lisansüstü öğrenci sayısı, akademik personel sayısı ve mezun sayısı, çıktı değişkenleri olarak; konferans sayısı, yayın sayısı ve monografi sayısı kullanılmıştır. Çalışma sonucunda, üniversitelerin etkinliğinde departman altyapısı, yaş ve okul personeli gibi “çevresel etkilerin” önemli bir role sahip olduğu görülmüştür.

Bal (2013) çalışmasında, Türkiye’de hizmet veren 23 vakıf üniversitesinin etkinliklerini 2010 yılı verileri ile hesaplamıştır. Çalışmada girdi değişkenleri olarak; profesör, doçent, yardımcı doçent ve doktoralı öğretim görevlisi sayıları toplamı, araştırma görevlisi ve öğretim görevlisi sayıları toplamı, çıktı değişkenleri olarak; SCI, SSCI, AHCI tarafından taranan dergilerde yer alabilen makaleler ve atıflar toplamı, öğrenci sayısı/öğretim üyesi sayısı oranı kullanılmıştır. Çalışma sonucuna göre, etkin olarak çalışmayan üniversitelerin daha verimli olarak çalışabilmesi ve kaynak israfının önlenmesi için, çıktı miktarlarını artırmaları ve girdi miktarlarını azaltmaları gerektiği tespit edilmiştir.

Kadılar (2015) çalışmasında, 33 vakıf üniversitesinin etkinliklerini 2009-2010 öğretim yılına ait veriler kullanılarak VZA yöntemi ile belirlemeye çalışmıştır. Çalışmada girdi değişkenleri olarak; profesör sayısı, doçent sayısı, yardımcı doçent sayısı, araştırma görevlisi sayısı ve bütçe giderleri, çıktı değişkenleri olarak; proje sayısı, yüksek lisans ve doktora öğrenci sayıları, ön lisans ve lisans öğrenci sayıları, uluslararası yayın sayısı kullanılmıştır. Araştırma sonucuna göre, etkinlik açısından ilk sırada Ankara, ikinci sırada İzmir ve son sırada İstanbul’da hizmet veren vakıf üniversitelerinin olduğu tespit edilmiştir.

Erkoç (2016) çalışmasında, Türkiye’deki kamu üniversitelerinin teknik ve maliyet etkinliklerini VZA yöntemi ile hesaplamaya çalışmıştır. Çalışmada girdi değişkenleri olarak; akademik personel sayısı, işgücü harcamaları, sermaye harcamaları, mal ve hizmet giderleri ve toplam harcamalar, çıktı değişkenleri olarak; tam zamanlı lisans öğrencisi sayısı, tam zamanlı lisansüstü öğrenci sayısı, akademik personel başına indeksli

yayın sayısı, toplam arařtırma burs miktarı kullanılmıřtır. alıřma sonularına gre, Trkiye'deki kamu niversitelerinin etkinliĐinin bazı istisnalar dıřında iyi olmadıĐı, etkin niversiteler ile etkin olmayan niversitelerin birbirlerinden tamamıyla farklılařtıĐı tespit edilmiřtir. EtkinliĐi etkileyen faktrlerin belirlenmesi iin yapılan analizlerde tam zamanlı akademik personel oranının ve tıp fakltesine sahip olmanın etkinlik performansını etkilediĐi saptanmıřtır.

Gnay, Dulupu ve Oru (2017) alıřmalarında, Trkiye'de 1992 yılında kurulan 23 devlet niversitesinin 2004-2013 yıllarına ait verilerine dayanarak Veri Zarflama Analizi yntemi ile greliliklerinin deĐerlendirilmesini yapmıřlardır. alıřmada girdi deĐiřkenleri olarak; akademik ve idari personel sayısı, kapalı alan miktarı ve mali nitelikli girdiler, ıktı deĐiřkenleri olarak; n lisans, lisans ve lisansst Đrencilerin toplam Đrenci sayısı, niversitenin farklı trde yaptıĐı toplam yayın sayısı ve proje sayısı kullanılmıřtır. Analiz sonucunda, 7 niversitenin tm dnemlerde etkin olarak faaliyet gsterdiĐi, 2004 ve 2010 yılları arasında 17 niversite ile en fazla sayıda niversitenin etkin olduĐu tespit edilmiřtir. Sz konusu niversitelerin verimliliĐinin zaman iindeki deĐiřimini grebilmek amacıyla yapılmıř Malmquist Toplam Faktr VerimliliĐi Endeksi analizi sonucuna gre, niversitelerin ortalama toplam faktr verimliliĐinin 2004 ile 2013 yılları arasında teknolojik gerileme kaynaklı olarak %1 oranında azaldıĐı grlmřtir.

Trkan ve zel (2017) alıřmalarında, Trkiye'deki 43 kamu niversitesinin etkinliklerini VZA yntemi ile incelemiřlerdir. alıřmada toplam gider, Đretim yesi sayısı, Đretim grevlisi sayısı, desteklenen kamu ve altyapı projesi sayısı, atıf sayısı, SCI, SSCI, AHCI indeksli yayın sayısı, toplam lisans ve n lisans Đrenci sayısı, toplam lisansst Đrenci sayısı deĐiřkenleri kullanılmıřtır. Genel olarak devlet niversitelerinin %22'sinin etkin olduĐu sonucuna ulařılmıřtır. Bu arařtırmada ele alınan ltler aısından, Cumhuriyet niversitesi'nin en dřk etkinlik deĐerine sahip olduĐu tespit edilmiřtir. Etkinlik deĐerleri zerinde etkili olan faktrlerin arařtırılması ve karřılařtırılması iin yapılmıř Tobit ve beta regresyon sonularına gre, h-indeksi, lisansst mezun sayısı deĐiřkenlerinin devlet niversitelerinin etkinlik deĐerlerini arttırırken, Tıp Fakltesinin varlıĐının niversitenin etkinlik deĐerini azalttıĐı sonucuna ulařılmıřtır.

AladaĐ vd. (2018) alıřmalarında, VZA kullanılarak Kocaeli niversitesi Mhendislik Fakltesi blmlerinin grece toplam, grece teknik ve son olarak lek etkinliklerinin analiz edilmesi ve potansiyel iyileřtirme hedef deĐerlerini belirlemiřler ve Sper etkinlik modellerinden yararlanılarak blmlerin tam performans sıralamasını oluřturmuřlardır. alıřmada girdi deĐiřkenleri olarak; toplam akademik personel sayısı, blm ders sayısı, derslik sayısı ve bilimsel arařtırma proje btesi, ıktı deĐiřkenleri olarak; akademik teřvik puanı, mezun lisans Đrenci sayısı ve akademik yayın sayısı kullanılmıřtır. ıktıya ynelik CCR ve BCC modelleriyle hesaplanan grece toplam etkinliklerine gre 9 blmden 5'inin etkin olduĐu, 4 blm n de etkin olmadıĐı sonucuna ulařılmıřtır.

Iřıldak, iek ve Kksal (2018) alıřmalarında, 36 kamu niversitesinin etkinliklerini 2016 yılı faaliyet raporları verilerini kullanarak VZA yntemi ile analiz etmeye alıřmıřlardır. alıřmada girdi deĐiřkenleri olarak; toplam harcama, toplam personel harcaması eĐitim harcaması, akademik personel sayısı, idari personel sayısı ve toplam Đrenci sayısı, ıktı deĐiřkenleri olarak; mezun sayısı, yayın sayısı ve proje sayısı kullanılmıřtır. alıřma sonucuna gre, leĐe gre sabit getirili analizde 9 niversite, leĐe gre deĐiřken getirili analizde ise 18 niversite etkin olarak tespit edilmiřtir.

Ergenekon Arslan ve Gven (2018) alıřmalarında, 100 devlet niversitesinin, 2013 yılı verileri ile girdi ynelimli VZA yntemi kullanılarak etkinliklerini deĐerlendirmiřlerdir. alıřmada girdi deĐiřkenleri olarak; toplam Đrenci/Đretim yesi, toplam Đrenci/ yardımcı Đretim yesi, arařtırma alanı/Đretim yesi, eĐitim alanı/toplam Đrenci ve sosyal alan/ toplam Đrenci ıktı deĐiřkeni olarak; Đrenci sayısı ve indeks yayın sayısı kullanılmıřtır. alıřmanın sonucuna gre, CCR analizinde 9, BCC analizinde ise 27 niversitenin etkin olduĐu tespit edilmiřtir.

Soummakie ve Talay (2020) alıřmalarında, Trkiye'deki 50 niversitenin etkinliĐini, Veri Zarflama Analizi yntemi ile hesaplamıřlardır. alıřmada arařtırma ile ilgili modelde: arařtırma fonu ve hibeleri veya proje tahsisi ve tam zamanlı akademik personel sayısı (profesrler, doentler, yardımcı doentler ve arařtırma grevlileri) girdi, Hirsh endeksi (H-endeksi), patent sayısı ve niversite web sitesinden alınan lisansst program sayısı ıktı; web sitesi ile ilgili modelde: lisans Đrencilerinin sayısı ve ortalama ykleme sresi girdi olarak, tek sayfalık ziyaretlerin veya kiřinin web sitesini giriř (aılıř) sayfasından terk ettiĐi ziyaretlerin yzdesi olan hemen ıkma oranı, niversite web sitesinde baĐlantı veren toplam site sayısı,

ziyaretçi başına günlük sayfa görüntüleme sayısı ve günlük sitede çalışma süresi de çıktı olarak kullanılmakla birlikte, ölçeğe göre değişken getirili yöntem ile etkinlik skorları belirlenmiş ve web sitesi verimlilik puanları elde edilmiştir. Sonuçlara göre ortalama araştırma verimliliğinin, ortalama web sitesi verimliliğinden daha yüksek olduğu tespit edilmiştir. Ayrıca, araştırma faaliyetleri açısından başarılı olan bazı üniversitelerin web sitelerine olan ilgi ve trafikte benzer bir başarı elde etmedikleri görülmüştür. Etkin bir sınıra ulaşmak için, verimsiz üniversitelerin patent sayısını artırmaları ve lisansüstü programlarının portföylerini geliştirmeleri gerektiği tespit edilmiştir.

Işıldak, Köksal, Çiçek ve Yılmaz (2020) çalışmalarında, 1992 yılında kurulan 11 ve 2006 yılında kurulan 19 devlet üniversitesinin etkinlik analizini VZA yöntemi ile yapmışlardır. Veriler üniversitelerin yayınladıkları 2016 faaliyet raporlarından elde edilmiş ve 6 girdi (toplam harcama, personel harcaması, eğitim harcaması, akademik personel sayısı, idari personel sayısı ve öğrenci sayısı) ve 3 çıktı (mezun sayısı, yayın sayısı ve proje sayısı) değişkeni kullanılmıştır. Çalışma sonucuna göre, 1992 yılında kurulan üniversiteler için yapılan analizde 8, 2006 yılında kurulan üniversiteler için yapılan analizde 11 üniversitenin etkin olduğu tespit edilmiştir.

Yılmaz ve Uslu (2020) çalışmalarında, 1933-1987 yılları arasında kurulmuş 28, 1988-2000 yılları arasında kurulmuş 25 ve 2001-2011 yılları arasında kurulmuş 48 devlet üniversitesinin etkinlik analizlerini VZA yöntemi kullanarak yapmıştır. Çalışmada girdi değişkeni olarak, profesör sayısı, doçent sayısı, dr. Öğretim üyesi sayısı, öğretim görevlisi sayısı, araştırma görevlisi sayısı ve 2018 yılı yükseköğretim kurum bütçeleri, çıktı değişkeni olarak; toplam öğrenci sayısı, öğretim üyesi başına öğrenci sayısı, yüksek lisans mezun sayısı, doktora mezun sayısı, makale yayın sayısı, öğretim üyesi başına düşen makale sayısı, öğretim elemanı başına düşen makale sayısı kullanılmıştır. Analizler sonucunda; ilk aşamada 12 üniversite hem girdi hem de çıktı yönelimli olarak tam etkin konumdadır. İkinci aşamada, CCR ve BCC yöntemlerine göre yönelimsiz analiz haricindeki analizlerde 7 üniversite hem girdi hem de çıktı yönelimli olarak tam etkin konumdadır. Son aşamada ise CCR girdi yönelimli 26 ve çıktı yönelimli 28 üniversitenin tam etkin olduğu görülmektedir. BCC girdi ve çıktı yönelimli analizde ise 31 üniversitenin tam etkin konumda oldukları tespit edilmiştir.

Agasisti, Egorov ve Maximova (2020) çalışmalarında, Rusya’daki birleşme politikalarının üniversite verimliliği üzerindeki etkisini VZA yöntemi ile incelemişlerdir. Çalışmada girdi değişkenleri olarak; tüm kaynaklardan elde edilen toplam gelir, ortalama birleşik üniversiteye giriş sınav puanı, toplam öğretim üyesi sayısı, çıktı değişkeni olarak; toplam yayın sayısı, toplam öğrenci sayısı, toplam Ar-Ge projesi miktarı kullanılmıştır. Çalışma sonucunda birleşme politikasının üniversite verimliliği üzerinde olumlu ve istatistiksel olarak anlamlı bir etkisi olduğu tespit edilmiştir. Birleştirilmiş üniversitelerin, birleşmelerden sonra daha fazla verimlilik kazanımı yaşadığı görülmüştür.

Letti, Bittencourt ve Vila (2020) çalışmalarında, bölgesel dağılımının bazı yönlerini göz önünde bulundurarak 2010-2016 dönemi için 56 Brezilya Federal Kamu Üniversitesi’nin tamamının göreceli verimliliğini değerlendirmek için Veri Zarflama Analizi yöntemini uygulamışlardır. Çalışmada girdi değişkenleri olarak; toplam harcama miktarı, profesör sayısı, toplam çalışan sayısı, çıktı değişkenleri olarak; lisans mezunu sayısı, lisansüstü mezun sayısı, üçüncü misyon faaliyetlerinde yer alan profesör sayısı ve tescilli patent ve faydalı model sayısı kullanılmıştır. Çalışma sonucunda, üniversitelerin 26’sının (%47) verimli olduğu ve genel ortalama verimliliğin %87 olduğu tespit edilmiştir. Ayrıca, verimsizlik nedeniyle girdilerin, özellikle yıllık harcamaların büyük ölçüde atıl kullanıldığı veya mevcut girdiler ile %10 daha fazla çıktı elde edilebileceği görülmüştür.

Martínez-Campillo ve Fernández-Santos (2020) çalışmalarında, 2002-2003 ile 2012-2013 yılları arasındaki dönemde İspanyol Devlet Yüksek Öğretim Kurumlarının göreceli teknik etkinliğini (etkinsizliği) VZA yöntemi ile ölçmüş ve üniversitenin etkinliğinin belirleyicilerini ve özellikle de krizin doğrudan etkisini analiz etmişlerdir. Çalışmada girdi değişkenleri olarak; bir akademik yılda tüm üniversite seviyelerinde resmi öğretime kayıtlı öğrenci sayısı, öğretim ve araştırma personeli sayısı ve toplam üniversite geliri, çıktı değişkenleri olarak; bir akademik yılda tüm üniversite seviyelerinde resmi öğretimden mezun sayısı ve ISI Web of Science’ta bir yılda yayınlanan ve indekslenen bilimsel makale sayısı kullanılmıştır. Çalışma sonucunda İspanyol devlet üniversitelerinin kriz sırasında öncekinden daha verimli hale geldiği tespit edilmiştir. Ayrıca, devlet üniversitelerinin bölgesel konumlarının da etkinlik düzeylerinin önemli bir belirleyicisi olduğu görülmüştür.

Salas-Velasco (2020) çalışmalarında, 2008/2009 yılı verilerinin kullanarak İspanyol devlet üniversiteleri için teknik etkinlik analizini VZA yöntemi ile yapmışlardır. Çalışmada girdi değişkenleri

olarak; toplam kayıtlı kredi sayısı, teknik derece ağırlığı, toplam akademisyen sayısı, toplam yönetim ve hizmet personeli sayısı, çıktı deęişkenleri olarak; ařılan veya geilen toplam kredi sayısı, arařtırma fonları ve saęlık bilimlerinde derecelerin ağırlığı kullanılmıřtır. alıřma sonucunda, kadrolu akademisyen yüzdesinin yüksek olan üniversitelerin, giden Erasmus öğrencilerinin ve devlet bursiyerlerinin daha az verimsiz olma eğiliminde oldukları tespit edilmiřtir.

Yöntem

alıřmada, devlet üniversitelerinin etkinliklerinin hesaplanması için, parametrik olmayan bir performans ölçme teknięi olan Veri Zarflama Analizi (VZA) yönteminin, ölçęe göre sabit getiri ve deęişken getiri şartları altında, girdi yönelimli ve çıktı yönelimli olmakla birlikte Charnes, Cooper ve Rhodes (CCR) (1978) ve Banker, Charnes ve Cooper (BCC) (1984) modelleri kullanılmıřtır. Temel VZA modelini matematiksel olarak göstermek için, her Karar Verme Birimlerinin (KVB) belirli bir teknoloji düzeyinde, n çıktı üretimi için m girdilerini kullandığı varsayılmaktadır. X_{ij} , j'nci KVB ($j=1,2,...k$) tarafından üretilen i'nci girdi miktarını ($i=1,2,...m$), Y_{sj} j'nci KVB ($j=1,2,...k$) tarafından üretilen s'inci çıktı miktarını ($s=1,2,...n$) temsil eder. u_r ($r=1,2,...n$) ve v_i ($i=1,2,...m$) sırasıyla her bir çıktının ve girdinin ağırlıklarıdır. Etkinlik ölçümü formülü ařaęıdaki gibi yazılmıřtır (Cooper, Lawrence, Seiford and Zhu, 2011, p. 13).

$$\theta = \frac{\sum_{r=1}^s u_r y_{rj}}{\sum_{i=1}^m v_i x_{ij}} \quad (1)$$

Charnes, Cooper ve Rhodes tarafından 1978 yılında ölçęe göre sabit getirili girdi yönelimli model oluşturulurken (1) denklemi, paydanın 1'e eřitlenmesi ile doęrusal denkleme dönüřtürülmüřtür. Burada KVB_o ve KVB_j olmakla birlikte farklı KVB'lerden yola ıkılmıřtır (Charnes, Cooper and Rhodes, 1978, p. 431).

$$\text{Max } \theta = \sum_{r=1}^s u_r y_{ro} \quad (2)$$

$$\text{Kısıt: } \frac{\sum_{r=1}^s u_r y_{rj}}{\sum_{i=1}^m v_i x_{ij}} \leq 1 \quad (j = 1, 2, \dots, n); \sum_{i=1}^m v_i x_{io} = 1; u_r > 0, v_i > 0$$

(2) nolu eřitlik doęrusal bir denklem olup, girdilerin ağırlıklı toplamını 1 ile kısıtlar ve u_r, v_i için uygun deęerler seçerek "o" KVB'nin ağırlıklı çıktı toplamını maksimize eder. Aynı zamanda etkinlik deęeri 1'i ařamaz. Yöntemin girdi yönelimli olması mevcut çıktının üretilmesi için girdilerin nasıl minimize edileceęi hesaplanmaktadır (Konca, Gözlü ve akmak, 2019, s. 216). ıktı yönelimli yöntemde ise mevcut girdi ile maksimum çıktının nasıl üretilmesi gerektięi amaçlanmaktadır. ıktı yönelimli yöntemin kullanılması için (1) denkleminin payı 1'e eřitlenmekte ve ařaęıdaki gibi hesaplanmaktadır (Charnes et al., 1978, p. 431).

$$\text{Max } \varphi = \sum_{r=1}^s v_r x_{io} \quad (3)$$

$$\text{Kısıt: } \frac{\sum_{r=1}^s u_r y_{ro}}{\sum_{i=1}^m v_i x_{io}} \leq 1 \quad (j = 1, 2, \dots, n); \sum_{i=1}^m u_r y_{ro} = 1; u_r > 0; v_i > 0$$

Banker, Charnes ve Cooper tarafından 1984 yılında geliřtirilen ölçęe göre deęişken getirili VZA modeli (BCC) girdi yönelimli analiz için (2), çıktı yönelimli analiz için (3) denkleme $\sum_{j=1}^n \lambda_j = 1$ kısıtının eklenmesi ile oluşturulmuřtur (Banker, Charnes and Cooper, 1984, p. 1085). BCC modelinde üretim imkanları kümesi ařaęıdaki řekilde tanımlanmaktadır (Cooper et al., 2011, s. 88).

$$P_B = \{(x, y) \mid x \geq X\lambda, y \geq Y\lambda, e\lambda = 1, \lambda \geq 0\} \quad (4)$$

Burada; $X=(x_i) \in \mathbb{R}^{m \times n}$, $Y=(y_i) \in \mathbb{R}^{s \times n}$, $\lambda \in \mathbb{R}^n$ e; bütün elemanları 1'e eřit olan bir sıra vektörüdür.

Bu kısıt, $\lambda_i \geq 0$ şartı ile birlikte, n tane KVB'nin farklı kombinasyonlarının, ancak içbükey bir etkinlik üst sınır çizgisi kapsamında gerekleřmesini mümkün kılmaktadır.

KVB'lerin ölçek etkinlikleri CCR skorunun BCC skoruna bölünmesi ile hesaplanır. Ölçek etkinlięi azalan, sabit ve artan özellikli olabilir. Ölçek özellięi sabit olan KVB'ler ölçek etkisizlięi olmayan KVB'lerdir ve her iki yöntem ile elde edilen etkinlik skorlarının aynı olduęu durumdur. Etkin olmayan KVB aynı girdi ile fazla çıktı üretebilecekken, daha az çıktı ürettięi durumda ölçęe göre artan getiri özellięi, daha fazla çıktı üretmedięi durumda ise ölçęe göre azalan getiri özellięi sergilemektedir (Kutlar ve Babacan, 2008, s. 158).

Etkin olmayan KVB'ler için potansiyel iyileştirilme oranlarının hesaplanması ise aşağıdaki formülle gerçekleştirilir:

$$\text{İyileştirme oranı} = \frac{\text{Tahmini Girdi (Çıktı) Miktarı} - \text{Mevcut Girdi (Çıktı) Miktarı}}{\text{Mevcut Girdi (Çıktı) Miktarı}} \times 100 \quad (5)$$

Bireysel verilerin istatistiksel analizlerinde genel olarak, bağımlı değişkenler sansür edilir veya kırılarak kesintiye uğratılır. Bağımlı değişkenler, gözlemlerin önemli bir kısmı için sansürlenmişse, parametre tahminleri geleneksel regresyon yöntemleri ile elde edilir (Yeşilyurt ve Salamov, 2017, s. 130). Tutarlı tahminler Tobin tarafından önerilen yöntem ile elde edilebilir. Tobit modeli, bir diğer ismiyle Sansürlü Regresyon Modeli $j = 1...n$ gözlemleri için Y_j gözlenen bağımlı değişkenlerin karşılandığını varsaymaktadır (Bierens, 2014, p. 1);

$$Y_j = \max(Y_j^*, 0) \quad (6)$$

Burada Y_j^* klasik doğrusal regresyon modeli tarafından üretilen gizli değişkenlerdir ki, aşağıdaki gibi yazılmaktadır (Tobin, 1958, p. 26);

$$Y_j^* = \beta_0 + \beta_1 X_1 + \dots + \beta_m X_m \quad (7)$$

Simar ve Wilson (2007, p. 31) Tobit analizi kullanımının, teknik verimlilik tahminleri arasında bilinmeyen seri korelasyon nedeniyle geçersiz çıkarım ölçümleriyle sonuçlandığını iddia etmişlerdir. Geçerli çıkarsamaya izin veren ve aynı zamanda modelin istatistiksel verimliliğini artıran tahminlere ulaşmak için kesilmiş regresyona önyükleme prosedürlerinin uygulanması gerektiğini önermektedirler. Tobit modeli literatürde etkinliği ve etkinliğe etki eden faktörleri açıklarken en yaygın model olarak görülmektedir. Örneğin McCarthy ve Yaisawarnng (1993, p. 275) ve Kirjavainen ve Loikkanen (1998, p. 380) tarafından okul verileri için kullanılmıştır. Çalışma için model aşağıdaki şekilde oluşturulabilmektedir:

$$\text{EFF}_i = \begin{cases} 0 & \text{if } 0 \geq \alpha_i \beta_i + \varepsilon_i, \\ \alpha_i \beta_i + \varepsilon_i & \text{if } 0 < \alpha_i \beta_i + \varepsilon_i < 1 \\ 1 & \text{if } 1 \leq \alpha_i \beta_i + \varepsilon_i, \end{cases} \quad (8)$$

bu denklemde EFF_i - VZA yoluyla elde edilen nispi verimlilik puanlarını ifade etmektedir; α_i - gerçekte KVB'lerin verimliliğini etkileyen değişkenler, β_i vektörü, tahmin edilecek katsayıların bir vektörüdür. Bu prosedürün ardından, Tobit çerçevesi altında bir dizi değişken kullanılarak tahmini teknik etkinlik skorlarının değişkenliği açıklanmaya çalışılmaktadır. Bu düzen, dışsal kurumsal değişkenlerin üniversitelerin etkinliği üzerindeki etkisine ilişkin hipotezimizi test etmeyi sağlamaktadır (Kempkes ve Pohl, 2008, s. 182). Daha spesifik olarak etkinliğe etki eden faktörler olarak VZA modelinde kullanılan girdi ve çıktı değişkenleri ele alınmıştır (Kounetas vd., 2011, s. 554).

Evren- Örneklem

Çalışmada kullanılan veriler Yükseköğretim Kurulu Başkanlığının internet sitesinde bulunan istatistik sayfasından ve 2020 yılında yayımladığı "2018 yılı Üniversite İzleme ve Değerlendirme Raporları" sayfalarından elde edilmiştir (YÖK, 2020a; YÖK, 2020b). Analizde kullanılacak değişkenlerin seçilmesi için literatür taraması yapılmış, yerli ve yabancı literatürde ((Babacan, Kartal ve Bircan (2007), Kutlar ve Babacan (2008), Bal (2013), Kadılar (2015), Soummakie and Talay (2020), Yılmaz ve Uslu (2020), Letti, Bittencourt ve Vila (2020), Martínez-Campillo and Fernández-Santos (2020) kullanılan değişkenler ile analizler gerçekleştirilmiştir. Çalışmada, girdi değişkenleri olarak; Profesör sayısı (Profesör), Doçent sayısı (Doçent), Doktor Öğretim Üyesi sayısı (Dr. Öğr. Ü.), Öğretim Görevlisi sayısı (Öğr. Gör.), Araştırma Görevlisi sayısı (Arş. Gör.), Üniversitenin merkezi bütçe dışı öz gelir, döner sermaye, fon vb. gelirlerin yıllık bütçeye oranı (Gelir), çıktı değişkenleri olarak; Okuyan önlisans, lisans, yüksek lisans ve doktora öğrencilerinin toplamından elde edilen toplam okuyan öğrenci sayısı (Okuyan), Üniversitenin bölüm ve programlarındaki genel doluluk oranı (Doluluk), Ulusal hakemli dergilerde yayımlanmış öğretim elemanı başına düşen yayın sayısı (Ulusal Yayın), SCI, SCI-Expanded, SSCI, AHCI ve ESCI indeksli dergilerde yayımlanmış öğretim elemanı başına düşen yayın sayısı (Uluslararası Yayın) verileri kullanılmıştır. Analizler önce 1992-1994 yılları arasında kurulmuş, sonra 2006-2008 yılları arasında kurulmuş ve en sonunda 1992-2008 yılları arasında kurulmuş devlet üniversiteleri için yapılmıştır.

Verilerin Analizi

Çalıřmada kullanılan girdi ve çıktıların istatistiki bilgileri Tablo 1’de sunulmuřtur. 1992-1994 yılları arasında kurulmuř üniversitelerin istatistiklerine göre, girdi deęiřkenlerinden Profesör, Öğretim Görevlisi ve Arařtırma Görevlisi sayısı Süleyman Demirel Üniversitesi’nde, Doçent sayısı Pamukkale Üniversitesi’nde, Dr. Öğretim Üyesi sayısı Sakarya Üniversitesi’nde, gelirlerin yıllık bütçeye oranında ise Afyon Kocatepe Üniversitesi’nde en çok sayıda olmuřtur. Girdi deęiřkenlerinden Profesör, Doçent, Doktor Öğretim Üyesi, Öğretim Görevlisi ve Arařtırma Görevlisi sayısı Galatasaray Üniversitesi’nde, gelirlerin yıllık bütçeye oranı ise Pamukkale Üniversitesi’nde en az sayıda olmuřtur. Çıktı deęiřkenlerinden Okuyan öğrenci sayısı Kocaeli Üniversitesi’nde, Üniversitenin genel doluluk oranı Gebze Teknik Üniversitesi’nde, Ulusal Yayın Eskişehir Osmangazi Üniversitesi’nde, Uluslararası Yayın İzmir Yüksek Teknoloji Enstitüsü’nde en çok olmuřtur. Çıktı deęiřkenlerinden Okuyan öğrenci sayısı ve Uluslararası yayın sayısı Galatasaray Üniversitesi’nde, Üniversitelerin doluluk oranı Manisa Celal Bayar Üniversitesi’nde ve Ulusal yayınlarda ise İzmir Yüksek Teknoloji Enstitüsü’nde en az sayıda olmuřtur.

Tablo 1. Girdi ve Çıktıların İstatistikleri

1992-1994 Yılları Arasında Kurulmuř Tüm Üniversiteler										
	Girdiler						Çıktılar			
	Profesör	Doçent	Dr. Öğr. Ü.	Öğr. Gör.	Arř. Gör.	Gelir	Okuyan	Doluluk	Ulusal Yayın	Uluslararası Yayın
Max	322,00	209,00	540,00	519,00	694,00	0,33	71.523,00	1,00	0,11	0,76
Min	48,00	44,00	51,00	57,00	72,00	0,00	4.489,00	0,69	0,01	0,16
Ortalama	164,72	122,68	334,48	304,32	415,00	0,08	35.021,00	0,86	0,06	0,30
Std. Sapma	83,52	50,19	122,93	123,83	153,17	0,08	15.655,35	0,09	0,02	0,12
2006-2008 Yılları Arasında Kurulmuř Tüm Üniversiteler										
	Girdiler						Çıktılar			
	Profesör	Doçent	Dr. Öğr. Ü.	Öğr. Gör.	Arř. Gör.	Gelir	Okuyan	Doluluk	Ulusal Yayın	Uluslararası Yayın
Max	119,00	101,00	338,00	320,00	382,00	0,27	52.050,00	0,98	0,10	0,58
Min	3,00	4,00	60,00	85,00	101,00	0,00	1.905,00	0,61	0,03	0,09
Ortalama	33,32	40,59	192,88	171,46	191,63	0,06	16.709,00	0,82	0,06	0,28
Std. Sapma	26,40	24,95	79,24	58,74	68,69	0,06	9.359,09	0,07	0,02	0,10
1992-2008 Yılları Arasında Kurulmuř Tüm Üniversiteler										
	Girdiler						Çıktılar			
	Profesör	Doçent	Dr. Öğr. Ü.	Öğr. Gör.	Arř. Gör.	Gelir	Okuyan	Doluluk	Ulusal Yayın	Uluslararası Yayın
Max	322,00	209,00	540,00	519,00	694,00	0,33	71.523,00	1,00	0,11	0,76
Min	3,00	4,00	51,00	57,00	72,00	0,00	1.905,00	0,61	0,01	0,09
Ortalama	83,09	71,68	246,52	221,79	276,24	0,07	23.645,36	0,83	0,06	0,29
Std. Sapma	84,49	54,10	119,76	110,02	153,48	0,07	15.038,49	0,08	0,02	0,11

2006-2008 yılları arasında kurulmuř üniversitelerin istatistiklerine göre girdi deęiřkenlerinden Profesör ve Doçent sayısı Tekirdaę Namık Kemal Üniversitesi’nde, Doktor Öğretim Üyesi ve Öğretim Görevlisi sayısı Giresun Üniversitesi’nde, Arařtırma Görevlisi sayısı Recep Tayyip Erdoğan Üniversitesi’nde ve gelirlerin yıllık bütçeye oranında ise Burdur Mehmet Akif Ersoy Üniversitesi’nde en çok sayıda olmuřtur.

Girdi deęiřkenlerinden Profesör, Doçent ve Doktor Öğretim Üyesi sayısı Hakkari Üniversitesi’nde, Öğretim Görevlisi ve Arařtırma Görevlisi sayısı Ardahan Üniversitesi’nde, gelirlerin yıllık bütçeye oranı Amasya Üniversitesi’nde en az sayıda olmuřtur.

Çıktı deęiřkenlerinden Okuyan öğrenci sayısı Karabük Üniversitesi’nde, genel doluluk oranı Batman Üniversitesi’nde, Ulusal Yayın Bingöl Üniversitesi’nde, Uluslararası Yayın Sinop Üniversitesi’nde en çok olmuřtur.

En az okuyan öğrenci sayısına sahip olan üniversite Hakkari Üniversitesi olmuřtur. Ordu Üniversitesi’nde ise doluluk oranı dięer üniversitelerden az olmuřtur. Batman Üniversitesi’nde ulusal, řırnak Üniversitesinde ise uluslararası yayın sayısı dięer üniversitelerden az olmuřtur.

1992 yılından sonra kurulmuř tüm devlet üniversitelerinin istatistiklerine göre girdi deęiřkenlerinden Profesör, Öğretim Görevlisi ve Arařtırma Görevlisi sayısı Süleyman Demirel Üniversitesi’nde, Doçent sayısı Pamukkale Üniversitesi’nde, Dr. Öğretim Üyesi sayısı Sakarya Üniversitesi’nde, gelirlerin yıllık

bütçeye oranı ise Afyon Kocatepe Üniversitesi'nde en çok sayıda olmuştur. Girdi değişkenlerinden Profesör ve Doçent sayısı Hakkari Üniversitesi'nde, Doktor Öğretim Üyesi, Öğretim Görevlisi ve Araştırma Görevlisi sayısı Galatasaray Üniversitesi'nde, gelirlerin yıllık bütçeye oranı Pamukkale Üniversitesi'nde en az sayıda olmuştur. Çıktı değişkenlerinden Okuyan öğrenci sayısı Kocaeli Üniversitesi'nde, Üniversitenin genel doluluk oranı Gebze Teknik Üniversitesi'nde, Ulusal Yayın Eskişehir Osmangazi Üniversitesi'nde, Uluslararası Yayın İzmir Yüksek Teknoloji Enstitüsü'nde en çok olmuştur. Çıktı değişkenlerinden Okuyan öğrenci sayısı Hakkari Üniversitesinde, Üniversitelerin doluluk oranı Ordu Üniversitesi'nde, Ulusal yayınlarda İzmir Yüksek Teknoloji Enstitüsü'nde ve Uluslararası yayın sayısı Şırnak Üniversitesi'nde en az sayıda olmuştur.

Bulgular

Tablo 2'de 1992-1994 yılları arasında kurulmuş üniversitelerin girdi ve çıktı yönelimli olarak elde edilmiş etkinlik skorları sunulmuştur. Tabloda üniversitelerin sıralaması girdi yönelimli BCC etkinlik skoruna göre yapılmıştır. Üniversitelerin etkinlik tahminlerinde girdi ve çıktı yönelimli sabit ölçekli CCR yöntemi ile elde edilmiş etkinlik skorlarının aynı olduğu görülmüş ve her iki skor aynı sütunda verilmiştir. Tablo 2 ve Grafik 1'den görüldüğü üzere 1992-1994 yılları arasında kurulmuş 25 üniversiteden 13'ünün ölçeğe göre sabit getirili CCR yöntemi ile yapılmış etkinlik analizinde etkin olduğu tespit edilmiştir. Tam etkinlik skoruna en yakın skoru alan üniversiteler Aydın Adnan Menderes Üniversitesi (0,959), Sakarya Üniversitesi (0,956), Manisa Celâl Bayar Üniversitesi (0,956) ve Tokat Gaziosmanpaşa Üniversitesi (0,929) olmuştur. 1 üniversite 0,800-0,899 arasında 5, 0,700-0,799 arasında 2, 0,600-0,699 arasında etkinsizlik skoru almıştır. Sabit getirili CCR yöntemi ile tespit edilmiş etkinlik skoru ortalaması 0,925 olmuştur.

Girdi yönelimli ölçeğe göre değişken getirili BCC yöntemi ile yapılan etkinlik analizi tespitlerine göre 17 üniversite tam etkinlik skoru almıştır. Manisa Celâl Bayar Üniversitesi (0,971) ve Çanakkale Onsekiz Mart Üniversitesi (0,951) tam etkinlik skoruna en yakın skorlar almışlardır. 1 üniversite 0,800-0,899 arasında 3, 0,700-0,799 arasında 2, 0,600-0,699 arasında etkinsizlik skoru almıştır. Girdi yönelimli ölçeğe göre değişken getirili BCC yöntemi ile tespit edilmiş etkinlik skoru ortalaması 0,947 olmuştur.

Çıktı yönelimli, ölçeğe göre değişken getirili BCC yöntemi ile yapılmış etkinlik analizi sonucuna göre 17 üniversite tam etkinlik puanı almış, 5 üniversite 0,900-0,999, 3 üniversite ise 0,800-0,899 arasında etkinlik skoru almıştır. Çıktı yönelimli etkinlik analizinde 0,838 etkinlik skoru ile Afyon Kocatepe Üniversitesi en az etkinlik skorunu almış üniversite olmuştur. Çıktı yönelimli ölçeğe göre değişken getirili BCC yöntemi ile tespit edilmiş etkinlik skoru ortalaması 0,973 olmuştur.

Tablo 2. 1992-1994 Yılları Arasında Kurulmuş Üniversitelerin Etkinlik Skorları

No	Üniversite Adı	Kuruluş Yılı	CCR G - Ç	BCC Girdi	Ölçek Etkinliği	Ölçek	BCC Çıktı
1	Balikesir Ü.	11.07.1992	1	1	1	Sabit	1
2	Eskişehir Osmangazi Ü.	18.08.1993	1	1	1	Sabit	1
3	Galatasaray Ü.	06.06.1994	1	1	1	Sabit	1
4	Gebze Teknik Ü.	11.07.1992	1	1	1	Sabit	1
5	Hatay Mustafa Kemal Ü.	11.07.1992	1	1	1	Sabit	1
6	İzmir Yüksek Teknoloji Ens.	11.07.1992	1	1	1	Sabit	1
7	Kafkas Ü.	11.07.1992	1	1	1	Sabit	1
8	Sütçü İmam Ü.	11.07.1992	1	1	1	Sabit	1
9	Kırıkkale Ü.	11.07.1992	1	1	1	Sabit	1
10	Kocaeli Ü.	11.07.1992	1	1	1	Sabit	1
11	Kütahya Dumlupınar Ü.	11.07.1992	1	1	1	Sabit	1
12	Niğde Ömer Halisdemir Ü.	11.07.1992	1	1	1	Sabit	1
13	Pamukkale Ü.	11.07.1992	1	1	1	Sabit	1
14	Aydın Adnan Menderes Ü.	11.07.1992	0,959	1	0,959	Azalan	1
15	Sakarya Ü.	11.07.1992	0,956	1	0,956	Azalan	1
16	Tokat Gaziosmanpaşa Ü.	11.07.1992	0,929	1	0,929	Azalan	1
17	Muğla Sıtkı Koçman Ü.	11.07.1992	0,858	1	0,858	Azalan	1
18	Manisa Celâl Bayar Ü.	11.07.1992	0,955	0,971	0,983	Azalan	0,976
19	Çanakkale Onsekiz Mart Ü.	11.07.1992	0,867	0,951	0,912	Azalan	0,976
20	Mersin Ü.	11.07.1992	0,822	0,885	0,929	Azalan	0,929
22	Zonguldak Bülent Ecevit Ü.	11.07.1992	0,838	0,839	0,999	Azalan	0,950
21	Harran Ü.	11.07.1992	0,824	0,839	0,982	Azalan	0,864
23	Bolu Abant İzzet Baysal Ü.	11.07.1992	0,771	0,794	0,970	Azalan	0,924
24	Afyon Kocatepe Ü.	11.07.1992	0,732	0,733	0,999	Azalan	0,838
25	Süleyman Demirel Ü.	11.07.1992	0,603	0,657	0,918	Azalan	0,871

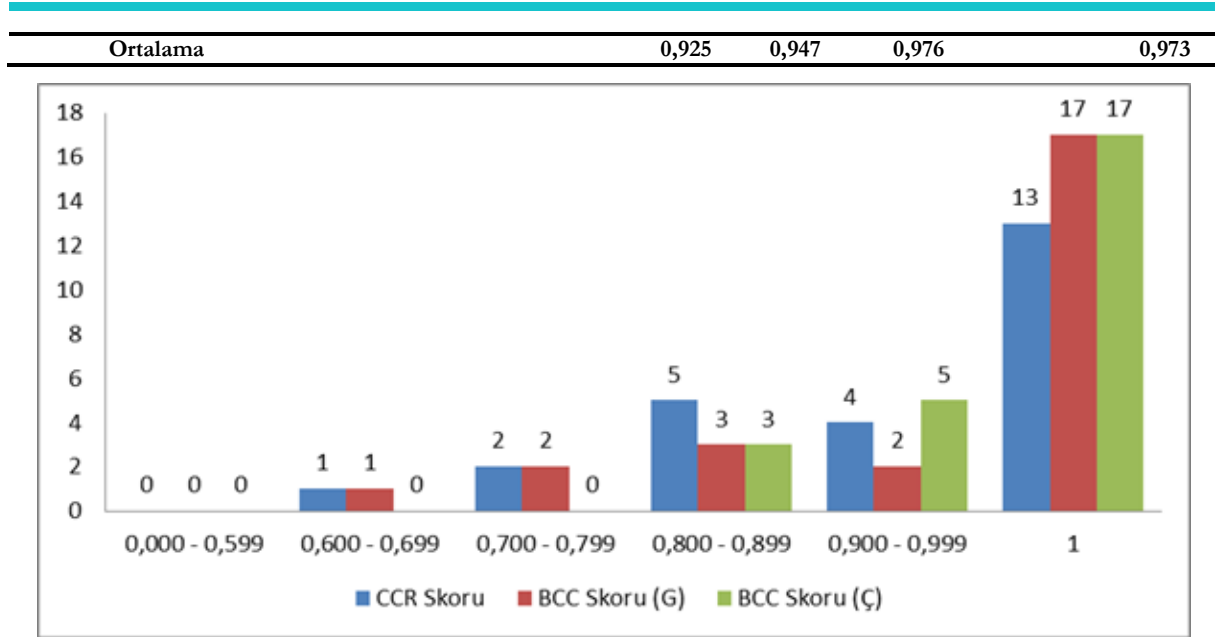

Grafik 1. 1992-1994 Yılları Arasında Kurulmuş Üniversitelerin Etkinlik Skoru Dağılımı

Tablo 2'den görüldüğü üzere 1992-1994 yılları arasında kurulan üniversitelerin yarıdan fazlası etkin veya etkinliğe en yakın skoru almışlardır. Hem ölçeğe göre sabit getirili CCR ve hem de ölçeğe göre değişken getirili BCC yöntemi ile yapılmış etkinlik analizlerinde en az etkinlik skoru almış üniversiteler Süleyman Demirel Üniversitesi, Afyon Kocatepe Üniversitesi ve Bolu Abant İzzet Baysal Üniversitesi olmuştur. Çalışmadan elde edilen tahmin sonuçlarına göre 1994-1996 yılları arasında kurulmuş ve hem CCR ve hem de BCC yöntemleri ile yapılan analizlerde etkin olan 13 üniversitenin ölçeğe göre sabit, CCR yöntemi ile yapılan analizlerde etkin olmayan 12 üniversitenin ise ölçeğe göre azalan getiri özelliği taşıdığı görülmüştür. Üniversitelerin ölçek etkinliği skorlarının azalan getiri özelliğinde olmasının nedeni olarak, mevcut girdiler ile daha fazla çıktı üretebilecekken, üretmemesi veya üretmemesi gösterilebilir.

Tablo 3'de 2006-2008 yılları arasında kurulmuş üniversitelerin etkinlik skorları sunulmuştur. Tabloda üniversitelerin sıralaması BCC etkinlik skoruna göre yapılmıştır. Tablo 3 ve Grafik 2'den görüldüğü üzere 2006-2008 yılları arasında kurulmuş 41 üniversiteden 26'sının ölçeğe göre sabit getirili CCR yöntemi ile yapılmış etkinlik analizinde etkin olduğu tespit edilmiştir. Tam etkinlik skoruna en yakın skoru alan 6 üniversite: Yalova Üniversitesi (0,994), Ardahan Üniversitesi (0,976), Mardin Artuklu Üniversitesi (0,925), Burdur Mehmet Akif Ersoy Üniversitesi (0,919), Adıyaman Üniversitesi (0,918) ve Karamanoğlu Mehmetbey Üniversitesi (0,918) olmuştur. 0,800-0,899 arasında 6, 0,700-0,799 arasında 2, 0,600-0,699 arasında 1 üniversite etkisizlik skoru almıştır. Sabit getirili CCR yöntemi ile tespit edilmiş etkinlik skoru ortalaması 0,952 olmuştur.

Girdi yönelimli ölçeğe göre değişken getirili BCC yöntemi ile yapılan etkinlik analizi sonuçlarına göre 41 üniversiteden 35'i tam etkinlik skoru almıştır. Ordu Üniversitesi (0,956), Karamanoğlu Mehmetbey Üniversitesi (0,932) ve Aksaray Üniversitesi (0,927) tam etkinlik skoruna en yakın skorlar almışlardır. En düşük etkisizlik skoru alan üniversiteler Hitit Üniversitesi (0,838), Artvin Çoruh Üniversitesi (0,768) ve Recep Tayyip Erdoğan Üniversitesi (0,611) olmuştur. Girdi yönelimli, ölçeğe göre değişken getirili BCC yöntemi ile tespit edilmiş etkinlik skoru ortalaması 0,976 olarak gerçekleşmiştir.

Çıktı yönelimli ölçeğe göre değişken getirili BCC yöntemi ile yapılan etkinlik analizi sonuçlarına göre de 41 üniversiteden 35'i tam etkinlik skoru almış, diğer 9 üniversitenin hepsi 0,900-0,999 arasında etkinlik skoru almışlardır. Karamanoğlu Mehmetbey Üniversitesi 0,928 etkinlik skoru ile çıktı yönelimli BCC analizinde en az skoru almış üniversite olmuştur. Çıktı yönelimli, ölçeğe göre değişken getirili BCC yöntemi ile tespit edilmiş etkinlik skoru ortalaması 0,993 olarak gerçekleşmiştir.

Tablo 3. 2006-2008 Yılları Arasında Kurulmuş Üniversitelerin Etkinlik Skorları

No	Üniversite Adı	Kuruluş Yılı	CCR G – Ç	BCC Girdi	Ölçek Etkinliği	Ölçek	BCC Çıktı
1	Ağrı İbrahim Çeçen Ü.	29.05.2007	1	1	1	Sabit	1
2	Amasya Ü.	17.03.2006	1	1	1	Sabit	1
3	Bartın Ü.	22.05.2008	1	1	1	Sabit	1
4	Batman Ü.	29.05.2007	1	1	1	Sabit	1
5	Bayburt Ü.	22.05.2008	1	1	1	Sabit	1
6	Bilecik Şeyh Edebali Ü.	29.05.2007	1	1	1	Sabit	1
7	Bingöl Ü.	29.05.2007	1	1	1	Sabit	1
8	Bitlis Eren Ü.	29.05.2007	1	1	1	Sabit	1
9	Çankırı Karatekin Ü.	29.05.2007	1	1	1	Sabit	1
10	Erzincan B. Yıldırım Ü.	17.03.2006	1	1	1	Sabit	1
11	Giresun Ü.	17.03.2006	1	1	1	Sabit	1
12	Hakkari Ü.	31.05.2008	1	1	1	Sabit	1
13	Iğdır Ü.	22.05.2008	1	1	1	Sabit	1
14	Karabük Ü.	29.05.2007	1	1	1	Sabit	1
15	Kastamonu Ü.	17.03.2006	1	1	1	Sabit	1
16	Kırklareli Ü.	29.05.2007	1	1	1	Sabit	1
17	Kırşehir Ahi Evran Ü.	17.03.2006	1	1	1	Sabit	1
18	Kilis 7 Aralık Ü.	29.05.2007	1	1	1	Sabit	1
19	Munzur Ü.	22.05.2008	1	1	1	Sabit	1
20	Muş Alparslan Ü.	29.05.2007	1	1	1	Sabit	1
21	Nevşehir H. Bektaş Veli Ü.	29.05.2007	1	1	1	Sabit	1
22	Osmaniye Korkut Ata Ü.	29.05.2007	1	1	1	Sabit	1
23	Siirt Ü.	29.05.2007	1	1	1	Sabit	1
24	Sinop Ü.	29.05.2007	1	1	1	Sabit	1
25	Şırnak Ü.	22.05.2008	1	1	1	Sabit	1
26	Uşak Ü.	17.03.2006	1	1	1	Sabit	1
27	Yalova Ü.	22.05.2008	0,994	1	0,994	Azalan	1
28	Ardahan Ü.	22.05.2008	0,976	1	0,976	Artan	1
29	Mardin Artuklu Ü.	29.05.2007	0,925	1	0,925	Azalan	1
30	Burdur M. Akif Ersoy Ü.	17.03.2006	0,919	1	0,919	Azalan	1
31	Adıyaman Ü.	17.03.2006	0,918	1	0,918	Azalan	1
32	Yozgat Bozok Ü.	17.03.2006	0,895	1	0,895	Azalan	1
33	Gümüşhane Ü.	22.05.2008	0,880	1	0,880	Azalan	1
34	Tekirdağ N. Kemal Ü.	17.03.2006	0,880	1	0,880	Azalan	1
35	Düzce Ü.	17.03.2006	0,821	1	0,821	Azalan	1
36	Ordu Ü.	17.03.2006	0,886	0,956	0,926	Azalan	0,981
37	K. Mehmetbey Ü.	29.05.2007	0,918	0,932	0,985	Azalan	0,928
38	Aksaray Ü.	17.03.2006	0,889	0,927	0,958	Azalan	0,949
39	Hitit Ü.	17.03.2006	0,787	0,838	0,939	Azalan	0,959
40	Artvin Çoruh Ü.	29.05.2007	0,743	0,768	0,968	Azalan	0,946
41	Recep Tayyip Erdoğan Ü.	17.03.2006	0,611	0,611	0,999	Azalan	0,941
Ortalama			0,952	0,976	0,975		0,993

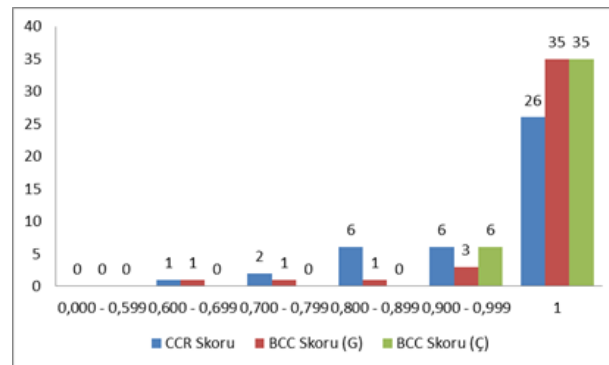
**Grafik 2.** 2006-2008 Yılları Arasında Kurulmuş Üniversitelerin Etkinlik Skoru Dağılımı

Tablo 3'ten görüldüğü üzere 2006-2008 yılları arasında kurulan üniversitelerin yarıdan fazlası etkin veya etkinliğe en yakın skoru almıştır. Hem ölçeğe göre sabit getirili CCR ve hem de ölçeğe göre değişken

getirili BCC yöntemi ile yapılmıř etkinlik analizlerinde en az etkinlik skoru almıř üniversite Recep Tayyip Erdoğan Üniversitesi olmuřtur. Çalışma sonuçlarına göre 2006-2008 yılları arasında kurulmuř ve hem CCR ve hem de BCC yöntemleri ile yapılan analizlerde etkin olan 26 üniversitenin ölçeğe göre sabit, 1 üniversitenin ölçeğe göre artan, 14 üniversitenin ise ölçeğe göre azalan getiri özelliđi taşıdıđı görülmüřtür. Üniversitelerin ölçek etkinliđi skorlarının artan getiri özelliđinde olmasının nedeni olarak, aynı girdi ile fazla çıktı üretebilecek iken, daha az çıktı üretmesi gösterilebilir.

Tablo 4. 1992-2008 Yılları Arasında Kurulmuř Üniversitelerin Etkinlik Skorları

No	Üniversite Adı	Kuruluş Yılı	CCR G - Ç	BCC Girdi	Ölçek Etkinliđi	Ölçek	BCC Çıktı
1	Ađrı İbrahim Çeçen Ü.	29.05.2007	1	1	1	Sabit	1
2	Amasya Ü.	17.03.2006	1	1	1	Sabit	1
3	Balıkesir Ü.	11.07.1992	1	1	1	Sabit	1
4	Bartın Ü.	22.05.2008	1	1	1	Sabit	1
5	Batman Ü.	29.05.2007	1	1	1	Sabit	1
6	Bayburt Ü.	22.05.2008	1	1	1	Sabit	1
7	Bilecik Şeyh Edebali Ü.	29.05.2007	1	1	1	Sabit	1
8	Bingöl Ü.	29.05.2007	1	1	1	Sabit	1
9	Bitlis Eren Ü.	29.05.2007	1	1	1	Sabit	1
10	Çankırı Karatekin Ü.	29.05.2007	1	1	1	Sabit	1
11	Eskişehir Osmangazi Ü.	18.08.1993	1	1	1	Sabit	1
12	Galatasaray Ü.	06.06.1994	1	1	1	Sabit	1
13	Gebze Teknik Ü.	11.07.1992	1	1	1	Sabit	1
14	Giresun Ü.	17.03.2006	1	1	1	Sabit	1
15	Hakkari Ü.	31.05.2008	1	1	1	Sabit	1
16	Iğdır Ü.	22.05.2008	1	1	1	Sabit	1
17	İzmir Yüksek Teknoloji Ens.	11.07.1992	1	1	1	Sabit	1
18	Kafkas Ü.	11.07.1992	1	1	1	Sabit	1
19	Karabük Ü.	29.05.2007	1	1	1	Sabit	1
20	Kastamonu Ü.	17.03.2006	1	1	1	Sabit	1
21	Kırıkkale Ü.	11.07.1992	1	1	1	Sabit	1
22	Kırklareli Ü.	29.05.2007	1	1	1	Sabit	1
23	Kırşehir Ahi Evran Ü.	17.03.2006	1	1	1	Sabit	1
24	Kilis 7 Aralık Ü.	29.05.2007	1	1	1	Sabit	1
25	Kütahya Dumlupınar Ü.	11.07.1992	1	1	1	Sabit	1
26	Munzur Ü.	22.05.2008	1	1	1	Sabit	1
27	Muř Alparslan Ü.	29.05.2007	1	1	1	Sabit	1
28	Osmaniye Korkut Ata Ü.	29.05.2007	1	1	1	Sabit	1
29	Pamukkale Ü.	11.07.1992	1	1	1	Sabit	1
30	Süirt Ü.	29.05.2007	1	1	1	Sabit	1
31	Sinop Ü.	29.05.2007	1	1	1	Sabit	1
32	Şırnak Ü.	22.05.2008	1	1	1	Sabit	1
33	Uřak Ü.	17.03.2006	1	1	1	Sabit	1
34	Nevşehir H. Bektař Veli Ü.	29.05.2007	0,992	1	0,992	Azalan	1
35	Erzincan Binalı Yıldırım Ü.	17.03.2006	0,991	1	0,991	Azalan	1
36	Aydın Adnan Menderes Ü.	11.07.1992	0,957	1	0,957	Azalan	1
37	Sakarya Ü.	11.07.1992	0,946	1	0,946	Azalan	1
38	Yalova Ü.	22.05.2008	0,945	1	0,945	Azalan	1
39	Mardin Artuklu Ü.	29.05.2007	0,925	1	0,925	Azalan	1
40	Ardahan Ü.	22.05.2008	0,921	1	0,921	Artan	1
41	Adıyaman Ü.	17.03.2006	0,918	1	0,918	Azalan	1
42	Kocaeli Ü.	11.07.1992	0,916	1	0,916	Azalan	1
43	Gümüşhane Ü.	22.05.2008	0,88	1	0,88	Azalan	1
44	Yozgat Bozok Ü.	17.03.2006	0,872	1	0,872	Azalan	1
45	Tekirdađ Namık Kemal Ü.	17.03.2006	0,864	1	0,864	Azalan	1
46	K.Marař Sütçü İmam Ü.	11.07.1992	0,817	1	0,817	Azalan	1
47	Hatay Mustafa Kemal Ü.	11.07.1992	0,976	0,976	1	Sabit	0,976
48	Burdur M. Akif Ersoy Ü.	17.03.2006	0,891	0,960	0,928	Azalan	0,989
49	Ordu Ü.	17.03.2006	0,886	0,952	0,930	Azalan	0,977
50	Manisa Celâl Bayar Ü.	11.07.1992	0,869	0,949	0,916	Azalan	0,969
51	K. Mehmetbey Ü.	29.05.2007	0,918	0,930	0,987	Artan	0,928
52	Aksaray Ü.	17.03.2006	0,889	0,927	0,958	Azalan	0,949
53	Tokat Gaziosmanpařa Ü.	11.07.1992	0,686	0,918	0,747	Azalan	0,991
54	Muđla Sıtkı Koçman Ü.	11.07.1992	0,723	0,912	0,793	Azalan	0,982
55	Çanakkale Onsekiz Mart Ü.	11.07.1992	0,638	0,845	0,754	Azalan	0,955
56	Düzce Ü.	17.03.2006	0,778	0,844	0,923	Azalan	0,975
57	Hitit Ü.	17.03.2006	0,787	0,838	0,939	Azalan	0,959
58	Niđde Ömer Halisdemir Ü.	11.07.1992	0,811	0,822	0,987	Azalan	0,959
59	Mersin Ü.	11.07.1992	0,77	0,783	0,983	Azalan	0,882
60	Artvin Çoruh Ü.	29.05.2007	0,743	0,768	0,968	Azalan	0,945
61	Afyon Kocatepe Ü.	11.07.1992	0,681	0,683	0,997	Azalan	0,816
62	Zonguldak Bülent Ecevit Ü.	11.07.1992	0,643	0,66	0,974	Azalan	0,913
63	Harran Ü.	11.07.1992	0,632	0,649	0,974	Artan	0,805
64	Süleyman Demirel Ü.	11.07.1992	0,603	0,634	0,952	Azalan	0,869

65	Bolu Abant İzzet Baysal Ü.	11.07.1992	0,605	0,627	0,965	Azalan	0,910
66	Recep Tayyip Erdoğan Ü.	17.03.2006	0,595	0,601	0,990	Azalan	0,931
Ortalama			0,910	0,944	0,964		0,980

Tablo 4'te 1992-2008 yılları arasında kurulmuş 66 devlet üniversitesinin etkinlik skorları sunulmuştur. Tabloda üniversitelerin sıralaması BCC etkinlik skoruna göre yapılmıştır. Tablo 4 ve Grafik 3'ten görüldüğü üzere 1992-2008 yılları arasında kurulmuş 66 üniversiteden 33'ünün ölçeğe göre sabit getirili CCR yöntemi ile yapılmış etkinlik analizinde etkin olduğu tespit edilmiştir. Etkin olan üniversitelerden 9'u 1992-1994, 24'ü ise 2006-2008 yılları arasında kurulmuş üniversitelerdir. Tam etkinlik skoruna en yakın skoru 11 üniversite almıştır. Bu üniversitelerden 4'ü (Hatay Mustafa Kemal Üniversitesi (0,976), Aydın Adnan Menderes Üniversitesi (0,957), Sakarya Üniversitesi (0,946) ve Kocaeli Üniversitesi (0,916)) 1992-1994, 7'si ise (Nevşehir H. Bektaş Veli Üniversitesi (0,992) Erzincan Binali Yıldırım Üniversitesi (0,991), Yalova Üniversitesi (0,945), Mardin Artuklu Üniversitesi (0,925), Ardahan Üniversitesi (0,921), Adıyaman Üniversitesi (0,918), K. Mehmetbey Üniversitesi (0,918)) 2006-2008 yılları arasında kurulmuş üniversiteler olmuştur. 0,800-0,899 arasında 4, 0,700-0,799 arasında 2 ve 0,600-0,699 arasında 6 üniversite etkinsizlik skoru almıştır. Değişken getirili BCC yöntemi ile tespit edilmiş etkinlik skoru ortalaması 0,910 olmuştur.

Tablo 4'ten görüldüğü üzere, girdi yönelimli BCC yöntemi ile yapılan etkinlik analizi sonuçlarına göre 66 üniversiteden 46'sı tam etkinlik skoru almıştır. Etkin olan üniversitelerden 13'ü 1992-1994, 33'ü ise 2006-2008 yılları arasında kurulmuş üniversitelerdir. Tam etkinlik skoruna en yakın skoru 8 üniversite almıştır. Bu üniversitelerden 4'ü (Hatay Mustafa Kemal Üniversitesi (0,976), Manisa Celâl Bayar Üniversitesi (0,949), Tokat Gaziosmanpaşa Üniversitesi (0,918) ve Muğla Sıtkı Koçman Üniversitesi (0,912)) 1992-1994, 4'ü ise (Burdur M. Akif Ersoy Üniversitesi (0,960), Ordu Üniversitesi (0,952), K. Mehmetbey Üniversitesi (0,930) ve Aksaray Üniversitesi (0,927)) 2006-2008 yılları arasında kurulmuş üniversiteler olmuştur. 0,800-0,899 arasında 9, 0,700-0,799 arasında 5, 0,600-0,699 arasında 7 ve 0,500-0,599 arasında 1 üniversite etkinsizlik skoru almıştır. Sabit getirili CCR yöntemi ile tespit edilmiş etkinlik skoru ortalaması 0,944 olmuştur.

Girdi yönelimli ölçeğe göre değişken getirili BCC yöntemi ile yapılan etkinlik analizi sonuçlarına göre 66 üniversiteden 46'sı tam etkinlik skoru almıştır. 16 üniversite 0,900-0,999 arasında, 4 üniversite ise 0,800-0,899 aralığında etkinlik skoru almıştır. Harran Üniversitesi 0,805 etkinlik skoru ile çıktı yönelimi BCC tahminlerinde en az skoru almış üniversite olmuştur. Çıktı yönelimli, ölçeğe göre değişken getirili BCC yöntemi ile tespit edilmiş etkinlik skoru ortalaması 0,980 olarak gerçekleşmiştir.

Tablo 4'ten görüldüğü üzere 1992-2008 yılları arasında kurulan üniversitelerin %50'si CCR, %70'i ise BCC yöntemi ile yapılmış analizlerde etkin olmuştur. Hem ölçeğe göre sabit getirili CCR ve hem de ölçeğe göre değişken getirili BCC yöntemi ile yapılmış etkinlik analizlerinde en az etkinlik skoru almış üniversite 2006 yılında kurulmuş Recep Tayyip Erdoğan Üniversitesi olmuştur. Çalışmadan elde edilen sonuçlara göre 1992-2008 yılları arasında kurulmuş 34 üniversitenin ölçeğe göre sabit getiri özelliğine sahip olduğu görülmüştür. Bu üniversitelerden 33'ü her iki yöntem ile yapılan analizlerde tam etkin olmuş, yalnız bir üniversite, yani Hatay Mustafa Kemal Üniversitesi, her iki yöntemle yapılan analizlerde 0,976 etkinlik skoru almıştır. 1992 yılında kurulmuş Harran Üniversitesi, 2007 yılında kurulmuş Karamanoğlu Mehmetbey Üniversitesi ve 2008 yılında kurulmuş Ardahan Üniversitesi olmakla 3 üniversitenin ölçeğe göre artan, diğer 29 üniversitenin ise ölçeğe göre azalan getiri özelliği taşıdığı görülmüştür. Ölçeğe göre artan ve azalan özellik gösteren üniversitelerin mevcut girdiler ile çıktılarını artması gerektiği söylenebilmektedir.

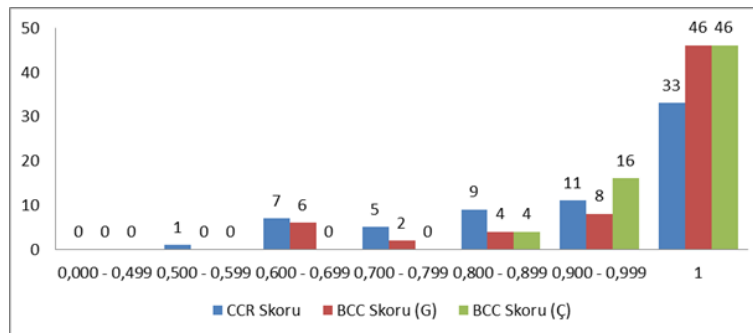

Grafik 3. 1992-2008 Yılları Arasında Kurulmuş Üniversitelerin Etkinlik Skoru Dağılımı

1992-2008 yılları arasında kurulmuş üniversitelerin girdi yönelimli etkinlik analizi sonuçlarından görülmüyor ki 66 üniversiteden;

- 42'si 1992-1994 ve 2006-2008 yılları arasında kurulmuş üniversiteler için CCR yöntemi ile yapılan analizlerinde elde edilen etkinlik skorunun aynısını almıştır. Bunlardan 33'ü etkin, 9'u ise etkin olmayan üniversiteler olmuştur. 9 üniversiteden 1'i (Süleyman Demirel Üniversitesi) 1992-1994, 8'i ise (Mardin Artuklu Üniversitesi, Adıyaman Üniversitesi, Gümüşhane Üniversitesi, Ordu Üniversitesi, K. Mehmetbey Üniversitesi, Aksaray Üniversitesi, Hitit Üniversitesi, Artvin Çoruh Üniversitesi) 2006-2008 yılları arasında kurulmuş üniversitelerdir.

- 24'ü 1992-1994 ve 2006-2008 yılları arasında kurulmuş üniversiteler için CCR yöntemi ile yapılan analizlerinde elde edilen etkinlik skorundan daha az etkinlik skoru almıştır. Bu üniversitelerden 4'ü (Kocaeli Üniversitesi, Kahramanmaraş Sütçü İmam Üniversitesi, Hatay Mustafa Kemal Üniversitesi ve Niğde Ömer Halisdemir Üniversitesi) 1992-1994, 2'si (Nevşehir H. Bektaş Veli Üniversitesi, Erzincan Binali Yıldırım Üniversitesi) 2006-2008 yılları arasında kurulan üniversiteler için yapılmış etkinlik analizlerinde tam etkin iken, 1992-2008 yılları arasında kurulmuş üniversiteler için CCR yöntemi ile yapılmış etkinlik analizinde etkinsiz olmuşlardır.

- 49'u 1992-1994 ve 2006-2008 yılları arasında kurulmuş üniversiteler için BCC yöntemi ile yapılan analizlerinde elde edilen etkinlik skorunun aynısını almıştır. Bunlardan 46'sı etkin, 3'ü ise etkin olmayan üniversiteler olmuştur. Bu 3 üniversite 2006-2008 yılları arasında kurulmuş olan Aksaray Üniversitesi (0,927), Hitit Üniversitesi (0,838) ve Artvin Çoruh Üniversitesi'dir (0,768).

- 17'si 1992-1994 ve 2006-2008 yılları arasında kurulmuş üniversiteler için BCC yöntemi ile yapılan analizlerinde elde edilen etkinlik skorundan daha az etkinlik skoru almıştır. Bu üniversitelerden 4'ü (Hatay Mustafa Kemal Üniversitesi, Tokat Gaziosmanpaşa Üniversitesi, Muğla Sıtkı Koçman Üniversitesi ve Niğde Ömer Halisdemir Üniversitesi) 1992-1994, 2'si (Burdur Mehmet Akif Ersoy Üniversitesi ve Düzce Üniversitesi) 2006-2008 yılları arasında kurulan üniversiteler için yapılmış etkinlik analizlerinde tam etkin iken, 1992-2008 yılları arasında kurulmuş üniversiteler için BCC yöntemi ile yapılmış etkinlik analizinde etkinsiz olmuşlardır.

Tablo 5. 1992-1994 Yılları Arasında Kurulmuş Üniversitelerin Potansiyel İyileştirme Oranları (CCR, BCC)

Üniversite	Yönelim	Girdiler						Çıktılar			
		Profesör	Doçent	Dr. Öğr.Ü	Öğr. Gör.	Arş. Gör.	Gelir	Okuyan	Doluluk	Ulusal Yayın	Ulus.arası Yayın
		Afyon Kocatepe Ü.	Girdi Y.	-26,80	-26,80	-27,12	-30,82	-26,80	-92,90	0,00	10,00
Aydın Adnan Menderes Ü.	Çıktı Y	0,00	0,00	-0,43	-5,49	0,00	-90,30	36,62	50,28	36,62	48,15
Bolu Abant İzzet Baysal Ü.	Girdi Y.	-27,57	-11,46	-5,50	-4,14	-24,46	-4,14	0,00	69,24	0,00	61,85
Çanakkale 18 Mart Ü.	Çıktı Y	-24,45	-7,64	-1,42	0,00	-21,20	0,00	4,31	76,55	4,31	68,84
Harran Ü.	Girdi Y.	-22,93	-31,42	-23,86	-22,93	-22,93	-22,93	0,00	24,84	0,00	39,00
Manisa Celâl Bayar Ü.	Çıktı Y	0,00	-11,01	-1,20	0,00	0,00	0,00	29,76	61,99	29,76	80,36
Mersin Ü.	Girdi Y.	-46,05	-40,74	-34,33	-24,33	-13,31	-92,54	0,00	0,00	36,69	0,51
Muğla Sıtkı Koçman Ü.	Çıktı Y	-37,76	-31,65	-24,25	-12,72	0,00	-91,39	15,35	15,35	57,68	15,94
Sakarya Ü.	Girdi Y.	-18,96	-17,61	-27,85	-17,61	-17,61	-74,34	0,00	0,00	0,00	0,00
Süleyman Demirel Ü.	Çıktı Y	-1,64	0,00	-12,43	0,00	0,00	-68,85	21,37	21,37	21,37	21,37
Tokat Gazi osmanpaşa Ü.	Girdi Y.	-49,09	-26,40	-4,50	-4,50	-30,92	-75,44	0,00	33,74	0,00	0,00
Uşak Ü.	Çıktı Y	-46,69	-22,94	0,00	0,00	-27,67	-74,29	4,71	40,04	4,71	4,71
Yıldırım Beyazıt Ü.	Girdi Y.	-65,65	-37,75	-17,77	-36,17	-32,92	-17,77	0,00	42,95	0,00	0,00
Zonguldak B. Ecevit Ü.	Çıktı Y	-58,23	-24,30	0,00	-22,38	-18,42	0,00	21,61	73,84	21,61	21,61
Adana Alparslan Türkeş Şenocak Ü.	Girdi Y.	-14,24	-35,97	-20,01	-34,06	-14,24	-14,24	0,00	63,18	0,00	40,54
Antalya İsmet İnönü Ü.	Çıktı Y	0,00	-25,35	-6,73	-23,11	0,00	0,00	16,60	90,27	16,60	63,87
Bartın Ü.	Girdi Y.	-4,38	-14,87	-22,55	-6,27	-8,23	-4,38	0,00	18,31	26,18	22,21
Bilecik Şerif Çelebi Ü.	Çıktı Y	0,00	-10,97	-19,00	-1,97	-4,03	0,00	4,58	23,73	31,96	27,81
Bozüyük Ü.	Girdi Y.	-67,41	-49,22	-39,70	-40,25	-51,66	-39,70	0,00	7,61	14,18	0,00
Çankırı Ü.	Çıktı Y	-45,95	-15,78	0,00	-0,90	-19,82	0,00	65,85	78,47	89,36	65,85
Çorum Ü.	Girdi Y.	-7,13	-22,53	-7,13	-22,65	-26,77	-25,48	0,00	28,56	0,00	2,07
Denizli Ü.	Çıktı Y	0,00	-16,59	0,00	-16,71	-21,15	-19,76	7,67	38,43	7,67	9,91
Diyarbakır Ü.	Girdi Y.	-32,65	-16,21	-31,60	-21,34	-43,21	-50,53	0,00	0,00	0,00	0,00
Erzurum Ü.	Çıktı Y	-19,62	0,00	-18,36	-6,12	-32,22	-40,96	19,35	19,35	19,35	19,35

Tablo 5. Devamı

		BCC									
Üniversite	Yönelim	Girdiler						Çıktılar			
		Profesör	Doçent	Dr. Öğr.Ü	Öğr. Gör	Arş. Gör.	Gelir	Okuyan	Doluluk	Ulusal Yayın	Ulus.arası Yayın
Afyon Kocatepe Ü.	Girdi Y.	-30,93	-26,70	-28,37	-30,83	-26,70	-87,26	0,00	17,47	0,13	4,01
	Çıktı Y.	0,00	-6,51	-11,03	-12,63	0,00	-85,47	19,31	19,31	19,31	19,31
Bolu Abant İzzet Baysal Ü.	Girdi Y.	-20,55	-32,47	-28,78	-20,55	-20,55	-57,69	0,00	0,00	0,00	15,86
	Çıktı Y.	0,00	-24,36	-25,46	0,00	-5,03	-11,14	8,19	8,19	8,19	8,19
Çanakkale Onsekiz Mart Ü.	Girdi Y.	-22,87	-26,24	-32,83	-25,47	-4,91	-71,60	0,00	0,00	18,89	12,26
	Çıktı Y.	-13,86	-19,98	-30,72	-23,99	0,00	-64,47	2,46	2,46	16,35	18,63
Harran Ü.	Girdi Y.	-23,71	-16,11	-30,84	-16,11	-19,20	-29,37	0,00	15,87	0,00	0,00
	Çıktı Y.	0,00	-1,33	-21,30	0,00	0,00	-70,92	15,81	15,81	15,81	15,81
Manisa Celâl Bayar Ü.	Girdi Y.	-28,99	-8,16	-2,86	-2,86	-22,19	-67,50	0,00	24,75	0,00	2,71
	Çıktı Y.	-22,42	-1,51	0,00	0,00	-18,08	-64,54	2,50	26,56	2,50	7,03
Mersin Ü.	Girdi Y.	-42,66	-19,28	-11,51	-39,40	-14,95	-39,37	0,00	14,34	0,00	0,00
	Çıktı Y.	-19,59	-1,55	0,00	-33,21	0,00	-32,11	7,64	14,36	7,64	7,64
Süleyman Demirel Ü.	Girdi Y.	-51,14	-34,34	-34,34	-37,17	-39,98	-34,34	0,00	0,00	10,23	0,00
	Çıktı Y.	-24,31	0,00	-6,95	-22,75	-24,01	0,00	14,78	14,78	14,78	14,78
Zonguldak Bülent Ecevit Ü.	Girdi Y.	-32,44	-16,10	-30,40	-20,98	-42,81	-52,45	0,00	0,00	3,12	0,00
	Çıktı Y.	-2,69	0,00	-25,23	-12,95	-26,05	-71,18	5,20	5,20	5,20	47,00

Tablo 5'te 2006-2008 yılları arasında kurulmuş üniversitelerin CCR ve BCC yöntemleri ile yapılmış etkinlik analizi sonucunda etkin olmayan üniversitelerin hem girdi yönelimli hem de çıktı yönelimli VZA tahminleri sonucunda hesaplanmış potansiyel iyileştirme öneri oranları sunulmuştur. Girdi yönelimli etkinlik analizlerinde mevcut çıktı düzeyinde mevcut girdi miktarı ile çıktıları nasıl maksimize edileceği tahmin edilmektedir.

Potansiyel iyileştirme hesaplamaları sonucunda girdi ve çıktı yönelimli VZA tahminlerinde etkin olmayan üniversitelerin girdileri atıl kullandığı ve mevcut çıktılar ile etkinliğe ulaşılması için girdilerin azaltılması gerektiği söylenebilmektedir. Girdi değişkenlerinde düzeltim oranları yüksek olan etkinsizlik skoru alan üniversitelerde düşük, düşük etkinsizlik skoru alan üniversitelerde ise yüksek olmuştur. Üniversitenin merkezi bütçe dışı öz gelir, döner sermaye, fon vb. gelirlerin yıllık bütçeye oranı değişkeninin tüm analizlerde yüksek oranda düzeltilmesi gerektiği, dolayısıyla, mali kaynakların etkin kullanılmadığı da söylenebilmektedir. Girdi yönelimli etkinlik analizi sonucunda etkin olmayan üniversitelerin çıktı değişkenlerinden Okuyan öğrenci sayısında düzeltilmeye gerek olmadığı, ulusal hakemli dergilerde yayımlanmış öğretim elemanı başına düşen yayın sayısının az da olsa artırılması gerektiği tahmin edilmiştir. Girdi ve çıktı yönelimli etkinlik analizleri sonucunda etkin olmayan üniversitelerde SCI, SCI-Expanded, SSCI, AHCI ve ESCI indeksli dergilerde yayımlanmış öğretim elemanı başına düşen yayın sayısının (Uluslararası Yayın) daha fazla artırılması gerektiği görülmektedir.

Tablo 6. 2006-2008 Yılları Arasında Kurulmuş Üniversitelerin Potansiyel İyileřtirme Oranları (CCR, BCC)

Üniversite	Yönelim	Girdiler						Çıktılar			
		Profesör	Doçent	Dr. Öğr.Ü	Öğr. Gör	Arş. Gör.	Gelir	Okuyan	Doluluk	Ulusal Yayın	Ulus.arası Yayın
Adıyaman Ü.	Girdi Y.	-8,21	-31,18	-25,65	-8,21	-33,71	-26,18	0,00	8,53	0,00	0,00
	Çıktı Y.	0,00	-25,03	-19,00	0,00	-27,78	-19,57	8,95	18,23	8,95	8,95
Aksaray Ü.	Girdi Y.	-24,01	-59,73	-28,96	-11,13	-11,13	-11,13	0,00	15,27	0,00	10,72
	Çıktı Y.	-14,49	-54,69	-20,06	0,00	0,00	0,00	12,52	29,71	12,52	24,59
Ardahan Ü.	Girdi Y.	-19,02	-25,21	-2,38	-2,38	-2,38	-24,82	46,11	0,00	0,00	48,11
	Çıktı Y.	-17,05	-23,38	0,00	0,00	0,00	-22,99	49,67	2,44	2,44	51,72
Artvin Çoruh Ü.	Girdi Y.	-25,70	-25,70	-26,34	-36,66	-25,70	-25,70	0,00	0,00	30,41	41,10
	Çıktı Y.	0,00	0,00	-0,86	-14,75	0,00	0,00	34,59	34,59	75,52	89,91
Burdur Mehmet Akif Ersoy Ü.	Girdi Y.	-29,64	-42,16	-8,08	-35,65	-8,08	-62,67	0,00	0,00	0,00	29,68
	Çıktı Y.	-23,46	-37,08	0,00	-29,99	0,00	-59,39	8,79	8,79	8,79	41,08
Düzce Ü.	Girdi Y.	-48,41	-52,70	-28,60	-17,85	-37,81	-17,85	0,00	14,07	0,00	29,87
	Çıktı Y.	-37,19	-42,41	-13,09	0,00	-24,29	0,00	21,73	38,87	21,73	58,09
Gümüşhane Ü.	Girdi Y.	-11,96	-41,90	-11,96	-11,96	-17,13	-55,29	0,00	33,68	0,00	9,75
	Çıktı Y.	0,00	-34,01	0,00	0,00	-5,87	-49,22	13,59	51,85	13,59	24,66
Hitit Ü.	Girdi Y.	-31,22	-55,37	-21,33	-31,64	-21,33	-26,64	0,00	16,53	0,00	0,00
	Çıktı Y.	-12,57	-43,27	0,00	-13,11	0,00	-6,75	27,11	48,12	27,11	27,11
K. Mehmetbey Ü.	Girdi Y.	-8,19	-26,82	-11,78	-8,19	-36,96	-36,90	0,00	0,00	36,72	0,00
	Çıktı Y.	0,00	-20,29	-3,91	0,00	-31,34	-31,27	8,92	8,92	48,92	8,92
Mardin Artuklu Ü.	Girdi Y.	-13,36	-31,00	-21,29	-20,82	-7,48	-7,48	0,00	0,00	0,00	114,51
	Çıktı Y.	-6,36	-25,42	-14,94	-14,42	0,00	0,00	8,08	8,08	8,08	131,84
Ordu Ü.	Girdi Y.	-37,66	-35,71	-11,43	-11,43	-20,04	-52,16	0,00	53,20	0,00	2,29
	Çıktı Y.	-29,62	-27,41	0,00	0,00	-9,72	-45,99	12,91	72,97	12,91	15,49
Recep Tayyip Erdoğan Ü.	Girdi Y.	-39,29	-58,30	-57,73	-44,16	-38,94	-56,38	0,00	0,00	0,19	0,00
	Çıktı Y.	-31,71	-30,78	-8,55	0,00	-28,56	-0,58	63,77	63,77	64,09	63,77
Tekirdağ Namık Kemal Ü.	Girdi Y.	-61,35	-49,23	-11,99	-14,04	-11,99	-11,99	0,00	27,40	3,55	21,50
	Çıktı Y.	-56,09	-42,31	0,00	-2,33	0,00	0,00	13,62	44,76	17,65	38,06
Yalova Ü.	Girdi Y.	-36,15	-45,36	-0,56	-14,84	-0,56	-83,16	0,00	0,00	48,75	12,27
	Çıktı Y.	-35,79	-45,05	0,00	-14,37	0,00	-83,07	0,56	0,56	49,58	12,90
Yozgat Bozok Ü.	Girdi Y.	-18,71	-22,12	-22,81	-10,51	-18,54	-10,51	0,00	22,38	0,00	46,12
	Çıktı Y.	-9,16	-12,97	-13,75	0,00	-8,98	0,00	11,74	36,74	11,74	63,28

BCC

Üniversite	Yönelim	Girdiler						Çıktılar			
		Profesör	Doçent	Dr. Öğr.Ü	Öğr. Gör	Arş. Gör.	Gelir	Okuyan	Doluluk	Ulusal Yayın	Ulus.arası Yayın
Aksaray Ü.	Girdi Y.	-18,93	-49,98	-22,45	-7,26	-7,26	-7,26	0,00	4,97	0,00	9,99
	Çıktı Y.	-11,79	-44,21	-15,99	0,00	0,00	0,00	5,40	6,35	5,40	20,24
Artvin Çoruh Ü.	Girdi Y.	-23,25	-23,25	-29,79	-36,73	-23,85	-23,25	0,00	0,00	0,00	17,29
	Çıktı Y.	0,00	0,00	-23,28	-40,90	-30,23	-16,25	5,77	5,77	5,77	43,86
Hitit Ü.	Girdi Y.	-22,32	-45,71	-16,23	-29,82	-16,23	-16,23	0,00	0,85	0,00	7,68
	Çıktı Y.	0,00	-30,75	-10,03	-19,91	0,00	-32,23	4,24	4,24	4,24	18,81
K. Mehmetbey Ü.	Girdi Y.	-6,83	-37,58	-11,47	-6,83	-39,06	-20,72	0,00	0,39	77,14	0,00
	Çıktı Y.	0,00	-15,68	-6,00	0,00	-31,56	-49,42	7,71	7,71	39,69	7,71
Ordu Ü.	Girdi Y.	-14,16	-46,90	-13,45	-4,40	-22,07	-68,77	0,00	36,69	0,00	29,84
	Çıktı Y.	-9,71	-52,63	-17,49	-0,06	-13,46	-88,46	1,98	34,92	1,98	47,98
Recep Tayyip Erdoğan Ü.	Girdi Y.	-57,73	-59,25	-44,91	-38,88	-56,96	-42,55	0,00	0,00	0,00	0,00
	Çıktı Y.	0,00	-20,95	-23,69	-4,04	-38,40	-67,48	13,93	6,26	6,26	6,26

Tablo 6’da 2006-2008 yılları arasında kurulmuş üniversitelerin CCR ve BCC yöntemleri ile yapılmış etkinlik analizi sonucunda etkin olmayan üniversitelerin hem girdi yönelimli hem de çıktı yönelimli VZA tahminleri sonucunda hesaplanmış potansiyel iyileřtirme öneri oranları sunulmuřtur. Potansiyel iyileřtirme hesaplamaları sonucunda üniversitelerde kaynakların, özellikle mali kaynakların atıl kullanıldığı söylenebilmektedir. Girdi yönelimli etkinlik analizi sonucunda etkin olmayan üniversitelerin çıktı deęişkenlerinden biri olan okuyan öğrenci sayısının yeterli düzeyde olduęu, ulusal ve uluslararası hakemli dergilerde yayımlanmış yayın sayısının artırılması gerektięi görülmektedir.

Etkinliğe etki eden faktörlerin belirlenmesi için yapılan sansürlü normal Tobit analizi (ML - Censored Normal (TOBIT) (Quadratic hill climbing)) için modeller ařağıdaki şekilde oluşturulmuřtur;

$$CCR_t = C + \beta_1 \ln \text{Profesör} + \beta_2 \ln \text{Doçent} + \beta_3 \ln \text{Dr. Öğr. Üyesi} + \beta_4 \ln \text{Öğr. Gör} + \beta_5 \ln \text{Arş. Gör} + \beta_6 \ln \text{Gelir}$$

$$BCC_t = C + \beta_1 \ln \text{Profesör} + \beta_2 \ln \text{Doçent} + \beta_3 \ln \text{Dr. Öğr. Üyesi} + \beta_4 \ln \text{Öğr. Gör} + \beta_5 \ln \text{Arş. Gör} + \beta_6 \ln \text{Gelir}$$

$$CCR_t = C + \beta_1 \ln Okuyan + \beta_2 \ln Doluluk + \beta_3 \ln Ulusal Yayın + \beta_4 \ln Uluslararası Yayın$$

$$BCC_t = C + \beta_1 \ln Okuyan + \beta_2 \ln Doluluk + \beta_3 \ln Ulusal Yayın + \beta_4 \ln Uluslararası Yayın$$

CCR: CCR analizi ile elde edilmiş etkinlik skorları, BCC: BCC analizi ile elde edilmiş etkinlik skorları, t: 1992-1994, 2006-2008 ve 1992-2008 yıllarını temsil etmektedir.

Etkinliği etkileyen faktörlerin belirlenmesi için yapılmış Tobit modellerinin tahmin katsayıları Tablo 7 ve Tablo 8'de sunulmuştur.

Tablo 7. Tobit Modellerinin Katsayı Tahminleri (Bağımsız Değişkenler Girdi Değişkenleridir)

Değişkenler	92-94	92-94	2006-2008	2006-2008	1992 -2008	1992 - 2008
	CCR	BCC	CCR	BCC	CCR	BCC
C	1,206***	1,049***	1,541***	1,340***	1,683***	1,469***
LnProfesör	-0,130	-0,150	-0,012	-0,009	0,010	-0,012
LnDoçent	0,166	0,251*	0,001	0,022	-0,001	0,032
LnDr.Öğr.Üyesi	-0,058	-0,090	0,016	-0,024	-0,010	-0,045
LnÖğr.Gör	-0,133	-0,081	-0,001	0,021	-0,083	-0,016
LnArş.Gör	0,096	0,056	-0,135***	-0,087**	-0,081*	-0,069
LnGelir	-0,027**	-0,027**	-0,020**	-0,016*	-0,038***	-0,029***
Hata Dağılımı						
SCALE: C	0,084***	0,082***	0,067***	0,066***	0,093***	0,093***
Bağımlı Değişken Ort.	0,921	0,945	0,952	0,976	0,907	0,942
Regresyonun Std. Hatası	0,100	0,097	0,074	0,073	0,099	0,099
Kalıntı Kareler Toplamı	0,169	0,161	0,186	0,179	0,554	0,558
Log Olabilirlik	25,402	26,023	52,430	53,190	61,147	60,939
Ort. Log Olabilirlik	1,058	1,084	1,279	1,297	0,955	0,952
Sansürlü Gözlem Sayısı	24	24	41	41	64	64

***%1, **%5 ve *%10 istatistiksel önemi ifade etmektedir

Tablo 7'de bağımsız değişken olarak, VZA analizlerinde girdi olarak kullanılan Profesör, Doçent, Dr. Öğr. Üyesi, Öğr. Gör., Arş. Gör. ve Gelir değişkenleri ele alınmıştır. Tahmin sonuçlarından görülüyor ki, gelir değişkeninin tüm modellerde istatistiki olarak negatif anlamlı olduğu görülmektedir. Bu sonuca göre üniversitelerin merkezi bütçe dışı öz gelir, döner sermaye, fon vb. gelirlerin yıllık bütçeye oranının hem toplam ve hem de teknik etkinliği negatif etkilediği söylenebilmektedir. Bu tahminlerin yanı sıra 1992-1994 yılları arasında kurulmuş üniversitelerin ölçeğe göre değişken getirili BCC modeli ile elde edilmiş etkinlik skorlarını Doçent sayısının istatistiki olarak %10 oranında pozitif etkilediği görülmektedir. 2006-2008 yılları arasında kurulmuş üniversitelerin CCR ve BCC yöntemleri ile tahmin edilmiş etkinlik skorlarını, Araştırma Görevlisi sayısının sırasıyla %0,135 ve %0,087 oranlarında istatistiki olarak %5 anlamlılık düzeyinde negatif etkilediği görülmektedir. 1994-1996 ve 2006-2008 yılları arasında kurulmuş üniversitelerin tümünün ele alındığı CCR yöntemi ile yapılan etkinlik analizi sonucu elde edilen skorun bağımlı değişken olduğu analizde, Gelir değişkeninin yanı sıra Araştırma Görevlisi sayısının da %10 anlamlılık düzeyinde istatistiki olarak %0,081 oranında negatif anlamlı olduğu tahmin edilmiştir. Profesör, Dr. Öğretim Üyesi ve Öğretim Görevlisi sayılarının etkinlik üzerinde etkisinin olmadığı tahmin edilmiştir.

Tablo 8. Tobit Modellerinin Katsayı Tahminleri (Bağımsız Değişkenler Çıktı Değişkenleridir)

Değişkenler	92-94	92-94	2006-2008	2006-2008	1992 -2008	1992 - 2008
	CCR	BCC	CCR	BCC	CCR	BCC
C	1,695***	1,588***	0,920***	0,930***	1,538***	1,521***
LnOkuyan	-0,042	-0,027	-0,017	-0,002	-0,062***	-0,046**
LnDoluluk	0,388*	0,386**	-0,113	-0,041	0,083	0,166
LnUlusal Yayın	0,080	0,085	-0,071*	-0,018	-0,015	0,023
LnUluslararası Yayın	0,036	0,046	0,021	-0,001	0,035	0,019
Hata Dağılımı						
SCALE: C	0,093***	0,084***	0,080***	0,073***	0,116***	0,105***
Bağımlı Değişken Ort.	0,925	0,947	0,952	0,976	0,910	0,943
Regresyonun Std. Hatası	0,104	0,094	0,085	0,078	0,120	0,109
Kalıntı Kareler Toplamı	0,217	0,177	0,262	0,218	0,883	0,725
Log Olabilirlik	23,842	26,433	45,390	49,138	48,730	55,229
Ort. Log Olabilirlik	0,954	1,057	1,107	1,198	0,738	0,837
Sansürlü Gözlem Sayısı	25	25	41	41	66	66

*** %1, ** %5 ve * %10 istatistiksel önemi ifade etmektedir

Tablo 8'de bağımsız deęişken olarak VZA analizlerinde çıktı olarak kullanılan Okuyan, Doluluk, Ulusal Yayın ve Uluslararası Yayın deęişkenleri ile yapılmıř Tobit analizi sonuçları sunulmuřtur. Sonuçlardan görölüyor ki, 1992-1994 yılları arasında kurulan üniversitelerin CCR ve BCC yöntemleri ile elde edilmiř etkinlik skorlarına Doluluk oranı deęişkeninin istatistiki olarak %10 oranında pozitif anlamlı etkisinin olduęu tahmin edilmiřtir. Bu sonuca göre Doluluk oranının %1 oranında artırılması sonucunda üniversitelerin etkinlięinin yaklaşık %0,39 oranında artabileceęi söylenebilmektedir. 2006-2008 yılları arasında kurulmuř üniversitelerin CCR yöntemi ile elde edilmiř etkinlik skorlarını Ulusal Yayın deęişkeninin negatif yönde etkiledięi tespit edilmiřtir. BCC yöntemi ile elde edilmiř etkinlik skorlarının hiçbir çıktı deęişkeninin anlamlı olmadığı tahmin edilmiřtir.

1992 yılından 2008 yılına kadar sürede kurulmuř 66 üniversitenin CCR ve BCC yöntemleri ile elde edilmiř etkinlik skorlarını Okuyan deęişkeninin istatistiki olarak %5 anlamlılık düzeyinde sırası ile %0,062 ve %0,046 oranlarında negatif yönde etkiledięi görölmektedir.

Elde edilen Tobit analizi tahminlerine göre CCR ve BCC yöntemleri ile elde edilmiř etkinlik skorları üzerinde girdi ve çıktı deęişkenlerinden Profesör, Doçent, Dr. Öğr. Üyesi ve Öğr. Gör., Uluslararası Yayın sayısının hiç etkilemedięi tahmin edilmektedir. Tüm bu analizlerin nispi olduęu, girdi ve çıktı deęişkenlerinin artırılıp azaltılmasının etkinlik skorlarını da etkilemesinin mümkün olabileceęi de göz ardı edilmemelidir.

Tartıřma, Sonuç ve Öneriler

Bilgi ekonomisinde üniversitelerin rolü her zamankinden daha önemli bir yere sahip olmuřtur. Bu çalışmada, Türkiye'de 1992-1994 ve 2006-2008 yılları arasında kurulmuř devlet üniversitelerinin etkinlik skorları tahmin edilmeye çalışılmıřtır. Üniversitelerin etkinliklerinin sıralanması ve kıyaslanması için alternatif bir araç olarak parametrik olmayan Veri Zarflama Analizi (VZA), etkinliklere etki eden faktörlerin belirlenmesi için ise Tobit Analizi kullanılmıřtır. VZA ile Etkinlik analizleri önce 1992-1994 yılları arasında kurulmuř, sonra 2006-2008 yılları arasında kurulmuř ve daha sonra ise 1992-2008 yılları arasında kurulmuř üniversiteler için yapılmıřtır. Çalışmada, girdi yönelimli ve çıktı yönelimli olmakla birlikte ölçeęe göre sabit getirili Charnes, Cooper, Rhodes (CCR), ölçeęe göre deęişken getirili Banker, Charnes, Cooper (BCC) ve CCR'nin BCC'ye bölünmesi ile elde edilen ölçek etkinlięi yöntemleri ile analizler yapılmıřtır. VZA modelinde girdi deęişkeni olarak üniversitelerde bulunan Profesör, Doçent, Doktor Öğretim Üyesi, Öğretim Görevlisi, Arařtırma Görevlisi sayısı, üniversitenin merkezi bütçe dıřı öz gelir, döner sermaye, fon vb. gelirlerin yıllık bütçeye oranı, çıktı deęişkenleri olarak; okuyan önlisans, lisans, yüksek lisans ve doktora öğrencilerinin toplamından elde edilen toplam okuyan öğrenci sayısı, üniversitenin bölüm ve programlarındaki genel doluluk oranı, ulusal hakemli dergilerde yayımlanmıř öğretim elemanı başına düşen yayın sayısı, SCI, SCI-Expanded, SSCI, AHCI ve ESCI indeksli dergilerde yayımlanmıř öğretim elemanı başına düşen yayın sayısı kullanılmıřtır. Ayrıca, etkinlik analizi sonucunda etkin olmayan üniversiteler için potansiyel düzeltme önerileri sunulmuřtur. Tobit Analizi modellerinde ise bağımlı deęişken olarak girdi yönelimli CCR ve BCC yöntemlerinde elde edilmiř etkinlik skorları, bağımsız deęişken olarak girdi ve çıktı deęişkenleri kullanılmıřtır.

Çalışma sonucuna göre Türkiye'deki devlet üniversitelerinin, bazılarının oldukça iyi olmasına rağmen, tatmin edici düzeyde performans göstermedięi görölmektedir. CCR yöntemi ile yapılan etkinlik analizlerinde 1992-1994 yılları arasında kurulmuř 25 üniversiteden 13'ü, 2006-2008 yılları arasında kurulmuř 41 üniversiteden 26'sı, 1992-2008 yılları arasında kurulmuř 66 üniversiteden 33'ü etkin olarak tespit edilmiřtir. BCC yöntemi ile yapılan etkinlik analizlerinde ise 1992-1994 yılları arasında kurulmuř 25 üniversiteden 17'sinin, 2006-2008 yılları arasında kurulmuř 41 üniversiteden 35'inin, 1992-2008 yılları arasında kurulmuř 66 üniversiteden 46'sının etkin olduęu tespit edilmiřtir. Etkin olmayan üniversitelerin hemen hepsinin ölçeęe göre azalan getiri özellięi sergiledikleri tespit edilmiřtir. Bu durumda etkin olmayan üniversitelerin aynı girdi ile fazla çıktı üretebilecekken, daha fazla çıktı üretmedikleri söylenebilir. Çıktı yönelimli analiz sonucunda etkin olmayan üniversiteler için hesaplanmıř potansiyel iyileřtirme oranları da bu durum ile örtüşmektedir.

1992-1994 yılları arasında kurulmuř üniversitelerden Balıkesir Üniversitesi, Eskiřehir Osmangazi Üniversitesi, Galatasaray Üniversitesi, Gebze Teknik Üniversitesi, Hatay Mustafa Kemal Üniversitesi, İzmir Yüksek Teknoloji Enstitüsü, Kafkas Üniversitesi, Sütçü İmam Üniversitesi, Kırıkkale Üniversitesi, Kocaeli Üniversitesi, Kütahya Dumlupınar Üniversitesi, Nięde Ömer Halisdemir Üniversitesi, Pamukkale

Üniversitesi, 2006-2008 Yılları arasında kurulmuş üniversitelerden Ağrı İbrahim Çeçen Üniversitesi, Amasya Üniversitesi, Balıkesir Üniversitesi, Bartın Üniversitesi, Batman Üniversitesi, Bayburt Üniversitesi, Bilecik Şeyh Edebali Üniversitesi, Bingöl Üniversitesi, Bitlis Eren Üniversitesi, Çankırı Karatekin Üniversitesi, Eskişehir Osmangazi Üniversitesi, Galatasaray Üniversitesi, Gebze Teknik Üniversitesi, Giresun Üniversitesi, Hakkari Üniversitesi, Iğdır Üniversitesi, İzmir Yüksek Teknoloji Enstitüsü, Kafkas Üniversitesi, Karabük Üniversitesi, Kastamonu Üniversitesi, Kırıkkale Üniversitesi, Kırklareli Üniversitesi, Kırşehir Ahi Evran Üniversitesi, Kilis 7 Aralık Üniversitesi, Kütahya Dumlupınar Üniversitesi, Munzur Üniversitesi, Muş Alparslan Üniversitesi, Osmaniye Korkut Ata Üniversitesi, Pamukkale Üniversitesi, Siirt Üniversitesi, Sinop Üniversitesi, Şırnak Üniversitesi, Uşak Üniversitesi CCR ve BCC yöntemi ile yapılan etkinlik analizlerinde tam skor almışlardır.

Tobit regresyon analizi sonucunda, üniversitelerin merkezi bütçe dışı öz gelir, döner sermaye, fon vb. gelirlerinin, yıllık bütçeye oranı değişkeninin, üniversiteler arasındaki verimsizliklerin belirleyicisi olduğu tespit edilmiştir. Ayrıca, 1992-1994 yılları arasında kurulmuş üniversitelerde üniversitenin bölüm ve programlarındaki genel doluluk oranının etkinliği artırdığı görülmüştür. 2006-2008 yılları arasında kurulmuş üniversitelerde Araştırma Görevlisi sayısının etkinliği azalttığı tespit edilmiştir. 1992-2008 yılları arasında kurulmuş üniversitelerin etkinliklerini toplam okuyan öğrenci sayısının negatif etkilediği tahmin edilmiştir.

VZA analizi sonuçları, üniversitelerin hem girdi, hem de çıktı değişkeni seçiminin önemini göstermektedir. Ortalama etkinlik skorları ve sıralamaları, bir modelden diğerine göre bir dereceye kadar değişiklik gösterebilmektedir, böylece alınan sonuçlar nispi olarak değerlendirilmektedir. Ayrıca, bu sonuçlar üniversitelerin etkinlik dağılımlarının zıt uçlarındaki gözlemlerinin neyin karakterize ettiğini bulmayı içeren bir araştırma sürecinde bir adım olarak görülebilir.

Araştırma sonuçları, literatürde bulunan çalışmalar ile benzerlik göstermektedir. Kutlar ve Babacan (2008) tarafından 2000-2005 yılları verileri ile yapılmış analiz sonucunda, 53 devlet üniversitesinden 24 tanesi etkin bulunmuştur. Günay, Dulupçu ve Oruç (2017) tarafından 1992 yılında kurulan 23 devlet üniversitesinin 2004-2013 yılları için VZA yöntemi ile yapılmış çalışmada CCR yöntemi ile yapılan analiz sonucunda, 2004 yılında 17, 2005’de 13, 2006’da 16, 2007’de 14, 2008’de 15, 2009’da 13, 2010’da 17, 2011’de 12, 2012’de 11 ve 2013 yılında 8 üniversitenin etkin oldukları görülmektedir. Türkan ve Özel’in (2017) Türkiye’deki 43 devlet üniversitesinin 2014-2015 öğretim yılı verileri ile yapılmış etkinlik ölçümü sonuçlarına göre 10 üniversitenin performansının verimli olduğu gözlenmiştir. Yılmaz ve Uslu’nun (2020) çalışmasında, CCR ve BCC yöntemleri ile yapılan analiz sonuçlarına göre, 1933-1987 yılları arasında kurulan 28 devlet üniversitenden 12’sinin CCR girdi yönelimli ve 14’nun çıktı yönelimli, 13’nün BCC girdi yönelimli ve 15’inin çıktı yönelimli analiz sonucunda tam etkin olduğu hesaplanmıştır. 1988-2000 yılları arasında kurulan 25 devlet üniversitesinden 7’sinin CCR girdi yönelimli ve 9’nun çıktı yönelimli, 9’nun BCC girdi yönelimli ve 12’sinin çıktı yönelimli analiz sonucunda etkin olduğu görülmüştür. 2001 - 2011 yılları arasında kurulan 48 devlet üniversitesinden ise CCR girdi yönelimli 26 ve çıktı yönelimli 28 üniversitenin, BCC girdi ve çıktı yönelimli analizde ise 31 üniversitenin tam etkin konumda oldukları tespit edilmiştir.

Bu araştırmanın bulguları, özellikle Türkiye’deki devlet üniversitelerindeki harcamaların büyüklüğüne, akademik personelin çalışmasına ve üretkenliğine karar veren yetkililer için belirgin sonuçlar doğurmaktadır. Buna ek olarak, Tobit modellerinin sonuçları gelecekteki araştırmalara ihtiyaç olduğunu göstermektedir, çünkü alınan sonuçlar kullanılan VZA modelindeki girdi ve çıktılara göre değişiklik gösterebilmektedir. Bu çalışmada elde edilen etkinsizlik sonuçları, Türkiye’deki üniversitelerin çoğunun, kurumları içinde kaynakları verimli bir şekilde tahsis etmek için önemli zorlukları ve/veya zayıflıkları olduğunu göstermektedir. Bu nedenle, daha sonraki bütçe projeksiyonlarında üniversitelere yapılan mevcut tahsisleri yeniden gözden geçirmek mümkün olacaktır.

Etik Beyan

“Türkiye’de 1992-1994 ve 2006-2008 Yılları Arasında Kurulmuş Devlet Üniversitelerinin Etkinlik Analizi: VZA ve Tobit Analizi Uygulaması” başlıklı çalışmanın yazım sürecinde bilimsel, etik ve alıntı kurallarına uyulmuş; toplanan veriler üzerinde herhangi bir tahrifat yapılmamış ve bu çalışma herhangi başka bir akademik yayın ortamına değerlendirme için gönderilmemiştir. Bu araştırmada doküman incelemesi yapıldığından etik kurul kararı zorunluluğu bulunmamaktadır.

Teřekkür

Çalıřmanın yapılmasında ilham kaynađım olan ve eřsiz önerileri sunan babam Prof. Dr. Cevad SELAM'a katkılarından dolayı teřekkür ederim.

Kaynakça

- Agasisti, T., Egorov, A. & Maximova, M. (2020). Do merger policies increase university efficiency? Evidence from A fuzzy regression discontinuity design. *Basic Research Program. Working Papers Series: Economics WP BRP 226/EC/2020*.
- Aladađ, Z., vd. (2018). Akademik birimlerin veri zarflama analizi ve promethee yöntemleri ile performans deđerlendirmesi: Kocaeli Üniversitesi Örneđi. *Eriřyes Üniversitesi Fen Bilimleri Enstitüsü Dergisi*, 34(1), 1-13.
- Babacan, M., Kartal, M. ve Bircan, H. (2007). Cumhuriyet Üniversitesi'nin etkinliđinin kamu üniversiteleri ile karşılaştırılması: Bir VZA tekniđi uygulaması. *C.U. İktisadi ve İdari Bilimler Fakültesi Dergisi*, 8(2), 97-114.
- Bal, V. (2013). Vakıf üniversitelerinde veri zarflama analizi ile etkinlik belirlenmesi, *Manas Sosyal Arařtırmalar Dergisi*, 2(1), 1-20.
- Banker, R.D., Charnes, A. & Cooper, W.W. (1984). Some models for estimating and scale inefficiencies in data envelopment analysis. *Management Science*, 30(9), 1078-1092.
- Bierens, Herman. J. (2014). *The Tobit model*. (Eriřim tarihi: 07 Temmuz 2020). http://php.scripts.psu.edu/users/h/x/hxb11/EasyRegTours/TOBIT_Tourfiles/TOBIT.PDF
- Charnes, A., Cooper, W. & Rhodes E. (1978). Measuring the efficiency of decision making units. *North-Holland Publishing Company European Journal of Operational Research*, 2, 429-444.
- Cooper, W., Lawrence, W., Seiford, M. ve Zhu, J. (2011). *Handbook on data envelopment analysis*. Second Edition, London: Springer.
- Dikmen, F. C. (2007-2008), Veri zarflama analizi ile üniversitelerin etkinliđinin ölçülmesi, *KOSBED*, 3-4(3-6), 1-22.
- Ergenekon Arslan, A. ve Güven, Ö. (2018). Veri zarflama analizi ile üniversite etkinliklerinin belirlenmesine yönelik bir çalıřma: Türkiye örneđi, *Uluslararası Afro-Avrasya Arařtırmaları Dergisi*, 3(6), 86-105.
- Erkoç, T. E. (2016). Measuring efficiencies of Turkish public universities with non-parametric efficiency estimation method, *Hacettepe University Journal of Education*, 29(3), 124-136.
- Konca, M., Gözlü, M. ve Çakmak, C. (2019). G-20 ülkelerinin sađlık harcamaları yönünden etkinliđinin deđerlendirilmesi. *Verimlilik Dergisi*, 2, 119-141.
- Günay, A., Dulupçu, M., ve Oruç, K. (2017). Türkiye'de devlet üniversitelerinin etkinlik ve verimlilik analizi: Veri zarflama analizi ve Malmquist toplam faktör verimlilik endeksi uygulamaları. *Bolu Abant İzzet Baysal Üniversitesi Sosyal Bilimler Enstitüsü Dergisi*, 17(3), 85-113.
- Iřıldak, M. S., Çiçek, A. ve Köksal, İ. (2018). Bazı devlet üniversitelerinin veri zarflama analizi (VZA) yöntemi ile etkinlik analizi, *Atlas Journal*, 4(9), 346-361.
- Iřıldak, M. S., Köksal, İ, Çiçek, A. ve Yılmaz, Y. (2020). 1992 ve 2006 Yılları arasında Kurulan Devlet Üniversitelerinin Veri Zarflama Analizi İle Etkinlik Ölçümü. *Beykoz Akademi Dergisi*, 8(1), 97-116.
- Kadılar, G. Ö. (2015), Türkiye'deki vakıf üniversitelerinin etkinlik çözümlemesi, *Eđitim ve Bilim*, 40(177), 31-41.
- Kempkes, K. & Pohl, C. (2008). Do institutions matter for university cost efficiency? evidence from Germany, *CESifo Economic Studies*, 54, 177-203.
- Kirjavainen, T. & Loikkanen, H. A. (1998). Efficiency differences of Finnish senior secondary schools: An application of DEA and Tobit analysis, *Economics of Educational Review*, 17(4), 377-394.
- Kounetas, K., Anastasiou, A., Mitropoulos, P. & Mitropoulos, I. (2011). Departmental efficiency differences within a Greek university: An application of a DEA and Tobit analysis. *International Transactions in Operational Research*, 18(5), 545-559.
- Kutlar, A. ve Babacan, A. (2008), Türkiye'deki kamu üniversitelerinde CCR etkinliđi-ölçek etkinliđi analizi: DEA tekniđi uygulaması, *Kocaeli Üniversitesi Sosyal Bilimler Enstitüsü Dergisi*, 15(1), 148-172.
- Kutlar, A. ve Kartal, M., (2004). Cumhuriyet Üniversitesi'nin verimlilik analizi: Fakülteler düzeyinde veri zarflama yöntemiyle bir uygulama. *Kocaeli Üniversitesi Sosyal Bilimler Enstitüsü Dergisi*, 8(2), 49-79.
- Letti, A. G., Bittencourt, M. V. L. & Vila, L. E. (2020). A Comparative Analysis of Federal University Efficiency Across Brazilian Regions (2010-2016). *Revista Brasileira de Gestão e Desenvolvimento Regional*, 16(1). 369-381,
- Martínez-Campillo, A., & Fernández-Santos, Y. (2020). The impact of the economic crisis on the (in) efficiency of public Higher Education institutions in Southern Europe: The case of Spanish universities. *Socio-Economic Planning Sciences*, 71, 100771.
- McCarthy, T. & Yaisawarng, S. (1993). Technical efficiency in New Jersey school districts. In Fried, H.O., Lovell, K.C.A., Schmidt, S.S. (Eds.) *The Measurement of Productive Efficiency: Techniques and Applications*. Oxford University Press, New York, 271-287.
- Salas-Velasco, M. (2020). Measuring and explaining the production efficiency of Spanish universities using a non-parametric approach and a bootstrapped-truncated regression. *Scientometrics*, 122, 825-846.

- Sargın, S. (2007). Türkiye’de üniversitelerin gelişim süreci ve bölgesel dağılımı, *Süleyman Demirel Üniversitesi Sosyal Bilimler Enstitüsü Dergisi*, 3(5), 133-150.
- Simar, L. & Wilson, P.W. (2007). Estimation and inference in two-stage, semi-parametric models of production processes, *Journal of Econometrics*, 136(1), 31-64.
- Soummakie, B. & Talay, I. (2020), Efficiency and performance measurement of Turkish universities via data envelopment analysis, *Hacettepe University Journal of Economics and Administrative Sciences*, 38(1), 115-138.
- Tobin, J. (1958). Estimation of relationships for limited dependent variables, *Econometrica*, 26(1), 24-36.
- Türkan, S. ve Özel, G. (2017). 2014-2015 Öğretim Yılında Türkiye’de Devlet Üniversitelerinin Etkinlikleri ve Etkinliğe Etki Eden Faktörlerin Belirlenmesi, *Eğitim Bilim Dergisi*, 42(191), 307-322.
- Yeşilyurt, Ö. ve Salamov, F. (2017). Türk Devletleri sağlık sistemlerinde etkinliğin ve etkinliğe etki eden faktörlerin süper etkinlik ve Tobit modelleriyle değerlendirilmesi. *Balkan and Near Eastern Journal of Social Sciences*, 3(2), 128–138.
- Yılmaz, V. ve Uslu, A. (2020). Veri zarflama analizi kullanılarak Türkiye’deki devlet üniversitelerinin etkinliklerinin ölçülmesi. *Uluslararası Medeniyet Çalışmaları Dergisi*, 5(2), 255-271.
- YÖK, (2020 a). *İstatistik*, <https://istatistik.yok.gov.tr/> (Erişim tarihi: 15.07.2020)
- YÖK, (2020 b). *2018 Yılı Üniversite İzleme ve Değerlendirme Raporları*, <https://www.yok.gov.tr/Sayfalar/Universiteler/izleme-ve-degerlendirme-kriterleri.aspx> (Erişim: 15.07.2020)

EXTENDED ABSTRACT

The role of universities in the knowledge economy occupies more important position than ever. This study attempted to estimate efficiency scores of state universities founded in Turkey between 1992-1994 and 2006-2008. Nonparametric Data Envelopment Analysis (DEA) method was used to measure the efficiency of universities whereas Tobit analysis was used to determine the factors affecting the efficiency. Efficiency analyses were carried out with DEA first for universities that were founded between 1992 and 1994, then between 2006 and 2008 and finally between 1992 and 2008. Analyses conducted in the study with scale efficiency methods obtained by methods are input and output-oriented, constant returns to scale “Charnes, Cooper, Rhodes” (CCR) and variable returns to scale “Banker, Charnes, Cooper (BCC)”. In analysis, the number of Professors, Associate Professors, Faculty Members PhD, Lecturers, Research Assistants at the universities, the ratio of university’s extra-budgetary own revenues, revolving funds and similar revenues to the annual budget were used as input variables. Total number of studying students obtained from the total of associate, undergraduate, graduate and doctorate students, the general occupancy rate in the departments and programs of the university, the number of publications per academic staff member published in national refereed journals, and the number of publications per academic staff member published in SCI, SCI-Expanded, SSCI, AHCI and ESCI journals were used as output variables. Potential suggestions for correction were also offered for inefficient universities as a result of the efficiency analysis. Efficiency scores obtained in input-oriented CCR and BCC methods as dependent variables, and input and output variables as independent variables were used in Tobit Analysis models .

According to the study, although some of the state universities in Turkey were quite good, it is seen that they did not show satisfactory level of performance. In the efficiency analysis conducted applying the CCR method, 13 out of 25 universities founded between 1992 and 1994, 26 out of 41 universities founded between 2006 and 2008, 33 of 66 universities founded between 1992 and 2008 were active and in the efficiency analysis conducted using the BCC method, 17 of the 25 universities founded between 1992 and 1994, 35 of the 41 universities founded between 2006 and 2008, and 46 of 66 universities founded between 1992 and 2008 were efficient. It has been determined that almost the entire inefficient universities exhibit the feature of decreasing returns to scale. As a result of potential improvement calculations, it can be said that inefficient universities use inputs as inactive in input and output oriented DEA estimates and inputs should be reduced to achieve efficiency with current outputs. Correction rates in the input variables were low in universities with high inefficiency scores and high in universities with low inefficiency scores. It can also be said that the ratio of university’s extra-budgetary own revenues, revolving funds and similar revenues to the annual budget (Revenue) needs a high rate of correction in all analyses and that the financial resources are not used correctly. As a result of the input-oriented efficiency analysis, it was estimated that the number of students studying among the inefficient universities’ output variables does not require to be corrected, and the number of publications per academic staff member published in national refereed journals (National Publication) should be increased at very low rates. As a result of input and output oriented efficiency analysis, it is seen that the number of publications per academic staff member (International Publication) published in SCI, SCI-Expanded, SSCI, AHCI and ESCI journals should be increased much more.

As a result of the Tobit regression analysis, it was found that the variable of the ratio of university's extra-budgetary own revenues, revolving funds and similar revenues to the annual budget were the determinant of inefficiencies among universities. In addition, it was estimated that the inefficiency of universities established between 1992 and 1994 was positive for the overall occupancy rate of the universities' departments and programs, the efficiency of universities established between 2006 and 2008 was negative for the number of Research Assistants, and the efficiency of universities established between 1992 and 2008 negatively affected the total number of studying students obtained from the total of associate, undergraduate, graduate and doctorate students.

In conclusion, the results of our DEA analysis show the importance of variable selection on both the input and output related to the suitable database. Average efficiency scores and rankings may change to a certain extent from one model to another, so the results obtained are evaluated relatively. These results can also be seen as a step in a research process that includes investigating on what characterizes universities' observations at opposite directions of their distribution of efficiency. Findings of this study raise significant consequences especially for the officials who decide on the size of spending in the state universities in Turkey and working and productivity of academic staff members. In addition, the results of Tobit models represent that further studies are required, because the results can vary depending on the inputs and outputs in the DEA model used. Inefficiency results obtained in this paper indicate that most of the universities in Turkey have considerable difficulties and/or weaknesses to allocate resources efficiently. Therefore, it will be possible to review existing allocations to universities in future budget forecast.

Dünya Pamuk Tarımı ve Ekonomiye Katkısı

Dilek TOKEL¹

Öz

Pamuk bitkisi, geniş kullanım alanları, oluşturduğu katma değer ve istihdam olanakları ile yetiştirildiği yörelerin ve ülkelerin ekonomisine olumlu katkılar sağlamaktadır. Dünya pamuk ticaretine bakıldığında, 2020/21 itibarı ile Hindistan, ABD, Çin, Pakistan ve Brezilya gibi birkaç büyük üretici toplam dünya ihracatının yaklaşık yüzde 70'ini gerçekleştirmektedir. Bununla birlikte uluslararası pamuk ticaretini belirli hükümlerle disiplin altına almaya çalışan Dünya Ticaret Örgütü (DTÖ) üyesi ABD ve AB ülkeleri gibi ülkeler ve Çin, kendi çiftçilerini korumak üzere ekonomik ve siyasi güce dayalı politika araçları geliştirebilmektedirler. Bu durumda, gelişmiş ülkelerin uyguladıkları yüksek zirai sübvansiyonlar, dünya pamuk fiyatlarını baskılamakta ve dünya pamuk pazarında yeni yeni yer almaya çalışan, ancak ağır ekonomik koşullar altında bulunan Afrika ülkeleri gibi az gelişmiş ülkelerde pamuk üreticilerinin durumunu daha da zorlaştırmaktadır. Son olarak küresel ölçekte yaşanan Covid-19 salgını da, dünya genelinde ekonominin her alanında olduğu gibi pamuk tarımı ve ekonomisini de olumsuz etkilemektedir ve önümüzdeki birkaç yıl içinde bu olumsuz etkinin devam edeceği düşünülmektedir. Bu çalışmada, pamuk bitkisi ve tarımı hakkındaki genel bilgilere ek olarak, dünya pamuk tarımı ve ekonomisi ile ilgili bazı son dönem verileri paylaşılmış, dünya genelinde pamuk ticareti, organik ve genetiği değiştirilmiş pamuk üretimi ile Covid-19 salgınının pamuk ekonomisine etkileri tartışılmıştır.

Anahtar Kelimeler: Gossypium hirsutum L., Pamuk Fiyatları, Pamuk Ticareti, Organik Pamuk, Genetiği Değiştirilmiş Pamuk, Covid-19

World Cotton Agriculture and Its Contribution to Economy

Abstract

Cotton plant makes a positive contribution to the economies of the regions and countries it is grown, through its wide range of uses, value added and employment opportunities. Looking at the global cotton trade for 2020/21, several large producers such as India, United States, China, Pakistan and Brazil produced for about 70 percent of total world exports. However, member countries of the World Trade Organization (WTO) such as the US, EU countries and China, which try to discipline the international cotton trade through specific regulations, can develop policy instruments based on economic and political power to protect their farmers. In this case, high agricultural subsidies applied by developed countries suppress world cotton prices and impede the position of cotton producers in less developed countries, such as African countries that are trying to take a new place in the global cotton market, but are in dire economic straits. Finally, the global Covid-19 epidemic also affects the agriculture and cotton economy as well as all sectors of the economy around the world, and this negative impact is believed to continue over the next few years. This study, in addition to general information on cotton crops and agriculture, provided some recent data on the global cotton agriculture and economy, cotton trade, organic and genetically modified cotton production, and the impact of the Covid-19 epidemic on the cotton economy.

Key Words: Gossypium hirsutum L., Cotton Prices, Cotton Trade, Organic Cotton, Genetically Modified Cotton, Covid-19

Atıf İçin / Please Cite As:

Tokel, D. (2021). Dünya pamuk tarımı ve ekonomiye katkısı. *Manas Sosyal Arařtırmalar Dergisi*, 10(2), 1022-1037.

Geliş Tarihi / Received Date: 17.01.2021

Kabul Tarihi / Accepted Date: 02.04.2021

¹ Marmara Üniversitesi, İktisat Fakültesi, İktisat Bölümü, dozyigit@marmara.edu.tr

 ORCID: 0000-0002-3118-1356

Pamuk Hakkında Genel Bilgiler

Ebegümeçigiller (Malvaceae) ailesinin önemli bir üyesi olan pamuk (*Gossypium hirsutum* L.) bitkisi, ılıman ve tropik bölgelerdeki 100'e yakın ülkede yaygın olarak yetiřtirilen en önemli lif bitkilerinden biridir. Yeterli nemin olduđu sıcak iklimleri seven pamuğun başlıca yetiřtiđi yerler ABD, Avustralya, Çin, Hindistan, bazı Afrika ülkeleri ve Orta Dođu'nun belli bölgeleridir (Datta, Ullah, Ferdous, Santiago-Arenas ve Attia, 2020, s. 47; Ozyigit ve Gozukirmizi, 2009, s. 527; USDA, 2020a, s. 5).

Pamuk, yaygın ve zorunlu kullanım alanları ile insanlık için büyük ekonomik öneme sahip, üreticisi olan ülkeler için katma deđer ve istihdam yaratan bir üründür (Majumdar, Singh ve Shukla, 2020, s. 145; Rehman, Jingdong, Chandio, Hussain, Wagan ve Memon, 2019, s. 49). Hammadde olarak pamuk, işleme uygulamaları ile çırçır endüstrisi, liflerinin kullanımıyla tekstil endüstrisi, tohumunun kullanılmasıyla yağ ve yem endüstrisi, linterinin kullanılmasıyla da kâğıt endüstrisi gibi birçok endüstri tarafından kullanılmaktadır (Munir, Rasul, Ahmad, Sajid, Ayub, Arif, Iqbal, Khan, Fatima, Ahmad ve Khan, 2020, s. 630; Ozyigit, 2009, s. 74). Petrol bazlı yakıtı alternatif olarak pamuk tohumundan elde edilen yağ ise biyodizel üretiminde hammadde olarak gün geçtikçe daha fazla kullanılmaktadır (Sharma, Kodgire ve Kachhwaha, 2020, s. 1; Sundar ve Udayakumar, 2020, s. 795).

Diđer tarla bitkilerinin çoğunda olduđu gibi pamuk üretiminde asıl amaç, birim alandan en yüksek verimi elde etmektir. Bu nedenle pamuk ıslah arařtırmaları, yüksek biyokütle eldesine ilaveten yüksek lif kalitesi ve verimi, yüksek çırçır randımanı, biyotik (böcek istilası, virüs ve mantar enfeksiyonları) ve abiyotik (kuraklık, tuzluluk, düşük veya yüksek sıcaklıklar, kirleticiler vb.) stres koşullarına ve tarım ilaçlarına toleranslı/dirençli ve hızlı büyüme yeteneđine sahip pamuk çeřitleri üretmeye odaklanmaktadır (Chohan, Perveen, Abid, Tahir ve Sajid, 2020, s. 240; Gao, Long, Tian, Jin, Liu, Zhang, Xu ve Song, 2016, s. 2; Hocaoglu-Ozyigit, Ucar, Altay ve Ozyigit, 2020, s. 2; Rauf, Shehzad, Al-Khayri, Imran ve Noorka, 2019, s. 30). Bununla birlikte, geleneksel yöntemlerin kullanıldıđı eski moda ıslah yöntemleriyle geçmişte pamuk ıslahı yavaş ve elde edilen sonuçlar daha belirsiz olmuştur (Hayat, Bardak, Parlak, Ashraf, Imran, Haq, Mian, Mehmood ve Akhtar, 2020, s. 516). Pamukta geleneksel yöntemler yerine biyoteknolojik yaklaşımların kullanılması, zamandan tasarruf etmek ve istenen özelliklerdeki bitkileri elde etmek için büyük bir avantaj sağlamıştır (Ozyigit, 2009, s. 74). Modern bitki biyoteknolojisi, bitki doku kültürlerinin kurulmasını ve bitki ıslahı için istenen özellikleri içeren genlerin bitkilere transferi aşamalarını içerir (Ozyigit ve Gozukirmizi, 2008, s. 1665). Pamukta ilk başarılı doku kültürü çalışmaları 80'li yılların ortalarında Davidonis ve Hamilton (1983, s. 90-92)'un kalluslardan indirekt somatik embriyogenez ile bitki elde etmesi ile başlamış, günümüze kadar oldukça başarılı doku kültürü ve gen aktarımı çalışmaları yapılmış ve pamuğun biyoteknolojik ıslahında büyük yol kat edilmiştir.

Bununla birlikte son dönemlerde, dünya pamuk üreticileri için ekonomik anlamda karlılığın azalması, tarımda enerji kullanımının artması, sera gazı emisyonları, kuraklık, tuzluluk, su miktarı ve kalitesinin azalması, pestisit kullanımı ve transgenik tohumların dünya üzerinde kontrolsüz kullanımı dâhil olmak üzere birçok ortak tehdit vardır (Dai ve Dong, 2014, s. 100; Küçük, 2015, s. 83-84). Ayrıca, küresel iklim deđişikliği gibi faktörlerin yanı sıra, dünya genelinde ortalama sıcaklıkların zaman içinde artması, sıcaklık ve yağışların olumsuz bölgesel etkileri, özellikle tarımsal üretim faaliyetlerinin bu deđişime adaptasyonu noktasında ciddi riskler ortaya çıkmaktadır (Gustafson, Collins, Fry, Smith, Matlock, Zilberman, Shryock, Doan ve Ramsey, 2014, s. 146; Li, Lin, Wang, Li, Liu, Chen ve Hu, 2020, s. 1-2; Malcolm, Marshall, Aillery, Heisey, Livingston ve Dayrubenstein, 2012, s. 1). Yine de, dünya genelinde pamuk ekimi uzun zamandan beri yapılmakta ve pamuk asla vazgeçilemeyecek bir ticari ürün olarak önemini korumaktadır.

USDA (Amerika Birleşik Devletleri Tarım Bakanlığı) tarafından 2020 Aralık ayında yayınlanan ve dünya çapında pamuk verilerini içeren rapora göre, ülkelerin pamuk üretimi (bin metrik ton olarak) Çin (5.987), Hindistan (6.423), ABD (3.473), Brezilya (2.613), Pakistan (980) ve Özbekistan (762) şeklinde olmuştur (USDA, 2020a, s. 7). Bu durum bize, dünya genelinde pamuk bitkisinin ve lifinin vazgeçilmeyecek önemini ve dünya ekonomisindeki yerini göstermektedir.

Bu çalışmada, pamuk hakkında genel bilgilere ilaveten dünya pamuk tarımı ve ekonomisi ile ilgili bazı son dönem veriler paylaşılmış, dünya genelinde pamuk ticareti, organik pamuk üretimi, genetiđi deđiřtirilmiş pamuk üretimi ve Covid-19 salgınının pamuk ekonomisine etkileri tartışılmıştır.

Dünya Pamuk Tarımı ve Ekonomisi ile İlgili Bazı Veriler

Pamuk bitkisi, dünyada üretilen liflerin yaklaşık % 35'ini sağlamaktadır ve bu anlamda tekstil endüstrisinde kullanılan en önemli bitkilerden biridir (Gündüz, Özlem, Gündüz ve Dölekoğlu, 2020, s. 550). Uzun yıllar boyunca dünya pamuk ekim alanlarında Çin başı çekmekteyken son yıllarda Hindistan ve ABD Çin'i geride bırakmıştır. Pamuk üretiminde ise sıralama Hindistan, Çin ve ABD şeklinde olmuştur. Ancak bugün ABD, dünyadaki pamuk ihracatının neredeyse üçte birini yapmaktadır ve bu alanda lider konumdadır (Ugurlu, 2020, s. 207; USDA, 2020a, s. 9).

Ülkeler bazında pamuğun GSYİH (Gayri Safi Yurt İçi Hasıla)'ya olan katkılarına bakıldığında, özellikle sanayileşmiş ülkelerdeki ekonomik faaliyetin küçük bir bileşeni olduğu ve toplam ticaretin yalnızca % 0,12'sini oluşturduğu görülmektedir. Ancak pamuk üretimi, Batı ve Orta Afrika'daki bazı az gelişmiş ülkelerde önemli bir rol oynamaktadır. Benin, Burkina Faso, Çad, Mali ve Togo gibi ülkelerde pamuk GSYİH'nın % 5-10'unu, toplam ihracat gelirlerinin üçte birinden fazlasını ve tarımsal ihracatın üçte ikisinden fazlasını oluşturmaktadır. Afrika'nın önemli pamuk üreticileri arasında yer alan ve gelişmekte olan ülkeler sınıfına giren Fildişi Sahili ve Kamerun'da ise pamuk üretimi GSYİH'nın sırasıyla % 1,7'sini ve % 1,3'ünü oluşturmaktadır. Pamuk, aynı zamanda, Afrika dışındaki gelişmekte olan bazı ülkeler için toplam ihracatın önemli bir bileşenidir. Özbekistan, Tacikistan ve Türkmenistan'daki pamuk ihracatı, toplam emtia ihracatının sırasıyla % 45, % 20 ve % 15'ini oluşturmakta ve bu ülkelerde GSYİH'ya önemli bir katkı sağlamaktadır (Özbekistan'da % 8 ve Tacikistan'da % 8,2; Türkmenistan'da % 4). Diğer ülkelere bakıldığında; yaklaşık beş milyon çiftçiden bir milyonunun üç milyon hektarlık bir alanda pamuk yetiştirdiği Pakistan'da pamuk üretimi GSYİH'ya %10 katkıda bulunmaktadır. Pamuk, Türkiye'nin genel tarım sektörünün önemli bir bölümünü temsil etmektedir. Türkiye'de lif pamuk üretimi GSYİH'nın yaklaşık % 1'ini ve toplam endüstri bitkileri üretiminin % 5'ini oluşturmaktadır. Dünyanın en büyük lif pamuk üreticisi olan Çin ve Hindistan için oldukça önemli endüstri bitkilerinden biri olan pamuk bu iki ülkede GSYİH'nın % 1'ini oluşturmaktadır. Brezilya'da pamuk üretimi GSYİH'nın % 0,2'sini oluştururken sektörde daralmanın yaşandığı Arjantin'de ise GSYİH'nın sadece % 0,03'ünü oluşturmaktadır (Gillson, Poulton, Balcombe ve Page, 2004, s 3).

Dünya Pamuk Ekim Alanları

Tablo 1'de de görüldüğü gibi 2019-20 döneminde dünyada 34.840 bin hektarlık bir alanda pamuk ekimi yapılmış ve bu ekimin yaklaşık % 35'i 13.300 bin hektarlık ekim alanı ile Hindistan'da gerçekleşmiştir. Hindistan'ı 4.700 bin hektar ekim alanı ile ABD ve sonrasında 3.450 bin hektar ile Çin takip etmiştir. Pakistan 2.450 bin hektarla 4. sırada yer alırken Brezilya 1.670 bin hektarlık ekim alanı ile 5. olmuştur. Son yıllarda özellikle Afrika ülkelerinde pamuk ekim alanlarının hacminin genişlemesi sonucunda Mali, Burkina Faso ve Benin gibi ülkeler dünya pamuk üretiminde söz sahibi hale gelmiştir.

Tablo 1. Dünya Pamuk Ekim Alanı (Bin Ha)

Sıra	Ülke	2016/2017	2017/2018	2018/2019	2019/2020	2020/2021
1	Hindistan	10.845	12.235	12.600	13.300	13.400
2	ABD	3.848	4.492	4.130	4.700	3.640
3	Çin	3.100	3.350	3.367	3.450	3.250
4	Pakistan	2.496	2.665	2.325	2.450	2.200
5	Brezilya	939	1.175	1.618	1.670	1.550
6	Özbekistan	1.250	1.208	1.100	1.010	980
7	Mali	656	704	730	740	200
8	Burkina Faso	740	879	646	580	550
9	Benin	418	530	656	670	600
10	Türkmenistan	545	545	534	550	600
11	Türkiye	420	462	520	570	350
	Diğer	4.610	4.950	4.992	5.150	5.190
	Toplam	29.867	33.195	33.218	34.840	32.510

Kaynaklar: Pamuk Raporu, 2020, s. 2; USDA, 2020a, s. 9.

2020-21 dönemi dünya pamuk ekim alanlarına bakıldığında ise 34.840 bin hektarlık değer 32.510 bin hektara gerilediği görülmektedir. Her ne kadar dünya pamuk ekim alanı sıralamasında bir değişiklik olmasa da, Hindistan hariç tüm ülkelerde pamuk ekim alanlarında bir önceki döneme kıyasla bir azalma olduğu görülmüştür. Tablo 1'de de görüldüğü üzere (bin hektar cinsinden) değerler Hindistan'da 13.400, ABD'de 3.640, Çin'de 3.250, Pakistan'da 2.200 ve Brezilya'da 1.550 şeklinde olmuştur.

Bu dūřūřün en önemli sebeplerinden birinin Covid-19 salgını olduđu dūřünölmektedir. Bilindiđi gibi, Covid-19 salgını, dünya genelinde tüm ekonomik dengeleri sarstıđı gibi tarımsal uygulamaları da olumsuz anlamda etkilemektedir. Dünya Sađlık Örgütü (WHO)'nün de hastalık önleme stratejisi olarak ‐evde kal‐ sloganını salık vermesi pamuk ile ilgili tarımsal faaliyetleri de etkileyerek pamuk tarımı ve ticareti ile ilgili verileri dūřürmüřtür (Genc, 2020, s. 72). Ayrıca, Covid-19 salgını sonucu pirinç, tahıllar, mercimek ve nohut gibi temel gıda maddelerinin fiyatlarında görölen artıřlar nedeniyle pamuk eken çiftçilerin bu tür ürünlere yönelmeleri de ekiminde kullanılan arazi hacminde önemli dūřüřlere neden olmuřtur (Organic Cotton Market Report, 2020, s. 57).

Dünya Lif Pamuk Üretimi

Dünya lif pamuk üretimi verilerine bakıldıđında, 2019-20 döneminde bir önceki yıla göre yaklaşık % 1'lik bir artıřla deđerin 25.686 bin tondan 25.929 bin tona ulařtıđı, ancak 2020-21 döneminde ise hafif bir azalma ile 24.800 bin tona dūřtüđü görölmektedir (Tablo 2). 2019-20 döneminde Hindistan Çin'i geçerek 6.423 bin ton üretim ile birinciliđe yükselmiş ve dünya lif pamuk üretiminin % 23'ünü karřılamıřtır. Hindistan'ı 5.933 bin ton ile Çin ve 4.336 ton ile ABD izlemiřtir (Pamuk Raporu, 2020, s. 3; USDA, 2020a s. 7).

2020-21 dönemi dünya lif pamuk üretimi verilerine bakıldıđında ise 25.929 bin ton olan deđerin 24.800 bin tona gerilediđi görölmektedir. Dünya lif pamuk üretimi sıralamasında bir deđişiklik olmasa da, Çin hariç tüm ölkelerde bir önceki döneme kıyasla bir azalma olduđu ya da deđerin sabit kaldıđı görölmüřtür. Tablo 2'de de göröldüđu gibi (bin ton cinsinden) deđerler Hindistan'da 6.423, Çin'de 5.987, ABD'de 3.473, Brezilya'da 2.613 ve Pakistan'da 980 olmuřtur (USDA, 2020a, s. 7). Daha önce de belirtildiđi gibi toplamda bu dūřüřün temel nedeninin Covid-19 salgını olduđu dūřünölmekte ve bunun sonucunda çiftçilerin dünya genelinde farklı mahsullere yönelindikleri görölmektedir (Organic Cotton Market Report, 2020, s. 3).

Tablo 2. Dünya Lif Pamuk Üretimi (Bin Ton)

Sıra	Ölke	2016/2017	2017/2018	2018/2019	2019/2020	2020/2021
1	Hindistan	5.865	6.350	5.350	6.423	6.423
2	Çin	4.900	5.890	6.040	5.933	5.987
3	ABD	3.738	4.560	4.000	4.336	3.473
4	Brezilya	1.530	2.010	2.730	2.928	2.613
5	Pakistan	1.663	1.800	1.670	1.350	980
6	Özbekistan	789	800	640	762	762
7	Türkiye	703	792	977	751	610
8	Meksika	164	335	414	369	-
9	Arjantin	180	226	257	358	-
10	Türkmenistan	296	304	300	307	-
	Diđer	3.247	3.609	3.308	3.160	3.952
	Toplam	23.075	26.676	25.686	25.929	24.800

Kaynaklar: Pamuk Raporu, 2020, s. 3; USDA, 2020a, s. 7.

Dünya Lif Pamuk Tüketimi

Dünya genelinde pamuk üretim deđerlerinin en yüksek olduđu ölkelerin aynı zamanda en yüksek pamuk tüketim deđerlerine sahip ölkeler olduđu görölmektedir. Son 5 dönemde dünyadaki toplam pamuk tüketiminin 24.000-26.000 bin ton aralıđında olduđu görölrken, 2019-20 sezonunda bu miktar biraz gerileyerek 22.000 bin ton civarında olmuřtur (USDA, 2020a, s. 7).

Tablo 3. Dünya Lif Pamuk Tüketimi (Bin Ton)

Sıra	Ülke	2016/2017	2017/2018	2018/2019	2019/2020	2020/2021
1	Çin	8.000	8.500	8.250	7.185	8.274
2	Hindistan	5.148	5.423	5.400	4.355	5.225
3	Pakistan	2.147	2.346	2.350	2.003	2.177
4	Türkiye	1.455	1.481	1.555	1.437	1.524
5	Bangladeş	1.455	1.660	1.579	1.415	1.589
6	Vietnam	1.168	1.506	1.506	1.328	1.481
7	Brezilya	690	680	730	730	-
8	Endonezya	700	778	700	707	-
9	ABD	708	770	644	670	-
10	Özbekistan	371	464	630	653	686
	Diğer	2.655	2.732	2.674	1.736	4.219
	Toplam	24.497	26.340	26.018	22.219	25.175

Kaynaklar: Pamuk Raporu, 2020, s. 4; USDA, 2020a, s. 7.

Çin, yaklaşık % 30'luk bir değerle dünyadaki en büyük pamuk tüketim oranına sahip ülkedir. Çin'i sırasıyla Hindistan ve Pakistan takip etmektedir. 2020-21 döneminde dünya pamuk tüketimi toplamda bir önceki yıla göre artarak 22.219 bin tondan 25.175 bin tona ulaşırken en çok pamuk tüketen ülkeler sıralamasında ilk üçte bir önceki yıla göre bir değişme olmamıştır. Türkiye, piyasalarda yaşanan durgunluk ve dolardaki artış nedeniyle dördüncülüğü Bangladeş'e bırakarak beşinci sırada yer almıştır (Pamuk Raporu, 2020, s. 4; USDA, 2020a, s. 7).

2019-2020 ve 2020-21 dönemlerine ait verilere bakıldığında ilk beş ülkenin tüketim miktarlarının (bin ton olarak) sırası ile Çin için 7.185 ve 8.274, Hindistan için 4.355 ve 5.225, Pakistan için 2.003 ve 2.177, Bangladeş için ve Türkiye için 1.437 ve 1.524 olduğu görülmüştür.

Dünya Lif Pamuk Verimleri

Dünya lif pamuk veriminin en yüksek olduğu ülke uzun yıllar Avustralya olmuştur (Tablo 4). USDA verilerine göre Türkiye son yıllarda lif pamuk veriminde önemli bir artış elde etse de 2019-20 sezonunda verimde yaklaşık % 20'lik bir düşüş yaşamış ve 5. sıraya gerilemiştir (Pamuk Raporu, 2019 s. 3; USDA, 2020a, s. 9). Bununla birlikte Türkiye, verim açısından dünya ortalamasının oldukça üzerindedir. Dünyanın en büyük pamuk üreticilerinden Hindistan ve pamuk ekim alanlarını genişleten Afrika ülkeleri, dünya ortalamasının altında verimle pamuk üretimi yapmaktadır (Pamuk Raporu, 2020, s. 2).

Tablo 4. Dünya Lif Pamuk Verimleri (Kg/Ha)

Sıra	Ülke	2016/2017	2017/2018	2018/2019	2019/2020	2020/2021
1	Avustralya	1.598	2.088	2.071	2.268	1.900
2	Çin	1.581	1.758	1.764	1.720	1.842
3	Brezilya	1.629	1.707	1.640	1.759	1.686
4	Meksika	1.575	1.580	1.587	1.519	1.429
5	Türkiye	1.674	1.714	1.944	1.318	1.742
6	Yunanistan	1.009	906	1.132	1.280	1.047
7	ABD	972	1.014	964	922	953
8	Arjantin	727	688	773	684	665
9	Sudan	561	444	578	722	-
10	Özbekistan	631	662	712	754	782
	Ortalama	772	805	778	761	763

Kaynaklar: Pamuk Raporu, 2020, s. 2; USDA, 2020a, s. 9.

2019-2020 sezonuna ait dünya lif pamuk verimi (Kg/Ha) değerlerine bakıldığında ilk beş ülkenin sırası ile 2.268 ile Avustralya, 1.759 ile Brezilya, 1.720 ile Çin, 1.519 ile Meksika ve 1.318 ile Türkiye olduğu, bu sıralamanın 2020-2021 sezonunda ise 1.900 ile Avustralya, 1.842 ile Çin, 1.742 ile Türkiye, 1.686 ile Brezilya ve 1.429 ile Meksika şeklinde değiştiği görülmektedir. Bu durum bize, Türkiye'de pamuk ekim alanlarının azalmasına rağmen, uygulanan doğru tarım politikaları ve önlemlerle verimde istikrarın sürdüğünü göstermektedir (Abay, Gümüş ve Türkekül, 2019, s. 24-30; Şaşmaz ve Özel, 2019, s. 53).

Dünya Genelinde Pamuk Ticareti

Pamuk İthalatı

Dünya genelinde başlıca pamuk ithalatçısı ülkeler uzun yıllar boyunca Çin, Bangladeş, Vietnam, Türkiye ve Pakistan olmuştur. Tablo 5'te de görüldüğü gibi, 2019-20 sezonunda dünya pamuk ithalatı 8.728 bin ton olurken bu rakam 2020-21 sezonunda artarak 9.398 bin tona ulaşmış ve dünya ithalatındaki en büyük pay yine Çin'e ait olmuştur (Pamuk Raporu, 2020, s. 8; USDA, 2020a). 2019-20 sezonunda ithalat verilerine bakıldığında sırası ile Çin 1.554, Bangladeş 1.524, Vietnam 1.411, Türkiye 997 ve Pakistan 865 bin ton pamuk ithalatı yaparak ilk beşi oluşturmuş ve genel olarak dünya pamuk ithalatının yaklaşık % 70'i bu 5 ülke tarafından gerçekleştirilmiştir. 2020-21 sezonunda ise Pakistan ile Türkiye yer değiştirmiş ve sıralama (bin ton olarak) Çin 2.177, Bangladeş 1.502, Vietnam 1.481, Pakistan 1.023 ve Türkiye 958 şeklinde olmuştur. Yani bir önceki döneme kıyasla Çin, Vietnam ve Pakistan'ın ithalat değerleri artarken Bangladeş ve Türkiye'nin ithalat değerleri azalmıştır (USDA, 2020a, s. 17).

Tablo 5. Dünya Lifi Pamuk İthalatı (Bin Ton)

Sıra	Ülke	2016/2017	2017/2018	2018/19	2019/2020	2020/2021
1	Çin	1.096	1.320	2.100	1.554	2.177
2	Bangladeş	1.412	1.670	1.540	1.524	1.502
3	Vietnam	1.198	1.520	1.510	1.411	1.481
4	Pakistan	538	671	668	865	1.023
5	Türkiye	801	880	760	997	958
	Diğer	3.044	2.919	2.612	2.377	2.257
	Toplam	8.089	8.980	9.190	8.728	9.398

Kaynaklar: Pamuk Raporu, 2020, s. 8; USDA, 2020a, s. 17.

Pamuk İhracatı

2019-20 sezonunda dünya pamuk lifi ihracatı 8.902 bin ton civarında olmuş ve ABD 3.381 bin ton ve yaklaşık 35'lik bir oranla dünya ihracatında ilk sırada yer almıştır (Tablo 6). Bu dönemde ABD'nin ardından dünyada en çok pamuk ihraç eden 4 ülke sırası ile (bin ton olarak) 1.946 ile Brezilya, 697 ile Hindistan, 319 ile Yunanistan ve 295 ile Mali olmuştur ve dünya pamuk ihracatının yaklaşık % 70'i bu beş ülke tarafından gerçekleştirilmiştir (Pamuk Raporu, 2020, s. 9). 2020-21 sezonuna ait verilere göre dünyada toplam ihracatın 9.407 bin ton olduğu ve toplam ihracatta ilk dört ülkenin ABD (3.266 bin ton), Brezilya (2.177 bin ton), Hindistan (1.089 bin ton) ve Yunanistan (283 bin ton) olduğu görülmektedir. Mali'ye ait Aralık ayı değerleri henüz sisteme düşmediğinden burada verilememektedir (USDA, 2020a, s. 17).

Tablo 6. Dünya Lifi Pamuk İhracatı (Bin Ton)

Sıra	Ülkeler	2016/2017	2017/2018	2018/19	2019/20	2020/2021
1	ABD	3.248	3.450	3.210	3.381	3.266
2	Brezilya	607	910	1.450	1.946	2.177
3	Hindistan	991	1.130	800	697	1.089
4	Yunanistan	221	234	298	319	283
5	Mali	260	289	300	295	-
	Diğer	2.862	3.082	3.172	2.264	2.592
	Toplam	8.189	9.095	9.230	8.902	9.407

Kaynaklar: Pamuk Raporu, 2020, s. 9; USDA, 2020a, s. 17.

Dünya pamuk ihracat durumuna bakıldığında, gelişmekte olan ülkelerin küresel ihracat pazarından pay alabilmeleri için ABD ve Avustralya gibi gelişmiş ülkeler ile rekabet etme zorunluluğunda oldukları görülmektedir. Ayrıca, gelişmekte olan ülkeler kendi aralarında da homojen bir grup oluşturamamaktadır. Çin, Hindistan, Brezilya ve Türkiye gibi ülkeler pamuk üretimi yapan Afrika ülkelerinden ve bazı üretici Asya ülkelerinden ekonomik anlamda daha gelişmiş ülkeler olduklarından küresel pamuk pazarında daha etkin bir rol oynamaktadırlar. Bu durumda zayıf ülkeler ve ekonomiler, dünya pamuk üretiminin ancak % 5'ini, ihracatının % 11'ini, ithalatın % 10'unu ve pamuk kullanımının sadece % 5'ini karşılayabilmektedirler (ICTSD, 2013, s. 6; Küçük, 2015, s. 83-103).

Dünya Pamuk Fiyatları

Pamuk dış piyasa fiyatlarının şekillenmesindeki en önemli faktörler, Çin ve ABD gibi dünya genelinde pamuk üretimini kontrol altında tutan ülkelerin üretim hacimleri ve stok büyüklükleridir. Pamuk fiyatlarının şekillenmesinde pamuğun yanı sıra yün, tiftik, sentetik iplik gibi dokuma endüstrisi için önemli olan ürünler ve doların diğer ülke para birimleri karşısındaki değeri de dâhil olmak üzere diğer lif ürünlerin üretim hacimleri ve fiyatları da önemli rol oynamaktadır (Koondhar, Qiu, Liu, Abbassi, Koondhar ve Ge 2018, s. 859; Liu ve Hudson, 2019, s. 18-19).

2016-17 ve 2017-18 dönemlerinde Çin'in elinde bulundurduğu pamuk stoklarındaki azalmalar nedeniyle dünya pamuk fiyatları yüksek kalmış, aynı zamanda dünyadaki pamuk tüketim oranları pamuk üretim oranlarının üzerine çıkmıştır. 2018-19 sezonunda pamuk fiyatları yıl ortasında kg başına 2,12 dolara yükselirken, yıl sonunda kg başına 1,90 dolara gerilemiştir (Darekar ve Reddy, 2017 s. 374; Ertugrul, Darici, Kiral ve Ayhan, 2018 s. 168; Pamuk Raporu, 2020, s. 14).

Pamukta, diğer tarım ürünlerinde olduğu gibi fiyatları belirleyen önemli unsurlardan biri de zirai ürünlere uygulanan sübvansiyonlardır. Zirai sübvansiyon, zirai işletmelerin, kuruluşların ve çiftliklerin gelirlerini desteklemek, zirai malların arzını yönetmek ve bu malların maliyetini ve arzlarını etkilemek için ödenen bir hükümet teşvikidir (Karnik ve Lalvani, 1996, s. 818). OECD'nin 2020 yılı "Tarım Politikası İzleme ve Değerlendirme" raporuna göre, rapor kapsamındaki 54 ülkenin (tüm OECD ve AB ülkelerine ilaveten gelişmekte olan 12 önemli ülke ekonomisi) 2020 yılı itibarı ile dünya genelinde ziraat sektörlerine sağladıkları sübvansiyonlar 700 milyar doları bulmuş ve bu miktarın 536 milyar dolarlık büyük çoğunluğu üreticilere yapılan ödemeler şeklinde, geri kalanı ise tüketici desteği ve altyapı yatırımı veya araştırma ve geliştirme gibi hizmetlerin sağlanması şeklinde olmuştur (OECD Raporu, 2020). Her ne kadar zirai sübvansiyonların ülke içi üreticileri destekleyici nitelikleri olsa da uluslararası ticareti bozucu etkileri de bulunabilmektedir. Bu olumsuz etkiler günümüze kadar birçok uluslararası anlaşmazlığın temelini oluşturmaktadır ve gelecekte de oluşturacağı düşünülmektedir. Yakın geçmişte yaşanan Kanada süt sübvansiyonları ABD için belki de ziraat ile ilgili en büyük sorunlardan biri olmuştur. Neredeyse tüm dünya ülkeleri, Brezilya, Hindistan Avustralya ve Guatemala'nın şeker endüstrisine yaptığı sübvansiyonlara itiraz etmiştir. Gelişmiş ülkeler ile aynı destekleri sağlayamayan az gelişmiş ülkelerin hükümetlerinin bu konudaki en büyük şikâyetleri, küçük üreticilerin bu durumdan orantısız bir şekilde etkilenecek daha zengin ülkelerin yüksek sübvansiyonlu üreticileri ile rekabet edemez hale gelmeleridir (Globaltrademag, 2020). Yine OECD raporu bize göstermektedir ki, dünya genelinde Norveç, İzlanda ve İsviçre gibi daha küçük ülkeler, brüt çiftlik gelirlerinin sırasıyla % 57,6, % 54,6 ve % 47,4'lerini destek olarak verip başı çekerken toplam harcama açısından Çin, AB ve ABD ilk üçü sırayı oluşturmaktadır. Bununla birlikte, Çin, sonraki en büyük harcamaları yapan AB, ABD ve Japonya'nın toplamından daha fazlasını harcamaktadır. Ülkeler itibarı ile uygulanan tarımsal sübvansiyon miktarlarına bakıldığında; Çin 185,9 milyar \$, AB 101,3 milyar \$, ABD 48,9 milyar \$, Japonya 37,6 milyar \$, Endonezya 29,4 milyar \$, Kore 20,8 milyar \$, Rusya 7,9 milyar \$, Filipinler 7,3 milyar \$, Türkiye 6,7 milyar \$ ve İsviçre 6,2 milyar \$ olduğu görülmektedir (OECD Raporu, 2020).

Pamuk piyasalarındaki Çin ve ABD egemenliği, özellikle düşük gelirli üreticilere sahip ülkelerin geçim kaynaklarını olumsuz yönde etkilemektedir (Voora, Larrea ve Bermudez, 2020, s. 4). Pamuk üretiminin önemsenmeyecek bir seviyede olduğu AB ülkeleri bile çiftçilerine birim üretim başına en yüksek sübvansiyonları sağlamaktadır (Küçük, 2015, s. 101). ABD, Çin ve Rusya gibi gelişmiş ülkelerde pamuk üreticilerine sağlanan yüksek sübvansiyonlar ve düşük fiyatlar, geçimini büyük ölçüde pamuktan kazanan Benin, Burkina Faso, Çad, Mali ve Togo gibi az gelişmiş Afrika ülkelerinde çiftçilerin ürünlerini uygun olmayan düşük fiyatlara satmak zorunda bırakarak rekabet gücünü azaltmaktadır (Laouan, 2021, s. 47; Voora, vd., 2020, s. 5). Hindistan, Türkiye, Yunanistan, İspanya ve Kolombiya da pamuk sektörüne sübvansiyonlar sağlayan ülkelerdendir (Küçük, 2015, s. 106).

Hâlihazırda, dünya pamuk ticaretindeki olaylara, risklere, tehditlere (özellikle Çin ile ABD arasındaki ticaret savaşlarına) ve stok politikalarına bağlı olarak dünya pamuk üretimi ve tüketimi pamuk fiyatları üzerinde etkili olmaya devam etmektedir (Boylan, McBeath ve Wang, 2020 s. 2-3). He ne kadar 2019 yılında dünya pamuk fiyatları zaman zaman kg başına 1,92 dolara çıkarılmasına rağmen, genel olarak önceki yıllara göre daha düşük bir eğilim izlemiştir. 2020-21 döneminde, özellikle Covid-19 salgınının etkisi ile yaşanan kargaşanın pamuk piyasalarındaki olumsuz etkilerini durdurmak için büyük üretici ve tüketici ülkeler dünya pamuk fiyatlarını düşürme eğilimine girmişlerdir. Ancak sonrasında ABD'deki olumsuz hava koşulları yüzünden üretimin düşmesi, ardından Çin, Bangladeş, Vietnam ve Pakistan'dan gelen yüksek

pamuk talebi nedeniyle fiyatlar yükselmiştir. Dünya pamuk fiyatları Nisan ayı ortalama 1,40 \$/kg iken Ekim ayında ortalama 1,65 \$/kg olmuştur. Salgının son dalgasının yaşandıđı Aralık 2020 döneminde ve 2021 başlarında ülkelerin yeniden kısıtlamalar getirmesi durumunda giyim eşyalarına tüketiciler tarafından gerçekleştirilecek olası bir talep düşmesinin pamuk fiyatlarını baskılayabileceđi düşünülmektedir. Diğer taraftan, 2021 itibarı ile Covid-19'un etkisinin hafif olması durumunda ise pamuđa olan talebin artacağı ve bunun pamuk fiyatlarına olumlu yönde yansıtacağı düşünülmektedir (Tarım Orman, 2020a, s. 12).

Organik Pamuk Tarımı

Türkiye Cumhuriyeti, Tarım, Orman ve Köy İşleri Bakanlığı, organik tarım tanımını “İnsan sağlığına ve çevreye zarar vermeyen ve üretimde kimyasal girdi kullanılmadan, üretimden tüketime kadar her aşaması kontrollü ve sertifikalı tarımsal üretim biçimidir. Doğal dengeyi koruyarak hava ve su gibi yaşamsal kaynakların ve doğal hayatın korunmasını amaçlayan bir üretim yöntemidir” şeklinde yapmaktadır (Tarım Orman, 2020b). Tanımından da anlaşılacağı üzere, organik tarım uygulamaları, bir üretim yönetimi sistemi olarak topraktaki biyolojik faaliyetlere teşvik sağlamak ve biyolojik çeşitliliğe sürdürülebilirlik kazandırmaktadır. Ayrıca doğada organik tarım uygulamalarının ve geliştirilmesi yoluyla organik bazlı üretimin sonucu olarak ekolojik bir uyum ortaya çıkmaktadır (Gunaydin, Yavas, Avinc, Soydan, Palamutcu, Simsek, Demirtas, Ozkan ve Kivilcim, 2019, s. 116). Toprak verimliliğine önem verilen ve çeşitli biyolojik tarım uygulamalarının kullanıldığı organik tarım sistemleri günümüzde tercih edilebilir sistemler olarak kabul edilmektedir. Bununla bağlantılı olarak, biyolojik çeşitlilik ve biyolojik döngülerin organik tarımın uygulanmasıyla iyileştirileceđi düşünülmektedir (Eyupoglu, 2019, s. 159).

ABD, Çin ve Türkiye gibi bazı ülkeler, organik pamuk olarak bilinen, gübre ve pestisitlerin kullanılmadığı, çevre dostu yöntem ve malzemelerin uygulamalarıyla doğal pamuk (aynı zamanda transgenik olmayan) üretmektedir (Gunaydin vd., 2019, s. 116; Organic Cotton Market Report 2020, s. 3). Bu ülkeler içinde özellikle Türkiye’de resmi düzenlemeler nedeniyle genetiđi deđiştirilmiş organizma (GDO)’lara ait tohumların organik tarım için kullanılması yasaklanmıştır (Eyupoglu, 2019, s. 159; Tarım Orman, 2020b). Organik pamuđun tercih edilme sebepleri ve avantajlarına ařađıdaki şekilde sıralanabilir;

1. Kimyasal kullanımını içermeyen üretim süreçleri,
2. Geleneksel pamuđa göre daha kaliteli oluđu,
3. Sağlık ve çevre dostu uygulamalar ile üretilmiş olması (Herbisit ya da insektisit kullanılmamış toprak ve su kirliliđini önlemeye tarımsal uygulamalar),
4. Biyolojik çeşitliliđin korunmasına yönelik uygulamaları içermesi,
5. Çiftçiler ve aileleri için daha iyi sağlık koşullarının sağlandıđı uygulamalar ile üretilmeleri,
6. Elde edilen pamuk lifinin insan deri ve dokularına uyumlu olması,
7. Sonuç olarak ticari anlamda tercih edilebilir bir pamuk olması.

Yukarıda belirtilen sebeplerden dolayı, dünya genelinde organik pamuđa gereksinim artmakta ve organik pamuk kullanımı yaygınlaşmaktadır. Ülkeler bazında bakıldığında, Türkiye dünyada ilk organik pamuk üreten ülkedir ve günümüzde de organik pamuk üreten başlıca ülkelerin başında gelmektedir.

Organik pamuktan üretilen tekstil ürünleri, insana olduđu kadar çevreye de zarar vermeyen hassas süreçler kullanılarak üretildiklerinden organik pamuk, geleneksel üretime göre çevreye, ekonomiye ve sosyal kalkınmaya olumlu katkılar sağlayan bir üründür (Aytac, Basbag, Arslanoglu, Ekinci ve Ayan, 2020 s. 475). Organik pamuđun kullanım alanları, giyim, ayakkabı, ev tekstili (havlu, bornoz, çarşaf, nevresim vb.), çocuk eşyaları (çamaşır, giysi, oyuncak, çocuk bezi vb.) ve kişisel bakım ürünleri (makyaj pamuđu, pamuklu çubuklar vb.) gibi geniş bir yelpazeyi kapsamaktadır (Aksoy, Duman, Besirli ve Kenanoglu Bektas, 2020, s. 198).

Bugün, küresel organik pamuđun büyük bir kısmı (% 97) ařađıdaki ülkeler tarafından üretilmektedir: Hindistan (% 51), Çin (% 17), Türkiye (% 10), Kırgızistan (% 10), Tacikistan (% 5), Tanzanya (2 %) ve ABD (% 2). Geriye kalan % 3 ise Uganda (% 1,08), Yunanistan (% 0,49), Benin (% 0,42), Peru (% 0,23), Burkina Faso (% 0,19), Pakistan (% 0,17), Mısır (% 0,12) Etiyopya (% 0,05), Brezilya (% 0,04), Mali (% 0,03), Arjantin (% 0,005) ve Tayland (% 0,003) olmak üzere 12 farklı ülkede üretilmektedir. Organik pamuk, 2018-2019 yıllarında toplam 19 ülke tarafından üretilmiştir (Organic Cotton Market Report, 2020 s. 4).

Klasik yöntemle üretilen pamuk verimine kıyasla organik pamuk üretiminde verimin % 7-38 arası daha düşük olması organik pamuk üretiminde önemli bir problem olarak karşımıza çıkmaktadır. Organik

pamuk üreten çiftçilerin karşılaştığı bu verim kayıpları, organik pamuk üretiminin teşvik edilebilmesi için üreticilerin zarar görmeyeceği şekilde farklı ve yüksek fiyat oranları uygulanarak telafi edilmelidir (Aksoy vd., 2020, s. 192; Aytac vd., 2020, s. 476). Organik pamuk üretimindeki diğer bir sorun ise genetiği değiştirilmiş (GM) pamuktan kaynaklanan kontaminasyon riskidir. Türkiye dışındaki diğer ülkelerde pamuk dâhil genetiği değiştirilmiş bitkilerin ekiliyor olması kontaminasyon olasılığını artırmaktadır. Türkiye’de genetiği değiştirilmiş bitki tarımının kanunlarla yasaklanmış olması, GM pamuğun organik pamuğu kontamine etmesi riskini ortadan kaldırmaktadır (Basal, Karademir, Goren, Sezener, Dogan, Gencsoylu ve Erdogan, 2019, s. 302). Ayrıca organik üretimde hasadın tarladan son ürün aşamasına kadar her aşamada sertifikasyon sürecinden geçmesi gerekmektedir. Organik pamuk üretiminde üreticiden tüketiciye uzanan uzun zincire ek olarak, kontrol ve sertifikasyon da süreci etkilemektedir (Çetin, 2018, s. 130; Kalkancı, 2017, s. 17-18).

Her ne kadar organik pamuk tarımı üretim için geleneksel pamuk yetiştiriciliğine göre düşük verim ve yüksek maliyet getirmesi nedeniyle çiftçiler tarafından çok popüler görülme de, ülke ihracatı için önemlidir ve aynı zamanda çiftçilere yüksek gelir sağlamaktadır. Ekolojik açıdan olumlu etkilerin de hesaba katıldığında, uygun tarım politikaları ile desteklenmesi gerekmektedir (Küçük ve Issı, 2019, s. 396; Mancı ve Binici, 2009, s. 2).

Transgenik-Genetiği Değiştirilmiş Pamuk Tarımı

1996 yılında üretimine başlanan genetiği değiştirilmiş organizma (GDO)’ların ekim alanları günümüze kadar 1,7 milyon hektardan 200 milyon hektara kadar ulaşmıştır (Arvas ve Kocaçalışkan, 2020, s. 202). Transgenik tarım uygulamaları için kullanılan arazinin neredeyse tamamı (% 99), dünyada üretilen dört transgenik ürün için kullanılmaktadır. Bunlar GM soya fasulyesi (% 50), GM mısır (% 31), GM pamuk (% 13) ve GM kanoladır (% 5). Transgenik tarımın yapıldığı ilk 4 ülke ise ABD (% 40), Brezilya (% 26), Arjantin (% 12) ve Kanada (% 7)’dir (Paull ve Hennig, 2019, s. 1-2; Wu, Zhang, Wu, Qian, Zhang, Wang ve Wu, 2020, s. 1).

Yukarıda da belirtildiği gibi, dünya üzerinde yetiştirilen ilk dört genetiği değiştirilmiş üründen biri pamuktur ve son yıllarda, dünya çapında birim alandan yüksek miktarlarda kaliteli ürün elde etmek için, GM pamuk ekim alanlarında büyük bir artış olmuştur. GM pamukta, herbisit toleransı ve/veya zararlı böceklerle karşı direnç özellikleri istenen özelliklerdir. *Bacillus thuringiensis* (Bt) bakterisinden izole edilerek pamuğa aktarılan bir gen sonucu üretilen proteinler pamuk yapraklarını yiyen zararlı böceklerin ölmelerine sebep verir ve bu özellikleri taşıyan pamuklar Bt pamuk olarak adlandırılırlar (Jin, Wang, Guan, Zhang, Yu, Liu, Liu, Xue, Li, Wu, Wang, Yang, Abdelgaffar, Jurat-Fuentes, Tabashnik ve Wu, 2018, s. 11760; Lapegna ve Perelmutter, 2020, s. 2; Tokel, Genc ve Ozyigit, 2021, s. 5). Transgenik pamuk veya biyoteknolojik pamuk olarak da adlandırılan Bt pamuk, ilk olarak 1993 yılında ABD’de saha denemeleri için onaylanmış ve 1995 yılında ticari kullanımına başlanmıştır. Bt pamuk 1997 yılında Çin tarafından, 2002 ve sonraki yıllarda ise Hindistan ve Meksika, Arjantin, Avustralya ve Güney Afrika, Brezilya, Burkina Faso ve Kolombiya dâhil olmak üzere diğer ülkeler tarafından onaylanarak ve tarımına başlanılmıştır (Baffes, 2004, s. 7; Gruere, 2012, s. 6-7; Kranthi ve Stone, 2020, s. 189; Qiu, 2010, s. 1-2).

Acquisition of Agri-biotech Applications (ISAAA)’ya göre, 2018 yılında dünya çapında 15 ülke Bt-pamuk tarımı yapmıştır (ISAAA, 2019, s. 1). 2017 yılında Bt-pamuk ekili alanlar 24,1 milyon hektar iken, bu sayı 2018 yılında 24,9 milyon hektara yükselmiştir (Shera, Karmakar, Sharma ve Sangha, 2018, s. 1). Ayrıca bu arazilerin 18,14 milyon hektarına böceklerle dayanıklı, 757.000 hektarına herbisite dayanıklı ve 5,97 milyon hektarına da hem böceklerle, hem de herbisite dayanıklı pamuklar dikilmiştir. 2018 yılında Hindistan en fazla Bt pamuk ekiminin yapıldığı ülke olurken ABD, Çin, Pakistan ve Brezilya ilk sıralarda yer almıştır. Mega Bt-pamuk üreten ülkeleri Arjantin, Myanmar, Avustralya, Sudan, Meksika, Güney Afrika, Paraguay ve Kolombiya izlemektedir (ISAAA, 2019, s. 1).

Bt-pamuk ağırlıklı olarak liflerinden ve yağından insanların yararlandığı, küspesinin de hayvan yemi olarak kullanıldığı bir üründür. Hindistan, ABD ve Brezilya’dan sonra üçüncü büyük Bt pamuk ihracatçısıdır (USDA, 2020b, s. 6).

Covid 19’un Pamuk Tarımı ve Ekonomisine Etkileri

Aralık 2019’un başlarında dünya, Çin’in Hubei eyaletine bağlı Wuhan şehrinde ortaya çıkan SARS-CoV-2 ile tanıştı ve günümüze kadar SARS-CoV-2 dünya çapında 220 ülkeye yayıldı (Genc, 2020, s. 72; Uras, 2021, s. 1). Dünya Sağlık Örgütü’ne göre Aralık ayı itibarı ile dünya çapında 65.651.683 doğrulanmış vaka ve 1.519.193 ölüm varken ABD 14.191.298 toplam vaka ile salgının merkez üssü haline gelmiştir.

ABD'yi Hindistan, Brezilya ve Rusya izlemiřtir (WHO, 2020). Covid-19, dnyanın drt bir yanındaki kırsal ve kentsel alanların ticaret ve ulařım iin etkin bir řekilde kapatılmak zorunda bırakıldıđı bir salgın olmuřtur. Sınırların kapatılması, karantinalar ve deđer zinciri aksaklıkları gıdaya eriřimi kısıtlarken, girdi eksiklikleri ve bunları satın almanın finansal araları üretim yeteneklerini tehlikeye atmıřtır (Shirsath, Jat, McDonald, Srivastava, Craufurd, Rana ve Jat, 2020, s. 2). Bunun sonucunda, ekonomiye ve istihdam yaratmaya byk katkı sađlayan turizm, konaklama, havacılık, tekstil, tarım, inřaat, deđerli tař/mcevher ve start-up gibi sektrler salgın sırasında byk kayıplara uđramıřtır (Seetharaman, 2020, s. 1).

Ekonominin her alanında olduđu gibi tarım sektr de Covid-19'dan olumsuz etkilendi. Salgın sırasında buđday, sebze ve diđer mahsullere olan talep arttı. Ancak tarımsal ıktılar, tedarik zinciri sorunları nedeniyle tketicilere yeterli lde ulařamadı ve sonu olarak iftiler rn fiyatlarını dřrmek zorunda kaldılar. İlaveten, hasat faaliyetlerini yrtecek gmen iřgcnn bulunmaması ve tedarik zincirlerindeki aksaklıklar tarım sektrn olumsuz etkileyen faktrlerden oldu (Pan, Yang, Zhou ve Kong, 2020, s. 2). Salgın sırasında tekstil fabrikalarının kapanması, iftlik girdilerinde ve mevsimlik iřilikte yařanan sıkıntılar, pamuđa olan talebin azalması ve pamuk fiyatlarındaki dřř, pamuk sektrn olumsuz etkilemiřtir (Clapp ve Moseley, 2020, s. 1402; Lioutas ve Charatsari, 2021, s. 103023). Ayrıca, otellerin, restoranların, kafelerin kapanması da tarımsal rnlerin satışlarını etkiledi. Covid-19'dan diđer tarım rnleri gibi pamuk ta olumsuz etkilendi (Debata, Patnaik ve Mishra, 2020 s. 2; Henry, 2020, s. 1095).

Covid-19 krizinden nce, pamuk sektrnn, esas olarak tekstil ve konfeksiyon sektrlerinin taleplerine bađlı olarak istikrarlı bir řekilde bymesi bekleniyordu ve bu talebin yksek oranda Asya-Pasifik'te yođunlařacağı dřnlyordu (Mordr Intelligence, 2018, s. 1). 2017 yılında bu blge, kresel hazır giyim retiminin % 61'ini ve perakende pazar deđerinin % 37,1'ini oluřtururken, onu Avrupa takip etti. Bununla birlikte sektrler, pamuk iin nihai talebi etkileyen nfus ve ekonomik bymeye karřı ok duyarlıydı (Voora vd., 2020, s. 3). Covid-19 krizinden nce ekonomistler, arz ve taleple ilgili eřitli faktrler nedeniyle pamuk sektrnn ılımlı bymesini ngryorlardı. Covid-19, kresel ekonominin neredeyse her sektrn pamuk sektr de dhil olmak zere arpıcı bir řekilde etkiledi (USDA, 2020a, s. 1). Ayrıca, mevcut ABD-in ticaret savařı pamuk ekonomisi zerindeki belirsizliđi krkledi. nk ABD konfeksiyon rnlerini ođunlukla in'den temin etmekteydi ve bu sebepten kresel pamuk talebi ařađı ynl revize edildi (Voora vd., 2020, s. 3).

Salgından nce ykselen fiyatlar Ocak ayından Nisan ayına kadar keskin bir řekilde geriledi ve NY vadeli iřlemleri 10 yılın en dřk seviyesine dřti. Ancak, fabrika kullanımının toparlanması ve diđer faktrlerin son glenmeyi desteklemesi nedeniyle fiyatlar ykseldi (USDA, 2020a, s. 1). Birok fabrika ve iřletme, batılı giyim markalarının sipariř iptallerine ve mevcut sipariřlerin askıya alınmasına neden olan halk sađlıđı direktifleri nedeniyle kapandı. Bu durumun ilerleyen srete zellikle Bangladeř ve Hindistan gibi lkelerdeki pamuk ekim alanlarına ve tekstil fabrikalarına zarar vermesi beklenmektedir (Kelly, 2020, s. 1; Alam, 2020 s. 1, Voora, Larrea ve Bermudez, 2020, s. 3). Salgın sırasında Hindistan'da pamuk tketimi bir nceki yıla gre artarak 5.225 bin metrik tona ulařtı. Artan talep ve tketime rađmen kapanıř stokları 2020/21 sezonunda hafif bir artıřla 3.937 bin metrik tona ykseldi. 2019/20 sezonunda 6.423 bin metrik ton pamuk ithal edilmesine rađmen, zel kuruluřlar tarafından byk miktarda pamuk satın alındıđı iin 2020/21 dneminde sadece 174 bin metrik ton ithalat yapıldı. 2019/20 sezonunda in'in pamuk ihracatı 14,1 milyar dolara ve 34 bin metrik tona ulařmasına rađmen, salgın nedeniyle Ocak 2020/21 sezonunda 27 bin metrik tona dřmesi beklenmektedir (Worldstopexports, 2020; USDA, 2020c, s. 1). Dnyanın en byk pamuk ihracatısı olan ABD, salgında iři sıkıntısı ile karřılařtı. nk uzun yıllardır iřgcnn neredeyse yarısını yurtdıřından, zellikle de Meksika'dan karřılıyordu (Charlton ve Castillo, 2021, s. 45). ABD'de salgın dneminde artan taleple kapanıř stokları yaklařık % 50 oranında azaldı (USDA, 2021, s. 1-6). lkede pamuk ithalatı neredeyse hi yapılmazken, 2019/20 sezonunda 7,9 milyar ABD doları tutarında pamuk ihracatı yapıldı (Worldstopexports, 2020). ABD ynetimi salgın dneminde, in'de en ok pamuk retimi yapılan Sincan blgesinden pamuk ithalatına ilaveten bu blgede yetiřtirilen pamukla yapılan tm giyim ve tekstil rnlerinin de ithalatını yasakladı (Reuters, 2021). Ayrıca bu dnemde in'in ABD rnlerine uyguladıđı tarifeler nedeniyle in'e pamuk ihracatı da azaldı (Muhammad ve Jones, 2021, s. 102351). Brezilya'da Covid-19'un pamuk talep ve fiyatları zerindeki olumsuz etkileri, 2020'nin bařından itibaren pamuk fiyatlarında dřřlere neden olurken, retim maliyetlerinde (gbre, herbisitler, makine arzı, iřilik vb.) artıřlar grld. Bu durum, lkenin en ok pamuk yetiřtiren eyaletleri olan Mato Grosso ve Bahia'da pamuk ekim alanlarının %10-20 oranında azalmasına ve iftilerin soya ve mısır bitkilerine ynelmelerine neden oldu (Tarım Orman, 2020c, s. 1-2). Aralık 2020 itibarı ile Pakistan, Hindistan ve Avustralya'daki keskin dřř gsteren retim, Trkmenistan'daki artıřla kısmen dengelendi. Hindistan, in

ve Pakistan'da tüketim arttı, ancak Tayland'da düştü. Küresel ticaret ise Bangladeş ve Tayland'da az da olsa artma eğilimine girdi. İlerleyen dönemde ABD'de keskin bir şekilde daha düşük üretim ve daha yüksek ihracat olacağı tahmin edilmektedir (USDA, 2020a, s. 1).

Yukarıda da görüldüğü gibi, pamuk üretimi ve pamuk ticareti Covid-19'dan olumsuz etkilenmiştir. Özellikle dünya pamuk ticaretinde söz sahibi olan ülkelerde, pamuk ithalatı ve ihracatı bir önceki yıla göre değişmiş, ülkelerin kazançları azalmıştır. Covid-19 salgını boyunca fiyatlardaki hızlı değişimler, çiftçilerin yaşadığı zorluklar, işçi hareketinin kısıtlanması ve gelecekteki belirsizlikler nedeniyle kırılğan tarım ekonomilerinin durumunun ne olacağı henüz bilinmemektedir. Küresel anlamda, Covid-19 salgınının kontrole alınabileceği zaman ile ilgili kesin bir bilginin olmaması da, salgın sonrası herhangi bir öngöründe bulunmayı da güçleştirmektedir. Yine de küresel ekonominin, 2021 yılında da bir önceki yıl olduğu gibi daralacağı konusundaki beklentiler giderek yaygınlaşmaktadır. Bu durumda, hükümetler ile birlikte merkez bankalarının azim ve kararlılık göstererek aldıkları önlemlerin reel ekonomiye duyulan güvenin ve piyasa hareketlerinin normalleşmesi için kısa vadede etkili olmayacağı düşünülmektedir (Hazır Giyim, 2020, s. 13).

Tartışma, Sonuç ve Öneriler

Günümüzde tekstil ve hazır giyim ürünlerinde sentetik liflerin kullanılmasındaki artış pamuğun küresel lif pazarındaki payını % 35'e kadar düşürse de tekstilde ve tıbbi kullanımda girdi olarak kullanılan başlıca doğal lif pamuktur. Yenilenebilir bir kaynak olan pamuk bu özelliği ve asla yeri doldurulamayışı ile doğal kaynaklar, sermaye ve işgücü gibi ekonomik faktörlerin istihdamını sağlayabilmekte ve ekonomiye büyük bir katkı sağlamaktadır. Dünya genelinde yaklaşık 100 milyon çiftçi ailesi geçimini pamuk tarımından sağladığı ve özellikle son yıllarda pamuk tarımının yaygınlaştığı Benin, Burkina Faso, Çad, Mali ve Togo gibi Afrika ülkelerinde yurt içi hasılanın % 5-10'unu, toplam ihracat gelirlerinin üçte birinden fazlasını ve tarımsal ihracatın üçte ikisinden fazlasını oluşturduğu ve bu ülkelerde dolaylı yoldan ekonominin arkasındaki ana güç olduğu görülmektedir.

Dünya ekonomisinde bu denli büyük öneme sahip olan pamuk sektöründe bazı olumsuzluklar ve çözülmesi gereken sorunlar vardır. Örneğin, küresel iklim değişikliği, sıcaklık ve yağışların bölgesel etkileri, zamanla dünya genelinde ortalama sıcaklıkların artması gibi faktörler, pamukta bu tür değişimlere adaptasyon noktasında ciddi sıkıntılar oluşturmaktadır. Karlılığın azalması, gereğinden fazla enerji ve aşırı su kullanımı, su kalitesizliği, çevresel problemler ve transgenik tohumların ekilmesi dâhil olmak üzere dünya çapında pamuk eken çiftçilerin karşılaştığı birçok farklı tehdit türü vardır. Bunlara ilaveten, en büyük üretici ülkeler olan Çin ve Hindistan arasındaki rekolte eşitsizlikleri de (1.800 kg/ha'ya karşılık 500 kg/ha) dikkat çekicidir. Ayrıca son bir yıldır tüm dünyayı etkileyen Covid-19 salgınının da pamuk ekonomisine olan olumsuz etkileri bilinmektedir.

Yukarıdaki sorunların çözülmesi ve pamuk lifinin tekstil sektöründe rekabetçi ve sürdürülebilir kalmasını sağlamak amacı ile dünya genelinde bazı düzenlemeler yapılmalıdır. Bu bağlamda, pamuk ekim alanlarını genişletmeyi amaçlayan tarım politikaları geliştirilmeli ve özellikle yüksek verim ve kaliteli üretim yapılabilen bölgelerde uygulanmalıdır. Dünya genelinde yüksek maliyet sorununu çözmek, üretimi artırmak ve rekabetçi bir ortam yaratabilmek için pamuk politikaları yeniden değerlendirilmeli, pamuk fiyatlarının ABD ve Çin gibi birkaç ülke tarafından değil, küresel ölçekte diğer üretici ülkelerin katkıları ile belirlenmesi sağlanmalıdır. Ayrıca, piyasalar genetiği değiştirilmiş pamuğun tekelinden kurtarılmalı ve dünya genelinde pamuğun kalitesinin artırılması için bilimsel çalışmalar desteklenmeli ve yüksek verimli pamuk eldesi için "elit gen havuzları" oluşturulmalıdır.

Etik Beyan

"Dünya Pamuk Tarımı ve Ekonomiye Katkısı" isimli çalışmanın yazım sürecinde bilimsel, etik ve alıntı kurallarına uyulmuş; toplanan veriler üzerinde herhangi bir tahrifat yapılmamış ve bu çalışma herhangi başka bir akademik yayın ortamına değerlendirme için gönderilmemiştir. Bu araştırma doküman incelemesine dayalı olarak yapıldığından etik kurul kararı zorunluluğu bulunmamaktadır.

Kaynakça

- Abay, C. F., Güler Gümüş, S. ve Türkekul, B. (2019). Türkiye'de 2000 yılı sonrası uygulanan tarım politikaları. In B. Pakdemirli, B. Yücel & N. Koşum (Eds.), *Türkiye'de geçmişten günümüze tarım politikaları ve ekonomisi* (pp. 21-38). Akçağ Yayınları: 1594
- Aksoy, U., Duman, I., Besirli, G. ve Kenanoglu Bektas, Z. (2020). Türkiye'de organik bitkisel üretim. *Türkiye Ziraat Mübendisiği IX. Teknik Kongresi Bildiriler Kitabı-1*, 191-211.

- Arvas, Y. E. ve Kocaçalıřkan, İ. (2020). Genetięi deęiřtirilmiř bitkilerin biyogüvenlik riskleri. *Türk Doęa ve Fen Dergisi*, 9(2), 201-210.
- Aytac, S., Basbag, S., Arslanoglu, F., Ekinci, R. ve Ayan A. K. (2020). Lif bitkileri üretiminde mevcut durum ve gelecek. *Türkiye Ziraat Mübendilięi IX. Teknik Kongresi Bildiriler Kitabı-1*, 463-492.
- Baffes, J., (2004). "Cotton Market Setting, Trade Policies, and Issues". World Bank Policy Research Working Paper, No: 3218, 88.
- Basal, H., Karademir, E., Goren, H. K., Sezener, V., Dogan, M. N., Gencsoylu, I. ve Erdogan, O. (2019). Cotton production in Turkey and Europe. In K. Jabran & B. S. Chauhan (Eds.), *Cotton production* (pp. 297-321). Wiley Online Library.
- Boylan, B. M., McBeath, J. ve Wang, B. (2020). US-China relations: Nationalism, the trade war, and COVID-19. *Fudan Journal of the Humanities and Social Sciences*, 1-18.
- Charlton, D. ve Castillo, M. (2021). Potential impacts of a pandemic on the US farm labor market. *Applied Economic Perspectives and Policy*, 43, 39-57.
- Chohan, S., Perveen, R., Abid, M., Tahir, M. N. ve Sajid, M. (2020). Cotton diseases and their management. In S. Ahmad & M. Hasanuzzaman (Eds.), *Cotton production and uses* (pp. 239-270). Singapore: Springer.
- Clapp, J. ve Moseley, W. G. (2020). This food crisis is different: COVID-19 and the fragility of the neoliberal food security order. *Journal of Peasant Studies*, 47(7), 1393-1417.
- Çetin, M. D. (2018). *Organik tarım ve pamuk, organic agriculture and cotton*. International Academic Research Congress, INES 2018, 130-135.
- Dai, J. ve Dong, H. (2014). Intensive cotton farming technologies in China: Achievements, challenges and countermeasures. *Field Crops Research*, 155, 99-110.
- Darekar, A. ve Reddy, A. A. (2017). Cotton price forecasting in major producing states. *Economic Affairs*, 62(3), 373-378.
- Datta, A., Ullah, H., Ferdous, Z., Santiago-Arenas, R. ve Attia, A. (2020). Water management in cotton. In K. Jabran & B. S. Chauhan (Eds.), *Cotton production* (pp. 47-60). Wiley Online Library.
- Davidonis, G. H. ve Hamilton, R. H. (1983). Plant regeneration from callus tissue of *Gossypium hirsutum* L. *Plant Science Letters*, 32(1-2), 89-93.
- Debata, B., Patnaik, P. ve Mishra, A. (2020). COVID-19 pandemic! It's impact on people, economy, and environment. *Journal of Public Affairs*, 20(4), e2372.
- Ertugrul, H. M., Darici, B., Kiral, H. ve Ayhan, F. (2018). Transmission of world cotton price to domestic cotton price in Turkey. *Politico-Economic Evaluation of Current Issues*, 165-173.
- Eyupoglu, S. (2019). Organic cotton and environmental impacts. In M. Gardetti & S. Muthu (Eds.), *Organic cotton* (pp. 157-176). Springer, Singapore.
- Gao, W., Long, L., Tian, X., Jin, J., Liu, H., Zhang, H., ... ve Song, C. (2016). Genome-wide identification and expression analysis of stress-associated proteins (SAPs) containing A20/AN1 zinc finger in cotton. *Molecular Genetics and Genomics*, 291(6), 2199-2213.
- Genc, B. N. (2020). Critical management of COVID-19 pandemic in Turkey. *Frontiers in Life Sciences and Related Technologies*, 1(2), 69-73.
- Gillson, I., Poulton, C., Balcombe, K. ve Page, S. (2004). *Understanding the impact of cotton subsidies on developing countries*. Munich Personal RePEc Archive, 1-144.
- Gruere, A., (2012). Recent trends in biotech cotton production. *International Cotton Advisory Committee (ICAC), Cotton: Review of the World Situation*, 65(5), 6-7.
- Gunaydin, G. K., Yavas, A., Avinc, O., Soydan, A. S., Palamutcu, S., Simsek, M. K., ... ve Kivilcim, M. N. (2019). Organic cotton and cotton fiber production in Turkey, recent developments. In M. Gardetti & S. Muthu (Eds.), *Organic cotton* (pp. 101-125). Springer, Singapore.
- Gustafson, D. I., Collins, M., Fry, J., Smith, S., Matlock, M., Zilberman, D., ... ve Ramsey, N. (2014). Climate adaptation imperatives: global sustainability trends and eco-efficiency metrics in four major crops—canola, cotton, maize, and soybeans. *International Journal of Agricultural Sustainability*, 12(2), 146-163.
- Gündüz, F. F., Özlem, A., Gündüz, S. ve Dölekoęlu, C. (2020), Determination of the factors affecting cotton export of Turkey: A panel gravity model approach. *Akademik Hassasiyetler*, 7(13), 547-564.
- Hayat, K., Bardak, A., Parlak, D., Ashraf, F., Imran, H. M., Haq, H. A., ... ve Akhtar, M. N. (2020). Biotechnology for cotton improvement. In S. Ahmad & M. Hasanuzzaman (Eds.), *Cotton production and uses* (pp. 509-525). Singapore: Springer.

- Henry, R. (2020). Innovations in agriculture and food supply in response to the COVID-19 pandemic. *Molecular Plant*, 13(8), 1095-1097.
- Hocaoglu-Ozyigit, A., Ucar, B., Altay, V. ve Ozyigit, I. I. (2020). Genetic diversity and phylogenetic analyses of Turkish cotton (*Gossypium hirsutum* L.) lines using ISSR markers and chloroplast trnL-F regions. *Journal of Natural Fibers*, 1-14.
- ICTSD (2013). Cotton: Trends in Global Production, Trade and Policy; Information Note; International Centre for Trade and Sustainable Development, Geneva, Switzerland, ICTSD: 1-13.
- Jin, L., Wang, J., Guan, F., Zhang, J., Yu, S., Liu, S., ... ve Wu, Y. (2018). Dominant point mutation in a tetraspanin gene associated with field-evolved resistance of cotton bollworm to transgenic Bt cotton. *Proceedings of the National Academy of Sciences*, 115(46), 11760-11765.
- Kalkançı, M. (2017). Sürdürülebilir tekstil üretiminde organik pamuk ve önemi. *Academia Journal of Social Sciences*, 1(3), 121-130.
- Karnik, A. ve Lalvani, M. (1996). Interest groups, subsidies and public goods: Farm lobby in Indian agriculture. *Economic and Political Weekly*, 818-820.
- Koondhar, M. A., Qiu, L., Liu, X., Abbassi, F., Koondhar, M. A. ve Ge, H. (2018). Effects of market price, cultivating area and price regulation on cotton production in China. *African Journal of Agricultural Research*, 13(16), 858-865.
- Kranthi, K. R. ve Stone, G. D. (2020). Long-term impacts of Bt cotton in India. *Nature Plants*, 6(3), 188-196.
- Küçük, N. (2015). Pamuğun dünyası, küresel aktörler ve politikalar. *ASSAM Uluslararası Hakemli Dergi*, 2(4), 60-85.
- Küçük, U. N. ve Issı, S. (2019). Pamuk üretiminin stratejik önemi üzerine genel bir değerlendirme. *TURAN: Stratejik Araştırmalar Merkezi*, 11(44), 391-398.
- Laouan, A. M. (2021). Developed countries agricultural subsidies and cotton production in Burkina Faso: An analysis using the Vector Autoregressive Model (VAR). *Modern Economy*, 12(01), 46.
- Lapegna, P. ve Perelmuter, T. (2020). Genetically modified crops and seed/food sovereignty in Argentina: scales and states in the contemporary food regime. *The Journal of Peasant Studies*, 1-20.
- Li, N., Lin, H., Wang, T., Li, Y., Liu, Y., Chen, X. ve Hu, X. (2020). Impact of climate change on cotton growth and yields in Xinjiang, China. *Field Crops Research*, 247, 1-16, 107590.
- Lioutas, E. D. ve Charatsari, C. (2021). Enhancing the ability of agriculture to cope with major crises or disasters: What the experience of COVID-19 teaches us. *Agricultural Systems*, 187, 103023.
- Liu, B. ve Hudson, D. (2019). A preliminary analysis of the effects of China's cotton tariff on the Chinese and US cotton markets. *Estey Journal of International Law and Trade Policy*, 20(1753-2019-2986), 15-27.
- Majumdar, G., Singh, S. B. ve Shukla, S. K. (2019). Seed production, harvesting, and ginning of cotton. In K. Jabran (Ed.), *Cotton production* (pp. 145-174). Wiley Online Library
- Malcolm, S., Marshall, E., Aillery, M., Heisey, P., Livingston, M. ve Day-Rubenstein, K. (2012). Agricultural adaptation to a changing climate: economic and environmental implications vary by US region. *USDA-ERS Economic Research Report*, (136), 1-76.
- Mancı, A. R. ve Binici, T. (2009). *Türkiye'de organik pamuğun gelişimi*. 1.GAP Tarım Kongresi, Şanlıurfa, 1-8.
- Muhammad, A. ve Jones, K. G. (2021). The end of the trade war? Effects of tariff exclusions on U.S. forest products in China. *Forest Policy and Economics*, 122, 102350.
- Munir, H., Rasul, F., Ahmad, A., Sajid, M., Ayub, S., Arif, M., ... ve Khan, M. A. (2020). Diverse Uses of Cotton: From Products to Byproducts. In S. Ahmad & M. Hasanuzzaman (Eds.), *Cotton production and uses* (pp. 629-641). Springer, Singapore.
- Ozyigit, I. I. (2009). *In vitro* shoot development from three different nodes of cotton (*Gossypium hirsutum* L.). *Notulae Botanicae Horti Agrobotanici Cluj-Napoca*, 37(1), 74-78.
- Ozyigit, I. I. ve Gozukirmizi, N. (2008). High efficiency shoot and root formation from cotyledonary nodes of cotton (*Gossypium hirsutum* L.). *Pakistan Journal of Botany*, 40, 1665-1672.
- Ozyigit, I. I. ve Gozukirmizi, N. (2009). Efficient shoot and root formation from cotton shoot apices. *Russian Journal of Plant Physiology*, 56(4), 527-531.
- Pan, D., Yang, J., Zhou, G. ve Kong, F. (2020). The influence of COVID-19 on agricultural economy and emergency mitigation measures in China: A text mining analysis. *PLoS One*, 15(10), e0241167.
- Paull, J. ve Hennig, B. (2019). New world map of genetically modified organism (GMO) agriculture: North and South America is 85%. *Acres Australia*, 101, 59-60.
- Qiu, J. (2010). GM crop use makes minor pests major problem. *Nature*, 1-2.

- Rauf, S., Shehzad, M., Al-Khayri, J. M., Imran, H. M. ve Noorka, I. R. (2019). Cotton (*Gossypium hirsutum* L.) breeding strategies. In J. Al-Khayri, S. Jain & Johnson, D. (Eds), *Advances in plant breeding strategies: Industrial and food crops* (pp. 29-59). Cham: Springer.
- Rehman, A., Jingdong, L., Chandio, A. A., Hussain, I., Wagan, S. A. ve Memon, Q. U. A. (2019). Economic perspectives of cotton crop in Pakistan: A time series analysis (1970–2015) (Part 1). *Journal of the Saudi Society of Agricultural Sciences*, 18(1), 49-54.
- Sharma, A., Kodgire, P. ve Kachhwaha, S. S. (2020). Investigation of ultrasound-assisted KOH and CaO catalyzed transesterification for biodiesel production from waste cotton-seed cooking oil: Process optimization and conversion rate evaluation. *Journal of Cleaner Production*, 120982.
- Shera, P. S., Karmakar, P., Sharma, S. ve Sangha, K. S. (2018). Impact of Bt cotton expressing single (Cry1Ac) and dual toxins (Cry1Ac and Cry2Ab) on the fitness of the predator *Chrysoperla zastrowi sillemi* (Esben-Petersen): prey-mediated tri-trophic analysis. *Egyptian Journal of Biological Pest Control*, 28(1):98, 1-7.
- Shirsath, P. B., Jat, M. L., McDonald, A. J., Srivastava, A. K., Craufurd, P., Rana, D. S., ... ve Jat, H. S. (2020). Agricultural labor, COVID-19, and potential implications for food security and air quality in the breadbasket of Hindistan. *Agricultural Systems*, 185, 102954, 1-8.
- Sundar, K. ve Udayakumar, R. (2020). Comparative evaluation of the performance of rice bran and cotton seed biodiesel blends in VCR diesel engine. *Energy Reports*, 6, 795-801.
- Şaşmaz, M. Ü. ve Özel, Ö. (2019). Tarım sektörüne sağlanan mali teşviklerin tarım sektörü gelişimi üzerindeki etkisi: Türkiye örneği. *Dumlupınar Üniversitesi Sosyal Bilimler Dergisi*, (61), 50-65.
- Tokel, D., Genc, B. N. ve Ozyigit, I. I. (2021). Economic impacts of Bt (*Bacillus thuringiensis*) cotton. *Journal of Natural Fibers*, 1-18.
- Ugurlu, M. (2020). Pamuk üretiminin ekonomik analizi: Manisa örneği. *Ziraat Fakültesi Dergisi*, 206-217.
- Uras, M. E. (2021). In silico comparative analysis of SARS-CoV-2 nucleocapsid (N) protein using bioinformatics tools. *Frontiers in Life Sciences and Related Technologies*, 2(1), 1-9.
- Voorra, V., Larrea, C. ve Bermudez, S. (2020). Global Market Report: Cotton Sustainable Commodities Marketplace Series 2019 Series Editor: Sofia Baliño Sustainable Commodities Marketplace Series 2020, 1-16.
- Wu, H., Zhang, X., Wu, B., Qian, C., Zhang, F., Wang, L., ... ve Wu, J. (2020). Rapid on-site detection of genetically modified soybean products by real-time loop-mediated isothermal amplification coupled with a designed portable amplifier. *Food Chemistry*, 126819, 1-7.

YARARLANILAN LİNKLER

- Alam, J. (2020). Bangladesh garment makers say \$3 billion in orders lost due to coronavirus. *Time*. Retrieved from: <https://cupure.com/Bangladesh-Garment-Makers-Say-3-Billion-in-Orders-Lost-Due-to-Coronavirus.html>
- Globaltrademag, (2020). Agricultural Subsidies: Everyone's Doing It. Retrieved from: <https://www.globaltrademag.com/agricultural-subsidies-everyones-doing-it/>
- Hazır Giyim (2020). İHKİB, Hazırgiyim ve konfeksiyon ihracatçıları birliği, 2020 Ocak-Mart Hazırgiyim ve Konfeksiyon Sektörü İhracat Performans Değerlendirmesi, 1-54. Erişim adresi: <https://www.itkib.org.tr/Home/KbDownload/konfeksiyon-Ihracat-degerlendirme-notu-agustos-2020>
- ISAAA, (2019). International Service for the Acquisition of Agri-biotech Applications Biotech crop-Annual Update. Cotton. Published on Oct 30, 2019. Retrieved from: http://www.isaaa.org/resources/publications/biotech_crop_annual_update/download/biotech-crop-annual-update-cotton-2019.pdf.
- Kelly, A. (2020). Primark and Matalan among retailers allegedly cancelling £2.4bn orders in 'catastrophic' move for Bangladesh. *The Guardian*. Retrieved from <https://www.theguardian.com/global-development/2020/apr/02/fashion-brands-cancellations-of-24bn-orders-catastrophic-for-bangladesh>
- Mordor Intelligence, (2018). Global cotton market – Segmented by geography – Growth, trends, and forecast (2019–2024). Retrieved from: <https://www.mordorintelligence.com/industry-reports/cotton-market>
- OECD Raporu (2020). Agricultural Policy Monitoring and Evaluation. Retrieved from: https://www.oecd-ilibrary.org/agriculture-and-food/agricultural-policy-monitoring-and-evaluation_22217371

- Organic Cotton Market Report (2020). Covering production trends and initiative updates from the 2018/19 harvest year, Retrieved from: https://textileexchange.org/wp-content/uploads/2020/08/Textile-Exchange_Organic-Cotton-Market-Report_2020-20200810.pdf
- Pamuk Raporu (2020). T.C. Ticaret Bakanlığı Esnaf, Sanatkârlar ve Kooperatifçilik Genel Müdürlüğü, 2019 Yılı Pamuk Raporu, Nisan 2020, 1-40. Erişim adresi: http://www.upk.org.tr/User_Files/editor/file/2019%20Pamuk%20Raporu.pdf
- Reuters (2021). U.S. bans imports of all cotton, tomato products from China's Xinjiang region. Published on Jan 13, 2021. Accessed on Feb 24, 2021. Retrieved from: <https://www.reuters.com/article/us-usa-trade-china-xinjiang-idUSKBN29I2KO>
- Seetharaman, G. (2020). How different sectors of the economy are bearing the brunt of the coronavirus outbreak. Retrieved from: <https://economictimes.Hindiantimes.com/news/economy/policy/how-different-sectors-of-the-economy-are-bearing-the-brunt-of-the-coronavirus-outbreak/articleshow/74630297.cms>
- Tarım Orman (2020a). T. C. Tarım, Orman ve Köy İşleri Bakanlığı, Ürün Masalları, Kasım Bülteni, 1-57. Erişim adresi: <https://www.tarimorman.gov.tr/BUGEM/Belgeler/M%C4%B0LL%C4%B0%20TARIM/%C3%9Cr%C3%BCn%20Masalar%C4%B1%20Kas%C4%B1m%20Ay%C4%B1%20B%C3%CLteni/KASIM%20B%C3%9CLTENLER%C4%B0.pdf>
- Tarım Orman (2020b). T. C. Tarım ve Orman Bakanlığı, Konular, Bitkisel Üretim, Organik Tarım, Genel Bilgiler, Erişim adresi: <https://www.tarimorman.gov.tr/Konular/Bitkisel-Uretim/Organik-Tarim/Genel-Bilgiler>
- Tarım Orman (2020c). T. C. Tarım ve Orman Bakanlığı, Ürün Masalları, Pamuk Bülteni, Dünyada Pamuk, Erişim adresi: <https://www.tarimorman.gov.tr/BUGEM/Belgeler/MİLLİ%20TARIM/Ürün%20Masaları%20Kasım%20Ay%20Bülteni/Pamuk%20Kasım%20Bülteni.pdf>
- USDA (2020a). United States Department of Agriculture Foreign Agricultural Service, December 2020 Report, Cotton: World Markets and Trade, 1-28. Retrieved from: https://downloads.usda.library.cornell.edu/usda-esmis/files/kp78gg36g/5m60rj41c/hh63tm60w/cotton__1_.pdf
- USDA (2020b). United States Department of Agriculture. Agricultural Biotechnology Annual Published on February 04, 2020. Retrieved from: https://apps.fas.usda.gov/newgainapi/api/Report/DownloadReportByFileName?fileName=Agricultural%20Biotechnology%20Annual_New%20Delhi_India_10-20-2019
- USDA (2020c). United States Department of Agriculture. Cotton and Products Annual. Published on Apr 6, 2020. Retrieved from: https://apps.fas.usda.gov/newgainapi/api/Report/DownloadReportByFileName?fileName=Cotton%20and%20Products%20Annual_Beijing_China%20-%20Peoples%20Republic%20of_04-01-2020
- USDA (2021). United States Department of Agriculture. Cotton: World Market and Trade. Published on Jan, 2021. Retrieved from: <https://apps.fas.usda.gov/psdonline/circulars/cotton.pdf>

EXTENDED ABSTRACT

Cotton is an important industrial plant that utilized as the raw materials in the textile, oil, feed, furniture, cellulose and paper industries as being used with its fiber, oil obtained from its seed, husk and pulp, and linter. With its wide utilization areas, cotton makes positive contributions on the development of the agriculture and industry of the regions and countries where it is grown. Rapid and uncontrolled population growth around the world increases the demand for cotton, as in all necessary requirements. This demand for cotton arises from the demands of the people's needs for dressing, nutrition as fat, and feed as used in animal husbandry. The latest data show that cotton fiber has a 35% ratio in the all kinds of fibers used worldwide and is the most consumed fiber type in the textile plants. Although the consumption of artificial fibers is increasing rapidly, natural cotton retains its attractiveness because of people's preferences to use and the artificial fibers cannot replace natural cotton fiber usage. Looking at the worldwide cotton trade, as of 2020-21, several major producers including India, USA, China, Pakistan and Brazil realize about 70% of the total world exports.

When the recent data on cotton are examined, it is seen that cotton cultivation was carried out on an area of 34,840 thousand hectares in the world in 2019-20 and approximately 35% of this value (13,300 thousand ha) was realized in India. In 2020-21 period, this value was decreased to 32,510 thousand

hectares. Cotton cultivation areas in 2020-21, produced (in thousand hectares) 13,400 in India, 3,640 in the USA, 3,250 in China, 2,200 in Pakistan and 1,550 in Brazil. Considering the world fiber cotton production data for the 2020-21 period, it is seen that the value of 25,929 thousand tons in the previous year decreased to 24,800 thousand tons. On a country basis, these values were (in thousand tons) 6,423 in India, 5,987 in China, 3,473 in the USA, 2,613 in Brazil and 980 in Pakistan. Until today, it is seen that the countries with the highest cotton production values are also the countries with the highest cotton consumption values worldwide. China is the country with the largest cotton consumption rate in the world with a value of 30%, followed by India and Pakistan respectively. In the 2020-21 period, world cotton consumption increased from 22,219 thousand tons to 25,175 thousand tons in total, compared to the previous year, and ranking of the top three cotton consuming countries did not change. Considering the world cotton fiber yield (Kg/Ha) value of 2019-2020 period, the first five countries were; Australia with 2,268, Brazil with 1,759, China with 1,720, Mexico with 1,519 and Turkey with 1,318, and this ranking changed as Australia with 1,900, China with 1,842, Turkey with 1,742, Brazil with 1,686 and Mexico with 1,429. The major cotton importing countries across the world were China, Bangladesh, Vietnam, Turkey and Pakistan for many years. In 2020-21 period, Turkey's rank was replaced with Pakistan and the general ranking became as; (in thousand tons) China 2,177, Bangladesh 1502, Vietnam 1,481, Pakistan 1,023 and Turkey 958. According to the data for the 2020-21 period, the total export in the world is 9,407 thousand tons and the top four countries in total exports are (in thousand tons) the USA (3,266), Brazil (2,177), India (1,089) and Greece (283). Considering the data of cotton prices, it was seen that cotton prices had generally followed a lower trend compared to previous years, although the world cotton prices were increased up to 1.92 dollars per kg in 2019. In the period of 2020-21, large producer and consumer countries have tended to reduce the world cotton prices in order to stop the negative effects of the Covid-19 pandemic on the cotton market. Nevertheless, the prices increased due to the decrease in production as a result of unfavorable weather conditions in the USA, followed by high cotton demands from China, Bangladesh, Vietnam and Pakistan.

As it is known, organic cotton production is an important issue for the cotton markets worldwide. When the data of organic cotton production is analyzed, it is seen that most of the global organic cotton (97%) is produced by the following countries today: India (51%), China (17%), Turkey (10%), Kyrgyzstan (10%), Tajikistan (5%), Tanzania (2%) and the USA (2%). The remaining 3% is Uganda (1.08%), Greece (0.49%), Benin (0.42%), Peru (0.23%), Burkina Faso (0.19%), Pakistan (0.17%), Egypt (0.12%) Ethiopia (0.05%), Brazil (0.04%), Mali (0.03%), Argentina (0.005%) and Thailand (0.003%). Organic cotton was produced by 19 countries in 2018-2019 periods. Regarding the production of transgenic cotton, an application that can be said the opposite of organic cotton, cotton plant became one of the first four genetically modified crops grown in the world, and in recent years, there has been a large increase in worldwide GM cotton cultivation areas.

Covid-19 pandemic has been a major problem worldwide in 2020, and the negative impacts of this pandemic is expected to be continue in 2021. Cotton prices, which had risen before the pandemic, reduced sharply from January to April. Afterwards, prices increased as a result of factory use and other factors supported the recent strengthening in the market. Later on, many factories and commercial companies have been closed due to the public health directives that caused cancellation and/or suspension of existing orders in western clothing brands. As of December 2020, sharp decline in production in Pakistan, India and Australia was partially balanced by the increase in Turkmenistan. Consumption increased in India, China and Pakistan, but on the contrary, decreased in Thailand. On the other hand, global trade tended to increase slightly in Bangladesh and Thailand. It is estimated that there will be a reduced production and increased exports in the USA in the advancing period.

Türkiye’de Sektörel Enerji Kullanımındaki Deęişimlerin İtici Güçleri: Ayrıştırma Analizi

Kumru TÜRKÖZ¹

Öz

Bu çalışmada, 1970-2018 döneminde ekonomik ve demografik yapısında önemli deęişiklikler meydana gelen Türkiye’de sektörel enerji kullanımındaki deęişikliklerin itici güçlerini incelemek amaçlanmaktadır. Buradan hareketle çalışmada, bu deęişikliklerin tarım, sanayi, konut ve hizmetler ile ulařtırma gibi birincil sektörlerdeki enerji kullanımı üzerindeki etkileri Logaritmik Ortalama Divisia İndeksi (Logarithmic Mean Divisia Index [LMDI])’nin toplamsal tipte ayrıştırma analizi versiyonu kullanılarak araştırılmaktadır. Analiz sonuçları; incelenen dönemde ortalama olarak sektörel enerji kullanımının her bir sektörde çıktı etkisi ile arttığını, tarım sektörü hariç dięer sektörlerde ise yoğunluk etkisi ile azaldığını göstermektedir. Dięer bir ifade ile çıktı etkisi üretim artışı kanalıyla sektörel enerji kullanımı üzerinde yoğun bir etkiye sahipken, yoğunluk etkisi sektörlerdeki enerji yoğunluğunun kısmen düşme eğilimi içinde olması nedeniyle sektörel enerji kullanımı üzerinde düşürücü bir etki yaratmaktadır. Yapısal etki ise tarım ve sanayi sektörlerinde enerji kullanımını düşürücü, konut ve hizmetler ile ulařtırma sektörlerinde ise enerji kullanımını artırıcı etki yaratmaktadır. Sektörlerin enerji kullanımlarında meydana gelen bu etkilerin farklılaşmasının, incelenen dönemde meydana gelen yapısal dönüşüme baęlı olarak ülkenin izledięi ekonomi politikalarının farklılaşmasından kaynaklandığı düşünülmektedir.

Anahtar Kelimeler: Sektörel Enerji Kullanımı, Toplamsal Tipte Ayrıştırma Analizi, Türkiye.

The Driving Forces of Changes in Energy Sector Consumption in Turkey: Decomposition Analysis

Abstract

This paper aims to investigate the driving forces of changes in energy sector consumption in Turkey for the 1970-2018 period when significant changes occurred in the economic and demographic structure of the country. For this purpose, the study investigates the effects of these changes on energy consumption in primary sectors such as agriculture, industry, housing and services, and transportation using the additive version of the Logarithmic Mean Divisia Index (LMDI) decomposition analysis. The results of analysis show that on average, energy consumption increased with the influence of the volume of output in each sector, whereas it is decreased with the influence of intensity in sectors except agriculture. In other words, while the output effect has an intense influence on the energy consumption sector through the increase in production, the intensity effect has a decreasing influence on the energy consumption sector due to the decreasing tendency of the energy density in sectors. The structural effect, on the other hand, creates an effect that decreases energy consumption in agriculture and industry sectors, and increases energy consumption in housing and services and transportation sectors. It is thought that the differentiation of these effects occurring in the energy use of the sectors is due to the differentiation of the economic policies followed by the country depending on the structural transformation that occurred in the period examined.

Key Words: Energy Consumption Sector, Additive Version of the Decomposition Analysis, Turkey.

Atıf İçin / Please Cite As:

Türköz, K. (2021). Türkiye’de sektörel enerji kullanımındaki deęişimlerin itici güçleri: Ayrıştırma analizi. *Manas Sosyal Arařtırmalar Dergisi*, 10(2), 1038-1052.

Geliř Tarihi / Received Date: 04.01.2021

Kabul Tarihi / Accepted Date: 05.02.2021

¹ Arş. Gör. Dr. - Balıkesir Üniversitesi İktisadi ve İdari Bilimler Fakültesi, kumru.turkoz@balikesir.edu.tr

Giriř

Son yıllarda, enerji sektörü yalnızca uluslararası politikaları ve bölgesel eğilimleri belirlemede değil, aynı zamanda küresel etkileri olan ekonomik kararların alınmasında ve uygulanmasında da kilit bir rol oynamaktadır. Tarım, ulařtırma, sanayi ve hizmetler başta olmak üzere tüm iş kolları ve sektörleri doğrudan etkileyen, çok katmanlı ve çok boyutlu bir yapı sergileyen enerji sektörü, hem Türkiye’de hem de dünyada yakından izlenmekte, incelenmekte ve tartışılmaktadır (Industrial Development Bank of Turkey [TSKB], 2019, s. 5). Ancak enerjinin üretimdeki rolünü anlamadan enerjinin ekonomik büyümedeki rolünü anlamak mümkün değildir. Üretime yönelik bazı girdiler yeniden üretilemezken, diğerleri ekonomik üretim sistemi dâhilinde belirli bir maliyetle yeniden üretilebilir. Sermaye, emek ve hatta daha uzun vadede doğal kaynaklar, üretimin yeniden üretilebilir faktörleridir; enerji ise, üretimin yeniden üretilemez bir faktördür. Bu nedenle, ekolojik iktisatçılar, enerjinin ekonomik üretim ve büyüme süreçlerindeki rolüne ve mevcudiyetine çok yoğun bir vurgu yapmaktadır (Stern ve Cleveland, 2004, s. 3-4). Diğer taraftan son 50 yıldır gelişmekte olan ülkelerdeki ekonomik gelişme sürecinin artan enerji talebi ile çok güçlü bir etkileşim içerisinde olması da bu sebepten kaynaklanmaktadır (Jobert ve Karanfil, 2007, s. 5447).

Enerjinin ekonominin performansı için hayati olduğu uzun zamandır tartışılmaktadır. Enerji, sadece maliyetini fiyata katarak üretilen ürünlerin değerine katkıda bulunan sıradan bir ara ürün olarak değil, aynı zamanda üretim doğrultusunda üretim faktörleri listesine dâhil edilmesi gereken değer yaratan bir faktör olarak değerlendirilmelidir (Pokrovski, 2003, s. 770). Oysa geleneksel (ana akım) büyüme teorileri, ekonomik büyümeyi sağlamada enerjinin veya diğer doğal kaynakların rolüne ya çok az önem vermekte ya da hiç dikkate almayarak enerjiye dışsal bir rol biçmektedir (Toman ve Jemelkova, 2003, s. 8). Bu nedenle bu ekonomik modeller enerjiyi ekonomik büyümeyi kısıtlayabilecek veya mümkün kılacak bir faktör olarak üretim sürecine dâhil etmemektedir (Stern, 2010, s. 3). Bunun yanı sıra bazı ekolojik ekonomistler, büyümenin artan enerji kullanımının veya artan enerji kullanımına izin veren yeniliklerin bir sonucu olduğunu savunarak, teknolojik değişimin verimlilik artışıdaki rolünü önemsememektedirler. Bu nedenle, bu görüşe göre, artan enerji kullanımı ekonomik büyümenin ana veya tek nedenidir ve değer, sermaye ve emeğin yönlendirdiği enerji eyleminden kaynaklanmaktadır (Cleveland, Costanza, Hall ve Kaufman, 1984, s. 891; Stern, 2020, s. 35-36).

Enerjinin büyüme içerisindeki rolüne ilişkin farklı yaklaşımlar bulunsa da enerji mevcudiyeti, ekonominin işleyişi için bir ön şarttır ve çoğu malın üretim maliyetlerini önemli ölçüde etkilemektedir. Enerjinin tartışmasız teorik ve pratik önemi göz önüne alındığında, bu faktörün ekonomik büyüme ve kalkınma için önemli bir temel oluşturduğu söylenebilir (Jakovac, 2018, s. 280). Bu sebeple özellikle son otuz yıl içinde ekonomik büyüme ve enerji kullanımı arasındaki karşılıklı bağımlılık ve nedensellik ilişkisini inceleyen geniş bir literatür oluşmaya başlamıştır. Literatürdeki enerji kullanımı-büyüme ilişkisi bu çalışmada Türkiye açısından sektörel dönüşümler dikkate alınarak incelenmektedir. Çalışmada sektörlerin enerji kullanımlarının özellikle hangi etkiler nedeniyle artış gösterdiği ayrıştırılarak analiz edilmektedir. Böylelikle analiz bulgularının Türkiye’deki enerji politikalarının belirlenmesi sürecine katkıda bulunabilmesi hedeflenmektedir. Bu kapsamda ekonomik büyüme ile enerji kullanımı arasındaki karşılıklı bağımlılık ilişkisinin teorik çerçevesine kısaca değinilen giriş bölümünün ardından, ikinci bölümde Türkiye’de 1970’lerden bu yana ekonomik gelişmeler, toplam enerji kullanımının gelişimi ve enerjinin sektörel düzeyde tüketim trendleri analiz edilmektedir. Üçüncü bölümde; konu ile ilgili ampirik literatüre yer verildikten sonra, dördüncü bölümde ekonometrik yöntem ve veri seti tanıtılmaktadır. Beşinci bölümde ampirik bulgulara yer verilmekte ve son olarak altıncı bölümde politika sonuçları tartışılmaktadır.

Türkiye’deki Sektörel Gelişmeler ve Enerji Kullanımı: Makroekonomik Arka Plan

Türkiye stratejik bir coğrafi konuma, güçlü ve girişimci bir iş sektörüne, büyük bir iç pazara ve büyüyen bir genç nüfusa sahiptir. Ancak son dönemlerde Türkiye ekonomisi, çoğunlukla ucuz dış finansman sayesinde hızlı büyürken bazı yapısal dengesizlikler ortaya çıkmış ve bu durum ekonominin kırılabilirliğini artırmıştır (European Commission, 2019, s. 11). Bu olumsuz gelişmelere rağmen kişi başına düşen Türkiye Gayri Safi Yurtiçi Hasıla (GSYİH)’si, daha gelişmiş Ekonomik Kalkınma ve İşbirliği Örgütü (Organisation for Economic Cooperation and Development [OECD]) ekonomilerine yakınsamaya devam etmiş ve GSYİH büyümesi 2010-2017’ye göre ortalama %7 oranında gerçekleşmiştir. Ülkede işgücü verimliliği, özellikle tarımda, düşük üretkenliğe sahip kayıt dışı faaliyetin yaygınlığına rağmen, diğer birçok OECD ekonomisini aşmaktadır. Ancak bunların yanında talebin büyük ölçüde iç tüketim tarafından yönlendirilmesi, iç tasarrufun toplam yatırımın gerisinde kalması ve dış borcun yükselişte olması gibi

yapısal dengesizlikler büyümenin sürdürülebilirliğini tehlikeye atmaktadır (OECD, 2018, s. 13-16). Ekonomik teoride büyümenin sürdürülebilir kılınması için ise (i) toplam üretimde sanayi ve hizmet sektörü çıktısının paylarının artırılması, (ii) toplam istihdam içerisinde yüksek verimlilikli istihdamın artırılması ve (iii) toplam üretim içerisinde yüksek katma değerli ürünlerin payının artırılması gerektiği kabul edilmektedir (Rada ve Von Arnim, 2012, s. 264). Bu koşulları ekonomi politikaları içerisinde entegre etmeye çalışan Türkiye’de özellikle gelişme ve kalkınma ile birlikte üretimin ağırlığının tarımdan sanayi ve hizmetler sektörüne doğru belirgin bir şekilde kaydığı gözlemlenmektedir. Şekil 1’de yer verildiği gibi Türkiye İstatistik Kurumu (TÜİK) (2020)² verilerine göre; 1970 yılında tarımın GSYİH içerisindeki payı yaklaşık %31, sanayinin payı %19, konut ve hizmetler³ sektörünün payı %43, ulaştırma sektörünün payı %7 dolaylarında iken, 2018 yılı itibarıyla bu oran tarımda yaklaşık %6’ya gerilerken, sanayide %20’ye, konut ve hizmetler sektöründe neredeyse %63’e ve ulaştırma sektöründe %12’ye yükselmiştir. 2000’li yıllarda tarımın milli gelir içerisindeki payının %13’lere düşmesiyle birlikte hizmetler sektörü milli gelire en büyük katkı sağlayan sektörlerden biri haline gelmiş ve onu sanayi sektörü izlemiştir. Bu dönemden itibaren hizmetler ve sanayi sektörü Türkiye’nin milli gelirine neredeyse %87 oranında katkıda bulunmaktadır.

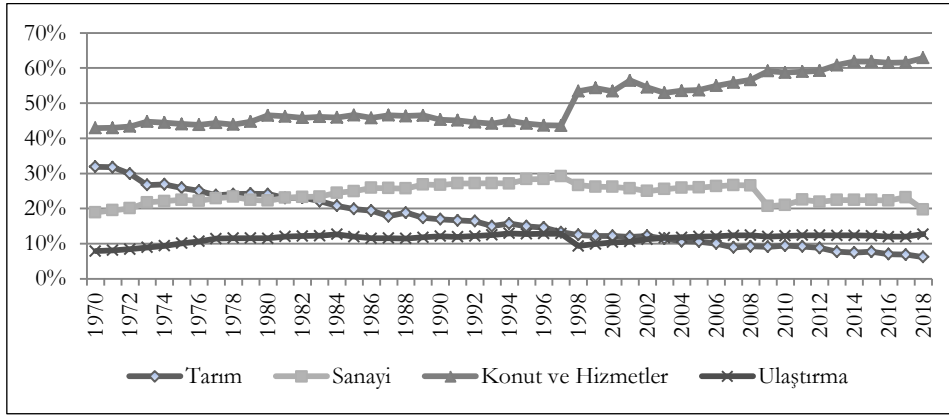

Şekil 1. Sektörlerin GSYİH İçerisindeki Payları (%) (1970-2018) (TÜİK, 2020)

Ülkede bu yapısal dönüşümler yaşanırken 1960-1980 dönemi kapalı ve planlı bir ekonomi, 1980-2000 ihracata dayalı büyüme stratejisine sahip açık bir ekonomi ve 2000 yılından itibaren yapısal reformların hızlandırılması ile sürdürülebilir bir büyüme anlayışı benimsenmiştir (Jobert ve Karanfil, 2007, s. 5448). 1980’lerde dünya ekonomisinin yeniden yapılanmasının bir parçası olarak birçok ülke benzer bir dönüşüm geçirmiş olsa da Türkiye, yapısal dönüşümü etkin bir şekilde uygulayan öncü ülkelerden biri olmuştur. Ancak ülkenin ekonomisi, demografisi ve enerjisi arasındaki mevcut ilişki, dönüşüm süreçlerinin henüz tamamlanmadığını göstermektedir (Öniş, 1991, s. 27; Ediger ve Huvaz, 2006, s. 733). Türkiye’nin kişi başına enerji ve elektrik kullanımı OECD ortalamasının altında seyretmektedir. Ancak halen gelişmekte olan bir ülke olarak, Türkiye’nin OECD ülkelerine kıyasla kişi başına enerji kullanımı artışının gelecekte çok daha yüksek olması beklenmektedir (Turkey Energy Outlook, 2020, s. 24). Enerji ve Tabii Kaynaklar Bakanlığı (ETKB) (2020) Enerji Denge Tabloları (1970-2018) incelendiğinde; ülkenin 1970 yılında toplam enerji arzında ithalatın payı %32 iken, 2018 yılına gelindiğinde bu oranın neredeyse %80’lere ulaştığını söylemek mümkündür. Enerji kullanımının yakın gelecekte daha hızlı bir artış göstereceği senaryoları dikkate alındığında, yabancı kaynaklardan elde edilen enerji kaynaklarına bağımlılık, ülkede sürdürülebilirliğin ve kalkınma hedeflerinin önünde önemli bir engel olarak görünmektedir.

Türkiye’nin ekonomik üretimine paralel olarak enerji kullanımının tarihsel gelişimine bakıldığında; ulaştırma ve tarım sektörü dışında diğer sektörlerde döngüsel bir modelde rastlanabileceği gibi sık dalgalanmalar olduğu görülmektedir. 1970 yılından 2018 yılına kadar tarım sektörünün milli gelir içerisindeki payı belirgin bir şekilde azalmasına rağmen enerji kullanımlarının istikrarlı bir seyir izlediği ve sektörün enerji ihtiyacının genel olarak her dönemde nihai enerji talebinin %5’inden daha azına tekabül

² Sektörel GSYİH değerleri alınırken TÜİK tarafından yıllar itibarıyla açıklanan sektörlerin GSYİH içerisindeki payları alınmıştır. Ancak konut ve ulaştırma sektörünü hizmetler sektörü içerisinden ayırtmak için sektörel GSYİH değerleri zincirlenmiş hacim endeksi olarak Bin TL cinsine dönüştürülmüş ve sektörlerin oransal payları yıllık olarak yeniden hesaplanmıştır.

³ Konut ve ulaştırma sektörleri hizmetler ana sektörünün içerisinde yer almasına rağmen çalışmada sektörel enerji kullanımının daha derinlemesine ayrıştırılması amaçlandığından konut ve ulaştırma ayrı olarak ele alınmıştır. Konut sektörüne ait GSYİH verilerinin hizmetler sektörü ile birlikte verilmesinin temel nedeni ise, Enerji ve Tabii Kaynaklar Bakanlığı (ETKB) (2020)’de 1970-2018 dönemi boyunca sektörel enerji kullanımı verilerine konut ve hizmetler sektörü olarak bir arada yer verilmesinden kaynaklanmaktadır. Böylelikle sektörlerin büyüme oranları ile enerji kullanımlarını karşılaştırmalı olarak incelemek hedeflenmiştir.

ettiđi Őekil 2’de aıka grlmektedir. İncelenen dnemde milli gelir ierisindeki en yksek payı konut ve hizmetler sektr almasına karřılık enerji kullanımındaki en yksek artıřın sanayi sektrnde olduđu dikkat ekmektedir. Ulařtırma sektrndeki enerji kullanımının ise sektrn milli gelir ierisindeki payı ile paralel olarak hareket ettiđini, 2010 yılına kadar her dnemde sektrn enerji kullanımının nihai enerji kullanımının ortalama %20’sine denk geldiđini ancak 2010 yılından sonra enerji talebinin belirgin bir Őekilde artıř eđilimine girdiđini sylemek mmkndr.

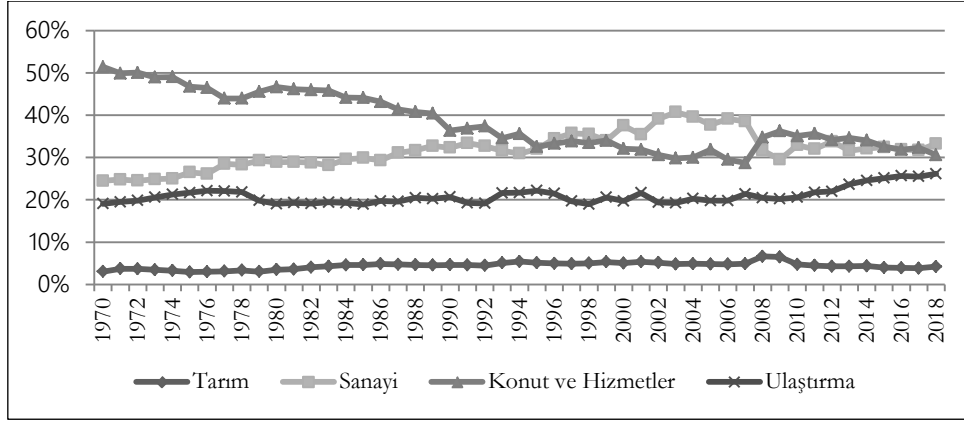

Őekil 2. Sektrel Enerji Kullanımının Toplam Enerji Kullanımı İerisindeki Payları (%) (1970-2018) (ETKB, 2020). 1970-2018 Enerji Denge Tabloları)

Sektrlerin enerji kullanımlarının milli gelir ierisindeki payları ile orantılı bir Őekilde deđiřmemesi sektrlerdeki enerji yođunluđunun farklılařmasından kaynaklı olabilir. Üretilen her bir birim GSYİH başına kullanılan enerji miktarı olarak hesaplanan enerji yođunluđunun zamandaki deđiřimi dođrusal deđildir, tersine evrilmiř U Őeklinde bir eđri oluřturur ve tipik olarak geliřme ařamasında artar ve geliřmiř ařamada ise azalma eđilimine girer (Ediger, 2008, s. 85). Türkiye’de sektrlerin her bir üretim srecindeki enerji yođunluklarının nasıl seyir izlediđine Őekil 3’te yer verilmiřtir. Buna gre, enerji yođunluđunun tarım sektrnde 1980 yılından 2009 yılına kadar artıđını 2009 yılından itibaren istikrarlı bir seyir izlediđini, sanayi sektrnde enerji yođunluđunun ortalama olarak %10 seviyeleri ile hep aynı trendde olduđunu sylemek mmkndr. Diđer taraftan konut ve hizmetler sektrnde enerji yođunluđunun 1970’lerde %10 dzeylerinde iken 2017 yılına gelindiđinde bu oranın %3’e kadar gerilediđini ve enerji yođunluđundaki kısmi azalıřlara rađmen en byk dalgalanmaların ulařtırma sektrnde ortaya ıktıđı gzlemlenmektedir. Bu gzlemler kapsamında Türkiye ekonomisinin tarımdan sanayiye dnřmnn bir sonucu olarak bazı sektrlerde enerji yođunluđunun bir miktar iyileřtiđini, zellikle hizmetler sektrnde enerji yođunluđunun belirgin bir Őekilde dřtđn sylemek mmkndr. Ancak diđer sektrlerde gzlemlenen enerji yođunluđundaki dalgalanmalar ekonominin halen geliřme ařamasında olduđuna iřaret etmektedir.

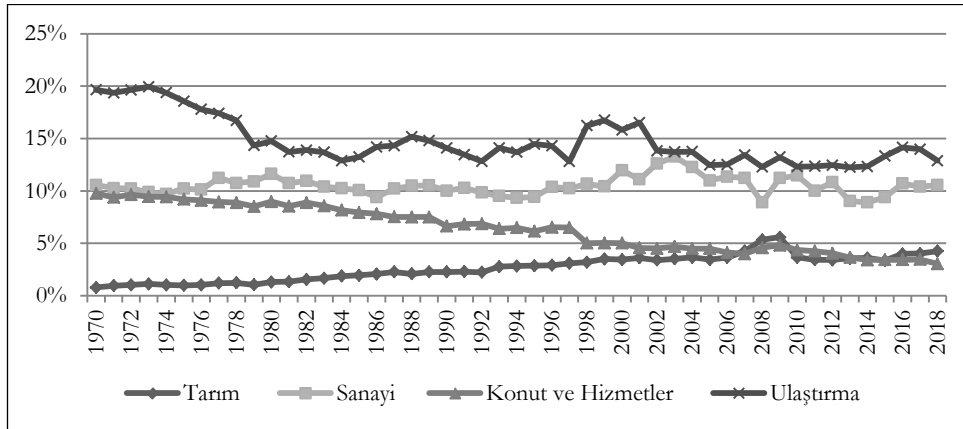

Őekil 3. Sektrlerin Toplam Enerji Yođunlukları (%) (1970-2018), (ETKB (2020) 1970-2018 Enerji Denge Tabloları ve TÜİK (2020)’den alınan verilerle besařlanmıřtır).

Bu geliřmeler kapsamında Türkiye’de sektrlerin enerji kullanımlarının enerji yođunluđu ve milli gelir ierisindeki paylarına bađlı olarak farklılařtıđı sylenbilir. Enerji ihtiyacını yksek oranda fosil yakıtlardan karřılayan ve enerjide dıřa bađımlılıđı giderek artan Türkiye’de arz gvenliđi sorunun nne geilebilmesi

için geliştirilecek politikalarda enerjinin sektörel kullanımında hangi faktörlerin etkili olduğunun ve bu faktörlerin etki derecesinin saptanması büyük önem taşımaktadır. Bu motivasyondan hareketle bu çalışmada, literatürdeki çalışmalardan farklı olarak sektörel enerji kullanımları tarım ve sanayi sektörünün yanında hizmetler sektörü de kendi içerisinde konut ve ulaştırma olarak ayrıştırılarak incelenmektedir. Böylelikle temel sektörler yanında hizmetler sektörü içerisinde büyük payı bulunan konut ve ulaştırma sektörlerindeki enerji kullanımlarının altında yatan itici faktörleri tespit ederek sektörel enerji politikalarının belirlenmesi sürecine katkıda bulunmak hedeflenmektedir.

Ampirik Literatür

Ayrıştırma analizi, 1973 dünya enerji krizinin ardından enerji tüketim kalıpları ve enerji tüketimindeki değişikliklerin altında yatan itici faktörleri anlamak ihtiyacıyla kullanılmaya başlanmıştır. Bugün ise, çevre alanında enerji kullanımı, enerji yoğunluğu veya enerji ile ilgili sera gazı emisyonları gibi göstergelerdeki değişiklikleri analiz etmek için yaygın olarak kullanılmaktadır (Granel, 2003, s. 1-7). Bu kapsamda enerji kullanımının ayrıştırılması ile ilgili yapılan temel ampirik çalışmaların bulgularına aşağıda yer verilmektedir.

Ediger ve Huvaz (2006) çalışmalarında, 1980-2000 dönemi için Türkiye ekonomisinde tarım, sanayi ve hizmetler sektöründeki enerji kullanımını incelemişlerdir. LMDI yönteminin kullanıldığı çalışmada; birincil enerji tüketimi ile GSYİH arasında yakın bir ilişki olmasına rağmen; 1982, 1988-1989, 1994 ve 1998-2000 dönemlerinde sektörel enerji kullanımında önemli farklılıklar olduğu bulgusuna ulaşmıştır.

Achao ve Schaeffer (2009) çalışmalarında, 1980-2007 döneminde Brezilya'da konut elektriğindeki değişimlerin kaynaklarını ayrıştırma analizi ile incelemişlerdir. LMDI yönteminin kullanıldığı çalışmada, analiz sonuçları Brezilya konut sektöründe elektrik tüketiminde gözlenen değişikliklerin esas olarak incelenen dönemde tüketici sayısındaki artıştan (pozitif çıktı etkisi) ve hanelerdeki spesifik elektrik tüketimindeki değişikliklerden (yoğunluk etki) kaynaklı olduğunu göstermiştir.

Yılmaz ve Atak (2010) çalışmalarında, Türkiye'de 1980-2005 yılları arasında sektörel enerji tüketimini analiz etmişlerdir. Tarım, sanayi, hizmet ve ulaşım sektörlerinin ayrı ayrı ele alındığı çalışmada enerji kullanımları Se-Hark Park'ın ayrıştırma yöntemi ile incelenmiştir. Analiz sonuçları, sektörlerdeki enerji tüketimini etkileyen en önemli faktörün çıktı etkisi olduğunu, enerji yoğunluğunun ise enerji tüketimini olumsuz etkilediğini göstermiştir.

Chung, Kam ve Ip (2011) çalışmalarında, 1990-2007 döneminde Hong Kong'da konutlardaki enerji kullanımını LMDI yöntemi ile ayırtmışlardır. Ampirik bulgular, yapısal etki ile kıyaslandığında yoğunluk etkisinin konut sektörünün enerji verimliliğini daha çok etkilediğini göstermiştir.

Zhang, Li, Zhou ve Mu (2011) çalışmalarında, 1980-2006 döneminde Çin'de ulaşım sektöründe enerji tüketimindeki değişiklikleri etkileyen faktörleri tespit etmek amacıyla LMDI tekniğini kullanmışlardır. Elde edilen bulgular, ulaşım sektöründe enerji tüketiminin artmasında en önemli katkının çıktı etkisi olduğunu ve enerji tüketiminin azaltılmasında enerji yoğunluğu etkisinin baskın rol oynadığını göstermiştir.

Nie ve Kemp (2014) çalışmalarında, 2002-2010 döneminde Çin'de konut enerji kullanımındaki değişiklikleri LMDI ayrıştırma analizi ile incelemişlerdir. Ampirik bulgular, enerji kullanan cihazlardaki artışın konut enerji tüketimindeki artışa en büyük katkı sağladığını ve nüfusun konut enerji kullanımı üzerinde en düşük etkiye sahip faktör olduğunu göstermiştir.

Yılmaz, Kelleci ve Bostan (2016) çalışmalarında, 1970-2013 döneminde Türkiye'de sektörel enerji tüketimini LMDI'nın toplamsal tipte ayrıştırma analiz versiyonu ile incelemişlerdir. Ampirik bulgular, incelenen dönemde sektörel enerji tüketiminin çıktı ve yapısal etki nedeniyle arttığını, yoğunluk etkisi nedeniyle ise düştüğünü göstermiştir.

Kim ve Heo (2016) çalışmalarında, Kore'de 1985-2005 döneminde enerji kullanımındaki yapısal değişimin kaynaklarını yapısal ayrıştırma modelini kullanarak analiz etmişlerdir. Ampirik bulgular, 1995'ten 2005'e kadar enerji kullanımında belirgin bir yapısal etki olduğunu göstermiştir.

Karimu, Brännlund, Lundgren ve Söderholm (2017) çalışmalarında, 1990-2008 döneminde İsveç'te sanayi sektöründeki 14 alt bileşenin enerji yoğunluğunun belirleyicilerini analiz etmişlerdir. Laspeyres ve Paasche indekslerinin geometrik bir ortalaması olan Fisher indeks ayrıştırma yaklaşımının kullanıldığı çalışmada, enerji fiyatı da dâhil olmak üzere girdi fiyatlarının, İsveç sanayi alt sektörlerindeki enerji yoğunluğunun en önemli belirleyicisi olduğu bulgusuna ulaşılmıştır.

Reuter, Patel ve Eichhammer (2019) alıřmalarında, 2000-2015 dneminde Avrupa Birlięi (AB-28) lkelerinde nihai enerji tkretimindeki deęiřiklikleri ynlendiren faktrleri arařtırmıřlardır. LMDI metodolojisinden faydalanılan alıřmada, AB (28)'deki nihai enerji tkretimindeki dřřn esas olarak sanayideki enerji verimlilięi artıřından ve ardından hane halkları enerji kullanımından kaynaklı olduęu bulgusuna ulařılmıřtır.

Moreau, Neves ve Vuille (2019) alıřmalarında, 1990-2014 dneminde Avrupa Birlięi'ndeki enerji tketimini dřrmede yapısal deęiřikliklerin roln ve enerji verimlilięi nlemlerinin etkinlięini lmeyi hedeflemiřlerdir. LMDI ynteminden faydalanılan alıřmada, enerji tkretimindeki azalmanın nemli bir kısmının sanayisizleřtirme gibi yapısal deęiřikliklerle ve enerji verimlilięindeki artıřlarla ilgili olduęu bulgusuna ulařılmıřtır.

Akyrek (2020) alıřmasında, 2005-2014 dneminde Trk imalat endstrisinin toplam enerji tketimi artıřını ıktı etkisi, yapı etkisi ve yoęunluk etkisi aısından ayrıřtırarak incelemiřtir. LMDI ynteminin kullanıldıęı alıřmada analiz sonuları, ıktı etkisinin enerji tketime nemli bir katkısı olduęunu ortaya koyarken, yapı ve yoęunluk etkilerinin nemsiz olduęunu gstermiřtir. te yandan, enerji yoęun endstriler iin, yapısal ve yoęunluk etkilerinin eř zamanlı olarak ortaya ıktıęı da ulařılan bulgular arasındadır.

Kazemi ve Hosseinzadeh (2020) alıřmalarında, 2001-2011 dneminde İran'da enerji tkretimindeki deęiřikliklerin nedenlerini arařtırmıřlardır. Girdi-ıktı Yapısal Ayrıřtırma Analizi'nin kullanıldıęı alıřmada, enerji kullanımındaki artıřın ana itici glerinin yatırım dzeyindeki artıř ve hane halkı tketimi olduęu ve yapısal deęiřikliklerin enerji kullanımının artmasına neden olduęu bulgusuna ulařılmıřtır.

Kulionis ve Wood (2020) alıřmalarında, 1970-2009 dnemi iin 27 Avrupa Birlięi lkesi ve dięer 13 geliřmiř ve geliřmekte olan ekonomilerden oluřan yksek gelirli lkelerde enerji ayak izindeki deęiřikliklere katkıda bulunan ana faktrleri incelemiřlerdir. Leontief tarafından geliřtirilen evresel olarak geniřletilmiř girdi-ıktı analizine dayalı yapısal ayrıřtırma analizinin kullanıldıęı alıřmada sonular, enerji ayak izindeki deęiřikliklerin enerji yoęunluęundaki dřř ve kiři bařına tkretimdeki artıř olmak zere temel olarak iki itici g tarafından ynlendirildięini gstermiřtir.

Literatrde sektrel ya da blgesel dzeyde doęrudan enerji kullanımlarının altında yatan faktrlerin analiz edildięi bu alıřmaların yanı sıra dolaylı olarak enerji kaynaklı karbondioksit (CO₂) emisyonlarının ayrıřtırıldıęı alıřmalara da rastlanmaktadır. Bu alıřmalara rnek olarak; Lise (2006), Tun, Trt-Ařık ve Akbostancı (2009), Akbostancı, Tun ve Trt-Ařık (2011), Kumbaroęlu (2011), Hammond ve Norman (2012), Alves ve Moutinho (2013), Moutinho, Moreira ve Silva (2015), Zhang, Dai ve Song (2015), Fan ve Lei (2016), Zhang, Wang ve Zheng (2018), Jia, Jian, Xie, Gu ve Chen (2019), Hastuti, Hartono, Putranti ve Imansyah (2020), Taka, Huang, Shah ve Park (2020)'nin alıřmaları gsterilebilir.

Veri ve Yntem

Trkiye'de 1970-2018 dneminde tarım, sanayi, konut ve hizmetler ve ulařtırma sektrlerindeki enerji kullanımlarının alt dinamiklerinin arařtırıldıęı alıřmada; sektrlerin yarattıkları katma deęerler dięer bir ifade ile sektrel GSYİH deęerleri TİK (2020) veri tabanından (zincirlenmiř hacim endeksi olarak Bin TL cinsinden), sektrel enerji kullanım verileri ise ETKB (2020) Denge Tabloları (1970-2018)'ndan (bin ton eřdeęer petrol (btep) cinsinden) temin edilmiřtir.

Enerji alıřmalarında ayrıřtırma analizinin temel amacı, zaman ierisinde enerji ve evresel gstergelerdeki deęiřikliklere katkıda bulunan faktrleri lmektir. Bu amala, enerji literatrnde en sık kullanılan iki yntem Laspeyres İndeks Metodu ve bir aritmetik ortalama aęırlık fonksiyonu kullanan Divisia İndeks Metodu'dur. Ancak bu iki analizde iki temel problem ortaya ıkmaktadır. Bunlardan ilki, ayrıřtırma sonucunda bir kalıntının (artık terim) varlıęıdır. Bu kalıntı, Laspeyres indeks yntemi durumunda genellikle byktr ve bbyk kalıntı ayrıřtırma amacını ortadan kaldırmaktadır nk bu, ayrıřtırılan enerji gstergesinde gzlemlenen deęiřiklięin byk bir kısmının aıklanmadan bırakıldıęı anlamına gelmektedir. İkinci problem ise, veri setindeki sıfır deęerleridir. Veri seti sıfır deęerleri ierdięinde, bir aritmetik ortalama aęırlık fonksiyonu ile Divisia indeks ynteminin uygulanmasında hesaplama problemleri ortaya ıkabilmektedir (Ang ve Choi, 1997, s. 60; Ang, Zhang ve Choi, 1998, s. 489). Bu problemleri ortadan kaldırmak amacıyla Ang ve Choi (1997), denklemlerdeki aritmetik ortalama aęırlık fonksiyonu yerine logaritmik ortalama aęırlık fonksiyonu kullanan arpımsal forma dayalı rafine bir Divisia yntemi nermiřtir (Ang ve Zhang, 2000, s. 1163). LMDI adı verilen bu yntemin uygulama aısından pek ok

avantajı bulunmaktadır. İlk olarak, LMDI mükemmel bir ayrıştırma sağlamaktadır, diğer bir ifadeyle sonuçlar açıklanamayan bir artış terim içermediğinden bu durum sonuçların yorumlanmasını basitleştirmektedir. İkinci olarak, çarpımsal LMDI tarafından verilen sonuçlar toplandığında toplam etkiyi verme özelliğine sahiptir. Üçüncü olarak çarpımsal ve toplamsal ayrıştırma arasında basit bir fonksiyonel ilişki bulunmaktadır ve son olarak bu yöntem kümelenmede tutarlıdır (Ang, 2005, s. 870).

Çarpımsal ve toplamsal ayrıştırma arasındaki seçim metodolojik olarak önemsizdir ve farklılıklar sonuçları sunum ve yorumlama kolaylığında yatmaktadır. Ayrıştırma, bir dönem boyunca yıllık bazda yapıldığında, çarpımsal yaklaşımı kullanmak daha uygundur, çünkü genellikle endekslerde verilen ayrıştırma sonuçları zaman içinde uygun bir şekilde gözlemlenebilmektedir (Ang ve Zhang, 2000, s. 1169). Bu çalışmada, sektörel enerji kullanımlarındaki değişikliklerin altında yatan temel faktörlerin belirli bir dönem içerisindeki seyrini gözlemlemek amaçlandığından diğer bir ifade ile bir zaman serisi uygulaması olduğundan ve yöntemin söz konusu pek çok avantajı bulunduğu için LMDI yönteminin toplamsal tipte ayrıştırma indeks versiyonu tercih edilmiştir. Böylelikle, bu yöntem sektörlerdeki enerji kullanımlarında çıktı, yapısal ve yoğunluk etkileri nedeniyle ortaya çıkan değişimlerin birbirini izleyen her yıl için ayrıştırılmasına olanak sağlamıştır.

Toplam ayrıştırma analizi, n farklı sektör için toplam etki (ΔE_{tot}) olarak da adlandırılan, 0 yılından t yılına kadar $E_t - E_0$ olmak üzere hesaplanan toplam birincil enerji kullanımındaki değişimin kaynaklarını ölçmektedir. Bu kapsamda toplam etkiyi (ΔE_{tot}); sektörel üretimdeki değişiklik (yani çıktı etkisi ΔE_{pdn}), üretim yapısındaki değişiklik (yani yapısal etki ΔE_{str}) ve sektörel enerji yoğunluğundaki değişiklik (yani yoğunluk etkisi ΔE_{int}) ve artış etki (ΔE_{rsd}) şeklinde ayrıştırmak mümkündür (Ang vd., 1998, s. 490):

$$\Delta E_{tot} = \Delta E_{pdn} + \Delta E_{str} + \Delta E_{int} + \Delta E_{rsd} \quad (1)$$

Tahmin edilen etkilerin toplamı, gözlemlenen ΔE_{tot} 'a tam olarak eşit olmadığında kalan etkiler ΔE_{rsd} şeklindeki bir kalıntı etkisi olarak açıklanmaktadır. Ancak kalıntı etkisi gözlemlenen değişikliğin büyük bir kısmını açıklayamamak anlamına geldiğinden LMDI yönteminin uygulamasında kalıntı etkisi ortadan kaldırılmıştır. Dolayısıyla bu çalışma için $\Delta E_{rsd} = 0$ 'dır ve denklem şu şekilde yeniden yazılabilir:

$$\Delta E_{tot} = \Delta E_{pdn} + \Delta E_{str} + \Delta E_{int} \quad (2)$$

2 no’lu denklemde yer verilen bu üç etkiyi hesaplamak için kullanılan modeller aşağıdaki gibidir:

$$\Delta E_{pdn} = \sum_i L(E_{i,t}, E_{i,0}) \ln(Y_t/Y_0) \quad (3)$$

$$\Delta E_{str} = \sum_i L(E_{i,t}, E_{i,0}) \ln(S_{i,t}/S_{i,0}) \quad (4)$$

$$\Delta E_{int} = \sum_i L(E_{i,t}, E_{i,0}) \ln(I_{i,t}/I_{i,0}) \quad (5)$$

Burada 0 ve t incelenen dönemi göstermekle birlikte, E_i , i sektörünün btep cinsinden birincil enerji kullanımını, Y ; sektörlerin bin TL cinsinden GSYİH’sını, S_i , i sektörünün üretim içerisindeki payını (Y_i/Y) ve I_i ; i sektörünün btep/TL cinsinden enerji yoğunluğunu (E_i/Y_i) ifade etmektedir.

Denklem 3,4 ve 5’te yer verilen $L(E_{i,t}, E_{i,0})$ şu şekilde hesaplanmaktadır:

$$L(E_{i,t}, E_{i,0}) = (E_{i,t} - E_{i,0}) / (\ln(E_{i,t}/E_{i,0})) \quad (6)$$

Burada $E_{i,t} \rightarrow E_{i,0}$ ’a giderken $L(E_{i,t}, E_{i,0})$ ’ın limiti $L(E_{i,t}, E_{i,0}) = E_{i,t}$ ’ye eşittir. Bu metodolojiden hareketle her bir sektör i (tarım, sanayi, konut ve hizmetler, ulaştırma) için çıktı, yapısal ve yoğunluk etkilerinin payları 3,4 ve 5 numaralı denklemler kullanılarak hesaplanmıştır ve ampirik bulgulara bir sonraki bölümde yer verilmiştir.

Bulgular

Sektörler bazında enerji kullanımının alt dinamiklerine yer vermeden önce incelenen dönemde Türkiye’nin toplam enerji kullanımında hangi etkilerin ön planda olduğu ülkenin yapısal dönüşümleri dikkate alınarak ayrıştırılmıştır. Bu kapsamda ülkede kapalı planlı dönemin hâkim olduğu 1970-1979 dönemi, dışa açık büyüme anlayışının benimsendiği 1980-1999 dönemi ve sürdürülebilir büyüme hedefinin benimsendiği 2000’den günümüze kadar olan dönem ayrı ayrı olarak incelenerek, söz konusu dönemlerdeki enerji kullanımının üzerindeki çıktı, yapısal ve yoğunluk etkileri hesaplanmış ve bulgulara Tablo 1’de yer verilmiştir.

Tablo 1. Türkiye’de Toplam Birincil Enerji Kullanımının Toplu Ayrıştırma Analizi (btep) (1970-2018)

Dönem	Çıktı Etkisi	Yapısal Etki	Yoğunluk Etkisi	Toplam Etki
1970-1979	9592.5	311.97	-65.4996	9838.97
1980-1999	31477.31	199.5625	-2731.31	28945.56
2000-2018	71907.2	-1344.48	-18251.2	52311.52
Toplam (1970-2018)	112977	-832.947	-21048	91096.05

Toplam ayrıştırma analizi bulguları, incelenen tüm dönem boyunca Türkiye’de toplam enerji kullanımının 91.096 btep arttığını, bu artışa en büyük katkının her dönem ortalamasında çıktı etkisinden geldiğini ve diğer iki etkinin katkılarının sınırlı seviyelerde olduğunu göstermektedir. Toplam enerji kullanımının en büyük tetikleyicisi olan üretimdeki artışa paralel olarak artan çıktı etkisi 1979, 1980, 1994, 1999, 2001, 2009 ve 2018 dönemleri hariç bütün dönemlerde pozitifdir. Çıktı etkisi özellikle kriz dönemlerinde ortalama üretimin düşmesi nedeniyle negatif değerler almıştır. Yapısal etki incelenen dönem boyunca 22 yılda, yoğunluk etkisi ise yine incelenen dönem boyunca 27 yılda negatif değerler almıştır. Bu dönemlerin etkilerinin daha ayrıntılı görülebilmesi amacıyla tüm dönemlerin etki ayrıştırma sonuçlarına Ek Tablo 1’de yer verilmiştir. Yapısal dönüşümlerin daha hızlı yaşandığı 1970-1979 ve 1980-1999 dönemlerinde enerji kullanımlarındaki yapısal etkinin pozitif olduğunu ancak 2000’li yıllardan itibaren sektörel dönüşümlerin yavaşlamasıyla bu etkilerin enerji kullanımını düşürücü etki yarattığını söylemek mümkündür. Bir birim üretim yapmak için gereken enerji miktarının genel olarak bütün dönemler boyunca azalması sebebiyle ise yoğunluk etkisi her dönemde toplam enerji kullanımını düşürücü bir etki yaratmıştır. Çıktı, yapısal ve yoğunluk etkilerinin sektörel bazdaki enerji kullanımları üzerinde nasıl değişim gösterdiğini gözlemek amacıyla sektörel enerji kullanımlarına her bir etkinin katkısı önce tüm dönem dikkate alınarak daha sonra da yıllar itibarıyla ayrı ayrı ayrıştırılmıştır.

Tablo 2. Türkiye’de Sektörel Enerji Kullanımının Ayrıştırma Analizi (btep) (1970-2018)

Sektörler	Çıktı Etkisi	Yapısal Etki	Yoğunluk Etkisi	Toplam Etki
Tarım	1071.4376	-4085.69	2999.562439	-14.68995
Sanayi	32729.65	-6084.32	-696.65	25948.68
Konut ve Hizmetler	49340.25	8327.072	-24698.2	32969.07
Ulaştırma	28318.13	3491.033	-3085.13	28724.03
Toplam	111459.5	1648.091	-25480.5	87627.09

Sektörel enerji kullanımlarında çıktı, yapısal ve yoğunluk etkilerinin paylarının yer verildiği Tablo 2’ye göre incelenen tüm dönemde bütün sektörlerde çıktı etkisinin pozitif olduğu gözlemlenmektedir. Diğer bir ifadeyle bütün sektörlerde artan üretim enerji kullanımlarını da arttırmış ve toplam etkiye en büyük katkıyı sağlamıştır. Bu durum Şekil 1 ve Şekil 2’de yer verilen sektörlerin GSYİH içerisindeki payları ve enerji kullanımlarının sektörel dağılım grafikleri ile de doğrulanmaktadır. Yapısal etki, yine yapısal dönüşümlere paralel olarak tarım ve sanayi sektörünün milli gelir içerisindeki payının azalması nedeniyle bu sektörlerde enerji kullanımını azaltıcı rol oynarken, konut ve hizmetler ile ulaştırma sektörünün milli gelir içerisindeki paylarının artmasına paralel olarak enerji kullanımlarının artmasına yol açmıştır. Yoğunluk etkisi ise, tarım sektörü dışında diğer bütün sektörlerde enerji kullanımlarının azalmasına katkı sağlamıştır. Şekil 3’te de yer verilen verilerle tutarlılık taşıyan ve daha az enerji kullanarak aynı çıktıyı üretmek ya da aynı enerji miktarı ile daha fazla çıktı üretmek anlamına gelen bu gelişme sektörler bazında enerjinin daha verimli kullanıldığının bir göstergesi olarak yorumlanabilir. Sektörler bazındaki enerji kullanımları üzerindeki bu etkilerin her bir dönem boyunca nasıl seyir izlediğine Şekil 4, 5, 6 ve 7’de yer verilmiştir.

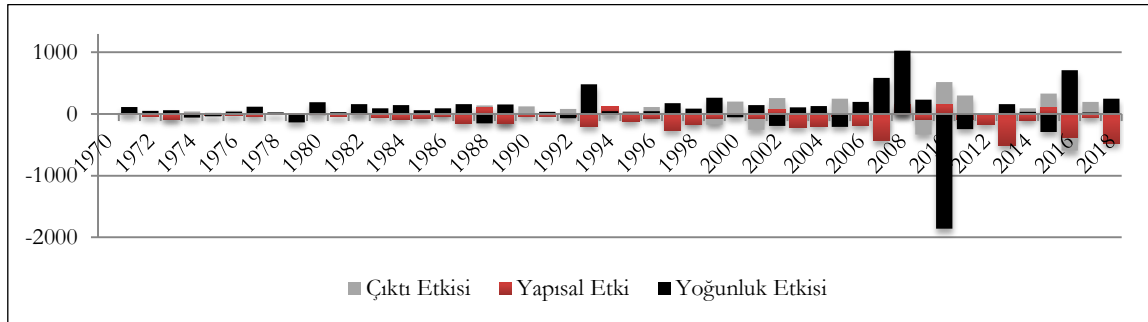
**Şekil 4. Tarım Sektörü Enerji Kullanımı Ayrıştırma Analiz Bulguları (btep) (1970-2018)**

Şekil 4’te yer verilen tarım sektörü ayrıştırma bulguları incelendiğinde; tüm dönemler boyunca enerji kullanımının en önemli dinamiğinin yoğunluk etkisi olduğu göze çarpmaktadır. Tüm dönem boyunca çıktı etkisi 18 yılda, yapısal etki 37 yılda, yoğunluk etkisi ise 13 yılda negatif değerler olarak tarım sektörü enerji kullanımını düşürücü etki yaratmıştır. Dönemlere ayrılarak incelendiğinde ise çıktı etkisi her dönemde enerji kullanımını artırmakla birlikte en büyük etkiye 2000-2018 döneminde 886.38 btep artış ile neden olmuştur. Çıktı etkisi sektörün enerji kullanımını 1970-1979 döneminde 102.961 btep, 1980-1999 döneminde ise 82.091 btep artırmıştır. Yapısal etki ise tüm dönemlerde enerji kullanımını düşürücü etki yaratmakla birlikte bu etki 1970-1979 döneminde -197.393 btep, 1980-1999 döneminde -1376.88 btep, 2000-2018 döneminde -2511.43 btep olmuştur. Yoğunluk etkisi ise her dönemde enerji kullanımını artıran en önemli faktör olmakla birlikte bu artış 1970-1979 döneminde 184.039 btep, 1980-1999 döneminde 2043.908 btep ve 2000-2018 döneminde 771.615 btep olmuştur.

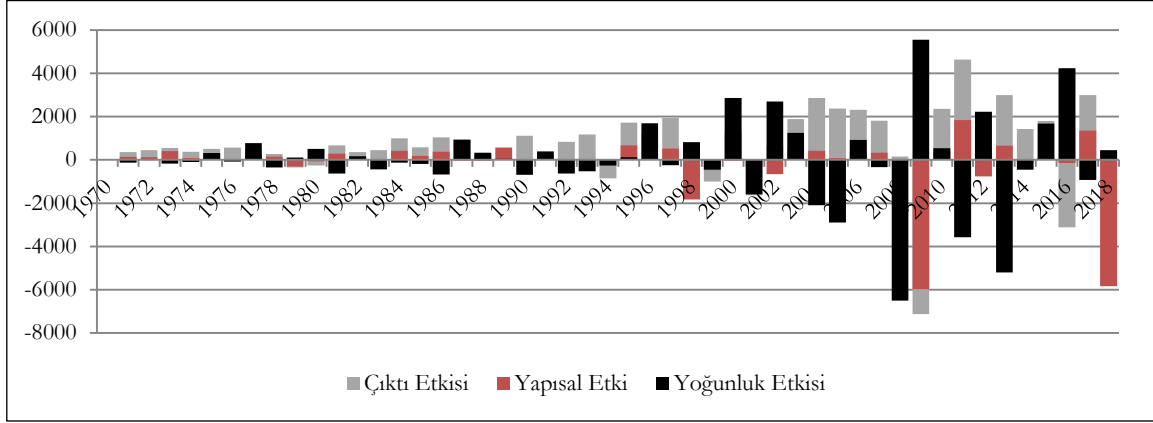

Şekil 5. Sanayi Sektörü Enerji Kullanımı Ayrıştırma Analiz Bulguları (btep) (1970-2018)

Sanayi sektörü enerji kullanımını ayrıştırma bulgularına yer verilen Şekil 5’e göre, incelenen dönem boyunca çıktı etkisi 8 yılda, yapısal etki 19 yılda, yoğunluk etkisi ise 26 yılda negatif değerler olarak enerji kullanımını azaltıcı etki yaratmıştır. Böylelikle sanayi sektöründe enerji kullanımını arttıran en önemli itici faktörün çıktı etkisi olduğunu söylemek mümkündür. Dönem ortalamalarına bakıldığında çıktı etkisi her dönemde sektörün enerji kullanımlarını arttırmakla birlikte en yüksek artış 2000-2018 döneminde 18606.98 btep ile gerçekleşmiştir. Yine çıktı etkisi 1970-1979 döneminde 3233.302 btep artışa, 1980-1999 döneminde ise 10889.37 btep artışa neden olmuştur. Yapısal etki sektörün enerji kullanımını 1970-1979 döneminde 851.660 btep, 1980-1999 döneminde 961.155 btep artırırken, 2000-2018 döneminde sektörün milli gelir içerisindeki payının düşmesiyle birlikte enerji kullanımını -7897.14 btep azaltmıştır. Yoğunluk etkisi ise sektörün enerji kullanımını 1970-1979 döneminde 360.698 btep, 1980-1999 döneminde 129.632 btep artırırken, 2000-2018 döneminde -1186.98 btep azaltmıştır.

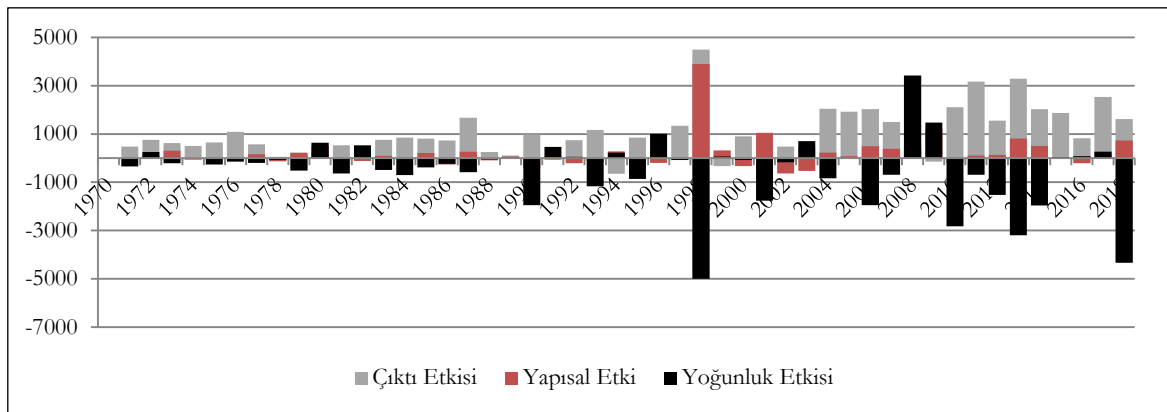

Şekil 6. Konut ve Hizmetler Sektörü Enerji Kullanımı Ayrıştırma Analiz Bulguları (btep) (1970-2018)

Konut ve hizmetler sektörü enerji kullanımını ayrıştırma etkilerine yer verilen Şekil 6’da, enerji kullanımında en büyük itici gücün sanayi sektöründe olduğu gibi genel olarak her dönemde çıktı etkisi olduğu görülmektedir. Çıktı etkisi 1994, 1999, 2001 ve 2009 kriz dönemleri hariç her dönemde pozitif değerler olarak sektörün enerji kullanımını artırmıştır. Yapısal etki dönem boyunca 22 yılda, yoğunluk

etkisi ise 33 yıl boyunca negatif deęerler olarak sektörun enerji kullanımını azaltıcı etki yaratmıştır. Dönem ortalamalarına göre deęerlendirildiğinde ise, çıktı etkisi her dönemde enerji kullanımını arttırmasına rağmen en yüksek artış 28619.84 btep artış ile 2000-2018 döneminde gerçekleşmiş, onu sırasıyla 15841.97 btep artış ile 1980-1999 dönemi ve 4878.438 btep artış ile 1970-1979 dönemi izlemiştir. Çıktı etkisinde olduğu gibi yapısal etki de konut ve hizmetler sektörü enerji kullanımını arttırıcı bir etki yaratmıştır. Yapısal etki de en belirgin artışlar 2000-2018 döneminde 4216.51 btep'lik artışla yaşanırken, onu sırasıyla 3684.683 btep'lik artışla 1980-1999 dönemi ve 425.871 btep'lik artışla 1970-1979 dönemi izlemiştir. Yoęunluk etkisi ise söz konusu bu iki etkinin tersine tüm dönem ortalamalarında sektörün enerji kullanımının azalmasına katkı sağlamıştır. Bu azalış 1970-1979 döneminde -1522.44 btep, 1980-1999 döneminde -9118.97 btep iken 2000-2018 döneminde -14056.8 btep olmuştur.

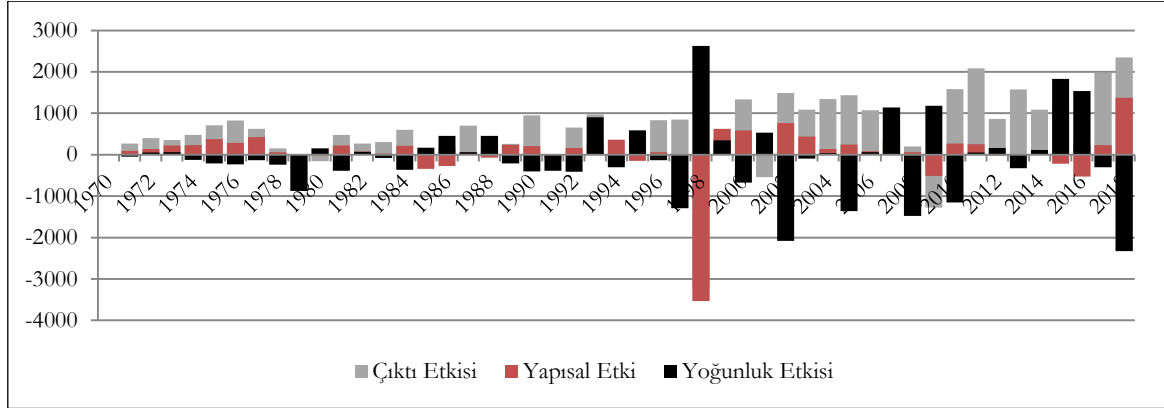

Şekil 7. Ulaştırma Sektörü Enerji Kullanımı Ayrıştırma Analiz Bulguları (btep) (1970-2018)

Şekil 7'de yer verilen ulaştırma sektörü ayrıştırma bulguları, incelenen dönemde genel olarak sektörün enerji kullanımını en fazla arttıran etkinin çıktı etkisi olduğu ve onu yapısal etkinin izlediğine işaret etmektedir. İncelenen dönem boyunca çıktı etkisi özellikle kriz dönemlerinde olmak üzere 8 yılda, yapısal etki 13 yılda, yoęunluk etkisi ise 26 yılda negatif deęerler olarak enerji kullanımını azaltıcı etki yaratmıştır. Dönem ortalamaları incelendiğinde ise çıktı etkisi, her dönemde sektörün enerji kullanımını arttırmakla birlikte bu artış 1970-1979 döneminde 3781.20 btep, 1980-1999 döneminde 4275.572 btep ve 2000-2018 döneminde sektörün milli gelir içerisindeki payının artmasıyla birlikte 20261.35 btep olmuştur. Yapısal etki 1970-1979 döneminde sektörün enerji kullanımının 1827.96 btep ve 2000-2018 döneminde 3675.31 btep artmasına neden olurken, 1980-1999 döneminde enerji kullanımının -2012.26 btep azalmasına yol açmıştır. Yoęunluk etkisi ise yapısal etkinin tam tersine 1970-1979 döneminde sektörün enerji kullanımının -1757.21 btep ve 2000-2018 döneminde -3170.35 btep azalmasına, 1980-1999 döneminde ise enerji kullanımının 1842.428 btep artmasına yol açmıştır.

Konu ile ilgili ampirik literatürde Türkiye özelinde yapılan çalışmalarla kıyaslandığında; çalışmanın bulguları Ediger ve Huvaz (2006), Yılmaz ve Atak (2010), Yılmaz vd. (2016) ve Akyürek (2020)'nin çalışmalarındaki bulgularla benzerlik taşımaktadır. İncelenen dönemde çıktı etkisinin toplam ve sektörel enerji kullanımı üzerindeki belirgin rolü, bu üç faktörün enerji kullanımları üzerindeki ortak etkisinin olumsuz bir seyir izlemesine neden olmaktadır. Diğer bir ifade ile, ülkede enerji verimlilięi ve enerji tasarrufu politikalarının yeterli seviyede olmaması enerji yoęunluęunu düşürmeye yetmemektedir. Diğer taraftan, konu ile ilgili AB açısından yapılan çalışmalarda (Reuter vd., 2019; Moreau vd., 2019; Kulionis ve Wood, 2020) en çarpıcı ortak bulgu olarak, enerji kullanımını azaltmada enerji verimlilięi iyileştirmelerinin giderek daha önemli hale geldięi vurgulanmaktadır. Bu çalışmalarla kıyaslandığında ise; Türkiye'nin enerji kullanımındaki dönüşümünü AB ile uyumlu hale getirmek için yaptığı yapısal reformlar kapsamında enerji verimlilięi iyileştirmelerini enerji politikalarının merkezine yerleştirmek için daha fazla çaba harcaması gerektięi söylenebilir.

Tartışma, Sonuç ve Öneriler

Bu çalışma, 1970-2018 döneminde tarımsal ekonomiden sanayi ekonomisine, sanayi ekonomisinden hizmetler sektörüne doğru bir dönüşümün yaşandığı Türkiye'de sektörel enerji kullanımının alt dinamiklerini tespit etmeyi hedeflemiştir. Literatürde yaygın olarak kullanılan ve pek çok avantajı bulunan Logaritmik Ortalama Divisia İndeksi'nin toplamsal tipte ayrıştırma analizi versiyonundan faydalanılan

çalışmada, hem ekonominin toplam enerji kullanımının hem de sektörel enerji kullanımlarının itici güçleri dönemler itibarıyla ayrıştırılarak incelenmiştir.

Genel olarak değerlendirildiğinde, toplam ve sektörel ayrıştırma analizi bulguları şu şekilde özetlenebilir: (i) İncelenen dönemde (1970-2018) Türkiye ekonomisinde birincil enerji kullanımının en önemli dinamiği çıktı etkisidir diğer bir ifade ile artan üretim bütün sektörlerde enerji kullanımının artmasına yol açmıştır. Bunun yanında incelenen dönem boyunca büyük oranda yapısal etki ve daha az miktarda ise yoğunluk etkisi enerji kullanımını azaltıcı rol oynamıştır. (ii) Benimsenen ekonomi politikaları dikkate alınıp Türkiye ekonomisi üç döneme ayrıldığında; 1970-1979 kapalı-planlı dönemde ve 1980-1999 dışa açık ekonomi modelinin benimsendiği dönemlerde çıktı etkisi ve yapısal etki enerji kullanımını artırırken, yoğunluk etkisi enerji kullanımını azaltmıştır. 2000’den günümüze kadar olan sürdürülebilir büyüme anlayışının benimsendiği dönemde ise diğer iki dönemden farklı olarak yalnızca çıktı etkisi enerji kullanımının artmasına yol açarken, yapısal etki ve yoğunluk etkisi enerji kullanımını düşürücü rol oynamıştır. (iii) Türkiye ekonomisinde toplam enerji kullanım modelindeki en belirgin değişiklikler 1979, 1994, 1999, 2001, 2008 ve 2009 yıllarında ortaya çıkmıştır ve bu dönemlerde meydana gelen değişimlerin doğrudan ekonomik krizlerle ilgili olduğu söylenebilir (iv) Sektörel açıdan bakıldığında, incelenen tüm dönem boyunca sektörel ayrışmada tarım sektörü hariç enerji kullanımının en önemli dinamiği çıktı etkisi olmuştur. Sektörlerdeki çıktı etkileri genellikle kriz dönemleri hariç enerji kullanımını artırıcı bir etki yaratmıştır. Diğer yandan tarım sektörü hariç yoğunluk etkisi diğer bütün sektörlerde enerji kullanımını düşürücü etki yaratmıştır. Yapısal etki ise tarım ve sanayi sektörlerinde enerji kullanımını düşürücü, konut ve hizmetler ve ulaştırma sektöründe enerji kullanımını artırıcı etki yaratmıştır. (v) Dönemler itibarıyla bakıldığında ise 1970-1979 ve 1980-1999 dönemlerinde tarım sektöründe enerji kullanımını tetikleyen en önemli faktör yoğunluk etkisi iken çıktı etkisi de sınırlı olmak koşuluyla enerji kullanımını artırmış, yapısal etki enerji kullanımını düşürücü etki yaratmıştır. 2000-2018 döneminde ise sektördeki enerji kullanımı büyük ölçüde çıktı etkisi ile ve daha az oranda yoğunluk etkisi ile artarken, yine yapısal etki nedeniyle azalmıştır. Sanayi sektöründe 1970-1979 ve 1980-1999 dönemlerinde enerji kullanımı her üç etki kanalıyla da artış gösterirken, en büyük etki çıktı kanalıyla ikinci olarak ise yapısal etki kanalıyla gerçekleşmiştir. 2000-2018 döneminde ise sektördeki enerji kullanımı çıktı etkisi ile artarken, yapısal etki ve yoğunluk etkisi kanalıyla azalmıştır. Konut ve hizmetler sektöründe 1970-1979, 1980-1999 ve 2000-2018 dönemlerinde sektördeki enerji kullanımı büyük ölçüde çıktı etkisi ile ve daha az oranda yapısal etki ile artarken, her üç dönem boyunca yoğunluk etkisi nedeniyle azalmıştır. Ulaştırma sektöründe ise 1970-1979 ve 2000-2018 dönemlerinde enerji kullanımı büyük ölçüde çıktı etkisi ile ve daha az oranda yapısal etki ile artarken, yoğunluk etkisi nedeniyle azalmıştır. 1980-1999 döneminde sektördeki enerji kullanımı ise yine çıktı etkisi ile büyük ölçüde ve yoğunluk etkisi ile sınırlı düzeyde artarken, yapısal etki nedeniyle azalmıştır.

Bu bulgular, ekonominin toplam enerji kullanımı açısından da sektörler açısından da enerji kullanımındaki artışın en önemli kaynağının üretim artışından kaynaklı çıktı etkisi olduğuna işaret etmektedir. Bunun yanında yoğunluk etkisi enerji kullanımını azaltıcı rol oynasa da bu etkinin çıktı etkisi yanında çok sınırlı seviyelerde kalması net enerji kullanımının belirgin seviyelerde artmasına engel olamamıştır. Ancak yine de yoğunluk etkisinin her dönemde tarım hariç diğer tüm sektörlerde enerji kullanımını düşürücü etki yaratması enerjinin verimli kullanıldığının göstermesi açısından olumlu bir gelişme olarak değerlendirilebilir.

Pek çok gelişmekte olan ülke gibi Türkiye’nin de öncelikli hedefi istikrarlı bir büyümenin sağlanmasıdır. Ancak üretim sürecinde ihtiyaç duyduğu enerjiyi %80 gibi büyük oranda fosil yakıtlardan sağlayan ve üstelik fosil yakıtlarda da yine yaklaşık %80 gibi yüksek düzeyde ithalata bağımlı bulunan Türkiye için çıktı etkisinin enerji kullanımı üzerinde bu kadar belirgin bir rol oynaması endişe vericidir. Bu durum hem enerji arz güvenliğinde bir risk oluşturması açısından (enerji arzında meydana gelen bir kesintinin çıktı üzerinde yaratabileceği olumsuz etki nedeniyle) hem de fosil yakıt kaynaklı emisyon artışını tetikleme ihtimali açısından pek çok yönüyle ekonomi üzerinde olumsuz etki yaratabilir. Bu kapsamda sektörel bazda uygulanacak politikalarla enerji yoğunluğunun düşürülmesi diğer bir ifade ile enerji verimliliğinin artırılması kısa vadede müdahale edilebilecek en etkili araç olarak görünmektedir. Çünkü yapısal etki ve üretim artışı kaynaklı çıktı etkisine kısa vadede müdahale etmek ve üretim alışkanlıklarını değiştirmek güçtür. Ayrıca çıktı etkisine müdahale etmek büyüme üzerinde baskı yaratabileceğinden politika yapıcılar açısından arzulanmayan bir araç olarak görülebilir. Yapısal dönüşüm sürecini henüz tamamlamamış olan ve halen erken kalkınma aşamasında olan Türkiye’nin enerji kullanımının gelecekte daha da artacağı senaryoları dikkate alındığında; sektörlerdeki enerji kullanımlarının tespit edilen bu dinamiklerinin enerji politikalarının tasarlanmasında kilit bir rol oynayabileceği düşünülmektedir. Bu

tespitlerin yanı sıra, Türkiye ekonomisinin enerji-büyüme ilişkisini iyileştirmenin diğeri önemli itici güçleri arasında, ülkenin enerji ihtiyacının büyük oranda fosil yakıtlardan değil yüksek potansiyeli bulunan yenilenebilir kaynaklardan sağlanması ve enerji arz kaynaklarının çeşitlendirilmesi, bunun için kamunun öncü özel sektörün destekleyici olduğu politikaların geliştirilmesi- izlenmesi ve hayata geçirilmesi, fosil yakıtlara (özellikle kömüre) verilen teşviklerin yerli ve özellikle yenilenebilir kaynaklara kaydırılarak finansman sağlanması, enerji tasarrufu sağlamanın bir aracı olarak teknolojik yeniliklere yönelmesi ve enerjinin kullanımında çevre üzerinde yarattığı baskıların kontrol altında tutulması için her aşamada çevresel etki değerlendirmesinin (ÇED) dikkate alınması sayılabilir.

Etik Beyan

“Türkiye’de Sektörel Enerji Kullanımındaki Değişimlerin İtici Güçleri: Ayrıştırma Analizi” başlıklı çalışmanın yazım sürecinde bilimsel kurallara, etik ve alıntı kurallarına uyulmuş; toplanan veriler üzerinde herhangi bir tahrifat yapılmamış ve bu çalışma herhangi başka bir akademik yayın ortamına değerlendirme için gönderilmemiştir. Bu arařtırmada hazır veri seti kullanıldığı için etik kurul kararı zorunluluğu taşımamaktadır.

Kaynakça

- Achão, C. ve Schaeffer, R. (2009). Decomposition analysis of the variations in residential electricity consumption in Brazil for the 1980-2007 period: Measuring the activity, intensity and structure Effects. *Energy Policy*, 37(12), 5208-5220.
- Akbostancı, E., Tunç, G. İ. ve Türüt-Aşık, S. (2011). CO₂ emissions of Turkish manufacturing industry: A decomposition analysis. *Applied Energy*, 88(6), 2273-2278.
- Akyürek, Z. (2020). LMDI decomposition analysis of energy consumption of Turkish manufacturing industry: 2005-2014. *Energy Efficiency*, 13, 649-663.
- Alves, M. R. ve Moutinho, V. (2013). *Decomposition analysis for energy-related CO₂ emissions intensity over 1996-2009 in Portuguese industrial sectors*. University of Evora. Working Paper. Evora, Portugal. Erişim adresi: https://ideas.repec.org/p/cfe/wpcefa/2013_10.html
- Ang, B. W. (2005). The LMDI approach to decomposition analysis: A practical guide. *Energy Policy*, 33(7), 867-871.
- Ang, B. W. ve Choi, K-H. (1997). Decomposition of aggregate energy and gas emission intensities for industry: A refined division index method. *The Energy Journal*, 18(3), 59-73. Erişim adresi: https://www.jstor.org/stable/41322738?seq=1#metadata_info_tab_contents
- Ang, B. W. ve Zhang, F. Q. (2000). A survey of index decomposition analysis in energy and environmental studies. *Energy*, 25(12), 1149-1176.
- Ang, B., Zhang, F. ve Choi, K. (1998). Factorizing changes in energy and environmental indicators through decomposition. *Energy*, 23(6), 489-495.
- Chung, W., Kam, M. S. ve Ip, C. Y. (2011). A study of residential energy use in Hong Kong by decomposition analysis, 1990-2007. *Applied Energy*, 88(12), 5180-5187.
- Cleveland, C.J., Costanza, R., Hall, C. A. S. ve Kaufman, R. (1984). Energy and the U.S. economy: A biophysical perspective. *Science*, 225(4665), 890-897.
- Ediger, V. Ş. (2008). *National energy report of Turkey: Energy situation, challenges, and policies for sustainable development*. AASA Beijing Workshop on sustainable energy development in Asia 2008, November 17-18 in Beijing, China, Inter Academy Council, 77-93. Erişim adresi: <http://eniva.org.tr/sysimg/dosya/2462013144114703.pdf>
- Ediger, V. Ş. ve Huvaz, O. (2006). Examining the sectoral energy use in Turkish Economy (1980-2000) with the help of decomposition analysis. *Energy Conversion and Management*, 47(6), 732-745.
- Enerji ve Tabii Kaynaklar Bakanlığı (ETKB) (2020). Enerji İşleri Genel Müdürlüğü, Denge Tabloları (1970-2018). Erişim adresi: <https://enerji.gov.tr/enerji-isleri-genel-mudurlugu-denge-tablolari>.
- European Commission (2019). *Commission Staff Working Document Economic Reform Programme of Turkey (2019-2021)*. Commission Assessment. Brussels, 8549/19. Erişim adresi: <https://data.consilium.europa.eu/doc/document/ST-8549-2019-INIT/en/pdf>
- Fan, F. ve Lei, Y. (2016). Decomposition analysis of energy-related carbon emissions from the transportation sector in Beijing. *Transportation Research Part D: Transport and Environment*, 42, 135-145.
- Granel, F. (2003). *A comparative analysis of index decomposition methods* (Master Dissertation). National University of Singapore, Department of Industrial and Systems Engineering, Singapore.
- Hammond, G. P. ve Norman, J. B. (2012). Decomposition analysis of energy-related carbon emissions from UK manufacturing. *Energy*, 41(1), 220-227.
- Hastuti, S. H., Hartono, D., Putranti, T. M. ve Imansyah, M. H. (2020). The Drivers of energy-related CO₂ emission changes in Indonesia: Structural decomposition analysis. *Environmental Science and Pollution Research*, 1-14.
- Industrial Development Bank of Turkey (TSKB) (2019). *Sector Overview Energy*. January 2019. Erişim adresi: <https://www.tskb.com.tr/i/assets/document/pdf/sector-overview-energy-2019.pdf>

- Jakovac, P. (2018). *Causality between energy consumption and economic growth: literature review*. In INTCESS 2018-5th International Conference on Education and Social Sciences. Istanbul, Turkey, 280-289.
- Jia, J., Jian, H., Xie, D., Gu, Z. ve Chen, C. (2019). Multi-scale decomposition of energy-related industrial carbon emission by an extended logarithmic mean division index: A case study of Jiangxi, China. *Energy Efficiency*, 12(8), 2161-2186.
- Jobert, T. ve Karanfil, F. (2007). Sectoral energy consumption by source and economic growth in Turkey. *Energy Policy*, 35, 5447-5456.
- Karimu, A., Brännlund, R., Lundgren, T. ve Söderholm, P. (2017). Energy intensity and convergence in Swedish industry: A combined econometric and decomposition analysis. *Energy Economics*, 62, 347-356.
- Kazemi, H. ve Hosseinzadeh, R. (2020). Decomposition analysis of changes in energy consumption in Iran: Structural decomposition analysis. *Environmental Energy and Economic Research*, 4(3), 231-239.
- Kim, J. ve Heo, E. (2016). Sources of structural change in energy use: A decomposition analysis for Korea. *Energy Sources, Part B: Economics, Planning, and Policy*, 11(4), 309-313.
- Kulionis, V. ve Wood, R. (2020). Explaining decoupling in high income countries: A structural decomposition analysis of the change in energy footprint from 1970 to 2009. *Energy*, 116909, 1-10.
- Kumbaroğlu, G. (2011). A sectoral decomposition analysis of Turkish CO₂ emissions over 1990-2007. *Energy*, 36(5), 2419-2433.
- Lise, W. (2006). Decomposition of CO₂ emissions over 1980-2003 in Turkey. *Energy Policy*, 34(14), 1841-1852.
- Moreau, V., Neves, C. A. D. O. ve Vuille, F. (2019). Is decoupling a red herring? The role of structural effects and energy policies in Europe. *Energy Policy*, 128, 243-252.
- Moutinho, V., Moreira, A. C. ve Silva, P. M. (2015). The driving forces of change in energy-related CO₂ emissions in Eastern, Western, Northern and Southern Europe: The LMDI approach to decomposition analysis. *Renewable and Sustainable Energy Reviews*, 50, 1485-1499.
- Nie, H. ve Kemp, R. (2014). Index decomposition analysis of residential energy consumption in China: 2002-2010. *Applied Energy*, 121, 10-19.
- OECD (2018). *OECD Economic Surveys: Turkey*. Erişim adresi: www.oecd.org/eco/surveys/economic-survey-turkey.htm.
- Öniş, Z. (1991). Political economy of Turkey in the 1980s anatomy of unorthodox liberalism. *Strong State and Economic Interest Groups*, 2, 27-40.
- Pokrovski, V. N. (2003). Energy in the theory of production. *Energy*, 28(8), 769-788.
- Rada, C. ve Von Arnim, R. (2012). Structural transformation in China and India: A note on macroeconomic policies. *Structural Change and Economic Dynamics*, 23(3), 264-275.
- Reuter, M., Patel, M. K. ve Eichhammer, W. (2019). Applying ex-post index decomposition analysis to final energy consumption for evaluating European energy efficiency policies and targets. *Energy Efficiency*, 12, 1329-1357.
- Stern, D. I. (2010). *The role of energy in economic growth*. IAEE Working Paper. USAEE-IAEE WP 10-055.
- Stern, D. I. (2020). (Edt.) *Energy and economic growth*. New York: Routledge Handbook of Energy Economics.
- Stern, D.I. ve Cleveland, C.J. (2004). *Energy and economic growth*. Rensselaer Working Paper in Economics. No.0410. Rensselaer Polytechnic Institute, Troy, NY. Erişim adresi: <http://www.rpi.edu/dept/economics/www/workingpapers/>
- Taka, G.N., Huong, T.T., Shah, I.H. ve Park, H.-S. (2020). Determinants of energy-based CO₂ emissions in Ethiopia: A decomposition analysis from 1990 to 2017. *Sustainability*, 12, 4175.
- Toman, M. T. ve Jemelkova, B. (2003). *Energy and economic development: An assessment of the state of knowledge*. Resources for the Future. Discussion Paper 03-13. Erişim adresi: <https://ideas.repec.org/a/aen/journal/2003v24-04-a05.html>
- Tunç, G. İ., Türüt-Aşık, S. ve Akbostancı, E. (2009). A decomposition analysis of CO₂ emissions from energy use: Turkish case. *Energy Policy*, 37(11), 4689-4699.
- Turkey Energy Outlook (2020). *Istanbul International Center for Energy and Climate (IICEC)*. Sabancı University. Erişim adresi: <https://iicec.sabanciuniv.edu/teo>
- Türkiye İstatistik Kurumu (TÜİK) (2020). Gayrisafi Yurtiçi Hasıla, İktisadi Faaliyet Kollarına (A21) göre Zincirlenmiş Hacim, Endeks ve Değişim Oranları, 1970-2017. Erişim adresi: <https://data.tuik.gov.tr/Bulten/Index?p=Yillik-Gayrisafi-Yurt-Ici-Hasila-2019-33671>.
- Yılmaz, A., Kelleci, S. Ü. ve Bostan, A. (2016). Türkiye ekonomisinde sektörel enerji tüketiminin ayrıştırma yöntemiyle analizi. *Dokuz Eylül Üniversitesi İktisadi ve İdari Bilimler Fakültesi Dergisi*, 31(2), 1-27.
- Yılmaz, M. ve Atak, M. (2010). Decomposition analysis of sectoral energy consumption in Turkey. *Energy Sources, Part B: Economics, Planning, and Policy*, 5(2), 224-231.
- Zhang, M., Dai, S. ve Song, Y. (2015). Decomposition analysis of energy-related CO₂ emissions in South Africa. *Journal of Energy in Southern Africa*, 26(1), 67-73.
- Zhang, M., Li, H., Zhou, M. ve Mu, H. (2011). Decomposition analysis of energy consumption in Chinese transportation sector. *Applied Energy*, 88(6), 2279-2285.
- Zhang, S., Wang, J. ve Zheng, W. (2018). Decomposition analysis of energy-related CO₂ emissions and decoupling status in China’s logistics industry. *Sustainability*, 10(5), 1340.

EXTENDED ABSTRACT

Energy is a fundamental factor that is constantly needed to maintain current levels of economic growth and economic development. This study investigated the relationship between energy use and growth considering the fact that energy is the basic dynamics of growth. Turkey's energy consumption per capita has remained below the OECD average. However, as a developing country, Turkey expects higher energy consumption in future.

Based on this motivation, this study analyzed the main factors behind the increase in energy use by separating them by sectors and periods. The factors underlying the energy consumption in agriculture, industry, housing and services, and transportation sectors have been examined in three different periods, from 1970-1979, 1980-1999 and 2000 until today. The main reason for the separation into periods is that the country adopted a closed economy plan, an outward-oriented growth model and finally a sustainable growth approach as economic policy. The reason why energy consumption is considered separately on a sectorial basis is the expectation that energy consumption will increase as countries move from labor-intensive agriculture to capital and energy-intensive industries. Therefore, this study is attempted to determine if changes in a country's growth strategy affect energy consumption sector.

In the research literature, there is often a breakdown of energy consumption by sector in Turkey. However, this study differs from other studies covering a wider period, taking into account the growth strategies of the country by periods and decomposes the services sector within itself. For this reason, it is thought that the study can play an important role in the design of sectorial-based energy policies for the future periods. This study is performed on four basic sectors, however; sectors can also be decomposed within themselves, this may be recommended for further studies.

In the study, the dynamics of the changes in energy use (output effect, structural effect, intensity effect) in agriculture, industry, housing and services, and transportation sectors between 1970 and 2018 were investigated by using the additive version of the LMDI method. LMDI decomposition analysis is a widely used approach to explain the underlying factors of energy use trends. The reason why this analysis methods are preferred, which has many advantages, is explained in detail in the text. The most important output of the empirical findings is that the most important source of the increase in the total energy use of the economy and sectors in the examined period is the increase in production (output effect). Contemporaneously with the increase in the share of energy-intensive sectors in the national income in the country, the structural effect has also increased energy consumption in the housing and services and transportation sectors, and reduced energy use in the agricultural and industrial sectors whose shares in national income tend to decrease. In addition to these effects, although the intensity effect reduce energy use, the fact that this effect remained at very limited levels besides the output effect did not prevent the net energy consumption from significant increase. However, the fact that the intensity effect has a lowering effect on energy use in all sectors except agriculture in every period can be considered as a positive development in terms of showing that energy is used efficiently. This energy intensity effect can be explained, technological developments, more efficient use of energy in the sectors and supportive policies of the government. Therefore, it is possible to say that the dynamics of changes in energy use of the sectors partially differed during the three periods when different economic policies were adopted. On the other hand, the most significant changes in both the total energy use model and the sector-based energy use model occurred during the crisis years such as 1979, 1994, 1999, 2001, 2008 and 2009. It is possible to say that these changes are related to the decrease in the output effect due to the decrease in production during the crisis periods and therefore the decrease in the energy intensity. Although it is determined that the energy use in the sectors has increased largely with the output effect over the three different periods, intervening in this situation may cause pressure on the growth. The reason for this is the output effect emerges through the increase in production. Therefore, in Turkey whose primary objective is growth, this can be an undesirable policy tool. The structural effect, on the other hand, increases the use of energy in general due to the transition to more energy-intensive sectors, the nature of the economy and the contribution of the sectors to the economy in terms of added value. Therefore, it is difficult to intervene in the structural impact in the short term, whereas transformations in the structure of the sectors can help reduce energy intensity. Energy efficiency improvements, especially in energy-intensive sectors, without any structural changes in the sectors, can contribute to preventing the increase in energy use. The findings indicate that the intensity effect has already had a lowering effect on energy use in all sectors except agriculture, but this effect is not sufficient.

Considering that the concepts of energy use-growth and even the environment are in a strong interaction with each other, it is clear that the policies to be designed should offer an optimal solution in terms of all these variables. Therefore in Turkey, who has not yet completed the process of structural transformation and still in the early stages of development, while focusing on growth targets, pressure should be minimized on both energy resources and the environment. The findings obtained in the study show that the most effective policy tool in order to prevent the increase in energy use since the 1970s is to reduce the energy intensity. Technological innovation is essential for reducing energy intensity. In addition to these, it is thought that the initiatives aimed at creating financing for technological innovation, shifting government support from fossil fuels to renewable resources, diversifying energy supply sources and accordingly reducing the country's dependence on foreign energy can be effective policy tools.

Ek Tablo 1. Türkiye'de Toplam Birincil Enerji Kullanımının Toplu Ayrıştırma Analizi (btep) (1970-2018)

<i>Dönem</i>	<i>Çıktı Etkisi</i>	<i>Yapısal Etki</i>	<i>Yoğunluk Etkisi</i>	<i>Toplam Etki</i>	<i>Dönem</i>	<i>Çıktı Etkisi</i>	<i>Yapısal Etki</i>	<i>Yoğunluk Etkisi</i>	<i>Toplam Etki</i>
1971	1060.578	127.543	-289.578	898.543	1995	3098.698	-221.911	1156.302	4033.089
1972	1224.958	-105.642	737.0417	1856.358	1996	3139.596	-405.131	1688.404	4422.869
1973	705.616	56.75539	586.384	1348.755	1997	3710.259	-367.986	-929.259	2413.014
1974	1317.542	155.188	-336.542	1136.188	1998	3441.803	1700.591	-4245.8	896.5914
1975	1517.514	-60.9804	380.486	1837.02	1999	-1534.1	394.8648	-132.897	-1272.14
1976	2275.966	-194.268	-77.9656	2003.732	2000	3467.548	-260.626	2384.452	5591.374
1977	1120.94	213.9656	1176.06	2510.966	2001	-2134.63	1442.018	-3349.37	-4041.98
1978	519.6699	99.1044	-616.67	2.104396	2002	2587.832	-973.107	760.1684	2374.893
1979	-150.283	20.3043	-1624.72	-1754.7	2003	2518.557	-838.689	2954.443	4634.311
1980	-299.383	367.9742	1439.383	1507.974	2004	6374.302	286.8458	-2713.3	3947.846
1981	1288.833	-17.805	-1199.83	71.19505	2005	6196.343	246.2141	-4169.34	2273.214
1982	1010.17	9.437188	981.8305	2001.437	2006	5767.021	764.8012	-13.0207	6518.801
1983	1287.454	-164.001	-626.454	496.999	2007	4135.244	296.4878	855.7558	5287.488
1984	2032.939	19.57403	-535.939	1516.574	2008	1475.697	807.3018	-4112.7	-1829.7
1985	1200.321	-138.752	-217.321	844.2479	2009	-6756.74	-2982.19	7220.737	-2518.19
1986	2008.582	-271.961	-149.582	1587.039	2010	6794.66	368.6028	-6154.66	1008.603
1987	3026.101	-291.065	1079.899	3814.935	2011	9975.115	1335.703	-4353.12	6957.703
1988	1028.3	205.5562	10.69951	1244.556	2012	3415.707	-641.321	385.2929	3159.679
1989	174.0577	73.36739	486.9423	734.3674	2013	8018.05	833.8231	-8968.05	-116.177
1990	3064.328	-591.459	-1240.33	1232.541	2014	5159.391	700.6544	-3489.39	2370.654
1991	323.8468	-69.5976	564.1532	818.4024	2015	5667.93	103.5232	4184.07	9955.523
1992	2281.443	-269.317	-711.443	1300.683	2016	1774.967	-1413.87	3359.033	3720.126
1993	2939.541	-652.678	634.4586	2921.322	2017	8656.891	939.9569	-1576.89	8019.957
1994	-1745.48	889.8608	-784.521	-1640.14	2018	-1186.69	-2360.6	-1455.31	-5002.6

PERT Simülasyon Yöntemiyle Denizyolu Lojistięi İhracat Süreç Analizi

Sibel BAYAR¹ ve Ercan AKAN²

Öz

Uluslararası ticaretin en yoğun olarak gerçekteřtięi mod olan denizyolu tařımacılıęındaki lojistik süreçlerin etkin ve verimli bir biçimde koordine edilmesi, karmařık bir yapıyı barındırdığından önemli olmaktadır. Bu sürecin iyi yönetilmesi ile aksaksız bir biçimde sürecin işlenmesi mümkündür. Bu kapsamda çalışmada ülkelerin ekonomisinde önemli bir rol oynayan ihracat yüklerinin denizyolu tařıma süreci ele alınmıştır. FOB teslim şekli kapsamında ihracatçının sorumluluęu göz önüne alınarak, geminin bordasına kadar olan sürecin analizi yapılmıştır. Bu kapsamda ihracat yükleri için geminin bordasına kadar olan tüm süreçler ortaya konmuş, her bir sürecin olası süreleri belirlenmiş ve PERT Simülasyon kullanılarak toplam süre, kritik faaliyetler ve bolluklar ele alınmıştır.

Anahtar Kelimeler: Denizyolu Lojistięi, İhracat Süreci, PERT, Monte Carlo Simülasyonu.

Process Analysis in Maritime Logistic Export with PERT Simulation

Abstract

Effective and efficient coordination of logistics processes in maritime transport, which is the most intensive mode of international trade is crucial as it involves complex structure. A good management of this process results in running the process smoothly. In this context, this study examines the maritime transport process of export cargo, which plays a key role in the economy of the countries. The analysis of the process till the ship board has been made, taking into account the responsibility of the exporter within the scope of FOB delivery method. In this regard, all the processes up to the ship's board for export cargoes were revealed, the possible durations of each process were determined and the total time, critical activities and abundances were discussed applying PERT Simulation.

Key Words: Maritime Logistics, Export Process, PERT, Monte Carlo Simulation.

Atıf İçin / Please Cite As:

Bayar, S. ve Akan, E. (2021). PERT simülasyon yöntemiyle denizyolu lojistięi ihracat süreç analizi. *Manas Sosyal Arařtırmalar Dergisi*, 10(2), 1053-1069.

Geliř Tarihi / Received Date: 01.11.2020

Kabul Tarihi / Accepted Date: 14.01.2021

¹ Dr. Öğr. Üyesi, İstanbul Üniversitesi-Cerrahpařa, Mühendislik Fakültesi, sibelb@istanbul.edu.tr

 ORCID: 0000-0002-9169-935X

² Dr. Öğr. Üyesi - İskenderun Teknik Üniversitesi, Barbaros Hayrettin Gemi İnřaatı ve Denizcilik Fakültesi, ercan.akan@iste.edu.tr

 ORCID: 0000-0003-0383-8290

Giriş

Küreselleşen dünyada sınırlar yakınlaşmış olup, alıcılar nihai ürün, hammadde veya yarı mamul vb. ihtiyaçlarını karşılamak için başka bir ülkeden mal ithal edebilmekte veya ürünlerini başka bir ülkeye ihraç edebilmektedirler. İhraç taşımaları üreticinin pazarını genişletmesine imkân sunmakla beraber ülke ekonomisi açısından da önemli olmaktadır. Bu nedenle ülkelerin ithalat/ihracat politikaları bulunmakta ve ihracatını geliştirmesi için bazı teşvik ve önlemler alınabilmektedir.

Ülke ekonomisi açısından önemini yanı sıra uluslararası taşımalar, gümrükleme sürecinden dolayı ulusal taşımacılığın aksine daha karmaşık bir yapıya sahip bulunmaktadır. Bu karmaşık doğası gereği, taşıma sürecinin lojistiği önem arz etmektedir. Ayrıca dünya ticaretinin tahminen %80'i denizyolu ile taşınmakta olup (UNCTAD, 2020, s. 106); 2019 yılında ülkemizdeki ihracat taşımalarının %60,3'ü ve ithalat taşımalarının da %53,7'si denizyolu ile gerçekleştirilmiştir (T.C. Ticaret Bakanlığı, 2020). Ana hatlarıyla bakacak olursak; uluslararası denizyolu taşımacılığında gönderici yani ihracatçı firma, mallarını taşıtmak için bir lojistik firma veya freight forwarder ile anlaşmakta ve malları alıcı yani ithalatçı firmaya göndermektedir. Gönderici ve alıcı taşımaya başlamadan önce, INCOTERMS teslim şekline göre anlaşarak bir sözleşme imzalamakta ve bu sözleşme ile gönderici ve alıcının taşımadaki sorumlulukları belirlenmektedir. Çalışma bu INCOTERMS teslim şekillerinden biri olan FOB (Free On Board) (Gemide Masrafsız Teslim) teslim şekline göre incelenmiş ve göndericinin sorumluluğu açısından ele alınmıştır. Bu kapsamda; FOB teslim şekline göre ana nakliye sorumluluğu alıcıya aittir. Ancak geminin bordasına kadar olan bütün süreçlerin sorumluluğu ise göndericiye aittir (Piltz, 2020 s. 11).

Dolayısıyla; çalışmada denizyolu lojistiği ihracat sürecinin analizi yapılmıştır. Denizyolu lojistiği, denizyolu operasyonundaki tüm süreçlerin etkin bir şekilde planlanması, yönetilmesi ve uygulaması olmakla birlikte; tüm süreçlerin ortaya konulup, bu süreçlerin sürelerini, kritik faaliyetleri, bollukları hesaplaması ile hem etkin bir zaman yönetimi sağlanacak hem de olası aksaklık ve sıkışıklıkların önüne geçilecektir. Bu kapsamda; denizyolu lojistiğinde faaliyet gösteren bir lojistik işletmesinin denizyolu ihracat sürecine ait tüm faaliyetler ve bu faaliyetlerin PERT (Proje Değerlendirme ve Gözden Geçirme Tekniği) süreleri belirlenmiştir. Ayrıca; denizyolu lojistiğindeki ihracat sürecine ait faaliyetlerin birbirleriyle olan ilişkisi, bir diğer ifade ile faaliyetlerin öncül faaliyetleri belirlenmiştir. Sonuç olarak, PERT Simülasyon yöntemi kullanılarak denizyolu lojistiği ihracat sürecinin tamamlanma süresi, toplam iş yükü süresi ve kritik yolun tayininin analizi amaçlanmış olup, bu kapsamda önceki çalışmalardan ayrılmaktadır.

Deterministik yaklaşımların tersine, belirsizlik olduğu durumlarda olasılık temelli yaklaşımlar, karar verme problemlerinde daha başarılı sonuçlar vermektedir. Dolayısıyla bu çalışma için olasılık temelli yaklaşımın tercih edilmesinin nedeni, süreçlerin belirsizlik içermesi ve her bir yükün karakteristiğine bağlı olarak değişmesindedir. Ayrıca; PERT ve Monte Carlo simülasyon yöntemi ile daha geniş bir perspektif ile problem çözümü amaçlanmıştır.

Çalışmanın bundan sonraki bölümünde denizyolu lojistiğindeki ihracat süreci, simülasyon ve PERT tekniği ile ilgili literatürlere değinilmiştir. Ardından denizyolu lojistiğinde ihracat süreci konusu, metodoloji başlığı altında PERT tekniği, Monte Carlo simülasyonu ve denizyolu lojistik ihracat süreci uygulaması anlatılmaktadır.

Literatür

Öncelikle denizyolu ihracat lojistik süreçleri ile ilgili yapılan çalışmalara bakacak olursak; Chávez vd (2020) Büyük Ticaret Çöküşü sırasında Peru'daki bir ihracat sübvansiyon programının etkisini tahmin etmişlerdir. Buna göre tarihsel olarak, Perulu firmalar ihracatın FOB değeri için yüzde beş sübvansiyona erişmiş olup, kriz sırasında oranın yüzde 8'e çıktığını görmüşlerdir. Jouli (2019) özellikle ülkelerin mal ihracatı ile kalite lojistik performansı, liman altyapı kalitesi ve liner nakliye bağlantısı arasındaki ilişkiyi araştırmıştır. Sonuçlar, liman altyapısının kalitesinin, gümrük işlemlerinin yanı sıra ihracat ve deniz bağlantılarının süresinin ülkelerin mal ihracatını açıklayıcı faktörler olabileceğini göstermektedir. Jiang vd (2018) ise, Deniz İpek Yolu'nun beş nakliye güzergahında VAR modeli ile ihracat ticareti arasındaki korelasyonları incelemişlerdir. Ampirik sonuçlar, Basra Körfezi rotası ve Avrupa rotası üzerindeki beş rotadaki ihracatın navlun endeksi üzerinde önemli ölçüde olumsuz bir etkiye sahip olduğunu göstermektedir. Ayrıca; Güneydoğu Asya rotası ve Tayvan rotası navlun endeksinin ihracatı önemli ölçüde olumsuz etkilediği de görülmüştür.

Guarnaschelli vd. (2017) Şili'deki bir işletmenin odun ürünü ihracat sürecini destekleyen bir karar destek sistemi tasarımı için bir yaklaşım sunmayı amaçlamışlar ve bu kapsamda maliyeti en aza indirmeye

ve daha iyi bir küresel hizmet seviyesi elde etmeye odaklanmıřlardır. Hämäläinen vd. (2017), bir tedarik zincirinde toplam maliyeti analiz etmektedir. Üretimini büyük bir çoğunluğunu Avrupa pazarına ihraç eden bir fabrikanın en büyük pazarına gönderilen 929 faturalı sipariře ait veriler kullanılmıřtır. Bununla birlikte; Manova ve Zhang (2012) Çin ticaret akıřlarının evrenine iliřkin ayrıntılı gümrük verilerini kullanarak, firmaların ihracat fiyatlarını incelemiřlerdir. Pérez-Mesa vd. (2012) ise, ihraç meyve ve sebzeler için intermodal taşımacılıkta kısa deniz taşımacılığını kullanmanın faydalarını tartıřmaktadırlar. Bu kapsamda çok kriterli karar verme teknikleri; çevresel dıřsalıklar da dâhil olmak üzere arazi ve intermodal taşımacılık arasındaki en uygun tahsisi belirlemek için uygulanmıř ve bir duyarlılık analizi de yapılmıřtır.

Chen ve Yang (2010), terminal ve kamyon teslimat iřlemlerini kolaylařtırmak için; Çin terminallerinde yaygın olarak kullanılan bir zaman aralıęı yönetim programına dayalı olarak, ihracat konteynerlerinin kamyon trafięini yönetmenin etkili bir yolunu arařtırmıřlardır. Lee ve Chao (2009), ihracat konteynerlerinin yerleřimini iyileřtirecek bir hareket planı geliřtirmek için bir model önermiřlerdir. Önerilen buluřsal yöntem, bir mahalle arama süreci, bir tamsayı programlama modeli ve üç küçük alt yordamdan oluřmaktadır. Kang vd (2006) belirsiz aęırlık bilgisine sahip ihracat konteynerleri için iyi bir istifleme stratejisi elde etmek amacıyla; benzetilmiř tavlama arařtırmasına dayalı bir yöntem önermiřlerdir. Simülasyon deneyleri, çalıřmada önerilen stratejilerin, geleneksel aynı aęırlıkta grup istifleme stratejisine göre yeniden iřleme sayısını daha etkili bir řekilde azalttıęını göstermiřtir.

Erera vd (2003) ABD ve Singapur ihraç konteyner deniz kargo süreçlerinin bir arka plan çalıřmasını sunmaktadırlar. Mevcut süreçleri anlayarak ve karřılařtırarak, verimlilik ve maliyetten ödün vermeden, daha güvenli bir tedarik zinciri aęı tasarlamak amaçlanmıřtır. Kim vd (2000) ihracat konteynerinin aęırlıęına göre depolama yerini belirlemek için bir metodoloji önermektedirler. Çalıřmada, yükleme iřlemi için beklenen yer deęiřtirme hareketlerinin sayısını en aza indirmek için depolama konumunu belirlemek üzere dinamik bir programlama modeli formüle edilmiřtir. Tongzon (1989) Avustralya'nın ihracat endüstrileri için genel nakliye zincirinde iskele ücretlerinin rolünü deęerlendirmiř ve eęer varsa, Liman üzerinden ticaret üzerindeki etkilerini ve rıhtım maliyetlerindeki (yani kargo temelli) bir azalmanın refah üzerindeki etkilerini ölçmeyi amaçlamıřtır. Bununla birlikte; Tahar ve Hussain (2000) limandaki lojistik süreçleri iyileřtirmek amacıyla limanı iřletmek için gerekli tüm süreçleri performansı en üst düzeye çıkarmak için simüle etmiřlerdir. Bayar ve Akan (2020) ise denizyolu lojistięinde fiyatlandırma sürecindeki faaliyetleri tanımlayarak, bulanık simülasyon yöntemi ile sürecin analizini yapmıřlardır.

Rahardianto vd (2018) konteyner terminalinin performans zaman deęerlendirmesini veri madencilięi ve PERT kullanarak analiz etmiřlerdir. Performans deęerlendirmesi ile, özellikle yükleme ve boşaltma olmak üzere her bir süreci ve Terminal İřletim Sistemi (TOS) sisteminde kaydedilen olay günlüęünü analiz etmiřlerdir. Servis süresinin optimize edilmesi, olay günlüęünün Alpha ve PERT Algoritmaları kullanılarak analiz edilmesiyle gerçeleştirilmiřtir. Uddin ve Jinia (2017) geleneksel hızlandırma yönteminin, sadece kritik yolun hesaplanması için ortalama faaliyet sürelerini dikkate almasından ve faaliyet süresinin stokastik yapısını göz ardı etmesinden dolayı; PERT'i deęerlendirmek için stokastik bir simülasyon yapmıřlar ve farklı simülasyon uzunluklarında proje tamamlama sürelerinin frekanslarını hesaplamıřlardır. Belirli bir tamamlanma süresine ulařılırken gerekli maliyeti en aza indirmek amacıyla projeyi hızlandırmak için doęrusal bir program geliřtirmiřlerdir. Bruzzone vd (2012) her geminin liman bölgesinde geçirdięi ortalama sürenin en aza indirilmesini amaçlayan konteyner terminali simülasyon modeli geliřtirmiřleridir. İlk olarak Deney Tasarımı ve Varyans Analizi ile birlikte farklı kaynak tahsislerinin ve bazı parametrelerin konteyner terminal performansları üzerindeki etkilerini günlük toplam elleçlenen konteyner sayısı açısından incelenmiřtir. Ardından, Deney Tasarımı ve Varyans Analizi ile elde edilen sonuçlara dayanarak, simülasyon modeli, gelen gemilere rıhtım ataması ve her rıhtım vincine hizmet veren traktör sayısı konusunda bir menzil tahsis optimizasyonu gerçekestirmek için genetik algoritmalarla birlikte kullanılmıřtır.

Son olarak simülasyon ve PERT ile ilgili yapılan çalıřmalara baktıęımızda ise; Tenjo-García ve Figueroa-García (2019), bulanık aktivite sürelerine sahip PERT problemlerini çözmek için simülasyon tabanlı bir yöntemi kullanmıřlardır. Önceki bulanık simülasyon tekniklerine dayanarak, farklı zaman etkinlięi kombinasyonlarına baęlı olası kritik yolların farklı senaryolarını simüle etmiřlerdir. Karabulut (2017) ise, orta ölçekli bir inřaat firmasında bir proje yürütme takip sistemini incelemiř ve proje çizelgeleme ve izleme için iki farklı yöntem önermiřtir. Çalıřmada geleneksel CPM ve PERT yöntemleri ve risk analiz aracı olarak Monte Carlo simülasyonu kullanılmıřtır. Ayrıca; Aghaie ve Mokhtari (2009), belirsizlikler altında proje hızlandırma problemi için karınca kolonisi optimizasyonu meta sezgisel ve

Monte Carlo simülasyon tekniğine dayalı yeni bir yaklaşımı açıklamaktadırlar. PERT türü ağlarda, etkinliklerin ayrı maliyet işlevlerine tabi tutulduğu ve katlanarak dağıtılacağı varsayıldığı, güven düzeyine dayalı bir yaklaşım önerilmiştir. Bowman (1994) ise; PERT ağları için sonsuz küçük pertürbasyon analizi ve puan fonksiyonu gradyan tahmin edicileri geliştirmiştir. Badiru (1991), simülasyonu proje ağ analizi için yararlı bir analitik araç olarak sunmaktadır. STARC adlı bir bilgisayar programı, proje planlaması için bilgisayar simülasyonunun etkinliğini göstermek için kullanmıştır. STATGRAPHICS yazılımı, gerçekleştirilebilecek bazı simülasyon sonrası istatistiksel analizleri göstermek için kullanılmıştır.

Bu çalışma, PERT tekniğinin simülasyon ile beraber kullanımının denizyolu lojistiğindeki uygulaması açısından literatüre katkı sağlamaktadır.

Denizyolu Lojistiğinde İhracat Süreci

Denizyolu lojistiği, deniz taşımacılığı (nakliye ve limanlar), geleneksel lojistik işlevler (depolama, dağıtım merkezi hizmetleri sunma vb.) ve entegre lojistik faaliyetler (etiketleme, montaj, onarım dahil katma değerli hizmetler vb.) ile ilgilidir (Nam ve Song, 2011 s. 273). Deniz taşımacılığının temel işlevi; göndericilerin yüklerini bir limandan diğer bir limana taşınmasıdır. Bu temel işlevi gerçekleştirmek için yükün gemiye yüklenmesinden, varış limanında yüklerin boşaltılıp araca yüklenerek limandan çıkışına kadar olan bütün iş süreçlerinin planlanması, gerçekleştirilmesi ve yönetimi ise deniz lojistiği olarak ifade edilmektedir. Dolayısıyla denizyolu lojistiğinde temel mesele, fiziksel (intermodal, multimodal), ekonomik/stratejik (dikey entegrasyon, yönetim yapısı) ve organizasyonel seviyede (ilişki tabanlı, personel ve süreç entegrasyonu) entegrasyonu sağlamaktır (Çalışkan ve Öztürkoğlu, 2018 s. 363). Bu kapsamda denizyolu lojistik süreci Şekil 1'deki gibi gösterilmektedir (Lee ve Song, 2010 s. 567).

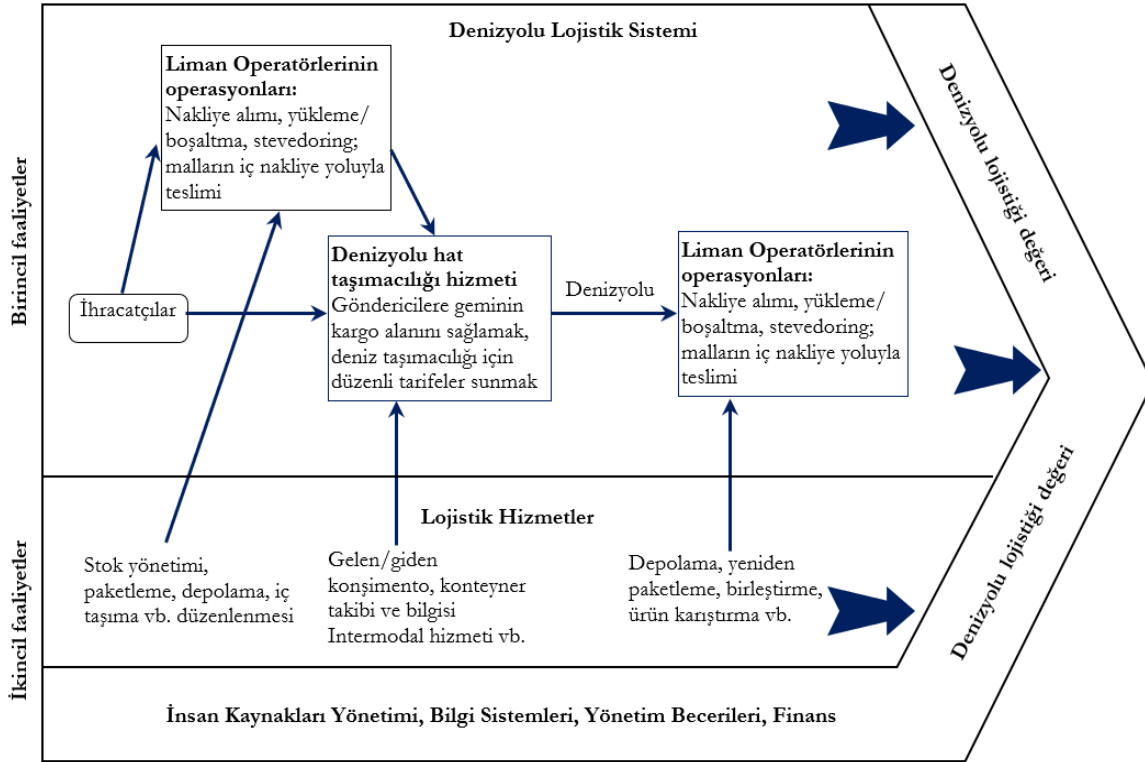

Şekil 1. Deniz Lojistik Süreci (Lee ve Song, 2010 s. 567).

Denizyolu lojistiği genellikle; okyanus taşımacılığının dahil olduğu malların ve bilgilerin hareketini planlama, uygulama ve yönetme süreci olarak adlandırılır. Bu tanım; özellikle deniz taşımacılığının küresel lojistik ve tedarik zincirlerindeki rolünü ve lojistik entegrasyon sistemindeki stratejik olarak önemli rolünü vurgulamaktadır (Nam ve Song, 2011 s. 275). Bu kapsamda Branch'ın tanımına göre; "uluslararası ticaret, iki veya daha fazla ülke arasında, iki veya daha fazla ülkenin kullanımını içeren, mal veya hizmet alışverişi sürecidir" (Branch, 2006 s. 3). Bununla birlikte; uluslararası ticaret, kendi ülkedeki malların satımı (dış satım) olarak ifade edilen ihracat ve başka ülkeden mal alımı (dış alım) olarak ifade edilen ithalat faaliyetlerinden meydana gelmektedir. İthalat ve ihracat yüklerinin süreçleri temelde aynı görünse de özellikle gümrükleme sürecinde birbirinden ayrılmaktadır.

Denizyolu taşımacılığında gönderici (ihracatçı), yükleri genellikle bir lojistik firma veya freight forwarder aracılığıyla alıcıya (ithalatçı) göndermektedir. Aralarındaki INCOTERMS'e (uluslararası teslim şekli) göre gönderici ve alıcının sorumlulukları belirlenmektedir. INCOTERMS, teslim şekline göre satıcı ve alıcı arasındaki sorumluluğu belirten standart olarak kalıplaştırılmış uluslararası taşımada kullanılan anlaşmalar olarak düşünülebilir. En son güncelleştirilmiş hali ile INCOTERMS 2020; E, F, C ve D grubu olarak 4 ana grup altında toplanmıştır. Bu sıraya göre, satıcının sorumluluğu gittikçe artarken; alıcının sorumluluğu ise gittikçe azalmaktadır. Dolayısıyla; E grubunda alıcının sorumluluğu en yüksek, satıcının sorumluluğu en düşük iken; D grubunda ise alıcının sorumluluğu en düşük, satıcının sorumluluğu ise en yüksek olduğu taşıma şekillerini içeren grubu temsil etmektedir. Bu kapsamda bu grupların içeriği Tablo 1'deki gibidir. Tablo 1'de görüldüğü gibi taşıma şekline göre ihracat ve ithalatçının sorumluluğu ve süreçler değişmektedir (Piltz, 2020 s. 11-12).

Bu kapsamda çalışmada FOB taşıma şekline göre bir deniz lojistiği ihracat süreci incelenmiş ve Beta dağılımı kullanılarak simüle edilerek kritik faaliyetler tespit edilmiştir. Tablo 1'de de görüldüğü üzere; FOB (Free On Board) taşıma şeklinde, malların ana nakliyesinden alıcı sorumludur. Ancak; satıcı, malları belirtilen teslim yerine nakletmek ve koşullara bağlı olarak bunları yüklemek ve masrafları kendisine ait olmak üzere ihracat için gümrükten geçirmekle yükümlüdür (Piltz, 2020 s. 11). Bu kapsamda kontrol, paketleme, markalama, ihracat prosedürleri ve yükleme yükümlülüğü satıcıda olup; taşıma, boşaltma ve ithalat prosedürlerinin yükümlülüğü ise alıcıya aittir. Satıcının alıcıya karşı sigorta sözleşmesi yapma yükümlülüğü ise bulunmamaktadır (Utikad, 2020 s. 23).

Tablo 1. INCOTERMS 2020 Taşıma Şekilleri (Piltz, 2020 s. 11-12)

Grubu	Taşıma Şekli	Sorumluluk
E	EXW – Ex Works (İş yerinde Teslim)	Malların nakliyesi ve ihracat gümrükleme dahil gümrük işlemleri alıcıya aittir.
F	FCA – Free Carrier (Taşıyıcıya Masrafsız Teslim), FAS – Alongside Ship (Gemi doğrultusunda Masrafsız Teslim), FOB – Free On Board (Gemide Masrafsız Teslim)	Malların ana nakliyesinden alıcı sorumludur. Ancak, satıcı malları belirtilen teslim yerine nakletmek ve koşullara bağlı olarak bunları yüklemek ve masrafları kendisine ait olmak üzere ihracat için gümrükten geçirmekle yükümlüdür.
C	CFR – Cost and Freight (Masraflar ve Navlun Dahil Teslim) CIF – Cost Insurance and Freight (Masraflar, Sigorta ve Navlun Dahil Teslim) CPT – Carriage Paid To (Taşıma Ücreti Ödenmiş Olarak Teslim) CIP – Carriage and Insurance Paid To (Taşıma Ücreti ve Sigorta Ödenmiş Teslim)	Tüm C maddelerinin ortak bir özelliği olarak, satıcı malları ihracat için gümrükten geçirmeli ve F grubundan farklı olarak belirtilen varış yerine nakliyeyi masrafları kendisine ait olacak şekilde ayarlamalıdır. F maddelerinin aksine, alıcı malları teslimat yerinde değil, sadece belirtilen varış yerinde devralmak zorunda kalır. Ancak F grubunda olduğu gibi, mallar teslimat yerinde taşıyıcıya teslim edilir edilmez riskler alıcıya geçer.
D	DAP – Delivered at Place DPU – Delivered at Place Unloaded DDP – Delivered Duty Paid	Satıcı tüm masrafları ve C maddelerinin aksine, mallar belirtilen varış yerine ulaşana kadar tüm riskleri karşılar. Ancak, malların ithalat için gümrükten çekilmesinden alıcı sorumludur

Metodoloji

PERT Tekniği

PERT tekniği, proje yönetiminde yer alan görevleri analiz etmek, temsil etmek, planlamak ve kontrol etmek için tasarlanmış, proje yönetiminde kullanılan istatistiksel bir yöntemdir. Genel olarak PERT yöntemi, beklenen süre hesaplama, ileriye doğru hesaplama, geriye doğru hesaplama, boşluk sürelerinin hesaplanması ve kritik yolun tayini ile özetlenir. Genel olarak PERT tekniği, aşağıda Denklem (1-6) gibi tanımlanmaktadır (Malcolm vd., 1959; Cottrell, 1999; Pontrandolfo, 2000).

$$t_e = \left(\frac{a + 4m + b}{6} \right) \quad (1)$$

$$\sigma^2 = \left(\frac{b - a}{6} \right)^2 \quad (2)$$

$$ES_i = \max_{v_j \in P_i} [ES_j + A_j] \quad (3)$$

$$EF_i = ES + A_i \quad (4)$$

$$LF_i = \min_{v_j \in S_i} [LF_j - A_j] \quad (5)$$

$$LS_i = LF_i - A_i \quad (6)$$

Burada;

t_e	beklenen süre,
a	iyimser süre,
m	kötümser süre,
b	en olası süre,
σ^2	varyans,
ES_i	i . faaliyete göre erken başlama,
EF_i	i . faaliyete göre erken tamamlama,
LS_i	i . faaliyete göre geç başlama,
LF_i	i . faaliyete göre geç tamamlama,
A_j	j . faaliyetin süresi
V_j	j . faaliyet
P_i	j . faaliyetin öncülü
S_i	j . faaliyetin ardılı

olmaktadır.

Monte Carlo Simülasyonu

Belirsizlik altında zor ve karmaşık problemleri çözmek için; olasılık yoğunluk fonksiyonları tesadüfi değişkenlerle örneklenmesini kullanan bir yöntem olan Monte Carlo simülasyon tekniği, stokastik optimizasyon yöntemleri içinde sıklıkla kullanılan bir tekniktir. Monte Carlo simülasyonu, diğer alanlarda olduğu gibi işletme yönetimi açısından da Pazar araştırmasından stratejik planlamaya, finanstan operasyon süreçlerine kadar geniş bir alanda yapılan çalışmalarda yaygın olarak kullanılmaktadır.

Yöntem, bir f fonksiyonunun integralini belirlemek için çok boyutlu bir hacimden V N tane rasgele dağıtım noktalarını $x_1, x_2, x_3, \dots, x_N$ seçmek için bir sonuç vermektedir. Burada temel problem, (Denklem 7-9)'da belirtildiği gibi çok boyutlu integral ile tahmin edilmesidir (Ueberhuber, 1997 s. 124-138; Bayar ve Akan, 2020 s. 29).

$$I = \int f dV \approx V(f) \pm V \sqrt{\frac{(f^2) - (f)^2}{N}} \quad (7)$$

Burada;

$$(f) = \frac{1}{N} \sum_{n=1}^N f(x_n) \quad (8)$$

$$(f^2) = \frac{1}{N} \sum_{n=1}^N f^2(x_n) \quad (9)$$

Beta Dağılım Fonksiyonu

Standart Beta dağılımı, $[0,1]$ kapalı aralığında bir x değerinin olasılık aralığında tanımlanan sürekli bir dağılım göstermekte olup; olasılık yoğunluk fonksiyonu (*probability density function – pdf*) Denklem (10-11) aşağıda gösterilmektedir (Johnson vd., 1994; Brandimarte, 2014; Vose, 2008). Olasılık dağılım fonksiyonun dağılımı, iki parametreye bağlıdır. Bunlar; $\alpha, \beta > 0$ olarak tanımlanır.

$$Beta(\alpha, \beta): prob(x|\alpha, \beta) = \frac{x^{\alpha-1} (1-x)^{\beta-1}}{B(\alpha, \beta)}, x \in [0,1], \min \leq x \leq \max, \min < \max \quad (10)$$

$$B(\alpha, \beta) \equiv \int_0^1 x^{\alpha-1} (1-x)^{\beta-1} dx \quad (11)$$

Burada B , *Beta* fonksiyonudur.

Simülasyonda Tekrar Sayısı

Simülasyon, rasgele sayılar ile belirsiz koşullar altında çözüm gerçekleřtirdiğinden dolayı, deterministik yöntemlerdeki gibi kesin bir sonuç vermemektedir. Bu nedenle bir tek tekrarsız olarak bulunan çözümü cevap olarak kabul etmek mümkün değıldir. Simülasyon kesin bir sonuç vermemekle birlikte; belli güven aralığında ve belli bir hata payı dikkate alınarak en az kaç iterasyonla doğru sonuca ulaşacağımızı tahmin edebilmeye olanak tanımaktadır. Bu kapsamda gerekli tekrar sayısı Denklem (12)'deki gibi hesaplanmaktadır (Hahn, 1972:679; Bayar ve Akan, 2020:30).

$$n = \left(\frac{z_{(1+\gamma)/2} \sigma'}{E} \right)^2 \quad (12)$$

Burada;

n	deneme sayısı
σ'	başlangıç tahmini popülasyonun standart sapması
E	en fazla kabul edilebilir hata payı
$z_{(1+\gamma)/2}$	güven aralığının normal dağılım tablosundaki değeri

olarak ifade edilir.

Lojistik Denizyolu İhracat Konteyner Süreci Uygulama

Deniz lojistiğinde birçok faaliyet bulunmaktadır. Denizyolu ihracat süreci de pek çok faaliyetin birleşiminden oluşmaktadır. Bu çalışmada denizyolu ihracat lojistiğindeki süreç analizi PERT Simülasyon yöntemiyle yapılmıştır. Uygulama; FOB yükleme temelinde dikkate alınmıştır.

Satıcı olan ihracatçı firma, öncelikle bir lojistik firma ile anlaşarak taşıma işini yaptırır. FOB taşıma şekli kullanılması durumunda; ilgili firma satıcının sorumluluklarını üstlenmekte, bu taşıma sürecinde tüm lojistik işlemlerini gerçekleştirilmesine hizmet etmektedir. Bu kapsamda çalışmada, satıcının sorumluluğundaki süreçler ele alınmıştır.

Tablo 2'de, denizyolu ihracat operasyonu sürecinin faaliyetlere ayrıştırılmış şekli belirtilmiştir. Uygulamada, denizyolu lojistik ihracat departmanının operasyon sürecinin genel bir şekli incelenmiştir. Denizyolu ihracat operasyon süreci, PERT tekniğı metoduna uygun olacak şekilde faaliyetlere ayrıştırılmış, operasyon faaliyetleri arasındaki ilişkiler belirlenmiş ve faaliyetlerin PERT süreleri dakika olarak atanmıştır. Uygulama, uluslararası alanda faaliyet gösteren bir lojistik firmasında yapılan gözlem sonucunda oluşturulan operasyon proses analizi çerçevesinde oluşturulmuş olup; genel bir süreci açıkladığından, bütün bu işlemler genel olarak bir denizyolu ihracat sürecini içermektedir.

Tablo 2. Denizyolu ihracat faaliyetler

No	Faaliyet
E1	Faaliyetlere başlamak
E2	Müşteri ile iletişime geçilmesi
E3	Denizaşırı ofisle yükleyici ve yük detaylarının temini ve teyidi
E4	Yükleyiciden yükün teyidinin alınması
E5	Denizaşırı ofise teyit mesajı, maliyet bildirim ve teyidi
E6	Yükleyiciye yükleme teyit mesajı verilerek yükleme detaylarının temin edilmesi
E7	Armatörün gemi bilgilerini sağlaması
E8	Yükleyiciye ve gümrükçüye gemi detaylarının gönderilmesi
E9	Yükleyiciden gemi için rezervasyon teyidinin alınması
E10	Rezervasyon
E11	Armatörden rezervasyon onayı ve detayların temini
E12	Müşteriye rezervasyon teyidi
E13	Müşteriden yükleme yerinin ve gününün teyidinin alınması
E14	Tedarikçiden, iç taşıma fiyat teklifinin alınması ve tedarikçinin seçiminin kararı
E15	Tedarikçiye depo, yükleme adresi bilgilerinin iletilerek araç ve konteyner bilgilerinin alınması
E16	Yükleyiciye araç detaylarının bildirilmesi
E17	“Yükleme tamamlandı” bilgisinin teyidi
E18	Müşteriden yükleme talimatının temin edilmesi
E19	Armatöre yükleme talimat hazırlanması ve gönderilmesi
E20	ESYS’de JOB düzenleme arayüzüne giriş ve JOB oluşturulması
E21	Armatörle liman giriş kapı kaydı kontrolü
E22	Beyanname teslimi kontrolü
E23	Gelir faturası için satış tutarlarının temini
E24	Gider faturası için maliyet tutarlarının temini
E25	ESYS’de gelir ve gider faturası rezervleme
E26	Kar/Zarar kontrolünün yapılması
E27	ESYS’de JOB taslak B/L hazırlama
E28	Taslak B/L basılması ve taslak B/L taranması
E29	Line taslak B/L temini
E30	Taslak B/L müşteriye gönderilmesi ve müşteriden B/L düzenlenmek için teyit maili alınması
E31	Line taslak B/L kontrolü ve teyidi
E32	Geminin kalkışının teyidi
E33	ESYS’de JOB güncellemesi
E34	Orijinal ya da 1060xpress B/L basımı ve kaşeleme, imzalama, kopyalama, dosyalama, kargo
E35	Geminin kalkışının müşteriye bildirilmesi
E36	ESYS’de gelir faturası düzenleme, imzalama, nüshaları ayrıştırma ve dosyalama
E37	A-META
E38	Müşteriden mal faturası, çeki listesi, vb. temin edilmesi
E39	eMpower güncelleme
E40	HBL, MBL, mal faturası, çeki listesi, vb. taranması, evraklarını ESF’e ekleme ve e-mail yoluyla bildirim
E41	ESYS’de gider faturasının Job ID belirleme ve ESYS’de JOB gider kontrolü (eğer doğru ise)
E42	Yöneticiye fatura onay imzalama
E43	Gider faturası kopyalama ve muhasebeye verilmesi ve fatura kopyasının dosyalanması
E44	Faaliyetleri bitirmek

Tablo 3’de denizyolu ihracat sürecine ait ilgili faaliyetlere ait öncüller ile PERT süre değerleri dakika olarak verilmiştir. Her bir faaliyet için verilen bu değerler, PERT hesaplanmasında ve PERT simülasyonunda kullanılmıştır.

Tablo 3. *Denizyolu ihracat faaliyetlerin süreleri (dakika) ve öncülleri*

<i>Faaliyet</i>	<i>Öncüller</i>	<i>İyimser Süre (a)</i>	<i>Olası Süre (m)</i>	<i>Kötümser Süre (b)</i>
E1	-	1,0	1,5	2,0
E2	E1	2,5	4,0	5,5
E3	E1	6,5	9,0	11,0
E4	E2	6,0	9,0	13,5
E5	E3	7,0	10,5	14,0
E6	E4, E5	6,0	8,5	10,5
E7	E1, E6	3,0	6,0	10,5
E8	E6, E7	1,5	2,5	3,0
E9	E8	1,5	3,5	5,0
E10	E7, E9	2,0	3,5	5,5
E11	E10	2,0	4,5	8,0
E12	E9, E11	1,5	2,0	2,5
E13	E12	2,0	4,0	7,0
E14	E13	4,5	6,5	10,0
E15	E11, E14	2,0	2,5	3,5
E16	E15	2,0	2,5	3,5
E17	E16	1,5	2,5	4,0
E18	E17	4,0	7,0	12,0
E19	E11, E18	4,0	6,5	10,0
E20	E18	4,5	7,0	11,0
E21	E15	1,0	2,5	5,0
E22	E19, E21	1,5	3,0	5,0
E23	E9	1,5	3,5	5,5
E24	E9	2,0	4,0	77,0
E25	E20, E23, E24	3,5	6,0	9,0
E26	E25	1,0	1,5	1,5
E27	E20	4,0	6,0	10,5
E28	E27	1,5	3,0	4,5
E29	E19	1,5	3,5	7,0
E30	E28, E29	3,0	5,0	8,0
E31	E30	2,0	3,0	5,0
E32	E22	2,0	3,5	6,5
E33	E20, E32	2,0	3,0	5,5
E34	E30, E32, E33	4,0	6,5	9,5
E35	E32	1,5	2,0	2,5
E36	E25, E32	6,5	10,5	14,0
E37	E25, E26	1,0	2,0	2,5
E38	E32	2,6	5,0	8,5
E39	E33	2,5	5,0	10,0
E40	E31, E34, E36, E38	6,0	9,5	14,5
E41	E25, E33	4,0	6,5	9,0
E42	E41	1,0	1,5	2,5
E43	E41, E42	2,5	3,5	4,5
E44	E43, E40, E35, E37, E39	1,0	1,5	2,0

Tablo 4'de denizyolu ihracat sürecinde faaliyetlerin PERT süreleri, hesaplanmış varyansları ve beklenen zamanlar gösterilmiştir. Bu kısımda varyans değerlerinin sıfıra yakın olması durumunda, ilgili faaliyetteki belirsizliğin daha az olduğu düşünülebilir. Bu da ilgili faaliyette sürelerin daha tahmin edilebilir bir değerde olmasını sağlar.

Tablo 4. Denizyolu ihracat faaliyetlerin Öncülleri ve PERT süreleri (dakika)

<i>Faaliyet</i>	<i>İyimser Süre (a)</i>	<i>Olası Süre (m)</i>	<i>Kötümser Süre (b)</i>	<i>Varyans</i>	<i>Beklenen Zaman t_e</i>
E1	1,0	1,5	2,0	0,03	1,5
E2	2,5	4,0	5,5	0,25	4,0
E3	6,5	9,0	11,0	0,56	8,9
E4	6,0	9,0	13,5	1,56	9,3
E5	7,0	10,5	14,0	1,36	10,5
E6	6,0	8,5	10,5	0,56	8,4
E7	3,0	6,0	10,5	1,56	6,3
E8	1,5	2,5	3,0	0,06	2,4
E9	1,5	3,5	5,0	0,34	3,4
E10	2,0	3,5	5,5	0,34	3,6
E11	2,0	4,5	8,0	1,00	4,7
E12	1,5	2,0	2,5	0,03	2,0
E13	2,0	4,0	7,0	0,69	4,2
E14	4,5	6,5	10,0	0,84	6,8
E15	2,0	2,5	3,5	0,06	2,6
E16	2,0	2,5	3,5	0,06	2,6
E17	1,5	2,5	4,0	0,17	2,6
E18	4,0	7,0	12,0	1,78	7,3
E19	4,0	6,5	10,0	1,00	6,7
E20	4,5	7,0	11,0	1,17	7,3
E21	1,0	2,5	5,0	0,44	2,8
E22	1,5	3,0	5,0	0,34	3,1
E23	1,5	3,5	5,5	0,44	3,5
E24	2,0	4,0	77,0	156,25	15,8
E25	3,5	6,0	9,0	0,84	6,1
E26	1,0	1,5	1,5	0,01	1,4
E27	4,0	6,0	10,5	1,17	6,4
E28	1,5	3,0	4,5	0,25	3,0
E29	1,5	3,5	7,0	0,84	3,8
E30	3,0	5,0	8,0	0,69	5,2
E31	2,0	3,0	5,0	0,25	3,2
E32	2,0	3,5	6,5	0,56	3,8
E33	2,0	3,0	5,5	0,34	3,3
E34	4,0	6,5	9,5	0,84	6,6
E35	1,5	2,0	2,5	0,03	2,0
E36	6,5	10,5	14,0	1,56	10,4
E37	1,0	2,0	2,5	0,06	1,9
E38	2,6	5,0	8,5	0,96	5,2
E39	2,5	5,0	10,0	1,56	5,4
E40	6,0	9,5	14,5	2,01	9,8
E41	4,0	6,5	9,0	0,69	6,5
E42	1,0	1,5	2,5	0,06	1,6
E43	2,5	3,5	4,5	0,11	3,5
E44	1,0	1,5	2,0	0,03	1,5

Tablo 5’de denizyolu ihracat sürecinin klasik PERT ile ileriye ve geriye doğru hesaplanmış süreleri verilmiştir. Bununla beraber, ihracat sürecindeki ilgili faaliyetlerdeki boşluklar da belirtilmiştir. Boşluk değeri sıfır olan faaliyetler, kritik faaliyet olarak nitelendirilir.

Tablo 5. Denizyolu ihracat faaliyetlerinin hesaplanmış PERT süreleri (dakika)

Faaliyet	ES (Erken Bařlama)	EF (Erken Bitirme)	LS (Geç Bařlama)	LF (Geç Bitirme)	S (Bořluk)
E1	0,0	1,5	0,0	1,5	0,0
E2	1,5	5,5	7,7	11,7	6,2
E3	1,5	10,4	1,5	10,4	0,0
E4	5,5	14,8	11,7	20,9	6,2
E5	10,4	20,9	10,4	20,9	0,0
E6	20,9	29,3	20,9	29,3	0,0
E7	29,3	35,6	29,3	35,6	0,0
E8	35,6	38,0	35,6	38,0	0,0
E9	38,0	41,4	38,0	41,4	0,0
E10	41,4	45,0	41,4	45,0	0,0
E11	45,0	49,7	45,0	49,7	0,0
E12	49,7	51,7	49,7	51,7	0,0
E13	51,7	55,8	51,7	55,8	0,0
E14	55,8	62,6	55,8	62,6	0,0
E15	62,6	65,2	62,6	65,2	0,0
E16	65,2	67,8	65,2	67,8	0,0
E17	67,8	70,3	67,8	70,3	0,0
E18	70,3	77,7	70,3	77,7	0,0
E19	77,7	84,3	82,2	88,8	4,5
E20	77,7	84,9	77,7	84,9	0,0
E21	65,2	67,8	86,2	88,8	21,0
E22	84,3	87,4	88,8	91,9	4,5
E23	41,4	44,9	86,1	89,6	44,7
E24	41,4	57,3	73,8	89,6	32,3
E25	84,9	91,0	89,6	95,7	4,7
E26	91,0	92,4	112,5	113,9	21,5
E27	84,9	91,3	84,9	91,3	0,0
E28	91,3	94,3	91,3	94,3	0,0
E29	84,3	88,1	90,6	94,3	6,3
E30	94,3	99,5	94,3	99,5	0,0
E31	99,5	102,7	102,9	106,1	3,4
E32	87,4	91,2	91,9	95,7	4,5
E33	91,2	94,4	96,3	99,5	5,1
E34	99,5	106,1	99,5	106,1	0,0
E35	91,2	93,2	113,8	115,8	22,7
E36	91,2	101,6	95,7	106,1	4,5
E37	92,4	94,3	113,9	115,8	21,5
E38	91,2	96,4	100,9	106,1	9,7
E39	94,4	99,8	110,4	115,8	16,0
E40	106,1	115,8	106,1	115,8	0,0
E41	94,4	100,9	104,3	110,8	9,8
E42	100,9	102,5	110,8	112,3	9,8
E43	102,5	106,0	112,3	115,8	9,8
E44	115,8	117,3	115,8	117,3	0,0

řekil 2'de denizyolu ihracat sürecin ađ diyagramı verilmiştir. Burada toplam 44 faaliyetten oluşan denizyolu ihracat sürecinin kritik yolu da, PERT simülasyon ve ayrıca klasik PERT ile belirlenmiştir. Kritik faaliyet ise; ihracat sürecinde tüm faaliyetlerin duraksama olmadan sürecin tamamlanmasını gerektiren faaliyetler olarak tanımlanabilir. Bu faaliyetlerde meydana gelebilecek bir gecikme, ihracat sürecinin aksamasına neden olacaktır. Bu faaliyetlerden 23 tanesi kritik faaliyet olarak hesaplanmıştır. Simülasyonla kritik yol, alternatif tamamlanma yollarının en uzun olanı olarak hesaplanmıştır.

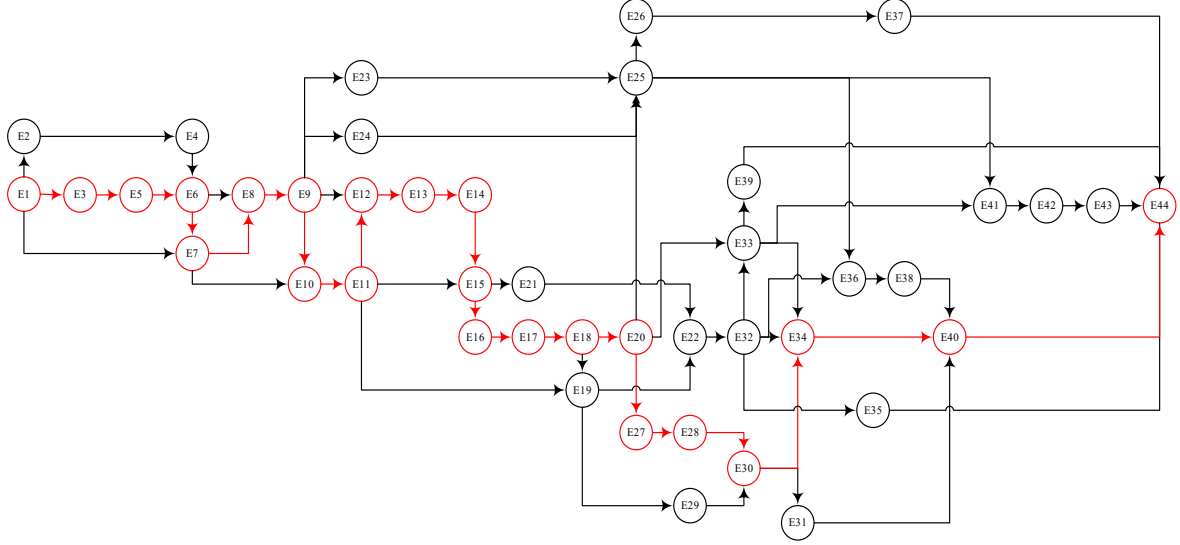

Şekil 2. Denizyolu ihracat süreci ağ diyagramı ve kritik faaliyetler

Kritik Yol aşağıdaki faaliyetlerden oluşmaktadır:

E1 → E3 → E5 → E6 → E7 → E8 → E9 → E10 → E11 → E12 → E13 → E14 → E15 → E16 → E17 → E18
→ E20 → E27 → E28 → E30 → E34 → E40 → E44

Tablo 6. Denizyolu İhracat sürecinin tamamlanması için PERT simülasyon istatistikleri

Simülasyon Sonuçları	t (zaman)
Simülasyon Döngüsü	1.000
Ortalama	117,32
Standart sapma	4,59
Minimum	102,03
Maksimum	130,39
Medyan	117,23
Çarpıklık	-0,01
Basıklık	-0,13

Bu kısımda PERT simülasyon değerleri incelenmiştir. Tablo 6'da denizyolu ihracat sürecinin kümülatif iş yükü simülasyonunun istatistiksel değerleri bulunmaktadır. Buna göre simülasyon sonucunda bu değer ortalama 117,32 dakika, minimum 102,03 dakika ve maksimum 130,39 dakika bulunmuştur. Ayrıca, Şekil 3'de denizyolu ihracat sürecine ait kümülatif iş yükü simülasyonun histogram grafiği görülmektedir. Buna göre; simülasyon sonucunda bu değer, 106 ve 131 dakika arasında olup; yoğun olarak 117 ve 120 dakika civarında bulunmuştur. Burada en erken tamamlanma, kritik faaliyetin toplam zamanı olarak değerlendirilebilir. 117 dakikada tamamlanma olasılığı, yaklaşık %50 civarındadır.

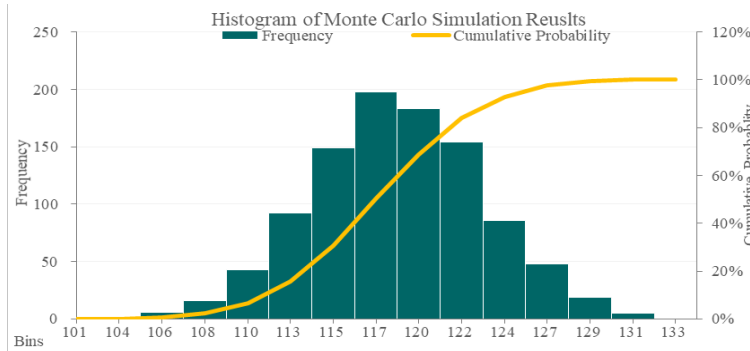

Şekil 3. PERT simülasyon histogram grafiği

Bununla birlikte simülasyonun kaç döngü olmasının belirlenmesi için ilk 10 deneme için Denklem (12)'de yerine koyarak; %95 güvenilirlik ve 0.59 (ortalama sürenin %0,5'i) hata payı ile en az tekrarlanması gereken döngü sayısı; $n=358$ bulunur. En az 358 deneme yapmak gerekmektedir. Dolayısıyla simülasyon döngüsü 1000 olarak alınmıştır.

Tablo 7’de denizyolu ihracat sürecine ait kümülatif iş yükü simülasyon sonuçlarının istatistikleri bulunmaktadır. Bu istatistikler, tüm sürece ayrılan zaman olarak değerlendirilebilir. Buna göre; simülasyon sonucunda bu değer, ortalama 220,08 dakika, minimum 193,91 dakika ve maksimum 274,25 dakika hesaplanmıştır. Ayrıca; Şekil 4’de denizyolu ihracat sürecine ait kümülatif iş yükü simülasyonunun histogram grafiği bulunmaktadır. Buna göre; simülasyon sonucunda bu değer, 195-264 dakika arasında olup; yoğun olarak 214 ve 220 dakika civarında bulunmuştur. Burada, tüm sürece ayrılan toplam iş yükü zamanı olarak değerlendirilebilir. 220 dakikada tamamlama olasılığı yaklaşık %60 civarında olduğu görülmektedir.

Tablo 7. Denizyolu İhracat sürecinin toplam kümülatif PERT simülasyon istatistikleri

<i>Simülasyon Sonuçları</i>	<i>t (zaman)</i>
Simülasyon Döngüsü	1.000
Ortalama	220,08
Standart sapma	12,57
Minimum	193,91
Maksimum	274,25
Medyan	218,14
Çarpıklık	0,70
Basıklık	0,48

Bununla birlikte simülasyonun kaç döngü olmasının belirlenmesi için ilk 10 deneme için Denklem (12)’de yerine koyarak; %95 güvenilirlik ve 1,07 (ortalama sürenin %0,5’i) hata payı ile en az tekrarlanması gereken döngü sayısı $n=487$ bulunur. En az 487 deneme yapmak gerekmektedir. Dolayısıyla simülasyon döngüsü 1000 olarak alınmıştır.

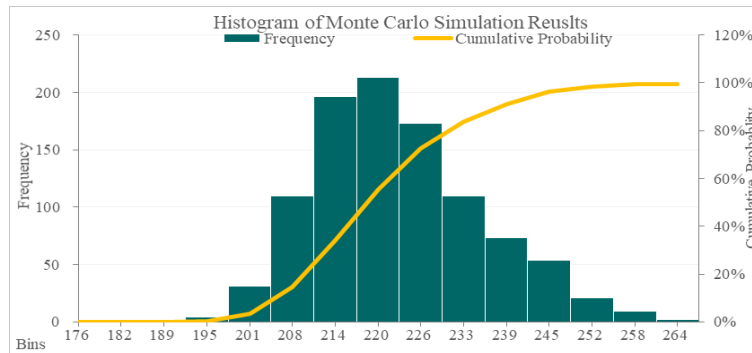

Şekil 4. Denizyolu İhracat sürecinin kümülatif PERT simülasyon histogram grafiği

Tartışma, Sonuç ve Öneriler

Verimlilik temelli yaklaşımlar, her sektörde olduğu gibi, rekabetle beraber lojistik endüstrisini, dolayısıyla denizyolu lojistiğini de etkilemektedir. Bu çalışmada; denizyolu lojistik ihracat operasyon sürecinin bütüncül analizi amacıyla, tüm süreç faaliyetlere (WBS) ayrıştırılarak, her bir faaliyetin süreleri PERT süreleri olarak atanmıştır. Bunun yanında denizyolu lojistik operasyonu sürecinin şebeke analizini yapabilmek, kritik yolu tayin edebilmek ve operasyon sürecinin tamamlanma süresiyle beraber toplam iş yükünü hesaplayabilmek için faaliyetler arasındaki ilişki yani öncül faaliyetler atanmıştır. PERT tekniği ve Monte Carlo simülasyon yöntemi uygulamada iki farklı simülasyon için uygulanmıştır. Birincisinde; denizyolu lojistik ihracat sürecinin tamamlanma süresine ve bu süreçteki kritik faaliyetlere odaklanılmıştır. Toplam 1.000 adet simülasyon döngüsü sonucunda, 4,59 dk. standart sapma ve yaklaşık 200 frekans ile simülasyonun ortalaması 117,32 dk. bulunmuştur. Bununla birlikte her bir faaliyet ayrı ayrı incelendiğinde en çok zaman gerektiren faaliyetler; E5, E24 ve E36 faaliyetleri olduğu görülmektedir. Sürecin kritik yolu tayin edilmiştir, kritik yol 23 faaliyetten oluşmaktadır. Bu da, toplam faaliyetlerin %52’ine karşılık gelmektedir. İkincisinde ise; denizyolu lojistik ihracat sürecinin toplam iş süresine odaklanılmıştır. Toplam 1.000 adet simülasyon döngüsü sonucunda, 12,57 dk. standart sapma ve yaklaşık 210 frekans ile simülasyonun ortalaması 220,08 dk. bulunmuştur.

Genel olarak denizyolu lojistik departmanlarındaki faaliyetler 1 operatör tarafından gerçekleştirilmektedir. Analiz sonuçlarına bakıldığında; faaliyetlerin %52’nin kritik faaliyet olması,

operasyonunun tamamlanma süresini etkilemektedir. Çünkü faaliyetlerin tümü kritik faaliyet olduğu takdirde; operasyon sürecinin tamamlanma süresi ile toplam iş yükünün süresi aynı olacaktır. Bu çalışmada ise bu süre, yaklaşık iki katı olarak görülmektedir. Ancak operasyon sürecinde 1 kişiden daha fazla kişi iş bölümü yaparak sürecin yönetilmesini sağladığında, operasyon süreci daha verimli olacak ve yeri geldi mi operasyon sürecinin kısalmasına olanak sağlayacaktır. Bunun yanında operasyonda hızlı ve çevik olunması ya da gecikilmemesi isteniyorsa, öncelikle dikkat edilmesi gereken faaliyetler, kritik faaliyetler olacaktır. Ayrıca; simülasyon, bu konuda genel olarak operasyon sürecinin ne kadar sürede tamamlanacağı konusunda rehberlik etmektedir. Bunun yanında, en olası kritik yolun tayininde ve hesaplanmasında da yardımcı olmaktadır.

PERT tekniğinin simülasyon ile beraber kullanımı, literatürde Golenko-Ginzburg (1988) ve Davis. (2008) klasik PERT tekniğine olasılık temelli değişiklikler ile simülasyon entegre ederek, Lu ve AbouRizk (2000) risk yönetimi felsefesinde değerlendirerek, Bennett ve AbouRizk (2001) bu modelin hassasiyetini arttırarak proje süresinin tahmininde daha hassas sonuçlara varmıştır. PERT simülasyon, literatürde farklı alanlara uygulanmaktadır. (Haga ve O'keefe, 2001; Haga vd., 2004; Gray ve Reiman, 1976), ancak denizyolu lojistiğindeki uygulama için literatürde PERT simülasyon tekniği ile yapılan bir çalışmaya rastlanmamıştır. Bunun yanında; Akan ve Bayar (2020) denizyolu lojistiğinde fiyatlandırma süreç analizini bulanık simülasyon metodu ile ele almış, Rahardianto vd. (2018) limanda proses analizi için klasik PERT tekniğine başvurmuş, Tahar ve Hussain (2000) kaynak atamalarını, çizelgeleri ve performansı maksimize yapmak için uygulamışlardır. Bu çalışmayla beraber bu tekniğin denizyolu lojistiğinde proses analizinde de kullanılabileceği gösterilmiştir.

Dolayısıyla denizyolu lojistiğinin ihracat operasyon sürecinin gerek departman müdürleri, gerekse bizatihi operasyonu gerçekleştiren çalışanlar tarafından daha iyi analiz edilerek; daha verimli bir şekilde yönetilmesini sağlayacaktır. Bunun yanında varyansı yüksek olan faaliyetlerin, yüksek belirsizlik içeren faaliyetler olduğu ve bu faaliyetlere gerekenden daha fazla önem verilmesi; hatta gerekli ise risk yönetimlerinin yapılması durumunda, operasyon sürecinin başarısına katkı sağlanacaktır.

Bu çalışmadaki literatüre olan katkı, denizyolu lojistiğinde ihracat sürecinin bütüncül olarak analiz edilmesi ve PERT tekniği ile Monte Carlo simülasyon yönteminin entegrasyonu ile yapılan detaylı analizdir. Model yaklaşımı bakış açısıyla değerlendirildiğinde, temelinde olasılık temelli bir sistem olduğu görülmekte; bu da, lojistik süreçlerinde belirsizliklerin olduğu durumlarda çözüme ulaşmada yardımcı olmaktadır.

Bu çalışmanın temelinde bütüncül denizyolu ihracat süreci analiz edilmişken, bir başka çalışmada benzer yöntem ile denizyolu ithalat sürecinin analizi yapılabilir. Çalışmada önerilen metodoloji veya farklı metodolojiler ile beraber, lojistik süreçlerinin analizinin bir kısmında ya da farklı taşıma modları için de rahatlıkla uygulanabilir.

Etik Beyan

“PERT Simülasyon Yöntemiyle Denizyolu Lojistiği İhracat Süreç Analizi” başlıklı çalışmanın yazım sürecinde bilimsel kurallara, etik ve alıntı kurallarına uyulmuş; toplanan veriler üzerinde herhangi bir tahrifat yapılmamış ve bu çalışma herhangi başka bir akademik yayın ortamına değerlendirme için gönderilmemiştir. Bu araştırmada hazır veri seti kullanıldığı için etik kurul kararı zorunluluğu taşımamaktadır.

Kaynakça

- Aghaie, A. ve Mokhtari, H. (2009). Ant colony optimization algorithm for stochastic project crashing problem in PERT networks using MC simulation. *The International Journal of Advanced Manufacturing Technology*, 45, 1051-1067.
- Badiru, A. B. (1991). A simulation approach to PERT network analysis. *Simulation*, 57(4), 245-255.
- Bayar, S. ve Akan, E. (2020). Bulanık çevre ortamında monte carlo simülasyonu ile denizyolu lojistiği fiyatlandırma süreç analizi. *Dumlupınar Üniversitesi Sosyal Bilimler Dergisi*, (66), 22-40.
- Bennett, F. L., Lu, M. ve AbouRizk, S. (2001). Simplified CPM/PERT simulation model. *Journal of construction Engineering and Management*, 127(6), 513-514.
- Bowman, R. A. (1994). Stochastic gradient-based time-cost tradeoffs in PERT networks using simulation. *Annals of Operations Research*, 53(1), 533-551.
- Branch, A. E. (2006). *Export practice and management* (5th Edition.) Cengage Learning EMEA., London: Thomson Learning.
- Brandimarte, P. (2014). *Handbook in Monte Carlo simulation: applications in financial engineering, risk management, and economics* (1st Edition). New Jersey: John Wiley & Sons.

- Bruzzone, A., Longo, F., Nicoletti, L., Bottani, E. ve Montanari, R. (2012). Simulation, analysis and optimization of container terminals processes. *International Journal of Modelling, Simulation, and Scientific Computing*, 3(04), 1240006, 1-20.
- Chávez, J. F., Novelli, A. C. ve Leon, M. P. (2020). Export Subsidies in Emerging Markets During the Great Trade Collapse. *Economics Bulletin*, 40(3), 1879-1892.
- Chen, G. ve Yang, Z. (2010). Optimizing time windows for managing export container arrivals at Chinese container terminals. *Maritime Economics & Logistics*, 12(1), 111-126.
- Cottrell, W. D. (1999). Simplified program evaluation and review technique (PERT). *Journal of construction Engineering and Management*, 125(1), 16-22.
- Çalışkan, A. ve Öztürkoğlu, Y. (2018). *Maritime logistics*. İçinde S. Kamel, I. Lee, J. Kisielnicki, A. Gupta, C. van Slyke, J. Wang ve V. Weerakkody, (Edt.). In *Intelligent Transportation and Planning: Breakthroughs in Research and Practice* (ss. 822-845). IGI Global.
- Davis, R. (2008). Teaching note-Teaching project simulation in Excel using PERT-beta distributions. *INFORMS Transactions on Education*, 8(3), 139-148.
- Erera, A., Kwek, K. H., Goswami, N., White, C. ve Zhang, H. (2003). Comparison of Singapore and USA Sea Cargo Container Export Processes. *Report, the Logistics Institute-Asia Pacific*.
- Gray, C. F. ve Reinman, R. E. (1976). *PERT simulation: A dynamic approach to the PERT technique*. İçinde I. B. Ibrahim K. K. Seo P. G. Vlachos, (Edt.). In *Readings in Managerial Economics* (ss. 82-93). New York: Pergamon.
- Golenko-Ginzburg, D. (1988). On the distribution of activity time in PERT. *Journal of the Operational Research Society*, 39(8), 767-771.
- Guarnaschelli, A., Bearzotti, L. ve Montt, C. (2017). An approach to export process management in a wood product enterprise. *International Journal of Production Economics*, 190, 88-95.
- Haga, W. A. ve O'keefe, T. (2001). Crashing pert networks: A simulation approach. In *4th International conference of the Academy of Business and Administrative Sciences Conference*. Quebec City, Canada, 12-14 July.
- Haga, W. A. ve Marold, K. A. (2004). A simulation approach to the PERT/CPM time-cost trade-off problem. *Project Management Journal*, 35(2), 31-37.
- Hämäläinen, E., Twrdy, E. ve Inkinen, T. (2017). Cost aggregation in export logistics chain. *Journal of Open Innovation: Technology, Market, and Complexity*, 3(26), 1-14.
- Hahn, G. J. (1972). Sample sizes for Monte Carlo simulation. *IEEE Transactions on Systems, Man, and Cybernetics*, 2(5), 678-680.
- Jiang, B., Li, J. ve Gong, C. (2018). Maritime Shipping and Export Trade on "Maritime Silk Road". *The Asian Journal of Shipping and Logistics*, 34(2), 83-90.
- Johnson, N. L., Kotz, S. I. ve Balakrishnan, N. (1994). *Beta distributions*. İçinde N. L. Johnson, S. Kotz ve N. Balakrishnan, (Edt) *Continuous univariate distributions Volume 2*. (2nd Edition). (ss. 221-235) New York, NY: John Wiley and Sons.
- Jouili, T. A. (2019). Impact of seaport infrastructure, logistics performance, and shipping connectivity on merchandise exports. *International Journal of Computer Science and Network Security*, 19(5), 259-264.
- Kang, J., Ryu, K. R. ve Kim, K. H. (2006). Deriving stacking strategies for export containers with uncertain weight information. *Journal of Intelligent Manufacturing*, 17(4), 399-410.
- Karabulut, M. (2017). Application of Monte Carlo simulation and PERT/CPM techniques in planning of construction projects: A Case Study. *Periodicals of Engineering and Natural Sciences*, 5(3), 408,420.
- Kim, K. H., Park, Y. M. ve Ryu, K. R. (2000). Deriving decision rules to locate export containers in container yards. *European Journal of Operational Research*, 124(1), 89-101.
- Lee, Y. ve Chao, S. L. (2009). A neighbourhood search heuristic for pre-marshalling export containers. *European Journal of Operational Research*, 196(2), 468-475.
- Lee, E. S. ve Song, D. W. (2010). Knowledge management for maritime logistics value: discussing conceptual issues. *Marit. Pol. Mgmt.*, 37(6), 563-583.
- Lu, M. ve AbouRizk, S. M. (2000). Simplified CPM/PERT simulation model. *Journal of Construction Engineering and Management*, 126(3), 219-226.
- Malcolm, D. G., Roseboom, J. H., Clark, C. E. ve Fazar, W. (1959). Application of a technique for research and development program evaluation. *Operations research*, 7(5), 646-669.
- Manova, K. ve Zhang, Z. (2012). Export prices across firms and destinations. *The Quarterly Journal of Economics*, 127(1), 379-436.
- Nam, H. S. ve Song, D. W. (2011). Defining maritime logistics hub and its implication for container port. *Maritime Policy & Management*, 38(3), 269-292.
- Pérez-Mesa, J. C., Galdeano-Gómez, E. ve Andújar, J. A. S. (2012). Logistics network and externalities for short sea transport: An analysis of horticultural exports from southeast Spain. *Transport Policy*, 24, 188-198.
- Piltz, B. (2020). Incoterms 2020. *Revija Kopaoničke škole prirodnog prava*, 2(1), 9-28.
- Pontrandolfo, P. (2000). Project duration in stochastic networks by the PERT-path technique. *International Journal of Project Management*, 18(3), 215-222.

- Rahardianto, R., Sarno, R. ve Budiawati, G. I. (2018). Performance Time Evaluation of Domestic Container Terminal Using Process Mining and PERT. *International Seminar on Application for Technology of Information and Communication*. Semarang, Indonesia 21-22 Sep.
- Tahar, R. M. ve Hussain, K. (2000). Simulation and analysis for the Kelang Container Terminal operations. *Logistics information management*, Vol.13, No.1, 14-20.
- T.C. Ticaret Bakanlığı. (2020). *Taşıma şekillerine göre dış ticaret*, <https://ticaret.gov.tr/data/5d63d89d13b8762f7c43a738/16-Tasima%20Sekillerine%20Gore%20Dis%20Ticaret.pdf>, Ziyaret Tarihi: 25.10.2020
- Tenjo-García, J. S. ve Figueroa-García, J. C. (2019). Simulation-based fuzzy PERT problems. *IEEE Colombian Conference on Applications in Computational Intelligence (ColCACI)*, Barranquilla, Colombia, 4-7 June.
- Tongzon, J. L. (1989). The impact of wharfage costs on Victoria's export-oriented industries. *Maritime Studies*, 1989(46), 14-19.
- Ueberhuber, C. W. (1997). *Numerical Computation 2: Methods, Software, and Analysis*. Berlin: Springer Science Business Media.
- Uddin, K. S. ve Jinia, A. A. (2017). Simulation of Automated Warehouse System: Using CPM and PERT Method. *Simulation*, 9(11),123-134.
- UNCTAD. (2020). *Review of Maritime Transport 2019*, United Nations Conference on Trade and Development, New York: United Nations Publications.
- Utikad. (2020). *Incoterms 2020*, <https://www.utikad.org.tr/Images/Duyuru/08012020incoterms2020414196.pdf> , Ziyaret Tarihi: 17.10. 2020.
- Vose, D. (2008). *Risk analysis: a quantitative guide* (3rd Ed). West Sussex: John Wiley & Sons.

EXTENDED ABSTRACT

In the light of technological developments, both the introduction of mass production and globalization, the logistics processes in the entire supply chain from the final product to the customer delivery involve a complex structure. As it is known, one of the most important links of the supply chain is the transportation ring. For this reason, it is of great importance to manage the logistics process of this ring effectively and efficiently, as well as other links in the chain supply. A good management of this process results in running the process smoothly. However, a remarkable part of the cargoes carried for international trade in the world are transported by seaway.

From this perspective, maritime export transportation process, which plays an important role in the economy of countries, has been discussed. If we look at the main lines in international maritime transport, the exporter company contracts with a logistics firm or freight forwarder to transport its goods and sends the goods to the importer company. Before the sender and the recipient begin the transportation, INCOTERMS sign an agreement in accordance with the one of the delivery methods and the responsibilities of the sender and the receiver in the transportation are determined with this contract. The study was examined according to the FOB (Free On Board) delivery method, which is one of these INCOTERMS delivery types, and was discussed in terms of the sender's responsibility. In this context, according to the FOB delivery method, the main shipping responsibility belongs to the buyer. However, the responsibility of all processes up to the board of the ship belongs to the sender. Therefore, this study analysed the process up to the board of the ship, taking into account the responsibility of the exporter within the scope of FOB delivery method.

Marine logistics is an effective planning, management and implementation of all processes in maritime operations; all processes will be put forward and calculating the duration of these processes, critical activities and abundances will ensure effective time management and prevent possible problems and congestions. In this context, all activities belonging to the maritime export process of a logistics enterprise operating in maritime logistics and the PERT periods of these activities have been determined. In addition, the relationship between activities of the export process in maritime logistics, particularly, the primary activities of the activities have been determined. As a result, it is aimed to analyse the completion time of the maritime logistics export process, the total workload time and the critical route using the PERT Simulation method.

Unlike deterministic approaches, Probability-based approaches give successful results in decision-making problems in case of uncertainty. Therefore, the preference for the probability-based approach for this study is that the processes contain uncertainty and change depending on the characteristics of each load. In addition, problem solving with a wider perspective is aimed with PERT and Monte Carlo simulation method.

In this study, for the purpose of a holistic analysis of the maritime logistics export operation process, the duration of each activity has been assigned as PERT periods by separating the entire process into activities (WBS). In addition, preliminary activities have been assigned to analyse the network of the maritime logistics operation process, to determine the critical path and to calculate the total workload with the completion time of the operation process. PERT technique and Monte Carlo simulation method were applied for two different simulations in practice. In the first simulation, the focus is on the completion time of the maritime logistics export process and the critical activities in this process. As a result of a total of 1000 simulation cycles, the average simulation value was found to be 117.32 minutes with a standard deviation of 4.59 minutes and a frequency of approximately 200.

However, when each activity is examined separately, the most time-consuming E5, E24 and E36 activities are observed. The critical path of the process has been determined; the critical path consists of 23 activities. This corresponds to 52% of the total activities.

Then the total business time of the seaway logistics export process is focused. As a result of a total of 1,000 simulation cycles, 12.57 minutes. The average of the simulation with a standard deviation and a frequency of 210 is 220,08 min. has been found.

In the second simulation, focus is made on the total process of marine logistics exports. As a result of a total of 1000 simulation cycles, the average simulation value was found to be 220.08 minutes with a standard deviation of 12.57 minutes and a frequency of approximately 210.

The contribution to the literature in this study is the holistic analysis of the export process in maritime logistics and the detailed analysis made by integrating the PERT technique and Monte Carlo simulation method. When evaluated from the point of view of the model approach, it is seen that there is a probability-based system on its basis, which helps to reach a solution in cases where there are uncertainties in logistics processes.

Kırgızistan'da Devlet Borçları ve Borç Yönetimi

Tolkun ZHUMAKUNOVA¹ ve Raziyahana ABDİYEVA²

Öz

Kamu borçları çoęu geiş ekonomili ve geliřmekte olan ölkelerde yapısal sorunlar ve ekonomik büyüme abaları nedeniyle son 40 sene ierisinde ciddi bir birikime ulařmıştır. Bu durum bor yönetiminin etkinlięinin arttırılmasını gerekli kılmaktadır. Günümüzde kamu borçları çoęu geiş ekonomili ve geliřmekte olan ölkelerin güncel sorunlarından. Kırgızistan'da kamu borçları bağımsızlıęını kazandıęı 1991 yılından itibaren ciddi kriz ve yapıması gereken ekonomik reformlar dolayısıyla artmıştır. Ölkede yařanan ekonomik ve siyasi řoklar da devlet borlarının yükselmesine neden olmuřtur. Kamu borlarının GSYİH'ya oranı 2008'e kadar düşüř eğiliminde iken, 2008'den sonra yükselerek 2018 yılında %56 olmuřtur. Bu alıřmada Kırgızistan'da kamu borlarının yönetiminin etkinlięi incelenmiştir. Yapılan analizin sonucunda ölkede i borların yönetiminde faizlerin yüksek olmasından dolayı bor servisi pahalı olduęu, dıř borların yönetiminde ise kullanımı ile ilgili bilgilerin yeterli derecede saydam olmadığı tespit edilmiştir.

Anahtar Kelimeler: Kamu borları, Bor yönetimi, Geiş ekonomileri

Public Debt and Public Debt Administration in Kyrgyzstan

Abstract

In recent years public debts have reached a serious level in most countries. Especially in developing countries and transition economies, public debts are constantly increasing in order to accelerate economic growth. This situation increases the relevance of management of public debt. After the dissolution of the USSR, Kyrgyzstan faced serious shocks. During the transition period out of structural and economic reforms public debt increased and reached to 56 percent of GDP in 2018. This study examined the effectiveness of public debt management in Kyrgyzstan. As a result of the analysis, it has been determined that debt service of domestic debt is expensive due to the high interest rates, as about foreign debt the main problems are insufficient transparency of information about its use and low effectiveness of use.

Key Words: Self, Self Esteem, Stress, Coping with Stress, Stress Management

Atıf İin / Please Cite As:

Zhumakunova, T. ve Abdiyeva, R. (2021). Kırgızistan'da devlet borları ve bor yönetimi. *Manas Sosyal Arařtırmalar Dergisi*, 10(2), 1070-1082.

Geliř Tarihi / Received Date: 31.10.2019

Kabul Tarihi / Accepted Date: 04.02.2021

¹ Kırgızistan-Türkiye Manas Üniversitesi İİBF, tolkun.cumakunova@manas.edu.kg

 ORCID: 0000-0001-9635-3676

² Yrd. Do. Dr. - Kırgızistan-Türkiye Manas Üniversitesi İİBF, razia.abdieva@manas.edu.kg

 ORCID: 0000-0002-9438-1558

Giriř

Kamu borçları günümüzde çoęu ölkelerin güncel sorunlarından olarak bilinmektedir. Özellikle, az gelişmiş ölkelerde ekonomik büyümeyi hızlandırmak amacıyla kamu borçları sürekli artmaktadır. Ayrıca, ölkede içindeki sermaye yetersizliğinden dolayı daha çok dış borçlanmaya gidilmektedir. Kırgızistan bağımsızlığını kazandıęı 1991 yılından sonra çok ciddi şoklarla karşı karşıya kalmıştır. Sovyetler Birliğinin genel bütçesinden gelen transferlerin durdurulması ve eski SSCB ölkeleri ile ticari bağların kopması kamu gelirlerinin önemli ölçüde azalmasına ve üretimin yarı yarıya düşmesine neden olmuştur. Diğer yandan, yapılması gereken yapısal ve ekonomik reformlar ve sosyal harcamalar kamu harcamalarını arttırarak bütçe açığına yükselmesini ve devlet borçlarının artmasını ortaya çıkarmıştır. Çalışmamızın amacı Kırgızistan'da kamu borçlarının ve borç yönetimini incelemektir. Kırgızistan'ın iç ve dış borçların gelişimi ve onların yapısı, çeşitleri, kullanım alanları, borç yükü ve borç yönetimi araştırılmıştır. Giriş izleyen birinci bölümde genel olarak borç kavramı ve borç yönetiminin teorik analizi, ikinci bölümde Kırgızistan'daki genel ekonomik durum, üçüncü bölümde Kırgızistan'da devlet borçlarının analizi, dördüncü bölümde dış borçlar incelenerek sonunda da sonuç ve öneriler sunulmuştur.

Genel Olarak Borç Kavramı ve Borç Yönetimi

Borç ödünç alınmış herhangi bir şey karşılığında yerine getirilmesi gereken yükümlülüęü anlatan bir ilişkidir, borçlanma ise, belli bir süre sonra ödenmek üzere para veya benzeri şeylerin ödünç alınmasıdır (Eker ve Meriç, 2000, s. 5; Adıyaman, 2006, s. 22). Kamu borçları ise ekonomik açıdan istikrarlılıklarla mücadele edilmesi, büyüme ve kalkınmanın finansmanın sağlanması gibi nedenlerle başvuru finansman kaynağıdır (Çaşkurlu, 2003, s. 190). Diğer bir tanıma göre de devlet borçlanması, devletin bir özel hukuk tüzel kişisi olarak isteęe baęlı ve bedel karşılığında, alacaklıya ödenme vaadi ile iç ve dış kaynaklardan elde ettięi gelirdir (Orhaner, 1997, s. 221).

Borçlar sağladıkları kaynak bakımından iç borçlar ve dış borçlar olmak üzere ikiye ayrılmaktadır. Devlet ölkede içindeki tüzel ve özel kişilerden veya ölkede dışındaki tüzel ve özel kişilerden borçlanabilmektedir. İç borçlar ölkede içindeki tasarrufları ve sermayeyi azaltırken dış borçlar milli geliri arttırıcı ve ekonomik büyümeyi hızlandırıcı etkide bulunabilir. Fakat dış borçların çok yüksek seviyelere gelmesi borç servisine olan harcamaların yükselmesini ve sermayenin ölkeden çıkışına neden olabilmektedir. Dolayısıyla borçların ekonomi üzerinde olumsuz etkilerinin önlenmesi ve ekonomik gelişmeyi engellememesi için etkin bir borç yönetimine ihtiyaç duyulmaktadır.

Borç yönetimi belli ekonomik hedeflere ulaşmak amacıyla borç miktarında ve bünyesinde deęişiklikler yapılmasıdır. Bu anlamda borç yönetimi, borçların süresi geldiğinde ödenmesidir (Yıldız, 2014, s. 69). Borç yönetimi diğer bir tanıma göre devlet borçlarının etkili bir halde yönetilmesi için bir metod yani strateji geliştirilmesi ve uygulanması sürecidir. En basit tanımı ile etkin borç yönetimi hem en az maliyet hem de en az risk ile piyasalardan fon sağlanmasıdır (Ateş, 2002, s. 2).

Borç yönetimi ekonominin genel özellikleri ve yapısına uygun biçimde, alınacak borcun miktarının, ödeme şartlarının, ekonomiye getireceęi yükün, borç servis yükünün ağırlaşması durumunda alınabilecek önlemlerin hesaplanmasını kapsar. Etkin borç yönetimi ise, çok az maliyet ve asgari risk ile piyasalardan fon sağlanmasını gerektirir. Etkin bir borç yönetim stratejisinin olmaması kısa vadede sermaye baskılarını arttırmakta ve borç portföyü risk profiline kötüleşmesine neden olmaktadır (The World Bank, 2007).

Borç yönetimi sürecini üç aşamaya ayırabiliriz. Bunlar: karar alma, kullanma ve geri ödeme aşamalarıdır. İlk aşamada borçlanmanın türü, vadesi ve riskleri ele alınarak herhangi bir borçlanma türüne karar verilecektir. İkinci aşamada elde edilen borçların kullanım alanları belirlenmektedir. Burada şeffaflık ve etkinlik ilkelerine uygun olarak kullanmak önemlidir. Diğer bir deęişle, alınan borçların ekonomik gelişmeyi hızlandıracak ve gelir getiren alanlara harcanması borçların geri ödenmesini kolaylaştıracaktır. Bununla birlikte borçların nasıl ve nelere kullanıldığı ile ilgili bilgilerin saydam olması ve raporların sunulması gerekmektedir. Borç yönetimi süreci alınan borçların zamanında geri ödenmesi ile sonuçlanmaktadır. Böylece, borç yönetimi borçları riskleri göz önüne alarak düşük maliyetle sağlamak ve onları etkin kullanarak geri ödemek ile sonuçlanan bir süreçtir.

Etkin bir borç yönetiminin temel unsuru şeffaflıktır. Şeffaflık ise borçlanmanın hem maliyetinin ve riskinin azalmasını sağlayarak, borç yönetimine olan güvenliği arttırarak, dış piyasalardan borç alma imkanını genişletici gibi yatırımcıların finansal yapılarını güçlendirebilme imkanını da sağlar. Bu nedenle

kamuoyu tarafından açıkça belirlenebilmesi gerekir ki borçlanma amacının, şartlarının ve borçlanma yoluyla sağlanan kaynakların nasıl kullanıldığı önceden belli olması şartı aranır.

Canbay (2005) Kırgızistan'da borç yönetiminin gelişmesi için borçlanma amacının, şartlarının ve borçlanma yoluyla sağlanan kaynakların nasıl kullanıldığının kamuoyu tarafından açıkça bilinmesi veya şeffaflığın artırılması gerektiğini bildirmiştir.

Egeli (2008) Kırgızistan'da dış borçların sürdürülebilirliğini 1993-2006 yıllarına ait verileri kullanarak incelemiştir. Birim kök ve eşbütünleşme testlerinin sonucu Kırgızistan'da dış borçların sürdürülebilirliği uluslararası finansal piyasalara bağlı olduğunu, uluslararası faiz oranlarındaki düşmenin dış borcun değerini arttırdığını, ilgili faiz oranlarının yükselmesi ise Kırgızistan'da likidite kısıtını yaratacağını tespit etmiştir. Dolayısıyla, Kırgızistan'da etkin dış borç yönetimi gerekli olduğu sonucunu bulmuşlardır.

Toktosunova (2012) Kırgızistan'da dış borçların etkin yönetim problemlerini incelemiştir. Araştırmanın sonucunda dış borçların ekonomi ve gelir dağılımı üzerinde negatif etkilerinin azaltılması ve borçların etkin yönetimi için ekonomik büyümenin sağlanması gerektiğine işaret etmiştir.

Kırgızistan'da Temel Ekonomik Göstergeler

SSCB'nin dağılmasından sonra Kırgızistan ekonomisi 1991-1995 yıllarında ciddi krizle karşı karşıya kalmıştır. Eski SSCB ülkeleri ile ticari bağların kopması, genel bütçeden gelen transferlerin durdurulması ve ortaya çıkan hiper enflasyondan dolayı üretimde % 50 oranında düşüş yaşanmıştır. Enflasyon, işsizlik ve yoksulluk düzeyi keskin bir şekilde artmıştır. 1991-1995 yıllar krizle mücadele ve reform uygulamaları dönemi olmuştur.

Kırgızistan ekonomisi 1996 yılından itibaren tarım üretimindeki artış ve Kumtör Altın madeninin hizmete sokulması nedeni ile büyümeye başlamıştır (DEİK, 2012, s. 8). Fakat 1998 yılında Rusya'daki mali krizin etkisi ile 1998-1999 yıllarında Gayri Safi Yurtiçi Hasılda (GSYH) düşüş yaşanmıştır. 2000-2001 yıllarında ise Kumtör maden işletmesinin ve tarımın gelişmesi nedeni ile ekonomi % 5 oranında büyümüştür. 2002'de Kumtör firmasında ortaya çıkan kaza nedeniyle büyüme % -0.01'e azalmıştır. 2005 yılında ise ülkede yaşanan siyasi darbenin negatif etkilerinden dolayı GSYİH yine -0.1'e küçülmüştür. 2007 ve 2008 yıllarında ihracat, özellikle Çin'den Rusya'ya yeniden ihracatın ve göçmenlerinin transferlerinin artmasından dolayı büyüme % 8 oranında yükselmiştir. 2010 yılında tekrar siyasi darbe ve etnik çatışmaların sonucunda üretimde % - 0.5'e, 2012'de ise Kumtör altın madencilik firmasının üretimindeki düşüş nedeni ile GSYİH % -0.1'e azalmıştır. 2013'te söz konusu madencilik firmasının üretiminin artması ile ekonomide % 10 oranında büyüme gerçekleşmiştir.

Dünya piyasalarında petrol fiyatlarında yaşanan azalışlar, petrol ithalatçısı bir ülke olan Kırgızistan'da tüketimi arttırmış, büyümeye de katkıda bulunmuştur. Özellikle altın ihracatındaki ciddi artışlara bağlı olarak ekonomik büyüme hız kazanmıştır. Kırgız mallarına olan talebin azalmasına yol açan ve dolayısıyla 2015 yılında ülkenin altın ihracatı dışındaki ihracatında bir azalış yaşanmasına neden olan Rusya'daki ekonomik durgunluğa rağmen, Kırgızistan ekonomisinde 2014 yılında % 3.6 olan ekonomik büyüme oranı, büyük ölçüde altın üretimindeki yüksek performansa bağlı olarak, 2015 yılında %7.3'e yükselmiştir.

1993 yılında Kırgızistan'da fiyatların serbest bırakılmasıyla enflasyon oranı yüzde 1363'e yükselmiştir. Sıkı para politikaları uygulamalarının sonucunda 1998 yılında yüzde 10'a kadar düşürülmüştür. Ancak, Rusya krizi nedeni ile 1999 yılında enflasyon yüzde 37'ye ulaşmıştır. Sıkı para politikası altında enflasyon 2002-2006 yıllarında % 2 ile 5 arasında sergilemiştir. Fakat 2007-2008 yıllarında global finansal krizin etkisi ile % 10,1 ve % 24,5'e yükselmiştir. Son yıllarda enflasyon oranı % 6 ve % 7 civarında tutulmaktadır.

Geçiş döneminin başında üretimin yarı yarıya düşmesi işsizliği hızla arttırmıştır. 1992 yılında işsizlerin resmi sayısı 1,792 iken 1995'te 50,409'a yükselmiştir. İşsizlik oranı resmi istatistiklere göre 1992 ve 2015 döneminde % 8 ile 9 civarlarında sergilemiştir. Fakat Economic Intelligence Unit'in verilerine göre 2010 yılında toplam 78.150 işsiz kaydedilmiştir. Kırgızistan'da 2010 yılı işsizlik oranı %20 olmuştur. Çalışabilir nüfus 2.344 milyon iken, kayıtlı nüfustaki işsizlerin % 14'ünü erkekler, % 16'sını ise kadınlar oluşturmaktadır (DEİK, 2012, s. 10). Böylece, işsizlik hala ülkenin önemli sorunlarından.

Tablo 1. Kırgızistan'ın Temel Ekonomik Göstergeleri

Yıllar	GSYİH'nın büyüme oranı (%)	Enflasyon oranı (%)	İşsizlik oranı (%)	İhracat (milyon \$)	İthalat (milyon \$)	Toplam Dış Borç, (milyon \$)
1992	-13,8	1259	8,6	317,0	420,7	5,52
1993	-15,4	1363	8,7	360,2	447,8	231,83
1994	-20	95,7	8,4	340,1	317,0	368,91
1995	-5,4	31,9	8,7	408,9	531,0	485,14
1996	7	31,9	8,7	505,4	782,9	997,36
1997	9,9	23,4	8,3	603,8	646,1	1176,06
1998	2,1	10,4	9,7	513,8	755,9	1329,86
1999	3,6	37	8,2	462,6	551,1	1545,55
2000	5,4	18,7	7,5	510,9	506,9	1639,38
2001	5,3	6,9	7,8	480,3	440,4	1538,03
2002	-0,01	2,1	12,5	498,1	552,1	1657,06
2003	7	2,9	9,9	590,3	673,0	1820,54
2004	7	4,1	8,5	718,8	941,0	2224,22
2005	-0,1	4,3	8,1	672,0	1101,3	1957,58
2006	3,1	5,6	8,3	794,1	1718,2	2307,71
2007	8,5	10,1	8,2	1134,2	2417,0	2597,22
2008	8,4	24,5	8,2	1617,6	4072,4	3333,19
2009	2,9	6,8	8,4	1443,5	3040,2	3818,96
2010	-0,5	7,9	8,6	1468,4	3385,8	3807,33
2011	6	16,4	8,5	2380,7	4261,2	5174,02
2012	-0,1	2,7	8,4	2588,3	5576,3	5705,08
2013	10,9	6,6	8,3	2833,2	6069,8	6470,51
2014	4	7,5	8,1	2482,7	5732,5	6949,14
2015	3,9	6,5	8	1606,2	4069,5	7198,85
2016	4,3	0,4	7,2	1607,9	3744,4	7929,69
2017	4,6	3,2	7,1	1813,9	4197,2	8161,33

Kaynak: Dünya Bankası 2014, KC Merkez Bankası Bülteni, Bişkek, 6/2005 ve KC Merkez Bankası Bülteni, Bişkek, 12(251)/2016 ve KC Merkez Bankası Bülteni, Bişkek, 9(260)/2017 verilerine göre hazırlanmıştır.

Dünya piyasalarında petrol fiyatlarında yaşanan azalışlar, petrol ithalatçısı bir ülke olan Kırgızistan'da tüketimi arttırmış, büyümeye de katkıda bulunmuştur. Özellikle altın ihracatındaki ciddi artışlara bağlı olarak ekonomik büyüme hız kazanmıştır. Kırgız mallarına olan talebin azalmasına yol açan ve dolayısıyla 2015 yılında ülkenin altın ihracatı dışındaki ihracatında bir azalış yaşanmasına neden olan Rusya'daki ekonomik durgunluk dolayısı ile Kırgızistan ekonomisinde 2014 yılında % 3.6 ve 2015 yılında %3.4 oranında büyüme gerçekleşmiştir.

İhracat bağımsızlığı kazandıktan sonra 5 kat artmışsa ithalat 9,6 kat artmıştır. Dolayısı ile dış ticaret açığı günümüzde yüksek olmaktadır. İhracatın GSYİH'ya oranı % 55 civarında iken ithalatın GSYİH'ya oranı % 80'den fazladır. İhracatın düşük olması ülkenin borçların geri ödemesini daha da zorlaştırabilmektedir.

Bağımsızlığın kazanılması ile daha önce belirtildiği gibi eski SSCB ülkeleri ile ticari bağların kopması ve genel bütçeden gelen transferlerin durdurulmasından dolayı devlet bütçesinde ciddi kaynak sıkıntısı ortaya çıkmıştır. Bu nedenle hükümet 1992 yılından itibaren dış borçları almaya başlamıştır. Dış borç 1992 yılında 5,5 milyon ABD Doları iken 2015 yılında 7198,85 ABD Dolarına ulaşmıştır.

Yukarıdaki Kırgızistan'ın genel ekonomik durumu dikkate alınarak ülkemizin borçlanma nedenlerini aşağıdaki gibi sıralayabiliriz:

- Sovyetler dönemindeki genel bütçeden ayrılan kaynak transferlerinin durdurulması;
- Sovyetler dönemi dağılması nedeniyle yapısal reformların finansmanı;
- Sovyetlerin dağılmasıyla ülkeler arası ödeme sisteminin yıkılması, bu sisteminin yıkılmasından dolayı ülkeler arası şirketlerin birbirlerine olan ödemelerindeki gecikmeler;
- Devletin iç borçlanma kaynağının kısıtlılığı;
- Bütçe açıklarının finansmanı;
- Döviz ihtiyacı;
- Sosyal ve altyapı hizmetlerinin üretimi.

Kırgızistan'da Devlet Borçları

Kırgızistan'ın bağımsızlığını kazandığı ilk yıllarda kaynak yetersizliğinden dolayı bütçe açığı büyümüştür. Bütçe açığı 1993-1994 yıllarında GSYİH'ya oranla % 7 iken, 1995 yılında % 12'ye çıkmıştır. Fakat 2001 yılında bütçe açığı % 0,4'e kadar azalmıştır (Koyçuyev, 2003, s. 454). 2008'de ekonomideki canlanma ve göçmen transferlerinin yardımı ile bütçe fazla vermiştir.

2009'dan itibaren bütçe açığı hızla artmaya başlamıştır ve 2012'de GSYİH'ya oranla % 6,6'ya çıkmıştır. 2015'te ise bütçe açığı GSYH'ya oranla 1,5'i oluşturmuştur. Bütçe açığı Kırgızistan'da daha çok dış borçlanma ile kapatılmaktadır. Kırgızistan'ın toplam dış borç stoku 31 Aralık 2016 tarihi itibarıyla 4105.44 milyon dolardır. Bunun % 92,1'i dış borçlar ve % 7,9'u iç borçlardan oluşmuştur.

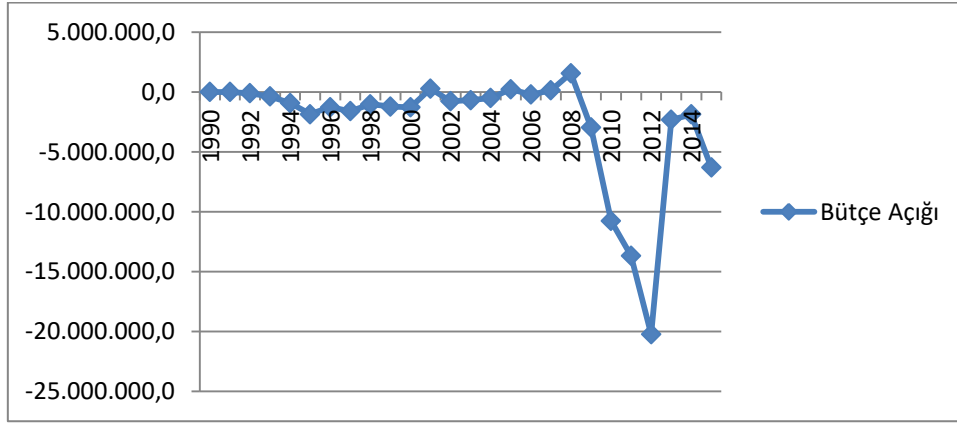

Şekil 1. Kırgızistan'da Bütçe Açığı (bin som)

Kaynak: Kırgız Cumhuriyeti İstatistik Komitesi (Erişim tarihi: 05.10.2016)

1993 yılında dış borçların GSYİH'ya oranı % 7,2 iken 1999 yılında % 105'e çıkmıştır. Sonraki yıllarda azalarak 2005 yılında % 76,5 ve 2014'te 46,4'ü oluşturmuştur. Kırgızistan, yüksek dış borcu sebebiyle Dünya Bankası ve IMF tarafından ortak yürütülen Aşırı Borçlu Fakir Ülkeler (HIPC) Programına 2006 yılında başvurarak 1 milyar dolara yakın borcun silinmesi gibi imkânlardan faydalanmayı gözden geçirmiştir. Ancak, bu programa dahil olunmasının prestij kaybına sebep olacağı nedeniyle, ayrıca IMF ve Dünya Bankası'nın ülke ekonomisi üzerinde bulunacağı çeşitli taleplerin yükümlülüğüne girilmek istenmemesinden 2007 yılı Şubat ayında hükümet bu programa dahil olmaktan vazgeçmiştir (DEİK, 2012: 7).

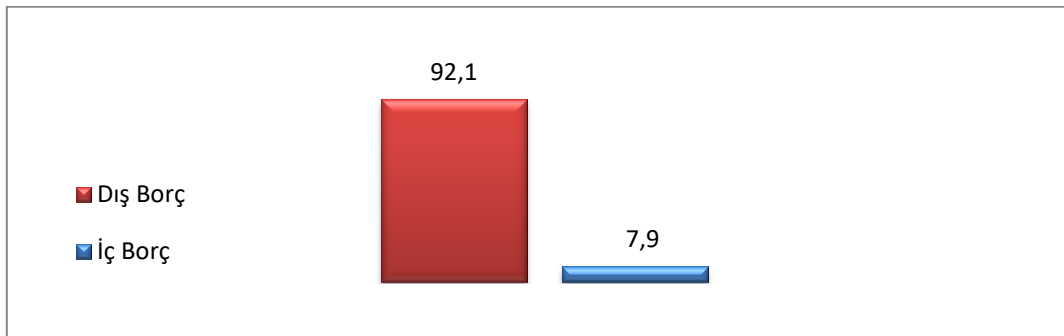

Şekil 2. Kırgızistan'da Devlet Borçlarının Dağılımı

Kaynak: Kırgızistan Cumhuriyeti Maliye Bakanlığı (Erişim tarihi: 20/02/2017)

Bunun dışında 2001 ve 2004 yılları arasında Paris Klübü ile dış borçların yeniden yapılandırılması ile ilgili anlaşmanın sonucunda dış borç 99 milyon ABD Dolarına azalmıştır (IMF, 2004).

İç borçlar 1998 yılına kadar Merkez Bankadan kredi olarak borçlanırken 1998 yılından sonra bu borç türü durdurulmuştur. Günümüzde iç borç hazine bonoları ve devlet tahvilleri aracılığı ile alınmaktadır.

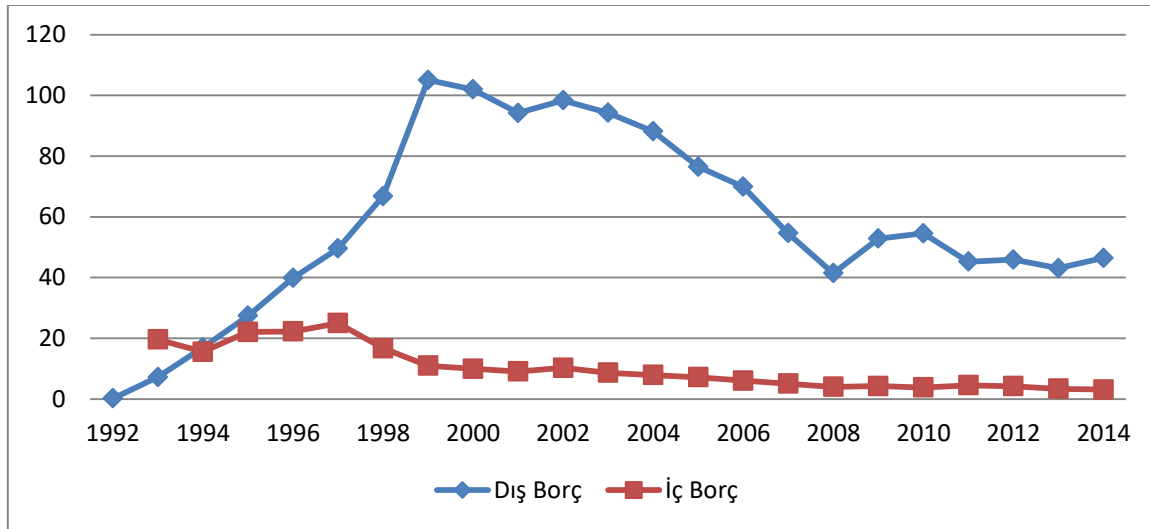

Şekil 3. Kırgızistan'da İç Borç ve Dış Borçların Gelişimi, (GSYİH'ya oranla)

Kaynak: Kırgızistan Cumhuriyeti İstatistik Komitesi (Erişim tarihi: 10/04/2017)

2014 yılında dış borçlar GSYİH'nın % 49,5'sini iç borçlar % 3,1'ini oluşturmuştur. Ancak 2015 yılında devlet borçlarının GSYİH'ya oranı % 64,6'ya yükselmiştir. Bunun nedeni nominal GSYİH'nın seviyesinin beklenildiğinden düşük olduğu ve ulusal paranın değer kaybetmesidir (IMF, 2016, s. 8).

Kırgız Cumhuriyeti Hükümetinin 6 Ekim 2016 tarihindeki 532 No'lu Kararname ile 2016-2018 yıllarında Kırgız Cumhuriyeti'nde Devlet Borçları Yönetimi Stratejisi kabul edilmiştir. Bu stratejide devlet borçlarının yönetiminin temel amaçları Hükümetin finansal ihtiyacını en düşük maliyet ve asgari risk ile karşılama, ülkenin menkul kıymetler piyasasını geliştirmek ve devlet borçlarının sürdürülebilirliğini desteklemektir.

Söz konusu stratejide iç borçlarla ilgili Kırgız Cumhuriyeti Hükümeti devlet iç borç senetlerinin süresini arttırmaya çalışmaktadır. Bunun için hazine bonolarının payını artırma ve 2 seneden daha fazla vadeli hazine bonolarının çıkartmaya yönelik faaliyetler yapılacaktır. Devletin iç borçlanmasının temel amaçlarından biri menkul kıymetler borsasının gelişmesine katkıda bulunmaktadır.

Kırgızistan'da iç borçlar hazine bonoları ve devlet tahvillerinden oluşmaktadır. Hazine bonolarının hacmi giderek arttığı görülmektedir. Özellikle 2015 yılında önceki yıla göre 3 kat artmıştır. Bunun en önemli nedenlerinden biri de bu sene hazine bonolarının faiz oranının yüksek olduğu sayılabilir. Ortalama sürelerine bakıldığında daha çok 6 aya kadar kısa süreli tercih edildiği görülmektedir.

Tablo 2. Kırgızistan'da İç Borçların Dağılımı

	2012	2013	2014	2015	2016
Hazine Bonoları (milyon som)	109,1	48,1	83,1	249,7	130,8
İşlemler sayısı	11	4	2	10	5
Ortalama ağırlıklı faiz oranı (bir dönem içinde, %)	8,53	8,48	8,45	13,38	8,14
Ortalama süre (günler)	174	247	298	185	171
Devlet Tahvilleri (milyon som)	-	98,8	-	411,9	77,0
İşlemler sayısı	-	1	-	7	2
Ortalama ağırlıklı faiz oranı (bir dönem içinde, %)	-	14,59	-	14,93	15,88
Ortalama süre (günler)	-	643	-	1018	342

Kaynak: Kırgız Cumhuriyeti Merkez Bankası, (Erişim tarihi: 02.03.17).

Devlet tahvillerinde de 2015 yılında daha çok satışların gerçekleştirildiği ve ortalama faiz oranları % 14-15 arasında olmuştur. 2016 yılında daha çok 1 yıl satın alınan devlet tahvillerinin süresinin azaldığı fark edilmiştir. İç borçların faiz oranlarının yüksek olması ülkedeki tasarruf ve sermayeyi çekerek özel sektöre negatif etki verebilir. Diğer bir deyişle özel sektörü dışlayabilir. Amerika'da örneğin hazine bonolarının oranı % 1,27 ile 1,78 oranındadır (US Department of the Treasury, 22.01.18).

2017 yılında devlet bütçesinden toplam borç servisi için 20,2 milyar som (yaklaşık 290 milyon ABD doları) ayrılacağı planlanmıştır. Bunun 11,2 milyar somu (% 55'i) dış borçların servisi için ve 8,9 milyar somu da (% 45'i) iç borçların servisi için harcanacağı planlanmıştır (www.minfin.kg, 10.12.17). Görüldüğü gibi, toplam borçların % 94'ü dış borçlar olmasına rağmen dış borç ve iç borç servisi için ayrılan para arasında fark azdır. Bunun nedenlerinden biri olarak da dış borçların çoğunun faizi % 0,75-2,0 iken, iç borçların ortalama ağırlıklı faizi hazine bonoları için % 8,14; devlet tahvilleri için % 15,88 olarak çok yüksek olmasıdır. Diğer bir değişle iç borçlar hem servisinin pahalı olması açısından hem de ekonomideki kıt olan boş sermayeyi çektiğinden dolayı ekonomiye negatif etkide bulunmaktadır. Dolayısıyla iç borçların faizinin azaltılması önerilmektedir.

Kırgızistan'ın Dış Borçların Yapısı

Geçiş ekonomilerden olan Kırgızistan'da ülke içindeki kaynak yetersizliğinden dolayı ekonomik gelişme ve bütçe açığını kapatmak amacıyla dış borçlanmaya daha çok başvurulmaktadır. Dış borçların yapısında orta ve uzun vadeli ve imtiyazlı veya düşük faizli dış borçların ağırlık taşıması önemlidir. Borç servis kapasitesini gösteren Kısa Vadeli Dış Borçlar/TDB Oranının % 15-20 arasında seyretmesi makul karşılırken % 20'yi aşmaması tercih edilmektedir (Tandırıcıoğlu, 2000, s. 265).

Kırgızistan'da toplam dış borç 1994 yılında 368,9 milyon ABD Doları iken 2015 yılında 7198,9 milyon ABD Dolarına ulaşmıştır. Kısa vadeli dış borçların payı 1994 yılında % 2,9 iken 2004 yılında % 12,8'e kadar artmıştır. Fakat son yıllarda ve 2015'te ise kısa vadeli dış borçlar toplam dış borçların % 4,6'sını oluşturmuştur.

Tablo 3. Dış Borçların Vade Yapısı

Yıllar	Toplam Dış Borç, (milyon \$)	Artış Trendi, %	Uzun Vadeli Borçlar	Kısa Vadeli Borçlar	Uzun Vadeli Borç/TDB	Kısa Vadeli Borç/TDB
1994	368,91	-	356,0	12,83	79,7	2,9
1995	485,14	31,5	472,18	12,97	77,5	2,1
1996	997,36	105,6	988,70	8,66	87,0	0,8
1997	1176,06	17,9	1143,04	33,02	85,2	2,5
1998	1329,86	13,0	1301,67	28,19	86,5	1,9
1999	1545,55	16,2	1484,88	60,68	80,1	3,3
2000	1639,38	6,0	1510,37	129,02	78,0	6,7
2001	1538,03	-6,2	1490,29	47,74	81,7	2,6
2002	1657,06	7,7	1646,81	10,25	84,1	0,52
2003	1820,54	9,9	1783,06	37,49	83,0	1,7
2004	2224,22	22,1	1896,70	327,52	74,0	12,8
2005	1957,58	-12,0	1825,30	132,28	80,9	5,9
2006	2307,71	17,9	2101,22	206,50	80,9	7,9
2007	2597,22	12,5	2277,97	319,25	79,0	11,1
2008	3333,19	28,3	2943,34	390,85	81,1	10,8
2009	3818,96	14,6	3395,17	423,80	82,4	10,3
2010	3807,33	-0,3	3612,39	194,94	87,8	4,7
2011	5174,02	35,9	4985,95	188,07	91,0	3,4
2012	5705,08	10,3	5491,54	213,54	91,1	3,5
2013	6470,51	13,4	6162,75	307,77	90,6	4,5
2014	6949,14	7,4	6636,31	312,83	91,4	4,3
2015	7198,85	3,6	6853,94	344,91	91,3	4,6

Kaynak: Fact Fish Verileri (Erişim tarihi: 20/02/2017).

Dış borçların büyük kısmı uzun vadeli borçlardır. Uzun vadeli dış borçların toplam dış borçlardaki payı 1994 yılında % 79,7 iken, 2002 yılında % 84'e ve 2015 yılında da % 91,3'e ulaşmıştır. Piyasa ekonomisine geçiş sürecinde ekonomik kalkınmanın hızlanması ve sürdürülebilir kalkınmaya ulaşılması için dış borçların büyük kısmı uzun vadeli olması daha uygundur.

Kreditörlere Göre Dış Borçlar

Dış borçların kreditörlere göre dağılımına baktığımızda, Kırgızistan'ın en önemli kreditörleri olarak Çin, Uluslararası Kalkınma Birliği, Asya Kalkınma Bankası, Rusya, Japonya, Almanya, Türkiye sayılabilir. Kırgızistan'ın IMF, Asya Kalkınma Bankası ve Uluslararası Kalkınma Birliği'ne olan borcu sırasıyla toplam dış borçların % 5, % 15 ve % 16,3'ü oluşturmaktadır. 2016 yılına ait verilere göre toplam dış borçların % 7,1'i Rusya, % 6,2'si Japonya ve % 2,6'sı Türkiye'den alınan borçlardır. Dış borçların % 40'ını Çin'den

alınan borçlar oluşturmaktadır. Kırgız Cumhuriyeti'nin 2016-2018 yıllarında devlet borçlarının yönetimi Stratejisine göre bir krediöre olan borcun payı toplam dış borçların % 50'sini aşmamalıdır.

Tablo 4. Krediörlere Göre Dış Borçlar (milyon dolar)

	2011	%	2012	%	2013	%	2014	%	2015	%	2016	%
IMF	181,80	6,48	190,53	6,28	202,73	6,41	185,2	5,38	188,20	5,22	188,04	5,0
OPEC	2,03	0,07	1,31	0,04	3,94	0,12	4,00	0,12	4,51	0,13	4,84	0,1
Asya Kalkınma Bankası	583,36	20,8	594,65	19,6	607,07	19,2	583,6	17	575,44	15,9	567,88	15,0
Avrasya Kalkınma Bankası	-	0	-	0	-	0	0,38	0,01	3,53	0,09	5,48	0,1
Avrupa Birlięi	-	0	-	0	-	0	-	0	5,44	0,15	15,81	0,4
Uluslararası Kalkınma Birlięi	660,49	23,6	674,84	22,3	697,09	22,0	671,5	19,5	639,29	17,7	618,21	16,3
İslam Kalkınma Bankası	61,05	2,17	61,72	2,03	63,95	2,02	59,02	1,72	59,48	1,65	64,59	1,7
Uluslararası Tarımsal Kalkınma Fonu	9,23	0,33	8,87	0,29	8,96	0,28	9,36	0,27	9,94	0,27	12,17	0,3
Kuzey Kalkınma Fonu	5,95	0,21	5,93	0,19	6,06	0,19	5,21	0,15	4,57	0,12	4,31	0,1
Avrupa İmar ve Kalkınma Bankası	15,41	0,55	29,63	0,97	39,99	1,27	40,61	1,18	40,95	1,14	42,45	1,1
Çin	272,62	9,72	527,47	17,4	758,43	24,0	1115,9	32,5	1296,40	36	1522,83	40,3
Fransa	5,77	0,2	5,88	0,19	6,14	0,19	5,41	0,16	4,85	0,13	4,69	0,1
Japonya	357,38	12,8	320,56	10,6	263,21	8,33	229,4	6,67	229,0	6,35	235,9	6,2
Almanya	75,77	2,7	81,3	2,68	98,35	3,11	102,4	2,98	100,07	2,78	81,72	2,2
Kore	14,82	0,53	15,94	0,52	17,37	0,55	16,66	0,48	15,61	0,43	15,12	0,4
Kuveyt	13,31	0,47	10,66	0,35	9,26	0,29	8,64	0,25	9,73	0,27	8,55	0,2
Rusya	300,00	10,7	300,00	9,89	300,00	9,49	300,0	8,73	300,00	8,33	270,0	7,1
Suudi Fonu	-	0	0,18	0,01	1,27	0,04	3,87	0,11	7,43	0,20	11,17	0,3
Türkiye	-	0	10,00	0,33	70,54	2,23	90,00	2,62	97,00	2,69	97,0	2,6
Abu-Dabi					1,06	0,03	2,64	0,08	6,42	0,18	8,76	0,23
Danimarka	3,35	0,12	3,34	0,11	3,31	0,1	3,27	0,09	3,20	0,08	3,13	0,1

Kaynak: Kırgızistan Cumhuriyeti Maliye Bakanlığı (Eriřim tarihi: 20/02/2017).

Dış borçların 2250 milyon ABD doları (% 59,5) iki taraflı imtiyazlı borçlar, 1481 milyon ABD doları (% 39,2) çok taraflı imtiyazlı borçlardır. İki taraflı imtiyazsız borç krediörlерinin ilk sırasında 5,73 milyon dolar (% 0,15) veren Germes Kreditverziherungs-Aktingezeliaft (Almanya) olmaktadır ve toplam iki taraflı imtiyazsız dış borç stoku 8,86 milyon dolardır (% 0,23). Çok taraflı imtiyazsız borç ise sadece Avrupa İmar ve Kalkınma Bankasından alınan 42,45 milyon ABD dolar (% 1,12) tutarındaki borçtur.

Tablo 5. Dış Borçların Yapısı (milyon dolar)

	2011	2012	2013	2014	2015	2016
İki Taraflı İmtiyazlı Dış Borçlar	1032190	1264385	1517662	1868054	2060478	225010
İki Taraflı İmtiyazsız Dış Borçlar	250543	199967	11224	10148	9267	886
Çok Taraflı İmtiyazlı Dış Borçlar	1503922	1537867	1589813	1518255	1490394	148133
Çok Taraflı İmtiyazsız Dış Borçlar	15416	29632	39991	40611	40951	4245

Kaynak: Kırgızistan Cumhuriyeti Maliye Bakanlığı (Eriřim tarihi: 20/02/2017).

Dış borçlar 160 krediden oluşmaktadır. Onların çoğunluğu (% 98'den fazlası) % 0,75-2,0 faiz oranı ile imtiyazlı olarak ve geri ödeme süresi de 40 seneye kadar alınmıştır. Avrupa İmar ve Kalkınma Bankasından gelen 10 kredinin dışındaki bütün dış borçlar yukarıda belirtilen faiz oranı ile alınmıştır. En önemli kreditorler olarak Çin, Uluslararası Kalkınma Birliği ve Asya Kalkınma Bankası sayılır. Bunlar devlet dış borçlarının toplam % 69'unu sağlamıştır. Rusya ve Japonya % 8 ve % 6 faiz oranı ile vererek ikinci sıradadırlar. Bununla birlikte, Rusya 300 milyon dolar borcu 10 sene faizsiz vermiştir (Kırgız Cumhuriyeti 2017 yılının bütçesi, 2016, s. 27).

Çok taraflı borçların nominal değeri 2016 yılı Aralık ayı itibarıyla 1523,78 milyon dolardır. Bunun 1481,33 (% 98,6) milyon ABD doları imtiyazlı iken 42,45 (% 1,4) milyon doları imtiyazsız borçlardır (Kırgız Cumhuriyeti Maliye Bakanlığı, www.minfin.kg, 31.12.2016). Geri ödeme süresi de 15-40 senedir ve bunun 5-10 senesi ise imtiyazlı iken faizleri genel olarak % 0,75-2,5 olmaktadır. İki taraflı borçların da çoğunluğu imtiyazlıdır. Geri ödeme süresi 10-30 sene, bunun imtiyazlı süresi 5-10 senedir. Faiz oranları ise % 0,1-5 olmaktadır (Tsoy, 02/11/2016).

Geçiş döneminde kaynak yetersizliğinden dolayı önemli altyapı hizmet ve malların üretimi (yol yapmak, elektrik üretimi v.d. hizmetler) dış borçlar aracılığı ile gerçekleştirilmiştir (IMF, 2016, s. 8). Dış borçlar ülkenin tarım sektörüne, sosyal yardımlara, altyapı ve iletişimi geliştirmek ve başka alanlar için harcanmıştır (Koyçumanov ve Osmonaliyev, 2004). Daha ayrıntılı olarak % 24'ü enerji alanına, % 24-28'i yol altyapısına, % 20'si tarım sektörüne ve kalan kısmı ise bütçe açığın kapatmak için harcanmıştır (Kocobayeva, 05/03/2017).

Dış borçların önemli kısmının yol gibi altyapı hizmetleri için harcandığına rağmen Dünya Bankasının verilerine göre Kırgızistan 2013-2014 yıllarında altyapı hizmetlerinin kalitesine göre 148 ülke arasından 108. sıradadır. Ayrıca yolların kalitesine göre 133. sırada, elektrik enerjisi ile ilgili 122. sırada olduğu açıklanmıştır (World Bank, 2014, s. 30).

Dış borçlar alınırken tercih yöntemleri, borçlarla uygulanacak projelerin seçim prosedürü, yapılan fayda maliyet analizleri ve dış borçların kullanım alanları ve alınan sağlanan faydaları hakkında halka detaylı bilgilendirmeler yapılmamaktadır. Dolayısıyla dış borçlar ve genel olarak borçları seçiminde, kullanılacak alan veya projelere karar vermede ve riskleri hesaplayıp en düşük maliyetle en yüksek faydaları sağlayacak, borçları ve projeleri belirleyecek ve borçlar hakkında geniş ve detaylı rapor hazırlayacak borç ofisinin kurulması gerekmektedir.

Kırgızistan'da Dış Borç Rasyoları

Ülkenin çok borçlu olup olmadığı Dünya Bankası tarafından dört kritere göre belirlenmektedir. Bunlar toplam dış borçların GSYİH'ya oranı (TDB/GSYİH), toplam dış borçların ihracata oranı (TDB/İhracat), toplam dış borç servisinin ihracata oranı (TDB Servisi/İhracat) ve toplam dış borç faiz servisinin ihracata oranıdır (TDB Faiz Servisi/İhracat). Bu kriterlerden her biri ayrı ayrı olarak değerlendirilir ve üçü çok borçlu rasyosuna ulaşmışsa o ülke çok borçlu ülke olarak sayılır (Sarı, 2004, s. 10).

Tablo 6. Dış Borç Göstergeleri

	2011	2012	2013	2014	2015	2016	Orta Derecede Borçluluk Aralığı	Çok Borçluluk Sınır Oranı
Toplam Dış Borç (TDB) Milyon Dolar	5174,02	5705,08	6470,51	6949,14	7198,85	3782,74	-	-
TDB/GSYİH	47,7	47,2	44,4	54,1	64,5	56,6	30-50	50'nin üzeri
TDB/İhracat	230,76	295,96	322,42	368,9	489,65	244,9	165-275	275'in üzeri
TDB Servisi/İhracat	37,2	37,8	38,7	50,6	67,0	85,8	18-30	30'un üzeri
TDB Faiz Servisi/İhracat	18,1	16,7	16,9	21,9	25,3	31,3	12-20	20'nin üzeri

Kaynak: Kırgızistan Cumhuriyeti Maliye Bakanlığı, Kırgızistan Cumhuriyeti İstatistik Komitesi (Erişim tarihi: 10/04/2017).

Tablo 6’da görüldüğü gibi Kırgızistan’ın toplam dış borcunun GSYİH’ya oranına bakıldığında çok borçluluk sınırında olduğu bilinmektedir. Toplam dış borçların ihracata oranı orta borçluluk sınırını aşmamaktadır. Fakat toplam dış borçlar servisinin ihracata oranı çok borçluluk sınır oranından 2,5 kat fazla ve toplam dış borçlar faiz servisinin ihracata oranı çok borçluluk sınır oranından 1,5 kat fazladır. Bu ise dış borçların sürdürülebilirliğinin gelecekte tehlikeli durumda olabileceğinin bir sinyalidir denilebilir.

Dolayısıyla dış borçların yönetimini geliřtirmek için yerel sermayenin oluşması ve ihracata yönelik endüstriye yatırım yapılmalıdır. Aynı zamanda dışarıdan çekilen borçların amaca uygun kullanımının kontrol edilmesi gerekmektedir (Osmonaliev ve Koichumanov, 2004).

Borç servisini iyileřtirme döviz gelirlerinin artırılması ile selde edilebilir. Bu amaçla ülkenin uluslararası ticaretteki payını arttırıcı ve alınan kredilerin üretken yatırımlarda kullanılmasını sağlayıcı politikalar uygulaması gerekir. Turizmi geliřtirici önlemler alınmalıdır. Dar olan vergi tabanının genişletilmesi, kayıt dışı ekonominin kayıt altına alınması, yatırımları ve üretimi teşvik edici bir vergi politikasının uygulanması gerekmektedir (Canbay, 2005).

Borçların sürdürülebilirliğinin artırılması için uzun vadeli dış borçları daha etkin ve gelir getirebilen alanlara, diğeri bir değıřle, ülkenin üretim kapasitesini, özellikle ihracatı arttıran ve işsizliği azaltabilen sektörlerde kullanılması daha uygun olabilir.

Sonuç

Kırgızistan bağımsızlığını kazandıktan sonra piyasa ekonomisine geçiş sürecinde ciddi krizleri yaşamıştır. Ülke ekonomik ve yapısal reformları gerçekleřtirmek ve ekonomik büyümeyi hızlandırmak amacıyla borçlanmak zorunda kalmıştır. Böylece, 1993 yılında dış borçların GSYİH’ya oranı % 7,2 iken 1999 yılında % 105’e kadar çıkmıştır.

Günümüzde Kırgızistan’da toplam devlet borçlarının GSYİH’ya oranı (2016 yılına göre) % 61,5’tir. Bunun % 4,9’u iç borçlar ve % 56,6’sı dış borçlardır. Toplam devlet borçlarının ise % 92’si dış borçlar iken yaklaşık % 8’i iç borçlardır. Fakat borç servisine harcanan paranın % 55’i dış borçlar ve % 45’i de iç borçlar için ayrılmaktadır. Bu ise iç borçların faizinin çok yüksek olduğunu göstermektedir. Bunun için iç borçların faizinin önemli derecede azaltılması gerekmektedir.

Yapılan analizler Kırgızistan’ın çok borçluluk sınırını aştığını göstermiştir. Bu göstergeler borçların daha etkin yönetilmesi gerektiğine işaret etmektedir. Borçların yönetimindeki en önemli sorunlardan biri kaynakların kullanımı ile ilgili bilgilerin şeffaf olmamasıdır. Borç yönetiminin geliřtirilmesi için borç ofisinin kurulması halka kaynakların kullanımı ve sonuçları ile ilgili raporların hazırlanması, borçları alma ve kullanma kararı verilirken çeşitli bilimsel teknikleri kullanarak alternatifler arasından en uygun olanının seçilmesi açısından faydalı olacaktır.

Borçların yönetiminin güçlendirilmesi için en önemli etken reel sektörün geliřtirilmesidir, özellikle döviz gelirlerini arttıran ihracata yönelik üretime odaklanılması, turizmi geliřtirmesi ve vergi tabanının genişletilmesi gerekmektedir.

Etik Beyan

“Kırgızistan’da Devlet Borçları ve Borç Yönetimi” başlıklı çalışmanın yazım sürecinde bilimsel kurallara, etik ve alıntı kurallarına uyulmuş; toplanan veriler üzerinde herhangi bir tahrifat yapılmamış ve bu çalışma herhangi başka bir akademik yayın ortamına deęerlendirme için gönderilmemiştir. Bu arařtırmada hazır veri seti kullanıldığı için etik kurul kararı zorunluluęu taşımamaktadır.

Kaynakça

- Adıyaman, A. T. (2006). Dış borçlarımız ve ekonomik etkileri. *Sayıřtay Dergisi*, 62, 21-45.
- Ateş, G. (2002). *Borç yönetimi ofisi ve Türkiye uygulaması üzerine bir çalışma*. Ankara: T.C Başbakanlık Hazine Müsteřarlığı.
- Canbay, T. (2005). Kırgızistan’da dış borç ve borç yönetimi sorunu. *Uluslararası Hakemli Sosyal Bilimler E-Dergisi*, 6, 1-11.
- Çařkurlu, E. (2003). 1980 sonrası dönemde merkez bankasından kaynak kullanımının makro ekonomik etkilerinin analizi. *Gazi Üniversitesi İktisadi ve İdari Bilimler Fakültesi Dergisi*, 5(1), 189-208.
- DEİK. (2012). Kırgızistan ülke bülteni verileri. Eriřim tarihi: 05/10/2016.
- Eğeli, H.A. ve Eğeli, H. (2008). ‘Bir geçiş ekonomisi olarak kırgızistan’ın dış borçlarının sürdürülebilirliği. *Sosyo Ekonomi Dergisi*, 4(7), 11-26
- Eker, A. ve Meriç, M. (2000). *Devlet borçları*. İzmir:Anadolu Matbaası.

- Fact Fish verileri, İnternet Adresi: <http://ftp.factfish.com/statistic-country/kyrgyzstan/external%20debt%20stocks%2C%20short-term>, Erişim Tarihi: 20.02.2017.
<http://ftp.factfish.com/statistic-country/kyrgyzstan/external%20debt%20stocks%2C%20long-term>, Erişim Tarihi: 20.02.2017
- IMF (2004). IMF Staff Country Report No. 04/200, International Monetary Fund, Publication Services, 700 19th Street, N.W. Washington, D.C. 20431, İnternet Adresi: <https://www.imf.org/external/pubs/ft/scr/2004/cr04200.pdf>, Date of Access: 31.05.17.
- IMF, (2016), IMF Staff Country Report No. 16/186, International Monetary Fund, Publication Services, 700 19th Street, N.W. Washington, D.C. 20431.
- Kırgız Cumhuriyeti'nin 2017 yılına göre bütçesi; (2016). Bişkek, İnternet Adresi: <http://static-2.akipress.org/127/.storage/runews18/files/bff24d80b65062a082a1cb7e73e4f686.pdf>, Erişim Tarihi: 13.12.2017
- Kırgız Cumhuriyeti Maliye Bakanlığı verileri: İnternet Adresi: <http://www.minfin.kg/novosti/novosti/na-31-dekabrya-2016-goda-razmer-gosdolga-kr-sostav.html>, Erişim Tarihi: 31.03.2017.
<http://www.minfin.kg/ru/novosti/mamlekttik-karyz/gosudarstvennyy-dolg/struktura-gosdolga-po-sostoyaniyu-na-31-dekabrya-2.html>, Erişim Tarihi: 10.04.2017.
<http://www.minfin.kg/ru/novosti/mamlekttik-karyz/gosudarstvennyy-dolg/struktura-gosudarstvennogo-dolga-za-yanvar-dekabr-.html>, Erişim Tarihi: 10.04.2017.
<http://www.minfin.kg/ru/novosti/mamlekttik-karyz/obsluzhivanie-gosudarstvennogo-dolga/za-dva-mesyatsa-2017-goda-na-obsluzhivanie-gosdolga.html>, Erişim Tarihi: 10.04.2017
- Kırgız Cumhuriyeti Merkez Bankası verileri, İnternet Adresi: <http://www.nbkr.kg/index1.jsp?item=137&lang=KGZ>
Erişim Tarihi: 02.03.17.
- Kırgız Cumhuriyeti İstatistik Komitesi verileri, İnternet Adresi: <http://www.stat.kg/kg/statistics/download/dynamic/516/>, Erişim Tarihi: 10.04.2017.
<http://stat.kg/kg/statistics/finansy/>, Erişim Tarihi: 05.10.2016
- Kocobayeva, Z. (2016). Azattık Radyosu Kaynakları, İnternet Adresi: http://www.azattyk.org/a/kyrgyzstan_economy_debt/28157315.html, Erişim Tarihi: 05.03.2017.
- Koyçuyev, T. (2003). *Kırgızistan ekonomisi*. Bişkek: KTMÜ Matbaası.
- Orhaner, E. (1997). *Kamu maliyesi*. Ankara: Gazi Kitabevi,
- Osmonaliev, M. ve Koichumanov, T. (2004). Restructuring Kyrgyzstan external debt: Opportunity Analysis. *Central Asia and the Caucasus* No. 1(25), İnternet Adresi: <file:///C:/Documents%20and%20Settings/user/%D0%9C%D0%BE%D0%B8%20%D0%B4%D0%BE%D0%BA%D1%83%D0%BC%D0%B5%D0%BD%D1%82%D1%8B/Downloads/restructuring-kyrgyzstan-s-external-debt-opportunity-analysis.pdf>, Date of Access: 10.05.17
- Sarı, M. (2004). *Dış borç yönetimi ve Türkiye uygulamaları* (Uzmanlık Yeterlilik Tezi). Türkiye Cumhuriyeti Merkez Bankası Dış İlişkiler Genel Müdürlüğü, Ankara.
- Tandircioğlu, H. (2000). Türkiye'de dış borç sorunu, dış borçların sürdürülebilirliği ve dış borçların sınırlandırılması. *Dokuz Eylül Üniversitesi SBE dergisi*, 2(2), 260-284.
- The Ministry of Finance of the Kyrgyz Republic, (2016). Жараандык бюджет, İnternet Adresi: http://minfin.kg/userfiles/ufiles/2016NPA/zharandyk_byudzhet_saytka.pdf, Erişim Tarihi: 04.05.2017.
- Toktosunova, Ç. (2012). Проблемы эффективного управления государственным внешним долгом Кыргызской республики. *Reforma Dergisi*, 3(55), 36-40.
- Tsoy, M. (2013). Veçerniy Bişkek Gazetesi Kaynakları, İnternet Adresi: http://www.vb.kg/doc/226539_vneshniy_dolg_kyrgyzstana_sostavliaet_pochti_poloviny_vvp.html, Erişim Tarihi: 02.11.2016.
- US Department of the Treasury, İnternet Adresi: <https://www.treasury.gov/resource-center/data-chart-center/interest-rates/Pages/TextView.aspx?data=billrates>, Erişim Tarihi: 22.01.18.
- Yıldız, F. (2014). Türkiye'de 1990-2012 döneminde kamu borç yönetimi ve kamu borç yapısındaki değişim Üzerine bir inceleme. *Sakarya İktisat Dergisi*, 3(2), 67-104.
- World Bank; (2007). *Managing public debt from diagnostics to reform implementation*. Washington, DC: The World Bank Publications.
- World Bank; (2014). Kyrgyz Republic - Public expenditure review policy notes: strategic setting. Public Expenditure Review (PER). Washington, D.C.: World Bank Group, İnternet Adresi: <http://documents.worldbank.org/curated/en/2015/06/24607685/kyrgyz-republic-public-expenditure-review-policy-notes-strategic-setting>, Erişim Tarihi: 03.05.2017.

EXTENDED ABSTRACT

Nowadays public debts are actual problem of most countries. Public debts are constantly increasing in order to accelerate economic growth, especially in developing countries and transition economies. This situation increases the relevance of management of public debt. After the dissolution of the USSR, Kyrgyzstan faced with serious shocks. During transition period from structural and economic reforms public debt increased and reached to 64.6 percent of GDP in 2015.

Debt management is changing the amount and structure of debt in order to achieve certain economic goals. (Yıldız, 2014, p. 69). Debt management is a method for the effective management of government debts, namely the process of developing and implementing a strategy. In its simplest definition, effective debt management is providing funds from markets with both minimum cost and minimum risk (Ateř, 2002, p. 2).

Transparency is the key element of effective debt management. Transparency reduces the cost and risk of borrowing, increases the security of debt management, and the possibility of borrowing from foreign markets as well as strengthening the financial structure of investors.

After the independence, there was a serious shortage of government revenue due to the deterioration of trade ties with the former USSR countries and the suspension of transfers from the general budget. Hyperinflation and reduction of the production for 50 percent led to decreasing government revenues and sharply rise of budget deficit. Thus foreign government debt was USD 5.5 million in 1992 and it reached USD 7198.85 in 2015.

Exports increased by 5 times, imports increased by 9.6 times after gaining independence. Therefore, foreign trade deficit is high today. While the ratio of exports to GDP is around 55%, the ratio of imports to GDP is more than 80%. The low level of exports can make the repayment of debts more difficult for the country.

In 2014, external debt comprised 49.5% and internal debt 3.1% of GDP. However, in 2015, the ratio of government debt to GDP increased to 64.6%. This is due to the fact that the nominal GDP level is lower than expected and the depreciation of national currency (IMF, 2016: 8).

Domestic debts of Kyrgyzstan consist of treasury bills and government bonds. In 2015, average interest rates of government bonds were between 14-15%. High interest rates of domestic debts may have negative effects on the private sector by attracting savings and capital in the country. In other words, it can exclude the private sector.

In 2017, it is planned to allocate 20.2 billion som (approximately 290 million USD) from the state budget for the total debt service. It is planned that 11.2 billion som (55%) will be spent for the service of foreign debts and 8.9 billion som (45%) will be spent for the service of internal debts (www.minfin.kg, 10.12.17). As can be seen, although 94% of total debt is foreign debt, the difference between the money allocated for external debt and domestic debt service is small. One of the reasons for this is that the interest of most of the external debt is 0.75-2.0%, while the average weighted interest of domestic debt is 8.14% for treasury bills and 15.88% for government bonds. In other words, internal debts have a negative impact on the economy both because of the expensive service and attracting the scarce capital which is scarce in the economy. Therefore, it is recommended to reduce the interest rate of internal debts.

In Kyrgyzstan, external debt is mostly used for covering the budget deficit and economic development due to insufficient resources in the country. In 1994 total foreign debt in Kyrgyzstan was US \$ 368.9 million; it reached US \$ 7198.9 million in 2015. The share of short-term external debt increased from 2.9% in 1994 to 12.8% in 2004. However, in recent years and in 2015, short-term external debt accounted for 4.6% of total external debt. Most of the external debt is long-term debt. While the share of long-term external debt in total external debt was 79.7% in 1994, it reached 84% in 2002 and 91.3% in 2015.

According to 2016 data 7.1% of the total external debt is belonging to Russia, 6.2% to Japan and 2.6% to Turkey and 40% of the foreign debts are from China. Foreign debts consist of 160 credits. The majority (more than 98%) was concessional with an interest rate of 0.75-2.0% and the repayment period was taken up to 40 years (Kyrgyz Republic budget for 2017, 2016, p. 27)

During the transition period, due to the lack of resources, production of important infrastructure services and goods (road construction, electricity, production etc.) was realized through external debts (IMF, 2016: 8). External debts have been spent on the country's agricultural sector, social assistance, infrastructure and communication and other fields (Koychumanov, & Osmonaliyev, 2003). More specifically, 24% was spent on the energy field, 24-28% on road infrastructure, 20% on the agricultural sector and the rest was spent on closing the budget deficit (Kocobayeva, 05/03/2017).

Although most of the external debt is spent on infrastructure services such as roads, Kyrgyzstan according to World Bank data ranks is 108th among 148 countries in 2013-2014 by the quality of infrastructure services. In addition, it is announced that it ranks 133rd in terms of the quality of roads and 122th in relation to electrical energy (World Bank, 2014, p. 30).

When it comes to external debt, preference methods, selection procedure of the projects to be implemented with debts, benefit cost analyzes and the usage areas of the external debts and the provided benefits are not given to the public in detail. Therefore, it is necessary to establish a debt office which will analyze risks and select that will provide the highest benefits at the lowest cost.

Analyzes showed that Kyrgyzstan has exceeded its indebtedness limit. These indicators point to the need to manage debt more effectively. One of the most important problems in debt management is that information on the use of resources is not transparent. The establishment of a debt office will be useful for the development of debt management, transparency and effectiveness of debt administration.

The most important factor for strengthening the debt management is also development of the real sector, especially focusing on export-oriented production and tourism, which increases foreign exchange revenues and expand tax base.

Türkiye'nin “Elektrikli Makine ve Cihaz” Sektörünün Açıklanmış Karşılařtırılmal Üstünlükler Endeksi ile Analizi

Vildan Saba AKTOP¹

Öz

Bu çalışmanın amacı, 2000-2019 yılları arasında Türkiye'nin ISIC Rev. 3 31 kodlu “Bařka yerde sınıflandırılmamış elektrikli makine ve cihazlar” sektörünün belli başlı sektörlerinin dünya karşısındaki rekabet gücünü “Açıklanmış Karşılařtırılmal Üstünlükler Endeksi” ile analiz etmektir. Etki alanı oldukça geniş olan bu sektör kolunun kapsamı da oldukça geniřtir. Elektrik sektöründe üretilen sofistike ürünler diđer sektörler tarafından yoğun bir şekilde kullanılmakta ve ekonomi içerisinde hızla yayılmaktadır. Bir sektörün tümünde bir ülkenin tek başına karşılařtırılmal üstünlüğe sahip olması mümkün değildir. Çünkü bu alandaki üretim büyük bütçeli yatırımları gerektirmektedir. Dolayısıyla bir ülkenin hangi spesifik alt sektörlerde uzmanlaşmayı tercih edeceği ve bunlara nasıl destek sağlayacağınaın tespit edilmesi ülkenin kaynaklarının etkin bir biçimde değerlendirilmesi açısından son derece önemlidir. Çalışmanın sonucuna göre 2000-2019 yılları arasında “Elektrik motorları, jeneratörler ve transformatörlerin imalatı”, “Elektrik dağıtım ve kontrol cihazları imalatı”, “İzole tel ve kablo imalatı”, “Akümülatör, birincil pil ve birincil pil imalatı”, “Elektrikli ev aletleri ve beyaz eşya imalatı”, “İzole tel ve kablo imalatı”, “Elektrik lambaları ve aydınlatma teçhizatı imalatı” içerisinde rekabet gücüne sahip alt sektörler tespit edilmiştir.

Anahtar Kelimeler: Elektrikli Makine ve Cihaz İmalat Sektörü, Dış Ticaret, Uluslararası Rekabet Gücü, Rekabet Gücü Ölçümü, Açıklanmış Karşılařtırılmal Üstünlükler Endeksi

Analysis of Turkey's “Electric Machinery and Equipment” Industry applying Revealed Comparative Advantage Index

Abstract

The purpose of this study is to analyze Turkey's ISIC Rev. 3 31-coded “Electrical machinery and equipment not classified elsewhere” sector between 2000-2009 against world's competitors applying “Revealed Comparative Advantage Index”. The scope of the electrical equipment-manufacturing branch, which has a wide area of influence, is also quite broad. Sophisticated products produced in the electricity sector are used extensively by other sectors and are spreading rapidly in the economy. It is impossible for a single country to have a comparative advantage in an entire sector due to the fact that production in this area requires large-budget investments. Therefore, determining which specific sub-sectors country will choose to specialize in and how it will support them is extremely important in terms of consuminh country's resources effectively. In this study, Competitive sectors are determined from "Manufacture of electric motors, generators and transformers", "Manufacture of electrical distribution and control devices", "Manufacture of insulated wires and cables", "Production of accumulators, primary batteries and manufacture of primary batteries", "Electrical home appliances", "Manufacture of insulated wire and cable", "Manufacture of electrical lamps and lighting equipment" sectors.

Key Words: Electric Machinery and Equipment Manufacturing Sector, International Trade, International Competitiveness, Competitive Power Measurement, Revealed Comparative Advantages Index.

Atıf İçin / Please Cite As:

Aktop, V. S. (2021). Türkiye'nin “elektrikli makine ve cihaz” sektörünün açıklanmış karşılařtırılmal üstünlükler endeksi ile analizi. *Manas Sosyal Arařtırmalar Dergisi*, 10(2), 1083-1093.

Geliř Tarihi / Received Date: 05.05.2020

Kabul Tarihi / Accepted Date: 25.01.2021

¹ Arř. Gör. Dr. - Türkiye-Afyon Kocatepe Üniversitesi İktisadi ve İdari Bilimler Fakültesi, saktop@aku.edu.tr

 ORCID: 0000-0002-5636-5290

Giriş

Uluslararası rekabet gücünün elde edilmesi ve bunun sürdürülmesi, günümüz rekabet koşullarında oldukça önemlidir. Rekabet gücüne sahip olmak için birçok kriterin sağlanması gerekmektedir. Yeni teknolojilere uyum sağlayan, sermaye ve emeği verimli kullanan, ürün kalitesini geliştiren firmaların rekabet gücü hızla artmakta ve uzun vadede ise sürdürülebilir bir büyüme göstermektedir. Uluslararası rekabet gücüne sahip firmalar uluslararası değer değer zincirinin başarıyla entegre olabilmekte ve bu şekilde piyasa meydana gelen değişikliklerine ve taleplere daha hızlı bir şekilde cevap verebilmektedir. Günümüzde rekabet gücü sağlamak ve bunu sürdürmek için firmalar teknoloji geliştirilmesi, Ar-Ge faaliyetleri sonucunda yeni ürünlerin piyasaya çıkması ve süreç yenilikleri yapılması için çaba sarf etmektedir. Yüksek standartlarda üretim yapan rekabetçi firmalar emek verimliliği yüksek, nitelikli personel istihdam etmekte firma performansı ve başarısı önemli ölçüde artmaktadır.

Standart ürünlerde üretim yapılması durumunda en düşük maliyetle üretim yapan ülkeler rekabet gücüne sahip olacaktır. Düşük maliyetle üretim yapan ülkeler karşısında rekabet üstünlüğüne sahip olmak oldukça güçleşmiştir. Bu nedenden dolayı firmaların rekabet gücü elde etmek için daha önce denenmemiş, farklı alanlarda faaliyet göstermeleri ya da faaliyetlerini farklılaştırmaları gerekmektedir. Ar-Ge faaliyetleri sonucunda ortaya çıkan süreç yenilikleri üretim maliyetlerinin azalmasına neden olmaktadır. Ürün kalitesinin gelişmesini sağlayan yenilikler ile birlikte yurtiçi ve yurtdışı piyasa payı artmaktadır. Yeni ürünlerin piyasaya çıkmasını ve yeniliği gerçekleştiren firma, belirli bir süre monopol gücü elde etmekte ve monopol kârı elde etmektedir.

Uluslararası rekabet gücüne sahip sektörlerin tespit edilmesi ve bu alanlara teşviklerin verilmesi, ticaret potansiyelinin yüksek olan alanların desteklenmesi ülkenin kaynaklarının doğru alanlara yönelmesi açısından önemlidir. Uluslararası rekabet gücünün ölçülmesi, bir sektörün dünya pazarındaki konumunun ortaya konulması açısından önemli bir göstergedir. Hiçbir ülkenin bir sektörün tümünde tek başına rekabet gücü avantajına sahip olması mümkün değildir. Bu nedenden dolayı ülkelerin küresel değer zincirine yüksek katma değerli üretim ile katılması önem kazanmaktadır. Bu çalışmada Türkiye'deki önemli sektörlerden birisi olan "Elektrikli Makine ve Cihaz" sektörünün "Açıklanmış Karşılaştırmalı Üstünlükler Endeksi"ne göre dünya piyasalarındaki rekabet gücüne sahip alt sektörlerinin tespit edilmesi amaçlanmıştır.

"Elektrikli Makine ve Cihaz" sektörü, bir enerji kaynağı olan elektriği insanlar için yararlı hale dönüştürecek olan yüksek katma değerli ürünlerin üretilmesi sağlamaktadır. Sektör, geniş bir ürün grubuna sahip olup ara girdi, yatırım malı ve nihai tüketim malı üreterek elektrik enerjisi üretimi, dağıtımını yapan ve elektrik enerjisi kullanan ürünlerin üretimini gerçekleştirmektedir. Ürün grupları içerisinde elektrikli ev gereçleri, sinyalizasyon teçhizatı, elektrikli sinyalizasyon ve aydınlatma gereçleri yer almaktadır (ISO, 2014).

OECD tarafından önerilen Ar-Ge yoğunluk (ISIC Rev. 4) sınıflandırmasında, teknoloji sınıflandırmasında (ISIC Rev. 3) ve Eurostat teknoloji sınıflandırmasında (Nace Rev. 2) orta-yüksek teknoloji bir sektör olan "Başka yerde sınıflandırılmamış elektrikli makine ve cihazlar" sektörü, Türkiye'nin önemli sektörlerinden birisidir. İleri ve geri bağlantı katsayıları yüksektir ve Türkiye ekonomisi içerisinde kilit sektörlerden birisi konumundadır. Bunun anlamı diğer sektörlerle yoğun bir şekilde girdi sağlamak ve diğer sektörlerden yoğun bir biçimde girdi almaktadır. Endüstriler arası bağlantıları güçlüdür. Bu özelliklerinden dolayı ISIC Rev. 4 31 kodlu "Başka yerde sınıflandırılmamış elektrikli makine ve cihazlar" sektörünün alt sektörleri içerisinde uluslararası rekabet gücü açısından yüksek olan sektörlerin tespit edilmesi, bu alandaki yatırımların teşvik edilmesi ve bu sektörlerle daha fazla Ar-Ge desteğinin verilmesi açısından bir gösterge olabilecektir.

Türkiye'de "Elektrikli Makine ve Cihazlar" İmalatı Sektörü

Uluslararası rekabet gücü açısından teknoloji altyapısı ve yeni teknoloji geliştirme yeteneği belirleyici nitelikte olmaktadır. Bu sektörde Japonya, Güney Kore, Tayvan, Singapur, Fransa, Almanya, Amerika Birleşik Devletleri, İsveç gibi ülkeler rekabet gücüne sahip ülkelerdir. Elektrikli küçük ev aletleri ve beyaz eşya sektöründe yenilikçilik ve ürün çeşitliliği artmakta ve bu sektörde yüksek düzeyde Ar-ge harcaması yapılmaktadır. Beyaz eşya sektörü kendi üretim teknolojisine büyük ölçüde sahiptir. Diğer alt sektörlerde dışa bağımlılık sürmektedir ve önemli ölçüde yabancı sermaye yatırımları söz konudur (İstanbul Ticaret Odası, 2014). Türkiye, Gümrük Birliği ile yoğun bir dış rekabetle karşılaşmış ve Avrupa Birliği üyesi ülkelerle rekabet sonucunda ürün çeşitliliğini ve kalitesi artmıştır. Elektrikli ev aletleri sektöründe yeni tasarımlar ve teknolojiler geliştirilerek bu sektörde teknoloji transfer eden bir ülke konumuna gelmiştir. Avrupa Birliği, üye ülkelerin ve Türkiye'nin piyasalara arz edecekleri ürünlerin CE (Conformite European)

iřareti bulunmasını zorunlu tutmaktadır. Bu anlamda CE iřareti taşımak, Avrupa Birlięi'nin teknik mevzuata uyumunu sağlamaktadır (Türkiye Cumhuriyeti Ekonomi Bakanlığı İhracat Genel Müdürlüğü, 2016, s.2-3).

Tablo 1. *Türkiye'nin ISIC Rev 3. 31 Kodlu "Bařka Yerde Sınıflandırılmamıř Elektrikli Makine ve Cihazlar" Sektörünün İhracat, İthalat Deęerleri (Dolar Cinsinden) ve Toplam İhracat-İthalat İçerisindeki Yüzde Payları*

Ürün Kodu (27)	İhracat	%	İthalat	%	Dıř Ticaret Dengesi
2015	5.432.543.977	3,77	7.840.303.501	3,78	-2.407.759.524
2016	5.223.275.372	3,66	8.374.314.716	4,21	-3.151.039.344
2017	5.326.214.493	3,39	8.358.627.660	3,57	-3.032.413.167
2018	5.831.525.057	3,47	8.507.789.875	3,81	-2.676.264.818
2019	5.928.553.210	3,45	7.745.510.560	3,82	-1.816.957.350
2020	5.228.179.896	3,64	7.576.515.137	4,02	-2.378.335.241

Kaynak: TÜİK

Not: 2020 verileri geçicidir.

Tablo 1'e göre 31 kodlu sektör ticaret dengesi aęıęı vermektedir. Bu sektörde Türkiye ithalatçı bir ülke konumundadır.

Tablo 2. *Türkiye'nin ISIC Rev. 3 31 Kodlu Sektörde En fazla İhracat ve İthalat Yaptıęı 5 Ülke (2019-Dolar Cinsinden)*

İhracat Yapılan Ülke	İhracat Deęeri	İthalat Yapılan Ülke	İthalat Deęeri
İngiltere	572.664.522	Çin	1.765.298.747
Irak	414.236.096	Almanya	1.048.296.984
Almanya	412.350.874	Japonya	566.145.356
Fransa	322.191.661	Fransa	450.406.718
Suudi Arabistan	185.776.453	ABD	386.833.917

Kaynak: TÜİK

Tablo 2'ye göre Türkiye ISIC Rev. 3 31 kodlu sektör ihracatını en fazla İngiltere'ye yapmaktadır. İngiltere'yi Irak, Almanya, Fransa, Suudi Arabistan takip etmektedir. Türkiye'nin en fazla ithalat yaptıęı ülkeler ise Çin, Almanya, Japonya, Fransa ve ABD olmuřtur.

Uluslararası Rekabet Gücü ve Açıklanmıř Karřılařtırmalı Üstünlükler Endeksi

Uluslararası rekabet gücünü ve rekabetçilięi açıklamaya yönelik farklı görüşler vardır. Farklı kurumlar tarafından farklı uluslararası rekabet ve rekabet gücü tanımlamaları yapılmıřtır. Ulusal rekabet gücü, "bir ülkenin uluslararası ticarete ürün yaratma, üretme, daęıtma ve/veya sunma yeteneęidir" (Scott ve Lodge, 1985, s. 3). Ülkelerin ekonomik büyüme, istihdam yaratma, ödemeler dengesizlięini ortadan kaldırma gibi temel iktisat politika hedeflerini gerçeğeřtirme yeteneęidir (Fagerberg, 1988, s. 355). Bir ülkenin hedefledięi faktör gelirleriyle ve tatminkâr bir makro ekonomik ortamda dünya piyasalarına yeterli ürün ve hizmet satabilme yeteneęidir. Bu yetenek, fiziki ve beřeri sermaye, teknoloji gibi ülkedeki iç kaynaklara baęlı görölmektedir (Aiginger, 1998, s. 164).

Michael Porter (1990), "Ulusların Rekabet Avantajı (Competitive Advantage of Nations)" adlı çalıřmasında rekabet gücünün unsurlarını uluslararası düzeyde arařtırmıřtır. Rekabetçilik, bir ülkenin ekonomik açıdan benzer düzeydeki ülkelerle kıyaslandığında uluslararası piyasalardaki konumunu göstermektedir. Bir ülkenin uluslararası piyasalarda bulunduęu konum, ülkelerin bilgi-teknoloji altyapıları, eğitim-öęretim, siyasi ve ekonomik istikrar, iletiřim ve saęlık, kamu kurumlarının yeterlilięini içermektedir. Bu unsurlar firmaların hayatta kalması ve rekabet avantajı saęlaması açısından oldukça önemlidir.

OECD, rekabet gücünü serbest ticaret ve adil piyasa kořulları altında bir ülkenin uluslararası piyasa kořullarına uygun mal ve hizmet üretebilmesi ve aynı zamanda vatandaşlarının uzun dönemde reel gelirlerini artırmaya odaklanabilmesi olarak tanımlamaktadır (Walsh, 1994, s. 237). Rekabetçilik, ulusların iřletmeler için rekabet edebilecekleri bir ortamı yaratma ve sürdürme, nüfusunun refahını artırmak için kaynaklarının ve yeterliliklerinin bütünlüęünü yönetme yeteneęidir (IMD, 2003).

Rekabetçi olabilmek için arařtırma ve geliřtirme, yenilikçilik, bilgi ve iletiřim teknolojileri, girişimcilik, rekabet, eğitim ve öęretim açısından rakiplerinden daha iyi performans gösterilmesi gerekmektedir (European Commission, 2003). Uluslararası rekabetçilik kavramı oldukça karmařık bir kavram olmakla birlikte genel anlamda rekabet edebilirlik, bir ülkenin uluslararası ticarete avantajlı konumda olması ve bu

konumunu zamanla iyileştirme kabiliyetinin olması anlamına gelmektedir. Bir ülke reel ücret artışı sağlayan yüksek bir büyüme oranına sahip ise uluslararası piyasalarda yerli firmalarını destekleyerek yeni iş alanları yaratmaları için yardımcı olabilecektir. Bu koşullar altında o ülkenin rekabetçi bir konuma sahip olduğu söylenebilir (Rusu ve Roman, 2018, s. 2045).

Farklı tanım ve görüşlerden yola çıkılarak uluslararası rekabet gücünün üç özelliği olduğu söylenebilir. Birincisi, uluslararası rekabet gücü sağlamanın temel amacı refah artışı ve yaşam standardının artırılmasıdır. İkincisi ülkeler kendilerine özgü yeteneklerine odaklanarak rakip ülkeleri ürün üretimi ve dağıtımında yakalayabilmektedir. Üçüncüsü bir ülkenin rekabet edebilme gücünün tespit edilmesinde üretim, istihdam, dış ticaret bilançosu, uluslararası piyasalardaki pazar payı gibi birçok gösterge bir arada kullanılmalıdır (Çivi, Erol, İnanlı ve Erol, 2008, s. 4).

Uluslararası rekabet gücünü ölçmeye yönelik farklı endeksler geliştirilmiştir. Bu endekslerden birisi de literatürde sıklıkla kullanılan "Balassa Endeksi"dir. Bela Balassa (1965), ülkelerin ihracat verileri ile ölçtüğü karşılaştırmalı üstünlüğe "Açıklanmış Karşılaştırmalı Üstünlükler" olarak adlandırmıştır. "Balassa Endeksi" ile karşılaştırmalı olarak zayıf ve güçlü olan ihracat sektörlerinin belirlenmesi amaçlanmaktadır (Hinloopen ve Marrewijk, 2004, s. 1). Aşağıda "Açıklanmış Karşılaştırmalı Üstünlükler (AKÜ) Endeksi"nin formülü yer almaktadır.

$$AKÜ = \left(\frac{X_{ij}/X_{it}}{X_{nj}/X_{nt}} \right)$$

(1)

1 nolu endeks formülündeki X_{ij} , i ülkesinin "j" sektör ihracatı; X_{it} , i ülkesinin toplam ihracatı, X_{nj} ; Dünya'nın "j" sektör ihracatı, X_{nt} , Dünya'nın toplam ihracatını göstermektedir. AKÜ endeksinin 1'den büyük olması durumunda ülkenin ilgili sektörde dünyaya karşı rekabet gücünün olduğunu, 1'den küçük olması durumunda dünyaya karşı rekabet dezavantajına sahip olduğu söylenebilir.

Literatür Taraması

Sektörlerin uluslararası rekabet gücünü ölçmeye yönelik literatürde birçok çalışma yapılmıştır. Uluslararası rekabet gücünün ölçülmesine çoğunlukla "Açıklanmış Karşılaştırmalı Üstünlükler endeksi kullanılmıştır". Bir ülkenin diğer ülke veya ülke grupları karşısındaki karşılaştırmalı üstünlüklerini belirlemesi konusundaki ilk çalışma Liesner (1958) tarafından yapılmıştır. Daha sonrasında Balassa (1965), "Açıklanmış Karşılaştırmalı Üstünlükler" yaklaşımını ile karşılaştırmalı üstünlüğü tespit etmek amacıyla endeks geliştirmiştir.

Batra ve Khan (2005) tarafından 2000 ve 2003 döneminde Hindistan ve Çin'in sektörleri ve ürünleri için rekabet gücü analizi yapılmıştır. Çin ve Hindistan'ın tarımsal ürünlerinde rekabet gücüne sahip olduğu saptanmıştır. Hindistan pamuk, demir ve çelik, kimyasallar, giyim aksesuar sektörlerinde rekabet gücü olduğu saptanmıştır.

Şimşek ve Seymen (2007), 1993-2005 yılları arasında Türkiye'nin Avrupa Birliği karşısındaki rekabet gücünü "Açıklanmış Karşılıklı Üstünlükler Endeksi" ile incelemiştir. Çalışmada teknoloji sınıflandırmasına göre analiz yapılmış olup Türkiye'nin Ar-Ge yoğun mallarda rekabet dezavantajının olduğu, ham madde ve emek yoğun mallarda rekabet gücüne sahip olduğu, sermaye yoğun mallarda ise nispi olarak rekabet avantajı olduğu saptanmıştır.

Seymen ve Gümüştekin (2012), 2010 yılı için yapmış oldukları çalışmada Türkiye'nin Avrupa Birliği pazarına olan Ar-Ge yoğun mallar farklı rekabet gücü endeksleri ile analiz etmişlerdir. 2010 yılında Avrupa Birliği'ne yapılan Ar-Ge yoğun mal ihracatına bakıldığında ürün düzeyinde en çok "ilaçlar" ve "radyo, TV ekipmanı ve cihazları" grubu ihraç edilirken en fazla "ilaçlar" grubu ithal edilmiştir. Türkiye Ar-Ge yoğun sektörler ana sektör olarak rekabet gücüne sahip olmamasına rağmen rekabet gücüne sahip ürünlerin olduğu saptanmıştır.

Ünlü (2018) yaptığı çalışmada 1996-2017 döneminde Türkiye'nin imalat sektörlerinin ihracatında BRICS ülkelerine karşı rekabet güçlerini "Açıklanmış Karşılaştırmalı Üstünlükler Endeksi"ni kullanarak karşılaştırmıştır. Çalışmada Türkiye'nin BRICS ülkeleri karşısında çoğunlukla düşük ve orta teknoloji mallarda rekabet gücüne sahip olduğu saptanmıştır. Türkiye düşük ve orta teknoloji yoğun mallarda, Çin ise yüksek teknoloji yoğun mallarda BRICS ülkelerine yapılan ticarete en yüksek rekabet gücüne sahip ülke olmuştur.

Çelik (2019), Türkiye ve BRICS ülkelerinin 1995-2017 yılları için emek yoğun mallarının rekabet gücü arařtırılmıřtır. “Açıklanmıř Karşılařtırılmalđ Üstünlükler” endeksine göre Çin, Türkiye ve Hindistan emek yoğun mallarda rekabet gücüne sahiptir ancak rekabet güçleri yıllar itibarıyla azalmaktadır. Sermaye yoğun mallarda Brezilya, Rusya ve Türkiye düşük rekabet gücüne sahiptir. Türkiye, Ar-Ge yoğun mal ihracatında BRICS ülkeleri içerisinde en düşük rekabet gücü endeksine sahip ülke olup rekabet dezavantajına sahiptir.

Türkiye İhracatçılar Meclisi’nin 2019 yılında yayınlanan “Yeni Vizyon Yeni Yol Haritası İhracat 2019” Raporunda 16 sektörün 2000, 2010 ve 2017 yıllarındaki “Açıklanmıř Üstünlükler Endeksi” hesaplanmıřtır. Rapor’a göre “Tekstil ve giyim”, “Minarellar”, “Gıda ürünleri”, “Deri ve deri mamulleri” rekabet gücü zamanla azalmakta olup “Makineler ve elektrikli makine ve cihazlar”, “Kimyasallar”, “Madenler” sektörlerin rekabet gücü artmıřtır.

Fidan (2020)’in yapmıř olduđu 2001-2018 dönemini kapsayan rekabet gücü analizinde Türkiye’de Demir-Çelik endüstrisi ele alınmıřtır. Çalışmada “Açıklanmıř Karşılařtırılmalđ Üstünlükler” ve “Vollrath Endeksi”leri kullanılmıřtır. Bu iki endekse göre Türkiye demir-çelik endüstrisinde rekabet gücüne sahiptir. Türkiye, “Açıklanmıř Karşılařtırılmalđ Üstünlükler” endeksine göre Fransa ve Hollanda’ya karşı rekabet üstünlüğüne sahip iken “Vollrath Endeksi”ne göre Polonya, Fransa, Çek Cumhuriyeti, Hollanda, Avusturya, Almanya’ya karşı rekabet gücü vardır.

Emikönel (2020), Çin’in “Elektrikli makine ve ekipman” sektörünün “Açıklanmıř Karşılařtırılmalđ Üstünlükler Endeksi”, “Görelİ İhracat Avantaj Endeksi”, “Görelİ İthalat Avantaj Endeksi” ve “Görelİ Ticaret Endeksi” ile rekabet gücü analiz edilmiřtir. Çalışmanın analiz sonuçlarına göre Çin’in “Elektrikli makine ve ekipman” sektörünün dünya pazarındaki rekabet gücü oldukça yüksektir.

Türkiye’de Elektrikli Makine ve Cihaz İmalatı Sektörlerine Ait Açıklanmıř Karşılařtırılmalđ Üstünlükler Endeks Deđerleri

“Bařka yerde sınıflandırılmamıř elektrikli makine ve cihazlar” sektörü “Elektrik motorları, transformatörler ve jeneratörler”; “Elektrik dađıtım ve kontrol cihazları”; “İletkenler ve kablolar, aydınlatma ekipmanları”, “Elektrikli ev aletleri” olmak üzere gruplara ayrılmaktadır. “Elektrik motorları, jeneratörler ve transformatörlerin imalatı” sektörlerinden SITC Rev.3 7161 kodlu “37,5 W gücü aşmayan elektrik motorları; 7162 kodlu “37,5 W gücü aşmayan dođrusal akım (DC) motor ve jeneratörleri”; 71631 kodlu “37,5 W gücü aşmayan alternatif akım motorları”; 71632 kodlu “alternatör akımlı jeneratörler”; 7164 kodlu “rotatif elektrikli konvertörler”; 71651 kodlu “elektrojen grupları”; 71652 kodlu “diđer elektrojen grupları”; 7169 kodlu “Elektrik motor- jeneratör, elektrojen grupları aksam ve parçaları”; 77111 kodlu “Sıvı dielektrik transformatörler”; 77119 kodlu “Diđer elektrikli transformatörler”; 77121 kodlu “Statik konvertörler”; 77123 kodlu “Deřari tüpleri, ampulleri için balastlar”; 77125 kodlu “Diđer endüktörler”; 77129 kodlu “Transformatör, konvertör, bobin, selflerin aksam-parçaları” alt sektörlerinin “Açıklanmıř Karşılařtırılmalđ Üstünlükler Endeksi” ile rekabet gücü hesaplanmıřtır. Bu sektörlerin içerisinde endeks deđerleri 1’den büyük olan ve rekabet gücüne sahip sektörler ve 2000-2019 yılları arasındaki seyri Tablo 3’te yer almaktadır.

Tablo 3. Elektrik Motorları, Jeneratörler ve Transformatörlerin İmalatı Sektörleri İçerisinde Rekabet Gücüne Sahip Olan Sektörler

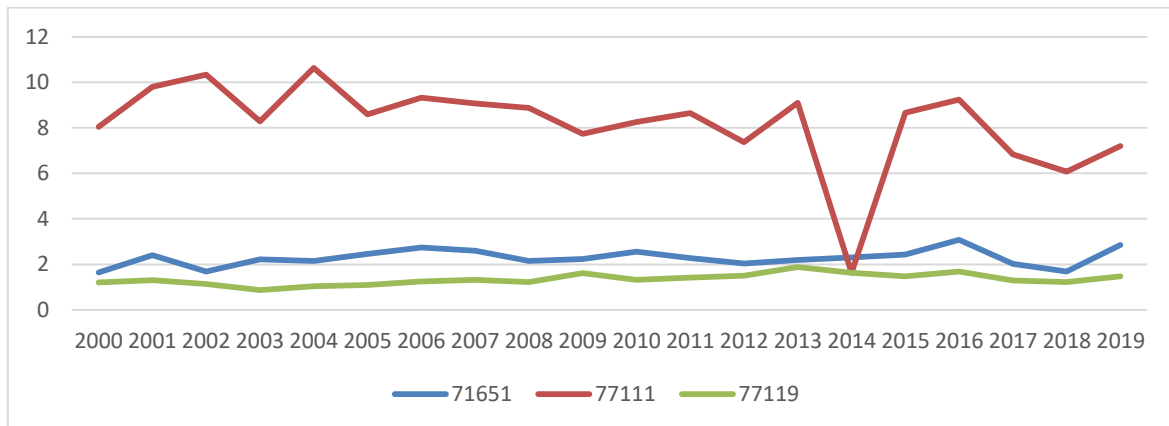

Kaynak: TÜİK ve UN Comtrade veri tabanından elde edilen verilerle hesaplanmıřtır.

Tablo 3'te en yüksek "Açıklanmış Karşılaştırmalı Üstünlükler Endeks" değeri 77111 kodlu "Sıvı dielektrik transformatörler" sektörüne aittir. Endeks değerleri en yüksek diğer sektörler 71651 kodlu "Elektrojen grupları" ve 77119 kodlu "Diğer elektrikli transformatörler" sektörleridir.

"Elektrik dağıtım ve kontrol cihazları imalatı" sektörleri içerisinde STIC Rev.3 77241 kodlu gerilimi 1000 voltu geçen sigortalar; 77242 kodlu "72,5 kv'dan daha düşük voltaj için otomatik devre kesiciler"; 77243 kodlu "72,5 kv'a eşit veya daha büyük otomatik devre kesiciler"; 77244 kodlu "Devre ayırıcılar, yük ayırıcılar (açma-kapama şalterleri)"; 77245 kodlu "Yıldırım önleyiciler, gerilim sınırlayıcılar ve dalga bastırıcılar"; 77249 kodlu "Diğer voltaj teçhizatı"; 77251 kodlu "Gerilimi 1000 v'tan düşük eriyen iletkenli sigortalar;" 77252 kodlu "Otomatik devre kesiciler (disjonktörler); 77253 kodlu "Elektrik devrelerinin korunmasına yönelik diğer teçhizatlar"; 77254 kodlu "Röleler"; 77255 kodlu "Diğer anahtarlar (komütatörler, enterüptörler, starterler vb)"; 77257 kodlu "Ampul duyları"; 77258 kodlu "Soketler, fişler ve prizler"; 77259 kodlu "Diğer elektrik devresi teçhizatı"; 77261 kodlu "1000 volta eşit veya düşük kontrol-dağıtım tabloları"; 77262 kodlu "Sayısal kumanda panoları"; 77281 kodlu "Kumanda panolarına tablo, konsol, kabin vb. teçhiz edilmiş"; 77282 kodlu "Elektrik devresi teçhizatı aksam-parçaları" sektörlerin içerisinde endeks değeri 1'den büyük olan ve rekabet gücüne sahip sektörler ve 2000-2019 yılları arasındaki seyri Tablo 4'te yer almaktadır.

Tablo 4. Elektrik Dağıtım ve Kontrol Cihazları İmalatı Sektörleri İçerisinde Rekabet Gücüne Sahip Olan Sektörler

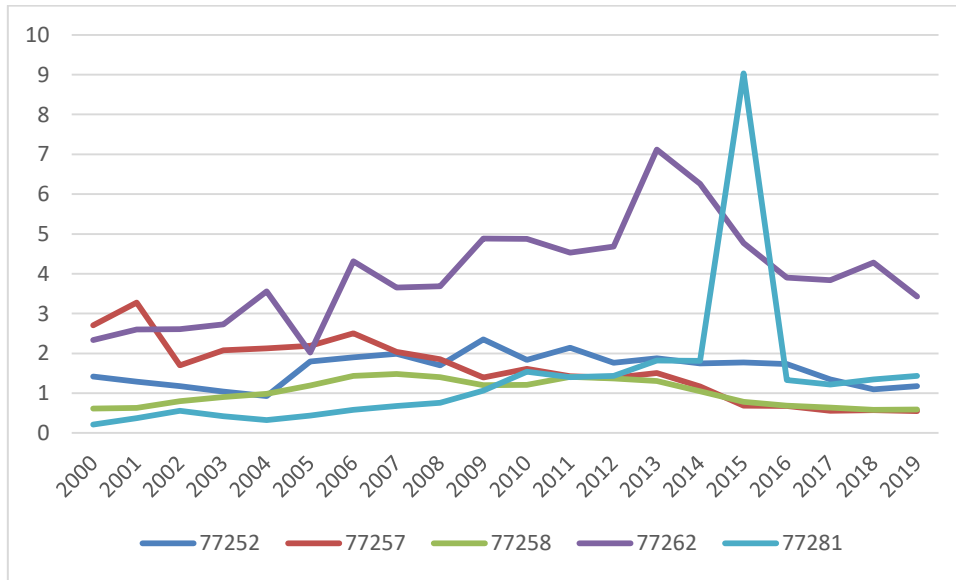

Kaynak: TÜİK ve UN Comtrade veri tabanından elde edilen verilerle hesaplanmıştır.

Tablo 4'te en yüksek "Açıklanmış Karşılaştırmalı Üstünlük Endeks" değerine sahip olan sektör 77262 kodlu "Sayısal kumanda panoları sektörü olmuştur. Bu alt sektörlerden rekabet gücü olan diğer sektörler 77258 kodlu "Soketler, fişler ve prizler, 77252 kodlu "Otomatik devre kesiciler (disjonktörler)", 77257 kodlu "Ampul duyları", 77281 kodlu "Kumanda panolarına tablo, konsol, kabin vb. teçhiz edilmiş" mal üreten sektörler olmuştur.

"Akümülatör, birincil pil ve birincil pil imalatı" sektörleri içerisinde STIC Rev.3 77811 kodlu "Primer elektrik pilleri ve bataryaları"; 77812 kodlu "Elektrik akümülatörleri (depolama bataryaları)"; 77817 kodlu "Primer elektrik pilleri/bataryaları aksam ve parçaları" ve 77819 kodlu "Akümülatör aksam ve parçaları, seperatörler" sektörleri içerisinde rekabet gücüne sahip sektör Tablo 5'te gösterilmiştir.

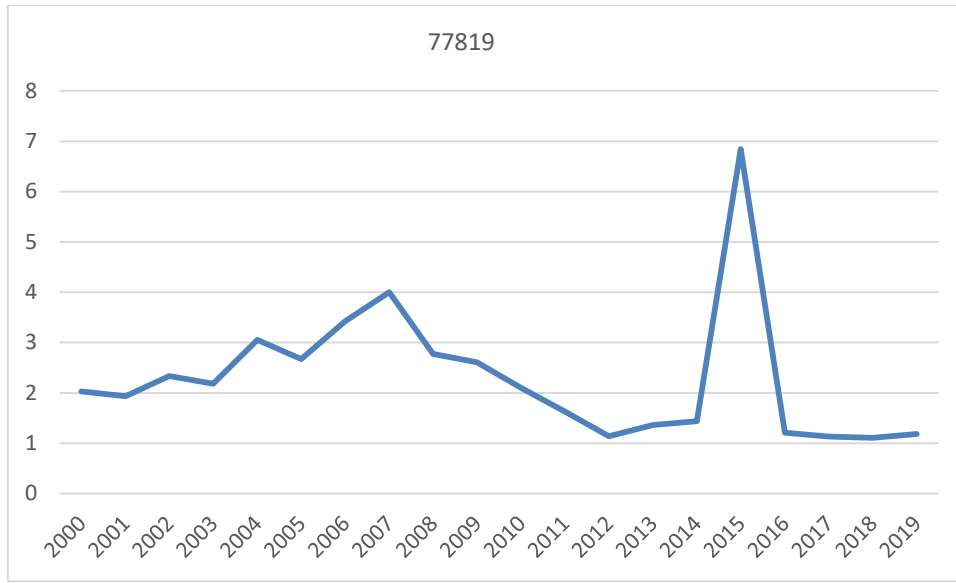
Tablo 5. Akümülatör, Birincil Pil ve Birincil Pil İmalatı

Kaynak: TÜİK ve UN Comtrade veri tabanından elde edilen verilerle hesaplanmıştır.

Tablo 5'te gösterildiği üzere 77819 kodlu "Akümülatör aksam ve parçaları, seperatörler" sektörü rekabet gücüne sahip olmakla birlikte 2000-2019 arası dönemde 1'in altına düşmemiştir.

"Elektrikli ev aletleri ve beyaz eşya" sektörü içerisinde bulunan STIC Rev.3 7751 kodlu "Kapasitesi 10 kg eşit veya daha az olan çamaşır ve kurutma makinesi"; 7752 kodlu "Buzdolabı ve dondurucular"; 7753 kodlu "Evlerde kullanılan bulaşık yıkama makinaları"; 7754 kodlu "Elektrik motorlu traş makineleri, saç kesme ve hayvan kırma makinesi; 7757 kodlu "Ev işleri için elektromekanik-elektrik motorlu cihazlar ve 7758 kodlu "Başka yerde sınıflanmamış elektrotermik cihazlar" sektörlerinden "Açıklanmış Karşılaştırmalı Üstünlükler Endeksi"ne göre rekabet gücü olan sektörlerin 2000-2019 yılları arasındaki seyri Tablo 6'da gösterilmiştir.

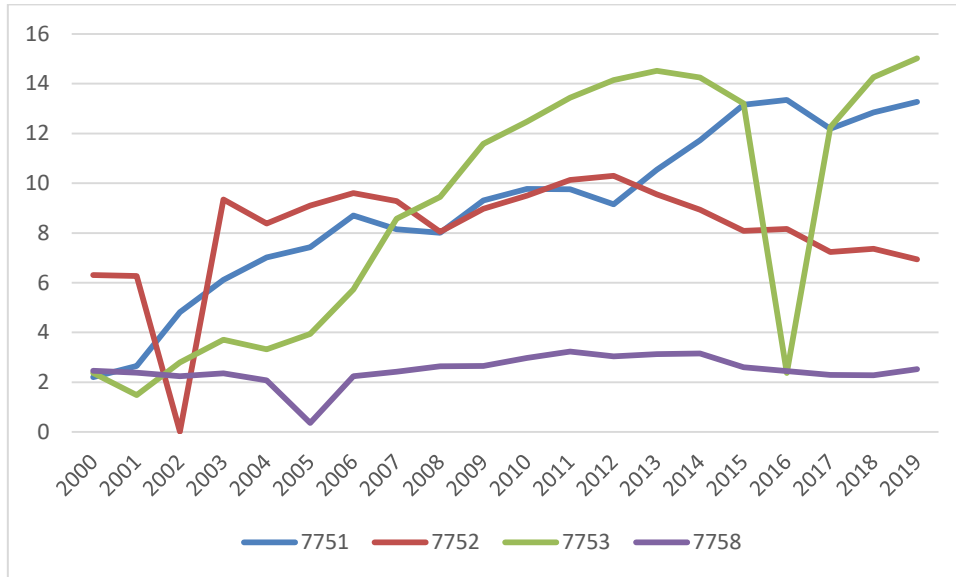
Tablo 6. Elektrikli Ev Aletleri ve Beyaz Eşya Sektörü İçerisinde Rekabet Gücüne Sahip Olan Sektörler

Kaynak: TÜİK ve UN Comtrade veri tabanından elde edilen verilerle hesaplanmıştır.

Özellikle 7751 kodlu "Kapasitesi 10 kg eşit veya daha az olan çamaşır ve kurutma makinesi" sektörü ve 7753 kodlu "Evlerde kullanılan bulaşık yıkama makinesi" sektörleri dünya karşısında yüksek rekabet gücüne sahiptir. 7751 kodlu "Kapasitesi 10 kg eşit veya daha az olan çamaşır ve kurutma makinesi" sektörü endeks değeri 2000-2019 yılları arasında yükselme trendi göstermektedir. 7753 kodlu "Evlerde

kullanılan bulaşık yıkama makineleri" özellikle 2015 yılına kadar yükseliş göstermiştir. 2016 yılında sert bir düşüş gerçekleşse de 2017-2019 arası dönemde tekrar yükselme eğilimine girmiştir.

"İzole tel ve kablo imalatı" sektörleri içerisinde yer alan STIC Rev.3 77311 kodlu "Bobin teli; 77312 kodlu "Koaksiyel kablo ve diğer koaksiyel elektrik iletkenler"; 77314 kodlu 80 volt'u aşmayan voltajlı elektrik iletkenleri"; 77315 kodlu "80 V'u aşan ve 1000 V'u aşmayan bir voltajlı elektrik iletkenleri"; 77317 kodlu "1000 V'u aşan voltaj için elektrik iletkenleri"; 77318 kodlu "Fiber optik kablolar" alt sektörlerinde rekabet gücü yüksek sektörlerin 2000-2019 yılları arasındaki durumu Tablo 7'de gösterilmiştir.

Tablo 7. İzole Tel ve Kablo İmalatı Sektörleri İçerisinde Rekabet Gücüne Sahip Olan Sektörler

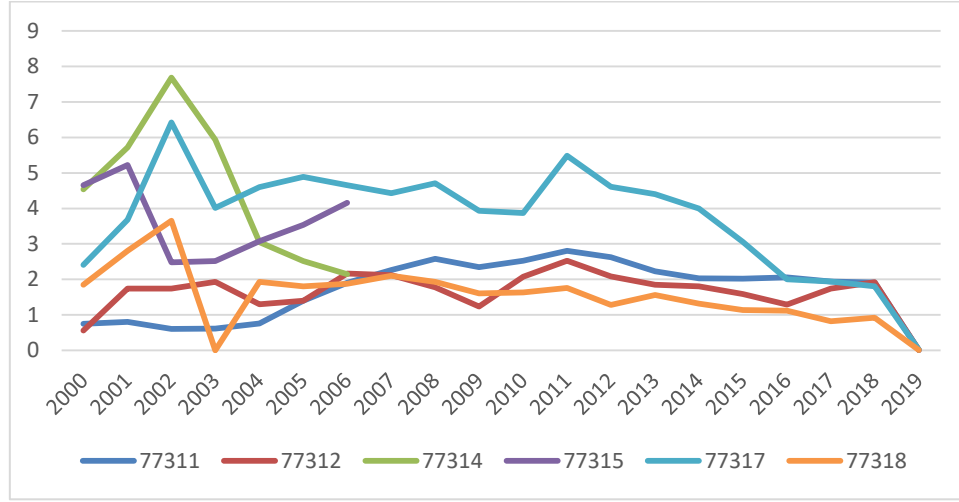

Kaynak: TÜİK ve UN Comtrade veri tabanından elde edilen verilerle hesaplanmıştır.

77317 kodlu "1000 V'u aşan voltaj için diğer elektrik iletkenleri" sektörünün rekabet gücü yüksek olup 2004-2016 yılları arasında bu sektördeki en rekabetçi sektör olmuştur. 77314 kodlu "80 volt'u aşmayan voltaj için elektrik iletkenleri" alt sektörü 2000-2004 yılları arasında rekabet gücü yüksek iken 2004 yılından sonra rekabet gücü azalmıştır.

"Elektrik lambaları ve aydınlatma teçhizatı imalatı" sektörü STIC Rev.3 77821 kodlu "Famanlı ampuller; 77822 kodlu "Deşarj ampul-tüpleri; 77823 kodlu "Monoblok far üniteleri"; 77824 kodlu "Mor ötesi/kızıl ötesi ışınli ampuller; ark lambaları"; 77829 kodlu "Kızma, deşarj esaslı elektrik ampul vb aksam-parçaları"; 81311 kodlu "Avizeler, duvar, tavan için aydınlatma cihazları"; 81312 kodlu "kendi elektrik kaynağı ile çalışan elektrik lambası"; 81313 kodlu "Masa, sıra, yatak odası, döşemeye konan ayaklı elektrik lambası", 81315 kodlu "Diğer elektrik lambaları ve aydınlatma cihazları"; 8132 kodlu "Reklam lambaları, ışıklı tabelalar, ışıklı isim plakaları vb"; 8138 kodlu "Kendi elektrik kaynağı ile çalışan elektrik lambalarının aksam-parçası"; 81399 kodlu "Aydınlatma cihazları diğer aksam parçaları"; 88112 kodlu "Flaş ışığı meydana getiren tertibat"; 89841 kodlu "eni 4 mm'yi geçen ve 6,5 mm'yi geçmeyen manyetik bantlar" alt sektörler içerisinde rekabet gücüne sahip olan 8132 ve 81311 alt sektörlerin 2000-2019 yılları arasındaki seyri aşağıdaki Tablo 8'de yer almaktadır.

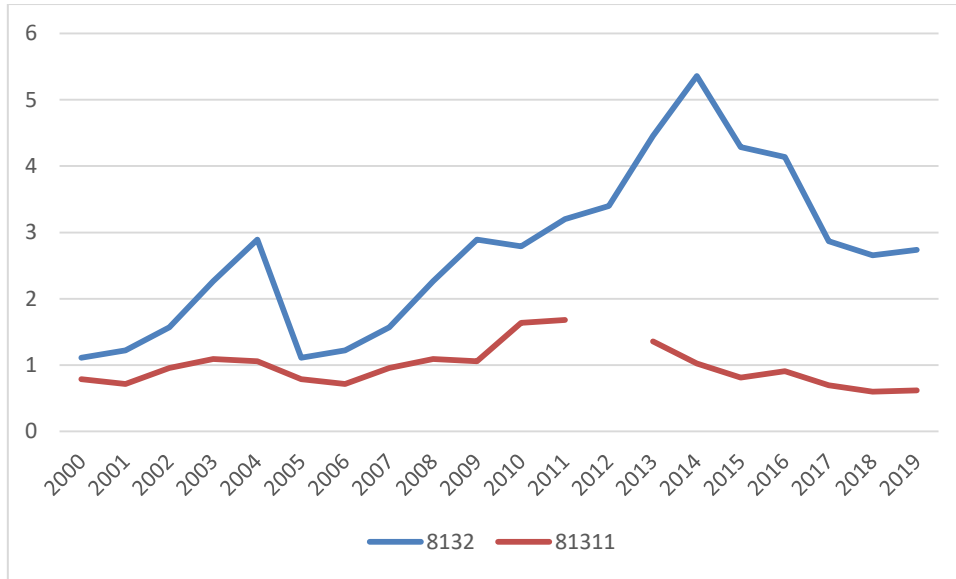
Tablo 8. Elektrik Lambaları ve Aydınlatma Teçhizatı İmalatı Sektörü İçerisinde Rekabet Gücüne Sahip Olan Sektörler

Kaynak: TÜİK ve UN Comtrade veri tabanından elde edilen verilerle hesaplanmıştır.

Bu alanda rekabet gücü olan iki sektör vardır. Bunlardan birincisi 8132 kodlu “Reklam lambaları, ışıklı tabelalar, ışıklı isim plakaları vb. sektörü ve 81311 kodlu “Avizeler, duvar, tavan için aydınlatma cihazları sektörleridir.

Tartışma, Sonuç ve Öneriler

“Başka yerde sınıflandırılmamış elektrikli makine ve cihazlar” sektörünün piyasalara arz ettikleri ürünler tüm sektörler tarafından nihai mal, ara girdi ya da yatırım malı olarak talep edilmektedir. Bu sektör içerisindeki “Elektrikli motor ve jeneratör, transformatör”, “İzole edilmiş tel ve kablo”, “Pil batarya ve akümülatör”, “Elektrik dağıtım ve kontrol cihazları”, “Elektrik lambası ve aydınlatma cihazları”, “Elektrikli ev aletleri imalatı” gibi alt sektörlerden dünya piyasalarında rekabet gücüne sahip sektörlerin tespit edilmesi, bu sektörlerin dış bağımlılığın azaltılması, Ar-ge faaliyetlerinin ve yatırımların desteklenmesi açısından önemlidir. Politikalarında elektrik sektörünü öncileyen Güney Kore, Malezya, ABD, Çin, Singapur ülke örnekleri göz önüne alındığında bu sektörün gelişmesine yönelik adımların atılması gerekliliği ortaya çıkmaktadır.

Türkiye’de “Elektrikli ev aletleri ve beyaz eşya” sektörünün başarısı rekabet gücünün yüksek olması sonucunu beraberinde getirmiştir. Beyaz eşya imalatı sektörü; teknolojisini kendisi üretebilen, yenilikçi, yüksek araştırma ve geliştirme faaliyeti yürüten, ürün çeşitliliği yüksek bir sektör haline gelmiştir. Bazı sektörler dev bütçeli sermaye yatırımları, uluslararası işbirlikleri, teknolojik anlamda sinerji ortamı yaratacak olan kümelenmeleri gerektirmektedir. Rekabet gücüne sahip olan alt sektörlerin tespit edilerek desteklenmesi katma değer ve istihdamı artıracak ve ekonomik büyümeyi destekleyecektir.

Bu çalışmada 2000-2019 yılları arasında ISIC Rev. 3 31 kodlu “Başka yerde sınıflandırılmamış elektrikli makine ve cihazlar” sektörünün alt sektörlerinin rekabet gücü “Açıklanmış Karşılaştırmalı Üstünlükler Endeksi” ile analiz edilmiştir. “Elektrik motorları, jeneratörler ve transformatörlerin imalatı” sektörlerinden 77111 kodlu “Sıvı dielektrik transformatörler”, 71651 kodlu “Elektrojen grupları”, 77119 kodlu “Diğer elektrikli transformatörler” sektörü uluslararası rekabet gücüne sahiptir. “Elektrik dağıtım ve kontrol cihazları imalatı” sektörleri içerisinde 77262 kodlu “1000 V’u aşan voltaj için sayısal kumanda panoları”, 77258 kodlu “Soketler, fişler ve prizler”; 77252 kodlu “Otomatik devre kesiciler (disjonktörler)”; 77257 kodlu “Ampul duyları”, 77281 kodlu “Kumanda panolarına tablo, konsol, kabin vb. teçhiz edilmiş” grubunda mal üreten sektörler rekabet gücüne sahiptir. “Akümülatör, birincil pil ve birincil pil imalatı” sektörleri içerisinde 2015 yılına kadar 77819 kodlu “Akümülatör aksam ve parçaları” sektörü uluslararası rekabete sahiptir. “Elektrikli ev aletleri ve beyaz eşya” sektörü içerisinde 7751 kodlu “Kapasitesi 10 kg eşit veya daha az olan çamaşır ve kurutma makinesi”, 7752 kodlu “Buzdolabı ve dondurucular”, 7753 kodlu “Evlerde kullanılan bulaşık yıkama makinaları”, 7758 kodlu “Başka yerde

sınıflanmamış elektrotermik cihazları" rekabet gücüne sahiptir. "İzole tel ve kablo imalatı" sektörleri içerisinde yer alan 77311 "Bobin tel"i, 77312 "Koaksiyel kablo ve diğer koaksiyel elektrik iletkenler", 77317 kodlu "1000 V'u aşan voltaj için elektrik iletkenleri", 77314 kodlu "80 volt'u aşmayan voltajlı elektrik iletkenleri", 77315 "80 V'u aşan ve 1000 V'u aşmayan bir voltajlı elektrik iletkenleri", 77317 kodlu "1000 V'u aşan voltaj için elektrik iletkenleri", 77318 "Fiber optik kablolar sektörü" rekabet gücüne sahiptir. "Elektrik lambaları ve aydınlatma teçhizat imalatı" sektörü içerisinde 8132 kodlu "Reklam lambaları, ışıklı tabelalar, ışıklı isim plakaları vb." sektörü ve 81311 kodlu "Avizeler, duvar, tavan için aydınlatma cihazları" sektörlerinin rekabet gücüne sahip olduğu tespit edilmiştir.

Etik Beyan

"Türkiye'nin "Elektrikli Makine ve Cihaz" Sektörünün Açıklanmış Karşılaştırmalı Üstünlükler Endeksi ile Analizi" başlıklı çalışmanın yazım sürecinde bilimsel kurallara, etik ve alıntı kurallarına uyulmuş; toplanan veriler üzerinde herhangi bir tahrifat yapılmamış ve bu çalışma herhangi başka bir akademik yayın ortamına değerlendirme için gönderilmemiştir. Bu araştırma doküman incelemesine dayalı olarak yapıldığından etik kurul kararı zorunluluğu bulunmamaktadır.

Kaynakça

- Aiginger, K. (1998). A framework for evaluating the dynamic competitiveness of countries. *Structural Change and Economic Dynamics*, 9(2), 159-188.
- Balassa, B. (1965). Trade liberalisation and revealed comparative advantage. *The Manchester School of Economics and Social Science*, 33, 99-123.
- Batra, A. ve Zeba, K. (2005). Revealed comparative advantage: an analysis for india and china. *Indian Council for Research on International Economic Relations*, 168: 1-85.
- Çelik, A. (2019). Ülkelerin faktör yoğunlukları bakımından rekabet gücünün ölçümü: BRICS-T özelinde karşılaştırmalı bir analiz. *Journal of Yaşar University*, 14(55), 339-357.
- Çivi, E., Erol, İ., İnanlı, T. ve Erol, E.D. (2008). Uluslararası rekabet gücüne farklı bakışlar. *Ekonomik ve Sosyal Araştırmalar Dergisi*, 4(1). 1-22.
- Emikönel, M.(2020). *Measuring Competitiveness in Chinese Electrical Machinery and Equipment Industry*. Editura Universitara &ADI Publication.
- European Commission (2003). European competitiveness report 2003. *1299 Commission Staff Working Document*, Luxembourg. Erişim Adresi:https://ec.europa.eu/growth/content/european-competitiveness-report-2003-0_nn.
- Fagerberg, J. (1988). International competitiveness. *The economic journal*, 98 (391), 355-374.
- Fidan, H. (2020). Demir veya çelikten eşya ticaretinde türkiye'nin karşılaştırmalı üstünlüğü ve rekabet gücü. *Mehmet Akif Ersoy Üniversitesi Uygulamalı Bilimler Dergisi*, 4(1), 1-21.
- Hinloopen, J.ve Marrewijk, C. V. (2000). On the empirical distribution of the Balassa index. *Review of World Economics*, 137(1), 1-35.
- IMD-International Institute for Management Development (2003). *World competitiveness yearbook 2003*. Lausanne, Switzerland.
- Liesner, H. (1958). The European common market and British Industry. *The Economic Journal*, 68(270), 302-311.
- Porter, M. E. (1990). *The Competitive Advantage of Nations*, New York: The Free Press.
- Rusu, V.D. ve Roman, A. (2018). An empirical analysis of factors affecting competitiveness of C.E.E. countries. *Economic Research- Ekonomska Istraživanja*, 31(1), 2044-2059.
- Scott, B.R. and Lodge, G.C. (1985). *US competitiveness in the world economy*. Boston: Harvard Business School Press. 3.
- Seymen, D. ve Gümüştakin, B. (2012). R&D intensive goods trade and competitiveness of Turkey in the European Union market. *Turkish Economic Association Discussion Paper* 2012/24.
- Şimşek, N., Seymen, D. ve Utkulu, U. (2007). Turkey's competitiveness in the EU Market: A Comparison of Different Trade Measures, European Trade Study Group (ETSG) 9th Annual Conference 2007. Atina.
- Türkiye Cumhuriyeti Ekonomi Bakanlığı, (2016). Elektrikli makineler ve kablolar sektör raporu. Erişim Adresi: <http://www.iso.org.tr/Sites/1/upload/files/elektriklimakine-333.pdf>.
- Türkiye İhracatçılar Meclisi, İhracat 2019 Raporu: Yeni Vizyon, Yeni Yol Haritası, <https://www.immib.org.tr/files/kio/temp/Yeni%20Vizyon%20Yeni%20Yol%20Haritas%C4%B1%20%C4%B0hracat%202019%20Raporu.pdf> (Erişim tarihi:28.12.2020)
- Ünlü, F. (2018). İmalat sanayinin rekabet gücündeki değişimin teknoloji yoğunluğuna göre ölçülmesi: Türkiye ve BRICS ülkeleri örneği. *Akademik Araştırmalar ve Çalışmalar Dergisi*, 10(19), 422-441. https://ticaret.gov.tr/data/5b87000813b8761450e18d7b/Elektrikli_Makine_ve_Kablolar.pdf
- Walsh, V. (1994). The technology and the economy- the key relationships : (Organization for economic co-operation and development,Paris,1992). *Research Policy*, 473-475. Doi: [https://doi.org/10.1016/0048-7333\(94\)90011-6](https://doi.org/10.1016/0048-7333(94)90011-6).

EXTENDED ABSTRACT

The aim of this study is to analyze Turkey's ISIC Rev. 3 31-coded "Electrical machinery and equipment, not elsewhere classified" sector between 2000-2009 against world's competitors applying "Revealed Comparative Advantage Index". The electrical equipment manufacturing industry provides the production of high value-added products. It converts electricity power which is the source of energy to useful things for people. The sector has a wide range of products and produces intermediate input, investment goods and final consumer goods. The sector carries out the production of electrical energy products that distributes and uses electricity. The product groups include electrical home appliances, signaling equipment, electrical signaling and lighting equipment. In the "Electrical Equipment Manufacturing" industry, technology infrastructure and the ability to develop new technology are decisive in terms of international competitiveness. In this sector, countries such as Japan, South Korea, Taiwan, Singapore, France, Germany, the United States and Sweden are competitive countries. Manufacturing sub-sectors except for the white goods industry "Electrical equipment manufacturing" in Turkey are quite limited. White goods sector in Turkey has its own large production technology. Foreign dependency continues in other sub-sectors and there is a significant foreign capital investment. Innovation and product variety increases in the electrical small home appliances and white goods sector and a high level of R&D expenditure are made in this very sector. Electric equipment manufacturing sector electric motors, transformers and generators electrical distribution and control devices; conductors and cables are divided into groups as lighting equipment, electrical appliances, white goods and small home appliances. Turkey has faced intense competition with the Customs Union and the variety and quality of products has increased as a result of competition with European Union member countries. It has become a country that transfers technology in this sector by developing new designs and technologies in the electrical appliances industry. The main purpose of providing international competitiveness is to increase welfare and increase the standard of living. Countries can catch up with competitors in product production and distribution by focusing on their unique capabilities. In determining the competitiveness of a country, many indicators such as production, employment, foreign trade balance, market share in international markets should be used together. Different indices have been developed to measure international competitiveness. One of the indices frequently used in the literature is "Balassa Index". Bela Balassa (1965) named the comparative advantage measured by countries' export data as "Revealed Comparative Advantages". If the index value is greater than 1, it means that the relevant sector has competitive power. According to "Revealed Comparative Advantage Index" STIV Rev.3, it was identified that following sub-sectors have competitiveness power: 77111 code liquid dielectric transformers; 71651 code electric generating sets with compression-ignition internal combustion piston engines (diesel or semi-diesel engines), 77119 code other electrical transformers, 77262 code...for a voltage exceeding; 77258 code plugs and sockets; 77252 code automatic circuit-breakers; 77257 lamp- holders; 77281 code boards, panels, consoles, desks, cabinets and other bases for the goods of subgroup 772.6, not equipped with their apparatus; 77819 code parts of electric accumulators; 7751 code household-type laundry equipment, n.e.s.; whether or not electrical; 7752 code household-type refrigerators and food freezers (electrical and other); 7753 code dishwashing machines of the household type; 7758 code electro thermic appliances, n.e.s.; 77317 code other electric conductors, for a voltage exceeding 1000V; 77314 code other electric conductors, for a voltage not exceeding 80 V); 8132 code illuminated signs, illuminated name-plates and the like and 81311 code chandeliers and other electric ceiling and wall lighting fittings (excluding those of a kind used for lighting public open spaces or thoroughfares). Electrical equipment manufacturing industry, which is medium high-tech sector, is one of Turkey's most important sectors. Forward and reverse linkage coefficient is high and is one of the key sectors of Turkey's economy. This means that it provides intensive input to other sectors and receives intensive input from other sectors as well. It has strong inter-industry links. It can be an indicator in terms of identifying sectors with high international competitiveness from the sub-sectors of the ISIC Rev.3 31 coded "Electrical Machinery and Equipment" manufacturing industry, encouraging investments in this field and providing more R&D support to these sectors. Measuring international competitiveness is an important indicator in terms of revealing the position of a sector in the world market. It is impossible for any country to have a competitive advantage alone in the entire electrical equipment-manufacturing sector, electrical equipment manufacturing requires high budget investments, high research and development expenditures, qualified workforce and complex organizational structure. Therefore, this study determined the competitiveness of Turkey's "Electrical equipment manufacturing" sub-sectors.

Türkiye’de Toplumsal Cinsiyet Eřitsizlięi-Ekonomik Büyüme İliřkisi Üzerine Ekonometrik Analiz

Zeynep ÇOLAK¹

Öz

Kadının güçlendirilmesi ve konumunun geliştirilmesi ile toplumsal cinsiyet eřitlięinin saęlanması, ekonomik büyüme başta olmak üzere birçok makroekonomik deęişken üzerinde etkisi olmaktadır. Bu çalışmada, Türkiye için 2005-2019 tarihleri arasında toplumsal cinsiyet eřitsizlięinin ekonomik büyümeye olan etkileri incelenmiştir. Çalışma kapsamında TÜİK ten elde edilen veriler ile oluşturulan denklemler LS-Least Squares (NLS ve ARMA) metoduyla analiz edilmiştir. Yapılan analizler sonucu, ekonomik büyümenin en çok ücretli çalışanlarda daha sonra ise lise ve dengi okul mezunu çalışanlarda cinsiyetler arası gelir eřitsizlięi oranı üzerinde etkisinin olduęu görülmüştür. Ekonomik büyümenin, hem ücretli hem de lise ve dengi okul mezunu çalışanlardaki cinsiyetler arası gelir eřitsizlięi oranını kadınların lehine olacak şekilde azaltan bir faktör olduęu tespit edilmiştir.

Anahtar Kelimeler: Cinsiyet Eřitsizlięi, Ekonomik Büyüme, Beşeri sermaye, İnsani Gelişim, Gelir Eřitsizlięi.

Econometric Analysis on Gender Inequality and Economic Growth Relationship in Turkey

Abstract

Empowering and improving women's position and ensuring gender equality have an impact on many macroeconomic variables, particularly on economic growth. This study examines the effects of gender inequality on Turkey's economic growth between 2005-2019. The equations, which are created with the data from TÜİK, were analyzed applying LS-Least Squares (NLS and ARMA) method. The result of the studies shows that economic growth had the greatest impact on gender wage gap mostly among employees and then graduates of high or equivalent schools. It has been revealed that economic growth is a factor that decreases the gender wage gap in favor of women, both among employees and high school graduates.

Key Words: Gender Inequality, Economic Growth, Human Capital, Human Development, Income Inequality.

Atıf İçin / Please Cite As:

Çolak, Z. (2021). Türkiye’de toplumsal cinsiyet eřitsizlięi-ekonomik büyüme iliřkisi üzerine ekonometrik analiz. *Manas Sosyal Arařtırmalar Dergisi*, 10(2), 1094-1105.

Geliş Tarihi / Received Date: 23.03.2020

Kabul Tarihi / Accepted Date: 14.01.2021

¹ Dr. Öğr. Üyesi - Çanakkale Onsekiz Mart Üniversitesi Biga İktisadi ve İdari Bilimler Fakültesi, zolak.84@gmail.com

 ORCID: 0000-0003-0058-6809

Giriř

Ekonomik büyüme, ekonominin, üretim kapasitesinin ve verimliliğinin artması ile birlikte önceki dönemlere oranla, daha fazla hizmet ve mal üretmesidir. Bazı ülke ekonomileri, uzun süreler boyunca üretimde büyük artışlar elde eder ve bu artışlar ekonomik, politik ve sosyal alanı önemli ölçüde deęiřtirir.

Ekonomik büyüme bireylere, bölgelere ve uluslara daha fazla refah sağladığı sürece arzu edilen bir deęişikliklerdir. Ekonomik büyümenin bazı faydaları ve maliyetleri vardır. Ekonomik büyümenin pozitif taraftı; yaşam standardını iyileřtirmesi, yoksulluęu azaltmaya yardımcı olması, çalışma kořullarını iyileřtirmesi ve işsizlięi azaltmasıdır. Gelir ve tüketim arttırdığından dolayı da toplumlar için önemlidir, dięer bir deyişle, insanlar daha yüksek bir yaşam standardına sahip olur ve sosyal olarak arzu edilen mal ve hizmetleri üretme ve tüketme yeteneğini artırır. Bu nedenle ekonomik büyüme insanları maddi olarak daha iyi hale getirir yani yüksek gelir seviyesi ve yüksek büyüme oranı daha az yoksulluk demektir.

Ekonomik büyümede önemli olan etken üretim ve dağıtım arasındaki bağlantıdır. Çoęu arařtırmacı, ekonomik büyümenin temel amacının toplumsal refahta iyileşme sağlamak olduęu konusunda hemfikirlerdir. Ancak kiři başına düşen gelirdeki artış, sosyal refahta iyileşmelerin gerçekleştiğini deęil sadece sosyal refahı artırma potansiyelinin olduęunu gösterir, Sanayileşme-kalkınma stratejileri ve ekonomik büyüme politikaları, sosyal refahı arttırmak için sadece araçsal deęişkenlerdir.

İnsanlara ekonomik olarak ne kadar eşit fırsatlar dağıtılsa, insan refahının yükselmesi için fırsatlar doğmuş olur. Ekonomik büyüme yoksulluğun azaltılmasına katkıda bulunur, ancak büyümenin yoksul sayısında azalmaya dönüşme oranı gelir dağılımı seviyeleri de dahil olmak üzere birçok faktöre bağlıdır. Büyümenin gerçekleştiği ülkeler yoksulluęu azaltma eğilimindeyken, büyümenin daha düşük oranda olduęu ülkelerde tam tersi bir durum söz konusudur.

Bu nedenle, yaşam standartlarındaki artış ancak ekonomik büyümeden elde edilen kazanımlar ile tüm toplum tarafından (zengin ve fakir kadınlar ve erkekler. eğitimli ve daha az eğitimli, kentsel ve kırsal, her kökenden insanlar) geniş bir şekilde paylaşılıyor ise elde edilebilir ve sürdürülebilir olur.

Özellikle toplumsal cinsiyet eşitlięi ve refahın erkekler ve kadınlar arasında eşit olarak dağılımı, adil bir dağılım için çok önemli bir göstergedir. Dünyanın birçok yerinde kadınlar eğitim, çocuk bakımı, kredi ve istihdama daha iyi erişim için daha adil fırsatlara sahiptir ve bu durum insani gelişimlerine katkıda bulunmaktadır. Ayrıca dięer aile üyelerinin insani gelişimlerine ve ekonomik büyümeye de katkıda bulunurlar. Kadınların yeteneklerine yatırım yapmak ve seçimlerini kullanmalarını sağlamak, ekonomik büyümeye ve genel gelişime katkıda bulunmanın en kesin yoludur.

1970'lerin başından itibaren ekonomik büyüme, yaşam kořullarında ve kadınların statüsünde insani gelişme ve iyileşme elde etmek için en etkili strateji olarak vurgulanmıştır. 1970 yılında yaptığı çalışmada Danimarkalı arařtırmacı Ester Boserup (1970) kadın ve erkekler arasındaki eşitsizlikleri deęerlendirmiş ve Afrika, Asya ve Latin Amerika'da yaptığı çalışmalarda, toplumsal cinsiyet eşitsizliklerinin ekonomik büyüme ile ilişkilendirilmeden önce ülkelerin kalkınmasının belirli bir eřiğe ulaşması gerektiğini savunmuştur. Boserup kitabında, kalkınmanın ilk aşamalarında, ekonomik büyümeye ile birlikte artan kentleşme ve sanayileşme oranlarının evde ve işyerinde emeğin cinsel vizyonunu yoğunlaştırma eğiliminde olduęunu öne sürmüştür. İş alanlarının daha da genişlemesi, geleneksel toplumsal cinsiyet anlayışını deęiřtirmeye başlamış ve işgücü piyasaları, işverenlere kadınların ücretlerinin iyileştirilmesi ve kadınların ev dışında da çalışması için baskı yapmıştır (Boserup 1970 Akt: Toksöz, 2011: 48). Kuznets (1955) çalışmasında, iktisadi büyümenin erken aşamalarında güç ilişkilerinin, daha büyük eşitsizliğe yol açacak şekilde deęişmekte olduęunu, ancak ileriki aşamalarda toplumsal eşitsizlięi azaltacak bir eğilimin olduęunu savunmuşlardır (Kuznets, 1955: s.25).

Toplumsal cinsiyet ve ekonomik büyüme yaklaşımı, sosyalist feministlerden de etkilenmiştir. Sosyalist feministler; kadın dayanışmasının yanında erkeklerin de bu dayanışmaya katkı sunmasının önemli olduęuna vurgulamaktadır. Devlet desteęi ile kadınların güçleneceğini hatta bu desteğin yerel kurumlar tarafından da yapılması gerektiğini ve durumun bu biçimde daha sürdürülebilir olacağını savunmuşlardır. Dięer yandan kadınların politik alanda yer alabilmesi ya da mevcut yerlerini güçlendirmesi için örgütlenmeleri gerektiğini belirttiktedirler. Kadınları güçlendiren toplumsal cinsiyet ve ekonomik büyüme yaklaşımı, toplum içerisinde kadın erkek arasında var olan güç ilişkilerinin bertaraf edilmesi gerektiğini savunmaktadırlar. Ekonomik büyüme ve kalkınmada kadın yaklaşımları; kadınları mevcut sisteme entegre etme amacında iken, toplumsal cinsiyet ve ekonomik büyüme yaklaşımları ise kadınların mevcut duruma entegre olma

probleminden öte, toplum içerisinde var olan gücün adil bir şekilde dağılması gerektiğini savunmaktadırlar. Böylece kadınlar güçlenmekte ve kalkınma politikalarında sadece kaynakların erişebilir olması için faaliyetler gerçekleştirmek yerine politika düzenleme, yerel ve ulusal kurumların kadın ihtiyaçlarını odak noktası olarak yeniden düzenlenmesi için çalışmalar gerçekleştirmektedir (Baltacı, Kargı, Beken ve Akyol, 2017, s. 302; Miller ve Razavi, 1995, s.5).

Toplumsal cinsiyet eşitliği büyüme için önemli olup, kaynakların tam olarak kullanımını sağlar. Toplumsal cinsiyet eşitliği, kadın istihdamı ve ekonomik büyüme ilişkisini inceleyen çalışmaların en önemli sonuçlarından biri, kadınların işgücüne katılımı ve ekonomik büyüme arasında anlamlı bir ilişki olduğu ve toplumsal cinsiyet eşitsizliğinin olduğu ülkelerde de bu durumun büyümeye negatif olarak etki ettiği biçimindedir (Kılıç ve Öztürk, 2014, s. 108).

Cinsiyetçi yaklaşımlar çalışma hayatında kadının durumunu ve gelecekteki hedeflerini negatif yönde etkilemektedir. Toplumsal eşitsizlik bileşenleri arasındaki işgücüne katılım yüzdesinde kadının durumu Türkiye’de 2000 yılından itibaren gelişme kaydetmiş olsa dahi halen Türkiye dâhil birçok ülkede kadının çalışma hayatına girmesine yönelik birçok engel bulunmaktadır. Bu durum ise çalışma hayatında kadınların daha düşük ücret almasına neden olmaktadır (Koray, 2008, s. 45).

Bu çalışmanın amacı, Türkiye’nin 2007-2018 yılları arasında ekonomik büyümenin nasıl gerçekleştiğini ve bu dönemde kaydedilen ekonomik büyümenin; eğitim ve işteki durumlarına göre cinsiyetler arası gelir eşitsizliği üzerinde nasıl bir etkisi olduğunu araştırmaktır.

Literatür Taraması

Ekonomik büyüme ve toplumsal gelir eşitsizliği konusu araştırmacılar için her zaman önemli bir konu olmuştur. Deininger ve Squire (1996) eşitsizliğe dair 88 ülkeyi kapsayan on yıllık bir dönem için yeni bir veri seti oluşturmuşlardır. Yaptıkları analiz sonucunda, 45 ülkede ekonomik büyüme ile orantılı olarak gelir eşitsizliği artar iken ve 43 ülkede ise azaldığını tespit etmişlerdir (Deininger ve Squire, 1996, s.585).

Ravallion (1997) ekonomik büyüme ile gelir eşitsizliği arasında somut ampirik analizler yapmışlar ancak elde edilen veriler sonucunda büyümenin eşitsizliği artırma veya azaltma eğiliminde olmadığı sonucuna varmışlardır (Ravallion,1997, s.54).

Bruno, Ravallion ve Squire (1996)’nin Hindistan için yaptıkları çalışmada büyüme ile gelir eşitsizliği arasında sistematik bir ilişki bulamamışlardır. Yaptıkları çalışmada Hindistan’daki yoksulluğun azalmasının sebebi olarak, kırsal sektörlerden kentsel sektörler geçişten ziyade, kırsal ve kentsel sektörlerdeki gelişmelerden kaynaklandığını göstermişlerdir (Bruno, Ravallion ve Squire, 1996, s.18)

Forbes (2000) çalışmasında, gelir eşitsizliği üzerine, sadece ölçüm hatasını azaltmakla kalmayıp aynı zamanda bir panel tekniği ile kestirime izin veren gelişmiş bir veri seti kullanmıştır. Analizleri sonucunda, kısa ve orta vadede, bir ülkenin gelir eşitsizliği seviyesindeki artışın, daha sonraki ekonomik büyüme ile anlamlı bir pozitif ilişkiye sahip olduğunu göstermektedir (Forbes, 2000, s.870).

Barro (2000)’nin geniş bir ülke panelinden elde ettiği veriler sonucunda, gelir eşitsizliği ile büyüme ve yatırım oranları arasında çok az bir ilişki olduğunu göstermiştir. Yüksek eşitsizlik yoksul ülkelerde büyümeyi geciktirirken, daha zengin ülkelerde ise büyümeyi teşvik etme eğilimindedir (Barro, 2000, s.5).

Topuz ve Dağdemir (2016) 94 ülke için 1995-2011 dönemine ait verileri kullanarak yaptıkları çalışmada gelir eşitsizliği ve ekonomik büyüme arasındaki ilişkiyi sınamışlardır. 94 ülke gelir seviyesine göre gruplandırılarak iki değişken arasında oluşan ilişki ayrı ayrı panellerde incelenmiştir. Analiz sonuçlarına göre Ekonomik büyüme, düşük ve düşük-orta gelirli, üst-orta gelirli ülkelerde gelir eşitsizliğini artırıcı yönde iken yüksek gelirli ülkelerde ise azaltıcı bir rol oynamaktadır (Topuz ve Dağdemir, 2016, s.128).

Arora (2012), 1998-2006 döneminde Hindistan’daki cinsiyet eşitsizliğini, ekonomik kalkınmayı ve küreselleşmeyi incelemek için yaptığı çalışma sonucunda, kişi başına düşen gelirin milli gelir seviyesinin altında olması durumunda, düşük gelirin yüksek cinsiyet eşitsizliği ile ilişkili olması Hindistan’ın ekonomik büyümesi ve gelişimi üzerinde olumsuz bir etkiye sahip olduğunu göstermektedir (Arora, 2012, s.158).

Partovi, Safyar ve Amir (2011) çalışmasında 1966-2006 döneminde cinsiyet eşitsizliğinin ekonomik büyüme üzerindeki etkisi en küçük kareler yöntemini kullanarak incelemişlerdir. Sonuçlar, eğitimin İran’daki ekonomik büyüme üzerinde olumlu yönde etkiye sahip olduğunu ve eğitim ve istihdamda cinsiyet

eřitsizliđini azalttıđını, ekonomik büyümenin de arttıđını göstermektedir. Kadınlar için ortalama eğitim süresinin artmasıyla birlikte ekonomik büyüme de artmaktadır (Partovi, Safyar ve Amir, 2011,s.70)

Seguino (2000) yaptıđı çalışmada cinsiyet eřitsizliđi ile ekonomik büyüme arasındaki iliřkiyi arařtırmıřtır. Hipotezi ise iřgücü piyasasındaki cinsiyet eřitsizliđinin ve kadınların daha düşük olan ücretlerinin, ihracat sektörünün geliřmesiyle GSYİH büyümesine yol aıp amadıđıdır. Ampirik analizler, 1995-1975 döneminde GSYİH büyümesinin cinsiyet eřitsizliđi ile pozitif iliřkili olduđunu göstermektedir (Seguino, 2000, s.1225)

Münih Üniversitesi'nden Klasen (1999), 1960-1992 yılları arasında ekonomik büyümenin, cinsiyet eřitsizliđi faktörleri tarafından olası azaltılmasının geniř kapsamlı istatistiksel analizini yayınlamıř ve ülkeler arası yaptıđı panel regresyon analizleri sonucunda cinsiyet eřitsizliđinin kayda deđer ve olumsuz bir etkisi olduđunu tespit etmiřtir (Klasen, 1999, s.12).

Dollar ve Gatti (1999)'nin bulguları Klasen'in bulgularını destekler niteliktedir. Yaptıkları çalışmada kiři başına düşen yüksek GSMH ile düşük cinsiyet eřitsizliđi arasında bir korelasyon bulmuřlardır (Dollar ve Gatti, 1999, s.58).

Yöntem

Arařtırma Deseni

Bu çalışmada Türkiye'nin 2005-2019 yılları arasındaki ekonomik büyümenin cinsiyetler arası gelir eřitsizliđine olan etkisi incelenmiřtir. İliřkisel tarama modelinde gerekleřtirilen bu arařtırma kapsamında nicel arařtırma yönteminden faydalanılmıřtır. Tarama modeli kullanılan arařtırmalarda mevcut durum aynen resmedilerek var olan olduđu gibi tespit edilmeye çalışılır. İliřkisel tarama modeli, tarama modelinin bir eřidi olup; iki ya da daha ok deđerken arasındaki iliřkiyi incelemeyi esas alır (Karasar, 2018, s.53).

Veri Toplama Araları

Bu çalışmada Türkiye'nin 2005-2019 yıllarında kaydedilen ekonomik büyümenin cinsiyetler arası gelir eřitsizliđine olan etkisinin ortaya konulması amaçlanmıřtır. Arařtırma kapsamında "2005-2019 döneminde Türkiye'de ekonomik büyümenin; eğitim ve iřteki durumlarına göre cinsiyetler arası gelir eřitsizliđi üzerinde nasıl bir etkisi olmuřtur?" sorusuna cevap aranmıřtır.

Bu kapsamda oluřturulan denklemler ařađıda yer almaktadır.

$$\text{ucretli1}_t = \beta_0 + \beta_1\text{eko_buyume2}_t + \varepsilon_t \quad (1)$$

$$\text{yevmiyeli1}_t = \beta_0 + \beta_1\text{eko_buyume2}_t + \varepsilon_t \quad (2)$$

$$\text{isveren1}_t = \beta_0 + \beta_1\text{eko_buyume2}_t + \varepsilon_t \quad (3)$$

$$\text{kendihesabina1}_t = \beta_0 + \beta_1\text{eko_buyume2}_t + \varepsilon_t \quad (4)$$

$$\text{okuryazarolmyn1}_t = \beta_0 + \beta_1\text{eko_buyume2}_t + \varepsilon_t \quad (5)$$

$$\text{birokulbitirmyn1}_t = \beta_0 + \beta_1\text{eko_buyume2}_t + \varepsilon_t \quad (6)$$

$$\text{lisealti1}_t = \beta_0 + \beta_1\text{eko_buyume2}_t + \varepsilon_t \quad (7)$$

$$\text{lisevedengi1}_t = \beta_0 + \beta_1\text{eko_buyume2}_t + \varepsilon_t \quad (8)$$

$$\text{yukseogr3}_t = \beta_0 + \beta_1\text{eko_buyume2}_t + \varepsilon_t \quad (9)$$

Denklemlerde yer alan;

"ucretli" ifadesi, ücretli alışanlarda erkek/kadın alışan gelir eřitsizliđi yüzdellik oranını;

"yevmiyeli" ifadesi, yevmiyeli alışanlarda erkek/kadın alışan gelir eřitsizliđi yüzdellik oranını;

"isveren" ifadesi, iřveren olarak alışanlarda erkek/kadın alışan gelir eřitsizliđi yüzdellik oranını;

"kendihesabina" ifadesi, kendi hesabına alışanlarda erkek/kadın alışan gelir eřitsizliđi yüzdellik oranını;

"okuryazarolmyn" ifadesi eğitim seviyesi olarak okur-yazar olmayan alışanlarda erkek/kadın alışan gelir eřitsizliđi yüzdellik oranını;

“birokulbitirmyn” ifadesi eğitim seviyesi olarak bir okul bitirmeyen çalışanlarda erkek/kadın çalışan gelir eşitsizliği yüzdelik oranını;

“lisealti” ifadesi eğitim seviyesi olarak lise altı çalışanlarda erkek/kadın çalışan gelir eşitsizliği yüzdelik oranını;

“lisevedengi” ifadesi eğitim seviyesi olarak lise ve dengi çalışanlarda erkek/kadın çalışan gelir eşitsizliği yüzdelik oranını;

“yuksekoğr” ifadesi eğitim seviyesi olarak yüksek öğrenim görmüş çalışanlarda erkek/kadın çalışan gelir eşitsizliği yüzdelik oranını;

“eko_buyume” ifadesi ekonomik büyümenin yüzdelik oranını;

“1” ifadesi birinci dereceden farkı alınmış;

“2” ifadesi ikinci dereceden farkı alınmış;

“3” ifadesi üçüncü dereceden farkı alınmış olduğunu ifade etmektedir. Erkek/kadın çalışan gelir eşitsizliği yüzdelik oranı “(Erkek ücreti-kadın ücreti)/erkek ücreti *100” formülüyle hesaplanmıştır. Bu nedenle gelir eşitsizliklerindeki yüzdelik oranlar pozitif olması durumunda erkeklerin kadınlardan o kadar oranda daha yüksek gelir elde ettiği; negatif olması durumunda ise tam tersine kadınların erkeklerden o kadar oranda daha yüksek gelir elde ettiği anlamına gelmektedir.

Araştırma kapsamında tüm veriler Türkiye İstatistik Kurumu (TÜİK) resmi web sitesinden (www.tuik.gov.tr) elde edilmiştir. Araştırma kapsamındaki değişkenlere ait grafikler aşağıda sunulmuştur.



Grafik 1. 2005-2019 İşteki Durumlarına Göre Çalışanlarda Cinsiyetler Arası Gelir Eşitsizliği Oranları

2005-2019 yılları arasındaki işteki durumlarına göre çalışanlarda cinsiyetler arası gelir eşitsizliği oranları Grafik 1’de sunulmuştur. Bu dönemdeki ücretli çalışanlarda cinsiyetler arası gelir eşitsizliği oranları incelendiğinde; çok küçük dalgalanmalar hariç stabil olduğu ve oranların %9 ile %17 arasında değiştiği görülmektedir. Yevmiyeli çalışanlarda cinsiyetler arası gelir eşitsizliği oranları incelendiğinde; 2005-2007 arası hafif bir yükseliş, 2007-2008 arası hafif bir düşüş, 2008-2009 arasında yatay bir seyir izlediği, 2009-2010 arasında doğrusal bir artış, 2010-2011 arasındaki yatay bir seyri müteakip sürekli hafif bir düşüş trendine girdiği ve oranların %50 ile %57 arasında değiştiği görülmektedir. Kendi hesabına çalışanlarda cinsiyetler arası gelir eşitsizliği oranları incelendiğinde ise; 2005-2008 arası doğrusal bir artış, 2008’den sonraki dönemde ise birkaç küçük istisna hariç hafif düşüş trendi gösterdiği ve oranların %44 ile %60 arasında değiştiği görülmektedir. İşteki durumlarına göre çalışanlarda cinsiyetler arası gelir eşitsizliği oranları en çok işveren konumundaki çalışanlarda dalgalanma göstermektedir. 2005-2007 arasında doğrusal bir yükseliş, 2007-2008 arasında sert bir düşüş, 2008-2009 arası doğrusal bir yükseliş, 2009-2010 arası çok hafif bir yükselişin ardından 2010-2012 arası çok sert bir düşüş, 2010-2013 arası çok hafif bir yükseliş, 2013-2014 arası sert yükselişin 2014-2015 arasında hafif bir yükselişe dönüştüğü, 2015-2017 arasında çok sert bir düşüşün ardından 2017-2019 arası doğrusal bir yükseliş olduğu görülmektedir.

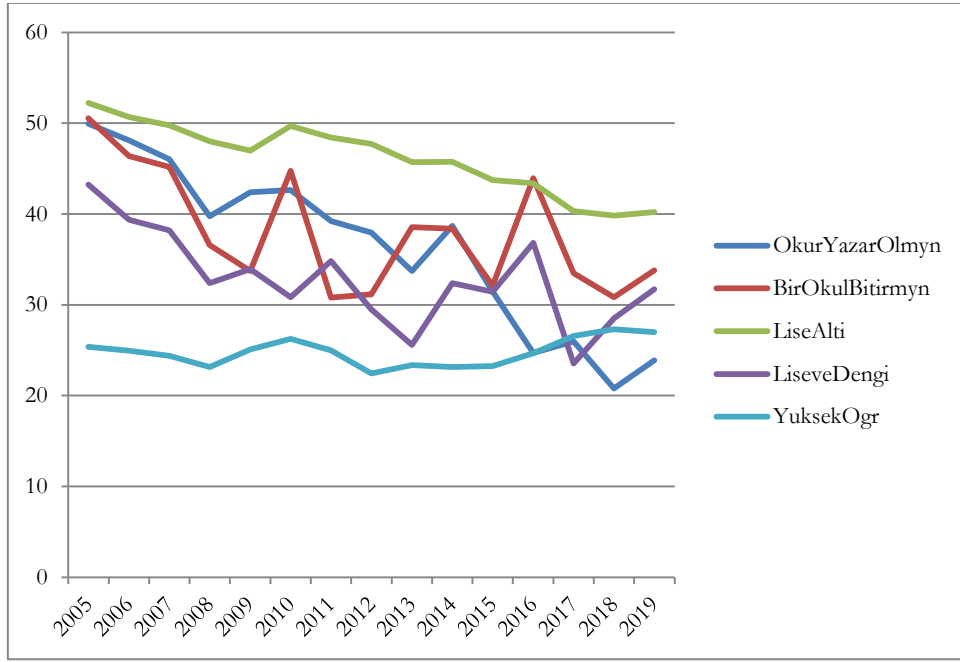

Grafik 2. 2005-2019 Eđitim Durumlarına G6re alıřanlarda Cinsiyetler Arası Gelir Eřitsizliđi Oranları Grafiđi

2005-2019 yılları arasındaki eđitim durumlarına g6re alıřanlarda cinsiyetler arası gelir eřitsizliđi oranları Grafik 2'de sunulmuřtur. Bu d6nemdeki y6ksek 6đretim mezunu alıřanlarda cinsiyetler arası gelir eřitsizliđi oranları incelendiđinde; ok k6uk dalgalanmalar hari stabil olduđu ve oranların %22 ile %27 arasında deđiřtiđi g6r6lmektedir. Lise ve altı okul mezunu alıřanlarda cinsiyetler arası gelir eřitsizliđi oranları incelendiđinde; birkaç hafif y6kseliřin olduđu istisnai d6nemler hari hafif d6ř6ř trendi olduđu ve oranların %40 ile %53 arasında deđiřtiđi g6r6lmektedir. Okur-yazar olmayan alıřanlarda da benzer řekilde birkaç hafif y6kseliřin olduđu istisnai d6nemler hari d6ř6ř trendi olduđu ve oranların %20 ile %50 arasında deđiřtiđi g6r6lmektedir. Bir okul bitirmeyen alıřanlarda ise belirgin dalgalanmalar g6r6lmektedir. Bu alıřanlardaki cinsiyetler arası gelir eřitsizliđi oranları 2005-2006 arası dođrusal, 2006-2007 arası hafif, 2007-2008 arası sert, 2008-2009 arası ise dođrusal bir řekilde d6ř6ř g6stermiř, 2009-2010 arası set y6kseliř, 2010-2011 arası ise tam tersine sert d6ř6ř yařamıř, 2011-2012 arası yatay bir seyri m6teakip 2012-2013 arası dođrusal bir y6kseliř, 2013-2014 arası yatay bir seyir, 2014-2015 arası sert bir d6ř6ř6n hemen ardından 2015-2016 arası sert bir y6kseliř g6stermiř, 2016'dan sonra tekrar d6ř6ř trendine girerek 2016-2017 arası sert ve 2017-2018 arası dođrusal bir řekilde d6ř6ř yařamıřsa da 2018-2019 arası dođrusal bir y6kseliř yařamıř ve oranlar %30 ile %45 arasında deđiřiklik g6stermiřtir. Lise ve dengi mezunu alıřanlarda da belirgin dalgalanmalar g6r6lmektedir. Bu alıřanlardaki cinsiyetler arası gelir eřitsizliđi oranları 2005-2006 arası dođrusal, 2006-2007 arası hafif, 2007-2008 arası dođrusal řekilde d6ř6ř de 2008-2009 arası hafif bir y6kseliř g6stermiř, 2009-2010 arası dođrusal bir d6ř6ř6n ardından 2010-2011 arası dođrusal bir y6kseliř yařamıř, 2011-2013 arası tekrar dođrusal bir řekilde d6ř6ř g6stermiř, 2013-2014 arası sert bir y6kseliř, 2014-2015 arası ise ok hafif bir d6ř6ř yařamıř, 2015-2016 arası dođrusal bir y6kseliřin ardından 2016-2017 arası sert bir d6ř6ř, 2017-2019 arası ise dođrusal bir y6kseliř g6stermiřtir ve oranlar %23 ile %44 arasında deđiřmiřtir.

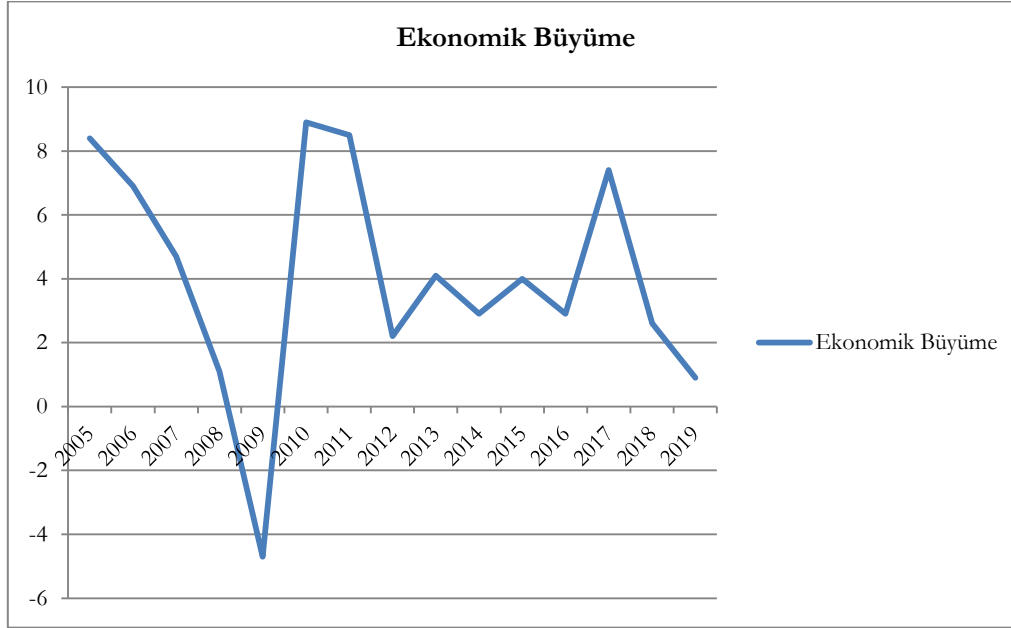

Grafik 3. 2005-2019 yılları arasındaki Türkiye'nin ekonomik büyüme oranları

Türkiye'nin 2005-2019 yılları arasındaki ekonomik büyüme oranları Grafik 3'te sunulmuştur. 2005-2007 arasında Türkiye'nin ekonomik büyümesindeki doğrusal düşüş, 2007-2009 arası daha da sertleşmiş ve 2009 yılında -%4,7 olarak negatif bir değer almış, yani Türkiye ekonomisi 2009 yılında %4,7 küçülmüştür. 2009-2010 arası çok sert yükselen ekonomik büyüme, 2010'da en yüksek değerine (%8,9) ulaşmıştır. 2010-2011 arası yatay bir seyir izleyen ekonomik büyüme, 2011-2012 arası sert bir düşüş göstermiş, 2012-2013 arası doğrusal yükseliş, 2013-2014 arası ise doğrusal bir düşüş yaşamıştır. 2014-2015 arası doğrusal bir yükseliş gösteren ekonomik büyüme oranı, 2015-2016 arası doğrusal bir şekilde düşüş, 2016-2017 arası sert bir yükseliş ve son olarak 2017-2019 arası yine sert bir düşüş göstermiştir.

Verilerin Analizi

Analiz sonuçlarının güvenilirliği açısından öncelikle serilerin durağan olması gerekmektedir. Durağan olmayan zaman serileri ile yapılan analizlerde sahte regresyon problemi ortaya çıkmaktadır. Bu nedenle öncelikle verilerin durağanlaştırılması amacıyla logaritma ve fark alma işlemleri yapılmış; verilerin durağanlıklarının kontrolü ise Augmented Dickey Fuller (ADF) testi ile test edilmiştir (Gujarati, 1999, s. 726 Akt: Kılıç ve Torun, 2018, s. 25). Bağımsız değişken olan "Ekonomik Büyüme"nin bağımlı değişkenler olan ücretli, yevmiyeli, işveren, kendi hesabına, okur-yazar olmayan, bir okul bitirmeyen, lise altı, lise ve dengi ile yüksek öğrenim görmüş çalışanlarda erkek/kadın çalışan gelir eşitsizliği üzerindeki etkisinin incelenmesinde ise LS-Least Squares (NLS ve ARMA) metodu kullanılmıştır (Gürüş, Akay ve Gürüş, 2017, s. 123-126).

Bulgular

Verilerin Analize Hazır Hale Getirilmesi

Araştırma kapsamındaki tüm değişkenlere ait veri setleri bir trende sahip olduğundan öncelikle verilerin durağan hale getirilmesi için fark alma işlemi uygulanmıştır. Daha sonra verilerin durağanlıkları Augmented Dickey Fuller (ADF) birim kök testi ile kontrol edilmiştir. Tablo 1'de nihai ADF kök birim testi sonuçları yer almaktadır.

Tablo 1. Nihai ADF kök birim testi sonuçları

Değişken	Düzye Deęerleri					
	Sabit Terim ve Trend Yok		Sabit Terim Var		Sabit Terim ve Trend Var	
	Test İst.	Olasılık	Test İst.	Olasılık	Test İst.	Olasılık
ucretli1	-5.298	.000	-4.239	.009	-4.167	.047
yevmiyeli1	-2.346	.023	-5.521	.005	-5.465	.008
isveren1	-4.937	.000	-5.916	.001	-10.989	.000
kendihesabına1	-4.933	.000	-6.797	.000	-5.663	.006
okuryazarolmyn1	-4.198	.000	-4.683	.006	-4.478	.035
birokulbitirmyn1	-8.933	.000	-7.849	.000	-5.721	.007
lisealti1	-3.628	.004	-3.991	.016	-4.773	.020
lisevedengi1	-7.805	.000	-5.967	.001	-5.331	.010
yukseogr3	-3.864	.002	-3.575	.040	-4.481	.044
eko_buyume2	-8.937	.000	-6.793	.000	-5.207	.018

Sonuçlar incelendiğinde ücretli, yevmiyeli, işveren, kendi hesabına çalışanlar ile okur-yazar olmayan, bir okul bitirmeyen, lise ve altı ve lise ve dengi mezun çalışanlardaki cinsiyetler arası gelir eşitsizliği oranlarının birinci dereceden; ekonomik büyüme oranının ikinci dereceden; yükseköğretim mezunu çalışanlardaki cinsiyetler arası gelir eşitsizliği oranının üçüncü dereceden durağan oldukları görülmektedir.

Ekonomik Büyümenin Cinsiyetler Arası Gelir Eşitsizliğine Olan Etkisinin Analizleri

Ekonomik büyümenin cinsiyetler arası gelir eşitsizliğine olan etkileri LS-Least Squares (NLS ve ARMA) testi ile analiz edilmiştir. Araştırma kapsamında oluşturulan 9 adet denklem test edilerek sonuçları Tablo 2’de sunulmuştur.

Tablo 2. LS-Least Squares (NLS ve ARMA) Test Sonuçları

Bağımlı Değişken	Katsayı	Std. Hata	R ²	Düz.R ²	t	F	P
ucretli1	-.103	.039	.473	.411	-2.125	7.4332	.029**
yevmiyeli1	.082	.085	.171	.075	1.125	2.754	.198
isveren1	.255	.493	.032	-.071	.521	.263	.624
kendihesabına1	-.073	.061	.131	.029	-1.049	1.237	.297
okuryazarolmyn1	.045	.122	.019	-.073	.428	.187	.685
birokulbitirmyn1	.071	.062	.268	.181	1.137	3.032	.128
lisealti1	.037	.031	.085	-.002	.963	.911	.387
lisevedengi1	-.115	.038	.461	.402	-2.157	6.318	.032**
yukseogr3	.005	.006	.016	.005	.289	.089	.772

Bağımsız Değişken: eko_buyume2, * p<.01, ** p<.05, *** p<.1

Oluşturulan denklemlerde bağımsız değişken olarak ekonomik büyüme oranı; bağımlı değişkenler olarak ise işteki durumlarına göre cinsiyetler arası gelir eşitsizliği oranları (Ücretli, yevmiyeli, işveren, kendi hesabına çalışanlarda cinsiyetler arası gelir eşitsizliği oranları) ile eğitim durumuna göre çalışanlarda cinsiyetler arası gelir eşitsizliği oranları (Okur-yazar olmayan, bir okul bitirmeyen, lise ve altı, lise ve dengi ve yükseköğretim mezunu çalışanlarda cinsiyetler arası gelir eşitsizliği oranları) kullanılmıştır.

Sonuçlar incelendiğinde ekonomik büyümenin %95 güven düzeyinde ücretli çalışanlardaki cinsiyetler arası gelir eşitsizliği oranı (p=.029<.05) ile lise ve dengi okul mezunu çalışanlardaki cinsiyetler arası gelir eşitsizliği oranı (p=.032<.05) üzerinde etkisinin olduğu görülmektedir. Ekonomik büyüme katsayısının, hem ücretli hem de lise ve dengi okul mezunu çalışanlardaki cinsiyetler arası gelir eşitsizliği oranı ile olan denklemlerinde negatif bir değere sahip olduğu görülmektedir. Bu durum ekonomik büyüme oranındaki artışın ücretli çalışanlar ile lise ve dengi okul mezunu çalışanlardaki cinsiyetler arası gelir eşitsizliği oranını kadınların lehine olacak şekilde azalttığını göstermektedir.

Yevmiyeli, işveren, kendi hesabına çalışanlar ile okur-yazar olmayan, bir okul bitirmeyen, lise ve altı ve yükseköğretim mezunu çalışanlardaki cinsiyetler arası gelir eşitsizliği oranları üzerinde ise ekonomik büyüme oranının anlamlı bir etkisinin olmadığı tespit edilmiştir

Tartışma, Sonuç ve Öneriler

Seguino (2000) yaptığı çalışmada cinsiyet eşitsizliği ile ekonomik büyüme arasındaki ilişkiyi araştırmıştır.1995-1975 tarihleri arasında ülkeler arası yaptığı ampirik analizler sonucunda, GSYİH büyümesinin, gelir eşitsizliğinin ekonomik büyümeyi yavaşlattığını gösteren son çalışmaların aksine, toplumsal cinsiyet ücret eşitsizliği ile olumlu ilişkili olduğunu göstermiştir. Ülkeler arası panel regresyonları

kullanan Klasen (1999), eğitim ve istihdamdaki cinsiyet eşitsizliklerinin büyüme ve gelişmeyi ne ölçüde azaltabileceğini göstermiştir. Düşük işgücü kalitesi (beşeri sermaye) nedeniyle eğitimdeki cinsiyet eşitsizlikleri ekonomik büyüme üzerinde doğrudan etkiye sahipken, yatırım ve nüfus artışı dolaylı olarak ekonomik büyüme üzerinde etkili olmaktadır. Rashmi (2012)’da, 2006-1998 döneminde Hindistan için cinsiyet eşitsizliğini, ekonomik kalkınmayı ve küreselleşmeyi inceleyen bir çalışma sonucunda, kişi başına düşen gelirin milli gelir seviyesinin altında olması durumunda, düşük gelirin yüksek cinsiyet eşitsizliği ile ilişkili olması Hindistan’ın ekonomik büyümesi ve gelişimi üzerinde olumsuz bir etkiye sahip olduğunu göstermiştir.

Partovi, Safyar ve Amir (2011) çalışmasında 1966-2006 döneminde cinsiyet eşitsizliğinin ekonomik büyüme üzerindeki etkisi en küçük kareler yöntemini kullanarak incelemişlerdir. Sonuçlar, eğitimin İran’daki ekonomik büyüme üzerinde olumlu yönde etkiye sahip olduğunu ve eğitim ve istihdamda cinsiyet eşitsizliğini azalttığını, ekonomik büyümenin de arttığını göstermektedir. Kadınlar için ortalama eğitim süresinin artmasıyla birlikte ekonomik büyüme de artmaktadır.

Aytekin (2014) ‘nin yaptığı çalışmalar sonucunda Türkiye’de farklı kategorilerde ortaya çıkan cinsiyet eşitsizliği sorununun, kadın emeğinin olumsuz etkilediği sonucu elde edilmiştir. Türkiye’de cinsiyet eşitsizliği sonuçları, özellikle kadın emeğinin ekonomik katılımcılığında ortaya çıkmaktadır. Ayrıca eğitim olanaklarının belirlediği beşeri sermaye gücü yetersizliği ve düşük gelir sorunu cinsiyete bağlı olarak ortaya çıkan önemli gelir eşitsizliklerinden biri olmaktadır. Gürler ve Üçdoğruk (2007) yaptıkları analizler sonucunda meslek grupları dikkate alındığında, kanun yapıcı, üst düzey yönetici ve profesyonel mesleklerde çalışmanın kadın ve erkeklerin gelirleri üzerine etkisinin fazla olduğu görülmektedir. Ayrıca yaptıkları çalışmada Türkiye’de cinsiyetler arasında önemli boyutlarda ayrımcılığın olduğu saptanmıştır. Kasnakoğlu ve Dayıoğlu (1997) yaptıkları analiz sonucunda kamu sektöründe cinsiyete göre ücret farklılığının yok denecek kadar az olduğunu göstermişlerdir. Tansel (2005) ise özel sektörde tarım dışı çalışanlara dair kadın ve erkek ücret farklılığını araştırmıştır. Çalışmanın sonucuna göre kadınların ortalama ücretlerinin erkeklerin ortalama ücretlerine oranını 0,77 olarak bulmuştur. Ayrıca kadın erkek ücret farklılıklarının sektöre göre değişebileceğini belirtmiştir.

Yapılan çalışmanın uygulama kısmında 2005-2019 yıllarında kaydedilen ekonomik büyümenin işteki durumlarına göre cinsiyetler arası gelir eşitsizliği oranları (Ücretli, yevmiyeli, işveren, kendi hesabına çalışanlarda cinsiyetler arası gelir eşitsizliği oranları) ile eğitim durumuna göre çalışanlarda cinsiyetler arası gelir eşitsizliği oranlarına (Okur-yazar olmayan, bir okul bitirmeyen, lise ve altı, lise ve dengi ve yükseköğretim mezunu çalışanlarda cinsiyetler arası gelir eşitsizliği oranları) olan etkileri analiz edilmiştir.

2005-2019 yılları arasında ekonomik büyümenin küresel piyasalarda krizin yaşandığı 2008 yılında neredeyse hiç gerçekleşmediği, 2009 yılında ekonomik büyümenin negatif bir değer olarak bu yılda ekonominin daraldığı, bu iki yıl haricindeki yıllarda ise ekonomik büyümenin pozitif olarak gerçekleştiği görülmektedir.

Araştırma kapsamında oluşturulan denklemlerin sonuçları irdelendiğinde; ekonomik büyümenin en çok ücretli çalışanlardaki cinsiyetler arası gelir eşitsizliği oranı üzerinde etkisinin olduğu görülmüştür. Bu sonuç ekonomik büyümenin en çok ücretli çalışanlardaki cinsiyetler arası gelir eşitsizliği oranını kadınların lehine olacak şekilde azalttığını göstermektedir. Lise ve dengi okul mezunu çalışanlardaki cinsiyetler arası gelir eşitsizliği oranı, ekonomik büyümenin etkilediği bir diğer değişkendir. Ücretli çalışanlarda olduğu gibi ekonomik büyüme, lise ve dengi okul mezunu çalışanlardaki cinsiyetler arası gelir eşitsizliği oranını kadınların lehine olacak şekilde azaltan bir faktördür.

Yevmiyeli, işveren, kendi hesabına çalışanlar ile okur-yazar olmayan, bir okul bitirmeyen, lise ve altı ve yükseköğretim mezunu çalışanlardaki cinsiyetler arası gelir eşitsizliği oranları üzerinde ise ekonomik büyüme oranının anlamlı bir etkisinin olmadığı tespit edilmiştir.

Ücretli, maaşlı çalışanların daha nitelikli çalışanlar olduğu, yevmiyeli çalışanların ise temizlik, tarımda ürün toplama gibi daha niteliksiz çalışanlar olduğu, işveren ve kendi hesabına çalışanların ise hem nitelikli hem de niteliksiz olabileceği göz önünde bulundurulduğunda ekonomik büyümenin nitelikli çalışan olan ücretli, maaşlı kadın çalışanlara daha faydalı olduğu görülmektedir.

Eğitim durumuna göre cinsiyetler arası gelir eşitsizliği incelendiğinde en düşük oranların yükseköğretim mezunu çalışanlarda olduğu, yükseköğretim mezunu kadınların gelir eşitsizliğini en az yaşayan eğitim grubuna sahip kadınlar olduğu görülmektedir. Bu nedenle bu grupta anlamlı bir etki olmaması beklenen bir sonuçtur. Lise ve dengi mezunu çalışanlarda ekonomik büyümenin kadınlar lehine

gelir eřitsizliđini azaltan bir faktör olarak ortaya ıkmasının nedeninin, bu guruptaki kadınların diđer alt guruplakilere nazaran daha nitelikli alıřanlar olmalarından kaynaklandıđı düşünölmektedir. Lise ve altı, okul bitirmeyen, okur-yazar olmayanlar ise genelde niteliksiz alıřanlar olduđundan ve daha ok beden gücüne dayalı işlerde alıřtıklarından ekonomik büyümenin etkisinin olmaması normal karşılanmıřtır.

Sonuçlar, ekonomik büyümenin en üst eđitim düzeyi tabakasındaki kadınların gelirlerinden ziyade orta düzeyde eđitilmiş ama nitelikli kadın alıřanların gelir eřitsizliđini azaltan bir faktör olduđu řeklinde yorumlanmıřtır.

Etik Beyan

“Türkiye’de Toplumsal Cinsiyet Eřitsizliđi-Ekonomik Büyüme İliřkisi Üzerine Ekonometrik Analiz” bařlıklı alıřmanın yazım sürecinde bilimsel, etik ve alıntı kurallarına uyulmuř; toplanan veriler üzerinde herhangi bir tahrifat yapılmamıř ve bu alıřma herhangi bařka bir akademik yayın ortamına deđerlendirme için gönderilmemiřtir. Bu arařtırmada hazır veri seti kullanıldıđı için etik kurul kararı zorunluluđu tařımamaktadır.

Kaynaka

- Arora, R. U. (2012). Gender inequality, economic development, and globalization: A state level analysis of India. *The Journal of Developing Areas*, 147-164.
- Aytekın, B. (2014). *Toplumsal cinsiyet eřitsizliđi kuramı: türkiye’de kadın emeđinin etkinlik özömlenmesi* (Doktora Tezi). İnönü Üniversitesi Sosyal Bilimler Enstitüsü İktisat Ana Bilim Dalı, Malatya.
- Baltacı, N., Kargı, B., Beken, G. H. ve Akyol, H. (2017). Ekonomik özgürlük, gelir eřitsizliđi ve yolsuzluk ile büyüme arasındaki iliřkinin incelenmesi. *Cataloging-In-Publication Data*, 298-304.
- Barro, R. J. (2000). Inequality and growth in a panel of countries. *Journal of economic growth*, 5(1), 5-32.
- Boll, C., ve Lagemann, A. (2018). Gender pay gap in EU countries based on SES (2014). *Luxembourg, Publication Office of the European Union*.
- Bruno, M., Ravallion, M. ve Squire, L. (1996). *Policy Research Working Papers*. World Bank.
- Deininger, K. ve Squire, L. (1996). A new data set measuring income inequality. *The World Bank Economic Review*, 10(3), 565-591.
- Dollar, D. ve Gatti, R. (1999). *Gender inequality, income, and growth: are good times good for women?* (Vol. 1). Washington DC. Development Research Group, The World Bank.
- Duruođlu, T. (2007). Emek piyasasında cinsiyetçi ücret ayırımı: Bursa Organize Sanayi bölgesinde bir arařtırma. *İletiřim Kuram ve Arařtırma Dergisi*, 24, 61-76.
- Forbes, K. J. (2000). A reassessment of the relationship between inequality and growth. *American economic review*, 90(4), 869-887.
- Fortin, N., Lemieux, T. ve Firpo, S. (2010). Decomposition methods in economics. *NBER Working Paper*, 16045. doi: 10.3386/w16045.
- Gujarati, D. N. (1999). *“Essentials of Econometrics”* (2nd Edition). Irwin/McGraw-Hill, Boston (Aktaran: Kılı, F. ve Torun M. (2018). Bireysel kredilerin enflasyon üzerindeki etkisi: Türkiye örneđi. *Yönetim ve Ekonomi Arařtırmaları Dergisi*, 16(1), 18-40).
- Gürler, Ö. K. ve Üdođruk, ř. (2007). Türkiye’de cinsiyete göre gelir farklılıđının ayrıştırma yöntemiyle uygulanması. *Journal of Yasar University*, 2(6), 571-589.
- Güriř, S., Akay, E. . ve Güriř, B. (2017). *Eviens ile temel ekonometri*. İstanbul: Der Yayınları.
- İlkkaracan, İ. ve Selim, R. (2003). The role of unemployment in wage determination: Further evidence on the wage curve from Turkey. *Applied Economics*, 35(14), 1589-1598.
- Karasar, N. (2018). *Arařtırmalarda rapor hazırlama*. Ankara: Nobel Yayınevi.
- Kasnakođlu, Z., ve Dayıođlu, M. (1997). Kentsel Kesimde Kadın ve Erkeklerin İşgücüne Katılımları ve Kazan Farklılıkları (Women’s Labor Force Participation and Earnings Differentials between Genders in Turkey). *METU Studies*, 24(3), 329-361.
- Karasar, N. (2018). *Arařtırmalarda Rapor Hazırlama*. Nobel Yayınevi, Ankara.
- Kılı, D. ve Öztürk, S. (2014). Türkiye’de Kadınların İşgücüne Katılımı Önündeki Engeller ve özüm Yolları: Bir Ampirik Uygulama. *Amme İdaresi Dergisi*, 47(1), 107– 130.
- Klasen S. (1999). Does gender inequality reduce growth and development? Evidence from cross-country regressions. *The World Bank*, Washington D.C.
- Koray, M. (2008). *Sosyal politika* (3. Baskı). Ankara: İmge Kitabevi.
- Kuznets, S. (1955). Economic growth and income inequality. *The American economic review*, 45(1), 1-28.
- Miller, C. ve Razavi, S. (1995). *From WID to GAD: Conceptual shifts in the women and development discourse* (No. 1). UNRISD Occasional Paper, 1-58.
- Özkan, G. S. ve Özkan, B. (2010). Kadın alıřanlara yönelik ücret ayrımcılıđı ve kadın ücretlerinin belirleyicilerine yönelik bir arařtırma. *alıřma ve Toplum*, 1(24), 91-104.

- Partovi B., Safyar A. ve Amir G. (2011). The effect of gender inequality on economic growth, *Economic modeling Quarterly*, 3, 51-76.
- Ravallion, M. (1997). Can high-inequality developing countries escape absolute poverty?. *Economics letters*, 56(1), 51-57.
- Seguino, S. (2000). Gender inequality and economic growth: A cross-country analysis. *World Development*, 28(7), 1211-1230.
- Tansel, A. (2005). Public-private employment choice, wage differentials, and gender in Turkey. *Economic development and cultural change*, 53(2), 453-477.
- Toksöz, G. (2011). *Kalkınmada kadın emeği*. İstanbul: Varlık Yayınları.
- Topuz, S. G. ve Dağdemir, Ö. (2016). Ekonomik büyüme ve gelir eşitsizliği ilişkisi: Kuznets ters-u hipotezi'nin geçerliliği. *Eskişehir Osmangazi Üniversitesi İktisadi ve İdari Bilimler Dergisi*, 11(3), 115-130.
- Turner, J. (1998). *The Structure of Sociological Theory* (Sixth Edition). Wadsworth Publishing Company.
- Türkiye İstatistik Kurumu (Aralık, 2020). Erişim adresi <https://www.tuik.gov.tr/>.

EXTENDED ABSTRACT

Economic growth is a desired change as long as it provides greater prosperity to individuals, regions and nations. Economic growth has some benefits and drawbacks. The advantages of economic growth are the improvement of living standards, poverty reduction, improvement of working conditions and unemployment reduction. In addition, it is crucial for communities as economic growth increases income and consumption. In other words, people have a higher standard of living and consequently the aptness to produce and consume socially desirable goods and services are increased. Therefore, economic growth improves financial situation of people, which implies that higher incomes and higher growth rates will result in poverty reduction.

The disadvantage of economic growth is that there is an income gap between the rich and the poor, and the rich earn more compared to the poor.

The important factor in economic growth is the connection between production and distribution. Most researchers agree that the main purpose of economic growth is improving social welfare. However, the increase in per capita income does not indicate an improvement in social welfare, but only shows the potential for an increase in social welfare. Industrialization-development strategies and economic growth policies are only instrumental variables to increase social welfare.

The more the equal economic opportunities are given to people; the more opportunities arise to improve people's well-being. Economic growth contributes to poverty reduction, but poverty reduction depends on many factors, including levels of income distribution. While countries with economic growth tend to reduce poverty, the opposite is true for countries with lower growth. Consequently, improvements in living standards can only be achieved and sustained if the benefits of economic growth are widely shared in a society (people of all background, rich and poor, men and women, well educated and less educated, urban and rural).

In particular, gender equality and the distribution of well-being among men and women are a very important indicator for fair distribution. In many parts of the world, women have more equitable opportunities for better access to education, childcare, credit and employment that contribute to their human development. This tendency also contributes to the human development of other family members and to economic growth. Investing in women's talents and making them to use their choices is the most reliable way to contribute to the economic growth and overall development.

Many studies have been conducted on the relationship between gender inequality and economic growth. The issue of economic growth and social income inequality have always been a key question for researchers. Deininger and Squire (1996) created a new data set for a decade covering 88 countries on inequality. As a result of their analysis, they revealed that while income inequality increases in 45 countries, it decreases in 43 countries (Deininger and Squire. 1996, p.565-591).

Ravallion (1997) conducted specific empirical analyzes between economic growth and income inequality, based on the data obtained; he concluded that growth does not lead to an increase or decrease in inequality (Ravallion, 1997, p.54). Bruno, Ravallion, and Squire (1996) did not reveal a systematic relationship between growth and income inequality in their studies for India. It was identified that the reason for poverty reduction in India is due to the development in rural and urban sectors rather than the transition from rural to urban sectors (Bruno, Ravallion, M. and Squire, 1996, p.18).

This study analyzed the effect on gender wage gap in Turkey's economic growth between 2005-2019. Quantitative research method was used within the scope of this research conducted by correlational survey model. This study applied correlational survey model, the current situation was accurately illustrated and it was attempted to determine it as it was.

Correlational survey model is based on examining the relationship between two or more variables (Karasar, 2018, p.53). This study aimed to reveal the effects on gender wage gap in Turkey's economic growth between 2005-2019. Answer to the question, "What impact has Turkey's economic growth had on gender wage gap, based on education and employment status in 2005-2019" has been identified within the scope of the research.

Logarithmic and difference operators have been done to stabilize the data. Data stationarity control was tested using the Augmented Dickey-Fuller test (ADF). This study applied LS-Least Squares (NLS and ARMA) methods to examine the effects of Economic Growth Independent Variable of gender wage gap on dependent variables such as employees, employers, self-employed, illiterate, people who dropped out school, people who completed junior high school, and those who completed high and equivalent school.

When the results of the equations created within the scope of the research were examined; economic growth was most likely to have an impact on the gender wage gap. This result shows that economic growth mostly decreases gender wage gap in favor of women. Another variable affected by economic growth is gender inequality among high and equivalent school graduates. Economic growth, as the increase in the number of employees, is a factor that narrows the gender pay gap in favor of women among high and equivalent school graduates.

The results of the study were interpreted as economic growth as a factor reducing the income inequality of middle-level educated but qualified female workers rather than the income of women in the top education level.

Sosyal Medya ve Hedonik Tüketimin Tüketici Tutumu ve Tatmin Üzerindeki Etkisi

Ali KÖROĞLU¹ ve Salih YILDIZ²

Öz

Günümüzde internet hızla yaygınlaşmakta ve internet kullananların oranı da hızla artmaktadır. İnsanlar internet aracılığıyla mal ve hizmet satın almakta, ürünlerle ilgili bilgi sahibi olmakta ve ürünlerle ilgili fikirlerini internet üzerinden paylaşmaktadır. İnsanların bu faaliyetleri gerçekleştirdikleri internet araçlarından biri de sosyal medyadır. İnsanlar sosyal medyada karşılaştıkları içeriklerden etkilenmekte ve bu durum mal ve hizmetlere karşı tutumlarında belirleyici olmaktadır. Bu çalışmanın amacı sosyal medyanın hedonik tüketim üzerindeki etkisini ve hedonik tüketimin tutum ve tatmin üzerindeki etkisini belirlemektir. Bu amaçla araştırmanın ana kütlesi olarak Sakarya ilinde ikamet eden tüketiciler belirlenmiştir. Evrenin büyük olması nedeniyle seçilecek örneğe ulaşmayı kolaylaştırmak için kolayda örnekleme yöntemi kullanılmıştır. Bu doğrultuda Sakarya'da yaşayan 391 kişiye anket uygulanmıştır. Anketler katılımcılarla yüz yüze olarak gerçekleştirilmiştir. Elde edilen verilerin faktör analizi ve güvenilirlik analizleri SPSS 21 programında yapılmıştır. Modelin uygunluğu ve değişkenler arası ilişkiler ise AMOS 24 programında analiz edilmiştir. Analizler sonucunda sosyal medyanın hedonik tüketim üzerinde pozitif etkisi olduğu tespit edilmiştir. Ayrıca hedonik tüketimin de tutum ve tatmin üzerinde pozitif etkisi olduğu sonucuna ulaşılmıştır.

Anahtar Kelimeler: Sosyal Medya, Hedonik Tüketim, Tüketici Tutumu, Tatmin

The Effect of Social Media and Hedonic Consumption on Consumer Attitude and Satisfaction

Abstract

In the present day, the internet is spreading rapidly and the rate of internet users is increasing speedily. People buy goods and services, get information and share ideas concerning the products via the internet. One of the internet tools where people carry out these activities is social media. People are influenced by the content they encounter on social media, and this situation determines their attitude towards goods and services. This study is aimed to determine the effect of social media on hedonic consumption and the effect of hedonic consumption on attitude and satisfaction. For this purpose, the consumers residing in Sakarya were determined as the main part of the study. The convenience sampling method is applied to facilitate access to the sample to be selected due to the large population size. Accordingly, a survey was applied to 391 people living in Sakarya. The surveys were conducted face to face with the participants. Factor analysis and reliability analysis of the data obtained were analyzed in SPSS 21 program. The appropriateness of the model and the relationships between variables were analyzed in AMOS 24 program. As a result of the analysis, it has been determined that social media has a positive effect on hedonic consumption. In addition, it is concluded that hedonic consumption has a positive effect on attitude and satisfaction.

Key Words: Social Media, Hedonic Consumption, Consumer Attitude, Satisfaction

Atıf İçin / Please Cite As:

Koroğlu, A. ve Yıldız, S. (2021). Sosyal medya ve hedonik tüketimin tüketici tutumu ve tatmin üzerindeki etkisi. *Manas Sosyal Arařtırmalar Dergisi*, 10(2), 1106-1123.

Geliş Tarihi / Received Date: 14.08.2020

Kabul Tarihi / Accepted Date: 05.02.2021

¹ Öğr. Gör. - Türkiye-Tokat Gaziosmanpaşa Üniversitesi Adalet Meslek Yüksekokulu, ali.koroglu@gop.edu.tr

 ORCID: 0000-0003-4021-6300

² Doç. Dr. - Türkiye-Gümüşhane Üniversitesi İktisadi ve İdari Bilimler Fakültesi, salihyildiz@gumushane.edu.tr

 ORCID: 0000-0002-1002-5960

Giriř

Günümüzde internetin hızla gelişmesi ve geniş alanlarda kullanılmaya başlanması firmaların da interneti pazarlama faaliyetlerinde kullanmasını sağlamıştır. Firmalar internet siteleri kurarak bu sitelerden satışlar yapmanın yanı sıra internetin sunmuş olduđu farklı imkanlardan da pazarlama faaliyetleri çerçevesinde faydalanmaktadır. Bu imkanların en önemlilerinden biri de sosyal medyadır. Firmalar sosyal medyayı bir pazarlama aracı olarak kullanmanın yanında onu bir halkla ilişkiler aracı olarak da kullanmaktadır. Sosyal medya sayesinde firmalar müşterileri ile daha hızlı ve daha az maliyetle iletişim kurmaktadır (Yıldız ve Avcı, 2019, s. 180). Mevcut müşteriyi elde tutmak yeni müşteri kazanmaya kıyasla daha az maliyetli olduğundan firmalar mevcut müşterilerini ellerinde tutmaya büyük önem vermekte ve müşterileri ile sürekli iletişim halinde olmaya çalışmaktadırlar. Firmaların müşterileri ile iletişim kurmak için kullandığı kanallardan biri de sosyal medyadır (Avcı ve Yıldız, 2019, s. 86).

Sosyal medya aracılığı ile firmalar mal ve hizmetleri hakkında müşterilerini bilgilendirmekte, ürünlerinin reklamını yapmakta, mal ve hizmetleri hakkında müşterilerinden geri bildirim almakta ve bu bildirimler doğrultusunda iyileştirmeler yaparak kalitesini artırabilmektedir. Ayrıca sosyal medya günümüzde kulaktan kulağa pazarlamanın dijital mecradaki karşılığı olarak da görülmektedir. Müşteriler satın aldıkları mal ve hizmetlerle ilgili fikirlerini sosyal medya sitelerinde paylaşarak diğer müşterileri etkileyebilmektedir.

Sosyal medya tüketici güdülerini harekete geçirerek tüketicilerin algılarını da etkileyebilmektedir. Tüketiciler yeni ürünler, yeni trendler ve moda ile ilgili gelişmeleri sosyal medyadan takip edebilmekte, hiç ihtiyacı olmadığı halde sosyal medyada gördüğü bir ürünü satın almak isteyebilmekte, sosyal medyadan takip ettiğı bir ünlünün giymiş olduđu bir elbiseye veya takmış olduđu bir takıya sahip olmak isteyebilmektedir. Sosyal medya fenomenlerinden etkilenilmekte ve onlar tarafından yönlendirilebilmektedir. Ayrıca tüketiciler yeni deneyimler ve yeni maceralar yaşamak için sosyal medyada etkileşimlerde bulunabilmektedir. Kısaca tüketicilerin sosyal medya kullanım durumu onları hedonik tüketime yönlendirebilmektedir.

Hedonik güdüler, tüketicilerin tutumları ve alışveriş sonucunda elde ettikleri tatmin üzerinde etkili olan birçok faktörden biridir. Tüketicilerin sosyal medya kullanım davranışları sonucu oluşan hedonik tüketim alışkanlıkları onların tüketim tutumları üzerinde de etkili olabilmektedir. Tüketiciler yeni trendleri takip etmek, macera yaşamak, değer verdikleri insanları mutlu etmek, stres atmak, rahatlamak, sosyal ilişkiler kurmak, alışverişten ve alışveriş sürecinden zevk almak için alışveriş yapabilmektedirler. Dolayısıyla bu ihtiyaçlarını karşılamaya yönelik faaliyetler geliştiren firmalara karşı daha olumlu tutum geliştirebilmektedirler. Bu ihtiyaçlarını karşılamak onlara yüksek bir tatmin düzeyi sağlayabilmektedir.

“Tüketicilerin sosyal medya kullanımından etkilenen hedonik tüketim davranışları onların tutum ve tatminlerini etkileyebilir mi?” sorusu, bu araştırmanın temel problemini oluşturmaktadır. Bu çalışma sosyal medyanın hedonik tüketim üzerindeki etkisini ve hedonik tüketimin; tüketici tutumu ve tatmini üzerindeki etkisini incelemek amacıyla internet üzerinden alışveriş yapan tüketiciler üzerinde gerçekleştirilmiştir.

Sosyal Medya

Son yıllarda Web 1.0 uygulamalarından Web 2.0 uygulamalarına yani yeni nesil Web'e geçilmesiyle internet uygulamaları çok fazla etkileşim içeren bir platforma taşınmıştır (Koçak, 2012, s. 16). Bu gelişme yani web 2.0'a geçilmesi sosyal medyanın temellerinin atılmasına zemin hazırlamıştır. Her ne kadar Web 2.0 sosyal medyayla aynı anlamda kullanılıyor olsa da Web 2.0 sosyal medyanın ortaya çıkmasını sağlayan teknolojik gelişmelere işaret etmektedir (Bulut, 2012, s. 25). Web 2.0 insanların bilgiyi çevrimiçi paylaşmasına olanak sağlayarak insanları sosyalleştirmekte ve bilgisayarlar aracılığıyla etkileşim kurarak sanal topluluklar oluşturmalarına olanak tanımaktadır (Cook ve Buckley, 2008, s. 277).

Web 2.0 ile temelleri atılan sosyal medya kavramı ilk olarak Tom Truscott ve Jim Ellis tarafından 1979 yılında geliştirilen ve dünya genelindeki internet kullanıcılarıyla mesajlaşma imkanı sunan Usenet isimli bir tartışma platformuyla ortaya çıkmıştır. Kavramın günümüzdeki anlamıyla kullanılması ise 1998 yılında Bruce ve Susan Albeson tarafından Open Diary isimli ilk sosyal ağ iletişim sitesinin kurulmasıyla başlamıştır. Bu site günlük olarak yazılar yazan insanları bir araya getirerek topluluklar oluşturmalarını sağlamaktadır. Bundan sonra da gerek internetin hızlı bir şekilde yaygınlaşması ve gelişmesi gerekse popüler kültürün hakimiyetini artırmasıyla farklı isimlere sahip ve farklı özellikler barındıran birçok sosyal ağ sitesi kurulmuş ve bugünkü sosyal medya terimi ortaya çıkmıştır (Kaplan ve Haenlein, 2010, s. 60).

Sosyal medya temel olarak insanların belirli bir yöntem veya cihaz aracılığıyla birbirleriyle ilişkileri neticesinde ortaya çıkan ve devam ettirilen iletişim veya yayın sistemleri ile ilgilidir (SI, 2016, s. 1). Sosyal medya katılımcılara sınırlı bir sistem içerisinde yarı yarıya veya tamamen kamuya açık profil oluşturma, bağlantı halinde oldukları başka kullanıcıların içeriklerini açık seçik görebilme, başkalarının bağlantılarını görüntüleme ve engelleme imkanı veren hizmetler bütünü olarak tanımlanabilir (Boyd ve Ellison, 2007, s. 211). Başka bir yaklaşımla ele alındığında ise katılımcılara çevrimiçi platformlarda kendilerini ifade edebilme, başkaları ile iletişim kurabilme, farklı gruplara üye olma, fikirlerini, yorumlarını veya yayınlarını paylaşabilme imkânı sunan sosyal içerikli web siteleridir (Köksal ve Özdemir, 2013, s. 325).

Mayfield (2010, s. 5) sosyal medyanın özelliklerini, katılımcıları cesaretlendirmesi ve ilgili kullanıcılardan geri bildirim alınmasına imkan vermesi; geri bildirim ve katılımcılara açık olması, oylama, yorum ve bilgi paylaşımı konularında nadiren engeller koyması; iki yönlü konuşmaya olanak tanınması; topluluklara hızlı ve etkili bir oluşum imkanı sağlaması; bağlantılı işler gerçekleştirmesi ve başka siteler veya araştırmalarla ilgili link verilmesine olanak sağlaması olarak sıralamaktadır. Kısaca sosyal medyanın özellikleri katılımcılar, açıklık, konuşma, toplum ve bağlantılılık olarak sıralanmaktadır.

Kim, Jeong ve Lee (2010, s. 218) de sosyal içerikli web sitelerinin özelliklerinin kişisel profil, online bağlantı kurma, online gruplara katılma, online bağlantılarla iletişim kurma, kullanıcıların oluşturduğu içeriği paylaşma, fikir ve yorumda bulunma, bilgi edinme ve kullanıcıları sitede tutma olduğunu belirtmektedir. Sosyal içerikli web siteleri; kullanıcılarının kişisel bilgilerini içeren bir profil oluşturmalarını istemekte, onları daha önce etkileşimde buldukları kişilerle iletişime geçmeye teşvik etmektedir. Ayrıca kullanıcıların online gruplar oluşturmalarını ve bu gruplara katılmalarını sağlamakta, başkalarıyla telefon görüşmesi de dahil iletişime geçme imkanı sunmaktadır. Kullanıcılar sosyal içerikli web sitelerinde; kendilerine ait içerikleri başkalarıyla paylaşabilmekte, haber bilgi, video ve resim gibi içeriklere fikir ve yorum yazabilmektedirler. Birçok site çevrimiçi olmadan da kişi bilgi ve içerik hakkında arama yapılmasına ve paylaşımında bulunulmasına imkan vermekte ve kullanıcıları sitede daha uzun süreler tutmak için birçok özellik geliştirmektedir.

Sosyal medya insanlara kendilerini tanıma fırsatı ve başka insanlarla tanışma veya daha önceden tanıştıkları insanlarla iletişimlerini devam ettirme imkanı sağlamaktadır. Sosyal medya iletişim ve ilişkiyi güçlendirip sürdürülmesini sağlayarak kişilerarası iletişime katkıda bulunmaktadır (Çalışır, 2015 s. 119).

Sosyal medya tüketici davranışları üzerinde de etkili olabilmektedir. İç ve dış uyarıcılar sonucunda ihtiyaç algılayan tüketici satın alma karar sürecini başlatır ve daha sonra bu ihtiyaçları ile ilgili bilgi toplamaya başlar. Sosyal medya bilgi toplama aşamasında, tüketicinin fiyatları ve alternatifleri karşılaştırmasının yanısıra tüketicinin ürün hakkında bilgi sahibi olmasını da sağlar (Aytan ve Telci, 2014 s. 3).

Sosyal medya işletmeler açısından da büyük önem taşımaktadır. Teknolojinin gelişmesiyle bilgi, bireyler arasında hızlı bir şekilde taşınmakta, rekabet ve satış konularında işletmeler hedeflerine ulaşabilmek için stratejilerini hızlı bir şekilde uygulamaktadırlar. İşletmenin büyüklüğünden ziyade stratejilerini hızlı bir şekilde uygulayabilmesi, pazar payını yükseltmesinde etkili olmaktadır. İşletmeler sosyal paylaşım ağları aracılığıyla tüketiciye hızlı bir şekilde ulaşabilmekte ve aynı şekilde tüketiciler de işletmeyle iletişime geçebilmektedirler. Bu şekilde sosyal ağları kullanarak tüketiciye hızlı bir şekilde ulaşan işletmeler rekabet avantajı elde etmektedirler (Terkan, 2014, s. 60). Ayrıca işletmeler Facebook ve Twitter gibi sosyal paylaşım sitelerindeki resmi sayfalarının yapısı ve tasarımıyla ve bu sayfalarda gerçekleştirdikleri faaliyetlerle tüketicilerde güven oluşturabilmekte ve markalarına yönelik tüketici bağlılığı sağlayabilmektedirler (Hacıfendioglu, 2014, s. 61). İşletmeler sosyal ağlar, bloglar, microbloglar, video ve resim paylaşım siteleri, podcastler, wikiler ve emailing gibi internet tabanlı sosyal medya kanallarında maliyetsiz etkinlikler yaparak, müşterilerle etkileşime geçip, onların fikir ve önerilerine hızlı bir şekilde ulaşarak rekabet avantajı elde etmektedirler (Köksal ve Özdemir, 2013, s. 326). Sosyal medyanın tüketiciler tarafından yoğun bir şekilde kullanılıyor olması işletmelerin bu alanda etkin olmasını zorunlu kılmaktadır. Örneğin en fazla takipçisi olan sitelerden Facebook günümüzde bir milyardan fazla kullanıcıya sahiptir. Benzer şekilde LinkedIn 259 milyon, Twitter 500 milyon kullanıcıya ulaşmış durumdadır. Kullanıcı sayısı bir milyarı aşan YouTube'de ise günde dört milyar video paylaşımı yapılmaktadır (Toksarı, Mürütsoy ve Bayraktar, 2014, s. 6). Sosyal medyadaki bu yoğunluk nedeniyle firmaların bu mecralarda faaliyet göstermeleri ve bu mecraları kullanan tüketicilerle etkileşime geçerek tüketicilerde güven oluşturmaları firmalar açısından oldukça önemlidir. Ancak tüketicilerde bu mecralar aracılığıyla güven ve bağlılık oluşturmak, işletmelerin sosyal medyayı etkili bir şekilde kullanması ve yönetmesine bağlıdır.

Altındal (2013, s. 1087-1088) sosyal medya ynetiminde; etkileşim, deęer ve pazarlama olarak  önemli unsur bulunduęunu belirtmektedir. Etkileşim, sadece mşterilere deęil, mşteri olma potansiyeli olan insanlara da sosyal medya aracılıęıyla bilgiler vermek ve bu insanların mal ve hizmetlere ynelik sorularını cevaplandırmaktır. Deęer, sosyal paylařımlarla takipçilere katma deęer katmak, bu ynde aktiviteler yapmaktır. rneęin firma kendi faaliyet alanına iliřkin bilgiler ieren bir blog sayfası oluřturur ve bu sayfada ele aldıęı konuların bařlıklarını sosyal medyada paylařarak takipçileri blog sayfasına ynlendirir. Aynı Őekilde blog sayfasındaki bilgilerle de takipçi, firmanın web sitesine ynlendirilir. Sosyal medya her ne kadar bir reklam platformu olmasa da sosyal medyadaki yoęunluęun ok fazla olması sebebiyle firmalar buralarda da reklamlar yapabilmekte marka ile ilgili haberlerini ve promosyonlarını buralardan paylařabilmektedirler. Bylece sosyal medya firmaların pazarlama faaliyetlerine de katkıda bulunmaktadır.

Hedonik Tketim

Gnmzde tketim fizyolojik ihtiyaları giderme amacını tařıyan bir aktivite olmanın yanında insan yařamının ve kiřiliklerin Őekillenmesinde de rol oynamaya bařlamıřtır. Dolayısıyla Maslow'un ihtiyalar hiyerarřisinde en alt basamaktaki fizyolojik ihtiyalardan yukarıdaki basamaklara ıkıldıka tketim de boyut deęiřtirmektedir. Birey ilk basamaęı ıktıęında fizyolojik ihtiyalarını karřılamıř, dolayısıyla da faydacı tketim gerekleřtirmiř olur. Yukarı basamaklara ıkıldıka hedonik tketim gerekleřtirerek kiřisel ihtiyalarını karřılar (Őengn ve Karahan, 2013, s. 18; Bakırtař ve Divanoęlu, 2013, s. 1524).

Buradan hareketle bireylerin ihtiyalarını karřılamak iin gerekleřtirdikleri iki farklı tketim trnden sz edebiliriz. Bu tketim trleri faydacı tketim ve hedonik(hazcı) tketimdir. Faydacı tketim insanların fizyolojik ihtiyalarını karřılamaya ynelikken, hedonik tketim kendilerini gerekleřtirme ihtiyacına yneliktir. Bu nedenle tketim deneyiminin anlařılabilmesi iin faydacı bakıř aısı kendi bařına yeterli deęildir. Tketim davranıřlarının anlařılabilmesi iin hedonik bakıř aısına da ihtiya vardır (Mathews, Ambroise ve Brignier 2009, s. 3).

Hedonizm, faydacılıktan istek ve gereklilik konusunda farklılařmaktadır. Faydacılık bireyin yařamını devam ettirmesine yardım eden zorunluluklara dayalıyken, hedonizm haz, arzu ve istek gibi duygulardan beslenir (Okada, 2005, s. 43). Hedonizm hayattaki en önemli Őeyin zevk olduęuna iřaret eder ve acıdan kaınır (O'Shaughnessy ve O'Shaughnessy, 2002, s. 526). Kiřilere, toplumlara ve durumlara gre farklılıklar ierebilen hedonizmin temel dřncesi bireyin yařamının merkezinde bulunan haz ve tatminin st seviyelere ıkarılmasıdır. Hedonist bireylere gre onları acıdan uzaklařtırıp haza ulařtıran yolların her biri iyi ve gzeldir (Sarıtař, 2018, s. 38). En genel Őekliyle tanımlanacak olursa hedonizm, zevk, memnuniyet ve hazzın birey yařamındaki en önemli deęerler olduęunu savunan, keyif arayıřı zerine kurulu bir hayat tarzı doktrindir. Maddi tasarruflar ve uygunluk faydacı deęerin tanımlanmasında kullanılırken, hedonik deęerin tanımlanmasında kışkırtma, zevk, eęlence, fantezi ve keyif arayıřı gibi kavramlar kullanılır (Hopkinson ve Pujari, 1999, s. 274; Kker ve Maden, 2012, s. 100; Adomaviciute, 2013, s. 756).

Geleneksel olarak hedonizm, felsefi hedonizm ve psikolojik hedonizm olmak zere iki kısımda incelenmektedir (Fromm, 2008, s. 3). Felsefi hedonizm, bireylerin hazzı en yksek seviyeye ıkarmayı ama edindiklerini ve bunun iin aba harcadıklarını savunur. Onlara gre haz veren her Őey iyidir ve mutluluk verir. Psikolojik hedonizm ise gdlenme ile aıklanan bir kavramdır. Bu grřte de haz iyi bir Őeydir ve bireyler haza ulařma isteęine sahiptir. Psikolojik hedonizme gre bu isteęin varlıęını ve her bireyin bu isteęi tatmin etme hakkı bulunduęunu kabul etmek gerekir (Odabařı, 2009, s. 108-109).

Hedonizm tketim aısından ele alındıęında ise hedonik tketim kavramı ortaya ıkmaktadır. Bu kavrama gre hazzı bir ama olarak benimseyen tketiciler hedonik olarak isimlendirilmektedir. Bu tketicilerde haz arayıřı devamlı srdę iin bir davranıř haline gelmektedir (zdemir ve Yaman, 2007, s. 81). Gnmzde bireyler sadece fayda amacıyla alıřveriř yapmamaktadırlar, satın aldıkları Őeylerden haz almak istemektedirler. Satın aldıkları mal veya hizmetin kendilerini mutlu etmesini beklemektedirler. Bařka bir ifade ile bireyler iin tketimin duygusal boyutu da nem kazanmaktadır. Bireyler artık alıřveriř yaparken, alıřveriřin iřlevsellięi yanında saęlayacaęı duygusal tatmini de gz nnde bulundurmaktadırlar (Akgl ve Varinli, 2017, s. 7).

Hedonik tketim, ilkel benlięin etkisi sonucu mal veya hizmet ile hayal gc boyutunda ve duygusal olarak bir tecrbe olarak tanımlanabilir (Babacan, 2001, s. 97). Buradan hareketle tketimden elde edilen hazda duygusal uyarımın byk bir etkisi olduęu sylenbilir. Ancak hedonizmi tanımlamakta sadece duyum yoluyla elde edilen algılar yeterli deęildir. Hedonik tketimde tketicilerin marka veya rn tarafından gnderilen uyarıcıları zihinlerinde bir imaja dnřtrmesi sonucu, iřlevsel fayda algısı sembolik

fayda algısı ile güçlendirilmektedir. Böylece tüketicinin tüketim sonucunda elde ettiği hoşnutluk artmaktadır (Şen ve Boyraz, 2017, s. 354). Bu nedenle hedonik tüketim; arzu ve fantezilerle harmanlanan, sürekli bir şekilde arzu edilen ve tatmin olmak asla mümkün olmayan, duylardan ziyade duygularla hareket etmeye yönelik eğilimin olduğu bir tüketim tarzı olarak tanımlanabilir (Arslan, 2016, s. 275).

Hedonik tüketimde ürünün neyi temsil ettiği ne olduğundan daha önemlidir. Bu kavram ürünleri nesnel varlıklar olarak değil öznel semboller olarak tanımlar. Hedonik tüketim ürünün tüketici nezdinde taşıdığı imaja odaklanır ve tüketicinin ürüne verdiği duygusal tepkiye önem verir. Tüketiciler ürünün belirgin ve somut niteliklerine özel anlamlar eklerler. Tüketicinin ürüne ekleyeceği öznel semboller ürünün belirgin ve somut özelliklerinden daha önemlidir (Baş ve Samsunlu, 2015, s. 19). Bazı insanların yılbaşı alışverişinde kendini şekerleme dükkânında bulunan bir çocuk gibi hissetmeleri, oyuncak almayı sevenlerin içlerindeki çocuğa vurgu yapmaları veya bazı insanların sorunlarından uzaklaşmak için alışveriş yaptıklarını ifade etmeleri; alışverişin ürünü elde etmekten fazlası olduğunu (Babin, Darden ve Griffin, 1994, s. 646) ve tüketicilerin ürüne ve alışverişe yüklediği öznel anlamları göstermektedir.

Hedonik tüketim; sesler, duygusal izlenimler, tatlar ve görsel imajlar gibi duygu imgeleri ve fantezilerle ilgilidir. Bu duygu imgeleri, gerçek bir olayı hatırlatır ya da bir olayla ilgili öznel bir anlam taşırlar. Bazı ürünlerin tüketiminde duygusal heyecanlar tüketiciye önemli ölçüde güdü sağlar (Hudson ve Murray, 1986, s. 343-344).

İnsanları hedonik tüketime yönelten güdüler; içsel veya dışsal olabildiği gibi, bireysel veya toplumsal da olabilir. Tüketicileri hedonik alışverişe yönelten bireysel faktörler; ürünleri daha ucuza alabilme isteği, fiziksel aktiviteler, duysal uyarımlar, eğlenceler, kişisel haz sağlama isteği vb. nedenler olarak sayılabilirken, toplumsal faktörlere örnek olarak da; toplumdaki saygın kişilerden etkilenme, toplumsal deneyim kazanma isteği, iletişim kurma isteği, görüşme ve referans gruplarından etkilenme vb. nedenler gösterilebilir (Baş ve Samsunlu, 2015, s. 19).

İnsanlar ürünleri satın alırken sadece işlevselliğini dikkate almazlar, ürünün onlar için ifade ettiği anlamı da göz önünde bulundururlar (Hirschman ve Holbrook, 1982, s. 92). Bu durum hedonik tüketimi faydacı tüketimden ayıran temel noktalardan biridir. Yani tüketiciler, tüketimden faydanın yanında haz sağlamayı da amaçlamaktadırlar. Fayda amacı güden tüketicilerde ürünün nesnel özellikleri ve işlevselliği önemlidir. Hedonik tüketicilerse eğlenceyi, duygusal ve anlamlı tepkileri, heyecan ve zevk veren mal ve hizmetleri, estetik ve hazzı ön plana alır ve hedonik tüketim bu mal ve hizmetlerin tüketim aşamasında gerçekleşir (Sarıtaş, 2018, s. 39; Kükrer, 2011, s. 79). Faydacı tüketim hedonik tüketimle kıyaslandığında daha rasyonel, tutarlı ve bilgi edinmeyle daha fazla alakalıdır (Hanzaee ve Irani, 2011, s. 7450). Bunun sebebi; faydacı tüketimin malın kalite fiyat uygunluğu, çeşitlilik ve kazanç arayışıyla motive ediliyor olmasıdır (Petljak, Stulec ve Rudawska, 2015, s. 186). Hedonik tüketimde ise ürünün işlevsel faydasından ziyade sembolik faydası önemlidir. Dolayısıyla insanlar daha sık alışveriş yapmaktadırlar. Hedonik tüketimle ilgili çalışmalar, tüketicilerin alışveriş esnasında duygusal beklentilerinin faydacı nedenlere baskın geldiğini göstermektedir (Coley, 2002, s. 33).

Fakat tüketicilerin sadece faydacı veya sadece hedonik güdülerle satın alma işlevini gerçekleştirdiğini düşünmek doğru değildir. Bu alanda yapılan çalışmalar; tüketicilerin gerek algılama, gerekse ürünü tercih etme aşamasında faydacı ve hedonik beklentilere aynı anda sahip olduğunu göstermektedir (Dhar ve Wertenbroch, 2000, s. 60). Tüketiciler satın alma işlevini gerçekleştirirken, bu beklentilerden biri diğerine baskın gelebilmektedir. Bu baskınlık ise kişiye veya duruma göre değişebilmektedir.

Tutum

Tüketici, kişisel istek ve ihtiyaçları doğrultusunda mal ve hizmetleri satın alan ya da satın alma gücüne sahip olan kişi olarak tanımlanabilir (Karabulut, 1981, s. 25). Bu doğrultuda tüketici; giderilmesi gereken bir ihtiyacı, harcayabileceği parası ve harcama isteği olan kişi veya kurumdur. Tüketici ve müşteri kavramları birbirine karıştırılabilmektedir. Müşteri, tüketiciden farklı olarak bir kurumdan sürekli olarak bir mal veya hizmeti satın alan kişidir (İslamoğlu, 2003, s. 5).

Tutum; bir kişinin herhangi bir durumu, kişiyi, fikri, hareketi ya da nesneyi sevip sevmeme ve kabul edip etmeme konusunda yapılan genel bir değerlendirme ve karar verme olarak tanımlanmaktadır (Haddock ve Maio, 2008, s. 114). Tutumlar belirli bir nesneye yönelik olarak gerçekleştirilen pozitif veya negatif öğrenilmiş tepkilerdir. Kalıcı ve sürekli olma eğilimi taşırlar. Tutumlar genel ve önemlidirler. Kişilerin düşüncelerini ve duygularını etkileyerek davranışlarına yön vermektedirler. İnsanlar kararlarını

tutulmlara dayalı olarak vermektedirler (Hawkins ve Mothersbaugh, 2010, s. 392; Solomon, Bamossy, Askegaard ve Hogg, 2006, s. 165; Hoyer ve MacInnis, 2008, s. 122).

Tutulmlar çeřitli unsurların etkisiyle oluřmaktadır. Bu unsurlar; inançlar, deęerler, baęlantı kurma, çağırışım ve baędařtırma řeklinde sıralanabilir. Tutulmları insanların fikir ve dūřünce geliřtirmesindeki etkileri nedeniyle inançlardan, deęerlerden, fikirlerden ve duygulardan ayırmak mümkün deęildir (Koç, 2013, s. 234; Ünal, 2008, s. 52).

Tutulmlar davranıř geliřtirme ve niyetlerin belirlenmesinde önemli bir etkiye sahiptirler (Dabholkar, 1994, s. 100). Bu nedenle tüketicilerin karar vermesinde önemli rol oynarlar. Odabaşı ve Barıř (2007, s. 164-166), tüketici tutulmlarının özelliklerini řu řekilde sıralamıřlardır;

1- Güç Derecesi: Tüm tutulmlar belirli bir güce sahiptir. Yerleřmiř tutulmlar ve onları oluřturan bileřenler dięer tutulmlara oranla daha güçlüdürler ve güçlü tutulmları deęiřtirmek daha zordur. Bireylerin siyasi görüşleri ve destekledikleri futbol takımları tutulmların güçlü hissedilmesine örnek olarak verilebilir.

2- Karmařıklık: Tutulmlar bileřenlerine göre de farklılařabilirler. Bileřenlerinin karmařık veya yalın olmasına baęlı olarak tutulmlar da karmařık ve yalın olabilirler.

3- Bileřenler Arası Tutarlılık: Tutulmların bileřenleri arasında genellikle bir tutarlılık söz konusudur. Tutulmlar arasında tutarsızlıęın mevcut olması, tutum deęiřikliğine neden olabilir.

4- Dięer Tutulmlarla İliřki ve Merkezilik: Bireylerin tutulmları dięer tutulmlarla iliřkileri ađısından farklılık gösterebilir. Bazı tutulmların birbiri ile iliřkisi sıkı iken bazı tutulmların iliřkisi daha kopuk olabilir.

5- Tutulmlar Arası Tutarlılık: Tutulmlar arası tutarlılık řart olmamasına raęmen, tutulmlar arasında genellikle bir tutarlılık söz konusudur.

6- Tutulmlar Öęrenilirler: Tutulmların geliřmesinde aile, sosyal iliřkiler, arkadař çevresi, deneyimler, bilgi vs. etkili olmaktadır.

7- Kiřiler Tek Bir Tutum Deęil Tutulmlar Bütünü Oluřtururlar: Örneęin buzdolabına karřı geliřtirilen tutum; buzdolabının stili, rengi, rahatlıęı ve fiyatı gibi farklı özelliklerine karřı oluřturulan bir bütün olarak dūřünülmelidir.

8- Tutulmlar Deęiřtirilebilirler: Tutulmlar öęrenilebilir, dolayısıyla deęiřtirilmeleri mümkündür. Ancak olumsuz tutulmların deęiřtirilmesi dięerlerine oranla daha zor ve pahalıdır.

Tutulmlar, bireylerin amaçlarına ulařmasını saęlamak ve ihtiyaçlarını karřılamasına yardım etmek için oluřmaktadırlar. Yani tutulmların bazı iřlevleri vardır (Odabaşı ve Barıř, 2007, s. 166). Tutulmların iřlevlerinden birincisi Jeremy Bentham'ın kurucusu olduęu faydacılık teorisine dayanan fayda iřlevidir. Esasen bu iřlev, insanların dıř ortamlarındaki ödülleri en üst düzeye çıkarmak ve cezaları en aza indirmek için çabaladıkları gerçeęinin tanınmasıdır. İnsan, ihtiyaçlarını karřılayan nesnelere karřı olumlu tutulmlar geliřtirirken, onu engelleyen ya da onu cezalandıran nesnelere karřı olumsuz tutulmlar geliřtirir. Ekonomik durumunu geliřtirecek bir siyasi partiyi tercih eden iřçinin tutulmları, birincil faydacı tutumun bir örneęidir. Kiřinin en sevdięi yiyeceklere karřı tutumu, ikincil faydacı tutumun bir örneęidir. İkincisi kiřiyi kendisi ve dıř dünyayla ilgili zorluklara karřı koruyan ego savunma iřlevidir. Kiřinin öz imajını korumaya yönelik bir iřlevdir. Böylece kiřinin kendisine saygısı da korunmuř olmaktadır. Freudcu psikoloji ve neo-freudcu dūřünce bu tür motivasyon ve sonuçlarıyla ilgilendirilmiştir. Bir dięer iřlevi, bireyin, kiřisel deęerlerine ve fikirlerine uygun tutulmları ifade etmekten memnuniyet duyduęu deęer ifade edici iřlevdir. Bu iřlev, kendini ifade etme, kendini geliřtirme ve kendini gerçeęleřtirmenin önemini vurgulayan ego psikolojisi doktrinlerinin merkezinde yer alır. Sonuncusu ise, bilgi iřlevidir. Bilgi iřlevi; anlam arayıřı, anlama ihtiyacı, ayrıca birey için açıklık ve tutarlılık saęlamak için algıların ve inançların daha iyi organize edilmesine yönelik eğilim řeklinde tanımlanabilir (Katz, 1960, s. 170-171)

Tutulmlar; duygusal, davranıřsal ve biliřsel olmak üzere üç temel bileřenden oluřur. Tutulmların duygusal bileřeni, bir tutum nesnesiyle iliřkili duygu veya duyguları ifade eder. Duyuřsal tepkiler tutulmları çeřitli řekillerde etkiler. Duyguların tutulmları etkilemesinin birincil yolu, tutum nesnesine maruz kaldıktan sonra bireyde uyandırılan duygusal tepkiler yoluyla olmaktadır. Örneęin insanların çoęu örümceklerden korktuęunu söyler. Örümceklere karřı bu olumsuz duyguları nedeniyle onların örümceklere karřı olumsuz tutulmlar geliřtirmesi muhtemeldir. Tutulmların biliřsel bileřeni, belirli bir nesneyle iliřkilendirilen inanç, dūřünce ve nitelikleri ifade eder. Birçok durumda, bir kiřinin tutumu öncelikle tutum nesnesiyle ilgili

olumlu ve olumsuz niteliklerin dikkate alınmasına dayanabilir. Örneğin, bir kişi yakın zamanda yeni bir otomobil aldığına, farklı araçların güvenlik kayıtları, yakıt tüketimi, yeniden satış değeri ve onarım maliyetleri gibi faktörlere çok daha fazla önem vermeye başlar. Tutumların davranışsal bileşeni, bir tutum nesnesiyle ilgili geçmiş davranışları ifade eder. Örneğin, insanların daha önce yaşadıkları yerin yakınında bir nükleer enerji santrali kurulmasına karşı bir dilekçe imzaladıkları hatırlanırsa, nükleer enerji santrallerine karşı olumsuz bir tutumları olduğu söylenebilir (Haddock ve Maio, 2008, s. 115-116).

Tatmin

Müşteri memnuniyeti, bir ürünün, alıcının beklentilerine göre değer sağlamadaki algılanan performansına bağlıdır. Müşterilerin beklentileri ile işletmelerin gerçekleştirdikleri arasındaki farkın olumlu, olumsuz veya eş değer çıkması durumuna göre müşterilerin tatmini veya tatminsizliği söz konusu olmaktadır. Ürünün performansı müşterinin beklentilerinin altında kalıyorsa müşteri memnun kalmaz, performans beklentileri karşılıyorsa tatmin olur. Performansın beklentileri aştığı durumda ise müşteri mutlu olur. Seçkin pazarlama şirketleri, müşterilerini memnun etmek için şirket politikalarının da dışına çıkabilirler. Memnun müşterilerin tekrar satın aldıklarını ve başkalarına ürünle ilgili iyi deneyimlerini anlattıklarını bilirler. Burada kilit nokta, müşteri beklentilerini şirket performansı ile eşleştirmektir. Bunun farkında olan şirketler, yalnızca sunabileceklerini vaat ederek, daha sonra vaat ettiklerinden daha fazlasını sunarak müşterileri memnun etmeyi amaçlamaktadır (Kotler, Wong, Saunders ve Armstrong, 2005, s. 10; Onaran, 2013, s. 41).

Giderek daha sofistike ve değer bilincine sahip tüketiciler ile tatmin edici düzeyde performans gösteren birden fazla marka göz önüne alındığında, memnun müşteri üretmek işletmeler için zorunlu hale gelmiştir, ancak bu yeterli değildir. Müşterilerin tatmin edilerek kararlı ve işletmeye sadık hale getirilmesi gerekmektedir (Hawkins ve Motherbaughs, 2010, s. 640). Müşterilerin işletmeye sadık olmasını sağlamanın ilk aşaması tatmin edilmeleridir. Tatmin edilmiş müşteriler işletmeye daha sadık olmakta ve satın aldıkları mal ve hizmeti veya hizmeti sunan işletmeyi yakın çevrelerine de tavsiye ederek işletmenin imajına olumlu yönde katkıda bulunarak, işletmenin müşterisinin ve satışlarının artmasını sağlamaktadır. Tatmin olmuş müşteriler, tatmin olmuş çalışanları da beraberinde getirmektedir. Müşterileri tatmin olmuş işletmelerde, çalışma ortamı daha sağlıklı ve huzurlu olmaktadır ve müşteriler de daha çok bu tür işletmeleri tercih etmektedirler (Odabaşı, 2000, s. 118).

Modern pazarlama yönetimi ve toplam kalite yönetiminde müşteri memnuniyeti oluşturma süreci ile ilgili farklı birçok yaklaşım mevcuttur. Bu yaklaşımların hepsinde zaman içerisinde müşteriler ve müşterilere ait zevk ve ihtiyaçlar değiştiği halde, ihtiyaçların tespiti noktasındaki yaklaşımlar değişmemektedir. Müşteri memnuniyeti oluşturma modeli; müşterilerin tanımlanması, ihtiyaçlarının ve beklentilerinin belirlenmesi, algılamalarının ölçümü ve hareket planının gerçekleştirilmesi olarak birbirini dairesel bir şekilde takip eden dört aşamadan meydana gelmektedir (Öz, 2011, s. 98).

Müşteri tatmininin başlıca unsurları beklentiler, istekler ve algılanan performanstır. Bu faktörlerin bilinmesi işletmenin amacına ulaşması açısından önemlidir. Çünkü müşteri tatmini bu faktörlerden etkilenmektedir.

Müşterilerin herhangi bir hizmete yönelik arzu ve ihtiyaçlarını ifade eden faktör, beklentilerdir (Tütüncü, 2001, s. 51). Beklentiler; müşterinin geçmişteki satın alma deneyimlerine, arkadaşların ve iş arkadaşlarının görüşlerine, pazarlamacı ve rakip bilgileri ve vaatlerine dayanır. Pazarlamacılar, doğru beklentileri belirlemeye dikkat etmelidir (Kotler, Wong, Saunders ve Armstrong, 2005, s. 465). Tek (1999, s. 216) beklentilerin tecrübelerden etkilendiğini belirtmektedir. Müşteri beklentileri kimi zaman çevreden, kimi zaman da işletmeden sağlanan birikim sonucunda elde edilir. Müşterilerin beklentilerinin fazlalığı oranında, işletmenin müşterileri memnun etmesi zorlaşır (Zeithaml, 2017, s. 187).

İşletmeler beklentileri çok düşük ayarlarlarsa, sadece yeterince tatmin olmamış müşterileri cezbedebilirler. Buna karşılık, beklentileri çok yükseltirlerse, alıcıların hayal kırıklığına uğraması muhtemeldir. Örneğin, Holiday Inn birkaç yıl önce sürekli olarak sorunsuz konaklama ve hizmet vaat eden 'Sürpriz Yok' adlı bir kampanya yürütmüştür. Bununla birlikte, Holiday Inn misafirleri bir dizi sorunla karşılaşmış ve kampanyanın yarattığı beklentiler müşterileri daha memnuniyetsiz hale getirmiştir. Bunun sonucunda Holiday Inn kampanyayı geri çekmek zorunda kalmıştır. Yine de, günümüzün en başarılı şirketlerinden bazıları beklentileri artırmakta ve buna uygun performans sağlamaktadır. Bu şirketler toplam müşteri memnuniyetini benimsemektedir. Örnek olarak, Honda'nın, "Müşterilerimizin bu kadar memnun olmasının bir nedeni, memnun olmamızdır" veya Dan Technology'nin "İşinize değer veriyoruz. Bizden

tekrar satın almanızı istiyoruz.” sloganları verilebilir. Bu řirketler yüksek hedefler koymaktadırlar çünkü yüksek derecede tatmin olan müşterilerin daha iyi bir alternatif bulduklarında mevcut tedarikçilerini kolaylıkla deęiřtirebileceklerini bilmektedirler (Kotler, Wong, Saunders ve Armstrong, 2005, s. 466).

İstek ise, hissedilen ihtiyacı tatmin etmek için yapılan tercihtir. Örneęin kiřinin susması bir ihtiyacı doğurur. Kiři susuzluęunu gidermek için bir sıvıya ihtiyaç duyar. Bu ihtiyacını gidermek için kola veya su arasında tercih yapabilir. Kiřinin bu şekilde sıvı ihtiyacını gidermek için yapacaęı tercihleri, istekleri tarafından yönlendirilir (Odabařı ve Barıř, 2007, s. 22). İstek, beklentiden farklı bir kavramdır. Beklentiler geleceęe yönelik olurken istekler řimdiki zamana yöneliktir ve beklentilerle karřılařtırıldıklarında daha duradırlar (Tütüncü, 2001, s. 30).

Tatmini etkileyen bir dięer unsur da algılanan performanstır. Müřteri memnuniyeti, bir ürünün, alıcının beklentilerine göre deęer saęlamadaki algılanan performansına baęlıdır (Kotler, Wong, Saunders ve Armstrong, 2005, s. 36). Memnuniyet ve performans arasında doğrusal bir iliřki bulunmaktadır. Satın alınan üründen elde edilen performans yüksek olduęunda; müřterinin memnuniyeti artacak, aksi durumda ise müřteri hayal kırıklıęına uğrayacaktır. Tatmin olmayan müřteri ise bu tatminsizlięini yakın çevresiyle paylařarak söz konusu ürünlerin yakın çevresi tarafından tüketilmesini önleyecektir (Öz, 2011, s. 98). Bu unsurların dıřında tatmin; algılanan hizmet kalitesi, müřteri deęeri, müřteri odaklılık, müřteri güveni ve kurumsal imajdan da etkilenmektedir.

Bir firmanın başarılı olması için gerekli faktörlerden biri de; rakiplerinden daha yüksek kalitede hizmet sunmak ve müřterilerin beklentilerini ařmaktır. Bu beklentiler; firmanın geçmiř deneyimleri, kulaktan kulaęa iletiřim ve reklamlardan oluşur. Hizmeti aldıktan sonra, müřteriler algılanan hizmeti beklenen hizmetle karřılařtırır. Algılanan hizmet beklenen hizmetin altına düşerse, müřteriler firmaya olan ilięisini kaybeder. Algılanan hizmet beklentilerini karřılar veya ařarsa, firmayı tekrar kullanmaya meyilli olurlar (Kotler, 2000, s. 206). Belirsizlięi azaltmak için, müřteriler hizmet kalitesine yönelik belirli bir kanıt veya işaret ararlar. Bu amaçla; mekandan, insandan, ekipmandan, iletiřim malzemesinden, sembollerden ve gördükleri fiyattan çıkarımlarda bulunurlar (Kotler, 2000, s. 201).

Müřteri deęeri, öncelikli olarak müřterinin tatmin olmasını saęlayan, sonrasında ise tercih öncelięini belirleyen bir kavramdır (Onaran, Bulut ve Özmen, 2013, s. 41). Müřteriler çeřitli kısıtlamalar altında iřlem gerçekleştirirler ve bazen iřletme menfaatlerinden daha çok kiřisel çıkarlarına aęırlık veren seçimler yaparlar. Tatmin olmadıklarında seçim ve tercihlerini deęiřtirmeleri kolaylařır. řirketlerin müřterileri tatmin etmek, dolayısıyla da elde tutmak için müřterilerine rakiplerinden daha fazla deęer sunması gerekir. Bir iřletme rakiplerin daha fazla deęer sunduęunu tespit ederse, iki alternatifi vardır. Teklifin ürün, hizmet, personel veya imaj faydalarını güçlendirerek veya artırarak müřteri deęerini artırmaya çalışabilir veya fiyat düşürmek, sipariř ve teslimat sürecini basitleřtirmek, garanti sunmak gibi yollarla alıcı riskini azaltarak toplam müřteri maliyetini düşürebilir (Kotler, Wong, Saunders ve Armstrong, 2005, s. 465). Ancak müřteri beklentilerini karřılamayan bir mal veya hizmet, fiyatı düşük olduęunda da düşük müřteri deęeriyle sonuçlanabilir (Perrault Jr., Cannon ve McCarthy, 2013, s. 18) Bu nedenle iřletmenin mal, hizmet, personel veya imajını güçlendirerek rakiplerinden daha fazla deęer sunması; müřterilerini elde tutması ve yeni müřteriler kazanması için daha doğru bir yol olacaktır.

Dięer bir önemli faktör de müřteri odaklılıktır. Firma personeli müřteri odaklı deęilse, bu durum tüketicilerin firmayla ilgili olumsuz söylentiler yaymasına sebep olacaktır. Dolayısıyla olumsuz kulaktan kulaęa pazarlama nedeniyle, firma zarara uğrayacak hatta yok olma tehlikesi yařayabilecektir (Kotler, 2000, s. 692). İveç'in önemli bir çokuluslu řirketi olan Tetra Pak, yenilikçi ambalajlama ve müřteri odaklılıęın gücüne yönelik önemli bir örnektir. Firma, süt, meyve suyu ve dięer bozulabilir sıvı gıdaların dondurulmaksızın daęıtılmasını saęlayan bir "aseptik" paket icat etmiř ve böylece iřletmelerin soęutulmuř kamyonlara ve tesislere yatırım yapmadan sütü daha geniř bir alana daęıtmalarını saęlamıřtır. Süpermarketler, Tetra Pak paketli ürünlerini sıradan raflarda sergileyerek pahalı buzdolabından tasarruf etmiřlerdir (Kotler, 2000, s. 196). Tetra Pak, bu şekilde müřterisi olan araçlar ve perakendecilerin ihtiyaçlarını göz önünde bulundurarak, onların ihtiyaçlarına yönelik düzenlemeler yapmıř, bu sayede memnuniyetlerini ve baęlılıklarını artırmıřtır.

Mayer, Davis ve Schoorman (1995, s. 712) güveni, karřı tarafı izlemeyi ve kontrol etmeyi düşünmeden, onun eylemlerine karřı gönüllü olarak savunmasız olmak olarak tanımlamıřlardır. Cook ve Wall (1980, s. 39) ise güvenin "kiřinin başkalarının iyi niyetine inanmaya ne ölçüde istekli olduęu ve dięer insanların sözlerine ve eylemlerine ne kadar inandıęı" anlamına geldięini belirtmektedir. Güven

müşterilerle ilişkilerde işletmeler tarafından da göz önünde bulundurulmuş bir kavramdır. İşletmeler müşterinin tatmin olmasını sağlayarak, müşteri bağlılığını dolayısıyla da kârlılığını artırmak için müşterinin güvenini kazanmak zorundadırlar.

İşletmeler, tüketicilerin zihninde güçlü ve olumlu bir imaj oluşturmak için aktif olarak çalışırlar. Hollandalı elektronik şirketi Philips, “Bir Şeyleri İyileştirelim” etiketiyle reklam vermekte, Body Shop ve Ben & Jerry’s de sosyal problemlere destek sağlayarak dikkat çekmektedirler. Üniversiteler, müzeler ve sahne sanatları organizasyonları ise izleyicilerini ve kaynaklarını artırmak için kamusal imajlarını güçlendirmektedir (Kotler, 2000, s. 3). Kurumsal imaj, tüketicinin işletmeye yönelik algısı olduğundan tatminle de ilişkilidir. İşletmeler tüketicilerin beklentileri doğrultusunda imajlarını güçlendirmeye çalışırlar. Örneğin bazı işletmeler çevreyi koruma faaliyetlerine destek vererek, bazıları Afrika’daki çocuklar için organizasyonlar düzenleyerek, bazıları eğitici faaliyetler organize ederek tüketici nezdinde olumlu ve güçlü bir imaj oluşturmaya çalışırlar. Bu faaliyetler toplumun da beklentisi doğrultusunda gerçekleştirildiğinden, tüketicilerde tatmin duygusunun oluşmasına katkı sağlamaktadır.

Literatür

Günümüzde pek çok iletişim aracı, hedonik tüketimin bireyleri etkisi altına almasını kolaylaştırmaktadır. Bunların en önemlilerinden biri de sosyal medyadır. Markalar reklamlarında kullandıkları figürleri tüketicilere bir statü sembolü olarak yansıtarak tüketicileri alışverişe yönlendirmektedirler (Babacan, 2001, s. 2). Tüketiciler de satın aldıkları ürünleri veya gerçekleştirdikleri faaliyetleri sosyal medyada paylaşarak markaya veya ürüne yönelik ilgi oluşturmaktadır. Örneğin insanlar ziyaret ettikleri yerleri ve bu bölgelere özgü yiyecekleri sosyal medyada paylaşarak, o bölgeyi bilmeyen insanlarda bu deneyimi yaşama ve buralardaki lezzetleri tatma isteği uyandırmaktadırlar (Eryılmaz ve Şengül, 2016, s. 34). Böylece diğer insanlar, zorunlu bir ihtiyaç olmadığı halde, bu deneyimleri yaşamak için harcama yapmaktadırlar. Şahin ve Fırat (2018), 18 yaş üzerindeki çalışan nüfusa uyguladığı çalışmasında sosyal medya davranışlarının hedonik tüketim üzerinde etkili olduğunu tespit etmiştir. Çorumlu (2019) da yüksek öğrenim öğrencileri üzerinde yaptığı çalışmada sosyal medya reklamları ve hedonik tüketim arasında aynı yönlü anlamlı bir ilişki olduğu sonucuna ulaşmıştır. Yalın (2019), üniversite öğrencileri üzerine yaptığı çalışmada, tüketicilerin hedonik tüketim davranışlarının sosyal medyada geçirilen süreye göre farklılıklar gösterdiğini ve ürünlerin sosyal medya paylaşım platformlarında daha ucuz olduğunu düşünenler, sosyal medyada ürün tanıtımı yapan reklamları izleyenler, sosyal medyada gördüğü bir ürünü almak için alışverişe çıkanlar, sosyal medyayı alışveriş yapmak amacıyla kullananlar ve sosyal medyayı ürün ve hizmetler hakkında bilgi toplamak amacıyla kullananlar ile hedonik tüketim davranışları arasında anlamlı bir ilişki olduğunu tespit etmiştir. Aydın (2019), otomobil kullananlar üzerine yaptığı çalışmada sosyal medyanın otomobil kullanıcılarının hedonik tüketim davranışları üzerinde etkisi olduğu çıkarımında bulunmaktadır. Bu bilgiler ışığında aşağıdaki hipotez oluşturulmuştur;

H1: Bireylerin sosyal medya kullanımı ile hedonik tüketim davranışları arasında pozitif yönlü bir ilişki vardır.

Ürünleri imaj ve prestij kaygısı ile tüketen, tüketimden haz almayı ön planda tutan tüketiciler hedonik faktörleri dikkate alarak tercihler yapmaktadırlar. Bu tüketiciler duygusal hazları giderme, sosyalleşme ve statü arayışı gibi amaçlarla mal ve hizmetlere yönelmekte ve bu amaçlar doğrultusunda tercihlerini gerçekleştirmektedirler (Baş ve Samsunlu, 2015, s. 33). Batra ve Ahtola (1991) tüketici tutumlarının hedonik ve faydacı güdülerden kaynaklandığını belirtmektedir. Tüketicilerin markalara ve ürünlere karşı tutumlarının geliştirilmesinde çok karmaşık süreçler ve değişik faktörler etkili olmaktadır. Hedonik ve faydacı güdüler bu faktörlerin en önemlilerindedir (Voss, Spangenberg ve Grohmann, 2003). Güven (2018), üniversite öğrencilerinin cep telefonu kullanımları üzerine yaptığı uygulamada hedonik değerlerin tutum ve tatmin üzerinde pozitif yönlü bir etkiye sahip olduğunu tespit etmiştir. Doğrul ve Aksay (2017), alışveriş merkezinden alışveriş yapan tüketiciler üzerinde gerçekleştirdikleri çalışmada eğlence, keşfetme ve sosyal statü ihtiyaçları karşılanan tüketicilerin alışverişten tatmin oldukları sonucuna ulaşmışlardır. Demirci Orel ve Kaçmaz (2019), Y ve Z kuşakları üzerinde yaptıkları çalışmada Z kuşağının algıladığı hedonik değerlerin tatminleri üzerinde anlamlı bir etkisi olduğunu tespit etmiştir. Çoban ve Keskin (2018) hedonik duygular içeren motivasyon unsurlarının e-tatmine etkisini araştırdıkları çalışmalarında hedonik tüketim boyutları olan maddi değer, başkalarına yardım, yenilik ve sosyalleşme arayışının e-tatminin önemli açıklayıcıları olduğu sonucuna varmışlardır. Bu bilgiler ışığında aşağıdaki hipotezler oluşturulmuştur;

H2: Bireylerin hedonik tüketim davranışları, tüketime yönelik tutumları üzerinde pozitif etkiye sahiptir.

H3: Bireylerin hedonik tüketim davranıřları, tatminleri üzerinde pozitif etkiye sahiptir.

Yöntem

Arařtırmanın amacı, önemi, yöntemi, hipotezleri, veri toplama araçları ve yapılan analizler bu bölümde bulunmaktadır.

Arařtırmanın Amacı ve Önemi

Arařtırmanın temel amacı, internetten alışveriş yapan tüketicilerin sosyal medya kullanımlarının hedonik tüketim üzerindeki etkisini ve hedonik davranıřlarının tutumları ve tatmin düzeyleri üzerindeki etkisini belirlemektedir. İnternet kullanımının hızla yayılması ve sağladığı kolaylıklar nedeniyle tüketicilerin internet üzerinden alışverişini yoğun bir şekilde kullanması, işletmeleri de bu alanda etkili pazarlama çalışmaları yapmaya zorlamaktadır. İşletmeler internet üzerinden satışlarını desteklemek amacıyla tüketicilere fiyat, kalite ve kolaylık sunmanın yanında alışveriş sürecini de onlar için eğlenceli hale getirmeye odaklanmaktadır. Bunun için sitelerini bu amaca uygun dizayn etmekte, tüketicilerin haz duymasını sağlayacak faaliyetler düzenlemekte, sosyal medya kanalları aracılığıyla mal ve hizmetler hakkında bilgiler vermekte, ürün tanıtımları yapmakta, bunun için; sosyal medya fenomenleri ve tanınmış kişileri kullanmaktadır. Bu faaliyetlerle tüketicilerin ürünlerden ve alışveriş sürecinden tatmin olmasını sağlayarak işletmeye veya markaya yönelik olumlu tutum geliřtirmelerini sağlamayı amaçlamaktadırlar. Bu arařtırma tüketicilerin sosyal medya kullanımının haz odaklı alışverişleri üzerindeki etkisini ve bu amaçla gerçekleřtirdikleri alışverişlerin tatmin düzeyleri ve işletmeye yönelik tutumları üzerindeki etkisini belirlemesi açısından önem taşımaktadır.

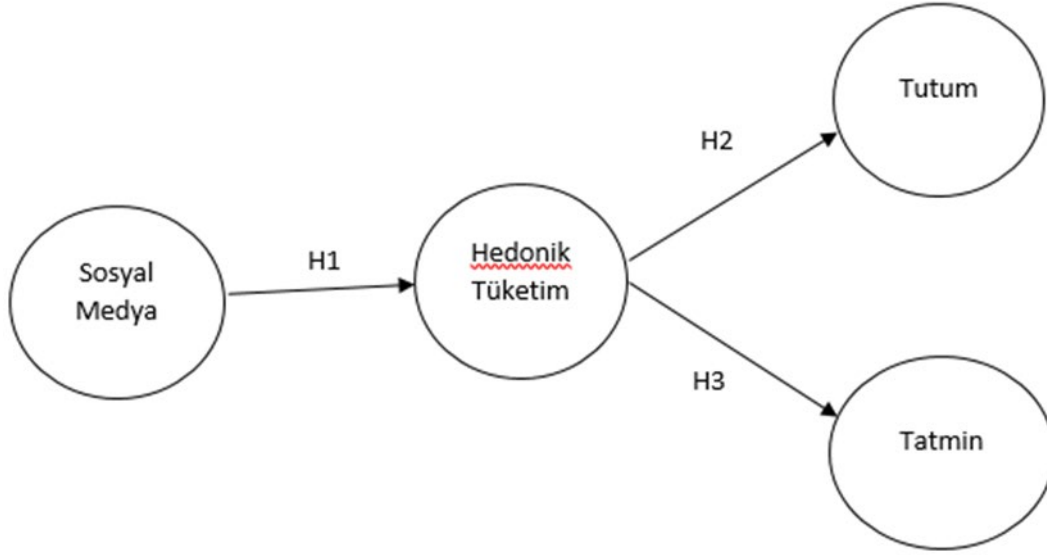

Şekil 1. Arařtırmanın Modeli

H1: Bireylerin sosyal medya kullanımı ile hedonik tüketim davranıřları arasında pozitif yönlü bir ilişki vardır.

H2: Bireylerin hedonik tüketim davranıřları, tüketime yönelik tutumları üzerinde pozitif etkiye sahiptir.

H3: Bireylerin hedonik tüketim davranıřları, tatminleri üzerinde pozitif etkiye sahiptir.

Evren - Örneklem

Arařtırmanın evrenini Sakarya ilinde ikamet eden ve internetten alışveriş yapan tüketiciler oluşturmaktadır. Arařtırmada en az maliyetle en kısa zamanda bilgi toplanması amaçlandığında tesadüfi olmayan örnekleme yöntemlerinden kolayda örnekleme yöntemi kullanılmıştır. Sakarya ilinin toplam nüfusu 1,03 milyondur. Buradan hareketle arařtırmanın evreninin 1,03 milyon olduğunu söyleyebiliriz. Arařtırmanın örneklemini ise Sakarya ilinde ikamet eden 391 tüketiciler oluşturmaktadır.

Veri Toplama Araçları

Araştırmada veri toplama yöntemi olarak anket uygulaması kullanılmıştır. Anket uygulaması her bir katılımcıya yüz yüze anket uygulanması şeklinde 30.09.2019-30.10.2019 tarihleri arasında gerçekleştirilmiştir. Anketin ilk kısmı katılımcılara ait yaş, cinsiyet, medeni durum, meslek, eğitim durumu ve gelir durumunu içeren demografik sorulardan oluşmaktadır. İkinci kısımda ise katılımcıların sosyal medya kullanımlarını, hedonik alışveriş davranışlarını, tutumlarını ve tatmin düzeylerini belirlemeye yönelik sorular bulunmaktadır. Ankette katılımcıların sosyal medya kullanım davranışını ölçmeye yönelik 26 soru bulunmaktadır. Bu sorular Leung (2001) tarafından geliştirilen ölçekten uyarlanmıştır. Hedonik davranışları belirlemeye yönelik sorular ise Arnold ve Reynolds (2003) tarafından geliştirilen ölçekten uyarlanmıştır ve 23 adettir. Katılımcıların alışveriş sitelerine yönelik tutumlarını belirlemek için kullanılan sorular Shiv, Edell ve Payne (1997) tarafından geliştirilen ve Yağcı ve İlarşlan'ın (2010) çalışmasında kullandığı sorulardan uyarlanmıştır. Ankette tutumu belirlemeye yönelik 4 adet, katılımcıların tatmin düzeyini belirlemeye yönelik 5 adet soru bulunmaktadır. Bu sorular, Topçu'nun (2017), Kim (2009) ve Alfalla-Luque, Marin-Garcia ve Medina-Lopez'in (2014) çalışmalarından aldığı ve çalışmasında kullandığı sorulardan uyarlanmıştır. Elde edilen veriler AMOS 24 ve SPSS 21 programlarında analiz edilmiştir.

Verilerin Analizi

Güvenilirlik ve Faktör Analizi

Ölçeklerin güvenilirliklerini ölçmek amacıyla öncelikle ölçeklere güvenilirlik analizi yapılmıştır. Yapılan analizler sonucunda elde edilen Cronbach's Alfa kat sayıları sırasıyla sosyal medya davranışları ölçeğinin 0,93, hedonik tüketim davranışları ölçeğinin 0,90, tutum ölçeği 0,913 ve tatmin ölçeği 0,908 olarak tespit edilmiştir. Ölçeklerin örnekleme uyum gösterip göstermediğini incelemek amacıyla faktör analizi yapılmıştır (Turanlı, Taşpınar Cengiz ve Bozkır, 2012, s. 49). Faktör yükü 0,50 altında olan değişkenler dikkate alınmamıştır. Bu doğrultuda hedonik tüketim davranışları ölçeğindeki "Alışveriş yapmayı kısırtıcı bulurum" ifadesi ve sosyal medya davranışları ölçeğindeki "Sosyal medyada zaman öldürürüm" ve "Sosyal medya beni baskılardan ve sorumluluklardan uzaklaştırır" ifadeleri faktör yükleri 0,50'nin altında olduğu için analizden çıkarılmıştır. Faktör analizi sonucunda hedonik davranış ölçeği; macera, değer elde etme, başkaları için alışveriş, fikir edinme, sosyalleşme ve rahatlatma olmak üzere 6 boyuttan oluşmakta ve toplam varyansın %64,47'sini açıklamakta, sosyal medya davranış ölçeği; rahatlatma ve eğlence, sosyalleşme, moda, etkileşim ve dahil olma ve kaçış olmak üzere 5 boyuttan oluşmakta ve toplam varyansın %65,45'ini açıklamakta, tutum ve tatmin ölçekleri ise birer boyuttan oluşmakta ve toplam varyansın sırasıyla %65,920'sini ve %73,077'ini açıklamaktadırlar. Ayrıca hedonik tüketim ölçeğinin KMO değeri 0,873, Barlett Küresellik testi: 4709,564 ve $p < 0,000$; sosyal medya davranışları ölçeğinin KMO: 0,919, Barlett: 6244,365 ve $p < 0,000$; tutum ölçeğinin KMO: 0,921, Barlett: 1697,068 ve $p < 0,000$; tatmin ölçeğinin KMO: 0,887, Barlett: 1259,920 ve $p < 0,000$ olarak bulunmuştur.

Araştırma sosyal medyanın hedonik tüketim üzerindeki etkisini ve hedonik tüketimin tutum ve tatmin üzerindeki etkisini araştırmayı amaçladığından sosyal medya ve hedonik tüketimin her bir boyutunu tek tek analize sokmak yerine bu değişkenler bir bütün halinde birer boyut olarak analize dahil edildi. Bunu gerçekleştirmek için, sosyal medya davranışları ölçeğinin her bir boyutunun ortalaması alınmış ve her boyut tek bir madde haline dönüştürülmüştür. Aynı işlem hedonik tüketim ölçeği için de gerçekleştirilmiştir. Bu şekilde sosyal medya davranışları ölçeği 5, hedonik tüketim ölçeği 6 maddeden ibaret hale gelmiştir ve sırasıyla toplam varyansın %53,983 ve %58,845'ini açıklamaktadırlar. Bu şekilde yapılan analizler neticesinde sosyal medya ve hedonik tüketim ölçeklerinin cronbach's alpha katsayıları sırasıyla 0,885 ve 0,858 olarak tespit edilmiştir. Sosyal medya davranışları ölçeğinin KMO değeri 0,811, Barlett Küresellik testi: 519,248 ve $p < 0,000$; hedonik tüketim ölçeğinin KMO değeri 0,841, Barlett Küresellik testi: 1071,766 ve $p < 0,000$ olarak tespit edilmiştir. Yapılan analizler neticesinde elde edilen sonuçlar Tablo 2'de gösterilmiştir.

Tablo 1. Faktör Analizi Sonuçları

<i>Değişkenler</i>	<i>Faktör Yüklere</i>	<i>Varyans Yüzdese</i>	<i>Öz Değer</i>
Hedonik Tüketim (Cronbach Alpha: 0,858)		58,845	3,634
Macera olarak alışveriş	0,784		
Değer elde etmek için alışveriş	0,675		
Başkaları için alışveriş	0,696		
Fikir edinmek için alışveriş	0,829		
Sosyalleşmek için alışveriş	0,816		
Rahatlamak için alışveriş	0,821		
Sosyal Medya Kullanımı (Cronbach Alpha: 0,885)		53,983	2,937
Rahatlama ve eğlence	0,789		
Sosyalleşme	0,774		
Moda	0,738		
Etkileşim	0,696		
Dahil olma ve kaçış	0,667		
Tutum (Cronbach Alpha: 0,913)		65,920	4,614
Bu alışveriş sitesinden alışveriş etmek doğru bir karardır.	0,788		
Bu alışveriş sitesi tatmin edicidir.	0,838		
Bu alışveriş sitesinin pek çok faydalı özelliği var.	0,843		
Bu alışveriş sitesine ilişkin olumlu düşüncelerim var.	0,826		
Tatmin (Cronbach Alpha: 0,908)		73,077	3,654
Bu alışveriş sitesinden yaptığım alışverişlerde verdiğim paranın karşılığını aldığımı düşünürüm.	0,853		
Bu alışveriş sitesinden satın aldığım ürünlerin kalitesinden memnunum.	0,882		
Bu alışveriş sitesinde satılan ürünlerin benim nezdimdiki itibarı yüksektir.	0,857		
Bu alışveriş sitesi ihtiyaçlarımı zamanında temin eder.	0,847		
Bu alışveriş sitesinin sunduğu ürün ve hizmetlerden memnunum.	0,834		

Bulgular

Demografik Bulgular

Demografik değerlere ilişkin veriler Tablo 2'de gösterilmiştir.

Tablo 2. Katılımcıların Demografik Özellikleri

	<i>Değişken</i>	<i>Frekans</i>	<i>Yüzde</i>		<i>Değişken</i>	<i>Frekans</i>	<i>Yüzde</i>
Cinsiyet	Kadın	161	41,2	Medeni Durum	Evli	79	20,2
	Erkek	230	58,8		Bekar	312	79,8
	Toplam	391	100,0		Toplam	100	100,0
Yaş	17 ve altı	38	9,7	Eğitim Durumu	İlköğretim	6	1,5
	18-28	248	63,4		Ortaöğretim	66	16,9
	29-39	83	21,2		Önlisans/Lisans	274	70,1
	40 ve üstü	22	5,7		Lisansüstü	45	11,5
	Toplam	391	100,0		Toplam	391	100,0
Gelir Durumu	1600 ve altı	238	60,9	Serbest Meslek	Serbest Meslek	17	4,3
	1601-3200	43	11,0		Esnaf	15	3,8
	3201-4800	70	17,9		Memur	97	24,8
	4801 ve üstü	40	10,2		İşçi	17	4,3
	Toplam	391	100,0		Öğrenci	219	56
						Diğer	26
				Toplam	391	100,0	

Katılımcıların %41,2'si kadın, %58,8'i ise erkektir. Katılımcıların çoğu 18-28 yaş arasındadır ve önemli bir bölümü 1600 TL ve altında gelire sahiptir. Bekar olanların oranı (%79,8) evli olanlardan (%20,2) hayli yüksektir. Çoğunluğu ön lisans ve lisans seviyesindeki (%70,1) öğrenciler (%56) oluşturmaktadır.

Araştırma Modelinin Yapısal Eşitlik Uygunluğunun Değerlendirilmesi ve Sonuçları

Sosyal medyanın hedonik tüketim davranışı üzerindeki etkisi ve hedonik tüketimin tutum ve tatmin üzerindeki etkisi ile ilgili modelin uygunluğunu değerlendirmek için ki-kare istatistiği RMSEA (Ortalama hata karekök yaklaşımı) ve GFI (Uyum iyiliği indeksi) dikkate alınmıştır. Ki- karenin üçten küçük olduğu ve anlamlı olmadığı durumlar modelin uyumunu göstermektedir. Ancak bazı yazarlar ki-kare 3'ten küçük ise modelin anlamlı bile olsa kabul edilebilir olduğunu savunmaktadırlar (Meydan ve Şeşen, 2011). RMSEA, 0 ve 1 arasında değerler almaktadır ve RMSEA'nın 0,05 ve daha küçük değerler alması modelin iyi uyum gösterdiği, 0,08'e kadar değerler alması kabul edilebilir uyum gösterdiği, 0,08'den büyük değerler alması ise kötü uyum gösterdiği anlamına gelmektedir. 0 ve 1 arasında değerler alan GFI değerinin ise 0,95 ve üzerinde değerler alması iyi uyum, 0,90 ve 0,94 arası değerler alması kabul edilebilir uyumun göstergesidir (Şimşek, 2007, s. 48). Yapılan analizler sonucunda ulaşılan değerler modelin kabul edilebilir uyum sınırları içerisinde olduğunu ve modelin uygunluğunu göstermektedir.

Tablo 3. Yapısal Eşitlik Değerlendirme Tablosu

	<i>X²</i>	<i>Df</i>	<i>X²/df</i>	<i>GFI</i>	<i>CFI</i>	<i>RMSEA</i>
Uyum Değerleri	505,732	221	2,288	0,903	0,950	0,056
İyi Uyum Değerleri			≤ 3	≥ 90	≥ 0,97	≤ 0,05
Kabul Edilebilir Uyum Değerleri			≤ 4 - 5	≥ 85	≥ 0,95	0,05-0,08

Uyum değerlerinden GFI: 0,903, CFI: 0,950, NFI: 0,908, IFI: 0,946, RFI: 0,905 ve TLI: 0,938 olarak bulunmuş ve hipotez testi sonuçları aşağıdaki tabloda gösterilmiştir.

Tablo 4. Hipotez Tablosu

	<i>X²</i>	<i>Estimate</i>	<i>S.E.</i>	<i>p</i>	<i>Durum</i>
H1	Sosyal Medya → Hedonik Tüketim	,965	,104	,000*	Kabul
H2	Hedonik Tüketim → Tutum	,313	,049	,000*	Kabul
H3	Hedonik Tüketim → Tatmin	,270	,049	,000*	Kabul

Yapısal modelde temelde üç hipotez incelenmiştir. H1: Bireylerin sosyal medya kullanımı ile hedonik tüketim davranışları arasında pozitif yönlü bir ilişki vardır. H2: Bireylerin hedonik tüketim davranışları, tüketime yönelik tutumları üzerinde pozitif etkiye sahiptir. H3: Bireylerin hedonik tüketim davranışları, tatminleri üzerinde pozitif etkiye sahiptir. Oluşturulan yapısal modelde elde edilen sonuçlara göre modelin uyumlu olduğu ve model uyum indeks değerlerinin istenilen sınırlarda olduğu gözlemlenmiştir. Analizler sonucunda sosyal medya ve hedonik tüketim arasındaki yol kat sayısı istatistiksel olarak anlamlı bulunmuştur. ($\beta=0,965$, $p=0,000$). Böylece H1 hipotezi doğrulanmıştır. Hedonik tüketim ve tüketici tutumu arasındaki yol kat sayısı ($\beta=0,313$, $p=0,000$) ile hedonik tüketim ve tatmin arasındaki yol katsayısı da ($\beta=0,270$, $p=0,000$) anlamlı bulunmuştur. Bu sonuçlar H2 ve H3 hipotezlerinin de doğrulandığını göstermektedir.

Tartışma, Sonuç ve Öneriler

Günümüzde teknolojinin gelişmesine paralel olarak internetin de gelişmesi ve geniş bir kullanım alanı bulması, işletmeler arasındaki rekabetin boyutunu da genişletmiştir. İşletmeler müşteri ilişkileri geliştirmek, pazar hacmini artırmak, tutundurma faaliyetleri gerçekleştirmek gibi amaçlarla interneti kullanmaktadırlar. İşletmelerin internet aracılığıyla müşterilerle ilişki kurduğu ve pazarlama faaliyetleri gerçekleştirdiği kanallardan biri de sosyal medyadır. Tüketiciler sosyal medya kanallarını yoğun olarak kullanmakta ve sosyal medyadan edindikleri bilgilere önem vermektedirler. Dolayısıyla sosyal medya; tüketicilerin alışveriş alışkanlıklarını etkilemekte, işletmelere karşı tutumları ve tatmin düzeyleri üzerinde belirleyici olabilmektedir. Bu nedenle sosyal medya günümüzde işletmeler tarafından gittikçe daha fazla kullanılmaya başlanmıştır. Bu çalışmada da internet üzerinden alışveriş yapan tüketicilerin sosyal medya kullanım alışkanlıklarından etkilenen hedonik tüketim davranışlarının tutumları ve tatmin düzeyleri üzerindeki etkisi araştırılmıştır. Bu amaçla tüketicilere anket uygulanmış ve yapılan analizler neticesinde tüketicilerin sosyal medya kullanım alışkanlıklarının hedonik tüketim davranışları üzerinde ve hedonik tüketim davranışlarının tutum ve tatmin düzeyleri üzerinde olumlu bir etkisi olduğu sonucuna ulaşılmıştır.

Yapılan araştırmanın sonuçları incelendiğinde tüketicilerin sosyal medya kullanım alışkanlıklarının hedonik tüketim davranışları üzerinde olumlu bir etkisi olduğu görülmektedir. Bu doğrultuda H1 hipotezi

desteklenmektedir. Bu sonuçlar önceki çalışmaların sonuçlarıyla da uyumludur. Şahin ve Fırat(2018) yaptıkları çalışmada sosyal medyanın hedonik tüketim davranışları üzerinde olumlu etkisi olduğu sonucuna ulaşmışlardır. Günümüzde tüketiciler gerçekleştirdikleri birçok faaliyeti sosyal medyada paylaşmakta ve faaliyeti gerçekleştirdikleri işletmeleri de etiketleyerek reklamını yapmaktadırlar. Bu paylaşımlar farklı insanları etkileyerek onların aynı deneyimleri yaşamayı arzulamalarına sebep olmaktadır. Bu nedenle işletmeler, müşterileri ile etkileşim kurarak onların hedonik güdülerini harekete geçirmek ve bu yöndeki beklentilerine cevap vermek için sosyal medya platformlarını etkili bir şekilde kullanmalıdırlar.

Yapılan analizler sonucunda internet üzerinden alışveriş yapan tüketicilerin hedonik güdülerinin tutumları ve tatmin düzeyleri üzerinde etkili olduğu sonucuna ulaşılmıştır. Bu sonuçlar H2 ve H3 hipotezlerini doğrulamaktadır. Bu sonuçlar literatürle de uyumludur. Batra ve Ahtola(1991) ile Voss, Spangenberg ve Grohmann(2003) hedonik ve faydacı güdülerin tüketici tutumlarının önemli belirleyicilerinden olduğunu belirtmektedir. Hedonik değerlerin müşteri tatmininin temelinde yatan sebepler üzerinde de olumlu etkisi vardır(Güven, 2018). Hedonik motivasyonlar olan bağlanma yeri ve sosyal statü tüketicilerin tatmin düzeyleri üzerinde pozitif bir etkiye sahiptir(Demirci Orel ve Kaçmaz, 2019). Hedonik tüketiciler ürün ve hizmetlerin sahip olduğu prestijden etkilenmekte ve tüketimi bu amaçla gerçekleştirmektedir. Hedonik faktörlerin kendilerine kazandırdıklarını ön planda tutan hedonik tüketiciler tercihlerini de bu doğrultuda gerçekleştirmektedir. Bu nedenle işletmelerin; internet sitesinin çekiciliği, reklamların etkileyiciliği, ürünün prestijinin ön plana çıkarılması, ürünün sosyal statü sembolü olması vb. özellikleri ön plana çıkararak, tüketicilerin hedonik güdülerine hitap edecek pazarlama faaliyetleri gerçekleştirmesi gerekmektedir.

Araştırmanın; sosyal medya, hedonik tüketim, tüketici tutumu ve tatmin ile ilgili literatüre önemli katkılar sağlayacağı düşünülmektedir. Araştırmanın sadece bir şehir merkezine sınırlı olması önemli bir kısıttır. Gelecekteki çalışmaların daha geniş bir alanda, daha farklı tüketici grupları ve daha fazla katılımcı üzerinde yapılması ve sonuçlarının mevcut çalışmalarla karşılaştırılması literatüre önemli katkılar sağlayacaktır.

Etik Beyan

“Sosyal Medya ve Hedonik Tüketimin Tüketici Tutumu ve Tatmin Üzerindeki Etkisi” başlıklı çalışmanın yazım sürecinde bilimsel kurallara, etik ve alıntı kurallarına uyulmuş; toplanan veriler üzerinde herhangi bir tahrifat yapılmamış ve bu çalışma herhangi başka bir akademik yayın ortamına değerlendirme için gönderilmemiştir. Bu araştırmanın verileri 01.01.2020 tarihinden önce toplandı ve makalenin süreci 2020 yılında başladığından etik kurul kararı zorunluluğu taşımamaktadır.

Kaynakça

- Adomaviciute, K. (2013). Relationship between utilitarian and hedonic consumer behavior and socially responsible consumption. *Journal of Economics and Management*, 18(4), 754-760.
- Alfalla-Luque, R., Marin-Garcia, J. A. ve Medina-Lopez, C. (2014), An analysis of the direct and mediated effects of employee commitment and supply chain integration on organisational performance. *International Journal of Production Economics*, 162(C), 242-257.
- Akgül, D. ve Varinli, İ. (2017). Hedonik (hazcı) tüketimin özel günlerdeki alışveriş kültürü üzerindeki etkisi ve ülkelerarası karşılaştırmalı bir araştırma. *U.Ü. Sosyal Bilimler Enstitüsü Dergisi*, 10(2), 1-36.
- Altındal, M. (2013). Dijital Pazarlamada Marka Yönetimi ve Sosyal Medyanın Etkileri. *Akademik Bilisim 2013 – XV. Akademik Bilisim Konferansı Bildirileri*. 23-25 Ocak 2013 – Akdeniz Üniversitesi, Antalya, 1087-1901.
- Arnold M. J. ve Reynolds, K. E. (2003). “Hedonic shopping motivations, *Journal of Retailing*, 79(2), 77-95.
- Arslan, B. (2016). Etnik kökenin hedonik tüketime etkisi: türkiye’de yaşayan farklı etnik kimliğe sahip tüketiciler üzerine bir araştırma. *Akademik Bakış Dergisi*, 53, 272-285.
- Avcı, İ. ve Yıldız, E. (2019). Fenomenlerin güvenilirlik, çekicilik ve uzmanlık özelliklerinin marka tutumu, satın alma niyeti ve elektronik kulaktan kulağa pazarlama üzerindeki etkileri: instagram örneği. *Kocaeli Üniversitesi Sosyal Bilimler Dergisi*, 38, 85-107.
- Aydın, S. (2019). *Otomobil tercihlerinde marka imajı ve sosyal medyanın hedonik tüketim davranışına etkileri* (Yükse Lisans Tezi). İstanbul Üniversitesi, Sosyal Bilimler Enstitüsü, İstanbul.
- Aytan, C. ve Telci, E. E. (2014). Markaların sosyal medya kullanımının tüketici davranışı üzerindeki etkileri. *The Turkish Online Journal of Design, Art and Communication – TOJDAC*, 4(4), 1-15.
- Babacan, M. (2001), Hedonik Tüketim ve Özel Günler Alışverişlerine Yansımaları. *6. Ulusal Pazarlama Kongresi*. Erzurum, 97-106.
- Babin, B. J., Darden, W. R. ve Griffin, M. (1994). Work and/or fun: measuring hedonic and utilitarian shopping value. *Journal of Consumer Research*, 20(4), 644-656.

- Bakırtaş, H. ve Uslu Divanoğlu, S. (2013). The effect of hedonic shopping motivation on consumer satisfaction and consumer loyalty. *International Journal of Asian Social Science*, 3(7), 1522-1534.
- Baş, M. ve Samsunlu, G. (2015). Starbucks coffee tüketicilerinin demografik özelliklerinden biri olan cinsiyete göre hedonik tüketim nedenlerinden etkilenme tutumlarının belirlenmesi. *Gazi Üniversitesi İktisadi ve İdari Bilimler Fakültesi Dergisi*, 17(1), 14-34.
- Batra, R. ve Ahtola, O. T. (1991). Measuring the hedonic and utilitarian sources of consumer attitudes. *Marketing Letters*, 2(2), 159-170.
- Boyd, D. M., ve Ellison, N. B. (2007). Social network sites: definition, history, and scholarship. *Journal of Computer-Mediated Communication*, 13(1), 210-230.
- Bulut, E. (2012). *Pazarlama iletişimde yeni yaklaşımlar kapsamında sosyal medya uygulamaları ve etkili kampanya örnekleri* (Yüksek Lisans Tezi). İstanbul Kültür Üniversitesi, Sosyal Bilimler Enstitüsü, İstanbul.
- Coley, A. (2002). *Affective and Cognitive Processes Involved in Impulse Buying* (MSc Study, BSFCS). The University of Georgia, Athens, Georgia: USA.
- Cook, J. ve Wall, T. (1980). New work attitude measures of trust, organizational commitment, and personal need nonfulfillment. *Journal of Occupational Psychology*, 53, 39-52.
- Cooke, M. ve Buckley, N. (2008). Web 2.0, social networks and the future of market research. *International Journal of Market Research*, 50(2), 267-292.
- Çalışır, G. (2015). Kişilerarası iletişimde kullanılan bir araç olarak sosyal medya: gümüşhane üniversitesi iletişim fakültesi öğrencilerine yönelik bir araştırma. *E-Journal of New World Sciences Academy*, 10(3), 115-144.
- Çoban, S. ve Keskin, S. (2018). "İnternet bankacılığında hedonik motivasyon unsurları, e-tatmin ve e-bağlılık etkileşimi: Nevşehir ili örneği. *Erişyes Üniversitesi İktisadi ve İdari Bilimler Fakültesi Dergisi*, 52, 93-114.
- Çorumlu, B. (2019). *Sosyal medya reklamlarının hedonik tüketim ve plansız satın alma üzerine etkisi* (Yüksek Lisans Tezi). Selçuk Üniversitesi, Sosyal Bilimler Enstitüsü, Konya.
- Dabholkar, P. A. (1994). Incorporating choice into an attitudinal framework: analyzing models of mental comparison processes. *Journal of Consumer Research*, 21(1), 100-118.
- Demirci Orel, F. ve Kaçmaz, Ö. (2019). Hedonik ve faydacı değerlerin müşteri tatminine etkilerinin y ve z kuşakları açısından incelenmesi. *Ç.Ü. Sosyal Bilimler Enstitüsü Dergisi*, 28(3), 277-297.
- Dhar, R. ve Wertenbroch, K. (2000). Consumer choice between hedonic and utilitarian goods. *Journal Of Marketing Research*, 37(1), 60-71.
- Doğrul, Ü. ve Aksay, N. (2017). Alışveriş merkezlerinden elde edilen tatmini etkileyen hedonik ve faydacı güdülerin incelenmesi: Mersin İli Örneği, 3. Uluslararası Politik, Ekonomik ve Sosyal Araştırmalar Kongresi. Ankara, 9-11 November, ss. 121-122,
- Eryılmaz, B. ve Şengül, S. (2016). Sosyal medyada paylaşılan yöresel yemek fotoğraflarının turistlerin seyahat tercihleri üzerindeki etkisi. *Uluslararası Türk Dünyası Turizm Araştırmaları Dergisi*, 1(1), 32-42.
- Fromm, E. (2008). *To have or to be?*. London: Continuum Publishing.
- Güven, E. (2018). Tüketicilerin tatmin ve tutumlarının belirlenmesinde hedonik ve faydacı değerlerin rolü: üniversite öğrencilerinin cep telefonu kullanımları üzerine bir uygulama. *Dumlupınar Üniversitesi Sosyal Bilimler Dergisi*, 55, 157-173.
- Hacıfendioglu, Ş. (2014). Sosyal medyanın marka bağlılığına etkisi üzerine bir araştırma. *Kocaeli Üniversitesi Sosyal Bilimler Dergisi*, 28, 59-70.
- Haddock, G. ve Maio, G. R. (2008). *Attitudes: Content, structure and functions*. Hewstone, M., Stroebe, W. ve Jonas, K., Introduction to social psychology: A European perspective (BPS textbooks in psychology) içinde (112-133), 4. Edition, New Jersey: Blackwell Publishing.
- Hanzaee, K. H. ve Irani, N. (2011). The effects of Iranian consumers' buying tendencies on utilitarian and hedonic shopping value. *African Journal of Business Management*, 5(17), 7449-7460.
- Hawkins, D. I. ve Mothersbaugh, D. L. (2010). *Consumer behavior: Building marketing strategy*, New York: McGraw-Hill.
- Hirschman, E. C. ve Holbrook, M. B. (1982). Hedonic consumption; emerging concepts, methods and propositions. *Journal of Marketing*, 46(3), 92-101.
- Hopkinson, G. C. ve Pujari, D. (1999), A factor analytic study of the sources of meaning in hedonic consumption. *European Journal of Marketing*, 33(3/4), 273-294.
- Hoyer, W. D. ve MacInnis, D. J. (2008). *Consumer behavior*. 5. Edition, U.S.A.: South Western College.
- Hudson, L. A. ve Murray, J. B. (1986). Methodological limitations of the hedonic consumption paradigm and a possible alternative: A subjectivist approach. *Advances in Consumer Research*, 13, 343-348.
- İslamoğlu, A. H. (2003). *Tüketici davranışları*. İstanbul: Beta Basım Yayım.
- Kaplan, A. M. ve Haenlein, M. (2010). Users of the world, unite! the challenges and opportunities of social media. *Business Horizons*, 53(1), 59-68.
- Karabulut, M. (1981). *Tüketici davranışı: Pazarlama yeniliklerinin kabulü ve yayılışı*. İstanbul: Minnetoğlu Yayınları.
- Katz, D. (1960). The functional approach to the study of attitudes. *The Public Opinion Quarterly*, 24(2), 163-204.
- Kim, S. W. (2009), An investigation on the direct and indirect effect of supply chain integration on firm performance. *International Journal of Production Economics*, 119(2), 328-346.
- Kim, W., Jeong, O.-R. ve Lee, S. W. (2010). On social web sites. *Information Systems*, 35(2), 215-236.
- Koç, E. (2013). *Tüketici davranışları ve pazarlama stratejileri* (5. Baskı). Ankara: Seçkin Yayıncılık.

- Koak, N. G. (2012). *Bireylerin sosyal medya kullanım davranıřlarının ve motivasyonlarının kullanımlar ve doyumlar yaklařımı bağlamında incelenmesi: Eskiřehir’de bir uygulama* (Yüksek Lisans Tezi). Anadolu Üniversitesi, Sosyal Bilimler Enstitüsü, Eskiřehir.
- Kotler, P. (2000). *Marketing management*. Millenium Edition, U.S.A.: Pearson Prentice Hall İnc.
- Kotler, P., Wong, V., Saunders, J. ve Armstrong, G. (2005). *Principles of marketing*. Fourth European Edition, England/Spain: Pearson Prentice Hall.
- Köker, N. E. ve Maden, D. (2012), Hazcı ve faydacı tüketim bağlamında tüketicinin ürün temelli yenilikçilięi algılaması: ampirik bir arařtırma. *İřletme Arařtırmaları Dergisi*, 4(2), 94-121.
- Köksal, Y. ve Özdemir, ř. (2013). Bir iletiřim aracı olarak sosyal medya’nın tutundurma karması içerisindeki yeri üzerine bir inceleme. *Süleyman Demirel Üniversitesi İktisadi ve İdari Bilimler Fakültesi Dergisi*, 18(1), 323-337.
- Kükreer, Ö. (2011). Üniversite öğrencilerinde hedonik tüketimin cinsiyete göre farklılařması. *Karadeniz Teknik Üniversitesi İletişim Arařtırmaları Dergisi*, 1(1), 78-87.
- Leung, L. (2001). College student motives for chatting on ICQ. *New Media & Society*, 3(4), 483-500.
- Mathews, C., Ambroise, L. ve Brignier, J. M. (2009). Hedonic and symbolic consumption perceived values: opportunities for innovators and designers in the fields of brand and product design. *Renaissance & Renewal in Management Studies*, Liverpool, United Kingdom, 1-32.
- Mayer, R. C., Davis, J. H. ve Schoorman, F. D. (1995). “An integrative model of organizational trust. *Academy of Management Review*, 20(3), 709-734.
- Mayfield, A.. *What is social media, icrossing*, e-book, s. 5. http://www.icrossing.co.uk/fileadmin/uploads/eBooks/What_is_Social_Media_iCrossing_ebook.pdf, Eriřim Tarihi: 08.06.2020.
- Meydan, C. H. ve řeřen, H. (2011). *Yapısal eřitlik modellemesi AMOS uygulamaları*. Ankara: Detay Yayıncılık.
- Odabařı, Y. (2000). *Satıřta ve pazarlamada müşteri iliřkileri yönetimi*. İstanbul: Sistem Yayıncılık.
- Odabařı, Y. ve Barıř, G. (2007). *Tüketici davranıřı*. 7. Baskı, İstanbul: MediaCat.
- Odabařı, Y. (2009). *Tüketim kültürü: Yetinen toplandan tüketen topluma*. İstanbul: Sistem Yayıncılık.
- Okada, E. M. (2005). Justification effects on consumer choice of hedonic and utilitarian goods. *Journal of Marketing Research*, XLII, 43-53.
- Onaran, B., Bulut, Z. A. ve Özmen, A. (2013). Müřteri deęerinin, müřteri tatmini, marka sadakati ve müřteri iliřkileri yönetimi performansını üzerindeki etkilerinin incelenmesine yönelik bir arařtırma. *Business and Economics Research Journal*, 4(2), 37-53.
- O’Shaughnessy, J. ve O’Shaughnessy, N. J. (2002). Marketing the consumer society and hedonism. *European Journal of Marketing*, 36(5/6), 524-547.
- Öz, M. (2011). İř hayatında bařarının iki temel kořulu: tüketici davranıřlarını anlayabilmek ve müřteri memnuniyetini saęlamak. *Uluslararası Sosyal ve Ekonomik Bilimler Dergisi*, 1(2), 95-99.
- Özdemir, ř. ve Yaman, F. (2007). Hedonik alıřveriřin cinsiyete göre farklılařması üzerine bir arařtırma. *Eskiřehir Osmangazi Üniversitesi İİBF Dergisi*, 2(2), 81-91.
- Perrault Jr., W. D., Cannon, J. P. ve McCarthy, E. J. (2013). *Pazarlamanın temelleri: Bir pazarlama stratejisi planlama yaklařımı*. 13. Baskıdan Çeviri (Çev. Edt: A. Günel Önce, Çev: S. Yıldız ve E. Yıldız). Ankara: Nobel Yayın Dağıtım.
- Petljak, K. Stulec, I. ve Rudawska, E. (2015). Hedonic or utilitarian buying behaviours – what values do young adult customers seek in online group buying?. *International Journal of Business Performance Management*, 16(2/3), 182-197.
- Sarıtař, A. (2018). Hedonik alıřveriřin bazı demografik deęiřkenler açısından incelenmesine yönelik bir alan arařtırması. *Uluslararası Sosyal Bilimler Dergisi*, 2(13), 35-47.
- Shiv B., Edell, J. A., ve Payne, J. W. (1997). Factors affecting the impact of negatively and positively framed ad messages. *Journal of Consumer Research*, 24(3), 285–294.
- SI, S. (2016). Social media and its role in marketing. *Business and Economics Journal*, 7(1), 1-5.
- Solomon, M., Bamossy, G., Askegaard, S. ve Hogg, M. K. (2006). *Consumer behaviour: A European perspective*. England: Prentice Hall.
- řahin, A. ve Fırat A. (2018). Bireylerin hedonik tüketim davranıřlarına sosyal medyanın etkisi. *Turkish Journal of Marketing*, 3(2), 127-142.
- řen, ř. ve Boyraz, E. (2017). Annelik rolü ve çocuk için tüketime yansımaları: kadınların ebeveynlik tutumları ve hedonik tüketim eğilimi üzerine bir arařtırma. *KSÜ Sosyal Bilimler Dergisi*, 14(2), 347-370.
- řengün, H. İ. ve Karahan, M. (2013). Hedonik (hazcı) tüketim alıřkanlıkları ve tüketicileri bu tür alıřkanlıklara motive eden nedenler. *Dicle Üniversitesi İktisadi ve İdari Bilimler Fakültesi Dergisi*, 2(4), 13-26.
- řimřek, Ö. F. (2007). *Yapısal eřitlik modellemesine giriş temel ilkelere ve LISREL uygulamaları*. 1. Baskı, Ankara: Ekinox.
- Tek, Ö. B. (1999). *Pazarlama ilkeleri: Global yönetime yaklařım türkiye uygulamaları* (8. Baskı). İstanbul: Beta.
- Terkan, R. (2014). Sosyal medya ve pazarlama: tüketicide kalite yansımaları. *Organizasyon ve Yönetim Bilimleri Dergisi*, 6(1), 57-71.
- Toksan, M., Mürütsoy, M. ve Bayraktar, M. (2014). Tüketici algılarını etkileyen faktörlerde sosyal medyanın rolü: Nięde Üniversitesi İ.İ.B.F. örneęi. *Uřak Üniversitesi Sosyal Bilimler Dergisi*, 7(4), 1-28.
- Topçu, E. (2017). *Tedarik zinciri entegrasyonunun müřteri tatmini ve iřletme performansı üzerine etkileri* (Yüksek Lisans Tezi). Sakarya Üniversitesi, Sosyal Bilimler Enstitüsü, Sakarya.

- Turanlı, M., Taşpınar Cengiz, D. ve Bozkır, Ö. (2012). Faktör analizi ile üniversiteye giriş sınavlarındaki başarı durumuna göre illerin sıralanması. *İstanbul Üniversitesi İktisat Fakültesi Ekonometri ve İstatistik Dergisi*, 17, 45-68.
- Tütüncü, Ö. (2001). *Yiyecek içecek işletmelerinde müşteri tatminin ölçülmesi*. Ankara: Turhan Kitabevi Yayınları.
- Ünal, S. (2008). *İçgüdüsel alışveriş*. Ankara: Detay Yayıncılık.
- Voss, K. E., Spangenberg, E. R. ve Grohmann, B. (2003). Measuring the hedonic and utilitarian dimensions of consumer attitude. *Journal of Marketing Research*, XL, 310-320.
- Yağcı, M. İ. ve İlarıslan, N. (2010). Reklamların ve cinsiyet kimliği rolünün tüketicilerin satın alma davranışları üzerindeki etkisi. *Doğuş Üniversitesi Dergisi*, 11(1), 138-155.
- Yalın, E. E. (2019). *Hedonik tüketim davranışlarında sosyal medyanın rolü: afyon kocatepe üniversitesi öğrencileri üzerine bir araştırma* (Yüksek Lisans Tezi). Afyon Kocatepe Üniversitesi, Sosyal Bilimler Enstitüsü, Afyonkarahisar.
- Yıldız, E. ve Avcı, İ. (2019). Instagram fenomenlerinin görsel ve sözel paylaşımlarının marka tutumu, marka değiştirme ve elektronik kulaktan kulağa pazarlama üzerine etkisi. *Uluslararası İktisadi ve İdari İncelemeler Dergisi*, 25, 179-198.
- Zeithaml, V., Bitner, M. J. ve Gremler, D. (2017). *Services marketing: Integrating customer focus across the firm* (7. Edition). Boston: McGraw-Hill.

EXTENDED ABSTRACT

The aim of this study is to investigate the effect of social media on hedonic consumption and the effect of hedonic consumption on consumer attitude and satisfaction. The research covers consumers who resides in Sakarya and who shop online. Consumers use the internet intensively due to the rapid spread of internet use and the convenience it provides. Therefore, companies have to do effective marketing studies in this field. Companies focus on making the shopping process enjoyable for them, as well as offering price, quality and convenience to consumers in order to support their online sales. For this purpose, they design websites, organize activities that will make consumers feel happy, provide information on goods and services through social media channels, make product promotions, and use social media phenomena and well-known people to carry out these activities. They aim to ensure consumer satisfaction with the products and the shopping process and develop a positive attitude towards the business or brand. This research is important in terms of determining the effect of social media use on hedonic shopping and the effect of their shopping for this purpose on their satisfaction levels and attitudes towards the business.

A questionnaire was applied to consumers who live in Sakarya and who shop online. Validity and reliability tests were performed. The convenience sampling method (stratified non-random sample) was used to represent highly the main population of the selected sample. A total of 391 participants were reached and interviewed face to face. Structural equation modeling further was deployed to analyze the data. The first part of the questionnaire consists of demographic questions about the participants' age, gender, marital status, occupation, educational status and income status. In the second part, there are questions about the participants' social media behaviors, hedonic shopping behaviors, attitudes and satisfaction levels. There are 26 questions in the survey to measure the social media usage behavior of the participants. These questions were adapted from the scale developed by Leung (2001). The questions to determine hedonic behaviors were adapted from the scale developed by Arnold and Reynolds (2003) are 23. The questions used to determine participants' attitudes towards shopping websites were adapted from the scale developed by Shiv, Edell ve Payne(1997). There are 4 questions to determine the attitude in the survey. There are 5 questions in the questionnaire to determine the satisfaction level of the participants. These questions were adapted from the questions taken from Topçu (2017)'s study. Topçu (2017) took these questions from the studies of Kim (2009) and Alfalla-Luque, Marin-Garcia ve Medina-Lopez(2014). The data obtained from the survey were analyzed in SPSS 21 and AMOS 24 programs.

All three hypotheses are supported. Social media has a positive effect on hedonic consumption. Hedonic consumption also has a positive effect on consumer attitude and satisfaction. The results show that the managers of companies that sell online should use social media effectively and correctly. Customers influence other customers by sharing their opinions about the goods and services they purchase on social media sites. Companies should use social media platforms effectively to mobilize their customers' hedonic motives and respond to their expectations. Consumers interact on social media to come across with new experiences and new adventures. Hedonic consumers are affected by the prestige of products and services and they are consumed for this purpose. Hedonic consumers, who prioritize the benefits of hedonic factors, make their choices accordingly. For this reason, companies should carry out marketing activities that will appeal to the hedonic motives of consumers by highlighting features such as

the attractiveness of the website, the attractiveness of the advertisements, the prestige of the product, and the product being a symbol of social status.

Although there are many studies on social media, hedonic consumption, consumer attitude and satisfaction, there are not many studies examining the effect of social media on hedonic consumption and the effect of hedonic consumption on consumer attitude and satisfaction. Overall, it is generally accepted that consumers' use of social media influences their hedonic behavior. However, there is a little research in Turkey on the impact of social media on the hedonic consumption.

We think that this study will make significant contribution to the literature on social media, hedonic consumption, consumer attitude and satisfaction. It is an important constraint that the research is conducted only on users residing in a city center. Conducting future studies on a wider area, on more different consumer groups and more participants, and comparing their results with existing studies will provide significant contributions to the literature.

Telekomünikasyon Sektöründe Müşteri Memnuniyeti ve Müşteri Değerinin Tavsiye Etme Niyetine Etkisi

Davut KARAMAN¹

Öz

Müşteri işletmelerin faaliyetlerini devam edebilmeleri için en önemli bir unsurdur. İşletmeler sahip oldukları müşterileri elde tutmak isterken pazar paylarının arttırarak potansiyel müşterileri de hizmet sağlamak istemektedir. Bu noktada en önemli reklam araçlarından biri olan mevcut müşterilerin tavsiye etme niyetleri işletmeler için önem kazanmaktadır. Çünkü mevcut müşterilerini memnun eden ve müşteri değeri yaratan işletmeleri müşterileri arkadaşları, aileleri ve çevresine tavsiye etme eğilimine girebilmektedir. Bu bağlamda çalışmanın amacı müşteri memnuniyeti ve müşteri değerinin tavsiye etme niyetine etkisinin Türkiye'deki telekomünikasyon sektöründe demografik değişkenler bağlamında incelenmesidir. Alanya ilçesinde Y ve Z kuşak katılımcılardan veri toplanmıştır. Öncelikle, regresyon modelinde kullanmak için ölçeklerin faktör analizi gerçekleştirilmiştir. Veriler ile Y ve Z kuşak için regresyon modeli kurulmuş, diğer demografik değişkenlere göre t-test ve ANOVA analizleri gerçekleştirilmiştir. Korelasyon sonuçlarına göre Y kuşağı bağlamında müşteri memnuniyeti (0,83) ve müşteri değeri (0,77) ile tavsiye etme niyeti arasında güçlü ve pozitif ilişki bulunmaktadır. Korelasyon sonuçlarına göre Z kuşağı bağlamında müşteri memnuniyeti (0,80) ve müşteri değeri (0,74) ile tavsiye etme niyeti arasında güçlü ve pozitif ilişki bulunmaktadır. Y bağlamında müşteri memnuniyeti (0,58) ve müşteri değerinin (0,31) tavsiye etme niyetine etkisi olduğu belirlenmiştir. Z kuşağı bağlamında da müşteri memnuniyeti (0,57) ve müşteri değerinin (0,31) tavsiye etme niyetine etkisi olduğu belirlenmiştir. Bulgulara göre Hizmet kalitesi, operatör hakkında olumlu konuşma ve başkalarına operatörü söylemekten gurur duyma bağlamında kadınların algıları erkeklerin algılarına kıyasla daha fazladır.

Anahtar Kelimeler: Müşteri Memnuniyeti, Müşteri Değeri, Tavsiye Etme Niyeti, Telekomünikasyon

Impact of Customer Satisfaction and Customer Value on Recommendation Intent in the telecommunication sector

Abstract

Customer is the most important part for firms to continue their activities. Companies not only want to retain their customers, but they also want to provide services to potential customers by increasing their market shares. At this point, recommendation intention of existing customers, which is one of the most important advertising tools, is of great importance. Customers are more likely to recommend their friends, families and surroundings the company if they are satisfied and get customer value. In this perspective, this study is aimed to examine effect of customer satisfaction and customer value on recommendation intention according to demographic variables in the telecommunications sector in Turkey. Data were collected from generation Y and Z participants in Alanya district. Firstly, factor analysis of the scales was performed to use in the regression model. Regression model was established for Y and Z generations, t-test and ANOVA analyzes were carried out according to other demographic variables. According to the correlation results, there is a strong and positive relationship between customer satisfaction (0.83) and customer value (0.77) with recommendation intention in the context of generation Y. There is a strong and positive relationship between customer satisfaction (0.80) and customer value (0.74) with the recommendation intention in the context of generation Z. In the generation Y context, it has been determined that customer satisfaction (0.58) and customer value (0.31) have an effect on the recommendation intention. In the context of generation Z, it has been determined that customer satisfaction (0.57) and customer value (0.31) have an effect on the recommendation intention. According to the findings, the perceptions of women in terms of service quality, positive word-of-mouth about the operator and being proud of telling others about the operator are higher than male.

Key Words: Customer Satisfaction, Customer Value, Recommendation Intention, Telecommunication

Atf İçin / Please Cite As:

Karaman, D. (2021). Telekomünikasyon sektöründe müşteri memnuniyeti ve müşteri değerinin tavsiye etme niyetine etkisi. *Manas Sosyal Arařtırmalar Dergisi*, 10(2), 1124-1137.

Geliş Tarihi / Received Date: 11.06.2020

Kabul Tarihi / Accepted Date: 22.02.2021

¹ Dr. Öğr. Üyesi – Alanya Alaaddin Keykubat Üniversitesi, Altso Myo, davut.karaman@alanya.edu.tr

 ORCID: 0000-0001-9097-3460

Giriř

Müşteri memnuniyetinin en önemli sonuçlarından biri müşterilerin aldıkları ürün / hizmet ile ilgili deneyimlerini ailesi, arkadaşları ve çevresi ile paylaşma (tavsiye etme veya etmeme) niyetidir. Bu noktada dikkat çeken unsur müşterilerin memnuniyetlerinden çok memnuniyetsizliklerini başkalarıyla paylaşma niyetinde olmasıdır (Vavra, 1997). Başka bir ifadeyle müşteriler ürün, hizmet veya işletme ile ilgili memnuniyetlerini çevreleriyle paylaştığı gibi memnuniyetsizliklerini de paylaşmaktadır (Dubrovski, 2001). Tavsiye etme haricinde memnun bir müşteri işletmenin ürün ve hizmetlerini tekrar satın alma eğiliminde olmakta ve sonuç olarak müşteri sadakati de geliştirilmektedir. Böylelikle, işletmelerin karlılığı ve pazar payı artarak diğer işletmelere kıyasla rekabet avantajı elde edebilmektedir (Wang, Lo, Chi ve Yang, 2004, s. 174).

Telekomünikasyon sektörü bağlamında, sadık müşterilerin uzun vadeli faydalara odaklanma ve her iki taraf için faydalı işbirliği eylemlerine girme olasılığı daha yüksektir. Bununla birlikte, birçok telekomünikasyon sektörü sağlayıcısı teknolojik ilerlemelerin dinamik doğası ve İnternet ve e-ticaretin hızlı gelişimi nedeniyle zorluklarla karşılaşmıştır (Wong, Cheng ve Yen, 2009). Hirata'ya göre (2019) tüketiciler istekleri ve paraları için değer gereksinimi konusunda sınırsız isteklere sahiptir. Telekomünikasyon hizmetlerinde bireysel kabulü ve benimsenmesi ile bu sınırsız isteklerin belirlenmesi ve karşılanması için konu tam olarak araştırılmamıştır (Karnowski ve Jandura, 2014). Telekomünikasyon hizmetleri ile ilgili olarak, önceki arařtırmalar (Danaher ve Rust, 1996; Gerpott, Rams ve Schindler, 2001; Wilfert, 1999, s. 191) müşteri değeri için üç özellik önermiştir. Bu özellikler; kapsama alanı (bağlantı kesintisiz hizmet), ödenen fiyat ve müşteri hizmetleri.

Müşteri memnuniyeti, tavsiye etme niyeti, müşteri değeri ve sadakat arasındaki ilişkileri ve etkilerini SPA sektöründe Setiowati ve Putri (2012), restoran sektöründe Jani ve Han (2014), turizm sektöründe Altunel ve Erkurt (2015), havalimanı sektöründe Tuncer ve Kızgın (2018) ve AVM sektöründe Alizadehfanaeloo ve Özüdoğru (2020) ele alarak arařtırmıştır. Telekomünikasyon sektörü bağlamında ise Işık (2011) müşteri memnuniyeti ve değeri, Yaşa ve Bozyiğit (2012) gelir ve GSM operatörü seçimini, Türker ve Türker (2013) marka sadakati yaratmada memnuniyet ve değeri, Alrwashdeh, Jahmani, Ibrahim ve Aljuhmani (2020) ise müşteri memnuniyeti ve tavsiye etme niyetini arařtırmıştır. Telekomünikasyon sektörü bağlamında müşteri memnuniyeti konusu yoğun bir şekilde arařtırılmış olmasına rağmen, bu sektörde memnuniyetin ve müşteri değerinin tavsiye etme niyetine etkisi konusu ele alınmamıştır. Bu kapsamda çalışmanın amacı olarak müşteri memnuniyeti ve müşteri değerinin tavsiye etme niyetine etkisinin Türkiye'deki telekomünikasyon sektöründe incelenmesi olarak belirlenmiştir. Ayrıca bu etkinin Y ve Z kuşağı müşteriler için ayrı regresyon modelleri ile incelenmesi hedeflenmiştir.

Literatür İncelemesi

Müşterinin ürün / hizmet almadan önce sahip olduğu beklentileri ile satın alma veya deneyimleme sonrası algıladığı performans arasındaki fark memnuniyet olarak ifade edilmektedir (Oliver, 1980, s. 460). Müşteri memnuniyeti, müşteri tarafından sağlayıcıdan alınan hizmetlerin bireysel özellikleri veya genel işlevselliği konusundaki beklentilerinin ne kadar yerine getirildiği konusunda yapılan deneyime dayalı bir değerlendirmedir (Homburg ve Bruhn, 1998). Müşteri memnuniyeti, bir hizmet sağlayıcısına karşı genel bir müşteri tutumu (Levesque ve McDougall, 1996, s. 14) ve müşteri beklentisi ile aldıkları arasındaki farklılıklara duygusal bir tepkidir (Zineldin, 2000). Genel bir ifadeyle müşteri memnuniyeti satın alma öncesi beklentiler ile satın alma sonrası elde edilenler arasındaki değerlendirmenin bir sonucudur (Eggert ve Ulaga, 2002; Kim, Minjeon ve Kandampully, 2007).

Müşteri memnuniyeti için iki farklı değerlendirme vardır: İlk kez satın alma sonrası değerlendirme (Mano ve Oliver, 1993) ve bir süre kullanıldıktan sonra genel değerlendirmenin toplam memnuniyeti (Fornell, 1992). Bundan dolayı müşteri memnuniyetinin en az iki farklı kavramsallaştırması vardır. Biri işleme özgüdür, diğeri birikimlidir (Andreassen, 2000). İşleme özgü bakış açısıyla, müşteri memnuniyeti belirli bir satın alma olayının değerlendirilmesi olarak görülmektedir (Oliver, 1993). Öte yandan, kümülatif (birikimli) müşteri memnuniyeti, zaman içinde bir ürün veya hizmetle ilgili genel satın alma ve tüketim deneyimlerine dayanan bir değerlendirmedir (Anderson, Fornell ve Donald, 1994). Memnuniyet, müşterilerin işletmeye yönelik tutumlarını etkileyen faktörlerden biridir (Ranaweera ve Prabhu, 2003). Bundan dolayı, Garbarino ve Johnson (1999), memnuniyet ile işletmelerin müşterilerin tutumlarını önceden belirleyebileceğini ifade etmiştir.

Müşterilerin satın alma öncesi var olan beklentilerini karşılayan veya daha fazlasını sunan işletmeler müşterilerini memnun etmiştir. Bu işletmeler müşteriler tarafından güvenilir ve kaliteli hizmet sağlayan işletmeler olarak görülmektedir (Mutlubaş ve Soybalı, 2017). Başka bir ifadeyle müşterinin satın alma öncesi var olan beklentileri ile sonrasındaki değerlendirmeleri arasındaki fark büyük olursa müşteri memnuniyeti düşük olacaktır (Saydan, 2008). Eğer işletmenin pazardaki ürün / hizmetleri müşteri memnuniyeti sağlamazsa, işletmenin pazardaki ürün / hizmetleri müşteriler tarafından değersiz görülebilir (Kocabaş, 2017).

Shamsudin, Esa ve Ali (2019) memnun bir müşterinin deneyimlerini en az 4-6 kişi ile paylaşacağını belirtmektedir. Bu domino etkisi, müşteriye elde tutma ile karşılaştırıldığında ve yeni müşteri arama maliyeti ile birleştiğinde, işletmenin kârını artırmaya yardımcı olacaktır. Yüksek düzeyde müşteri memnuniyetinin işletmeler için birçok faydası vardır. Örneğin, müşteri sadakatini arttırmakta, müşterilerin fiyat hassasiyetini azaltmakta, başarısız pazarlama ve yeni müşteri oluşturma maliyetlerini azaltmakta, müşteri sayısındaki artış nedeniyle işletme maliyetlerini azaltmakta ve işletme itibarını arttırmaktadır (Kim, Park ve Jeong, 2004, s. 148). Bundan dolayı, müşterileri ile ilişkiler geliştirmek ve sadık müşteri kitlesi oluşturmak isteyen işletmelerin ilk hedefi müşteri memnuniyeti sağlamak olmalıdır (Belas ve Gabcova, 2014).

Değer, elde edilen genel faydalar ile müşteri tarafından katlanılan fedakarlıklar arasında bir “değiş-tokuş” olarak tanımlanmaktadır (Lin, Sher ve Shih, 2005). Butz ve Goodstein (1996) müşterinin tedarikçinin ürettiği belirgin bir ürün veya hizmeti kullandıktan sonra, müşteri ile üretici arasında kurulan duygusal bağı değer olarak tanımlamaktadır. Müşteri değeri kavramı müşteri memnuniyeti kavramı ile sıkça karıştırılmaktadır. Müşteri memnuniyeti ile ilgili çalışmaların odak noktası ürün / hizmetler bağlamında müşterinin memnuniyet düzeyini arttırmaya yönelikken, müşteri değeri ile ilgili çalışmaların odak noktası benzer ürün / hizmeti sunan işletmeler arasında müşterilerin işletmeyi ve ürün / hizmeti nasıl seçtiğidir (Güler, 2009, s. 64).

Müşteri bakış açısıyla, müşteri değeri, “vazgeçmek” zorunda olduklarına (fedakarlıklar, maliyetler vb.) göre “elde ettikleri” (faydalar) değerlerdir (Zeithaml, 1988). Keller (1993) müşteri değeri kavramını müşterileri ürün / hizmete bağlayan ve yaratılan faydalar olarak tanımlamıştır. Hallowell (1996, s. 35) müşterinin algıladığı değeri satın aldığı ürün / hizmetten elde ettiği faydaları alternatif ürün / hizmetler ile karşılaştırması olarak ifade etmektedir. Woodruff (1997, s. 141) müşteri değerini “bir müşterinin hedeflerine ve amaçlarına ulaşmayı kolaylaştıran (veya engelleyen) ürün özelliklerinden, ürün performansından ve kullanımdan kaynaklanan sonuçların tercihi ve değerlendirmesi olarak” olarak tanımlamaktadır. Parasuraman’da (1997, s. 154) benzer bir tanımlama yapmıştır. Müşteri değeri ürün / hizmetin özelliklerinin, faydasının ve kalitesinin müşterinin beklentilerini ne düzeyde karşıladığı ile ilgili müşteri algısıdır (Parasuraman, 1997, s. 154). Holbrook (2005, s. 46) ise müşteri değerini “interaktif, göreceli tercih ve deneyim” olarak tanımlamıştır. Huang ve Zhang (2008, s. 102) bir işletmenin ürün / hizmetlerinin işlevselliği ve ikame edilebilirliğini müşteri değeri olarak kavramsallaştırmıştır. Benzer bir tanım olarak Gökdeniz ve Asık (2008, s. 134) müşteri değerini işletme imajı, memnuniyet, fiyat ve kalite gibi soyut unsurlardan oluşan bir bütün olgu olarak tanımlamıştır.

Müşteriler, tedarikçileri ve ürün / hizmetleri değerlendirmek için “ağızdan ağıza” iletişimi ve tavsiye etmeleri (referansları) önemli bilgi kaynakları olarak kullanılmaktadır (Dawes, Dowling ve Patterson, 1991). Aydeniz ve Yüksel’e göre (2007, s. 108) ağızdan ağıza iletişim memnun edilmiş sadık müşteri yaratmakta önemli bir unsurdur. Hartline ve Jones (1996), değerini tavsiye niyetini olumlu yönde etkilediğini ifade etmiştir. Tavsiye etme niyeti, yalnızca müşterinin tavsiye etme davranışını değil, aynı zamanda satın alma davranışını da tahmin etmenin en iyi ölçüsüdür (Reichheld, 2003). İşletme performansını müşteri memnuniyetinden daha iyi tahmin etmek için tavsiye etme niyetine bakılmalıdır (Keiningham, Cooil, Andreassen ve Aksoy, 2007).

Soderlund ve Ohman (2003) memnuniyetin tavsiye etme niyeti üzerindeki etkisinin, müşterinin niyet üzerindeki davranışları kontrol etme algısı ile ilişkili olduğunu belirtmiştir. Müşteriler yüksek düzeyde memnun kaldıklarında, değiş-tokuş işleminin sonucunu olumlu olarak algılar ve bundan dolayı tedarikçiyi diğer tüketicilere tavsiye etmek için tekrar satın almaya istekli olurlar (Brown, Trevino ve Harrison, 2005). Tekrar satın alma ve tavsiye etme niyetlerini karşılaştıran Soderlund (2006) memnuniyetin, tekrar satın alma niyeti ve tavsiye etme niyeti üzerinde aynı etkiye sahip olmadığını ortaya çıkarmıştır. Tavsiye ve tekrar satın alma niyetleri, bir müşteri tarafından farklı kontrol algılarına tabidir. Tekrar satın alma para harcama ile ilgilidir, tavsiye etme ise diğer insanlarla konuşarak övgü ile ilgilidir. Bundan dolayı tavsiye ve tekrar satın alma sadakatini iki sonucudur (Jin ve Su, 2009, s. 246).

Müşteri memnuniyeti ile ilgili son yıllarda yapılan çalışmalar memnun müşterilerin işletmeden daha fazla ürün / hizmet alacağı (Davras ve Caber, 2019, Razak ve Shamsudin, 2019), işletmeye güvenecek ve sadık müşteri olacakları (Hasim, Shamsudin, Ali ve Shabi, 2018), daha fazla ödeme yapacakları (Shamsudin vd., 2019) ve işletmeyi aile ve arkadaşlarına tavsiye ederek işletmeye yeni müşteriler kazandıracığı (Shamsudin ve Razali, 2015) sonucuna ulaşmıştır.

Uzkurt (2007), gerçekleştirdiği çalışmada müşteri memnuniyetinin ve müşteri değerinin satın alma sonrası müşteri eğilimlerine etkisini incelemiştir. Sonuçlara göre müşteri değerinin satın alma sonrası müşteri eğilimlerine etkisinde müşteri memnuniyetinin aracı rolü olduğu belirlenmiştir. Uzkurt ve Torlak (2007), müşteri değeri yaratmada rakip ve müşteri odaklı olmanın etkisini arařtırdıkları çalışmada müşteri odaklılığın işletmelerin müşteri değeri yaratmasında anlamlı etkisi olduğu sonucuna varmışlardır.

Dündar ve Ecer (2008), öğrencilerin GSM operatörü seçiminde etkili olan faktörleri belirlemek amacıyla gerçekleştirdikleri çalışmada, bu faktörlerin hat fiyatı, konuşma fiyatı, ailenin GSM operatörü, kapsama alanı ve hizmet kalitesi olduğunu ifade etmiştir. Emir ve Çelik (2010), müşteri değeri yaratmada etkili olan unsurları incelemiştir. Sonuç olarak hijyen unsurunun müşteri değeri yaratmada en önemli unsur olduğu belirlenmiştir. Işık (2011) GSM operatörlerinde müşteri memnuniyeti, algılanan değer, fiyat ve imaj konusunu incelediği çalışmada değişkenler arasında anlamlı ilişkiler olduğu sonucuna ulaşmıştır.

Setiowati ve Putri (2012), SPA sektöründe Endonezya'da müşteri memnuniyetini ve müşteri sadakatini etkileyen algılanan değer beş boyutunun etkisini arařtırmış ve algılanan değer, müşteri tavsiyesine ve tekrar satın alımına yol açan müşteri bağlılığının göstergelerinden biri olduğu belirlenmiştir. Yaş ve Bozkurt (2012) gelir, cep telefonu markası ve kullanılan GSM operatörü arasındaki ilişkiyi Y kuşağından elde ettiği veri ile arařtırmıştır. Sonuç olarak gelir ile kullanılan GSM operatörü arasında anlamlı ilişki bulunamazken, gelir ile cep telefonu markası arasında anlamlı ilişki olduğu belirlenmiştir.

Altunel (2013), müşteri memnuniyetinin tavsiye etme niyeti ve algılanan değer arasındaki aracı rolünü incelediği çalışmada müşteri memnuniyetinin tavsiye etme niyeti ve algılanan değer arasındaki aracı role sahip olduğu sonucuna ulaşmıştır. Türker ve Türker (2013) GSM operatörlerinde marka sadakati yaratmada müşteri memnuniyeti, değer ve güven faktörlerinin rolünü incelemiştir. Sonuç olarak değişkenlerin marka sadakatine önemli etkilerinin olduğu belirlenmiştir.

Jani ve Han (2014), gerçekleştikleri çalışmada müşteri ihtiyaçlarını karşılamının restoran müşterilerinin tavsiye etme niyetini olumlu yönde etkilediği sonucuna ulaşmıştır. Hassan, Ramayah ve Maghsoudi (2015), gelişmekte olan ülkelerde e-yaşam tarzının mobil tüketicilerin müşteri memnuniyeti ve sadakati üzerindeki etkisini Y kuşağından toplanan verilerle incelemiştir. Sonuçlara göre e-yaşam tarzının müşteri memnuniyeti ve sadakat üzerinde önemli bir etkiye sahip olduğunu göstermiştir. Altunel ve Erkurt (2015), kültürel turizm destinasyonu bağlamında katılım ve tavsiye niyeti arasındaki ilişki üzerinde deneyim kalitesi ve memnuniyetinin aracılık etkisini incelemiş ve sonuçlar, deneyim kalitesi ve memnuniyetinin, kültür turizmi bağlamında katılım ve tavsiye niyeti arasındaki ilişkiye aracılık ettiğini ortaya çıkarmıştır.

Tuncer ve Kızgın (2018) havalimanı sektöründe yolcuların tavsiye etme niyetini incelemiştir. Sonuçlara göre tavsiye etme niyetine oturma alanları, terminal personeli ve yönlendirici işaretlerin etkisi bulunmaktadır. Alrwashdeh vd. (2020), kullanıcı memnuniyetini ve e-WOM'u geliştiren ve iyileştiren algılanan telekomünikasyon hizmet kalitesi ve algılanan değer boyutlarına dayanarak, hizmet kalitesinin algılanan değer boyutları üzerindeki etkilerini ampirik olarak arařtırmıştır. Kuzey Kıbrıs'taki mobil operatörler bağlamında hizmet kalitesinin algılanan değer boyutları üzerinde etkisi olduğu belirlenmiştir. Alizadehfanaeloo ve Özüdoğru (2020), AVM sektöründe müşteri memnuniyetinin tekrar ziyaret etme ve tavsiye etme niyetine etkisini arařtırmış ve sonuç olarak müşteri memnuniyetinin tekrar ziyaret etme ve tavsiye etme niyetine pozitif etkisi olduğu belirlenmiştir.

Yöntem

Müşteri değeri ve müşteri memnuniyetinin tavsiye etme niyetine etkisinin demografik özelliklere göre incelenmesi amacıyla hazırlanan temel arařtırma modeli Şekil 1'de verilmiştir. Literatür ve yapılan arařtırmalar göz önünde bulundurularak arařtırmada toplam 6 hipotez geliştirilmiştir. Bu hipotezler;

H₁: Y kuşağı bağlamında müşteri memnuniyeti ve müşteri değerinin tavsiye etmeye etkisi vardır.

H₂: Z kuşağı bağlamında müşteri memnuniyeti ve müşteri değerinin tavsiye etmeye etkisi vardır.

H₃: Y ve Z kuşağının müşteri memnuniyeti, müşteri değeri ve tavsiye etme niyeti ifadelerine olan algıları farklılaşmaktadır.

H₄: Cinsiyete göre müşteri memnuniyeti, müşteri değeri ve tavsiye etme niyeti ifadelerine olan algıları farklılaşmaktadır.

H₅: Kullanılan operatörlerin kullanım yılına göre katılımcıların ifadelere olan algıları farklılaşmaktadır.

H₆: Katılımcıların kullandıkları GSM operatörünü değiştirme isteyip istememesine göre katılımcıların ifadelere olan algıları farklılaşmaktadır.

Çalışmanın hipotezlerini test etmek için 5'li Likert ile hazırlanan anket kullanılmıştır. Anket toplam dört bölümden oluşmaktadır. İlk bölümünde katılımcıların demografik özelliklerine ilişkin (cinsiyet, doğum yılı, kullanılan GSM operatörü, operatörü kullanma yılı, başka operatöre geçme isteği) ifadeler bulunmaktadır. Anketin ikinci bölümde müşteri memnuniyeti, üçüncü bölümde müşteri değeri ve dördüncü bölümde ise tavsiye etme niyeti ölçekleri bulunmaktadır. Müşteri memnuniyetini ölçmek için Şendur (2009) tarafından Eggert ve Ulaga (2002); McDougall ve Levesque (2000) ve Oliver (1980) çalışmalarından uyarlanan geçerliliği ve güvenilirliği kanıtlanmış "müşteri memnuniyeti" ölçeği kullanılmıştır. Müşteri değerini ölçmek için Şendur (2009) tarafından Eggert ve Ulaga (2002); McDougall ve Levesque (2000) ve Petrick (2004) çalışmalarından uyarlanan geçerliliği ve güvenilirliği kanıtlanmış "müşteri değeri" ölçeği kullanılmıştır. Tavsiye etme niyetini ölçmek için Tavukçu (2019) tarafından Babin, Lee, Kim ve Griffin (2005); Goyette, Ricard, Bergeron ve Marticotte (2010); Hennig-Thurau, Gwinner ve Gremler (2002); Nusair, Parsa ve Cobanoglu, (2011); Silverman (2001) ve Teo ve Soutar (2012), çalışmalarından uyarlanan geçerliliği ve güvenilirliği kanıtlanmış "tavsiye etme niyeti" ölçeği kullanılmıştır. Müşteri memnuniyeti ölçeği 4 ifadeden oluşmaktadır ve Croanbach Alpha (CA) değeri 0,89'dur. Müşteri değeri ölçeği 3 ifadeden oluşmaktadır ve CA değeri 0,85'dir. Tavsiye etme ölçeği ise 5 ifadeden oluşmaktadır ve CA değeri 0,91'dir. CA değerleri 0,60'dan fazla olmasından dolayı ölçeklerin güvenilir olduğu söylenebilir (Kalaycı, 2014).

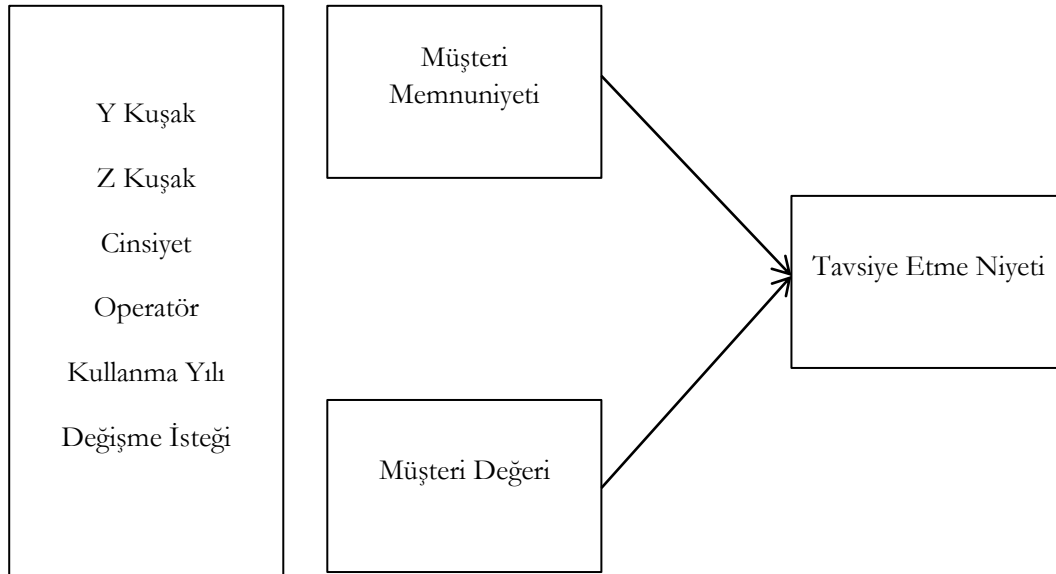

Şekil 1. Araştırma Modeli

Araştırma evrenini Antalya destinasyonu Alanya ilçesi yerel halkı oluşturmaktadır. Alanya ilçesinin TÜİK verilerine göre 2018 yılı nüfusu 327.503'dür. Büyük örneklem için 0.05 örneklem hatası ile ana kütleyi temsil gücüne sahip örneklem grubunun (n) 384'dir (Yazıcıoğlu ve Erdoğan, 2004). Çalışma gönüllülük esasına dayanmaktadır. Bundan dolayı anketler kolayda örneklem yöntemi ile Y ve Z kuşağa uygulanmıştır. Toplam 662 anket ile çalışma gerçekleştirilmiştir. Veriler Kasım-Aralık 2019 tarihinde toplanmıştır. Veriler ile Y ve Z kuşak için regresyon modeli kurulmuş, diğer demografik değişkenlere göre t-test ve ANOVA analizleri gerçekleştirilmiştir.

Bulgular

Katılımcıların demografik özellikleri ile ilgili yapılan frekans analizi sonuçları Tablo 1’de verilmiştir. Tablo 1’de görüldüğü üzere katılımcıların % 44’ü erkek ve % 56’sı kadındır. Katılımcıların doğum yılı kuşaklar bağlamında incelendiğinde % 61’i Y Kuşağı ve % 39’u Z kuşağı katılımcıdır. Hizmet alınan GSM operatörü incelendiğinde ise katılımcıların % 30,8’i Turkcell, % 29,5’i Vodafone ve % 39,7’si Türk Telekom GSM operatörlerinden hizmet almaktadır. Katılımcıların % 19,6’sı ‘1 yıldan daha az’, % 28,9’u ‘1-3 yıl’ ve % 51,5’i ‘3 yıldan fazla’ yıldır kullandıkları GSM operatöründen hizmet almaktadır. Katılımcıların % 25,2’sinin başka bir operatöre geçme niyeti varken, geri kalan katılımcılar kullandıkları operatörü değiştirmek istememektedir. Katılımcıların % 36,2’si GSM operatörünü herhangi bir reklam kanalından takip etmemektedir. Katılımcıların % 6,5’i televizyondan, % 28,1’i sosyal medyadan ve % 29,2’si diğer ortamlardan GSM operatörlerinin reklamlarını takip etmektedir.

Tablo 1. Katılımcıların Demografik Özellikleri

Değişkenler	Demografi	Sayı	Frekans (%)
Cinsiyet	Erkek	291	44,0
	Kadın	371	56,0
Kuşak	Y	404	61,0
	Z	258	39,0
Kullanılan GSM Operatörü	Turkcell	204	30,8
	Vodafone	195	29,5
	Türk Telekom	263	39,7
Kaç Yıldır Bu GSM Operatörünü Kullanıyorsunuz?	1 yıldan daha az	130	19,6
	1-3 yıl	191	28,9
	3 yıldan fazla	341	51,5
Başak GSM Operatörüne Geçmek İster misiniz?	Evet	167	25,2
	Hayır	495	74,8
GSM Operatörünün Reklamını Hangi Kanallardan Takip Ediyorsunuz?	TV	43	6,5
	Sosyal Medya	186	28,1
	Diğer	193	29,2
	Takip Etmiyorum	240	36,2
	Toplam	662	100

Regresyon modeli için öncelikle müşteri memnuniyeti, müşteri değeri ve tavsiye etme niyeti ölçekleri faktör analizine tabi tutulmuştur. Üç ölçekteki ifadelerin faktör yükleri, KMO ve toplam varyans açıklama oranları Tablo 2’de verilmiştir.

Tablo 2. Ölçeklerin Faktör Analizi Değerleri

İfadeler	Memnuniyet	Değer	Tavsiye
Kullandığım operatörümün hizmetleri beni her yönüyle tatmin ediyor.	,849		
Kullandığım operatörümün diğer operatörlere göre daha iyi olduğunu düşünüyorum.	,868		
Diğer operatörlere kıyasla operatörünü tercih etmekle doğru bir iş yaptığımı düşünüyorum.	,894		
Kullandığım operatörümün hizmetleri beklentilerimi tamamen karşılamaktadır	,853		
Her şey dikkate alındığında operatörünüzün hizmetlerini nasıl değerlendiriyorsunuz		,918	
Bir bütün olarak düşündüğünüzde operatörünüzün hizmet kalitesini nasıl değerlendiriyorsunuz		,912	
Her şey dikkate alındığında operatörünüzün hizmet kalitesini nasıl değerlendiriyorsunuz		,796	
İnsanlara operatörüm hakkında olumlu şeyler söylerim.			,879
Başkalarına, bu operatörü kullandığımı söylemekten gurur duyarım			,864
Bu operatörü, arkadaşlarıma ve çevremdekilere öneririm.			,907
Bu operatör hakkında, diğer operatörler hakkında konuştuğumdan daha fazla konuşurum			,783
Bu operatör hakkında, çevremdekilere her zaman olumlu şeyler anlatırım			,851
	KMO	,797	,677
	Toplam Varyans Açıklama (%)	75,01	76,96
	CA	,89	,85
			,91

Tavşancıl'a (2010) göre KMO değerinin 1'e yaklaştıkça mükemmel ve 0,50'nin altına düşünce ise kabul edilmez olduğu varsayılmaktadır. Tablo 2 incelendiğinde KMO değerinin iyi olduğu görülmektedir. KMO değerinin faktör analizinde 1'e yakın olması çalışmadaki örneklem büyüklüğünün faktör analizi için uygun olduğunu desteklemektedir (Otrar ve Argın, 2015). Ölçeklerin toplam varyans açıklama oranları % 75 üzeridir. Ayrıca ölçeklerdeki ifadelerin faktör yüklerinin 0,800 üzeri olması ifadelerin ölçeği temsil ettiğini göstermektedir (Zeller ve Karmines, 1978). CA değerlerinin ise 0,60'tan fazla olması ölçeklerin güvenilir ve iç tutarlığa sahip olduğu göstermektedir (Kalaycı, 2014).

Araştırmanın ilk hipotezi olan müşteri memnuniyeti ve müşteri değerinin tavsiye etme niyetine etkisini Y ve Z kuşak bağlamında belirlemek için iki ayrı regresyon modeli kurulmuştur. Y kuşağı için değişkenler arası korelasyon sonuçları Tablo 3'te verilmiştir.

Tablo 3. Y kuşağı İçin Değişkenler Arası Korelasyon

	Tavsiye	Memnuniyet	Değer
Tavsiye	1,00		
Memnuniyet	0,83	1,00	
Değer	0,77	0,79	1,00

Tablo 3'de görüldüğü üzere tavsiye etme niyeti ile müşteri memnuniyeti arasında müşteri değerine göre daha fazla ilişki bulunmaktadır. Korelasyon sonuçlarına göre Y kuşağı bağlamında müşteri memnuniyeti, müşteri değeri ve tavsiye etme niyeti arasında güçlü ve pozitif ilişki bulunmaktadır. Y kuşağı için kurulan regresyon modelinin standardize ve t-değeri sonuçları Şekil 2'de verilmiştir.

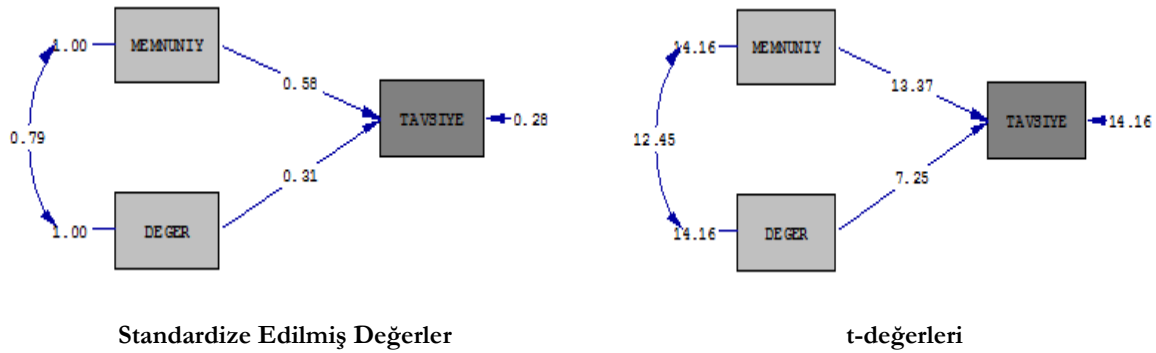

Şekil 2. Y Kuşağı İçin Regresyon Modeli

Şekil 2'de verildiği gibi Y kuşağı bağlamında müşteri memnuniyeti ve müşteri değerinin tavsiye etme niyetine etkisi vardır. Bundan dolayı H₁ kabul edilmiştir. En çok etki eden değişken ise müşteri memnuniyettir. Modelin R²'si 0,72 olup Y kuşağı için yapısal eşitlik şu şekildedir;

$$\text{Tavsiye Etme Niyeti} = 0,58 * \text{Memnuniyet} + 0,31 * \text{Değer}$$

Araştırmada geliştirilen H₂ kapsamında, müşteri memnuniyeti ve müşteri değerinin tavsiye etme niyetine etkisini Z kuşak bağlamında belirlemek için kurulan regresyon modelinin değişkenler arası korelasyon sonuçları Tablo 4'te verilmiştir. Tablo 4'de görüldüğü üzere tavsiye etme niyeti ile müşteri memnuniyeti arasında müşteri değerine göre daha fazla ilişki bulunmaktadır. Korelasyon sonuçlarına göre Z kuşağı bağlamında müşteri memnuniyeti, müşteri değeri ve tavsiye etme niyeti arasında güçlü ve pozitif ilişki bulunmaktadır.

Tablo 4. Z kuşağı İçin Değişkenler Arası Korelasyon

	Tavsiye	Memnuniyet	Değer
Tavsiye	1,00		
Memnuniyet	0,80	1,00	
Değer	0,74	0,76	1,00

Z kuşağı için kurulan regresyon modelinin standardize ve t-değeri sonuçları Şekil 3'de verilmiştir. Şekil 2'de verildiği gibi Z kuşağı bağlamında müşteri memnuniyeti ve müşteri değerinin tavsiye etme niyetine etkisi vardır. Bundan dolayı H₂ kabul edilmiştir. En çok etki eden değişken ise müşteri memnuniyettir. Modelin R²'si 0,69 olup Z kuşağı için yapısal eşitlik şu şekildedir;

$$\text{Tavsiye Etme Niyeti} = 0,57 * \text{Memnuniyet} + 0,31 * \text{Değer}$$

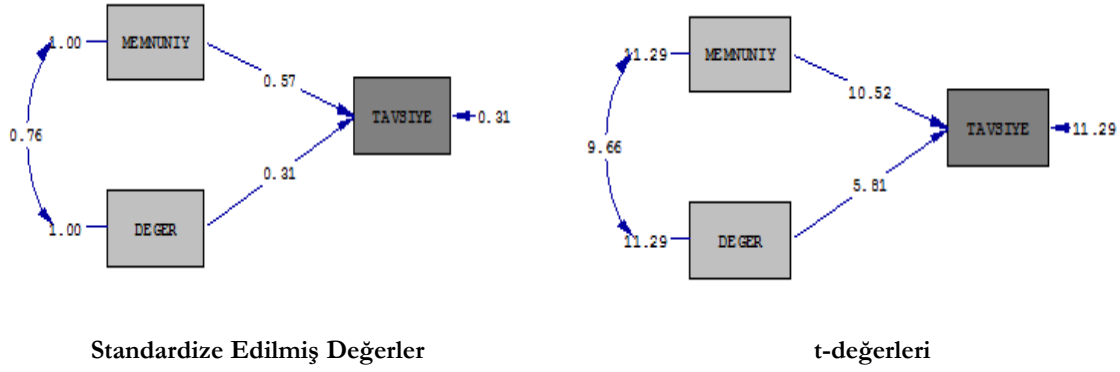

Şekil 3. Z Kuşakı İçin Regresyon Modeli

Arařtırmada H₃ olarak yer alan, Y ve Z kuşakı katılımcılar arasında müşteri memnuniyeti (MM), müşteri değeri (MD) ve tavsiye etme niyeti (TE) ifadeleri için algı farkı olup olmadığını belirlemek için gerçekleştirilen t-test sonuçlarına göre herhangi bir ifade de algı farkı bulunamamıştır. Boyutlar bağlamında yapılan t-test sonucuna göre de Y ve Z kuşakı katılımcılar arasında müşteri memnuniyeti (MM), müşteri değeri (MD) ve tavsiye etme niyeti (TE) boyutları için algı farkı bulunmamıştır. Bundan dolayı H₃ kabul edilmemiştir. Cinsiyete göre yapılan t-test analizi sonucunda göre üç ifade de algı farkı olduğu belirlenmiştir. Cinsiyete göre algı farkı olan ifadeler Tablo 5’de verilmiştir.

Tablo 5. Cinsiyet Göre Algı Farkları

Değişken	İfadeler	Ortalamalar		F değeri	P değeri*
		Erkek	Kadın		
MD	Her şey dikkate alındığında operatörünüzün hizmet kalitesini nasıl değerlendiriyorsunuz	3,22	3,47	,102	,002
TE	İnsanlara operatörüm hakkında olumlu şeyler söylerim.	3,16	3,37	,145	,010
TE	Başkalarına, bu operatörü kullandığımı söylemekten gurur duyarım	3,09	3,33	,528	,004

Not: %5 önem düzeyinde istatistikî olarak anlamlılık * işareti ile gösterilmiştir.

Tablo 5’de görüldüğü üzere algı farkı olan ifadelerden biri müşteri değeri diğer ikisi tavsiye etme niyeti ile ilgilidir. Boyutlar kapsamında gerçekleştirilen cinsiyete göre t-test analizi sonuçlarına göre ise müşteri değeri ($p=,022$; $t=-2,292$; $F=,737$) ve tavsiye etme niyeti ($p=,012$; $t=-2,512$; $F=,212$) boyutlarında algı farkları olduğu belirlenmiştir. Bundan dolayı H₄ kabul edilmiştir. Hizmet kalitesi, operatör hakkında olumlu konuşma ve başkalarına operatörü söylemekten gurur duyma bağlamında kadınların algıları erkeklerin algılarına kıyasla daha fazladır. Kullanılan operatöre göre katılımcıların ifadelerine olan algı farklarını belirlemek amacıyla geliştirilen H₅ için ANOVA analizi gerçekleştirilmiştir. Analiz sonucunda bütün ifadelerde algı farkı olduğu belirlenmiştir. Bundan dolayı H₅ kabul edilmiştir.

Katılımcıların operatörlerini kullanma yılına göre ifadelerine olan algı farklarını belirlemek amacıyla geliştirilen H₆ için ANOVA analizi gerçekleştirilmiştir. Toplam 7 ifade de algı farkı olduğu belirlenmiştir. Boyutlar temelinde katılımcıların operatörlerini kullanma yılına göre gerçekleştirilen ANOVA analizi sonuçlarına göre de müşteri değeri ($F=11,621$; $p=,000$), müşteri memnuniyeti ($F=13,286$; $p=,000$) ve tavsiye etme niyeti ($F=12,181$; $p=,000$) boyutlarına algı farkları olduğu belirlenmiştir. Bundan dolayı H₆ kabul edilmiştir. Sonuçlar Tablo 6’da özetlenmiştir.

Algı farklarının hangi gruplar arasında olduğunu belirlemek için Tukey testi gerçekleştirilmiştir. Tukey Tamhane testine göre “insanlara operatörüm hakkında olumlu şeyler söylerim” ifadesinde belirlenen algı farkı gruplar arasında anlamsızdır. Diğer 6 ifadedeki algı farkı sonuçları şu şekilde özetlenebilir;

- 1-3 yıldır aynı operatörü kullanan katılımcıların “kullandığım operatörümün diğer operatörlere göre daha iyi olduğunu düşünüyorum” ve “diğer operatörlere kıyasla operatörünü tercih etmekle doğru bir iş yaptığımı düşünüyorum” ifadelerine olan algısı 3 yıldan fazla aynı operatörü kullanan katılımcıların algısından düşüktür,
- 1-3 yıldır aynı operatörü kullanan katılımcıların “kullandığım operatörümün hizmetleri beklentilerimi tamamen karşılamaktadır” ifadesine olan algısı 1 yıldan az ve 3 yıldan fazla aynı operatörü kullanan katılımcıların algısından düşüktür,

- 1-3 yıldır aynı operatörü kullanan katılımcıların “her şey dikkate alındığında operatörünüzün hizmetlerini nasıl değerlendiriyorsunuz”, “bir bütün olarak düşündüğünüzde operatörünüzün hizmet kalitesini nasıl değerlendiriyorsunuz” ve “başkalarına, bu operatörü kullandığımı söylemekten gurur duyarım” ifadelerine olan algısı 3 yıldan fazla aynı operatörü kullanan katılımcıların algısından düşüktür.

Tablo 6. Operatörü Kullanma Yılına Göre Algı Farkları (Yıl)

Değişken	İfadeler	Ortalamalar			F değeri	P değeri*
		< 1	1-3	3 >		
MM	Kullandığım operatörümün diğer operatörlere göre daha iyi olduğunu düşünüyorum	3,27	3,11	3,43	5,270	,005
MM	Diğer operatörlere kıyasla operatörünü tercih etmekle doğru bir iş yaptığımı düşünüyorum	3,43	3,23	3,51	4,072	,017
MM	Kullandığım operatörümün hizmetleri beklentilerimi tamamen karşılamaktadır	3,20	2,88	3,15	4,421	,012
MD	Her şey dikkate alındığında operatörünüzün hizmetlerini nasıl değerlendiriyorsunuz	3,42	3,21	3,41	3,478	,031
MD	Bir bütün olarak düşündüğünüzde operatörünüzün hizmet kalitesini nasıl değerlendiriyorsunuz	3,23	3,26	3,50	4,833	,008
TE	İnsanlara operatörüm hakkında olumlu şeyler söylerim	3,33	3,13	3,34	3,101	,046
TE	Başkalarına, bu operatörü kullandığımı söylemekten gurur duyarım	3,23	3,05	3,32	3,987	,019

Not: %5 önem düzeyinde istatistiki olarak anlamlılık * işareti ile gösterilmiştir.

Katılımcıların kullandıkları GSM operatörünü değiştirme isteyip istememesine göre algı farklarını belirlemek için t-test sonucuna göre tüm ifadelerde algı farkı bulunduğu belirlenmiştir. Kullandığı operatörü değiştirmek istemeyenlerin tüm ifadelerde algısı değiştirmek isteyenlere kıyasla daha fazladır. Bundan dolayı operatörünü değiştirmek istemeyen katılımcıların doğal olarak memnun edilmiş ve değer yaratılmış müşteriler olduğu ve tavsiye etme eğilimde oldukları söylenebilir.

Sonuç, Tartışma ve Öneriler

Araştırma kapsamında gerçekleştirilen analiz sonuçlarında, Y ve Z kuşağı bağlamında müşteri memnuniyeti, müşteri değeri ve tavsiye etme niyeti arasında güçlü ve pozitif ilişki belirlenmiştir. Bu sonuçlar; konu ile ilgili farklı sektörlerde araştırmalar geliştiren Alizadehfanaeloo ve Özüdoğru (2020); Altunel (2013); Brown vd. (2005); Hartline ve Jones (1996); Jani ve Han (2014) ile Soderlund ve Ohman'ın (2003) çalışmaları ile benzerlik göstermektedir. Müşteri memnuniyetinin müşteri değerinden daha çok tavsiye etme niyetine etkisi olduğundan dolayı GSM operatörlerinin öncelikle müşteri memnuniyetine önem vermesi gerekmektedir. Değişkenler arasında güçlü korelasyon olduğundan dolayı GSM operatörlerinin tavsiye edilmelerini arttırmak, diğer bir ifadeyle olumlu ağızdan ağıza iletişim için müşteri memnuniyeti ve müşteri değeri stratejileri geliştirmelidir. Müşteri memnuniyeti ve müşteri değeri için uygulanan stratejilerin verimliliği belirli periyotlarda müşteriler izlenerek ölçülmeli, varsa sorunlar ağızdan ağıza iletişim ile yayılmadan önce giderilmelidir.

Y ve Z kuşağı bağlamında müşteri memnuniyeti ve müşteri değerinin tavsiye etme niyetine etkisi olduğu bulunmuştur. Z kuşağı için memnuniyetin daha etkili bir değişken olduğu belirlenmiştir. Kuşaklar bağlamında yapılan kısıtlı çalışma mevcuttur. Bundan dolayı tartışma yapılabilmesi için GSM sektörü ile ilgili daha fazla çalışma yapılması önerilmektedir.

Cinsiyete göre üç ifade, operatörü kullanma yılına göre altı ifade algı farkı olduğu belirlenmiştir. Boyutlar kapsamında gerçekleştirilen cinsiyete göre t-test analizi sonuçlarına göre ise müşteri değeri ($p=,022$; $t=-2,292$; $F=,737$) ve tavsiye etme niyeti ($p=,012$; $t=-2,512$; $F=,212$) boyutlarında algı farkları olduğu belirlenmiştir. Benzer şekilde Atmaca ve Keskin (2014) müşteri memnuniyetinin abonelerin kullandıkları operatöre göre değişkenlik gösterdiğini belirlemiştir. Kullanılan operatöre göre tüm ifadelerde algı farkı bulunmuştur. Boyutlar temelinde katılımcıların operatörlerini kullanma yılına göre gerçekleştirilen ANOVA analizi sonuçlarına göre de müşteri değeri ($F=11,621$; $p=,000$), müşteri memnuniyeti ($F=13,286$; $p=,000$) ve tavsiye etme niyeti ($F=12,181$; $p=,000$) boyutlarına algı farkları olduğu belirlenmiştir. Kullanılan operatör bağlamında ifadelerin ortalamaları incelenince tüm ifadelerde Turkcell kullanıcılarının algısının diğer operatörlerin kullanıcılarının algısından daha fazla olduğu belirlenmiştir. Aktepe ve Baş'ın (2008) yaptığı çalışmada da Turkcell'in rakiplerine göre çok avantajlı konumda olduğu sonucuna ulaşılmıştır. Erkek müşterilere yönelik uygulamalarla hizmet kalitesini arttırarak tavsiye etme ile ilgili

niyetleri sađlanmalıdır. 1-3 yıl arası kullanıcı olan müşterilerin algıları 3 yıl üzerinden düşüktür. Bundan dolayı GSM operatörleri yeni müşterilerini elde tutabilmek için ilk 3 yıla özel uygulamalar, stratejiler ve politikalar geliřtirmelidir.

Katılımcıların kullandıkları GSM operatörünü deđiřtirme isteyip istememesine göre katılımcıların ifadelerine olan algıları farklılařmaktadır. Kullanım yılına göre belirlenen algı farkları Arasil, Karaçuha, Özer ve Aydın'ın (2004) ifadelerini destekler niteliktedir. GSM sektöründe abonelere sunulan hizmetin süreklilik arz etmesi, bu sektörde abonenin sunulan hizmetle ilgili olarak genel algısının herhangi bir anda alınan hizmetten duyulan memnuniyet ya da memnuniyetsizliğe göre deđil, abone olduđu süre içerisinde aldıđı hizmete göre deđerlendirmesine neden olacaktır (Arasil vd., 2004). Benzer şekilde, tavsiye etme niyeti için Olaru, Purchase ve Peterson (2008) iřletmeyi başkalarına tavsiye etmek için deđerin öneminin daha uzun vadeli sözleşmeler için daha yüksek olduđunu belirtmiřtir.

Arařtırmanın verileri Antalya, Alanya ilçesindeki yerel halktan sadece Y ve Z kuřaklardan toplanmıřtır. Aynı ölçekler ile farklı bölgelerde ve bütün kuřakları kapsayacak veriler toplanarak benzer bir çalıřmanın gerçekeřtirilmesi telekomünikasyon sektörü için önemli bilgiler sađlayabilir.

Etik Beyan

"Telekomünikasyon Sektöründe Müřteri Memnuniyeti ve Müřteri Deđerinin Tavsiye Etme Niyetine Etkisi" bařlıklı çalıřmanın yazım sürecinde bilimsel, etik ve alıntı kurallarına uyulmuř; toplanan veriler üzerinde herhangi bir tahrifat yapılmamıř ve bu çalıřma herhangi başka bir akademik yayın ortamına deđerlendirme için gönderilmemiřtir. Bu arařtırmanın verileri 01.01.2020 tarihinden önce (Kasım-Aralık 2019) toplandıđı ve makalenin süreci 2020 yılında bařladıđından etik kurul kararı zorunluluđu tařımamaktadır.

Kaynakça

- Aktepe, C. ve Bař, M. (2008). Marka bilgisi sürecinde marka farkındalıđı ve algılanan kalite (beklenti) iliřkisi ve GSM sektörüne yönelik bir analiz. *Gazı Üniversitesi İktisadi ve İdari Bilimler Fakültesi Dergisi*, 10(1), 81-96.
- Alizadehfanaeloo, P. ve Özudođru, H. (2020). AVM imajının AVM ziyareti, müřteri memnuniyeti, müřteri sadakati ve ağızdan ağıza iletiřim üzerindeki etkisi. *İřletme Arařtırmaları Dergisi*, 12(1), 848-865.
- Alrwashdeh, M., Jahmani, A., Ibrahim, B. ve Aljuhmani, H. (2020). Data to model the effects of perceived telecommunication service quality and value on the degree of user satisfaction and e-WOM among telecommunications users in North Cyprus. *Data in Brief*, 28, Article No: 104981.
- Altunel, M. (2013). *Turistlerin beklenti ve deneyimleme kalitesinin tavsiye etme kararına etkisi: müze ziyaretçileri üzerine bir arařtırma* (Doktora Tezi). Dokuz Eylül Üniversitesi, Sosyal Bilimler Enstitüsü, İzmir.
- Altunel, M. ve Erkut, B. (2015). Cultural tourism in Istanbul: The mediation effect of tourist experience and satisfaction on the relationship between involvement and recommendation intention. *Journal of Destination Marketing & Management*, 4(4), 213-221.
- Anderson, E. W., Fornell, C. ve Donald, R. L. (1994). Customer satisfaction, market share and profitability: Findings from Sweden. *Journal of Marketing*, 58(July), 53-66.
- Andreassen, W. T. (2000). Antecedents to satisfaction with service recovery. *European Journal of Marketing*, 34(1), 156-175.
- Arasil, Ö., Karaçuha, E., Özer, G. ve Aydın, S. (2004). Türk GSM sektöründe müřteri sadakati, memnuniyeti, güven ve deđeritirme maliyeti arasındaki dinamik iliřkiler: Yapısal denklem modelleme tekniđi. *İktisat İřletme ve Finans*, 19(219), 46-61.
- Atmaca, E. ve Keskin, M. (2014). GSM operatörlerine yönelik müřteri memnuniyet arařtırması. *Çukurova Üniversitesi İktisadi ve İdari Bilimler Fakültesi Dergisi*, 18(1), 45-63.
- Aydeniz, N. ve Yüksel, D. (2007). Hizmet iřletmelerinde pazar yönlü deđer yaratma: finansal performansa etki boyutu. *Elektronik Sosyal Bilimler Dergisi*, 6(20), 95-111.
- Babin, B. J., Lee, Y. K., Kim, E. J. ve Griffin, M. (2005). Modeling consumer satisfaction and word-of-mouth: Restaurant patronage in Korea. *Journal of Services Marketing*, 19(3), 133-139.
- Belas, J. ve Gabcova, L. (2014). Reasons for satisfaction and dissatisfaction of bank customers: study from Slovakia and the Czech Republic. *International Journal of Entrepreneurial Knowledge*, 2(1), 4-13.
- Brown, M. E., Trevino, L. K. ve Harrison, D. A. (2005). Ethical leadership: a social learning perspective for construct development and testing. *Organizational Behavior and Human Decision Processes*, 97, 117-134.
- Butz, H. E. ve Goodstein, L. D. (1996). Measuring customer value: gaining the strategic advantage. *Organizational Dynamics*, 24(Winter), 63-77.
- Danaher, P. T. ve Rust, R. T. (1996). Indirect financial benefits from service quality. *Quality Management Journal*, 3(2), 63-75.
- Davras, Ö. ve Caber M. (2019). Analysis of hotel services by their symmetric and asymmetric effects on overall customer satisfaction: a comparison of market segments. *International Journal of Hospitality Management*, 81, 83-93.

- Dawes, P., Dowling, G. ve Patterson, P. (1991). Information sources used to select different types of management consultancy services. *Asia Pacific Journal of Management*, 8, 185-199.
- Dubrovski, D. (2001). The role of customer satisfaction in achieving business excellence. *Total Quality Management*, 12(8), 920-925.
- Dündar, S. ve Ecer, F. (2008). Öğrencilerin GSM operatörü tercihinin analitik hiyerarşi süreci yöntemiyle belirlenmesi. *Yönetim ve Ekonomi: Celal Bayar Üniversitesi İktisadi ve İdari Bilimler Fakültesi Dergisi*, 15(1), 195-205.
- Eggert, A. ve Ulaga, W. (2002) Customer perceived value: a substitute for satisfaction in business markets?. *Journal of Business & Industrial Marketing*, 17, 107-118.
- Emir, O. ve Çelik, S. (2010). Beş yıldızlı termal otel işletmesi yöneticilerinin müşteri değeri algılarının belirlenmesi: Afyonkarahisar'da bir uygulama. *Yönetim ve Ekonomi*, 17(1), 69-82.
- Fornell, C. (1992). A national customer satisfaction barometer the Swedish experience. *Journal of Marketing*, 56, 6-21.
- Garbarino, E. ve Johnson, M. S. (1999). The different roles of satisfaction, trust, and commitment in customer relationships. *Journal of Marketing*, 63(2), 70-87.
- Gerpott, T., Rams, W. ve Schindler, A. (2001). Customer retention, loyalty, and satisfaction in the German mobile cellular telecommunications market. *Telecommunications Policy*, 25, 249-269.
- Goyette, I., Ricard, L., Bergeron, J. ve Marticotte, F. (2010). e-WOM scale: Word-of-Mouth measurement scale for e-services context. *Canadian Journal of Administrative Sciences*, 27(1), 5-23.
- Gökdeniz, A. ve Aşık, N. (2008). Küresel rekabet ortamında turizm işletmelerinde soyut imaj oluşturma. *Balikesir Üniversitesi S.B.E. Dergisi*, 11(20), 134-149.
- Güler, E. G. (2009). Otel işletmelerinde değer yaratma ve müşteri değeri algılaması üzerine bir araştırma: Edirne'deki oteller örneği. *Anatolia: Turizm Araştırmaları Dergisi*, 20(1), 61-76.
- Hallowell, R. (1996). The relationships of customer satisfaction, customer loyalty, and profitability: an empirical study. *International Journal of Service Industry Management*, 7(4), 27-42.
- Hartline, M. D. ve Jones, K. C. (1996). Employee performance cues in a hotel service environment: Influence on perceived service quality, value and word of mouth intentions. *Journal of Business Research*, 35, 207-215.
- Hasim, M. A., Shamsudin, M. F., Ali, A. M. ve Shabi, S. (2018). The relationship between sales promotions and online impulse buying in Malaysia. *Opcion*, 34, 295-308.
- Hassan, S., Ramayah, T. ve Maghsoudi, A. (2015). E-lifestyle, customer satisfaction, and loyalty among the generation Y mobile users. *Asian Social Science*, 11(4), 157-168.
- Hennig-Thurau, T., Gwinner, K. P. ve Gremler D. D. (2002). Understanding relationship marketing outcomes: An integration of relational benefits and relationship quality. *Journal of Service Research*, 4(3), 230-247.
- Hirata, E. (2019). Service characteristics and customer satisfaction in the container liner shipping industry. *The Asian Journal of Shipping and Logistics*, 35, 24-29.
- Holbrook, M. B. (2005). Customer value and autoethnography: subjective personal introspection and the meanings of a photograph collection. *Journal of Business Research*, 58(1), 45-61.
- Homburg, C. ve Bruhn, M. (1998). Customer loyalty management - An introduction to theoretical and practical problems. In M. Bruhn, & C. Homburg (Eds.), *Customer loyalty management manual* (s. 3-35). Wiesbaden: Gabler.
- Huang, J. ve Zhang, D. (2008). Customer value and brand loyalty: multi-dimensional empirical test. *International Seminar on Future Information Technology and Management Engineering*, Leicestershire, United Kingdom, s. 102-106.
- Işık, S. (2011). *GSM operatörlerinde hizmet kalitesi, müşteri memnuniyeti, algılanan değer ve fiyatın ilişkilendirilmesi* (Yüksek Lisans Tezi). Uşak Üniversitesi, Sosyal Bilimler Enstitüsü, Uşak.
- Jani, D. ve Han, H. (2014). Personality, satisfaction, image, ambience, and loyalty: Testing their relationships in the hotel industry. *International Journal of Hospitality Management*, 37, 11-20.
- Jin, Y. ve Su, M. (2009). Recommendation and repurchase intention thresholds: A joint heterogeneity response estimation. *International Journal of Research in Marketing*, 26, 245-255.
- Kalaycı, Ş. (2014). *SPSS uygulamalı çok değişkenli istatistiksel teknikler*. Ankara: Asil Yayın Dağıtım.
- Karnowski, V. ve Jandura, O. (2014). When lifestyle becomes behavior: A closer look at the situational context of mobile communication. *Telematics and Informatics*, 31(2), 184-193.
- Keiningham, T., Cooil, B., Andreassen, T. ve Aksoy, L. (2007). A longitudinal examination of net promoter and firm revenue growth. *Journal of Marketing American Marketing Association*, 71, 39-51.
- Keller, K. L. (1993). Conceptualizing, measuring, and managing customer-based brand equity. *Journal of Marketing*, 57(1), 1-22.
- Kim, J. H., Minjeon, K. ve Kandampully, J. (2007). The impact of buying environment characteristics of retail websites. *The Service Industries Journal*, 27(7), 865-880.
- Kim, M., Park, M. ve Jeong, D. (2004). The effects of customer satisfaction and switching barrier on customer loyalty in Korean mobile telecommunication services. *Telecommunications Policy*, 28, 145-159.
- Kocabaş, İ. (2017). Çağrı merkezi müşteri temsilcisinin imajının müşteri memnuniyeti üzerindeki rolü. *Gümüşhane Üniversitesi İletişim Fakültesi Elektronik Dergisi*, 5(1), 147-118.
- Levesque, T. ve McDougall, G. H. (1996). Determinants of customer satisfaction in retail banking. *International Journal of Bank Marketing*, 14(7), 12-20.
- Lin, C. H., Sher, P. ve Shih, H. Y. (2005). Past progress and future directions in conceptualizing customer perceived value. *International Journal of Service Industry Management*, 16, 318-336.

- Mano, H. ve Oliver, R.L. (1993) Assessing the dimensionality and structure of the consumption experience: evaluation, feeling, and satisfaction. *Journal of Consumer Research*, 20, 451-466.
- McDougall, G. H. ve Levesque, T. (2000). Customer satisfaction with services: putting perceived value into the equation. *Journal of Services Marketing*, 14(5), 392-410.
- Mutlubař, C. I. ve Soybalı, H. H. (2017). Müřteri memnuniyetini oluřturan faktörlerin müřteri sadakatine etkisinin lojistik regresyon analizi ile incelenmesi. *Türk Turizm Arařtırmaları Dergisi*, 1(3), 1-15.
- Nusair, K., Parsa, H. G. ve Cobanoglu, C. (2011). Building a model of commitment for generation y: an empirical study on e-travel retailers. *Tourism Management*, 32(4), 833-843.
- Olaru, D., Purchase, S. ve Peterson, N. (2008). Customer value in research organizations. *Journal of Business & Industrial Marketing*, 23(8), 554-565.
- Oliver, R. L. (1980). A cognitive model of the antecedents and consequences of satisfaction decisions. *Journal of Marketing Research*, 17(4), 460-469.
- Oliver, R. L. (1993). A conceptual model of service quality and service satisfaction: compatible goals, different concepts. In Swartz, T. A., Bowen, D. E. & Brown, S. W. (Eds.), *Advances in service marketing and management* (s. 65-85). Greenwich: JAI Press.
- Otrar, M. ve Arın, F. S. (2015). Öğrencilerin sosyal medyaya ilişkin tutumlarını belirlemeye yönelik bir ölçek geliştirme çalışması. *Journal of Research in Education and Teaching*, 4(1), 391-403.
- Parasuraman, A. (1997) Reflections on gaining competitive advantage through customer value. *Journal of the Academy of Marketing Science*, 25, 154-161.
- Petrick, J. F. (2004) The roles of quality, value, and satisfaction in predicting cruise passengers' behavioral intentions. *Journal of Travel Research*, 42, 397-407.
- Ranaweera, C. ve Prabhu, J. (2003). On the relative importance of customer satisfaction and trust as determinants of customer retention and positive word of mouth. *Journal of Targeting, Measurement and Analysis for Marketing*, 12, 82-90.
- Razak, A. A. ve Shamsudin, M.F. (2019). The influence of atmospheric experience on Theme Park Tourist's satisfaction and loyalty in Malaysia. *International Journal of Innovation, Creativity and Change*, 6(9), 10-20.
- Reichheld, F. (2003). The one number you need to grow. *Harvard Business Review*, 81, 46-54.
- Saydan, R. (2008). Üniversite öğrencilerinin öğretim elemanlarından kalite beklentileri: yüzüncü yıl üniversitesi İİBF örneđi. *Gazi Üniversitesi İktisadi ve İdari Bilimler Fakültesi Dergisi*, 10(1), 63-79.
- Setiowati, R. ve Putri, A. (2012). The impact of perceived value on customer satisfaction, loyalty, recommendation and repurchase. An empirical study of SPA industry in Indonesia. *International Conference on Trade, Tourism and Management*, 21-22 December, 2012, Bangkok, Thailand.
- Shamsudin, M. F. ve Razali, N. A. (2015). Factors influencing customer loyalty in private healthcare services. *The International Journal of Social Sciences and Humanities Invention*, 2, 1622-1625.
- Shamsudin, M. F., Esa, S. A. ve Ali, A. M. (2019). Determinants of customer loyalty towards the hotel industry in Malaysia. *International Journal of Innovation, Creativity and Change*, 6(9), 21-29.
- Silverman, G. (2001). *The secrets of word-of-mouth marketing: How to trigger exponential sales through runaway word-of-mouth*. New York: American Marketing Association.
- Soderlund, M. ve Ohman, N.. (2003). Behavioral intentions in satisfaction research revisited. *Journal of Consumer Satisfaction, Dissatisfaction and Complaining Behavior*, 16, 53-66.
- Soderlund, M. (2006). Measuring customer loyalty with multi-item scales: A case for caution. *International Journal of Service Industry Management*, 17(1), 76-98.
- Şendur, F. (2009). *İlişkisel pazarlama çerçevesinde müřteri değeri yaratmanın önemi: Bankacılık sektöründe bir araştırma* (Yüksek Lisans Tezi). Balıkesir Üniversitesi, Sosyal Bilimler Enstitüsü, Balıkesir.
- Tavşancıl, E. (2010). *Tutumların ölçülmesi ve SPSS ile veri analizi*. Ankara: Nobel Yayın Dağıtım.
- Tavukçu, A. (2019). *İlişkisel pazarlama uygulamalarının müřteri sadakati, müřteri memnuniyeti ve müřterilerin tavsiye etme eğilimi üzerine etkisi: Türk katılım bankacılığı sektöründe bir araştırma* (Yüksek Lisans Tezi). Bahçeşehir Üniversitesi, İstanbul.
- Teo, R. ve Soutar, G. N. (2012). Word of mouth antecedents in an educational context: A Singaporean study. *International Journal of Educational Management*, 26(7), 678-695.
- Tuncer, B. ve Kızgın Y. (2018), Tavsiye etme davranışının algılanan hizmet kalitesi deđişkenleri ile ilişkisi: Atatürk havalimanı örneđi. *Business & Management Studies: An International Journal*, 6(3), 452-460.
- Türker, G. ve Türker, A. (2013). GSM operatörleri sektöründe marka sadakatini etkileyen faktörlerin belirlenmesi; üniversite öğrencileri üzerine bir uygulama. *Electronic Journal of Vocational Colleges*, 3(1), 49-67.
- Uzkurt, C. (2007). Tüketicilerin yenilikleri benimseme eğilimleri üzerinde kişisel deđerlerin etkisi. *Anadolu Üniversitesi Sosyal Bilimler Dergisi*, 7(2), 241-260.
- Uzkurt, C. ve Torlak, Ö. (2007). İşletmelerin müřteri değeri yaratma çabaları üzerinde öğrenme ve pazar odaklı kültürün etkileri. *Hacettepe Üniversitesi İktisadi ve İdari Bilimler Fakültesi Dergisi*, 25(1), 239-257.
- Vavra, T. G. (1997). *Improving your measurement of customer satisfaction: A guide to creating, conducting, analyzing, and reporting customer satisfaction measurement programs*. Milwaukee: American Society for Quality Press.
- Wang, Y., Lo, H., Chi, R. ve Yang, Y. (2004). An integrated framework for customer value and customer relationship management performance: A customer-based perspective from China. *Managing Service Quality*, 14, 169-182.

- Wilfert, A. (1999). Competition in the mobile communications market in Germany. In D. Fink & A. Wilfert (Eds.), *Handbook of telecommunications and business* (s. 187-202). München: Vahlen.
- Wong, S. W., Cheng, N. ve Yen, S. H. (2009). Grid reconfigurable optical-wireless architecture for large scale municipal mesh access network. *IEEE Global Communications Conference*, 30 November - 4 December 2009, Honolulu, Hawaii, (s. 1-6).
- Woodruff, R. B. (1997) Customer value the next source of competitive advantage. *Journal of the Academy of Marketing Science*, 25, 139-153.
- Yaşa, E. ve Bozyiğit, S. (2012). Y kuşağı tüketicilerinin cep telefonu ve GSM operatörleri tercihi: Mersin ilindeki üniversite öğrencilerinin tercihlerini belirlemeye yönelik pilot bir araştırma. *Cag University Journal of Social Sciences*, 9(1), 29-46.
- Zeithaml, V. (1988). Consumer perceptions of price, quality and value: A means-end model and synthesis of evidence. *Journal of Marketing*, 52, 2-22.
- Zeller, R. A. ve Carmines, E. G. (1978). *Statistical analysis of social data*. Chicago: Rand McNally College Publishing Company.
- Zineldin, M. (2000). *TRM Total Relationship Management*. Lund: Studentlitteratur.

EXTENDED ABSTRACT

The customer is the most important part for businesses to continue their activities. Businesses not only want to retain their customers, but they also want to provide services to potential customers by increasing their market shares. From this perspective, the recommendation intention of existing customers is one of the most important advertising tool. Satisfied customers may tend to recommend business to their friends, families and surroundings and that can create customer value. The difference between the expectations of the customer before purchasing the product / service and the performance perceived after purchase or experience is expressed as satisfaction (Oliver, 1980, p. 460). Businesses that meet the expectations of the customers before the purchase or offer more are considered as reliable and quality services by customers. (Mutlubaş, & Soybalı, 2017). In other words, if the difference between the expectations of the customer before the purchase and the subsequent evaluations is large, customer satisfaction will be low (Saydan, 2008). If the business' products / services in the market do not provide customer satisfaction, the products / services of the business in the market may be seen as worthless by the customers (Kocabaş, 2012). The concept of customer value is often confused with the concept of customer satisfaction. While the focus of customer satisfaction studies is to increase the level of customer satisfaction in the context of products / services, the focus of customer value studies is how customers choose the business and product / service among businesses offering similar products / services (Güler, 2009, p. 64). According to Aydeniz and Yüksel (2007, p. 108), word of mouth communication is an important factor in satisfying customers. Hartline and Jones (1996) stated that value positively affects their intention to recommend. The intention to recommend is the best way of predicting not only the behavior of the customer but also the purchasing behavior (Reichheld, 2003). In this context, the study aimed to examine effect of customer satisfaction and customer value on recommendation intention according to demographic variables in the telecommunications sector in Turkey. A questionnaire prepared with a 5-point Likert was used to reach the objectives of the study. The survey consists of four sections. In the first part, there are items regarding the demographic characteristics of the participants (gender, year of birth, GSM operator used, year of using the operator, desire to switch to another operator). The survey includes customer satisfaction in the second part, customer value in the third part and intention to recommend in the fourth part. The customer satisfaction scale consists of 4 items and Croanbach Alpha (CA) value is 0.89. The customer value scale consists of 3 items and the CA value is 0.85. The recommendation scale consists of 5 items and the CA value is 0.91. It can be suggested that the scales are reliable because the CA values are more than 0.60 (Kalaycı, 2014). The research population is the local community of Alanya district of Antalya city. According to TURKSTAT data, the population of Alanya district at 2018 is 327.503. For large samples, it is 384 of the sample group (n) which has the power to represent the main population with a sample error of 0.05 (Yazıcıoğlu, & Erdoğan, 2004). This study is conducted on voluntarily basis. Therefore, the questionnaires were applied to the Y and Z generation voluntarily. The study was carried out with a total of 662 questionnaires. Data were collected during November-December 2019. Two different regression models were established to determine the effect of customer satisfaction and customer value on the intention to recommend in the context of Y and Z generations. According to the correlation results, there is a strong and positive relationship between customer satisfaction, customer value and intention to recommend in the context of generation Y. In the context of generation Y, customer satisfaction and customer value have an impact on the intention to recommend. The most important variable is customer satisfaction. According to the correlation results, there is a strong

and positive relationship between customer satisfaction, customer value and intention to recommend in the context of Z generation. In the context of generation Z, customer satisfaction and customer value have an impact on the intention to recommend. The most important variable is customer satisfaction. Since customer satisfaction has an effect on the intention of recommending more than customer value, GSM operators should give priority to customer satisfaction. Since there is a strong correlation between the variables, it should develop customer satisfaction and customer value strategies for increasing the recommendation of GSM operators, in other words, positive word of mouth communication.

Yoğun Bakım Yatak Kullanım Verimliliğinin Pabon Lasso Modeli İle Değerlendirilmesi

Hatice ESEN¹ ve Vahit YİĞİT²

Öz

Hastanelerde sunulan sağlık hizmetleri, sağlık sistemlerinin en pahalı ve en önemli parçasıdır. Önemli maliyet girdileri oluşturmaktadır. Bu nedenle kıt olan kamu kaynaklarının etkin ve verimli kullanılması, atıl durumdaki kaynakların tespit edilmesi ve performans değerlendirmesinin yapılması önem arz etmektedir. Bu araştırmanın amacı, yoğun bakım ünitelerinin yatak kullanım verimliliği Pabon Lasso modeli (PLM) ile incelenmesidir. Araştırma retrospektif ve kesitsel olarak 2017 ve 2018 yılını kapsamaktadır. Araştırmaya bir eğitim araştırma hastanesinde hizmet veren tüm yoğun bakım üniteleri (YBÜ) dâhil edilmiştir. Araştırmada yoğun bakım ünitelerinin yatak kullanımı etkinliğini tespit edebilmek için yatak doluluk oranı (YDO), yatak devir hızı (YDH) ve ortalama kalış süresi (OKS) değişken olarak kullanılmıştır. Araştırmada kullanılan iki yıllık veriler Temel Sağlık İstatistikler Modülünden (TSİM) elde edilmiştir. Verilerin analizinde Macromedia ve MS Excel yazılımlarından yararlanılmıştır. Araştırmadan elde edilen bulguları sonucunda yoğun bakım ünitelerinin yatak doluluk oranı, yatak devir hızı ve ortalama kalış sürelerinde 2017 yılına kıyasla 2018 yılında artış olduğu tespit edilmiştir. 2017 yılında yoğun bakımların %30'u verimli bölgede iken, 2018 yılında %20'sinin verimli bölgede olduğu saptanmıştır. 2017 yılında; düşük YDO ve YDH, uzun OKS'nin verimsiz olarak nitelendirilen 1. bölgede YBÜ'nin %30, 2018 yılında ise bu bölgedeki YBÜ'sinin %20'nin yer aldığı tespit edilmiştir. Hem 2017 hem de 2018 yılında bazı yoğun bakım ünitelerinin modelde değişken olarak kullanılan YDO, YDH ve OKS performans göstergeleri incelendiğinde; az biri açısında düşük performans gösterdiği saptanmıştır. Pabon Lasso modeli, yatak kullanım performansı hakkında hızlı ve anlamlı bilgiler vermektedir. Bu modelin yatak kullanım etkinliğinin ölçülmesinde diğer performans ölçüm yöntemlerinin yanı sıra kullanılması tavsiye edilmektedir.

Anahtar Kelimeler: Pabon Lasso Modeli, Yoğun Bakım Ünitesi, Yoğun Bakım Ünitesi Yatak Kullanım Verimliliği

Evaluation of Intensive Care Bed Utilization Efficiency with Pabon Lasso Model

Abstract

The health services provided in hospitals are the most expensive and the most important part of the health systems. It has significant cost inputs. Therefore, effective and efficient use of scarce public resources, identification of dormant resources and performance evaluation are important. The aim of this study is to investigate the efficiency of intensive care bed use with Pabon Lasso model (PLM). The study includes retrospective and cross-sectional studies in 2017 and 2018. This study includes all intensive care units (ICUs) in a training and research hospital. In order to determine the effectiveness of bed use in intensive care units, bed occupancy rate (BOR), bed turnover rate (BTR) and average length of stay (ALS) were used as variables. The two-year data used in the study is obtained from the Basic Health Statistics Module (TSIM). The data is analyzed applying Macromedia and MS Excel software. As a result of the findings obtained from the research, it is found that the bed occupancy rate, bed turnover rate and average length of stay of the intensive care units increased in 2018 compared to 2017. In 2017, low BOR and BTR, long ALS were found to be inefficient in the 1st region, 30% of the ICU and 20% of the ICU in this region in 2018. When the performance indicators of BOR, BTR and ALS used as variables in the model of some intensive care units in both 2017 and 2018 are examined; it has been found that it shows poor performance in terms of less than one. When the performance indicators used in some intensive care units as variables in the model were examined in both years, it was found that they showed poor performance in terms of at least one. The Pabon Lasso model provides fast and meaningful information about bearing performance. It is recommended that this model can be applied in addition to other performance measurement methods in measuring bed use efficiency.

Key Words: Pabon Lasso Model, Intensive Care Unit, Intensive Care Unit Bed Utilization Efficiency

Atıf İçin / Please Cite As:

Esen, H ve Yiğit, V. (2021). Yoğun bakım yatak kullanım verimliliğinin Pabon Lasso modeli ile değerlendirilmesi. *Manas Sosyal Arařtırmalar Dergisi*, 10(2), 1138-1150.

Geliş Tarihi / Received Date: 19.12.2019

Kabul Tarihi / Accepted Date: 27.02.2021

¹ Dr. - Antalya Eğitim ve Araştırma Hastanesi, hatice.esen@gmail.com

 ORCID: 0000-0003-1164-9086

² Doç. Dr. - Süleyman Demirel Üniversitesi İİBF Fakültesi, yigitv@hotmail.com

 ORCID: 0000-0002-9805-8504

Giriř

Hastanelerin, küresel rekabetin üstesinden gelebilmesi için tüm sektörlerde olduđu gibi çevresel deęişikliklere uyum saęlaması, yeni hizmetler geliřtirmesi, yenilikçi fikirlere öncülük etmesi ve modern teknolojiye eř zamanlı uyum saęlaması gerekmektedir (Evans., Edejer, Lauer, Frenk ve Murray, 2001, s. 293). Bu uyumun ölçülmesi ve özellikle kamuya ait saęlık kurumlarında sorunların ortadan kaldırılması için, performans ölçümleri yapılarak daha verimli hizmet üretmenin çözüm yolları aranmaya başlanmıştır (Beylik ve Pekcan, 2008, s. 121). Hastaneler, verimli ve etkin olabilmek için maliyetleri düşürmeli aynı zamanda kaliteli saęlık hizmetleri sunmalıdır. Hastanelerde verimsizliğe yol açan temel nedenler; personel, malzeme, ilaç, saęlık teknolojisi, yatak, bina gibi girdilerin verimli kullanılmamasıdır. Hastanelerde, kaynak yönetiminde doęru planlama yapılmadığında, girdiler kaynak israfı nedeni olabilir (Yiđit, 2019). Kaynakların etkin ve verimli kullanılması saęlık sistemlerinin temel amaçlarından birisidir. Hastaneler, saęlık hizmetlerinin topluma doęrudan ulařtırılmasından sorumlu en önemli kurumlar olup toplam saęlık harcamalarının büyük bir bölümünü kullanmaktadır (Linna, Häkkinen ve Magnussen 2006, s. 269; Caballer-Tarazona vd., 2010, s. 1095). Türkiye’de TUİK (2017) saęlık harcamaları verilerine göre; saęlık sektörü tarafından yapılan harcamaların yaklaşık %50’si hastaneler tarafından gerçekleştirilmiştir (TUİK, 2017). Bu nedenle, hastane performansının izlenmesi ve gerekli önlemlerin alınması, saęlık sisteminin performansı üzerinde önemli bir etkiye sahip olacaktır. Bu bağlamda hastanelerde, etkin, verimli ve kaliteli hizmet sunumunda, saęlık sistemlerinin performansını izlemek, ölçmek ve yönetmek için performans göstergeleri kullanılması kaçınılmazdır (Khalifa ve Khalid, 2015,s.459). Hastaneler, dinamik bir ortamda farklı ve özellikli birimlerden oluşan, karmařık yapıya sahip, kesintisiz hizmet sunan kurumlardır (Ađırbař, 2019, s. 16). Karmařık ve multidisipliner hasta bakımı gerektiren özellikli birimlerden birisi de YBÜ’dir. YBÜ; hasta bakımı ve tedavisi açısından özellikli, ileri teknolojiye sahip cihazlarla donatılmış, hastaların 24 saat yaşamsal göstergelerinin izlendiđi, diđer birimlere göre daha yüksek ölüm oranına sahip kliniklerdir. YBÜ, kaynakların verimli kullanımının yanı sıra en iyi hasta bakım sonucu saęlamayı amaçlanmaktadır (Anushiravani ve Masoompour, 2017, s. 163). Bu birimlerde hasta tedavi ve bakım maliyeti de oldukça yüksek olup, birçok hastanede toplam harcamalarının %25-%40’ını oluşturmaktadır. Bu nedenle YBÜ performans deęerlendirmesi yapılarak etkinliđinin artırılmasıyla hastane maliyetinin azaltılması hedeflenmektedir. YBÜ’sinin verimliliđinin artırılması stratejileri arasında klinik uygunluk, uygun kalıř süresi gibi göstergeler de yer almaktadır (Cooper, Sirio, Rotondi, Shepardson ve Rosenthal 2016, s. 399). Hastane maliyetlerini etkileyen temel nedenler arasında; kapasite kullanımı, hastane büyüklüđü, hizmet kalitesi, hasta sevk zincirinde yer alan kademe, hizmet sunulan nüfus yoğunluđu ve epidemiyolojik yapısı, hastane imajı, saęlık profesyonelleri, hastanenin makine-teçhizat yapısı, finansal kaynak, gereksiz cerrahi giriřimler ve dışardan hizmet alımı gelmektedir (Yiđit ve Ađırbař 2004, s. 142; Arslan, Önder, Kayalı, Keskin ve Yiđit 2015, s. 40). Saęlık hizmeti sunan kurumlarda verimliliđin artırılması; verimsizlik nedenlerinin tespit edilmesi, denetlenebilir ve iyileřtirilebilir olması ile gerçekleştirilebilir (Arslan vd., 2015, s.40). Mevcut hasta yatađı ile daha fazla hastaya daha ekonomik, saęlık hizmeti sunulabilmesi için hastane yöneticisi geliřen teknoloji ve güncel bilimsel veriler ışığında çağdař, modern ve bilimsel yönetim modelleri kullanılmalıdır (Aksaraylı, Kıdak ve Güneř, 2009, s. 4).

Bu arařtırmanın amacı, Pabon Lasso Modeli ile Antalya Eđitim ve Arařtırma Hastanesi’nde hizmet veren yoğun bakım ünitelerinin 2017 ve 2018 yıllarına ait yatak kullanım performans düzeylerini tespit etmektir.

Kavramsal Çerçeve

Verimlilik, hizmet üretim miktarı ile bunların üretilmesinde kullanılan girdiler arasındaki iliřkiyi yani amaçların en az kaynak kullanılarak gerçekleştirilmesi olarak tanımlanmaktadır (SAS, 2015, s. 10). Genel olarak verimlilik, hizmet ve/veya mal üretmek için gereken girdilere göre çıktıları ölçmektedir (Özcan, 2009, s. 206). Verimliliđin tanımında, üç temel amaç açıklanmaktadır. Bunlar; aynı çıktıların elde edilmesi için girdileri azaltmak, aynı girdileri kullanarak daha fazla çıktı elde etmek, son olarak kaynakların artması karşılığında orantılı olarak daha fazla çıktı elde etmektir (Choi ve Jung 2017, s. 2).

Hastaneler; arařtırma, eđitim, rehabilitasyon, tanı, tedavi ve bakım süreçlerini kapsayan klinik ve yönetim hedeflerini başararak hastalarına daha iyi saęlık hizmeti sunmayı amaçlamaktadır (Gollhofer, 2015, s. 36-37). Hastaneler için performans ölçüm göstergelerini çeřitli özellikler temel alınarak sınıflandırmak mümkündür (Beylik ve Pekcan 2008, s. 122). Hastanelerin performans göstergeleri arasında yatakların

etkin kullanılması, insan kaynaklarının etkin kullanılması, poliklinik sayısının artırılması, taburcu edilen hasta oranının yüksek olması ve mali göstergeler yer almaktadır. Bu göstergeler aracılığı ile sağlık kurumları birbirleriyle kıyaslanmış olacaktır (Tengilimoğlu, Işık ve Akbolat 2012, s. 409).

Hastanelerin performans değerlendirmesinde çeşitli yöntemler kullanılmaktadır. Bu yöntemler genellikle oran analizi, parametrik ve parametrik olmayan yöntemler kullanılmaktadır (Özkan, Başlıgil ve Şahin, 2011, s. 4; Azreena, Juni ve Rosliza, 2018, s. 18). Hastane yatak kapasite kullanımı ile ilgili kararlarının alınmasında hedeflenen yatak doluluk seviyeleri esas alınmaktadır ve kullanılan yatak doluluk oranı hedefinin %85 olduğu bilinmektedir. Yatak doluluk hedefleri, maliyetleri kontrol altına almak için hastane yataklarının arzını kontrol etmek amacıyla yapılmaktadır (Gree, 2002, s. 401). Hastanelerde mevcut yatak dağılımı ve tahmini yatak ihtiyaçları, temel düzeyde ortalamalar ve oranlar kullanılarak hesaplanmaktadır (Harper ve Shahani, 2002, s. 12). Hastane kapasitesi belirlenirken bazı göstergeler esas alınmaktadır. Dünya Sağlık Örgütü (DSÖ) tarafından yapılan araştırmaya göre; kapasite kullanım oranı, ortalama kalış süresi, toplam hasta sayısı, yatak işgal oranı gibi göstergelerin daha sık kullanıldığı ifade edilmiştir (Güzel, 1996, s.2-3). Hastane yatak kapasite kullanımında sıklıkla Pabon Lasso Modeli (PLM) kullanılmaktadır. Türkiye’de sağlık kurumlarının performans değerlendirmesinde sınırlı sayıda PLM’nin kullanıldığı çalışma yapılmıştır (Boz, Yılmaz ve Şenel, 2018; Çalışkan 2016; Ekiyor, 2015; Yiğit ve Kumru, 2016; Yiğit 2017; Yıldız, 2017; Yiğit ve Esen, 2017). Hastanelerde yatak kullanım performansının değerlendirilmesi maliyetlerin izlenmesinde önemli etkisi olan göstergelerden biri olarak kabul edilmektedir (Yiğit ve Ağırbaş, 2004, s. 143). Hastane yataklarının en uygun kapasitede kullanılması birim maliyetleri azaltmakta ve hastaların kısa sürede sağlık hizmeti almalarını sağlamaktadır (Aksaraylı, Kıdak ve Güneş, 2009, s. 4). Hastanelerde mevcut hasta yatağının etkin ve verimli kullanılması ile daha fazla hastaya sağlık hizmeti sunulması hastane yönetiminin bilimsel yönetim metodunu kullanmasıyla sağlanabilir (Yiğit ve Ağırbaş, 2004, s. 142). Türkiye’de sağlık hizmeti sunumu açısından en büyük paya sahip olan kamu hastaneleri kaynaklarını etkin ve verimli kullanmayı temel bir politika haline getirmiştir (Çakmak, Öktem ve Ömürgönülşen, 2009, s. 4). Bu nedenle sözleşmeli yönetici performans değerlendirmesinde genel yatak doluluk oranı performans göstergesi olarak izlenmektedir. Bu performans kriterine göre genel hastane YDO hedef değeri %70-85 olarak belirlenmiştir (SB, 2019).

Pabon Lasso Modeli (PLM)

Hastanelerin performanslarının değerlendirilmesinde kullanışlı olan PLM, hastanelerin göreceli performansının belirlenmesinde kullanılmak üzere Hipolito Pabón Lasso tarafından (1986) geliştirilmiş olup, performans ölçümünde; YDO, OKS ve YDH göstergeleri kullanılmaktadır (Lasso, 1986, s. 341). Yapılan çalışmalarda modelin hastane veya kliniklerin yatak kullanım performanslarını kıyaslayarak verimsizlik alanlarını belirlemek ve düşük performans gösteren hastane veya klinikleri tespit etmek için kullanılan en iyi performans modellerden biri olduğu ifade edilmektedir (Aeenparast, Farzadi, Maftoon, Zandian ve Yazdeli 2015, s. 143; Davoud vd., 2014, s. 1). Bu model, aynı anda YDO, YDH ve OKS olmak üzere üç önemli hastane performans göstergesini dikkate alarak kapasite kullanımını ölçen ve kullanım kolaylığına sahip bir yöntemdir (Emamgholipour, Afkar, Eskandari, Tavakkoli, 2015, s. 177; Tripathi, Kumar, Sharma ve Agarwal, 2016, s. 64). Hastane maliyetlerinin büyük bir bölümü sabit olduğu için, çok yüksek YDH ve YDO taburcu olan hasta başına maliyeti düşürmekte ve kaynakların verimli kullanılmasını sağlamaktadır (Vella vd., 2017, s. 460). PLM’de kullanılan değişkenler aşağıda kısaca açıklanmıştır.

Yatak Devir Hızı (YDH): Hastanenin kaynaklarının nasıl kullanıldığının ölçümüdür (Rahman, Tumpa, Ali ve Kumar, 2018, s. 168). Bir yatağın ilgili dönem (ay, yıl) içerisinde hastalar tarafından kaç kez kullanıldığını gösteren bir performans göstergesidir. YDH aşağıdaki formüle göre hesaplanır (SB, 2016). Sözleşmeli yönetici performans değerlendirme kriterlerine göre; sağlık tesislerinin yatak kapasitesinin doğru ve verimli kullanımını sağlamak için hastane YDH %70-85 arasında olması gerekmektedir (SB, 2019).

$$\text{Yatak Devir Hızı} = \frac{\text{Taburcu olan hasta sayısı (ölen dahil)}}{\text{Yatak sayısı}}$$

Yatak Doluluk Oranı (YDO): Belirli bir süre içerisinde hastane yataklarının ne oranda kullanıldığını gösteren bir performans göstergesidir. YDO hesaplanmasında aşağıdaki formül kullanılmaktadır (SB, 2016). Hastane performansının bir göstergesi olan YDO, hastalara uygun sağlık bakım hizmetinin verildiğinin ve iyi çalıştığı bir göstergesi olup %85’in üzerinde olması önerilmektedir (Keegan, 2010, s. 291). Sözleşmeli yönetici performans değerlendirme kriterlerine göre; sağlık tesislerinin yatak kapasitesinin

dođru ve verimli kullanımını sađlamak için hastane YDH %70-85 arasında olması gerekmektedir (SB, 2019).

$$\text{Yatak Doluluk Oranı} = \frac{\text{Toplam yatılan gün sayısı}}{\text{Yatak Sayısı} \times 365} \times 100$$

Ortalama Kalış Süresi (OKS): Hastaların tedavi ve bakım amaçlı hastane içerisinde buldukları süreyi belirleyen önemli bir göstergedir. Yani ortalama kalış süresi, taburcu olan bir hastanın hastanede ortalama kaç gün kaldığını gösteren bir ölçüt olarak tanımlanabilmektedir (Sümbülođlu, 1990). OKS, hastanın hastalığına özđü koşullar nedeniyle deđişebilmektedir. Diđer tüm deđişkenler sabit kalırsa, daha kısa bir süre kalmak taburcu olma maliyetini düşürebilir (Rahman, Tumpa, Ali ve Kumar 2018, s. 1). OKS ařađıda yer alan formüle göre hesaplanmaktadır (SB, 2016).

$$\text{Ortalama Kalış Süresi} = \frac{\text{Yatılan Gün Sayısı}}{\text{Taburcu ve Ölen Hasta Sayısı}}$$

PLM; x ekseninde yatak doluluk oranı, y ekseninde ise yatak devir hızının olduđu dört bölgeden oluşur (Lasso, 1986, s. 341). Bu model yatak kullanımı ile ilgili düşük performans gösteren klinikleri belirleyebildiđi ve kliniklerin verimsizliklerini düzeltebilecekleri alanları grafiksel olarak gösterebilen bir yöntemdir (Tripathi vd., 2016, s. 69). PLM Şekil 1’de gösterilmiş ve dört bölgesi ařađıda kısaca açıklanmıştır (Davoud vd., 2014, s. 6).

Yatak Devir Hızı	2. Bölge	3. Bölge
	<ul style="list-style-type: none"> ● Düşük Yatak Doluluk Oranı ● Yüksek Yatak Devir Hızı ● Kısa Ortalama Kalış Süresi 	<ul style="list-style-type: none"> ● Yüksek Yatak Doluluk Oranı ● Yüksek Yatak Devir Hızı ● Kısa Ortalama Kalış Süresi
	1. Bölge	4. Bölge
	<ul style="list-style-type: none"> ● Düşük Yatak Doluluk Oranı ● Düşük Yatak Devir Hızı ● Uzun Ortalama Kalış Süresi 	<ul style="list-style-type: none"> ● Yüksek Yatak Doluluk Oranı ● Düşük Yatak Devir Hızı ● Uzun Ortalama Kalış Süresi
	Yatak Doluluk Oranı	

Şekil 1. Pabon Lasso Modeli (Kaynak: Davoud vd, 2014, s. 3)

1. Bölge: Bu bölgede bulunan hastaneler veya klinikler YDH ve YDO düşük olduđu için verimsiz olarak deđerlendirilir. Bu bölgede en az hastane veya kliniđin olması beklenir. Birinci bölgede yer alan hastane veya kliniklerin kapasite arzı talebin üzerindedir, bir başka deđişle yatak kapasitesi ihtiyacı aşmış durumdadır. Bu bölgede bulunan hastaneler daha çok ayaktan sađlık hizmeti sunan veya hastaları genellikle farklı kurumlara sevk eden ađız ve diř sađlığı merkezi gibi hastaneler olduđu söylenebilir (Tripathi, Kumar, Sharma ve Agarwal, 2016, s. 70).

2. Bölge: Bu bölgede yer alan hastane veya kliniklerin YDH yüksek iken, YDO düşük ve OKS oldukça kısadır. YDO’nın düşük olması yine arzın talebi aşması bir başka deyişle geređinden fazla yatak olduđu varsayılmaktadır. Yatak devir hızının yüksek olması ise yatakların daha çok gözlem amaçlı kullanıldığını gösteresidir (Davoud vd., 2014, s. 6).

3. Bölge: Bu bölgede yer alan hastane veya klinikler yüksek YDH ve yüksek YDO’na sahip olduđu için verimli yani etkin performansa sahip olarak nitelendirilmektedir. Bu bölgede yer alan hastane ve kliniklerde gereksiz uzun kalış süresi ve atıl yatakların olmadığı söylenebilir. Bu nedenle hastane veya kliniklerin bu bölgede yer alması istenir söylenebilir (Tripathi, Kumar, Sharma ve Agarwal, 2016, s. 70).

4. Bölge: Bu bölgede yer alan hastane veya kliniklerde OKS uzun, YDH düşük ve YDO yüksektir. Bu bölgede bulunan hastane veya kliniklerde gereksiz yere uzun süreli hastalara hizmet sunulmaktadır. Bu bölgede yer alan hastane veya klinikler genellikle; akıl ve ruh sađlığı hastalıkları, fizik tedavi ve rehabilitasyon hastalıkları, göđüs hastalıkları, palyatif kliniđi ve nöroloji kliniđi gibi uzun dönem yatış

gerektiren kronik hastalıkların tedavisi yapılmaktadır (Davoud et al., 2014, s. 6; Bahadori, Sadeghifar, Hamouzadeh, Hakimzadeh ve Nejadi, 2011, s. 176)

Her performans değerlendirme yönteminin avantajları ve sınırlılıkları bulunmaktadır. PLM, hastane yöneticilerine yönetmiş oldukları hastanenin durumunu diğer hastanelerle karşılaştırmasına yardımcı olmakta ve hastane performansının değerlendirmesinde kolaylık sağlamaktadır. Bununla birlikte sadece yatak performansının dikkate alınmasından dolayı sınırlı olarak kabul edilmiştir (Aeenparast, Farzadi, Maftoon, Zandian ve Yazdeli 2015, s. 144). PLM, hastane veya kliniklerin yatak kullanım performansının değerlendirilmesinde önerilen oldukça basit ve kullanışlı modellerden birisidir. Sağlık sistemindeki kaynak yetersizliği ve ayrıca hastanelerin belirli kaynaklara daha fazla ihtiyaç duyması, verimlilik ve mevcut kaynakların uygun şekilde kullanılmasına daha fazla dikkat edilmesinin en önemli nedenlerinden biridir

Yöntem

Çalışmanın Amacı

Bu araştırmanın amacı, Pabon Lasso Modeli ile Antalya Eğitim ve Araştırma Hastanesi'nde hizmet veren yoğun bakım ünitelerinin 2017 ve 2018 yıllarına ait yatak kullanım performans düzeylerini tespit etmektir.

Evren - Örneklem

Araştırmanın evrenini bir eğitim ve araştırma hastanesinde hizmet veren cerrahi ve dâhili yoğun bakım üniteleri oluşturmaktadır. Araştırma kapsamına, Anestezi ve Reanimasyon YBÜ, Cerrahi YBÜ, Çocuk YBÜ, Dâhili YBÜ, Genel YBÜ 1, Genel YBÜ 2, Koroner YBÜ, KVC YBÜ, Nöroloji YBÜ ve Yeni Doğan YBÜ alınmıştır. Araştırmada örneklem çekilmemiş tüm yoğun bakım üniteleri dâhil edilmiştir.

Veri Toplama Araçları

Araştırmada hastanelerin yatak kullanım etkinliğini tespit edebilmek için PLM kullanılmıştır. Modelde değişken olarak hastane performans göstergesi olan yatak doluluk oranı, yatak devir hızı ve ortalama kalış süresi kullanılmıştır. Araştırma verileri Temel Sağlık İstatistikleri Modülünden (TİM) elde edilmiştir. Araştırma kapsamında hastane yönetiminden yazılı izin alınmıştır.

Verilerin Analizi

Bu araştırma, 2017-2018 yılları arasında yoğun bakım ünitelerinde yatak kullanım kapasitesini tespit eden kesitsel ve retrospektif bir araştırmadır. Araştırma, bir eğitim ve araştırma hastanesine ait 10 adet yoğun bakım ünitesini kapsamaktadır. PLM performans değerlendirme modelinin haritasını çıkarmak için YDO, YDH ve OKS olarak üç gösterge gereklidir. Veri analizi için MS Excel, PLM grafiğinin oluşturulmasında Macromedia yazılımından yararlanılmıştır. Veri analizi, tanımlayıcı istatistiksel yöntemler kullanılarak yapılmıştır.

Araştırmanın Sınırlılığı

Araştırmanın yapıldığı yoğun bakım üniteleri yalnızca bir eğitim ve araştırma hastanesinde hizmet sunan birimlerden oluşmaktadır. Bu araştırmadan elde edilen veriler sadece araştırmanın yapıldığı yoğun bakım üniteleri için genellenebilir.

Bulgular

Eğitim ve Araştırma Hastanesi'nde hizmet veren 10 adet yoğun bakım ünitesinin 2017 ve 2018 yılı yatak kapasite kullanımı ile ilgili performans göstergeleri Tablo 1'de sunulmuştur. Buna göre araştırma kapsamında kullanılan YBÜ'nin 2017 yılı ortalama; YDO % 74,10, OKS 5,99 gün ve YDH 69,98 olarak tespit edilmiştir. 2018 verileri incelendiğinde ortalama YDO % 82,04, OKS 6,31 gün ve YDH 80,68 olduğu belirlenmiştir. 2017 yılında; YDO bakımından en yüksek değere sahip yoğun bakım Cerrahi YBÜ (%98,80), en düşük değere sahip yoğun bakım ise genel YBÜ 1 (%50,70) olarak tespit edilmiştir. OKS performans göstergesi bakımından; en yüksek değere sahip nöroloji YBÜ (15,29 gün), en düşük değere sahip KVC YBÜ (2,03 gün) ve YDH göstergesi açısından ise en yüksek değere sahip koroner YBÜ (148,95), en düşük değere sahip yeni doğan YBÜ (15,28) olarak bulunmuştur. 2018 yılında; YDO bakımından en yüksek değere sahip yoğun bakım cerrahi YBÜ (%99,60), en düşük değere sahip yoğun bakım ise yeni doğan YBÜ (%56,50), OKS performans göstergesi bakımından en yüksek değere sahip nöroloji YBÜ (17,21 gün), en düşük değere sahip KVC YBÜ (1,74 gün) ve YDH göstergesi açısından ise

en yüksek deęere sahip Dahili YBÜ (154,50), en düşük deęere sahip yeni doęan YBÜ (17,33) olarak tespit edilmiştir (Tablo 1).

Tablo 1. Yoęun Bakım Ünitelerinin Yatak Kullanım Performans Göstergeleri

Yoęun Bakım Adı	Yoęun Bakım Seviyesi	Yatak Sayısı	2017			2018		
			OKS	YDH	YDO	OKS	YDH	YDO
YBÜ1: Anestezi ve Reanimasyon YBÜ	3	16	5,49	73,06	98,70	6,37	62,19	95,90
YBÜ2: Cerrahi YBÜ	3	14	5,14	75,57	98,80	5,72	75,57	99,60
YBÜ 3: Çocuk YBÜ	3	12	3,61	58,17	62,80	4,59	64,50	82,70
YBÜ 4: Dahili YBÜ	2	4	3,60	74,75	73,70	2,66	154,50	98,50
YBÜ 5: Genel YBÜ 1	3	30	6,92	23,33	50,70	6,28	47,87	80,30
YBÜ 6: Genel YBÜ 2	1	4	2,71	82,50	52,90	3,29	92,50	66,30
YBÜ 7: Koroner YBÜ	2	20	2,33	148,95	93,70	2,50	139,75	93,30
YBÜ 8: KVC YBÜ	3	7	2,03	125,43	65,40	1,74	132,14	61,20
YBÜ 9: Nöroloji YBÜ	3	12	15,29	22,75	89,70	17,21	20,50	86,10
YBÜ 10: Yeni Doęan YBÜ	3	40	12,75	15,28	54,60	12,70	17,33	56,50
Ortalama			5,99	69,98	74,10	6,31	80,68	82,04
Std. Sapma			4,54	43,55	19,50	4,95	48,38	15,82
Minimum			2,03	15,28	50,70	1,74	17,33	56,50
Maksimum			15,29	148,95	98,80	17,21	154,50	99,60

Tablo 2’de dahili ve cerrahi YBÜ’lerinin yatak performans deęerleri sunulmuştur. 2017 verileri incelendięinde; dahili YBÜ’ünde YDO 60,20 iken cerrahi YBÜ’de 92,45’dir. Her iki yoęun bakımda ortalama kalış süreleri birbirine yakındır. 2018 verilerine göre; dahili YBÜ’de YDO 75,62 iken cerrahi YBÜ’de YDO 90,70, dahili yoęun bakım OKS 5,1 gün iken cerrahi yoęun bakım OKS 4,6 gün olduęu görülmektedir. YDH yıllara göre; dahili yoęun bakımda 56,48 (2017) ve 56,82 (2018) cerrahi yoęun bakımda ise 83,92 (2017) ve 80,49 (2018) bulunmuştur.

Tablo 2. Dahili ve Cerrahi Yoęun Bakım Ünitelerinin Yatak Kullanım Performans Göstergeleri

	2017		2018	
	Dahili YBÜ	Cerrahi YBÜ	Dahili YBÜ	Cerrahi YBÜ
OKS	4,74	4,37	5,10	4,60
YDH	56,48	83,92	56,82	80,49
YDO	60,20	92,45	75,62	90,70

YBÜ’lerinin, 2017 yılı yatak performans ortalamasına göre PLM’inde bölge daęılımı Şekil 2’de verilmiştir. Buna göre; yüksek yatak doluluk oranı, yüksek yatak devir hızı ve kısa hasta yatış süresine sahip olan ve 3. bölgede yer alan YBÜ’leri verimli olarak deęerlendirilmektedir. Bu kapsamda verimli alan olan üçüncü bölgede; YBÜ1, YBÜ 2, YBÜ7 olduęu tespit edilmiştir. PLM’ne göre yoęun bakımların %30’unun tamamen verimli olduęunu saptanmıştır. Birinci bölgede; düşük yatak doluluk oranı, düşük yatak devir hızı, uzun hasta yatış süresine yoęun bakımlar yer almakta ve verimsiz olarak deęerlendirilmektedir. Bu kapsamda verimsiz alan olan birinci bölgede; YB3, YB5 ve YB10 olduęu tespit edilmiştir. PLM’ne göre yoęun bakımların %30’unun tamamen verimsiz olduęunu saptanmıştır. İkinci ve dördüncü bölgede ise düşük YDO, yüksek YDH kısa OKS veya yüksek YDO, düşük YDH ve uzun OKS sahip, PLM’ne göre verimli de olmayan YBÜ %40’ını oluşturmaktadır.

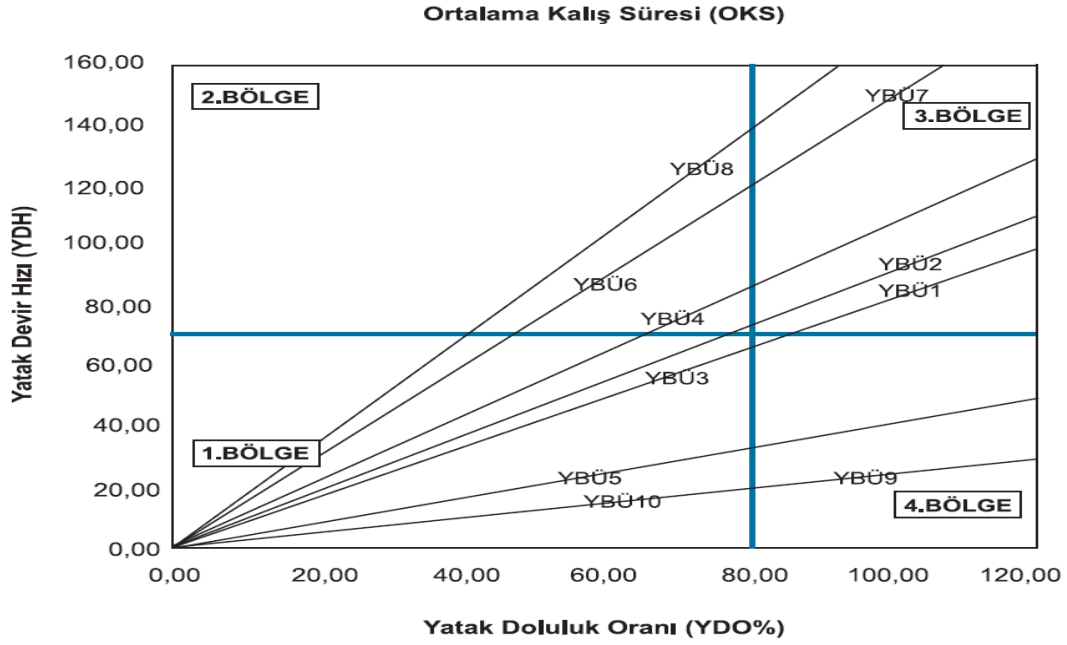

Şekil 2. Pabon Lasso Modeline Göre Yoğun Bakım Ünitelerinin Performansı (2017 Yılı)

YBÜ'lerinin, 2018 yılı yatak performans ortalamasına göre PLM'inde bölge dağılımı Şekil 3'te verilmiştir. Buna göre; yüksek yatak doluluk oranı, yüksek yatak devir hızı ve kısa hasta yatış süresine sahip olan üçüncü bölgede yer alan YBÜ'leri; YB4 ve YB7'dir. PLM'ne göre yoğun bakımların %20'sinin tamamen verimli olduğunu saptanmıştır. Düşük yatak doluluk oranı, düşük yatak devir hızı, uzun hasta yatış süresine sahip klinikler verimsiz olarak değerlendirilmektedir. Bu kapsamda verimsiz alan olan birinci bölgede; YB5 ve YB 10 olduğu tespit edilmiştir. PLM'ne göre, YBÜ'lerinin %20'sinin tamamen verimsiz olduğunu saptanmıştır. PLM'ne göre verimli olmayan ikinci ve dördüncü bölgede yer alan diğer YBÜ'leri %60'tır.

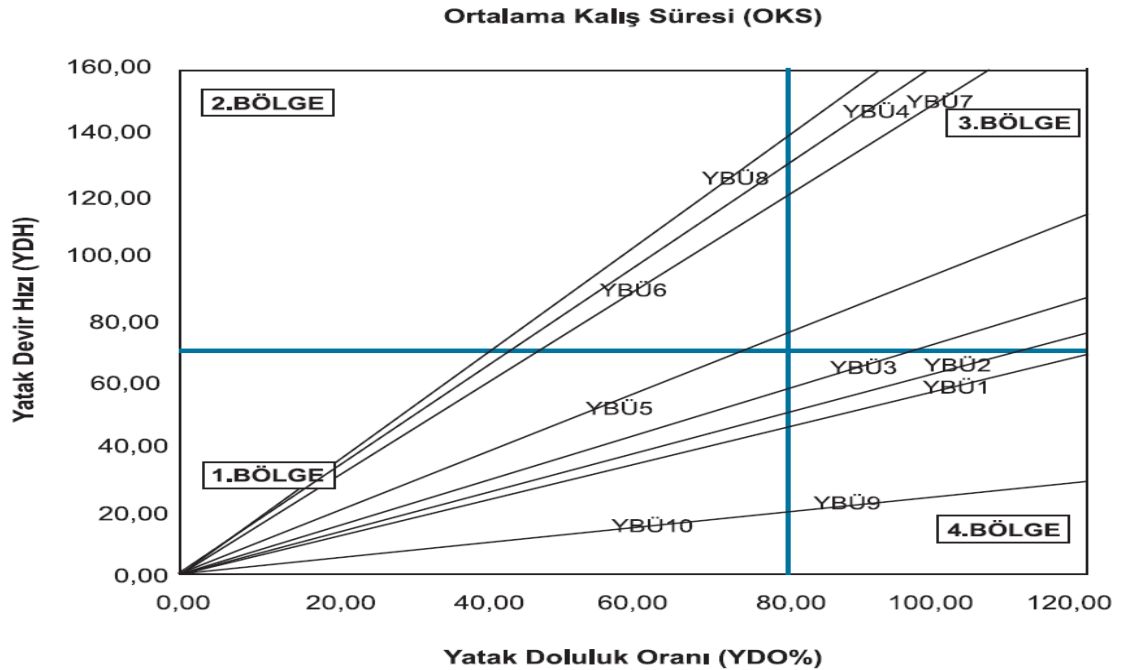

Şekil 3. Pabon Lasso Modeline Göre Yoğun Bakım Ünitelerinin Performansı (2018 Yılı)

Tablo 3'te arařtırmaya dâhil edilen yoğun bakımların yer aldığı bölgelerin dağılımı gösterilmiştir. Bu veriler değerlendirildiğinde 2017 yılında 3 adet, 2018 yılında ise 2 adet YBÜ 3. bölgede yer almıştır. Verimsiz olarak değerlendirilen 1. bölgede ise 2017 yılında 3 ünite yer alırken 2018 yılında 2 ünitenin bu bölgede olduğu saptanmıştır.

Tablo 3. Yoğun Bakımların Bölgeleri Göre Dağılımı

Yoğun Bakım Adı	Yoğun Bakım Seviyesi	2017 PLM Bölgesi	2018 PLM Bölgesi
YBÜ 1	3. BASAMAK	3. Bölge	4. Bölge
YBÜ 2	3. BASAMAK	3. Bölge	4. Bölge
YBÜ 3	3. BASAMAK	1. Bölge	4. Bölge
YBÜ 4	2. BASAMAK	2. Bölge	3. Bölge
YBÜ 5	3. BASAMAK	1. Bölge	1. Bölge
YBÜ 6	1. BASAMAK	2. Bölge	2. Bölge
YBÜ 7	2. BASAMAK	3. Bölge	3. Bölge
YBÜ 8	3. BASAMAK	2. Bölge	2. Bölge
YBÜ 9	3. BASAMAK	4. Bölge	4. Bölge
YBÜ 10	3. BASAMAK	1. Bölge	1. Bölge

Tartışma, Sonuç ve Öneriler

Arařtırmanın bu bölümünde Pabon Lasso modeline göre yoğun bakımların yatak kullanım verimlilik düzeylerine ait bulgular literatür de yer alan sonuçlar ile karşılaştırılmıştır. Performans değerlendirmesinde ve maliyetlerin izlenmesinde yatak kapasitesi kullanım oranı genel kalite göstergelerinin başında gelmektedir. Hastanelerde yoğun bakım yatak potansiyelinin ne ölçüde kullanıldığı oldukça önemlidir. Düşük YDO, personel maliyetlerinin verilen hizmete göre yüksek kalmasına ve mevcut potansiyelin verimli kullanılmamasına yol açmaktadır. Hollanda Yoğun Bakım Derneği (NVIC) YDO için %80 değerini üst eşik olarak tanımlarken (Veer vd., 2011, s. 3) Türkiye'de Sağlık Bakanlığı verimlilik karnesi gösterge kartlarında kabul edilebilir yoğun bakım YDO ise %85 olarak belirlenmiştir (TKHK, 2016).

2017 yılı Kamu Hastaneleri Rapor Bülteninde; Türkiye'de erişkin yoğun bakım YDO %79,3, yeni doğan yoğun bakım YDO %68,5 ve çocuk yoğun bakım YDO %75,8 olarak açıklanmıştır. Tüm YBÜ'nin ortalama YDO %76,3'tür. Bu durum yoğun bakım yataklarının verimli olarak kullanıldığının bir göstergesidir (SB, 2017). Bu arařtırmada yer alan yoğun bakımların yatak doluluk oranlarının ortalaması 2017 yılında %74,10 iken, 2018 yılında %82,04 olarak bulunmuştur. Arařtırmada YBÜ yatak kullanımı 2017 yılında Türkiye ortalamasına göre düşük, 2018 yılında ise ortalamanın üzerindedir. Arařtırmada yer alan dâhili yoğun bakımların yatak doluluk oranı 2017 yılında %60,20 iken 2018 yılında %75,62 olarak bulunmuştur. Türkiye'deki yoğun bakım verileri ile kıyaslandığında; cerrahi YBÜ'sini %98,80 (2017) ve %99,60 (2018) YDO ile ortalamanın üzerinde olduğu saptanmıştır. Çocuk YBÜ verileri değerlendirildiğinde; 2017 yılında %62,80 YDO ile Türkiye ortalamasına göre düşük, 2018 yılında %82,70 YDO ile ortalamanın üzerindedir. Yeni doğan YBÜ, YDO (%54,60/2017, %56,50/2018 yılı) her iki yılda da Türkiye ortalamasının altındadır.

TKHK (2015) tarafından yapılan yoğun bakım arařtırmaları raporunda; hastaların yoğun bakım ünitelerinde ortalama kalış süresinin 7,09 gün olduğu belirtilmiştir (SB, 2015). Bu arařtırmada YBÜ'nin OKS açısından veriler incelendiğinde ise, 2017 yılında yoğun bakımlarda ortalama kalış süresi 5,96 gün iken, 2018 yılında ise 6,31 güne çıktığı tespit edilmiştir. Dâhili yoğun bakım ortalama kalış süresi 2017 yılında 4,74 gün iken 2018 yılında 5,10 gündür. Cerrahi yoğun bakım ortalama kalış süresi yıllara göre sırasıyla 4,37(2017) gün ve 4,60 (2018) gün olarak saptanmıştır. Yoğun bakım arařtırma raporu (2015) verileri ile kıyaslandığında her iki yılda da OKS Türkiye ortalamasının altındadır. Literatür incelendiğinde iki farklı çalışmada karma yoğun bakımlarda ortalama kalış süreleri 9,16 gün ve 10,2 gün olarak belirtilmiştir (Anushiravani ve Masoompour, 2017; Toptaş vd., 2018). Yapılan bir çalışmada (2018); üçüncü basamak karma YBÜ'nin ortalama yatış süresi $8,9 \pm 16$ gün, yatak devir hızı 34,7, yatak doluluk oranı %98,3 olarak gösterilmiştir (Efe, 2018). Arařtırma sonuçları literatür sonuçları ile benzerlik göstermektedir.

Hastane yataklarının verimli kullanıldığını gösteren diğer bir gösterge de yatak devir hızıdır. YDH'nin düşük olması, hastanenin yatak kapasitesinin düşük ve ortalama yatış süresinin de kısa olduğunu gösterir, bu durumda birim maliyetlerin yüksek olmasına neden olur. Hastanenin büyüklüğü ile YDO ve YDH arasında bir ilişki vardır. Büyük hastaneler, tedavisi zor ve ağır hastalar kabul ettikleri için tedavi süresi uzamakta ve böylece yatak devir hızı düşmektedir (Yiğit ve Ağırbaş, 2004). Sözleşmeli yönetici performans

kriterlerinde göre; sağlık tesislerinin yatak kapasitesinin doğru ve verimli kullanımını sağlamak için hastane YDH %70-85 arasında olması gerekmektedir (SB, 2019). Tüm YBÜ'nin YDH oranlarındaki değişim incelendiğinde 2017 yılı ortalaması 69,98 iken, 2018 ortalamasının 80,68'e yükseldiği tespit edilmiştir. Yatak devir hızı; dâhili YBÜ'lerinde yıllara göre sırasıyla 56,48 (2017) ve 56,82 (2018) iken, cerrahi yoğun bakımda ise 83,92(2017) ve 80,49 (2018) olarak saptanmıştır. Literatürde yatak devir hızı, yataklı servisler için sık kullanılan bir kalite göstergesi olmakla birlikte YBÜ'ler için veri oldukça azdır. Anushiravani ve ark. tarafından yapılan çalışmada, üçüncü basamak YBÜ'nin beş yıllık verileri incelenmiş, YDH 29,9-37,6 gün aralığında ve ortalama 34,38 gün olarak gösterilmiştir (Anushiravani ve Masoompour, 2017). Sözleşmeli yönetici performans kriterlerinde göre; tüm YBÜ'nin ortalama YDH 2017 yılında hedef değer altında iken 2018 yılında hedef değer sağlanmıştır.

Leblebici vd. (2019) tarafından, İstanbul'da hizmet veren iki eğitim ve araştırma hastanesinin yeni doğan ve çocuk YBÜ performans düzeyleri PLM modeli değerlendirilmiştir. Araştırma sonucunda YBÜ; sırasıyla 2017 ve 2018 yılı; yatak doluluk oranı %85,24-%66,19, yatak devir hızı 30,06 - 40,12 ve ortalama kalış gün sayısı 10,6-10,1/gün ve PLM'de 4. bölgede yer aldığı bulunmuştur. Çocuk YBÜ performans değerlendirme sonuçlarına göre 4. bölgede yer almıştır. (Leblebici vd., 2019). Bu çalışmada çocuk YBÜ 2017 yılında 1. bölgede 2018 yılında ise ortalama yatış süresinin uzun, yatak devir hızının düşük olduğu ve yatak doluluk oranının yüksek olduğu 4. bölgede olduğu bulunmuştur. Yenidoğan YBÜ verileri, sırasıyla 2017 ve 2018 yıllarına göre; OKS 12,75-12,70 gün, YDO %54,60-%56,50, YDH 15,28-17,33 olarak tespit edilmiştir. PLM'de 2017 ve 2018 yılında da 1. bölgede yer aldığı; düşük YDO, düşük YDH ve OKS'nin uzun olduğu tespit edilmiştir. Bunun nedeninin yenidoğan YBÜ'nin ilin en fazla yatak kapasitesine sahip üçüncü basamak sağlık hizmeti vermesi ve sağlık hizmeti sunumunda rolü nedeniyle daha ciddi hastaları kabul etmesi olduğu söylenebilir. Bu durumun, ortalama kalış gün sayılarında diğer hastane türlerine göre anlamlı bir yüksekliğe sebep olduğu düşünülmektedir. Dolayısıyla YDO ve YDH da düşmektedir.

PLM kullanılarak yapılan verimlilik analizinde, en verimli kabul edilen 3. bölgede yer alan yoğun bakımların sayısının 2017 yılında üç iken, 2018 yılında iki olduğu saptanmıştır. En verimsiz bölge olarak nitelendirilen 1. bölgede 2017 yılında üç yoğun bakım varken, 2018 yılında bu sayının ikiye düştüğü görülmektedir. Elde edilen verilere göre 2018 yılında 4. bölgede yer alan yoğun bakım sayısında artış olduğu saptanmıştır. 4. bölgede 2017 yılında bir YBÜ bulunurken 2018 yılında dört YBÜ yer almaktadır. PLM'de 4. bölge; yüksek YDO, düşük YDH ve uzun OKS olduğu bölgedir. 2018 yılında bu bölgede yer alan YBÜ; Anestezi ve Reanimasyon YBÜ, Cerrahi YBÜ, Çocuk YBÜ, Nöroloji YBÜ'dir. Bu YBÜ'lerin 4. bölgede olmasının nedeni araştırıldığında; Nöroloji YBÜ'lerinde yatan hastaların genelde ileri yaşta ve immobil olması, mekanik ventilatör, monitör, idrar sondası gibi çok fazla invazif girişimlerin olması, ek risk faktörlerinde bulunması nedeniyle OKS süresinin uzun olabileceği bilinmektedir. Çetin vd. (2009) yapılan çalışmada Nöroloji YBÜ ortalama kalış süresi 24.4+22.9 gün (2-114 arası) olduğu gösterilmiştir. (Çetin vd., 2009, s. 13). Anestezi ve Reanimasyon YBÜ, Cerrahi YBÜ, Çocuk YBÜ'lerini TSİM verileri incelendiğinde, 2017 yılında ventilatör doluluk oranları; YBÜ1 %52,5, YBÜ2 %45, YBÜ3 %26,8'dir. 2018 yılında ventilatör doluluk oranları; YBÜ1 %75,9, YBÜ2 %71,1, YBÜ3'te %53,9'dir. Bu veriler dikkate alındığında 2018 yılında ventilatör doluluk oranları daha yüksektir. Bu verilerden de anlaşılacağı gibi YBÜ'lerinde, daha komplike vakaların yattığı, dolayısıyla OKS uzun ve düşük YDH'nın olduğu söylenebilir. Kronik, ciddi vakaların takip edildiği üçüncü basamak YBÜ'lerinde, tedavi komplikasyonları ve hastalığın prognozu da OKS artışına neden olmaktadır. YDH'nın düşük olması, hastanenin yatak kapasitesinin düşük ve ortalama yatış süresinin de kısa olduğunu göstermektedir, bu durum da birim maliyetlerin yüksek olmasına neden olmaktadır. Hastanenin büyüklüğü ile YDO ve YDH arasında bir ilişki vardır. Hastane büyüklüğü ile YDO ve YDH arasında bir ilişki vardır; büyük ölçekli hastanelerde, komplike hastaların tedavi sürdürüldüğünden YDO oranı artarken YDH azalmaktadır (Yigit ve Ağırbaş 2004). Bu araştırmanın yapıldığı hastanede, ara YBÜ'leri ve palyatif bakım ünitesi olmadığından OKS'nin uzamasına neden olduğu düşünülmektedir.

Günümüzde hastaneler, sürdürülebilirliğini sağlayabilmek için mevcut kaynaklarını verimli kullanmak zorundadır. Özellikle hastanelerde sağlık harcamalarının önemli bir kısmını kullanan yoğun bakımların mevcut kaynaklarının optimum düzeyde kullanarak sağlık hizmeti sunması gerekmektedir. Kaynakların etkin kullanılabilmesi için ise hastanelerin tüm süreçlerinin kontrol altına alınarak bilimsel düzeyde performanslarının izlenmesi gerekmektedir. Hastane veya kliniklerin yatak kullanım performansının değerlendirilmesinde sıklıkla PLM kullanılmıştır. Hastane kliniklerine ait verilerin değerlendirilmesinde kullanım kolaylığı, kullanılan göstergelerin (yatak doluluk oranı, yatak devir hızı ve ortalama kalış süresi) erişilebilir olması ve aynı anda anlamlı sonuç gösterebilmesi nedeniyle PLM tercih edilen bir değerlendirme

yöntemidir. Hastane yöneticilerine yatak kullanım durumları konusunda yardımcı olabilecek bu metodun anlaşılması ve uygulanması önemli katkı sağlayacaktır. Bu arařtırmada yoğun bakım üniteleri yatak kullanım performanslarının, Türkiye ortalamasına yakın deęerlere sahip olduęu görülmüřtür. Türkiye’de uygulama örneęi henüz az sayıda bulunan PLM’nin kolay uygulanabilirlięi, saęlıklı verilere dayanması, anlamlı ve iyileřtirilebilir sonuçlar vermesi nedeniyle yıllar içinde daha sık kullanılacaęı öngörülmektedir.

Gelecek çalıřmalarda; hastane, klinikler ve yoğun bakım ünitelerinin yatak performans deęerlendirilmesinde; hastane hizmet rol grupları da dikkate alınarak PLM’nin kullanılması önerilmektedir.

Etik Beyan

“Yoęun Bakım Yatak Kullanım Etkinlięinin Pabon Lasso Modeli İle Deęerlendirilmesi” bařlıklı çalıřmanın yazım sürecinde bilimsel, etik ve alıntı kurallarına uyulmuř; toplanan veriler üzerinde herhangi bir tahrifat yapılmamıř ve bu çalıřma herhangi bařka bir akademik yayın ortamına deęerlendirme için gönderilmemiřtir. Bu arařtırmada hazır veri seti kullanıldıęı için etik kurul kararı zorunluluęu tařımamaktadır.

Kaynakça

- Aeenparast, A., Farzadi, F., Maftoon, F., Zandian, H. ve Yazdeli, M. R. (2015). Quality of hospital bed performance studies based on pabon lasso model. *International Journal of Hospital Research*, 4(3), 143-148.
- Aęırbař, İ. (2019). *Hastane yönetimi ve organizasyon*. Ankara: Siyasal Kitapevi.
- Aksaraylı, M., Kıdak, L. B. ve Güneř, M. (2009). Saęlık İřletmelerinde yatak kullanım etkinlięinin benzetim yoluyla optimizasyonu: Bir eęitim ve arařtırma hastanesi uygulaması. *Gazi Üniversitesi İktisadi ve İdari Bilimler Fakültesi Dergisi*, 1(11), 1-22.
- Anushiravani, A. ve Masoompour, S M. (2017). Assessing the Performance of a medical intensive care unit: A 5 Year single-center experience. *Indian Journal of Critical Care Medicine*, 21(3), 163-166.
- Arslan, E., Önder, N. T., Kayalı, S., Keskin, Z. ve Yięit, Ö. (2015). Kamu hastanelerinde branř bazında hasta bařı maliyet analizi (İstanbul Eęitim ve arařtırma hastanesi örneęi). *Saęlık Akademisyenleri Dergisi*, 2(1), 40-52.
- Azreena, E., Juni, M. H. ve Rosliza, A. M. (2018). A systematic review of hospital inputs and outputs in measuring technical efficiency using data envelopment analysis. *International Journal of Health and Clinical Sciences*, 5(1), 17-35.
- Bahadori, M., Sadeghifar, J. M., Hamouzadeh, Hakimzadeh, P. ve Nejati, S. M. (2011). Combining multiple indicators to assess hospital performance in Iran using the pabon lasso model. *Australasian Medical Journal*, 4(4), 175-179.
- Beylik, U. ve Pekcan, Y. A. (2008). Eęitim arařtırma hastanelerinde etkinlik analizleri ve deęerlendirilmesi. *Saęlıkta Performans ve Kalite Dergisi*, 3, 119-156.
- Boz, C., Yılmaz, F. ve řenel, İ. K. (2018). Effective Factors on bed operating performance of public hospitals association. *Ombudsman Akademik*, 5(9), 203-221.
- Caballer-tarazona, M., Moya-clemente, I., Vivas-consuelo, D. ve Barrachina-martínez, I. (2010). A model to Measure the efficiency of hospital performance. *Mathematical and Computer Modelling*, 52(7-8), 1095-1102.
- Çakmak, M., Öktem, M. K. ve Ömürgönüřen, U. (2009). Türk kamu hastanelerinde teknik verimlilik sorunu: Veri zarflama analizi teknięi ile saęlık bakanlıęı’na baęlı kadın doęum hastanelerinin teknik verimliliklerinin ölçülmesi. *Hacettepe Saęlık İdaresi Dergisi*, 12(1), 1-36.
- Çalıřkan, Z. (2016). Kamu Hasta birlikleri performansının Pabon Lasso Modeli ile analizi. *Sosyal Güvenlik Uzmanları Derneęi Sosyal Güvenlik Dergisi*, 5(10), 1-24.
- Çetin, E. S., Aynalı, A., Demirci, S., Ařçı, S. ve Ardoęan, B. C. (2009). Nöroloji yoğun bakım ünitesinde yatan hastalardan izole edilen hastane infeksiyonu etkenleri. *Ankara Üniversitesi Tıp Fakültesi Mecmuası*, 62(1), 13-17.
- Choi, N. H. ve Jung, K. (2017). Measuring Efficiency and effectiveness of highway management in sustainability. *Sustainability (Switzerland)*, 9(8), 1-15.
- Cooper, G. S., Sirio, C. A., Rotondi, A. J., Shepardson, L. B. ve Rosenthal, G. E. (2016). Are readmissions to the Intensive care unit a useful measure of hospital performance? *Medical Care*, 37(4), 399-408.
- Davoud, A., Mohammad, P., Issac, B., Hossein, A., Sadeghi, G. ve Salarikhah, E. (2014). Contemporary use of hospital efficiency indicators to evaluate hospital performance using the pabon lasso model. *European Journal of Business and Social Sciences*, 3(2), 1-8.
- Efe, S. (2018). Üçüncü basamak karma bir yoğun bakım ünitesinde kalite göstergelerinin retrospektif deęerlendirilmesi. *Yoęun Bakım Dergisi*, 9(1), 1-6.
- Ekiyor, A. (2015). Evaluating Performance of chest diseases departments using hospital efficiency indicators in Turkey. *British Journal of Economics, Management Trade*, 6(2), 145-150.
- Emamgholipour, S., Afkar A., Eskandari M. ve Tavakkoli, M. (2015). Performance evaluation of the effect of additive metformin to progesterone on patients a 5-year assessment with endometrial. *International Journal of Hospital Research*, 4(4), 177-188.
- Evans, D. B., Edejer, T. T. T. J., Lauer, J., Frenk, J. ve Murray, C. J. L. (2001). Measuring quality: From the system to the provider. *International Journal for Quality in Health Care*, 13(6), 439-446.

- Gollhofer, R. E. (2015). *Measuring the impact of process improvement programs on the performance of hospitals in mid-atlantic region using data envelopment analysis* (Doktora Tezi). Capella University, İşletme Yönetimi.
- Gree, L.V. (2002). How Many hospital beds? *Sage Publications*, 39(4), 400-412.
- Güzel, A. (1996). *Kapasite kullanım oranları: Ankara rehabilitasyon merkezinde kapasite kullanım oranlarının analizi ve etki eden faktörlerin tespitine yönelik bir model* (Yüksek Lisans Tezi). Hacettepe Üniversitesi, Sağlık Bilimleri Enstitüsü, Ankara.
- Harper, P. R. ve Shahani, A. K. (2002). Modelling for the planning and management of bed capacities in hospitals. *Journal of the Operational Research Society*, 53(1), 11-18.
- Keegan, A. D. (2010). Hospital bed occupancy: More than queuing for a bed. *MJA*, 193(5), 291-293.
- Khalifa, M. ve Khalid, P. (2015). Developing strategic health care key performance indicators: a case study on a tertiary care hospital. *Procedia Computer Science*, 63(Ict), 459-466.
- Lasso, H. P. (1986). Evaluating hospital performance through simultaneous application of several indicators. *Bulletin Of The Pan American Health Organization*, 20(4), 341-357.
- Leblebici, Y., Çerçi, S., Bülbül, A., Uslu, H. S., Al, E. S. ve Selamaz, M. (2019). Yenidoğan yoğun bakım kliniğinde hizmet süreçlerinin değerlendirilmesi: Pabon Lasso metodu. 7. *Çocuk Dostları Kongresi*. In, İstanbul, 351.
- Linna, M., Häkkinen, U. ve Magnussen, J. (2006). Comparing hospital cost efficiency between Norway and Finland. *Health Policy*, 77, 268-278.
- Özcan, Y. A. (2009). *Quantitative methods in health care management: Techniques and applications*. San Francisco: Jossey-Bas.
- Özkan, B., Başlıgil, H. ve Şahin, N. (2011). Supplier selection using analytic hierarchy process: An application from Turkey.” *Proceedings of the World Congress on Engineering, II*, 4-9. <https://pdfs.semanticscholar.org/1655/3d5616899bcdae525e9f443d167047e25a9f.pdf>
- Rahman, H., Tumpa, T. J., Ali, S. M. ve Kumar, S. (2018). A grey approach to predicting healthcare performance. *Measurement*, 1-48. <https://doi.org/10.1016/j.measurement.2018.10.055>.
- Sağlık Bakanlığı (SB). (2015). *Yoğun bakım üniteleri araştırması istatistik, analiz ve raporlama daire başkanlığı*. Ankara: T.C. Sağlık Bakanlığı.
- Sağlık Bakanlığı (SB). SAS. (2015). *Sağlıkta akreditasyon standartları*. Ankara: T.C. Sağlık Bakanlığı.
- Sağlık Bakanlığı (SB). (2016). *Sağlık istatistikleri yılı*. Ankara: T.C. Sağlık Bakanlığı.
- Kamu Hastaneleri İstatistik Raporu*. (2017). *Hastaneleri genel müdürlüğü, istatistik, analiz, raporlama ve stratejik yönetim dairesi başkanlığı*. Kamu Hastaneleri Genel Müdürlüğü.
- Sağlık Bakanlığı (SB). (2019). “yhgmsaglik.gov.tr/TR,50846/Sozlesmeli-Yoneticiler-Performans-Değerlendirme-Kriterleri-Gosterge-Kartlari.Html.”
- Sümbüloğlu, K. (1990). *Sağlık Alanına Özel İstatistiksel Yöntemler*. 3. Baskı. Ankara: Hatipoğlu Yayınları.
- Tengilimoğlu, D., Işık, O. ve Akbolat, M. (2012). *Sağlık işletmeleri yönetimi*. Ankara: Siyasal Kitapevi.
- Türkiye Kamu Hastaneleri Kurumu (TKHK). (2016). *Verimlilik Karne Uygulaması Gösterge Kartları RV-05-2. İzleme, Ölçme ve Değerlendirme Kurum Başkan Yardımcılığı Verimlilik ve Kalite Yönetimi Daire Başkanlığı*.
- Toptas, M., Samancı, N. S., Akkoc, Yucetas, E., Cebeci, E., Sen, O., Can, M M. ve Ozturk, S. (2018). Factors affecting the length of stay in the intensive care unit: Our clinical experience. *BioMed Research International*, 1-4.
- Tripathi, C. B., Kumar, R., Sharma, R. C. ve Agarwal, R. (2016). Assessment of performance of services in a tertiary care neuropsychiatric institute using Pabon Lasso model. *Asian Journal of Medical*, 7(6), 69-74.
- TUİK (2017). TUİK Sağlık Harcamaları.” http://tuik.gov.tr/PreTablo.do?alt_id=1084 (April 20, 2019).
- Veer, S van der., Vos, MLG de., Jager, KJ., Voort, PHJvan der., Peek, N., Westert, GP., Graafmans, Vella, V., Aylin, P. P., Moore, L. K., Alice, N., Nichola, R. B, Gabriel, J. C. B., Lishman, H. ve Holmes, A. (2017). Bed utilisation and increased risk of clostridium difficile infections in acute hospitals in England in 2013/2014. *BMJ Quality & Safety*, 26(6), 460-465.
- Yiğit, V. ve Ağırbaş, İ. (2004). Hastane işletmelerinde kapasite kullanım oranının maliyetlere etkisi: Sağlık bakanlığı tokat doğum ve çocuk bakımevi hastanesinde bir uygulama. *Hacettepe Sağlık İdaresi Dergisi* 7(2), 141-162.
- Yiğit, V. ve Esen, H. (2017). Pabon Lasso modeli ve veri zarflama analizi ile hastanelerde performans ölçümü. *Süleyman Demirel Üniversitesi Sağlık Bilimleri Dergisi*, 8(2), 26-32.
- Yiğit, P. ve Kumru, S. (2016). Türkiye’de hastane verimliliğinin pabon lasso modeli yöntemi ile incelenmesi. *10. Sağlık Ve Hastane İdaresi Kongresi Sözel Bildiri Kitabı*, Ankara, 206-7.
- Yiğit, A. (2019). Türkiye’de hastane verimliliğinin meta analiz yöntemiyle tespit edilmesine yönelik bir araştırma. 2. *Uluslararası Sağlık Bilimleri ve Yaşam Kongresi, Bildiri Sunum Notları, 24-27 Nisan, Burdur*. 2. Uluslararası Sağlık Bilimleri ve Yaşam Kongresi, Bildiri Sunum Notları, 24-27 Nisan,
- Yiğit, V. (2017). Türkiye’de üniversite hastanelerinde performansa dayalı ek ödeme sistemi. *Journal of Contemporary Medicine*, 7(2), 1-1.
- Yıldız, M. S. (2017). Hastane yatak kullanım verimliliğinin değerlendirmesinde pabon lasso metodu: Literatür taraması. *Uluslararası Sağlık Yönetimi ve Stratejileri Araştırma Dergisi*, 3(1), 152-163.

EXTENDED ABSTRACT

The health services provided in hospitals constitute the most important part of the health systems. This service provision has increasingly important cost inputs. In some countries, hospital expenditures make up more than half of the total health care. It is very important to use resources efficiently by

performing performance measurements, particularly in public health institutions. In this context, hospitals should reduce their costs and provide quality health services in order to be efficient. Approximately 50% of the expenditure incurred by the health sector in Turkey is carried out by hospitals. Therefore, it is crucial to carry out performance and efficiency analyzes in hospitals. Different methods are used in performance evaluation in health institutions. These methods are usually ratio analysis, parametric and non-parametric methods. In addition, Pabon Lasso Model is frequently used in the evaluation of hospital bed capacity usage. This model was developed by Hipolito Pabón Lasso (1986) to be used to determine the relative performance of hospitals. In the performance measurement, bed occupancy rate (BOR), average length of stay (ALS) and bed turnover (BTR) indicators are used.

This study was aimed to analyze the bed usage performances of intensive care units operating in a training and research hospital in 2017 and 2018 with Pabon Lasso Model. Research data were taken from Primary Health Statistics Module. Written permission was obtained from the hospital management. MS Excel and Macromedia software were used for data analysis. Data analysis was performed using descriptive statistical methods.

As a result of the findings of the study, it was determined that the bed occupancy rate, bed turnover rate and average stay times of the intensive care units increased in 2018 compared to 2017. The average of the intensive care units in the Training and Research Hospital in 2017 BOR was 74.10%, ALS was 5.99 days and BTR was 69.98. When the data of 2018 are examined, it is seen that the average BOR was 82.04%, ALS is 6.31 days and BTR is 80.68. Intensive care unit with the highest value in terms of ICU in 2017: surgical ICU (98.80%), ICU with the lowest value: general1 ICU (50.70%). ALS has the highest value in terms of performance indicator; neurology ICU (15, 29 days), lowest value cardiovascular surgery intensive care ICU (2, 03 days). It has the highest value in terms of BTR indicator; coronary ICU (148.95), the newborn with the lowest value was found to be ICU (15, 28). Intensive care unit with the highest value in surgical ICU (99.60 %) in 2018. The lowest value in neonatal ICU (56.50%), ALS has the highest value in terms of performance indicator neurology ICU (17.21 days), lowest value; cardiovascular surgery ICU (1, 74 days). It has the highest value in terms of BTR indicator coronary ICU (139.75), the lowest value; neonatal ICU (17, 33) was determined. The average length of stay in both intensive care units is similar.

In the third region, which is productive area according to PLM in 2017; ICU1, ICU2, ICU7 were determined. According to PLM, 30% of intensive care units were found to be completely efficient. Intensive care units with low bed occupancy rate, low bed turnover rate and long patient stay are considered inefficient. In this context, in the first inefficient area are ICU3, ICU5 and ICU10. According to PLM, 30% of intensive care units were found to be completely inefficient. There are other intensive care units with high bed occupancy rate, low bed turnover rate and long-stay patient. In this context, these intensive care units in the second and fourth regions, which are efficient, but inefficient according to the model, but which are close to the average, make up 40% of the sample. These intensive care units will be efficient when the hospital managers transfer these intensive care units from the second and fourth regions to the third regions. According to the Pabon Lasso Model, in the third region where the performance of intensive care units in 2018 is productive according to the current bed average; ICU4 and ICU7 were determined. According to PLM, 20% of intensive care units were found to be completely efficient. In the first region which is inefficient; ICU5 and ICU10 were determined. According to PLM, 20% of ICUs were found to be completely inefficient. Other intensive care units in the second and fourth regions, which are efficient, but inefficient according to the model, but which are close to the average, constitute 60% of the sample. In both years, it was found that some intensive care units performed poorly in terms of at least one of the performance indicators used as variables in the model.

When hospital managers transfer these intensive care units from the second and fourth regions to the third regions, these intensive care units will be more efficient. Intensive care units, which use a significant portion of the health expenditures in hospitals, should provide health services by using the available resources at the optimum level. In order to use resources efficiently, all processes of hospitals should be controlled and their performance at scientific level should be monitored. PLM has often been used to evaluate the performance of bed use in hospitals or clinics. The ease of use of PLM and the fact that the indicators within the scope of evaluation (bed occupancy rate, bed turnover rate and average residence time) are easily accessible and can show meaningful results at the same time will give favorable results in the evaluation of the data of hospital clinics. For this reason, it is important to understand and apply the

method that can help hospital managers about bed use situations. According to the results of this study conducted to investigate the bed use performances of intensive care units serving in a training and research hospital, it can be said that bed efficiency is quite good. It is foreseen that this method, which has few application examples in our country, will be used more frequently in years because of its ease of applicability, based on healthy data, and providing meaningful and improvable results.

Çevre Etiđi Bađlamında Medyanın Çevre Sorunlarına Yönelik Sorumluluđu: Kırgızistan Gazeteleri Örneđi¹

Gökçe YOĐURTÇU²

Öz

Dođayı koruma ve onu gelecek nesillere sađlıklı bir şekilde bırakma sorumluluđu, etik deđerlerin ve siyasetin kurucu unsurlarından biri haline gelmiřtir. Bu sorumluluđun farkına varılması tüm dünya ölkeleri için olduđu gibi Kırgızistan için de önemlidir. Kırgızistan cođrafı konumu geređi çeřitli çevresel riskler altındadır. Bu sorunlara yönelik farkındalık yaratmak ve çevre politikalarına yön vermek açısından medyanın potansiyel bir güç olması beklenmektedir. Bu çalışmanın amacı da Kırgızistan basınıının çevre sorunlarına iliřkin halkı bilgilendirme ve farkındalık yaratma sorumluluđuna dikkat çekmektir. Bu amaçla arařtırmada, Kırgızistan'daki çevre sorunlarının basına nasıl yansıdıđı sorusuna yanıt aranmıřtır. Analiz kapsamında Kırgızistan'ın tirajı en yüksek kamu gazetesi olan "Kırgız Tuusu" ve tirajı en yüksek özel gazetesi olan "Süper İno" gazeteleri örneklem olarak seçilmiřtir. Bu gazetelerin internet sitelerinde 1 Temmuz 2019 – 1 Temmuz 2020 tarihleri arasında yer alan çevre sorunlarıyla ilgili toplam 103 haberin içerik analizi yapılmıřtır. Elde edilen bulgular; gazetelerin çevre sorunlarına "insan merkezli" yaklařtıđını ve çevre haberciliđi perspektifinin yetersiz olduđunu göstermektedir.

Anahtar Kelimeler: Çevre Sorunları, Çevre Etiđi, Çevre Haberciliđi, Kırgızistan.

The Responsibility of Media towards Environmental Problems in the Context of Environmental Ethics: The Case of Kyrgyz Newspapers

Abstract

The responsibility to protect nature and leave it to future generations in a healthy way has become one of the founding elements of ethical values and politics. Awareness of this responsibility is important for Kyrgyzstan as it is for all countries in the world. Kyrgyzstan is under various environmental risks due to its geographical location. Media is expected to be a potential force in raising awareness of these issues and directing environmental policies. The aim of this study is to draw attention to the responsibility of the press of Kyrgyzstan to inform the public about environmental problems and to raise awareness. For this purpose, in the research, an answer was sought to the question of how the environmental problems in Kyrgyzstan are reflected in the press. Within the scope of the analysis, "Kyrgyz Tuusu", which is the highest circulation public newspaper in Kyrgyzstan, and "Super Info", the private newspaper with the highest circulation were selected as samples. A content analysis of news on environmental problems published on the websites of these 103 newspapers between July 1, 2019 and July 1, 2020 was conducted. Findings show that newspapers have an anthropocentric approach to environmental problems and that the perspective of environmental journalism is inconclusive.

Key Words: Environmental problems, Environmental ethics, Environmental journalism, Kyrgyzstan

Atıf İin / Please Cite As:

Yođurtçu, G. (2021). Çevre etiđi bađlamında medyanın çevre sorunlarına yönelik sorumluluđu: Kırgızistan gazeteleri örneđi. *Manas Sosyal Arařtırmalar Dergisi*, 10(2), 1151-1167.

Geliř Tarihi / Received Date: 10.03.2021

Kabul Tarihi / Accepted Date: 23.03.2021

¹ Bu çalışma, 19-21 Ekim 2019 tarihleri arasında SADAB 4. Sosyal Arařtırmalar ve Davranıř Bilimleri Sempozyumunda sözlü olarak sunulmuř ve özeti basılmıř olan "Framing of News on Environmental Problems in Kyrgyzstan Press" bařlıklı bildirinin tamamlayıcısı niteliğindedir. Söz konusu bildiri de 2018 yılı haberleri analiz edilmiř olup, bu arařtırmada 2019-2020 yılları arası haberlerin analizi yapılmıř ve çevre etiđi perspektifinden deđerlendirilmiřtir.

² Dr. Öđretim Üyesi - Kırgızistan-Türkiye Manas Üniversitesi İletiřim Fakóltesi, gokce.yogurtcu@manas.edu.kg

 ORCID: 0000-0002-2404-3908

Giriş

Çağımızda çevre sorunları, tüm canlı yaşamını ve doğayı tehdit edici boyutlara ulaşmıştır. Zamanında ve etkili önlem alınmaması durumunda dünyayı daha ciddi yaşamsal sorunlar beklemekte ve bu yöndeki endişeler artmaktadır. Çevre sorunlarının yaşamlarımız üzerindeki etkisi ve nasıl düzeltilebileceği konusundaki tartışma alanları da bu endişelere koşut olarak genişlemektedir.

Dünyamızı tehdit eden çevre sorunlarına baktığımızda; özellikle küresel ısınmaya bağlı karşılaşılan sorunlar dikkat çekmektedir. Küresel ısınmanın beklenen sonuçları, yükselen deniz seviyesine bağlı olarak dünyanın bazı yaşam alanlarının sular altında kalması, çölleşme, hastalıkların yayılması, kıtlık, iklim değişikliğine bağlı doğal afetler, kitlesel göç dalgaları ve kaynakların azalmasına bağlı jeopolitik istikrarsızlıklardır (Giddens, 2012, s. 1009-1010). Bu sorunların yanı sıra çevre-hava-su kirliliği, yağmur ormanlarının yıkımı gibi sorunlar da belirgin bir şekilde artış göstermektedir. Doğal kaynakların sürekli bozulması ve tükenmesi ihtimali, nüfus artışı ile birlikte artmaktadır. Gelecek nesilleri tehdit edecek zehirli atıklar birikmeye devam etmekte ve bazı nükleer atıkların on binlerce yıl ölümcül olmaya devam edeceği bilinmektedir. Çevreye yönelik müdahalelerin bir kısmı artan dünya nüfusu ve yoksulluk için gıda temini anlamına gelse de yıkıcı sonuçları çok daha fazla olabilmektedir (Des Jardins, 2013, s. 6-7). Gıda sorunu bağlamında doğal kaynakların sömürülmesinin yanı sıra türler arasında genlerin karıştırılması, hayvanların stres ve acıya maruz bırakılması gibi etik sorunlar da artmaya devam etmektedir.

Bilim insanları bu çevre sorunlarının, insanın doğa ile olan hatalı ilişkilerinin sonucu olduğunu ortaya koymaktadır. Zamanla birçok sorunun bileşeni bu farkındalığı arttırmış ve bilim insanlarını bu yönde araştırmalar yapmaya yöneltmiştir (Attfield, 1991, s. 1). Doğa bilimcileri dünya sisteminin fiziksel süreçlerindeki değişiklikleri dikkate alarak yaptıkları çalışmalar sonucu çevre sorunlarının antropojenik olduğunu bulgulamıştır. Bu bulgular çevre sorunlarına yönelik insan etkisi ölçeğinin haritalanması sonucu elde edilmiştir. Ölçek bulguları, kara ve su ekosistemlerinin önemli bir değişim geçirdiğini ve dünyanın daha ciddi ekolojik değişimlerin eşliğinde olduğunu göstermektedir (Longo, Clausen ve Clark, 2015, s. 16). Bu sorunların gittikçe artan aciliyeti karşısında, insanın doğa ile olan ilişkilerini gözden geçirme zorunluluğu doğmuş (Ferry, 2000, s. 111), doğayı koruma ve onu gelecek kuşaklara sağlıklı bir şekilde bırakma sorumluluğu etik değerlerin ve siyasetin kurucu ilkelerinden biri haline gelmiştir (Ferry, 2000, s. 122). Bu bağlamda “endüstriyel kapitalizm”, “ekonomik kalkınma” ve “insan merkezli hak kavrayışı” gibi klasik ekonomi-politik ve etik tutumlar sorgulanmaya başlamıştır (Siebert, 2020; Ortiz, 2020; Sparks, Kurki ve Stucki, 2020).

Bu sorgulamalar ve çözüm arayışları tüm dünyayı olduğu gibi Kırgızistan toplumunu da ilgilendirmektedir. Kırgızistan coğrafi konumu gereği çeşitli çevresel riskler altındadır. Özellikle madenlerin yol açtığı çevre tahribatı, hava kirliliğinin ciddi düzeydeki artışı, nesli tükenmekte olan hayvanların avlanması, temiz su kaynaklarının azalması gibi sorunlar dikkat çekici düzeydedir. Bu sorunlara karşı farkındalık yaratmak ve çevre politikalarına yön vermek açısından medyanın sorumluluk sahibi olması beklenmektedir. Çünkü insanların çevre sorunlarına ilişkin tutumları, bu sorunları en aza indirmek için potansiyel sosyal değişikliklere yol açabilmektedir. Nitekim dünyanın farklı bölgelerindeki deneyimler, çevresel sorunların kamusal alanda daha sık gündeme gelmesinin sosyal direniş hareketlerini genişlettiğini göstermektedir (Tong, 2014; Evans, Schofer ve Hironaka, 2000).

Kırgızistan toplumunun, çevre risklerinin azaltılabileceği bir topluma doğru gelişmesi için de medyada çevre sorunlarına yönelik farkındalığın güçlendirilmesi önemlidir. Bu önemden hareketle araştırmada, Kırgızistan'daki çevre sorunlarının basına nasıl yansıtıldığı ve çevre haberlerinin nasıl çerçvelendiği incelenmektedir. Çalışmada öncelikle çevre sorunlarının teorik arka plan bağlamı üzerinde durulmakta, daha sonra incelenen gazetelerdeki çevre konulu haberlerin içerik analizi bulguları değerlendirilmektedir.

Çevre Etiği Perspektifinden Çevre Sorunlarına Bakış

Çağdaş ekolojinin temeli mevcut çevre hasarlarını tespit etmek, gelecek sorunları öngörmek ve gerekli tedbirleri almak üzerine kuruludur. Bu öngörüler, bölgesel ve küresel kapsamda ölçülebilen olgusal ve ampirik verilere dayanmaktadır. Doğaya yönelik yapılan işlemlerin genellikle birçok yan etkisi vardır ve bu etkileri ampirik olarak ölçmek her zaman kolay değildir. Ancak bu müdahalelerin yan etkilerinin olduğu gerçeğini göz önünde bulundurmak için sorunları ‘ekolojik’ olarak tespit etmek önemlidir. Bu tespitler, sorunların tanınmasını, nedenlere ve olası çözümlere ilişkin ölçüme dayalı bir inceleme alanı açılmasını sağlamaktadır (Attfield, 1991, s.4). Bu bağlamda birbiriyle ilişkili çevre sorunları ağının; nüfus artışından,

refahtan, teknolojiden, kapitalizmden ve ekonomik büyümeden kaynaklandığını gösteren birçok veri vardır (Attfield, 1991, s. 15-16).

Bu verilerin ortak noktası “büyüme sınırları” tezine işaret etmektedir. 1972’de yayımlanan Roma Derneği Raporunda (The Limits to Growth) bilgisayar modellemeleri ile yapılan incelemeler sonucunda “nüfustaki, sanayileşmedeki, kirlilikteki, besin üretimindeki ve kaynak azalmasındaki” mevcut büyüme düzeylerinin sürdürülemezliğine ilk kez işaret edilmiştir (Giddens, 2012, s. 993). Bu faktörlerin büyümesine yönelik sınırlara ise önümüzdeki yüz yıl içinde ulaşılabileceği öngörülmektedir (Longo, Clausen, and Clark, 2015, s.19). Bu doğrultuda ekonomik büyüme yerine “sürdürülebilir kalkınma” kavramı öne çıkmaya başlamıştır. Bu kavram ilk kez Birleşmiş Milletlerin önerisiyle başlatılan “Ortak Geleceğimiz” başlıklı 1987 tarihli raporda ortaya atılmıştır. Rapor, yeryüzü kaynaklarının mevcut eğilimlerin devam etmesi durumunda sürdürülemez olduğunu ileri sürmektedir (Giddens, 2012, s. 994).

Bu tespitler doğrultusunda çevre sorunlarına çözüm bulma ihtiyacı, bir dizi uluslararası anlaşmayı (Montreal ve Kyoto protokolleri gibi) gündeme getirmiştir (Smith, 2011, s. 194). Bu tür anlaşmalar “ekolojik buzdakı”nın sadece görünen kısmı olarak değerlendirilse de insan kaynaklı çevre sorunlarına bir çeşit sosyo-politik yanıt durumundadır. Bu yanıtlar, çeşitli sosyal ‘aktörleri’ (çevreci sivil toplum örgütlerini ve ulusötesi şirketleri) de kapsayacak şekilde, ekolojik hasarın önlenmesine ve yeni çevresel yönetim biçimlerinin geliştirilmesine hizmet edebilmektedir (Smith, 2011, s. 195). Yeni çevresel yönetim biçimleri, “yeşil devlet egemenliğinin” artan bir şekilde savunulmasına yol açmıştır. Yeşil devlet uygulamaları küresel sermayenin baskılarına karşı çevresel yıkıma duyarlı olmayı ve daha sürdürülebilir bir toplum adına bazı müdahaleleri önermektedir (Smith, 2011, s. 199).

Bu bağlamda çevre politikalarına yön verecek birçok farklı yaklaşım ve etik öğretisi tartışılmaktadır. Bu yaklaşımları, genel olarak “insan merkezci” ve “insan merkezci olmayan” (çevre merkezci, canlı merkezci, derin ekoloji gibi) yaklaşımlar olarak ayırabiliyoruz. Bu yaklaşımların pratikteki en temel amacı çevreyi korumayı amaçlayan sosyal politikalar için etik temeller sağlamaktır. 1970’lerden beri artan çevre tartışmaları; bu temelleri oluşturmak için çevre etiği, toprak etiği ve hayvan etiğini de kapsayacak şekilde birçok konu ve problemi ele almaya başlamıştır. Bu tartışmalar her şeyden önce insanın doğal çevresine karşı ödev ve yükümlülükleri olduğu kabulüne dayanmaktadır. Burada temel soru; insanın doğal çevreye karşı yükümlülüklerinin günümüz insanı için mi, gelecek nesiller için mi yoksa doğadaki tüm canlılar için mi geçerli olacağı sorusudur (Cevizci, 2013, s. 122).

Bu bağlamda “insan merkezci” ana akım yaklaşım, “insanın çevreye karşı yükümlülüklerinin, gezegenin bugünkü ve gelecekteki sakinlerine karşı olan ödevlerimizden çıktığını savunur. Bu ödev bilinci, ahlaki ilginin kapsamını insanın yine merkezde olması koşuluyla, gelecek kuşakları ve diğer canlıları da kapsayacak şekilde” genişletmeye çalışır (Cevizci, 2013, s. 123). Ancak burada insan-doğa ilişkilerinde “özel iyi” ile “araşsal iyi” arasında bir ayırım yapılır. İnsan aslı ve özel değere sahip görülürken, diğer bütün canlılar araçsal değerleri üzerinden tanımlanır. Dolayısıyla doğayı koruma ve tahrip etmeme gibi ödevlerimiz, insanın refah ve mutluluğu için görülür (Cevizci, 2013, s. 123).

Bu araçsal değer algısı, çevre sorunlarının zaten kökensel nedeni olduğu için çözüme yönelik işlevi tartışmalıdır. Özellikle Descartes’in izinde “ben” üzerinden yaşamı anlamaya çalışan modern insan, doğayla ve insan olmayan canlılarla kurduğu ilişkide çok daha antroposentrik bir değer algısı oluşturmuştur. Bu değer algısı içinde doğa ve insan dışı canlılar etik, siyaset ve hak konusu olabilecekleri bir konum içinde yer alamamışlardır (Mutlu, 2020, s. 512). Doğaya karşı tavrımızın sadece insanların çıkarları ve ihtiyaçları üzerinden belirlenemeyeceğini savunarak bu değer algısına karşı çıkan görüşler, insanın doğaya karşı yıkıcı tavrını görebilmesi için kendisini doğadan üstün görme tutumundan vazgeçmesi gerektiğini vurgular. Çünkü insanın çevreye hükmetme iradesini temsil eden “insan merkezcilik”, insan dışı yaşamı olduğu kadar insan dünyasını da tehdit eder hale gelmiştir (De Jonge, 2016). Bu çerçevede, insan dışındaki canlıların ve doğanın da içsel değerlerini tartışan “çevre merkezci” ve “canlı merkezci” yaklaşım, bir bütün olarak dünyanın kötü durumuyla ilgilenmek için ekolojik bir vicdan geliştirmemiz adına daha doğru ve adil bir yol sunmaktadır.

Söz konusu çevre merkezci etik anlayışın yolunu açan kişi, toprak etiğiyle 1980’lerden itibaren dikkati çeken Aldo Leopold’dur. Leopold “A Land Ethics” (1987) başlıklı çalışmasında; etiğin “insanları olduğu kadar, hayvanları, bitkileri, dağları taşları ve nehirleri” de içine alacak şekilde genişletilmesi çağrısında bulunur (Leopold, 1987, s. 203-204). Bu genişlemenin ekolojik bir zorunluluk olduğunu dile getirir. Çünkü modernitenin araçsal aklı, doğanın ve toplumsal hayatın tahakküm altına alınmasına neden olmuştur.

Yeryüzü böylelikle bir mülkiyet, kazanç alanına dönüşmüştür. Ancak insanın kendini “toprağın fatihi” görme rolünün, sonunda kendi kendini mağlup ettiği görülmüştür. Leopold’e göre yeryüzü araçsal değerden daha fazlasına sahiptir. Tüm “toprak topluluğu” varlığını sürdürme hakkına sahiptir ve insan bu topluluk içinde ayrıcalıklı bir konuma sahip değildir, toprağın diğer sakinleri gibi ekolojik bir yurttastır. İlgüdüleri insanı o topluluktaki yeri için rekabet etmeye sevk etse de ahlaki onu işbirliği yapmaya teşvik eder. Bu işbirliği sosyal vicdanın insandan toprağa doğru genişlemesini ve kişisel çıkarların biyotik topluluğun refah ve iyiliğini hesaba katacak bir biçimde sınırlanmasını talep etmektedir (Leopold, 1987, s. 204-205).

Leopold’un bu bütüncül ve deontolojik öğretisini, biyosferik eşitlikçiliğin savunusunu yaparak genişleten yaklaşım ise “derin ekoloji” (deep ecology) olmuştur. 20.yy’ın üç önemli küresel hareketinden (sosyal adalet, dünya barışı ve ekolojik sorumluluk) biri olarak tanımlanan “derin ekoloji” ifadesi ilk olarak Arne Naess tarafından kullanılmıştır. Naess (2008), “sığ/yüzeysel ekoloji” ile “derin ekoloji” arasında ayırım yapmıştır (Drengson, 2008, s. 24-25). Naess’e göre sığ/yüzeysel yaklaşım, çevre sorunlarına insan merkezci bir perspektiften bakar ve çevre sorunlarının önlenmesini gelişmiş ülkelerin doğadan daha fazla faydalanabilmesi için ister. Derin ekoloji ise uzak gelecek nesilleri, Üçüncü Dünyayı, insan olmayan türleri ve bir bütün olarak biyosferi dikkate alır ve bunların hepsini bağımsız ahlaki bir özne olarak görür. Örneğin, ‘koruma’ terimi her iki hareketin endişelerine ve faaliyetlerine uygulandığında; sığ/yüzeysel ekoloji hareketi insanın faydalandığı temel kaynakları korumaya atıfta bulunurken; derin ekoloji hareketi, insan olmayan türleri ve vahşi yaşam alanlarını sadece kaynak olarak görmez ve doğal ekosistemin bütüncül dengesini korumak için çaba gösterir (Attfield 1991, s. 3-4).

Bu bütüncül dengenin korunması için derin insani kaygıların yansması olan “derin sorgulama” gerekir. Derin sorgulama, ekolojik uyum için insan merkezci egemen dünya görüşünün yapıbozumuna giden yoldur. Bu yolda, doğadaki yerimizle ve benliğimizin doğasıyla ilgili sorular sorarız. Bu soruların cevabı, “tüm yaşamın temelde bir olduğu”, “tüm organizmaların içsel değeri olduğu” ve bu değerlerin “kendini gerçekleştirme” ile mümkün olduğu gerçeğine dayanır (De Jonge, 2016, s. 35). Kendini gerçekleştirme, bize en yakın olanlara hissettiğimiz ilginin diğer varlıklara nasıl uzanabileceğini göstermek için, benliğimizin doğası dâhil, doğanın doğasını anlamaya yönelik bir taahhüt gerektirir (De Jonge, 2016, s. 58). Bu kavrayışta ‘doğa’, tüm varlıkların paylaştığı temel veya içsel bir niteliği temsil eder. Doğa bu anlamda evrensel bir ‘benliği’ ifade eder ve bu sadece bizim içsel doğamızı değil, diğer tüm varlıkların doğasını da karakterize eder (De Jonge, 2016, s. 62). Dolayısıyla kendini gerçekleştirme, tüm ekosisteme tanınan bir hak. Biyosferdeki her şeyin yaşama, gelişme ve kendini gerçekleştirmeye eşit derecede hakkı vardır. Bunu mümkün kılacak şey insanın doğayla özdeşleşmesi ve öz-çıkara dayalı dar, bencil benlik algısının ötesine geçip, bütüncül bir ‘Benlik’ geliştirebilmesine bağlıdır (Deval and Sessions, 1985, s. 67-68). Bu doğrultuda Naess, insan merkezli değerler dünyasının neden olduğu acıları ve yanlışları dile getirerek; tüm canlı varlıkların içsel değerini tanıyan ilkeler önermiştir. Bu ilkeler, tüm varlıkların içsel değerine saygıyı vurgulayarak her türlü biyolojik ve kültürel çeşitliliğe değer verilmesini önermekte ve bu ilkeleri kabul edenleri sorumlu davranışları konusunda yükümlü görmektedir (Naess, 1986, s. 14).

Biyosferik eşitlikçilik ve tüm canlı varlıkların içsel değerinin tartışıldığı başka bir alan da hayvan etiğidir. Bu yolu açanların başında Peter Singer ve Tom Regan gelir. Bu iki düşünür de hayvanların ahlaki bir ilginin konusu olmaları gerektiğini savunur. Peter Singer “Hayvan Özgürleşmesi” (2005) adlı eserinde insanların, insan dışı hayvanlara nasıl davranışları gerektiği sorununu ele alır. Kendimizden başka türlerin üyelerine karşı yaklaşımlarımızın, ırk ve cinsiyet kaynaklı ayrımcılık kadar sorunlu olduğunu açıklamaya girişir (Singer, 2005, s. 34). Bu bağlamda Singer, çıkarları her ne olursa olsun, benzer ilgi ve çıkarlara sahip bütün canlıları aynı ahlaki ilgiye layık görür (Singer, 2005, s. 31). Ancak çıkarların eşit şekilde önemsenmesiyle, eşit muamele görmesi arasında ayırım yapar. Çünkü özbilinç ve bellek gibi insanların zihinsel yetilerinin önem arz ettiği pek çok alan vardır. Bu farklılıklar insanların hayvanlardan daha fazla acı çekme ihtimalini düşündürülebilir. Dolayısıyla hayvanlarla insanların çıkarları çatıştığında eşitlik ilkesi her zaman yol gösterici olmaz (Singer, 2015, s. 90-91). Bu noktada belirleyici olan daha çok yarar ilkesidir. Yarar ilkesi, genel olarak dünya üzerindeki acı ve ıstırapın azalmasını ve refahın artmasını gözetilen ilkeleri temel alır. Sözelimi hayvanların deney ve gıda üretimi amacıyla öldürülmesinin yol açtığı acı, sağladığı iddia edilen faydaya fazlasıyla aşmış durumdadır. Birçok keyfi öldürmenin, insanların acılarını dindirmek amaçlı olmadığı da açıktır. İnsanların çıkarlarının hayvanlar kadar etkilenmeyeceği durumlarda bu acılara izin verilemez (Singer, 2015, s. 97). Bu acılara karşı çıkmanın ardında yatan gerekçe duygusal değildir, temel ahlaksal ilkelerdir. Dolayısıyla insanların, insan dışı hayvanları acımasızca sömürmesine son verecek değişikliklerin yapılması ahlaki bir zorunluluktur (Singer, 2005, s. 32-34).

Bu ahlaki zorunluluęu haklar ekseninde tartıřan Tom Regan (2004), “bir yařamın öznesi olma” ölçütünü esas alır. Yařamın öznesi olma fikri önemlidir; çünkü ahlaki aynılıęımızı ve eřitlięimizi açıklar. Bir yařamın öznesi olarak hepimiz aynıyızdır; çünkü bize ne olduęu (bedenlerimize, özgürlüęümüze ya da hayatlarımıza) herhangi biri bunu önemsemez de önemsemese de bizim için önemlidir (Regan, 2004, s. 51). Farklılıklarımız ne olursa olsun, bunlar temel benzerliklerimizdir. Bu nedenle bir yařamın öznesi olan tüm canlıların hakları vardır (Regan, 2004, s. 53-54). Bu haklara (yařam, özgürlük ve beden bütünlüęü) saygı duyma yükümlülüęü, öz farkındalıktan ve kapasitelerden bağımsızdır. Dolayısıyla hayvanların da insanlar için iyi ve faydalı olmaktan bağımsız bir deęere ve bu deęeri korumak için de haklara sahip olmaları ahlak yasasına uygundur (Regan, 2004, s. 53-57). Bu ahlaki yasanın geniş kapsamlı sonuçları ve yükümlülükleri vardır. Özellikle savunmasız topluluk üyelerinin (çocuklar, engelliler, yařlılar ve yoksullar gibi) hakları ihlal edildiğinde, yapılan yanlıřı anlayanların müdahale etme ve mağduru savunma görevleri vardır. İnsanlar haklarını ne kadar az savunursa, bizim bunu onlar için yapma görevimiz o kadar büyük olur (Regan, 2004, s. 41-42). Bu bağlamda büyük hayvan endüstrilerinde akıl almaz acılara maruz kalan milyonlarca hayvanın haklarının savunulması da ahlak yasasına uygun bir görevdir (Regan, 2004, s. 61).

Doęayla iliřkilerimizi düzenlemek adına eylemlerimize rehberlik edecek “çevre merkezci” ve “canlı merkezci” bu yaklařımlar, makro düzeyde sosyo-politik kararların alınmasına da etik temeller sağlayacaktır. Bu kararlar, dünyadaki çevre sorunlarında büyük ölçüde payı olan sanayileřmiş ülkeler için olduęu kadar geliřmekte olan ülkeler ve Kırgızistan toplumu için de çevresel yıkımı önlemeye yönelik adımların atılmasına ve yeni çevresel yönetim biçimlerinin geliřmesine katkı sağlayıcı olacaktır.

Kırgızistan’da Çevre Sorunları

Kırgızistan, bölgesel özelliklerine baęlı olarak önemli çevre riskleri barındırmaktadır. Orta Asya genelinde olduęu gibi Kırgızistan’da da birçok doęal afet türü yařanmaktadır. Ayrıca, doęadaki deęişimler nedeniyle tetiklenebilecek doęal felaketlerin ortaya çıkma riski de yüksektir. Bunlar içerisinde nehir kıyılarında ve daę yataklarında bulunan radyoaktif atıkların yol açtıęı radyoaktif kirlenme, su ve toprak kirlilięi gibi riskler bulunmaktadır (Umuraliyev, Hetagurova, Moura ve Nizamiyev, 2012, s. 29).

Su rezervlerinin azalması ve buna baęlı geliřen su mücadelesi de bölgeye özgü sorunlardan biridir. Sovyetler Birlięi dönemindeki merkezi planlama, hidrokarbon bakımından zengin olan Kazakistan, Özbekistan, Türkmenistan ile mineraller açısından zengin olmasa da büyük su rezervlerine sahip olan Tacikistan ve Kırgızistan arasındaki iliřkilerde dengenin korunmasını mümkün kılmıştır. Sovyetler Birlięinin dağılmasıyla birlikte bu denge deęişmiş ve su paylaşımı konusunda bazı sorunlar ortaya çıkmıştır (Korıtıny ve Cerelina, 2010, s. 14). Su kıtlıęı ve devletlerin her birinin kaynakları kendi beklentileri doęrultusunda kullanma talebi, bölgedeki istikrarı ve ekolojik dengeyi etkiler hale gelmiştir (Ciltsov, 2017, s. 20).

Kırgızistan’da biyosfer süreçlerindeki en önemli etkilerden biri de orman ekosistemlerine aittir. Ormanlar sadece Kırgızistan’ın deęil tüm Orta Asya bölgesinin çevresel istikrarını sağlamaktadır. Bu nedenle, Kırgızistan’daki orman alanlarının geniřlemesi büyük önem taşımaktadır. Ormanlar, ekolojik refahın sürdürülmesinde, hayvanların tür çeřitlilięinin desteklenmesinde, akarsuların ve yaylaların korunmasında son derece önemlidir. Toprak kayması ve heyelan gibi tehlikeli doęal afetler konusunda da hayati öneme sahiptir (Toktoraliyev ve Attokurov, 2009, s. 9-11).

Kırgızistan’ın toplam alanının % 4,3’ünü oluřturan orman ekosistemi çok hassastır ve ekolojik dengenin herhangi bir ihlalden hızlıca etkilenmektedir. Günümüzde Kırgızistan’daki orman kaynaklarının önemli kısmı yok edilmiş ve korunmakta olanlar da yařlanmaya başlamıştır (Turdiyev ve Alimova, 2013, s. 31). Orman ekosisteminin uğradıęı zarara benzer şekilde kaçak avlanma da Kırgızistan’da biyoçeřitlilięi olumsuz yönde etkilemektedir. Birçok canlı türü yok olma tehlikesiyle karřı karřıya kalmakta, hayvanların beslenmesi için verimli otlaklar sürekli azalmaktadır. Tarım alanlarının çoęu erozyona maruz kalmaya başladıęı için topraktaki humus içerięi gittikçe azalmakta ve geniř arazi alanları bozulmaya yüz tutmaktadır (Turdiyev, 2011, s. 215).

K.C. Çevre Koruma ve Ormanlık Kurumu ile K.C. Birleřmiş Milletler Kalkınma Programı tarafından yapılan bir analizde, Kırgızistan geri döndürülemez iklim deęişiklięine geçiř açısından güvensiz olarak tanımlanmaktadır (Kovalenko, 2017, s. 229). İklim deęişiklięine uyum için öncelikli alanların geliřtirilmesi konusunda uzmanlar tarafından yapılan ön hesaplamalar, iklim deęişiklięinin 2100 yılına kadar ülkede ekonomik zararın yanı sıra yařam standartlarını ve biyo-çeřitlilięi olumsuz yönde etkileyeceęini göstermektedir (Kovalenko, 2017, s. 229).

Kırgızistan'da olumsuz çevresel etmenlerden biri de madencilikteki açık ya da kapalı şekilde uygulanan kazı ve işletme yöntemleridir. Madencilikte sondaj ve patlatma işlemleri yapılmakta, hendekler açılmakta, büyük oranda ağır kimyasal reaktifler kullanılmaktadır. Tüm bunların doğal çevre üzerine olumsuz etkileri olmakta, vahşi hayvanların yaşam alanı, bununla birlikte yeraltı sularının ve akarsuların kimyasal bileşimi bozulmakta, toprak ve bitki tabakası tahrip edilmektedir (Altımbayeva, 2014, s. 157).

Üstelik madencilik işletmelerinin olumsuz etkileri sadece hâlihazırda faaliyet gösteren kuruluşlarla da sınırlı değildir. Eskiden işletilmiş maden ocakları daha çok tehlike yaratabilmektedir (Altımbayeva, 2014, s. 158). Kırgızistan'da bu şekilde birçok atık ve çöp yığını bulunmaktadır. Mayлуу-Suu, Min-Kuş, Kacı-Say gibi yerleşim yerlerinde çok sayıda atık alan oluşmuştur. Bunlardan birçoğu uranyum üretim atığı, bir kısmı da metallerin üretim atığıdır. Atıkların birikmesinde ve yığılmasında, gerçekleşme olasılığı yüksek heyelanlar, sel veya toprak kayması gibi afetler dikkate alınmamıştır. Mevcut ve kapalı maden işletmelerinin atıkları, su kaynaklarına, şehir ve bölge sınırlarına yakın olmasının yanı sıra, doğal afetler (deprem, sel) nedeniyle ciddi bir tehlike oluşturmaktadır (Cumagulov ve Akmatova, 2013, s. 64).

Bu göstergeler Kırgızistan'ın zengin doğal kaynaklarına rağmen oldukça endişe vericidir. Bu konuda acil önlemlerin alınması gerekmektedir. Kırgızistan'da resmi olarak "Çevre Uzmanlığı Enstitüsü" kurulmuş olmasına ve "Çevre Uzmanlığı" yasası 1999'da kabul edilmiş olmasına rağmen verimli ve etkili projeler hayata geçirilememiştir. Sosyo-ekonomik koşullar, çevre mevzuatının etkili bir şekilde uygulanmasını engellemektedir. Diğer taraftan yine ekonomik yetersizlikler bağlamında, ekolojik, demografik ve benzeri alanlarda oluşan tehditleri önlemeye yönelik eylem planlarına yeterli fon ayırlanamamaktadır (Turdiyev ve Alimova, 2013, s. 31). Yasal önlemler konusundaki beklentilerin ve ekonomik fon eksikliğinin yanı sıra halkın doğayı korumada kayıtsız kalması nedeniyle de birçok ekolojik sorunun iyileştirilmesi gecikmektedir. Çevre eğitiminin ve farkındalığının güçlendirilmemesi, çevreye zarar vermeye yönelik tutumlara daha kolay yol açabilmektedir (Cumagulov ve Akmatova, 2013, s. 64).

Bu tartışmalar, sivil toplum örgütleri, aktivistler, politikacılar ve vatandaşlar tarafından artık daha fazla gündeme getirilmektedir. Çevre sorunlarına karşı farkındalık, bu aktörlerin olduğu kadar medyanın da sorumluluk alanına dâhildir. Medya, kamusal sorunların tanımlanmasında ve müzakere edilmesinde birincil aktör olmasının yanı sıra halkın çevre sorunları hakkında bilgi edinmesi için de temel bilgi kaynağıdır. Medyanın, bu sorunların sosyo-ekonomik, etik, yasal ve eğitimsel boyutlara sahip olduğunun farkına varılmasında potansiyel bir güç olması beklenmektedir. Bu bağlamda çalışmanın amacı, Kırgızistan basınının çevre sorunları hakkında halkı bilgilendirmedeki başarısını değerlendirmek ve gazetelerin ekolojik sorunlara ilişkin farkındalık yaratma sorumluluğuna dikkat çekmektir. Bu çerçevede araştırmada başlıca şu sorulara yanıt aranmıştır:

1. Gazete haberlerinde çevre sorunu olarak gündeme taşınan konular nelerdir?
2. Gazete haberlerinde çevre sorunu olarak çerçevelenen nedir?
3. Kamu ve ticari gazete mantığı, sorunları farklı bir şekilde çerçevelendiriyor mu?
4. Haberler, çevre sorunlarının nedenlerine ve çözüm yollarına vurgu yapıyor mu?
5. Sorunların ele alınışı insan merkezli mi, çevre merkezli midir?

Yöntem

Bu araştırmada yöntem olarak betimsel içerik analizi kullanılmıştır. Haberlerin tematik içerikleri, basının çevre sorunlarını nasıl ele aldığını görebilmek için haberlerdeki çerçevelene ile beraber analiz edilmiştir. İçerik analizi, birbirine benzer verileri, belirli kavramlar ve temalar etrafında toplayarak, sistematik ve analitik bulgulara ulaşmayı hedefler (Çalık ve Sözbilir, 2014, s. 34). Bu sistematik bulgulardan hareketle, metin içeriklerinin açık/belirgin özelliklerinden belirgin olmayan içerik özelliklerine doğru çıkarımlar elde eder (Gökçe, 2006, s. 23). Çerçeveleme analizi de bu içeriklerin hangi "yorumlama şemaları" içine yerleştirildiğini bulgulararak (Goffman, 1974, s. 24) medyanın belirli bir konudaki tutumunu ve farkındalık yaratma gücünü ortaya koymaya çalışır.

Evren - Örneklem

Araştırmada, Kırgızistan'ın tirajı en yüksek kamu gazetesi olan "Kırgız Tuusu" ve tirajı en yüksek özel gazetesi olan "Süper İno" gazeteleri örneklem olarak seçilmiştir. Tirajlarının yüksekliği nedeniyle, bu gazetelerin kamuoyundaki algıyı etkileme gücünün yüksek olacağı varsayılmıştır. Bu gazetelerin internet sitelerinde 1 Temmuz 2019 – 1 Temmuz 2020 tarihleri arasında yer alan çevre temalı toplam 103 haberin içerik analizi yapılmıştır. İncelenen gazetelerin bilgileri Tablo 1'de yer almaktadır:

Tablo 1. İncelenen Gazetelerin Bilgileri*

Gazeteler	Yayıncılık Türü	Yayına Başlama Yılı	Tirajı	Genel Yayın Politikası
Kırgız Tuusu	Kamu (haftada iki kez)	1924	Temmuz 2019: 5218	Ülkenin ilk ulusal gazetesi (Devlet politikası, milli tarih, ekonomi, kültür ve diğerkonular)
Süper İfo	Ticari (haftalık)	2002	Temmuz 2019: 35375	Sloganı: Çağımızdan geri kalmayın! Miyon: En güncel bilgileri okuyucuya ulařtırmak.

* Veriler gazetelerin web sitelerinden Temmuz 2019 tarihinde alınmıştır.

Veri Toplama Araçları

Arařtırmanın veri toplama sürecinde 1 Temmuz 2019 – 1 Temmuz 2020 tarihleri arasında yer alan haberler, gazetelerin web siteleri üzerinden taranmıştır. Taramada “*Kırgızistan-çevre*”, “*ekoloji*”, “*doğa*”, “*doğal yaşam*”, “*çevre sorunları*”, “*çevre kirliliği*”, “*küresel ısınma*”, “*iklim değışikliği*”, “*doğal felaketler*” (*sel, toprak kayması, fırtına, yangın*), “*madenler*”, “*eko sistem*”, “*biyo-çeşitlilik*” gibi anahtar kelimelerin kombinasyonu kullanılmıştır. Analize dâhil edilen haber içerikleri kategoriler içinde gruplandırılarak temalara ayrılmış ve bu doğrultuda kodlama yönergesi oluşturulmuştur. Kodlama yönergesinde mesajın bütünlüğünü belirli kategorilere indirgeme riskine düşmemek için bu kategorilerin, “*homojen olmasına*”, “*bütünsellik taşınmasına*” ve “*birbirini içermeyecek şekilde ayırt edici olmasına*” dikkat edilmiştir (Bilgin, 2014, s. 12-14). Tematik içeriklerin oluşturulmasından sonra, güvenilirliğin sağlanması için veriler, farklı zaman aralıklarında arařtırmacı tarafından yeniden kodlanmış ve kodlamalar arasında uyumsuzluk olan kategoriler revize edilmiştir. Daha sonra haberlerin nasıl çerçeveslendiğini bulgulamak için haberin hangi kavramlar ve yorumlar etrafında işlendiği analiz edilmiştir. Bu yorum çerçevelerinin belirlenmesinde Özarşlan’ın (2007, s. 62-63) medya metinlerinde hakim olduğunu tespit ettiği haber çerçeve kategorileri ile Güz ve Saray’ın (2016, s. 145-146) arařtırmalarında tespit ettikleri haber çerçeveleri referans alınmıştır.

Verilerin Analizi

Haber içeriklerinin temalara ayrılmasıyla oluşturulan kodlama yönergesi ile haberlerin kavramsal ve bağlamsal yorum şemalarının kodlandığı çerçeve kategorilerinden elde edilen veriler Microsoft Excel çalışma sayfasına işlenmiş, Excel sayfası verileri SPSS programı kullanılarak analiz edilmiş ve verilerin frekansları hesaplanmıştır. Niceliksel verilerin sunumu haber içeriği özetleri ile desteklenmiştir.

Bulgular

Arařtırmanın amacı doğrultusunda öncelikle incelenen gazetelerin ve haberlerin sayısal dağılımı belirlenmiş, daha sonra haber içeriklerinde ele alınan konular tematik içeriklere göre sınıflandırılmıştır. Haberlerin gazetelere ve aylara göre dağılımı Tablo 2’de sunulmaktadır.

Tablo 2. İncelenen Gazeteler ve Haberlerin Aylara Göre Dağılımı

Kırgız Tuusu				Süper İfo			
2019	N	2020	N	2019	N	2020	N
Temmuz	1	Ocak	5	Temmuz	2	Ocak	17
Ağustos	3	Şubat	3	Ağustos	3	Şubat	2
Eylül	3	Mart	2	Eylül	3	Mart	3
Ekim	1	Nisan	-	Ekim	7	Nisan	4
Kasım	8	Mayıs	-	Kasım	2	Mayıs	10
Aralık	9	Haziran	2	Aralık	4	Haziran	9
Toplam	25		12		21		45
		37 (% 35,9)			66 (% 64,1)		

Tablo 2’deki verilere bakıldığında haberlerin %35,9’unun Kırgız Tuusu, %64,1’inin Süper İfo gazetesinde yer aldığı görülmektedir. Nisan-Mayıs aylarında Kırgız Tuusu gazetesi koronavirüs pandemisi (COVID-19) nedeniyle yayınlanmadığı için bu tarihler arasında haber yer almamıştır.

Haberlerde Ele Alınan Konular (Tematik İçerikler)

İncelenen haberlerde çevre sorunlarına ilişkin konular çeşitlilik göstermektedir. Haber içeriklerinde ana temayı destekleyen alt temalarla birlikte çok katmanlı bir anlatı yapısı dikkat çekmektedir. Bu nedenle tematik olarak birden fazla kategoriye yerleştirilebilir olan haberlerde çoklu kodlama yapılmıştır. Kodlama sürecinde benzer içerikli kategoriler birleştirilmiş, geniş kapsayıcılığı olanlar ise yeniden alt kategorilere ayrılmıştır. Haberde ele alınan konular Tablo 3'te sunulmaktadır.

Tablo 3. Çevre Haberlerinin Konulara Göre Dağılımı

Tematik İçerikler	Gazeteler			
	Kırgız Tuusu		Süper İnfö	
	f	%	f	%
Doğal afetler	4	5,6	29	33,3
Nesli tükenmekte olan hayvanları koruma	12	16,7	10	11,5
Eko yönetim çalışmaları	12	16,7	8	9,2
Hava kirliliği	7	9,7	8	9,2
Ekolojik sorunlara bağlı sağlık sorunları	7	9,7	4	4,6
Aktivistlerin ve uzmanların uyarıları	4	5,6	5	5,7
Madenlerin yol açtığı çevre sorunları	4	5,6	5	5,7
Çevre sorunlarına ilişkin yasa tasarıları	5	6,9	3	3,5
Yasal ve yasa dışı avlanma	5	6,9	3	3,5
Çevre kirliliği	3	4,1	5	5,7
Çevre ile ilgili cezai yaptırımlar	3	4,1	3	3,5
Su kaynaklarının azalması	2	2,8	2	2,3
Küresel ısınma, iklim değişikliği	1	1,4	2	2,3
Çevre farkındalığı organizasyonları	2	2,8	0	0
Nükleer enerji santrali	1	1,4	0	0
Toplam	72	100	87	100

Çevre sorunlarının gazetelerde gündeme gelme sıklığına bağlı olarak 15 tematik kategori tespit edilmiştir (Tablo 3). Bu sorun kategorilerinin yoğunluğu gazetelere göre benzerlik göstermektedir. Her iki gazetede de tematik içeriklerin ortak olarak “nesli tükenmekte olan hayvanları koruma”, “eko-yönetim çalışmaları” ve “hava kirliliği” konularına odaklandığı görülmektedir.

“Nesli tükenmekte olan hayvanları koruma” içerikli haberlerde biyo-çeşitliliğin azalması sorunu, yasadışı avcılık ve av turizmi sorunu gündeme gelmiştir. “Eko yönetim tedbirleri” kapsamında; ekolojik diplomasinin geliştirilmesi, yeşil ekonomi projeleri, çevreci teknolojiler, maden işletmelerinin denetlenmesi ve çevre sorunlarının iyileştirilmesine yönelik finansal ihtiyaçlar ele alınmıştır. Kırgızistan’da son 2 yıldır sıkça gündeme gelen “hava kirliliği” sorunu kapsamında da özellikle çarpık kentleşme/düzensiz yapılaşma, kömür kullanımı ve araç sayısının fazlalığı gibi nedenlere dikkat çekilmiştir.

İki gazetenin tematik farklılıkları açısından bakıldığında ise doğal afetler Süper İnfö gazetesinde daha fazla gündeme taşınan konu (%33,3) olmuştur. Doğal afet haberleri (sel, fırtına, toprak kayması, yangın) çoğu zaman fiziksel hasar ve can kaybı verilerinin paylaşılması ile sınırlı kalmıştır. Bu haberlerin neredeyse tamamında yaşanan doğal afetler ile iklim değişikliği/küresel ısınma arasında bir ilişki kurulmamıştır.

Kırgız Tuusu gazetesinde çevre tahribatına ve hava kirliliğine bağlı olarak artan sağlık tehditlerine (kanser vakalarının ve engelli doğumların artması) görece daha fazla yer verilmiştir. Aynı şekilde “çevre sorunlarına ilişkin yasa tasarıları” ve bu bağlamdaki tartışmalar da Kırgız Tuusu gazetesinde daha fazla yer almıştır. Bu kapsamda, yasa tasarılarının meclise sunulması, uzlaşmaya varılamadığı için meclisten geçmeyen yasa tasarıları ve bununla ilişkili yönetimsel eleştirilere yer verilmiştir.

En az gündem konusu olan çevre sorunlarının ise her iki gazetede de “madenlerin yol açtığı çevre sorunları” (radyoaktif atıkların zararları, kirli sular, besi hayvanlarının zarar görmesi vb.), “çevre kirliliği”, “çevreyi koruma önlemleri kapsamındaki cezalar”, “su kaynaklarının azalması”, “küresel ısınma, iklim değişikliği” ile “çevre farkındalığı organizasyonları, hayırsever faaliyetler” olduğu tespit edilmiştir.

Haber Çerçevesi

Analizde haber çeřitlilięi kavramsal çerçevesi kullanılarak gazetecilerin haber metinlerinde çoklu ve eleřtirel bakıř aılarını nasıl kullandıkları tespit edilmeye alıřılmıřtır. Haber anlatısı iinde hâkim çerçeveye eklenen yan çerçevesi de olduęu iin çerçevesi belirlenmesinde çoklu kodlama yapılmıřtır. Çerçevesi, metinlerdeki temalar, metinlerarasılık ve sözcüksel seimler gibi söylemsel özelliklerin incelenmesi yoluyla belirlenmiřtir. Çevre sorunlarının iřlendięi bu çerçevesi Table 4’de yer almaktadır.

Tablo 4. Çevre Sorunlarının İřlendięi Haber Çerçevesi

Haber Çerçevesi	Gazeteler			
	Kırgız Tuusu		Süper İno	
	f	%	f	%
Ekonomi Politik Çerçevesi	20	44,4	11	40,8
Risk/Tehdit Çerçevesi	13	28,9	6	22,2
Sorumluluk Çerçevesi	8	17,8	4	14,8
Yasal ve Hukuki Çerçevesi	4	8,9	6	22,2
Toplam	45	100	27	100

Gazetelerde haberlerin hangi temalar ve yorumlar çerçevesinde iřlendięine baktığımızda; “ekonomi-politik çerçevesi”, “risk/tehdit çerçevesi”, “sorumluluk çerçevesi” ve “yasal ve hukuki çerçevesi” olmak üzere 4 farklı çerçeve tespit edilmiřtir (Tablo 4). “Ekonomi-politik çerçevesi”, çevre sorunlarının ekonomik ve politik sonuçlarını ve bu yöndeki giriřimleri içermektedir. “Risk/tehdit çerçevesi”, çevre sorunlarının kısa ve uzun vadedeki olası risklerine vurgu yapmaktadır. “Sorumluluk çerçevesi”, çevre sorunlarının nedenlerini ve bu sorunları çözüme sorumluluęunu belirli kiři ve kurumlara yüklemekte, görece eleřtirel bir bakıř aısı ortaya koymaktadır. “Yasal ve hukuki çerçevesi” ise çevre sorunları ile mücadelede hukuksal yaptırımların belirlenmesi ve uygulanması üzerinde durmaktadır.

İncelenen her iki gazetede de “ekonomi politik çerçevesi”in daha fazla olduęu görülmektedir. Bunun yanı sıra Kırgız Tuusu gazetesinde “risk/tehdit çerçevesi” de yüksek orandadır. Süper İno gazetesinde “risk/tehdit çerçevesi” ile “yasal/hukuki çerçevesi” eři orandadır. Kırgız Tuusu gazetesinde en az “yasal/hukuki” konular çerçevesi, Süper İno gazetesinde “sorumluluk çerçevesi” en düşük orandadır.

İncelenen toplam 103 çevre haberi iinde bu 4 çerçeveye dâhil olmayan haberler de vardır. Enformasyon içerięinin belirli bir tema ve yorum bağlamında iřlenmedięi, olgusal ve yüzeysel olarak aktarıldığı bazı haberler, bu 4 çerçeveye dâhil edilmemiřtir. Sözelimi Süper İno gazetesinde doęal afetler en fazla (%33,3) gündeme taşınan konu olmuřtur. Ancak bu haberlerin içerięi, 2-3 satırdan oluřan yüzeysel bilgilerin; fiziksel hasar ve can kaybı verilerinin paylařılması ile sınırlı kalmıřtır. Doęal afetler ile küresel ısınma ve iklim deęiřiklięi arasında iliři kurulmamıřtır. Benzer şekilde yine Süper İno gazetesinde hava kirlilięi içerikli haberlerin çoęunda kısa ve yüzeysel bir şekilde sadece hava kirlilięi ölçümlerine yer verilmiřtir. Dolayısıyla bu tür haberler çerçeve kategorilerine dâhil edilmemiřtir.

Bu durumda Süper İno gazetesinde daha fazla sayıda çevre haberi olmasına raęmen, daha çok olaylar ve durumlar öne ıkarıldıęı iin daha az tematik çerçeve tespit edilmiřtir. Olaya dayalı anlatımlarda (epizodik çerçeveleme), günlük olaylar ve durumlar yüzeysel olarak ele alındığı iin, olaya iliřkin geniř toplumsal bağlam kurulmamaktadır. Kırgız Tuusu gazetesinde ise daha az sayıda haber olmasına raęmen, haberler geniř toplumsal bağlam iinde iřlendięi iin daha fazla tematik çerçeve tespit edilmiřtir. Dolayısıyla sorun alanları ve çözümler daha fazla vurgulanmıř, haber akışı iinde dięer olaylarla bağlantı kurularak konuya düşünsel derinlik katılmıřtır. Ařağıda bu dört ana çerçevesi gazetelere göre daęılımına ve genel haber içerięi özetlerine yer verilmiřtir.

Ekonomi Politik Çerçevesi

Bu çerçeve kapsamındaki haberler, çevre sorunlarının ekonomik ve politik sonuçlarına ve bu eksenlerdeki çözümlerine odaklanmaktadır. Gazetelerde bunlar genel olarak, “biyo çeřitlilięi korumaya yönelik alıřmalar”, “eko yönetim alıřmaları”, “devlet yetkilileri tarafından madenlerin denetlenmesi” ve “çevre projelerine yönelik bütçe tahsisi” içerikli haberlerdir. Ekonomi Politik Çerçevesi kapsamında iřlenen haber konuları Tablo 4.1’de yer almaktadır.

Tablo 4.1. Ekonomi Politik Çerçevesel

Ekonomi Politik Çerçevesel	Gazeteler			
	Kırgız Tuusu		Süper İno	
	f	%	f	%
Biyo-çeşitliliği korumaya yönelik çalışmalar	9	45	4	36,3
Eko yönetim çalışmaları	8	40	3	27,3
Devlet yetkililerinin madenleri denetlemesi	2	10	3	27,3
Çevre projelerine yönelik bütçe tahsisi	1	5	1	9,1
Toplam	20	100	11	100

Kırgız Tuusu gazetesinde “ekonomi politik çerçevesel” kapsamında, “biyo-çeşitliliği koruma çalışmaları” (%45) ile “eko yönetim çalışmaları” (%40) en fazla yer alan haber konularıdır. Süper İno gazetesinde ise çevre projelerine yönelik bütçe tahsisi (%9.1) dışındaki konuların dağılımı birbirine görece yakındır (Tablo 4.1).

Bu konuların haber içeriklerine baktığımızda; biyo çeşitliliği korumaya yönelik haberlerde, nesli tükenmekte olan hayvanların (kar leoparı, dağ keçileri, maral) güvenliği için alınan önlemler (KT 16.08.2019, KT 26.11.2019, KT 10.01.2020), avcılarının yaraladığı kar leoparlarının tedavi ve rehabilitasyonu (KT 17.01.2020, 07.05.2020; SP 11.01.2020; 07.04.2020) konuları öne çıkmaktadır.

Eko yönetim çalışmalarına yer verilen haberlerde, devlet düzeyindeki yeşil ekonomi girişimleri (KT, 25.10.2019), ekolojik diplomasinin geliştirilmesi (KT, 12.11.2019), hava kirliliğinin önüne geçmek için yeşil ekonomiye dayalı projeler (KT, 17.12.2019; KT, 28.02.2020), orman eko sisteminin geliştirilmesi, maden atıklarını ve radyasyon zararlarını ortadan kaldırmak için planlanan projeler (KT, 25.02.2020), çevreye zararlı plastik poşet kullanımının engellenmesi için milletvekillerinin teklifleri (SP, 03.10.2019; 11.12.2019) gibi konular gündeme gelmiştir.

Madenlerin çevre güvenliği açısından gündeme geldiği haberlerde; madenlerin denetlenmesi ve ekolojik taleplere uymaları için ikaz edilmeleri (KT, 09.07.2019; SP,15.08.2019), maden ocaklarında meydana gelen kazaların ve ölümlerin araştırılması, madenlerin yasal ve ekolojik kriterler doğrultusunda çalıştırılması (KT, 18.12.2019), maden şirketlerinin ülke ekonomisine faydaları ve altın işletiminde ekolojik olarak en az zararlı yolların denenmesi (SP, 25.07.2019) gibi konular üzerinde durulmuştur.

Çevre sorunlarının çözümüne yönelik bütçe ihtiyacı haberlerinde ise hükümetin ekolojik durumu iyileştirmek için gerekli finansal kaynağı bulma girişimleri (KT, 31.01.2020) ile halka temiz su ulaştırılması için ödenek ayrılması (SP, 09.09.2019) konuları gündeme gelmiştir.

Risk/Tehdit Çerçevesel

Bu çerçeve kapsamında işlenen çevre sorunları, kısa ve uzun vadede ortaya çıkması öngörülen çeşitli risklere atıfta bulunmaktadır. Bu riskler, hastalıkların artması, yasa dışı avcılık, madenlerin yol açtığı ekolojik tahribat, su kaynaklarının tükenmesi ve iklim değişikliği gibi haber içeriklerinde karşımıza çıkmaktadır. Risk/Tehdit Çerçevesel kapsamında işlenen haber konuları Tablo 4.2’de yer almaktadır.

Tablo 4.2. Risk/Tehdit Çerçevesel

Risk/Tehdit Çerçevesel	Gazeteler			
	Kırgız Tuusu		Süper İno	
	f	%	f	%
Çevre ve hava kirliliğine bağlı sağlık riskleri	4	30,7	3	50
Nesli tükenmekte olan hayvanların yok olması	3	23,1	0	0
Madenlerin yol açtığı çevre tahribatı	3	23,1	0	0
İklim değişikliğine bağlı çevre tehditleri	1	7,7	2	33,3
Su kaynaklarının azalması ve temiz su sorunu	1	7,7	1	16,7
Nükleer enerji santrali tehdidi	1	7,7	0	0
Toplam	13	100	6	100

Tablo 4.2’de görüldüğü üzere, çevre ve hava kirliliğine baėlı saėlık risklerinin gündeme geldiėi haberlerde, çöp atıklarının çocuklarda alerji, astım gibi solunum rahatsızlıklarına yol açtığı (KT, 06.09.2019), hava kirliliğinden kaynaklanan hastalık ve ölüm sayılarının arttığı (bu verilere göre Kırgızistan’da onkolojik hastalıklar % 23, engelli doğumlar ise %64 artış göstermiştir) (KT, 10.12.2019), Kırgızistan’da her yıl en az beş bin kişinin kansere yakalandığı ve yarım milyon kişinin akciğerlerinin hasta olduėu, bu saėlık sorunlarının önlenmesi için maden řirketi Centerra Gold ile anlaşma yapıldığı ve anlaşma kapsamında hükümete 10 milyon dolar tahsis edildiėi, bunun 7 milyonunun onkolojik hastalıklar için verildiėi (SP, 21.08.2019) konuları üzerinde durulmuştur.

Nesli tükenmekte olan hayvanların (kar leoparı, kulja, geyik, daė keçisi) avlanmasının gündeme geldiėi haberlerde; uzmanlar, aktivistler ve gazeteciler bu konuda yeterli önlemin alınmaması durumunda birçok türün kaybolma riski ile yüz yüze kalacaėı konusunda uyarılmaktadır (KT, 23.06.2019; 12.11.2019). Bu sorun Kırgız Tuusu gazetesinde toplumsal ve yasal çözüm önerileri bağlamında daha geniş çerçevede ele alınırken (KT, 25.02.2020) Süper İno gazetesinde olayların yüzeysel aktarımı ile sınırlı kalmıştır.

Risk/Tehdit Çerçevesi kapsamında öne çıkan bir diėer çevre sorunu da madenlerin yol açtığı ekolojik tahribattır. Bu kapsamdaki risklere sadece Kırgız Tuusu gazetesinde yer verilmiş, Süper İno gazetesinde ise yine olaylara ilişkin yüzeysel bilgilendirme ile sınırlı kalmıştır. Kırgız Tuusu gazetesinde, Sulton-Sarı altın madeninin çevreye zarar verdiėi, maden atık suları nedeniyle hayvanların zehirlenerek öldüğü, insan saėlığının zarar gördüğü ve maden yatırımcılarının bölgeyi terk etmeleri için birçok kez miting düzenlendiėi bilgisine yer verilmiştir (KT, 09.08.2019). Maden ocaklarında meydana gelen kazalar ve ölümler de gündeme gelmiştir (KT, 18.12.2019).

Su kaynaklarının azalması sorunu da “risk/tehdit çerçevesi” kapsamında işlenen bir konu olmuştur. Orta Asya’da ekolojik sorunların her geçen gün daha ciddi seyir gösterdiğini belirten bir haberde, Aral denizinin kuruması ana ekolojik problem olarak gösterilmiştir (KT, 05.11.2019). Su kaynaklarının azalmasına ilişkin Tarım Bakanlığı tarafından bu yıl su kıtlığı yaşanacağına dair uyarıya da yer verilmiştir (SP, 03.05.2020). Risk/tehdit çerçevesi içinde en az karşılaşılan konulardan bir diėeri de küresel ısınmaya baėlı tehditlerdir. Bu konuyla ilgili dönemin Cumhurbaşkanı Ceenbekov’un açıklamasına yer verilen haberde; iklim deėişikliėinin ekosistem ve insan hayatı için tehlikeli olduėu ve Kırgızistan’ın da iklim deėişikliėinden etkilenecek bir ülke olduėu belirtilmiştir (KT, 12.11.2019). İlim deėişikliėi endişelerine yönelik dünyanın farklı bölgelerinden örneklerin verildiėi haberler (SP, 13.01.2020; 14.02.2020) de gündeme gelmiştir.

Kazakistan ile Özbekistan arasında Nükleer enerji santralının kurulması da risk/tehdit çerçevesinde işlenen bir haberdır (KT, 05.11.2019). Bu haberde Orta Asya halkının yeni bir ekolojik problemle karşı karşıya kaldığı, Çernobil Nükleer Enerji Santralindeki kaza hatırlatılarak kurulması planlanan santralin ciddi bir tehlike olacaėı vurgulanmıştır.

Sorumluluk Çerçevesi

Bu çerçevede işlenen haberler, çevre sorunlarının nedenlerini ve bu sorunları çözme sorumluluėunu belirli kiři ve kurumlara yüklemekte, eleştirel bir bakış açısı ortaya koymaktadır. Bu eleştirel tutumun işlendiėi konular; yasa tasarılarının onaylanmamasına yönelik eleştiriler, hava kirliliğine yol açan kentleşme politikaları, çevre kirliliėi ve maden işletmeleri konusunda yönetimlere yönelik eleştirilerdir. Sorumluluk Çerçevesi kapsamında işlenen haber konuları Tablo 4.3’de yer almaktadır.

Tablo 4.3. Sorumluluk Çerçevesi

Sorumluluk Çerçevesi	Gazeteler			
	Kırgız Tuusu		Süper İno	
	f	%	f	%
Yasa tasarılarının onaylanmaması ve projelerin hayata geçirilememesi nedeniyle yönetime yönelik eleştiriler	2	25	2	50
Hava kirliliğine yol açan kentleşme politikaların eleştirilmesi	2	25	1	25
Çevre kirliliėi nedeniyle yönetimlerin eleştirilmesi	2	25	-	-
Genel olarak insanlığın/sistemin eleştirilmesi	1	12,5	1	25
Maden işletmelerine ve devletin bu yöndeki kararlarına yönelik eleştiriler	1	12,5	-	-
Toplam	8	100	4	100

Yasa tasarısı sorumluluklarının vurgulandığı haberlerde; nadir bulunan hayvanların avlanmasını yasaklayan yasa tasarısının mecliste onaylanmaması (KT, 12.11.2019) ve ekolojiyi iyileştirmek için devlet düzeyinde ciddi projelerin hayata geçirilmemesi (KT, 31.12.2019; SP, 25.10.2019) konuları daha çok milletvekillerinin ve aktivistlerin eleştirileri üzerinden gündeme gelmiştir.

Hava kirliliğine yol açan kentleşme politikalarının eleştirildiği haberlerde, belediyelerin arsaları yasa dışı satması, plansız yapılaşmanın doğal gaz, temiz su ve kanalizasyon erişimi sorununa yol açması (KT, 28.11.2019), şehirdeki ağaçların kitlesel bir şekilde kesilmesi ve çok katlı binaların inşa edilmesi (KT, 17.01.2020) ve ekoloji uzmanlarının hava kirliliğine yol açan yanlış uygulamalar karşısında sorumlu davranmaları gerektiği (SP, 17.10.2019) konularına dikkat çekilmiştir.

Çevre kirliliği nedeniyle hükümet ve yerel yönetimlerin eleştirildiği haberlerde de Isık Köl bölgesinin çöp atıkları nedeniyle turizm bölgesi olma özelliğini kaybedeceği endişesi (KT, 06.09.2019), Isık-Köl'ün içinden ve etrafından üç tondan fazla çöp atığı toplandığı ve bu konuda yasa tasarısı çıkmadığı için umutsuz bir duruma karşı karşıya kalındığı (KT, 19.12.2019) belirtilmiştir.

Genel olarak insanlığın veya sistemin sorumlu tutulduğu haberlerde de Dünya Meteoroloji Örgütü'nün, küresel ısınma sorumlusu olarak insanlığın yanlış uygulamalarına atıfta bulunması (KT, 06.08.2019) ve çevre aktivisti Great Thunberg'in Birleşmiş Milletler zirvesinde iklim değişimi tehdidi konusunda dünya liderlerini eleştirmesi (SP, 24.09.2019) konuları gündeme gelmiştir.

Sorumluluk Çerçevesi içinde öne çıkan bir diğer eleştirel haber de maden işletmeleri konusunda devletin kararlarına yöneliktir. Haberde, maden işletmelerinin yol açtığı çevresel zararın, elde edilen ekonomik kazançtan çok daha fazla olduğuna (KT, 23.06.2020) dikkat çekilmiştir.

Yasal ve Hukuki Çerçevesi

Bu çerçeve kapsamında işlenen haberler, çevre sorunları ile mücadelede hukuksal bir rota belirlenmesi üzerinde durmaktadır. Bu hukuksal talepler; çevre sorunlarının çözümüne yönelik yasa tasarıları, yasak avlanmaya yönelik cezai yaptırımlar ve madenlerin askıya alınması gibi haber içeriklerinde karşımıza çıkmaktadır. Yasal ve Hukuki Çerçevesi kapsamında işlenen haber konuları Tablo 4.4'te yer almaktadır.

Tablo 4.4. *Yasal ve Hukuki Çerçevesi*

Yasal ve Hukuki Çerçevesi	Gazeteler			
	Kırgız Tuusu		Süper İno	
	f	%	f	%
Çevre sorunlarının çözümüne yönelik yasa tasarısı çalışmaları	2	50	3	50
Çevre kirliliğine ve yasak avlanmaya yönelik cezai yaptırımlar	1	25	2	33,3
Madenlerin askıya alınması	1	25	1	16,7
Toplam	4	100	6	100

Çevre sorunlarının çözümüne yönelik yasa tasarısı çalışmalarına yer verilen haberlerde, iklim değişikliğine ilişkin Paris anlaşmasının onaylanması (KT, 12.11.2019), çevre güvenliği hakları kapsamında uranyum ve toryum yataklarının araştırılmasını yasaklayan bir anlaşmanın imzalanması (SP, 16.12.2019; KT, 17.12.2019), Kırgızistan'ın Küresel Yeşil Büyüme Enstitüsüne katılımını amaçlayan bir yasa tasarısının mecliste oylamaya alınması (SP, 04.09.2019) konuları gündeme gelmiştir.

Gündeme gelen bir diğer konu da çevre kirliliğine ve yasak avlanmaya yönelik cezai yaptırımlardır. Bu yaptırımların gündeme geldiği haberlerde; Bişkek belediyesi tarafından plastik ve çöp atığı yakanların para cezasına çarptırıldığı (KT, 04.12.2019; SP, 05.12.2019) ve kar leopardını vuranlar hakkında ceza davası açıldığı (SP, 13.01.2020) bilgilerine yer verilmiştir.

Madenlerin askıya alınması ve cezai yaptırımların uygulanması kapsamında da Solton-Sarı altın madeninde Çin'den gelen yatırımcılar ile yerli halk arasında uzun süredir devam eden anlaşmazlık ve maden şirketinin faaliyetlerinin durdurulması gündeme gelmiştir (SP, 07.08.2019; KT, 09.08.2019). Haberlerde bu konuyla ilgili, halkın maden şirketine ekolojik kurallara uymadığı, yerli işçi yerine yabancı işçi çalıştırdığı gerekçesiyle karşı çıktığı bilgisine yer verilmiştir.

Haber Aktörleri

İncelenen haberlerde, çevre sorunlarına ilişkin olay ve konularla ilgisi olan kişiler ile uzmanlık alanına ve kurumsal görevine göre fikirlerine başvurulmuş kişiler, haber aktörü olarak kodlanmıştır. Haber içeriklerinde habere konu olan aktör birden fazla olduğu için çoklu kodlama yapılmıştır. Haberlerde yer alan aktörler Tablo 5'te yer almaktadır.

Tablo 5. Haber Aktörleri

Haber Aktörleri	Gazeteler			
	Kırgız Tuusu		Süper İno	
	f	%	f	%
Ulusal kamu kurumları, kurumsal yetkililer	20	23,8	12	19,4
Hükümet yetkilileri, bakanlar	13	15,47	9	14,5
Milletvekilleri	7	8,33	7	11,3
Yerel yönetimler	7	8,33	4	6,5
Uzmanlar, bilim adamları	7	8,33	3	4,8
Uluslararası kurumlar	7	8,33	3	4,8
Halk/Vatandaş	7	8,33	3	4,8
Sivil toplum örgütleri ve aktivistler	4	4,76	6	9,7
Maden şirketleri/yatırımcıları	4	4,76	4	6,5
Doğal afet mağdurları	-	-	7	11,3
Cumhurbaşkanı	2	2,38	2	3,2
Avcılar	2	2,38	1	1,6
Çocuklar	3	3,57	-	-
Maden işçileri	1	1,19	1	1,6
Toplam	84	100	62	100

Tablo 5'te görüldüğü gibi habere konu olan aktörler iki gazetede de ağırlıklı olarak ulusal kurumlar/kurumsal yetkililer ve hükümet yetkilileridir. Devlet yetkilileri özellikle çevre sorunlarının sosyal ve ekonomik politikalar çerçevesinde işlendiği haberlerde, en fazla başvurulmuş bilgi kaynağı durumundadır. Aktörler kategorik olarak gruplandırıldığında, haber içeriklerinde politik aktörlerin yoğun bir şekilde yer aldığı görülmektedir. Bu aktörler karar alma ve uygulama süreci açısından politik ve yasal güce sahip kişilerdir. Halk, çocuklar ve işçiler ise ancak ölüm, yaralanma gibi doğal afet mağduru oldukları durumlarda haber aktörü olarak yer alabilmektedirler.

Tartışma, Sonuç ve Öneriler

Bu çalışma, tüm canlılar ve doğa için güvenli ve adil bir eko sistemin savunulması adına Kırgızistan basınında çevre sorunlarına ilişkin farkındalığı ve hâkim yorum çerçevelerini ortaya koymayı hedeflemiştir. Araştırmanın bulguları, Kırgızistan'da çevre sorunu olarak basına en yoğun yansıyan konuların, “nesli tükenmekte olan hayvanları koruma”, “eko-yönetim çalışmaları” ve “hava kirliliği” olduğunu göstermektedir. Çevre tahribatına ve hava kirliliğine bağlı olarak artan sağlık tehditlerine de (özellikle kanser, akciğer hastalıkları, engelli doğumların artması) yer verilmiştir. En az gündem konusu olan sorunlar ise “madenlerin yol açtığı çevre sorunları”, “çevre kirliliği”, “küresel ısınma”, “iklim değişikliği” olmuştur. Çevre sorunlarına ilişkin tematik içerikler, ortalama olarak her iki gazete de benzerlik göstermektedir. Bu anlamda, gazetelerin yayın politikaları farklılıklarının, kamu ve ticari basın olmalarının haber içeriklerine çok fazla yansımadağı görülmektedir. İçeriklerde yer alan aktörlerin oransal dağılımı açısından da gazeteler arasında önemli farklılıklar yoktur. Haber çerçevelerinin de gazetelerin kamu ve ticari doğasıyla çok az ilgisi olduğu görülmektedir.

Haber çerçeveleri, gerçekliğin temsiline rehberlik eden bilişsel yapılar olarak kabul edildiğinde; incelenen gazetelerin, çevre sorunlarına ait gerçekliğin bazı yönlerini ön plana çıkardığını ve bazı yönlerini göz ardı ettiğini söyleyebiliriz. İncelenen haberlerde tespit edilen çerçeveler, daha çok sorunları tanımlama işlevi görmektedir. Nedenlerin ve çözüm önerilerinin tanımlandığı çerçeveler azdır. Çevresel sorunlar ağırlıklı olarak ekonomik-politik sorunlar olarak çerçevelenmiştir. Ekonomi-politik çerçevelerin sık ve belirgin kullanımı, haberlerdeki çevre sorunları söyleminin doğasını yansıtmaktadır. Bu bağlamda

haberlerde ağırlıklı olarak devlet politikaları öne çıkarılmaktadır. Risk ve tehdit çerçeveleri de sağlık sorunlarının ciddi bir şekilde arttığına işaret etmektedir. Sorumluluk çerçeveleri kapsamında az sayıda eleştirel haber bulunmaktadır. Bu haberlerde yerel yönetimler, kentleşme politikaları eleştirilmekte, maden işletmeleri ile ilgili ekolojik sorunlar vurgulanırken ekonomik faydalar da hatırlatılmaktadır.

Çevre sorunlarına eleştirel çevre haberciliği perspektifinden yaklaşan az sayıda haberde ise çevre sorunları sosyal adaletsizlik ve eşitsizlikle ilişkilendirilmemiştir. Toplumda sosyo-ekonomik olarak avantajlı olanlara karşı dezavantajlı kişi veya durumlara ilişkin söylem üretilmemiştir. Oysa yönetsel kararlar ve ekonomik olanaksızlıklar çevre sorunlarına neden olan etkenlerden biri olarak görülürken, dezavantajlı insanların da bu sistemin mağdurları olduklarının vurgulanması önemlidir. Yine bu doğrultuda haber içeriklerinde çevre sorunlarının coğrafi dağılımına veya bölgesel eşitsizliğe de vurgu yapılmamıştır. Hava kirliliğinin ve madenlerin yol açtığı sorunlar, bölgelere özgü farklı değişkenlere sahiptir. Ancak çevresel sorun türleri ile bu sorunlardan muzdarip bölgeler arasında bir ilişki kurulmamıştır. Haber çerçevelerinde eleştirel değerlendirmelerin zayıf olması, gazetelerin mevcut ekonomi-politik söylemle uyumlu bir yorum repertuarına sahip olduğunu göstermektedir.

Haberlerin bütünü açısından genelleştirildiğinde çevre sorunları antropojenik sosyo-ekonomik sorunlar olarak ele alınmıştır. İnsanın araçsal ve faydacı bir ilişki üzerinden çevreyi sömürme tutumu ve ekonomik fayda çabalarının çevre üzerindeki olumsuz sonuçları konusunda uyarıda bulunulmamıştır. Ekosistem ve doğanın kendisi (kirlenen nehirler, toprak, otlaklar vb.) hak sahibi ve mağdur olarak görülmemiştir. Nesli tükenmekte olan hayvanların mağduriyeti ise yaşam hakları ve özsel etik değerleri bağlamında değil, araçsal değerleri bağlamında, ülkeye kattıkları değer açısından vurgulanmıştır. Toplumsal algıyı ve sosyal politikaları dönüşüme uğratacak bir perspektif için mevcut ekonomik kalkınma söylemini sorgulayan, insan kadar doğanın ve insan dışı canlıların da yaşam haklarını savunan bir çevre haberciliğine ihtiyaç olduğu açıktır.

Yeryüzü insanın mülkiyet alanı değildir. Doğa, yıkıcı insan faaliyetlerine karşı belki çoğu zaman savunmasızdır ama tepkisiz değildir. Doğaya verilen zararlar, “gerçek” önlemler alınmadığı takdirde daha ciddi olumsuz sonuçlar doğuracaktır. İklim krizinin aciliyeti göz önüne alındığında insanlığın beslenme dahil tüm tüketim alışkanlıklarını ve değer algısını değiştirmesi gerektiği açıktır. Bu bağlamda öncelikle bitkisel beslenmeye geçişin insanlığın ve doğanın var olma mücadelesi açısından kritik bir öneme sahip olduğu bilinmektedir. Elbette makro ölçekli davranış değişimleri kolay değildir. Bu değişimleri insanların tercih ve vicdanlarına bırakmak da birçok sorun için geç kalmak anlamına gelebilir. Dolayısıyla politikanın merkezinde yer alan aktörler tarafından yasal çalışmaların devreye girmesi ve projelerin hızlandırılması gerekmektedir. Çevre sorunları, bireylerin, sivil toplum kuruluşlarının, yerel yönetimlerin, hükümetlerin ortak çabaları, küresel aktörlerin ortak çaba ve girişimleriyle çözülebilir.

Sonuç olarak bu araştırmanın bulguları, analizi yapılan gazetelerin tasvir ettiği verilerle sınırlıdır. Çalışmanın bulguları çok daha geniş örneklem üzerinden ve çevre haberlerinin okuyucu kitle üzerindeki etkileri açısından da araştırılabilir. Sosyal medya mecraları giderek kamusal yaşamda aktif rol oynadığı için sosyal medya kullanıcıları üzerine de araştırmalar yapılmalıdır. Çevre sorunlarıyla ilgili tartışmaların genişlemesi, çevre etiği algısı ve sosyal politikalar üzerinde belirleyici olacaktır.

Etik Beyan

“Çevre Etiği Bağlamında Medyanın Çevre Sorunlarına Yönelik Sorumluluğu: Kırgızistan Gazeteleri Örneği” başlıklı çalışmanın yazım sürecinde bilimsel kurallara, etik ve alıntı kurallarına uyulmuş; toplanan veriler üzerinde herhangi bir tahrifat yapılmamış ve bu çalışma herhangi başka bir akademik yayın ortamına değerlendirme için gönderilmemiştir. Bu araştırmada doküman incelemesi yapıldığından etik kurul kararı zorunluluğu bulunmamaktadır.

Kaynakça

- Altıncıbayeva L. K. (2014). Ekologičeskiye problemi v gornodobivauşey promışlennosti Kırgızskoy Respubliki. *İzvestiya Vuzov*, 3, 157-159.
- Attfield, R. (1991). *The ethics of environmental concern*. University of Georgia Press.
- Bilgin, N. (2014). *Sosyal bilimlerde içerik analizi*. Ankara: Siyasal Kitabevi.
- Cevizci, A. (2013). *Uygulamalı etik*. İstanbul: Say Yayınları.
- Ciltsov S. S. (2017). Transgraniçnyye Vodniye Resursı Tsentralnoy Azii: Ekologičeskiy Aspekt. Materiyalı XIII mejdunarodnoy nauçnoy konferentsii. V 2-h çastyah. Pod redaktsiye A. V. Semenova, N. G. Malışeva, Y. S. Rudenko, 19-28.

- Cumagulov M. C. ve N. S. Akmatova. (2013). Osobennosti razvitiya ekologičeskogo soznaniya v usloviyah sovremennogo Kırğızstana. *Seriya İstoriya Filosofiya*, 3(71), 64-67.
- Çalık, M. ve Sözbilir, M. (2014). Parameters of content analysis. *Eğitim ve Bilim*, 39(174), 33-38.
- De Jonge, E. (2016). *Spinoza and Deep Ecology. Challenging Traditional Approaches to Environmentalism*. London and NewYork: Routledge.
- Des Jardins, J. R. (2013). *Environmental Ethics. An Introduction to Environmental Philosophy*. Boston:Wadsworth.
- Devall, B. ve Sessions, G. (1985). *Deep Ecology. Livins as if Nature Mattered*. Utah: Gibbs Smith Publisher.
- Evans, E. M., Schofer, E. ve Hironaka, A. (2000). Globally visible environmental protest: A cross-national Analysis, 1970-2010. *Sociological Perspectives*, 63(5), 786-808.
- Ferry, L. (2000). *Ekolojik yeni düzen* (Çev. Turhan İlgaz). İstanbul: Yapı Kredi Yayınları.
- Giddens, A. (2012). *Sosyoloji* (Yay. Haz: C. Güzel, Çev: H. Özel). İstanbul: Kırmızı Yayınları.
- Goffman, E. (1974). *Frame analysis: An essay on the organization of experience*. Cambridge, MA, US: Harvard University Press.
- Gökçe, O. (2006). *İçerik analizİ*. Ankara: Siyasal Kitabevi.
- Güz, N. ve Saray, G. (2016). Ak Parti hükümetlerinin nükleer enerji politikalarının türk basınında tartışılması (2000-2016 Dönemi), *bilg*, 79, 129-158.
- Kortıny L. M. ve İ. V. Cerelina. (2010). Mejdunarodniye Reçniye i Ozerniye Basseynı Azii: Konfliktı, Putı Sotrudniçestva. *Geografya i prirodniye resursı*, 2, 11-19.
- Kovalenko O. V. (2017). K voprosu ob ekologičeskoy situatsii v Kırğızskoy Respublike. Novaya nauka: Problemi i perspektivi. *Mejdunarodnoye nauçnoye periodičeskoye izdaniye po itogam Mejdunarodnoy nauçno-praktičeskoy konferentsii* (Perm, 26 yanvarya 2017) v 2 ç. Ç.2, Sterlitamak: AMİ, 1(2), 228-233.
- Leopold, A. (1987). *A land ethic. A sand county almanac*. New York, Oxford: Oxford University Press.
- Longo, S.B., Clausen, R. ve Clark, B. (2015). *The Tragedy of the Commodity: Oceans, Fisheries and Aquaculture*. New Brunswick, New Jersey, and London: Rutgers University Press. pp. 15-38.
- Mutlu, B. (2020). Yeni aristotelesçi bir bakış açısıyla hayvanlar ve hayvanlığımız. *Beitulkikeme An International Journal of Philosophy*, 10(2), 511-580.
- Naess, A. (1986). The deep ecology movement: Some philosophical aspects. *Philosophical Inquiry*, 8, 10-31.
- Naess, A. (2008). *The ecology of wisdom* (Edt: A. Drengson ve B. Devall). Berkeley: Counterpoin
- Drengson, A. (2008). Introduction in Drengson, A. and Devall, B. (ed.) *The Ecology of Wisdom*. Berkeley: Counterpoin.
- Ortiz, R.J. (2020). Oil-Fueled Accumulation in Late Capitalism Energy, Uneven Development, and Climate Crisis. *Critical Historical Studies*. Volume 7 (2), 205-240.
- Özarslan, H. (2007). *Çerçeveleme yaklaşımı açısından haber çerçevelerinin izler kitle düşünceleri üzerindeki etkisi* (Doktora Tezi). Selçuk Üniversitesi, Sosyal Bilimler Enstitüsü, Konya.
- Regan, T. (2004). *Empty cages. Facing the challenge of animal rights*. USA: Rowman & Littlefield Publishers, INC.
- Siebert, J. (2020). The greening of uneven and combined development: IR, capitalism and the global ecological crisis. *Cambridge Review of International Affairs*, 1-22.
- Singer, P. (2005). *Hayvan özgürleşmesi* (Çev: H. Doğan). İstanbul: Ayrıntı Yayınları.
- Singer, P. (2015). *Pratik etik* (Çev: N. Çatlı). İstanbul: İthaki Yayınları.
- Smith, M. (2011). *Against ecological sovereignty. Ethics, biopolitics, and saving the natural world*. University of Minnesota Press.
- Sparks, T., Kurki, V. ve Stucki, S. (2020). Animal rights: interconnections with human rights and the environment. *Journal of Human Rights and the Environment*, 11(2), 149-155.
- Toktoraliyev B. A. ve Attokurov A. (2009). Ekologičeskoye sostoyaniye lesov Kırğızstana. *KTMÜ, Fen Bilimleri Dergisi Özel Sayı*, 10, 9-15.
- Tong, J. (2014). Environmental risks in newspaper coverage: A framing analysis of investigative reports on environmental problems in 10 Chinese newspapers. *Environmental Communication*, 8(3), 345-367.
- Turdiyev T. İ. (2011). Sotsialniye aspekti ekologo-ekonomičeskoy situatsii v Kırğızstana. *Sotsialnaya politika v sotsiyologiya*, 2, 214-222.
- Turdiyev T. İ. ve G. B. Alimova. (2013). Stanovleniye pravovogo gosudarstva v Kırğızstane: Regionalniy ekologo-ekonomičeskiy aspekt. *Vestnik KRSU*, 13(12), 30-32.
- Umuraliyev R., Hetagurova V. Ş., Moura R. ve Nizamiyev A. (2012). Tsentralnaya Aziya: Putin Snijeniya Riska Katastrof. *Energiya: Ekonomika, Tehnika, Ekologiya*, 12, 28-35.

EXTENDED ABSTRACT

In our age, environmental problems have reached threatening levels for all living things and nature. In case of not taking timely and effective measures, more serious vital problems await the world and concerns in this context increase. The arguments on the impact of environmental problems on our lives and how they can be improved are also expanding in parallel these concerns.

It is expected that the media will have a potential power in raising awareness of these problems and channeling environmental policies. For people's attitudes towards environmental problems can lead to potential social changes in order to minimize these problems. In fact, experiences in different parts of the

world show that the more frequent environmental problems come to the agenda in the public sphere expand the social resistance movements (Tong, 2014; Evans, Schofer, & Hironaka, 2000). It is important to strengthen awareness of environmental problems in the media in order to change Kyrgyz society to a society where environmental risks can be reduced. Based on this importance, this research examines how the environmental problems in Kyrgyzstan are reflected in the media and how environmental news is framed.

Within the scope of the analysis, “Kyrgyz Tuusu” which is the public newspaper with the highest circulation in Kyrgyzstan, and “Super Info”, the private newspaper with the highest circulation, were selected as samples. Due to their high circulation, it was assumed that these newspapers would have a high potential to influence public debate. A content analysis of news on environmental problems published on the websites of these 103 newspapers between July 1, 2019 and July 1, 2020 was conducted. Thematic contents were analyzed together with the framing of the news in order to see how the press approaches environmental problems, and answers were sought for the following questions in this direction:

1. What are the issues brought to the agenda as an environmental problem in news?
2. What is framed as an environmental problem in news?
3. Does the apprehension of public and commercial newspaper frame the problems differently?
4. Does the news emphasize the causes and solutions of environmental problems?
5. Is the handling of problems anthropocentric or eco-centric?

The findings of the research shows that the most intensely reflected issues in the press as the environmental problem in Kyrgyzstan are “protection of endangered animals”, “actions on eco-management” and “air pollution”. Increasing health threats due to environmental damage and air pollution, especially cancer, lung diseases, and increased births with disabilities). The least of the issues on the agenda were “environmental problems caused by mines”, “environmental pollution”, “global warming”, “and climate change”. Thematic contents on environmental issues are similar, on average, in both newspapers.

It is seen that the differences in the publication policies of newspapers and being public and commercial media do not reflect much on their news contents. There are no significant differences among the newspapers in terms of the proportional distribution of the actors in the content. News frames also appear to have little to do with the public and commercial nature of newspapers.

When news frames are accepted as cognitive structures that guide the representation of reality, we can say that the analyzed newspapers highlight some aspects of the reality of environmental problems and ignore some of them. The frames determined in the news analyzed mostly serve to define the problems. Frames where causes and solutions are defined are few. Environmental problems are mainly framed as economic-political problems. The frequent and pronounced use of economic-political frames reflects the nature of the discourse on environmental problems in the news. In this context, state policies are predominantly emphasized in the news. Risk and threat frames also point to an increase in health problems. There is little critical news under “responsibility frames”. In this news, local governments and urbanization policies are criticized, while ecological problems related to mining companies are emphasized, economic benefits are also reminded.

In the few reports in which environmental problems were handled critically, environmental problems were not associated with social injustice and inequality. No discourse has been produced regarding disadvantaged people or situations against those who are socio-economically advantageous. While administrative decisions and economic impossibilities are seen as one of the factors that cause environmental problems, it is important to emphasize that disadvantaged people are also the victims of this system.

There is no emphasis on the geographical distribution of environmental problems or regional inequality in the news content. Problems caused by air pollution and mines have different variables specific to regions. However, no relationship has been established between the types of environmental problems and the regions suffering from these problems. The weakness of critical evaluations in news frames shows that the newspapers have an interpretation repertoire in line with the current economic-political discourse.

Environmental problems are considered as anthropogenic socio-economic problems when they are generalized in terms of the whole news. There is no warning about the attitude of exploiting the

environment through an instrumental and utilitarian relationship, and the negative consequences of economic benefit efforts on the environment. The eco-system and nature itself (polluted rivers, land, pastures, etc.) were not seen as victims. The victimization of endangered animals is not in the context of their right to life and ethical values; it is emphasized in terms of the value it adds to the country. It is clear that there is a need for news that questioning the current economic development discourse for a perspective that will transform social perception and social policies, that defend the right to life of nature and non-human creatures as much as humans.

Diyalojik Halkla İliřkiler Boyutuyla Kamu Kurumlarında Sosyal Medya Kullanımı: T.C. Saęlık Bakanlıęı Örneęi

Hicran Özlem İLGİN¹

Öz

Halkla iliřkiler doęası gereęi iki yönlü iletiřimi gerekli kılmaktadır. Bu nedenle kurum ve kamuları arasında karřılıklı gerekleřen diyalog, halkla iliřkileri “mükemmel” boyuta tařımayı hedeflemekte ve gerekleřtirilen etkinlikleri ya da uygulamaları daha verimli kıldıęı öne sürölmektedir. Bu noktalardan hareketle bu alıřma kamu kurumlarından T.C. Saęlık Bakanlıęı'nın sosyal medya hesaplarını ne ölçüde diyalojik halkla iliřkiler boyutlarıyla kullandığını ortaya koymak amacıyla gerekleřtirilmiřtir. Arařtırmanın güncel olması nedeniyle arařtırma önem tařımaktadır. Arařtırmada içerik analizi yöntemi kullanılmıř ve iki ařamalı olarak analiz gerekleřtirilmiřtir. İlk ařamada hesapların takipi, gönderi, beęeni, yorum ve yeniden paylařma rakamları ve gönderi bařına ortalama rakamlarının analiz edildięi ilk ölçek kullanılmıřtır. İkinci ařamada ise diyalojik halkla iliřkiler ilkeleri ile oluřturulmuř 4 ana 44 alt kategoriden oluřan ölçek ile analiz gerekleřtirilmiřtir. alıřma kapsamında 1-30 Kasım 2020 tarihleri arasında kurumun Twitter, Facebook, Instagram hesaplarından paylařılan toplam 453 gönderi analiz edilmiřtir. Sonuçta hesapların bilginin kullanılılıęı boyutunda yüksek düzeyde, ziyaretin yeniden saęlanması boyutunda Twitter hesabının orta düzey, Facebook ve Instagram hesabının ise düşük düzeyde, ziyaretilerin elde tutulması kategorisinin yüksek düzeyde ve diyaloga döngü kategorisinde orta düzeyde kendini gerekleřtirdięi verilerine ulařılmıřtır. Ayrıca alıřma sonunda takipilerin özellikle Twitter hesabından gerekleřtirilen paylařımlara beęeni, yorum ve tekrar paylařım kategorilerinde daha fazla duyarlı olduęu da kayıt altına alınmıřtır.

Anahtar Kelimeler: Halkla İliřkiler, Diyalojik Halkla İliřkiler, Sosyal Medya, T.C. Saęlık Bakanlıęı.

The Use of Social Media in Public Institutions for Dialogical Public Relations: Case of The Ministry of Health

Abstract

Public relations require two-way communication due to its nature. For this reason, the mutual dialogue between institutions and their public is aimed at bringing the relationship to the “ideal”, and it is argued that it makes the performed actions or practices more effective. Based on these points, this study was carried out at the Ministry of Health of Turkey to investigate the extent on how government agencies use their social media accounts for dialogical public relations. Research is important because the research is up-to-date. Content analysis method was used in the research and analysis was carried out in two stages. In the first stage, the first scale was used, in which the numbers of followers, posts, likes, comments and reposts of the accounts and the average numbers per post were analyzed. In the second stage, the analysis was carried out with a scale consisting of 4 main and 44 sub-categories, which was formed with the principles of dialogic public relations. Totally 453 posts shared from the organization's Twitter, Facebook and Instagram accounts between November 1-30, 2020 were analyzed in the scope of study. As a result, it was found that the accounts performed themselves at a high level in the usefulness of the information. It was found that the Twitter account performed at a medium level in terms of the re-provision of the visit, Facebook and Instagram accounts were at a low level, the visitor retention category was at a high level, and in the dialogue loop category, it was found that they performed themselves at a medium level. It has also been recorded that the followers are more sensitive to the posts made from the Twitter account in the category of like, comment and replay.

Key Words: Public Relations, Dialogical Public Relations, Social Media, T.R. Ministry of Health

Atıf İin / Please Cite As:

İlgin, H. Ö. (2021). Diyalojik halkla iliřkiler boyutuyla kamu kurumlarında sosyal medya kullanımı: T.C. Saęlık Bakanlıęı örneęi. *Manas Sosyal Arařtırmalar Dergisi*, 10(2), 1168-1181.

Geliř Tarihi / Received Date: 21.12.2020

Kabul Tarihi / Accepted Date: 19.02.2021

¹ Dr. Öğr. Üyesi. - anakkale Onsekiz Mart Üniversitesi Ezine Meslek Yüksekokulu, hicranilgin@comu.edu.tr

Giriř

İnternetin, kuruluşların temel paydařlarıyla iliřki kurma řeklini deęiřtirmeye bařladıęı bir sürecin iindeyiz. Halkla iliřkiler bir řekilde geleneksel taktiklere dayansa da, sosyal medya uygulamaları gibi teknoloji tabanlı birok ara ile uygulamalarını řekillendirmeye ve bu yeni olanaklara uygun stratejiler oluřturmaya uygulamacıları ynlendirmeye bařladı. Geleneksel medyadan farklı olarak sosyal medya iki ynl ve grece-etkili bir ortam sunmakta ve halkla iliřkileri profesyonel olarak uygulamak isteyen uzmanlar yeni medya olanaklarını deęerlendirmektedir. Dijital medyanın diyalojik, etkileřimli, iliřkisel ve kresel zellikleri, onları halkla iliřkilerin stratejik bir ynetim paradigması iin mkemmel bir řekilde uygun hale getirmelerine olanak saęlamaktadır. İnternet kullanımı ve sosyal medya uygulamaları gibi teknolojik yenilikler, evrimii iliřkiler kurmak ve diyalojik iletiřim gerekleřtirmek iin kullanılabilir birer ara olduęu artık bilinmektedir.

Bu noktalardan hareketle bu arařtırmanın konusu kamu kurumlarından T.C. Saęlık Bakanlıęı'nın sosyal medya kullanımlarının ne lde diyalojik halkla iliřkiler boyutuyla kullanıldıęıdır. Bu arařtırmanın amacı ise T.C. Saęlık Bakanlıęı'nın sosyal medya hesaplarını diyalojik halkla iliřkiler boyutuyla ne lde kullandıęını ortaya koymaktır. Bu noktadan hareketle bakanlıęın sosyal medya hesapları diyalojik halkla iliřkiler leęi ile bilginin kullanılıřlıęı, ziyaretin yeniden saęlanması, ziyaretilerin elde tutulması, diyaloga dng kategorilerinde analiz edilerek alan yazına gncel bir durum analizi kazandırılması hedeflenmektedir. İnternetin her gn deęiřen ve geliřen doęasından hareketle alıřmanın gncel olması alıřmanın nemini ortaya koymaktadır. Dięer yandan alıřmanın gerekleřtirildięi dnemin Covid 19 pandemi dnemi olması bakanlıęının hesaplarının da aktif olarak kullanıldıęı bir dnem olarak ngrldę de belirtilmelidir. alıřmada nce diyalojik halkla iliřkilere iliřkin, daha sonra kamu kurumlarında sosyal medya kullanımlarına iliřkin yazına yer verilecektir. Arařtırmanın ynteminin aıklanmasından sonra bulgular ve ardından sonu ve tartiřma iinde alıřma detaylandırılacaktır.

Diyalojik Halkla İliřkiler Ve İlkeleri

Trk Dil Kurumu Gncel Trke szlęe gre diyalog, karřılıklı konuřma anlamına gelmektedir. Dięer bir anlam olarak anlařma, uyum saęlama ve bu yolda alıřma anlamı tařımaktadır (<https://sozluk.gov.tr/>). Buna gre diyalojik halkla iliřkilerde ncelikle yz yze gerekleřtirilen ve uyum saęlama diyaloglar iřaret edilirken bugn gelen boyutuyla kamunun dileklerini dinleme ve anlařma, uzlařma saęlanarak paydařlarla aynı anda fayda elde etme anlamı tařımaktadır. Diyalojik halkla iliřkiler ile simetrik iki ynl bir halkla iliřkiler modelinden bahsedilmekte ve bu model Basın Ajansı modeli, Kamuyu Bilgilendirme Modeli gibi sadece bilgilendirme tabanı zerinden tek ynl ifadesinden ıkmakta, geri bildirim mmkn kılan ve iki ynl deęiřimi ve uyumu iřaret eden bir model olarak karřımıza ıkmaktadır. İki ynl simetrik modele benzeyen bu yaklařım ile Grunig'in (2005, s. 314) ifadesiyle iki ynl iletiřim ieren simetrik halkla iliřkiler modeli mkemmel iřaret etmektedir ve kurumların etkinlięine en byk katkıyı bu model saęlayacaktır. Bu modelin de temelinde diyalog ve karřılıklı etkileřimden sz edilmektedir.

Diyalojik Model, paydařlar arasında eřitlięi ve adaleti korumaya alıřır. Diyalojik kuruluşların amacı, sadece ynetimsel hedefleri hayata geirmek deęil, aynı zamanda paydařların ihtiyalarını izlemektir. Diyalojik iletiřimciler, kuruluşun ıkarları ile kilit paydařları arasında arabuluculuk yapar ve etkilemek veya baęlı kalmak yerine karřılıklı anlayıř arayıřı iinde yer alır (Kent ve Taylor, 1998, 2002'dan akt. Kent ve Taylor, 2011, s. 55). Ynelim olarak bu diyalog beř zellięi ierir; karřılıklılık veya organizasyon-kamu iliřkilerinin tanınması; yakınlık veya etkileřimlerin geicilięi ve kendilięindenlięi, halkla; empati veya kamu hedeflerinin ve ıkarlarının desteklenmesi ve doęrulanması; risk veya bireyler ve paydařlarla kendi řartlarına gre etkileřim kurma isteklilięi; ve sonunda, baęlılık veya bir kuruluşun diyaloga, yoruma ne lde kendini vermesi ve halkla etkileřimlerinde anlayıř olarak sıralanır. Bu ilkeler, diyalog kavramının altında yatan rtk ve aık varsayımları kapsamaktadır. Kent ve Taylor bu noktada oluřturdukları listenin kapsamlı olmadıęına ve kavramlar arasında doęal olarak bazı rtřmelerin meydana geldięine dikkat ekmektedir. Onlara gre diyalog iletiřimsel bir "ynlendirme" olduęundan ve bir dizi kural olmadıęından, zellikler arasında bazı rtřmeler beklenmektedir (Kent ve Taylor, 2002, s. 27-28). Bu zellikler diyalojik halkla iliřkilerin anlaşılabilirlięi iin nem tařımaktadır. Temel tařları; ortaklık, yakınlık, empati, risk ve baęlılık zerine kurulan ilkeler diyalojik halkla iliřkileri oluřturmaktadır.

Kent ve Taylor'de (1998) gerekleřtirdikleri alıřmada diyalojik halkla iliřkilerin temellerini atarak iletiřimcilerin ilięisini bu yne ekmiřtir. Halkla iliřkilerin diyalojik boyutunu teřvik eden model, web sitelerinin etkileřime olanak saęlayan yz ile bir araya geldięinde yeni bir kullanım alanı ortaya ıkmıřtır

(Rybalko ve Seltzer, 2010, s. 337). Çalışmalarında diyalojik halkla ilişkilerin ilkelerini ortaya koyduğu ve bu noktadan hareketle bu ilkeleri temel alan web sitesi analizleri ve sosyal medya analizi çalışmalarının (Seltzer ve Mitrook, 2007, s. 227-229, Rybalko ve Seltzer 2010, s. 336- 441, Özdemir ve Yamanoglu 2010, s. 3-36, Boztepe 2013, s. 110-128, Türkal ve Güllüpinar 2017, s. 591-618, Arslan, 2019, s. 84-98) ulusal ve uluslararası yazında yer aldığı görülmektedir. Diğer yandan diyalojik halkla ilişkilerin çevrimiçi yaklaşımına eleştirel yaklaşan çalışmalar (Artan Özoran, 2017, s. 1-30) da alan yazında yer almaktadır.

Kent ve Taylor (1998, s. 321-331), diyalojik halkla ilişkileri web siteleri üzerine uyarlarlarken beş ilkedden bahsetmektedir. Bu ilkeler; diyalojik döngü, enformasyonun kullanışlılığı, yeniden ziyareti sağlama, ara yüzün kolaylığı, ziyaretçilerle sohbet olarak sıralanmaktadır. Diyalojik döngü ilkesinde simetrik iletişim diğer deyişle karşılık, çift yönlü iletişim ifade edilmektedir. Kurumun içinde kurumu ifade edebilecek kurum adına kurum politikalarına uygun biçimde kişilerden gelecek soruları yanıtlayabilecek internet bağlantı kişilerinin belirlenmesine işaret etmektedir. İkinci ilke ise verilen enformasyonun kullanışlılığıdır. Buna göre kamuya sunulan bilgi diyalojik ilişki için faydalı ve güvenilir olmalıdır. Diğer yandan kamular ile kurulacak ilişkide kamunun endişelerinin giderilmesi, sorularının yanıtlanması beklenir. Diğer yandan oluşacak diyaloglarda kamu ve kurumun bütünleşmesi hedeflenir. Üçüncü ilke yeniden ziyareti sağlama ilkesidir. Kent ve Taylor'a göre internet siteleri oluşturulurken ziyaretçilerin tekrar ziyaret etmesini sağlayacak biçimde tasarlanmalıdır. Dördüncü ilke ara yüzün kullanışlılığıdır diğer bir deyiş ile ziyaretçilerin kolay kullanabileceği bir yapıda oluşturulmuş internet sitesine işaret eder. Son ilke ise ziyaretçilerin siteyi ziyaret sürelerini uzatmak için internet sitesini kullanıcılarının ilgisini çekecek nitelikte öğeler kullanılmalı ve sadece zorunlu durumlarda başka sitelere link vermelidir (Kent ve Taylor, 1998, s. 327-331). Bu ilkeler doğrultusunda ara yüzün kullanışlılığı sosyal medya uygulamalarında tek tip ara yüz bulunması nedeniyle analiz ölçeğinde kullanılmayacaktır.

Modele eleştirel bir bakış açısıyla yaklaşıldığında ise hızın önem kazandığı bir dönemde halkla ilişkiler için internetin önemli bir hale gelmesi ve 'Kamularla' hızlı bilgi akışının sağlanması ve geri bildirim alınması hayati bir öneme sahip olduğuna dikkat çekilmiştir. Bu nedenle halkla ilişkilerin hayati bir araç haline gelmesi ve yeni iletişim teknolojilerinin bu iletişimi kurmanın etkili bir aracı olduğu işaret edilirken bu koşullar altında örgütlerin 'diyalojik halkla ilişkiler' yaklaşımını benimsemek isteyip, istemedikleri önemli bir sorun alanı olarak ortaya çıkaracağı öne sürülmektedir (Özoran, 2017, s. 21).

Diyalog ilişki kurmanın temel unsurlarındandır. Diyalog kurma kurumsallaştırılan iki yönlü iletişim modeliyle benzetilmektedir. Diyalog hedef kitleler ile karşılıklı yarar ilişkilerini sürdürmek ve geliştirmek için gereklidir. Diyalog farklı görüşlere değer vermek anlamına gelmektedir. İki yönlü simetrik iletişime dayanan diyalogu geliştirmenin amacı hedef kitlenin kurumsal bağlılığını kazanmak için sosyal medyanın bir araç olarak kullanılmasıdır. Sosyal medya bu noktada diyalog açısından kurum ve kuruluşlara şeffaf bir ortam sağlamaktadır (Çelebi, 2019, s. 79). Çalışmanın eksenini oluşturan sosyal medyada halkla ilişkiler kavramı bu noktalardan hareketle diyalojik halkla ilişkiler çerçevesinde değerlendirilecektir.

Resmi Kuruluşlarda Halkla İlişkiler Aracı Olarak Sosyal Medya Kullanımı

Yeni medya, bilgisayar ve iletişim teknolojileriyle ortaya çıkan, kullanıcıların diledikleri yer ve zamanda başkalarıyla etkileşim içerisine girdikleri sanal medya ortamlarıdır (Bulunmaz, 2011, s. 23-27). Geniş kitlelere kısa zamanda iletişim imkânı veren, sınırları ortadan kaldıran ve mesafeleri daraltan özelliğiyle yeni medyayı da halkla ilişkiler yöntem ve araçları içine dâhil etmiştir. Sosyal medyanın geniş çaplı paylaşım özelliği sunan teknolojisi iletişimin hızını saliselere indirmekte ve yeni teknoloji cihazlarla sosyal medyayla olan ilişkiler yoğunlaşmakta, Facebook ve Twitter gibi ağlar halkla ilişkiler kanalı haline dönüşmektedir. Sosyal medyanın özellikleri kurum ile hedef kitle arasında bağlılığı oluşturma görevini yerine getirmektedir (Peltekoğlu, 2012, s. 322-323, Budak ve Budak, 2014, s. 299). Sosyal medya platformları halkla ilişkiler uygulayıcıları için hedef kitle uygulamalarına yönelik olarak pratik yöntemler ortaya koymaktadır ve hatta uygulayıcılar için sosyal medya hedef kitleleriyle iletişim kurmada en etkili araç olarak görülmektedir (Çelebi, 2019, s. 74). Kullanılan medya monoloğu, internet ve web-in dönüşümü sosyal medya ile iki yönlü konuşmaya (Breakenridge ve Solis, 2009, s. 180) dönüşmüştür. Sosyal medyanın etkileşimli kolaylaştırma özelliği geleneksel halkla ilişkiler iletişimi araçlarına göre olumlu bir özelliktir. Hedef kitle bilgiyi faydalı bulduğunda etkileşime geçecektir (Çelebi, 2019, s. 85). Bu noktada halkla ilişkiler uygulayıcısının sosyal medya içeriklerini üretirken kullanıcı etkileşimini artıracak nitelikte paylaşımlar gerçekleştirilmesi önem duyulan bir noktaya dönüşmektedir.

Sosyal ağ siteleri toplulukların katılımcıların ortak ilgi alanlarına göre oluşabileceği çevrimiçi alanlardır. Bu araç sayesinde, hükümetler, bir politikaya özel yeni bir ağ veya web sitesi oluşturmaya çalışmaktan daha

verimli ve uygun maliyetli bir seenek olan mevcut sosyal ađlardan yararlanma fırsatına sahip olur. Profil oluřturma ve bilgi gnderme imknlarını sunan kullanıcı dostu bir uygulamalardır (McNutt, 2012, s. 3). Devlet kurumlarının sosyal medya kullanarak kamuyla etkileřim halinde olması, bu platformlarda kurumlar tarafından tanıtılan ve hakkında bilgi verilen politikaların kamuoyu nezdinde kabul kazanmasına olumlu etki etmektedir (Bergquist, Ljungberg, Remneland, and Rolandsson, 2017, s. 859). Artan sosyal medya kullanımı, hem politika analizi iin bir dizi aracı hem de bir dizi politika sorununun ortaya ıkmasını temsil etmektedir. Bir yandan, "World Wide Web", bilginin geniř sosyal ađlarda yayılmasını kolaylařtırır; te yandan, bu ađlar sosyal hayatı hkmetin dikkatini gerektiren řekillerde deđiřirmiřtir. Yeni medya, sıradan vatandaşların, Bakanlara yorumları dođrudan "tweet atmasına" izin vermektedir; bu da aynı zamanda gl geniř bant bađlantısına sahip alanlarda bulunanların, olmayanlara gre bir avantaja sahip olduđu anlamına gelir. Dijital formatlar, hkmetlerin bilgiyi daha aık bir řekilde paylařmasını kolaylařtırmaktadır. Bazıları bunu "aık hkmet" olarak adlandırmaktadır. Bununla birlikte, bu bilginin yorumlanması, toplum zerindeki etkileri hakkında anlamlı bir yorum sađlayacak uzmanlıđa ve / veya uygun derecede gvene sahip olunması gerekmektedir. Sosyal medyanın hkmet tarafından nasıl kullanılabileceđi ve bu konuda hkmetin ne yapması gerektiđi 21. yzyıl kamu sektr iin temel sorulardır (McNutt, 2012, s. 12). Sosyal medyaya atfedilen kayıt dıřılık ile kamu otoritesinin kullanılmasıyla bađlantılı formalite arasında gerilim yaratılması muhtemeldir. Bu ikili yn, bir yandan kamu kuruluřları ve vatandaşlar arasında artan meřruiyet olasılıkları yaratırken, diđer yandan bir kamu kurumu iin neyin uygun grldđi konusunda dengeler yaratır (Bergquist, Ljungberg, Remneland ve Rolandsson, 2017, s. 859). Bu nedenle sosyal medya hesapları zerinden kamuyla iletiřime geen halkla iliřkiler uygulayıcılarının kurumun temel politikalarını zmsemiř ve stratejik bir iletiřim planını uygular durumda olması gerekmektedir.

Alan yazında T.C. Sađlık Bakanlıđı'nın sosyal medya kullanımının arařtırıldıđı (Erkek, 2016, s. 141-150), T.C. Spor Bakanlıđı'nın sosyal medya kullanımının incelendiđi (Kalfa ve Adař, 2016, s. 8-21), T.C. Sađlık Bakanlıđı ve bakanının paylařtıđı grsellerin analizinin gerekleřtirildiđi (Iřleri ve Tekin, 2020, s. 559-581), kamu ynetiminde kullanılan sosyal medya uygulamalarının incelendiđi (Yađmurlu, 2011, s. 5-15), T.C. Turizm Bakanlıđı sosyal medya hesaplarının analiz edildiđi (Duđan ve Aydın, 2018, s. 1-13) gibi birok alıřma bulunmaktadır. Ayrıca T.C. Sađlık Bakanlıđı'nı pandemi dneminde ele alan Kalık ve Bayraktar'ın (2020, s. 583-602) Sađlık Bakanı'nın Twitter hesabının analiz edildiđi, T.C. Sađlık Bakanlıđı'nın Youtube hesabının pandemi dnemi analizinin gerekleřtirildiđi (Kartal, Dađ ve Tařan, 2020, s. 122-130) alıřmalar da alan yazında yer almaktadır.

Tm bu sıralanan noktalardan hareketle bu alıřmanın konusunu T.C. Sađlık Bakanlıđı'nın resmi sosyal medya hesaplarının ne lde diyalojik halkla iliřkiler boyutunda kullanıldıđının incelenmesi oluřtırmaktadır. alıřmanın yapıldıđı dnemin Covid 19 pandemisi dneminde olması nedeniyle sosyal medya hesaplarının aktif olarak kullanıldıđı n grlmektedir. Kamu ile iletiřimde nemli bir ara olan sosyal medya aynı zamanda uzmanlařmayı ve stratejik iletiřim srelerini gerektiren bir alan olarak uygulayıcılar tarafından deđerlendirilmektedir. Bu nedenle alanda yapılan bu ve benzeri alıřmaların uygulayıcılar iin ıřık tutması arařtırmaların hedefleri iinde yer almaktadır.

Yntem

Bu alıřma T.C. Sađlık Bakanlıđı resmi Twitter, Facebook ve Instagram hesabının diyalojik halkla iliřkiler boyutuyla incelenmesini konu almaktadır. Arařtırmanın amacı ise T.C. Sađlık Bakanlıđı'nın sosyal medya uygulamalarını, etkileřimi temel alan diyalojik halkla iliřkiler boyutunda ne lde kullandıđını ortaya koymaktır. Bu dođrultuda arařtırmanın soruları řu řekildedir:

1. T.C. Sađlık Bakanlıđı sosyal medya hesapları aktif olarak kullanılmakta mıdır?
2. T.C. Sađlık Bakanlıđı Twitter hesabı zerinde diyalojik halkla iliřkiler ilkelerini ne dzeyde gerekleřtirebilmektedir?
3. T.C. Sađlık Bakanlıđı Facebook hesabı zerinde diyalojik halkla iliřkiler ilkelerini ne dzeyde gerekleřtirebilmektedir?
4. T.C. Sađlık Bakanlıđı Instagram hesabı zerinde diyalojik halkla iliřkiler ilkelerini ne dzeyde gerekleřtirebilmektedir?
5. Takipiler T.C. Sađlık Bakanlıđı'nın Twitter gnderilerine ne lde etkileřim gstermektedir?
6. Takipiler T.C. Sađlık Bakanlıđı'nın Facebook gnderilerine ne lde etkileřim gstermektedir?
7. Takipiler T.C. Sađlık Bakanlıđı'nın Instagram gnderilerine ne lde etkileřim gstermektedir?

Araştırmanın Örnekleme

Bu çalışma T.C. Sağlık Bakanlığı'nın sosyal medya hesaplarını ele almaktadır. Bu noktada analiz için araştırmanın yapıldığı döneme en yakın tarih kesiti olarak 1-30 Kasım 2020 tarihleri arasında resmi Twitter, Facebook ve Instagram sayfasından paylaşılan gönderiler araştırma örneklemini oluşturmaktadır. Araştırmanın öneminin güncel olmasından hareketle araştırmaya en yakın tarih seçilerek 1-30 Kasım 2020 tarihleri arası olarak belirlenmiştir. Araştırma verileri geriye dönük olarak 1-8 Aralık tarihleri arasında analiz edilmiştir. Buna göre sosyal medya hesaplarının temel verilerini yanı sıra etkileşim oranlarını elde edebilmek amacıyla Twitter'da 218, Facebook'ta 183, Instagram'da 52 gönderi olmak üzere 453 içerik örnekleme dâhil edilmiştir.

Veri Toplama Araçları

Bu araştırmanın yöntemi içerik analizidir. İçerik analizi bir takım aşamalar halinde gerçekleştirilmelidir. Belirli konuda çalışmak isteyen araştırmacı ilk aşamada araştırma hedeflerini belirlemelidir. İkinci aşama ise örneklemin oluşturulmasıdır. İçerik analizinin örnekleme, incelenecek iletişimlere bağlı olarak gazete, dergi, öykü, film ve diğer iletişim araçlarından oluşabilir. Üçüncü aşamada örneklemin bölüneceği birimler maddeler ya da kayıt birimleri ve bunların içinde toplanacağı kategoriler belirlenmelidir (Bilgin, 2016, s. 11). Kent ve Taylor'un (1998) ortaya koyduğu diyalojik halkla ilişkiler ilkeleri temel alınarak kategoriler oluşturularak içerik analizi gerçekleştirilmiştir. Bu noktada bahsi geçen ikinci aşamada Türkal ve Güllüpinar'ın (2016) "Diyalojik Halkla İlişkiler Bağlamında Sosyal Medya Kullanımı: Türkiye'de İlk 100'de Yer Alan Şirketler Üzerine Bir İnceleme" çalışmasında geliştirdiği ölçek kullanılmıştır. Diğer yandan ölçeğin kamu kurumu sosyal medya hesaplarına yönelik oluşturulması nedeniyle gerek görülen bazı söylemler değiştirilmiştir. Örnek olarak örgüt yerine kurum, kullanıcı yerine takipçi söyleminin kullanılması verilebilir. Ölçekte kullanılan temel kategoriler; bilginin kullanılabilirliği kategorisi, ziyaretçilerin elde tutulması kategorisi, yeniden ziyaretin sağlanması kategorisi, diyalojik döngü kategorisi olarak sıralanmaktadır. Ölçeğe ilişkin bir diğer eklenti ise diyalojik döngü kategorisinde yer alan kodların yanı sıra belirlenen sosyal medya hesaplarının belirlenen tarihler arasında gerçekleştirdiği paylaşımlara takipçilerin beğeni, yorum ve tekrar paylaşım oranını koymak amacıyla veriler kayıt altına alınmış ve takipçi etkileşimleri diyalojik döngü içinde değerlendirilmiştir.

Araştırmada bunun yanı sıra belirlenen süre içinde analiz edilen hesapların gönderi rakamları, içerik beğeni rakamları, yorum sayıları, tekrar paylaşım/retweet sayıları da kayıt altına alınmıştır. Bu noktadan hareketle aşağıdaki formül kullanılarak gönderi başına takipçi etkileşimi ortaya konulmuş ve detaylandırılmıştır.

$$\frac{\text{Toplam Beğeni Sayısı}}{\text{Toplam Gönderi Sayısı}} = \text{Gönderi Başına Beğeni Etkileşim Sayısı}$$

$$\frac{\text{Toplam Yorum Sayısı}}{\text{Toplam Gönderi Sayısı}} = \text{Gönderi Başına Yorum Etkileşim Sayısı}$$

$$\frac{\text{Toplam Paylaşım(Retweet) Sayısı}}{\text{Toplam Gönderi Sayısı}} = \text{Gönderi Başına Paylaşım Etkileşim Sayısı}$$

"Diyalojik Halkla İlişkiler İlkeleri" temel alınarak oluşturulan kategoriler ile gerçekleştirilen içerik analizleri iki kodlayıcı tarafından gerçekleştirilmiş ve güvenilirlik düzeyi Cohen's Kappa formülü ile denetlenmiştir. Buna göre Facebook için 42 kodlama ölçütü üzerinden 42 ölçüt üzerinde aynı sonucu elde etmişlerdir. Buna göre $K=42/42$, $K=1$ güvenilirlik düzeyine ulaşmışlardır. Twitter kodlama ölçütleri üzerinden 42 ölçüt üzerinden 41 kriteri aynı kodlamışlardır. Buna göre Twitter kodlama güvenilirlik düzeyi $K=41/42$, $K=0.98$ güvenilirlik düzeyi kaydedilmiştir. Instagram kodlama ölçütleri üzerinde ise 42 kod üzerinden 42 ölçüt üzerinde aynı sonuca ulaşarak Cohen Kappa indeksine göre $K=1$ güvenilirlik düzeyi elde edilmiştir. Kodlama kullanılan ölçüt için kişisel yargılara müsaade etmeyecek biçimde oluşturulmuş olan ölçekte var veya yok yanıtı ile 1-0 olarak analiz gerçekleştirilmiştir. İki kodlayıcının ayrı düştüğü Twitter kodlamasındaki tek ölçüt için tekrar değerlendirme gerçekleştirilmiş ve fikir birliğine varılmıştır. Çalışmanın kodlamasının güvenilirlik düzeyi Leiva vd.'ne göre, (2006, s. 523) çok iyi olarak değerlendirilmektedir.

Bulgular

Çalışmanın bu bölümde analiz edilen veriler iki ayrı tablo ile değerlendirilecektir. İlk tablo hesapların takipçi, takip, gönderi sayıları ve hesap açılış tarihleri ile beğeni, yorum, paylaşım sayıları ve gönderi başına ortalama beğeni, yorum ve paylaşım sayılarını içeren tablodur. İkinci tabloda diyalogik halkla ilişkiler ilkelerinden hareketle hazırlanmış olan ölçüt tablosu içinde veriler verilecektir. Ayrıca T.C. Sağlık Bakanlığı sosyal medya hesaplarından yapılan paylaşımlara ilişkin örnekler ile bakanlığın sosyal medya hesaplarının diyalogik halkla ilişkiler boyutu değerlendirilecektir.

T.C. Sağlık Bakanlığı Resmi Twitter hesabı analizinin gerçekleştirildiği tarihte 1.970.051 takipçi ve 21 takip ettiği hesap sayısı kayıt altına alınmıştır. Hesaptan açılış tarihinden itibaren paylaşılan tweet sayısı 18.000 yaklaşık değer olarak görülmektedir. Hesap Nisan 2012 tarihinde açılmıştır. Facebook doğası gereği kullanıcı hesabı açmadan sayfa açmaya imkân sağlaması nedeniyle T.C. Sağlık Bakanlığı'nın resmi sayfası olarak Facebook'ta yer almaktadır. Bu hesap Nisan 2012 tarihinde açılmış ve 1.763.835 takipçi rakamına sahiptir. Sayfada takip gerçekleştirilemediğinden ve paylaşılan gönderi rakamları yer almadığından kayıt sağlanmamıştır. Instagram hesabında ise toplam olarak 3.162.880 takipçi, 9 takip ve 1198 toplam gönderi sayısı kaydedilmiştir. Hesap açılış tarihi ise sayfada yer almamaktadır.

Tablo 1. 1-30 Kasım 2020 Tarihleri Arasında Twitter, Facebook ve Instagram Verileri

1-30 Kasım 2020	Twitter	Facebook	Instagram
Takipçi Sayıları	1.970.051	1.763.835	3.162.880
Takip Sayıları	21	-----	9
Gönderi Sayıları	18.000	-----	1.198
Hesap Açılış Tarihi	Nisan 2012	Nisan 2012	-----
Gönderi/Tweet Sayısı	218	183	52
Toplam Beğeni Sayısı	3.233.271	436.587	624.143
Toplam Yorum Sayısı	174.110	13.791	11.030
Paylaşım/Retweet Sayısı	307.248	29.343	-----
Gönderi Başına Ortalama Beğeni Sayısı	14.832	2.386	12.003
Gönderi Başına Ortalama Yorum Sayısı	799	75	212
Gönderi Başına Ortalama Paylaşım Sayısı	1409	160	-----

Analizin gerçekleştirildiği 1-30 Kasım tarihleri arasında Twitter'da 218, Facebook'ta 183, Instagram'da 52 gönderi paylaşılmıştır. Twitter'da paylaşılan 218 gönderiye toplam olarak 3.233.271 beğeni, 174.110 yorum ve 307.248 geri paylaşım kayıt altına alınmıştır. Buradan hareketle hesabın paylaştığı gönderilen başına 14.832 beğeni, 799 yorum, 1.409 tekrar paylaşım sayısına ulaşılmıştır. Facebook'ta toplam 183 gönderi paylaşılmış ve 436.587 beğeni, 13.791 yorum, 29.343 tekrar paylaşım sayısı kayıt altına alınmıştır. Bu noktadan hareketle hesabın bahsi geçen dönem içinde gönderi başına beğeni sayısı 2.386, yorum sayısı 75 ve tekrar paylaşım sayısı 160 olarak hesaplanmıştır. Instagram'da ise toplam 52 gönderiye 624.143 beğeni, 11.030 yorum ve gönderi başına ortalama beğeni 12.003, yorum sayısı 212 olarak kayıt altına alınmıştır. Instagram uygulaması geri paylaşım imkânını kendi uygulaması içinde vermediği için geri paylaşım sayısı Instagram'da yer almamaktadır.

Twitter ve Facebook takipçi sayıları birbirine çok yakın olmasına rağmen gönderi başına gerçekleşen beğeni, yorum ve tekrar paylaşım rakamları farklılık göstermektedir. Bu veriler ışığında Twitter kullanıcılarının beğeni, yorum ve tekrar paylaşım yapması noktasında Facebook kullanıcılarından daha duyarlı olduğunu söylemek mümkündür.

Diyalogik Halkla ilişkiler ölçütleri üzerinden yapılan analiz sonuçlarını içeren tablolar aşağıda yer almaktadır. Buna göre toplam 44 soruda 3 sosyal medya hesabındaki toplam 453 gönderi analiz edilerek aşağıdaki veri tablolarına aktarılmıştır. Bu noktada ilk kategori olan bilginin kullanılabilirliği kategorisi; profil bilgileri boyutu, kamu kurumları için bilginin yararlılığı boyutu ve medya için bilginin yararlılığı boyutu olarak alt kategorilerde değerlendirilmiştir. Buna göre profil bilgileri boyutu Twitter için %89, Facebook için %100, Instagram için %89 olarak kayıt altına alınmıştır. Burada sosyal medya hesaplarında oluşan farkın Facebook uygulamasında etkinlikler sayfasının bulunması ve diğer uygulamalarda ise sayfa seçeneğinin olmamasından kaynaklanmaktadır. Bu noktada her bir sosyal medya hesabının künyesinin kurumsal kimliğe uygun biçimde hazırlandığının söylenmesi yerinde olacaktır. Kurum kamuları için yararlı bilgiler kategorisinde ise Twitter %40, Facebook %60, Instagram %40 olarak belirlenmiştir. Bu noktada analiz gerçekleştirilen hesapların kamu kuruluşu olması gerekçesiyle vizyon misyon gibi bilgilerin sosyal

medya hesabı künyesinde yer almadığı ve takipçilerin mesajlarının paylaşılmadığı düşünülebilir. Kurumun kamuları için yararlı bilgiler kategorisine örnek olarak tablolardan sonra Resim 1 ile bir örnek paylaşılmıştır. Diğer yandan kurumun kariyer olanaklarına ilişkin tek bir paylaşımı Facebook üzerinde kaydedilmiştir. Sağlık Bakanlığı'nın personel alımına ilişkin içerik aşağıda detayları verilen örnekler içinde Resim 2 olarak yer almaktadır. Bilginin kullanışlılığı kategorisinde yer alan son alt kategori medya için bilginin yararlılığı boyutunda Twitter %100, Facebook %100, Instagram %100 olarak kaydedilmiştir. Bu kısımda kategori yüzdeleri olarak değerlendirilen her alt ölçüte ilişkin detaylara aşağıda yer alan tablodan ulaşılabilir. Bilginin kullanışlılığı kategorisinde toplam standart sapma ise Twitter %76, Facebook %87, Instagram ise %86 olarak hesaplanmıştır. Buna göre bilginin kullanışlılığı kategorisinde bakanlığın sosyal medya hesaplarının yüksek düzeyde gerçekleştirildiğini söylemek mümkün olmaktadır.

Tablo 2. Bilginin Kullanışlılığı Kategorisi

Bilginin Kullanışlılığı Kategorisi		Twitter	Facebook	Instagr
Profil Bilgileri Boyutu				
1	Profil Fotoğrafi / Logo	Var	Var	Var
2	İsim (Kurumun ismi)	Var	Var	Var
3	Kapak Fotoğrafi	Var	Var	Var
4	Resmi Web Sitesi Adresi	Var	Var	Var
5	Biyografi Bölümü (Kurumun Kendini Tanıtma, Adresinin İşlevi Hakkında Bilgi ve Profil kimin)	Var	Var	Var
6	Kurumun Diğer İletişim ve Sosyal Medya Adresleri (E-posta Telefon Numarası, Twitter, Youtube vb.)	Var	Var	Var
7	Beğenen Bilgisi	Var	Var	Var
8	Etkinlikler Sayfası	Yok	Var	Yok
9	Hizmetlerle İlgili Uygulamalar	Var	Var	Var
Yüzde		%89	%100	%89
Kurum Kamuları İçin Bilginin Yararlılığı Boyutu				
1	Kurum Hakkında Bilgi İçeren Mesajlar (Vizyon, Misyon Felsefe vb)	Yok	Yok	Yok
2	Takipçilere Dönük Yararlı, Güncel Bilgiler	Var	Var	Var
3	Kampanyalara katılım Hakkında Bilgiler (Kurumsal Sosyal Sorumluluk, Yarışma gibi kampanya duyurusu)	Var	Var	Var
4	Takipçilerin Hizmetler Hakkında Verdiği Yararlı Bilgiler	Yok	Yok	Yok
5	Kurumda Kariyer Olanakları Hakkında Bilgilendirme Tweetleri/Paylaşımları	Var	Var	Yok
Yüzde		%60	%60	%40
Medya İçin Bilginin Yararlılığı Boyutu				
1	Basın Bültenleri	Var	Var	Var
2	Medya İçin Haber Niteliği Taşıyan Bilgiler	Var	Var	Var
3	Konuşmalar	Var	Var	Var
4	İndirilebilir Bilgi ve Grafikler	Var	Var	Var
5	Görüntülü ve Sesli İçerikler	Var	Var	Var
6	Yıllık Raporlar, Kurum Politikaları ve İş Ortakları Hakkında Bilgi	Var	Var	Var
Yüzde		%100	%100	%100
Bilginin Kullanışlılığı Kategorisi Standart Sapma		%83	%87	%76
Toplam Yüzde				

Çalışmanın bir diğer kategorisi yeniden ziyareti sağlama kategorisidir. Bu kategoride sosyal medya hesaplarına takipçilerin yeniden ziyaretini sağlamalarına yönelik yaptıkları paylaşımları değerlendirmek amacıyla kategoriler oluşturulmaktadır. Buna göre Twitter %57, Facebook %29, Instagram %43 olarak kayıt altına alınmıştır. Bakanlığın Twitter hesabının Yeniden ziyareti sağlama kategorisini orta düzeyde gerçekleştirdiği görülmektedir. Facebook ve Instagram hesapları ise bu kategoriyi düşük düzeyde gerçekleştirmektedir. Bu noktada kamu kuruluşu olarak ziyaretçilerin tekrar ziyaretini sağlama konusunda bir çaba kaydedilmediği söylenebilir. Daha fazla bilgi için kurumun web sitesindeki ilgili sayfalara linklere ilişkin gönderi örneği Resim 3 olarak aşağıdaki bölümde verilecektir.

Tablo 3. Yeniden Ziyareti Saęlama Kategorisi

Yeniden Ziyareti Saęlama Kategorisi	Twitter	Facebook	Instagram
Daha Fazla Bilgi İin Kurumun Web Sitesindeki Sayfalara Linkler	Var	Var	Var
Kurum Etkinliklerini Anlatan Kurumun Web Sitesindeki İlgili Sayfaya Linkler	Var	Var	Var
Kurum hakkında Yararlı Bilgi İeren Sayfalara Linkler	Var	Yok	Var
Ticari veya Ana Akım Medyada Kurum Hakkında ıkan Haberlere Linkler	Yok	Yok	Yok
Tartıřma Forumlarına ve Kurumun Web sitesindeki SSS sayfasına Linkler	Yok	Yok	Yok
Takipi Olmayanlara Kurumun Hesabını Takip Etmeleri İin aęrı	Yok	Yok	Yok
Kurumun Gelecekteki Olay Takvimine İliřkin Tweet Mesajları/Paylařımları	Var	Yok	Yok
Yüzde	%57	%29	%43

Ziyaretilerin elde tutulması kategorisinde yer alan drt ayrı alt kod iin gerekleřtirilen kayıt sonrasında elde edilen verilere gre Twitter, Facebook ve Instagram hesaplarının %100 oranında alt kategorilerde paylařım yaptığı kayıt altına alınmıřtır. Ziyaretilerin elde tutulması kategorisinin yksek dzeyde gerekleřtięini sylemek mmkndr. Tm hesaplardan dięer sosyal medya hesaplarına link verilmektedir. Twitter hesabı zerinden @saęliklicozum adresine, Facebook zerinden <https://twitter.com/saęlikbakanligi> adresine ve Instagram zerinden @sbsaęliklicozum Instagram adresine link verilmiřtir. Buna gre kurumun dięer sosyal medya hesaplarına verilen linkler kategorisinde yer alan gnderilere rnek tabloların alt kısmındaki blmde Resim 4 olarak verilmiřtir.

Tablo 4. Ziyaretilerin Elde Tutulması Kategorisi

Ziyaretilerin Elde Tutulması Kategorisi	Twitter	Facebook	Instagram
Kurumun Dięer Sosyal Medya Hesaplarına Verilen Linkler	Var	Var	Var
Kurumun Hizmetleri Hakkında Bilgi İeren Kurum Web Sitesindeki İlgili Sayfaya	Var	Var	Var
Kurum Profilinin İlk Sayfasındaki Son Mesajın 24 Saat İinde Gnderilmiř Olması	Var	Var	Var
Fotoęraf ve/veya Video Paylařıma	Var	Var	Var
Yüzde	%100	%100	%100

Diyalojik dng kategorisinde ise her sosyal medya hesabı 12 sorudan 6'sında var ifadesiyle kayıt altına alınmıřtır. Buna gre Twitter, Facebook, Instagram hesaplarının diyalojik dng kategorisi %50 yzde ile hesaplanmıřtır. Kurumun bu noktada diyaloga orta dzeyde aık olduęu sonucuna ulařıldıęını sylemek mmkndr. Bu noktada kullanıcıların soru ve yorumlarına cevap verme kategorisinde, bakanlık sosyal medya hesaplarından yapılan dięer ynlendirmeyle (@saęliklicozum, @sbsaęliklicozum vs) gerekleřtirilen soru ve yanıt gnderileri dikkate alınarak kayıt altına alınmıřtır. Buna iliřkin rnek olarak tabloların altında yer alan Resim 4 rnek olarak verilmiřtir. Analizin yapıldığı dnemde gerekleřen İzmir depremine iliřkin paylařımlar tm sosyal medya hesaplarında kayıt altına alınmıřtır. lke Gndemine İliřkin Paylařımda Bulunmak kategorisine rnek olarak Resim 5 ařaęıda yer almaktadır.

Tablo 5. Diyalojik Dng Kategorisi

Diyalojik Dng Kategorisi	Twitter	Facebook	Instagram
Bakanlık Hakkında Diyalog Bařlatmak İin Takipilere Soru Sormak	Yok	Yok	Yok
Kullanıcıların sorularına veya yorumlarına cevap verme	Var	Var	Var
Takipilerin Eleřtiri ve řikayetlerine Cevap Vermek	Var	Var	Var
Takipilerin Dięer Konularda sorularına veya yorumlarına cevap vermek	Var	Var	Var
Takipilere Hesapta ya da Paylařılan İerik Yoluyla Verilmiř Bir Dıř Link	Yok	Yok	Yok
Takipileri Kurum Temsilcisi İle İletişim Kurmaya Teřvik Etmek	Var	Var	Var
Takipilerin Kurumla İlgili Bir Konuda Anket ya da Arařtırmaya Katılmalarını	Yok	Yok	Yok
Takipileri kendi ieriklerini gndermeleri konusunda teřvik etmek (video,	Yok	Yok	Yok
Takipilerin Mesajlarını Paylařmak	Yok	Yok	Yok
lke Gndemine İliřkin Paylařımda Bulunmak	Var	Var	Var
lke Gndemine İliřkin Tartıřmaya Katılmak	Yok	Yok	Yok
Gndemi Oluřturan Hastaghlere Link Vermek	Var	Var	Var
Yüzde	%50	%50	%50

Bilginin kullanılıřlıęı kategorisi kurumun kamuları iin yararlı bilgiler ierikli paylařım rneęi ařaęıda Resim 1'de yer almaktadır. Covid 19 ile mcadele kapsamında hazırlanana Covid-19 Szlę alıřması iinde yer alan İnkbasyon Sresinin tanımının yer aldıęı ierik ařaęıda grlmektedir. Gnderide aynı zamanda bakanlığın web adresine ynlendiren bir link daha verilmektedir. Bu rnek Twitter'dan alınmıřtır. İnkbasyon sresi gibi tıp terimlerini kamuların anlayabileceęi bir biimde ifade eden bu gnderiler

takipçiler için yararlı bilgiler halinde sunulmaktadır. Bu nedenle takipçilere dönük yararlı bilgiler kategorisi içinde bu ve benzer gönderiler yer almaktadır.

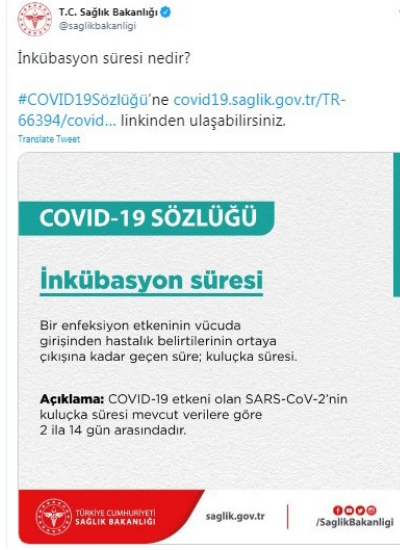

Resim 1. Bilginin Kullanışlılığı Kategorisi - Kurumun Kamuları İçin Yararlı Bilgiler Kategorisi Örneği Twitter

Aşağıda yer alan örnekte bilginin kurum kamuları için yararlılığı kategorisinde yer alan kariyer olanakları hakkında bilgilendirme kategorisine örnek olarak kayıt altına alınmıştır. Analizin gerçekleştiği dönemde alınacak olan 12 bin sağlık personeline ilişkin genel bir duyuru niteliği taşıyan gönderi Facebook'tan elde edilmiştir. Bu tip bir paylaşım Twitter'da da kayıt altına alınırken, Instagram'da ilgili tarihlerde bu tip bir gönderiye rastlanmamıştır.



Resim 2. Bilginin Yararlılığı Kategorisi - Kurumda Kariyer Olanakları Hakkında Bilgilendirme Tweetleri/Paylaşımları Örneği Facebook

Aşağıda yer alan Resim 3 örneğinde olduğu gibi kurumun resmi Facebook sayfasında kurumun web sayfasına verilen link gönderide yer almaktadır. Yeniden ziyareti sağlama kategorisinin “Daha Fazla Bilgi İçin Kurumun Web Sitesindeki Sayfalara Linkler” alt koduna kaydedilen bu örnekte kullanıcılar detaylı bilgi için bakanlığının alternatif web sayfasına yönlendirilmektedir. Bu örnek kurumun Facebook sayfasından alınmıştır.



Resim 3. Daba Fazla Bilgi İçin Kurum Web Sayfasına Verilen Link Örneği-Facebook

Resim 4'te kurumun diğer sosyal medya hesaplarına verilen link örneği Facebook üzerinden takipçilere "T.C. Sağlık Bakanlığı Twitter'da <https://twitter.com/saglikbakanligi>" mesajıyla diğer bir sosyal medya hesabına link vererek takipçileri bilgilendirme amacı güdüldüğü görülmektedir. Twitter ve Instagram sayfasından Facebook sayfasına her hangi bir yönlendirme kaydedilmemiştir. Diğer sosyal medya hesabına yönlendirme sadece Facebook sayfasında görülmektedir. Ancak diğer sosyal medya hesabı olarak @sagliklicozum gibi alternatif hesaplara yönlendirme olduğu da bu noktada belirtilmelidir.



Resim 4. Kurumun Diğer Sosyal Medya Hesaplarına Verilen Linkler Örneği-Facebook

Diyalojik döngü kategorisinde yer alan ülke gündemine ilişkin paylaşımda bulunmak alt kategorisine örnek olarak analizin gerçekleştirildiği döneme denk gelen İzmir depremine ilişkin bir tweet örneği Resim 5'te yer almaktadır. Aynı zamanda Dr. Fahrettin Koca'nın resmi Twitter hesabından paylaşılan İzmir depremine ilişkin gönderilerin kurumun hesabından tekrar paylaşıldığı görülmektedir.



Resim 5. Diyalojik Döngü Kategorisi - Ülke Gündemine İlişkin Paylaşım - Twitter Örneği

Aşağıda Resim 6'da görülen örnekte, takipçilerin öneri ve şikâyetlerine yanıt vermek kategorisinde Twitter hesabının künye kısmında “Öneri ve şikâyetlerinizi @sagliklicozum hesabına iletebilirsiniz.” ifadesi bulunmaktadır. Hesap künyesinden linklenen hesapta kullanıcı etkileşimleri bulunduğu kayıt altına alınmıştır. Aşağıda @sagliklicozum hesabından alınmış bir örnek yer almaktadır. T.C. Sağlık Bakanlığı hesabından yönlendirilen takipçilerin mesajlarına bu hesap üzerinden yanıt sağlanmaktadır.



Resim 6. Takipçilerin Eleştiri ve Şikâyetlerine Cevap Vermek Kategorisi Örneği - Twitter Örneği

Diğer yandan Instagram hesabında “Öneri ve şikâyetlerinizi @sbsagliklicozum hesabına iletebilirsiniz.” ifadesi yer almaktadır. Ancak hesap analiz tarihinden en yakın 5 hafta önce gönderi paylaşmış olarak kayıt altına alınmıştır. Hesap bu bağlamda “pasif” olarak değerlendirilmiştir.

Tartışma, Sonuç ve Öneriler

Halkla ilişkiler kavramının doğası gereği diyaloga açık olması gereklidir. Grunig ve Hunt’ın (1984) halkla ilişkiler modelleri tarihsel bir sınıflama ile değerlendirdiği bölümde, mükemmel halkla ilişkilere toplum ve kurum arasında simetrik bir iletişimin gerçekleştiği zaman ulaşılabileceği belirttiği bilinmektedir. Kent ve Taylor’un (1998) Diyalojik Halkla İlişkiler ilkelerini incelerken de kurum ve kamuları arasında diyaloga dönük bir iletişim modelinin halkla ilişkiler için gereklilik olduğu görülmektedir.

Diyalog yaşamın her noktasında olduğu gibi kurumlar için de hedef kitle ile karşılıklı gerçekleştirilmesi gereken bir ilkeler bütünüdür. Bir kavram olarak diyalojik halkla ilişkiler çerçevesinde, dijitalleşen iletişim dünyasının görece-fırsatlarından olan sosyal medya uygulamalarını kullanan kurumlar, diyalojik boyutuyla sosyal medyayı ne ölçüde kullandıkları önem kazanmıştır. Bu amaçla bu çalışma ile T.C. Sağlık Bakanlığı’nın sosyal medya hesaplarını bu ilkeler doğrultusunda ne boyutta diyalojik olarak kullandığı ele alınmıştır. Araştırmada kullanılan ölçek Kent ve Taylor’un diyalojik halkla ilişkiler ilkelerinden hareketle hazırladıkları web sitesi analizleri için değerlendirilmiş ve daha sonra sosyal medya uygulamalarında da değerlendirilen (Türkal ve Güllüoğlu, 2016) ölçektir. Dört boyuttan faydalanılmış olup bu boyutlar; bilginin kullanılabilirliği boyutu, ziyaretçilerin elde tutulması boyutu, yeniden ziyareti sağlama boyutu ve diyalogsal döngü boyutudur. Bu ölçekte değerlendirilmeyen ancak değerlendirilmesi gerektiği düşünülen takipçilerin etkileşimleri de ölçek ile desteklenerek çalışma verilerinin değerlendirilmesi aşamasında kullanılmaya çalışılmıştır.

Bakanlığın sosyal medya hesaplarını diyalojik boyutunun bilginin kullanılabilirliği kategorisinde toplam standart sapma ile Twitter %76, Facebook %87, Instagram ise %86 olarak hesaplanmıştır. Buna göre “bilginin kullanılabilirliği” kategorisinde bakanlığın sosyal medya hesaplarının diyalojik boyutunu yüksek düzeyde gerçekleştirdiğini söylemek mümkün olmaktadır. “Ziyaretçilerin elde tutulması” kategorisinde Twitter, Facebook ve Instagram hesaplarının %100 oranında alt kategorilerde paylaşım yaptığı ve diyalojik boyutta bu kategoriyi yüksek düzeyde kayıt altına alınmıştır. “Yeniden ziyareti sağlama” kategorisinde ise Twitter %57, Facebook %29, Instagram %43 olarak kayıt altına alınmıştır. Bu sonuçlara göre Bakanlığın Twitter hesabının “diyalojik boyutu” orta düzeyde Facebook ve Instagram hesaplarının ise bu kategoriyi düşük düzeyde gerçekleştirdiği görülmektedir. Diyalojik döngü kategorisinde ise Twitter, Facebook, Instagram hesaplarının %50 ile orta düzeyde diyaloga açık olduğu sonucuna ulaşıldığını söylemek mümkündür.

Tüm kategorilerden elde edilen sonuçlara göre Diyalojik Halkla İlişkiler boyutuyla Twitter %73, Facebook %66 ve Instagram %67 ile orta düzey üstü bir genel sonuçla değerlendirilmiştir. Buna göre bakanlık sosyal medya hesaplarının orta düzey üstünde diyalojik halkla ilişkilere açık olduğu söylenebilir. Buna göre T.C. Sağlık Bakanlığı sosyal medya hesapları aktif olarak kullanıldığı sonucuna ulaşılmıştır. Çalışmanın diyalojik döngü kategorisine ek olarak gerçekleştirilen diğer beğeni, yorum ve tekrar paylaşım

sayıları analizine göre ise takipçilerin T.C. Sağlık Bakanlıđının Twitter, Facebook ve Instagram gönderilerine ne ölçüde etkileşim gösterdiği sorularının yanıtları elde edilerek sonuçlandırılmıştır. Buna göre Twitter kullanıcılarının gönderi başına takipçi etkileşimlerinin Twitter ve Facebook takipçi rakamlarının birbirine çok yakın olmasına karşın beğeni, yorum ve tekrar paylaşım kategorisinde Twitter takipçilerinin Facebook takipçilerine oranla daha fazla etkileşim gösterdiği de kaydedilerek yanıtlanmıştır. Takipçilerin kurumun paylaştıkları gönderilere ilişkin gösterdikleri etkileşimlere ilişkin bir analiz yapmak ayrı bir çalışmanın konusu olarak değerlendirilebilir çünkü takipçilerin kimi gönderilere etkileşim açısından hassasiyet gösterdiği analiz yapılırken bir ön değerlendirme olarak kayıt altına alınmıştır.

Sonuç olarak diyalojik halkla ilişkiler açısından ele alındığında sosyal medya kamu kurum ve kuruluşlarında etkin olarak kullanılabilir bir araç görünümündedir. Bu sebeple araştırma diyalojik ölçütleriyle ele alınabilir. Ancak bu araştırma kullanılan ölçüğün özellikle diyalojik döngü boyutunda takipçi, beğeni, yorum ve tekrar paylaşım etkinliklerinin de değerlendirilmesinin gerektiği düşünülmektedir. Diğer yandan diyalogsal döngü içinde yer alan 12 ölçütün her biri aynı değerdedir. Örneğin “takipçilerin sorularına yanıt verilmesi” kategorisi ile “takipçilerin kendi içeriklerini göndermek” konusundaki kategorinin aynı kıymette değerlendirilmemesi gerektiği tartışmaya açık bir alandır. Buna göre gelecek arařtırmalarda kullanıcıların gönderilere beğeni, yorum ve tekrar paylaşım rakamlarının da bu ölçekte değerlendirilmesi çalışmalar için fayda sağlayacağı ve diyalogsal döngü kategorisinin yeni medyanın değişen ve dönüşen yapısına uygun hale getirilmesi gerektiği düşünülebilir. Bir diğer değerlendirme ise çalışmanın Covid 19 pandemisi döneminde yapılması nedeniyle sosyal medya hesaplarının etkin kullanıldığı bir dönem olarak değerlendirilebilir. Bu nedenle bu çalışmanın pandemi dönemi bittikten sonra da tekrarlanarak karşılaştırmalı bir analiz ile değerlendirilebileceği de düşünülmektedir.

Etik Beyan

“Diyalojik Halkla İlişkiler Boyutuyla Kamu Kurumlarında Sosyal Medya Kullanımı; T.C. Sağlık Bakanlıđı Örneđi” başlıklı çalışmanın yazım sürecinde bilimsel kurallara, etik ve alıntı kurallarına uyulmuş; toplanan veriler üzerinde herhangi bir tahrifat yapılmamış ve bu çalışma herhangi başka bir akademik yayın ortamına değerlendirme için gönderilmemiştir. Bu arařtırmada doküman incelemesi yapıldığından etik kurul kararı zorunluluđu bulunmamaktadır.

Kaynakça

- Arslan, C. (2019). An analysis of Instagram’s dialogical communication building potential in Turkish theater institutions. *Anadolu Üniversitesi Sanat ve Tasarım Dergisi*, 9(1), 84-98.
- Artan Özoran, B. (2017). Bir halkla ilişkiler ütopyası: diyalojik halkla ilişkiler. *İstanbul Üniversitesi İletişim Fakültesi Dergisi*, 53, 1-30.
- Bergquist, M., Ljungberg, J., Remneland, B. ve Rolandsson, B. (2017). From e-government to e-governance: Social media and public authorities legitimacy work. *Proceedings of The 25th European Conference on Information Systems (ECIS)*, 858-872.
- Bilgin, N. (2006). *Sosyal bilimlerde içerik analizi teknikler ve örnek çalışmalar*. Ankara: Siyasal Kitabevi.
- Boztepe, H. (2013). Halkla ilişkilerin kurum ile hedef kitle arasında ilişki oluşturma amacı ve kurumsal web sayfalarının diyalojik halkla ilişkiler aracı olarak kullanımı. *Akdeniz Üniversitesi İletişim Fakültesi Dergisi*, 20,110-128.
- Budak, G. ve Budak, G. (2014). *İmaj mühendisliği vizyonundan halkla ilişkiler*. Ankara: Nobel Yayıncılık.
- Bulunmaz, B. (2015). Yeni medya eski medyaya karşı: savaşı kim kazandı ya da kim kazanacak? *KTÜ İletişim Arařtırmaları Dergisi*, 4(7), 23-27.
- Çelebi, E. (2019). *Halkla ilişkiler uygulamaları nasıl olmalı?* Ankara: Nobel Yayınevi.
- Duđan, Ö. ve Ođuz, A. (2018). Sosyal medyanın turizmde tanıtım amaçlı kullanımı: T.C. Kültür ve Turizm Bakanlıđı örneđi. *Uluslararası Türk Dünyası Turizm Arařtırmaları Dergisi*, 3(1), 1-13.
- Erkek, S. (2016). Kamu kurumlarında sosyal medya kullanımı: Sağlık Bakanlıđı örneđi. *Selçuk Üniversitesi Sosyal Bilimler Enstitüsü Dergisi*, 2016(35), 141-150.
- Facebook. (2020). T.C. Sağlık Bakanlıđı. Erişim adresi. <https://www.facebook.com/saglikbakanligi>
- Grunig, J. E. ve Hunt, T. (1984). *Managing public relations*. New York: Holt, Rinehart & Winston.
- Grunig, J. E. (2005). *Halkla ilişkiler ve iletişim yönetiminde mükemmellik*. İstanbul: Rota Yayınları.
- Instagram (2020). T.C. Sağlık Bakanlıđı. Erişim adresi <https://www.instagram.com/saglikbakanligi/>
- İşeri, K. Çapan Tekin, S. (2020). Küresel salgın dolayısıyla Sağlık Bakanı ve Bakanlıđı tarafından sosyal medyada paylaşılan görsel metinlerin çözümlenmesi. *Turkish Studies*, 15(6), 559-581.
- Kalçık, T. ve Altan Bayraktar, Ü. (2020). Covid-19 salgınının yönetilmesinde sosyal medya kullanımı: Sağlık Bakanı Fahrettin Koca’nın resmi Twitter hesabı üzerine bir analiz. *Turkish Studies*, 15(6), 583-602.
- Kalfa, M. ve Kocamaz-Adaş, S. (2019) Sosyal medyayı kullanım açısından Gençlik ve Spor Bakanlıđının analizi. *Türk Spor Bilimleri Dergisi*, 2(1), 8-21.

- Kartal, N. Z., Dağ, H. ve Taşan. R. (2020). Bir kamu kurumu olarak Sağlık Bakanlığı'nın sosyal medya kullanımı: covid-19 süreci Youtube içerikleri üzerine bir inceleme. İçinde C. Arslan, E. Hamarta, S. Çiftçi, M. Uslu (Edt.) *Akademik Araştırmalar 2020* (ss. 122-130). Konya: Çizgi Kitapevi.
- Kent, M. L. ve Taylor, M. (1998). Building dialogic relationships through the world wide web. *Public Relations Review*, 24(3), 321-334.
- Kent, M. L., ve Taylor, M. (2002). Toward a dialogic theory of public relations. *Public Relations Review*, 28(1), 21-37.
- Leiva, Francisco M., Montoro Francisco J. ve Martinez, Teodoro L. (2006). Assessment of interjudge reliability in the open-ended questions coding process. *Quality & Quantity*, 40, 519-537.
- McNutt, K. (2012). *Social media & government 2.0*. Kanada: University of Regina, Johnson-Shoyama Graduate School of Public Policy.
- Özdemir, B. P. ve Aktaş Yamaoğlu, M. (2010). Türkiye'deki sivil toplum kuruluşları web sitelerinin diyalojik iletişim kapasiteleri üzerine bir inceleme. *Ankara: Ankara Üniversitesi Sosyal Bilimler Enstitüsü Dergisi*, 1(2), 3-36.
- Peltekoglu, F. B. (2012). *Halkla ilişkiler nedir?* İstanbul: Beta.
- Rybalko, S. ve Seltzer, T. (2010). Dialogic communication in 140 characters or less: how fortune 500 companies engage stakeholders using twitter. *Public Relations Review*, 36(4), 336- 441.
- Seltzer, T. ve Mitrook, M. A. (2007). The dialogic potential of weblogs in relationship building. *Public Relations Review*, 33, 227-229.
- Solis, B. ve Breakenridge, D. (2009). *Putting the public back in public relations*. New Jersey: FT Press.
- Türk Dil Kurumu (2020). Sözlük. Erişim adresi <https://sozluk.gov.tr/>
- Türkal, İ. ve Güllüpunar, H. (2017). Diyalojik halkla ilişkiler bağlamında sosyal medya kullanımı: Türkiye'de ilk 100'de yer alan şirketler üzerine bir inceleme. *Gümüşhane Üniversitesi İletişim Fakültesi Dergisi*, 5(2), 591-618.
- Twitter (2020). T.C. Sağlık Bakanlığı. Erişim adresi <https://twitter.com/saglikbakanligi>
- Yağmurlu, A. (2011). Kamu yönetiminde halkla ilişkiler ve sosyal medya. *Selçuk İletişim Dergisi*, 7(1), 5-15.

EXTENDED ABSTRACT

The subject of this study is to analyze the level of use of social networks by the Ministry of Health is for dialogical dimension with public. The purpose of this study is to identify the extent to which the Ministry of Health uses social media accounts in terms of interactive public relations. From this point of view, it aims to analyze the ministry's social media accounts with the scale of dialogical PR and bring this into literature. The fact that the work is relevant and based on the daily changing and evolving nature of the Internet points to the importance of research. First of all study includes dialogical public relations, and then the use of social networks in public institutions. After explaining the research method, the results are detailed and explained in the conclusion and discussion section.

Kent and Taylor (1998) mention five principles while adapting them on dialogic public relations websites. These principles; The dialogic cycle is listed as usefulness of information, providing revisiting, ease of interface, chatting with visitors. The scale, which was created to evaluate the dialogic dimension of social media created over these principles, was taken from Türkal and Güllüpunar's studies and used to analyze the Twitter, Facebook and Instagram accounts of the Ministry of Health. In addition to this, the number of posts, content likes, comments, reposts / re-tweets of the accounts analyzed within the specified period were also recorded. Follower interactions per post were also recorded and analyzed. Based on the fact that the importance of the research is up-to-date, the closest date to the research was chosen and the dates were determined for November 1-30, 2020. Research data were analyzed retrospectively for December 1-8, 2020. Accordingly, 453 content, including 218 on Twitter, 183 on Facebook, and 52 on Instagram, was included in the sample in order to obtain the basic data of social media accounts as well as the interaction rates.

Between November 1-30, 2020 when the analysis was carried out, 218 posts were shared on Twitter, 183 on Facebook, and 52 on Instagram. A total of 3,233,271 likes, 174,110 comments and 307,248 shares were recorded for 218 posts shared on Twitter. Based on this, the number of shares made by the account reached 14,832 likes, 799 comments, and 1,409 replays per post. A total of 183 posts were shared on Facebook and 436,587 likes, 13,791 comments, 29,343 repeat shares were recorded. Based on this point, the number of likes per post was calculated as 2,386, the number of comments 75 and the number of repeat shares during the mentioned period. In Instagram, a total of 52 posts were recorded as 624,143 likes, 11,030 comments and an average of 12,003 likes per post, and 212 comments per post. Since the Instagram application does not give back sharing opportunity within its own application, the number of back shares is not recorded in Instagram. Although the number of Twitter and Facebook followers is very close to each other, it has been observed that the number of likes, comments and shares per post differs. In the light of this data, it is possible to say that Twitter users are more sensitive than Facebook users in terms of likes, comments and reposting.

Usefulness category of information; The profile information dimension is evaluated in sub-categories as the usefulness of information for public institutions and the usefulness of information for the media. Accordingly, the size of profile information was recorded as 89% for Twitter, 100% for Facebook, and 89% for Instagram. In the category of useful information for the publics of the institution, Twitter was determined as 40%, Facebook 60% and Instagram 40%. The last subcategory for media in the usefulness of information category was recorded as 100%, Facebook 100%, and Instagram 100% in the usefulness of information dimension. In the usefulness of information category, the total standard deviation was calculated as 76% for Twitter, 87% for Facebook and 86% for Instagram. Accordingly, it is possible to say that the social media accounts of the ministry are performed at a high level in the category of usefulness of information. Twitter was recorded as 57%, Facebook 29%, and Instagram 43%. The Ministry's Twitter account has been found to perform in the Re-visit provision category at a medium level. According to the data obtained after the registration for four different sub-codes in the visitor retention category, it was recorded that Twitter, Facebook and Instagram accounts shared 100% in sub-categories. It is possible to say that the retention of visitors category is realized at a high level. In the dialogic cycle category, every social media account is registered with the statement of answering 6 out of 12 questions.

From all these points, it can be said that the Ministry of Health openness to community has middle level in terms of dialogical public relations. On the other hand, it is thought that more comprehensive sub-categories regarding user interactions should be added within the dimensions of dialogic public relations.

Haber Edinme Amaçlı Sosyal Medya Kullanım Sıklığının Haber Paylaşma Davranışı Üzerindeki Rolü: Bir Saha Çalışması

İbrahim Halil YAŞAR¹ ve Yusuf Zafer Can UĞURHAN²

Öz

Günümüzde sosyal medya bireysel ve toplumsal yaşamın merkezinde yer alan önemli bir iletişim aracıdır. Sosyal medya sıradan bireyleri birer kitle yayıncısına dönüştürebilme potansiyeline sahiptir. Bireyler sosyal medyanın sunmuş olduğu altyapı ve imkânlar sayesinde, güncel konu ve olaylardan haberdar olurken, aynı zamanda çevrelerinde olup biten ve haber değeri taşıdığı düşünükleri olaylarla ilgili içerik üretip paylaşarak birer kitle yayıncısına dönüşebilmektedir. Dolayısıyla geldiğimiz noktada günümüz bireyi hem haberin alıcısı hem de onun kaynağı ve dağıtıcısı durumundadır. Bu çalışmada nicel araştırma yöntemi ve kesitsel tarama modeli kullanılarak, bireyin sosyal medyayı haber edinme ve paylaşma amaçlı kullanımı incelenmiştir. Yapılan inceleme çerçevesinde sosyal medyayı haber edinme amaçlı kullanan bireylerin, bu amaçla hangi sosyal medya platformunu ne sıklıkla kullandıkları belirlenmiştir. Sonrasında kümeleme analizi yapılarak bu sıklıklara göre üç grulu bir sınıflandırma ortaya çıkarılmıştır. Elde edilen kümeler aracılığıyla da günümüz bireyinin haber edinme ve paylaşma davranışı anlaşılmasına çalışılmıştır. Sonuç olarak WhatsApp platformu haber edinme amaçlı kullanım açısından görece daha öne çıkarken, haber edinme amaçlı sosyal medya kullanım sıklığı arttığında haber paylaşma eğilimi de yükselmektedir. Demografik özellikler ile haber edinme sıklığı arasında anlamlı ilişkiler söz konusuysa, demografik özelliklerin haber paylaşma davranışı üzerinde anlamlı bir rolü yoktur.

Anahtar Kelimeler: Sosyal Medya, Haber Edinme, Haber Paylaşma, Kümeleme Analizi

The Role of Social Media Usage Frequency for Getting News on News Sharing Behavior: A Field Study

Abstract

Today, social media is a fundamental communication tool that is at the center of individual and social life. Social media has a potential to transform ordinary individuals into mass streamers. Thanks to opportunities provided by social media, individuals can become aware of current issues and events in a short time. They can also turn into mass streamers by producing and sharing contents. Thus, today's individual is both the receiver, source and, the distributor of the news. A cross-sectional quantitative research method was employed to examine the individual's use of social media for acquiring and sharing news. It was determined which social media platforms and how often were they used by the individuals. Afterwards, a cluster analysis was performed and a classification with three groups was created. The behavior of acquiring and sharing the news of today's individuals has been scrutinized Through the clusters obtained. As a result of the study, it is indicated that while WhatsApp stood out relatively more in terms of its use to get news, the tendency to share news also increased with the increasing frequency of social media use for news purposes. However, while there were significant relationships between demographics and the frequency of getting news, there was no significant role of demographics on news sharing behavior.

Key Words: Social Media, Getting News, News Sharing, Cluster Analysis

Atıf İçin / Please Cite As:

Yaşar, İ. H. ve Uğurhan, Y. Z. C. (2021). Haber edinme amaçlı sosyal medya kullanım sıklığının haber paylaşma davranışı üzerindeki rolü: Bir saha çalışması. *Manas Sosyal Arařtırmalar Dergisi*, 10(2), 1182-1198.

Geliş Tarihi / Received Date: 13.08.2020

Kabul Tarihi / Accepted Date: 24.12.2020

¹ Arş. Gör. Dr. - Dicle Üniversitesi İletişim Fakültesi, i.halilyasar@hotmail.com

 ORCID: 0000-0002-1480-569X

² Öğr. Gör. - Anadolu Üniversitesi Açıköğretim Fakültesi, yzcu@anadolu.edu.tr

 ORCID: 0000-0003-1264-9002

Giriř

Günümüzde her türlü insan faaliyetinin merkezinde konumlanmayı bir şekilde başarmıř olan sosyal medya, farklı disiplinlerce ve çeřitli bağllardan incelenmekte ve ele alınmaktadır. Diđer iletiřim araçları ile karşılařtırıldıđında keřfedilmesi/ortaya çıkmasıyla kitleler arasında yaygınlařma hızı açısından oldukça farklılařan sosyal medya mecralarının dinamik yapıları, yapılan akademik çalışmaları da sürekliliđini gerekli kılmaktadır. Dolayısıyla bu mecralara iliřkin yapılan çalışmaları, güncel farklılıkları keřfetmek amacıyla çeřitli bağllardan yapılmakta ve arařtırmalar sürekli bir şekilde devam etmektedir (Lee ve Ma, 2012; Chen, Sun, Wu ve Song, 2019; Gabore ve Xiujun, 2018; Palekar ve Sedera, 2018; Yařar, 2020).

Bařta gençler olmak üzere günümüz insanı açısından sosyal medya platformları hayatın merkezinde yer almaktadır (Kümpel, Karnowski ve Keyling, 2015, s. 1). Ticari faaliyetler, sađlık, e-devlet ve diđer resmi uygulamalar ve eđitim vb. her türlü insan faaliyeti bir şekilde internet ve sosyal medyayla iliřkilanmaktadır. Örneđin, toptan veya perakende olsun, ticari faaliyetlerin azımsanmayacak bir kısmının internet ve buna bađlı sosyal medya uygulamaları üzerinden gerçekleřtiđi görülmektedir (Kim, Namkoong ve Chen, 2020, s. 1). İktisadi faaliyetler ister bireysel ister kitlesel hareketlilik açısından deđerlendirilsin, ađın bu noktadaki etkisi geleneksel anlamdaki ekonomi iliřkilerinin yapısını deđerştirecek kadar önemli sonuçları ortaya çıkartmaktadır. Bu deđerriřim ve dönüřüm reklamlardan, pazarlamaya, ünlü tanımlanmasından, ihtiyaçların biçimlenmesine hatta ürün ve hizmetin üretim bandına girmeden řekillenmesine kadar tüm üretim, dađıtım ve tüketim iliřkisini yeniden biçimlendirmiřtir (Bařlar, 2013, s. 779-780).

Sosyal medya platformlarının çift yönlü ve etkileřimli olmaları ile anlık (real-time) iletiřime olanak sunması gibi özellikleri iletiřimin mekân ve zamandan büyük ölçüde bađımsız bir noktaya ulařmasını sađlamıřtır (Van Dijk, 2018, s. 12-17). İletiřim etkisi, online-offline olarak iç içe geçmiř ve böylece her türlü içerik yeniden dolařıma girerek güncelliđini koruma potansiyeline eriřmiřtir. Bu noktada mobil internet ve bunu işlevsel kılan yeni nesil cep telefonları bařta olmak üzere tablet vb. akıllı cihazların ulařtıđı teknolojinin rolünü de göz önünde bulundurmak gerekir. Mobil internet, akıllı mobil cihazlar ve bu ikisinin birlikteliđiyle kullanılan aplikasyonlar, günümüz insanını her zaman ve her yerden ađa dâhil ederek onu diđerleri açısından ulařılabilir kılmaktadır.

Sosyal medyayı bu denli önemli kılan unsurların başında onun sıradan insanları bile birer kitle yayıncısına dönüřtürebilme potansiyelinin olduđu düşünölmektedir (Segado-Boj, Diaz-Campo ve Redondo, 2019, s. 92). Öte yandan, önceden memnuniyetsiz bir müřteri veya seçmen iliřkisi kendi içinde kısıtlı bir toplumun konusu olurken sosyal medya bunu büyük kalabalıkların meselesi haline getirmeyi başarmıřtır (Calhoun, 2013, s. 13). Geleneksel medyanın devasa organizasyonları ve yayın politikaları, sıradan insanların kısıtlı zamanlarını bireysel bir soruna çevirmeye pek elverişli bir ortam sunmamaktadır. Üstelik bu kısmen sađlansa bile günlük bazda yařanan sınırsız olay döngüsü televizyon bařta olmak üzere diđer kitle iletiřim araçlarının yansıtma potansiyellerini ařmaktadır. Ancak, sosyal medya platformları sıradan insanların kişisel birer yayın mecrası olarak insanların birbirlerini takip edip çeřitli sorun ve durumlar karşısında kendilerini özdeřleřtirerek, empati hatta sempati kurarak kolektif tepkiler verebildikleri interaktif ortamlardır (Lee ve Ma, 2012, s. 332). Böylece sıradan görünen bir memnuniyetsizlik, kötü bir müřteri iliřkisi, ürün veya hizmete iliřkin olumsuz bir deneyim gibi durumlar ađda kısa sürede büyüyerek kartopu etkisi oluřturma ve bařa çıkılması imkânsız bir krize dönüřebilme potansiyeli taşımaktadır (Ürkmez, 2020, s. 121-122). Söz konusu bu unsurlar, sosyal medyanın potansiyelinden kaynaklanan çiktırlardır.

Dijital teknoloji ve buna bađlı olarak sosyal medya platformlarının manipölasyona açık yapısı bařta olmak üzere birtakım eleřtiriler söz konusu olsa da sonuçta sosyal medyanın bahse konu etkisi ve gücü göz ardı edilmemelidir. Zira sosyal medyanın bireyleri örgütleme gücü, haberlerin çok hızlı yayılması ve kontrol edilmesinin neredeyse imkânsız olması, kurum ve yapıları tedirgin eden ve onların sıradan insanlara kulak vermelerini sađlayan unsurlar arasındadır (Castells, 2005). Artık günümüz bireyi hem haberi alan hem de haberi dađıtandır. Dolayısıyla sosyal medyayı haber edinme ve haber paylařma amaçlı kullanan bireylerin yakından incelenmesi ihtiyacı ortaya çıkmaktadır. Bu çalışmada “We Are Social” ve “Hotsuite” tarafından 2020 yılı itibarıyla yapılan bir arařtırmada ortaya koyulan, Türkiye’de en çok kullanılan 5 (beř) sosyal medya platformunun (*Instagram, Facebook, Twitter, YouTube ve Whatsapp*), bireyler tarafından haber edinme ve paylařma amaçlı kullanımları ele alınmıřtır. Bu çerçevede sosyal medyayı haber edinme amaçlı kullanan bireylerin, hangi sosyal medya platformundan ne sıklıkta haber edindiklerinin belirlenmesi, söz konusu bu sıklıklara göre daha detaylı incelenebilmeleri için kümelendirilmeleri ve elde edilen bu kümelerin bireylerin

demografik özellikleri ve haber paylaşma davranışları açısından irdelenmesi amaçlanmıştır. Günümüz bireyinin haber edinme amaçlı sosyal medya kullanım dinamiğini daha iyi anlayabilmek açısından onların sosyal medyadan hem haber edinmesine hem de haber paylaşmasına yönelik bir bakış açısı sağlamaya çalışılan bu çalışma, konuyla ilgili araştırma yapmak isteyenlere de çeşitli ipuçları sunmaktadır. Çalışmanın ilk bölümünde bireylerin dijitalleşmenin etkisi ve sosyal medya sayesinde pasif izleyiciden aktif-katılımcı yayıncılara dönüşmesi ele alınmış; takip eden başlıkta sosyal medyadan haber edinme ve paylaşma konuları üzerinde durulmuştur. Son bölümde, yapılan ampirik araştırmanın bulguları analiz edilerek tartışılmış, devamında ise gelecek çalışmalara yön vermesi muhtemel önerilere yer verilmiştir.

İlgili Literatür

Pasif İzleyicilerden Aktif Katılımcı Yayıncılara

İletişim tarihi boyunca iletişim araç ve teknolojilerinde yaşanan her atılım ve gelişmenin bilginin depolanması, yayılması ve kullanılması konusunda olumlu sonuçlar doğurduğu değerlendirilmektedir (Crowley ve Heyer, 2014, s. 18). Bu ilerleyiş elbette teknik düzeyde kalmamış sosyolojik yapı başta olmak üzere içinde insanın olduğu her türlü faaliyeti de bir şekilde etkilemiştir. Burada en önemli konu bilginin giderek daha geniş kitlelere yayılması ve insanların birbirinden haberdar olmasıyla ilgilidir. Bilginin kitleler arasında yayılması, hemen her toplum için söz konusu olan seçkinci yaklaşımların giderek sarsılmasına neden olmuştur. Bilgi artık belli bir elit kitlenin tekelinde olmaktan çıkmış ve sıradan insanlar arasında yayılmaya başlamıştır. Bilgilenen kitleler giderek daha fazla sorgulamaya ve kendilerine sunulandan daha fazlasını veya farklısını talep etmeye başlamışlardır (Köseoğlu ve Al, 2013, s. 116-117). Bu yönüyle ele alındığında iletişim tarihi bir anlamda teknolojik ve ekonomik ilerlemelerden tutun demokratik hak ve hürriyetler ile yönetim biçimlerinin gelişmesine tüm insanlık tarihinin bir özeti olarak değerlendirilebilir.

Tüm kitle iletişim araçları olumsuz açılardan eleştirilere açık olmakla birlikte bireysel ve toplumsal bilgilenme ve aydınlanma noktasında önemli roller üstlenmişlerdir (Fukuyama, 2000). Kitle iletişim araçlarının en önemli işlevlerinden biri, toplumun birbirinden ve önemli olaylardan haberdar olmasının yanında farklı fikirlerin yayılmasına katkı sunarak tartışmalara ve böylece kolektif aklın oluşmasına katkı sunmasıdır. Böylece kitle iletişim araçları her konuda tartışmalara temel oluşturacak bilgi ve haberleri sunar, toplumsal aklın belirginleşmesine ve toplumun örgütlenmesine yardımcı olur. Ancak, televizyon başta olmak üzere, gazete, radyo, dergi gibi geleneksel kitle iletişim araçları günümüz sosyal medya uygulamalarından çok temel bir hususta ayrılır. Bu husus sosyal medya platformlarının çift yönlü ve interaktif bir yapıya sahip olmalarıdır (Bulunmaz, 2015, s. 331). Sosyal medyanın bu farkı, kitle iletişim araçları karşısında o güne kadar pasif ve edilgen olan bireyin aktif ve etken bir hüviyete kavuşmasına yol açmıştır.

Bireyin bahse konu dönüşümü elbette bir anda olmamış; bir sürecin sonunda olgunlaşarak ortaya çıkmıştır. Öyle ki internetin ilk dönemleri olan Web 1.0 altyapısı bilgiye erişim ve depolama konusunda devrimsel nitelikte yenilikler sunmakla birlikte günümüz dijital teknolojilerinin sunduğu altyapıdan oldukça uzaktır. Özetle bu ilk dönem bir internet sayfasına/sitesine sahip olmanın oldukça pahalı olduğu, yazılım ve uygulamaların oldukça sınırlı, bunları kullanmanın ise çoğu durumda uzmanlık gerektirdiği bir dönemdir (Karahasan, 2012, s. 72-74). İnternetin gelişip yaygınlaşması ile ağ kavramı ve olgusu giderek bireysel ve toplumsal hayatın merkezinde daha güçlü hissedilmeye başlanmıştır. Bu anlamda telefon ve tabletler gibi akıllı mobil cihaz teknolojileri ile yazılım alanındaki gelişmelerin rolü son derece önemlidir. Sonuç olarak tüm bu gelişmeler 2000'li yıllarla birlikte meyvesini vermiş, Web 2.0, Web 3.0 ve Web 4.0 gibi birçok teknolojinin ortaya çıkmasında/çıkartılmasında önemli bir rol oynamıştır. Bu gelişim silsilesi ile yakın gelecekte Web 5.0 gibi teknolojilerin konuşulması ve ortaya çıkması oldukça muhtemel görünmektedir. Sonuç olarak gelen noktada birçok popüler sosyal medya uygulaması beşeri faaliyetlerin merkezinde yer almaktadır. Sosyal medya platformlarının atası sayılabilecek olan Facebook'un başarısının diğerleri için örnek teşkil etmesi, benzer uygulamaların geliştirilmesine adeta hız kazandırmıştır.

Sosyal medya platformlarının kullanıcı merkezli olduğu görülürken yine bu platformlarda içeriklerin kullanıcılar tarafından oluşturulduğu (kullanıcı türevli içerik) dikkat çekmektedir. Söz konusu platformların sunduğu olanaklar bireyler açısından kullanıcı denetimi, yetenekleri yansıtabilme, içerik üretimi ve paylaşımı, çift yönlü iletişim, yeni iş modelleri sunması gibi birçok farklı etkene dayanmaktadır. Bu bağlamda değerlendirildiğinde kullanıcı türevli içerik, etkileşim temelinde katılım esaslı olarak kullanıcıların mevcut bir içeriği yaratıcı bir şekilde değiştirebilmelerini ve bu tür içerikler üzerinde düzenleme yaparak yeni bir içerik veya doğrudan kendi özgün içeriklerini oluşturabilmelerini kapsamaktadır (Yavaşçalı ve

Uğurhan, 2019, s. 650). Bununla birlikte, platformlarda dolaşıma giren içeriklerin genellikle anonim bir kimliğe sahip oldukları da değerlendirilmektedir (Lee ve Ma, 2012, s. 338; Chen vd., 2019, s. 3).

Sosyal medya platformları bir anlamda modern çağın agoraları olarak kabul edilebilir. Burası sıradan insanlar, seçkinler veya kurumların temsilcilerine kadar herkesin bir araya gelip dilediği şeyleri söyleyebildiği bir meydan gibidir. Antik Yunan'da olduğu gibi kentin yani insan faaliyetlerinin merkezinde yer alır, herkesin gözü bu meydana az çok ilişir ve kulakları bu meydana bir şekilde dinler. Bir diğer deyişle, Facebook'la başladığı varsayılan sosyal medya platformlarının serüveni belki de McLuhan'ın global köyünün son yapıtaşları olarak değerlendirilebilir. Artık her şey açık ve herkes her şeyden haberdardır. Dolayısıyla enformasyonun geleneksel medya ile büyük oranda tekelleşmiş olan yapısı sosyal medyayla büyük ölçüde kırılmıştır. Hatta yeni medya teknolojileri içinde filizlenen sosyal medya bir anlamda geleneksel olanı dönüştürmeyi de başarmıştır (Lee ve Ma, 2012, s. 332). Böylelikle yakınsamayla birlikte her bir aracın tek bir araçta birleşmesi, insan makine/cihaz birlikteliği ve etkileşimini giderek daha üst seviyelere taşımıştır (Jenkins, 2006, s. 18; Neuman, 2018, s. 115-116).

Yaşanan bu gelişmelerle birlikte birey, mevcut ortamda yalnızca içerikleri tüketen değil, aynı zamanda üre-tüketici (prosumer) sıfatıyla üreten bir konuma da sahip olmuştur (De Laguna-Alarcon, Sierra-Herrezuelo ve Rojas-de-Gracia, 2019, s. 252). Böylece sosyal medyanın keşfine/ortaya çıkmasına kadar diğer kitle iletişim araçlarıyla ilişkisinde pasif birer izleyici konumunda olan birey sosyal medyayla birlikte aktif-katılımcı birer yayıncıya dönüşmüştür (Yavaşçalı ve Uğurhan, 2019, s. 650). Sosyal medya platformları sayesinde birer kitle yayıncısına dönüşen birey bu mecraların sunmuş olduğu imkânları kullanarak kendisi veya çevresinde olan bitenlerle ilgili sosyal ağlarda paylaşımlarda bulunmaya başlamıştır (Yaşar, 2020, s. 31-32).

Sosyal Medyadan Haber Edinme ve Paylaşma

Sosyal medya platformları, insanları çeşitli konu ve ilgi alanlarına göre bir araya getiren mecralardır (Chen vd., 2019, s. 1-2). Çift yönlü ve etkileşimli yapıları sayesinde diğer kitle iletişim araçlarından ayrılan bu mecralar, kullanıcıları arasında yerel, bölgesel ve küresel anlamda iletişimi mümkün hâle getirir. Bu yönüyle sınırları ortadan kaldırmayı başararak küresel çapta herkesin her şeyden haberdar olmasını sağlar (Bulunmaz, 2015, s. 331). Günümüzde TV kanalları, gazeteler, dergiler vb. geleneksel kitle iletişim araçları da bu ağı dâhil olmuş durumdadır (Çakır, 2018, s. 543). Bu yapılar, gerek kurumsal olarak gerekse çalışanları aracılığıyla sosyal medya platformlarında varlık gösterirler. Geleneksel kitle iletişim araçları ile bunlara ait sosyal medya hesaplarının, bu mecraları belli ölçüde yönlendirmeyi ve gündem oluşturmayı başardıkları yadsınamaz (Gabore ve Xiujun, 2018, s. 23-24). Ancak, sosyal medya platformlarının temel bilgi kaynağının sıradan kullanıcılar olduğunu belirtmek gerekir. Diğer bir ifadeyle, sosyal medya platformlarında bilgi ve haberler çoğunlukla anonim bir şekilde oluşturulur (Lee ve Ma, 2012, s. 338; Chen vd., 2019, s. 3). Bununla birlikte, manipülasyona açık olması dolayısıyla sosyal medya platformlarının ne ölçüde anonim olduğu ve kendiliğinden oluştuğu her zaman tartışılmaktadır (Eren ve Aydın, 2014, s. 203; Babacan, 2014, s. 142). Fakat günün sonunda, sosyal medya platformlarının gördüğü rağbet ile sıradan insanlar için bireysel yayıncılık yapabilmeyi sağlayan aracısı olduğu gerçeği değişmiş değildir.

Sosyal medya platformlarının -diğer kullanım amaçları bir yanda tutulmak üzere- çalışma kapsamında odaklanılan iki kullanım amacına hizmet ettiği değerlendirilmektedir (Lee ve Ma, 2012, s. 331). Bunlardan ilki bu mecraların kullanıcılar tarafından haber edinme amaçlı olarak kullanımı, ikincisi ise bireyin çevresinde yaşanan ve haber değeri olduğunu düşündüğü olayları kitlelerle paylaşmasına aracılık etmesidir (Segado-Boj vd., 2019, s. 92). Haber edinme, kişilerin hemen her türlü olaydan farklı bakış açıları gözetilerek bilgilensini sağlarken fikir ve kanılarının oluşmasına yardımcı olur. Haber paylaşma ise bir anlamda kişilerin düşüncelerini özgürce açıklayabilmelerinin bir parçası olarak düşünülmektedir. Esasen bir haber, medya kanalları veya kişilerarası kanallar aracılığıyla yayınlanan ya da gösterilen (*özellikle önemli veya ilgi çekici*) yeni etkinliklerin ve olayların güncel bir raporu olarak kabul edilir. Haberler, sosyal medyada online olarak paylaşılan diğer bilgilendirici içeriklerle (*mesleki bilgi, kişisel bilgi, görseller, videolar ya da haber özelliği taşımayan günlük rutin paylaşımlar gibi*) karşılaştırıldığında, zamanlama, doğruluk, nesnellik ve sosyal sorumluluk açısından çok daha değerlidir. Ayrıca, haber içerikleri kamuoyu, gündem belirleme ve toplumsal etkiler açısından sosyal medyada paylaşılan diğer bilgilendirici içeriklerden farklıdır. Dolayısıyla haber içerikleri, diğer bilgilendirici içeriklerden ayrılmaktadır. Zira burada haber değeri olan şey toplumu ilgilendiren yönü itibarıyla bilgilendirme işlevini yerine getirerek kamuoyunun oluşmasına yardım etmektedir. İşte sosyal medya platformları, diğer kullanım amaçlarının yanında bu iki kullanım amacına da hizmet eden ortamlar olarak işlev görmektedir (Lee ve Ma, 2012, s. 332).

Geleneksel medya olarak tanımlanan televizyon, gazete, radyo gibi kitle iletişim araçları insanların bilgilene ve haberdar olma gibi ihtiyaçları konusunda büyük bir sorumluluk üstlenmişlerdir. Ancak, günümüz bireyleri bu ihtiyaçlarını yalnızca geleneksel araçlarla karşılamamaktadır. Bir diğer deyişle, geleneksel araçların tek başlarına bu ihtiyaçları karşılamada yeterli olmadıkları değerlendirilmektedir (Palekar ve Sedera, 2018, s. 1). Yapılan bazı çalışmalar da televizyon kanalları başta olmak üzere geleneksel medya araçlarına güvenin düşük olduğunu göstermektedir (Elvestad, Philips ve Feuerstein, 2018). Bu gibi sebeplerin altında medyadaki monopolleşmelerinde bir etkisi olduğu düşünülmektedir (Segado-Boj vd., 2019, s. 91-92). Öte yandan, sebepler ne olursa olsun ortaya çıkan sonuç, sosyal medya platformlarının burada oluşan boşluğu doldurmaya meyilli olduğu yönündedir.

Günümüzde sosyal medya platformları diğer işlevlerinin yanında haber medyası olarak da işlev görmektedir. Bireylerin sosyal medyadan haber edinme isteklerinin ise temelde iki yönünün bulunduğu değerlendirilmektedir. Bunlardan ilki sosyal medyanın alternatif medya olarak kabul edilmesi; diğeri ise sosyal medyanın tamamlayıcı medya olarak işlev görmesidir (Aydoğan ve Kırık 2012; Yaşar, 2020; Nah, Namkoong, Record ve Van Stee, 2017). Sosyal medya üzerinden edindiği kimi bilgileri olay yerinden veya olayın içinden aktaran birilerinin bulunması, elde edilen bazı bilgilerin daha güvenilir kabul edilmesini sağlamaktadır (De-Laguno-Alarcon vd., 2019, s. 250). Bazı durumlarda yaşanan bir olayla ilgili olarak basın mensuplarının oraya intikali ve haber aktarımları gecikebilmektedir. Ancak, orada bulunan bireylerin sahip oldukları akıllı cihazlar ve mobil internet erişimleri sayesinde olaya dair bilgiler dakikalar içinde sosyal medyaya düşebilmektedir. Böylece sosyal medya bir yönüyle mevcut olana, alternatif olarak işlev görmektedir (Su, Liu ve McLeod, 2019, s. 201).

Bazı durumlarda bireyler, geleneksel mecralardan edindikleri bilgileri yetersiz bulabilmekte veya daha detaylı bilgi edinmek ve fazlasını öğrenebilmek amacıyla sosyal medya platformlarına başvurabilmektedir (Palekar ve Sedera, 2018, s. 2). Sosyal medyanın yapısından farklı olarak geleneksel medya hiyerarşik bir organizasyon yapısına sahiptir. Bunun yanında geleneksel medya sorumluluk ve özgürlük alanını belirleyen yerleşik bir mevzuat ve meslek örgütlerinin çizdiği birtakım ilke ve kurallara tabidir (Kara, 2013, s. 19-21). Bu basamaklı yapı ve editöryal süreç, bir haber kitlelere sunulurken onu yeniden biçimlendirebilmekte veya gündem olmasının önüne geçebilmektedir. Dolayısıyla yayınlanmış ancak detayları merak uyandıran bir olay hakkında daha fazla bilgi edinmek için sosyal medya platformlarına bakılabilmektedir. Böylece sosyal medya belli oranda haber olmuş ancak toplumda merak uyandıran bir olayın detaylandırılmasında rol oynayabilmektedir. Bir olaya dair görüntü, ses ve video gibi kayıtların şiddet içerikli, ahlâka aykırı veya infial uyandıracak nitelikte olması nedeniyle geleneksel medyada yayınlanmaması, ancak merak duygusu ile insanların bunlara sosyal medya üzerinden ulaşma çabası tamamlayıcı işlevini anlatması açısından örnek olarak verilebilir. Bunun yanında özellikle toplumsal olaylar ve sokak hareketleri söz konusu olduğunda gerek eylemciler gerekse diğerleri için sosyal medya geleneksel medyanın vermektense kaçındığı veya süzerek verdiği haberleri detaylandırmak için başvuru bir mecra niteliğindedir. Sosyal medyanın bu işlevine dair birçok akademik çalışma da söz konusudur (Ali ve Fahmy, 2013; Youmans ve York 2012; Bruns, Highfield ve Burgess, 2013).

Sonuç olarak sosyal medyada yer alan paylaşımların bir kısmının, bireylerin çevrelerinde olup biten ve haber değeri taşıdığını düşündükleri olayları diğerlerine duyurma çabalarının bir ürünü olduğunu belirtmek gerekir (Kümpel vd., 2015, s. 1-2). Sosyal medya uygulamaları özelliklerine bağlı olarak ses, metin, video gibi her türlü içeriğin paylaşılmasına olanak sunarken YouTube, Twitter, Facebook ve Instagram gibi birçok platformda canlı yayın yapabilmek de mümkündür (Casalo, Flavian ve Sanchez, 2020, s. 1). Kullanıcılar, önceden kaydettikleri içerikleri takipçileri ile paylaşabilirken bir olay veya konu hakkında canlı yayın yapabilmektedir. Bu noktada, internet altyapısı ile günümüz akıllı cihazlarının mevcut yazılım teknolojisi birleşince sosyal medyayı kullanabilme becerisine sahip çoğu kullanıcının potansiyel birer basın mensubuna dönüştüğü değerlendirilebilir (Thompson, Wang ve Daya, 2019, s. 1-2; Kim vd., 2020, s. 1).

Özetle, bireyler şahit oldukları trafik kazaları, terör eylemleri, intihar, hırsızlık, toplumsal olaylar vs. haber değeri olan her türlü olayı sahip oldukları sosyal medya hesaplarından farklı formatlarda paylaşabilmektedir. Dahası, bireyler kaydettikleri bu içerikleri basın kuruluşlarının giderek yaygınlaşan ihbar hatlarına (*Whatsapp ihbar hattı vb.*) yollayarak yurttaş haberciliği yapabilmekte, böylelikle ana akım medyayı etkileyerek haber yapım sürecinin bir parçası haline gelebilmektedir (Ünal, 2019, s. 42; Karaman ve Önder, 2017, s. 176-178). Günün sonunda sıradan bireyler haber yapım sürecinin bir parçası olabildikleri gibi bazı durumlarda yaptıkları haber dolayısıyla bir başka haberin bizzat öznesi de olabilmektedir (Salgado ve Bobba, 2019, s. 2258).

Yöntem

Bu çalışmada nicel araştırma yöntemi kullanılmış ve kesitsel tarama modelinden faydalanılmıştır. Kesitsel tarama modeli, bir popülasyonun ya da popülasyondan alınan örneklemin o andaki eğilimlerini, tutumlarını ve görüşlerini nicel bir şekilde, olduğu gibi tanımlamayı sağlamaktadır (Creswell, 2014, s. 13). Kesitsel tarama modeli kullanılarak yapılan bu çalışmada, *We Are Social* ve *Hootsuite* tarafından belirlenen³ Türkiye’de en çok kullanılan beş sosyal medya platformunun (*YouTube, Instagram, Facebook, Twitter ve Whatsapp*) bireyler tarafından haber edinme amaçlı kullanımları ve söz konusu bireylerin haber paylaşma davranışları incelenmek istenmiştir.

Amaç ve Önem

Türkiye’de 2020 yılı itibarıyla en çok kullanılan beş sosyal medya platformunun (*YouTube, Instagram, Facebook, Twitter ve Whatsapp*) bireyler tarafından haber amaçlı kullanım sıklıklarının ve bireylerin haber paylaşma davranışlarının incelenmesi bu çalışmanın esas amacıdır. İnceleme yapılırken bireyler, bu platformları kullanım sıklıklarına göre kümelendirilmek istenmiştir. Böylelikle haber edinme amaçlı kullanım sıklığı ile bireylerin demografik özelliklerinin bir ilişkisi olup olmadığı ve bu sıklıklar açısından haber paylaşma davranışının anlamlı bir şekilde farklılaşp farklılaşmadığının belirlenmesi amaçlanmıştır. Ayrıca demografik özellikler açısından da haber paylaşma davranışının farklılaşp farklılaşmadığının tespiti yapılmak istenmiştir. Daha önceki yapılan çalışmalarda sosyal medyayı genelde ya da özelde haber edinme amaçlı kullanma (Palekar ve Sadera, 2018; Gabore ve Xiujun, 2018; Song, Zuniga ve Boomgaarden, 2020) ve sosyal medyada haber paylaşma (Lee ve Ma, 2012; Karnowski, Leonhard ve Kümpel, 2017; Swart, Peters ve Broersma, 2018; Thompson vd., 2019; Ünal, 2019; Karaman ve Önder, 2017) açısından değerlendirmeler söz konusu olsa da bu çalışma söz konusu iki olguyu yapılmış çalışmalardan farklı olarak bireylerin kullanım sıklıkları özelinde incelemektedir. Özellikle bireylerin haber edinme amaçlı kullanım sıklıklarına göre kümelendirilmesi ve kümelerin yine bireylerin demografik özellikleri açısından incelenmesi, bu bireylere yönelik mevcut profili çizer niteliktedir. Öte yandan, bu kümeler açısından haber paylaşma davranışının incelenmesi de iki olgu arasındaki ilişkiyi ortaya koyabilmesi açısından önemlidir. Zira her iki olgu hem kendi içlerinde birbirleriyle hem de kendi dışlarında demografik değişkenlerle karşılaştırılarak daha belirgin bir kanı oluşturulmak istenmiştir. Bu bağlamda aşağıdaki araştırma sorularına cevaplar aranmıştır:

- Bireylerin sosyal medya platformlarını haber edinme amaçlı kullanım sıklıklarının dağılımı nasıldır?
- Bireyler sosyal medya platformlarını haber edinme amaçlı kullanım sıklıklarına göre nasıl kümelenebilir?
- Bireylerin sosyal medya platformlarını haber edinme amaçlı kullanım kümeleri ile demografik değişkenler (cinsiyet, yaş, eğitim durumu, aylık gelir ve sosyal medyada günlük harcanan zaman) arasında anlamlı bir bağ/ilişki var mıdır?
- Bireylerin haber paylaşma davranışı, bireylerin sosyal medya platformlarını haber edinme amaçlı kullanım kümeleri açısından anlamlı bir biçimde farklılaşmakta mıdır?
- Bireylerin haber paylaşma davranışı, demografik değişkenler (cinsiyet, yaş, eğitim durumu, aylık gelir ve sosyal medyada günlük harcanan zaman) açısından anlamlı bir biçimde farklılaşmakta mıdır?

Evren ve Örneklem

Bu araştırma Türkiye’de 2020 yılı itibarıyla en çok kullanılan beş sosyal medya platformunun (*YouTube, Instagram, Facebook, Twitter ve Whatsapp*) haber edinme amaçlı kullanım sıklığı ve haber paylaşma davranışıyla ilgili olduğundan dolayı, çalışmanın evrenini söz konusu beş platformu kullanan bireyler oluşturmaktadır. Ancak, bu bireylerin tamamına ulaşmak imkânsız olduğundan ötürü örnekleme gidilmiştir ve olasılıklı olmayan örnekleme yöntemlerinden amaca uygun örnekleme bu çalışmada kullanılmıştır. Amaca uygun örneklemede, araştırma amacına uygun olarak örnekleme seçilecek bireylerden sadece uygun ve ulaşılabilir olanların örnekleme eklenmesi söz konusudur. Özellikle zaman ve bütçe kısıtlılığın olduğu çalışmalarda bu örnekleme yöntemi tercih edilebilmektedir (Gegez, 2010, s. 217). Bu bağlamda yapılandırılan anket formu 22 Şubat-26 Şubat 2020 tarihleri arasında sosyal medya kanalları

³ <https://www.slideshare.net/DataReportal/digital-2020-turkey-january-2020-v01> (Erişim Tarihi: 20 Şubat 2020)

aracılığıyla dolaşıma sokulmuştur. Çalışmaya gönüllü bir şekilde katılmayı beyan edenlerin, yukarıda bahsedilen sosyal medya platformlarının hepsini kullanmaları gerektiğinden dolayı ankette bir kontrol sorusu kullanılmış ve bu platformların hepsini kullandırım diyenlerin yanıtları araştırma kapsamında değerlendirilmiştir. Daha sonra katılımcılara, bu platformları haber edinme amaçlı kullanım sıklıkları ve haber paylaşma davranışlarına yönelik sorular sorulmuştur. Toplamda 414 katılımcıdan veri toplanmıştır.

Veri Toplama Yöntemi ve Aracı

Çalışmada kullanılan veriler birincil veri toplama yöntemlerinden biri olan anket tekniği ile elde edilmiştir. Söz konusu anket Google Forms üzerine yüklenmiştir. Türkiye’de 2020 yılı itibarıyla en çok kullanılan sosyal medya platformlarını belirleyebilmek amacıyla *We Are Social* ve *Hootsuite* tarafından yapılmış araştırma incelenmiştir. İnceleme sonucunda YouTube, Instagram, Facebook, Twitter ve Whatsapp platformlarının Türkiye özelinde en çok kullanılan sosyal medya platformları olduğu görülmüştür. Bununla birlikte, ilgili çalışmada bu platformlar dışında Facebook Messenger, Pinterest, LinkedIn gibi platformlar yer alsa da söz konusu beş platform % 60’dan fazla kullanım oranına sahip olduğundan ötürü araştırmacılar tarafından tercih edilmiştir. Dolayısıyla en çok kullanılan sosyal medya platformları bu çalışmada beş platformla sınırlandırılmıştır. Katılımcıların bu platformları haber edinme amaçlı kullanım sıklıklarını 5’li derecelendirme seçeneği şeklinde (1 – Hiçbir Zaman; 5 – Her Zaman) doldurmaları istenmiştir.

Sosyal medyada haber paylaşma davranışını ölçümleyebilmek amacıyla daha önceki bir çalışmada kullanılan ölçüm aracından faydalanılmıştır (Lee ve Ma, 2012, s. 336). Söz konusu ölçüm aracına ait iki madde hem araştırmacılar hem de iletişim alanında çalışan uzmanlar tarafından kapsam geçerliği yapılarak araştırma amacıyla bütünleşik olarak Türkçeye uyarlanmıştır (*Çevremde gerçekleşen, haber değeri olan olayları sosyal medyadan paylaşırım; Diğer kullanıcıların haber değeri olan paylaşımlarını sosyal medyada yeniden paylaşırım*). Öte yandan, alan uzmanlarının tavsiyesi ve araştırmacıların tespitleri çerçevesinde bir madde de bu ölçeğe eklenmiştir (*Çevremde gerçekleşen, haber değeri olan olayları kaydedip yayımlanması için basın kuruluşlarının sosyal medya ihbar hatlarına (Whatsapp vb.) gönderirim*). Toplamda üç madde halinde ve 5’li derecelendirme seçeneği şeklinde (1 – Hiçbir Zaman; 5 – Her Zaman) son haline getirilen bu ölçek, yapılan bir pilot çalışmayla test edilmiş ve maddelerin anlaşılabilirliği kontrol edilmiştir.

Pilot çalışma neticesinde sosyal medyayı aktif olarak kullanmakta olduğunu beyan eden 55 kişiden toplanan yanıtlar bağlamında yapılan güvenilirlik analizinde Cronbach’s Alpha katsayısının ,75 olarak elde edilmesi ve madde-toplam korelasyon katsayılarının ,4’ün üzerinde olmasından dolayı ölçeğin güvenilir olduğu kanaatine varılmıştır (Kalaycı, 2017; Hair, Black, Babin ve Anderson, 2014). Daha sonra esas çalışma gerçekleştirilmiştir. Esas çalışmada ise katılımcıların haber paylaşma davranışları ölçümlenmeden önce, araştırmacılar tarafından katılımcıların normal içeriği (kullanıcı türevli içerik) ve haber içeriği arasındaki ayrımı anlayabilmeleri adına bir bilgilendirme metni yazılmıştır “*Kişiler, çevrelerinde yaşanan ve haber değeri olduğunu düşündükleri olaylara dair içerikleri (video, resim, metin ses vb.) sosyal medya hesaplarından paylaşarak başkalarına duyurabilmektedir. Bu içerikler, diğer bilgilendirici içeriklerle (mesleki bilgi, kişisel bilgi, görseller, videolar ya da haber özelliği taşımayan günlük rutin paylaşımlar gibi) karşılaştırıldığında, zamanlama, doğruluk, nesnellik ve sosyal sorumluluk açısından bir değere sahiptir ve alternatif haber kaynağı olarak daha kıymetlidir*”. Bu metni okuduktan sonra haber paylaşma davranışı ölçeğini doldurmaları istenmiştir.

Veri Analizi ve Kullanılan Testler

Verilerin temizlenmesinde ve derlenmesinde Microsoft Excel programı kullanılmıştır. Verilerin analizinde ise IBM SPSS 25 programından faydalanılmıştır. Kullanılan haber paylaşma davranışı ölçeğine yönelik geçerlik ve güvenilirlik analizleri açıklayıcı faktör analizi ve Cronbach’s Alpha katsayısının kontrolü ile sağlanmıştır. Bununla birlikte, araştırma sorularının cevaplanabilmesi adına frekans analizi, k-ortalamalar kümeleme analizi, ki-kare bağımsızlık testi, tek yönlü varyans analizi (ANOVA) ve bağımsız örneklem t-test istatistiklerinden yararlanılmıştır. Ulaşılan bulgular da tablolar yardımıyla açıklanmaya çalışılmıştır.

Bulgular

Araştırma kapsamında 414 kişiden veri toplanmıştır. Toplanan veriye yapılan ön kontrol neticesinde 17 yanıtın uygunsuz bir şekilde doldurulduğu tespit edilmiş ve veri setinden çıkartılmasına karar verilmiştir. Sonra, sosyal medyada haber paylaşma davranışı ölçeğine yönelik tek değişkenli normallik sayıltısı kontrol edilmiş ve ölçeğin maddelerine ilişkin eğiklik ve basıklık değerleri incelenmiştir. Bu inceleme sonucunda maddelerin, önerilen mutlak değer olarak 2,2 eşik değer aralığında (-0,70 ~ 1,67) olduğu görülmüştür (Sposito, Hand ve Skarpness, 1983, s. 271). Bu bulguya ek kanıt toplamak amacıyla Pallant (2011)’in

önerdiği bir yaklaşım kullanılarak bu maddelerin etkili gözleme sahip olup olmadıkları değerlendirilmiştir. Değerlendirme sonucunda yalnızca bir maddenin toplamda 6 etkili gözleme sahip olduğu belirlenmiştir. Bu bağlamda ilgili maddenin ortalaması ve % 5 kırılmış ortalaması (etkili gözlemlerden) incelenerek ortalamalar arasındaki farkın çok düşük olduğu bulunmuştur (0,1). Dolayısıyla tek değişkenli normalliğin bu çalışma kapsamında sağlandığı sonucuna ulaşılmıştır.

Katılımcılara İlişkin Bulgular

Çalışma katılımcılarının % 39,8'i kadın ve % 60,2'si erkektir. Katılımcıların yaşları çoğunlukla 23-32 yaş arasında (% 40,6), daha az olarak ise 43 yaş ve üstünden (% 15,3) oluşmaktadır. Eğitim durumu açısından çoğunlukla lisans mezunlarının yer aldığı görülmektedir (% 47,9). Aylık gelir olarak katılımcıların çoğunlukla 2501-4500 TL arasında bir gelire sahip olduğu söylenebilir (% 29,2). Katılımcılar sosyal medyada günlük çoğunlukla 1-2 saat süre geçirmektedir (% 40,3). Katılımcıların haber edinme amaçlı en çok sıklıkta kullandıkları sosyal medya platformu Whatsapp'tır. Facebook platformu ise haber edinme amaçlı daha az sıklıkta kullanılmaktadır. Bu bilgiler Tablo 1'de paylaşılmıştır.

Tablo 1. Katılımcıların Demografik Özellikleri

<i>Değişken</i>	<i>Seçenekler</i>	<i>n</i>	<i>%</i>
Cinsiyet	Kadın	158	39,8
	Erkek	239	60,2
Yaş	22 yaş ve altı	66	16,6
	23 - 32 arası	161	40,6
	33 - 42 arası	109	27,5
	43 yaş ve üstü	61	15,3
Eğitim Durumu	Lise ve altı	73	18,4
	Önlisans	44	11,1
	Lisans	190	47,9
Aylık Gelir	Lisansüstü	90	22,6
	2500 TL ve altında	111	28,0
	2501-4500 TL	116	29,2
	4501-6500 TL	93	23,4
Sosyal Medyada Geçirilen Günlük Zaman	6501 TL ve üstünde	77	19,4
	1 saatten az	61	15,4
	1-2 saat arası	160	40,3
	3-4 saat arası	114	28,7
Toplam	5 saat ve üstünde	62	15,6
		397	100,0
Haber Edinme Amaçlı Sosyal Medya Kullanım Sıklığı*	<i>Platform</i>	<i>O</i>	<i>S</i>
	Instagram	2,53	1,37
	Facebook	2,12	1,26
	Twitter	2,65	1,62
	YouTube	2,61	1,26
	Whatsapp	3,23	1,40

(*1 – Hiçbir Zaman; 5 – Her Zaman).

Sosyal Medyada Haber Paylaşma Davranışına İlişkin Bulgular

Araştırmada kullanılan haber paylaşma davranışı ölçeğine, çalışma örnekleminde faktörsel olarak nasıl bir dağılım gösterdiğini görebilmek amacıyla açılımlı faktör analizi (AFA) yapılmıştır (*temel bileşenler analizi/varimax*). Yapılan AFA sonucunda tek faktör olarak elde edilen yapıya yönelik KMO değerinin ,78 olduğu ve Barlett Küresellik Testi'nin ise anlamlı olduğu görülmüştür (χ^2 : 322,857; *sd*: 3; $p < ,001$). Ayrıca açıklanan varyansın % 65,75 ve öz değer 1,97 olduğu da belirlenmiştir. Bu sonuçlar AFA'nın yorumlanması adına yeterli düzeyde kanıtları sağlamıştır (Hair vd., 2014, s. 102).

Haber paylaşma ölçeğinin maddelerine yönelik faktör yüklerinin ,722-,902 arasında dağılım gösterdiği görülmektedir. Ayrıca ölçeğe yönelik yapılan güvenilirlik analizi neticesinde Cronbach's α katsayısının ,74 düzeyinde olduğu tespit edildiği için ölçeğin güvenilir olduğu belirtilebilir (Kalaycı, 2017, s. 405). Öte yandan, ölçekte en yüksek ortalamaya sahip maddenin "*diğer kullanıcıların haber değeri olan paylaşımlarını sosyal medyada yeniden paylaşırım*" olduğu ve ölçeğin aritmetik ortalamasının 2,09 (*S*: 0,90) olduğu dikkat çekmektedir. Bu bulgular Tablo 2'de gösterilmiştir.

Tablo 2. Haber Paylaşma Davranışı Ölçeğine Yönelik AFA ve Güvenirlilik Analizi Sonuçları ile Betimsel İstatistikler

Ölçek ve Madde	AO	S	FY	ATV	ÖD	CA
Haber Paylaşma Davranışı	2,09	0,90	-			
Çevremde gerçekleşen, haber değeri olan olayları sosyal medyadan paylaşırım	2,27	1,16	,902			
Diğer kullanıcıların haber değeri olan paylaşımlarını sosyal medyada yeniden paylaşırım.	2,32	1,12	,799	65,75	1,97	,74
Çevremde gerçekleşen, haber değeri olan olayları kaydedip yayınlanması için basın kuruluşlarının sosyal medya ihbar hatlarına (Whatsapp vb.) gönderirim.	1,69	1,06	,722			

FY=Faktör Yüğü; ATV=Açıklanan Toplam Varyans; ÖD=Öz Değer; CA= Cronbach's Alpha.

Kümeleme Analizine İlişkin Bulgular

Haber edinme amaçlı sosyal medya kullanım sıklığı açısından katılımcıları gruplandırabilmek için iki yaklaşımlı bir kümeleme analizine gidilmiştir. Bu yaklaşımdaki ilk aşamada, düzeylere ilişkin kümeleme yapılmadan önce hiyerarşik kümeleme yöntemlerinden Ward tekniği uygulanarak katılımcıların kullanım sıklıkları açısından nasıl bir örüntüye sahip olduklarına bakılmış ve burada sınıflandırma yapabilmek için haber edinme amaçlı sosyal medya platformlarını kullanma sıklığı ortalamaları kullanılmıştır. Ward tekniği, uygun sayıda küme sayısını belirlenebilmesi için bir yığışım tablosu oluşturmaktadır. Bu tabloda her bir kümeyi oluşturan özellikler açıklayıcı ve yorumlanması kolay olduğu için küme sayısının belirlenmesinde kullanılmaktadır (Hair vd., 2014, s. 442). Sonuç olarak yığışım tablosundaki bulgular haber edinme sıklığı açısından üç grupta kümenin uygun olacağını göstermiştir.

Yaklaşımın ikinci aşamasında hiyerarşik olmayan kümeleme yöntemi tekniklerinden k-ortalamar tekniğinden faydalanılmış ve birinci aşamada uygun görülen üç grupta sınıflandırmanın güvenilirliği test edilmiştir. Bu analiz sonucunda hem Ward hem de k-ortalamar tekniği için elde edilen ortalamaların birbirlerine yakın düzeylerde olduğu belirlenmiştir. Dolayısıyla haber edinme amaçlı sosyal medya kullanım sıklığı için a) düşük sıklıkta kullananlar, b) orta sıklıkta kullananlar ve c) yüksek sıklıkta kullananlar olmak üzere üç kümeden oluşan sınıflandırma yapılmıştır. Elde edilen kümelere ilişkin betimsel bilgiler Tablo 3'te paylaşılmıştır.

Tablo 3. Kümeleme Analizi Sonucu

Sosyal Medya Platformları	Kümelere					
	Düşük (n = 128; %32,2)		Orta (n = 157; %39,5)		Yüksek (n = 112; %28,2)	
	O	S	O	S	O	S
Instagram	1,94	1,11	2,24	1,21	3,62	1,24
Facebook	1,84	1,12	1,85	1,03	2,81	1,42
Twitter	1,13	0,36	4,24	0,74	2,15	1,40
YouTube	1,82	0,86	2,45	1,10	3,75	1,02
Whatsapp	2,50	1,22	2,90	1,30	4,54	0,67
AO	1,85	0,94	2,74	1,08	3,37	1,15

(1 – Hiçbir Zaman; 5 – Her Zaman).

Haber edinme amaçlı sosyal medyayı düşük sıklıkta kullananların (n = 128) en çok Whatsapp'ı ve en az Twitter'ı kullandıkları görülmektedir. Orta sıklıkta kullananlar (n = 157) çoğunlukla Twitter'ı kullanırken Facebook'u daha az kullanmaktadır. Yüksek sıklıkta kullananlar ise (n = 112) Whatsapp'ı, YouTube'u ve Instagram'ı çoğunlukla kullanırken Twitter'ı daha az kullanmaktadır.

Haber Edinme Amaçlı Sosyal Medya Kullanım Sıklığı Kümelerinin Demografik Değişkenler İle İlişkisi

Haber edinme amaçlı sosyal medya kullanım sıklığı (HASMKS) kümeleri ile cinsiyet, yaş, eğitim durumu, aylık gelir ve günlük sosyal medyada harcanan zaman değişkenleri arasındaki ilişkiyi/bağı inceleyebilmek amacıyla ki-kare bağımsızlık testi uygulanmıştır. Analiz sonuçları Tablo 4'te paylaşılmıştır.

Tablo 4. Haber Edinme Amaçlı Sosyal Medya Kullanım Sıklığı Kümelerinin Demografik Değişkenler ile İlişkisi

Demografik Değişkenler		Küme						χ^2 (sd)	p
Değişken	Grup	Düşük		Orta		Yüksek			
		n	%	n	%	n	%		
Cinsiyet	Kadın	56	43,8	52	33,1	50	44,6	4,83 (2)	,09
	Erkek	72	56,3	105	66,9	62	55,4		
	Toplam	128	100,0	157	100,0	112	100,0		
Yaş	22 yaş ve altı	19	14,8	29	18,5	18	16,1	18,61 (6)	,005**
	23-32 arası	37	28,9	72	45,9	52	46,4		
	33-42 arası	41	32,1	37	23,6	31	27,7		
	43 yaş ve üstü	31	24,2	19	12,0	11	9,8		
	Toplam	128	100,0	157	100,0	112	100,0		
Eğitim Durumu	Lise ve altı	34	26,6	10	6,4	29	25,9	44,68 (6)	<,001
	Önlisans	23	18,0	9	5,7	12	10,7		
	Lisans	51	39,8	87	55,4	52	46,4		
	Lisansüstü	20	15,6	51	32,5	19	17,0		
	Toplam	128	100,0	157	100,0	112	100,0		
Aylık Gelir	2500 TL ve altı	31	24,2	43	27,4	37	33,0	13,28 (6)	,04*
	2501 TL-4500 TL	42	32,8	38	24,2	36	32,2		
	4501 TL-6500 TL	23	18,0	43	27,4	27	24,1		
	6501 TL ve üstü	32	25,0	33	21,0	12	10,7		
	Toplam	128	100,0	157	100,0	112	100,0		
Sosyal Medyada Günlük Harcanan Zaman	1 saatten az	39	30,5	8	5,1	14	12,5	76,58 (6)	<,001
	1-2 saat arası	69	53,9	54	34,4	37	33,0		
	3-4 saat arası	13	10,2	65	41,4	36	32,2		
	5 saat ve üstü	7	5,4	30	19,1	25	22,3		
	Toplam	128	100,0	157	100,0	112	100,0		

** $p < ,01$; * $p < ,05$.

HASMKS kümeleri ile cinsiyet ($\chi^2 = 4,83$; $sd = 2$; $p > ,05$) arasında anlamlı bir ilişki/bağ tespit edilememiştir. Bununla birlikte, HASMKS kümeleri ile yaş ($\chi^2 = 18,61$; $sd = 6$; $p < ,01$), eğitim durumu ($\chi^2 = 44,68$; $sd = 6$; $p < ,001$), aylık gelir ($\chi^2 = 13,28$; $sd = 6$; $p < ,05$) ve sosyal medyada günlük harcanan zaman ($\chi^2 = 76,58$; $sd = 6$; $p < ,001$) değişkenleri arasında anlamlı bir ilişki/bağ olduğu görülmüştür.

Tespit edilen bu anlamlı ilişkilere/bağlara yakından bakıldığında, HASMKS düşük olanların çoğunlukla 33-42 yaş aralığından oluştuğu (% 32,1), orta (% 45,9) ve yüksek olanların (% 46,4) ise 23-32 yaş aralığında yer aldığı görülmektedir. Eğitim durumu açısından bütün HASMKS kümelerinin ağırlıklı olarak lisans mezunlarından oluştuğu dikkat çekmektedir. Ancak, bu durum lisans mezunlarının araştırma örnekleminde çoğunlukta olmasından kaynaklanabilir. Öte yandan, HASMKS düşük olan katılımcıların ikinci olarak lise ve altı eğitim düzeyinden mezun olanlardan oluştuğu söylenebilirken (% 26,6), orta olanların ikinci olarak lisansüstü mezunlarından (% 32,5) ve yüksek olanların ikinci olarak lise ve altından (% 25,9) oluştuğu ifade edilebilir. Düşük olanlar, ağırlıklı olarak 2501 TL ve 4500 TL aralığında aylık gelire sahipken (% 24,2), orta olanlar çoğunlukla 2500 TL ve altı ile 4501 TL-6500 TL arasında aylık geliri olanlardan (% 27,4) oluşmaktadır. Son olarak, sosyal medyada günlük harcanan zaman açısından HASMKS düşük (% 53,9) ve yüksek olanların (% 33) ağırlıklı olarak günlük 1-2 saat arasında ve orta olanların 3-4 saat arasında (% 41,4) günlük zaman harcadıkları görülmektedir. Bununla birlikte, cinsiyet açısından anlamlı bir ilişkinin/bağın bulunamaması cinsiyet fark etmeksizin katılımcıların haber edinme amaçlı sosyal medya medyayı benzer sıklıklarda kullandığını gösterir niteliktedir.

Haber Paylaşma Davranışının Haber Edinme Amaçlı Sosyal Medya Kullanım Sıklığı Kümeleri Açısından İncelenmesi

HASMKS açısından sosyal medyada haber paylaşma davranışının istatistiksel olarak anlamlı bir şekilde farklılaşp farklılaşmadığını tespit edebilmek amacıyla tek yönlü varyans analizi (ANOVA) gerçekleştirilmiştir. Analiz sonucunda Levene istatistiği, haber paylaşma davranışı açısından HASMKS kümelerinin ($F = 10,045$; $p < ,001$) homojen dağılmadığını gösterdiği için analizin yorumlanması aşamasında Brown-Forsythe istatistiği kullanılmıştır (Pallant, 2011, s. 253). Elde edilen sonuçlar Tablo 5'te paylaşılmıştır.

Tablo 5. *HASMKS Açısından Haber Paylaşma Davranışının İncelenmesi*

<i>Değişken</i>	<i>Grup</i>	<i>n</i>	<i>AO</i>	<i>S</i>	<i>KT</i>	<i>sd</i>	<i>F</i>	<i>p</i>	<i>Tamhane</i>
Haber	(1) Düşük	128	1,81	0,74	Gruplar Arası	2			1-2
Paylaşma	(2) Orta	157	2,07	0,89	Grup İçi	394	16,620	<,001	1-3
Davranışı	(3) Yüksek	112	2,46	0,96	Toplam	396			2-3

(1 – Hiç; 5 – Her Zaman).

Tablo 5'te HASMKS açısından haber paylaşma davranışının anlamlı bir şekilde farklılaştığı görülmektedir ($F = 16,620$; $p <,001$). Elde edilen bu farklılığın hangi düzey grupları arasında olduğunu belirleyebilmek için Tamhane testi uygulanmıştır (Kalaycı, 2017, s. 15). Test sonuçlarına göre HASMKS düşük olanlar ile orta ($md = -0,25$; $p <,05$) ve yüksek ($md = -0,64$; $p <,001$) olanlar arasında anlamlı bir farklılık vardır. HASMKS orta olanlar ile yüksek olanlar arasında anlamlı bir farklılık söz konusudur ($md = -0,39$; $p <,01$). Dolayısıyla, HASMKS orta olanlar, düşük olanlara göre daha fazla; yüksek olanlar ise düşük ve orta olanlara göre daha fazla sosyal medyada haber paylaşma davranışını gerçekleştirmektedir.

Demografik Değişkenler Açısından Haber Paylaşma Davranışının İncelenmesi

Cinsiyet, yaş, eğitim durumu, aylık gelir ve sosyal medyada günlük harcanan zaman değişkenleri açısından haber paylaşma davranışının anlamlı bir şekilde farklılaşıp farklılaşmadığını tespit edebilmek amacıyla bağımsız örneklem t-test ve tek yönlü varyans analizi (ANOVA) kullanılmıştır. Elde edilen sonuçlar Tablo 6 ve Tablo 7'de gösterilmiştir.

Tablo 6. *Cinsiyet Açısından Haber Paylaşma Davranışının İncelenmesi*

<i>Değişken</i>	<i>Cinsiyet</i>	<i>n</i>	<i>AO</i>	<i>S</i>	<i>Levene Testi</i>		<i>t</i>	<i>sd</i>	<i>p</i>
					<i>F</i>	<i>p</i>			
Haber Paylaşma	Kadın	158	2,14	0,94	1,299	,255	0,894	395	,372
Davranışı	Erkek	239	2,06	0,88					

(1 – Hiç; 5 – Her Zaman).

Tablo 7. *Yaş, Eğitim Durumu, Aylık Gelir ve Sosyal Medyada Günlük Harcanan Zaman Açısından Haber Paylaşma Davranışının İncelenmesi*

<i>Demografik Değişken</i>	<i>Grup</i>	<i>n</i>	<i>AO</i>	<i>S</i>	<i>KT</i>	<i>sd</i>	<i>F</i>	<i>p</i>	<i>Bonferroni</i>
Yaş	22 yaş ve altı	66	2,11	1,01	Gruplar Arası	3			
	23 - 32 arası	161	2,06	0,91	Grup İçi	393	0,946	,418	-
	33 - 42 arası	109	2,05	0,78	Toplam	396			
	43 yaş ve üstü	61	2,27	0,97					
Eğitim Durumu	Lise ve altı	73	2,04	0,82	Gruplar Arası	3			
	Önlisans	44	2,06	0,96	Grup İçi	393	0,284	,837	-
	Lisansüstü	90	2,07	0,85	Toplam	396			
Aylık Gelir	2500 TL ve altı	111	2,04	0,87	Gruplar Arası	3			
	2501-4500 TL	116	2,09	0,95	Grup İçi	393	0,331	,803	-
	4501-6500 TL	93	2,16	0,91	Toplam	396			
	6501 TL ve üstü	77	2,12	0,89					
Sosyal Medyada Günlük Harcanan Zaman	(1) 1 saatten az	61	1,75	0,77	Gruplar Arası	3			1-3
	(2) 1-2 saat arası	160	2,01	0,76	Grup İçi	393	9,193	<,001	1-4
	(3) 3-4 saat arası	114	2,15	0,86	Toplam	396			2-4
	(4) 5 saat ve üstünde	62	2,54	1,21					3-4

(1 – Hiç; 5 – Her Zaman).

Tablo 6'da görüleceği üzere cinsiyet açısından haber paylaşma davranışı anlamlı bir şekilde farklılaşmamaktadır. Bu bağlamda, cinsiyet fark etmeksizin sosyal medyada haber paylaşma davranışının benzer düzeylerde gerçekleştirildiği ifade edilebilir. Tablo 7'de haber paylaşma davranışının sosyal medyada günlük harcanan zaman açısından anlamlı bir şekilde farklılaştığı ($F = 9,193$; $p <,001$); yaş, eğitim durumu ve aylık gelir açısından farklılaşmadığı görülmektedir ($p >,05$). Söz konusu bu farklılığın hangi gruplar arasında olduğunu tespit edebilmek amacıyla Bonferroni testi yapılmıştır. Test sonuçlarına göre günlük 1 saatten az zaman harcayanlar ile günlük 3-4 saat ($md = -0,40$; $p <,05$) ve günlük 5 saat ve üstünde ($md = -0,79$; $p <,001$) zaman harcayanlar arasında anlamlı bir farklılık vardır. Günlük 1-2 saat zaman harcayanlar ile

5 saat ve üstünde zaman harcayanlar arasında anlamlı bir farklılık vardır ($md = -0,52; p < ,001$). Günlük 3-4 saat zaman harcayanlar ile günlük 5 saat ve üstünde zaman harcayanlar arasında anlamlı bir farklılık vardır ($md = -0,39; p < ,05$). Elde edilen bu sonuçlar kısaca özetlenirse sosyal medyada günlük daha fazla zaman harcayan katılımcıların daha çok sosyal medyada haber paylaşma davranışı gerçekleřtirdiđi, daha az süre harcayanların ise daha az paylaşım davranışı gerçekleřtirdiđi deđerlendirilebilir. Öte yandan, yař, eğitim durumu ve aylık gelir fark etmeksizin kullanıcıların benzer düzeylerde sosyal medyada haber paylaşma davranışı gerçekleřtirdiđi de söylenebilir.

Sonuç ve Tartıřma

Bu çalışmada Türkiye’de 2020 yılı itibarıyla en çok kullanılan beř sosyal medya platformunun haber edinme amaçlı kullanım sıklıkları belirlenmeye ve bu sıklıklar üzerinden sosyal medyada haber paylaşma davranışı incelenmeye çalışılmıřtır. Öte yandan, haber edinme amaçlı kullanım sıklığına göre katılımcılar kümelerine ayrılmıř ve söz konusu kümelerin demografik deđiřkenlerle (cinsiyet, yař, eğitim durumu, aylık gelir ve sosyal medyada günlük harcanan zaman) iliřkisine bakılarak bir profil ortaya koyulmak istenmiřtir. Ayrıca haber paylaşma davranışı, demografik deđiřkenler açısından da deđerlendirilerek mercek altına alınmaya çalışılmıřtır.

Sosyal medya platformlarının bireysel ve toplumsal alandaki etkisi açısından çalışma bulguları önemli birtakım ipuçları sunmakta ve sosyal medya platformlarının günümüzde insan hayatı ve faaliyetleri açısından merkezi konumunu teyit etmektedir. Özellikle sosyal medyada günlük harcanan zaman, bireysel ve toplumsal yařam ile günlük hayat içinde ne kadar önemli bir zaman dilimini kapladığını göstermesi açısından önemlidir. Genel olarak bakıldığında haber edinme amaçlı en sık kullanılan sosyal medya platformunun Whatsapp, en az kullanılanın ise Facebook olduđu görülmektedir. Bu da bireylerin Whatsapp’ı haber edinme amaçlı daha çok tercih ettiklerini göstermektedir. Özellikle Whatsapp’ın sesli ve görüntülü görüřme, konum, metin, anında fotođraf ve video paylaşım gibi niteliklere sahip olması haber edinme açısından bireylere kolaylıklar sağlamaktadır (Ünal, 2019, s. 34). Diđer taraftan, katılımcılar genel olarak sosyal medya ihbar hatlarına haber deđeri olan olayları daha az sıklıkta kaydedip göndermekte ve en çok sıklıkta diđer kullanıcılar tarafından paylaşılan sosyal medyada haber deđerine sahip içerikleri yeniden paylaşmaktadır. Benzer şekilde, haber deđeri olan olayları da sosyal medya hesaplarından paylaşabilmektedir. Dolayısıyla, katılımcılar haber deđeri olan olayları çođunlukta kendi sosyal medya hesaplarından paylaşmayı tercih etmektedir. Sosyal medya ihbar hatlarına gönderme durumu ise biraz daha geri planda kalmaktadır. Bu durum, haber paylaşma bağlamında ihbar hatlarında medya kuruluşlarına aktarılan konuların nihayetinde belirli bir filtreye maruz kalması olabilir. Bir diđer deyiře, medya kuruluşlarının ekrana vermeyi tercih ettiđi konuların kapsamına giremeyen haberlerin, yayınlanamamasıdır (Karaman ve Önder, 2017, s. 178).

Haber edinme amaçlı sosyal medya kullanım sıklığı düşük, orta ve yüksek sıklıkta kullanım olmak üzere üç kümeye ayrılmıřtır. Kümelere göre bir deđerlendirme yapıldığında düşük ve yüksek sıklıktakiler en fazla Whatsapp’ı ve en az Twitter’ı kullanmaktadır. Bununla birlikte, orta sıklıktakiler en fazla Twitter’ı ve en az Facebook’u kullanmaktadır. Twitter, sosyal medyayı haber edinme amaçlı orta sıklıkta kullananlar için daha çok tercih edilen bir sosyal ađdır. Whatsapp ise hem düşük hem de yüksek sıklıkta sosyal medyayı haber edinme amaçlı kullananların daha çok tercih ettikleri bir platformdur. Ancak, düşük sıklıktakiler çođunlukla Whatsapp’ı kullanma eğiliminde olurken yüksek sıklıktakiler haber edinme amaçlı olarak Whatsapp’la birlikte YouTube, Instagram ve nispeten Facebook gibi sosyal ađları da kullanabilmektedir. Twitter’ın haber amaçlı kullanımı, bu platformun kendi mantığı içerisinde deđerlendirildiğinde dođal bir sonuçtur. Whatsapp açısından ise durum irdelenmeye deđerdir. Kapalı ve amaca uygun gruplar kurarak bunlar üzerinden haberleşmeye olanak sunan Whatsapp, içeriğin kişiselleřtirilmesi noktasında diđer mecralardan daha hedefli bir iliřki biçimine olanak sunabilmektedir. Bu anlamda kısıtlı çalışmalar olmakla birlikte Whatsapp’ın bilgi ve haber paylaşımı bağlamında kişi ve gruplar arasında giderek daha fazla ön plana çıktığı düşünölmektedir (Karaman ve Önder, 2017; Ünal, 2019). Burada bilgi veya haberin bir kişi veya gruba göre özelleřtirilebilmesi ya da bireyin tanıdıklarından gelebilmesi dolayısıyla daha güvenilir kabul edilmesi gibi faktörler söz konusu olabilir. Sonuç olarak sosyal medyanın haber edinme amaçlı kullanımı deđerlendirildiğinde belli platformlar daha ön plana çıkmakla birlikte sosyal medya platformlarının geleneksel medyaya alternatif ve onu tamamlayan bir mecra olarak giderek daha belirginleřtiđi deđerlendirilmektedir.

Demografik deęişkenler açısından sosyal medyanın haber edinme amaçlı kullanım sıklığı kümeleri deęerlendirildiğinde, cinsiyet fark etmeksizin hem kadınların hem de erkeklerin benzer sıklıklarda sosyal medyayı haber edinme amaçlı kullandıkları görülmektedir. Bu bulgu Becan (2018, s. 250) tarafından yapılan çalışmanın bulgularını bir adım daha ileriye taşımaktadır. Becan, çalışmasında sosyal medyada haber takip etme motivasyonlarının cinsiyet açısından farklılaşmadığını tespit etmiştir. Bu çalışmada da haber edinme amacıyla kullanım sıklıklarının farklılaşmadığının tespiti, cinsiyetin söz konusu olgu üzerinde etkili bir role sahip olmadığını gösteriyor olabilir. Ancak yaş, eğitim durumu, aylık gelir ve sosyal medyada günlük harcanan zaman açısından sıklıklar deęişim göstermektedir. Sosyal medyayı haber edinme amaçlı orta ve yüksek sıklıkta kullananlar genellikle genç diye nitelendirilebilecek yaştakilerdir. Bununla birlikte, yaşça daha büyük olanlar genellikle sosyal medyayı haber edinme amaçlı düşük sıklıkta kullanmaktadır. Bu durum yaşça daha büyük olan bireylerin haber edinme amaçlı geleneksel medya mecralarını daha çok tercih ediyor olmalarını gösterebilir. Yaşça daha genç olanların ise daha fazla sosyal medya platformlarını kullanmaları göz önünde tutulduğunda (Özata, Kılıçer ve Ağlaröz, 2014, s. 20), elde edilen bu sonucun aslında haber edinme sıklığı açısından da benzer olabileceği söylenebilir. Zira sosyal medyada paylaşım yapma gibi davranışlar bu platformlara yönelik birtakım yeni medya okuryazarlığı becerilerini gerektirdiğinden ötürü ve genç neslin bu becerilere daha fazla sahip olduğu bilindiğinden dolayı (Uğurhan, Genç Kumtepe, Kumtepe ve Saykılı, 2020, s. 144) sonucun böyle çıktığı düşünülmektedir.

Eğitim durumu bağlamında, düşük sıklıktakiler genellikle lise ve altı ile önlisans programlarında eğitim derecelerine sahipken orta ve yüksek sıklıktakiler genellikle lisans ve lisansüstü düzeylerde eğitim derecesine sahiptir. Dolayısıyla, eğitim düzeyiyle birlikte haber edinme amaçlı sosyal medya kullanım sıklığının yükseldiği ifade edilebilir. Bir dięer deyişle, eğitim düzeyi yüksek olan kişilerin sosyal medyadan haber edinme sıklığı da yüksektir. Bu sonuç, Kılıç ve İspir (2020) tarafından yapılan çalışmayla benzer sonuçlar ortaya koymaktadır. Kılıç ve İspir (2020, s. 282)'e göre eğitim düzeyi yükseldikçe bireylerin bilgiye duydukları ihtiyaç artmaktadır. Özellikle eğitim düzeyi, bireyin çevresiyle olan iletişimde yakın çevre ve dünyada olan olayları anlama ve analiz etmesinde belirleyici bir unsurdur. Eğitim düzeyi yükselen birey, çevresinde ve dünyada olup biten olaylar hakkında bilgilenmek amacıyla sosyal medya platformlarını daha sık kullanabilmektedir. Bununla birlikte, aylık gelir bağlamında sıklık sınırları tam olarak çizilemese de aylık geliri yüksek olanların orta ve yüksek sıklıkta sosyal medyayı haber edinme amaçlı kullandıkları ifade edilebilir. Aylık geliri nispeten düşük olanların, düşük ve orta sıklıkta sosyal medyayı haber edinme amaçlı kullandıkları görülmektedir.

Sosyal medyada günlük harcanan zaman bağlamında ise sosyal medyada günlük daha az süre geçirenlerin genellikle düşük sıklıkta haber edinme amaçlı sosyal medyayı kullandıkları görülürken, günlük daha fazla süre geçirenlerin orta ve yüksek sıklıkta haber edinme amaçlı kullanım sergiledikleri deęerlendirilebilir. Burada günlük daha az süre geçirenlerin bu az süre içerisinde haber edinme yerine sosyalleşmek ya da eğlenmek gibi amaçlarla sosyal medyayı kullandıkları düşünülebilir. Zira sosyal medyayı daha az kullananların dışı dönük olma, bilgi ve etkileşim gibi motivasyonlarla bu platformları kullandıkları bilinmektedir (Erdoğan, Özata, Doğan ve Şaşmaz, 2017, s. 396).

Sosyal medyada haber paylaşma davranışı açısından bir deęerlendirme yapıldığında, haber edinme amaçlı sosyal medyayı daha çok sıklıkta kullananlar daha az sıklıkta kullananlara göre daha fazla haber paylaşma davranışını gerçekleştirmektedir. Bu bağlamda daha sık kullananların bu platformlardan edindikleri haberler kapsamında daha fazla haber paylaşma davranışı gerçekleştirebilecekleri söylenebilir. Bununla birlikte, yalnızca bu platformlardan edinilen haberleri deęil, günlük hayatta bireylerin şahit oldukları haberleri de sosyal medyadan paylaşabilecekleri belirtilmelidir. Burada demografik özellikler göz önünde tutulduğunda, cinsiyet, yaş, eğitim durumu ve aylık gelir fark etmeksizin sosyal medyada haber paylaşma davranışının benzer sıklıklarda gerçekleştirildiği ifade edilebilir. Bir dięer deyişle, bireyler hangi cinsiyetten, yaştan, eğitim durumundan ya da ne kadar aylık gelire sahip oldukları deęişmeksizin haber paylaşma davranışını benzer sıklıklarda yapmaktadır. Bu durum ise haber paylaşma davranışının kısmen bu demografik deęişkenler açısından benzer düzeylerde olduğunu göstermektedir. Ancak, söz konusu sosyal medyada günlük harcanan zaman olduğunda haber edinme sıklığındaki bulguyla benzer olarak, daha fazla zaman geçirenlerin daha fazla haber paylaşma davranışı sergiledikleri görülmektedir. Yani, günlük daha fazla zaman geçirenler daha fazla haber paylaşmaya yatkın olmakta ve böylelikle daha fazla haber yayıncısına dönüşebilmektedir.

Sınırlılıklar ve İleri Çalışmalar

Bu çalışma 2020 yılı itibariyle Türkiye’de en fazla kullanılan beş sosyal medya platformunu kullanan 397 katılımcının verisiyle yapılmıştır. Sosyal medya da beş platformla sınırlandırılmıştır. Dolayısıyla, sadece bu beş platform dışında yer alan platformların da haber edinme amaçlı kullanım sıklıklarının incelenmesi ve haber paylaşma davranışlarına bakılması, bu çalışmanın bulgularının genellenebilirliğine katkı sağlayacaktır. Ayrıca, araştırmanın farklı zamanlarda daha fazla örneklem sayısı ile tekrarlanması literatüre daha geçerli bulgular katacaktır. İleride yapılacak çalışmalarda haber paylaşma davranışının altında yatan motivasyonlar, haber edinme amaçlı sosyal medya kullanım sıklığı açısından incelenebilir. Böylelikle hangi sıklık grubundaki bireylerin hangi temel motivasyonlarla haber paylaşma davranışını gerçekleştirdikleri tespit edilebilir.

Etik Beyan

“Haber Edinme Amaçlı Sosyal Medya Kullanım Sıklığının Haber Paylaşma Davranış Üzerindeki Rolü: Bir Saba Çalışması” başlıklı çalışmanın yazım sürecinde bilimsel, etik ve alıntı kurallarına uyulmuş; toplanan veriler üzerinde herhangi bir tahrifat yapılmamış ve bu çalışma herhangi başka bir akademik yayın ortamına değerlendirme için gönderilmemiştir. Bu araştırmanın verileri 01.01.2020 tarihinden önce toplandığı ve makalenin süreci 2020 yılında başladığından etik kurul kararı zorunluluğu taşımamaktadır.

Kaynakça

- Ali, S. R. ve Fahmy, S. (2013). Gatekeeping and citizen journalism: The use of social media during the recent uprising in Iran, Egypt, and Libya. *Media, War and Conflict*, 6(1), 55-69, doi: 10.1177/1750635212469906
- Aydoğan, F. ve Kırık, A. M. (2012). Alternatif medya olarak yeni medya. *Akdeniz İletişim Dergisi*, 18, 58-69. Erişim adresi: <https://dergipark.org.tr/tr/pub/akil/issue/48077/607860>
- Babacan, M. E. (2014). Sosyal medya sonrası toplumsal hareketler. *Birey ve Toplum Dergisi*, 7(4), 135-160. Erişim adresi: <https://dergipark.org.tr/en/download/article-file/40814>
- Başlar, G. (2013). Yeni medyanın gelişimi ve dijitalleşen kapitalizm. İçinde M. Akgül ve U. Çağlayan (Edt.), *Akademik bilişim konferansı* (ss. 823-831). Antalya, Türkiye: İnternet Teknolojileri Derneği Yayını.
- Becan, C. (2018). Sosyal medya bağımlılığının haber takibi motivasyonları üzerine etkisi. *Erciyes İletişim Dergisi*, 5(3), 238-256. doi: 10.17680/erciyesakademia.350085
- Bruns, A., Highfield, T. ve Burgess, J. (2013). The Arab spring and social media audiences: English and Arabic Twitter users and their networks. *American Behavioral Scientist*, 57(7), 871-898. doi: 10.1177/0002764213479374
- Bulunmaz, B. (2015). Yeni iletişim teknolojileriyle değişen medya yayıncılığı: Yeni medyada içerik üretimi ve sunumu. İçinde A. Z. Özgür ve A. Şişman (Edt.), *İletişim çalışmaları* (ss. 325-332). Sakarya: Sakarya Üniversitesi Yayınları.
- Calhoun, C. (2013). Occupy Wall Street in perspective. *British Journal of Sociology*, 64(1), 26-38. doi: 10.1111/1468-4446.1200
- Casalo, L.V., Flavian, C. ve Ibanez-Sanchez, S. (2020). Be creative, my friend! Engaging users on Instagram by promoting positive emotions. *Journal of Business Research*. doi: 10.1016/j.jbusres.2020.02.014
- Castells, M. (2005). *Ağ toplumunun yükselişi enformasyon çağı: Ekonomi, toplum ve kültür* (Çev: E. Kılıç). İstanbul: Bilgi Üniversitesi Yayınları.
- Chen, X., Sun, M., Wu, D. ve Song X. Y. (2019). Information-sharing behavior on WeChat moments: The role of anonymity, familiarity, and intrinsic motivation. *Frontiers in Psychology*, 10, 1-15. doi: 10.3389/fpsyg.2019.02540
- Creswell, J. W. (2014). *Educational research: Planning, conducting, and evaluating quantitative and qualitative research*. New York: Pearson.
- Crowley D. ve Heyer P. (2014). *İletişim tarihi: Teknoloji, kültür, toplum* (Çev: B. Ersöz). Ankara: Siyasal Kitabevi.
- Çakır, H. (2018). Kırgızistan-Türkiye Manas Üniversitesi öğrencilerinin sosyal medya kullanım alışkanlıkları. *MANAS Sosyal Arařtırmalar Dergisi*, 3(7), 539-563. Erişim adresi: <https://dergipark.org.tr/tr/pub/mjss/issue/43001/520570>
- De-Laguno-Alarcon, C., Sierra-Herrezuelo, P. ve Rojas-de-Gracia, M. (2019). Results-oriented influencer marketing manual for the tourism industry. İçinde K. Mezghani ve W. Aloulou (Edt.), *Business transformations in the era of digitalization* (ss. 249-275). Hershey: IGI Global. doi: 10.4018/978-1-5225-7262-6.ch014
- Elvestad, E., Philips, A. ve Feuerstein, M. (2018). Can trust in traditional news media explain cross-national differences in news exposure of young people online? *Digital Journalism*, 6(2), 216-235. doi: 10.1080/21670811.2017.1332484
- Erdogan, B. Z., Özata, F. Z., Doğan, S. ve Şaşmaz, A. (2017). Konum tabanlı mobil Swarm uygulaması üzerinden paylaşım motivasyonlarının incelenmesi. *Tüketici ve Tüketim Arařtırmaları Dergisi*, 9(2), 379-400. Erişim adresi: <http://betadergi.com/ttad/yonetim/icerik/makaleler/151-published.pdf>
- Eren, V. ve Aydın A. (2014). Sosyal medyanın kamuoyu oluşturmadaki rolü ve muhtemel riskler. *KMÜ Sosyal ve Ekonomik Arařtırmalar Dergisi*, 16, 197-205. Erişim adresi: <https://dergipark.org.tr/tr/download/article-file/107219>

- Fukuyama, F. (2000). *Büyük çözümler, insanın doğası ve toplumsal düzenin yeniden oluşturulması* (Çev: H. Kaya). İstanbul: Profil Yayıncılık.
- Gabore, S. M. ve Xiujun, D. (2018). Opinion formation in social media: The influence of online news dissemination on Facebook posts. *South African Journal for Communication Theory and Research*, 44(2), 20-40. doi: 10.1080/02500167.2018.1504097
- Gegez, E. (2010). *Pazarlama araştırmaları*. İstanbul: Beta Yayıncılık.
- Hair, J. F., Black, W. C., Babin, B. J. ve Anderson, R. E. (2014). *Multivariate data analysis*. New York: Pearson Education Limited.
- Jenkins, H. (2006). *Convergence culture where old and new media collide*. New York: New York University Press.
- Kalaycı, Ş. (2017). *SPSS uygulamalı çok değişkenli istatistik teknikleri*. Ankara: Dinamik Akademi Yayın Dağıtım.
- Kara, T. (2013). *Sosyal medya endüstrisi*. İstanbul: Beta Yayıncılık.
- Karahasan, F. (2012). *Taşlar yerinden oynarken: Dijital pazarlamanın kuralları*. İstanbul: Doğan Egmont Yayıncılık.
- Karaman, M. ve Önder, M. (2017). Yurttaş gazeteciliğinin ana akım medyaya etkisi: Whatsapp ihbar hatları örneği. *Erciyes İletişim Dergisi*, 5(2), 164-180. doi: 10.17680/erciyesakademia.312528
- Karnowski, V., Leonhard, L. ve Kümpel, A. S. (2018). Why users share the news: A theory of reasoned action-based study on the antecedents of news-sharing behavior. *Communication Research Reports*, 35(2), 91-100. doi: 10.1080/08824096.2017.1379984
- Kılıç, D. ve İspir, B. (2020). Sosyal medyada haber içeriklerine güven ve kullanıcı motivasyonları. *Kurgu*, 28(1), 269-288. Erişim adresi: <https://dergipark.org.tr/en/pub/kurgu/issue/55448/719374>
- Kim, J., Namkoong, K. ve Chen, J. (2020). Predictors of online news-sharing intention in the U.S and South Korea: An application of the theory of reasoned action. *Communication Studies*. doi: 10.1080/10510974.2020.1726427
- Köseoğlu, Y. ve Al, H. (2014). Bir siyasal propaganda aracı olarak sosyal medya. *Akademik İncelemeler Dergisi*, 8(3), 103-125. Erişim adresi: <https://dergipark.org.tr/tr/pub/akademikincelemeler/issue/1543/18945>
- Kümpel, A. S., Karnowski, V. ve Keyling, T. (2015). News sharing in social media: A review of current research on news sharing users, content, and networks. *Social Media + Society*. doi: 10.1177/2056305115610141
- Lee, C. S. ve Ma, L. (2012). News sharing in social media: The effect of gratifications and prior experience. *Computers in Human Behavior*, 28(2), 331-339. doi: 10.1016/j.chb.2011.10.002
- Nah, S., Namkoong, K., Record, R. ve Van Stee, S. K. (2017). Citizen journalism practice increases civic participation. *Newspaper Research Journal*, 38(1), 62-78. doi: 10.1177/0739532917698444
- Neuman, W. R. (2018). *Dijital fark, gündelik hayatta dijitalleşme ve medya etkileri kuramı* (Çev: G. Metin). İstanbul: The Kitap Yayınları.
- Özata, F. Z., Kılıçer, T. ve Ağlargöz, Y. (2014). Müptelalardan mesafelilere sosyal ağ sitesi kullanıcıları gençler: Kullanma motivasyonları ve davranışları açısından profilleri. *Anadolu Üniversitesi Sosyal Bilimler Dergisi*, 14(3), 19-38. doi: 10.18037/ausbd.85187
- Palekar, S. ve Sedera, D. (2018). Influence of social broadcasting networks on news consumption. *Australasian Journal of Information Systems*, 22, 1-29. Erişim adresi: <https://journal.acs.org.au/index.php/ajis/article/download/1707/828>
- Pallant, J. (2011). *SPSS survival manual: A step by step guide to data analysis using SPSS*. New York: Open University Press.
- Salgado, S. ve Bobba, G. (2019). News on events and social media: A comparative analysis of Facebook users' reactions. *Journalism Studies*, 20(15), 2258-2276. doi: 10.1080/1461670X.2019.1586566
- Segado-Boj, F., Diaz-Campo, J. ve Redondo, R. Q. (2019). Influence of the "news finds me" perception on news sharing and news consumption on social media. *Communication Today*, 10(2), 90-104. Erişim adresi: <https://www.communicationtoday.sk/wp-content/uploads/07.-SEGADO-BOJ-et-al.-%E2%80%93CT-2-2019.pdf>
- Song, H., Zuniga, H. G. ve Boomgaarden, H. G. (2020). Social media news use and political cynicism: Differential pathways through "news find me" perception. *Mass Communication and Society*, 23(1), 47-70. doi: 10.1080/15205436.2019.1651867
- Sposito, V. A., Hand, M. L. ve Skarpness, B. (1983). On the efficiency of using the sample kurtosis in selecting optimal Ipestimators. *Communications in Statistics-simulation and Computation*, 12(3), 265-272. doi: 10.1080/03610918308812318
- Su, M., Liu, J. ve McLeod, D. M. (2019). Pathways to news sharing: Issue frame perceptions and the likelihood of sharing. *Computers in Human Behavior*, 91, 201-210. doi: 10.1016/j.chb.2018.09.026
- Swart, J., Peters, C. ve Broersma, M. (2019). Sharing and discussing news in private social media groups. *Digital Journalism*, 7(2), 187-205. doi: 10.1080/21670811.2018.1465351
- Thompson, N., Wang, X. ve Daya, P. (2019). Determinants of news sharing behavior on social media. *Journal of Computer Information Systems*. doi: 10.1080/08874417.2019.1566803
- Uğurhan, Y., Genç Kumtepe, E., Kumtepe, A. ve Saykılı, A. (2020). From media literacy to new media literacy: A lens into open and distance learning context. *Turkish Online Journal of Distance Education*. 21, 135-151. doi: 10.17718/tojde.770953
- Ünal, R. (2019). Anaakım medyada kullanıcı türevli içeriğin izini sürmek: NTV ve Star TV Whatsapp ihbar hatları üzerine bir inceleme. *Mersin Üniversitesi Sosyal Bilimler Enstitüsü Dergisi*, 2(2), 34-43. Erişim adresi: <https://dergipark.org.tr/en/pub/meusbd/issue/49378/586961>

- Ürkmez, D. (2020). Dijital aktivizm olarak sosyal medyada boykot çağrıları: Watsons krizi örneđi. *Geliřim Üniversitesi Sosyal Bilimler Dergisi*, 7(1), 106-125. doi: 0.17336/igusbd.541514
- Van Dijk, J. (2018). *Ađ toplumu* (Çev: Ö. Sakin). İstanbul: Kafka Yayınevi.
- Yařar, İ. H. (2020). *Sosyal medya ve siyaset*. Ankara: Orion Akademi.
- Yavařçalı, A. H. ve Uđurhan, Y. Z. C. (2019). Neden kullanıcılar Twitch TV üzerinde yayıncılara bađıř yapar? Twitch TV kullanıcıları üzerinde ampirik bir arařtırma. *Gümüşhane Üniversitesi İletifim Fakültesi Elektronik Dergisi*, 7(2), 646-676. doi: 10.19145/e-gifder.561050
- Youmans, W. L. ve York, J. C. (2012). Social media and activist toolkit: User agreements, corporate interest, and the information infrastructure of movements. *Journal of Communication*, 62(2), 315-329. doi: 10.1111/j.1460-2466.2012.01636.x

EXTENDED ABSTRACT

Social media is at the center of life for today's individual. All kinds of human activities are somehow related to the internet and social media. It is seen that a substantial part of the commercial activities, whether wholesale or retail, take place over the internet and related social media applications. Social media's features such as being bidirectional and interactive and allowing real-time communication have enabled the communication to break the chains of time and place. Mobile internet, smart mobile devices and its applications allow today's individuals to be more accessible to others by including them in the network anytime and anywhere. The most important factor that makes social media so important is its potential to turn even ordinary people into mass streamers. Social media platforms are interactive environments where ordinary people, as a personal stream medium, follow each other, identify themselves against various problems and situations, and react collectively.

One of the most important functions of mass media is that the society is aware of each other and important events. In addition, social media contributes to the spread of different ideas. Thus, mass media provide information and news that will form the basis of discussions on nearly every subject, and it helps to clarify the social mind. However, traditional mass media such as TV, newspapers, radio, and magazines differ from social media in a very basic point. The point is that social media platforms have a bidirectional and interactive structure. This difference of social media has led the individual, who was once passive, to have an active role in the face of mass media. Social media platforms are primarily user-centered, moreover, it is noteworthy that the users create the content on these platforms. The individual not only consumes the content in the current environment with the development, but also has a position to produce it at the same time as a prosumer. Hence, the individual has now become an active-participant/streamer with social media. By using the opportunities provided by social media, s/he started to share on what is happening around him/her on social media platforms.

Apart from other usage purposes, social media are considered to serve two purposes, which this study focuses on. The first is the use of these media for the purpose of acquiring news, and the second is the mediation of the users to share the events that they think it is newsworthy with the masses. Getting news helps people to be informed about all kinds of events by considering different points of view and to form their opinions. On the other hand, sharing news is a part of people's ability to express their thoughts freely. People witnessing traffic accidents, terrorist acts, suicide, theft or public events, etc. can share all kinds of newsworthy events in different formats from their social media accounts. Furthermore, people can engage in citizen journalism by sending the content to the hotlines of press organizations (WhatsApp hotlines, etc.), thereby affecting the mainstream media and becoming a part of the news production process. Consequently, at the end of the day, along with being a part of the news production, people can also become the subject of another news due to the news they make.

In this study, a cross-sectional quantitative research method was employed to examine the use of social media platforms that are determined by *We Are Social* and *Hotsuite* as top five social media platforms used in Turkey in 2020, for the purpose of getting and sharing news. A convenience sampling method was used and the data of 397 people who voluntarily participated in the study were analyzed. The participants were divided into clusters according to the frequency of their use of social media platforms to get and share news, and the study aimed to reveal a profile for today's individual by examining the relationship of these clusters with demographics (*gender, age, educational degree, monthly income and time spent daily on social media*). In addition, news sharing behavior was scrutinized by evaluating it in terms of demographics.

According to the results, it was determined that the most frequently used social media platform to get news was WhatsApp and the least used one was Facebook. In addition, both women and men used social

media with similar manner to get news. However, the frequencies differed significantly in terms of age, educational degree, monthly income and time spent daily on social media. Regarding educational background, those with low frequency of getting and sharing news largely had educational degrees at high school and below levels, while those with medium and high frequency mainly had degrees at graduate and postgraduate levels. In the context of time spent daily on social media, it was determined that those who spent less time on social media, use social media with low frequency to get news, whereas those who spent more time exhibited medium and high frequency to get news. Those who used social media with high frequency to get news tended to share more news than those who had low frequency. Considering demographics, it was observed that news sharing behavior on social media was at similar frequency regardless of gender, age, educational degree, and monthly income. However, when it comes to time spent daily on social media, it was found that those who spent more time tended to share more news. In other words, the results suggest that those who spend more time on a daily basis have become more of a news streamer.

The Little Prince in Bookstagram in the Context of the Culture Industry: From Asteroid B-612 to Social Media Planet

Metin IŐIK¹ & Lütfiye YAŐAR²

Abstract

With the Internet taking place in the usual flow of life, various variations of communication forms have been derived. In the new media tools, the individual produces content in this medium through the prosumer quality either through his/her own identity or imaginary characters. The influence of the culture industry is growing day by day in this virtual world where prosumer share and commodify art and literature. Antoine de Saint-Exupéry's novel hero, The Little Prince, takes place in this digital world, which is taken step by step by the culture industry, with Instagram accounts. The research is important in addressing the cultural or artistic activities of prosumers in the context of the social media and culture industry. How The Little Prince Hub page commodified a literary product with a bookstagram identity was examined by discourse analysis method. As a result of the research, it was determined that a simple, positive and active constructive language was used in the sharing of the page.

Key Words: Culture Industry, Instagram, Bookstagram, Little Prince, Social Media

Kültür Endüstrisi Bağlamında Bookstagramdaki Küçük Prens: Asteroid B-612'den Sosyal Medya Gezegenine

Öz

İnternetin olağan hayat akışı içerisinde yer almasıyla iletişim formlarının çeşitli varyasyonları türemiştir. Yeni medya araçlarında birey, üre-tüketici vasfı ile ister öz kimliği isterse de hayali karakterler vasıtasıyla bu mecrada içerik üretmektedir. Üre-tüketicilerin sanat ve edebiyat eserlerini paylaşıp metalaştırdığı bu sanal dünyada kültür endüstrisinin etkisi her geçen gün daha da büyümektedir. Kültür endüstrisinin adım adım ele geçirdiği bu dijital dünyada Antoine de Saint-Exupéry'nin Küçük Prens isimli roman kahramanı da Instagram hesaplarıyla yerini almaktadır. Araştırma sosyal medya ve kültür endüstrisi bağlamında prosumerların kültürel veya sanatsal faaliyetlerini ele alması bakımından önem arz etmektedir. Bu çalışmada The Little Prince Hub sayfasının bookstagram kimliğiyle bir edebiyat ürününü nasıl metalaştırdığı söylem analizi yöntemiyle incelenmiştir. Araştırma sonucunda sayfanın paylaşımlarında basit, olumlu ve aktif yapıda cümle yapılarında yapıcı bir dil kullanıldığı tespit edilmiştir.

Anahtar Kelimeler: Kültür endüstrisi, Instagram, Bookstagram, Küçük Prens, Sosyal Medya

Atıf İçin / Please Cite As:

IŐık, M. & Yaőar, L. (2021). The Little Prince in bookstagram in the context of the culture industry: From Asteroid B-612 to social media planet. *Manas Sosyal Arařtırmalar Dergisi*, 10(2), 1199-1213.

Geliř Tarihi / Received Date: 12.08.2020

Kabul Tarihi / Accepted Date: 25.12.2020

¹ Prof. Dr. - Sakarya University, Faculty of Communication, imetin@sakarya.edu.tr

 ORCID: 0000-0001-5984-0328

² Sakarya University, Institute of Social Sciences, lutfiye.yasar1@ogr.sakarya.edu.tr

 ORCID: 0000-0001-9008-6415

Introduction

It can be said that the concept of popular culture and mass culture started to emerge with the same characteristics as economic activities since the last quarter of the 18th century (Koluçak, 2017, p. 137). Critical Theory theorists use the concept of popular culture and mass culture, which are qualitatively similar in the "Culture Industry" textiles, and they decide to use the concept of the culture industry based on the judgment that the culture products have been industrialized as commodities (Yılmaz, 2018, p. 454; Ayaz, 2016, p. 126). Not the masses in the notion of the culture industry where Adorno and Horkheimer discussed the cultural codes transferred from generation to generation with historical and social evolution and their reflection on the modern life, individuals can be said to be in the foreground (Adorno and Rabinbach, 1975, p. 12). According to Adorno, mass is the ideology of the culture industry rather than the criterion (2020, p. 110).

According to Assoun (2014, p. 28), although Frankfurt School is a historical and cultural theory, it can be interpreted as an intervention about applying the school's goal. It can be stated that the maturation of the culture industry theory within the understanding of the philosophical tradition of the school stemmed from the historical philosophy of the Frankfurt School (Odabaş, 2018, p. 219; Assoun, 2014, p. 123).

Among the twentieth century thinkers, Marcuse, Benjamin, Horkheimer and Adorno argued that the concept of culture turned into a commodity after it entered the monopoly of capitalism. With the commodification, the culture industry changes the existing objects as cost so that the current thought begins to be accepted (Scott, & Celia, 2007, p. 12; Cook, 1996, p. 86.) With this in mind, culture can leave a trace of uniformity in everything (in all media organs). The media does not have to evaluate their production with an artistic perspective. They are aware of the sameness of what they produce and can place it as a system of thought (Adorno, 2020, p. 47-48). Ultimately, it is the subject of research that culture has ceased to be produced by the masses and how culture has been dominated by the entertainment industry. These studies of Frankfurt School theorists regarding social change and commodification of culture are considered as important publications of the institute (Jessop, 2016, p. 414; Koluçak, 2017, p. 137).

Adorno and Horkheimer argue that culture exists in the "Dialectic of Enlightenment" with practices that cannot be exchange and can be change (Grant, 2013, p. 4). Adorno offers the opportunity to see that the behavior of individuals and communities has changed with the culture industry. He also underlines that they are similar to each other. In this period, which covers the first quarter of the 21st century, the widespread use of mass media, especially the internet, in the quantitative increase of cultural and artistic works, is of great importance in spreading the impact of the culture industry (Doğan, 2015, p. 137; Van Dijck, 2013, p. 39). It can be said that the result of the disappearance of the borders in the world with the mass media and the fact that even the most distant person, which is a necessity of our age, is constructing a new culture through the media of culture industry.

It can be said that the Internet, which is one of the modern communication methods, differs from the classical production tools as it provides the content producer and content consumer opportunity to its users. The notion of prosumer, the relationship between the producer and the consumer has become ambiguous with the participation of the consumer in the production process (Duman, & Özdoğuran, 2018, p. 82). The system where the Web 2.0 user can produce content and also manage it is called user-derived content. User-derived content allows to produce content in different variations from textiles to photography, video or podcasts (Filibeli, 2018, p. 451). All these web 2.0 services can contribute to the culture industry by individually serializing the production or consumption of artistic or cultural content to the consumer who produces content in each social media network.

Assoun associates the of a work of art in the modern age with the mass culture loss of the aura (2014, p. 133). The numerical superiority of popular works of art can obscure the access to the essence of the work. Within the scope of the research, the results of blending literary art products with cinema will be evaluated as leisure entertainment in social media fields. Sharing on the Instagram pages of the novel "The Little Prince", which is discussed whether the target audience is children or adults, is the subject of the study. It can be said that these Instagram shares are removed from the original form of the work and turned it into a product that is used to create virtual identity in new media environments. In addition, as the sharing of the work increases, the proposition that the product increases its popularity is taken as basis. The account determined for discourse analysis within the scope of the research is "The Little Prince

Hub". Active sharing, high number of followers and quotes from the Little Prince novel are decisive factors in the selection of the account. The fan page "The Little Prince Hub" is important as it is among the first pages to be opened. The analysis covers between 1-30 June 2020. Research is important in terms of revealing how literature products commodify in social media environments and being among the first studies in the literature.

The Commodification of Art in the Culture Industry

In "Dialectic of Enlightenment", Adorno and Horkheimer clearly reveal their views on art, and according to them, a work of art is stripped of its reality, creating its own secret space. Special laws are applied in this area (Adorno, & Horkheimer, 2010, p. 38). According to Adorno, although art is autonomous, it should always be able to maintain its innovation, which is beyond its time and not regarded as ordinary (Ümer, 2016, p. 177). In short, the work of art must be able to accommodate essentially time and timelessness (Hellings, 2014, p. 71).

According to Adorno, the notion of culture industry cannot properly understand the accompanying of art, even if individuals with a desire for commodity tend to art. At this point, the tools that a work uses when it turns into a commodity are taken into consideration. He expresses that the influence of the culture industry is increased with this warm contact with art. In short, he argues that the culture industry turns art from self and essence into consumption goods (Romero, 2011, p. 2). According to Adorno, detachment from its core has both an imperative and a reason in the context of the cultural industry (Romero, 2018, p. 4-5). While expressing the authenticity of art with aura in the traditional societies, the reproducibility of works of art with modernization can damage the singularity and uniqueness of the work (Moore, 2012, p. 76-77). The reproduction of art, which is seen as a mirror of social feelings, is thought to have lost its aura, naturalness and purpose, with the influence of the culture industry (Yurdigül, Yurdigül, & Batur, 2016, p. 106; Sevim, 2010, p. 510-511; Bottomore, 2016, p. 23). Art, which has lost its purpose, can move towards a commodity that can be measured financially by moving its existence in the popular culture society out of the satisfaction area obtained free of charge (Kalkan ve Altınkurt, 2012, p. 132). These concepts can be positioned in different axes when evaluating art and society in the perspective of Frankfurt School (Fenerciođlu, 2012, p. 6). This opposition promises happiness along with the opposite of the barbarism that continues in civilization (Jessop, 2016, p. 414-415; Assoun, 2014, p. 129; Hellings, 2014, p. 72). The culture industry can form an artistic form, which does not contain any negative elements in its form, and is managed by a planned integrated process. Horkheimer and Adorno consider civilization and barbarism as the output of the same historical process and interpret it as the essence of modern art (Swingewood, 1996, p. 37).

According to Adorno, art work in the culture industry does not commodify but if it is produced for the market, it turns into a commodity. The imitation in modern works of art is not as convincing as the homeopathic treatment methods that raise negative criticism. But homeopathic therapy can activate immunity by enhancing belief in treatment (Finlayson, 2014, p. 1162). This ideology, which strives to manipulate the masses, wants to establish a control mechanism. In addition, although it seems contradictory with the society, it has this style of thought at its core (Stone, 2014, p. 21; Dellalođlu, 2018, p. 108-109). According to Han (2019, p. 11), due to its contradictory nature, the negative dialectic that contains its antidote can thus become immune.

According to Adorno, the sign of the detachment of the art from its autonomy is that it can be positioned in consumer commodities. It can be related to the originality of the work that was created by feeling the conceptuality and the cost attributed to art, and this is a common theory. This relationship with the culture industry cannot be controlled. False behaviors are displayed against artistic works due to the imperative of screening the sensibility and selectivity of the work (Finlayson, 2015, p. 393). The culture industry destroys the autonomy of art, allowing it to be commodified (Grant, 2013, p. 4; Boratay, & Gürdal, 2016, p. 99). As a result of the commodification of art, it can be said that the aesthetic principles that make up the understanding of creativity and beauty in art have lost their power. In this environment where artistic aesthetic principles are destroyed, it is not possible to evaluate the work based on its pleasant perception (Adorno, & Horkheimer, 2000, p. 103). In the industrial age, the artistic aesthetic system that will produce "something" is formed, not the existence of each object (Renkçi, 2014, p. 65).

Commodified Content in New Media and Identity

While all the cultures available on earth can gain meaning and be unique with the people in their geography and their ceremonies, they can bring them together regardless of the area of the town with the new media (Sawyer, & Chen, 2012, p. 151). The integration of new media and globalization can only break the shell of the concept of cultural identity by moving out of the traditional time and place. In our age, with the technology that human beings consume intensely and the culture transferred to the virtual universe, it creates changes in the identity and consumption behaviors of individuals. With this change, individual can focus on objects that explain their essence in society.

Technology is said to be one of the most popular culture commodities in the current time frame. Technology, which attracts the attention of mankind, interferes with its understanding of action and truth, as well as its nature, and can create a consumer face by creating an artificial life with the ideology of global culture. In short, identity can be created by virtually through image (Anık, & Soncu, 2011, p. 63; Nar, 2015, p. 950-951).

While the digital environment calls its users to a specific culture and identity, on the other hand, it can provide the ground for socialization by rediscovering the selfies of its users with its interactive infrastructure. Although this community, which is formed with a global network structure, is anonymous, people can build virtual identity in this medium. The elastic structure of the virtual environments can allow the sudden generation of highly differential identities, to be consumed immediately and finally to set up new identities (Şahoğlu, 2019, p. 178). The individual can access cultural elements in different scales, from pronunciation to fashion trends, from artistic activities to media use relations, with the identity he / she has formulated in the way his/her wants (Güzel, 2006, p. 6-7). Thus, the earth flows through the filter of the culture industry (Adorno, & Horkheimer, 2000, p. 99).

The individual creates an image with the users through video, photo or text messages published in his/her social media profile. In addition to exhibiting his/her own inner world in virtual environments, he/she can share his/her perspective and his/her private life. According to Sandvig (2015, p. 2), it is possible to say that the cultural industry has gained a new form with social media entering our lives. Actions in social media can contribute to the culture industry ideology facility. Sometimes the feeling of being familiar is at the core of these socializing areas becoming trends and gaining value. The elements that make the profiles with high number of followers appreciable can consist of numbers, symbols and images (Güzel, 2016, p. 87).

Since Web 2.0 includes an interactive infrastructure service, media users can combine consumer and producer identity in this environment. Social media users who combine this identity are called prosumer (Lankauskaitė, & Liubinienė, 2018, p. 54). Prosumer in social media can be realized in cooperation with producer and consumer in new media with the integration of production and consumption. With the progress made in Web 2.0, a quantitative increase in the use of social media can be observed (Zhang, 2017, p. 2). According to the ideology of the culture industry, while prosumer presents a value to commodify in new media tools, it is not attached to the time and location constraints due to the anatomy of this environment. Based on the viewer commodity principle, social media users can gain tangible benefits through the abstract meta. As a result, with the elimination of existing restrictions in working and commodity production through the internet network of the globe, wherever internet access is available, it can turn into a commodity production facility (Duman, & Özdoğuran, 2018, p. 96).

Methodology

The Little Prince, written by French writer Antoine de Saint-Exupéry, is on the most read books list. The Little Prince, published in 1943, criticizes the lives of adults through the eyes of a blue-eyed blonde boy in more than 250 languages.

The main purpose of the research is to reveal the relationship of virtual environments that are in close contact with the culture industry and to explain the factors that help these environments to grow popular culture. The study is important in terms of handling the cultural or artistic activities of prosumers in the context of social media and culture industry. The universe of the study conducted with the discourse analysis method is Instagram, and the sample is the "The Little Prince Hub" page.

There are many domestic and foreign accounts opened in the name of the Little Prince in Instagram, which is one of the social media tools. There are fan pages named "Little Prince", "The Little Prince BB612", "Little Prince Lover88", "Little Prince World", "The Little Prince Journey", "The Little Prince

Everywhere” and “The Little Prince Hub”. The account determined for discourse analysis within the scope of the research is "The Little Prince Hub". In the selection of the account, it includes active sharing, high number of followers and quotes from the novel Little Prince. It is also important to be among the first fan pages opened. The analysis covers between 1-30 June 2020. In memory of Antoine de Saint-Exupéry, who was born on June 29, 1900, the posts between 1-30 June 2020 will be examined.

The Little Prince in Instagram: Discourse Analysis of Van Dijk

The research was carried out with the critical discourse analysis method of Van Dijk. The technique used by Teun A. Van Dijk for the intellectual analysis of the government in written news was used to explain the analysis of the relationship between macro and micro structures that make up the discourse within the scope of the study. The discourse language was examined in line with the one-month sharings of the "The Little Prince Hub" page.

Discourse Analysis

The discourse, which is considered as notion, can be expressed with the characteristic symbols of the language, which is the backbone of the communication, with the braid of sociocultural and intellectual relations (Berg, & Lune, 2019, p. 396). Discourse is shaped in social context and the purpose of discourse analysis is not to perform an ideology expertise. It is also to correlate discourse patterns with the intellectual structures in the form of a system (Van Dijk, 1988, p.19; Van Dijk, 1985, p. 143). It can be said that the use of content analysis method is a pioneer in the discourse analysis in the media textiles. The first discourse analysis studies in the literature emerged in the 1960's. It can be considered as an interdisciplinary field of study that blends semantics, folklore and linguistics in text and dialogue (Solak, 2011, p. 3; Van Dijk, 1995a, p. 17). According to Fairclough (2013, p. 357), discourse analysis creates a dialogue by drawing a method of its own as more than the collaboration of interdisciplinary studies related to research on social transformation. Critical discourse analysis, which tries to explain the construction in the media passage, discusses how the social structure behind the discourse of the media organs has evolved into linguistic speculation (Solak, 2011, p. 3). In critical discourse analysis, authority, power, value and identity can be evaluated as the effects of ideological products (Ulinuha, 2013, p. 262-263).

According to Van Dijk, text analysis can be handled under two titles as macro structure and micro structure. Thematic and schematic elements are examined in macro structure. The headline, spot and photograph of the news are analyzed in a thematic structure. In the schematic structure, the background story of the main event and the evaluations of the parties in the news are gathered under two subtitles as comments and status. In the microstructure title, it is primarily syntactically examined in terms of causality and rhetoric between strings (Bayram, 2016, p. 1422; Destructed, 2020, p. 55).

Findings

Within the scope of the research, 11 shares of the "The Little Prince Hub" page between 1-30 June 2020 were analyzed according to the critical discourse analysis method. The shares were examined in two phases in accordance with the macro and micro structure. In macro structure, there are analysis of thematic and schematic elements, while in micro structure there is rhetorical analysis with syntactic and causality relation as secondary title. (Van Dijk, 1995b, p. 384-386). The contents are shown as photos and tables and then analyzed according to their macro and micro structures.

Example 1: 06.06.2020 Dated Post



Table 1. 06.06.2020 Findings of the Interaction Rates of the Content of the Dated Post

Likes	170
Interpretation	19
Response to the content	1
Content	Read the little prince
Tag	#read, #thelittleprince, #lepetitprince, #küçükprens, #turkhis, #thelittleprincehub, #bookworm, #tea, #fuirits, #teatime

Micro Structure: In the post dated June 6, there are no metaphors used in the basic sense of the words. There is no causal relationship within the active and simple sentence structure in the one-sentence "Read the Little Prince" sharing.

Macro Structure: In the photo, there are fruits in a wicker basket and snack products on the tea tray. A message is given in relation to the text that reading action can be performed without time or space constraints. When the schematic structure of the sharing is examined, a positive, encouraging language is used. 18 comments were made on this post. One-page comment, the page manager wrote "I like this" in response to the comments of his followers.

Example 2. 07.06.2020 Dated Post**Table 2.** 07.06.2020 Findings of the Interaction Rates of the Content of the Dated Post

Likes	408
Interpretation	6
Response to the content	2
Content	Skateboard Art
Tag	#thelittleprince, #lepetitprince, #skateboard, #thelittleprincehub, #skating, #art, #fun

Micro Structure: In the content dated June 7, the words are used in their basic terms and no metaphor findings are encountered. 'Stateboard Art' 'Causality relationship cannot be interpreted because it is a simple sentence.

Macro Structure: The planet figure in the novel 'Little Prince' is depicted on a broken piece of skateboard. There are the details of the stars and volcanic mountain on the planet of the Little Prince. On the side of the skateboard part are paints and brushes used in painting. Since skateboarding symbolizes freedom, an allegorical expression is used in this sharing.

There is no discourse in the message that will marginalize and lead to polarization. A total of 6 comments were made to the content, 2 of which were the responses of the page manager, with the words of thanks and love to his/her followers.

Example 3. 08.06.2020 Dated Post

Table 3. 08.06.2020 Findings of the Interaction Rates of the Content of the Dated Post

Likes	149
Interpretation	6
Response to the content	1
Content	My drawing was not a picture of a hat. It was a picture of a boa constrictor digesting an elephant.
Tag	#thelittleprince, #lepetitprince, #hat #elephant #thelittleprincehub, #road, #art, #snake, #boa

Micro Structure: In the message dated June 8, the words are used with basic meaning. Metaphor findings are not found. " My drawing was not a picture of a hat. It was a picture of boa constrictor digesting an elephant. In the description, simple sentence was used in the active sentence structure." It consists of two sentences and a simple sentence is used in the active sentence structure. A causality relationship was tried to be established about the meaning of the picture between the two sentences.

Macro Structure: The photo shows cracks in the empty road. There is a reference and use of metaphors to those moments when the pilot in the Little Prince novel describes his painting experience but no one understands his painting. 6 comments were made to the content, which has a positive language use. One of these comments was answered by the page manager.

Example 4. 10.06.2020 Dated Post



Table 4. 10.06.2020 Findings of the Interaction Rates of the Content of the Dated Post

Likes	260
Interpretation	2
Response to the content	1
Content	It is only with the heart that one can see rightly; what is essential is invisible to the eye.
Tag	#thelittleprince, #lepetitprince, #streetart, #france, #southoffrance, #thelittleprincehub,

Micro Structure: In the post dated June 10, there is a metaphorical saying in the statement, using the words out of their basic meaning. 'It is only with the heart that one can see rightly; What is essential is invisible to the eye. "This passive sentence cannot be evaluated according to the principle of causality.

Macro Structure: In the photo, the Little Prince and his friend fox are pictured on a wall. By referring to the novel, a positive language was used, with a quote of people who see it with their hearts. One of the two comments shared is the page manager's thank you reply.

Example 5. 14.06.2020 Dated Post**Table 5.** 14.06.2020 Findings of the Interaction Rates of the Content of the Dated Post

Likes	142
Interpretation	1
Response to the content	0
Content	And now here is my secret, a very simple secret.
Tag	#thelittleprince, #lepetitprince, #streetart, #quote, #thelittleprincehub,

Micro Structure: In the message dated June 14, the words were used in the basic sense and no metaphor finding was found. The sentence "And now here is my secret, a very simple secret." is simple and has no causal relationship since it is a single sentence.

Macro Structure: Reference is made to the pilot character in the novel with the plane depicted in the photo and the sentences next to it. A positive language is used with the quote of "And now here is my secret, a very simple secret" and no otherizing discourse is included. There is a comment on the sharing and the page manager has no answer.

Example 6. 19.06.2020 Dated Post**Table 6.** 19.06.2020 Findings of the Interaction Rates of the Content of the Dated Post

Likes	242
Interpretation	3
Response to the content	0
Content	It is the time you have wasted for you rose that makes your rose so important.
Tag	#thelittleprince, #lepetitprince, #crafts, #embroidery, #thelittleprincehub, #needlework

Micro Structure: In the content shared on June 19, the words are used in a basic sense, and there is no use of metaphors. The repetition of the word rose shows that repetition art is used. Since simple structured sentence is a single sentence, evaluation cannot be made on causality relationship.

Macro Structure: Flower and handicraft embroidered Little Prince, rose and fox are depicted in this photograph, referring to the love expressions of the characters in the novel. A positive language was used

with the quote: "It is the time you have wasted for you rose that makes your rose so important." No thanks were received from the page manager for the 3 comments shared.

Example 7. 21.06.2020 Dated Post



Table 7. 21.06.2020 Findings of the Interaction Rates of the Content of the Dated Post

Likes	442
Interpretation	12
Response to the content	4
Content	I had thus learned a second fact of great importance: this was that the planet the little prince came from was scarcely any larger than a house! But that did not really surprise me much. I knew very well that in addition to the great panets, such as the Earth, Jupiter, Mars, Venus, to which we have given names, there are also hundreds of others, some of which are so small that one has a hard time seeing them through the telescope. When an astronomer discovers one of these he does not give it a name, but only a number. He might call it, for example, "Asteroid 325." I have serious reason to believe that the planet from which the little prince came is the asteroid known as B - 612.
Tag	#thelittleprince, #lepetitprince, #art, #fanart, #paint, #thelittleprincehub, #sketch

Micro Structure: In the message dated June 21, words are used literally and the use of metaphors is not included. There is causality between sentences in the sharing where the active sentence structure is dominant. It was emphasized that the size of the place that the person adopts as home does not matter. It is argued that the Little Prince's house has justifiable reasons to believe that it is "Asteroid B-612".

Macro Structure: A planet form has been created from pencil tip residues. On these leftovers, a small rose was drawn to the right of the prince, and a boap plant was drawn to the left. Pencil tip residues were used as metaphors with the form they created. A positive language has been used and there is no discriminative discourse. 4 of the 12 comments shared are the responses of the page manager. The page manager responds to comments on the content by emoji or thanks.

Example 8. 23.06.2020 Dated Post



Table 8. 23.06.2020 Findings of the Interaction Rates of the Content of the Dated Post

Likes	209
Interpretation	5
Response to the content	1
Content	Only the children know what they are looking for, said the little prince. They waste their time over a rag doll and it becomes very important to them; and if anybody takes it away from them, they cry.
Tag	#thelittleprince, #lepetitprince, #doll, #crochet, #thelittleprincehub, #handmade

Micro Structure: In the post dated June 23, the words are used in its basic sense and there is no metaphor. There is an active sentence structure. The causal link between the two sentences is based on love. If someone leaves what she/he likes, she/he gets upset, cries and it means that children know this.

Macro Structure: In the photo with dolls, the Little Prince character is included. Toys made of mesh are lined up in a row at the bottom of the wall and the photo of the leading character is taken upside down. In the quote, that children know what they want, and adults do not, but there is no negative discourse. There are 5 comments in the content. One of them is the answer of the page manager.

Example 9. 27.06.2020 Dated Post**Table 9.** 27.06.2020 Findings of the Interaction Rates of the Content of the Dated Post

Likes	657
Interpretation	10
Response to the content	0
Content	You become responsible, forever, for what you have tamed.
Tag	#thelittleprince, #lepetitprince, #tattoo, #inked, #thelittleprincehub,

Micro Structure: In the message dated June 27, the words were used in their basic meaning and there was no meaning containing metaphor. In the quote of "You become responsible, forever, for what you have tamed.", There is a simple sentence usage with active structure. Causality is not sought because the sharing contains a single sentence.

Macro Structure: In the photo, there is a unique friendly fox on the right side of the little prince and a rose on the left side. A reference is made to the friends of the Little Prince with a quote you become responsible, forever, for what you have tamed. There is a positive use of language when the table is interpreted. There are 10 comments on sharing. The messages were not answered by the page manager.

Example 10. 28.06.2020 Dated Post

Table 10. 28.06.2020 Findings of the Interaction Rates of the Content of the Dated Post

Likes	246
Interpretation	2
Response to the content	0
Content	I believe that for his escape he took advantage of the migration of a flock of wild birds
Tag	#thelittleprince, #lepetitprince, #tstreetart, #samara, #russia, #thelittleprincehub,

Micro Structure: The words in the sentence were not used as its connotation and figurative meaning in the sharing of June 28. Only an sarcastic saying was used. There is a simple sentence structure with active structure. “I believe that for his escape he took advantage of the migration of a flock of wild birds” there is no causal relationship, since this quote consists of a single sentence.

Macro Structure: In the photo, we see the Little Prince and the stars around him, who are preparing to fly with flying birds. There is a positive use of language with the combination of quote and photo. Two comments on the content have not been answered by the page manager.

Example 11. 29.06.2020 Dated Post



Table 11. 29.06.2020 Findings of the Interaction Rates of the Content of the Dated Post

Likes	359
Interpretation	7
Response to the content	2
Content	My drawing was not a picture of a hat. It was a picture of a boa constrictor digesting an elephant. But since the grown-ups were not able to understand it, I made another drawing: I drew the inside of a boa constrictor, so that the grown-ups could see it clearly. They always need to have things explained
Tag	#thelittleprince, #lepetitprince, #imagination, #classroom, #lesson, #thelittleprincehub,

Micro Structure: In the message dated June 29, the words were used in the basic sense. Metaphor use is not included. The sentences are active and simple. There is a causal relationship between sentences. As nobody could understand the message that the picture wanted to give, it was redrawn. Thus, it suggests that everyone will understand the meaning of the picture.

Macro Structure: The photo contains some calculations and drawings. A positive language is used with a combination of quotation and photography. There are 7 comments for sharing. The page manager was able to give her/his followers two answers.

Conclusion and Discussion

Thanks to its interactive infrastructure, Web 2.0 users in virtual networks as a cultural industry area; It provides easy access to culture, arts, entertainment and information. Within these social areas, changes occur while individuals construct their perceptions and identities. Attaining its virtual identity, the prosumer also creates its own style of discourse in alternative media.

Within this structure that digitizes artistic and cultural contents, individuals meet in a new virtual universe with pages that match their interests. This meeting and prosumer concept should be considered as the carrier column of the culture industry in a virtual environment. In the Instagram account opened in the name of the novel titled The Little Prince, how it served the spread of the culture industry was examined. The quotations and photos shared on the fan page titled The Little Prince Hub were generally shared by staying true to the content of the book. The findings obtained as a result of the 11 photographs

examined are as follows: There is only one photo with the little prince book and this post is a picnic post. In the other 10 posts, there are posts with the image of the little prince in the book. In the photos there is a picture of the little prince depicted on the piece of skateboard. The posts also include a photograph of the road, the portrait of the little prince drawn on the door, and an airplane drawn on the wall. It is seen that hand-knitted babies are shared in addition to the sharing of the little prince, the fox and his flower handcrafted. It is noteworthy that the little prince's planet is shared with the remnants of the pencil and then his teachings are written on a classroom board.

Finally, it is intriguing that the hero of this book and his friends are loved enough to get a tattoo, and the tattoo is shared and displayed on social media.

In line with the discourse analysis of the Little Prince, which is both a novel character and a social media phenomenon, in the bookstagram account, two categories come to the fore in the posts: incomprehensibility and love. The drawings of elephants and snakes, which remind the pilot character in the novel, were included in the incomprehensible content. In addition, the photographs containing the aircraft and calculations were brought to the appropriate form with a quote. These combinations, which reflect the inner world of the character, include complexity and imagination. Little Prince, his house and friends are in the foreground in love-themed sharing. These shares, which tell what the essence of love is in the language of the Little Prince, contain elements that contain labor. The use of vibrant colors in messages is remarkable.

As a result of the analysis of the quotes in the Little Prince book, it was concluded that a constructive language was used in positive sentence structures. Since the Little Prince is the wisest and loving child on the planet, it is possible to see his positive perspective in the sharings.

Apart from the content of the book, the Little Prince Hub page includes sharings. Fruit basket, skateboard, road photo, etc. As a bookstagram account, it is not encouraging the page to read the sharings in this content or introducing characters in the novel. For this reason, the functions of the page such as book promotion and reading are questioned by the reader.

The admin, identified with the Little Prince character, can message with followers. Admin even gives them advice from the digital world and thanks them for each likes and comment. Admin continues to show the daily life of the Little Prince and grow his virtual family.

Ethical Declaration

In the writing process of the study titled “*The Little Prince in Bookstagram in the Context of the Culture Industry: From Asteroid B-612 to Social Media Planet*”, there were followed the scientific, ethical and the citation rules; was not made any falsification on the collected data and this study was not sent to any other academic media for evaluation. Since the document is examined in this study, there is no requirement for an ethics committee decision.

References

- Adorno, T. W., & Rabinbach, A. G. (1975). Culture industry reconsidered. *New German Critique*, (6), 12-19.
- Adorno, T., & Horkheimer, M. (2000). The culture industry: Enlightenment as mass deception (1944). *Dialectic Of Enlightenment*, 94-136.
- Adorno, T. W., & Adorno, T. W. (2001). *The Culture Industry: Selected Essays On Mass Culture*. Psychology Press.
- Adorno, T. W. (2020). Kültür Endüstrisi Kültür Yönetimi, (Çev: N. Ülner, M. Tüzel, E. Gen). İstanbul: İletişim yayıncıları
- Anık, C., & Soncu, A. (2011). Kültür, Medeniyet Ve Modernizm Üzerine “Yaprak Dökümü” Bağlamında Bir Değerlendirme. *Global Media Journal*, 2, 52-83.
- Assoun, Paul- Laurent (2014). *Frankfurt Okulu* (Çev: I. Ergüden). Ankara: Dost Kitabevi.
- Ayaz, B. (2016). Geç Kapitalizm: Medya Ve Sanatta İçeriğin Metalaşması Ve Anlamsızlaşması. *Abant Kültürel Araştırmalar Dergisi*, 1(1), 119-128.
- Bayram, Y. (2016). Yerelde Öteki Olmak: Suriyeli Sığınmacıların Trabzon Yerel Gazetelerinde Söylemsel Temsili. *Journal Of International Social Research*, 9(42). 1416-1430
- Berg, B. L., & Lune, H. (2019). *Sosyal Bilimlerde Nitel Araştırma Yöntemleri*. Konya: Eğitim Yayınevi.
- Boratav, O., & Gürdal, N. (2016). Kültür Endüstrisi Bağlamında Sanat Eserinin Tecimselleşmesi Ve Metanın Estetize Edilişi. *Yıldız Journal Of Art And Design*, 3(2), 96-109.
- Bottomore, T. (2016). *Frankfurt Okulu Ve Eleştirisi* (Çev: Ü. H. Yolsal), İstanbul: Say Yayınları.
- Buzzetto-More, N. (2013, July). Social Media And Prosumerism. In *Proceedings Of The Informing Science And Information Technology Education Conference* (Pp. 67-80). Informing Science Institute.
- Chul Han, B. (2019). *Yorgunluk Toplumu* (Çev: S. Yalçın) İstanbul: Açılım Kitap.

- Cook, D. (1996). *The Culture Industry Revisited: Theodor W. Adorno On Mass Culture*. London: Rowman & Littlefield Publishers.
- Dellalođlu, B. F. (2018). *Frankfurt Okulu'nda Sanat Ve Toplum*. İstanbul: Say Yayıncılık.
- Dođan, M. Z. (2015). Sosyal Medyada Kùltür Endùstrisi Üretme Bađlamında Üre-Tùketicilik: Olric Hayran Sayfası Örneđi. *Uluslararası Hakemli İletişim Ve Edebiyat Arařtırmaları Dergisi*,8. Doi: 10.17361/UHIVE.2015813156
- Duman, K., Ve Özdoıran, G. (2018). Dijital Emek Ve Kullanıcı İeriđinin Metalařması: Katılımcı Sözlük Yazarları Üzerine İnceleme. *Erciyes İletişim Dergisi*, 5(4), 75-99. <https://doi.org/10.17680/Erciyesiletisim.419811>
- Fairclough, N. (2013). *Critical Discourse Analysis: The Critical Study Of Language*. New York: Routledge.
- Fenerciöđlu, M., (2012). Theodor Adorno'nun Sanat Anlayışı Ve Johann Sebastian Bach İle İlgili Görüşleri. *Konservatoryum Dergisi*, Vol.2, 1-10
- Filibeli, T. E. (2018). Kullanıcı Türevli İeriđik Ve Yurttař Medyası: Haberin Dönüşümü, Sınırlar Ve Olanaklar. *Akdeniz İletisim*. 453-469. <https://doi.org/10.31123/Akil.456219>
- Finlayson, J. G. (2014). Hegel, Adorno And The Origins Of Immanent Criticism. *British Journal For The History Of Philosophy*, 22(6), 1142-1166. <https://doi.org/10.1080/09608788.2014.993918>
- Finlayson, J. G. (2015). The Artwork And The Promesse Du Bonheur İn Adorno. *European Journal Of Philosophy*, 23(3), 392-419. DOI: 10.1111/J.1468-0378.2012.00542.X
- Grant, J. (2013). The End Of Critique? Ideology As Replication in Adorno and Jameson. *Culture, Theory And Critique*, 55(1), 1–16. Doi:10.1080/14735784.2012.762617
- Güzel, M. (2006). Küreselleřme, İnternet Ve Gençlik Kùltürü. *Küresel İletişim Dergisi*, 1(1), 1-16.
- Guzel, E. (2016). Dijital Kùltür Ve Çevrimiçi Sosyal Ağlarda Rekabetin Aktörü:“Dijital Habitus. *Gümüşhane Üniversitesi İletişim Fakùltesi Elektronik Dergisi*, 4(1). 82-103. <https://doi.org/10.19145/Guifd.26114>
- Hellings, J. (2014). Messages In A Bottle As The Work Of Art. In *Adorno And Art* (Pp. 71-78). London: Palgrave Macmillan.
- Jessop, S. (2016). Adorno: Cultural Education And Resistance. *Studies in Philosophy And Education*, 36(4), 409-423. <http://dx.doi.org/10.1007/S11217-016-9531-6>
- Kalkan, A., Ve Altınkurt, L. (2012). Günümüz Sanat Ortamında Çađdař/Güncel Sanat Yaklařımlarına İliřkin Sanatçı, Eleřtirmen Ve Sanat Galerilerinin Görüşleri. *Dumlupınar Üniversitesi Sosyal Bilimler Dergisi*, (34) 125-136.
- Keltie, E. (2017). *The Culture Industry And Participatory Audiences*. New York; London: Palgrave Macmillan.
- Koluacı, İhsan (2017). Eleřtirel Teorisyenlerin Kùltür Endùstrisi Kavramı Çerçevesinde Sanata Ve Sinemaya Yaklařımları. *Abant Kültürel Arařtırmalar Dergisi*. Sayı. 3, S. 135-156.
- Lankauskaitė, V & Liubinienė, V. (2018). A Shift From “Me” To “We” In Social Media. *Digital Age In Semiotics & Communication*, 1(1), 51-61
- Moore, R. (2012). Digital Reproducibility And The Culture Industry: Popular Music And The Adorno-Benjamin Debate. *Fast Capitalism*, 9(1) 75-88. Doi:10.32855/Fcapital.201201.010
- Nar, M. ř. (2015). Küreselleřmenin Tüketim Kùltürü Üzerindeki Etkisi: Teknoloji Tüketimi. *Journal Of International Social Research*, 8(37).941-954
- Odabař, U. K. (2018). Frankfurt Okulu Ya Da Eleřtirel Teori Üzerine. *Dört Öge*, (14), 211-233.
- Pauwels, M.-C. (2015), ‘Work And Prosumerism: Collaborative Consumption İn The United States’, In O. Frayssé, And M. O’Neil (Eds), *Digital Labour And Prosumer Capitalism*, (Pp. 66–84). The US Matrix, London: Palgrave Macmillan.
- Renkçi, T. (2014). Postmodernizmde Yeni Bir Oluřum: Durumsal Estetik. *The Turkish Online Journal Of Design Art And Communication*. 4(1), 61-68
- Rey, P. J. (2012). *Alienation, Exploitation, And Social Media*. *American Behavioral Scientist*, 56(4), 399–420. Doi:10.1177/0002764211429367
- Rodríguez-Ferrándiz, R. (2013). *Culture Industries İn A Postindustrial Age: Entertainment, Leisure, Creativity, Design*. *Critical Studies İn Media Communication*, 31(4), 327–341. Doi:10.1080/15295036.2013.840388
- Romero, C. S. (2011). New Media Art And A Contemporary Revision Of The Term ‘Cultural Industry’of Theodor Adorno. *International Journal Of Art, Culture And Design Technologies*, 1(2), 1-13. DOI: 10.4018/İjadct.2011070101
- Romero, C. S. (2018). Culture Industry: A Contemporary Revision Of The Term Of Theodor Adorno. In M. Khosrow-Pour, *Enhancing Art, Culture And Design With Thecnological İntegration* (Pp. 1-24). Hershey, Pennsylvania: Information Resources Management Association.
- Sandvig, C. (2015). The Social İndustry. *Social Media+ Society*, 1(1), 1-4 DOI: 10.1177/2056305115582047
- Sawyer, R & Chen. G.M. (2012). "The Impact Of Social Media On Intercultural Adaptation." *Intercultural Communication Studies*, 21(2), 2012, Pp. 151-169
- Scott, L., & Celia, L. (2007). *Global Culture İndustry*. Cambridge: Polity Press.
- Sevim, B. A. (2010). Walter Benjamin'in Kavramlarıyla Kùltür Endùstrisi: " Aura", " Öykü Anlatıcısı" Ve " Flâneur." *Journal Of International Social Research*, 3(11). 509-516
- Solak, Ö. (2011). Küçük Ađa Romanının Eleřtirel Söylem Analizi. *Akademik Bakıř Dergisi*, 26, 1-14.

- Stone, A. (2014). *Adorno, Hegel, And Dialectic. British Journal For The History Of Philosophy, 22(6), 1118–1141*. Doi:10.1080/09608788.2014.952264
- Swingewood, Alan (1996). *Kitle Kültürü Efsanesi*, (Çev: A. Kansu) Ankara: Bilim Ve Sanat Yayınları
- Şahoğlu, C. T. (2019). Konum Tabanlı Mobil Oyunlarda Oyun Emeğinin Metalaşması Ve Hibrit Mekânın Toplumsal Üretimi. *Moment Dergi, 6(1), 176-198*. <https://doi.org/10.17572/Mj2019.1.176198>
- Ulinuha, R. (2015). Critical Discourse Analysis: Theory And Method In Social And Literary Framework. *Indonesian Journal Of Applied Linguistics, 2(2), 262*. <https://doi.org/10.17509/Ijal.V2i2.170>
- Ümer, E. (2016). Adorno, Debord Ve Baudrillard'da Kültür Ve Sanat. *Sanat Ve Tasarım Dergisi* <https://doi.org/10.18603/std.95869>
- Van Dijk, T. A. (1985). *Handbook Of Discourse Analysis*. (4 Vols). London: Academic Press.
- Van Dijk, T.A. (1988). *News Analysis: Case Studies Of International And National News In The Press*. Hillsdale, NJ: L. Erlbaum
- Van Dijk, T. A. (1995a). Aims Of Critical Discourse Analysis. *Japanese Discourse, 1(1), 17-28*.
- Van Dijk, T. A. (1995b). On Macrostructures, Mental Models, And Other Inventions: A Brief Personal History Of The Kintsch-Van Dijk Theory. In C. A. Weaver, III, S. Mannes, & C. R. Fletcher (Eds.), *Discourse Comprehension: Essays In Honor Of Walter Kintsch* (Pp. 383-410). Hillsdale, NJ: Lawrence Erlbaum Associates, Inc
- Van Dijck, J. (2013). *The Culture Of Connectivity: A Critical History Of Social Media*. New York: Oxford University Press.
- Yıkılmış, S. (2020). Türkiye Türkçesinde Empati Dili (Söylem Çözümlemesi). *Dede Korkut Uluslararası Türk Dili Ve Edebiyatı Araştırmaları Dergisi, 9(21), 39-62*. <https://doi.org/10.25068/Dedekorkut320>
- Yılmaz, N.Ç. (2018). Sanat Ve Kültür Endüstrisi Art And Culture Industry. *Uluslararası Sosyal Araştırmalar Dergisi, 11(61) 452-459* <http://dx.doi.org/10.17719/jisr.2018.2935>
- Yurdigül, Y., Yurdigül, A., & Batur, M. (2015). Frankfurt Okulu'nda Birey Ve Toplum: İnsanın Şeyleşmesi Ve Kültürün Metalaşması Üzerine Eleştirel Okumalar. *Journal Of Graduate School Of Social Sciences, 19(2), 97-110*
- Zhang, L. (2017). Fashioning The Feminine Self In “Prosumer Capitalism”: Women's Work And The Transnational Reselling Of Western Luxury Online. *Journal Of Consumer Culture, 17(2), 184-204*. DOI: 10.1177/1469540515572239

TÜRKÇE GENİŞ ÖZET

Kültür endüstrisiyle yapay, sıradan ve imal edilmiş bir kültürün meydana geldiği söylenebilmektedir. Yüksek ve alt kültür çizgisi homojenleşmekte sanatın orijinalitesi, aurası ve özgürlüğüne prangalar vurularak sanat metalaştırılmaktadır (Dellaloğlu, 2018, s. 112-123). Adorno'ya göre sanat, hayali bir evrenseldir. Kültür endüstrisi, bu homojen alanın evrenselliğindedir; sanat mutluluk vaatlerinde bulunmayan ancak emekten vazgeçip kolayca eğlence sağlayabilmektedir (Adorno ve Adorno, 2001, s. 7).

Kültür endüstrisiyle piyasa için üretilmesi planlanan sanat eserleri metalaşmaktadır. Sanat eserlerinin gizili, özerkliği, kültür endüstrisi üreticileri eliyle kasıtlı ya da kasıtsız bir şekilde yok edilmeye meyillidir. Özerkliğin korunması, ekonomik gerekliliğin yerine getirilmesine bağlı olsa da, bu gerekliliklerin karşılanması özerklik için yeterli bir koşul teşkil etmeyebilir (Cook, 1996, s. 113). Kültür endüstrisindeki bu metalaşma her sanat dalında olduğu gibi edebiyatta da kendisini gösterebilmektedir. 18.yüzyılın ilk çeyreğinde İngiltere'deki ekonomik kaygıyla yazılan romanlarda bu durum gözlenebilmektedir. Kültür endüstrisinde inovasyon olarak sunulan şeyin, aynı kostümün yeniymiş gibi giydirilmesinden ibaret olduğu söylenebilmektedir (Adorno, 2020, s. 111-112).

Kültür endüstrisi üretimi, sosyal medyanın hayatımıza girmesiyle bu mecralara transfer olup varlığını sürdürmektedir. Geniş bir kitle, sosyalleşmek amacıyla bu mecralarda buluşmakta; tanıdıklık hissiyle sosyalleşip yeni kimlikler inşa etmektedir. Yeni iletişim teknolojileriyle üretici ve tüketici kimliğini bütünleştiren çevrimiçi platformlarda içerik üretimine katılabilmektedir (Keltie, 2017, s. 1). Sosyal medyadaki üre-tüketici günden güne büyüyerek sosyal ve kültürel olarak toplanmak için araç olarak kullandıkları bu sanal ortamda soyut sermaye ile somut sonuçlar almaktadırlar (Rey, 2012, s. 415). Üre-tüketiciliğin, üreten ve tüketen kimlik ayrımını ortadan kaldırdığı söylenebilmektedir. Dijital olarak hareket eden bir üre-tüketici topluluğu, paylaşmak, takas etmek, kiralamak için internet üzerinden etkileşim kurabilmektedir (Pauwels, 2015, s. 66). Prosumerizm araştırmalarında beş farklı üre-tüketici grubu bulunmuştur: Faydacılar, Eğlencelikler, Avukatlar, Eş Yaratıcılar ve Rakipler (Buzetto-More, 2013, s. 68).

“Boş zaman endüstrileri” veya “eğlence” terimlerinin kullanılmasıyla birlikte “yaratıcı endüstriler” ifadesinin de yayın bir şekilde kullanıldığını görmekteyiz. Bunun medyaya yakınsaması kültürel eğlence durumu olarak değerlendiren yapıt ve düşünsel yahut estetik bakımından yüksek bir aralıkta değildir. Boş zaman ve eğlence aktiviteleri olarak, daha az zarif veya talepkar olanların bile, kültürel deneyimler, zaman, mekân, ritüeller ve özelden bağımsız, sürekli taşınabilir, açıklığa kavuşturulmuş, kesinlikle rastgele bir zevk sunduğu söylenebilmektedir (Rodríguez-Ferrándiz, 2013, s. 333-336). Araştırma kapsamında edebi sanat

ürünlerinin, yakın iliřki kurduđu diđer sanat dalları ile harmanlanması sonucunda oluřan ıktıların sosyal medya mecralarında boş zaman eğlencesi olarak deđerlendirilmesi ele alınacaktır. “Küçük Prens” romanının Instagram sayfalarındaki paylařımları, arařtırmanın inceleme konusunu oluřturmaktadır. Bu Instagram paylařımları yapıtı orijinal formundan ıkararak, yeni medya ortamlarında sanal kimlik oluřturmada faydalanılan bir ürüne evirdiđi aynı zamanda eserin paylařımı arttıkkça ürünün bilinirliđi, tanınırılıđı arttırdıđı önermesi baz alınmıřtır.

Sosyal medya aralarından biri olan Instagram’da Küçük Prens adına aılan yerli ve yabancı birok hesap yer almaktadır. “Little Prince”, “The Little Prince BB612”, “Little Prince Lover88”, “ Little Prince World”, “The Little Prince Journey”, “The Little Prince Everywhere” ve “The Little Prince Hub” isimli fan sayfaları bulunmaktadır. Arařtırma kapsamında söylem analizi iin belirlenen hesap “The Little Prince Hub”dur. Hesabın seilmesinde aktif paylařım yapılması, yüksek takipi sayısı ve Küçük Prens romanından alıntılara yer vermesi ve ilk aılan fan sayfaları arasında yer alması önem arz etmektedir. Analiz 1-30 Haziran 2020 tarihleri arasındaki 11 paylařımı kapsamaktadır.

Arařtırma Van Dijk’in eleřtirel söylem analizi yöntemi ile yapılmıřtır. Paylařımlar makro ve mikro yapıya uygun olarak iki evrede incelenmiřtir. Makro yapıda tematik ve řematik unsurların özümlemesine; mikroda ise ikincil bařlık olarak sözdizimsellik, nedensellik iliřkisiyle retorik analize yer verilmiřtir (Van Dijk, 1995, s. 384-386).

Antoine de Saint-Exupéry’in kaleme aldıđı Küçük Prens isimli romanı ve adına aılan Instagram hesabında kültür endüstrisi yayılımına nasıl hizmet ettiđini incelenmiřtir. The Little Prince Hub isimli fan sayfasında paylařılan alıntılar ve fotoğraf kombinasyonu genel olarak kitabın ieriđine sadık kalınarak paylařılmaktadır.

Hem bir roman karakteri hem de bir sosyal medya fenomeni olan Küçük Prens’in bookstagram hesabındaki söylem analizi dođrultusunda paylařımlarda iki kategori ön plana ıkmaktadır: Anlařılamamak ve sevgi. Anlařılamamak ierikli paylařımlarda romandaki pilot karakterini hatırlatan fil ve yılan izimleri, uçak ve hesaplamaların yer aldıđı fotođraflar seilerek alıntıyla uygun forma getirilmiřtir. Sevgi temalı paylařımlarda Küçük Prens, onun evini ve dostlarını anlatan kareler ön plandadır. Analizi sonucunda basit, aktif, olumlu cümle yapılarında yapıcı bir dil kullanıldıđı sonucuna ulařılmıřtır.

The Little Prince Hub sayfası iletilerinde kitap ieriđi dıřında paylařımlara yer vermektedir. Bookstagram hesabı olarak sayfanın bu ierikteki paylařımları okumaya teřvik edici veya romandaki karakterleri tanıtıcı deđildir. Bu nedenle sayfanın kitap tanıtmaya, okumaya teřvik etme gibi iřlevlerini okuyucuya sorgulatmaktadır. Küçük Prens karakteri ile özdeşleřen admin, takipilerle mesajlařmakta; onlara her bir beđeni ve yorum iin teřekkür etmekte; ayrıca emojiyle sevgisini göstermektedir.

Pragmatic Force of Covid-19 Ads as Health Protection Practices in Mass Media Discourse: A Contrastive Analysis Study

Merve GEÇİKLİ¹

Abstract

Moving on speech act theory, this study aims to analyse texts in Covid-19 Ads from different parts of the world in order to explore the pragmatic force of mass media discourse across contexts. Thus, the data source of the study is 450 Covid-19 Ads from countries in Asian context, in European context, and in American context compiled from the websites of countries national web platforms. Following qualitative paradigm, the linguistic functions of Covid-19 Ads were analysed on the basis of descriptive analysis moving on ready-made categories in order to compare and contrast the sort of pragmatic force employed in Ads. The overall findings show that, regarding the frequency of illocutionary acts across contexts, there are no significant differences among the Ads in terms of the pragmatic force. Directives and assertives were found to be the most frequent illocutionary acts in texts. In this respect, Covid-19 Ads seemingly perform the same function in mass media discourse of Asian, European, and American contexts; that is, the public discourse is pragmatically manipulated by the Ads for the sake of health protection practices.

Key Words: Pragmatic Force, Speech Act Theory, Covid-19 Ads, Mass Media Discourse, Contrastive Analysis, Pragmatics

Medya Söyleminde Sağlık Koruma Faaliyeti Olarak Covid-19 Reklamlarının Edimsel Eylemi: Bir Karşıtsal Çözümleme Çalışması

Öz

Söz eylemi teorisini temel alan bu çalışma; dünyanın farklı yerlerinde yayınlanmış Covid-19 odaklı reklamlardaki metinlerin, farklı ortamlardaki medya söyleminin edimsel eylemini keşfetmek üzere analizini amaçlamaktadır. Bu bağlamda, çalışmanın veri kaynağını Asya, Avrupa ve Amerika'da çeşitli ülkelerin web platformlarında yayınlanmış 450 adet reklam oluşturmaktadır. Nitel paradıgmadan hareketle, Covid-19 reklamlarındaki dil işlevleri, reklamlardaki edimsel eylemin karşıtsal çözümleme ile irdelenmesi için, hazır kategorilere dayanan betimsel analiz ile analizi yapılmıştır. Çalışmanın genel bulguları, bağlamlar arasında edimsel eylemlerin kullanım sıklıklarında pragmatik güç açısından reklamlarda bir farklılık olmadığını göstermektedir. Bu bakımdan, Covid-19 reklamları, Asya, Avrupa ve Amerika'daki bağlamlardaki medya söylemi içerisinde aynı işlevi yerine getirmektedir ve bu işlevinde şu şekilde olduğu çıkarımına varılabilir; reklamlar kamu söylemini, sağlık koruma eylemleri gereği, pragmatik olarak yönlendirme eğilimindedir.

Anahtar Kelimeler: Pragmatik Güç, Söz Eylem Teorisi, Kovid-19 Reklamları, Medya Söylemi, Karşıtsal Çözümleme, Edim Bilim

Atıf İçin / Please Cite As:

Geçikli, M. (2021). Pragmatic force of Covid-19 ads as health protection practices in mass media discourse: A contrastive analysis study. *Manas Sosyal Arařtırmalar Dergisi*, 10(2), 1214-1224.

Geliş Tarihi / Received Date: 30.03.2021

Kabul Tarihi / Accepted Date: 12.04.2021

¹ Assist. Prof. Dr. - Atatürk University, Kazım Karabekir Faculty of Education, merve.gecikli@atauni.edu.tr,

 ORCID: 0000-0002-8619-5026

Introduction

The communication tools/genres including channels, and modes have been re-shaped or new ones have been introduced with the ongoing reciprocal relationship between digitalization, digitization, and globalisation (Zembylas & Vrasidas, 2007); these tools/genres, with their elaborate and multi-dimensional structure, of the mass media discourse have dramatically played role in shaping public behaviours and attitudes towards events and issues through not only visually abut also linguistically sophisticated content that could manage and re-change the already-constructed discourse of public (e.g. Bernhardt, Krasa, & Polborn, 2008; Bertrand, Karlan, Mullainathan, Shafir, & Zinman, 2010; Chiang & Knight, 2011; DellaVigna & La Ferrara, 2016; Gambaro & Puglisi, 2015; Gerber, Karlan, & Bergan, 2009; Kearney & Levine, 2015). In this regard, with the break of COVID-19 pandemic, one of the global positions mass media discourse seems to seriously take, driven from health protection manipulation of governments, has been to inform and educate publics about COVID-19 pandemic facts with oriented messages that would be expected to have impact upon publics' understanding of the issue and, accordingly, adapting to 'the new normal'. However, as COVID-19 pandemic is a rather new raising issue, there is little data on the role of mass media discourse in information and attitude management and how the content of the messages shared in the mass media tools are structured (e.g. Gonzalez-Padilla & Tortolero-Blanco, 2020; Smith, Smith, & Ajayi, 2020; Tasnim, Hossain, & Mazumder, 2020). Furthermore, the linguistic communicative aspects of the texts regarding COVID-19 pandemic embedded in mass media tools have never been obviously issued within the scope of pragmatics, a focus on which would indeed expand knowledge on the linguistic characteristics of texts by providing evidence for how discourses are working in persuading their target community. Thus, this research paper aims to analyse the functions of texts in a mass media tool/genre, advertisements (from now on, Ads), on the basis of speech act theory (Austin, 1962; Searle, 1969, 1979) in order to explore the pragmatic force of mass media discourse semantically by comparing samples from different contexts of the world. In the following sections, relying on relevant literature, firstly, the mass media discourse will be issued with an emphasis on its character as awareness booster especially with reference to health protection practices. Then, the theoretical framework of speech act theory will be briefly established by explaining what sort of actions texts as utterances may perform. Later, the methodology of the current study will be mentioned through further information about the research design followed and data collection and analysis procedures. The paper will conclude with findings, discussion, and conclusion parts.

Mass Media Discourse as Health Awareness Booster and Health Protection Mediator

Mass media discourse, through the tools, techniques, and procedures such as campaigns, Ads, ..etc., is one of the mediator as awareness booster commonly and intentionally intervened in health protection services. In fact, media discourse has been used in changing health perception by addressing issues about diagnosis, treatment, and prevention. At this point, the messages integrated about COVID-19 influenza within mass media discourse since the outbreak have seemingly been focused ones about re-regulation of social life by raising awareness about, specifically, self-diagnosis and prevention with an aim to affect health behaviours of public (e.g. Gonzalez-Padilla & Tortolero-Blanco, 2020; Mejia et al., 2020; Sharma, Gupta, Kushwaha, & Shekhawat, 2020; Smith et al., 2020). In this regard, the Covid-19 Ads structured and composed by agencies through the intervention of states have seemingly placed Covid-19 stories in mass media as a publicity and public relation practice (Adegoke, 2001) in order to bring facts to public notice and to sway public in responding in a way targeted in the Ads.

In the literature, studies commonly emphasize that the discourse managed in mass media about the epidemics and pandemics in the past have played a crucial role in controlling the infection through public health education campaigns as awareness boosters (Cui, Sun, & Zhu, 2008; Jung, Lin, & Viswanath, 2013; Lau, Yang, Tsui, & Kim, 2003; Majumder, Kluberg, Santillana, Mekaru, & Brownstein, 2015; Wang, Zhao, Huang, Yang, & Wu, 2015). Generally, researchers outline how the persuading strategies in mass media campaigns can contribute to the decrease in contamination through determined messages on such as hand washing or social distancing (Roth & Henry, 2011). As for the overall remarks of these studies, it is reported that information dissemination through mass media tools for public health protection is critical in shaping behaviours by resulting in change of public daily actions, and so the use of the genres and strategies in mass media discourse is suggested (Catalan-Matamoros, 2011; Hornik, 2002; Majumder et al., 2015). The same effect was also observed during Covid-19 pandemic; in the studies by Lunn et al. (2020) and Al-Dmour, Masa'deh, Salman, Abuhashesh, and Al-Dmour (2020), it was found that media coverage

of points regarding Covid-19 pandemic significantly increased “public health protection and public health awareness” (pp. 9-10-11). On this basis, authors pointed out that mass media discourse can be effectively managed by governments and decision makers in enhancing public awareness on Covid-19 and relevant precautions public would take through dissemination of knowledge.

Overall, the studies seemingly confirm the potential of mass media discourse in raising public awareness and increasing public health protection in controlling the infection of epidemics and pandemics through scoping relevant social dimensions of phenomena with techniques and tools integrating advertising, publicity, and public relations practices (Al-Surimi, Khalifa, Bahkali, Ashraf, & M., 2017; Pagoto, Waring, & Xu, 2019). Moving on these confirmed conclusions, the current study is motivated to dig data about the rhetoric in one of the mass media genres, Ads in order to explore the linguistic aspects of mass media discourse and thus to shed light on the role of rhetoric importance in persuading the target community, amid Covid-19 pandemic, public. In this regard, considering the pragmatic side of Ads in terms of linguistic dimensions operated in the texts, it is believed that it would be of significance to compare the Ads in different contexts by following the logic put by Austin (1962) and Searle (1969, 1979) within the scope of their Speech Act Theory.

Speech Act Theory

Speech Act Theory was introduced by Austin (1962, pp. 9-10-11) and developed by Searle (1969, 1979) on the basis of their analysis about how lexemes can perform some certain acts in written and spoken texts or utterances. Specifically, Austin (1962) emphasizes that any utterance produced performs locutionary, illocutionary, and perlocutionary acts. At this point, locutionary act is defined as the literal or propositional meaning of a linguistic expression, that is, the basic or original sense of a word, denotation (Autores et al., 2010). Illocutionary act, also called as speech act or illocutionary force, refers to the intention or the meaning intended by the producer of the text. At this point, the intended meanings of the locution uttered could be categorized as assertive acts (e.g., statements), commissive acts (e.g., promises), directive acts (e.g., commands), expressive acts (e.g., avowals of emotion), and declarative acts (e.g., christenings) (Searle, 1969, 1979). At this point, the nature of illocutionary force is socially situated; that is, the meaning intended, to certain extent, depends on the conditions of immediate context. Also, semantically, the intended meaning of some locutions should be the propositional or literal meaning of these utterances because of the situations beyond the interlocutors. For example, it would be impossible for an interlocutor to guarantee the change of a course of actions already officially scheduled; therefore, the lexeme of ‘to guarantee’ requires to be literally meant. Then, context, where individual, institutional, physical, historical, spatial, and temporal aspects would matter, seems to affect the illocutionary force of the linguistic expression. The final act to be performed or probably to be performed through the locution is perlocutionary act, which betokens the change expected to be seen in the act of the addressee as a consequence of linguistic expression. Then, some acts interlocutors perform can be perlocutionary when one of the interlocutors could manage to make the other party in interaction do the things/he means to. For example, requesting is a perlocutionary act where parties in conversations are asking for a task, an action, or a function to fulfil.

In this regard, the current study basically moves on the illocutionary force of linguistic expressions in COVID-19 Ads, rather than the perlocutionary act because, although the nature of expressions could also cover a perlocutionary force with an expected result, to measure the perlocutionary force, there would need to use other measures such as scales to explore any attitude change in addressees, which is beyond the scope of this study. Thus, the pragmatic force in mass media discourse during COVID-19 pandemic was focused through the relevant Ads by specifically analysing texts by looking for the semantic modification of the lexemes as illocutionary forces.

Methodology

Research Design

In the analysis of the texts produced within contexts, how the language is patterned in shaping and reflecting on understandings on events, points, notions, and phenomena is generally the main concern of discourse analysis paradigm (Fairclough, 1995a; Jorgensen & Philips, 2002). In mass media discourse, discourse analysis studies are commonly based on critical discourse analysis perspective, which specifically addresses the study on the social change betokened in the linguistic pieces (Fairclough, 1992, 1995a, 1995b). Accordingly, the current study took this stance fixed within discourse and critical discourse

analysis paradigms by considering that, through this stance, the rhetoric in Covid-19 ads would be thoroughly studied. At this point, as it is a text and context-based research, the design of the study is much more qualitatively oriented because, to qualitative perspective, reality is multiple, context, and value-bound (Maykut & Morehouse, 1994). Thus, the main aim of this study is to compare and contrast the texts in Covid-19 Ads across different contexts of mass media discourse in order to explore pragmatic force, in other words illocutionary force, in texts functioning as health protection practices.

Data Source, Data Collection and Analysis Procedures

The data of the study were 450 Covid-19 Ads from countries in Asian contexts, in European contexts, and in contexts of American continent purposefully selected from the websites of countries national web platforms. In this regard, as this a cross-cultural study based on contrastive rhetoric, there raises the issue of comparable corpora, which requires to be addressed carefully. At this point, the researcher followed the dimensions outlined by Moreno (2008, pp. 5-6) discussing that the main point in contrastive rhetoric studies is to deal with the communicative functions of the texts in terms of the conviction and commitment displayed. Thus, the Ads were compiled on the basis of “building parallel corpora” (p. 5) and “identifying equivalent textual concepts” (pp. 5-6) to be studied. Accordingly, by considering from socio-cultural and cognitive perspective, the first criterion was to determine the channel to be focused; as pointed out in the literature, in pandemics and epidemics mass media discourse is of value in public health protection and raising awareness, so as one of the channel in directly reaching target community, namely public, Ads are commonly emphasized in the literature on the role of shaping behaviours (Chan, 2000; Cho, Oehlkers, Mandelbaum, Edlund, & Zurek, 2004; Kim, 2006) and, hence, Ads, specifically Covid 19 Ads, were selected as the channel to be analysed in the study.

Figure 1. Illocutionary acts in Speech Act Theory by Austin (1962) and Searle (1969, 1979)

ILLOCUTIONARY ACTS	DESCRIPTION	ENGLISH VERBS
ASSERTIVES	ASSERTIONS, CLAIMS, REPORTS Can be verified as true or false	assert, claim, affirm, assure, inform, predict, report, suggest, insist, hypothesize, swear, admit, confess, blame, praise
DIRECTIVES	SUGGESTIONS, REQUESTS, COMMANDS Call upon listener to do something	direct, request, ask, urge, demand, command, forbid, suggest, insist, recommend, implore, beg
COMMISSIVES	PROMISES, OFFERS Commit to a course of action	Promise, vow, fledge, swear, consent, refuse, assure, guarantee, contract, bet
EXPRESSIVES	APOLOGIES, COMPLAINT, THANKS Express a psychological position about a state of affairs	Apologize, thank, condole, congratulate, complain, protest, compliment, praise, welcome
DECLARATIVES	DECREES, DECLARATIONS Change the reality in accord with the proposition of the declaration	fire, pronounce, declare, appoint, confirm, endorse, renounce, denounce, name, call, repudiate

Followingly, the researcher decided which contexts would be the focus of the current study; here, the contexts were fixed by considering that they will be the “representative of the population” (Moreno, 2008, p. 6), which means text configuration to large extent depends on the variation across contexts. As a result, by consulting with the academics in advertising departments at two universities in Turkey, the contexts decided were Asian context, European context, and American context, which the academics discussed would represent not only context-specific assumptions but also universal aspects; in other words, there are both similarities and differences across contexts. As for the language code, only the English Covid-19 Ads in the contexts could be selected as English is the second language of the researcher and the other two raters of the study, which is one of the limitation of the current study because, in contrastive rhetoric studies, it is generally suggested to compare the corpora in two different languages (Connor & Moreno, 2005). Still, there are also studies in the literature comparing English texts of non-native speakers in order to see the rhetoric performance of communities from different linguistic backgrounds in second or foreign language; this kind of studies provided further details about the similarities and differences across contexts in discursive practices in texts.

As data collection tool, the researcher preferred to follow the illocutionary acts identified within the Speech Act Theory, shown in the figure below. In this regard, due to this scope, this theory enables a

thematic framework to analyse texts in categorical pieces. Specifically, in each category there are certain illocutionary acts typified used by text producers in order to announce specific intentions to the aim of a change in the practices of target community; then, regarding the role of mass media discourse, and specifically Ads, in the change of large mass' actions, it would be meaningful to analyse the texts in Covid-19 Ads on the basis of this thematic structure Speech Act Theory provides (see Figure 1).

As for data collection, before starting coding, the researcher of the study directed the other two coders, from the department of advertising in a public university in Turkey, about how Ads would be coded on the basis of Speech Act Theory; besides, the researcher consulted the coders about the scientific dimensions of Ads. Followingly, the researcher and these two coders started to code the Ads; in this process, as well as independent coding, at some points, we met once a week for a general consensus. Then, through percentage agreement, inter-coder reliability was checked (O'Connor & Joffe, 2020), and the overall agreement across coders was 73.51%.

For the analysis of corpora, the occurrence frequency and percentage distribution of each category were calculated through data entry into IBM SPSS 20. Also, as the main aim of the study is to compare Covid-19 Ads, the differences among the corpora were also measured through chi-square analysis and used P values showing the statistical significance of difference (the value less than .001), but, as there was found no significant difference across corpora, the researcher decided not to use these statistics.

Findings and Discussion

The distribution of illocutionary acts across contexts are presented in Graphic 1, Graphic 2, and Graphic 3, respectively. In this regard, specifically, the first graphic is a tree map, which displays the hierarchical data of Covid-19 Ads by illocutionary acts; here, the rationale behind the use of tree-structured data visualization is to show, through the size and colour of nested rectangles, the scalability showing the proportion of illocutionary acts in whole discourse. As for second graphic, star plot diagram, it was used to represent the length of illocutionary act spokes to the context points. Thus, the magnitude of each illocutionary act across Ads in European, Asian, and American contexts is presented. The matrix in Graphic 3 outlines categorically the occurrence of directives, assertives, commissives, declaratives, and expressives in the Covid-19 Ads of each context.

As it is seen in Graphic 1, hierarchically, the most frequent illocutionary acts performed in the Covid-19 Ads are directives and assertives, respectively. Proportionally, in % 28 of the Covid-19 Ads, directives are performed while assertives were found in %27 of the corpus. As for other illocutionary acts, the expressives are the least frequently used ones in the Covid-19 Ads (%6). On the other hand, approximately % 20 of the corpus involves commissives while declaratives are covered in %19 of the Ads. In this respect, the Covid-19 Ads were probably designed to the aim of managing the public discourse in order to trigger a change in the individual behaviours.

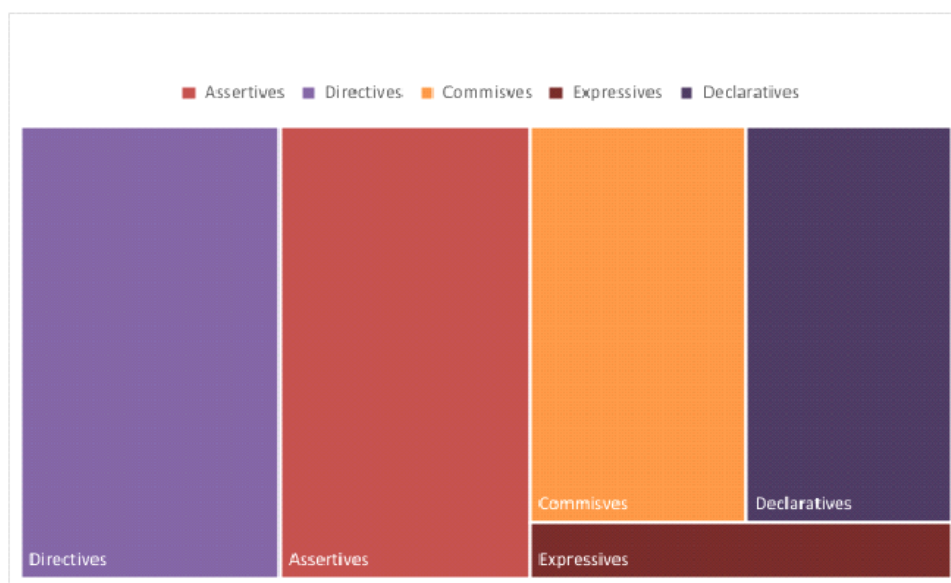

Graphic 1. Hierarchical Distribution of Illocutionary Acts in the Whole of Covid-19 Ads

Functionally, the main motive behind the Ads is seemingly to call upon the public to re-organize their daily actions on the basis of pandemic facts reported and affirmed through assuring risk management and listing the recommendations directly and indirectly. Here, it is essential to point out that, in management of public discourse, the Ads were also apparently organized with an intent to emphasize the reality changed by Covid-19 pandemic declaration. Moreover, the texts in Covid-19 Ads obviously addresses to an ad hoc agreement for public to consent to a course of actions they will adopt and to take responsibility as health protection practices. The following sample extracts from the Covid-19 Ads seemingly prove this:

Extract 1. (Asian context): “It **is time to stay at home** for us/him/her/them” (https://www.adsoftheworld.com/media/film/united_nations_covid19_we_are_at_home_to_protect_you)

Extract 2. (European context): “**Let’s keep to do all** we can **to protect each other and stop spread**” (<https://tr.adforum.com/creative-work/ad/player/34630922/stop-the-spread/nhs>)

Extract 3. (American context): “Nurses do for 12 hr. You **can for 12 min. Wear the mask.**” (<https://creativeenergy.agency/portfolio/mask-campaign/>)

Extract 4. (American context): “**Back to normal is up to you. Wear a mask**” (<https://www.thedrum.com/creative-works/project/mccann-worldgroup-mucinex-back-normal-up-you>)

Extract 5. (European context): “**Keep the distance. Stay safe**” (<https://laptrinhx.com/jazas-keep-the-distance-2189234213/>)

Extract 6. (European context): “**Giving up the handshake** can save lives. **Goodbye to the handshake**” (https://www.youtube.com/watch?v=iilVm-DU_D0&t=3s)

Extract 7. (Asian context): “**It is your choice...**” (<https://www.bestadsonTV.com/ad/117632/Konya-Metropolitan-Municipality-Its-Your-Choice-2>)

On this basis, these text-based findings suggest that, as stated in the previous research on the role of mass media in discourse management during epidemics and pandemics (Cui et al., 2008; Jung et al., 2013; Lau et al., 2003; Majumder et al., 2015; Wang et al., 2015), amid Covid-19, the Ads about pandemic in mass media discourse have made effort to re-shape the daily life of individuals through organizing the texts in a way that will manage the perception of public regarding the organization of life routines. Accordingly, it is possible to conclude that Ads about Covid-19 and relevant points seem to boost the awareness about the social acts the public could put on and precautions it may take against the spread of Covid-19. In fact, the higher frequency of directives and assertives obviously proposes how the content of Ads, as one of perception management tool of mass media discourse, were intentionally designed to be part of health protection services; given the findings of the studies in the literature pointing out the effect of mass media during Covid-19 pandemic (Al-Dmour et al., 2020; Lunn et al., 2020), it was understood that the text material in Ads were organized and determined to have impressive effect in mediating health protection practices.

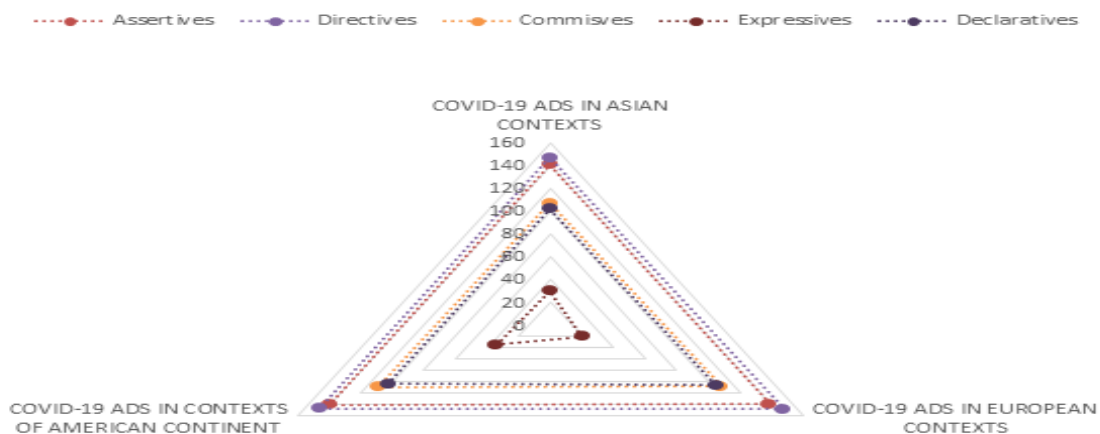

Graphic 2. Star Plot of Illocutionary Acts and Covid-19 Ads in Contexts

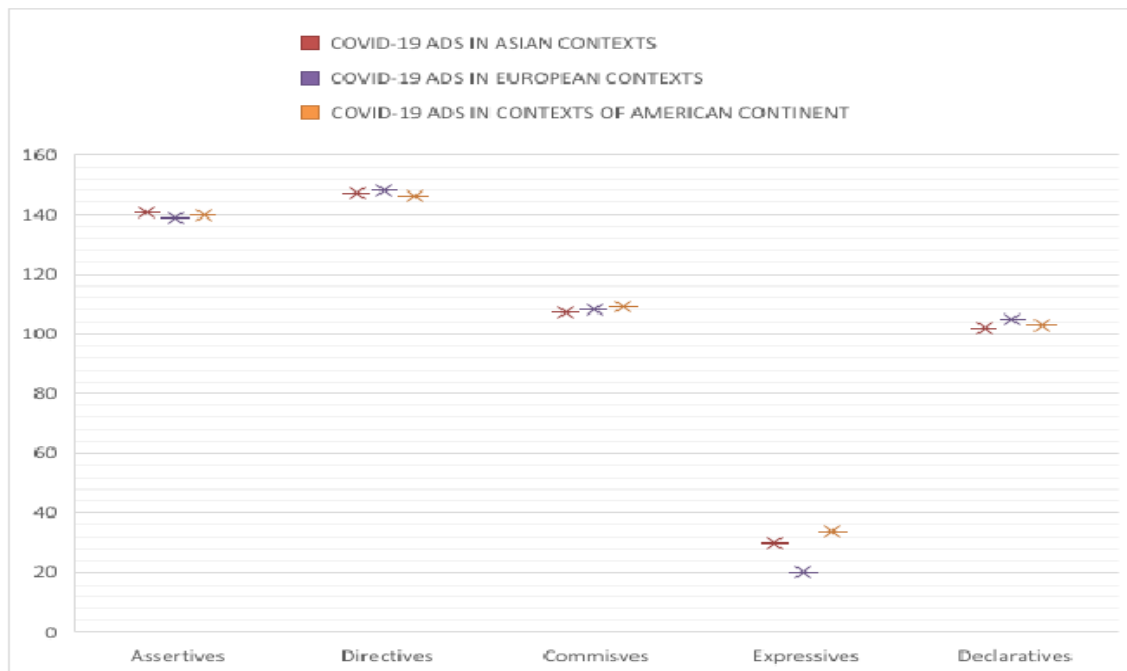

Graphic 3. Matrix of Illocutionary Acts across Covid-19 Ads in Asian Contexts, in European Contexts, and Contexts in American Continent

As to Graphic 2 and Graphic 3, despite from different contexts, with respect to the occurrence of illocutionary act types, the findings show striking commonality among Ads. Directives and assertives are the most frequent acts performed in the Ads of each context, respectively; specifically, in European, American, and Asian contexts, above 35 percent of Ads cover directives while assertives were rated in the approximately 30 percent in the Covid-Ads of each context. As for other acts, the Ads in each context are composed of about 20 percent commissive and declaratives while the expressives are the least frequent ones. In this regard, it is essential to point out that expressives is the category in which there is observed a difference across the contexts. That is, in Covid-19 Ads of Asian contexts, the percentage of expressive acts is 6% while it is 3% in the Ads of American contexts, and following, 1% in those of European contexts. Actually, the frequently emphasized role of mass media tools in information dissemination for public health protection during epidemics and pandemics in the literature (Catalan-Matamoros, 2011; Hornik, 2002; Majumder et al., 2015) may explain this quite less occurrence of expressives in the Covid-19 Ads because the function of expressive acts are to convey a psychological position about a situation or set of circumstances rather than informing, recommending, assuring, or declaring. Still, compared to the Ads in European and American contexts, expressive acts were observed more frequently in the Covid-19 Ads of Asian mass media contexts, which may be due to cross-cultural differences in emotion (Lim, 2016). Nevertheless, the commonality across the Ads of mass media discourses from Asian, European, and American contexts indicates that the driving force of Covid-19 pandemic as a global raising issue, in all likelihood, caused mass media discourse to structure the content of the texts in Ads in a way that would sharpen public perception on the dimensions of Covid-19 pandemic and increase their ability to adapt to the new normal to the latest formalities of daily life. Thus, it appears that mass media discourses in different parts of the world follow similar discursive strategies in the texts about Covid-19 and pertinent essences.

Conclusion, Limitations, and Suggestions

In the literature, there are studies about the effect of mass media discourse on raising public awareness as public health protection services in order to control the infection of epidemics and pandemics (Al-Surimi, Khalifa, Bahkali, Ashraf, & M., 2017; Pagoto, Waring, & Xu, 2019) including Covid-19 pandemic (Al-Dmour et al., 2020; Lunn et al., 2020). Still, there is no any specific study focusing on the textual content of the tools/genres used in mass media discourse. Driven from this gap, the current study aimed at analysing the texts in one of mass media tools, Ads, in different parts of Asian, American, and European contexts by following both discourse and critical discourse analysis paradigms and on the basis of contrastive analysis framework. Hence, this study have outlined why texts in mass media tools

should be focused in understanding the discursive mentality maintained during epidemic and pandemic, for now, specifically Covid-19 pandemic. In this respect, the logic put by Austin (1962) and Searle (1969, 1979) in Speech Act theory was pursued because, thanks to the categories and details in each category, this theory creates a space for analysis on pragmatic aspects of scripts in mass media discourse. Specifically, the researcher built the research on the illocutionary acts performed in the Covid-19 Ads in order to explore the pragmatic force of Ads amid Covid-19 pandemic. Here, it is significant to highlight that, as this study just centred around texts, only illocutionary acts could be studied rather than perlocutionary acts, which requires observing and noting public social acts. As to the overall findings of the study, there is commonality observed across the Covid-19 Ads in mass media discourses of Asian, European, and American regarding the sort of illocutionary acts operated. Particularly, directives and asertives are the most frequent acts performed in the texts while the expressives occurred quite less in the Ads. On this basis, overall, it seems that, though the Covid-19 Ads were constructed in non-identical mass media discourses in the world, the mass media discourses performed the same the pragmatic force in the texts of Ads; the aim was to enlighten the public about Covid-19 pandemic and to persuade them to re-arrange their social acts and thus to ease adaptation to new normal. In this aspect, it is possible to indicate that Covid-19 Ads in Asian, European, and American contexts worked as health awareness boosters and health protection mediators, and so they made effort to contribute to the health protection services of governments.

Although this study addressed a gap in the literature by focusing on the textual based points in order to explore the discursive practices in mass media across several contexts, it is not the limited one. First of all, as this study is a text-based research, the probable effect of the Covid-19 Ads on public in terms of attitude change was not focused. At this point, further studies may address this gap by collecting not only textual but also numerical data through following both qualitative and quantitative paradigms synchronically through different data collection tools such as surveys, observations, interviewing, documents, which will then deepen understanding about the sort of discourse managed and the public discourse. Besides, in this study just the Ads in Asian, American, and European contexts and specifically the ones in English were focused; thus, researchers can repeat the same study by expanding the scope with a cover of the other parts of the world and other genres as well as the Ads in local languages in order to explore whether there are cultural differences regarding the sort of discourse operated in mass media of local areas. Also, in this study, there are three coders, which might violate the reliability; in further studies, this problem can be handled through the involvement of many coders, who are expert in mass media in both local and international context, discourse and critical discourse analysis.

On the other hand, despite these limitations, this research has some important implications for researchers, for governments, and for practitioners in mass media. The researchers, who are studying in the field of discourse and critically discourse analyses and specifically focusing on mass media, can follow contrastive analysis perspective for deeper understanding the discursive acts performed in different mass media discourses. As for governments, the findings of this study suggest that, amid pandemics and epidemics, the mass media plays a crucial role in addressing large mass, and so they should invest in media agencies for public affairs campaigns. Lastly, practitioners in mass media discourse should focus on the force of texts in the genres they are designing in terms of persuasiveness; therefore, in social and global matters, they can construct the texts in collaboration with governments and researchers.

Etik Beyan

“Pragmatic Force of Covid-19 Ads as Health Protection Practices in Mass Media Discourse: A Contrastive Analysis Study.” başlıklı çalışmanın yazım sürecinde bilimsel kurallara, etik ve alıntı kurallarına uyulmuş; toplanan veriler üzerinde herhangi bir tahrifat yapılmamış ve bu çalışma herhangi başka bir akademik yayın ortamına değerlendirme için gönderilmemiştir. Çalışma, metin çözümlemesi temelli olduğu için ve herhangi bir kurum/kuruluş/birim ve birey odaklı olmadığından dolayı etik kurul raporu alınmamıştır.

Teşekkür

Bu çalışmanın bilimsel ve etik parametrelere göre yapılandırılması ve yürütülmesinde önem taşıyan nitel araştırma deseni ve bu desen odaklı süreçlere yönelik konulardaki değerli bilimsel desteği ve büyük katkıları için kıymetli hocam sayın Prof. Dr. Mustafa Sözbilir’e teşekkürü bir borç bilirim.

References

- Adegoke, L. (2001). *Introduction to public relations: Principle, media, and methods*. Ibadan: : Sulek-Temik Publishing Company.
- Al-Dmour, H., Masa'deh, R., Salman, A., Abuhashesh, M., & Al-Dmour, R. (2020). Influence of Social Media Platforms on Public Health Protection Against the COVID-19 Pandemic via the Mediating Effects of Public Health Awareness and Behavioral Changes: Integrated Model. *J Med Internet Res*, 22(8). Retrieved from <http://www.jmir.org/2020/8/e19996/>. doi:10.2196/19996
- Al-Surimi, K., Khalifa, M., Bahkali, S., Ashraf, E., & M., H. (2017). The potential of social media and internet-based data in preventing and fighting infectious diseases: from the internet to twitter. . *Adv Exp Med Biol*, 972, 131-139. doi:10.1007/5584_2016_132
- Austin, J. (1962). *How to do things with words*. Cambridge, MA: Harvard University Press.
- Autores, V., Francis, B., Lea, D., Turnbull, J., Ashby, M., Phillips, P., . . . Parkinson, D. (Eds.). (2010) *Oxford Advanced Learner's Dictionary (8 ed.)*. Oxford, UK: Oxford University Press
- Bernhardt, D., Krasa, S., & Polborn, M. (2008). Political polarization and the electoral effects of media bias. *Journal of Public Economics*, 92(5-6), 1092-1104.
- Bertrand, M., Karlan, D., Mullainathan, S., Shafir, E., & Zinman, J. (2010). What's advertising content worth? Evidence from a consumer credit marketing field experiment. *The Quarterly Journal of Economics*, 125(1), 263-306.
- Catalan-Matamoros, D. (2011). The role of mass media communication in public health. In D. Smigorski (Ed.), *Health Management—Different Approaches and Solutions* (pp. 296-298): INTECH Open Access Publisher.
- Chan, R. Y. K. (2000). The Effectiveness of Environmental Advertising: The Role of Claim Type & the Source Country Green Image. *International Journal of Advertising*, 19, 349-375.
- Chiang, C.-F., & Knight, B. (2011). Media bias and influence: Evidence from newspaper endorsements. *Review of Economic Studies*, 78(3), 795-820.
- Cho, H., Oehlkers, P., Mandelbaum, J., Edlund, K., & Zurek, M. (2004). The Healthy Talk Family Planning Campaign of Massachusetts: A Communication-Centered Approach. *Health Education*, 104(5), 314–325.
- Connor, U., & Moreno, A. I. (2005). Tertium comparationis: A vital component in contrastive rhetoric research. In P. Bruthiaux, D. Atkinson, W. Eggington, W. Grabe, & V. Ramanathan (Eds.), *Directions in applied linguistics: Essays in honor of Robert B. Kaplan* (pp. 153-164). Clevedon, UK: Multilingual Matters.
- Cui, J., Sun, Y., & Zhu, H. (2008). The impact of media on the control of infectious diseases. *Journal of dynamics and differential equations*, 20(1), 31-53. doi:10.1007/s10884-007-9075-0
- DellaVigna, S., & La Ferrara, E. (2016). Economic and social impact of mass media. In A. S. Anderson, J. Strömberg, & i. D. Waldfogel (Eds.), *Handbook of media economics* (Vol. 2, pp. 723-768): Elsevier.
- Fairclough, N. (1992). *Discourse and social change*. Cambridge: Polity Press.
- Fairclough, N. (1995a). *Critical Discourse Analysis*. London: Longman.
- Fairclough, N. (1995b). *Media Discourse*. London: Edward Arnold.
- Gambaro, M., & Puglisi, R. (2015). What do ads buy? Daily coverage of listed companies on the Italian press. *European Journal of Political Economy*, 39, 41-57.
- Gerber, A. S., Karlan, D., & Bergan, D. (2009). Does the media matter? A field experiment measuring the effect of newspapers on voting behaviour and political opinions. *American Economic Journal: Applied Economics*, 1(2), 35-52.
- González-Padilla, D. A., & Tortolero-Blanco, L. (2020). Social media influence in the COVID-19 Pandemic. *International braz j urol*, 46, 1-7. doi:10.1590/S1677-5538.IBJU.2020.S121
- Hornik, R. (2002). *Public health communication: Evidence for behavior change*. UK: Routledge.
- Jorgensen, M., & Philips, L. J. (2002). *Discourse analysis as theory and method*. London, Thousand Oaks, New Delhi: SAGE Publications.
- Jung, M., Lin, L., & Viswanath, K. (2013). Associations between health communication behaviours, neighbourhood social capital, vaccine knowledge, and parents' H1N1 vaccination of their children. *Vaccine*, 31(42), 4860–4866. doi:10.1016/j.vaccine.2013.07.068 PMID: 23954379
- Kearney, M. S., & Levine, P. B. (2015). Media Influences on social outcomes: The impact of MTV's 16 and Pregnant on teen childbearing. *American Economic Review*, 105(12), 3597-3632.
- Kim, Y.-J. (2006). The role of regulatory focus in message framing in anti-smoking advertisements for adolescents. *Journal of Advertising*, 35(1), 143–151.
- Lau, J., Yang, X., Tsui, H., & Kim, J. (2003). Monitoring community responses to the SARS epidemic in Hong Kong: from day 10 to day 62. *J Epidemiol Community Health*, 57, 864–870. doi:10.1136/jech.57. 11.864 PMID: 14600111
- Lim, N. (2016). Cultural differences in emotion: differences in emotional arousal level between the East and the West. *Integr Med Res*, 5(2), doi: <https://doi.org/10.1016/j.imr.2016.03.004>
- Lunn, P., Belton, C., Lavin, C., McGowan, F., Timmons, S., & Robertson, D. (2020). Using Behavioral Science to help fight the Coronavirus. *JBPA*, 29(3). doi:10.30636/jbpa.31.147]
- Majumder, M., Klumberg, S., Santillana, M., Mekaru, S., & Brownstein, J. (2015). 2014 Ebola Outbreak: Media events track changes in observed reproductive number. *PLoS Curr*. 2015, 7. doi:10.1371/currents.outbreaks.e6659013c1d7f11bdab6a20705d1e865 PMID: 25992303

- Maykut, P., & Morehouse, R. (1994). *Begining qualitative research: A philosophic and practical guide*. London, UK: The Falmer Press.
- Mejia, C. R., Ticona, D., Rodriguez-Alarcon, J. F., Campos-Urbina, A. M., Catay-Medina, J. B., Porta-Quinto, T., . . . Tovani-Palone, M. R. (2020). The Media and their Informative role in the face of the Coronavirus disease 2019 (COVID-19): Validation of fear perception and magnitude of the Issue (MED-COVID-19). *Electronic Journal of General Medicine*, 17(6). doi:https://doi.org/10.29333/ejgm/7946
- Moreno, A. I. (2008). The importance of comparable corpora in cross-cultural studies. In C. Ulla, N. Ed, & R. William (Eds.), *Contrastive Rhetoric: Reaching to Intercultural Rhetoric* (pp. 25-41). Amsterdam: John Benjamins.
- O'Connor, C., & Joffe, H. (2020). Intercoder reliability in qualitative research: Debates and practical guidelines. *International Journal of Qualitative Methods*, 19, 1-19.
- Pagoto, S., Waring, M., & Xu, R. (2019). A Call for a Public Health Agenda for Social Media Research 19. *J Med Internet Res*, 21(12). doi:10.2196/16661
- Roth, D. Z., & Henry, B. (2011). *Social distancing as a pandemic influenza prevention measure*. Canada: National Collaborating Centre for Infectious Diseases.
- Searle, J. (1969). *Speech acts: An essay in the philosophy of language*. Cambridge: Cambridge University Press.
- Searle, J. (1979). *Expression and meaning: Studies in the theory of speech acts* Cambridge: Cambridge University Press.
- Sharma, P., Gupta, S., Kushwaha, P., & Shekhawat, K. (2020). Impact of mass media on quality of life during COVID-19 pandemic among Indian population. *International Journal of Science and Healthcare Research*, 5(3), 260-267.
- Smith, S., Smith, S., & Ajayi, A. (2020). *Content analysis of mass media reportage on coronavirus-19 (COVID-19) in Nigeria from six widely circulated Nigerian newspapers*. 6(3), 088-099.
- Tasnim, S., Hossain, M. M., & Mazumder, H. (2020). Impact of rumors and misinformation on COVID-19 in social media. *J Prev Med Public Health*, 53, 171-174. doi:https://doi.org/10.3961/jpmph.20.094
- Wang, Q., Zhao, L., Huang, R., Yang, Y., & Wu, J. (2015). Interactions of media and disease dynamics and its impact on emerging infection management. *Discrete and Continuous Dynamical Systems-Series B*, 20(1). doi:10.3934/dcdsb.2015.20.215
- Zembylas, M., & Vrasidas, C. (2007). Globalization, information and communication technologies, and the prospect of a 'global village': promises of inclusion or electronic colonization? *Journal of Curriculum Studies*, 37(1), 65-83. doi:10.1080/0022027032000190687

TÜRKÇE GENİŞ ÖZET

Küreselleşme, dijitalleşme ve sayısallaştırma arasındaki karşılıklı ve süregelen etkileşimin bir sonucu olarak çeşitli kanalları ve yöntemleri barındıran iletişim araç/türleri devamlı bir şekilde yeniden yapılandırılmakta ya da yeni iletişim araç/türleri ortaya çıkmaktadır (Zembylas ve Vrasidas, 2007); derin ve çok boyutlu yapısı ile medya söylemindeki bu araç/türler de; önceden yapılanmış kamu söylemini yönetebilen ya da yeniden şekillendiren ve hem görsel hem dilsel açıdan sofistike içeriği ile, olaylar ve konulara yönelik kamu davranışlarını etkileme ve düzenleme de önemli bir etkiye sahiptir (Bernhardt, Krasa ve Polborn, 2008; Bertrand, Karlan, Mullainathan, Shafir ve Zinman, 2010; Chiang ve Knight, 2011; DellaVigna ve La Ferrara, 2016; Gambaro ve Puglisi, 2015; Gerber, Karlan ve Bergan, 2009; Kearney ve Levine, 2015). Nitekim Covid-19 pandemisinin patlak vermesi ile birlikte ve hükümetlerin sağlık eylem planları ile eşzamanlı olarak, medya söyleminin küresel anlamda üstlenmiş olduğu rollerden biri de; Covid-19 pandemisinin gerçeklerine yönelik kamuyunu bilinçlendirecek ve böylece yeni normale adapte olmasını sağlayacak nitelikte düzenlenmiş mesajlar ile bireyleri bilgilendirme ve eğitmek olmuştur (González-Padilla ve Tortolero-Blanco, 2020; Smith, Smith ve Ajayi, 2020; Tasnim, Hossain ve Mazumder, 2020). Fakat, Covid-19 pandemisi son bir yılda gelişen bir durum olduğu için bu konu üzerine medya söylemindeki metinlerin bilgi ve davranış yönetminde içeriklerinin nasıl yapılandırıldığı ve medya söyleminin bu husustaki rolünün bu metinler aracılığıyla irdelenmesine yönelik alanyazında oldukça az sayıda çalışma ve veri mevcuttur (González-Padilla ve Tortolero-Blanco, 2020; Smith, Smith ve Ajayi, 2020; Tasnim, Hossain, & Mazumder, 2020). Dahası, kitle iletişim araçlarında Covid-19 pandemisi ile ilgili metinlerindeki iletişim edimleri, edimbilim bakışı ile ele alınmamış olduğu görülmektedir. Aslında, bu bakış ile irdelemek; söylemlerin hedef kitleyi etkilemede nasıl çalıştığını anlamada ve metinlerin dil edimlerinin ve özelliklerinin bu bağlamda ne olduğunun keşfedilmesinde oldukça önemlidir. Bu yüzden bu çalışma, dünyanın farklı yerlerindeki kitle iletişim tür/araçlarından biri olan reklamlardaki metinlerin dil edimlerini söz eylem teroisinden hareketle karşısalsal çözümleyerek (Austin, 1962; Searle, 1969, 1979) medya söyleminin Covid-19 pandemisindeki pragmatik gücünü keşfetmeyi amaçlamaktadır.

Bu amaçtan hareketle çalışma; olay, olgu, konu ve durumların anlamlandırılmasında dilin nasıl yapılandırıldığını odağına alan ve bağlamsal dil kullanımını irdeleyen söylem analizi paradigmasını rehber olarak almaktadır (Fairclough, 1995a; Jorgensen ve Philips, 2002). Medya söylemine yönelik söylem analizi

çalışmaları ise genellikle eleştirel söylem analizi mantığında ilerlemekte olup bu mantık çerçevesinde de özel olarak dil örüntülerinde vurgulanan sosyal değişim olgusu ve türü ortaya çıkarılmaya çalışılmaktadır (Fairclough, 1992, 1995a, 1995b). Dolayısıyla, bu çalışma; söylem ve eleştirel söylem analizi paradigması çerçevesinde sunulan bakış açıları Covid-19 reklamlarındaki dil edimlerini detaylı bir şekilde incelemek üzere konuya yaklaşım felsefesi olarak almıştır. Bu noktada, çalışma metin ve bağlam odaklı bir çalışma olduğu için çalışmanın deseni nitel yönelimlidir, çünkü nitel bakış açısında gerçek çok yönlü, ortam, durum ve değerlere göre çeşitlilik gösterir (Maykut ve Morehouse, 1994). Bu yüzden, bu çalışmanın temel amacı; farklı bağlamlardaki medya söyleminde yer alan Covid-19 reklamlarının pragmatik gücünü, bir diğer ifade ile edimsel eylemini, sağlık koruma eylemleri bağlamında, karşıtsal olarak çözümlenmektedir. Bu amaç doğrultusunda, çalışmanın veri kaynağını Asya, Avrupa ve Amerika'daki medya bağlamlarında yayınlanmış 450 adet reklam oluşturmaktadır. Bu reklamlar, derlem analizi çalışmalarında ortaya konulmuş olan belirli ölçütlerden hareketle seçilmiş olup bu noktada karşıtsal çözümlenmede öncü olan uzmanların alanyazında sunmuş oldukları aşamalar takip edilerek çalışmanın derlemi oluşturulmuştur (Moreno, 2008). Analiz sürecinde, Austin (1962) ve Searle (1969, 1979) tarafından geliştirilmiş olan Söz Eylem Teorisinin sunmuş olduğu şablondaki edimsel eylemler kategorileri kullanılmıştır; bu aşamada, araştırmacı ile beraber reklam alanında uzman olan iki akademisyen bağımsız bir şekilde metinleri kodlamış, ardından SPSS'e aktarılan kodlamalar kodlayıcı güvenilirliği ölçümü için yüzdelik karşılaştırmaya tabi tutulmuştur. Kodlayıcılar arası güvenilirlik yüzdesi, %73.51 olarak hesaplanmıştır.

Kodlama sonucu bulgular, hiyerarşik olarak Covid-19 reklamlarında en sık uygulanan edimsel eylemler sırasıyla yönlendirici ve iddiacı eylemler olduğunu göstermektedir. Oransal olarak bakıldığında, % Covid-19 reklamlarının %28'inde yönlendirici edimsel eylemler, %27'sinde ise iddiacı edimsel eylemler olduğu gözlemlenmiştir. Derlemde en az yüzdeliğe sahip olan edimsel eylem ise dışavurumcu eylemlerdir (%6). Buna karşın, derlemin yaklaşık %20'sinde yüklenme edimsel eylemi, %19'unda da bildirme eylemleri olduğu tespit edilmiştir. Bu bulgular ışığında, Covid-19 reklamlarının bireysel davranışlarda bir değişimi tetikleyici yönde kamu söylemini yönetme amacıyla yapılandırılmış olduğu sonucuna varılabilir. İşlevsel olarak reklamların bu şekilde tasarlanmasının arkasında yatan temel neden ise, kamuyu, açık bir şekilde sorun yönetimini vurgulayarak ve bir dizi öneriyi doğrudan ya da dolaylı bir şekilde listeleterek pandeminin gerçeklerinden hareketle günlük faaliyetlerini yeniden gözden geçirme ve düzenlemeye davet etme rolünü üstlenmektir. Bu noktada, şunu da vurgulamak gerekir ki kamu söyleminin yönetiminde reklamlar Covid-19 pandemisi ile birlikte değişen gerçekliği vurgulamak üzere tasarlanmış gibi görünmektedir. Bunların yanı sıra, Covid-19 reklamlarındaki metinler, sağlık koruma uygulamaları kapsamında benimseyecekleri eylem ve hareketler ve alacakları sorumluluklara yönelik kamunun bağlı kalacağı geçici bir tür anlaşmaya da işaret etmektedir.

Kurumsal İletişim Çerçevesinde Türkiye’de Pazarlama Odaklı Spor Sponsorluğu Üzerine Bir Analiz¹

Nilüfer Fatma GÖKSU² ve Burcu ÖZCAN KEÇECİ³

Öz

Bir yanıyla iş odaklı ticari bir alan olan endüstrileşmiş spor olgusu kitleleri peşinden sürüklerken, diğere taraftan da hobi amaçlı yapısıyla boş zaman aktivitesi olarak kişilerin hayatlarında büyük bir yer teşkil etmektedir. Böyle geniş ve dinamik bir alanda hedef kitleye istenen mesajların ulaştırılması için iletişimin tüm olanaklarını kullanmak kaçınılmazdır. Bu nedenle sporcular, spor kulüpleri, ticari firmalar, tedarikçiler, antrenörler, vb. spor pazarı ile ilgili tüm oyuncuların arasında doğru bir iletişimin yönetilmesi gerekmektedir. Spor iletişimi çerçevesinde gerçekleşecek olan bu iletişimde pazarlama, halkla ilişkiler, reklam, promosyon, sponsorluk, vb. iletişim yöntemleri kullanılarak hem ekonomik hem de sosyal hayata artı değer katacak etkileşimler sağlanmaktadır. Yapılan tüm yatırımlar hem sponsor firmaya, hem ülkeye, hem sporcuya, hem de sponsor olunan spor dalına olumlu yönden katkı sağlamakta ve çift yönlü gelişime zemin hazırlamaktadır. Türk firmaları spor sponsorluğu alanında ciddi yatırımlar yapmakta, hem sporcu ve sporun gelişimi için faaliyet göstermekte hem de markalarını uluslararası platformlarda konumlandırmak adına dünyanın farklı bölgelerinde spor kulüplerine, sporculara, spor liglerine ve spor organizasyonlarına sponsor olmaktadır. Bu nedenle, bu çalışmada çeşitli sektörlerden firmaların tanıtım ve pazarlama bütçelerinin önemli bir bölümünü spor sponsorluğuna ayırdığı Türkiye’de konuyla ilgili bir betimsel analiz gerçekleştirilmiştir.

Anahtar Kelimeler: Spor İletişimi, Sponsorluk, Spor Sponsorluğu

An Analysis on Marketing-oriented Sports Sponsorship in Turkey within the Framework of Corporate Communication

Abstract

The industrialized sports phenomenon which is a business-oriented commercial field drags the masses after them; on the other hand, it has a great place in the lives of people as a leisure activity with its hobby purpose. In such a broad and dynamic area, it is inevitable to use all the possibilities of communication to deliver the desired messages to the target audience. For this reason, it is necessary to manage a correct communication between athletes, sports clubs, commercial companies, suppliers, coaches and all players related to the sports market. In this communication, which will take place within the framework of sports communication, interactions that will add value to both economic and social life are provided by using marketing, public relations, advertising, promotion, sponsorship and similar communication methods. All investments made contribute positively to the sponsor company, the country, the athlete and the sponsored sports branch, and lay the groundwork for bilateral development. Turkish companies make serious investments in the field of sports sponsorship, operate for the development of athletes and sports, and also sponsor sports clubs, sportsmen, sports leagues and sports organizations in different regions of the world in order to position their brands on international platforms. Therefore, in this study, a descriptive analysis has been conducted in Turkey, which devotes a significant portion of the companies' sponsorship of sports promotion and marketing budget from various sectors.

Key Words: Sports Communication, Sponsorship, Sports Sponsorship

Atıf İçin / Please Cite As:

Göksu, N. F. ve Özcan Keçeci, B. (2021). Kurumsal iletişim çerçevesinde Türkiye’de pazarlama odaklı spor sponsorluğu üzerine bir analiz. *Manas Sosyal Arařtırmalar Dergisi*, 10(2), 1225-1246.

Geliş Tarihi / Received Date: 14.01.2021

Kabul Tarihi / Accepted Date: 04.02.2021

¹ Bu makale Burcu Özcan Keçeci’nin doktora tez çalışmasından üretilmiştir.

² Doç. Dr. - İstanbul Üniversitesi İletişim Fakültesi, fgoksu@istanbul.edu.tr

 ORCID: 0000-0001-8088-8326

³ Doktora Öğrencisi - İstanbul Üniversitesi İletişim Fakültesi, burcuozcan@gmail.com

 ORCID: 0000-0002-8361-685X

Giriş

Kurumların farklılaşmak adına birbirleri ile yarıştığı günümüz koşullarında genel iş dünyasının yanı sıra karmaşık yapısı ile modern toplumun kültürel bir alt sistemi olarak görülen artık bir iş ve kar alanı haline gelen spor dünyasındaki aktörlerin de bir adım öne çıkmak adına çeşitli stratejiler takip etmesi gerekmektedir. Ekonomik alanda yapılan yatırımlar, borsada yapılan işlemler, endüstriyel alandaki faaliyetlerin yanı sıra alınıp satılma sürecinde spor ile ilgili kurumların da rakiplerini geride bırakmak adına sundukları hizmetleri farklılaştırmaları ve tercih edilir kılmaları için hedef kitleleri ile iletişime geçmeleri büyük önem taşımaktadır. Bu noktada pazarlama ve iletişim faaliyetlerinin bir bütün olarak planlanması özellikle de ilişki ve iletişim kurma stratejileri içerisinde halkla ilişkiler fonksiyonlarının doğru bir şekilde yönetilmesi kurumlara ciddi bir avantaj sağlamaktadır.

İnsanlar ister aktif olarak sporu takip eden isterse normal bir izleyici ya da katılımcı olsun, zamanlarının kayda değer bir bölümünü spor odaklı okazyonlarda harcamaktadırlar. Spor salonları, parklar, sahil bölgeleri, dinlenme tesisleri, aktif izleyici olarak stadyum ya da spor salonunda izlenen karşılaşmalar, televizyondan yayınlanan canlı maçlar, spor programları, köşe yazıları, internet üzerinden yayınlanan videolar, sosyal medya mecraları üzerinden gerçekleşen her türlü içerik paylaşımı, e-spor karşılaşmaları, bilgisayar oyunları, vb. mecralar aracılığı ile spor ve sporcuya ait enformasyonlar günlük yaşam içerisinde sürekli olarak izleyicilere sunulmaktadır. Burada aktif ya da pasif toplumun her kesiminden kişiler kendilerini iyi hissetmek, kilo almak ya da vermek, belli bir gruba dahil olup kendini bu ortamda tanımlamak, taraftar olma hissiyatını yaşamak, toplumla bütünleşmek, sosyalleşmek, sağlıklı yaşamak, gibi bir çok nedenle gün içerisinde belli bir sürelerini spor ile ilgili alanlara ayırmaktadırlar. Sporun geniş ölçekli bir iş kolu haline gelmesi, küreselleşme ile dünyanın küçülüp spor pazarının büyümesi, ulusal çaptan uluslararası bir pozisyona geçmesi ve endüstrileşen spor sektöründe teknolojik gelişmelerin de hızlı bir şekilde ilerlemesi sonucunda bu alanlar içerisinde gerçekleştirilecek iletişim çalışmaları büyük önem teşkil etmektedir. Artık, daha önce taraftarlara yönelik spor etkinliklerinin reklamının yapılması ile sağlanan tek yönlü iletişim boyutunun ötesine geçilmekte, spor kulübünün tüm hedef kitleleriyle tüm iletişim kanallarını odaklı bir şekilde kullanarak karşılıklı olarak iletişim kurulmaktadır.

Bütünleşik pazarlama iletişiminde satış promosyonu, doğrudan pazarlama, halkla ilişkiler, reklam, sponsorluk gibi farklı iletişim disiplinlerindeki çeşitli fonksiyonlar bir araya getirilerek maksimum iletişim hedefi ile hareket edilmektedir. Özellikle halkla ilişkiler çalışmaları her ne kadar iletişimi ve kuralları ayrı bir disiplin içerisinde hareket etse de pazarlama iletişiminde de bütüncül bir iletişim için birlikte hareket edilen önemli bir iletişim disiplini olmaktadır. Halkla ilişkiler, satış ve pazarlama odaklı iletişime katkı sağladığı gibi doğru mesajların çift yönlü iletişime olanak tanıyan bir çerçevede hedef kitleler ile paylaşılması aracılığı ile kurum imajı oluşturulması, kurum imajın pekiştirilmesi, etkileşime açık bir iletişim kurulması, güven oluşturulup sadakatin yaratılması vb. gibi hedefler ile bütüncül bir iletişim anlayışı çerçevesinde pazarlama iletişiminin vazgeçilmez unsurlarından birini teşkil etmektedir. Pazarlama iletişimi kapsamında spor takımları gerçekleştirdikleri iletişim süreçlerinde mecra ve ürün olarak hedef kitlelerinin ilgili oldukları alanları kullanmalarının yanı sıra kurum ya da ürün algısını belli bir yöne çevirmek adına da çeşitli imaj, söylem ve sloganlardan faydalanabilmektedirler. Spor markalarının sıklıkla kullandığı bu iletişim stratejisi 2007’de tenise yönelik ilginin artması amacı ile gerçekleştirilmiştir. 4 adet reklam filmi ve billboardlarla tenisin popülerliğini artırmak için başlanılan “Feel it ” kampanyası özellikle Shangaı’daki sezon sonu turnuvasından etkilenerek Çin mitolojine yönelik bir atıfla oyuncuların güçlerini efsanevi hayvanlarla eşleştirmektedir. Kampanya, tenisin globalleşmesi yönündeki hedefiyle paralel olarak oyuncuları bu dünyanın ötesinde oynayan titanlar olarak betimlemektedir.

Spor İletişimi

Tüm sınırların kalktığı ve serbest bir iletişim akışının olduğu küreselleşen dünyada spor artık eski olimpiyat ruhunun yer aldığı ve amatör ruhun her şeyden önde geldiği bir olgu değildir. Spor yalnızca spor ya da hobi olmaktan öte ticarileştirilmiş ve meta haline getirilmiş, sahaların reklam alanı, oyuncuların da kasa olarak görüldüğü kar elde etmek için yatırım yapılan bir alandır. Burada Habermas ve Adorno’nun ortaya koyduğu “boş zaman” kavramına tekrar bir geri dönüş yapmak gerekmektedir. Kapitalizmin kontrolünde olan ve egemen güçlerin var olan yapıyı devam ettirmek üzere kitlelere boş zaman aktivitesi olarak sundukları eğlence araçları aslında yine baskın sistemi devam ettirmeye yarayan kaçış alanları olarak görülmüştür. Adorno ve Horkheimer boş zaman kavramı ile bağlantılı olarak spor alanı hakkında da bazı görüşler bildirmişlerdir. Adorno’nun ifadesiyle “spor makinenin ondan alıp götürdüğü işlevlerin bazılarını insanoğluna geri verir, ama yalnızca makinenin hizmetinde onu insafsızca tasnif etmek için” (Akt:

Bammbery, 2005, s. 351) aynı şekilde Habermas da “spor bir serbest zaman faaliyetidir – iřin devamını görür” demiřtir (Akt: Voigt, 1998, s. 115).

Marksist bir bakıř aısıyla yaklařtıđımız küreselleřme olgusu Althusser’in “Devletin İdeolojik Aygıtları” olarak tanımladıđı aile, hükümet, ordu, okul, din, sendikalar, vb. aygıtlardan biri haline gelmiřtir. Egemen olan sınıfın tekelinde bulunan spor artık devletin kültürel bir ideolojik aygıtı olarak hareket etmekte, toplumdaki egemen ideolojinin oluřmasında ve yayılmasında büyük rol oynamaktadır.

Görüldüğü üzere, küreselleřmenin etkisi ile birlikte spor artık yalnızca spor olmaktan çıkmıř devletler ve küresel řirketler tarafından reklam ve propaganda aracı olarak kullanılmıřtır. Yetim’in (2005) de belirttiđi gibi toplumların bugün oynadıkları büyük propaganda savařında spor, en büyük ilgiyi çeken hem de dil problemlerini ařarak bireylerin ve toplumların başarılarını geniş kitlelere en kolay anlatabilen, aktaran sosyal bir olgudur (Yetim, 2005, s. 130). Ayrıca spor bir yandan uluslararası iliřkileri geliřtiren bir barıř aracı olarak algılanırken diđer yandan ulusların birbirlerine üstünlüğünü kabul ettirmeye çalıřtıđı sođuk savař aracı olma özelliđi de tařımaktadır (Öztürk, 1998, s. 33). Tarihsel süreçte sporun güç gösterisi olarak kullanıldıđı durumlara örnek olarak çift kutuplu dünya düzeninin olduđu dönemde iki kutup arasındaki üstünlüğü ortaya koymak için bir araç olarak kullanılmıřtır.

Sporun hızlı geliřimi ve eř zamanlı olarak yařadıđı dönüşüm spor alanı ile etkileşimde bulunan tüm alanları etkilemiş ve deđiřime uğratmıřtır. Özellikle 1960’lı yılların sonlarından itibaren spor ile iliřkili iřletmelerin, sportif eřya üreten firmaların, kitle iletiřim araçlarının, spor alanlarının, stadyumların, sportif ticari ürün üreten firmaların, sporcuların, profesyonel ve amatör liglerin spor alanı içerisinde büyümesi, sporu sadece bir endüstri haline getirmekle kalmamıř, endüstri içerisinde sektörel büyümeyi de oluřturmuřtur (Argan ve Katırcı, 2015, s. 24). Özellikle tüm dünyanın ortak bir paydada birleřtiđi, büyük kitleleri peřinden sürükleyen bir spor dalı olan futbol alanında bu geliřimler daha gözle görünür bir şekilde yařanmaktadır.

1987 yılında 50 sektör arasında 23. sırada yer alan küresel spor endüstrisinin 2017’ de profesyonel 100 milyar, toplamda ise 600 milyar doları bulduđu; içerisinde, řirketleri, çalıřanları, tesisleri, cirosu ve ortak çalıřtıđı tüm alanları etkileyen ve dünya liginin en fazla gelir elde eden 20 futbol kulübünün bile 2017-2018 Deloitte Futbol Para Ligi verilerine göre bir önceki sezona oranla %6’lık artışla 8,3 milyar avroluk bir ciroya sahip olduđu bir yapıda yalnızca sportif başarıların kulüplerin marka deđerini yükseltme konusunda yetersiz olduđu açıkça ortadadır. Günümüzde bu başarıların yanı sıra, daha fazla gelir elde edip daha fazla taraftar kitlesine hitap edebilmek, taraftarlarla etkin ve deneyimsel iliřki geliřtirmek, yıldız isimlerin transferleri ve yapılacak tüm etkinlikler ile daha da popüler hale gelmenin zorunlu olduđu bir dönem içerisinde, iç ve dıř kamulara yönelik gerçekleştirilecek iletiřim çalıřmalarının önemi de artmaktadır.

Diđer taraftan, spor kuruluşları daha agresif ve daha stratejik bir iletiřim planları yapmakta, yerel olduđu kadar uluslar arası ölçekte de pozitif imaj sađlama çabası gütmektedirler. Spor kuruluşlarının maddi gücü ile medya birbirine bađlı durumdadır, dünya çapında New York Rangers, Knicks, Liberty, Madison Square Garden’ın sahibi Cablevision; Atlanta Braves ve Sport Illustrated’ın sahibi Time Warner ve ESPN’in sahibi Time Warner gibi büyük medya holdingleri de spor alanına yatırım yapmaktadır.

Sponsorluk Kavramı ve Tarihsel Geliřimi

Sponsorluk tarihi İ.Ö Eski Yunan’a kadar uzanan bir süreçten bugünüme ulařmıřtır. Çeřitli kaynaklara göre eski yunanda vergi mükellefi zengin vatandaşlar büyük çaplı karřılařmaları ve toplumun katıldıđı festivallere destek vermek adına finansman sađlamıř; aynı zamanda ödenen yüksek vergiler de Atina ve Olimpiya’nın ekonomik ve kültürel geliřimine teřvikte bulunmuř bu da tarihteki ilk sponsorluk çalıřmalarından biri olarak belirtilmiřtir. Yüksek vergi ödenmesinden duyulan onur, bazı kiřilerin bu vergi ödemesini gönüllü hale getirmiş ve hatta bu kiřilere toplum tarafından büyük saygı gösterilerek isimleri mermer levhalara kazanmıřtır. Arkeologların yaptıkları çalıřmalara göre Olimpiya’ya bađış yapan en eski isim ““Leonidas” tr. İ.Ö. 330 döneminde prestijli ziyaretçiler ve resmi misafirler için inřa edilen lüks binaları finanse etmiş ve bu binalar “Leonidaion” adı verilerek sponsor olan kiři/aile ile anılmıřtır. Bu destek çalıřması “İsim hakları” konusunda belgelenen ilk örnek olma özelliđi tařımaktadır” (Kissoudi, 2005). İ.Ö 264’te ilk gladyatör mücadelesi yapılmıř, bu karřılařmalar zenginliđini göstermek ve toplumu etkilemek isteyenler tarafından finanse edilmiřtir. Karřılařmaların reklamı řehirdeki binalarda yapılmıř, organizasyona finansal destek veren kiřiler ve etkinlik, gladyatörlerin güçleri hakkına bilgilendirme brořürleri dađıtılmıř ve biletler caddelerde satılmıřtır. Gladyatörlerin niteliksel ve niceliksel büyüklükleri ile

şovun büyüklüğü finansal desteğin de büyüklüğü olarak karşılık bulmaktaydı (<https://elevent.co>). Julius Cesar da hem kaybettiği kızı anısına hem de Mısır ve Galya bölgesindeki zaferlerinin altını çizmek ve gücünü göstermek amacıyla turnuvaya destek sağlamıştır.

Ortaçağ Rönesans döneminde himaye altına alma bakış açısıyla başlayan sponsorluğun yola çıkış noktası, imparator ve ileri gelen himayeci ailelerin kişisel zevki, sanata olan bakış açıları ve din unsurları doğrultusunda bir zemine oturmuştur. Sanat alanında ağırlık gösteren bu destekleme faaliyetleri, zaman içerisinde eksenin farklı yöne çevirmiş ve ticari hedefler doğrultusunda şekil değiştirmiştir. “Ticari amaçlı ilk sponsorluk 18. Yüzyıl ortalarında gerçekleşmiştir. Bozkurt’un (2005) “İletişim Odaklı Pazarlama” kitabında yer alan bilgiye göre kullanımı Romalılar ve Yunanlılara kadar uzanan sponsorluğun ilk resmi örneği, 1861’de bir Avustralya firması olan Spiers and Pond’un Avustralya’nın İngiltere ile olan ilk turuna sponsor olmasıdır. 1887 yılında Fransız dergisi “Velocipe de” ilk otomobil yarışını finanse etmiştir (Bülbül, 2004, s. 70). 1896, 1928 ve 1984 yıllarındaki Olimpiyat oyunları ile 1982 İspanya Dünya Futbol Kupası özellikle spor sponsorluğu konusunda milat olmuş ve ilerleyen senelerde gelişerek bugünkü sponsorluk çalışmalarına zemin oluşturmuştur.

Sponsorluğun Türkiye’deki tarihine bakacak olursak, aynı eski Roma’daki gibi padişahların karşılıksız gerçekleştirdikleri bağışlar karşımıza çıkmaktadır. “Özellikle Osmanlı döneminde, padişahlar kültür ve sanat alanının koruyuculuğunu üstlenmişler ve bu alanda yetenekli olan bazı kişileri saraylarına alarak bunların hizmetlerinden faydalanmışlardır (Akyürek, 1998, s. 112). Osmanlı döneminde padişahların desteği ile başlayan süreç kurulan bazı vakıflarla devam etmiştir.

Cumhuriyet döneminin ilk sponsorluk girişimi de Atatürk tarafından başlatılmıştır. Üstü açık spor bir uçakla okyanusu geçmeyi tasarlayan John Polanda ve Russel Bortman adlı iki macerapereste, Atatürk’ün girişimi ile Türkiye sponsor olmuştur. Mali durumu hiç de iyi olmayan Türkiye’nin, dünya çapında tanınma ihtiyacı yüzünden yaptığı bu sponsorlukta, iki kafadar, 28 Temmuz 1931 günü aralıksız tam 49 saat 5 dakika uçarak rekor kırmışlardır. Proje beklenilenin de üzerinde, dünya gündemine oturmuş, olay ve Türkiye günlerce dünya basınının konusu haline gelmiştir (Okay ve Okay, 2002, s. 26). Cumhuriyet tarihinden günümüze kadar gelen ve devam eden tüzel kişiliklerin destekleme faaliyetlerine katılması bugünkü sponsorlukların yolunu açmış; Türkiye’de de Sabancı, Koç, Ayhan Şahenk, Eczacıbaşı, Fevziye Mektepleri, İzzet Baysal, Anadolu Eğitim ve Sosyal Yardım vakıfları hayırsever şirket sahipleri tarafından kurulmuş, mesenlik ve bağışçılık kavramları dahilindeki hizmetleri çağdaş anlayışla toplum yararına sunmaktadırlar.

Sponsor tüm yaptıklarına, sponsore edilenin de karşılık vermesini bekler. Bağışta bulunan kurum bağışa karşılık beklemez (Peltekoğlu, 2005, s. 218). Sponsorluk çalışmaları, destekleme faaliyetleri, toplum yararına ve fayda yaratma amacıyla mesenlikle ortak paydada buluşmakta iken, sponsorluk faaliyeti içinde bulunan kurum ve markaların ticari ve imaj odaklı hedefleri doğrultusundaki amaçları ile de mesenlikten ayrılmaktadır. Özünde mesenlik yaklaşımının yer aldığı sponsorluk, günümüzde ticari bir eksen üzerinde kurum ve marka avantajına yönelik 360 derecelik bir iletişim çalışması ile gerçekleştirilmekte ve mesenlik/bağışçılıktan farklılaşmaktadır. Kısaca bu başlıkları birbirinden ayırmak ve sponsorluk olup olmadığını belirlemek için yapılan faaliyetin tanıtım, kar gütmeye ve karşılık beklenti doğrultusunda da yapıp yapılmadığını, aynı zamanda tanıtım ve reklam faaliyetlerinde kullanılıp kullanılmadığına bakmak gerekmektedir.

Sponsorluk, bir olay yada faaliyet için direk bir kuruluş yerine bir organizasyon tarafından bir olaya ya da faaliyete yönlendirilen (para, insan gücü, ekipman vb.) kaynakların karşılanması olarak tanımlanmıştır. Başka bir ifadeyle sponsorluk, yer ve zaman satın almaksızın işletme amaçlarına yönelik olarak kitle iletişim araçlarındaki gösteri ve olaylara yapılan yatırımlardır (Karadeniz, 2009). Bir tanıma göre sponsorluk, kurumsal ya da pazarlama amaçlarına yönelik, doğrudan medya kanallarını satın almadan gerçekleştirilen olay ya da nedenler için yapılan ticari bir yatırımdır (Akyürek, 1998, s. 6). Bir diğer tanıma göre ise sponsorluk, spor, eğlence, kar amacı gütmeyen olaylar veya organizasyonlar gibi bir mala ödenen nakdi ve/veya aynı ücret ve bunun karşılığında mal ile ilişkilendirilmiş ticari potansiyelin işletilebilirliğine ulaşılan bir faaliyettir (Kelvey ve Grady, 2008, s. 551).

Sponsorluğun üzerinde genel olarak uzlaşılan tanımlarından biri de Pope (1998) tarafından kaleme alınmıştır. Sponsorluk, kurumlar tarafından direkt olarak kişi, uzman ya da faaliyete yönelik, sponsorun promosyon stratejisi doğrultusunda fayda sağlayacak aktivitelerin kurumsal, pazarlama ya da medya amaçları ile doğru orantılı olarak ifade edilmesi yoluyla para, insan, ekipman gibi kaynakların bir kurum ya da organizasyon (sponsor) tarafından karşılanmasıdır (Pope, 1998).

Literatür arařtırmalarında sponsorluğun tanımı ile ilgili birden fazla yaklařım bulunmakla birlikte, genel olarak günümüz sponsorluk çalışmalarının, kurum ve kuruluşların iletişim stratejileri, farkındalık yaratımı, tanınırlık sağlama, kar elde etme, reklam, satış, tutum ve davranıř deęiřiklięi ile birlikte imaj yönetimi amaçları doęrultusunda bir ya da birden çok alanda (spor, sanat, çevre, saęlık, etkinlik, vb.) gerçekleřtirdikleri pazarlama iletişimi ve halkla iliřkiler odaklı destekleme faaliyetleri olarak betimleyebiliriz.

Spor Sponsorluęu İletišimi

Sponsor firmalar ürün ve hizmetlerinin tanıtımları adına gerçekleřtirdikleri spor sponsorlukları dahilinde hem kendi marka, ürün veya hizmetlerine yönelik tanıtım amaçlarına hizmet etmekte hem de gerçekleřtirdikleri iletişim faaliyetleri ile de ilgili spor branřı ya da organizasyonunun tanıtım ve pazarlamasına hizmet etmektedirler.

Küresel çaptaki organizasyonlar sponsorların gerçekleřtirdięi tanıtım çalışmaları için avantajlı bir zemin hazırlamaktadır. Örneęin dünya kupası birçok marka için reklam ve tanıtım konusunda geniř opsiyonlar sunarken, yapılan pazarlama ve iletişim çalışmaları da oldukça ses getirmektedir. 2010 Dünya Kupası öncesi Louis Vuitton futbolun ünlü marka oyuncularını Pele, Maradona ve Zidane ile reklam kampanyası hazırlayıp katalog çekimi gerçekleřtirmiştir (<https://www.campaignlive.co.uk>). Johannesburg'da gerçekleşen 2010 Dünya Kupası finalinde de ses getiren bir reklam kampanyasına imza atmıřtır. Bir önceki dünya şampiyonu İtalya Milli Takımı'nın kaptanı Fabio Cannavaro, Louis Vuitton bir sandıkla izleyicilerin önüne çıkmıř kupa sahaya Louis Vuitton bir sandık içinde gelmiřtir (<http://brandsandfilms.com>). Tenis, yelken, kriket ve binicilik gibi sporlara da sponsor olarak yer alan FIFA'nın resmi sponsorlarından Emirates Havayolları da dünya kupasına destek vermiřtir. Sponsorluk çerçevesinde yaptıęı tanıtım çalışmalarında FIFA Dünya Kupası seyahat paketleri satmıř, Emirates'e ait bekleme salonlarında maç yayınlarına olanak vermiř, uçak içi yayınlarda maçları canlı ya da tekrar olarak yolcularla buluřturmuř ve en çok ilgi gören maçlarda da pilotlar uçuř esnasında canlı sonuçları açıklayarak dünya kupası ile ilgili gelişmeleri an be an taraftarlar ile buluřturmuřlardır (<https://www.emirates.com>, <https://www.aviationbusinessme.com>).

Dünya kupası dahilinde gerçekleřtirilen bir dięer iletişim çalışması da Coca Cola'nın oyuncuların gol kutlamaları ile ilgili gerçekleřtirdięi çalışmadır. Dünya kupası esnasında oyuncuların gol kutlama sevinçleri www.fifa.com/celebrations isimli özel web sitesine yüklenmiř ve taraftarlardan bu görüntülerden en beęendikleri kutlamayı çevrim içi olarak oylaması istenmiřtir. Kazanan kiři Coca Cola Kutlama Ödülü ile ödüllendirilmiřtir (<https://investors.coca-colacompany.com>). Coca Cola burada gerçekleřtirdięi taraftar iletişiminin yanı sıra 2015 yılına kadar gerçekleřtirilen ve Afrika'da yařayan yaklařık 2 milyon insan için temiz su ve sıhhi temizlik amacı ile oluřturulan "Okullar İçin Su" projesi ile de sosyal sorumluluk çalışmasına imza atmıřtır. Bu doęrultuda her bir oyuncunun kutlama giriřimi için Coca Cola "Okullar için Su" projesine 1500\$ katkı saęlamıřtır (<https://www.fifamuseum.com>). Ayrıca kazanan oyuncu adına da aynı projeye ekstra olarak 50.000\$ baęıřlamıřtır (<https://www.businesswire.com>).

Sponsorların gerçekleřtirdięi iletişim çalışmalarında yıldız oyuncular sıklıkla kullanılmakta ve sporun doęasında yer alan itici güç, saęlık, performans, hız, rekabet, vb. gibi öğeler de marka iletişimlerinde altı çizilen öğeler olmaktadır. Dünya çapında spora verdięi destekle tanınan Castrol markası, 2009 yılından bu yana dünya çapındaki futbol elçisini Cristiano Ronaldo olarak belirlemiř ve hem dünyada hem de Türkiye'de eř zamanlı olarak güçlü performansların muhteřem buluřması teması üzerine yapılandırılan reklam filminde ünlü oyuncuyu kullanmıřtır. Markanın çeřitli spor iletişim aktivitelerinde de futbol elçisi Ronaldo ana aktör olarak kullanılmıřtır. Castrol'ün dünya çapında organize ettięi "Ronaldo'ya Meydan Oku" yarışmasına dünyanın dört bir yanından gelen medya mensupları ve futbolseverler katılmıřtır. "Castrol EDGE Ronaldo'nun Sınırlarını Test Ediyor" belgeselinde, yıldız oyuncunun yetenekleri, gücü ve çeviklięi, futbol sahasından laboratuvara taşınarak dünyanın önde gelen spor bilimcileri tarafından sınanmıř; Ronaldo'nun yeteneklerinin ve gücünün sınırları zorlanarak meslektaşlarından neden farklı olduęu ortaya konmuřtur. Burada hem bireysel sporcu sponsorluęu hem de yıldız sporcuların reklam ve tanıtım faaliyetlerinde nasıl kullanıldıęı net bir şekilde görülmektedir.

UEFA EURO 2012™ ve FIFA World Cup 2014™ organizasyonlarının da Resmi Sponsoru olan Castrol ayrıca 2008 yılında "bilimsel verilerle analiz" kapsamında www.castrolfootball.com sayfası üzerinden EURO 2012 Avrupa Futbol Şampiyonası'nın, Avrupa'nın 5 büyük liginin performans ve oyuncu istatistiklerini yayınlamaktadır. Ayrıca, ulusal lig maçlarının analizleri ile futbolcular ve takımlarla ilgili de karřılıklı özel analizler hazırlamaktadır. Her maç sonrasında, oyunculara Castrol Analistleri'nin

ölçümlere dayanarak hesapladığı ve 10 puan üzerinden değerlendirilen Castrol EDGE Endeks puanı verilmektedir. Elde ettikleri performans puanlarına göre 2000’den fazla futbolcunun sıralaması her ay castrolfootball.com üzerinde yayınlamakta ve o ayın en iyi performans puanını elde eden oyuncusu açıklanmaktadır. Bu bilgilerin yanı sıra www.castrolfootball.com’da, Castrol futbol elçileri Sir Alex Ferguson, Marcel Desailly, Cristiano Ronaldo gibi oyuncuların yorum ve analizlerine de yer verilmektedir. Sosyal paylaşım siteleri de iletişim anlamında güçlü olarak kullanılmakta, Facebook (facebook.com/castrolfootball) ve Twitter (twitter.com/castrolfootball) üzerinden de futbol üzerine takiplerini gerçekleştirmektedirler. İletişim çalışmalarında çok yönlü iletişimi tercih eden ve farklı platformlarda tüketicilerle buluşan Castrol, Castrol Endeks EURO 2008 süresince taraftarlara, ilk defa oyuncuların nasıl performans sergilediklerini objektif olarak izleyerek karşılaştırma yapmalarına olanak sağlamıştır. 2008’den bu yana hazırladığı istatistiklerle futbol dünyasında bilimsel analizden söz eden Castrol UEFA Euro 2012 sponsorluğu için son on altıya kalacak takımları tahmin etmek üzere, takım ve oyuncu performansını ölçen Castrol Tahminci’yi de 7 Şubat 2010’da yapılan eleme kurallarının öncesinde duyurmuştur. Taraftara yönelik ayrıca, taraftarların oyuncu performanslarını değerlendirmeleri amacı ile verilerden yararlanılarak hazırlanan Castrol Klasmanı (Castrol Ranking) çalışmasını da hayata geçirmiştir (<https://www.uefa.com>).

Sponsorluk aracılığı ile yapılan iletişim çalışmaları küresel anlamda oldukça rağbet görmekte ve sponsorluk alanında yapılan harcamalar gün geçtikçe artış göstermektedir. Amerika’da yayınlanan IEG Sponsorship Report adı altında sektörün en önemli raporları olarak gösterilen analizleri sunan “www.sponsorship.com” sitesinden alınan bilgiye göre, dünyadaki sponsorluk harcamaları 2014 yılında 55.3 milyar dolar iken 2015 yılında yüzde 4,1 büyüme ile 57,5 milyar dolara, 2016 yılında 60,1 milyar dolar gibi bir harcama yapılmışken 2017 yılında yüzde 4,3lük bir artışla 62,7 milyar dolar seviyesine yükselmiştir. Forbes ve Statista portal verilerine göre de 2018 yılı sponsorluk harcaamaları yaklaşık 65,8 milyar dolar gibi bir rakama ulaşmıştır. IEG verilerine göre dünyadaki sponsorluk harcamalarının en büyük payı 36,7% Kuzey Amerika’ya aitken bunu sırasıyla, 26,7% Avrupa, 25,2% Asya Pasifik ülkeleri, 7% Orta ve Güney Amerika ile 3,8% Türkiye’nin de içinde bulunduğu diğer ülkeler izlemektedir (IEG Sponsorship Report, 2018).



Şekil 1. Toplam Küresel Sponsorluk Harcamaları (Kaynak: 2018 IEG Sponsorship Report)

En çok yatırım alan alanlardan biri olan spor sponsorluğunda çok sayıda şirket ana ve resmi sponsorluk kapsamında çalışmalar yapmaktadır. Örneğin Türk markalarından Beko, “Dünya markası” mesaj ve imajını pazarlama doğrultusunda yaptığı çalışmalar kapsamında FC Barcelona’nun resmi sponsorluğunu yaparken Dünya ve Avrupa Basketbol şampiyonalarının yanı sıra İtalya Basketbol Ligi, Türkiye Basketbol Ligi, Fenerbahçe Spor Kulübü basketbol takımının da ana sponsoru olarak iletişim faaliyetlerini sürdürmüştür.

Türkiye’de aktif sponsorluklara örnek olarak ilk aklı gelen firmalara, Beşiktaş Spor Kulübü ile uzun süreli işbirliğine imza atan hem stadyum adı hem de forma sponsorluğu ile ciddi maddi destek ve eş zamanlı olarak da pazarlama iletişimi çalışmaları ile spor alanına yatırım yapan ve aynı zamanda gençlik iletişimi kapsamında Freezone çatısı altında genç yetenekler ve müzik iletişimi alanına destek veren Vodafone’u örnek verebiliriz. Ayrıca, spor alanında hem ulusal hem uluslararası çapta bütçe ve iş gücü ayıran Türk Hava Yolları, basketbol sporuna aktif bir şekilde destek veren Beko, Opet, Coca Cola, vb.’i örnek gösterilebilir.

Türkiye’de Pazarlama Odaklı Spor Sponsorlukları

Günümüzde spor, futboldan basketbola, tenisten yüzmeye, voleyboldan atletizme, golften hentbola ve daha bir çok dalın dahil olduđu 2018 verilerine göre 600 milyar doları aşan bir endüstri olarak hizmet vermekte ve her branşı ile geniş kitleler tarafından takip edilmektedir. IEG Sponsorluk Raporuna göre 2017 yılında dünya sponsorluk pazarı 62,7 milyar dolarken 2018 yılında ise 65,8 milyar dolar olarak belirtilmiştir (<https://www.statista.com>). 2017 verilerine göre Türkiye’nin de içinde bulunduđu Avrupa pazarındaki sponsorluk büyüklüğü 16,7 milyar dolar olarak bahsedilmekte, Türkiye’de ise 1,1 milyar dolarlık bir sponsorluk pastası olduđu ve bunun 770 milyon dolarının spor endüstrisine ve bu payın %55’inin ise spor kulüplerine yönelik olduđu belirtilmektedir (Akt: Şentürk ve Selvi, 2019, s. 135).

Literatür taramalarına göre, spor sponsorluğunun ilk uygulamalarının, eski Yunan’da ve Roma’da uygulandıđı ileri sürülmektedir. Bu uygulamalarda Eski Yunan ve Roma aristokrasinin amacı, sporcuları (gladyatörleri) destekleyerek kendi sosyal statülerini yükseltmek olarak belirtilmektedir (Sandler ve Shani, 1993; Cornwell, 1995). Kullanımı Romalılar ve Yunanlılara kadar uzanan sponsorluğun ilk resmi örneđi, 1861’de bir Avustralya firması olan Spiers and Pond’un Avustralya’nın İngiltere olan ilk turuna sponsor olmasıdır (Bozkurt, 2005, s. 318). 1896 Olimpiyat Oyunları’nın resmi programına reklamların yerleştirilmesiyle, sponsorluğun ilk defa ticari kullanımı gerçekleşmiş, Coca-Cola tarafından 1928 Olimpiyatları’nda, ilk olarak örnek ürün dağıtımı hakları alınmıştır. 1975’li yıllardan sonra, sponsorluğun bugünkü algılandığı biçimiyle çağdaş kurumsal spor sponsorluğu görülmeye başlanmıştır (Okay ve Okay, 2005, s. 445). Çağdaş anlamda spor sponsorluğu uygulamalarının yoğun olarak başlaması 1975’de, olimpiyat oyunlarında ise 1976 Montreal Olimpiyat Oyunları ile başladığı, 1984 Los Angeles Olimpiyat Oyunlarında ise önemli artışların yaşandıđı ortak spor sponsorluğunun da yine bu tarihlerde başladığı arařtırmacılar tarafından belirtilmektedir (Meenaghan, 1991, Sandler ve Shani, 1993, Stotlar, 1993).

Spor endüstri uzmanları 1984 yılında düzenlenen Los Angeles Olimpiyat Oyunlarını spor sponsorluğunun gelişimi adına bir dönüm noktası olarak tanımlamışlardır. Oyunlarda ilk defa 1984 Los Angeles Olimpiyat Oyunları Komitesi’nin yaptıđı yeni düzenleme ile kara geçme başarısı göstermiştir. Organizasyon komitesi pahalı tesisler yapma yerine, 1932 yılında Olimpiyatlara ev sahipliđi yapmış olan Los Angeles şehri, sahip olduđu 1932 Olimpiyatlarının yapıldığı Momerial Coliseum Stadını yeni ihtiyaçlara göre tanzim etti. Üniversite binaları kiralanarak olimpiyat köyü yapıma masrafından kurtuldu. Los Angeles Olimpiyat Oyunlarının toplam hasılatı 786 milyon dolara erişti. Toplam masraf 545 milyon dolar da kalarak ilk defa olimpiyat oyunları 236 milyon dolar artı bakiye bıraktı. 1992 yılı Olimpiyat oyunlarına 6 ülke birden talip olmuştur (Olimpik Hareket, 1988, s. 66). Ardından yine aynı strateji ile Beyzbol Ligi’nde kurumsal sponsorluk anlaşmasına imza atılmıştır. Bu strateji doğrultusunda sponsor firmalar ile üç seneden az olmamak kaydı ile anlaşma sağlanmış olup, beyzbol liginin desteklemek ve tanıtmak adına yıllık en az 2 milyon dolarlık bir reklam bütçesi, ayrıca ligde oynayan tüm takımlara bölüştürülmek üzere 2 milyon dolarlık ayrı bir bütçe ile 1 milyon dolarlık aynı sponsorluk bütçesini ayırmakla yükümlü kılınmışlardır (Masteralexis ve Hums, 2018. 365). Dönemin ana sponsorları Coca Cola, Chevrolet, Equitable, Fuji Photo Film USA, Kellogg’s Leaf Candies, Mastercard ve USA Today gibi Amerika Birleşik Devletleri’nin önde gelen şirketleri olmuştur.

9 Haziran 2010 tarihli Hürriyet gazetesinden edinilen bilgi doğrultusunda Türkiye’deki spor sponsorluğu alanında yapılan ilk uygulama 1931 yılında gerçekleşmiştir. 1930 yılında Amerika’da John Polanda ve Russel Bortman adlı iki macera sever, üstü açık spor bir pır pır uçakla okyanusu geçmeyi düşünmekte ve bu deneme ile havada kalma ve en uzun noktaya uçuş rekorunu kırmayı amaçlamaktadırlar. Projenin maddi olarak desteklenmesi gerektiđi bilgisi Türkiye’ye ulaştığı dönem Türkiye’nin de dünya çapında tanınması gereken döneme rastlamaktadır. Bu çerçevede Türkiye, konuyla ilgili desteđini vermiş ve bu deneme uluslararası basınının ilgisini çekmiştir.

Dünyada Coca Cola, Cadburys, Nike, Adidas, Pepsi, Barclays, Budweiser, Heineken, Aon, AT&T, Mastercard, Gillette, vb., bir çok büyük marka spora destek vermektedir. Finanstan, alkollü içeceđe, gıdadan spor teçhizatlarını sağlayan markalara, kişisel bakım ve hızlı tüketim mallarına kadar geniş bir alanda yer alan dünyaca ünlü markalar iletişimlerini spor sponsorluğu üzerinden kurgulamaktadır. Türkiye’nin önde gelen şirketleri farklı iletişim ve pazarlama hedefleri doğrultusunda bireysel sporcu sponsorluğundan, lig sponsorluđuna, takım sponsorluđundan federasyon sponsorluđuna, organizasyon sponsorluđundan resmi tedarik sponsorluđuna kadar geniş bir yelpazede sponsorluk çalışmalarını yürütmektedirler. Türkiye’de en fazla takip edilen spor dallarından futbol, basketbol ve voleybol dallarında

sponsorluk çalışmalarının en fazla göze çarpan örneklerine kabaca bakıldığında, Türkiye’de GSM operatörü ve teknoloji şirketi olarak faaliyet gösteren Turkcell, 2005 yılında futbol süper ligine ismini vermiştir. Sponsorluğun firmalar ve spor sektörü adına olumlu geri dönüşler sağlaması ile birlikte diğer şirketler de sponsorluk anlamında yatırımlara başlamış ve Süper Lig 2010 yılı itibari ile “Spor Toto Süper Lig” olarak anılmaya başlanmıştır. Bunun yanı sıra futbol 1. Ligi de “Bank Asya” adını alırken (anlaşma 2012 yılında sona ermiş, 2016 yılına kadar PTT 1.Lig adını almıştır. Eylül 2016’da anlaşmanın sonlanması ile yeniden TFF 1.lig adını almıştır) 2. ve 3. Ligler de “Spor Toto Ligi” olarak adlandırılmıştır. Sponsorluk alanında global olarak spora destek veren Türkiye Futbol Federasyonu ana sponsorlardan Coca Cola da “Akademi Lig”lerine ismini verirken, “Plaj Futbolu” Garanti Bankası ismi ile, “Futsal Ligi” Efes markası ile “Halı Saha Ligi” de Nike markası ile telaffuz edilmiştir. Türkiye Kupası 2005-2009 yılları arasında “Fortis Türkiye Kupası” adıyla anılırken 2009 yılı itibari ile “Ziraat Türkiye Kupası” olarak ifade edilmektedir. Basketbol Liginde ise beyaz eşya sektörünün önemli oyuncularından Beko markasını basketbolla özdeşleştirerek ismini 2006/2007 sezonu itibari ile basketbol ligi ile bir araya getirmiş, meyve suyu pazarında faaliyet gösteren Aroma ise voleybol ligine ismini vermiştir. Tahincioğlu Holding Basketbol Super Ligi’ne isim verirken “All Star” organizasyonu da bu isimle anılmıştır. Garanti Bankası 2001 yılından itibaren sürdürülebilir iletişim çalışmalarının bir alanını da spor sponsorluğunda gerçekleştirerek basketbol A Milli Erkek, A Milli Kadın ve Altyapı Milli takımlarına destek vermiş aynı zamanda 12 Dev Adam Basketbol Okulları (12 DABO) projesini gerçekleştirmiştir. Vestel, Türkiye Voleybol Federasyonu’nun ana destekçisi olarak “Sultanlar Ligi”ne ismi vermiş, “Efeler Ligi”, “Kupa Voley”, “Pro Beach Tour” gibi organizasyonlara da destekte bulunmuştur. Ana destekçilerin yanı sıra, finans, telekomünikasyon, yakıt, sigorta, otomotiv, havacılık, spor giyim, hızlı tüketim malları, temizlik ve sağlık ürünleri, yiyecek-içecek şirketleri, bahis şirketleri, vb., bir çok alanda spor yatırımı yapan markalardan söz edebiliriz.

Yöntem

Türkiye’deki spor iletişim çalışmaları kapsamında yapılan spor sponsorluğu çalışmalarını ve etkilerini anlamak için araştırmada betimsel analiz yöntemi kullanılmıştır. Betimsel analiz, araştırmacıların çalışılan farklı olgu ve olaylar hakkında özet bilgi elde edinebilmeleri için sıklıkla başvurdukları bir yöntemdir (Büyükoztürk, Çakmak, Akgün, Karadeniz ve Demirel, 2008).

Evren ve Örneklem

Çalışmanın örneklemini Türkiye’de spor iletişimi konusunda en fazla spor sponsorluğu yapan Türk Hava Yolları, Türk Telekom, Anadolu Efes, Garanti Bankası, Turkcell ve Ülker firmalarının yapmış oldukları spor sponsorluğu çalışmaları oluşturmaktadır.

Veri Toplama Araçları

Betimsel analize tabii tutulan bu çalışmada Türkiye’de en fazla spor sponsorluğu yapan firmaların bu alandaki eğilimlerinin ne yönde olduğunu ortaya koymak ve hangi çalışmalara yer verdiklerini belirlemek hedeflenmiştir. Çalışmada örneklem kapsamındaki firmaların yaptıkları spor sponsorlukları incelenerek veriler toplanmış ve çözümlenmesi yapılmıştır.

Verilerin Analizi

Bu araştırmada nitel araştırma yöntemlerinden olan betimsel analiz tekniği kullanılmıştır. Betimsel analiz; çeşitli veri toplama teknikleri ile elde edilmiş verilerin daha önceden belirlenmiş temalara göre özetlenmesi ve yorumlanmasını içeren bir nitel veri analiz türüdür. Walcott’un geliştirmiş olduğu analiz yönteminde vurgulandığı gibi, incelenen (spor sponsorluğu çalışmaları) olaylar dolaysız olarak aktarılmaya çalışılmıştır.

Bulgular

Bu bölümde firmaların yapmış oldukları spor sponsorluğu çalışmalarının analizinden elde edilen bulgular yer almaktadır. Firmaların yapmış oldukları bireysel sponsorluk, takım sponsorlukları ve spor organizasyonları ile sporun geniş kitlelere duyurulup farkındalık yaratma, toplum içerisinde olumlu bir sinerji oluşturma, kısa dönemde geniş hedef kitlelere ulaşma anlamında oldukça olumlu ve avantajlı geri dönüşler sağladığına ilişkin bulgulara aşağıda yer verilmiştir.

Türk Hava Yolları (THY)

THY, 2009 yılında 30 milyon dolar olan tanıtım bütçelerini 2010'da 70 milyon dolara, 2012 yılında 100 milyon dolardan 2015 yılında 200 milyon dolara yükselterek pazarlama iletişim çalışmalarının kalbine hem global hem de yerel sponsorlukları yerleřtirmiřtir. Özellikle global ölçekte büyük sponsorluklarla kendi marka deęerini özdeřleřtirme çalışmaları da yapan řirket, dünyaca ünlü oyuncuların kullanıldıęı reklam çalışmaları, uluslararası organizasyonlarda yer alan reklam filmleri ve farklı ölçeklerdeki pazarlama iletişimi çalışmaları ile global pazarda öncü çalışmalara imza atmaktadır. 2013 yılında 120 milyon dolarlık tanıtım bütçesi 2015 yılında 200 milyon dolarlık tanıtım çalışmaları içerisinde 25 milyon doları spor sponsorluęuna ayıran řirket, spor sponsorluęu alanına önemli yatırımlar yapmaktadır. Sporun bir çok dalında aktif sponsorluk iletişim çalışmalarını gerçekleřtiren THY; futboldan basketbola, golften dalıřa, Amerikan futboldan buz hokeyine, atlı sporlardan kriket, kořu ve bisiklet turu organizasyonlarına kadar farklı alanlarda ve ölçeklerde sponsorluk çalışmalarına bütçe ayıran řirket, Türkiye Futbol Federasyonu resmi sponsorluęu adı altında bütçesinden iki sene için 9 milyon TL ayırırken geri kalan bütçenin önemli bir kısmını özellikle yurt dıřında sponsorluk yatırımlarına ayılmaktadır. Türkiye Futbol Federasyonu ile birlikte Milli Takım sponsoru olan THY, basketbolda da Milli Takım ile FIBA Dünya Şampiyonasına sponsorluk yapmakta, ayrıca Euroleague isim sponsorluęu ile de yine Türkiye sınırları dıřında önemli bir sponsorluk anlaşmasıyla bilinmektedir.

Spor alanında ciddi sponsorluk çalışmaları bulunan THY, spor takımlarının sponsorluęu konusunda global anlaşmalara imza atmaktadır. Türkiye'de Beşiktaş, Galatasaray, Trabzonspor, Fenerbahçe ve Başakşehir ile sponsorluk çalışmaları bulunan THY, Japonya'da Urawa Reds ve Güney Kore'deki F.C Seul futbol takımlarının sponsorluęunun ardından 2010 yılında FC Barcelona ile gerçekleřtirdięi 3 yıllık sponsorluk anlaşması gerçekleřtirmiřtir. 2015-2016 yıllarında Bosna Hersek'in önde gelen kulüplerinden FK Sarajevo'nun, 2015-2016 sezonunda forma sponsoru olmuş, İngiltere Premier Lig'inin ve dünyanın sayılı futbol kulüplerinden olan Manchester United ile de 3,5 yıllık sponsorluk anlaşmasına imza atmıřtır. Anlaşma dahilinde Manchester United'in resmi sponsoru unvanını alarak, sponsorluk hakkında iletişim çalışmaları yapmaya da hak kazanmıřtır. Bu kapsamda kulübün sahası Old Trafford'daki reklam panoları ve internet dahil tüm mecralarında logo kullanım hakkına sahip olmuş, halkla iliřkiler faaliyetlerinde takım oyuncularını kullanma ve yine oyuncuların yer aldıęı reklam çekimi faaliyetlerini de gerçekleřtirmiřtir. Ayrıca, global anlamda yapılan spor iletişim çalışmaları dahilinde Manchester United TV kanalında spot reklam yayınlama hakkına sahip olduęu gibi Manchester United'ı İngiltere dıřındaki turnuva ve kamp organizasyonlarına tařımaktadır (Küçükdoğan, Ekin ve Zeybek, 2011, s. 43).

2010 yılında Barcelona FC ile yapılan sponsorluk anlaşmasına göre THY, Barselona Kulübüne 2,5 sene için 7 milyon 700 bin Euro ödemiş olup yapılan sponsorluk anlaşması Barselona'nın Nou Camp Stadı'nda düzenlenen basın toplantısı ile tüm dünyaya duyurulmuřtur. Basın toplantısına giden uçak kulübün renklerine boyanmış, kulübün amblemini de uçaęın gövdesine iřlemiřtir. Uçaęın üzerinde ayrıca Barselona'nın "More than a club" sloganı İspanyolca olarak yazılmış ve 6 adet kupa figürü kullanılarak "bir sezonda 6 kupa alan dünya şampiyonu" ifadesine vurgu yapılmıřtır. Anlaşmaya göre, uçaęın dünyanın hangi noktasına uçtuęuna bakılmaksızın seferlerini bu şekilde yürüteceęi de açıklanmıřtır. Ayrıca sponsorluk anlaşması kapsamında spor iletişimine de olanak saęlayan farklı mecra kullanımları da yer almaktadır. 2011 yılında Manchester United ve FC Barcelona arasında FC Barcelona'nın galibiyetiyle sonuçlanan şampiyonlar ligi finali sonrası ilk kez "US Tour" turnuvası kapsamında yapılan karřılařmanın "Presenting Sponsoru" THY olmuřtur. Bu kapsamda, THY'nin tanıtım elçilerinden Amerikalı basketbolcu Kobe Bryant tarafından her iki takımın başarılı oyuncularına kupa verilmiřtir.

Sponsorluk anlaşmaları dahilinde kısa vadeli ya da dönemsel ortak çalışmaları da yapılp iletişim bu anlaşmalar üzerinden kurgulanabilmektedir. Buna örnek olarak THY'nin Atletico Madrid ile tek seferlik yaptıęı taşıma anlaşması verilebilir. Anlaşmaya göre, Galatasaray'ın UEFA'daki rakibi Atletico Madrid ile yaptıęı maç için bir seferlik taşıma karřılıęı düşük bir bedel alınmış, karřılıęında da THY'nin takımın internet sitesinde ve yaptıkları basın toplantısında reklamı yapılmıřtır. (<https://www.hurriyet.com.tr>) THY ve Ukrayna'nın FC Shakhtar Donetsk takımı, arasında yapılan resmi sponsorluk anlaşması dahilinde de takım formasında sırt reklamı olarak logosunu bulundurmuş ve kulübün kendi sahası Donbass Arena Stadı'ndaki reklam panoları başta olmak üzere internet dahil tüm mecralarında reklam ve logoları ile yer almıřtır (<https://www.sportspromedia.com>).

2013 yılında Almanya Bundesliga takımlarından Borussia Dortmund ile üç yıllık sponsorluk anlaşması imzalamış, filosunda bulunan bir uçaęı da takımın renklerine boyamıřtır. Daha önce Manchester

United ve Barcelona takımları için de aynı markalama işlemini yapan şirket, burada farklı olarak uçağın kuyruk kısmında sponsor olduğu Borussia Dortmund’un logosunu kullanmıştır. Sponsorluk anlaşması kapsamında takımı uluslararası karşılaşmaları ile hazırlık kamplarına taşıyacak Türk Hava Yolları, Dortmund’un stadında “lounge” (loca) ile temsil edilme ile birlikte takım ile THY’nin ortak reklamlarda yer alabilme ve sosyal medya işbirliği yer almıştır (<https://www.ntvspor.net>).

2013 senesi içerisinde İngiltere Premier Lig’in köklü kulüplerinden Aston Villa ile bir senelik resmi sponsorluk sözleşmesi imzalamıştır (Baykan, 2019). bakSponsorluk stratejisinde dünyanın en geniş uçuş ağına sahip hava yolu şirketi olma mesajının verilmesinin yanı sıra, yeni destinasyonların tanıtımı, toplum nezdinde sempati kazanma, marka algısının olumlu yönde pekiştirilmesi ve karşılıklı kazan- kazan hedefinin yer aldığı THY, Borussia Dortmund işbirliğinde hem kendi markası adına İspanyol ve Premier Lig’den sonra Alman Ligi’nin de önde gelen takımı ile işbirliği yaparak spor iletişimindeki hedef kitlesini genişletmiş ve marka pazarlama hedefleri ile tutarlı bir iletişim çalışmasına imza atmış, benzer şekilde de 2008 yılı itibarı ile başlayan Birmingham seferleri ile kurulan ilişkinin devamı olarak Aston Villa’nın köklü kulüp olmasından kaynaklı THY markasının bilinirliğine olumlu katkı sağlayarak yine sefer sayısı artışı, marka bilinirliği ve marka tercihi yönünde bir strateji ile hareket edilmiştir. THY global ölçekli sponsorlukları kapsamında 2016 yılında Fransa’da düzenlenen Avrupa Futbol Şampiyonası UEFA EURO 2016’nın ilk resmi hava yolu ortağı olarak UEFA ile sponsorluk anlaşması imzalayarak hem Türk A Milli Takımını desteklemiş hem de global ölçekte gerçekleştirdiği spor sponsorluk çalışmalarındaki stratejisini desteklemiştir. Benzer şekilde, Latin Amerika pazarındaki payını arttırmak için River Plate ile 2019-2020 sezonundan itibaren 3 yıl boyunca anlaşma yapan marka, bu kapsamda takımın tüm müsabakalarda Türk Hava Yolları logolu forma ile yer alması, stat içi reklamlar, sosyal medya ve reklam çalışmalarını da dahil etmiştir (<https://www.hurriyet.com.tr/sporarena>).

THY futbol alanındaki sponsorluklarının yanı sıra basketbolda da aktif olarak sponsorluk çalışmalarını yönetmektedir. Türkiye Basketbol Federasyonu ile Aralık 2012 yılına kadar yapılan anlaşma gereği A Milli Basketbol Takımının ana sponsorluğunu üstlenen THY çeşitli sponsorluk anlaşmaları ile basketbola yönelik yatırımlarını da sürdürmektedir. Basketbol Milli Takımlar ana sponsoru THY, A Milli Erkek Basketbol Takımına destek için çektiği “Türkler Uçuyor” isimli reklam filminde de gökyüzünde oynanan maça dünyanın en yüksek ve en hızlı basket maçını gerçekleştirmiştir (<https://www.talpa.org>). 2010 yılında Yunanistan’ın basketbol kulüplerinden Maroussi ile 1,5 yıllık bir sponsorluk anlaşması imzalamış ve sponsorluk dâhilinde Maroussi Basketbol Kulübü’nün hem Yunanistan A1 liginde, hem de Avrupa Ligi’ndeki tüm maçlarında giyeceği forma ve eşofmanları ile saha içindeki led panolar, resmi basın açıklamaları, web sitesi ve röportaj panolarında THY logosu kullanım hakkına sahip olmuştur. Ayrıca, THY logosu Maroussi’nin kendi sahasındaki zeminindeki her iki serbest atış bölgesinde de yer almaktadır (<https://www.iha.com.tr>).

Şirketin pazarlama hedefleri dahilinde Uzakdoğu bölgesinde tanıtım etkinliği kapsamında Basketbol sporu alanında sponsorluk yatırımı yapılmış ve uçuşların tanıtımı için Japon Basketbol Ligi’ne sponsor olunmuştur. 2010 yılında Euro Cup şampiyonu olan ve aynı zamanda Turkish Airlines Euroleague’de mücadele eden Valencia Basketbol Takımına ulaşım sponsorluğu desteği veren Türk Hava Yolları, 2011 yılında da Kavala şehri basketbol takımına destek vermiştir. 2000 yılında düzenlenmeye başlanan Avrupa Basketbol Ligi “EuroLeague” kapsamında 2010’da Paris’teki dörtlü finallerin isim sponsoru olduktan sonra markanın global düzlemdeki gücünü pekiştirip arttırmak amacıyla dünyanın en saygın basketbol organizasyonlarından biri olan EuroLeague’in tarihinde ilk defa isim sponsoru olmuştur. Anlaşma kapsamında; THY, “Euroleague” ve “Euroleague For Life” programı ile birlikte Türkiye ve dünyanın çeşitli yerlerinde sosyal sorumluluk projelerinin gerçekleştirilmesi, oyuncularla reklam filmi çekimi, tüm maçlarda saha zemininde THY logosunun yer alması ve Euroleague ve THY logosundan oluşan yeni bir Euroleague logosunun oluşturulması yer almıştır (<https://www.cumhuriyet.com.tr>). THY bu anlaşmanın ardından 2020 yılına kadar anlaşmasını uzatmış ve lig 2020 yılına kadar Turkish Airlines Euroleague ismini taşımıştır.

Hem yerel hem uluslararası çapta sponsorluklarını uzun vadeli olarak planlayıp hayata geçiren THY, İngiltere’de düzenlenen “Golf Live 2011” a destek vermiş ve isim sponsorluğunu üstlendikleri “Turkish Airlines Open” aracılığı ile de Tiger Woods, Sergio Garcia, Martin Kaymer ve Rory Mclroy gibi dünyanın en önemli golf oyuncularını bir araya getirmiştir (<https://www.skylife.com>). Golf alanında “Turkish Airlines Challenge” ve “Turkish Airlines World Golf Cup” gibi önemli organizasyonlara isim sponsorlukları ile destek vermiştir. THY spor alanındaki iletişimi yönetirken global ölçekli organizasyonlara sponsorluk anlamında destek vermesinin yanı sıra, dünya çapında sporda başarılı olan

yıldız oyuncularını da marka elçisi olarak kullanmakta, global ölçekte yarışan bireysel sporculara destek vermekte ve yine milyonlarca izleyicinin takip ettiği global organizasyonlarda reklam ve tanıtım faaliyetleri ile yer almaktadır. Ünlü kullanımı kapsamında Kobe Bryant, Lionel Messi ve Caroline Wozniacki gibi ünlü sporcular marka elçisi olarak THY'yi temsil etmiş ve 2013'te dünyada en fazla noktaya uçan hava yolu şirketi olan THY mottosunu "Dünya Daha Büyük Keşfet" olarak değiřtirmiş ve bunu Kobe Bryant ve Lionel Messi'nin rol aldığı yeni reklam filmiyle duyurmuştur (<https://www.aa.com.tr/tr/sirkethaberleri>). Amerika ve dünya çapında milyonlarca izleyiciyi ekran başına kilitleyen Amerikan Ulusal Futbol Ligi (NFL) final maçı olan Super Bowl'a 2016 yılında Batman ve Superman reklamıyla dahil olarak Super Bowl tarihinde yer alan ilk Türk markası olmuş ve 2017'deki Super Bowl sırasında da marka elçisi Morgan Freeman'ın rol aldığı reklam filmleri ile dünya çapındaki marka iletişim çalışmalarını desteklemiştir. THY yolcularının en iyi uçuş deneyimi yaşamalarını amaçlayan bir yaklaşımla Amerika Birleşik Devletleri'nde yaşayan ünlü Türk Cerrah Mehmet Öz ile "İyi uçun iyi hissedin" adlı bir kampanya başlatan THY, bu bölgedeki iletişimini New York'un simge yapılarından 102 katlı Empire State Binası'na çıkma koşusunun ana sponsoru olarak da desteklemiştir (<https://www.aa.com.tr/tr/dunya>).

Dünya çapında birçok ülkede canlı yayınlanan yüzlerce sporunun bir araya geldiği Cumhurbaşkanlığı Türkiye Bisiklet Turu, İstanbul Maratonu ve dünyanın ikinci en çok izleyicisi olan spor dalı kriket alanında gerçekleştirilen Cricket Ireland Milli Takım Sponsorluğu, ulusal ve uluslararası alanda yüzlerce madalya sahibi olan Şahika Ercümen'in resmi sponsorluğu ve Finlandiya'nın buz hokeyi takımı IFK Helsinki ile yaptığı ana sponsorluk çalışmaları da markanın diğer sponsorluk çalışmaları arasında yer almaktadır (<https://www.turkishairlines.com>).

2020 yılında global ölçekte pandemi olarak nitelendirilen Covid 19 virüsünün dünyadaki tüm iletişim ve ulaşım ağlarını olumsuz etkilemesi ve büyük bir ekonomik krizi de beraberinde getirmesi ile bir çok firmanın da çalışanların işten çıkarılması, faaliyetlerin durması ve yatırımların azalmasına neden olmuştur. Bu krizden en çok etkilenen sektörlerin başında gelen havacılık sektöründe faaliyet gösteren THY da global sponsorluklarını azaltarak tasarrufa yönelmiştir. 2019 yılında Kanada futbol kulübü FC Toronto ile imzaladığı sponsorluk anlaşmasını uzatmayan marka, 2017 yılından itibaren sürdürdüğü ve daha önce 2021 yılına kadar anlaşmayı uzattığı İrlanda Kriket Erkekler Takımı sponsorluğundan çekilmiştir (<https://www.sozcu.com.tr>).

Türk Hava Yollarının spor iletişim çalışmaları incelendiğinde, marka spor sponsorluğu kavramını sadece yerel futbol kulüplerine tek bir alanda destek verme bakış açısı ile sınırlamayan ve farklı spor dallarına yatırım yapan, takım sponsorlukları ile birlikte organizasyonlar ve bireysel sporculara da destek veren, markasının vaadi ile tutarlı, hedefleri ile doğru orantılı, sporun tanıtım amaçlarından faydalanıp uluslararası rekabet içinde davranan ve küresel bakış açısı ile hem yerel hem de uluslararası anlamda kazan kazan yaklaşımı ile hayata geçiren bir marka olarak karşımıza çıkmaktadır. Global ölçekte spor yatırımlarında dünya çapındaki hedef kitesini öncelikli olarak futbol üzerinden yakalamayı hedefleyen THY, markasını dünyaya entegre etmeye ticari fayda sağlama amacı ile hem marka hem de ülke tanıtım ve pazarlama hedeflerini ortak potada eriterek, ilgili hedef kitlenin dünyanın her bir noktasına THY markası aracılığı ile hem sportif faaliyetler nezdinde hem de fiziksel olarak ulaşmasını hedefliyor diye düşünülebilir. Bunun yanı sıra, sponsorluk yaptığı spor dallarında (örneğin Avrupa Basketbolu) tanınma, farkındalığın artması ve daha geniş kitlelere erişimi; golf ve tenis gibi spor dallarındaki spor iletişim çalışmaları ile hem izleyici sayısının artırılması hem de kendi hedefi açısından üst segment hedef kitesine yönelik iletişimin güçlenmesi (business class yolcuları ya da yüksek statülü sadakat kart sahipleri) açısından katkıda bulunmaktadır. Markanın globalleşme stratejisi, sporun kapsayıcı ve bütünleştirici özelliği ile birlikte dünyanın birçok yerinden farklı sosyo-ekonomik ve kültürel özelliklere sahip kitlelerine ulaşmasını ve hedef kitlesi ile karşılıklı diyaloga geçmesini sağlamaktadır. Tüm bunların sonucu olarak markanın spor sponsorluğu alanındaki faaliyetleri, spor alanına yapılan yatırımlarla sporun gelişimine etki etmekte, hem kendi marka algısına, hem marka imajına, hem ticari hedeflerin gerçekleşmesi hem de hedef kitesine yönelik iletişimine olumlu katkı sağlarken, ilgili destinasyonların tanıtımı, uluslararası medyada yer alma, güven oluşturma, sponsor olunan kurum ve organizasyonların imajının transferi, turizm ve ülke tanıtımına katkı, markanın küresel bir oyuncu olarak rakiplerinin içinde vizyonu, güvenilirliği, imajı ve cesareti ile öne geçmesi ve/veya fark yaratması gibi ana pazarlama hedeflerine ulaşmasını sağlamaktadır.

Türk Telekom

"Türk Sporunun En Büyük Taraftarı" sloganı ile sporseverler ile Türk Telekom markası arasındaki iletişimi güçlendirmek ve Türkiye'yi başarıyla temsil edecek dünya standartlarında sporcuların

yetiştirilmesine katkıda bulunmak amacıyla yapılan spor yatırımları günden güne artış göstererek hem Türkiye hem de Avrupa’da geniş yankı bulmaktadır.

Türkiye’de ulusal ve uluslararası pek çok spor aktivitesini destekleyen, başta Avea ve TNET olmak üzere Türk Telekom grup şirketleri, futbol milli takımları, A Milli Voleybol Erkek Takımı, A Milli Voleybol Erkek ve Bayan Genç Takımı, A Milli Voleybol Erkek ve Bayan Yıldız Takımlarının yanı sıra Türkiye Olimpiyat Takımı’nın da altın sponsorluğunu üstlenen Türk Telekom, Avea markası ile Beşiktaş, Fenerbahçe, Galatasaray ve Trabzonspor takımlarına destek vermiştir. Galatasaray Spor Kulübü’nün stadyum sponsoru olarak 10 yılına 65 milyon dolarlık yatırım yapan Türk Telekom, Fenerbahçe Spor Kulübü ve Trabzonspor Spor Kulübü sponsorluğu kapsamında da Şükrü Saraçoğlu ve Hüseyin Avni Aker stadyumlarında birer tribünün isim hakkını elde etmiştir (Türk Telekomünikasyon A.Ş Faaliyet Raporu, 2018).

Avea markası ile yapılan sponsorluklar da sponsor firmanın yaptığı spor iletişimi çerçevesinde Türk futbol taraftarına yönelik de yenilikler yaratma hedefiyle gerçekleştirilmiştir. Uluslararası boyutta FC Barcelona’nın 2012-2013 sezonu sonuna kadar “Resmi Telekomünikasyon İş Ortaklığı” ile Avea kullanıcıları FC Barcelona’nın Camp Nou Stadyumu’nda oynayacağı her maça ve FCB Müzesi gezisi için hediye bilet kazanma şansı elde etmektedir. Ayrıca, Avea kullanıcılarına, FCB markalı ürünlere, mobil içeriklere, tarifelere ve diğer GSM ürünlerine ulaşma şansı sunmuştur.

Toplum yararına yapılan iletişim çalışmaları dahilinde ülkede spor bilincini ve sevgisini artırmaya yönelik faaliyetler kapsamında da olimpiyatlardaki başarıyı artırmak, spor ve sporcuları tanıtmak ve gençlerin kişisel gelişimine katkıda bulunmak amacıyla da Türkiye Olimpiyat Takımı’nın altın sponsorluğunu üstlenmiştir. Ayrıca, futbolun ve fair play olgusunun yaygınlaşması ve yerleşmesi amacıyla UEFA tarafından öncelikli programlar arasında gösterilen Herkes İçin Futbol Programı’nda Kurumlararası Futbol Turnuvası’nın ana sponsoru olarak da faaliyet göstermektedir.

Dünyanın en değerli kulübü olarak adlandırılan Manchester United ile Türk Telekom Grubu arasında yapılan anlaşma doğrultusunda, Manchester United’in mobil hakları, online oyun hakları, sosyal medya projeleri, spor okullarına dair hakları ile satış ve ağırlama haklarının kullanımı 3 seneliğine Türk Telekom Grubu’na verilmiştir. THY- FC Barcelona arasında gerçekleştirilen sponsorluk anlaşmasına benzer şekilde takımın ünlü futbolcularının Türk Telekom reklamlarında oynaması da sponsorluk anlaşmasına dahil edilmiştir. Çeşitli etkinliklerin yapılacağı anlaşmada Manchester’ın aldığı Premier Lig Şampiyonluk Kupası’nın İstanbul’da sergilenmesi de yer almaktadır. Aynı gruba ait şirketlerden Sobee’nin online futbol oyunu olan “I Can Football” isimli oyunun ikinci versiyonunda da Manchester United’in lisanslı içerikleri yer almaktadır (<https://www.marketingturkiye.com.tr>).

2003-2013 yılları arasında spor yatırımları ve sponsorluklara yaklaşık 350 milyon lira harcadığını belirten marka, 2013 senesinden 2019’a kadar öncelikli olarak futbol olmak üzere farklı spor dallarına toplam 150 milyon liralık yatırım yapacağını belirtmiş, ancak; 2014 yılında sponsorluk faaliyetlerinin yönünü değiştirmiştir. Markadan yapılan açıklamada, spor yatırımlarının alt yapı projeleri, genç sporcu yetiştirme programları ve ülke sporunun geleceğine yönelik çalışmalarla devam edeceği belirtilerek, Fenerbahçe, Galatasaray ve Trabzonspor forma sponsorluklarını yenilememiş ama stat isim sponsorluğuna devam etmiştir (<https://www.aa.com.tr/tr/spor/turk>).

Özellikle 2004 yılı itibariyle Türkiye’nin spor altyapısına yaptığı binlerce sporcunun yetişmesine katkı sağlayan Türk Telekom, yurt genelinde adını taşıyan amatör spor kulüpleri ile birlikte yaklaşık binlerce genç sporcuyla desteklemiştir. Spor okulları için milyon TL’lik yatırımlar yapan marka, Türk Telekom Spor Okulları ile birlikte binlerce öğrenciye ulaşmakta, altyapı destekleri ile on binlerce sporcunun yetişmesine olanak sağlamakta, amatör kategorilerdeki spor kulüpleri ve oyuncularını da desteklemektedirler. Türkiye’nin birçok yerine tesisler inşa ederek herkesin spor yapma imkanına kavuşmasına yönelik spor yatırımlarını yapan marka hem yaptığı sponsorluk çalışmaları hem de sosyal sorumluluğu ön planda tutan iletişim çalışmaları ile Türkiye’deki sporun gelişimine katkıda bulunmaktadır.

Anadolu Efes

Spor alanına yaptığı yatırımlar ile spor iletişim ve spor sponsorluklarını hem Türkiye hem de uluslararası çapta genişleten şirketlerden biri olan Anadolu Efes, spor takımlarından federasyonlara, yerel spor organizasyonlarından uluslararası çapta organizasyonlara kadar sporun her alanında aktif olarak faaliyet göstermekte ve spora destek vermektedir. 2013 yılı öncesi spor iletişimde öncü bir marka olarak Efes Pilsen markası ile diğer birçok markaya yol gösterici faaliyetlerde bulunan Anadolu Efes’in resmi

internet sitesinden alınan bilgiye gre, kurum spor alanında gerekleřtirdiđi tm sponsorluk faaliyetlerini sosyal sorumluluk projesi olarak ele almakta ve iletiřimini bu dođrultuda ynlendirmektedir. Buna gre, Anadolu Efes, spordaki ilerlemenin toplumsal geliřime katkısını gz nne alarak Trk sporunun geliřmesi ve dnya apında bařarılı olması adına uzun vadeli yatırımlar gerekleřtirmektedir.

1976 yılında kurulan Efes Pilsen Spor Kulb ile basketbol dalını sahiplenen Anadolu Efes, 2008 yılından bu yana en nemli profesyonel basketbol organizasyonlarından biri olma zelliđini taşıyan Euroleague Basketball'ın sponsorluđunu yapmaktadır. Ayrıca, yine uluslararası apta geniř yankı sađlayan Uluslararası Basketbol Federasyonu (FIBA) 2010'un resmi etkinlik sponsorluđunu da stlenen Efes Pilsen takım sponsorluđu konusunda da aktif bir grev stlenmiřtir. 2011 yılında yrrlđe giren "Ttn Mamulleri ve Alkoll İkilerin Satıřa ve Sunumuna İliřkin Usul ve Esaslar Hakkında Ynetmelik" e kadar futbol alanında ciddi yatırımlar gerekleřtiren Efes Pilsen, 2002 yılı itibari ile Trk Milli Futbol Takımları Ana Sponsoru, Galatasaray, Beřiktař ve Fenerbahe'nin resmi sponsoru ve birok Anadolu Kulb'nn de sponsorluđunu yapmıřtır. Antalya'da devre arasında dzenlenen "Efes Pilsen Cup" ile izleyicilere dnya kulplerinin malarını izleme olanađı tanımıřtır. Ayrıca, isim sporluđunu yaptıđı Trkiye Futbol Federasyonu tarafından organize edilen Efes Pilsen Futsal Ligi ile de bařarılı olan takım Trkiye'yi UEFA Avrupa Futsal Kupası'nda temsil etme hakkını elde etmiřtir. Ynetmeliđin kabul ile birlikte spor alanındaki sponsorluk alıřmalarına son vermiř ve logosu sponsorlar arasından ıkarılmıřtır. Ayrıca kabul edilen ynetmelik dođrultusunda Efes Pilsen Basketbol Takımı'nın ismi de "Anadolu Efes" olarak deđiřtirilmiřtir (<https://www.tff.org>, <https://www.cnnturk.com>).

Milli Olimpiyat Komitesinin de sponsorluđunu yapan Anadolu Efes, spor dalındaki destekleme faaliyetlerini sosyal sorumluluk amalı projeler ile de zenginleřtirip topluma fayda sađlayacak ıktılar elde etmeye alıřmıřtır. Trk basketbolunun geliřimi iin bir sosyal sorumluluk projesi olarak hayata geirilen "Anadolu Efes İle İlk Adım Basketbol Okulları" ile birlikte 2004 yılından itibaren birok ilde binlerce genci basketbol ile tanıştırmıřtır (Cevahirciođlu, 2007: 91). 2006 yılından itibaren de basketbol okullarındaki bařarılı genlerin katılımıyla dzenlenen "Anadolu Efes İle İlk Adım Yaz Kampı" dahil edilmiřtir. Bu kamplarda, hem bařarılı genlerin dllendirilmesi hem de yurt apına yayılan okullardaki đrencilerin Anadolu Efes Spor Kulb atısı altında toplanarak kaynařmalarının sađlanması hedeflenmektedir. Bunun yanı sıra, futbol yatırımlarını arttıran kurum, futbol ve Trk Milli Takımı ile ilgili tm bilgilerin yer aldıđı www.millifutboltarihi.com sitesine destek vererek sporseverlere ynelik hizmetlerini sponsorluk dıřı projelerde de gstermeye devam etmektedir (<http://halklailiskiler.com.tr>).

Efes Pilsen, spor iletiřimi planlaması iinde yer alan spor iletiřim alıřmalarında hem sponsorluđu hem taraftar iletiřimini hem de sosyal sorumluluk kampanyalarını bir arada kullanmaktadır. Tm iletiřim alıřmalarını hem izgi altı hem de izgi st reklamcılık đeleri ile birlikte kullanan kurum, direkt iletiřim ve dijital alandaki iletiřim mecralarından da sıklıkla faydalanmaktadır. Futbol sponsorluklarını hem federasyon hem de takım sponsorluđu trlerinde deđerlendirmekle birlikte iletiřimini logo kullanımlarının yanı sıra sosyal mecralarda da aktif olarak ynetmektedir. Basketbol dalında ise Anadolu Efes takımı ile mcadele eden kurum, basketbol alanındaki yatırımlarını geniřletirken iletiřimini de tm pazarlama karması ve halkla iliřkiler đeleri ile desteklemektedir. Eđence odaklı etkinliklerin ve sadakat programlarının basketbol sporu ierisinde bir eđence platformu oluřturduđu fikriyle iletiřim yapan Efes'in bu etkinlikler ve programlar ile basketbol sporuna ynelik ilgiyi arttırmaktadır. Karřılařmalar ncesindeki aktiviteler, ma gn etkinlikler, periyotlar arasındaki oyun ve gsteriler, Efes kızlarının gsterileri, Efes davul takımı, ma ncesi Efes makyaj ekibinin taraftarlara ynelik etkileřim faaliyetleri vb. hem taraftar ile kurum arasındaki iletiřimi hem de basketbola ilgiyi ykseltmektedir. Takım aktiviteleri erevesinde dzenlenen yemekler, yarıřmalar, sosyal mecralarda mesajlařma, antrenman katılımı vb. gibi takım ile taraftar arasındaki iletiřimi gçlendirecek etkinlikler de spor iletiřimi erevesinde yapılan iletiřim faaliyetleri arasındadır. Basketbol takımı kurumsal sitesi de kampanyalar, fikstr, ma puan durumu, haberler, Efes Fan Store ve basın yansımaları hakkında haberler ile sosyal sorumluluk projeleri hakkında ziyaretilere bilgi vermekte ve evrim ii rn satıřı da yapmaktadır. Kurumsal blog aracılıđı ile de hedef kitle ile direkt iletiřim sađlamakta, kampanyalar, yenilikler ve sosyal sorumluluk projeleri ile ilgili gncel bilgiler vermektedir.

Alkoll ieceklerin reklam yapmalarına iliřkin yapılan yasal dzenleme ile alkoll iecek firmaları ocuklara ve genlere ynelik iletiřim faaliyetlerini durdurmuř ve Efes Pilsen tarafından gerekleřtirilen sponsorluk ve tanıtım faaliyetleri, reklam alıřmaları, web sayfası vb. gibi tm pazarlama iletiřim faaliyetleri durdurulmuřtur. Marka, Efes Pilsen adı ile anılan ve Trkiye'yi uluslararası arenada temsil eden ve Kora Kupası gibi basketbol sporunun en nemli kupalarından birini getiren spor takımının ismini Anadolu Efes

olarak değiştirmiş, kurumsal iletişim faaliyetlerine ağırlık vermiş ve markalarını “karanlık pazar” kuralları doğrultusunda konumlamıştır. Anadolu Efes çatısında yer alan markalar, karanlık pazar kuralları doğrultusunda markayı çağrıştıracak “sosyal marka” adı altında farklı isimlerle marka iletişimi yapmaya çalışırken, Anadolu Efes markası ile Euroleague sponsorluğu ve basketbol takımının spor iletişim faaliyetlerine devam edilmiştir. Euroleague sponsorluğu kapsamında, saha içi reklam çalışmaları, sosyal medya kanallarının kullanımı, taraftarlar ve kanaat önderleri ile maçı yerinden izleme, “Efes Kızları” adı altında faaliyet gösteren dans ekipleri ile maç aralarındaki şovlar, sporcularla taraftar buluşmaları, fan zone aktiviteleri, halkla ilişkiler çalışmaları, vb. gerçekleştirilmektedir.

10 Temmuz 2019 tarihindeki pazarlamasyon.com sitesinden alınan bilgilere göre; 2018-2019 sezonunda yeni logosu ve basketbolun yalnızca bir spor değil bir yaşam biçimi olduğunun altını çizen #BenimYerimBurası iletişim stratejisi ile sosyal medya platformlarında aktif bir iletişim yapan kulüp, takipçi sayısını %32, etkileşim sayısını da %101 arttırmıştır. Anadolu Efes Spor Kulübü Mobil Uygulaması’nda %60 kullanım artışı elde edilirken, Anadolu Efes’in resmi internet sitesi www.anadoluefessk.org’un ziyaret trafiği de yine bir önceki sezona göre %72 artmıştır. Bir önceki sezona göre tribün doluluğunu %125 artıran Anadolu Efes, Turkish Airlines EuroLeague ve Tahincioglu Basketbol Süper Ligi’nde ev sahibi olduğu pek çok maçı kapalı gişe oynamıştır. 2019-2020 sezonunda hem iptal edilen Turkish Airlines Euroleague hem de ING Basketbol Süper Ligi’i lider olarak tamamlayan AnadoluEfes Spor Kulübü, Euroleague ve Eurocup’ta yer alan kulüplerin sezon boyunca gerçekleştirdikleri pazarlama ve iletişim faaliyetlerinin yanı sıra gelecek dönem stratejilerinin değerlendirildiği Euroleague Devotion Pazarlama Ödülleri’nde altın ödül kazanmıştır. Türk sporunu ileriye götürmek, Türk basketbolunun marka değerini ve bilinirliğini arttırmak ve Avrupa sahalarında ülkemizi başarı ile temsil ederek basketbolu tüm gençlere sevdirmek gibi temel bir amacı olan kulüp iletişim faaliyetlerinde taraftar aidiyet duygusunu en önde tutmuştur. Ayrıca, Covid 19 sürecinde evde olan hedef kitlesine yönelik 360 derecelik bir pazarlama iletişim stratejisi ile ulaşmıştır. Sosyal fayda, taraftarla bütünleşme, kombine sahipleri ile ilişkiler ve partner markalar ile ilişkiler gibi unsurların ana başlık olarak ele alındığı iletişim stratejisiyle; Covid 19 ile ilgili bilgilendirici iletişim çalışmalarıyla evde oturan hedef kitlenin eğlenmesine, iyi hissetmesine ve toplumsal bilincin gelişmesine katkı sağlamıştır. “Taraftarlarla bütünleşme” başlığı altında #Unutulmayacaksezon iletişim kampanyası ile salgından dolayı tamamlanamayan sezonda taraftar iletişimine yönelik; taraftarların tüm duygularını ve anılarını paylaştığı bir dijital mecra oluşturup taraftarların etkileşimi sağlarken, tüm kulüp sponsorları ile yapılan ödüllü yarışmalar, dijital taraftar buluşmaları, evde spor etkinlikleri, e-spor turnuvaları, anketler, oyuncu vlogları gibi çalışmalar yapılırken, sosyal medya mecraları bir yayın platformu gibi çalışmıştır. Procter&Gamble çatısı altındaki “Old Spice” markası ile Bil Grup markalarından Bilcee markası ile yeni sponsorluklara imza atılan bu olağan üstü dönemde, ilk kez dijital imza ve dijital basın toplantısı ile sponsorluk anlaşması yapılmıştır. Yapılan pazarlama faaliyetleri sonucunda; partner markaların neredeyse tamamı ile yeni iletişim fırsatları yaratılırken, takım taraftar buluşmaları yüzde 1050 artış göstermiş, A Takım oyuncularının tamamı dijital platformlarda taraftarlarla buluşturulmuş ve 200.000 den fazla taraftarla etkileşime geçmiştir (<https://www.hurriyet.com.tr/sporarena>). Euroleague sponsorluğu ile hem paydaşlar, hem taraftar hem de spor camiası içerisinde fark yaratan çalışmalara imza atan marka, Türk basketboluna yeni yıldızlar kazandırmak ve Türkiye’de basketbol sevgisini daha geniş kitlelere yaymak adına ANKA Spor organizasyonu ile İstanbul’da Basketbol Okulları açarak genç sporculara hem basketbol eğitimi alıp, takım olma bilinci kazanarak sporcu disiplinine sahip olmalarını ve özgüven kazanmalarına olanak sağlamıştır. Ayrıca, basketbolda profesyonel sporcu olmak isteyen yetenekli gençlere eğitim ve lisans imkanı sağlayarak sporcu gelişimine de zemin hazırlamaya devam etmektedir.

Garanti Bankası

Futbol, basketbol ve binicilik gibi spor dallarında sponsorluk çalışmalarını gerçekleştiren Garanti Bankası, hem sponsorluk hem de sosyal sorumluk projelerinde de faaliyet göstermektedir. Türkiye Basketbol A Milli Takımı Bayan ve Erkekler’in ana sponsoru olan Garanti Bankası, sponsorluk kapsamında Anadolu’daki gençlere basketbolu sevdirmek ve öğretmek amacı ile “12 Dev Adam Basketbol Okulları” projesine destek vermekte, uluslararası çapta da NBA’in Türkiye’deki etkinliklerinin de ana sponsorluğunu üstlenmektedir. Faaliyetlerine başladığı günden bugüne on binlerce çocuğu basketbol sporu ile tanıştıran 12 Dev Adam Basketbol Okulları, 2018 yılı itibarıyla yeni formatıyla faaliyetlerine devam etmektedir. Nitelikli basketbol eğitimiyle çocukların gelişmelerine katkı sağlamak ve alt yapı milli takımlarına oyuncu havuzu oluşturması hedeflenen 12 DABO’da 9-12 yaş aralığındaki kız ve erkek sporcular eğitim görmektedirler. 12 DABO’da eğitim görecek sporcular ise Alt Yapı Milli Takım

antrenörleri tarafından yapılan taramalarla belirlenmektedir. (<https://www.tbf.org.tr>) Spor sponsorluğunun kurumsal hedeflerinin başında gelen “kurum imajı” ve imaj transferi amacı Garanti Bankası sponsorluğunda da ortaya çıkmaktadır. Basketbolun yapısı gereği disiplin, takım çalışması ve güven gibi unsurlar kurumun benimsediği değerler ile birebir örtüşmektedir. Ayrıca yapmış olduğu iletişimde erkek basketbol oyuncularını “12 Dev Adam” olarak bayan basketbol oyuncularını ise “Potanın Perileri” olarak konumlayarak, bu isimleri markalaştırmış ve iletişimini bu markalar üzerinden gerçekleştirmiştir (<https://www.garantibva.com.tr>).

Spor iletişimi kapsamında oyuncuların motivasyonunu arttırmak için de çeşitli iletişim kampanyaları yapılmaktadır. Bu kampanyalar hem federasyon hem de sponsor firmaların birlikte yürüttükleri iletişim stratejileri ile uygulanmakta ve böylece hem ilgili spor alanına hem de sponsor firmanın hedeflerine ulaşması konusunda olumlu yönden katkı sağlamaktadır. Garanti Bankası tarafından 2001 yılında hayata geçirilen “12 Dev Adam” spor iletişim projesinin Türk basketbolu ve Türk sporunda pazarlama iletişimi, spor sponsorluğu ve halkla ilişkiler anlamında önemli katkılar sağladığı gözlemlenmiştir. 32. Avrupa Basketbol Şampiyonası kapsamında şampiyonaya olan ilgiyi arttırmak ve salonlara daha fazla izleyici çekip Türk basketboluna destek vermek amacı ile halkla ilişkiler araçları da etkin bir şekilde kullanılmıştır. Öncelikle 12 oyuncu “12 Dev Adam” sloganı ile konumlandırılarak şampiyonayı bu slogan ile özdeşleştirme çabası içine girilmiş ve oldukça başarılı bir çalışma yapılmıştır. Şampiyona Slogan ile birlikte özellikle genç hedef kitlenin oldukça yakından takip ettiği müzik grubu Athena da Milli Takım için özel olarak şarkı hazırlamıştır. Bu şarkı grup tarafından birebir karşılımlara gidilerek taraftarlarla birlikte söylenmiş, bununla birlikte etkisini artırılması için Garanti Bankası santralinde de kullanılmıştır. Farklı iletişim kanalları ile hedef kitleye yönlendirilen ve marş haline gelen şarkı herkesin dilinde yer etmiştir. “Türkiye’nin Onuru Garanti’nin Gururu” konsepti ile şampiyonaya özel hazırlanan reklam filmi de kampanyanın önemli iletişim araçlarından biri olmuştur. Ayrıca Garanti Bankası web sitesi de iletişim için etkin bir platform olarak kullanılmıştır. İlgili sitede takım hakkında detaylı bilgiler, fikstür, oyuncular, reklam filmi, ekran koruyucuları ve marş gibi detaylı bilgiye yer verilmiştir. Kampanya sonrası bile her ne kadar takım oyuncuları değişiklik gösterse de 2001 yılından bu yana A Milli Basketbol takımı 12 Dev Adam olarak anılmaya devam etmiştir (Gürel, 2006, ss. 185-190).

Takım arkadaşlığı, azim, disiplin, kendini adanmışlık, güven ve çok çalışmanın yanı sıra başarılı sonuçlarla dönen takımlarımızın bu başarılarında federasyon ve sponsor firmaların payı yüksektir. 2010 FIBA Dünya Basketbol Şampiyonası’nda gümüş madalya kazanan “12 Dev Adam” a destek olmak adına sponsor firma Garanti Bankası’ndan oluşturulan ve farklı iletişim disiplinlerinin bir arada kullanıldığı reklam ve tanıtım kampanyası dahilinde sosyal medya, kitle iletişim araçları, basın iletişimi, resmi internet sitesi, etkinlik, pazarlama iletişimi ve halkla ilişkilerin unsurlarından yararlanılmıştır. Reklam ve tanıtım kampanyası kapsamında motivasyonu yükseltmek ve milli takıma desteği vurgulamak adına reklam kampanyası yapılmış, reklam filminde saha ortasında bir orkestra kurularak oyuncular “12 Dev Adam” marşını söyleyerek taraftarlar ile bütünleşmişlerdir (<https://www.hurriyet.com.tr/12-dev-adam>). Dijital ortamda 12 Dev Adam resmi İnternet sitesi “www.12devadam.com” tüm iletişim yapılırken, tüm güncel haberler Facebook ve Twitter hesapları üzerinden taraftarlar ile paylaşılmıştır. Facebook üzerinde düzenlenen ve en çok pas atan taraftarın ödüllendirildiği “1 Milyon Pas” yarışmasında 1 milyona yakın destek pas atışı gerçekleştirilmiştir. Özel olarak çekilen reklam filmleri Iphone ile etkileşimli olarak kurgulanmış, “Garanti 12 Dev Adam” uygulaması yaratılmıştır (<https://sosyalmedya.co>). Karşılımların yapıldığı salonlarda kurulan ve interaktif uygulamalara zemin yaratan standlar taraftar ile yakın iletişimi sağlarken maç arasında “12 Dev Adam Marşı” nı da seslendiren Athena grubunun konseri ile taraftarın rekabet ruhuna dokunularak deneyim yaşatılmıştır (<https://shgm.gsb.gov.tr/>). “Garanti Basketbol Karnavalı” kapsamında Dünya Basketbol Şampiyonası’nın maskotu “Bascat” eşliğinde İstanbul ve Ankara’da çeşitli etkinlikler gerçekleştirilmiş, Şampiyonada Dünya ikincisi olan Milli Takım’a teşekkür için sponsor kurumun binası 12 Dev Adam posteriyile giydirilmiştir (<https://www.hurriyet.com.tr/istanbul-park>).

12 Dev Adam iletişim projesi yalnızca takım sponsorluğu olarak kalmamış, basketbol sporunun gelişimi ve iyileştirilmesi adına da çeşitli yatırımlar gerçekleştirilmiştir. 2002 yılında başlayan “12 Dev Adam Basketbol Okulları” projesinde ise topluma değer katma amacıyla hareket edilmekte, basketbol sevgisini Türkiye çapında yayarak, geleceğin sporcularını yetiştirmek hedeflenmiştir. Geleceğin basketbol oyuncularının yetişmesi amacıyla sponsor firma Garanti Bankası ve Türkiye Basketbol Federasyonu işbirliği ile basketbol eğitimleri verilmiş, 12 Dev Adam spor okulları açılmış, yine aynı isimle Türkiye’nin

farklı bölgelerinden gelen genç basketbol oyuncularının karşılaşmalarının yer aldığı festivaller gerçekleştirilmiş, genç oyunculara yönelik turnuva ve çeşitli spor kampları düzenlenmiştir.

Basketbolu sevdirmek ve potansiyel genç oyuncuları keşfedip basketbol oynamaya teşvik etmek adına çeşitli organizasyonlar da yapan Garanti, Amerikan Ulusal Basketbol Birliği (NBA) ile de işbirliğine girerek hem sponsorluk alanını uluslararası çapta genişletmekte hem de sporcuya yatırım yapmaktadır. NBA Skills Challenge Basketbol Yarışması’na sponsor olarak basketbola meraklı genç oyuncuları, yeteneklerini göstermeleri adına çeşitli mecralarda yarışmaya davet etmiştir. Yapılan iletişim kapsamında 13-18 yaş arası katılımcılar, 2-3 dakikalık videolarını etkinliğin resmi web sitesi “nba-garanti.com” a yükleyip, yaptıkları sokak çekimlerini de siteye yüklemişlerdir. İzleyiciler tarafından oylanan ve NBA uzmanlarından oluşan jüri heyeti tarafından da puan verilen performanslar arasından seçilen finalistler NBA işbirliği ile NBA Gençlik Kampına katılma şansı yakalamışlardır (<https://www.hurriyet.com.tr/nba-skills>). Bunun yanı sıra NBA’in Eğlence Tırı “ NBA Jam Van”i Avrupa Turu kapsamında İstanbul’a getirip çeşitli yarışma ve etkinlikler ile her yaştan basketbol severe NBA’in heyecanını yaşatmaya gayret etmiştir (<https://www.hurriyet.com.tr/nba-jam>).

Basketbolun yanı sıra binicilik sporuna da destek veren Garanti Bankası, Türkiye Binicilik Federasyonu'nun resmi sponsoru olmuştur. Futbola da ciddi sponsorluk yatırımı yapan kurum Türkiye “A Milli Erkek Futbol Takımı” resmi sponsorluğu üstlenip ülke çapında geniş bir kampanyaya imza atmıştır. Plaj futbolu ve U17 Milli Takımlar Avrupa Futbol Şampiyonası gibi profesyonel sporcuların gelişimine destek veren organizasyonlara da sponsorluk gerçekleştiren kurum, spor ve sponsorluk iletişimi kapsamında oldukça aktif rol üstlenmektedir.

Turkcell

Turkcell spor alanına yapmış olduğu yatırımlar ile Türkiye’nin önde gelen sponsor şirketlerinden biri olmuştur. Kurulduğu günden itibaren yaklaşık 25 spor branşında, toplam 600 milyon TL’nin üzerinde maddi destekle 40.000 den fazla sporcunun yanında olan Turkcell 2002 yılında Milli Takım “Resmi İletişim Sponsoru” olarak futbol branşındaki sponsorluk faaliyetlerine başlamış, 2005 yılı itibariyle “Milli Takımlar Ana Sponsorluğu” nu üstlenmiştir. 2003 yılından 2009-2010 sezon sonuna kadar Süper Lig’de mücadele eden Anadolu takımlarına destek veren kurum, 11 Ağustos 2005 tarihinde Türkiye Profesyonel Futbol Ligi’ne ismini vermiş, 2010 yılına kadar lig “Turkcell Super Lig” olarak anılmıştır (<https://www.turkcell.com.tr/tr/hakkimizda>). Turkcell, taraftarın dilinde markasıyla birlikte anılan futbol ligi için özel bir logo hazırlamış, bu logo Turkcell Süper Lig’le ilgili tüm doküman, reklam ve iletişim çalışmaları ile birlikte 50’nci Yıl boyunca tüm maçlardan önce yapılan seremonilerde de kullanılmıştır (<https://www.yenicaggazetesi.com>). 2008/2009 sezonu için, 50. Yıl’a özel olarak, Euro 2008’te yoğun ilgi gören “Goller Cepte” servisini indirimli kombine üyelik kampanyasıyla uygulamıştır. Ayrıca hoşgörülü ve centilmen bir futbol için de Turkcell Fair Play Ligi organize edilmiştir. 2002’de “Resmi İletişim Sponsoru”, 2006 itibari ile de “Ana Sponsor” olarak Basketbol Erkek Milli Takımların ana sponsorluğunu da üstlenen Turkcell, Türkiye Profesyonel Futbol Ligi’nin isim hakkının Süper Toto tarafından alınması ile birlikte bireysel sporcuların sponsorluğuna ve futbol dışında yüzme ve tenis gibi spor dallarında yaptığı sponsorluk çalışmalarına ağırlık vermektedir (Turkcell Faaliyet Raporu, 2018). Türkiye Yelken Federasyonu’nun 1 yıl süresince ana sponsoru olan Turkcell, atletizm ve yüzme gibi Türkiye’nin Olimpiyat hedefinde en önemli yeri tutan iki branşa da uzun yıllardır yatırım yapmaktadır. Ayrıca, Gençlik ve Spor Bakanlığı’nın himayesinde 56 milyon TL ile Türkiye’nin ilk ve en büyük kaynağa sahip Olimpik sporları projesini hayata geçirmiştir (<https://www.bik.gov.tr>).

Bireysel dallarda Türk sporunu daha ileriye taşıyacak ve Türkiye’yi uluslararası platformlarda başarıyla temsil edecek gençleri yetiştirme sürecine destek veren kurum sporda sosyal sorumluluğun altının çizildiği projeler ile çeşitli spor dallarında aktif olarak projeler ortaya koymakta ve engelli sporculara yönelik “Görme Engelli Bisiklet” projesi ile de olimpiyatlara sporcu hazırlamaktadır. “Görme Engelli Spor Federasyonu’nun ana sponsoru olan marka, 2013 yılında Türkiye Futbol Federasyonu ve Türkiye Görme Engelliler Spor Federasyonu ile yaptıkları işbirliği çerçevesinde “Turkcell Sesi Görenler Ligi” ni kurarak Avrupa da ilk kez bir engelli futbol liginin isim sponsoru olmuştur (<https://www.turkcell.com.tr/sosyal-destek>). Ayrıca, Ampute Futbol Milli Takımı ve Görme Engelliler Milli Takımı’na da sponsor olan marka ve Rio 2016 Paralimpik Oyunları’na giden yolda Milli Takıma büyük destek sağlamıştır (<http://www.gesf.org.tr>).

Yaptığı sponsorluk çalışmalarını etkinlik ağırlıklı organizasyonlar ile destekleyen Turkcell, kitle iletişim araçları ile birlikte sosyal medyayı sıklıkla kullanmaktadır. Yazılı ve görsel mecralarda sponsoru olduğu

etkinlikleri ve başarıları basın toplantısı, röportaj, basın bülten paylaşımı, video ve reklam aracılığı ile duyuran Turkcell, Turkcellblog, Twitter ve Facebook hesaplarını da aktif olarak kullanmaktadır. 2012 Avrupa Şampiyonası elemeleri Türkiye – Avusturya maçı öncesi Twitter üzerinden iletişim yapan Turkcell, “Sloganını Tweetle Millileri Tribünde Destekle” adı altında “tweet slogan” yarışması düzenlemiş, sloganlarda “Milli Takım”, “Ay Yıldızlılar”, “Türkiye” gibi Milli Takım’ı çağrıştıracak kelimeleri kullanmış ve slogan sonuna @ Turkcell koyup paylaşmışlardır. Ödül olarak kazanan bir çift maçı yerinde izleyerek Milli Takım’a destek olmuştur. Twitter üzerinden yapılan bir diğer iletişim çalışması ise, 2012 Avrupa Şampiyonası elemeleri A grubunda oynanan Avusturya Türkiye maçını “www.twittertribunu.com” adresinden canlı yayınlamasıdır. Siteye Twitter hesabıyla girenler maç hakkındaki yorumlarını Twitter üzerinden “#TurkcellTribünü” etiketi ile paylaşmışlardır.

Saha aktiviteleri ile de sponsorluk çalışmalarını destekleyen Turkcell, Bağdat Caddesinde kurulan TİM (Turkcell İletişim Merkezi) mağaza önünde kurulan alanda maçı internetten izlemek isteyenlere bilgi vermiş, etkinliğe renk katmak ve ilgiyi çekmek adına da taraftarlara “şaşırtan gözlükle gol atma”, “langırt” ve “helyum gazıyla marş söyleme” gibi oyunlar oynatmıştır. Taraftara yönelik aktivitelerini saha içerisinde de aktif olarak sürdüren kurum, Avrupa şampiyonası öncesi, Basketbol Milli Takımı’na verdiği ana sponsorluk desteğini 2015 yılına kadar yenilemiş ve Takım’a Litvanya’daki Avrupa Şampiyonası boyunca tribünlerden destek veren 15 kişiden oluşan “Turkcell Coşkusu” adlı davul grubunu oluşturmuştur (<https://www.milliyet.com.tr>). Ayrıca, ana sponsoru olduğu A Milli Futbol Takımı’nın Avrupa Şampiyonası Eleme Grubunda Almanya ile İstanbul’da yapıldığı karşılaşma öncesinde NTV işbirliği ile 50 bin kırmızı beyaz atkı taraftarlara dağıtılarak, tüm tribünler kırmızı beyaza boyanmış ve bu görsel hareketle Milli Takım’a destek verilmiştir (<https://www.fotomac.com.tr>).

Ülker

Yıldız Holding, bünyesinde bulundurduğu farklı markalarla hedef kitlesi ile arasındaki duygusal bağı güçlendirmek, markalarının algısını pekiştirmek ve korumak amacı ile spor sponsorluğu konusunda Türkiye’de geniş çaplı yatırımlarda bulunmaktadır. Kulüp ve federasyon sponsorlukları ile birlikte futbol ve basketbol branşlarında sponsorluk çalışmaları yapan kurum, spor organizasyonları ve spor odaklı sosyal sorumluluk projelerine de sporun gelişimi ve çocuklar ile gençlerin spor yapabilmeleri adına faaliyette bulunmaktadır. 2005 yılı itibariyle futbol branşında Ülker markası ile Milli Takımlar sponsorluğunu yapan kurum, Beşiktaş, Bursaspor, Fenerbahçe, Galatasaray ve Trabzonspor’a sponsor olarak destek vermekte, ayrıca basketbol branşında da Fenerbahçe Basketbol Şubesi ve Ülkerspor’un birleşmesinden doğan Fenerbahçe Ülker’i desteklemektedir. Basketbol branşında 2011 yılına kadar yıllık F.Bahçe’ye 7 milyon, Galatasaray’a 5, Beşiktaş’a 4.5 milyon Euro veren Ülker, 5 yılda toplam 77.5 milyon Euro sponsorluk harcamasına yatırım yapmaktadır (<https://www.hurriyet.com.tr/ekonomi>).

Takım sponsorluk anlaşmalarında, forma sırtında logo kullanımının yanı sıra, ekipmanlarda logo kullanımı, çeşitli reklam alanları kullanımı ile oyuncuların reklam filmlerinde oynaması ve etkinliklere katılımı da yer almaktadır. Basketbol branşında da Ülker markası ile Fenerbahçe’yi, Cafe Crown markası ile Galatasaray’ı Cola Turca markası ile de Beşiktaş basketbol takımına sponsor olmuştur (<https://www.ulker.com.tr/tr/haberler/haber-detay/spor-sponsorluklari>). Ayrıca, Ülker tarafından Fenerbahçe Spor Kulübü basketbol şubesi “Fenerbahçe Ülker” için yaklaşık 14.000 kişilik çok amaçlı spor salonu yaptırılmış ve “Ülker Sports Arena” olarak adlandırılmıştır (<https://fenerbahce.org>). FIBA 2010 Türkiye şampiyonasının da sponsoru olan Ülker, sponsorluk iletişiminde ağırlıklı olarak sosyal sorumluluk projelerini kullanmaktadır. Türkiye’de taraftar olayları ve şike soruşturmaları nedeniyle futbol alanından çekilen markaların başında gelen Ülker, basketbol branşına desteklerini sürdürürken spora desteğini sporun gelişimi ve çocuklara yönelik yatırımlarla birlikte büyük kulüplerin altyapılarını destekleme ve futbolda saha içi reklamlarla devam etmektedir.

Çocukları ve gençleri hedef alan, gençlerin futbola olan ilgisini arttırarak spor yapmaya teşvik eden, rekabeti dostluk içerisinde ortaya koyarak geleceğin sporcularını yetiştirme amaçlı sosyal projeler kapsamında “Herkes İçin Futbol” projesini TFF ile birlikte hayata geçiren Ülker HİF merkezleri ve Futbol köyleri ile bir çok genç ve çocuğu sporla buluşturmuştur. 2007 yılından itibaren 30 ilde Türkiye’nin dört bir yanından çocukları futbol çatısı altında toplayarak çocuklara spor sevgisini aşılama, spor bilincini geliştirme ve sosyo-kültürel anlamda geliştirme hedeflenmiştir. Ülker ve TFF Futbol Geliştirme Merkezi işbirliği ile hayata geçirilen ve toplam 53 farklı yerde açılan projenin ilki olan Van Futbol Köyü’nde 500 çocuk hem futbol hem de farklı temalarda eğitim almışlardır. 2008 yılında Sinop, Isparta, Bolu ve Sivas’ta gerçekleşen projede kız çocuklarına yönelik de kamp düzenlenmiştir. Futbol köyleri 2009 yılından 2013 yılına kadar

Malatya, Sakarya, Trabzon, Erzincan, Kütahya, Zonguldak, Sivas, Erzurum, Gümüşhane, Erzurum, İzmir, Nevşehir, İzmir, Balıkesir, vb. şehirlerde çocuklarla buluşmuştur (<https://www.ulker.com.tr/tr/haberler/haber-detay/herkes>). Sporda farklı projelerde 272 bin çocuğa ulaşan markanın çocuklara yönelik gerçekleştirilen bir diğer iletişim çalışması olan Ülker Mini Minikler Futbol Şenliği’nde 2007 yılında Ankara’da yaklaşık 39 ilden 1200 minik sporcuya katılım sağlamış, 2008 yılında İstanbul’daki ligde ise 8-10 yaş arasında 4000 çocuğa ulaşmıştır. 2009 yılında İstanbul’da 4000’e yakın çocuk sağlarken 2010 yılında 20.000; 2011 yılında ise 81 ilde 120.000 çocuğa ulaşmıştır (<http://www.yildizholding.com>).

Engelliler için de özel olarak düzenlenen şenliklerde engelli çocukların spor yapmasına olanak tanınmıştır (<https://www.ulker.com.tr/tr/haberler/haber-detay/ulkerle-sporda>). Yerel turnuvalarda, okul organizasyonlarında belirlenen yetenekli ve henüz lisansı olmayan çocukların eğitim aldığı Futbol Teknik Eğitim Merkezleri de Ülker tarafından amatör ligler, akademi ligleri ve profesyonel takımlara oyuncu yetiştirilmesi amacıyla kurulmuş, fair play, futbol teknikleri ve çevre bilinci gibi eğitimler verilmektedir.

Ülker, 2005 yılında Türkiye Basketbol Federasyonu tarafından düzenlenen Minikler Basketbol Şenliği’ni desteklemiştir. 2010 yılına kadar yaklaşık 5000 çocuğun faydalandığı proje ile FIBA 2010 sponsorluğu bir araya getirilerek Basketbol Minikler Şenliği’ne katılan çocukları maç izlemeye götürmüştür (<https://www.ulker.com.tr/tr/toplum-icin>). Ülker, FIBA Dünya Şampiyonası sponsorluk etkinliklerinde de FIBA üyesi 110 ülkeden çocukların katıldığı “Children of the World – Dünya Çocukları 2010” projesinin de sponsorluğunu üstlenerek, proje kapsamında 220’si dünyanın dört bir yanından gelen toplam 300 çocuk İstanbul’da ağırlanmıştır (<http://www.radikal.com.tr>).

Sponsorluk çalışmaları içerisinde basketbol hikâyelerine de yer veren kurum, basketbol tarihi ve şampiyonada yarışan takım ve oyuncuların “mutlu anlarını” ve hikâyelerini bir kitapta derlemiştir. Futbolcu buluşmaları, özel yarışmalar ve ödüller, mutlu anlar temasıyla gerçekleştirilen spor odaklı etkinlikler, eğitimler, spor konulu programlar gibi tüm iletişim kanallarını kullanarak taraftara ve tüketiciye ulaşma gayretinde olan Ülker, özellikle çocuk ve genç kitleye yönelik eğitim ve öğretim konusunda yaptığı yatırımlar ile de geleceğin sporcularının yetiştirilmesine zemin hazırlama konusunda destek olmaktadır.

Tartışma, Sonuç ve Öneriler

Amerika’da 1980’li yıllarda başlayan spor sponsorluğu çalışmaları spor alanına karlı bir ticari ortaklık olarak geri dönüş yaparken, sponsor firmaların da satış arttırıcı faaliyetlerinde çok önemli bir araç olarak kullanılmıştır. Hala Kuzey Amerika’nın en yüksek yatırımı yaptığı spor sponsorluğu global olarak 2019 yılında bir önceki seneye göre %4 büyüyerek 65 milyar dolar sınırına gelmekte ve 2020-2024 yılları arasında yaklaşık %6’lık bir büyüme beklentisi ile 2024 sonunda 89 milyarlık bir sponsorluk hacminin olacağı öngörülmektedir. Milyon dolarlık bütçelerden milyar dolarlık bir endüstriye dönüşen spor sponsorluğunda, sponsor firmaların satış, pazarlama ve iletişimsel hedefleri doğrultusunda hem branş hem de sponsorluk tür ve sponsorluk alanlarında faaliyet göstermekte ve bu çerçevede hedef kitle ile etkileşim yaratacak aktivasyonlarda bulunmaktadır. Hem sponsor olunan hem de sponsor olan firmaların birbirleriyle olan entegrasyonu, uygunluğu, hedef ve istekleri spor sponsorluğu çalışmasında sponsorlukların yatırım karşılığını ölçebilmek ve uzun vadeli planlar yapabilmek adına büyük önem taşımaktadır.

Türkiye’deki sponsorluk yatırımları yukarıdaki örneklerden de görüldüğü üzere gün geçtikçe yükselmekle birlikte her ne kadar takım sponsorlukları yüksek oranda bir talep görse de bireysel sporculara yönelik olan yatırımlar ile federasyonlara yönelik yapılan sponsorluk harcamaları tercih sıralamasında yukarıya doğru bir ivme kazanmaktadır. Bireysel olarak yapılan sponsorluklar, sporcuların yeterli teçhizatla uygun koşullarda antrenman yapıp daha büyük başarılarına imza atmalarına olanak tanırken, federasyonlara yapılan yatırımlar da genel olarak spor sektörünün hem ekonomik hem de eğitim anlamında gelişmesine ön ayak olmaktadır. Böylece spor federasyonları küresel spor pazarında rekabetçi bir konuma gelerek, hem alt yapıdaki oyuncuların yetişmesine olanak tanıyacak yatırımlar yapmakta ve çeşitli organizasyonlar ülke tanıtımına katkıda bulunmakta, hem de farklı spor dallarında eğitimlerin alınmasını sağlayarak sağlıklı, sporun doğasını öğrenen, centilmen oyun kurallarına uyan, olimpik ruha sahip, donanımlı oyuncular yetiştirilmesine imkan sağlamaktadır. Bireysel başarılar ile birlikte takımların başarıları da Türkiye’deki spor sektörüne değer katarak hem tanıtıma hem de ekonomik olarak büyümesine katkıda bulunurken, sponsor yatırımları ile birlikte Türkiye’nin tanıtımı küresel ölçekte geniş kitlelere ulaşmaktadır.

Spor organizasyonlarının sponsorluęu ise bařlı bařına lke ekonomisi ve turizmde katkı saęlayarak hem istihdamı arttırmakta hem de organizasyonun gerekleēeęi kentlerde yeni yapılanmaları beraberinde getirdięi iin olumlu olarak katkı saęlamaktadır. Dięer yandan organizasyonlar sayesinde takımların dnya apında bilinirlięi artmakta, bu hem oyuncu hem sponsorluk hem de spor pazarlaması adına federasyon, takım ve sporculara ekonomik ve itibar olarak avantajlı geri dnē saęlamaktadır. Organizasyonların medya yansıma deęeri, tm lkelerin basın mensupları tarafından izlenmesi, dnyanın drt bir yanından gelen tm sporcuların eē zamanlı olarak aynı atı altında olup mcadele etmeleri, yine takım taraftarlarının farklı kltrlerden ve lkelerden bir araya gelmeleri spor endstrisinin iētahını kabartmakta, sponsorluk yatırımları da bu noktada farklı sektrlerden firmaların yarışı girdięi tm spor sektr adına bařlı bařına en nemli gelir kalemini oluēturmaktadır.

Marka ya da kurum iletiēimlerini spor zerinden konumlandırın kuruluşlar farklı sponsorluk trlerinde faaliyet gstermekle birlikte sporun geliēimine destek olmak adına basketbol ve voleybol liglerinde kendi isimlerini taēıyan takımları ile mcadele etmektedirler. Trkiye’de zellikle Anadolu Efes ve lker hem kendi isimleriyle basketbol ve/veya voleybol takımları ile mcadele etmekte eē zamanlı olarak da takım sponsorluęu ve spor odaklı sosyal sorumluluk alanlarında da aktif faaliyet gstermektedirler.

Trk Őirketleri spor sponsorluęu alanında ciddi yatırımlar yapmakta, hem sporcu ve sporun geliēimi iin faaliyet gstermekte hem de markalarını uluslararası platformlarda konumlandırmak adına dnyanın farklı blgelerinden spor kulplerine ve liglerine sponsor olmaktadırlar. Barcelona, Manchester United, Avrupa Basketbolu, Rusya Milli Takımı, NBA, vb., dnya sporunda nemli yer teēkil eden spor kulpleri, oyuncular ve ligler Trk firmaları tarafından sponsor olarak desteklenmektedir.

Trk Hava Yolları birok daldaki spor faaliyetlerine destek verip, zellikle Avrupa Basketbol Ligi, FC Barcelona ve Manchester United takımlarının sponsorluęu ile yatırımlarına ciddi bir ivme kazandırırken, 2012 yılına kadar Avrupa Basketbolu’nun sponsoru olan Efes Pilsen (Őimdiki adıyla Anadolu Efes) de zellikle basketbol ve futbol sporlarına ynelik sponsorluk yatırımları ile dikkat ekmektedir. Efes Pilsen, yurt dıēındaki gerekleētirdięi yatırımlar ile de futbol alanında alıřmalarını glendirirken, Garanti Bankası’nın spor organizasyonları ve ana sponsorlukları yanında NBA ile gerekleētirmiē olduęu 2 yıl sren 600 bin dolarlık anlaēma ile basketbola aktardığı kaynak ile sektre destek vermektedir. Yine 2006 yılından itibaren basketbol alanında ciddi sponsorluk yatırımında bulunan Beko da Trk Basketbol Ligi’ne yapmış olduęu sponsorlukların yanı sıra uluslararası apta sponsorluk anlaēmalarına imza atmaktadır. 2009 yılında Trkiye’de dzenlenen Dnya Basketbol Őampiyonası’nın sponsor Őirketleri arasında bulunan Beko Őirketleri Almanya’nın basketbol ligine de ismini vermiētir.

Burada sz geen bir ok marka, sponsorluk alıřmalarını halkla iliēimler ve pazarlama iletiēimi dahilinde stratejik bir iletiēim planı ierisinde geniē btler ayırarak gerekleētirmeye devam ettike hem sektrdeki rekabeti arttırıp daha iyi ve daha geniē lekli yatırımların yapılmasının yolunu aacak, hem de spor iletiēimi kapsamında eēitli aktiviteler yaparak spora ilgiyi arttıracaktır. Ayrıca, var olan taraftarlar ile iletiēimi glendirmeye destek olacak hem de yatırımların spor alanına stadyum, alt yapı, tesis, transfer gibi alanlara ynelik aktarımı ile birlikte Trkiye’de spor iletiēimi ve spor sponsorluęunun geliēimine byk lde katkı saęlayacaktır.

Etik Beyan

“Kurumsal İletiēim erevesinde Trkiye’de Pazarlama Odaklı Spor Sponsorluęu zerine Bir Analiz” bařlıklı alıřmanın yazım srecinde bilimsel kurallara, etik ve alıntı kurallarına uyulmuē; toplanan veriler zerinde herhangi bir tahrifat yapılmamış ve bu alıřma herhangi baēka bir akademik yayın ortamına deęerlendirme iin gnderilmemiētir. Bu araētırma dokman incelemesine dayalı olarak yapıldığından etik kurul kararı zorunluluęu bulunmamaktadır.

Kaynaka

- Akyrek, R. (1998). *Sponsorluk planlaması*. Eskiēehir: ESBAY Yayınları.
 Argan, M. ve Katırcı, H. (2015). *Spor pazarlaması* (3. Baskı). Ankara: Nobel Akademik Yayıncılık.
 Bamberry, C. (2005). Marksizm ve spor. *Felsefelogos*, (1-2), 35.
 Baykan, D. (2019). *Dnyanın en nl binasını THY’nin sponsorluęunda koētular* Eriēim adresi: <https://www.aa.com.tr/tr/dunya/dunyanin-en-unlu-binasini-thynin-sponsorlugunda-kostular/1478442>.
 Bozkurt, İ. (2005). *İletiēim odaklı pazarlama* (2. Baskı). İstanbul: MediaCat.
 Blbl, A. R. (2004). *Halkla iliēimler*. Ankara: Nobel Yayınları.

- Büyüköztürk, Ş., Çakmak, E. K., Akgün, Ö. E., Karadeniz, Ş. ve Demirel, F. (2008). *Bilimsel araştırma yöntemleri* (2. Baskı). Ankara: Pegem Akademi.
- Cevahircioğlu, B. (2007). *Efes ile ilk adım basketbol okulları’ projesine katılan 9-15 yaş grubu çocukların rekreasyon aktivitelerine katılmalarının değerlendirilmesi* (Yüksek Lisans Tezi). Selçuk Üniversitesi Sağlık Bilimleri Enstitüsü, Konya.
- Cornwell, T. B. (1995). Sponsorship-linked marketing development. *Sport Marketing Quarterly*, 4(4), 13-24.
- Gürel, E. (2006). 12 giant men: As a succesful practice for the sports sponsorship. *Dokuz Eylül Üniversitesi Sosyal Bilimler Enstitüsü Dergisi*, 8(3), 185-190.
- <http://brandsandfilms.com/2010/07/louis-vuitton-at-the-world-cup/>
- http://halklailiskiler.com.tr/Efes_Pilsenden_Milli_Futbol_Tarihimize_Yolculuk.php
- <http://www.gesf.org.tr>
- <http://www.radikal.com.tr/ekonomi/ulker-fibadan-sonra-dunya-cocuklari-2010-projesine-de-sponsor-oldu-1015603/>
- <http://www.yildizholding.com.tr/tr/toplum-icin/kurumsal-sosyal-sorumluluk/spor>
- <https://fenerbahce.org/haberler/arsiv/atasehirde-geri-sayim-suruyor>
- <https://investors.coca-colacompany.com/news-events/press-releases/detail/139/best-player-goal-celebration-at-the-2010-fifa-world-cuptm>
- <https://pazarlamasyon.com/anadolu-efes-euroleague-devotion-pazarlama-gumus-odulunun-sahibi-oldu/>
- <https://sosyalmedya.co/12-dev-adam/>
- <https://www.aa.com.tr/tr/dunya/dunyanin-en-unlu-binasini-thynin-sponsorlugunda-kostular/1478442>
- <https://www.aa.com.tr/tr/sirkethaberleri/ulasim/turkiyenin-bayrak-tasiyicisi-thy-87-yilda-kuresel-marka-haline->
- <https://www.aa.com.tr/tr/spor/thy-aston-villaya-da-sponsor/220800>
- <https://www.aa.com.tr/tr/spor/turk-telekomdan-sponsorluk-aciklamasi/15898>
- <https://www.aviationbusinessme.com/aviation/2010/jun/14/62586>
- <https://www.bik.gov.tr/turk-spor-tarihine-yon-verecek-proje-2-milyon-500-bin-ogrenciyle-basliyor/>
- <https://www.businesswire.com/news/home>
- <https://www.campaignlive.co.uk/article/louis-vuitton-launches-campaign-pele-maradona-zidane/1000931>
- <https://www.cnntrk.com/2011/spor/basketbol/06/30/efes.pilsenin.yeni.ismi.anadolu.efes/621703.0/index.html>
- <https://www.cumhuriyet.com.tr/haber/thy-euroleaguein-isim-sponsoru-oldu-166020>
- <https://e1event.com/blogs/sponsorship/sponsorship-early-days>
- https://www.emirates.com/pe/english/destinations_offers/special_offers/fifa_world_cup_packages/our_2010_packages.aspx
- <https://www.fifamuseum.com/en/about/fifa-partners/coca-cola/>
- <https://www.fotomac.com.tr/millitakim/2011/10/07/50-bin-atki-hazir>
- https://www.garantibbva.com.tr/tr/garanti_hakkinda/kurumsal-iletisim/sponsorluk/spora_destek.page
- <https://www.hurriyet.com.tr/12-dev-adam-reklam-filminde-12359120>
- <https://www.hurriyet.com.tr/ekonomi/ulker-basketboldan-cekiliyor-16144308>
- <https://www.hurriyet.com.tr/istanbul-park-formula-pisti-nde-15589867>
- <https://www.hurriyet.com.tr/nba-jam-van-istanbul-da-10205641>
- <https://www.hurriyet.com.tr/nba-skills-challenge-istanbulda-basladi-11904771>
- <https://www.hurriyet.com.tr/sporarena/thy-arjantin-devi-river-platee-sponsor-oldu-41155063>
- <https://www.iha.com.tr/haber-thy-bir-deve-daha-sponsor-oldu-109458/>
- <https://www.marketingturkiye.com.tr/haberler/manchester-unitedin-yeni-sponsoru-turk-telekom/>
- <https://www.milliyet.com.tr/skorer/litvanya-da-turkcell-coskusu-1428266>
- <https://www.ntvspor.net/futbol/thy-borussia-dortmund-a-sponsor-oldu-579e33a7c873cc3eb4268fb3>
- <https://shgm.gsb.gov.tr/>
- <https://www.skylife.com/tr/2018-11-business/yildiz-golfculer-turkish-airlines-open-da-yeniden-sahada>
- <https://www.sozcu.com.tr/2020/ekonomi/corona-ile-irtifa-kaybetti-iki-global-sponsorluktan-cekildi-5951157/>
- https://www.sportspromedia.com/news/turkish_airlines_add_shakhtar_donetsk_to_soccer_portfolio
- <https://www.statista.com>
- <https://www.Talpa.Org/Wp-Content/Uploads/2012/09/Sayı-15.Pdf>
- <https://www.tbf.org.tr/12-dabo/hakkimizda>
- <https://www.tff.org>
- <https://www.turkcell.com.tr/sosyal-destek/gorme-engelli-futbol.html>
- <https://www.turkcell.com.tr/tr/hakkimizda/sosyal-sorumluluk/spor/futbol>
- <https://www.turkishairlines.com/tr-int/basin-odasi/sponsorluklar/>
- <https://www.uefa.com/insideuefa/mediaservices/mediareleases/news/01e1-0f85de6cdade-b8a00943a2e0-1000--castrol-signs-as-official-sponsor-for-uefa-euro-2012tm/>
- <https://www.ulker.com.tr/tr/haberler/haber-detay/herkes-icin-futbol>
- <https://www.ulker.com.tr/tr/haberler/haber-detay/ulkerle-sporda-engel-tanimayanlar-senligi>
- <https://www.ulker.com.tr/tr/toplum-icin/sosyal-sorumluluklarimiz/gecmis-projeler>
- <https://www.yenicaggazetesi.com.tr/50-yila-ozel-logo-9052h.htm>
- IEG Sponsorship Report (2018). Erişim adresi: <http://www.sponsorship.com/IEG/files/f3/f3cfac41-2983-49be-8df6-3546345e27de.pdf>

- Karadeniz, M. (2009). Pazarlama iletiřimi kapsamında sponsorluk faaliyetlerinin önemi. *Journal of Naval Science and Engineering*, 5(1), 62-75.
- Kelvey, S. ve Grady, J. (2008). Sponsorship program protection strategies for special sport events: Are event organizers Outmanevvering ambush marketers?. *Journal of Sport Management*, 22(5), 550-586.
- Kissoudi, P. (2005). Closing the circle: Sponsorship and the Greek Olympic Games from ancient times to the present day. *The International Journal of the History of Sport*, 22(4), 618-638.
- Küçükerdođan, R , Zeybek, İ. ve Ekin, V. (2011). The global advertising of a local brand in terms of analyzing the visual content: Turkish airlines globally yours advertising campaign. *The Turkish Online Journal of Design Art and Communication*, 1(1), 42-43. Eriřim adresi: <https://dergipark.org.tr/tr/pub/tojdac/issue>.
- Masteralexis , L.P., Barr, C.A. ve Hums, M. (2018). *Principles and practice of sport management* (6th Edition). Boston.
- Meenaghan, T. (1991). The role of sponsorship in the marketing mix. *International Journal of Advertising*, 10(1), 35-47.
- Okay, A. ve Okay, A. (2002). *Halkla iliřkiler ve medya* (2. Baskı). İstanbul: Medicat Yayınları.
- Okay, A. ve Okay, A. (2005). *Halkla iliřkiler* (2. Basım). İstanbul: Der Yayınevi.
- Olimpik Hareket (1988). Hürriyet Ofset Matbaacılık ve Gazetecilik A.Ş., İstanbul.
- Öztürk, F. (1998). *Toplumsal boyutlarıyla spor*. Ankara: Bađırgan Yayım Evi.
- Peltekođlu, F. (2005). *Halkla iliřkiler nedir?*. İstanbul: Beta Yayınları.
- Pope, N. (1998). Overview of current sponsorship thought. *The Cyber-Journal of Sport Marketing*, ISSN: 1327-6816, Volume 2/1, Griffth University.
- Sandler, D. M. ve Shani, D. (1993). Sponsorship and the olimpic games: The consumer perspective. *Sport Marketing Quarterly*, 2(3), 38-43.
- Stotlar, D. (1993). Sponsorship and the Olimpic Winter Games. *Sport Marketing Quarterly*, 2(1), 35-43.
- řentürk, Z. A. ve Selvi, Ö. (2019). *Halkla iliřkiler ve uygulama alanları – Yeni eğilimler*. Konya: Eğitim Yayınevi.
- Turkcell Faaliyet Raporu. (2018). Eriřim adresi: www.kap.org.tr/
- Türk Telekomunikasyon A.ř Faaliyet Raporu (2018). Eriřim adresi: www.kap.org.tr/
- Voigt, D.(1998). *Spor sosyolojisi* (Çev: A. Atalay) İstanbul: Alkim Yayınları.
- Walcott, H. F. (1994). *Transforming qualitative data: Description, analysis and interpretation*. London: SAGE Publications.
- Yetim, A. (2005). *Sosyoloji ve spor*. Ankara: Morpa Yayınları.

EXTENDED ABSTRACT

The rapid development and the transformation of sports simultaneously affected and transformed all areas that interact with the sports field. Especially since the late 1960s, the growth of sports-related businesses, companies producing sports goods, mass media, sports fields, stadiums, companies producing sportive commercial products, athletes, professional and amateur leagues within the sports field has not only turned sports into an industry, but has also created sectoral growth within the industry. Nowadays, institutions compete with each other to differentiate, actors in the sports world, which has become a business and profit area and is now seen as a cultural subsystem of modern society with its complex structure, should follow various strategies in order to come to prominence. For this reason, sports have become a favored area for organizations that want to meet with their target audience for communication purposes. Companies are trying to make their names more known through sports by allocating significant amounts of resources to their sponsorships in sports leagues. Sports sponsorship has become an important means used by many companies operating in different sectors around the world in their advertising, promotion and marketing activities. In sports, which is the favored area of organizations that want to reach large masses in a relatively short time with different goals, the sponsor company and the sponsored sports organization providing great advantages to both parties by carrying out a mutually beneficial relationship with the person or group. In such a broad and dynamic area, it is inevitable to use all the possibilities of communication to deliver the desired messages to the target audience. For this reason, it is necessary to manage a correct communication between athletes, sports clubs, commercial companies, suppliers, coaches and all players related to the sports market. In this communication, which will take place within the framework of sports communication, interactions that will add value to both economic and social life are provided by using marketing, public relations, advertising, promotion, sponsorship and similar communication methods. By bringing together the in-kind and cash sponsorship support they provide by attracting the positive image of sports to them, sponsor companies have a different position than their competitors in achieving general corporate or other sponsorship goals such as sales, marketing and media. Sports communications are crucial in terms of increasing awareness and interest in sports products or sports services, encouraging sports consumption and participation, and providing the financial support required for sports programs and facilities. In the communication process, which will take place with the aim of promoting and selling the goods and services of the institution together with the corporate image; reaching wide target audiences, adding value to the corporate image,

promoting the company, obtain information, and providing access to consumers all products offered by the institution at the highest level are essential objectives while maximizing financial revenue. The fiscal value of sport sponsorship to the sports field is indisputable. Sponsorship support is needed in all steps to be taken in the strategic communication plan within the scope of sports communication, such as the realization of mass sports organizations, the economic power it provides to the teams and the federation, and the implementation of social responsibility projects across the country and even internationally. Sponsorship activities in the sports sector, where materially very high numbers are expressed, are not only the name agreement between the brand and the sports institution or person but also it becomes integrated marketing communication’s field of study where the strategic brand communication plans have been implemented, where both brands communicate and interact with each other and mutual image is transferred, brand perception is created and awareness practices are carried out. Besides, in these areas different stories are created around brand communication plans to reach target audiences, and the habitat is prepared conveniently for dialogue, and more than one media is used in an integrated manner. By bringing together the in-kind and cash sponsorship support they provide by attracting the positive image of sports to them, sponsor companies have a different position than their competitors in achieving general corporate or other sponsorship goals such as sales, marketing and media. All investments made contribute positively to the sponsor company, the country, the athlete and the sponsored sports branch, and lay the groundwork for bilateral development. Turkish companies make serious investments in the field of sports sponsorship, operate for the development of athletes and sports, and also sponsor sports clubs, sportsmen, sports leagues and sports organizations in different regions of the world in order to position their brands on international platforms. Also, mobile communication, social media and digital communication are among the most effective channels used in all kinds of sports communication. In this area, the sponsors also construct their communications in these channels and develop sports sponsorship agreements depending on their sector and target audience. Therefore, in this study, a descriptive analysis has been conducted in Turkey, which devotes a significant portion of the companies' sponsorship of sports promotion and marketing budget from various sectors. This study will address the practices of companies operating in different sectors and carrying out sponsorship activities in various sports branches within the scope of sponsors and sports communication and will enable us to see the contribution provided to sports more concretely.

Kastamonu İlinin 2018 Türk Dünyası Kültür Başkenti Olması ve Etkilerine İliřkin Halkın Bakıř Açıřı¹

Oğuz ÇAM² ve Muharrem AVCI³

Öz

Arařtırmanın amacı, Kastamonu ilinin 2018 Türk dünyası kültür başkenti olması ve etkilerine iliřkin halkın bakıř açısını deęerlendirmektir. Bu arařtırma, Kastamonu'nun Türk dünyası ülkeleri arasında daha fazla tanınabilmesi için önemlidir. Kültür başkentleriyle ilgili gerçeřleştirilen arařtırmalar kültürel etkileşimin yařanması ve insanlara bu konuda etkili bilgilerin kazandırılması açısından önem arz etmektedir. Arařtırmanın yöntemi, nitel arařtırma yöntemidir. Söz konusu arařtırmanın veri toplama aracı görüřme formu teknięi, veri analizi ise betimsel analizdir. Arařtırmanın evreni; Kastamonu, çalışma evreni ise; Kastamonu-Merkez'dir. Kastamonu yerel halkından, Kastamonu Üniversitesi Turizm Fakültesi ve İletişim Fakültesi öğrencilerinden arařtırma safhasında yararlanılmıştır. Kartopu örneklemeine başvurulmuřtur. Arařtırmanın bulguları şöyledir: arařtırmaya katılanların çoęu Kastamonu'nun Türk Dünyası Kültür Başkenti sürecinde yapılan etkinlikler hakkında bilgi sahibidir. Katılımcıların yarısı Kastamonu ilinde gerçeřleştirilen festivaller ve etkinliklerin bölęe halkına gelir getirici etkisinin olduęunu ifade etmektedir. Katılımcılar, Kastamonu'nun 2018 yılında Türk Dünyası Kültür Başkenti olmasını ülkemiz ve Türk Dünyası ülkeleri açısından önemini çeřitli görüřleriyle ifade etmişlerdir. Yine aynı şekilde katılımcılara göre şehirde düzenlenen festival ve etkinlikler ulusal ve uluslararası platformlarda nasıl tanıtılması gerektięi belirtilmiştir. Türk dünyası kültür başkentlięi katılımcıların dörtte üçünden fazlasına göre kültür bakımından zengin olan kaynaęı ifade etmektedir. Yine aynı şekilde katılımcılar tarafından 2018 Kastamonu Türk dünyası kültür başkentlięi kavramının olumlu ve olumsuz yönleri ifade edilmiştir. Arařtırmanın sonucunda ise, Kastamonu ilinin 2018 Türk Dünyası Kültür Başkenti olması ve etkilerine iliřkin bilgilerin katılımcıların çoęu tarafından olumlu olarak bilindięi görülmektedir. Fakat katılımcıların bir kısmının arařtırma konusu hakkında yeterli bilgiye sahip olmaması, bir kısmının ise Kastamonu'nun Türk Dünyası Kültür Başkenti olma sürecini ve bunun etkilerini olumsuz olarak deęerlendirmesi söz konusu durumun tam ve etkili bir şekilde deęerlendirilmedięini ve bütün insanların zihinlerine ilmek ilmek dokundurulmadıęını ifade etmektedir.

Anahtar Kelimeler: Kastamonu, Türk Dünyası Kültür Başkenti, Festival, Etkinlik, İzlenim

Kastamonu as the cultural capital of the Turkish world in 2018 and Public Perspective on Its Effects

Abstract

The purpose of the study is to assess the public opinion on Kastamonu as a cultural capital of the Turkish World in 2018 and its impact. The importance of this research lies in the spread of the city popularity of Kastamonu among the Turkish countries. Exploring cultural capitals is important in terms of cultural interaction and providing people with effective information. In the study qualitative research method was used. The data collection tool in the study is question interviewing technique, and data analysis is descriptive analysis. The population of the research is Kastamonu, and study population is Centre of Kastamonu. The research phase involved local residents of Kastamonu, students of the Faculty of Tourism and Communication of the University of Kastamonu. Snowball sample was used. The findings of the research are as follows: Most of the participants of the research have information about the activities carried out during the assignment process of Kastamonu as Cultural Capital of the Turkish World. Half of the participants state that the festivals and events held in Kastamonu province have an income-generating effect on the people of the region. Participants expressed the importance of Kastamonu as the Cultural Capital of the Turkish World in 2018 for our country and Turkish World countries. Likewise, according to the participants, it was stated how the festivals and events organized in the city should be promoted in national and international platforms. According to more than three quarters of the study participants, the status of the cultural capital of the Turkish World is a rich cultural resource. In the same way, participants expressed the positive and negative aspects on assignment. According to the results of the study, observed positive conclusion in the opinion of the majority of the study participants about the assignment. However, some of the participants do not have sufficient information about the subject of the study, and some of them negatively assess the process of turning Kastamonu into the Cultural Capital of the Turkish world and its consequences, stating that the situation in question was not fully and effectively assessed and that some people were not touched by knot.

Key Words: Kastamonu, Capital of Culture of Turkish World, Festival, Event, Impression

Atıf İin / Please Cite As:

Çam, O. ve Avcı, M. (2021). Kastamonu ilinin 2018 Türk dünyası kültür başkenti olması ve etkilerine iliřkin halkın bakıř açısı. *Manas Sosyal Arařtırmalar Dergisi*, 10(2), 1247-1263.

Geliř Tarihi / Received Date: 04.10.2020

Kabul Tarihi / Accepted Date: 08.02.2021

¹ Bu makale, 1 Ekim 2020 tarihinde gerçeřleştirilen 6. Uluslararası Türk Dünyası Turizm Sempozyumu'nda çevrimii olarak sunulmuř ve bildiri kitabında tam metin bildiri olarak yayımlanmış "Kastamonu İlinin 2018 Türk Dünyası Kültür Başkenti Olmasının, İldeki Etkinliklerin, Festivallerin Deęerlendirilerek Halkın Bakıř Açısının İrdelenmesi" isimli çalışmanın geliřtirilmiş halidir.

² Yüksek Lisans Öğrencisi - Kastamonu Üniversitesi SBE, oguzcam911@gmail.com,  ORCID: 0000-0003-3222-3367

³ Dr. Öğr. Üyesi - Kastamonu Üniversitesi Turizm Fakültesi, mavci@kastamonu.edu.tr,  ORCID: 0000-0002-0264-1181

Giriş

Belli bir kültürel mirasa sahip olan ya da bir kültürel tarihe ev sahipliği etmiş olan, modern sanatı ve geleneksel sanatı yansıtan örnekleri barındıran illere belli ölçütler doğrultusunda “Kültür Başkentliği” unvanı verilmektedir. Kültür başkentliğinde amaç; ev sahibi konumunda bulunan topluluğun barındırdığı ve paylaştığı kültürel değerleri farklı faaliyetlerle gün yüzüne çıkarmak, turistlere tanıtmak ve bu şekilde yöresel halka da kültürel değerlerini yeniden hatırlatmaktır (Timur, Çevik ve Kıcırcı, 2014, s. 59).

Türk Dünyası Kültür Başkenti olan şehirler: 2013 yılında Eskişehir, 2014 yılında Kazan, 2015 yılında Merv, 2016 yılında Şeki, 2017 yılında Türkistan, 2018 yılında Kastamonu, 2019 yılında Oş ve 2020 yılında Hive’dir. İslam Dünyası Kültür Başkenti olan şehirler: 2017 yılında Meşhed, 2018 yılında El-Muharrek, 2019 yılında Kudüs, 2020 yılında ise Kahire ve Buhara’dır. Ayrıca İstanbul ili 2010 yılında Avrupa Kültür Başkenti ve Konya ili de 2016 yılında İslam Dünyası Turizm Başkenti olarak seçilmiştir.

Kastamonu ilinin mevcut turizm potansiyeli göz önüne alındığında, çeşitli alanlarda, farklı beklentilere sahip kişilerin gereksinimlerini yerine getirebilecek potansiyele sahip olduğu görülmektedir (İbret vd., 2015, s. 266). Kastamonu ilinde önemli turizm arzı kaynakları bulunmaktadır. Bu ilde pek çok turizm çeşidinin gerçekleştirildiği ifade edilebilmektedir. 2018 yılında Kastamonu, Türk Dünyası Kültür Başkenti seçilmiştir. Bu aşamada ilde pek çok reklam ve tanıtım etkinlikleri gerçekleştirilmiştir. Kastamonu ili Türkiye’nin en göz alıcı, nadide, buram buram Anadolu kokan tarih ve kültür merkezlerinden bir tanesi olmaktadır. İçerisinde barındırdığı pek çok müze, han, hamam, kervansaray, cami, mescit, kale, kule, mesire alanları, doğal, tarihi ve kültürel açıdan önemli sayılacak mekânları ile adeta insanları kendisine büyülemektedir. Kendine has olan yemek, giyim tarzı, etkinlik, söyleşiler, festival, hayat felsefesi, tarihi ve kültürel mekânlarının olması, bunların muhafaza edilmesi ile Kastamonu diğer illerle kıyaslandığında bir farkındalık ortaya koymaktadır. Özellikle, Kastamonu’da etkinliklerin ve festivallerin organize edilmesi, bu etkinliklerin ve festivallerin köklü bir geçmişe sahip olması, Kastamonu’nun zengin bir kültüre sahip olduğunu yansıtmaktadır. İlde gerçekleştirilen faaliyetlerin yöre halkına da olumlu etkileri olmaktadır.

Kastamonu’nun 2018 senesinde Türk Dünyası Kültür Başkenti seçilmesi, söz konusu ilin inanç turizmi alanında önemli bir potansiyelinin olduğunu belirtmektedir. Bu anlamda birçok tutundurma etkinlikleri, reklam, tanıtım gerçekleştirilmiştir. İlin tanınırlığı artmış ve dünya üzerinde ve Türk Dünyası ülkeleri arasında saygınlık kazanmıştır. 17 bin evliyanın burada yaşamış olması sebebiyle şehir, “Evliyalar şehri” olarak diye de anılmaktadır (Çam ve Çılgınoğlu, 2020, s. 86). Kastamonu ili, Türk Dünyası Kültür Başkenti olma sürecinde çeşitli etkinlikler gerçekleştirmiştir. Bu durum bölge halkı ekonomik gelir sağlamıştır. İnsanlar arasında kültürel etkileşimin yaşanmasına ve artmasına yardımcı olmuştur.

Karadağ ve Savaşkan (2018) “*Türk Dünyası Kültür Başkenti Projesi’nin Türkiye turizmine etkileri*” konulu çalışmasında, 2013 senesinde Eskişehir’in ve 2018 senesinde Kastamonu’nun Türk Dünyası Kültür Başkenti olarak seçilmesi konusunu değerlendirmiş, Orta Asya Türk ülkelerinden Türkiye’ye yönelik turizm verilerini inceleyerek bir karşılaştırma yapmıştır. Sonuç olarak ise 2018 senesinde Orta Asya Türk devletlerinden Türkiye’yi ziyarete gelen turist sayısındaki artış, kültür başkenti projesinin olumlu olarak sonuçlandığını ortaya koymaktadır. 2018 senesinin ilk 5 ayında Kastamonu iline ziyaret eden yabancı turist sayısındaki artışın çok olması, projenin Kastamonu bazında olumlu sonuçlandığını düşündürmektedir. Kültür başkenti olarak elde edilen ilgi ve turist üzerinde oluşan merak günden güne artacak ve Kastamonu şehrinin tanıtımına fayda sağlayacaktır (Omuzlu, 2019, s. 92). Türk Dünyası’nın uluslararası seviyede turizm sektöründen istediği payı alabilmek için hazırlanan “*Türk Dünyası Kültür Başkenti Projesi*”nin Türkiye turizmine etkilerini tespit için hazırlanan Türk Dünyası Kültür Başkenti Projesi’nin Türkiye Turizm Etkileri konulu çalışmada kültür başkenti seçilen Eskişehir ve Kastamonu kentlerine ait turizm istatistikleri göz önünde bulundurulmuştur. Ancak her iki kentte de Orta Asya Türk devletlerinden ziyarete gelen turist verilerine sağlıklı bir biçimde erişilememesinden ötürü projenin kentler bazındaki etkilerinin yorumlanması zorlaşmıştır (Karadağ ve Savaşkan, 2018, s. 77-78).

Kültür başkenti seçilen illerin sözlü, yazılı ve görsel medya aracılığıyla ulusal ve uluslararası seviyede tanıtımlarının artırılmasına önem gösterilmelidir (Karadağ ve Savaşkan, 2018, s. 78). Kültür başkenti seçilecek illerin daha önceden belirlenip yerel halka ve yerel yönetime daha fazla hazırlanma olanağı sunulmalıdır (Karadağ ve Savaşkan, 2018, s. 78). Kültür başkentlerine yönelik yapılan araştırmaların çeşitlendirilmesi, bu konuda insanların dikkatinin çekilmesi önemlidir. Bir kültür başkenti, turistik ve kültürel anlamda önem taşımakta, yerli ve yabancı turistlerin ilgisini cezbedmektedir.

Kavramsal Çerçeve

Destinasyon Kavramı ve Bir Destinasyon Olarak Kastamonu

Destinasyon, turizmde önemli bir konuma sahiptir. Çünkü turizmle ilgili ilişkilendirilmesi mümkün olan bütün etkinlikler destinasyon adı verilen yerde gerçekleştirilmektedir (Kocaman, 2012; Aydođdu ve Duman, 2017, s. 7). Destinasyonlar turizm bölgeleri olarak da tanımlanmaktadır. Destinasyonlar, bütün turizm ürünlerinin karışımı niteliğinde olmakta, misafirlere güzel bir deneyim sunmaktadır. Destinasyonlar turistik ürünün ayrılmaz bir parçası konumunda olmaktadır. Ayrıca destinasyon, turizmde çok önemli yere sahip olan ziyaretçilerin istatistiklere turist olarak geçtikleri yerler olmaktadır (Aydođdu ve Duman, 2017, s. 7).

“Destinasyon”, “turizm bölgesi”, “turistik çekim bölgesi” ve “turistik hedef bölge” olarak farklı şekillerde lakin aynı manaya gelecek kelimeler ile ifade edilen söz konusu bölge veya bölgeler, turistlere hayatlarını sürdürdükleri yerin dışına seyahat etme motivasyonu sağlayan, çeken ve en nihayetinde seyahatinin “hedef varış yeri” niteliğinde olan yer ya da yerlerdir (Türkay, 2014). Destinasyonlar turizm sektöründe önemli bir niteliğe sahip olmaktadır. Çünkü destinasyonlar, turizmin gelişmesinde önemli bir işlev üstlenmektedir.

Destinasyonlar şehir, ada ya da ülke gibi iyi tanımlanmış olan bir coğrafik bölge olarak da kabul görmektedir. Bu yönden bakıldığında ise destinasyon kavramı açıklamalarının çoğunun bir coğrafik alanla karakterize edildiği göze çarpmaktadır (Özdemir, 2008; Türkay, 2014). Bunlarla birlikte destinasyon, artan bir biçimde; tüketicilerin ziyaret maksatlarına, seyahat güzergahlarına, eğitim düzeylerine, kültürel geçmişlerine ve geçmiş deneyimlerine göre öznel olarak yorumlanabilen kavram olarak da bilinmektedir (Buhalis, 2000, s. 97). Bu bakış açıyla destinasyon, türlü hizmetleri ve ürünleri sunan, pek çok sayıda üretim faktörünün etkinlik gösterdiği kompleks bir ağ (Haugland, Ness, Grønseth ve Aarstad, 2011, s. 268-290) olarak da tanımlanabilir.

Ulaştırma ve konaklama imkânları, bölgesel halkın hayat tarzı, dini ve etnik yapı, hayvan ve bitki varlığı, doğal ve tarihi güzellikler, sosyo-kültürel yapı, mimari doku, halk kültürü değerleri ve benzeri öğeler turistlerin tatil satın alma karar sürecinde ve destinasyon tercihinde etkin olabilmektedir (Demir, 2010, s. 1042). Bu yönden bakıldığında Kastamonu ilinin Batı Karadeniz coğrafyasında benzersiz ormanları ve çok zengin kültürel mirası ile yeteri kadar keşfedilmemiş turizm potansiyeline sahip olduğu konusunda geniş bir uzlaşma vardır (Gürbüz, 2005, s. 75-92; Ciliz, 2008; Aydođdu, 2012, s. 161-185; İbret, Aydınöz ve Uğurlu, 2015, s. 239-269). Hakikaten Kastamonu'nun gelenek ve göreneğin gölgesinde binlerce senelik tarihe dayanan, Anadolu'da Ilgaz Dağı ve Küre Dağı arasında kalan kayıp hazine gibi durmakta olduğu ifade edilmektedir (Aydođdu ve Duman, 2017, s. 8).

Kastamonu ilinin turizm imkânları sadece doğal çekicilikler ile sınırlı değildir. Kastamonu'nun tarih boyunca pek çok medeniyeti içerisinde barındırmış olması, somut olan ve olmayan kültürel miras açısından çok zengin varlığa da sahip olması sonucunu ortaya çıkarmaktadır. İlk çağlardan günümüze değin uzanan çok geniş tarih çeşitliliği ve bu çeşitliliğin her basamağından emareler bir diğeriyle kaynaşarak, birbirinin içerisinde eriyerek şimdiye kadar ulaşmış, bütün dönemlerin derlendiği kültür mirası olmuştur (Avcı, 2012). Bu sebep ile şehir sınırları içinde hanlar, camiler, medreseler, külliyeler, türbeler, imaretler, hamamlar, tümülüsler, höyükler gibi birçok kültürel ve tarihi değere sahip eserler bulunmaktadır (Gümüş 2012; İbret vd., 2015, s. 246; Aydođdu ve Duman, 2017, s. 8).

Kastamonu İli Tarihi ve Kültürel Değerleri

Çok eski bir yerleşim yeri olan Kastamonu, M.Ö. 18. yüzyılda Gas'ların vatanı olmuş, zaman içinde ise Kimmerler, Persler, Pontuslular, Romalılar, Bizanslılar, Frigler, Lidyalılar ve Hititlerin yönetimi altına alınmıştır. Romalıların burada kurduğu Paflagonia adlı eyalet merkezi olan Pompeipolis Höyüğü şimdiki zamanda Taşköprü ilçesinde bulunmaktadır. Bizans hanedanı Komenoslar, aracılığıyla oluşturulan ve ilin tarihsel temelini meydana getiren Kastamonu Kalesi, cezbedici görünüşüyle misafirlerin dikkatini üzerine çekmektedir (Şenol, 2008, s. 246). Pek çok kültürel ve tarihsel turizm imkânına sahip olan Kastamonu, açık hava müzesi niteliğini üstlenmektedir. Bölge içinde birçok sayıda tümülüs, medrese, cami, kaya mezarı, höyük, kale, köprü ve türbe bulunmaktadır. Bu açıdan şehir merkezi ve ilçeler turizm arzını meydana getirmektedir (Baldiran ve Ulubay, 2008, s. 432).

Türk Dünyası Günleri

Bu etkinlik, Kastamonu Belediye Başkanlığı aracılığı ile 23-25 Ağustos tarihleri arasında Kastamonu ili Merkez ilçesinde düzenlenmektedir. 1997 senesinden bu yana söz konusu etkinlik devam ettirilmektedir. Mustafa Kemal ATATÜRK'ün Kastamonu iline gelmesi ve "şapka inkılabı" törenleri ile başlayan Türk Dünyası Günleri'nin tarihle Türklüğün buluşması olarak da nitelendirilmesi mümkün olmakta ve her sene geleneksel bir biçimde düzenlenmektedir. Etkinlikler, sosyal medya, web sayfası, Kastamonu Belediyesi ve İl Kültür Turizm Müdürlüğü, Kastamonu Valiliği ve resmi yazışmalar aracılığıyla yapılmaktadır. Katılım sağlayanlar çoğunlukla Kastamonu kamu, kurum ve kuruluş, yöresel halk, STK temsilcileri, Türk Dünyası ülkelerinden insanlar olmak üzere toplam yaklaşık 6.500 kişi civarındadır. Organizasyonun tahmini ekonomik maliyeti ise 70.000 TL'yi bulmaktadır. 2018 senesinde Kastamonu ili Türk Dünyası Kültür Başkenti olarak seçilmiştir. Türk Dünyası etkinlikleri sene boyunca sürmüştür (Ateş ve Oktay, 2019, s. 35). Kastamonu'da 2019 senesinde Türk Dünyası Günleri çerçevesinde yapılan etkinliklerden bazıları şu şekildedir: kitap ve resim sergisi, klasik araç gösterileri, Grup Dem ve Azerin konseri, atlı okçuluk, rahvan yarışı, dört nal yarışı, Bünyamin Aksungur ve kızı Kırgız Özyaman konseridir (Kastamonu Belediyesi, 2019).

Nevruz Bayramı Kutlamaları

Kastamonu Üniversitesi tarafından Kastamonu Merkez ilçesinde düzenlenen bu etkinlik her sene 21-24 Mart tarihlerine denk gelmektedir. İlk defa 2013 senesinde düzenlenmiştir (Ateş ve Oktay, 2019, s. 10).

Şeyh Şaban-ı Veli ve Kastamonu Evliyalarını Anma Haftası

Bu etkinlik Kastamonu ili Merkez ilçesinde Mayıs ayının ilk haftası yapılmaktadır. Etkinlik, Şeyh Şaban-ı Veli Kültür Vakfı ve Kastamonu Belediye Başkanlığı iş birliğiyle gerçekleştirilmektedir. 1992 senesinden beri sürdürülmektedir. Hacı Bektaş-ı Veli, Hacı Bayram-ı Veli ve Mevlana Celaleddin Rumi ile beraber Anadolu'nun dört manevi direğinden (Evtad-ı Erbaa) birisi olarak tanınan Şeyh Şaban-ı Veli ve Kastamonu ilinde yaşamını sürdürmüş olan evliyalar, "Kastamonu Evliyaları Anma Haftası" kapsamında her sene Mayıs ayı içinde anılmaktadır. Tanıtma etkinlikleri, Hz. Pir Şeyh Şaban-ı Veli Vakfı, Kastamonu Belediyesi ve İl Kültür Turizm Müdürlüğü, Kastamonu Valiliği iş birliğiyle; internet siteleri, sosyal medya ve resmi yazışma aracılığıyla yapılmaktadır (Ateş ve Oktay, 2019, s. 11). Hz. Pir Şeyh Şaban-ı Veli ve Kastamonu Evliyaları Anma Programı kapsamında onları daha iyi anlamak, felsefe ve öğretilerini geniş kitlelere ulaştırmak için türlü konuşma, söyleşi ve konserler gerçekleştirilmektedir (Karabaltaoğlu, 2019, s. 33).

Atatürk ve İstiklal Yolu Yürüyüşü

Bu etkinlik, İl Kültür Turizm Müdürlüğü ve Kastamonu Valiliği'nin iş birliğiyle, Haziran ayının ilk haftası Kastamonu Merkez'de düzenlenmektedir. 2008 senesinden beri etkinlik sürdürülmektedir. Kurtuluş Savaşı zamanında Kastamonu halkının göstermiş olduğu fedakârlığı hatırlamak maksadıyla ve İstiklal'in kazanılması yönünde sarf edilen mücadeleyi gelecek nesle ifade etmek için her sene Kastamonu-İnebolu arasında kalan 95 km'lik yolda "İstiklal Yolu Yürüyüşü" gerçekleştirilmektedir (Ateş ve Oktay, 2019, s. 17). İstiklal Yolu, Ankara Kültür Varlıkları Koruma Bölge Kurulu tarafından tescil edilip koruma altına alınmıştır. Bu yol, tarihi yol olarak da tescil edilmiş ilk parkur olma özelliğine sahip olmakta hem de Kültür ve Turizm Bakanlığı tarafından ilan edilen 12 adet kültür rotasından bir tanesi olmaktadır (Kastamonu İl Kültür ve Turizm Müdürlüğü, 2020).

Cide Rıfat Ilgaz Sarı Yazma Kültür ve Sanat Festivali

Temmuz ayında merkeze bağlı Cide ilçesinde dünyaya gelmiş olan ünlü Hababam Sınıfı yazarı Rıfat Ilgaz'ı anmak için yapılan etkinliklerden meydana gelmektedir. Etkinlik, paneller, şiir dinletileri ve konserlerle zenginleştirilmektedir (Çetinkaya, 2019, s. 39-40). Cide Kaymakamlığı, Cide Belediyesi ve Sivil Toplum Örgütleri aracılığıyla düzenlenen bu festival, 7-9 Temmuz tarihleri arasında, Cide Sahil Festival Alanı içerisinde gerçekleştirilmektedir. Katılım sağlayanlar genelde ilçe sınırları içinde yaşamını sürdüren vatandaşlar, yerli turistler ve Ankara, İzmir gibi büyük kentlerde yaşayıp yaz zamanlarında hayatını Cide ilçesinde geçiren kişilerdir (Ateş ve Oktay, 2019, s. 21). Ünlü yazar Rıfat Ilgaz'ın hatırasını yaşatmak amacıyla sürdürülen bu festival, üç gün boyunca devam etmektedir ve temmuz ayında yapılmaktadır. Seminer, halk oyunları, tiyatro ve benzerinin içerisinde olduğu bu festival, Kastamonu şehrindeki sanatsever kişilerin en fazla katıldığı etkinliklerden bir tanesidir (URL-1, 2019).

İnebolu Uluslararası Heyamola Deniz Şenlikleri Kùltür ve Sanat Festivali

Bu etkinlik, çoğunlukla Temmuz'un ikinci haftasında, İnebolu ilçesinin limanında gerçekleştirilmektedir. Bu etkinliğin amacı; Kurtuluş Savaşı'nda galip gelmesinde çok büyük etkisi olan, İnebolulu atalarımızın katkısını tanıtmaya, tarihe altın harflerle yazılmış Hamamcı Kadı Salih Reis ve Şerife Bacı gibi kahramanlarımızın unutulmayıp akıllarda kalmasını sağlamak, bu vatanın ne tür güçlükler altında bizlere emanet bırakıldığını gözler önüne sermek, milli mücadele ve tarih bilincini geliştirmek ve yeni nesillere en iyi biçimde taşıyabilmektir (Ateş ve Oktay, 2019, s. 21). Kurtuluş Savaşı zamanında önemli bir fonksiyon üstlenen İnebolu ilçesinin Beyaz Şeritli İstiklal Madalyası bulunmaktadır. Dans gösterileri, yarışmalar, konserler ve sergiler ile beraber üç gün devam eden bu etkinliğe yerli turistler ve gurbetçiler de yoğun olarak katılım göstermektedir (URL-1, 2019).

Antik Ginolu Gümüş Balık Kùltür ve Sanat Festivali

Bu etkinliğin, Çatalzeytin Ginolu Limanı'nda gerçekleştirildiği bilinmektedir. Bu festival, 1976'dan bu güne kadar düzenlenmektedir. 30 seneyi aşkın bir mazisiyle Çatalzeytin ilçesinin tanıtımına ve ekonomisine önemli katkısı olmaktadır. Karadeniz Bölgesi'nin ilk festivallerinden bir tanesi olma özelliğini kendisinde barındırmaktadır (Ateş ve Oktay, 2019, s. 25). Tavla, futbol, voleybol, basketbol, yüzme, masa tenisi, güreş, atletizm müsabakalarının, yayla şenliklerinin, şiir dinletilerinin ve fotoğraf galerilerinin olduğu festivale "Kastamonu Olimpiyatları" da denilmektedir. Bu festivale katılan kişi sayısının fazla olmasından dolayı da söz konusu festival diğer düzenlenen etkinlikler arasında kendisini ön plana çıkarmaktadır (URL-1, 2019).

Cide Uluslararası Kùltür, Sanat ve Gençlik Festivali

Birincisi 1-3 Ağustos 2017 tarihleri arasında, ikincisi ise 11-20 Ağustos 2018 tarihleri arasında gerçekleştirilmiştir. Cide Belediyesi aracılığıyla düzenlenen ana teması 20 farklı dalda başarı ödülü verilerek, ilçede ve ilde olan gençleri doğrudan, iyilikte ve azmetme becerisi için yarıştırmak ve heveslendirmektir (Ateş ve Oktay, 2019, s. 30). Bu dallardan birkaçı şu şekildedir; turizm, eğitim, hizmette kalite, genç girişimci, kültürel değerlerin genç nesillere aktarılması, yaşatılması ve örnek oluşturması gereken tutumlardır (URL-2, 2019).

Uluslararası Taşköprü Kùltür ve Sarımsak Festivali

Bu etkinlik, Belediye Başkanlığı aracılığı ile ağustos ayının 3. haftasında, Taşköprü ilçesinde düzenlenmektedir. 1987 senesinde ulusal seviyede başlatılan bu etkinlik, 1988 senesinden bu yana uluslararası olarak gerçekleştirilmektedir. Etkinliğe her sene 15.000-20.000 kişi katılım göstermektedir. Katılım sağlayan kişiler çevre ilçe ve illerden, yurt dışından gelmektedirler. Tanıtım etkinlikleri çerçevesinde ilçenin yöresel yemekleri, tarihi, kaya mezarları ve beyaz altın sarımsağı sunulmaktadır (Ateş ve Oktay, 2019, s. 33). "Doğal antibiyotik" olarak da isimlendirilen Taşköprü sarımsağını dünyaya tanıtmaya amacıyla belediye, bu festivali düzenlemektedir. Bu festival genellikle dört gün devam etmektedir. Bu festival; güzellik yarışması, en iyi sarımsak üreticisi yarışması, at yarışları, cirit gösterileri ve ünlü sanatçıların konserlerine de ev sahipliği etmektedir (URL-1, 2019).

Uluslararası Tosya Kùltür ve Pirinç Festivali

Bu festival, Tosya ilçesinde ağustos ayı içinde gerçekleştirilmektedir. İlk defa 1987 senesinde yapılmıştır. Organizasyonun profesyonel hizmet alımı biçiminde gerçekleştirildiği bilinmektedir. Tanıtım, billboardlar, ilanlar, davetiyeler, afişler, broşürlerle yapılmaktadır. Katılım sağlayanlar, her akşam için üçer kişilik solist ve ekipleri, folklor ekibi, yaklaşık olarak 100 kişilik yağlı güreş sporcuları ve konser yerinde toplanan 10.000 adet kişiden meydana gelmektedir (Ateş ve Oktay, 2019, s. 39).

İhsangazi Sepetçiođlu ve Siyez Bulguru Festivali

Bu etkinlik Kastamonu ili İhsangazi ilçesinde, İhsangazi Belediyesi aracılığı ile organize edilmektedir. 2007 senesinden bu yana düzenlendiği bilinmektedir. Festivale yaklaşık 3.000 kişi katılmaktadır. Organizasyonun tahmini olarak maliyeti ise 30.000 TL olmaktadır. İhsangazililer Derneđi, Ziraat Odası ve Kaymakamlık sponsorluğunda bu çalışmalar yürütölmektedir. Bu festival kapsamında gerçekleştirilen aktiviteler ile ilçenin kùltür değerlerinin tanıtımının yapılması, muhafaza edilmesi ve sonraki kuşaklara aktarılması hedeflenmektedir. İhsangazi ilçesinin birlik ve bütünlük içerisinde olmasına katkı sağlayacak birtakım çalışmalar da gerçekleştirilmektedir (Ateş ve Oktay, 2019, s. 40).

Geleneksel Kar ve Kızak Festivali

Şubat ayında merkeze bağlı Küre ilçesinde 600'ü aşkın yıldır düzenlenen bir festivaldir. Halat çekme, kütük kırma, kardan adam yapma, kızak yarışı gibi birbirinden farklı etkinliklerle Küre dağlarının 1.500 metre yüksekliğinde Belören Tepesi'nde yapılmaktadır (Çetinkaya, 2019, s. 41).

Yöntem

Araştırma probleminin tanımlanması: Yaşanmayan ve yaşatılmayan bir kültür unutulmaya mahkûm olacaktır. Değerleri yaşatmak, korumak ve yeni nesillere aktarmak birey, aile ve toplum için önem arz etmektedir. İnanç turizmi bakımından da etkinlikler, aktiviteler, festivaller, önemli olayları ve şahsiyetleri anma haftaları, dini ayınlar gibi pek çok önemli unsurun yaşatılması ve yeni nesillere aktarılması önemli bir olay olmaktadır. Bu bakımdan en nadide şehirlerden bir tanesi olan Kastamonu ilinin 2018 yılı Türk Dünyası Kültür Başkenti olmuş olması, il üzerinde çeşitli etkinliklerin ve festivallerin iyi bir şekilde tanıtılıp hafızalara kazanması ülkemiz ve dünya adına atılan önemli bir adımdır. Şehirdeki altyapı ve üst yapının çok gelişmemiş olması ve ülke içinde ve dışında ise çokça bilinen bir yer olmaması nedeniyle bu çalışma başlatılmak istenmiştir.

Araştırmanın amacı: Kastamonu ilinin 2018 Türk dünyası kültür başkenti olması ve etkilerine ilişkin halkın bakış açısını değerlendirmektir.

Bu araştırma, Kastamonu'nun Türk dünyası ülkeleri arasında daha fazla tanınabilmesi için önemlidir. Kültür başkentleriyle ilgili gerçekleştirilen araştırmalar kültürel etkileşimin yaşanması ve insanlara bu konuda etkili bilgilerin kazandırılması açısından önem arz etmektedir.

Bu araştırmada Kastamonu'daki etkinliklere, festivallere, Kastamonu ilinin 2018 senesi Türk Dünyası Kültür Başkenti olmasına ve bu duruma karşı halkın bakış açısının nasıl olduğu vb. gibi konulara değinilmiştir. Bu konu literatürdeki önemli bir eksikliği gidermektedir. Bu çalışma, bundan sonra konuyla ilgili araştırma yapacak olan kişilere önemli bir kaynak olmaktadır.

Bu araştırmada sosyal bilimlerde araştırma yöntemlerinden olan nitel araştırma metodu kullanılmıştır. Verileri toplama aracı görüşme formu tekniğidir. Araştırma örnekleminde bulunanların, araştırma konusuna ilişkin bilgi, duygu ve fikirlerini aktif olarak ifade ettiği, hayat öyküsünü anlattığı veri toplama tekniği, görüşme olarak isimlendirilmektedir. Görüşmenin maksadı, katılımcıların iç dünyalarına ulaşarak onların özgün bakış açılarının tespit edilmesidir. Görüşme, araştırılan konuya dair kişinin yaşanmışlıkları, farklı tecrübeleri, tutumları, fikirleri, niyetleri, yorumları, zihinsel algıları ve tepkileri gibi gözlenemeyen bilgilere ulaşılmasına imkân tanımaktadır (Seidman, 2006; Bengtsson, 2016; Baltacı, 2019, s. 374). Veriler, betimsel analiz kullanılarak analiz edilmiştir. Betimsel analiz; sağlanan verilerin daha önceden tespit edilen temalara göre özetlenerek yorumlandığı, görüşülen kişilerin düşüncelerini çarpıcı bir şekilde yansıtmak amacıyla sıklıkla doğrudan alıntılarının kullanıldığı ve sağlanan sonuçların sebep-sonuç ilişkileri kapsamında yorumlandığı bir analiz tekniğidir (Yıldırım ve Şimşek, 2003; Altunay, Oral ve Yalçınkaya, 2014, s. 66-67). Kastamonu şehir merkezindeki Kastamonu Üniversitesi Turizm ve İletişim fakülteleri öğrencileri ve yerel halk ile yapılan görüşmeler, betimsel analizle analiz edilmiştir. İlk olarak araştırmaya katılan kişilerin demografik bilgileri ifade edilmiş ardından ise bu bilgiler tablo olarak verilmiştir. Araştırma soruları ise sırasıyla; soru ifadesi, yorum ve bulguların tablosu belirtilerek analiz edilmiştir.

Araştırmanın evreni; Kastamonu, çalışma evreni ise; Kastamonu-Merkez'dir. Kastamonu yerel halkından, Kastamonu Üniversitesi Turizm Fakültesi ve İletişim Fakültesi öğrencilerinden araştırma safhasında yararlanılmıştır. Kartopu örnekleminde başvurulmuştur. Kartopu örneklem, araştırma sürerken eklenen olaylardan ya da deneklerden oluşmaktadır. Bu örneklem, bilinebilir ve ulaşılabilir bir ya da birkaç olaya ya da deneğe bağlı olarak başlamaktadır. Bu teknik özellikle alışılmış bir biçimde başkalarını etkileyen kişilerin olduğu alt-kültürlerin örnekleme için kullanılmaktadır (Punch, 1998; Özen ve Gül, 2007, s. 413) Birbirine etki eden örnekleme olarak da isimlendirilen kartopu örnekleme genel olarak teorik temellidir. Zira sosyal araştırmacılar, insanların davranışlarıyla başkalarını etkilediklerini vurgulamaktadırlar (Monette, Sullivan ve Dejong, 1990; Özen ve Gül, 2007, s. 413). Bu örneklem tipinin tercih edilmesinin sebebi, yeni kişilere ulaşmada kolaylık sağlamasından dolayıdır. Bu örnekleme 40 adet kişiye ulaşılmıştır. 40 kişiye ulaşmak istenmesinin nedeni araştırma soruları yanıtlarının yeterince elde edilebileceği düşüncesine dayanmaktadır. Araştırma safhasından sonra araştırma bulguları verilerinin tekrar edildiği fikrine varılmış, 40 kişinin örnekleme kapsamında uygun olduğu görülmüştür.

Arařtırma alanına yakınlık, yüz yüze görüřmeler yoluyla detaylı, derinlemesine bilgi toplanması ve saęlanan bulguların teyit edilmesi için alana geri gidebilme gibi özellikler nitel arařtırmanın geçerlięini oluřturmaktadır (Bardakoęlu, 2011, s. 94). Ayrıyeten arařtırmacı veri toplama sürecine kendisi katıldıęı için verilen yanıtların bir başkasının yanıtı olmadıęını teyit ederek verinin geçerlięini yükseltebilir (Yüksel ve Yüksel, 2004, s. 156; Bardakoęlu, 2011, s. 94). Bu nitel arařtırmanın geçerlięi saęlanmıřtır. Görüřme formu soruları oluřturulmadan önce turizm alanında uzman 2 kiřinin görüřleri alınmıřtır. Arařtırmaya katılanlardan yüz yüze görüřmeler yapılarak arařtırma bulguları elde edilmiřtir. Ayrıca arařtırmaya katılan kiřilere konuyla ilgili detaylı bilgi verilerek onların bilgi karmařası yařamalarının önüne geçilmiřtir. Arařtırmanın güvenilirlięi ise; saęlam temeller üzerine oturtulmuř kavramsal çerçeve, benzer çalıřmalar ile ilgili verilen atıflar, yöntem kısmındaki detaylı bilgilerle saęlanmıřtır.

Arařtırma kapsamında řu sorulara yanıtlar aranmıřtır:

- Kastamonu'nun Türk dünyası kültür bařkentlięi sürecinde yapılan etkinlikleri nelerdir? Eęer bilgi sahibiyseiz görüřlerinizi lütfen belirtiniz?
- Kastamonu ilinde gerçekteřirilen festivallerin ve etkinliklerin bölge halkına nasıl bir katkısı olmaktadır?
- Kastamonu'nun 2018 yılında Türk Dünyası Kültür Bařkenti olması ülkemiz ve Türk Dünyası ülkeleri açısından nasıl bir öneme sahiptir?
- Şehirde düzenlenen festival ve etkinlikler ulusal ve uluslararası platformlarda nasıl tanıtılmalıdır?
- Türk dünyası kültür bařkentlięi size ne ifade etmektedir?
- 2018 Kastamonu Türk dünyası kültür bařkentlięi kavramının sizce olumlu ve olumsuz yönleri neler olmaktadır? Bu konu hakkında izlenimleriniz nelerdir?

Bulgular

Arařtırmaya katılanların demografik özellikleri řöyledir: Kadın olanlar 13 kiři (%32,5), erkek olanlar 27 kiřidir (%67,5). 18-30 yař arasında olanlar 32 kiři (%80), 31-40 yař arasında olanlar 2 kiři (%5), 41-50 yař arasında olanlar 4 kiři (%10), 51-60 yař arasında olanlar 2 kiřidir (%5). İlköğretim okuyanlar 2 kiři (%5), lise okuyanlar 5 kiři (%12,5), ön lisans okuyanlar 2 kiři (%5), lisans okuyanlar 22 kiři (%55), lisansüstü okuyanlar 9 kiřidir (%22,5). Mesleki deneyimi 1 seneden az olanlar 16 kiři (%40), 1-3 sene arası olanlar 11 kiři (%27,5), 4-7 sene arası olanlar 3 kiři (%7,5), 8-11 sene arası olanlar 3 kiři (%7,5), 12-15 sene arası olanlar 2 kiři (%5), 15 sene üzeri olanlar 5 kiřidir (%12,5). Öğrenci olanlar 28 kiři (%70), esnaf olanlar 7 kiři (%17,5), rehber olanlar 2 kiři (%5), ebe olan 1 kiři (%2,5), mimar olan 1 kiři (%2,5), kamu personeli olan 1 kiřidir (%2,5). Evli olanlar 5 kiři (%12,5), bekâr olanlar 35 kiřidir (%87,5). Gelir durumu 1001-2000 TL arası olanlar 20 kiři (%50), 2001-3000 TL arası olanlar 7 kiři (%17,5), 3001-4000 TL arası olanlar 5 kiři (%12,5), 4001-5000 TL arası olanlar 4 kiři (%10), 5001-10000 TL arası olanlar 2 kiři (%5), 10001 TL ve üzeri olanlar 2 kiřidir (%5). Katılımcıların demografik özellikleri bilgileri tablo řeklinde ařaęıda verilmiřtir.

Tablo 1. Katılımcıların Demografik Özellikleri (n=40)

Deęiřken	Düzy	N	%				
Yař	18-30 yař arasında olanlar	32	80	Cinsiyet	Kadın	13	32,5
	31-40 yař arasında olanlar	2	5		Erkek	27	67,5
	41-50 yař arasında olanlar	4	10	Durum	Evli	5	12,5
	51-60 yař arasında olanlar	2	5		Bekâr	35	87,5
Öğrenim Düzeyi	İlköğretim	2	5	Mesleki Deneyim	1 seneden az	16	40
	Lise	5	12,5		1-3 sene arası	11	27,5
	Ön Lisans	2	5		4-7 sene arası	3	7,5
	Lisans	22	55		8-11 sene arası	3	7,5
	Lisansüstü	9	22,5		12-15 sene arası	2	5
Meslek	Öğrenci	28	70		15 sene üzeri	5	12,5
	Esnaf	7	17,5	Gelir Durumu	1001-2000 TL arası	20	50
	Rehber	2	5		2001-3000 TL arası	7	17,5
	Ebe	1	2,5		3001-4000 TL arası	5	12,5
	Mimar	1	2,5		4001-5000 TL arası	4	10
	Kamu personeli	1	2,5		5001-10000 TL arası	2	5
						10001 TL ve üzeri	2

Kastamonu'nun Türk dünyası kültür başkentliği sürecinde yapılan etkinlikleri nelerdir? Eğer bilgi sahibiyse lütfen görüşlerinizi belirtiniz?

Kastamonu'nun Türk dünyası kültür başkentliği sürecinde yapılan etkinlikleri nelerdir denildiğinde katılımcıların çoğu Kastamonu'nun Türk Dünyası Kültür Başkentliği sürecinde yapılan etkinlikler hakkında bilgi sahibi olmaktadır. Ahşap festivali, kestane festivali, gastronomi festivali (gastrofest), film festivali, pirinç festivali, sarımsak festivali, yağlı güreş festivali, uçurtma festivali gibi festivaller yapılmıştır. Söyleşilerin, fuarların, kongrelerin, festivallerin, seminerlerin, toplantıların, gösterilerin ve sempozyumların yapıldığı bilinmektedir. Türk Dünyası günleri gerçekleştirilmiştir. Kadınlar Günü kutlamaları, İpek Yolu fotoğraf sergisi, beste yarışmaları yapıldığı da bilinmektedir. Katılımcıların az bir kısmında, Kastamonu'da olan doğal, tarihi ve kültürel yapılara yenileme çalışması yapıldığı, kültürel miraslara gerekli hassasiyetin gösterildiği, çeşitli tur organizasyonları düzenlendiği görüşü hâkim olmaktadır. Katılımcılardan yalnızca bir tanesi yapılan etkinliklerin az olmasından ve gerek ulusal gerekse uluslararası alanlarda yeterince yankı bulmamasından yakınmaktadır. Katılımcıların beşte biri ise bu soruyu yanıtlamamıştır. Buradan da anlaşılacağı üzere daha fazla farkındalık oluşturulmalıdır ve yapılan çalışmalarda daha fazla özverili yaklaşım gösterilmelidir. Yapılan etkinlikler ilmek ilmek bütün insanların hafızasında iz bırakmalıdır. Ama bu 2018 yılında pek mümkün olmamıştır.

Tablo 2. *Kastamonu'nun Türk Dünyası Kültür Başkentliği Sürecinde Yapılan Etkinlikleri Nelerdir? Eğer Bilgi Sahibiyseniz Lütfen Görüşlerinizi Belirtiniz?*

	<i>Açıklama</i>	<i>Toplam Görüş</i>	<i>Katılımcı No</i>
Soru 1	Kastamonu'nun Türk dünyası kültür başkentliği sürecinde yapılan etkinlikleri nelerdir? Eğer bilgi sahibiyse lütfen görüşlerinizi belirtiniz?		
A)	Söyleşilerin, fuarların, kongrelerin, festivallerin, seminerlerin, toplantıların, gösterilerin ve sempozyumların yapıldığı bilinmektedir. Ahşap festivali, kestane festivali, gastronomi festivali (gastrofest), film festivali, pirinç festivali, sarımsak festivali, yağlı güreş festivali, uçurtma festivali gibi festivaller yapılmıştır. Afişler, reklamlar, tanıtım faaliyetleri, Türk Dünyası Kültür Başkenti logolu ıslak mendiller, haberler yapılmıştır. Toplu yürüyüşler gerçekleştirilmiştir. Müzik eşliğinde şöenler, Türk Dünyası günleri yapılmıştır. Yaz şenlikleri, sergiler ve konserler düzenlenmiştir. Belediye, valilik, bakanlık ve Turizm İl Müdürlüğü'nün iş birliği ile gerçekleştirilen çalışmalar mevcuttur. Türk Dünyası Kadınlar Günü kutlamaları, İpek Yolu fotoğraf sergisi, beste yarışmaları yapıldığı da bilinmektedir. Misafir ağırlamaya çok önem verilmiş ve özen gösterilmiştir. Şeyh Şaban-ı Veli'yi anma yürüyüşleri düzenlenmiştir. Yeme-içme ve konaklama kuruluş sayılarının artırılması gibi çalışmalara daha çok önem verilmiştir. Personele yönelik bilgilendirici eğitimlerin verilmesi ise diğer bilinenler arasındadır.	29	1, 3, 6, 8, 9, 10, 11, 12, 13, 14, 17, 18, 19, 21, 22, 23, 24, 25, 26, 27, 29, 30, 32, 34, 35, 36, 38, 39, 40
B)	Kastamonu ilinde olan doğal, kültürel ve tarihi yerlerin gerekli yapım – onarım çalışmaları tamamlanarak koruma altına alınmaktadır.	1	5
C)	Çeşitli tur organizasyonları ve geziler düzenlenmektedir.	2	7, 14
D)	Etkinlikler az yapıldı. Yeterince duyurulamadı ve bu anlamda yetersiz kaldı.	1	33
E)	-	8	2, 4, 15, 16, 20, 28, 31, 37

Kastamonu ilinde gerçekleştirilen festivallerin ve etkinliklerin bölge halkına nasıl bir katkısı olmaktadır?

Kastamonu ilinde gerçekleştirilen festivallerin ve etkinliklerin bölge halkına nasıl bir katkısı olmaktadır denildiğinde katılımcıların yarısı Kastamonu ilinde gerçekleştirilen festivaller ve etkinliklerin bölge halkına gelir getirici etkisinin olduğunu ifade etmektedir. Katılımcıların dörtte birinden çok az fazlası ise kültürel bir etkileşim yaşandığını öne sürmektedir. Katılımcılardan bazıları iyi ve olumlu katkılar sağladığını, insanları hayatını sıradanlıktan kurtararak farklı deneyimler kazandırdığını, şehrin gelişmesine katkı sağlayıp ürün, hizmet tanıtılması ön ayak olduğunu ve bilgilendirme, bilinçlendirme açısından öneme sahip olduğunu dışa vurmaktadır. Katılımcıların sekizde biri ise etkinlikler ve festivallerin etkili olmadığını, bölge halkına da katkısının olmadığını ifade etmişlerdir.

Tablo 3. Kastamonu İlinde Gerçekleřtirilen Festivallerin ve Etkinliklerin Bölge Halkına Nasıl Bir Katkısı Olmaktadır?

	<i>Açıklama</i>	<i>Toplam Görüş</i>	<i>Katılımcı No</i>
Soru 2	Kastamonu ilinde gerçekleştirilen festivallerin ve etkinliklerin bölge halkına nasıl bir katkısı olmaktadır?		
A)	Ekonomik yönden gelir sağlamaktadır. Gerekli yatırımlar yapılmaktadır. Ekonomi canlanmaktadır. Tanıtım faaliyetleri gerçekleştirilerek satışlar yapılmaktadır. Alışveriş yapma oranları artmaktadır. Turizm faaliyetlerinde gelişme meydana gelmektedir.	20	1, 5, 6, 7, 8, 10, 13, 14, 15, 16, 17, 18, 20, 22, 23, 25, 28, 29, 32, 33
B)	Kültürel olarak etkileşim söz konusu olmaktadır. Gelen kişiler önemli bir deneyim elde etmiş olmaktadır. İnsanlar sosyalleşmektedir.	11	1, 5, 11, 12, 14, 15, 21, 23, 27, 32, 33
C)	İnsanlar günlük hayatlarından farklı, sıradanlıktan uzak bir yaşam deneyimi kazanmaktadır.	1	2
D)	İyi ve olumlu katkı sağladığı düşünülmektedir.	1	3
E)	Şehrin gelişimine katkı sağlamaktadır. Şehrin yurt içinde ve yurt dışında tanınırlığı artmaktadır. Bilinçlendirme çalışmaları ve etkinlikler sayesinde Kastamonu'ya ait olan gelenek ve kültür açısından önemli bir gelişme kaydedilmiştir. Ürün ve üretimin tanıtımı yapılmaktadır.	7	4, 8, 19, 20, 24, 28, 37
F)	Fazla bir katkı sağladığı düşünülmemektedir. Etkinlikler ve festivaller etkili bir şekilde yapılmamıştır. İnsanların gelişim süreçlerine katkısı bulunmamaktadır.	5	9, 30, 31, 36, 37
G)	Halkı eğlendirme, bilgilendirme ve bilinçlendirme amaçlı bir katkısının olduğu yadsınmaz bir gerçektir.	6	26, 34, 35, 38, 39, 40

Kastamonu'nun 2018 yılında Türk Dünyası Kültür Başkenti olması ülkemiz ve Türk Dünyası ülkeleri açısından nasıl bir öneme sahiptir?

Kastamonu'nun 2018 yılında Türk Dünyası Kültür Başkenti olması ülkemiz ve Türk Dünyası ülkeleri açısından nasıl bir öneme sahiptir denildiğinde katılımcıların yaklaşık dörtte üçü Kastamonu'nun Türk Dünyası Kültür Başkenti olmasının ülke içinde ve Türk dünyası ülkeleri arasında daha fazla saygınlık görmesi, reklam ve tanıtım faaliyetleriyle popülaritesinin artması, Kastamonu'nun evliyalar şehri olarak daha fazla kitleye yayılması, kente olan ilginin artması, ziyaret sayılarının artış göstermesi, kültürel ve manevi ortamının yarattığı etkiye dikkat çekmesi gibi birtakım olaylardan bahsetmişlerdir. Katılımcıların dörtte biri turizmin gelişmesi, güvenli bir hayat sürdürebilme, ekonomiye katkı sağlama gibi konulara önemli bir dokunuşunun olduğunu dile getirmektedir. Katılımcılardan bazıları bilinçlendirme yönünden bakılacak olursa olumlu olarak bir ilerleme kaydedildiğini, inanç turizmi bakımından öneminin daha iyi kavrandığını, özellikle Kastamonu'nun Türk Dünyası Kültür Başkenti adıyla anılmasının bile başlı başına bir gurur kaynağı olduğunu dile getirmişlerdir. Katılımcılardan az bir kısmı ise hiçbir gelişmenin gösterilmediğini, emek verilmediğini, çok önemli olan bu fırsatın yeterince değerlendirilmediğini düşünmektedir.

Tablo 4. *Kastamonu'nun 2018 Yılında Türk Dünyası Kültür Başkenti Olması Ülkemiz ve Türk Dünyası Ülkeleri Açısından Nasıl Bir Öneme Sahiptir?*

	<i>Açıklama</i>	<i>Toplam Görüş</i>	<i>Katılımcı No</i>
Soru 3	Kastamonu'nun 2018 yılında Türk Dünyası Kültür Başkenti olması ülkemiz ve Türk Dünyası ülkeleri açısından nasıl bir öneme sahiptir?		
A)	Reklam ve tanıtım faaliyetleri ön plana çıkarılmaktadır. Kastamonu'nun bilinirliği artmaktadır. Kente ve ülkeye saygınlık kazandırmaktadır. Kastamonu'nun evlialar şehri olarak daha geniş kitlelere tanıtılması sağlanmaktadır.	15	1, 15, 16, 17, 18, 20, 21, 22, 23, 28, 29, 34, 35, 37, 38
B)	İnanç turizmi bakımından önemli olan Şeyh Şaban-ı Veli ve birçok evliya Türk dünyası ülkeleri arasında daha çok bilinecek ve hatırlanacaktır.	2	1, 6
C)	Tarihi, kültürel ve manevi açıdan büyük bir öneme sahiptir. Ayrıca kültürel değerlerin muhafaza edilmesine de yardımcı olmaktadır. Altyapıda gelişmeler sağlanmıştır. Kastamonu iline olan ilgi artmaktadır. İnsanları ziyaret etmeye teşvik etmektedir.	14	2, 3, 4, 7, 8, 11, 12, 13, 14, 19, 20, 26, 27, 29
D)	Huzurlu ve emniyetli bir yaşam koşulları sunmaktadır. Ekonomiye önemli katkı sunmaktadır. Ülkemizdeki turizmin gelişmesine yardım etmektedir. Kastamonu'ya ve Türkiye'ye gelen turist sayısı artmıştır. İnanç turizmi gelirlerinde artış sağlanmaktadır.	10	5, 6, 9, 12, 18, 25, 27, 38, 39, 40
E)	Çoğu kimse bilinçlenmiş durumda olmaktadır.	1	10
F)	Kastamonu'nun böyle bir başlık altında anılması bile başlı başına bir gurur kaynağı olmaktadır.	1	24
G)	Hiçbir gelişme sağlanmadı. Popülerlik ve gelir elde edilmedi. Daha fazla emek sarf edilmesi gereklidir. Türk dünyası kültür başkentliği Kastamonu için müthiş bir fırsattı ama değerlendiremedi.	4	30, 31, 32, 36
H)	-	1	33

Şehirde düzenlenen festival ve etkinlikler ulusal ve uluslararası platformlarda nasıl tanıtılmalıdır?

Şehirde düzenlenen festival ve etkinlikler ulusal ve uluslararası platformlarda nasıl tanıtılmalıdır denildiğinde katılımcıların çoğunun şehirde düzenlenen etkinlikler ve festivaller ulusal ve uluslararası platformlarda tanıtılmalı, bilgilendirme yapılmalı, bu konu internet ve gazetelerde daha çok haber yapılmalı, konserler düzenlenmeli, ürün ve hizmet tanıtımı yapılmalı, afiş, broşür, billboard kullanılmalı, planlı ve profesyonel bir çalışma içerisinde olunmalı gibi yanıtlarıyla karşılaşıldığı görülmektedir. Katılımcıların yaklaşık dörtte birinden az fazlası ise sosyal medya aracılığı ile tanıtımın etkili olacağı görüşüne sahip olmaktadır. Katılımcıların az bir kısmının turlar düzenlenmeli, Türk dünyası ülkelerine bildiri, broşür ve davetiye gönderilmeli, ünlü kişiler eşliğinde çeşitli etkinlikler düzenlenmeli görüşlerine sahip olduğu ortaya çıkmıştır. Yine katılımcıların azı tanıtım eksikliğinden mustarıptir. Katılımcıların azının ulusal ve uluslararası haber kanallarında Kastamonu'nun ön plana çıkmasının üzücü olduğunu, beklentilerinin karşılamadığı görüşünde oldukları bilinmektedir.

Tablo 5. *Şehirde Düzenlenen Festival ve Etkinlikler Ulusal ve Uluslararası Platformlarda Nasıl Tanıtılmalıdır?*

	<i>Açıklama</i>	<i>Toplam Görüş</i>	<i>Katılımcı No</i>
Soru 4	Şehirde düzenlenen festival ve etkinlikler ulusal ve uluslararası platformlarda nasıl tanıtılmalıdır?		
A)	Ulusal ve uluslararası haber kanallarında tanıtılmalıdır. Televizyon ile tanıtılmasına öncelik verilmelidir. Daha profesyonel ve planlı bir biçimde tanıtım yapılması sağlanmalıdır. İnternet ve yerel gazetelerden daha çok yararlanılmalıdır. Sloganlar hazırlanmalıdır.	15	1, 3, 5, 7, 9, 15, 16, 21, 22, 23, 25, 28, 29, 34, 38
B)	Sosyal medya kanalları aracılığı ile etkili bir şekilde tanıtılmalıdır.	11	1, 2, 4, 8, 15, 16, 17, 22, 26, 35, 38
C)	Yöresel zenginlikleri (giyim tarzı, yemek, halk oyunları, doğal güzellikleri, mimarileri) ile ilgili afiş, broşür, billboard, ürün pazarlaması ve dijital reklam çalışması yapılmalıdır. Konserler ve kermesler düzenlenmelidir. Festival ve etkinlik sayılarının artırılması gerekmektedir. Söz konusu konuyla ilgili olarak insanlara bilgi verilmedi.	15	6, 10, 11, 12, 13, 18, 19, 20, 24, 26, 29, 32, 37, 39, 40
D)	Tur organizasyonları düzenlenmelidir.	1	14
E)	Ünlü kişiler getirilip, kent kendine has olan özellikleriyle tanıtılabilir ve çeşitli faaliyetler gerçekleştirilebilir.	1	27
F)	Tanıtım eksikliği göze çarpmaktadır. Ulusal ve uluslararası haber kanallarında daha çok öne çıkarılmaydı ama bütün bu beklentilerin hiçbiri karşılanmadı.	4	30, 31, 33, 36
G)	Türk dünyası ülkelerine davetiye, broşür ve bildiri gönderilmelidir.	1	35

Türk Dünyası Kültür Başkentliđi size ne ifade etmektedir?

Türk Dünyası kültür başkentliđi size ne ifade etmektedir denildiđinde Türk dünyası kültür başkentliđi katılımcıların dörtte üçünden fazlasına göre kültür bakımından zengin olan kaynađı ifade etmektedir. Kültürel deđerlere ev sahipliđi eden önemli bir merkez olmaktadır. Kültürel, tarihi ve dođal kaynakların korunmasında da önemli rol oynadıđı göze çarpmaktadır. Türk dünyası kültürünü yaşatmada zihinlerde yer alan önemli düşüncelerdir. Katılımcıların azının Kastamonu ilinin Türkiye'deki önemi, herkesin sosyalleşebileceđi ortam, Türk toplumunun köklerinin bulunduđu ve yaşatıldıđı yerler gibi çeşitli düşüncelerle görüşlerini ifade ettiđi bilinmektedir. Katılımcıların çok az bir kısmı ise bu konu hakkında bir fikre sahip olmadıklarını belirtmişlerdir.

Tablo 6. Türk Dünyası Kültür Başkentliđi Size Ne İfade Etmektedir?

	<i>Açıklama</i>	<i>Toplam Görüş</i>	<i>Katılımcı No</i>
Soru 5	Türk dünyası kültür başkentliđi size ne ifade etmektedir?		
A)	Türk toplumunun ve kültürünün köklerinin bulunduđu, yaşatıldıđı yerleri ifade etmektedir.	4	1, 2, 34, 38
B)	Kültür bakımından en zengin olan yeri çağrıştırmaktadır. Bulunulan şehrin kültürel zenginliklerinin ne denli çok olduđunu anlatmaktadır. Kültürel deđerlerin merkezi olmakta ve böylece şehir hakkında olumlu izlenimler oluşmaktadır. Şehir tanınırlılıđının artması akıllara gelmektedir. Dođal, tarihi ve kültürel deđerlerin korunması da önemli bir unsur olmaktadır. Türk dünyası kültürü yaşatılmaktadır.	31	3, 4, 5, 6, 7, 8, 9, 10, 14, 15, 17, 18, 19, 20, 21, 22, 23, 24, 25, 26, 27, 28, 29, 30, 31, 32, 33, 35, 37, 39, 40
C)	Herkesin sosyalleşebileceđi bir ortamı ifade etmektedir.	1	12
D)	Kastamonu'nun Türkiye üzerindeki önemini anlatmaktadır.	2	13,16
E)	-	2	11,36

2018 Kastamonu Türk dünyası kültür başkentliđi kavramının sizce olumlu ve olumsuz yönleri neler olmaktadır? Bu konu hakkında izlenimleriniz nelerdir?

2018 Kastamonu Türk dünyası kültür başkentliđi kavramının sizce olumlu ve olumsuz yönleri neler olmaktadır? Bu konu hakkında izlenimleriniz nelerdir denildiđinde katılımcıların yarısı şehrin adının duyulması, gelenek ve göreneklerin sürdürülmesi, kente gelen turist sayısında artış sağlanması, ekonomik gelir sağlanması, tarihini ve kültürünü tanıtmada önemli kaynak teşkil etmesiyle olumlu özelliklerine dikkat çekmişlerdir. Katılımcıların dörtte biri olumsuz yönlerinden bahsetmişlerdir. Türk dünyası kültür başkentliđi sürecinde gerekli hassasiyetin gösterilmemesi, düzenlenen etkinliklerin sayısının az olması, çevreye verilen zarar, tanıtım faaliyetlerinde eksikliklerin olması, imaj olarak iyi ve etkili bir izlenim oluşturamaması gibi konulara değinmişlerdir. Tespit edilen olumsuz yönlerin sayısının fazla olması gözle görülür bir biçimde kendini belli etmektedir. Katılımcılardan bazıları genel anlamda olumlu bulup olumsuz bir yönünün bulunmadığını ifade etmektedir. Katılım sağlayanlardan çok az bir kısmında olumsuz bir yönünün olmayıp, turizmde yaşanan gelişmelere bakıldıđında ise de hiçbir katkısının olmadığı düşüncesi hâkim olmaktadır. Katılım sağlayanların sekizde biri ise herhangi bir fikirlerinin olmadığını öne sürmektedirler.

Tablo 7. 2018 Kastamonu Türk Dünyası Kültür Başkentliği Kavramının Sizce Olumlu ve Olumsuz Yönleri Neler Olmaktadır? Bu Konu Hakkında İzlenimleriniz Nelerdir?

	Açıklama	Toplam Görüş	Katılımcı No
Soru 6	2018 Kastamonu Türk dünyası kültür başkentliği kavramının sizce olumlu ve olumsuz yönleri neler olmaktadır? Bu konu hakkında izlenimleriniz nelerdir?		
A)	Olumlu yönleri: Bütün Türk toplumlarını bir tek çatı altında toplamaktadır. Şehrin ismi duyulmuştur. İmajında farkındalık sağlamıştır. Ülke içinde ve dışında bilinirlik sağlanmıştır. Gelenekler yaşatılmaya devam etmektedir. Kastamonu tanıtımı yapılarak birçok kitleye ulaşıldı. Gelen turist sayısı artmıştır. Ekonomik gelir elde edilmiştir. İnsanları sosyalleştirmiştir. Tanıtımı, kültürü, iyi bir destinasyon haline alması önemlidir. Bilinçlendirme ön plana çıkmaktadır.	20	2, 5, 6, 7, 12, 13, 14, 15, 16, 17, 18, 19, 20, 21, 23, 25, 27, 28, 37, 38
B)	Olumsuz yönleri: Bazı kavramlar farklı milletler açısından yanlış anlaşılabilir. Etkinliklerin gerçekleştiği zamanda aşırı kalabalıktan dolayı yoğunluğun yaşanması ve çevrenin kirlenmesi olabilmektedir. Türk dünyası kültür başkentliği sürecinde kalıcı bir eser kazandırılmamış olmasıdır. Bu süreçte etkinliklerin sayısı artırılmamıştır. Kastamonu halkı Türk dünyası kültür başkentliğinin önemine vakıf olamamış ve siyasi otoritelerde bu avantajı etkili kullanamamıştır. Daha geniş kapsamlı bir kültür başkenti olması sağlanabilirdi fakat bu gerçekleşmedi. Tanıtım faaliyetleri gerçekleştirilirken yaşanan olumsuzluklar şehir yapısına zarar verebilmektedir. İyi bir tanıtım söz konusu olmayınca iyi bir imaj da oluşmamıştır. Kastamonu iline gerekli ilgi ve hassasiyet gösterilmemiş ve yeni nesil bu değerlere gerekli önemi vermemiştir.	10	2, 6, 14, 15, 20, 21, 23, 26, 28, 37
C)	Genel anlamıyla olumludur. Olumsuz bir yönü bulunmamaktadır.	14	3, 4, 7, 8, 10, 11, 22, 29, 30, 32, 33, 35, 39, 40
D)	Olumsuz bir yönü olmamasına rağmen sonraki senelerde turizm gelişmelerine bakılacak olduğunda pek olumlu bir katkısının da olmadığı ifade edilmektedir.	1	9
E)	-	5	1, 24, 31, 34, 36

Tartışma, Sonuç ve Öneriler

Bu çalışma sonucunda turizm konusunda Kastamonu'yla ilgili önemli bir bilgi kaynağı oluşturulduğu ifade edilmektedir. Kastamonu, turistik ve kültürel yönlerden çok zengin bir ildir. Alt yapı ve üst yapı yatırımların zenginleştirilmesiyle Kastamonu'nun turizmde daha iyi bir noktaya geleceği düşünülmektedir.

Araştırmaya katılanların çoğu Kastamonu'nun Türk Dünyası Kültür Başkentliği sürecinde yapılan etkinlikler hakkında bilgi sahibidir. Ahşap festivali, kestane festivali, gastronomi festivali (gastrofest), film festivali, pirinç festivali, sarımsak festivali, yağlı güreş festivali, uçurtma festivali gibi festivaller yapılmıştır. Söyleşilerin, fuarların, kongrelerin, festivallerin, seminerlerin, toplantıların, gösterilerin ve sempozyumların yapıldığı bilinmektedir. Türk Dünyası günleri gerçekleştirilmiştir. Kadınlar Günü kutlamaları, İpek Yolu fotoğraf sergisi, beste yarışmaları yapıldığı da bilinmektedir. Katılımcıların az bir kısmında, Kastamonu'da olan doğal, tarihi ve kültürel yapılara yenileme çalışması yapıldığı, kültürel miraslara gerekli hassasiyetin gösterildiği, çeşitli tur organizasyonları düzenlendiği görüşü hâkim olmaktadır. Katılımcıların beşte biri ise Türk dünyası kültür başkentliği sürecinde yapılan etkinlikler hakkında bir bilgi sahibi değildir (yani bu soruya hiçbir yanıt vermemişlerdir). Buradan da anlaşılacağı üzere daha fazla farkındalık oluşturulmalıdır ve yapılan çalışmalarda daha fazla özveriyle yaklaşım gösterilmelidir. Yapılan etkinlikler ilmek ilmek bütün insanların hafızasında iz bırakmalıdır. Ama bu 2018 yılında pek mümkün olmamıştır.

Katılımcıların yarısı Kastamonu ilinde gerçekleştirilen festivaller ve etkinliklerin bölge halkına gelir getirci etkisinin olduğunu ifade etmektedir. Katılımcıların dörtte birinden çok az fazlası ise kültürel bir etkileşim yaşandığını öne sürmektedir. Katılımcılardan bazıları iyi ve olumlu katkılar sağladığını, insanları hayatını sıradanlıktan kurtararak farklı deneyimler kazandırdığını, şehrin gelişmesine katkı sağlayıp ürün, hizmet tanıtılması ön ayak olduğunu ve bilgilendirme, bilinçlendirme açısından öneme sahip olduğunu dışa vurmaktadır. Katılımcıların sekizde biri ise etkinlikler ve festivallerin etkili olmadığını, bölge halkına da katkısının olmadığını ifade etmişlerdir.

Kastamonu'nun 2018 yılında Türk Dünyası Kültür Başkenti olması ülkemiz ve Türk Dünyası ülkeleri açısından nasıl bir öneme sahiptir denildiğinde katılımcıların yaklaşık dörtte üçü Kastamonu'nun Türk Dünyası Kültür Başkenti olmasının ülke içinde ve Türk dünyası ülkeleri arasında daha fazla saygınlık görmesi, reklam ve tanıtım faaliyetleriyle popülaritesinin artması, Kastamonu'nun evlialar şehri olarak daha fazla kitleye yayılması, kente olan ilginin artması, ziyaret sayılarının artış göstermesi, kültürel ve manevi ortamının yarattığı etkiye dikkat çekmesi gibi birtakım olaylardan bahsetmişlerdir. Katılımcıların

dörtte biri turizmin gelişmesi, güvenli bir hayat sürdürebilme, ekonomiye katkı sağlama gibi konulara önemli bir dokunuşunun olduğunu dile getirmektedir. Katılımcılardan bazıları bilinçlendirme yönünden bakılacak olursa olumlu olarak bir ilerleme kaydedildiğini, inanç turizmi bakımından öneminin daha iyi kavrandığını, özellikle Kastamonu'nun Türk Dünyası Kültür Başkenti adıyla anılmasının bile başlı başına bir gurur kaynağı olduğunu dile getirmişlerdir. Katılımcılardan az bir kısmı ise hiçbir gelişmenin gösterilmediğini, emek verilmediğini, çok önemli olan bu fırsatın yeterince değerlendirilmediğini düşünmektedir.

Şehirde düzenlenen festival ve etkinlikler ulusal ve uluslararası platformlarda katılımcıların çoğuna göre; Kastamonu etkinlikleri ve festivalleri ulusal ve uluslararası platformlarda tanıtılmalı, bilgilendirme yapılmalı, bu konu internet ve gazetelerde daha çok haber yapılmalı, konserler düzenlenmeli, ürün ve hizmet tanıtımı yapılmalı, afiş, broşür, billboard kullanılmalı, planlı ve profesyonel bir çalışma içerisinde olunmalı gibi yanıtlarıyla karşılaştığı görülmektedir. Katılımcıların yaklaşık dörtte birinden az fazlası ise sosyal medya aracılığı ile tanıtımın etkili olacağı görüşüne sahip olmaktadır. Katılımcıların az bir kısmının turlar düzenlenmeli, Türk dünyası ülkelerine bildiri, broşür ve davetiye gönderilmeli, ünlü kişiler eşliğinde çeşitli etkinlikler düzenlenmeli görüşlerine sahip olduğu ortaya çıkmıştır. Yine katılımcıların azı tanıtım eksikliğinden mustarıptir. Katılımcıların azının ulusal ve uluslararası haber kanallarında Kastamonu'nun ön plana çıkmasının üzücü olduğunu, beklentilerinin karşılamadığı görüşünde oldukları bilinmektedir.

Türk dünyası kültür başkentliği katılımcıların dörtte üçünden fazlasına göre kültür bakımından zengin olan kaynağı ifade etmektedir. Kültürel değerlere ev sahipliği eden önemli bir merkez olmaktadır. Kültürel, tarihi ve doğal kaynakların korunmasında da önemli rol oynadığı göze çarpmaktadır. Türk dünyası kültürünü yaşatmada zihinlerde yer alan önemli düşüncelerdir. Katılımcıların azının Kastamonu ilinin Türkiye'deki önemi, herkesin sosyalleşebileceği ortam, Türk toplumunun köklerinin bulunduğu ve yaşatıldığı yerler gibi çeşitli düşüncelerle görüşlerini ifade ettiği bilinmektedir. Katılımcıların çok az bir kısmı ise bu konu hakkında bir fikre sahip olmadıklarını belirtmişlerdir.

2018 Kastamonu Türk dünyası kültür başkentliği kavramının sizce olumlu ve olumsuz yönleri neler olmaktadır? Bu konu hakkında izlenimleriniz nelerdir denildiğinde katılımcıların yarısı şehrin adının duyulması, gelenek ve göreneklerin sürdürülmesi, kente gelen turist sayısında artış sağlanması, ekonomik gelir sağlanması, tarihini ve kültürünü tanıtmada önemli kaynak teşkil etmesiyle olumlu özelliklerine dikkat çekmişlerdir. Katılımcıların dörtte biri olumsuz yönlerinden bahsetmişlerdir. Türk dünyası kültür başkentliği sürecinde gerekli hassasiyetin gösterilmemesi, düzenlenen etkinliklerin sayısının az olması, çevreye verilen zarar, tanıtım faaliyetlerinde eksikliklerin olması, imaj olarak iyi ve etkili bir izlenim oluşturmaması gibi konulara değinmişlerdir. Tespit edilen olumsuz yönlerin sayısının fazla olması gözle görülür bir biçimde kendini belli etmektedir. Katılımcılardan bazıları genel anlamda olumlu bulup olumsuz bir yönünün bulunmadığını ifade etmektedir. Katılım sağlayanlardan çok az bir kısmında olumsuz bir yönünün olmayıp, turizmde yaşanan gelişmelere bakıldığında ise de hiçbir katkısının olmadığı düşüncesi hâkim olmaktadır. Katılım sağlayanların sekizde biri ise herhangi bir fikirlerinin olmadığını öne sürmektedirler.

Kastamonu sahip olduğu somut olan ve somut olmayan kültürel mirasları sayesinde adeta insanları kendisine hayran bırakmaktadır. Bu kent ülke içinde ve ülke dışında çok önemli bir konuma sahip olmaktadır. Sene 2018'i gösterdiğinde Türk Dünyası Kültür Başkenti seçilmiştir. Şehirde birçok doğal, tarihi ve kültürel yapı bulunması, manevi ortama ev sahipliği yapmasının bir göstergesi olarak bilinmektedir. Şehir içinde pek çok etkinlik ve festivallerin gerçekleştirildiği bilinmektedir; Türk dünyası günleri, anma haftaları (özellikle Şeyh Şaban-ı Veli'yi ve Kastamonu evliyalarını anma haftası), sarımsak festivali, pirinç festivali, sarı yazma festivali, gençlik festivali, yağlı güreş festivali, uçurtma festivali, gastronomi festivali, nevrüz bayramı kutlamaları, bahar şenlikleri bunlardan birkaçıdır. Kastamonu'nun 2018 Türk Dünyası Kültür Başkenti olması ülke içerisinde ve ülke dışarısında önemli bir potansiyel fırsattır. Kastamonu yerel halkı bu süreç içinde kendilerine çoğunlukla ekonomik gelir sağlandığı, kültürel olarak etkileşim yaşadıklarını dile getirirken bazıları ise çok az katkısının olduğunu ve hiçbir katkısının dokunmadığı ifade etmektedirler. Kastamonu'nun Türk Dünyası Kültür Başkenti olmasının öneminin pek hafızalara yer edemediği, gerek ulusal gerekse uluslararası platformlarda tanıtım eksikliğinin olması, haber kaynaklarında fazla yer almaması gibi katılımcıların verdikleri bazı olumsuz yanıtlardan dolayı böyle bir kaniya varılmaktadır. Ayrıca bazı katılımcıların, araştırma soruları hakkında fikir beyan etmemeleri de Kastamonu'nun 2018 Türk dünyası kültür başkentliğinin, bu süreçte yapılan etkinlik ve festivallerin tam olarak anlaşılmadığını gözler önüne sermektedir. Ulusal ve uluslararası alanlarda bu sürecin tam olarak

yankılanamadığı düşünülebilmektedir. Türk dünyası kültür başkentliği çok önemli bir kavram olmaktadır. Türk dünyası kültür başkentleri, Türk yaşantılarına ve kültürlerine ev sahipliği etmektedir. Birçok tarihi, doğal ve kültürel yapıyı içerisinde barındırmaktadır. İnsanlar bu manevi ortamlarda, mutluluk ve huzur dolu havanın etkisiyle huşu içerisinde vakit geçirebilmektedirler. Bu manevi ortamların kültürel dokusu her daim muhafaza edilmelidir.

Bu çalışmada; Kastamonu ilinin 2018 Türk Dünyası Kültür Başkenti olması ve etkilerine ilişkin bilgilerin katılımcıların çoğu tarafından olumlu olarak bilindiği görülmektedir. Fakat katılımcıların bir kısmının araştırma konusu hakkında yeterli bilgiye sahip olmaması, bir kısmının ise Kastamonu'nun Türk Dünyası Kültür Başkenti olma sürecini ve bunun etkilerini olumsuz olarak değerlendirmesi söz konusu durumun tam ve etkili bir şekilde değerlendirilmediğini ve bütün insanların zihinlerine ilmek ilmek dokundurulmadığını ifade etmektedir.

Bu araştırma Kastamonu-Merkez ile sınırlandırılmıştır. Araştırma verileri de yalnızca insanlarla yüz yüze görüşülerek toplanmış, diğer şekillerde (sözlü, yazılı, online vs. gibi) veriler toplanmamıştır. Araştırma genel olarak ise, bu çalışmada verilen teorik bilgiler ve araştırma bilgileriyle sınırlı olmaktadır.

Bu araştırma sonucunda şu öneriler verilmektedir:

- İl için yapılan reklam ve tanıtım faaliyetleri zenginleştirilmelidir.
- Şehir içinde düzenlenen etkinlik ve festivallerin sayısı artırılıp, daha etkin bir şekilde gerçekleştirilmelidir.
- Festivaller ve etkinlikler düzenlenirken özverili yaklaşımların artırılması gerekmektedir.
- Kastamonu ili hakkında önemli imaj çalışmaları yapılmalı ve farkındalık sağlanmalıdır.
- Tanıtım faaliyetleri gerçekleştirilirken insanların aklında kötü izlenim bırakabilecek tüm olumsuzluklara karşı önleyici tedbirler alınmalıdır.
- Kastamonu'nun ülke içinde ve dışında popülaritesinin artırılmasına yönelik çalışmalara ağırlık verilmelidir. Bununla ilgili olarak yöresel zenginlikleri (giyim tarzı, yemekleri, halk oyunları, doğal güzellikleri, mimarileri) ile ilgili afiş, broşür, billboard, ürün pazarlaması, dijital reklam çalışması, imaj çalışması, tutundurma faaliyetleri sayılarının artırılması önemlidir.
- Kastamonu ilinin iyi bir destinasyon merkezi haline gelebilmesi için turistik ürünlerini çeşitlendirmesi gerekmektedir.
- İlde turistik, kültürel, tarihi ve benzeri alanlarda insanları bilinçlendirme faaliyetleri ön plana çıkarılmalıdır.
- Ünlü şahıslar eşliğinde Kastamonu ili kendine has olan özellikleriyle ulusal ve uluslararası çapta tanıtılabilir. Bu olay esnasında çeşitli faaliyetler düzenlenip insanların zihinlerine ilmek ilmek dokunmalıdır. Bu sayede insanlar hem eğlenip, hem bilgilenmiş olacaktır. Böylece ülke içinde ve ülke dışında il daha çok tanınır bir hale gelebilir.
- Kastamonu'da çeşitli tur organizasyonları düzenlenmeli ve bunların sayısı artırılmalıdır.
- Sosyal medya kanalları aracılığıyla şehirdeki festivaller, etkinlikler daha etkin bir biçimde tanıtılmalıdır.
- Kastamonu'da etkinlik ve festivaller gerçekleştirilirken daha profesyonel ve planlı tanıtımlar yapılmalıdır.
- İnsanları Kastamonu'yu ziyaret etmeye yönlendirecek merak unsurları öne çıkarılmalıdır.
- Kastamonu'nun "Evlilyalar Şehri" olarak daha geniş kitlelere ulaştırılması için gerekli çalışmalar başlatılmalı ve bunlara ağırlık verilmelidir.
- Misafir ağırlamaya daha çok önem verilmeli ve bu konuda oldukça özen gösterilmelidir.
- Kastamonu'daki yeme-içme ve konaklama kuruluşlarının sayıları artırılmalıdır.
- Personele yönelik olarak verilen bilgilendirici eğitimlerin sayıları artırılmalıdır.

- Kltrel deęerlere daha ok nem verilmelidir. Kltr bir toplumun olmazsa olmaz unsurlarından biridir.
- Tarihi Kastamonu evleri ve konaklarını yenileme alıřmalarına aęırlık verilmelidir.
- Őehrin bilinmeyen ynleri, insanlara cezbedici bir biimde aktarılmalıdır.
- Birok evliyanın ve bilhassa Őeyh Őaban-ı Veli'nin Kastamonu'da yařamıř olması inan turizmine vurgu yapmaktadır. İnan turizmi etkinlikleri ve alıřmalarına dikkat ekilmelidir.
- Gncel hayatta hatırlanmak iin internet zerinden oluřturulan reklam ve tanıtımlar aracılıęıyla, aralıklı zamanlarla insanlar bilgilendirilmelidir.

Arařtırmacılara ise Őu neriler verilmektedir:

- Bu arařtırma konusunun aynısı dięer kltr bařkentleri olan Őehirlere uyarlanarak bu erevede bir alıřma yrtlebilir.
- Arařtırmacılar kltr bařkentlerine ait somut ve somut olmayan kltrel mirasları kltrel ve tarihi aılardan karřılařtırabilir.
- Kltr bařkentlerinin tanınırlıęına ynelik geniř kapsamlı bir alıřma yrtlebilir.

Etik Beyan

"Kastamonu İlinin 2018 Trk Dnyası Kltr Bařkenti Olması ve Etkilerine İliřkin Halkın Bakıř Aısı" bařlıklı alıřmanın yazım srecinde bilimsel kurallara, etik ve alıntı kurallarına uyulmuř; toplanan veriler zerinde herhangi bir tahrifat yapılmamıř ve bu alıřma herhangi bařka bir akademik yayın ortamına deęerlendirme iin gnderilmemiřtir. Bu arařtırmanın verileri 01.01.2020 tarihinden nce toplandıęı iin etik kurul kararı zorunluluęu tařımamaktadır.

Kaynaka

- Altunay, E., Oral, G. ve Yalınkaya, M. (2014). Eęitim kurumlarında mobbing uygulamalarına iliřkin nitel bir arařtırma. *Sakarya University Journal of Education*, 4(1), 62-80.
- Ateř, S. ve Oktay, K. (2019). *Kastamonu festivalleri*. Kastamonu: Detay Yayıncılık.
- Avcı, M. (2012). Kastamonu'nun kltrel mirasının srdrlebilir turizm yaklařımıyla deęerlendirilmesi. *Kastamonu'nun Doęal Zenginlikleri Sempozyumu*, 16-17 Ekim, Kastamonu, 92-100.
- Aydoędu, A. (2012). Kastamonu'nun doęal zenginliklerinin turistik rn bakıř aısıyla irdelenmesi. *Kastamonu'nun Doęal Zenginlikleri Sempozyumu*, 16-17 Ekim, Kastamonu, 161-185.
- Aydoędu, A. ve Duman, S. (2017). Destinasyon ekicilik unsuru olarak gastronomi turizmi: Kastamonu rneęi. *Gastronomy tourism as a element of destination attraction: an example of Kastamonu. Turar Turizm ve Arařtırma Dergisi*, 6 (1), 4-23. Retrieved from <https://dergipark.org.tr/tr/pub/turar/issue/39662/469332>.
- Baldıran, Ő. ve Ulubay, A. (2008). *Turizm coęrafyası*. Ankara: Detay Yayıncılık.
- Baltacı, A. (2019). Nitel arařtırma sreci: nitel bir arařtırma nasıl yapılır?. *Abi Evran niversitesi Sosyal Bilimler Enstits Dergisi*, 5(2), 368-388.
- Bardakoęlu, . (2011). *Turistik rn bakımından destinasyon planlaması ve pazarlaması kapsamında İzmir turizminin deęerlendirilmesi ve geliřtirilmesine ynelik bir model alıřması* (Doktora Tezi). Dokuz Eyll niversitesi, Sosyal Bilimler Enstits, İzmir.
- Bengtsson, M. (2016). How to plan and perform a qualitative study using content analysis. *NursingPlus Open*, 2, 8-14.
- Buhalis, D. (2000). Marketing the competitive destination of the future. *Tourism Management*, 21(1), 97-116.
- Ciliv, V. (2008). İller iin geliřme stratejileri: Kastamonu, TEB geliřim akademi Kastamonu iin sonu raporu, Graphis Yayıncılık, İstanbul.
- am, O. ve ılinoęlu, H. (2020). Kastamonu ili turizm potansiyeli ve inan turizminin Őehirdeki yeri ve nemi. *Uluslararası Trk Dnyası Turizm Arařtırmaları Dergisi*, 5(1), 76-90.
- etinkaya, Y. (2019). *İnan turizmi destinasyonu olarak Kastamonu Hz. Pir Őeyh Őaban-ı Veli rneęi* (Yksek Lisans Tezi). Kastamonu niversitesi, Sosyal Bilimler Enstits, Kastamonu.
- Demir, Ő. (2010). ekici faktrlerin destinasyon seimine etkisi: Dalyan rneęi. *Ege Akademik Bakıř*, 10(3), 1041-1054.
- Gmř, N. (2012). Bir Őehir olarak Kastamonu'nun pazarlanmasında ne ıkan deęerler. *Kastamonu'nun Doęal Zenginlikleri Sempozyumu*, 16-17 Ekim, Kastamonu, 13-19.
- Grbz, A. (2005). Kastamonu'ya gelen yerli turist profilini belirlemeye ynelik bir uygulama. *Ticaret ve Turizm Eęitim Fakltesi Dergisi*, 2, 75-92.
- Haugland, S. A., Ness, H., Grnseth, B. O. ve Aarstad, J. (2011). Development of tourism destinations: An integrated multilevel perspective. *Annals of Tourism Research*, 38(1), 268-290.

- İbret, B. Ü., Aydınözü, D. ve Uğurlu, M. (2015). Kastamonu şehrinde kültür ve inanç turizmi. *Marmara Coğrafya Dergisi*, 32, 239-269.
- Karabaltaoğlu, Ş. (2019). *İnanç turizmi destinasyonlarının yönetimi: Kastamonu Hz. Pir Şeyb Şaban-ı Veli örneği* (Yüksek Lisans Tezi). Kastamonu Üniversitesi, Sosyal Bilimler Enstitüsü, Kastamonu.
- Karadağ, D. ve Savaşkan, Y. (2018). Türk Dünyası Kültür Başkenti Projesi'nin Türkiye turizmine etkileri. *Safran Kültür ve Turizm Araştırmaları Dergisi*, 1(2), 71-78.
- Kastamonu Belediyesi. (2019). 21. Türk dünyası günleri. Erişim Adresi: <https://www.kastamonu.bel.tr/v2/event/21-turk-dunyasi-gunleri/>, Erişim tarihi: 12.01.2020.
- Kastamonu İl Kültür ve Turizm Müdürlüğü. (2020). Atatürk ve İstiklâl Yolu yürüyüşü. Erişim Adresi: <https://kastamonu.ktb.gov.tr/TR-93975/aturturk-ve-istiklal-yolu-yuruyusu.html>, Erişim tarihi: 12.01.2020.
- Kocaman, S. (2012). *Destinasyon yönetimi kapsamında marka kimliğine etki eden faktörlerin marka imajına etkisi: Alanya örneği* (Doktora Tezi). Akdeniz Üniversitesi, Sosyal Bilimler Enstitüsü, Antalya.
- Monette, D.R., Sullivan, T.J. & De Jong, c.R. (1990). *Applied social research*. New York: Harcourt Broce Jovanovich, Inc.
- Omuzlu, Ö. (2019). *Kastamonu ili inanç turizmi potansiyeli ve halkın inanç turizmine bakışı* (Yüksek Lisans Tezi). Kastamonu Üniversitesi, Sosyal Bilimler Enstitüsü, Kastamonu.
- Özdemir, G. (2008). *Destinasyon pazarlaması*. Ankara: Detay Yayın.
- Özen, Y. ve Gül, A. (2007). Sosyal ve eğitim bilimleri araştırmalarında evren-örneklem sorunu. *Atatürk Üniversitesi Kazım Karabekir Eğitim Fakültesi Dergisi*, 15, 394-422.
- Punch, K.F. (1998). *Introduction to social research: Quantitative and qualitative approaches*. London: Sage.
- Seidman, I. (2006). *Interviewing as qualitative research: A guide for researchers in education and the social sciences*. Teachers College Press.
- Şenol, F. (2008). *Turizm coğrafyası*. Ankara: Detay Yayıncılık.
- Timur, N. M., Çevik, S. ve Kıcırcı, K. G. (2014). Etkinlik turizmi: Kültür başkenti etkinliklerinin başarı unsurları üzerine bir değerlendirme. *Akademik Sosyal Araştırmalar Dergisi*, 2(1), 56-83.
- Türkay, O. (2014). *Destinasyon yönetimi: yönetim bilimi bakış açısıyla yaklaşımlar ve araçlar*. Ankara: Detay Yayın.
- Yıldırım, A. ve Şimşek, H. (2003). *Sosyal bilimlerde nitel araştırma yöntemleri*. Ankara: Seçkin Yayınları.
- Yüksel, A. ve Yüksel, F. (2004). *Turizmde bilimsel araştırma yöntemleri*. Ankara: Turhan Kitabevi.
- İnternet Kaynakları**
- URL-1, 2019: <https://blog.biletbayi.com/kastamonunun-festivalleri.html>, Erişim tarihi: 10.11.2019.
- URL-2, 2019: <http://www.cidengclikfestivali.com>, Erişim tarihi: 10.11.2019.

EXTENDED ABSTRACT

Definition of the research problem: a culture that did not live and did not survive will be doomed to oblivion. It is important for a person, family and society to preserve values, protect and pass them on to new generations. From the point of view of religious tourism, this is an important event as many important elements such as events, activities, festivals, significant celebrations and personal memorial weeks, religious rituals are preserved and passed on to new generations. In this regard, the fact that the culturally rich Kastamonu was designated the cultural capital of the Turkish World in 2018, and that various events and festivals are well represented and remembered in the province, is an important step taken on behalf of our country. Since the infrastructure and superstructure in the city was not very developed, and this is a little-known place inside and outside the country, this study was intended to be initiated.

The aim of the study: to evaluate the public's perspective regarding Kastamonu being the cultural capital of the Turkish World in 2018 and its effects.

This research is important for Kastamonu to be better known among the Turkish World countries. Research on cultural capitals is important in terms of experiencing cultural interaction and providing people with effective information on this subject.

In this research, the activities and festivals in Kastamonu, the fact that Kastamonu is the Cultural Capital of the Turkish World in 2018 and the public perspective about this situation, and other similar issues are mentioned. This topic removes an important deficiency in the literature. This study will be an important resource for those who will do research on this subject in the future.

Research method is a qualitative research method. The data collection tool in the study is question interviewing technique, and data analysis is descriptive analysis. The population of the research; Kastamonu, and study population; is Center of Kastamonu The research phase involved local residents of Kastamonu, students of the Faculty of Tourism and Communication of the University of Kastamonu. Snowball sample was used.

The findings of the research; mostly participants of the research have information about the activities carried out during the process of assignment Kastamonu as the Cultural Capital of the Turkish World. Festivals such as wood festival, chestnut festival, gastronomy festival (gastrofest), film festival, rice festival, garlic festival, oil wrestling festival, kite festival were held. It is known that talks, fairs, congresses, festivals, seminars, meetings, shows and symposiums were held, as well as Turkish World days. It is also known that celebrations for Women's Day, Silk Road photography exhibition and composition contests were held. Half of the participants state that the festivals and events held in Kastamonu province have an income-generating effect for people on the region. Thus participants expressed the importance of Kastamonu as the Cultural Capital of the Turkish World in 2018 for our country and Turkish World countries. Approximately three-quarters of the participants expressed that Kastamonu gained more prestige within the country and among the Turkish World countries, its popularity has increased with advertising and promotional activities, the spread of Kastamonu as a city of saints, increased interest in the city and number of visits. They talked about the importance of the adopted series of events in order to draw attention to the cultural and spiritual environment. A quarter of the participants emphasized importance for issues such as tourism development, the ability to lead a safe lifestyle and contribution to the economy. Some of the participants stated that if we look at it from an awareness-raising perspective, there is positive progress, its importance in terms of religious tourism is better understood, and that even Kastamonu, named the Cultural Capital of the Turkish World, is a source of pride in itself. A small proportion of the participants felt that no progress had been made, no efforts had been made and that this very important opportunity had not been adequately exploited. Likewise, according to the different views of the participants, it was indicated how festivals and events organized in the city should be promoted on national and international platforms. The Cultural Capital of the Turkish World is a culturally rich resource, according to more than three quarters of the participants. Participants expressed the positive and negative aspects on the study issue. As a result of the research, it is seen that Kastamonu province is the Cultural Capital of the Turkish World in 2018 and the information about its effects is well known by most of the participants. However, some of the participants do not have enough information about the research subject, and some of them evaluate Kastamonu's process of becoming the Cultural Capital of the Turkish World and its effects negatively, expressing that the situation in question is not fully and effectively evaluated and that all people are not touched by knot.

This research is limited population living in the center of Kastamonu. Research data were also collected only through face-to-face interviews with people, and other forms (such as oral, written, online, etc.) were not used. The research is generally limited with the theoretical information and research information given in this study.

The researchers are given the following suggestions: research can be carried out within this framework, adapting the same subject of this research to cities that are other cultural capitals. Researchers can compare the tangible and intangible cultural heritage of cultural capitals from a cultural and historical perspective. Comprehensive research can be carried out to recognize other cultural capitals.

Medya Sektöründe Marka Mimarisi: Netflix Örneđi

Onur TÜRKER¹, Parisa ALİZADEHFANAELOO² ve Hacer Handan DEMİR³

Öz

Markanın stratejik olarak ne konumda olduğunu gösteren marka mimarisiyle ilgili yazında yapılmıř çalıřmalar perakendeci markalar, tüketici ürünü markaları, hizmet markaları, endüstriyel ürün markaları, ülke ve şehir markaları üzerine yoğunlařmıřtır. Ayrıca yazında spor markaları, sanat markaları, politika markaları, eğitim markaları, ilaç markası ve uluslararası alanda faaliyet gösteren markalara iliřkin de marka mimarisi çalıřmaları bulunmaktadır. Bu çalıřmanın amacı, Netflix ana markası ve Netflix'te yayınlanan diziler yani alt markaları arasında marka mimarisi özellikleri açısından farklılıkları ortaya koymaktır. Çalıřmada İstanbul ilinde Netflix ve yayınlarını izleyen 300 kişiye anket uygulanmıřtır. Arařtırma sonucunda Netflix ve alt markaları arasında marka mimarisi özellikleri açısından ve ayrıca cinsiyet arasında farklılıkların nasıl bir şekilde olduđu tespit edilmiřtir.

Anahtar Kelimeler: Marka Mimarisi, Netflix, Cezbedicilik, Merkezilik, Kendini İfade

Brand Architecture in Media Sector: The Case of Netflix

Abstract

In this study, it was identified the strategic position of brand pertaining brand architecture focused on studies about retailer brands, consumer product brands, service brands, industrial product brands, country and city brands. Furthermore, there are studies in sport brands, art brands, policy brands, educational brands, drug brands and brands actuate in international area context in brand architecture. The purpose of this study is to designate differences between Netflix as major brand and series as sub-brands published in Netflix, in terms of brand architecture characteristics. In related study, in Istanbul 300 people who follow Netflix and it's publications completed the questionnaires. As a result of research, it is adjusted that in terms of brand architecture features how there is a difference between Netflix and its series, differences between gender groups and between professional groups as well.

Key Words: Brand architecture, Netflix, Attractiveness, Centralization, Self-expression

Atf İçin / Please Cite As:

Türker, O., Alizadehfanaeloo, P. ve Demir, H. H. (2021). Medya sektöründe marka mimarisi: Netflix örneđi. *Manas Sosyal Arařtırmalar Dergisi*, 10(2), 1264-1280.

Geliř Tarihi / Received Date: 24.12.2020

Kabul Tarihi / Accepted Date: 05.03.2021

¹ Arř. Görevlisi - Türkiye -İstanbul Geliřim Üniversitesi Uygulamalı Bilimler Yüksekokulu, oturker@gelisim.edu.tr

 ORCID: 0000-0002-5119-0313

² Dr. Öğr. Üyesi. - Türkiye-İstanbul Geliřim Üniversitesi Uygulamalı Bilimler Yüksekokulu, palizadehfanaeloo@gelisim.edu.tr

 ORCID: 0000-0001-9972-6079

³ Dr. Öğr. Üyesi - Türkiye-İstanbul Geliřim Üniversitesi Uygulamalı Bilimler Yüksekokulu, hhdemir@gelisim.edu.tr

 ORCID: 0000-0001-6157-9181

Giriř

İřletmeler kendi ürünlerinin kaynađını tanımlamak ve rakiplerinden ayırt edilmesini sađlamak amacıyla isim, sembol vb. pek çok öđeyi bir araya getirerek markayı oluřturmaktadır. Marka ve ürün arasındaki iliřkileri düzenleyen sistem marka mimarisi olarak adlandırılmaktadır (Kapferer, 2004, s. 310). Marka mimarisi kavramıyla yazında eř deđer olarak kullanılan ifadeler marka hiyerarřisi, marka portföyü ve marka stratejileri řeklinde dir.

Marka mimarisi kavramı pazarlamacılar için oldukça önemli olmaktadır. Marka mimarisi pazarlamacılar a marka adlarını, logolarını, sembollerini ve markayla iliřkili diđer öđeleri mevcut ve yeni ürünlere ne řekilde uygulanacađıyla iliřkili yol göstermektedir (Keller, 2014, s. 703). Marka mimarisiyle markalar pazar fırsatlarını, bölümlerini, sunduđu ürünlerin özelliklerini psikolojik olarak birbiriyle bađlamayı hedeflemektedir (Uglla ve Philipsonn, 2009, s. 19). Marka mimarisiyle markalar, marka sistemi i çerisinde hiyerarřik olarak yerleřtirilmektedir. Bu řekilde sinerji yaratılarak ortak kullanımdan yararlanılmakta, marka kimliđi hasarı azaltılmakta, marka ile ilgili müřterilere daha net teklifler verilmekte ve deđiřim kolaylařmaktadır. Marka mimarisinde hiyerarřik olarak yerleřtirilmiř olan her markanın kendine özgü bir rolü olmakta ve diđer seviyedeki markalarla bu roller iliřkili olmaktadır (Aaker ve Joachimsthaler, 2000, s. 282).

Marka mimarisiyle ilgili çalıřma eksikliđi bulunan en önemli alanlardan birisi medya markaları olmaktadır. Dünyada ve Türkiye’de hiçbir alanda medya markalarına yönelik olarak yapılmıř marka mimarisi çalıřması bulunmamaktadır. Özellikle internetin geliřmesiyle ortaya çıkan medya markaları olan dijital yayın platformlarına yönelik bir marka mimarisi çalıřması yapmanın diđer alanlarda da yapılan medya markalarına yönelik çalıřmalara referans oluřturacađı öngörülmektedir. Arařtırmanın konusunu dijital yayın platformu alanındaki medya markalarının marka mimarisini nasıl řekillendirdiđini ve tüketiciler tarafından marka mimarisi stratejisinin nasıl algılandıđını belirlemek oluřturmaktadır. Bu çalıřma medya sektöründe marka mimarisinin nasıl řekillendirilmesi gerektiđini ortaya koyarak yazındaki önemli bir eksikliđi gidermektedir.

Literatür Taraması

Marka Mimarisi Kavramı

Marka mimarisi, marka rollerini ve markaların arasındaki iliřkilerin dođasını belirleyen marka portföyünün organize bir yapısı olarak tanımlanmaktadır. Marka mimarisi, iřletmelere markalarının stratejik olarak hangi konumda olduđunu göstermesi konusunda yardımcı olmaktadır (Aaker ve Joachimsthaler, 2000, s. 280). Yazında marka mimarisi ile ilgili birçok önemli sınıflandırma bulunmaktadır. Bu sınıflandırmalardan birincisi Kapferer tarafından gerçekleřtirilen altılı bir sınıflandırmadır (Kapferer, 2004, s.316-326):

1. Ürün- Marka Stratejisi: Yapılan konumlandırmaya uygun olarak bir ürüne veya ürün hattına bir marka ismi vermektir. Örneđin Protect& Gamble’ın birbirinden farklı çözümler üreten deterjanlarına farklı markalar vermesi gibi ürün marka stratejisi çerçevesinde ürün markaları bulunmaktadır. Deterjan sektörü göz önüne alındıđında P&G’nin Ariel, Vizir, Dash, Camay vb. birbirinden farklı ihtiyaçları karřılayan markaları bulunmaktadır. Örneđin, Ariel uygun fiyatlarıyla ön plana çıkmaktayken, Camay hoř sabun kokusuyla ön plana çıkmaktadır.

2. Hat- Marka Stratejisi: Belli bir hatta bulunan, birbirini tamamlayan veya iliřkili olan ürünlere aynı marka ismini vermektir. Calgon markasının sunduđu çamařır makinesi kireç önleyicileri, deterjanları, bulařık makinesi temizleme tozları hat marka stratejisine önemli bir örnek olmaktadır. Hat-marka stratejisinin avantajı belli bir yöne odaklanarak faaliyetlerde verimlilik yakalanmasıdır. Hat marka stratejisinin dezavantajı ise, belirlenen standartların dıřında (farklı hatlarda) ürün sunamamasıdır.

3. Menzil (Alan) Marka Stratejisi: Tek bir marka ve tek bir slogan kullanarak aynı alana yönelik faaliyette bulunmaktadır. Bu marka türü kozmetik, gıda, aksesuar ve sanayi ürünlerinde yaygın olarak kullanılmaktadır. Örneđin, Clarins markası sunduđu nemlendirici ürünlerle menzil marka stratejisi uygulayan bir marka olmaktadır. Bu stratejinin dezavantajı farklı ürün kategorilerine girmekte zorlanmaktır.

4. řemsiye Marka Stratejisi: Farklı ürünler için ortak bir marka adı kullanmaktır. Örneđin, Canon markası adı altında fotoğraf makineleri, yazıcılar, faks makineleri vb. farklı ürünler bulunmaktadır. Bu marka stratejisi daha çok yeni pazarlara girerken uygulanmaktadır.

5. Kaynak Marka Stratejisi: Bir kaynak marka adı ve buna bağlı olarak farklı ürün marka adları kullanılmaktadır. İki katmanlı bir marka yapısı olmaktadır. Kaynak markaya bağlı her ürün markasının farklı şekilde kendini ifade ettiği bulunmaktadır. Kaynak marka stratejisinde, kaynak marka, ürün markasından daha önemli olmaktadır.

6. Onaylı Marka Stratejisi: Ürün, hat, menzül vb. bütün markalara onay verme yetkisine sahip olan tek bir marka olmaktadır. Bu stratejiye göre onay markaları ikincil pozisyonda bulunmakta ve diğer marka türlerinin yanında ön plana çıkmamaktadır. Örneğin, GM Buick, Cadillac ve Chevrolet gibi otomobil markalarının onay markası durumundadır.

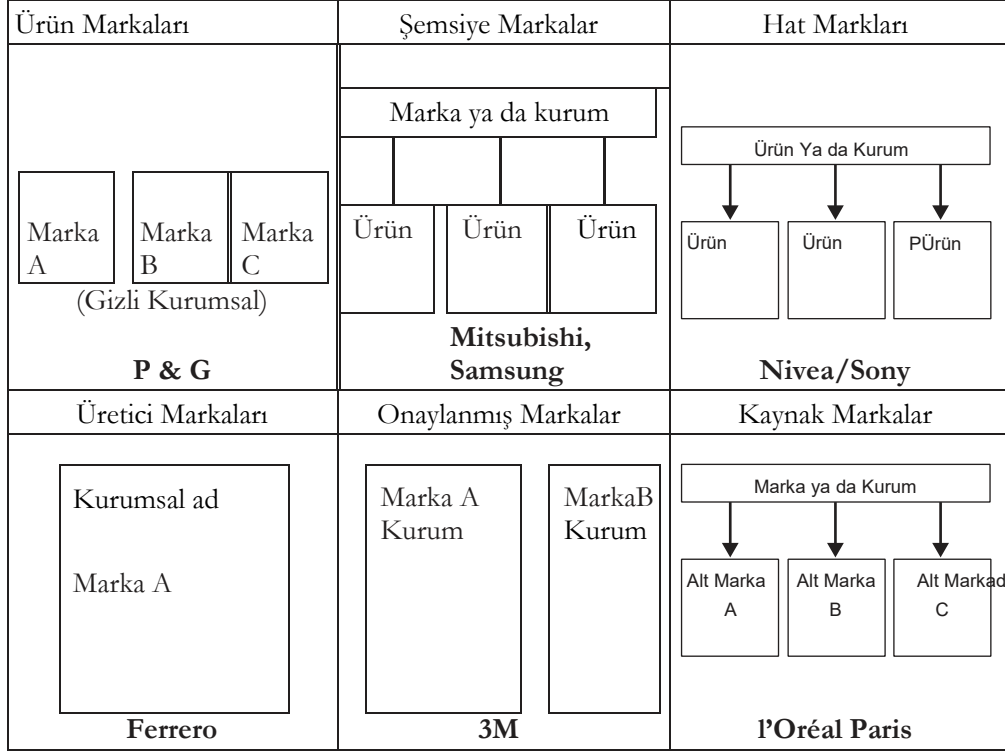

Şekil 1. Kapferer Marka Mimarisi (Kapferer (2004, s. 316)

İkinci sınıflandırma Aaker ve Joachimsthaler (2000, s. 287-295) tarafından gerçekleştirilen marka ilişkileri spectrumu olarak bilinen dörtlü bir sınıflandırmadır:

Markaların Evi: Her ürün kategorisi veya kanalı için ayrı bir marka oluşturulmuştur. Bu ayrı markaların her biri kendilerinden sorumlu olmakta ve bağımsız hareket etmektedir. Bir markanın başarısı veya başarısızlığı diğer hiçbir markasını etkilememektedir. Markaların evi stratejisinin en önemli örneği P&G olmaktadır. P&G şirketinin birbirinden tamamen bağımsız 80 tane markası bulunmaktadır. Örneğin saç bakım markası olarak Pantene, Head & Shoulders, Rejoice gibi farklı markaları bulunmaktadır.

Onaylanmış Markalar: Burada ürün markaları ön planda olmakla birlikte, onları onaylayan temel bir marka bulunmaktadır. Ana marka tarafından verilen onay alt markanın güvenilirliği arttırmaktadır. Örneğin, dünyaca ünlü Country Yard Otellerinin onaylayıcı markası Marriot olmaktadır. Country Yard Marriot Otellerinin ismini kullanarak tüketicilerine kaliteli ve güvenli bir marka olduğunu göstermektedir.

Alt markalar: Burada, ana marka ile ürün markası arasındaki ilişki çok daha güçlü olmaktadır. Ana marka daha önemli olmasına karşın, alt marka imajı güçlendirici bir niteliğe sahip olmaktadır. Ana marka pilotken, alt marka yardımcı pilot niteliğinde olmaktadır. Örneğin, Gillette Mach3 markası buna örnek oluşturmaktadır. Her iki markanın da birbirine üstünlüğü bulunmamaktadır. Mach 3 markası ürün olarak başarılı bir tıraş makinesidir. Gillette gibi tıraş makineleriyle ünlü bir markanın ismiyle özelliğini güçlendirmektedir (Aaker ve Joachimsthaler, 2000, s. 14).

Markalı Ev: Burada ana marka baskın bir rol üstlenirken, alt markalar sadece tanımlayıcı nitelikte yer almaktadır. Bu stratejide şirket markasına odaklanılmaktadır. Şemsiye şekilde ürünleri içine alan bir stratejidir. Örneğin, Virgin markası bu duruma örnek oluşturmaktadır. Virgin Hava Yolları, Virgin Express, Virgin Rail, Virgin Radio vb. Virgin markasına aittir. Markalı ev stratejisine göre bir markanın yarattığı marka değeri diğer markaları da etkilemektedir (Aaker ve Joachimsthaler, 2000, s. 295).

Keller markaların mimarisini bir hiyerarşi içerisinde açıklamaya çalışmaktadır. Bu hiyerarşi içerisinde seviyeler aşağıdaki gibidir (Keller, 2008, s. 370).

Kurumsal Marka Seviyesi: Hiçbir alt marka bulunmayıp, şirketin isminin ön planda olduğu seviyedir. Örneğin, General Motors ve Hawlet- Packard işletmeleri marka adı olarak şirket isimlerini kullanmaktadır.

Aile Marka Seviyesi: Kurum markasına bağlı olan farklı kategorilere ait alt markaların bulunduğu seviyedir. Örneğin Pepsi Co markasının, Fritol-ay ve Quaker Foods vb. alt markaları bulunmaktadır.

Bireysel Marka Seviyesi: Bu seviyede bir ürün kategorisine yönelik markalar bulunmaktadır. Örneğin Frito-lay cips markasının Doritos, Ruffles, Lays vb. farklı markaları bulunmaktadır.

Değiřtirici Seviyesi: Bu seviyede bir markanın özelliklerine uygun olarak yeni markalar geliştirilmektedir. Örneğin, Doritos'un peynirli, biberli farklı lezzetlerde ürün sunmasıdır.

Ürün Tanımlama Seviyesi: Tüketicilere ürünün fonksiyonlarıyla ilgili verilecek bilgilerin yer aldığı seviyedir. Örneğin bir kütüphane markası topluma hizmet rolünü vurgulamaktadır.

Muzellec ve Lambkin marka mimarisi stratejilerini üç şekilde sınıflandırmıştır. Bu sınıflandırmalar aşağıdaki şekilde yer almaktadır (Muzellec ve Lambkin, 2009, s. 47-50).

Kurumsal Ticari İsim: Kurumsal ticari isim, kurumsal markanın aktif olarak tanıtılmadığı, ancak bağımsız markaların bir koleksiyonunu barındıran basit bir şemsiye isimdir. En önemli örnekleri, P&G, Teyco ve Unilever markaları olmaktadır. Kurumsal isimler yoluyla işletmeler dürüstlük, liderlik, sahip olma, kazanma ve güvene yönelik tutku vb. değerleri tüketicilere gösterirken, bu değerlerin tanıtımını ticari markalarıyla yapmamaktadır. Tüketiciler markaların kurumsal isimlerinin farkında olmalarına rağmen, kurumsal isme sahip markaları herhangi bir ürünle bağdaştıramamaktadır.

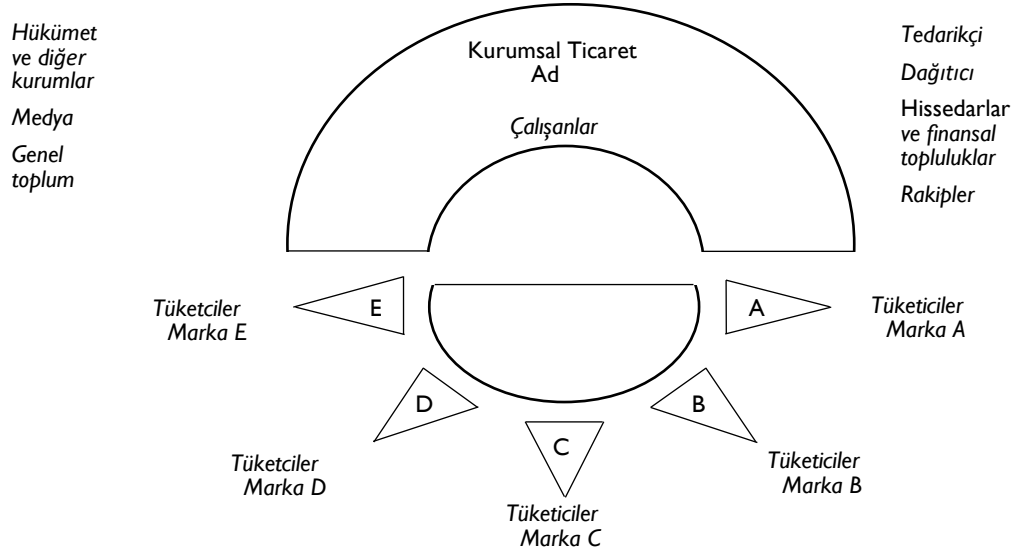

Şekil 2. Kurumsal Ticari İsim (Muzellec ve Lambkin (2009, s. 47))

İşletme Markası: İşletme markası, tüketicilerden çok işletmeyi paydaşlarına tanıtmak için kullanılan işletmenin kurumsal ismi olmaktadır. Tüketicilerin işletme markasını fark edebilmeleri için ürün ambalajlarının üzerindeki küçük yazıları dikkatli okumaları gerekmektedir. En önemli örnekleri 3M, Heinz ve Diageo markaları olmaktadır. Kurumsal markalama her zaman için tek bir monolitik yapı olmamakta, aynı zamanda birçok paydaş grubunun her biri için ayrı ayrı yapılandırılabilen çok boyutlu bir yapı olabilmektedir. Örneğin, Smirnoff markası tüketicilere yönelik bir marka olmaktadır, bu markanın ana markası olan Diageo markası ise paydaşlara yönelik bir marka olmaktadır. İşletme Smirnoff markasıyla tüketiciler için havalı, arsız bir marka imajı çizmek isterken, Diageo markası ile ise paydaşlara yönelik olarak finansal olarak güçlü bir marka imajı çizmektedir.

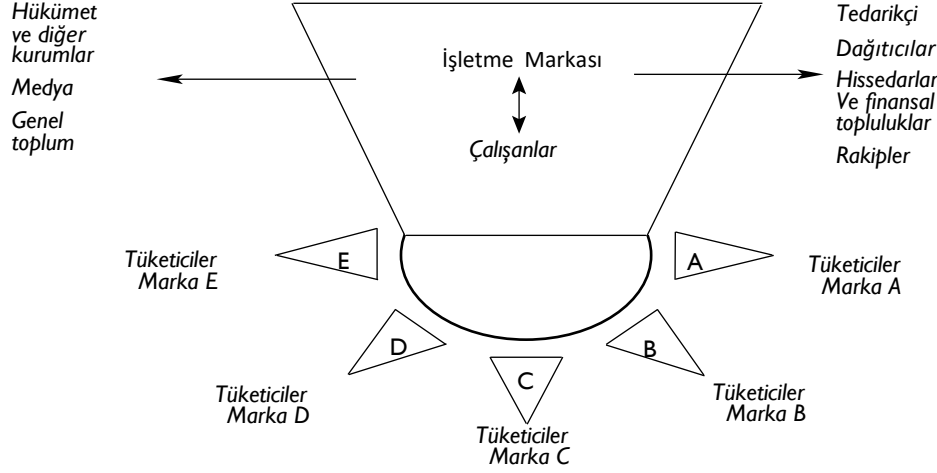

Şekil 3. İşletme Markası (Muzellec ve Lambkin (2009, s. 47))

Holistik Kurumsal Marka: Holistik kurumsal marka, şirketin ve ürünlerin aynı ismi paylaştığı bütünsel marka olmaktadır. Bu stratejiyi uygulayan en önemli markalar arasında Accenture, HSBC, Lego, Volvo, Virgin, Air France vb. markalar yer almaktadır. Burada oluşturulan marka hem tüketicilere yönelik olmakta hem de paydaşlara yönelik olmaktadır. Tüketiciler burada ürün markası ve şirket markası arasında herhangi bir ayırım yapamamaktadır. Bu stratejiyle işletmeler marka imajlarıyla yüksek düzeyde bir tutarlılık elde etmek istemektedir.

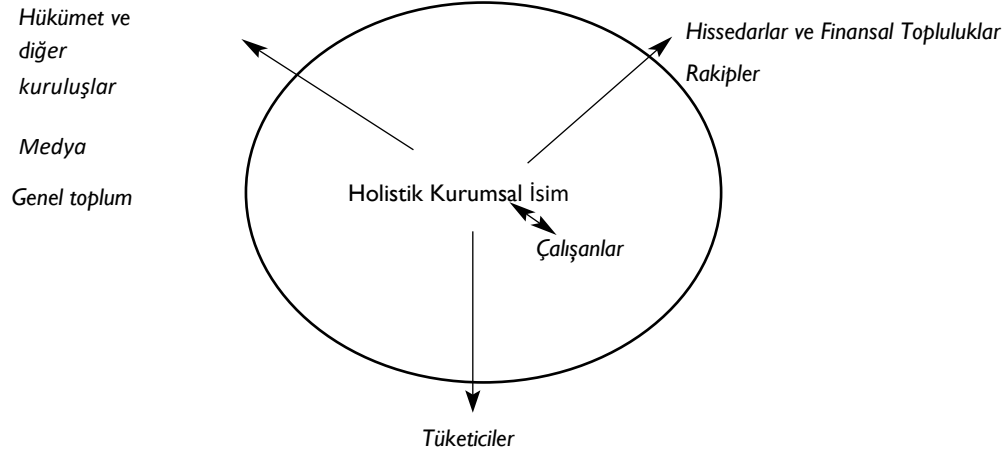

Şekil 4. Holistik Kurum Marka (Muzellec ve Lambkin (2009, s. 47))

Kapferer kendi marka mimarisi modeline yönelik olarak marka mimarisinin belirleyicilerinin aşağıdaki unsurlar olduğunu söylemektedir (Kapferer, 2004, s. 330-334):

Kurumsal Strateji: Şirketlerin kendi sahip oldukları konumlandırma, rekabet vb. stratejiler marka stratejilerinin farklılaşmasına neden olmaktadır.

İş Modeli: Aynı pazarda bulunmasına rağmen iş modellerinde, yani iş yapış biçimlerindeki farklılık, işletmelerin marka stratejilerinin de farklı olmasına neden olmaktadır.

Kültür: Bir işletmenin içerisinde bulunduğu kültür o işletmenin marka stratejisini etkileyebilmektedir. Örneğin, P&G Amerika'da ürün marka stratejisiyle yer alırken, Avrupa'da şemsiye marka stratejisi kullanabilmektedir.

İnovasyon Hızı: Teknolojinin sürekli gelişmesi marka stratejilerinin değişmesine neden olmaktadır.

Katma Değerli Kol: Şemsiye marka stratejisi yarattığı katma değer ile güvence ve itibarı artıracığından en uygun marka strateji olarak kullanabilmektedir.

Kaynaklar: İşletmenin sahip olduğu finansal kaynakların durumu seçilecek marka stratejisinde etkili olmaktadır.

Marka Vizyonu: Şirketlerin koydukları vizyon seçilecek marka stratejisini etkilemektedir.

Yönetim Yapıları: İinde bulunulan yönetim yapısı seçilecek stratejiyi etkilemektedir. Merkezi bir yönetimi bulunmayan işletmeler ok sayıda marka kullanmayı tercih etmektedir.

Rajogopal ve Sanchez'e göre (2004, s. 244) spectrum marka mimarisini belirleyen unsurlar şunlar olmaktadır:

İşletmenin tarihi: İşletmenin gelişim süreci stratejinin belirlenmesinde etkili olmaktadır.

Organizasyon Yapısı: İşletmenin organizasyon yapısı marka mimarisi için şablon oluşturmaktadır.

Genişleme Strateji: Birleşme, satın alma vb. genişleme faaliyetleri seçilecek stratejiyi belirlemede etkilidir.

Ürün Çeşitliliği: İşletmenin sunduğu ürünlerin miktarı ve türü seçilecek stratejide etkili olmaktadır.

Ürün Pazarı Özellikleri: İinde bulunulan pazarın homojen mi, deęişken mi olduđu strateji seçiminde önemli olmaktadır.

Marka mimarisiyle ilgili yazında yapılmış pek ok sektöre yönelik alışma bulunmaktadır. Perakendeci mağazalarda yapılan alışmalarda marka mimarisinin üç boyutu bulunmaktadır. İlk boyut markanın stratejisi olmaktadır. Perakendeci mağazalarda bu stratejiler üretici marka adı ve perakendeci marka adı olmak üzere ikiye ayrılmaktadır. Perakendeci mağazalarda marka mimarisine etki eden ikinci boyut sunulan markaların kalitesi olmaktadır. Üüncü boyut ise markaların mağaza ierisinde görünürlüğü olmaktadır (Krunert vd., 2006, s. 597). Etkili bir mağaza atmosferi tüketicilerin ürün ve hizmet satın almasını kolaylařtırmaktadır. Bu yüzden perakende marka mimarisinin inşasında işletmeler tüketicilere rol vermektedir. Stratejisi ne olursa olsun markaların mağaza ierisinde ne konumda bulunacağı tüketici kararlarını etkilemektedir (Esbjerg ve Larsen, 2003, s. 421). Markaların görülmesini sağlamada mağaza ii düzen önemli olmaktadır. İşletmeler marka mimarisi tasarlarken satış yapılan mağazadaki görünürlüğünü dikkate alarak stratejisini belirlemelidir (Kirby ve Kent, 2010, s. 432). Perakendeci mağazalarda marka mimarisi için marka bilinirliği de önemli olmaktadır. Perakendeciler kurumsal markaları sunmayı daha ok tercih ederken alt markaları daha az sunmaktadır (Simmons vd., 2000, s. 217).

Perakendeci işletmeler dıřında üretici konumunda bulunan işletmelerde de marka mimarisini doğru belirlemek önemli olmaktadır. Dünyanın en önemli sigara markalarından biri olan Marlboro 2000'li yıllara kadar sadece kendi kurumsal ismiyle markalı ev stratejisi uygulamıştır. 2000'li yıllardan sonra ise Marlboro tüketicilerin farklı istekleri olduğunu fark etmesi sonucunda alt markalar ortaya ıkarmaya başlamıştır (Dewhurst, 2018, s. 241). Dünyada en iyi marka mimarisine sahip olan tüketim ürünleri üreticisi markalarından biri kozmetik ve güzellik ürünleri markası olan Loreal'dır. Loreal'ın marka mimarisi Kapferrer'in modelinde tanımlanan şemsiye marka stratejisidir. Loreal'ın şemsiye markası altında beş ürün bölümü bulunmaktadır. Birinci ürün bölümü olan müşteri ürün bölümünde Loreal Paris, Garnier, Maybelinne NewYork vb. gibi standart geliri olan tüketicilere yönelik markalar bulunmaktadır. İkinci ürün bölümü olan lüks ürün bölümünde Lancome, Biotherm, Helena Rubinstein vb. gibi daha işlevsel ve yüksek gelirli, tüketicilere yönelik markalar bulunmaktadır. Üüncü ürün bölümü olan profesyonel ürün bölümünde Loreal Professionel, Kerestane, Mizani vb. gibi profesyonel saç bakım uzmanları ve kuaförlere yönelik markalar bulunmaktadır. Dördüncü ürün bölümü olan aktif kozmetik bölümünde Vichy, La Roche Possay, Skin Cetuals vb. gibi uzmanlar tarafından kanıtlanmış, yüksek güvenilirliğe sahip ürünler bulunmaktadır. Markanın beşinci ürün bölümü ise Body Shop adını verdiği güzellik merkezleri olmaktadır (Harish, 2008, s. 43). Loreal markasının şemsiye marka stratejisinde başarılı olmasının temel sebebi sınırlı bir ürün yelpazesine sahip olmasından dolayıdır. Loreal bu stratejiyle maliyetlerini dengede tutmayı başarmıştır. P&G ve Unilever şirketleri için şemsiye marka stratejisi, bu markaların birbirinden ok farklı ürün yelpazesine sahip olmasından dolayı ok daha zor olmaktadır. Marka mimarisi, şirketin genel kurumsal ve pazarlama stratejileriyle de uyumlu olmaktadır (Harish, 2008, s.50). Ürün işletmeleri gibi tüketicilere hizmet saęlayan işletmeler için de marka mimarisini doğru belirlemek önemli olmaktadır. Hizmet markalarının başarısındaki en önemli faktörlerden birisi alt markalar olmaktadır. Örneğin, Avustralya'da NRMA adlı sigorta markasının tüketicilerine yönelik olarak uyguladığı bir alışmada, tüketicilerin ana markanın alt markalarından etkilendięi sonucu ortaya ıkmıştır (Rahman ve Areni, 2014, s.339).

Endüstriyel işletmeler kendi kararlarıyla yeni markalar oluşturdıkları gibi birleşme ve satın alma vb. bütünleşme yollarıyla yeni markalar edinebilmektedir. Tüketicilere ürün ve hizmet sunan işletmeler gibi, endüstriyel işletmeler de aynı sektörde olsalar bile farklı marka mimarilerine sahip olmaktadır (Laforet ve

Saunders, 2005, s. 315). Örneğin, şekerleme endüstrisinde Cadbury, Nestle ve Mars markaları endüstriyel müşterilerine karşı birbirinden oldukça farklı marka stratejilerine sahip olmaktadır. Cadbury markası hem işletmenin adının hem de ürünün adının eşit derecede önemli olduğu karma (çiftli) bir marka stratejisini kullanırken, Nestle markası şirketin isminin daha ön planda olduğu kurumsal baskın marka stratejisini kullanmaktadır. Mars markası ise, şirketin hiç ya da çok az ön planda olduğu daha çok ürün markalarının ön planda olduğu ürün baskın marka stratejisini tercih etmektedir (Saunders ve Fu, 1997, s. 46).

Ülkeler için turist çekme potansiyeline sahip olan şehirler ve bölgeler önemli olmaktadır. Ülkelerin ve şehirlerin önemli yerlerine yönelik olarak yapılan başarılı marka mimarisi tasarımları turizm faaliyetlerinin etkinliğinin artmasına neden olmaktadır (Freire, 2016, s. 79). Ülke marka mimarisini etkileyen dört temel unsur bulunmaktadır. İlk unsur dış algı unsurları olmaktadır. Ülke ve şehirler hakkında tüketicilerin sahip olduğu bilgi eksikliği giderilerek ve hedef kitleye doğru bir şekilde ulaşılarak marka algıları mümkün olduğunca olumlu hale getirilmektedir. Ülke marka mimarisini etkileyen ikinci unsur yakınlık durumudur. Ülkeler kendilerine yakın olan diğer ülkelere yönelik olarak ana marka ismini kullanmaktadır. Yakın ülkelerdeki tüketiciler diğer ülkenin özelliklerini bildikleri için ana marka bu ülkeler için yeterli olmaktadır. Örneğin, Hollanda kendi ülkesinin ismini ana marka olarak kullanarak komşu ülkelerdeki turistleri kendisine çekmeye çalışmaktadır. Daha uzaktaki tüketiciler için ise ülkeler kendi ülkesinde önemli, bilinen bir yeri alt marka olarak kullanarak bu ülke vatandaşlarını kendine çekmeye çalışmaktadır. Örneğin, Hollanda uluslararası düzeyde çok bilinen Amsterdam şehrindeki Madame Tussauds Müzesini alt marka olarak kullanmaktadır. Ülke marka mimarisini etkileyen üçüncü önemli unsur marka ilişkileri olmaktadır, dördüncü önemli unsur politika ve güç olmaktadır. Bir ülkenin kendi bölgesel markalarını doğru tanımlanmış olması gerekmektedir. Yani bir ülkenin ana markasını destekleyecek nitelikteki alt markalarıyla doğru ilişki kurması ve ana markanın tamamlayıcısı olması önemli olmaktadır. Politik durum da ülkelerin marka mimarisini etkilemektedir. Hükümetler kendileriyle zıt düşüncede olan belediye başkanlarına sahip olan bölgeleri değerli olsalar bile alt markası olarak göstermemektedir (Dinnie, 2018, s. 31).

Spor organizasyonlarında takımlar ve bu takımların bağlı olduğu ligler bulunmaktadır. Spor organizasyonların marka mimarisi açısından ligler ana marka olarak kabul edilirken, takımlar ise alt marka olarak kabul edilmektedir. Spor organizasyonlarında takımlar ve bu takımların bağlı olduğu ligler bulunmaktadır. Spor organizasyonların marka mimarisi açısından ligler ana marka olarak kabul edilirken, takımlar ise alt marka olarak kabul edilmektedir. Lig markalarının kalitesi bir ülkenin takımlarının kalitesi hakkında tüketicilere bilgi vermektedir. Örneğin, en üst ligde bulunan takımları tüketiciler tarafından en güçlü takımlar olarak algılanmaktadır. Uluslararası düzeyde bakıldığında alt marka olan takımların kalitesi, ana markası olan liglere olan ilgiyi artırmaktadır. Örneğin, Bayern Münich, Manchester United vb. futbol takımlarının tüketicileri tarafından güçlü olarak algılanması bu ülkelerin liglerine olan ilgiyi arttırmakta ve talep görmesine neden olmaktadır. (Kunkel, Funk ve Hill, 2013, s. 180).

Marka mimarisi politika alanında geçerli bir kavram olmaktadır. Siyasi partilerin her biri bir ana marka iken bu partilerin adayları ve vaatleri ise alt marka olmaktadır. Siyasi partiler adaylar ve politikaları kullanarak müşterisi olan seçmeni etkilemek istemektedir (Mensah, 2016, s. 70). İlaç markalarının marka mimarisi stratejileri birbirinden farklı olmaktadır. Daha küçük, belli bir tedavi alanında ilaç üretimi yapan şirketler kurumsal baskı stratejisini uygulamaktadır (Kanits ve Burman, 2012, s. 571). Spry vd.'de (2018) yaptıkları araştırmada üniversitelerin marka mimarilerini nasıl geliştirdiklerini açıklamaya çalışmıştır. Öncelikle ana markanın üniversitenin kurumsal adı, alt markaların ise fakülteler ve onlara bağlı programlar olduğu tespit edilmiştir. Marka mimarisinin başlıca üç özelliği bulunmaktadır (Beaton vd., 2011, s. 131):

Cezbedicilik Özelliği: Markaların tüketiciyle etkileşimi sonucu tüketicinin markaya eğilim göstermesiyle ortaya çıkmaktadır. Markalar ana marka veya alt markalar yoluyla tüketiciyle sıkı iletişime geçerek onların gözünde cazip bir konuma ulaşmayı hedeflemektedir.

Merkezlilik Özelliği: Markaların tüketiciyle kurduğu duygusal ve fonksiyonel bağ sonucunda markanın tüketicinin gözünde önemli bir yere gelmesiyle ortaya çıkmaktadır. Markalar ana markalar veya alt markalar yoluyla tüketiciyle bağ kurarak onların gözünde önemli bir noktaya ulaşmak istemektedir.

Kendini İfade Özelliği: Markaların tüketicilerin kişiliklerini yansıtan davranış sergilemeleri sonucu tüketicinin markanın kendisini ifade eden bir temsilci gibi görmesiyle ortaya çıkmaktadır. Markalar ana markalar veya alt markalarıyla tüketicilerin kişiliklerini yansıtan bir duruma ulaşmayı hedeflemektedir.

Netflix Markası

Netflix kurumsal markası 1997 yılında Reed Hasting ve Marc Randolph tarafından internet üzerinden film kiralama hizmeti sunmak için kurulmuřtur. 2000 marka řirket kullanıcıların özelliklerine dayanarak kişiselleřtirilmiř film teklifleriyle önemli bir yenilięe imza atmıřtır. 2007 yılında marka tamamen kendisi tarafından üretilen film ve diziler çekmeye bařlamıřtır. Netflix kendi içeriklerini yayınlama atılımıyla birlikte dünya genelinde popülerlik kazanmıř ve hızlıca farklı ülkelere yayılmıřtır. 2016 yılıyla birlikte tüm dünyada yayınlanan bir dijital medya platformu olmaktadır (Netflix Company Analysis, 2019, s. 4). Netflix dijital medya platformu markası beř ürün hattına sahiptir. Netflix ana markasının ürün hatlarından ilki Netflix dizileri olmaktadır. Netflix medya merkezine göre ortalama bir Netflix dizisi izleyen kiři sayısı dünya genelinde 5.000.000'dur. Netflix'in dięer dijital medya platformlarından en önemli farkı dizilerin yayınlanıřını haftalara yaymayıp, tüm sezonu aynı anda yayınlamasıdır. Netflix ana markasının ikinci ürün hattını sinema filmleri oluřturmaktadır. Netflix medya merkezine göre Netflix son yıllarda insanları sinema salonlarına götürmeden evinde en az sinemada gösterilen filmler kadar kaliteli filmler göstermek istemektedir. Netflix ana markasının üçüncü ürün hattını Netflix belgeselleri oluřtururken, dördüncü ürün hattını ise çocuklara yönelik animasyonlar oluřturmaktadır. Netflix ana markası ayrıca kendi üretimi olmayan bařka yapımları da kendi yayın platformunda yayınlamaktadır. Netflix'de yayınlanan Netflix dıřı yapımlar Netflix ana markasının beřinci ürün hattı olarak deęerlendirilmektedir (About Netflix, E.Tarihi: 16.02.2021). Netflix ana markasının başarısının en temel nedeni müřterilerini doęru olarak analiz etmesidir. Netflix ana markası büyük veriyi kullanarak müřterilerinin zevk ve tercihlerini anlamakta ve bu doęrultuda müřterilerinin hořuna gidecek içerik önerileri sunmaktadır. Netflix ana markasının başarısındaki dięer bařlıca nedenleri ise müřterilere ödeme kolaylıkları sunulması, televizyon, bilgisayar, tablet, cep telefonu vb. birçođ iletişim aracından kolayca platforma eriřimin saęlanması ve müřterilerin platform içeriklerini rahatça kontrol edebilme(durdurma, hızlandırma, yavařlatma) gücüne sahip olması durumları oluřturmaktadır (Cristina, Matlas ve Manuel, 2020, s. 262).

Netflix dijital medya platformu markasının sunduęu içeriklerin her biri Netflix markasının alt markaları olarak deęerlendirilmekte ve platformun başarısında önemli bir yere sahip olmaktadır. 2014 yılında ięlerinde House of Cards, Hemlock Grove, Arrested Development ve Orange Is The New Black vb. pek çok yapımla Netflix 31 dalda Emmy ödülüne aday gösterilmiř ve bu adaylıklarından dört tanesini kazanmıřtır. 2016 yılına kadar olan süreçte Stranger Things, Beast of No Nation vb. yapımlarının başarısı sayesinde Netflix 190 ülkede eriřime açılmıř ve 50 milyon abone sayısına ulařmıřtır. Netflix, 2017 yılında The White Elmes belgeseliyle en iyi kısa belgesel dalında, 2018 yılında ise Icarus belgeseliyle en iyi belgesel dalında Oscar ödülü kazanmayı bařarmıřtır. Netflix yapımları 2018 yılında 112 dalda Emmy ödülüne aday gösterilerek tarihte kırılması zor bir rekora sahip olmuřlardır. Netflix'in The Kissing Booth, Set It up, Sierra Burgess Is A Loser, Nappily ever After filmleri tüm zamanların en bařarılı filmleri arasında deęerlendirilmektedir (Netflix Company Analysis, 2019, s. 5).

Yöntem

Netflix dijital medya platformu ana markası ve Netflix dijital platformunda yer alan alt markalar arasındaki marka mimarisi iliřkilerinin tespit edilmesini amaçlayan arařtırmada bu amacı gerçeğe getirmeye yönelik olarak medyan deęerleri hesaplanmıřtır. Medyan deęerlerinin hesaplanmasındaki temel amaç verilerin doęru bir řekilde gruplanmasını saęlamaktır. Arařtırmada ayrıca cinsiyet deęiřkeni için ana marka ve alt markalar arasındaki farklılıkların incelenmesi amacıyla T-testi yapılmıřtır. T-testi iki ana kütle arasındaki farklılık düzeyini belirlemek için kullanılmaktadır (Karagöz, 2017, s. 188).

Arařtırmanın Hipotezleri

Literatür incelendięinde İřletmelerin ana marka isimlerinin tüketiciyi iřletmeye çekmekte son derece etkili olduęu sonucuna varılmıřtır. Örneęin Olins (1989, s. 82) çalışmasında Shell ve British Airways markalarının pazarlama faaliyetlerini kurumsal isimlerini vurgulayarak gerçeğe getirmesinin markanın başarısında etkili olduęu sonucuna ulařmıřlardır. Yine Laforet ve Saunders (1994, s. 70) çalışmalarında Kellogs markasının ürünlerinde kendi kurumsal firma ismini ön plana çıkarmasının markanın pazarlama faaliyetlerindeki başarısını olumlu etkiledięi sonucunu belirlemiřlerdir. Ana markaların marka mimarisi özelliklerinin incelendięi birçođ farklı alanda çalışma olmasına karřın dijital medya platformu markalarına yönelik çalışma olmaması yazında boşluk oluřturmaktadır. Bu doęrultuda en önemli dijital medya platformu markalarından biri olan Netflix ana markasının marka mimarisi özelliklerini incelemek için ařaędaki ana hipotez geliřtirilmiřtir:

H1: Netflix markasının tercih edilmesinde bu markanın mimari özellikleri daha etkilidir.

Cezbedicilik özelliği markaların tüketiciyi çekmekte ne kadar etkili olduğuyla ilgilidir. Birçok farklı sektörde yapılan çalışma ana markaların cezbedicilik özelliğinin tüketiciyi markaya çekmekte etkili olduğu sonucunu saptamıştır. Örneğin; Muzellec ve Lambkin (2009, s. 48) çalışmalarında Unilever ve P&G markalarının kurumsal isimlerinin tüketiciyi cezbederek ana markaya çektiği sonucuna ulaşmıştır. Benzer şekilde Rahman ve Arani (2013, s. 8) çalışmalarında spor giyim markalarının kurumsal isimlerinin cezbedicilik özelliği sayesinde tüketicilerde güven ve dürüstlük algısı yarattığını belirlemiştir. Ana markaların cezbedicilik özelliğine dayalı olarak oluşturdukları marka mimarisini içeren birçok farklı alanda çalışma olmasına karşın dijital medya platformu markalarına yönelik çalışma eksikliği yazında boşluk oluşturmaktadır. En önemli dijital medya platformu markalarından biri olan Netflix ana markasının marka mimarisinde cezbedicilik özelliğinin etkisini incelemek için aşağıdaki alt hipotez geliştirilmiştir.

H1a: Netflix markasının tercih edilmesinde bu markanın cezbedicilik özelliği daha etkilidir.

Merkezilik özelliği markaların tüketicinin gözündeki önemiyle ilgilidir. Keller'e göre (2008, s. 270) PepsiCo ana markası merkezilik özelliğinden dolayı tüketicinin gözünde önemli bir yere sahip olmaktadır. Yine Muylle, Dawar ve Rangarajan (2002, s. 67) çalışmalarında endüstriyel tekstil markası Milliken'in kurumsal ismi sayesinde müşterilerinin gözünde önemli bir yere sahip olmayı başardığını ifade etmiştir. Marka mimarisinin merkezilik özelliğine dayalı olarak dijital medya platformu ana markalarına yönelik çalışma olmaması yazında önemli bir eksiklik. En önemli dijital medya platformu markalarından biri olan Netflix ana markasının marka mimarisinde merkezilik özelliğinin etkisini incelemek için aşağıdaki alt hipotez geliştirilmiştir.

H1b: Netflix markasının tercih edilmesinde bu markanın merkezilik özelliği daha etkilidir.

Kendini ifade özelliği markaların tüketiciyi ne kadar iyi yansıttığıyla ilgilidir. Tüketiciler kendini yansıtan markaları daha kolay bir şekilde tercih edebilmektedir. Şehir markalarına yönelik yapılan bir çalışmada, Barcelona şehrinin kültürel özellikler, doğal güzellikler ve mimari yapısıyla tüketicilerin bazı değerlerini yansıttığı için pazarlamacıların şehir pazarlaması faaliyetlerinde Barcelona marka ismini kullandığı sonucu ortaya çıkmıştır (Masip ve Poluzzi, 2014, s. 54). Hasanbegovic (2011, s. 41) çalışmasında P&G'nin çevre dostu üretim, ambalajlama, dağıtım teknikleri kullanarak kendisini çevre dostu marka olarak yansıttığı için kendi kurumsal isminin tüketiciler tarafından benimsendiği sonucunu saptamıştır. Kendini ifade özelliğini içeren marka mimarisine ilgili pek çok farklı alanda çalışma olmasına rağmen dijital medya platformu ana markalarına yönelik yazında çalışma eksikliği bulunmaktadır. En önemli dijital medya platformu markalarından biri olan Netflix ana markasının marka mimarisinde kendini ifade özelliğinin etkisini incelemek için aşağıdaki alt hipotez geliştirilmiştir.

H1c: Netflix markasının tercih edilmesinde bu markanın kendini ifade etme özelliği daha etkilidir.

İşletmeler tüketicilerin algısını etkilemek için alt markaları kullanabilmektedir. Lagasse vd. (2018, s. 7) çalışmalarında Malboro sigara markasının bir alt markasının reklam stratejilerini ve ambalaj tasarımını tamamen ergen tüketicileri etkilemeye yönelik yapmasının firmanın ana markanın ulaşamadığı daha genç kitleyle bağlantı kurmasını sağladığını belirlemişlerdir. Jyrama vd. (2015, s. 204) çalışmalarında alt markaların güçlü olmasının ana markayı da güçlü hale getirdiğini ifade etmişlerdir. Alt markaların marka mimarisi özelliklerinin incelendiği birçok farklı alanda çalışma olmasına karşın dijital medya platformu markalarına yönelik çalışma olmaması yazında boşluk oluşturmaktadır. Bu doğrultuda en önemli dijital medya platformu markalarından biri olan Netflix'in alt markalarının marka mimarisi özelliklerini incelemek aşağıdaki ana hipotez geliştirilmiştir:

H2: Netflix dizilerinin tercih edilmesinde bu markanın mimari özellikleri daha etkilidir.

Cezbedicilik özelliği tüketicileri alt markalara çekmekte etkili olmaktadır. Freire (2016, s. 70) turizm markaları çalışmasında Paris ana markasına ait Versay Sarayı alt markasının tüketicileri cezbedtiği için Paris şehrine olan ilginin arttığı sonucuna ulaşmıştır. Benzer şekilde sigara markaları inceleyen bir çalışmada Malboro Fresh, Malboro Black Mentol vb. alt markaların cezbedici özellikleriyle tüketiciyi kendine çektiği sonucuna ulaşılmıştır (Dewhirst, 2018). Yazında alt markaların cezbedicilik özelliğine dayalı olarak oluşturdukları marka mimarisine dayalı birçok farklı alanda çalışma olmasına karşın dijital medya platformu markalarına yönelik çalışma eksikliği yazında boşluk oluşturmaktadır. En önemli dijital medya platformu markalarından biri olan Netflix alt markalarının marka mimarisinde cezbedicilik özelliğinin etkisini incelemek için aşağıdaki alt hipotez geliştirilmiştir.

H2a: Netflix dizilerinin tercih edilmesinde dizii markalarının cezbedicilik özelliđi daha etkilidir.

Merkezilik özelliđi tüketici tercihleri üzerinde etkili olmaktadır. Spry, Foster ve Peart (2018, s. 348) üniversitelerin marka mimarilerini inceleyen çalışmasında alt marka olan fakültelelerin üniversitenin genel eğitim kalitesinde belirleyici olduđu için tüketiciler tarafından daha önemli görüldüđu sonucu saptanmıştır. Mensah (2016, s. 40) tarafından politika alanında yapılan marka mimarisi çalışmasında siyasi parti markalarının alt markaları olan adayların tüketiciler tarafından merkezi bir rolde olduđunun düşünüldüđu belirlenmiştir. Marka mimarisinin merkezilik özelliđine dayalı olarak dijital medya platformu alt markalarına yönelik çalışma olmaması yazında önemli bir eksikliklerdir. En önemli dijital medya platformu markalarından biri olan Netflix alt markalarının marka mimarisinde merkezilik özelliđinin etkisini incelemek için ařađıdaki alt hipotez geliştirilmiştir.

H2b: Netflix dizilerinin tercih edilmesinde dizii markalarının merkezilik özelliđi daha etkilidir.

Tüketiciler tıpkı ana markalar için olduđu gibi kendini ifade edebildikleri alt markalara da daha fazla yönelebilmektedir. Örneđin, Coca Cola Light ve Coco Cola Zero alt markalarını kullanan tüketiciler, daha çok sađlıklı ve zayıf görünme ihtiyaçlarını yansıttıđu için bu markaları kullanmaktadır (Douglas ve Craig, 2001, s. 99). Örneđin, Apple Watch alt markasını kullanan tüketiciler daha çok kendisini yaratıcı olarak niteleyen kişilerden oluşmaktadır (Uglla, 2017, s. 8). Kendini ifade özelliđini içeren marka mimarisine ilgili pek çok farklı alanda çalışma olmasına rađmen dijital medya platformu alt markalarına yönelik yazında çalışma eksikliđi bulunmaktadır. En önemli dijital medya platformu markalarından biri olan Netflix alt markalarının marka mimarisinde kendini ifade özelliđinin etkisini incelemek için ařađıdaki alt hipotez geliştirilmiştir.

H2c: Netflix dizilerinin tercih edilmesinde dizii markalarının kendini ifade etme özelliđi daha etkilidir.

Yazında cinsiyet ve marka iliřkisini inceleyen birçok çalışma bulunmaktadır. Lieven ve arkadaşları (2015, s. 153) marka isimlerinin anlamına verilen önemin cinsiyete göre farklılıđını arařtırdıkları çalışmalarında kadınların marka isimlerinin anlamlarına erkeklere göre daha fazla önem verdiđi sonucunu saptamışlardır. Friedmann ve Lowengart (2018, s. 409) marka tercihlerinin cinsiyete göre farklılık nedenlerini arařtırdıđu çalışmasında erkeklerin marka tercihinde etkili olan en önemli faktörün ürün özellikleri olduđunu belirlerken kadınların ise marka tercihinde etkili olan faktörün markanın verdiđi duygusal mesajlar olduđunu belirlemiştir. Klink (2009, s. 323) çalışmasında kadınların erkeklere göre daha kolay telaffuz edilebilen markaları daha kolay algıladıđını tesbit etmiştir. Lieven ve Hildebrand (2015, s. 181) çalışmalarında hem kadınların hem de erkeklerin kendi kişiliklerini yansıtan markalardan daha fazla alışveriş yaptıđu sonucuna ulaşmıştır.

Cinsiyet ve marka arasındaki iliřkiyi inceleyen pek çok çalışma olmasına karřın marka mimarisi özelliklerinin cinsiyete göre farklılıđını inceleyen çalışma olmaması yazında önemli bir boşluk oluşturmaktadır. En önemli dijital medya platformu markalarından biri olan Netflix ana markasının ve alt markalarının marka mimarisi özelliklerinin cinsiyete göre farklılıđını belirlemek için ařađıdaki hipotezler önerilmektedir:

H3: Netflix ana markasının tercih edilmesinde cezbedicilik özelliđi farklı cinsiyette olan izleyiciler arasında farklılık göstermektedir.

H4: Netflix ana markasının tercih edilmesinde merkezilik özelliđi farklı cinsiyette olan izleyiciler arasında farklılık göstermektedir.

H5: Netflix ana markasının tercih edilmesinde kendini ifade etme özelliđi farklı cinsiyette olan izleyiciler arasında farklılık göstermektedir.

H6: Netflix alt markalarının tercih edilmesinde cezbedicilik özelliđi farklı cinsiyette olan izleyiciler arasında farklılık göstermektedir.

H7: Netflix alt markalarının tercih edilmesinde merkezilik özelliđi farklı cinsiyette olan izleyiciler arasında farklılık göstermektedir.

H8: Netflix alt markalarının tercih edilmesinde kendini ifade etme özelliđi farklı cinsiyette olan izleyiciler arasında farklılık göstermektedir.

Ana Kütle ve Örneklem Seçimi

Dünya’da ve Türkiye’de oldukça tanınan bir dijital yayın platformu medya markası olan Netflix örneği üzerinden medya markalarının marka mimarisi stratejilerini tüketici üzerindeki etkisini belirlenmesinin amaçlandığı bu çalışmada kolayda örneklem yöntemiyle seçilen 300 tüketiciden anket yoluyla veriler toplanmıştır. Araştırma konusu olan Netflix markasının tercih edilme nedeni işletmenin kendisi tarafından üretilen ve dünya çapında bilinen çok fazla alt markaya sahip olmasıdır. Buna karşın Türkiye’deki diğer dijital yayın platformu markaları henüz yeterince alt markaya sahip olmadıkları için araştırma kapsamında incelenmeye uygun görülmemiştir.

Veri Toplama Araçları

Araştırma verilerinin elde edilmesinde kullanılan ölçek Kyle ve Women (2005, s. 350) tarafından hazırlanmıştır. Bahsedilen ölçek tüketici verileri toplamaya uygun olup, daha önce marka mimarisiyle farklı alandaki çalışmalarda da kullanılmıştır. Bahsedilen ölçek marka mimarisi modelinin uygunluğunu üç boyutu esas alarak değerlendirmektedir. Bu boyutlar cezbedicilik, merkezilik ve kendini ifade olmaktadır. Araştırma çerçevesindeki hem ana marka hem de alt markalar için sözü edilen boyutlar 22 ifade ile ölçülmüştür. Cezbedicilik (ana marka) 4 ifade, merkezilik (ana marka) 4 ifade, kendini ifade (ana marka) 3 ifade, cezbedicilik (alt marka) 4 ifade, merkezilik (alt marka) 4 ifade, kendini ifade (alt marka) 3 ifade ile ölçülmüştür. Ankette ayrıca cinsiyet, yaş, meslek grubu ve gelir durumundan oluşan tüketicilerin demografik bilgilerine ilişkin sorular da yer almaktadır. 5’li Likert tipi ölçeğine uygun olarak hazırlanan sorular tüketicilere online anket gönderilerek doldurtulmuştur.

Verilerin Analizi

Çalışmada öncelikli olarak kullanılan ölçeğin geçerlilik ve güvenilirlik analizi yapılmıştır. Daha sonra ana marka ve alt markalara ilişkin medyan değerleri belirlenerek ana marka ve alt markalar arasındaki ilişkilerin düzeyi tespit edilmiştir. Son olarak ise cinsiyet ve meslek grubu değişkenleri için ana marka ve alt markalar arasındaki farklılıkların incelenmesi amacıyla T-testi yapılmıştır.

Bulgular

Geçerlilik ve Güvenilirlik Analizleri

Aşağıdaki Tablo 1 ölçekleri, ifadeleri, aritmetik ortalamalarını ve standart sapmalarını göstermektedir.

Tablo 1. Ölçekler, ifadeleri, Aritmetik Ortalamaları ve Standart Sapmaları

ÖLÇEK	MADDELER	Ortalama	SS
Cezbedicilik (Netflix Ana Marka)	CezN1 Dijital medya platformu markası benim için oldukça önemlidir.	,059	1,022
	CezN2 Sıkıntılı olduğum zamanlarda dijital medya platformu markasını izlemek rahatlamamı sağlamaktadır.	,061	1,050
	CezN3 Dijital medya platformu markasını izlemek yaptığım en tatmin edici şeylerden birisidir.	,067	1,160
	CezN4 Dijital medya platformu markasını izlemek gerçekten hoşuma gitmektedir.	,051	0,882
Merkezilik (Netflix Ana Marka)	MerN1 Dijital medya platformu markasını izlemek hayatımın çoğunu düzene sokmaktadır.	,061	1,049
	MerN2 Dijital medya platformu markasının benim hayatımda temel bir rolü bulunmaktadır.	,064	1,112
	MerN3 Dijital medya platformu markasını arkadaşlarımla tartışmaktan hoşlanırım.	,072	1,246
	MerN4 Dijital medya platformu markasını izlemekle hayatımın çoğu zamanı daha düzenli hale geldi.	,061	1,065
Kendini İfade (Netflix Ana Marka)	KenN1 Dijital medya platformu markasını izlemek kim olduğum hakkında çok şey söylemektedir.	,068	1,186
	KenN2 Dijital medya platformu izleyicisi hakkında çıkarımlarda bulunabilirim.	,062	1,077
	KenN3 Dijital medya platformu markasını izleyerek gerçekten kendim olabilirim.	,067	1,152
Cezbedicilik (Netflix Dizileri-Alt Marka)	CezD1 Dijital medya platformu yapımları benim için oldukça önemlidir.	,063	1,084
	CezD2 Sıkıntılı olduğum zamanlarda dijital medya platformu yapımları izlemek rahatlamamı sağlamaktadır.	,063	1,096
	CezD3 Dijital medya platformu yapımlarını izlemek yaptığım en tatmin edici şeylerden birisidir.	,070	1,208
	CezD4 Dijital medya platformu yapımlarını izlemek gerçekten hoşuma gitmektedir.	,054	0,943
Merkezilik (Netflix Dizileri-Alt Marka)	MerD1 Dijital medya platformu yapımlarını izlemek hayatımın çoğunu düzene sokmaktadır.	,065	1,123
	MerD2 Dijital medya platformu yapımlarının benim hayatımda temel bir rolü bulunmaktadır.	,067	1,163
	MerD3 Dijital medya platformu yapımlarını arkadaşlarımla tartışmaktan hoşlanırım.	,067	1,162
	MerD4 Dijital medya platformu yapımlarını izlemekle hayatımın çoğu zamanı daha düzenli hale geldi.	,062	1,078
Kendini İfade (Netflix Dizileri Alt Marka)	KenD1 Dijital medya platformu yapımlarını izlemek kim olduğum hakkında çok şey söylemektedir.	,069	1,189
	KenD2 Dijital medya platformu yapımlarını izleyen bir insan hakkında çıkarımlarda bulunabilirim.	,065	1,131
	KenD3 Dijital medya platformu yapımlarını izleyerek gerçekten kendim olabilirim.	,071	1,223

Arařtırmada ana marka ve alt markalar için kullanılan Cezbedicilik (Netflix Ana Marka), Merkezilik (Netflix Ana Marka), Kendini İfade (Netflix Ana Marka), Cezbedicilik (Netflix Dizileri- Alt Marka), Merkezilik (Netflix Dizileri- Alt Marka), Kendini İfade (Netflix Dizileri Alt Marka) boyutlarına iliřkin gnenilirlik analizi yapılmıřtır. Yapılan analiz sonucunda Cronbach's Alpha oranlarının her bir lek için uygun seviyede olduėu anlařıldıėı için verilerin gvenilir olduėu sonucuna varılmıřtır. Arařtırmada yer alan unsurların leėe uygunluėunun belirlenmesi için yapılan keřfedici faktr analizi neticesinde KMO (Kaiser-Meyer-Olkin) deėerlerinin Cezbedicilik (Netflix Ana Marka): 0,757; Merkezilik (Netflix Ana Marka): 0,773; Kendini İfade (Netflix Ana Marka): 0,680; Cezbedicilik (Netflix Dizileri- Alt Marka): 0,789; Merkezilik (Netflix Dizileri- Alt Marka): 0,760; Kendini İfade (Netflix Dizileri Alt Marka): 0,701 olduėu saptanmıřtır. Her deėiřken için Kaiser-Meyer-Olkin deėerlerinin 0,50 sınırının altında olmadıėı ve Bartlett kresellik testinin de her deėiřken için anlamlı olduėu ($P=0.000$) sonucuna varılmıřtır. Yapılan analiz sonucunda her deėiřkenin tek faktrl bir yapı ierisinde yer aldıėı ve lek maddelerinin faktr yklerinin 0,05' in zerinde olduėu için geerli sayıldıėı anlařılmıřtır. lek maddelerinin faktr ykleri ve Cronbach's Alpha oranları (gnenilirlik) ařaėıdaki tabloda gsterilmiřtir.

Tablo 2. Gnenilirlik ve Geerlilik Testi Sonuları

lekler	lek Maddeleri	Faktr Ykleri	Aıklanan Varyans	Cronbach Alpha
Cezbedicilik (Netflix Ana Marka)	CezN1	0,690	63,619	0,804
	CezN2	0,836		
	CezN3	0,833		
	CezN4	0,822		
Merkezilik (Netflix Ana Marka)	MerN1	0,818	64,045	0,799
	MerN2	0,850		
	MerN3	0,623		
	MerN4	0,884		
Kendini İfade (Netflix Ana Marka)	KenN1	0,852	66,910	0,752
	KenN2	0,797		
	KenN3	0,804		
Cezbedicilik (Netflix Dizileri- Alt Marka)	CezD1	0,811	66,546	0,830
	CezD2	0,826		
	CezD3	0,828		
	CezD4	0,797		
Merkezilik (Netflix Dizileri- Alt Marka)	MerD1	0,879	66,055	0,816
	MerD2	0,848		
	MerD3	0,579		
	MerD4	0,903		
Kendini İfade (Netflix Dizileri Alt Marka)	KenD1	,916	77,086	0,850
	KenD2	,863		
	KenD3	,854		

Ana Marka ve Alt Marka zelliklerinin Deėerlendirilmesi

Bu arařtırmada izleyicilerin ana marka (Netflix) ve alt markaların (dizilerin) marka mimarisinin cezbedicilik, merkezilik ve kendini ifade etme zelliklerine gre farklılıkları incelenmiřtir. Ana marka ve alt markalarda izleyicilerin en ok nem verdikleri zelliėe bakılmıřtır. Bu nedenle izleyicilerin her iki kategoride marka zelliklerinin seviyesine gre yksek ve dřk verilerini gruplandırmak amacıyla her zellik için medyan deėeri hesaplanmıřtır. Netflix dizileri yazında da sz edildiėi gibi platformun dnya apında tanınmasını saėlaması, pazarın geniřletilmesini kolaylařtırması, platforma yeni mřteriler kazandırması zellikleri nedeniyle alt markalar olarak deėerlendirilmektedir. Arařtırma kapsamında alt markalar olarak Netflix Trkiye'de ok izlenen diziler olan Atiye, La Ceseda Papel, The Witcher, Hakan Muhafız, Stranger Things, Black Mirror, Dark, The Umberalla Academy, The I-and ve You dizileri ele alınmıřtır.

Ana marka (Netflix) kategorisinde medyan deėeri markanın cezbedicilik zelliėi için 3.50 olarak bulunmuřtur. Bu řekilde bu deėer stnde olanlar yksek cezbedicilik dzeyi (N=173) grubunu oluřturmuřtur. Buna gre, katılımcıların 173' Netflix ana markasının yksek cezbedicilik zelliėine sahip olduėunu kabul etmiřlerdir. Bu nedenle H1a hipotezi kabul edilmiřtir.

Ana marka (Netflix) kategorisinde medyan deėeri markanın merkezilik zelliėi için 2.50 olarak bulunmuřtur. Bu řekilde bu deėer stnde olanlar yksek merkezilik dzeyi (N=190) grubunu oluřturmuřtur. Buna gre, katılımcıların 190'ı Netflix ana markasının yksek merkezilik zelliėine sahip olduėunu kabul etmiřlerdir. Bu nedenle H1b hipotezi kabul edilmiřtir.

Ana marka (Netflix) kategorisinde medyan değeri markanın kendini ifade özelliği için 3.00 olarak bulunmuştur. Bu şekilde bu değer üstünde olanlar yüksek kendini ifade düzeyi (N=155) grubunu oluşturmuştur. Buna göre, katılımcıların 155'i Netflix ana markasının yüksek kendini ifade özelliğine sahip olduğunu kabul etmişlerdir. Bu nedenle H1C hipotezi kabul edilmiştir.

Alt markalar yani diziler kategorisinde medyan değeri markaların cezbedicilik özelliği için 3.50 olarak bulunmuştur. Bu şekilde bu değer üstünde olanlar yüksek cezbedicilik düzeyi (N=163) grubunu oluşturmuştur. Buna göre, katılımcıların 163'ü dizilerin (alt markaların) yüksek cezbedicilik özelliğine sahip olduğunu kabul etmişlerdir. Bu nedenle H2a hipotezi kabul edilmiştir.

Alt markalar yani diziler kategorisinde medyan değeri markaların merkezilik özelliği için 2.50 olarak bulunmuştur. Bu şekilde bu değer üstünde olanlar yüksek merkezilik düzeyi (N=184) grubunu oluşturmuştur. Buna göre, katılımcıların 184'ü dizilerin (alt markaların) yüksek merkezilik özelliğine sahip olduğunu kabul etmişlerdir. Bu nedenle H2b hipotezi kabul edilmiştir.

Alt markalar yani diziler kategorisinde medyan değeri markaların kendini ifade özelliği için 2.66 olarak bulunmuştur. Bu şekilde bu değer üstünde olanlar yüksek kendini ifade düzeyi (N=167) grubunu oluşturmuştur. Buna göre, katılımcıların 167'si dizilerin (alt markaların) yüksek kendini ifade özelliğine sahip olduğunu kabul etmişlerdir. Bu nedenle H2c hipotezi kabul edilmiştir.

Tablo 3. Hipotez Testleri Özeti

	Değişkenler	Hipotez	Kabul/Red
Netflix Ana Marka	Marka Mimarisi Özellikleri	H1	KABUL
Netflix Ana Marka	Cezbedicilik	H1a	KABUL
Netflix Ana Marka	Merkezilik	H1b	KABUL
Netflix Ana Marka	Kendini İfade	H1c	KABUL
Netflix Alt Markaları (Diziler)	Marka Mimarisi Özellikleri	H2	KABUL
Netflix Alt Markaları (Diziler)	Cezbedicilik	H2a	KABUL
Netflix Alt Markaları (Diziler)	Merkezilik	H2b	KABUL
Netflix Alt Markaları (Diziler)	Kendini İfade	H2c	KABUL

Medyan değerlerinin hesaplanması sonucunda izleyicilerin gözünde marka mimarisinin cezbedicilik, merkezilik ve kendini ifade özelliklerinin hem ana marka (Netflix) ve hem de alt markalar (Netflix dizileri) için önemli olduğu görülmüştür. Bu doğrultuda H1 ve H2 hipotezleri kabul edilmiştir. Medyan değerleri karşılaştırıldığında Netflix ana markasının cezbedicilik düzeyinin (N=173) Netflix alt markalarının cezbedicilik düzeyine (N=163) göre daha yüksek ve Netflix ana markasının merkezilik düzeyinin (N=190) Netflix alt markalarının merkezilik düzeyine (M=184) göre daha yüksek olduğu sonuçlarına ulaşılmıştır. Netflix alt markalarının kendini ifade düzeyinin ise (N=167) Netflix ana markasının kendini ifade düzeyine (N=155) göre daha fazla olduğu anlaşılmıştır.

İzleyicilerin Cinsiyeti İle Marka Mimarisi Bileşenlerine İlişkin Sonuçlar

Bu araştırmada ayrıca ana marka (Netflix) ve alt markaların (dizilerin) cezbedicilik, merkezilik ve kendini ifade etme özelliklerinin izleyicilerin cinsiyet değişkenine ilişkin farklılıklarını açıklamak hedeflenmektedir. Cinsiyet (Erkek-Kadın) değişkeni iki bağımsız gruptan oluştuğu için fark analizinin yapılmasında t-testi kullanılmıştır.

Araştırma modelindeki değişkenlerde, anketi cevaplayanların cinsiyetlerine göre farklılık olup olmadığı t testi ile analiz edilmiştir. Toplamda 300 kişi olan örnekte 186 kadın, 114 erkek yer almaktadır. Araştırmadaki değişkenlerle yapılan t-Testi aşağıdaki Tablo 3'te gösterilmektedir.

Tablo 4. Cinsiyet Değişkeninin t-Testi Sonuçları

Değişkenler	Cinsiyet	N	Ortalama	Std.Sapma	p Değeri
Cezbedicilik / Ana Marka / (Netflix)	Kadın	186	3,4866	0,79472	0,250
	Erkek	114	3,3289	0,85401	
Merkezilik/ Ana Marka/ (Netflix)	Kadın	186	2,7446	0,82608	0,038
	Erkek	114	2,7193	0,97657	
Kendini İfade/ Ana Marka/ (Netflix)	Kadın	186	2,8226	0,90189	0,420
	Erkek	114	2,8099	0,98261	
Cezbedicilik/ Alt Marka/ (Diziler)	Kadın	186	3,3831	0,87462	0,596
	Erkek	114	3,2149	0,89485	
Merkezilik / Alt Marka/ (Diziler)	Kadın	186	2,6962	0,87406	0,266
	Erkek	114	2,7171	0,96654	
Kendini İfade/ Alt Marka/ (Diziler)	Kadın	186	2,7043	1,01242	0,674
	Erkek	114	2,8246	1,07461	

Katılımcıların, arařtırma çerçevesindeki deęişkenlere vermiř oldukları cevapların karřılařtırılması için yapılmıř olan t testi sonrasında cezbededicilik (ana marka), kendini ifade (ana marka), cezbedicilik (alt marka), merkezilik (alt marka) ve kendini ifade (alt marka) için cinsiyet türüne göre anlamlı bir farklılık görülmemektedir. ($p>0,05$). Merkezilik (ana marka) için ise, kadınların erkeklere göre ana markadan daha fazla etkiledięi görülmektedir ($p<0,05$) (MKadın=2,74, MERkek=2,71). Bu doęrultuda H4 hipotezi kabul görürken H3,H5,H6,H7,H8 hipotezleri reddedilmiřtir.

Tablo 5. Cinsiyet Deęiřkeninin Hipotez Testleri Özeti

	Deęiřkenler	Hipotez	Kabul/Red
Netflix Ana Marka	Cezbedicilik	H3	Red
Netflix Ana Marka	Merkezilik	H4	Kabul
Netflix Ana Marka	Kendini İfade	H5	Red
Netflix Alt Markaları (Diziler)	Cezbedicilik	H6	Red
Netflix Alt Markaları (Diziler)	Merkezilik	H7	Red
Netflix Alt Markaları (Diziler)	Kendini İfade	H8	Red

Sonuç ve Öneriler

Dijital medya platformlarının izleyici sayısı hızlı bir şekilde artmaktadır. Dijital medya platformu markaları ürettikleri içeriklerle televizyon medyasına çok ciddi bir rakip durumuna gelmiřtir. Artan ilgi son dönemlerde giderek daha fazla dijital medya platformu markasının ortaya çıkmasına neden olmuřtur. Bugün Netflix, HBO Max, Apple Tv, Disney Plus vb. küresel anlamlarda rekabet eden çok ciddi dijital medya platformu markaları bulunmaktadır.

Bununla birlikte dijital medya platformu markaları çok sayıda dizi, film, belgesel vb. alt markalar üreterek dünya genelinde daha fazla tüketiciye ulaşmayı amaçlamaktadır. Bugüne kadar pek çok farklı sektörün marka mimarisini nasıl şekillendirdiğine yönelik çalışmalar yapılmıř olsa da, yazında dijital medya platformu markalarının marka mimarisine yönelik bir çalışmaya rastlanmamıřtır. Bu arařtırma yazındaki bu eksiklięi gidermek amacıyla dünyanın en çok abone sayısına sahip markası olan Netflix'in marka mimarisini incelemiřtir.

Bu çalışmanın amacı, Netflix ana markası ve Netflix'te yayınlanan diziler yani alt markaları arasında marka mimarisi özellikleri açısından farklılıkları ortaya çıkarmaktır. Arařtırmada Netflix ana markası ve ana markaya baęlı alt markaların arasında üç marka mimarisi özelliğine (cezbedicilik, merkezilik ve kendini ifade) baęlı olarak farklılıkların nasıl ortaya çıktığı tespit edilmiřtir. Ayrıca arařtırma çerçevesinde marka mimarisinin cinsiyet (kadın-erkek) ve meslek grubu (öğrenciler-dięer) deęişkenleri için farklılık oluşturup oluşturmadığı da incelenmiřtir. Arařtırmadaki iliřkileri incelemek amacıyla 300 Netflix izleyicisinden veri toplanmıř ve anket sonuçları SPSS v. 24 programında analiz edilmiřtir.

Yapılan analiz sonucunda medyan deęerleri incelendiğinde hem Netflix ana markasının hem de Netflix alt markalarının üç marka mimarisi özelliğinden etkilendięi sonucuna ulařılmıřtır. Bu sonuçlardan hareketle hem Netflix ana markasının hem de alt markalarının izleyicilere cazip geldięi, onların hayatında önemli bir yeri olduęu ve izleyicilerin hayat tarzını yansıttığı sonucuna ulařılmıřtır.

Yapılan analiz sonucunda merkezilik (ana marka) özelliğinin kadınlar üzerinde daha fazla etkili olduęu sonucuna ulařılmıřtır. Bu sonuç, Netflix'in kadınların hayatında daha önemli bir yere sahip olduęu sonucunu göstermektedir.

Bu arařtırma, Netflix markasının marka mimarisi özelliklerinin tüketiciyi nasıl etkilediğini ortaya koymuřtur. Yine marka mimarisi özelliklerinin cinsiyet(kadın-erkek) göre farklılık gösterip gösterilmedięi açıklığa kavuřturulmuřtur. Bu arařtırma Netflix dıřındaki dięer medya platformlarının marka mimarisinin de incelenmesine ön ayak olarak ileride yapılacak dięer arařtırmalara da ışık tutacaktır.

Etik Beyan

"Medya Sektöründe Marka Mimarisi: Türkiye Örneęi." bařlıklı çalışmanın yazım sürecinde bilimsel kurallara, etik ve alıntı kurallarına uyulmuř; toplanan veriler üzerinde herhangi bir tahrifat yapılmamıř ve bu çalışma herhangi başka bir akademik yayın ortamına deęerlendirme için gönderilmemiřtir. Gerekli olan etik kurul izinleri İstanbul Geliřim Üniversitesi Etik Kurul Bařkanlıęının 04.11.2020 tarih ve 2020-27 sayılı toplantısında alınmıřtır.

Kaynakça

- About Netflix. *Netflix Media Center*, 17 Şubat 2021 tarihinde <http://www.netflix.com/en/about-netflix>. adresinden erişildi.
- Aaker, D. A. ve Joachimsthaler, E. (2000). *Brand leadership second edition*. The Free Press.
- Aaker, D.A. ve Joachimsthaler, E. (2000). The brand relationship spectrum: the key to the brand architecture challenge. *California Management Review*, 42 (4), 8-23.
- Beaton, A. A., Funk, D. C., Ridinger, L. ve Jordan, J. (2011). Sport involvement: A conceptual and empirical analysis. *Sport management review*, 14(2), 126-140.
- Blair, T., Burrer, T., Garcia, J., Hernandez, A., Li-Southwick, Q. Y., Logar, K. ve Porter, L. (2019) *Netflix Company Analysis* (PDF Belgesi). 17 Şubat 2021 tarihinde <http://tessacreates.com/wp-content/uploads/pdfs/Netflix-CompanyAnalysis.pdf> adresinden erişildi.
- Dauglas, S., Craig, S. ve Edwin, N. (2001). Integrating branding strategy across markets: building international brand architecture. *Journal of International Marketing*, 9(2), 97-111.
- Dewhirst, T. (2018). Into the black: Marlboro Brand Architecture, Packaging And Marketing Communication Of Relative Harm. *Tobacco Control*, 27(2), 240-242.
- Dinnie, K. (2018) Contingent self-definition and amorphous regions: A dynamic approach to place brand architecture. *Marketing Theory*, 18(1), 31-53
- Esbjerg, L. ve Larsen, T. B. (2009). The brand architecture of grocery retailers: Setting material and symbolic boundaries for consumer choice. *Journal of Retailing and Consumer Services*, 16(5), 414-423.
- Freire J. (2016). Managing destination brand architecture – The case of Cascais Municipality. *Place Branding and Public Diplomacy*, 12(1), 78-90.
- Friedmann, E. ve Lowengart, O. (2019). Gender segmentation to increase brand preference? The role of product involvement. *Journal of Product & Brand Management*, 28(3), 408-420.
- González-Chans, C., Membiola-Pollán, M. ve Cortés-Cuns, M. (2020). Relationship marketing and brand community: the case of Netflix. *Revista de Marketing Aplicado*, 24(2), 251-274.
- Harish, R. (2008). Brand architecture and its application in strategic marketing: The example of L'Oréal. *The Icfai University Journal of Brand Management*, 6(2), 40-51.
- Hasanbegovic, D. (2011). Corporate reputation and brand architecture: The debate. *See Journal*, 6(2), 37.43.
- Horng, J. S., Liu, C. H., Chou, H. Y. ve Tsai, C. Y. (2012). Understanding the impact of culinary brand equity and destination familiarity on travel intentions. *Tourism management*, 33(4), 815-824.
- Jyrama, A. S. Kajalo, Johannson, T ve Siren, A. (2015). Brand architecture, drivers of consumer involvement, and brand loyalty with professional sport leagues and teams. *The Journal of Arts Management, Law, and Society*, 27(3), 177-192.
- Kanitz, C. ve Burmann, C. (2012). The challenge of pharmaceutical brand architecture: A theoretical analysis based on the Brand Architecture Model (BAM). *The Marketing Review*, 12(3), 309-326.
- Kapferer, J.N. (2004). *The new strategic brand management: Creating and sustaining brand equity long term* (Second Edition). Kogan Page Publishers.
- Karagöz, Y. (2017). *SPSS ve AMOS uygulamalı nitel-nicel-karma bilimsel araştırma yöntemleri ve yayın etiği* (1. Basım). Ankara: Nobel Akademik Yayıncılık.
- Keller, K. L. (2008). *Strategic brand management building, measuring, and managing brand equity* (4th Edition). Pearson Inc.
- Klink, R. R. (2009). Gender differences in new brand name response. *Marketing Letters*, 20(3), 313-326.
- Krunert, K. G., Esbjerg L., Larsen T. B, Bruno, K. ve Juhl. H. J. (2006) Consumer preferences for retailer brand architectures: results from a conjoint study. *International Journal of Retail & Distribution Management*, 34(8), 597-608.
- Kunkel, T., Funk, D. ve Hill, B. (2013). Brand architecture, drivers of consumer involvement, and brand loyalty with professional sport leagues and teams. *Journal of Sport Management*, 27(3), 177-192.
- Laforet, S. ve Saunders, J. (2005). Managing Brand Portfolios: How Strategies Have Changed. *Journal of Advertising Research*. 45(3), 314-327.
- Laforet, S. ve Saunders, J. (1994). Managing brand portfolios: how the leaders do it. *Journal of Advertising Research*, 34(5), 64-77.
- Lagasse, L. P., Minosa, M. K. R., Moran, M. B., ve Cohen, J. E. (2018). “Decide now, buy Marlboro”: Examining the influence and appeal of Marlboro’s new brand architecture among Filipino adolescents. *International Journal of Adolescent Medicine and Health*, 1, 24-42.
- Lieven, T. ve Hildebrand, C. (2016). The impact of brand gender on brand equity. *International Marketing Review*, 33(2), 178-195.
- Lieven, T., Grohmann, B., Herrmann, A., Landwehr, J. R. ve Van Tilburg, M. (2015). The effect of brand design on brand gender perceptions and brand preference. *European Journal of Marketing*, 1(1/2), 146-169.
- Masip, J. D. ve Poluzzi, A. (2014). Brand architecture management: The case of four tourist destinations in Catalonia. *Journal of Destination Marketing & Management*, 3(1), 48-58.
- Mensah, K. (2016). Political brand architecture: Towards a new conceptualisation of political branding in an emerging democracy. *African Journalism Studies*, 37(3), 61-84.
- Muyyle, S., Dawar N. ve Rangarajan D. (2012). B2B brand architecture. *California Management Review*, 54(2), 58-71.

- Muzellec, L. ve Lambkin, M. (2009). Corporate branding and brand architecture: a conceptual framework. *Marketing Theory*, 9(39), 39-54.
- Olins, W. (1989). *Corporate identity: Making business strategy visible through design* (Fourth Edition). London: Thames and Hudson.
- Rahman, K. ve Areni C. (2014). Marketing strategies for services: is brand architecture a viable way Forward? *Journal of Strategic Marketing*, 22(4), 328-346.
- Rahman, K. ve Areni, C. (2014). Generic, genuine, or completely new? Branding strategies to leverage new products. *Journal of Strategic Management*, 22(1), 3-15.
- Rajagopal ve Sanchez, R. (2003). Conceptual analysis of brand architecture and relationships within product categories. *Journal of Brand Management*, 11(3), 233-247.
- Rehman, A. ve Jamil, S. A. (2016). Influence of income and occupation on consumers' susceptibility to reference group demands on brand choice decisions. *International Review of Management and Marketing*, 6(2), 376-382.
- Saunders, J. ve Guoqun, F. (1997). Dual branding: how corporate names add value. *Journal of Product and Brand Management*, 6(1), 40-48.
- Simmons, C.J ve Bickart, B.A. (2000). Leveraging equity across the brand portfolio. *Kluwer Academic Publishers*, 11(3), 233-247.
- Spry, L., Foster, C., Pich, C. ve Peart, S. (2020). Managing higher education brands with an emerging brand architecture: the role of shared values and competing brand identities. *Journal of Strategic Marketing*, 28(4), 336-349.
- Ugla, H. ve Philipson D. (2009). Ingredient Branding: Strategic Guidelines. *The Indian Journal of Brand Management*, 5(2), 16-30
- Ugla, H. (2017). Luxury Brand Architecture Challenges. *IUP Journal of Brand Management*, 14(1), 7-12.
- Wang, Y. H. ve Tsai, C. F. (2014). The relationship between brand image and purchase intention: Evidence from award winning mutual funds. *The international journal of business and finance research*, 8(2), 27-40.

EXTENDED ABSTRACT

Enterprises create brands by using many components such as names, symbols, etc and gathering them to gether to identify the source of their products and to distinguish them from their competitors. The system that collocates the relationship between brand and product is called brand architecture (Kapfarrer, 2004, p. 310). The expressions used in literature of the study as equivalent with the concept of brand architecture are brand hierarchy, brand portfolio and brand strategies. The concept of brand architecture is very important for marketers. Brand architecture guides marketers about existing and new products how to apply brand names, logos, symbols and other brand-related ingredients (Keller, 2014, p.703). Brands aim to link market opportunities, departments, and the features of the products they offer, to gether psychologically via brand architecture (Ugla, & Philipsonn, 2009, p. 19). Brands are placed hierarchically within the brand system over brand architecture. In this way, common use is utilized via creating synergy, brand identity damage is reduced, clearer offers are given to customers about the brand and changing becomes easier. Each brand that is placed hierarchically in brand architecture has a specific role and these roles are associated with brands at other levels (Aaker, & Joachimsthaler, 2000, p. 282).

Media brands are one of the most important areas where there is a lack of study about brand architecture. It doesn't found any brand architecture study intended media brands in the world and Turkey. It is anticipated that a brand architecture study conducting digital broadcasting platforms as media brands that emerged with development of the internet will constitute a reference for studies towards media brands in other fields. The purpose of this study is to reveal the differences in terms of brand architecture features between Netflix as main brand and the TV series broadcast on Netflix, as sub-brands.

This study aimed to examine the impact of brand architecture strategies of Netflix, digital publishing platform media brand as recognized fairly in the world and Turkey, on consumers. The proposed hypotheses were tested using a survey based-study, with a sample size of 300 viewers. The results indicate that the reason of Netflix brand preference is that it has a lot of sub-brands produced by the business itself and are well-known around the world. However, other brands of digital broadcasting platform in Turkey don't have enough sub-brands yet, that's why they have not be approved to examine in scope of the research. The scale used to obtain data was prepared by Kyle and Women (2005, p. 350). The mentioned scale is suitable for collecting viewer's data and has been used in studies related to brand architecture in different fields. The mentioned scale evaluates the conformity of the brand architecture model based on three dimensions. These dimensions are attractiveness, centrality and self-expression. The dimensions mentioned for both the main brand and sub brands within the framework of the research

were measured with 22 statements. Attractiveness (main brand) with 4 expressions, centrality (main brand) with 4 expressions, self-expression (main brand) with 3 expressions, attractiveness (sub brands) with 4 expressions, centrality (sub brands) with 4 expressions and self-expression (sub brands) with 3 expressions were measured. The questionnaire also encloses questions based on demographic information of the viewers, including gender, age, occupation, income and residence status. Consumers were randomly intercepted and recruited to attend in the study. The respondents assessed all items on five-point Likert-type scales ranging from 1 (strongly disagree) to 5 (strongly agree) via online questionnaire sent them.

In this study, it was determined how the differences between Netflix main brand and its sub-brands appear consistent with three brand architecture characteristics (attractiveness, centrality and self-expression). In addition, it was examined the variables of brand architecture within the framework of the research, whether there is a difference between gender and occupation groups.

With respect to the results of analysis, it was stated that both Netflix main brand and Netflix sub brands were affected by three brand architecture features. Based on these results, it was concluded that both Netflix main brand and its sub-brands are attractive to viewers, have an important place in their lives and reflect the lifestyle of the viewers.

Concerning the result of the analysis, the centrality (main brand) feature is more effective on women. This result clarifies that Netflix (main brand) has a more important place in women's lives.

The results demonstrate that the attractiveness (main brand) feature was more effective on students. Thus, Netflix (the main brand) is more attractive for students than other professional groups.

This research has revealed how the brand architecture features of Netflix brand affect the viewers. It was indicated whether the characteristics of brand architecture differ by gender and occupational groups as well. This research will brighten other studies to declare the brand architecture of other media platforms.

Yerel İnternet Gazetesi Haberlerinde Balıkesir Turizmi¹

Sultan Nazmiye KILIÇ², Hasret ULUSOY³ ve Cevdet AVCIKURT⁴

Öz

Bu arařtırmanın amacı, Balıkesir turizminin yerel internet gazetelerinde yer alan haberlerde nasıl yer aldığının ortaya çıkarılmasını sağlamaktır. Bu amaç doğrultusunda nitel arařtırma yöntemi kullanılarak doküman incelemesi yapılmıştır. Elde edilen verileri derinlemesine incelemek amacıyla temalar, kategoriler ve kodlar belirlenmiştir. Geriye dönük incelemede haberler, içerik ve sayısal yönden incelenmiştir. Basın İlan Kurumu'nun resmi web sayfasındaki Balıkesir başlığı altında yer alan yerel gazeteler taranmıştır. Ayvalık, Bandırma, Burhaniye, Edremit, Erdek, Gömeç, Gönen, Manyas, Sındırgı olmak üzere dokuz ilçede ve merkezde toplam 26 yerel internet gazetesi incelemeye tabi tutulmuş, turizm haberi içeren 19 gazete değerlendirmeye alınmıştır. Yerel gazetelerin web sayfalarında "Balıkesir" ve "Turizm" anahtar kelimeleri aratılmıştır. Veri toplama süreci, Ocak 2019-Ağustos 2019 tarihleri arasında yılın ilk sekiz ayını kapsayan süreçle sınırlandırılmıştır. Bu sınırlama ile elde edilen veriler 2019 yılı Balıkesir turizmine yönelik gelişmelere ve değişimlere ışık tutmaktadır. Arařtırma sonuçları doğrultusunda içerik yönünden özgün haberlerin yapılması, destinasyona yönelik tanıtıcı köşe yazılarının artırılması ve Balıkesir turizminin ulusal basında da yer alması gerekliliğine ilişkin öneriler sunulmuştur.

Anahtar Kelimeler: Balıkesir, Balıkesir Turizmi, Yerel İnternet Gazetesi Haberleri

Balıkesir Tourism in the Local Internet Newspaper News

Abstract

The aim of this research is to find out how Balıkesir tourism takes place in the local newspaper news. For this purpose, document analysis was conducted by using qualitative research method. Themes, categories and codes were determined in order to examine the obtained data in depth. In the retrospective analysis, the news was examined in terms of content and quantitative aspects. Local newspapers under the title of Balıkesir on the official website of the Press Advertisement Agency were scanned. 26 local newspapers of nine districts that are Ayvalık, Bandırma, Burhaniye, Edremit, Erdek, Gömeç, Gönen, Manyas, Sındırgı and the center were examined, 19 newspapers containing tourism news were evaluated. "Balıkesir" and "Turizm" keywords were searched on the local newspaper web pages. The data collection process was limited to the first eight months of the year between January 2019 and August 2019. The data obtained with this restriction sheds light on the developments and changes towards Balıkesir tourism in 2019. In line with the results of the research, suggestions such as making original news in terms of content, increasing the promotional columns for the destination and the necessity of Balıkesir tourism to be included in the national press were also presented.

Key Words: Balıkesir, Balıkesir Tourism, Local Internet Newspaper News

Atıf İçin / Please Cite As:

Kılıç, S. N., Ulusoy, H. ve Avcıkurt, C. (2021). Yerel internet gazetesi haberlerinde Balıkesir turizmi. *Manas Sosyal Arařtırmalar Dergisi*, 10(2), 1281-1299.

Geliş Tarihi / Received Date: 15.04.2020

Kabul Tarihi / Accepted Date: 18.01.2021

¹ 19-22 Eylül 2019 tarihleri arasında Balıkesir'de düzenlenen Milli Mücadele'nin 100. Yılında "Kuva-yı Milliye Şehri Balıkesir" Uluslararası Sempozyumu'nda sunulan sözlü bildirinin gözden geçirilmiş ve yeniden düzenlenmiş hâlidir.

² Arş. Gör. Dr. - Balıkesir Üniversitesi Turizm Fakültesi, sultan.kilic@balikesir.edu.tr

 ORCID: 0000-0003-0560-0622

³ Arş. Gör. - Balıkesir Üniversitesi Turizm Fakültesi, hasretulusoy@balikesir.edu.tr

 ORCID: 0000-0003-1633-6804

⁴ Prof. Dr. - Balıkesir Üniversitesi Turizm Fakültesi, avcikurt@balikesir.edu.tr

 ORCID: 0000-0002-9169-9763

Giriş

İnsanoğlu var olduğu zamandan beri sürekli üretme ve keşfetme uğraşı içinde doğaya egemen olma savaşı vermektedir. Bu çaba, teknolojinin gelişmesi ile birlikte insanların tüm yaşamını etkilemiştir (Kazaz, 2007, s. 220). 21. yüzyıldan itibaren bilgiye ve bilgi teknolojilerine olan önem artmış, işin altyapısını oluşturan teknolojinin hızlı gelişimi (Birsen, 2005, s. 69), kamu yararına sunulan kitlesel iletişim aracı olan internetin (Şahan ve Çınar, 2004, s. 315) gelişmesini ve büyümesini sağlamıştır (Yücedoğan, 2002, s. 143-144; Halıcı, 2005, s. 155; Kazaz, 2007, s. 220).

Günümüzde internet, yaşamın hemen hemen her alanında var olan ve sürekli yaygınlaşan bir olgudur. Kullanımındaki yaygınlıkla birlikte gazetecilik alanı da etkilenmiş (Aral, 2019, s. 155), bu alanda önemli gelişmeler olmuştur (Kutlu ve Bekiroğlu, 2010, s. 255; Işık ve Koz, 2014, s. 28; Öztürk, 2018, s. 198). İnternet, kısa zamanda gazeteciliğe yeni bir boyut kazandırmıştır (Gürcan ve Bekiroğlu, 2007, s. 23; Korkmaz, 2009, s. 7; Yegen, 2014, s. 15; Narin, 2016, s. 119). İnternet üzerinden yayıncılık diğer yayıncılık türleriyle kıyaslandığında çok daha düşük maliyetli olduğundan yazılı basın, görsel medya ve kendi alanlarına yönelik çalışmaların yanı sıra internet haberciliği alanına da oldukça kısa bir sürede girilmiştir (Ayvaz, 2008, s. 61; Yurdigül ve Zinderen, 2012, s. 85). Bu bağlamda internet, haber sunmak için yeni bir araç konumuna gelmiş, bilginin yalnızca yayılmasına değil; yeniden üretilmesine ve yeni biçimlerde sunulmasına ortam sağlamıştır (Çakır, 2007, s. 125). Habercilik alanında önemli bir dönüm noktası olan bu süreçte, bir taraftan gazetelerin basılı nüshaları sanal ortama aktarılmış, bir taraftan da internet haber portalları oluşturulmuştur (Özdemir ve İlhan, 2012, s. 810). İnternet haberciliğinin sağladığı imkânlar ve sahip olduğu potansiyel yerel basın açısından önem taşımaktadır. İnternet haberciliği, bir yörede/bölgede faaliyet gösteren, o yörenin/bölgenin olaylarını, gelişmelerini, sorunlarını konu edinen yerel basına katkı sağlamaktadır. Bu katkılar; internet ortamında yörenin/bölgenin sesini kentin dışına duyurabilmesi, daha çok insana ulaşma potansiyeline sahip olması ve içinde bulunduğu coğrafi sınırların dışında da yer alabilmesi şeklinde ifade edilebilmektedir (Gürcan ve Bekiroğlu, 2007, s. 23).

İletişim ve etkileşimin uluslararası düzeyde arttığı dünyada yükselen bir değer olan turizm, tüm ülkeler için vazgeçilmez bir saha olarak görülmektedir (Yılmaz ve Parlak, 2017, s. 110). Bir turistik destinasyona ilişkin bilgi edinme kaynakları arasında turizm ofisleri, seyahat rehberleri, satış görevlileri, seyahat acenteleri, broşürler, sosyal ağlar, yakınlar, arkadaşlar, gazeteler, dergiler, radyo, televizyon ve internette elde edilen basılı veya elektronik bilgiler bulunmaktadır (Bargeman ve van der Poel, 2006, s. 709). Bu anlamda turizm, bir bölgeyi farklı boyutlardan etkilediği için yerel gazete haberlerinde üzerinde durulan konulardan biridir. Yapılan çalışmalarda da bir bölgedeki turizmin gelişiminin veya imajının anlaşılabilmesi için haber inceleme yöntemi kullanıldığı görülmektedir. Bu çalışmalarda, yerel gazeteler de kaynak olarak kullanılmıştır. Yerel gazete haberleri, şehrin aynası olduğundan imaj ve markalaşma açısından önemli role sahiptir (Yıldırım ve Karahmet, 2013).

Balıkesir ili, doğal, kültürel ve tarihi değerleri bünyesinde barındıran, zengin bir mirasa sahip olan önemli bir turizm merkezidir (Çetiner ve Çetiner Gökyılmaz, 2006, s. 254; Gürdal, 2006, s. 229). Bu doğrultuda, bu çalışmada Balıkesir ilinde turizm hususunda kaydedilen gelişmeler, yaşanan değişimler ve güncel olaylar ele alınmıştır. Balıkesir ilindeki internet haberciliğinin turizm farkındalığı ve basına yansıyan yüzü ile Balıkesir turizmi incelenmiştir. Çalışmada, Balıkesir ilinde gerçekleşen turizm faaliyetlerinin gazetelerde ne kadar ve nasıl yer aldığı belirlenmesi hedeflenmiştir. Buradan hareketle bu çalışmanın amacı, Balıkesir ilinde turizm hareketlerinin neler olduğu ve Balıkesir turizminin çevrimiçi ulaşılabilen yerel gazete haberlerinde nasıl yer aldığı ortaya çıkarılmasını sağlamaktır. Çalışmada yerel gazete haberleri üzerinden Balıkesir turizminin genel çerçevesi belirlenmeye çalışılmıştır. Balıkesir ilinin iç turizm hareketlerinin ilk görüldüğü yerlerden biri olma özelliği taşıdığı göz önünde bulundurulduğunda, mevcut turizm hareketlerinin nasıl olduğu ve nelerin yerel gazete haberlerinde yer aldığı tespit edilmesi önem arz etmektedir. Literatürde bu yönde bir çalışmaya rastlanmamış olup, çalışmanın turizm hareketlerinin yerel gazete haberlerine nasıl yansıdığı noktasında farkındalık oluşturacağı ve bu çerçevede çalışmanın alanyazına katkı sağlayacağı düşünülmektedir.

İnternet Haberciliği

Ulusal ölçekli gazeteler göz önünde bulundurulduğunda hemen hemen tamamının kendi internet sitelerini kurdukları ve bu internet sitelerinde habercilik yapmaya başladıkları görülmektedir (Çakır, 2007, s. 138; Yegen, 2014, s. 20). İnternet gazeteleri, televizyon ve basılı günlük gazeteler gibi bireysel tüketici düzeyinde olduğu kadar toplum düzeyinde de farklı işlevlere hizmet etmektedir (Reichart ve Hirschier, 2001, s. 92). Basılı gazetelerden haber okuma, yerini internet gazeteleri ile birlikte bilgisayar, tablet ve telefonlar

vasıtasıyla internet haberlerine bırakmıřtır (Aral, 2019, s. 155). İnternet gazetelerinde yer alan haberlere eriřim hızlı ve kolay olmakta; ayrıca haberlere zaman kısıtlaması olmadan eriřim sađlanmaktadır (Ayhan ve Kükreer Aydın, 2015, s. 76). İlgili alanyazında yeni medya ile gazetecilik, “gazetecilik 2.0”, “elektronik gazetecilik”, “internet gazeteciliđi/haberciliđi”, “sanal gazetecilik”, “online gazetecilik/habercilik”, “çevrimiçi gazetecilik”, “dijital gazetecilik”, “multimedya gazeteciliđi”, “siber gazetecilik”, “network gazetecilik” gibi isimlerle anılmaktadır. Anlařılır olması ve yaygın olarak kullanılması sebebiyle Türkçe’de genel olarak “internet gazeteciliđi/haberciliđi” terimi tercih edilmektedir (Narin, 2016, s. 120).

Türkiye’de internet haberciliđinin geçmiři çok eski olmamasına karřın çok hızlı bir biçimde gelişim göstermektedir (Ayvaz, 2008, s. 65; Korkmaz, 2009, s. 11). Ülkemizde internet haberciliđi, “1995-2000 yılları arasında internetin ortaya çıkması ve gelişmesini kapsayan dönem” ve “2000’li yıllarda başlamıř olan dönem” olmak üzere iki dönemde ele alınmaktadır. Gerçek anlamda internet haberciliđinin olduđu dönem olarak adlandırılan ikinci dönem itibariyle (Gürcan, 2005, s. 41) internet haber siteleri, sürekli olarak güncellenmekte; yerli ve yabancı olmak üzere çok sayıda gazeteye internet üzerinden ulařım sađlanmaktadır. İnternet haberciliđi ile haber seçme olanađının yanı sıra hem güncel haberlere hem de arřiv haberlerine eriřim olanađı tanınmaktadır (Halıcı, 2005, s. 158). Bu bağlamda, internet haberleri okurlarına haberlerini daha hızlı ve daha güncel bir şekilde ulařtırmaktadır (Ayhan ve Kükreer Aydın, 2015, s. 76). İnternet haberciliđinin olanakları ve geleneksel habercilikten farklılıkları řu şekilde aktarılmaktadır (Karaduman, 2005, s. 146-147):

- Haber hızlı bir řekilde verilmekte ve güncellenmektedir.
- Habere istenilen vakitte eriřim sađlanmaktadır.
- Multimedya temelindeki dosyalar kullanılabilir.
- Arřivdeki haberler ulařabilir olmaktadır ve arzu edilen haberler depolanabilmektedir.
- İnteraktif etkileřim kurulabilmektedir, okuyucu yorumlarına yer verilebilmektedir.
- Verilen link sayesinde haberlere iliřkin konuların arka plan bilgilerine eriřilebilmektedir.
- Medyada bulunmayan haberlere de ulařılabilmektedir.

İnternet haberciliđi sayesinde bireyler, haberleri günlük deđil, anlık takip edebilmektedir. İstedikleri zaman haber sitelerini ziyaret edebilmekte; kısa sürede haberleri tarayabilme imkânına sahip olabilmektedir (Yücedođan, 2002, s. 146; Korkmaz, 2009, s. 14). Hızlı ve çok sayıda haber ulařtırması nedeniyle internet haberciliđi, geniş kitleleri haber sahibi yapma misyonu da üstlenmektedir (Yegen, 2014, s. 20). Ancak internet haberciliđinin olumlu yönlerinin yanı sıra olumsuz yönleri de bulunmaktadır. Medyanın günümüzde geldiđi nokta göz önünde bulundurulur ise, etkisi altında kalınan veya benimsenen bazı fikir ve görüşlerin kitlelere aktarılmaya çalıřması söz konusu olabilmektedir (Bal, 2011, s. 202). Öte yandan internetin katılıma açık olması ve çift yönlü iletiřim sađlaması, internet ortamının kontrol edilebilirliđini azaltmakta ve ortamı, herkesin özgürce istediđini söyleyebileceđi bir platforma dönüřtürmektedir (Birsen, 2005, s. 70). Böylece internet haberciliđinde okuyucu, yayının bir parçası durumuna gelmektedir (Çakır, 2007, s. 142).

Yerel Gazeteler ve Balıkesir

Bulunduđu il, ilçe, yöre/bölgede meydana gelen sosyal, ekonomik, siyasi ve kültürel olaylar ve etkinlikler yerel basının içeriđini oluřtırmaktadır. Gazeteler ve dergiler, belirli bir il, ilçe, yöre/bölgeye yönelik bilgiler içeren yerel basın kavramı kapsamında deđerlendirilmektedir (Yeřil, 2015, s. 202). Yerel gazeteler, buldukları yöre/bölge ile ilgili günlük haberlere ayrıntılı olarak yer vermektedir (Öztürk, Zülkadirođlu, İnce ve řahin, 1999, s. 2). Oskay (2001) yerel gazetelere iliřkin “yařadıkları büyük kentte yayımlanan gazetelerdeki haberleri okumak bu insanlara bilinmezliklerle dolu kent ortamını biliyormuř duygusu kazandırmakta; kentin karřısında duydukları korkuyu azaltmaktadır.” ifadelerini kullanmaktadır (Akt: Erdoğan, 2006, s. 52). Gazeteler, toplumsal ve kültürel iřlevleri yerel anlamda gerçekleřtirme bakımından önemli kitle iletiřim araçları arasında yer almaktadır (řeker, 2005, s. 101).

Dünya üzerinde var olan olay/olguların yerel bölge açısından deđerlendirilmesi, hazırlık (sayfa tasarımı, içerik vb.) ařamasında yerel farklılıkların göz önünde bulundurulması, bir bařka ifadeyle dünyaya yerel pencereden bakılması ve yerel halkın ihtiyaçlarının (haber, bilgi vb.) karřılanması yerel gazetelerin amaçları arasında yer almaktadır (Güllü, Kacur ve Tanyeri, 2009, s. 272). Bununla birlikte yerel gazeteler, kendi kentlerinden, yörelerinden/bölgelerinden uzak mesafelerde yařayan bireylere ulařarak, onlara haber eriřtirmek noktasında ulařtırma iřlevi görebilmektedir (Gürcan ve Bekirođlu, 2007, s. 24). Yerel gazeteler,

bölgesel gelişim sağlaması, yerel halkın, şehrin ve toplumun gelişiminden haberdar olması, bireysel gelişimi pekiştirmesi bakımından önem arz etmektedir. Yerel gazetelerde bulunan eğitim, sağlık gibi alanlara ilişkin haberler, bireylerin kişisel gelişimine katkı sunarak bireysel fayda sağlarken, sosyo-kültürel ve çevresel alanlara ilişkin haberler, toplumsal fayda sağlamaktadır (Çuhadar ve Ünal, 2017, s. 416-417). Okurlara aitlik duygusu kazandırma ve ait olma bilinci aşılama konusunda yerel gazeteler önemli görevler üstlenmektedir (Erdoğan, 2006, s. 52). Günümüzde gazetelerden, buldukları yörede/bölgede var olan sorunlara eğilmeleri, çözüm odaklı bir platform olmaları, okurlarının ufkunu genişletmeleri, bilinç düzeyini artırmaları ve bu sayede yerel gelişimi hızlandırmaları beklenmektedir (Şeker, 2005, s. 101).

Osmanlı döneminde gazetelerden “toplumu demokratikleştirme, çağdaşlaştırma, ideoloji üretme ve yayma, eğitim ve kültür ihtiyacını karşılama” gibi büyük boyutlu görevler beklenmiş, Osmanlı gazeteciliğinde vilayet gazetelerinin doğuşu bu şekilde gerçekleşmiştir (Kocabaşoğlu ve Birinci, 1995, s. 101). Balıkesir’de ilk gazete olma özelliğini taşıyan Karesi Gazetesi, 1886 yılında basılmış ve yayımlanmıştır. Gazete, halkın eğitimine hizmet etme işlevini yerine getirmekle birlikte, içeriğinde sanat, ziraat, ticaret konularında halkın bilinç kazanmasına yardımcı olan kanun, nizamname, makaleler ve günlük olaylara yer vermiştir (İskender, 2005, s. 85-88). Milli Mücadele’nin kıvılcımlarının ortaya çıkmaya başladığı Ses Gazetesi, Balıkesir’de 17 Ekim 1918 ile 13 Mart 1919 tarihleri arasında Hasan Basri (Çantay) tarafından haftalık bir gazete olarak 22 sayı yayınlanmıştır. Gazetenin amaçları arasında halkı bilgilendirmek, ülke ve yöre/bölge hakkında halkı aydınlatmak bulunmaktadır (Yazıcı, 1993, s. 435-441). Kuva-yı Milliye’nin sesi olarak nitelendirilen İzmir’e Doğru Gazetesi ise 16 Kasım 1919-27 Haziran 1920 tarihleri arasında yayınlanmıştır (Keleşylmaz, 1997, s. 249). Polat (2002, s. 14)’a göre Balıkesir’deki süreli yayınlar arasında İrşat (1920-1922), *Karesi (1)* (1922-1924), *Karesi (2)* (1923), *Karesi (3)* (1925-1926), Türk Dili (1927-1940) ve Zafer-i Millî (1928) bulunmaktadır. 1980’li yıllar itibarıyla Balıkesir’de Hizmet Gazetesi (Ocak 1988-1991 Eylül), Demokrat Gazetesi (Temmuz 1989-2006 Aralık), Ekspres Gazetesi (Ocak 1988-2006 Aralık), Haberci Gazetesi (Ekim 1996-2006 Aralık), Marmara Gazetesi (Temmuz 1996-2006 Aralık), Olay Gazetesi (Ocak 1995-2006 Aralık), Politika Gazetesi (Ocak 1988- 2006 Aralık), Son Nokta Gazetesi (Aralık 1999- 2000 Aralık), Star Gazetesi (Mayıs 1996- 2001 Aralık), Yeni Balıkesir Gazetesi (Ocak 1993- 2006 Aralık), Yeni Haber Gazetesi (Ocak 1988- 2006 Aralık) faaliyet göstermiştir (Balıkesir Büyükşehir Belediyesi Kent Arşivi, 2019).

Balıkesir Turizmi

Balıkesir, doğal, kültürel ve tarihi değerleri bünyesinde barındıran, zengin bir mirası bulunan önemli bir turizm merkezidir (Çetiner ve Çetiner Gökyılmaz, 2006, s. 254; Gürdal, 2006, s. 229). Balıkesir ilinin Ege ve Marmara olmak üzere iki farklı denize kıyısının olması, coğrafi konumu, iklimi ve doğasının kıyı turizmine elverişli olması, Ayvalık, Burhaniye, Gömeç, Altınova, Edremit, Akçay, Altınoluk, Erdek ve Marmara ilçelerinde plajlarını olması dikkat çeken yönleri arasındadır (Ulusoy Yıldırım, Köroğlu, Avcıkurt ve Köroğlu, 2018, s. 220).

Kültür turlarının gerçekleştirildiği alanlar arasında yer alan Kazdağları ile özdeşleşmiş olan Türkmen ve Yörük kültürleri ve bu kültürlerle ilişkin efsaneler dikkat çekmektedir. Kazdağlarında bulunan “*Sarıkeç Türebisi, Baba Tepe ve Gargaros (Karataş) Tepe; Ayı Deresindeki Elif Kaçan; Hasanboğuldu*” ve etnografya galerileri en çok ziyaret edilen alanlar olarak tanınmaktadır (Arı, 2009, s. 425). Kültür turları kapsamında müzeler, geçmiş ve gelecek arasında bağ kurarak yörenin/bölgenin anlaşılmasını, yöre/bölge kültürünün tanınmasını sağlamaktadır. “*Balıkesir Kuva-yı Milliye Müzesi, Tahtakuşlar Etnografya Müzesi, Sıdıka Erke Etnografya Müzesi, Bandırma Arkeoloji Müzesi, Bigadiç Müze ve Kültür Evi, Gönen Mozaik Müzesi, Saraylar Köyü Açık Hava Müzesi, Sevim ve Necdet Kent Kitaplığı, Taksiyarhis Kilisesi Anıt Müze, Balıkesir Gazeteciler Cemiyeti Basın Müzesi, Balıkesir Ulusal Fotoğraf Müzesi*” ziyaret edilen müzelerdir (Balıkesir İl Kültür ve Turizm Müdürlüğü, 2019b). Ayrıca “*Burhaniye Kuva-yı Milliye Kültür Müzesi, Küçükköy Kent Müzesi Arşivi ve Ayışığı Manastırı (Aya Dimitri ta Selina) Müzesi*” de Balıkesir ilinde hizmet veren özel müzelerdir (Gül ve Gül, 2017, s. 57). Müzelerin yanı sıra Daskyleion Antik Kenti, Antandros Antik Kenti, Kyzikos Antik Kenti ve Adramytteion Antik Kenti de ildeki önemli antik kentlerdir (Balıkesir Kent Portalı, 2019). Ayvalık ve çevresi kültür turizmi ve dalış turizmi, Edremit Kazdağları Milli Parkı flora ve fauna, endemik bitki türleri, su kaynakları, Kapıdağ Yarımadası ve Alaçam Dağları ekoturizm, Bandırma Kuş Cenneti Milli Parkı ornitoloji, ilk turizm hareketlerinin var olduğu “*Erdek ve Akçay, Altınoluk, Ayvalık-Sarımsaklı, Alibey Adası, Altınova, Burhaniye-Ören, Gömeç- Artur, Marmara, Saraylar Köyü ve Anışa Adaları*” deniz turizmi, Gönen, Edremit Güre, Sındırgı, Bigadiç, Balya termal turizm ile ön plana çıkmaktadır (Balıkesir İl Kültür ve Turizm Müdürlüğü, 2019a).

Kırsal turizm potansiyeli aısından da olduka zengin olan Balıkesir, sahip olduėu coėrafya, doėal ve kltrel kaynaklar ile gl bir profil izmektedir (Polat, zdemir ve zdemir, 2014, s. 143). “*Ekoturizm, kuř gzlemciliėi, endemik bitki gzlemciliėi, maėara turizmi, av turizmi, yayla turizmi, kamp ve karavan turizmi, trekking ve daė turizmi*” Balıkesir ilinde kırsal turizm faaliyetlerine rnek olarak gsterilebilmektedir (zdemir Yılmaz ve Kafa Grol, 2012, s. 28). Balıkesir’de kırsal alanlarda gerekleřtirilebilecek alternatif turizm trlerinden birinin de astro-turizm olduėu belirlenmiřtir. Astro-turizm kapsamında Balıkesir ilinde yer alan “Sındırgı-Dvertepe, Bigadi-Meyvalı, Kepsut-Yeřildaė/Sereren” ilgili kořullara uyum gstermiřtir. Belirtilen blgelerin konaklama ve ulařım gibi turizm arzına sahip olması, astro-turizm faaliyetlerini olanaklı kılmaktadır (Karaca, Ertrk, Kroėlu ve zdemir Yılmaz, 2018, s. 7). Balıkesir ilinin maėara turizmi potansiyeli kapsamında ise Kepsut-Ulupınar, Gnen-Dereky, Havran-İnboėazı, ve Bigadi-Meyvalı maėaraları olmak zere drt maėaradan sz edilebilmektedir. Bu maėaralar insan giriřine kısmen aık, fakat turizme henz aılmamıř maėaralar olan ikincil maėaralar grubunda deėerlendirilebilmektedir (Soykan, Efe, Snmez ve Crebal, 2008, s. 396-399). İlban, Kroėlu ve Bozok (2008, s. 124) tarafından yapılan alıřma, termal turizm kapsamında ele alınmıř ve alıřmada Gnen’i ziyaret eden turistlerin Gnen’e iliřkin akıllarına ilk nce kaplıcaların geldiėi belirlenmiřtir.

Burhaniye ilesinde dzenlenen “Burhaniye ren Turizm Kltr ve Sanat Festivali”, “Uluslararası Burhaniye Zeytin ve Zeytinyaėı Festivali”, “Pelitky Geleneksel Zeytin ve Deve Greřleri Festivali”, “Tayheli ky Kltr, Sanat ve Tiyatro řenliėi”, ilenin sosyo-kltrel yařamına destek vermektedir. “*Daė, doėa, maėara, botanik, yayla, iftlik, akarsu, tırmamıř, trekking, kamp-karavan, bisiklet, foto safari ve yaban hayatı gzleme*” gibi ekoturizm trlerini de bnyesinde barındıran Burhaniye ilesi, hem bu turizm trnn blgede devam ettirilmesine hem de yerel halkın turizm faaliyetlerine katılmasına katkıda bulunmaktadır (elik Uėuz, 2011, s. 339-344). “Uluslararası Bandırma Kuř Cenneti Kltr ve Turizm Festivali” 1987 yılından bu yana dzenlenmektedir. Bandırma Kuř Cenneti ve Kuř Gl’ne iliřkin sorunları ve bu sorunlara ynelik zm nerilerini belirlemek amacıyla dzenlenen festivalde, bilimsel toplantılar, eėlence programları ve kltr-sanat etkinlikleri gerekleřtirilmektedir (Balıkesir Valiliėi, 2017, s. 37). Zengin bir flora ve faunaya sahip olan kuř cenneti, endemik bitki gzlemciliėi iin de nemli noktalardan biridir (Doėa Koruma ve Milli Parklar Genel Mdrlė, 2012).

Trk Patent ve Marka Kurumu (2019) Coėrafi İřaret ve Geleneksel rn Adı İstatistikleri’ne gre Balıkesir ilinin coėrafi iřaretleri arasında “Ayvalık Zeytinyaėı, Balıkesir Hřmerim Tatlısı, Balıkesir Kuzu Eti, Edremit Krfezi Yeřil izik Zeytin, Edremit Zeytinyaėı, Gnen İėne Oyası, Kapıdaė Mor Soėanı, Marmara Adası Mermeri/Marmara Mermeri/Marmara Beyazı, Susurluk Ayranı, Susurluk Tostu, Yaėıbedir El Halısı” yer almaktadır. Coėrafi iřaretlerin aėırlıklı olarak gastronomi ve kltrel deėerler olduėu grlmektedir. Bu coėrafi iřaretler ile turizmi iliřkilendiren Polat (2017, s. 27), Balıkesir ilinde faaliyet gsteren turizm iřletmeleri tarafından gastronomi alanındaki coėrafi iřaretili rnlerin kullanılması ve coėrafi iřaretili rnlere iliřkin bilginin turistlerle paylařılmasının, yerel tatları deneyimleme fırsatını yakalamıř olan turistlerin yreyi/blgeyi tekrar ziyaret etme davranıřına olumlu ynde katkı saėlayacaėını belirtmiřtir.

Turizm alanında haber incelemesi yntemini kullanarak farklı konuları ve farklı Őehirleri deėerlendiren alıřmalar hazırlanmıřtır. İlgili alanyazın incelediėinde, turist lmleri (Sezen Doėancılı, 2019; Kervankıran, uhadar ve Ongun, 2020), kadın turistlerin medyada yer alması (Tuncel, 2011), turizmin zararı (Gzel, 2012), yavař Őehir olma sreci (Yıldırım ve Karaahmet, 2013), imaj (Bayram, 2016), saėlık turizmi (Bayram, Erkol Bayram ve Ak, 2018), Trk Mutfaėı (Yılmaz ve akıcı, 2019) konuları alıřma alanı bulmuřtur. Ayrıca, Trkiye ulusal turizm haberlerinin incelenmesi (Kervankıran ve Aktrk, 2016; řimřek ve Hassan, 2018), Trabzon turizm farkındalıėı (Yılmaz ve Parlak, 2017) ve Eskiřehir turistik ekiciliklerinin (Aydın ve Aydın, 2020) ele alınmıř olmasından hareketle, Balıkesir ilinin i turizm hareketlerinin ilk grldė yerlerden biri olma zelliėi tařıdıėı gz nnde bulundurulurken, mevcut turizm hareketlerinin nasıl olduėu ve nelerin yerel gazete haberlerinde yer aldıėının tespit edilmesi nem arz etmektedir. alıřmanın bu aıdan literatre katkı saėlayacaėı dřnlmektedir.

Yntem

Gazete haberleri bir turizm destinasyonunun mevcut durumunun anlařılması ve destinasyon imajının yansıtılması aısından veri kaynaėı olarak kullanılabilir. rneėin, haberlerin turizm talebine etkisinin anlařılması (Stepchenkova ve Eales, 2011), krizlerden sonra destinasyon imajının iyileřtirilmesi (Avraham ve Ketter, 2017) ve destinasyonun turizmdeki mevcut durumunun (Mayaka ve Prasad, 2012) anlařılması

amacıyla haber analizleri gerçekleştirilmiştir. Bu çalışmada Balıkesir turizminin yerel haberlerde nasıl yer aldığına ortaya çıkarılması amacıyla erişim kolaylığı, hızlı ve güncel olması (Ayhan ve Kükrer Aydın, 2015, s. 76; Karaduman, 2005, s. 146-147) ve haber çeşitliliği sağlanması (Halıcı, 2005, s. 158) açısından internet haberleri incelenmiştir. Balıkesir turizminin mevcut durumunun medyadaki yansımalarının anlaşılması tanıtım, şehrin geleceği için öngörülen düzenlemeler ve politikalara yönelik iyileştirmeler açısından aydınlatıcı olabileceği için araştırmanın sektöre fayda sağlayacağı düşünülmektedir. Balıkesir ve ilçeleri iç turizm bakımından önemlidir. Bu nedenle, çalışmada yerel gazetelerin incelenmesinin daha yansıtıcı olacağına karar verilmiştir. Balıkesir turizmine ilişkin özelliklerin medyada yansıtıldığı şekliyle bütüncül olarak anlaşılabilmesi için tek durum deseni kullanılmıştır (Yıldırım ve Şimşek, 2013, s.83). Veriler doküman incelemesi yoluyla elde edilmiştir. Doküman incelemesi, kanıtlardan yola çıkılarak bütüncül resme ulaşmaya çalışılan bir yöntemdir (Yıldırım ve Şimşek, 2016, s. 189).

Basın İlan Kurumu'nun resmî web sayfasındaki Balıkesir başlığı altında yer alan yerel gazeteler taranmıştır. Ayvalık, Bandırma, Burhaniye, Edremit, Erdek, Gömeç, Gönen, Manyas, Sındırgı olmak üzere dokuz ilçede ve merkezde toplam 26 yerel gazete incelemeye tabi tutulmuş, turizm haberi içeren 19 gazete değerlendirmeye alınmıştır. Yerel gazetenin web sayfalarında "Balıkesir" ve "Turizm" anahtar kelimeleri birlikte taranmıştır. Daha güncel haberlere ulaşabilmek amacıyla veri toplama süreci, 1 Ocak 2019- 31 Ağustos 2019 tarihleri arasında yılın ilk sekiz ayını kapsayan tarih aralığıyla sınırlandırılmıştır. Bu sınırlama ile elde edilen veriler, 2019 yılı Balıkesir turizmine yönelik gelişmelere ve değişimlere ışık tutmaktadır.

Elde edilen veriler tematik analiz yöntemiyle değerlendirilmiştir (Glesne, 2015, s. 259). Haber içerikleri ve başlıkları birlikte değerlendirilerek kodlamalar yapılmış, kategori ve temalar oluşturulmuştur. Kodlama, kategori ve temaların belirlenmesinde araştırmacıların fikir birliği göz önünde bulundurulmuştur. Geriye dönük olarak yapılan incelemede haberler hem içerik ve hem de sayısal yönden incelenmiştir. Kod, kategori ve temaların sıklıklarının belirlenebilmesi için Microsoft Excel kullanılmıştır. İlçelere, gazetelere ve aylara göre haber sıklıkları nelerdir, öne çıkan temalar nelerdir ve ilçelere göre dağılımları nasıldır gibi araştırma sorularına cevap aranmıştır.

Tablo 1'de Balıkesir ili turizmine ilişkin haber içeren yerel internet gazetelerinin isimleri ve bu gazetelerde karşılaşılan turizm haberlerinin sayıları yer almaktadır. Tablo 1 incelendiğinde Balıkesir turizmine ilişkin haber içeren 19 yerel internet gazetesi olduğu ve bu gazetelerin haber sayısının toplam 207 olduğu görülmektedir. 42 haber ile en fazla turizm haberine Yeni Erdek gazetesinde yer verilmiştir. Yeni Erdek gazetesini 28 haberle Balıkesir Politika ve Memleket gazeteleri takip etmektedir. En az haber sayısına sahip olan gazete ise 1 haber ile Önce Körfez gazetesi olmuştur.

Tablo 1. Turizm Haberi İçeren Yerel İnternet Gazeteleri ve Haber Sayıları

<i>Yerel İnternet Gazeteleri</i>	<i>Turizm Haberi Sayıları</i>
Edremit-Önce Körfez	1
Ayvalık-Sözcü	2
Bandırma-Banes	4
Bandırma-Yaşam	5
Merkez-Balıkesir Birlik	5
Merkez-Balıkesir Ekspres	5
Merkez-Marmara Bölge	5
Edremit-Körfez Star	6
Merkez-Haberci	6
Edremit-Ege Gündem	7
Merkez-Yeni Gazetem	7
Merkez-Yenisöz	7
Erdek-Erdek Doğuş	11
Edremit-Körfezde Olay	12
Merkez-Büyükşehir Merhaba	12
Merkez-Demokrat	14
Edremit-Memleket	28
Merkez-Balıkesir Politika	28
Erdek-Yeni Erdek	42
Toplam	207

Tablo 2'de turizm haberlerine ilişkin tema, kategori ve kod sayılarına yer verilmiştir. Tablo 2 incelendiğinde toplam tema sayısının 7, toplam kategori sayısının 40 ve toplam kodlama sayısının ise 228 olduğu tespit edilmiştir. Turizm haberleri çevre, etkinlik, koruma, turizm potansiyeli, pazarlama, talep, yerel yönetimlerin projeleri ve vaatleri başlıkları altında temalandırılmıştır. Bazı haberler için birden fazla

kodlama yapılmıřtır. Turizm potansiyeli teması altında 58, etkinlik teması altında 56, çevre teması altında 48, talep teması altında 21, yerel yönetimlerin projeleri ve vaatleri teması altında 17, pazarlama teması altında 15 ve son olarak koruma teması altında 13 kodlama yapılmıřtır. En yoğun kod sayısına sahip olan tema turizm potansiyeli, en az kod sayısına sahip tema ise koruma teması olmuřtur.

Tablo 2. Tema, Kategori ve Kodlama Sayıları

Temalar	Kategoriler	Kod Sayıları
ÇEVRE	Altyapı Eksikliği	7
	Altyapı Katkısı	21
	Çevresel Etki	7
	Denetim	5
	Eleřtiri	5
	Diđer	3
ETKİNLİK	Eđitim Etkinliği	14
	Gastronomi Etkinliği	2
	Kültür Etkinliği	25
	Spor Etkinliği	5
	Turizmi Geliřtirme Çalıřmaları	10
KORUMA	Dođal Alanları Koruma	6
	Kültürel Deđerleri Koruma	7
TURİZM POTANSİYELİ	Av Turizmi	1
	Bisiklet Turizmi	2
	Dađıř Turizmi	1
	Dođa Turizmi	6
	Etkinlik Turizmi	1
	Gastronomi Turizmi	1
	İnanç Turizmi	1
	Jeoturizm	2
	Kırsal Turizm	1
	Kıyı Turizmi	7
	Kültür Turizmi	1
	Medikal Turizm	1
	Sađlık Turizmi	3
	Sosyal Turizm	4
	Spor Turizm	5
	Tarih Turizmi	3
	Termal Turizm	9
	Turizm Çeřitliliđi	5
	Diđer	4
	PAZARLAMA	Markalařma
Tanıtım		7
Yatırım		3
TALEP	Talep Yetersizliği	4
	Turizm Talebinin Etkisi	4
	Yođun Turizm Talebi	13
YEREL YÖNETİMLERİN PROJELERİ VE VAATLERİ	Turizmin Çeřitlendirmesi	8
	Turizmin Geliřtirilmesi	9
Toplam		228

Bulgular

Arařtırmada Ocak-Ađustos dönemine iliřkin 12 yerel internet gazetesinde sunulan haberler incelenmiřtir. İncelenen gazete haberleri içinde toplam 207 haberin Balıkesir turizmiyle iliřkili olduđu görölmüřtür. 7 yerel gazetede Balıkesir turizmi ile ilgili habere ulařılamamıřtır. Őekil 1’de Balıkesir iline ait turizm haberlerine iliřkin sayıların aylara göre dađılımı yer almaktadır. Őekil incelendiđinde en az haberin Ocak ayında, en fazla haberin ise Ađustos ayında yayımlandığı anlařılmaktadır.

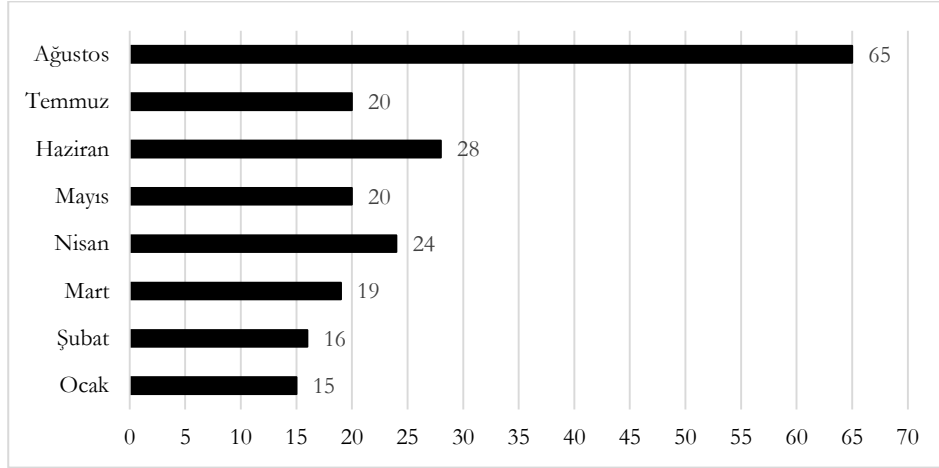

Şekil 1. Aylara Göre Haber Sayısı

Tablo 3'te ilçeleri konu alan turizm haber sayıları yer almaktadır. Balıkesir ili genelinde yayınlanan turizm haberi sayısı 47 iken, Edremit ilçesini konu alan haber sayısı 42, Erdek ilçesini konu alan haber sayısı 39, Ayvalık ilçesini konu alan haber sayısı ise 26'dır. En fazla turizm haberinin Balıkesir ili genelinde yapıldığı anlaşılmaktadır. En az haber sayısı ise 1 haber ile Gömeç ilçesine aittir.

Tablo 3. İlçeleri Konu Alan Turizm Haberlerinin Sayısı

İlçeler	Turizm Haberi Sayıları
Gömeç	1
Gönen	2
Karesi	2
Bigadiç	2
Marmara Adası	6
Havran	7
Bandırma	11
Sındırgı	11
Burhaniye	15
Ayvalık	26
Erdek	39
Edremit	42
Balıkesir	47

Tablo 4'te turizm haberlerine ilişkin temalara ve kategorilere ait kodlamaların ilçelere göre dağılımları yer almaktadır. Tablo incelendiğinde, Balıkesir merkezinin ve 11 ilçesinin farklı turizm haberi temaları altında yer aldığı görülmektedir. 67 haber ile Balıkesir temalarda en fazla kodlanan alan bölge olmuştur. Balıkesir ilini, Erdek (41 kodlama), Edremit (38 kodlama) ve Ayvalık (25 kodlama) ilçeleri takip etmektedir. Turizm potansiyeli ve etkinlik temaları en fazla kodlanan temalardır.

Tablo 4. Turizm Haberi Temalarının İlçelere Göre Dağılımı ve Kodlama Sayıları

Temalar ve Kategoriler/İlçeler	Ayalık	Balıkesir	Bandırma	Bigadiç	Burhaniye	Edremit	Erdek	Gömeç	Gönen	Havran	Marmara	Sındırgı	Toplam
ÇEVRE	6	10	3		3	15	11						48
Altyapı Eksikliği	2		1			1	3						7
Altyapı Katkısı	1	5	1		2	10	2						21
Çevresel Etki						3	4						7
Denetim		2			1	1	1						5
Diğer		1	1				1						3
Eleştiri	3	2											5
ETKİNLİK	9	11	6	1	10	6	6		1		3	3	56
Eğitim Etkinliği	4	6			2		1		1				14
Gastronomi Etkinliği	1			1									2
Kültür Etkinliği		5	4		5	4	2				3	2	25
Spor Etkinliği	2				3								5
Turizmi Geliştirme Çalışmaları	2		2			2	3					1	10
KORUMA	4					5	3			1			13
Doğal Alanları Koruma	3					3							6
Kültürel Değerleri Koruma	1					2	3			1			7
TURİZM POTANSİYELİ	2	28			4	6	8			3		7	58
Av Turizmi		1											1
Bisiklet Turizmi					2								2
Dalış Turizmi					1								1
Diğer		2				2							4
Doğa Turizmi	1	1				1	1					2	6
Etkinlik Turizmi	1												1
Gastronomi Turizmi		1											1
İnanç Turizmi							1						1
Jeoturizm							2						2
Kırsal Turizm		1											1
Kıyı Turizmi		6			1								7
Kültür Turizmi		1											1
Medikal Turizm						1							1
Sağlık Turizmi		3											3
Sosyal Turizm						1	3						4
Spor Turizmi		5											5
Tarih Turizmi										3			3
Termal Turizm		4										5	9
Turizm Çeşitliliği		3				1	1						5
PAZARLAMA		3	1	1		4	4		1	1			15
Markalaşma		1		1		1			1	1			5
Tanıtım		2	1			2	2						7
Yatırım						1	2						3
TALEP	2	10	1			2	3				2	1	21
Talep Yetersizliği		1	1				2						4
Turizm Talebinin Etkisi		2					1					1	4
Yoğun Turizm Talebi	2	7				2					2		13
YEREL YÖNETİMLERİN PROJELERİ VE VAATLERİ	2	5					6	1		2	1		17
Turizmin Çeşitlendirmesi	1	2					3	1		1			8
Turizmin Geliştirilmesi	1	3					3			1	1		9
Toplam	25	67	11	2	17	38	41	1	2	7	6	11	228

Tablo 5'te çevre temasına, temaya yönelik kategorilere ve kodlara yer verilmektedir. Bu tema altında; altyapı eksikliği, altyapı katkısı, çevresel etki, denetim, eleştiri ve diğer olarak isimlendirilen kategoriler sunulmaktadır. Tabloda, Edremit ve Erdek ilçelerine ilişkin çevre temalı haberlerin daha fazla kodlandığı anlaşılmaktadır. Haberlerde altyapının geliştirilmesi için yapılan çalışmalara daha fazla yer verilmektedir. Bu tema altında en sık kodlanan haber, Kazdağları'na Cam Seyir Terası Projesi'ne ilişkindir. Edremit'te madenlerin turizme yaptığı olumsuz etki, Erdek'te ise Mavi Bayrak, çevre temizliği, kimyasal sanayiye tepki ve ağaçlara verilen zararlarla ilgili haberler ve eleştiri içeren haberler, çevre bilinci ve duyarlılığın haberlere yansımaları açısından dikkat çekmektedir.

Tablo 5. Çevre Temasına İlişkin Kategoriler ve Kodlar

<i>TEMA</i>	<i>Kategori</i>	<i>İlgili İlçe</i>	<i>Kodlar</i>	<i>Kod Tekrar Sayısı</i>
<i>ÇEVRE</i>	Altyapı Eksikliği	Ayvalık	Altyapı Sorunları	2
		Bandırma	Turizmin Yoğun Olduğu Zamanlarda Ulaşım Altyapısı Eksikliği	1
		Edremit	Yatırım ve Tanıtım Eksikliği, Altyapı Yetersizliği	1
		Erdek	İlçe Otoparkının Bakımsız Oluşu, Ulaşım Altyapısı Eksikliği	1
			Sahilde Yaya Yolu Talebi, Cunda Modelinin Uygulanmasının İstenmesi, Bu Durumun Turizme Olumsuz Yansımaları	1
	Altyapı Katkısı	Ayvalık	Turizmin Yoğun Olduğu Zamanlarda Ulaşım Altyapısı Eksikliği	1
			Turizm İçin Trafik Düzenlemesi	1
		Balıkesir	5'i Mavi Bayraklı Olmak Üzere Sekiz Plajın Temizliği ve Denetimi, Üç İskele Kurulumu	1
			Balıkesir Merkez Havalimanının Turizme Yapacağı Katkı	1
			İstanbul-Bursa-İzmir Otoyolunun Turizme Sağlayacağı Katkı	1
		Bandırma	Sahillerde Temizlik ve Bakım Çalışmaları	2
			Sanayi ve Ulaşımın Günübürlük Turizmi Geliştirmesi	1
		Burhaniye	Bayram ve Yaz Sezonu Nedeniyle Oluşacak Trafığa Karşı Önlem Olarak Karayolları	1
			Trafik Güvenliği Toplantısı	1
			Plajların Temizlenmesi, Turizm Sezonuna Hazırlık	1
			"Kazdağları'na Cam Seyir Terası Projesi"	4
		Edremit	Asfalt Çalışması-Turizm Sezonuna Hazırlık	1
			Turizm Sezonuna Hazırlık Olarak Altyapı Çalışmaları	2
			Turizmi Etkileyen Su Sorununun Atık Su Arıtma ve Denize Derin Deşarjını İçerin Bir Proje ile Çözüm Kavuşturulacak Olması	1
			Turizmin Yoğunluğuna İstinaden Elektrik Konusunda Bakım Onarım Çalışmaları	1
Yaz Yoğunluğunda Önlem Alınması	1			
Erdek	Erdek'te Dört Mavi Bayrak	1		
	Erdek'te Turizm Sezonuna Hazırlık Toplantısının Yapılması	1		
Çevresel Etki	Edremit	Turistik Tatil Bölgesinde Yangın	1	
		Madenlerin Turizme Olumsuz Etkisi	1	
		Turizm ve Tarımın Kattığı Ekonomik Değerin Altın Madenlerinden Fazla Olması	1	
	Erdek	İlk Turizm Merkezi Olan Erdek'te Kimyasal Sanayi Tesislerine Tepki	1	
		Turizm Bölgesinde Ağaçlara Zarar Verilmesi	1	
Turizm İşletmelerinin Çevre Temizliğine Önem Vermemesi	2			
Denetim	Balıkesir	Deniz ve Havuz Suyu Denetimi	2	
	Burhaniye	Turizm Sezonuna Hazırlık, Fiyat ve Temizlik Hususunda Denetim	1	
	Edremit	Deniz ve Havuz Suyunda Denetleme	1	
	Erdek	Yüzer Restoranların İskeleden Kaldırılması, Bu Durumun İşletmeciyi Olumsuz Etkilemesi	1	
Eleştiri	Ayvalık	Çiçek Adasının Satışa Sunulması ve Yerel Halkın Turizme Tepki Göstermesi	2	
		Plajların Yasal Olarak Kullanımı-Sabit Gölgeler	1	
	Balıkesir	Turizm Bilinçsizliği Konusunda Eleştirel Bir Yazı	1	
Diğer	Balıkesir	Turizm Beldelerinde Acil Sağlık Hizmeti Önlemleri	1	
	Bandırma	Tur Otobüsü Kazası	1	
	Erdek	Turizm Sezonunda Güvenliğin Sağlanmasına Özen Gösterilmesi	1	

Tablo 6'da etkinlik temasına ilişkin kategoriler ve kodlar yer almaktadır. Etkinlik teması altında eğitim etkinliği, gastronomi etkinliği, kültür etkinliği, spor etkinliği ve turizmi geliştirme çalışmaları kategorileri yer almaktadır. Bu tema altında en yoğun kodlanan kategori, kültür ve eğitim etkinlikleridir. Balıkesir, Burhaniye ve Ayvalık ilçelerine yönelik haberlerin bu temada daha fazla kodlandığı anlaşılmaktadır. Ayrıca, Balıkesir'in etkinlik yönünden oldukça zengin bir il olduğu anlaşılmakta ve festivaller dikkat çekmektedir. Tema altında en sık tekrar edilen kodların Burhaniye Ören Turizm Kültür ve Sanat Festivali, Uluslararası Bandırma Kuş Cenneti Kültür ve Turizm Festivali, Turizm Haftası Kapsamında Geleneksel El Sanatları Sergisi ve Avşa Turizm Festivali olduğu görülmektedir.

Tablo 6. Etkinlik Temasına İliřkin Kategoriler ve Kodlar

TEMA	Kategori	İlgili İlçe	Kodlar	Kod Tekrar Sayısı
ETKİNLİK	Eđitim Etkinliđi	Ayvalık	"Plajına Sahip Etkinliđi"- Susurluk'tan Çocukların Ayvalık Ziyareti	1
			Cunda Uygulama Otel'i'nin Proje Okulu Olması	3
		Balıkesir	Balıkesir Üniversitesi Turizm Fakültesi 21 Şubat Dünya Rehberler Günü Etkinliđi	1
			Balıkesir Üniversitesi Turizm Fakültesi Gastronomi ve Mutfak Sanatları Bölümü Hakkında Bilgilendirme	1
			Balıkesir Üniversitesi Turizm Fakültesi Gastronomi ve Mutfak Sanatları Bölümü Öğrencilere Seminer	1
			Balıkesir Üniversitesi Turizm Fakültesi Öğretim Üyesine Emeklilik Sebebiyle 40. Yıl Özet Etkinliđi	1
			Balıkesir Üniversitesi Turizm Fakültesi ve Balıkesir Üniversitesi Turizm Arařtırma ve Uygulama Merkezi Etkinliđi	1
			Balıkesir Üniversitesi Turizm Fakültesinde İstihdam ve Kariyer Günleri	1
			Baçem'de (Balıkesir Çiftçi Eđitim ve Üretim Merkezi) Gerçekleřtirilen "Tarladan Hasada Aromaterapi Eđitim Festivali"nin Turizmde Sađlayacađı Katkı	1
			Burhaniye Meslek Yüksekokulu Etkinliđi	1
	Erdek	Turizm Haftası Etkinliđi	1	
	Gönen	Gönen Meslek Yüksekokulu Etkinliđi	1	
	Gastronomi Etkinliđi	Ayvalık	28-30 Haziran 2019 "Ayvalık Gastronomisine Yolculuk Günleri" Etkinliđi	1
		Bigadiç	5. Bigadiç Et ve Süt Festivali Kapsamında Turizmi Tanıtıcı Sinevizyon Gösterisi Sunulması	1
	Kültür Etkinliđi	Balıkesir	Asırlık Gelenek Şamlı Festivali Bařladı	2
			Turizm Haftası Kapsamında Geleneksel El Sanatları Sergisi	3
		Bandırma	Uluslararası Bandırma Kuş Cenneti Kültür ve Turizm Festivali	4
		Burhaniye	"Burhaniye Ören Turizm Kültür ve Sanat Festivali"	5
			"Zeytinli Rock Festivali"	2
		Edremit	Aeneas Rotası Projesi'nin İstanbul'da Görüşülmesi	1
Sinan Tortum- "Adım Adım Edremit Turu" Etkinliđi			1	
Erdek		"Kyzikos Antik Kenti Konulu Seminer"	2	
Marmara		"Avşar Turizm Festivali"	3	
Sındırđı		"21. Uluslararası Sındırđı Yađcıbedir Halı, Kültür ve Sanat Günleri"	2	
Spor Etkinliđi	Ayvalık	"6. Ultimate Cunda Yarışları"	2	
	Burhaniye	"5. Burhaniye Bisiklet Festivali"	1	
		"6. Burhaniye-Kızıklı Yađlı Pehlivan Güreřleri"	2	
Turizmi Geliřtirme Çalıřmaları	Ayvalık	30 Eylül-06 Ekim "Çinli Tur Operatörleri Buluşması" Programı	2	
	Bandırma	Şehir Çalıřtayı'nda Turizm Konusunun Ele Alınması	2	
	Edremit	Edremit'te Termal Turizm Atađı 25-29 Eylül 2019 "4. Uluslararası Termal ve Sađlık Turizm Zirvesi" Hazırlıđı	1	
		Tüketici Mevzuatı ve Sađlık, Turizm ve Reklam Konularında Konularına "Devre Mülk Devre Tatil Çalıřtayı"	1	
	Erdek	Erdek'te Jeoturizm Paneli	2	
		Kapıdađ Yarımadası'nın Jeoturizm Potansiyeli Paneli	1	
	Sındırđı	25-29 Eylül 2019 "4. Uluslararası Termal ve Sađlık Turizm Zirvesi" Kapsamında Acenta Tanıtım Turları	1	

Tablo 7'de koruma teması altında yer verilen kategoriler ve kodlamalar bulunmaktadır. Koruma teması altında dođal alanları koruma ve kültürel deđerleri koruma kategorileri yer almaktadır. Her iki kategorinin kodlanma sayısı birbirine çok yakındır. Edremit ve Ayvalık ilçelerine yönelik haberlerin bu temada daha fazla kodlandıđı anlaşılmaktadır.

Tablo 7. Koruma Temasına İlişkin Kategoriler ve Kodlar

TEMA	Kategori	İlgili İlçe	Kodlar	Kod Tekrar Sayısı
KORUMA	Doğal Alanları Koruma	Ayvalık	"Ayvalık Doğal Yaşamı Koruyor" Projesi	1
			Badavut'un Kesin Korunacak Hassas Alan İlan Edilmesi	2
		Edremit	Kazdağları'nın Dünya Mirası Olması	1
			Kazdağları'nın Korunması	2
	Kültürel Değerleri Korum	Ayvalık	Ayazma'nın Restore Edilip Turizme Kazandırılması, Altınova Sahilinin Yapılması, Paşa Limanı'nın Yapılması	1
			Edremit	"Tarihi Edremit Evleri Günyüzüne Çıkıyor" Projesi
		Erdek	Açık Hava Müzesindeki Tarihi ve Arkeolojik Eserlerin Zarar Görmesi	1
			Tahrip Edilen Tarihi Eserlerin Temizlenmesi	2
		Havran	Eski Evlerin Yenileme Çalışmaları, Balıkesir'e Kazandırılması	1

Tablo 8'de turizm potansiyeli teması altında belirlenen kategoriler ve kodlar yer almaktadır. Turizm potansiyeli teması altında av turizmi, bisiklet turizmi, dalış turizmi, diğer, doğa turizmi, etkinlik turizmi, gastronomi turizmi, inanç turizmi, jeoturizm, kırsal turizm, kıyı turizmi, kültür turizmi, medikal turizm, sağlık turizmi, sosyal turizm, spor turizmi, tarih turizmi, termal turizm ve turizm çeşitliliği kategorileri yer almaktadır. Bu tema altında en yoğun kodlanan kategoriler sırasıyla termal turizm, kıyı turizmi ve doğa turizmidir. Balıkesir, Erdek, Sındırgı ve Edremit ilçelerine yönelik haberlerin bu temada daha fazla kodlandığı anlaşılmaktadır. Balıkesir'in denizi, tarihi, kültürel ve doğal güzellikleriyle görülmesi gereken bir şehir olması sıklıkla tekrarlanmaktadır. Ayrıca, bu tema altında Balıkesir'de spor turizmi ve Sındırgı'da termal turizmle ilgili haberler öne çıkmaktadır.

Tablo 8. Turizm Potansiyeli Temasına İlişkin Kategoriler ve Kodlar

TEMA	Kategori	İlgili İlçe	Kodlar	Kod Tekrar Sayısı
TURİZM POTANSİYELİ	Av Turizmi	Balıkesir	Av Başına Günlük Avlanma Limitlerinin Açıklanması	1
	Bisiklet Turizmi	Burhaniye	5. Burhaniye Bisiklet Festivali'nin Turizmin Çeşitlendirilmesine Destek Olması	1
	Dalış Turizmi	Burhaniye	Bisiklet Turizminin Bölgede Geliştirilmesi	1
	Doğa Turizmi	Ayvalık	"Dalış Turizm Merkezi" Projesi, Yapay Resif Projesi	1
			Ekolojik Zenginliklerin Sürdürülebilir Turizm Kapsamında Kullanılması	1
		Balıkesir	Turizmin 12 Aya Yayılması, Doğa Turizmi, Kıyı Turizmi ve Termal Turizmin Geliştirilmesi	1
			Edremit	Denizden Çıkan Tatlı Su
		Erdek	Kapıdağ'da Doğa Turizmi, Engelli Turizm ve Ekolojik Tarım Atölyesi Projesi	1
			Sındırgı	Hazırlanması-"Gelecek Turizmde" Konulu Proje Çağrısına Kabul Edildi
	Etkinlik Turizmi	Ayvalık	Sındırgı Lavanta Hasatı'nın Turizmde Kullanılma Potansiyelinin Olması	1
			Ayvalık'ın Konferans ve Uluslararası Festivaller Turizmi Açısından Önemli Olması	1
	Gastronomi Turizmi	Balıkesir	Balıkesir Gastronomi Turizminin Rekabet Gücü	1
	İnanç Turizmi	Erdek	Göktaşın'ın İnanç Turizmi Kapsamında Zeytinliada'da Sergilenmesi	1
	Jeoturizm	Erdek	Jeoturizm Konulu Panel, Jeoturizmin Yerel Kalkınmaya Etkisi, Jeoparklar	1
			Kapıdağ Yarımadası'nın Jeoturizm Potansiyeli Paneli	1
	Kırsal Turizm	Balıkesir	TKDK (Tarım ve Kırsal Kalkınmayı Destekleme Kurumu) Kırsal Turizm ve Rekreasyon Faaliyetleri Desteği	1
			Balıkesir'de Kıyı Turizmi	1
	Kıyı Turizmi	Balıkesir	Balıkesir'in Yaz Turizmi Potansiyeli	1
			Eşsiz Kıyılar, Temiz Denizlerin Olması	2
			Mavi Bayraklı Plaj Sayısında Balıkesir 4. Sırada	1
			Turizmin 12 Aya Yayılması, Doğa Turizmi, Kıyı Turizmi ve Termal Turizmin Geliştirilmesi	1
			Burhaniye	Mavi Bayraklı Plajların Bulunması
	Kültür Turizmi	Balıkesir	Balıkesir'deki Arkeolojik Varlığın Turizm Alanında Değerlendirilememesi	1
Medikal Turizm	Edremit	Medikal Turizmin Talep Görmesi	1	
Sağlık Turizmi	Balıkesir	Sağlık Turizmi Potansiyeli	2	

		Balıkesir'in Saęlık Turizmde Ön Plana Çıkarılması	1
Sosyal Turizm	Edremit	Yaz Kampı Başvuruları	1
	Erdek	Kamu Kamplarının Yok Oluđu, Yıkılması	3
Spor Turizm	Balıkesir	Spor Turizmi Potansiyeli- Triatlon Şampiyonası	5
Tarih Turizmi	Havran	Havran'ın Tarih Turizmi Merkezine Dönüřtürülmesi	3
Termal Turizm	Balıkesir	Pamukçu'nun Termal Turizm Merkezi Olması Gerekliđi	1
		Termal Turizmde Yabancı Turist İsteđi	1
		Termal Turizm Kimliđi Kazandırılması	1
		Turizmin 12 Aya Yayılması, Doęa Turizmi, Kıyı Turizmi ve Termal Turizmin Geliřtirilmesi	1
	Sındırgı	Sındırgı'da Geliřen Termal Turizm ve Tersine Göç Olaylarının Yaşanması	4
			Sındırgı'nın Termal Turizm Potansiyeli ve Yerel Yönetim Projesi
Turizm Çeřitliliđi	Balıkesir	Balıkesir'in Kıyı Turizmi, Termal Turizm, Kültür Turizmi ve Doęa Turizmi Potansiyeli	1
		İlin Tarihi, Kültürel ve Doğal Güzelliklere Sahip Olması, Zengin Bitki Örtüsü, İklimi, Coęrafi Özellikleri Bakımından Görülmesi Gereken Şehir Olması	2
	Edremit	Gelecek Vaad Eden, Dađ, Deniz, Saęlık, Kültür Turizmi Potansiyeli	1
	Erdek	Erdek'in Turizm Potansiyeli, Turizm Çeřitliliđi	1
Diđer	Balıkesir	Balıkesir'in Turizm Potansiyeli	2
	Edremit	Edremit Kaymakamının Turizm ile İlgili Görüşleri	1
			Edremit'in Turizm Potansiyeli

Tablo 9'da pazarlama temasına iliřkin kategoriler ve kodlamalar bulunmaktadır. Pazarlama teması altında markalařma, tanıtım ve yatırım kategorileri yer almaktadır. Tablo incelendiđinde markalařma teması altında Balıkesir ve Bigadiç, Edremit, Gönen ve Havran olmak üzere dört ilçenin bulunduđu haberlerin olduđu görülmektedir. Ancak, bu tema altında en yoğun kodlanan kategori tanıtımdır. Edremit ve Erdek ilçelerine yönelik haberlerin bu temada daha fazla kodlandıđı anlaşılmaktadır. Yatırım kategorisi altında ise yeni otel açılıřları ve yatırım yetersizlikleri ile ilgili haberler bulunmaktadır. Balıkesir turizmine yönelik haberlerde yatırım konusuna yeterince yer verilmemesi dikkat çekmektedir.

Tablo 9. Pazarlama Temasına İliřkin Kategoriler ve Kodlar

TEMA	Kategori	İlgili İlçe	Kodlar	Kod Tekrar Sayısı	
PAZARLAMA	Markalařma	Balıkesir	Turizm Kimliđi Kazandırılması	1	
		Bigadiç	"Markalařma Yolunda Bigadiç" Projesi	1	
		Edremit	Edremit'in Turizmde Marka Şehir Olma Yolunda İlerlemesi	1	
		Gönen	Fizik Tedavi ve Rehabilitasyon Uygulama ve Arařtırma Merkezi'nin Saęlık Turizmde Marka Deęeri Saęlaması	1	
		Havran	Havran'ın Turizmde Marka Kent Haline Getirilmesi	1	
	Tanıtım	Balıkesir		55. Cumhurbaşkanlıđı Türkiye Bisiklet Turu'nun Balıkesir'in Doğal ve Tarihi Güzelliklerinin Tanıtımına Katkı Saęlaması	1
				Balıkesir Malazgirt'te Tanıtım- Tanıtım Çadırının Kurulması	1
		Bandırma		Köşe Yazısı- Uluslararası Bandırma Kuş Cenneti Kültür ve Turizm Festivali'nde İlçeyi Simgeleyen Objelerin Kullanılmaması	1
		Edremit		İlçenin Emitt Fuarında Tanıtılması	1
		Erdek		Tanıtım eksikliđi	1
Yatırım	Erdek		Erdek'in Turizm Tanıtımı	2	
			Yatırım Yetersizliđi	1	
			Butik Otel Açılıřı	1	
			Konaklama İşletmesi Açılıřı	1	

Tablo 10'da talep temasına yönelik kategoriler ve kodlamalar sunulmaktadır. Talep teması altında talep yetersizliđi, turizm talebinin etkisi ve yoğun turizm talebi kategorileri yer almaktadır. Bu tema altında en yoğun kodlanan kategorinin yoğun turizm talebi olduđu ve Balıkesir'e yönelik haberlerin daha fazla kodlandıđı anlaşılmaktadır. Ayrıca, Ayvalık, Edremit ve Marmara yoğun turizm talebi ile ilgili haberler yer almaktadır. Ancak, Erdek ve Bandırma'da yeterli talebin olmadıđına deęinilmektedir.

Tablo 10. Talep Temasına İlişkin Kategoriler ve Kodlar

TEMA	Kategori	İlgili İlçe	Kodlar	Kod Tekrar Sayısı
Talep Yetersizliği		Balıkesir	İstanbul Seçimlerinin Turizmi Olumsuz Etkilemesi	1
		Bandırma	Bandırma'ya Gelen Ziyaretçi Sayısının Artması, Geceleme Oranının Düşmesi	1
		Erdek	Erdek Turizminin Yeterince Talep Görmemesi	2
Turizm Talebinin Etkisi		Balıkesir	Turizmin İstihdama Olumlu Etkisi	1
		Balıkesir	Turizmin Olumsuz Etkisi-Kalabalık ve Trafik	1
		Erdek	Bayram Tatilinin Turizm Sezonuna Olumlu Etkilemesi Beklentisi	1
TALEP	Yoğun Turizm Talebi	Sındırgı	Turizmin Sındırgı'ya Sunduğu Katkı, Turizmin İstihdama Olumlu Katkısı	1
		Ayvalık	Ayvalık'taki Turizm Hareketlerinin Yoğunluğu	1
			Midilli-Ayvalık Feribot Seferleri İle Turizmin Canlanması	1
			Bayram Tatilinin Bitmesine Rağmen Turizm Talebinin Yüksek Olması	1
	Balıkesir	Doluluk Oranlarının Zirvede Olması	1	
		Gezi Teknelerine Yoğun Talep	1	
		Kuva-yi Müzesi'nin Altı Ayda Üç Bin Ziyaretçi Ağrlaması	1	
		Tatil Beldelerinde Bayram Tatilinin Bitmesine Rağmen Turizm Talebinin Yüksek Olması	1	
		Turizm Beldelerinde Yerli Turistlerin Yoğun İlgisi	1	
		Yerli ve Yabancı Turistlerin Balıkesir Sahillerine İlgisi	1	
Edremit	Akçay'ın Bayram Tatilinde Ziyaretçi Yoğunluğu Sebebiyle Araç Trafığına Kapatılması	2		
Marmara	Avşa'ya Artan Yoğun Talep	2		

Tablo 11'de turizm haberlerine ilişkin yerel yönetimlerin projeleri ve vaatleri temasına ve bu temaya yönelik kategori ve kodlara yer verilmektedir. Bu temanın altında turizmin çeşitlendirilmesine ve turizmin geliştirilmesine ilişkin kategoriler bulunmaktadır. Her iki kategori altında hem turizmle ilgili genel vaatlere hem de somut projelere yer verildiği görülmektedir. Ayrıca, her iki kategorinin kodlanma sayısı birbirine çok yakındır. Erdek ve Balıkesir'e yönelik haberlerin bu temada daha fazla kodlandığı anlaşılmaktadır.

Tablo 11. Yerel Yönetimlerin Projeleri ve Vaatleri Temasına İlişkin Kategoriler ve Kodlar

TEMA	Kategori	İlgili İlçe	Kodlar	Kod Tekrar Sayısı	
YEREL YÖNETİMLERİN PROJELERİ VE VAATLERİ	Turizmin Çeşitlendirmesi	Ayvalık	"İlçenin 12 Ay Süre İle Canlı Kalacağı" Vaadi	1	
		Balıkesir	"Termal Kaynakların Turizme Kazandırılması ve Termal ve Kültür Turizminin Birleştirilmesi" Vaadi	1	
			"Turizmin Tüm Çeşitlerini Ön Plana Çıkarmak" Vaadi	1	
			"Kapıdağ Yarımadasında Dağ Turizmi, Erdek'te Yat Turizmi, Zeytinliada'da Turizm" Vaatleri	1	
		Erdek	"Zeytinliada'nın Turizme Kazandırılması, Kapıdağ Yarımadasında Dağ Turizminin Canlandırılması, Erdek'te Yat Turizmi Projesi, Sahil Bandının Peyzaj Düzenlemesi ve Yürüyüş Yollarının Yapılması, Yatak Kapasitesinin ve Kalitesinin Arttırılarak Pansiyonculuğun Canlandırılması" Vaatleri	1	
			Erdek'in Turizm Merkezi Olması, Turizmin 12 Aya Yayılması Vaatleri	1	
			Gömeç	"Su Sporları Aktivite Merkezi" Projesi	1
			Havran	"Tarihi Evlerin Kültür Turizmüne Açılması" Vaadi	1
		Turizmin Geliştirilmesi	Ayvalık	"Ayvalık'ın Turizme Hizmet Edecek Olması" Vaadi	1
				"Edremit'i Turizm Merkezi Yapmak" Vaadi	1
	Balıkesir		Balıkesir'de Turizmin Geliştirilmesi İle İlgili Yerel Yönetim Projeleri	1	
			Turizmi Geliştirileceğine Yönelik Vaad	1	
	Erdek		"Erdek'in Turizm Potansiyelinin Arttırılacağı" Vaadi	1	
			"Turizm Yatırımlarına Önem Verme, İlçeyi En Güzel Turizm Merkezlerinden Biri Yapmak" Vaadi	1	
	Havran	Erdek'in Daha Yoğun ve Hareketli Bir Turizm Sezonu Geçirmesi, Limanın Turizm Amaçlı Kullanılması" Vaadi	1		
	Marmara	Havran'ın Turizmde Marka Kent Haline Getirilmesi Projesi	1		
		"7/24 Hizmet Verecek Hızlı Feribot" Vaadi	1		

Tartıřma, Sonu ve neriler

Bilgi kaynađı olarak haberler, okurları destinasyon hakkında bilgilendiren nemli unsurlardan biridir. Dođru ve yeterli kullanıldıđında turizm aısından da fayda sađlayabilmektedir. Benzer Őekilde, yerel gazeteler bir blgeye iliřkin haberlerin yerel bakıř aısından elde edilebilmesi iin en faydalı haber aralarındandır. Gnmzde internet ile gçlenen yerel gazeteler, daha geniř kitlelere ulařabilme řansı elde etmiř olup birok farklı konudaki haberi daha fazla sayıda okuyucuya iletebilme imkanına sahiptir. Yerel gazeteler blgeyi yansıtma iřlevini yerine getirmektedir.

İlgili alanyazın incelediđinde, turist lmlerine iliřkin yapılan alıřmaların yanı sıra, turist kadınların medyada yer alması, turizmin zararı, yavař Őehir olma sreci, imaj, sađlık turizmi, Trk Mutfađı konuları da alıřma alanı bulmuřtur. Ayrıca Trkiye ulusal turizm haberlerinin incelenmesi, Trabzon turizm farkındalıđı ve Eskiřehir turistik ekiciliklerinin ele alınmıř olması dikkat ekicidir. Ancak, turizm hareketleri aısından nemli bir Őehir olan Balıkesir ilinin turizmine iliřkin yerel gazete haberlerini szgeten geirerek deđerlendiren bir alıřmaya rastlanmamıřtır. Bu nedenle, Balıkesir turizminin zel olarak ele alınması ve haberlerde yer alan unsurların temalandırılarak Balıkesir turizmi aısından incelenmesi bakımından ilgili alanyazına katkı sađlayacađı dřnlmektedir. Bu kapsamda, arařtırmada Balıkesir turizminin evrimii ulařılabilen yerel gazete haberlerinde nasıl yer aldıđının ortaya ıkarılması amalanmıřtır.

Sonular incelendiđinde, turizmle ilgili haber sayısının az olduđu anlařılmıřtır ve bazı gazete haberlerinde "turizm" anahtar kelimesi aratıldıđında herhangi bir haber ile karřılařılmamıřtır. Aslında, turizm olgusunun ulusal yazılı medyada dahi yeterince yer almadıđı (Kervankıran ve Aktrk, 2016) dřnlrse bu durumun yerel gazete haberlerine de yansımıř olduđu anlařılabilmektedir. Bunun yanı sıra, turizm haberlerinin bazı aylarda ve bazı blgelerde yođunlařtıđı grlmřtir. Haber sayıları turizmin yođun olduđu yaz aylarında yođunlařmıřtır ve kıyı blgelere ait gazeteler turizmle ilgili daha fazla yayın yapmıřtır. Bu beklenen bir sonutur. Ancak, Gme, Gnen, Karesi, Bigadi, Marmara Adası ve Havran gibi ilelerin turizmle ilgili haberlerde yer bulamadıđı anlařılmıřtır. Arařtırma sonucunda zellikle Edremit ve Erdek ile ilgili haberlerin temalarının diđer ilelerle ilgili haberlere gre daha fazla eřitliliđe sahip olduđu grlmřtir.

Yılmaz ve Parlak (2017) tarafından yapılan alıřmada Trabzon ilinde turizm konusundaki en byk eksikliđin altyapı yetersizliđi ve yetersiz turistik tesisler olduđu sonucuna ulařılmıřtır. Benzer Őekilde bu alıřmada altyapı eksikliđinin olduđu bulgusu elde edilmiř, haberlerde altyapı sorunları, ulařım konusunda altyapı eksikliđi zellikle vurgulanmıřtır. Őimřek ve Hassan (2018) tarafından yapılan alıřmada haberler nitelik aıdan incelendiđinde, haberlerin ođunluđunun bilgi verme amalı olduđu sonucuna ulařılmıřtır. Benzer Őekilde, Aydın ve Aydın (2020) tarafından da aynı sonuca ulařmıř, bu anlamda yerel gazetelerin btncl bir bakıř ile yerel bir pazarlama aracı olarak kullanılabilceđi nerilmiřtir. Bu kapsamda, bu alıřmada yer alan haberler erevesinde pazarlama unsurunun varlıđı ve pazarlama temasının altında markalařma, tanıtım ve yatırım kategorilerinin bulunması dikkat ekmektedir.

İncelenen haberler dođrultusunda farklı temalar oluřturulmuřtur ancak bu temalar arasında sayısal olarak ve haber eřitliliđi bakımından etkinlik, turizm potansiyeli ve evre temaları n plana ıkmıřtır. zellikle turizm potansiyeli ve etkinlik temaları ok sık kullanılmıřtır. Bu sonu, destinasyon tanıtımında etkinliklerin ne derece nemli olduđuna ve tanıtım unsuru olarak kullanılabilceđine iliřkin bir kanıt olarak deđerlendirilebilir.

Her ile iin olmasa da Balıkesir'de genel olarak turizm eřitliliđinin varlıđının haberlere yansımıř olması Balıkesir'in drt mevsim turizm potansiyeline sahip olduđunu destekler niteliktedir. Ancak, ilgin olarak en az kullanılan temaların pazarlama ve koruma olması, Balıkesir turizminin geleceđi aısından dřndrcdr. nk bu temalar, bir destinasyonda turistlerin karar vermelerini kolaylařtıran ve turistleri destinasyona ynlendiren faktrler olabilmektedir. İncelenen haberler gz nnde bulundurulduđunda karřılařılan diđer bir sonu hazırlanan haberlerin olduka benzer olmasıdır. Hatta bazen aynı haberler, aynı cmlelerle sunulmuřtur. Ancak, bu sadece Balıkesir'in yerel haber yayıncılıđı ile ilgili bir sorun deđildir. Yıldırım ve Karahmet (2013) tarafından Ordu ilinin Perřembe ilesinin yavař Őehir olma sreci yerel basın zerinden deđerlendiren alıřmada da bu benzerliđe rastlanmıřtır.

Sonuç olarak, yerel gazetelerin bakış açısından Balıkesir'e bakıldığında; farklı turizm çeşitlerini barındıran, etkinlik sayısı fazla, turizm potansiyeli yüksek, ancak altyapı konusunda yetersizlikleri bulunan ve markalaşma yolunda ilerleyen bir il olduğu görülmektedir. Bu kapsamda, bazı öneriler sunulmuştur.

- Öncelikle, haberler incelenirken benzer içeriğe sahip haberlerle çok sık karşılaşılmıştır. Bu nedenle, yerel haberler içerik yönünden özgünlük konusunda eksiklik görülmüştür ve hatta bazı gazete haberlerinde "turizm" anahtar kelimesi aratıldığında herhangi bir haber ile karşılaşılmamıştır. Bu konuda gazetecilere önemli görevler düşmektedir. Ayrıca, yatırım destekleriyle ilgili haberler bölge turizmini destekleyebileceği için bu tip haberlere daha fazla yer verilmesi gerekli görülmüştür.
- Eleştiri yazılarının ve köşe yazılarının ya da destinasyonla ilgili yorumların ve tavsiyelerin sayısının artmasının hem yerel yönetimler için hem de potansiyel ziyaretçiler için yol gösterici ve tanıtıcı olabileceği düşünülmektedir. Ancak, tanıtımda sadece haberlerin kullanılması tek başına yeterli olamamaktadır. Bu nedenle, tanıtımlar televizyon, film, tanıtım filmi ve internet gibi araçlarla desteklenmelidir (Şimşek ve Hassan, 2018).
- Çalışmada, Balıkesir ilinin yerel turizm haberlerinde etkinlik ve turizm çeşitliliği bakımından ön planda olduğu görülmektedir. Bu sebeple etkinlik pazarlaması açısından önemli bir araç olduğu düşünülmektedir.
- Yerel yönetimlerin turizm tanıtımına ilişkin kampanyalara daha fazla bütçe ayırmalarının gerekli olduğu düşünülmektedir.
- Balıkesir ili tanıtımına ilişkin haberlerin etkinliğinin ölçülmesi açısından potansiyel ziyaretçiler üzerinde çalışmalar yapılmasının faydalı olabileceği öngörülmektedir.
- İnternetin sahip olduğu olanaklar değerlendirildiğinde, web sitelerinde bulunan haberlerin merak uyandırması ve harekete geçirmesi beklenen bir etki olmalıdır. Şehre ilişkin talebi arttırmak için şehri ve şehrin sahip olduğu çekicilikleri yansıtan görseller kullanılabilir. Öngörülmektedir (Aydın ve Aydın, 2020, s.116-117). Buradan hareketle, Balıkesir iline ilişkin haberlerde görsel kullanımı, haberi ve şehri daha etkin kılabilmektedir. Haber siteleri, haberlerde ilgi çekici görsel kullanımına özen göstermelidir.
- Gelecek çalışmalarda, sonuçların güçlendirilmesi açısından ulusal gazetelerde Balıkesir turizmi anlatılarak ve tarih aralığı genişletilerek yeni incelemelerin yapılması ve ayrıca gazetecilerle görüşme yapılarak görüşlerinin veya algılarının anlaşılması faydalı olabilir.

Çalışmada Balıkesir ilinin, ilçeleriyle birlikte ele alınması ve tema ve kategoriler altında ilçe bazında da değerlendirilmesi, çalışmayı diğer çalışmalardan farklı kılmaktadır. Çalışmada temalar araştırmacılar tarafından belirlenmiş olup, bu yönüyle ilgili alanyazında yapılacak çalışmalara ışık tutabileceği düşünülmektedir.

Etik Beyan

"Yerel İnternet Gazetesi Haberlerinde Balıkesir Turizmi" başlıklı çalışmanın yazım sürecinde bilimsel, etik ve alıntı kurallarına uyulmuş; toplanan veriler üzerinde herhangi bir tahrifat yapılmamış ve bu çalışma herhangi başka bir akademik yayın ortamına değerlendirme için gönderilmemiştir. Bu araştırmada doküman incelemesi yapıldığından etik kurul kararı zorunluluğu bulunmamaktadır.

Kaynakça

- Aral, E. (2019). Yeni bir haber mecrası olarak internet gazeteciliği: Facebook ve Twitter kullanımları üzerine bir araştırma. *Maltepe Üniversitesi İletişim Fakültesi Dergisi*, 5(2), 153-175.
- Arı, Y. (2009). Eko turizm mi ego turizm mi? Kazdağı (Balıkesir) örneği. *V. Ulusal Coğrafya Sempozyumu* (ss. 421-438), Ankara, 16-17 Ekim 2008.
- Avraham, E., ve Ketter, E. (2017). Destination image repair while combatting crises: Tourism marketing in Africa. *Tourism Geographies*, 19(5), 780-800.
- Aydın, Ç. ve Aydın, C. (2020). Eskişehir'in turistik destinasyon çekim unsurlarının yerel basındaki sunumu. *Erişim İletişim Dergisi*, 7(1), 107-122.
- Ayhan, A. ve Kükrer Aydın Ö. (2015). İnternet gazetelerindeki okur yorumlarına yönelik bir analiz (Özgecan Aslan cinayeti örneği). *Global Media Journal TR Edition*, 6(11), 75-89.
- Ayvaz, Ç. (2008). *Türkiye'de internet haberciliğinde fotoğraf* (Yüksek Lisans Tezi). Dokuz Eylül Üniversitesi Güzel Sanatlar Enstitüsü, İzmir.
- Bal, M. (2011). İmaj ve önyargı faktörünün gazete haberlerine etkisi. *Kahramanmaraş Sütçü İmam Üniversitesi İktisadi ve İdari Bilimler Fakültesi Dergisi*, 1(2), 201-226.

- Balıkesir B y křehir Belediyesi Kent Arřivi (2019). *Gazeteler*. <http://kentarsivi.balikesir.bel.tr/Gazeteler.aspx>. Eriřim Tarihi: 22.11.2019.
- Balıkesir Kent Portalı (2019). *Antik Kentler*. <https://www.balikesir.com.tr/tr/gezi-rehberi/antik-kentler>. Eriřim Tarihi: 02.12.2019.
- Bargeman, B. ve van der Poel, H. (2006). The role of routines in the vacation decision-making process of Dutch vacationers. *Tourism Management*, 27(4), 707-720.
- Bayram, A.T., Erkol Bayram, G. ve Ak, S. (2018). Gazete internet sayfalarında saęlık turizmi. 19. *Ulusal Turizm Kongresi* (ss. 824-832), Afyonkarahisar, 18-21 Ekim 2018.
- Bayram, Y. (2016). T rk-Arap iliřkileri baęlamında T rk toplumunda deęiřen Arap imajının turizme y nelik haber erevelerinde temsili. *Uluslararası Sosyal Arařtırmalar Dergisi*, 9(43), 1683-1697.
- Birsen, H. (2005). İnternet habercilięi ve aktif izlerkitle iliřkisi erevesinde etik tartıřmalar. *Seluk  niversitesi İletiřim Fak ltesi Akademik Dergisi*, 3(4), 68-79.
- akır, H. (2007). Geleneksel gazetecilik karřısında internet gazetecilięi. *Eriyes  niversitesi Sosyal Bilimler Enstit sü Dergisi*, 1(22), 123-149.
- elik Uęuz, S. (2011). S rd r lebilir turizm kapsamında Burhaniye'nin alternatif turizm potansiyeli. *Marmara Coęrafya Dergisi*, (24), 332-353.
- etiner, O. ve etiner G kyılmaz, A. (2006). Balıkesir-Ayvalık ilesi turizmde tanıtma ve pazarlamada yeni yaklařım-konaklama mekanlarında tasarım etkileri. II. *Balıkesir Ulusal Turizm Kongresi* (ss. 253-264), Balıkesir, 20-22 Nisan 2006.
- uhadar, E. ve  nal, F. (2017). Yařam boyu  renmeye katkı saęlayan yerel gazete haberleri (Bartın ili  rneęi). *Journal of International Social Research*, 10(49), 416- 423.
- Erdoęan, İ. (2006). T rkiye'de ulusal ve yerel gazetelerin habercilik anlayıřları: Deprem haberlerinin karřılařtırılmalı analizi. *Seluk  niversitesi İletiřim Fak ltesi Akademik Dergisi*, 4(3), 51-64.
- Glesne, C. (2015). *Nitel Arařtırmaya Giriř* (ev. Edt: A. Ersoy ve P. Yalınoęlu) (5. Baskı). Ankara: Anı Yayıncılık.
- G l, M. ve G l, K. (2017).  zel m zelerin k lt r turizmi potansiyeli aısından deęerlendirilmesi: Balıkesir  rneęi. *Journal of Turkish Tourism Research*, 1(4), 52-65.
- G ll , K., Kacur, M. ve Tanyeri, E. (2009). Okuyucuların yerel gazeteleri tercihlerinde etkili olan fakt rler ve demografik  zellikler itibarı ile algısal farklılıklar. * neri*, 8(32), 271-282.
- G rcan, H. İ. (2005). İnternet habercilięinde etik deęerler. *İstanbul  niversitesi İletiřim Fak ltesi Dergisi*, (22), 39-46.
- G rcan, H. İ. ve Bekiroęlu, O. (2007). T rkiye'de internet gazetecilięi aısından yerel basının genel g r n m  ve b lgeler arası bir deęerlendirme. *Seluk  niversitesi İletiřim Fak ltesi Akademik Dergisi*, 5(1), 22-29.
- G rdal, M. (2006). T rkiye'de turizmin  nc  şehri Balıkesir'e y nelik yeni aılımlar ve fırsatlar. II. *Balıkesir Ulusal Turizm Kongresi* (ss. 229-244), Balıkesir, 20-22 Nisan 2006.
- G zel, F.  . (2012). Kaynak tabanlı turizm kapsamında doęal kaynakların korunmasına y nelik dalyan destinasyonunda  rnek olay inceleme: Caretta Carettalar. *Turur Turizm ve Arařtırma Dergisi*, 1(2), 36-75.
- Halıcı, N. (2005). Online gazetecilik. İinde S. Alankuř (Der.), *Yeni iletiřim teknolojileri ve medya* (ss. 155-170). İstanbul: IPS İletiřim Vakfı Yayınları.
- İlban, M. O., K roęlu, A. ve Bozok, D. (2008). Termal turizm amalı seyahat eden turistlerde destinasyon imajı: G nen  rneęi. *İstanbul Ticaret  niversitesi Sosyal Bilimler Dergisi*, 7(13), 105 -129.
- Iřık, U. ve Koz, K. A. (2014).  p yıęınlarında haber aramak: İnternet gazetecilięi  zerine bir alıřma. *Humanities Sciences*, 9(2), 27-43.
- İskender, S. (2005). *Karesi gazetesindeki edeb  ve k lt rel muhteva  zerine bir inceleme (1886-1888)* (Y ksek Lisans Tezi). Balıkesir  niversitesi Sosyal Bilimler Enstit s , Balıkesir.
- Karaca, K. ., Ert rk, N., K roęlu,  . ve  zdemir Yılmaz, G. (2018). Bir kırsal turizm eřidi olarak astro-turizm ve Balıkesir ilinin astro-turizm potansiyelinin belirlenmesi. *Uluslararası Sosyal ve Ekonomik Bilimler Dergisi*, 8(2), 1-9.
- Karaduman, M. (2005). İnternet ve gazetecilik. İinde S. Alankuř (Der.), *Yeni iletiřim teknolojileri ve medya* (ss. 141-153). İstanbul: IPS İletiřim Vakfı Yayınları.
- Kazaz, M. (2007). Geleneksel habercilikten internet habercilięine geiř s recinde spor basını. *Seluk  niversitesi İletiřim Fak ltesi Akademik Dergisi*, 4(4), 220-229.
- Keleřyılmaz, V. (1997). Bir Kuva-yı Milliye gazetesine g re T rk barıřı ve İngiltere. *Ankara  niversitesi T rk İnkılap Tarihi Enstit s  Atat rk Yolu Dergisi*, 19, 249-264.
- Kervankıran, İ. ve Akt rk, M. (2016). T rkiye'de yazılı medyanın turizme yaklařımı: Sorun ok, ilgi yok. *Journal of Recreation and Tourism Research*, 3(2), 36-49.
- Kervankıran, İ., uhadar, M. ve Ongun, U. (2020). Turizm arařtırmalarında ihmal edilen bir konu: Turist  l mleri (Antalya  rneęi). *International Journal of Geography and Geography Education*, (42), 155-167.
- Kocabařoęlu, U. ve Birinci, A. (1995). Osmanlı vilayet gazete ve matbaaları  zerine g zlemler. *Kebike*, 2, 101-122.
- Korkmaz, A. (2009). İnternet gazetecilięinin kamuoyu oluřumuna etkisi. *Eriyes İletiřim Dergisi*, 1(2), 6-19.
- Kutlu, T.  . ve Bekiroęlu, O. (2010). T rkiye'de yurttař gazetecilięi baęlamında internet habercilięi: Bianet  rneęinde kentsel d n ř m projesiyle ilgili haberlerin analizi. *Seluk  niversitesi İletiřim Fak ltesi Akademik Dergisi*, 6(2), 254-269.

- Mayaka, M. A., ve Prasad, H. (2012). Tourism in Kenya: An analysis of strategic issues and challenges. *Tourism Management Perspectives*, 1, 48-56.
- Narin, F. B. (2016). İnternet gazeteciliğinde hipermetin üretimi. *İletişim Kuram ve Araştırma Dergisi*, (43), 119-149.
- Özdemir Yılmaz, G. ve Kafa Gürol, N. (2012). Balıkesir ilinin kırsal turizm potansiyelinin değerlendirilmesi. *Karamanoğlu Mehmetbey Üniversitesi Sosyal ve Ekonomik Araştırmalar Dergisi*, 14(23), 23-32.
- Özdemir, M. ve İlhan, E. (2012). Geleneksel ve internet gazeteciliği'nde haber ve fotoğraf kullanımı: Milliyet örneği. *Batman Üniversitesi Yaşam Bilimleri Dergisi*, 1(1), 807-816.
- Öztürk, F., Zülkadıroğlu, Z., İnce, G. ve Şahin, M. (1999). Yerel günlük gazetelerde sporun yer alışı. *CBÜ Beden Eğitimi ve Spor Bilimleri Dergisi*, 3(2), 1-10.
- Öztürk, Ş. (2018). Gazetecilik 2.0 internet gazeteciliğinde hipermetinsellik. *Üsküdar Üniversitesi İletişim Fakültesi Akademik Dergisi Etkileşim*, (2), 198-201.
- Polat, E. (2017). Turizm ve coğrafi işaretleme: Balıkesir örneği. *Meriç Uluslararası Sosyal ve Stratejik Araştırmalar Dergisi*, 1(1), 17-31.
- Polat, E., Özdemir, S. S. ve Özdemir, M. (2014). Kırsal turizm potansiyelinin swot analizi ile değerlendirilmesi: Balıkesir örneği. *Coğrafyacılar Derneği Uluslararası Kongresi* (ss. 143-153), Muğla, 4-6 Haziran 2014.
- Polat, N. H. (2002). Türkiye'de yerel basının gelişimine kısa bir bakış. *Türklük Bilimi Araştırmaları*, (12), 7-25.
- Reichart, I. ve Hischier, R. (2001). Environmental impact of electronic and print media: Television, Internet newspaper and printed daily newspaper. In *Sustainability in the Information Society, 15th International Symposium on Informatics for Environmental Protection* (ss. 91-98), Metropolis Verlag.
- Şahan, H. ve Çınar, V. (2004). Kitle iletişim araçlarının spor kamuoyu üzerine etkisi. *Selçuk Üniversitesi Sosyal Bilimler Enstitüsü Dergisi*, (12), 313-321.
- Şeker, M. (2005). Yerel gazeteler ve resmi ilan. *Selçuk Üniversitesi İletişim Fakültesi Akademik Dergisi*, 4(1), 101-115.
- Sezen Doğançılı, O. (2019). Türkiye'ye gelen yabancı turistlerin ölümlerine ilişkin gazete haberlerinin incelenmesi üzerine çalışma. *Uluslararası Sosyal Araştırmalar Dergisi*, 12(62), 1567-1573.
- Şimşek, E. ve Hassan, A. (2018). The Independent ve The Guardian gazeteleri internet sitelerinde yer alan Türkiye turizm yazılarına yönelik bir içerik analizi. *Gazi Üniversitesi Turizm Fakültesi Dergisi*, (1), 80-103.
- Soykan, A., Efe, R., Sönmez, S. ve Cürebal, İ. (2008). Balıkesir ili'nin mağara turizmi potansiyeli. 3. *Ulusal Balıkesir Turizm Kongresi* (ss. 393-400), Balıkesir, 17-19 Nisan 2008.
- Stepchenkova, S., ve Eales, J. S. (2011). Destination image as quantified media messages: The effect of news on tourism demand. *Journal of Travel Research*, 50(2), 198-212.
- T.C. Balıkesir Valiliği (2017). *Mıyva yürüyüş yolları Balıkesir*. İstanbul: Deva Matbaacılık ve Reklam Hizmetleri San. Tic. Ltd. Şti.
- T.C. Kültür ve Turizm Bakanlığı Balıkesir İl Kültür ve Turizm Müdürlüğü (2019a). *Turizm potansiyelimiz*. <https://balikesir.ktb.gov.tr/TR-90620/turizm-potansiyelimiz.html>. Erişim Tarihi: 25.11.2019.
- T.C. Kültür ve Turizm Bakanlığı Balıkesir İl Kültür ve Turizm Müdürlüğü (2019b). *Müzeler*. <https://balikesir.ktb.gov.tr/TR-90611/muzeler.html>. Erişim Tarihi: 27.11.2019.
- T.C. Orman ve Su İşleri Bakanlığı Doğa Koruma ve Milli Parklar Genel Müdürlüğü 3. Bölge Müdürlüğü Balıkesir Şube Müdürlüğü (2012). *Balıkesir Doğa Turizmi Master Planı 2013-2023*.
- T.C. Sanayi ve Teknoloji Bakanlığı, Türk Patent ve Marka Kurumu (2019). Coğrafi işaret ve geleneksel ürün adı istatistikleri. <https://www.turkpatent.gov.tr/TURKPATENT/geographicalRegisteredList/>. Erişim Tarihi: 27.11.2019.
- Tuncel, I. (2011). Turizmin cinsiyeti ya da kadın gölgesinde turizm. *Gümüşhane Üniversitesi İletişim Fakültesi Elektronik Dergisi*, (2), 140-164.
- Ulusoy Yıldırım, H., Köroğlu, Ö., Avcıkurt, C. ve Köroğlu, A. (2018). Balıkesir ilindeki turizm faaliyetlerinin değerlendirilmesine yönelik swot analizi. *Uluslararası Necatibey Eğitim ve Sosyal Bilimler Araştırmaları Kongresi* (ss. 217-235), Balıkesir, 26-28 Ekim 2018.
- Yazıcı, N. (1993). Hasan Basri (Çantay) ve Ses Gazetesi. *Ankara Üniversitesi Türk İnkılap Tarihi Enstitüsü Atatürk Yolu Dergisi*, 3(12), 431-445.
- Yegen, C. (2014). İnternet haberciliğinde kadın cinayeti haberlerinin sunumu: Posta Gazetesi örneği. *The Turkish Online Journal of Design, Art and Communication - TOJDAC*, 4(3), 15-28.
- Yeşil, M. M. (2015). Üniversite öğrencilerinin yerel gazete okuma alışkanlıkları: Konya örneği. *Selçuk İletişim*, 9(1), 201-222.
- Yıldırım, A. ve Karaahmet, A. (2013). Yavaş şehir hareketinin kent imajına katkısı: Ordu-Perşembe örneğinin yerel basın üzerinden analizi. *Sosyal ve Beşeri Bilimler Dergisi*, 5(1), 11-20.
- Yıldırım, A. ve Şimşek, H. (2013). *Sosyal bilimlerde nitel araştırma yöntemleri* (Genişletilmiş 9. Baskı). Ankara: Seçkin.
- Yıldırım, A. ve Şimşek, H. (2016). *Sosyal bilimlerde nitel araştırma yöntemleri* (Genişletilmiş 10. Baskı). Ankara: Seçkin.
- Yılmaz, H. ve Çakıcı, H. H. (2019). Yazılı medyada Türk mutfağı. *Journal of Tourism and Gastronomy Studies*, 7(1), 450-462.
- Yılmaz, M. ve Parlak, A. B. (2017). Trabzon'da turizm farkındalığının yerel basın üzerinden incelenmesi. *DOKAP Bölgesi Uluslararası Turizm Sempozyumu* (ss. 109-121), Trabzon, 23-24 Ekim 2017.
- Yurdigül, Y. ve Zinderen, İ. E. (2012). Yeni medyada haber dili (Ayşe Paşalı olayı üzerinden geleneksel medya ve internet haberciliği karşılaştırması). *The Turkish Online Journal of Design Art and Communication*, 2(3), 81-91.

Yücedođan, G. (2002). İnternet haberciliđi. *İstanbul Üniversitesi İletişim Fakültesi Dergisi*, (14), 143-150.

EXTENDED ABSTRACT

Newspaper news inform readers about the destination whereas local newspapers function to reflect the destination. It can also provide benefits in terms of tourism when used correctly and adequately. In this manner, local newspapers are one of the most useful news tools to acquire news and knowledge about a region from a local perspective. Today, local newspapers, which are getting stronger with the internet, have had the chance to reach a wider audience and have had the opportunity to convey the news on many different topics to more readers. Balıkesir, where tourism movement began in Turkey, has quite strong potential in terms of alternative tourism types. In addition to its rich fauna and flora, various tourism types such as cultural tourism, diving tourism, endemic plant species, water skis, eco-tourism, ornithology tourism, sea tourism and thermal tourism come to the fore. In addition, important tourism attractions such as Ayvalık, Edremit Kazdađları National Park, Kapıdađ Peninsula and Manyas “Kuş Cenneti” National Park are located within the city borders (Balıkesir Provincial Directorate of Culture and Tourism, 2019). Nevertheless, no study evaluating local newspaper news about Balıkesir tourism has been come across. For this reason, it is thought that the results will contribute to the relevant literature since the study specially addresses Balıkesir tourism. In this respect, the aim of this research is to find out how Balıkesir takes place in the Internet news in terms of tourism. In accordance with this purpose, questions related to the frequency of news by districts, newspapers and months, the prominent themes, and the distribution by districts were searched. A document analysis was conducted applying qualitative research method. Thematic analysis, which is one of the qualitative research methods, was preferred to obtain themes and codes in order to examine the data in depth. In the retrospective analysis, the news was examined in terms of content and quantitative aspects. Local newspapers under the title of Balıkesir on the official website of the Press Advertisement Agency were scanned. 26 local newspapers were identified and examined, 19 newspapers containing tourism news were evaluated. “Balıkesir” and “Tourism” (in Turkish) keywords were searched on the local newspaper web pages. The data collection process was limited to the first eight months of the year between January 2019 and August 2019. Therefore, the data obtained with this restriction sheds light on the developments and changes towards Balıkesir tourism in the first eight months of 2019. In line with the news, different themes were created, but among them, numerically and in terms of diversity, themes related to activity, tourism potential and environment works came to the forward. Especially the theme of the event was used very often. That’s why this result can be considered as evidence of the importance of the activities in the promotion of the destination, and the use of activities as a promotional element. The fact that tourism diversity is generally reflected in the news in Balıkesir supports the fact that Balıkesir has tourism potential in all seasons. However, interestingly, the least used themes are marketing and protection. This is an alarming situation for the future of Balıkesir tourism since these themes are critical factors that improve tourism appeal of a destination, make it easier for tourists to make decisions, and direct them to the destination. Considering the news examined, another astonishing result is that the tourism news prepared in similar manner. Sometimes the same news is presented with the same sentences. As a result, when looking at Balıkesir from the perspective of local newspapers; it is seen that Balıkesir is a province that hosts different types of tourism, has a high number of activities, has a high tourism potential, but has insufficiencies in infrastructure and is on the way to branding. In this context, some suggestions have been presented. First, while the news is being analyzed, news with similar content is frequently encountered. For this reason, there was a lack of local news content uniqueness. In some newspapers, no result was encountered when the keyword "tourism" was searched. In this regard, journalists have important duties. In addition, as news related to investments it can support regional tourism, it has been deemed necessary to include more news of upcoming investments or investment supports. It is also thought that increasing the number of criticism and column articles, or destination-related comments and recommendations can be both guiding and promoting for local administrations and potential visitors. Lastly, in future studies, it may be beneficial to understand the views or perceptions of journalists by making interviews with them. In addition, the keyword "tourism" can be searched in national newspapers by expanding the date range.

Olumsuz Deęerlendirilme Korkusu ile Sosyal Medya Reklamlarına Yönelik Tutum İliřkisi

Yelda ÜLKER¹

Öz

İnsanların yaşamlarını devam ettirebilmeleri için çevresiyle iletişim içinde olması önemlidir. Fakat bazen insanlar dięerleriyle iletişim kurarken, kabul görememe veya olumsuz deęerlendirilme korkusu yaşamaktadırlar. Bu durum da insanların yalnız kalmayı tercih etmesine sebep olmaktadır. Bu bağlamda olumsuz deęerlendirilme korkusuna sahip insanların, dięer insanlarla zaman geçirmek yerine sosyal medyaya yöneldikleri söylenebilir. Böylece kendilerini gizleyebilmekte ama varlıklarını da sürdürebilmektedir. Bu arařtırmanın amacını da olumsuz deęerlendirilme korkusuna sahip bireylerin, sosyal medya reklamlarına karşı genel tutumlarını incelemek oluşturmaktadır. Ayrıca arařtırmada olumsuz deęerlendirilme korkusu ile sosyal medya reklamlarına karşı tutumun alt boyutları olan sosyal medya reklamlarının tercih edilme nedenleri ve sosyal medya reklamlarına yönelik tüketici kanaati de irdelenmektedir. Bunlara ek olarak arařtırmada katılımcıların demografik özellikleri ile olumsuz deęerlendirilme korkuları arasında anlamlı bir farkın olup olmadığı da incelenmektedir. Arařtırmada elde edilen verilere göre katılımcıların olumsuz deęerlendirilme korkusu ile sosyal medya reklamlarına yönelik tutumları arasında herhangi bir ilişki yokken, olumsuz deęerlendirilme korkusuyla katılımcıların demografik özelliklerinden bazıları arasında fark bulunmaktadır.

Anahtar Kelimeler: Olumsuz Deęerlendirilme Korkusu, Sosyal Medya, Sosyal Medya Reklamları

Relationship between Fear of Negative Evaluation and Attitude towards Social Media Ads

Abstract

It is important for people to be in contact with their environment in order to continue their lives. However, sometimes when people communicate with others, they fear being disapproved or negatively evaluated. This situation causes people to prefer to be alone. In this context, it can be said that people who fear being evaluated negatively tend to social media instead of spending time with other people. Thus, they can hide themselves but also continue their existence. The purpose of this study is to examine the general attitudes of individuals who fear negative evaluation towards social media advertisements. In addition, the fear of negative evaluation and the reasons for preferring social media ads, which are sub-dimensions of the attitude towards social media ads, and consumer opinion towards social media advertisements are also examined. In addition to these, it is also examined whether there is a significant difference between the demographic characteristics of the participants and their fear of negative evaluation. According to the findings, while there is no relationship between the fear of negative evaluation and their attitudes towards social media advertisements, there is a difference between the fear of being evaluated negatively and some of the demographic characteristics of the participants.

Key Words: Fear of Negative Evaluation, Social Media, Social Media Ads

Atıf İçin / Please Cite As:

Ülker, Y. (2021). Olumsuz deęerlendirilme korkusu ile sosyal medya reklamlarına yönelik tutum ilişki. *Manas Sosyal Arařtırmalar Dergisi*, 10(2), 1300-1313.

Geliř Tarihi / Received Date: 20.11.2020

Kabul Tarihi / Accepted Date: 07.01.2021

¹ Dr. - yeldaulker@hotmail.com -  ORCID: 0000-0001-8105-2686

Giriř

Bireyler yařamlarını srdrebilmek iin diđer insanlarla iletiřim kurma ihtiyaı hissetmektedir. Bu ihtiyaı karřılıarken bireyler, iletiřim kurdukları kiřilerde nasıl bir izlenim bıraktıklarına ve nasıl deđerlendirildiklerine nem vermektedirler. Fakat bazen bireyler, iletiřim kurdukları kiřilerde olumsuz izlenim bırakılmaktan yoęun bir Őekilde korkmaktadır. Bu durumda bazen kiřilerde huzursuzluk ve kaınma gibi sosyal kaygıların oluřmasına sebep olmaktadır (am vd., 2010, s. 133). Bu baęlamda sosyal kaygı kavramı, bireylerin bařarılı olamayacaklarına, diđer insanların kendilerini olumsuz deđerlendireceklerine veya reddedeceklerine olan inanları olarak tanımlanmaktadır. Sosyal kaygı tařıyan kiřilerin, yeteneklerine ve performanslarına ynelik Őpheleri bulunmakta olup; olumsuz deđerlendirileceklerine olan inanları doęrultusunda topluluk nnde konuřmama, gz kontaęı kuramama ve grup alıřmalarına katılmama gibi davranıřlar sergilemektedirler (Rapee ve Heimberg, 1997, s. 741-742). Bu sebeple olumsuz deđerlendirilme korkusunun sosyal kaygının anlařılmasında temel bir zellik olduęu sylenebilir (Rapee ve Heimberg, 1997; Carleton vd., 2007, s. 132). Diđer bir deyiřle bireyler, diđer insanlar tarafından olumsuz deđerlendirilme kaygısı duymalarından dolayı sosyal ortamlara girmekten kaınmaktadırlar. Bu baęlamda olumsuz deđerlendirilme korkusu, bireylerin deđerlendirilmekten kaması, ařaęılanacaęıyla, rezil olacaęıyla ilgili ařırı ve srekli endiře duyması olarak tanımlanmaktadır (Weeks vd., 2008, s. 45). Olumsuz deđerlendirilme korkusu kavramını ilk kez kullanan Watson ve Friend'de (1969, s. 449), bireylerin deđerlendirilmekten kaması, endiře duyması, deđerlendirilebileceęi ortamlara girmeyerek olası bir deđerlendirmeyi engellemesi ve olumsuz nyargılardan kaynaklı olarak diđer insanların kendilerini olumsuz deđerlendireceęine inanması olarak tanımlanmaktadır. Bařkaları tarafından olumlu deđerlendirmeye nem veren bireyler, bařkalarının karřısında yeteneklerini sergilemeleri gerektięi zamanlarda, diđer insanların kendilerinden yksek ve bařarılı bir performans beklediklerine inanmaktadırlar. Bu durumda bireylerin kendi performanslarından kuřku duymalarına ve korkmalarına sebep olmaktadır. Bununla birlikte olumsuz deđerlendirilmekten korkan bireyler, kt performans sergiledikleri takdirde diđer insanlar tarafından dıřlanacaklarına da inanmaktadırlar (Rapee ve Heimberg, 1997, s. 748).

Yukarıdaki bilgiler ıřıęında bireylerin, bařkaları tarafından olumsuz algılanmamak, deđerlendirilmemek iin bazı davranıřlar sergiledikleri sylenebilir. Bu baęlamda Akyz ve arkadaşlarının (2017, s. 261-274) "olumsuz deđerlendirilme korkusu ile ani kompulsif satın alma davranıřı iliřkisinde yatay bireysellik ve/veya normatif uyumluluęun olası etkilerinin incelenmesi" adlı alıřmalarında bireylerin olumsuz deđerlendirilme korkusu ile ani satın alma davranıřı gstermesi arasında bir iliřkinin olduęu tespit edilmiřtir. Ayrıca alıřmada, katılımcıların demografik yapılarıyla ilgili bir farklılıęa da rastlanmamıřtır. Fakat Carleton, Collimore ve Asmundson'un (2007, s. 138) yapmıř olduęu arařtırmada katılımcıların olumsuz deđerlendirilme korkusu ile cinsiyetleri arasında farklılıkların olduęu grlmektedir. Carleton ve arkadaşlarının yapmıř oldukları alıřmaya benzer bir arařtırma yapan Habke ve arkadaşları (1997) ile Turk ve arkadaşları (1998) da aynı sonuca ulařmıřtır. Bahsedilen bu arařtırmaların sonucunda olumsuz deđerlendirilme korkusu ile katılımcıların cinsiyetleri arasında farklılıkların olduęu grlmektedir. Fakat yurtdıřında yapılan arařtırmaların aksine, Trkiye'deki alıřmaların sonucunda olumsuz deđerlendirilme korkusu ile cinsiyet arasında farklılıklar grlmemektedir (Erkan vd., 2002; Koydemir ve Demir, 2007; am vd., 2010; Karabulut ve Bahadır, 2013). Trkiye'de yapılan arařtırmalarda katılımcıların cinsiyetleriyle olumsuz deđerlendirilme korkuları arasında bir farklılık bulunmasa da, Kse ve arkadaşlarının (2016, s. 358) yapmıř olduęu arařtırmaya gre, bireylerin olumsuz deđerlendirilme korkusu ile vcut algı dzeyleri arasında bir iliřki bulunmaktadır. Fakat Kse'de arařtırmasında, olumsuz deđerlendirilme korkusu ile cinsiyetleri arasında fark belirlememiřtir. Bununla birlikte katılımcıların tanımlayıcı zellikleri ile olumsuz deđerlendirilme korkusu arasında farklılıkların olduęu arařtırmalar da bulunmaktadır. rneęin Irmak (2015, s. 59-70) "ortađretim đrencilerinin olumsuz deđerlendirilme korkusu ve đrenmeye iliřkin tutumlarının incelenmesi" adlı alıřmasında, elde ettięi veriler doęrultusunda katılımcıların tanımlayıcı zellikleri ile olumsuz deđerlendirilme korkusu arasında farklılıklar belirlemiřtir. alıřmaya gre, katılımcıların liselerinin tr (meslek/Anadolu), kaıncı sınıf olduklarına ve aile yelerinin eęitim dzeyleri ile olumsuz deđerlendirilme korkusu arasında anlamlı farklılıklar bulunmaktadır. Bununla birlikte olumsuz deđerlendirilme ve reddedilme korkusu bireylerin davranıřına da yansımaktadır. rneęin mr ve arkadaşlarının (2014, s. 141-146) đretmen adaylarına yapmıř olduęu arařtırmaya gre, olumsuz deđerlendirilme korkusu yksek olan katılımcılar, akademik sahtekarlıęa meyilli olabilmektedir. Diđer bir deyiřle olumsuz deđerlendirilme korkusu yařayan katılımcılar, raporlarında, arařtırmalarında, dev ve projelerinde sahtekarlık eęilimleri gsterebilmektedir.

Günümüzde bireyler, duygu ve düşüncelerini sosyal medya aracılığıyla diğer insanlara ulaştırmaktadır. Diğer bir deyişle sosyal medya üzerinden, bireyler yeni fikirler üretip, tartışabilmekte, kendi istekleri doğrultusunda kişisel bilgilerini, fotoğraflarını ve videolarını paylaşabilmektedir. Böylece bireyler hem üreten hem de tüketen olarak, sosyal medyadaki yerini almaktadır (Koçak, 2012, s. 7). Bu bağlamda bireyler, kendi seçtikleri ve kolayca kontrol edilebildikleri ortamlarda, konforlu ve güvenli bir şekilde diğer insanlarla tanışıp, çeşitli aktivitelere katılmaktadır (Madell ve Muncer, 2007, s. 139). Amichai-Hamburger ve Barak'ın (2009, s. 34-76) çalışmasına göre de, bireyler diğer insanlarla ilişki kurmak ve sosyal ihtiyaçlarını karşılamak için sosyal medyadan faydalanmaktadır (s.34-76). Çünkü bazı insanlar, diğer insanlarla yüz yüze iletişim kurmak istememekte, sanal ortamda kurulan iletişimi daha az tehdit edici bulmaktadır (Caplan, 2002, s. 563). Bu konuda Yen ve arkadaşlarının (2012, s. 7) yapmış olduğu çalışmaya göre de, bazı bireyler çevirim içi etkileşim içindeyken, yüz yüze iletişime oranla daha az kaygı ve stres duymaktadır. Caplan'ın (2007) yapmış olduğu araştırmaya göre ise, bireyin yüz yüze iletişim kurmaktan ziyade sosyal medyada var olmak istemesinin temel nedenlerinden biri bireyin kendisini gizleyebilmesidir. Diğer bir deyişle bireyler sosyal medya sayesinde mahremiyetlerini koruyabilmekte ve diğer insanlarla iletişim kurarken daha az risk taşımaktadır. Bu sebeple özellikle olumsuz değerlendirilmekten korkan bireyler, kendilerini sosyal medyada daha rahat hissedip, daha kolay ifade edebilmektedir. Örneğin Zorbaz'ın (2013) lise öğrencileriyle yapmış olduğu araştırmaya göre, olumsuz değerlendirilme korkusu yüksek olan katılımcıların, aşırı internet kullandığı belirlenmiştir. Araştırmaya göre, bunun sebebi internet ortamında bireylerin değerlendirilmediklerine inanmalarından, kendilerini özgür hissetmelerinden ve kimliklerini gizleyebilmesinden kaynaklanmaktadır. Bu bağlamda elde edilen veriler sonucunda olumsuz değerlendirilme korkusuna sahip katılımcıların daha fazla sosyal medyada yer aldığı söylenebilir (s.76). Çetin ve Ceyhan'ın (2014) 2729 öğrenciyle gerçekleştirdikleri çalışmaya göre katılımcıların büyük bir kısmı sosyal medyada, diğer insanlarla daha rahat ve kolay iletişim kurmak için başka biriymiş gibi davranmaktadır (22). Çakmak'ın (2014) yapmış olduğu araştırmaya göre de, sosyal medya kullanımı ile iletişim kaygısı arasında anlamlı bir ilişki bulunmaktadır. Ayrıca katılımcıların Aksaray, Ankara, İstanbul ve Selçuk Üniversite öğrencilerinin oluşturduğu araştırmada, bireylerdeki iletişim kaygısıyla sosyal medya kullanım sıklıkları ile sosyal medya eylemlerini gerçekleştirme sıklıkları arasında anlamlı bir ilişkinin var olduğu saptanmıştır. Savcı ve Aysan'da (2018) “#Kişilerarası Yetkinlik, Yalnızlık, Olumsuz Değerlendirilme Korkusu, Ödül ve Cezanın Sosyal Medya Bağımlılığını Yordama ve Sosyal Medya Kullanan-Kullanmayan Ergenleri Doğru Sınıflandırma Düzeyi” adlı çalışmalarında olumsuz değerlendirilme korkusunun bireylerin sosyal medya bağımlılığını etkilediğini tespit etmişlerdir. Araştırmada sosyal medya bağımlılığı ile olumsuz değerlendirilme korkusu arasında anlamlı bir ilişki bulunsa da, bireyin sosyal medya kullanıcısı olması ile ilgili bir ilişki bulunmamaktadır. Diğer bir deyişle sosyal medya kullanıcısı olup/olmamakla, olumsuz değerlendirilme korkusuna sahip olmak arasında bir anlam yoktur (464-465). Olumsuz değerlendirilme korkusuna sahip bireylerin gerçek kimliklerini ifşa etmek zorunda olmadıkları, saklanabildikleri ve daha az riskli buldukları için sosyal medyaya yöneldikleri söylenebilir (Huan vd., 2014).

Hayatın her alanına girmiş olan sosyal medya, teknolojinin gelişimiyle birlikte; hızlı, kolay ve etkin bir şekilde insanlara ulaşabilmektedir. Bu özelliklerinden dolayı sosyal medya, marka yöneticilerinin de dikkatini çekmektedir (Değer, 2018, s. 170). Geniş kitlelere hızlı, kolay ve etkin bir şekilde ulaşılabilmesinden dolayı markalar, iletişim çalışmalarını sosyal medya üzerinden gerçekleştirmektedir. Böylece markalar hedef kitlelerine daha rahat ve kolay ulaşmanın yanı sıra onlardan da geri dönüşüm alabilmektedir. Bu bilgiler ışığında tüketicilerin duygularını, kişiliklerini ve onları tanımlayan diğer özelliklerini markalar tarafından anlamak önemlidir. Bu bağlamda olumsuz değerlendirilme korkusuna sahip bireylerin sosyal medyayı sık sık kullandıkları bilinmektedir. Bu sebeple çalışmada olumsuz değerlendirilme korkusuna sahip bireylerin, sosyal medya reklamlarına olan tutumları irdelenmiştir. Böylece olumsuz değerlendirilme korkusu yaşayan ve sosyal medya kullanan tüketicilerin, sosyal medyada yayınlanan reklamlara olan tutumları incelenebilmektedir. Ayrıca tüketicilerin internet kullanımları ile sosyal medyaya olan tutumları da irdelenen konular arasındadır.

Yöntem

Nicel araştırma yaklaşımına dayalı olarak belirlenen çalışmada, olumsuz değerlendirilme korkusuna sahip bireylerin, sosyal medya reklamlarına karşı genel tutumlarını incelemek oluşturmaktadır. Ayrıca araştırmada olumsuz değerlendirilme korkusu ile sosyal medya reklamlarına karşı tutumun alt boyutları olan sosyal medya reklamlarının tercih edilme nedenleri ve sosyal medya reklamlarına yönelik tüketici kanaati de irdelenmektedir. Bunlara ek olarak araştırmada katılımcıların demografik özellikleri ile olumsuz

deęerlendirilme korkuları arasında anlamlı bir farkın olup olmadıęı da incelenmektedir. Bu amalar doęrultusunda arařtırmada, Aktan'ın (2018), Rapee ve Heimberg'in (1997), Woods ve Scott'un (2006), Huan vd.'nin (2014), Savcı ve Aysan'ın (2018), etin vd.'nin (2010) ve Mir'in (2014) alıřmalarından yararlanılarak ařaęıda yer alan hipotezler oluřturulmuřtur:

H1: Olumsuz deęerlendirilme korkusu ile katılımcıların demografik zellikleri arasında anlamlı bir fark vardır.

H1a: Olumsuz deęerlendirilme korkusu ile katılımcıların cinsiyetleri arasında fark vardır.

H1b: Olumsuz deęerlendirilme korkusu ile katılımcıların yařları arasında fark vardır.

H1c: Olumsuz deęerlendirilme korkusu ile katılımcıların eęitim seviyeleri arasında fark vardır.

H1d: Olumsuz deęerlendirilme korkusu ile katılımcıların medeni durumları arasında fark vardır.

H1e: Olumsuz deęerlendirilme korkusu ile katılımcıların alıřma durumları arasında fark vardır.

H1f: Olumsuz deęerlendirilme korkusu ile katılımcıların aylık gelir durumları arasında fark vardır.

H1g: Olumsuz deęerlendirilme korkusu ile katılımcıların gnlk internette geirilen saatleri arasında fark vardır.

H2: Olumsuz deęerlendirilme korkusu ile sosyal medya reklamlarına karřı genel tutum arasında anlamlı bir iliřki vardır.

H2a: Olumsuz deęerlendirilme korkusu ile sosyal medya reklamlarına karřı tutumun alt boyutu olan sosyal medya reklamlarının tercih edilme nedenleri arasında anlamlı bir iliřki vardır.

H2b: Olumsuz deęerlendirilme korkusu ile sosyal medya reklamlarına karřı tutumun alt boyutu olan sosyal medya reklamlarına ynelik tketicici kanaati arasında anlamlı bir iliřki vardır.

Evren - rneklem

Olumsuz deęerlendirilme korkusuna sahip bireyler, topluluk iinde yanlış yapmaktan, olumsuz bir izlenim oluřurmaktan ekinmektedir. Bu durum da bireylerin sosyal ortamlarda rahat davranmalarına engel olmaktadır. Bu psikolojik sıkıntılardan kurtulmak iin bireyleri kendilerini gizleyebildikleri, daha rahat iletiřim kurdukları sosyal medyaya ynlendirebilmektedir. Bu baęlamda arařtırmanın amacı olumsuz deęerlendirilme korkusu yařayan bireylerin sosyal medya reklamlarına olan anlamlı bir iliřkinin olup olmadıęının irdelenmesidir. Arařtırmanın ana ktlesini ise sosyal medya kullanımı yksek olan niversite ęrencileri oluřurmaktadır (Vural ve Bat, 2010). Bilgi ve verilerin elde edilmesi kolay toplanabilmesi iin kolayda rneklem yntemine (Kurtuluř, 2010, s. 63) bařvurulan arařtırmanın katılımcılarını bu sebeple Marmara niversitesi ęrencileri oluřurmaktadır. Ayrıca problem zmne ynelik arařtırmalarda rnek hacmi 300 ile 500 kiři arasında tutulduęu (Naresh ve Birks, 2000, s. 351) iin alıřmada, 308 ęrenciye yz yze anket uygulanmıřtır. Arařtırma, zaman ve maliyet kısıtlarından dolayı sadece Marmara niversitesi ile sınırlı kalmıřtır. Bu nedenle arařtırma sonularının Trkiye'ye genellemesi gibi bir durum sz konusu deęildir.

Tablo 1. Katılımcılara İlişkin Tanımlayıcı Özellikler (n=308)

	Gruplar	Frekans(n)	Yüzde (%)
Cinsiyet	Erkek	153	49,7
	Kadın	155	50,3
Yaş	20 ve Altı	70	22,7
	21-30	207	67,2
	30 ve Üzeri	31	10,1
Yükseköğretim Seviyesi	Ön lisans	26	8,4
	Lisans	171	55,5
	Lisansüstü	111	36,0
Medeni Durum	Evli	29	9,4
	Bekâr	279	90,6
Çalışma Durumu	Evet	115	37,3
	Hayır	193	62,7
Aylık Gelir	1000 ve Altı	123	39,9
	1001-2000	60	19,5
	2001-3000	54	17,5
	3000 ve Üzeri	71	23,1
Günlük İnternette Geçirilen Saat	2 Saatten Az	44	14,3
	3-5 Saat	174	56,5
	6-8 Saat	65	21,1
	8 Saat Üzeri	25	8,1

Tablo 1’de katılımcıların cinsiyete göre 153’ü (%49,7) erkek, 155’i (%50,3) kadın olarak dağıldığı görülmektedir. Ayrıca katılımcıların 70’inin (%22,7) 20 ve altı yaş aralığında, 207’sinin (%67,2) 21-30 aralıkta, 31’i ise (%10,1) 30 yaş ve üzeri olmakla birlikte, 171’i (%55,5) lisans öğrenimi gördüğü, 279’luk (%90,6) bir kısmının bekar olduğu ve bunlardan 193’ünün (%62,7) çalışmadığı belirlenmiştir. Bu bilgilerin yanı sıra katılımcıların 123’ü (%39,9) 1000 TL ve altı gelire sahipken, 174’lük (%56,5) bir kesim internette 3-5 saat arasında zaman geçirmektedir.

Veri Toplama Araçları

Kişisel Bilgi Formu: Katılımcılara ait cinsiyet, yaş, eğitim seviyesi, çalışma durumu, aylık geliri, günlük internette geçirilen saatin aralığına ilişkin bilgilere ulaşılmasına yönelik sorular araştırmacılar tarafından oluşturulmuştur.

Veri Toplama Araçları: iki bölümden oluşmaktadır. Anketin ilk bölümünde katılımcıların olumsuz değerlendirilme korkularını ölçmeye yönelik sorular bulunmaktadır. Bu bağlamda Çetin ve arkadaşlarının (2010) “*Olumsuz değerlendirilme korkusu ölçeği kısa formu’nun uyarlaması: geçerlik ve güvenilirlik çalışması*” adlı ölçekten yararlanılmıştır. Çetin ve arkadaşları ölçeği oluştururken, Leary (1983) tarafından geliştirilen “The brief fear of negative evaluation scale (BFNE)” adlı çalışmayı Türkçeye uyarlayıp, yararlanmıştır. İkinci bölümde ise katılımcıların sosyal medya reklamlarına olan tutumlarını ölçek amaçlanmıştır. Bu amaç doğrultusunda Mir’in (2014), “*Effects of pre-purchase search motivation on user attitudes toward online social network advertising: a case of university students*” adlı çalışmasından yararlanılmıştır. Her iki ölçeğin ifadelerinin ilgili kategorilerinin uygunluğu 5’li skala üzerinden değerlendirilmiştir.

Verilerin Analizi

Araştırmadan elde edilen bulgular “Statistical Package for Social Sciences for Windows 22.0” adlı programı kullanılarak analiz yapılmıştır. Elde edilen bulguların değerlendirilmesinde tanımlayıcı istatistiksel yöntemleri olarak “sayı”, “yüzde”, “ortalama” ve “standart sapma” kullanılmıştır. Araştırmada iki bağımsız grup arasında verilerin karşılaştırılması için “t-testi” ve ikiden fazla bağımsız grup arasındaki niceliksel sürekli verilerin karşılaştırılması için ise “One Way Anova” testine başvurulmuştur. Ayrıca araştırmada Anova testi sonrasında farklılıkları belirlemek üzere tamamlayıcı post-hoc analizi olarak “Scheffe” adlı test yapılmıştır. Bunlara ek olarak çalışmada sürekli değişkenleri arasında “Pearson Korelasyon” adlı analiz kullanılmıştır. Araştırmada kullanılan “olumsuz değerlendirilme korkusu” adlı ölçeğin güvenilirliği Cronbach’s Alpha=0,883 olarak yüksek bulunmuştur. Ayrıca araştırmada “sosyal medya reklamlarına olan tutumu” belirlemek için kullanılan diğer ölçeğin güvenilirliği Cronbach’s Alpha=0,923 olarak yüksek çıkmıştır.

Bulgular

Bu bölümde arařtırmadan elde edilen veriler ve onların yorumlanması yer almaktadır.

Tablo 2. Katılımcıların Olumsuz Değerlendirilme Korkusu ve Sosyal Medya Reklamlarına Karşı Tutumları İle İlgili İfadelere Verdiği Cevapların Dağılımları

	Hiç Katılmıyorum		Katılmıyorum		Kararsızım		Katılıyorum		Tamamen Katılıyorum		Ort	Ss
	f	%	f	%	f	%	f	%	f	%		
Önemli olmadığını bilsem de başkalarının hakkımda ne düşündüğü beni endişelendirir	46	14,9	81	26,3	91	29,5	59	19,2	31	10,1	2,830	1,196
İnsanların benimle ilgili olumsuz izlenimleri olduğunu bilsem bile bunu umursamam	28	9,1	77	25,0	130	42,2	53	17,2	20	6,5	2,870	1,016
Çoğu zaman insanların benim kusurlarımı fark edeceklerinden korkarım	55	17,9	93	30,2	85	27,6	61	19,8	14	4,5	2,630	1,124
Başkalarının beni onaylamayacağından korkarım	55	17,9	125	40,6	51	16,6	68	22,1	9	2,9	2,520	1,108
Diğer insanların bende bir kusur bulacaklarından korkarım	56	18,2	110	35,7	80	26,0	44	14,3	18	5,8	2,540	1,119
Diğer insanların hakkımdaki düşünceleri beni rahatsız etmez	20	6,5	94	30,5	111	36,0	52	16,9	31	10,1	2,940	1,066
Birileriyle konuşurken benim hakkımda ne düşünecekleri ile ilgili endişelenirim	47	15,3	102	33,1	90	29,2	56	18,2	13	4,2	2,630	1,077
Genellikle başkaları üzerinde nasıl bir izlenim bıraktığımla ilgili olarak endişe duyarım	34	11,0	85	27,6	82	26,6	88	28,6	19	6,2	2,910	1,116
Eğer birisi benimle ilgili bir değerlendirmede bulunursa, bu beni çok fazla etkilemez	27	8,8	93	30,2	117	38,0	55	17,9	16	5,2	2,810	1,002
Bazen diğer insanların hakkımda ne düşündükleri ile ilgili olarak fazla endişelendiğimi düşünüyorum	53	17,2	98	31,8	69	22,4	69	22,4	19	6,2	2,690	1,176
Çoğunlukla yanlış bir şey yapacağım ya da söyleyeceğim diye endişelenirim	34	11,0	98	31,8	63	20,5	82	26,6	31	10,1	2,930	1,195
Satın alma kararlarımı destekleyecek önerileri bulmak için sosyal medya reklamlarını kullanıyorum	76	24,7	72	23,4	78	25,3	70	22,7	12	3,9	2,580	1,196
Ürünler ve hizmetler hakkında ayrıntılı bilgi almak için sosyal medya reklamlarını kullanıyorum	72	23,4	80	26,0	72	23,4	69	22,4	15	4,9	2,590	1,206
Bilgi alıp, doğru satın alma kararları vermek için sosyal medya reklamlarını kullanıyorum	63	20,5	71	23,1	86	27,9	75	24,4	13	4,2	2,690	1,170
Bir satın alma kararında yer alan sorunları nasıl çözeceğinizi öğrenmek için sosyal medya reklamlarını kullanıyorum	76	24,7	92	29,9	91	29,5	49	15,9	0	0,0	2,370	1,023
Alacağım riski en aza indirmek için sosyal medya reklamlarını kullanıyorum	81	26,3	83	26,9	92	29,9	43	14,0	9	2,9	2,400	1,107
Sosyal medya reklamcılığının çok önemli olduğunu düşünüyorum	37	12,0	25	8,1	83	26,9	100	32,5	63	20,5	3,410	1,241
Sosyal medya reklamcılığına karşı genel tutumum oldukça olumludur	58	18,8	69	22,4	98	31,8	63	20,5	20	6,5	2,730	1,173
Sosyal medya reklamcılığı hakkında genel fikrim olumlu	57	18,5	63	20,5	88	28,6	78	25,3	22	7,1	2,820	1,207
Sosyal medyada gösterilen ürünlerin afiş reklamlarını severim	75	24,4	42	13,6	88	28,6	84	27,3	19	6,2	2,770	1,258
Sık sık sosyal medyadaki banner reklamlarını tıklarım	132	42,9	94	30,5	57	18,5	23	7,5	2	0,6	1,930	0,984
Sosyal medya profilimde gösterilen reklamları sık sık tıklarım	132	42,9	95	30,8	52	16,9	24	7,8	5	1,6	1,940	1,027

Araştırmaya katılan katılımcıların Olumsuz Değerlendirilme Korkusu ve Sosyal Medya Reklamlarına Karşı Tutum ilgili ifadelerle verdiği cevaplar incelendiğinde;

“Önemli olmadığını bilsem de başkalarının hakkımda ne düşündüğü beni endişelendirir” ifadesine katılımcıların, %14,9'u (n=46) hiç katılmıyorum, %26,3'ü (n=81) katılmıyorum, %29,5'i (n=91) kararsızım, %19,2'si (n=59) katılıyorum ve %10,1'i (n=31) ise tamamen katılıyorum yanıtını vermiştir. Katılımcıların “ önemli olmadığını bilsem de başkalarının hakkımda ne düşündüğü beni endişelendirir” ifadesine orta ($\bar{x}=2,830$) düzeyde katıldıkları belirlenmiştir.

“İnsanların benimle ilgili olumsuz izlenimleri olduğunu bilsem bile bunu umursamam” ifadesine katılımcıların, %9,1'i (n=28) hiç katılmıyorum, %25,0'i (n=77) katılmıyorum, %42,2'si (n=130) kararsızım, %17,2'si (n=53) katılıyorum, %6,5'i (n=20) tamamen katılıyorum yanıtını vermiştir. Katılımcıların “ insanların benimle ilgili olumsuz izlenimleri olduğunu bilsem bile bunu umursamam” ifadesine orta ($\bar{x}=2,870$) düzeyde katıldıkları belirlenmiştir.

“Çoğu zaman insanların benim kusurlarımı fark edeceklerinden korkarım” ifadesine katılımcıların, %17,9'u (n=55) hiç katılmıyorum, %30,2'si (n=93) katılmıyorum, %27,6'sı (n=85) kararsızım, %19,8'i (n=61) katılıyorum, %4,5'i (n=14) tamamen katılıyorum yanıtını vermiştir. Katılımcıların “ çoğu zaman insanların benim kusurlarımı fark edeceklerinden korkarım” ifadesine orta ($\bar{x}=2,630$) düzeyde katıldıkları belirlenmiştir.

“Bşkalarının beni onaylamayacağından korkarım” ifadesine katılımcıların, %17,9'u (n=55) hiç katılmıyorum, %40,6'sı (n=125) katılmıyorum, %16,6'sı (n=51) kararsızım, %22,1'i (n=68) katılıyorum, %2,9'u (n=9) tamamen katılıyorum yanıtını vermiştir. Katılımcıların “ başkalarının beni onaylamayacağından korkarım” ifadesine zayıf ($\bar{x}=2,520$) düzeyde katıldıkları belirlenmiştir.

“Diğer insanların bende bir kusur bulacaklarından korkarım” ifadesine katılımcıların, %18,2'si (n=56) hiç katılmıyorum, %35,7'si (n=110) katılmıyorum, %26,0'i (n=80) kararsızım, %14,3'ü (n=44) katılıyorum, %5,8'i (n=18) tamamen katılıyorum yanıtını vermiştir. Katılımcıların “diğer insanların bende bir kusur bulacaklarından korkarım” ifadesine zayıf ($\bar{x}=2,540$) düzeyde katıldıkları belirlenmiştir.

“Diğer insanların hakkımdaki düşünceleri beni rahatsız etmez” ifadesine katılımcıların, %6,5'i (n=20) hiç katılmıyorum, %30,5'i (n=94) katılmıyorum, %36,0'i (n=111) kararsızım, %16,9'u (n=52) katılıyorum, %10,1'i (n=31) tamamen katılıyorum yanıtını vermiştir. Katılımcıların “ diğer insanların hakkımdaki düşünceleri beni rahatsız etmez” ifadesine orta ($\bar{x}=2,940$) düzeyde katıldıkları belirlenmiştir.

“Birileriyle konuşurken benim hakkımda ne düşünecekleri ile ilgili endişelenirim” ifadesine katılımcıların, %15,3'ü (n=47) hiç katılmıyorum, %33,1'i (n=102) katılmıyorum, %29,2'si (n=90) kararsızım, %18,2'si (n=56) katılıyorum, %4,2'si (n=13) tamamen katılıyorum yanıtını vermiştir. Katılımcıların “ birileriyle konuşurken benim hakkımda ne düşünecekleri ile ilgili endişelenirim” ifadesine orta ($\bar{x}=2,630$) düzeyde katıldıkları belirlenmiştir.

“Genellikle başkaları üzerinde nasıl bir izlenim bıraktığımla ilgili olarak endişe duyarım” ifadesine katılımcıların, %11,0'i (n=34) hiç katılmıyorum, %27,6'sı (n=85) katılmıyorum, %26,6'sı (n=82) kararsızım, %28,6'sı (n=88) katılıyorum, %6,2'si (n=19) tamamen katılıyorum yanıtını vermiştir. Katılımcıların “ genellikle başkaları üzerinde nasıl bir izlenim bıraktığımla ilgili olarak endişe duyarım” ifadesine orta ($\bar{x}=2,910$) düzeyde katıldıkları belirlenmiştir.

“Eğer birisi benimle ilgili bir değerlendirmede bulunursa, bu beni çok fazla etkilemez” ifadesine katılımcıların, %8,8'i (n=27) hiç katılmıyorum, %30,2'si (n=93) katılmıyorum, %38,0'i (n=117) kararsızım, %17,9'u (n=55) katılıyorum, %5,2'si (n=16) tamamen katılıyorum yanıtını vermiştir. Katılımcıların “ eğer birisi benimle ilgili bir değerlendirmede bulunursa, bu beni çok fazla etkilemez” ifadesine orta ($\bar{x}=2,810$) düzeyde katıldıkları belirlenmiştir.

“Bazen diğer insanların hakkımda ne düşündükleri ile ilgili olarak fazla endişelendiğimi düşünüyorum” ifadesine katılımcıların, %17,2'si (n=53) hiç katılmıyorum, %31,8'i (n=98) katılmıyorum, %22,4'ü (n=69) kararsızım, %22,4'ü (n=69) katılıyorum, %6,2'si (n=19) tamamen katılıyorum yanıtını vermiştir. Katılımcıların “ bazen diğer insanların hakkımda ne düşündükleri ile ilgili olarak fazla endişelendiğimi düşünüyorum” ifadesine orta ($\bar{x}=2,690$) düzeyde katıldıkları belirlenmiştir.

“Çoğunlukla yanlış bir şey yapacağım ya da söyleyeceğim diye endişelenirim” ifadesine katılımcıların, %11,0'i (n=34) hiç katılmıyorum, %31,8'i (n=98) katılmıyorum, %20,5'i (n=63) kararsızım, %26,6'sı (n=82)

katılıyorum, %10,1'i (n=31) tamamen katılıyorum yanıtını vermiştir. Katılımcıların “çoğunlukla yanlış bir şey yapacağım ya da söyleyeceğim diye endişelenirim” ifadesine orta (\bar{x} =2,930) düzey de katıldıkları belirlenmiştir.

“*Satın alma kararlarımı destekleyecek önerileri bulmak için sosyal medya reklamlarını kullanıyorum*” ifadesine katılımcıların, %24,7'si (n=76) hiç katılmıyorum, %23,4'ü (n=72) katılmıyorum, %25,3'ü (n=78) kararsızım, %22,7'si (n=70) katılıyorum, %3,9'u (n=12) tamamen katılıyorum yanıtını vermiştir. Katılımcıların “satın alma kararlarımı destekleyecek önerileri bulmak için sosyal medya reklamlarını kullanıyorum” ifadesine zayıf (\bar{x} =2,580) düzeyde katıldıkları belirlenmiştir.

“*Ürünler ve hizmetler hakkında ayrıntılı bilgi almak için sosyal medya reklamlarını kullanıyorum*” ifadesine katılımcıların, %23,4'ü (n=72) hiç katılmıyorum, %26,0'ı (n=80) katılmıyorum, %23,4'ü (n=72) kararsızım, %22,4'ü (n=69) katılıyorum, %4,9'u (n=15) tamamen katılıyorum yanıtını vermiştir. Katılımcıların “ürünler ve hizmetler hakkında ayrıntılı bilgi almak için sosyal medya reklamlarını kullanıyorum” ifadesine zayıf (\bar{x} =2,590) düzeyde katıldıkları belirlenmiştir.

“*Bilgi alıp, doğru satın alma kararları vermek için sosyal medya reklamlarını kullanıyorum*” ifadesine katılımcıların, %20,5'i (n=63) hiç katılmıyorum, %23,1'i (n=71) katılmıyorum, %27,9'u (n=86) kararsızım, %24,4'ü (n=75) katılıyorum, %4,2'si (n=13) tamamen katılıyorum yanıtını vermiştir. Katılımcıların “bilgi alıp, doğru satın alma kararları vermek için sosyal medya reklamlarını kullanıyorum” ifadesine orta (\bar{x} =2,690) düzeyde katıldıkları belirlenmiştir.

“*Bir satın alma kararında yer alan sorunları nasıl çözeceğimizi öğrenmek için sosyal medya reklamlarını kullanıyorum*” ifadesine katılımcıların, %24,7'si (n=76) hiç katılmıyorum, %29,9'u (n=92) katılmıyorum, %29,5'i (n=91) kararsızım, %15,9'u (n=49) katılıyorum yanıtını vermiştir. Katılımcıların “bir satın alma kararında yer alan sorunları nasıl çözeceğimizi öğrenmek için sosyal medya reklamlarını kullanıyorum” ifadesine zayıf (\bar{x} =2,370) düzeyde katıldıkları belirlenmiştir.

“*Alacağım riski en aza indirmek için sosyal medya reklamlarını kullanıyorum*” ifadesine katılımcıların, %26,3'ü (n=81) hiç katılmıyorum, %26,9'u (n=83) katılmıyorum, %29,9'u (n=92) kararsızım, %14,0'ı (n=43) katılıyorum, %2,9'u (n=9) tamamen katılıyorum yanıtını vermiştir. Katılımcıların “alacağım riski en aza indirmek için sosyal medya reklamlarını kullanıyorum” ifadesine zayıf (\bar{x} =2,400) düzeyde katıldıkları belirlenmiştir.

“*Sosyal medya reklamcılığının çok önemli olduğunu düşünüyorum*” ifadesine katılımcıların, %12,0'ı (n=37) hiç katılmıyorum, %8,1'i (n=25) katılmıyorum, %26,9'u (n=83) kararsızım, %32,5'i (n=100) katılıyorum, %20,5'i (n=63) tamamen katılıyorum yanıtını vermiştir. Katılımcıların “sosyal medya reklamcılığının çok önemli olduğunu düşünüyorum” ifadesine yüksek (\bar{x} =3,410) düzeyde katıldıkları belirlenmiştir.

“*Sosyal medya reklamcılığına karşı genel tutumum oldukça olumludur*” ifadesine katılımcıların, %18,8'i (n=58) hiç katılmıyorum, %22,4'ü (n=69) katılmıyorum, %31,8'i (n=98) kararsızım, %20,5'i (n=63) katılıyorum, %6,5'i (n=20) tamamen katılıyorum yanıtını vermiştir. Katılımcıların “sosyal medya reklamcılığına karşı genel tutumum oldukça olumludur” ifadesine orta (\bar{x} =2,730) düzeyde katıldıkları saptanmıştır.

“*Sosyal medya reklamcılığı hakkında genel fikrim olumlu*” ifadesine katılımcıların, %18,5'i (n=57) hiç katılmıyorum, %20,5'i (n=63) katılmıyorum, %28,6'sı (n=88) kararsızım, %25,3'ü (n=78) katılıyorum, %7,1'i (n=22) tamamen katılıyorum yanıtını vermiştir. Katılımcıların “sosyal medya reklamcılığı hakkında genel fikrim olumlu” ifadesine orta (\bar{x} =2,820) düzeyde katıldıkları belirlenmiştir.

“*Sosyal medyada gösterilen ürünlerin afiş reklamlarını severim*” ifadesine katılımcıların, %24,4'ü (n=75) hiç katılmıyorum, %13,6'sı (n=42) katılmıyorum, %28,6'sı (n=88) kararsızım, %27,3'ü (n=84) katılıyorum, %6,2'si (n=19) tamamen katılıyorum yanıtını vermiştir. Katılımcıların “sosyal medyada gösterilen ürünlerin afiş reklamlarını severim” ifadesine orta (\bar{x} =2,770) düzeyde katıldıkları belirlenmiştir.

“*Sık sık sosyal medyadaki banner reklamlarını tıklarım*” ifadesine katılımcıların, %42,9'u (n=132) hiç katılmıyorum, %30,5'i (n=94) katılmıyorum, %18,5'i (n=57) kararsızım, %7,5'i (n=23) katılıyorum, %0,6'sı (n=2) tamamen katılıyorum yanıtını vermiştir. Katılımcıların “sık sık sosyal medyadaki banner reklamlarını tıklarım” ifadesine zayıf (\bar{x} =1,930) düzeyde katıldıkları belirlenmiştir.

“*Sosyal medya profilimde gösterilen reklamları sık sık tıklarım*” ifadesine katılımcıların, %42,9'u (n=132) hiç katılmıyorum, %30,8'i (n=95) katılmıyorum, %16,9'u (n=52) kararsızım, %7,8'i (n=24) katılıyorum, %1,6'sı

(n=5) tamamen katılıyorum yanıtını vermiştir. Katılımcıların “sosyal medya profilimde gösterilen reklamları sık sık tıklıyorum” ifadesine zayıf ($\bar{x}=1,940$) düzeyde katıldıkları belirlenmiştir.

Tablo 3. Olumsuz Değerlendirilme Korkusu ve Sosyal Medya Reklamlarına Karşı Tutum Puan Ortalamaları

	N	Ort	Ss	Min.	Max.
Olumsuz Değerlendirilme Korkusu	308	2,824	0,754	1,000	5,000
Sosyal Medya Reklamlarına Yönelik Tüketici Kanaati	308	2,567	0,862	1,000	4,450
Sosyal Medya Reklamlarını Tercih Etme Nedenleri	308	2,526	0,991	1,000	4,600
Sosyal Medya Reklamlarına Karşı Genel Tutum	308	2,602	0,907	1,000	4,670

Katılımcıların “olumsuz değerlendirilme korkusu” ortalaması orta $2,824\pm 0,754$ (Min=1; Maks=5), “sosyal medya reklamlarına yönelik tüketici kanaati” ortalaması zayıf $2,567\pm 0,862$ (Min=1; Maks=4.45), “sosyal medya reklamlarını tercih etme nedenleri” ortalaması zayıf $2,526\pm 0,991$ (Min=1; Maks=4.6), “sosyal medya reklamlarına karşı genel tutum” ortalaması orta $2,602\pm 0,907$ (Min=1; Maks=4.67), olarak saptanmıştır.

Tablo 4. Olumsuz Değerlendirilme Korkusu ve Sosyal Medya Reklamlarına Karşı Tutum Puanlarının Tanımlayıcı Özelliklere Göre Farklaşma Durumu

Demografik Özellikler	n	Olumsuz Değerlendirilme Korkusu	Sosyal Medya Reklamlarına Yönelik Kanaat	Sosyal Medya Reklamlarının Tercih Edilme Nedenleri	Sosyal Medya Reklamlarına Karşı Genel Tutum
Cinsiyet		Ort ± SS	Ort ± SS	Ort ± SS	Ort ± SS
Erkek	153	3,000±0,732	2,694±0,869	2,702±0,960	2,687±0,895
Kadın	155	2,650±0,737	2,442±0,840	2,352±0,995	2,517±0,914
t=		4,183	2,586	3,139	1,651
p=		0,000	0,010	0,002	0,100
Yaş		Ort ± SS	Ort ± SS	Ort ± SS	Ort ± SS
20 Ve Altı	70	2,962±0,688	2,636±0,926	2,569±0,886	2,693±1,126
21-30	207	2,796±0,796	2,559±0,863	2,513±1,063	2,597±0,846
30 Üzeri	31	2,698±0,560	2,466±0,704	2,516±0,704	2,425±0,734
F=		1,765	0,445	0,083	0,945
p=		0,173	0,641	0,920	0,390
Yükseköğretim Seviyesi		Ort ± SS	Ort ± SS	Ort ± SS	Ort ± SS
Önlisans	26	2,892±1,086	2,696±0,943	2,723±0,849	2,673±1,102
Lisans	171	2,796±0,728	2,639±0,858	2,572±0,958	2,694±0,943
Lisansüstü	111	2,851±0,705	2,428±0,839	2,409±1,066	2,443±0,778
F=		0,293	2,351	1,475	2,694
p=		0,746	0,097	0,231	0,069
Medeni Durum		Ort ± SS	Ort ± SS	Ort ± SS	Ort ± SS
Evli	29	2,699±0,830	2,467±0,997	2,524±1,158	2,420±0,925
Bekar	279	2,837±0,746	2,578±0,848	2,526±0,975	2,621±0,905
t=		-0,936	-0,657	-0,010	-1,137
p=		0,350	0,512	0,992	0,256
Çalışma Durumu		Ort ± SS	Ort ± SS	Ort ± SS	Ort ± SS
Evet	115	2,600±0,789	2,602±0,963	2,565±1,096	2,633±0,967
Hayır	193	2,957±0,701	2,546±0,798	2,503±0,925	2,583±0,871
t=		-4,124	0,551	0,536	0,471
p=		0,000	0,600	0,608	0,638
Aylık Gelir		Ort ± SS	Ort ± SS	Ort ± SS	Ort ± SS
1000 ve Altı	123	2,985±0,750	2,651±0,792	2,533±0,950	2,749±0,834
1001-2000	60	2,717±0,752	2,352±0,722	2,257±0,912	2,431±0,747
2001-3000	54	2,722±0,555	2,653±1,031	2,707±0,982	2,608±1,194
3000 Üzeri	71	2,713±0,853	2,539±0,929	2,603±1,102	2,486±0,878
F=		3,168	1,860	2,250	2,210
p=		0,025	0,136	0,083	0,087
PostHoc=		1 > 2, 1 > 3, 1 > 4 (p<0.05)			
Günlük İnternette Geçirilen Saat		Ort ± SS	Ort ± SS	Ort ± SS	Ort ± SS
2 Saatten Az	44	2,944±0,861	2,399±0,926	2,409±0,993	2,390±1,041
3-5 Saat	174	2,824±0,648	2,541±0,823	2,503±0,946	2,573±0,829
6-8 Saat	65	2,547±0,678	2,794±0,918	2,766±1,156	2,818±0,951
8 Saat Üzeri	25	3,331±1,091	2,455±0,800	2,264±0,727	2,613±0,999
F=		7,517	2,288	2,110	2,112
p=		0,000	0,079	0,099	0,099
PostHoc=		4 > 1, 4 > 2, 1 > 3, 2 > 3, 4 > 3 (p<0.05)			

Elde edilen veriler dođrultusunda; erkek katılımcıların olumsuz deđerlendirilme korkusu puanları ($x=3,000$), kadınların olumsuz deđerlendirilme korkusu puanlarından ($x=2,650$) yüksek bulunmuřtur ($t=4,183$; $p=0<0.05$). Elde edilen veriler dođrultusunda erkek katılımcıların, kadınlara oranla daha çok olumsuz deđerlendirilme korkusu yařadıkları sđylenebilir. Bu bađlamda **H1a**: ‘olumsuz deđerlendirilme korkusu ile katılımcıların cinsiyetleri arasında fark vardır.’ **hipotezi desteklenmiřtir**. Ayrıca erkek katılımcıların sosyal medya reklamlarına yđnelik kanaat puanları ($x=2,694$), kadın katılımcıların sosyal medya reklamlarına yđnelik kanaat puanlarından ($x=2,442$) yđksektir ($t=2,586$; $p=0.01<0.05$). Bunun yanı sıra erkek katılımcıların sosyal medya reklamlarını tercih etme nedenleri puanları ($x=2,702$), kadınların sosyal medya reklamlarını tercih etme nedenleri puanlarından ($x=2,352$) yüksek bulunmuřtur ($t=3,139$; $p=0.002<0.05$). Bu bađlamda katılımcıların sosyal medya reklamlarına karřı genel tutum puanlarının cinsiyet deđiřkenine gđre anlamlı bir farklılıđın olmadığı gđrđlmektedir ($p>0.05$).

Yapılan analize gđre katılımcıların ‘olumsuz deđerlendirilme korkusu’, ‘sosyal medya reklamlarına yđnelik kanaati’, ‘sosyal medya reklamlarını tercih etme nedenleri’ ve ‘sosyal medya reklamlarına karřı genel tutum’ puanları yař deđiřkenine gđre anlamlı hiřbir farklılık gđstermemektedir ($p>0.05$). Bu bađlamda arařtırmadaki **Hipotez 1b desteklenmemiřtir**. Ayrıca elde edilen veriler dođrultusunda katılımcıların olumsuz deđerlendirilme korkusu, sosyal medya reklamlarına yđnelik kanaati, sosyal medya reklamlarını tercih etme nedenleri, sosyal medya reklamlarına karřı genel tutum puanları yđsekđđretim seviyesi deđiřkenine gđre de anlamlı farklılık gđstermemektedir ($p>0.05$). Bu sebeple arařtırmadaki ‘olumsuz deđerlendirilme korkusu ile katılımcıların eđitim seviyeleri arasında fark vardır’ **H1c desteklenmemiřtir**. Elde edilen bilgiler iřıđında katılımcıların olumsuz deđerlendirilme korkusu, sosyal medya reklamlarına yđnelik kanaat, sosyal medya reklamlarını tercih etme nedenleri ve sosyal medya reklamlarına karřı genel tutum puanları medeni durum deđiřkenine gđre de anlamlı bir farklılıđın olmadığı gđrđlmektedir ($p>0.05$). Bu bađlamda **Hipotez 1d desteklenmemiřtir**. Arařtırmada alıřanların olumsuz deđerlendirilme korkusu puanları ($x=2,600$), alıřmayanların puanlarından ($x=2,957$) dđřđktir ($t=-4,124$; $p=0<0.05$). alıřmaya gđre iř hayatında aktif yer alan katılımcıların olumsuz deđerlendirilme korkusunu daha az yařadığı gđrđlmektedir. Bu sebeple arařtırmadaki ‘olumsuz deđerlendirilme korkusu ile katılımcıların alıřma durumları arasında fark vardır’ **Hipotezi 1e desteklenmiřtir**. Ayrıca katılımcıların sosyal medya reklamlarına yđnelik kanaati, sosyal medya reklamlarını tercih etme nedenleri ve sosyal medya reklamlarına karřı genel tutum puanları alıřma durumu deđiřkenine gđre anlamlı farklılık gđstermemektedir ($p>0.05$). Yapılan alıřmaya gđre katılımcıların olumsuz deđerlendirilme korkusu puanları aylık gelir deđiřkenine gđre anlamlı farklılık gđstermektedir ($F=3,168$; $p=0.025<0.05$). Bu bađlamda elde edilen veriler dođrultusunda; ‘olumsuz deđerlendirilme korkusu ile katılımcıların aylık gelir durumları arasında fark vardır’ **H1f desteklenmiřtir**. Bu farkın nedeni aylık geliri 1000 TL ve altı olanların olumsuz deđerlendirilme korkusu puanlarının, aylık geliri 1001-2000 TL olanların puanlarından yđsek olmasıdır ($p<0.05$). Katılımcılardan aylık geliri 1000 TL ve altı olanların olumsuz deđerlendirilme korkusu puanları, aylık geliri 2001-3000 TL olanların olumsuz deđerlendirilme korkusu puanlarından yđksektir ($p<0.05$). Ayrıca aylık geliri 1000 TL ve altı olanların olumsuz deđerlendirilme korkusu puanlarının, aylık geliri 3000 TL üzeri olanların puanlarından yđsek olduđu gđrđlmektedir ($p<0.05$). Bunun yanı sıra arařtırmada elde edilen bulgular, katılımcıların sosyal medya reklamlarına yđnelik kanaatleri, sosyal medya reklamlarını tercih etme nedenleri ve sosyal medya reklamlarına karřı genel tutum puanları aylık gelir deđiřkenine gđre anlamlı farklılık gđstermediđi gđrđlmektedir ($p>0.05$).

Arařtırmada katılımcıların gđnlük internette geirdikleri sđreler de incelenmiřtir. Bu bađlamda elde edilen verilere gđre, katılımcıların olumsuz deđerlendirilme korkusu puanları gđnlük internette geirilen saat deđiřkenine gđre anlamlı farklılık gđstermektedir ($F=7,517$; $p=0<0.05$). Elde edilen farkın nedeni; gđnlük internette 8 saat ve üzeri geirenlerin olumsuz deđerlendirilme korkusu puanlarının, gđnlük internette 2 ve daha az saat geirenlerin olumsuz deđerlendirilme korkusu puanlarından yđsek olmasıdır ($p<0.05$). Ayrıca gđnlük internette 8 ve üzeri saat geirenlerin olumsuz deđerlendirilme korkusu puanlarının, gđnlük internette 3-5 saat geirilenlere olan puanlarından yđsek bulunmuřtur ($p<0.05$). Elde edilen bir diđer veri de gđnlük internette 2 ve daha azını geirenlerin olumsuz deđerlendirilme korkusu puanlarının, gđnlük internette 6-8 saat geirilenlere oranla puanlarının daha yđsek olmasıdır ($p<0.05$). Arařtırmada gđnlük internette 3-5 saat geirenlerin olumsuz deđerlendirilme korkusu puanları, gđnlük internette 6-8 saat geirenlerin puanlarından yđsek bulunmuřtur ($p<0.05$). Ayrıca gđnlük internette 8 ve üzeri saat geirenlerin olumsuz deđerlendirilme korkusu puanları, gđnlük internette 6-8 saat geirenlerin olumsuz deđerlendirilme korkusu puanlarından yđsek bulunmuřtur ($p<0.05$). Bu bađlamda ‘olumsuz deđerlendirilme korkusu ile katılımcıların gđnlük internette geirilen saatleri arasında fark vardır’ **H1g**

desteklenmiştir. Bununla birlikte katılımcıların sosyal medya reklamlarına yönelik kanaati, sosyal medya reklamlarını tercih etme nedenleri ve sosyal medya reklamlarına karşı genel tutum puanları günlük internette geçirilen saat değişkenine göre anlamlı farklılık göstermemektedir ($p>0.05$).

Tablo 5. *Olumsuz Değerlendirilme Korkusu ve Sosyal Medya Reklamlarına Karşı Tutum Arasındaki Korelasyon Analizi*

		Olumsuz Değerlendirilme Korkusu
Sosyal Medya Reklamlarına Yönelik Tüketici Kanaati	r	0,066
	p	0,250
Sosyal Medya Reklamlarını Tercih Etme Nedenleri	r	0,144*
	p	0,012
Sosyal Medya Reklamlarına Karşı Genel Tutum	r	-0,016
	p	0,773

* $<0,05$; ** $<0,01$

Araştırmada, ‘olumsuz değerlendirilme korkusu’, ‘sosyal medya reklamlarına yönelik kanaat’, ‘sosyal medya reklamlarını tercih etme nedenleri’ ve ‘sosyal medya reklamlarına karşı genel tutum’, arasında korelasyon analizi yapılmıştır. Elde edilen veriler doğrultusunda; katılımcıların olumsuz değerlendirilme korkusu ile sosyal medya reklamlarını tercih etme nedenleri arasında $r=0.144$ pozitif ($p=0,012<0.05$) korelasyon bulunmuştur. Fakat korelasyon düşük bulunduğu için ‘olumsuz değerlendirilme korkusu ile sosyal medya reklamlarına karşı tutumun alt boyutu olan sosyal medya reklamlarının tercih edilme nedenleri arasında anlamlı bir ilişki vardır’ **Hipotez 2a desteklenmemektedir.** Fakat elde edilen diğer verilere göre değişkenler arasındaki ilişkiler istatistiksel olarak anlamlı değildir ($p>0.05$). Bu bağlamda ‘olumsuz değerlendirilme korkusu ile sosyal medya reklamlarına karşı genel tutum arasında anlamlı bir ilişki vardır’ **Hipotez 2** ve ‘olumsuz değerlendirilme korkusu ile sosyal medya reklamlarına karşı tutumun alt boyutu olan sosyal medya reklamlarına yönelik tüketici kanaati arasında anlamlı bir ilişki vardır’ **Hipotez 2b desteklenmemiştir.**

Tartışma, Sonuç ve Öneriler

Sosyal bir varlık olan insan, yaşamını sürdürebilmek için diğer insanlarla iletişim kurmak zorundadır. Fakat insanlar, diğerleriyle iletişim kurarken beğenilme, onaylanma ve kabul görme gibi davranışlar beklemektedir. Bu bekleş bazı insanlarda büyük bir korku ve kaygıya sebep olmaktadır. Bu durum da bazı bireylerde olumsuz değerlendirilme korkusunu ortaya çıkarmaktadır. Olumsuz değerlendirilme korkusuna sahip olan bireyler de kendilerini diğer insanlardan izole etmeye çalışmaktadır. Bu sebeple mahremiyetini koruyabildiği ve istediği ölçüde kişisel bilgilerini paylaştığı sosyal medyaya yönelmektedir. Yapılan araştırmalar da bu durumu destekler doğrultudadır. Diğer bir deyişle olumsuz değerlendirilme korkusuna sahip bireyler ile sosyal medya kullanım sıklığı arasında bir ilişki bulunmaktadır.

Yukarıdaki bilgiler doğrultusunda olumsuz değerlendirilme korkusuna sahip bireylerin sık sık sosyal medya kullandığı görülmektedir. Bu bağlamda bu bireylerin sosyal medya reklamlarına da sıkça maruz kaldığı düşünülebilmektedir. Bu sebeple araştırmamızın amacı olumsuz değerlendirilme korkusu yaşayan bireylerin sosyal medya reklamlarına yönelik tutumları arasındaki ilişkinin olup olmadığının irdelenmesidir. Buna ek olarak olumsuz değerlendirilme korkusuna sahip bireylerin sosyal medya reklamlarına yönelik tutumun alt boyutlarına olan ilişkileri de incelenmiştir. Ayrıca çalışmada olumsuz değerlendirilme korkusu ile tüketicilerin demografik özellikleri arasında anlamlı bir farkın olup olmadığı da irdelenen konular arasındadır. Bu amaçlar doğrultusunda sosyal medyayı en çok kullanan üniversite öğrencileri araştırmamızın ana kütlesi olarak seçilmiş olup, kolayda örneklem yöntemi ile araştırmamızın örneklem kütlesi sadece Marmara Üniversitesi öğrencilerinden oluşturulmuştur. Bu bağlamda Marmara Üniversitesinde okuyan 308 öğrenciye yüz yüze anket uygulanmıştır. Elde edilen veriler sonucunda, katılımcıların olumsuz değerlendirilme korkusu ile demografik özellikleri arasında anlamlı bir farkın olduğu görülmektedir. Araştırmada katılımcıların olumsuz değerlendirilme korkularıyla; cinsiyet, çalışma, aylık gelir ve günlük internette geçirilen durumları arasında anlamlı bir farkın olduğu belirlenmiştir. Elde edilen veriler doğrultusunda araştırmaya katılan erkeklerin, kadın katılımcılara oranla daha çok olumsuz değerlendirilme korkusu yaşadıkları söylenebilir. Bu bağlamda araştırmamızdan elde edilen verilerin Carleton, Collimore ve Asmundson’un (2007, s. 138) yapmış olduğu araştırmadaki verileri benzer olduğu söylenebilir. Ayrıca katılımcıların olumsuz değerlendirilme korkularıyla, cinsiyet farklılıklarının olduğu Habke ve arkadaşları (1997) ile Turk ve arkadaşlarının (1998) araştırmalarının verileriyle de örtüşmektedir. Bunun yanı sıra araştırmamızda iş hayatında aktif olan katılımcıların olumsuz değerlendirilme korkusunun pasif olanlara oranla

daha az olduđu grlmektedir. Bu bađlamda alıřan katılımcıların daha az deđerlendirilme korkusu yařadıkları sylenbilir. Bu durum gelir durumunda da grlmektedir. Gelir durumu yksek olan katılımcıların, dřk olanlara oranla daha az deđerlendirilme korkusuna sahip oldukları grlmektedir.

Arařtırmaya ek olarak; olumsuz deđerlendirilme korkusu ile sosyal medya reklamlarına karřı genel tutum arasında anlamlı bir iliřkinin olup olmadıđı da irdelenmiřtir. Bu bađlamda alıřmada, ‘olumsuz deđerlendirilme korkusu’, ‘sosyal medya reklamlarına ynelik kanaat’, ‘sosyal medya reklamlarını tercih etme nedenleri’ ve ‘sosyal medya reklamlarına karřı genel tutum’, arasında korelasyon analizi yapılmıřtır. Elde edilen veriler dođrultusunda; katılımcıların olumsuz deđerlendirilme korkusu ile sosyal medya reklamlarını tercih etme nedenleri arasında anlamlı bir iliřkiye rastlanmamıřtır. Ayrıca yapılan arařtırmaya gre olumsuz deđerlendirilme korkusu ile sosyal medya reklamlarına karřı tutumun alt boyutu olan sosyal medya reklamlarının tercih edilme nedenleri arasında da anlamlı bir iliřkinin olmadıđı grlmektedir. Bunlara ek olarak arařtırmada, olumsuz deđerlendirilme korkusu ile sosyal medya reklamlarına karřı tutumun alt boyutu olan sosyal medya reklamlarına ynelik tketicisi kanaati arasında da anlamlı bir iliřkiye rastlanmamaktadır. Bu bilgiler ıřıđında olumsuz deđerlendirilme korkusuna sahip bireylerin sosyal medya reklamlarına olan tutumları arasında bir iliřkinin olmadıđı sonucuna varılmıřtır.

Arařtırmada sadece olumsuz deđerlendirilme korkusu yařayan bireylerin sosyal medya reklamlarına olan tutumları incelenmiřtir. Fakat gelecek alıřmalar da olumsuz deđerlendirilme korkusu yařayan bireylerin, satın alma davranıřlarının nasıl olduđu da incelenebilir. Bu bađlamda alıřmanın gelecekte yapılacak alıřmalara yol gsterici olacađına inanılmaktadır. Ayrıca alıřmanın, markaların hedef kitlelerinin olumsuz deđerlendirilme korkusu yařayıp yařamadıklarına bakarak, sosyal medya reklamlarıyla ilgili stratejilerini belirlemelerinde de yol gstereceđi olacađını dřnlmektedir.

Etik Beyan

“Olumsuz Deđerlendirilme Korkusu ile Sosyal Medya Reklamlarına Ynelik Tutum İliřkisi” bařlıklı alıřmanın yazım srecinde bilimsel kurallara, etik ve alıntı kurallarına uyulmuř; toplanan veriler zerinde herhangi bir tahrifat yapılmamıř ve bu alıřma herhangi bařka bir akademik yayın ortamına deđerlendirme iin gnderilmemiřtir. Bu alıřma kapsamında gerekleřtirilen arařtırma Marmara niversitesi Sosyal Bilimler Arařtırma Etik Kurulu’nun 09.11.2020 tarih ve 2020/27 sayılı Etik Kurul Deđerlendirme Raporu ile etik aıdan uygun bulunmuřtur.

Kaynaka

- Aktan, E. (2018). Sosyal medya ve sosyal kaygı: sosyal medya kullanıcıları zerine bir arařtırma. *Seluk İletişim*, 11(2), 35-53.
- Akyz, A.M., Ayyıldız, H. ve Yetim, F. (2007). Olumsuz deđerlendirilme korkusu ile ani-kompulsif satın alma davranıřı iliřkisinde yatay bireysellik ve/veya normatif uyumluluđun olası etkilerinin incelenmesi. *Karadeniz Teknik niversitesi Sosyal Bilimler Enstits Sosyal Bilimler Dergisi*, 7(14), 261-274.
- Amichai-Hamburger, Y. ve Barak, A. (2009). Internet and Well-being. İinde Y. Amichai-Hamburger (Edt.), *Technology and psychological well-being* (ss.34-76). Cambridge: Cambridge University Press.
- Caplan, S. (2002). Problematic internet use and psychosocial well-being: development of a theory-based cognitive-behavioral measurement instrument. *Computers in Human Behavior*, 18, 553-575.
- Caplan, S. (2007). Relations among loneliness, social anxiety and problematic internet use. *Cyberpsychology & Behavior*, 10(2), 234-242.
- Carleton, N. R., Collimore, K.C. ve Asmundson, G.J. (2007). Social anxiety and fear of negative evaluation: construct validity of the BFNE-II. *Journal of Anxiety Disorders*, 21, 131-141.
- akmak, V. (2014). İletişim kaygısının sosyal medya kullanımı zerine olan etkisi: niversite ğrencileri zerine rnek olay incelemesi (Doktora Tezi). Seluk niversitesi, Sosyal Bilimler Enstits, Konya.
- am, S., Sevimli, D. ve Yerlikaya, E. (2010). Olumsuz deđerlendirilmekten korkma leđi’ne (ODK) iliřkin bir geerlik ve gvenirlik alıřması. *ukurova niversitesi Sosyal Bilimler Enstits Dergisi*, 19(1), 132-140.
- etin, A. B. ve Ceyhan, A. A. (2014). Ergenlerin internette kimlik denemeleri ve problemleri internet kullanım davranıřları. *The Turkish Journal on Addictions*, 1(2), 5-46.
- etin, B., Dođan, T. ve Sapmaz, F. (2010). Olumsuz deđerlendirilme korkusu leđi kısa formu’nun Trke uyarlaması: geerlik ve gvenirlik alıřması. *Eđitim ve Bilim*, 35(156), 205-216.
- Deđer, K. (2018). Mahremiyetin sosyal medyada kullanımı: magazin dnyası zerinden bir deđerlendirme. *Akademik Bakıř Dergisi*, (70), 166-176.
- Erkan, Z., Gray, S. Ve am, S. (2002). Ergenlerin sosyal kaygı dzeylerinin ana baba tutumları ve cinsiyet aısından incelenmesi. *ukurova niversitesi Sosyal Bilimler Enstits Dergisi*, 10(10), 64-75.

- Habke, M., Hewitt, P., Norton, G. R. ve Asmundson, G. (1997). The social phobia and social Interaction anxiety scales: an exploration of the dimensions of social anxiety and sex differences in structure and relations with Pathology. *Journal of Psychopathology and Behavioral Assessment*, 19(1), 21-39.
- Huan, V. S., Ang, R. P. ve Chye, S. (2014). Loneliness and shyness in adolescent problematic internet users: the role of social anxiety. *Child Youth Care Forum*, 43(5), 539-551.
- Irmak, M. (2015). *Ortaöğretim öğrencilerinin olumsuz değerlendirilme korkusu ve öğrenmeye ilişkin tutumlarının incelenmesi* (Yüksek Lisans Tezi). Erciyes Üniversitesi, Eğitim Bilimleri Enstitüsü, Kayseri.
- Karabulut, E. O. ve Bahadır, Z. (2013). Assessment of fear of negative evaluation levels and empathic tendency levels of national junior judo team. *Nigde University Journal of Physical Education And Sport Sciences*, 7(2), 108-115.
- Koçak, G. N. (2012). *Bireylerin sosyal medya kullanım davranışlarının ve motivasyonlarının kullanımlar ve doyumlar yaklaşımı bağlamında incelenmesi: Eskişehir'de bir uygulama* (Doktora Tezi). Anadolu Üniversitesi, Sosyal Bilimler Enstitüsü, Eskişehir.
- Köse, E., Bayköse, N., Turan, E. B. ve Lapa, T. Y. (2016). Düzenli egzersiz yapan bireylerde olumsuz değerlendirilme korkusunun vücut algılarını belirlemedeki rolü. *Mediterranean Journal of Humanities*, 5(2), 351-360.
- Kurtuluş, K. (2010). *Araştırma yöntemleri*. İstanbul: Türkmen Kitabevi.
- Narash, K. M. ve Birks, D. F. (2000). *Marketing research an applied approach*, Prentice Hall.
- Ömür, Y. E., Aydın, R. ve Argon, T. (2014). Olumsuz değerlendirilme korkusu ve akademik sahtekârlık. *Eğitim ve İnsani Bilimler Dergisi: Teori ve Uygulama*, 5(9), 131-149.
- Vural, B. A. ve Bat, M. (2010). Yeni bir iletişim ortamı olarak sosyal medya: Ege Üniversitesi İletişim Fakültesine yönelik bir araştırma. *Journal of Yaşar University*, 20(5), 3348-3382.
- Watson, D. ve Friend, R. (1969). Measurement of social-evaluative anxiety. *Journal of Consulting and Clinical Psychology*, 33(4), 448-457.
- Weeks, J. W., Heimberg, R. G. ve Rodebaugh, T. L. (2008). The fear of positive evaluation scale: assessing a proposed cognitive component of social anxiety. *Journal of Anxiety Disorders*, 22, 44-55.
- Wells, A., Clark, D. M., Salkovskis, P., Ludgate, J., Hackmann, A. ve Gelder, M. (1995). Social phobia: the role of in-situation safety behaviors in maintaining anxiety and negative beliefs. *Behavior Therapy*, 26 (1), 153-161.
- Wentzel, K. R. (2003). Sociometric status and adjustment in middle school: a longitudinal study. *The Journal of Early Adolescence*, 23(5), 5-28.
- Woods, H. C., & Scott, H. (2006). #Sleepyteens: social media use in adolescence is associated with poor sleep quality, anxiety, depression and low self-esteem. *Journal of Adolescence*, 51, 41-49.
- Yen, J.-Y., Yen, C.-F., Chen, C.-S., Wang, P.-W., Chang, Y.-H. ve Ko, C.-H. (2012). Social anxiety in online and real-life interaction and their associated factors. *Cyberpsychology, behavior, and social networking*, 15 (1), 7-12.
- Zorbaz, O. (2013). Lise öğrencilerinin problemleri internet kullanımının sosyal kaygı ve akrân ilişkileri açısından incelenmesi (Yüksek Lisans Tezi). Hacettepe Üniversitesi, Sosyal Bilimler Enstitüsü, Ankara.

EXTENDED ABSTRACT

Communication is important for people to survive. As a social being, human beings feel the need to be together with other people and share their feelings and thoughts. However, when people are communicating, they may feel fears such as not being accepted by others, negatively evaluated and excluded. This situation negatively affects the communication of people. Individuals with this fear do not enter crowded environments, isolate themselves and do not stand out with other people.

According to the study of Wells et al. (1995), individuals who are afraid of being evaluated negatively experience problems not only mentally but also physically and behaviorally because they cannot see that their fears are unfounded. For example, in addition to talking less and staying silent in the community, reactions such as holding the glass tightly, shaking hands and sweating are observed in the individual. However, developments in the new media have started to facilitate the communication of individuals who fear being evaluated negatively. In other words, individuals who are afraid of being evaluated negatively can communicate through social media that they cannot establish in society. The reason for this is that individuals feel more comfortable on social media than face-to-face communication. Because individuals think that they are less threatened because social media provides privacy. This situation causes an increase in social media usage, duration and frequency of visits. According to Çakmak's (2014) research, social media use reduces communication anxiety in individuals. In addition, according to the study conducted by the Prosecutor and Aysan (2018), there is a significant relationship between the fear of being evaluated negatively and the social media addiction of individuals. In this context, it can be said that individuals who fear being evaluated negatively frequently use social media. In this case, it is thought that individuals who fear being evaluated negatively are frequently exposed to social media advertisements. For this reason, the study aims to evaluate the relationship between the attitudes of individuals who fear negative evaluation towards social media advertisements. In addition, whether there is a meaningful relationship between the fear of being negatively evaluated and the reason for preferring social media ads, which are the sub-

dimensions of the attitude towards social media ads, and consumer opinion, is among the issues being examined. In addition to these, it was also examined whether there is a significant difference between the fear of being evaluated negatively and the demographic characteristics of the consumers. As a result of the data obtained, it is seen that there is a significant difference between the fear of negative evaluation and demographic characteristics of the participants. With the fear of negative evaluation of the participants in the study; It was determined that there is a significant difference between gender, employment, monthly income and daily internet status. In line with the data obtained, it can be said that the men participating in the study are more afraid of being evaluated negatively than the female participants. In addition, it is seen in the study that the participants who are active in business life have less fear of being evaluated negatively than passive ones. In this context, it can be said that the working participants fear being evaluated less. This situation is also seen in the income situation. It is observed that participants with high income levels have less fear of being evaluated than those with low income. In addition to research it was also examined whether there is a meaningful relationship between the fear of negative evaluation and the general attitude towards social media advertisements. In this context, a correlation analysis was made between "fear of negative evaluation", "opinion towards social media ads", "reasons for preferring social media ads" and "general attitude towards social media ads". In line with the data obtained no significant relationship was found between the fear of negative evaluation of the participants and the reasons for preferring social media ads. In addition, according to the research, it is seen that there is no significant relationship between the fear of being evaluated negatively and the reasons for choosing social media ads, which are the sub-dimensions of the attitude towards social media ads. In addition to these, there is no significant relationship between fear of being evaluated negatively and consumer opinion towards social media ads, which is the sub-dimension of the attitude towards social media ads. In the light of this information, it was concluded that there is no relationship between the attitudes of individuals who fear negative evaluation towards social media advertisements. In the study, only the attitudes of individuals who fear being evaluated negatively towards social media ads were examined. However, in future studies, the purchasing behavior of individuals who fear being evaluated negatively can also be examined. In this context, it is believed that the study will be a guide for future studies. In addition, it is thought that the study will guide the brands in determining their strategies regarding social media advertisements by looking at whether their target audience is afraid of being evaluated negatively.

Akış Deneyiminin Mobil Oyun Bağımlılığı ve Keşifsel Davranış Üzerindeki Etkisi: Ağızdan Ağıza Pazarlama Kapsamında Bir İncelenme¹

Fatih ŞAHİN² ve Mehmet Ozan KARAHAN³

Öz

Arařtırmanın temel amacı Akış Teorisi (Flow Theory) unsurlarından olan eğlence, tele varoluş, konsantrasyon ve zaman algısında bozulma faktörlerinin, tüketicilerin mobil oyun bağımlılıkları ve keşifsel davranışları üzerindeki etkilerinin belirlenmesi ve aynı şekilde tüketicilerin mobil oyun bağımlılıkları ve keşifsel davranışlarının pozitif ve negatif ağızdan ağıza pazarlama (WOM) üzerindeki etkilerinin değerlendirilmesidir. Arařtırmanın ana kütlesini Uşak Üniversitesi'ndeki 18 yaşından büyük mobil oyunları oynayan bireyler oluşturmaktadır. Çevrim içi anket formu kullanılarak 407 geçerli veriye ulaşılmış ve yapısal eşitlik modellemesi kullanılarak analiz edilmiştir. Arařtırma bulgularına göre, akış teorisinin tüm unsurlarının (konsantrasyon, eğlence, zaman algısında bozulma ve tele varoluş) bireylerin mobil oyun bağımlılıkları üzerinde anlamlı etkilere sahip olduğu görülürken, yine tele varoluş hariç bu unsurların keşifsel davranışlar üzerinde de anlamlı etkilerinin olduğu gözlemlenmektedir. Son olarak, keşifsel davranışın aksine; mobil oyun bağımlılığının olumlu WOM ve olumsuz WOM faktörleri üzerindeki etkisinin anlamlı olduğu tespit edilmiştir. Arařtırma sonuçlarına göre eğlence, tele varoluş, konsantrasyon ve zaman algısı gibi akış deneyimi faktörleri göz önüne alınarak oyun ve oyunlařtırma uygulamaları optimum şekilde tasarlanmalıdır.

Anahtar Kelimeler: Akış Teorisi, Mobil Oyun Bağımlılığı, Keşifsel Davranış, Olumlu WOM, Olumsuz WOM

The Effect of Flow Experience on Mobile Game Addiction and Exploratory Behavior: A Study in the Context of Word-of-Mouth Marketing

Abstract

This study aims to examine the effects of enjoyment, telepresence, concentration, and time distortion factors which are flow experience elements on the mobile game addiction and exploratory behaviors of consumers, and to analyze the effects of mobile game addictions and exploratory behaviors of consumers on WOM (word-of-mouth, positive and negative valences). The participants of this study were chosen from people who play mobile games regularly and older than 18 years in Uşak University. Online questionnaires form link shared with participants and a total of 407 valid data collected, in the analysis of the research model structural equation modeling was employed by using SPSS and Amos software. The antecedents of flow theory (enjoyment, telepresence, concentration and time distortion) in the scope of this research have found that significant effects on the mobile game addiction and exploratory behavior of individuals except for telepresence. However, contrary to exploratory behavior, in the scope of research findings reached the conclusion concluded that mobile game addiction has an effect on positive and negative WOM was significant. Research results indicate that games and gamification applications should be designed in an optimum way, taking into account the flow experience factors such as entertainment, telepresence, concentration, and time perception.

Key Words: Flow Theory, Mobile Game Addiction, Exploratory Behavior, Positive WOM, Negative WOM

Atıf İçin / Please Cite As:

Şahin, F. ve Karahan, M. O. (2021). Akış deneyiminin mobil oyun bağımlılığı ve keşifsel davranış üzerindeki etkisi: Ağızdan ağıza pazarlama kapsamında bir incelenme. *Manas Sosyal Arařtırmalar Dergisi*, 10(2), 1314-1331.

Geliş Tarihi / Received Date: 08.01.2021

Kabul Tarihi / Accepted Date: 20.02.2021

¹ Bu arařtırmada kullanılan veri ile arařtırmada uygulanacak yöntemler Uşak Üniversitesi Sosyal ve Beşerî Bilimler Bilimsel Arařtırma ve Yayın Etiği Kurulunun 13.04.2020 tarih ve E12886 sayılı yazısı ile uygun bulunmuştur.

² Dr. Öğr. Üyesi - Bandırma Onyedünlük Üniversitesi, Gönen Meslek Yüksekokulu, fsahin@bandirma.edu.tr

 ORCID: 0000-0002-4760-4413

³ Öğr. Gör. Dr. - Uşak Üniversitesi, Eşme Meslek Yüksekokulu, mozan@usak.edu.tr

 ORCID: 0000-0001-7287-5904

Giriř

Oyun oynamak günümüzde internet kullanıcıları arasında en popüler etkinlikler arasında yer almaya başlamıř ve bu eğilim küresel kapsamda da artış göstermektedir (Lenhart, Kahne, Middaugh, Macgill, Evans, 2008, s. 16). Buna baęlı olarak genel ekonomi içerisinde oyun sektörünün rolünün daha fazla önem kazanmaya başladığı anlaşılmaktadır (Zhu ve Zhang, 2010, s. 138; Landsman ve Stremersch, 2011, s. 40). Bu kapsamda Türkiye'deki oyun sektörü gelir açısından deęerlendirildiğinde, 2017 yılında oyun sektörünün elde ettięi gelir toplam 332 milyon Amerikan doları iken bu rakam 2020 yılında 401 milyon Amerikan dolarına yükselmiştir. Dünya genelinde oyun sektörünün toplam gelirinin ise 2021 yılında 11,94 milyar Amerikan dolarına ulaşacağı tahmin edilmektedir (Statista, 2020a). Oyun sektöründeki deęiřimi bir başka açıdan deęerlendirmek amacıyla çeřitli yař gruplarının oyunlara yönelik eğilimlerini ve birçok bağlamda oyunların artan etkisini incelemek gerekmektedir. Türkiye'deki oyuncular yař grupları açısından incelendiğinde, oyuncuların ortalama yařının 35 olduęu ve bu oyuncuların %35'inin 25-34 yař aralıęında, %28,6'sının 35-44 yař aralıęında, 45 ve üzeri yař grubunda bulunan oyuncuların oranının ise %11,6 olduęu anlaşılmaktadır (Statista, 2019). Türkiye'deki oyuncuların %57,2'sinin erkek, %42,8'i ise kadın oyunculardan oluşmaktadır. Oyuncuların gelir durumları deęerlendirildiğinde ise %44'ünün düşük düzey, %25'inin orta düzey ve %30'unun ise üst düzey gelir grubundan oluştuęu anlaşılmaktadır (Statista, 2020b). Oyun oynama alışkanlıkları kullanıcıların tercih ettikleri cihaz açısından incelendiğinde, %75 akıllı telefon, %59 bilgisayar, %35 tablet, %23 oyun konsolları ve %22 oranında akıllı televizyonlar tercih edilmektedir (Statista, 2020c). Kullanıcıların oyun oynarken akıllı telefonları tercih etmeleri mobil oyun oynayıcılarının sayısının da dięer oyun platformlarına oranla daha fazla olduęunu ortaya koymaktadır. Bununla birlikte, Türkiye'deki mobil oyuncularının tek bir oyunla yetinmedięi, ortalama olarak en az dört oyuna sahip oldukları deęerlendirilmektedir.

Pazarlama, her zaman içinde bulunduęu çevresel faktörlere baęlı kalarak tüketicilerin dünyasına uyum saęlamaya çalışmış ve hatta ona yön verebilmeyi başarabilmiştir. Her teknolojik, kültürel, sosyal deęiřim pazarlamaya yönelik algıyı deęiřtirmiş ve yatırım getirisini arttırabilmek için pazarlamacıları yeni alanları keřfetmeye zorlamıştır. Modern pazarlama kapsamında denenmiş ve kanıtlanmış metotların yanı sıra, yeni akımların yönlendirdięi başarılı olmuş stratejiler ve moda olan kavramların çerçevesinde deneme yanılma yöntemiyle gerçekleştirilen uygulamalara da tanıklık etmekteyiz. Günümüzde genel olarak oyun oynama faaliyetlerin de artış gözlemlendięi gibi küresel kültürün de önemli bir parçası haline gelmeye başlamıştır (Consalvo, 2006, s. 126). Bu kapsamda, insanların genel olarak oyunlara yönelik geçmişten gelen ilgisinin, günümüz teknolojik geliřimi ile video oyunlara yönelik deęiřim göstermesi sonucu 2010 yılında pazarlamanın oyunlařtırma uygulamalarına yöneldięine tanık olmaktadır. Bu ilgi, ilk bařlarda gelip geçici moda bir kavram olarak görülse de etkinlięini korumayı başarabilmiştir. Teknolojik geliřmeler bireylere internette, sosyal medyaya ve çeřitli dijital uygulamalara erişebilecekleri birden fazla cihaza sahip olma imkânı tanınması, bireylerin oyunlara yönelik ilgilerinin artış eğiliminde devamlılıęa katkı saęlamaktadır. İşletmeler tarafından oyunlařtırma faaliyetleri bireylerin sahip oldukları bu cihazların her birine yönelik ayrı uygulamalarla ya da bu cihazlar arasında eř güdümlü olarak da yürütülebilmektedir. Günümüzde oyunlar mobil telefon, tablet, dizüstü bilgisayar, masaüstü bilgisayar ve hatta akıllı televizyonlar gibi farklı platformların her biri için uygulanabilir hale gelmiş ve bu durum oyunlařtırma uygulamaları kullanılarak gerçekleştirilen faaliyetlerin sınırsız bir alanda uygulanabilmesini mümkün hale getirmiştir. Özellikle, demografik faktörler açısından birbirinden farklı özelliklere sahip oyuncuların olması, oyunların etki alanını da arttırmaktadır. Bu sebeple, oyun ve oyunlařtırma işletmelerin hedeflerine ulaşabilmesinde stratejik bir araç olarak ele alınmaktadır. Bu alanda gerçekleştirilen arařtırmalara göre, işletmeler açısından oyunlařtırma uygulamaları aracılıęı ile gerçekleştirilen pazarlama faaliyetlerinin dięer geleneksel ve dijital platformlara kıyasla daha etkin olduęunu gösteren sonuçlara ulaşmışlardır (Conaway ve Garay, 2014; Hofacker, De Ruyter, Lurie, Manchanda ve Donaldson, 2016; Huotari ve Hamari, 2017). Oyunlařtırma uygulamalarının kitlesel olarak tasarlanabilmesi birçok pazarlama fırsatını da beraberinde getirmektedir. İşletmelerin doğrudan hedef kitle ile etkileşime geçebilmesi, marka ile ilgili yönetilen herhangi bir soruya veya paylařıma yönelik cevap verebilme imkânının olması, pazarlama stratejisi çerçevesinde kullanıcılar için oluşturulan yeni görevler ve ödülleri duyurulması, hedef kitle ile olan etkileşimi daha eğlenceli ve etkili hale getirebilmektedir. Oyun içerisinde verilen görevlerin tamamlanması, yarışmalar ve benzeri etkinliklerde oyun sıralamasına giren tüketicilerin ödüllendirilmesi ve takdir edilmesi, hedef kitlenin rekabet ve heyecan duygusunu deneyimleyebilmeleri gibi birçok faaliyetin gerçekleştirilebilmesini de saęlayabilmektedir. Bu gibi ilgi çekici faaliyetler tüketicilerin yakın çevresindeki arkadaşlarını sosyal medya hesaplarında etiketlemelerini, kendi istekleri ile sosyal medya hesaplarından duyurmalarını mümkün kılmaktadır.

Günümüzde tüketicilerin tanıdıkları ve güvendikleri markalar ile iş birliği içerisinde olmak istedikleri değerlendirildiğinde pazarlama açısından oyunlaştırma önemli fırsatlar sunmakta ve rekabet avantajı sağlayabilmektedir.

Diğer taraftan, çevrim içi oyunların büyük bir sektör haline gelmesi ve popüleritesinin artması, çözülmesi gereken bazı sorunları da beraberinde getirmektedir. Özellikle oyunların yaşam döngüsünün kısalması, oyun geliştiricilerinin çözmesi gereken bir sorun haline gelmiştir (Huang, Ali ve Liao, 2017, s. 329). Bu sorunu çözebilmek amacıyla oyun geliştiricileri ve oyunlaştırma uygulamalarını kullanan işletmeler hedef pazardaki ürünleri daha ilgi çekici hale getirebilmek ve böylelikle ağızdan ağıza pazarlama stratejisinin gücünden faydalanarak (Godes ve Mayzlin, 2004, s. 558; Cheung ve Thadani, 2012, s. 461) oyunların yayılma hızlarını artırmaya çaba göstermektedirler. İşletmelerin müşteriler ile olan iletişim çabalarının etkinliğinin artırılması ve karşılıklı iletişim sorunlarının çözümünde oyunlaştırma uygulamaları ile güdülenen ağızdan ağıza pazarlama uygulamaları önemli bir yere sahiptir (Shin, Chae, ve Ko, 2018, s. 73). Fakat diğer taraftan çevrim içi oyunlarda ağızdan ağıza pazarlama niyetini etkileyen faktörlerin neler olduğuna yönelik bu alandaki çalışmaların kısıtlı olduğu anlaşılmaktadır (Huang vd., 2017, s. 329). Kullanıcı ve oyun arasındaki etkileşimin doğasından kaynaklı olarak, oyunların yaşam döngüsünün kısa olması ve nasıl hızlı şekilde yayılıp benimsenebilmesinin sağlanabileceği gibi sorunların yanı sıra araştırılması gereken başka konular da bulunmaktadır. Özellikle kullanıcıların deneyimledikleri optimum akış deneyimi bazı avantajlar sunduğu gibi dezavantajları da beraberinde getirebilmektedir. Bu alanda ilgili gören konulardan bir tanesi de akış deneyiminin, çevrim içi oyunlara yönelik bağımlılığa neden olup olmadığıdır. Her ne kadar bu alandaki çalışmalar tam olarak aradaki ilişkiyi net olarak ortaya koymasalar da bazı araştırmalar bu iki değişken arasında doğru yönlü bir ilişkinin varlığını savunurken (Chou ve Ting, 2003; Seah ve Cairns, 2008; Wu, Scott, ve Yang, 2013), bazı araştırmalar ise bu ilişkinin ters yönlü olduğunu (Wan ve Chiou, 2006; Wood ve Griffiths, 2007; Weibel, Wissmath, Habegger, Steiner, ve Groner, 2008) öne sürmektedir. İnternet kullanımı (Young, 1998) ve çevrim içi oyunların (Kuss ve Griffiths, 2012) bireyler arasında popülerliğinin artmasının psikolojik olarak bağımlılığa ve bağımlılığa yol açtığı düşünülmektedir. Lin, Hung, Fang, ve Tu (2015, s. 844)'ya göre çevrim içi oyunlar internet üzerinde en fazla bağımlılığa neden olan faaliyetler arasındadır. İnternet bağımlılığı açısından konuyu ele alan Kardefelt (2014, s. 351), internet bağımlılığını bireyin internet kullanımına yönelik kontrolü kaybetmesi ile başlayarak, yaşamını olumsuz yönde etkileyecek bazı çıktılara neden olana kadar bireyin internet kullanımına devam etme durumu olarak ifade etmektedir. Özellikle bağımlılık seviyesinin fazla olduğu durumlarda, oyun bağımlılığının bireyin uykularını kaçırmasına, yemek öğünlerini atlamasına, aile bireyleri ile çatışmasına ve kariyerinde geri kalmasına neden olabilmektedir (Young, 1998, s. 241). Psikoloji ve bağımlılık alanında gerçekleştirilen araştırmalara göre sorunlu sosyal medya kullanımının artış nedenlerinden (Kırcaburun, Demetrovics ve Tosuntaş, 2019, s. 1504) birisinin internet bağımlılığı (Young, 1998, s. 240) olduğu belirlenmiştir. Bu alanda gerçekleştirilen bir araştırmaya göre, çevrim içi oyunları yoğun bir şekilde kullananların, uyuşturucu, kumar, internet ve benzeri bağımlılık davranışına sahip bireylere benzer bir davranış sergilediğini öne sürmektedir (Shaffer, LaPlante, LaBrie, Kidman ve Donato, 2004, s. 367; Kuss ve Griffiths, 2012, s. 290). Çevrim içi oyunlar alanında gerçekleştirilen bir diğer araştırmaya göre uzman oyuncuların deneyimsiz oyunculara göre akış deneyiminden zevk alma ve oyun bağımlılığı belirtileri gösterme olasılığının daha yüksek olabileceğini öne sürmektedir (Wu vd., 2013). Bu bağımlılık davranışları zaman zaman bazı önemli sosyal ve davranışsal sorunlara yol açabilmektedir (Kuss vd., 2014, s. 21). Çevrim içi oyun bağımlılığın en çok görülen çıktıları arasında depresyon, düşmanlık ve siber zorbalık gibi agresif davranışlar da yer alabilmektedir (Chang, Chiu, Miao, Chen ve Lee, 2015, s. 27). Israeli, Lee ve Bolden (2019a, s. 155) tarafından gerçekleştirilen bir araştırmaya göre, internet bağımlılığı saldırgan müşteri davranışlarına neden olmakta bu ise ağızdan ağıza pazarlama faaliyetlerine yansiyabilmektedir. Diğer taraftan bağımlı bireyler, hizmet hatalarından kaynaklı sonuçlarla karşılaştıklarında ağızdan ağıza pazarlama faaliyetlerinde kötü söz kullanıma eğilimi göstermektedirler (Israeli, Lee ve Karpinski, 2019b, s. 958). Genel olarak internet bağımlılığı (Ko, Yen, Yen, Chen ve Chen, 2012) ve çevrim içi oyun bağımlılığı (Kim, Namkoong, Ku ve Kim, 2008) alanlarında araştırmaların kısıtlı olduğu da anlaşılmaktadır.

Bu kapsamda bu araştırmanın bazı amaçları bulunmaktadır. İlk olarak araştırma kapsamında bireylerin akış deneyimini etkileyen her bir faktör bağımlılık ve keşifsel kullanıcı davranışları açısından incelenmesi planlanmaktadır. Bu aşamada, hangi akış deneyimi bileşeninin (eğlence, tele varoluş, konsantrasyon ve zaman algısında bozulma) patolojik (bağımlılık) ve patolojik olmayan (keşifsel) davranış üzerindeki etkilerinin bulunup bulunmadığı değerlendirilecektir. Araştırmanın ikinci amacı ise bağımlılık ve keşifsel davranışların olumlu ve olumsuz ağızdan ağıza pazarlama faaliyetleri üzerindeki etkisi incelenmeye

çalıřılacaktır. Elde edilecek olan arařtırma sonularının zellikle oyun geliřtiricileri ve oyunlařtırma uygulamalarını kullanan iřletme yneticilerine, kullanıcı ve de mřteri davranıřları hakkında bazı nemli bilgiler saėlayacaėı ve aynı zamanda ilgili yazına katkı saėlayacaėı dřnlmektedir.

Literatr

Akıř deneyimi, bir bireyin belirli bir faaliyete ynelik olarak, kendisini tamamıyla faaliyete vermesi bylelikle sz konusu deneyimin olaėan bir hale dnřmesi hissi olarak tanımlanmaktadır (Csikszentmihalyi, 1975). Akıř deneyimi ile ilgili gerekleřtirilen ilk arařtırmalar arasında sayılan bu alıřmaya gre, bireyler akıřı deneyimlediklerinde gerekleřtirdikleri faaliyetlere kendilerini kaptırmakta ve bunun neticesinde deneyimi olaėan karřılamaya bařlamaktadırlar. Tanım erevesinde akıř deneyimi, gerekleřtirilen belirli bir faaliyet sonrası oluřan duyarlılık ile bařa ıkma stratejisinden daha ok, belirli bir faaliyetin gerekleřme sreci ierisindeki duygu durum olarak deėerlendirilmektedir. Csikszentmihalyi (1975) tarafından ne srlen akıř deneyimi bireylerin spor, iř, alıřveriř, oyun, hobi ve bilgisayar kullanımı gibi faaliyetler ile uėrařırken ortaya ıkan, kendine zg psikolojik bir olgu olarak ele alınmaktadır. Bununla birlikte zihinsel ve bedensel faaliyetlerde de akıřın deneyimlenebileceėi savunulmaktadır (Csikszentmihalyi, 1990, s. 94-117). Akıř deneyimi, optimum deneyim veya blgede olmak (akıř deneyimi) olarak da nitelendirilmektedir (Chen, 2007, s. 32). Akıř deneyimi ile ilgili literatr incelendiėinde, akıř elektronik ticaret uygulamalarına (Jiang ve Benbasat, 2004), evrim ii maėazalara (Koufaris, 2002), mobil televizyon uygulamalarına (Zhou, 2013), ėrenme performansının arttırılmasına (Yen ve Lin, 2020) ve evrim ii oyunlara (Kim, Oh ve Lee, 2005; Lee, 2009; Liu, 2017) ynelik istenilen davranıřın geliřtirilmesini saėlayan optimal deneyim olarak tanımlanmaktadır.

Akıř deneyiminin lmlmesine ynelik literatrde farklı uygulamalar bulunduėu grlmektedir. Bir arařtırmada (Novak, Hoffman ve Yung, 2000), akıř deneyimi tek boyutlu bir model kullanılarak yetenek/kontrol, zorluk/uyarılma ve tele varoluř/zaman algısında bozulma geleri ile lmlmřtr. Koufaris (2002) ve Zhou (2013) akıř deneyimini eėlence, konsantrasyon ve algılanan kontrol boyutlarını kullanarak ok boyutlu bir modelle lmlemişlerdir. Hausman ve Siekpe (2008) akıř deneyiminin lmne ynelik olarak eėlence, konsantrasyon, kontrol ve zorluk boyutlarını kullanmıştır. Akıř deneyiminin ncllerinin incelendiėi bir arařtırmada (Guo ve Poole, 2009), konsantrasyon, kontrol hissi ve zaman algısında deėiřme boyutları kullanılmıştır. Lee ve Chen (2010) evrim ii tketicilerinde akıř deneyiminin etkisini incelemek zere, eėlence, konsantrasyon, tele varoluř ve zaman algısında bozulma boyutlarını kullanmışlardır. Bu alanda gerekleřtirilen arařtırmalar sonucunda akıř deneyiminin lmne ynelik eėlence, konsantrasyon, tele varoluř ve zaman algısında bozulma deėiřkenlerinin sıklıkla kullanıldıėı anlařılmaktadır (Hoffman ve Novak, 2009; Lee ve Chen, 2010; Zhou, 2013; Esteban, Martınez, Huertas, Meseguer ve Rodrıguez, 2014; Yang, Lu, Wang ve Zhao, 2014). Bu ulařılan sonular doėrultusunda bu arařtırmada da akıř deneyiminin lmne ynelik olarak eėlence, konsantrasyon, tele varoluř ve zaman algısında bozulma deėiřkenleri kullanılacaktır.

Akıř durumu, evrim ii oyun kullanıcılarının bu yndeki faaliyetlere devam etme niyetlerini ve tekrarlama gcn lmek amacıyla da kullanılmaktadır (Kim vd., 2005, s. 78). Bunun nedenin ise akıř deneyiminin kullanıcıların oyuna biliřsel olarak daldıklarında, zaman ve diėer ilgi alanlarının yanı sıra dıř baskılardan da sıyrılabilmelerini saėlayan bir deneyim olmasından kaynaklanmaktadır (Chen, 2007, s. 32). Kullanıcılar video oyunlarının bu akıřı saėlayıp saėlamadıklarını gz nnde bulundurarak deėer ykleyebilmektedirler. Bylelikle akıřı deneyimleyen bir birey daha nce gerekleřtirmiş olduėu faaliyeti tekrarlama eėilimi gsterebilmektedir (Csikszentmihalyi, 1975). Bu aıdan akıř deneyimi, evrim ii oyunlara ynelik istenilen davranıřın geliřtirilmesini saėlayan optimal deneyim olarak tanımlanmaktadır (Kim vd., 2005; Lee, 2009; Liu, 2017). Akıř deneyiminin belirli bir bilgi teknolojisine ynelik istenilen davranıřların sergilenmesine neden olduėu iin olumlu ıktılar saėladıėı da dřnlmektedir. Akıř kavramının daha iyi anlařılabilmesini saėlamak amacıyla Hoffman ve Novak (1996, s. 59), akıř deneyimi ile iliřkili ncl ve ardıl deėiřkenlerin yer aldıėı btnleřik bir model ne srmektedir. Bu modelde akıř durumunun anlık sonuları beř blmde ele alınabilmektedir. Bu blmler; tketicilerde ėrenme, algılanan davranıřsal kontrol (kendine gven), keřiřsel davranıř, olumlu sbjektif deneyim (mutluluk, vb.) ve zaman algısında bozulma olarak sıralanmaktadır. Bununla birlikte akıř deneyimi her zaman arzu edilen olumlu bir sonu ile neticelenmeyebilmektedir. Bu alanda gerekleřtirilen bazı arařtırmalar ise teknolojinin saėlıksız ve bir Őekilde ařırı kullanımının, sorunlu olabileceėini ve olumsuz sonulara neden olabileceėini ortaya koymaktadır (Chou ve Ting, 2003; Wan ve Chiou, 2006; Turel, Serenko ve Giles, 2011; Yang vd., 2014). Bu konu bu arařtırmada oyun baėımlılıėı kapsamında ele alınmaktadır.

Akış Deneyimi ve Keşifsel Davranış

Keşifsel davranış, bir bireyin kendi davranışı ile yeni bir duruma maruz kalmasını belirlemesi, bunu yaparken de uyarıcıların miktarını ve süresini kendisinin belirlemesini ifade etmektedir (File, 1985, s. 45). Başka bir yaklaşıma göre keşifsel davranış, çevre hakkında bilgi edinmeye yönelik davranışlarda artışa neden olmaktadır (Meyer, 1998, s. 403). Bu nedenle keşifsel davranış, akış durumu içerisindeki bir bireyin bir faaliyete yönelik olan ilgisinin artması olarak da ifade edilebilmektedir (Novak vd., 2000, s. 34; Zaman, Anandarajan ve Dai, 2010, s. 1016). Bir birey bir aktiviteden zevk alırken, can sıkıntısı veya kaygı gibi diğer duygulara kapılması durumunda akışın tekrar sağlanabilmek ve devamlılığını sağlamak amacıyla gerçekleştirdiği aktivitenin farklı yönlerini keşfetme ihtiyacı duymaya başlar (Csikszentmihalyi, 2008, s. 74). Koufaris (2002, s. 213) tarafından bu kapsamda gerçekleştirilen araştırmada, çevrim içi alışveriş yapan müşterilerin satın alma faaliyetlerinin aslında keyif aldıkları internet sayfalarını keşfetme ihtiyacından kaynaklandığını ortaya koymaktadır. Diğer araştırmalarda da (Webster, Trevino ve Ryan, 1993; Ghani ve Deshpande, 1994; Hoffman ve Novak, 1996; Novak vd., 2000) bilgisayar teknolojilerine yönelik akış deneyimlerinin keşifsel davranışla ilişkili olduğu sonucuna ulaşılmıştır.

Ghani ve Deshpande'ye göre (1994, s. 387) konsantrasyon ve eğlence optimal akış deneyiminin iki temel bileşendir. Eğlence değişkeni mutlak konsantrasyonun artık ürünü olarak değerlendirilmektedir. Bu iki bileşenin ortak noktası, belirli bir eylemin gerçekleştirilmesi esnasında zaman algısının kaybolmasına neden olmalarıdır. Bu sebeple optimal deneyim sürecin sonunda değil süreç içerisinde güçlü bir şekilde deneyimlenebilmektedir. Akış deneyimi, eğlence ve keşifsel bir yapıya sahip olmasının yanı sıra aynı zamanda oldukça öznel bir kişisel deneyimdir (Webster vd., 1993, s. 412). Özellikle keyif verici obje ile etkileşim esnasında çok güçlü bir ilgilenme ve eğlence hissi gelişmesi daha sonraki zamanlarda keşifsel davranışlarda artışa neden olabilmektedir. Hoffman ve Novak (1996, s. 59) ve Novak vd. (2000, s. 24) çalışmalarında akış durumunun öne çıkan temel özelliklerini, üst düzey beceri ve kontrol, yüksek düzeyde zorluk ve uyarılma, odaklanmış dikkat (konsantrasyon), içsel zevk ile bunların etkileşimi ve tele varoluş ile güçlendirilmesi şeklinde tanımlamaktadırlar. Akış durumu içerisinde tüketici kendine güven ve keşifsel arzu ile mutluluk hissini deneyimleyebilmekte ve böylelikle tüketicinin öğrenme süreci kolaylaştırılmaktadır. Ayrıca, Hauser, Urban ve Weinberg (1993, s. 456) bireylerin zaman baskısı altında bulunduğu olumsuz bilgi kaynaklarına yönelik arayışa yönelik ayırdıkları zamanı arttırmakta, zaman baskısının ortadan kalması sonucu ise olumlu bilgi kaynaklarını aramaya yönelik ayırdıkları süreyi arttırdıklarını bir model çerçevesinde açıklamışlardır. Bu açıdan değerlendirildiğinde, akış durumundaki bireyler zaman baskısını azalttığı ve ilgili faaliyete yönelik harcadığı süreyi arttırabildiği ölçüde, olumlu bilgi kaynaklarına yönelik arama faaliyetlerine daha fazla zaman ayırdıkları söylenebilmektedir. Hoffman ve Novak (1996, s. 65), bilgisayar aracılı ortamların olumsuz ağızdan ağıza iletişimi teşvik etme eğilimi sebebiyle, pazarlamacıların olumlu arama davranışlarını destekleyici bazı önlemler almalarının bu çerçevede önemli olduğunu savunmaktadır. Ayrıca, akış deneyiminin kullanıcı üzerindeki zaman baskısını azalttığı ve kullanıcıların ilgili eyleme ayırdıkları süreyi arttırdığı düşünüldüğünde olumlu bilgi kaynaklarının aranmasına yönelik daha fazla zaman ayrılmasına katkı sağlamaktadır. Diğer taraftan belirli bir geri bildirim faaliyeti için ayrılan zaman da dolayısıyla artmaktadır (Hoffman ve Novak, 1996, s. 61). Zaman algısındaki bozulmaya benzer bir diğer değişiklik mekân hissinde de yaşanabilmektedir. Heeter (1992, s. 263) bir bireyin fiziksel olarak olayın gerçekleştiği yerden uzakta olmasına rağmen kendisini olayın gerçekleştiği yerde hissetmesi tele varoluş kavramı ile tanımlamaktadır. Siber uzay davranışları ile akış deneyimi arasında yakın bir ilişki bulunmasından (Chen, Wigand ve Nilan, 2000, s. 274; Novak vd., 2000, s. 24) yola çıkılarak, Heeter (1992, s. 262) tele varoluşun anlık optimal akış sonucu ortaya çıktığını öne sürmektedir. Akış durumu zaman ve mekâna bağlı olmasının yansısı son derece öznel bir olgudur. Bu sebeple, bir eylemin gerçekleştirilmesi esnasında akış durumunu deneyimleyen bazı bireyler o eyleme yönelik tekrarlama eğilimi geliştirebileceği düşünülmektedir (Csikszentmihalyi, 1990, s. 132; Chen vd., 2000, s. 264).

Akış Deneyimi ve Bağımlılık

Çevrim içi oyun bağımlılığı, çevrim içi oyun oynamaya yönelik psikolojik bağımlılık olarak ele alınmaktadır (Young, 1998; Ko vd., 2012). Bir kez bağımlılık geliştiğinde çevrim içi oyun oynayan oyuncular uzunca bir süre belirli bir oyunla meşgul olma eğilimi göstermektedir. Bireyin bir ürünün bazı zararlı yan etkileri bulunduğunu bilmesine karşın o ürünün tüketiminden elde edeceği zevk ve lezzet sebebiyle ürünün sahip olduğu potansiyel zararlı ve yan etkilerini göz ardı ederek, ürüne yönelik dayanılmaz bir tüketim isteğine sahip olan tüketiciler olarak tanımlanmakta (Chesney ve Hazari, 1998, s. 1) ve bu davranışları nedeniyle irrasyonel tüketiciler olarak nitelendirilmektedirler. Bu görüş çerçevesinde, pratik bir faydası olup olmadığına bakmaksızın bazı lezzet ve hazları takip edip onları tükettiğimiz

düşünüldüğünde, bir dereceye kadar her tüketicinin irrasyonel birer tüketici olduğundan bahsedilebilmektedir (Chou ve Ting, 2003, s. 663). Fakat, Becker ve Murphy'nin (1988) bağımlılık davranışlarının açıklanabilmesine yönelik olarak öne sürmüş oldukları rasyonel bağımlılık teorisi çerçevesinde konuya farklı bir bakış açısı getirilmektedir. Bu teori kapsamında bağımlılıkların rasyonel olmadığı görüşünün aksine bağımlılık davranışlarının rasyonel olabileceği savunulmaktadır. Teoriye göre, rasyonel tüketicilerin yaptıkları tercihler ile faydayı maksimize etmeye çalıştıkları gibi rasyonel olmadığı düşünülen, bağımlı müşterilerin de aslında maksimum fayda arayışında oldukları ve rasyonel davranışlar sergiledikleri öne sürülmektedir.

Bilgi teknolojileri ortamlarının incelenmesine yönelik gerçekleştirilen arařtırmalar kapsamında optimal akış deneyiminin genel olarak olumlu çıktılara sahip olduğu değerlendirilmektedir (Hoffman ve Novak, 1996, s. 59; Koufaris, 2002, s. 213; Esteban vd., 2014, s. 112). Ancak akış deneyimi bazı olumsuz sonuçlara da yol açabilmektedir. Akış deneyimi insanların belirli bir davranışı tekrarlamalarını teşvik eden faktörler arasında yer almaktadır (Novak vd., 2000, s. 39). Diğer taraftan ise alışkanlıklar tekrarlı tüketici davranışları olarak ele alınmakta ve bağımlılığın en küçük belirtisi olarak değerlendirilmektedir. Bağımlılığı olan bir birey ile yalnızca alışkanlıkları tarafından yönlendirilen bir birey dışardan incelendiğinde, birbirinden açıkça ayırt edilebilmesi oldukça güçtür. Alışkanlık ve bağımlılık kavramlarının birbirlerine yakın kavramlar olması nedeniyle, bu iki kavramın zaman zaman birbirlerinin yerine de kullanıldığı görülmektedir (Chou ve Ting, 2003, s. 663). Temel olarak tüketim kararları tüketici tercihlerinin bir fonksiyonu olarak ele alındığında, davranışların tekrarlanması belirli bir noktadan sonra tüketici tercihlerinin yerini alabilmekte bu ise tüketimlerin alışkanlıklara dönüşmesine neden olabilmektedir (Wan, 2014, s. 90). Tüketimin kompulsif bir alışkanlık haline alması halinde, bireyin tekrarlı olarak seçmiş olduğu ürün ve hizmet dışındaki tüm seçeneklerin tercih edilme ihtimali ortadan kalkmış olmaktadır. Bu durumda, tercihler tüketiciler tarafından verilen tüketim kararlarını açıklayabilmede yalnızca belli bir yere kadar yardımcı olabilmekte, geriye kalan kısımların ise alışkanlıklar ile ilgili olduğu düşünülmektedir. Bu noktada, tüketici davranışları önemli bir rol oynamaktadır fakat alışkanlıkların şekillenmesi sürecine yönelik bu alandaki bilginin nispeten sınırlı olduğu düşünülmektedir (Chou ve Ting, 2003, s. 663). Bu değerlendirmeler çerçevesinde, akış deneyimi bireylerin tekrarlı davranışlara ve dolayısıyla bilgi teknolojileri ürünlerinin kullanımına yönelik patolojik bir bağımlılık oluşturmaya neden olabilmekte, böylelikle kötü bir alışkanlığın gelişmesini kolaylaştırabilmektedir (Chou ve Ting, 2003; Turel vd., 2011, s. 1054). Akış teorisi alanında gerçekleştirilen arařtırmalar, bireyin bir eylemi gerçekleştirirken kendisini bu eyleme kaptırması durumunda tekrar etme eğilimi geliştireceği, bunun ise nihai olarak bağımlılığa yönelik bir eylemin gerçekleşmesine neden olacağıdır. Chou ve Ting (2003) siber oyunları oynarken akışı deneyimleyen oyuncuların bağımlı olma olasılıklarının yüksek olduğunu öne sürmektedir. Hsu, Wen ve Wu (2009, s. 997) ve Park ve Hwang (2009, s. 384) ise yapmış oldukları arařtırmalarda akış deneyiminin, bağımlılık davranışının gelişimini olumlu yönde etkilediğini ifade etmektedirler. Diğer taraftan, Wan ve Chiou'nin (2006, s. 322) gerçekleştirmiş oldukları arařtırma sonuçlarına göre ise kısa dönemde çevrim içi oyunlardaki akış durumu ile çevrim içi oyun bağımlılığı eğilimi arasında ters yönlü ilişki bulunduğu sonucuna ulaşılmış ve buna ek olarak akış deneyimi ile müşteri bağıllığı arasında olumlu yönde bir ilişki olabileceğini ortaya koymuşlardır.

Akış Deneyimi ve Ağızdan Ağıza Pazarlama

Günümüz dünyasında oyun oynamak yalnızca belirli bir yaş grubuna ait bir aktivite olarak değerlendirilmemektedir (Wood, Griffiths, Chappell ve Davies, 2004, s. 1). Oyunlar günlük yaşamımızın vazgeçilmez parçası haline gelmiş ve işletmeler açısından da stratejik önemi gün geçtikçe daha da artmaktadır. Fakat diğer taraftan çevrim içi oyunlara yönelik ağızdan ağıza pazarlama faaliyetlerini etkileyen faktörler hakkında sahip olunan bilginin kısıtlı olduğu da anlaşılmaktadır (Huang vd., 2017, s. 329). Bu sebeple kullanıcıların çevrim içi oyunlara yönelik bağımlılık dereceleri ile ağızdan ağıza pazarlama arasındaki ilişkinin açıklanmasına yönelik gerçekleştirilen çalışmaların artırılmasına ihtiyaç olduğu düşünülmektedir (Liu, 2017, s. 155).

Pazarlama ve reklamcılık alanlarında gerçekleştirilen çalışmalarda ağızdan ağıza pazarlamanın tüketici karar verme sürecini etkilemedeki rolü vurgulanmaktadır (Gilly, Graham, Wolfenbarger ve Yale, 1998). Ağızdan ağıza pazarlama, tüketiciler arasında pazarlama bilgisinin alışverişi olarak tanımlanmakta ve ürün ve hizmetlere yönelik tüketici tutum ve davranışlarının değiştirilmesinde önemli bir rol oynamaktadır (Katz ve Lazarsfeld, 1955). Tüketiciler tarafından ağızdan ağıza pazarlama faaliyetlerinin, ürünler ve markalar hakkında işletmeler tarafından oluşturulan ikna edici mesajlardan daha güvenilir olduğunun kabul edilmesi sebebiyle (Feick ve Price, 1987, s. 94), tüketiciler satın alma kararlarını genellikle bu kanaldan gelen

bilgilere dayandırmaktadırlar. Bununla birlikte elektronik haberleşme teknolojilerinin hızlı gelişimi ve bu teknolojilere erişimin kolaylaşması ağızdan ağıza pazarlama faaliyetlerinin önemini arttırmıştır. Bu kapsamda internet üzerinde gerçekleştirilen elektronik ağızdan ağıza pazarlama faaliyetleri, internet üzerinden çok sayıda kişi ve kurumun erişebileceği, bir ürün veya hizmet hakkında potansiyel, gerçek veya tüketiciler tarafından gerçekleştirilen olumlu veya olumsuz ifade olarak tanımlanmaktadır (Hennig, Gwinner, Walsh ve Gremler, 2004, s. 39). Anlaşılacağı üzere günümüz gelişmeleri kapsamında ele alındığında, ağızdan ağıza pazarlama faaliyetleri bloglar, elektronik postalar, tüketiciler tarafından içerik sağlanan inceleme siteleri veya forumları, sanal tüketici toplulukları ve sosyal ağ sistemleri gibi platformlar üzerinden gerçekleştirilebilmektedir (Chu ve Kim, 2011, s. 48).

Diğer bir husus ise uzman oyuncuların deneyimsiz oyunculara göre akış deneyiminden zevk alma ve oyun bağımlılığı belirtileri gösterme olasılığı daha yüksektir (Wu vd., 2013). Akışın deneyimlenmesi neticesinde, oyuncular oyun oynarken olumlu deneyimlere sahip olmakta ve sürekli çevrim içi oyun oynama eğilimi göstermektedirler (Choi ve Kim, 2004). Becker ve Murphy (1988) ve diğer ekonomistler tarafından öne sürülen rasyonel bağımlılık teorisinde bağımlılığın gelişimine yönelik olarak bazı detaylı bilgiler içermektedir. Bu kapsamda gerçekleştirilen araştırmalarda bireyin belirli ürünlerle sürekli etkileşimi zaman içerisinde tüketim sermayesini oluşturmaktadır. Bu sermaye zaman içerisinde arttıkça ürünün tüketiciye olan faydası artmakta bu ise bağımlılık olasılığının artmasına neden olmaktadır. Fakat yüksek faydaya sahip belirli ürünlere bağımlılık, ona bağlı olanların büyük bir mutluluk duyduğu anlamına gelmemektedir. Aksine bu bireyler isteklerinin mahkûmu olduğu değerlendirilmektedir, çünkü ürünü bulamadıklarında mutluluk seviyeleri düşme eğilimi göstermektedir (Chou ve Ting, 2003, s. 664).

Aşırı internet kullanımı uyuşturucu veya alkol bağımlılığına benzer sonuçlara neden olabilmektedir. İnternet bağımlılığı sosyal ve davranışsal bozukluklara neden olabilmektedir (Kuss vd., 2014, s. 21). İnternet bağımlılığının neden olduğu en sık karşılaşılan davranışlar, depresyon, düşmanlık ve siber zorbalık olarak sıralanabilmektedir (Chang vd., 2015, s. 26). Yen, Ko, Yen, Wu ve Yang (2007) agresif davranışların internet bağımlılığı ile ilişkili olduğunu, Ko, Yen, Liu, Huang, ve Yen (2009) ise internet bağımlılığı olan ergen bireylerin saldırgan davranışlar gösterme olasılığının diğer bireylere kıyasla daha fazla olduğunu savunmaktadırlar. Tüm bu çalışmalar internet bağımlılığı ile saldırganlık arasındaki güçlü ilişkiyi ortaya koymaktadır. Fakat bazı araştırmalarda bu ilişkinin nedensel bir ilişki olmadığını, aslında saldırgan davranış eğilimi olan bireylerin internet bağımlılığı geliştirebildiklerini savunmaktadır (Ko, Yen, Chen, Yeh, ve Yen, 2009). Milani, Osualdella ve Blasio (2009) sorunlu internet kullanımının kişilerarası ilişkileri de olumsuz yönde etkilediği sonucuna ulaşmışlardır. Çevrim içi anlık mesajlaşma uygulamalarına yönelik bağımlılık geliştiren bireylerin ailelerinden, akranlarından ve yakın sosyal çevresinden yabancılaştığı görülmüştür. Israeli vd. (2019a, s. 155) tarafından gerçekleştirilen bir araştırmada internet bağımlılığının saldırgan müşteri davranışlarına neden olduğu bunun ise ağızdan ağıza pazarlama faaliyetlerine olumsuz yansıtılabileceği ortaya konulmuştur. Bu sebeple bağımlı bireyler hizmet hatalarından kaynaklı sonuçlarla karşılaştıklarında ağızdan ağıza pazarlama faaliyetlerinde kötü söz kullanma eğilimi göstermektedirler (Israeli vd., 2019b, s. 958). Cavazos, Krauss, Sowles ve Bierut (2015, s. 635) tarafından gerçekleştirilen araştırmaya göre ise bağımlılık davranışı gösteren bireyler bağımlı oldukları objelere yönelik bilgileri sosyal medya aracılığı ile diğer bireyler ile paylaşmakta ve bu davranışların birer savunucusu olabilmektedirler.

Metodoloji

Araştırmanın Amacı

Araştırmanın amacı Akış Teorisi (Flow Theory) unsurlarının (eğlence, tele varoluş, konsantrasyon ve zaman algısında bozulma) mobil oyun oynayan bireylerin mobil oyun bağımlılıkları ve keşifsel davranışları üzerindeki etkilerinin belirlenmesi ve aynı zamanda da bu bireylerin mobil oyun bağımlılıklarının ve keşifsel davranışlarının pozitif ve negatif WOM faktörleri üzerindeki etkilerinin değerlendirilmesidir.

Araştırmanın Modeli ve Hipotezleri

Araştırmanın amacına uygun şekilde oluşturulan modelde akış teorisi unsurları olan konsantrasyon, eğlence, tele varoluş ve zaman algısında bozulma, mobil oyun bağımlılığı, keşifsel davranış ve pozitif ve negatif WOM değişkenleri yer almaktadır. Araştırma modelinde yer alan değişkenler ve bu değişkenler arasındaki ilişki ilgili literatür incelenerek oluşturulmuştur. Araştırma modeli Şekil 1’de gösterilmektedir. İncelenen literatür çerçevesinde oluşturulan araştırma hipotezleri aşağıdaki gibidir;

- H1a: Eğlence keřifsel çevrim içi oyun davranıřını pozitif yönde etkilemektedir.
 H1b: Eğlence çevrim içi oyun bağımlılıęı davranıřını pozitif yönde etkilemektedir.
 H2a: Konsantrasyon çevrim içi oyun keřifsel davranıřını pozitif yönde etkilemektedir.
 H2b: Konsantrasyon çevrim içi oyun bağımlılıęı davranıřını pozitif yönde etkilemektedir.
 H3a: Zaman algısında bozulma keřifsel çevrim içi oyun davranıřını pozitif yönde etkilemektedir.
 H3b: Zaman algısında bozulma çevrim içi oyun bağımlılıęı davranıřını pozitif yönde etkilemektedir.
 H4a: Tele varoluř keřifsel çevrim içi oyun davranıřını pozitif yönde etkilemektedir.
 H4b: Tele varoluř çevrim içi oyun bağımlılıęı davranıřını pozitif yönde etkilemektedir.
 H5a: Çevrim içi oyun bağımlılıęı davranıřı olumlu ağızdan ağıza pazarlamayı pozitif yönde etkilemektedir.
 H5b: Çevrim içi oyun bağımlılıęı davranıřı olumsuz ağızdan ağıza pazarlamayı pozitif yönde etkilemektedir.
 H6a: Keřifsel çevrim içi oyun davranıřı olumlu ağızdan ağıza pazarlamayı pozitif yönde etkilemektedir.
 H6b: Keřifsel çevrim içi oyun davranıřı olumsuz ağızdan ağıza pazarlamayı pozitif yönde etkilemektedir.

Akış Deneyimi

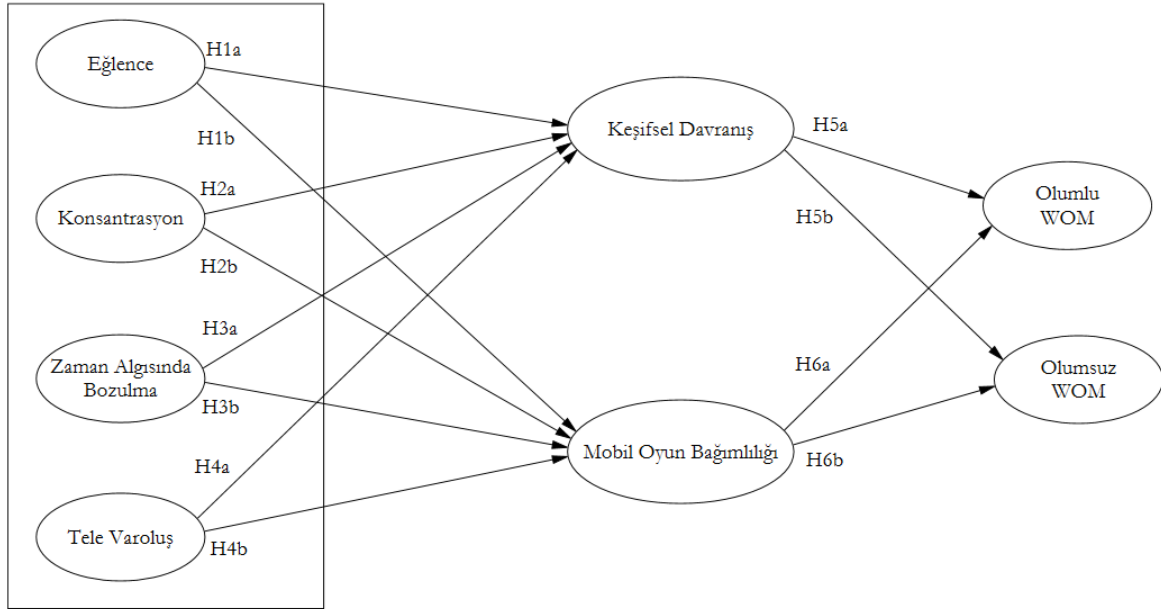

řekil 1. Arařtırma Modeli

Arařtırmanın Ana Kütlesi, Örneklem ve Verilerin Toplanması

Arařtırma evreni 18 yařından büyük mobil oyun oynayan kiřilerdir. Ana kütle içinde yer alan unsurların sayısına ait net bir bilgi olmadığında, tesadüfi olmayan örnekleme yöntemlerinden kolayda örnekleme tercih edilebilmektedir (Robson, 2002, s. 48). Arařtırmamızda da örnekleme yöntemi olarak kolayda örnekleme kullanılmıřtır. Arařtırmanın ve arařtırmada kullanılacak veri ile uygulanacak yöntemin etik deęerlere uygun olduęuna dair karar Uřak Üniversitesi Sosyal ve Beřeri Bilimler Bilimsel Arařtırma ve Yayın etięi Kurulu'nun 13.04.2020 tarih ve E.12886 sayılı yazısıyla bildirilmiřtir. Veri toplama amacıyla hazırlanan bu kapsamda hazırlanan anket formu, oluřturulan çevrimiçi form aracılıęı ile elektronik posta ve öęrenci bilgi sistemi üzerinden Uřak Üniversitesi'nin farklı bölümlerindeki öęrencilere ve idari ve akademik personele 10 günlük sürede uygulanmıř ve toplam 407 adet katılımcıdan veri saęlanabilmifitir. Ana kütle 100.000' den büyük olduęu durumlarda 0,05 anlamlılık düzeyinde elde edilen bu örneklem büyüklüęü yapısal eřitlik modellemesi için yeterlidir (Altunıřık, ořkun, Bayraktaroęlu ve Yıldırım, 2005). Beřli likert (1-Kesinlikle Katılıyorum, 5-Kesinlikle Katılmıyorum) kullanılan veri seti, yapısal eřitlik modeli kullanılarak analiz edilmiřtir. Arařtırma modeli kapsamında öne sürülen arařtırma deęiřkenlerinden akış deneyiminin ölçülenmesine yönelik olarak dört boyut; eğlence 6 ifade (Novak vd., 2000; Hsu ve Chiu, 2004), konsantrasyon 5 ifade (Novak vd., 2000; Koufaris, 2002), zaman algısında bozulma 3 ifade (Novak vd., 2000; Koufaris, 2002) ve tele varoluř 3 ifade (Novak vd., 2000; Koufaris, 2002) ilgili alıřmalardan

uyarlanmıştır. Araştırmada kullanılan diğer ölçekler; mobil oyun bağımlılığının ölçümüne yönelik 8 ifade (Young, 1998), keşifsel davranışa yönelik 5 ifade (Novak vd., 2000), olumlu ağızdan ağıza pazarlama 4 ve olumsuz ağızdan ağıza pazarlama yönelik 2 ifade (Goyette, Ricard, Bergeron ve Marticotte, 2010) ilgili çalışmalarından uyarlanarak araştırmaya dahil edilmiştir.

Araştırmanın Bulguları

Tanımlayıcı İstatistikî Bulgular

Katılımcıların cinsiyet, yaş, eğitim düzeyi ve gelir durumuna ait bulgular Tablo 1’de gösterilmektedir. Araştırmanın örnek kümesini oluşturan katılımcıların yaklaşık %43,9’u kadın ve %56,1’i erkeklerden oluşmaktadır. Katılımcıların %74,9’u 18-30 yaş sınırı aralığındadır. Ayrıca, 239 kişinin lisans, 32 kişinin ise yüksek lisans mezunu olduğu anlaşılmaktadır. Araştırmaya katılım sağlayan bireylerin gelir düzeylerine bakıldığında %71,5’inin asgari ücret ve altında, %10,5’inin ise 4901 TL ve üzerinde gelire sahip olduğu görülmektedir.

Tablo 1. Katılımcıların Demografik Özellikleri

Demografik Özellikler		Frekans	%
Cinsiyet	Kadın	179	43,9
	Erkek	228	56,1
Yaş	18-30	305	74,9
	31-44	76	18,6
	45 ve üzeri	26	6,5
Eğitim Düzeyi	İlköğretim	16	3,9
	Lise	45	11,0
	Ön lisans	75	18,4
	Lisans	239	58,7
	Lisansüstü	32	8,0
Aylık Gelir Düzeyi	2324 TL ve altı	291	71,5
	2325-3500 TL	32	8,0
	3501-4900 TL	41	10,0
	4901 TL ve üzeri	43	10,5
	TOPLAM	407	100

Yorumlayıcı İstatistikî Bulgular

Açımlayıcı Faktör Analizi (AFA) Bulguları

AFA, değişken gruplarının faktörlerle ilişki düzeyini sınamak için kullanılan çok değişkenli bir analiz yöntemidir. Açımlayıcı faktör analizi sonuçları Tablo 2’de sunulmaktadır.

Tablo 2. Açımlayıcı Faktör Analizi Sonucu

Değişkenler	Ortalama	S. Sapma	Faktör Yüğü	Özdeğer	α
Eğlence					
EG1	3,98	0,772	0,745	7,227	0,861
EG2	3,94	0,850	0,780		
EG3	3,99	0,797	0,793		
EG4	4,01	0,815	0,756		
EG5	3,99	0,864	0,760		
EG6	3,96	0,847	0,730		
Konsantrasyon					
KON1	3,68	0,905	0,829	3,831	0,871
KON2	3,71	0,899	0,827		
KON3	3,74	0,854	0,774		
KON4	3,70	0,824	0,788		
KON5	3,70	0,879	0,745		
Tele Varoluş					
TV1	3,45	0,861	0,778	1,464	0,894
TV2	3,45	0,826	0,821		
TV3	3,51	0,952	0,874		
Zaman Algısında Bozulma					
ZAB1	3,49	0,871	0,834	2,328	0,876
ZAB2	3,47	0,832	0,855		
ZAB3	3,40	0,887	0,826		

<i>Deęiřkenler</i>	<i>Ortalama</i>	<i>S. Sapma</i>	<i>Faktör Yüğü</i>	<i>Özdeęer</i>	<i>α</i>
Mobil Oyun Baęımlılıęı					
MOB1	3,78	0,832	0,745	3,225	0,889
MOB2	3,79	0,749	0,752		
MOB3	3,63	0,840	0,716		
MOB4	3,66	0,850	0,717		
MOB5	3,63	0,777	0,722		
MOB6	3,72	0,880	0,755		
MOB7	3,67	0,846	0,712		
MOB8	3,68	0,869	0,758		
Keřifsel Davranıř					
KD1	3,71	0,880	0,757	2,814	0,840
KD2	3,58	0,897	0,716		
KD3	3,56	0,846	0,761		
KD4	3,58	0,925	0,744		
KD5	3,53	0,865	0,707		
Olumlu WOM					
PW1	3,45	0,823	0,745	1,872	0,842
PW2	3,43	0,824	0,797		
PW3	3,39	0,847	0,817		
PW4	3,40	0,830	0,812		
Olumsuz WOM					
NW1	3,10	0,821	0,915	1,576	0,852
NW2	3,04	0,862	0,908		
<i>KMO Testi: 0,851</i>					
<i>Barlett Sphericity Testi: 7459,409 df:630 Sig: 0,000</i>					

Bu kapsamda arařtırma modelinde yer alan eęlence faktörüne ait 6 madde, konsantrasyon faktörüne ait 5 madde, tele varoluř faktörüne ait 3 madde, zaman algısında bozulma faktörüne ait 3 madde, mobil oyun baęımlılıęı faktörüne ait 8 madde, keřifsel davranıř faktörüne ait 5 madde, olumlu WOM faktörüne ait 4 madde ve olumsuz WOM faktörüne ait 2 madde olmak üzere toplam 38 madde için faktör analizi yapılmıřtır. Tablo 2'ye göre, arařtırma modelinde yer alan faktörlerin KMO deęeri %0,851 ve Barlett's Sphericity testi deęeri $p < 0,001$ 'dir. Faktör analizindeki deęerlere bakıldıęında, soru formundaki tüm önermelerin puanlarının kabul edilebilir sınırlar içerisinde olduęu görölmektedir. Elde edilen verilere bakıldıęında; tüm faktörlere ait yüklerin ise 0,70 üzerinde deęerlerde olduęu anlařılmaktadır.

Doęrulatory Faktör Analizi (DFA) Bulguları

Açımlayıcı faktör analizinden sonra, arařtırma modelinin güvenilirlięini ve geçerlilięini sınavabilmek için DFA kullanılmıřtır. DFA, arařtırma çerçevesinde saęlanan verilerle teorik olarak oluřturulan yapının doęruluęunu analiz edilebilmek için uygulanmaktadır (Çokluk, řekercioęlu ve Büyüköztürk, 2016, s. 177). Tablo 3'te DFA sonucunda ortaya çıkan deęerler sunulmaktadır.

Tablo 3. Doęrulatory Faktör Analizi Sonuçları

<i>Deęiřkenler</i>	<i>SEYK</i>	<i>t deęeri</i>	<i>CR</i>	<i>AVE</i>	<i>MSV</i>
Eęlence					
EG1	0,707	12,418	0,861	0,508	0,064
EG2	0,747	13,582			
EG3	0,738	13,580			
EG4	0,724	13,213			
EG5	0,711				
EG6	0,708	12,254			
Konsantrasyon					
KON1	0,780	15,441	0,871	0,576	0,130
KON2	0,778	15,403			
KON3	0,751	14,840			
KON4	0,761				
KON5	0,722	14,243			
Tele Varoluř					
TV1	0,835	20,429	0,895	0,739	0,174
TV2	0,872	21,475			
TV3	0,871				
Zaman Algısında Bozulma					
ZAB1	0,847	18,367	0,877	0,704	0,251

<i>Değişkenler</i>	<i>SEYK</i>	<i>t değeri</i>	<i>CR</i>	<i>AVE</i>	<i>MSV</i>
ZAB2	0,857	18,529			
ZAB3	0,812				
Mobil Oyun Bağımlılığı					
MOB1	0,768	13,092			
MOB2	0,726	12,377			
MOB3	0,717	12,117			
MOB4	0,702		0,840	0,512	0,261
MOB5	0,703	11,914			
MOB6	0,733	12,614			
MOB7	0,701	11,589			
MOB8	0,744	12,770			
Keşifsel Davranış					
KD1	0,709	12,068			
KD2	0,742	13,733			
KD3	0,745	13,774	0,889	0,501	0,116
KD4	0,732				
KD5	0,706	13,104			
Pozitif WOM					
PW1	0,701	13,464			
PW2	0,742	14,517			
PW3	0,775		0,843	0,575	0,174
PW4	0,819	15,872			
Negatif WOM					
NW1	0,789		0,859	0,754	0,032
NW2	0,941	5,568			

* $p < 0,01$

Modelin geçerliliği ile ilgili kısıtlara bakıldığında SEYK ve CR değerlerinin 0,70 değerinden büyük, AVE değerinin de 0,50'den büyük ve son olarak MSV değerinin AVE değerinden küçük ve AVE'nin karekökünün faktörler arası korelasyondan büyük olduğu görülmektedir. DFA gerçekleştirildikten sonra t değerlerinin anlamlılık düzeylerinin 2,56 değerinden büyük olduğu da kontrol edilmiştir. Tablo 3'te elde edilen t değerlerinin 0,01 düzeyinde anlamlı olduğu ifade edilebilir. AFA'da olduğu gibi DFA'da da soru formundaki tüm önermelerin puanlarının kabul edilebilir sınırlarda olduğu ifade edilebilir.

Ayırt edici geçerliliğin doğrulanması amacıyla değişkenler arasındaki ilişkiyi sembolize eden korelasyon matrisi ve AVE değerlerinin karekökleri hesaplanarak Tablo 4'te gösterilmiştir. AVE karekökünün boyutlar arası en yüksek korelasyon değerinden büyük olduğu anlaşılmaktadır.

Tablo 4. Korelasyon Katsayıları ve AVE Karekök Değerleri

	1	2	3	4	5	6	7	8
1 Negatif WOM	0,87							
2 Eğlence	0,03	0,71						
3 Konsantrasyon	0,13	0,08	0,76					
4 Mobil Oyun Bağımlılığı	0,18	0,17	0,36	0,72				
5 Keşifsel Davranış	0,08	0,25	0,25	0,34	0,71			
6 Zaman Algısında Bozulma	0,10	0,10	0,15	0,24	0,50	0,84		
7 Pozitif WOM	0,18	0,06	0,06	0,07	0,35	0,36	0,76	
8 Tele Varoluş	0,01	0,07	0,19	0,23	0,26	0,27	0,42	0,86

Not: AVE karekökleri köşegen (diagonal) ve koyu olarak verilmiştir.

Doğrulamalı faktör analizine ilişkin olarak ölçme modelinin uyum iyiliği değerlerine de bakılmıştır. Tablo 5'te doğrulamalı faktör analizi uyum iyiliği değerleri gösterilmektedir.

Tablo 5. DFA Uyum İyiliği Değerleri Sonucu

<i>Uyum İndeksi</i>	<i>DFA Sonucu Elde Edilen Değer</i>	<i>Sonuç</i>
χ^2/df	1,92	Mükemmel Uyum
RMSEA	0,05	Mükemmel Uyum
CFI	0,93	Kabul Edilebilir Uyum
SRMR	0,04	Mükemmel Uyum
PClose	0,82	Mükemmel Uyum

Kaynak: Kline (2011)

Yapısal Analiz ve Hipotez Testi Sonuçları

Yapısal analiz işleminin gerçekleştirilmesi ile, araştırma modeli doğrulanarak hipotezler test edilmiştir. Analiz sonucuna göre, araştırma modelinin uyum iyiliği değerlerinin kabul edilebilir ölçülerde olduğu Tablo 6'da gösterilmektedir.

Tablo 6. Yapısal Model Uyum İyiliği Değerleri

Uyum İndeksi	YEM Sonucu Elde Edilen Değer	Sonuç
χ^2/df	1,96	Mükemmel Uyum
RMSEA	0,05	Mükemmel Uyum
CFI	0,92	Kabul Edilebilir Uyum
SRMR	0,06	Mükemmel Uyum
PClose	0,71	Mükemmel Uyum

Kaynak: Kline (2011)

Tablo 7'de araştırma hipotezlerinin test edilmelerini sağlayan ve araştırma modelinde yer alan faktörler arasındaki ilişkileri ortaya koyan bulgular gösterilmektedir.

Tablo 7. Yol Analizi Sonuçları ve Hipotezler

Hipotezler	Standardize Edilmiş Yol Katsayısı	t değeri	P
H1a: Eğlence → Keşifsel Dav.	0,24	4,22	***
H1b: Eğlence → Oyun Bağ.	0,15	2,71	,007
H2a: Konsantrasyon → Keşifsel Dav.	0,27	4,87	***
H2b: Konsantrasyon → Oyun Bağ.	0,35	5,92	***
H3a: Zaman algısı → Keşifsel Dav.	0,09	1,72	0,09
H3b: Zaman algısı → Oyun Bağ.	0,49	8,14	***
H4a: Tele Varoluş → Keşifsel Dav.	0,16	2,94	***
H4b: Tele Varoluş → Oyun Bağ.	0,23	3,94	***
H5a: Keşifsel Dav. → Olumlu WOM	0,04	0,76	0,44
H5b: Keşifsel Dav. → Olumsuz WOM	0,03	0,50	0,62
H6a: Oyun Bağ. → Olumlu WOM	0,38	6,09	***
H6b: Oyun Bağ. → Olumsuz WOM	0,18	2,74	,006

*** $p < 0,001$ düzeyinde anlamlı

Tablo 7'de yer alan araştırmanın varsayımlarının test edildiği yol analizi bulgularına göre; H1a, H1b, H2a, H2b, H3b, H4a, H4b, H6a ve H6b hipotezleri kabul edilmiştir. Araştırmada elde edilen sonuçlara göre, akış teorisi unsurlarının (eğlence, konsantrasyon, zaman algısı ve tele varoluş) tamamı bireylerin mobil oyun bağımlılığı ve yine zaman algısı faktörü hariç tüm akış teorisi unsurları keşifsel davranış üzerinde $p < 0,01$ düzeyinde anlamlı etkiye sahiptir. Ayrıca, keşifsel davranış faktörünün aksine mobil oyun bağımlılığının olumlu ve olumsuz WOM faktörleri üzerinde anlamlı bir etkisinin olduğu görülmektedir.

Sonuçlar

Çalışma, eğlencenin bireylerin mobil oyun bağımlılığı ve keşifsel davranış üzerinde olumlu ve anlamlı bir etkiye sahip olduğu göstermektedir. C. L. Hsu ve Lu (2004) çevrim içi oyunların adoptasyonu ve daha sonra bağımlılık haline gelme sürecinde, Sun, Zhao, Jia, ve Zheng (2015) mobil oyun bağımlılığında, Chou ve Ting (2003) sanal oyun bağımlılığında Akış Teorisi'nden yararlandıkları çalışmalarında eğlencenin mobil oyun bağımlılığı noktasında en önemli unsurlardan birisi olduğunu belirtmişlerdir. Bireylerin akış süreci içerisindeki durumları son derece öznel olmasına rağmen, yaptıkları faaliyetleri eğlenceli bulmaları, bu faaliyetleri sıklıkla tekrar etme eğiliminde bulunmalarına neden olmaktadır. Rasyonel Bağımlılık Teorisi de tekrar edilen eylemler dizisinin bağımlılığa dönüşebileceğinden bahsetmektedir (Webster vd., 1993). Ghani ve Ghani ve Deshpande (1994) ve Novak vd. (2000) internet kullanımı bağımlılığını Akış Teorisi kullanarak ele aldıkları çalışmalarında, kullanıcıların keşifsel davranışta bulunmasına neden olan faktörün merak duygusu olduğunu belirtmekle birlikte, çalışmamıza paralel şekilde eğlence faktörünün keşifsel davranış üzerinde anlamlı bir etkiye sahip olduğunu belirtmişlerdir. Konsantrasyon faktöründe olduğu gibi eğlence faktöründe de mobil oyunların bağımlılık seviyesinde popüler olmaları ve bireylerin merak duygularının ortaya çıkmasını sağlamaları açısından önemli olduğu açıkça görülmektedir.

Araştırma sonucunda Akış Teorisi unsurlarından olan konsantrasyonun mobil oyun bağımlılığı ve keşifsel davranış üzerinde pozitif ve anlamlı bir etkisinin olduğu ifade edilebilir. Yang vd. (2014), internet bağımlılığına etki eden faktörleri inceledikleri çalışmalarında Akış Teorisi unsurlarından konsantrasyon faktörünün bağımlılık ve keşifsel davranış üzerindeki anlamlı etkisinden bahsetmişlerdir. Sanjamsai ve

Phukao (2018), bilgisayar oyun bağımlılığını inceledikleri araştırmalarında konsantrasyon faktörünü duygusal akış sürecinin bir unsuru olarak isimlendirmiş ve bağımlılıkla anlamlı ilişkisinden bahsetmiştir. Akış deneyimi yaşayan bireylerin, mobil oyun oynarken konsantrasyon seviyelerinin mümkün olan en üst seviyede olması, oyuna bağlanmaları ve daha da fazlasını isteyerek yeni şeyler keşfetmeleri için tetikleyici rol oynamaktadır.

Akış teorisi unsurlarından yalnızca zaman algısında bozulmanın, mobil oyun bağımlılığı üzerinde anlamlı bir etkiye sahip olduğu; keşifsel davranış üzerinde ise anlamlı bir etkiye sahip olmadığı sonucuna ulaşılmıştır. Bu sonuç bireylerin patolojik ve patolojik olmayan davranışları arasındaki farkı yansıtmaları açısından önemlidir. Hoffman ve Novak (1996, s. 65) araştırmanın sonucuna paralel şekilde, zaman algısından uzaklaşan bireylerin bağımlılık düzeylerinin arttığını belirtmişlerdir.

Tele varoluş faktörü, internet ve oyun bağımlılığı literatürde yer alan çalışmaların çoğunda (Park ve Hwang, 2009; Stavropoulos, Alexandraki, ve Motti-Stefanidi, 2013; Liu ve Chang, 2016) olduğu gibi yapılan araştırmada da oyun bağımlılığı ve keşifsel davranış üzerinde anlamlı etkiye sahiptir.

Keşifsel çevrim içi oyun davranışının olumlu ve olumsuz ağızdan ağıza pazarlamayı anlamlı düzeyde etkilediği görülmektedir. Bireylerin keşifsel davranış sergilerken, bağımlılık düzeyinde olduğu kadar zaman harcamamaları, kendilerine ayırdıkları zamanı özel ve anlamlı hissedebilmeleri ve dolayısıyla her zaman kendilerine ait hissettikleri duyguları ve keşiflerini paylaşmamaları, araştırma hipotezinin reddedilmesi sonucunu doğurmuş olabilmektedir.

Araştırmada mobil oyun bağımlılığının olumlu ve olumsuz WOM üzerinde anlamlı bir etkisinin olduğu görülmektedir. Liu ve Chang (2016), bilgisayar bazlı iletişim ve çevrim içi oyun ilişkisini inceledikleri araştırmalarında, bağımlılık düzeyinde çevrim içi oyun oynayan bireylerin referans gruplarıyla oyunlar hakkında konuşmak, sosyal mecralarda oyunla ilgili beğeni ya da etkileşimde bulunarak sosyalleşmeye çalıştıklarını belirtmişlerdir.

Oyunlar günümüz dünyasının önemli bir parçası haline gelmiş ve oyun oynamak tüm yaş gruplarının ortak paydası olarak değerlendirilmektedir. Ulaşılan sonuçlar çerçevesinde değerlendirildiğinde oyun tasarımcıları ve oyunlaştırma uygulamalarını kullanacak olan işletmelerin bazı hususlara dikkat etmeleri gerekmektedir. Oyunlar tüm gelir, yaş ve cinsiyet grupları arasında yaygınlaşması sebebiyle oyun tasarımcılarının ve oyunlaştırma faaliyetlerini kullanan işletmelerin bu hususları birincil olarak göz önünde bulundurmalarıdır.

Tüketicilerin kendi aralarında gerçekleştirdikleri ağızdan ağıza iletişim faaliyetleri işletmeler tarafından gerçekleştirilen iletişim faaliyetlerinden daha etkili olduğu kabul edilmektedir. Bu kapsamda ele aldığımızda oyun bağımlısı bireylerin ağızdan ağıza pazarlama faaliyetlerinde bulunma davranışlarının daha baskın bir yapıya sahip olması işletmeler açısından olumlu sonuçları olabileceği gibi aynı zamanda bazı olumsuz neticelere de neden olabilmektedir. Bunun temel nedeni bağımlılık davranışı sergileyen bireylerin genel olarak agresif bir tutum içerisinde bulunmalarından kaynaklanmaktadır. Bu olumsuzlukların azaltılabilmesi amacıyla oyun tasarımında eğlence unsurunun artırılarak kullanıcıların keşifsel davranışlar sergilemesi artırılabilir ve böylelikle oyun ve oyunlaştırma kapsamında gönderilen mesajın daha etkin bir şekilde ulaşabilmesi sağlanabilecektir. Diğer taraftan zaman baskısının azaltılması bağımlılık davranışı sergileyen kullanıcıların olumsuz ağızdan ağıza iletişim faaliyetlerinin sınırlandırılmasında önemli bir oynayabileceği değerlendirilmektedir. Zaman algısında bozulma ve tele varoluş faktörlerinin bağımlılık davranışı üzerindeki etkisinin keşifsel davranışlara kıyasla daha fazla olduğu değerlendirildiğinden kullanıcılara verilecek oyun içi etkinliklerini tamamlamak için verilen sürenin sürekli bir yapıdan daha çok kesikli bir yapıya sahip olmasının bu etkileri azaltabileceği değerlendirilmektedir. Örneğin verilen bir görevin tamamlanmasında kullanıcıların kaldığı yerden devam edebilmelerinin sağlanması gibi bir uygulama bu konuda etkili olabilecektir. Bu şekilde tasarlanan oyun ve oyunlaştırma uygulamaları sayesinde oyuncuların akış içerisinde kendi zaman algıları ve tele varoluş durumlarını yönetebilme serbestliği sağlanabileceği değerlendirilmektedir. Pazarlama kapsamında ele alındığında ağızdan ağıza pazarlama iletişimde veya işletme içerisinde farklı amaçlar kapsamında oyunlaştırma uygulamaları ile başlı başına bir ürün olarak oyunu ele alındığında uygulamalara yönelik bağımlılık sergileyen bireylerin gerçekleştirebileceği olumlu veya olumsuz ağızdan ağıza etkileşimin önemi göz önünde bulundurulmalıdır. Bu açıdan bağımlılık davranışı sergileyen bireylere yönelik özel iletişim kanallarının açık tutulması bazı olumsuzlukların önceden engellenebilmesinde önemli olduğu değerlendirilmektedir. Özet olarak oyun ve oyunlaştırma uygulamalarının tasarımında kullanıcıların akış durumunda etkili olan eğlence, konsantrasyon, zaman algısı ve tele varoluş faktörlerinin birbirleri arasında etkileşim içinde olduğu ve bunların her birisinin olumlu ve

olumsuz davranıřlara neden olabileceđi göz önünde bulundurularak en optimum řekilde bir araya getirilmesi gerekmektedir.

Arařtırmanın Sınırlılıkları ve Öneriler

Arařtırma kapsamında kolayda örnekleme yöntemi kullanılarak verilerin elde edilmesi; arařtırma örneklem sayısı ve örnekleme oluřturan unsurlar istatistiksel açıdan tesadüfi olmayan yollarla belirlendiđi için sonuçların genellenmesi güçleřtirmektedir. Ayrıca, örnek kütleinin sayısının zaman ve maliyet gibi etkenler nedeniyle sınırlı kalması da bir deđer kısıttır.

Mobil oyun tasarlayan yazılım uzmanlarının, bireylerin konsantrasyon seviyelerini maksimum kılacak řekilde oyun tasarlama ve pazarlama uzmanlarının da mobil oyunların promosyonu sürecinde konsantrasyon faktörünün üzerinde durmalarının gerekliliđi arařtırmanın önemli çıkarımlarındandır. Ayrıca, keřiřsel davranıř sergileyen bireylerin daha fazla sayıda oyun indirmeleri, oynadıkları oyunları da paylařmalarının daha olası olduđu dikkate alınmalıdır. Elbette ki, konsantrasyon faktörünün de akıř deneyim süreci içerisinde oyun içeriđine bađlı olarak amaca uygunluk, bireylerin algısal, biliřsel bilgi ve becerileriyle uyumu, dikkat çekici uyarıcıya sahip olması gibi özelliklerin de göz önünde bulundurulması gerekmektedir (Sweetser ve Wyeth, 2005).

Bireylerin oyun esnasında etkileřimde bulunabilmeleri, kendilerini oyuna kaptırabilmeleri için duyuşsal gerçeklik hissedebilmeleri ve merak duygusuyla farklı rollere bürünebilmeleri, oyun bađımlılıđı ve keřiřsel davranıř faktörlerini olumlu etkileyecektir. Dolayısıyla, pazarlama uzmanlarının ve oyun yazılımcılarının bu etkenlere dikkat etmesi gerekmektedir.

Arařtırmada, mobil oyun bađımlılıđına sahip bireylerin oyunla kurdukları bađa ve o anki hislerine göre olumlu ya da olumsuz ađızdan ađıza iletiřime gecebildikleri görülmektedir. Ađızdan ađıza iletiřimin, bireylerin referans grupları arasında gerçekleřmesi ve dolayısıyla da daha samimi ve gerçekeçi olarak deđerlendirildiđi göz önüne alınırsa, mobil oyunların kalite unsurlarının (hız, boyut, bađlantı, etkileřim vb.) bireyleri tatmin edecek řekilde düzenlenmesi ve tasarlanması gerektiđi anlařılmaktadır.

Gelecekte yapılacak arařtırmalarda, kullanıcıların cinsiyeti, gelir grubu, yařadıkları şehir gibi demografik faktörleri göz önünde bulundurularak mobil oyun bađımlılıkları ve keřiřsel davranıřlar karřılařtırılabilir. Fokus grupları ile belirlenen spesifik oyun türleri seçilerek kullanıcıların belirlenen bu farklı türdeki (macera, aksiyon, puzzle vb.) mobil oyunlara olan yaklařımları farklı sosyal psikoloji teorileri (Rasyonel Teori, Planlı Davranıř Teorisi vb.) kullanılarak belirlenebilir.

Etik Beyan

“Akeř Deneyiminin Mobil Oyun Bađımlılıđı ve Keřiřsel Davranıř Üzerindeki Etkisi: Ađızdan Ađıza Pazarlama Kapsamında Bir İnceleme” bařlıklı çalıřmanın yazım sürecinde bilimsel kurallara, etik ve alıntı kurallarına uyulmuř; toplanan veriler üzerinde herhangi bir tahrifat yapılmamıř ve bu çalıřma herhangi bařka bir akademik yayın ortamına deđerlendirme için gönderilmemiřtir. Gerekliliđi olan etik kurul izinleri Uřak Üniversitesi Sosyal ve Beřeri Bilimler Bilimsel Arařtırma ve Yayın Etiđi Kurulu’nun 13.04.2020 tarih ve 2020-42 sayılı toplantısında alınmıřtır.

Kaynakça

- Altunıřık, R., Çořkun, R., Bayraktaröđlü, S. ve Yıldırım, E. (2005). *Sosyal bilimlerde arařtırma yöntemleri SPSS uygulamalı* (4. Baskı). Sakarya: Sakarya Kitabevi.
- Becker, G. S., ve Murphy, K. M. (1988). A theory of rational addiction. *Journal of Political Economy*, 96(4), 675-700.
- Cavazos-Rehg, P. A., Krauss, M. J., Sowles, S. J. ve Bierut, L. J. (2015). “Hey everyone, I’m drunk.” An evaluation of drinking-related Twitter chatter. *Journal of Studies on Alcohol and Drugs*, 76(4), 635-643.
- Chang, F. C., Chiu, C. H., Miao, N. F., Chen, P. H., Lee, C. M., Chiang, J. T. ve Pan, Y. C. (2015). The relationship between parental mediation and internet addiction among adolescents, and the association with cyberbullying and depression. *Comprehensive Psychiatry*, 57, 21-28.
- Chen, H., Wigand, R. T. ve Nilan, M. (2000). Exploring web users’ optimal flow experiences. *Information Technology & People*, 13(4), 263-281.
- Chen, J. (2007). Flow in games (and everything else). *Communications of the ACM*, 50(4), 31-34.
- Chesney, M. ve Hazari, B. (1998). Irrational entry, rational exit. *Journal of Mathematical Economics*, 29(1), 1-13.
- Cheung, C. M. ve Thadani, D. R. (2012). The impact of electronic word-of-mouth communication: A literature analysis and integrative model. *Decision Support Systems*, 54(1), 461-470.

- Choi, D. ve Kim, J. (2004). Why people continue to play online games: in search of critical design factors to increase customer loyalty to online contents. *Cyberpsychology & Behavior*, 7(1), 11-24.
- Chou, T. J. ve Ting, C.-C. (2003). The role of flow experience in cyber-game addiction. *Cyberpsychology & Behavior*, 6(6), 663-675.
- Chu, S. C. ve Kim, Y. (2011). Determinants of consumer engagement in electronic word-of-mouth (e-wom) in social networking sites. *International Journal of Advertising*, 30(1), 47-75.
- Conaway, R. ve Garay, M. C. (2014). Gamification and service marketing. *Springer Plus*, 3(1), 653.
- Consalvo, M. (2006). Console video games and global corporations: creating a hybrid culture. *New Media & Society*, 8(1), 117-137.
- Csikszentmihalyi, M. (1975). *Beyond boredom and anxiety: the experience of play in work and leisure*. In. San Francisco, CA: Jossey-Bass.
- Csikszentmihalyi, M. (1990). *Flow: the psychology of optimal experience* (Vol. 1990). New York: Harper & Row.
- Çokluk, Ö., Şekercioglu, G. ve Büyüköztürk, Ş. (2016). *Sosyal bilimler için çok değişkenli istatistik: SPSS ve Lisrel uygulamaları* (4. Baskı). Ankara: Pegem Akademi Yayınları.
- Esteban Millat, I., Martínez-López, F. J., Huertas-García, R., Meseguer, A. ve Rodríguez-Ardura, I. (2014). Modelling students' flow experiences in an online learning environment. *Computers & Education*, 71, 111-123.
- Feick, L. F. ve Price, L. L. (1987). The market maven: a diffuser of marketplace information. *Journal of Marketing*, 51(1), 83-97.
- File, S. E. (1985). What can be learned from the effects of benzodiazepines on exploratory behavior? *Neuroscience & Biobehavioral Reviews*, 9(1), 45-54.
- Ghani, J. A. ve Deshpande, S. P. (1994). Task characteristics and the experience of optimal flow in human-computer interaction. *The Journal of Psychology*, 128(4), 381-391.
- Gilly, M. C., Graham, J. L., Wolfenbarger, M. F. ve Yale, L. J. (1998). A dyadic study of interpersonal information search. *Journal of The Academy of Marketing Science*, 26(2), 83-100.
- Godes, D. ve Mayzlin, D. (2004). Using online conversations to study word-of-mouth communication. *Marketing Science*, 23(4), 545-560.
- Goyette, I., Ricard, L., Bergeron, J. ve Marticotte, F. (2010). E-wom scale: word-of-mouth measurement scale for e-services context. *Canadian Journal of Administrative Sciences*, 27(1), 5-23.
- Guo, Y. M. ve Poole, M. S. (2009). Antecedents of flow in online shopping: a test of alternative models. *Information Systems Journal*, 19(4), 369-390.
- Hauser, J. R., Urban, G. L. ve Weinberg, B. D. (1993). How consumers allocate their time when searching for information. *Journal of Marketing Research*, 30(4), 452-466.
- Hausman, A. V. ve Siekpe, J. S. (2008). The effect of web interface features on consumer online purchase intentions. *Journal of Business Research*, 62(1), 5-13.
- Heeter, C. (1992). Being there: The subjective experience of presence. *Presence: Teleoperators & Virtual Environments*, 1(2), 262-271.
- Hennig-Thurau, T., Gwinner, K. P., Walsh, G. ve Gremler, D. D. (2004). Electronic word-of-mouth via consumer-opinion platforms: what motivates consumers to articulate themselves on the internet? *Journal of Interactive Marketing*, 18(1), 38-52.
- Hofacker, C. F., De Ruyter, K., Lurie, N. H., Manchanda, P. ve Donaldson, J. (2016). Gamification and mobile marketing effectiveness. *Journal of Interactive Marketing*, 34, 25-36.
- Hoffman, D. L. ve Novak, T. P. (1996). Marketing in hypermedia computer-mediated environments: conceptual foundations. *Journal of Marketing*, 60(3), 50-68.
- Hoffman, D. L. ve Novak, T. P. (2009). Flow online: lessons learned and future prospects. *Journal of Interactive Marketing*, 23(1), 23-34.
- Hsu, C. L. ve Lu, H. P. (2004). Why do people play on-line games? An extended tam with social influences and flow experience. *Information & Management*, 41(7), 853-868.
- Hsu, M. H. ve Chiu, C. M. (2004). Internet self-efficacy and electronic service acceptance. *Decision Support Systems*, 38(3), 369-381.
- Hsu, S. H., Wen, M. H. ve Wu, M. C. (2009). Exploring user experiences as predictors of MMORPG addiction. *Computers & Education*, 53(3), 990-999.
- Huang, M., Ali, R. ve Liao, J. (2017). The effect of user experience in online games on word of mouth: a pleasure-arousal-dominance (pad) model perspective. *Computers in Human Behavior*, 75(2017), 329-338.
- Huotari, K. ve Hamari, J. (2017). A definition for gamification: anchoring gamification in the service marketing literature. *Electronic Markets*, 27(1), 21-31.
- Israeli, A. A., Lee, S. A. ve Bolden III, E. C. (2019a). The impact of escalating service failures and internet addiction behavior on young and older customers' negative e-wom. *Journal of Hospitality and Tourism Management*, (39), 150-157.
- Israeli, A. A., Lee, S. A. ve Karpinski, A. C. (2019b). The relationship between internet addiction and negative e-wom. *The Service Industries Journal*, 39(13-14), 943-965.
- Jiang, Z. ve Benbasat, I. (2004). Virtual product experience: effects of visual and functional control of products on perceived diagnosticity and flow in electronic shopping. *Journal of Management Information Systems*, 21(3), 111-147.

- Kardefelt Winther, D. (2014). A conceptual and methodological critique of internet addiction research: towards a model of compensatory internet use. *Computers in Human Behavior*, 31(2014), 351-354.
- Katz, E. ve Lazarsfeld, P. F. (1955). *Personal influence, the part played by people in the flow of mass communications*. New York: Free Press.
- Kim, E. J., Namkoong, K., Ku, T. ve Kim, S. J. (2008). The relationship between online game addiction and aggression, self-control, and narcissistic personality traits. *European Psychiatry*, 23(3), 212-218.
- Kim, Y. Y., Oh, S. ve Lee, H. (2005). What makes people experience flow? Social characteristics of online games. *International Journal of Advanced Media and Communication*, 1(1), 76-92.
- Kırcaburun, K., Demetrovics, Z. ve Tosuntaş, Ş. B. (2019). Analyzing the links between problematic social media use, dark triad traits, and self-esteem. *International Journal of Mental Health and Addiction*, 17(6), 1496-1507.
- Kline, R. B. (2011). *Principles and practice of structural equation modeling (3rd ed.)*. London: Guilford Publications.
- Ko, C. H., Yen, J. Y., Chen, C. S., Yeh, Y. C. ve Yen, C. F. (2009a). Predictive values of psychiatric symptoms for internet addiction in adolescents: a 2-year prospective study. *Archives of Pediatrics & Adolescent Medicine*, 163(10), 937-943.
- Ko, C. H., Yen, J. Y., Liu, S. C., Huang, C. F., ve Yen, C. F. (2009b). The associations between aggressive behaviors and internet addiction and online activities in adolescents. *Journal of Adolescent Health*, 44(6), 598-605.
- Ko, C. H., Yen, J. Y., Yen, C. F., Chen, C. S., ve Chen, C. C. (2012). The association between internet addiction and psychiatric disorder: a review of the literature. *European Psychiatry*, 27(1), 1-8.
- Koufaris, M. (2002). Applying the technology acceptance model and flow theory to online consumer behavior. *Information Systems Research*, 13(2), 205-223.
- Kuss, D. J. ve Griffiths, M. D. (2012). Internet gaming addiction: a systematic review of empirical research. *International Journal of Mental Health and Addiction*, 10(2), 278-296.
- Kuss, D. J., Griffiths, M. D., Karila, L. ve Billieux, J. (2014). Internet addiction: a systematic review of epidemiological research for the last decade. *Current Pharmaceutical Design*, 20(25), 4026-4052.
- Landsman, V. ve Stremersch, S. (2011). Multihoming in two-sided markets: an empirical inquiry in the video game console industry. *Journal of Marketing*, 75(6), 39-54.
- Lee, M. C. (2009). Understanding the behavioural intention to play online games. *Online Information Review*, 33(5), 849-872.
- Lee, S. M. ve Chen, L. (2010). The impact of flow on online consumer behavior. *Journal of Computer Information Systems*, 50(4), 1-10.
- Lenhart, A., Kahne, J., Middaugh, E., Macgill, A. R., Evans, C. ve Vitak, J. (2008). *Teens, video games, and civics: teens' gaming experiences are diverse and include significant social interaction and civic engagement*. American Life Project, Washington, DC: Pew Internet.
- Lin, C. Y., Hung, W. H., Fang, K. ve Tu, C. C. (2015). Understanding players' achievement values from MMORPGS: An exploratory study. *Internet Research*, 25(5), 829-851.
- Liu, C. C. (2017). A model for exploring players flow experience in online games. *Information Technology & People*, 30(1), 139-162.
- Liu, C. C., ve Chang, I. C. (2016). Model of online game addiction: the role of computer-mediated communication motives. *Telematics and Informatics*, 33(4), 904-915.
- Meyer, J. S. (1998). Behavioral assessment in developmental neurotoxicology: Approaches involving unconditioned behaviors pharmacologic challenges in rodents. In Slikker, W. & Chang, L.W. (Eds.), *Handbook of Developmental Neurotoxicology* (pp. 403-426). San Diego: Academic Press.
- Milani, L., Osualdella, D. ve Di Blasio, P. (2009). Quality of interpersonal relationships and problematic internet use in adolescence. *Cyberpsychology & Behavior*, 12(6), 681-684.
- Novak, T. P., Hoffman, D. L. ve Yung, Y.-F. (2000). Measuring the customer experience in online environments: a structural modeling approach. *Marketing Science*, 19(1), 22-42.
- Park, S. ve Hwang, H. S. (2009). Understanding online game addiction: connection between presence and flow. In: Jacko J.A. (eds) *Human-Computer Interaction: Interacting in Various Application Domains*. HCI 2009. Lecture Notes in Computer Science, vol 5613. Berlin, Heidelberg: Springer. https://doi.org/10.1007/978-3-642-02583-9_42
- Robson, C. (2002). *Real world research: A resource for social scientists and practitioner-researchers*. Oxford: Blackwell.
- Sanjamsai, S. ve Phukao, D. (2018). Flow experience in computer game playing among Thai university students. *Kasetsart Journal of Social Sciences*, 39(2), 175-182.
- Seah, M. L. ve Cairns, P. (2008). From immersion to addiction in videogames. *People and Computers XXII Culture, Creativity, Interaction*, 22(2008), 55-63.
- Shaffer, H. J., LaPlante, D. A., LaBrie, R. A., Kidman, R. C., Donato, A. N. ve Stanton, M. V. (2004). Toward a syndrome model of addiction: multiple expressions, common etiology. *Harvard Review of Psychiatry*, 12(6), 367-374.
- Shin, J., Chae, H. ve Ko, E. (2018). The power of e-wom using the hashtag: focusing on SNS advertising of spa brands. *International Journal of Advertising*, 37(1), 71-85.
- Statista. (2020a). Digital market outlook, video games: Turkey. Eriřim adresi: <https://www.statista.com/outlook/203/113/video-games/turkey>.

- Statista. (2020b). Game users by income in percent, Turkey. Erişim adresi: <https://www.statista.com/outlook/203/113/video-games/turkey>.
- Statista. (2020c). *Video game usage by device in Turkey 2020*. Erişim adresi <https://www.statista.com/forecasts/1003005/video-game-usage-by-device-in-turkey>.
- Stavropoulos, V., Alexandraki, K. ve Motti-Stefanidi, F. (2013). Recognizing internet addiction: prevalence and relationship to academic achievement in adolescents enrolled in urban and rural Greek high schools. *Journal of adolescence*, 36(3), 565-576.
- Sun, Y., Zhao, Y., Jia, S. Q. ve Zheng, D.-Y. (2015). *Understanding the antecedents of mobile game addiction: the roles of perceived visibility, perceived enjoyment, and flow*. In proceeding of the 19th Pacific-Asia Conference on Information Systems (ss.1-12). Marian Bay Sands, Singapore.
- Sweetser, P. ve Wyeth, P. (2005). Gameflow: a model for evaluating player enjoyment in games. *Computers in Entertainment (CIE)*, 3(3), 3-3.
- Turel, O., Serenko, A. ve Giles, P. (2011). Integrating technology addiction and use: an empirical investigation of online auction users. *MIS quarterly*, 1043-1061.
- Wan, C. S. ve Chiou, W. B. (2006). Why are adolescents addicted to online gaming? An interview study in Taiwan. *Cyberpsychology & Behavior*, 9(6), 762-766.
- Wan, J. (2014). *Consumer casualties: Exploring the economics of habit, information, and uncertainty in Japan*, New York: Palgrave Macmillan.
- Webster, J., Trevino, L. K. ve Ryan, L. (1993). The dimensionality and correlates of flow in human-computer interactions. *Computers in Human Behavior*, 9(4), 411-426.
- Weibel, D., Wissmath, B., Habegger, S., Steiner, Y., ve Groner, R. (2008). Playing online games against computer-vs. Human-controlled opponents: effects on presence, flow, and enjoyment. *Computers in Human Behavior*, 24(5), 2274-2291.
- Wood, R. T., ve Griffiths, M. D. (2007). Time loss whilst playing video games: is there a relationship to addictive behaviours? *International Journal of Mental Health and Addiction*, 5(2), 141-149.
- Wood, R. T., Griffiths, M. D., Chappell, D. ve Davies, M. N. (2004). The structural characteristics of video games: a psycho-structural analysis. *Cyberpsychology & Behavior*, 7(1), 1-10.
- Wu, T.-C., Scott, D. ve Yang, C.-C. (2013). Advanced or addicted? Exploring the relationship of recreation specialization to flow experiences and online game addiction. *Leisure Sciences*, 35(3), 203-217.
- Yang, S., Lu, Y., Wang, B. ve Zhao, L. (2014). The benefits and dangers of flow experience in high school students' internet usage: the role of parental support. *Computers in Human Behavior*, (41), 504-513.
- Yen, J. Y., Ko, C. H., Yen, C. F., Wu, H. Y. ve Yang, M. J. (2007). The comorbid psychiatric symptoms of internet addiction: attention deficit and hyperactivity disorder (ADHD), depression, social phobia, and hostility. *Journal of Adolescent Health*, 41(1), 93-98.
- Yen, W. C. ve Lin, H. H. (2020). Investigating the effect of flow experience on learning performance and entrepreneurial self-efficacy in a business simulation systems context. *Interactive Learning Environments*, 1-16.
- Young, K. S. (1998). Internet addiction: the emergence of a new clinical disorder. *Cyberpsychology & Behavior*, 1(3), 237-244.
- Zaman, M., Anandarajan, M. ve Dai, Q. (2010). Experiencing flow with instant messaging and its facilitating role on creative behaviors. *Computers in Human Behavior*, 26(5), 1009-1018.
- Zhou, T. (2013). The effect of flow experience on user adoption of mobile TV. *Behaviour & Information Technology*, 32(3), 263-272.
- Zhu, F. ve Zhang, X. (2010). Impact of online consumer reviews on sales: the moderating role of product and consumer characteristics. *Journal of Marketing*, 74(2), 133-148.

EXTENDED ABSTRACT

The context of marketing literature shows that managers thought that every newly coined concept has business opportunity possibilities for differentiation in the market. While some of these popular concepts cannot find the desired interest, the others found useful and have taken a permanent place in marketing practices. Online games and gamification are amongst the newly coined concepts with the emergence of new technology, and they found useful and applied in varying fields of marketing. The emergence of online games as an industry alone itself and prevalent interest by consumers towards these new forms of games drew marketing practitioners' attention to these improvements that lead them to think that to benefit from applying game elements into the marketing process called gamification. Nevertheless, while these practices provide some opportunities for marketing practitioners to gain a competitive advantage in creating customer value, they also have some hindrances. Usage related issues towards these practices can be problematic and cause unexpected outcomes. Related to increasing the popularity of internet usage by the public, the internet (Young, 1998) and online games (Kuss ve Griffiths, 2012) are assessed amongst the addictive activities by psychology literature. Because the addictive nature of the internet and online game applications cause alteration of consumer habits, so these reflect on behavior. Online games are thought to one of the most addictive behaviors on the internet by psychology

literature (Lin vd.,2015: 844). The initial thought of this assumption is based on users' repetitive behaviors turn into habits. Researchers in this field assume that human-computer interaction playing an important role in building users' habits towards the internet and related application usage. Because this approach research that examine antecedents and consequences of human-computer interaction focus on users' flow experience. Flow experience assumes that when a user in the flow state, they concentrated on certain activities, which causes them to turn into a common experience. One of the early definitions of flow experience suggested by Csikszentmihalyi (1975), a situation in which the challenges related to a certain activity are paired by the person's perceived skills.

The aim of this study examines the role of addictive and exploratory behaviors on word of mouth in the context of flow experience. Considering the flow experience affects addictive and exploratory behavior to a certain extent that leads to the change of users' behavior toward certain activities. In this perspective, flow experience is measured respectively with four dimensions as enjoyment, concentration, telepresence and time distortion. The flow experience dimensions are assumed as antecedents of addictive and exploratory behaviors to examine the level of effect. Consequently, the effect of addictive and exploratory behaviors on negative WOM and positive WOM is examined. In the analysis of the research model structural equation modeling was employed by using SPSS and Amos software. The research findings show that enjoyment has a significant effect on exploratory ($\beta=0,24$, $t=4,22$, $p<0,001$) and addictive behavior ($\beta=0,15$, $t=2,71$, $p<0,05$). This finding also suggests that the increased enjoyment component of flow experience in game playing activity improves users' exploratory behavior. Additionally, concentration has significant effect on exploratory behavior ($\beta=0,27$, $t=4,87$, $p<0,001$) and addictive behavior ($\beta=0,35$, $t=5,92$, $p<0,001$). In comparison with two factors, concentration increases addictive behavior towards mobile games is slightly higher than exploratory behavior. Besides that, while the effect of time distortion on exploratory behavior is not supported ($\beta=0,09$, $t=1,72$, $p>0,05$), results show that when the user's perception of time is distorted this will increase addictive behavior ($\beta=0,49$, $t=8,14$, $p<0,001$). The research assumptions on telepresence are supported. The effect of the telepresence component of flow experience shows a slight difference in exploratory ($\beta=0,16$, $t=2,94$) and addictive behavior ($\beta=0,23$, $t=3,94$). These findings show that when flow experience factor sorted by the effect on addictive behavior regarding their impact can be sorted as time distortion, concentration, and telepresence. In addition to those findings, the effect of exploratory behavior on positive and negative WOM is not supported, while addictive behavior affects both positive ($\beta=0,38$, $t=6,09$) and negative WOM ($\beta=0,18$, $t=2,74$). According to these findings, to managing relationships effectively with consumers who display addictive behavior towards playing games, game developers and marketing practitioners need to determine these consumers and prepare special marketing offers. The results show that consumers who have addictive behavior tend to provide positive information to other consumers as much as negative ones. Hence, the marketing practices, which prevent game players who have addictive behaviors to encounter negative experiences while emphasizing positive ones will increase their positive WOM tendency.

This research has several limitations; first the simple random sampling method employed in the data collection process makes it difficult to generalize the research results. The second limitation is sample size constrained with time, cost, etc. In future studies, users' exploratory and addictive behavior towards mobile games can be compared, considering demographic factors. In addition to that, environmental, consumer personality, and psychological factors, can be used in future research on mobile game addiction, contribute to the understanding of consumer addictive behavior, and marketing practices.

Genel Aidiyet, Öz-Anlayıř, Affetme ve Problem Alanları Gerçek ve Psikolojik Doğum Sırasına Göre Farklılařır mı?¹

Sinem ÇAKIR² ve Çiğdem YAVUZ GÜLER³

Öz

Bu arařtırmada, genel aidiyet, öz-anlayıř, kendini affetme ve problem alanlarının bireylerin gerçek ve psikolojik doğum sırasına göre incelenmesi amaçlanmıřtır. Arařtırmanın örneklemini 18-73 yař arasında ki katılımcılar oluřturmaktadır. Arařtırmanın çalışma grubunu; 261'i (%64.8) kadın, 142'si (%35.2) erkek olmak üzere 403 birey oluřturmaktadır. Arařtırmanın sonuçları Psikolojik doğum sırasına göre ortanca çocuk olan bireylerin, akademik, aile, arkadaşlık, romantik iliřki, cinsellik, uyum ve duygusal problemleri daha fazla yařadığını göstermektedir. Psikolojik doğum sırasına göre tek çocuk olan bireylerin ise akademik, aile, romantik iliřki, sigara/alkol/madde kullanımı, kiřilik ve cinsellik alanlarında daha fazla problem yařadığı bulunmuřtur. Arařtırmada; özanlayıř, affetme ve genel aidiyetin gerçek doğum sırasına göre farklılařmadığı bulunmuřtur. Öte yandan Psikolojik doğum sırasına göre ortanca çocukların özanlayıř ortalamaları büyük ve küçük çocuklardan; tek çocukların ise özanlayıř puan ortalamaları küçük çocuklardan anlamlı düzeyde düşük bulunmuřtur. Bununla birlikte affedicilik açasından Psikolojik Doğum Sırasına göre Büyük Çocukların affedicilik puanlarının tek çocuklardan anlamlı derecede daha yüksek olduđu görölmüřtür. Genel aidiyet açasından deęerlendirildiğinde; Psikolojik Doğum Sırasına göre büyük çocukların genel aidiyet düzeylerinin, Ortanca ve tek çocuklardan anlamlı derecede daha yüksek küçük çocukların aidiyet düzeylerinin ise ortanca ve tek çocuklardan anlamlı derecede daha yüksek olduđu görölmüřtür. Arařtırma sonuçları; problem alanları, özanlayıř, genel aidiyet ve affetme deęiřkenleri açasından psikolojik doğum sırasının, gerçek doğum sırasından daha ayrıncı bir deęiřken olduđunu göstermektedir.

Anahtar Kelimeler: Gerçek Doğum Sırası, Psikolojik Doğum Sırası, Genel Aidiyet, Öz Anlayıř, Affetme, Problem Alanları

Do the General Belongingness, Self-Compassion, Forgiveness and Problem Areas Differ According to the Actual and Psychological Birth Order?

Abstract

The aim of this study was to examine the areas of general belongingness, self-compassion, self-forgiveness and problem areas according to the actual and psychological birth order of individuals. The sample of the study consisted of participants between the ages of 18-73 ($X^2=35.20$). The study group consisted of 403 individuals, 261 (64.8%) of whom were female and 142 (35.2%) were male. Demographic form contained questions about gender, age, education status, actual birth order and problem areas. The results of the study show that psychological middle individuals, experience more academic, family, friendship, romantic relationships and sexuality, adaptation and emotional problems. Psychologically only individuals are found to have more problems in academic, family, romantic relationships, smoking/alcohol/substance use, personality and sexuality areas. In the study, it was found that self-compassion, forgiveness and general belongingness did not differ according to actual birth order. On the other hand, it was also found that according to their psychological birth order, self-compassion score averages of psychologically middle individuals were significantly higher than those of oldest and youngest. Self-compassion score averages of psychologically only individuals were significantly lower than those of youngest individuals. Moreover, it was found that the forgiveness scores of psychologically oldest individuals were significantly higher than those of psychologically only individuals in terms of forgiveness. When evaluated in terms of general belongingness, it was observed that overall belongingness levels of psychologically oldest individuals were significantly higher than those of middle and only individuals, and belongingness levels of psychologically youngest individuals were significantly higher than those of psychologically middle and only individuals. The results of the research show that psychological birth order is more distinctive variable than actual birth order in terms of problem areas, self-compassion, general belongingness and forgiveness variables.

Key Words: Actual Birth Order, Psychological Birth Order, General Belongingness, Self-Compassion, Forgiveness, Problem Areas

Atf İçin / Please Cite As:

Çakır, S. ve Yavuz Güler, Ç. (2021). Genel aidiyet, öz-anlayıř, affetme ve problem alanları gerçek ve psikolojik doğum sırasına göre farklılařır mı? *Manas Sosyal Arařtırmalar Dergisi*, 10(2), 1332-1352.

Geliř Tarihi / Received Date: 21.05.2020

Kabul Tarihi / Accepted Date: 14.01.2021

¹ Bu çalışma ilk yazarın (SC), ikinci yazar (CYG) danıřmanlıđında yürütölen yüksek lisans tez çalışmasından üretilmiřtir.

² Uzm Klinik Psikolog - sinemuckardaslar@gmail.com

 ORCID: 0000-0001-9262-7406

³ Dr. - Fatih Sultan Mehmet Vakıf Üniversitesi Eđitim Bilimleri Faköltesi, cigdemyavuzguler@gmail.com

 ORCID: 0000-0002-1607-0789

Giriř

Sir Francis Galton 1874'te ilk doęan erkek çocuklarının bilim adamları arasında fazla temsilinden bahsederek, doęum sırası kavramını psikoloji alanına ilk dahil eden kiři olmuřtur (Herrera, Zajonc, Wiczorkowska ve Cichomski, 2003, s. 142-150). Kuramsal temelinin oluřması daha sonraki yıllarda Bireysel Psikolojinin kurucusu Alfred Adler ile bařlamıř ve günümüze kadar etkinlięi devam eden önemli bir kavram olarak psikoloji, sosyoloji ve tıp alanında arařtırmalara konu olmuřtur. Tüm aile sistemlerinde dünyaya gelen çocukların kronolojik olarak bir doęum sırası vardır. Ancak Adler, bu dünyaya geliř sırasının bir adım ötesine giderek, çocukların içine doędukları ailede kendilerine ait öznel bir konum belirlediklerini ve yařam tarzı oluřturmak için bu öznel konumdan yararlanacaklarını belirtmiřtir. Özellikle 5 yařına kadar belirlenen ve bireylerin kiřilik geliřimini önemli ölçüde řekillendiren 'yařam tarzını' deęerlendirmek için doęum sırası kavramını sıklıkla kullanmıřtır (Feist ve Feist, 2006). Adler, kardeřlerin dünyaya geliř sırasını ifade eden gerçek doęum sırasının yanısıra bařkalarıyla etkileřim içindeyken benimsedikleri rolü ifade eden farklı görevlere ve kiřilik özelliklerine sahip 4 konumdan bahsetmektedir (ilk çocuk, ikinci çocuk, ortanca çocuk, küçük çocuk ve tek çocuk) (Shulman ve Mosak, 1977, s. 114-121).

Psikolojik doęum sırası ise, gerçek doęum sırasından baęımsız olarak, çocukların aile içindeki dięer bireylerle etkileřimi sonucunda benimsedikleri doęum sırası konumunu ifade etmektedir ve bu gerçek doęum sırasından farklı olabilmektedir (Stewart ve Campbell, 1998, s. 42-60). Aynı ailede büyüyen çocukların aynı aile ortamına sahip olduęunu düşünmek yanlıř olacaktır (Leman, 1997; Sullivan ve Schwebel 1996, s. 55-64). Dünyaya gelen her çocuk ailelerinin sevgi ve ilgisini paylaşmak amacıyla, kendilerini ve içinde buldukları kardeřlik rollerini tanımlamaya çalıřmaktadır (Eckstein ve Kaufman, 2012, s. 60-74). Çocuklar anne ve babalarının gözünde olduęu kadar kardeřlerinin gözünde de önemli olarak görülmek istemektedir ve kardeř grubu içinde kendi özel yerlerini geliřtirmeye çalıřmaktadır (Gfroerer, Gfroerer, Curlette, White ve Kern, 2003, s. 30-41). Adler ayrıca bu rollerin řekillenmesinde, cinsiyet, kardeřler arasındaki mesafe ve aile atmosferinin etkili olduęunu vurgulamaktadır (Campbell, White ve Stewart, 1991, s. 380-391).

Bu bakımdan deęerlendirildięinde gerçek doęum sırası ve psikolojik doęum sırasının farklılařmasına neden olabilecek bazı kořullar bulunmaktadır. Bireylerin içinde buldukları her aile sistemi kendine özgü bir yapıya sahip olduęu için bořanma, yeniden birleřme, ölüm, evlat edinme, zihinsel engellilik, kardeř sayısı, kardeřler arasında ki yař farkı, aile atmosferi gibi pek çok etmen, aile içinde bireylerin gerçek doęum sırasından ziyade psikolojik doęum sırası konumlarını benimsemelerine neden olmaktadır (Leman, 1997). Psikolojik doęum sırası kavramı bu noktada gerçek doęum sırasından ayrılmaktadır ve bireyler üzerinde önemli bir etkiye sahip olduęu görülmektedir (Campbell vd., 1991, s. 380-391; Lohman, J.F., Lohman, T.G. ve Christensen 1985, s. 313-327).

Doęum Sırasına İliřkin Nitelikler

Genel özelliklerine bakıldıęında büyük çocuklar bařkalarının bakım ve ihtiyaçları ile ilgilenen, iyi organize olabilen, çok endiřeli bir yapıya sahip olmaları muhtemel olan bireylerdir. Ayrıca büyük çocuklar çoęunlukla kendilerinin haklı olduęu, dięerlerinin yanıldıęı düşünceleri ile bař bařa kalmaktadır. Kabul için savařırlar ve bilinçsiz düşmanlık besleyebilirler. Abartılı güç ve üstünlük duyguları onları iřbirlikçi olmayan kiři pozisyonuna sokabilmektedir (Feist ve Feist, 2006). Akademik başarıları yüksek ve akademik problemlerle en az uğrařan çocuklar genellikle ilk çocuklardır. Ayrıca öğretim üyeleri gibi öğrenim grupları arasında fazlasıyla temsil edilmektedirler. Bařarı ihtiyaçları fazladır ve yüksek motivasyonludurlar. Stresli durumlarda etkin çözümler becerisine sahip olurlar. Liderlik özellikleri ön planda yer almaktadır (Eckstein, 2000, s. 481-494 ; Eckstein vd., 2010, s. 408-434). Sulloway (1997), kiřilik özellikleri bakımından ilk çocukları; anne ve baba kıskançlıęı yařamaya müsait, nevrotik, organize ve planlı, öz güveni yüksek, dıřa dönük ama aynı zamanda sosyal mesafeye önem veren, lider ruhlu, daha geleneksel, endiřeli, iddali ve bařarı odaklı kiřiler olarak tanımlamaktadır. Ayrıca aileden en çok yatırımı alan yine ilk çocuklar olmaktadır.

Ortanca çocuklar, ailedeki önemini bulmak için zor zamanlardan geçmektedir (Gustafson, 2010). En fazla ait olamama hissi ortanca çocuklarda görülmektedir (Eckstein, 2000, s. 481-494). Yařlı ve genç insanlarla iyi iliřkiler geliřtiren, sosyal ve giriřken bireylerdir. Bunun yanı sıra takım oyunlarında yüksek bařarı oranı görülmektedir. Ayrıca romantik iliřkilerde sadık olma eğilimleri fazladır (Eckstein vd., 2010, s. 408-434). İlk çocuęun denemedięi alanda rekabetçi olma eğilimine sahiptirler ve ilk çocuęun görmezden geldięi alandaki konulara odaklanmayı tercih ederler (Carlson, Watts ve Maniacci, 2006; Eckstein vd., 2010,

s. 408-434) Ailenin ortancası olmak aynı zamanda onları aile içi çatışmalarda daha müzakereci ve barış yanlısı olmaya itmektedir (Gustafson, 2010). Ortanca çocuklar oldukça sosyaldır ve geniş arkadaş çevresine sahiptir. Ayrıca evden genellikle ilk ayrılan yine ortanca çocuklar olmaktadır (Leman, 1997).

Küçük çocukların genel özellikleri, şımartılmış yaşam tarzı geliştirmiş, başkalarına bağlı, zaman zaman gerçek dışı iddali bireyler olmalarıdır (Feist ve Feist, 2006). Psikiyatrik bozukluk görülme ihtimali özellikle küçük ailede yetişmişlerse diğer doğum sıralarına göre daha fazla olmaktadır. Alkol ve madde kötüye kullanım eğilimleri yine diğerlerine oranla daha fazla olabilmektedir (Eckstein, 2000, s. 481-494). Ayrıca sosyal yönden en çok kabul gören ve ilgi alan grup küçük çocuklardır. Asilik özelliği daha fazla görülmektedir. Yazarlar arasında yüksek temsil oranına sahiptirler ve bilimsellik yerine daha sanatsal eğilimlere sahiptirler. Bunlara ek olarak empati kurma yeteneği kuvvetlidir (Eckstein vd., 2010, s. 408-434).

Adler'e göre tek çocuklar, diğer doğum sıralarından farklı olarak, rekabet duygusunu anne ve babaya yöneltmektedir. Yetişkin bir dünyada kendilerine yer bulmak için yine yetişkin davranışlarını referans alırlar ve abartılı bir üstünlük çabası içine girebilirler. Genel özellikleri, sosyal olarak olgun, düşük işbirliği duyguları olan, şımartılmış yaşam tarzı geliştirmiş, işbirlikçi olmayan bireyler olmalarıdır (Feist ve Feist, 2006). Başarıya en çok ihtiyaç duyanlar tek çocuklardır ve üniversiteye gitme olasılığı en fazla olanlar yine tek çocuk grubudur (Eckstein, 2000, s. 481-494). Davranış problemleri gösterebilirler ve bir gruba üye olma ihtiyacı en düşük olanlar yine tek çocuklardır. Bencil olabilirler ve ilk çocuklardan sonra en yüksek akademik başarıya sahiptirler (Eckstein vd., 2010, s. 408-434). Bu özellikler doğrultusunda bakıldığında her bir doğum sırasının farklı alanlarda daha fazla problem yaşıyor olması muhtemel gözükmektedir.

Doğum Sırası, Kişiler Arası İlişkiler ve Problemleri Durumlara Verilen Tepkiler

Kişilik karakterden farklı olarak çevrenin etkisiyle oluşur ve yaşam deneyimlerinden beslenir. Bu çevre, çocukların anne ve babalarından aldıkları tüm ilgi, alaka, özveri ve anlayışın beklentilerle karmasından oluşmaktadır (Leman, 1997). Adler, genel olarak teorisinde insanların sosyal çıkarlar yönünde faaliyetlerde bulduklarını ve davranışlarının arkasındaki dinamizmin ise güç, başarı ve üstünlük çabasından meydana geldiğini söylemektedir (Feist ve Feist, 2006). Bu çaba ilk aile içinde başlamakta ve bir nevi kardeşler arasında üstünlük ve güç mücadelesi yaşanmaktadır. Öznel algısında asla abisi kadar iyi olamayacağına ve kardeşi kadar sevilen olmayacağına inanmış bir ortanca çocuk, yetişkinlikte de bu algıların izlerini taşıyabilir.

Adler bunu 'insanların doğru olanla değil, doğru olanla ilgili öznel algılarıyla motive olurlar' ifadesiyle açıklamaktadır (Feist ve Feist, 2006). Yani bireyler çocukluk yaşamlarında aile içinde edindikleri öznel algılarla yaşam tarzını inşa ederler ve yetişkinlikte kişilerarası ilişkilerde bu yaşam tarzı korunmaya devam etmektedir (Corey, 2015). Yapılan araştırmalar, doğum sırasının kardeş rekabeti (Sulloway, 2001, s. 39-83), kişiler arası ilişkiler (Salmon, 2003, s. 73-88), romantik ilişki ve yakın arkadaş tercihleri (Harthorne, Salem-Harthorne ve Harthorne, 2009, s. 156-176); irrasyonel ilişki inançları (Kalkan 2008, s. 455-466; White, Campbell, Stewart, Davies ve Pilkington, 1997, s. 89-104) gibi birçok ilişki değişkeni üzerinde etkili olduğunu göstermektedir. Örneğin bir araştırma kişilerarası ilişkilerin gelişmesinde doğum sırasına göre son çocuk olmanın avantajlı olduğunu göstermektedir (Ickes ve Turner, 1983, s. 210-222).

Bireylerin problemlere yönelik başa çıkma tarzları yine doğum sırasına göre farklılaşmaktadır ve buna bağlı olarak farklı doğum sırasından olan bireylerin kişiler arası ilişkilerinin şekillenmesi de farklılaşmaktadır. Kalkan ve Koç (2007, s. 45-59)'de gerçekleştirdikleri başa çıkma tutumları ile psikolojik doğum sırası arasındaki ilişkiyi yordamayı amaçlayan araştırma bulgularına göre, büyük çocuklar problemlere yönelik pasif başa çıkma stratejilerini kullanmak yerine daha aktif ve çözüm odaklı başa çıkma stratejilerini kullanma eğiliminde olmaktadır. Ortanca çocukların ise daha çok boyun eğici, güçsüz ve çaresiz yaklaşımları problemlerle başa çıkmak için kullandıkları görülmektedir. Küçük çocuklarda aile içindeki konumları itibarıyla daha korunaklı bir pozisyonda olmaları nedeniyle, pasif ve kabul edici yaklaşımları kullanma eğiliminde oldukları görülmektedir ve genellikle problemler karşısında daha kolay vazgeçmektedirler. Tek çocuklar kendi sorumluluklarının ailesi tarafından alınmasına alışık oluşlarıyla, problemler karşısında pasifleşerek, boyun eğici ve kaçınmacı stratejileri kullanan bireyler olarak karakterize olmaktadır. Ayrıca büyük çocuklar akademik, ekonomik problemlerle en az uğraşan doğum sırasındadır (Eckstein vd., 2010, s. 408-434). Ortanca ve tek çocukların ise romantik ilişkilerde ve kıskançlık duygusuyla ilgili alanlarda, diğer doğum sırası pozisyonlarından daha fazla problem yaşayabilecekleri belirtilmektedir (Buunk, 1997, s. 997-1006; McGurik ve Pettijohn II, 2008, s. 37-52). Ayrıca en fazla ait olamama duygusu ortanca çocuklarda görülmektedir (Eckstein, 2000, s. 481-494). Özellikle düşük aidiyet duygusunun, bireylerde mutsuzluğa, düşük benlik saygısı, yalnızlık ve depresyon gibi psikolojik işlevlerin kaybıyla ilişkili

olduđunu gsteren alıřmalar mevcuttur (Andersen, Chen ve Carter, 2000, s.269-275; Duru, 2015, s. 37-47 Hill, 2006, s. 210-216; Osterman, 2000, s. 323-367).

Dıřadnklk ise yksek aidiyet duygularıyla iliřkili bir kiřilik zelliđidir (Malone, Pillow ve Osman, 2012, s. 311-316). Hem aile desteđini en az hisseden (Pilkington, White ve Matheney, 1997, s. 42-57) hem de aidiyet duygusu en az olan ortancalar iin kiřilik ynnden problem yařamaları muhtemel grlmektedir. Tek ocuklar dođum sırası pozisyonları iinde en bencil olan konumdur (Eckstein vd., 2010, s. 408-434) ve bu ynleriyle tek ocuklar kaınma stratejilerini kullanan bireylerdir ve yok sayma, grmezden gelme, uzaklařma gibi problemin kaynađından sadece uzaklařmalarını sađlayan bařa ıkma tutumlarını sıka kullanmaktadırlar (Kalkan ve Ko, 2007, s. 45-59). Bunun yanı sıra madde kullanımı iin byk ocuk dođum sırasının koruyucu bir faktr olduđu (Horner, Andrade, Delva, Grogan-Kaylor ve Castillo, 1998, s. 19-37) ve son dođan ocukların ilk dođanlara oranla daha fazla alkol kullandıkları (Laird ve Shelton, 2006, s. 18-35) literatrde yer alan bir ka arařtırmaya rnektir. Kendisinden byk bir kardeře sahip olan bireylerin su eđilimli davranıřlar sergilemeleri (alma gibi), ya da alkol madde kullanma ihtimalleri byk ocuklardan fazla olduđu belirtilmektedir (Argys, Rees, Averett ve Witoonchart , 2006, s. 215-233). Son olarak ailevi problemleri psikolojik dođum sırası byk, ortanca ve tek ocuk olan bireyler, psikolojik dođum sırası kk ocuk olan bireylerden daha fazla yařamaktadır (Salmon, 2003, s. 73-88; Salmon ve Daly, 1998, s. 299-312). Bu bađlamda deđerlendirildiđinde problem alanlarının psikolojik dođum sırasına gre farklılařması beklenmektedir.

z anlayıř, aynı zamanda hayatta karřımıza ıkabilecek olumsuz durumlara ynelik negatif duygu retilse bile bunu Őekfatle kabul ederek yeni olumlu duygular retilmesini sađlayan nemli bir z tutumdur (Germer ve Neff, 2013, s. 856-867). z anlayıřlı bireyler bařarısızlıktan daha az korkarlar (Neff, Hsieh ve Dejitterat, 2005, s. 263-287). z anlayıřlı bireyler sergiledikleri performansları kiřiselleřtirmeden deđerlendirebilen, gereki deđerlendirme yapabilen bireylerdir (Neff vd., 2005, s. 263-287). z anlayıř, bireylerin kiřiler arası iliřkilerini ve yařam amacını etkileyen nemli bir z tutumdur. Bireylerin ortaya ıkabilecek olan her trl negatif duruma ya da olumsuzluđa karřı ‘anlayıř’ gsterebilmesiyle ve bu ‘anlayıř’ın ynyle ilgilenebilir (Neff, 2003a, s. 85-101; 2003b, s. 223-250). z-anlayıř kavramı 3 temel geye ayrılmaktadır: z-Őekfat (self-kindness), (b) ortak insanlık / paydařım (common humanity), (c) bilinli farkındalık (mindfulness) (Neff, 2003a, s. 85-101; zyesil, 2011).

Etrafımızdaki insanların yařadıkları zorluklara karřı gstermiř olduđumuz onarıcı, kabullenici ynmzn kendimize karřı daha acımasız ve eleřtirel olduđundan bahseden Neff, z anlayıř kavramını psikolojik iyi oluřla yakından iliřkilendirmektedir. Bu bađlamda ‘z Őekfat’; z yargılamının, izolasyonun ve ruminasyonun (depresyon gibi) olumsuz sonularına karřı bireyleri koruyan pozitif duygusal tutumu ifade eder (Neff 2003a, s. 85-101). ‘Ortak paydařım’; İnsanoluđunun kusurlu olduđunu ve herkes gibi acı ekebileceđimizi kabul etmektir. (Germer ve Neff, 2013, s. 856-867; Neff 2003a, s. 85-101). ‘Bilinli farkındalık’; acı verici dřnce ve duygularımıza yneltiđimiz dikkati ifade eder. Acıdan kurtulmak amacıyla yařanılan duygu ve dřnceleri farketmeden harekete gemek bizi Őekfattan uzaklařtırmaktadır (Germer ve Neff, 2013, s. 856-867; Neff 2003a, s. 85-101).

Yapılan arařtırmalar z anlayıř ile yařam doyumunu, sosyal bađ, duygusal zeka, mutluluk, refah arasında pozitif iliřki olduđunu gsterirken, kaygı, depresyon, utan, bařarısızlık korkusu ve tkenmiřlik ile negatif iliřkili olduđunu gstermektedir (Bernard ve Curry, 2011, s. 289-303; Mills, Gilbert, Bellew, McEwan ve Gale, 2007, s. 358-364; Neff vd., 2005, s. 263-287; Neff ve Mcgeehee, 2010, s. 225-240; Neff, Rude ve Kirkpatrick, 2007, s. 908-916; Williams, Stark ve Foster, 2008, s. 37-44). Ayrıca z anlayıř ustalık hedefleriyle, duygularla, bireylerin etkileřim Őekilleriyle pozitif ynde iliřkilidir ve performans hedefleri, bařarısızlık durumuna iliřkin kiřilerin gsterdikleri tutumlarla, uyumsuz bařa ıkma stratejileriyle, uyumsuz mkemelliyetlilikle, dřnce baskılaması ve ruminasyonla negatif ynde iliřkili bulunmuř olduđu nemli bir z tutumdur (Leary, Tate, Adams, Allen ve Hancock, 2007, s. 887-904; Neff vd., 2005, s. 263-287; Neff, 2003a, s. 85-101; Williams vd., 2008, s. 37-44; Thompson ve Waltz, 2008, s. 556-558) zellikle ailelerin yaklařım Őekli ocukların i diyaloglarına yansiyarak, z anlayıřı etkilemektedir (Neff ve Mcgeehee, 2010, s. 225-240).

Problemliler durumlara bařa ıkabilme gcn arttıran deđerkenlerden bir diđeri de affetmedir. Affetme hem isel hem de kiřilerarası bir dinamik olarak deđerlendirilebilir. Kendini affetme, bireylerin mevcut hataları veya bařkasına vermiř oldukları bir zarar karřısında kendilerini cezalandırmak yerine, kendilerini kabul etme motivasyonuna sahip olabilmelerini ifade eden nemli bir kavramdır (Hall ve Fincham, 2005, s. 621-637). Kendini affetme, hem z anlayıř kavramıyla (Neff ve Pommier, 2013, s. 160-176), hem de bařa

çıkma tutumlarıyla (Worthington Jr. ve Scherer, 2004, s. 385-405) yakından ilgili olduğu vurgulanan ve bireylerin kişiler arası ilişkilerinin düzenlenmesinde rol alan önemli bir öz nitelik olarak karşımıza çıkmaktadır. Özellikle affetme yakın ilişkilerde daha da önemli bir durum ortaya koymaktadır. Psikolojik iyi oluş ile yakından ilişkili olan affetme, bireylerin yakın ilişkilerde yaşayabilecekleri ambivalans duyguların getireceği psikolojik gerginlikten korunmalarına yardımcı olmaktadır ve kişinin öz iyiliği için gereklidir (Bono ve McCullough, 2006, s. 147-158).

Bu araştırmada öncelikle bireylerin gerçek doğum sırasının psikolojik doğum sırası ile ilişkileri belirlenmeye çalışılmış, bir diğer deyişle gerçekte aile sisteminde var olan doğum sırasını psikolojik açıdan da koruyup korumadığı incelenmiştir. Sonrasında; bireylerin problem yaşadıkları alanların gerçek doğum sırası ve psikolojik doğum sırasına göre farklılaşıp farklılaşmadığının incelenmesi amaçlanmıştır. Bununla birlikte, bireylerin özellikle kişilerarası ilişkilerde karşılaştıkları problemlerle baş etme stratejilerinin gerçek ve psikolojik doğum sırasına göre farklılaşacağı varsayılmaktadır. Bu sebeple çalışmanın temel amaçlarından bir diğeri de öz anlayış, genel aidiyet ve affetmenin gerçek ve psikolojik doğum sırasına göre farklılaşıp farklılaşmadığını ortaya koymaktır.

Yöntem

Araştırma, nicel araştırma metodunun ilişkisel tarama yöntemi kullanılarak yapılmıştır. Araştırmada, katılımcıların demografik bilgilerinin edinilmesi amacıyla araştırmacılar tarafından oluşturulan Kişisel Bilgi Formu, White-Campbell Psikolojik Doğum Sırası Envanteri, Genel Öz Anlayış Ölçeği Aidiyet Ölçeği ve Heartland Affetme Ölçeği kullanılmıştır. Araştırmadan elde edilen veriler, SPSS - 22, bilgisayar programı kullanılarak analiz edilmiştir.

Çalışma Grubu

Bu araştırmanın çalışma grubunu; araştırmaya gönüllü katılmayı kabul eden 403 katılımcı oluşturmuştur. Çalışma Grubunun 261'i (% 64.8) kadın, 142'si (% 35.2) erkektir. Öğrenim durumu değişkeninde; ortaokul mezunları %5, Lise mezunları % 14.4, Üniversite mezunları %60 ve Lisans üstü mezunlar % 20.6'sını oluşturmaktadır. Çalışma grubunun gerçek doğum sıraları incelendiğinde; % 33.7 Büyük çocuk, % 21.1 ortanca çocuk, % 38.2 son çocuk ve % 6.9'nun tek çocuk olduğu görülmüştür. Tüm grubun yaş ortalaması 35.20'dir.

Veri Toplama Araçları

Kişisel Bilgi Formu. Kişisel bilgi formunun ilk kısmında cinsiyet, yaş, öğrenim durumu ve gerçek doğum sırası ilişkin sorular bulunmaktadır. Formun ikinci kısmında bireylerin problem alanlarının belirlenmesine yönelik 10 soru yer almaktadır. Bu kısımda katılımcılardan tüm hayatlarını dikkate alarak geçmişte yaşadıkları ve belirli bir süre etkili olduğunu düşündükleri problemleri işaretlemeleri istenmiştir. Formda yer alan problem alanları sırasıyla; akademik, aile, arkadaş, ekonomik, romantik ilişkiler, duygusal alan, kişilik alanı, cinsellik, sigara/madde/alkol kullanımı ve uyum alanını kapsamaktadır.

White-Campbell Psikolojik Doğum Sırası Envanteri. White, Campbell ve Stewart tarafından bireyin psikolojik doğum sırasını belirlemek amacıyla 1991 yılında geliştirilmiş, 1998 yılında revize edilerek son şekli verilmiştir. Ölçeğin Türkçeye uyarlaması Kalkan (2005, s. 169-174) tarafından yapılmıştır. Büyük Çocuk (Memnun edici/Düzenleyici), Ortanca Çocuk (Dışlanmış/İhmal edilmiş), Küçük Çocuk (Sevimli/İkna edici ve Tek Çocuk (Dikkatle bakılan/Üzerine Titrenilen) olmak üzere dört alt boyuttan oluşan 42 maddelik ölçeğin kadınlar ve erkekler için ayrı puanlama sistemi vardır. Tekrar test güvenilirliği kadınlar için .78 ile .89 arasında değişirken, erkekler için ise .77 ile .89 arasında bulunmuştur. İç tutarlık güvenilirliği ise kadınlar için .74 erkekler için .86 arasında değişen; erkekler için ise .65 ile .82 arasında hesaplanmıştır (Kalkan, 2005, s. 169-1749).

Genel Öz Anlayış Ölçeği. Öz-anlayış ölçeğinin orijinali 26 madde 6 alt ölçekten oluşmaktadır. Ölçekte cevaplayanlardan belirtilen durumla ilgili olarak ne kadar sıklıkla hareket ettiklerini 5'li likert tipi bir ölçekte derecelendirmeleri istenmektedir. Neff (2003b, s. 223-250) tarafından geliştirilen Öz-anlayış ölçeğinin Türkçe güvenilirlik ve geçerlik çalışması Deniz, Kesici ve Sümer (2008, s. 1151-1160) tarafından yapılmıştır. Türkçe Öz-Anlayış Ölçeği'nin orijinalinden farklı olarak ölçeğin tek boyutlu bir yapı gösterdiği ve aynı zamanda madde toplam korelasyonunda .30' altında olan 2 tane madde ölçekten çıkartılarak toplam 24 maddelik bir ölçek elde edilmiştir. Ayrıca iç tutarlılık kat sayısı .89 ve test-tekrar test korelasyonu .83 olarak hesaplanmıştır (Deniz vd., 2008, s. 1151-1160).

Aidiyet Ölçeđi. Malone vd. (2012, s. 311-316) tarafından geliştirilen Genel Aidiyet Ölçeđi'nin (GAÖ) ; Türkçe uyarlaması, geçerlik ve güvenilirlik çalışmaları Duru (2015, s. 37-47) tarafından yapılmıştır. Ölçeđin yapısıyla ilgili açıklayıcı faktör analizi sonuçları ölçeđin, Kabul edilme/İçerilme ve Reddedilme/ Dışlanma olmak üzere birbirleriyle negatif yönde ilişkili iki alt boyuttan oluştuđunu göstermiştir. İki alt boyut arasındaki korelasyon katsayısı $-.64$ 'dür. Genel Aidiyet Ölçeđi'nin iç tutarlılık katsayısı $.92$ olarak bulunmuştur. Kabul edilme/İçerilme alt ölçeđinin iç tutarlılık katsayısı $.89$, Reddedilme/ Dışlanma ölçeđinin iç tutarlılık katsayısı ise $.91$ 'dir (Duru, 2015, s. 37-47).

Heartland Affetme Ölçeđi. Thompson vd. (2005, s. 313-360) tarafından bireylerin affetme eğilimlerini ölçmek amacıyla geliştirilen Heartland Affetme Ölçeđi (HAÖ) yedili likert tipi (1= beni hiç yansıtmıyor, 7= beni tamamen yansıtıyor) arasında deđişen on sekiz maddelik bir ölçektir. Ölçeđin kendini, başkasını ve durumu affetme olmak üzere üç alt boyutu bulunmaktadır. Her bir alt boyuttan alınan yüksek puanlar o alandaki yüksek affetme düzeyini yansıtmaktadır. Ölçek toplam affetme puanını da vermektedir. Bireylerin, ölçekten aldığı toplam affetme puanı "genel affetme" olarak adlandırılmıştır. Heartland Affetme Ölçeđi(HAÖ)'nin orijinalinin geçerlik ve güvenilirliđi için yapılan çalışmalar sonucunda, test tekrar test katsayısı kendini affetme alt boyutu için $.83$, başkasını affetme için $.72$, durumu affetme alt boyutu için $.73$ ve toplam puan için $.77$ olarak hesaplanmıştır. Cronbach α katsayıları da sırasıyla $.75$, $.78$, $.79$ ve toplam puan için $.86$ olarak rapor edilmiştir. Ölçeđin Türkçeye uyarlama çalışması Bugay ve Demir (2010) tarafından yapılmıştır. Ölçeđin alt testleri için Cronbach alfa deđerleri sırasıyla kendi affetme için, $.64$; başkalarını affetme için, $.79$ ve durumu affetme için, $.76$ olarak bulunmuştur. Ölçeđin toplam puanı için Cronbach alfa katsayısı $.81$ olarak hesaplanmıştır (Bugay ve Demir, 2010, s. 1927-1931).

İşlem

Arařtırmada kullanılan veri toplama araçları Üniversite etik kurul onayından sonra 18 yaş üzeri yaş grubu gönüllü bireylere yazılı onamları alındıktan sonra arařtırmacılar tarafından yüz yüze uygulanmıştır. Uygulama ortalama 15 dakika sürmüştür.

Verilerin Analizi

Arařtırmanın veri analiz bölümünde öncelikle kişisel bilgi formu sorularına verilen yanıtların frekans ve yüzdelik dağılımları hesaplanmıştır. Arařtırmada kullanılan ölçeklerin her bir alt boyutunun toplam ve maddelerinin aritmetik ortalama, standart sapmaları ve maksimum-minimum deđerleri belirlenmiştir. Ayrıca her bir ölçek puan dağılımlarının normalliđini saptamak üzere Kolmogov-Smirnov testi yapılmıştır. Yapılan işlemler sonucunda H_0 hipotezleri kabul edildiđi için, arařtırma kapsamında parametrik istatistiksel tekniklerin kullanılmasına karar verilmiştir. Ölçek alt boyut ortalamaları arasındaki farklılıkların sınanması için "ki-kare testi", "ilişkisiz grup "t" testi ve Tek yönlü varyans analizi (ANOVA) işlemleri yapılmıştır. ANOVA'da istatistiksel açıdan farklılık bulunduđu durumlarda bu kümülatif farklılıđın hangi ikili gruplar arasından kaynaklandığını belirlemek için post-hoc tekniklerden Scheffe veya Tamhane çoklu karşılaştırma testi gerçekleştirilmiştir.

Bulgular

Arařtırma sorularına yanıt aranmadan önce kullanılan bütün ölçeklerin ortalama, standart sapma ve dağılım deđerleri Tablo 1'de sunulmuştur.

Gerçek Doğum Sırası Aynı Zamanda Psikolojik Doğum Sırası mı?

Arařtırmada ilk olarak Çalışma Grubunun Gerçek Doğum Sırası ile Psikolojik Doğum Sırası Arasında Hesaplanan Kontinensi Korelasyon Katsayısı $.193$ 'dir. Elde edilen bu sonuç istatistiksel açıdan anlamlı deđildir. Bireylerin gerçek doğum sırasıyla psikolojik doğum sırası arasında anlamlı ilişki yoktur.

Tablo 1. Çalışma Grubuna Uygulanan Tüm Ölçek Puanlarının Aritmetik Ortalamaları, Standart Sapmaları ve Puan Dağılım Değerleri

Ölçekler	Alt Boyutlar	Art.Ort	ss	Maksimum Minimum Değer	Komogrov Smirov	p
Psikolojik Doğum Sırası	Büyük Çocuk	5.6551	3.16819	0-11	1.096	.181
	Ortanca Çocuk	1.5236	2.19255	0-10	.729	.663
	Küçük Çocuk	3.2184	1.74121	0-7	.843	.476
	Tek Çocuk	1.8362	1.81973	0-9	.968	.451
Öz Anlayış Ölçeği	Toplam	78.9950	15.85553	24-118	.959	.317
Genel Aidiyet Ölçeği	Toplam	69.7295	13.15441	23-84	.890	.387
Heartland Affetme Ölçeği	Toplam	81.2059	16.18528	19-118	.729	.663

Gerçek Doğum Sırası ve Psikolojik Doğum Sırası ile Problem Alanları

Bireylerin problem yaşadığı alanlar gerçek doğum sırasına göre incelendiğinde; akademik ($X^2 = 2.07$, $p = .56$), aile ($X^2 = .51$, $p = .92$), arkadaş ($X^2 = 2.79$, $p = .42$), ekonomik ($X^2 = 1.91$, $p = .59$), romantik ilişki ($X^2 = .95$, $p = .81$), sigara/alkol/madde ($X^2 = .87$, $p = .83$), kişilik ($X^2 = 1.65$, $p = .65$), cinsellik ($X^2 = 5.35$, $p = .15$) ve uyum ($X^2 = 5.29$, $p = .15$) problem alanlarının gerçek doğum sırasına göre farklılaşmadığı; sadece duygusal ($X^2 = 7.94$, $p < .05$) problem alanlarının gerçek doğum sırasına göre anlamlı düzeyde farklılaştığı görülmektedir. Buna göre ortanca çocukların %32.9'u ve küçük çocukların %35.1'i duygusal sorunlar yaşadıklarını belirtirken, tek çocukların %50'si ve büyük çocukların %47.8'i duygusal sorun yaşadıklarını ifade etmişlerdir.

Tablo 2. Çalışma Grubunun Gerçek Doğum Sırası ile Psikolojik Doğum Sırası Arasında Hesaplanan Kontinensi Korelasyon Katsayısı

Bağımsız Değişken	Kategori	Büyük Çocuk	Psikolojik Doğum Sırası			
			Ortanca Çocuk	Küçük Çocuk	Tek Çocuk	Toplam
Gerçek Doğum Sırası	Büyük Çocuk	45	30	37	24	136
		33.1%	22.1%	27.2%	17.6%	100.0%
	Ortanca Çocuk	31	25	13	16	85
		36.5%	29.4%	15.3%	18.8%	100.0%
	Küçük Çocuk	39	28	54	33	154
		25.3%	18.2%	35.1%	21.4%	100.0%
Tek Çocuk		7	5	8	8	28
		25.0%	17.9%	28.6%	28.6%	100.0%
	Toplam	122	88	112	81	403
		30.3%	21.8%	27.8%	20.1%	100.0%

Ki-Kare sd:9 p:074 Kontinensi Katsayısı:193 p:074

Bireylerin problem yaşadığı alanlar psikolojik doğum sırasına göre incelendiğinde akademik problem yaşayan bireylerin psikolojik doğum sırası ortanca çocuk puan ortalamaları (2.00), yaşamayanlardan (1.41) ($t = 2.18$; $p < .05$) ve tek çocuk puan ortalamaları (2.40), yaşamayanlardan (1.70) ($t = 3.129$; $p < .01$) anlamlı düzeyde daha yüksek düzeydedir. Aile problemleri yaşayan bireylerin psikolojik doğum sırası büyük çocuk puan ortalamaları (6.12), yaşamayanlardan (5.42) ($t = 2.093$; $p < .05$); ortanca çocuk puan ortalamaları (2.41), yaşamayanlardan (1.07) ($t = 6.042$; $p < .001$) ve tek çocuk puan ortalamaları (2.18), yaşamayanlardan (1.66) ($t = 2.695$; $p < .01$) anlamlı düzeyde daha yüksektir. Bununla birlikte aile problemleri yaşayan bireylerin psikolojik doğum sırası küçük çocuk puan ortalamaları (2.93), yaşamayanlardan (3.37) anlamlı düzeyde daha düşüktür ($t = -2.407$; $p < .01$).

Arkadaş problemleri yaşayan bireylerin psikolojik doğum sırası ortanca çocuk puan ortalamaları (2.29), yaşamayanlardan (1.39) anlamlı düzeyde daha yüksektir ($t = 2.916$; $p < .01$). Ekonomik problem yaşayan bireylerin psikolojik doğum sırası büyük çocuk puan ortalamaları (5.26), yaşamayanlardan (5.93) anlamlı düzeyde daha düşüktür ($t = -2.109$; $p < .05$). Romantik ilişki problemleri yaşayan bireylerin psikolojik doğum sırası ortanca çocuk puan ortalamaları (1.97), yaşamayanlardan (1.31) ($t = 2.822$; $p < .01$) ve tek çocuk puan ortalamaları (2.20), yaşamayanlardan (1.66) anlamlı düzeyde daha yüksektir ($t = 2.788$; $p < .01$). Duygusal problemler yaşayan bireylerin psikolojik doğum sırası büyük çocuk puan ortalamaları (6.17), yaşamayanlardan (5.31) ($t = 2.984$; $p < .01$) ve ortanca çocuk puan ortalamaları (1.92), yaşamayanlardan (1.26) anlamlı düzeyde daha yüksektir ($t = 2.984$; $p < .01$).

Sigara/alkol/madde problemleri yařayan bireylerin psikolojik doęum sırası büyük çocuk puan ortalamaları (4.55), yařamayanlardan (5.83), ($t=-2.819$; $p<.01$); küçük çocuk puan ortalamaları (2.76), yařamayanlardan (3.29) anlamlı düzeyde daha dūřuktur ($t=-2.093$; $p<.05$). Bununla birlikte Sigara/alkol/madde problemleri yařayan bireylerin psikolojik doęum sırası tek çocuk puan ortalamaları (2.44), yařamayanlardan (1.74) anlamlı düzeyde daha yüksek bulunmuřtur ($t=2.652$; $p<.01$). Kiřilik problemleri yařayan bireylerin psikolojik doęum sırası ortanca çocuk puan ortalamaları (2.88), yařamayanlardan (1.29) ($t=5.385$; $p<.001$) ve tek çocuk puan ortalamaları (2.32), yařamayanlardan (1.75) anlamlı düzeyde daha yüksek bulunmuřtur ($t=2.228$; $p<.05$). Ayrıca; cinsel problem yařayan bireylerin psikolojik doęum sırası ortanca çocuk puan ortalamaları (2.58), yařamayanlardan (1.46), ($t=2.457$; $p<.05$) ve tek çocuk puan ortalamaları (2.71), yařamayanlardan (1.78) anlamlı düzeyde daha yüksek bulunmuřtur ($t=2.436$; $p<.05$). Son olarak uyum sorunu yařayan bireylerin psikolojik doęum sırası ortanca çocuk puan ortalamaları (2.51), yařamayanlardan (1.39) anlamlı düzeyde daha yüksek bulunmuřtur ($t=3.325$; $p<.001$).

Gerçek ve Psikolojik Doęum Sırası ile Öz-anlayıř Arasındaki İliřki

Gerçek doęum sırası tek çocuk olanların öz-anlayıř toplam puan ortalaması 80.89 ile birinci sıradadır. Bunu 80.78 ortalama ile ortanca çocuklar izlemiřtir. En dūřuk ortalama deęeri ise büyük çocuklardan elde edilmiřtir. Tablo 1’de görüldüęü üzere Gerçek doęum sırasına göre grupların öz anlayıř puan ortalamaları için yapılan tek yönlü varyans analizinde (ANOVA) istatistiksel açıdan anlamlı bir sonuç bulunmamıřtır ($F=1.631$; $p>.05$).

Tablo 3. *Çalıřma Grubunun Gerçek Doęum Sırasına Göre Öz Anlayıř Toplam Puan Ortalamaları İçin Yapılan Tek Yönlü Varyans Analizi (ANOVA) “F” Testi Sonuçları*

Gerçek Doęum Sırası	N	Art.Ort	ss	F	sd	p
Büyük Çocuk	136	76.6250	15.99488	1.631	3-399	.182
Ortanca Çocuk	85	80.7765	16.06710			
Küçük Çocuk	154	79.7597	15.75094			
Tek Çocuk	28	80.8929	14.47434			
Toplam	403	78.9950	15.85553			

* $p<.05$ ** $p<.01$ *** $p<.001$

Tablo 4’de görüldüęü üzere; Psikolojik doęum sırası küçük çocuk olanların öz anlayıř toplam puan ortalaması 83.04 ile birinci sıradadır. Bunu 81.27 ortalama ile büyük çocuklar izlemiřtir. En dūřuk ortalama deęeri ise Psikolojik doęum sırası ortanca olan çocuklardan elde edilmiřtir. Psikolojik doęum sırasına göre grupların öz anlayıř puan ortalamaları için yapılan tek yönlü varyans analizinde (ANOVA) istatistiksel açıdan anlamlı bir sonuç elde edilmiřtir ($F=8.251$; $p<.001$). Psikolojik doęum sırası farklı olan çocukların öz anlayıř toplam puan ortalamaları birbirinden farklılařmıřtır. Yapılan Scheffe Testi Sonuçlarına göre Psikolojik doęum sırasına göre Büyük çocuk olanların öz anlayıř puan ortalamaları ortanca çocuklardan anlamlı derecede daha yüksektir ($p<.01$). Psikolojik doęum sırasına göre ortanca çocuk olanların öz anlayıř puan ortalamaları, küçük çocuklardan anlamlı derecede daha dūřuktur ($p<.001$). Psikolojik doęum sırasına göre küçük çocuk olanların öz anlayıř puan ortalamaları, tek çocuklardan anlamlı derecede daha yüksektir ($p<.05$).

Tablo 4. *Çalıřma Grubunun Psikolojik Doęum Sırasına Göre Öz Anlayıř Toplam Puan Ortalamaları İçin Yapılan Tek Yönlü Varyans Analizi (ANOVA) “F” Testi Sonuçları*

Psikolojik Doęum Sırası	N	Art.Ort	ss	F	sd	p
Büyük Çocuk	122	81.2705	15.49835	8.251	3-399	.000***
Ortanca Çocuk	88	73.4205	14.82365			
Küçük Çocuk	112	83.0357	15.04643			
Tek Çocuk	81	76.0370	16.52532			
Toplam	403	78.9950	15.85553			

* $p<.05$ ** $p<.01$ *** $p<.001$

Gerçek ve Psikolojik Doğum Sırası ile Affetme Arasındaki İlişki**Tablo 5.** Çalışma Grubunun Gerçek Doğum Sırasına Göre Heartland Affetme Ölçeği Toplam Puan Ortalamaları İçin Yapılan Tek Yönlü Varyans Analizi (ANOVA) "F" Testi Sonuçları

Gerçek Doğum Sırası	N	Art.Ort	ss	F	sd	p
Büyük Çocuk	132	80.0682	16.03441	2.847	3-393	.037*
Ortanca Çocuk	85	85.3765	16.46495			
Küçük Çocuk	152	82.0461	15.46769			
Tek Çocuk	28	87.2500	15.15262			
Toplam	397	82.4685	15.96436			

*p<.05 **p<.01 ***p<.001

Tablo 5'te görüldüğü gibi; Gerçek doğum sırası tek çocuk olanların Heartland Affetme Ölçeği toplam puan ortalaması 87.25 ile birinci sıradadır. Bunu 85.38 ortalama ile ortanca çocuklar izlemiştir. En düşük ortalama değeri ise büyük çocuklardan elde edilmiştir (80.07). Gerçek doğum sırasına göre grupların Affetme Ölçeği Toplam puan ortalamaları için yapılan tek yönlü varyans analizinde (ANOVA) istatistiksel açıdan anlamlı bir sonuç elde edilmiştir (F=2.847; p<.05). Gerçek doğum sırası farklı olan çocukların Affetme Ölçeği toplam puan ortalamaları birbirinden farklılık göstermiştir. Bu farklılık kümülatif bir farklılıktır. Bu farklılığın hangi ikili gruplar arasından kaynaklandığını belirlemek üzere post-hoc tekniklerden Scheffe testi yapılmıştır. Çalışma grubunun Gerçek Doğum Sırasına göre Heartland Affetme toplam puan ortalamaları İçin yapılan Scheffe testi sonuçlarında hiçbir anlamlı sonuç elde edilememiştir.

Tablo 6. Çalışma Grubunun Psikolojik Doğum Sırasına Göre Heartland Affetme Ölçeği Toplam Puan Ortalamaları İçin Yapılan Tek Yönlü Varyans Analizi (ANOVA) "F" Testi Sonuçları

Psikolojik Doğum Sırası	N	Art.Ort	ss	F	sd	p
Büyük Çocuk	119	85.0756	15.24053	3.657	3-393	.013*
Ortanca Çocuk	86	80.6860	14.85876			
Küçük Çocuk	111	84.0631	16.52176			
Tek Çocuk	81	78.3457	16.57646			
Toplam	397	82.4685	15.96436			

*p<.05 **p<.01 ***p<.001

Tablo 6'te görüldüğü üzere; Psikolojik doğum sırası büyük çocuk olanların Heartland Affetme Ölçeği toplam puan ortalaması 85.08 ile birinci sıradadır. Bunu 84.06 ortalama ile küçük çocuklar izlemiştir. En düşük ortalama değeri ise tek çocuklardan elde edilmiştir (78.35). Psikolojik doğum sırasına göre grupların Heartland Affetme Ölçeği Toplam puan ortalamaları için yapılan tek yönlü varyans analizinde (ANOVA) istatistiksel açıdan anlamlı bir sonuç elde edilmiştir (F=3.657; p<.05). Psikolojik doğum sırası farklı olan çocukların Heartland Affetme Ölçeği toplam puan ortalamaları birbirinden farklılık göstermiştir. Bu farklılık kümülatif bir farklılıktır. Bu farklılığın hangi ikili gruplar arasından kaynaklandığını belirlemek üzere post-hoc tekniklerden Scheffe testi yapılmıştır. Yapılan Scheffe testi sonucuna göre Psikolojik Doğum Sırasına göre Büyük Çocukların Heartland Affetme Ölçeği Toplam Puan Ortalaması, Tek çocuklardan anlamlı derecede daha yüksek düzeydedir(p<.05). Diğer ikili karşılaştırmalar arasında anlamlı farklılıklar bulunamamıştır.

Gerçek ve Psikolojik Doğum Sırası ile Genel Aidiyet Arasındaki İlişki**Tablo 7.** Çalışma Grubunun Gerçek Doğum Sırasına Göre Genel Aidiyet Ölçeği Toplam Puan Ortalamaları İçin Yapılan Tek Yönlü Varyans Analizi (ANOVA) "F" Testi Sonuçları

Gerçek Doğum Sırası	N	Art.Ort	ss	F	sd	p
Büyük Çocuk	136	69.4338	13.54209	.933	3-399	.425
Ortanca Çocuk	85	68.6235	13.77452			
Küçük Çocuk	154	69.9481	12.81839			
Tek Çocuk	28	73.3214	10.95801			
Toplam	403	69.7295	13.15441			

*p<.05 **p<.01 ***p<.001

Tablo 7’te görüldüğü üzere; Gerçek doğum sırası tek çocuk olanların Genel Aidiyet Ölçeği toplam puan ortalaması 73.32 ile birinci sıradadır. Bunu 69.95 ortalama ile küçük çocuklar izlemiştir. En düşük ortalama değeri ise ortanca çocuklardan elde edilmiştir (68.62). Gerçek doğum sırasına göre grupların Genel Aidiyet Ölçeği Toplam puan ortalamaları için yapılan tek yönlü varyans analizinde (ANOVA) istatistiksel açıdan anlamlı bir sonuç elde edilememiştir ($F=.933$; $p>.05$).

Tablo 8. Çalışma Grubunun Psikolojik Doğum Sırasına Göre Genel Aidiyet Ölçeği Toplam Puan Ortalamaları İçin Yapılan Tek Yönlü Varyans Analizi (ANOVA) “F” Testi Sonuçları

Psikolojik Doğum Sırası	N	Art.Ort	ss	F	sd	p
Büyük Çocuk	122	73.3852	9.49941	30.730	3-399	.000***
Ortanca Çocuk	88	61.3182	14.51083			
Küçük Çocuk	112	75.4732	8.92507			
Tek Çocuk	81	65.4198	15.17635			
Toplam	403	69.7295	13.15441			

* $p<.05$ ** $p<.01$ *** $p<.001$

Tablo 8’da görüldüğü gibi; Psikolojik doğum sırası küçük çocuk olanların Genel Aidiyet Ölçeği toplam puan ortalaması 75.47 ile birinci sıradadır. Bunu 73.39 ortalama ile büyük çocuklar izlemiştir. En düşük ortalama değeri ise ortanca çocuklardan elde edilmiştir (61.32). Psikolojik doğum sırasına göre grupların Genel Aidiyet Ölçeği Toplam puan ortalamaları için yapılan tek yönlü varyans analizinde (ANOVA) istatistiksel açıdan anlamlı bir sonuç elde edilmiştir ($F=30.730$; $p<.001$). Psikolojik doğum sırası farklı olan çocukların Genel Aidiyet Ölçeği toplam puan ortalamaları birbirinden farklı düzeydedir. Bu farklılık kümülatif bir farklılıktır. Bu farklılığın hangi ikili gruplar arasından kaynaklandığını belirlemek üzere post-hoc tekniklerden Tamhane testi yapılmıştır. Psikolojik Doğum Sırasına göre büyük çocukların Genel Aidiyet Ölçeği Toplam Puan Ortalaması, Ortanca ($p<.001$) ve tek ($p<.001$) çocuklardan anlamlı derecede daha yüksek düzeydedir. Psikolojik Doğum Sırasına göre küçük çocukların puan ortalaması, ortanca ($p<.001$) ve tek çocuklardan anlamlı düzeyde daha yüksektir ($p<.001$). Diğer ikili karşılaştırmalar arasında anlamlı farklılıklar bulunamamıştır.

Tartışma

Bu arařtırmada öncelikle bireylerin gerçek doğum sırasının psikolojik doğum sırası ile ilişkileri belirlenmeye çalışılmış, bir diğer deyişle gerçekte aile sisteminde var olan doğum sırasını psikolojik açıdan da koruyup korumadığı incelenmiştir. Araştırma sonucuna göre gerçek doğum sırası ile psikolojik doğum sırası arasında anlamlı bir ilişki bulunmamıştır.

Alanyazını incelendiğinde bireylerin psikolojik doğum sıralarının gerçek doğum sıralarından farklılaşabileceği belirtilmektedir (Stewart ve Campbell, 1998, s. 42-60). Gerçek doğum sırası ve psikolojik doğum sırasının aynı şey olmadığını gösteren arařtırmalar bulunmaktadır (Campbell vd, 1991, s. 380-391; Kalkan ve Koç, 2007, s. 45-59). Bireyler gerçek doğum sırası dışında, aile içinde kendilerini konumlandıkları bir psikolojik doğum sırası pozisyonu geliştirmektedirler (Campbell vd, 1991, s. 380-391). Bireylerin farklı doğum sırası pozisyonuna ait kişilik özelliklerine sahip olabilecekleri ve gerçek doğum sırası pozisyonunu etkileyebilecek aile ortamı, kardeşlerin cinsiyeti, kardeşlerin yaş farkı, aile yapısı gibi pek çok etmenin varlığından bahsedilmektedir (Leman, 2011).

Lohman vd., (1985, s. 313-327) gerçek doğum sırası ve psikolojik doğum sırası konumları arasında farklılık olduğunu belirtmektedir. Araştırma bulguları arasında gerçek doğum sırası ile psikolojik doğum sırası konumu arasında büyük çocuk pozisyonunda yüksek oranda benzerlik bulunduğu yer almaktadır ve bu bulgu bizim arařtırma sonucumuzu destekler niteliktedir. Bu arařtırmada bireylerin gerçek doğum sırası ile tüm psikolojik doğum sırası konumları arasında anlamlı bir fark bulunamaması, bireylerin gerçek doğum sırasının belirli bir psikolojik doğum sırası pozisyonuyla eşleşemeyecek kadar çok etmenin etkisi altında şekilleniyor oluşuyla açıklanabilir. Büyük çocuk ve küçük çocuk gerçek doğum sırası pozisyonunun diğer doğum sırası pozisyonlarından farklı olarak psikolojik doğum sırası puan ortalamaları ile anlamlı farka sahip olması, genel olarak aile sistemi içinde ilk doğan çocuğa yüklenen anlam ve büyütülme şekli ile en küçük çocuğun aile içinde kendine yer açma şeklinin diğer doğum sırası pozisyonlarına oranla istikrarlı tutumlarla şekillenmesinden ve gerçek doğum sırası konumuna benzerliğinden kaynaklanıyor olabileceği düşünülmektedir. Ancak bu yorum için daha fazla arařtırmaya ihtiyaç duyulmaktadır.

Doğum Sırası ve Problem Alanları

Araştırmada incelenen bir diğer soru ise, bireylerin problem yaşadıkları alanların gerçek ve psikolojik doğum sırasına göre farklılaşıp farklılaşmadığıdır. Problem alanları gerçek ve psikolojik doğum sırasına göre farklılık gösterip göstermediği incelendiğinde; bireylerin akademik, aile, arkadaşlık, ekonomik, sigara/alkol/madde kullanımı, kişilik, cinsellik ve uyum sorun alanlarında gerçek doğum sırasına göre farklılaşmadığı ancak büyük ve tek çocukların daha fazla duygusal sorun yaşadığı bulunmuştur.

Psikolojik doğum sırası ile problem alanları arasındaki ilişkiye bakıldığında, psikolojik doğum sırası ortanca ve tek çocukların daha fazla akademik problem yaşadığı bulunmuştur. Akademik başarısı yüksek ve buna bağlı olarak akademik problemlerle en az uğraşan çocuklar genellikle büyük çocuklardır (Eckstein vd., 2010, s. 408-434). Büyük çocuklardan sonra en yüksek akademik başarı tek çocuklarda görülmektedir (Eckstein vd., 2010, s. 408-434). Ama başarıya en çok ihtiyaç duyan bireyler de özellikle tek çocuklar arasında daha fazla temsil edilmektedir (Eckstein, 2000, s. 481-494). Buna ek olarak tek çocuklar başarı motivasyonları oldukça yüksek bireylerdir (Fablo ve Polit, 1986, s. 176-189). Ailede tek çocuk olmak ebeveynlerin tüm başarı beklentilerini üstlenmek zorunda bırakması nedeniyle, yıpratıcı olabilmektedir. Hissedilen yüksek başarı hedefleri tek çocuk üzerinde baskı yaratıp problem yaşamasına neden olabileceği düşünülmektedir. Bu açıdan büyük çocuklar başka kardeşlerinin başarı veya başarısızlığı ile kendisine yönelik akademik baskıyı motivasyona dönüştürebilirken, tek çocuğun başarılı olmaktan başka çaresi yoktur. Geniş bir örneklem üzerinde gerçekleştirilen bir araştırma bulgusu yine önce doğan bireylerin sonra doğanlara göre daha yüksek akademik ortalama ve başarı eğilimi ile ilişkili olduğunu göstermektedir (Fergusson, Horwood ve Boden, 2006, s. 122-139). Ortanca çocuklar ise ailede ilk çocuk ile rekabet içinde olduklarını hissedebilirler ve bu rekabet ortanca çocukları akademik yönden başarılı olan büyük çocukla kendini kıyaslamasına neden olabileceği düşünülmektedir. Hatta ortanca çocuklar büyük çocuğun tam tersi özelliklere sahip olmasıyla karakterize olmuştur (Leman, 2011). Özellikle ortanca çocukların ilk çocuğun denemediği alanda başarılı olmaya eğilimli olduğu vurgulanmaktadır (Leman, 1997). Eckstein vd. (2010)'da gerçekleştirdiği meta analiz çalışmasında ortanca çocukların daha çok takım oyunlarında yüksek başarıya sahip olduklarını göstermektedir (Eckstein vd., 2010, s. 408-434). Bu açıdan bakıldığında araştırma bulguları literatür ile paralellik göstermektedir.

Öte yandan ailevi problemleri psikolojik doğum sırası büyük, ortanca ve tek çocuk olan bireyler, psikolojik doğum sırası küçük çocuk olan bireylerden daha fazla yaşamaktadır. Önceki çalışmalar (Salmon ve Daly, 1998, s. 299-312) cinsiyet ve gerçek doğum sırasının ailevi duyguların güçlü belirleyicileri olduğunu göstermektedir. Aile atmosferi ve desteği çocukların geleceği algılama şekillerini ve duygusal yönden doyum hissetmelerini etkileyen önemli bir unsurdur (Trommsdorf, 1983, s. 381-406). Bu açıdan bireylerin ailevi problemleri algılama şekilleri yetişkinlik ilişkilerine de yansıtacak oluşuyla ayrı bir önem taşımaktadır. Araştırma bulguları aile problem alanında en fazla sorun yaşayan bireylerin psikolojik doğum sırası büyük, ortanca ve tek çocuk olan bireyler olduğunu göstermektedir. Büyük çocuklar ailede stresi tamponlama ve daha küçük kardeşlere destek sağlama görevi görmektedir (Hollifield ve Cogner, 2015, s. 143-153). Ayrıca ilk kardeşin doğumu ile birlikte abi ya da abla rolünü de üstlenmeye başlayan büyük çocuklar, kardeşlerini korumak ve kimi zaman ebeveyne karşı savunan taraf olmak durumunda kalmaktadır. Ortanca çocuklar, büyük çocuklardan veya küçük çocuklardan daha az aile yönelimli olma eğilimindedir (Salmon, 2003, s. 73-88). Yapılan bir araştırma ortanca çocukların aile desteğinden daha çok arkadaş desteği aldığını ve aileye yönelik tutumlarının arkadaşlarına oranla daha olumsuz olduğunu göstermektedir (Salmon, 2003, s. 73-88). Ayrıca annelerin favori çocuklarının hangisi olduğunu belirlemek üzere yapılan başka bir araştırmada ortanca çocuklar anneler tarafından anlamlı ölçüde düşük oranda favori gösterilmiştir (Suitor ve Pillemer, 2007, s. 32-55). Tek çocuklar genelde ailede ilginin merkezindedir ve aşırı dikkate maruz kalmaktadır. Bazı tek çocuklar ebeveynin dikkat ve övgülerini baskı gibi hissetmektedir (Adler, 2018). Ayrıca tek çocuklar aile içi çatışmalarda tek başlarına kalmaktadır. Paylaşabilecekleri bir kardeşleri yoktur, ya da davranışlarını izleyip örnek alabilecekleri bir abisi/ablası da yoktur. Doğrudan aile ile yaşanan sorunların muhattabı konumunda yer almaktadırlar. Küçük çocuklar ise ailenin en son katılan ve sevimli bireyleridir. Genellikle küçük çocuklar aile içinde istediklerini elde etmek için cazibe, ikna, şikayet gibi davranışları sıkça kullanılmaktadırlar (Gfreorer vd., 2003, s. 30-41; Stewart, Stewart ve Campbell, 2001, s. 363-387). Ailenin küçüğü konumunda oluşları çoğu zaman aile problemlerini en son duyan bireyler olmalarına neden olmaktadır (Leman, 2011). Kendisinden önce gelen kardeşlerinin hatalarından ders alarak, aile içinde daha az sorun yaşaması muhtemel bireyler olarak büyümektedirler (Adler, 2018). Bu açıdan bakıldığında araştırma bulguları literatür ile paralellik göstermektedir.

Arkadařlık problem alanı aısından deęerlendirildięinde; psikolojik doęum sırası ortanca ocuk olan bireylerin dięer psikolojik doęum sıralarına gre daha fazla problem yařadıkları bulunmuřtur. Ortanca ocuklar olduka sosyal bireylerdir. Arkadař evreleri geniřtir (Leman, 1997). Aynı zamanda byk doęan ocuklara oranla sosyal ilgiyi geliřtirme konusunda daha yetenekli grlmektedirler (Feist ve Feist, 2006). Salmon ve Daly (1998, s. 299-312) yapmıř oldukları bir arařtırmada, ortanca ocukların, aile iliřkilerini, ailevi duygularını ve flrt /arkadařlık ynelimlerini incelemiřtir ve arařtırma bulguları ortanca ocukların arkadařlık iliřkisine ynelik aileden daha olumlu bir tutuma sahip olduklarını gstermektedir. Aynı zamanda bu arařtırma bulguları ortanca ocukların, arkadařlık iliřkisini aile iliřkisinden daha fazla sosyal destek aracı olarak algıladıkları sonucunu ortaya koymaktadır. Yapılan bir dięer arařtırmada bireylerin psikolojik doęum sırası ile bireylerin stresle bařa ıkma stratejileri arasındaki iliřki incelenmiřtir. Arařtırma bulguları, ortanca ocukların aile desteęi, arkadař kabul ve sosyal gven alt boyut puanlarının en dřk ortalamaya sahip olduęunu gstermektedir (Kalkan ve Ko, 2007, s. 45-59; Pilkington vd., 1997, s. 42-57). Ortanca ocuklar atıřmalardan kaınmaya alıřan, uzlařmacı kiřilik zelliklerine sahip bireyler olmalarının yanı sıra olduka baęımsız kiřilerdir. Arkadařlarına son derece sadık olan ortancalar iin bu arkadařlık iliřkileri ve arkadařlıkların srdrlmesi nemlidir. Aile iinde ne olursa olsun ortanca konumlarından dolayı biraz dıřlanmış hissettikleri iin, arkadař ortamında kalıcı ve saęlam iliřki arayıřı iinde olmayı nemstedikleri dřnlmektedir (Leman, 1997). Bu aılardan arkadařlık ynnden daha hassas ve kolay incinebilir yapıları nedeniyle psikolojik doęum sırası ortanca ocuk konumunda olan bireylerin dięer doęum sırası pozisyonlarına gre daha fazla problem yařadıklarını belirttikleri dřnlmektedir.

Arařtırma sonularına gre, psikolojik doęum sırası byk ocuk olan bireyler daha az ekonomik problem yařamaktadır. Alanyazını, byk ocukların mesleki prestij ve kariyer ilgileri aısından sonra doęanlardan daha iyi konumlarda alıřmaları muhtemel bireyler olduklarını ve gelirlerinin sonra doęan ocuklardan daha yksek olduęunu gstermektedir (Davis, 1997, s. 205-230; Fergusson vd., 2006, s. 122-139; Herara vd., 2003; White vd., 1997, s. 89-104). Aileden aldıkları eęitim avantajını (Eckstein vd., 2010, s. 408-434; Sulloway 1997), mesleki hayatlarında iyi pozisyonlara gelmek iin kullanması muhtemel olan byk ocuk doęum sırasına sahip bireyler iin ekonomik sıkıntılarını daha az yařanması literatrle tutarlı bir bulgu olarak karřımıza ıkmaktadır.

te yandan romantik iliřki alanında, psikolojik doęum sırası ortanca ve tek ocuk olan bireyler daha fazla problem yařamaktadır. Gerek doęum sırası alıřmalarına iliřkin yapılmıř meta analiz sonularına gre Ortanca ocuklar romantik iliřkilerde partnerlerine sadık olma eęilimleri en fazla olan grubu temsil etmektedir (Eckstein vd., 2010, s. 408-434). Tek ocuk doęum sırasına iliřkin ise literatrde romantik iliřki alanına ait tutarlı bir bulgu yer almamaktadır. Ancak kardeř iliřkilerinde kıskanlık rntsne bakıldıęında, sonra doęanların ilk doęan ocuklara gre daha kıskan olabileceęi belirtilmektedir. Ayrıca aynı arařtırma ilk doęan ocukların tek ocuklardan daha az kıskan olduęu sonucu gstermektedir (Buunk, 1997, s. 997-1006). Buna baęlı olarak kardeřler arasında edinilen kıskanlık duygularının yetiřkinlik yařamındaki romantik iliřkilere yansiyebileceęi ve zellikle ortanca ve tek ocukların byk ve kk ocuk pozisyonuna gre daha fazla romantik iliřkilerde kıskanlık duygusuna sahip olabilecekleri belirtilmektedir. Bu da ortanca ve tek ocukların partnerlerinin ilgisini kaybetmeye tahammllerinin daha az oluřuyla ve onların sevgilerini kaybetme korkusuyla aıklanmaktadır (McGurik ve Pettijohn II, 2008, s. 37-52). Psikolojik doęum sırası ve irrasyonel iliřki inanları arasındaki iliřkiyi inceleyen bir bařka arařtırmaya gre tek ocuk doęum sırası ile irrasyonel iliřki inanları arasında iliřki bulunamazken, byk ocukların irrasyonel iliřki inanları ile negatif ynde iliřkili olduęu, ortanca ve kk ocuk doęum sırası ile irrasyonel iliřki inanlarının pozitif ynde anlamlı iliřkiye sahip olduęu sonucuna varılmaktadır (Kalkan, 2008, s. 455-466). Ortanca ocuklar dřk z sayęı ve romantik iliřkilerde artan aresizlik ve sevilmezlik inanlarıyla pozitif iliřki gstermektedir. Romantik iliřkilerinde daha fazla problem yařamalarının sebeplerinden biri iliřki doyumu dřk olmasına raęmen srdrlen romantik iliřkilerin daha fazla ortanca doęum sırasında grlmesi olabileceęi dřnlmektedir. Ya da dıř dnyada kabul edilme konusunda arayıř iinde olan ortanca ocuklar iin, kendi kurdukları ailelerinde partnerin ilgisini veya sevgisini kaybetmeye ynelik duydukları yoęun endiře, ve irrasyonel iliřki inanlarının fazlalıęı nedeniyle ortaya ıkan aresizlik hisleri olduęu yine dřnlebilir. Bu aılardan deęerlendirildięinde, ilerleyen dnemlerde romantik iliřki alanı ile ilgili zellikle psikolojik doęum sırasına ynelik kapsamlı arařtırmaların yapılmasına ihtiya duyulmaktadır.

Duyusal problem alanındaki bulgulara bakıldıęında, psikolojik doęum sırası byk ve ortanca ocuk olan bireylerin puan ortalamaları dięer psikolojik doęum sırası puan ortalamalarına gre anlamlı lde yksek bulunmuřtur. Byk ocukların daha fazla duygusal problem yařadıęı bulgusu, bu problem alanının gerek doęum sırasına iliřkin sonularıyla da desteklenmiřtir. Psikolojik doęum sırasına gre byk

çocuklar başkalarının bakım ve ihtiyaçlarıyla ilgilenen, endişeli yapıya sahip olan bireyler olarak görülmektedir (Feist ve Feist, 2006). Kardeşlerinin bakımı da dahil olmak üzere pek çok sorumluluk yüklenen büyük çocuklar, aynı zamanda kaygılı ve mükemmeliyetçi kişilik özellikleri barındıran, yüksek beklentili bireylerdir (Leman, 2011). Somatik ve bilişsel kaygı belirtileri büyük çocuk konumundaki sporcularda, küçük çocuk konumunda doğanlardan anlamlı derecede yüksek bulunması yine yüksek başarı hedefleri ile ilişkilidir (Flowers ve Brown, 2002, s. 41-56). Ayrıca büyük çocuğun yetiştirilme şekli ve ailenin ilk çocuğu olmasından dolayı annenin kaygısını aldığı iddia eden çalışmalar mevcuttur (Adams, 1972, s.411-439; Fablo ve Polit, 1986, s. 176-189). Psikolojik doğum sırası ortanca çocuk olan bireyler ise çaresizlik ve sevlilmeme inançlarıyla ilişkili görülmektedir (Kalkan ve Koç, 2007, s. 45-59). Ayrıca ortanca çocuklar kabul mücadelesi verdikleri için zaman zaman engellenmiş hissedebilirler (Adler, 2018). Kardeşlerin arasında kendilerini sıkışmış hissederek, yeteri kadar ebeveyn doyumunu almadıklarını düşünerek geleceğe yönelik umutsuzluk duygularını besleyebilecekleri düşünülmektedir (Leman, 1997). Tanımlaması ve anlaşılması zor olan bu doğum sırası pozisyonu için 'artık büyüdün kardeşin gibi yapma ve o kadar büyümedin abin/ablan gibi olamazsın' ikilemi yüzünden ortanca çocuk konumundaki bireylerin, duygusal yönden problem yaşamaları muhtemel görülmektedir ve araştırma sonuçlarımızla uyumlu olduğu düşünülmektedir.

Araştırmanın bir diğer bulgusuna göre Psikolojik doğum sırası tek çocuk olan bireyler diğer doğum sırası konumlarına göre sigara/alkol/madde kullanımına ilişkin problemleri daha fazla yaşamaktadırlar. En az problem yaşayan psikolojik doğum sırası konumu ise büyük çocuklara aittir. Bazı araştırmalarda madde kullanımı için büyük çocuk doğum sırasının koruyucu bir faktör olduğu (Horner vd., 1998, s. 19-37) ve son doğan çocukların ilk doğanlara oranla daha fazla alkol kullandıkları (Laird ve Shelton, 2006, s. 18-35) bulgulanmıştır. Ayrıca, kendisinden büyük bir kardeşe sahip olan bireylerin suç eğilimli davranışlar sergilemeleri (çalma gibi), ya da alkol madde kullanma ihtimalleri büyük çocuklardan fazla olduğu belirtilmektedir (Argys vd., 2006, s. 215-233). Ama özellikle tüm ailenin ilgisini üzerinde toplamış olan tek çocuk, hissettiği baskıyla başa çıkmak için alkol madde kullanımına yöneliyor olabileceği düşünülmektedir. Uyumsuz başa çıkma stratejileriyle ilişkili olduğu belirtilen çaresiz yaklaşım ile pozitif ilişkili olduğu belirtilen tek çocuklar için (Kalkan ve Koç, 2007, s. 45-59), stresten uzaklaşmak için ve odaktan uzaklaşmak için alkol madde kullanımı tercih ediliyor olabilir (Laird ve Shelton, 2006, s. 18-35). Ancak bireylerin alkol madde kullanımına ilişkin etkili olabilecek pek çok faktör daha vardır ve bu açıdan tek başına psikolojik doğum sırası bunu açıklamak için yeterli olmamaktadır.

Diğer taraftan; Psikolojik doğum sırası ortanca ve tek çocuk olan bireylerin daha fazla kişilik problem yaşadığı bulgulanmıştır. Kendine güven, içe dönüklük, kimlik karmaşası gibi kişilik problemlerini psikolojik doğum sırası ortanca ve tek çocuk olan bireyler daha fazla yaşamaktadır. Adler tek çocuk doğum sırası konumunu 'genellikle işbirliği ve sosyal ilişki açısından yoksun kalan, bağımlı bireyler olurlar' şeklinde tanımlamaktadır (Feist ve Feist, 2006). Uzun yıllar yapılmış araştırmalar tek çocukları doğal bir kontrol grubu olarak ele almıştır ve pek çok olumsuz kişilik problemleriyle ilişkili olduğu ifade edilmektedir (Adams, 1972, s.411-439). Ancak yakın dönem araştırmaları gerçek doğum sırası incelemelerinde kişilik özelliklerini araştırmak üzere yapılandırılırken tek çocuk doğum sırasını manipüle ederek çalışma dışı bırakmayı tercih etmektedir (Damian ve Roberts, 2015, s. 14119-14120; Rohrer, Egloff ve Schmukle, 2015, s. 14224-14229). Küçük çocuk ve büyük çocuğun karmaşı olan tek çocuk pozisyonunun belli bir kişilik özelliğiyle ölçülemez ve karşılaştırma yapılabilecek bir kardeş ilişkisinin olmayışı nedeniyle dahil edilmediği düşünülmektedir. Ortanca çocuklar içinde benzer bir durum söz konusudur. Ortanca çocukların kendi kişiliklerine yönelik tutum ve algıları aile pozisyonuyla ve büyük kardeş ile küçük kardeşin konumlarıyla yakından ilişkilidir (Feist ve Feist, 2006). Yapılan bir meta analiz çalışması en yüksek ait olamama hissine ortanca çocukların sahip olduklarını göstermektedir (Eckstein, 2000, s. 481-494). Özellikle düşük aidiyet duygusunun, bireylerde mutsuzluğa, düşük benlik saygısı, yalnızlık ve depresyon gibi psikolojik işlevlerin kaybıyla ilişkili olduğunu gösteren çalışmalar mevcuttur (Andersen vd., 2000; Duru, 2015, s. 37-47; Hill, 2006, s. 210-216; Osterman, 2000, s. 323-367). Dışadönüklük ise yüksek aidiyet duygularıyla ilişkili bir kişilik özelliğidir (Malone vd., 2012, s. 311-316). Hem aile desteğini en az hisseden (Pilkington vd., 1997, s. 42-57) hem de aidiyet duygusu en az olan ortancalar için kişilik yönünden problem yaşamaları muhtemel gözükmektedir.

Cinsellik problem alanında, psikolojik doğum sırası ortanca ve tek çocuk olan bireylerin daha fazla problem yaşadığı bulunmuştur. Romantik problem alanı ile tutarlı bir sonuç bulunmuş olması, romantik ilişkideki problemlerin bireylerin cinsel hayatlarına da yansımalarıyla ilgili olabileceğini düşündürmektedir. Özellikle evlilik doyumunu kadınlarda sosyal uyumla ve eşle kurulan cinsel yakınlıkla bağlantılıdır ve evlilik

uyumunu etkilemektedir. Ayrıca kadınların sosyal yakınlık beklentileri ile cinsellik ve eğlence beklentileri evlilik doyumunun yüksek olmasıyla anlamlı bir ilişkiye sahiptir (Greff ve Malherbe, 2001, s. 247-257). Birbiri ile ilişkili olan bu iki alanda psikolojik doğum sırası tek ve ortanca çocuk olan bireylerin daha fazla problem yaşıyor olması alanyazını ile tutarlı bir sonuç olarak görünmektedir.

Uyum problem alanı açısından değerlendirildiğinde; yeni ortam, okul veya işe uyum gibi durumlarda psikolojik doğum sırası ortanca çocuk olan bireyler daha fazla problem yaşamaktadır. Aile hayatlarında önlere hep bir adım ileride olan büyük kardeşle yarış halinde olan ortanca çocuklar için (Adler, 2018) yeni bir ortama girmek, yeni bir iş hayatına başlamak gibi doğrudan performansla ilişkili durumlar stres yaratıyor olabileceği düşünülmektedir. Ortanca çocuk doğum sırası genellikle konumu itibarıyla kabul edilmeye yönelik üstün bir çaba sergilemektedir (Adler, 2018; Leman, 1997). Bu yönden, kişilik olarak işbirlikçi ve uyumlu olan ortancalar için yeni başlangıçlarda kabul edilmeme düşünceleri problem yaratıyor olabilir. Bu sonuca varabilmek için yeni arařtırmalara ihtiyaç duyulmaktadır.

Gerçek ve Psikolojik Doğum Sırası ve Aidiyet

Bu arařtırmada ele alınan bir diğer kavram ise genel aidiyet duygusudur. Bireylerin aidiyet puanlarının gerçek doğum sırasına göre farklılaşmadığı ancak psikolojik doğum sırası büyük ve küçük çocuk olan bireylerin, ortanca ve tek çocuk olan bireylerden anlamlı derecede daha yüksek genel aidiyet puan ortalamasına sahip oldukları görülmektedir.

Ait olmak insanın evrensel bir özelliğidir ve temel bir insan ihtiyacıdır (Maslow, 1970). Aile bireylerin ait olma ihtiyacını karşılayan en küçük toplumsal birimdir. Yapılan bir arařtırma ailenin, arkadaş ve okul aidiyetinden daha önemli bir aidiyet kaynağı olduğunu göstermektedir (Yıldırım, 1997, s. 217-231). Aidiyet ve sevilme ihtiyacı karşılanan bireyler öz güven ve saygınlık ihtiyacını karşılamak üzere gelişimlerine devam eder ve kendini gerçekleştirme noktasına doğru ilerleyebilirler (Feist ve Feist, 2006).

Öz güven ve saygınlığın oluşabilmesi için gerekli olan aidiyet ve sevilme ihtiyacı karşılandığı takdirde bireyler kendilerine saygı duymaya, güven hissetmeye, başkalarının da kendilerine saygı duyduklarına inanmaya başlayabilirler (Feist ve Feist, 2006). Bunun için bireylerin ait oldukları grubu kabullenmeleri ve kabul gördüklerine inanmaları gereklidir (Andersen vd., 2000). Bu açıdan sosyal yönden en çok kabul gören ve ilgi alan psikolojik doğum sırası pozisyonu olan küçük çocuklar için (Eckstein vd., 2010, s. 408-434) aidiyet düzeyinin kabul alt boyutunda anlamlı derecede yüksek bulunması tutarlı bir sonuçtur.

Genel aidiyet duygusunu farklı yönlerden ölçerek açıklamaya çalışan kapsamlı bir arařtırmaya göre bireylerin sahip olduğu dışadönüklük ve kabul edilebilirlik özelliklerinin fazla olması yüksek aidiyet duygusuyla ilişkili olduğu belirtilmektedir (Malone vd., 2012, s. 311-316). Bu sonuçlar arařtırma bulgumuzla ve küçük çocukların dışadönüklük (Herara vd., 2003; Leman, 1997), sempatiklik (Ickes ve Turner, 1983, s. 210-222) ve kabul edilebilirlik (Eckstein vd., 2010, s. 408-434) özellikleriyle uyumludur. Yapılan bir başka arařtırmada ortanca çocukların aile desteği, arkadaş kabulü ve sosyal güven alt boyutlarından diğer doğum sıralarına göre anlamlı derecede düşük puan aldığı görülmektedir. Aynı arařtırmada en yüksek puanı alan psikolojik doğum sırası pozisyonu büyük çocuklara aittir (Kalkan ve Koç, 2007, s. 45-59; Pilkington vd., 1997, s. 42-57). Bir bireyin aidiyet algısı dahil olduğu grup sayısı veya duygusal ilişki sıklığı ile değerlendirilemez. Önemli olan bireyin aidiyet ihtiyacının karşılanmasıdır (Duru, 2015, s. 37-47).

Bu açıdan daha sosyal olan ve sosyal ilişkiler yönünden büyük çocuktan daha fazla arkadaş yönelimli ortanca çocuklar, dahil olduğu grup sayısı fazla olsa bile gruplar tarafından tam anlamıyla kabul edildiğini hissedememesi, kabul alt boyutu ile olan negatif ilişkiyi ve vazgeçilmez hissedememesi reddedilme boyutu ile olan pozitif ilişkiyi açıklamaktadır.

Öğretmenler, akranlar ve ebeveynleri tarafından desteklendiğini hisseden bireyler yüksek başa çıkma becerisine sahip olan bireyler olurlar (King, Vindourek, Davis ve McClellan, 2002, s. 294-299). Akademik yönden en az problem yaşayan (Eckstein vd., 2010, s. 408-434), aile desteğini kriz anlarında ihtiyaç duyulan bireyler görülmeleri nedeniyle 'önemliyim ve yeterliyim' hissiyle doldurabilen büyük çocukların (Suitor ve Pillemer, 2007, s. 32-55) yüksek oranda aidiyet ihtiyacını karşılayabilen kişiler olarak düşünülmesi yanlış olmayacaktır.

Tek çocuklar ise pek çok kişilik özelliği bakımından büyük çocuklara benzeseler bile, aidiyet, işbirliği, paylaşımcılık ve mükemmeliyetçilikte abartılılık açılarından büyük çocuklardan ayrılmaktadır (Leman, 1997). Özellikle bir gruba ait olma ihtiyacı en az olan doğum sırası pozisyonu tek çocuklara aittir (Eckstein

vd., 2010, s. 408-434). Aidiyet ve sevgi ihtiyacı hem sevgi vermeyi hem de almayı içermektedir (Feist ve Feist, 2006) ve tek çocuklar daha bencil oluşlarıyla, hata kabul etmeyen abartılı mükemmeliyetçilikleriyle (Leman, 1997), gruplar tarafından en az uzlaşılabilir ve uyumsuz bireyler olarak görülmeleriyle (Herrera vd., 2003, s. 142-150) karakterize olmuş bireylerdir.

Yalnızlık ve sosyal destek ilişkisini açıklamaya yönelik yapılmış bir araştırmaya göre, öğrencilerin sosyal bağlılık, arkadaş desteği, aile desteği ve özel insan desteği arttıkça yalnızlık duygusu azalmaktadır. Ek olarak, uyum sorunları ile yalnızlık arasında pozitif yönde anlamlı bir ilişki olduğu sonucu literatürde yer almaktadır (Duru, 2008, s. 13-24). Bu araştırmanın bulguları, aile, arkadaş, romantik ilişki ve uyum problem alanları ile ortanca ve tek çocuğun pozitif ilişkili olduğunu göstermektedir. Ayrıca yapılan bir başka araştırma küçük çocukların kendisinden büyük kardeş desteğine sahip olmasıyla aidiyet düzeyleri arasında olumlu bir ilişki olduğunu göstermektedir (Hollifield ve Cogner, 2015, s. 143-153). Bu sonuçlar da dikkate alınarak ortanca ve tek çocukların düşük aidiyet duygusu olan bireyler oldukları, büyük ve küçük çocukların ise yüksek aidiyet duygusu olan bireyler oldukları sonucuna varılabilmektedir.

Gerçek ve Psikolojik Doğum Sırası ile Öz anlayış

Araştırmada öz anlayışın gerçek doğum sırasına göre farklılaşmadığı ancak psikolojik doğum sırasına göre büyük çocuk olan bireylerin öz anlayış puan ortalamalarının ortanca olanlardan ve psikolojik doğum sırası küçük çocuk olan bireylerin öz anlayış puan ortalamalarının ortanca ve tek çocuk olanlardan daha yüksek olduğu bulunmuştur.

Öz anlayış, öz yargılamanın, izolasyonun ve ruminasyonun (depresyon gibi) olumsuz sonuçlarına karşı bireyleri koruyan pozitif duygusal tutumu ifade eder (Neff, 2003a, s. 85-101). Aynı zamanda hayatta karşımıza çıkabilecek olumsuz durumlara yönelik negatif duygu üretilse bile bunu şefkatle kabul ederek yeni olumlu duygular üretilmesini sağlayan önemli bir öz tutumdur (Germer ve Neff, 2013, s. 856-867). Öz anlayışlı bireyler başarısızlıktan daha az korkarlar (Neff vd., 2005, s. 263-287). Öz anlayışlı bireyler sergiledikleri performansları kişiselleştirmeden değerlendirebilen, gerçekçi değerlendirme yapabilen bireylerdir (Neff vd., 2005, s. 263-287). Yapılan araştırmalar öz anlayış ile yaşam doyumu, sosyal bağ, duygusal zeka, mutluluk, refah arasında pozitif ilişki olduğunu gösterirken, kaygı, depresyon, utanç, başarısızlık korkusu ve tükenmişlik ile negatif ilişkili olduğunu göstermektedir (Bernard ve Curry, 2011, s. 289-303; Mills vd., 2007, s. 358-364; Neff vd., 2005, s. 263-287; Neff vd., 2007, s. 908-916 ;Neff ve Mcgeehee, 2010, s. 225-240; Williams vd., 2008, s. 37-44). Ayrıca öz anlayış ustalık hedefleriyle, duygularla, bireylerin etkileşim şekilleriyle pozitif yönde ilişkilidir ve performans hedefleri, başarısızlık durumuna ilişkin kişilerin gösterdikleri tutumlarla, uyumsuz başa çıkma stratejileriyle, uyumsuz mükemmeliyetçilikle, düşünce baskılama ve ruminasyonla negatif yönde ilişkili bulunmuş oldukça önemli bir öz tutumdur (Leary vd., 2007, s. 887-904; Neff vd., 2005, s. 263-287; Neff, 2003a, s. 85-101; William vd., 2008, s. 37-44; Thompson ve Waltz, 2008, s. 556-558) Özellikle ailelerin yaklaşım şekli çocukların iç diyaloglarına yansıtılarak, öz anlayışı etkilemektedir (Neff ve Mcgeehee, 2010, s. 225-240). Bu geniş kapsamdan bakılarak araştırma bulguları değerlendirildiğinde, psikolojik doğum sırası konumu büyük ve küçük çocuk olan bireylerin diğer psikolojik doğum sırası konumlarına göre daha fazla öz anlayışa sahip olmaları, araştırma sonuçlarının psikolojik doğum sırası literatürüyle tutarlı bir sonuca ulaştığını göstermektedir. Büyük çocuklar, sorumluluk sahibi, öz güveni yüksek (Sulloway, 1997), başkalarının bakım ve ihtiyaçlarıyla ilgilenen (Feist ve Feist, 2006), yüksek motivasyonlu ve stresli durumlarda etkin çözüm becerisine sahip (Eckstein, 2000, s. 481-494; Eckstein vd., 2010, s. 408-434) bireylerdir.

Şefkatli bireyler başarısızlıktan daha az korkarlar. Başarısızlık karşısında vazgeçmek yerine yeniden denemek eğiliminde olurlar (Neff vd., 2005, s. 263-287). Ustalık hedefi yönelimli bireyler olan büyük çocuklar kendi yeteneklerini ve performanslarını değerlendirirken içsel motivasyonu kullanan, performanslarını iyileştirmeye motive olmuş, öz nitelikleri referans alan bireylerdir (Carette, Anseel ve Yperen, 2011, s. 500-503) ve bu yönüyle büyük çocuklar başarısızlık durumunda öz anlayışı yüksek kalabilen bireylerdir. Çünkü büyük çocuklar iyi performans sergiledikleri durumları da kötü performansta olduğu gibi kendi öz niteliklerinden kaynaklandığına inanarak, daha fazla kişisel sorumluluk yüklenmektedirler (Phillips ve Phillips, 2000, s. 474-480).

Küçük çocuklar ise sosyal yönden en çok kabul gören, empati kurma konusunda başarılı ve sosyal yönden ilgi alan bireylerdir (Eckstein vd., 2010, s. 408-434). Ailenin en küçük bireyi olmak, diğer kardeşlerin yaşadıkları stres verici olayları nasıl algıladıklarını, ve nasıl başa çıktıklarını gözlemleyebilme şansı tanımaktadır. Ortak paydaşım bakış açısı geliştirmelerini kolaylaştırmaktadır çünkü kendi başlarına gelebilen olumsuz bir durum, başkalarının da başına gelebilir, kişiselleştirmeden, kendilerine acımadan

olumsuz duyguları yařamaları böylece kolaylařmaktadır. Duygusal esneklik ile öz anlayıř bu açıdan iliřkili görünmektedir (Germer, 2018). Empati yönünün kuvvetli oluřu yine olumsuz duygularla bařa çıkmalarını ve kendilerine yönelik iç seslerini yumuřatmaya katkı saęlamaktadır. Yapılan bir arařtırma, bireylerin kiřilik özellikleri ile öz anlayıř arasındaki iliřkiyi arařtırmıřtır ve dıřadönüklük, sorumluluk, deneyime açıklık, yumuřak bařlılık alt boyutları ile öz anlayıřın pozitif yönde iliřkili olduęu sonucuna varmıřtır (Özyeřil, 2011). Bu yönlerden ele alındığında öz anlayıřın büyük ve küçük çocuk özellikleriyle pozitif yönde iliřkili olması alanyazınıyla tutarlı bir bulgu olarak görölmektedir.

Ortanca çocuk olan bireyler ve tek çocuk olan bireyler ise öz anlayıřla negatif iliřkili bulunmuřtur. Ortanca çocuklar iřbirlikçi ve yüksek motivasyonludur (Feist ve Feist, 2006), ancak aynı zamanda sosyal yönden kendilerini kardeřleriyle ve bařkalarıyla kıyaslama yönelimleri de oldukça fazladır (Adler, 2018). Öz anlayıř, bireylere sosyal karřılařtırmaya karřı güçlü bir koruma saęlar (Neff ve Mcgehee, 2010, s. 225-240). Ortanca çocukların sahip olduęu bu kıyaslama eęilimi zaman zaman kendilerine yönelik iç diyaloglarına da olumsuz yansıyor, öz anlayıřlarını düşürmektedir. Çünkü öz anlayıř bařkalarıyla kıyas yapmak yerine algılanan başarısızlık ya da yetersizlik durumlarında bile bireylerin kendileriyle baę kurmalarını ve kendilerine böyle anlarda nazik, açık görüřlü yaklařabilmelerini gerektirmektedir (Neff, 2011, s. 1-12).

Öz anlayıř yüksek benlik saygısı gibi bireylere biliřsel fayda saęlayabilen bir öz tutumdur (Neff, 2011, s. 1-12). Öz anlayıř yalnızca iřler ters gittiğinde koruyucu deęildir, aynı zamanda, bireylerin kendilerini baęlı, deęerli ve kabul edilebilir hissetme konusunda da önemli, benzersiz bir rol oynadıęı görölmektedir (Neff ve Vonk, 2009, s. 23-50). Ortanca çocuklar öz saygısı daha düşük bireyler olarak düşünölmektedir ve bunun sebebi, algılanan aile desteęinin daha az olması ve arkadař grubu gibi sosyal alanlarda kabul edilmeye verdikleri yüksek önemle iliřkili olabileceęi görüřüne dayandırılmaktadır (Kalkan ve Koç, 2007, s. 45-59). Bu açıdan öz anlayıřın ortanca çocuk özelliklerinin artmasıyla negatif iliřkili olması tutarlı bir bulgu olarak deęerlendirilebilmektedir. Tek çocuklar yetiřkin yönelimli bireylerdir ve abartılı üstünlük çabası içine girebilmektedirler (Feist ve Feist, 2006). Sosyal baę açısından yoksun kalan, genellikle insanların kendilerini korumasını hatta řımartmasını isteyerek büyüdükleri belirtilmektedir (Feist ve Feist, 2006). Anne ve babanın referansları ve sosyal yönden korunma isteęi iç sesin eleřtirel olmasına ve hataya, başarısızlıęa tahammölün azalmasına sebep olabilmektedir. Tek çocuklar büyük çocuklardan daha fazla mükemmelliyetçilik özellikleri taşırlar ve bu uyumsuz mükemmelliyetçilik bireylerin hayatla ve zorluklarla bařa çıkmalarını zorlařtırmaktadır (Leman, 1997).

Öz anlayıř uyumsuz mükemmelliyetçilik ile negatif iliřkili bir öz tutum becerisidir (Williams vd., 2008, s. 37-44). Düşük iřbirlikçi yapıları nedeniyle (Eckstein vd., 2010, s. 408-434; Feist ve Feist, 2006), bařkalarının hatalarına da kendisine olduęu gibi eleřtirel yaklařmalarına neden olmaktadır. Ortak paydařım öz anlayıřın önemli bileřenlerinden biridir ve insanoęlunun kusurlu olduęunu ve herkes gibi acı çekilebileceęini kabul edebilmeyi temel alır (Neff, 2003a, s. 85-101). Kendine veya bařkalarına acımadan evrensel bir kabul ile insanı kabul etmektir. Psikolojik doęum sırasına iliřkin yapılan bir meta analiz arařtırması, tek çocukların bencil bireyler olduklarını göstermektedir (Eckstein vd., 2010, s. 408-434). Ailede tek olmak, tüm kaynaklara da tek başına sahip olmayı beraberinde getirmektedir ve bu durum tek çocukların bencilleşmelerine neden olabilmektedir. Oysa öz anlayıřta bireyler sahip oldukları ortak paydařım bakıř açısından ancak kendilerini ve bařkalarını da içine alacak řekilde olayları kabul edebilmelerine dayandırabilirlerse mümkün olmaktadır (Germer ve Neff, 2013, s. 856-867).

Gerçek ve Psikolojik Doęum Sırası ile Affetme

Bir bařka önemli arařtırma konusu affediciliktir. Affetmenin gerçek doęum sırasına göre farklılařmadıęı ancak psikolojik doęum sırasına göre psikolojik doęum sırası büyük çocuk olan bireylerin puan ortalamasının, psikolojik doęum sırası tek çocuk olan bireylerin puan ortalamasından anlamlı düzeyde daha yüksek bulunmuřtur.

Kardeř iliřkisinde çocuklar pek çok incinme yařantısı içinde bulabilirler kendilerini ve birbirlerini affetmeyi yařayarak öğrenirler. Hem affedici olmayı deneyimler kardeřler, hem de affedilmeyi. Bu yönden tek çocuklar, büyük çocuklardan ve diđer doęum sıralarından ayrılmaktadır (Adler, 2018 ; Leman,1997). Affedicilięi kolaylařtıran bir diđer unsur ise kiřinin kendi eksikliklerinin ve hatalarının farkında olup, affedilmesi gereken durum ya da kiřiye yönelik cömert bir anlayıř duygusu geliřtirebilmesine baęlıdır (Bono ve McCullough, 2006, s. 147-158). Kusursuz olmaya çalıřan bireyler ikincilik olsa bile yine kendi performanslarının yeterlilięine inanır ve yükseltmek için motive olmaktadır. Oysa mükemmelliyetçiler kendilerini kazanmadıkları sürece asla yeterli görmez ve motivasyon aracı olarak kullanmazlar.

Başardıklarına inanmak için birincilik şarttır (Leman, 1997). Kusursuz performansın peşinde koşan büyük çocuklarla, mükemmeliyetçi tek çocuklar hem öz anlayış açısından hem de affedicilik açısından bu noktalarda ayrılmaktadır. Mükemmeliyetçi özellikler taşıyan bireyler affedici olarak görülmemektedir (Leman,1997). Ayrıca bireylerin affetme düzeyleri arttıkça kaçınma motivasyonları azalmaktadır (McCullough, Worthington Jr ve Rachal, 1997, s. 321-336). Tek çocuklar kaçınma stratejilerini kullanan bireylerdir ve yok sayma, görmezden gelme, uzaklaşma gibi problemin kaynağından sadece uzaklaşmalarını sağlayan başa çıkma tutumlarını kullanmaktadırlar (Kalkan ve Koç, 2007, s. 45-59). Kendi hatalarını ve kusurlu yanlarını kabul etmekte zorlanan mükemmeliyetçi tek çocuklar için ve kendine acıma eğilimi olan ortanca çocuklar için kendilerini affetmek, başkalarını affetmek ve olumsuz durumları affetmek daha zorlaşmaktadır. Kardeş desteğine sahip, sorumluluk duyguları yüksek ve kusursuz olmaya çalışan büyük çocuklar için (Leman, 1997) ve empati kuran, sosyal yönden ilgi alan ve korunan küçük çocuklar için kendine anlayışlı olmak, etrafındaki kişilere anlayışlı davranabilmek kolaylaşmaktadır ve dolayısıyla affedicilik düzeylerini de arttırdığı düşünülmektedir.

Sonuç, Sınırlıklar ve Gelecek Araştırmalar için Öneriler

Araştırmanın bulguları, bireylerin yaşadıkları problem alanları, aidiyetleri, kendilerine gösterdikleri anlayış ve bir problemle karşılaştıklarında affetme eğilimlerinde psikolojik doğum sırasının gerçek doğum sırasından çok daha belirleyici bir değişken olduğunu ortaya koymuştur. Görülmektedir ki; bireylerin öz kök ailelerinde kendilerini psikolojik olarak hangi pozisyonda gördükleri; kişilerarası ilişkilerinde hangi pozisyonda olduklarından daha çok önem taşımaktadır. Nitekim araştırmada gerçek doğum sırası ile psikolojik doğum sırası arasında anlamlı bir ilişki bulunmadığı görülmüştür. Bu çalışma birbirinden bağımsız olan bireylerle yapılmıştır, sonraki çalışmalarda kardeşlerden oluşan bir örneklem grubu ile karşılaştırmalı çalışmalar yapılabilir.

Gerçek ve psikolojik doğum sırası üzerinde etkili görülen aile atmosferi, kardeş ve ebeveyn ilişkileri, travmatik yaşantılar, romantik ilişki deneyimleri gibi değişkenlerin araştırma konusuna dahil edilerek incelenmesi ileride yapılacak araştırmalar için önerilmektedir. Ayrıca aile tipi, kardeşler arası yaş farkı, kardeş cinsiyeti gibi değişkenler de kontrol edilerek çalışmalar yapılabilir.

Psikolojik doğum sırası bu araştırmada olduğu gibi birçok araştırmada gerçek doğum sırasından daha etkili bir değişken olduğu görülmesine rağmen, uygulayıcıların çok az dikkatini çekmiştir. Ruh sağlığı alanında çalışan uzmanların özellikle aile dinamikleri ve bireyin içsel ve kişilerarası problemleri ile çalışırken psikolojik doğum sırasının da etkili bir dinamik olduğunu göz önünde bulundurarak psikolojik danışmanlık ve psikoterapide yol almalarının farklılaşma ve iyileşmeye katkı sağlayacağı düşünülmektedir. Benzer şekilde, eğitim alanında çalışan uzmanların öğrencilere rehberlik sürecinde psikolojik doğum sırasının etkilerini dikkate almaları da önerilmektedir.

Etik Beyan

“Genel Aidiyet, Öz-Anlayış, Affetme ve Problem Alanları Gerçek ve Psikolojik Doğum Sırasına Göre Farklılaşır mı?” başlıklı çalışmanın yazım sürecinde bilimsel kurallara, etik ve alıntı kurallarına uyulmuş; toplanan veriler üzerinde herhangi bir tahrifat yapılmamış ve bu çalışma herhangi başka bir akademik yayın ortamına değerlendirme için gönderilmemiştir. Gerekli olan etik kurul izinleri Üsküdar Üniversitesi Girişimsel Olmayan Araştırmalar Etik Kurulu’nun 23.05.2018 tarih ve 06 sayılı toplantısında alınmıştır.

Kaynakça

- Adams, B. N. (1972). Birth order: A critical review. *Sociometry*, 35(3), 411-439.
- Adler, A. (2018). *İnsanı tanıma sanatı*. Ankara: Tutku Yayınevi.
- Andersen, S. M., Chen, S. ve Carter, C. (2000). Fundamental human needs: Making social cognition relevant. *Psychological Inquiry*, 11 (4), 269-275.
- Argys, L. M., Rees, D. I., Averett, S. L., & Witoonchart, B. (2006). Birth order and risky adolescent behavior. *Economic Inquiry*, 44(2), 215-233.
- Bernard, L. K. ve Curry, J. F. (2011). Self-compassion: Conceptualizations, correlates and interventions. *Review of General Psychology*, 15(4), 289-303.
- Bono, G. ve McCullough, M. E. (2006). Positive responses to benefit and harm: bringing forgiveness and gratitude into cognitive psychotherapy. *Journal of Cognitive Psychotherapy: An International Quarterly*, 20(2), 147-158.
- Bugay, A., & Demir, A. (2010). A Turkish version of hearthland forgiveness scale. *Procedia Social and Behavioral Sciences*, 5, 1927-1931.
- Buunk, B. P. (1997). Personality, birth order and attachment styles as related to various types of jealousy. *Personality and Individual Differences*, 23(6), 997-1006.

- Campbell, L., White, J. ve Stewart, A. (1991). The relationship of psychological birth order to actual birth order. *Individual Psychology: Journal of Adlerian Theory, Research and Practice*, 47, 380-391.
- Carette, B., Anseel, F. ve Van Yperen, N. W. (2011). Born to Learn or born to win? birth order effects on achievement goals. *Journal of Research in Personality*, 45, 500-503.
- Carlson, J., Watts, R. E. ve Maniacci, M. (2006). *Adlerian therapy: Theory and practice*. Washington, DC: American Psychological Association.
- Corey, G. (2015). *Psikolojik danıřma, psikoterapi kuram ve uygulamaları*. Ankara: Mentis Yayıncılık.
- Damian, R. I. ve Roberts, B. W. (2015). Settling the debate on birth order and personality. *The National Academy of Sciences*, 112(46), 14119-14120.
- Davis, J. N. (1997). Birth order, ship size and status in modern Canada. *Human Nature*, 8(3), 205-230.
- Deniz, M. E., Kesici, ř. ve Sümer, A. S. (2008). The validity and reliability of the Turkish version of the self-compassion scale. *Social Behavior and Personality*, 36(9), 1151-1160.
- Duru, E. (2008). Üniversiteye uyum sürecinde yalnızlığı yordamada sosyal destek ve sosyal bağılığın doğrudan ve dolaylı rolleri. *Türk Psikolojik Danıřma ve Rehberlik Dergisi*, 3(29), 13-24.
- Duru, E. (2015). Genel aidiyet ölçeğinin psikometrik özellikleri: geçerlilik ve güvenilirlik çalışması. *Türk Psikolojik Danıřma ve Rehberlik Dergisi*, 5(44), 37-47.
- Eckstein, D. (2000). Empirical studies indicating significant birth-order-related personality differences. *Individual Psychology*, 56, 481-494.
- Eckstein, D. ve Kaufman, J. A. (2012). The role of birth order in personality: An enduring intellectual legacy of Alfred Adler. *The Journal of Individual Psychology*, 68(1), 60-74.
- Eckstein, D., Aycock, K. J., Sperber, M. A., McDonald, J., Wiesner, V. V., Watts, R. E. ve Ginsburg, P. (2010). A review of 200 birth order studies: Lifestyle characteristics. *The Journal of Individual Psychology*, 66(4), 408-434.
- Fablo, T. ve Polit, D. F. (1986). Quantitative review of the only child literature: Research evidence and theory development. *Psychological Bulletin APA*, 100(2), 176-189.
- Feist, J. ve Feist, G. J. (2006). *Theories of personality* (7th Edition). McGraw-Hill Primis.
- Fergusson, D. M., Horwood, L. ve Boden, J. M. (2006). Birth order and educational achievement in adolescence and young adulthood. *Australian Journal of Education*, 50(2), 122-139.
- Flowers, R. A. ve Brown, C. (2002). Effects of sport context and birth order on state anxiety. *Journal of Sport Behavior*, 25 (1), 41-56.
- Germer, C. K. (2018). *Öz şefkatli farkındalık*. İstanbul: Diyojen Yayıncılık.
- Germer, C. K. ve Neff, K. D. (2013). Self compassion in clinical practice. *Journal of Clinical Psychology*, 69(8), 856-867.
- Gfroerer, K. P., Gfroerer, C. A., Curlette, W. L., White, J. ve Kern, R. M. (2003). Psychological birth order and the BASIS-A inventory. *The Journal of Individual Psychology*, 59(1), 30-41.
- Greff, A. P. ve Malherbe, H. L. (2001). Intimacy and marital Satisfaction in Spouses. *Journal of Sex and Marital Therapy*, 27 (3), 247-257.
- Gustafson, C. (2010). *The effects of birth order on personality* (Master Thesis). The Faculty of the Alfred Adler Graduate School, Minneapolis, ABD
- Hall, J. H. ve Fincham, F. D. (2005). Self-forgiveness: The stepchild of forgiveness research. *Journal of Social and Clinical Psychology*, 24(5), 621-637.
- Harthorne, J. K., Salem-Harthorne, N. ve Hartshorne, T. S. (2009). Birth order effects in the formation of long term relationships. *Journal of Individual Psychology*, 65, 156-176.
- Herrera, N. C., Zajonc, R. B., Wiczorkowska, G. ve Cichomski, B. (2003). Beliefs about birth rank and their reflection in reality. *Journal of Personality and Social Psychology*, 85(1), 142-150.
- Hill, D. L. (2006). Sense of belonging as connectedness, American Indian worldview and mental health. *Archives of Psychiatric Nursing*, 20 (5), 210-216.
- Hollifield, C. R. ve Cogner, K. J. (2015). The role of siblings and psychological needs in predicting life satisfaction during emerging adulthood. *Emerging Adulthood*, 3 (3), 143-153.
- Horner, P., Andrade, F., Delva, J., Grogan-Kaylor, A. ve Castillo, M. (1998). The relationship of birth order and gender with academic standing and substance use among youth in Latin America. *Journal of Individual Psychology*, 68(1), 19-37.
- Ickes, W. ve Turner, M. (1983). On the social advantages of having an older, opposite-sex sibling: birth order influences in mixed sex dyads. *Journal of Personality and Social Psychology*, 45(1), 210-222.
- Kalkan, M. (2005). White Campbell psikolojik doğum sırası envanterinin geçerlilik ve güvenilirlik çalışması. *Psikiyatri Psikoloji Psikofarmakoloji Dergisi*, 13(3), 169-174.
- Kalkan, M. (2008). The relationship of psychological birth order to irrational relationship beliefs. *Social Behavior and Personality*, 36(4), 455-466.
- Kalkan, M. ve Koç, H. (2007). psikolojik doğum sırası bireylerin stresle başa çıkma stratejilerinin yordayıcısı mıdır? *Türk Psikolojik Danıřma ve Rehberlik Dergisi*, 3(30), 45-59.
- King, K. A., Vidourek, R. A., Davis, B. ve McClellan, W. (2002). Increasing self-esteem and school connectedness through a multidimensional mentoring program. *Journal of School Health*, 72(7), 294-299.
- Laird, T. G. ve Shelton, A. J. (2006). From an adlerian perspective: Birth order, dependency, and binge drinking on Historically Black University campus. *The Journal of Individual Psychology*, 62(1), 18-35.

- Leary, M. R., Tate, E. B., Adams, C. E., Allen, A. B. & Hancock, J. (2007). Self compassion and reactions to unpleasant self-relevant events: the implications of treating oneself kindly. *Journal of Personality and Social Psychology*, 92 (5), 887-904.
- Leman, K. (1997). *Doğuş sırası*. İstanbul: Kuraldışı Yayıncılık.
- Leman, K. (2011). *Kazınmak için doğanlar*. İstanbul: Final Kültür Sanat Yayınları.
- Lohman, J. F., Lohman, T. G. ve Christensen, O. (1985). Psychological position and perceived sibling differences. *Individual Psychology*, 41(3), 313-327.
- Malone, G. P., Pillow, D. R. ve Osman, A. (2012). The general belongingness scale (GBS): Assessing achieved belongingness. *Personality and Individual Differences*, 52, 311-316.
- Maslow, A. H. (1970). *Motivation and personality* (2nd Edition). New York: Harper& Row.
- McCullough, M. E., Worthington Jr., E. L. ve Rachal, K. C. (1997). Interpersonal forgiving in close relationships. *Journal of Personality and Social Psychology*, 73(2), 321-336.
- McGurik, E. M. ve Pettijohn II, T. F. (2008). Birth order and romantic relationship styles and attitudes in college students. *North American Journal of Psychology*, 10(1), 37-52.
- Mills, A., Gilbert, P., Bellew, R., McEwan, K. ve Gale, C. (2007). Paranoid beliefs and self-criticism in students. *Clinical Psychology and Psychotherapy*, 14, 358-364.
- Neff, K. (2003 b). The development and validation of a scale to measure self-compassion. *Self and Identity*, 2(3), 223-250.
- Neff, K. (2003a). Self-compassion: An alternative conceptualization of a healthy attitude toward oneself. *Self and Identity*, 2(2), 85-101.
- Neff, K. D. (2011). Self compassion, self esteem and well-being. *Social and Personality Psychology Compass*, 5(1), 1-12.
- Neff, K. D. ve McGehee, P. (2010). Self compassion and psychological resilience among adolescents and young adults. *Self and Identity*, 9(3), 225-240.
- Neff, K. D. ve Pommier, E. (2013). The relationship between self-compassion and other-focused concern among college undergraduates, community adults and practicing meditators. *Self and Identity*, 12(2), 160-176.
- Neff, K. D. ve Vonk, R. (2009). Self compassion versus global self esteem: two different ways of relating to oneself. *Journal of Personality*, 77(1), 23-50.
- Neff, K. D., Hsieh, Y. P. ve Dejjterat, K. (2005). Self-compassion, achievement goals, and coping with academic failure. *Self and Identity*, 4, 263-287.
- Neff, K. D., Rude, S. S., & Kirkpatrick, K. L. (2007). An examination of self-compassion in relation to positive psychological functioning and personality traits. *Journal of Research in Personality*, 41, 908-916.
- Osterman, K. F. (2000). Students' need for belonging in the school community. *Review of Educational Research*, 70(3), 323-367.
- Özyeşil, Z. (2011). *Öz-anlayış ve bilinçli-farkındalık*. Ankara: Maya Akademi Yayınevi.
- Phillips, A. S., & Phillips, C. R. (2000). Birth order differences in self- attributions for achievement. *The journal of Individual Psychology*, 56(4), 474-480.
- Pilkington, L., White, J. ve Matheny, K. B. (1997). Perceived coping resources and psychological birth order in school aged children. *Individual Psychology*, 53(1), 42-57.
- Rohrer, J. M., Egloff, B. ve Schmukle, S. C. (2015). Birth order effects on personality. *Proceedings of the National Academy of Sciences*, 112(46), 14224-14229.
- Salmon, C. (2003). Birth order and relationships. *Human Nature*, 14(1), 73-88.
- Salmon, C. A. ve Daly, M. (1998). Birth order and familial sentiment: middleborns are different. *Evolution and Human Behavior*, 19, 299-312.
- Shulman, B. H. ve Mosak, H. H. (1977). Birth order and ordinal position: two adlerian views. *Journal of Individual Psychology*, 33, 114-121.
- Stewart, A. E. ve Campbell, L. F. (1998). Validity and reliability of the white campbell psychological birth order inventory. *Journal of Individual Psychology*, 54(1), 42-60.
- Stewart, A. E., Stewart, E. A. ve Campbell, L. F. (2001). The relationship of psychological birth order to the family atmosphere and to personality. *The Journal of Individual Psychology*, 57(4), 363-387.
- Suitor, J. J. ve Pillemer, K. (2007). Mothers' favoritism in later life. *Research on Aging*, 29(1), 32-55.
- Sullivan, B. F. ve Schwebel, A. I. (1996). Birth-order position, gender, and irrational relationship beliefs. *Individual Psychology*, 52, 55-64.
- Sulloway, F. J. (1997). *Born to rebel: Birth order, family dynamics and creative lives*. New York: Vintage Books- Random House Inc.
- Sulloway, F. J. (2001). *Birth order and sibling competition and human behavior*. Conceptual Challenges in Evolutionary Psychology (s. 39-83). içinde *Studies in Cognitive Systems*.
- Thompson, B. L. ve Waltz, J. (2008). Self compassion and PTSD symptom severity. *Journal of Traumatic Stress*, 21(6), 556-558.
- Thompson, L. Y., Snyder, C. R., Hoffman, L., Michael, S. T., Rasmussen, H. N., Billings, L. S., et al. (2005). Dispositional forgiveness of self, others and situations. *Journal of Personality*, 73(2), 313-360.
- Trommsdorff, G. (1983). Future orientation and socialization. *International Journal of Psychology*, 18(1/4), 381-406.
- White, J., Campbell, L., Stewart, A., Davies, M. ve Pilkington, L. (1997). The relationship of psychological birth order to career interests. *Individual Psychology*, 53(1), 89-104.

- Williams, J. G., Stark, S. K. ve Foster, E. E. (2008). Start today or the very last day? The relationship among self-compassion, motivation and procrastination. *American Journal of Psychological Research*, 4, 37-44.
- Worthington Jr., E. L. ve Scherer, M. (2004). Forgiveness in an emotion-focused coping strategy that can reduce health risks and promote health resilience: Theory, review and hypotheses. *Psychology and Health*, 19(3), 385-405.
- Yıldırım, A. (1997). Gender role influences on Turkish adolescents self identity. *Adolescence*, 32(125), 217-231.

EXTENDED ABSTRACT

The aim of the study was to examine the relationship between the actual birth order and the psychological birth order of the individuals, in other words, whether it psychologically protects the real birth order in the family system. Moreover, the purpose was to examine whether the areas, where individuals have problems, differ according to their actual birth order and psychological birth order. It is assumed that the strategies of coping with the problems individuals face, especially in interpersonal relationships, will differ according to the actual and psychological birth order. For this reason, one of the main purposes of the study is to present whether self-compassion, general belongingness and forgiveness differ according to actual and psychological birth order.

The study group consisted of 403 participants who agreed to participate voluntarily. 261 (64.8%) of the participants of the study group were female and 142 (35.2%) of the participants were male. When the actual birth order of the study group was examined, 33.7% were oldest children, 21.1% were middle children, 38.2% were youngest children and 6.9% were only child. The mean age of the study group is 35.20. The first section of the personal information form contains questions about gender, age, education status and actual birth order. The second section of the form contains 10 questions for identifying problem areas of individuals. In this section, participants were asked to mark problems that they experienced in the past and that they thought these problems were effective for a certain period of time considering their entire lives. The problem areas in the form include academic, family, friend, economic, romantic relationships, emotional area, personality area, sexuality, smoking/drug/alcohol use and adaptation area. Self-Compassion Scale (Neff, 2003b), Psychological Birth Order Inventory (White, Campbell and Stewart, 1991; 1998), General Belongingness Scale (Malone et al., 2012) and the Heartland Forgiveness Scale (Thompson et al., 2005) were used as data collection tools in the study.

First of all, the relationship between the actual birth order and the psychological birth order of the individuals was tried to be determined. Whether it psychologically protected the birth order actually existing in the family system was examined. According to the results, there was no significant relationship between actual birth order and psychological birth order ($p>.05$). When whether the problem areas differed according to the actual and psychological birth order was examined, it was found that problem areas did not differ according to the actual birth order in academic, family, friendship, economic, smoking/drug/alcohol use, personality, sexuality and adaptation problem areas ($p>.05$) whereas oldest and only individuals had more emotional problems ($p<.05$). Accordingly, while 32.9% of the middle individuals and 35.1% of the youngest individuals stated that they had experienced emotional problems, 50% of only individuals and 47.8% of oldest individuals stated that they had experienced emotional problems. While examining the relationship between psychological birth order and problem areas, it was concluded that according to their psychological birth order, psychologically middle individuals ($p<.05$) and psychologically only individuals ($p<.01$) experienced more academic problems. When the results were considered in terms of the family problem area, the psychological birth order oldest children score averages of the individuals experiencing family problems were significantly higher than those not experiencing ($p<.05$). The middle children score averages and single children score averages were significantly higher than those not experiencing the problems ($p<.001$). Moreover, psychological birth order youngest children score averages of individuals experiencing family problems were found to be significantly lower than those not experiencing ($p<.01$).

When the results were evaluated in terms of the problem area of friendship, it was found that psychologically middle individuals faced more problems than other psychological birth orders ($p<.01$). When the results of the problem area of economics were psychologically oldest individuals experienced less economic problems ($p<.05$). When the results in emotional problem area were examined, the score averages of individuals, oldest and middle children according to their psychological birth order were found to be significantly higher than other psychological birth order score averages ($p<.01$). Psychologically only individuals experienced more problems related to smoking/alcohol/drug use than other birth order positions ($p<.01$). The psychological birth order position that experiences the least problems related to

smoking/alcohol/drug use was the psychologically oldest individuals ($p < .01$). In the romantic relationship problem area, psychologically middle and only individuals were found to experience more problems ($p < .01$). Besides, psychologically middle ($p < .001$) and only individuals ($p < .05$) were found to experience more personality problems. In the sexuality problem area, it was found that psychologically middle and single individuals experienced more problems ($p < .05$). When the results were evaluated in terms of adaptation problem area, it was concluded that individuals psychologically middle individuals experienced more problems in situations such as adaptation to new environment, school or work ($p < .001$).

Another concept addressed in the present study is the feeling of general belongingness. It is seen that the belonging scores of individuals do not differ according to the actual birth order ($F = .933; p > .05$) however, psychologically oldest and youngest individuals have significantly more general belongingness score average psychologically middle and only individuals ($p < .001$). On the other hand, it was found that self-compassion did not differ according to actual birth order ($F = 1.631; p > .05$) whereas the self-compassion score averages of psychologically oldest individuals, were higher than psychologically middle individuals ($p < .01$) and self-compassion score averages of psychologically youngest individuals, were higher than psychologically middle ($p < .001$) and psychologically only individuals ($p < .05$). Another important research topic is forgiveness. A statistically significant result was obtained from the one-way analysis of variance (ANOVA) for forgiveness scale total score averages of groups according to the actual birth order ($F = 2.847; p < .05$) however, no significant results were obtained from the Scheffe Test Results for Heartland Forgiveness Total Score Averages according to the actual birth order. Forgiveness did not differ according to the actual birth order. A statistically significant result was obtained when the results were examined according to psychological birth order ($F = 3.657; p < .05$). Accordingly, the total forgiveness score average of psychologically oldest individuals were found to be significantly higher than the score average of psychologically only individuals ($p < .05$).

The results of the present study have revealed that psychological birth order is a much more decisive variable than the actual birth order in their tendency to forgive when they face a problem, and in terms of their belonging and self-compassion in the problem areas. It is observed that the position where individuals see themselves psychologically in their families is more important than the position where they are in interpersonal relationships. Although many studies found it to be a more effective variable than actual birth order as in this study, psychological birth order has attracted the attention less attention from the implementers. Considering that the psychological birth order is an effective dynamic for the professionals in the mental health, especially when working on family dynamics and internal and interpersonal problems, it is believed that advancing in psychological counseling and psychotherapy will contribute to the improvement and differentiation. Similarly, experts working in the field of education are also recommended to consider the effects of psychological birth order in the process of guiding students.

Sosyolojide Eleřtirel Düşünme: Sosyoloji Öğrencilerinin Eleřtirel Sosyolojik Düşünme Beceri Düzeyleri Üzerine Bir Deęerlendirme

Mahmut GÜRİSOY¹

Öz

Üniversitelerdeki sosyoloji bölümlerinin en önemli ve müşterek öğretim hedeflerinden biri öğrencilerin sosyal olgulara ilişkin eleřtirel düşünme becerilerini geliřtirmektir. Buna rağmen, eğitimle ilgili böylesi bir kazanımı deęerlendirmek üzere tasarlanmış ampirik arařtırma yok denecek kadar azdır. Bu çalışma, sosyolojideki lisans öğrencilerinin toplumsal konularla ilgili eleřtirel sosyolojik düşünme becerilerini ölçmeyi ve bölümün olaęan müfredatı içerisinde eğitim aşamaları ilerledikçe bu becerilerin bir gelişim gösterip göstermedięini ya da ne düzeyde geliřtięini test etmeyi amaçlamıřtır. Betimsel arařtırma modeline göre gerçekleştirilen çalışmanın katılımcıları 2018-2019 eğitim-öğretim yılı bahar yarısında Adıyaman Üniversitesi Fen-Edebiyat Fakültesi Sosyoloji Bölümü'nde öğrenim gören öğrencilerdir. Öğrencilerden, eleřtirel sosyolojik düşünme beceri düzeylerini tespit etmek için tasarlanmış bir konuda kompozisyon yazmaları istenmiş ve çalışmanın verileri bu kompozisyonlardan elde edilmiştir. Verilerin analizinde ise "Eleřtirel Sosyolojik Düşünme Ölçeęi" kullanılmıştır. Eleřtirel sosyolojik düşünme becerilerini 11 boyutta deęerlendiren çalışmanın bulguları, öğrencilerin beceri düzeylerinin bölümün olaęan müfredatı içerisinde eğitim aşamaları ilerledikçe hem boyutların her birinde hem de genel açıdan sürekli bir artış gösterdięini ortaya koymuştur. Ancak nihai olarak öğrencilerin eleřtirel sosyolojik düşünme becerilerinin istenen düzeye ulařtıęını söylemek güçtür. Uygulanan öğretim programının öğrencilere disipline özgü eleřtirel düşünme becerisi kazandırmada yeterince etkili olmadığı anlaşılmaktadır.

Anahtar Kelimeler: Eleřtirel sosyolojik düşünme, Sosyolojik tahayyül

Critical Thinking in Sociology: An Evaluation on Sociology Students' Critical Sociological Thinking Skill Levels

Abstract

One of the most important and common teaching goals of sociology departments in universities is to develop students' critical thinking skills about social facts. Nevertheless, empirical research designed to assess such an educational outcome is scarcely absent. This study aimed to measure the critical sociological thinking skills of undergraduate students in sociology related to social issues and to test whether these skills have improved as the education stages progressed within the department's regular curriculum. The participants of the study was chosen according to the descriptive research model; students studying in the Department of Sociology at the Faculty of Arts and Sciences in Adıyaman University in the spring semester of the 2018/2019 academic year. Students were asked to write a composition on a subject designed to determine their critical sociological thinking skill levels and the data of the study were obtained from these compositions. In the analysis of the data, "Critical Sociological Thinking Scale" was used. The findings of the study evaluating the critical sociological thinking skills in 11 dimensions revealed that the skill levels of the students increased both in each dimension and in general as the education stages progressed within the regular curriculum of the department. However, it is difficult to say that students' critical sociological thinking skills have finally reached the desired level. It is understood that the applied curriculum is not effective enough to provide students with critical thinking skills for specific to discipline.

Key Words: Critical sociological thinking, Sociological imagination

Atıf İin / Please Cite As:

Gürsoy, M. (2021). Sosyolojide eleřtirel düşünme: sosyoloji öğrencilerinin eleřtirel sosyolojik düşünme beceri düzeyleri üzerine bir deęerlendirme. *Manas Sosyal Arařtırmalar Dergisi*, 10(2), 1353-1368.

Geliř Tarihi / Received Date: 05.06.2020

Kabul Tarihi / Accepted Date: 14.01.2021

¹ Dr. - Adıyaman Üniversitesi, Rektörlük, magursoy@adiyaman.edu.tr

 ORCID: 0000-0001-5977-9547

Giriş

Üniversitelerdeki sosyoloji bölümlerinin en önemli ve müşterek öğretim hedeflerinden biri öğrencilerin sosyal olgulara ilişkin eleştirel düşünme becerilerini geliştirmektir. Sosyolojideki öğretim elemanları ekseriyetle, öğrencileri sosyal dünyaya ilişkin düşünmelerinde daha rasyonel, daha makul, daha eleştirel, dolayısıyla daha bilimsel olmaya teşvik etme yönündeki öğretim hedefine bağlı kalmaktadırlar. Öyle ki öğretim hedeflerini sıralamaları istendiğinde, öğrencilerin eleştirel düşünme becerilerini geliştirmeyi en üst basamağa koymaktadırlar.

Eleştirel düşünme kavramı, inançlarımızı ve kanaatlerimizi duygulara, ideolojiye, moda fikirlere, geleneksel inanışlara ve bu tür rasyonel olmayan temellere dayandırdığımız düşünme tarzından uzaklaşıp, bunun yerine ampirik kanıtlarla desteklenmiş, mantıksal olarak sağlam temellere dayalı bir düşünme alışkanlığı edinmeyi vurgulamaktadır (Logan, 1976, s. 30). Sosyoloji disiplinine özgü eleştirel düşünme - Grauerholz ve Bouma-Holtrop (2003, s. 485) tarafından literatüre kazandırıldığı şekliyle “eleştirel sosyolojik düşünme”- ise bir sorunu veyahut argümanı, onu etkileyen sosyal güçlerin ve içinde şekillendiği toplumsal bağlamın bilinciyle ve duyarlılığıyla makul ve de sağduyulu bir şekilde değerlendirme becerisini ifade etmektedir.

Sosyoloji alanında eleştirel düşünmeyi önemli kılan nedir? Eleştirel sosyolojik düşünmenin temel işlevi kişiyi daha duyarlı hale getirmesidir. Böylece sağduyu keskinleşir ve mevcut ancak görünmez olan insanlık durumlarını keşfetmek kolaylaşır (Bauman, 2018, s. 27). Eleştirel sosyolojik perspektif, insan yaşamına dair geniş, açık ve kendini sınırlanmış hissetmeyen bir düşünsel bakış sunar. Bu nedenle sosyolog aynı olgulara diğer insanlardan başka türlü bakar. Zira onun referans çerçevesi farklıdır ve o, sürekli olarak sosyal sistemlerin iç yüzünü ortaya çıkarma mantığına tabidir. Nitekim Berger’in (2018, s. 36-45) dediği gibi, hiçbir şey görüldüğü gibi değildir. Sosyal gerçekliğin pek çok anlam katmanı vardır. Her bir yeni katmanın keşfi ise bütün algıyı değiştirir. O halde eleştirel sosyolojik perspektifi, ötesini görme, iç yüzünü anlama, görünenlerin ardına bakma, işin sırrını açığa çıkarma olarak anlamak mümkündür. Esasen sosyal sınırlar görünen yüzlerin ardındadır. Bu sınırlara nüfuz etme isteği, sosyolojik merakın da özünü oluşturur. İşte bu yüzden eleştirel sosyolojik düşünmeyi, Friedrich Nietzsche’nin (Akt: Berger, 2018, s. 45) “şüphe sanatı” dediği şeyin bir parçası olarak görmek yanlış olmaz.

Öğrencilerin toplumu farklı açılardan anlama becerilerine sahip olmalarını sağlama gayesi sosyoloji eğitiminin tam kalbinde yer almaktadır. Bu, bir perspektiften diğerine geçme becerisini, Mills’in (2016) “sosyolojik tahayyül” dediği zihinsel vasfı kazandırma çabasıdır. Çünkü eleştirel düşünmelerini için öğrencilere kılavuzluk etmek, onların kişisel gerçekliği geniş çaplı toplumsal gerçeklikle bağlantılı olarak anlamalarına yardımcı olmak demektir. Yükseköğretim kurumlarının giderek artan bir oranda teknisyen imal etmeye yöneldiği bir zamanda, düşüncelerinde tarihsel ve toplumsal yapı fikrinden faydalanan, problemleri ortaya çıkaran yapısal koşulları anlayan ve bunlarla yüzleşen, sosyolojik muhayyilesi geniş bireyler yetiştirmek oldukça önemlidir. Müstakbel sosyologları bir teknisyenden ayırt edecek olan da kuşkusuz bu hayal gücüdür.

Tarihin korkunç şekillenme hızında, insanlar çoğu zaman eski duyumsama ve düşünme tarzlarının çöktüğünü ve yeni başlangıçların da ahlâki açıdan felç edici derecede müphem olduğunu hissetmekte (Mills, 2016, s. 15). Baş döndürücü hızda değişen ve bilginin muazzam boyutlara vardığı öyle bir dünyada yaşamaktayız ki yeni bilgilerin arttığı oranda eskileri geçerliklerini yitirmekte. İnsanların bu sürekli değişim ivmesiyle başa çıkıp içinde yaşadıkları dönemde kendi yaşamlarını anlamlandırabilmeleri için mevcut bilgiyi sorgulama ve analiz etme konusunda ehil olmaları gerekmekte. İşte dünyada olup bitenlere ilişkin bir anlayış geliştirmemizi sağlayan sosyolojik perspektif, bizi eleştirel düşünmeye teşvik eder; olağan ve kaçınılmaz olduğu düşünülen şeylerin altında yatan toplumsal yapıyı ve güçleri açığa çıkarmak için sorulmamış soruları sormaya kışkırtır. Eleştirel sosyolojik düşünme sanatını öğrenip onda ustalaşan birey kuşkusuz daha az manipüle edilebilir, dışarıdan gelen baskı ve dayatmalar karşısında kendini daha güçlü hisseder.

Sosyolojide eleştirel düşünme, insan eylemlerinin amaçlarına dair çoklukla kabul edilen ya da resmi olarak tanımlanan noktaların ötesine bakma yeteneğini ve toplumsal olayların farklı anlam düzeylerine sahip olduğuna dair belirli bir bilinci gerektirir. Görünümlerin ardındaki gerçekliği görmek içinse ciddi bir entelektüel çaba lazımdır. İşte bu nedenle Alfred Schutz’un (Akt: Berger, 2018, s. 37) özlü ifadesindeki gibi “Dünyayı olduğu gibi kabul eden insanlar sosyolojiye bulaşmamalıdır.”

Birçok sosyolog, sosyoloji sınıflarında eleřtirel düşünmeye yönelik çabaların ihmal edildiđi konusunda mutabıktır (Browne ve Litwin, 1987, s. 384). Öğretimde odak noktası olarak eleřtirel düşünmeye verilen desteđe rağmen hedefe ulaşmak için çok az çaba harcanmaktadır (Baker, 1981, s. 359). Sosyologlar, eleřtirel düşünmeyi öğrenmenin deđerini anlamış ve birçođu öğrencilerin bu alanda gelişimini cesaretlendirmek için çeřitli öğretim stratejileri geliřtirmiřtir; ancak pek azı eleřtirel düşünmeyi ampirik olarak test etmiřtir. Hatta bu konudaki kuramsal açıklamalar da oldukça yetersizdir ve eleřtirel düşünme kavramı muđlaklıđını korumaktadır (Grauerholz ve Bouma-Holtrop, 2003, s. 488).

Madem sosyologlar eleřtirel düşünmeyi müfredat hedeflerinde en üst sıralara yerleřtiriyorlar, sosyolojiye özgü eleřtirel düşünme ile ilgili kavramsal ve kuramsal bilgiler neden yetersiz ve eğitimle ilgili böylesi bir kazanımı deđerlendirmek üzere tasarlanmış ampirik arařtırma neden yok denecek kadar az? Baker'ın (1981, s. 326) yönelttiđi bu retorik soru, sosyoloji eğitiminde henüz keřfedilmemiş alanları keřfetme ihtiyacına dikkat çekmektedir.

Peki, eleřtirel sosyolojik düşünme neyi ihtiva etmektedir? Sosyologlar, eleřtirel düşünmeyi nasıl kavramsallařtırmakta ve ölçmektedir? Bu çalıřma, sosyolojideki lisans öğrencilerinin toplumsal konularla ilgili eleřtirel düşünme becerilerini ölçmeyi ve bölümün olađan müfredatı içerisinde eğitim ařamaları, yani sınıflar ilerledikçe bu becerilerin bir gelişim gösterip göstermediđini ya da ne düzeyde geliřtiđini test etmeyi amaçlamaktadır. Çalıřma ayrıca, sosyolojiye özgü eleřtirel düşünme konusundaki mevcut bilgileri inceleyerek eleřtirel sosyolojik düşünme kavramını belirginleřtirme gayesinde dir.

Eleřtirel düşünmeyi ölçme konusunda kayda deđer çalıřmalar bulunmakla birlikte, kullanılan deđerlendirme araçları çođunlukla sosyologlarca geliřtirilmediđinden bu çalıřmalar spesifik olarak sosyolojik içerikle ilgili deđerildir. Dolayısıyla literatürde sosyolojiye dair eleřtirel düşünme becerilerini ölçme giriřiminde bulunan az sayıda arařtırma bulunmaktadır. Türkiye'de ise sosyoloji disiplinine özgü eleřtirel düşünmeyi ele alan herhangi bir arařtırmaya rastlanmamıřtır. Bu nedenle, çalıřmanın literatürdeki eksikliđi gidermeye katkıda bulunacak bir adım olacađı düşünölmektedir. Çalıřmanın, sosyoloji disiplini açısından son derece önem atfedilen bir kazanım olan eleřtirel düşünme becerilerini geliřtirmeye yönelik çabaların eğitim programlarına dâhil edilmesinde bir referans noktası olması ümit edilmektedir.

Kavramsal Analiz

Birçok önemli kavram gibi eleřtirel düşünmenin de kesin ve kusursuz bir tanımını yapmak güçtür. Terim, sosyolojide müfredat teřebbüslerinin tımturaklı bir gerekçesi olarak epeyce kullanışlı olmuşsa da ampirik incelemesi yapılabilen analitik bir kavram olarak pek ele alınmamıřtır (Baker, 1981, s. 359). Ařırı kullanımına rağmen eleřtirel düşünmeye dair kavramsal netliđin olmadıđını öne süren Geertsen (2003, s. 7), California'da yapılan bir arařtırmayı örnek göstererek, yüksekokullardaki öğretim elemanlarının %89'unun eleřtirel düşünmeyi öğretim hedeflerinden biri olarak saymakla birlikte bunların yalnızca %19'unun bu kavramın ne anlama geldiđine dair tatmin edici açıklama yapabildiđini belirtmektedir. Eleřtirel düşünmenin tüm boyutlarını kuřatacak bir řema çizmenin zorluđu, kavramı tanımlama giriřimlerinde çeřitliliđe yol açmıřtır.

Bu alandaki öncülerden Dewey (Akt: Geertsen, 2003, s. 2), eleřtirel düşünmeyi "bireyin problem çözme sürecinde yaptıđı muhakemeler" olarak tarif etmektedir. Ennis (1993, s. 180), "Eleřtirel düşünme, neye inanacađımıza veya ne yapacađımıza karar vermeye odaklanmış makul, yansıtıcı bir düşünmedir." derken Paul (1992, s. 7), "Eleřtirel düşünme, düşündüğünüz esnada düşünmenizi daha iyi bir hale getirmek amacıyla kendi düşündükleriniz hakkında düşünmedir." řeklinde bir tanım yapmaktadır. Lipman'a göre (2003, s. 28) ise, "Eleřtirel düşünme, iyi bir yargıya götüren becerili ve sorumlu bir düşünmedir, çünkü içinde bulunduđu bađlama duyarlıdır, kriterler üzerine kurulur ve kendini düzeltici bir yapıya sahiptir."

Tanımlamalardaki farklılıklara rağmen birçok uzman eleřtirel düşünmenin bilgiyi uygulama, analiz etme ve deđerlendirme becerilerini içerdđi hususunda uzlaşmaktadır (Ruminski ve Hanks, 1995, s. 5). Eleřtirel düşünme yazınına incelediđi çalıřmasında Baker (1981, s. 328), eleřtirel düşünmenin genelde iki yöntemle, *i) problem çözme süreci olarak*, *ii) tüm dengeli mantık ve argüman analizi süreci olarak* kavramsallařtırıldıđını söylemektedir. Green ve Klug (1990, s. 465) ise, eleřtirel düşünmenin sorunları netleřtirme, mantık hatalarını saptama ve deđer varsayımlarını tanımlama gibi mikro düzey entelektüel becerileri; ne yapılacađına veya neye inanılacađına iliřkin nedenler aramaya yönelik iřtiyak, řüphencilik, kanıt arama, yaratıcılık, kendi önyargılarına ve deđerlerine karşı tetikte olma gibi makro düzey eğilimleri; açık fikirlilik, empati, özeleřtiri ve adalete bađlılık gibi makro düzey deđerleri içerdđini vurgulamaktadır.

Geertsen (2003), eleştirel düşünmeyi kavramsallaştırmaya çalışırken Dewey'in yaptığı gibi eleştirel düşünme ile yansıtıcı düşünmeyi birbirinden ayırmaktadır. O, eleştirel düşünme ve yansıtıcı düşünme kavramlarını olağan düşünmeden farklı, daha disiplinli ve sistematik bir düşünme biçimini temsil eden "üst düzey düşünme" terimi altında birleştirmektedir. Üst düzey düşünmeyi ise, mevcut bilgiyi doğrulamak için zihnin disiplinli ve sistematik bir kullanım şekli ya da çeşitli soyutlama düzeyleri vasıtasıyla yeni bilgileri araştırmak olarak tanımlamaktadır. Mevcut bilgilerin doğrulanması üst düzey düşünmenin eleştirel yönü iken yeni bilgi arayışı üst düzey düşünmenin yansıtıcı yönüdür.

Shepelak, Curry-Jackson ve Moore (1992, s. 20), eleştirel düşünmeye dair özellikle sosyoloji müfredatına uygun bir kavramsal çerçeve geliştirmiştir. Oluşturdukları model, eleştirel düşünmeyi bir dizi aşama olarak görmektedir. İlk aşama, mevcut bilgi ve beyanların anlaşılmasını gerektirmektedir. Bu aşama, başka bir kişinin beyanlarının ve fikirlerinin anlamının tamamen kavranabilmesi için dikkatli gözlem, dinleme ve okuma becerilerinin geliştirilmesini zorunlu kılar. İkinci aşamada, bilgi ve beyanlar değerlendirilmektedir. Bu aşamada, varsayımları, belirsizlikleri ve nedensel çıkarımdaki sorunları belirledikten sonra kişi, diğerlerinin görüşüne katılmaya veya katılmamaya karar verir. Üçüncü aşamada kişi, değerlendirmesinin nedenlerini açıklamalıdır. Bu noktada maksat, kişinin düşünsel pozisyonunu sıradan akıl yürütmeden ziyade üst düzey muhakemeye destekleyebilmesidir. Son olarak dördüncü aşamada yaratıcı bir açıklama yapılır. Bu noktada, savunulabilecek mantıklı, ampirik bir açıklama geliştirilir.

Eleştirel düşünme, bilginin aktif ve makul olarak değerlendirilmesine yönelik bilişsel bir yaklaşım olarak görülmekte (Browne ve Litwin, 1987, s. 384) ve argümanların rasyonel bir şekilde incelenmesine izin veren bir dizi mantıksal analizin farkındalığına ve anlaşılmasına dayanmaktadır (Ennis, 1989, s. 4). Başkalarının savlarını anlamak ve eleştirel olarak değerlendirmek için bireylerin bir dizi analitik soru sormaları gerekmektedir. Bu soruların nasıl sorulacağı bilgisi, soru sorma ve cevaplama arzusu eleştirel sorgulamanın başlangıç noktasını teşkil etmektedir (Shepelak vd., 1992, s. 20).

Bazı bilim adamları, genel olarak eleştirel düşünme becerilerinin herhangi bir konuya ya da soruna uygulanabileceğini iddia ediyorsa da (Wade ve Tavris, 1993; Paul, 2012), diğer bir kısmı (McPeck, 1990; Geertsen, 2003; Nosich, 2016) farklı disiplinler için belirli düşünme kabiliyetlerinin daha gerekli olduğuna inanmaktadır. Çünkü her disiplin dünyaya kendine özgü bir bakış açısı sağlamaktadır. Mesela sosyolojinin bakış açısı, coğrafyanın, biyolojinin veya psikolojinin bakış açılarından farklıdır. Her disiplin, dünyayı daha odaklanmış bir biçimde görebileceğimiz bir lens takımı olarak işlev görür. Bir disiplinin bakış açısı öylesine derinlere uzanır ki o disiplindeki kişiler bizim baktığımızdan çok farklı bir dünyaya bakıyorlar gibi gözükür (Nosich, 2016, s. 115). McPeck (1990), eleştirel düşünmenin belirli bir branşın alanı dışında öğretilmeyeceğini savunmaktadır. Zira bir alanda eleştirel düşünmek, o alanın mantığını kavramayı, olayları o alandaki kavramlarla düşünmeyi gerektirir (Nosich, 2016, s. 98). McPeck'e göre (1990) eleştirel düşünme, bir *bilgi* bileşenini (disipline dayalı bilgi ve becerileri) ve bir *eleştirel* bileşeni (söz konusu bilgiyi yansıtma ve sorgulama yeteneği) içerir. Dolayısıyla sosyolojiye özgü eleştirel düşünme, başka bir disipline özgü eleştirel düşünmeyle aynı şey veya onun bir parçası değildir.

Üst düzey düşünmenin altı boyutunu tanımlayan Geertsen (2003, s. 10), sosyoloji disiplinine özgü düşünme tarzının bu boyutlardan biri olan "referansal düşünme" ile ilişkili olduğunu ileri sürmektedir². Referansal düşünmenin bir ayağı; birden çok örneği tanımlamayı, örneklerin ortak yönlerini çözümlemeyi, örnekleri örnek olmayanlardan ayırt etmeyi ve temel kavramsal yapıyı belirlemeyi içeren bir eleştirel öğrenme süreci olan "kavramsallaştırma"dır. Nosich (2016, s. 39), bir disiplinde eleştirel düşünmek için ilgili alanın temel ve güçlü kavramlarının derin bir biçimde öğrenilmesinin zorunlu olduğu fikrindedir. Söz gelişi, sosyoloji disiplininde insanların bir soruya ne kadar iyi bir mantıkla yaklaştıklarını incelemenin yolu sosyal yapılar kavramına odaklanmaktır.

Referansal düşünmenin diğer ayağı, hâlihazırdaki bir sorun ile daha geniş toplumsal bağlamlar arasındaki bağlantıların belirlenmesini ifade eden bir yansıtıcı düşünme süreci olan "bağlamsallaştırma"dır. Bağlamsallaştırma, belirli bir kavramın temel tanımlayıcı niteliklerini korurken farklı bağlamlarda çok katmanlı anlamlar üstlenebileceğini örnekler kullanmak suretiyle gözler önüne sermektir (Geertsen, 2003, s. 13). Nosich'e göre (2016, s. 66), bir şey hakkında mantıklı bir biçimde düşünürken bunu soyutlanmış bir ortam içerisinde yapmayız. Derinlemesine düşünmemiz her zaman bir bağlam içerisinde olur ve konuyla alakalı soru her zaman o bağlam içerisinde oluşur. Bu görüşe paralel bir biçimde Brookfield (1997, s. 17),

² Geertsen'e göre üst düzey düşünmenin referansal düşünme dışındaki boyutları; stratejik düşünme, değerlendirici düşünme, bilimsel düşünme, refleksif düşünme ve kıyaslamalı düşünmedir.

eleřtirel dūřünmenin toplumsal olarak inřa edilmiř ve doęası gereęi baęlamsal bir sūreç olduęuna inanmaktadır. Ona gōre eleřtirel dūřünme yalnızca belirli baęlamlarda deęerlendirilebilir.

Geertsen (2003, s. 13), baęlamsallařtıma kavramının birok kiřisel sıkıntının ōzūme kavuřturulmamıř kamusal sorunların belirtileri olduęunu gōrmemizi saęlayarak dikkati būyūk resme ektięini ifade etmek suretiyle Mills'in sosyolojik tahayyūl kavramına atıfta bulunmaktadır. Nitekim Mills (2016, s. 181), "Toplumsal bütūnün herhangi bir hususi nitelięinin incelenmesinde özel olarak 'sosyolojik' olan řey, bütūne iliřkin bir kavrayıř kazanmak iin bu hususi nitelięi dięerleriyle iliřkilendirme yōnūndeki aralıksız abadır." diyerek sosyolojik tahayyūlün būyūk oranda bu tūr bir abanın ūrūnū olduęunu vurgulamaktadır. Bařka sosyologlar da, eleřtirel dūřünme ile Mills'in sosyolojik tahayyūl kavramı arasındaki baęlantının altını izmektedir (Grauerholz ve Bouma-Holtrop, 2003, s. 487). Őrneęin Green ve Klug (1990, s. 462), eleřtirel dūřünmenin sosyolojik tahayyūle dayanan mantıksal argūmanlar oluřturmayı ve bu argūmanları ampirik olarak desteklemeyi ierdięi gōrūřūndedir. Bidwell (1995, s. 401) ise sosyolojik tahayyūlün, bireylerin toplumsal olayları eleřtirel bir biimde deęerlendirerek kendi yařamlarıyla iliřkilendirmelerine yardım eden bir zihinsel vasıf olarak dūnyaya bakmanın eřsiz bir yolu olduęunu sōylemektedir.

Grauerholz ve Bouma-Holtrop (2003, s. 493), herhangi bir konuya ya da probleme uygulanabilir bazı temel eleřtirel dūřünme becerilerinin var olabileceęini yadsımsızın, sosyolojide eleřtirel dūřünmenin bařka disiplinlerdeki eleřtirel dūřünmeden farklı beceriler gerektirdięini savunmaktadırlar. Bu nedenle, McPeck'in (1990) "disipline ūzgū eleřtirel dūřünme" anlayıřıyla tutarlı ve aynı zamanda Geertsen'in (2003) hem eleřtirel dūřünmeyi hem de yansıtıcı dūřünmeyi kuřatan "referansal dūřünme" kavramını temel alan "eleřtirel sosyolojik dūřünme" kavramını kullanmayı ūnermektedirler. Bu kavram, sosyal dūnya hakkında muhakeme yūrütmede sosyolojik bilginin ve sosyolojik tahayyūlün ūneminin aıka vurgulamaktadır. Eleřtirel sosyolojik dūřünme; sosyolojik bilgi ve becerileri, bu bilgiyi sosyal olgular ūzerine dūřūnūrken, onları sorgularken ve yargıda bulunurken kullanma kabiliyetini, sosyal ve kūltūrel baęlama duyarlıęı ve farkındalıęı gerektirmektedir. Kavramsal deęerlendirme ve baęlamsal deęerlendirme gibi Geertsen (2003) tarafından tarif edilen dūřünme tūrlerinin bir bileřimini kapsayan eleřtirel sosyolojik dūřünme, disipline ūzgū bir eleřtirel dūřünmedir. Grauerholz ve Bouma-Holtrop'un (2003, s. 493) altını izdięi ūzere, bu dūřünme tarzında, ūęrenciler, bireysel yařam tercihlerinin, kořulların ve sorunların ırk, cinsiyet, sosyal sınıf ve sosyal kurumlar gibi toplumsal gūler ya da toplumsal yapı tarafından řekillendirildięini anlarlar.

Yōntem

Bu alıřma, nicel arařtırma yōntemlerinden biri olan betimsel arařtırma modeline gōre gerekleřtirilmiřtir. Bir olguyu ya da olayı olduęu gibi arařtırmayı, var olan durumu belirlemeyi amalayan betimsel arařtırmalar, sōz konusu olgunun/olayın "neden" gerekleřtięi ile ilgili sorulardan ziyade "ne" sorusuna cevap arayarak olgunun/olayın niteliklerini ortaya koymaya alıřır (Ethridge, 2004, s. 24). alıřmada, olasılık temelli olmayan ūrnekleme yōntemlerinden uygun ūrnekleme yōntemi kullanılmıřtır. Uygun ūrneklemede, katılımcılar ulařması kolay, arařtırma iin uygun ve gōnūllū bireylerden seilmektedir (Gravetter ve Forzano, 2012, s. 141). Bu alıřmanın hedef evrenini Tūrkiye'deki ūniversitelerin sosyoloji bōlūmlerinde ūęrenim gōren lisans ūęrencileri oluřtururken, ūrnekleme evreni, 2018/2019 eęitim-ūęretim yılı bahar yarıyılında Adıyaman Ūniversitesi Fen-Edebiyat Fakūltesi Sosyoloji Bōlūmū'nde kayıtlı olan 279 lisans ūęrencisidir. Őrnekleme evreninden alıřmaya gōnūllū olarak katılan 121 ūęrenci ūrnekleme oluřturmuřtur. Katılımcıların 40'ı birinci sınıf, 34'ū ikinci sınıf, 20'si ūūncū sınıf ve 27'si dōrdūncū sınıf ūęrencisidir.

Őęrencilerden, eleřtirel sosyolojik dūřünme beceri dūzeylerini belirlemek amaıyla tasarlanmıř bir konuda kompozisyon yazmaları istenmiř ve arařtırmanın verileri bu kompozisyonlardan saęlanmıřtır. Kompozisyon yazmak dūřūnceyi berraklařtırmada olduka etkili bir aratır. ūnkū yazma eylemi sadece bildiklerini aıklamanın bir yolu deęildir; aynı zamanda dūřūnce ūretmenin, keřfetmenin ve ūęrenmenin eřsiz bir yoludur. Bu nedenle, ūęrencilerin sosyolojik tahayyūllerinin geniřlemesini isteyen sosyologlar, onları kiřisel deneyimler ve sosyal olaylar hakkında eleřtirel dūřūnmeye sevk edecek yazı ūdevleri tasarlamalıdırlar (Bidwell, 1995, s. 401). Literatūrdeki birok alıřma, ūęrencilerin eleřtirel dūřūnme becerilerini kompozisyon, deneme, makale gibi yazma ūdevlerinden elde edilecek verilerle ūlmenin oktan semeli testlere nazaran daha etkili bir yōntem olduęunu savunmaktadır (Browne ve Litwin, 1987; Ennis, 1993; Geertsen, 2003). Ennis'e gōre (1993, s. 181), bazı eleřtirel dūřūnme becerileri oktan semeli testlerle ūlūlebilse de bu testler kapsayıcı deęildir ve genellikle eleřtirel dūřūnmeye ūnemli olan birok řeyi gōzden kaırmaktadır. Oysa deęerlendirmesi zahmetli de olsa kompozisyon řeklindeki uygulamalar daha kapsamlı

ve geçerlidir. Leming (1998) ve Montgomery (2002) ise, kompozisyonlardan elde edilecek verileri değerlendirirken dereceli puanlama anahtarlarından faydalanmanın eleştirel düşünmeyi ölçmenin en güvenilir yolu olduğu görüşündedirler.

Ennis (1993, s. 185) eleştirel düşünme becerilerini ölçmek için veri kaynağı olarak kullanılacak kompozisyonların tasarlanmasında üç yaklaşımdan söz etmektedir. Bunlar; i) *yüksek seviyede yapılandırılmış kompozisyonlar*, ii) *orta seviyede yapılandırılmış kompozisyonlar* ve iii) *minimal seviyede yapılandırılmış kompozisyonlar* şeklindedir. Bu çalışmada öğrencilere verilen kompozisyon minimal seviyede yapılandırılmıştır. Bu yaklaşımda kompozisyon, cevaplanması gereken tek bir soruyu ya da ele alınması gereken tek bir konuyu içermektedir. Puanlamada ise hem bütünsel yani genel bir başarı puanı hem de analitik yani her boyut için ayrı başarı puanı vermek mümkündür.

Bu çalışmadaki kompozisyonun konusu tüm sınıflar için aynı olup, toplumsal yapı kavramı ve toplumsal yapı dâhilinde gerçekleşen olaylar açısından sahibi öneme sahip bir sosyal problem olması nedeniyle seçilmiştir. Öğrencilere yazmaları için 60 dakika süre verilen kompozisyonun konusu şudur:

“Küresel olarak yaygın bir olgu olan ‘kadına yönelik şiddet’, ülkemizin de en önemli toplumsal sorunlarından biridir. Dünya üzerinde kadınlar etnik köken, din, sınıf, statü gözetilmeksizin toplumsal cinsiyete dayalı şiddete maruz kalma riski ile karşı karşıyadır. Bu bağlamda, Türkiye’nin önemli toplumsal sorunlarından biri olan kadına yönelik şiddetin nedenlerini, kökenlerini, onu etkileyen sosyal yapıları sosyolojik bir yaklaşımla analiz ederek detaylı bir şekilde yorumlayınız. Bu toplumsal probleme ilişkin çözümler belirlemeye çalışınız.”

Veri aracı olarak kompozisyon, aynı öğrenciye farklı durumlarda en az iki kez uygulandığında birbiriyle tutarlı veriler elde ediliyorsa yahut da farklı değerlendiriciler/puanlayıcılar tarafından aynı kompozisyonla ilgili bir puanlama cetveline göre yapılan puanlamalar belirli oranda benzerse o veri aracının güvenilir olduğuna inanılmaktadır (Kunkun, 2015, s. 19). Benzerlik oranı araştırmanın güvenilirliğini belirlemektedir. Bu çalışmada veri aracı olarak kullanılan kompozisyonlar, biri araştırmacının kendisi olmak üzere iki uzman tarafından ölçek kullanılarak puanlanmıştır. Öğrencilerin yukarıda belirtilen konu hakkında kaleme aldıkları kompozisyonlardan elde edilen verilerin analizinde Grauerholz ve Bouma-Holtrop (2003) tarafından geliştirilen “Eleştirel Sosyolojik Düşünme Ölçeği” kullanılmıştır. Daha öncesinde, ölçeği geliştiren yazarlardan Elizabeth Grauerholz ile e-posta yoluyla iletişime geçilmiş ve gerekli izin alınmıştır. Ölçeği geliştiren araştırmacılar maddelerin yüksek düzeyde ilişkili olduğunu ve ölçeğin alfa katsayısını 0.95 olarak belirlemişlerdir. İngilizce olan ölçek Türkçeye uyarlanırken ilkin, hem İngilizceye hem de Türkçeye hâkim olan bir akademisyen ve bir çeviri uzmanı tarafından ölçek maddelerinin çevirisi yapılmıştır. Ardından, yapılan çeviriler araştırmacı ve bir çeviri uzmanı tarafından karşılaştırılmış ve ayrı ayrı her maddeyi en iyi ifade ettiği düşünülen çeviriler benimsenmiştir. Ölçeğe tekrar faktör analizi yapılmış, Kaiser Meyer Olkin (KMO) değeri 0.942 bulunmuştur. Ayrıca tüm maddelerin faktör yüklerinin çok yüksek olduğu ve birbiri ile ilişkili olduğu tekrar test edilmiştir. Çalışmamızdaki ölçeğin ölçüm güvenilirliği ise 0.96 olarak belirlenmiştir.

Ölçek maddeleri 1-5 puan skalasında derecelendirilmiştir. 5 puan yüksek düzeyde bir beceriyi ifade ederken 1 puan oldukça düşük düzey becerileri işaret etmektedir. Her biri eleştirel sosyolojik düşünmenin farklı kriterlerini ifade eden ölçek maddeleri aşağıda belirtildiği gibidir:

1. Örnek kullanma (5=yeterli sayıda; 1=hiç örnek kullanılmamış)
2. Örneklerin konuyla ilgisi ve tartışmanın amacına uygunluğu (5=anlamlı, ilişkili ve uygun; 1= anlamsız, gereksiz)
3. Muhakeme (5=açık, tam; 1=belirsiz, eksik)
4. Önyargı (5=önyargıya, hâkim fikirlere ve duygularına asla kapılmamış; 1=sıklıkla önyargının, hâkim fikirlerin ve duygularının cazibesine kapılmış)
5. Konuyu iki taraflı ele alma [Madalyonun iki yüzüne de bakma] (5=sıklıkla; farklı bakış açıları ve farklı iddialar sunmuş; 1=hiç; konuyu sadece tek taraflı ele almış)
6. Sosyal yapısal bağlamların (sınıf, cinsiyet, yaş, ırk, din vb.) farkında olma (5=sosyal yapısal bağlamlar net ve anlamlı bir şekilde ifade edilmiş; 1=sosyal yapısal bağlamlara hiç değinilmemiş)
7. Tarihsel bağlamlara ilişkin farkındalık (5=tarihsel bağlamlardan uygun bir şekilde bahsedilmiş; 1=tarihsel bağlam yok sayılmış)

8. Kltrel farklılıkların bilincinde olma (5= kltrel farklılıklar yerinde ve uygun bir Őekilde ifade edilmiŐ; 1=kltrel farklılıklar yok sayılmıŐ)
9. Konuyu analiz etmek ve aydınlatmak iin sosyolojik kavramların kullanılması (5=eŐitli sosyolojik kavramlar tam yerinde kullanılmıŐ; 1=hi kullanılmamıŐ)
10. EleŐtirel dŐnme sergileme (5=yksek dzeyde; 1=yok veya ok alt dzeyde)
11. Sosyolojik tahayyl sergileme (5=kiŐisel/kamusal baėlantısına dair net bir farkındalık mevcut; 1=tamamen bihaber)

Verilerin yorumlanmasında yol gsterici olarak, Turgut ve Baykal (1992) tarafından nerilen yntem kullanılmıŐtır. Buna gre, beceri dzeyleri iin puan aralıkları hesaplanırken en yksek madde puanı ile en dŐk madde puanı arasındaki fark seenek sayısına blnerek aralıklar elde edilmiŐtir [(5- 1)/5= 0.80]. Beceri dzeylerine iliŐkin puan ve puan aralıkları Tablo 1’de grlmektedir.

Tablo 1. Beceri Dzeyleri Puan ve Puan Aralıkları

Beceri Dzeyleri	Puan	Puan Aralığı
ok Yetersiz	1	1,00 – 1,79
Yetersiz	2	1,80 – 2,59
Orta	3	2,60 – 3,39
Yeterli	4	3,40 – 4,19
ok Yeterli	5	4,20 – 5,00

Verilerin analizinde test edilen her madde iin ayrı ayrı ortalamalar sunulmuŐtur. Bylece her bir maddeyi kendi iinde deėerlendirme imknı doėmuŐtur. Ayrıca, lekteki tm maddelerin sınıf bazında genel ortalamaları sunulmuŐ bylece srecin btnsel olarak deėerlendirilmesi saėlanmıştır. Ayrıca sınıfların eleŐtirel sosyolojik dŐnme beceri dzeyleri arasında anlamlı bir farklılık olup olmadıėını saptamak zere ANOVA testi, anlamlı deėiŐimin hangi grupta olduėunu bulmak iinse oklu KarŐılaŐtırma Testi uygulanmıŐtır. Gruplar arası varyansların eŐit ve grupların rneklem byklėnn ise eŐit olmamasından dolayı oklu karŐılaŐtırma testlerinden biri olan LSD (Least Significant Difference) testi kullanılmıŐtır.

Bulgular

Sosyolojideki lisans ėrencilerinin toplumsal konularla ilgili eleŐtirel dŐnme becerilerinin blmn olaėan mfredatı ierisinde eėitim aŐamaları, yani sınıflar ilerledike bir geliŐim gsterip gstermediėine ya da ne dzeyde geliŐtiėine dair bulgular Tablo 2’de yer almaktadır. Tablo 2, eleŐtirel sosyolojik dŐnmeyi lmede kullanılan her bir madde iin sınıf bazında ortalamaları (\bar{x}) gstermektedir.

Tablo 2. EleŐtirel Sosyolojik DŐnme Beceri Dzeyleri

lek Maddeleri	\bar{x} (1. Sınıf)	\bar{x} (2. Sınıf)	\bar{x} (3. Sınıf)	\bar{x} (4. Sınıf)
[1] rnek kullanma	1,60	1,88	2,10	2,51
[2] rneklerin konuyla ilgili ve tartıŐmanın amacına uygunluėu	1,65	1,91	2,15	2,88
[3] Muhakeme	1,70	2,00	2,20	2,81
[4] nyargı	2,30	2,32	2,45	2,96
[5] Konuyu iki taraflı ele alma (Madalyonun iki yzne de bakma)	1,52	1,76	2,00	2,62
[6] Sosyal yapısal baėlantıların farkında olma	2,07	2,50	2,60	3,22
[7] Tarihsel baėlantılara iliŐkin farkındalık	1,65	1,79	2,15	2,74
[8] Kltrel farklılıkların bilincinde olma	1,80	2,23	2,20	2,88
[9] Konuyu analiz etmek ve aydınlatmak iin sosyolojik kavramların kullanılması	1,97	2,11	2,60	3,14
[10] EleŐtirel dŐnme (btnsel)	1,97	2,08	2,10	2,70
[11] Sosyolojik tahayyl (btnsel)	1,50	1,70	1,85	2,44

Tablo 2 incelendiėinde, ėrencilerin toplumsal bir sorunu deėerlendirirken konunun etraflıca anlaŐılmasına ve savlarının desteklenmesine yardımcı olacak rnekler kullanma [Madde 1] hususundaki beceri dzeylerinin eėitim aŐamaları ilerledike ykseldiėi anlaŐılmaktadır. Bu maddeye iliŐkin ortalama beceri, birinci sınıf ėrencileri iin “ok yetersiz” ($\bar{x}=1,60$) dzeydedir ki bu durum, konuyla ilgili hi rnek kullanılmadıėını ya da sunulan rneklerin hi uygun olmadıėını iŐaret etmektedir. Aynı maddeye iliŐkin

beceri düzeyi ortalaması ikinci sınıf öğrencileri için $\bar{x}=1,88$; üçüncü sınıf öğrencileri için $\bar{x}=2,10$ ve dördüncü sınıf öğrencileri için $\bar{x}=2,51$ olup belirli bir artış eğilimini ortaya koymaktadır; yine de bu konudaki beceri düzeylerinin “yetersiz” olduğu göze çarpmaktadır.

Öğrencilerin konuyla alakalı ve tartışmanın amacına uygun örnekler verme [Madde 2] bakımından ortalama beceri düzeyleri ise; birinci sınıf öğrencileri için $\bar{x}=1,65$ (çok yetersiz), ikinci sınıf öğrencileri için $\bar{x}=1,91$ (yetersiz), üçüncü sınıf öğrencileri için $\bar{x}=2,15$ (yetersiz) şeklindedir. Dördüncü sınıf öğrencilerinin ise bu madde ile ilgili becerilerinin “orta” düzeyde ($\bar{x}=2,88$) olduğu görülmektedir. Eleştirel sosyolojik düşünmenin bu boyutuyla ilgili beceriler de ilerleyen eğitim aşamalarıyla birlikte artmaktadır, ancak nihai aşamada yalnızca “orta” düzeyde bir beceri edinildiği gözlenmektedir.

Tablo 2’ye göre, öğrencilerin muhakeme becerileri [Madde 3] birinci sınıftan itibaren aşamalı olarak artmıştır. Birinci sınıftaki öğrencilerin muhakeme becerileri $\bar{x}=1,70$ ortalama ile “çok yetersiz” düzeydeyken, ikinci sınıf öğrencilerinin $\bar{x}=2,00$ ve üçüncü sınıf öğrencilerinin $\bar{x}=2,20$ ortalama ile muhakeme becerilerinin “yetersiz” düzeyde kaldığı müşahade edilmektedir. Son sınıftaki öğrencilerin eleştirel sosyolojik düşünmenin muhakeme boyutunda “orta” düzey ($\bar{x}=2,81$) becerilere sahip oldukları belirlenmiştir.

Öğrencilerin toplumsal bir meseleyi değerlendirirken önyargılarının etkisinde kalıp kalmadıklarına dair ölçek maddesi [Madde 4] ile ilgili ortalama beceri düzeyleri mercek altına alındığında, birinci sınıf öğrencilerinin diğer maddelere kıyasla daha yüksek bir beceri ($\bar{x}=2,30$) sergiledikleri ve ikinci sınıf öğrencileriyle neredeyse aynı beceri düzeyi ortalamasına ($\bar{x}=2,32$) sahip oldukları görülmektedir. Üçüncü sınıf öğrencilerinin ortalama beceri düzeyi ise $\bar{x}=2,45$ ’tir. Bu sınıfların peşin hükümden sakınma ve hâkim fikirlerin ve duygularının cazibesine kapılmaktan kaçınma konusunda “yetersiz” bir beceri düzeyinde buldukları tespit edilmiştir. Aynı konudaki beceri ortalaması dördüncü sınıflarda biraz daha artmış olsa da ($\bar{x}=2,96$), “orta” seviyeden ileri gidememiştir.

Tablo 2, öğrencilerin konuyu farklı bakış açılarından değerlendirme ve konuyla ilgili farklı iddiaları sunma [Madde 5] bakımından ortalama becerilerinin aşamalı olarak arttığını göstermektedir. Birinci sınıf ($\bar{x}=1,52$) ve ikinci sınıf ($\bar{x}=1,76$) öğrencilerinin bu madde ile ilgili becerileri “çok yetersiz”, üçüncü sınıf öğrencilerinin ($\bar{x}=2,00$) “yetersiz” ve dördüncü sınıf öğrencilerinin ($\bar{x}=2,62$) “orta” düzeydedir.

Çalışma neticesinde elde edilen bulgular, birinci sınıf ve ikinci sınıf öğrencilerinin bir konuyu incelerken sosyal yapısal bağlamlara [Madde 6] ilişkin “yetersiz” düzeyde bir farkındalık gösterdiklerini ortaya koymaktadır. Sırasıyla $\bar{x}=2,07$ ve $\bar{x}=2,50$ olan ortalama beceri düzeyleri, bu sınıfların konunun sosyal yapısal bağlamlarına çok az değindiğini, diğer bir ifadeyle konuyu, onu etkileyen sosyal güçlerin ve içinde şekillendiği toplumsal bağlamın bilinciyle değerlendirme becerisine yeterince sahip olmadıklarını işaret etmektedir. Yine de ikinci sınıfların $\bar{x}=2,50$ olan ortalama beceri düzeyi, eleştirel sosyolojik düşünmenin diğer göstergelerindeki beceri düzeylerine kıyasla daha yüksek görünmektedir. Üçüncü sınıfların sosyal yapısal bağlamların farkındalığına ilişkin ortalama becerisi “orta” düzeydedir ($\bar{x}=2,60$) ve eleştirel sosyolojik düşünmenin diğer göstergelerinde sahip oldukları beceri düzeylerine göre daha yüksektir. Dördüncü sınıflar da eleştirel sosyolojik düşünmenin göstergeleri içinde en yüksek beceri ortalamasını ($\bar{x}=3,22$) bu maddede yakalamışlar (orta), ancak yaklaşmış olmakla birlikte yeterli seviyeye ulaşamamışlardır.

Çalışmaya katılan birinci sınıf ve ikinci sınıf öğrencilerinin analiz edilen konunun tarihsel bağlamına ilişkin farkındalıkları [Madde 7] “çok yetersiz” düzeyde kalmıştır. Bu maddeyle ilgili gösterdikleri ortalama beceri düzeylerinin sırasıyla $\bar{x}=1,65$ ve $\bar{x}=1,79$ olması konunun tarihsel bağlamının yok sayıldığını açığa çıkarmaktadır. Bahsedilen becerinin düzeyi üçüncü sınıflarda belirgin bir şekilde artmışsa olsa da ($\bar{x}=2,15$) “yetersiz” seviyede kalmıştır. Benzer bir artış dördüncü sınıflar için de ($\bar{x}=2,74$) geçerlidir; ancak elde edilen “orta” düzey beceri, bu sınıfın konunun tarihsel bağlamından uygun bir şekilde bahsettiğini söylemeyi güçleştirmektedir.

Eleştirel sosyolojik düşünmenin bir diğer göstergesi olan kültürel farklılıkların bilincinde olup konuyu bu bağlamda değerlendirebilme [Madde 8] becerileri mercek altına alındığında, birinci sınıftakilerin $\bar{x}=1,80$, ikinci sınıftakilerin $\bar{x}=2,23$ ve üçüncü sınıftakilerin $\bar{x}=2,20$ ortalama beceri düzeyi ile “yetersiz” bir performans sergiledikleri göze çarpmaktadır. Verilerde bu sınıfların konunun kültürel bağlamının veya kültürel farklılıkların ayırımında olduklarına dair yeterli emare bulunmadığı anlaşılmaktadır. Buradaki dikkat çekici bulgu, ikinci sınıfların bu madde ile ilgili ortalama beceri düzeylerinin üçüncü sınıflarınkinden

az da olsa yüksek olmasıdır. Son sınıftaki katılımcıların ise yine, bu madde ile ilgili nispeten daha yüksek ($\bar{x}=2,88$) bir beceri düzeyine (orta) sahip oldukları görülmektedir.

Tablo 2'ye bakıldığında, konuyu analiz etmek ve aydınlatmak için sosyolojik kavramların kullanılması konusunda [Madde 9], birinci sınıftaki katılımcıların $\bar{x}=1,97$, ikinci sınıftakilerin ise $\bar{x}=2,11$ ortalama beceri puanı ile “yetersiz” seviyede oldukları görülmektedir. Bu madde ile ilgili beceri düzeyi belirgin bir artışla üçüncü sınıftakilerde $\bar{x}=2,60$ ve dördüncü sınıftakilerde $\bar{x}=3,14$ olmuş, ancak “orta” seviyenin üzerine çıkamamıştır.

Eleştirel düşünmenin genel ölçütlerini göz önünde bulundurarak elimizdeki verilerde eleştirel düşünmeye [Madde 10] dair ipuçlarının izini sürdüğümüzde, birinci sınıftaki katılımcıların bu boyutla ilgili beceri ortalamasının $\bar{x}=1,97$ ile “yetersiz” düzeyde olduğunu görmekteyiz. Üst sınıflara doğru gidildikçe genel eleştirel düşünme beceri ortalaması, ikinci sınıftakilerde $\bar{x}=2,08$ 'e (yetersiz), üçüncü sınıftakilerde $\bar{x}=2,10$ 'a (yetersiz) ve dördüncü sınıftakilerde $\bar{x}=2,70$ 'e (orta) yükselmekle birlikte arzu edilen düzeyin altında kalmaktadır.

Tablo 2'ye bakıldığında öğrencilerin, sosyolojik tahayül [Madde 11] göstergesi olan kişisel sıkıntı-kamusal sorun bağlantısına dair bir farkındalık sergileyemedikleri anlaşılmaktadır. Bu boyuttaki ortalama beceri düzeyleri, birinci sınıftakilerde $\bar{x}=1,50$ (çok yetersiz), ikinci sınıftakilerde $\bar{x}=1,70$ (çok yetersiz), üçüncü sınıftakilerde $\bar{x}=1,85$ (yetersiz) ve dördüncü sınıftakilerde $\bar{x}=2,44$ (yetersiz) şeklindedir. Eğitim aşamaları ilerledikçe sosyolojik tahayül gücünün arttığı görülmekle birlikte tüm sınıflarda, ölçek maddeleri içindeki en düşük beceri düzeyi bu maddede ortaya çıkmıştır.

Öğrencilerin bölümün olağan müfredatı içerisinde eğitim aşamaları, yani sınıflar ilerledikçe eleştirel sosyolojik düşünme becerilerinin ne yönde değiştiğini daha açık bir biçimde gösterebilmek için Şekil 1'de beceri düzeylerini sınıf bazındaki genel ortalamaları [11 maddenin ortalaması] sunulmaktadır.

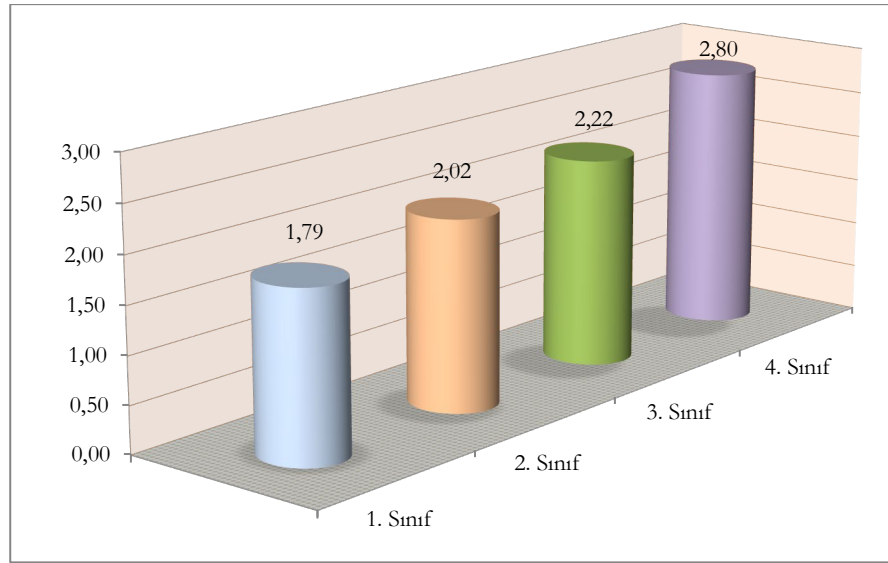

Şekil 1. Eleştirel Sosyolojik Düşünme Beceri Düzeylerinin Genel Ortalamaları

Ölçekteki tüm maddelerin sınıf bazında genel ortalamasına bakıldığında, ilk sınıftan itibaren eleştirel sosyolojik düşünme beceri düzeyinin istikrarlı bir şekilde arttığı görülmektedir. Özellikle dördüncü sınıflarda bu artış daha belirgindir. Eleştirel sosyolojik düşünme beceri düzeyi genel ortalaması birinci sınıftakiler için $\bar{x}=1,79$ (çok yetersiz) iken, ikinci sınıftakilerde $\bar{x}=2,02$ (yetersiz), üçüncü sınıftakilerde $\bar{x}=2,22$ (yetersiz), son sınıftakilerde ise $\bar{x}=2,80$ (orta) olarak gerçekleşmiştir. Tespit edilen sürekli artışa rağmen, nihayetinde öğrencilerin mezun olurken eleştirel sosyolojik düşünme becerilerinin beklenen düzeye ulaşamadığı anlaşılmaktadır.

Son olarak çalışmada sınıflar arasında öğrencilerin eleştirel sosyolojik düşünme beceri düzeylerindeki artışın anlamlı olup olmadığını belirlemek amacıyla tek yönlü ANOVA analizi yapılmıştır.

Tablo 3. Eleştirel Sosyolojik Düşünme Beceri Düzeylerine İlişkin ANOVA Testi Sonuçları

Varyansın Kaynağı	Kareler Toplamı	sd	Kareler Ortalaması	F	p	Anlamlı Fark
Gruplar arası	17,54	3	5,847	13,784	.00	1-4
Gruplar içi	49,626	117	0,424			2-4
Toplam	67,166	120				

 $\eta^2=0,261$

Tablo 3’de görüldüğü gibi öğrencilerin eleştirel sosyolojik düşünme beceri düzeyleri arasında anlamlı bir farklılık vardır ($F_{(3)}=13,784$, $p<0.05$). Eleştirel sosyolojik düşünme beceri düzeylerindeki anlamlı değişimin hangi grupta olduğunu bulmak amacıyla LSD Çoklu Karşılaştırma Testi yapılmıştır. Birinci sınıfla dördüncü sınıf arasında dördüncü sınıf lehine, ikinci sınıfla dördüncü sınıf arasında yine dördüncü sınıf lehine anlamlı bir farklılık belirlenmiştir. Etki büyüklüğünün $\eta^2 =0,261$ olarak belirlendiği ve bunun da yüksek seviyede bir etkiye işaret ettiği görülmüştür.

Sonuç, Tartışma ve Öneriler

Eleştirel sosyolojik düşünme becerilerini 11 boyutta değerlendiren çalışmanın bulguları, öğrencilerin beceri düzeylerinin bölümün olağan müfredatı içerisinde sınıflar ilerledikçe hem boyutların her birinde hem de genel açıdan sürekli bir artış gösterdiğini ortaya koymuştur. Yine de öğrencilerin eleştirel sosyolojik düşünme becerilerinin istenen düzeye ulaştığını söylemek güçtür. Logan (1976) tarafından yapılmış deneysel bir desenle gerçekleştirilen bir çalışmada ise, sosyoloji öğrencilerinin toplumsal konular hakkında eleştirel düşünme eğilimlerinin ve becerilerinin bölümün olağan müfredatı içerisinde eğitim aşamalarına bağlı olarak artmadığı sonucuna ulaşılmıştır. Söz konusu çalışmada, sosyoloji öğrencilerinin eleştirel düşünme eğilimlerini ve becerilerini ölçmek üzere yirmi maddelik -her biri sosyal olgular hakkında eleştirel olmayan düşünmenin örneği olan kısa ifadelerden oluşan- bir ölçek kullanılmıştır.

Çalışmamızda, öğrencilerin toplumsal bir sorunu değerlendirirken konunun etraflıca anlaşılmasına ve savlarının desteklenmesine yardımcı olacak örnekler kullanma [Madde 1] hususundaki beceri düzeylerinin eğitim aşamaları ilerledikçe yükseldiği ancak bu konudaki becerilerinin “yetersiz” seviyede kaldığı sonucuna ulaşılmıştır. Konuyla alakalı ve tartışmanın amacına uygun örnekler verme [Madde 2] bakımından da beceri düzeylerinin giderek artmakla birlikte nihai aşamada yalnızca “orta” düzeyde bir beceri edinildiği anlaşılmıştır. Toplumsal meselelerle ilgili fikirlerimizin daha net anlaşılabilmesi için konuya dair iyi seçilmiş bir örnek vermek son derece önemlidir. Kullanacağımız örnekler, ne dediğimizi açıklayacak, ifadelerimizi somutlaştıracak nitelikte olmalıdır. Hatta bazen konunun daha iyi anlaşılması için karşıt bir örnek vermek daha yararlı olabilmektedir. Mills (2016, s. 289), toplumsal sorunları eleştirel sosyolojik bir bakış açısıyla ele alırken örnekler sunmanın önemine şu sözlerle dikkat çekmektedir: “Aklınızda en azından esaslı bir örnek bulunmaksızın asla iki-üç sayfadan fazla yazı yazmayın.” Öğrencilerin, eleştirel sosyolojik düşünmenin örnek kullanma [Madde 1] ve konuyla alakalı, tartışmanın amacına uygun örnekler verme [Madde 2] boyutlarındaki becerilerinin beklenenden düşük düzeyde olmasının sebebi, sosyoloji bölümlerinin eleştirel düşünmeyi eleştirel yazmaya dönüştürecek bilgi ve becerileri kazandırmada yetersiz kalmaları olabilir. Bu nedenle sosyoloji programlarında öğrencilere eleştirel yazma becerileri kazandıracak derslere yer verilmesinin faydalı olacağı düşünülmektedir. Nitekim Massengill (2011) tarafından yapılan bir çalışma, öğrencileri doğru yönlendirecek şekilde yapılandırılmış direktiflerle ve öğretim elemanlarının özenli geri beslemeleriyle oluşturulmuş yazı ödevlerinin, üst düzey düşünme becerilerini geliştirmede etkili olacağı sonucuna varmıştır.

Çalışmanın sonuçlarına göre, öğrencilerin muhakeme becerileri [Madde 3] birinci sınıftan itibaren aşamalı olarak artmıştır. Yine de başlangıçtaki “çok yetersiz” seviyenin nihayetinde “orta” seviyeye yükselmiş olması tatmin edici olmaktan uzaktır. Muhakeme, bir konuyu zihinde iyice düşünüp inceleyerek ve akıl süzgecinden geçirerek karar vermektir. Akıl yürütme yoluyla, bilinenler ve kabul edilenler üzerinde düşünüp gerekli incelemeleri yaparak yeni yargılara varma becerisini ifade etmektedir. Muhakeme becerisi, mantıklı ve derinlemesine düşünmeyi gerektirir. Belirli bir konuda muhakeme becerisine sahip olanlar, o konuda yeterli düzeyde bilgiye sahiplerdir ve yeni karşılaştıkları durumları tüm boyutlarıyla inceler, keşfeder, mantıklı tahminlerde, varsayımlarda bulunur, düşüncelerini gerekçelendirir, bazı sonuçlara ulaşır, ulaştıkları sonuçları açıklayabilirler. Bu beceri sayesinde, tartışmasız kabul edilen inançları eleştirel bir gözle masaya yatırmak mümkün olur. Ancak değinildiği üzere, ulaştığımız bulgular, eleştirel düşünmenin olmazsa olmaz bir görünümü olan muhakeme konusunda öğrencilerin genel olarak yeterli beceriye sahip

olmadıkları yönündedir. Shepelak vd. (1992) tarafından yapılan bir alıřma, sosyoloji ğrencilerinin, takımlar ya da küçük gruplar arası tartıřmalarla problem özmeye odaklanan, oyunlar ve simülasyonlar ieren ve yaratıcı sorgulamayı teřvik eden aktif ğrenme modellerinin muhakeme becerilerini geliřtirmek iin kendilerine yeterli fırsatı saėladıėına inandıklarını ortaya koymuřtur. Benzer bir biimde, Green ve Klug (1990), yaptıkları bir arařtırmada, ğrencilerin toplumsal konulara dair eleřtirel dūřünme becerilerini ve yazma yeteneklerini geliřtirmede tartıřmaya dayalı ğretim yönteminin geleneksel ğretim yöntemlerine nazaran daha etkili bir yol olduėu yönünde sonuçlar elde etmiřlerdir. Buradan yola ıkarak, kesinlik iddiasındaki görüşleri özümleme ve sorgulama yönünde bir alışkanlık yaratacak şekilde tasarlanmış, aktif ğrenmeye dayalı ğretim modellerinin ğrencilerin muhakeme kabiliyetlerine olumlu etki edeceėi dūřünülmektedir.

ğrencilerin toplumsal bir meseleyi deėerlendirirken nyargılarının etkisinde kalıp kalmadıklarına dair ölek maddesi [Madde 4] ile ilgili ortalama becerilerinin ilk üç sınıfta “yetersiz” düzeyde olduėu, son sınıfta ise “orta” seviyeden ileri gidemediėi belirlenmiřtir. nyargı ve toplumdaki egemen fikirlerin cazibesine kapılma, eleřtirel sosyolojik dūřünmenin önünde zorlu birer engel teřkil etmektedir. nyargının aşırı biimleri, kiřiyi dünyayı keskin ve uzlařmaz zıtlara göre algılamaya, farklı görünen her řeye ve herkese derin bir kin beslemeye kadar götürebilmektedir. Bu tip insanlar genelde sabit bir takım fikirlerden sapmaya pek tahammül edemezler. nyargılardan kurtulmak, kendimizi, ülkemizi, cinsimizi, ırkımızı, politik görüşlerimizi destekleyecek fikirler aramaktan ziyade gereėi bulmaya yönelik bir kararlılık gerektirir. Bu nedenle eleřtirel sosyolojik dūřünme sürecinde mümkün olduėunca saf dıřı edilmesi gereken nyargıların anlaşılma ve kontrol edilme abası eėitim programlarının bir parası olmalıdır. Ayrıca eleřtiren sosyoloėun alıřtıėı olguyla ilgili insanların sempatisini artırıp artırmadıėına bakmaksızın toplumda genel kabul gören tutumlardan belli ölüde uzaklařması gerekir. ünkü Berger’in (2018, s. 65) arpıcı bir biimde ifade ettiėi üzere, “Bir fikri saygınlık uyandırması iin sahiplenmek kaçınılmaz bir biimde sosyolojinin ölümü anlamına gelir.”

alıřmamız, ğrencilerin konuyu farklı bakıř açılarından deėerlendirme ve konuyla ilgili farklı iddiaları sunma [Madde 5] bakımından ortalama becerilerinin aşamalı olarak arttıėını, fakat “çok yetersiz” seviyeden bařlayan eėrinin ancak “orta” seviyeye varabildiėini ortaya koymuřtur. Bu sonuç, ğrencilerin kendi bakıř açılarına karřı olan bakıř açılarını hesaba katma eėiliminde olmadıklarını gözler önüne sermektedir. Kendi bakıř açılarının mutlak doėruluėuna olan inanları farklı yaklařımları göz ardı etmelerinin sebebi olabilir. Oysa bakıř açımızın kendine özgülüėü hakkındaki varsayımımız onun diėer insanların bakıř açılarından daha geerli olduėu anlamına gelmez. Nosich (2016, s. 24), bir konuyu tek taraflı ele almanın, önemli bir eleřtirel dūřünme davranıřı olan adil dūřünmenin önünde bir engel teřkil ettiėini vurgulamaktadır. Bauman (2018, s. 283) ise bu konuda řunları söylemektedir: “Sosyolojik dūřünmek, en azından, herhangi bir yorumun ayrıcalıėına ve kusursuzluėuna duyulan güveni zayıflatır. Deneyimlerin, hayat biimlerinin çoėulluėunu öne ıkartır... Hayata dair deėiřik yorumların her biri, olsa olsa kavrayıř bütünlüėümüze kendi zenginliėini katacaktır... Dünyaya iliřkin gerek bir kavrayıř özgürlüėünün ve hořgörünün temelinde bu bakıř zenginliėinin kabulü yatar.”

alıřmanın neticesi, birinci sınıf ve ikinci sınıf ğrencilerinin bir konuyu incelerken sosyal yapısal baėlantılara [Madde 6] iliřkin “yetersiz”, üçüncü ve dördüncü sınıfların ise “orta” düzeyde bir farkındalıėa sahip olduklarını gözler önüne sermektedir. Bu sonuç, ğrencilerin konuyu, onu etkileyen sosyal gülerin ve iinde řekillendiėi toplumsal baėlamın bilinciyle deėerlendirme becerisine yeterince sahip olmadıklarını iřaret etmekle birlikte, eleřtirel sosyolojik dūřünmenin bu boyutunda diėer göstergelerdeki beceri düzeylerine kıyasla daha yüksek puan aldıklarının altı izilmelidir. ğrencilerin sosyal meseleleri formüle ederken sosyoloji disipliniyle sıkı bir biimde baėlantılı olan toplumsal yapı fikrinin bilincinde olmaları ve toplumsal özümlemenin olmazsa olmazının toplumsal yapılara odaklanmak olduėunu bilmeleri zaruridir. Günümüzde kiřisel sıkıntılarla birlikte birok kamusal sorun da psikiyatrik açıdan betimlenir hale gelmiřtir ve bu genel olarak modern toplumun büyük problemlerini geiřtirmeye dönük üzücü bir abanın ürünüymüř gibi gözükmemektedir (Mills, 2016, s. 24). Oysa insan, toplumun dıřında, yalıtılmış bir varlık olmadıėından onun yařamı, ierisinde řekillendiėi kurumlara gönderme yapmaksızın gerektiėi řekilde anlaşılabilir. Bauman’ın (2018, s. 23) belirttiėi üzere, bireysel olandaki sosyal olanı görebilme, yani bireyin hayat hikāyesi ile sosyal süreçler arasındaki sıkı baėın, bireyin belki farkında olmadıėı ve kesinlikle denetleyemeyeceėi o baėın keřfi sosyolojinin temel düřturedur. Arzu edilen düzeyde olmasa da, alıřmaya katılan ğrencilerin sosyal yapısal baėlantıların farkındalıėına dair becerilerinin eleřtirel sosyolojik dūřünmenin ölekte yer alan diėer boyutlarına nazaran daha yüksek olması, sosyoloji ğretiminin ilk basamaėından itibaren bu temel düřturu merkezi önemde addedilmesinin göstergesidir. Bu durum ayrıca,

sosyolojinin klasik problemlerini belirli toplumsal yapılara dayanarak formüle etme ve çözümlere bu bağlamda ulaşma eğilimini öğrencilere kazandırmaya yönelik istikrarlı çabaların belirtisi olarak da değerlendirilebilir.

Çalışmaya katılan birinci sınıf ve ikinci sınıf öğrencilerinin analiz edilen konunun tarihsel bağlamına ilişkin farkındalıkları [Madde 7] “çok yetersiz” düzeyde kalmıştır. Bu beceri düzeyi üçüncü sınıflarda belirgin bir şekilde artmışsa olsa da “yetersiz” seviyenin üzerine çıkamamıştır. Benzer bir artış dördüncü sınıflar için de geçerlidir; ancak elde edilen “orta” düzey beceri, konunun tarihsel bağlamından uygun bir şekilde bahsedildiğini söylemeyi güçleştirmektedir. Öğrencilerin tarihsel bağlamsallaştırma yani geçmişin bilgisini belirli durumları anlamlandırmak için kullanma becerilerinin düşük olması, günümüz odaklı bir bakış açısına sahip olduklarını göstermektedir. Oysa sosyolojik perspektif, konunun karşılaştırmalı bir kavrayışını elde etmek için onu tarihsel bir çerçeveye oturtmayı gerektirir. Dolayısıyla her toplumsal inceleme tarihsel bir kavrayış ufkuna sahip olmalı ve tarihsel malzemedan layıkıyla yararlanmalıdır. Aron (2017, s. 26), birçok ünlü sosyoloğun tarihsel veriyi anlamak, tarihsel verinin tutarsız gibi görünen sonsuz çeşitliliğinden düzenli bulgulara ulaşmak için yoğun çaba sarf ettiğinin altını çizmiştir. Zira sosyolojik meselelere tarihsel bir bilinçle yaklaşmayan çalışmaların esaslı problemleri hakkıyla ifade etme şansı bulunmamaktadır. Bu nedenle, sosyal bir meseleyi incelerken hem çağdaş hem de tarihi toplumsal yapı çeşitliliğini göz önünde bulundurmak gerekmektedir.

Çalışma, ilk üç sınıftaki öğrencilerin, eleştirel sosyolojik düşünmenin bir diğer göstergesi olan kültürel farklılıkların bilincinde olup konuyu bu bağlamda değerlendirebilme [Madde 8] boyutundaki becerilerinin “yetersiz” olduğu sonucunu ortaya koymuştur. Son sınıftaki öğrencilerin bu maddeye ilişkin becerilerinin ise “orta” düzeyde olduğu anlaşılmıştır. Bu sonuç, öğrencilerin genel olarak, kültürel bağlamın veya kültürel farklılıkların yeterince ayırımında olmadıklarını açığa çıkarmaktadır. Oysa eleştirel sosyolojik düşünmeyi şiar edinen öğrencinin toplumsal meseleleri değerlendirirken kendi kültürünün zamanda ve mekânda görece olduğunu sürekli akılda tutması icap etmektedir. Çünkü Pascal’ın, Pirenelerin bir tarafında hakikat kabul edilenin diğer tarafında yanılğı kabul edildiğini söylerken kastettiği şeyin bütünüyle idrakinde olmak sosyolojik çözümlemenin mihenk taşlarından biridir. En önemlisi, toplumların şaşırtıcı çeşitliliğini ve insanların varoluş biçimlerinin farklılığını anlamamızı sağlayan eleştirel sosyolojik perspektif, Giddens’in (2013, s. 26) belirttiği üzere, diğerlerini yargılamak için kendi toplumunun veya kültürünün bakış açısını ölçü olarak alan etnosantrik anlayışın da panzehridir.

Her bilim dalının kendine has bir dili ve kavramları vardır. Bir disiplinde eleştirel düşünebilmek için o disipline özgü temel kavramların bilinmesi ve yerinde kullanılması çok önemlidir. Fakat bu çalışmada, konuyu analiz etmek ve aydınlatmak için sosyolojik kavramların kullanılması [Madde 9] hususunda, birinci ve ikinci sınıftaki katılımcıların beceri düzeylerinin, “yetersiz” olduğu sonucuna ulaşılmıştır. Bu madde ile ilgili beceri düzeyi, üçüncü ve dördüncü sınıflarda belirgin bir artış göstermiş, yine de “orta” seviyenin üzerine çıkamamıştır. Bu sonuç, sosyolog adaylarının dâhil oldukları bu bilim alanının temel kavramlarını anlama ve kullanma konusunda zorlandıklarını ortaya koymaktadır. Öğrencilerin disiplinin kavramlarına tam manasıyla hâkim olamamaları, toplumsal konuları bu kavramlar aracılığıyla tartışma becerisinden yoksun olmaları, kısacası dünyayı disiplinin kavramları ve kategorileri bakımından görmekte yetersiz kalmaları sosyolojik perspektif edinemediklerinin bir delilidir. Hâlbuki disipline özgü kavramlarla düşünmeyi öğrenmek, o disiplindeki bir dersin sağlayacağı en değerli kazanımlardan biridir.

Bilişsel bir süreç olan eleştirel düşünme, başkalarının düşüncelerini anlamak, belirli bir soruna veya iddiaya mantıksal bir biçimde yaklaşmak ve kendi düşünsel pozisyonunu oluşturmak için gerekli bir dizi zihinsel beceriyi kapsamaktadır (Baker, 1981, s. 330). Aynı zamanda eleştirel düşünmeye dair öğretim programlarının hedefleri arasında yer alabilecek bu becerilerden bazıları şunlardır (Browne ve Litwin, 1987, s. 384; Ennis, 1993, s. 180): 1) Bir sorunu veya iddiayı açık bir şekilde ifade edebilme, 2) Kavramları bağlama uygun olarak tanımlama, 3) Açıklayıcı sorular sorma, 4) Konuyla ilgili bir pozisyon geliştirme ve onu savunma, 5) Mantıksal çıkarımlarda bulunma, 6) Varsayımları ve değer çatışmalarını keşfetme, 7) Açık fikirli olma, 8) Kaynakların güvenilirliğini sorgulama, 9) Ön yargılı olmama, 10) Sebeplerinin, varsayımlarının ve kanıtlarının kabul edilebilirliği dâhil olmak üzere bir argümanın niteliği hakkında hüküm verebilme.

Eleştirel düşünmenin yukarıda sözü edilen genel ölçütlerini göz önünde bulundurduğumuzda, bütünsel olarak eleştirel düşünme boyutunda [Madde 10], öğrencilerin beceri düzeylerinin üst sınıflara doğru gidildikçe arttığı saptanmıştır. Buna rağmen birinci, ikinci ve üçüncü sınıftakilerin bütünsel eleştirel düşünme becerilerinin “yetersiz”, dördüncü sınıftakilerin ise “orta” düzeyden ileriye gidemediği sonucu ortaya çıkmıştır. Bu durumun sebeplerinden biri öğrencilerin eleştirel düşünmeye karşı olumsuz tutumları

olabilir. Zira eleřtirel kelimesi genellikle negatif bir çağrıřım yapmaktadır. Eleřtirmek olumsuz řeyler söylemek, eleřtirel insan hata arayan ve sürekli bir řeylere karřı olan kimse řeklinde algılanmaktadır. Bazı yazarlar (Shepelak vd., 1992; Geertsen, 2003), öđrencilerin eleřtirel düşünmeye karřı olumlu tutuma sahip olmalarını muhakeme kabiliyetinden bile daha deđerli görmektedir. Hatta Geertsen (2003, s. 4), olumlu tutum olmadıkça en iyi biçimde gerekçelendirilmiş iddiaların bile ancak ve ancak yerleşik dogmayı muhafaza eden bir çit olarak hizmet edeceğini savunmaktadır.

Çalışmada elde edilen sonuçlardan, öğrencilerin, sosyolojik tahayyül [Madde 11] göstergesi olan kişisel sıkıntı-kamusal sorun bağlantısına dair bir farkındalık sergileyemedikleri anlaşılmaktadır. Bu boyuttaki ortalama beceri düzeyleri, birinci ve ikinci sınıftakilerde “çok yetersiz”, üçüncü ve dördüncü sınıftakilerde “yetersiz” şeklindedir. Eğitim aşamaları ilerledikçe sosyolojik tahayyül gücünün arttığı görülmekle birlikte tüm sınıflarda, ölçek maddeleri içindeki en düşük beceri düzeyi bu maddede ortaya çıkmıştır. Bengston ve Hazard (1990) tarafından gerçekleştirilen bir arařtırmada varılan sonuçlara göre de, öğrencilerin resmi sosyoloji eğitimi almadan evvelki sosyolojik tahayyül güçleri, eğitim aldıktan sonra kayda deđer derecede bir gelişme göstermemiştir. Esasen sosyolojik tahayyül, zihinsel bir vasıf veya bilişsel bir meziyettir; bu yüzden derslerde herhangi bir terim gibi kolayca öğretilemez. Yine de çeşitli pratik ve uygulamalarla öğrencilere sosyolojik tahayyüllerini geliştirme fırsatı verilebilir. Özellikle, öğrencilerin sosyolojik kuramın içeriğini kavramalarına ve yazılarında etkili bir şekilde kullanmalarına yardımcı olmak sosyoloji tahayyül edindirme hedefi için kilit bir unsurdur. Mills’e göre (2016, s. 243-244) sosyolojik tahayyül, tarih ile biyografiyi ve bu ikisinin toplumsal yapılar dizisi içerisindeki ilişkisini anlamamızı mümkün kılan bir zihinsel vasıftır. Bu zihinsel vasfın vaat ettiği şey, kişisel gerçekliğimizin geniş çaplı toplumsal gerçeklikle bağlantılı olarak anlaşılmasıdır. Çünkü bireyin yaşamı, biyografisinin içerisinde şekillendiđi kurumlara gönderme yapmaksızın gerektiđi biçimde anlaşılabilir. Kitle toplumundaki insanlar, farkında olsun ya da olmasınlar, toplumsal sorunlara tercüme edemedikleri kişisel sıkıntılarla kuşatılmıştır. Ne var ki göđüs verdikleri bu kişisel sıkıntıları çođu zaman tarihsel deđişim ve kurumsal çatışmalarla ilişkilendirerek ele alma kabiliyetinden yoksundurlar. Başka bir deyişle, muhitlere özgü kişisel sıkıntılarla toplumsal yapıya özgü problemlerin karşılıklı etkileşimini kavrayamazlar. Oysa hakiki bir kamu içerisindeki bilgili ve kültürlü insan, tam da bunu gerçekleştirmeye muktedirdir. O, kişisel sıkıntılar olduğunu düşündüđü ve hissettiđi şeylerin çođu kez başka kişilerce de paylaşıldığını ve daha önemlisi bunların tek bir bireyin çabasıyla deđer, içerisinde yaşadığı grupların yapısında ve bazen de tüm toplumun yapısında gerçekleştirilecek deđişimlerle çözüme kavuşturulabileceğini bilir.

Sosyolojide öğretim hedefleri içinde daima üst sıralarda yer alan eleřtirel düşünmenin tezahür edeceđi yerler sınıflardır. Bunun için, öğrencilerin sosyolojik tahayyüllerini geliřtirmek isteyen öğretim elemanları öncelikle sınıf içindeki geleneksel öğretim uygulamalarından vazgeçmeye hevesli ve yeni yöntemler bakımından yaratıcı olmalıdırlar. Bu bağlamda, öğrencilerde derinlemesine düşünme, tartışmasız kabul edilen inançları eleřtirel bir gözle masaya yatırma ve kesinlik iddiasındaki görüşleri çözümleme ve sorgulama yönünde bir alışkanlık yaratmak için geleneksel yöntemlerden ziyade grup çalışmasına teşvik eden, esnek bir öğretim planı uygulamak daha verimli olacaktır. Sözelimi, geleneksel tek yönlü aktarım yerine öğrenciyi merkeze alan, beyin fırtınası, grup tartışmaları, drama gibi modern öğretim tekniklerinin işe koşulduđu bir öğretim modeli tercih edilebilir. Ek olarak, yazma alışkanlığı edinmenin öğrencilerin eleřtirel sosyolojik düşünme becerilerini geliřtirmede ya da sosyolojik tahayyül güçlerini keşfetmede önemli bir etkiye sahip olduğunu ortaya koyan bazı arařtırmalardan (Bidwell, 1995; Massengill, 2011) yola çıkarak, sosyoloji programlarında öğrencilerin yazma kabiliyetlerini geliřtirmelerine katkıda bulunacak içeriklere yer vermek düşünülebilir.

Sosyoloji bölümlerindeki öğretim elemanlarının öğrencilere ne düşüneceklerinden ziyade nasıl düşüneceklerini öğretmeye odaklanmaları oldukça önemlidir. Diđer bir ifadeyle, onlardan öğrencilerine belirli fikirleri, inançları, deđerleri ve ideolojileri telkin etmek yerine bunları eleřtirel ve bilimsel olarak nasıl deđerlendireceklerini öğretme konusunda çaba sarf etmeleri beklenmelidir. Öğretim elemanları, öğrencilere alternatif bakış açılarını, fikirleri ve yorumları da sunmalıdırlar. Böylece öğrenci, bu farklı perspektiflerden hangisinin en makul olduğuna ya da kendi deđer yargılarıyla uyumlu olduğuna karar verebilecektir. Ayrıca öğretim elemanlarının derslerdeki belirli davranış biçimleri eleřtirel düşünme öğretimine yönelik hedefleriyle tutarlı olmalıdır. Öğrencilerinin eleřtirel sosyolojik düşünme becerilerinin gelişimine önem veren bir öğretim elemanı öncelikle, her ders boyunca sık sık soru sormalıdır; çünkü eleřtirel düşünme, üzerine düşünecek bir sorunun varlığını gerektirir ve öğrenciler genellikle kendilerine fırsat tanındığında ya da bu yönde cesaretlendirildiklerinde eleřtirel düşünmeye daha meyilli olmaktadır. Bu doğrultuda,

demokratik bir sınıf ortamının yaratılması, eleştirel düşünmenin önündeki engelleri büyük ölçüde kaldıracaktır.

Eleştirel sosyolojik düşünmenin gövereceği sınıflarda öğrencilerin öğrenmenin diplomadan daha önemli olduğunun bilincinde olmaları lazımdır. Soru sormanın onaylanan bir davranış olarak değerlendirildiğini ve hata yapmanın öğrenmenin bir yolu olduğunu bilmeleri de oldukça önemlidir. Altı çizilmesi gereken bir diğer husus ise, eleştirel düşünmenin bir takım zihinsel becerilerin yanında bu becerileri uygulamak için istekli olmayı da içerdiğidir. Dolayısıyla öğrencilerin eleştirel sosyolojik düşünmeye karşı olumlu tutum kazanmalarına yönelik çabaların oldukça yararlı olacağı söylenebilir.

Eleştirel düşünme, kelimelerden veya kavramlardan ibaret bir bilgi kümesi değil, bir süreçtir. Eleştirel düşünme öğretimi, müfredatın sadece yardımcı bir bileşeni gibi düşünülmemelidir. Öğrencilerin eleştirel düşünme becerilerinin geliştirilmesine öncelik veren bir sosyoloji bölümü bu yöndeki çabalarını programındaki tüm derslere entegre etmelidir. Eleştirel düşünmeyi bağlamdan kopuk veya özgül içerik alanlarından ayrı olarak öğretmenin etkisi sınırlı olacaktır. Çünkü eleştirel düşünme belirli bir konu bağlamında gerçekleşmektedir; bu nedenle eleştirel düşünme öğretimi, sırf ona yönelik tamamlayıcı programlardan ziyade disipline dair belirli konuların ya da bağlamların içine yerleştirilmiş bir şekilde öğretilmelidir. Öğretim elemanları bilinçli ve sistematik girişimlerle öğrencileri sürekli olarak eleştirel sosyolojik düşünmeye teşvik etmelidirler. Böylece, öğrenciler için eleştirel sosyolojik düşünme becerileri sadece öğrenim hayatlarında değil, yaşamın her alanında başarılı şekilde uygulayabildikleri bir alışkanlık haline gelecektir.

Sonuç olarak, önemli bir öğrenme çıktısı olan eleştirel sosyolojik düşünme becerisi ile ilgili daha fazla araştırmaya ihtiyaç bulunmaktadır. Gelecekteki çalışmalarda, değişik bölgelerdeki farklı üniversitelerde öğrenim gören öğrencilerin eleştirel sosyolojik düşünme beceri düzeylerinin farklılaşıp farklılaşmadığı veya bu farklılığa etki eden faktörler araştırılabilir. Ayrıca, öğrencilerin eleştirel sosyolojik düşünme beceri düzeylerini nelerin artırabileceğine yönelik deneysel araştırmalar alana kayda değer katkılar sunacaktır.

Etik Beyan

“*Sosyolojide Eleştirel Düşünme: Sosyoloji Öğrencilerinin Eleştirel Sosyolojik Düşünme Beceri Düzeyleri Üzerine Bir Değerlendirme*” başlıklı çalışmanın yazım sürecinde bilimsel, etik ve alıntı kurallarına uyulmuş; toplanan veriler üzerinde herhangi bir tahrifat yapılmamış ve bu çalışma herhangi başka bir akademik yayın ortamına değerlendirme için gönderilmemiştir. Makalenin verileri 2018-2019 eğitim-öğretim yılında toplandığından ve makalenin süreci 2020 yılında başladığından etik kurul kararı zorunluluğu taşımamaktadır.

Kaynakça

- Aron, R. (2017). *Sosyolojik düşüncenin evreleri* (Çev: K. Alemdar). İstanbul: Kırmızı Yayınları.
- Baker, P. J. (1981). Learning sociology and assessing critical thinking. *Teaching Sociology*, 8 (3), 325-363.
- Bauman, Z. (2018). *Sosyolojik düşünmek*. (Çev: A. Yılmaz). İstanbul: Ayrıntı Yayınları.
- Bengston, W. F., & Hazzard, J. W. (1990). The assimilation of sociology into common sense: Some implications for teaching. *Teaching Sociology*, 18 (1), 39-45.
- Berger, P. L. (2018). *Sosyolojiye çağır: Hümanist bir perspektif* (Çev: A. E. Koca). İstanbul: İletişim Yayınları.
- Bidwell, L. D. M. (1995). Helping students develop a sociological imagination through innovative writing assignments. *Teaching Sociology*, 23 (4), 401-406.
- Brookfield, S. D. (1997). Assessing critical thinking. *New Directions for Adult and Continuing Education*, 75, 17-29.
- Browne, M. N., & Litwin, L. L. (1987). Critical thinking in the sociology classroom: Facilitating movement from vague objective to explicit achievement. *Teaching Sociology*, 15 (4), 384-391.
- Ennis, R. H. (1989). Critical thinking and subject specificity: Clarification and needed research. *Educational Researcher*, 18 (3), 4-10.
- Ennis, R. H. (1993). Critical thinking assessment. *Theory Into Practice*, 32 (3), 179-186.
- Ethridge, D. E. (2004). *Research methodology in applied economics*. New York: John Wiley & Sons, Inc.
- Geertsen, H. R. (2003). Rethinking thinking about higher-level thinking. *Teaching Sociology*, 31 (1), 1-19.
- Giddens, A. (2013). *Sosyoloji: Kısa fakat eleştirel bir giriş* (Çev: Ü. Y. Battal). Ankara: Siyasal Kitabevi.
- Grauerholz, L., & Bouma-Holtrop, S. (2003). Exploring critical sociological thinking. *Teaching Sociology*, 31 (4), 485-496.
- Gravetter, J. F., & Forzano, L. B. (2012). *Research methods for the behavioral sciences*. Belmont, CA: Wadsworth.
- Green, C. S., & Klug, H. G. (1990). Teaching critical thinking and writing through debates: An experimental evaluation. *Teaching Sociology*, 18 (4), 462-471.
- Kunkun, L. (2015). Validity considerations in designing a writing test. *Studies in Literature and Language*, 10 (5), 19-21.
- Leming, J. S. (1998). Some critical thoughts about the teaching of critical thinking. *The Social Studies*, 89, 61-66.
- Lipman, M. (2003). *Thinking in education*. Cambridge: Cambridge University Press.

- Logan, C. H. (1976). Do sociologists teach students to think more critically? *Teaching Sociology*, 4 (1), 29-48.
- Massengill, R. P. (2011). Sociological writing as higher-level thinking: Assignments that cultivate the sociological imagination. *Teaching Sociology*, 39 (4), 371-381.
- McPeck, J. E. (1990). *Teaching critical thinking: Dialogue and dialectic*. New York: Routledge.
- Mills, C. W. (2016). *Sosyolojik tabayyül* (Çev: Ö. Küçük). İstanbul: Hil Yayın.
- Montgomery, K. (2002). Authentic tasks and rubrics: Go beyond traditional assessments in college teaching. *College Teaching*, 50, 34-39.
- Nosich, M. N. (2016). *Eleştirel düşünme ve disiplinler arası eleştirel düşünme rehberi* (Çev: B. Aybek). Ankara: Anı Yayıncılık.
- Paul, R. W. (1992). *Critical thinking*. Santa Rosa, CA: Foundation for Critical Thinking.
- Paul, R. W. (2012). *Critical thinking: What every person needs to survive in a rapidly changing world*. In J. Willsen ve A. J. A. Binker (Edt.). Santa Rosa, CA: Foundation for Critical Thinking.
- Ruminski, H. J. ve Hanks, W. E. (1995). Critical thinking lacks definition and uniform evaluation criteria. *Journalism and Mass Communication Educator*, 50, 4-11.
- Shepelak, N. J., Curry-Jackson, A. ve Moore, V. L. (1992). Critical thinking in introductory sociology classes: A program of implementation and evaluation. *Teaching Sociology*, 20 (1), 18-27.
- Turgut, M. F. ve Baykal, Y. (1992). *Ölçme teknikleri*. Ankara: ÖSYM Yayınları.
- Wade, C. ve Tavis, C. (1993). *Critical and creative thinking: The case of love and war*. New York: HarperCollins.

EXTENDED ABSTRACT

One of the most important and common teaching goals of Sociology Departments in universities is to develop students' critical thinking skills regarding social facts. Critical thinking specific to sociology discipline includes different skills than critical thinking in other disciplines. Critical sociological thinking refers to the ability to evaluate a problem or argument reasonably and discreetly with the awareness and sensitivity of the social forces that affect it and the social context in which it is shaped.

Critical sociological thinking requires the ability to look beyond points that are widely accepted or formally defined for the purposes of human actions and a certain awareness that social events have different levels of meaning. The aim of ensuring that students have the skills to understand society from different perspectives is at the heart of sociology education. This marks the efforts for gaining students the ability to move from one perspective to another and the mental qualification that Mills (2016) calls "sociological imagination". Because guiding students to think critically means helping them understand personal reality in connection with a wide range of social reality. At a time when higher education institutions tend to produce technicians at an increasing rate, it is very important to raise individuals who benefit from the idea of historical and social structure in their thoughts, who understand and face the structural conditions that reveal problems, and who have a wide sociological imagination.

Sociologists have understood the value of learning critical thinking, and many have developed various teaching strategies to encourage students' development in this area; but so few have empirically tested critical thinking. In other words, although sociologists place critical thinking at the top step of their curriculum goals, empirical research designed to assess such an educational achievement is scarce. This study aimed to measure the critical sociological thinking skills of undergraduate students in sociology related to social issues and to test whether these skills have improved or improved as the education stages progressed within the department's regular curriculum.

In the study carried out according to the descriptive research model convenient sampling method, one of the non-probability based sampling methods was used. The data were obtained from the students enrolled in the Department of Sociology at Adıyaman University in the spring semester of the 2018/2019 academic year. Of the 121 participants in total, 40 are first grade, 34 are second grade, 20 are third grade and 27 are fourth grade. Students were asked to write a composition on a subject designed to determine their critical sociological thinking skill levels and the data of the study were obtained from these compositions. In the analysis of the data, "Critical Sociological Thinking Scale" developed by Grauerholz and Bouma-Holtrop (2003) was used.

The findings of the study evaluating the critical sociological thinking skills in 11 dimensions revealed that the skill levels of the students increased both in each dimension and in general as the education stages progressed within the regular curriculum of the department. However, it is difficult to say that students' critical sociological thinking skills have finally reached the desired level. It is understood that the applied curriculum is not effective enough to provide students with critical thinking skills specific to discipline.

Places where critical sociological thinking instruction will manifest are primarily classrooms. The lecturers who want to improve students' sociological imaginations should be keen to give up traditional teaching practices in the classroom and be creative in terms of new methods. In this context, it would be more efficient to implement a flexible teaching plan that encourages group work rather than traditional methods to create a habit of thinking deeply, critically discussing beliefs considered undisputed, and analyzing and questioning opinions that claim certainty. It is very important that the lecturers in the departments of sociology focus on teaching students how to think rather than what to think. In other words, they should be expected to strive to teach their students how to critically and scientifically evaluate them, rather than suggesting certain ideas, beliefs, values and ideologies. Teaching staff should also offer students alternative perspectives, ideas and comments. Thus, the student will be able to decide which of these different perspectives is the most reasonable or compatible with their own value judgments. Accordingly, the creation of a democratic classroom environment will largely remove the obstacles to critical thinking.

Critical thinking is a process, not a set of information consisting of words or concepts. Critical thinking teaching should not be thought of as just an auxiliary component of the curriculum. A sociology department that prioritizes the development of students' critical thinking skills should integrate their efforts in this direction into all courses in their program. In our opinion, the effect of teaching critical thinking apart from context-detached or specific content areas will be limited. Because critical thinking takes place in the context of a particular subject; therefore, critical thinking instruction should be taught in a particular context or context of discipline rather than complementary programs for it. Teaching staff should encourage students to critical sociological thinking through conscious and systematic initiatives. Thus, critical sociological thinking skills for students will become a habit that they can successfully apply not only in their learning lives, but in all areas of life.

As a result, more research is needed on critical sociological thinking skills, which is an important learning outcome. In future studies it can be investigated whether the critical sociological thinking skill levels of students studying in different universities in different regions have differentiated or the factors affecting this difference. In addition, experimental research on what can improve students' critical sociological thinking skill levels will make significant contributions to the field.

Kuzeybatı İnan'daki Urartu Yazıtlarındaki Savaş ve Propaganda İfadeleri

Nezahat CEYLAN¹ ve Murat ÇİFTÇİ²

Öz

MÖ XIII. ve IX. yüzyıllar arası Uruatri-Nairi beylikler dönemi olmak üzere Doğu Anadolu Bölgesinde kurulup MÖ IX. ve VI. yüzyıllar arasında hüküm süren Urartu Devleti genişleme politikaları doğrultusunda ülkesinin dört bir yanına askeri seferler düzenlemiştir. Bu seferlerin önemli bir bölümü Kuzeybatı İnan toprakları üzerine yapılmıştır. Burası yaşam için elverişli iklimi, akarsuları, yer altı ve yer üstü zenginliklerinin yanında stratejik öneme sahip olan yol güzergahları nedeniyle Urartu krallarının ilgi odağında bulunan bir coğrafyadır. Özellikle Urartu'nun güney komşusu olan Asur Devletinin de yoğun ilgilendiği bu bölge bu iki büyük güç arasında birçok mücadeleye sahne olmuştur. Urartu kralları bu bölge üzerinde kalıcı olmak adına çeşitli faaliyetler yürütmüşlerdir. Bu faaliyetlerin bir yönünü yazıtlar aracılığıyla yapılan propaganda faaliyetleri oluşturmaktadır. Urartu krallarının Kuzeybatı İnan coğrafyasının farklı yerlerine bıraktıkları yazıtlar içerik bakımından birçok propaganda ifadesi içermektedir. Bir nevi bölge hakimiyetinin tapusu niteliğinde olan bu yazıtlarda tanrısal gücün çatısı altında kralın erdemleri, faaliyetleri ve haklı kral olduğu vurgusu yapılarak bölge hakimiyeti tescillenmek istenmiştir.

Anahtar Kelimeler: Urartu, Kuzeybatı İnan, Yazıt, Propaganda

War and Propaganda Statements in Urartian Inscriptions in Northwest Iran

Abstract

The Urartu State, which was established in the Eastern Anatolia Region and ruled between the IX and VI centuries BC, organized military expeditions to all over the country in line with its expansion policies. A significant portion of these expeditions were carried out over the northwestern Iranian lands. This is a geography that is at the center of attention of the Urartu kings due to its suitable climate, rivers, underground and aboveground riches as well as road routes, which are of great strategic importance. Assyrian state, the southern neighbor of Urartu, also showed great interest and this region has witnessed many clashes between these two great powers. Urartu kings carried out various activities in order to be permanent in this region. One aspect of these activities is propaganda activities carried out through inscriptions. The inscriptions left by the Urartian kings to different parts of the northwestern Iranian geography contain many propaganda statements in terms of content. It was emphasized that in these inscriptions, which are a kind of act of regional sovereignty under the roof of divine authority, virtues, activity and the rightful king were underlined, and the sovereignty of the region wanted to be registered.

Key Words: Urartian, Northwest Iran, Inscription, Propaganda

Atıf İçin / Please Cite As:

Ceylan, N. ve Çiftçi, M. (2021). Kuzeybatı İnan'daki Urartu yazıtlarındaki savaş ve propaganda ifadeleri. *Manas Sosyal Arařtırmalar Dergisi*, 10(2), 1369-1388.

Geliş Tarihi / Received Date: 13.03.2021

Kabul Tarihi / Accepted Date: 02.04.2021

¹ Doç. Dr. - Kırgızistan-Türkiye Manas Üniversitesi Edebiyat Fakültesi, Tarih Bölümü, n.ceylan@atauni.edu.tr

 ORCID: 0000-0002-9889-7279

² Doktora Öğrencisi - Atatürk Üniversitesi Türkiyat Arařtırmaları Enstitüsü Tarih Bölümü, murat.ciftci.4004@gmail.com

 ORCID: 0000-0002-1297-1213

Kuzeybatı İran Fiziki ve Tarihi Coğrafyası

İran, Ekvatorun kuzeyinde 25°-40° kuzey enlemleri arasında yer almaktadır. İran Türkiye'nin komşuları arasında yüzölçümü en büyük olan ülkedir. İran'ın kuzeybatısında Azerbaycan (432 km) ve Ermenistan (35 km), kuzeyinde Hazar Denizi; kuzeydoğusunda Türkmenistan (992 km), doğusunda Pakistan (909 km) ve Afganistan (936 km), batısında Türkiye (499 km) ve Irak (1.458 km), güneyinde Basra Körfezi ve Umman Körfezi yer almaktadır. İran, doğuda Pencap Nehri, batıda Dicle ve Fırat, kuzeyde Hazar Denizi, güneyde Basra Körfezi ve Umman Denizi arasında, yüksek bir bölgedir. İran Platosu; doğuda Tibet, batıda Anadolu Platosu ile komşudur (Atalay,2011, s.30 vd.; Ceylan, 2015c, s. 8 vd.; Ceylan ve Ceylan, 2016, s. 12-13; Şimşek, 2020, s. 20-22).

İran'ın Kuzeybatısındaki Azerbaycan Platosu, İran Platosunun büyük kısmını oluşturmaktadır. Bu plato Mezopotamya, Kafkaslar Bölgesi ve Hazar Denizinin arasında üçgen şeklindedir (Perfereç, 2007, s. 8 vdd.). Kuzeybatı bölümünün yüksek karlı sıradağları bu bölgenin sınır duvarını oluşturmaktadır. Doğuda Kafkankuh, güneyde Sehend Dağı, kuzeydoğuda Savalan ve Bozkuş Dağları, batıda Urmiye Gölü bu alanı çevrelemektedir. İran Azerbaycanının jeolojik ve morfolojik yapısı buraya özel bir görünüm kazandırmaktadır. Bu görünümü yüksek dağlar, engebeli yüzey şekilleri ve yükseltilerin arasındaki düzlük ve çukur yerler oluşturmaktadır. Genel olarak İran Azerbaycan'ına dağlık bir bölge diyebiliriz (Ceylan, 2015c, s. 1; Ceylan ve Jalalı, 2018, s. 674; Hamaçi, 1991, s. 396).

Kuzeybatı İran Bölgesi'nin iklim, bitki örtüsü ve akarsularına bakıldığında; yılın en sıcak ayları Temmuz ve Ağustos aylarıdır. Azerbaycan'ın dağlık yerlerinde genellikle yaz mevsimi serin geçer. Kışın hava oldukça soğuk olup, kar Nisan Ayı'nın sonuna kadar erimemektedir (Efşar, 1990, s.13). Batı Azerbaycan'ın kendine has bir bitki örtüsü vardır. Dağ etekleri ve yamaçlarında kar ve yağmur yağışı fazla olduğundan kuraklık daha azdır. Bu şartlar bitki örtüsü için uygun ortamı hazırladığından bölgede bitki örtüsü çeşitliliği fazladır. Batı Azerbaycan'ın % 49.3'ü meralarla kaplıdır. Dağ stepleri ve düzlük yerlerin arası 3.3 milyon hektar meralık alana sahiptir. Batı Azerbaycan'da düzlüklerdeki su kenarlarında step bitki örtüsü bulunmaktadır. Dağ stebi olarak bilinen bitki örtüsü özellikle Karadağ, Erdebil'in doğusu ve Halhalın doğusundaki dağlarda yer almaktadır. Doğu Azerbaycan'ın en önemli kışlık merası, Mogan Ovası'dır. Kışın hayvanlarını beslemek isteyen yaylacılar bu meralardan faydalanırlar. Bu meralara düşen yıllık ortalama yağış miktarı 300-600 mm.'dir. Bölgede diğer önemli mera şekli yaylalardır. Yaylacılar mayısın başından Eylülün başına kadar bu yaylalardan faydalanırlar. Yılda iki kez ilkbaharın sonunda ve sonbaharın başında bu meralar kullanılır (Hamaçi, 1991, s. 59 vd.). Kuzeybatı İran Bölgesi'nin Doğu Azerbaycan Bölümü'nde Aras Nehri (Ceylan, 2008, s. 39-40; Tuncel, 1991, s. 332 vd.), Kızıl Uzun Nehir (Efşar, 1990, s.25 vd.), Acı Çay (Perfereç, 2001, s. 12) gibi akarsular yer alırken Batı Azerbaycan Bölümü'nde Küçük Zap, Sarısu Nehri, Ovacık Nehri, Zengimar Nehri, Dir Alisu, Zerin Dere ve Zorlay Çay gibi başlıca akarsular bulunmaktadır (Efşar, 1990, s. 61; Perfereç, 2001, s. 19 vd.).

Kuzeybatı İran'daki toprağın verimliliği, iklim koşullarının ve bitki örtüsünün uygun olması, avcılık ve toplayıcılık açısından yeterli şartların bulunması, bölgenin tarihin çeşitli dönemlerinde yerleşim görmesine zemin hazırlamıştır. Kuzeybatı İran'da yerleşmelerin bulunduğu yerlerde tarım yapmak mümkündür. Bölgede, yağmur ve kar yağışı yeterli miktardaydı. Yerleşmelerin yakınında, günlük ihtiyacı karşılayacak su kaynakları yer almaktaydı. Avcılık ve toplayıcılığı sürdürmek için hayvan türleri bulunmaktaydı (Hole, 1987, s. 177-179.).

Urmiye Gölü uygun yaşam koşullarına sahip olduğu için Erken Paleolitik Dönem'de yerleşime sahne olmuştur. Tebriz'in güneydoğusunda yer alan Kurugöl kıyılarında anataş, balyoz ve dövücü taşlar ele geçirilmiştir. Ayrıca Mahabat'ın ve Shend'in çevresindeki ırmak kenarlarında da anataş, dövücü taş, yontucu taş ve balyoz tespit edilmiştir. Bu keşifler yapılmadan önce Paleolitik Dönem ile ilgili bilinen yerleşim yeri Urmiye Gölü'nün batısına konumlandırılan Temteme Mağarasıdır (Ceylan, 2015c, s. 24-25; Ceylan ve Ceylan, 2016, s. 13; Perfereç, 2007, s. 35 vd.).

Kuzeybatı İran Neolitik ve Kalkolitik Dönem yerleşimlerine de sahne olmuştur. Neolitik yerleşmelerden en önemlisi MÖ 7900-7500 yılları arasına tarihlendirilen Hacı Firuz'dur. Ayrıca Salmas Ovası'nda yer alan Ahranjan Tepe, IX. Hasanlu olarak bilinen ve MÖ 5000-4500 yılları arasına tarihlendirilen Dalma Tepe ve Urmiye'nin güneybatısında bulunan Pizdili Tepe Neolitik Döneme ait çanak, çömlek, değirmen taşı, dibek vb. buluntu veren merkezlerdir (Dyson ve Young, 1960, s. 19 vd.; Hacızade, 1995, s. 25; Nissen, 2004, s. 26 vd.; Talai, 1983, s. 51 vd.). Bölgede Kalkolitik yerleşime sahne olmuş yerler; cilalı, astarlı ve kahverengi nakışlı keramikleriyle Yanık Tepe (Perfereç, 2001, s. 40 vd.;

Reisnia, 1989, s. 1vd) ve gri, bej ve parlak kırmızı astarlı olup geometrik nakıřlarla süslü keramikleri olan Göy Tepe'dir (Brown, 1948, s. 21; Hacızade, 1995, s. 28vd.).

Kuzeybatı İran'ın Orta Tunç Çağına bakıldığında Urmiye Gölü'nün güneybatısı ve güneyinde yayılan koyu kahve ve kırmızı renkli nakıřlı keramikleriyle Habur Kültürü (Dyson, 1965, s. 193), Kuzeybatı, batı ve İran'ın merkezi platosunda Kızılvanık Kültürü, Urmiye ve Van Kültürü olarak da adlandırılan, bej ve kırmızı renk ağırlıklı kap kacak ve nakıřlı çanak çömlekleriyle Urmiye Bölgesi Çanak Çömlek Kültürü görülür (Burney ve Lang, 1972, s. 42 vd.; 1975, s. 149 vd; Edward, 1981, s. 115).

Urartu tarihi coğrafyası incelendiğinde en önemli yayılım alanlarından birinin güney ve güneydoğu yönünde olduđu görülür. Özellikle Kuzeybatı İran coğrafyası Urartu krallarının ilgi gösterdiđi bir yerdir. Bu coğrafya içerisinde yer alan Urmiye Bölgesi rakım olarak Van Gölü'nden 400-450 metre daha düşük bir seviyede olup 1274 metre yükseltiyeye sahiptir. Bu sebeple iklim yönünden Van Gölü Havzası ve Dođu Anadolu'nun diđer bölgelerine nazaran daha ılımandır. Asur metinlerinde Nairi'nin Ařađı Denizi olarak bahsedilen Urmiye Gölü bölgenin önemli su kaynaklarından birini oluřturmaktadır. Tarihin erken dönemlerinden itibaren yerleřim gören Urmiye Gölü çevresi askeri ve kültürel yönden kıymetinin yanında komřu ülkelere sađladığı ulařım kolaylığıyla da stratejik öneme sahip bir bölgedir (Ceylan ve Ceylan, 2016, s. 12; Çilingirođlu, 1997, s. 6; Salvini, 2006, s. 24-25).

Urartu'nun güney ve güneydođu yönlü olmak üzere tarihi coğrafyasının aydınlatılmasındaki temel kaynaklar Urartu ve Asur krallarına ait olan yazıtlardır. Urartu krallarından Menua'ya ait olan Karagündüz ve Tařtepe; Sarduri II'ye ait olan Hazinekapı ve Sıgındıl; Rusa I'ye ait olan Mahmud Abad ve Mergesh Karvan ve Arđiřti II'ye ait olan Razlık ve Kırkızlar yazıtları ile Asur krallarına ait yıllıklar bu konuda büyük bir önem arz etmektedir (Ceylan ve Ceylan, 2016, s. 15 vd.).

Kuzeybatı İran bölgesinde yer alıp Urartu ve Asur askeri seferlerinin odak noktasında olan önemli ülkelerden biri Manna Ülkesidir. Dođal kaynakları ve konumu bakımından hem Asur hem de Urartu için stratejik bir konumda olan bu ülkenin lokalizasyonu hakkında bilim insanlarının farklı görüřleri vardır. Fakat genel olarak Urmiye Gölü'nün güney kıyılarına yerleřtirilmektedir. (Çilingirođlu, 1994, s. 56-57; Thureau-Dangin, 1912, s. 7-8).

Urartu ve Asur kaynaklarında adı geçen ve Urmiye Gölü'nün güneyinde yer aldıđı düşünölen ülkelerden birisi de Parřua Ülkesidir. Asur yazılı kaynaklarından yola çıkılarak Parřua olduđu belirtilen bu yerin Urmiye Gölü'nün güneyi veya Orta Zagros Dađları olduđu ileri sürölmektedir. (Çilingirođlu, 1994, s. 50; Diakonof ve Kashkai, 1981, s. 62-63). Urartu yazıtlarında adı geçen ve Urartu için çok önemli olan yerlerden diđeri ise Meřta kentidir. Günümüzde Kuzey Batı İran'da yer alan ve Hasanlu olarak adlandırılan bu yer Asur yazılı kaynaklarında Gilzanu Ülkesi olarak geçmektedir (Ceylan, 2015a, s. 189). Buřtu Ülkesi de yazıtlarda bahsedilen ülkelerden birisidir. Urmiye Gölü'nün güneyine konumlandırılan bu ülke Manna ve Parsua Ülkeleri arasına yerleřtirilmektedir (Diakonof ve Kashkai, 1981, s. 23; Van Loon, 1975, s. 204).

Urartu'nun güneydođu yayılımı dođrultusunda Urartu çivi yazılı belgelerinde önemli konumda olan Hubuřkia Bölgesi, Ulhu Ülkesi, Bastam ve Musaşir kentlerinin isimleri geçmektedir. Yeri kesin olmamakla birlikte Hubuřkia Bölgesi, Zagros dađlarına konumlandırılmaktadır. Fakat Zagros Dađlarının batısında mı yoksa dođusunda bulunan Yüksekova'da mı yer aldıđı belli deđildir (Salvini, 2006, s. 104). Ulhu Ülkesinin de konumu kesin olarak tespit edilememiřtir. Fakat genel kanı olarak Urmiye Gölü'nün kuzeydođusunda yer alan Marand Ovasına konumlandırılmaktadır (Muscarella, 1986, s. 465-475). Bastam kenti Kuzeybatı İran'da Akçay Nehri'nin sol kıyısında bulunmaktadır (Ceylan, 2015b, s. 137; Kleiss, 1980, s. 299-304). Çok önemli bir dini merkez olup Urartu-Asur mücadelelerine sahne olan Musaşir kentinin yeri de henüz tam olarak tespit edilememiřtir. Fakat Türkiye-İran-İrak sınırlarının birleřtiđi noktanın güneyinde yer alan Revanduz bölgesinde bulunduđu düşünölmektedir (Ceylan, 2015b, s. 137 vd.; Diakonof ve Kashkai, 1981, s. 58; Kleiss ve Hauptman, 1976, s. 28).

Kuzeybatı İran'da Urartu Egemenliđi

Kuzeybatı İran'ın Eskiçağına bakıldığında tarihsel süreç içerisinde birbirinden farklı siyasi güçlerin bu coğrafyada hüküm sürdüđu görülür. Bu siyasi güçlerden biri de Urartu Devletidir. Dođu Anadolu'da bulunan yerel krallıkların bir araya gelmesiyle oluřan Urartu Devleti, hakimiyet dönemi olan MÖ IX. ve VI. Yüzyıllar arasında genişleme siyaseti dođrultusunda İran'ın kuzeybatı bölgesinde de faaliyet göstermiřtir (Ceylan, 2015a, s. 189 vdd.; Ceylan, 2015b, s. 137 vdd.; Ceylan ve Ceylan, 2016, s. 11; Ceylan ve Günařdı, 2017, s. 319).

Urartu'nun ilk kralı olan Arame'den sonra Urartu tahtına Sarduri I (MÖ 832-825) geçmiştir. Sarduri I Dönemi'nde Van Gölü ve çevresi tamamen Urartu hakimiyetine girmiştir. Ayrıca Kuzeybatı İran'ın bir bölümünde de hakimiyet sağlanmıştır. Sarduri I'nin çağdaşı konumunda olup Kuzeybatı İran topraklarında fetih hareketlerinde bulunan Asur Devleti kralı Salmanasar III (MÖ 858-824) Urartu'nun bölgedeki faaliyetlerine engel olamamış ve bunun sonucunda Urartu Devleti sınırları Musaşir Ülkesine kadar dayanmıştır (Frankel, 1979, s. 10 vd.; Piotrovsky, 1959, s. 80 vd.).

Sarduri I'den sonra Urartu tahtına İşpuni (MÖ 825-810) geçmiştir. İşpuni ve oğlu Menua'nın ortak krallık dönemine ait olan Kelişin ve Karagündüz yazıtları Kuzeybatı İran fetih hareketleri hakkında önemli bilgiler verir. Kelişin yazıtında Ön Asya dünyasının en önemli dini merkezlerinden biri olan Musaşir/Ardini kentinin (Hchl, 1953-57, no.9; Payne, 2006, s. 55 vd.; Sayce, 1882, s. 663-664 no.56; UKN, 1960a, no.19), Karagündüz yazıtında ise Mešta, Qua, Şaritu, Nigibi ve Barşua kentlerinin Urartu egemenliğine geçişinden bahsedilir (CICH, 1928-35, no.15, tab. 43-44; Hulin, 1958, s. 237, no.3; Salvini, 1984, s. 57-62). Yine bu baba oğulun ortak krallık dönemine ait bir başka yazıt olan Kalatgah yazıtında ise Sapaili Ülkesinin ele geçirilerek Urartu'nun bu bölgedeki hakimiyetinin güçlendirildiği vurgulanır (Ceylan, 2015c, s. 257; Ceylan ve Ceylan, 2016, s. 16; Payne, 2006, s. 35).

Kuzeybatı İran Bölgesi madenleri, ormanları, otlakları ve hayvanları bakımından zengin olduğu için Urartu'ya çok cazip gelen bir bölgedir (Kroll, 2011, s. 150 vd.). Menua zamanında da buraya seferler devam etmiştir. Menua'ya ait olup Urmiye Gölü'nün batı kıyısında bulunan Taştepe yazıtında belirtilenlere göre Mešta/Hasanlı kenti ve Manna Ülkesi Urartu hakimiyetine girmiştir. Böylelikle İşpuni Dönemi'nde başlatılan Kuzeybatı İran seferlerinin oğlu Menua Dönemi'nde de devam ettiği ve elde edilen başarılar sayesinde Asur'un faydalandığı bölge zenginliğinin artık Urartu'nun eline geçtiği anlaşılmaktadır (CTU, 2008a, no.A5-9; UKN, 1960a, no. 29; Zımansky, 1985, s. 40).

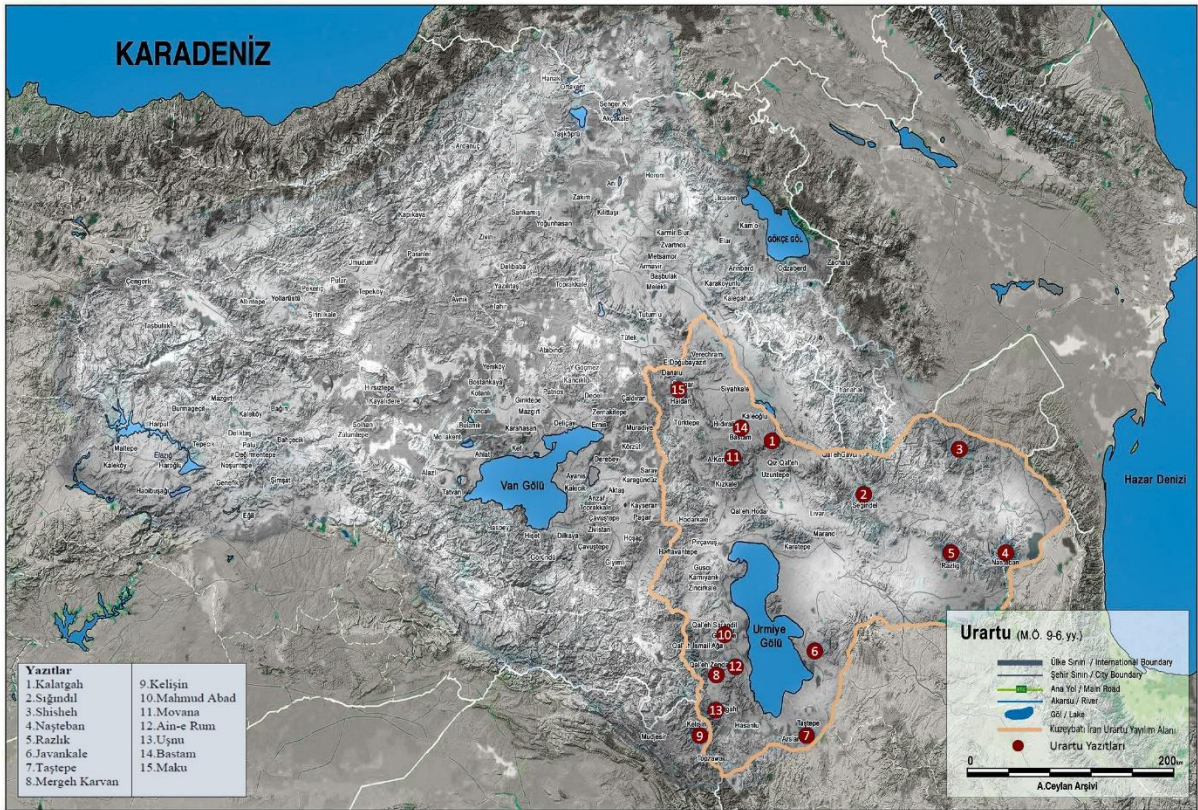

Harita 1. Urartu Yayılımı ve Kuzeybatı İran Hakimiyet Sahası

Menua'dan sonra Urartu tahtına Argıştı I (MÖ 786-764) geçmiştir. Kralın dönemine ait olan Horhor yıllıklarında belirtilenlere göre Urartu Ülkesini genişletme politikaları doğrultusunda dört bir yanda fetih hareketlerinde bulunmuştur. Bu fetih hareketlerinin önemli bir yönü ise Kuzeybatı İran topraklarıdır. Büyük rakibi Asur'un bölge halkını Urartu'ya karşı kıskırtma teşebbüsleri ve buranın stratejik konumu bu topraklara sefer yapılmasını kaçınılmaz hale getirmiştir. Argıştı I Dönemi'ne ait olan Javankale yazıtında

Asur ordusunun mađlup edildiđi, Manna lkesinin tekrar ele geirilmediđi ve blgede eřitli nfus politikaları uygulandıđı belirtilmektedir (Ceylan, 2015c, s. 271 vd.; Payne, 2006, s. 150 vd.; Salvini, 2005, s.241 vd.).

Argiřti I'den sonra Urartu tahtına geen Sarduri II (M 764-734) Dnemi'nde de blgede uygulanan fetih politikaları devam etmiřtir. Sarduri II Dnemi'ne ait olan Sıđındil yazıtına gre Puluadi ve Ba[]řadi lkeleri fethedilmiř ve burada kalıcılık sađlamak adına imar faaliyetlerinde bulunulmuřtur (Ceylan, 2015c, s. 259; Meklikiřvili, 1960b, 29 vd.; UKN, 1960a, no. 13). Sarduri II'den sonra yerine geen Rusa I (M 734-714) tarihin erken dnemlerinden itibaren yerleřime sahne olan Urmiye Gl evresi ile yakından ilgilenmiřtir. ünkü bu blge askeri ve kltrel aıdan kıymetinin yanında komřu blgelere sađlanan ulařım kolaylıkları ynyle de stratejik bir nem arz etmektedir (Ceylan ve Ceylan, 2016, s. 12; Reissner, 1989, s. 22 vd.). Rusa I blgenin bu cazip zelliklerinden dolayı buraya birok sefer dzenlemiřtir. Bu serler hakkındaki bilgileri Mahmud Abad (Payne, 2006, s. 271; Salvini, 1977, s. 125-136), Mergeh Karvan (Kleiss, 1977, s. 81-82; Salvini, 1984, s. 79 vd.) ve Movana (A. Salvini ve M. Salvini, 2002, s. 5 vd.; Mayer, 2013, s. 84 vd.) yazıtlarından renmekteyiz. Bu yazıtlarda Musařir kralı Urzana'nın Urartu karřıtı dřmanca tavırları, Musařir'in ele geiriliři ve tanrılarına sunulan adaklardan bahsedilmektedir (Ceylan ve Ceylan, 2016, s. 19).

Rusa I'nın Kuzeybatı İran blgesindeki faaliyetleri ezeli dřmanı olan Asur tarafından iyi karřılanmamıřtır. Blge zerinde Urartu-Asur mcadelesinin devam ettiđi bu dnemde Asur tahtına Sargon II (M. 721-705) gemiřtir. Asur yanlısı Manna lkesi kralının Urartu'nun destek verdiđi beylikler tarafından ldrlmesi, Sargon II'nin Urartu'ya karřı kesin bir sonu elde etmek iin sefer hazırlıđına giriřmesine neden olmuřtur. Sargon II'nin ođlu Sanherib tarafından ynetilen Asur istihbarat teřkilatının Asur kralına verdiđi bilgilere gre Urartu Devleti Kimmer saldırısına uđramıřtır. Urartu'nun Kimmer akınları karřısındaki bařarısız tutumunu fırsat bilen Sargon II M 714 yılında Urartu'ya karřı meřhur 8. Seferine ıkmıřtır. Urmiye Gl civarında hakimiyet kurarak Musařir kentini ele geiren Sargon II karřısında tutunamayan Rusa I savařı kaybetmiřtir. Bu bařarısızlıđı kendine yediremeyen Urartu kralı intihar etmiřtir (ARAB I, 1926, s.5-6, 140 vdd.; Erzen, 1992, s. 35-37; Tarhan, 1972, s. 96).

Urartu'nun bu alkantılı dneminde Argiřti II (M 714-685) tahta ıkmıřtır. Argiřti II devletin kt gidiřatının nne gemek adına imar faaliyetlerine hız vermiř ve fetih hareketlerine devam etmiřtir. Bu kapsamda Kuzeybatı İran topraklarına seferler dzenlemiřtir (Salvini, 2006, s. 110 vd.). Bu krala ait olup İran cođrafyasında bulunan Razlık (Benedict, 1965, s. 35-40, no. 2; CTU, 2008a, no. A11-4) ve Kırkızlar (Benedict, 1965, 35-40, no. 1; UKN II, 1971, no.446) yazıtları buraya yapılan seferler hakkında bilgi vermektedir. İerik bakımından benzer konumda olan bu yazıtlarda Urartu glerinin Hazar Denizi yakınlıklarına kadar ilerleyip Arhu, Usulu, Buqu, Girduni, Gituhani ve Tuisdu gibi lkeleri ele geirdiđi belirtilir. Argiřti II'nin İran topraklarında bu denli bařarılı faaliyetler yrtmesinde Asur'un iinde bulunduđu buhranlı dnemin Asur dıř politikasına olumsuz yansımaları etkili olmuřtur (Ceylan ve Ceylan, 2016, s. 22).

Argiřti II'den sonra yerine geen Rusa II (M 685-645) babasının uyguladıđı i ve dıř politikaları geliřtirerek devam ettirmiřtir. Urartu imar faaliyetlerinin yođun olduđu bu dnemde iskan politikasına da ayrı bir nem vermiřtir (Erzen, 1992, s. 37). Kafkas geitlerini (Daryal ve Derbent geitleri) ařarak dalgalar halinde n Asya dnyasına yayılan Kimmer ve İskit toplulukları dnemin n Asya devletleri iin byk bir tehdit konumundadırlar. Bu tehdit dalgası en bařta Kafkaslara sınırı olan Urartu Devletini etkisi altına almıřtır (zgl ve Ceylan, 2017, s. 37-38; zgl, 2015, s.170). Rusa II bu konar ger toplulukların yıkıcı etkisinden kurtulmak adına farklı politikalar ortaya koymuřtur. ncelikle Gmr (İřkigulu) blgesinde bulunan İskit halkları Kuzeybatı İran Blgesi'ne yerleřtirilmiřlerdir. Kimmerler ile olan mcadelelere son verilerek Manna lkesine yerleřmelerine izin verilmiřtir (Ceylan ve Ceylan, 2016, s. 22; ilingirođlu, 1983, s. 317). Asur Devleti aısından da byk bir tehlike konumunda olan bu gebe topluluklar Asur ve Urartu arasında nadir grlen bir saldırmazlık anlaşmasının yapılmasına da neden olmuřtur (Ceylan, 1994, s. 212). Gebe topluluklara karřı eřitli politikalar geliřtiren Asur kimi zaman mcadele kimi zaman anlaşma yolunu semiřtir. Fakat bu buhranlı dnemde ayrıca İran'da geliřmekte olan Med topluluklarının Asur'a karřı cephe alıp Babil ve İskit gleri ile ittifak yapması Asur'u ok zor bir duruma dřrmřtir. Bu durum ortak dřmanlara karřı Asur ve Urartu yakınlařmasının da temel sebebidir. Son zamanlarında iyice zayıf duruma dřen Asur Devleti ortak dřmanların etkisiyle kısa bir sre sonra tarih sahnesinden silinecektir (ARAB II, 1927, s. 871; Dumlu, 2015, s. 50; Tarhan, 1972, s. 182 vd.).

Urartu'nun sıkıntı iinde olduđu bu dnemde bařa Sarduri III (M 645-635) gemiřtir. Babası Rusa II'nin faaliyetlerine devam eden bu kral ortak dřmanlara karřı ittifak iin Asur sarayına eliler

göndermiştir. Asur ile kurulan bu karşılıklı dostluk ilişkilerine rağmen Ön Asya'nın bu iki büyük gücü içinde buldukları zor durumdan kurtulamayarak tarih sahnesinden silinmişlerdir. Bu iki büyük gücün yok olmasından sonra Kuzeybatı İran topraklarında Med hakimiyeti başlamıştır (ARAB II, 1927, s. 871; Ceylan ve Ceylan, 2016, s. 24; Çilingiroğlu, 1994, s. 110 vd.).

Urartu Yazıt Türleri ve İçeriği

Urartu yazıtları incelendiğinde kaya yazıtları, taş steller ve mimari ile entegre olmuş yazıtlı taş bloklar Urartu çivi yazısının en çok kullanıldığı yazıt türleridir. Urartu krallığının hakim olduğu coğrafi saha da genellikle volkanik oluşumlu bazalt ve türlerinin yaygın olması nedeniyle metinlerin yazıldığı taş yüzeylerde daha çok bazalt kullanılmıştır. Bazaltın yanında daha az olmakla birlikte kireç taşı kullanımı da vardır. Urartu çivi yazılı belgelerinin toplamı yaklaşık olarak 1700'un üzerindedir. Bu belgeler içerisinde taş yazıtlar içerik bakımından en zengin bölümü oluşturmakta olup 400 civarındadır. Urartu'da kullanılan diğer bir yazı malzemesi kil tabletlerdir. Urartu döneminde yoğun kullanılan fakat günümüzde sadece 30'un üzerinde bulunan bu tabletler, ekonomik işlerle ilgili malzeme listesi belgeleri ve merkezden valilere gönderilen kral talimatlarını içeren mektuplar şeklindedir. Bunların dışında bir-iki satırlık yazıtlar vardır. Bu yazıtların bir bölümünü mühür ve mühür baskıları, tunçtan yapılmış at alınlığı, araba oku süslemesi, göz siperliği, boyunduruk süsleri, dizgin diskleri, çingirak gibi araba koşum takımlarının parçaları, kalkanlar, miğferler, ok uçları, kılıç kınları gibi askeri amaçlı nesnelere, kaplar, bazıları gümüş olan bakraçlar, şamdanlar gibi ev eşyaları, kemer gibi giyim eşyaları ve adak amacıyla yapılmış az sayıda tunç halka oluşturmaktadır (Çilingiroğlu, 1997, s. 149; Dinçol ve Dinçol, 2003, s. 121-124; Payne, 2006, s. 2 vd.; Salvini, 2006, s. 206 vd.).

Urartu yazıtları, türü bakımından zafer yazıtları, adak yazıtları, yapı yazıtları, kanal yazıtları, depo yazıtları ve lanet yazıtları gibi türlere ayrılır (Ceylan ve Ceylan, 2015, s. 12). Yazıt türlerine bakıldığında bazıları yıllık şekilde olup kralların zaferlerini anlatmaktadır. Bu yazıtlara en çok İşpuni-Menua, Menua, Arğısti I ve Sarduri II dönemlerinde rastlanmaktadır. Diğer bir yazıt türü inşa yazıtlarıdır. Bu yazıt türüne Urartu krallığının bütün dönemlerinde rastlanmakla birlikte en fazla Menua Dönemi'nde görülür. İnşa yazıtlarının bazılarında mimari yapının hangi kral tarafından yaptırıldığı kaydedilir. Bazılarında yazıtı tahrip edenlere karşı bir lanet dileği bulunur. Bazılarında ise tanrılara sunulan kurbanlar sıralanır ve tanrılardan kralı koruması istenir. Bu yazıtlarda en çok sitelin kendisi, tanrı kapısı, kanal, tahıl deposu, kale ve bina gibi konulara yer verilir. Bu konulardan ayrı olarak susi, tapınak, grup halindeki bağ, bahçe ve tarlalar, burç, barzudibiduni, göl, tarmanili, sirsini, tulturini ve ormanlar'a ise daha az yer verildiği görülür. Sadece Menua Dönemi'ne ait ola yazıtlarda geçen barzudibiduni, sirsini, tulturini ve tarmanili gibi yapıların işlevleri henüz kesin olarak belirlenememiştir (Ceylan ve Ceylan, 2015, s. 12; Payne, 2006, s. 4 vd.). Urartu yazıtlarında kullanılan dil incelendiğinde genellikle klişeleşmiş ifadelerden oluşan resmi bir dil kullanıldığı görülür. Bu sebeple Urartu dilinin kelime dağarcığı ve dilbilgisi kuralları hakkındaki bilgilerimiz bunlarla sınırlı kalmaktadır (Dinçol ve Dinçol, 2003, s.120).

Urartu çivi yazılı belgeleri içerisinde yer alan savaş ve propaganda metinleri ayrı bir önem arz etmektedir. Bu metinlerde geçen propaganda ifadeleri dönemin Ön Asya'sında hakim olan başta siyasi ve dini olmak üzere kültürel, ekonomik ve bunun gibi özellikleri Urartu krallarının dilinden bize aktarır. Bu dil propaganda içerikli bir dil olup Urartu krallarının siyasi ve dini gücü birleştirerek topluma nasıl yön verdiklerini ortaya koyar. Bu dil yeri geldiğinde muhaliflere karşı bir bıçak gibi keskin, yeri geldiğinde müttefiklere karşı bağışlayıcı, yeri geldiğinde ise tanrıların nazarında bağışlanmak ve tanrıların desteğini almak isteyen edebi motifler içeren diplomatik bir dildir.

Kuzeybatı İran'daki Urartu Yazıtlarındaki Savaş ve Propaganda İfadeleri

Urartu Devletinin Kuzeybatı İran'daki varlığının göstergesi olan birçok yazıt tespit edilmiştir. Urartu krallık ideolojisini yansıtan bu yazıtlar savaş ve propaganda ifadesi olarak değerlendirilebileceğimiz içeriklere sahiptir. Savaş ve propaganda ifadeleri bakımından büyük oranda benzerlik gösteren bu yazıtlardan belli başlı olanları şu şekildedir.

Tablo 1. Kuzeybatı İnan'da Tespit Edilen Belli Bařlı Urartu Yazıtları

Kral	Yazıt	Yazıtın Günümüzdeki Konumu	Kral	Yazıt	Yazıtın Günümüzdeki Konumu
İřpuini-Menua	Kalatgah	Pensylvania Metropolitan Müzesi	Rusa I	Mergeh Karvan	Keliřin Geçidine 7 km Uzaklıkta Bir Köyde
İřpuini-Menua	Keliřin	Urmiye Müzesi	Rusa I	Movana	Urmiye Müzesi
Menua	Ain-e Rum	Rezaiyeh Kentinin 54 km güneyi, Uřnaviye Yolu Üzeri, Anakaya Üzerinde	Argiřti II	Nařteban	Erdebil'in 60 km Güneybatısında Nařteban Kalesi Anakaya Üzerinde
Menua	Uřnu	Tahran Arkeoloji Müzesi	Argiřti II	Razlık	Sarab Kentinin 15 km Kuzeyinde Anakaya Üzerinde
Menua	Tařtepe	British Müzesi	Argiřti II	Shisheh	Khoy Ovasındaki Khoy Köyünün Sırtındaki Kayalıklarda
Argiřti I	Javankale	Ajabřir Şehrinin 8 km Uzağında Bir Tepe Bařındaki Kayalıklarda	Rusa II	Maku Kasabası Harebeleri	Maku Kasabasının 16 km Güneybatısında Tař Levha Üzerinde
Sarduri II	Siğindil	Ahar'ın 35 km Kuzeybatısında Siğindil Kalesinde Anakaya Üzerinde	Rusa II	Bastam	Eski İnan Müzesi
Rusa I	Mahmud Abad	Urmiye Müzesi			

Keliřin Yazıtı: Uřnaviye (İnan)-Revanduz (Irak) arasındaki geçit üzerinde, tam olarak bugünkü İnan-Irak sınırında tespit edilmiřtir. İřpuini-Menua dönemlerine M.Ö. IX. yüzyıl sonuna tarihlendirilmektedir. Büyük bir stel üzerinde, bir yüzü Asurca, diğeri yüzü Urartuca olmak üzere çift dilli bir yazıttır. Günümüzde Urmiye Müzesi'nde yer alan yazıt türü bakımından bir yapı yazıttır. Fakat içerisinde geçen adak ve lanetleme ifadeleri nedeniyle adak ve lanet yazıtı özelliđi de göstermektedir. Çift yüzölçü olan yazıtın iki tarafındaki çeřitli bölümlerde tahribat görülmektedir. Yazıtta geçen belli bařlı propaganda ifadeleri řu şekildedir:

"Büyük kral, güçlü kral, Surili Ülkesi'nin kralı, Biainili Ülkesi'nin kralı ve Tuspa Şebri'nin kabramanı olan Sarduri ođlu İřpuini ve İřpuini ođlu Minua...", "...bayatımızın sevinci olan efendi tanrı Haldi...", "Sarduri ođlu İřpuini, büyük kral, güçlü kral, Surili Ülkesi'nin kralı, Biainili Ülkesi'nin kralı ve Tuspa Şebri'nin kabramanı...", "Eđer bir kimse Ardini Şebri'nde bulunursa ve biri başkasının büyükbaş hayvanı Haldi kapısından götürmeye kalktıđını duyarsa (ve bunu saklarsa), tanrı Haldi, soyunu dünya üzerinden yok etsin. Her kim bu steli bu yerden sökerse, her kim suç işlese veya her kim bir başkasına bunları yaptırsa ve "Gel, tabiri et!" derse, tanrı Haldi, tanrı Teiseba, tanrı Sivini ve Ardini Şebri'nin (bütün) tanrıları, soyunu yeryüzünden yok etsinler." (Belck- Lehmann, 1892, s. 122-156; Benedict, 1961, s. 359-385; Ceylan, 2015c, s. 257-258; CİCh, 1928-35, no. 12, tab. 3; CTU, 2008a, no. A3-11; Edmonds, 1966, s. 159-163; Götze, 1930, s. 99-128; HCHL, 1953-57, no. 9; Payne, 2006, s. 55-56; Sandalgian, 1900, no. 2; 1935, s. 132-160; Sayce, 1882, s. 663-664, no. 56; 1893, s. 32; 1894, s. 691-692; 1901, s. 653-656; 1906, s. 611-612; Tseretheli, 1933, s. 1-49; 1935, s. 85; 1951, s. 205-208; 1955, s. 131-140; UKN, 1960a, no. 19).

Mergheh Karvan Yazıtı: Rusa I Dönemi'ne tarihlendirilen yazıt Keliřin Geçidine 7 km. uzaklıkta ki bir köyde yer almaktadır. İki dilli yazıttır. Ön ve sol yüzünde Asurca, arka ve sađ yüzünde ise Urartuca yazılmıřtır. Keli Gavur yazıtının kopyasıdır. Yazıt bir sefer yazıtı olmasına rađmen imar faaliyetlerinden ve tanrılara sunulan adaklardan da bahsetmektedir. Yazıtın Urartuca olan yüzlerinde tahribat fazla iken Asurca olan yüzleri daha az tahribat görmüřtür. Yazıtta geçen propaganda ifadeleri řöyledir:

"...tanrı Haldi'nin buyruđuyla ve Rusa'nın bařarılılıđı için...", "...Urřana'yı krali atalarının yüksek tahtları üzerine oturttum ... Urřana, tanrıların önünde, tanrıların tapınağında, benim buzurumda kurbanlar sundu. Aynı zamanda kapıda efendi tanrı Haldi'ye bir tapınak ve onun ilahi gücüne bir konut yaptırdım...", "...tanrı Haldi'nin buyruđuyla ben Rusa, Asur Ülkesi'nin şehirleri ile karřı karřya geldim (ve onları) yerle bir ettim. Bundan sonra Urřana elimden tuttu. Ona baktım ...onu krallık (sürecek) tahtına oturttum. Ardini Şebri'nin halkı (bu törende)ydiler...", "...Tanrı Haldi'nin hizmetçisi ve halkın sadık çobanı...", "...Tanrılar bana sevinç dolu uzun günler verdi ve sevinçli günler ..." (Ceylan, 2015c, s. 262-263; Kleiss, 1977, s. 81 vd.; Salvini, 1984, s. 79 vd. no. 7.2; Salvini, 1986, s. 155 vd.; Payne, 2008, s. 265).

Mahmud Abad Yazıtı: Rezaiyeh'in 28 km. güneyi, Kukia Köyü'nün 2 km. batısındaki tepe üzerinde tespit edilmiřtir. Burada Rusa I Dönemi'ne ait tař yazıt parçasına rastlanmıřtır. Günümüzde Urmiye

Müzesi'nde yer alan yazıt hem bir yapı hem de bir adak yazıtı özelliği göstermektedir. Yazıt okunabilirlik açısından iyi durumdadır ve fazla bir tahribat görmemiştir. Yazıtta şu ifadeler yer almaktadır:

"Sarduri oğlu Rusa der ki: Burada kurban kurallannı buyurdum...", *"...Rusa, tanrı Şebitu'nun hizmetçisi ve tanrı Sebitu karşısında vasal(?)dır. Rusa her zaman onun vasalı(?) olsun. Sarduri oğlu Rusa der ki: Her kim bu yazıtı tabrip ederse, güneş ışığından..."* (Ceylan, 2015c, s. 261; Diakonof, 1988, s. 133-180; 1989, s. 90, no. 4; Payne, 2006, s. 271; Salvini, 1977, s. 125-136; 1984, s. 77 vd.; 1986, s. 155 vd.).

Sığındıl Yazıtı: 2013 yılında A. Ceylan başkanlığında Kuzeybatı İran Yüzey Araştırmaları kapsamında Verzegan Bölgesi'ndeki Sığındıl Yazıtı üzerinde de incelemelerde bulunduk. Bu yazıt İran Doğu Azerbaycan'ında yer alan Sığındıl, Ahar'ın 35 km. kuzeybatısında ve Verzegan'ın 5 km. doğusunda yer almaktadır. Sarduri II Dönemi'ne tarihlendirilen yazıt türü bakımından bir zafer yazıtıdır. Yazıt kısmi tahribat görmesine rağmen okunabilir durumdadır. Sığındıl Kalesinde anakaya üzerine inşa edilmiş yazıtta şu ifadeler yer almaktadır:

"Tanrı Haldi kendi mızrağıyla sefere çıktı...", *"Tanrı Haldi güçlü ve tanrı Haldi'nin silabı da güçlüdür."*, *"Sarduri der ki: Bir gün içinde 21 kale yendim ve 45 şebir ele geçirdim."*, *"Sarduri, güçlü kral, büyük kral, ülkelerin kralı, Biainili Ülkesi'nin kralı ve Tuşpa Şebri'nin kabramanıdır."*, (Ceylan, 2015c, s. 259; Melikişvili, 1960a, s. 3 vd.; 1960b, s. 29-37; 1960c, s. 59 vd.; Salvini, 1981, s. 69 vd.; Salvini, 1982, s. 97 vd.; Payne, 2006, s. 240).

Razlık Yazıtı: Sarab kentinin 15 km. kuzeyinde yer alır. Arğişti II Dönemi'ne aittir (MÖ VIII. yüzyıl sonu - MÖ VII. yüzyılın başı). Anakaya üzerindedir. Yazıt zafer yazıtı türündedir. Yazıtın kimi kısımları tahribat görmüştür. Yazıtta yer alan propaganda ifadeleri şu şekildedir.

"Tanrı Haldi'nin kudretiyle Rusa oğlu Arğişti der ki:", *"Ele geçirdiğim ülkeleri haraç (ödemeleri koşulu) ile bıraktım."*, *"Tanrı Haldi'nin büyüklüğüyle Arğişti, güçlü kral, Şurili Ülkesi'nin kralı, Biainili Ülkesi'nin kralı, kralların kralı ve Tuşpa Şebri'nin kabramanıdır."*, *"Arğişti der ki: Her kim ad(ım)ı tabrip ederse veya her kim bu yazıtı karşı suç işlerse, tanrı Haldi, tanrı Teişeba, tanrı Şivini (ve bütün) tanrılar onu güneş ışığından yoksun etsinler."* (Benedict, 1965, s. 35 vd. no. 2; Ceylan, 2015c, s. 263; CTU, 2008a, no. A11-4; Payne, 2006, s. 275; A. Salvini ve M. Slavini, 1999, s. 17).



Foto 1. Kelişin Yazıtı



Foto 2. Mergeli Karvan Yazıtı (CTU, 2008b, s. 312)



Foto 3. Mahmud Abad Yazıtı

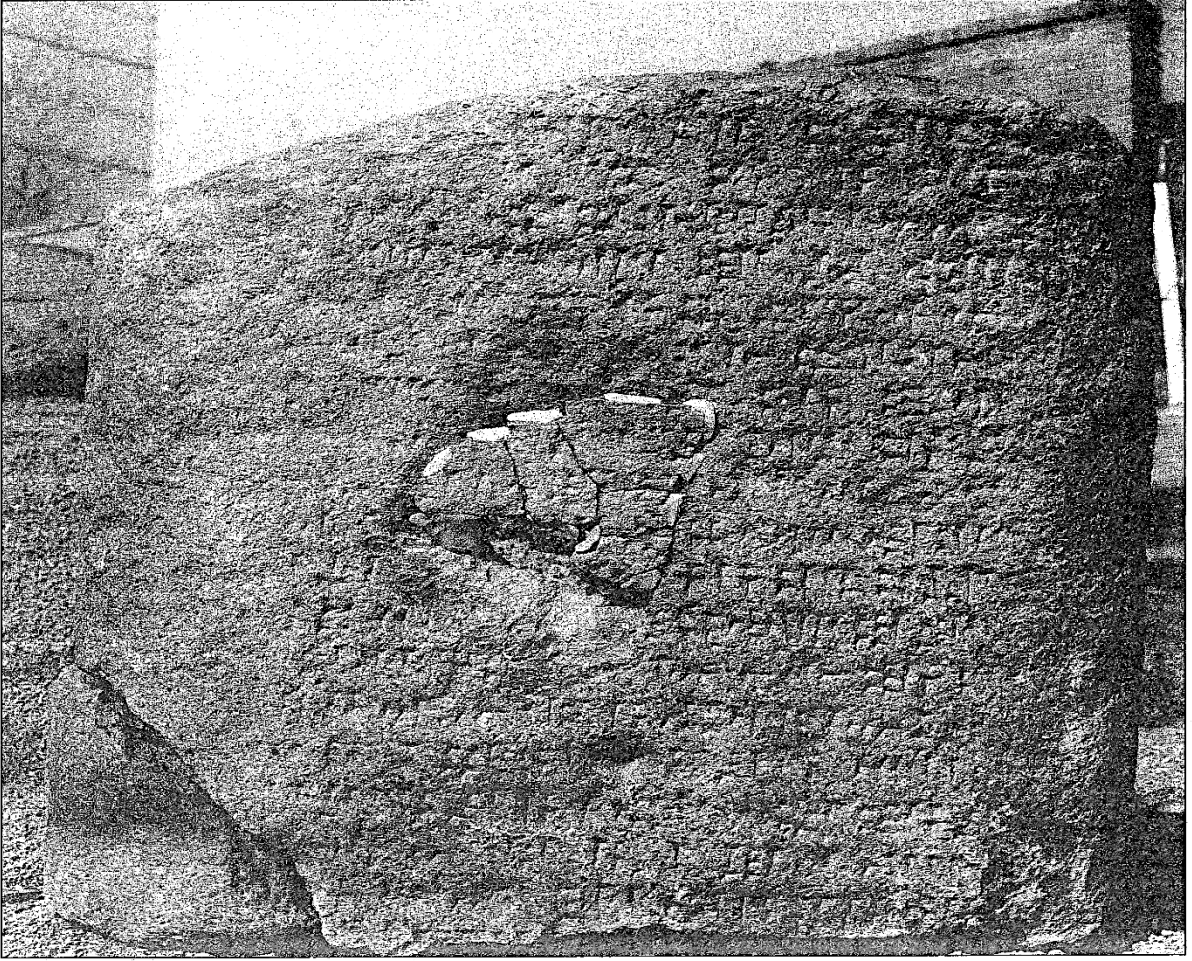

Foto 4. *Sığındıl Yazıtı*

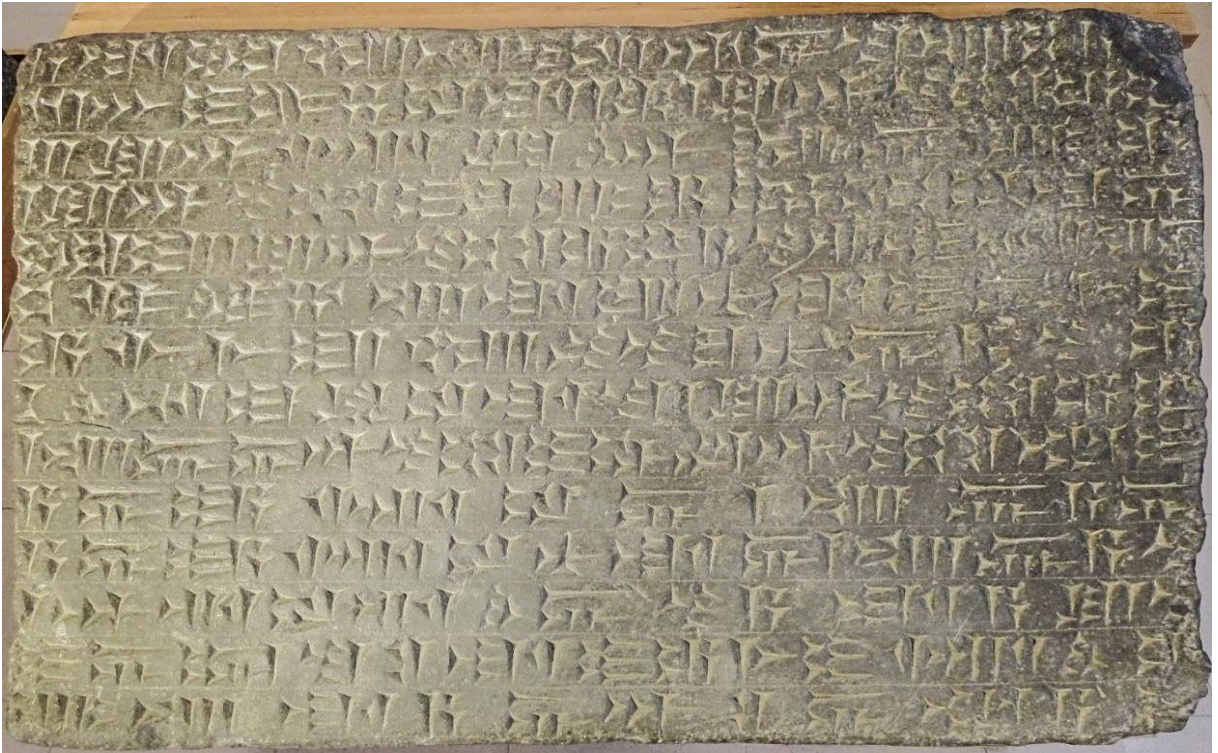

Foto 5. *Razlık Yazıtı*



Foto 6. *Bastam Yazıtı*



Foto 7. *Javankale Yazıtı*



Foto 8. Kalatgah Yazıtı



Foto 9. Movana Yazıtı



Foto 10. Nařteban Yazıtı



Foto 11. Tařtepe Yazıtı (CTU, 2008b, s.123)



Foto 12. Shisbeh Yazıtı

Kuzeybatı İran Urartu yazıtlarında yer alan dil incelendiğinde genellikle klişe ifadelerin kullanıldığı görülür. Resmi içerikli olan bu ifade tarzı Urartu devlet dilinin bir göstergesidir. Urartu krallarının kullandığı bu ifade tarzı dönemin Ön Asya coğrafyasının farklı bölgelerinde hüküm süren devlet kralları tarafından da kullanılmıştır. Urartu yazıtlarında kralların kullandığı güç unvanları olan “*büyük kral, güçlü kral*” gibi ifadeler, ülke ve ya ülkelerin tek hakimi olduğunu belirten vurgulamalar ve özellikle baş tanrı Haldi ile birlikte kralın ve babasının isminin birlikte geçtiği söylemler kralın din odaklı gücünü ve siyasi prestijini ortaya koymaktadır.

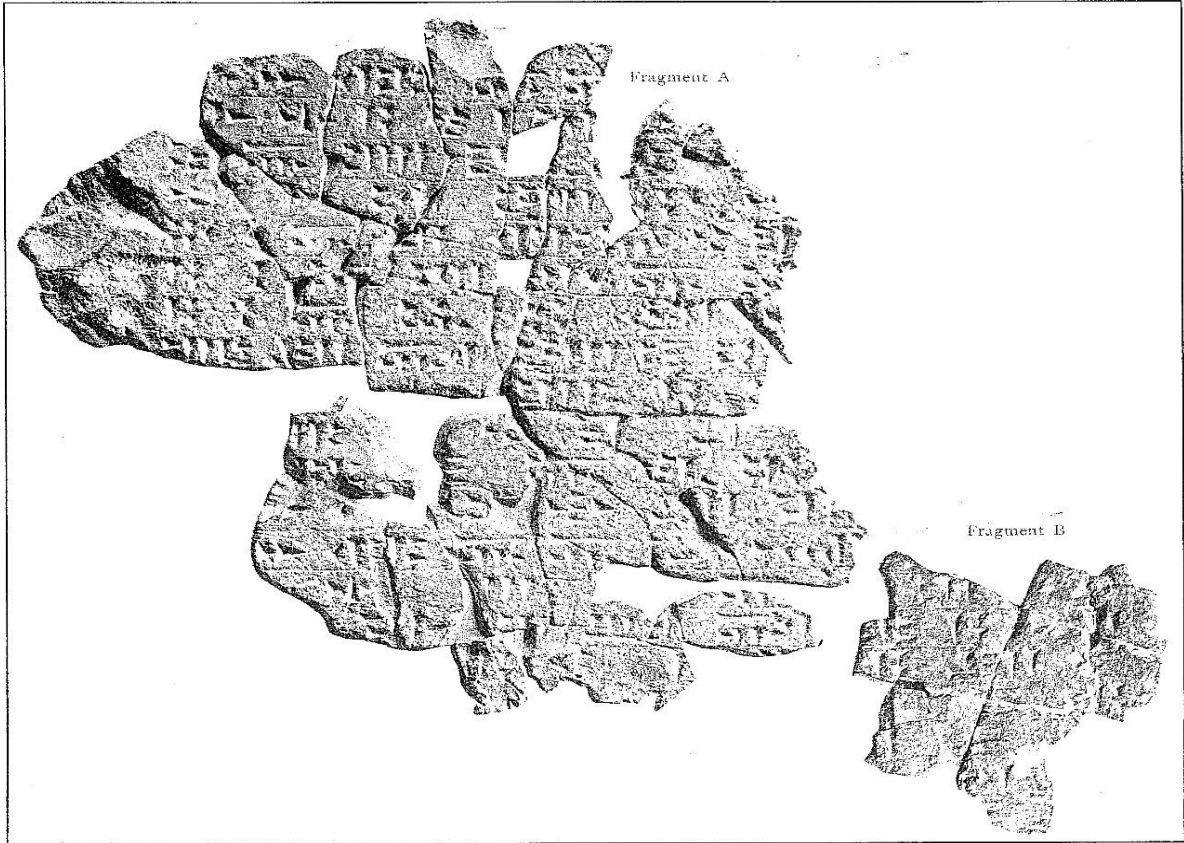
Eski Çağ Ön Asya dünyasının önemli güç odaklarından biri olan Asur imparatorluğu krallarından Sargon II (MÖ 722-705) ve Tukulti Ninurta II (MÖ 890-894) yazıtlarında “*tanrıların babası, ülkelerin efendisi, efendilerin efendisi, bütün yeryüzü ve gökyüzünün efendisi*” gibi unvanları (Grayson, 1972, s. 164; ARAB II, 1927, s. 93; Poebel, 1942, s. 247 vd.) ve Pers imparatorluğu krallarından Darius I (MÖ 549-485) ve Kserkses (MÖ 486-465) yazıtlarında “*büyük kral, kralların kralı, Perslerin, halkların, ülkelerin kralı, pek çok etnik kökene sahip toprakların kralı, bu büyük ve uzak dünyanın kralı*” gibi unvanlar kullanmışlardır (Basello, 2013, s. 137; Kuhrt, 2007, s. 141). Yine Hitit imparatorluğu krallarından Hattuşili III (MÖ 1275-1245) yazıtlarında “*Hatti ülkesinin kralı, büyük kral Murşili'nin oğlu, Hatti ülkesinin kralı, büyük kral Suppiluliuma'nın torunu, Kuşşar kralının Hattuşili soyundan Hatti ülkesinin kralı, büyük kral, Tabama Hattuşili.*” gibi unvanlar kullanmıştır (Kuhrt, 2013, s. 339). Ön Asya krallarının yazıtlarında geçen bu unvanlar imparatorluk ideolojileri doğrultusunda kullanılmıştır. Meşruiyetlerini sağlam temellere oturtmak adına kullandıkları bu ifadelerin propaganda değeri yüksektir. Bu bakımdan Urartu yazıtlarında geçen propaganda ifadeleri ile benzerlik göstermektedir.

Urartu yazıtlarında geçen propaganda ifadeleri incelendiğinde birbirinden farklı konuların farklı bakış açılarıyla aktarıldığı görülür. Bu ifadeler göz önüne alındığında kral unvanlarının yanında kralın tanrının sadık hizmetçisi ve halkının lideri konumunda olduğunu ortaya koyan çoban kral benzetmeleri, tanrılar onuruna törenler yapıp kurbanlar kesilmesi, mimari faaliyetlerin çeşitli aşamalarında tanrıların lütfu ön plana alınarak törenler düzenlenmesi ve askeri seferler sonucu kazanılan zaferler anlatılırken mağlup olan kralın öldürülmesi veya affedilip haraca bağlanması etkili bir dil ile çokça işlenen konulardır. Bu konuların yanında ele geçirilen ülkeye yeni kral atanırken bunun Urartu kralının izniyle olması, sefer sırasında bir gün içinde birçok kale ve şehrin ele geçirilişinin abartılı bir şekilde anlatılması ve yazıtların sonunda kralın buyruklarının inkar edilmesi veya bu buyrukların yazılı olduğu yazıtların tahrip edilmesinin lanetlenmesi gibi konuları içeren ifadeler söylem gücü yüksek bir şekilde insan kitlelerine aktarılmak istenmiştir.

Urartu yazıtlarında yer alan bu ifadelerin benzerlerine Eski Çağ Ön Asya yazıtlarında da rastlamak mümkündür. Asur kralı Asurbanipal'in (MÖ 686-626) taç giyme törenine ait bir ilahide “*Anu tacını verdi. İllil tahtını verdi; Ninurta silahını verdi; Nergal aydınlık saltanatını verdi. Nusku danışmanlar gönderdi ve huzuruna*

çıkardı, “Eline savař silahını verin, ona kara kafalı insanlar verin ki çobanları olarak onları gütsün!” ifadeleri geçer (Kuhrt, 2003, s. 170). Yine Babil hükümdarı Hammurabi (MÖ 1810-1750) dönemindeki Hammurabi kanunlarının ön sözünde “*Mukadderatı tayin eden ulu tanrı Enlil, Ea'nın ođlu Marduk için, tanrı korkusu olan ben Hammurabi'yi memlekete adaleti tecelli ettirmem için, insanların üzerinde güneř gibi tecelli etmem için, insanların bedenini rahat ettirmem için, Anu ve Enlil adımı andılar. Enlil'in çağırđıđı Hammurabi'yim ben*” ifadeleri geçer (Tosun ve Yalvaç, 1989, s. 181-185). Bu ifadeler Urartu yazıtlarında olduđu gibi bu kralların tanrıların temsilcisi ve insanların yöneticisi olduđunu ortaya koyar (Kuhrt, 2003, s. 170).

Hitit Dönemi'ne ait KUB 25. 14 numaralı metinde bir hasat bayramı olan *Nuntarıyasha* ilgili olarak “O (kraliçe), Arinna'nın Güneř-Tanrıçasına řu řekilde kurban sunar: yedi kuřu, ikisi Wala[ni]'nin Arinna'nın Güneř-Tanrıçası'na; bir kuřu Nika[ımatı]nin Arinna'nın Güneř-Tanrıçasına; bir kuřu Ařm[unikal]'in Arinna'nın Güneř-Tanrıçasına. Bir kuřu Dud[hepa]'nın Arinna'nın Güneř-Tanrıçasına; bir kuřu Henti'nin Arinna'nın Güneř-Tanrıçasına; Bir kuřu Taw[ananna]'nın Arinna'nın Güneř-Tanrıçasına.” ifadeleri yer alır (Küçükbezi, 2019, s. 142). Urartu yazıtlarında da bahsedildiđi gibi Hititler'de de tanrılar, kral, kraliçe ve ya kraliyet ailesinden olanlar için törenler yapıp tanrılara kurbanlar verilir (Yiđit, 2003, s. 142; Yiđit, Özcan ve Kıymet, 2016, s. 201). Bu kurban törenleri farklı amaçlar dođrultusunda olmakla birlikte toplumsal birlik ve bütünlüđu ön plana alan bir propaganda řekli niteliğindedir.

Pers kralı Darius I'nin Nakř-i Rüstem yazıtında “*Kral Dareios řöyle diyor: Aburamazda'nın inayetiyle Pers ülkesi dışında ele geçirdiđim ülkeler bunlar; onlara hükmettim; bana “haraç” getirdiler; benim řöylediklerimi yerine getirdiler; Kanunum onları bađladı...*” ifadesi verilip devamında haraç alınan ülkeler sıralanmaktadır (Kuhrt, 2003, s. 395). Asur kralı Sargon II'nin meřhur sekizinci seferini anlatan metinlerde “*Urartu'lu Ursa'nın 7 eyaletini ve 430 kentini tamamen ele geçirdim ve ülkesini haraç ettim.*” ifadesi geçmektedir (ARAB II, 1927, s. 99; Pınarcık, 2014, s. 51-52). Pers kralı Darius I'nin yazıtında ele geçirilen ülkelerin haraca bađlanması ve Asur kralı Sargon II'ye ait olan yazıtta ele geçirilen yerlerin sayısının abartılı bir řekilde verilmesi bir güç gösterisi niteliğindedir. Urartu yazıtlarında da buna benzer ifadeler geçmektedir.

Urartu yazıtlarında bazı ifadeler beddua řeklinde dir. Urartu yazıtlarının genellikle son bölümlerinde yer alıp kara propaganda řeklinde olan bu ifadelerin benzerlerine dönemin önde gelen krallıklarının yazıtlarında da rastlanmaktadır. Hitit imparatorluđu döneminde yapılan Kadeř antlařması metninin bir bölümünde “*Ve Hatti Ülkesi kralı Hattuřili'nin ođlu, Hatti Ülkesi kralı Hattuřili'den yıllar sonra, babası Hattuřili'nin (yerine) Hatti Ülkesi kralı yapılın. Ve eđer Hatti Ülkesi (insanları) ona karřı bir suç işlerse, sonra Amon'un sevgilisi (Ramses) yaya ve (arabalı) savařçuları göndersin. Ve onlardan öç alsınlar.*” ifadeleri yer alır (Ceylan, 1991, s. 133-134; Karađuz, 2002, s. 246). Hitit metninde geçen bu ifadeler Urartu metinlerinde olduđu gibi yapılmaması gerekenleri sert bir dil ile ortaya koymaktadır.

Ön Aya krallarına ait yazıtlarda kralların propaganda faaliyetlerinden ayrı olarak düşman devletlerin propaganda mahiyetinde uyguladıđı casusluk faaliyetlerinden de bahsedilmektedir. Eski Asur krallarından řařı-Adad'ın (MÖ 1815-1772) ođlu Yasmah-Adad'ın babasına yazdıđı bir mektupta “*Askerlerin ayaklanmasına kim neden oldu? İki asker! Bu iki adam korku yaratarak askerlerin ayaklanmasına neden oldu... (řimdi) bu adamları zincirlediler ve Mari'ye götürdüler. Böyle bir ajan çok sayıda askerle gelmiř olabilir*” ifadeleri yer alır. Bu ifadeler ile ordu içine sızan ajanların yürüttüđu propaganda faaliyetlerinin ne kadar tehlikeli olduđu vurgulanmak istenmiřtir (Sasson, 1969, s. 41; řahin ve Sađır, 2018, s. 4105-4106).

Sonuç

Kuzeybatı İnan cođrafyasının farklı noktalarında *İřpuni-Menna* ortak krallık dönemine ait Kalatgah ve Keliřin yazıtları, *Menna* Dönemi'ne ait Ain-e Rum, Uřnu ve Tařtepe yazıtları, *Arđısti I* dönemine ait Javankale yazıtı, *Sarduri II* dönemine ait Sıđındıl yazıtı, *Rusa I* dönemine ait Mahmud Abad, Mergeh Karvan ve Movana yazıtları, *Arđısti II* dönemine ait Nařteban, Razlık ve Shisheh yazıtları ve *Rusa II* dönemine ait Maku Kasabası ve Bastam yazıtları tespit edilmiřtir. Keliřin, Kalatgah, Uřnu, Mahmud Abad, Tařtepe, Movana ve Bastam yazıtları yurt dışında bulunan müzelerde koruma altında iken Ain-e Rum, Sıđıldıl, Nařteban, Mergeh Karvan, Razlık, Shisheh ve Javankale yazıtları buldukları cođrafyada anakaya üzerinde yer almaktadırlar. Bu yazıtlar bulunduđu yüzeyler itibariyle anakaya, sitel, tař levha ve kil tablet üzerine yazılmıřlardır. Yazıtların bulunduđu yüzeyler incelendiđinde binlerce yıllık iklim řartlarının etkisiyle çeřitli kısımlarında tahribat meydana geldiđi görölür. Bu tahribat yazıtların bazı cümlelerinin tam olarak okunamamasına sebep olmaktadır.

Kuzeybatı İran Urartu yazıtları türü ve içeriği bakımından incelendiğinde zafer, yapı, adak ve nalet yazıtları şeklinde olduğu görülür. Bunların içerisinde zafer yazıtları çoğunluktadır. Bu tür yazıtlar propaganda değeri yüksek olan içerikleriyle Urartu'nun bölge hakimiyet sınırlarını ortaya çıkarması bakımından önem arz etmektedir. Bu yazıtlarda dil genellikle birinci ağızdan yani kralın dilidir ve din olgusu ön plandadır.

Yazıtlardaki propaganda ifadelerine bakıldığında öncelikle tanrılara karşı saygı sözleri ve gösterişli kral unvanlarının ön plana çıktığı görülür. Soy belirteci olan baba-oğul ve güç unvanları büyük oranda benzerlik gösterir. Fakat devlet sınırlarındaki genişlemeye paralel olarak kral unvanlarında da farklılaşmalar oluşmuştur. Kuzeybatı İran bölgesi içerisinde ele geçirilen çeşitli ülke ve şehir isimlerinin kraldan krala farklılık gösterecek şekilde kral unvanları ile birlikte anılması her kralın kendine ve egemenlik alanına özgü bir unvan ve dolayısıyla bir propaganda çeşidinin olduğunu ortaya çıkarır. Kralın meşruiyetinin halk bilincinde yer etme çabasını ortaya koyması bakımından bu unvanlar önemlidir ve dinsel gücün ağır bastığı siyasi propaganda özelliği taşımaktadır.

Yazıtlarda Urartu krallarının Kuzeybatı İran bölgesine yapılan seferlerde elde etmiş oldukları başarılar ve ele geçirilen bölgede yürütülen faaliyetler yer yer abartılı bir şekilde anlatılmıştır. Bu noktada da verilen ifadeler krallar arasında farklılık arz etmektedir. Bunu Sığındil yazıtında olduğu gibi, bir gün içinde ele geçirilmesi imkansız gibi görülen ülke ve şehir sayısının propaganda yönlü bir dil ile abartılı bir şekilde verilmesinden çıkarabiliriz. Sayısal istatikselerin verildiği bu ifade tarzı mantıksal bir propaganda yapıldığını ortaya koyar. Kuzeybatı İran Urartu yazıtlarında sıklıkla değinilen konulardan biri imar faaliyetleridir. Başta tapınak ve kale olmak üzere yürütülen bu imar faaliyetleri ele geçirilen bölgenin ihtiyacına göre şekillenmektedir. Menua'nın Uşnu yazıtında olduğu gibi her kral yazıtında inşa ettirdiği yapıyı olağan üstü bir şekilde anlatmaktadır. Ülke kalkınmasını ön planda tutan imar faaliyetlerini konu alan bu ifadeler politik, sosyolojik ve bütünleştirici yönü ağır basan bir propaganda niteliğindedir.

Kuzeybatı İran Urartu yazıtlarında özellikle üzerinde durulan konulardan biri de dini tören, bayram ve kutlamalardır. Urartu krallarının yazıtlarında çokça yer alan bu etkinliklerde tanrıların büyüklüğünü ve eşsizliğini ortaya koyan ifadelerle birlikte onlara sunulan adaklardan bahsedilir. Bu etkinlikler anlatılırken kralların kullandığı ifadeler farklılık göstermektedir. Genellikle Urartu'nun en büyük üç tanrısı *Haldi*, *Teişeba* ve *Şivini* onuruna törenler yapıp kurbanlar kesilmesine rağmen, Mahmud Abad yazıtında olduğu gibi *Şebitu* ve *Artu'arasau* adında farklı yerel tanrı isimlerinin geçmesi Urartu bölge hakimiyeti adına hoşgörü siyaseti doğrultusunda yerel değerlere verilen önemi ortaya koyar. Bu ifadeler ile dini gücün himayesi altında kralın rakipsiz tek kişi olduğu vurgusu yapılmıştır. Toplumsal birlik ve bütünlüğü de ön plana aldığı için propaganda olarak bütünleştirici yönü de ağır basmaktadır.

Kuzeybatı İran Urartu yazıtlarında propaganda değeri yüksek olan bölümlerden biri de lanet ifadelerinin geçtiği cümlelerdir. Bu yazıtların hemen hemen hepsinin son satırlarında yer alan bu ifadeler kralların kullandığı dile göre farklılıklar göstermektedir. Kelişin yazıtında "*soyu sopu yok olsun, yeryüzünden yok olsun*" gibi ifadeler yer alırken, Razlık yazıtında "*güneş ışığından yoksun olsun*" gibi farklı ifadeler geçmektedir. Böylece kralın buyruklarına karşı gelenler ve bu buyrukların yazılı olduğu siteli tahrip edenler tanrıları huzurunda lanetlenmişlerdir. Bu ifadeler bir nevi günümüz kara propagandasının bir çeşididir.

Urartu krallarının Kuzeybatı İran hakimiyet sahasında tespit edilmiş olan bu yazıtlarda yer alan propaganda ifadeleri kraldan krala farklılık göstermesine rağmen Urartu'ya has genel bir devlet politikası tarzı olduğunu ortaya koymaktadır. Bu tarz Urartu Devleti'nin genişlemesine paralel olarak kralların söylem dilinde farklılıklara neden olmuştur. Toplumsal uyarıcı olarak hükmeden kralı hakim, gücünü ise etkin kılmaya yönelik olan bu söylem dilinin Urartu Devleti'nin genişlemesindeki rolü büyüktür.

Urartu yazıtlarında farklı şekillerde yer bulan propaganda ifadeleri psikolojik olarak insan bilincini etkilemeyi ön plana alır. Ve bu yapılırken yazıtlar bir araç olarak etkin kullanılmıştır. Eski Çağ Ön Asya yazıtlarının birçoğunda bunu görmek mümkündür. Kuzeybatı İran Urartu yazıtlarında geçen propaganda ifadelerine başka bir açıdan bakıldığında bu ifadeler krallığın diplomasi dilini yansıtmakla birlikte devletlerarası bir propaganda savaşının da olduğunu ortaya koyar. Çünkü Eski Çağ Ön Asya krallarının yazıtlarında geçen propaganda ifadeleri ile karşılaştırıldığında karşılıklı bir üstün gelme mücadelesinin olduğu görülür. Eski Çağ Ön Asya'sında adını duyuran *Asur*, *Pers*, *Hitit*, *Babil* gibi önemli siyasi oluşumlara hükmeden krallar yazıtlarında farklı söylem dili kullanmalarına rağmen aynı amaçlara hizmet eden propaganda metotlarına başvurmuşlardır. Ön Asya dünyasında kralların propaganda araçları ve bu propaganda araçları ile topluma iletmek istedikleri mesajların benzerlerini, insanın binlerce yıllık süreçteki bilgi, beceri ve tecrübelerindeki gelişmeye paralel olarak günümüz dünyasında da görmek mümkündür.

Özellikle ileri teknoloji ürünü olan haberleşme araçları kullanılarak yapılan propaganda faaliyetlerinin günümüz dünyası soğuk ve sıcak savaşlarında ne kadar etkin olarak kullanıldığı düşünülürken eski çağlardan günümüze değin uygulanan propaganda faaliyetlerinin nasıl bir deęişim ve gelişim içinde olduğu ortaya çıkar. Geçmişte yazı sınırlı sayıda bir kesim tarafından sınırlı sayıda araçlarla kullanılmaktaydı. Fakat günümüzde bu durum deęişmiştir. Birbirinden farklı iletişim araçlarının içinde özellikle dijital ortamın sunduğu kolaylıklar ile iletişim alanında hem yazılı hem görsel hem de işitsel olarak büyük bir ilerleme kaydedilmiştir. Bu durum günümüzde uygulanan propaganda içerikli mesajların, dünyanın neresinde olursa olsun sınır tanımaksızın toplumun her kademesine kolay bir şekilde ulaşmasını sağlamıştır.

Etik Beyan

“Kuzeybatı İran’daki Urartu Yazıtlarındaki Savaş ve Propaganda İfadeleri” başlıklı çalışmanın yazım sürecinde bilimsel, etik ve alıntı kurallarına uyulmuş; toplanan veriler üzerinde herhangi bir tahrifat yapılmamış ve bu çalışma herhangi başka bir akademik yayın ortamına değerlendirme için gönderilmemiştir. Bu araştırma doküman incelemesine dayalı olarak yapıldığından etik kurul kararı zorunluluğu bulunmamaktadır.

Kaynaklar

- Akkuş Mutlu, S. (2017). Asur ve Urartu Devleti’nin Manna Ülkesi Üzerindeki Hakimiyet Politikası. *Akademik Tarih ve Düşünce Dergisi*, IV(XI), 219-231.
- Atalay, İ. (2011). *Dünya Coğrafyası*. İstanbul.
- Basello, G. P. (2013). Persçe: Bir Kral Üç Dil. *Aktüel Arkeoloji (Anadolu’nun Kayıp Dilleri)*, 36, 132-143.
- Belck, W.-Lehmann, C. F. (1892). Ueber neuerlich aufgefundenen Keilinschriften in russisch und türkisch Armenien. *Zeitschrift für Ethnologie*, 24, 122-152.
- Benedict, W. C. (1965). Two Urartian Inscriptions from Azerbaijan. *Journal of Cuneiform Studies*, 19, 35-40.
- Brown, B. (1948). *Excavation in Azerbaidjan Geoy Tepe*, London.
- Burney, C. A. ve Lang, D. M. (1972). *The People of the Hill. Ancient Ararat and Caucasus*, New York.
- Burney, C. A. ve Lang, D. M. (1975). *Die Bergvölker Vorderasiens, Armenien und der Kaukasus von der Vorzeit bis zum Mongolensturm*, Essen.
- Ceylan, A. (1991). *MÖ II. Bindeki Anadolu’daki Devletlerarası İlişkiler (antlaşmalar)* (Yüksek Lisans Tezi). Atatürk Üniversitesi Sosyal Bilimler Enstitüsü, Erzurum.
- Ceylan, A. (1994). *Eski Anadolu’da Devletlerarası İlişkiler, Antlaşmalar (II. ve I. Binde)* (Doktora Tezi). Atatürk Üniversitesi Sosyal Bilimler Enstitüsü, Erzurum.
- Ceylan, A. (2008). *Doğu Anadolu Arařtırmaları Erzurum-Erzincan-Kars-İğdir (1998-2008)*, Erzurum.
- Ceylan, A. ve Ceylan, N. (2015). Kavuşuk Yazıtı ve Deęerlendirilmesi. *Belgi*, 1(1), 9-14.
- Ceylan, A. ve Ceylan, N. (2016). İran Coğrafyasında Urartular. *Kafdağı*, 1, 11-34.
- Ceylan, A. ve Günaşdı, Y. (2015). Erzurum ve Çevresindeki Urartu Yazıtlarının Tarihi Açısından Deęerlendirilmesi. *Akademik Tarih ve Düşünce Dergisi*, IV(XIII), 313-350.
- Ceylan, N. (2015a). Kuzeybatı İran’da Önemli Bir Yerleşme: Hasanlu. *Trakya Üniversitesi Edebiyat Fakültesi Dergisi*, 5(9), 189-221.
- Ceylan, N. (2015b). Urartular’ın İran’daki Krali Kenti: BASTAM. *Ardaban Üniversitesi İnsani Bilimler ve Edebiyat Fakültesi Dergisi*, 2, 137-158.
- Ceylan, N. (2015c). *Kuzeybatı İran’da Urartu Yerleşmeleri* (Doktora Tezi). Kafkas Üniversitesi Sosyal Bilimler Enstitüsü, Kars.
- Ceylan, N. ve Jalalı, L. (2018). Kuzeybatı İran’da Yer Alan Haftavan Yerleşmesine Bir Bakış. *Kafkas Üniversitesi Sosyal Bilimler Enstitüsü Dergisi*, 22, 673-688.
- Çilingirođlu, A. (1983). Urartu’da Toplu Nüfus Aktarımları. *Anadolu Arařtırmaları*, IX, 311-323.
- Çilingirođlu, A. (1994). *Urartu Tarihi*. Bornova.
- Çilingirođlu, A. (1997). *Urartu Krallığı Tarihi ve Sanatı*. İzmir.
- Diakonof, I. M. (1988). O Nekotorih Napravleniyaç V Urartskom yazikoznanıyı İ Novih Martskih Tekstah. *HA-DV*, 5, 133-180.
- Diakonof, I. M. (1989). On Some New Trends in Urartu Philology and Some New Urartian Texts. *AMI*, 22, 77-102.
- Diakonof, I. M. ve Kashkai, S. M. (1981). *Geographical Names According to Urartian Texts*, Wiesbaden.
- Dinçol, A. M. ve Dinçol, B. (2003). Urartu Krallığı’nda Dil ve Yazı. Filiz Özdem (Ed.), *Urartu: Savaş ve Estetik* (ss. 119-127), İstanbul.
- Dumlu, A. (2015). *Erzurum ve Çevresindeki Urartu Yazıtlarında Geçen Yer İsimlerinin Lokalizasyonu* (Yüksek Lisans Tezi). Kafkas Üniversitesi Sosyal Bilimler Enstitüsü, Kars.
- Dyson, R. H. (1965). Problems of Protohistoric Iran as seen from Hasanlu. *JNES*, XXIV, 193-217.
- Dyson, R. H. ve Young, T. C. (1960). “Pisdeli Tepe”, *Antiquity*, s. 19-28.
- Edmonds C. J. (1966) Some Ancient Monuments on the Iraqi-Persian Boundary. *Iraq* 28, 159-163.
- Edward, M. (1981). The Pottery of Heftavan VIB (Urmia Ware). *Iran*, XIX, 101-140.
- Efşar, S. İ. (1990). *Doğu Zerbaycan Mecmuai Eż Onza e Tarihi, İctimai ve İktisadi*. Tahran.

- Erzen, A. (1992). *Doğu Anadolu ve Urartular*. Ankara.
- Frankel, D. (1979). *The Ancient Kingdom of Urartu*. London.
- Götze, A. (1930). Zur Klischin-Stele. *ZA*, 5, 99-128.
- Grayson, A. K. (1972). *Assyrian Royal Inscriptions*, I, Weisbaden.
- Hacızade, K. (1995). *A Study of Urartian Settlements in the N. W. Iran (700-900 BC)* (Doktora Tezi). Tahran Tarbiat Müderris Üniversitesi.
- Hamaçi, B. (1991). *Ferhengi Coğrafyayı Azərbaycan-ı Şarklı Menatiki Mübimmi Coğrafyayı Tabran*. Tahran.
- Hole, F. (1987). The Archaeology of Western Iran Settlement and Society from Prehistory to the Islamic Conquest. *Paleorient*, 14-1, 177-179.
- Hulin, P. (1958). Urartian Stones in the Van Museum. *AS*, 8, 235-244.
- Karauğuz, G. (2002). *Boğazköy ve Ugarit Çivi Yazılı Belgelerine Göre Hitit Devletinin Siyasi Antlaşma Metinleri*. Konya.
- Kılıç, Y. ve Eser, E. (2016). Urartu yazıtları ışığında din-siyaset ilişkisi üzerine bir değerlendirme. *Belgi*, 12, 268-289.
- Kleiss, W. (1972). Bericht über Erkundungsfahrten in Iran im Jahre 1971. *AMI*, V, 135-242.
- Kleiss, W. (1977). Urartaische Plätze in Iran: A. Architektur (Stand der Forschung Herbst 1976). *Archäologischer Mitteilungen aus Iran X*, 53-83.
- Kleiss, W. (1980). Bastam, an Urartian Citadel Complex of the Seventy Century B. C. *American Journal of Archaeology*, 84(3), 299-304.
- Kleiss, W. ve Hauptman, H. (1976). *Topographische Karte Von Urartu*. Berlin.
- König, F. W. (1953-1957). *Handbuch Der Chaldischen Inschriften, Archiv Für Orientforschung Herausgegeben Von Ernst (HChI)*. Weidner, Beiheft 8, Graz.
- Kroll, S. (2011). "İran'daki Urartu Şehirleri/Urartian Cities in Iran", Köroğlu, K.-Konyar, E. (Eds.) *Urartu: Doğuda Değişim* (ss.150-169), İstanbul.
- Kuhr, A. (2007). *The Persian Empire-A Corpus of Sources from the Achaemenid Period*. London-New York.
- Kuhr, A. (2013). *Eskiçağ'da Yakındoğu I (M.Ö. 3000-330)*, Çev. Dilek Şendil. İstanbul.
- Küçükbezi, H. G. (2019). "Hitit İnançında Farklı Kurban ve Sunu Türleri", *Selçuk Üniversitesi Sosyal Bilimler Enstitüsü Dergisi*, 41, 139-147.
- Lehmann-Haupt (1928-35). *Corpus Inscriptionum Chaldicarum I-II*, Berlin, Leipzig.
- Luckenbill, D. D. (1926). *Ancient Records Of Assyria And Babylonia I (ARAB)*. Chicago.
- Luckenbill, D. D. (1927). *Ancient Records Of Assyria And Babylonia II (ARAB)*. Chicago.
- Mayer, W. (2013). *Assyrien und Urartu II*, Ugarit-Verlag Münster.
- Melikishvili, G. A. (1960a). *Urartskie Klinobraznye Nadpisi (UKN)*. Moskova.
- Melikishvili, G. A. (1960b). Eine neue urartäische Inschrift aus den Iranischen Azerbaidschen. *Oriental Studies*, 29-37.
- Melikishvili, G. A. (1960c). Novaya urartskaya nadpis iz Iranskogo Azerbayddjana. *Vostochnyjsbornik*, I, 59-74.
- Melikishvili, G. A. (1971). *Urartskie Klinobraznye Nadpisi, II, Otkritiya i Publikatsiya 1954-1970gg*. VDI (3), 227-255; (4), 265-293.
- Muscarella, O. W. (1986). The Location of Ulhu and Uise in Sargon II's Eighth Campaign. *Journal of Field Archaeology (JFA)*, 13(4), 465-475.
- Nissen, H. J. (2004). *Ana Hatlarıyla Mezopotamya*. İstanbul.
- Özgül, O. (2015). Çoruh ve Kür Vadisinde Kimmer-İskit Yer Adları. *Belgi*, 2, 159-179.
- Özgül, O. ve Ceylan, N. (2017). Eskiçağda Kafkasya Geçitleri (Daryal ve Derbent). *Akademik Tarih ve Düşünce Dergisi*, IV(XIII), 24-62.
- Payne, M. (2006) *Urartu Çivi Yazılı Belgeler Kataloğu*. İstanbul.
- Perfereç, E. (2001). *Kuzeybatı İran'da Gri Çanak-Çömleğin Değişim Süreci* (Yüksek Lisans Tezi). Tarbiat Müderris Üniversitesi, Tahran.
- Perfereç, E. (2007). *İran'ın Kuzeybatısının Demir Çağı İncelemesi, Erdebil'in Şehriyar Bölgesi ve Çevresindeki Kalelerin Çalışılması* (Doktora Tezi). Tarbiat Müderris Üniversitesi, Tahran.
- Pınarcık, P. (2014). Sargon'un Sekizinci sefer Lokalizasyon Önerileri ve Bu Önerilerin Harita Üzerinde Gösterilmesi. *Akademik Sosyal Araştırmalar Dergisi*, 7, 38-59.
- Piotrovsky, B. B. (1959). *Vanskoje Carstvo (Urartu)*. Moskova.
- Poebel, A. (1942). The Assyrian King List From Khorsabad. *Journal Of Near Eastern Studies*, 1(3), 247-306
- Reisnia, R. H. (1989). *Azerbaycan der Seyri Tarihi İran: Eş Ağaç Ta İslam I*. Tebriz.
- Salvini, A. ve Salvini, M. (2002). The Bilingual Stele of Rusa I Movana (West Azerbaijan, Iran). *Studi Micenei Ed Egeo-Anatolici*, 44(1), 5-66.
- Salvini, M. (1977). Eine neue urartäische Inschrift aus Mahmud Abad (West-Azerbaïdjan). *AMI*, 10, 125-136.
- Salvini, M. (1981). Utoçneniya v çtenii dvuh urartskih nadpisey v iranskom Azerbaydjan. I. M. Diakonov (ed.), *Drenniy Vostok i mirovaya kultura*, Moskova. 69- 73.
- Salvini, M. (1982). Die Felsinschrift Sarduris II. in Seqendel (Libliuni). *AMI*, XV, 97-100.
- Salvini, M. (1984). "I documenti", Pecorella, P. E., Salvini M. (eds.), *Tra lo Zagros e l'Urmia. Ricerche storiche ed Archeologiche nell'Azerbaigian Iraniano*, 53-96.
- Salvini, M. (1986). Assyrian and Urartian Written Sources for Urartian History. *Sumer*, XLII, 155-159.
- Salvini, M. (2005). Der Turmtempel (susı) von Bastam. *Archäologischer Mitteilungen aus Iran*, XXXVII, 371-375.
- Salvini, M. (2006). *Urartu Tarihi ve Kültürü*, (Çev. Belgin Aksoy), İstanbul.
- Salvini, M. (2008a). *Corpus Dei Testi Urartei (CTU)*, I, Roma.

- Salvini, M. (2008b). *Corpus Dei Testi Urartei (CTU)*, III, Roma.
- Salvini, M. ve Salvini, A. (1999). The Urartian rock inscription of Razlıq and Nasteban (East Azerbaijan, Iran). *SMEA*, XLI/1, 17-32.
- Sandalgian, J. (1900). *Les inscriptions cuneiformes Urartiques: transcrites avec une triple traduction interlinnaire en Armenien classique, en Latin et en Française, suivies d'un glossaire et d'une grammaire*, Venedik.
- Sasson, J. M. (1969). *The Military Establishments at Mari*, Roma.
- Sayce, A. H. (1882). The cuneiform inscriptions of Van. *JRAS* 14, no:1-57, 377-732.
- Sayce, A. H. (1893). The cuneiform inscriptions of Van, part 4. *JRAS* 25, 1-39 (no. 69-79).
- Sayce, A. H. (1894). The cuneiform inscriptions of Van, part 5. *JRAS* 26, 691-732 (no. 80-85).
- Sayce, A. H. (1901). Fresh contributions to the decipherment of the vannic inscriptions. *JRAS*, 645-660 (no. 86).
- Sayce, A. H. (1906). The cuneiform inscriptions of Van, part 7. *JRAS*, 611-653, (no. 87-90).
- Şahin, H. A. ve Sağır, T. (2018). Eski Babil çağı krallarının istihbarat faaliyetleri. *Social Sciences Studies Journal*, 4(22), 4104-4110.
- Şimşek, O. (2020). Tuzluca İlçesinin İdari sınır ve Yapısında Meydana Gelen Değişiklikler. *Kafdağı*, 5(1), 18-29.
- Talai, H. (1983). Late Bronze Age and Iron Age Architecture in Sagzabad-Qazvin Plain-The Central Plateau of Iran. *Ironica Antiqua*, XVIII, 51-57.
- Tarhan, M. T. (1972). *Eskiçağ'da Kimmerler problemi* (Doktora Tezi). İstanbul Üniversitesi Edebiyat Fakültesi Tarih Bölümü.
- Thureau-Dangin, F. (1912). *Hutueme Campagne de Sargon*. Paris.
- Tosun, M. ve Yalvaç, K. (1989). *Sümer, Babil, Asur Kanunları ve Ammi-Şaduqa Fermanı*. Ankara.
- Tseretheli, M. (1933). Etudes ourarteenes, 1: La stele de Kelichine. *RA*, 30, 1-49.
- Tseretheli, M. (1935). Etudes ourarteenes, 1: La stele de Kelichine. *RA*, 32, 57-85.
- Tseretheli, M. (1953). Etudes ourarteenes, 4: La stele de Kelichine. *RA*, 47, 131-140.
- Tuncel, M. (1991). Aras. *Diyaret Vakfı İslam Ansiklopedisi*, III, 332-335.
- Van Loon, M. N. (1975). The inscription of Ishpuini and Menua at Qalatgah. *Journal of Near Eastern Studies (JNES)*, 34(3), 201-207.
- Yiğit, T. (2003). Hitit krallığı'nda veliahdın belirlenmesi üzerine. *Tarih Arařtırmaları Dergisi*, 34, 141-147.
- Yiğit, T., Özcan, A. ve Kıymet, K. (2016). *Hitit imparatorluk dönemi kaya anıtları*. Ankara.
- Zimansky, P. (1985). *Ecolgy and empire: The structure of the urartian State*. Chicago.

EXTENDED ABSTRACT

Azerbaijan Plateau in the northwest of Iran constitutes the majority of the Iranian Plateau. This plateau is in the form of a triangle between Mesopotamia, the Caucasus Region and the Caspian Sea. The high snowy mountain range of the northwestern part forms the border wall of the Northwest Iran Region. Kafankuh in the east, Sehend Mountain in the south, Savalan and Bozkuş Mountains in the northeast and Urmıye Lake in the west surround this area. While there are rivers such as Aras River, Red Long River, Bitter Stream in the East Azerbaijan part of the Northwest Iran Region, there are main rivers such as Küçük Zap, Sarısu River, Ovacak River, Zengimar River, Dir Alısu, Zerin Dere and Zorlay Stream in the West Azerbaijan section.

The fertility of the soil in North West Iran, the suitability of the climatic conditions and the vegetation, the existence of sufficient conditions for hunting and gathering caused the region to be settled in various periods of the history. Findings obtained in researches conducted in various centers in the region prove this situation. One of the places in this geography is the Urmia Region. Urmia Lake, which is mentioned as the Lower Sea of Nairi in the Assyrian geographic texts, is one of the important water resources of the region. Urmıye Lake and its surroundings, which have been settled since the early periods of history, is a strategically important region with the ease of transportation they provide to neighboring countries as well as their military and cultural value. One of the important countries located in the North West Iran region and at the focal point of Urartu and Assyrian military expeditions is Manna Country. Scientists have different opinions about the localization of this country, which is in a strategic position for both Assyria and Urartu in terms of natural resources and location. However, it is generally placed on the southern shores of Lake Urmia. Other important regions, countries and cities in northwestern Iran and mentioned in the Urartu inscriptions are; Hubuşkia Region, Barşua Country, Bushtu Country, Gilzanu (Hasanlu) Country, Ulhu Country, Bastam and Musaşır cities.

Since the establishment of the Urartu State in the IX century BC, almost all Urartu kings have shown interest in the northwestern Iranian geography. This region, which is the scene of intensive Urartu-Assyrian struggles, has constantly changed hands between these two great powers. The Urartian kings organized many expeditions to this region and carried out various construction activities to strengthen their dominance in the region. We learn about the activities of Urartu on the northwestern Iranian

geography from the inscriptions left by the Urartu kings to different parts of this geography. Kalatgah belonging to the joint kingdom of Ishpuini and Menua, Kelishin inscriptions, Ain-e Rum, Uşnu, Taştepe inscriptions belonging to the Menua period, Javankale inscription belonging to Argishti I period, Sıgdıl inscription belonging to the period of Sarduri II, Mahmud Abad, Mergeh Karvan, Movana inscriptions, Nasteban, Razlik, Shisheh inscriptions belonging to the period of Argishti II and the Ruins of Maku Town and Bastam inscriptions belonging to the period of Rusa II are the main inscriptions revealing the Northwest Iran domination of Urartu.

Urartian inscriptions are divided into types such as victory inscriptions, votive inscriptions, building inscriptions, canal inscriptions, warehouse inscriptions and curse inscriptions. Looking at the types of inscriptions, some are annuals and describe the victories of kings. These inscriptions are mostly found in Ispuni-Menua, Menua, Argishti I and Sarduri II periods. Another type of inscription is building inscriptions. Although this type of inscription is encountered in all periods of the Urartu kingdom, it is mostly seen in the Menua period.

War and propaganda texts included in the Urartian cuneiform documents are of particular importance. The propaganda expressions in these texts convey to us from the language of the Urartu kings, especially the political and religious, cultural, economic and similar features that prevailed in Asia Minor. This language is a propaganda language and reveals how the Urartu kings combined political and religious power to direct the society. When the propaganda expressions in the Urartian inscriptions are examined, besides the king titles, the shepherd-king metaphors that reveal that the king is the loyal servant of the god and the leader of his people, the sacrifices are made in honor of the gods; killing or forgiveness of the king, who was to be pardoned and tribute, when the new king was appointed to the captured country with the permission of the Urartu king, an exaggerated explanation of the capture of many castles and cities in one day during the expedition, and the denial of the king's orders at the end of the inscriptions and the destruction of the inscriptions on which these orders were written. expressions such as the condemnation of the punishment were intended to be conveyed to human masses with a high rhetorical power. When the propaganda expressions in the Urartian inscriptions are evaluated in the light of the Ancient Front Asian inscriptions, it is seen that they have many similar aspects. As in the Urartian inscriptions, in other Front Asian inscriptions, the language is usually the first person, that is the language of the king, and the phenomenon of religion is in the foreground. The titles of the glorious king, the victories won, the activities carried out in the area seized are described in an exaggerated way. As in the Urartian inscriptions, those who opposed the king's orders were harshly warned in the Front Asian inscriptions. Again, events such as ceremonies, festivals, and celebrations held to ensure unity and integrity among the people are also mentioned in the Front Asian inscriptions.

Теоретизация Внешней Политики Китая: Концептуальные Положения в Историческом Континууме¹

Камала ВАЛИЕВА² и Угур Ясин АСАЛ³

Аннотация

Одним из основных детерминантов, определяющих внешнеполитическое видение и поведение Китая, а также идейное строение китайского самовосприятия является фактор истории. Внешняя политика Китая и его стратегия подъема характеризуются совокупностью исторической преемственности и изменений в континууме. В данной статье была предпринята попытка обосновать идею о том, что внешнеполитическая идентичность и поведение Китая, как возвышающейся или по выражению Генри Киссинджера, возвращающейся силы, определяется его историческим прошлым. Как внутриполитический нарратив, так и внешнеполитическая стратегия глобального возвышения Китая, существующего и развивающегося «в тени своего прошлого», содержит множество ссылок на исторический опыт китайской нации, наиболее полно проецированных в концепции председателя КНР Си Цзиньпина «китайской мечты», осуществление которой, как представляется, должно привести к «великому национальному возрождению» страны и нации. Изложив в ретроспективном порядке процесс развития внешнеполитических подходов Китая с периода учреждения КНР вплоть до сегодняшнего дня, статья предприняла попытку резюмировать существующие концептуальные подходы к теоретизации внешней политики и феномена глобального возвышения Китая, акцентируя внимание на дихотомии ревизионизма и приверженности статус-кво в отношении структуры мировой системы и разделяя существующие теоретические разработки на две категории: конвенциональное и эклектичное теоретизирование. Подчеркивается, что глобальное присутствие Китая и его подъем в контексте воздействия на структуру и принципы существующего международного порядка рассматриваются в диапазоне восприятий Китая как «угроза» и как «возможность».

Ключевые Слова: Внешняя Политика Китая, Исторический Континуум, Теории Международных Отношений, Глобальное Возвышение

Theorizing Chinese Foreign Policy: Conceptual Tenets in Historical Continuum

Abstract

One of the main determinants that indelibly influence China's foreign policy vision and behavior, as well as the ideational structure of Chinese self-perception is the factor of history. China's foreign policy and its strategy of global rise are characterized by a combination of constancy and change in a continuum. This paper attempted to substantiate the idea that as a rising power or as Henry Kissinger put it a returning power China's foreign policy identity and behavior are determined by its historical past. China exists and evolves in the shadow of its past experiences. Both the domestic political narrative and the foreign policy strategy of a rising China contain numerous references to the historical experience of the Chinese nation. This appeal to history is most fully projected in Xi Jinping's "Chinese Dream" concept, the realization of which is supposed to accelerate the "great rejuvenation of the Chinese nation". By outlining the evolution of China's foreign policy approaches in a retrospective manner this paper summarizes the existing conceptual accounts of Chinese foreign policy and the phenomenon of China's global rise. In doing so the paper differentiates existing theoretical approaches into two categories of conventional and eclectic theorizing with a specific focus on the dichotomy of "revisionism" and "adherence to the status quo" in relation to the existing structure and principles of the international system.

Key Words: Foreign Policy, China, Historical Continuum, International Relations Theories, Global Rise

Atıf İin / Please Cite As:

Valiyeva, K. ve Asal, U. Y. (2021). Теоретизация внешней политики Китая: Концептуальные положения в историческом континууме. *Manas Sosyal Arařtırmalar Dergisi*, 10(2), 1389-1408.

Geliř Tarihi / Received Date: 04.02.2021

Kabul Tarihi / Accepted Date: 25.02.2021

¹ Данная статья является частью исследовательского проекта под названием «Глобальный Подъем Китая и Его Влияние на Центральнoазиатские Туркские Республики: Многомерное и Междисциплинарное Исследование», выполняемого при поддержке Факультета Политологии и Международных Отношений Стамбульского Коммерческого Университета и Программы Поддержки Научных и Технологических Исследовательских Проектов при Стамбульском Коммерческом Университете.

² Dr. Kamala VALİYEVA - İstanbul Ticaret Üniversitesi, Rektörlük Proje Yönetimi Ofisi, kamala.valiyeva@istanbulticaret.edu.tr

 ORCID: 0000-0002-7551-8555

³ Dr. Uğur Yasin ASAL - İstanbul Ticaret Üniversitesi Siyaset Bilimi ve Uluslararası İliřkiler Bölümü, uyasal@ticaret.edu.tr

 ORCID: 0000-0003-1567-9186

Введение

С окончанием холодной войны и распадом биполярной системы международных отношений Китайская Народная Республика (КНР) стала наиболее важной возвышающейся силой, сумевшей переместиться с периферии в центр международной системы. Растущее присутствие и влияние Китая отчетливо ощущается во всей динамике изменения международных отношений и почти на всех континентах Земли. В настоящее время исследования международных отношений, в течение последних тридцати лет сфокусировавшие свое внимание на измерение степени и механизмов влияния мира на Китай, перевели свой исследовательский акцент на понимание того, как Китай влияет на мир, и осмысление феномена глобального возвышения Китая (Shambaugh, 2013, 4). Однако для поиска и постижения основ глобального подъема Китая и вместе с тем сущности внешнеполитического подхода страны следует исходить не только из текущего процесса международных отношений, а прибегнуть к ретроспективному анализу китайской внешней политики в свете элементов переменчивости и континуума, свойственных выдвинутым на различных исторических этапах внешнеполитическим доктринам и концептуальным положениям.

С момента провозглашения КНР в 1949 году китайская внешняя политика претерпела существенные трансформации под воздействием внешних и внутренних факторов. В рамках этой трансформации внешнеполитическая ориентация и подходы Китая также подверглись неоднократному пересмотру. Другими словами, в пределах каждого периода исторической эволюции внешней политики Китая стратегический подход и его концептуальное оформление, внешнеполитические приоритеты и видение миропорядка менялись в зависимости как от внутренних, так и внешних (глобальных и региональных) перемен.

В данной статье, нацеленной на рассмотрение исторического процесса изменения внешнеполитического подхода Китая, обсуждаются периоды указанного процесса трансформации, основные положения и особенности внешнеполитических доктрин, разработанных в пределах каждого этапа, а также проекция основных идей и принципов на текущий процесс возвышения Китая с глубокими региональными и глобальными последствиями. Основная идея, выдвигаемая авторами статьи, заключается в том, что внешнеполитическая идентичность и поведение Китая, а также вся конструкция его внешней активности осуществляется и развивается под воздействием исторического прошлого. Исторический опыт, метафорически определенный как «тень прошлого» или «тирания прошлого» (Jenner, 1995; Fairbank, 1968), как наиболее существенный детерминант сущности китайского видения мира и своего места в нем, образует фундамент предпринимаемой в статье попытки ретроспективного анализа внешней политики Китая. Наиболее наглядным проявлением фактора истории в теоретизации внешней политики Китая и его стратегии возвышения является ссылка на исторический опыт «столетия унижения» как во внешнеполитической доктрине в целом, так и в концепции «китайской мечты», на которой зиждется стратеги подъема и осуществление которой должно привести к «великому национальному возрождению».

В теоретико-методологическом плане учитывая недостаточность и ограниченность объяснительного потенциала традиционных теорий международных отношений в поисках подходящей концептуальной основы для осмысления китайской внешней политики и глобального подъема статья опирается на утверждение о необходимости в синтезирующих разработках, межпарадигмальных и эклектических подходах. В этом отношении теоретизация внешней политики Китая производится как в рамках конвенциональных теорий международных отношений (неореализм, неолиберализм, конструктивизм), так и эклектических проходов (теория перехода власти, теория английской школы международных отношений (либеральный реализм) и неоклассический реализм), которые могут инициировать новые дискуссии о сущности власти и ее трансформации.

Китайская Внешняя Политика: История, Идеи и Принципы

Период до Коммунистической Революции

С точки зрения анализа истории китайской государственности и внешней политики период между Первой опиумной войной (1840-1842), по итогам которой западные державы-победители получили существенные торговые привилегии, и провозглашением КНР в 1949 году с консолидацией у власти Коммунистической партии Китая (КПК) имеет важнейшее значение для

полного понимания сущности китайской внешней политики и феномена китайского возвышения, наблюдаемого в наши дни (Zhu, 2013, 119).

В этом историческом процессе наиболее устойчивой константой является китайское само и мировосприятие. Так, в центре китайского государственного самовосприятия находилось представление о себе, как о «благословенной небесами царстве», а также величайшей державе и цивилизации мира. Соответственно, в классическом китайском мировидении географическая область, охватываемая Китаем, именовалась «Поднебесной империей», изображаемой в качестве центра мира. Китай, как конкретизация этого представления, в этой конструкции именовался «Срединной страной» (Хуэтонг, 2013, 216-221; Бычкова, 2014, 54). В этом отношении Китайская империя занимала центральный пояс трех равноудаленных концентрических кругов. Второй пояс, опоясывающий Срединное царство, образовывали колонии и зависимые государства (такие как Япония, Корея и Вьетнам), которые воспринимались как подчиненные составляющие в иерархии конфуцианского мира. Народы и иноземные страны, удаленные от этих двух поясов и не ведавшие о китайской цивилизации, назывались варварами и могли строить с Китаем только неравноправные отношения вассального характера (Miller, 2017, 21). К XIX веку Китайская империя обладала огромной мощью, сравнимой с доминирующими державами той эпохи как с точки зрения демографического потенциала, так и в плане процветающей экономики и растущего богатства. В контексте азиатского континента это превосходство было особенно очевидным, так как располагающий широким господством над сушей и морем Китай обладал потенциалом конструирования регионального порядка, в том числе цивилизационного.

Середина XIX века – это переломный период для китайской государственности, который ознаменовал как кульминацию могущества Китайской империи, которая постоянно расширялась и распространяла свое влияние на близлежащие регионы, так и начало упадка этого могущества, продолжавшегося вплоть до середины XX века и вошедшего в китайскую историографию как «столетие унижения» (Garver, 2016). Так, Китай во время правления династии Цин, расширяя свое имперское присутствие в северном и западном направлении присоединил Тибет, Монголию и большую часть Центральной Азии (Восточный Туркестан или в нынешнем понимании Синьцзян, что означает «новая граница»). Тесные связи Китайской империи с близлежащими государствами Юго-Восточной Азии от Бирмы до Корейского полуострова опирались на так называемую «систему дани»⁴, предполагающее доминирующее превосходство Китая над «некитайскими» элементами регионального порядка (иерархии). Эта совокупность дипломатических и торговых отношений, которая символически предполагала подчинение китайскому императору, имела историческое значение, особенно с точки зрения торговли, так как представляла собой набор институтов, правил и дипломатических норм, которые регулировали отношения Китая с внешним миром до краха империи в конце XIX века (Zhang, 2009).

Но к середине XIX века этот региональный порядок, основанный на центральном положении и влиянии Китайской империи, начал разрушаться. Опиумные войны между Великобританией и Китайской империей положили конец системе дани, а с подписанием Нанкинского договора в 1842 году в международных отношениях Китая начался «период неравноправных соглашений».⁵ В ряде соглашений, подписанных между Китаем и различными западными державами, Россией и Японией в период после военного поражения, содержались односторонние условия, требовавшие отказ Китая от своей территории, выплату компенсации державам-победителям, открытие своих портов для иностранных держав и предоставление им неограниченных торговых привилегий.

⁴ Идеи, лежащие в основе происхождения, структуры и функционирования «системы дани», опираются на ценности и верования древнего Китая. В этом смысле утверждается, что начиная с династии Хань (206 г. до н. э. - 220 г. н. э.) Китай разработал систему даннического отношения для регулирования торговли и дипломатии со своими соседями. Будучи неоднобразной и меняющейся конструкцией на протяжении всей истории Китая, система дани тем не менее составляла основу Китая-центричного порядка в Юго-Восточной Азии. Для дополнительной информации см.: Fairbank, J. K. (Ed.) (1968). *The Chinese World Order: Traditional China's Foreign Relations*. Cambridge: Harvard University Press; Kang, D. (2010). *East Asia before the West: Five Centuries of Trade and Tribute*. New York: Columbia University Press.

⁵ «Период неравноправных соглашений», который к началу XX века привел к росту китайского национализма и анти-империализма и использовался для характеристики потери суверенитета, стал, пожалуй, единственной точкой соприкосновения двух противоборствующих политических сил на тот период – Китайской Националистической Партии (Гоминьдан) и Коммунистической Партии Китая. Сегодня к данному термину часто обращаются также в сочетании с нарративом «века унижения», в качестве наглядного отображения негативных последствий потери бывшего могущества и вечной угрозы, исходящей от иностранных держав.

Помимо борьбы с внешними силами, с 1850 по 1864 годы Китай также стал ареной кровавой гражданской войны, известной в истории как Тайпинское восстание (Грачиков, 2015, 141).

Таким образом, в результате этих двух исторических событий ослабевавшая власть Китайской империи стала очевидной и Китай вступил в самый мрачный период своей истории. После краха династии Цин в 1911 году страна подверглась японской оккупации. Кровавая гражданская война между правительством Китайской Республики во главе с Китайской Националистической Партией (Гоминьдан) и Коммунистической Партией Китая (КПК), длившаяся с 1920-х до 1949 года, завершилась Коммунистической Революцией в Китае, в результате которой контроль над материковым Китаем перешел к коммунистам, и в 1949 году была создана Китайская Народная Республика (Lew & Leung, 2013, 9-12).⁶

Период председательства Мао Цзэдуна

Коммунисты во главе с Мао Цзэдуном, в 1949 году основавшие КНР, возглавили страну, которая была разрушена войнами и потрясениями. В своем стремлении восстановить Китай после столетия разрушений, коммунисты разработали нарратив, призывающий «вечно помнить историческое прошлое национального унижения», исходя из убеждения, что «чувство унижения должно способствовать национальному возрождению». Эффект чувства «национального унижения», который систематически обновляется в исторической памяти и, таким образом, используется в качестве важного элемента в построении китайской национальной идентичности, по-прежнему остается важным ориентиром в рамках дискурса «великого национального возрождения».

Политические, экономические и идейные истоки феномена возвышающегося Китая в сегодняшней мировой системе необходимо искать именно в вышеизложенном историческом процессе расцвета и упадка китайской государственности, который в значительной степени наложил свой отпечаток также на последующие этапы эволюции Китая второй половины XX века. Отрезок времени, начавшийся с образования Китайской Народной Республики и длившийся до окончания Холодной Войны, можно изучить путем разделения на пять соответствующих периодов, каждый из которых является важнейшим индикатором изменений и обновлений в китайской внешнеполитической доктрине, конкретизации целей и приоритетов в отношении внешнего мира.

Так, в период с 1949 года до конца 1950-х годов придерживавшийся одностороннего внешнеполитического подхода Китай был в значительной степени изолирован от внешнего мира и находился в зависимости от поддержки Советского Союза. В условиях биполярного мира холодной войны Китай, принимавший активное участие в борьбе с мировым империализмом, стал частью социалистического блока во главе с СССР. Именно в этот период произошло подписание Договора о дружбе, единстве и взаимопомощи (1950 г.) между Китаем и СССР под руководством Мао Цзэдуна и, как следствие, возникновение политико-идеологического и стратегического союза. Более того, в целях восстановления промышленности и сельского хозяйства, Китай прибегнул к обширной финансовой и технологической поддержке СССР и принял советскую модель развития (Грачиков, 2015, 206). Кроме того, СССР сыграл важную роль в разработке основ китайской ядерной программы. Однако проблемы, которые со временем возникли между Москвой и Пекином, к концу 1950-х годов привели к разрыву двусторонних отношений.

Как следствие разрыва советско-китайских отношений «односторонний подход» в китайской дипломатии потерял действенность (Fingar, 2016, 119). С конца 1950-х – начала 1960-х гг. Китай, постепенно отошедший от одностороннего подхода и, следовательно, от внешней политики, ориентированной на СССР, начал разрабатывать независимую внешнеполитическую линию, но при этом сохраняя свой идеологический курс построения социализма. По сути, китайская внешняя политика, изначально основанная на советской модели марксистско-ленинской идеологии, стала приобретать отличительные черты или китайскую специфику именно в этот период. В годы холодной войны развитие отношений со странами Азии, Африки и Латинской Америки, а также

⁶ Правительство Китайской Республики было вынуждено сосредоточить свою власть на острове Тайвань. С этого момента между двумя берегами Тайваньского пролива была прочерчена политическая и военная разделительная линия. И Китайская Республика на Тайване, и материковая Китайская Народная Республика продолжают формально претендовать на статус законного правительства всего Китая. Факт того, что между двумя китайскими государствами не было подписано мирного соглашения, вызывает споры о завершении гражданской войны.

сочетание борьбы против ревизионизма (против СССР) с борьбой против империализма (против США) составляли основные черты этого периода (Yılmaz, 2015, 83). В том контексте, столкнувшись с ситуацией противостояния с обеими сверхдержавами или феноменом «двойного врага», Пекин инициировал стратегию «третьего фронта», которая предусматривала перемещение промышленных мощностей страны во внутренние регионы (Shambaugh, 2013, 38-39).

Несмотря на ухудшение отношений с СССР Китай установил дипломатические отношения со многими развивающимися странами и сформулировал пять принципов «мирного сосуществования», которые стали характерной чертой китайской внешней политики в последующие этапы. Это принципы взаимного уважения суверенитета и территориальной целостности, взаимного ненападения, невмешательства во внутренние дела, равенства и взаимной выгоды, а также мирного сосуществования. Считалось, что эти принципы составляют прочную основу дружественных отношений между Китаем и другими государствами и были закреплены в Конституции КНР. С таким видением основ межгосударственных отношений Китай стал одним из лидеров движения неприсоединения, отвергающего членство в каком-либо военно-политическом блоке, что составило основу установления тесных дипломатических отношений со странами третьего мира в соответствии со своими собственными интересами (Olimat, 2010; Taylor, 2010; Roett, 2010).

На фоне развития и расширения отношений со странами развивающегося мира Китай разработал своеобразный внешнеполитический подход, который был основан на теории «трех миров», выдвинутой Мао Цзэдуном (Fingar, 2016, 129). В отличие от западного мировидения, который делил мир на капиталистические, социалистические и развивающиеся страны и подчеркивал биполярность мировой системы, теория «трех миров» Китая рассматривала СССР и США, как две сверхдержавы в качестве «отдельного мира», части которого проводят гегемонистскую политику и пытаются навязать свою волю остальному миру. Соответственно, развитые капиталистические страны и коммунистические страны Восточной Европы, существовавшие под контролем и давлением двух сверхдержав, образовывали «второй мир». А развивающиеся страны Азии, Африки и Латинской Америки, которые вели борьбу за независимость против гегемонии и империализма, составляли ядро «третьего мира». Следует подчеркнуть, что подход «трех миров» был сформулирован в то время, когда Китай находился в напряженных отношениях как с СССР, так и с США, и столкнулся с необходимостью обоснования собственных политических целей на мировой арене.

В результате «культурной революции» (1966–1976) в Китае произошла радикализация в том числе и во внешнеполитической линии страны. Взаимное недоверие в отношениях с СССР усилилось, разогрев проблему «идеологического противостояния» вследствие возникновения уникального и свойственного только Китаю социализма (Торбаков, 2016). Провозглашение в 1968 году доктрины Брежнева, легитимировавший интервенцию СССР в другие социалистические страны, было воспринято в Пекине как угроза, что привело к осознанию необходимости пересмотра и отказа от политики изоляционизма, принятой в период «культурной революции». Так, на фоне углубления китайско-советской враждебности в результате короткого пограничного конфликта 1969 года, Китай вступил в процесс сближения с США. Это происходило параллельно с открытием Китая внешнему миру и начатыми экономическими реформами. Действительно, одним из самых важных событий этого периода было решение Мао Цзэдуна сблизить отношения с США. Китай предложил США подписать соглашение, основанное на пяти принципах мирного сосуществования, и в феврале 1972 года состоялась встреча президента США Ричарда Никсона и Мао Цзэдуна. Установление полноценных контактов с развитыми странами капиталистического мира на основе принципа признания Китая создало основу для формирования нового вектора китайской внешней политики. Тот факт, что Китайская Народная Республика утвердила членство в ООН в 1971 году, стал важным фактором продвижения политики открытия Китая внешнему миру.

Период политики экономических реформ и открытости внешнему миру

Период с конца 1970-х до конца 1990-х годов чрезвычайно важен с точки зрения понимания внешнеполитической идентичности Китая и нынешнего феномена глобального подъема, поскольку в этот период была определена новая парадигма отношений между Китаем и внешним

миром. Эта парадигма, основы которой были заложены с конца 1970-х годов, в первую очередь проистекает из динамики внутренних изменений Китая. Так, реформистская группа во главе с Дэн Сяопином, пришедшая к власти вместо консервативно настроенного Мао, начала реализовывать дискурс и политику «открытости внешнему миру и экономических реформ», объявленных в 1978 г.

В отличие от эпохи Мао, новое руководство Китая сместило стратегический приоритет страны с идеологической борьбы на экономическую. Политика «открытости для внешнего мира и реформ» была принята для увеличения иностранных инвестиций и усиления темпов развития (Scobell, 2020). Дэн Сяопин, руководивший страной с 1978 по 1992 год, утверждал, что Китаю следует оставаться в тени во внешней политике и сосредоточиться на регулировании своих внутренних дел. В этот период происходит нормализация отношений со многими странами мира и построение новой внешнеполитической доктрины, предусматривающей отказ от радикальной идеологической пропаганды. Важное значение приобрела экономическая составляющая в международных отношениях, подчеркнуто развитие взаимовыгодных механизмов двустороннего и многостороннего взаимодействия. Другими словами, для Китая экономическое измерение обрело приоритет над политическим в двусторонних отношениях, основанных на принципе равенства.

С этого периода идейным ядром китайской внешнеполитической линии становится концепция «мирного развития», основанная на конфуцианских принципах (Shaohua, 2006; Vijian, 2005). Такое понимание внешней политики сформировалось в основном в середине XX века и оценивалось как расширение подхода, основанного на пяти классических принципах мирного сосуществования, упомянутых выше. Согласно этому подходу, также известному как «мирное возвышение», основной потребностью Китая для достижения основных целей и интересов во внешней политике является обеспечение региональной и международной стабильности и непрерывности доступа к глобальным финансовым и технологическим возможностям. Китайское руководство стало выражать убежденность, что мирный рост и подъем возможны только в том случае, если Китай становится частью международных конфликтов. Таким образом, концепция «мира и развития» стал проявлением необходимости перехода от теоретических догм марксизма к государственному капитализму и объективной реальности глобализации (Bekkevold & Ross, 2016: 352).

В общих чертах, внешнеполитический подход Китая, принятый со времен Дэн Сяопина, основан на формуле «скрывай свою силу, жди своего часа» (Shambaugh, 2013, 15-16). Так, начиная с периода правления в Китае второго поколения китайских лидеров⁷, был принят новый внешнеполитический подход, предусматривающий осторожность, прагматичность, ориентированность на экономические выгоды и избегание прямой конфронтации с внешними силами, а также недопущение или смягчение идеологических и военно-политических противостояний в межгосударственных отношениях. С этого периода (в особенности с периода правления Цзян Цзэминя) Китай принял стратегию аккумуляции своего внутреннего экономического потенциала в соответствии с целью глобального роста в складывающемся многополярном миропорядке.

Однако события на площади Тяньаньмэнь в июне 1989 года стали важным переломным моментом во внутренней и внешней политике Китая. Кроме того, с распадом коммунистических режимов Восточной Европы и Советского Союза, исчезновением социалистического блока и крахом биполярной глобальной системы у Китая возникла необходимость переосмысления своего видения мира и отношений с внешним миром (Yilmaz, 2015). Китайский режим оказался перед экзистенциальной потребностью осмыслить динамику распада Советского Союза с тем, чтобы не повторить его участь, и в этом плане признал приоритетность сосредоточения внимания на экономическом развитии, которое последовало по пути пересмотра социализма в направлении его наполнения либерально-реформистскими идеями (Иванов, 2016, 61).

⁷ Выражение «китайское руководство второго поколения» используется для обозначения политического режима, установившегося после смерти Мао в 1976 году и продолжавшегося до ухода Дэн Сяопина от власти в результате событий на площади Тяньаньмэнь в 1989 году. В этой классификации китайские лидеры во главе с Мао Цзэдуном составляли «первое поколение», руководство во главе с Цзян Цзэмином (1993 по 2003) – «третье поколение», а Ху Цзиньтао (2003-2012 годы) – «четвертое поколение». Группа лидеров во главе с Си Цзиньпином, пришедшая к власти в 2012 году, называется «пятым поколением» китайских лидеров. См.: Во, З. (2016). *China's Fifth-Generation Leaders. Characteristics of the New Elite and Pathways to Leadership*. In R. S. Ross & J. I. Bekkevold (Eds.). *China in the Era of Xi Jinping. Domestic and Foreign Policy Challenges* (pp. 47-118). Washington, DC: Georgetown University Press.

Так, Китай под руководством Цзян Цзэминя (1993-2003) придерживался «сдержанной» (или ненапористой) внешнеполитической стратегии как продолжение вышеуказанной формулы Дэн Сяопина и сосредоточился на внутреннем экономическом росте. Благодаря этому китайская экономика начала быстро расти, и страна постепенно стала мировой фабрикой, что привело к превращению Китая в наиболее важный центр мировой экономики. В этом контексте китайские руководители неоднократно подчеркивали, что Китай не претендует на роль глобальной политической державы. Иными словами, Китай занял «скромную» линию так называемой «половинчатой силой» в международных отношениях (Shambaugh, 2005, 306; 2013).

В то время как в годы холодной войны Китай выступал за коренную перестройку системы международных отношений, подчеркивая угрожающее влияние империализма, гегемонизма и колониализма на осуществление принципов мирного сосуществования, в период после холодной войны он сосредоточил внимание на обновлении существующего международного порядка и своих отношений с остальным миром. Ревизия мирового порядка, по убеждению Китая, не должна была вызывать системное колебание, и обновляющийся мировой порядок должен был лишь учесть растущую материальную мощь Китая, который мог бы занять в этом новом мире позиции, пропорциональные этому росту (Ye, 2019: 94). Другими словами, произошел переход от идеологической убежденности, направленной на разрушение системы, к более прагматичному подходу сохранения ее внутреннего содержания с некоторыми корректировками (Yılmaz, 2015, 83-85; Scobell, 2020).

Такое видение будущего мирового порядка зиждется на вере в то, что мир должен развиваться в направлении многополярности, которая стала важной точкой корреляции и соответствия в отношениях с постсоветской Россией. По сути, это общее видение мирового порядка проявилось в создании Шанхайской Организации Сотрудничества (ШОС), которая является важной институциональной проекцией постсоветского российско-китайского партнерства и значительной платформой для военного сотрудничества в Центральной Азии (Лукин, 2020).

Несмотря на неприемлемость Китаем западной убежденности в том, что однополярность является единственно возможной формулой мирового порядка, Пекин воспользовался основными институтами и нормами пост-биполярного мирового порядка как возможностью для укрепления и развития своей экономики. Таким образом, в 2001 году Китай стал членом ВТО, укрепил свои отношения со странами АСЕАН в Азиатско-Тихоокеанском регионе и преуспел в установлении глубоких структурных, экономических и политических связей с различными континентами и регионами мира. В этом контексте подчеркивается, что Китай не пытается добиться политической гегемонии или доминирующего политического превосходства, особенно в отношениях с развивающимися странами, а основан на принципе равенства и взаимной выгоды (Wen, 2004).

Однако глобализация, а также ценности, нормы и институты, которые она предусматривает, имеют для Китая функциональный характер. В этом смысле китайский национализм и глобализация рассматриваются как явления, дополняющие друг друга. С одной стороны, Китай должен принять экономическую глобализацию (экономические реформы и открытость), когда это необходимо, с тем чтобы превратиться в сильное и процветающее государство. В этом контексте Китай оценивает экономическую глобализацию с односторонней точки зрения, интерпретируя ее в категориях «государство-центричной» глобализации или глобализации, служащей «укреплению государства». С другой стороны, он должен предотвращать всевозможные идеологические элементы глобализации. Таким образом, внешняя политика Китая в эпоху глобализации продемонстрировала противоречивость понимания интеграция Китая в международную систему и углубление отношений взаимозависимости, которые как усиливают, так и ограничивают суверенитет Китая (Kim, 2006, 298).

Период становления Китая как новой сверхдержавы

В рамках периода, начавшегося с начала 2000-х годов и продолжающегося до сегодняшнего дня, происходило становление Китая как новой сверхдержавы. Основываясь на сочетании быстрого роста экономической мощи и распространении китайского влияния на всех континентах мира, как посредством рычагов экономического воздействия, так и использования различных инструментов мягкой силы, Китай превратился в один из полюсов международной системы в контексте геополитического и геоэкономического влияния. В этом плане Китай по-прежнему

считает, что нынешнюю структуру международной системы следует поддерживать на основе принципов мирного сосуществования. Основываясь на этом классическом подходе, Китай, выдвинувший идею «гармоничного мира» для «общего развития» во всем мире, придерживается стратегии, основанной на двух основных концепциях внешней политики, таких как «мирное возвышение» (период Ху Цзиньтао) и «Китайская мечта» (период Си Цзиньпина).

Концепции «гармоничного мира» и «мирного возвышения», выдвинутая Ху Цзиньтао (2003-2012) в качестве основного видения внешней политики Китая, исходит из тезиса, что Китай – это развивающаяся страна, рост и возвышение которого ориентировано в основном на улучшение жизни и благосостояния собственного населения и экономики (Vision and Actions, 2015). Следовательно, «мирный подъем» Китая не влечет за собой отрицательное воздействие на другие государства, не нацелено на разрушение существующего баланса сил и не ставит под угрозу устоявшийся порядок в международной системе (Suettinger, 2004).

По мнению Ху Цзиньтао, подход «гармоничного мира» должен иметь четыре основные характеристики: (1) эффективная многосторонность, в которой Организация Объединенных Наций играет сильную роль, (2) развитие механизма коллективной безопасности, (3) процветание для всех на основе взаимной выгоды и сотрудничества и (4) укрепление толерантности и диалога между различными цивилизациями. Подобно подходу «мирного подъема», в видении «гармоничного мира» Китай пытается создать имидж и восприятие того, что его подъем не будет угрозой, что Китай не намерен превращаться в гегемонистскую державу или что он не нарушит текущий мировой порядок (Shambaugh, 2016, 269; Vision and Actions).

По словам Ху Цзиньтао, отношения мира, развития и сотрудничества в нынешней мировой системе предоставляют беспрецедентную возможность для разных стран мира жить вместе в мире и гармонии. На самом деле считается, что международное сообщество должно работать вместе и прилагать усилия для построения гармоничного мира в целях достижения прочного мира и всеобщего процветания. В качестве продолжения этого убеждения нынешний глава Китая Си Цзиньпин в 2012 году представил концепцию «Сообщества Общей Судьбы» (Zhang, 2018). Это понимание мировой системы и места Китая в ней далее оформилось в концепцию «китайской мечты», разработанной со стороны пятого поколения китайских лидеров во главе с председателем Си Цзиньпином. Концепция, оформленная вокруг мечты о великом возрождении китайской нации, состоит из трех основных компонентов: (1) сильное государство всеобщего благосостояния, (2) национальное возрождение, (3) национальное/социальное счастье (Peters, 2017, 1300; Miller, 2019).

Подчеркивая, что Коммунистическая партия Китая является локомотивом «Китайской мечты», это видение рассматривается как единственный способ построения китайского социализма и возрождения китайской нации. Ожидается, что реализация Китайской мечты превратит страну в богатое, мощное, демократическое, цивилизованное, гармоничное, модернизированное социалистическое государство, и эта цель будет реализована к 100-летию образования КНР в 2049 году.

Таким образом, конечная цель нынешней внешней политики и большой стратегии Китая – это добиться «национального возрождения» и, таким образом, реализовать «китайскую мечту». Это означает «строительство современной социалистической страны, богатой, могущественной, демократической, цивилизованной и гармоничной». На первом этапе плана развития, определенного Си, который продлится до 2035 года, Китай стремится стать мировым лидером в области инноваций и обладать большей «мягкой силой». На втором этапе, который продлится до 2050 года, Китай станет «процветающей, сильной, демократической, культурно развитой, гармоничной и красивой страной» (Vision and Actions; Peters, 2017, 1300). В соответствии с этими целями, устав КПК был пересмотрен, и был принят дискурс о «построении китайского социализма для новой эпохи», который придает идеологическую легитимность современной политике и власти КПК (Scobell, 2020).

Путь к достижению цели национального возрождения лежит через расширение и укрепление экономического сотрудничества, которое должно охватить весь евразийский континент. Это видение, направленное на повышение благосостояния китайского общества, касается внутренней и внешней политики в целом. Такое понимание подразумевает, что реализация «китайской мечты» и

мирное развитие Китая зависит в том числе от развития окружающих его стран. Соответственно считается, что видение, предлагаемое Китаем миру, служит всеобщему благу (Peter, 2016, 942, 956).

Вера в уникальную роль Китая в мире занимает важное место в подходе «Китайской мечты». Так, Китай изображается как сила, которая верит в мирное развитие и международное сотрудничество, гармоничный мир, а его традиционные идеалы и ценности несут пользу всему мировому сообществу. Стремление к «богатству и развитию» сосредоточено как на экономических, так и на социально-культурных («мягкая сила») и военно-политических («жесткая сила») элементах. Так, по мнению Си Цзиньпина, «Китай должен сохранить связь между богатой страной и сильной армией и стремиться к построению консолидированной национальной обороны, чтобы осуществить национальное возрождение» (Kai & Huiyun, 2013; Miller, 2017, 30). Таким образом, Си отказался от сдержанного (неактивного) внешнеполитического подхода. Первые признаки к переходу к про-активной внешней политике возникли в призыве Си к «новой модели отношений между великими державами». Китай также стал уделять приоритетное внимание «дипломатии соседства» (дипломатии ближнего зарубежья) и начал формировать конкретную политику, чтобы превратить свой экономический вес в региональное лидерство (Yan, 2014).

Исходя из такого видения внешней политики, Китаю удалось стать первой экономикой в мире и одной из ведущих стран-инвесторов в течение первого десятилетия XXI века. В этот период Китай развил способность применять основные положения своего уникального внешнеполитического видения в конкретных глобальных проектах (Rolland, 2017). В этом контексте Си Цзиньпин разработал различные региональные и глобальные инициативы и инициировал партнерские отношения, такие как Инициатива «Один пояс, один путь» (в которую входят проекты Экономический Пояс Шелкового Пути и Морской Шелковый Путь XXI века), Азиатский Банк Инфраструктурных Инвестиций и Региональное Всеобъемлющее Экономическое Партнерство. По мнению Китая, исходя из вышеупомянутого подхода, участие государств Евразии в проектах, предусматривающих возрождение исторического Шелкового пути, будет способствовать взаимной выгоде и всеобщему процветанию. Китай подчеркивает, что реализация проекта нового Шелкового пути не только обеспечит развитие инфраструктуры регионов вдоль маршрутов, предусмотренных проектом, но и транслирует понимание «сообщества общей судьбы» и «гармоничного развития» в государствах всего евразийского континента (Dian & Menegazzi, 2018, 128).

Глобальный Подъем Китая в Свете Теорий Международных Отношений: Дихотомия Ревизионизма и Приверженности Статус-Кво

В центре внимания академических исследований находится поиск теоретической основы, которая позволит понять, объяснить и спрогнозировать внешнюю политику Китая и ее глобальный подъем. В целом влияние Китая и его подъем в контексте влияния на структуру международного порядка рассматривается в диапазоне восприятий Китая как «угроза» и как «возможность» (Callahan, 2005).

Учитывая китайское видение международного порядка и особенности его эволюции, изложенные выше, существуют различные подходы и понимания внешнеполитических намерений Китая. По словам Ли Куан Ю, «Китай намерен стать величайшей державой в мире. Более того, в отличие от других развивающихся стран Китай стремится к тому, чтобы его воспринимали именно как «Китай», а не как участник западного лагеря» (Allison et al., 2012, 41). По словам Генри Киссинджера, «Китай считает себя не возвышающейся, а возвращающейся державой. Так, Пекин рассматривает появление могущественного Китая с влиянием в экономических, культурных, политических и военных вопросах как возврат к естественному положению, а не как «анормальный» вызов нынешнему мировому порядку. Это вопрос исторической преемственности и рассматривается как проявление характеристики Китая быть цивилизацией не только бесконечной, но и «без начала» (Kissinger, 2012). Киссинджер напоминает, что эпосы «Желтый император» и «История трех королевств», которые занимают важное место в идейном строении Китайского самовосприятия, обращаются к процессу погружения китайской цивилизации в хаос и возрождение, резюмируя эту неизменную диалектику: «разделенная империя должна быть вновь объединена, объединенная империя должна быть вновь разделена». (Kissinger, 2012: 27-31). Другими словами, в исторической памяти Китая, который пережил многие периоды внутренних и

внешних войн и хаоса, (китайское) государство не является результатом создания некоей новой структуры, на месте неоднократно распадавшейся на каждом этапе истории, а государство, которое всегда формировалось в результате возрождения того, что существует вечно.

Успешно интегрируясь в международную экономическую систему, сопротивляясь политической и идеологической интеграции, Китай отвергает исключительность Запада в рамках как официальной внешнеполитической доктрины, так и академических дебатов, и предлагает свои собственные альтернативы в контексте международного порядка: «баланс между великими державами» вместо «гегемонии Запада», «социализм», ориентированный на государство» вместо «капитализма», «авторитаризм» вместо «демократии» и предпочтение других форм правления (Mazarr, Heath & Cevallos, 2018). Однако Джонстон (2013) утверждает, что Китай является державой не «ревизионистской», а державой «статус-кво». Тем не менее, согласно другим наблюдениям, Китай пытается «разрушить» международный порядок, основанный на гегемонии США (Nathan, 2016; Pillsbury, 2015; Jacques, 2012; Christensen, 2016). Другая группа исследователей задается вопросом, есть ли у Китая желание и способность перестроить установившийся мировой порядок. В этом контексте подчеркивается, что Китай является «ограниченной державой», то есть актором, действующим в соответствии с пассивным и ориентированным на узкие интересы подходами (Shambaugh, 2014; Swaine, 2010; 2016). Тем не менее, уровень взаимозависимости, сложившегося между Китаем и остальным миром в результате глобализации показывает, что Китай, включенный в существующую систему, не будет пытаться разрушать ее. На самом деле глобальный подъем Китая стал возможным благодаря этой системе. Кроме того, хотя возвышающийся Китай преуспел в выдвижении своих альтернатив, взяв на себя инициативу по установлению нового регионального порядка путем создания новых институтов и инициатив, не означает свержения существующей системы (Jones & Zeng, 2019). Такое понимание намерений Китая вылилось в интерпретацию, рассматривающую Китай как «удовлетворенная сила».

На фоне такого разнообразия мнений, текущую литературу можно разделить на две категории. С одной стороны, утверждается, что подъем Китая неизбежно приведет к соперничеству великих держав (Mearsheimer, 2001; 2014; Jacques, 2012), с другой стороны, утверждается, что такое развитие немыслимо в рамках нынешней международной системы (Mahbubani, 2018; Etzioni, 2016). Если одним из основных особенностей периода усиления глобализации после окончания холодной войны был симбиоз («кимерика») между Китаем как возвышающейся державой и США, как утвердившегося гегемона, то с начала 2000-ых годов китайско-американское противостояние стало наиболее явной тенденцией международных отношений, с кульминацией уровня напряженности в рамках текущего эпидемического кризиса. Принято считать, что это противостояние станет определяющим фактором динамики мира и войны в международных отношениях в среднесрочной перспективе (Лукьянов, 2020).

Глобальный подъем Китая расценивается как феноменом исторического значения равносильный процессам конца XX-го века, которые имели долгосрочные последствия для мировой системы в целом, а именно падение Берлинской стены, крах Восточного блока и распад СССР, положившие конец холодной войне и биполярному миропорядку. Тем не менее, процесс возвышения Китая и его последствия для мировой системы в отличие от вышеупомянутых переломных событий 1990-ых годов не привели к полномасштабным концептуальным разработкам в теории международных отношений. Так, исторические последствия революционной трансформации мирового порядка в направлении однополярности стали предметом глубоких теоретических дискуссий и ревизий традиционных подходов и пониманий в дисциплине международных отношений, известных под общим названием «межпарадигмальный спор», наиболее интенсивная разработка которого произошло с начала 1990-х годов (Waever, 1996; Katzenstein & Sil, 2008). В этом отношении следует отметить, что исторический феномен подъема Китая не привел к пересмотру устоявшихся парадигм в теории международных отношений (Pan & Kavalski, 2018, 290).

Точно так же, как окончание холодной войны не только устранило биполярное противостояние за глобальное доминирование, но и привело к более глубоким последствиям для мировой системы в широком смысле, феномен подъема Китая, с которым мы сталкиваемся сегодня, не сводится лишь к росту влияния одного государства в сравнении с устоявшимися державами мировой системы. Трансформация внешнеполитического поведения Китая, а также процесс его глобального возвышения в целом, является довольно сложным явлением, которое

несет с собой более широкие политические, экономические и социальные изменения с точки зрения международной системы и порядка как на глобальном, так и на региональном уровнях. Следовательно, глобальное возвышение Китая вызывает необходимость теоретизирования в более широких перспективах и альтернативных рамках. В этом смысле в различных исследованиях подчеркивается, что подъем Китая представляет собой онтологическую и эпистемологическую проблему, требующую пересмотра существующих парадигм, и что теоретизирование данного явления должно осуществляться вне рамок традиционных подходов (Acharya & Buzan, 2017; Pan & Kavalski, 2018). Другими словами, в контексте теоретизации подъема Китая текущие усилия концептуальных разработок, основанных на таких классических парадигмах и учениях, как реализм, либерализм, конструктивизм, сводятся лишь к применению и тестированию своего объяснительного аппарата и потенциала в отношении раскрытия и описания внешнеполитического поведения Китая, а также последствий его возвышения на глобальный или региональный порядок. Этот тип общепринятого (традиционного) теоретизирования, ограничивается установлением общих особенностей подъема Китая, другими словами, остается по большому счету описательным конструктом, которое не рассматривает подъем Китая как явление, «производящее теорию» (Pan & Kavalski, 2018, 290-291).

Учитывая недостаточность/ограниченность объяснительного потенциала традиционных теорий международных отношений в поисках подходящей теоретической основы осмысления китайской внешней политики и глобального подъема подчеркивается необходимость в синтезирующих разработках, межпарадигмальных и эклектических подходах, которые могут инициировать новые дискуссии о сущности власти и ее трансформации (Пан, 2014, 388). Теория перехода власти (Lemke, 2003; Lemke & Reed, 2001; Kim & Gates, 2015), теория английской школы международных отношений (либеральный реализм) (Buzan, 2010; 2018; Schneider, 2014; Kirsher, 2010) и неоклассический реализм (Wohlforth, 1993; Rose, 1998; Taliaferro, 2006; Schweller, 2006; Rathbun, 2008) выступают ведущими теоретическими подходами, широко используемыми в рамках эклектического анализа.

С точки зрения поиска теоретической основы понимания внешней политики Китая и его глобального возвышения в этой части статьи будут обсуждаться основные тезисы вышеупомянутых традиционных и эклектических подходов к внешнеполитическому поведению Китая в целом и к его глобальному подъему в частности.

Конвенциональное теоретизирование и внешняя политика Китая

Сторонники неореализма подчеркивают, что возвышение Китая неминуемо приведет к нестабильности и конфликтному соперничеству между великими державами в сфере безопасности, основываясь на исторических примерах соперничества великих держав между возвышающейся державой и ослабевающей установленной державой (Friedberg, 1993). В этом контексте Миршаймер (2014; 2016; 2018; 2019), наиболее влиятельный сторонник структурного реализма, утверждает, что мирный подъем Китая невозможен, и проводит параллели между поведением растущего Китая и гегемонистской мощью США. Так, согласно неореализму, США сохраняют свою решимость помешать Китаю доминировать в Азии, а также в остальных частях мира. Другими словами, если Китай продолжит наращивать свою мощь, США будут стремиться к большему сдерживанию и контролю Китая. Цель США – сбалансировать возвышающуюся мощь Китая, и действия по достижению этой цели включают поддержание хороших отношений с наиболее сильным соседями Китая, такими как Индия.

С точки зрения неореализма, хотя действия США и их союзников в Азии, направленные на сдерживание Китая, преподносятся как оборонительные, они будут восприняты Китаем как агрессивные. Точно также, хотя Китай старается представить свое возвышение как мирный (оборонительный) процесс, он будет воспринят установленным гегемоном как агрессивный вызов. Следовательно, хотя экономическая и военная взаимозависимость между США и Китаем углубляется, продолжающийся экономический и военный рост Китая приведет к усилению конкуренции и противостояния между двумя державами. Считается, что подобно тому, как США исключили европейские великие державы из Западного полушария в XIX веке, Китай, как растущая держава, будет пытаться дистанцировать США от Азиатско-Тихоокеанского региона («китайская доктрина Монро») (Mearsheimer, 2014).

Таким образом, с точки зрения неореализма развивающийся Китай может изменить геополитическую структуру Восточной Азии (Kirshner, 2010, 59-60). В этой ситуации утверждается, что обострение конкурентных отношений между США, которые стали единственной сверхдержавой международной системы после холодной войны, и растущим Китаем приведет к так называемому феномену «ловушки Фукидида» (Allison, 2017).

Согласно неолиберальной парадигме, для которой международные институты и их влияние на внешнюю политику считаются важной переменной, Китай с его авторитарной системой, в которой институциональные механизмы сдержек и противовесов сосредоточены в одном центре, как не парадоксально, может превзойти демократии в краткосрочной перспективе именно благодаря такой системе. Однако либеральная парадигма считает, что в долгосрочной перспективе Китай может стать надежным партнером для сотрудничества для Запада, если он будет двигаться к развитию демократических институциональных механизмов сдержек и противовесов и системы подотчетности. В этом контексте Най (2010), опровергая тезис о неизбежности конфликта как следствие возвышения Китая, утверждает, что решение экологических, финансовых и других глобальных проблем не будет достигнуто без конструктивной вовлеченности Китая. Поэтому не конфронтация, а примирение, сотрудничество и углубление взаимозависимости должно стать тем руслом, в которое следует направить процесс возвышения Китая.

Подчеркивая увеличение роли Китая в нынешней международной системе вследствие непрерывного и беспрецедентного экономического роста, Фукуяма (2016) утверждает, что политическая система Пекина коренным образом отличается от тоталитаризма XX-го века, поскольку экономический и политический подъем Китая не является вызовом нынешнему международному порядку. В противовес пессимистическим прогнозам неореалистов, неолиберальная парадигма рассматривает значение глобального возвышения Китая в контексте институтов, правил и норм либерального международного порядка. В этом отношении считается, что подъем Китая был возможен благодаря либеральной международной системе, которая считается единственным действующим и доминирующим порядком в эпоху после холодной войны. Сторонники глобального либерализма подчеркивают, что возможности Китая по реорганизации международного порядка ограничены. Фактически, в результате своей политики реформ и открытости Китай глубоко интегрировался в либеральную международную систему. Таким образом, состояние взаимозависимости ограничивает шансы Китая стать ревизионистской силой, намеренной на коренную перестройку системы, в которой и происходит рост Китая. Приверженцы неолиберализма, которые считают сценарий изменения порядка путем обращения к механизмам жесткой силы маловероятным из-за существующей глубокой взаимозависимости, полагают, что сама по себе китайская модель (в отрыве от либерального глобального порядка) неустойчива. Другими словами, феномен подъема Китая представляется как явление, которым можно «управлять» через сеть либеральных институтов и норм (Ikenbery, 2008, 30-31).

В отличие от приверженцев неореализма, которые делают упор на категории конфликта и власти, а также неолиберализма, которые исходят из концепции общих интересов и взаимозависимости, конструктивизм подчеркивает феномен идентичности, норм и ценностей как основного детерминанта, формирующего международный порядок. Конструктивизм утверждает, что процесс формирования региональных многосторонних режимов и институтов взаимодействия служит в первую очередь конструированию политической идентичности и продвижению определенных ценностей (Vucetic & Norf, 2018). Взаимодействие между государствами и институтами служит конструированию и легитимизации соответствующих внешнеполитических идентичностей. В этом контексте утверждается, что Китай пытается расширить свое взаимодействие со странами Евразии путем создания различных платформ многостороннего сотрудничества, таких как инициатива «Один пояс, один путь» или Региональное Всеобъемлющее Экономическое Партнерство, для поощрения альтернативных идеологических и нормативных систем, создания мягкой и нормативной власти Пекина и повышения легитимности его растущей власти в международном сообществе (Jones & Zeng, 2019, 1415).

Конструктивистский подход (Norf, 2009; 2016) в контексте теоретизирования глобального подъема Китая так же предполагает, что экономическая взаимозависимость может предотвратить конфликт великих держав. Основная идея заключается в том, что тот факт, что Китай возвышался в международной системе после холодной войны, в которой доминировали либеральные ценности, на самом деле показывает, что Пекин интегрирован в эту систему. Таким образом,

уровень экономической, торговой и финансовой интеграции между растущим Китаем и нынешними (и находящимися в упадке) великими державами в рамках либерального порядка указывает на то, что этот переход власти будет происходить в условиях мирного соревнования и не приведет к войне великих держав (Mahbubani, 2020). Более того, это показывает, что Китай, вовлеченный во многие институты либерального международного порядка и принявший его нормы, преуспел в процессе «социализации», которому конструктивизм придает большое значение (Johnston, 2007). В этом контексте подъем Китая рассматривается как возвращение к нормальности, особенно в контексте регионального порядка (Kang, et al., 2008). Так, изоляция Китая от внешнего мира, начатая с краха империи и продолжавшаяся вплоть до эпохи реформ и открытости конца 1970-х годов сменилась приоритетностью регионального экономического сотрудничества и торговых отношений, что фактически означало возвращение к естественному состоянию китайского регионального порядка. Поэтому, как и в случае с либеральной перспективой, согласно конструктивизму, подъем Китая следует рассматривать как фактор стабильности и мира, а не как конфликта с точки зрения региона и мира (Kang, et al., 2008).

Эклектичное теоретизирование и внешняя политика Китая

Выше мы установили, что в теоретических дискуссиях о намерениях возвышающегося Китая доминируют два аргумента: первый основан на категории силы и подчеркивает, что Китай имеет тенденцию к ревизионизму; второй исходит из категории взаимозависимости и подчеркивает, что возвышающийся Китай удовлетворен нынешней системой. Однако существует третья линия аргументации, которая подчеркивает их проблематичность и недостаточность для объяснения нынешнего подъема Китая. Особенность, которая отличает Китай как возвышающуюся державу, заключается в том, что его видение международного порядка и своего места в нем изменялось в историческом контексте. Диапазон смены такого видения менялся от Китая как своего рода «обособленного мира», существующего отдельно от общей системы международных отношений до Китая, которому присущи тенденции к интеграции в международную систему в определенный период истории (Legro, 2007, 516). Таким образом, ревизионистский взгляд на структуру и принципы системы временами уступал место одобрению и принятию существующих норм и правил игры. В этом плане поворот к идее интеграции с глобальной системой начался с периода экономических реформ и открытости конца 1970-х годов.

Тем не менее, в дополнении к вариативности взглядов на международную систему Китай предлагает своеобразную модель развития. Эта модель, определяемая как своего рода «Пекинское соглашение», основана на сильной стратегии развития и роста и суверенитете, контролируемом государством. В контексте внешней политики Китай основан на трех основных принципах: притязание на региональную власть, признание превосходства Китая над соседними странами и гармоничный порядок сосуществования, основанный на предыдущих двух принципах. По сути, эти принципы являются проекцией пацифистской линии конфуцианской доктрины на сегодняшнее видение внешней политики Китая. Внешнеполитическое видение, основанное на этих принципах по своей природе, рассматривает международную систему как иерархию, в которой Китай находится на вершине, а остальные государства подчиняются или «знают свое место» (Allison, 2017).

Теория английской школы международных отношений и неоклассического реализма занимает важное место среди подходов, предлагающих альтернативную синтезирующую теоретическую рамку, учитывающую различия в контексте вышеупомянутых исторических, структурных и идейных основ глобального подъема Китая и его внешней политики в целом.

По сравнению с традиционными подходами теория английской школы дает возможность преодолеть узкие рамки основных теорий международных отношений и рассматривает феномен подъема Китая вне теоретической дилеммы, основанной на альтернативности войны и мира, а именно конкурирующие позиции реализма, предостерегающего противостояние великих держав, и либерализма, предполагающего возможность преодоления такого противостояния путем усиления глобальной интеграции (Dian & Menegazzi, 2018, 3-4).

Разделение идеального типа международного порядка на солидаристский и плюралистический, предлагаемое теорией английской школы, важно для анализа роли Китая в современном региональном и глобальном порядке и для понимания нормативной ориентации

Китай. Попытки Пекина бросить вызов и изменить структуру международного порядка можно понимать как попытку противостоять элементам солидарности в международном порядке и подтвердить элементы плюралистического порядка. Основываясь на плюралистическом видении, китайская внешнеполитическая идентичность и поведение противопоставляются внедрению солидаристских элементов порядка в международную систему (Buzan, 2018).

Преодолевая споры между неолиберализмом и неореализмом относительно сути подъема Китая в контексте международной системы, английская школа утверждает, что данный процесс протекает как в рамках «перехода власти» (что означает перераспределение материальной власти), так и «смены порядка» (что означает пересмотр нормативного содержания регионального и глобального порядка). В этом контексте Китай может продвигать свои собственные нормы и альтернативные ценности в отношении ключевых институтов международного сообщества ровно так же, как он подвергается процессу социализации, который предусматривает интернализацию норм и правил международного порядка. Диалектика неореализма и неолиберализма, варьирующаяся между усвоением и отрицанием ценностей нынешней системы, остается вне поля зрения английской школы (Buzan, 2010). В этом подходе утверждается, что взаимодействие между восходящей и нисходящей силой происходит как взаимная социализация. Так, хотя Китай социализирован в соответствии с нормами и институтами международного порядка, возглавляемого Западом, он также имеет возможность изменять нормативные и институциональные основы порядка на региональном и глобальном уровнях, не разрушая данный порядок. Другими словами, подъем Китая, предлагающего как структурную, так и идейную альтернативу существующему международному порядку через инициативу «Один пояс, один путь» и другие институциональные структуры, осуществляется в соответствии с предписаниями Запада (Mahbubani, 2018; 2020).

Западный анализ подъема Китая часто использует неореалистическую аналитическую основу и рассматривает Китай как возвышающуюся державу в анархической международной системе (Sorensen, 2013, 367). Как мы рассмотрели выше, в контексте объяснения внешней политики Китая неореализм рассматривает системные факторы (анархию и полярность) как главный детерминант, уделяя ограниченное внимание внутренним факторам. Отправной точкой анализа, основанного на неоклассическом реализме, является утверждение, что возвышающийся Китай не обязательно демонстрирует ревизионистское внешнеполитическое поведение, как утверждается в агрессивном реализме. Характер внешней политики Китая определяется конкретными внутренними и внешними условиями, с которыми сталкивается Пекин. Другими словами, неоклассический реализм акцентирует свое аналитическое внимание не на вопросе ревизионизма как такового, а исследует, какие именно условия приводят к тому, что можно было бы назвать ревизионистским или статус-кво поведением во внешней политике Китая. В этом контексте подчеркиваются два важных внутренних элемента, такие как «легитимность через исполнение внутренних задач» и «национализм».

Китайский национализм не является монотонным явлением, поскольку он подпитывается чувством исторической гордости, связанной с успехами нынешнего Китая в мировой экономике, так и с исторической памятью о «столетии унижения». Национализм, как проявление «двойной» идентичности (дихотомия внутренней и внешней слабости и силы) как на уровне политической власти, так и на уровне общества в целом, является фактором, влияющим на восприятие роли Китая в мире и в развитии международной системы (Sorensen, 367-368). Политическая власть в Китае всегда использовала национализм для обеспечения внутренней социальной и политической стабильности и обоснования внешнеполитических действий. Главный аргумент китайского национализма состоит в том, что только могущественный Китай во главе с Коммунистической партией может вернуть себе заслуженный международный статус и уважение, которая позволит Китаю противостоять внешним силам, намеренным препятствовать его развитию. Китайский национализм, которому присуща нисходящая структура развития, является, таким образом, частью усилий Коммунистической партии Китая по обретению легитимности с помощью достижений в экономической сфере и политического дискурса, сконструированного вокруг успехов в обеспечении внутреннего процветания и стабильности (Sorensen, 376).

Тем не менее, согласно неоклассическому реализму, внешнеполитическая стратегия Китая определяется как внутренними переменными, так и внешней динамикой, такой как стратегическое взаимодействие с другими великими державами и соседними странами, и национальными

интересами. Во-первых, подъем Китая происходит в однополярной системе, в которой доминируют Соединенные Штаты, а это означает, что Китай неизбежно столкнется с усилиями самой могущественной страны мира по сдерживанию Китая. Кроме того, другие крупные державы Азиатско-Тихоокеанского региона, такие как Индия и Япония, являются странами-союзниками США и поддерживают их в усилиях стратегического сдерживания Китая. Во-вторых, как развивающаяся держава на море и на суше Китай также противостоит многим своим соседям, включая средние и малые державы. По этой причине его взаимодействие как с великими державами, так и с соседними странами является элементами, которые формируют внешнеполитические интересы и поведение Китая (Danner, 2018).

Национальные интересы Китая также являются результатом стратегического взаимодействия. В этом контексте изменение национальных интересов Китая определяется не внутренними потребностями, но и межгосударственными отношениями, структурой международного порядка, стратегическими предпочтениями Китая и реакцией соседних стран на эти предпочтения. В этом контексте указывается на историческое разделение внешнеполитических интересов Китая на три качества: оборонительное (Китай, изолирующий себя от внешнего мира), конструктивное (Китай, интегрирующийся в глобальный мир) и агрессивный (Китай, который стремится изменить мир вне себя в соответствии со своими собственными интересами). (Ye, 2019, 88-100).

Каковы внешнеполитические намерения и интересы Китая и каково видение мирового порядка и его места в этом порядке? Фактором, определяющим текущую позицию Китая в международном порядке, являются его национальные интересы и его видение наиболее эффективных способов достижения этих интересов. С начала 2000-х годов Китай сосредоточил внимание на трех основных национальных интересах: безопасность, суверенитет и развитие.

Одна из основных функций китайского режима по предотвращению всех видов внутренних и внешних угроз интересам безопасности состоит из двух основных компонентов: национальная безопасность и обеспечение непрерывности политической системы. Приоритетом для китайского руководства является увековечение положение КПК как единственной политической силы. Поэтому любая попытка подорвать легитимность партии воспринимается как угроза. С 1970-х годов КПК постепенно отошла от прежнего акцента на социалистическую идеологию к пониманию экономического роста и «хорошего» управления как источника легитимности. Этот переход к подходу «легитимности, основанной на результатах» (Sorensen) начал заменять марксистскую идеологию и ленинскую политику, обоснованность которых ставится под сомнение (Mazarr, et al., 2018; Scobell, et al., 2020). В контексте суверенных интересов ключевым компонентом является обеспечение суверенитета над всей территории в пределах границ Китая и защита региональной целостности, включая морские и сухопутные границы. В контексте этой цели, которая описывается как постоянный национальный интерес, любая деятельность сепаратистских сил Тайваня, Восточного Туркестана и Тибета воспринимаются как угроза национальному единству и безопасности (Scobell, et al.). В контексте интереса к развитию ключевым компонентом является необходимость обеспечения доступа к природным ресурсам и рынкам, увеличение влияния и присутствия Китая в регионах, где расположены трубопроводы и маршруты стратегического значения, обеспечивающие доступ этих ресурсов на мировые рынки. Следовательно, возможная нестабильность в этих регионах представляет собой наиболее серьезную угрозу интересам Китая в области развития (Mazarr, et al.; Scobell, et al., 18-19).

Теория «перехода власти», разработанная в 1950-х годах А. Ф. К. Органским и предлагающая иной взгляд на вопросы войны и мира, сотрудничества или конфликта между великими державами, вышла на первый план в контексте дискуссий о том, какие изменения повлечет за собой феномен поднимающейся китайской мощи в структуре и принципах функционирования международной системы. Основываясь на теории перехода власти, основанной на представлении о том, что приближение возвышающейся силы к паритету (равенству) в отношении с установленной силой (гегемоном) непременно влечет за собой дестабилизацию международной системы с вероятностью военного столкновения, утверждается, что рост относительной мощи и влияния Китая в отношении США приведет к возражению против текущего международного порядка и к попыткам изменить правила, на которых зиждется данная система. В этом отношении существует предположение, что Пекин стремится изменить глобальное управление и преобразовать существующую международную систему в направлении более полного отражения его собственных

ценностей, интересов и растущей роли. По большому счету эта точка зрения совпадает с вышеуказанной обширной литературой, в которой подчеркивается, что растущая мощь возвышающегося Китая и, следовательно его растущие возражения против существующего порядка неизбежно приведут к силовому соперничеству с США, и что Китай не будет продолжать возвышаться мирным путем (Allison, 2017; Brzezinski, 2014; Mearsheimer, 2014).

Согласно теории перехода власти, если растущий Китай превзойдет нынешнюю доминирующую в системе державу, не требуя радикальных изменений в контексте структуры и норм международной системы, предотвращение столкновения великих держав будет возможным. Утверждается, что такая ситуация представляет собой сценарий перехода власти, который наблюдался ранее в истории международных отношений. Так США, которые достигли доминирующего положения в системе вместо Великобритании, возвышались не в результате войны, а вследствие стратегии растущей державы, занимающей «удовлетворенную» или не ревизионистскую позицию в контексте меняющегося международного порядка. При этом ревизионистская позиция возвышающейся Германии привела к двум великим войнам в мировой истории. Другими словами, изменение структуры международного порядка будет зависеть от консенсуса между восходящей и нисходящей державами относительно структуры и принципов функционирования порядка (Lemke & Lemke, 2003, 224; Shiffrin, 2018). Таким образом, согласно теории перехода власти, степень удовлетворенности возвышающегося Китая нынешним порядком, даже при условии максимальной приближения к потенциалу США, устранил вероятность столкновения великих держав в новом тысячелетии.

Заключение

Внешняя политика Китая и его стратегия подъема характеризуются совокупностью преобладания и изменений в континууме. В данной статье была предпринята попытка обосновать идею о том, что внешнеполитическая идентичность и поведение Китая, как возвышающейся силы, определяется его историческим прошлым. Как внутривнешнеполитический нарратив, так и внешнеполитическая стратегия глобального возвышения Китая, существующего и развивающегося «в тени своего прошлого», содержит множество ссылок на исторический опыт китайской нации, наиболее полно проецированных в концепции «китайской мечты», осуществление которой, как представляется, должно привести к «великому национальному возрождению» Китая и катаянской нации. В этом контексте традиция установления связи между внешнеполитическим поведением (и целями) Китая и его историей вновь обрела значимость.

Изложив в ретроспективном порядке процесс развития внешнеполитических подходов Китая с периода учреждения КНР вплоть до сегодняшнего дня, статья также предприняла попытку резюмировать существующие концептуальные подходы к теоретизации внешней политики и феномена глобального возвышения Китая, акцентируя внимание на дихотомии ревизионизма и приверженности статус-кво в отношении структуры мировой системы и разделяя существующие теоретические разработки на две категории: конвенциональное и эклектичное теоретизирование.

Ethical Declaration

In the writing process of the study titled *“Theorizing Chinese Foreign Policy: Conceptual Tenets in Historical Continuum”*, there were followed the scientific, ethical and the citation rules; was not made any falsification on the collected data and this study was not sent to any other academic media for evaluation. Since the document is examined in this study, there is no requirement for an ethics committee decision.

References

- Acharya, A., & Buzan, B. (2017). Why is there no non-western international relations theory? Ten years on. *International Relations of the Asia Pacific*, 17(3), 1-30.
- Allison, G., Robert D. Blackwill, Ali Wyne (2012). *The Grand Master's Insights on China, the United States, and the World*. Cambridge: The MIT Press.
- Allison, G. (2017). *Destined to war. Can America and China escape thucydides's trap?* New York: Houghton Mifflin Harcourt.
- Bekkevold, J. I. & Ross, R. S. (2016). Introduction. China's New Leadership in Domestic and International Politics. In R. S. Ross & J. I. Bekkevold (Eds.). *China in the Era of Xi Jinping. Domestic and Foreign Policy Challenges* (pp. 21-45). Washington, DC: Georgetown University Press.
- Bijian, Z. (2005) China's Peaceful Rise to Great-Power Status. *Foreign Affairs*. Retrieved from <https://www.foreignaffairs.com/articles/asia/2005-09-01/chinas-peaceful-rise-great-power-status>

- Bo, Z. (2016). China's Fifth-Generation Leaders. Characteristics of the New Elite and Pathways to Leadership. In R. S. Ross & J. I. Bekkevold (Eds.). *China in the Era of Xi Jinping. Domestic and Foreign Policy Challenges* (pp. 47-118). Washington, DC: Georgetown University Press.
- Breslin, S. (2010). China's emerging global role: dissatisfied responsible great power, *Politics*, 30(1), 52-62.
- Brzezinski, Z. (1998). *The Grand Chessboard: American Primacy and its Geostrategic Imperatives*. New York: Basic Books.
- Brzezinski, Z. (2014). Can China avoid the Thucydides trap? *New Perspectives Quarterly*, 31(2), 31-33.
- Buzan, B. (2001). The English School: An Underexploited Resource in IR. *Review of International Studies*, 27(3), 471-488.
- Buzan, B. (2004). *From International to World Society? English School Theory and the Social Structure of Globalization*. Cambridge: Cambridge University Press.
- Buzan, B. (2010) China in International Society: Is 'Peaceful Rise' Possible? *The Chinese Journal of International Politics*, 3(1), 5-36
- Buzan B. (2014). The 'Standard of Civilisation' as an English School Concept. *Millennium*, 42(3), 576-594.
- Buzan, B. (2018). China's rise in English school perspective. *International Relations of the Asia-Pacific*. 1-28
- Callahan, W. (2005). How to understand China: the dangers and opportunities of being a rising power. *Review of International Studies*, 31, 701-714.
- Christensen, T. (2016). *The China Challenge: Shaping the Choices of a Rising Power*, New York: W. W. Norton.
- Danner, L. (2018). *China's Grand Strategy Contradictory Foreign Policy?* London: Palgrave Macmillan
- Dian, M. & Menegazzi, S. (Eds.) (2018). *New Regional Initiatives in China's Foreign Policy. The Incoming Pluralism of Global Governance*. London: Palgrave Macmillan.
- Dunne, T. (1998). *Inventing International Society: A History of the English School*. Houndmills: Palgrave
- Etzioni A. (2016). How aggressive is China? *The Korean Journal of International Studies*, 14(2), 291-307.
- Fallon, T. (2014). China's pivot to Europe. *American Foreign Policy Interests*, 36(3), 175-182.
- Fallon, T. (2015). The New Silk Road: Xi Jinping's Grand Strategy for Eurasia, *American Foreign Policy Interests*, 37(3), 140-147.
- Feng Zhu & Peng Lu (2015). Be strong and be good? Continuity and change in China's international strategy under Xi Jinping. *China Quarterly of International Strategic Studies*, 1(1), 19-34.
- Fingar, T. (Ed.) (2016). *The New Great Game. China and South and Central Asia in the age of Reform*. Stanford: Stanford University Press.
- Fairbank, J. K., (1969). China Foreign Policy in Historical Perspective," *Foreign Affairs*. Retrieved from <https://www.foreignaffairs.com/articles/asia/1969-04-01/chinas-foreign-policy-historical-perspective>
- Fairbank, J. K. (Ed.) (1968). *The Chinese World Order: Traditional China's Foreign Relations*. Cambridge: Harvard University Press.
- Foulon, M. (2015). Neoclassical Realism: Challengers and Bridging Identities. *International Studies Review*, 17, 635-661
- Fravel, M. (2010). International Relations Theory and China's Rise: Assessing China's Potential for Territorial Expansion. *International Studies Review*, 12, 505-532.
- Fukuyama, F. (2016). Reflections on Chinese governance. *Journal of Chinese Governance*, 1(3), 379-391.
- Garver, J. W. (2016). *China's Quest: The History of the Foreign Policy of the People's Republic of China*, New York: Oxford University Press.
- Hopf, T., Bentley, A. (Eds.) (2016). *Making identity count: building a national identity database*. Oxford: Oxford University Press.
- Hopf, T. (2009). Identity relations and the Sino-Soviet split. In A. R., Herrera & R. McDermott (Eds.). *Measuring Identity* (pp. 279-315) Cambridge: Cambridge University Press.
- Ikenberry, J. (2008). The Rise of China and the Future of the West: Can the Liberal System Survive? *Foreign Affairs*, 87 (1), 23-37.
- Jacques, M. (2012). *When China Rules the World: The End of the Western World and the Birth of a New Global Order*. Penguin Books.
- Johnston, A. (2007). *Social States: China in International Institutions, 1980-2000*. Princeton: Princeton University Press.
- Jones, L. & Zeng, J. (2019). Understanding China's 'Belt and Road Initiative': beyond 'grand strategy' to a state transformation analysis, *Third World Quarterly*, 40(8), 1415-1439.
- Katzenstein, P. & Sil, R. (2008). Eclectic Theorizing in the Study and Practice of International Relations. In C. Reus-Smit & D. Snidal (Eds.), *The Oxford Handbook of International Relations* (pp. 109-130). Oxford: Oxford University Press.
- Kang, D. (2010). *East Asia before the West: Five Centuries of Trade and Tribute*. New York: Columbia University Press.
- Kang, Y., Lu, S. & E. D. Brown (2008), Chinese Corporate Governance: History and Institutional Framework. Santa Monica, CA: RAND Corporation. Retrieved from https://www.rand.org/pubs/technical_reports/TR618.html.
- Kim, S. (2006). Chinese Foreign Policy Faces Globalization Challenges. In A. I. Johnston & R. S., Ross (Eds.) (2006), *New Directions in the Study of China's Foreign Policy* (pp. 276-308). California: Stanford University Press.
- Kissinger, H. (2012). *On China*. New York: Penguin Books.
- Kim, W. & Gates, S. (2015). Power transition theory and the rise of China. *International Area Studies Review*, 18(3), 219-226.

- Kugler, J. & Organski, A. F. K. (1989). The Power Transition: A Retrospective and Prospective Evaluation. In M. Midlarsky (Ed.), *The Handbook of War Studies* (pp. 171-194). Boston, MA: Unwin Hyman.
- Kirshner, J. (2010). The tragedy of offensive realism: Classical realism and the rise of China. *European Journal of International Relations*, 18(1), 53-75.
- Kai, H. & Huiyun, F. (2013), Xi Jinping's operational code beliefs and China's foreign policy, *The Chinese Journal of International Politics*, 6(3), 209-231.
- Legro, J. (2007). What China Will Want: The Future Intentions of a Rising Power. *Perspectives on Politics*, 5(3), 515-534.
- Lemke, D. & Lemke, D. (2003) Power Transition Theory and the Rise of China, *International Interactions: Empirical and Theoretical Research in International Relations*, 29(4), 269-271.
- Lemke, D. & Werner, S. (1996). Power Parity, Commitment to Change, and War. *International Studies Quarterly*, 40(2), 235-260.
- Lew, C. & Leung, P. (Eds.) (2013). *Historical Dictionary of the Chinese Civil War*. Lanham, Maryland: The Scarecrow Press, Inc.
- Lukin, A. (2020). The Russia–China entente and its future. *Int Polit.* <https://doi.org/10.1057/s41311-020-00251-7>
- Mahbubani, K. (2018). *Has the West Lost It? A Provocation*. Allen Lane.
- Mahbubani, K. (2020). *Has China Won? The Chinese Challenge to American Primacy*. Public Affairs.
- Mazarr, M., Timothy R. Heath, and Astrid Stuth Cevallos, (2018) China and the International Order. Santa Monica, CA: RAND Corporation. Retrieved from https://www.rand.org/pubs/research_reports/RR2423.html
- Mearsheimer, J. (2014) Can China Rise Peacefully? *The National Interest*. Retrieved from <https://nationalinterest.org/commentary/can-china-rise-peacefully-10204>
- Mearsheimer, J. (2001) *The Tragedy of Great Power Politics*. W. W. Norton & Company.
- Mearsheimer, J. (2016). Benign hegemony. *International Studies Review*, 18 (1), 147– 149.
- Mearsheimer, J. (2018). *The great delusion: liberal dreams and international realities*. New Haven and London: Yale University Press.
- Mearsheimer, J. (2019). Bound to fail the rise and fall of the liberal international order. *International Security*, 43 (4), 7-50.
- Miller, T. (2019). *China's Asian Dream: Empire Building Along the New Silk Road*. London: Zed Books.
- Nathan, A. (2016). China's Rise and International Regimes: Does China Seek to Overthrow Global Norms? In R. S. Ross & J. I. Bekkevold (Eds.). *China in the Era of Xi Jinping. Domestic and Foreign Policy Challenges* (pp. 449-525). Washington, DC: Georgetown University Press.
- Nye, J. (2010). The future of American power: dominance and decline in perspective. *Foreign Affairs*, 89(6), 2-12.
- Olimat, M. (2010). Playing by the rules? Sino-Middle Eastern relations. In S. Breslin (Ed.) (2010) *Handbook of China's International Relations* (pp. 177-187). London & New York: Routledge.
- Organski, A. F. K. (1958). *World Politics*. New York: Alfred A. Knopf.
- Pan, C. (2014). Rethinking Chinese Power: A Conceptual Corrective to the 'Power Shift' Narrative. *Asian Perspective*, 38 (3), 387-410.
- Pan, C., Kavalski, E. (2018). Theorizing China's rise in and beyond international relations. *International Relations of the Asia-Pacific*, 18 (3), 289–311.
- Pan, Z., Chen Z. (2013) Peaceful Rise, Multipolarity, and China's Foreign Policy Line. In Inoguchi T., Ikenberry G.J. (Eds.) *The Troubled Triangle. Asia Today* (pp. 63-86). Palgrave Macmillan, New York.
- Peter, F. (2016). Westward ho - The China Dream and "One Belt One Road": Chinese Foreign Policy Under Xi Jinping. *International Affairs*, 92(4), 941-957.
- Peters, M. (2017) The Chinese Dream: Xi Jinping thought on Socialism with Chinese characteristics for a new era, *Educational Philosophy and Theory*, 49(14), 1299-1304.
- Pillsbury, M. (2015). *The Hundred Year Marathon: China's Secret Strategy to Replace America as the Global Superpower*, New York: Henry Holt & Co.
- Rathbun, B. (2008) A Rose by Any Other Name: Neoclassical Realism as the Logical and Necessary Extension of Structural Realism. *Security Studies*, 17(1), 294-321.
- Rolland, N. (2017). China's 'Belt and Road Initiative': Underwhelming or Game-Changer? *The Washington Quarterly*, 40 (1), 127-142.
- Rose, G. (1998) Review: Neoclassical Realism and Theories of Foreign Policy. *World Politics*, 51(1), 144-172.
- Roett, R. (2010). China's deepening ties with Latin America: a work in progress. In S. Breslin (Ed.) *Handbook of China's International Relations* (pp. 200-208). London and New York: Routledge.
- Suettinger, R. (2004). The Rise and Descent of "Peaceful Rise". Retrieved from <https://www.hoover.org/research/rise-and-descent-peaceful-rise>
- Shambaugh, D. (2005). The Rise of China and Asia's New Dynamics. In D. Shambaugh, (Ed.) *Power Shift. China and Asia's New Dynamics* (pp. 1-20). Berkeley: University of California Press.
- Shambaugh, D. (2014) *The Illusion of Chinese Power*. Brookings Institution. Retrieved from <https://www.brookings.edu/opinions/the-illusion-of-chinese-power/>
- Shambaugh, D. (2013). *China Goes Global. The Partial Power*. New York: Oxford University Press.
- Shambaugh, D. (2016). *China's future*. Cambridge: Polity Press.
- Scobell, A., Edmund J., Cortez, A. Cooper, I., Sale, L., Chad, J. R., Ohlandt, E. (2020). *China's Grand Strategy. Trends, Trajectories, and Long-Term Competition*. RAND Corporation, Santa Monica, California.

- Scobell, A. (2020) Something Old, Something New Continuity and Change in China's Foreign Policy. RAND Corporation. Retrieved from <https://www.rand.org/pubs/testimonies/CTA774-1.html>
- Swaine, M. (2016) Chinese Views on Global Governance Since 2008–2009: Not Much New, *China Leadership Monitor*, Retrieved from <https://carnegieendowment.org/2016/02/08/chinese-views-on-global-governance-since-2008-9-not-much-new-pub-62697>
- Swaine, M. (2010), Perceptions of an Assertive China. *China Leadership Monitor*, 32 (1).
- Shiffrinson, I. (2018). *Rising Titans, Falling Giants. How Great Powers Exploit Power Shifts*. Ithaca and London: Cornell University Press.
- Sorensen, C. (2013). Is China Becoming More Aggressive? A Neoclassical Realist Analysis. *Asian Perspective*, 37 (3), 363-385.
- Shaohua, H. (2006), Revisiting Chinese Pacifism. *Asian Affairs*, 32(4), 256-278.
- Taliaferro, J. W. (2009). Neoclassical Realism and Resource Extraction: State Building for Future War. In S. Lobell, N. Ripsman, & J. Taliaferro (Eds.) *Neoclassical Realism, the State, and Foreign Policy* (pp. 464-495). New York: Cambridge University Press.
- Taylor, I. (2010). A challenge to the global liberal order? The growing Chinese relationship with Africa. In S. Breslin (Ed.) *Handbook of China's International Relations* (pp. 187-199). London and New York: Routledge
- Torbakov, I. (2015). Managing Imperial Peripheries: Russia and China in Central Asia. In T. Fingar (Ed.) *The New Great Game. China and South and South and Central Asia in the age of Reform* (pp. 646-729). Stanford: Stanford University Press.
- Vucetic, A., Hopf, T. (2018). The distribution of identity and the future of international order: China's hegemonic prospects. *International Organization*, 72 (4), 839-869.
- Yan, X. (2014). From keeping a low profile to striving for achievement, *The Chinese Journal of International Politics*. 7(2), 153-184.
- Ye, X. (2019). Rediscovering the Transition in China's National Interest: A Neoclassical Realist Approach. *Journal of Current Chinese Affairs*, 48(1), 76–105.
- Yilmaz, S. (2015) China's Foreign Policy and Critical Theory of International Relations. *Journal of Chinese Political Science*. DOI 10.1007/s11366-015-9357-z
- Wohlforth, W. (1993). *The Elusive Balance: Power and Perceptions During the Cold War*. Ithaca: Cornell University Press.
- Waever, O. (1996) The Rise and Fall of the Inter-Paradigm Debate. In S. Smith, K. Booth, & M. Zalewski (Eds.). *International Theory: Positivism and Beyond* (pp 149-185). Cambridge: Cambridge University Press.
- Wen, J. (2004). Carrying Forward the Five Principles of Peaceful Coexistence in the Promotion of Peace and Development. Speech by Premier of the State Council of the People's Republic of China at Rally Commemorating the 50th Anniversary of The Five Principles of Peaceful Coexistence. Retrieved from <http://tr.china-embassy.org/eng/xwdt/t140777.htm>
- Xuetong, Y. (2013). Pre-Qin Philosophical Thought and China's Rise Today. In Y. Xuetong (Ed.). *Ancient Chinese Thought, Modern Chinese Power* (pp. 199-221). Princeton University Press.
- Zhang, D. (2018). The Concept of Community of Common Destiny in China's Diplomacy: Meaning, Motives and Implications. *Asia and the Pacific Policy Studies*, 5 (2), 196-207.
- Zhang, F. (2009). Rethinking the 'Tribute System': Broadening the Conceptual Horizon of Historical East Asian Politics. *Chinese Journal of International Politics*, 2 (4), 545–574.
- Zhu, Z. (2013). Foreign Policy of the People's Republic of China. In R. K. Beasley, J. Kaarbo, J. S. Lantis, and M. T. Snarr (Eds.) *Foreign Policy in Comparative Perspective Domestic and International Influences on State Behavior* (pp. 118-137). Los Angeles: CQ Press.
- Бычкова Т. А. (2014). *Страны Азии на пути от традиционного общества к индустриальному (XVII – начало XX в.)*. [Asian countries on the way from traditional to industrial societies (17 - early 20 century).] Томск: Издательский Дом Томского государственного университета.
- Грачиков, Е. Н. (2015). *Геополитика Китая: эгоцентризм и пространство сетей* [China's geopolitics: egocentrism and the space of networks]. Москва: Издательство «Русайнс».
- Иванов, С. А. (2016). Почему коммунистический режим в Китае пережил 1989 г.? *Россия и АТР*, 1(1), 49-65.
- Лукьянов, Ф. (May 2020). Химера, Олицетворяющая Глобализацию [Chimera Embodying Globalization] *Россия в Глобальной Политике*. Retrieved from <https://globalaffairs.ru/articles/himera-globalizacziya/>

EXTENDED ABSTRACT

The end of the Cold War and the collapse of the bipolar system of international relations resulted in a “unipolar moment” for the US as a single dominant power in the international system. However, in a relatively short period of time China as an emerging power ascended to a status of a rising power that became able to fill the power vacuum in the system. Currently, the growing presence and influence of a rising China which managed to move from the periphery of the international system to its center is evidently felt across the globe and in every dynamic of changing international relations. Accordingly, the focal point of the IR studies which have over the past thirty years been absorbed by measuring the degree and mechanisms of the international system's impact on China shifted its analytical attention toward an

understanding of how China influences the system. However, to propose a comprehensive account of the essence of the Chinese foreign policy approach and foundational pillars of its global rise we should proceed not only from the current changing aspects of international relations but also resort to a retrospective analysis of Chinese foreign policy per se with a particular focus on the continuum of elements of constancy and change in policy approaches. Thus, the factor of history embodies an inherent characteristic of Chinese foreign policy doctrines and conceptual provisions that emerged in different periods of its historical evolution.

In other words, a major factor that indelibly influences China's foreign policy vision and behavior, as well as the ideational structure of Chinese self-perception is the factor of the past. Since the proclamation of the PRC in 1949, Chinese foreign policy has undergone significant transformations under the influence of both external and internal factors. As part of this transformation, China's foreign policy orientation and the conceptual approach has also undergone recurring revisions. Within each period of the historical evolution of China's foreign policy, its strategic approach, conceptual underpinnings, foreign policy priorities, and the vision of the international order changed in accordance with both internal and external (global and regional) variables.

This paper is an attempt to examine the historical evolution and transformation of China's foreign policy approaches, to discuss major periods of this transformation and most important provisions of the foreign policy doctrine developed within each stage. Premised on this the paper also seeks to address the projection of the main ideas and principles on the current process of China's rise with deep-rooted regional and global consequences. By retrospectively analyzing the foreign policy of China as a rising power (or as Henry Kissinger accurately put it, as a returning power) this paper tries to substantiate the idea that China's foreign policy identity and the fundamental nature of its behavior are determined by its historical past metaphorically defined as a shadow or tyranny of the past. In other words, the main notion put forward by the authors of the paper is that China's vision of the world and its place in it, as well as the entire structure of its external actorness, evolves under the influence of its history. Both the domestic political narrative and the foreign policy strategy contain numerous references to the historical experience of the Chinese nation. The most obvious manifestation of such appeal to history in China's foreign policy and its global strategy is a frequent reference to the historical experience of the "century of humiliation" in foreign policy doctrine as a whole and within Xi Jinping's concept of the "Chinese dream" in particular. Furthermore, China's global strategy which rests on this idea of the Chinese dream is believed to lead to the "great rejuvenation of the Chinese nation".

By outlining the evolution of China's foreign policy approaches in a retrospective manner this paper has also tried to summarize the existing conceptual accounts of Chinese foreign policy and the phenomenon of China's global rise. In terms of theoretical and methodological framework the paper is premised on the assertion that in consequence of the insufficiency and limited explanatory power of traditional theories of international relations there is a need for synthesizing, inter-paradigmatic and eclectic approaches in accounting for the phenomena of China's global rise and understanding its foreign policy vision. In this regard, the paper's effort to theorize China's foreign policy is carried out both within the framework of conventional theories of international relations (neorealism, neoliberalism, constructivism) and eclectic approaches (power transition theory, the English school of international relations theory (liberal realism) and neoclassical realism), which can initiate new discussions around the essence of power and its transformation. By differentiating existing theoretical approaches into conventional and eclectic theorizing paper specifically focuses on the dichotomy of "revisionism" and "adherence to the status quo" in relation to the existing structure and principles of the international system. It emphasizes that the global presence and impact of China as well as its attitude toward the structure and norms of the existing international order is conceptualized in the range of "China perceptions" oscillating between two extremes: "China as a threat" and "China as an opportunity".

Gelenekten Geleceęe Yöresel Kültürün Tařınmasında Festivallerin Rolü

İmran GÜNDÜZ ALPTÜRKER¹ ve Hakan ALPTÜRKER²

Öz

Festivaller ulusal ya da yerel düzeyde organize edilen ve insanların beraber eğlenebildięi toplantılar, kutlamalar olarak deęerlendirilmektedir. Kültür aktarımının yoğun bir şekilde geręekleřtięi bu organizasyonların düzenlenmesinde ise yerel yönetim birimlerinden olan belediyeler etkin bir şekilde rol almaktadır. Türkiye'nin deęişik il ve ilçelerinde; adları, kültürel ve sanatsal yönleri veya yer yer içerikleri birbirinden farklı olsa da pek çok festival düzenlenmektedir. Pek çok amaca birden hizmet eden Uluslararası Silifke Müzik ve Folklor Festivali de bunlardan biridir. Bu çalışmada 1974 yılından bu yana düzenlenen Uluslararası Silifke Müzik ve Folklor Festivali'nin kültür aktarımında ve korunmasındaki işlevi ve önemi deęerlendirilmiştir. Nitel araştırma yöntemlerinden doküman incelemesinin kullanıldığı bu çalışmanın verileri, Silifke Belediyesi'nin arşivinde yer alan, 1974-2018 yılları arasında yayımlanmış "Uluslararası Silifke Kültür Haftası"nı konu alan dokümanlardan elde edilmiştir. Kırk altı yıllık yolculuęu olan bu festivalin; gelenekle ilişkilendirilerek, somut anlamda geleneęe ve tarihe yaslanan içerięiyle "insanlar tarafından seyredilen bir gösteri deęil, herkesin katıldığı" bir etkinlik olduęu; kültürel belleęin sunumu ve icrasında -korunması bağlamında- uygulamalı halkbilimin amaçladığı teori ve pratięin birbirini bütünlendięi içerięiyle "uygulayarak" ve "yayarak" yaşatmak anlayışının bilinçli ve sistemli örneklerini festival bağlamında ortaya koyduęu görülmektedir. Bu bağlamda da festivallerin kültür koruma sürecinde bir aktarım aracı olarak kullanılabilceęi/kullanıldığı; "turistik" ve "ticari" bir etkinlikten daha fazlasına yer verdięi tespit edilmiştir.

Anahtar Kelimeler: Halkbilim, Toplumsal uygulamalar ve ritüeller, Festival, Kültür ve aktarım, Yerel yönetimler

The Role of Festivals in Transporting Local Culture from Tradition to the Future

Abstract

Festivals are considered as meetings, celebrations where people can have fun together at national or local level. In the organization of these events, where the cultural transmission is carried out intensively, the municipalities, which are the local government units, are actively involved and have been authorized by law to provide such cultural and artistic services. In different provinces and districts of our country; although their names, cultural and artistic aspects, or even their content are different from each other, many festivals are organized. International Silifke Music and Folklore Festival, which serves many purposes, is one of them. In this study, the function and importance of the International Silifke Music and Folklore Festival, which has been organized since 1974, in cultural transfer and preservation has been evaluated. The data of this study, in which the document review is used as one of the qualitative research methods, has been obtained from the documents on the "International Silifke Culture Week" published in the archive of the Municipality of Silifke between 1974-2018. It is an event that this festival which is forty-six-year journey, is an activity not as a spectacle watched by human beings but with its content that is tied to tradition and with historical content; and in the context of the, performance, presentation and conservation of cultural memory, provides the conscious and systematic examples of an understanding of "applying" and "spreading" the theory and practice aimed by the applied folkloristic with the content integrated with each other in the context of the festival.

Key Words: Folklore, Social practices and rituals, Festival, Culture and tranmission within generations, Local administration

Atıf İçin / Please Cite As:

Gündüz Alptürker, İ. ve Alptürker, H. (2021). Gelenekten geleceęe yöresel kültürün tařınmasında festivallerin rolü. *Manas Sosyal Arařtırmalar Dergisi*, 10(2), 1409-1422.

Geliř Tarihi / Received Date: 19.09.2020

Kabul Tarihi / Accepted Date: 14.01.2021

¹ Dr. Öğr. Üyesi - Mersin Üniversitesi Fen Edebiyat Fakültesi, ichimran@gmail.com

 ORCID: 0000-0001-7445-5081

² Öğr. Gör. Dr. - Selçuk Üniversitesi Silifke Tařucu Meslek Yüksekokulu, alpturker@gmail.com

 ORCID: 0000-0002-4389-0715

Giriş

*Toroslar'dan Akdeniz'e koşa koşa ulaşalım
Neşeli ve güzel günleri hep beraber yaşayalım
Yirmi Mayıs Silifke'de festivalde buluşalım
(Silifke Belediye Başkanlığı, 2013, s. 22).*

Festivaller geçmişin, bugünü ve geleceği besleyecek şekilde değerlendirilmesi açısından kültür aktarımının canlı bir şekilde sağlandığı etkinliklerdendir. Kültürel mirasın sürdürülebilirliği için yerel halkın katılımcı süreçlerle bilinçlendirilmesinin ya da gizil öğrenme yaratılmasının en etkili ortamlarındandır. “Her türlü toplumsal etkinlik, şenlik, festival, dinî/resmî tören veya bayramlar katılan bireylere birçok fırsat sunar.” (Balkaya, 2013)³, bu nedenle dünyadaki toplumların birçoğu kutlamalar, şölenler için belirli zamanlar ayırmıştır. Hayatın bir döneminden diğerine geçişte, bir mevsimden diğerine geçiş dönemlerinde ya da bir liderin, bir halk kahramanının tarih sahnesine çıkması ya da tarihi bir olayın yıl dönümü gibi bir topluluğun ya da grubun değerli anlarının kutlamaları (Smith, 2009, s. 341) hemen hemen her toplumda görülür. Takvimsel olarak belirlenen aralıklarla (Stoelle, 2009, s. 334) düzenlenen bu kutlamaların zamanını ise kimi zaman yerli üretim şartları, kimi zaman da genel bir “takvim geleneği” belirler. Mevsimlik bayramların kutlama zamanları iklim ve doğa koşullarına bağlı olarak farklılık gösterebilmektedir. Örneğin koç katımı; kışın kısa sürdüğü, baharın erken geldiği bölgelerde güz başlarında, baharın geç geldiği yerlerde ise güz sonlarında yapılır. Buna karşılık Nevruz, Hidrellez gibi bayramlar her yerde aynı tarihlerde kutlanır. Topluluk için anlam ifade eden bütün bu özel anlar, kutlama ile doldurulduğunda festival olarak adlandırılır (Smith, 2009, s. 341). Resmî ve dinî bayramlar gibi kimi kutlamalar bütün ülke halkının ortak bir değeri olurken, kimileri sadece belli bir yöre halkının ortak değerini oluşturabilmektedir.

Toplum yaşamında kökleşmiş amaçlara hizmet eden kutlamalar aynı zamanda pek çok işlevi de içinde barındırır. İnsanları bir araya getiren festivaller de bayramlar gibi insanların, toplumun birlik ve beraberliğini oluşturmak, kaynaşmalarını sağlamak, karşılıklı sevgi ve saygının meydana gelmesini temin etmek ve bunun bireylerin bilincinde yer etmesini sağlamak için fırsat sunan bir ortam yaratmaktadır. Bu hâliyle festival vasıtasıyla bir araya gelen halkın görünümü, Turner’ın komünitas kavramına denk düşmektedir. Topluluğun tüm üyelerinin katıldığı; aralarında yoğun bir duygudaşlık ilişkisinin hâkim olduğu ve istedikleri için, gönüllü olarak orada olan katılımcılardan oluşan bir komünitas. Bu topluluk, “Yapısız veya basit yapıya veya nispeten ayrımlaşmamış bir komünitas, bir topluluktur” (Turner, 2018, s. 97). Yaşlı, genç, fakir, zengin, köylü, kentli gibi farklı kesimlerden ve pek çok kişiden oluşan homojen bir topluluktur. Smith’e göre topluluğun üyeleri festivallerde bir araya gelmekte ve etkileşimde bulunmaktadır. Bu bağlamda festival, sosyal bağlılığı artırmakta ve bireyin veya grubun bir topluma entegrasyonunu sağlamaktadır (Smith, 1972 akt.: İmirgi, 2005, s. 35-36). Festival, “kamusal eğlence kültürü” (Şeyben, 2011, s. 53) ve birlikte eğlenme kültürü aracılığıyla yaşlı, genç kuşakları bir araya getirerek sosyalleşmeye; bu sosyalleşme süreci de kültürel sürdürülebilirliğe katkı sağlamakta; kuşaktan kuşağa aktarımın ve kültürel sürekliliğin sağlanmasının olanaklı kıldığı zamanları oluşturmaktadır. Bu sayede toplumsal belleğin sürekliliğine katkı sağlayacak ortamlar yaratılır, neticede “Bellek her zaman bir bireye ‘ait’dir, ama bu bellek toplumsal olarak belirlenir; ... toplumlar üyelerinin belleğini belirler. En kişisel anılar bile sadece sosyal grupların iletişimi ve etkileşimi üzerinden oluşur.” (Assman, 2015, s. 44). O nedenle de grubun üyelerine, içerisine anılarını yerleştirebileceği bir çerçeve sunacak ortamlar yaratılması bu bağlamda önemlidir. Çünkü “Hafızamız öğrenilmiş tarihe değil, yaşanmış tarihe dayanır.” (Halbwachs, 2017, s. 53) ve kolektif hatıralar, bireysel hatıraların üzerine eklenildiği durumlarda daha kullanışlı ve güvenilirdir (Halbwachs, 2017, s. 55). Bu nedenle toplumsal uygulamalar bireyi, üyesi olduğu toplumsal gruba bağlayan bağları güçlendirir yanı sıra topluluk içinde gerçekleştirilmesi nedeniyle toplumsallaşma sürecine de katkı sağlamaktadır.

“Festival iletişimi katılımcıları aktif olarak birbirine bağlar.” (Stoelle, 2009, s. 335) ve bu tür kutlama anlarında bir araya gelen topluluk üyeleri kolektif temsillerle ve sembollerle topluluk kimliğini pekiştirir ve yeniden üretir (Yıldırım, 2014, s. 64). Bu sayede festivaller, katılımcı her bireyin grup bilincinin yükselmesine, aidiyet duygusunun güçlenmesine katkı sağlamaktadır. Grup bilincinin yükselmesi ve grup kimliğinin pekişmesi, bireyi kimlik bunalımından kaynaklanan ve yabancılaşmayla sonuçlanan

³ Balkaya, A. (2013). *Sarıkamış'ta Bilinmeyen Yüzyüzlük Sosyal Olumlama Argümanı: Karaurgan Karakucak Güreşleri*. Web: <https://docplayer.biz.tr/21620841-Sarikamis-ta-bilinmeyen-yuzyuillik-sosyal-olummlama-argumani-karaurgan-karakucak-guresleri.html> adresinden 26 Mart 2019'da alınmıştır.

olumsuzluklara karřı korur (Karaman, 2010, s. 232). Bir grubun üyesi olma hazzını yařayan birey “Grup tarihini hatırlayarak ve kökenine ait hatırlama figürlerini belleğinde canlandırarak kimliğinden emin olur.” (Assman, 2015, s. 60). Bu anlamda, festivaller, toplumsal grubun kendisine inancını periyodik olarak tazelemesini olanaklı kılmaktadır. Ayrıca yařlı ve genç kuřağın iletişim hâlinde oldukları, birlikte eğlendikleri festivaller sayesinde kültürün kuřaktan kuřağa aktarımı aynı zaman dilimi içinde olanaklıdır.

Kültür aktarımının yoğun bir şekilde gerçekteřtiđi bu organizasyonların düzenlenmesinde yerel yönetim birimleri etkin bir şekilde rol almaktadır ve bu tür kültür-sanat hizmetlerinin sunulması hususunda kanunen de yetkilendirilmiřlerdir. Bir tür yerel hizmet olan festivaller genellikle, “yerel halkın müřterek ihtiyaçlarını karřılamak amacıyla kurulan yerel yönetimler”ce (Keleř, 2000, s. 21; Nadarođlu, 2001, s. 3; Bayrakcı, 2019, s. 18) organize edilmektedir. Festival organizasyonu ilgili yerel yönetim biriminin karar organı olan meclisin alacađı bir kararla belirlenen tarihte başlamaktadır. Yerel yönetimler tarafından, pek çok il ve ilçede adları, kültürel ve sanatsal yönleri veya yer yer içerikleri birbirinden farklı olsa da birçok festival düzenlenmektedir. Festivaller, yerel yönetimlerin bilinçli çabalarıyla yöresel deđerlerin özgün çekiciliklere dönüřtürüldüđü bir uygulamadır. Yerel yönetimler bu tür uygulamalar ile kültürün korunması ve aktarımına katkı sunmaktadırlar.

Nebi Özdemir’in ifadeleriyle, “21. asır “kültür asrı olacaktır.” Bu nedenle de Türkiye’nin gelecekteki en önemli gücünü, kültürel belleđi ve bu bellekten etkili bir şekilde yararlanan uzmanları oluřturacaktır. Ulusal ve kentsel ölçekte kültürel bellekten hareketle özgün ürünler yaratacak, tanıttacak ve deđerlendirecek çok yönlü kültür profesyonellerine ihtiyaç vardır.” (Özdemir, 2008, s. 20). Bu bağlamda yerel yönetimleri bu görevi yerine getirebilecek “kültür profesyonelleri”nden biri olarak deđerlendirmek olanaklıdır.

Geçmiřin bugünü ve geleceđi besleyecek şekilde deđerlendirilmesi açasından, kültür aktarımının canlı bir şekilde sađlandıđı etkinliklerden olan festivaller, kesinleřmiř karakteristik özellikleri olmayan, amaç bakımından çok yönlü olabilen, ses ve görüntü ağırlıklı ve yapıca karmařık olan, halkın katılımı ile gerçekteřen ulusal (Stoelle, 2009, s. 334) ya da yerel düzeyde organize edilen kutlamalardır. Bu bağlamda festivaller insanların beraberce eğlenebildiđi toplantılar, kutlamalar olarak deđerlendirilmektedir (Smith, 2009, s. 344). Silifke Belediyesi tarafından 1974 yılından beri Silifke’de düzenlenen ve pek çok amaca birden hizmet eden “Uluslararası Silifke Kültür Haftası” da bunlardan bir tanesidir.

Mersin’in Silifke ilçesi, çeřitli dinlerin ve kültürlerin buluřtuđu önemli merkezlerden biridir. Silifke ve çevresi, beř bin senelik tarihî bir dokuya sahiptir. Bu coğrafyada pek çok devlet hüküm sürmüř, imparatorluklar gelip geçmiřtir. Pek çok medeniyete ev sahipliđi yapmıř olan, deđiřik dinleri ve kültürleri buluřturan Silifke, köklü bir tarihe ve zengin bir kültürel mirasa sahiptir, hem toplumsal hem de kültürel açasından önemli olaylara sahne olmuřtur. Bunun sonucu olarak da sahip olduđu sözlü ve yazılı edebiyat geleneđi, kültür ürünleri oldukça zengin bir görünüm arz etmektedir.

Konargöçer bir toplumun torunları olan Silifke halkının kışın sahillerde, yazın yaylalarda yařama geleneđi vardır. Yayla ve sahil arasındaki göçler, bu göçler esnasında yöre halkının karřılařtıđı olaylar; yöre halkının ürettiđi ürünler, beslediđi hayvanlar; bu hayvanlardan üretilen ve türkülere konu olan yođurdu ile çökeleđi yerelden ulusala tařınmıř deđerleridir. Bunların yanı sıra sözlü kültür ürünleri de oldukça zengin bir görünüme sahiptir. Ayrıca bu sözlü kültür ürünlerinin bazılarının müzikle birleřtirilmesi neticesinde ortaya çıkan “Yayla Yolları”, “Türkmen Kızı”, “Ger Ali”, “Sallama”, “Keklik”, “Zeytin Dalları”, “Timbilli”, “Mandilli”, “Portakal Zeybeđi”, “Silifke Zeybeđi”, “Çaya Vardım Zeybeđi”, “Kıbrıs Zeybeđi” ve “Tek Zeybek”⁴ gibi halk oyunları yařanan Yörük-Türkmen kültürünün zenginliđini ortaya koyan örneklerindendir.

Kültürel kaynaklar açasından zengin bir bölge olan Silifke, bu kültürel miras ürünlerini tanıttmak, yařatmak ve gelecek kuřaklara aktarmak gayesi ile 1974 yılından bu yana, her yıl 20–26 Mayıs tarihleri arasında pek çok etkinliđin yer aldıđı “Uluslararası Silifke Kültür Haftası” düzenlemektedir. Festival kapsamında yer alan etkinliklerle bir taraftan geleneksel bellek sergilenirken, canlandırılırken, gelecek kuřaklara aktarılırken, diđer taraftan bu süreç kültürel ekonomik deđere dönüřtürülmektedir.

Bu çalıřma festivallerin kültür aktarımındaki rolü ve önemini arařtırmak amacıyla yapılmıřtır. Bu kapsamda UNESCO tarafından 17 Ekim 2003 tarihinde kabul edilen ve Türkiye’nin de 2006 yılında taraf olduđu *Somut Olmayan Kültürel Mirasın Korunması Sözleřmesi* hükümlerine göre korunması ve gelecek kuřaklara aktarılması için, “halkbilimi ürünlerinin artık ‘yařatmak için yaymak’ düşüncesiyle uygulanması”

⁴ Konu ile ilgili <http://www.silifke.bel.tr/turkulerimiz-sayfa.html> adresinden ayrıntılı bilgi edinilebilir.

(Oğuz, 2013, s. 10) bağlamında ve yerel bilinçlenmenin güzel örneklerinden biri olarak Silifke’de kırk altı yıldır düzenlenen “Uluslararası Silifke Kültür Haftası” etkinlikleri ve bu etkinliklerin kültür koruma kapsamındaki işlevi ve önemi değerlendirilmiştir. “Uluslararası Silifke Kültür Haftası”nın örneklem olarak seçilmesinde, 1974 yılından bu yana, bir başka ifade ile kırk altı yıldır, periyodik olarak düzenlenmesi belirleyici olmuştur.

Literatür incelendiğinde festivalleri çeşitli açılardan değerlendiren çalışmalar olduğu görülmektedir. Bu çalışmaların bir kısmı festivalleri turizmle ilişkilendirerek, festivallerin ekonomik katkıları üzerineyken (Prentince and Anderson, 2003; İlban ve Kömür, 2019) bir kısmı katılımcılarının, festival hakkındaki algı ve memnuniyetlerini araştırmaya yöneliktir (Tayfun ve Arslan, 2013; Karaca, yıldırım ve Çakıcı, 2017; Buzcu ve Oğuz, 2019). Ayrıca literatürde “Uluslararası Arası Silifke Müzik ve Folklor Festivali”ni konu alan iki farklı çalışmaya rastlanmıştır.

Süslü, Eryılmaz ve Demir (2019) yaptıkları çalışmada, festival turizminin bölgesel kalkınmaya etkilerini tespit etmeye çalışılmışlar, çalışma sonucunda bölgede festival turizmine yönelik ilginin fazla olduğuna fakat reklam, tanıtım, pazarlama faaliyetlerinin daha etkin hâle getirilmesi gerektiği gibi birtakım sonuçlara ulaşmışlardır.

Saçlı (2020) tarafından yapılmış çalışmada ise, 2019 yılı “Uluslararası Arası Silifke Müzik ve Folklor Festivali” katılımcılarına anket uygulaması yapılarak, festival katılımcılarının algıladıkları kültürel etkileşim boyutları belirlenerek ve kültürel etkileşim ile festival memnuniyeti arasındaki ilişki ortaya konulmuştur. Çalışmanın sonuçlarına göre, katılımcıların kültürel etkileşim düzeylerinin yaş ve eğitim düzeyleri bakımından farklılaştığı ve katılımcıların kültürel etkileşim düzeyleri ile festival memnuniyetleri arasında pozitif yönlü bir ilişki olduğu tespit etmişlerdir.

Bununla birlikte literatürde festivallerin kültür ile ilişkisini çeşitli açılardan inceleyen çalışmalara rastlamak mümkündür (Atak, Tatar ve Tunaseli, 2017; Yeşilyurt, 2018). Ancak yapılan çalışmalar arasında festivallerin kültür aktarımındaki rolü ve önemini değerlendiren herhangi bir çalışmaya rastlanılmamıştır. Bu çalışmada yerel yönetimlerin sunduğu kültürel nitelikli hizmetlerden birisi olan festivallerin kültür aktarımındaki rolü ve önemi değerlendirilmiştir. Çalışma yerel halkın birçok ihtiyacını karşılayan yerel yönetimlerin sunmuş olduğu kültürel nitelikli hizmetlerden birisi olan festivallerin işlevselliğini değerlendirme açısından oldukça önemlidir.

Çalışmada nitel araştırma yöntemi kullanılmış ve doküman incelemesi yapılmıştır. Doküman incelemesi, araştırılması planlanan olgu ya da olay hakkında bilgi içeren yazılı materyallerin analiz edilmesidir (Yıldırım ve Şimşek, 2016). Bu çalışmada kullanılan verileri elde etmek amacıyla Silifke Belediyesi’nin arşivinde yer alan, 1974-2018 yılları arasında yayımlanmış “Uluslararası Silifke Kültür Haftası”ni konu alan dokümanlar incelenmiş ve yorumlanmıştır.

Uluslararası Silifke Müzik ve Folklor Festivali’nin Kültür Aktarımındaki Rolü ve Önemi

Silifke festivalin düzenlenmeye başlanmasının gözleme dayalı bir hikâyesi vardır. İngiltere’nin 3-4 bin nüfuslu Llangollen şehrinde yıllardır düzenlenen ve 1960 yılında uluslararası nitelik kazanan festivale Türkiye’den de Silifke, Bursa, Elazığ, Antep ve Karadeniz halk dansları ekiplerinden oluşan 45 kişi katılır. 1700 kişilik icracı katılımcıyı ağırlayan Llangollen şehri, festival boyunca günde 30000 kişiyi misafir eder. Festivalde bütün halk görev alır, icracı misafirler ikişer üçer kişilik gruplar hâlinde Llangollen halkının evlerinde misafir edilir. Ayrıca bütün kasaba halkı festivalde görevlidir ve bunu layıkıyla yerine getirirler. Örneğin kadınlar yemek pişirip aşçılık yapar, gençler garsonluk, teşrifatçılıkla uğraşırken bazıları bilet satışı, bazıları mihmandarlık görevini üstlenir. Beldede sosyal, ekonomik ve kültürel hareketlilik muhteşem bir görünüme sahiptir ve Silifke ekibi bundan çok etkilenir. O yıllarda Silifke Folklor Derneği camiasında Silifke festivali düzenleme fikri oluşmuş ve çabası içine girilmiştir (Silifke Belediye Başkanlığı, 2013, s. 21).

İlk olarak 1974 yılında “Uluslararası Silifke Müzik ve Folklor Festivali” adıyla düzenlenen festival; 1996 yılından itibaren, festival programında yer verilen etkinliklerin kapsamı genişleyince 20-26 Mayıs haftasını kapsayacak şekilde organize edilmeye ve 1996 yılında “Uluslararası Silifke Kültür Haftası” olarak adlandırılmaya başlanır. 2017 yılından itibaren ise “Uluslararası Silifke Müzik ve Kültür Festivali” olarak adlandırılmıştır. Uluslararası Silifke Kültür Haftası’nın düzenlenme amaçları; 1983 yılında hazırlanan tüzükte; folklor, tarih, turizm ve doğal zenginliklerini yurt içinde ve yurt dışında tanıtmak, bunun için araştırmalar yapmak, uluslararası kültür ve sanat alışverişine sahne olmak, ulusal ve uluslararası tanışma, dayanışma ve birlikte yaşayıp eğlenilmesine fırsat yaratarak dünya barışının gerçekleştirilmesine katkıda bulunmak, her türlü sanat gösterileri ve yarışmaları düzenleyerek, yeni yeteneklerin ortaya çıkmasına imkân

hazırlamak, yörenin ekonomik gücünü ve sosyal yaşantısını geliřtirmek, turizm faaliyetlerine yoğunluk ve canlılık kazandırmak (Silifke Belediye Başkanlığı, 2013, s. 88) olarak belirtilmiřtir. Bu amaçlar doğrultusunda uzun yıllardır düzenlenen; programında farklı sanat dallarına ve türlerine yer veren Silifke festivalinin uzun yıllara dayanan geçmiři, bu süreçte elde edilen deneyim ve uluslararası ölçekte gerçekteşiyor olması festival programının içeriğini çeřitlendirmekte ve zenginleřtirmektedir. Açılan el sanatları, ağaç iřleri, seramik, giyim, nakıř, resim ve heykel sergilerinde, yapılan yemek, ses ve spor yarışmalarında birçok yeteneğe fırsat verilmektedir. Örneğin 1977 yılında festivalde düzenlenen Türk halk müziğı amatör ses yarışmasında, Sabahat Akkiraz ve Seyfettin Tomakin birinci olmuřtur. Geleneksel yaşam biçimini konu alan yörük göçü, yörük çadırı, sünnet řöleni, köy düğünü gibi uygulama ve programlarla yeni nesiller bilgilendirilmekte, amatör tiyatro gruplarının çalıřmaları desteklenmekte, edebi alanda çalıřma yapanlar halka tanıtılmakta; halk paneller ve konferanslarla bilgilendirilmekte, konserlerle eğlendirilmektedir.

Programda müzik eksenli olarak festival haftası içerisinde ses sanatçılarının –festivalin ilk yıllarında Türk sanat ve halk müziğı, son yıllarında ise pop müziğı icra edenlerin– sahne aldığı bir konser – neredeyse– her akřam düzenlenmiřtir. Ayrıca festival kapsamında halkbilimi açısından çok kıymetli olarak deęerlendirilebilecek bilimsel etkinlikler de yer almıřtır. 15 Haziran 1977 yılında “Halk Ozanları, Mahalli Halk Oyunları, Türk Halk Oyunları” konulu açık oturum ile halk oyunlarının içinde bulunduęu durum tartıřılmıřtır. 21 Mayıs 1993 yılında Doç. Dr. Oğuz Makal’la “Sinemanın Dünü, Bugünü, Yarını”, Yavuz Seçkin’le “Gelenekten Geleceğe Türk Resim Sanatı”, 23 Mayıs 1993 yılında Sami Karaören ile “Dilimiz ve Şiirimiz” başlıklı söyleřiler ve 22 Mayıs 1995’te “Akdeniz Mutfağı” paneli, 27 Mayıs 1998’de “Halkoyunları Paneli” (Silifke Belediye Başkanlığı, 2013, s. 205) ve İrfan Ünver Nasrattınoęlu⁵ öncülüğünde 21 Mayıs 1996’da düzenlenen “Uluslararası Türkmen Kültürü” Sempozyumu’nda (Silifke Belediye Başkanlığı, 2013, s. 156, 157, 168, 184) sinemadan şiiere, yemek kültüründen Sarıkeçililere pek çok konu konuşulup tartıřılmıř, halkın bilgileneşmesi ve bilinçlenmesine olanak saęlanmıřtır. İrfan Ünver Nasrattınoęlu öncülüğünde 24. Uluslararası Silifke Kültür Haftası etkinlikleri içerisinde “Uluslararası Türk Dünyası Kültür Sempozyumu” (Silifke Belediye Başkanlığı, 2013, s. 199), 1999 yılında ise “Osmanlı’nın 700. Kuruluř Yıldönümü ve Türk Dünyası Sempozyumu” düzenlenmiřtir.

Düzenlenen “Âřıklar Şöleni” ya da “Halk Ozanları Şöleni”yle Şeref Tařlıova, Rüstem Alyansoęlu, İsmail Cengiz Azeri, Ozan Dünder, Çukurovalı Âřık Mahmut Tařkaya, Tekirdaęlı Âřık Zülfikar Divani, Çukurovalı Âřık Mahmut Tařkaya, Gürünlü Âřık Gülhane, Mersinli Âřık Ahmet Mertkul, Eskişehirli Âřık Sarıca Kız, Afyonlu Âřık Aslı Bacı gibi yurdun dört bir tarafından gelen âřıklık geleneğinin temsilcileri hem yerel hem de yurt dıřından gelen katılımcılarla bir araya getirilerek bu geleneğın tanıtılması ve yaşatılmasına katkı saęlanmıřtır. Âřıklar tarafından festival temalı yeni řiirler yazılıp icra edilmiřtir:

Korosuna kulak ver, sazım iyi dinle

Yörüğün çadırında ayran iç de serinle,

Davul, klarnet, keman ve folklor ekibinle

Kutlanıyor 20. Silifke Festivali (Silifke Belediye Başkanlığı 2013, s. 154)

Ya da

Ela gözlerini sevdiğim dilber

Göster cemalini görmeye geldim

Festivalin derde derman dediler

Gerçek mi sevdiğim, sormaya geldim (Silifke Belediye Başkanlığı, 2013, s. 154) bu icraların örneklerindedir.

⁵ Festivalin üçüncü yılından itibaren düzenleme komitesinde yer alan ve festival organizasyonu ile tanıtımında görev ve sorumluluklar üstlenmiş Silifke’nin fahri hemşhridir.



Fotoğraf 1. Kortej yürüyüşü, Çataklılar Derneği



Fotoğraf 2. İstar⁶



Fotoğraf 3. Kortej yürüyüşü, İmamlı köyü yayla göçü (1983)

Her yıl 20 Mayıs'ta ana mekân olarak ve Silifke'nin Meydanı olarak adlandırılan Atatürk Anıt'ında; halk oyunları ekipleri, festival koroları, âşıklar, yöresel sanatçılar, düğün alayı, göç kervanı, avcılar, sporcular, okullar, resmi kuruluşlar, bankalar, kooperatifler ve derneklerin temsilcilerinin yer aldığı festival kervanının yürüyüşü -son dönemlerdeki adlandırmayla kortej yürüyüşü- ve sonrasında ilçe belediye başkanının anıta çelenk koyması ve açılış kurdelesini kesmesiyle festival başlamaktadır.



Fotoğraf 4. Başkurdistan halk dansları topluluğu

⁶ Halı, kilim vb. şeyler dokunan tezgâh (TDK Derleme Sözlüğü, 1993:2489).



Fotoğraf 5. Yakutistan halk dansları topluluđu



Fotoğraf 6. Ukrayna halk dansları topluluđu

Festival haftası içerisinde pek çok tezgâh açılıp sahne kurulmaktadır. Açılan tezgâhlarda çoğunlukla yöreye özgü ürünler satılmakta, kurulan sahnelerde çeşitli oyun, yarışma ve gösteriler yapılmaktadır. Yörenin halk dansları ekibi, mahalli sanatçıları, yöresel çalgıları, kukla gösterileri, Karagöz, Aşuk-maşuk⁷ ve köy seyirlik oyunlarının yanı sıra Kars, Gaziantep, Kırıkkale, Edirne, Eskişehir, Tokat, Manisa gibi yurt içinden ve Bulgaristan, Belçika, İtalya, Libya, Kosova, Romanya, Makedonya, Ukrayna, Kabartay-Balkar, Başkurdistan, Yakut Özerk Cumhuriyeti gibi pek çok yurt dışı halk dansları ekiplerinin gösterileri de yer almaktadır.

Stella Kladou'nun (2011, s. 44) aktardığına göre başarılı bir festival, kültürün aktif bir biçimde işlendiği festivaldir. Gelenek kökenli içeriklerden, “geleneğin/sözlü kültürün/yöresel kültür belleğinin” yerelin; sunumun içeriğini şekillendirdiği; el sanatları, mutfak-yemek, geleneksel giyim-kuşamın sunumunun yaptığı organizasyonlar hem ülke içinden hem yurt dışından gelen katılımcılara tanıtılmakta hem de yöre halkı arasında canlı bir şekilde sürdürülebilir kılınmaktadır.

Festivaller kuşkusuz kentin kültür ekonomisi için en önemli gösterim, yeni ürünleri deneyimleme, sanatı yaygınlaştırma ve sürdürülebilir kılma mekanizmalarından birisidir. En büyük özelliklerinin devamlılık göstermeleri olduğu dikkate alınırsa festivaller kültür sahasının vazgeçilmez kılınmasında önemli bir rol oynar (Ada, 2011, s. 15).



Fotoğraf 7. Sıkma yapımı



Fotoğraf 8. Keşkek ve yahni

⁷ Bu konuda ayrıntılı bilgi için bakınız: Çıblak Coşkun, Nilgün (2018). “Mersin İli Koy Seyirlik Oyunlarından Deve Bollatması ve Aşuk Maşuk Oyunu”. *Karadeniz* 128-140.



Fotoğraf 9. Yoğurt ikramı



Fotoğraf 10. Batırık ikramı

“Toplumsal yeniden üretim/tüketim ilişkilerinin yapılandığı ve dağıldığı” (Erdoğan, 2011, s. 80) festival kapsamında batırık, sıkma, keşkek, yahni, yoğurt, ayran, çökelek gibi yöresel yiyecekler Göksu Irmağı boyunca köy derneklerince kurulan Yörük çadırlarında çoğu zaman saz ve söz eşliğinde halkın hizmetine sunulmaktadır. Beverly J. Stoeltje (2009, s. 337) “Festival” adlı çalışmasında festival yemeklerini gruba kimliğini cisimleştirme fırsatı sunan unsurlar olarak tanımlar ve yemekler daima belli olur der. Silifke festivalinde de bu yemekler, vazgeçilmez ve değişmez unsurlar olarak sıkma⁸, keşkek, yahni, batırık, tantuni ve yayık ayranından oluşmakta; grup kimliğinin doğrulanmasına olanak vermektedir. Ayrıca festivalin düzenlendiği ilk yıllardan beri pek çok kez düzenlenen batırık ve yoğurt yapma yarışması da bu geleneğin sürdürülme sürecinin etkili yöntemlerinden biri olarak değerlendirilebilir.



Fotoğraf 11. Festivalin 32. yılı olan “yoğurt yılı”nda düzenlenen yoğurt yarışması

Etkinliğe katılanlar yöresel gelenekleri deneyimleyerek özgün içerik ve kimlik kazanmakta; bu sayede de birey bu tür etkinliklerle biz bilincine ulaşmaktadır. Yüzlerce kişi geleneksel yemekleri tüketirken, yöresel içerikle kimlik kazanır. Bireysel mutluluk ve toplumsal birliktelik açısından bu tür etkinlikler önemli işlevlere sahiptir. Popüler kültürle tek türleşen birey ve toplum, yöresel etkinliklerle özgünleşir (Özdemir, 2012, s. 159). Bu etkinliklerle bir taraftan geleneksel bellek sergilenirken, canlandırılırken, gelecek kuşaklara aktarılırken diğer taraftan yörede yaratılan ürünler kültürel ekonomik değere dönüştürülmektedir. Oğuz’a (2013, s. 76) göre “Türkiye, kendi yerel ve ulusal renklerini araştırmak ve yorumlamak, bu özellikleriyle yeryüzünde var olmaya devam etmek ve bu özelliklerini “pazarlayarak” bir gelir kalemi oluşturmak istiyorsa, kuramsal düzlemde halkbilimin gelecekteki önemini ve ulusal kalıtın küresel sunulmasının gereğini iyi kavramalı, uygulama düzleminde ise, bunun için gerekli olan kurumlaşmaları gerçekleştirmelidir.” Bu bağlamda festival kapsamında, yerel unsurların ulusal ve sayıları az da olsa

⁸ Sıkma: Bazlamadan daha ince açılmış bir hamurun sacda pişirildikten sonra içine çökelek, kavrulmuş çökelek, peynir ya da patates gibi çeşitlenebilen muhtelif malzemeler konulduktan sonra sarılıp sıkılması suretiyle yapılmaktadır.

uluslararası katılımcılarla buluşturulması sağlanmaktadır. Ayrıca festival dönemlerinde yörenin ekonomik yaşamı da canlanmaktadır (Akarpınar, 2004, s. 28).

“Festivaller, kolektif olağanüstü olaylardır ve grup yaşamında kökleşmiş amaçlara hizmet ederler. Karşılıklılık ve paylaşılan sorumluluk sistemleri, prestij ve üretimin dağıtım aracılığıyla festivale katılımı ve katılımın devamlılığını sağlar. Pek çok festival, kişisel dini bağlılık veya kişisel icra için fırsat sağlar ve bu fırsat söz konusu durum için birincil bir güdüdür.” (Stoltje, 2009, s. 334). Her türlü toplumsal etkinlik, şenlik, festival, dinî/resmî tören veya bayramlar katılan bireylere birçok fırsat sunmaktadır. Festival tarihi içinde, festivalin kültür haftasına dönüşmesinden sonra gerçekleştirilmeye başlanan ve 2000 yılına kadar festival kapsamında sunulan geleneksel köy düğünleri ve kına geceleri de bu bağlamda değerlendirilebilir. Silifke yöresinin evlenme ritüellerine uygun olarak düzenlenen köy düğünlerinde evlenen kişiler, maddi imkânları yetersiz olduğu için evlenemeyen kişilerden seçilmektedir. Bu açıdan festival kapsamında yer alan köy düğünleri evlenen kişilere de hayallerini gerçekleştirme fırsatı sunmaktadır. Bu düğünlerde taşıtlar, düğün salonu, müzisyenler, gelinlik ve damatlık, kuaför, nişan yüzükleri, kına gecesi gibi bütün masraf kalemleri kültür haftası komitesi tarafından karşılanmıştır. Düğün gerçekleştirilirken yörede bir köy düğünü içinde geleneksel olarak yapılan kız isteme, düğün tarihi tespit etme, esbap kesme, okuntu ve dürü gönderme, bayrak dikme, düğün odunu yapma, tahıl döğme, kız evine tomgavutcu⁹ eşliğinde aşçı ve aşçı çadırı gönderme, düğünde çalgıcılara çalgıcı başı görevlendirme, damat tıraşı, dürü¹⁰ karşılığında davar¹¹ getirme, düğün alayı yapma, çalgıyla davetlileri karşılama, oğlan evine çeyiz götürme, gelin alayı önüne ip germe, ata gelin bindirme, gelin indirme, geline indirmelik verme, geline ibrik teptirme, geline kapıya ballı yaprak yapışturma ve geline kapıdaki ipi kırdırma gibi ritüellerin tamamına yer verilmiştir. Ayrıca bütün halkın davetli olduğu bu düğünlerde, misafirler/katılımcılar evlenen çiftlere hediyeler de sunmuştur (Silifke Belediye Başkanlığı, 2013, s. 222).

Silifke festivali iletişimsel, toplumsal, kültürel hatta ekonomik boyutlarıyla değerlendirildiğinde, Silifke halkı bu festival sayesinde geleneksel kültürden beslenerek sahip olduklarını/ürettiklerini değerlendirebilir hâle gelmiştir. Kültürün “gereksiz bir gider alanı” değil, “çok yönlü kalkınmayı sağlayan bir yaratma alanı” olduğunun göstergesidir. Festival yöresel geleneklerin, dolayısıyla ürün ve uygulamaların ulusal/küresel ölçekte tanınmasını, bir süre sonra da deneyimlenmesini sağlayacaktır. Bunun yanı sıra bütünleştirici, kaynaştırıcı “hemşehrilik temelinde biz” bilincini oluşturmak ve yaygınlaştırmak işlevine de sahiptir. “Biz” bilinci küresel ölçekte oluşturulurken doğal olarak yöresel/sözlü kültür belleğinden yararlanılmakta; aynı zamanda bellek yitiminin önüne geçilmesi sağlanmaktadır. Bu bakımından değerlendirildiğinde de festival oldukça değerli ve işlevseldir. Bu nedenle somut olmayan kültürel mirasın korunması, kaydedilmesi, geliştirilmesi ve canlandırılarak geleceğe aktarılmasında festival önemli katkılar vermiş ve vermeye de devam etmektedir.

Yereli ve yerelde yaşayan tüm unsurları önemseyen Silifke Belediyesi, 2010 yılından beri düzenlenen “Türkçe Konuşan Ülkeler Arası Ses Yarışması” ile de Türk Dünyası ile ilişkiler geliştirip dostluklar kurulmasını olanaklı kılmıştır. TÜRKSOY ortaklığında organize edilen bu ses yarışmasıyla birleştirici kaynaştırıcı bir kültür politikası izlendiği ve bu yaklaşım doğrultusunda Türk Dünyası ile olan bağları artırıcı organizasyonlarla geçmişi geleceğe taşıma hedeflenmektedir (Silifke Belediye Başkanlığı, 2013, s. 406-407).

Festivallerin devamlılığında festivalin canlılığı ve markalaşması önemli hususlardandır. Silifke festivali –örneklerde görüldüğü üzere– sunduğu zengin içeriğiyle canlılığı yakalayabildiği gibi markalaşma sürecinde de büyük adımlar atmıştır. Sahip olunan kültürel birikimi yansıtan, yaşatan ve gelecek kuşaklar aktarmak amacıyla festivale 2000 yılından itibaren Silifke’nin kültürünü ve değerlerini yansıtan ayrı ayrı isimler verilmiştir. 2000 yılı “Türkmen Güzeli Yılı”, 2001 yılı “Heybe, Çul, Çuval Yılı”, 2002 yılı “Aşuk-Maşuk Yılı”, 2003 yılı “Ham Çökelek Yılı”, 2004 yılı “Çilek Yılı”, 2005 yılı “Yogurt Yılı”, 2006 yılı “Keklik Yılı”, 2007 yılı yani festivalin 34. yılı -2011 yılı itibarıyla UNESCO İnsanlığın Somut Olmayan Kültürel Mirasının Temsili Listesi’ne alınmış olan- “Keşkek Yılı”, 2008 “Türkü Yılı”, 2009 yılı “Batırık Yılı”, 2010 yılı “Cavit Erden Sanat Yılı”, 2011 yılı “Mavi Yengeç”, 2012 yılı “Tahta Kaşık”, 2013 yılı “Mavi Akdeniz”, 2014 yılı “Yörük Yılı”, 2015 ve 2016 “Göksu Yılı” ilan edilmiş; görünür kılan somut olmayan kültürel miras ürünlerinin kentlere egemen olan endüstriyel kültüre karşı korunması sağlanmıştır.

⁹ Tomgavut > tohum kavut: tahıl ve kavrulmuş tahıl ürünleri.

¹⁰ Dürü: Düğüne çağrılanlara düğün sahibi tarafından verilen armağan.

¹¹ Davar: Koyun ve keçiye verilen ortak ad.



Fotoğraf 12. Festival afişlerinden örnekler

Ayrıca 17 Ocak 2017 yılında imzalanan protokol ile Uluslararası Dünya Folklor Festivalleri Konseyine (CIOFF) üye olunmuştur (URL 1). Birçok ülke festivalini bir çatı altında toplayan bu üyelik ile dünya barışına katkı sağlanmış ve yerelin evrensel taşınmasına bir kapı daha aralanmıştır.

Silifke festivali 1974 yılından beri düzenlenmektedir. Festivaller, topluluk için değerini/anlamını koruduğu ölçüde varlığını sürdürmektedir. Bazı festivaller az çok değişerek günümüze kadar ulaşmış, bazıları zamanla önemini yitirerek terk edilmiş; bazıları gelenekle ilişkilendirilerek yeniden canlandırılırken bazıları da somut anlamda geleceğe ve tarihe yaslanmayan, dolayısıyla baştan yaratılan festival ve kutlamalar olabilmektedir (Yıldırım, 2014, s. 57). Festivalin sürekliliğinde “katılımcılar” ve “düzenleyenler” kuşkusuz ki büyük öneme sahiptir. Bakhtin’in (2005, s. 33-34) ifadeleriyle “Karnaval insanlar tarafından seyredilen bir gösteri değildir; insanlar onun içinde yaşarlar, herkes ona katılır, zira karnaval fikrinin kendisi bütün insanları kucaklar. Dünyanın yeniden hayat buluşunun, yenilenişinin, herkesin katıldığı özel bir durumudur. İşte karnavalın özü budur; katılımcıların hepsi bu özü canlarıyla kanlarıyla hisseder.”. Bu anlamda festivalin sunumunda/içerisinde yer alan bütün olaylar “katılımcılarla” anlamlandırılır. Festivallerin devamlılığının sağlanmasında da katılım önemli bir unsurdur. Bu hususta Ali Dalgıç (2018, s. 15) “Festival Ziyaretçilerinin Sadakatlerini Etkileyen Faktörlerin Analizi: Adana Portakal Çiçeği Festivali Örneği” adlı doktora tezinde festival katılımcılarını “sadık” hâle getirmenin, sürecin başarılı bir şekilde gerçekleştirilmesine ve katılımcılara farklı deneyimler sunulmasına bağlı olduğunu; “imaj” ve “deneyim” faktörlerinin bu bağlamda ön plana çıktığını ifade eder. “İmaj teorisine göre karar vericiler bir bilgi olarak hafızalarındaki imaja başvururlar. Hafızada yer edinmiş olan imaj ise sonraki davranışları şekillendirme konusunda önemli bir tamamlayıcıdır (Beach ve Mitchell, 1987 akt.: Dalgıç, 2018, s. 12). Bunun yanı sıra bilgi işleme teorisine göre, bireyler öğrendikleri ve sahip oldukları bilgilere (deneyimlere) göre tutum, inanç ve davranışlarını şekillendirmektedir. Yaşanılan olumlu deneyimler sonraki davranışları etkileyeceğinden, etkinlik katılımcılarının olumlu deneyim yaşamaları sadakatlerini güçlendirecektir (Salancik ve Pfeffer, 1978 akt.: Dalgıç, 2018, s. 52). Dolayısıyla bu süreçte, “festival programı”, “festival alanı ve erişebilirlik”, “hediyeleşme eşya ve uygunluk”, “güvenlik”, “bilgi”, ve “yiyecek” gibi unsurlar “sadık” katılımcılar yaratma konusunda önemlidir (Dalgıç, 2018, s. 169). Silifke festivalinin yolculuğunda kırk altı yıla ulaştığı düşünülürse bu anlamda başarılı sayılabileceği ortadadır.

Sonuç

Sonuç olarak, folklorun belirli bir sosyal çevrede, nesilden nesile aktarılanları yaşatma ve aktarma sürecinde işlevini yerine getirebilmesi için; düzenli olarak yerine getirilen ya da getirilme gereksinimi duyulan her tür kültürel uygulamanın, bireyin doğumundan itibaren yakın çevresinden edindiği gözlem ve anlatılarla beslenerek şekillenmesinin önemi bilinen bir gerçekliktir. Festivaller de kültürel belleğe ait unsurların ve değerlerin sürdürülebilirliği için yerel halkın katılımcı süreçlerle bilinçlendirilmesinin ya da gizil bir öğrenme yaratılmasının en etkili ortamlarından birini sunmaktadır. Toplumsal yapının sürekliliğinde ortak belleğe ait öğelerin hatırlanması ve bir disiplin çerçevesinde tekrarı esastır. Bu süreklilik kültürel belleği oluşturan öğelerin hatırlanmasıyla gerçekleşir. Bu bağlamda her yıl ve uzun soluklu olarak

düzenlenen festivaller toplumsal hafızanın canlı bir biçimde ayakta kalmasına olanak sađlayan etkinliklerden biridir. Bir sonraki nesil için kültürel kimliđi yeniden yapılandırarak geleneksel bilginin aktarımı için “bir arada olma”yı mümkün kılan kültürel faaliyetler; kültürel hafızanın korunması, geleneğin korunması ve kültürel kodların sürekliliğinin sađlanması anlamlarına gelmektedir.

Bu çalışma festivallerin kültür aktarımındaki rolü ve önemini belirlemek amacıyla yapılmıřtır. Literatürde festivallerin kültür ile iliřkisini çeřitli açılardan inceleyen çalışmalar olmakla birlikte, festivallerin kültür aktarımındaki rolü ve önemini deđerlendiren herhangi bir çalışmaya rastlanılmamıřtır.

Kültürel mirasın sunumu ve icrasında -korunması bağlamında- ve yerel bilinçlenmenin örneklerinden olan Silifke Belediyesi, uygulamalı halkbilimin amaçladığı teori ve pratiğin birbirini bütünlediği içeriđiyle *uygulayarak* ve *yayarak* yaşatmak anlayışının bilinçli ve sistemli örneklerini festival bağlamında ortaya koymuřtur. Kültürün aktif bir şekilde işlendiđi festival süresince, el sanatları, giyim, yemek gibi yöresel gelenek ve uygulamalar yurt içinden ve yurt dışından gelen katılımcılara tanıtılmaktadır. Dolayısıyla, 46 yıldır devamlı olarak düzenlenen “Uluslararası Silifke Müzik ve Folklor Festivali”nin, yörenin sahip olduđu birikimi (kültürünü ve özelliklerini) yaşatarak gelecek kuřaklara aktarma konusunda başarılı olduđu söylenebilir.

Kamusal eğlence kültürü ve birlikte eğlenme kültürü aracılıđıyla, kentin tarihsel ve kültürel mirasını, yerel kimliğini görünür ve sürdürülebilir kılan; aynı zamanda bireylere kültürel olarak kendilerini gerçekleřtirmeleri ve aidiyet duygularını pekiřtirmeleri için fırsatlar sunan zengin içerikli festivallerin organizasyonlarında farkındalığı yüksek yerel yönetimlerin önemi yadsınamaz. Bu nedenle ulusal ve kentsel ölçekte kültürel bellekten hareketle özgün ürünler yaratıp tanıtacak ve deđerlendirecek olan, ihtiyaç duyulan çok yönlü “kültür profesyonelleri”nden biri, belki de en önemlisi olarak yerel yönetimleri bu grup içerisine dâhil etmek yerinde olacaktır. Nitekim yerel yönetim birimlerinden olan belediyelerle ilgili yasal düzenlemelerde, yerel yönetim birimlerinin kültür sanat hizmetleri de yürütebileceđi yer almaktadır. 5393 sayılı Belediye Kanununda Belediyelerin Görev ve Sorumlulukları başlıklı 14. Maddesinde “... kültür ve sanat... hizmetlerini yapar veya yaptırır” ifadeleri ile kanunen yetkilendirildikleri ortaya konulmuřtur. Lakin bütçe konusundaki imkân/imkânsızlıklar bu hizmetin sunulmasında belirleyici olabileceđinden festivallerin düzenli olarak tertip edilmesinde aksaklıklara ya da içeriđin zenginliğinden feragat edilmesine neden olabilmektedir. Özellikle oldukça düşük bütçeye sahip olan yerel yönetim birimlerinde bu durum daha sık rastlanmaktadır. Bu nedenle bu tür yerel birimler desteklenmeli ki festivaller aracılıđıyla yöreye ait kültürün korunması ve aktarımı sađlanabilsin. Bunun için yerel yönetimlere sadece bu amaçla kullanabilecekleri bir kaynak tahsis edilmesi oldukça önemlidir. Maddi imkânların olanaklı olduđu durumlarda ise, bilinçli bir çabayı gerektiren festival organizasyonunda yer alan komitenin de bu anlamda farkındalığı yüksek üyelerden oluşması ayrı bir zorunluluktur. Bu anlamda yerel yönetimlerde kültür birimlerinde görevli yönetici ve personellerin yetkin kişilerden oluşturulması önemlidir. Bu konuda üniversitelerin Türk Halk Bilimi, Kültürel Miras ve Kültür Yönetimi, Kültürel Miras ve Turizm alanlarından mezun kişiler istihdam edilebilir.

Bu tür organizasyonların sürdürülebilirliği, yerel halkın desteđi ve katılımı ile mümkündür. Katılım ve sürekliliğin sađlanması hususunda ise festival organizasyonunu çekici hâle getirmek önemlidir. Bu sayede festival katılımcıları “sadık” hâle gelecektir. Bu da festivallerin kültür aktarımındaki rolünü daha işlevsel kılacaktır. Ayrıca festivalin, planlamadan uygulamaya tüm sürecinde kültürel konularda faaliyet gösteren sivil toplum kuruluşları ve kurumlar ile işbirliği içinde olunması bir diđer husustur. Bu sayede yerel kültürle olan bağ kopmadan, festival geleneğinin devamlılığı sađlanmış ve yerel halkın kendi kültürüne yabancılaşmasının önüne geçilmiş olacaktır.

Bu çalışmanın yerel yönetimlere ve uygulayıcılara sunacađı bir diđer öneri ise, Silifke Belediyesi ve festivalin mimarları olan düzenleme komiteleriyle etkileşimde bulunarak, Silifke Belediyesi’nin 46 yıllık festival düzenleme belleđini ve tecrübelerini öğrenmeleridir.

Ayrıca bu çalışmada -1974 yılından bu yana düzenlenen Uluslararası Silifke Müzik ve Folklor Festivali özelinde- kültürün aktarımında ve korunmasında festivallerin işlevi ve önemi deđerlendirilmiş; bu sürecin aktörleri olan topluluk, grup ve bireylerin aktif katılımı ile yerel yönetimlerin farkındalığının önemini ortaya konulması, festival alanında çalışan uzmanlara/arařtırmacılara/düzenleyicilere yeni bakış açıları kazandırarak uygulamalara katkı sunması beklenmektedir.

Etik Beyan

“Gelenekten Geleceğe Yöresel Kültürün Taşınmasında Festivallerin Rolü” başlıklı çalışmanın yazım sürecinde bilimsel kurallara, etik ve alıntı kurallarına uyulmuş; toplanan veriler üzerinde herhangi bir tahrifat yapılmamış ve bu çalışma herhangi başka bir akademik yayın ortamına değerlendirme için gönderilmemiştir. Bu araştırmada doküman incelemesi yapıldığından etik kurul kararı zorunluluğu bulunmamaktadır.

Kaynakça

- Ada, S. (2011). *İstanbul'un festivalleri*. İstanbul: Bilgi Üniversitesi Yayınları.
- Akarpınar, R. B. (2004). Tarım toplumundan sanayi toplumuna geçişte panayır-sergi-fuar-festivalin durumu ve Türkiye örneği. *Millî Folklor*, 64, 25-36.
- Assmann, J. (2015). *Kültürel bellek eski yüksek kültürlerde yazı, hatırlama ve politik kimlik* (Çev: Ayşe Tekin). İstanbul: Ayrıntı Yayınları.
- Atak, O., Tatar, S. ve Tunaseli, A. (2017). Kültürel miras oluşumunda festivallerin yeri ve önemi: Fethiye Müzik Köyü üzerine bir değerlendirme. *Uluslararası Sosyal Araştırmalar Dergisi*, 10(52), 1396-1409.
- Bakhtin, M. (2005). *Rabelais ve dünyası*. (Çev.: Çiçek Öztekin). İstanbul: Ayrıntı Yayınları.
- Balkaya, A. (2013). Sarıkamış'ta bilinmeyen yüzyıllık sosyal olumlama argümanı: karaurgan karakucak güreşleri. <<https://docplayer.biz.tr/21620841-Sarikamis-ta-bilinmeyen-yuzyillik-sosyal-olummlama-argumani-karaurgan-karakucak-guresleri.html>> [Erişim Tarihi: 26.03.2019]
- Bayrakçı, E. (2019). *Yerel yönetimler*. Konya: Dizgi Ofset.
- Buzcu, Z. ve Oğuz, S. (2019). Festival ziyaretçilerinin algıladıkları değer, memnuniyet ve sadakatin festival kalitesi ile olan ilişkisi: Adana kebab-şalgam festivali örneği. *Journal of Tourism and Gastronomy Studies*, 7(4), 3140-3155.
- Çıblak Coşkun, N. (2018). Mersin ili koy seyirlik oyunlarından deve bollatması ve aşuk maşuk oyunu. *Karadeniz*, 39(39), 128-140.
- Dalgıç, A. (2018). *Festival ziyaretçilerinin sadakatlerini etkileyen faktörlerin analizi: Adana portakal çiçeği festivali örneği* (Doktora Tezi). Mersin Üniversitesi, Sosyal Bilimler Enstitüsü, Mersin.
- Halbwachs, M. (2017). *Kolektif hafıza* (Çev: B. Barış). Ankara: Heretik Basın Yayın.
- İlban, M. O. ve Kömür, T. (2019). destinasyon markalaşmasında festival turizminin rolü: Ayvalık uluslararası zeytin hasat günleri örneği. *Seyahat ve Otel İşletmeciliği Dergisi*, 16(2), 274-295.
- İmirgi, A. (2005). Festival kavramı üzerine düşünceler. *Millî Folklor*, 65, 29- 36.
- Karaca, O.B., Yıldırım, O. ve Çakıcı, C. (2017). Adana Uluslararası Portakal Çiçeği Karnavalına katılan ziyaretçilerin algı ve memnuniyetleri. *Mustafa Kemal Üniversitesi Sosyal Bilimler Enstitüsü Dergisi*, 14(37), 222-239.
- Kaya Erdoğan, E. (2011). Hizmet, girişim, kültür ekseninde İstanbul'da ilçe festivalleri. *İstanbul'un festivalleri*. (Derleyen: Serhan Ada). İstanbul: Bilgi Üniversitesi Yayınları.
- Keleş, R. (2000). *Yerinden yönetim ve siyaset*. İstanbul: Cem Yayınevi.
- Kladou, S. (2011). Kültür festivalleri. *İstanbul'un festivalleri* (Derleyen: Serhan Ada). İstanbul: Bilgi Üniversitesi Yayınları.
- Nadaroğlu, H. (2011). *Mahalli idareler teorisi, ekonomisi, uygulaması* (7. Baskı). İstanbul: Beta Basım Yayım Dağıtım.
- Oğuz, M. Ö (2013). *Küreselleşme ve uygulamalı halkbilimi*. Ankara: Akçağ Yayınları.
- Özdemir, N. (2008). Kültürel Ekonomik İmge Olarak Nasreddin Hoca. *Millî Folklor*, 77, 11- 20.
- Özdemir, N. (2012). Kent kültürü, yerel medya ve kültür ekonomisi. *Kültür ekonomisi ve yönetimi (Seçki)*. Ankara: Hacattepe Yayıncılık & Kitapçılık Ltd. Şti.
- Prentice, R. ve Andersen, V. (2003). Festival as creative destination. *Annals of Tourism Research*, 30(1), 7-30.
- Saçlı, Ç. (2020). Festival memnuniyeti ile kültürel etkileşim arasındaki ilişki üzerine bir araştırma: Silifke Uluslararası Müzik ve Folklor Festivali örneği. *Türk Turizm Araştırmaları Dergisi*, 4(1), 505-521.
- Silifke Belediye Başkanlığı (2013). *40. Yılında Silifke Festivali Tarihi 1974-2012* (Yay. Haz: L. Uğur). Ankara: Gökçe Ofset Matbaacılık.
- Smith, R. J. (2009). “Festival ve kutlamalar” (Çev.: Sibel Keskin). *Halkbiliminde kuramlar ve yaklaşımlar 3*. (Yay. Haz. M. Öcal Oğuz, Selcan Gürçayır, Sunay Çalı). Ankara: Geleneksel Yayınları, 341-350.
- Stoeltje, B. J. (2009). Festival (Çev. Petek Ersoy). *Halkbiliminde kuramlar ve yaklaşımlar 3*. (Yay. Haz. M. Ö. Oğuz, S. Gürçayır, S. Çalı). Ankara: Geleneksel Yayınları.
- Süslü, C., Eryılmaz, G., ve Demir, E. (2019). Festival turizminin ekonomik kalkınmaya etkisi: Silifke Uluslararası Müzik ve Folklor Festivali. *Türk Turizm Araştırmaları Dergisi*, 3(4), 1047-1090.
- Şeyben, B. Y. (2011). Açık hava etkinlikler: fetih şenlikleri, cumhuriyet kutlamaları ve hıdırellez. *İstanbul'un festivalleri*. (Derleyen: Serhan Ada). İstanbul: Bilgi Üniversitesi Yayınları, 53-78.
- Tayfun, A. ve Arslan, E. (2013). Festival turizmi kapsamında yerli turistlerin Ankara Alışveriş Festivali'nden memnuniyetleri üzerine bir araştırma. *İşletme Araştırmaları Dergisi*, 5(2), 191-206.
- Turner, V. (2018). *Ritüeller yapı ve anti-yapı* (Çev.: Nur Küçük). İstanbul: İthaki Yayınları.
- Türk Dil Kurumu (1993). *Türkiye'de halk ağzından derleme sözlüğü VII*. Atatürk Kültür, Dil ve Tarih Yüksek Kurumu Türk Dil Kurumu Yayınları, Sayı 211/7. Ankara: Ankara Üniversitesi Basımevi.

URL 1: <https://www.milliyet.com.tr/yerel-haberler/mersin/silifke-muzik-ve-folklor-festivali-cioffa-uye-oldu-11787199> [Eriřim Tarihi: 17.10.2020]

Yeřilyurt, N. (2018). Etnospor Kltr Festivali'nin sosyolojik ve kltrel aıdan deęerlendirilmesi ve medyanın nemi. *Uluslararası Din ve Medya Sempozyumu*, Balıkesir.

Yıldırım, A. ve Őimřek, H. (2016). *Sosyal bilimlerde nitel arařtırma yntemleri*. Ankara: Sekin.

Yıldırım, İ. (2014). *Yresel festival izerine grsel etnografik bir inceleme: Ankara "Beypazarı Festivali" rneęi* (Doktora Tezi). Ankara niversitesi, Sosyal Bilimler Enstits, Ankara.

EXTENDED ABSTRACT

Festivals are considered as meetings, celebrations where people can have fun together at national or local level. Festivals have important functions in terms of social cohesion, providing individual happiness and sustaining/transferring culture. Festival communication actively connects the participants, for this reason, social practices strengthen the bonds that connect the individual to the social group, as well as contribute to the socialization process as it is realized within the community. They are organizations in which the elements belong to cultural memory shared by the members of society in its content are presented within a certain time and place with the mission of bringing community together. Socialization, sense of belonging and the function of group awareness. Festivals are events where the culture transfer is vividly provided, evaluating past in terms of nourishing now and future and are one of the most effective environments for the sustainability of cultural heritage by raising the awareness of the local community through participatory processes or creating secret learning. In the organization of these organizations, where the cultural transmission is carried out intensively, the municipalities, which are the local government units, are actively involved and have been authorized by law to provide such cultural and artistic services. By the way of "public entertainment culture" and collective culture of entertainment that makes the city's historical, cultural heritage and local identity visible and sustainable; at the same time, the role of high-level local governments in the organization of rich content festivals that offer opportunities for individuals to realize themselves both culturally and to reinforce their sense of belonging, cannot be denied. For this importance, from cultural memory perspective, organizing cultural and original festivals in local, national and international scale, local governments, which will enable the transfer of culture and enable people to have a homogeneous enjoyment and coexistence, appear as one of the most needed and multi-faceted "cultural professionals" and perhaps the most important. In the legal regulations regarding municipalities, which are among the local government units, it is stated that local government units can also provide culture and arts services. It is stated in the Municipality Law No. 5393, Article 14 titled Duties and Responsibilities of Municipalities, that they are authorized by law with the statement "... it performs culture and arts services or have them performed". However, as the possibilities / impossibilities regarding the budget can be decisive in the provision of this service, they may cause problems in the regular organization of the festivals or the richness of the content. In cases where financial means are possible, it is a separate obligation that the committee, which takes part in the festival organization, which requires a conscious effort, consists of highly aware members in this sense. In different provinces and districts in Turkey; although their names, cultural and artistic aspects, or even their content are different from each other, many festivals are organized. International Silifke Music and Folklore Festival, which serves many purposes, is one of them.

In this study it is aimed to evaluate the International Silifke Culture Week activities organized every year in Silifke since 1974 and the function and importance these activities within the scope of cultural conservation as the finest samples of local awareness and in the context of the applications made for the purpose of applying and spreading as to protect and transfer to future generations according to the provisions of "Intangible Cultural Convention on Protection of Heritage" which was adopted in 17th October 2003 by UNESCO, United Nations Educational, Scientific and Cultural Organization, and participated by Turkey in 2006.

In the selection of the "International Silifke Culture Week" as a sample, it is decisive that it has been periodically organized for forty five years since 1974. The data of this study, in which the document review is used as one of the qualitative research methods, has been obtained from the documents on the "International Silifke Culture Week" published between 1974-2018 in the archive of the Municipality of Silifke. In the continuity of the festival, "participants" and "organizers" have undoubtedly great importance, and festivals continue to exist as long as they maintain their value / meaning for the community. It is an event that "International Silifke Culture Week", which is a forty-six-year journey, is an activity not as a spectacle watched by human beings but with its content that is tied to tradition and with

historical content; and in the context of the, performance, presentation and conservation of cultural memory, provides the conscious and systematic examples of an understanding of “applying” and “spreading” the theory and practice aimed by the applied folkloristic with the content integrated with each other in the context of the festival.

In this context, annual and long-term festivals are one of the events that enable the social memory to survive vividly. Cultural activities that enable “unity” for the transmission of traditional knowledge that will reconstruct cultural identity for the next generation; it means preserving cultural memory, preserving tradition and ensuring the continuity of cultural codes. In this context, it is stated that festivals can be used / used as a means of transmission in the cultural preservation process; it has been found that it includes more than a “touristic” and “commercial” activity.

Otel alıřanlarında Tükenmiřlik ve iřten Ayrılma Niyetine Etkisi: Biřkek'te Bir Arařtırma¹

Zhyldyz TEMİRKANOVA² ve Lütfi ATAY³

Özet

Tükenmiřlik sendromu yařamın her alanında görülebilecek bir durumdur. Özellikle müřteri iliřkisi yoęun, üretim ile tüketimin eř zamanlı olduęu turizm sektörü için tükenmiřlik önemli bir etkiye sahiptir. Turizm sektöründe önemli payı olan ve iřgücü devir hızı yüksek olan konaklama iřletmelerinin başarısında önemli rol oynayan etkenlerden birisi de iřten ayrılma niyetidir. Bu nedenle otel yöneticilerinin iřletmenin başarısı için alıřanların tükenmiřlik sendromunu tespit etmesi, önlemesi ve iřten ayrılma niyetlerinin önüne geçmesi gerekmektedir. Kırgızistan'ın Biřkek şehrindeki otellerde alıřanların tükenmiřlik düzeylerini tespit etmek ve iřten ayrılma niyetine etkisini incelemek amacıyla bu alıřma tasarlanmıřtır. Biřkek'te faaliyet gösteren otellerde alıřan toplam 277 alıřandan anket formu aracılıęı ile toplanan veriler SPSS paket programı kullanılarak analiz edilmiřtir. Arařtırmada otel alıřanlarının genel tükenmiřlik düzeyleriyle iřten ayrılma niyeti arasında istatistiksel olarak anlamlı bir iliřki tespit edilmiřtir. Ayrıca, alıřanların duygusal tükenmiřlik ve duyarsızlařma düzeyleri ile iřten ayrılma niyetleri arasında pozitif yönlü bir iliřki tespit edilmiřtir.

Anahtar Kelimeler: Tükenmiřlik Sendromu, iřten Ayrılma, Biřkek Otelleri

Hotel Employee Burnout and the Influence on the Intention for Voluntary Resignation: A Survey in Bishkek

Abstract

The burnout syndrome is a condition that can be observed in any area of life. Burnout has an important effect especially for the tourism sector where customer relationship is intense and production & consumption are simultaneously. One of factors that plays an important role in the success of the accommodation enterprises, which have an important share in the tourism sector and have a high turnover rate, is the intention for voluntary resignation. This prompts the hotel management teams to detect and prevent the burnout syndrome among employees, eliminating the reasons for voluntary resignation. The main purpose of this study is to investigate the effect of the burnout syndrome and the tendency for voluntary resignation at hotels in Bishkek, Kyrgyzstan. Data has been obtained from 277 hotel employees at three, four and five star hotels via survey form tool. The data obtained from the survey has been studied and analyzed though SPSS package program. In the study, a statistically significant relationship was found between the intentions to quit the general burnout levels of the employees. A positive correlation was determined between emotional burnout & depersonalization levels of employees and their intention to quit.

Key Words: Burnout Syndrome, Voluntary Resignation, Bishkek Hotels

Atıf İin / Please Cite As:

Temirkanova, Z. ve Atay, L. (2021). Otel alıřanlarında tükenmiřlik ve iřten ayrılma niyetine etkisi: Biřkek'te bir arařtırma. *Manas Sosyal Arařtırmalar Dergisi*, 10(2), 1423-1435.

Geliř Tarihi / Received Date: 14.11.2020

Kabul Tarihi / Accepted Date: 08.01.2021

¹ Yüksek lisans tezinden üretilmiřtir

² OMÜ Sosyal Bilimler Enstitüsü Turizm iřletmecilięi Yüksek Lisans Mezunlu

 ORCID: 0000-0002-9870-959X

³ Do. Dr. - OMÜ Turizm Fakóltesi Seyahat iřletmecilięi ve Turizm Rehberlięi Bölümü

 ORCID: 0000-0003-2598-6227

Giriş

Günümüzde teknoloji hızla gelişmeye devam etmektedir ve yaşantımızda önemli yer almaktadır. İnsanların yaşamlarını kolaylaştırmak amacıyla icat edilen makinalar, insan işgücünün yerine geçmeye başlamıştır. Fakat turizm gibi bazı sektörlerde insan faktörü vazgeçilemez bileşenlerden birisidir. Genellikle üretildiği anda tüketilen turistik ürünün sunumu ciddi dikkat ve özveri gerektirmektedir. Bu nedenle insan ve hizmet odaklı turizm sektöründe iş stresinin yüksek olduğu söylenebilir. Dinlenme sonucunda geçmeyen stres tükenmişlik sendromuna yol açabilmektedir. Turizm sektöründe çalışanlar ücret, çalışma ortamı, çalışma şartları vb. iç ve dış faktörlere bağlı olarak tükenmişliğe maruz kalabilmektedir.

Tükenmişlik fiziksel, psikolojik ve davranışsal bazı olumsuz belirtiler şeklinde ortaya çıkabilmektedir. Tükenmişlik birçok olumsuz sonuçlara sebep olmaktadır. İşten ayrılma niyeti de tükenmişlik neticesi ortaya çıkabilmektedir. İşten ayrılma niyeti hem çalışanları hem de işletmeleri olumsuz yönde etkilemektedir. Bu olumsuzluklar; üretim kaybı, yeni personel bulma, personelin eğitimi için zaman kaybı, bireyler için gelir kaynağının kaybedilmesi ve yeni iş arama stresi şeklinde sıralanabilir. Tükenmişlik ve işten ayrılma niyeti ilişkisinin değişik meslek gruplarında, hem Türkçe hem de yabancı kaynaklarda araştırıldığı görülmektedir. Ancak, Kırgızca kaynaklarda otel çalışanlarında tükenmişlik ve işten ayrılma niyetine etkisi hakkında çalışmaya rastlanmamıştır. Söz konusu literatür eksikliğini gidermeye yönelik bu araştırmanın temel amacı, Kırgızistan'ın başkenti Bişkek'te faaliyet gösteren otellerde çalışanların tükenmişlik ve işten ayrılma niyeti arasında ilişki olup olmadığını incelemektir. Turizmin gelişmekte olduğu Kırgızistan'ın başkentinde otel çalışanlarının tükenmişlik düzeyinin tespit edilmesinin, olası sorunların ortadan kaldırılmasına ve turizm politikalarının sağlıklı geliştirilmesine katkı sağlayabileceği öngörülmektedir. Turizm sektörünün yeterince gelişmediği ve turizmde meslek yasalarının yetersiz olduğu Bişkek'te faaliyet gösteren otellerde çalışanların bu araştırmanın örneklemine oluşturması, literatürdeki diğer araştırmalardan farklılık olarak değerlendirilebilir.

Literatür

Tükenmişlik kavramının ilk kez 1974 yılında psikiyatrist Herbert Freudenberger tarafından yayınlanan bir bilimsel çalışma ile literatüre girdiği ve Freudenberger'in tükenmişliği, “başarısız olma, yıpranma, aşırı yüklenme sonucu güç ve enerji kaybı veya karşılanamayan istekler sonucu bireyin iç kaynaklarında tükenme durumu” olarak tanımladığı ve herhangi bir nedenin sonucunda bireyi etkisiz hale getirdiğini tespit ettiği bilinmektedir (Aslan ve Etyemez, 2015, s. 484; Osmanoğlu Taştan, 2015, s. 18; Öztürk Çiftçi, Meriç, ve Meriç, 2015, s. 997; Sağlam Arı ve Çına Bal, 2008, s. 132; Sağlam Arı, Bal ve Çına Bal, 2010, s. 143; Ulutaş, 2015, s. 42;)

Cherniss (1980) tükenmişliği “aşırı bağlılık duygusu neticesinde meydana gelen aşırı stres ve doyumsuzluk kaynaklı geri çekilme” olarak ifade etmiştir (Ok, 2002, s. 18). Edelwich (1980) tükenmişlik sendromunu; “hizmet sektörü çalışanlarının çalışma koşullarının sonucunda idealizm, enerji ve tecrübelerinde bir azalma süreci” olarak değerlendirmiştir (Cemaloğlu ve Kayabaşı, 2007, s. 127).

Günümüzde tükenmişlik üzerine birçok çalışma yapılmış ve tükenmişlik kavramı ile ilgili tanımlar geliştirmiştir. Fakat Freudenberger'in çalışmasından sonra tükenmişlik kavramı ile ilgili çok sayıda bilimsel çalışması olan Christina Maslach, literatüre büyük bir katkı sağlayarak konuya ilişkin Maslach Tükenmişlik Ölçeği (MBI) geliştirmiştir. Bu nedenle tükenmişliğin en çok atıf alan ve kabul gören tanımının Maslach'a ait olduğu görülmektedir (Aslan, 2014, s. 22; Sağlam Arı ve Çına Bal, 2008, s. 132; Sağlam Arı vd., 2010, s. 145;). Maslach ve Jackson' un (1981) yapmış olduğu tanımına göre tükenmişlik “iş gereği yoğun duygusal taleplere maruz kalan ve sürekli diğer insanlarla yüz yüze çalışmak durumunda olan kişilerde görülen fiziksel bitkinlik, uzun süreli yorgunluk, çaresizlik ve umutsuzluk duygularının, yapılan işe, yaşama ve diğer insanlara karşı olumsuz tutumlarla yansması ile oluşan bir sendromdur” şeklinde ifade edilmektedir.

Konaklama işletmeleri dinamik, yorucu ve karmaşık yapılara sahiptir (Birdir ve Tepeci, 2003, s. 93; Etyemez, 2013, s. 4). Büyük ölçüde konaklama işletmelerin başarısı kendi işgücüne bağlıdır (Kaya, 2010, s. 220). Bu nedenle konaklama işletmeleri, kendi çalışanlarından işe odaklanmalarını ve kendilerini işe adanmalarını bekleyebilmektedir. Yoğun çalışma temposunda turizm sektöründe çalışan tüm çalışanlar iç ve dış faktörlere (ücret, çalışma ortamı, kurum değerleri vb.) bağlı olarak strese, depresyona hatta tükenmişlik sendromuna maruz kalabilmektedir.

Kişiler ve örgütler bakımından negatif neticeleri olan ve işletmeler bakımından son derece önemli görülen tükenmişlik sendromu (Ardıç ve Polatçı, 2008, s. 74) özellikle, personel verimliliği, iş tatmini,

kaliteli hizmet üretimi, mesleğe dair performans ve işe olan soğumalarda önemli bir faktör olarak öne çıkmaktadır. Tükenmişlik, turizm sektöründe çalışanlar ve faaliyetini devam ettirmekte olan işletmeler bakımından üstünde üzerinde durulması gereken bir konu olarak karşımıza çıkmaktadır (Üngüren, Doğan, Özmen, Tekin, 2010, s. 2925). Konaklama işletmelerinde çalışanların işten ayrılma oranının yüksek olması, sektördeki en önemli sorunlardan birisidir (Kaya, 2010, s. 220). Bu nedenle tükenmişlik sendromunun turizm sektörü için önemini arttırmaktadır.

Tükenmişlik konusu ile ilgili pek çok araştırma mevcuttur ve arařtırmalarda tükenmişliğe sebep olan nedenler ortaya konulmuştur. Tükenmişlik farklı nedenlerden ortaya çıkabilmektedir, bu nedenler kişilere bağı olabildiği gibi organizasyonlardan da kaynaklanabilmektedir. Hiçbir zaman tek başına bir sebepten dolayı tükenmişlik sendromu gerçekleşmemekte, birden fazla neden ve faktörden etkilenerek oluşmaktadır (Adoum, 2017, s. 17). Bu faktörler kişisel ve örgütsel faktörler başlıkları altında sınıflandırılabilir. Tükenmişliğe maruz kalan insanların bu durumuyla başa çıkılması için yapılan arařtırmalarda tükenmişlik sendromuna etki eden bu faktörleri ortaya çıkarmaları önem arz etmektedir (Ardıç ve Polatçı, 2009, s. 23). Kişisel ve örgütsel sebeplerden başlıca olanları; yaş, medeni durum, cinsiyet gibi demografik özelliklerin yanında, çok yüksek kişisel beklentiler, işlerine olan bağlılık, mesleki doyum, özel hayattaki gerginlik, stres, motivasyon vb. pek çok özellik tükenmişliğe neden olan özelliklerin arasında daha sık görülmektedir (Izgar, 2003, s. 11).

Başka bir ülkeye yerleşme durumu işten ayrılma niyetini etkileyen bir faktör olarak görülmüştür. Cerdin ve Le Pargenux'a (2014, s. 2046) göre şirket veya herhangi bir kurumda çalışan bireyler, yurtdışına çıkıp edindikleri bilgiler ve kazandıkları tecrübeler doğrultusunda şirket veya kurum içinde saygınlıkları artacağını öngörmektedir. Yurtdışında bulunan bireylerin iş dünyasında başarısının daha fazla olması olasılığı birey için bir motivasyon kaynağıdır. Her çalışanın bu durumu bir başarıya dönüştüremeyeceği dikkate alınır, bireyin yurtdışına çıktığında verimliliğin her zaman artmayacağı da gözden kaçırılmamalıdır.

Çalışma kabiliyeti bireyin kurum içinde veya ekip içinde üzerine düşen görevleri yerine getirerek, gelecekte de bu konuda kendini geliştirebilmesi ihtimali olarak tanımlanabilir. Yapılan arařtırmalar bireyin işten ayrılma niyetini, çalışma kabiliyetinin yüksek olmasının olumlu yönde etkilediğini tespit etmişlerdir (Austen v.d. 2016, s. 20). Bu doğrultuda çalışma kabiliyeti yüksek olan kişilerin, çalışma kabiliyeti düşük olan kişilere oranla daha az işten ayrılma eğiliminde oldukları görülmüştür.

Çok sayıda araştırma bulgusu çalışanların tükenmişliğinin sebepsiz yere ve birden meydana gelen bir sendrom olmadığını ortaya koymaktadır. Tükenmişlik, çalışanın iş yerinde ve işi ile ilgili yaşadığı olumsuzlukların neticesinde ortaya çıkan bir sendrom olarak görülmektedir (Kervancı, 2013, s. 33). Tükenmişliğin belirtileri çalışan kişilere göre farklılık göstermekte ve genellikle “fiziksel”, “duygusal/bilişsel” ve “davranışsal” belirtiler olarak üç başlık altında toplanmaktadır (Ardıç ve Polatçı, 2008, s. 73; Çam, 1995, s. 17; Kervancı, 2013, s. 33; Sağlam Arı ve Bal, 2008, s. 141; Sürgevil, 2014, s. 31).

Tükenme şevk ve coşku evresi, durağanlaşma evresi, engellenme evresi ve umursamazlık evreleri olmak üzere toplam dört evreden oluşmakta (Kaçmaz, 2005, s. 30) ve birçok olumsuz sonuçlara sebep olmaktadır. İşten ayrılma niyeti de tükenmişlik neticesi ortaya çıkabilmektedir. İşten ayrılma niyeti hem iş görenleri hem de işletmeleri olumsuz yönde etkilemektedir. Bu olumsuzluklar; üretim kaybı, yeni personel bulma, personelin eğitimi için zaman kaybı, bireyler için gelir kaynağının kaybedilmesi ve yeni iş arama stresi şeklinde sırlanabilir.

Çok sayıdaki yazara göre işten ayrılma sebebi veya niyeti istifa işareti olarak algılanmaktadır (Weisberg, 1994, s. 10). Elangovan'a (2001) göre bu durum “davranışsal bir yönelim, işi bırakma sürecinin algısal ifadesi şeklinde ifade edilebilmektedir (Elangovan, 2001, s. 159). İşten ayrılma niyeti, yeni iş veya işlere başvuruda bulunma, özgeçmişini ilgili kurumlara gönderme, mülakatlara katılma, gelen iş tekliflerini değerlendirerek kabul veya reddetme sürecini temsil etmektedir. Price ve Mueller (1986), işten ayrılma niyeti üzerine ise “bireyin çalıştığı kurumdan ayrılma ihtimali” söyleminde bulunmuştur.

İşten ayrılma sebepleri üzerine farklı arařtırmalar yapılmış, bu arařtırmalarda farklı değişkenler ya da farklı örnek olaylar kullanılmıştır (Veloutsou, Lewis, Paton, 2004, s. 122). Şirket, kurum ya da örgüt içerisinde çalışan her bireyin bazı spesifik iş pozisyonları vardır. Ayrıca her birey iş kolunda belli bir öneme sahiptir. Bireyin çalıştığı kurumdan ayrılması halinde, bu kuruma bazı maliyetleri olur. Bu maliyet ve

sıkıntıları; yeni çalışacak adayın bulunması ve bunun için harcanacak olan zaman ve kişinin işe alım sürecinde işi öğrenmesine yönelik alacağı eğitim olarak sıralamak mümkündür.

Araştırmanın Hipotezleri ve Modeli

Yapılan araştırmada konaklama işletmelerinde çalışanların tükenmişlik düzeyleri ile işten ayrılma niyeti arasında ilişkiye yönelik hipotezler ilgili literatürde yapılan çalışmalardan (Aslan, 2014; Aslan ve Etyemez, 2015; Etyemez, 2013; Öztürk Çiftçi, Meriç, Meriç, 2015; Yıldırım vd, 2014;) yola çıkılarak hipotezler oluşturulmuştur.

Yıldırım, Erul ve Kelebek (2014) banka çalışanlarına yönelik yaptığı araştırmasında tükenmişlik ile işten ayrılma niyeti arasında ilişkiyi tespit etmeye çalışmıştır. Gerçekleştirilmiş analizlerin sonucuna göre tükenmişlik ile işten ayrılma niyeti arasında pozitif yönlü bir ilişki bulunmuştur. Buradan yola çıkarak banka çalışanların tükenmişlik düzeyin arttığı zaman işten ayrılma niyeti oluşumu da artması beklenmektedir şeklinde yorumlanabilmektedir. Öztürk Çiftçi vd. (2015) örgütsel sessizlik, tükenmişlik ve işten ayrılma niyeti arasındaki ilişkileri belirlemek amacıyla yaptıkları çalışmada, tükenmişlik ile işten ayrılma niyeti arasında pozitif yönlü ve anlamlı bir ilişki tespit etmişlerdir. Bu sonuca göre tükenmişlik düzeyin arttığında işten ayrılma niyetinin de arttığı söylenebilir. Tükenmişlik ile işten ayrılma niyeti arasında pozitif bir ilişki olduğu başka çalışmalarda da görülmektedir (Jackson ve Maslach, 1982; Jackson, Schwab ve Schuler, 1986; Weisberg, 1994, s. 4, Schaufeli ve Backer, 2004, s. 293). Bu bilgiler ışığında tükenmişlik ile işten ayrılma niyeti ilişkisine yönelik aşağıdaki hipotez oluşturulmuştur:

H₁: Bişkek'teki konaklama işletmelerinde çalışanların tükenmişlik düzeyleri ile işten ayrılma niyeti arasında bir ilişki vardır

Aslan'ın (2014) çalışmasında seyahat acentasında çalışanlara yönelik genel tükenmişlik ve tükenmişlik alt boyutlar ile işten ayrılma niyeti arasında bir ilişkinin olup olmadığını incelenmiştir. Araştırmanın sonucunda duygusal tükenme ile işten ayrılma arasında yüksek düzey pozitif bir ilişki tespit edilmiştir. Goodwin, Groth ve Frenkel (2011) da duygusal tükenmişliğin işten ayrılma niyetini etkilediğini tespit etmiştir. Bu bağlamda duygusal tükenmişlik ile işten ayrılma niyeti arasındaki ilişkiye yönelik olarak aşağıdaki hipotez geliştirilmiştir:

H₂: Çalışanların duygusal tükenmişlik düzeyleri ile işten ayrılma niyetleri arasında pozitif yönlü bir ilişki vardır

Etyemez'in (2013) otel çalışanlarına yönelik duyarsızlaşma ile işten ayrılma niyeti arasında ilişkiyi belirlemek amacıyla gerçekleştirilen çalışmada, duyarsızlaşma ile işten ayrılma niyeti arasında pozitif yönlü, anlamlı bir ilişki bulunmuştur. Bu sonuçtan yola çıkarak, otel çalışanlarının duyarsızlaşmasının artmasına bağlı olarak işten ayrılma niyetinin ortaya çıktığı da söylenebilir. Aslan ve Etyemez'in (2015) gerçekleştirdikleri çalışmada otel çalışanlarının duyarsızlaşma ile işten ayrılma niyeti arasındaki ilişkiye bakılmıştır. Yapılan çalışmada duyarsızlaşma artarken işten ayrılma niyetinin de arttığı sonucuna ulaşılmıştır. Duygusal tükenme bireyin işi ile kendisi arasında duygusal ve bilişsel mesafe koymasına neden olmakta, duyarsızlaşma durumunda ise işin gerektirdiği durumlar ile kendisi arasında bir duvar örmektedir. (Sweeney ve Summers, 2002, s.22). Bu bilgiler ışığında duyarsızlaşma ile işten ayrılma niyeti arasındaki ilişkiye yönelik olarak aşağıdaki hipotez geliştirilmiştir:

H₃: Çalışanların duyarsızlaşma düzeyleri ile işten ayrılma niyetleri arasında pozitif yönlü bir ilişki vardır

Çalışkan ve Pekkan'ın (2019) 526 sağlık sektöründe çalışanları üzerinde tükenmişlik ile işten ayrılma arasında ilişkiyi belirlemek amacı ile yapılan çalışmada kişisel başarıda düşüş ile işten ayrılma niyeti arasında pozitif ve istatistiksel olarak anlamlı bir ilişki bulunmuştur. Bu sonuca göre kişisel başarıda düşüş düzeyi arttığı zaman işten ayrılma niyetinin de arttığı söylenebilir. Bu bağlamda kişisel başarıda düşüş ile işten ayrılma niyeti arasındaki ilişkiye yönelik olarak aşağıdaki hipotez geliştirilmiştir:

H₄: Çalışanların kişisel başarıda düşme hissi düzeyleri ile işten ayrılma niyetleri arasında pozitif yönlü bir ilişki vardır.

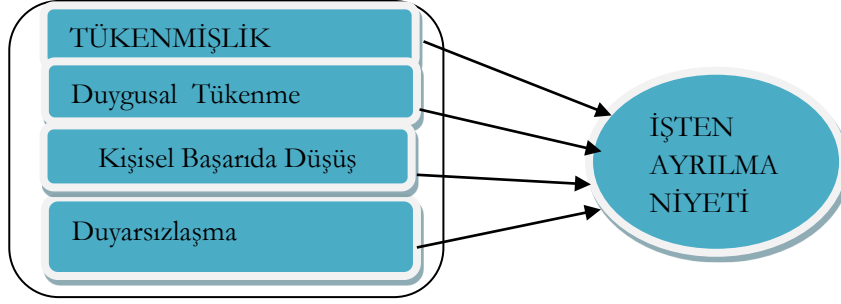

Şekil 1. Arařtırma Modeli

Arařtırmanın amacı ve hipotezleri doğrultusunda arařtırma modeli oluşturulmuştur ve Şekil 1’de verilmiştir. Arařtırma modelinde gösterildiđi gibi, model bir neden-sonuç ilişkisini ortaya koymaktadır. Duygusal tükenme, duyarsızlaşma ve kişisel başarıda düşüş tükenmişliđin alt boyutları bağımsız deđişkenler olarak kabul edilmektedir. İŐten ayrılma niyeti ise bağımlı deđişken olarak belirlenmiştir

Yöntem

Konaklama işletmelerinde çalışanların işgücü devir oranının yüksek olması konaklama işletmelerinin en önemli sorunlarından birisi sayılmaktadır (Kaya, 2010, s. 220). Türkçe ve yabancı literatürde ilgili bilimsel arařtırmalar incelendiđinde, tükenmişlik ve işten ayrılma konularıyla ilgili oldukça fazla çalışmalar olmasına rağmen, Kırgızistan’da bu konu ile ilgili çalışmaların çok sınırlı olduđu ve Kırgızistan’da otel çalışanlarının tükenmişlik düzeyleri ve işten ayrılma niyetlerine ilişkin bir çalışma olmadığı görülmüştür. Bu çalışma ile Kırgızistan’da otel çalışanlarının tükenmişlik düzeyleri ve işten ayrılma niyetleri arasındaki ilişkinin tespit edilmesi amaçlanmıştır.

Arařtırma evrenini Kırgızistan Bişkek şehrinde faaliyet gösteren üç, dört ve beş yıldızlı otel işletmelerinin çalışanları oluşturmaktadır. Arařtırmanın gerçekleştirildiđi tarihlerde Kırgızistan Kültür, Enformasyon ve Turizm Bakanlıđından alınan bilgiye göre Bişkek şehrinde üç, dört ve beş yıldızlı olarak faaliyet gösteren 23 otel işletmesi bulunmaktadır. Bu otellerden dokuz tanesi çalışmaya dahil olmak istemediđi için arařtırmaya dahil edilmemiştir. Arařtırma yedi adet üç yıldızlı, beş adet dört yıldızlı ve iki adet de beş yıldızlı otel olmak üzere toplam 14 konaklama işletmesini kapsamaktadır.

Arařtırmanın örneklemini konaklama işletmelerinde görev alan toplam 277 otel çalışanı oluşturmaktadır. Arařtırmaya dahil edilen konaklama işletmelerin insan kaynakları yöneticilerinden elde edilen bilgiye göre, arařtırmanın yapıldıđı tarihlerde işletmelerde toplam istihdam edilen toplam 301 çalışandan 292’i ile görüşülmüştür. Anket uygulaması sonucunda 15 adet soru formu hatalı veya eksik olduđu gerekçesiyle arařtırmaya dahil edilmemiştir. Kalan 277 anketin tamamı geçerli kabul edilmiş ve analize tabi tutulmuştur. Bu arařtırmada veriler Bişkek şehrinde bulunan otel çalışanları ile sınırlandırılmıştır.

Yapılan arařtırmada veri toplama aracı olarak anket formu kullanılmıştır. Anket formu toplam iki bölümden oluşmaktadır. Anketin birinci bölümünde Maslach Tükenmişlik Envateri ile Carson ve diđerleri (1999) tarafından geliştirilen üç maddelik ‘işten ayrılma niyeti’ ölçeđi yer almaktadır, ikinci bölümde çalışanların demografik verileri bulunmaktadır.

Anketin birinci bölümünde soru türü olarak kapalı uçlu sorular, örnekleme çeşitlerinden tesadüfi olmayan örnekleme yöntemlerinden amaca göre örnekleme yöntemi (purposive sampling) tercih edilmiştir. Ölçek olarak tükenmişlik alt boyutlarını ölçmek için Maslach ve Jackson (1981) tarafından geliştirilen ve Ergin (1993) tarafından Türkçeye çevrilen ve uyarlanan Maslach Tükenmişlik Ölçeđi kullanılmıştır (Yücel ve Koçak, 2018, s. 301). Ölçeđin orijinali yedi dereceli Likert tipi ölçektir ama güncel uygulamalarda beşli Likert tipi ölçeđe dönüştürülmüştür (Gökdemir, 2017, s. 136). Bu çalışmada beşli Likert Ölçeđi tercih edilmiştir.

Maslach Tükenmişlik Ölçeđi 22 maddeden oluşmaktadır ve tükenmişlik üç boyutta deđerlendirilmektedir. Duygusal tükenme boyutunda dokuz soru (1, 2, 3, 6, 8, 13, 14, 16, 20), Kişisel Başarıda Düşüş boyutu sekiz soruyu kapsamaktadır (4, 7, 9, 12, 17, 18, 19, 21) ve en son boyutu Duyarsızlaşma boyutunda ise beş soru (5, 10, 11, 15, 22) yer almaktadır. İŐten ayrılma niyeti ise Carson ve diđerleri (1999) tarafından geliştirilen 3 maddelik ‘işten ayrılma niyeti’ ölçeđi ile ölçülmektedir.

Katılımcıların ankette yer alan her bir ifadeye ait katılım düzeyleri “1=hiçbir zaman 5=her zaman” şeklinde Beşli Likert Ölçeği ile derecelendirilmiştir.

Anketin ikinci bölümünde ise katılımcıların demografik özelliklerine cinsiyet, yaş, medeni ve eğitim durumu yer verilmiştir. Bir takım başka özellikler de yer verilmiştir. Bunlar; turizm eğitimi alınıp alınmadığı, çalıştığı otel sınıfı, konaklama işletmede çalışma süresi, çalıştığı bölüm, statüsü, günlük çalışma süresi-saat ve aylık maaşıdır.

Gerçekleştirilmek istenilen araştırmanın amacına uygun ölçeklerin seçilmesinden sonra anketin ilk örneği Türkçe hazırlanmıştır. Araştırmanın evreni Kırgızistan Bişkek şehrinde faaliyet eden otellerinden oluştuğu ve Kırgızistan'ın resmi dili Rusça olduğu için anket Türkçeden Rusçaya Türkiye Cumhuriyet Büyük Elçiliği bünyesinde çalışan yeminli tercüme bürosunda çevrilmiştir. Veriler Ocak- Mart 2019 döneminde araştırmacı tarafından otel çalışanlarına yüz yüze anket uygulaması yapılarak toplanmıştır. Araştırmaya katılan otel çalışanlarından elde edilen verilerin analizde sosyal bilimlerde en çok kullanılan SPSS (Statistical Package for the Social Sciences) istatistik paket programından yararlanmıştır. Araştırmanın güvenilirlik analizi, faktör analizi, korelasyon ve regresyon analizleri SPSS istatistiksel yazılım yardımıyla yapılmıştır.

Araştırma Bulguları ve Tartışma

Araştırmaya katılan kişiler ile ilgili demografik verilere ilişkin bilgiler Tablo 1’de yer almaktadır.

Tablo 1. Katılımcıların Demografik Özelliklerine İlişkin Dağılım (n=277)

Özellikler	Kategoriler	Frekans	Yüzde (%)
Cinsiyet	Kadın	143	51,6
	Erkek	134	48,4
Medeni Durum	Evli	125	45,1
	Bekar	52	54,9
Eğitim Durumu	İlköğretim	2	0,7
	Lise	103	37,2
	Ön lisans- Lisans	142	51,3
	Yüksek Lisans-Doktora	30	10,8
Turizm Eğitim Alıp Almadığı	Evet	135	48,7
	Hayır	142	51,3
Çalıştığı Otel Yıldızı	Beş Yıldızlı	53	19,1
	Dört Yıldızlı	141	53,1
	Üç Yıldızlı	77	27,8
Çalıştığı Departman	Ön büro	70	25,3
	Kat Hizmetleri	56	20,2
	Yiyecek-İçecek	74	26,7
	Muhasebe	30	10,8
	Satış-Pazarlama	11	4,0
	İnsan Kaynakları	20	7,2
	Diğer	16	5,8
Çalışma Statüsü	Daimi	214	77,2
	Geçici (sezonluk)	16	5,8
	Stajyer	33	11,9
	Ekstra Personel	14	5,1
Yaş	15-24	122	44,0
	25-34	108	39,0
	35-44	42	15,2
	45-54	4	1,4
	54-üstü	1	0,4
Konaklamada Çalışma Süresi (ay)	1-11	57	20,6
	12-23	60	21,7
	24-35	44	15,9
	36-47	47	17,0
	48-üstü	69	24,8
Çalışma Saati	8 saat	95	34,3
	10 saat	19	6,9
	12 saat	163	58,8
Ücret (KGS)	10.000- 14.999	53	19,1
	15.000- 19.999	71	25,6
	20.000-24.999	75	27,2
	25.000-29.000	45	16,2
	30.000 ve yukarı	33	11,9

Çalıřmaya katılanların demografik yapılarına bakıldığında, otel çalıřanlarının kadın-erkek dağılımının neredeyse eřit olduđunu, %62'sinin üniversite mezunu olduđu, %51,3'nin turizm eđitimi almadığı, %77,3'ünün daimi personel olarak çalıřtığı ve ađırlıklı olarak yiyecek-içecek ve ön büro bölümlerinde çalıřtıkları tespit edilmiştir. Arařtırmaya katılanları ađırlıklı olarak 15-24 yař aralıđındaki gençlerin oluřturduđu (%44), konaklama iřletmelerinde ortalama çalıřma sürelerinin 3 yıl ve otel çalıřanlarının ortalama günlük çalıřma sürelerinin de 10 saat olduđu görülmüřtür. Çalıřanların ortalama gelirleri ise 15.000-19.999 KGS ya da yaklařık 1.700 TL'dir.

Bu çalıřmada otellerde çalıřanların tükenmiřlik seviyelerini ölçmek için kullanılan toplam 22 maddelik Maslach Tükenmiřlik Envanteri ölçeđine ait veriler örneklem ölçüm yeterliđi için Kaiser-Meyer-Olkin (KMO) ve Barlett Küresellik Testi yapılmıřtır. KMO katsayısının (0,790) açıklayıcı faktör analizi için gerekli olan örneklem yeterliliđine sahip olduđunu gösterdiđine ve arařtırmanın örneklem büyüklüđün yeterli olduđuna karar verilmiştir. Ki-Kare Deđerinin 889,329 ve anlamlılık düzeyinin $p = 0.000 < 0.05$ olması nedeniyle taslak ölçeđe iliřkin elde edilen verilerin faktör analizine uygun olduđu görülmüřtür.

Ölçeđin faktör yapısının incelenmesi amacı ile açıklayıcı faktör analizi yapılmıřtır. Açıklayıcı faktör analizi gerçekteřtirilirken toplam sekiz maddenin faktör yükünün 0,50'nin altında, ađırlıklarının biniřik ve düşük olduđu tespit edilmiştir. Bu gerekçeyle 1, 4, 8, 9, 10, 13, 20 ve 21 numaralı maddeler modelden tek tek çıkarılmıřtır. Kalan 14 madde üzerinden açıklayıcı faktör analizi yapılmıřtır. Analiz sonucuna göre toplam üç boyut elde edilmiştir. Bu üç boyutun altında toplanan maddeler ve maddelere ait faktör yüklerini gösteren döndürülmüř bileřenler matrisi (Rotated Component Matrix) Tablo 2'de verilmiştir.

Tablo 2'de gösterildiđi gibi döndürme sonrası maddelerin toplam üç boyut altında toplandıđı ve maddelerin faktör yükü deđerlerinin 0,593 – 0,779 aralıđında deđiřtiđi görülmektedir. Maddelerin ait olduđu faktörle olan iliřkisini açıklayan faktör yük deđeri katsayısı için uygulamada genel olarak 0.45 üzeri deđerler madde seçimi için iyi bir ölçüt olarak önerilmektedir (Yemez, 2016:109). Birinci boyut beř ifadeden, ikinci boyut beř ifadeden ve üçüncü boyut ise dört ifadeden oluřmaktadır. Literatürde olduđu gibi kiřisel başarıda düşüř (KBD), duygusal tükenme (DUT) ve duyarsızlařma (DUY) olarak isimlendirilmiştir. Elde edilen faktörlere iliřkin diđer bulgular Tablo 3'deki gibidir.

Tablo 2. Tükenmiřlik Ölçeđinin Döndürme Sonrası Faktörler ve Madde Yük Deđerleri

<i>Madde</i>	<i>Faktör Yük Deđerleri</i>
KBD5 - İřim geređi hizmet verdiđim insanlarla aramda rahat bir ortam yaratırım.	.779
KBD2 - İřim geređi hizmet verdiđim insanların sorunlarına en uygun çözümleri bulurum.	.730
KBD6 - İnsanlara yakın çalıřtığım için kendimi canlı hissedirim.	.725
KBD7 - Bu iřte kayda deđer bir çok başarı elde ettim.	.700
KBD4 - Çok şeyler yapabilecek güçteyim.	.654
DUT2 - İř dönüşü ruhen kendimi tükenmiř hissedirim.	.717
DUT4 - Bütün gün insanlarla uğrařmak benim için gerçekten çok yıpratıcı.	.683
DUT7 - İřimde çok fazla çalıřtığımı hissedirim.	.660
DUT8 - Doğrudan doğruya insanlarla çalıřmak bende çok fazla stres yaratır.	.640
DUT3 - Sabah kalktıđımda bir gün daha bu iři kaldıramayacađımı hissedirim.	.593
DUY4 - Hizmet verdiđim insanlar umurumda deđil.	.776
DUY3 - Bu iřin beni giderek katlařtırmasından korkarım.	.678
DUY1 - Hizmet verdiklerimden bazılarına sanki insan deđillerim gibi davrandıđımı hissedirim.	.672
DUY5 - Hizmet verdiđim insanların sorunları ben yaratmıřım gibi davrandıklarını hissedirim.	.668
DUT=Duygusal Tükenme, KBD=Kiřisel Başarıda Düşme, DUY=Duyarsızlařma	Açıklanan Varyans:%51.037

Yapılan faktör analiz sonucuna göre üç boyutun açıkladıkları varyans % 8,378 ve % 23,126 arasında deđiřim göstermektedir. Toplam açıklanan varyansın ise % 51,037 olduđu tespit edilmiştir. Elde edilen bulgulara göre analiz sonucunda ortaya çıkan üç faktörün birlikte ana yapıya ait toplam varyansın yaklařık %50 'sini açıkladıđı belirlenmiştir. Bu deđer Kline'a göre % 40'ın üzerinde olduđundan dolay kabul edilebilir düzeydedir (Ceyhan ve Namlu, 2000, s. 86; Yemez, 2016, s. 110).

Tablo 3. Açıklayıcı Faktör Analizi Sonuçları

<i>Boyutlar</i>	<i>Özdeđer</i>	<i>Varyans(%)</i>	<i>Kümülatif Varyans (%)</i>
KBD	3.238	23,126	23,126
DUT	2.735	19,533	42,659
DUY	1.173	8,378	51,037
DUT=Duygusal Tükenme, KBD=Kiřisel Başarıda Düşme, DUY=Duyarsızlařma			

Güvenirlilik testi sonuçlarına göre Cronbach Alpha katsayıları duygusal tükenme için: 0,708, duyarsızlaşma için: 0,707 ve kişisel başarıda düşüş için: 0,772 olarak gözlemlenmiştir. Ayrıca araştırmanın genelinde Cronbach Alpha katsayısı; 0,730 olarak gözlemlenmiştir. İşten ayrılma niyeti için: 0,713 olarak gözlemlenmiştir. Alfa değeri 0 ile 1 arası değerler alır ve kabul edilebilir bir değer en az 0,7 olması arzu edilir (Altunışık, Coşkun ve Yıldırım, 2007, s. 116). Bu durumda araştırmada tükenmişliğin bütün boyutlarında ve işten ayrılma niyetinde güvenirlilik katsayılarının 0,70'ten büyük olduğu ve verilerin güvenirliliğinin kabul edilebilir düzeyde olduğu görülmektedir.

Çalışmadaki işten ayrılma bağımlı değişkeni ile bağımlı değişken üzerinde etkisi olduğu varsayılan tükenmişlik bağımsız değişkeni arasındaki ilişkinin açıklanmasına yönelik regresyon analizi yapılmıştır. Değişkenler arasındaki ilişkileri inceleyen ve değişkenlerin birbiri üzerinde etkisinin olup olmadığını gösteren regresyon analizi (Yılmaz, 2014, s. 79) öncesi bağımsız değişkenler arasında çoklu bağlantı sorunu (multicollinearity) olup olmadığı test edilmiştir. Bağımsız değişkenler arasındaki çoklu bağlantı sorununun olup olmadığı anlamak için varyans artış faktörlerine ve tolerans değerlerine bakılmıştır. Araştırmanın bağımsız değişkenlerine ait varyans artış faktörleri (variance inflation factor - VIF) ve tolerans değerleri incelendiğinde, tolerans değerlerinin 1,000, varyans artış faktörlerinin 1,000 olduğu saptanmıştır. Dolayısıyla değişkenler arasında çoklu bağlantı sorununun olmadığı (Büyükuysal ve Öz, 2016, s. 111; Etyemez, 2013, s. 69) ortaya konmuştur

Ölçeklerin normal dağılım gösterip göstermediğine dair en güçlü testlerinden olan Kolmogorov-Smirnov ve Shapiro-Wilk testleri uygulanmıştır (Razali ve Wah, 2011, s. 23). Tabachnick ve Fidell, çarpıklık ve basıklık değerlerinin +1,500 ve -1,500 değerleri arasında olduğu durumlarda dağılımın normal dağılım olarak gerçekleştiğini kabul etmektedirler (Tabachnick ve Fidell, 2013). Yapılan normallik testi sonucunda sonuçların normal dağılım göstermesi nedeniyle parametrik (Parametric) testler yapılmıştır.

Tükenmişlik ve işten ayrılma niyeti ilişkisinin test edilmesine yönelik yapılan regresyon analiz sonuçlarına (tablo 4) bakıldığında, F değerinin (48,265) anlamlılık seviyesi $p < 0,05$ olarak bulunduğu için anlamlı olduğu yorum yapılabilir. R değeri ile aynı değere sahip olan beta katsayısına (,386) bakıldığında tükenmişlik ile işten ayrılma niyeti arasında bir ilişkinin olduğu söylenebilir. Uyarlanmış R2 değerine göre bağımsız değişken olan tükenmişlik, bağımlı değişken olan işten ayrılma niyetinde değişimin %14,6'lık kısmını açıkladığı söylenebilir. Dolayısıyla, bu bulgu tükenmişliğin işten ayrılma niyeti üzerinde etkisinin olduğunu göstermektedir. İlişkisi vardır şeklinde yorumlanabilir.

Ayrıca yapılan diğer analizlerde Bişkek'teki otellerde çalışanların işten ayrılma niyeti üzerinde tükenmişliğin alt boyutları olan duygusal tükenme boyutunun ($\beta = 0,338$, $p < 0,01$), kişisel başarı boyutunun ($\beta = 0,51$, $p < 0,01$) ve duyarsızlaşma boyutunun ($\beta = 0,423$, $p < 0,01$) etkili olduğu tespit edilmiştir.

Tablo 4. Genel Tükenmişliğin İşten Ayrılma Niyeti Üzerindeki Etkisini Açıklayan Regresyon Analizi sonuçları

	Standardize Edilmemiş Katsayıları		Standardize Edilmiş Katsayıları	t	Anlam Düzeyi
	B	Std. Hata	Beta		
(Sabit)	0.679	0.228		2.980	,000
Tükenmişlik	0.604	0.087	0.386	6.947	,009
Bağımlı Değişken: İşten Ayrılma; R=0.386; R ² =0.149; F=48.265, p<.00					

Bu çalışmanın hipotezlerini sınamak için değişkenler arasındaki ilişkileri test etmek amacıyla korelasyon analizi yapılmıştır (Tablo 5). Genellikle korelasyon katsayısı 0,85 ile 1 ise değişkenler arasında çok güçlü bir ilişki, katsayı 0,65 ile 0,84 arasında ise değişkenler arasında yüksek bir ilişki, katsayı 0,30 ile 0,64 ise orta düzey ilişki ve 0 ile 0,29 arası ise düşük/zayıf bir ilişki olduğu kabul edilmektedir (Yılmaz, 2014, s. 78). Bişkek'teki konaklama işletmelerinde çalışanların genel tükenmişlik düzeyleri ile işten ayrılma niyeti arasında orta düzeyde istatistiksel olarak pozitif yönlü bir ilişki ($r = ,386$; $p < 0,001$) olduğu görülmüştür. Gerçekleştirilen korelasyon analizi neticesine göre hipotez 1 desteklenmiştir.

Tablo 5. Tükenmişlik ve İşten Ayrılma Niyeti Arasındaki Korelasyon

	İşten Ayrılma Niyeti	Tükenmişlik
İşten Ayrılma Niyeti	1	,386**
Tükenmişlik	,386**	1

Tükenmişliğin alt boyutları ile işten ayrılma niyeti arasındaki ilişkiye yönelik yapılan korelasyon analizi sonuçlarına bakıldığında (Tablo 6) herhangi bir ters yönlü ilişkinin olmadığı görülmüştür. Duygusal

tükenme ve duyarsızlaşma boyutlarının pozitif ya da doğru yönlü ilişkide olduğu sonucuna varılmıştır. İşten ayrılma niyeti ile kişisel başarıda düşüş boyutu arasında ise istatistiksel olarak anlamlı bir ilişki olmadığı tespit edilmiştir. Çalışmaya katılan otel çalışanlarının duygusal tükenmişlik düzeyleri ile işten ayrılma niyeti ($r=,338$; $p<0,001$) ve duyarsızlaşma düzeyleri ile işten ayrılma niyeti arasında ($r=,423$; $p<0,001$) pozitif yönlü orta düzey istatistiksel olarak anlamlı bir ilişki olduğu belirlenmiştir. Otel çalışanlarının kişisel başarıda düşme hissi düzeyleri ile işten ayrılma niyetleri arasında ise ($r=,051$; $p<0,001$) istatistiksel olarak anlamlı bir ilişki bulunamamıştır. Dolayısıyla yapılan korelasyon analizine göre istatistiki olarak hipotez 2 ve 3 de desteklenirken hipotez 4 desteklenmemiştir.

Tablo 6. Tükenmişlik Alt Boyutları ve İşten Ayrılma Niyeti Arasındaki Korelasyonlar

	Kişisel Başarıda Düşüş	Duygusal Tükenmişlik	Duyarsızlaşma	İşten Ayrılma Niyeti
Kişisel Başarıda Düşüş	1.0			
Duygusal Tükenme	-.078	1.0		
Duyarsızlaşma	.160**	.441**	1.0	
İşten Ayrılma Niyeti	.051	.338**	.423**	1.0

Literatürde mevcut olan çalışmalara bakıldığında tükenmişliğin alt boyutları ve işten ayrılma niyeti ilişkine ilişkin çok fazla çalışmanın olmadığı görülmüştür. Yıldırım vd. (2014) çalışmasında tükenmişliğin alt boyutlarından duygusal tükenme, duyarsızlaşma ve kişisel başarıda düşüş boyutları ile işten ayrılma niyeti arasında bir ilişki bulunamamıştır. Onay ve Kılıcı (2011) yaptıkları çalışmada tükenmişliğin alt boyutu olan duygusal tükenme ve işten ayrılma niyeti arasında pozitif yönlü bir ilişki saptanmıştır. Ancak duyarsızlaşma boyutu ile işten ayrılma niyeti arasında istatistiki anlamlı bir ilişkiye rastlanmamıştır. Aslan (2014) tükenmişliğin duygusal tükenme boyutu ile işten ayrılma niyeti arasında yüksek derecede ilişki bulmuştur. Duyarsızlaşma boyutunda da orta derecede bir ilişki tespit etmiştir. Aslan ve Etyemez (2015) otel çalışanlarının üzerinde yaptıkları araştırmada, tükenmişliğin duygusal tükenme, duyarsızlaşma ve kişisel başarıda düşüş boyutlarının ve işten ayrılma niyeti arasında anlamlı ilişkilerinin olduğunu tespit etmişlerdir. Çalışkan ve Pekkan (2019) da çalışmalarında tükenmişliğin üç boyutuyla işten ayrılma niyeti arasında istatistiksel olarak anlamlı ve pozitif bir ilişki olduğunu belirlemişlerdir. Yapılan çalışmaların sonuçlarına bakıldığında da bu çalışmanın sonuçlarına benzer bulguların olduğu ancak, çalışmalarda farklı alt boyutların işten ayrılma niyeti ile anlamlı ilişkisinin olmadığı tespit edilmiştir. Dolayısıyla, konaklama sektörü başta olmak üzere tükenmişliğin alt boyutlarının işten ayrılmaya etkisini belirlemeye yönelik daha fazla çalışmaya ihtiyaç olduğu çok açıktır.

Sonuç ve Öneriler

Örgütler için işten ayrılma konusu oldukça önemli sorunlarında biri olarak görülmektedir. Yetişmiş, deneyimli ve kalifiye bir çalışanın işten ayrılması, örgüt için hem maliyetli hem de istenmeyen bir durumdur. Bu nedenle işten ayrılma niyeti konusu birçok araştırmacı ve yöneticinin dikkatini çekmiştir ve şimdiye kadar konuya ilişkin birçok çalışma yapılmıştır. Bir otel çalışanın işten ayrılma niyetinde olması ya da işten ayrılma düşünce içinde olması kesin olarak işten ayrılacağı anlamına gelmemektedir. Fakat işverenler için işten ayrılma davranışında bir işaret olarak kabul edilmektedir. İşten ayrılma niyetinin önceden tespit edilmesi ve eyleme geçmemiş olması, işverenler için bir fırsat olarak görülebilir ve işten ayrılmaya neden olan kaynakların ortadan kaldırılmasına yönelik tedbirler alınabilir.

Tükenmişlik ve işten ayrılma niyeti birçok araştırmacının dikkatini çekmiştir. İlgili konularla çalışmalar yapılmış ve öneriler sunulmuştur. Araştırmalar farklı endüstri ve sektörlerinin üzerinde yapılmıştır. Otel çalışanlarında tükenmişlik ve işten ayrılma niyetine etkisi ile ilgili Türkiye’de bilimsel çalışmalar mevcut iken, Kırgızistan’da bu konuda bir araştırmaya rastlanmamıştır. Bu araştırmada Kırgızistan Bişkek şehrindeki otel çalışanlarının tükenmişlik düzeyleri ile işten ayrılma niyeti arasındaki ilişki belirlenmeye çalışılarak, Başta Kırgızistan olmak üzere ilgili literatüre katkı sağlanması amaçlanmıştır.

Araştırma eşit sayıda erkek ve kadının katıldığı gözlemlenmiştir. Bu bulgudan yola çıkarak Kırgızistan’ın Bişkek şehrinde, turizm sektöründe düzensiz çalışma saatlerine, işin zorluğuna ve yoğunluğuna rağmen kadınların da en az erkekler kadar sektörü tercih ettiği görülmüştür.

Ankete katılanların büyük çoğunluğu genç ve orta yaş otel çalışanlarından oluşmaktadır. 45 yaş üstü otel çalışanlarının çok az olmasının çeşitli sebepleri olabilir. Bu sebeplerden bazıları; turizm sektöründe müşteri ilişkilerin yoğun ve stresli olması, işin çok yorucu olması ve sezonluk olmasıdır. Ayrıca çalışma saatlerin uzun olması da bu sebeplerinden biri olarak görülebilir. Araştırmada ankete katılan otel

çalışanlarının günlük çalışma sürelerinin ortalama 10 saat olduğu görülmüştür. Çalışma saatlerinin uzun ve bazı durumlarda vardiyalı olması insanların ailelerinden uzak kalmasına sebep olabilmektedir. Dolayısıyla, daha genç yaş grubunun bu şartlarda işe daha kolay adapte olabildiği öne sürülebilir.

Katılımcıların büyük çoğunluğunun lisans-önlisans eğitimine sahip olduğu görülmüştür. Buradan yola çıkarak otel çalışanlarının eğitim seviyesinin yüksek olduğu söylenebilir. Ancak otelde çalışanların çoğunluğunun turizm eğitimi almadığı görülmüştür. Görülüyor ki Bişkek'te turizm eğitimi almış kişilerin otellerde daha fazla istihdam edilmesine gereksinim vardır ve kaliteli turizm hizmetleri için zorunludur.

Araştırmada elde edilen diğer bir sonuç da otel çalışanlarının ortalama gelirlerinin 15.000-19.999 KGS (*Kırgızistan Milli Para Birimi*) ya da araştırma yapıldığı dönem itibarı ile ortalama 1.700 TL olmasıdır. Bu gelir Kırgızistan şartlarına göre ortalama bir gelirin olduğunu göstermektedir. Anketi cevaplayanların çoğunun mevcut konaklama işletmelerinde 2-3 yıl arası çalışması da konaklama işletmelerinde çalışanlarının devir hızının yüksek olduğuna işaret eder. Stresi çok olan bu meslekte gelirlerin ortalama düzeyde olması, çalışanlarının işgücü devir hızı oranının yüksek olmasının nedenlerinden birisi olarak değerlendirilebilir.

Analiz sonuçlarına göre tükenmişlik işten ayrılma niyetini etkilemektedir. Tükenmişlik alt boyutları olan duygusal tükenmenin, duyarsızlaşmanın ve kişisel başarıda düşüşün de işten ayrılma niyetini etkilediği tespit edilmiştir. Bulgulara göre tükenmişlik artarken işten ayrılma niyetinin de arttığı söylenebilir. Bu nedenle otel yöneticilerinin meydana gelebilecek tükenmişliği önlemek için çalışmalar yapması gerektiği anlaşılmaktadır. Bu kapsamda ortalama çalışma süresi olan 10 saatin makul uluslararası standart olan günlük sekiz saatle sınırlandırılmasıyla tükenmişliğin azalmasına destek verilecektir.

Gerçekleştirilen araştırma sonuçları, üç açıdan önemli ve faydalı görülmektedir: Birinci olarak; Kırgızca kaynaklarda konu ile ilgili araştırmaların çok kısıtlı olduğu hem de konaklama işletmelerine yönelik olarak yapıldığından dolayı, ilgili literatürdeki boşluğu doldurmada ve literatüre önemli katkı sağlamaktadır. İkinci olarak; Kırgızistan'da konaklama işletmelerinde çalışanlarının tükenmişlik düzeylerinin işten ayrılma niyeti üzerindeki etkisinin ortaya konulması bakımından önemli bir katkı sağlamaktadır. Üçüncü olarak ise araştırma, turizm sektöründeki işten ayrılma niyetini ortadan kaldırma/önleme ve yüksek düzeyde işgücü devir oranını düşürme gibi sorunların çözümüne bir araç olarak ışık tutmaktadır.

Araştırma sonuçları sadece araştırma yapılan ülkenin bir şehri içinde olan konaklama işletmeleri ile sınırlıdır. Sonuçlar, Kırgızistan bütün konaklama işletmeleri için geçerli olamaz. Yapılan bu çalışma sadece Kırgızistan Bişkek şehrinde beş, dört ve üç yıldızlı otel çalışanlarına uygulanan anket verilerine dayanmaktadır. Elde edilen bu sonuçların daha genellenebilir olması için hem aynı sektördeki hem de farklı sektörlerdeki daha fazla otel çalışanına uygulanması gerekmektedir. Bu araştırmanın benzeri başka şehirler için konaklama işletmelerinde ya da diğer turizm işletmelerinde uygulanabilir. Kırgızistan genelinde Turizm sektörünün tamamı için durum tespiti yapılabilir. Tükenmişlik konusu, farklı illerde stres, iş tatmini gibi farklı değişkenlerle de incelenebilir.

Etik Beyan

"Otel Çalışanlarında Tükenmişlik ve İşten Ayrılma Niyetine Etkisi: Bişkek'te Bir Araştırma" başlıklı çalışmanın yazım sürecinde bilimsel kurallara, etik ve alıntı kurallarına uyulmuş; toplanan veriler üzerinde herhangi bir tahrifat yapılmamış ve bu çalışma herhangi başka bir akademik yayına ortamına değerlendirme için gönderilmemiştir. Bu araştırma, 01.01.2020 tarihinden önce yapıldığı için etik kurul kararı zorunluluğu taşımamaktadır.

Kaynakça

- Adoum, S. Y. (2017). *Süleyman Demirel Üniversitesi'nde okuyan yerli ve yabancı öğrencilerin tükenmişlik düzeylerinin belirlenmesi* (Yüksek Lisans Tezi) Süleyman Demirel Üniversitesi Sosyal Bilimler Enstitüsü, Isparta.
- Altunışık, R. Coşkun, R. ve Yıldırım, E. (2007). *Sosyal bilimlerde araştırma yöntemleri, SPSS uygulamalı*. Sakarya: Sakarya Yayıncılık.
- Ardıç, K., ve Polatçı S. (2008). Tükenmişlik sendromu: Akademisyenler üzerinde bir uygulama. *Gazi Üniversitesi İktisadi ve İdari Bilimler Fakültesi Dergisi* 10(2), 69-96.
- Aslan, Z. (2014). İşgörenlerin tükenmişlik düzeylerinin işten ayrılma niyeti üzerine etkisi: İstanbul'daki seyahat acentalarında bir araştırma. *Neşebir Hacı Bektaş Veli Üniversitesi Sosyal Bilimler Enstitüsü Dergisi*, 3, 19-40.

- Aslan, Z ve Etyemez, S. (2015). İşgörenlerin tükenmişlik düzeylerinin işten ayrılma niyeti üzerine etkisi: Hatay'daki otel işletmelerinde bir araştırma. *İşletme Arařtırmaları Dergisi*, 7(3), 482-507.
- Austen, S. ve Jefferson, T. (2016). Work ability, age and intention to leave aged care work, *Australian Journal on Ageing*, 35(1), 18-22.
- Birdir, K. ve Tepeci, M., (2003). Otel genel müdürlerinde tükenmişlik sendromu ve tükenmişliğin genel müdürlerin işlerini deęiřtirme eğilimlerine etkisi. *Anatolia Turizm Arařtırmaları Dergisi*, 14/2, 93-106.
- Büyükıysal, M.Ç. ve Öz, İ.İ. (2016). Çoklu doğrusal baęıntı varlığında en küçük karelere alternatif yaklaşım: Ridge regresyon, *Düzce Üniversitesi Sağlık Bilimleri Enstitüsü Dergisi*, 6(2), 110- 114.
- Cemaloęlu, N. ve Kayabaşı Y. (2007). Öğretmenlerin tükenmişlik düzeyi ile sınıf yönetiminde kullandıkları disiplin modelleri arasındaki ilişki. *Gazi Eğitim Fakültesi Dergisi*, 27(2), 123-155.
- Cerdin, J. L. ve Pargneux, M. L. (2014). The impact of expatriates' career characteristics on career and job satisfaction, and intention to leave: An objective and subjective fit approach. *The International Journal of Human Resource Management*, 25:14, 2033-2049.
- Ceyhan, E. ve Namlu, A.G. (2000). Bilgisayar kaygı ölçeęi (BKÖ): Geçerlik ve güvenilirlik çalışması. *Anadolu Üniversitesi Eğitim Fakültesi Dergisi*, 10(2), 77-93.
- Çalışkan, A. ve Pekkan, N.U. (2019). Sağlık sektörü çalışanlarında tükenmişlik duygusunun işten ayrılma niyetine etkisi: Kiři-örgüt uyumunun aracılık rolü. *Business And Economics Research Journal*, 10(2), 469-481.
- Çam, O. (1995). *Tükenmişlik*. İzmir: Saray Medikal Yayıncılık.
- Elangovan, A. R. (2001). Causal ordering of stress, satisfaction and commitment, and intention to quit: A structural equations analysis. *Leadership and Organizational Development Journal*, 22 (4), 159-165.
- Etyemez, S. (2013). İşgörenlerin tükenmişlik düzeylerinin işten ayrılma niyeti üzerine etkisi: Hatay'daki otel işletmelerinde bir araştırma. *Nevşehir Üniversitesi Sosyal Bilimler Enstitüsü dergisi*, Nevşehir.
- Goodwin, R. E., Groth, M., ve Frenkel, S.J., (2011). Relationships between emotional labor, job performance, and turnover. *Journal of Vocational Behavior* 79 (2), 538-548.
- Gökdemir, S. (2017). *Turist rehberlerinde iş doęumu ve tükenmişlik ilişkisi: Bir alan araştırması (Doktora Tezi)*. Balıkesir Üniversitesi Sosyal Bilimler Enstitüsü, Balıkesir.
- Izgar, H. (2003). *Okul yöneticilerinde tükenmişlik nedenleri, sonuçları ve başa çıkma yolları*. Ankara: Nobel Yayın Daęıtım.
- Jackson, S.E. ve Maslach, C. (1982), "After-effects of job-related stress: families as victims", *Journal of Occupational Behaviour*, Vol. 3, 63-77.
- Jackson, S.E., Schwab, R.L. ve Schuler, R.S. (1986), "Toward an understanding of the burnout phenomenon", *Journal of Applied Psychology*, Vol. 71, 630-40.
- Kaçmaz, N. (2005). Tükenmişlik (Burnout) sendromu. *İstanbul Tıp Fakültesi Dergisi*, 68(1), 29-32.
- Kaya, Ş.O. (2010). *Ankara ilinde çalışan polislerin tükenmişlik düzeylerinin bazı deęişkenler açısından incelenmesi*. (Yüksek Lisans Tezi), Çukurova Üniversitesi Sosyal Bilimler Enstitüsü, Adana.
- Kervancı, F. (2013). *Tükenmişlik sendromunun örgütsel baęlılık ve işten ayrılma niyetine etkisini belirlemeye yönelik bir araştırma*. (Yüksek Lisans Tezi) Nięde Üniversitesi Sosyal Bilimler Enstitüsü, Nięde.
- Maslach, C. ve Jackson S.E. (1981). The measurement of experienced burnout. *Journal of Occupational Behaviour*, 12, 99-113.
- Ok, S. (2002). Banka çalışanlarının tükenmişlik düzeylerinin iş doęumu, rol çatışması, rol belirsizlięi ve bazı bireysel özelliklere göre incelenmesi. *Türk Psikolojik Danışma ve Rehberlik Dergisi*, 3(21), 57-67.
- Onay, M. ve Kılıç, S. (2011). İş stresi ve tükenmişlik duygusunun işten ayrılma niyeti üzerine etkileri: Garsonlar ve aşçıbaşılar. *Organizasyon ve Yönetim Bilimleri Dergisi*, 3(2), 363-372.
- Osmanoęlu Taştan, N. (2015). *Mobbing (psikolojik şiddet) Algısı, tükenmişlik sendromu ve işten ayrılma niyeti arasındaki ilişki: Banka çalışanları üzerinde bir araştırma*. (Yüksek Lisans Tezi), Beykent Üniversitesi Sosyal Bilimler Enstitüsü, İstanbul.
- Öztürk Çiftçi, D., Meriç, E ve Meriç, A. (2015). Örgütsel sessizlik, tükenmişlik ve işten ayrılma niyeti ilişkisi: Ordu ili özel eğitim ve rehabilitasyon merkezlerinde bir uygulama. *Uluslararası Sosyal Arařtırmalar Dergisi*, 8(41), 996-1007.
- Price, J.L. ve Mueller, C.W. (1986) *Absenteeism and turnover among hospital employees*. JAI Press, Greenwich.
- Razali, N. M. ve Wah, Y.B. (2011). Power comparisons of Shapiro-Wilk, Kolmogorov-Smirnov, Lilliefors and Anderson-Darling tests. *Journal of Statistical Modeling and Analytics*, 2(1), 21-33.
- Saęlam Arı, G. ve Çına Bal E. (2008). Tükenmişlik kavramı: Birey ve örgütler açısından önemi. *Yönetim ve Ekonomi Dergisi (Celal Bayar Üniversitesi İ.İ.B.F.)*, 15(1), 131-148.
- Saęlam Arı, G., Bal, H. ve Çına Bal, E. (2010). İşe baęlılığın tükenmişlik ve işten ayrılma niyeti ilişkisindeki aracılık etkisi: yatırım uzmanlar üzerinde bir araştırma. *Süleyman Demirel Üniversitesi İktisadi ve İdari Bilimler Fakültesi Dergisi*, 15(3), 143-166.
- Schaufeli, W. B. ve Bakker, A. B. (2004). Job demands, job resources, and their relationship with burnout and engagement: a multi sample study. *Journal of Organizational Study*, 25, 293-315.
- Sürgevil Dalkılıç, O. (2014). *Çalışma hayatında tükenmişlik sendromu*. Ankara: Nobel Akademik Yayıncılık, 2. Baskı.
- Ulutaş, Ö. (2015). *Otel işletmelerinde etik iklim algılamalarının ve duygusal emeğin tükenmişlik üzerine etkileri: Nevşehir örneęi*. (Yüksek Lisans Tezi). Nevşehir Hacı Bektaş Veli Üniversitesi Sosyal Bilimler Enstitüsü, Nevşehir.
- Sweeney, J. T. ve Summers, S. L. (2002). The effect of the busy season workload on public accountants' job burnout. *Behavioral Research in Accounting*, 14, 223-245.

- Üngüren, E., Doğan, H., Özmen, M. ve Tekin, Ö. A. (2010). Otel çalışanlarının tükenmişlik ve iş tatmin düzeyleri ilişkisi. *Journal of Yasar University*, 17(5), 2922-2937.
- Veloutsou, C. ve Lewis, J. W. ve Paton, R. A. (2004). University selection: Information requirements and importance. *The International Journal of Educational Management*, 18(3), 160-171.
- Weisberg, J. (1994). Measuring workers burnout and intention to leave. *International Journal of Manpower*, 15(1), 4-14.
- Yemez, İ. (2016). Doğrulayıcı faktör analizi ile sosyal medya reklamlarına yönelik tutum ölçeğinin yapı geçerliliğinin incelenmesi: Cumhuriyet Üniversitesi İİBF'de bir uygulama. *C.Ü. İktisadi ve İdari Bilimler Dergisi*, 17(2), 97-118.
- Yıldırım, M. H., Erul, E. E. ve Kelebek, P. (2014). Tükenmişlik ile İşten ayrılma niyeti arasındaki ilişki banka çalışanları üzerine bir araştırma. *Organizasyon ve Yönetim Bilimleri Dergisi*, 6(1), 34-44.
- Yılmaz, E. (2014). *Duygusal emeğin tükenmişlik ve işten ayrılma niyeti üzerine etkisi: Algılanan örgütsel desteğin biçimlendirici rolü* (Yüksek Lisans Tezi). Çanakkale Onsekiz Mart Üniversitesi Sosyal Bilimler Enstitüsü, Çanakkale.
- Yücel, İ. ve Koçak D. (2018). İş tatmini ve işten ayrılma niyeti arasındaki ilişkide tükenmişliğin aracılık etkisi: Sağlık sektöründe bir çalışma. *Manas Sosyal Araştırma Dergisi*, 7(2), 297-321.

EXTENDED ABSTRACT

The burnout syndrome is a condition that can be observed in any area of an individual's life. It manifests itself at vast in the tourism sector in particular, due to the intense customer relations and simultaneous production and consumption factor. Employee voluntary resignation rates highly affect the efficacy of the accommodation enterprises, which represent an important share in the tourism sector and are also known to have a higher turnover rate. This prompts the hotel management teams to detect and prevent the burnout syndrome among employees, eliminating the reasons for voluntary resignation. The main purpose of this study is to investigate the effect of the burnout syndrome and the tendency for voluntary resignation at hotels in Bishkek, Kyrgyzstan. Four hypotheses have been developed, through a detailed review and analysis of relevant published sources on the topic. Data has been obtained from 277 hotel employees at three, four and five star hotels via survey. The data obtained from the survey has been studied, and the following analyses have been made: percentage and frequency analysis, factor analysis, correlation, regression, T Test and ANOVA analysis.

Equal number of men and women participated into research. In Bishkek, Kyrgyzstan, women appear to choose the tourism sector as much as men do despite irregular work hours, difficulty of job and work load in the sector. Majority of participants of questionnaire were young and middle-age hotel workers. There might be several reasons why there were very few hotel employees over the age of 45 years. Some of these reasons are that customer relations are dense and stressful in the tourism sector, the work demands high amount of labor and it is seasonal. In addition, long work hours might be one of these reasons. In the research, daily work hours of hotel workers participated into the questionnaire was approximately 10 hours. Long work hours and working in shifts in certain circumstances cause people to be far away from their family. Therefore, younger age groups can be more easily adapt to such conditions.

Most of the participants had a bachelor's degree or associate degree. Based on this, education level of hotel workers appears to be high. However, majority of hotel workers did not receive tourism education. As is seen, it is necessary to employ persons more who are trained in tourism in hotels in Bishkek, and this is essential for a quality tourism service.

Another result from the research was that average income of hotel workers was 15 000-19 999 SOM (*National Currency of Kyrgyzstan*) or 1700 TL in average. This figure indicates that there is an average income based on the conditions of Kyrgyzstan. In this profession with higher stress, average level of income might also be one of the reasons for a higher labor turnover of workers. 2 to 3-year service period of majority of responders in the current accommodation establishments also indicates a higher turnover of workers in the accommodation establishments. Some of the reasons why labor turnover is high are that customer relations in the accommodation establishments are very busy, the work hours are long and holidays are shorter.

Based on the results of the descriptive factor analysis, the statements on the burnout inventory are grouped into three dimensions: emotional burnout, depersonalization and low personal achievement. The intent of hotel workers to leave job was measured by three statements.

The regression analysis was performed to determine the impact of variable on each other after descriptive factor analysis. Based on the regression analysis results, burnout affected the intent to leave job. Emotional burnout, one of the sub-dimensions of burnout, had an impact on the intent to leave job. Similarly, it was found that depersonalization, one of the sub-dimensions of burnout, had an impact on

the intent to leave job. It was observed that low personal achievement (the third sub-dimension) affected the intent to leave job. Therefore, hotel managers need to take action to avoid any possible burnout.

A correlation analysis was performed to identify the correlations between the variables. Based on the analysis results, there was a positive correlation between the general burnout and the intent to leave job. There was a statistically significant positive correlation between the emotional burnout and depersonalization, the sub-dimensions of burnout and the intent to leave job. There was no correlation between the low personal achievement and the intent to leave job. Based on these results, the intent to leave job was increased by the increased burnout.

The research reveals a statistically significant relationship between the employees' burnout levels and their tendencies for voluntary resignation. Herewith, the hypothesis of the three sub-groups of the burnout syndrome that is emotional exhaustion, inefficacy and cynicism influencing the resignation rates has also been examined; of which two were found to affect the resignation rates. A positive correlation has been found between the factor of emotional exhaustion and resignation rates. Likewise, cynicism or depersonalization levels proved to have an influence on the overall tendencies to quit, while no statistically significant relation has been found between the decrease in the personal accomplishment and resignation rates.

The results of this research can be important and useful in three aspects. First, there were a limited number of researches in the Kyrgyz literature on this matter as well as the current studies were performed for the accommodation establishments, therefore, this research fills the gap in the relevant literature and makes a significant contribution to the literature. Second, it makes an important contribution to show the impact of levels of burnout of workers in the accommodation establishments on the intent to leave job in Kyrgyzstan. Third, the research will provide data to assist hotel managers in reducing their tendencies for voluntary resignation in Bishkek hotels and in reducing the high turnover ratio of hotel employees.

Understanding the Obama Administration's Syria Policy

Ahmet ATEŐ¹

Abstract

President Obama's Syria policy and his decision not to intervene in Syria had long been criticized by the US political elites, scholars, and pundits. Most of the explanations of the US policy towards the Syrian civil war are based on realpolitik arguments. Realpolitik explanations of foreign policy analysis tend to overlook other key factors that play a vital role in foreign policy decision making processes. Therefore, these studies fail to explain Obama's Syria policy adequately. This article aims to provide a more comprehensive explanation of Obama's Syria policy. I argue that Obama's Syria policy can be better explained by two other approaches: mass politics and psychological and cognitive approaches. After a thorough examination of relevant literature and President Obama's interviews and speeches, I argue that President Obama chose not to intervene in Syria because US public opinion was extremely reluctant to send US troops to Syria, and there was not an effective interest group that could impact the public opinion and the administration's policies. Further, President Obama's beliefs and attitudes also played a vital role in determining his Syria policy. First, Obama's fundamental beliefs shaped how he approached the Syrian crisis. Then, his interaction with several actors and crises affected his attitude towards Syria and how the situation should be handled. His speeches and interviews show that Libyan intervention affected his perceptions. Therefore, he did not implement the same option in the Syrian case. Likewise, Obama's categorization of the Middle East leaders and threats affected his Syria policy. Last but not least, diplomatic encounters and his personal experience also played a role in determining his Syria policy.

Key Words: Syria, Obama, Foreign Policy, Psychological explanations

Obama Yönetimi'nin Suriye Politikasını Anlamak

Öz

Başkan Obama'nın Suriye politikası ve Suriye'ye müdahale etmeme kararı ABD'nin siyasi seçkinleri, akademisyenleri ve uzmanları tarafından uzun süredir eleştirilmektedir. Suriye iç savaşına yönelik Amerikan politikasına ilişkin açıklamaların çoğu reel politik argümanlara dayanmaktadır. Reel politik unsurların temel olarak alındığı dış politika analizlerinde karar alma sürecini etkileyen diğer unsurlar göz ardı edilmektedir. Bu sebeple, bu tarz çalışmalar Obama'nın Suriye politikasını yeterli olarak açıklayamamaktadır. Bu makale, Obama'nın Suriye politikasının daha kapsamlı bir açıklamasını sağlamayı amaçlamaktadır. Bu makalede, Obama'nın Suriye politikasının iki yaklaşımla daha iyi açıklanabileceğini savunulmaktadır: kitle politikası ve psikolojik ve bilişsel yaklaşımlar. İlgili literatürün ve Başkan Obama'nın röportajlarının ve konuşmalarının kapsamlı bir şekilde incelenmesi sonucu, ABD kamuoyunun Suriye'ye asker göndermeye son derece isteksiz olmasının ve bu konuda etkili bir çıkar grubunun olmamasının, Başkan Obama'nın Suriye'ye müdahale etmemeyi seçmesine yol açtığı görülmüştür. Dahası, Başkan Obama'nın inanç ve tutumlarının da Suriye politikasını belirlemede hayati bir rol oynadığı savunulmaktadır. Yapılan araştırma sonucunda, Obama'nın temel inançlarının ve Libya müdahalesine yönelik algısının Suriye iç savaşına dair olan tutumunu etkilediği görülmüştür. Aynı şekilde Obama'nın Ortadoğu liderlerini, Ortadoğu'dan gelen tehditleri ve Suriye muhalefetini sınıflandırmasını da karar alma sürecini etkilediği görülmüştür. Son olarak, kişisel diplomatik deneyiminin de Suriye politikasının belirlenmesinde rol oynadığı görülmüştür.

Anahtar Kelimeler: Suriye, Obama, Dış Politika, Psikolojik açıklamalar

Atf İçin / Please Cite As:

Ateő, A. (2021). Understanding the Obama administration's Syria policy. *Manas Sosyal Arařtırmalar Dergisi*, 10(2), 1436-1448.

Geliş Tarihi / Received Date: 06.01.2021

Kabul Tarihi / Accepted Date: 14.01.2021

¹ Öğretim Görevlisi Dr. - İğdir Üniversitesi İktisadi ve İdari Bilimler Fakültesi, ahmet.ates@igdir.edu.tr

 ORCID: 0000-0001-5184-7701

Introduction

Even though foreign policy has been a vital element of statecraft and international relations, at least in the last century, it has not been studied until the end of the 1950s. Initial studies in the 1950s sought to understand foreign policy decisions in a state-level analysis. Later studies between the 1960s and 1980s, on the other hand, sought to produce generalizable explanations on foreign policy with a systemic level analysis. Cultivation of the field in the following decades resulted in two outcomes: focusing on decision-making processes and building decision making models. While some scholars produce models such as the rational actor model and organizational process model, other researchers focused more on features of decision-making processes such as problem definition and interpretation of information. Even though particularities of the literature diverge, most of the studies have one thing in common: the importance of realpolitik in explaining foreign policy decisions.

As in the literature, current analyses on foreign policy decisions also heavily depend on realpolitik assumptions. For instance, President Obama's foreign policy, precisely his Syria policy, has long been questioned and criticized by scholars and policy analysts. Bajevich (2016) accuses President Obama of worsening the Syrian Civil War because of his lack of enthusiasm. Zisser (2013) argues that Obama's Syria policy hurt the US' credibility. Likewise, Weiss (2014) asserts that Obama's indecision played a major role in collapsing local forces such as the Free Syrian Army that fought against Syrian President Bashar Assad. Guiora (2011, p. 270) also stresses the credibility and defines Obama's Syria Policy as "nothing but mere words." Furthermore, Titus (2018) argues that the Syrian Civil War and its complications are a result of Obama's inefficiency in global leadership. Finally, Greenberg (2016) points out that Syria will stain Obama's legacy forever.

As I show a small portion above, critiques of Obama's Syria policy have two things in common: stressing multiple actors in the Syrian conflict and explaining the conflict through realpolitik. For most articles and analyses, Obama's Syrian policy can be best explained by external actors or regional and international politics. From a realpolitik standpoint, President Obama should have built his Syria policy based on realpolitik priorities such as curbing Russian and Iranian influence in Syria and restrain the destabilization of the region. In order to fulfill these priorities, he should have given the green light to military intervention in Syria from the beginning of the conflict. However, contrary to realpolitik priorities, he decided not to intervene in Syria in military terms.

Obama's Syria policy points to a problem both in the literature and current policy analyses: an overdependence on realpolitik arguments in explaining foreign policy decision making. Realpolitik explanations of foreign policy analysis tend to overlook other key factors that play a vital role in foreign policy decision making processes. Therefore, as in Obama's Syria policy, these explanations fail to explain foreign policy decisions adequately. This article contributes to the literature by providing alternative methods/approaches to analyze foreign policy decisions. I argue that Obama's Syrian policy, the decision not to intervene in Syria specifically, can be better explained by two other approaches. The first approach is *mass politics explanations*. The second approach, on the other hand, is *psychological and cognitive explanations*.

This article proceeds as follows. First, I provide a brief survey of Obama's foreign policy and Syrian policy. Second, I provide a brief literature review of mass politics, public opinion and interest groups, to understand its role in Obama's Syria policy. Then, I turn my attention to psychological and cognitive explanations. In this section of the article, I provide four psychological theories, namely, self-perception theory, schema theory, cognitive dissonance theory, and attribution theory. In order to explain Obama's Syria policy with psychological and cognitive explanations, I thoroughly review President Obama's interviews published by the Atlantic in 2016. The research conducted shows that mass politics and psychological and cognitive explanations are better approaches to explain Obama's Syria policy than realpolitik explanations.

A Brief Survey of Obama's Foreign Policy and Syria Policy

Foreign Policy

Barack Obama had been challenged by several foreign policy issues while he was serving as a president for eight years. However, given the limited time and space, I focus on the major foundations of Obama's foreign policy instead of focusing on and explaining several different foreign policy issues in this section. The foundations of President Obama's foreign policy, specifically Middle East policy, can be

explained under three categories. The first is his *definitions and interpretations of national security*. It is specifically important considering the previous President Bush's interpretations of national security. In his Nobel Peace Prize speech on 10th December 2009, Obama cited three conditions as necessary for waging just war: self-defense, proportionality, and the prevention of the direct targeting of civilians (Holland, 2001, p. 59). It is important to note that Obama's approach is "a departure from the affective appeals of the Bush Administration that were predicated on emotive constructs of patriotism and homeland, underlain by a strong belief in American exceptionalism" (Ó Tuathail, 2003 Cited in: Holland, 2011, p. 59). In other words, instead of promoting emotional politics to engage war, President Obama had a different and considerably more just interpretation of waging war. Also, Obama's attitude to how to conduct war differs from the Bush era. Unlike his predecessor, Obama appears to prefer waging war "in the shadows with a light footprint and, if possible limited public scrutiny" (Krieg, 2016, p. 97), which some later labeled as the Obama Doctrine. In other words, as Krieg (2016, p. 104-105) puts it, the Obama Doctrine "emphasizes the need for collective action through coalition warfare and the capacity-building of local partners and allies on the strategic level while it prioritizes covert warfare, relying increasingly on technological platforms, special forces operations, and CIA operatives to achieve strategic and operational objectives out of the public eye on the operational level."

The second foundation of Obama's foreign policy is *enhancing the civilian agencies/instruments* of US foreign policy and national security. Rejecting the false choice between liberty and security, between safety and ideals, Obama argues that most of the foreign issues are more complex and needed more than a military response; therefore, there should be more diplomatic efforts (Aaronson, 2013, pp.138-139). Acknowledging the need to develop a civilian capacity to win hearts and minds, Obama committed himself to a greater emphasis on diplomacy that runs by diplomats rather than generals (Aaronson, 2013, p. 145). In that manner, the budget of civilian US agencies such as the State Department dramatically increased comparing the Bush era. For instance, Obama announced a \$400 billion cut in defense spending (Pavgi, 2011). In other words, as Aaronson (2013, p. 140) puts it, Obama was enthusiastic about upgrading the civilian capacity of US foreign policy machinery.

The third foundation of Obama's foreign policy is a *relatively more peaceful approach to the Middle East*. During the first year of his presidency, Obama tried to refurbish the United States' image abroad, especially in the Muslim world (Indyk et al., 2012). Therefore, he eased military operations in Iraq and Afghanistan in the following years while he maintained a focus on Al-Qaeda operatives in the region (Indyk et al., 2012, p. 108).

Syria Policy

Obama's Syria policy can be roughly categorized into two areas: before and after the Syrian civil war. In general, the Obama administration tried to restore its relations with Syria. However, after the Arab Spring and the uprising of the Syrian civil war, the responses of Obama's administration were mixed.

Before the uprising of the Syrian Civil War, Syria gave the Obama administration a cautious welcome, and Obama moved quickly to explore the possibility of improving relations (Hinnebusch et al., 2010, p. 24). Not only in Syria but also in the Middle East countries, Obama's image, which was different than his predecessor Bush, played a role in improving the US and regional states' relations. Also, recognizing the importance of improving relations with Syria, the Obama administration announced in June 2009 the return of the US ambassador to Damascus, which was left vacant in 2005 (Hinnebusch et al., 2010, p. 50; Kanat, 2016, p. 10). However, as Kanat (2016, p. 11) asserts, the restoration process of US-Syrian relations was disrupted by the Arab Spring and its impact on Syria. In other words, the Obama administration changed its course of action concerning Syria and realized that diplomatic efforts do not have any significant impact on the Assad regime (Zisser, 2013).

The first turning point of Obama's Syrian policy took place in 2011. Following the Assad regime's forceful action against the peaceful demonstrations and after much deliberation, President Obama took a major step forward in the US's policy towards Syria and stated that "for the sake of the Syrian people, the time has come for President Assad to step aside." (Kanat, 2016, p. 11). In other words, "only in May 2011 did US spokespersons, joined in the end by President Obama himself, begin to declare that the most appropriate solution to the crisis was for Assad to step down" (Zisser, 2013). The Obama administration also called for the United Nations to condemn the Syrian government (Greenberg, 2016, p. 2). Then, it closed its embassy in Damascus, and US officials started to participate in efforts of Syrian opposition such as the Friends of Syria forum that met in Tunisia and Istanbul (Sharp & Blanchard, 2012). However, even

though publicly stating the need for the removal of Assad, the US' efforts during this era were limited to statements and did not signal any concrete military action toward Syria (Sharp and Blanchard, 2012, p.2; Zisser, 2013).

The second turning point of Obama's Syria policy took place in 2012. In a statement in August 2012, President Obama declared that US policy toward Syria would change if the Assad administration uses or attempts to use chemical weapons (Ball, 2012). In other words, Obama issued a red line in Syria. Nonetheless, US actions following the statement were not sufficient to deter the Assad regime from using chemical weapons (Kanat, 2016, p. 11-12).

The third point of Obama's Syria policy took place in 2013. Obama reiterated the red line in Syria in his speech after the chemical attack on Ghouta in 2013. However, Obama was reluctant to intervene in Syria and emphasized the aim should not be overthrowing the Assad regime but to limited intervention in terms of reducing the chemical weapons capacity of the regime. Then, Obama canceled the military retribution for the regime's chemical attacks (Weiss, 2014).

The Syrian crisis became more complicated after 2013 with the involvement of regional and local actors in the conflict. In 2015, Russia launched a military intervention in Syria to help the Assad regime. Likewise, Iran, Hezbollah, more specifically, involved in the Syrian civil war to support the Assad regime. On the contrary, other regional actors such as Turkey and Qatar supported the Syrian opposition not only in diplomatic terms but also in military terms. Last but not least, several radical Islamic organizations, including ISIS, started to take part in the Syrian conflict. In other words, after 2013, the situation became much worse and complex.

Most articles and policy papers focus on the current situation in Syria blame the inefficiency of Obama's Syrian policy, particularly the decision not to intervene in Syria. It is important to note that most of the analyses depend heavily on realpolitik explanations. I argue that Obama's Syria policy, the decision not to intervene in Syria in particular, can be better explained by the other two approaches. These approaches are mass politics and psychological and cognitive explanations.

Mass Politics and Obama's Syrian Policy

Mass politics refers to public opinion and interest groups in the US political system. The first part of the mass politics approach is *public opinion*. In order to understand the role of public opinion in Obama's Syrian policy, it is vital to know how public opinion impacts US foreign policy. The importance of the role of public opinion in determining foreign policy has been proved by several scholars in the last forty years. Berinsky (2001, p. 12-13), for instance, shows that public opinion constrained US foreign policy towards Vietnam during the Johnson administration. It is important to stress that public opinion becomes much more critical in formulating US foreign policy when it comes to the use of force. In other words, US public opinion's willingness to use force, which varies in parallel to the reasons for using force, can be an important asset or constraint for US policymakers in the decision-making process of military intervention.

The second part of the mass politics approach is *interest groups*. There are several interest groups operate in the United States' political system with different motivations and features such as ethnic interest groups or business interest groups, and they all aim to influence US foreign policy in some manner. The influence of interest groups, particularly ethnic interest groups, on US foreign policy is undeniable (Risse-Kappen, 1991). The literature on interest groups' impact on US foreign policy focuses mostly on exploring specific ways or features of interest groups to affect US foreign policy significantly. There are several examples that can be given to show how interest groups are effective in determining US foreign policy. The American Israel Public Affairs Committee (AIPAC) is one of the most powerful interest groups in the United States that has a significant influence in shaping US foreign policy. It is successful in conveying its message that Israel is the only democracy within the region, and as a fellow democracy, it should receive unqualified support (Mearsheimer & Walt, 2006, p. 35). It is widely known that it influences US foreign policy towards not only Israel but also towards the Middle East. The financial and military aid that Israel received from the US is mostly a result of the AIPAC's influence on US foreign policy and policymakers. The Cuban American National Foundation (CANF) can be given as another example to show interest groups' influence on determining US foreign policy. As an interest group, the CANF played a huge role in determining US foreign policy of Latin America in the Reagan era (Haney & Vanderbush, 1999, p. 348). Likewise, it is fair to argue that financial interest groups also play a crucial role in the

economic side of US foreign policy. In a nutshell, it is proven that both public opinion and interest groups are important factors that may play a role in shaping US foreign policy. Even though they alone cannot determine US foreign policy in general, they have the potential to affect specific decisions of US foreign policy towards a region or an issue.

Understanding Obama's Syrian Policy through Mass Politics

I argue that Obama's Syrian policy, the decision not to intervene specifically, was significantly affected by mass politics in two manners. These are a lack of US public support for military intervention and ineffective interest groups. In other words, since US public opinion is reluctant to send troops overseas after Iraq and Afghanistan experiences, and since there was not an efficient interest group to promote US intervention to Syria, Obama hesitated to intervene in Syria because of political costs.

Polls in 2013 that took place after the Assad's regime chemical attack shed light on Obama's reluctance to choosing military action against Syria. Even though Obama started to consider military action and called for a Congressional vote after the attacks, US public opinion was overwhelmingly opposed to military intervention. As Clement (2017) shows;

"In the month after the United States concluded that Syria had used chemical weapons in August 2013, three separate Washington Post-ABC News polls found clear majorities of the public opposed launching missile strikes in Syria. In the last of those surveys, 61 percent opposed strikes in response to Syria's use of chemical weapons, with opposition outpacing support by about a 2-to-1 margin. The margin of intense opinion was even starker: 45 percent said they "strongly opposed" military strikes."

"The Post-ABC poll also found overwhelming support for a diplomatic solution, with nearly 8 in 10 supporting a Russia-proposed plan to have Syria place its chemical weapons under control of the United Nations for eventual destruction."

Considering the public support for the military action after 9/11 was eighty-six percent, it is fair to argue that Obama lacked public support for military action in Syria. Besides the realpolitik explanations, polls show us how public opinion may have affected Obama's Syria policy and military intervention specifically. It can also be seen in Obama's closing statement at the end of the G20 summit in 2013. President Obama stated that he could not persuade most of the American people that military action is the right thing to do (Hardman, 2013).

These poll results and their impact on Obama's Syrian policy is also compatible with the literature. Jentleson and Britton (1998, p. 415) examine US public opinion on the use of military force and assert that "if given a choice, the US public almost always prefers the less costly option- nonmilitary options." They also assert that US public opinion does not support the use of force to regime change in another country. Compatible with the literature, US public opinion overwhelmingly preferred the diplomatic solutions rather than a military action against Syria that had an impact on Obama's Syria policy.

Related to public opinion literature, there is another perspective that can be utilized to understand Obama's Syria policy: the role of elites in shaping Syria policy. According to Berinsky (2008, p. 975), elite conflict shapes public opinion concerning military action since the public use elite cues to decide. When political elites are united in their support for an intervention, the public is willing to support them. However, when prominent political actors take divergent stands on the wisdom of intervention, the public divides. The process of the authorization for military action to Syria, namely *The Authorization for the Use of Military Force Against the Government of Syria to Respond to Use of Chemical*, shows how elites took divergent positions in US military intervention to Syria and therefore affected US public opinion. The bill never received a floor vote in either the House or Senate (US Congress, 2013-2014). Put simply, public opinion, both its reluctance and elites' divergent positions, affected Obama's decision not to intervene in Syria.

In addition to US public opinion, the ineffectiveness of interest groups also played a role in Obama's Syria policy, particularly not intervening in Syria. Unlike other prominent examples such as the AIPAC or the CANF, there were not efficient and powerful interest groups that push military intervention in Syria. It is also compatible with literature. Haney and Vanderbush (1999) provide criteria for ethnic interest groups to be effective in US foreign policy decisions. According to them, 1) organizational strength, 2) membership unity, placement, and voter participation, 3) salience and the resonance of the message, 4) an open door, 5) permeability of and access to the government, and 6) mutually supportive relationships are vital for an ethnic interest group to influence US foreign policy. However, Syrian ethnic interest groups

did not have organizational strength and membership unity. Likewise, there was not an open door for them to affect Obama's Syria policy. In that manner, it is fair to argue that since related interest groups were ineffective and did not have a chance to impact the White House, they could not pursue their own agenda regarding Syria and could not impact Obama's Syria policy and decisions.

In a nutshell, the mass politics approach is useful to understand Obama's Syria policy, particularly regarding military intervention. Since public opinion was extremely reluctant to send US troops to Syria and there was not an influential interest group that could impact the public opinion and the administration policies, it would have been hard for Obama to favor military options because of political costs. Therefore, he may have chosen civilian option instead of military intervention because of political costs.

Psychological and Cognitive Explanations and Obama's Syria Policy

Psychological and cognitive explanations refer to self-perception theory, schema theory, cognitive dissonance theory, and attribution theory. Self-perception theory is about how people know their own attitudes and beliefs. According to Daryl Bern's self-perception theory, "individuals come to 'know' their attitudes, emotions, and other internal states, in part by observing their own behavior and the context in which they are acting" (Larson, 1989, p. 42). The theory argues that behavior leads to the development of attitudes by providing evidence of what we really believe (Larson, 1989, p. 43). Last but not least, as Larson (1989, p. 48) points it, self-perception theory is most likely to apply when a person's attitude is not yet fully crystallized or formed (Larson, 1989, p. 48).

Schema theory, on the other hand, presents "an image of the person as 'categorized' and 'labeled,' overwhelmed by sensations and information, trying to sort out what is important by developing a set of categories into which experiences can be conveniently classified." (Larson, 1989, p. 50) Larson (1989, p. 54) argues that three types of schemas are relevant for explaining foreign policymaker's perceptions of the world and their interpretation of ongoing events: scripts, metaphors, and personae. Per Larson (1989, p. 54-55);

"A cognitive script is a stereotyped sequence of events characterizing a well-known situation while personae are cognitive structures representing the personality characteristics and typical behaviors of certain "stock characters." Metaphors, on the other hand, is applied when to understand the social environment by matching what an individual is experiencing to a preconceived schema describing analogous situations in the past."

On the other hand, cognitive dissonance theory provides one possible explanation of the imperviousness of preconceived opinions to rational disconfirmation (Larson, 1989, p. 29). As Larson (1989, p. 29) puts it:

"The underlying assumption of the theory is that people's beliefs are highly interconnected and mutually coherent. When this harmony is disrupted by development of incompatible cognitions, a wave of cognitive or behavioral activity is stirred up until internal consistency is restored."

Last but not least, attribution theory assumes that many attitudes or beliefs have their origins in people's efforts to understand the behavior of others (Larson, 1989, p. 37). As Larson (1989, p. 40) states:

"From the perspective of attribution theory, people actively seek out information and formulate causal explanations, and do not passively adopt the arguments of a persuasive communication. New attitudes are formed based on the person's own diagnosis of die causes of an event, not internalization of somebody else's conclusions."

Understanding Obama's Syria Policy through Psychological and Cognitive Theories

I argue that Obama's Syrian policy, the decision not to intervene specifically, was significantly affected by Obama's attitudes and can be explained by psychological theories. Before exploring psychological explanations of Obama's Syrian policy, I argue that three specific beliefs of Obama shaped his policymaking regarding Syria. The first belief is avoiding another Libya or Iraq. In April 2017, Obama stated that his biggest mistake was failing to plan for the day after intervening in Libya (Wyne, 2017). Likewise, Obama repeatedly stressed that he would not end up like the second President Bush (Goldberg, 2016, p. 52). The second belief that affected his decisions in Syria is choosing the civilian apparatus of the US government instead of military options. Among others, he stressed his commitment to a greater emphasis on civilian and diplomatic solutions rather than military options in his Nobel Prize speech by saying not talking does not work (Aronson, 2003, p.145). Last but not least, the third belief that affected

Obama's Syrian policy is his worldview. In an interview, Obama explicitly stated that he is an internationalist and idealist that supports promoting liberal democratic values, but he does not support promoting these values through military interventions (Goldberg, 2016, p. 60).

Provided specific beliefs of Obama that affected his Syria policy, I argue that Obama's Syria policy can be explained through these four psychological theories above. To reinforce my argument, I provide Obama's speeches and interviews during his service as the President of the United States for each theory.

The first psychological explanation is self-perception theory. This theory is about how people know their own attitudes and beliefs. When Obama was sworn into office in January 2009, he had already developed an activist vision of his foreign policy destiny: refurbishing the United States' image abroad, especially in the Muslim world; end the wars in Iraq and Afghanistan (Indyk et al., 2012). In other words, at the beginning of his term, he had his own beliefs about how to conduct US foreign policy. In addition to his beliefs on foreign policy, he also had a specific belief in combating terrorism: instead of embracing global war on terror, combatting terrorism in a relatively limited way by attacking al Qaeda operatives in Afghanistan (Indyk et al., 2012). However, after the Libya intervention, it is fair to argue that his attitudes changed. According to Goldberg (2016, p. 64):

"What sealed Obama's fatalistic view was the failure of his administration's intervention in Libya, in 2011. That intervention was meant to prevent the country's then-dictator, Muammar Qaddafi, from slaughtering the people of Benghazi, as he was threatening to do. Obama did not want to join the fight; he was counseled by Joe Biden and his first-term secretary of defense Robert Gates, among others, to steer clear. But a strong faction within the national-security team—Secretary of State Hillary Clinton and Susan Rice, who was then the ambassador to the United Nations, along with Samantha Power, Ben Rhodes, and Antony Blinken, who was then Biden's national-security adviser—lobbied hard to protect Benghazi, and prevailed. American bombs fell, the people of Benghazi were spared from what may or may not have been a massacre, and Qaddafi was captured and executed. But Obama says today of the intervention, "It didn't work." The US, he believes, planned the Libya operation carefully—and yet the country is still a disaster."

The failure of Libya intervention apparently changed Obama's attitudes not only in terms of military intervention but also regarding the Middle East and North Africa. In a couple of interviews, Obama stressed the change in his beliefs in two ways. The first one is related to cooperation regarding military intervention. As Goldberg (2016, p. 65) shows, he stated:

"When I go back and I ask myself what went wrong," Obama said, "there's room for criticism, because I had more faith in the Europeans, given Libya's proximity, being invested in the follow-up," he said. He noted that Nicolas Sarkozy, the French President, lost his job the following year. And he said that British Prime Minister David Cameron soon stopped paying attention, becoming "distracted by a range of other things."

The second change in Obama's beliefs is regarding the Middle East and North Africa. Even though he was committed to change US foreign policy towards the Middle East in the early years of his presidency, he later changed his attitudes towards these two regions. As can be seen in one of the interviews, Obama told a former colleague from the Senate:

"There is no way we should commit to governing the Middle East and North Africa; that would be a basic, fundamental mistake." (Goldberg, 2016, p. 65).

Given Obama's responses in the interviews, his core beliefs, and his decisions regarding Syria, it is possible to argue that self-perception theory can explain Obama's Syria policy, particularly not to intervene in Syria. At the beginning of his presidency, Obama had his own beliefs and attitudes: more prone to a peaceful solution in the Middle East. He had his arguments compatible with his beliefs concerning US foreign policy, particularly towards the Middle East. However, Libyan intervention affected his attitudes. He developed new beliefs and attitudes toward the Middle East. It is possible to say that his decision not to intervene in Syria is a result of a change in his attitudes and beliefs after the failed Libyan intervention. In other words, it is fair to argue that he did not prefer a military intervention in Syria because he had no faith in other countries that they would follow up the US, and he thought the Middle East was best avoided. In some manner, he learned from his behavior in Libya and did not implement the same option to the Syrian case.

The second psychological explanation is schema theory. This theory is mostly about categorizing and labeling in sorting out what is important. After a thorough examination of Obama's speeches and interviews, I argue that schema theory can also explain Obama's Syria policy since he repeatedly used

categorization of information he received. Among others, he explicitly categorized and labeled four different phenomena. These are the categorization of the Middle East leaders, categorization of threats from the Middle East, categorization of Syrian civil war, and categorizing of the Syrian opposition.

During the beginning of the uprising in Syria, as a President of the United States, Obama received a significant amount of information from the US intelligence community about the situation in Syria. However, his speeches and interviews with the officials from the Obama administration show that Obama considered Bashar Assad as a classic example of a Middle East leader. He basically applied a cognitive script in the Syrian situation. A former Middle East adviser to Obama, Dennis Ross, then explained Obama's thoughts as follows:

"He [Obama] thought Assad would go the way Mubarak went, referring to the quick departure of Egyptian President Hosni Mubarak in early 2011, a moment that represented the acme of the Arab Spring." (Goldberg, 2016, p. 52).

Not only Obama's thoughts on the Middle East leaders but also his thoughts on the threats from the Middle East affected his Syria policy as well. In one of the interviews, Obama said that he believes that only a handful of threats in the Middle East conceivably warranted direct US military intervention (Goldberg, 2016, p.53). Obama expressed that these threats are:

"The threat posed by al-Qaeda; threats to the continued existence of Israel ("It would be a moral failing for me as president of the United States" not to defend Israel, he [Obama] once told me); and, not unrelated to Israel's security, the threat posed by a nuclear-armed Iran. The danger to the United States posed by the Assad regime did not rise to the level of these challenges." (Goldberg, 2016, p. 53).

In other words, Obama categorized the threats from the Middle East and believed that the Assad regime was not a solid threat that requires US military intervention comparing the other threats from the region. In that manner, since Syria was not a solid threat, it did not require a military solution per Obama.

Likewise, it is fair to argue that Obama considers Syria as a different example than previous US military intervention or humanitarian crises. For Obama, the Syrian civil war belongs to a different category than Rwanda. Syria is much more complex than Rwanda, and it requires much more commitment. In an interview, Obama stated the differences as follows.

"I asked Obama whether he would have sent the Marines to Rwanda in 1994 to stop the genocide as it was happening, had he been President at the time. "Given the speed with which the killing took place, and how long it takes to crank up the machinery of the US government, I understand why we did not act fast enough," he said. "Now, we should learn from that. I actually think that Rwanda is an interesting test case because it's possible—not guaranteed, but it's possible—that this was a situation where the quick application of force might have been enough." He related this to Syria: "Ironically, it's probably easier to make an argument that a relatively small force inserted quickly with international support would have resulted in averting genocide [more successfully in Rwanda] than in Syria right now, where the degree to which the various groups are armed and hardened fighters and are supported by a whole host of external actors with a lot of resources requires a much larger commitment of forces." (Goldberg, 2016, p. 72).

It is also important to note that Obama categorized Syrian opposition groups. Even though at the end of his presidency, the Obama administration started to support Kurdish militia groups such as YPG – People's Protection Units in Kurdish- in the Syrian civil war, between 2011 and 2013, he considered the Free Syrian Army (FSA) as a legitimate local partner. In other words, while other rebel groups were not categorized as somehow legitimate, the FSA was considered as a relatively legitimate actor in the Syrian civil war. Hence, it became the major local partner of the United States regarding the Syrian civil war (Weiss, 2014).

The third psychological explanation is cognitive dissonance theory. This theory is mostly about restoring the internal consistency of a person when his coherent beliefs are disrupted. After a thorough examination of Obama's speeches and interviews, I argue that cognitive dissonance theory can also explain Obama's Syria policy since he repeatedly refused to change his beliefs even though there were contradictory intelligence or arguments to his beliefs on the Syrian civil war. At the beginning of his first term and before the Syrian uprising, he strictly refused the necessity of any military intervention in a foreign country by arguing that complex problems need more than a military response (Aronson, 2003, p. 138-139).

Obama strictly refused military intervention in Syria, which contradicted his beliefs and argued that the Syrian civil war is not a direct national security threat even though some White House and US government officials repeatedly told him the otherwise. Particularly, when the criticism of his Syrian policy boosted after the Assad regime used chemical weapons against the Syrian people in 2013, he did not step back from his previous position and did not consider military intervention seriously even though most US political elite called him to do so. He stated in an interview after he was asked about his Syria policy:

Interviewer: *"Oftentimes when you get critics of our Syria policy, one of the things that they'll point out is 'You called for Assad to go, but you didn't force him to go. You did not invade.' and the notion is that if you weren't going to overthrow the regime, you shouldn't have said anything."*

Obama: *"That's a weird argument to me, the notion that if we use our moral authority to say, 'This is a brutal regime, and this is not how a leader should treat his people,' once you do that, you are obliged to invade the country and install a government you prefer."* (Goldberg, 2016, p. 60).

Another example of examining Obama's Syria policy through cognitive dissonance theory is his interaction with State Secretary John Kerry. In 2015, Kerry repeatedly asked Obama to launch missiles at specific regime targets in Syria, under cover of night, to "send a message" to the regime (Goldberg, 2016, p. 77). According to Goldberg (2016), Obama resisted Kerry's requests and seemed to have grown impatient with his lobbying. Once when Kerry handed Obama a written outline of new steps to bring more pressure to bear on Assad, Obama said, "Oh, another proposal?" (Goldberg, 2016, p. 77-78).

As can be seen in the examples, Obama repeatedly and strictly refused any other option, including military intervention, in Syria that contradicts his beliefs on Syria that requires more diplomacy rather than military intervention.

The last psychological explanation is attribution theory. This theory is mostly about the role of personal interpretations and experiences in shaping attitudes. Regarding Obama's Syria policy, there are at least two points that can be explained by attribution theory. These are Obama's personal experience with Russian president Vladimir Putin and his relationship with his advisors. Related to the Syrian crisis, Obama had been severely criticized by prominent political figures and pundits. Criticism mostly focused on Obama's reluctance to choose military options. Some pundits argued that Obama's reluctance was an opening for Russian's involvement in Syria and led to Putin's more aggressive policies. However, Obama disagreed based on his personal experiences with Putin. In an interview, Obama said that his relationship with Putin does not comfort common perceptions. He expressed his thought as follows:

"Obama told me, Putin is not particularly nasty. 'The truth is, actually, Putin, in all of our meetings, is scrupulously polite, very frank. Our meetings are very businesslike. He never keeps me waiting two hours like he does a bunch of these other folks.'" Obama said that Putin believes his relationship with the US is more important than Americans tend to think. "He's constantly interested in being seen as our peer and as working with us, because he's not completely stupid. He understands that Russia's overall position in the world is significantly diminished. And the fact that he invades Crimea or is trying to prop up Assad doesn't suddenly make him a player. You don't see him in any of these meetings out here helping to shape the agenda. For that matter, there's not a G20 meeting where the Russians set the agenda around any of the issues that are important." (Goldberg, 2016, p. 75).

Based on his personal experiences, Obama built his Syria policy contrary to common perceptions. Even though Russia expanded its role in the Middle East, particularly in Syria, his attitude did not change significantly. Not only Obama himself but also his advisors were important actors in determining Obama's Syria policy. Like Obama, his advisors also participated in bilateral meetings with Russian Federation. Kanat (2016, p.10) argues that the position of these individuals closely matches the worldview and foreign policy vision of President Obama. Considering they had similar worldviews and similar experience with Russian and Syrian officials, they may have had similar conclusions regarding Syria that Obama had.

Conclusion

Foreign policy is an essential part of international relations. States implement their foreign policies with several aims, such as enhancing their interests or cultivating their relations with other states. Even though foreign policy analysis is not as old as the practice itself, it has been studied by researchers for more than fifty years. Relevant literature and current analyses on foreign policy decision making tend to

put a greater emphasis on realpolitik assumptions. However, these analyses overlook the factors that shape foreign policy and cannot explain the decision-making processes adequately.

Obama's Syria policy is a perfect example that shows the failure of realpolitik arguments in explaining foreign policy decisions. Theoretically, President Obama should have intervened in the Syrian conflict around 2012 to prevent the increase of Russian and Iranian influence in Syria and to ensure stabilization of the region. However, on the contrary to realpolitik expectations, he did not implement such strategy. Instead, he particularly refrained from intervening in Syria in military terms. As a result, his Syria policy had long been criticized by the US political elites, scholars, and pundits.

This paper shows that Obama's Syria policy can be better explained by two other approaches: mass politics and psychological and cognitive approaches. The mass politics approach is useful to explore the role of public opinion and interest groups in foreign policy decision making processes. Research conducted shows that Obama's decision not to intervene in Syria is a result of two elements: a lack of US public support for military intervention and ineffective interest groups.

Obama's statements between 2011 and 2013 imply that he was not in favor of military options in the Syrian conflict. He repeatedly stated Syrian conflict should be resolved through diplomatic channels and methods in this era. However, Assad's regime chemical attack on Ghouta in 2013 was a game-changer. After the attack, President Obama specifically stated that the Assad regime crossed his administration's red line. Authorization of military intervention into Syria was expected after this speech. However, he did not implement a military solution because there was a lack of US public support for military intervention. As the polls in the US after the attack in Ghouta present, the majority of US citizens were reluctant to send US military to Syria, particularly as a result of relatively failed military operations in Afghanistan and Iraq. Therefore, Obama could not implement military intervention into Syria even though he might prefer it.

In addition to the lack of public support, there was not an efficient interest group to promote US intervention in Syria as well. As can be seen in the impact of AIPAC on US-Israeli relations, interest groups are important actors in influencing US foreign policy decisions. In order to build a comprehensive foreign policy strategy, presidents should receive support from the US legislative actors as well. This support of legislative actors to the President in a foreign policy issue is mostly a result of interest groups' efforts. Therefore, a lack of interest groups to promote military intervention into Syria also affected Obama's decision-making processes regarding Syria. In a nutshell, contrary to realpolitik, Obama chose not to intervene in Syria because lack of public support and effective interest groups would have brought him political costs if he chose to do so.

Extensive research on Obama's statements and interviews show that Obama's psychological and cognitive features also played an essential role in his decision regarding Syria. First, there are three core beliefs of Obama, which shaped his policymaking not only regarding Syria but also in general. These are the need to avoid another Libya or Iraq, the need to prefer civilian solutions whenever possible, and the need to promote liberal democratic values. In a statement in 2017, Obama stressed that he prefers nonmilitary solutions regarding the Syrian conflict because he does not want another failed intervention of the US military as in Libya. Further, in the other statements, he specifically points out that he is an internationalist who believes in promoting liberal values, and he chooses civilian options rather than military ones whenever possible. However, if military action is a must, he prefers a limited one. In other words, on the contrary to realpolitik expectations, President Obama did not choose to authorize a military intervention into Syria because it would have been against his core beliefs regarding foreign policymaking.

In addition to his core beliefs, two factors also played a role in his decision regarding Syria. These are cognitive categorization and personal interactions. Obama's Syria policy was shaped by his cognitive categorization of regions, threats, and leaders. Statements and interviews between 2011 and 2017 show that Obama believes that North Africa and the Middle East are chronically destabilized regions, and US intervention there is mostly pointless. Therefore, it does not make sense to him to militarily intervene in Syria. Available data also shows that Obama considered Bashar Assad a typical example of a Middle Eastern leader and believed that the Syrian conflict did not pose a serious threat to US national security. Hence, military intervention into Syria was not compulsory, according to him. In addition, his personal diplomatic encounters with the leaders of the region and Russian President Vladimir Putin shaped his

policy of Syria. Based on his interactions with Putin, it can be argued that he did not perceive Russian involvement in Syria as a major threat.

In a nutshell, this article proves that mass politics and cognitive and psychological approaches are better in explaining Obama's Syria policy. On the contrary to realpolitik explanations, these approaches do not overlook factors that shaped Obama's foreign policy decisions. Further studies in foreign policy analysis should utilize these approaches to provide more comprehensive explanations.

Ethical Declaration

In the writing process of the study titled "Understanding the Obama Administration's Syria Policy", there were followed the scientific, ethical and the citation rules; was not made any falsification on the collected data and this study was not sent to any other academic media for evaluation. Since the data set is used in this article, ethics committee approval is not required.

References

- Aaronson, M. (2013). Interventionism in US foreign policy from Bush to Obama. In *Obama's Foreign Policy* (pp. 134-148). Routledge.
- Bajevich, A. J. (7th December, 2016). Barack Obama's Crash Course in Foreign Policy. *The Nation*. Retrieved from. <https://www.thenation.com/article/archive/barack-obamas-crash-course-in-foreign-policy/> Access: 06/01/2021
- Ball, J. (21st August, 2012). Obama issues Syria a 'red line' warning on chemical weapons. *The Washington Post*. Retrieved from. https://www.washingtonpost.com/world/national-security/obama-issues-syria-red-line-warning-on-chemical-weapons/2012/08/20/ba5d26ec-eaf7-11e1-b811-09036bcb182b_story.html Access: 06/01/2021
- Berinsky, A. J. (2001, April). Public Opinion During the Vietnam War: A Revised Measure of the Public Will. In *Annual Meeting of the Midwest Political Science Association*.
- Berinsky, A. J. (2008). Assuming the costs of war: Events, elites, and American public support for military conflict. *The Journal of Politics*, 69(4), 975-997.
- Clement, S. (7th April, 2017). Americans hated the idea of strikes against Syria in 2013. But Trump's could be different. *The Washington Post*. Retrieved from. <https://www.washingtonpost.com/news/the-fix/wp/2017/04/07/military-strikes-in-syria-were-very-unpopular-four-years-ago-but-trumps-could-be-different/> Access: 06/01/2021
- Greenberg, D. (29th December, 2016). Syria will stain Obama's legacy forever. *Foreign Policy*. Retrieved from. <https://foreignpolicy.com/2016/12/29/obama-never-understood-how-history-works/> Access: 06/01/2021
- Guiora, A. N. (2011). Intervention in libya, yes; intervention in syria, no: Deciphering the obama administration. *Case W. Res. J. Int'l L.*, 44, 251.
- Haney, P. J., & Vanderbush, W. (1999). The role of ethnic interest groups in US foreign policy: the case of the Cuban American National Foundation. *International Studies Quarterly*, 43(2), 341-361.
- Hardman, I. (6th September, 2013). Barack Obama and public opinion on Syria. *The Spectator*.
- Hinnebusch, R., Kabalan, M. J., Kodmani, B., & Lesch, D. (2010). Syrian Foreign Policy and the United States: From Bush to Obama. *Syria Studies*, 2(1), 1-58.
- Holland, E. C. (2011). Barack Obama's foreign policy, just war, and the irony of political geography. *Political Geography*, 2(30), 59-60.
- Indyk, M. S., Lieberthal, K. G., & O'Hanlon, M. E. (2012). Scoring Obama's foreign policy: A progressive pragmatist tries to bend history. *Foreign Affairs*, 29-43.
- Jentleson, B. W., & Britton, R. L. (1998). Still pretty prudent: Post-cold war American public opinion on the use of military force. *Journal of Conflict Resolution*, 42(4), 395-417.
- Kanat, K. B. (2016). *A Tale of Four Augusts: Obama's Syria Policy* (Vol. 7). The SETA Foundation at Washington, DC.
- Krieg, A. (2016). Externalizing the burden of war: the Obama Doctrine and US foreign policy in the Middle East. *International Affairs*, 92(1), 97-113.
- Larson, D. W. (1989). *Origins of containment: A psychological explanation*. Princeton University Press.
- Mearsheimer, J. J., & Walt, S. M. (2006). The Israel lobby and US foreign policy. *Middle East Policy*, 13(3), 29-87.
- Pavgi, K. (17th November, 2011). Barack Obama's Foreign Policy. *Foreign Policy*. Retrieved from. <https://foreignpolicy.com/2011/11/17/barack-obamas-foreign-policy/> Access: 06/01/2021
- Risse-Kappen, T. (1991). Public opinion, domestic structure, and foreign policy in liberal democracies. *World Politics*, 43(4), 479-512.
- Sharp, J. M., & Blanchard, C. M. (2012, May). Syria: unrest and US Policy. In *Congressional Research Service (CRS) Report for the Congress*.
- The US Congress. (2013-2014). *S.J.Res.21 - Authorization for the Use of Military Force Against the Government of Syria to Respond to Use of Chemical Weapons*
- Titus, A. (14th March, 2018). Obama Owns the Syria Crisis. *National Review*. Retrieved from. <https://www.nationalreview.com/2018/03/syria-crisis-obama-foreign-policy-disaster/> Access: 06/01/2021

Weiss, M. (2nd January, 2014). The Unraveling: How Obama's Syria Policy Fell Apart. *Politico*. Retrieved from. <https://www.politico.com/magazine/story/2014/01/how-obamas-syria-policy-fell-apart-101704> Access: 06/01/2021

Wyne, A. (6th February, 2017). President Obama's Foreign Policy Legacy. *Kennedy School Review*. Retrieved from. <https://ksr.hkspublications.org/tag/president-obama/> Access: 06/01/2021

Zisser, E. (2013). The Failure of US Policy toward Damascus. *Middle East Quarterly*, 59-65.

TÜRKÇE GENİŞ ÖZET

Başkan Obama'nın Suriye politikası, akademisyenler ve politika analistleri tarafından uzun süredir sorgulanmakta ve eleştirilmektedir. Bugüne kadar Başkan Obama Suriye İç Savaşı'nı daha da kötüleştirmekle, liderlik yapamamakla ve etkisiz kalmakla suçlanmıştır. Ancak getirilen eleştirilerin büyük bir kısmı reel politik unsurlar göz önünde bulundurularak yapılmıştır. Reel politik unsurların temel olarak alındığı dış politika analizlerinde karar alma sürecini etkileyen diğer unsurlar göz ardı edilmektedir. Bu sebeple, bu tarz çalışmalar Obama'nın Suriye politikasını yeterli olarak açıklayamamaktadır. Bu makale, Obama'nın Suriye politikasının daha kapsamlı bir açıklamasını sağlamayı amaçlamaktadır. Bu makalede, Obama'nın Suriye politikasının başka iki yaklaşımla daha iyi açıklanabileceğini savunulmaktadır. Bu yaklaşımlar, kitle siyaseti ve psikolojik ve bilişsel açıklamalardır.

Kitle siyaseti yaklaşımı, dış politika karar alma süreçlerinde kamuoyu ve çıkar gruplarının rolünü ele almaktadır. Yapılan araştırma sonucu Obama'nın Suriye'ye müdahale etmeme kararının iki unsurdan kaynaklandığı bulunmuştur. Bu unsurlar; ABD'nin Suriye'ye yönelik askeri müdahalesine yönelik kamuoyu desteğinin olmaması ve bu yönde çalışan etkili bir çıkar grubunun bulunmamasıdır.

2011 ve 2013 yılları arası Obama'nın açıklamaları incelediğinde Obama'nın Suriye'deki karışıklığın çözümüne yönelik askeri seçeneklerden yana olmadığı görülmüştür. Bu dönemde, Başkan Obama sorununun diplomatik kanallar ve yöntemlerle çözülmesi gerektiğini defalarca ifade etmiştir. Ancak, Esad rejiminin 2013 yılında Ghouta'ya kimyasal saldırı düzenlemesi bir dönüm noktası olmuştur. Saldırının ardından Başkan Obama, Esad rejiminin Obama yönetiminin bu konudaki kırmızı çizgisini aştığını özellikle belirtmiştir. Bu konuşmanın ardından Obama'nın Suriye'ye yönelik askeri müdahale izni vermesi beklenmiştir. Ancak, Suriye'ye askeri müdahale için ABD kamuoyu desteği sağlanamamıştır. Afganistan ve Irak'taki nispeten başarısız askeri operasyonların bir sonucu olarak ABD kamuoyu, ordusunun Suriye'ye gönderilmesi konusunda isteksiz olmuştur. Bu nedenle Obama, Suriye'ye askeri müdahaleyi tercih etmiş olsa dahi uygulayamamıştır.

Kamuoyu desteğinin noksanlığına ilaveten ABD'nin Suriye'ye müdahalesini teşvik edecek yönde çalışmalar gerçekleştiren etkin bir çıkar grubu da bulunmamaktadır. AIPAC'ın Amerikan-İsrail ilişkileri üzerindeki etkisinde görülebileceği üzere, çıkar grupları ABD dış politika kararlarının oluşturulmasında önemli aktörlerdir. ABD Başkanları kapsamlı ve başarılı bir dış politika stratejisi belirleyebilmek ve uygulamak için yasama organının desteğine muhtaçtır. Bu destek ise genellikle çıkar gruplarının çabalarının sonucu olarak oluşmaktadır. Bu nedenle, Suriye'ye askeri müdahaleyi teşvik edecek çıkar gruplarının eksikliği de Obama'nın Suriye politikasını belirleyen temel faktörlerden birisi olmuştur. Özetle, reel politik beklentilerin aksine, Başkan Obama Suriye'ye müdahale etmemeyi seçmiştir. Bu kararın en temel sebeplerinden birisi kamuoyu desteği ve etkin çıkar gruplarının olmaması sebebiyle böyle bir seçimin Obama'ya siyaseten maliyetli olacak olmasıdır.

Obama'nın açıklamaları ve röportajları üzerine yapılan kapsamlı araştırma, Obama'nın psikolojik ve bilişsel özelliklerinin de Suriye ile ilgili kararında önemli bir rol oynadığını göstermektedir. Obama'nın genel olarak dış politika yapımını şekillendiren üç temel inancı olduğu saptanmıştır. Bu inançlar; başka bir Libya ya da Irak'tan kaçınma gerekliliği, mümkün oldukça sivil çözümleri tercih etme gerekliliği ve liberal demokratik değerlerin teşvik edilmesinin gerekliliğidir. Obama, 2017'de yaptığı bir açıklamada ABD ordusunun Libya'da olduğu gibi göreceli olarak başarısız bir müdahalesini daha istemediği için Suriye'de askeri olmayan çözümleri tercih ettiğini vurgulamıştır. Dahası, diğer açıklamalarında, liberal değerleri desteklemeye inanan bir enternasyonalist olduğuna ve mümkün olduğunca askeri seçeneklerden ziyade sivil seçenekleri tercih ettiğine özellikle işaret etmiştir. Buna rağmen, askerî harekât gerçekleştirmek zorunluluk haline geldiğinde ise sınırlı bir müdahaleyi tercih ettiğini belirtmiştir. Bu bağlamda, reel politik beklentilerin aksine, Başkan Obama'nın, dış politika konusundaki temel inançlarına aykırı olacağı için Suriye'ye askeri bir müdahale yetkisi vermediği tespit edilmiştir.

Obama'nın dış politikasını şekillendiren temel inançlarına ilaveten, Suriye ile ilgili kararında iki faktör daha rol oynamıştır. Bunlar bilişsel sınıflandırma ve kişisel etkileşimlerdir. Diğer bir deyişle, Obama'nın Suriye politikası, bölgeleri, tehditleri ve liderleri bilişsel olarak sınıflandırmasıyla şekillenmiştir. 2011 ve 2017 yılları arasında yaptığı açıklamalar ve verdiği röportajlar, Obama'nın Kuzey Afrika ve Orta Doğu'nun kronik olarak istikrarsızlaştırılmış bölgeler olduğuna ve oraya gerçekleştirilecek ABD müdahalesinin çoğunlukla anlamsız olduğuna inandığını göstermektedir. Bu nedenle Suriye'ye askeri müdahalede bulunmanın mantıksız olduğuna inandığı saptanmıştır. Ayrıca, mevcut verilerin analizi sonucu, Obama'nın Beşar Esad'ı tipik bir Ortadoğu lideri olarak gördüğünü ve Suriye'deki kaşıklığın ABD'nin ulusal güvenliği için ciddi bir tehdit oluşturmadığına inandığını göstermiştir. Dolayısıyla Obama'ya göre Suriye'ye askeri müdahale bir zorunluluk oluşturmamıştır. Son olarak, bölge liderleri ve Rusya Devlet Başkanı Vladimir Putin ile kişisel diplomatik görüşmelerinin de Obama'nın Suriye politikasını şekillendirdiği saptanmıştır. Obama'nın Rusya'nın Suriye'ye müdahalesini büyük bir tehdit olarak algılamadığı görülmüştür.

Özetle, bu makale, kitle siyasetinin ve bilişsel ve psikolojik yaklaşımların Obama'nın Suriye politikasını açıklamada daha iyi olduğunu kanıtlamıştır. Reel politik açıklamaların aksine, bu yaklaşımlar Obama'nın dış politika kararlarını şekillendiren faktörleri gözden kaçırmamıştır ve analize dahil etmiştir. Dış politika analizi konusunda gelecekte yapılacak çalışmalarda bu yaklaşımların kullanılmasını daha kapsamlı çalışmalara yol açacağı düşünülmektedir.

Kaliteli Çeviri Sorunu Üzerine

Leyla BABATÜRK¹

Öz

Yabancı ülkelere seyahat etmek veya yabancı şirketlerle işbirliği yapmak gibi çağdaş dünyanın insanlara sunduğu fırsatlar, tercümanlık mesleğine karşı duyulan ilginin artmasına sebep olmuştur. Dünyanın her köşesinde faaliyet gösteren çok sayıda tercüme bürosu müşterilere çeviri hizmeti sunmaktadır. Fakat ne yazık ki yapılan çevirilerin kalitesi her zaman yüksek seviyede değildir. Mevcut makalede çeviri biliminde yaygın olarak çeviri değerlendirilmesinde kullanılan “eşdeğerlilik” ve “yeterlilik” kavramı üzerinde durulmuştur. Bazı bilim insanları tarafından eşanlamlı olarak kullanılan kavramlar arasında farklılıklar mevcuttur. Bazı tercüme büroları ve şirketler tarafından oluşturulan sistemler çeviri kalitesini ölçmek için yaygın olarak kullanılmaktadır. Bu sistemler çeviri metninde tespit edilen çeviri hataları üzerine kurulmuştur. Çünkü çeviri hatalarının sayısı, çeşitleri ve oranı çeviri kalitesini etkiler. Makalede çeviri kalitesinin neye göre ve ne açıdan değerlendirildiği hakkında bilgi verilmiştir. Ayrıca yukarıda belirtilen sistemler ve TQI (Çeviri Kalitesi İndeksi) gibi çeviri kalitesini etkileyen diğer hususlar hakkında bilgi içermektedir.

Anahtar Kelimeler: Kaliteli çeviri, Eşdeğerlilik, Yeterlilik, Uluslararası standartlar, Meslekî yeterlilik

The Problem of Quality Translation

Abstract

The modern world enables people to travel around the world and engage in trade with partners from different countries. Therefore, the need for qualified translators is growing every day. Translation agencies provide translation services around the world, however, translation quality is not always high. This article focuses on such basic concepts of translation studies as "equivalence" and "adequacy". Many scientists use these two terms synonymously. However, there is a difference between them. The article discusses how translation quality is assessed. There are certain translation quality assurance systems that some translation agencies or firms have developed. These quality assessment systems are widely used in the world. Translation quality assessment systems identify errors made by the translator, because the number of errors and their type directly affect the quality of the translation. This article contains information about the above assessment systems, as well as other factors affecting the quality of translation.

Key Words: High-quality translation, Equivalence, Adequacy, International standards, Professional competence

Atıf İçin / Please Cite As:

Babatürk, L. (2021). Kaliteli çeviri sorunu üzerine. *Manas Sosyal Arařtırmalar Dergisi*, 10(2), 1449-1456.

Geliş Tarihi / Received Date: 23.10.2020

Kabul Tarihi / Accepted Date: 15.03.2021

¹ Dr. - Kırgızistan-Türkiye Manas Üniversitesi Edebiyat Fakültesi, leyla.babatürk@manas.edu.kg

 ORCID: 0000-0003-3397-8147

Giriş

Günümüzde birçok üniversite farklı programlarda çok sayıda tercümanlık eğitimi vermektedir. Her yıl değişik programlardan mezun olan çok sayıda tercüman vardır. Fakat gerçekten kaliteli tercüme yapabilen, hem kaynak hem de hedef dili çok iyi derecede bilip kullanabilen, kültürler arası iletişim becerisine sahip tercümanların sayısı azdır. Dolayısıyla tercümanlık büroları işin uzmanını aramak zorunda kalmaktadır. Mütercim-Tercümanlık bölümlerinde eğitim gören öğrencilerin yabancı dil bilme ve kullanabilme seviyeleri farklıdır. Çünkü her insanın belirli becerilere sahip olduğunu ve herkesin yabancı dil yeteneğinin farklı olduğunu unutmamak gerekir. Çeviri, hele sözlü olduğu zaman farklı beceri gerektiren oldukça stresli bir süreçtir. Bazı öğrenciler sözlü çeviriyi iyi yapar, bazıları ise yazılı çeviride çok başarılıdır. Bazı öğrenciler sadece ana diline iyi çeviri yapabilirler, diğerleri ise hem ana dillerine hem de yabancı dile gayet iyi çeviri yapabilmektedirler. Sözlü çeviri türleri ayrıca tercümanın sahip olması gereken beceriler gerektirmektedir. Dolayısıyla anında çeviriyi herkes yapamaz. Tercüman adaylarının kişisel özelliklerini de hesaba katmak gerekir. Bazı öğrenciler çok akıllı ama utangaçtır, dolayısıyla başkalarının önünde ardıl çeviri bile yapamayabilirler.

Yazılı çeviri tercümana düşünme, bilmediklerini araştırma, hatta yaptığı çeviri metninin redaksiyonunu yapma fırsatı verir. Fakat günümüzde kaliteli yazılı çeviri yapabilecek tercümanlar bulmak güçtür. Çeviri büroları sahipleri veya çeviri yaptırılanlar genellikle bu alandan uzak, yabancı dili bilmeyen, hatta çeviri süreci hakkında çok fazla bilgi sahibi olmayan insanlardır. Tercüman olmayan insanların bakış açısına göre çeviri yapmak için yabancı dili bilmek yeterlidir. Fakat çeviri işi görüldüğü kadar kolay değildir. Çünkü çeviri yapabilmek için sadece yabancı dili iyi derecede bilmek yetmez. Çeviri sürecinin kendine has kuralları, metotları, kriterleri ve işlevselliği mevcuttur.

Bilimsel literatürde “çeviri” kelimesi iki farklı anlamda kullanılmaktadır. İlk anlamı “zihinsel bir süreç”, ikincisi ise “bu sürecin neticesi” yani tercümanın yarattığı sözlü ya da yazılı erek metindir. Kelimenin iki anlamı birbirine bağlıdır. Çünkü ilki olmadan ikincisi zaten düşünülemez. Kaliteli çeviri problemi üzerinde araştırma yapanlar ise “çeviri” kelimesini süreç, sürecin neticesi bir de çeviri yaptırılana sunulan hizmet olarak ele almaktadır. Kaliteli çeviri demişken insanın zihninde birtakım sorular oluşur; kaliteli çeviri nasıl bir çeviridir? Çeviri kalitesini ölçmek için belirli ölçütler var mıdır? Varsa çevirinin kaliteli sayılabilmesi için bu ölçütlere ne kadar uyulmalıdır? vs. (Thelen, 2009, s. 195-196). Bu tür sorulara cevap ararken bir başka sorun ortaya çıkmaktadır. Çeviri kalitesini ölçmek için kullanılan ölçütlerin belirli standardı bulunmamaktadır. Çünkü çeviri kalitesi ile ilgili müşteri ve redaktörlerin düşünceleri ya da beklentileri farklı olabilmektedir.

Bazı bilim insanlarına göre çeviri kalitesinin değerlendirilmesi temel ölçütlerden değişik şekillerde tanımlanan “eşdeğerlilik” ve “yeterlilik” kavramlarıdır. Fakat kaynak metin ile çeviri metnin karşılaştırılması temelinde oluşturulan ve yazılı çeviri kalitesinin değerlendirilmesinde kullanılan ölçütler vardır. Bu ölçütlerde çevirinin yapıldığı ortam, çevirinin yaptırılma amacı, çeviri esnasında başvuru stratejiler hesaba katılmamaktadır (Petrova, 2009, s. 119-122).

Çeviride Eşdeğerlilik ve Yeterlilik Kavramları

Çeviri teorisinde tartışılan birçok konu “eşdeğerlilik” ve “yeterlilik” kavramlarının belirli tanımlarının bulunmamasından doğmaktadır. Bu tür konulardan bazıları şunlardır: Çeviri nedir; serbest çeviri ve kelime kelimesine çeviri arasındaki fark nedir, çevrilebilirlik, çevrilemezlik, tercüman sorumluluğu, anlam kayıplarının kaçınılmazlığı vs. (Garbovskiy, 2004, s. 316). “Çevirinin eşdeğerliliği” kavramının net tanımı hâlâ yapılmamıştır ve bilim insanları bu kavramı değişik şekillerde tanımlamaktadırlar. Dolayısıyla “çeviri eşdeğerliliği” “çeviri yeterliliği” ile karıştırılmakta ve bu iki farklı kavram eşanlamlı olarak sayılmaktadır.

“Çeviri eşdeğerliliği” ve “çeviri yeterliliği” kavramları çağdaş çeviri teorisinin en önemli kavramlarından. Bu kavramlar birbiriyle bağlantılı olduğu için çoğu zaman eşanlamlı olarak kullanılır, ama söz konusu kavramlar farklı anlamlara sahiptir. Çeviride “eşdeğerlilik” kavramı, her şeyden önce kaynak metin ile çeviri metnin bazı ölçütler açısından eşit olduğu anlamına gelmektedir. Fakat çeviri, her zaman iki farklı dil arasında meydana gelen bir süreç olduğu için kaynak metnin ve çeviri metnin hem anlam hem şekil bakımından eşit olması mümkün değildir. Dolayısıyla çeviri teorisinde “eşdeğerlilik” kavramı farklı şekillerde yorumlanmaktadır: 1) Kaynak metin ile erek metindeki aktarılan bilgi eşitliliği (bilgi değişmezliği), 2) Kaynak ve çeviri metinlerin alıcı (okuyucu ya da dinleyici) üzerine yarattığı etki eşitliliği; 3) Çeviri metninde kaynak metnin anlam ve yapı özelliklerinin korunması ve kaynak ve erek metinlerde aktarılan temel bilgi eşitliliği gerektiren şartların yerine getirilmesi; 4) Yeterli çeviri (kaynak

metnin içerięi, kaynak metnin yapısal ile anlamsal özelliklerini koruyarak, hedef dilin kullanım kurallarını hesaba katarak eksiksiz bir şekilde aktarılması ve çeviri metnin alıcı üzerinde yarattığı etki kaynak metnin etkisi gibidir (Şamova, 2005, s. 173-179).

L. Latıřev, çeviri kalitesinin ölçüm kriterlerinden birisi olan “eşdeęerlilik” kavramı yerine “en uygun çeviri şekli” ya da tercümanın başvurduğu “en uygun çeviri stratejisi” kavramlarını kullanmanın daha doğru olacağını belirtiyor. Dolayısıyla tercümanın her zaman aralarında seçim yapabilecek birkaç çeviri varyantı mevcuttur ve iyi tercüman en iyisini seçmek zorundadır. Yazara göre “eşdeęerlilik” tercümanın başvurduğu en iyi çeviri stratejisidir ve dolayısıyla tercüme sürecinin neticesini de etkilemektedir. “Yeterlilik” kavramı ise yazara göre en iyi çeviri varyantını seçmesine giden yol ya da en iyi çeviri stratejisini bulma yöntemidir. Böylece “çeviri yeterlilięi”, neticesi kaynak metne yapı ve anlam bakımından eşdeęer çeviri metni olan çeviri sürecinin ta kendisidir. Yeterli çeviri yapabilmek için tercümanların başvurdukları yöntemler bilimsel literatürde ana hatlarıyla tanımlanır. Çünkü tercüman en iyi çeviri varyantını seçebilmek için kullanacağı yöntemi kaynak metnin özelliklerine göre kendisi seçmek zorundadır (Latıřev, 2005, s. 252- 263).

V. Komisarov’a göre diller arası iletişimin sağlanabilmesi için çeviri metnin her zaman kaynak metnin eşdeęeri olması şart deęildir. Hatta bazı durumlarda özellikle yapısal eşdeęerlilik aranmayabilir. Bu yüzden yazara göre “yeterli çeviri”, belirli iletişim durumunun gerektirdięi şart ve gerekçelere uyan çeviridir (Komisarov, 1999, s. 123). “Yeterli çeviri”, bir bakıma belirli oranda “eşdeęer” sayılabilir. Tercüman farklı iletişimsel durumlarda çeviri metnin “yeterlilięi” ile “eşdeęerlilięi” arasındaki oranı kaynak metnin türüne, alıcı özelliklerine ve çeviri amacına göre ayarlar. Bu açıdan metnin türü ayrıca büyük önem taşır. Çünkü farklı metinleri çevirirken farklı stratejiler uygulanır. Örneęin tercüman edebî eserleri çevirirken hedef dilde adeta yeni edebî eser yaratmak zorunda kalır. Yeni edebî eser hedef dilin kullanım kurallarına göre yaratıldığı için çeviri esnasında kaynak metindeki bazı yapısal unsurlardan vazgeçilebilir. Teknik metinlerin çevirisinde ise tam tersi bir durum gözlemlenir. Kaynak metnin içerdiği bilginin eksiksiz olarak aktarılması ve böylece kaynak ve erek metinlerin yapı açısından olabildiğince eşdeęer olması gerekmektedir.

Çeviri teorisinde kullanılan iki temel kavram olan “çeviri eşdeęerlilięi” ve “çeviri yeterlilięi” farklı anlam taşımaktadır. Fakat ikisi de çeviri kalitesinin değerlendirilmesinde önemli rol oynar. Çünkü bazı durumlarda çevirinin kaynak metne özellikle yapı bakımından eşdeęer olması gerekir, bazı durumlarda ise çevirinin yeterli olması istenir. Çevirinin nasıl olması gerektiğini çevrilen metnin türü, çeviri amacı ve alıcı (okuyucu veya dinleyici) özellikleri belirler. “Eşdeęer çeviri” genellikle kaynak metnin yapısal özellikleri korunarak yapılan çeviri olarak kabul edilir. Yeterli çeviride ise bu şart aranmaz. Üstelik “eşdeęer çeviri” kavramı çeviri teorisinde daha çok edebî metin çevirisi, “yeterli çeviri” kavramı ise genellikle edebî olmayan dięer tür metinlerin çeviri değerlendirilmesinde kullanılır. Mükemmel eşdeęer çeviri, kaynak ve çeviri metinlerin yapı, anlam, işlev vb. açıdan eşdeęer olmasını gerektirir. Fakat kaynak ile erek metnin her açıdan eşdeęer olabilmesi çeviri uygulamalarında nadir görünür. Yeterli çeviride ise çeviri amacı ve alıcı özellikleri öncelikli olduğu için kaynak ve çeviri metinlerin sadece anlam bakımından eşdeęer olması yeterli sayılabilir.

Çeviri redaksiyonu ile ilgili Rusça yazılmış birçok el kitabı bulunur. Bu el kitapları hem tercüman hem de editör odaklı olabilmektedir. Genellikle çeviri redaksiyonu ile ilgili kitaplarda çeviri metnin sahip olması gereken özelliklerden bahsedilir. Kabul edilebilir çevirinin, çeviri yaptıran kişinin taleplerini yerine getirmenin yanı sıra mutlaka “yeterli” olması gerekmektedir. “Çeviri yeterlilięi” adı altında kaynak metnin taşıdığı anlamın eksiksiz bir şekilde aktarılması, bir kavramı karşılamak üzere birden fazla terimin kullanılmaması, çeviri metnin tamamının aynı üslup özellikleri taşıması, çeviri metinde çevrilmemiş yerlerin olmaması ve hedef dilin kullanım kurallarına uygun olması anlaşılmaktadır. Dolayısıyla kaliteli çevirinin en önemli değerlendirme kriteri çevirinin “yeterlilięi” kabul edilir (Moiseenko, 2014, s. 6-7).

Çeviri Kalitesinin Deęerlendirilmesi

Çeviri sürecinin neticesi olan kaliteli çeviri, herhangi başka bir ürün gibi belirli kriterlere uymalıdır. Dolayısıyla hem müşterileri hem işverenleri hem de tercümanları memnun edecek kriterleri belirleme sorunu ortaya çıkmaktadır. Başka bir deyişle, çeviri metnin nesi değerlendirilir ve yapılan çevirinin kalitesini değerlendirmek için nasıl bir metot kullanılır? Her şeyden önce çeviri kalitesinin değerlendirilmesi neye göre yapılacak diye bakmak gerekir; müşterinin isteklerini yerine getirip getirmediğine mi bakılmalı yoksa kaynak ve çeviri metinlerindeki uyumsuzlukların tespiti mi yapılmalı?

J. House, çeviri kalitesini iki farklı açıdan değerlendirmenin mümkün olduğunu vurguluyor: 1) Yapılan çevirinin eleştirisi (kalite kontrolü), 2) Tercümanın sahip olduğu ana dili ve yabancı dil ile ilgili bilgi birikimi ve tercümanlık mesleğinin gerektirdięi becerilerin değerlendirilmesi (House, 1997, s. 101-105). Dolayısıyla

yapılan çevirinin iki farklı açıdan aynı anda değerlendirilebilmesi mümkünse ne kadar doğru olur? Sonuç itibarıyla her müşteri “netice” olan çeviriyi (çeviri metni) değerlendirir. Tercümanın bilgi birikimi, sahip olduğu becerileri, çeviri yapmak için kullandığı çeviri stratejileri veya verdiği emeği kimse değerlendirmez. Aslında tercümanın kişisel özellikleri de çeviri sürecinde önemli rol oynamaktadır. 20. yy. sonlarında “tercüman değerlendirilmesi” “çeviri değerlendirilmesinin” bir parçası olarak kabul edilmiyordu. Fakat günümüzde tercümanın dakik olması, özverisi, takım içinde çalışabilmesi, başkalarını etkileme becerisi gibi kişisel özellikleri işverenlerin kararını belirleyecek faktörlerdendir.

Mütercim-Tercümanlık bölümünde verilen eğitimin temel amacı, öğrencilerin kaliteli ürün verebilmesi için (kaliteli çeviri yapabilmesi için) gereken becerileri oluşturup geliştirmektir. Hewson (1995) “*Detecting cultural shifts: some notes on translation assessment*” adlı makalesinde meslekî tercüman yeterliliğini iki farklı açıdan incelemektedir: 1) Yabancı dil yeterliliği 2) Yabancı kültür yeterliliği. Yabancı kültür yeterliliği, tercümanın farklı durumlarda farklı insanların beklentilerini (çeviri amacı) yerine getirmek üzere aracı olabilmeye becerisidir. C. Nord ise yabancı kültür yeterliliğinin gerektirdiği iki ek becerinin önemini vurgulamaktadır; bilgileri doğru bir şekilde aktarabilmeye ve en iyi tercüme varyantı bulma becerisidir. Bu beceriler tercümanın herhangi ek bilgilere başvurmadan çeviri yapabilmesi ile ilgilidir (Nord, 2005, s. 30-31).

L. Brunette (2000) “*Towards a Terminology for Translation Quality Assessment*” adlı makalesinde çevirinin beş açıdan değerlendirilmesi gerektiğinden bahsediyor. Yazarın belirttiği hususlar aslında çeviri kontrolünün aşamalarıdır: 1) Pragmatik redaksiyon, 2) Kalite değerlendirilmesi, 3) Kalite kontrolü, 4) Yeniden bakış 5) Didaktik redaksiyon. Çeviri redaksiyonu yapılırken editör genellikle bir takım tercüme hatalarını (anlam bozukluğu, üslup hataları, gramer hataları, imla hataları, kelime kelimesine çeviri, ima ve mecazî ifadelerin doğru aktarılması, gramer kurallarına uyulması vb.) tespit edip düzeltmeye çalışır. Fakat çevirideki hataların tespiti ve bu hataların nedenleri hakkında bilgi vermez. Yani editör neden bu hata yapıldı ve yapılan hata çeviri için ne kadar önemli diye düşünmez. Fakat çeviri sürecinin değerlendirilmesi, yapılan çeviri hatalarının nedenlerinin araştırılması çeviri kalitesi değerlendirilirken hesaba katılmalıdır.

Çeviri kalitesini değerlendirmede kullanılabilir “anahtar” (ideal) çeviri metni bulunamaz. Çünkü çeviri, tercümandan yaratıcılık isteyen bir süreçtir. Dolayısıyla bir ana fikir birçok farklı şekilde dile getirilebilir. Bu durum tamamıyla hedef dilin zenginliği ve tercümanın o dili kullanma becerisine bağlıdır. Yapılan çevirinin değerlendirilmesi genellikle çeviri metninde rastlanan çeviri hatalarının analiziyle başlar. Böylece yapılan çeviri neye göre iyi ya da neye göre kötü yapılmıştır diye (ya da ne kadar iyi ve ne kadar kötü yapıldı diye) bakılır.

Uluslararası Çeviri Kalite Standartları

Çeviri biliminde çeviri kalitesini değerlendirme ve ölçme sorunu 1970’li yıllardan beri güncelliğini korumaktadır. O yıllarda çevirinin (çeviri metnin) ne kadar iyi olduğunu saptama ihtiyacı doğmuştur. Dolayısıyla bu sorunu çözmek üzere bir takım yöntemler geliştirilmiştir. Tüm bu yöntemleri iki büyük gruba ayırmak mümkündür: 1) Kantitatif (sayısal) yöntemler 2) Kantitatif olmayan (sayısal olmayan) yöntemler. Fakat belirtmek gerekir ki, birinci ve ikinci gruba giren yöntemler farklı metin türleri için uygulanabilir. Çevrilen metinleri de oldukça farklı üslup özelliklerinden yola çıkarak edebî metinler ve teknik metinler adı altında iki büyük gruba ayırmak mümkündür. Fakat basın (medya) metinleri hem edebî hem de bilimsel dil ve üslup özellikleri taşıyabilir. Dolayısıyla basın metinlerinin değerlendirilmesinde hangi grup yöntemlerinin kullanılması gerektiği hala üzerinde tartışılan konularından biridir.

Çeviri kalitesinin sayısal yönden değerlendirme modelleri genellikle belirli kurumlar için geliştirilmiştir. Bu değerlendirme modellerine göre çeviri metinden bir ya da birkaç farklı parça (çeviri hatalarının tespit edildiği / edilemediği) seçilir. Sonra ise çeviri metinde tespit edilen hataların türüne ve oranına göre kabul edilebilir ya da kabul edilemez olduğu hakkında karar verilir.

Çeviri kalitesini değerlendirmede kullanılan ölçütleri geliştiren ilk kurum Canadian Translation Bureau (Kanada Devlet Tercüme Bürosu) olmuştur. Bu kurum Sical (Canadian Language Quality Assessment System / Kanada Dil Kalitesini Değerlendirme Sistemi) modeli geliştirmiştir. Bu modele göre yapılan çeviri kalitesi, 400 kelimelik çeviri metninin kalite seviyesi (A, B, C, D) belirlenir. Metinde tespit edilen hatalar çeviri hataları, dil kullanım hataları, önemli hatalar ve önemsiz hatalar 4 gruba ayrılır ve metindeki oranları belirlenir (Williams, 2004, s. 3). Bu sisteme göre en kaliteli çeviri metni, hiç önemli hatası tespit edilememiş ve en fazla 6 önemsiz hata tespit edilmiş metin kabul edilir. Kabul edilebilir çeviri ise 0 önemli ve en fazla 12 önemsiz hata bulunan metindir. Eğer metinde 1 önemli ve 18 önemsiz hata tespit edilirse

yine de orta kaliteli çeviri olarak sayılır ama redaksiyonu mutlaka istenir. Eđer metinde 1’den fazla önemli hata ve 18’den fazla önemsiz hata tespit edilirse çeviri kalitesiz sayılır ve kabul edilemez.

Araba üretimi alanında faaliyet gösteren SAE řirketi, teknik metin çevirilerinin kalite kontrolü için kendi deęerlendirme sistemini geliřtirmiřtir. Bu sisteme göre çeviri hataları řu gruplara ayrılmaktadır: Yanlıř çevrilmiř terimler, sentaktik hatalar, boşluklar (çevrilmemiř kelimeler), morfolojik hatalar, teknik hatalar, imla hataları, hedef dil açısından yanlıř olabilecek dięer hatalar (www.apex-translations.com). Bunun yanı sıra her gruptaki çeviri hatalarını da iki alt gruba ayırmaktalar: Önemli ve önemsiz hatalar. Ayrıca her grubun hataları için puan verilir. Mesela yanlıř terim grubundan önemli hata 5, yanlıř terim grubundan önemsiz hata ise 2 puandır. Görüldüęü gibi ne kadar çok önemli hata tespit edilirse, çeviri kalitesi o kadar düşük olacaktır. Bu kalite kontrol sistemini geliřtirenler, sistemin araba sanayi alanı için geliřtirildięini ve teknik metinler için uygun olduęunu, dolayısıyla söz sanatları, mecaz anlam içeren metinler için uygun olmadığını belirtmektedirler.

American Translators Association (Amerika Tercüman Derneęi) geliřtirdięi kalite kontrol sisteminde 24 çeřit çeviri hatası belirlenmiřtir. Mesela, kaynak metinde bulunmayan bilgi, ifadelerin çok anlamlılıęı gibi hatalardır. Ama bu kalite kontrol sistemi pek kullanılıř sayılmaz. Çünkü çok fazla hata çeřidi belirlenmiřtir. Üstelik belirlenen hataların net ve anlaşılır tanımlarını bilimsel literatürde her zaman bulmak mümkün deęildir. Bu nedenle çeviri kontrolü yapan kiři zor durumda kalabilir (www.studfile.net).

Edebî olmayan metinler için en uygun ve kullanılıř kalite kontrol sistemi LISA (the Localization Industry Standards Association) sayılabilir. Bu model bir tablo řeklinde dir. Dolayısıyla model kullanımı özel geliřtirilen bilgisayar programı aracılıęıyla kullanılmaya uygundur. Hata çeřidi fazladır ve her hata çeřidinin tařıdıęı öneme göre 3 alt grubu mevcuttur: Önemsiz hata, önemli hata, kabul edilemez hata. Çeviri kalitesi ise seçilen metin parçasında tespit edilmiř hataların sayısına göre belirli formül kullanarak çeviri kalitesi indeksi saptanarak belirlenir (www.lisa.org).

Delpech E. M. (2014) “*Comparable Corpora and Computer-assisted Translation*” adlı kitabında sayısal kalite kontrol modellerine karřı sayısal olmayan modellerin geliřtirildięinden bahsetmektedir. Bu modellere göre bir metnin çeviri kalitesi, metinden bir parça seçerek ve bazı kelime ya da cümlelerdeki hataların sayısını hesaba katarak saptanmaz. Metin bir bütündür, ama sayısal modellerde bu bütünlük bozulmaktadır. K. Rais, metinleri iřlev ve üslup özelliklerine göre 4 gruba ayırarak deęerlendirmek gerektięini belirtmektedir. Birinci gruba içerik odaklı metinler girer. Bu gruba giren metinlerin içerdięi bilgilerin eksiksiz bir řekilde aktarılması önem tařımaktadır. Mesela, gazete haberleri, bilimsel makaleler vb. İkinci gruba řekil odaklı metinler girer. Bu tür metinlerin çevirisinde onların estetik açıdan řekli önemlidir. Mesela, edebî eserler ve řiirler bu gruba giren metinlerdendir. Üçüncü grubu psikolojik etki odaklı metinler oluřturmaktadır. Bu tür metinlerin çevirisinin temel amacı, alıcı üzerinde yarattıęı etki orijinal metnin yarattıęı ile aynı olmasıdır. Bu gruba reklam ve propaganda içeren metinler girer. En son gruba ise medya metinleri, yazılı olmayan metinler (piyes, sözlü konuşmalar vb.) girmektedir. Böylece K. Rais çeviri kalitesinin deęerlendirilmesi için kaynak metnin tařıdıęı anlamsal ve yapısal özelliklerinin önem tařıdıęını vurgulamaktadır. Yazar, çeviri hatalarını ise lengüistik (leksik, anlamsal, gramer hataları) ve lengüistik dıřı (üslup özellikleriyle ilgili hatalar) olarak iki gruba ayırmaktadır. İkinci gruba giren hatalar iletiřim özellikleri, çevirinin yapıldıęı ortam, zaman veya yer ile ilgili olan hatalardır.

Görüldüęü gibi sayısal olmayan yaklařım dilin estetik yanlarını yansıtan metinler için geçerlidir. Fakat bu tür metinlerin çeviri kalitesini kontrol eden bir sistem henüz geliřtirilmiř deęildir. Muhtemelen bu durum her dilin kendine has zenginlięinden ve kelimelerin farklı anlamlarda kullanılabilmesinden kaynaklanmaktadır. Çünkü bir kelime hangi anlamlarda kullanılabilir diye saptamak mümkün deęildir. Farklı insanlar, farklı sosyal gruplar aynı kelimeyi oldukça farklı anlamlarda kullanabilir.

Rus çeviri bilimcilerin de çeviri kalitesi sorunu ile ilgili çeřitli görüşleri vardır. Çeviri teorisi alanında bilimsel faaliyetlerde bulunanlara göre çeviri kalitesinin deęerlendirilmesinde çevirinin “eřdeęerlilięi” ve “yeterlilięi” ayrıca önem tařımaktadır. Çeviri yeterlilięi, çeviri metnin bütününe kapsar. Ayrıca kaynak ile çeviri metinlerin içerięi, iletiřimsel ve pragmatik, iřlevsel ve üslup özellikleri açısından denk gelmesi gerekir. Kaynak ile çeviri metinlerin eřdeęerlilięi ise, metinlerin hem bütününe hem de ayrı parçaları (kelime, ifade, cümle) kapsar.

V. Krupnov da çeviri kalitesini deęerlendirme yaklařımları üzerinde bilimsel arařtırma yapan biridir. Ona göre çeviri kalitesi deęerlendirilmesi dört ařamada yapılmalıdır. Birinci ařama, kelime ve kelime

gruplarının çeviri kalitesinin değerlendirilmesidir. İkinci aşama cümlelerin ve böylece çeviri metnin bir bütün olarak çeviri kalitesinin değerlendirilmesidir. Üçüncü aşama kaynak metinde ifade edilen duyguların, imaların ve üslup özelliklerinin aktarılma kalitesinin değerlendirilmesidir. Dördüncü aşama ise çeviri metnin kaynak metin gibi “kulağa hoş gelip gelmediğinin” değerlendirilmesidir (Krupnov, 1976, s. 58-61).

Rusya’da tercüme bürolarında yapılan çeviri kalitesini değerlendirmede Kantitatif (sayısal) yaklaşım yaygındır. Genellikle Rusya’da LİSA modeli kullanılır ve çeviri kalitesi TQI (Translation Quality Index / Çeviri Kalitesi İndeksi) temelinde değerlendirilir. TQI belirli formül aracılığıyla hesaplanırken çeviri metinde tespit edilen hataların toplam puanı toplam kelime sayısına bölünür ve böylece çeviri metnin doğruluk oranı belirlenir. Hatalar ise çeviri açısından taşıdığı anlam esasına göre üç gruba ayrılır: Önemsiz hatalar, düzeltilebilir (orta) hatalar ve kabul edilemez hatalar. Çeviride rastlanan hatalar başka açıdan da üç farklı gruba ayrılır: 1) Kaynak dil kullanma hataları (imla hataları, gramer hataları, yanlış kelime seçimi, deyim grubunun yanlış çevirisi vb.) 2) Anlam hataları (anlam kaybı, anlam değişmesi vb.). Bu tür hataların çeviri kalitesi açısından ne kadar önem taşıdığı hakkında editör karar verir. 3) Terminoloji hataları (eşdeğer terimlerin kullanılmaması). TQI yüzdeler üzerinde hesaplanır ve çeviri kalitesinin belirlenen standartlara uyup uymadığına bakılır. Pekiyi %98-100, İyi %95-97, orta % 90-94 ve %90 ve daha düşük TQI olan çeviriler kabul edilmemektedir (Albukova, 2016, s. 66-68).

Sonuç ve Öneriler

Meslekî eğitim almış tercümanların sayısı günden güne artmaktadır. Fakat buna rağmen yapılan tercüme kalitesi oldukça düşüktür. Dolayısıyla tercüme yaptırılanlar yüksek kaliteli tercüme yapabilen işin uzmanını aramak zorunda kalmaktadır. Böyle bir durumun mevcut olması değişik faktörlerden kaynaklanmaktadır. Yükseköğretim kurumlarında alınan eğitim kalitesi, tercümanların kişisel özellikleri ve meslekî yeterlilikleri, hatta çeviri yaptırılanların veya tercüme bürolarının “kaliteli çeviri” anlayışı ve çeviri metni için oluşturdukları standartlar yapılan çevirinin kalitesini etkilemektedir.

Çeviri bilimciler, çeviri kalitesini iki temel kavramı (çevirinin eşdeğer olması ve yeterli olması) esasa alarak değerlendirirler. Fakat çeviri metin her açıdan kaynak metnin eşdeğeri olamaz. Bazı durumlarda ise eşdeğer sayılabilecek çeviri yeterli olamayabilir. Dolayısıyla tercüman her zaman çeviri metnin hem anlam hem de yapı bakımından en yakın varyantını yaratmaya çalışmalıdır. Çünkü tercümanın temel amacı, kaynak metnin içeriğini aktarmada anlamların sırasını doğru belirlemek ve eksiksiz hedef dile aktarmaktır. Tercüman çeviri yaparken neyin mutlaka aktarılması gerektiğini ve anlam kaybı yaşanmaması için neden vazgeçebileceğini iyi bilmelidir. Dolayısıyla her tercüman kaynak metindeki en önemli bilgiyi doğru tespit etmek zorundadır. Vazgeçilebilecek unsurların belirlenmesinde kaynak metnin türü, çevirinin ne amaçla yapıldığı ve alıcının kim olduğu (nasıl biri olduğu) ayrıca önem taşımaktadır. Maalesef çağdaş çeviri bilim çalışmalarında en iyi çeviri varyantını elde etmek için tercümanların başvurabilecekleri strateji oluşturma algoritması bulmak mümkün değildir. Durum öyle olsa da tercümanlar en iyi çeviri varyantını seçmek için kaynak ve çeviri metinlerin benzer yapısal ve anlamsal özelliklerinin korunması ve çeviri metnin alıcı üzerinde benzer etki yaratabilme potansiyelini göz önünde bulundurmalıdır.

Tercümanın kişisel özellikleri hem çeviri sürecini hem de neticesini etkileyen fakat arka planda kalmış önemli faktördür. Dolayısıyla tercümanları eğitenler, meslekî yeterlilik için tercümanların sahip olması gereken becerileri geliştirmek için çaba sarf etmelidir. Çünkü tercümanın sahip olduğu meslekî yeterlilik, çeviri kalitesini düpedüz etkileyen faktördür. Dolayısıyla tercümanlar, çeviri yaptıkları dillerin işlevsel ile bilişsel özellikleri ve o dilleri konuşan halkların kültürleri açısından ne kadar kendilerini geliştirirlerse çeviri kalitesi o kadar yükselecektir.

Etik Beyan

“Kaliteli Çeviri Sorunu Üzerine” başlıklı çalışmanın yazım sürecinde bilimsel kurallara, etik ve alıntı kurallarına uyulmuş; toplanan veriler üzerinde herhangi bir tahrifat yapılmamış ve bu çalışma herhangi başka bir akademik yayın ortamına değerlendirme için gönderilmemiştir. Bu araştırmada derleme türünde olduğu için etik kurul kararı zorunluluğu bulunmamaktadır.

Kaynakça

- Albukova, O. (2016). Obzor suščestvuyuşçih podhodov k probleme otsenki kaçestva perevoda. *Filologičeskiye Nauki. Voprosi teprii i praktiki. № 4(58), Tambov: Grammot, 65-69.*
- Brunette, L. (2000). Towards a Terminology for Translation Quality Assessment. *The Translator. Studies in Intercultural Communication. Evaluation and Translation. Special Issue.* St. Jerome Publishing, Manchester, Vol. 6. N 2, 169-182.
- Delpech E. M. (2014). *Comparable Corpora and Computer-assisted Translation.* London: ISTE Ltd.

- Hewson, L. (1995). Detecting cultural shifts: some notes on translation assessment. *Cross-Words. Issues and Debates in Literary and Non-literary Translating*. Liège: L3—Liège Language and Literature, 101-108.
- House, J. A. (1997). *Translation Quality Assessment: a model revisited*. Tübingen: Narr.
- Nord, C. (2005). *Text Analysis in Translation. Theory, Methodology, and Didactic Application of a Model for Translation-Oriented Text Analysis*. Second Edition, Amsterdam- New York: Rodopi.
- SEA Translation Quality Metric. URL: http://www.apex-translations.com/documents/sae_j2450.pdf (20.08.2020)
- LISA (Localization International Standards Association) URL: <http://www.lisa.org/> (20.08.2020)
- Thelen, M. (2009). Quality Management for Translation. *CIUTI-Forum 2008: Enhancing Translation Quality: Ways, Means, Methods*. Bern: Peter Lang, 195-212.
- Williams M. (2004). *Translation Quality Assessment: An Argumentation-Centered Approach*. Ottawa: University of Ottawa Press.
- Albukova O. V. (2016). Obzor suščestvuyuşih podhodov k probleme otsenki kačestva perevoda. *Filologičeskiye nauki. Voprosy teorii i praktiki. Tambov: Gramota, № 4(58)*, 65-69.
- Garbovskiy N. K. (2007). *Teoriya Perevoda*. Moskva: İzdatelstvo MU.
- Komisarov V. N. (1999). *Sovremennoye perevodovedeniye*. Moskva: ETS.
- Krupnov V. N. (1976). *V tvorčeskoj laboratorii perevodčika. Očerki po prof.perevodu*. Moskva: Mejdunarodniye otnoşeniya.
- Latşev L. K. (2005). *Tehnologiya perevoda*. Moskva: İzdatelskiy Tsentr "Akademiya".
- Moiseenko G. (2016). *Praktičeskiy spravočnik perevodčika i redaktora*. Moskva.
- Petrova O. V. (2009). Suščestvuyut li universalniye kriterii otsenki kačestva perevoda? *Vestnik VGU. Seriya Lingvistika i mejdunarodnaya kommunikatsiya, № 2*, 119-123.
- Tişin D. O. *O priyomah formalizovannoy otsenki kačestva perevoda*. Soyuz perevodčikov Rossii. Sankt- Peterburgskoye otdeleniye. URL: <https://studfile.net/preview/3302414/> (25.19.2020).
- Şamova N. V. (2005). Razgraničeniye ponyatiy "ekvivalentnost" i "adekvatnost" v perevode. *Vestnik MGU. Seriya 19. Lingvistika i mejkulturnaya kommunikatsiya, № 2*, 171-180.

EXTENDED ABSTRACT

There are a lot of universities in the world that train future translators. Therefore, every year there is a huge number of professional translators who graduate from their institutions. However in spite of this, it is not so easy to find a professional translator who would know the language and culture of the target language as well as the source language. It is caused not only by the quality of education that a future translator received in university, but because certain skills and abilities of a translator, as well as his or her personal qualities are also very important for a quality translation.

In the scientific literature, the word "translation" is used in two meanings: "process" and "result" of this process. Both concepts are inseparable from each other, since the presence of one implies the presence of the other. However for most people translation is a result i.e. a text in the target language and very often the word "high-quality translation" means the compliance of the translation text with the norms and usage of the target language. It should also be noted that the quality of translation can be assessed both by professionals and by those who commissioned translation.

Two terms are used as criteria for assessing translation quality. They are "equivalent translation" and "adequate translation". Many scientists use these two words as synonyms. However, their meaning is different, because an "equivalent translation" is a translation that retains not only the main meaning of the original, but also at a certain extent the stylistic and constructive features of the original text. "Adequate translation" is a translation that has the same effect on the recipient as the original text. Both concepts are keys in evaluating translation quality. However, the concept that prevails in the assessment is determined by the type of text, since the priority of evaluating the translation quality changes according to a type of the source text. For example, the translation of a technical text shall not be compared with the translation of a fictional work, because the first one should be maximally equivalent to the original and the second should be maximally adequate and have the same effect on the reader as the original. Thus, it can be said that the translation of any text cannot be equally equivalent and adequate.

What formed the basis for assessment of the translation quality and what methods are used for this purpose? Some scholars point out that not only the quality of the translation text should be assessed, but also the factors that influence the translation process. The first case implies criticism of the translation, and the second, implies an assessment of the quality of the translation process itself. The factors that directly affect this process are the level of the translator's proficiency in his or her native and foreign languages, as well as certain skills that are necessary to carry out a particular type of translation. Each translator must have a certain set of knowledge about the language and culture both in the native and foreign languages (target language).

Since translation activities are getting more popular day by day and have become a part of all spheres of human activity, it became necessary to control the quality of the translations provided. Certain methods have been developed in order to solve the problem of assessing the translation quality. These methods can be divided into two main groups. The first group includes quantitative assessment methods, and the second group includes non-quantitative assessment methods. Different types of texts can be assessed using different methods, based on their stylistic features texts can be divided into technical and artistic texts. Quantitative methods for assessing translation quality have been developed for specific organizations. According to such methods, the number of translation errors is counted in the translation text or in a certain passage of the text; these errors are assessed according to certain criteria. The translation quality is determined according to a certain scale depending on the quantitative ratio of errors in relation to the entire translated text. The first organization to develop criteria that a quality translation must meet was the Canadian Translation Bureau. This organization developed the Canadian Language Quality Assessment System model. According to this model, the quality of a translation is assessed on a four-tier scale. An excerpt from the text of 400 words is selected to assess the translation. Errors that were identified in the translation text are divided into 4 groups, which are also internally divided into important and unimportant errors. Thus, a translation of the highest quality should not have any important mistakes, however up to 6 unimportant mistakes are allowed. A translation in which more than one important mistake and more than 18 unimportant mistakes are made is considered to be of poor quality. Several more models similar to this were developed; they are being used successfully in control of technical texts' translation quality.

Non-quantitative assessment methods can be applied in assessment of literary texts' translation quality, since the supporters of these methods believe that it is not enough to assess the quality of the translation of a certain passage to define quality of the whole text and that the entire translation should be evaluated. Therefore, supporters of non-quantitative methods divide texts into 4 groups, based on their functional and stylistic features. The first group includes texts in which it is the most important to transmit the information contained, for example scientific articles or magazine news. The second group includes texts, translation of which first of all shall preserve their aesthetic qualities, for example: literary works and poetry. The third group includes texts that should have a certain impact on the addressee; these are advertising texts or texts with elements of propaganda. The last group includes media texts, for example oral presentations made by speakers.

In Russian translation agencies, translation quality assessment is determined based on the calculation of the Translation Quality Index according to the LISA model. Translation errors are divided into different groups and each error class has its own score for assessment. Translation Quality Index is calculated as a percentage, therefore a translation of the highest quality is considered to have a Translation Quality Index of 98-100%. A translation with a Translation Quality Index below 90% is considered to be of poor quality.

When assessing the quality of translation, the focus is put on the translated text, the number of errors made by the translator and their percentage. However, this type of quality assessment does not provide information on the reasons of translation errors. Since in translation studies translation is generally considered to be not only the text of the translation, but also the process itself, assessing the quality one should also take into account the factors that can influence the implementation of this process.

Sosyal Bilimlerde ve Eđitim Bilimlerinde Sistematiđ Derleme, Meta Deđerlendirme ve Bibliyometrik Analizler

Kürřad YILMAZ¹

Öz

Bu alıřmada sistematiđ derleme, meta deđerlendirme ve bibliyometrik alıřmaların tanıtılması ve sosyal bilimlerde ve eđitim bilimlerinde kullanımı hakkında bilgi verilmesi amalanmıřtır. Bu kapsamda “İerik Analizi, Geleneksel Derleme, Sistematiđ Derleme, Meta Sentez, Meta Deđerlendirme, Meta alıřma, Bibliyometrik Analiz, Bilim Haritalama, Atıf Analizi, Ortak Atıf Analizi, Bibliyometrik Eřleřtirme, Ortak Yazar Analizi, Sosyal Ađ Analizi, Ortak Kelime Analizi” kavramları tanıtılmaya alıřılmıřtır. Sistematiđ derlemeler, bir alanda benzer yntemler ile yapılmıř olan alıřmaların kapsamlı ve detaylı bir biimde taranması; derlemeye girecek alıřmaların eřitli seme lütleri kullanılarak belirlenmesi, belirlenen alıřmaların yapılandırılmıř ve kapsamlı bir kalite deđerlendirmesinin ve sentezinin yapılması esasına dayanan arařtırma yaklařımıdır. Bu anlamda zellikle son yıllarda sosyal bilimlerin ve eđitim bilimlerinin eřitli disiplinlerinde sistematiđ derlemeler sıklıkla yapılmaktadır. Bu kapsamda eřitli ierik analizleri, meta deđerlendirmeler, meta sentezler, bibliyometrik analizler, bilim haritalama alıřmaları, atıf analizleri, bibliyografik eřleřtirmeler, sosyal ađ analizleri, ortak kelime analizleri vb. farklı alıřmalar yapılmaktadır.

Anahtar Kelimeler: Sistematiđ derleme, Meta sentez, Meta deđerlendirme, Bibliyometri, Bilim haritalama

Systematic Review, Meta Evaluation, and Bibliometric Analysis in Social Sciences and Educational Sciences

Abstract

The purpose of this study is to introduce systematic reviews, meta-evaluation, and bibliometric studies and give information about their use in social sciences and educational sciences. In this context, “Traditional Review, Systematic Review, Meta-Synthesis, Meta-Evaluation, Meta-Studies, Bibliometric Analysis, Science Mapping, Citation Analysis, Co-Citation Analysis, Bibliographic Coupling, Co-Author Analysis, Social Network Analysis, Co-Word Analysis” concepts were investigated. Systematic reviews are a research approach based on a comprehensive and detailed screening of studies conducted with similar methods in a given field, identifying studies to be included in the review using different selection criteria, and conducting a structured and comprehensive assessment of the quality and synthesis of specific studies. In this sense, systematic reviews are frequently made in various disciplines of social sciences and educational sciences, especially in recent years. In this context, various content analysis studies, meta-evaluations, meta-synthesis, bibliometric analysis, science mapping studies, citation analysis, bibliographic coupling, social network analysis, co-word analysis, etc. different studies are carried out.

Key Words: Systematic review, Meta-synthesis, Meta-evaluation, Bibliometri, Science mapping

Atıf İin / Please Cite As:

Yılmaz, K. (2021). Sosyal bilimlerde ve eđitim bilimlerinde sistematiđ derleme, meta deđerlendirme ve bibliyometrik analizler. *Manas Sosyal Arařtırmalar Dergisi*, 10(2), 1457-1490.

Geliř Tarihi / Received Date: 07.09.2020

Kabul Tarihi / Accepted Date: 21.07.2020

¹ Prof. Dr. - Kütahya Dumlupınar Üniversitesi Eđitim Fakóltesi, kursadyilmaz@gmail.com

 ORCID: 0000-0002-3705-5094

Giriş

Bilim, ister birikimli ister sıçramalı bir süreç olarak kabul edilsin, bilimsel bilginin üretilmesinde önceki araştırmaların büyük bir önemi vardır. Bu anlamda önceki araştırmaların izlenmesi, değerlendirilmesi, birebir aynı olmasa da yinelenmesi bilimsel araştırma süreci açısından önemli bir işleve sahiptir. Araştırmacılar önceki araştırmaları takip etmenin yanı sıra bu araştırmaları değerlendiren, inceleyen, bulguları bütünleştiren araştırmalar da yapmaktadırlar. Diğer bazı ülkelerde uzun zamandır yapılan bu tür araştırmalar son yıllarda Türkiye’de de yapılmakta ve bu araştırmaların sayısında belirli bir artış gözlenmektedir.

Bilimsel araştırma yapma ve yayınlama süreçlerinin geçmişinin daha eski zamanlara dayandığı ülkelerde bu tür araştırmalar daha yaygındır ve çok farklı amaçlarla yapılabilmektedir. Bundan dolayı bu tür araştırmalar bu ülkelerde daha fazla kurumsallaşmıştır. Genel olarak “sistematik derleme çalışmaları” olarak adlandırılan bu tür çalışmalar “işletme, psikoloji, sosyoloji, eğitim bilimleri, eğitim yönetimi, öğretmen yetiştirme, sağlık bilimleri” gibi pek çok alanda sıklıkla ve uzun zamandan beridir yapılmaktadır (Higgins vd., 2019; Zawacki-Richter, 2020). Ancak bu tür araştırmalar özellikle sağlık bilimleri (tıp, hemşirelik vb.) alanında daha fazla yer bulmaktadır. Sağlık bilimleri alanındaki araştırmaların kanıta dayalı uygulamalar halinde sunulması ve bu tür araştırmaların kanıtların desteklenmesi için kullanılması sağlık bilimleri alanında yapılan sistematik derleme çalışmalarının sayısını artırmıştır. Ayrıca ne kadar iyi tasarlanmış ve yürütülmüş olursa olsun bir randomize klinik araştırmanın sonuçlarından genelleme yaparken dikkatli olmak gereklidir (Ata ve Urman, 2008, s. 234) düşüncesi de araştırmacıları bu tür çalışmalara yönlendirmiştir. Sistematik derlemelerin sağlık bilimleri alanındaki kurumsallaşmasının göstergelerinden biri de 1994’ten beridir sağlık hizmetlerinde sistematik derlemeler üreten Cochrane İşbirliği (Cochrane Collaboration, 2020) adlı uluslararası sağlık araştırmacıları ağıdır. Bu ağ, sağlık müdahalelerinin etkileri konusunda “sistemli incelemeler” oluşturmak, düzenlemek; bunlara kolay ve hızlı erişim sağlayarak sağlık hizmetlerinde bilgiye dayalı kararlar verilmesine yardımcı olmak amacıyla kurulmuştur. Bu ağdaki önemli çalışmalardan biri de sistematik derleme araştırmalarıdır. Bu ağın ayrıca sistematik derlemeler ile ilgili önemli bir el kitabı da (Higgins vd., 2019) bulunmaktadır.

Sosyal bilimler ve eğitim bilimleri alanlarında da bazı oluşumlar vardır. Londra Üniversitesi’nde “*Evidence for Policy and Practice Information and Coordinating (EPPI) Centre*” adlı bir merkez bulunmaktadır. Merkezin çalışmaları 1993 yılında başlamış 2001 yılında ise “EPPI-Center” adı ile devam etmiştir. Bu merkez eğitim araştırmalarının sistematik derlemesi ile ilgili bir programını finanse etmekte ve sistematik derleme araştırmacılarına destek olmaktadır (EPPI Centre, 2019). Sistematik derlemeler ile ilgili bir başka oluşum da 2000 yılında kurulan Campbell Collaboration (2020) adlı oluşumdur. Bu oluşum sosyal bilimler, davranış bilimleri ve eğitim bilimleri alanlarındaki sistematik derlemelerin hazırlanması, sürdürülmesi ve yayılması gibi amaçlarla kurulmuştur.

Son yıllarda Türkiye’de de sosyal bilimlerde ve eğitim bilimlerinde yapılan sistematik derleme, meta analiz, meta değerlendirme ve benzeri çalışmalarda belirli bir artış bulunmaktadır. Ancak bu araştırmalarda bir kavram kargaşası olduğu da gözlenmektedir. Örneğin bu tür araştırmalarda “meta analiz, meta değerlendirme, sistematik derleme, sistematik inceleme, derleme, tarama modelinde bir derleme, içerik analizi” gibi farklı kullanımlar bulunmaktadır. Bu bağlamda bu makalede sistematik derleme türündeki araştırmalar ile ilgili kavramsal bir çözümleme yapılması amaçlanmıştır. Bu çözümlemenin, bu tür araştırmalar yapan kişilere yol göstermesi beklenmektedir. Bu tür araştırmalar özellikle bir bilim alanındaki bilgi birikiminin ve eğilimlerin ortaya konulması, eleştirel bir değerlendirmesinin yapılması, bulguların birleştirilmesi ve sentezlenmesi gibi birçok sebeple önemli araştırmalardır.

Akarçay-Ulutaş ve Boz’a (2019, s. 455) göre benzer konularla ilgili yapılan farklı çalışmaların sonuçlarını ve bakış açılarını bir araya getirerek konuya ilişkin farklı boyutları bir arada görebilmek, sosyal bilimlerin bütüncül bir yapıda ilerlemesine katkı sağlayabilecektir. Türkiye’de, yöntemi doğrudan sistematik derleme olarak anılmasa da bu tür çalışmalar eskiden beri yapılmaktadır. İlk örnekler olarak anılabilecek olan çalışmalar (Badavan, 1985; Balci, 1988) eğitim yönetimi alanında hazırlanmıştır. Son yıllarda ise birçok alanda özgün sistematik derleme çalışmaları yapılmaktadır. Sistematik derleme ve benzeri çalışmalar, yapılan işin özü itibarı ile aslında birer içerik analizi çalışmasıdır. Çalık ve Sözbilir’e (2014, s. 33) göre en genel anlamda, “meta analiz, meta sentez (tematik içerik analizi) ve betimsel (descriptive) içerik analizi” olmak üzere üç farklı içerik analizi yöntemi vardır. Bu makalenin konusu “sosyal bilimlerde ve eğitim bilimlerinde sistematik derleme ve biyometrik analiz çalışmaları” olduğundan ilk önce içerik analizi konusunda kısaca bilgi verilmesi uygun olacaktır.

İçerik Analizi

İçerik analizi, çeřitli materyal veya uygulama grubunun özelliklerini sistematik olarak belirlemeye yönelik deęerlendirme veya ön deęerlendirme sürecidir (Scriven, 1981, s. 31). İçerik analizleri, arařtırılan bilginin yaygınlařtırılması ve gelecek arařtırmaların, politikaların, uygulamaların ve kamu algısının şekillendirilmesinde önemli bir role sahip olan arařtırma sentezleridir (Suri ve Clarke, 2009, s. 399). Çalıřmalarda farklı ifadelere yer verilse de içerik analizine yönelik genel bir tanım ‐yazılı materyallerin sistematik bir şekilde incelenerek belirli ölçütlerle gruplanıp, bilginin yaygınlařtırılması ve gelecek arařtırmalara yol göstermesi için derlenen bilimsel bir yöntemdir” şeklinde yapılabilir (Dinçer, 2018, s. 183).

Çalık ve Sözbilir (2014, s. 34) betimsel içerik analizini, arařtırmacının herhangi bir konu veya disipline iliřkin genel eğilim ve arařtırma sonuçlarını ana hatları ile ortaya koymak adına gerçekleřtirdiđi bir sistematik derleme yöntemi olarak tanımlamıřtır. Yani, betimsel içerik analizi arařtırılmak istenen konuya iliřkin alanyazının nicel, nitel veya karma yöntemli olmasına bakılmaksızın belli ölçütlere dayanarak seçilmesi, seçilen alanyazına iliřkin betimsel verilerin ortaya çıkarılması ve elde edilen verilerin yorumlanması sürecine dayanmaktadır. Bu yöntemde arařtırmacının amacı çoęunlukla seçtiđi konuyla iliřkili olarak yapılan akademik çalıřmaların amaçlarını, hangi kuramsal çerçeveye ve yönetime dayandıđını ve arařtırmaların bulgularını ortaya koymaktır (Bellibař, 2018, s. 511).

Türkiye’de yapılan bazı arařtırmalarda (Arık ve Türkmen, 2009; Baę ve Çalık, 2017; Çalık ve Sözbilir, 2014; Çiltař, Güler ve Sözbilir, 2012; Ültay ve Aydın, 2017; Yalçın, 2016; Yücel-Toy, 2015) içerik analizi bir yöntem olarak belirtilirken, bazı çalıřmalarda ise (Doęan ve Tok, 2018; Erdem, 2011; Karadađ, 2009; Selçuk, Palancı, Kandemir ve Dündar, 2014) bir veri analizi tekniđi olarak ele alınmıřtır. Örneđin Çalık ve Sözbilir (2014) meta analiz, meta sentez ve sistematik derlemeleri birer içerik analizi yöntemi olarak görmekte ve içerik analizini üst bir kavram olarak kullanmaktadır. Ancak çeřitli kaynaklarda (Cohen, Manion ve Morrison, 2007; Fraenkel, Wallen ve Hyun, 2012; Silverman, 2014) içerik analizi veri analizi bağlamında ele alınmıř ve ‐nicel ya da nitel verilerin belirli temalar, sınıflamalar çerçevesinde sistematik olarak kodlanması” olarak tanımlanmıřtır. İçerik analizi kavramı aslında yaygın bir şekilde verilerin toplanması ya da veri analizi süreçlerini tanımlamak amacıyla da kullanılmaktadır. Silverman’a (2014, s. 116) göre içerik analizi, kategoriler oluřturmayı ve daha sonra bu kategoriler belirli bir metindeki örneklerin sayısını saymayı içermektedir.

Dinçer’e (2018, s. 183) göre içerik analizi ifadesi hem bir arařtırma yöntemi hem de bir veri analiz tekniđi olarak kullanılmakta ve bu durum da bazı yanılgılara neden olmaktadır. İçerik analizi meta analiz, meta sentez ya da betimsel içerik analizi yaklařımlarından birini içeren bir yöntem olarak deęil de bir veri analizi tekniđi şeklinde kullanıldıđında, arařtırma yönteminin açıklanmasında dikkatli olunması gerekmektedir. Çünkü bu tür çalıřmaların arařtırma yönteminde içerik analizine yer verilmesi ciddi kavram yanılgılarını ortaya çıkarabilmektedir. Arařtırmacıların bu hususa dikkat etmeleri, bu tür çalıřmalarda içerik analizini veri analizi alt bařlıđında tanımlamaları gerekmektedir. Ulusal alanyazındaki çalıřmalarda arařtırma yöntemi genellikle bir tanımla ifade edilmeye çalıřılmaktadır. Ancak, uluslararası alanyazında arařtırmacılar çalıřmanın doęasını vermek amacıyla arařtırma yöntemini kavramsal olarak tanımlamaktan ziyade, süreci ele alma eğilimindedirler. İçerik analizinin veri analiz tekniđi olarak kullanıldıđı çalıřmalarda kullanılan veri türünün ya da veri analiz yönteminin arařtırma yöntemi olarak kurgulanması bir yanılgı olarak ortaya çıkmaktadır (Dinçer, 2018, s. 183).

Bu bağlamda içerik analizi kavramının bir yöntem olarak deęil de bir veri analizi tekniđi olarak kullanılması daha uygun görünmektedir. Çünkü içerik analizi denildiđinde akla sistematik olarak ‐mevcut verileri özetleme, çözümlleme, metinden anlam çıkarma, karřılařtırma, sonuç çıkarma” gibi kavramlar akla gelmekte ve içerik analizinin bir gözlem yönteminden daha çok bir çözümlleme tekniđi olduđu ileri sürülmektedir. Ayrıca Türkiye’deki bazı makalelerde de yapıldıđı gibi sadece ‐kullanılan yöntemlerin, veri analizi türlerinin, konuların ya da benzer deęiřkenlerin” frekansının belirlenmesi içerik analizi kavramı ile örtüşmemektedir. Çünkü Tavřancıl ve Aslan’ın da (2001, s. 22) belirttiđi gibi içerik analizi ‐sözel, yazılı ve diđer materyallerin içerdii mesajın, anlam ve/veya dilbilgisi açısından nesnel ve sistematik olarak sınıflandırılması, sayılara dönüřtürülmesi ve çıkarımda bulunulmasıdır. İçerik analizinde temelde yapılan iřlem, birbirine benzeyen verilerin belirli kavramlar ve temalar çerçevesinde bir araya getirilmesi ve bunların okuyucunun anlayabileceđi bir biçimde organize edilerek yorumlanmasıdır (Yıldırım ve řimřek, 2011).

İçerik analizi tekniği sistemik derleme çalışmalarında da sıklıkla kullanılmaktadır. Hatta sistemik derlemelerde yapılan iş tam olarak içerik analizidir. İçerik analizine dayalı araştırmalar belli bir konu ile ilgili mevcut durumun ne olduğunu özetleyerek alandaki eksiklikleri gidermek adına gelecekte yapılması planlanan araştırmalara da ışık tutmaktadır (Gough, Oliver ve Thomas, 2012, s. 13). Hallinger (2013, s. 130) sistemik derleme çalışmalarında içerik analizinin araştırmacılara yol göstermesi açısından bir takım sorulara dayanması gerektiğini vurgulamış ve bu soruları derleme çalışmaları için bir kuramsal çerçeve (conceptual framework) oluşturmada kullanmıştır. “1) Derleme çalışmasının ana konusu, amaçları ve araştırma soruları nelerdir? 2) Derlenmesi planlanan çalışmaların seçilmesi, değerlendirilmesi ve yorumlanmasında hangi kuramsal bakış açısı kullanılmıştır? 3) Derlemek amacıyla seçilen çalışmaların kaynağı ve türü nedir? 4) Seçilen çalışmalar nasıl değerlendirilmiş, analiz ve sentez edilmiştir? 5) Derleme sonucunda ortaya çıkan temel bulgular, sınırlıklar ve çıkarımlar nelerdir?” şeklindedir.

Geleneksel ve Sistemik Derlemeler

Yapılan taramalara göre bu tür araştırmaların genel olarak “Geleneksel Derlemeler, Sistemik Derlemeler ve Meta Analizler” olmak üzere üç başlık altında incelendiği tespit edilmiştir. Meta analiz çalışmaları genel olarak bir takım istatistiksel tekniklere ve nicelleştirmeye dayalı olduğundan bu makalenin kapsamına alınmamıştır. Sistemik derleme kavramı ise şemsiye bir kavram olarak kullanılmıştır.

Geleneksel Derlemeler

Geleneksel derlemeler (traditional/literature/narrative/descriptive reviews) belirli bir konuda yayınlanmış iki veya daha fazla çalışma üzerinde inceleme yapılarak bulgu, sonuç ve değerlendirmelerini sentezleyen, belirli bir yöntem izlenmeksizin, farklı yollarla ve farklı kaynaklardan elde edilen bilgilerin derlendiği çalışmalardır (Karaçam, 2013, s. 27). Geleneksel derlemeler, araştırılan konu hakkında yazarların çeşitli kitap, dergi ve bildirilerden kendi görüşlerini destekleyen ve desteklemeyen sonuç ve yorumları bir araya getirerek neredeyse bir düz yazı halinde sundukları derleme makaleleridir (Ata ve Urman, 2008, s. 234). Genellikle o alanda uzman kişiler tarafından yazılan metinlerdir ve bu tür çalışmalar için “derleme, inceleme, kuramsal çözümleme, kavramsal çözümleme, literatür taraması, alanyazın taraması” gibi farklı isimler de kullanılabilir.

Geleneksel derleme türü çalışmalar daha önce yapılan araştırmaların özetlenmesi; kavramlar arasındaki bağlantıların, çelişkilerin, boşlukların ve tutarsızlıkların ortaya konulması gibi açılardan ilgili alanyazının bilgi birikimini yansıtmakta ve konulara bütüncül bir bakış açısıyla bakılmasını sağlamaktadır. Derleme makaleler, daha önce yapılan çalışmalardan veya deneyimlerden elde edilen sonuçların özetlenmesiyle oluşturulmaktadır. Bu bağlamda konu ile ilgili genel eğilimin ortaya konulması, genel çıkarımlara varılması, konu ile ilgili birincil kaynakları ve araştırma makalelerini içermesi açısından son derece önemli çalışmalardır. Ancak bu tür çalışmalar akademik olarak yapılsa da genellikle araştırma makalesi ya da bilimsel çalışma olarak kabul edilmemektedir (Yılmaz, 2019, s. 95). Geleneksel derlemelerin bilimsel bir çalışma olarak kabul edilmeme nedenleri arasında şunlar sayılabilir (Karaçam, 2013, s. 27):

- Taraflı olabilirler ve yanlılık içerebilirler.
- Alanyazın taraması yeterli olmayabilir ve alanyazın seçimi ölçütleri net olarak belirlenmemiş olabilir.
- Derlemeyi yaparken kullanılan yöntem genellikle tanımlanmamıştır.
- Bu tür çalışmalar genellikle nicel değerlendirme içermezler ve küçük etkileri göz ardı ederler.
- Okuyucu, derlemenin kalitesi konusunda emin olmayabilir.
- Okuyucu, derlemeyi tekrarlayamaz ve dolayısıyla sonuçları doğrulayamaz.
- Çalışmada kanıtlarının bilimsel dayanaklara mı yoksa kişinin deneyimlerine göre mi verildiği anlaşılabilir.
- Elde edilen sonuçlar, aynı konuda başka bir uzman tarafından yapılan derlemenin sonuçlarından farklı olabilir.

Geleneksel derlemeler, genellikle ilgili tüm alanyazının sistemik, titiz ve kapsamlı bir araştırmasını içermemekte ve gelişigüzel olmasa da neredeyse her zaman seçici olmaktadır. Bundan dolayı, gözden geçirilenlerden belirli bir genelleme veya birikimli bilgi arama girişimi yoktur. Daha ziyade, mevcut alanyazının kapsamı ve çeşitliliği tanımlanmakta ve yeni araştırmanın doldurmaya çalışabileceği bir boşluk bulmaya çalışılmaktadır. Bu bağlamda geleneksel derlemeler ile ilgili en önemli sorunlardan biri üretilen bilginin genelleştirilebilirliğinin sınırlı olması ve genellikle daha büyük bir açıklamanın yalnızca bir

bölümünü aydınlatmak üzerine inşa edilmesidir (Davies, 2000, s. 366). Alanyazını gözden geçirirken, yazar mevcut bilgi durumuna ilişkin kapsamlı, eleştirel ve doğru bir anlayış sunmalıdır. Farklı araştırma çalışmalarını ve kuramları karşılaştırmak; güncel alanyazındaki boşlukları ortaya çıkarmak ve tercih edilen konu hakkında zaten bilinenleri iletirmek için yapılması gerekenleri belirtmek gerekir (Efron ve Ravid, 2019, s. 2).

Geleneksel derlemeler, belirli bir konuyu tanımlamak, ana hatlarıyla özetlemek, alanyazındaki boşlukları vurgulamak gibi amaçlarla yazılan çalışmalardır. Nicel değerlendirme içermedikleri için nesnel olmama ihtimali bulunmakta ve aynı konuda başka bir uzman tarafından yapılan derlemede farklı noktalar vurgulanabilmektedir. Derleme çalışmalarında “iyi bir tarama yapılması, tarafsız bir gözle değerlendirilmesi, belirli bir analiz ve sentez yapılması” gereklidir. İyi bir derleme, ilgilenilen araştırma sorusu için var olan tüm kanıtların bir arada sunulacağı önemli bir kaynak olabilmektedir. Ancak Türkiye’de derleme türündeki makalelerin sayısında son yıllarda önemli bir azalma olduğu çeşitli arařtırmalarda (Turan vd., 2014; Yılmaz, 2018; 2019) tespit edilmiştir. Derleme türündeki makalelerin önemli bir bilgi birikimini, zamanı ve çabayı gerektirdiği (Yılmaz, 2019, s. 95) düşünülüğünde bu tür çalışmalara daha fazla önem verilmesi gerekmektedir.

Bir derleme çalışmasının, konu ile ilgili ayrı ayrı kaynakların özetlendiği ve tanımlandığı açıklamalı bir kaynakça listesi olmadığı unutulmamalıdır. Derleme çalışmalarında kaynakların özetlenmesi ve tanımlanması yerine belirli temalar ve yol gösterici kavramlarla ilgili kaynaklar sentezlenmelidir. Ayrıca derleme çalışması, yazarın kendi fikirlerinin, argümanlarının veya varsayımlarının bir sunumu da değildir. Aksine, yazarın iddiaları arařtırmacılar tarafından yürütülen arařtırmalara veya yetkili bilim insanları tarafından ortaya konan kuramlara dayanmalıdır. Bir derleme çalışması, bir hatırlatma notu değildir. Mevcut alanyazını gözden geçirirken, yazar kendi bakış açısını destekleyen kaynakları seçmemeli ve karşıt bakış açılarını temsil eden kaynakları gözden kaçırmamalı ya da görmezden gelmemelidir. Yazar kendi görüşünü paylaşabilir, görüşünü desteklemek için çeşitli gerekçeler de sunabilir. Ancak yazar mutlaka farklı yaklaşımları ve bakış açılarını da belirtmeli ve kendi görüşü ile karşılaştırmalıdır. Bir derleme çalışması, bu alandaki güncel alanyazını basitçe yansıtmamalıdır. Bunun yerine, mevcut bilgiyi, arařtırılan konunun yeni düşünce ve anlayışına katkıda bulunan yeni ve yaratıcı bir bakış açısıyla sunmayı amaçlamalıdır (Efron ve Ravid, 2019, s. 3-4).

Sistemantik Derlemeler

Araştırma sentezi, araştırma incelemesi, araştırma derlemesi veya sistemantik derleme terimleri genellikle sosyal bilim alanyazınında birbirinin yerine kullanılmaktadır (Cooper, Hedges ve Valentine, 2019, s. 6) ancak makale boyunca sistemantik derleme kavramının kullanılması tercih edilmiştir. Adı tam olarak sistemantik derleme olmasa da bu tür arařtırmaların ilk örneklerine eğitim ve psikolojide rastlanabilmektedir (Littell, Corcoran ve Pillai, 2008, s. 2). Sistemantik derleme türü bir arařtırmanın ilk olarak seçkin bir istatistikçi olan Karl Pearson tarafından 1904 yılında yapıldığı ileri sürülmektedir. Pearson arařtırmasında farklı çalışmaların verilerini birleştirerek formal bir teknik kullanan ilk arařtırmacıdır. Sonraki yıllarda bu tür arařtırmalar, tıp alanının yanı sıra sosyal bilimler, psikoloji ve eğitim arařtırmalarında da sıklıkla kullanılmıştır (Egger, Smith ve O’Rourke, 2001, s. 8). Sistemantik derleme türü çalışmalar diğer alanlarda yapılmış olsa da sağlık bilimleri alanında diğer alanlara göre daha fazla kurumsallaşmıştır ve daha yaygın olarak yapılmaktadır. Sağlık bilimleri alanında yapılan tek denekli ya da randomize klinik arařtırmalardan elde edilen bulguların bir araya getirilmesi ve buradan bir genellemeye ulaşılmaya çalışılması bu tür arařtırmaları sağlık bilimleri için daha da anlamlı bir hale getirmektedir. Son yıllarda ise sosyal bilimler ve eğitim bilimleri alanlarında da bu tür çalışmalar yapılmaya başlamıştır. Sistemantik derleme, meta analiz vb. çalışmaların ortaya çıkışının temel nedeni karmaşık, dağınık ya da çelişkili görünen sonuçlardan daha basit, anlamlı, derli toplu ve uygulanabilir sonuçlar elde etmektir. Bu bağlamda sistemantik derlemelerin en önemli özelliği bulguların genellenebilirliğini artırmasıdır.

Sistemantik derlemeler, genel olarak belli bir araştırma sorusuna cevap verebilmek amacıyla, araştırma sorusu ile ilgili yayınların önceden belirlenmiş ölçütler çerçevesinde bir araya getirilerek sentezlenmesi olarak tanımlanmaktadır. Sistemantik derlemelerin genel özellikleri, bir araştırma sorusunun önceden tanımlanması; incelemenin kapsamı ve hangi çalışmaların dâhil edilmeye uygun olduğuna dair netlik; tüm ilgili arařtırmaları bulmak ve dâhil edilen çalışmalardaki önyargı konularının dikkate alınmasını sağlamak için her türlü çabayı göstermek ve tespit edilen tüm arařtırmalara dayanarak tarafsız ve objektif bir şekilde sonuçlara varmak için dâhil edilen çalışmaları analiz etmektir (Lasserson, Thomas ve Higgins, 2019, s. 4). Bu anlamda sistemantik derlemeler, alanında uzman kişiler tarafından elde edilebilir en iyi araştırma kanıtını

belirlemek için benzer yöntemler ile yapılmış çok sayıdaki araştırmanın yapılandırılmış ve kapsamlı bir sentezidir. Sistematik derleme türündeki çalışmalarda incelenen bir soruya yanıt oluşturmak amacıyla o alanda daha önce yapılmış olan çalışmalar kapsamlı bir biçimde taranmaktadır. Bu tür çalışmalarda incelenecek çalışmaların belirlenmesinde belli bir takım dâhil etme ve dışlama ölçütleri kullanılmakta ve incelemeye dâhil edilen çalışmalar sentezlenmektedir (Karaçam, 2013, s. 27). Sistematik bir biçimde yapıldığında derleme çalışmaları belli bir konudaki bilgi birikiminin ne düzeyde olduğunu ve bunun zamanla nasıl değiştiğini anlama açısından oldukça faydalı olabilmektedir (Gough, Oliver ve Thomas, 2012, s. 13).

Sistematik derlemeler ikincil araştırmalar (Gough, Oliver ve Thomas, 2012, s. 4) olarak kabul edilseler de herhangi bir birincil araştırma gibi belirli bir yöntemle sahiptirler. Bu yöntemde “tarama stratejileri, dâhil etme ölçütleri, kalite değerlendirme ve sentezleme” öne çıkan bazı özelliklerdir (Gough ve Thomas, 2016, s. 85). Sistematik derlemeler için ortak bir terminoloji olsa da tek bir tanım ve tüm incelemelerin takip ettiği tek bir şablon olmadığı da açıktır. Tanımların çoğu, ele alınacak araştırma sorusunun ya da sorularının önemini ön plana çıkarmaktadır. Bu bağlamda yapılan tanımlar, hazırlandıkları duruma bağlı olarak sistematik derleme yönteminin farklı yönlerini vurgulamaktadır (Gough, Oliver ve Thomas, 2012, s. 6). Yapılan tanımlar ve sistematik derlemelerin özellikleri göz önünde bulundurulduğunda şöyle bir tanım yapılabilir:

Bir alanda benzer yöntemler ile yapılmış çalışmaların kapsamlı ve detaylı bir biçimde tarandığı; derlemeye girecek çalışmaların çeşitli seçme ölçütleri kullanılarak belirlendiği, belirlenen çalışmaların yapılandırılmış ve kapsamlı bir kalite değerlendirmesinin ve bulgularının sentezinin yapıldığı bir araştırma yaklaşımıdır.

Yukarıda verilen tanımlar ve açıklamalar bağlamında geleneksel derlemeler ile sistematik derlemeler arasında bir takım farklılıklar olduğu açıktır. Bu farklılıkları Tablo 1’deki gibi özetlemek mümkündür. Bu tablo bazı çalışmalardaki (Bettany-Saltikov, 2010a, s. 49; 2012, s. 9; Efron ve Ravid, 2019, s. 25; Jesson, Matheson ve Lacey, 2011, s. 105; Littell, Corcoran ve Pillai, 2008, s. 21; MacKenzie vd., 2012, s. 194; Petticrew, 2001, s. 99) tablolar geliştirilerek ve eklemeler yapılarak hazırlanmıştır.

Tablo 1. Geleneksel Derlemeler İle Sistematik Derlemelerin Karşılaştırılması

Ölçüt	Sistematik Derlemeler	Geleneksel Derlemeler
Soru	Tek ve belirli bir soruya odaklıdır.	Tek bir soruya odaklanmak zorunda değildir, ancak genel bir çerçevede yapılır.
Protokol	Bir akran değerlendirmesi protokolü veya planı vardır. Araştırmaya başlamadan önce tüm adımlar ve yöntem bellidir.	Herhangi bir protokol yoktur. Araştırma stratejisi belli değildir.
Arka Plan	Her ikisi de bir konuyla ilgili mevcut alanyazının özetlerini sağlar.	
Amaçlar	Amaçlar net olarak belirlenir. Çünkü belirli bir amaç ve ölçütler listesi doğrultusunda ilerler.	Belirli bir amaç ya da ölçütlerin olması gerekmez. Amaçlar belirlenebilir de belirlenemeyebilir de.
Dâhil etme ve dışlama ölçütleri	İnceleme yapılmadan önce ölçütler belirlenir.	Genelde ölçütler belirtilmez.
Tarama stratejisi	Belirlenmiş bir tarama stratejisi vardır ve sistematik bir şekilde yürütülen kapsamlı bir tarama yapılır. Yayın ve diğer önyargıların etkisini sınırlamak için ilgili tüm yayınlanmış ve yayınlanmamış çalışmalar bulunmaya çalışılır.	Belirlenmiş bir tarama stratejisi yoktur. Tarama stratejisi açıkça belirtilmez. Genellikle ilgili tüm alanyazın bulmaya çalışılmaz.
Makale seçme süreci	Genellikle açık ve nettir.	Genelde açıklanmaz.
Makaleleri değerlendirme süreci	Çalışma kalitesinin kapsamlı bir değerlendirmesi yapılır.	Çalışma kalitesinin değerlendirilmesi dâhil edilebilir de edilmeyebilir de.
İlgili bilgilerin çıkarılması süreci	İlgili çalışmaların özetlenmesi ve üzerlerinden çıkarımda bulunulması gereklidir. Net ve spesifik bir şekilde verilir.	İlgili bilgilerin çıkarılma süreci açık ve net değildir. İlgili çalışmaların birbiri ile ilişkisi ya da çalışmaların üzerinden detaylı bir okuma gerekli değildir.
Sonuçlar ve veri sentezi	Sonuçları, yöntem olarak sağlam ve yüksek kaliteli kanıtlara dayalı çalışmalara dayandırılır.	Genellikle yöntem olarak sağlam ve sağlam olmayan çalışmalar arasında ayırım yapılmaz. Değerlendirmeyi yapan kişinin kuramlarından, ihtiyaçlarından ve inançlarından etkilenebilir.
Tartışma	Konu hakkında ayrıntılı ve sağlam temellere dayanan bilgi birikimine sahip bir uzman veya uzman grubu tarafından yazılır.	
Tekrarlanabilirlik	Belirlenmiş, açık bir yöntem olduğu için başka bir araştırmacı tarafından tekrarlanabilir.	Başka bir araştırmacı tarafından tekrarlanması zor olan, belgeye dayanmayan bir yöntem vardır.
Kalite değerlendirmesi	Belgelenen çalışmaların sistematik kalite değerlendirmesi yapılır.	Çalışmaların kalite değerlendirmesini içermesi olası değildir.
Ekip	Genellikle bir araştırmacı ekibi içerir.	Genellikle bir uzman/araştırmacı tarafından yazılır.
Analiz	Verilerin sayısal olarak toplanmasını içerir (meta analiz).	Genellikle istatistiksel analiz içermez.

Tablo 1’de de görüldüğü gibi geleneksel derlemeler genel bir çerçeve içerisinde yapılmakta ve sonuçların seçici bir sunumu olmasından dolayı yanlılığa ilişkin bazı önyargılar oluşturabilmektedir. Sistematik derlemeler ise bu yanlılığı en aza indirmeyi amaçlamaktadır. Bu sebeple geleneksel derlemelerde sonuç ölçülerini tanımlayan önceden planlanmış bir yöntem yokken, sistematik derlemelerde önceden tanımlanmış sonuç ölçütleri ile önceden planlanmış bir yöntem bulunmaktadır. Sistematik derlemeler ile ilgili olarak vurgulanan en önemli noktalardan biri “bu tür çalışmalarda incelenen arařtırmalara ilişkin yöntemle dönük bir kalite değerlendirilmesi” yapılmasıdır. Geleneksel derlemelerde bu tip bir değerlendirme genellikle yapılmamaktadır.

Sistematik derlemelerin temel özellikleri; belli bir ölçüt çerçevesinde seçilen çalışmaların tamamının incelenmesi, açık ve tekrarlanabilir bir yöntemin benimsenmesi, açık ve net amaçlarının ve buna bağlı olarak dâhil etme ve hariç tutma ölçütlerinin olması, bulguların sistematik bir biçimde sentez edilip sunulması şeklinde sıralanabilir (Bellibaş ve Gümüş, 2018, s. 507). Sistematik derleme çalışmalarında kullanılacak olan çalışmalar belirli seçme ölçütlerine göre belirlendiği için, geleneksel derleme çalışmalarına göre daha objektif olabilmektedir. Bu çalışmalarda seçme işlemi belirli kurallara göre yapıldığı, yöntem açık bir şekilde yazıldığı ve incelenen çalışmalar belirtildiği için tekrar edilme ihtimali yüksektir. Ancak geleneksel derleme türü arařtırmaları tekrar etmek zordur. Sistematik derlemeler bu özelliklerinden dolayı geleneksel derlemelere göre daha tarafsız kabul edilmekte ve daha fazla kabul görmektedir. Karaçam’a (2013, s. 27) göre sistematik derlemelerin daha çok bilimsel bilgi içermeleri ve kabul görülme nedenleri şöyle sıralanabilir:

- Daha objektiftirler, daha az yanlılık ve hata içerirler.
- Alanyazın taraması belirli bir yöntem ile yapıldığından çok daha kapsamlıdır ve tekrar edilebilir.
- Alanyazın taraması için kullanılan yöntemler çalışmada açıkça belirtilir.
- Çalışmaları seçerken kullanılan ölçütler açıkça belirtilir.
- Derlemeye dâhil edilen çalışmaların kaliteleri değerlendirilir.
- Arařtırmaların verileri birleştirilirken en küçük kanıtlar/etkiler bile derlemeye dâhil edilir.
- Arařtırmacılar sistematik derlemeyi tekrar edip sonuçlarını doğrulayabilirler.

Aslında sistematik derlemelerin en önemli yapıma sebeplerinden biri çok fazla çalışma olması, bu çalışmalardaki bilgilerin dağınık ve karışık olmasıdır. Öyle ki bu bilgiler, bulgular ya da sonuçlar bazen yanlış ya da birbiri ile çelişen bir halde de bulunabilmektedir. Arařtırmacıların çok fazla sayıdaki çalışmalara ulaşmasının zor olması ve bunun çok zaman alması da sistematik derlemelerin önemini artırmaktadır. Bu tür arařtırmalar amaçlanan konuya daha bütüncül bir bakış açısı ile bakılmasını sağladığından iyi bir kıyaslama ve yorumlamaya da imkân tanımaktadır.

Sistematik derlemeler, temel olarak belirli bir soruyu (veya bir dizi soruyu) yanıtlamak için (tasarım ne olursa olsun) ilgili tüm çalışmaları belirlemeye, değerlendirmeye ve sentezlemeye çalışarak, sistematik hatayı açık bir şekilde sınırlandırmayı amaçlayan bir dizi bilimsel yöntemle sıkı sıkıya bağlı olan alanyazın incelemeleridir (Petticrew ve Roberts, 2005, s. 9). Sistematik bir derlemenin amacı, belirli bir soruyla ilgili tüm mevcut arařtırma kanıtlarını değerlendirmek ve yorumlamaktır (Glasziou, Irwig, Bain ve Colditz, 2001, s. 1). Bu anlamda sistematik derlemeler özü itibarıyla belirli bir alanyazın taraması türüdür ve tek bir soruyla ilgili (veya bir dizi soruyu) arařtırma alanyazınının bir özetidir. Bu soruyla ilgili tüm yüksek kaliteli arařtırma kanıtlarının tanımlanmasını, seçilmesini, değerlendirilmesini ve sentezlenmesini içermektedir (Bettany-Saltikov, 2010a, s. 47). Bir arařtırma şekli olarak sistematik derlemeler şeffaf ve hesapverebilir yöntemler kullanılarak arařtırma alanyazınında bilinenleri bir araya getirmenin bir yoludur (Ata ve Urman, 2008, s. 233; Cooper, Hedges ve Valentine, 2019, s. 11; Littell, Corcoran ve Pillai, 2008, s. 1; Oakley, 2002, s. 280) ve böylece incelemelerin kalitesini iyileştirme potansiyeline sahiptir (Zupic ve Cater, 2015, s. 430).

Sistematik bir derlemenin amacı, gözden geçirme sürecinin her adımında titiz ve şeffaf bir inceleme gerçekleştirerek onu tekrarlanabilir ve güncellenebilir hale getirmektir (Booth, Papaioannou ve Sutton, 2016, s. 9; Zawacki-Richter, 2020, s. vi). Bu bağlamda sistematik bir derlemenin temel özellikleri “açık ve şeffaf yöntemler kullanılması, standart aşamalardan sonra yapılan bir arařtırma olması, hesapverebilir, tekrarlanabilir ve güncellenebilir olması, raporların ilgili ve yararlı olmasını sağlamak için kullanıcının katılımı gerektirmesidir.” Sistematik derlemeler, arařtırma soruları ile ilgili arařtırmayı mümkün olduğunca bulmayı ve çalışmalardan sonuç çıkarmak için açık yöntemler kullanmayı amaçlamaktadır. Yöntemler sadece açık değil, aynı zamanda çeşitli ve güvenilir sonuçlar üretmek amacıyla da sistematik olmalıdır (EPPI Centre, 2019). Bazı çalışmalarda (Littell, Corcoran ve Pillai, 2008, s. 5; Petticrew, 2001, s. 99-101)

sistematik derlemeler hakkına bazı efsaneler olduğunu belirtmiştir. Bu çalışmalarda yer verilen efsanelerden yola çıkılarak sistematik derlemeler ile ilgili olarak şu özellikler belirtilebilir:

1. Sistematik derlemeler sıradan derlemelerle aynı değildir.
2. Sistematik derlemeler sadece büyük alanyazın incelemeleri değildir.
3. Sistematik derlemeler sadece randomize kontrollü çalışmaları içermezler. Rastgele olmayan çalışmaların sistematik derlemeleri de yaygındır. Örneğin nitel çalışmalar, sistematik derlemelere sıklıkla dâhil edilirler.
4. Sistematik derlemeler biyomedikal bir sağlık modelinin benimsenmesini gerektirmezler. Reklam, tarım, arkeoloji, astronomi, biyoloji, kimya, kriminoloji, ekoloji, eğitim, entomoloji, hukuk, imalat, parapsikoloji, psikoloji, kamu politikası ve zooloji gibi birçok alanda yapılabilirler.
5. Sistematik derlemeler gerçek dünyayla ilgilidirler.
6. Sistematik derlemeler, kaliteli bireysel çalışmalar yapmanın yerine geçmezler. Sistematik derlemeler her zaman kesin cevaplar vermezler ve birincil araştırmanın yerini almaları amaçlanmamalıdır.
7. Sistematik derlemelerin mutlaka istatistiksel analiz içermesi gerekmez.

Son maddede de belirtildiği gibi sistematik derlemelerin mutlaka istatistiksel analiz içermesi gerekmesi de sistematik derleme çalışmalarında, uygun istatistiksel teknikler kullanarak kapsamlı bir alanyazın taraması ve seçilen çalışmaların eleştirel değerlendirmesini yapmak için açık yöntemler de kullanılabilir. Bu durumda, sistematik derlemelerin temel özellikleri şu (Evans ve Benefield, 2001, s. 529; Higgins vd., 2018, s. 6) çalışmalardan derlenerek aşağıdaki gibi oluşturulmuştur:

1. Ele alınması gereken açık bir araştırma sorusu.
2. Çalışmaları araştırmak için kullanılan yöntemlerin açık, şeffaf ve tekrarlanabilir olması.
3. Yayınlanmamış ve yayınlanmış çalışmaları arayan kapsamlı araştırmalar.
4. Çalışmaların kalitesini değerlendirmek için açık ölçütler (hem nitel hem de nicel) ve çalışmaların önceden tanımlanmış uygunluk ölçütlerine göre seçilmesi.
5. Uygunluk ölçütlerini karşılayacak tüm çalışmaların tanımlanmaya çalışılması.
6. İncelemenin ve kalite değerlendirmesinin kapsamına dayalı olarak çalışmaları dâhil etmek veya hariç tutmak için açık ölçütler.
7. Araştırmaya dâhil edilen çalışmaların özelliklerinin ve bulgularının sistematik bir sunumunun ve sentezinin yapılması ve önyargıyı azaltmak için ortak inceleme.
8. İncelemenin bulgularının açık bir ifadesi.

Sistematik derleme çalışmaları denildiğinde akla gelen kavramlardan biri de meta analizlerdir. Ancak sistematik derleme ile meta analiz terimleri eş anlamlı değildir (Littell, Corcoran ve Pillai, 2008, s. 2) ve sistematik derlemelerin meta analizlerden ayırt edilmesi gereklidir. Bazı çalışmalarda sistematik derlemeler nicel araştırmaları karşılaştırmanın sağlam bir yolu (Walsh ve Downe, 2005, s. 205) olarak ifade edilse de sistematik derleme çalışmalarının meta analiz ve meta sentezden en belirgin farkı her iki veri türünün de (nitel ve nicel) bu tür araştırmalarda kullanılabilmesidir (Dinçer, 2018, s. 187). Bağımsız çalışmaların bulgularının birleştirilmesi söz konusu olduğunda akla gelen ilk yöntem meta analiz çalışmalarıdır. Meta analiz çalışmaları belirli istatistiksel tekniklerin kullanıldığı ve nicelleştirme odaklı çalışmalardır. Bu bağlamda meta analiz çalışmalarında belirli bir konu ile ilgili verilerin sistematik olarak toplanması daha kolay olabilmektedir ve bu istenen bir durumdur. Ancak belirli bir konu hakkında farklı çalışmalarda yer alan verilerin istatistiksel yöntemler kullanılarak birleştirilmesi her zaman mümkün değildir. Bu bağlamda sistematik derleme türü araştırmalar anılan eksikliğin giderilmesinin bir yolu olabilir. Karaçam (2013) meta analiz çalışmalarından doğru sonuçlar elde edilebilmesinin yollarında birini "*Sistematik derleme yapmadan meta analiz yapılmaması*" şeklinde ifade etmiştir. Karaçam'ın (2013, s. 27) bu görüşü "kalitesi düşük araştırmaların meta analize dâhil edilmemesi" ilkesi açısından önemlidir. Her meta analiz aslında sistematik bir derlemeyken, her sistematik derleme meta analiz olmayabilir (Last, 2001, s. 176). Meta analiz sistematik derleme sürecinin bir parçası olarak kullanılabilir, ancak zorunlu değildir (Last, 2001, s. 176) ve yayınlanmış meta analizlerin çoğu sistematik derleme değildir (Littell, Corcoran ve Pillai, 2008, s. 2). Littell, Corcoran ve Pillai'ye (2008, s. 2) göre zorunlu olmasa da meta analizler sistematik bir derlemeye yerleştirilmelidir.

Sistematik Derleme Hazırlamanın Aşamaları

Sistematik derleme hazırlamanın aşamaları ile ilgili olarak farklı listeler yapılmıştır. Bu listelerde temel aşamalar aynı olmakla birlikte bazı farklılıklar da bulunmaktadır. Örneğin Gough (2007, s. 218) sistematik bir derlemenin aşamalarını şöyle sıralamıştır: 1) Araştırma sorusunun formüle edilmesi ve protokolün

yazılması, 2) Dikkate alınacak alıřmaların tanımlanması (dâhil etme ölçütleri), 3) alıřmaların taranması (arama stratejisi), 4) Eleme alıřmaları (dâhil edilme ölçütlerini karşılayıp karşılamadığının kontrol edilmesi), 5) alıřmaların açıklanması (sistematiik derleme haritası).

Karaam (2013, s. 28-29) sistematiik derleme hazırlamanın ařamalarını genel olarak řöyle sıralamıřtır: 1) İřin tanımlanması, 2) Bilgi için tarama yapma, 3) Kanıt kalitesinin deęerlendirilmesi ve analizi, 4) Kanıtın sunumu ve özetlenmesi, 5) Kanıtın tartıřması, 6) Sistematiik derlemenin yazımı, 7) Dıř hakemler ve yayımlama.

Newman ve Gough (2020, s. 6) ise bu süreci eęitim arařtırmaları için ele almıř ve řöyle sıralamıřtır: 1) Arařtırma sorusunun geliřtirilmesi, 2) Kavramsal çerçevenin tasarlanması, 3) Seçim ölçütlerinin oluşturulması, 4) Arama stratejisinin geliřtirilmesi, 5) Seçim ölçütleri kullanılarak alıřmaların seçilmesi, 6) Kodlama alıřmaları, 7) alıřmaların kalitesinin deęerlendirilmesi, 8) Arařtırma sorusunu yanıtlamak için bireysel alıřmaların sentez sonuçlarının incelenmesi, 9) Bulguları raporlama.

Farklı alıřmalarda farklı ařamalara yer verilmiř olsa da ideal bir sistematiik derlemede bulunması gereken temel ařamalar olarak ařađdaki ařamalar oluşturulmuř ve kısaca açıklanmıřtır. Bu ařamaların sırası ve birbirini takip etmesi tabii ki önemlidir. Ancak sistematiik derleme yazılırken bu ařamalardan bazılarını geri dönülmek zorunda kalınabilir. Örneęin analizler yapılırken bu analizler kavramsal çerçevenin oluşturulmasına katkı getirebilir ya da arařtırmanın kurgusunu deęiřtirebilir. Bu ařamaları bu gözle takip etmek daha yararlı olacaktır.

1. Ařama - Arařtırma Sorusu ve Planlama: Bir arařtırma konusu seçerken göz önünde bulundurulması gereken bazı temel noktalar vardır. Bu temel noktalar arasında “ilgi uyandıran bir cevaba yol açacak bir soruya karar vermek, konunun neden ilgin ve arařtırmaya deęer olduęunu belirlemek, soruyu sormanın gerekçesini netleřtirmek, cevabın önemini deęerlendirmek ve kavramsal veya kuramsal çerçevenin belirlenmesi” (Bettany-Saltikov, 2010a, s. 49) sayılabilir. Arařtırma sorusu alıřmada ulařılacak yeri göstermektedir. Bazı kapsama ölçütleri kullanılarak sistematiik derlemelerdeki arařtırma sorusu uygun bir řekilde ifade edilebilir. Kapsama ölçütleri hakkında tam bilgi sahibi olmadan sistematiik bir derleme yapmak, sistematiik derlemenin geçerlięinin, uygulanabilirlięinin ve bütünlüęünün deęerlendirilmesinde bazı sorunlara yol açabilir. Bundan dolayı sistematiik derlemelerde uygunluk ölçütlerini formüle etmek için bir çerçeve olarak PICOS (Population, Intervention, Comparison, Outcomes, Study design) çerçevesi kullanılabilir (Amir-Behghadami ve Janati, 2020, s. 387; MacKenzie vd., 2012, s. 196). Bu çerçeve Türkeye “evren, müdahale, kıyaslama, sonuçlar, desen” olarak çevrilebilir. Görüldüęü gibi bu çerçeve saęlık bilimleri alanında yapılan sistematiik derlemeler için geliřtirilmiřtir ve bu alana daha uygun gibi görünmektedir. Ancak bu ölçütleri sosyal bilimler ya da eęitim bilimleri için kullanmak ya da uyarlamak da mümkün olabilir.

Genel olarak, sistematiik derlemeler önyargıyı ve hatayı en aza indirmeye yönelik bir dizi teknik gerektirmektedir. Öncelikle incelemeye bařlamadan önce incelemeye rehberlik edecek ölçütleri belirleyen bir protokol yoluyla arama stratejileri, hari tutma ve dâhil etme ölçütleri, yöntemsel yeterlilik standartları gibi durumlar belirlenebilir (Macdonald, 2000, s. 131). Sistematiik derlemeler ve meta analizler bağlamında, bir protokol sistematiik bir derleme için açık bir plan sunan bir belgedir. Protokol, incelemenin mantıęını, yöntemsel ve analitik yaklařımını detaylandırmaktadır (Moher vd., 2015, s. 3). Çünkü sistematiik bir derleme, gerektięinde kolayca tekrarlanabilmesi için bir gözden geçirme protokolüne (veya planına) dayanmalıdır. Özetle, protokol genellikle řunları içermektedir (Bettany-Saltikov, 2010a, s. 48-50): 1) Cevaplanabilir bir inceleme sorusu, 2) Derlemenin arka planı (kısaca), 3) Derlemenin amacı veya amaları, 4) alıřmaları derlemeye dâhil etme ve hari tutma ölçütleri, 5) Tarama stratejisi, 6) Derleme için makalelerin nasıl seçileceęinin tanımı, 7) Makalelerin kalitesinin nasıl deęerlendirileceęinin belirlenmesi, 8) Arařtırma sorusunu cevaplamak için makalelerden verilerin nasıl çıkarılacaęının belirlenmesi.

2. Ařama - Genel Alanyazın Taraması ve Kavramsal Çerçeve: Bir sistematiik derleme için kaynakların tanımlanmasına yönelik tek bir en iyi yaklařım yoktur (Hallinger, 2013). Bununla birlikte, sistematiik bir derlemede toplanacak ve gözden geçirecek kaynakların kapsamının açıka tanımlanması önemlidir (Castillo ve Hallinger, 2017, s. 209). Tarama stratejisi, ilgili alıřmaların nasıl belirleneceęine iliřkin bir plandır. İnceleme sorusu ve kavramsal çerçeve seçim ölçütlerini řekillendirmekte; seçim ölçütleri ise bir incelemeye dâhil edilecek alıřmaları belirtmektedir. Bu nedenle, tarama stratejisinin temel itici güçlerinden biridir. Göz önünde bulundurulması gereken önemli bir nokta, arařtırmanın kapsamlı olup olmayacaęı, yani gözden geçirme sorusunu ele alan tüm birincil arařtırmaları bulup bulmayı amalayıp amalamayacaęı olacaktır (Newman ve Gough, 2020, s. 8).

Alanyazın taramasının amacı, önerilen araştırma sorusunu yanıtlamak için uygun olabilecek, yayınlanmış veya yayımlanmamış kapsamlı bir birincil çalışmalar listesi oluşturmaktır. Bu, derlemenin önemli bir parçasıdır, çünkü derleme sonuçlarının geçerliliği (doğruluğu) doğrudan araştırmanın bütünlüğü ve ilgili tüm çalışmaları belirleyebilme yeteneği ile ilgilidir (Bettany-Saltikov, 2010b, s. 48). Araştırmacı ilgili tüm veri tabanlarını ve diğer kaynakları kullanarak araştırma sorusu hakkında kapsamlı bir alanyazın araştırması yapmalıdır. Taramalarda “veri tabanları, makaleler, kitaplar, tam metin kongre bildirileri, gri alanyazın” çok iyi bir şekilde taranmalıdır. Ancak unutmamak gerekir ki bu taramaların mutlaka bir sınırının çizilmesi gerekir. Çünkü sınırı çizilmemiş bir tarama hem çok uzun zaman alacak hem de analiz edilemeyecek kadar büyük bir veri oluşacaktır. Sınırlamalarda belirli bir tarih aralığı, belirli bir öğretim kademesi, sadece araştırma makaleleri, sadece belirli bir indekste taranan makaleler vb. sınırlamalar kullanılabilir.

Sistematik derlemeler soruşturmayı yönlendiren bir dizi soru etrafında düzenlenmelidir. Bunlar aşağıdaki soruları içermektedir (Hallinger, 2014, s. 543):

1. Ana ilgi alanları, yönlendirici sorular ve hedefler nelerdir?
2. İncelemede çalışmaların seçimine, değerlendirilmesine ve yorumlanmasına hangi kavramsal bakış açısı rehberlik edecek?
3. İncelemede kullanılan veri kaynakları ve türleri nelerdir?
4. İncelemede kullanılan veri değerlendirme ve analizinin niteliği nedir?
5. İncelemenin başlıca sonuçları nelerdir?

Bu sorular, sistematik bir derleme için kavramsal bir çerçeve içermektedir. Bu çerçeve, sağlam bilimi teşvik eden, araştırma süreci ve bulguların şeffaf iletişimini sağlayan prosedürler ortaya koymaktadır (Gough, 2007, s. 220).

3. Aşama - Dâhil Etme ve Çıkarma (Seçme) Ölçütlerinin Belirlenmesi: Araştırmanın amacına ulaşması için gerekli olan rotanın belirlendiği aşamadır. Bu aşamada belirlenen rotaya götürecek bir yol haritası çıkarılmakta ve oraya nasıl varılacağına dair bir taslak plan hazırlanmaktadır. Sistematik derleme çalışmalarında kullanılan seçme yani dâhil etme ve çıkarma ölçütleri, bu tür çalışmalardaki bir çeşit süzgeç olarak görülebilir. Bu süzgeç sayesinde çok sayıda araştırma arasından daha kaliteli olanları seçmek mümkün olmaktadır.

Araştırmacılar, derlemelerine hangi çalışmaların dâhil edileceğine dair kararlar vermek (Newman ve Gough, 2020, s. 8) ve dâhil edilecek çalışmaları belirlemek için kullanılacak ölçütleri belirlemek zorundadırlar (Bettany-Saltikov, 2010a, s. 54). Yüksek kaliteli bir sistematik derleme için dâhil etme ve çıkarma ölçütlerinin incelemeye başlamadan önce belirlenmesi, titizlikle ve şeffaf bir şekilde rapor edilmesi gerekmektedir. Ölçütler açık olmalı ve sıkı bir şekilde uygulanmalıdır (Torgerson, 2003, s. 12). Bunu sistematik ve şeffaf bir şekilde yapmak için incelemeye hangi çalışmaların seçilebileceği hakkında kurallar geliştirilmelidir. Seçim ölçütleri (bazen dâhil etme veya hariç tutma ölçütleri olarak anılır) derlemeye kısıtlamalar getirmektedir. Sistematik olsun ya da olmasın tüm derlemeler, inceleme kapsamında değerlendirilen çalışmaları bir şekilde sınırlandırmaktadır. Sistematik derlemelerdeki seçim ölçütleri, gözden geçirme sorusu ve kavramsal çerçeve tarafından şekillendirilmektedir. Yaygın olarak kullanılan diğer seçim ölçütleri arasında “çalışma katılımcısı özellikleri, çalışmanın yapıldığı ülke, çalışmanın rapor edildiği dil, araştırma yöntemleri” sayılabilir (Newman ve Gough, 2020, s. 8).

4. Aşama - Çalışmaların Kalitesinin Değerlendirilmesi ve Tam Metin İncelenecek Araştırmaları Belirlenmesi: Bu aşamaya “Dâhil etme-çıkarma ölçütlerinin uygulanması” ya da “seçim ölçütleri kullanılarak çalışmaların seçilmesi” aşaması da denilebilir. Sistematik derlemelerde, farklı kanıt türlerini bir araya getirmeye yönelik bir dizi süreç bulunmaktadır. Bu süreçler, bu kanıtların kalitesi ve uygunluk değerlendirmesi hakkında yargılarda bulunmayı içermektedir (Gough, 2007, s. 214). Bu konuda hazırlanmış çeşitli listeler bulunmaktadır ve iyi bir sistematik derleme yazabilmek için iyi bir kontrol listesi gereklidir. Örneğin “*Mixed Methods Appraisal Tool (MMAT) Version 2018 User Guide*” adlı çalışma sistematik karma desenli çalışmalar için hazırlanmış bir değerlendirme aracıdır. Bu araç nitel, nicel ve karma yöntemli çalışmaların kalitesini değerlendirmek için kullanılabilir ancak inceleme ve kuramsal makaleler gibi ampirik olmayan makaleler için kullanılamamaktadır. Bu çalışmada nicel araştırmalar için şu ölçütler belirlenmiştir (Hong vd., 2018, s. 2):

1. Örneklem tekniği araştırma sorusunun ele alınışıyla ilgili mi?
2. Örneklem evreni temsil ediyor mu?

3. Ölçümler uygun mu?
4. Yanıtlama yanlılığı riski düşük mü?
5. İstatistiksel analizler araştırma sorusunun cevaplanması için uygun mu?

Aynı çalışmada nicel ve karma yöntemli çalışmalardan farklı olarak nitel arařtırmalar için belirlenmiş ölçütler de bulunmaktadır (Hong vd., 2018, s. 2):

1. Nitel yaklaşım araştırma sorusunu cevaplamak için uygun mu?
2. Nitel veri toplama yöntemleri araştırma sorusunu ele almak için yeterli mi?
3. Bulgular verilerden yeterince elde edilmiş mi?
4. Sonuçların yorumlanması veriler tarafından yeterince doğrulanıyor mu?
5. Nitel veri kaynakları, toplama, analiz ve yorumlama arasında bir tutarlılık var mı?

Sistematiik derlemelerde titizliğı ve kaliteyi korumak için, derlemelerin nasıl yapılacağına veya bir derlemenin neleri içermesi ve raporlanması gerektiğini belirlemede benzer bir etkiye sahip olan bir dizi standart oluşturulmuştur (Gough ve Thomas, 2016, s. 93). Bu standartların incelenmesi bu aşamada kullanılan dâhil etme ve çıkarma ölçütlerinin uygulanması hakkında bir fikir verebilir. Bunlar arasında “*Methodological Expectations of Cochrane Intervention Reviews (MECIR)*” standartları (Higgins vd., 2020) ve “*Preferred Reporting Items for Systematic Reviews and Meta-Analyses (PRISMA)*” (Moher vd., 2015) önemli kaynaklardır.

Methodological Expectations of Cochrane Intervention Reviews (MECIR) standartları sistematiik derleme çalışmalarında uyulması gereken yöntem standartlarını içeren bir belgedir. Bu standartlar “yürütme, protokol, raporlama, güncelleme” olmak üzere dört bölüme ayrılmıştır. Tüm standartlar “zorunlu” veya “çok arzu edilir” statüsüne sahiptir. Zorunlu standartlar, bunu yapmamak için uygun bir gerekçe sağlanmadıkça her zaman karşılanmalıdır. Çok arzu edilen standartlar ise genel olarak uygulanmalıdır ancak bunların uygulanmaması için gerekçelendirme gereksizdir (Higgins vd., 2020). 2011 yılından beridir yürürlükte olan standartların 2020 yılında yapılan güncellenmiş son halinde standartlar çok ayrıntılı bir biçimde ele alınmıştır. Ayrıntılı bilgiye ilgili adresten ulaşılabilir.

Sistematiik derlemelerle ilgili önemli kaynaklardan biri de PRISMA-Preferred Reporting Items for Systematic Reviews and Meta-Analyses (PRISMA, 2020) adlı çalışmadır. Bu çalışma yazarların, protokole dâhil edilecek asgari öge kümesini sağlayan planlı sistematiik derlemeler ve meta analizler için protokol hazırlamalarına yardımcı olan bir kılavuzdur (Moher vd., 2015, s. 2). Uluslararası bir grup deneyimli yazar ve yöntem bilimci bir araya gelerek sağlık bilimleri alanındaki sistematiik derlemelerde ve meta analizlerde tercih edilen raporlama özelliklerini belirlemişlerdir. PRISMA adlı bu beyan 27 maddelik bir kontrol listesinden ve dört fazlı bir akış diyagramından oluşmaktadır. Kontrol listesi, sistematiik bir derlemeye başlamadan önce, gözden geçirmenin gerekçesini ve önceden planlanmış yöntemsel yaklaşımı (Moher vd., 2015, s. 2) ve sistematiik bir derlemenin şeffaf bir şekilde raporlanması için gerekli görülen maddeleri içermektedir (Liberati vd., 2009, s. 1). 2015 yılında birkaç PRISMA uzantısı daha yayınlanmıştır. Bunlardan biri sistematiik derlemeler için bir inceleme protokolü olarak hazırlanmıştır. Moher vd. (2015) tarafından hazırlanan çalışmada sistematiik derleme ve meta analizler için tercih edilen raporlama öğeleri ortaya konulmuş, Shamseer vd. (2015) tarafından yapılan çalışmada ise bu öğeler detaylı bir şekilde açıklanmıştır.

Sistematiik derlemelerle ilgili oluşumlardan biri olan ve Şubat 2011’de başlatılan PROSPERO (2020) ise sosyal bakım, eğitim, refah, halk sağlığı, suç, adalet ve sağlıkla ilgili bir sonucun olduğu uluslararası kalkınma konularında potansiyel olarak tescilli sistematiik derlemelerin olduğu uluslararası bir veri tabanıdır. Bu veri tabanında derleme protokolünün temel özellikleri kalıcı olarak kaydedilmekte ve saklanmaktadır. Yeni bir sistematiik derleme hazırlayacak olan kişiler yapacakları çalışmanın daha önce yapıp yapılmadığını PROSPERO üzerinden kontrol edebilmekte, yeni hazırlayacakları sistematiik derlemeleri buraya kayıt edebilmektedirler. Bu yolla tekrarlar önlenmeye çalışılmaktadır. Ayrıca bazı sistematiik derlemeler daha önceki çalışmaların güncellenmesi şeklinde yapılabildiğinden bu sistem ile önceki çalışmaların kontrolü de sağlanabilmektedir. Moher, Booth ve Stewart (2014, s. 784) tamamlanan incelemelerin başlangıçta planlananlarla karşılaştırılabilmesi için PROSPERO’nun yalnızca planlanan incelemelerin kaydını kabul ettiğini, tamamlanan incelemelerin yazarlarının bu kaydı geriye doğru doldurmasının mümkün olmadığını belirtmiştir.

Yukarıda açıklanan PROSPERO ve PRISMA gibi çalışmalar sağlık bilimleri alanında yapılan sistematiik derlemeler için geliştirilmiş olsa da bu çalışmalarda sıralanan özellikler diğer alanlar için de yol gösterici bir nitelik taşımaktadır. Örneğin PRISMA çalışması “Başlık, Özet, Giriş, Yöntem, Bulgular,

Sonuçlar ve Tartışma” gibi bütün başlıklarla ilgili ayrıntılı bir kontrol listesi sunmaktadır. Sistematik derleme çalışmalarında, araştırma kapsamında yapılan taramalar sonucunda belirlenen araştırmalar ile ilgili aşağıdaki gibi akış şeması da kullanılmaktadır.

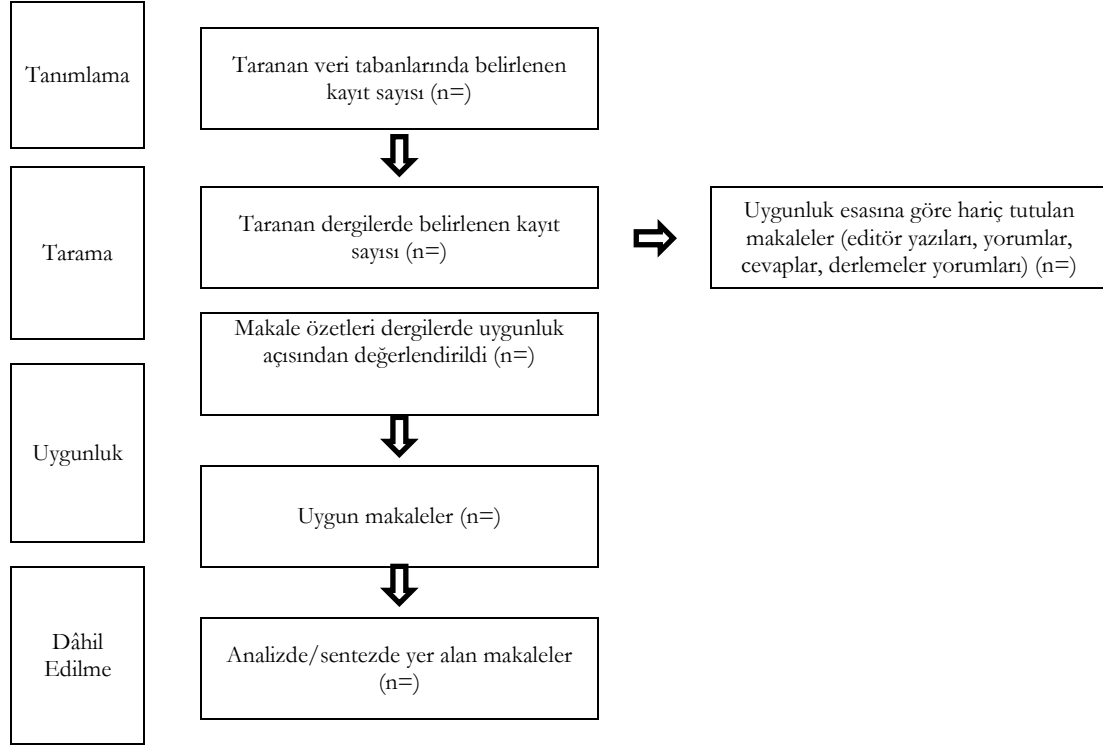

Şekil 1. Kaynakların Tanımlanması ve Taranmasındaki Adımları Detaylandıran PRISMA Akış Şeması (Liberati vd., 2009, s. 4)

Şekil 1’de verilen diyagram araştırmacının amacına göre farklı şekillerde de kullanılabilir. Örneğin eğitim alanındaki farklı kullanımlar için bu kaynaklara (Gümüş, Bellibaş, Gümüş ve Hallinger, 2019, s. 26; Hallinger ve Kovacevic, 2019, s. 342) bakılabilir.

Bu aşamada yapılması gereken önemli bir iş de dâhil edilen çalışmaların eleştirel bir değerlendirmesinin yapılmasıdır. Critical Appraisal Skills Programme (CASP, 2018) ve benzeri kontrol listeleri bu işlem için yol gösterici olabilir. Aslında bu liste sistematik derleme çalışmaları değerlendirilirken dikkate alınması gereken konulara işaret etmekte ve üç geniş konudan (1-Çalışmanın sonuçları geçerli mi? 2-Sonuçlar neler? 3-Sonuçlar yerel olarak yardımcı olacak mı?) ve 10 sorudan oluşmaktadır. Sistematik derlemelerde kalite değerlendirmesi açısından dikkate alınması gereken konulardan biri de sistematik ve rastlantısal hataların (bias ve random error) en aza indirilmesidir. Sistematik derlemeler için söz konusu olan sistematik hata kaynakları üç başlıkta toplanabilmektedir (Ata ve Urman, 2008, s. 235; Booth, Papaioannou ve Sutton, 2016, s. 19; Khan, Kunz, Kleijnen ve Antes, 2011, s. 49; Petticrew ve Roberts, 2005, s. 127):

1. *Yayınlanma farklılığı (publication bias) ve tarama stratejisi:* Pozitif bulgu bildiren araştırma makalelerinin yayınlanma olasılığı daha yüksektir. Dergi editörleri negatif sonuç bildiren çalışmaları yayınlamaktansa pozitif sonuç bildirenleri yayınlamaya daha istekli oldukları için araştırmacılar pozitif bulgu veren çalışmalarını yayınlamakta daha istekli ve kararlı olmaktadır. Pozitif bulguların negatif bulgulardan çok yayınlanıyor olmasının bir nedeni de araştırmacıların çalışmalarında elde ettikleri sonuçlar içerisinde pozitif olanları bildirirken negatif sonuçları göz ardı etmeye olan eğilimleridir (selective reporting of outcomes).

2. *Derlemeye katılacak çalışmaların seçimi ve seçim yanlılığı (selection bias):* Sistematik derlemelerde, tarama sonucunda tespit edilen çalışmaların önceden belirlenmiş olan ölçütlere göre objektif şekilde seçilmesi ve eleme işlemi yapılması gerekmektedir. Katılım ölçütlerinin araştırma sorusuna göre belirlenmesi ve sorunun her bir bileşenini içermesi gereklidir. Tespit edilen çalışmalardan sistematik derlemeye dâhil edilmeyenlerin bir listesinin hariç tutulma nedenleriyle beraber okuyucuya sunulması ile çalışma seçiminin

önceden belirlenen objektif ölçütlere göre yapılıp yapılmadığının okuyucu tarafından değerlendirilmesine olanak sağlanmış olabilir.

3. Derlemeye dâhil edilen birincil arařtırmaların kalitesindeki deęişkenlik: Bir sistematik derlemenin kalitesi en başta o sistematik derlemeye dâhil edilen birincil arařtırmaların kalitesine baęlıdır. Çalışma tasarımı, çalışmanın yürütülmesi, verilerin analizi, bulguların klinik önemi veya makalenin yazımı konularının her birinin kalitesi ayrı ayrı değerlendirilebilir. Bir sistematik derlemeye dâhil edilen arařtırmaların kalitesini değerlendirirken yazarların dâhil ettikleri ve hariç tuttıkları çalışmaların genellenebilirliklerinin ve geçerliliklerinin okuyucu tarafından kontrol edilmesi gerekir.

5. Aşama - Verilerin Analizi, Sentezi ve Deęerlendirilmesi: İlgili çalışmalar seçildikten sonra, gözden geçirenlerin, gözden geçirme sorusunu yanıtlamak için kullanılacak çalışmadan bilgileri sistematik olarak tanımlamaları ve kaydetmeleri gerekir. Bu bilgiler, katılımcıların ayrıntıları ve baęlımlar dâhil olmak üzere çalışmaların özelliklerini içerir. Kodlama şunları açıklamaktadır: 1) Hangi arařtırmanın yapıldığının haritalandırılmasını sağlamak için çalışmaların ayrıntıları, 2) Gözden geçirme sorusunu ele alırken çalışmaların kalitesinin ve uygunluğunun değerlendirilmesine izin vermek için arařtırmanın nasıl yapıldığı, 3) Gözden geçirme sorusunu cevaplamak için sentezlenebilmeleri için her çalışmanın sonuçları (Newman ve Gough, 2020, s. 12). Bir derlemeye dâhil edilen çalışmalar birden fazla çalışma tasarımından oluşabilir ve farklı veri türleri de olabilir. Bu farklı türdeki çalışmalar ve veriler, bütünleştirilmiş bir tasarımda birlikte analiz edilebileceği gibi ayrılarak ayrı ayrı analiz de edilebilir. Ayrıştırılmış bir tasarımda, aynı gözden geçirme sorusunun farklı yönlerini ele almak için iki veya daha fazla ayrı alt inceleme aynı anda yapılır ve ardından birbiriyle karşılaştırılır (Newman ve Gough, 2020, s. 16).

Bu süreç herhangi bir bireysel çalışmanın bulgularının ötesine geçme sürecidir. Çevirilerin ortak veya kapsayıcı kavramları tanımlamak ve bunlardan yeni yorumlar geliřtirmek için karşılaştırıldığı “ikinci bir sentez seviyesi”dir (Noblit ve Hare, 1988, s. 28). Bir sentez, dâhil edilen çalışmalardan elde edilen bulguların listesinden daha fazlasıdır. Bireysel çalışmalardan elde edilen bilgilerin, inceleme sorusuna tek tek çalışmalarda sağlanandan “daha iyi” bir cevap üretmek için bütünleştirme girişimidir (Newman ve Gough, 2020, s. 14). Sentez, bir bütünü yalnızca parçaların ima ettiğinden daha fazlasını yapmak anlamına gelmektedir. Çalışma sayısı fazla olduğunda ve sonuçta ortaya çıkan çeviriler çok sayıda olduğunda, çevirilerin olup olmadığını veya bazı metaforların ve/veya kavramların dięer hesapların kapsamına girip giremeyeceğini belirlemek için çeşitli çeviriler birbirleriyle karşılaştırılabilir (Noblit ve Hare, 1988, s. 29). Sentezleme sırasında, verilerin yeterince benzer olup olmadığı, kabul edilmesi gereken uyarıların olup olmadığı, belirli bir eğilim veya temanın olup olmadığı, verilerin tek bir yönü mü yoksa birkaç yönü mü gösterdiği belirlenmeye çalışılmalıdır (Bettany-Saltikov, 2010b, s. 53). Derlemenin her aşaması senteze katkıda bulunmakta ve bu nedenle derlemenin önceki aşamalarında alınan kararlar sentez olasılıklarını şekillendirmektedir (Newman ve Gough, 2020, s. 14). Bu bağlamda sentez aşamasının sadece belirli bir aşama olmadığı, arařtırmanın dięer aşamaları ve süreçleri ile ilgili bir döngü içinde olduğu söylenebilir. Derlemenin herhangi bir aşamasında bu aşama ile ilgili bir işlem yapılabilmektedir.

6. Aşama - Sonuçları Yazma, Düzenleme, Yorumlama ve Sonuçlandırma: Çalışmalardan elde edilen bulguları açık ve net bir şekilde bildirdikten sonraki adım, ilgili alanyazın ve kuram ile ilgili bulguların yanı sıra belirli amaç ve hedeflerin tartışılmasıdır. Tartışma bölümü, önemli bulguların bir özeti ile başlamalıdır. Sonuçları karşılaştırarak ve tartışmayı arka plan alanyazına baęlayarak sadece sonuçlar bölümündeki bilgileri tekrarlamak deęil, bulguları tartışmak önemlidir. İnceleme türüne (nitel veya nicel) baęlı olarak, kuramsal çerçeveler genellikle tartışma bölümünde (esas olarak nicel incelemeler için) tartışılırken, bazı yazarlar ikisini birleřtirmeyi seçerler (sonuçları ve tartışmayı aynı bölümde birlikte yazmak). Bu, nitel incelemeler için daha sık yapılmaktadır (Bettany-Saltikov, 2010b, s. 55).

Bazı çalışmalarda yöntem olarak bazı eksiklikler olabilmekte veya bu nedenle çelişkililer bulgular üretebilmektedir. Çalışmaların sonuçlarının farklı olmasının basit istatistiksel nedenleri olabilir. Ayrıca bulgular genellikle istatistiksel olarak önemli olabilir, ancak sosyal olarak önemli olmayabilir (Petticrew ve Roberts, 2005, s. 3). Örneğin iki deęişken arasında istatistiksel olarak ilişki belirlenmesi o iki deęişken arasında bir nedensellik olacağı anlamına gelmemektedir. İstatistikte sahte korelasyon olarak da bilinen bu duruma sık rastlanabilmektedir. Meşhur örnekte olduğu gibi, yazın gelmesiyle birlikte dondurma satışları ile denizde boęulmalar arasında yüksek bir korelasyon bulunabilmektedir. Ancak bunun hayattaki karşılığı tam olarak bu şekilde deęildir.

Sistematik bir derleme raporunun tartışma bölümünde ele alınacak bazı konular şunlar olabilir: 1) Amacın belirtilmesi ve bulguların özetlenmesi, 2) Çalışmanın bulgularının dięer yazarların çalışmaları ile

karşılaştırılması, 3) Dâhil edilen çalışmaların kalitesinin tartışılması, 4) Bulguların amaçla ilişkilendirilmesi ve ilgili alanyazın ve kuramlar ile yorumlanması, 5) Sınırlılıklardan bahsedilmesi, 6) Genel sonuçların tartışılması, 7) Gelecekteki araştırmalar için öneriler getirilmesi, 8) Varsa politika yapımcılar ya da uygulayıcılar için öneriler getirilmesi.

Sistematik derlemelerin yöntemleri ve uygulamaları geliştikçe, artan sayıda inceleme türü ortaya çıkmıştır. Bu çoğulluk, bu alandaki enerjiyi ve büyümeyi yansıtmakta ve derlemelerde birincil araştırmalarda var olan aynı çeşitliliği yaratmaktadır. Yöntemin ayrıntılarında her zaman bir tutarlılık olmasa da yöntemlerin çoğalması bunları tanımlayacak yeni isimleri doğurmuştur (Gough ve Thomas, 2016, s. 93).

Meta Sentez ve Meta Değerlendirme

Araştırma sentezleri sistematik derlemelerin bir türüdür (Davies, 2000, s. 366). Bu bağlamda sistematik derleme türü bazı araştırmalar için “meta sentez ya da meta değerlendirme” kavramları da kullanılmaktadır. Aşağıda bu iki tür tanımlanmış ve açıklanmıştır.

Meta Sentez

Meta sentez ile ilgili bilinen ilk ve klasik çalışma Noblit ve Hare (1988) tarafından yapılmıştır. Noblit ve Hare’in (1988, s. 25) eğitim alanında yayınlanmış kültür çalışmalarının bulgularını değerlendirmek amacıyla yaptıkları bu çalışma ilk meta sentez çalışması olarak kabul edilmekte (Akt: Polat ve Ay, 2016, s. 53) ve yazarların yöntemini “meta etnografi” şeklinde adlandırdıkları bu çalışmaya çok sayıda atıf yapılmaktadır (France vd., 2019, s. 2). Noblit ve arkadaşları, ilk çalışmalarında (Noblit ve Collins, 1978, s. 7) “*etnografik araştırma*” kavramını kullanırken, daha sonraki çalışmalarda (Noblit ve Hare, 1983, s. 1; 1988, s. 25) “*meta etnografi*” kavramını kullanmayı tercih etmiştir. Noblit ve Hare (1988) meta etnografinin yinelemeli ve birbiriyle çakışan yedi evresi olduğunu ileri sürmüştür: 1) Başlangıç, 2) Öncelikli amacın ne ile alakalı olduğuna karar vermek, 3) Çalışmaların okunması, 4) Çalışmalar arasındaki ilişkiyi belirleme, 5) Çalışmaların sentezlenmesi, 6) Sentezlerin karşılaştırılması, 7) Sentezin ifade edilmesi. Bu aşamalar France vd.’nin (2019, s. 2) çalışmasında “1) Başlangıç, 2) Öncelikli amaca karar vermek, 3) Kaynakların okunması, 4) Çalışmalar arasındaki ilişkilerin belirlenmesi” şeklinde ele alınmıştır.

Sistematik derleme çalışmalarının öncülerinden kabul edilen Noblit ve Hare (1988, s. 25) meta etnografiyi “nitel çalışmalarının birbirine çevrildiği bir sentez yaklaşımı, çalışmaların sonuçlarını resmetmek için kullanılan sistematik bir karşılaştırma veya nitel çalışmaların bulgularının karşılaştırılması veya birleştirilmesi ile oluşturulan kuramlar, üst anlatılar, genellemeler ve yorumlamalı çeviriler” şeklinde tanımlamıştır. Etnografik çalışmalar, kişilerin belirli bir bağlamda belirli gerçeklikleri nasıl anlamlandırdıklarını anlamaya odaklanmakta, araştırmacı anahtar metaforları veya temaları arama sürecine dâhil olmaktadır. Meta etnografi ise yorumların oluşturulmasında ve birden çok çalışmadan elde edilen anlayışların sentezlenmesinde notlara, matrislere ve tanımlamalara dayanarak çalışma metinlerini gözden geçirmektedir. Metinler karşılaştırıldıkça, yeni yorumlar oluşmakta ve genellikle bir incelemede yapılanların çok ötesine geçen yeni yorumlar oluşmaktadır (Bair, 1999, s. 3). Meta etnografi, nitel araştırmaları sentezlemek için etkili bir yöntemdir. Her bir çalışmadan elde edilen bulguların karşılıklı olarak sentezdeki diğer tüm çalışmalardan elde edilen sonuçlara dönüştürülmesi süreci, titizlikle uygulanırsa, nitel verilerin birleştirilebilmesini sağlayabilir. Bu temel süreci takiben, sentez daha sonra metin olarak ve özet tablolar ve diyagramlar veya modellerde sunulabilir. Meta etnografi önemli yeni bilgiler üretebilir, ancak tüm meta-etnografik sentezler bunu yapmazlar (Campbell vd., 2011, s. iv).

Meta etnografi meta sentez yöntemiyle benzerlik göstermektedir. Çünkü her ikisi de fenomenolojik gelenekte bütünlleştirici yaklaşımlardır. Nitel yöntemleri kullanarak çoklu nitel araştırma bulgularının sentezlenmesi ile ilgilenen araştırmacılar meta etnografi tekniğini kullanmaktadır (Bair, 1999, s. 5). Meta etnografi yöntemi o zamandan beri meta sentez olarak adlandırılrsa da (Kepreotes, 2009, s. 47) kavram ile ilgili farklı kullanımlar da bulunmaktadır. Meta sentez çalışmaları için *etnografik araştırma* (Noblit ve Collins, 1978, s. 7); *meta etnografi* (Bair, 1999, s. 4; Campbell vd., 2003, s. 671; France vd., 2019, s. 1; Noblit ve Hare, 1983, s. 1); *nitel meta analiz* (Crismore, 1985; DeWitt-Brinks ve Rhodes, 1992, s. 3; Stern ve Harris, 1985, s. 151); *meta çalışma* (Paterson, Thorne, Canam ve Jillings, 2001); *nitel meta sentez* (Au, 2007, s. 258; Sandelowski, Docherty ve Emden, 1997, s. 366; Thorne vd., 2004); *tematik sentezleme metodu* (Barnett-Page ve Thomas, 2009; Thomas ve Harden, 2008); *nitel araştırma sentezi* (Suri ve Clarke, 2009, s. 401); *tematik içerik analizi* (Çalık ve Sözbilir, 2014) kavramları da kullanılmaktadır. Ancak son yıllarda yapılan

arařtırmalarda genellikle meta sentez kavramının kullanıldıđı grlmektedir. Bunların dıřında daha farklı kullanımlar da bulunmaktadır ve bu durum kavram ile ilgili bir fikir birliđi olmadıđına iřaret etmektedir.

Meta sentez tekniđini, ilk kez Stern ve Harris (1985) bir grup nitel alıřmanın birleřimini gsteren bir kavram olarak kullanmıřtır. Meta sentez kavramı nitel arařtırmaların sistematik derlemesini tanımlamak iin kullanılmaktadır (alık ve Szbilir, 2014; Denyer ve Tranfield, 2006; Gmř, 2018; Wilder, 2014). Meta sentez, benzer konulara odaklanmış nitel arařtırma bulgularının bir araya getirilerek yorumlanması ve eřitli ıkarımlarda bulunulması yntemine dayanmaktadır (Wilder, 2014, s. 380) ve nitel arařtırmalara dayalı sistematik derleme alıřmalarına olan ihtiya daha fazla hissedilmeye bařlanmıştırdır (Denyer ve Tranfield, 2006, s. 218). eřitli kaynaklarda (Au, 2007, s. 260; DeWitt-Brinks ve Rhodes, 1992; Finfgeld, 2003, s. 894; Walsh ve Downe, 2005, s. 205) meta sentez kavramı, nitel arařtırmaların bulgularını eleřtirel bir gzle deđerlendirmek, yorumlamak ve yeni bir yorum oluřturmak iin oklu nitel raporlarda bulguların sentezine atıfta bulunan řemsiye bir terim olarak kullanılmıřtır (Finfgeld, 2003, s. 895; Gmř, 2018, s. 27).

Meta sentez arařtırmaları, belirli bir alanda yapılan alıřmaların nitel bulgularının; yorumlanmasını, deđerlendirilmesini, benzer ve farklı ynlerinin ortaya konulmasını ve yeni ıkarımlar yapılmasını amalayan alıřmalardır (Polat ve Ay, 2016, s. 52). Meta sentezde asıl ama, incelenen btn alıřmaların daha geniř yorumlayıcı dnřmlerini oluřturmak ve her bir zel alıřmadaki yorumlayıcı dnřmlere sadık kalmaktır (Sandelowski ve Barroso, 2003, s. 153). Meta sentez, fikirleri, dřnce setlerini ve yaklařımları hatta alıřmaların sonularındaki ayrıntılı bulguları ve ulařılan sonuları incelemektedir (Bair, 1999, s. 7). Finfgeld'e (2003, s. 894) gre meta sentez, alanyazının sistematik bir derlemesi olmadıđı gibi arařtırma bulgularının harmanlanması yani kodlanması deđerildir. Ayrıca, arařtırma sonularının bir araya getirilmesi (yani toplamı) veya bir kavram analizi de deđerildir. Meta sentez, bir dizi nitel arařtırmanın bulgularının (ham verilere karřı) nitel yntemler kullanarak titizlikle incelenmesini ve yorumlanmasını ieren eksiksiz bir alıřmadır.

Meta sentez, nitel bulguların karřılařtırmalı metin analizi ile ilgilidir. Meta sentez, basit biriktirme mantıđından veya alıřmalar arasındaki ortalamadan farklıdır. Metinler btnsel bir yorum oluřturmak iin karřılařtırılmaktadır. Bu nedenle, meta sentezin amaı yorumlayıcıdır, toplayıcı deđerildir (Jensen ve Allen, 1996, s. 554). Walsh ve Downe (2005, s. 207) meta sentezin, bir dizi farklı fakat birbiriyle iliřkili nitel alıřmadan elde edilen sonuları entegre etmeye alıřtıđını belirtmiřtir. Bu tekniđin amaı, nicel alıřmaların meta analizinin aksine, birleřtirmekten/tmdengelimden ziyade yorumlamak, olayları anlamaya ve aıklamaya alıřmaktır. Meta sentezin amaı, bir hedef alanda incelenen tm alıřmaların, her bir alıřmadaki yorumlamaya sadık kalan daha byk yorumlayıcı grnmlerini oluřturma, bulguların ortalamasını almak veya "ortak bir lye" ulařmak deđerildir. Nitel meta sentez projeleri yrten arařtırmacılar iin ideal ama, sadece bir rnekleme deđeril, bir alandaki tm ilgili alıřmaları bir araya getirmek olmalıdır (Barroso vd., 2003, s. 153). Bu nedenle, sistematik bir derlemenin erken ařamalarında konu ile ilgili sađlam bir arařtırma yapılmalıdır. Ancak bu, ilgili tm alanyazını tanımlamada yetersiz olabilir. Sre, aslında meta analizde olduđu kadar basit deđerildir. Meta analizler genellikle makaleler ile yapılmaktadır. Ancak nitel arařtırmalar bazen kitap, kitap blm, tez, rapor, bildiri řeklinde yayımlanabilmekte ve bunlara ulařılması zor olabilmektedir. Bununla birlikte, uygun bir kapsam semek ok nemlidir, nk bu sre meta sentez bulgularının aktarılabilirliđini belirlemektedir (Walsh ve Downe, 2005, s. 206).

Meta sentez, alandaki arařtırmaların sıradan bir incelemesi deđeril, var olan nitel arařtırma bulgularının yorumsal zmlmelerine dayanan ve yeni bilgilerin geliřtirildiđi yntemsel bir yaklařımdır (Aspfors ve Fransson, 2015, s. 78). Bir meta sentez projesi tipik olarak alıřma iin temel, yntem ve zaman ile ilgili sınırları tanımlayarak bařlamaktadır (Barroso vd., 2003, s. 155). Bu bađlamda bir meta sentezde kullanılacak alıřmalar belirli ltlere gre seilmeli; ancak, arařtırma devam ederken bařka alıřmaların eklenmesine izin vermek iin toplam sayının aık kalması gerekmektedir. Arařtırmacı seimlerin nasıl ve neden yapıldıđını belirlemelidir (Bair, 1999, s. 8). Walsh ve Downe (2005, s. 210) meta sentez alıřmaları iin benzer nitel arařtırmaların bulgularının yorumlanması gerektiđini ifade etmektedir.

Nitel arařtırma sentezlerini yrtmek iin standart veya zerinde anlařmaya varılmıř yntemler yoktur (Campbell vd., 2011, s. 3) ve alanyazındaki bazı rnekler, meta sentezin bazı ynlerinin henz tam olarak belirlenmediđini gstermektedir (Walsh ve Downe, 2005, s. 204). Bu bađlamda meta sentezin kapsamı, bu tekniđi kullanan arařtırmacıların yorumuna aık kalmakta (Wilder, 2014, s. 380) ve ortaya farklı birok kullanım ıkmaktadır. rneđin Trkiye'de yapılan meta sentez alıřmaları incelendiđinde meta sentez ynteminin arařtırmacılar tarafından farklı řekillerde kullanıldıđı grlmektedir (Polat ve Ay, 2016, s. 52).

Sandelowski, Docherty ve Emden (1997, s. 366) meta sentezi, nitel çalışmalardan elde edilen bulguların yorumlanması, organize edilmesi, karşılaştırılması ve temalar halinde ayrıştırılmasından üretilen kuramlar, büyük anlatılar, genellemeler veya yorumlayıcı çeviriler olarak tanımlamıştır. Yazarlar bu tanımda, nicel çalışmaların nitel sentezlerini veya incelemelerini veya ayrı nitel çalışmalardan toplanan verilerin ikincil analizlerinden elde edilen bulguları dikkate almamıştır. Dolayısıyla meta sentez araştırmaları nicel çalışmaların sonuçları ile ilgilenmemektedir (Sandelowski, Docherty ve Emden, 1997, s. 369). Görüldüğü gibi meta sentez terimi genellikle nitel araştırmanın analizi ile ilişkilendirilse de, meta sentezlerdeki analiz birimleri nitel araştırmalardan nicel araştırma tasarımlarını kullanan araştırmalara kadar genişlemiştir (Strobel ve van Barneveld, 2009, s. 46). Örneğin Bair'e (1999, s. 6) göre meta sentezlerde hem nitel hem nicel içerik bütünleştirilmektedir. Bair (1999, s. 6) veri kaynağı olarak hem nitel hem de nicel çalışmalar kullanılarak yapılan nitel araştırma sentezinin uygulanmasına ilişkin fikir birliği ve odaklanmış bir yönlendirmeye ihtiyaç olduğunu belirtmiş ve kavram olarak meta sentez kavramını önermiştir. Yazar kavramı, hem nitel hem de nicel çalışmalardan geçmiş araştırmaların sentezi için özel olarak ayrıntılı bir araştırma modeli olarak kullanmıştır.

Araştırmaların genel bakışlarını içeren nicel meta analiz ile meta sentezlerin bazı benzerlikleri ve farklılıkları vardır. Meta etnografi nitel araştırmaların içeriğini/özünü, meta analiz ise nicel araştırma verilerini sentezlemekte (Noblit ve Hare, 1988, s. 81) neden-sonuç ilişkilerindeki kesinliği artırmayı hedeflemektedir (Walsh ve Downe, 2005, s. 210). Ancak meta sentezlerde, meta analizdeki gibi basit bir olayın ve etki ilişkisinin açıklanmasından farklı olarak olguları anlaşılma ve açıklanmaya çalışılmaktadır (Walsh ve Downe, 2005, s. 204). Verilerin indirgenmesindeki vurgusuyla, nicel araştırmaları incelemek için nicel bir yaklaşımdan yararlanan meta analizin ve sadece nitel araştırmalar için uygulanan bir nitel araştırma yöntemi olan meta etnografinin aksine meta sentez, veri kaynağı olarak hem nitel hem de nicel araştırmaları kullanan nitel bir araştırma yöntemi olup, bir yorumlayıcı veya fenomenolojik araştırma paradigması altında sınıflandırılmaktadır (Bair, 1999; Lincoln ve Guba, 1985; Noblit ve Hare, 1988; Paterson, vd., 2001). Bair'e (1999, s. 6) göre meta sentezler hem meta analizin hem de meta etnografinin nitel kuzenidir. Meta sentez, belirli bir araştırma sorusu üzerine mevcut nitel araştırma bulgularının sentezidir ve meta analiz içermemektedir (Khan, Kunz, Kleijnen ve Antes, 2011, s. 1).

Çalık ve Sözbilir (2014) meta sentez çalışmalarını vurgulamak için *tematik içerik analizi* kavramını kullanmış ve meta sentez çalışmalarını belli bir alanda yapılmış nitel araştırmaların yine nitel bir anlayışla ele alınıp, benzerlik ve farklılıkların karşılaştırmalı olarak ortaya konması olarak tanımlamışlardır. Yazarlar, meta sentezi (tematik içerik analizi) aynı konu üzerine yapılan araştırmaların tema veya ana şablonlar (matrix/template) oluşturularak eleştirel bir bakış açısıyla sentezlenmesi ve yorumlanması olarak tanımlamışlardır. Tematik içerik analizi; aynı konu üzerinde yapılan birden fazla araştırmanın bulgularını, belirlenen tema veya şablonlar çerçevesinde ve ham verilerden farklı olarak eleştirel bir bakış açısıyla inceleyen, sentezleyen ve yorumlayan çalışmalardır (Au, 2007, s. 259; Finfgeld, 2003, s. 900). Meta sentez çalışmalarında, içerik analiz çalışmalarının aksine, az sayıdaki çalışma ele alınmakta ve derinlemesine bir inceleme yapılmaktadır. Meta sentez çalışmalarında sadece nitel araştırmalar veya karma çalışmaların nitel boyutları değerlendirmeye alınırken içerik analizinde hem nitel hem de nicel çalışmalar değerlendirmeye alınabilmektedir. Yine meta sentez çalışmalarında derinlemesine sentezleme söz konusu iken, içerik analizinde ise çalışmalar genel hatları ile betimlenmektedir (Polat ve Ay, 2016, s. 55).

Hakikatleri çoklu, bilgiyi inşa edilmiş olarak gören nitel paradigmada, bir meta senteze çeşitli yaklaşımları dâhil etmek meşrudur. Asıl önemli soru, bu çoklu yaklaşımların nasıl sentezlenebileceği veya sentezlenemeyeceği sorusudur (Walsh ve Downe, 2005, s. 207). Noblit ve Hare'in (1988) görüşü meta sentezin yalnızca aynı yöntemi benimseyen makalelere uygulanabileceği yönündedir. Sandelowski, Docherty ve Emden (1997, s. 366) ise analitik aşamadan önce ve bu aşamada farklı yöntemleri açık bir şekilde kabul ederek açıklayan bir yaklaşım önermektedir. Meta sentezin yakın zamandaki örnekleri, farklı nitel yöntemler kullanan çalışmaları içerse de farklı perspektiflerden ve yöntemlerden türeyen çalışmaların ne kadar sentezlenebileceği açık değildir (Campbell vd., 2003, s. 682). Bu bağlamda anılan çalışmada (Campbell vd., 2003) yazarlar bu çeşitlilik unsurunu araştırmalarına dâhil etmeye çalışsalar da seçilen çalışmaları değerlendirdikten sonra hepsinin fenomenolojik olduğuna karar vermişlerdir. Bir anlamda aynı türde araştırmaları analiz etmişlerdir.

Yöntemlerin karıştırılması konusuna paralel olarak önemli konulardan biri de araştırmacıların karıştırılması meselesidir. Yapılandırmacı araştırmanın ilkelerinden biri, yorumun tek bir araştırmacı veya bir araştırmacı ekibi tarafından inşa edilmesi yönündedir. Bunun anlamı, farklı araştırmacıların olayların

farklı yorumlarını üretecek olmasıdır (Walsh ve Downe, 2005, s. 207). Sandelowski vd. (1997, s. 367) bu konuyu kabul etmekte ve meta sentez için üç farklı yaklaşım olabileceğini ileri sürmektedir:

- Belirli bir alanda bir arařtırmacının çoklu çalışmalarının bulgularının bütünleřtirilmesi.
- Belirli bir alanda farklı arařtırmacılar tarafından yapılan çalışmaların sentezi.
- Nitel arařtırmalardaki temel ögelerin nicel özetinin yapılması.

Yapılan açıklamalar ve incelenen tanımlar sonucunda meta sentezler için ařağıdaki tanım oluşturulmuřtur:

Meta sentezler, benzer konulara odaklanmış nitel arařtırmaların ya da diđer arařtırmaların nitel bulgularının, ortak bir ölçüye ulařmaya ya da birleřtirmeye çalışılmadan yorumlanması, olayların anlaşılmasına ve açıklanmaya çalışılması ve karşılaştırılması amacıyla yapılan arařtırma sentezleridir.

İncelemeler göstermektedir ki meta sentez yaklaşımı, nitel çalışmaların eleřtirel analizine ve bütünleřtirici sentezine dayalı olarak birçok yöntem şeklinde de kullanılmaktadır. *Eleřtirel sentezler*, nitel arařtırma geleneğine dayanmakta ve çoğunlukla kuram üretmeye yönelik olarak hazırlanmaktadır. Bu tür derlemeler, kuramsal kavramsallařtırmalardan nitel, nicel, karma yöntem ve deneysel arařtırmalara kadar geniş bir yelpazedeki her türlü çalışmayı kapsayabilmektedir (Efron ve Ravid, 2019, s. 36). Eleřtirel sentezler bir arařtırma dizisi ya da alanyazındaki epistemolojik eğilimlerdeki temel bulguları anlamlandırmak için de kullanılmaktadır (Hallinger ve Kovacevic, 2019, s. 339). Eleřtirel sentezlerde incelenen çalışmaların analizi ve sentezi nitel yöntemlere dayanmaktadır. İnceleme yinelemeli ve tekrarlayan bir süreçtir ve inceleme soruları, süreç boyunca ortaya çıkmakta ve yeniden şekillendirilmektedir. Bu tür bir incelemeyi benimseyen yazarlar, genellikle alanyazında tanımlanan kavramsal benzerlikleri ve farklılıkları analiz etmekte, problem tanımıyla ilgili olarak kabul edilen varsayımları sorgulamakta ve önerilen çözümlerin seçimi üzerindeki siyasi, sosyal ve kültürel etkileri incelemektedir (Efron ve Ravid, 2019, s. 36). Eleřtirel sentezler, sistematik derlemeler üzerine inşa edilmekle birlikte önceki çalışmalardan farklıdırlar ve açık bir şekilde nitel ve nicel kanıtların yorumlayıcı bir süreç aracılığıyla entegrasyonuna izin vermektedirler (Booth, Papaioannou ve Sutton, 2016, s. 24; Dixon-Woods vd., 2006, s. 36).

Meta Deđerlendirme

Gayri resmi bir anlamda, řimdiye kadar yapılmıř her deđerlendirme çalışmasının kalitesi hakkında bir fikir sahibi olunduđu için, meta deđerlendirmeler, diđer deđerlendirmeler kadar uzun süredir var olmuřtur. Ancak 1960'larda deđerlendiriciler resmi meta deđerlendirme prosedürlerini ve ölçütlerini tartıřmaya bařlamıř ve neyin iyi ve kötü deđerlendirmeleri oluřturduđunu önermeye bařlamıřlardır (Fitzpatrick, Sanders ve Worthen, 2004, s. 368). Meta deđerlendirme kavramı, ilk kez 1969 yılında Scriven tarafından gündeme getirilmiřtir (Akt: Tingle, DeSimone ve Covington, 2003, s. 64). Scriven (1981, s. 95) meta deđerlendirmeyi "deđerlendirmelerin deđerlendirilmesi" olarak ele almıř ve tipik olarak önerilen veya tamamlanmıř bir deđerlendirmeyi deđerlendirmek için başka bir deđerlendiricinin kullanılmasını içerdini belirtmiřtir. Scriven'a (1981, s. 95) göre meta deđerlendirme bizlere arařtırmaları belirli ölçütlere göre deđerlendirme fırsatı sunmakta ve bu tür çalışmalar ile arařtırmaların kullanılabilirliđi, uygunluđu, topluma yararlılıđı ve dođruluđu hakkında bir karara varılabilmektedir (Tingle, DeSimone ve Covington, 2003, s. 64).

Meta deđerlendirmeler bazı standartlara ve yönergelere (Scriven, 2015a; 2015b; Stufflebeam, 1978, s. 25) göre yapılmaktadır. Standartlar, bir deđerlendirme çalışmasının başarısının ölçülmesi için profesyonel deđerlendiriciler tarafından genel olarak kabul edilen ilkeler anlamına gelirken; yönergeler, deđerlendiricilerin deđerlendirme standartlarını karşılamasına yardımcı olmayı amaçlayan prosedür önerileri anlamına gelmektedir (Stufflebeam, 1978, s. 17). Meta deđerlendirmeler için birincil liyakat ölçütleri řunlardır: 1) Geçerlik, 2) Güvenirlik, 3) Yararlılık, 4) Genelleřtirilebilirlik, 5) Karşılařtırılabilirlik, 6) Sađlamlık, 7) Etik/Yasallık/Yerindelilik (Scriven, 2015b, s. 56).

Meta deđerlendirmeler "biçimlendirici, özetleyici veya her iki" şekilde de yapılabilmektedir (Scriven, 1981, s. 95; Stufflebeam, 1978, s. 17). Biçimlendirici meta deđerlendirmeler, deđerlendirme planlamasında veya devam ederken; deđerlendiricilere deđerlendirme çalışmalarını planlama, yürütme, iyileřtirme, yorumlama ve raporlama konusunda yardımcı olmaktadır. Özetleyici meta deđerlendirmeler ise bir deđerlendiricinin tamamlanmasının ardından gerçekleştirilmekte ve izleyicilerin bir deđerlendiricinin güçlü ve zayıf yönlerini görmelerine ve iyi deđerlendirme uygulamalarının standartlarına göre deđerine karar vermelerine yardımcı olabilmektedir (Stufflebeam, 2000, s. 95; 2001, s. 183).

Scriven (2009, s. iii) meta değerlendirme kavramını kullanımının kırkıncı yılı vesilesi ile yazdığı “*Meta-evaluation revisited*” adlı makalede meta değerlendirmelerin en azından bazı yazarların söyledikleri ile yaptıklarının farkını gösterdiğini ileri sürmüştür. Tüm değerlendirme, temelde sistematik, yetenekli ve yerleştirilmiş bir şekilde eleştirel düşünmedir ve eleştirel düşünmedeki ilk ders, daha ince noktalarla uğraşmadan önce temel varsayımları kontrol etmektir. Bir meta değerlendirici olarak çalışmak, bir değerlendirme raporunun başlangıcından başlamak ve yolda bulduğunuz tüm sorunları tespit etmek sizin için kolaydır. Ancak bu çok uzun sürebilmekte ve yollarda kaybolmaya neden olabilmektedir. Böylece büyük problem tamamen gözden kaçırılmakta, yani değerlendirici tamamen yanlış bir şeye odaklanabilmektedir. Bundan dolayı iyi bir kontrol listesi bu soruna yardımcı olabilir.

Stufflebeam (2001) meta değerlendirmelerin “okuyucuların bir değerlendirmenin güçlü ve zayıf yönlerini görmelerine ve bunun liyakat ve değerine karar vermelerine yardımcı olduğunu” belirtmiştir. Bu anlamda meta değerlendirme, bir değerlendirmenin kalitesini ve/veya değerlendirmecilerin performansını belirlemek üzere gerçekleştirilen değerlendirmeyi vurgulamak için kullanılabilir (TÜBİTAK, 2009). Bu açıklamalarda da görüldüğü üzere meta değerlendirmeler ile ilgili ilk yaklaşım, bu tür çalışmalarda bir kalite değerlendirmesi yapılması yönündedir ve meta değerlendirmeleri sadece araştırmaların niteliği hakkında dönütler sağlayan araştırmalar (Fitzpatrick, Sanders ve Worthen, 2004, s. 443; Tingle, DeSimone ve Covington, 2003, s. 64) olarak görmektedir.

Meta değerlendirme yoluyla, belirli bir alanında yapılmış araştırmalarda, özellikle de raporlaştırma sürecinde yaşanan sorunlara dikkat çekilmesi ve bu yolla araştırmaların niteliğinin yükseltilmesine katkı sağlanması amaçlanabilmektedir. Ancak meta değerlendirme terimi bazen bireysel değerlendirme çalışmalarından elde edilen bulguların toparlanması ve sentezlenmesi anlamına gelecek şekilde de kullanılmaktadır. Bunun dışında meta değerlendirmeler hem bulguların sentezlenmesi hem araştırmaların kalitesinin değerlendirilmesi şeklinde de yapılabilmektedir (Bobin, 2017, s. 5; DANIDA, 2004, s. 11).

Meta değerlendirme çalışmalarında doğası gereği büyük ölçüde ikincil veriler kullanılmaktadır. Bu nedenle, bu tür çalışmalar esas olarak masa başı araştırması temellidir ve temel veri kaynakları değerlendirme raporlarının kendisidir. Ancak değerlendirmelerin kalitesini ve kullanımını etkileyen faktörleri daha iyi anlamak için iç paydaşlarla küçük grup görüşmeleri şeklinde birincil veriler de toplanabilmektedir (Bobin, 2017, s. 5).

Meta değerlendirme kavramı alanyazında program değerlendirme yaklaşımlarından biri olarak da kullanılmaktadır (Cooksy ve Caracelli, 2009, s. 2; Fitzpatrick, Sanders ve Worthen, 2004, s. 443; Sağlam ve Yüksel, 2007, s. 179; Şahiner, 2017, s. 51). Bu yaklaşım meta değerlendirmeyi, program değerlendirme sürecinde yaşanan eksiklik ve hataların ortaya çıkarılmasını amaçlayan bir yöntem olarak görmektedir (Şahiner, 2017, s. 52). Yapılan açıklamalar ve incelenen tanımlar sonucunda meta değerlendirmeler için aşağıdaki tanım oluşturulmuştur:

Meta değerlendirmeler, araştırmaların raporlaştırma sürecinde yaşanan sorunlara dikkat çekilmesi ve bu yolla araştırmaların niteliğinin yükseltilmesine katkı sağlamak amacıyla, çalışmaların niteliğinin belirli standartlara göre değerlendirildiği araştırmalardır.

Yukarıda yapılan tanımda da görüldüğü gibi bu çalışma kapsamında oluşturulan tanımda bulguların sentezlenmesine yer verilmemiştir. Bu bağlamda eğer bir araştırmada kalite değerlendirmesi yapılacak ise meta değerlendirme kavramının kullanılması, hem yöntem değerlendirilmesi hem de bulguların sentezi yapılacak ise meta araştırma teriminin kullanılması tavsiye edilmekte ve meta çalışma aşağıdaki gibi tanımlanmaktadır:

Meta çalışmalar, araştırmaların kalitesinin belirli ölçütlere göre değerlendirilmesi ve giriş, kavramsal çerçeve, bulgu, sonuç ya da önerilerinin sentezlenmesi amacıyla yapılan araştırmalardır. Meta çalışmaların kalite değerlendirmesi ve sentez olmak üzere iki temel parçası bulunmaktadır.

Bu tanım, Zhao (1991) ile Paterson, Thorne, Canam ve Jillings’in (2001) çalışmasında kullandığı çerçeveye göre oluşturulmuştur. Zhao (1991, s. 386) meta çalışmayı, çalışmalardan sonra gelen ve birincil çalışmanın ötesine geçen ikinci dereceden bir araştırma biçimi olarak tanımlamıştır. Zhao’ya (1991, s. 378) göre meta çalışmalar, yalnızca önceki çalışmaların sonuçlarını sentezlemeyi değil, aynı zamanda ilgili süreçleri de yansıtmayı amaçlaması bakımından ikinci dereceden araştırmaların diğer biçimlerinden (örneğin, birinci dereceden çalışmaların tarihi, mantıksal ve estetik analizleri) farklıdır. Meta çalışmalar “Nerede olduğumuzun ve nereye gittiğimiz” belirlenmesi açısından diğer çalışmalardan farklılaşmaktadır. Meta çalışma “meta veri analizi (meta-data analysis), meta kuram analizi (meta-theory

analysis) ve meta yöntem analizini (meta-method analysis)” içeren üçlü bir araştırma yaklaşımıdır. Bu yaklaşım daha sonra Paterson, Thorne, Canam ve Jillings (2001, s. 5) tarafından daha da geliştirilmiştir. Yazarlara göre meta etnografi meta çalışmanın bir parçasıdır ve meta etnografinin (veya meta veri analizi olarak adlandırdıkları diğer yöntemlerin) ötesine geçmeyi amaçlamaktadır. Paterson ve meslektaşları, meta etnografinin kuramların ve yöntemlerin bilgiyi şekillendirme ve bulgulara anlam verme biçimine yeterli dikkati vermediğini düşünmektedir.

Türkçede çok yaygın olarak kullanılmasa da bu tür arařtırmalar için kullanılan kavramlardan biri de *meta araştırma (meta-research)* kavramıdır. Rogers (1981) meta arařtırmayı, birincil araştırma sonuçlarının kuramsal düzeyde daha genel sonuçlara sentezlenmesi olarak tanımlamıştır. Meta arařtırmanın özü analizin analizidir. Rogers (1981) meta arařtırmanın “bir araştırma disiplini birbirine yapıştıran, o disiplinin nereye gittiğini ve arařtırmanın o disiplinde ne bulunduğunu anlamasına yardımcı olan entelektüel bir çimento” olduğunu savunmaktadır (Akt: DeWitt-Brinks ve Rhodes, 1992, s. 5). Meta araştırma, istatistik ve bilişimde daha iyi araç ve yöntemlerden yararlandığı için disiplinlerarası bir özelliğe sahiptir. Örneğin davranış deęişikliğinin karmaşık sorunları modelleme, psikoloji, sosyoloji ve davranışsal ekonomi ile birleştirilebilmektedir (Ioannidis, 2018, s. 3). Meta araştırma, disiplinlerarası bir yaklaşım kullanarak arařtırmanın kendisinin yani yöntemlerin, raporlama biçiminin, tekrarlanabilirlik durumunun, deęerlendirmelerin incelenmesidir. Meta araştırma, hem kuramsal hem de ampirik incelemeyi içermektedir. Meta araştırma bilime kuşbakışı bir görüş sağlamaktadır (Ioannidis, 2018, s. 3; Ioannidis, Fanelli, Dunne ve Goodman, 2015, s. 2). Bu yollar meta araştırma, verimli araştırma uygulamalarının yayılmasına ve savurgan uygulamalardan vazgeçilmesine yardımcı olabilir (Ioannidis, 2018, s. 3).

Bibliyometrik Analizler

Bu terimi ilk defa Hulme 1922 yılında kullanmış ve belge sayma yoluyla bilim ve teknoloji süreçlerinin aydınlatılması olarak tanımlamıştır (Akt: Pritchard, 1969, s. 348). Bibliyometrinin öncüsü olarak kabul edilen Pritchard (1969, s. 349) bibliyometriyi matematiksel ve istatistiksel yöntemlerin kitaplara ve diğer iletişim araçlarına uygulanması olarak tanımlamıştır. Bibliyometri ile ilgili ilk çalışmanın Campbell tarafından 1896’da yayımlanan “*Theory of the National and International Bibliography*” adlı kaynak olduğu iddia edilmektedir. Bu çalışmada, ele alınan yayınların konu dağılımları istatistiksel bir analiz yöntemiyle yapılmıştır (Sengupta, 1992, s. 75). Günümüzde bibliyometri, genellikle araştırma yayınları üzerinde nicel çalışmalar yoluyla bilimsel arařtırmaları deęerlendirmek için kullanılmaktadır. Bu anlamda bibliyometri, bilim sisteminin kalitesi veya itibarı gibi nitel yönlerinin nicel ölçümlerine dayanmaktadır (Rehn, Gornitzki, Larsson ve Wadskog, 2014, s. 1).

Bibliyometri, yayınların ya da belgelerin yazar, konu, atıf yapılan yazar, yayın bilgisi, atıf yapılan kaynaklar gibi belirli özelliklerinin istatistiksel olarak incelenmesi ve nicel olarak analizi ile ilgilenmektedir. Elde edilen bibliyometrik verilere dayanarak çeşitli disiplinlerde bilimsel iletişim sürecinin nasıl gerçekleştiği belirlenmekte ve belirli bir disipline ait genel yapının ortaya konmasını mümkün kılmaktadır (Al, 2008, s. 18; Al ve Tonta, 2004, s. 19; Umut-Zan, 2012, s. 15). Bibliyometri, bilimsel iletişimin gerçekleştiği, kitap, dergi gibi ortamlar üzerinde nicel yöntemleri uygulayarak bilimsel iletişimin temel dinamiklerini ortaya koymayı amaçlamakta ve belirli bir disiplin, konu alanı ya da dergiye yönelik çıkarsamalarda bulunmayı hedeflemektedir (Yalçın ve Esen, 2016, s. 101). Daha geniş tanımıyla bibliyometri; basılı dergi, kitap, makale gibi bilimsel yayınların yazar, alan, konu, atıf, kurum, ülke gibi bilgilerinin matematiksel ve istatistiksel araçlarla nicel analizinde kullanılan ve ilgili disipline, alana, konuya, kurumlara, ülkelere, yazarlara, yazarlar arası işbirliğine ilişkin bazı ipuçları veren yöntemler bütünüdür (Ukşul, 2016, s. 13).

Bibliyometrik yöntemler kullanılarak belirli bir disiplinde, belirli bir ülkede çalışılan konu başlıkları, bu konuları çalışan yazarlar, yazarlar arası işbirliği, fazla ya da az çalışma yapılan konu başlıkları belirlenebilmektedir (Umut-Zan, 2012, s. 15). Bibliyometrik arařtırmalarla bir yandan herhangi bir konudaki en verimli arařtırmacılar belirlenirken, diğer yandan da bunlar arasındaki etkileşimin boyutları gözler önüne serilebilmektedir. Bibliyometrik arařtırmalar, benzer bir yaklaşımla çeşitli konularda ülkeler, kurumlar ya da ekoller arasında karşılařtırmalar yapılmasına da olanak sağlamaktadır (Al, 2008, s. 19). Bibliyometri çalışmaları; bilimsel iletişimin paydaşları arasındaki ilişkileri ortaya çıkaran, aktörler arasındaki katkı düzeylerini ortaya koymayı hedefleyen yöntemler arasında gösterilebilir. Bu bağlamda yazar, araştırma alanı, atıf, dergi, kurum, ülke vb. gibi bilimsel araştırma sürecinin çeşitli aktörleri bibliyometri çalışmalarının kapsamına girmektedir. İncelenen her bir analiz birimi ile belirli bir disiplin ya da araştırma konusuna yönelik genel yapının ortaya konulması mümkün olabileceği gibi disiplinler için karşılıklı işbirlikleri

yapısının tespitine yönelik deneysel veriler de sunabilmektedir (Yalçın ve Esen, 2016, s. 101). Özet olarak bibliyometrik çalışmalarda, bilimsel yayınları ölçmek ve analiz etmek için matematiksel ve istatistiksel yöntemler kullanılmaktadır. Bu anlamda bibliyometrik analizler de sistematik derleme çalışmalarında kullanılabilir bir analiz yöntemidir.

Bibliyometrik yöntemler, araştırmacıların bulgularını, bu alanda çalışan diğer bilim insanlarının ürettikleri toplu bibliyografik verilere dayandırmalarına ve fikirlerini alıntı, işbirliği ve yazı yoluyla ifade etmelerine olanak tanımaktadır. Bu veriler toplandığında ve analiz edildiğinde, alanın yapısı, sosyal ağları ve güncel ilgi alanlarına ilişkin içgörüler ortaya konabilmektedir (Zupic ve Cater, 2015, s. 430). Bibliyometrik analizler belirli bir zaman diliminde yayınlanan makale sayısının belirlenmesi şeklinde tanımlayıcı nitelikte olabileceği gibi, bir makalenin kendisinden sonra gelen araştırmaları ne şekilde etkilediğini ortaya koymak amacıyla atıf analizi yapılması şeklinde değerlendirici nitelikte de olabilmektedir (McBurney ve Novak, 2002, s. 109). Bibliyometrik incelemelerde genellikle büyük veri kümeleriyle çalışıldığından, sonuçları optimize etmek için arama süreçlerinin hem verimliliği hem de etkinliği göz önünde bulundurulmalıdır (Hallinger, 2019, s. 212).

Nicel bir bilim olarak adlandırılan bibliyometri “*tanımlayıcı ve değerlendirici*” olmak üzere iki temel alana ayrılmaktadır. Tanımlayıcı bibliyometride farklı ülkelerdeki araştırmaların miktarını karşılaştırmak amacıyla belirli bir alandaki yayın sayısının veya alandaki verimliliğinin incelenmesi yapılmaktadır. Bu tür bir çalışmada, belirli bir alandaki makalelerin, kitapların ve diğer yazıların sayısı ya da çoğu zaman seçilen bir dergide yayınlanan yazıların sayısı çıkarılmaktadır. Tanımlayıcı bibliyometri genel olarak “coğrafi (ülkeler), zaman aralıkları (dönemler) ve disiplinler (konular)” olarak üç kısımda incelenebilir. Değerlendirici bibliyometri ise belirli bir alandaki araştırmacılarca kullanılan alanyazının incelenmesini içerir. Böyle bir çalışma genellikle araştırmacılarca makalelerde belirtilen referansların sayılması yoluyla yapılır. Değerlendirici bibliyometriyi “referanslar ve atıflar” olarak iki kısımda incelemek mümkündür (Hertzal, 2003, s. 295; Sengupta, 1992, s. 77). Bibliyometrik araştırmalarda kullanılan çeşitli *bibliyometrik yasalar* bulunmaktadır. Bunlar arasında “Bradford Yasası, Lotka Yasası, Zipf Yasası, Price Yasası, Erdős Numarası, Pareto Yasası” (Al ve Tonta, 2004; Çiftçi vd., 2016; Garfield, 1980; Hertzal, 2003; Umut-Zan, 2012) gibi çeşitli yasalar bulunmaktadır. Makale sınırlılığı içerisinde bu yasalar tek tek açıklanmamıştır. Daha ayrıntılı bilgi için anılan kaynaklara bakılabilir.

Temel bibliyometrik analizlerde, bilgi topluluğundaki “topografik” eğilimleri belgelemek için tanımlayıcı istatistikler kullanılmakta (Hallinger, Lee ve Szeto, 2013, s. 267; Hallinger ve Kovacevic, 2019, s. 340) ve bunlar *topografik incelemeler* olarak adlandırılmaktadır. Topografik incelemeler, araştırma sonuçlarını sentezlemek yerine, cilt, sayı, kaynak türleri, kavramsal modeller, araştırma yöntemleri ve konular gibi çalışmaların gözlemlenebilir özelliklerine odaklanmakta (Hallinger, 2013; 2018; Castillo ve Hallinger, 2018, s. 209) ve bilgi üretimi kalıplarını ortaya koymayı amaçlamaktadır (Hallinger ve Hammad, 2017, s. 22). Topografik incelemenin hedefleri, bir alanyazını tanımlayan eğilimleri grafiklendirmek ve gelecekteki araştırmalar için önerilerde bulunmaktır. Koehler (2001, s. 120) bibliyometri ile uğraşan kişilerin en azından dört gruba ayrılabilirliğini belirtmektedir:

- Kişiler, kurumlar, ülkeler, disiplinler ve bazen de tek bir çalışma için atıf analizine odaklananlar.
- Kişileri, ülkeleri, fikir göçünü ya da düşünce okullarını haritalamak için ortak atıf (co-citation) analizi üzerine odaklananlar.
- Kişilerin, kurumların ya da ülkelerin verimlilik ve etki analizine odaklananlar.
- Kitap, makale, patent ve diğer bilgi ürünleri ile ilişkili çalışmalar yapanlar.

Geleneksel amaçlarla bir disiplinin ya da konu alanının temel dinamiklerini ortaya koymayı amaçlayan çalışmalar *bibliyometrik* çalışmalar olarak adlandırılırken; bilimi, teknolojiyi ya da inovasyona dayalı yenilikçi bilgiyi ölçümlemeyi amaçlayanlarına ise *bilimetric* çalışmalar denilmektedir. *Bilimetri* spesifik olarak disiplinlerarası ilişkilerin ve bilim dallarının çözülmesiyle ilgilenmekte, yöntem olarak bibliyometriden yararlanmaktadır (Al, 2008, s. 25; Yalçın ve Esen, 2016, s. 102). Bilimetri bilimsel yayınların nicel yöntemlerle değerlendirilmesi ile strateji geliştirmeyi ele alan bilimsel bir disiplindir. Temeli 1960'lara dayanan yöntem, sürekli bir gelişim göstererek sosyal bilimlerden temel bilimlere kadar birçok uygulama alanında kullanılmıştır. Bilimetri de diğer bibliyometrik yöntemlerde olduğu gibi atıf analizi ile yakından ilintilidir (Yalçın ve Esen, 2016, s. 106). Bilim politikası oluşturma ve geliştirmeye yönelik araştırmalarda bilimetric çalışmalardan yararlanılmaktadır (Al, 2008, s. 25).

Webometri ise bibliyometrik ve informetrik yaklařımlardan yararlanılarak web üzerinde bilgi kaynaklarının, yapılarının ve teknolojilerinin inřası ve kullanımının nicel y6nlerinin incelenmesi (Bj6rneborn, 2004, s. 12; Thelwall, 2003, s. 1), en basit ifadeyle informetrik y6ntemlerin World Wide Web'e uygulanmasıdır (Almind ve Ingwersen, 1997, s. 404). Webometrik 7alıřmalarda dergiler, kiřiler, 6niversiteler, baęlantılar, dięer akademik 7alıřmalar, 7evrimi7i baęlantı verileri (Thelwall, 2003, s. 2) incelenemedięi gibi web sayfalarının i7erik analizi, web baęlantılarının analizi (link analizi), web kullanım analizleri (log analizi), web teknolojilerinin analizi řeklinde de yapılabilmektedir (Bj6rneborn, 2004, s. 12; Yal7ın ve Esen, 2016, s. 103).

Bibliyometrik y6ntemler geleneksel derleme y6ntemlerinin yerine ge7memekte, ancak tamamlayıcı olabilmektedir. 6zel bir řekilde kullanıldıklarında bile, arařtırmacıya arařtırma alanı hakkında (6nemli yayımlar, yazarlar, alanın yapısı gibi) yararlı bilgiler saęlayabilmektedirler. Bibliyometrik y6ntemler baęımsız bibliyometrik analiz makalelerinde kullanılabildięi gibi yapılandırılmıř alanyazın incelemelerinde kullanılmak 6zere ek bilgi de saęlayabilirler (Zupic ve Cater, 2015, s. 436). Kullanılan ara7lar ve arařtırma birimlerine g6re farklı isimlerle anılsa da her bir versiyonu bilimsel bilginin hareketlięini 6l7meyi hedeflerken bilginin verimlilięini artırmayı ama7lamaktadır (Yal7ın ve Esen, 2016, s. 103). Genel anlamada bakıldığında bibliyometrik 7alıřmaların yazarların atıf verme alışkanlıkları 6zerine kurulu arařtırmalar olduęunu s6ylemek m6mk6nd6r (Yal7ın ve Esen, 2016, s. 102). Bu kapsamda yapılan 7alıřmalardan biri de atıf analizi 7alıřmalarıdır. Bibliyometrik analizlerde, bilgi tabanının 6zelliklerini aydınlatmak i7in tanımlayıcı istatistiklerin yanı sıra "atıf" ve "birlikte atıf" analizleri de kullanılmaktadır (Zupic ve Cater, 2015, s. 429). Bibliyometrik y6ntemlerin "performans analizi ve bilim haritalama" olmak 6zere iki ana kullanımı vardır. Performans analizi, kiři ve kurumların arařtırma ve yayın performanslarını deęerlendirmeyi; bilim haritalama ise bilimsel alanların yapısını ve dinamiklerini ortaya 7ıkarmayı ama7lamaktadır. Bilim haritalama, analiz y6ntemleri nicel yaklařımına dayanan ve bilimsel alanların ve disiplinlerin yapısını ve geliřimini haritalamak i7in giderek daha fazla kullanılan bibliyometrik bir analiz y6ntemidir (Zupic ve Cater, 2015, s. 429). Bazı kaynaklarda bibliyometrik haritalama olarak da kullanılmaktadır.

Bilim Haritalama

Alanyazını sistematik olarak g6zden ge7irmenin potansiyel olarak yararlı bir y6n6, bir fenomen hakkındaki arařtırma faaliyetinin geniřlięi, amacı ve kapsamı hakkında bir anlayıř kazanmanın m6mk6n olmasıdır. G6zden ge7irenler, fenomen 6zerine arařtırmanın nasıl yapılandırıldıęı ve odaklandıęı konusunda daha fazla bilgi sahibi olabilir. Bu t6r g6zden ge7irmeler "haritalama" olarak bilinmektedir (Newman ve Gough, 2020, s. 16). Bilim haritalama, genel bir alan analizi ve g6rselleřtirme s6recidir. Bir bilim haritalama 7alıřmasının kapsamı, bilimsel bir disiplin, bir arařtırma alanı veya belirli arařtırma sorularıyla ilgili konu alanları olabilmektedir. Bařka bir deyiřle, bilim haritalamada analiz birimi, bilimsel bir topluluęun 6yelerinden veya daha kesin olarak tanımlanmıř uzmanlıklardan gelen entelekt6el katkılarının toplu bir koleksiyonuyla yansıtılan bir bilimsel bilgi alanıdır (Chen, 2017, s. 3). Haritalama 7alıřmaları, bibliyometrik y6ntemlerin kullanılması sonucunda elde edilen deęerler ile yapılandırılmaktadır. 6rneęin yazar bilgileri temel alınarak yazarların 6retkenlięine d6n6k haritalama 7alıřması yapılması m6mk6nd6r (Umut-Zan, 2012, s. 25). Haritalar, incelemelerin daha sonra sentez ile nasıl birleřtirildięi konusunda bilgi vermektedir. Bir harita, dâhil edilen 7alıřmaların sentez i7in fazla heterojen olduęunu ve bu nedenle haritanın yalnızca bir veya daha fazla alt b6l6m6n6n senteze yol a7tıęını g6sterebilir. Buna g6re bařlangı7ta daha deniř olan arařtırma soruları bu bilgiler sayesinde sentez ařamasında daraltılabilir (Gough ve Thomas, 2016, s. 86).

Haritalar, 7alıřma bulgularının da sentezlendięi sistematik bir derlemede yararlı bir ařama olabilir. Sentez 7alıřmalarının 7oęu, belirledikleri ilgili 7alıřmaların doęasını tanımladıkları i7in 6rt6k veya a7ık bir řekilde bir t6r harita i7ermektedir. A7ık bir harita muhtemelen daha ayrıntılı olacaktır ve bir incelemenin sentez ařamasını bilgilendirmek i7in kullanılabilir. Bireysel ve gruplandırılmıř 7alıřmalar hakkında daha fazla bilgi saęlayabilir ve b6ylece sonraki bir sentezde kullanılacak odak ve strateji hakkındaki se7imleri bilgilendirmeye yardımcı olacak i7g6r6ler saęlayabilir (Newman ve Gough, 2020, s. 16). Bir bilim haritalama 7alıřması tipik olarak 7eřitli bileřenlerden oluřmaktadır. 6zellikle bir bilimsel alanyazın taraması; potansiyel olarak 6nemli kalıpları ve eęilimleri vurgulayabilen bir dizi bilimsel ve g6rsel analitik ara7lar, metrikler ve g6stergeler; g6rselleřtirilmıř entelekt6el yapıların ve dinamik modellerin keřfine ve yorumlanmasına rehberlik edebilecek bilimsel deęiřim kuramları (Chen, 2017, s. 3) bu bileřenlerdendir. Yapılan a7ıklamalar ve incelenen tanımlar sonucunda bilim haritalamalar i7in ařaęıdaki tanım oluřturulmuřtur:

Bilim haritalama, odağa alınan disiplin, alan ya da yayın türlerinin birbirleriyle nasıl ilişkili olduğunu incelemek amacıyla sınıflandırma ve görselleştirme araçları kullanılarak, araştırma alanının yapısının bir temsiline oluşturulmaya çalışıldığı bibliyometrik bir yöntemdir.

Bilim haritalama, bir bütün olarak geniş bir yelpazedeki bilimsel ve teknolojik etkinliklerin görselleştirilmesi, analizi ve modellenmesi için hesaplama tekniklerinin geliştirilmesi ve uygulanmasıdır (Chen, Dubin ve Schultz, 2014, s. 4171). Bilim haritalama ile ilgili olarak “geleneksel ve modern” olmak üzere iki yaklaşım bulunmaktadır. Geleneksel yaklaşımda analizler daha çok tablolar yardımı ile yapılırken, modern yaklaşımda bazı yazılımlar ya da internet siteleri kullanılmaktadır. Modern yaklaşımlardaki önemli araçlardan biri de görsel haritalama (visual mapping) kısımlarıdır. Görsel haritalama tekniği, esasen bilim haritalama disiplininin kullandığı yaklaşım ve araçlardan biridir ve bilginin görselleştirilmesinin açısından önemlidir. Bilim haritalama çalışmalarında kullanılan yazılımlar arasında “Citespace, HistCite, SciMAT, Gephi, Sci tool, Microsoft Academic Search, Jigsaw, Carrotssearch, Power Grid Analysis, Action Science Explorer (iOpener), VOSwiver” internet sitesi olarak da “Google Fusion, Google Map, Google Ngram ve Google Trend” sayılabilir. Bunların dışında da bazı araçlar bulunmaktadır.

Bir alanın haritası, öncelikle ağ yapısının görselleştirilmesidir (Zupic ve Cater, 2015, s. 446). Seçilen analiz birimlerini (yazarlar, belgeler, dergiler veya terimler) kullanarak ağları çıkarmak için farklı yaklaşımlar geliştirilmiştir (Cobo vd., 2011, s. 1382). Bibliyometrik yöntemlerin ana kullanımının altında ise şu temel yöntemler vardır: **Atıf Analizi (Citation Analysis)**, Ortak Atıf Analizi (Co-citation Analysis), Bibliyografik Eşleşirme (Bibliographic Coupling), **Ortak Yazar Analizi (Co-author Analysis)**, Sosyal Ağ Analizi (Social Network Analysis), **Ortak Kelime Analizi (Co-word Analysis)** (Zupic ve Cater, 2015, s. 431).

Atıf Analizi

Yazarlar genellikle kendi çalışmaları için önemli olduğunu düşündükleri çalışmalara atıf yapmakta ve yoğun bir şekilde atıfta bulunulan bir yazarın ya da kaynağın bilginin ilerlemesine önemli katkılar yaptığı düşünülmektedir. Bu bağlamda atıf analizi çalışmaları uzun süredir bilim insanları tarafından bir bilgi alanı içinde önde gelen yazarları, belgeleri ve dergileri belirlemek için kullanılmaktadır (Gilbert, 1977, s. 113; Small, 1973, s. 265). Atıf analizi, atıf yapan ve atıf yapılan belgeler arasındaki ilişkiyi inceleyen bibliyometrinin bir alanıdır (Smith, 1981, s. 96). Alanyazında ilk atıf analizi çalışmasının Gross ve Gross (1927) tarafından yapılan ve Journal of the American Chemical Society adlı bir kimya dergisinde yayımlanan makalelerin kaynaklarının incelendiği araştırma olduğu belirtilmiştir. Bu araştırmaya dayanılarak, ABD’deki bir kolej kütüphanesi için dergi aboneliği ve eski sayıları satın alma politikası geliştirilmiştir (White, 1985 Akt: Al, 2008, s. 21; Al ve Tonta, 2004, s. 24).

Atıf analizi; bilimsel yayınlara yapılan atıflar sayesinde bilimsel etkililiğin, salt yayın sayılarına nicel olarak bakmak yerine aynı zamanda yayının almış olduğu atıf sayısını da göz önünde bulundurarak değerlendirilebileceği fikri üzerinden hareket etmektedir (Garfield, 1955 Akt: Yalçın ve Esen, 2016, s. 106). Bibliyometri içinde kendine yer bulan atıf analizi çalışmaları ile en sık kullanılan kaynaklar belirlenmekte, belli bir alanla ilgili alanyazındaki yaşlanma hızı saptanmakta ve disiplinlere ilişkin çekirdek dergi koleksiyonu oluşturulmasına olanak sağlayacak veriler elde edilmektedir (Al ve Coştur, 2007, s. 144). Bu yolla alandaki önemli eserler hızlıca bulunabilmektedir (Zupic ve Cater, 2015, s. 433).

Atıf analizi araştırmalarında yazar verimliliği, yayınların kullanımı, alanyazının yaşlanması gibi konular ele alınmaktadır. Bu bağlamda atıf analizi araştırmaları, örneğin, belli bir konudaki en verimli araştırmacıları ve en sık kullanılan kaynakları belirlemeye ve kaynakların ne kadar süreyle kullanıldığını saptamaya yardımcı olmaktadır. Atıf analizi araştırmalarında elde edilen bulgulardan hem bilimsel araştırma etkinliklerinin değerlendirilmesinde, hem de kütüphane koleksiyonlarının geliştirilmesinde ve yönetiminde yararlanılmaktadır (Al ve Tonta, 2004, s. 20). Atıf analizi çalışmalarında bir dergide yayımlanan makalelerin kaynakçaları incelenebildiği gibi, bir dergide yayımlanan makalelere yapılan atıflar, tezlerin içerik analizi ve konu dağılımları, tezlerde en sık atıf yapılan kaynaklar, kullanılan araştırma yöntemleri ve veri toplama teknikleri ve bunun gibi özellikler üzerinde de çalışılabilmektedir. Bir dergide yayımlanan makalelerin o dergideki yayınlara yapmış olduğu atıflar, bir yazarın kendine yaptığı atıflar, kurumların kendi yayınlarına yaptığı atıflar gibi çalışmalara da son yıllar da rastlanmaktadır. Ayrıca son zamanlarda h-indeksi ve i10-indeksi gibi sayısal hesaplamalara dayalı atıf sayımları da sık kullanılan yöntemler arasındadır. Hatta ülkelerin (country self-citation) ve dillerin (language self-citation) bile atıf analizi bağlamında değerlendirildiği bilinmektedir.

Atıf analizi alıřmaları eřitli teknikler kullanılarak gerekleřtirilmektedir. Bu tekniklerin en yaygın kullanılanları *Ortak Atıf Analizi (Co-Citation Analysis)* ve *Bibliyografik Eőleřtirme (Bibliographic Coupling)* alıřmalarıdır. Bir kaynaktan farklı iki yayına atıf yapılması ortak atıf, farklı iki kaynaktan aynı yayına atıf yapılması ise bibliyografik eőleřtirme olarak tanımlanmaktadır. Ortak atıf ve bibliyografik eőleřtirme, konu ya da diđer bazı zellikler aısından yayınların birbirlerine benzerliđi hakkında bir fikir vermektedir (Al, 2008, s. 21; Al ve Tonta, 2004, s. 23).

Ortak Atıf Analizi: Ortak atıf analizi geleneksel atıf analizinin bir eřididir (Zupic ve Cater, 2015, s. 431) ve ortak atıf alıřmaları, zellikle yazar ortak atıf analizi dâhil olmak zere, nicel bilim alıřmalarında en yaygın kullanılan yntemler arasındadır (Chen, Ibekwe-SanJuan ve Hou, 2010, s. 1386). Bibliyometri alanındaki nc yazarlardan biri olan Small (1973, s. 265) ortak atıf analizini, iki birimin (rneđin yazarlar, belgeler, dergiler) birlikte alıntılanma sıklıđı olarak tanımlamıřtır. Ortak atıf bir kaynaktan farklı iki yayına atıf yapılması olarak tanımlanmaktadır (Rehn, Gornitzki, Larsson ve Wadskog, 2014, s. 8). İki yayına sıklıkla atıf yapıldıđında, mutlaka bireysel olarak da sıklıkla alıntı yapılmaktadır. Sıka atıfta bulunan yayınların bir alandaki temel kavramları, yntemleri veya deneyleri temsil ettiđi varsayılırsa, bu alıntı fikirleri arasındaki iliřkileri ayrıntılı olarak haritalamak iin birlikte alıntılama desenleri kullanılabilir. Bu yntem, bilimsel uzmanlıkların entelektel yapısını modellemenin daha objektif bir yolu olabilir. Ortak atıf rntlerindeki deđiřiklikler, yıllar boyunca incelendiđinde, zel geliřim mekanizmasının anlařılması iin ipuları sađlayabilir (Small, 1973, s. 265). Ortak atıf analizi, belgeler, yazarlar veya dergiler arasında benzerlik ltleri oluřturmak iin ortak atıf sayılarını kullanmaktadır. Atıf analizi iin temel varsayım, iki geye birlikte atıf yapıldıka ieriđinin iliřkili olma olasılıđının da o kadar yksek olduđu ynndedir (McCain, 1990, s. 431). Ortak atıf analizinin altındaki temel dřnce, atıfların arařtırma konusu, yntemi ya da kuramsal bakıř aısına iliřkin kavramsal semboller olarak kullanılabileceđi ynndedir (Small, 1978, s. 327).

Ortak atıf analizi alıřmalarının “dergi ortak atıf analizi (journal co-citation analysis), yazar ortak atıf analizi (author co-citation analysis), belge ortak atıf analizi (document co-citation analysis), ortak kelime analizi (co-word analysis) ve diđer varyasyonları” bulunmaktadır (Chen, 1999, s. 412; 2017, s. 3; Hallinger ve Kovaević, 2019, s. 344; Zupic ve Cater, 2015, s. 429). Her bir analizde girdi olarak ortak atıf frekanslarının matrisleri kullanılmaktadır. Bu ortak atıf matrisleri, ok boyutlu lekleme ve bibliyometrik haritalama yoluyla benzerliklerin grselleřtirilmesi gibi analitik tekniklerin temelini oluřturmaktadır (Van Eck ve Waltman, 2009, s. 530). Ortak atıf analizi, ister tek tek makaleler ve kitaplar, ister tm eserler veya dergiler olarak tanımlansın, alanyazının zaman iinde tutarlı ve anlařılır Őekillerde deđiřtiđini gstermektedir (White ve McCain, 1998, s. 327).

Ortak atıf analizi, atıf yapanları analiz eden bibliyografik eőleřtirmenin tersine, atıf yapılan iki belgenin analizidir. Ortak atıf, aynı belge tarafından atıf yapılmıř belgeler arasında kurulan bađlantı da denilebilir. Burada nemli olan aynı kaynaktan atıf almıř belgelerdir. Bibliyografik eőlemede aynı kaynađa atıf yapmıř belgeler incelendiđi iin zaman iinde farklılık gsteren bir yapı grlmez. Bunun tersine ortak atıf almıř belgeler zamanla deđiřebilir ve bu deđiřim o disiplinin zaman iindeki eđilimini gsterebilir. Ayrıca sıklıkla ortak atıf alan bu belgeler o disiplinin anahtar kavram ve yntemini meydana getiren kaynaklardır. Bu nedenle bibliyometrik alıřmalarında ortak atıf analizi daha ok kullanılan analiz yntemidir (Ukřul, 2016, s. 18). Bibliyografik eőleřtirme ve ortak atıf, konu ya da diđer bazı zellikler (rneđin, otorite) aısından yayınların birbirlerine benzerliđi hakkında bir fikir vermektedir (Al, 2008, s. 40).

Bibliyografik Eőleřtirme: Kessler (1963, s. 10) bilimsel makaleler arasında bibliyografik eőleřtirmeler ile ilgili makalesinde bibliyografik eőleřtirmeyi iki makale tarafından kullanılan tek bir atıf arasındaki bir bađlantı birimi olarak tanımlamıřtır. Kaynaka listelerinde bir ya da daha fazla ortak kaynađa atıf yaptıđı tespit edilen belgeler bibliyografik olarak eőleřmiř dokmanlar olarak nitelendirilmektedir. Bařka bir ifade ile bibliyografik eőleřtirme; farklı iki kaynaktan aynı yayına atıf yapılması olarak tanımlanmaktadır. Bibliyografik eőleřtirmenin arkasındaki varsayım, aynı konudaki yayınların temel materyali paylařması ve yayınlar birbirine ne kadar ok benziyorsa kaynaka listelerinin de o kadar ok benzemesidir (Rehn, Gornitzki, Larsson ve Wadskog, 2014, s. 7).

Bibliyografik eőleřtirme, aralarındaki benzerliđin bir ls olarak iki belge tarafından paylařılan atıfların sayısını kullanmaktadır. İki makalenin kaynakaları ne kadar rtřrse, bađlantıları o kadar gl olmaktadır. Paylařılan atıfların sayısına gre belgeleri, yazarları veya dergileri birbirine bađlamaktadır. Henz alıntı yapılmamıř yeni yayınlar, yeni ıkan alanlar ve daha kk alt alanlar iin kullanılabilir. Yalnızca sınırlı bir sre iin kullanılabilir (rneđin beř yıllık bir aralıđa kadar). En nemli eserleri atıf sayısıyla birlikte atıf olarak tanımlamaz; haritalanmıř yayınların nemli olup olmadıđını bilmek zordur

(Zupic ve Cater, 2015, s. 433). Odaklanılan makalelerin yazarları tarafından bir bibliyografik bağlantı kurulurken, incelenen eserlere atıfta bulunan yazarlar tarafından ortak atıf bağlantısı kurulmaktadır (Zupic ve Cater, 2015, s. 434). Bibliyografik eşleştirmenin yazar bibliyografik eşleştirme (author bibliographic coupling) (Zhao ve Strotmann, 2008) ve dergi bibliyografik eşleştirme (journal bibliographic coupling) (Gao ve Guan, 2009; McCain, 1991; Small ve Koenig, 1977) gibi türleri bulunmaktadır.

Ortak Yazar Analizi

Bilimsel yayınların birlikte yazılması, bir işbirliği ölçütü olarak kabul edilmektedir. Ortak yazarlık, diğer ilişkililik ölçülerinden daha güçlü sosyal bağları yansıtmakta, bu da onu araştırma alanlarının entelektüel yapıları yerine sosyal ağları incelemek için özellikle uygun kılmaktadır. Ayrıca, bibliyografik veriler yazarların kurumsal bağlantıları ve coğrafi konumları hakkında bilgi içerdiğinden, ortak yazar analizi kurumlar ve ülkeler düzeyinde işbirliği konularını inceleyebilmektedir (Zupic ve Cater, 2015, s. 435). Ortak yazar analizi, sosyal ağdaki bilim insanlarının bilimsel makaleler üzerinde işbirliği yaparak ürettiklerini incelemektedir (Acedo, Barroso, Casanueva ve Galan, 2006, s. 959).

Ortak yazar analizi ile işbirliği kanıtı sağlanabilir ve alanın sosyal yapısı çıkarılabilir. Ortak yazar analizi, önemli yazarları belirleyebilir ve bunları atıf kayıtları aracılığıyla birbirine bağlayabilir. Burada haritalanan, bir yazarın alıntı görselidir. Ortak yazar analizi, özellikle bilimsel işbirliğini içeren araştırma sorularını incelemek için uygun bir yöntemdir. Bu yöntem ile bilim insanları arasındaki ortak yazarlık modelleri analiz edilebilmekte ve araştırma alanını oluşturan görünmez sosyal ağlar oluşturulabilmektedir. Araştırmacılar, işbirliğinin araştırma etkisi üzerindeki etkisini tahmin etmek için ortak yazarlık verilerini alıntı verileriyle birleştirebilirler (Zupic ve Cater, 2015, s. 440). Ortak yazarlıkla ilgili çalışmalarda genel olarak iki farklı yaklaşım benimsenmiştir. İlkinde, yazarların neden işbirliği yaptıkları ve böyle bir kararın sonuçları analiz etmeye çalışılırken; ikincisinde ise işbirliği ile oluşturulan araştırmacı sosyal ağlarını analiz etmektedir (Acedo vd., 2006, s. 957). Acedo vd. (2006) yaptıkları araştırmada bu iki yaklaşımın bir sentezini yapmaya çalışmışlardır. Ortak yazar analizi, makaleyi birlikte yazan yazarları birbirine bağlamaktadır.

Sosyal Ağ Analizi: Ortak yazarlık olgusunu incelemek için kullanılan yöntemlerden biri de sosyal ağ analizidir. Ortak yazar analizleri bir anlamda bilim insanlarının bilimsel makaleler üzerinde işbirliği yaparak oluşturdukları sosyal ağları incelemektedir (Acedo vd., 2006, s. 959). Bibliyometrik çalışmalar aslında bir anlamda geri planda bir atıf ağı incelemesi yapmaktadır. Bu nedenle ağların ve ağı oluşturan yapıların incelenmesinde etkili bir araç olan sosyal ağ analizi, bibliyometrik çalışmalar için de kullanışlı bir yöntem olarak görülmektedir. Bibliyometrik çalışmalar geliştikçe, bu çalışmalarda daha geçerli sonuçlar ve daha çok verim alabilmek için yeni yöntemler de kullanılmaya başlanmıştır. Bunlardan biri de, gerek büyük verilerde sağladığı çalışma kolaylığı gerekse bulguların görselleştirilmesinde sağladığı imkânlar sebebiyle son yıllarda popüler hale gelen sosyal ağ analizi yöntemidir (Ukşul, 2016, s. 5).

Genel olarak ağ analizi tüm ağı farklı ölçümlerini veya farklı algılanan kümelerin ilişkisinin veya örtüşmesinin farklı ölçümlerini göstermek için oluşturulan haritalar üzerinde istatistiksel bir analiz gerçekleştirilmesine olanak tanımaktadır (Holder ve Cook, 2007; Skillicorn, 2007; Wasserman ve Faust, 1994; Wasserman, Scott ve Carrington, 2005). Sosyal ağ analizi ise insan sosyal etkileşimlerinin incelenmesine yönelik bir yaklaşımdır (Marcus, Moy ve Coffman, 2007, s. 443). Sosyal ağ analizinin amacı, bir sosyal ağın yapısını çeşitli istatistiksel yöntemlerle inceleyerek ağda yer alan bir kişi veya bir grup hakkında çıkarımlar yapmak, bilgi üretmektir (Hanneman ve Riddle, 2005 Akt: Ukşul, 2016, s. 5). Sosyal ağ analizi ağ üyeleri arasındaki karşılıklı etkileşimlere ve bu etkileşimlerin yapısına odaklanmaktadır (Wasserman ve Faust, 1994). İnsanlar arasındaki ilişkileri ve etkileşimi temel alan sosyal ağ kuramında vurgu yapılan bu ilişkilerin görünür hale gelmesi, sosyal ağ analizi ile mümkün olmaktadır (Yılmaz ve Çelik, 2018, s. 209). Sosyal ağ analiziyle gerçekleştirilen bir araştırmada çalışmaya katılanların kişisel özelliklerinden ziyade içerisinde yer aldıkları sosyal yapıdaki konumları yani diğer aktörlerle ilişki ve etkileşimleri önem kazanmaktadır (Borgatti ve Ofem, 2010, s. 18).

Bir sosyal ağ, her birinin diğerlerinin bir kısmı veya tamamı ile bir tür bağlantısı olan bir grup insan veya gruptan oluşmaktadır. Sosyal ağ analizi dilinde, kişi veya gruplar “aktör”, bağlantılar ise “bağ” olarak adlandırılmaktadır. Hem aktörler hem de bağlar, ilgili sorulara bağlı olarak farklı şekillerde tanımlanabilmektedir. Bir aktör bazen tek bir kişi olurken bazen de bir grup veya bir şirket olabilmektedir. Bir bağ, iki kişi arasındaki bir arkadaşlık, iki grup arasındaki bir işbirliği veya ortak bir üye veya şirketler arasındaki bir iş ilişkisi olabilir (Newman, 2001a, s. 1; 2001b, s. 404). İnternete olan ilginin artması nedeniyle sosyal ağ analiz yöntemleri ile analiz edilebilen ağ topluluğu bulma algoritmalarında son yıllarda

birçok önemli ilerleme kaydedilmiştir (Zupic ve Cater, 2015, s. 445). Bu bağlamda farklı disiplinlerdeki bilgi tabanının yapısal ve ilişkisel özelliklerini aydınlatılabilen sosyal ağ analizine dayanan veri sentezlerinin kullanımı gittikçe artmaktadır (Hallinger ve Kovacevic, 2019, s. 340). Ancak ağlar bibliyometride yeni değildir; makaleler arasında atıfların oluşturduğu ağlar olan atıf ağları çalışmalarının uzun bir geçmişi vardır. Ancak bunlar ortak yazarlık ağlarından oldukça farklıdır. Bir atıf ağındaki aktörler yazarlar değil makalelerdir ve aralarındaki bağlantılar ortak yazarlık değil alıntılardır (Newman, 2004, s. 5200).

Ağ analizi, ağ aktörlerinin analiz birimlerini (Örnek: belgeler, yazarlar, dergiler, kelimeler) temsil ettiği ve ağ bağlarının benzerlik bağlantılarını temsil ettiği bilimsel alanların görselleştirmelerini üretmektedir. Daha güçlü bağlanan aktörler birbirine yaklaştırılmaktadır. Analiz birimine bağlı olarak, bir bilimsel alan için birkaç farklı türde harita oluşturulabilir. En yaygın olanı, belgelere dayalı haritalardır. Yazar temelli haritalar da yaygındır ve iki şekilde (Yazar ortak atıf haritaları ve ortak yazarlık haritaları) sunulmaktadır. Yazar ortak atıf haritaları, bir alanın entelektüel yapısını temsil etmek için oluşturulurken, ortak yazarlık haritaları işbirliklerine dayalı bilimsel ağların yapısını ortaya çıkarmak için kullanılmaktadır. Son olarak, anlamsal haritalar (yani ortak kelime analizleri) bir alanın bilişsel yapısını temsil etmek için kullanılabilirler (Zupic ve Cater, 2015, s. 446). Son yıllarda internet teknolojilerinin gelişmesine bağlı olarak ortaya çıkan analizlerden biri de sosyal medya analizidir. Sosyal medya analizi için çok sayıda görselliğe dayalı yazılım bulunmaktadır. Bunlardan bazıları şunlardır: R, SocNetV (Social Networks, Visualizer) Socioviz, Sentinel Visualizer, Statnet, SVAT (Smart Visual Analytics Tool), Tulip, Visone ve XANALYS bu yazılımlardan sadece birkaç tanesidir.

Bu kapsamda değerlendirilebilecek olan analizlerden biri de *Ortak Dergi Atıf Analizi (Journal Co-Citation Analysis)* çalışmalarıdır. Ortak dergi atıf analizi, ilgili bilimsel dergileri bağlamayı amaçlamaktadır (Zupic ve Cater, 2015, s. 432). Ortak dergi atıf analizi, hem yayınlanmış alanyazın aracılığıyla bilimsel uzmanlıkların yapısını inceleyen arařtırmacılar hem de temel dergi listelerini geliřtirmek, dergileri seçmek ve belirli arařtırma odaklı kişilere bilgi vermek açısından ilgi çekici çalışmalardır (McCain, 1991, s. 291).

Ortak Kelime Analizi

Ortak kelime analizi, ilişkiler kurmak ve alanın kavramsal bir yapısını oluşturmak için belgelerdeki kelimeleri kullanan bir içerik analizi tekniğidir. Yöntemin altında yatan fikir, sözcüklerin belgelerde sıklıkla birlikte görülmesinin, bu sözcüklerin arkasındaki kavramların yakından ilişkili olduğu anlamına gelmesi düşüncesidir. Bir benzerlik ölçüsü oluşturmak için belgelerin gerçek içeriğini kullanan tek yöntemdir, diğerleri ise belgeleri alıntılar veya ortak yazarlık yoluyla dolaylı olarak birbirine bağlamaktadır. Ortak kelime analizi “başlık, özet, anahtar kelime veya tam metinlerde” görünen anahtar kelimeleri birbirine bağlamaktadır. Analiz için belgelerin gerçek içeriği kullanılmaktadır (diğer yöntemler yalnızca bibliyografik meta verileri kullanılır). Analiz bir belge, yazar veya dergi değil, kavramlar üzerinden yapılmaktadır (Zupic ve Cater, 2015, s. 432). Ortak kelime analizinin çıktısı, bir alanın kavramsal alanını temsil eden bir temalar ağı ve bunların ilişkileridir (Zupic ve Cater, 2015, s. 435).

Sonuç ve Öneriler

Belirli bir konuda birbirinden bağımsız olarak yapılmış çalışmalarda birbirinden farklı sonuçlar elde edilebilmektedir. Sistematik derleme, meta değerlendirme, meta sentez vb. türdeki arařtırmalar bu sonuçların bir araya getirilmesi, seçilmesi, sentezlenmesi, özetlenmesi ve bütünlüştürülmesi açısından son derece önemli çalışmalardır. Bu bağlamda iyi bir sistematik derleme, ilgilenilen arařtırma sorusu için var olan tüm bulguların bir arada sunulduğu önemli bir kaynak olabilmektedir. Sağlık bilimleri alanında yapılan çalışmalarda tek denekli vaka takdimleri ya da küçük örneklemler yaygın olduğundan sistematik derleme çalışmaları bu alanlar için daha uygun gibi görülebilir. Ancak sosyal bilimlerde ve eğitim bilimlerinde yapılan çalışmaların bulgularının bir araya getirilmesi, analizi ve sentezi açısından da son derece yararlı çalışmalar olabilir. Aslında adı doğrudan sistematik derleme olmasa da bu tür arařtırmaların tarihi oldukça eskidir. 1900’lü yılların başında bazı çalışmaları yapılmıştır. İlk zamanlarda arařtırma sentezi olarak kullanılan kavram 1990’larda sistematik derleme olarak kullanılmaya başlamıştır (Chalmers, Hedges ve Cooper, 2002, s. 16). Özellikle son yıllarda bilgi ve iletişim teknolojilerindeki gelişmelere ve internet ortamında bilgiye ulaşma kolaylığına bağlı olarak sistematik derlemelerin ve bibliyometrik arařtırmaların sayısında belirli bir artış olmuştur. Bu makalede genelde sistematik derlemeler, meta değerlendirmeler ve bibliyometrik analizler, özelden ise bu yöntemlerin alt türleri hakkında bilgi verilmeye çalışılmıştır.

Gelecekteki arařtırma çabalarını yönlendirmek için bir konu alanındaki kanıtların genel bir genel resmine ihtiyaç duyulduğunda ve yeni yöntemlerin geliştirilmesini teşvik etmek için geçmiş arařtırmaların

ve geçmiş yöntemlerin doğru bir resmi gerektiğinde sistematik derlemeler önemli birer araç olarak görev yapabilirler (Petticrew ve Roberts, 2005, s. 21). Bu tür araştırmalarda kapsamlı bir kalite değerlendirmesi yapıldığından iyi araştırma örneklerinin yayılması ve zaman israfının önüne geçilmesi mümkün olabilir. Sistematik derleme çalışmalarında kullanılan ölçütlerin ve süreçlerin şeffaf, tekrarlanabilir ve ölçüte dayalı olması, bütün süreçlerdeki önyargıları engelleyebilmektedir. Bu çalışmalar ile kanıta dayalı ve tasnif edilmiş veriler sunulmakta ve bu tür çalışmaların sayısı gittikçe artmaktadır.

Sistematik derlemelerin sayısının artmasına bağlı olarak derlemelerin derlemesi türünde araştırmalar da yapılmaya başlanmıştır. Derlemelerin derlemesi, önceki araştırmaları incelemek için etkili bir yöntem olabilmektedir. Birincil araştırmanın sistematik derlemeleri araştırma analizinin ikincil düzeyleri olarak görülmektedir. Derlemelerin derlemesi ise üçüncül bir analiz düzeyidir ve bazen “genel bakış” veya “şemsiye” incelemeler olarak adlandırılmaktadır. Sistematik bir harita veya önceki incelemelerin sentezidir (Newman ve Gough, 2020, s. 17). Sistematik derlemeleri değerlendirirken dikkat edilmesi gereken bazı hususlar vardır. Bu hususlar aynı zamanda iyi bir sistematik derleme hazırlarken dikkat edilmesi gereken noktalara da işaret edebilir (MacKenzie vd., 2012, s. 199):

- İnceleme sorusu odaklanmış ve net mi?
- Tarama kapsamlı mı?
- Çalışmalar tarafsız bir şekilde seçilmiş mi?
- Dâhil edilen çalışmaların yanlılık riski değerlendirilmiş mi?
- Veriler uygun bir şekilde analiz edilmiş mi?
- Sonuçlar uygun şekilde sunulmuş mu?
- Sistematik derlemenin bulguları uygulamaya nasıl uygulanabilir?

Bu tür çalışmalar kapsamında uzun zamandır yapılan türlerden biri de meta sentez ve meta değerlendirme çalışmalarıdır. Meta sentezlerde benzer konulara odaklanmış nitel araştırmaların ya da diğer araştırmaların nitel bulguları ortak bir ölçüye ulaşmaya ya da birleştirmeye çalışmadan yorumlanmakta, olaylar anlaşılmaya ve açıklanmaya çalışılmaktadır. Meta sentezlerle ilgili olarak en önemli husus, nitel araştırmalarda genelleme kaygısı olmadan elde edilen bulguların bütünlüğünün korunmasıdır. Nitel araştırmalarda çok küçük ayrıntıların, katılımcı deneyimlerinin ve bunların altında yatan sebeplerin önemi göz ardı edilmemelidir. Bu bağlamda meta sentez araştırmacıları olabildiği kadar derin sorgulama ve analiz yapmaya çalışmalıdırlar. Türkiye’de bu tür araştırmalara sık rastlanmamasının en önemli sebeplerinden biri yeterli bir nitel araştırma hacmine ulaşılmamasıdır. Türkiye’de nicel araştırmaların egemenliği devam etmekle birlikte nitel araştırmaların sayısında özellikle son yirmi yılda önemli bir artış gözlenmektedir. Benzer konularda yapılan nitel araştırmaların sayısının artması ile birlikte meta sentez çalışmalarında da artış olacaktır.

Türkiye’de mevcut durumda meta değerlendirme olarak yapılan çalışmaların büyük bir çoğunluğu yöntem değerlendirme çalışmalarıdır. Bu çalışmalarda genellikle, incelenen çalışmaların yöntem kısımları değerlendirilmekte ve bu tür araştırmalar için tarama modeli ya da betimsel araştırma (Selçuk, Palancı, Kandemir ve Dündar, 2014; Yalçın, 2016; Yıldız, 2002; Yılmaz ve Altınkurt, 2012) gibi kavramlar da kullanılmaktadır. Meta değerlendirmeler özellikle araştırmaların raporlaştırma sürecinde yaşanan sorunlara odaklanmakta ve bu yolla araştırmaların niteliğinin yükseltilmesine katkı sağlayabilecek araştırmalardır. Bu tür araştırmalarda incelenen çalışmaların niteliği belirli standartlara göre değerlendirildiğinden tarafsız bulguların elde edilmesi mümkündür. Meta değerlendirmeler ile ilgili bazı çalışmalarda kalite değerlendirmesinin yanı sıra incelenen araştırmaların giriş, kavramsal çerçeve, bulgu, sonuç ya da önerileri de sentezlenmeye çalışılmaktadır. Meta değerlendirmeler ile karıştırılmaması için bu tür araştırmalar meta araştırmalar olarak adlandırılmıştır.

Makale kapsamında yapılan taramalar sırasında meta değerlendirme yönteminin, diğer ülkelerdeki çeşitli kuruluşlarca (Bobin, 2017; DANIDA, 2004; European Commission, 2011; Lele, 2004; OECD, 2011; Souza, 2017; UN-Women GERAAS, 2018) sıklıkla kullanıldığı da tespit edilmiştir. Bu kuruluşlar özellikle kanıta ve veriye dayalı olarak politika belirleme amaçlı olarak bu yöntemi kullanmaktadır. Ancak Türkiye’de bu tür raporların hemen hemen hiç yapılmadığı görülmektedir. Türkiye’de özellikle kamu kuruluşlarının ve sivil toplum kuruluşlarının bu tür araştırmaları yapması gerekmektedir. Woodside ve Sakai’ye (2003, s. 551) göre meta değerlendirmeler, değerlendirme yöntemlerinin geçerliliği ve faydası hakkındaki raporlar olduğundan aydınlatıcıdır ve programları yönetmede neyin iyi ve kötü çalıştığına dair bilgi ve anlayışımızın artmasına yardımcı olmaktadır. Meta değerlendirmeler, değerlendirme için başvurulması yararlı yöntemlere rehberlik içermektedir. Böylece, meta değerlendirmeler, belirli kararları

hayata geirmenin etkisi, geri dnüşü ve yankıları hakkında güçlü ıkarımlar saėlayabilirler. Sonu olarak, meta deėerlendirmelerdeki bulgular, politika yapıcıların ve program yöneticilerinin belirli kararların tasarımı ve uygulanmasında güvenini haklı ıkarmaya ve artırmaya yardımcı olmaktadır.

Aynı şekilde sistematik derlemeler de politika veya uygulama kararları vermek zorunda olanlar için kolayca erişilebilir bir biçimde araştırma bulgularını sentezlemeye yaramaktadır. Bu şekilde, sistematik derlemeler, araştırma kanıtlarını gözden geçirmeye yönelik diėer yaklaşımlarda ortaya ıkabilecek önyargıyı da azaltabilirler (EPPI Centre, 2019). Sistematik derleme türü arařtırmaların sayısının artmasında kanıta dayalı karar verme beklentisi önemlidir. Örneėin, eėitim alanında yapılan bir müdahalenin etkisini ölçmeyi amaçlayan arařtırmaların sistematik derlemesi, bir müdahalenin tahmin edilen etkiye sahip olup olmadığını test edebilir. Bu tür arařtırmalarda genellikle bir deney grubu ile kontrol grubu arasında istatistiksel olarak bir fark olup olmadığı test edilmektedir. Bu tür deneysel alıřmaların sayısının artması sistematik derleme türü arařtırmaların sayısını da artıracaktır. Ancak Türkiye’de yapılan eėitim arařtırmaları genelde “tarama” modeli arařtırmalardan öteye gitmediėi için bu tip arařtırmaların sayısı görece çok azdır.

Türkiye’de diėer türlere göre önemli bir bilgi birikimine sahip olunan yöntemlerden biri bibliyometrik arařtırmalardır. Türkiye’de özellikle bilgi ve belge yönetimi alanında bu tür arařtırmalar uzun zamandan beridir yapılmaktadır. Ancak sosyal bilimlerin ya da eėitim bilimlerinin alt disiplinlerinde de bu tür arařtırmalara ihtiyaç vardır. Örneėin ortak atıf analizi alıřmaları ile bir araştırma alanının yapısındaki deėişimler ortaya konulabilmektedir. Tabi ki bu deėişimlerin ortaya konulabilmesi için o araştırma alanının belirli bir araştırma ve bilgi birikimine ve kurumsallařma düzeyine ulaşması gerekir. Bu bağlamda Türkiye’de sosyal bilimlerin ve eėitim bilimlerinin birçok alanı bu düzeyi yakalamıř durumdadır ve bu araştırma alanlarının yařadığı deėişimler, güncel eğilimler sayısal verilerle ortaya konulabilir. Ancak özellikle sosyal bilim alanlarında yařanan deėişimin ortaya konulmasında incelenen dönemlerin “sosyal, kültürel ve politik” atmosferi mutlaka dikkate alınarak deėerlendirmelerde bulunulmalıdır. Örneėin ele alınan konular, yapılan atıflar, atıf aėları deėerlendirilirken dönemsel kořulların göz önünde bulundurulması tavsiye edilir.

Verilen bilgilerde de görüldüėü gibi “derleme, sistematik derleme, meta deėerlendirme, meta sentez, meta araştırma, bibliyometrik analiz ve meta analiz” gibi alıřmaların yapılması için o alanda belirli bir bilgi birikimine ve araştırma tecrübesine sahip olunması önemlidir. ünkü özellikle bu yöntemlerle yapılan arařtırmalardan elde edilen sonuçların yorumlanması, alandaki konumunun belirlenmesi, eksikliklerin gözlenebilmesi, bunlarla ilgili öneriler getirilebilmesi önemli bir bilgi birikimini gerektirmektedir.

Etik Beyan

“*Sosyal Bilimlerde ve Eėitim Bilimlerinde Sistematik Derleme, Meta Deėerlendirme ve Bibliyometrik Analizler*” başlıklı alıřmanın yazım sürecinde bilimsel kurallara, etik ve alıntı kurallarına uyulmuř; toplanan veriler üzerinde herhangi bir tahrifat yapılmamıř ve bu alıřma herhangi başka bir akademik yayın ortamına deėerlendirme için gönderilmemiřtir. Bu arařtırmada derleme türünde olduėu için etik kurul kararı zorunluluėu bulunmamaktadır.

Kaynaklar

- Acedo, F. J., Barroso, C., Casanueva, C. ve Galan, J. L. (2006). Co-authorship in management and organizational studies: An empirical and network analysis. *Journal of Management Studies*, 43(5), 957-983.
- Akaray-Ulutaş, D. ve Boz, A. N. (2019). Sistematik derleme ve meta-analiz. İinde ř. Aslan (Edt.), *Sosyal bilimlerde araştırma yöntemleri: Nicel, nitel ve karma tasarımlar için bir rehber* (ss. 455-468). Konya: Eėitim Yayınevi.
- Al, U. (2008). *Türkiye’nin bilimsel yayın politikası: Atıf diřiřlerine dayalı bibliyometrik bir yaklaşım* (Doktora Tezi). Hacettepe Üniversitesi Sosyal Bilimler Enstitüsü, Ankara.
- Al, U. ve Cořtur, R. (2007). Türk Psikoloji Dergisi’nin bibliyometrik profili. *Türk Kütüphaneciliėi*, 21(2), 142-163.
- Al, U. ve Tonta, Y. (2004). Atıf analizi: Hacettepe Üniversitesi Kütüphanecilik Bölümü tezlerinde atıf yapılan kaynaklar. *Bilgi Dünyası*, 5(1), 19-47.
- Almind, T. C. ve Ingwersen, P. (1997). Informetric analysis on the World Wide Web: Methodological approaches to ‘webometrics’. *Journal of Documentation*, 53(4), 404-426.
- Amir-Behghadami, M. ve Janati, A. (2020). Population, intervention, comparison, outcomes and study (PICOS) design as a framework to formulate eligibility criteria in systematic reviews. *Emergency Medicine Journal*, 37(6), 387.
- Arık, R. S. ve Türkmen, M. (2009). Eėitim bilimleri alanında yayınlanan bilimsel dergilerde yer alan makalelerin incelenmesi. *I. Uluslararası Türkiye Eėitim Arařtırmaları Kongre Kitabı*. <http://www.eab.org.tr/eab/oc/egtconf/pdfkitap/pdf/488.pdf>. adresinden 10 Ocak 2012 tarihinde edinilmiřtir.
- Aspfors, J. ve Fransson, G. (2015). Research on mentor education for mentors of newly qualified teachers: A qualitative meta-synthesis. *Teaching and Teacher Education*, 48, 75-86.

- Ata, B. ve Urman, B. (2008). Sistematik derlemelerin kritik analizi. *Journal of Turkish Society of Obstetric and Gynecology*, 5(4), 233-240.
- Au, W. (2007). High-stakes testing and curricular control: A qualitative metasynthesis. *Educational Researcher*, 36, 258-267.
- Badavan, Y. (1985). *Üniversitelerde eğitim yönetimi ve denetimi alanlarında yapılmış tez çalışmaları* (Yüksek Lisans Tezi). Hacettepe Üniversitesi Sosyal Bilimler Enstitüsü. Ankara.
- Bağ, H. ve Çalık, M. (2017). İlköğretim düzeyinde yapılan argümantasyon çalışmalarına yönelik tematik içerik analizi. *Eğitim ve Bilim*, 42(190), 281-303.
- Bair, C. R (1999). Meta-synthesis. *Annual Meeting of the Association for the Study of Higher Education*. San Antonio, TX, November 18-21, 1999. ERIC No: 437866.
- Balcı, A. (1988). Eğitim yönetimi araştırmalarının durumu: EAQ'de 1970-1985 arasında yayınlanan araştırmalar. *Ankara Üniversitesi Eğitim Bilimleri Fakültesi Dergisi*, 21(1), 421-434.
- Barnett-Page, E. ve Thomas, J. (2009). Methods for the synthesis of qualitative research: A critical review. *BMC Medical Research Methodology*, 9(59). <https://doi.org/10.1186/1471-2288-9-59>.
- Barroso, J., Gollop, C., Sandelowski, M., Meynell, J., Pearce, P. ve Collins, L. (2003). The challenge of searching for and retrieving qualitative studies. *Western Journal of Nursing Research*, 25(2), 153-178.
- Bellibaş, M. Ş. (2018). Sistematik derleme çalışmalarında betimsel içerik analizi. İçinde K. Beycioğlu, N. Özer ve Y. Kondakçı (Edt.), *Eğitim yönetiminde araştırma* (ss. 511-532). Ankara: Pegem Akademi.
- Bellibaş, M. Ş. ve Gümüş, S. (2018). Eğitim yönetiminde sistematik derleme çalışmaları. İçinde K. Beycioğlu, N. Özer ve Y. Kondakçı (Edt.), *Eğitim yönetiminde araştırma* (ss. 507-508). Ankara: Pegem Akademi.
- Bettany-Saltikov, J. (2010a). Learning how to undertake a systematic review: Part 1. *Nursing Standard*, 24(50), 47-55.
- Bettany-Saltikov, J. (2010b). Learning how to undertake a systematic review: Part 2. *Nursing Standard*, 24(51), 47-56.
- Bettany-Saltikov, J. (2012). *How to do a systematic literature review in nursing: A step-by-step guide*. New York: Open University Press.
- Björneborn, L. (2004). *Small-world link structures across an academic web space: A library and information science approach* (PhD Thesis). Royal School of Library and Information Science, Copenhagen.
- Bobin, K. (2017). *Meta-evaluation: A synthesis of evaluation studies 2005-2016*. Commonwealth Secretariat. <https://thecommonwealth.org/>.
- Booth, A., Papaioannou, D. ve Sutton, A. (2016). *Systematic approaches to a successful literature review* (2nd Edition). Thousand Oaks, CA, Sage.
- Borgatti, S. P. ve Olfendick, B. (2010). Overview: Social network theory and analysis. In A. Daly (Edt.) *Social network theory and educational change* (pp. 17-30). Cambridge: Harvard Education.
- Campbell Collaboration (2020). *Campbell collaboration systematic reviews of social science*. <http://www.campbellcollaboration.org>
- Campbell, R., Pound, P., Morgan, M., Daker-White, G., Britten, N., Pill, R., Yardley, L., Pope, C. ve Donovan, J. (2011). Evaluating meta-ethnography: Systematic analysis and synthesis of qualitative research. *Health Technology Assessment*, 15(43), 1-164.
- Campbell, R., Pound, P., Pope, C., Britten, N., Pill, R., Morgan, M. ve Donovan, J. (2003). Evaluating meta-ethnography: A synthesis of qualitative research on lay experiences of diabetes and diabetes care. *Social Science and Medicine*, 56(4), 671-684.
- CASP (2018). Critical Appraisal Skills Programme (insert name of checklist i.e. Systematic Review) Checklist. [online] Available at: URL. Accessed: Date Accessed. https://casp-uk.net/wp-content/uploads/2018/01/CASP-Systematic-Review-Checklist_2018.pdf
- Castillo, F. A. ve Hallinger, P. (2017). Systematic review of research on educational leadership and management in Latin America, 1991-2017. *Educational Management Administration & Leadership*, 46(2), 207-225.
- Chalmers, I., Hedges, L. V. ve Cooper, H. (2002). A brief history of research synthesis. *Evaluation and the Health Professions*, 25, 12-37.
- Chen, C. (1999). Visualising semantic spaces and author co-citation networks in digital libraries. *Information Processing & Management*, 35(2), 401-420.
- Chen, C. (2017). Science mapping: A systematic review of the literature. *Journal of Data and Information Science*, 2(2), 1-40.
- Chen, C., Dubin, R., ve Schultz, T. (2014). Science mapping. In M. Khosrow-Pour (Edt.), *Encyclopedia of information science and technology* (3rd Edition) (pp. 4171-4184). Hershey PA, USA: IGI Global.
- Chen, C., Ibekwe, SanJuan, F. ve Hou, J. (2010). The structure and dynamics of cocitation clusters: A multiple-perspective cocitation analysis. *Journal of the American Society for Information Science and Technology*, 61(7), 1386-1409.
- Cobo, M. J., López-Herrera, A. G., Herrera-Viedma, E. ve Herrera, F. (2011). Science mapping software tools: Review, analysis, and cooperative study among tools. *Journal of the American Society for Information Science and Technology*, 62(7), 1382-1402.
- Cochrane Collaboration (2020). *Cochrane database of systematic reviews*. <http://www.cochrane.org>.
- Cohen, L., Manion, L. ve Morrison, K. (2007). *Research methods in education* (5th Edition). London: Routledge Falmer.
- Cooksy, L. J. ve Caracelli, V. J. (2009). Metaevaluation in practice: Selection and application of criteria. *Journal of MultiDisciplinary Evaluation*, 6(11), 1-15.

- Cooper, H., Hedges, L. V. ve Valentine, J. C. (2019). Research synthesis as a scientific process. In H. Cooper, L. V. Hedges ve J. C. Valentine (Edt.), *The handbook of research synthesis and meta-analysis* (3rd Edition) (pp. 3-18). New York: Russell Sage Foundation.
- Crismore, A. (1985). Landscapes: A state-of-the-art assessment of reading comprehension research 1974-1984. *A study funded by the U. S. Department of Education*. ERIC ED 261350.
- Çalık, M. ve Sözbilir, M. (2014). İçerik analizinin parametreleri. *Eğitim ve Bilim*, 39(174), 33-38.
- Çiftçi, Ş. K., Daniřman, Ş., Yalçın, M., Tosuntaş, Ş. B., Ay, Y., Sölpük, N. ve Karadağ, E. (2016). Map of scientific publication in the field of educational sciences and teacher education in Turkey: A bibliometric study. *Educational Sciences: Theory & Practice*, 16, 1123-1145.
- Çiltaş, A., Güler, G. ve Sözbilir, M. (2012). Mathematics education research in Turkey: A content analysis study. *Educational Sciences: Theory & Practice*, 12(1), 574-578.
- DANIDA - Danish International Development Agency (2004). *Meta-evaluation: Private and business sector development interventions*. Denmark: Danida. <http://www.oecd.org/derec/denmark/36478191.pdf>.
- Davies, P. (2000). The relevance of systematic reviews to educational policy and practice. *Oxford Review of Education*, 26(3-4), 365-378.
- Denyer, D. ve Tranfield, D. (2006). Using qualitative research synthesis to build an actionable knowledge base. *Management Decision*, 44(2), 213-227.
- DeWitt-Brinks, D. ve Rhodes, S. C. (1992). Listening instruction: A qualitative meta-analysis of twenty-four selected studies. *Paper presented at The Annual Meeting of The International Communication Association*. Miami, FL. May 20-25, 1992, ERIC Number: ED351721.
- Diñer, S. (2018). Eğitim bilimleri arařtırmalarında içerik analizi: Meta-analiz, meta-sentez, betimsel içerik analizi. *Bartın Üniversitesi Eğitim Fakültesi Dergisi*, 7(1), 176-190.
- Dixon-Woods, M., Bonas, S., Booth, A., Jones, D. R., Miller, T., Shaw, R. L., Smith, J., Sutton, A. ve Young, B. (2006). How can systematic reviews incorporate qualitative research? A critical perspective. *Qualitative Research*, 6(1), 27-44.
- Doğan, H. ve Tok, T. N. (2018). Türkiye’de eğitim bilimleri alanında yayınlanan makalelerin incelenmesi: Eğitim ve Bilim Dergisi örneđi. *Current Research in Education*, 4(2), 94-109.
- Efron, S. E. ve Ravid, R. (2019). *Writing the literature review: A practical guide*. New York: The Guilford Press.
- Egger, M., Smith, G. D. ve O’Rourke, K. (2001). Rationale, potentials, and promise of systematic reviews. In M. Egger, G. D. Smith ve D. Altman (Edt.), *Systematic reviews in health care: Meta-analysis in context* (2nd Edition) (pp. 3-19). London: BMJ Publishing Group.
- EPPI-Centre (2019). *What is a systematic review?* London: University of London. <https://eppi.ioe.ac.uk/cms/>.
- Erdem, D. (2011). Türkiye’de 2005-2006 yılları arasında yayımlanan eğitim bilimleri dergilerindeki makalelerin bazı özellikler açısından incelenmesi: Betimsel bir analiz. *Eğitimde ve Psikolojide Ölçme ve Deđerlendirme Dergisi*, 2(1), 140-147.
- European Commission (2011). *Mid-term meta evaluation of IPA assistance evaluation report*. <http://aei.pitt.edu/46931/1/IPA.assistance.midterm.meta.eval.pdf>.
- Evans, J. ve Benefield, P. (2001). Systematic reviews of educational research: Does the medical model fit? *British Educational Research Journal*, 27(5), 527-541.
- Finfgeld, D. L. (2003). Metasynthesis: The state of the art-so far. *Qualitative Health Research*, 13(7), 893-904.
- Fitzpatrick, J. L., Sanders, J. R. ve Worthen B. R. (2004). *Program evaluation: Alternative approaches and practical guidelines* (3rd Edition). New York: Pearson and AB.
- Fraenkel, J. R., Wallen, N. E. ve Hyun, H. H. (2012). *How to design and evaluate research in education* (7th Edition). New York: McGraw-Hill.
- France, E. F., Uny, I., Ring, N., Turley, R. L., Maxwell, M., Duncan, E. A. S., Jepson, R. G., Roberts, R. J. ve Noyes, J. (2019). A methodological systematic review of meta-ethnography conduct to articulate the complex analytical phases. *BMC Medical Research Methodology*, 19(35), 1-18.
- Gao, X. ve Guan, J. (2009). Networks of scientific journals: An exploration of Chinese patent data. *Scientometrics*, 80(1), 283-302.
- Garfield, E. (1980). Bradford's Law and related statistical patterns. *Current Contents*, 19, 5-12. <http://garfield.library.upenn.edu/essays/v4p476y1979-80.pdf>.
- Gilbert, G. N. (1977). Referencing as persuasion. *Social Studies of Science*, 7(1), 113-122.
- Glasziou, P., Irwig, L., Bain, C. ve Colditz, G. (2001). *Systematic reviews in health care: A practical guide*. New York: Cambridge University Press.
- Gough, D. (2007). Weight of evidence: A framework for the appraisal of the quality and relevance of evidence. *Research Papers in Education*, 22(2), 213-228.
- Gough, D. ve Thomas, J. (2016). Systematic reviews of research in education: Aims, myths and multiple methods. *Review of Education*, 4(1), 84-102.
- Gough, D., Oliver, S. ve Thomas, J. (2012). Introducing systematic reviews. In D. Gough, S. Oliver ve J. Thomas (Eds.), *An introduction to systematic reviews* (pp. 1-16). London: Sage.
- Gümüř, S. (2018). Nitel arařtırmaların sistematik derlemesi: Meta-sentez. İçinde K. Beyciođlu, N. Özer ve Y. Kondakçı (Edt.), *Eğitim yönetiminde arařtırma* (ss. 533-552). Ankara: Pegem Akademi.

- Gümüş, S., Bellibaş, M. Ş., Gümüş, E. ve Hallinger, P. (2019): Science mapping research on educational leadership and management in Turkey: A bibliometric review of international publications. *School Leadership & Management*, 40(1), 23-44.
- Hallinger, P. (2013). A conceptual framework for systematic reviews of research in educational leadership and management. *Journal of Educational Administration*, 51(2), 126-149.
- Hallinger, P. (2014). Reviewing reviews of research in educational leadership: An empirical assessment. *Educational Administration Quarterly*, 50(4), 539-576.
- Hallinger, P. (2018) Surfacing a hidden literature: A systematic review of research on educational leadership and management in Africa. *Educational Management Administration & Leadership*, 46(3) 362-384.
- Hallinger, P. (2019). Science mapping the knowledge base on educational leadership and management from the emerging regions of Asia, Africa and Latin America, 1965-2018. *Educational Management Administration & Leadership*, 48(2), 209-230.
- Hallinger, P. ve Hammad, W. (2017). Knowledge production on educational leadership and management in Arab societies: A systematic review of research. *Educational Management Administration & Leadership*, 47(1), 20-36.
- Hallinger, P. ve Kovačević, J. (2019). A bibliometric review of research on educational administration: science mapping the literature, 1960 to 2018. *Review of Educational Research*, 89(3), 335-369.
- Hallinger, P., Lee, T. H. T. ve Szeto, E. (2013). Review of research on educational leadership and management in Hong Kong, 1995-2012: topographical analysis of an emergent knowledge base. *Leadership and Policy in Schools*, 12, 256-281.
- Hertzal, D. H. (2003). Bibliometrics history. In M. A. Drake (Edt.), *Encyclopedia of library and information science* (pp. 288-328). New York: Marcel Dekker.
- Higgins, J. P. T., Lasserson, T., Chandler, J., Tovey, D., Thomas, J., Flemyng, E. ve Churchill, R. (2020). *Methodological expectations of cochrane intervention reviews (MECIR)*. London: Cochrane. <https://community.cochrane.org/sites/default/files/uploads/Version%20March%202020%20Final%20Online%20version.pdf>.
- Higgins, J. P. T., Thomas, J., Chandler, J., Cumpston, M., Li, T., Page, M. J. ve Welch, V. A. (Eds.) (2019). *Cochrane handbook for systematic reviews of interventions* (2nd Edition). Hoboken, NJ: Wiley-Blackwell.
- Holder, L. B. ve Cook, D. J. (2007). Introduction. In D. J. Cook ve L. B. Holder (Edt.), *Mining graph data* (pp. 1-14). Hoboken, NJ: John Wiley & Sons, Inc.
- Hong, Q. N. vd. (2018). *Mixed methods appraisal tool (MMAT) version 2018 user guide*. Montréal, Canada: McGill University.
- Ioannidis, J. P. A. (2018). Meta-research: Why research on research matters. *Plos Biology*, 16(3), e2005468. <https://doi.org/10.1371/journal.pbio.2005468>.
- Ioannidis, J. P., Fanelli, D., Dunne, D. D. ve Goodman, S. N. (2015). Meta-research: Evaluation and improvement of research methods and practices. *Plos Biology*, 13(10), e1002264. <https://doi.org/10.1371/journal.pbio>.
- Jensen, L. ve Allen, M. (1996). Meta-synthesis of qualitative findings. *Qualitative Health Research* 6(4), 553-560.
- Jesson, J. K., Matheson, L. ve Lacey, F. M. (2011). *Doing your literature review: Traditional and systematic techniques*. London: Sage.
- Karaçam, Z. (2013). Sistematik derleme metodolojisi: Sistematik derleme hazırlamak için bir rehber. *Dokuz Eylül Üniversitesi Hemşirelik Yüksekokulu Elektronik Dergisi*, 6(1), 26-33.
- Karadağ, E. (2009). *Türkiye’de eğitim bilimleri alanında yapılmış doktora tezlerinin tematik ve metodolojik açıdan incelemesi: Bir durum çalışması* (Doktora Tezi). Marmara Üniversitesi Eğitim Bilimleri Enstitüsü, İstanbul.
- Kepreotes, E. (2009). The metasynthesis: Reducing the isolation of qualitative research. *HNE Handover: For Nurses and Midwives*, 2(1), 47-48.
- Kessler, M. M. (1963). Bibliographic coupling between scientific papers. *American Documentation*, 14(1), 10-25.
- Khan, K., Kunz, R. Kleijnen, J. ve Antes, G. (2011). *Systematic reviews to support evidence-based medicine* (2nd Edition). CRC Press.
- Koehler, W. (2001). Information science as “little science”: The implications of a bibliometric analysis of the Journal of the American Society for Information Science. *Scientometrics*, 51(1), 117-132.
- Lasserson, T. J., Thomas, J. ve Higgins, J. P. T. (2019). Starting a review. In J. P. T. Higgins vd. (Eds), *Cochrane handbook for systematic reviews of interventions* (2nd Edition) (pp. 3-12). Hoboken: Wiley-Blackwell.
- Last, J. M. (2001). *A dictionary of epidemiology*. Oxford: Oxford University Press.
- Lele, U. J. (2004). *The CGLAR at 31: An independent meta-evaluation of the consultative group on international agricultural research*. Washington: World Bank Operations Evaluation Department Publications.
- Liberati, A., Altman, D. G., Tetzlaff, J., Mulrow, C., Gotzsche, P. C., Ioannidis, J. P., Clarke, M., Devereaux, P. J., Kleijnen, J. ve Moher, D. (2009). The PRISMA statement for reporting systematic reviews and meta-analyses of studies that evaluate healthcare interventions: explanation and elaboration. *PLoS Medicine*, 6(7), 1-28.
- Lincoln, Y. S. ve Guba, E. G. (1985). *Naturalistic inquiry*. Beverly Hills, CA: Sage Publications Inc., <http://books.google.com.tr/books?id=2oA9aWINEo0C>, [Erişim Tarihi: 24/10/2011].
- Littell, J. H., Corcoran, J. ve Pillai, V. (2008). *Systematic reviews and meta-analysis*. New York: Oxford University Press.
- Macdonald, G. (2000). Social care: rhetoric and reality. In H. T. O. Davies, S. M. Nutley ve P. C. Smith (Eds.), *What works? Evidence-based policy and practice in public services* (pp. 117-140). Bristol: Policy Press.

- MacKenzie, H., Dewey, A., Drahota, A., Kilburn, S., Kalra, P. R., Fogg, C. ve Zachariah, D. (2012). Systematic reviews: What they are, why they are important, and how to get involved. *Journal of Clinical and Preventive Cardiology*, 1(4), 193-202.
- Marcus, S. E., Moy, M. ve Coffman, T. (2007). Social network analysis. In D. J. Cook ve L. B. Holder Edt.), *Mining graph data* (pp. 443-468). Hoboken, NJ: John Wiley & Sons, Inc.
- McBurney, M. K. ve Novak, P. L. (2002). What is bibliometrics and why should you care? *Proceedings. IEEE International Professional Communication Conference* (pp. 108-114). Portland, OR, USA, 17-20 September 2002. <https://ieeexplore.ieee.org/document/1049094>.
- McCain, K. W. (1990). Mapping authors in intellectual space: A technical overview. *Journal of the American Society for Information Science*, 41(6), 433-443.
- McCain, K. W. (1991). Mapping economics through the journal literature: An experiment in journal cocitation analysis. *Journal of the American Society for Information Science and Technology*, 42(4), 290-296.
- Moher, D., Booth, A. ve Stewart, L. (2014). How to reduce unnecessary duplication: use PROSPERO. *BJOG*, 121, 784-786.
- Moher, D., Shamseer, L., Clarke, M., Ghersi, D., Liberati, A., Petticrew, M., Shekelle, P., Stewart, L. A. ve PRISMA-P Group (2015). Preferred reporting items for systematic review and meta-analysis protocols (PRISMA-P) 2015 statement. *Systematic Reviews*, 4(1), 1-9.
- Newman, M. E. J. (2001a). Scientific collaboration networks. *Physical Review E*, 64, DOI: 10.1103/PhysRevE.64.016131.
- Newman, M. E. J. (2001b). The structure of scientific collaboration networks. *PNAS*, 98(2), 404-409.
- Newman, M. E. J. (2004). Coauthorship networks and patters of scientific collaboration. *PNAS*, 101(1), 5200-5205.
- Newman, M. ve Gough, D. (2020). Systematic reviews in educational research: methodology, perspectives and application. In O. Zawacki-Richter, M. Kerres, S. Bedenlier, M. Bond, K. ve Buntins (Eds.), *Systematic reviews in educational research: Methodology, perspectives and application* (pp. 3-22). Wiesbaden: Springer VS.
- Noblit, G. W. ve Collins, T. W. (1978). Goals, race and roles: Staff and student patterns in the desegregation process. Paper presented at the *American Educational Research Association Annual Meeting*, Toronto, Canada, March, 1978. ERIC Number: ED154097.
- Noblit, G. W. ve Hare, R. D. (1983). Meta-ethnography: Issues in the synthesis and replication of qualitative research. Paper presented at the *67th Annual Meeting of the American Educational Research Association*. Montreal, Quebec, April 11-15, 1983. ERIC Number: ED231853.
- Noblit, G. W. ve Hare, R. D. (1988). *Meta-ethnography: Synthesizing qualitative studies (Vol. 11)*. Newbury Park: Sage. <http://books.google.com>.
- Oakley, A. (2002). Social science and evidence-based everything: The case of education. *Educational Review*, 54(3), 277-286.
- OECD (2011). *The OECD meta-evaluation: Overview of evaluations in strengthening accountability in aid for trade*. <https://www.oecd-ilibrary.org/>
- Paterson, B. L., Thorne, S. E., Canam, C. ve Jillings, C. (2001). *Meta-study of qualitative health research: A practical guide to meta-analysis and meta-synthesis*. Thousand Oaks, CA: Sage Publications.
- Petticrew, M. (2001). Systematic reviews from astronomy to zoology: Myths and misconceptions. *British Medical Journal*, 322, 98-101.
- Petticrew, M. ve Roberts, H. (2005). *Systematic reviews in the social sciences: A practical guide*. Oxford: Blackwell.
- Polat, S. ve Ay, O. (2016). Meta-sentez: Kavramsal bir çözümlene. *Eğitimde Nitel Arařtırmalar Dergisi*, 4(1), 52-64.
- PRISMA (2020). *Preferred reporting items for systematic reviews and meta-analyses*. <http://www.prisma-statement.org/>.
- Pritchard, A. (1969). Statistical bibliography or bibliometrics. *Journal of Documentation*, 25(4), 348-349.
- PROSPERO (2020). *PROSPERO - International prospective register of systematic reviews*. <https://www.crd.york.ac.uk/prospéro/>.
- Rehn, C., Gornitzki, C., Larsson, A. ve Wadskog, D. (2014). *Bibliometric handbook for Karolinska Institutet*. Karolinska Institutet University Library Publications. https://kib.ki.se/sites/default/files/bibliometric_handbook_2014.pdf.
- Sağlam, M. ve Yüksel, İ. (2007). Program deęerlendirmede meta-analiz ve meta-deęerlendirme yöntemleri. *Dumlupınar Üniversitesi Sosyal Bilimler Dergisi*, 18, 175-188.
- Sandelowski, M. ve Barroso, J. (2003). Toward a metasynthesis of qualitative findings on motherhood in HIV-positive women. *Research in Nursing and Health*, 26, 153-170.
- Sandelowski, M., Docherty, S. ve Emden, C. (1997). Focus on qualitative methods - Qualitative meta synthesis: Issues and techniques. *Research in Nursing & Health*, 20, 365-371.
- Scriven, M. (1969). An introduction to meta-evaluation. *Educational Product Report*, 2(5), 36-38.
- Scriven, M. (1981). *Evaluation thesaurus* (3rd Edition). California: Edgepress.
- Scriven, M. (2009). Meta-evaluation revisited. *Journal of Multi Disciplinary Evaluation*, 6(11), iii-viii.
- Scriven, M. (2015a). *The meta-evaluation checklist*. <http://michaelscriven.info/images/META-EVALUATION,Nov.13.2015.docx>.
- Scriven, M. (2015b). *Key evaluation checklist (KEC)*. http://michaelscriven.info/images/MS_KEC_8-15-15.doc.
- Selçuk, Z., Palancı, M., Kandemir, M. ve Dündar, H. (2014). Eğitim ve bilim dergisinde yayınlanan arařtırmaların eğilimleri: İçerik analizi. *Eğitim ve Bilim*, 39(173), 430-453.

- Sengupta, I. N. (1992). Bibliometrics, informetrics, scientometrics and librmetrics: An overview. *Libri*, 42(2), 75-98.
- Shamseer, L., Moher, D., Clarke, M., Ghersi, D., Liberati, A., Petticrew, M., Shekelle, P., Stewart, L. A. ve the PRISMA-P Group (2015). Preferred reporting items for systematic review and meta-analysis protocols (PRISMA-P) 2015: Elaboration and explanation. *BMJ*, 349, g7647.
- Silverman, D. (2014). *Interpreting qualitative data: Methods for analysing talk, text and interaction*. London: SAGE.
- Skillicorn, D. (2007). *Understanding complex datasets: Data mining with matrix decompositions*. Chapman & Hall/Crc Data Mining.
- Small, H. (1973). Co-citation in the scientific literature: A new measure of the relationship between two documents. *Journal of the American Society for Information Science*, 24(4), 265-269.
- Small, H. (1978). Cited documents as concept symbols. *Social Studies of Science*, 8(3), 327-340.
- Small, H. ve Koenig, M. E. D. (1977). Journal clustering using a bibliographic coupling method. *Information Processing and Management*, 13(5), 277-288.
- Smith, L. C. (1981). Citation analysis. *Library Trends*, 30(1), 83-106.
- Souza, A. Q. (2017). *Meta-Evaluation and Analysis of Project Evaluations 2016*. <https://www.welthungerhilfe.org/>
- Stern, P. N. ve Harris, C. C. (1985). Women's health and the self-care paradox: A model to guide self-care readiness - clash between the client and nurse. *Health Care for Women International*, 6, 151-163.
- Strobel, J. ve van Barneveld, A. (2009). When is PBL more effective? A meta-synthesis of meta-analyses comparing PBL to conventional classrooms. *The Interdisciplinary Journal of Problem-Based Learning*, 3(1), 44-58.
- Stufflebeam, D. L. (1978). Meta evaluation: An overview. *Evaluation and the Health Professions*, 1(1), 17-43.
- Stufflebeam, D. L. (2000). The methodology of metaevaluation as reflected in metaevaluations by the Western Michigan University Evaluation Center. *Journal of Personnel Evaluation in Education*, 14, 95-125.
- Stufflebeam, D. L. (2001). The metaevaluation imperative. *American Journal of Evaluation*, 22(2), 183-209.
- Suri, H. ve Clarke, D. (2009). Advancements in research synthesis methods: From a methodologically inclusive perspective. *Review of Educational Research*, 79(1), 395-430.
- Şahiner, M. (2017). Program değerlendirmenin değerlendirmesi: Meta değerlendirme. *Türkiye Klinikleri Tıp Eğitimi*, 2(1), 51-55.
- Tavşancıl, E. ve Aslan, E. (2001). *Sözel, yazılı ve diğer materyaller için içerik analizi ve uygulama örnekleri*. İstanbul: Epsilon Yayınevi.
- Thelwall, M. (2005). Webometrics. In M. J. Bates ve M. N. Maack (Edt), *Encyclopedia of library and information sciences* (pp. 1-8). New York: Taylor & Francis.
- Thomas, J. ve Harden, A. (2008). Methods for the thematic synthesis of qualitative research in systematic reviews. *BMC Medical Research Methodology*, 8(45), 1-10.
- Thorne, S. E., Jensen, L., Kearney, M. H., Noblit, G. W. ve Sandelowski, M. (2004). Qualitative metasynthesis: Reflections on methodological orientation and ideological agenda. *Qualitative Health Research*, 14(10), 1342-1365.
- Tingle, L. R., DeSimone, M. ve Covington, B. (2003). A meta evaluation of 11 school-based smoking prevention programs. *Journal of School Health*, 73(2), 64-67.
- Torgerson, C. (2003). *Systematic reviews*. London: Continuum International Publishing Group.
- TÜBİTAK (2009). Ar-Ge değerlendirme ve etki analizinde kullanılan tanım ve temel kavramlar. TÜBİTAK Bilim, Teknoloji ve Yenilik Politikaları Daire Başkanlığı. Ankara. http://www.tubitak.gov.tr/tubitak_content_files/BTYPD/arsiv/ArGe_degerlendirme_etki_analizi_tanim_kavram.pdf. Erişim Tarihi: 11 Mayıs 2012.
- Turan, S., Karadağ, E., Bektaş, F. ve Yalçın, M. (2014). Türkiye'de eğitim yönetiminde bilgi üretimi: Kuram ve Uygulamada Eğitim Yönetimi Dergisi 2003-2013 yayınlarının incelenmesi. *Kuram ve Uygulamada Eğitim Yönetimi*, 20(1), 93-119.
- Ukşul, Ş. (2016). *Türkiye'de eğitimde ölçme ve değerlendirme alanında yapılmış bilimsel yayınların sosyal ağ analizi ile değerlendirilmesi: Bir bibliyometrik çalışma* (Yüksek Lisans Tezi). Akdeniz Üniversitesi Eğitim Bilimleri Enstitüsü, Antalya
- Ültay, E. ve Aydın, M. (2017). Fen bilimleri eğitiminde yapılmış nitel çalışmaların içerik analizi. *Trakya Üniversitesi Eğitim Fakültesi Dergisi*, 7(2), 701-720.
- Umut-Zan, B. (2012). *Türkiye'de bilim dallarında karşılaştırmalı bibliyometrik analiz çalışması* (Doktora Tezi). Ankara Üniversitesi Sosyal Bilimler Enstitüsü, Ankara.
- UN-Women GERAAS (2018). *Global Evaluation Report Assessment and Analysis System: 2017 Meta Evaluation*. <https://gate.unwomen.org/EvaluationDocument/Download?evaluationDocumentID=9185>
- Van Eck, N. J. ve Waltman, L. (2009). Software survey: VOSviewer, a computer program for bibliometric mapping. *Scientometrics*, 84, 523-538.
- Walsh, D. ve Downe, S. (2005). Meta-synthesis method for qualitative research: A literature review. *Journal of Advanced Nursing*, 50(2), 204-211.
- Walsh, J., Hochbrueckner, R., Corcoran, J. ve Spence, R. (2016). The lived experience of schizophrenia: A systematic review and meta-synthesis. *Social Work in Mental Health*, 14(6), 607-624.
- Wasserman, S. ve Faust, K. (1994). *Social network analysis: Methods and applications*. Cambridge, UK: Cambridge University Press.

- Wasserman, S., Scott, J. ve Carrington, P. J. (2005). Introduction. In P. J. Carrington, J. Scott ve S. Wasserman (Edt.), *Models and methods in social network analysis: Structural analysis in the social sciences* (pp. 1-7). New York: Cambridge University Press.
- White, H. D. ve McCain, K. W. (1998). Visualizing a discipline: An author co-citation analysis of information science, 1972-1995. *Journal of the American Society for Information Science*, 49(4), 327-356.
- Wilder, S. (2014). Effects of parental involvement on academic achievement: A metasynthesis. *Educational Review*, 66(3), 377-397.
- Woodside, A. G. ve Sakai, M. Y. (2003). Meta-evaluation: Assessing alternative methods of performance evaluation and audits of planned and implemented marketing strategies. In A. G. Woodside (Edt.) *Evaluating marketing actions and outcomes (Advances in business marketing and purchasing, Vol. 12)* (pp. 549-663). Bingley: Emerald.
- Yalçın, H. ve Esen, M. (2016). Bilimi ölçümlemek: Bilimin metrisi. İçinde H. Yalçın, M. Esen, S. Burmaoğlu ve M. F. Sorkun (Edt.), *Bilim, teknoloji ve inovasyon çağında araştırma üniversitesi olmak* (ss. 101-128). Ankara: Pegem Akademi.
- Yalçın, S. (2016). Ölçme ve değerlendirme alanındaki dergilerde yayımlanan makalelerin içerik analizi. *Ankara Üniversitesi Eğitim Bilimleri Fakültesi Dergisi*, 49(1), 65-84.
- Yıldırım, A. ve Şimşek, H. (2011). *Sosyal bilimlerde nitel araştırma yöntemleri* (8. Baskı). Ankara: Seçkin.
- Yıldız, A. (2002). *Türkiye'deki yetişkin eğitimi arařtırmaları: Amaç, kapsam, yöntem ve eğilimler* (Yüksek Lisans Tezi). Ankara Üniversitesi Eğitim Bilimleri Enstitüsü, Ankara.
- Yılmaz, K. (2018). Türkiye'deki eğitim yönetimi alanı ile ilgili çalışmalara eleştirel bir bakış. *Journal of Human Sciences*, 15(1), 123-154.
- Yılmaz, K. (2019). Türkiye'de eğitim yönetimi alanında yapılan örgütsel davranış makalelerindeki yönelimler. *Türkiye Eğitim Dergisi*, 4(2), 81-103.
- Yılmaz, K. ve Altınkurt, Y. (2012). An examination of articles published on preschool education in Turkey. *Kuram ve Uygulamada Eğitim Bilimleri*, 12(4), 3227-3241.
- Yılmaz, K. ve Çelik, M. (2018). Sosyal ağ kuramı. İçinde K. Demir ve K. Yılmaz (Edt.), *Yönetim ve eğitim yönetimi kuramları* (ss. 197-219). Ankara: Pegem Akademi Yayıncılık.
- Yücel-Toy, B. (2015). Türkiye'deki hizmet öncesi öğretmen eğitimi arařtırmalarının tematik analizi ve öğretmen eğitimi politikalarının yansımaları. *Eğitim ve Bilim*, 40(178), 23-60.
- Zawacki-Richter, O. (2020). Introduction: Systematic reviews in educational research. In O. Zawacki-Richter, M. Kerres, S. Bedenlier, M. Bond, K. ve Buntins (Eds.), *Systematic reviews in educational research: Methodology, perspectives and application* (pp. v-xiv). Wiesbaden: Springer VS.
- Zhao, D. ve Strotmann, A. (2008). Evolution of research activities and intellectual influences in information science 1996-2005: Introducing author bibliographic-coupling analysis. *Journal of the American Society for Information Science and Technology*, 59(13), 2070-2086.
- Zhao, S. (1991). Metatheory, metamethod, meta-data-analysis: What, why, and how? *Sociological Perspectives*, 34, 377-390.
- Zupic, I. ve Cater, T. (2015). Bibliometric methods in management and organization. *Organizational Research Methods*, 18(3), 429-472.

EXTENDED ABSTRACT

The previous researches are essential in the production of scientific knowledge regardless of whether science is viewed as a cumulative or revolutionary process. In this sense, monitoring, evaluating, and repeating previous studies -even if not exactly the same- as an important function in terms of the scientific research process. In addition to following previous studies, researchers also conduct studies that evaluate, examine, and integrate findings. Some other countries have been conducting similar studies for a long time, and in recent years there has been a slight increase in the number of such studies conducted in Turkey. The aim of this study is to introduce systematic reviews, meta-evaluation and bibliometric studies and give information about their use in social sciences and educational sciences. In this context, "Traditional Review, Systematic Review, Meta-Synthesis, Meta-Evaluation, Meta-Studies, Bibliometric Analysis, Science Mapping, Citation Analysis, Co-Citation Analysis, Bibliographic Coupling, Co-Author Analysis, Social Network Analysis, Co-Word Analysis" concepts were defined.

Traditional reviews are studies that synthesize findings, results, and evaluations by examining two or more studies published on a specific subject, and compiling information obtained from different sources and in different ways without following a specific method (Karaçam, 2013, p. 27). On the other hand, systematic reviews show that studies conducted with similar methods in a field are reviewed comprehensively and in detail; It is a research approach in which the studies to be included in the review are determined using various selection criteria, a structured and comprehensive quality assessment of the determined studies and the synthesis of their findings. The following are suggested as the stages of systematic reviews within the scope of this article:

1st Stage - Research Question and Planning, 2nd Stage - General Literature Review and Conceptual Framework, 3rd Stage - Determination of Inclusion and Exclusion (Selection) Criteria, 4th Stage - Assessing the Quality of Studies and Determining the Researches to be Reviewed for Full Text, 5th Stage - Analysis, Synthesis and Evaluation of Data, 6th Stage - Writing, Editing, Interpreting and Concluding Results.

Meta-syntheses are research syntheses conducted in order to interpret qualitative research or other research's qualitative findings that focus on similar issues without trying to reach a common measure or to combine them, to understand and explain the events and to compare them. Meta-evaluations are studies in which the quality of the studies is evaluated according to certain standards in order to draw attention to the problems encountered in the reporting process of the studies and to contribute to the improvement of the quality of the studies. Meta-studies are studies conducted to evaluate the quality of research according to certain criteria and synthesize introduction, conceptual framework, findings, results, or suggestions. There are two main parts of meta-studies, namely quality assessment, and synthesis.

Bibliometrics seeks to identify the underlying dynamics of scientific communication by applying quantitative methods to media such as books and journals where scientific communication takes place, and aims to draw conclusions for a specific discipline, subject area, or journal. (Yalçın, & Esen, 2016, p. 101). Scientific mapping is a bibliometric technique that attempts to represent the structure of an area of study using classification and visualization tools to explore how a discipline, area, or publication types relate to each other.

Citation analysis studies identify the most commonly used sources, determine the rate of obsolescence of literature related to a particular area, and the data that will lead to the creation of a core journal collection related to disciplines. (Al, & Coştur, 2007, p. 144). In this way, important works in the field can be found quickly (Zupic, & Cater, 2015, p. 433). Issues such as author productivity, use of publications, and the obsolescence of the literature are discussed in citation analysis research. In this context, citation analysis research helps, for example, to determine the most efficient researchers and the most frequently used sources on a particular subject, to determine how long the resources are used, and to create a core journal collection. Findings obtained from citation analysis studies are used both in the evaluation of scientific research activities and in the development and management of library collections (Al, & Tonta, 2004, p. 20).

Co-citation analysis uses co-citation numbers to create similarity criteria between documents, authors, or journals. The basic assumption for citation analysis is that the more two items are cited together, the higher the probability of their content being related (McCain, 1990, p. 431). The basic idea under the co-citation analysis is that citations can be used as conceptual symbols related to the research subject, method, or theoretical perspective (Small, 1978, p. 327).

Bibliographic coupling is defined as citing the same publication from two different sources. The assumption behind bibliographic coupling is that publications on the same subject share the basic material and the more similar the publications, the more similar the bibliography lists (Rehn, Gornitzki, Larsson, & Wadskog, 2014, p. 7).

Co-author analysis examines what scientists in the social network have produced by collaborating on scientific articles. One of the methods used to examine co-authorship is social network analysis. The co-author analyzes, in a sense, examine the social networks created by scientists by collaborating on scientific articles (Acedo et al., 2006, p. 959). In a sense, bibliometric studies make a citation network analysis in the background. For this reason, social network analysis, which is an effective tool in the examination of networks and the structures that make up the network, is seen as a useful method for bibliometric studies.

Co-word analysis is a content analysis technique that uses words in documents to establish relationships and construct a conceptual structure of the field. The underlying idea of the method is that the words often appear together in documents mean that the concepts behind these words are closely related. Co-word analysis connects keywords that appear in "title, abstract, keyword or full text" (Zupic, & Cater, 2015, p. 432).