

ATATÜRK KÜLTÜR, DİL VE TARİH YÜKSEK KURUMU
T Ü R K T A R İ H K U R U M U

ISSN 0041 - 4255

BELLE TEN

DÖRT AYDA BİR ÇIKAR

Cilt : LVII

Sa. 220

Aralık 1993

T Ü R K T A R İ H K U R U M U B A S I M E V İ — A N K A R A

1 9 9 4

Sahibi ve Yazı İşleri Müdürü
Türk Tarih Kurumu Adına
PROF. DR. YUSUF HALAÇOĞLU

İ Ç İ N D E K İ L E R

| Makaleler, İncelemeler : | Sayfa |
|--|--------------|
| KURHAN, YRD. DOÇ. DR. MÜRÜVVET : Eski Mısır ve Orta İmparatorluk Devrinde Siyasi ve Dini Durum | 699 |
| ÖZBEK, PROF. DR. METİN : Byblos (Lübnan, Kalkolitik) ve Eski Anadolu İnsanlarının Diş Morfolojileri (9 resim ile birlikte) | 731 |
| BİLGEĞİL, YRD. DOÇ. DR. ZEHRA : Raşid Al-Din Vatvât'ın Akbar Al-Afkâr Fi'r-Resâil Va'l-Aş'ar İsimli Eserinin Yeni Bir Nüshası | 745 |
| TIZLAK, YRD. DOÇ. DR. FAHRETTİN : XVIII. Yüzyılın İkinci Yarısında Yukarı Fırat Havzasında Eşkıyalık Hareketleri | 751 |
| MEMİŞOĞLU, HÜSEYİN : Bulgaristan Türklerinin Sosyo-Ekonomik Yapısı .. | 781 |
| TUZCU, ALİ : Merzifon'da Ermeni Ayaklanmaları (5 resim ile birlikte) .. | 795 |
| SAFRAN, DOÇ. DR. MUSTAFA : Tarih Öğretiminin Eğitimsel Amaçları ... | 827 |
| TARHAN, PROF. DR. M. TANER - SEVİN, PROF. DR. VELİ : Van Kalesi ve Eski Van Şehri Kazıları 1990 Yılı Çalışmaları (24 resim ile birlikte) | 843 |
| Çeviriler : | |
| GÖTZE, A. (Çev : SÜEL, AYĞÜL) : Šuppiluliumaš'dan Muwatalliš'in Mısır Savaşı'na kadar Anadolu | 863 |
| Kitap Tanıtma : | |
| YAZICI, NESİMİ : <i>Başbakanlık Osmanlı Arşivi Rehberi</i> | 883 |
| Nekroloji : | |
| HALAÇOĞLU, PROF. DR. YUSUF : Kaybettiğimiz Bir İlim Adamı : Prof. Dr. Hakkı Dursun Yıldız (1 resim ile birlikte) | 887 |
| 1993 Yılıının İkinci Yarısında Kütüphanemize Gelen Kitap ve Dergiler .. | 897 |

BELLE TEN

Cilt :LVII

Aralık 1993

Sayı : 220

ISSN 0041-4255

ESKİ MİSİR ORTA İMPARATORLUK DEVRİNDE SİYASÎ VE DİNÎ DURUM

Yard. Doç. Dr. MÜRÜVVET KURHAN

SİYASÎ DURUM :

Mısır'da Eski İmparatorluk VI. Hanedan devri sonunda başlayan iç karışıklıklar, bir taraftan merkezî idarenin çöküşüne ve feodal bir yapının ortaya çıkmasına sebep olmuş, diğer taraftan da Delta Bölgesi, karışıklıklardan yararlanan Asyalıların¹ istilasına uğramıştır.. "Her yerde bedeviler Mısırlıların yerini alıyor... ülke bomboş... Vilayetler talan edilmiş... Delta'da hiç bir savunma yok... Aşağı Mısır kan ağlıyor... Aşağılık Asyalı Delta'nın atölyelerini işgal ediyordu"². Siyasî hayat felce uğramış, biraz güç kazananlar kendilerini firavun ilan etmişlerdir. Hatta Maneton'a³ göre VII. Hanedan 70 firavundan oluşmuş ve ancak 70 gün idarede kalmıştır. Bunda biraz abartı olduğu se-

¹ Asyalılar : Ortadoğu ülkeleri sakinlerine verilen genel addır. M.Ö. 2360 yılı civarında Hint-Avrupa topluluklarının Ege ve Anadolu'ya göçleriyle bölge halkları tedirgin olmuş, Mezopotamya ve Doğu Akdeniz ulusları üzerinde bir baskı unsuru teşkil etmişlerdir. Zaten karışık durumda olan Mısır'a Ortadoğu ülkelerinden göçler olmuştur. VIII. Hanedan firavunları arasında Amorri asıllı firavunların bulunması, bu göçlerin geniş çapta olduğunu kanıtlamaktadır (Alexandre Moret: *Histoire ancienne*, tome I., Paris, 1929, s. 428).

² Mısırlı bir bilgenin anıları; anan Guy et M.F. Ratchet, *Dictionnaire de la civilisation égyptienne*, Paris, 1968, s. 196. Bu metin Yeni İmparatorluk devri bir papirüsten elde edilmekle beraber, orijinalinin Orta İmparatorluk, hatta karışıklık döneminde kaleme alındığı sanılmaktadır (Guy et M.F. Ratchet *a.g.e.*, s. 20).

³ Maneton, M.Ö. III. yüzyılda yaşamış, Mısırlı rahip ve tarihçidir. Mısır'ı idare eden firavunları 31 hanedanda gruplaştırmıştır.

zilmekle beraber, siyasî hayatın oturmamış olduğunu da göstermektedir. VIII. Hanedan Memfis'te yarım yüzyıl kadar idarede kalabildiyse de vilayetlerdeki valiler karışık durumdan istifade ederek bağımsızlıklarını ilan etmişlerdir. Ülke, bu şekilde, feodal bir yapıya bürünmüşken, paralel olarak prenslikten daha büyük idareler kurulmuş ve idareciler kendilerini ülkenin gerçek firavunu olarak görmüşlerdir. Bunlardan Yukarı Mısır'da Koptos valisi iktidarını güçlendirerek kendini Aşağı ve Yukarı Mısır hükümdarı olarak ilan ettiyse de bu uzun sürmemiş, çünkü diğer valilerin rekabetiyle karşılaşmıştır. Böylece, idarî merkez Memfis terkedilmiş ve M.Ö. 2100 yılına doğru başkent önce Herakleopolis⁴, bir buçuk asır sonra da Teb şehri olmuştur⁵.

Herakleopolis'te yerleşik kraliyetin kurucusu Meribrê I. Heti (Yumanca Aktoes) iç karışıklıklardan yararlanarak iktidarını kurduğu gibi, Memfis'i ele geçirdikten sonra kendini tüm Mısır'ın kralı ilan etmiş, kendi hanedanının güçlenmesini sağlamış⁶; böylece IX Hanedan idareye gelmiştir (M.Ö. 2240). Maneton'a göre I. Heti, firavunların en zalimi olarak görülmüş ve Mısır halkına eziyet etmiştir. İktidarı sadece Orta Mısır ve Delta Bölgesi'nin batısında geçerli kalmıştır. Delta'nın doğu kısmı ise merkezî idareye karşı ayaklanımlarla birleşen Asyalıların eline geçmiş, merkezlerini Atribis'te (Mısırca Hasetiu = yabancıların göbeği) kurmuşlardır. Başkent Teb'le birlikte Yukarı Mısır ise Antef sülalesinin eline geçmiştir⁷.

Meribrê I. Heti'nin idaresi M.Ö. 2200'e kadar devam etmiş ve ondan sonra da M.Ö. 2150 yılına kadar beş firavun idareye gelmiştir. M.Ö. 2150'de II. Heti X Hanedanı kurmuştur. Bu hanedan devri firavunları Asyalılara ve Libyalılara karşı savaşmışlar, kuzeyde Akdeniz sahilinde bir bölgeyi ele geçirecek Mısır'ın ekonomisi için hayati bir önem taşıyan Biblos'la ticareti yeniden canlandırmayı başarmışlardır. Ayrıca Herakleopolis bir yandan siyasî bir önem kazanırken, diğer yandan Fayum'un verimli toprakları sayesinde ekonomik bir merkez konumuna getirilmiştir. Başlangıçta Teb Vilayeti vasalı durumundayken ve bazı güney vilayetleri Herakleopolis idaresini desteklerken⁸ sonradan durum değişmiştir. Herakleopolis Hanedanına paralel olarak, siyasî bir gelişme gösteren Teb'deki Antef Hanedanı, Teb etrafında gü-

⁴ Herakleopolis'in adı Her-nen-Nesut (çocuk kralın şatosu) olarak (Adolphe Erman, *L'Egypte des pharaons*, Paris, 1939, s. 131.); ya da benzer anlama gelen Henen Nesut şeklinde geçmektedir (Guy et M.F. Ratchet *a.g.e.*, s. 124). Bölgesel tanrı, kutsal bir koçla temsil edilen, verimlilik ve hayati enerji tanrısı Herj Şe'dir, ve Yunanlıların bu tanrıyı Herakles ile bir tutmaları sonucunda şehir Herakleopolis olarak adlandırılmıştır (Alexandre Moret, *a.g.e.*, tome I. s. 428).

⁵ Alexandre Moret, *a.g.e.*, tome I., s. 428.

⁶ Alexandre Moret, *a.g.e.*, tome I., s. 428.

⁷ Guy et M.F. Ratchet, *a.g.e.*, s. 35. 197.

⁸ François Daumas, *La Civilisation de l'Égypte pharaonique*, Paris, 1967, s. 77.

ney vilayetlerini toplayarak, Herakleopolis idaresine karşı rakip olarak siyasi sahnede belirmeye başlamıştır⁹.

Nebkaurê II. Heti, Delta Bölgesi'nde Asyalıları hegemonyası altına almayı başarmış, ayrıca güneye doğru This gibi bazı önemli yerleri alarak sınırlarını genişletmek istemişse de Teb idaresinin rekabetiyle karşılaşmıştır. Bu rekabet, oğlu Merikarê'nin idaresi devrinde de devam etmiştir (M.Ö. 2100-2080)¹⁰, ve sonunda Nebkaurê III. Heti, Teb Hükümdarı I. Mentuhotep tarafından yenilgiye uğratılınca, Herakleopolis tamamen güney idarecilerinin eline geçmiştir¹¹. Herakleopolis firavunlarını diğerlerinden ayıran bir özellik, adalete önem vermeleri ve ahlaki fikirleri öne sürerek bir yerde, silahların geçici gücüne karşı sözün ve diplomasinin içte ve dışta savaşa nazaran daha etkili bir güce sahip olduğunu savunmalarıdır. Sen Petersburg Papi-rüsü, bu devir hakkında bize bilgi vermekte, aynı zamanda Herakleopolis Firavunu II. Heti'nin oğlu Merikarê için yazdığı öğretileri ihtiva etmektedir¹².

ANTEF HANEDANI VE XI. HANEDAN

Eski İmparatorluğun parçalanmasıyla Teb Vilayeti Antef sülalesinin eline geçmiştir. Antefler "güneyin başı" (Teb şema) adıyla anılan bölgede idarelerini kurmuşlardır¹³. Bir ara Teb, Koptos idaresine bağlı kalmış, sonra da Herakleopolis idaresinin Vasali olmuştur. I. Heti'nin Herakleopolist'te IX. Hanedanı kurması sırasında Anteflerden biri Teb etrafında yukarı Mısır vilayetlerini idaresi altında toplamayı başarmıştır (M.Ö. 2200). Bir asır sonra (M.Ö. 2100) diğer bir Antef kendisini Horus Sehertau I. Antef adı altında firavun ilan etmiş böylece XI. Teb Hanedanını kurmuştur. I. Antef, kuzeydeki rakibi Herakleopolis krallığıyla mücadeleye başlamış ve ayrıca Abidos'u ele geçirmiştir. Ondan sonra idareye gelen Uhanh II. Antef, Siut ve Hermopolis'i hegemonyası altına almak için harekete geçmiştir. Her iki bölge, uzun müddet, karşı koymayı başarabildiyse de, Teb'in üstünlüğünü kabul etmek zorunda kalmıştır¹⁴. Diğer taraftan Herakleopolis'in üstünlüğünü kaybetmesi ve Teb'in idaresi altına girmesi ancak III. Antef'in halefi I. Mentuhotep devrinde gerçekleşmiştir. Mentuhotep'in Anteflerle akrabalık

⁹ Guy et M.F. Racht, *a.g.e.*, s. 35.

¹⁰ Genel olarak kaynaklarda Menkaurê'nin II. Heti'nin oğlu olduğu öne sürüldüğünden III. Heti'nin Menkaurê'den sonra idareye geldiği kanısındayız. Halbuki (François Daumas: *a.g.e.*, s. 77) de sıralama I. Aktoes, II. Aktoes, III. Aktoes ve Menkaurê şeklindedir.

¹¹ Guy et M.F. Racht, *a.g.e.*, s. 197.

¹² Adolphe Erman, *a.g.e.*, s. 131.

¹³ Alexandre Moret, *a.g.e.* tome I., s. 428.

¹⁴ Alexandre Moret, *a.g.e.* tome I., s. 428.

ilişkileri tam olarak bilinmemekle beraber, Mentuhotep ismiyle beş firavunun idareye geldiği zannedilmektedir (M.Ö. 2080-2000). I. Mentuhotep'in iktidarı elli yıl kadar sürmüştür¹⁵, Herakleopolis idaresine kesin bir şekilde son verilmiş ve böylece güneyden itibaren Mısır'ın birliğini kurma yolunda ilk adım atılmıştır. Bu yüzden Orta İmparatorluk devri, esas olarak, I. Mentuhotep'le başlamıştır diyebiliriz. Mısır'ın birliği ise IV. Mentuhotep devrinde kurulmuş, firavun da "Rê'nin iki ülkesinin senyörü" olarak adlandırılmıştır¹⁶. Mentuhotep sülalesi, ilk önce, içte birliği sağlamak için valilik görevinin babadan oğula geçmesini yasaklamıştır; başka bir deyişle, prensliklerin oluşmasını önlemek amacıyla, her vilayetin firavuna bağlı olduğunu vurgulamıştır. Bu şekilde merkezîyetçi bir idare kurulmuştur.

IV. Mentuhotep'ten sonra idareye gelen Sanharê V. Mentuhotep devrinde fetih siyaseti başlatılmış, bir taraftan Nubya'yı Mısır'ın idaresine katmak için seferlere çıkmış, diğer taraftan Punt ülkesiyle¹⁷ bağlantıyı sağlamak için Vadi Hamamat'ı Kızıldeniz'e bağlayan yolu pek çok seferler sonucunda koruma altına almıştır. Son Mentuhotep devrinde ise vezir Amenemhat¹⁸ Punt ülkesine sefere çıkmakla görevlendirilmiştir. Bu devirde Punt'la siyasî ve ticarî ilişkileri artırmak amacıyla Kızıldeniz üzerinde Gasus¹⁹ limanının inşa edildiği düşünülmektedir.

XII. HANEDAN ve ORTA İMPARATORLUK DEVRİ

Sanharê V. Mentuhotep'in idaresine son veren Amenemhat XII. Hanedanı kurmuştur (M.Ö. 2000). Bu hanedanın firavunları Teb tanrısı olan Tanrı Amon'un ülke çapındaki üstünlüğünü tesis etmiş oldukları için Amenemhat, veya yine bölgesel bir tanrıca olan Sen'i²⁰ benimsedikleri için de Senusret (Sezostris) ismini almışlardır²¹.

I. Amenemhat (M.Ö. 2000-1970) iç siyasetinde etkili olmak ve Delta Bölgesi'ni, tam olarak, kontrolü altında bulundurmak amacıyla, Teb başkent

¹⁵ Guy et M.F. Racht, *a.g.e.*, s. 159.

¹⁶ Alexandre Moret, *a.g.e.*, tome I., s. 435.

¹⁷ Kızıldeniz'in tüm kıyılarının adıdır. Arabistan olduğu gerçektir. Amon-Rê ilahilerinde güneşin Punt ülkesinden doğduğuna değinilmektedir.

¹⁸ Sonuncu Mentuhotep'in vezirinin asıl adı Henu iken bölgesel tanrı Amon'dan dolayı "Amen-em-hat" (Amon öndedir, Amon önderdir) kraliyet ismini almıştır (Guy et . M. F. Racht *a.g.e.*, s. 159).

¹⁹ Bugünkü Koseyir Limanı (Guy et M.F. Racht: *a.g.e.*, s. 159).

²⁰ Sen, güçlü kudretli anlamına gelmektedir; (Alexandre Moret, *a.g.e.*, s. 436).

²¹ M.Ö. 2000-1788 arasında yedi firavun ve bir kraliçe idareye gelmiştir. Bunlar I. Amenemhat, I. Senusret (Sezostris), II Amenemhat II Senusret, III. Senusret, III. Amenemhat, IV. Amenemhat, ve Kraliçe Sebekneferurê; (Eduard Meyer, *Histoire de l'antiquité*, vol II., Paris, 1914, s. 281).

olarak kalmakla beraber, idarî merkezini "İki Ülke idaresini birleştiren" anlamına gelen *İti-Taui*'ye²² taşımıştır²³. Böylece kuzeyle güney arasında bağlantı kurmaya çalışmış, bunun yanında Ortadoğu ülkelerinden gelebilecek tehlikeyi bertaraf etmek için Delta Bölgesi'nin yakınında bulunmasının yararlı olacağını düşünmüştür. İdarî bakımdan ülkede tam bir birliği kurmak amacıyla, Nil yoluyla, tüm vilayetlere ziyarette bulunmuş, kendine bağlı görünen valileri görevlerinde tutmuş, asi davrananların yerine kendi adamlarından valiler atamıştır. Buna karşılık, vilayetler birer prenslik gibi kabul edilmiş ve valilerin, firavuna bağlı kalmaları şartıyla idarelerinin babadan oğula intikal etmesi kabul edilmiştir²⁴. Vilayetler arası mücadelelere engel olmak ve vergilerin muntazaman kraliyet hazinesine girmesini sağlamak amacıyla vilayetler arası sınırlar belirlenmiştir. I. Amenemhat, o zamana kadar destek güç olarak yararlanılan Nubya askerlerinden vazgeçerek, millî bir ordu kurmuş, güneye doğru, III. Mentuhotep devrinde başlatılan fetih hareketlerine devam etmiştir. İkinci Şelalenin ötesine kadar uzanan Nubya topraklarını ele geçirmiştir. Böylece bölgenin altın yataklarını Mısır işletmesine yeniden açmıştır²⁵. Mısır'ın stratejik bölgesi olan kuzeydoğusunun savunması için, bir taraftan, Sina Yarımadası'nın kuzeyine ve Filistin'in güneyine seferler düzenlerken, diğer taraftan Delta'nın kuzeyine "Prens Duvarı" adıyla tanınan ve Asyalıların Mısır'a nüfuz etmelerine engel teşkil edebilecek surları inşa ettirmiştir²⁶. Bundan başka, XI. Hanedanının sonunu öngörerek, kendisinden sonra taht mücadelesi olabilir ve kurduğu düzen bozulabilir endişesiyle ölümden 12 yıl kadar önce oğlu Sezostri'si idaresine ortak etmiş, kendisi "idarenin başı, oğlu ise kolu" olmuştur²⁷. Firavun sarayından ülkesini idare ederken, Sezostri yabancı ülkelerle mücadeleye devam etmiştir. I. Amenemhat, oğlu Sezostri Libya'da bir seferde bulunduğu sırada, kendisine karşı hazırlanan bir komplo neticesinde öldürülmüştür²⁸.

I. Sezostri (M.Ö. 1970-1938) babası I. Amenemhat'ın izinde yürümüş, içişlerini düzene koyduktan sonra, Fayum'da olduğu gibi, Nil Vadisi'nden Karnak'a kadar, ismini unutturmayacak yapıtlar yaptırmıştır. Nubya'da ise I. Amenemhat'ın kurduğu siyaseti geliştirerek Üçüncü Şelale Bölgesine kadar

²² Bugünkü Lişt olan İti-Taui, İz-Taui (iki ülkenin fatihi) olarak da geçmektedir. Ed uard Meyer, *a.g.e.*, s. 296.

²³ François Daumas, *a.g.e.*, s. 78-79.

²⁴ Guy et M.F. Rachet, *a.g.e.*, s. 107.

²⁵ Alexandre Moret, *a.g.e.*, tome I., s. 440.

Nubya: İlk olarak Eski İmparatorluk devri III. Hanedan (M.Ö. 2780-2728) firavun Cozer'in Mısır'ın hakimiyetine aldığı Nubya'nın adı eski Mısırca "Nub" (altın) kelimesinden gelmektedir. Bugünkü Sudan'a tekabül eden Nubya, adından da anlaşılacağı üzere, altın bakımından zengin bir bölgedir (Guy et M. F. Rachet, *a.g.e.*, s. 98, 181).

²⁶ François Daumas, *a.g.e.*, s. 79.

²⁷ François Daumas, *a.g.e.*, s. 79.

²⁸ Adolphe Erman, *a.g.e.*, s. 143 ve Sinuhe öyküsü.

fethetmiş, Kerma Surları'nı inşa ettirerek güney sınırını belirlemiş²⁹ ve Mısır'ın güneydeki varlığını güçlendirmiştir. Ayrıca Mısır un ticaretini geliştirerek, bazı önemli yerlerde kontrol mekanizmaları da kurarak güney ticaret yolunu yeniden kullanılabilir hale getirmiştir. Bunun yanında Vadi Halfa'nın doğusunda bulunan altın ocaklarını çalıştırmış ve diyorit ocaklarından da yararlanılmış, bakırın Mısır'a taşınması yeniden başlatılmıştır³⁰. Buna ilaveten, Delta Bölgesi'nde kuvvetlendikçe, Sina Yarımada'sı içlerine seferler düzenlemeye devam etmiş, ve hatta Mısır, oradaki bakır ve firuze ocaklarını işletmeye başlamıştır³¹.

Deltanın batısında Libyalılarla mücadele edilmiş, ara bölgelerdeki vahalarla Abidos arasında bağlantı kurulmuştur. Henüz Mısır bir imparatorluk kuramamış olsa bile, Filistin ve Suriye ile ilişkilerinde güçlü bir devlet görünümüne erişmiştir. Bunun sonucu olarak, Ortadoğu'daki bazı saraylarda Mısırca konuşulması geleneği yerleşmiştir³².

I. Sezostris'in yerine tahta çıkan oğlu II. Amenemhat (M.Ö. 1938-1904) sağlam temellere dayanan ve gelişmiş bir ülkenin başına geçmiştir. II. Amenemhat Punt ülkesine³³, Nubya ile onun ötesinde Kuş³⁴ ülkesine giden ticarî yollar ve altın maden ocakları yollarını emniyet altına almıştır. Hatta Afrikalıların karadan veya Nil yoluyla ülkeye girmelerini kesin bir şekilde yasaklamıştır³⁵. Böylece Mısır, Afrika'nın içlerine kadar olan bölgelerde sağlıklı bir ticareti yürütme yollarını aramış, buna paralel olarak da ülkenin bütünlüğünü sarsabilecek her türlü göç ve saldırıları engelleme siyasetini gütmüştür. Ayrıca, Nil'in kuzeybatısındaki vahalarda da otorite kurularak Libyalılar kontrol altına alınmış, ticaret geliştirilmiştir³⁶.

II. Amenemhat devriyle ilgili olarak en önemli bulgu Montu Tapınağı'nın temelinden çıkarılan dört bronz kasadan elde edilmiştir³⁷. Bu kasada bulunan altın, gümüş külçeler ve mücevherlerin, Girit, Babil, Fenike tarafından, hediye veya haraç olarak gönderilmiş olması³⁸ bir yerde Mısır'ın bölgede siyasi üstünlüğünü kurduğunu kanıtlamış olmaktadır.

²⁹ Guy et M.F. Rachet, *a.g.e.*, s. 236.

³⁰ François Daumas, *a.g.e.*, s. 80.

³¹ Guy et M.F. Rachet, *a.g.e.*, s. 107, 236.

³² François Daumas, *a.g.e.*, s. 80.

³³ Guy et M.F. Rachet, *a.g.e.*, s. 29.

³⁴ Kuş ülkesi Nubya'nın güneyi yani orta Sudan bölgesi ve Etyopya'yı içeren bölgedir (Guy et M.F. Rachet; *a.g.e.*, s. 111-112).

³⁵ A. Moret, *a.g.e.*, tome I., s. 440.

³⁶ A. Moret; *a.g.e.*, tome I., s. 440.

³⁷ F. Dunand- C. Zivie-Coche, *a.g.e.*, s. 336.

³⁸ Guy et M.F. Rachet; *a.g.e.*, s. 29.

II. Sezostris devriyle (M.Ö. 1904-1888) ilgili fazla bilgimiz olmamakla beraber, Mısır'ın zenginleşmeye devam ettiği bir gerçektir. İç idare güçlendirilmiş, başta Nubya'da olmak üzere tüm Mısır'da firavunun iktidarı hissettirilmiş, vilayetler arası sınır sorunları kesin bir şekilde halledilmiştir³⁹.

III. Sezostris devri (M.Ö. 1888-1850) ise savaş devri olmuştur. Nubya'da sürekli olarak Mısır idaresine karşı ayaklanmaların olması ve oradan itibaren bölge sakinlerinin Mısır'a girme çabaları dolayısıyla III. Sezostris bu bölgeye sefere çıkmış, Nubya'yı kesin bir şekilde sindirdiği⁴⁰ gibi Mısır'ın sınırını İkinci Şelalenin ötesinde Semne olarak belirlemiştir. Bölgeyi koruma altına almak için Aşağı Nubya'da surlar inşa ettirmiştir. Bu seferlerden dolayı bölge sakinleri tarafından koruyucu bir tanrı olarak görülmüştür⁴¹. Ayrıca kuzeydoğuda Filistin'in kuzeyine, hatta Suriye'ye kadar fetih hareketlerinde bulunmuş, bu da Mısır firavununun bölgeye yaptığı ilk gerçek seferi teşkil etmiştir⁴². İşte tüm bu seferlerle firavunun bilinen dünyayı fethettiği öne sürülerek, ülkede kutsal bir varlık olduğu kabul edilmiştir⁴³.

III. Sezostris'ten sonra idareye gelen oğlu Nemaâtrê III. Amenemhat devrinde (M.Ö. 1850-1800) ise Mısır topraklarının, özellikle Fayum'un verimliliğini artırma usulleriyle ilgilenilmiştir. Bu bölgeye Herakleopolis devrinden itibaren önem verilmiş olması, bir taraftan balıkçılık ve tahıl üretimi bakımından Fayum'un ekonomik yönden elverişli olması diğer taraftan da, belki de karışıklıklar devrinde, tam olarak bilinmemekle beraber, Mısır'ın yedi yıl süren kuraklık ve kıtlık çekmiş olmasındandır. Çünkü Fayum'da doğal bir göl olan Moeris⁴⁴, taşan Nil sularını toplayacak şekle getirilerek, sunî bir göle⁴⁵ çevrilmiştir. Böylece kuraklık döneminde göl suları ekili toprakları sulamada kullanılmıştır. Firavunların asıl amacı, gölü büyültmek değil,

³⁹ F. Dunand - C. Zivie - Coche, *a.g.e.*, s. 80.

⁴⁰ F. Dunand - C. Zivie - Coche, *a.g.e.*, s. 80.

⁴¹ Guy et M.F. Rchet; *a.g.e.*, s.236; Göksel bir tanrı olarak görüldüğü de tesbit edilmiştir (F.Daumas; *a.g.e.*, s. 80).

⁴² Guy et M.F. Rchet; *a.g.e.*, s. 236.

⁴³ F. Dunand - C. Zivie - Coche, *a.g.e.*, s. 80.

⁴⁴ Mısırcası "Mer-ur" (Büyük göl)'dur. Deniz seviyesine oranla 44 metrelik bir çöküntüdür (A. Moret; *a.g.e.*, s. 152).

⁴⁵ Moeris Gölü: Herodot bu gölün, insan eliyle kazılmış, insan emeğiyle yapılmış sunî bir göl olduğunu, orta kısmındaki yerde iki piramit bulunmasından, hatta piramitlerin tepesinde taht üzerine oturmuş dev heykellerin bulunduğundan anlaşıldığını iletmiştir. Gölü besleyecek kaynak olmadığını, gölün bir kanal vasıtasıyla Nil'in suyuyla beslendiğini, suyun 6 ay Nil'den göle, 6 ay da gölden Nil'e aktığını, ayrıca gölden balıkçılık da yapıldığını söylemiştir. (Herodotos, *Herodot tarihi*, çev.: Müntekin Ökmen, İstanbul. 1973, s. 157-158).

aksine bataklıklarda ve durgun sularda birikmiş balçıklı çamurdan yararlanmak olmuştur⁴⁶. Bunun için Fayum'da 47 km. uzunluğunda bir bent yapılarak, o zamana kadar 11000 hektarlık bir arazi ekilirken, bent sayesinde 75 km²'lik büyük bir alan ekime elverişli hale getirilmiştir⁴⁷. Bu dev proje III. Amenemhat devrinde tamamlanmıştır. Bundan başka firavun göle yakın bir yerde, Krokodilopolis yakınlarında⁴⁸ idarî ve dinî bir merkez kurarak, her vilayete ait bölme, her vilayetin tanrısına ait mabet ve sunak yeri inşa ettirerek⁴⁹ Herodot'un deyişine göre iki katlı, 3000 odalı muazzam bir yapıyı ortaya koymuştur. Bu dev yapıyı Yunanlılar tarafından "Labyrinthos" yani labirent olarak adlandırılmıştır⁵⁰; bu da Mısırlıların yarattıkları harikalardan bir başkasını oluşturmaktadır.

III. Amenemhat Nubya'da III. Şelale Bölgesi'ne kadar sefer düzenlemiş ve bölgede etkin bir siyaset gütmüştür. Yine onun devrinde Sina Yarımadası'ndaki firuze ocakları aktif bir şekilde işletilmiştir⁵¹.

III. Amenemhat'tan sonra idareye gelen IV. Amenemhat (M.Ö. 1800-1792) ve ondan sonraki Kraliçe Sebekneferurê devirleri hakkında fazla bir bilgi bulunmamaktadır. Kesin olan şey Sebekneferurê'den sonra Mısır, yeneden çöküş dönemine girmiştir.

MISIR'DA SİYASÎ YAPILANMA

Eski İmparatorluk VI. Hanedan devri sonunda yaşanan ve uzun müddet süren ihtilal çok ciddi boyutlara ulaşmıştır. Ayaklanan halk, sarayları işgal etmiş, idarî bürolara ve adli salonlara girerek ellerine geçirdikleri arşiv belgelerini, yönetmelikleri, muhasebe ile ilgili belgeleri gözler önüne sermişlerdir⁵², mezarları açarak dinî sırları da ifşa etmişlerdir⁵³. İnsanlar ne yapacaklarını şaşırılmışlar, fakirler zorbalıkla firavuna, zenginlere ait mallara el koymuşlar, hatta kendileri için tapu belgeleri de ele geçirmişlerdir⁵⁴. Bunun

⁴⁶ A. Moret, *a.g.e.*, tome I., s. 440.

⁴⁷ F. Dunand - C. Zivie - Coche, *a.g.e.*, s. 81.

⁴⁸ Herodotos; *a.g.e.*, s. 156. Krokodilopolis: Yunanlılar timsah tanrı Sobek'ten dolayı şehri böyle adlandırmışlardır. Merkezi şehrin Mısırcası Şedet idi ve günümüz Fayum'un bulunduğu yerde idi. Fayum ismi ise Mısırlıların Moeris Gölü'nü Pa-yom (deniz) olarak da adlandırmalarından gelmektedir (Guy et M.F. Rachtet, *a.g.e.*, s.81).

⁴⁹ F. Dunand - C. Zivie - Coche, *a.g.e.*, s. 81.

⁵⁰ Herodotos, *a.g.e.*, s. 156-157.

⁵¹ Guy et M.F., Rachtet, *a.g.e.*, s. 29.

⁵² A. Moret, *Le Nil et la civilisation égyptienne*, Paris, 1926, s. 306.

⁵³ F. Daumas, *a.g.e.*, s. 393.

⁵⁴ A. Moret. *Le Nil...*, s. 306.

sonucu olarak mallar el değiştirmiş, eski zengin fakir, eski fakir zengin olmuştur, öyle ki asillerle halkın rolleri değişmiş, fakir düşen asiller ya göç etmeye mecbur kalmışlar ya da yeni zengileşen gözü açıkların yanında hizmetli olarak çalıştırılmışlardır. Bu rollerin değişimi sonucu "ünvanı olan kişinin oğluyla, babası olmayan ayırdedilemez"⁵⁵ olmuştur.

Herakleopolis IX ve X. Hanedanlardan başlamak üzere XI. ve XII. Teb Hanedanları devrinde ülkede asayiş dönemi başlatılmış, ama artık bundan böyle modern bir dönemin başladığının, firavunun, şahsiyeti kutsal olmakla beraber, idaresinin keyfi olmayacağını farkına varılmış, firavunun "devlet benim" düsturundan vazgeçilmiş, devletin tüm toplumu içerdiği kabul edilmiştir. Bunun için kanun devletinin kurulmasının önemi vurgulanmış asiller ve tebanın böyle bir yapıya saygı göstereceğinin mutlak olduğu ileri sürülmüştür. Yazılı kanunların yürürlüğe konması ile firavunun iktidarı meşru olduğu gibi, ne valilerin merkezî idareye karşı ayaklanmaları, ne de asillerin ve halkın egoist isteklerinin su yüzüne çıkabilmesi mümkün olabileceği, herkesin millî çıkarlara göre devranışlarını ayarlayacağı düşünülmüştür. Bunun için firavunlar, ilk safhada, ister siyasi ister dinî olsun, feodal yapıya son vermişlerdir. Bunun sonucu olarak valiler ve din adamları firavunun hizmetinde, devlet görevlileri olarak ilan edilmişlerdir. Diğer yandan ister asil ister rahip olsun, isterse halktan kimseler olsun, herkes firavuna bağlı ve hiçbir sınıf farkı gözetilmeksizin yeteneklerine göre devlet hizmetlerinde rolü olan kişiler olarak görülmüşlerdir. Bu yüzden Kahun ve Gurab Papirüslerinde tüm Mısır'ın firavuna ait olduğu, tarımsal bölgelerde çalışanların pleb değil de köylü, ve şehirde yaşayanların da yurttaş olarak adlandırıldığı, herkesin mesleğine göre sınıflandırıldığı, haklarının ve yükümlülüklerinin belirlendirildiği, dolayısıyla her bireyin devlet bünyesinde bir görev üstlendiği belirtilmiştir⁵⁶. Buna ilaveten, Mısır'ın önceki deneyimi bir daha yaşamaması için firavunlardan bazıları kendilerinden sonra idareye gelecek oğulları için "Öğreteler" yazmışlardır. Bunlardan en ünlüsü, X. Hanedandan II. Heti (Akteos)'nin, oğlu Merikarê için yazdığı öğreti ile XII. Hanedandan I. Amenemhat'ın oğlu I. Sezostris için yazdığı öğretilerdir⁵⁷. II. Heti'nin oğlunu siyasete alıştırmak için yazdığı "Merikarê için Öğreti" esas olarak siyasal tavsiyeleri içermekle birlikte, sükunet, adalet, kanunlara saygı, tanrı korkusu ve kaderle ilgili kısımlar da bulunmaktadır. Kendi hanedanını siyasal durumunu, Teb'deki Hanedanın varlığını göz önünde bulunduran ve ülkenin bir

⁵⁵ *Leiden Papirüsü*; (çev): Alan H. Gardiner, *The Admonitions of an Egyptian Sage*, London, 1909 (Anan A. Moret, *Le Nil...*, s. 261,168).

⁵⁶ A. Moret, *Le Nil...*, s. 307.

⁵⁷ A. Moret, *Le Nil...*, s. 433.

parçasını idare eden II. Heti, ülkenin güçleri karşısında Merikarê'nin moralini bozmamasını söylemekle, ne şekilde davranması gerektiğini şöyle öğütlemektedir: "Karışıklığa karşı amansızca davranmalı, halkın istekleri firavun tarafından incelenmeli", zira "firavun halkın ve asillerin karşı çıkarları arasında hakem rolünü" oynamalıdır. Bunun için de "büyükleri onurlandır ve halkına iyi davran" çünkü "büyükleri çok olan firavun da büyüktür"⁵⁸. Bunun yanında, II. Heti, Teb firavunlarıyla ve Delta'nın doğusunda yerleşik Asyalılarla karşılaştığı güçlükleri dile getirerek firavunun konuşmadaki maharetinin önemine değinmekte ve şöyle demektedir: "Zafere ulaşmak için söz sarfederken bir sanatkâr gibi ol (beceri sahibi ol). Dil hükümdarın kılıcıdır. Söz tüm silahlardan daha güçlüdür... Açık sözlü olan bir insanın hayatına saygı duyulur, ama çok güvenen kişi kaybına sebep olur"⁵⁹.

Bu öğretinin en önemli kısımlarından birini "yüksek seviyedeki bir adamın oğluyla mazbut bir adamınkinin arasında ayırım yapma" sözü teşkil etmiştir⁶⁰. Burada II. Heti idarenin eskiden olduğu gibi sadece asillere dayalı olmasının sakıncalı olabileceğini, halktan yetenekli kişilerin de idarede yer alabileceğini ifade etmiştir. Bu da idareye çeşitli seviyede insanların katılımını sağlama yolunda ilk adımdır. Tabii ki II. Heti'nin öğretisi sadece Merikarê için geçerli değildir. Teb firavunları da hem bu öğretilerden yararlanmışlar, hem de geçmiş olayları göz önünde bulundurmışlardır; bunun için önce firavunun şahsını ve sarayını korumak amacıyla muhafız alayı, ve o zamana kadar bölge valilerinin topladıkları milis kuvvetleri ortadan kaldırırlarak, askerî görevlilerin topladıkları gençlerden oluşan gerçek bir ordu kurulmuştur. Bu ordu sayesinde Teb firavunları, özerkliklerini ilan etmiş prensvalileri firavunun iradesine boyun eğmeye zorlamışlardır. Dahası, I. Amenemhat, vilayetlerin merkezi idareye karşı birleşmelerine engel olmak için, vilayetlerin sınırlarını belirlemiştir. Adaleti yerine getirmek için de su ve vergi dağılımı ayarlanmıştır. Görev dağılımı yaparak bölgesel idarelerin tek elde toplanmasını engellemiştir. Üstelik valilik, babadan oğula geçen feodal yapıdan uzaklaştırılmış, firavun tarafından tayin edilen görevlilerce yürütülmüştür. Bazı yerlerde babadan oğula geçer gibi olduysa da, tapınaklar, mahkemelerle ilgili olduğu gibi askerî yükümlülükleri de kaldırılmıştır. M.Ö. 1850'ye doğru feodalite tamamen ortadan kaldırılmış ve asiller devletin görevlileri pozisyonuna getirilmişler, yani vezir, ordu komutanı, sarayda ya da

⁵⁸ Halkın ayaklanmasını önlemek için önlemler alınması gerektiği, bunun başında köylü olsun kentli olsun, tebasını zenginleştirmenin yollarını aramasını, çünkü ancak fakir düşen bir halkın ayaklanmaya temayülü olduğunu belirtmiştir (F. Daumas, *a.g.e.*, s. 395).

⁵⁹ F. Daumas, *a.g.e.*, s. 395.

⁶⁰ F. Daumas, *a.g.e.*, s. 395.

taşra şehirlerinde yönetici olmuşlardır⁶¹. I. Amenemhat, her türlü başarısına rağmen oğlu I. Sezostris'e yazdığı öğretilerinde firavun II. Heti'den daha ileri giderek, karamsar bir şekilde, oğluna kimseye güvenmemesi tavsiyesinde bulunmuş, yaptığı her iyiliğe karşı nankörlükle cevap verildiğini, hatta hayatına son vermek için komplo hazırlandığını hatırlatarak, emrindekilere dikkat etmesini, hiçbir şekilde onlara güvenmemesini, "kardeşe bile güvenme, hiç kimseyi dost bilme, kendine sırdaş edinme, bunun hiçbir yararı yoktur" diyerek, tek başına kalan firavunun her zaman güçlü olması gerektiğini belirtmiştir⁶². Oysa, XII. Hanedan öğretilerinde, genel olarak, hayatı huzur içinde geçirmek için, insanların öncelikle firavuna içten saygı göstermesi, düşüncelerinde ona yer vermesi tavsiye edilmektedir. Firavunun buna layık olduğu, çünkü onun, Tanrı Rê (Güneş Tanrısı), Tanrı Atum (Başlangıç Tanrısı), Tanrı Sia (Düşünce Tanrısı), Tanrı Hu (Kutsal kelim), Tanrı Knum (Çarkında insanlara şekil veren Tanrı) gibi yaratıcı tanrılarla Tanrıça Bastet (İyilik Tanrıçası) ve Tanrıça Shemet'in (Felaketler Tanrıçası) eşiti olduğu ifade edilmektedir⁶³.

HALKIN DİNİ HAKLARA KAVUŞMASI

Eski İmparatorluk devrinde sadece firavunlar, saray erkanı ve imtiyaz verilen asiller tanrı Rê ve Oziris'in sırlarına vakıflar. Firavunların Tanrı Rê'nin oğulları ilan edilmeleri, kutsal varlık olarak görülmeleri dolayısıyla öteki dünyada, yeryüzünde temsil ettikleri tanrının yanında yer almaları normal olarak kabul edilirdi. Bu nedenle firavunla tebası arasında büyük bir mesafe vardı. VI. Hanedandan sonra ortaya çıkan karışıklıklar devrinde devlet sırlarıyla birlikte, mezarların açılmasıyla sadece firavun ve bir grup elitin bildiği dinî sırlar da ifşa edildi. Bu da Eski İmparatorluğun monolitik sosyal ve dinî anlayışında tamiri güç çatlaklara neden olmuştur⁶⁴. Geçiş döneminden başlamak üzere fakiri, zengini, çiftçisi, din adamı gibi tüm insanların da firavunla eşit bir şekilde ölümsüzlüğe erişebilecekleri fikrine ulaşıldı. Bunun için XI. ve özellikle XII. Hanedan devirlerinde merkezî idarenin güçlenmesiyle halka bazı haklar verilmesi gerektiği düşünüldü. Kuşkusuz, bu hakların başında öteki dünya ile ilgili metinlerin halka yaygınlaştırılması geliyordu. O halde, yeryüzünde olmasa bile, öteki dünyada insanlar arasındaki eşitlik oluşturuldu. Bir tür demokratikleşme, hatta J. Assmann'ın öne sürdüğü gibi

⁶¹ A. Moret *a.g.e.*, tome I., s. 443-444.

⁶² F.Daumas, *a.g.e.*, s. 401 (Benzer endişe yüksek bir aileden olan Sinuhe öyküsünde de hissedilmektedir (A. Erman, *a.g.e.*, s. 141-143).

⁶³ Pierre Montet, *L'Égypte éternelle*, Paris, 1970, s. 73.

⁶⁴ F.Daumas, *a.g.e.*, s. 393.

"halklaşma" başladı⁶⁵. Bundan böyle sosyal seviyesi ne olursa olsun, her birey ruhunun rahatlaması için sunaklara ve kutsal formüllere hak kazanıyor, öteki dünyada, hakkında doğru ve günahsız olduğu kararı alınan iyi insan (Unnefer) Tanrı Oziris gibi yeniden canlanacağı⁶⁶, Tanrı Rê ile özdeşleşeceği ve sonsuz hayata erişeceği öngörülüyordu. Bu yüzden, Mısırlılar ölümsüzlük şartı olan iki faaliyete hak kazanmış oldu. Bunlardan biri Sanduka Metinleri, diğeri de Oziris ayinleriydi.

OZİRİS AYINLERİ

Orta İmparatorluk devrinde hem bu dünya için geçerli, hem de öteki dünya için ön şart olan öğütler yaygınlaşmıştı. Bu öğütlerin ortak temaları adalet, yetime babalık, dula kocalık etmek, yani onları mahrum etmemek, yalana meydan vermemek ve gerçeği esas almak gibi toplum değerlerine dayanıyordu. Her ne kadar bu öğütler, bir taraftan firavunun karışıklık devrindeki sosyal olayları göz önünde bulundurması maksadıyla kaleme alınmış ve toplumun adil bir şekilde idare edileceği düşünülüşse de, diğer taraftan da, sadece firavunun değil, tüm insanlığın, tanrının koyduğu kanunlara göre hareket etmesi halinde, Tanrı katında bir yerinin olabileceği belirtilerek, uhrevî ebediyete hak kazanacağı vurgulanmıştır: "Adalet tüm ebediyet içindir, onu uygulayanla birlikte mezara gider, kişi mezara konduğunda toprak onunla birleşir.. (Ama) adı dünyadan silinmez ve yaptığı iyilik nedeniyle hep hatırlanır. Bu, Tanrıdan gelen sözlerde bulunan kuraldır"⁶⁷. Firavun olsun, tebası olsun, tüm bu kuralları uygulayan herkesin öteki dünyada Tanrı Oziris gibi ölümsüzlüğe ulaşacağını kabul edilmesiyle XII. Hanedan firavunları Abidos'ta halka açık Oziris törenleri düzenlemişlerdir. Eskiden Oziris kültü ayinleri sadece firavunun yararına yapılırken, bu defa tüm müminler için yapılmış, bu yüzden firavun, saray erkani, her seviyeden, her meslekten kişinin katıldığı ayinler olmuştur. Bu şekilde, halk, sonsuz hayata adım atmanın yollarını yani, ölümsüzlük şartlarını öğrenmiştir⁶⁸. Bunun sonucu olarak, tüm Mısırlılar öteki dünyada eşit olacaklar, onlar da birer ölümsüz Oziris'e dönüşüp Tanrılaşacaklar, kendilerine göğün kapıları açılacak ve Oziris'in sağında cennete (İalu Bahçelerine) girebilecekler ve Tanrı Rê'nin her günkü seyrine, sonsuz bir şekilde, katılacaklardı. Böylece her ölü için firavunlar için sürdürülen ayinler yapılacaktı. Dahası, ayinlerin sonunda, yakınları tarafından taşınan ölü için "Tanrı geliyor, yeryüzünde iyi davranın" deni-

⁶⁵ F.Dunand- C. Zivie-Coche, *a.g.e.*, s. 190-191.

⁶⁶ A. Moret, *a.g.e.*, tome I., s. 444.

⁶⁷ F. Daumas, *a.g.e.*, s. 396.

⁶⁸ A. Moret, *Le Nil...*, s. 287-291.

liyordu. Bu şekilde ölü "Neb imahu" (imtiyazlı senyör)⁶⁹ yani firavunun kader arkadaşı oluyordu. Bundan başka, sade vatandaşların kendi çaplarında mezarlar yaptırması, cenaze malzemesi olarak mezara muskalar, nazarlıklar, kolyeler, taçlar, asalar gibi firavuna ait eşyaların basit şekilde taklitleri ile tahadan, taştan veya çamurdan yapılmış, ölüyü temsil eden heykellerin konması, ölünün Ka'sının beslenmesi için katı ve sıvı yiyecek ve içeceklerin konması geleneği başlatılmıştır⁷⁰. Bunun da ötesinde ölülerin yakınlarıyla öteki dünyada buluşacakları fikri de öngörülmüş, yeryüzünde olduğu gibi öteki dünyada da beraber olunacağı inancı yerleşmiştir⁷¹.

Görüldüğü gibi, Mısır'da her ne kadar öteki dünya ile ilgili bile olsa, benzer şartlarda gömülme olanakları ile en sade vatandaşın Oziris ayinlerini öğrenip uygulaması bir demokratikleşme hareketini göstermektedir. Çünkü, ölüye, insan üstü bir varlık olarak görülen firavunla eşit muamele edilmesi, onun gibi tanrılaşması, bize, ihtilalin katı hiyerarşi duvarlarını yıkarak ölüm karşısında insanların eşit olduklarının kabul edildiğini kanıtlamaktadır.

SANDUKA METİNLERİ

Eski İmparatorluk devrinde, piramitlerin yeraltı odalarının duvarlarına öteki dünya ile ilgili ve firavunu öteki dünyaya selamle uğurlamak için bir takım yazıtlar yazılmıştı ki bunlar "Piramit Metinleri" idi. Buna karşılık, sade vatandaşları öteki dünyada rahatlatmak üzere mezarlarına hiçbir metin konmuyordu. Sadece mezarların duvarlarına bu dünyada firavunun hizmetinde iken yaptıkları ve öteki dünyada da yapmaya devam edecekleri uğraşları resmediliyordu. Bunun yanında din adamları, mezarın duvarındaki yalancı kapının önüne yiyecek içecek gibi sunakları su ile takdis edip, ölünün selameti için dua okur, "ölünün Ka'sı için binlerce ekmek, binlerce testi dolusu bira, binlerce sığır, binlerce kaz, binlerce yiyecek, binlerce güzel ve iyi şeyler" dilerdi⁷² Tabii ki basit bir şekilde öteki dünyaya gidiş veya ölümsüzlüğe kavuşma insanlara yeterli gelmedi. Firavun ve asillerin mezarlarının karışık dönemde açılması ve Eski İmparatorluk devri sonunda son bulan "Piramit Metinleri"nin ifşası ile sadece firavunlara geçerli olan bu metinlerden esinlenerek, bazı değişiklikler yapılarak veya birtakım ilavelerle M.Ö. 2000 dolaylarında cenaze ile ilgili yeni formüller yazılmaya başlandı. Bu formüller, sandukalar üzerine, başlıkları kırmızı, metinleri de siyah renkte yazıldı⁷³.

⁶⁹ A. Moret, *Le Nil ...*, s. 299-301.

⁷⁰ A. Moret, *Le Nil ...*, s. 301.

⁷¹ A. Moret, *Le Nil ...*, s. 300.

⁷² F. Daumas, *a.g.e.*, s. 258.

⁷³ F. Daumas, *a.g.e.*, s. 260.

Bölümler halinde gruplaştırılmış ayinler olan "Sanduka Metinleri"nin bir bölümü, ölümden ve tekrar canlanmasından sonra "Batılıların Senyörü"⁷⁴ olan Tanrı Oziris'le ilgili idi. Ölü kimsenin, öteki dünyada, Oziris'le veya etrafındaki başka tanrılarla özdeşleşebileceği, bunun için de Oziris mahkemesi önünde temize çıkması gerektiği ifadesi bulunmaktaydı⁷⁵. Doğal olarak, sade ölümlülerin firavundan, hatta tanrılardan farklı olmadığı, öteki dünyada onların da tanrılarla, hatta sonsuzluğun senyörü yaratıcı Tanrı Rê ile özdeşleşeceği dahası bir bölümde zikredildiği gibi ölünün karanlıklardan sonra Rê gibi göğü aydınlatığı ve kızgınlığının gökteki fırtına olduğu, tüm göğün ayaklarının altında olduğu, Rê-Atum'un yarattığı Tanrı Şu olduğu ve ebediyet yerine yönelik olduğu⁷⁶ ifade edilerek, sade vatandaşın da öldükten sonra sadece firavun ve asillerin değil, aynı zamanda tanrılarının da eşiti olacağı vurgulanmıştı.

Diğer bir bölümde, insanların öteki dünyadaki sonsuz hayatına devam edebilmesi için bu dünyadaki yakınlarının mezarının duvarında, özellikle yaptırılan yalancı kapının iç kısmına yiyecek, içecek koymaları gerektiği, bunun yapılmaması halinde ölünün öteki dünyada aç ve susuz kalacağı, bu nedenle de yanbaşıda bulunan "Sanduka Metinleri"ni okuyarak ihtiyacını karşılayabileceği⁷⁷ kolaylığı getirilmişti. Ayrıca ölüyü öteki dünyadaki karanlık canavarlardan kurtarmak⁷⁸ ve ölümler vadisinde bulunması olağan olan her türlü yılan, akrep gibi öldürücü hayvanların etkisini azaltmak ve ölüyü rahatlatmak için cenaze ile ilgili derlemeler arasına bir takım muskalar konularak, hiçbir kötü gücün ölümlere erişmemesi, zarar vermemesi sağlanmaya çalışılmıştır⁷⁹.

Mısırlılar için önemli diğer bir durum, Oziris ayinleri bölümünde de belirtildiği gibi, ölünün bu dünyada sevdiği kimselerin veya yakınlarının öteki dünyada da yanında olmasıydı. Bu yüzden bazı bölümler ölünün yakınlarıyla birleşmesine ayrılmıştı. Eşlerin mutlaka ahirette beraber olacaklarına inanılırdı. Bunun yanında diğerlerinin de öldükten sonra aynı mekânda yer alması için "Tanrıların Prensi Jeb, yakın akrabalarının, çocuklarının, kardeşlerinin, babasının, annesinin, hizmetlilerinin ve Kötülük Tanrısı Seth'nin ha-

⁷⁴ Batılılar: Mısır'da mezarlar, ölümün güneşin batışına benzetilmesi nedeniyle genellikle Nil'in batı yakasında kurulmuştu. Bu yüzden Ölümler Tanrısı Oziris "Batılıların senyörü" olarak adlandırılmıştır.

⁷⁵ F. Daumas, *a.g.e.*, s. 260.

⁷⁶ F. Daumas, *a.g.e.*, s. 261.

⁷⁷ F. Daumas, *a.g.e.*, s. 262.

⁷⁸ F. Dunand-C. Zivie-Coche, *a.g.e.*, s. 190-191.

⁷⁹ F. Daumas, *a.g.e.*, s. 262.

reketlerini yapmaktan kaçınan meslektaşlarının kendisine verilmesi emrini verdi"⁸⁰ biçiminde formüllere de başvuruldu. "Piramitler"de olduğu gibi yeraltı odalarının duvarlarına değil de sandukaların iç bölümlerine yazılan bu metinlere Orta Mısır'da Beni Hasan ve El Berşes'te olduğu gibi, daha güneyde Abidos ve Jebelon ve Delta Bölgesi'nde Daşur ve Sakkara'daki mezarlarda rastlanmaktadır. Buna paralel olarak, yine Orta İmparatorluk devrinde El Berşes'te bulunan sandukaların üzerinde "İki yolun Kitabı"⁸¹ olarak adlandırılan diğer bir yazıtta rastlanmıştır. Bu da yeraltı dünyasının haritasını göz önüne sermekte ve orada su ve toprak yol olmak üzere iki yolun efsanevi yer olan Oziris'in malikanesi Ro-Setau'ya ulaştığı, ama her iki yolda ölüyü tehdit eden canavarların bulunduğu, bununla beraber ölünün her türlü güç durumunda baş vuracağı tılsımlı formülleri bilmesi nedeniyle engelleri kolaylıkla aşabileceği ifade edilmiştir⁸².

ORTA İMPARATORLUK DEVRİNDE DİNİ DURUM

Eski İmparatorluk V. ve VI. Hanedan firavunları, Tanrı Rê'nin ihtişamını vurgulamak için, ülkenin her tarafında tapınaklar yaptırmışlar ve bu tapınaklara araziler bahşetmişlerdir. Ama bunu yaparken diğer tanrıları ihmal veya inkar edip Mısır'a monoteist bir yapı kazandırmayı düşünmemişler, aksine politeist davranışlarda bulunarak her bölge tanrısı adına tapınaklar inşa ettirmişler ve kendilerini her vilayet tanrısının oğlu ilan etmişlerdir. Böylece, Firavun Merenrê, Şelale Bölgesi'ne yaptığı ziyarette, bölge tanrısı Knem'un lütfunu kazanmak için gerekli dinî davranışlarda bulunmuştur. Aynı şekilde I. Pepi kendini Tanrıça Hathor'un oğlu olarak göstermiştir⁸³.

Eski İmparatorluk ile Orta İmparatorluk arasındaki geçiş devrinde Mısır'ın büyük bir karışıklık dönemi yaşamış olması, dinî inançlarda büyük sarsıntıların oluşmasına neden olmuştur. Başta Rê olmak üzere tanrıların dünyanın düzenini sağlamayı başaramadıkları düşünülmüş, hatta Rê'nin ihtiyarladığı öne sürülmüştür⁸⁴.

Herakleopolis IX. ve X. Hanedanlar devrinde vilayet prensleri mabetlerin idaresini de yüklenmişlerdi. Böylece mabede bağlı malların idaresi din adamlarının ellerinden alınmış, sadece günlük kutsalaları yerine getiren

⁸⁰ F. Daumas, *a.g.e.*, s. 262.

⁸¹ "İki Yolun Kitabı": Yeni İmparatorluk devrinde yazılan "Ölümler Kitabı", "Kapılar Kitabı", "Mağaralar Kitabı", "Gündüz ve Gecenin Kitabı" gibi öteki dünya ile ilgili yazılara örnek teşkil etmiştir (F. Dunand - C.Zivie - Coche, *a.g.e.*, s. 194).

⁸² F. Daumas, *a.g.e.*, s. 191.

⁸³ Pierre Montet, *a.g.e.*, s. 167.

⁸⁴ A. Eggebrecht, *L'Égypte ancienne*, Paris, 1988, s. 296.

kişiler durumuna düşmüşlerdir. Bu şekilde Eski İmparatorluk devrinde yavaş yavaş güçlenen ve feodal yapıya bürünen din adamları aristokrasisi ortadan kalkmıştır. Buna karşılık, Tanrı Rê rahipleri hiçbir biçimde imtiyazlarını kaybetmemişler, aksine, Tanrı Rê, evrenin senyörü, yaşayan ve ölü firavunların koruyucusu olarak görülmeye devam etmiştir⁸⁵. Karışıklıklar devrinde, belki Tanrı Rê ihmal edilmişti, ama bu dünya ve öteki dünyanın ilahî idaresinin yine Rê'ye ait olduğu kabul edilmişti:

"(Hergün) devirdaim yapan tanrıya saygı göster (kutsa). O, ruh gibidir: Ruh bildiği yere doğru gider ve önceki yolundan ayrılmaz. Evini (mezarını) Batı'da yaptır; adaleti uygulayan dürüst bir insan gibi mezarlıktaki yerini güzelleştir. Orada insanın kalbi (ebediyen) yaşayacaktır. (Tanrı katında) kalbi dürüst bir insanın fazileti, adil davranmayan kimsenin öküzünden daha çok hoş gider. Tanrı rızası için çalış, hareket et... tanrı kendisi için çalışmanı bilir. Tanrının sürüsü insanlar iyi idare edilir. Onlar için yeri ve göğü yaratan, susuzluklarını gideren, nefes almaları için havayı yaratan odur. Onlar onun görüntüsündedirler. Onlar için bitkileri yaratan odur. Hayvanları, kuşları, balıkları onları beslemek için yarattı. Ama düşmanlarını da öldürür ve ayaklanmak için komplo hazırladıkları için kendi çocuklarını cezalandırır... Bununla birlikte, ağladıkları zaman onları iştir. Rê, onlar için, hücrede (yumurtada, ana rahminde) idarecileri ona destek olsun diye, zayıfların sırtını kuvvetli yapmak için şefleri yarattı. Kötü şeylere karşı onları korumak için Rê, bir silah gibi, büyüü yarattı, gece ve gündüz onlara rüya gönderir (gösterir)"⁸⁶.

XI ve XII. Hanedan firavunları başkent olarak Teb Şehri'ni seçmişler, idare merkezi olarak İti-Taui'yi tercih etmişlerdi. Bununla beraber, o zamana kadar dinî başkent olarak Heliopolis'e önem vermeye devam etmişlerdi. Hatta, I. Sezostris saray erkanına Heliopolis'te Tanrı Rê-Horakti'ye bir dikili taş koydurma planını açıklamış, bunun için şöyle demiştir: "Horakti, beni, yapılmasına karar verdiği şeyin gerçekleşmesi için dünyaya getirdi (...) Bana, birleştirdiği bu ülkeyi idare etme görevini verdi ve beni destekleriyle ödüllendirdi. Her şeyde onun hoşuna gidecek şekilde hareket ederek, onda bulunan gözü parlattım (...) doğuştan bir kralım, çocukluktan itibaren idare ettim, (çünkü) daha yumurtadayken (idare için öngörüldüm) (...) henüz (bebek) bezlerimden kurtulmamıştım ki beni insanların senyörü olarak ilan etti"⁸⁷.

⁸⁵ A. Moret. *Le Nil...*, s. 280.

⁸⁶ "Merikarê için öğretisi" par. 27-28; A. Moret, *Le Nil...* s. 280-281.

⁸⁷ A. Moret. *Le Nil...*, s. 281.

Bununla beraber, I. Amenemhat devrinde, hanedanların harekât merkezlerinin Teb olması nedeniyle, Teb Şehri'nin siyasi ve dinî merkez olmasına karar verilmişti. Zaten bu devrin temayülü, esas olarak, önemli görülen tanrıları memnun etmekte⁸⁸. Bunun için "Nes Tauı" (İki ülkenin tahtı) olarak da adlandırılan Teb'de I. Amenemhat, babası olarak tanımladığı Amon'a Karnak'taki Ptah tapınağında pembe granitten bir bölme inşa ettirmişti. Bu yüzden Teb, "Uast" (Krallık başı) şehri olarak adlandırıldı. Şehirde bulunan tüm diğer tanrıların tapınaklarında Amon'a tapınma yeri yapıldı. Ama yaratıcılık ve koruyuculuk vasfı olan Tanrı Rê'yi, tam olarak, gözden düşürmek, varlığını devam ettirmek ve Tanrı Rê'nin üstünlüğünü Amon'a maalestin için din adamlarının geliştirdikleri kuramlarla, Amon, Amon-Rê olarak, Tanrı Rê ile özdeşleştirilip hem Rê'nin Tanrı Amon'un bir görüntüsü olduğu vurgulandı, hem de Amon en büyük tanrı olarak ilan edildi. Bu kadarla da kalınmayıp, Oziris, Knum, Sobek gibi tanrılar da Rê ile özdeşleştirilip Heperu (Tanrı Rê'nin şekilleri) veya her biri Rê'nin bir görüntüsü olarak gösterildi⁸⁹. Hepsi Rê'nin özelliklerini benliklerinde taşımaya başladılar⁹⁰. Böylelikle Tanrı Rê tamamen unutulmamış, aksine Karnak'ta Güneş Tanrısına tapınma yerleri yaptırılmıştı. Hatta bu kısım "Ah Mennu" yani en kutsal yer olarak adlandırıldı. Burada en azından her yeni yılın başında güneş diskiyle birleşme ayini yapılır, böylece her yıl dünyanın gidişatının yenilenmesine kozmik bir anlam verilmiş olunurdu⁹¹.

M.Ö. 2000'den itibaren imparatorluk tanrısı artık Rê değil, Amon-Rê oldu. Rê ise tek başına kraliyet tanrısı olarak kaldı. Eski İmparatorluk devrinde firavun, Rê'nin oğlu olarak, yüce tanrının yeryüzündeki bir görüntüsü olarak görünürken, bu devirde III. Amenemhat (M.Ö. 1844-1797) "Işınlarıyla gelen Rê" olarak adlandırılmış ve firavun, Rê'nin eşiği olarak görülmüştür. M.Ö. 1600'lere doğru ise firavun, imparatorluğun sınırlarının genişletilmesiyle, "yabancı ülkelerin Rê'si" olmuştur⁹². Üstelik Rê'nin kültü ülke çapında sürdürülmemiş, sadece mabetlerde din adamlarının ihtimamına bırakılmıştır⁹³.

Görüldüğü gibi, Orta İmparatorluk devrinden itibaren tanrılar arası bağlantılar daha fazla geçerlilik kazanmıştır. Tanrı Rê ile diğer tanrılar ara-

⁸⁸ Pierre Montet, *a.g.e.*, s. 167.

⁸⁹ A. Moret, *a.g.e.*, tome I., s. 182-184.

⁹⁰ Erik Hornung, *Les Dieux de L'Égypte*, Paris, 1971, s. 79.

⁹¹ F. Daumas, *a.g.e.*, s. 296.

⁹² Erik Hornung, *a.g.e.*, s. 125.

⁹³ A. Moret, *a.g.e.*, tome I., s. 285.

sında özdeşleştirme yoluyla kurulan bu bağlantılar bize Mısırlıların yine de Tanrı Rê'yi üstün gördüklerini ve özelliklerini çok farklı tanrılarda bulduklarını gösterir⁹⁴. Zaten Mısırlılar, Eski İmparatorluğun sonundan itibaren, her şeyin senyörü, kralı olarak görülen yüce varlık fikrini geliştirmişlerdir. Bu yüce varlık, var olan her şeyin yaratıcısı, hem de koruyucusu olarak görülmüştür. Bu yaratıcılık ve koruyuculuk özellikleri esas olarak Tanrı Rê'ye ait olmakla beraber⁹⁵ Rê ile özdeşleştirilen tanrılara da aynı nitelikler aktarılmış olmaktadır. Bu şekilde Rê sayesinde bu tanrılarının önemi artmıştır. O halde feodal yapıda bir devletteki kralın iktidarının zayıflaması gibi Rê'nin de tanrılar üstü otoritesi sarsılmış bulunmaktadır. Tabii bunun yanında Tanrı Rê, insanlar için yine de öteki dünyanın senyörü olarak kalacak ve bu üstünlüğü de asırlar boyu sürecektir.

TANRI RÊ İLE ÖZDEŞLEŞTİRİLEN TANRILAR:

AMON

Adı "görünmez" ya da "gizli" olarak yorumlanan Tanrı Amon⁹⁶ imparatorluk tanrılarının üçüncüsü ve sonuncusudur. Eski İmparatorlukta, I. Pepi devrinde, adı "Teb Senyörü" olarak geçmekteydi⁹⁷. O halde sadece Teb'de tapılan ve bölge dışında tanınmayan bir tanrıydı. Amon'un ilk önce kraliyet tanrısı olması, XI. Hanedan devrinde olmuştur. Güneyindeki Teb'den itibaren iktidarlarını kuran bu hanedan firavunları, Mısır'ın içine düştüğü kaosu göz önünde bulundurarak, yepyeni bir Mısır yaratmak amacıyla ülke çapında tanınmayan bir tanrıyı ortaya çıkarmışlardır⁹⁸. Bununla beraber, Yukarı Mısır'ın başkenti, Teb'den önce Hermontis (Per-Mentu) idi ve orada Tanrı Montu'ya tapılıyordu⁹⁹. Ayrıca Tanrı Rê de bu bölgede kök salmıştı, bu yüzden Hermontis güneyin Heliopolis'i olarak da adlandırılıyordu¹⁰⁰. XI. Hanedan firavunları Amon'u üstün görmekle beraber tanrı Montu'ya atfen Montuhotep veya Mentuhotep adını almışlardı¹⁰¹. Diğer taraftan, bu hanedan devrinde, Herakleopolis hanedanına karşı Koptos'la yapılan ittifaktan dolayı Koptos'un Tanrısı Min'e de önem verilmişti. Her iki bölgeyi ellerinde tutabilmek için XI. Hanedan firavunlarının siyasî telkinleriyle, Amon

⁹⁴ Erik Hornung, *a.g.e.*, s. 79.

⁹⁵ Erik Hornung, *a.g.e.*, s. 214.

⁹⁶ A. Eggebrecht, *a.g.e.*, s. 256.

⁹⁷ F. Daumas, *a.g.e.*, s. 309.

⁹⁸ A. Eggebrecht, *a.g.e.*, s. 256.

⁹⁹ A. Moret, *a.g.e.*, tome I. s. 436.

¹⁰⁰ A. Moret, *a.g.e.*, tomel I. s. 436.

¹⁰¹ A. Eggebrecht, *a.g.e.*, s. 256.

din adamları Tanrı Amon'u Montu ve Min'le özdeşleştirme yoluna gittiler. Böylece Tanrı Montu'nun başındaki iki deve kuşu tüyü ile bezenmiş tacını ve yeryüzündeki cisimlenmiş biçimi olan koçu ve Min'in de simgesi marul ve erkeklik uzvunun görünümünü, ayrıca Min'in gemiyle Nil'de yıllık gezinti törenini Amon'a maletmişler ve firavunların siyasetine paralel olarak, Tanrı Amon'u Yukarı Mısır tanrısı ilan etmişlerdir¹⁰²

İlahiyat bakımından ise Amon'un esas kökeni Hermopolis Magna'dır. Heliopolis'in rakibi olan Hermopolis din adamları, yaratıcı tanrının Heliopolis Tanrısı Rê-Atum değil de bölgede tapılan Tanrı Thot olduğu konusunda teoriler öne sürmüşlerdir. Bu teorilere göre Thot, üstün zekayı cisimlendiren tanrıdır ve düşüncesiyle evreni tasavvur etmiş, yaratıcı kelamıyla bu tasavvurunu gerçekleştirmiştir. Bu yaratıcılık olayından önce Thot, kaosta, senyörü olduğu dört çift Başlangıç tanrısıyla birlikte bulunuyordu. Bu nedenle Tanrı Thot "sekizli tanrı" anlamına gelen "Hmenu" (Yunanca Ogdoa) olarak adlandırılmıştır. Yine Hermopolis'in adı sekizler şehri, "Hemnu", olarak geçmektedir¹⁰³. Bu dişi ve erkek çift tanrılar, sırasıyla başlangıç tanrı ve tanrıçası Nun ve Nunet, evrenin sonsuzluğunu simgeleyen Heh ve Hehet, karanlıklar dünyasının tanrı ve tanrıçası Kek ve Keket, gizli tanrı ve eşi, Amon ve Amonet'tir¹⁰⁴ Hermopolis kozmogonisinde, "görülmeyen ama uğuldaması duyulan rüzgar tanrısı" olarak Amon'un sakin Başlangıç Ummanını harekete geçirdiği kabul edilmiştir¹⁰⁵. Bu tanrılar Nun'un ortasındaki bir tepeye (Tatenen) bir yumurta yerleştirmişler, oradan güneş çıkıp göğe yükselmiştir.

¹⁰² A. Moret, *a.g.e.*, tome I., s. 438.

- Montu: Tanrı Montu veya Mentu Yukarı Mısır'da Hermontis'te (Per-Montu=Montu'nun sarayı, şehri) tapılan tanrıdır. Hanedanlar öncesi devirlerden itibaren savaş tanrısı olarak görülmüştür. Orta İmparatorluk devrinde XI. Hanedanla kraliyet tanrısı olarak kabul edilmesiyle Teb Senyörü olmuştur. Zaten bu hanedanın bazı firavunları Tanrı Montu'ya atfen Mentuhotep (Montu hoşnuttur) kraliyet adını almışlardır. Bu devirde Montu yine Hermontis'te bir diğer kült merkezi bulunan Tanrı Rê ile özdeşleştirilmiş ve Montu-Rê olarak adlandırılmıştır. Bu şekliyle güneşin tahrir edici ateşini temsil etmiş ve tepesinde güneş diski bulunan şahin başlı bir insanla temsil edilmiştir. XII. Hanedan devrinde Tanrı Amon'un Rê ile özdeşleşmesinin sonucu Montu'nun tüm savaşçı özellikleri de Tanrı Amon'a maledilmiş ve Montu Teb'in etrafındaki Medamud ve Tôd Kalelerinin koruyucu tanrısı olarak işlevini sürdürmüştür (E.A. Wallis Budge, *The Gods of the Egyptians*, New York, 1969, Vol. II., s. 24).

- Min: Yukarı Mısır'da Koptos ve Apu'nun yerel tanrısıdır. Başında iki uzun tüylü taç bulunan ve erkeklik organı belirgin bir insan şeklinde temsil edilmiştir. Bu şekliyle doğurganlıkla ilgili bir tanrı olduğu gibi ayrıca verimlilik, dölleme, fırtına ve çiy ile ilgili olarak yağmurlarla çöl bile verimlilik verdiği inanan tanrıdır. Simgesi yıldırım, kutsal hayvanı öküz, gözde bitkisi maruldur. Orta İmparatorluk devrinde Tanrı Rê ile özdeşleştirilerek Rê'nin özellikleri Min'e maledilmiş ve Min-Rê olarak yüceltilmiştir. Tanrı Amon'un ve Montu ve Minle özdeşleştirilmesi sonucu Tanrı Amon Yukarı Mısır'da en büyük tanrı olmuştur (Guy et M.F. Rchet, *a.g.e.*, s. 162; A. Moret, *a.g.e.*, tome I., s. 436).

¹⁰³ A. Moret, *a.g.e.*, tome I., s. 437.

¹⁰⁴ Guy et M.F. Rchet, *a.g.e.*, s. 185.

¹⁰⁵ A. Eggebrecht, *a.g.e.*, s. 256.

Amon'un yeryüzündeki görüntüsü Nil kazıdır, Amon'un güç kazanmasıyla din adamları Nil kazının Başlangıç yumurtasını yumurtladığını ve oradan da güneşin çıktığını ileri sürmüşlerdir¹⁰⁶.

Bu ilahiyatı ele alan Teb din adamları, "Amon diğer tanrıların önündedir, senyörüdür" biçiminde teoriler geliştirdiler. Sadece rüzgar tanrısı iken Amon'un ruh, can, evreni canlandıran, hayati nefesi veren¹⁰⁷ tanrı olduğunu, Başlangıç tanrılarını dünyaya getirdiğini öne sürerek onu Başlangıç tanrısı ilan ettiler¹⁰⁸. Hayata gerekli ve herşeyde bulunan nefes olarak kabul edilen Amon'un bu özelliği, Ptolemeler devrinde, Yunanca "Pneuma" ile aynı tutulmuş ve sular üzerinde hareket eden "tanrının ruhu" olarak adlandırılmıştır¹⁰⁹.

IV. Büyük Antef'ten itibaren Karnak'ta Tanrı Amon ve Tanrıça Amonet adına tapınaklar yaptırılmaya başlanmıştır. Son Mentuhotep'in veziri olan Amenemhat ismini Hermopolis ilahiyatının resmî cümlesi olan "Amen,em,hat" (Amon öndedir, önderdir)dan esinlenerek almış ve XII. Hanedanın ilk firavunu olmuştur¹¹⁰.

Hermopolis'in siyasî ve dinî ittifakına dayanılarak, bu teorilerin ortaya atılmasından sonra, bu defa Teb firavunları tanrılarını evrenselleştirme amacını güttüler. Amon din adamlarının çalışmalarıyla Eski İmparatorluk devrine hakim olan en büyük Tanrı Rê ile özdeşleştirdiler. Bu şekilde Amon-Rê olan Teb tanrısı güneş tanrısının bütün özelliklerini üstlenmiş olduğu gibi, bunun yanında, Heliopolis ilahiyatı da Amon'a maledilmiş oluyordu. Bu sayede Amon firavununun kutsal babası oldu, ve bu yüzden Karnak'taki Amon Tapınağı'nda Heliopolis'in izlerini görmek mümkündür¹¹¹.

Tanrı Amon'un, özdeşleşmiş şekli Amon-Rê biçiminde "ilk görüntüsünü Rê olarak yaptığı" ifade edildiği gibi, kendi özelliklerinde de belirtildiği üzere, zaman zaman, tamamen Rê olarak ortaya çıkabileceği de düşünülmüştür. Bu yüzden Leiden Amon ilahilerinde Rê'nin günlük hareketi tamamen Amon'a maledilmiştir: "Ey Horakti, okyanusta seyreden sen, hergün alışılan hareketi yapan seyriyle, yılları yapan, saatleri, geceleri, gündüzleri,

¹⁰⁶ A. Eggebrecht, *a.g.e.*, s. 256.

¹⁰⁷ Bu yüzden firavun olacak çocuğa can ve nefes verenin, İzis'in canlandırması için çabaladığı kocası Tanrı Oziris'in cesedine hayati nefesi verenin Tanrı Amon olduğu kabul edilmeye başlanmıştır (F. Daumas *a.g.e.*, s. 300).

¹⁰⁸ A. Moret, *a.g.e.*, tome I., s. 437.

¹⁰⁹ A. Eggebrecht, *a.g.e.*, s. 256.

¹¹⁰ A. Moret, *a.g.e.*, tome I., s. 437-438.

¹¹¹ F. Daumas, *a.g.e.*, s. 300.

ayları birleştirensin, dünden bugün, durmadan daha fazla yenileniyorsun¹¹². Yine Leiden Amon ilahisinde "Amon ile Rê'nin birleştikleri" ve "doğasının tüm zenginliğiyle Rê'nin" Amon-Rê olan Amon'da var olduğu da gösterilmiştir¹¹³. Amon yaratıcı tanrı olarak da görülmüştür. Kuşkusuz bu özelliği ona Heliopolis ve Hermopolis ilahiyatlarının maledilmesi sonucu kazandırılmıştır. Leiden Papirüsünde bu konumuna şöyle değinilmiştir: "Gerçeğin (Maât) senyörü, tanrıların babası, insanları yapan ve hayvanları yaratan o dur"¹¹⁴. O halde Amon, tanrılar üstü yüce varlık, en büyük tanrı pozisyonuna getirilmiştir. Aslında bu özdeşleştirmenin dinî olduğu kadar tamamen siyasî endişeyle gerçekleştirildiği kanısı ortaya çıkmaktadır. Zira, Eski İmparatorluk devrinde adına muazzam mabetler ve piramitler yapılan Tanrı Rê'nin göz ardı edilip yepyeni bir tanrının yerini alması imkansız gibi görünmektedir. Bu yüzden, ancak özdeşleştirme yoluyla yeni tanrının yüceltilmesi ve benimsenmesi mümkün kılınmıştır. Böylece, Tanrı Rê, imparatorluk tanrısı olma özelliğini kaybetmiş, yerini Amon almıştır. XII. hanedan devrinden itibaren hem dinî, özellikle de siyasî rolü olan bir tanrı olarak ortaya çıkmış, merkeziyetçiliğin, birlikçi bir devlet kavramının ve yayılcı siyasetin simgesi haline gelmiştir¹¹⁵. Zaten, çok geçmeden Karnak'taki mabedi imparatorluk mabedi olarak adlandırılmıştır.

OZİRİS

Siyah ve verimli topraklar tanrısı olan Oziris'in, bir zamanlar, dünyada hükmeden yer tanrısı babası Jeb'in yerine idareye geçtiği kabul edilmiş, kızkardeşi ve eşi İzis'le birlikte sürdürdüğü hükümdarlığı sırasında insanlara verimli tarımı öğretmiş, onları dinî vecibelerin yerine getirilmesi konusunda aydınlatmış, bu nedenle medeniyeti getirmiş bir tanrı olarak tanınıyordu¹¹⁶. İyilik bahşeden bu idareyi kıskanan kardeşi Seth tarafından öldürüldükten ve karısı Tanrıça İzis, Tanrı Thot ve Tanrı Anubis'in elbirliğiyle tekrar canlandırıldıktan sonra, insanlara artık ölümsüzlük yolunu göstereceği inancı başlamıştır¹¹⁷. Bu yüzden öteki dünyada ölülerin senyörü olmuştur.

¹¹² Leiden Papirüsü: II. Ramses devrinde (M.Ö. 1298-1232) papirüs üzerine yazılan Amon-Rê ilahileridir ve Hollanda'nın Leiden şehri müzesinde muhafaza edildiği için Leiden Papirüsü olarak anılmaktadır. Burada Amon ile Rê'nin özdeşleştirilmesini kanıtlaması bakımından ele alınmıştır.

¹¹³ E. Hornung, *a.g.e.*, s. 79, 80 ve 255.

¹¹⁴ Leiden Papirüsü (Claire Lalouette, *Textes sacrés et textes profanes de l'ancienne Egypte*, Paris, 1987, s. 129-137).

¹¹⁵ A. Eggebrecht, *a.g.e.*, s. 256.

¹¹⁶ Guy et M.F. Racht *a.g.e.*, s. 186-187.

¹¹⁷ F.Daumas, *a.g.e.*, s. 288.

Eski İmparatorluk devrinde Heliopolis din adamları, yeraltı dünyası ve Ölüler Tanrısı Oziris'i Ennea'ya (Dokuzlu tanrılar grubu) dahil ederek, onu göksel bir tanrı olarak kabul ettirmişlerdir.

Orta İmparatorluk devrinde ise Oziris'in bir zamanlar yeryüzünde yaşadığı ve insanlığı idare ettiği, öteki dünyada da ölümsüzlüğü temsil ettiği fikri vurgulanmış, dolayısıyla ölümsüzlüğe hak kazanan insanları öteki dünyada idare ettiği düşünülmüştü. Ölümsüzlük, o zamana kadar sadece firavun ve yüksek seviyede bir kesime ait bir imtiyazken, tüm insanlığa geçerli sayılmaya başlamıştı. Bu demokratikleşme hareketinin sonucuydu. Bu da Oziris kültürünün yaşayanlar için mabetlerde, ölenler için mezarlarda olmak üzere yaygınlaşmasına sebep oldu. Oziris, böylece, evrensel tanrı konumuna getirilerek, büyük mabetlerin bünyesine küçük Oziris mabetleri eklenerek, Oziris ayinleri tüm mabetlerce sendirilmiş oldu¹¹⁸. Başlangıçta Oziris kült merkezi, Tanrıça İzis'in kocasının ceset parçalarının bulunduğu yerlerden olan Delta Bölgesi, Buto, Sais ve Buziris iken, güneydeki Abidos da diğer önemli bir merkez haline gelmiştir¹¹⁹. Abidos'un esas tanrısı batıya başkanlık eden anlamına gelen "Hent-Amenti" olarak adlandırılan Kurt Tanrı Upuat¹²⁰ iken M.Ö. 2000'den sonra Oziris'e bu tanrının yeri ve özellikleri mal edilmiş ve Oziris'in ismine Hentamenti lakabı eklenmiştir¹²¹. Böylece Abidos'ta herkesin katıldığı büyük Oziris törenlerinde Tanrı Oziris'in ölümü ve yeniden canlanmasının ayinlerle kutlanması geleneği yerleşmiştir. Bu yüzden Abidos kutsal bir şehir konumuna gelmişti, ve binlerce Mısırlı bu şehre gidip Oziris'in ölümsüzlüğüne kavuşmak için tanrının lütfuna sığınıp sunaklarda bulunuyordu. Oradaki kutsal tepenin yanına veya Oziris mabedinin yanına, ziyaretlerinin anısına, düşündükleri ölmüş yakınları için üstü yazılı küçük bir dikilitaş bırakıyorlardı¹²². Bu dikilitaşlardan birinde şu yazıyı görmek mümkündür:

"Büyük tanrının (Oziris) yanında ona sunaklar sunuldu. Buziris'teki büyükler, Abidos'taki büyükler ve ulema onu yüceltiyor. Huzur içinde, huzur içinde arzu ettiği yolları kendine açıyor... Ona Batının yolunda ilerlemesi için el uzatılıyor. Gece gemisinde kürek çekiyor ve gündüz gemisinde seyrediyor. Büyük tanrının eşliğinde yol alıyor..."¹²³.

¹¹⁸ A. Moret, *a.g.e.*, s. tome I., 285-286.

¹¹⁹ F.Daumas, *a.g.e.*, s. 288.

¹²⁰ Abidos, tanrı Oziris'in başının bir vazo içinde saklandığı yer olarak görülmüştür (A. Moret, *Le Nil...*, s. 286). Kurt Tanrı Upuat'ın iki kült merkezi olduğu zannedilmektedir, bunlar, Butto ve Abidos'tur (Guy et M.F. Rachet, *a.g.e.*, s. 18-58). Buto'nun Delta Bölgesi vilayetlerinin başkenti olarak görülmesi dolayısıyla tanrı da "Batı'ya başkanlık eden" olarak adlandırılmıştır.

¹²¹ A. Moret, *Le Nil...*, s. 287.

¹²² A. Moret, *a.g.e.*, tome I., s. 295.

¹²³ Abidos yazılı taşı; J.Yoyotte, *Les Pèlerinages, Sources Orientales*, Paris, 1960, s. 35-36.

Oziris kültünü sürdürenlerin, öteki dünyada selamete erişeceği ama bunun için de uhrevi mahkemede, yeryüzünde yaptıklarından, temize çıkması gerekiyordu. Oziris'in kendisi de öldürüldükten sonra tanrılar mahkemesinde "temize çıkmış" olarak ilan edildiği için, aynı durumda olan tüm insanları yanına alacağına inanılıyordu. Bundan böyle Eski İmparatorluk devrinde olduğu gibi Tanrı Oziris değil, "Tanrı Thot mahkemeye başkanlık edecek, Tanrı Horus mahkeme sonucunu belirleyecekti"¹²⁴. Tanrı Rê ise güneş gemisinde mahkeme savunmalarını işitecekti"¹²⁵. Mahkemenin sonucuna göre ölümler birer Oziris olacaklardı. Burada dairesel bir özdeşleşme görüyoruz. Oziris, bir zamanlar, yeryüzünde hükümdar iken, öldürülmesinden sonra öteki dünyanın senyörü olmuştu. Benzer biçimde yeryüzünde firavun olanın firavunluğu öteki dünyada da devam edecekti. O halde, Oziris inancını taşıyanlar da bir Oziris-firavun şekline bürünecek, hattâ yüce Tanrı Rê ile özdeşleşecekti¹²⁶.

Kuşkusuz, bütün bunlar için, yeryüzünde, Maât'a (gerçek ve adalet) uygun bir biçimde davranılması önşartı teşkil ediyordu. Zaten, bu yüzden Eski İmparatorluk devrinden itibaren öteki dünya mahkemesi düşüncesi ve buradan itibaren de davranışların merkezi olan kalbin bir teraziyile tartılması işlemi geliştirildi¹²⁷. Ölüler tanrısı huzurunda suçsuz görülen ölümler Oziris'le özdeşleşerek ölümsüzlüğe erişecek, sonra da Tanrı Rê ile sonsuz hayata erişecekti. Bununla birlikte, yine bu devirden itibaren ve de "Sanduka Metinleri"nde sık sık rastlandığı üzere Oziris Tanrı Rê ile özdeşleştirilmiş ve onun gibi görüldüğü belirtilmiştir. Ayrıca başka bir yerde Oziris ve Rê'nin Ba'larının (Ruh) Mendes'te karşılaştıkları ve orada tek bir Ba oldukları söylenmektedir¹²⁸. Aslında bu özdeşleştirme Oziris ile Rê-Hepri arasındadır ve bunu, Yeni İmparatorluk devrinde, Oziris için yazılan ilahide görmek mümkündür.

Göğsünde Rê-Hepri parlıyor
 Üzerindeki karanlıkları uzaklaştırıyor
 Ve gözleri için ışık saçıyor
 (...)
 İnsanların anne ve babaları

¹²⁴ A. Moret, *a.g.e.*, s. 296.

¹²⁵ Adolf Erman, *Littérature*, s. 128; anan: A. moret, *a.g.e.*, tome I., s. 296-297.

¹²⁶ A. Moret, *a.g.e.*, s. 298.

¹²⁷ F. Dunand - C. Zivie - Coche, *a.g.e.*, s. 192.6

¹²⁸ E. Hornung, *a.g.e.*, s. 80.

Senin nefesinle yaşıyorlar

(...)

"Başlangıç tanrısı" işte senin adın¹²⁹

Yine Yeni İmparatorluk devrinde yazılan "Ölümler Kitabı"nda, her iki tanrı, birbirlerini tamamlayıcı olarak görülmüşler; öyle ki bazı kısımlarda biri diğerinin yerini alabilir şeklinde gösterilmiştir. Nefertari'nin mezarında her iki tanrı, tek bir vücut olarak gösterilmiş ve "Oziris'te bulunduğu zamanki Rê" ve "Rê'de bulunduğu zamanki Oziris şeklinde yazı taşıyan, İzis ve Neftis arasında bulunan, koç başlı bir mumya ile ifade edilmiştir. Yine başka bir yazıtta, her gün güneş batığında Tanrı Rê ölümler diyarına inmekte, böylece, geçici olarak yaratıcı tanrı da olsa, o da ölmektedir. O halde, o da geçici bir zaman diliminde yeraltı dünyasında yaşamakta ve Oziris olmaktadır, yani Rê Oziris'e dönüşmektedir. Öyle ki her ikisi tek bir vücut olmakta ve IV. Ramses'in (M.Ö. 1166) Abidos'taki stelalarında zikredildiği gibi "tek bir ağızdan" konuşabilmektedir¹³⁰. Hattâ Oziris Rê'de erimekte ve gecenin güneşi olarak yeraltı sakinlerini ölüm uykusundan uyandırmaktadır¹³¹. Bu birlik, kuşkusuz kısa sürelidir. Güneş tanrısı, sabahleyin tekrar ufukta görüldüğünde, Oziris'likten çıkmış, ölümden kurtulmuştur. Aslında bu birlik-telik, ölümlülüğün sadece insanlara özgü bir olay olmadığı, yaratıcı tanrı bile olsa, tanrıların da ölebileceği konusunda düşünülmüş, ama Tanrı Rê'nin karanlık yeraltı dünyasından her gün yenilenerek tekrar doğması, ölüm sonrası endişesi taşıyan insanlara bir ümit ışığı yakmıştır. Bunun sonucu olarak, ölünün, ebedî güneş ışınlarının bir parçası olarak, sonsuz hayata başlayacağı kabul edilmiştir. Çünkü Oziris, her zaman iyiliği temsil etmişti, o halde iyi insanların yeri Oziris'in, dolayısıyla Tanrı Rê'nin yanındı¹³².

KNUM

Knum bir koçla veya koç başlı insanla temsil edilen tanrıdır. Mısır'da pek çok yerde tapılmakla beraber esas kült merkezleri Yukarı Mısır'da Elefantin ve Esna idi. Elefantin'in yerel tanrısı olarak Knum'un önemi büyüktü, çünkü, Elefantin¹³³, güneydeki Birinci Şelaleye hemen yakın Nil üzerinde

¹²⁹ F. Daumas, *a.g.e.*, s. 287.

¹³⁰ E. Hornung, *a.g.e.*, s. 80.

¹³¹ E. Hornung, *a.g.e.*, s. 83.

¹³² F. Daumas, *a.g.e.*, s. 289.

¹³³ Elefantin, arkaik dönemde büyük bir önem taşımadıysa da, firavun Huni devrinden itibaren, (M.Ö. 2580 dolayları) siyasi ve stratejik yönden önemi artmıştır. VI. Hanedan devrinin sonunda, Birinci Şelalenin yakınlığı nedeniyle Tanrı Knum'a gösterilen ihtimam daha da artmıştır (E. Hornung: *a.g.e.*, s. 60).

büyük bir adadır ve binlerce yıl boyunca Birinci Şelale Mısır'ın güney sınırı ve Nil'in kaynağı olarak görülmüştür¹³⁴. Bu yüzden Birinci Şelaleden fişkıran suyun Knum'dan geldiği ve onun asırlar boyu Nil taşmalarına neden olan tanrı olduğu kabul edilmiştir. İnsanların, hayvanların, bütün varlıkların yaşamı için gerekli suyu sağlayan tanrı olarak, Knum kültüne büyük önem verilirdi, çünkü, tanrının böyle bir doğal olayı ihmal etmesi halinde kıtlık baş gösterebilirdi¹³⁵.

Esna'daki Knum kültünün önemi, Tanrı Knum'un yaratıcı tanrı olarak görülmesindedir. Koçla ifade edilen tanrı, yaratıcı gücü temsil ediyordu. Hayvan sürülerinin doğurganlığını artırdığı gibi, çocukların da dünyaya gelmesini onun sağladığına inanılıyordu¹³⁶. Tanrı Knum'un simgesi çömlekçi çarkıdır. Bu çarkta, Nun'dan aldığı kili şekillendirerek tanrıları ve insanları yaratır ve hayatı nefesi yarattıklarına üfleyerek, onları canlandırır¹³⁷. "Hayat veren" yaratıcı tanrı olarak, yani "babaların babası" "anaların anası" olarak Knum¹³⁸ kutsal yaratıcılığı temsil etmiş ve genellikle firavun olacak çocuğu şekillendiren tanrı olarak görülmüştür. Buna bağlı olarak Esna'daki mabette Tanrı Knum'a çömlekçi çarkı sunma geleneği vardı. Doğumla ilgili bir tanrı olduğu için öldükten sonra yeniden canlanma ile ilgili bir tanrı olarak da görüldü. Onun Oziris'i yeniden canlandırmada baş rolü oynadığı, böylece ölümsüzlük bahşeden tarafı da olduğu kabul edildi¹³⁹. Bu yaratıcılık Eski İmparatorluk devrinde yalnızca firavun ve ailesine geçerliken, Orta İmparatorluk devrinde tüm insanlığa geçerli sayıldı. Çünkü her iki devir arasındaki geçiş döneminde ortaya çıkan karışıklıklar devrinde güvensizlik tüm Mısır'da yaygınlaşmış, yollar, kanallar ihmal edilmiş, ekonomik hayat felce uğramıştı. Haraç kesenlerin üretilen ürünleri ele geçirmeleri nedeniyle tarımla uğraşılmaz olmuştu. Bunun sonucunda önemli boyutlara varan bir kıtlık yaşanmış, "insanların birbirini yedikleri, dahası, halkın çocuklarını bile yediği" kimi yazıtlarda ifade edilmiştir. Maspero için bu tip yazılar tamamen hayaliydi, çünkü firavunların dikkatini Nil kaynağının tanrısı Knum'un üzerine çekmek içindi. Belki de Mısır'da her devirde olağan olan yedi yıl boyunca kıtlık çekilmiş, açlık yaşanmış, Nil'in taşması gecikmiş veya beklendiği gibi olmamıştı¹⁴⁰.

¹³⁴ E. Hornung, *a.g.e.*, s. 60.

¹³⁵ A. Eggebrecht, *a.g.e.*, s. 270.

¹³⁶ F. Daumas, *a.g.e.*, s. 284.

¹³⁷ F. Dunand - C. Zivie - Coche *a.g.e.*, s. 71.

¹³⁸ A. Eggebrecht, *a.g.e.*, s. 270.

¹³⁹ F. Daumas, *a.g.e.*, s. 284.

¹⁴⁰ Pierre Montet, *a.g.e.*, s. 91.

Diğer taraftan, yine aynı devirde öyle karışık bir durum yaşanmıştır ki, insanlar bir yandan birbirlerini öldürürken, kıtlık nedeniyle de ülkenin nüfusunda büyük ölçüde azalma görülmüş ve bu durum, Mısırlı bir bilgenin uyarılarında, şöyle ifade edilmiştir: "İnsanlar azalıyor. Her tarafta insanın kardeşini toprağa verildiği görülüyor. Ölüler nehire atılıyor. Nil bir mezar gibi. Kadınlar kısır. Artık çocuk yapılmıyor. Tanrı Knum, ülkenin durumundan dolayı artık insanlığa şekil veremiyor"¹⁴¹.

Görüldüğü gibi, Tanrı Knum'un çömlek çarkında doğacak bebeklere şekil veremediğinden yakınılmaktadır. Buradan, Tanrı Knum'un, nüfusun artışı için, ön plana geçtiğini anlıyoruz. Bu yüzden XI. Hanedan devrinde din adamları, Knum'un yaratıcılık ve Nil taşmalarından dolayı verimlilik işlevini göz önüne alarak, onu Tanrı Rê ile özdeşleştirmişler, Knum-Rê olarak adlandırmışlar, en büyük tanrılardan biri konumuna getirmişlerdir¹⁴².

Tanrı Knum'un önemi Yeni İmparatorluk ve ondan sonraki devirlerde de giderek artmış ve adına ilahiler yazılmıştır. Her ne kadar daha yeni devirlere ait olsa bile, eski metinlerin bir örneği olarak, Esna'daki Knum Mabedi'nin bir sütunu üzerine kazınmış bir ilahide, Tanrı Knum'un insan vücudunu meydana getiren kısımları nasıl yarattığı ortaya konulmaktadır:

Saç tutamlarını büyüttü,
Saçları uzattırdı, vücudun öğeleri üzerinde deriyi şekillendirdi.
Yüzlere özellik vermek için çehreyi şekillendirdi.
Gözleri açtırdı,
Kulakların girişini açtı,
Vücudun atmosferle temasını sağladı,
Yemek için ağzını yaptı,
Çiğnemek için dişleri sıraladı,
İfade etmek için dilin bağını çözdü¹⁴³.

Yine aynı ilahide Tanrı Knum'un tanrıları ve insanları düşünerek neler yarattığını görmek mümkündür: "Kırlarda bitkiler çıkarttı ve kıyılarını renk renk çiçeklerle donattı; tanrılar ve insanlara yaşamı için ağaç-

¹⁴¹ Admonitions d'un sage Egyptien, anan A.more, *Le Nil...*, s. 262.

¹⁴² P. Montet, *a.g.e.*, s. 91.

¹⁴³ Esna 250, 9,10, S.Sauneron, *Les Fêtes religieuses d'Esna aux derniers siècles du paganisme*; Le Caire, 1962, s. 96.

lara meyve yaptırdı". Bunun yanında "dağların içinde kaya yarıklarını açtı ve kayaları dağları püskürtmeye mecbur etti"¹⁴⁴.

XI. Hanedan devrinde yazılan "Amenope Öğretisi"nde ise Tanrı Knum'un insanı kilden ve samandan yarattığı belirtilmiştir¹⁴⁵.

SOBEK

Yunanca Suhos olarak adlandırılan Tanrı Sobek, su tanrısı ve balıkların senyörüdür. Mısır'da suların, genellikle, timsah şeklindeki tanrının himayesinde olduğuna inanılırdı¹⁴⁶. Timsah ya da timsah başlı insanla temsil edilen tanrı Sobek'in kültü Fayum kökenlidir. Fayum, Eski İmparatorluk devrinde, bataklıklar bölgesi olduğu için, timsahlarla doluydu. XII. Hanedan devrinde, Nil nehrinin kollarından Bahr Yusufulun düzene konulmasıyla bölge tarıma elverişli bir duruma getirildi. Şedet (Yunanca Krokodilopolis) bölgenin merkezi durumundaydı ve II. Amenemhat devrinde Tanrı Sobek adına muazzam bir mabet inşa edildi (M.Ö. 1820)¹⁴⁷. Hatta Herodotos'a göre Labirent'in alt kat odalarında, dönemin firavunlarının gibi, kutsal timsahların da mezarları bulunmaktaydı¹⁴⁸. Ayrıca, Tanrı Sobek'e Teb ve Kom Ombo'da tapılmaktaydı, ve buralarda kutsal görünen timsahlar evcilleştirilir, kulakları altın küpeler ve boncuklarla süslenirdi¹⁴⁹. Kom Ombo'da pek çok timsah mumyası bulunmuştur.

Orta İmparatorluk devrinde Tanrı Sobek'e ayrı bir özen gösterilmiş, incelediğimiz tanrılar gibi güneşleştirilmiş ve Sobek-Rê olarak Rê'ye güç veren bir tanrı olarak görülmüştür. Tanrı Rê'nin gece yolculuğu sonunda sabahleyin Başlangıç Ummanında, bir timsah biçimine girdiği veya bu sürüngenden çıktığı kabul edilmiştir. Yukarı Mısır'daki Kom Ombo tapınağındaki yazıtlar Sobek'i, Tanrı Rê'nin Ka'sı, yani kopyası, sudaki görüntüsü olarak belirtmektedir. Bu da bizi timsahlara maledilen yenilenme gücü sayesinde güneşin geceyi yenerek yenilediği¹⁵⁰ ve Rê'nin Başlangıç Ummanından birdenbire belirmesini simgelediği¹⁵¹ fikrine ulaştırmaktadır. Bunun yanında tanrı

¹⁴⁴ Esna 250, 15-16; S. Sauneron, *a.g.e.*, s. 104.

¹⁴⁵ F. Dunand -C. Zivie-Coche, *a.g.e.*, s. 71.

¹⁴⁶ E. Hornung, *a.g.e.*, s. 67.

¹⁴⁷ Adolphe Erman, *a.g.e.*, s. 137.

¹⁴⁸ Herodotos, *a.g.e.*, s. 157.

¹⁴⁹ Herodotos, *a.g.e.*, s. 128.

¹⁵⁰ Wolfhard Westendorf, *L'Egpte ancienne: trad. Sonia de la Brélie*, Lausanne, 1970. s. 226.

¹⁵¹ A.Eggebrecht *a.g.e.*, s. 271.

Sobek'in Şemnis'teki tanrı Horus'la¹⁵² özdeşleştirilmesi yine tanrı Rê ile ilgilidir¹⁵³. Bu şekliyle Sobek, Rê'nin düşmanlarını cezalandıran tanrı olarak görülmüştür¹⁵⁴. Zaten Esna'daki mabedin havuzunda yapılan ayinler Tanrı Rê'ye karşı "ayaklanmanın yokedilmesi" olarak adlandırılıyordu.

Diğer taraftan Herodotos'un ifade ettiği gibi timsahın yumurtaları ancak bir kaz yumurtası büyüklüğündedir. Bilinen hayvanlar içinde bu kadar küçük doğduğu halde bu kadar çok büyüyen tek hayvan timsahdır¹⁵⁵. Bu yüzden Mısırlıların kutsal timsahın yaratıcı gücünün olduğunu düşünmeleri ve ona Tanrı Rê'nin yaratma gücünü mal etmeleri de ihtimal dahilindedir.

Ayrıca en erken devirlerden itibaren Tanrı Rê ve Sobek'in annelerinin Tanrıça Neit¹⁵⁶ olduğu tespit edilmiştir¹⁵⁷. Tanrıça Neit kollarında bulunan iki timsahı emzirir biçimde gösterilmiştir. Bu timsahlardan birinin Rê, diğerinin de Sobek olması mümkündür¹⁵⁸, çünkü bir savaş tanrıçasının çocukları ancak gücünden korkulan bu iki tanrı olabilir.

Tanrı Rê ile özdeşleştirilerek evrensellik niteliği kazandırılan bu tanrılardan Amon, yeryüzündeki olaylardan, Tanrı Oziris de öteki dünya ile ilgili yaşamdan sorumlu tanrılar olarak görülmüşlerdir. Üstünlükleri kesin bir biçimde kabul edilmiştir. Böylece, Tanrı Rê'nin gece ve gündüz özellikleri bu tanrılara maledilerek, Rê, bu tanrılarda eritilmiş imparatorluk tanrısı vasfını yitirmiştir. Yine Knem ve Sobek de Rê'nin özelliklerinden yararlanarak önem kazanmışlar, ama yine de bölgesel tanrı niteliklerini sürdürmüşlerdir.

ORTA İMPARATORLUĞUN SONU

III. Amenemhat'ın uzun süren iktidarından sonra Mısır'da çok çabuk gelişen bir düşüş görüldü. M.Ö. 1800-1792 yılları arasında idarede kalan IV.

¹⁵² Şemnis Horus'u Mısırca Horpaşerd idi. Yunanlılar Harpokrat olarak adlandırmışlardır. Parmağını ağızda tutan bir çocukla ifade edilmiştir. Oziris'in ölümünden sonra, İzis bir akbaba şeklinde Oziris'in üzerine konmuş ve hamile kalmıştır. Horus'u dünyaya getirdikten ve büyüttükten sonra Seth'ten babasının intikamını almasını istemiştir. Durum öyle de olmuş, bu savaşta Horus bir gözünü kaybetmiş, ama gözünü tekrar alabilmiştir. Sonunda Seth'i yenmiş ve onun erkeklik uzvunu kesmiştir. Tanrılar mahkemesinde Horus'a hak verilmiş ve Jeb ona Aşağı ve Yukarı Mısır'ın idaresini vermiştir (Guy et M.F. Ratchet *a.g.e.*, s. 129).

¹⁵³ A. Eggebrecht *a.g.e.*, s. 271.

¹⁵⁴ P. Montet, *a.g.e.*, s. 195.

¹⁵⁵ Herodotos, *a.g.e.*, s. 127.

¹⁵⁶ Tanrıça Neit: Korkunç bir tanrıça olarak görülen Neit savaş tanrıçasıdır. Simgeleri, bir elinde tuttuğu veya başının üzerinde gösterilen ok ve kalkandır. Başlangıç tanrıçası olarak erkeklik ve dişilik özelliklerine haiz olduğu kabul edilir. Firavunun koruyucusudur. Yeni İmparatorluk devrinde İzis, Neftis ve Selkis'le birlikte mumyılanmış iç organların koruyucusu olarak görülmüştür. Geç dönem metinlerinde "tanrıların anası" olarak adlandırılmıştır. Esas kült merkezleri Sais ve Esna'dır (Ramadan El Sayed:: *La Déesse Neith de Sais*, 2 Vol. Le Caire. 1982).

¹⁵⁷ E. Hornung, *a.g.e.*, s. 133.

¹⁵⁸ F. Daumas, *a.g.e.*, s. 282.

Amenemhat'ın devri sönük geçti ve ondan sonra idareye gelen kız kardeşi Sebekneferurê (M.Ö. 1792-1788) ancak dört yıl idarede kaldı ve kendisinden sonra tahta geçecek varisi yoktu. Ondan sonra gelen firavunların evlilikler yoluyla mı yoksa zorbalıkla mı idareyi ele geçirdikleri bilinmemekle beraber XIII. hanedanı teşkil ettiler. On üç firavundan oluşan, Teb'de yerleşik bu hanedan firavunları M.Ö. 1785-1760 arasında kısa bir süre idarede kaldılar. Zaten idareciler öyle bir hızla değişiyorlardı ki, bazı firavunlar taç giyme ismi almaya bile vakit bulamadılar¹⁵⁹.

Aslında XIII. Hanedanın mahvolmasına, dolayısıyla Mısır'ın idarî yönden çöküşüne, yüksek görevlilerin, özellikle subayların idareye gelmedeki rekabetleri sebep olmuştur. bunlardan hiç biri kendini yeteri kadar güçlü hissedip ne istikrarlı bir siyasî ortam sağlamış, ne de kendi hanedanını kurabilmiştir. Bu yüzden, Mısır İmparatorluğu tam bir anarşi yaşamış, merkezi idareye güven kalmamış ve ihtilaller yaşanmıştır¹⁶⁰. Bunun sonucu, Delta Bölgesi, Eski İmparatorluğun sonundaki gibi yabancı istilalara açık kalmıştır. Bu da Mısır'ın yeniden parçalanmasını ardından getirmiştir. Bu karışık durumda, Delta Bölgesi'ne, ilk merhalede, nüfuz edenler Sina Yarımadası'nda göçebe hayat yaşayan bedeviler olmuştur¹⁶¹. Ama esas Delta Bölgesi'ni ele geçirip uzun müddet hakimiyetlerini sürdürecektir olanlar Hiksoslardır¹⁶². Maneton'a göre Hiksosların Mısır'a gelişi Firavun Tutimaios (Tutmozis) devrinde olmuştur. Doğudan gelen ve Hint-Avrupa kökenli olan Hiksoslar, çarpışmasız, hiç bir zorluk olmaksızın Mısır'ın kuzeyini işgal etmişlerdir. Şehirleri yakıp yıkmışlar, mabetleri yerle bir etmişler, halka acımasızca davranmışlar, bazılarını öldürüp, kadın ve çocukları köle olarak kullanmışlardır. Kendilerinden biri olan Salatis'i kral yapmışlardır. Salatis başlangıçta Memfis'i idarî merkez olarak seçmişse de Asurluların muhtemel saldırılarını öngörerek daha kuzeyde Avaris'i başkent yapmış, sağlam duvarlarla ve 240000 kişilik bir kuvvetle şehri güçlendirmiştir (M.Ö. 1730)¹⁶³.

¹⁵⁹ E. Meyer; *a.g.e.*, s. 335.

¹⁶⁰ E. Meyer, *a.g.e.*, s. 446.

¹⁶¹ Guy et M.F. Ratchet, *a.g.e.*, s. 129.

¹⁶²Hiksoslar: Mitannilerin, Urartıların, hatta Hititlerin öncülleri olabilecekleri, Mısır üzerine ilerlediklerinde Asur'dan ve Kenan ülkesinden savaşçıların da Hiksoslara katılmış olabileceği tahmin edilmektedir (Guy et M.F. Ratchet, *a.g.e.*, tome I. s. 129). Bu arada Ortadoğu ülkelerinde büyük bir hareket görülmüştür. Hititler Kapodokya Bölgesi'ne, Hurriler Habur ile Fırat arasındaki bölgeye yerleşmişler, daha sonra Asur topraklarına nüfuz etmişlerdir. Diğer taraftan, Zagros Dağlarından gelen Kassitler Babil ve Mezopotamya'nın güneyini istila etmişlerdir (A. Moret, *a.g.e.*, tome I., s. 467). Mısırlılar Hiksosları "Heka Hasut (yabancı ülkelerin savaşçıları) olarak adlandııyorlardı. Mısırlı rahip ve tarihçi Maneton, Heka Hasut'u meşhur kitabı "Mısır Tarihi"nde Yunanca "Hiksos" olarak ifade etmiştir (Guy et M. F. Ratchet, *a.g.e.*, s. 129, 152).

¹⁶³ Maneton, Mısır Tarihi, anan A. Moret, *a.g.e.*, tome I., s. 470.

M.Ö. 1660'da Delta Bölgesi'nin batısında, İksua başkent olmak üzere, XIV. Mısır Hanedanı kuzeyin bir bölümünü idare ederken, Teb'de yerleşik diğer bir hanedan olan XVII. Hanedan güneyi idare etmektedir¹⁶⁴. Her iki hanedan XV. ve XVI. Hanedanları kurmuş olan ve bazı hallerde Mısırlaşmış görülen Hiksos krallarına¹⁶⁵ haraç ödemekteydiler. Mısırlılar Hiksosları dinsiz addediyorlardı, bununla beraber Hiksoslar, Hititler ve Mitannilerin Savaş ve Fırtına Tanrısı Teşub'a tapıyorlardı. Mısırlılar bu tanrıya kendi tanrıları Seth'i bir tutuyorlardı, ve Hiksosların Avaris'te Tanrı Seth'i benimsemeleri ve onu kraliyet tanrısı ilan etmeleri, Mısır'da kötü hatıraların canlanmasına sebep oldu. Zira güney tanrısı olan Seth, güney halkının kuzey hegemonyasına karşı ayaklanmasının ve ilk Birleşik Mısır Krallığı'nın parçalanmasının sembolüydü. Bu yüzden Hiksoslar, Birlik Tanrısı Rê ile Seth'in kötülük yaptığı kardeşi Oziris'in ve onun oğlu Horus'un düşmanı olarak görülüyordu¹⁶⁶. Hiksos kralları Tanrı Seth kültünü sürdürmekle beraber I. Apopi, Şian (İannas)¹⁶⁷, III. Apopi gibi krallar, yerel firavunların taç giyme ismini benimseyerek, sırasıyla A-veser-rê Se-Veser-en-rê, A-ken-Jen-rê gibi içinde Rê hecesi bulunan kraliyet isimlerini almışlardır¹⁶⁸. Buna rağmen Hiksoslarla Mısırlılar arasında hiç bir iletişim kurulamamış, çünkü Hiksos hegemonyası tamamen askerî teknik ve güce dayanan bir idare tarzı olmuş, dinî, siyasî, idarî ve kültürel olmak üzere iki toplum arasında hiçbir alışveriş olmamıştı¹⁶⁹.

XVII. Teb Hanedanının son firavunları Se-ken-en-rê ve oğulları Kames ve Ahmosis, Hiksoslara karşı bağımsızlık savaşını başlattılar. Tanrı Rê ve özellikle Amon'un kendilerine zafer vadettiği inancıyla ve Thot¹⁷⁰ din adamlarının yardımıyla Orta Mısır ve Hermopolis'i yeniden ele geçirdiler. Bu yüzden Kames, kendini "Aâh'ın oğlu" (Thot'un oğlu) ilan etti. Kames'ten sonra idareye gelen Ahmosis ise Delta Bölgesi'ni ele geçirerek Hiksosları Avaris'te sıkıştırdı¹⁷¹. Sonuçta, M.Ö. 1580'de Hiksoslar ülkenin dışına çıka-

¹⁶⁴ A. Moret, *a.g.e.*, s. 476.

¹⁶⁵ Hiksosların ilk altı kralının adları şöyledir: Salitis, Bnôn, Apohos, Apofis, Lannas ve Assi'dir. Torino Papirüslerinden anlaşıldığına göre Bnôn ismi Mısırca Bebnu'dur. Apofis ise Apepi'dir. Apepi üç Hiksos kralının adıdır (A. moret, *a.g.e.*, tome I., s. 472). O halde Hiksos kralları yerli adları alarak gerçek Mısır firavunları gibi görünmeye çalışmışlardır.

¹⁶⁶ A. Moret, *a.g.e.*, tome I., s. 473.

¹⁶⁷ Maneton'un sıralamasında beşinci Hiksos Kralı İannas idi. Anıtlarda ise aynı kişi Şian olarak geçmektedir (E. Meyer, *a.g.e.*, s. 354).

¹⁶⁸ E. Meyer, *a.g.e.*, s. 354-358.

¹⁶⁹ A. Moret, *a.g.e.*, tome I., s. 476.

¹⁷⁰ Thot din adamlarının yardımı sonucu XVIII. Hanedan devrinde tanrı Thot'un önemi artmıştır.

¹⁷¹ A. Moret, *a.g.e.*, tome I., s. 478-479.

rıldılar. Böylece Mısır'da 150 yıl süren¹⁷² Hiksos hakimiyeti son buldu. Bundan sonra, Mısır'da, I. Ahmosis'in kurduğu XVIII. Hanedanla Yeni İmparatorluk devri başladı.

¹⁷² Hiksoslar bu zaman zarfında Biblos, Girit, Kenan ülkesi ile ticarî ve diplomatik ilişkilerini sürdürmüşlerdi. Bu ilişkiler, adı geçen bölgelerde Hiksoslar adına yazılmış Mısır stili tabletlerden ve üstü yazılı küçük gübre böceklerinden anlaşılmıştır (F. Daumas, *a.g.e.*, s. 83).

BYBLOS (Lübnan, Kalkolitik) ve ESKİ ANADOLU İNSANLARININ DIŞ MORFOLOJİLERİ

Prof. Dr. METİN ÖZBEK*

I. Giriş

İncil'de Gebal olarak bilinen, Finikeliler döneminde Gubla diye tanınan Byblos antik kenti Lübnan'da Akdeniz kıyısında kurulmuş olan bir limandır. Bu eski yerleşim merkezinde Neolitik çağlardan itibaren kesintisiz biçimde çeşitli uygarlıkların birbirini izlediğini görüyoruz (Cauvin 1968). Kent, Romalılar dönemine kadar kutsal şehir olarak ününü korumuştur. Bizans dönemiyle beraber giderek önemini kaybetmiştir. Kalkolitik çağla yaşıt Byblos nekropolü küp-mezar adetinin en güzel örneklerini vermiştir (Dunand 1939). Ölülerin çömelmiş pozisyonda kondukları büyük küpler içinde (Resim: 1a,b), çeşitli ölü hediyeleri, kıymetli kadın süs eşyaları ve yiyecekler bulundu. Bugün Paris Fosil İnsan Bilimi Enstitüsü'nde korunan Byblos Kalkolitik çağ iskeletleri üzerinde ayrıntılı bir antropolojik analiz tarafımızca gerçekleştirildi (Özbek 1974 ve 1976). 53 bireyden oluşan bu örneklem 19 erkek, 11 kadın ve 21 çocukla temsil edilmektedir. İki erişkine ait iskeletin ise cinsiyeti belirlenemedi.

II. Morfolojik İnceleme

Byblos Kalkolitik çağ insanlarına ait toplam 827 diş morfolojik açıdan incelendi. Bu dişlerden 721'i üzerinde ölçü almak mümkün oldu. Byblos dişlerinin morfolojik özellikleri ele alınırken bu arada yeri geldiğinde eski Anadolu insanları ve Orta-Doğu topluluklarıyla da karşılaştırmalar yapıldı. Byblos süt ve sürekli diş sistemlerinde ölçülebilen ya da çeşitli nedenlerle (belirgin aşınma, çürük, diş taşı vb) ölçülemeyen, ancak morfolojik inceleme konusu yapılan dişlerin dağılımı Tablo:I'de gösterildi.

* Hacettepe Üniversitesi, Edebiyat Fakültesi, Antropoloji Bölümü, Başkanı - Beytepe, Ankara.

Tablo : I. Byblos (Kalkolitik) Dişleri

| | | |
|----------------|-------------|-----|
| Sürekli dişler | ölçülen | 602 |
| | ölçülemeyen | 99 |
| Süt dişleri | ölçülen | 119 |
| | ölçülemeyen | 7 |
| Toplam | | 827 |

SÜT DİŞLERİ

1. **Alt Orta kesici** (i_1): 3 Byblos çocuğunda korunmuştur. Dişlerin lingual yüzeylerinde kürek biçimi görülmez. Lingual yüzeyde bazal tüberkül belli belirsiz bir kabartı oluşturur. Şenyürek (1952) tarafından incelenen Anadolu Kalkolitik ve Madenler çağı insanların alt orta kesici dişin morfolojisi Byblos dişlerine büyük ölçüde benzer.

2. **Alt Lateral Kesici** (i_2): 5 çocukta bulunmaktadır. Kürek biçimi bu dişin lingual yüzeyinde de gelişmemiştir. Bazal tüberkül lingual tarafta çok hafif bir kabartı oluşturur. Aynı durum eski Anadolu insanların da geçerlidir. Lateral kesiciler tümüyle modern insaninkileri hatırlar.

3. **Alt Köpek Dişi** (c): 7 Byblos çocuğunda bu diş korunmuştur. Kürek biçimi dişin lingual yüzeyinde orta derecede gelişmiş olup Hanihara'nın (1961) 1 no.lu şemasını hatırlar. Köpek dişinin lingual yüzeyindeki bazal tüberkül hemen hemen belirsizdir. 216 no.lu 7 yaşlarındaki bir çocukta köpek dişinin lingual yüzeyinde belirgin bir krista gelişmiştir. Taçın medyan hattında yukarıdan aşağıya doğru uzanan bu krista bazı eski Anadolu insan toplumlarında platform biçimini almıştır (Şenyürek 1952).

4. **Alt Birinci Azı Dişi** (m_1): 15 Byblos çocuğunda bulunur. Bu çocuklara ait toplam 14 süt azı dişi morfolojik yönden incelendi. Bu dişlerden % 35,7'sinde çigneme yüzünde 4 tüberküllü (+) planı saptandı. Söz konusu plan günümüz insanların da simgeler. Byblos dişlerinin geri kalan % 64,3'ünde ise disto-vestibüler konumda olan hipokonülid'in katılmasıyla beraber m_1 çigneme yüzünde Y5 planı meydana gelmiştir. Bu planların çeşitli örneklerini Resim:2'de izleyebiliriz. Şenyürek (1952) Anadolu Madenler çağı toplumlarında 5 ci tüberküle % 40 oranında rastlamıştır. Brabant (1965) m_1 çigneme yüzeyinde görülen hipokonülid'in ar-

kaik bir özellik olduğuna dikkati çeker. Byblos dişlerinde protokonid daima en iyi gelişmiş bir dişçiktir.

5. **Alt İkinci Azı Dişi** (m_2): 15 Byblos çocuğunda korunmuştur. Bu çocuklara ait 21 azı dişi morfolojik açıdan değerlendirildi. Buna göre, dişlerin % 90, 4'ünde çiğneme yüzeyi beş tüberküle sahiptir. Bu özellik modern insanları da simgeler. Byblos m_2 'lerinden geri kalan % 9,6'sında ise endokonülid adı verilen 6 cı tüberkül görülür. Bu tüberkül de çiğneme yüzeyinin distolingual tarafında yer alır. Bazı Byblos dişlerinin çiğneme yüzeylerinde mesio-lingual tüberkülden kaynağını alan mine kristasının disto-vestibüler yönde uzanarak hipokonülidle temas kurduğu görülür. Aynı formasyona modern insanlarda da rastlanır. Byblos serisinde, ayrıca, 147 no.lu 5-6 yaşlarındaki bir çocukta m_2 'nin çiğneme yüzeyinde orta kısımda ufak bir ek tüberkül vardır. Bu tüberküller çiğneme yüzeyini daha karmaşık bir hale getirir.

6. **Üst Orta Kesici Diş** (i^1): 3 Byblos çocuğunda bulunur. Ayrıca 3 adet üst orta kesici diş de izole halde bulundu. Hiçbir dişte kürek formu görülmez. Eski Anadolu insanlarında da kürek formu yoktur. Ancak, Şenyürek (1959) incelemiş olduğu Şanidar neandertal çocuğunda bu forma rastlamamıştır. Byblos üst orta süt kesicilerinde bazal tüberkül belirsizdir.

7. **Üst Lateral Kesici Diş** (i^2): Byblos da 3 çocukta korunmuştur. Hiçbir dişte kürek formu görülmez. Lingual yüzeyde kaide tüberkülü belirsizdir. Bu diş tüm morfolojik özellikleriyle modern insanlarınkini hatırlatır.

8. **Üst Köpek Dişi** (c'): 6 Byblos iskeletinde korunmuştur. Byblos çocuklarının birçoklarında c' 'nin tacı alttaki homologundan daha yüksektir. Bazal tüberkül dişin lingual yüzünden ayırt edilemeyecek kadar az gelişmiştir. Kürek formu hiçbir köpek dişinde görülmez.

9. **Üst Birinci Azı Dişi** (m^1): 10 Byblos çocuğunda korunmuştur. İki vestibüler ve biri lingual tarafta yer alan üç tüberkül çiğneme yüzünü simgeler ve tüm insan topluluklarında bu değişmez bir özelliktir. Yalnız bu tüberküllerin hepsi aynı derecede gelişmiştir. Örneğin en çok varyasyon gösteren tüberkül oklüzal yüzde disto-lingual konumda bulunan hipokon'dur. Bu tüberkülün yaşayan insan gruplarında ne tür varyasyonlar gösterdiğini ortaya koymaya çalışalım:

(a) Parakon, protokon oldukça gelişmiş olmalarına karşın hipokon belirsiz bir durumdadır. Diş tacı bu örnekte üçgen biçimindedir.

(b) Hipokon nispeten daha iyi gelişmiş olabilir. Hipokonu protokondan ayıran oluk az çok belirgindir. Bu tip tüberkül bir ara aşama olarak kabul edilir.

(c) Hipokon bağımsız bir tüberkül olarak gelişmiştir.

Şenyürek (1959), Şanidar Neandertal çocuğunda bu dişçiğin çiğneme yüzeyinde kolayca ayırt edilebilen bir hipokondan söz eder. Dolayısıyla (a) tipi hipocon insanın evriminde ileri bir aşama olarak kabul edilebilir. Bazı Byblos m'lerinde çiğneme yüzeyi mesio-vestibüler tarafta yer alan krista üzerinde ufak bir ek tüberküle sahiptir. Bu oluşum parakondan bir olukla ayrılır. Aynı tüberküle Danimarka ortaçağı iskeletlerinde de rastlanmış olan Joergensen (1956), bunun maymunlarda görülen parastil'in insan cinsindeki bir kalıntısı olduğuna işaret eder. Öte yandan Şenyürek (1959), Anadolu Kalkolitik ve Bronz çağı toplumlarında aynı ek dişçiğe % 79,6 oranında rastlamıştır.

Byblos üst birinci azı dişlerinde Carabelli tüberkülüne ait hiç bir iz bulunamadı. Joergensen (1956) ve Brabant (1965) bu yumrunun çağdaş insan gruplarında görülmediğini belirtirler. Oysa, insanımsılarda durum farklıdır; nitekim Broom (in Robinsın 1956) Carabelli tüberkülünü Güney Afrika'daki bir Austrolapithecus çocuğunda gözlemlemiştir.

10. **Üst İkinci Süt Azı Dişi (m²):** 11 Byblos çocuğunda korunmuştur. Dişlerin çiğneme yüzeylerinde dört temel dişçik vardır. Eski Anadolu insanlarında da aynı özellik bulunur. 4 tüberküllü m², örneğin Danimarkalı çocuklarda % 97 civarındadır (Joergensen 1956). Byblos ikinci süt azılarında protokon en gelişmiş tüberküldür. Hipokon ise en küçüğüdür. m₂ çiğneme yüzeyinde tüberküllerin irilik sırası aşağıdaki gibi formüle edilebilir: Pr > pa > me > hy. Bu irilik ilişkisi Şenyürek tarafından eski Anadolu insanlarında da tesbit edilmiştir. Carabelli tüberkülü Byblos dişlerinde 3 tip altında kendini gösterir. Tacın lingual yüzeyinde oklüzal kısma yakın hipokon kadar gelişmiş bağımsız bir tüberkül olabilir (Resim: 3). a tipi Carabelli tüberkülü olarak adlandırdığımız bu oluşumun dışında, Byblos dişlerinde b tipi adını verdiğimiz bir başka Carabelli oluşumu tesbit edildi. Buna göre tüberkül dişin lingual kısmında pek net değildir; mesial ve distal sulcus tip (a) da olduğu gibi belirgin değildir. (c) tipi Carabelli oluşumunda ise sadece mesial sulcus vardır. Tüberkül bu durum-

da bir çukur şeklinde kendini gösterir. Tablo: II'de her üç oluşumun Byblos m²'lerindeki görülme sıklıklarını izleyebiliriz:

Tablo : II. Byblos Üst İkinci Süt Azılarında Carabelli Tüberkülünün Değişik Tipleri

| Tip | Sağ Taraf | | | Sol Taraf | | |
|--------|-----------|------|------|-----------|------|------|
| | a | b | c | a | b | c |
| Gözlem | 6 | 2 | 3 | 6 | 2 | 3 |
| % | 54,5 | 18,1 | 27,2 | 54,5 | 18,1 | 27,2 |

II no.lu tablodan da anlaşılacağı üzere a tipi Carabelli tüberkülünün Byblos dişlerinde görülme oranı oldukça yüksektir. Gelişme derecesi sağ ve sol tarafta aynıdır. Şenyürek'e göre (1959), Carabelli çukuru (c tipi) eski Anadolu insanlarında çok seyrek olarak rastlanır.

SÜREKLİ DİŞLER

1. **Alt Orta Kesici Dişi (I₁):** 20 Byblos iskeletinde korunmuştur. Dişin lingual yüzeyinde bazal tüberkül oldukça belirsizdir. Aşınmamış Byblos kesicilerinin kesici kenarlarında üç tepecik bulunur. Yalnız fosil insan gruplarında bu sayı değişebilir; örneğin Robinson (1956), Güney Afrika Australopithecuslarında 5 tepeciğe rastladığını belirtmektedir.

2. **Alt Lateral Kesici Diş (I₂):** 25 Byblos iskeletinde korunmuştur. Dişlerin hiçbirinde lingual yüzeyde bazal tüberkül gözle ayırt edilebilecek bir gelişmeye sahip değildir. Kürek biçimi görülmez. Lingual yüzeyin rölyefi modern insanlarinkini hatırlatır.

3. **Alt Köpek Dişi (C):** 26 Byblos insanında korunmuştur. Lingual yüzeyde mesial ve distal cristalar orta derecede gelişmiştir. Bazal tüberkül lingual yüzeyden ayırt edilmez. Ayrıca, Byblos alt köpek dişlerinde medyan crista çok zayıf bir gelişme gösterir.

4. **Alt Birinci Küçük Azı (P₁):** 29 Byblos iskeletinde bu diş rastlanmıştır. P₁ çiğneme yüzeyinde iki tüberkül bulunur. Lingual tüberkül tüm modern insanlarda olduğu gibi oldukça küçüktür. 10 Byblos insanında P₁ köklerini inceleme fırsatını bulduk. Buna göre, 2 bireyde tek kök apex'e yakın ikiye ayrılmıştır. Bu oluşum "Tomes'un anormal kökü" diye tanım-

lanır. P_1 kök bifürkasyonu Anadolu Madenler çağı insanlarında da görülür.

5. **Alt İkinci Küçük Azı (P_2)** 24 Byblos iskeletinde korunmuştur. P_2 çiğneme yüzeyinde vestibuler ve lingual tüberküller iyi gelişmiştir. Bazen lingual tüberkülün bir olukla ikiye ayrılması sonucu tüberkül sayısı üç çıkar (Resim. 4). Byblos insanların % 29'unda üç tüberkül görülür. Smith (1973) Natufiyen Mezolitik toplumunda da bu tip P_2 'lere rastlamıştır. Taç iriliği 22 Byblos insanında hesaplandı. Buna göre P_1 ve P_2 arasındaki irilik ilişkisi şu şekilde formüle edilebilir:

$$\begin{aligned} P_1 > P_2 & \dots\dots\dots\% 13,6 \\ P_1 < P_2 & \dots\dots\dots\% 86,4 \end{aligned}$$

$P_1 < P_2$ formülü günümüz insanlarını simgeler. Aslında, P_2 'nin nispi iriliği Hominidae ailesinin tüm cinslerinde yaygındır. Byblos dişlerinde tek kök genel bir özelliktir. Kök-ucu konik bir yapı gösterir.

6. **Alt Birinci Büyük Azı (M_1):** 29 Byblos insanında korunmuştur. Bir bireyde M_1 6 tüberküle sahip olup, diğerlerinde istisnasız 5 tüberkül görürüz. Bunlardan üçü vestibüler, ikisi de lingual tarafta yer alır. Çiğneme yüzeyinde ön arka yönde uzanan temel bir oluk bulunur. Tüberkülleri birbirinden ayıran transversal oluklar bu ortadaki olukla birleşir. Bu transversal olukların çiğneme yüzeyinde oluşturdukları plan Y biçimini andırır. Bilindiği gibi miyosen ve pliyosen hominoidlerin molarları bu plana sahiptir. Gregory tarafından ilk kez Dryopithecus'larda saptanan bu plan aynı zamanda Dryopithecus planı olarak da tanınır. Metakonid ve hipokonid tüberkülleri arasındaki temas yüzeyi (bağlantısı) sayesinde bu plan oluşur. Bir azı dişi Y_5 planından ne kadar uzaklaşmışsa o kadar ileri bir evrim aşamasını temsil eder. Hellmann (1928), Dryopithecus planını ve bunların bozulmasından ortaya çıkan diğer planları 4 aşamada dikkate alır:

1. Aşama: Y_5 planı. Pongid ve Hominidleri simgeler.
2. Aşama: Hipokonülidin kaybolması sonucu disto-vestibüler oluk ortadan kalkmıştır. Bu durumda Y_4 planı vardır.
3. Aşama: Tüberkül sayısı değişmemiş ama diş planı bozulmuştur ve + 5 planı ortaya çıkmıştır. Nitekim bir Byblos erişkininde + 5 planlı M_1 'lere rastladık. Dryopithecus planını simgeleyen md-hd bağlantı faseti kaybolmuştur.

4. Aşama: İnsanın biyolojik evriminde en ileri aşama sayılır. Tüberkül sayısı dörde inerken, dış planı da değişmiş + planına dönüşmüştür. Bu plan günümüz insanlarında daha ziyade M₂ çiğneme yüzeyinde görülür. Tablo: III Byblos alt birinci molarlarının çiğneme yüzeyindeki dış planlarının görülme sıklıklarını vermektedir. Byblos M₁'lerinde pd-ed bağlantısıyla simgelenen X₅ planı da bulunmaktadır. Şenyürek (1952) aynı planı eski Anadolu insanlarında da gözlemiştir. Byblos birinci azalarında hipokonüid en küçük tüberkül olarak karşımıza çıkar. Aslında bu 5 ci tüberkülün küçülme süreci Australopithecuslardan bu yana izlenen bir olaydır.

TABLO: III. Byblos M₁ lerinde Dış Planları(%)

| Birey Sayısı | Dış Planı | | | | |
|--------------|----------------|----------------|------|----------------|----|
| 18 | Y ₅ | Y ₄ | +5 | X ₅ | +4 |
| | 66,6 | 5,6 | 11,2 | 16,6 | — |

Dryopithecus planı Zencilerde % 61,3 ile % 100 arasında değişen oranlarda, Beyazlarda % 61,5 ile % 95,4 arasında rastlanır. Brabant (1969), Avrupa'daki farklı çağlarda yaşamış toplumlarda Dryopithecus planının görülme sıklığını hesaplamıştır. Tablo. IV araştırmacının bulduğu sonuçları yansıtmaktadır.

TABLO: IV. Avrupa'nın Çeşitli Devirlerinde M₁ üzerinde Görülen Dış Planları (%)

| Devir | Dış Planları | | |
|----------------|----------------|----------------|----|
| | Y ₅ | Y ₄ | +5 |
| Üst Paleolitik | 93 | 2 | 5 |
| Neolitik | 99 | 1 | — |
| Madenler Çağı | 60-80 | 10-20 | — |

Şenyürek'e göre (1952), Anadolu Madenler çağı insanların büyük bir kısmında M₁ Dryopithecus planına sahiptir. Araştırmacı bu arada + planına da rastladığını belirtmektedir.

7. **Alt İkinci Büyük Azı (M_2):** 26 Byblos erişkininde korunmuştur. Dişlerin çoğunda hipokonülidin kaybolması sonucu çığneme yüzeyi 4 tüberküllü bir görünüm almıştır. 5 tüberküllü M_2 'lerde ise hipokonülid çok küçülmüştür. Tablo: V, tüberkül sayısı açısından Byblos ve Anadolu eski İnsan toplumlarını karşılaştırmaktadır. Söz konusu tablodan da izleneceği gibi, 4 tüberküllü M_2 her iki toplumda da çok sık görülen bir özelliktir.

TABLO: V. Byblos ve Eski Anadolu İnsanlarında M_2 Çığneme Yüzeyindeki Tüberkül Sayısı (%)

| Toplum | Denek Sayısı | 5 túb. | 4 túb. |
|---------|--------------|--------|--------|
| Byblos | 19 | 10,6 | 89,4 |
| Anadolu | 24 | 7,7 | 92,3 |

İncelediğimiz 17 Byblos erişkininden 14'ünün M_2 'lerinde + planını, 3'ünde X_4 planını tesbit ettik. X_4 diş planı Amud neandertallerinde (Sakura, 1970) ve eski Anadolu toplumlarında da (Şenyürek 1952) görüldü. Helmann (1928), bugünkü insan toplumlarında M_2 üzerinde + planının en sık görülen bir plan olduğuna dikkati çeker. Zaten evrim esnasında en çok değişikliğe uğrayan diş M_2 'dir.

8. **Alt Üçüncü Büyük Azı (M_3):** 18 Byblos kafatasında korunmuştur. Bunlardan 17'sinde M_3 'lerin diş morfolojilerini inceleyebildik. Buna göre, Byblos erişkinlerinin % 11,8'inde 3 tüberküllü, % 23,5'inde 4 tüberküllü ve geri kalan % 64,7'sinde ise 5 tüberküllü M_3 'e rastlandı. Byblos insanlarında % 23,5 oranında görülen M_3 'ün+4 planlı olma özelliği Beyazlarda % 62, Siyahlarda ve Sarılarda % 20 oranındadır. Bu yönden Byblos insanları Beyazlardan ayrılır, Siyah ve Sarılara yaklaşıp.

Hipokonülid adı verilen 5 ci tüberkül Byblos M_3 'lerinde oldukça iyi gelişmiştir. Eski Anadolu toplumlarında olduğu gibi Byblos'da da pd-ed bağlantısı vardır. Bu tür bağlantı Byblos M_3 'lerinde % 27,2, Anadolu insanlarında ise % 30 oranında görülür. Her iki yörede yaşayan topluluklardan bu genetik özellik açısından yakınlıkları göze çarpmaktadır.

9. **Üst Orta Kesici Diş (I^1):** 23 Byblos insanında korunmuştur. Üst orta kesicilerin yaklaşık $1/3$ 'ünde lingual yüzeyindeki marjinal mine ka-

bartıları gözle görülecek biçimdedir (Resim: 5). Bazal tüberkül lingual yüzden pek ayırt edilmez. Oysa, Natufiyen insanların lingual yüzdeki bazal tüberkül belirgindir (Smith 1973). Evrim esnasında bu kabartının giderek belirsiz hale geldiği gözlenmiştir. Ön dişlerde dişlere daha kuvvetli bir yapı kazandıran bazal tüberkül fosil atalarımızda oldukça yaygındı. Bazı Byblos üst orta kesicilerinde lingual yüzeyde kaideden tacın kesici kenarına doğru dikey olarak parmak biçiminde uzanan mine kabartıları vardır.

10. **Üst Lateral Kesici Diş (I²):** 31 Byblos insanında korunmuştur. Sadece birkaç dişte lingual yüzeyde kürek biçimi oluşmuştur (Resim: 6). Eski Anadolu insanların da bu form pek yaygın sayılmaz. Patt'a (1962) göre, Beyazların ancak % 1,4'ü kürek biçiminde kesici dişlere sahiptir. Byblos lateral kesicilerin yaklaşık % 12,9'unda lingual yüzün kaide kısmında başlayan ve kök üzerinde de devam eden bir oluk görülür. Bazal tüberkül bazı dişlerde Orta-Doğu neandertallerinkini hatırlatacak ölçüde gelişme gösterir.

11. **Üst Köpek Dişi (C¹):** 25 Byblos iskeletinde korunmuştur. Kaide tüberküllü lingual yüzeyde belirsiz bir kabartı oluşturur. Bazı köpek dişlerinde linguay yüzeyde mesial ve distal kenarlarda az çok gelişmiş mine kabartıları oluşmuştur.

12. **Üst Birinci Küçük Azı Dişi (P¹):** 26 Byblos kafatasında korunmuştur. P¹ çığneme yüzeyinde vestibüler tüberkül lingual tüberkülden daha hacimlidir. Tacın vestibüler kenarı lingual kenara göre daha geniştir. Bu özellik modern insan toplumlarında oldukça sık rastlanır. 18 Byblos kafatasında P¹'in kök sayısını belirleyebildik. Buna göre bir kişide tek kök, diğerlerinde ise iki kök belirlendi. Anadolu Madenler çağı insanların çoğunda P¹ iki köklüdür. Oysa Pedersen (1949) Groenland Eskimolarında iki köklü küçük azı dişi % 10 oranında rastlamıştır.

13. **Üst İkinci Küçük Azı Dişi (P²):** 24 Byblos kafatasında korunmuştur. P¹'in aksine lingual ve vestibüler tüberküller aynı hacimdadırlar. İncelediğimiz 21 Byblos erişkininden % 48'inde P¹ > P² formülünü belirledik; geri kalan % 52 kişide ise P¹ < P² ilişkisi bulunmaktadır. Şenyürek'e göre (1952b) günümüz insanların P¹ genellikle P²'den daha iridir. Kök sayısını 17 Byblos erişkininde belirleyebildik. Buna göre hepsinde P² tek köklüdür. Ancak bazılarında kök ucu kısmına yakın ikiye ayrılır. Avusturya yerlilerinin P²'lerinde kök sayısı ile ilgili inceleme yapan Campbell (Şenyürek 1952) tek köklü dişlere % 82,8, iki köklü dişlere ise % 9,7 oranında rastlamıştır.

14. **Üst Birinci Azı Dişi (M¹):** 32 Byblos kafatasında korunmuştur. Diş tacı romboid yapıdadır. Çiğneme yüzünde ikisi lingual, ikisi vestibüler olmak üzere dört tüberkül bulunur. Hipokon diğer üç tüberkül kadar iyi gelişmiştir. Parakon ve protokon en hacımlı olan tüberküllerdir. Bazı Byblos dişlerinde parakonun orta kristası belirgin ölçüde gelişmiştir. Carabelli tüberkülünün değişik tiplerine 19 Byblos kafatasında rastladık. Bazı azı dişlerinde hipokon kadar gelişmiş olan bu tüberkül sayesinde çiğneme yüzeyi daha da genişlemiştir. Byblos serisinin 6 çocuğa ait kafatasında Carabelli tüberkülü eğer M¹ üzerinde görülüyorsa, aynı çocuğun m²'si üzerinde de bulunmuştur. Natufiyen mezolitik çağ insanlarında da belirgin bir gelişme gösteren Carabelli formasyonu tesbit edilmiştir (Smith 1971).

15. **Üst İkinci Azı Dişi (M²):** 33 Byblos insanında korunmuştur. Hipokonun çiğneme yüzeyinde M¹'dekine oranla daha küçük olduğu görülür. Byblos insanların % 18,3'ünde hipokon normal irilikte, % 57,5'inde küçülmüş % 24,2'sinde de tümüyle kaybolmuştur. Hipokonun küçülmesi veya kaybolması diş tacını da etkilemiştir; üst birinci azıda görülen romboid form yerini üçgen formuna bırakmıştır. Bu disto-lingual tüberkülün gösterdiği küçülme ve kaybolma süreci yeni bir olay değildir; nitekim Smith (1973), aynı durumu Natufiyen insanlarında da belirlemiştir. Öte yandan Şenyürek (1952b) eski Anadolu insanların aşağı yukarı yarısında hipokonun M² çiğneme yüzeyinde bulunmadığına işaret eder. Byblos insanların hepsinde üç köklü M²'ye rastlandı.

16. **Üst Üçüncü Azı Dişi (M³):** 20 Byblos erişkininde korunmuştur. Hipokon M³'ün çiğneme yüzeyinden büyük ölçüde kaybolmuştur. Diş tacı bu durumda üçgen formundadır (Resim: 7).

Tablo: VI'da 20 yaş dişinin Byblos ve eski Anadolu insanlarında bu açıdan gösterdiği varyasyon belirtilmiştir.

TABLO: VI. Byblos ve eski Anadolu Toplumlarında Hipokonun M³'ün Çiğneme Yüzündeki Görülme Sıklığı (%)

| | Birey Sayısı | Hyp. normal | Hyp. Küçül. | Hyp. Kaybol. |
|---------|--------------|-------------|-------------|--------------|
| Byblos | 20 | 5 | 50 | 45 |
| Anadolu | 7 | — | 28,5 | 71,5 |

Tablo: VI'dan da izlenebileceği gibi, hipokon M^3 'ün çigneme yüzünde çoğu kez bulunmamaktadır. Hipokonun kaybolma durumuna eski Anadolu insanlarında Byblos toplumundan daha sıkça rastlanmaktadır. Çağdaş insan gruplarında M^3 taç biçimi yönünden oldukça değişkendir. İncelediğimiz Byblos erişkinlerinde normal bir azı görünümünde olduğu halde, bazı Orta-Doğu toplumlarında (örneğin Mureybet neolitik serisi) hipokon ve metakonun kaybolmasıyla diş tacı adeta bir üst küçük azı dişi görünümünü almıştır. Taçları mesiodistal yönde belirgin bir yassılaşıma gösteren Byblos erişkinlerine sık sık rastladık (Resim: 8). Bu durum, dişin çene üzerinde normal gelişmesini yapabileceği bir alan bulamamasından da kaynaklanmaktadır. Evrim esnasında alt ve üst çenede ağırlıklı olarak ön arka yönde bir kısılma (küçülme) süreci izlenmiştir. Diş boyutlarındaki değişimin çenelerdeki bu küçülme sürecine uyum sağlamakta gecikmesi zaman zaman diş formunda ve dişin çene kemerindeki erüpsiyon tarzında bazı anormalliklerle kendini yansıtmaktadır.

Azı dişlerinin oklüzal yüzlerinde temel tüberküllerin yanısıra ek tüberkülcüklerin de kendini göstermesi diş çigneme yüzeyine daha karmaşık bir görünüm kazandırmaktadır. Byblos üçüncü azı dişlerinde bununla ilgili örnekler az da olsa rastlandı. 10 Byblos erişkininde M^3 'lerin köklerini araştırdık. Üç bireyde üç köklü, dört bireyde lingual ve disto-vestibüler kökler kaynaşmış, üç bireyde ise her üç kök tümüyle kaynaşarak konik bir form almıştır. Byblos erişkinlerinin % 80'inin üst azılarında irilik ilişkisi $M^1 > M^2 > M^3$ şeklindedir. Geri kalanlar da ise bu formül ya $M^1 > M^3 > M^2$ ya da $M^2 > M^1 > M^3$ olarak karşımıza çıkar.

III. Özet ve Sonuç

Lübnan'ın aşağı yukarı 40 km kuzeyinde Akdeniz kıyısında işlek bir liman olarak tarih boyunca çeşitli uygarlıklara hizmet veren Byblos antik kentinin Kalkolitik çağla yaşıt nekropolünde 205 küp-mezar gün ışığına çıkarıldı. Ölülerin çömelmiş konumda bazen tek, bazen de çok yakınlarıyla birlikte konuldukları bu küpler içinde madenlerden ve kıymetli taşlardan yapılmış çeşitli süs eşyaları, ölü hediyeleri ve tahıllar ele geçti. 53 bireyden oluşan iskelet serisinde süt ve sürekli dişler morfolojik açıdan incelendi. Anadolu ve Orta-Doğu'da yaşamış bazı çağdaş toplumların dişleriyle karşılaştırmalar yapıldı. Süt dişlerinden kesici ve köpek dişleri lingual yüzeylerindeki rölyefleriyle modern insanlara büyük benzerlik gösterirler. Süt molarlerinde oklüzal yüzdeki tüberkül sayısı ve olukların planı Byblos insanların modern çizgide olduklarını akla getirir. Dryopithecus diş planı

sadece alt birinci azı dışında korunmuştur. İkinci azı dışında ise daha ziyade dört tüberküllü + planı egemendir. Byblos sürekli molarlerinde gözlemlediğimiz bu özellikler günümüz insanların da simgeler. Üst molarlerde hipokon önden arkaya doğru giderek küçülme ve yok olma sürecini yansıtır. Carabelli tüberküllü üst ikinci süt azı ile üst birinci sürekli azı dişlerinde genellikle iri bir tüberkül olarak karşımıza çıkar. Sonuç olarak, Byblos Kalkolitik çağ insanların dişlerinde bir yandan, uzak atalarımızın bazı izlerini bulurken, diğer yandan tüm insan ırklarında evrensel olarak izlediğimiz gelişme sürecinin tipik örneklerini görmekteyiz.

IV. Kaynakça

- BRABANT, H. 1065. "Observations sur l'âvolution de la denture temporaire humaine en Europe occidentale". *Bull. Gr. Int Rech. Sc. Stomat.*, 8; 235-302.
- BRABANT, H. 1969. "Observations sur les dents des populations mégalthiques d'Europe occidentale". *Bull. Gr. Int. Rech. Sc. Stomat.*, 12:429-60.
- CAUVIN, J. 1968. *Les outillages néolithiques de Byblos et du littoral libanais*. Ed. Adrien Maisonneuve.
- DUNAND, M. 1939. *Fouilles de Byblos*. Ed. Geuthner, Paris.
- HANIHARA, K. 1961. "Criteria for classification of crown characters of the human deciduous dentition". *J. Anthropol. Soc. Nippon*. 69:29.
- HELLMANN, M. 1928. "Racial characters in human dentition". *Proceeding of the American Philosophical Society* 67: 157-174.
- JOERGENSEN, K. D. 1956. *The deciduous dentition*. Kopenhag Acta Odontologica Scandinavica.
- JOERGENSEN, K.D. The deciduous dentition. A descriptive and comparative anatomical study. *Acta Odontologica Scandinavica*, vol. 14, subb. 20, Kjobenhavn.
- ÖZBEK, M. 1974. *Etude de la deformation cranienne artificielle chez les Chalcolithiques de Byblos (Liban)*. Doctorat de 3 ème cycle. Paris-VII.
- ÖZBEK, M. 1976. *Hommes de Byblos. Etude comparative des squelettes des ages des Métaux au Proche-Orient*. Thèse de doctorat d'Etat. Université de Bordeaux I. France.
- PATTE, E. 1962. *La dentition des Néandertaliens*. Masson et Cie. Paris.
- PEDERSEN, P.O. 1949. *The east greenland eskimo dentition*. Kobenhavn. Medd. om Groenland.
- ROBINSON, J.T. 1956. *The dentition of the Australopithecus*. Pretoria. Transvaal Museum.
- SAKURA, H. 1970 "Dentition of the Amud man". in H. Suzuki ve F. Takai. *The Amud Man and his cave site*. The University of Tokyo. ss. 207-229.
- SMITH, P. 1973. Family burial at hayonim. *Paléorient*, vol. 1, pp. 69-71.

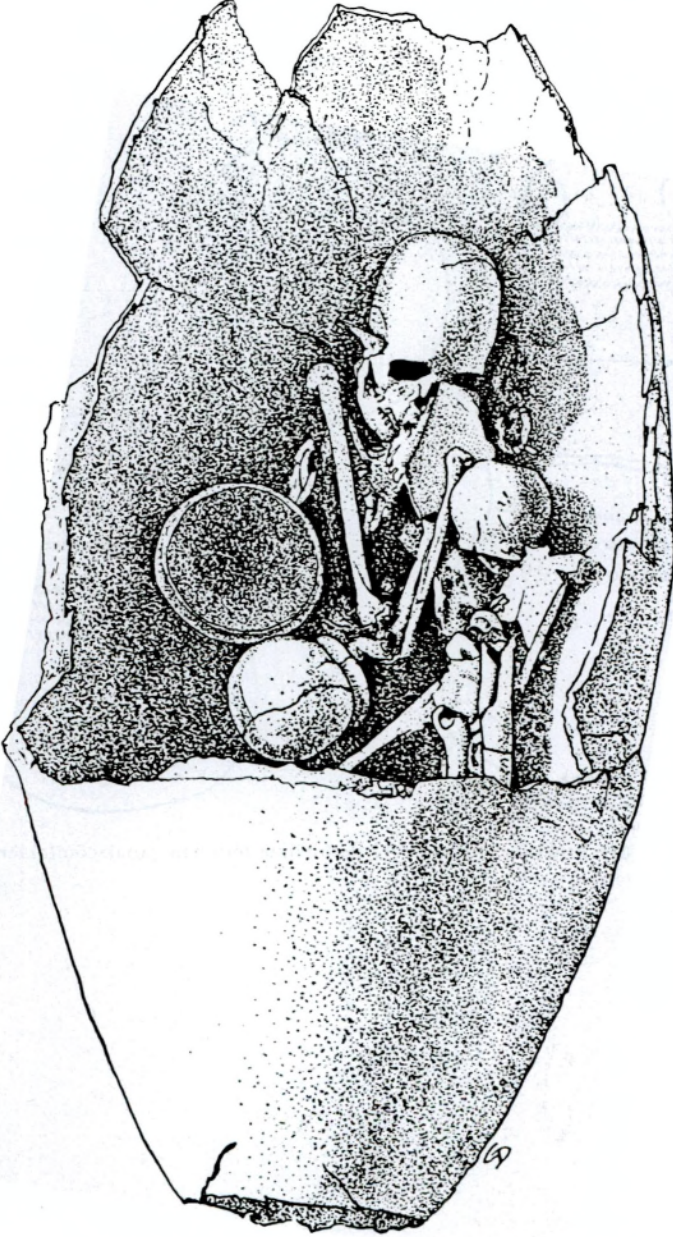

Resim 1a — Küp mezar. İçindeki ölü ve hediyeleri.

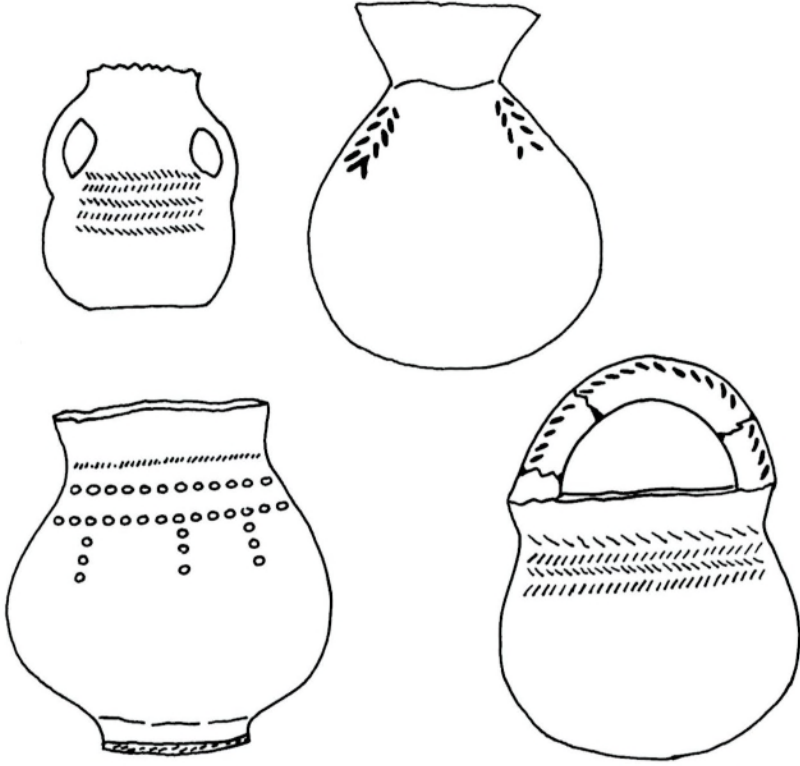

Resim 1b — Küp mezar içinde ölü ile birlikte bulunan çanak-çömlekler.

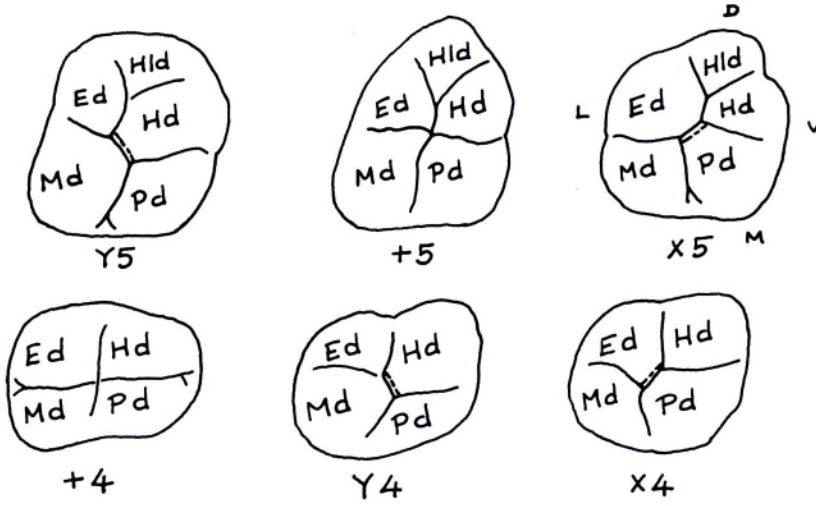

Resim 2 — Alt sürekli büyük ağı dişlerinde oklüzal diş planları.
Pd: Protokonid; Hd: Hipokonid.
Hld: Hipokonülid; Md: Metakonid; Ed: Endokonid.
M: Mezyal; D: Distal; L: Lingual; V: Vestibüler



Resim 3 — Üst çenede m² ve M¹'de carabelli tüberkülü.

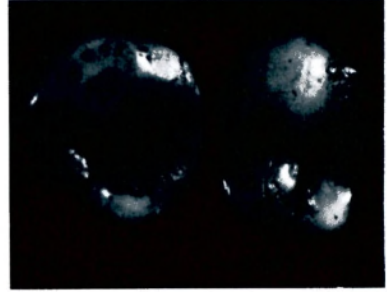

Resim 4 — Alt çenede P₁ ve P₂ (3 tüberküllü).



Resim 5 — Üst Orta kesici dişte kürek formu.



Resim 6 — Üst lateral kesicinin lingual yüzünde belirgin kenar kristalları.



Resim 7 — Üst çenede akıl dişinin üçgen formu.

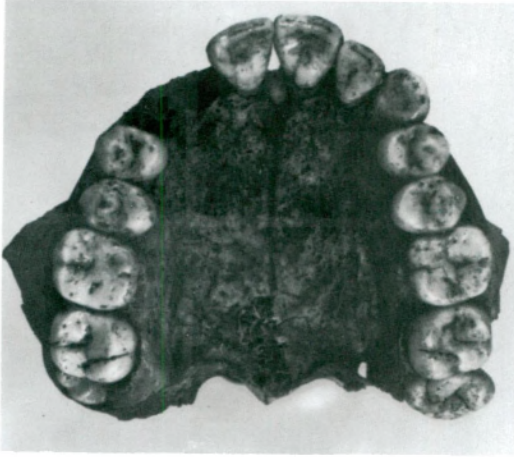

Resim 8 — Üst çenede akıl dişinin yassılaştırmış biçimi.

RAŞİD AL-DİN VATVÂT'IN ABKÂR AL-AFKÂR FÎ'R-RESÂİL VA'L-AŞ'ÂR İSİMLİ ESERİNİN YENİ BİR NÜSHASI*

Yrd. Doç. Dr. ZEHRA BİLGEGİL

Hârezm-şahlar Devleti'nin kuruluş ve yükselme devrinde yaşayan; zamanının büyük edip şâiri sayılan Râşid Al-Din Muhammed b. Muhammed b. Abd-al-Celil al-Ömeri al-Vatvat'ın, Abkâr al-afkâr fi'r-resâil va'l-aş'âr isimli eserinin yeni bir nüshası elimizde bulunmaktadır. Kitabın bilinen diğer nüshalarına karşılık, bizdeki nüsha tam bir nüsha mahiyetini arz etmektedir.

R. Vatvat'ın bu eserine âit ilk bilgiye, Kâtip Çelebi'nin Keşf-üz-zünûn'unda rastlıyoruz. Keşf-üz-zünûn'da Abkâr al-afkâr fi'r-resâil va'l-aş'âr hakkında şu bilgiler yer almaktadır: "Reşiddü'd-din Muhammed b. Muhammed b. Abdu'l-Celil el-Belhî (Harezmi'de 573 Hicride vefat etmiştir)'ye âit dört bölüm üzerine bir muhtasardır.

Önce dokuz risâle (makale) irâd edilmiş, sonra dokuz kaside (yer almıştır), üçüncü ve dördüncüler (üçüncü ve dördüncü bölümler) de aynen böyledir. Fakat son iki bölüm Farsçadır"¹.

Ahmed Ateş ise, Râşid Al-din Vatvat'ın Eserlerinin Bazı Yazma Nüshaları isimli makalesinde, bu eser hakkında şu bilgileri vermektedir: "Raşid al-Din Vatvat'ın manzum ve mensur eserlerinden Harezmi-şah Atsız için toplamış olduğu bir mecmua olup 4 kısımdan ibârettir: I. kısımda 10 Arapça mektup vardır; 2. kısım 10 Arapça kaside ile bir kaç kıt'a; 3. kısım 10 Farsça mektup; 4. kısım ise 10 Farsça kaside ile 6 gazeli ihtiva eder. Bu eserin aşağıda tavsif edilen Üniversite Kütüphanesi nüshası (nr. F. 424) ilim âleminde ilk mâlûm nüsha olup, ilk defa tarafımızdan tesbit edilmişti. (bk. M. A. Köymen, nr. 2'de mezkur makalesi, s. 541 not 2). Sonra Macalla-i Yâdigâr'da etraflıca tavsif edildi. Eserin 2. kısmının ilk mektubu olan Fath-nâma-i Cand'in metni, meşhur Leningrad mecmuasından alınarak, V. Berthold tarafından Turkestan adlı eserinin vesikalar

* Bu makale, Amerika'da çıkan Mecelle-i İnan Şinâs'ta Farsça olarak yayınlanmıştır. Erzurum, A. Ü. Fen-Ed. Fakültesi Öğretim Üyesi.

¹ Kâtip Çelebi, Keşf-üz-Zünûn, cild I, s. 4.

kısımında neşredilmiştir. (s. 40). Aynı fetihnâme, bazı mühim tarihi izahlar ile Macalla-i Yadigâr'da (Yıl 4, 1326-1947, sayı 3, s. 9-15) ve, edebî bir eser olmak bakımından da A. Ateş, Farsça grameri², s. 135-136'de, tam olarak basılmıştır

Nüshaları:

Ahmed III. 2327/2. Hepsi 97 varak olan bir mecmua içinde, varak 35 b-89b.

35b-49 a Arapça mektuplar, 49-60b Arapça kasideler, 60b-73a Farsça mektuplar, 73a-89a Farsça kasideler.

Üniversite Kütüphanesi, F424. Açık kahverengi bir cild içinde, 70 varak (66b-70a'da bazı notlar vardır), 17,2x12,9 (12,4x7,6) sm. eb'adında 15 satırlı muntazam nesih, söz başları kırmızı mürekkeple, ilk varak düşmüş, sonradan tamamlanmış.

İstinsah kaydı yoktur. IX/XIV. asır

2b-17a Arapça mektuplar, 17a Arapça kasideler, 31b-45b Farsça mektuplar, 46a-66a Farsça kasideler, 10 kıt'a ve 6 gazel.

Nuruosmaniye 4312/3. 99h. tarihli bir mecmua içinde, varak 141b-149a.

Burada yalnız Arapça mektuplar ile kasideler vardır."²

Dr. Zebihullah Safa'da, Târîh-i Edebiyyât Der İrân isimli eserinde; bu husus hakkında şu bilgileri vermektedir: "Leningrad İlimler Akademisi Müzesi'nde bazı Farsça risâle ve kasidelerde oluşan bir mecmua vardır. Bu mecmua daha önce Leningrad Şark Dilleri Dâiresinde bulunuyordu. Baron Rosen, bu dâirenin kitaplarının fihristinde, bu mecmuayı da tanıtmış ve içindekileri belirtmiş. Bu mecmuanın üç mikrofilmi, Tahran Millî Kütüphanesi'nde mevcuttur. Bu mikrofilimlerdeki risâlelerden bir kısmı, R. Vatvat'a âittir ve, edebî ve tarihî kıymete sahip resmî mektuplardan ibârettir. İran Millî Kütüphanesi'nde ayrıca bir kısmı Türkiye Kütüphanelerinden toplanmış mikrofilimler içinde Abkâr Al-Afkâr adında R. Vatvat'ın risâlelerini ve şüirlerini ihtiva eden bir nüsha vardır"³.

² Ahmed Ateş, Tarih Mecmuası. Sayı X (1950) s. 1-24 .

Not: Farsça tercümelelerde, bize yardım eden Habib İdrisi'ye teşekkür ederiz.

³ Zebihullah Safa, Târîh-i Edebiyyât Der İrân, c. II, s. 957.

Abkâ Al-Afkâr Fî'l-Resâil Va'l-Aş'âr'ın bir nüshası da Meşhed'de bulunmaktadır. Ahmed-i Munzevî, Fihrist-i Nüşaha-yi Farisi adlı katalogunda, bu nüsha hakkında şu bilgileri vermektedir: "Rezevi-134, Edebiyat (4429) Miraz Agahan Kirmanî tarafından, 1305 yılında İstanbul'da nestalilik hattıyla, Türkiye'deki nüshalardan birinden istinsah edilmiştir. 59 yaprak, 16 satır"⁴.

Abkâr Al-Afkâr Fî'l-Resâil Va'l-Aş'ârın bizdeki nüshası; cild olarak karton üzerine deriyle kaplıdır. Cildin üzerinde herhangi bir yazı bulunmamakta ve 84 varaktan meydana gelmektedir. Eb'adı (II x 17,3) cm'dir. Eserin yaprakları, altın tezhibli, 13 satırlı, muntazam ta'lik, bütün başlıklar (Nâme-i dovum, Kaside-i evvel gibi...) altın yıldızla yazılmış. Mektup ve kasidelerin kime yazıldığı veyâ ne olduğu kırmızı mürekkeple kaleme alınmıştır. Kitabın sonunda, kâtibin ismi veyâ sahibinin mührü olabilecek bir kısım sonradan kesilerek çıkartılmıştır. İstinsah tarihi bellidir: "temme fi tarihi sene-i sebâin ve semane mien hicriyye (870)" dir.

Kitabın önsözünde R. Vatvat, eserini Harzem-şahı Atsız'a şu cümlelerle ithaf etmiştir: "Padişâh-ı benî âdem Harezmsâh-ı Muazzam Alaüddünya Ved-din Melik-Şark Vel-Garb ebu'l-muzaffer Atsız muini Emir-ül Müminin Kaddes-Allahu ruhahu".

Bu nüsha da, bilinen diğer nüshalar gibi dört bölümden meydana gelmektedir: I. kısımda 10 Arapça mektup bulunmaktadır. Bu mektupların başlıklarını şöyle sıralayabiliriz:

1. Mektup: Harzem-şah Hazretlerinin meclisinden El-Muktefi Li-Emrullah'a yazılan mektup.
2. Mektup: Harezmsâh Hazretleri tarafından vezirine yazılan mektup.
3. Mektup: Harezmsâh Hazretleri tarafından Bağdat'ta bulunan Gaziel-Guzzat Zeyni'ye yazılan mektup.
4. Mektup: R. Vatvat'ın, kendisini vezirlere tanıtmak için yazdığı mektup.
5. Mektup: Bir devlet erkânına yazılan tavsiye mektubu.
6. Mektup: Hasetliğin kötülüğü hakkında yazılan mektup.

⁴ Ahmed-i Munzevî, Fihrist-i Nüşaha-yi Farisi, s. 5, s. 3519.

7. Mektup: Kibirli ve cahil bir kimse hakkında mektup.

8. Mektup: Belh şehrinin başta gelen şahıslarından birine yazılan mektup.

9. Mektup: Vatvat'ın, hasta bir arkadaşının iyileşmesi üzerine yazdığı mektup.

10. Mektup: Kâtibe yazılan mektup.

11. Kısımda 10 Arapça kaside yer almaktadır. Bu kasidelerin beyit sayılarının verelim: 1. Kaside 38 beyit; 2. kaside 34 beyit; 3. kaside 51 beyit; 4. kaside 32 beyit; 5. kaside 62 beyit; 6. kaside 31 beyit; 7. kaside 28 beyit; 8. kaside 45 beyit; 9. kaside 39 beyit; 10. kaside 25 beyit.

Arapça yazılan kıt'alar: Bu bölümde 9 kıt'a vardır. Bunların ilk beşinin başlığı verilmiştir:

7 beyitlik padişahı övmek için yazılan bir kıt'a,

2 beyitlik Harezmi ahâlisine teşekkür için yazılan kıt'a,

2 beyitlik hased edenleri kötölemek için yazılan kıt'a,

4 beyitlik Belh şehrinin methi için söylenen kıt'a,

2 beyitlik şarabı kötölemek için yazılan kıt'a,

Ayrıca, ikişer beyitlik dört başka kıt'a daha vardır ki, bunlar için başlık verilmemiştir.

III. Kısım: Burada 10 Farsça mektup vardır:

1. Mektup: Cand şehrinin fethi hakkında yazılan mektup.

2. Mektup: Harezmi kadısı için yazılan mektup,

3. Mektup: Vergi memurunun görevi hakkında yazılan mektup (Makale).

4. Mektup: Açık mektup hakkında yazılan makale.

5. Mektup: Bir büyüğün başsağlığı dilemesi hakkında yazılan makale.

6. Mektup: Başsağlığı ve kutlama hakkında.

7. Mektup: Bazı sultanlara yazılan mektup hakkında.

8. Mektup: Bazı sultanların ehl-i eyâline yazılan mektuplar hakkında.

9. Mektup: Bir vezire yazılan mektup hakkında.

10. Mektup: Bir büyüğe yazılan mektup hakkında.

IV. Kısım: Farsça mektupların sonunda, "kısım-ı çeharüm"ü altın yaldızla yazarak, şu cümleleri de kırmızı mürekkeple kaleme almıştır: "4. Bölümdeki Farsça 10 kaside, gazel, kıt'a ve rübâilerin Cand şehrinin fethi ve Harezmi-şahi öven manzumeler" olduğunu kaydetmiştir.

Kasidelerin beyit sayısını verelim: 1. kaside 87 beyittir; 2. kaside 55 beyit; 3. kaside 29 beyit; 4. kaside 45 beyit. Bu kasidenin başında yazılmış şu ifâdeler yer almaktadır: "Şu kaside başta sona murassadır. Benden önce Arap ve Acem şâirlerinden hiç biri, bu tarzda kaside söylememiştir". 5. kaside 53 beyit; 6. kaside 49 beyit; 7. kaside 33 beyit; 8. kaside 26 beyit; 9. kaside 30 beyit. Bu kasidenin başında kırmızı mürekkeple yazılmış "İslâm padişahı olan Harezmişah'ın bir hisarı feth etmesi hakkında yazılan kadise" izahı vardır. 10. kadise 27 beyittir.

Farsça kasidelerden sonra 10 kıt'a yer almaktadır ki bunlarında beyit sayısını verelim: 1. kıt'a 16 beyit; 2. kıt'a 6 beyit; 3. kıt'a 2 beyit. 4. kıt'a 5 beyit; 5. kıt'a 2 beyit; 6. kıt'a 2 beyit; 7. kıt'a 2 beyit; 8. kıt'a 5 beyit; 9. kıt'a 2 beyit; 10. kıt'a 2 beyittir.

Gazel kısmında 5 gazel vardır: 1. gazel 16 beyit; 2. gazel 5 beyit; 3. gazel 7 beyit; 4. gazel 9 beyit; 5. gazel ise 10 beyittir.

Rübâiler kısmında ise 8 rübâi vardır.

Sonuç olarak R. Vatvat'ın Abkâr Al-Afkâr Fî'l-Resâil Va'l-Aş'ar isimli eserini Kâtip Çelebi, Keşf-üz-Zünûn'unda dört bölüm olarak zikretmiş ve kaside ve mektupların sayısı dokuz olarak bildirmiştir. Ahmed Ateş'de Râşid Al-din Vatvat'ın Eserlerinin Bazı Yazma Nüshaları isimli makalesinde, bu eserin ilim âleminde bilinen ilk mâlûm nüshasının, İstanbul Üniversite Kütüphanesi'nde olduğunu bildirerek, söz konusu nüshada yer alan mektup ve kaside sayısını şu şekilde vermiştir: 1. kısımda 10 Arapça mektup; 2. kısım 10 Arapça kaside ile birkaç kıt'a; 3. kısım 10 Farsça mektup; 4. kısım 10 Farsça kaside ve gazel.

Zebihullah Safa'da, Târih-i Edebiyât Der İrân'da Leningrad mecmuasından ve Türkiye kütüphanelerinden toplanmış mikrofilimlerin, Tahran Millî Kütüphanesi'nde bulunduğunu kaydetmektedir.

Ahmed-i Munzevî ise Fihrist-i Nüshaha-yi Farisi'de, söz konusu eserin Türkiye'de bulunan nüshalarından istinsah edilmiş bir nüshasının Meşhed'de bulunduğunu kaydetmektedir.

Bütün bu neticelerden sonra diyebiliriz ki, Abkâr Al-Afkâr Fi'l-Resâil Va'l-Aş'âr isimli eserin; biri şahsımızda bulunan diğeri İstanbul Üniversitesi Kütüphanesi'nde mevcut olan iki tam nüshası bulunmaktadır. Ayrıca bizdeki nüsha, diğer nüshaya göre mükemmelliyet arz etmektedir.

XVIII. YÜZYILIN İKİNCİ YARISI İLE
XIX. YÜZYILIN İLK YARISINDA
YUKARI FIRAT HAVZASINDA EŞKIYALIK HAREKETLERİ

Yrd. Doç. Dr. FAHRETTİN TIZLAK*

Osmanlı Devleti'nin XVIII. Yüzyılın İkinci Yarısı ile XIX. Yüzyılın İlk Yarısında Genel Durumu:

XVIII. yüzyıl, klasik Osmanlı toplumu için önceki dönemlerden daha farklı karakterler arzeden ve değişik muhteviyatta olayların yaşanmaya başladığı bir yüzyıl olmuştur. Bu hususta ilk göze çarpan unsurun, devletin uluslararası siyasetteki yerinde meydana gelmeye başlayan değişim olduğu görülmektedir. Çünkü Osmanlı Devleti belirtilen yüzyıla girerken artık, daha önceki dönemlerde olduğu gibi, ezeli rakibi olan batı Hıristiyan dünyasına karşı taarruz pozisyonunda değildir, aksine savunma pozisyonuna geçmiştir. Bu ise, beraberinde birçok problemi doğurmuştur veya toplumda gizliden gizliye teşekkül etmeye başlayan birtakım arazların dışa vurmasına vesile teşkil etmiştir. Burada kastedilen arazların belki de görünürde başlıcası, askerî alanda çağdaş tekniklerin uygulanamayışı ve dolayısıyla da Osmanlı ordularının savaşlarda devamlı olarak yenilgiler almaya başlaması idi. Bu da yeni topraklar kazanılması veya yeni ülkelerin Osmanlı ülkesine katılması yoluyla elde edilecek gelirlerin yok olması bir yana, her defasında başarısızlıkla sonuçlanan savaşların finanse edilmesi problemini de ortaya çıkarmıştır. Bundan dolayı Osmanlı ekonomisinde sürekli olarak dar boğazlar yaşanmaya başlanmıştır. Bu dar boğazları aşabilmek için de sık sık halka başvurularak değişik isimler altında vergiler tahsil edilmesi yoluna gidilmiştir. Yani, daha XVI. yüzyıldan itibaren enflasyonist akımların yaşanmaya başladığı Osmanlı ekonomisine, her defasında genelde başarısızlıkla sonuçlanan savaşlar, olumsuz etkide bulunan faktörlerden başlıcasını oluşturmuştur.

XVIII. Yüzyılda Osmanlı Devleti'nin ve toplumunun içerisinde bulunduğu durumu yansıtan göstergelerden birisi de, sosyal alanda yaşanmaya başlanan bunalım idi. Bunun da temelinde yatan unsurlardan başlıcası az önce işaret edilen askerî alandaki başarısızlıklar idi. Çünkü, özellikle belirtti-

* Süleyman Demirel Üniversitesi, Burdur Eğitim Fakültesi.

len yüzyılın ikinci yarısında devam eden savaşlar Anadolu'nun insan gücünü devamlı surette cephelere çekiyor ve bir noktada eritiyordu. Diğer yandan, yenilgi ile sonuçlanan ve uzun süre devam eden savaşlardan bıkmış olan halk çareyi ordudan kaçmakta buluyordu. Böylelikle toplum düzenini alt üst edecek olan birtakım hareketlerin gelişmesine de tabii olarak zemin hazırlanmış oluyordu. Öyle ki, 1740'lardan itibaren etkileri ve meydana geldikleri alanlar itibariyle gittikçe yaygınlaşmaya başlayan bir dizi eşkıyalık hareketi Marmara'dan doğuya doğru bütün Anadolu'yu sarmaya başlamıştı¹. Yani, yüzyılın ortalarından itibaren Anadolu'yu bir kargaşa ortamı etkisi altına almaya başlamıştır.

Bu kargaşa ortamı takip eden dönemlerde de devam etmiştir. Çünkü, XVIII. yüzyılın sonlarından itibaren Osmanlı Devleti'ni uzun süre uğraştıracak bir Mısır problemi ve ardından da, Balkanlarda yer alan gayr-i Müslim azınlıkların devlete başkaldırıları sözkonusudur. Dolayısıyla, emellerine ulaşmak isteyen fırsat düşkünü birçok kişi veya grup, devletin siyasi açıdan içerisinde bulunduğu olumsuz durumdan istifade etmesini bilmiştir. Bunun yanında, aynı dönemde Osmanlı ekonomisinin de hiç iç açıcı bir durumda olmadığı ve yavaş yavaş Avrupa ekonomisinin istilasına maruz kalmaya başladığı da bilinmektedir. Yine, ele aldığımız dönemde Osmanlı yönetiminin, birtakım ıslahat hareketleri ile uğraştığı ve bu doğrultuda 1826 yılında devletin yegane muvazzaf askeri birliği durumunda bulunan Yeniçeri Ocağı'nı ilga ettiği bilinmektedir. Aynı dönemde devlet, ülke içerisinde daha başka bazı problemlerle de meşguldu. Bütün bunlar ise, taşrada bozulmaya başlayan sosyal düzenin daha da bozulmasına ve birtakım eşkıya güruhlarının yanında, bu ortamda halkın isteklerine tercüman olmak gayesi ile ayan denilen kişilerin ortaya çıkmasına sebep olmuştur. Ancak, bunların da toplumda sosyal düzeni bozucu birtakım hareketlere giriştikleri bilinmektedir. Böyle olunca da ele aldığımız dönemde ülkenin diğer yerlerinde olduğu gibi Anadolu'da da bir kargaşa ortamı hüküm sürmeye başlamıştır.

A – Yukarı Fırat Havzasında Eşkıyalık Olayları:

Yukarıda işaret ettiğimiz kargaşa ortamından ve bu ortamın doğuşunda büyük etkisi bulunan eşkıyalık olaylarından XVIII. yüzyılın ikinci yarısı ile XIX. yüzyılın ilk yarısında Yukarı Fırat Havzası'nın da etkilenmiş olduğu görülmektedir. Öyle ki, yörede daha önceki dönemlerden beri devam ede-

¹ Necdet Sakaoğlu, *Anadolu Derebeyi Ocaklarından Kösepaşa Hanedanı*, Ankara, 1984, s. 29.

gelen eşkıyalık olayları ele alınan dönemde bütün bölgedeki toplumsal düzeni ve tabii olarak da bölge sınırları dahilinde mevcut olan Keban ve Ergani madenleri ile bunlara bağlı madenlerden dolayı yürütülmekte olan madencilik faaliyetlerini alt üst etmiştir. Hatta bu olaylar, bölgenin idarecisi konumundaki Maadin-ı Hümayûn Emaneti'ne atanan yöneticilerin üstesinden gelemeyecekleri boyutlara ulaşmıştır. Nitekim, bize bu konuda 1824-1825 yıllarında madenlerin başında emîn olarak görev yapmakta olan Salih Paşa'nın, kendisinden bol miktarda maden üretmesi istenilmesi üzerine 8 Nisan 1825'de Dersaadete göndermiş olduğu ve merkezî yönetimden birtakım istekleri de içeren arzı ayrıntılı bilgiler vermektedir². Söz konusu arza göre o yıllarda eşkıyalık olayları maden idaresine tabi olan bütün yerleşim birimlerinde etkili olmaya başlamıştır. Öyle ki, maden cevherlerinin işlenmesinde başlıca madde olan kömürü bölge ormanlarından temin etmek için gönderilen baltacılar eşkıyalar yüzünden iş göremez hale gelmiştir³. Çünkü eşkıya, onların mallarını ve hayvanlarını çalarak çalışmalarını engellemiştir. Aynı şekilde onlar, dağlarda kömürçübaşlıkları da ele geçirerek maden idaresini yemeklik haline getirmişlerdir. Bunu da dağlardan tedarik edilmesine izin verdikleri az miktarda kömür için kömürçübaşılardan ve dolayısıyla da maden idaresinden fazla miktarda ücret alarak yapmaktadırlar. Diğer yandan eşkıya, yörede yer alan yerleşim birimlerini haraca bağlayarak bazı kazalara yönetici olarak kendi istediği kişilerin atamasını yaptırmaya da başlamıştır. Bu ise, söz konusu yerlerde görev yapan idareciler arasında halef selef kavgalarına sebep olmaya başlamıştır.

Aynı şekilde söz konusu dönemde eşkıyanın bölgede yol güvenliğini tehdit eder duruma geldiği de bu arzdan anlaşılmaktadır.

Bütün bu sayılan hususların sonucunda ise yörede yürütülmekte olan madencilik faaliyetlerinden istenilen düzeyde verim elde edilemez olmuş ve üretim düşmeye başlamıştır⁴.

Salih Paşa söz konusu arzında, eşkıyalık faaliyetlerinin kendisinin üstesinden gelemeyeceği bir hal aldığından ve bunun önlenmesi için de topyekün bir hareketin gerekliliğinden bahsetmektedir. Çünkü, bir taraftan kıstı-

² Başbakanlık Arşivi, *Hatt-ı Hümayûn Tasnifi* (bundan sonra HH olarak kısaltılacaktır). Belge Nu: 33027.

³ Mesela, 1805-6'larda böyle bir durum için bkz. HH 4488.

⁴ Ele alınan dönemlerde Keban ve Ergani madenleri ile bağlı madenlerdeki üretim düşüşü için bkz. Fahrettin Tızlak, *Keban-Ergani Yöresinde Madencilik (1780-1850)*, F.Ü. Sosyal Bilimler Enstitüsü, Basılmamış Doktora Tezi, Elazığ, 1991, s. 198-212.

rılan veya üzerine kuvvetle varılan eşkiya grupları başka bir bölgeye kaçarak yapılan müdahaleleri etkisiz hale getirmektedirler. Nitekim adı geçen kişinin sözkonusu arzında belirtmiş olduğu ve bütün bir dönem boyunca da devam eden bu olayları doğrular nitelikte ve hususen madenler bölgesinde ahalinin can ve mal güvenliği ile refahının sağlanması ve maden üretiminin artırılması konularında merkezî yönetimin maden idarecilerine hitaben sık sık emir ve fermanlar göndermiş olduğu bilinmektedir⁵ ki, o dönemde, burada belirtmiş olduğumuz durum sadece Yukarı Fırat Havzası'nda değil, bütün Anadolu ve hatta bütün Osmanlı ülkesi için de daha sonraki yıllar da dahil olmak üzere geçerli idi. Çünkü, 1827'lere geldiğinde Osmanlı ülkesinde dirlik ve düzenin bozulması ve halkın rahatsızlığının, özellikle ehl-i şer ve ehl-i örf mensubu kişilerin de zaman zaman ortaklaşa giriştikleri uygunsuz hareketler yüzünden artmış olduğu görülmektedir. Nitekim, 17 Şubat 1827 tarihinde Anadolu'nun orta kolunun sağ ve solunda bulunan bütün ehl-i şer ve ehl-i örf mensuplarına hitaben yayınlanmış olan bir emr-i şerifte de uzun zamandan beri ülkede yaşayan fukaranın ve züafanın rahatının bozulmuş olduğundan bahis vardır. Aynı emr-i şerifte bütün ülkede huzur ve asayişin sağlanması için daha önceleri de değişik zamanlarda emirler yayınlanmış olduğundan, ancak, bunlara rağmen ülkede asayişin sağlanamadığından bahsedildikten sonra, bu durumun önlenmesi için ehl-i örf ve ehl-i şer mensuplarının dikkatli davranmaları istenilmektedir⁶.

Ancak hemen belirtelim ki, bu bölgede XVIII. yüzyılın sonları ile XIX. yüzyılın ilk yarısında meydana gelen olayların, sebepleri ve olaylara katılanlar veya olayları yapanlar açısından, aynı dönemlerde Anadolu'nun diğer yerlerinde görülenlerden biraz farklılıklar arzettiği görülmektedir. Çünkü sözkonusu yerlerde mazisi çok eski dönemlere dayanan madencilik etkinlikleri yürütülmektedir. Dolayısıyla adı geçen bölgelerde meydana gelen eşkıyalık olaylarını ele alırken Keban ve Ergani madenlerinde maden üretim

⁵ Bu konuda gönderilen emirler için kronolojik olarak bkz. Başbakanlık Arşivi, Cevdet Darphane ve Meskukat Kataloğu (bundan sonra *CDM* olarak kısaltılacaktır). Belge Nu. 1198, *Mühimme Defterleri*, (bundan sonra *Müh.* olarak kısaltılacaktır) Defter Nu. 165, b. 247. Hasan Yüksel, *Hicri 1190 (M. 1776)- Hicri 1209 (M. 1784) Tarihli Keban Şer'iyye Sicilinin Transkripsiyon ve Değerlendirilmesi*, A.Ü. Sosyal Bilimler Enstitüsü, Basılmamış Yüksek Lisans Tezi, Ankara, 1987, s. 13, 83, 142 vd. *Müh.* 190, s. 128. *Diyarbakır Mutasarrıfı İbrahim bin Muhammed'in Hatırat ve Mektupları* (bundan sonra *İbr. b. Muh.* olarak kısaltılacaktır), v. 44. *Müh.* 233, b. 35, 207. *HH.* 27729, 33027. Fahrettin Tızlak, *398 Numaralı Harput Şer'iyye Sicili M. 1814 /15-1839 (H. 1230-1255)*. F.Ü. Sosyal Bilimler Enstitüsü, Basılmamış Yüksek Lisans Tezi, Elazığ, 1987, b. 65, 108.

⁶ F. Tızlak, 399 Nu. *HŞS* b. 65.

faaliyetlerini de dikkate almak gerekmektedir. Çünkü, bu iki maden ile onlara bağlı olarak faaliyetde bulunan diğer maden ocakları, sadece buldukları çevreleri değil, aynı zamanda civarlarında bulunan çok geniş bir coğrafi alanı da etkilemekteydi. Böyle olunca da şunu söyleyebiliriz ki, Yukarı Fırat Havzasında ele alınan dönem boyunca meydana gelen olaylar, Anadolu'nun diğer yerlerinde aynı sıralarda meydana gelenler ile sebepleri ve failleri açısından büyük oranda farklı karakterlere sahiptir. Meseleye bu açıdan yaklaşıncı ilk önce, madenler bölgesinde meydana gelen eşkiyalık olaylarının sebeplerini ve faillerini belirtmemiz ve ondan sonra da, bunlarla, XVIII. yüzyılın sonu ile XIX. yüzyılın ilk yarısında Anadolu'da meydana gelen olayların sebepleri ve failleri arasında bir kıyaslama yapmamız gerekmektedir.

B – Genel Olarak Madenler Bölgesinde Eşkiyalık Olaylarının Sebepleri:

Madenler, değerli bir nesne olmaları açısından beraberlerinde birçok eşkiyalık olayı riskini de taşımaktadır⁷. Çünkü, altın ve gümüş gibi değerli madenleri üretildikleri yerlerde veya nakil yolları üzerinde ele geçirmek, birtakım insanlara cazip gelen bir husustur⁸. Böyle olunca da, Osmanlı döneminde sarp ve ıssız yerlerde bulunan altın ve gümüş gibi değerli madenlerin elde edildiği yerler, daima saldırıya maruz kalmışlardır. Buralara yapılan saldırıların iki karakteri vardır. Birincisi, bu tür hareketlerin ekonomik bir çıkar sağlamayı hedefleyen çapulculuk hareketleri, ikincisi de devlete baş kaldırma niteliğindeki hareketler olmasıdır. Her iki karakterdeki hareketlerin ortak özelliği ise, devlete ait üretim yapılan ve önemli gelir sağlayan maden ocaklarına saldırarak birikmiş durumdaki madenleri veya madenlerde çalışmakta olan işçilerin yiyecek ve sermayelerini çalıp çırmak ve ardından da üretim yapar durumdaki kuyuların faaliyetlerini engelleyici türden hareketlere girişmektir. Bu ise, genellikle üretim yapılan kuyuları taş ve su ile doldurmak, madencileri öldürmek vb. türden olaylar şeklinde tezahür etmiştir⁹. Mesela 1780-81 yıllarında Kahta'da Şefrin Deresi denilen yerde yeni işletmeye alınacak olan bir maden ocağında anlatıldığı şekilde faaliyete izin verilmemesi, bu cümleden olaylardan sadece birisidir¹⁰. Diğer

⁷ Robert Anhegger, *Beitrag zur Geschichte des Bergbaus im Osmanischen Reich. I Europäische Türkei, Bd. 1. Istanbul, 1943, s. 42.*

⁸ Neşet Çağatay, *Osmanlı Devleti'nde Maden İşletme Hukuku A.Ü.D.T.C.F. Basılmamış Doktora Tezi, Ankara, 1942, s. 42.*

⁹ N. Çağatay, *a.g.t. Notlar kısmı, s. 9.*

¹⁰ H. Yüksel, *a.g.t. s. 15.*

yandan, madenlerin idarecisi konumundaki emînlere, madenlerde gerekli yatırımları yaparak bol miktarda üretim yapmaları maksatlarına yönelik olarak devlet tarafından verilen sermayeler de, eşkıyalık olaylarına kalkışan insanlar için cazip gelen hususlardan biriydi. Dolayısıyla, eşkıyalık olaylarının sebeplerinden birisi de, sözü edilen sermayeler olmuştur. Bundan dolayı eşkıya, zaman zaman maden emînlerinin evlerini de soymaya kalkışmıştır¹¹. Nitekim bu türden olaylara Yukarı Fırat Havzası dahilinde madencilik faaliyetlerinin yürütüldüğü Keban ve Ergani madenlerinde de rastlanmaktadır. Şöyle ki, mesela maden emîni ve aynı zamanda bölgenin en üst düzey yöneticisi konumundaki Yusuf Ziya Paşa'nın görev yaptığı yıllarda (muhtemelen 1808'ler) onun, Ergani madenini kendi adına yönetmekle görevlendirmiş olduğu vekilin evine bir baskın düzenlenmiştir. Bu baskında vekilin evinde bulunan 1500 keselik mal ve eşyası alınarak evi yakılır ve çocukları tecrit edilir¹². Yine, 1809 yılında aynı şekilde Ergani'de bulunan vekilin evinin kendisinin evde olmadığı bir sırada soyulmuş olduğu ve ne kadar değerli eşyası varsa çalınmış olduğu bilinmektedir¹³. Bu tür olaylarda bölge insanının iktisaden zayıf durumda olmasının da etkili olmuş olabileceğini düşünüyoruz.

Madenlerin bizzat maden ocağında veya saflaştırılmış vaziyette gerekli yerlere nakilleri esnasında soyulması da eşkıyalar için cazip olan hususlardan biriydi. Hatta, bu konuda Osmanlı yönetiminin her an için bir beklenti içinde olduğu yani her zaman için bu tür olayların meydana gelebileceğini düşünerek tedbirli davranmaya çalıştığı gözlenmektedir. Nitekim biz, Kasım 1785'de madenlerden İstanbul'a gönderilen hazinenin bir kısmının, o sırada emîn olarak görev yapmakta olan kişinin bizzat kendisinin görevlendirmiş olduğu adamlar vasıtasıyla soyulmuş olduğunu biliyoruz¹⁴. Aynı şekilde 1810 yılında Maadin-i Hümayûn hazinedarının bütün mal ve eşyaları soyulduğu gibi, kendisi de öldürülmüştür¹⁵. Yine 1811 yılında, madenlerden İstanbul'da bulunan darphaneye gönderilen altın ve gümüş hazineleri yolda eşkıyalar tarafından soyulmuştur¹⁶. Hatta aynı yıl eşkıyalık faaliyetleri öyle bir hal almıştır ki, madenlerden darphaneye gönderilmekte olan gümüş ve bakırın sevkiyat işlemi bu yüzden kesintiye uğramıştır. Eşkıyala-

¹¹ N. Çağatay, *a.g.t.* s. 42.

¹² *İbr. bin. Muh.* v. 60.

¹³ *İbr. İbn. Muh.* v. 48.

¹⁴ *CDM.* 1455.

¹⁵ *İbr. bin. Muh.* v. 48.

¹⁶ *Müh.* 233, b. 237.

rın bu işi de, hazine götüren adamları kandırarak kendi taraflarına çekmek veya götürülmekte olan hazineye zorla el koymak suretiyle yaptıkları anlaşılmaktadır¹⁷. Burada belirtilen hazine soyma işlemleri genellikle coğrafi açıdan sarp ve dağlık bölgelerde gerçekleştirilmekteydi.

Yukarıda sözü edilen olaylara sadece değerli madenler sebep oluyordu. Bunun yanında, 1810 yılında Ergani'de olduğu gibi sefer-i hümayun için sermaye götüren celebkeşanlar da eşkiyalar tarafından soyulabilmekteydi¹⁸.

Ancak burada önemli bir hususa işaret etmekte fayda vardır: Eşkiyalık hareketine kalkışan kişi elbette giriştiği hareketin gereği olarak birtakım olumsuz faaliyetlerde bulunacaktır. Fakat burada önemli olan husus, onların bu tür hareketlere girişmelerine meydan vermemektir. Buradan hareketle üzerinde durulması gereken veya dikkati çeken bir diğer husus daha vardır ki, o da, bölgedeki eşkiyalık olaylarının meydana gelmesinde etkili olan faktörlerden başlıcasının, çok büyük yetkilerle donatılarak madenler bölgesine gönderilen idarecilerin, bu husustaki ihmalleri veya gevşek davranışlarıdır¹⁹. Nitekim bu tür olaylara karşı alınan tedbirler bahsinde görüleceği üzere, bu gibi dezavantajları gidermek için merkezi yönetim bölgeye muktedir yöneticiler atamaya çalışmıştır.

Ele alınan dönemde yörede meydana gelen eşkiyalık olaylarının sebeplerinden birisi de, bölgede görev yapan ehl-i örf taifesinin halka karşı zaman zaman uygunsuz tavırlar içerisine girmeleri idi. Kaynaklarda bu hususa işaret eden birçok kayıt mevcuttur. Mesela 1773 yılında Çemişgezek voyvodasının halka karşı giriştiği olumsuz tavırlarından ve yaptığı zulümlerden dolayı ahalinin mutazarrır olması nedeniyle vaki olan arzı üzerine, Maadin-i Hümayûn eminine bu tür hareketlerin önlenmesi ve sözkonusu voyvodanın görevden alınarak yerine mutedil birisinin atanması konusunda gönderilen hüküm bunlardan sadece birisidir²⁰. Yine, aynı yıllarda Çarsançak voyvodasının bölge halkına yapmış olduğu zulüm ve bunun sonucunda maden işlerinin aksaması da bu cümleden olaylardan biridir²¹. Aynı şekilde Palu'ya atanan hakimlerin de zaman zaman ahaliye zulüm etmeye kalkış-

¹⁷ Müh. 233, b. 207.

¹⁸ Müh. 230, b. 365.

¹⁹ HH. 33027, CDM. 1579. F. Tızlak, 398 Nu. HŞS b.65.

²⁰ Başbakanlık Arşivi, *Cevdet Dahiliye Tasnifi* (bundan sonra C. Dah. olarak kısaltılacaktır), belge nu. 965.

²¹ CDM. 170.

maları dolayısıyla, onların hareketlerinden mutazzır olan halkın gerektiği gibi hizmet edememesinden dolayı maden hizmetlerinin sekteye uğradığı da bir vakiadır²². Onların bu tür hareketlerine karşı bölge halkı bazen karşı hareketlere girişebiliyordu. Nitekim, 1843'de Diyarbakır müşirine gönderilen bir hükmün bu konu ile ilgili olduğu ve bu hükümde, hakimlerine karşı kıyama kalkışan Palu'ya bağlı bazı nahiyelerde yaşayan halkın durumunun incelenmesinin istenmiş olduğu bilinmektedir²³.

Yöneticilerinin kendilerine yaptığı zulümden dolayı rahatsız olan ve bu gibi durumların düzeltilmesi için ilk önce devlete başvurarak durumu yönetime haber veren ahali hakkında daha birçok örnek mevcuttur. Mesele 1775 ve 1783 yıllarında Malatya mutasarrıfının halka karşı davranışlarından dolayı ahalinin vaki olan arzları²⁴ ile 1813 yılında Çarsacak ahalesinin Diyarbakır valisi hakkında vaki olan arzları²⁵ ve 1817 yılında Kemah ve Gürcaniş ahailerinin voyvodalarından rahatsız olduklarına dair devlet merkezine yazmış oldukları arzları bu konudaki örneklerden bazılarıdır²⁶.

Yukarı Fırat Havzasında meydana gelen eşkıyalık olaylarında az önce bahsedilen ehl-i örf taifesinin halka karşı çeşitli davranışlarının yanında, bu türden kişilerin halkı kandırmak veya tahrik etmek suretiyle yanlarına almalarının da etkili olduğu görülmektedir. Bu konuda da örnek olması açısından 1763 yılında Çarsacak, Çemişgezek ve Eğin kazalarında eşkıyalık faaliyetlerinde bulunan grupların tedip edilmesine çalışılırken, Çarsacak voyvodasının eşkıya gruplarını tahrik etmesini ve bu yüzden de olayın daha da büyümesini zikredebiliriz²⁷. Aynı şekilde, 1781 ve 1782 yıllarında ümeradan iki kişinin Çermik beyliğini zorla ellerine geçirek ahaliden bazı kişileri de kendi yanlarına destekçi olarak almaları ve toplumsal huzuru bozucu bir dizi olaya sebep olmaları bir diğer örnektir²⁸. Bu konuda bir başka örnek de, 1811 yılında Eğin'de meydana gelen olaydır. Şöyle ki, belirtilen tarihte Eğin kazasında bir kişi, adı geçen kazayı maden idaresinden ayırmak ve kaza ahalesini rahata kavuşturmak bahanesiyle ortaya çıkar ve bu konuda halktan Dersaadete bir arz göndertir²⁹.

²² CDM. 1080, 2892.

²³ C. Dah. 12658.

²⁴ C. Dah. 7236, 13545.

²⁵ Topkapı Sarayı Arşivi (bundan sonra TK olarak kısaltılacaktır) Belge Numarası 10458/1-8.

²⁶ HH. 27727.

²⁷ C. Dah. 924.

²⁸ H. Yüksel, a.g.t. s. 134.

²⁹ Müh. 233, b. 483.

Verilen örneklerden de anlaşılacağı üzere, yörede birtakım fırsatçı kişiler kendi şahsi emellerine ulaşabilmek için halkı istismara kalkışabilmekte ve dolayısıyla da yönetim nezdinde halkı kötü gösterebilmektedirler.

Bu konuda ilginç ve devleti uzun süre uğraştıran bir olaylar zinciri vardır ki, o da, Sivas, Divriği ve Eğin üçgeninde 1800'li yılların başında başlayıp, yaklaşık 15 yıl süreyle devam edecek olan olaylardır. Belirtilen tarihlerde zikredilen yerlerde meydana gelen olayların faileri ise, dönemin başlarında Sivas ve bir aralık Trabzon ve Diyarbakır valilikleri yapan Mustafa Bey ve Eğin voyvodalığını elde edebilmek için bölgeyi haraca bağlayan ve madenlere gönderilen kütükleri yakarak maden üretim faaliyetlerini sekteye uğratabilecek derecede-isyana da dahil- her türlü faaliyetde bulunan oğlu Veli'dir³⁰. Gerek Mustafa Paşa ve gerekse oğlu Veli de, yörede yürüttükleri düzen dışı hareketlerinde bölge halkını kendi çıkarları için kullanmışlardır.

Burada anlatılan hususlar da açıkça göstermektedir ki, XIX. yüzyıla girerken ve yüzyılın ilk yarısında Osmanlı Devleti'nin durumu hiç de içaçı olmaması için, taşrada görev yapan ehl-i örf taifesi veya pašalar pervasızca hareket edebilmekteydiler. Ve onlar, emellerine ulaşabilmek için halka zulüm etme de dahil olmak üzere ellerinden gelen herşeyi yapabilmekteydiler³¹. Böyle olunca da, zaten eşkiya taifesi tarafından bölgede alt üst edilmiş olan sosyal düzen, onların giriştikleri hareketlerin sonucunda daha da bozuk bir hale gelmekteydi.

Yukarı Fırat Havzasında meydana gelen eşkiyalık olaylarında etkili olan veya eşkiyanın işini kolaylaştıran, onları bu işe tevessül etmede cesaretlendiren bir diğer husus da bölgenin coğrafi bakımdan sarp, dağlık ve kayalık alanlar ile kaplı olmasıdır. Çünkü, burada işaret edilen hususun, alınan bütün tedbirlere rağmen eşkiyanın işini kolaylaştırdığı anlaşılmaktadır. Dolayısıyla, bölgedeki eşkiya grupları, coğrafyayı girişecekleri düzen dışı hareketler için kolaylaştırıcı bir unsur olarak kullanmışlardır. Çünkü, düzenli askerî birliklerin kolayca hareket etmelerine imkan vermeyen arazi yapısı ile eşkiya grupları, zaman zaman üzerlerine gönderilen kuvvetlerin önünden kaçabilmişlerdir.

Bölgede meydana gelen eşkiyalık olaylarında etkili olan bir başka husus da, -ki bu mevziidir- devletin zaman zaman çeşitli alanlarda giriştiği ye-

³⁰ HH. 3327, 3327-A-B, 13485, 18718, 23143. CDM 40. Bu konularda ayrıntılı bilgi için ayrıca bkz. N. Sakaoğlu, *a.g.e.* s. 98-105, 118-126, 141-152.

³¹ N. Sakaoğlu, *a.g.e.* s. 97.

nilik hareketleri olduğu görülmektedir. Yeni teşkil edilmeye başlanan Redif Askeri teşkilatı uygulaması gereği olarak Ergani kazasından istenen askerin verilmemesi üzerine 1842 yılında çıkan olayları buna örnek olarak gösterebiliriz³². Ancak, bu hususu bütün bölgeye ve ele alınan döneme teşmil etmemiz yanlış olacaktır.

C – Faileri Açısından Yukarı Fırat Havzasındaki Eşkialık Olayları:

Ele alınan dönemde yörede meydana gelen bol miktardaki eşkıyalık olaylarına, katılanlar açısından yaklaşıldığında daha değişik hususlar dikkati çekmektedir. Çünkü, olaylar dikkatle incelendiğinde, bunların, yörede yaşayan ve gerek dolaylı gerekse dolaysız olarak madencilik faaliyetleri ile ilgili durumdaki birçok aşiret ve kişiler tarafından meydana getirildiği görülecektir. Bu açıdan burada meseleyi iki noktada ele almayı uygun görüyoruz.

a – Aşiret Eşkialıkları:

Yukarı Fırat Havzasında yer alan Malatya, Elazığ ve Tunceli yörelerinin geçmişte ve günümüzde birçok aşiretin yaşadığı ve yaşamakta olduğu bir bölge olduğu bilinmektedir. Nitekim buralarda, Osmanlı döneminde Şeyh Hasanlu, Aluçlu, Ömerkanlu, Ümranlu, Dücek, Keleşorlu, İzollu, Rişvanlı, Zeyve, Perçikanlı, Herdi, Milli (Millo), Reyhanlı, Balabanlı, Disümlü ve Atmalı gibi birçok aşiret ve oymak meskundü³³. Nitekim bu hususu doğrular nitelikte bir kaynakta bu konuda verilen bilgi çok ilginçtir. Şöyle ki, 1310 tarihli Mamüretü'l-Aziz Salnamesi'nde sadece Dersim bölgesinde dağlık alanlarda 200'e yakın kabilenin yaşamakta olduğu belirtilmektedir³⁴. Ancak, az önce de işaret edildiği üzere zikredilen bu aşiret ve oymakların çoğu ya doğrudan yada dolaylı olarak madencilik faaliyetleriyle ilgiliydi. Fakat, zaman zaman değişik nedenlerden dolayı sözkonusu aşiret ve oymakların çoğunun yönetim karşıtı olaylara kalkışmış oldukları bilinmektedir. Bu cümleden olarak, ele alınan dönemde eşkıyalık faaliyetlerine kalkışan veya katılan aşiretleri, sebep oldukları olaylar ve bu olayların önem derecesine göre şu şekilde sıralayabiliriz.

³² Başbakanlık Arşivi, *İrade Dahiliye Tasnifi* (bundan sonra *İr.Dah.*), belge nu. 3115.

³³ Cevdet Türkay, *Başbakanlık Arşiv Belgelerine Göre Osmanlı İmparatorluğu'nda Oymak, Aşiret ve Cemaatler*, İstanbul, 1979. İlgili bölümlere bkz.

³⁴ *Mamüretü'l-Aziz Salnâmesi*, sene, 1310, s. 93.

1. Şeyh Hasanlu ve Disümlü Aşiretleri:

İlhanlılar zamanında beyler arasında meydana gelen bir mücadelede, Emir Çobanoğullarından Şeyh Hasan'ın tarafını tutanlara verilen bir isimden dolayı bu adla anılan Şeyh Hasanlu aşireti³⁵ mensupları, madenler bölgesinde de hayatlarını sürdürmekteydi. Bu da onların ilk lideri konumundaki Şeyh Hasan'ın kardeşlerine Yavuz Sultan Selim tarafından Çemişgezek, Pertek ve Sağman'ın verilmesinden kaynaklanmış olmalıdır³⁶. Yine, kaynaklardan anlaşıldığına göre adigeçen aşiret mensupları bölgede yaşayan bir diğer aşiret olan Disümlü aşireti mensupları ile birbirine yakın şekilde neredeyse içiçe yaşamaktaydı.

Ancak, yukarıda da değinildiği üzere Şeyh Hasanlu aşiretine mensup kişilerin ele alınan zaman dilimi içerisinde değişik kereler düzen dışı hareketlere kalkışmış oldukları görülmektedir. Mesela, ilk defa 1754 yılında adı geçen aşiret mensupları, bölgede yaşayan Disümlü, Keratlı ve Karabali cemaatleriyle birlikte dağlardan Keban madenine kömür temin edenler ile bunları madene taşıyan kelekçilere ve bölgeden gelip geçen yolculara tecavüz etmeye başlamışlardır. Onların bu hareketleri aynı zamanda Çemişgezek ve Çarsacak ahalisine karşı değişik şekillerde zulüm etme şekline de dönüşmüştür. Bunun üzerine hareket, emrine Palu hakimi, Çemişgezek ve Çarsacak voyvodaları ve bazı kişiler verilen Diyarbakır valisi tarafından bastırılmıştır³⁷. Buna benzer bir hareket de 1778 yılında meydana gelmiştir. Söz konusu tarihteki olayın sebebi ise, Kemah zabiti İbrahim'in Harput'da şahsî bir garaz yüzünden Şeyh Hasanlu aşiretine mensup birini öldürmesidir. Sözü edilen katil olayının duyulması üzerine aşirete mensup diğer kişiler de harekete geçer ve Kemah kazası ile madenlere kütük sağlanan dağlara saldırırlar. Onların bu hareketi kısa sürede genişler ve harekete, bölgede yaşayan **Gülabioğulları, Kovanlı ve Kelanlı** cemaatleri mensupları da katılırlar. Böylece, madenlere kütük gelmeyince üretim faaliyeti durduğu gibi, eşkiya, Kemah ve yöresini kasıp kavurur. Durum bir arz ile Maadin-i Hümayûn eminine Kemah ahalisi tarafından iletilir ve olayların önlenmesi için gerekli tedbirlerin alınması maden emini tarafından ilgililerden istenir³⁸.

1781 yılına gelindiğinde Dersim ve çevresi yeniden kaynamaya başlar ve Devecik (Dücek), Pirnik ve Ovacık isimli yerleşim birimlerinde meskun

³⁵ Mahmut Rişvanoğlu, *Doğu Aşiretleri ve Emperyalizm*, İstanbul, 1975, s. 138.

³⁶ *Mamüretü'l-Aziz Salnamesi*, sene, 1310, s. 248.

³⁷ *C. Dah.* 3088.

³⁸ *CDM.* 747.

olan Şeyh Hasanlu, Disümlü ve Kurtlu isimleriyle bilinen aşiretler bölgeyi etkileyen çok geniş bir eşkıyalık hareketine girişirler. Çünkü, sözkonusu aşiret mensupları tarafından belirtilen yılın mayıs ayında Kemah, Kuruçay, Gürcanış, Eğin, Çemişgezek, Erzincan ve Tercan kazalarında yaşayan ahaliye saldırılmış ve halkın mal ve aşyaları çalınıp çırpılmış, bununla da kalınmayarak, adam öldürme türünden faaliyetlere de girişilmiştir. Akabinden de madenlerdeki üretim faaliyetleri için gerekli olan hizmetler görülemez olmuş, böyle olunca da maden üretimi durma noktasına gelmiştir. Bunun üzerine sözkonusu yerleşim birimlerinde ve civarında yaşayan halk çeşitli mercilere durumu ileterek tedbir alınmasını istemiştir. Bölge halkının isteği merkezî yönetim tarafından hemen dikkate alınmış ve Erzurum valilerine değişik zamanlarda birkaç defa emir yazılarak bu hareketin önlenmesi istenilmiştir. Ancak, o sırada Erzurum'a atanan valilerin sık sık değişmesi ve gerek eski ve gerekse yeni valilerin bu işe sıcak bakmamaları yani, tam olarak ilgilenememeleri yüzünden hareket hızından hiçbir şey kaybetmeyerek devam etmiştir³⁹. Bu arada, sözkonusu tarihlerdeki hareketin devam etmesinde, yörede halk üzerinde sözü geçen mahalli beylerin de etkili olduğu görülmektedir⁴⁰.

Sözkonusu hareket Erzurum valileri tarafından önlenemeyince topyekün bir karşı harekete girişilir ve Muş, Kiğı, Tercan, Kuruçay, Bayburt, Hınıs, Giresun, Erzincan, Kemah, Gürcanış, Kuzican, Ovacık ve Karahisar-ı Şarki kazalarının voyvodaları, emirlerindeki askerlerle Erzurum valisinin emrine; Eğin, Palu, Çarsancak, Çemişgezek, Divriği, Harput ve Arapkir kazalarının hakim ve voyvodaları da, Diyarbakır valisinin emrine verilerek olayların bastırılması yoluna gidilir. Ancak, burada bir husus dikkati çekmektedir ki, o da, eşkıyanın, girişmiş olduğu düzen dışı hareketlerine rağmen devletin bu olaylara katılanlara yine de şefkatle yaklaşmış olmasıdır. Çünkü, belirtilen hareketin bastırılması ile görevlendirilmiş olanlara verilen emirde, asilerin önce itaate davet edilmesinin istenilmiş olduğu görülmektedir. Aynı şekilde, bu emirde aşiret mensuplarından eşkıyalık olaylarına katılanların uygun görülecek yerlere iskan edilmelerinin sağlanması da bu cümleden olan bir diğer tedbirdir⁴¹. Fakat devletin iyi niyeti ve bu doğrultuda yapılan çağrılar bir türlü fayda etmez ve olaylar 1781-82 kışına kadar devam eder. Olayların önün ancak, sözkonusu kış mevsiminin sonuna doğ-

³⁹ C. Dah. 4596.

⁴⁰ N. Sakaoğlu, a.g.e. s. 60.

⁴¹ C. Dah. 4596.

ru alınabilir⁴². Sonuçta eşkiya itaat altına alınır ve başka bir olumsuz harekete kalkıştıkları takdirde devlete 1500 kuruşluk bir meblağı ödemeyi kabul ederek “nezz”e bağlanır. Bu cümleden olarak Şeyh Hasanlu aşiretine tâbi olan Kudetlü(?), Maldetlü, Samatlı, Zekedanlı, Devecikeri Akuşağı, Karabağlıuşağı, Kıratlı ve Şaranlı aşiretleri de ahaliye zulüm yapmayacaklarına dair söz verirler. Aynı şekilde onlar, merkezî yönetimin kendilerine teklif ettiği iskan hususunu da kabul ederler. Buna göre, Disümlü eşkiyasından Avderetli, Fırınlı ve Sarzetli aşiretleri Tercan kazasına, Şeyh Hüseyinoğlu aşireti Kığı kazasına, Karışlı ve Desribli aşiretleri de Erzincan kazasında iskâna tâbi tutulacaklardı⁴³.

Ancak, sözkonusu eşkiya gruplarından bazıları verdikleri sözü tutmayarak 1787'lere doğru düzen dışı faaliyetlerine yeniden başlamışlardır⁴⁴. Bu hareketler yöre halkını öyle rahatsız etmeye başlamıştır ki, ilgili yerlerin ileri gelenleri durumu mahkeme kanalıyla Dersaadete ilemişlerdir. Dersaadete ulaşan arzlardan durumun ciddiyeti çok açık bir şekilde anlaşıl-maktadır. Şöyle ki, yörede yer alan ve Maadin-i Hümâyûn Emânetine tâbi kazalardan biri olan Eğin'in içinde ve civarında sakin olan ulema, sülehâ ve hatipler ile bütün reaya mahkemeye gelerek durumlarını arzetmişlerdir. Buna göre, Eğin kazasının yakınlarında olan Çemişgezek kazasında oturmakta olan ve eskiden beri olumsuz tavırları ile tanınan Disümlü ve diğer eşkiya grupları, gece ve gündüz rahatlıkla Eğin kazasından gelir geçer olmuşlardır. Bu esnada da yol kesme, adam öldürme ve mal gasbetme gibi faaliyetleri yaptıkları gibi, civarda yer alan köyleri de vergiye bağlayarak vergi vermeyen veya buna gücü yetmeyenlerin mallarını gasbeder olmuşlardır. Bunun üzerine bölge halkı yerini yurdunu terketmek zorunda kalmıştır. Dolayısıyla halk, perişan olmuş ve mîrîye karşı olan yükümlülüklerini yerine getiremez olmuştur. Bu durumu Eğin kadısı bir ilâm ile Dersaadete bildirir. Aynı günlerde eşkiyanın buna benzer boyutlarda faaliyetlerini sürdürdüğü bir diğer kaza olan Çemişgezek kazası ahali de, Eğin Kazası ile birlikte durumlarını bir ilâm ile Dersaadete bildirirler. Sözkonusu ilâmlar üzerine de eşkiyanın cezalandırılması konusunda ilgililere yani çevrede bulunan Erzurum, Sivas ve Diyarbakır valileri ile civar kazalar ileri gelenlerine hitaben “tekidi hâvî emr-i şerîf sâdir” olur ve gerekenin yapılması istenilir⁴⁵.

⁴² N. Sakaoğlu, *a.g.e.* s. 60.

⁴³ CDM. 1579.

⁴⁴ CDM. 1575, C. Dah. 3655.

⁴⁵ CDM. 1579.

Bu emrin gereğinin yerine getirilmesinden sonra, yörede eşkıyalık faaliyetlerinin yine durmadığı anlaşılmaktadır. Çünkü, Haziran 1793'de Maadin-i Hümayûn emîni Yusuf Ziya Paşa'ya, Şeyh Hasanlu, Şamlu ve Dücek aşiretlerine bağlı kişilerin giriştikleri olumsuz hareketlerin önlenmesi hakkında yeni bir hükmün gönderilmiş olduğu bilinmektedir⁴⁶. Buna benzer bir durum da 1797 yılında sözkonusudur⁴⁷.

Şeyh Hasanlu ve Disümlü aşiretlerine mensup kişilerin Yukarı Fırat Havzasında sebep oldukları eşkıyalık olaylarına 1805-6 yıllarında bir yenisinin daha eklenmiş olduğunu görüyoruz. Çünkü, adı geçen aşiretlere mensup kişilerin sözkonusu tarihlerde bu sefer de Keban madenine kömür sağlanan dağları işgal ettikleri ve bu işi yapan baltacıların çalışmalarına fırsat vermedikleri görülmektedir. Öyle ki, onlar, baltacıardan ve onları korumakla görevli olan askerlerden bazılarını öldürmüşlerdir. Böyle olunca da madendeki üretim faaliyetleri tekrar durmuştur. Belirtilen tarihlerde Suroğlu Timur'un liderliğinde⁴⁸ meydana gelen bu olaylarda ilginç bir nokta vardır. Çünkü bu olaylar esnasında eşkıya eline geçen her fırsatı değerlendirmişti. Bunu da özellikle, yörede idareci olarak görev yapan kişilerin görev değişimi esnasında meydana gelen otorite boşluğunu değerlendirerek yapmıştır. Ancak, yeni göreve atanan idarecinin muktedir bir şekilde yönetimi ele almasından sonra olaylar bastırılmıştır ki, bu idareci, merkezî yönetimin yöredeki eşkıyalık olaylarının bastırılması yolunda, bölgeye otorite sahibi birinin atanması yolunda almış olduğu karar doğrultusunda atanmıştır. Göreve yeni atanan Abdi Bey'in büyük gayretleri sonucunda, eşkıyanın kömür temin edilmesine dağları işgal ederek izin vermediği Ulukale onlardan temizlenir ve buraya yeni baltacılar ile onları korumakla görevli bir miktar asker yerleştirilir. Böylelikle madenlerin faaliyeti yeniden başlatılır⁴⁹.

Yine, bu olaylar esnasında dikkati çeken ve değişik zamanlarda da gözlenen bir husus daha vardır. Bu ise, merkezî yönetimin yörede meydana gelen olayları neredeyse tabii bir olaymış gibi görür hale gelmesidir. Nitekim, Yukarı Fırat Havzası'nda madenler dolayısıyla uzun süre dirayetli şekilde idarecilik görevi yapmış olan Yusuf Ziya Paşa'nın bu görevden azli esnasında, göreve yeni atanmış olan kişiye verilen direktifte, adı geçen kişiden,

⁴⁶ Müh. 199, b. 481.

⁴⁷ HH. 3445.

⁴⁸ Adı geçen kişinin daha 1780'lerde bu tür faaliyetlerde başı çektiği hakkında bkz. CDM. 2039.

⁴⁹ HH. 4488.

yörede eşkıyalık olaylarının meydana gelmesinin “melhûz” olmasından bahisle dikkatli davranmasının istenilmiş olduğu görülmektedir⁵⁰.

Şeyh Hasanlu ve Disümlü aşiretlerine mensup kişilerin, Yukarı Fırat Havzası dahilinde yer alan bölgelerde giriştikleri eşkıyalık hareketlerinin ele alınan bütün bir dönem boyunca da devam ettiği bilinmektedir. Yani adı geçen aşiretler mensupları ile yönetim arasında temeli eskilere dayanan bir husumetin oluştuğu ve her hareketin bastırılmasının, tabii olarak başka bir olaya sebebiyet vermiş olduğu anlaşılmaktadır. Nitekim, bu tür olayların 1806, 1808 ve 1825 yıllarında da meydana gelmiş olduğunu biliyoruz⁵¹.

2 – Rişvan Aşireti:

Günümüzde boylar topluluğundan ibaret bir konfederasyon olarak telakki edilen Rişvan aşireti de⁵² Yukarı Fırat Havzası dahilinde bulunan Malatya, Sivas ve civarında incelediğimiz dönemde şekavette bulunan bir diğer aşirettir⁵³. Yörede yaşayan yerli ve göçebe unsurlarından tahsil edilen vergileri bir mukataa haline getirilerek Valide Sultan haslarına tahsis edilen⁵⁴ bu aşirete mensup bazı cemaatlerin, ele aldığımız dönemden de önceki tarihlerde eşkıyalık faaliyetlerinde bulunduğu kaynaklardan anlaşılmaktadır. Nitekim, 1764 tarihinde Maraş beylerbeyine gönderilen bir hükümde, adı geçen aşirete mensup **Ümranlu** cemaatinin daha önceki zamanlarda yapmış olduğu olumsuz faaliyetleri nedeniyle Rakka'ya iskanları hakkında beylerbeyinin göstermiş olduğu ihmalden bahisle, kendisinden bu işi kısa zamanda gerçekleştirmesinin istenilmiş olduğu görülmektedir⁵⁵. 1766-67 tarihli başka bir hükümde de aynı aşirete mensup olan ve Şiro kazasında meskun olan Ümranlu cemaatinin yine, önceki tarihlerde vaki olan olumsuz faaliyetlerinden dolayı aynı şekilde Rakka'ya iskanları hakkında birkaç defa emir verilmiş olduğu halde bu emrin yerine getirilmemiş olduğundan bahis vardır⁵⁶.

Rişvan aşiretine mensup çeşitli cemaatlerin yörede toplumsal düzeni tehdit edici türden olumsuz faaliyetlerine ele aldığımız dönemin ilk başla-

⁵⁰ HH. 27729.

⁵¹ HH. 3343. CDM. 330. *Eğin Şer'iyye Sicili*, defter nu. 2, s. 2.

⁵² C. Türkay, *a.g.e.* s. 186.

⁵³ C. Dah. 11648.

⁵⁴ 1790-1791 yıllarında böyle bir uygulama için bkz. H. Yüksel, *a.g.t.* s. 115.

⁵⁵ C. Dah. 682.

⁵⁶ Müh. 165, b. 121.

rında da devam etmiş olduğu bilinmektedir. Mesela, 1765 yılında bu aşirete mensup cemaatlerden olan **Ümranlu, Dalyanlı, Ufandollu(?) ve Ramyanlu(?)** cemaatlerinin kendi yaylaklarına ve iskan yerlerine gitmeyip, Divriği kazasında yer alan yaylaklara tecavüz ederek mera ve mezraaları telef ile hayvanları çalmak gibi hareketler ile bölge halkını taciz ettikleri bilinmektedir. Onların bu tür hareketlerinin önlenmesi ve iskan yerlerine gönderilmeleri için bu sefer de, Sivas valisi görevlendirilmiştir⁵⁷. 1766-67 yıllarına gelindiğinde ise, yine Ümranlu cemaatine mensup bazı kişilerin yörede “katl-i nüfus ve gasb-ı emvâl” türünden hareketlerinin yaygınlaşması nedeniyle bölge halkının perişanlığı sözkonusu olmuş ve bundan dolayı adigeçen cemaat mensuplarının daha önceki emirlere rağmen bir türlü gerçekleştirilemeyen Rakka'ya iskan edilmeleri işiyle Maadin-i Hümâyûn emini görevlendirilmiştir⁵⁸.

Bu arada, Rişvan aşiretine mensup cemaatlerin kendilerine iskan yeri olarak gösterilen Rakka'ya gitmeyerek bölgede eşkıyalık faaliyetlerine devam etmede ısrarlı oldukları anlaşılmaktadır. Çünkü sözkonusu cemaatlerin 1777 yılında, kendileri gibi Rakka'ya iskanları öngörülen **Kara Şeyhli, Barak ve Beydili** aşiretleriyle birlikte belirtilen yere gitmeyip, o yıllarda devamlı olarak tuğyan halinde olan **Dindallu(?), Halebkanlu, Kabihli ve Dilli** aşiretleri ile birleşerek Divriği ve Arguvan yörelerinde ahaliye hertürlü tacizde bulunmaya başladıkları bilinmektedir. Bölge halkı ise onların bu tür hareketlerinden aşırı derecede zarar görmüş ve durumu arzıhallerle Dersaadete bildirmiştir. Bunun üzerine eşkıyanın tedibi ile Sivas valisi görevlendirilir⁵⁹. Fakat, onların faaliyetlerinin Sivas valisi tarafından da tamamıyla önlenemediği veya Sivas valisi tarafından yapılan baskılar karşısında bu sefer de aşiretin Malatya yöresinde meskun olan cemaatlerinin harekete geçerek eşkıyalık olaylarına kalkıştıkları anlaşılmaktadır. Çünkü bu tarihten bir yıl sonra yani, 1778 yılında Malatya ve Besni kadılarının sözkonusu aşiret mensuplarının bölge halkına verdikleri zarar ile üzerlerine düşen mîrî emvalini ve daha önceki yıllardan kalan bakaya borçlarını ödemediklerinden dolayı, Dersaadete gönderdikleri ilâmları ile aynı aşiret mensuplarının maden üretim faaliyetlerine verdikleri zarardan bahseden maden emîninin bir tahriratı sözkonusudur⁶⁰.

⁵⁷ C. Dah. 3338.

⁵⁸ Müh. 165, b. 121.

⁵⁹ Müh. 175, b. 90.

⁶⁰ Müh. 175, b. 871, 872.

Rişvan aşiretine mensup kişilerin yaşadıkları bölgelerde o yıllarda adam öldürme, yol kesme ve mal gasbetme gibi hareketleri yukarıda sözü edilen bütün girişim ve tedbirlere rağmen bir türlü önlenememiş ve aşiret itaat altına alınamamış görünüyor. Fakat, merkezî yönetimin 1784 yılına gelindiğinde meselenin üzerine ciddi olarak eğilmiş olduğu görülmektedir. Çünkü aynı tarihte, Sivas ve Diyarbakır valileri ile Malatya ve Bozok mutasarrıflarına hitaben ayrı ayrı hükümler gönderilerek meselenin halli istenmiştir⁶¹. Nitekim bu hükümlerin gereği yerine getirilmiş ve bundan bir yıl sonra 1785 yılında eşkiya güçleri ile Rumkale'de bir çatışma meydana gelmiştir. Söz konusu çatışmada eşkiyanın bir kısmı etkisiz hale getirilmiş ancak, yine de bazı eşkiya güçleri Rakka'ya iskan hususunu kabul etmeyerek Urban Ovası denilen yere kaçmıştır⁶². Fakat az önce de işaret edildiği üzere, merkezî yönetimin bu seferki ciddi girişimlerinin bir devamı olarak sıkı bir takibat sonucunda eşkiya güçleri adı geçen yerde sıkıştırılmış ve etkisiz hale getirilmiştir. Ardından da eşkiyalık olaylarına katılan kişiler Rakka'ya iskan edilme konusunda razı edildikleri gibi, bir daha bu türden hareketlere girişmeyecekleri konusunda da nezre bağlanmıştır⁶³. Bundan kısa bir süre sonra iskan işi uygulamaya konularak⁶⁴, devlet geçici bir süre için Rişvan aşiretini itaat altına almıştır.

Fakat 1820'lere gelindiğinde adı geçen aşiretin devlet için yeniden problem olmaya başladığını görüyoruz⁶⁵. Onların bu seferki hareketinin de, gerek Sivas ve gerekse Malatya taraflarında devleti uzun süre uğraştırdığı ve hatta ele alınan dönem boyunca bu meselenin devam ettiği de bilinmektedir. Çünkü takibeden dönemlerde merkezî yönetim tarafından yörenin ileri gelenlerine hitaben, söz konusu aşiretin düzen dışı hareketlerinden zarar gören halkın asayiş ve güvenliğinin sağlanması yolunda birçok emir yayınlanmıştır⁶⁶.

3 – Zeyve ve Perçikan Aşiretleri:

İncelediğimiz dönem içerisinde Yukarı Fırat Havzası dahilinde yer alan madenler bölgesinde düzen dışı hareketlerde bulunan aşiretler arasında,

⁶¹ C. Dah. 8350.

⁶² HH. 3322.

⁶³ Ahmet Vâsîf, *Mehâsinü'l-Asâr ve Hakâikü'l-Ahbâr*, Yay. Mücteba İlgürel, İstanbul, 1978, s. 213.

⁶⁴ Aşiretin Sivas'ta bulunan mensuplarının iskan edilmeleri konusunda bkz. C. Dah. 14587.

⁶⁵ C. Dah. 11648.

⁶⁶ C. Dah. 6142. HH. 22233., Başbakanlık Arşivi *İrade Meclis-i Vâlâ*, belge nu. 407.

"aşair-i selâse" diye bilinen aşiretler grubu dahilinde olup da Harput kazası sınırları içerisinde kendi isimleri ile anılan nahiyelerde oturan Zeyve ve Perçikan aşiretleri⁶⁷ de yer alıyordu. Ancak, hemen belirtelim ki, bu iki aşiretin düzen dışı hareketlerinin uzun süreli ve fazla etkili olmadığı dikkati çekmektedir. Yine, sözkonusu aşiretlere mensup olup da eşkıyalık olaylarına karışanların meskun olmadıkları da dikkati çekmektedir. Bu cümleden olarak, konar göçer olarak yaşayan aşiret mensuplarının ilk hareketlerinin 1780'lere doğru meydana gelmiş olduğunu söyleyebiliriz. Çünkü, sözkonusu tarihte Maadin-i Hümâyûn emînine ait bir buyuruldu kaydında bu hususa işaretlerle, Perçikan aşiretine mensup bazı kişilerin uygunsuz hareketleri nedeniyle daha önceleri Çarsacak dolaylarına iskan edildikleri halde, anlaşmaya riayet etmeyerek buradan kaçarak Murat Nehrini geçip, Palu taraflarına girdikleri belirtilmektedir. Dolayısıyla, bu emirde Maadin-i Hümâyûn emîni Çarsacak hakiminden Palu taraflarına firar eden eşkıyaların geri getirilmesini istemiştir⁶⁸.

Ancak, aynı yıl içerisinde yani 1780 yılında, hatt-ı hümâyûn ile Keban madenine kömür nakli ile görevli olan bu aşiretlerin diğer yerlerde yaşayan mensuplarının da, kanun dışı hareketlere girişerek kömür konusundaki yükümlülüklerini yerine getirmemeye, üzerlerine düşen avarız ve nüzul bedellerini ödememeye ve gerek örfi ve gerekse diğer şerî tekâliflerini ödemekten kaçınmaya başladıkları görülmektedir. Onların bu tür hareketleri devlet merkezine ulaştırılır ve tedbir olarak da, sözkonusu kişilerin "kadîm meskenleri olan Rakka"ya iskanlarının sağlanması maden emîninden istenilir⁶⁹. Ancak, aşiret mensupları, bu iş için üzerlerine kuvvet gönderilince Malatya mutasarrıfı Rışvanzâde'nin idaresi altındaki İzollu köyü civarına giderek orada toplanırlar⁷⁰. Bunun üzerine, ilgililere hitaben yeni fermanlar gönderilerek şakîlerin Rakka'ya iskanlarının sağlanması ile onların yerlerine kömür işi ile ilgili olarak yeni görevlendirmelerin yapılması istenilir. Bu fermanlarda ayrıca, onların yerlerine görevlendirilecek kimselerin de Perçikan'a yerleştirilmeleri gereğine işaretlerle, Perçikan eşkıyasının yöreden ayrılmasının sağlanamaması durumunda yeni görevlendirilecek olan kimselerin oraya yerleşmekten kaçınacakları göz önünde bulundurularak, İzollu'ya kaçanların Rakka'ya iskanlarının mutlaka sağlanması da istenilmiştir. Bu işle

⁶⁷ F. Tızlak, 398 Nu. HŞS. 220-227.

⁶⁸ H. Yüksel, a.g.t. s. 42,43.

⁶⁹ H. Yüksel, a.g.t. s. 34.

⁷⁰ H. Yüksel, a.g.t. s. 54.

de maden emini görevlendirilir⁷¹. Merkezden gelen bu emir üzerine maden emini hemen harekete geçer ve şakiler üzerine kuvvet gönderir. O, bu işte de Malatya mutsarrıfının yardımına müracaat ederek ondan, eşkiya üzerine göndermiş olduğu kuvvetlerin bölgeye yabancı olmalarından dolayı onlara kılavuzluk görevi yapacak olan bir miktar **"deli bayrakları"**da göndermesini ister⁷².

Bütün bu karşılıklı yazışmalardan sonra yapılan hareket üzerine Perçikan eşkiyasından bir kısmı giriştikleri hareketlerinden vazgeçerek eski yükümlülüklerini yerine getirmeyi kabul etmiş, karşı çıkanların da ferman gereği olarak tedip edilmelerine devam edilmiştir⁷³.

Zeyve ve Perçikan eşkiyasının etkisiz hale getirilerek itaat altına alınması hususunda da açıkça görülmektedir ki, eşkiya, bölgenin coğrafi şartlarından rahatlıkla yararlanabilmekte ve üzerlerine gönderilen kuvvetlerin önünden kaçabilmektedir. Bu durumda çare olarak ise, topyekün hareketlere başvurularak eşkiya ile ancak başa çıkılabilmektedir.

Belirtilen aşiretlere mensup kişilerin 1781 yılından sonra genelde itaat altına alınmış oldukları ve 1793 yılında Çemişgezek ve Çarsacak'da giriştikleri kısmî bir hareket⁷⁴ ile 1834-35 yıllarında maden idaresine karşı olan yükümlülükleri yerine getirme konusunda vaki olan itirazları⁷⁵ dışında bir daha olumsuz tavır içine girmedikleri anlaşılmaktadır.

Harput kazası dahilinde sakin olan **"aşair-i selâse"**den Herdi aşiretinin ise, bazı mensuplarının 1761 yılında bölgede giriştikleri düzen dışı hareketler dolayısıyla Rakka'ya iskan edilmeleri olayı⁷⁶ hariç tutulacak olursa kanun dışı hareketlerde bulunmadığını söyleyebiliriz.

4 - Millo Aşireti:

Erzurum, Diyarbakır, Çemişgezek, Rakka, Ergani ve Mardin gibi Osmanlı ülkesinin değişik yerlerinde bulunan Millo aşireti⁷⁷ de, muhtemelen

⁷¹ H. Yüksel, *a.g.t.* s. 54-55.

⁷² H. Yüksel, *a.g.t.* s. 62. Deli, Osmanlı Devleti'nin ilk dönemlerinde Rumeli'de teşkil edilen süvari askerlerine verilen yanlış bir isimdir. Asıl isimleri kılavuz ve yol gösterici yani, "delil" olan bu kişilere zikredilen ismin verilmiş sebebi, hiçbir şeyden çekinmeden tehlikelere yönelmelerinden dolayıdır. Bu konuda bkz. Mehmet Zeki Pakalın, *Osmanlı Tarih Deyimleri ve Terimleri Sözlüğü* c. I. İstanbul, 1983, s. 420.

⁷³ H. Yüksel, *a.g.t.* s. 62,63.

⁷⁴ *Müh.* 199, s. 124.

⁷⁵ F. Tızlak, 398 *Nu. HŞS*, s. 220-222.

⁷⁶ *C. Dah.* 563.

⁷⁷ C. Türkay, *a.g.e.* s. 121.

daha önceki dönemlerde girişmiş olduğu düzen dışı hareketler dolayısıyla Rakka'ya iskan edilmesi öngörülen, ancak, bu emri dinlemeyip madenler bölgesinde olumsuz hareketlerine devam eden bir diğer aşirettir. Nitekim 1768 - 69 yıllarında adı geçen aşiretin iskan yeri olarak gösterilen Rakka'ya gitmeyip, özellikle yaylak ve kışlaklarına gidip gelirken yollarda halka eziyet etmeye ve ortalığı kasıp kavurmaya devam etmiş olduğu bilinmektedir. Onlar, bu tür hareketlerini, bir müddet için merkezî yönetimin başını çok ağrıtabilecek olan Millo Timur önderliğinde yapmışlardır⁷⁸. Ancak, devlet bu konu ile de ciddi olarak ilgilenmiş ve düzen dışı çeşitli faaliyetlerde bulunan Millo aşiretini de Rakka'da kendilerine öngörülen yerde iskan etmeyi başarmıştır. Fakat, sözkonusu aşiret mensupları, liderleri Timur'un önderliğinde Rakka'da da aynı hareketlerine devam etmişlerdir. Bundan dolayı Rakka valisi ile Diyarbakır valilerine 1774 yılında ayrı ayrı emirler gönderilerek aşiretin itaat altına alınması ve bazı şakilerin kaçmalarına mahal verilmemesi istenilmiştir⁷⁹.

Bunun üzerine, sözkonusu tarihte girişilen karşı hareket, adı geçen aşiret mensuplarını ve özellikle de Timur'u itaat altına aldırılmış görünmüyor. Çünkü 1789⁸⁰ ve 1791⁸¹ yıllarında da düzen dışı faaliyetleri ile kendi varlığını hissettirmiş olan Millo Timur ve aşiretinin, yine 1791 yılı Haziran ayında Hısn-ı Mansur ahalisinden bazı kişilerle de ittifak kurarak, Malatya mutasarrıfı Rışvanzâde Ömer Paşa'nın aleyhinde adam öldürmeye kadar varan hareketlere kalkışmış olduğu bilinmektedir. Onların bu seferki hareketlerinin önlenmesine dair Rakka valisi ve Maadin-i Hümayûn eminine hitaben emirler gönderilmiş iken⁸², Aralık 1792'de Ruha ahalisinin, eşkıyanın saldırılarından dolayı oldukça muzdarip olduğu ve bölge halkının sözkonusu hareketlerden dolayı karşılanamayan ihtiyaçlarının giderilmesi için civar vilayetlerden zahire tedariki yolunda bir hükmün bölge ileri gelenlerine hitaben gönderilmiş olduğu da bilinen bir husustur⁸³. Yani Millo Timur ve adamları iskan yerleri olan Rakka'dan çıkarak etrafta yeniden eşkıyalık olaylarına başlamıştır.

Görünen o ki, Millo Timur ve adamları bir türlü zabt-ı rabt altına alınamamaktadır. Nitekim, 1794-95 yıllarında 80 kişi kadar olan Millo Timur

⁷⁸ *Müh.* 166, b. 115.

⁷⁹ *Müh.* 175, b. 416.

⁸⁰ *HH.* 839.

⁸¹ *HH.* 56308.

⁸² *C. Dah.* 13182.

⁸³ *C. Dah.* 3882.

ve adamları bu sefer de Silvan yöresinde faaliyet göstermeye başlamıştır. Millo eşkiyasının bu yöredeki faaliyetlerinin önlenmesi için de Amid, Ergani ve Silvan kadıları ile mütesellimlerine çeşitli emirler gönderilerek bölge halkının rahatının sağlanması istenilmiştir⁸⁴.

Bu arada 1805'lerde Ergani madeni ve civarındaki kazaların eşkiyalık olaylarına maruz kaldığı ve buradaki faaliyetlerin içinde Millo aşiretine mensup kişilerin de yer aldığı görülmektedir. Söz konusu tarihlerde meydana gelen ve adı geçen madene civar olan kazalarda dirlik ve düzenliği bozan ve hatta, zikredilen madende idareci konumunda bulunan kişinin bile başedemeyeceği boyutlara ulaşan hareketler nedeniyle, toplum düzeninin yeniden sağlanabilmesi için Maadin-i Hümayûn emîninin de katıldığı bir askerî hareket düzenlenir. Harput kazası dahilinde yer alan Behrimaz nahiyesi civarında meydana gelen silahlı çatışmada eşkiya grupları yenilgiye uğratılır ve askerinin önünden kaçan bir kısım eşkiya Rakka dolaylarına gider. Böylece Ergani madeni ve civarını karıştıran olaylar önlenmiş olur.

Fakat söz konusu tarihte düzenlenen bu hareketler ile de Millo aşiretine mensup eşkiyaların itaat altına alınamadığı ve onların uzun yıllar yönetim için bir tehdit oluşturduğu anlaşılmaktadır⁸⁵. Buradan hareketle, ele alınan dönem boyunca bu aşirete mensup bazı grupların düzen dışı hareketlere devam ederek devleti uğraştırmış olduğunu söyleyebiliriz.

5 – Diricanlı Aşireti:

Osmanlı döneminde, Malatya, Arguvan, Arapkir, Keban, Gerger, Maraş ve Rakka dolaylarında meskun olan bu aşiretin⁸⁶ Arapkir ve Arguvan dolaylarında yaşayan mensuplarından bazı kişilerin ele aldığımız dönem içerisinde 1780 ve 1782 yıllarında bir takım mevziî düzen dışı hareketlere giriştikleri bilinmektedir⁸⁷.

6 – Ömerkanlı Aşireti:

Bu aşiret de Osmanlı ülkesinde Diyarbakır, Ergani, Mardin ve Rakka taraflarına yayılmış durumdaydı. Adı geçen aşiretin Yukarı Fırat Havzası dahilinde, Maadin-i Hümayûn Emaneti sınırları içerisinde yaşayan kollarının da diğer aşiretler gibi, XIX. yüzyılın ilk yarısında bir müddet düzen di-

⁸⁴ Müh. 200, b. 924.

⁸⁵ TK. 4574.

⁸⁶ C. Türkay, a.g.e. s. 75.

⁸⁷ H. Yüksel; a.g.t. s. 10, 11, 22, 23.

şı hareketlerde bulunduğu bilinmektedir. Şöyle ki, sözkonusu aşiret mensupları, 1802'lerde madenlere civar olan kazalardan gelip geçmeye ve bu esnada da adam öldürme, mal gasbetme gibi faaliyetlerde bulunmaya başlamıştır. Bu ise maden üretim faaliyetlerini olumsuz yönde etkileyen bir durum doğurmuştur. Hatta, onların bu hareketi sadece belirtilen yerlerle sınırlı kalmayıp, bir müddet sonra Diyarbakır, Muş ve Erzurum dağlarında da görülmeye başlanır. Bu arada, Bağdat'a gelip giden devlet görevlilerinin yollarını keserek mal ve eşyalarını gasbetmeye kadar varan hareketleri üzerine onların itaat altına alınması için Ergani, Palu, Çarsancak, Kığı, Çapakçur beyleri ile maden eminine hitaben ayrı ayrı emirler yazılmıştır⁸⁸. Ancak, bu emirlerin herhangi bir fayda sağlamadığı anlaşılıyor. Çünkü aynı aşiret mensuplarının 1805 ve 1806'larda Ergani'deki kısmî bir hareketinin⁸⁹ yanında, 1809 ve 1810'larda da önceki gibi geniş çaplı bir harekete kalkıştıkları bilinmektedir. Bu hareket üzerine aynı şekilde Ergani, Palu, Kığı, Çarsancak, Çapakçur ve Eğin kazaları ileri gelenlerine hitaben merkezden ayrı ayrı emirler gönderilerek hareketin önünün alınması istenilmiştir⁹⁰.

7 - Cihanbeyli Aşireti:

Bu aşiret de, Keban madeni civarında mensupları bulunan ve mensuplarından bir türlü vergi alınamayan, madene kömür tedariki ile görevlendirilemeyen ve şer-i şerif ile emr-i şerife itaatlerinin sağlanması güç olan bir diğer aşirettir. Ancak, bunların bu bölgedeki hareketlerinin uzun süreli ve etkili olmadığı görülmektedir. Çünkü onların, 1763 ve 1764 yıllarında Keban madeninde bulunan hazinedarın mal ve eşyalarını gasbetmeleri üzerine yapılan karşı hareketten⁹¹ sonra bir daha yörede kanun dışı hareketlerine rastlanmamaktadır. Böyle olunca da, aşirete mensup kişilerin sözkonusu tarihten sonra bölgeyi terk ettiklerini düşünebiliriz. Nitekim, incelediğimiz dönemin sonuna kadar adı geçen aşiret mensuplarının madenler bölgesinde yaşadıklarına dair başka bir kayıtla bir daha karşılaşılmamaktadır.

8 - Melikanlu Aşireti:

Yörede kanun dışı hareketlere kalkışan bir diğer aşiret de Melikanlu aşiretidir. Sözkonusu aşiret mensupları, 1780 yılında Kahta'da maden üretim faaliyetlerini engellemiş⁹², 1784'de de eskiden beri gitmekte oldukları

⁸⁸ Müh. 220, b. 106.

⁸⁹ İbr. bin. Muh. v. 67.

⁹⁰ Müh. 230, b. 54.

⁹¹ C. Dah. 3090.

⁹² H. Yüksel, a.g.t. s. 51.

aylaklarına gitmeyerek Divriği, Eğin ve Arapkir arasında yer alan Sarıçiçek Yaylasına konmuşlar ve burada toplumsal düzeni bozucu hareketlere başlamışlardır. Onların bu hareketleri Sivas valisi, Divriği paşası ve maden emîninin ortaklaşa giriştikleri bir müdahale ile önlenmiştir⁹³.

9 - Diğerleri:

1780'de madenler bölgesine tecavüz ederek kömür işi ile uğraşan reayaların üzerine saldıran **Sıçanlı Aşireti**⁹⁴ ve yine aynı yıl Çermik kazasına saldırarak kaza serdarının evini soyup mal ve eşyalarını çalan **Bıçaklı Aşireti**⁹⁵ ile 1816 yılında maden reayasından olduğu halde verecekleri kömürü vermemek, ahalinin mallarını gasbetmek ve çalmak gibi hareketlere kalkışan **Dalyanlı**⁹⁶ aşiretleri Yukarı Fırat Havzasında eşkiyalık hareketlerinde bulunmuş olan diğer aşiretlerdir. Ancak, hemen belirtelim ki, belirtilen aşiretlerin de bölgede giriştikleri hareketler mevzii kalmış ve kısa sürede önlenmiştir.

Ele aldığımız dönemde bölgede kanun dışı hareketlerde bulunan birkaç aşiret daha vardır. Bunlardan biri, 1807 ve 1808 yıllarında maden emaneti dahilinde yer alan Çüngüş kazasında faaliyetde bulunan **Fırşatuşakları Aşiretidir**. Kaynaklarda "**öte geçe eşkiyası**" olarak nitelenen ve olumsuz hareketlerinin önlenmesi için Besni mutasarrıfı ile Siverek voyvodasının görevlendirilmesine bakarak Fırat Nehrinin batı yakasında hayatlarını sürdürdüklerini düşündüğümüz bu aşiret mensuplarının düzen dışı hareketlerinin de uzun sürmediğini söyleyebiliriz⁹⁷. **Buladuşakları** da, aynı bölgede yani Çüngüş kazası ve civarında yine aynı tarihlerde ahaliyi bir süre rahatsız eden ve maden emîninin üzerlerine kuvvet göndermesi ile adı geçen kaza ve civarındaki faaliyetlerine son veren bir diğer aşirettir⁹⁸. Söz konusu aşirete mensup kişiler, bu hareket üzerine maden emîninin önünden kaçmak suretiyle takibattan kurtulmuşlardır. Ancak, Buladuşakları aşiretine mensup bu kişilerin bundan bir yıl sonra 1809'da tekrar kendi bölgelerine gelerek, yanlarına o yörede bulunan diğer şekavet ehli güruhları da alarak yeniden eşkiyalığa başladıklarını görüyoruz. Bunun üzerine Çüngüş

⁹³ N. Sakaoğlu, *a.g.e.* s. 62.

⁹⁴ H. Yüksel, *a.g.t.* s. 44.

⁹⁵ H. Yüksel, *a.g.t.* s. 40.

⁹⁶ *HH.* 22461.

⁹⁷ *İbr. bin. Muh.* v. 55.

⁹⁸ *İbr. bin. Muh.* v. 34,54.

ve Ebutahir kazalarının ileri gelenlerince düzenlenen bir askerî hareket ile onlar etkisiz hale getirilir⁹⁹.

b - Kişisel ve Toplu Eşkialık Olayları:

Bu arada, 1808'lerden itibaren Besni kazası ve civarında eşkıyalık faaliyetlerine katılan kişilerin ve dolayısıyla da eşkıyalık olaylarının yoğunlaşmış olduğu görülmektedir. Nitekim, belirtilen yıl Gerger kazasına tâbi olan ve şekavet ehli diye bilinen Bivul, Haburaman ve Diru gibi bazı köylerin ahalisi, sadece kendi yaşadıkları yerlerde düzen dışı hareketlere kalkışmakla kalmamış, Çüngüş kazasına bağlı yerlere de zarar vermeye başlamışlardır. Onlar bu işi, Fırat Nehri'ni geçerek gece ve gündüz yollardan gelip geçmeleri taciz etmek ve rençberlerin ürünlerini ve madenler için görev yapan oduncuların kestikleri odunları gasbetmek suretiyle yapmaktaydılar. Ancak o sıralarda bölgede dirayetli bir şekilde idarecilik yapmakta olan Yusuf Ziya Paşa'nın maden emniğine atanması ile onlar bu türden faaliyetlerine son vermişlerdir¹⁰⁰. Fakat, 1809 yılında Besni dolaylarında yaşayan eşkıya güruhlarının yeni bir harekete kalkışmış olduklarını ve işi madenlerde bulunan hazinedarı öldürmeye kadar vardıklarını biliyoruz. Bunun üzerine, eşkıyanın tedibi için maden emininin de isteği üzerine Arabistan, Antep, Runkale ve Maraş'da bulunan askerî kuvvetlerden yararlanıldığı gibi, Keban, Ergani, Siverek, Samsat ve Hısn-ı Mansur'da bulunan askerlerden de yararlanılarak hareketin önü alınabilmiştir¹⁰¹. Eşkıya güruhlarının dört bir taraftan sıkıştırılması ile gerçekleştirilen bu hareketin etkili olmuş olduğunu ve 1811 yılında meydana gelen mevziî bir olay¹⁰² dışında Çüngüş ve çevresinde başka bir karışıklığın meydana gelmediğini söyleyebiliriz.

XVIII. yüzyıl sonu ile XIX. yüzyılın ilk başlarında Yukarı Fırat Havzasında geniş çaplı bir diğer eşkıyalık olayının daha meydana geldiğini görüyoruz. O da, Malatya ağalarından **Sülükoğlu Hacı Mahmut** isminde bir şakînin liderliğinde meydana gelen ve Akçadağ, Tepehan, İzollu, Aluçlu ile Şiro yöresinde bulunan şakîlerin de katılımı ile onbeş yıl gibi uzun bir süre devam eden eşkıyalık olaylarıdır. Sülükoğlu ve adamları bu süre zarfında bir aralık Malatya şehrine saldırmış ve gasp, hırsızlık, ırz ve namusa tecavüz gibi olaylara cüret etmişlerdir. Onlar, aynı olayda, şehirde bulunan ulemaya hakaret, bölgeden geçen hacıların yollarını kesme ve madencilik hiz-

⁹⁹ İbr. bin. Muh. v. 35.

¹⁰⁰ İbr. bin. Muh. v. 9.

¹⁰¹ İbr. bin. Muh. v. 48.

¹⁰² Müh. 233, b. 182.

metlerini gören çeşitli hizmetli gruplarını çalışamaz duruma getirmek gibi faaliyetlere de kalkışmışlardır. Nihayet 1806 yılında üzerlerine maden emîninin kuvvet göndermesi ile daha önceki yıllarda bir türlü etkisiz hale getiremeyen bu eşkiya topluluğunun faaliyetine son verilmiştir¹⁰³.

1806 yılında bölgede yaşanan başka bir eşkiyalık olayı da **Suroğlu Hasan** ve adamları tarafından Çarsancak kazasına saldırılmasıdır. Bu olay da aynı şekilde maden emîni tarafından bastırılmıştır¹⁰⁴.

İncelediğimiz dönemde yerleşim birimlerine saldırılması türünden bir diğer olay da, 1765 yılında yaşanmıştır. Belirtilen tarihteki olayın faili ise, o sırada madenlerin idarecisi olan emîndir. Maden emîni Mustafa Bey, yanına toplamış olduğu şakiler ile Harput şehrini basarak yağma hareketine girişmiş ve bir kısım halkın şehirden kaçmasına sebebiyet vermiştir¹⁰⁵. Dolayısıyla, zaten fırsat kollayan birtakım eşkiya grupları yukarıda da değinildiği üzere art niyetli bir ehl-i örf mensubunun kendilerine yapmış olduğu daveti fırsat bilerek Harput'u yağmalayabilmiştir ki, aynı yıllarda Harput'da eşkiya, kendisine asker süsü vererek birtakım faaliyetlerde de bulunmaktaydı¹⁰⁶.

D – Eşkiyalık Olaylarının Önlenmesi İçin Alınan Tedbirler:

Yukarıda da görüldüğü üzere, XVIII. yüzyılın ikinci yarısı ile XIX. yüzyılın ilk başlarında Yukarı Fırat Havzasında çeşitli sebeplere dayalı olarak birçok eşkiyalık olayı meydana gelmiştir. Gerçi sözkonusu dönemde, bu türden olaylar Osmanlı ülkesinin değişik yerlerinde de görülmekteydi, sadece bu bölgeye has değildi. Çünkü, belirtilen dönemde, özellikle Rumeli'de dağlı eşkiyasının faaliyetleri ile ülkenin değişik yerlerinde paşaların yönetim karşısı hareketleri sözkonusu idi ki, o sıralarda Mısır ve Rumeli'ye gönderilmekte olan düzenli ordu birliklerinin bile eşkiya tarafından soyulmaya kalkışıldığı da bilinen bir gerçektir¹⁰⁷. İncelediğimiz dönemde Osmanlı devleti, devletler arası ilişkiler açısından da oldukça zor durumlar yaşamaktaydı. Dolayısıyla eşkiya taifeleri Yukarı Fırat Havzasında da ellerine geçen fırsatları değerlendirerek, devletin dış politika açısından içinde bulunduğu zor durumu da göz önünde bulundurarak bölgede toplumsal huzuru bozucu hareketlere kalkışmıştır.

¹⁰³ HH. 3356.

¹⁰⁴ HH. 3356.

¹⁰⁵ C. Dah. 12920.

¹⁰⁶ CDM. 698.

¹⁰⁷ N. Sakaoğlu, *a.g.e.* s. 99.

Bu noktadan hareketle, devlet, içinde bulunduğu bütün olumsuzluklara rağmen, gerek ülke genelinde ve gerekse incelediğimiz bölgede sosyal huzurun temini ve ahalinin rahat ve güvenliğinin sağlanması için ilgililere hitaben zaman zaman çeşitli hükümler gönderme yoluna gitmiştir¹⁰⁸.

Merkezî yönetimin yörede meydana gelen ve bazen müfettişler göndererek tespit ettirdiği olaylar karşısında yayınlamış olduğu hükümler doğrultusunda, yörenin idarecisi durumundaki maden emînlerinin de gerek olaylar başlamadan ve gerekse başladıktan sonra aynı mealdeki emirleri, idareleri altındaki kazalar ileri gelenlerine hitaben buyuruldularla duyurduklarını biliyoruz¹⁰⁹. Onlar da böylece, gelen emirler doğrultusunda kendi bölgelerinde yaşayan halkın huzur ve güvenliğini sağlamaya çalışmışlardır.

Bütün bunlara rağmen bölgede bir eşkıyalık olayı duyulursa veya zühur ederse bölgenin idarecisi olan kişiler, olayın duyulduğu yere önce bir mübaşir göndererek olayın doğruluğu ve sıhhati hakkında bilgi alıyorlardı¹¹⁰. Böylelikle yol kesen, adam öldüren ve halkın malını gasbeden eşkıyaların buldukları yerlerin marifet-i şer ile tespiti ve bu olaylara sebep olanların, gereken cezalarının verilmesi için deftere kaydedilmeleri sağlanıyordu. Dolayısıyla alınacak karşı tedbirlerin tespiti ve sıhhati de böylece ortaya çıkmış oluyordu.

Bu arada maden ocaklarının eşkıyalık olaylarından zarar görmemesi için ocakların bulunduğu yerlerde özel güvenlik birimlerinin de her zaman için hazır bulundurulduklarını da belirtelim¹¹¹.

Yine, merkezî yönetimin bölgede meydana gelen veya gelebilecek olaylar karşısında önceden almış olduğu bir başka tedbir de, yöreye-özellikle madenler bölgesine-muktedir bir idarecinin atanması ilkesini benimsemiş olmasıdır. Ancak, devletin bu konuda geç davranmış olduğu bilinmektedir. Çünkü burada söz edilen prensip kararının 1805 yılında alınmış olduğunu biliyoruz.

Sözü edilen prensip kararına bağlı olarak başvuru olan bir diğer tedbirin de, yöreye atanan idarecilerin bizzat görevleri başında bulunmaları, yani

¹⁰⁸ *Müh.* 165, b. 247, 300, *Müh.* 190, s. 233, b. 35, *CDM.* 1884, 2355. *C. Dah.* 7871. F. Tızlak, 398 Nu. *HŞS.* b. 108.

¹⁰⁹ Bu konuda çeşitli yerlerin ileri gelenlerine hitaben gönderilmiş hükümler için bkz. H. Yüksel, *a.g.t.* s. 83, 142., *İbr. bin. Muh.* v. 44,67.

¹¹⁰ *İbr. İbn. Muh.* v. 23,44.

¹¹¹ Bu konuda ayrıntılı bilgi için bkz. F. Tızlak, *Keban-Erg. Yör. Mad.* s. 153-155, ayrıca bkz. *CDM.* 2224.

bölgeyi mütesellim veya başka türlü vekilleri ile yönetmemeleri ilkesi olduğu görülmektedir¹¹².

Burada sözü edilen bütün tedbirlere rağmen yörede meydana gelen ve duyumu alındıktan sonra gönderilen mübaşirler vasıtası ile doğruluğu sabit olan olayların önlenmesi için yönetimin başvurduğu ilk yol, herhangi bir zor kullanmaksızın, yani, kuvvete başvurmadan eşkiyanın itaate davet edilmesi yolunda yapılan telkinlerdir¹¹³.

Yapılan telkinler eşkiya tarafından kabul gördüğü takdirde ardından yapılan veya başvuruyla yöntem ise, olaylara karışanların bu türden olaylara bir daha kalkışmayacaklarına dair nezre bağlanmalarının sağlanmasıdır. Mesela, 1763 yılında Çarsacak civarında eşkiyalık faaliyetlerine kalkışan Karacoru-zâdelerden iki kişi 15000 kuruş nezre bağlanmıştır¹¹⁴. Yine 1781 yılında Şeyh Hasanlu, Disümlü ve Kurtlu aşiretlerine mensup eşkiyaların da, kendilerine yapılan nasihat ve telkinleri kabul ederek bir daha olumsuz tavır içerisine girmeleri durumunda maden idaresine aynı şekilde 15000 kuruşluk bir nezr bedeli ödemeyi kabul ettikleri bilinmektedir¹¹⁵.

Eğer eşkiya grupları kendilerine yapılan telkinleri kabul etmeyip faaliyetlerine devam edecek olurlarsa, onlara karşı yapılan muamele ise¹¹⁶, genellikle üzerlerine asker göndererek tedip edilip etkisiz hale getirilmeleridir.

Bölgede sosyal düzeni bozan veya bu düzenin bozulmasında etkili olan, herhangi bir ehl-i örf taifesi ise, devlet, halktan gelen istek doğrultusunda gerekli tahkikatı yaptıktan sonra icap eden kararı veriyordu. Mesela 1817 yılında Kemah ve Gürcaş kazaları ahalilerinin vaki olan arzları üzerine, ahalinin arzlarında belirtilen isteklerinin hemen yerine getirilmiş olduğu ve bu cümleden olarak onlara zulmedenlerin nefyedildikleri bilinmektedir¹¹⁷. Yani bu konuda başvuruyla tedbirler arasında nefy cezası da yer alıyordu. Aynı şekilde, Mart 1785'de maden emniyeti olan mir-i mirândan Mustafa Paşa'nın Çemişgezek halkına karşı girişmiş olduğu katli nüfus, gasp ve

¹¹² HH. 4488.

¹¹³ HH. 3356; H. Yüksel, a.g.t. s. 134.

¹¹⁴ CDM. 1975.

¹¹⁵ CDM. 1579.

¹¹⁶ Bu konuda bölgede meydana gelen eşkiyalık olayları bahsinde belirtilenlerin dışında ayrıca bkz. Müh. 165, b. 657., Müh. 199, b. 481. CDM. 1579, 2852, 3218, C. Dah. 3655, 11522, 12921, 15201. HH. 3335, 3356, 4445, 16381, 20492, 31520, 35519-B. 57255. İbr. bin. Muh. v. 2, 54, 60.

¹¹⁷ CDM. 2027.

diğer mezalimlerden dolayı görevinden azledildiği de bilinmektedir¹¹⁸. 1805 yılında kendi bölgesindeki halka zulmeden Kuruçay voyvodası da, halktan gelen isteğin yerinde bulunmasıyla görevinden alınmıştır¹¹⁹. Diğer yandan, Malatya voyvodası hakkında da, halka zulüm yapıyor şeklinde vaki olan şikayet üzerine tahkikata geçildiği bilinmektedir¹²⁰. XIX. yüzyılın ilk başlarında özellikle Eğin kazası başta olmak üzere o civardaki halka zulmeden Mustafa Paşa ve oğlu Veli'nin bu doğrultuda hakkından geldiği bilinmektedir. Bu örneklerden de anlaşılacağı üzere devlet, her zaman olduğu gibi ele alınan dönemde de, bölgede yaşayan halkın refah ve mutluluğu ile huzurunun sağlanması maksatlarına yönelik olarak, huzuru bozan veya düzen dışı hareketlere kalkışanın yönetici zümreye mensup olması durumunda bile lazım olan tedbiri almaktan çekinmemiştir.

Aşiretlerin giriştikleri veya toplu olarak icra edilen eşkıyalık hareketleri karşısında yukarıda belirtilen tedbirlerin fayda etmediği durumlarda devletin başvurduğu tedbir ise, aşiret mensuplarının iskana tâbi tutulmaları idi. İskan politikası, Osmanlı devletinin, daha önceki dönemlerden beri çeşitli maksatlara yönelik olarak icra etmekte olduğu bir uygulama idi¹²¹. Ancak incelediğimiz dönemde uygulanmak istenen iskan faaliyetlerinde, daha önceleri de olduğu gibi, istenilen hedefe tam olarak ulaşamadığı gözlenmektedir. Çünkü kaynaklarda belirtildiğine göre, yörede yaşayan ve yaptıkları düzen dışı hareketlerinden dolayı iskana-ki, bu teşebbüslerde genellikle iskan yeri olarak Rakka öngörülmüştür¹²² -tâbi tutulmaları istenilen aşiretler, gönderildikleri yerlere ya gitmemişler, yada gittikten bir müddet sonra eski yerlerine yeniden dönerek olumsuz hareketlerine devam etmişlerdir¹²³. Böyle olunca da devlet, yukarıda da görüldüğü üzere ele alınan dönem bo-

¹¹⁸ CDM. 1855.

¹¹⁹ C. Dah. 12574.

¹²⁰ C. Dah. 2668.

¹²¹ Bu konuda ayrıntılı bilgi için bkz. Cengiz Orhonlu, *Osmanlı İmparatorluğunda Aşiretlerin İskanı*, İstanbul, 1987.

¹²² C. Dah. 3338, CDM. 1579, Müh. 165, b. 121 vd. Bu konuda ayrıca, Cengiz Orhonlu'nun zikredilen çalışması ile Mustafa Öztürk'ün "Antakya ve Çevresinde Aşiretlerin İskanı" isimli çalışmasına bakılabilir. Bkz. *I Hatay ve Folklor Sempozyumu (Bildiriler-Basılmamış)*, Hatay, 1990, s. 6-9.

¹²³ Burada belirtilen husus, ülke genelinde değişik zaman ve yerlerde yapılan iskan teşebbüsleri için de geçerli idi. Devletin, ülke genelinde takip etmiş olduğu iskan politikası ve bunda uğranılan başarısızlıklar hk. ayrıntılı bilgi için bkz. C. Orhonlu, a.g.e., Yücel Özkaya, *XVIII. Yüzyılda Osmanlı Kurumları ve Osmanlı Toplum Yaşantısı*, Ankara, 1985, s. 162-179. Çağatay Uluçay, *18 ve 19. Yüzyıllarda Saruhan'da Eşkıyalık ve Halk Hareketleri*, İstanbul, 1955. M. Öztürk, "XVIII. Yüzyılda Antakya ve Çevresinde Eşkıyalık Olayları", *Belleten* 211 (Aralık 1990'dan ayrı basım), Ankara 1991, s. 963-986.

yunca aşiretlerin girişmiş olduğu eşkiyalık olaylarını önlemek için devamlı olarak uğraşmak zorunda kalmıştır. Bu noktadan hareketle şunu da belirtmekte yarar vardır: Biz bu çalışmamızda her ne kadar Yukarı Fırat Havzasındaki eşkiyalık olaylarına zahiri sebepler aramaya çalıştıysak da, bölgede meydana gelen eşkiyalık olaylarının çoğunun sebebinin az önce işaret edilen hususta yattığını da söyleyebiliriz. Çünkü, yukarıda da görüldüğü üzere düzen dışı hareketlere kalkışan aşiretlerin çoğunun bu tür hareketlerine, ele aldığımız dönemden de önceleri başlamış oldukları bir vakıadır. Böyle olunca da, zamanında önü alınamayan olaylar, daha sonraki dönemlerde de yeni olaylara sebep olma durumundaydı.

Sonuç:

Görünen o ki, XVIII. yüzyılın ikinci yarısı ile XIX. yüzyılın ilk yarısında Yukarı Fırat Havzası, sosyal açıdan büyük huzursuzlukların ve çalkantıların yaşandığı bir bölge olmuştur. Bunda da bölgede yaşayan çeşitli aşiretlere mensup cemaatler veya topluluklar ile bazı kişilerin sebep oldukları düzen dışı faaliyetler etkili olmuştur. Ve yine, kaynaklardan anlaşıldığına göre, bu olayların sebepleri sadece ele alınan dönemle ilgili değildir veya sebep olarak görünen hususlar, o dönemde ortaya çıkmamıştır. Aksine, genel olarak her olayın sebepler açısından bir evveliyatının olduğu anlaşılmaktadır. Yani bir aşiret veya cemaat veya kişiler eşkiyalık faaliyetine kalkışmış ise, bunda, önceki dönemlerdeki eşkiyalık olaylarının da etkili olduğu anlaşılmaktadır. Bundan dolayı, bölgede meydana gelen eşkiyalık olaylarının sebeplerini irdelerken, Osmanlı devletinin XVI ve XVII. yüzyıllarda gerek sosyal, gerek siyasi ve gerekse ekonomik yönlerden yaşadığı sıkıntıları ve bunalımları göz önünde bulundurmamak gerekliliği ortaya çıkmaktadır. Böyle olunca da, yöredeki eşkiyalık olayları ele aldığımız bütün bir dönem boyunca zincirleme olarak devam etmiştir. Bundan, küçük toplulukların girişmiş olduğu hareketler ile kişisel düzeyde meydana gelen olayları müstesna tutabiliriz. Çünkü, belirtilen türden olayların kısa sürede bastırılarak önü alınmış ve bir daha meydana gelmelerine mahal verilmemiştir.

Bölgede ortaya çıkan eşkiyalık olaylarının aynı dönemde Anadolu'nun veya Osmanlı ülkesinin değişik yerlerinde meydana gelen olaylardan karakter yönünden bazı farklılıklar arzettiği de görülmektedir. Burada, herşeyden önce kapısız levendlerin, asker kaçkınlarının, çift bozan reayasının vb. kişi veya grupların sebep olduğu olaylara neredeyse hiç rastlanılmamaktadır. Aksine, büyük ölçüde daha önceleri olmuş olan olaylar nedeniyle "eşkiya"

ilan edilen ve devamlı olarak takibat altında tutulan aşiretlerin giriştiği düzen dışı hareketler sözkonusudur.

Yine, bölgede meydana gelen olaylarda büyük ölçüde, o yörede yürütülen madencilik faaliyetleri sebebiyle tekalif-i örfiyeden ve genelde de seferden muaf tutulan aşiretlerin, üzerlerine yüklenen mükellefiyetleri yerine getirmeme düşüncesinin etkili olduğunu, bunun yanında soygun yaparak mal mülk elde etme düşüncesinin ikinci sırada kaldığını söyleyebiliriz.

Ayrıca, bu bölgede ortaya çıkan olayların önlenmesi açısından alınmış olan tedbirler yönünden de meseleye yaklaşacak olursak, Saruhan'da olduğu gibi eşkıyanın görüldüğü yerler ahalsinin topluca nezre bağlanması gibi¹²⁴ toplumu bütünüyle rencide edici veya sorumluluk altına sokucu uygulamalara başvurulmamış olduğu görülmektedir.

Diğer yandan, eşkıyalık faaliyetlerinin bölgede bir türlü önünün alınmamasında ve uzun süre devam etmesinde, yörenin eşkıya lehine olan dağlık, sarp ve kayalık coğrafi yapısının etkili bir sebep olduğu da ortaya çıkmaktadır. Bunda bir de, bölgede büyüklü küçüklü oldukça çok sayıda aşiretin mevcut olması etkili olmuştur. Çünkü, yukarıda da görüldüğü üzere devletin yörede uğraştığı aşiretlerin sayısı kabarıktı ve üstelik bunlar değişik alanlarda yaşamaktaydı.

Devlet uzun süre kendisini uğraştıran bu olayların önüne geçebilmek, dolayısıyla bölge halkının huzur ve rahatı ile, madencilik faaliyetlerinin sürekliliğini temin edebilmek için elinden geleni yapmıştır. Ancak, devletin bunda, bölgede görev yapan iktidarlı idarecilerin dönemleri hariç tutulacak olursa başarılı olduğu söylenemez.

¹²⁴ Ç. Uluçay, *a.g.e.* s. 65.

BULGARİSTAN TÜRKLERİ'NİN SOSYO-EKONOMİK YAPISI

HÜSEYİN MEMİŞOĞLU

Bulgaristan Türkleri, XIX. yüzyıl Türkiye'si'nin Tuna ve Edirne vilayetleri Türkleridir. Beşyüzyıl Türk toprağı olan bu iki önemli vilayette Türk nüfusu büyük bir yekün tutuyordu. 1876 yılında Tuna vilayetinin altı sancağında (Niş sancağı hariç) 1.130.000 Bulgar ve 1.120.000 Türk vardı. Berlin Andlaşması'yla Doğu Rumeli adını alan Filibe ve İslimye sancaklarında ise, yine 1876'da 483 bin Bulgara karşılık 681 bin Türk yaşıyordu¹. Yani 1876 yılında sözü geçen bu iki vilayette yaşayan nüfusun yüzde 52.7'sini Türkler teşkil ediyordu. İşlenebilen tarım topraklarının ve ormanların yüzde 60-70 kadarı da Türklerin elindeydi. Bulgar bilim adamları tarafından yapılan araştırmalara göre, 1874'te Kuzeydoğu Bulgaristan'da Türklerin toplam olarak toprak mülkiyeti içerisindeki durumları şöyle verilmektedir.

Tablo 1 : 1874'te Kuzeydoğu Bulgaristan'da Türklere ait toprak miktarı ve oranı².

| Toprak Mülkiyet Türü ³ | Str. Dimitrov'a göre | Sl. Draganova'ya göre |
|---|----------------------|-----------------------|
| 150 Dönümden fazla | | |
| Türk mülkleri | 37.455 | 150.399 |
| 150 dönüme kadar | | |
| Türk köylüleri | 261.894 | 265.316 |
| Türklerin elindeki toplam topraklar (dönüm) | 299.349 | 415.715 |
| Sayılan toplam toprak mülkiyeti | 541.860 | 692.797 |
| Türklerin sahip olduğu toprak oranı | % 55 | % 60 |

¹ Bilâl N. Şimşir, Bulgaristan Türkleri, Ankara, 1986, s. 18.

² 100 Godini Bilgarska İkonomika (Yüz yıl Bulgar ekonomisi) Sofiya, 1978, s. 29, Tbl. 5).

³ Tatar ve Çerkez köylerinin dahil olduğu belirtiliyor.

Buradaki verilere göre, Kuzeydoğu Bulgaristan'daki toprakların Straşimir Dimitrova göre yüzde 55'i, Slavka Draganova'ya göre yüzde 60'ı Türk nüfusuna ait olduğu görülmektedir. Yalnız tarımda değil, aynı zamanda zanaatta ve ticaretle Türkler üstün durumda idiler. Nikolay Todorov'un verdiği tahminlere göre, Tuna vilayetinde ticaretin yüzde 52.6'sı, zanaatçı esnafın yüzde 57'si Türklerin elinde bulunuyordu. Memur kısmının da yüzde 71.7'sini Türkler teşkil ediyordu. Ancak ücretli çalışan işçilerin yüzde 54.1'ni Bulgarlar, 42.7'sini ise Türkler oluşturuyordu⁴. Türklerin iktisaden üstünlüğü Kocabalkanın güneyinde bulunan Filibe ve İslimye sancaklarında, Rodop ve Pirin Makedonyası bölgelerinde de görülmektedir. Buradaki çiftlik sahiplerinin çoğunluğunu yine Türkler oluşturuyordu. Hatta Petriç-Menlik bölgesinde toprağın yüzde 75'i Türklerindi⁵. 1877/1878 Osmanlı-Rus Savaşı bu durumu Türkler zararına alt üst etti. Tuna cephesinde yedi ay süren bu savaşta 600 binden fazla Türk çok kanlı biçimde yerlerinden sökülüp göçe zorlandı, 350 binden fazla Türk ise katliamdan, açlıktan, soğuktan, salgın hastalıklardan kırıldı⁶. Bu savaş esnasında Türklerin tarlaları, bağları, bahçeleri, hayvanları, evleri, dükkanları ve öteki malları Bulgarlar tarafından geniş ölçüde yağma edildi. Aynı zamanda vakıfların emlakı da Bulgar köylüleri ve kentlilerince zaptedildi. Bu maddi kaynaklara elkoyma hareketi 1878 yılında büyük bir yoğunluk kazandı⁷. Geçici Rus Askeri yönetimi Bulgarların Türk mülklerini ele geçirmelerine gözyumduklar, hatta Bulgar köylülerinin daha fazla toprak zaptetmelerini teşvik edici hareketlerde bulundular. Bu amaçla 1878'de acele olarak her kazada yeni Bulgar mahkemeleri oluşturulmaya, toprak mülkiyet iddiaları ele alınmaya ve bu davaların seri mahkeme usulüyle kitlesel olarak hükme bağlanmasına başlandı. Davalar yerel gazetelerle ilan edilerek altı hafta içinde tarafların mahkemeye gelmeleri ve mülkiyet iddialarının bulunması güç olan kesin ve belirli kanıtlarla ispatlanması istendi ve gelmeyen Türklerin gıyabında aleyhte seri kararlar verildi. Zorunlu göçe tabii tutulan Türklerin Ayastefanos ve Berlin andlaşmalarında geri dönebilmeleri konusunda olumlu hükümlerin bulunmasına rağmen, ayrıca dönmelerini güçleştiren uygulamalara ve gerçek dışı suçlamalara gidildi.

⁴ Nikolay Todorov, *Balkanskiyat grad XV-XIX vek (XV-XIX. asırda Balkan şehri)*, Sofiya, 1972, s. 376-377.

⁵ *İstoriya na Bılgariya (Bulgaristan'ın Tarihi)*, Sofiya, 1987, Cilt 6, s. 41-42, 48.

⁶ Tevfik Bıyıkhoğlu, *Trakya'da Milli Mücadele*, Ankara, 1987, Cilt 1, s. 28.

⁷ *Stopanska İstoriya na Bılgariya (Bulgaristan'ın İktisadi Tarihi)* Sofiya, 1981, s. 220, *İstoriya na Bılgariya*, 1987, Cilt 6, s. 454-455.

Mesela Rus Askeri Yönetiminin 2 Ağustos 1878 tarihli kararnamesiyle “yağma ve yerli halk üzerinde çirkin olaylara karışmış kaçan Türklerin dönmeleri durumunda hemen tutuklanacakları ve askeri mahkemeye verilecekleri” ilan edildi⁸. Bu gibi tehditlerle Ruslar ve Bulgarlar savaş esnasında zorla göçe tuttıkları yüzbinlerce Türkün geri dönmelerini engellediler. Yerlerinde kalan Türkler ise, nüfusca bir azınlık durumuna düşürüldükleri gibi, ekonomik bakımdan da yoksul ve zor durumda bıraktılar. Sofya da yayınlanan “Rehber” gazetesi Türklerin 1930 yılı başlarına kadar ki dönemde iktisadi vaziyetini şöyle özetlemektedir: “Bulgaristanın geçirdiği yarım asırlık devresini gözden geçirecek olursak ilk teşkil devrelerinde bizim ticaret ve sanayi itibariyle kuvvetli olduğumuzu,... memleketin umum serveti olan arazi ve emlakının büyük bir kısmının elimizde bulunduğunu, az bir uyanıkla memleketin iktisadisinede hakim olmak ve sairine malik bulunduğumuzu görürüz. Aradan geçen elli sene gibi kısa bir müddet zarfında elimizdeki bu ana servet yıldırım sürati ile uçtu, eridi. Bugün, maalesef görüyoruz ki, şehirlerde ekseriyetle bir amele sınıfı teşkil ediyoruz. Arada kiraz beni gibi görünen tek tük esnaflarımız, nüfusumuza, kalabalığımızı nispetle hiç sayılacak kadar azdır. Köylerde arazi ve servetimizi elden çıkarmamış isekte bu sahada da vaziyetimiz memnuniyet ve iftihar verici değildir. Epeyce tetkik olunursa köylerde de servetimiz erimekte, iktisadi hakimiyet diğer unsurun eline geçmektedir”⁹. Bu durum yıllarca sürüp gitti ve Bulgaristan Türkü bir daha ekonomik durumunu diriltmedi. Diriltmesine de imkan verilmedi. 1879-1945 yılları arasında Bulgaristan Türklerinin yaklaşık yüzde 90 kadarı küçük çiftçi olarak kaldı. 31 Aralık 1934 tarihinde yapılan sayımlara göre Bulgaristan Türk Çiftçi ailelerinin durumu şöyle açıklanmaktadır¹⁰.

⁸ Stopanska İstoriya na Bılgariya,... s. 222.

⁹ Rehber, s. 55.3.01.1930.

¹⁰ Tablodaki rakamlara Güney Dobrucada’ki Türkler ve toprakları dahil değildir. Onlar 1940 yılına kadar Romanya sınırları içindeydi.

Tablo 2 : Sahip oldukları toprak miktarına göre Bulgaristan Türk çiftçi aileleri(31.12.1934)¹¹.

| Dekar olarak sahip oldukları toprak miktarı | Çiftçi aileler | | Sahip oldukları toprak miktarı | | Ortalama bir aileye |
|---|----------------|-----------|--------------------------------|-----------|---------------------|
| | Dekar | Nispi pay | Dekar | Nispi pay | Dekar |
| 1. 10 dek. kadar | 14373 | 16,83 | 82668,7 | 3,09 | 6 |
| 2. 10-20 " | 20267 | 23,73 | 273552,2 | 10,22 | 13 |
| 3. 20-50 " | 32584 | 38,15 | 946885,3 | 35,40 | 29 |
| 4. 50-100 " | 14539 | 17,02 | 896673,0 | 33,52 | 62 |
| 5. 100-150 " | 2680 | 3,14 | 291762,8 | 10,90 | 109 |
| 6. 150'den fazla | 269 | 1,13 | 183722,8 | 6,87 | 190 |
| Toplam : | 85412 | 100,000 | 2675264,8 | 100,00 | — |

Cetvelden görülüyorki, Türk asıllı çiftçi ailelerinin büyük çoğunluğu 50 dekara kadar toprağa sahiptiler. 10 dekara ve 10 dan 20 dekara kadar toprağa sahip çiftçi aileleri en fakirdiler ve yoksul köylü kitlesini oluşturuyorlardı. 20 dekara kadar toprağa sahip köylü ailelerin büyük bir çoğunluğu ve 20 den 50 dekara kadar toprağı olanların da bir kısmı bu topraklardan geçimlerini tamamiyle sağlayamıyorlar ve giderek sanayi işlerine ve özellikle tütün ve diğer sanayi dallarında iş aramak zorunda kalıyorlardı. 1934 yılı sayımlarına göre bu fakir çiftçi ailelerin sayısı Türk asıllı çiftçi aile sayısının yüzde 78.71'ini, yani 3/4'ünden fazlasını oluşturuyordu ve Türklere ait olan toprağın yüzde 48.71'ine, yani 1/2'inden daha azına sahiptiler.

50'den 100 dekara kadar toprağa sahip orta halli köylüler Türk asıllı çiftçi ailelerinin yüzde 17.02'sini, yani yaklaşık olarak 1/6'ini oluşturuyorlardı ve Türk çiftçi ailelerine ait olan tüm toprağın yüzde 33.52'sine, yani 1/3'ine sahiptiler. Genellikle bu kategorideki aileler kendi toprağı ile daha rahatça geçiniyorlardı. Hatta bu kategoriden 1/5 kadarını oluşturan ve toprağın 1/3 kadarına sahip bulunan 80 ve 100 dekarlı aileler, özellikle verimli tarım bölgelerinde, varlıklı çiftçiler düzeyine yaklaşıyorlardı.

100 dekarın üstünde toprağa sahip çiftçi aile kategorileri ise zengin tabakayı teşkil ediyorlardı. Sayıları itibariyle bu son iki kategori 1934 yılında

¹¹ Müellif tabloyu 31.12.1934 sayım sonuçlarına göre düzenlemiştir. (SDIA, fond 453, opis 3, a.e.1174).

Türk asıllı çiftçi ailelerin yüzde 4.27'sini, yani 1/25 kadar küçük bir azınlığını oluşturuyorlar ve Türklere ait toprağın yüzde 17.77'sine sahiptirler.

Çiftçi ailesi için en önemlisi işlediği toprak olmakla beraber, ailelerin ekonomik durumlarını en doğru bir biçimde belirtmek için tek bir gösterge değildir. Çiftçi ailelerin ekonomik durumlarını daha tam olarak belirtmek için sahip oldukları hizmet(iş) hayvanı, makine ve taşıt araçlarını da dikkate almak lazımdır. Çünkü bu üretim araçları olmadan tarım üretimi gerçekleştirilemez. Fakat tüm Bulgaristan Türklerinin sahip olduğu üretim araçlarını gösteren istatistik veriler bulunmadığı için bu hususta ahaliyi yüzde 95'i Türk asıllı olan Kırcaali, Mestanlı ve Koşukavak ilçelerine ait verilerden belirli bir fikir edinebiliriz.

Tablo 3 : Bu üç ilçede hizmet hayvanı ve taşıt araçlarından yoksun çiftçi aileleri (31.12.1934) ¹².

| Sahip oldukları toprak miktarı | Çiftçi aile sayısı | İşledikleri toprak miktarı (dek.) | Kendi hizmet hayvanı olmayan aileler | | | | Makinesi olmayan aileler | | |
|--------------------------------|--------------------|-----------------------------------|--------------------------------------|------------|---------------|------------|--------------------------|------------|---|
| | | | sayıları | nispi payı | toprak (dek.) | nispi payı | sayıları | nispi payı | |
| 1. 10 d. kad | 3453 | 21652,0 | 1637 | 47,41 | 8332,6 | 38,48 | 1593 | 46,13 | |
| 2. 10-50 " | 16864 | 374265,8 | 1619 | 9,60 | 27597,8 | 7,37 | 1265 | 7,50 | |
| 3. 50-100 " | 827 | 51041,9 | 23 | 2,78 | 1318,9 | 2,58 | 13 | 1,57 | |
| 4. 100-150 " | 44 | 5252,8 | — | — | — | — | — | — | |
| 5. 150'den fazla | 100 | 6927,1 | 1 | 1,00 | 260,0 | 3,75 | 5 | 5,00 | |
| Toplam : 21198 | | | 459140,6 | 3280 | — | 37509,3 | — | 2876 | — |

Veriler gösteriyor ki, 10 dekara kadar toprağa sahip ailelerin yaklaşık yarısında hizmet hayvanı ve makine yoktu. Toprağın 38.48'ine sahip olan bu aileler üretim araçları olmadığından dolayı topraklarını başkalarına veriyorlardı. Bunlar başlı başına çiftçilikle geçinemedikleri için bir kısmı zengin çiftçilere ırgatlık, çobanlık ederek, yani ücretli tarım işçisi olarak geçimlerini sağlıyorlardı. Diğer kısmı ücretli işçi olarak taş ocaklarında, maden ocaklarında, zanaatçı ve sanayi işletmelerinde çalışıyorlardı. 10 dekara

¹² Tablo 31.12.1934 sayım sonuçlarına göre düzenlenmiştir. SDIA, fond. 453, opis. 3, a.e. 1113, 1114.

kadar toprağa sahip olan köylülerin ancak yüzde 10-12'si kendilerinde olmadığı veya yetersiz olduğu için üretim araçları ve toprak kiralityorlardı¹³.

Bu kategoriye yakın çiftçi aileleri 10-50 dekar toprağı olan çiftçilerdi ve bunların da kimisinde hizmet hayvanı, makine ve taşıt aracı yoktu. Tabloda anlaşılacağı üzere, gösterilen üç ilçede 1934 yılında bu kategorideki çiftçi ailelerinin yüzde 7.50'sinde üretim aracı yoktu ve bunların yüzde 75'i 10-20 dekar toprağı sahiptiler. Ve yine 10-50 dekara kadar toprağı olanların yüzde 10 kadarının da hizmet hayvanı yoktu ve bunların yüzde 75'i yine 10-20 dekar toprağı sahiptiler. Verilerden görüldüğüne göre 10 dekardan 50 dekara kadar toprağı sahip çiftçi ailelerinden çoğunun ekonomik durumu pek iyi değildi. Onun için bu kategoriden de çok sayıda köylü başka iş alanında veya büyük çiftlik sahiplerinde çalışmak zorunda idiler.

50-100 dekar topraklı ailelerin ancak az bir kısmında, yüzde üç kadarında, iş hayvanı yoktu ve yüzde 1.57'si makine ve taşıt aracından yoksundu, diğer kısmında, daha varlıklı, zenginlere yakın orta halli çiftçilerde ise fazla üretim aracı vardı ve bunları kiraya verirlerdi. Son kategorideki çiftçilerin az bir kısmında da hizmet hayvanı ve makine yoktu. Bu aileler toprağının hepsini veya bir kısmını kiraya verirler, kalanını da başkalarından kirayla üretim aracı alıp ücretli işçilerle işletirlerdi. Yani büyük toprak sahipleri çiftliklerinde bir hayli ücretli işçi çalıştırmak zorundaydılar. Gezgın zümre denilen bu geçici ücretli tarım işçilerinin bu yıllarda Bulgaristan Türklerinin sosyal yapısında önemli yeri vardı. Onların sayısı tarım dışında çalışan Türk işçi sayısından çok daha yüksekti. Mesela 31 Aralık 1934 yılı sayımlarına göre, Bulgaristan'da Türk asıllı 40459 işçi vardı. Bunlardan 24070 kişi, yani yüzde 60 kadarı tarımda çoban (3675) ve gündelikçi olarak (20395 kişi) geçimini sağlardı. Geri kalan 16389 kişi tütün sanayinde, inşaatta, ulaştırma, ticaret v.s. sektörlerde çalışırdı.

Bulgaristan Türklerinden küçük dükkan sahibi bir hayli zanaatçı da vardı. Bunların çoğı terzi, kunduracı, saraç demirci, berber v.s. idi ve 31 Aralık 1934'te bunların sayısı 4942 dolayında idi. Bu işyerlerinde 5695 kalfa ve çirak çalışıyordu. Türk asıllı memurların sayısı ise 1721 kişi idi.

Bulgaristan Türkleri arasında sanayici ve tüccar gibi işadamları da bulunmaktaydı, fakat onların sayısı ve nispi payı çok düşüktü. 1934 yılında Türk asıllı sanayicilerin sayısı tahminen 292 civarındadır. Bunlar tütün

¹³ SDİA na RB, fond. 210, opis. 1, a.e.2199.

mazaları, deri, değirmen, tekstil v.s. küçük sanayi müesseselerin sahipleri-
dir. 1934 yılında zahire tüccarı, cambaz, tütün tüccarı ve aracaları gibi
büyük ve küçük tüccar Türklerin sayısı 2288 idi¹⁴.

Görüldüğü gibi, 1877/1878 Osmanlı-Rus Savaşı'ndan sonra Bulgaris-
tan Türklerinin sosyo-ekonomik yapısında sanayici, tüccar v.s. işadami
olabilen Türklerin sayısı çok azdır. Türklerin yüzde 90'ı köylerde yaşıyor-
du ve çalışan kısmının da yüzde 90'ı tarımla uğraşıyordu¹⁵. Tarım da çalı-
şan Türklerin de yüzde 90'ı küçük çiftçi sahipleriydi. Cedvelde de (Tablo
2) görüldüğü gibi, 50 dekara kadar toprağa sahip fakir köylülerle 50'den
100 dekara kadar toprağı olan orta halli çiftçiler köylü Türk ahalisinin
yüzde 95.73'ünü oluşturuyordu. Onlar başlıca kendi ihtiyaçlarını karşıla-
yan tarım ürünlerini kendi alın teriyle üretiyorlardı, devlete ve bankalara
olan borçlarını ödeyebilmek için de ürettikleri ürünün pek az bir kısmını
pazara çıkarıyorlardı. Yani küçük çiftçi zümresi kendi kendine yeter sayı-
labilecek bir durumda idi.

Komünist rejimde bu durum kökten değiştirildi. 1944 yılında
komünistlerin iktidara gelmesiyle Bulgaristan özel mülkiyete dayalı ekono-
mik sistemden devletçi sosyalist ekonomik sisteme doğru yöneldi. Tabii 9
Eylül 1944'te iktidar değişikliği olur olmaz ve Vatan Cephesi Hükümeti
kurulur kurulmaz bu değişiklik derhal olmadı, çünkü bu hükümetin için-
de komünistler önemli bir ağırlığa sahip olmakla birlikte, burada diğer si-
yasi güçler de bulunmaktaydı.

Bu nedenle, ekonominin kamulaştırılması için komünistlerin iktidarda
mutlak egemenliklerini sağlamaları gerekmektedir. Bu da 1946 seçimleri-
yle gerçekleştirildi. Seçimlerden sonra ekonominin kamulaştırılmasına hız
verildi. Kamulaşma, sanayide, ticarete ve bankacılıkta çok daha kısa süre-
de gerçekleştirildi, tarımda ise nispeten biraz daha uzun sürdü. Bu farklı-
lık iki kesimin özelliklerinden dolayı böyle gelişti. Fakat Bulgar ekono-
misindeki kamulaştırma hareketi öteki sosyalist ülkelere kıyasla daha hızlı ge-
lişerek kısa sürede tamamlandı. Bu olayda 1947 yılında Bulgar parlamen-
tosu tarafından sanayi müesseselerin ve bankaların millileştirilmesi ile ilgili
kabul edilen yasanın büyük rolü oldu. Yasanın kabul edilmesi ile sanayi
işletmeleri, onların yanı sıra bir çok zanaat işletmeleri ve bankalar millileş-

¹⁴ SDİA (Merkezi Devlet Tarih Arşivi), fond. 453, opis 2, a.e. 225, s. 1-17.

¹⁵ 1934 sayımlarına göre Bulgaristan Türklerinin nüfusu (Güney Dobruca hariç)
618.268 kişi olarak gösterilmektedir. Bu rakama Müslüman Romak Türkleri, Müslüman
Çingenele, Tatarlar, v.s. dahil değildir. (SDİA, fond. 453, opis 2, a.e.225, s. 1-17).

tirildi. Bunların arkasından iç ve dış ticareti ve ulaştırma devletin eline geçti. Özel dış alım ve dış satım kuruluşları ortadan kaldırıldı ve özel kesimin toptan ticaretine son verilerek kamulaşma işi tamamlanmış oldu. 1949 yılı sonunda ve 1950 yılının başında özel kesimin perakende ticaret yapma hakkı da kaldırıldı, bu işleri devlet işletmeleri ve tüketim kooperatifleri üstlendiler. Böylece endüstri ve ticaret alanında sosyalist sektör egemen duruma sokuldu ve 1956'da artık sanayi üretiminin yüzde 97.7'si, perakende ticarete de yüzde 99.5'i burada topladı.

Tarımda da örgütlenmeye gidildi. Bu örgütlenmenin ağırlık payları farklı olmakla birlikte birinci aşamada kolektif tarım işletmeleri olan Emek Kooperatif Tarım İşletmeleri (TKZS) ve Devlet Tarım İşletmeleri (DZS), ikinci aşamada ise (1970'lerden sonra) Tarım Sanayi Kompleksleri (APK) oluşturuldu. Emek Kooperatif Tarım İşletmelerin kurulması düşüncesi daha 1945'te ortaya konuldu ve uygulama sınırlı çevrelerde rağbet gördü. Köylünün büyük kısmı küçük işletmelerinde güç durumda da olsa bu uygulamaya hiç de sempati duymadılar. Bu durum bir kaç yıl böyle sürdü. Komünist Partisinin Beşinci Kongresi (1948) kararları doğrultusunda bundan sadece 2-3 yıl sonra kaba güç kullanılarak kooperatifleştirmede "kitleleştirme" hareketi başlatıldı ve bunun neticesinde 1959 yılında toprağın yüzde 96'sı kooperatifleştirildi.

Kooperatifleştirme politikası en çok Bulgaristan Türklerini etkiledi, çünkü onun yüzde 90'ı tarımla uğraşıyordu. Türklerin özel mülkiyeti kolektifleştirilince onlar kendi tarlalarından, bağlarından, bahçelerinden, şehirdeki Türkler ise kendi özel dükkanlarından, atölyelerinden, işletme yerlerinden yoksun kaldılar. Artık Türklerle Bulgarlar aynı kooperatiflerin üyesi ve işçisi oldular. Tarım ve meslek kooperatiflerinden artakalan Türk nüfusu, özellikle gençler, başka bölgelere, başka sektörler yöneltildi. Buda kırsal alanlardan kentlere doğru, Türk bölgelerinden başka bölgelere doğru sürekli bir göç (migrasyon) akımına neden oldu. 1956-1965 döneminde migrasyon akımı 108.828 Bulgaristan Türkünü kapsadı. Bunlardan 10.718'i kentlerden, 98.110'u köylerden başka yere göç ettiler.

1965-1975 döneminde ise 13, 277'si kentlerden, 96,422'si köylerden olmak üzere yeni 109,699 Türk biryerden başka yere göçtüler. Dolayısıyla 1956-1975 yılları arasında Bulgaristan'da toplam 218,527 Türk yer değiştirdi. Bunlardan 144.431'i bulunduğu ilin hudutları içindeki kentlere ve köylere, 74,096'sı ise değişik illerin köy ve kentlerine göç ettiler¹⁶. Yaşanan

¹⁶ Veriler Bulgaristan'da 1.12.1965 ve 2.12.1975'te yapılan nüfus sayımı sonuçlarından alınmıştır.

bu iç göçü sonucu pek çok Bulgaristan Türkü sanayi, ulaştırma, inşaat ve diğer sektörlerde çalışmaya başladı, fakat bu kitlenin de belirli yerlerdeki nüfus yoğunluğu bir ölçüde kırıldı. 1956-1975 döneminde çalışan Türk nüfusu sektörlere göre şöyle bir gelişme gösterdi.

Tablo 4 : Sektörlere göre aktif (çalışan) Türk nüfusu¹⁷.

| SEKTÖRLER | 1956 | | 1965 | | 1975 | |
|---|--------|------|--------|------|--------|------|
| | sayı | % | sayı | % | sayı | % |
| 1. Sanayi sektörü | 22967 | 6,8 | 46156 | 12,0 | 75470 | 20,9 |
| 2. İnşaat sektörü | 4102 | 1,2 | 22666 | 5,9 | 29274 | 8,1 |
| 3. Tarım sektörü | 282310 | 84,3 | 283646 | 73,9 | 203563 | 56,1 |
| 4. Orman sanayi | — | — | 1310 | 0,3 | 2597 | 0,7 |
| 5. Ulaştırma ve haberleşme | 5545 | 1,7 | 8706 | 2,3 | 14210 | 3,9 |
| 6. Ticaret | 3199 | 1,0 | 6021 | 1,6 | 12651 | 3,5 |
| 7. Diğer üretim dalları | 42 | — | 196 | — | 216 | — |
| 8. Konut ve hizmet sektörü | 3176 | 0,9 | 4365 | 1,1 | 3457 | 0,9 |
| 9. Bilim, bilimsel hizmetler, eğitim, kültür ve sanat | 5940 | 1,8 | 6541 | 1,7 | 10903 | 3,0 |
| 10. Sağlık, sosyal güvenlik ve spor | 431 | 0,1 | 1600 | 0,4 | 4377 | 1,2 |
| 11. Diğer hizmetler | 7168 | 2,1 | 2797 | 0,7 | 3859 | 1,7 |
| Toplam ¹⁸ : | 335180 | — | 384004 | — | 360607 | — |

Verilerden görüldüğü gibi, bu migrasyon akımı tarım sektöründe çalışan Türk nüfusunda bir azalma durumu ortaya çıkardı. 1956-1975 döneminde bu sektörde istihdam edilen Türklerin aktif nüfusunda üçtebirlik bir düşüş belirdi ki, bu nispi payın yüzde 84.3'den yüzde 56.1'e düşmesi sonucunu doğurdu. Aynı zamanda sanayi sektöründe istihdam edilen işçilerin hem mutlak sayısında, hem de nispi payında artış oldu. 1956'da sanayi sektöründe Türk işçi yüzdesi 6.8 iken 1975'te 3 kat artarak yüzde 20.9'a yükseldi.

¹⁷ Tablo 1.12.1956, 1.12.1965, ve 2.12.1975 nüfus sayımı sonuçlarına göre düzenlenmiştir.

¹⁸ Resmi Bulgar sayımlarına göre, Bulgaristan Türk nüfusu 1956'da 656025, 1965'te 780928, 1975'te 730728 kişi olarak gösterilmektedir. Bu nüfusun 1956'da 335180'i, 1965'te 384004'ü ve 1975'te 360607'si çalışan (aktif) Türk nüfusu olarak verilmektedir.

Sanayi sektöründe en fazla Türk işçisi makina imal ve metal işletme sektöründe istihdam edilmektedir. Bu işçilerin 1956 yılında sayıları 3162 iken 1975'te 5.5 kat artarak 17423'e çıktı. Gıda sanayinde çalışanların sayısı 1956'da 4594 iken 1975'te 3 misli artış göstererek 13284'e yükseldi, tekstil sanayinde rakamlar 1929 iken 5.5 misli artışla 10541 oldu, kimya sanayinde 199'dan 3147'ye yükseldi, metalurjide 1785'den 1.5 kat artarak 2368'e ulaştı.

Binlerce Bulgaristan Türk kadını da erkeklerle birlikte sanayi sektöründe çalışmaya başladı. 1975'te sayıları 1956'ya göre 10 kat 1965'e göre 3 kat arttı. 1975'te tekstil sanayiinde 8481, gıda sanayiinde 7384, makina imalâtı ve metal işleme sanayiinde 3588, kimya sanayiinde 1538 v.s. Türk kadını çalışıyordu. 1975'te sanayide istihdam edilen Türk işçilerinin 33019'u, yani yaklaşık yüzde 44'ü Türk kadınlarından oluşmaktaydı.

Kimya sanayinin gelişmesi, kimyasal maddelerin tarımda yaygın biçimde kullanılması, kimya, kauçuk ve petrol sanayiinde çalışan Türk işçilerinin sayısının artmasına neden oldu. 1965-1975 döneminde bu sektörlerde istihdam edilen Türk işçilerin sayısı 5 kat arttı. Hafif sanayi sektöründe çalışan Türklerin sayısı da artış eğilimi gösterdi. Tekstil dalında 1965'te 2262 kişi çalışırken 1975'te 3.5 misli bir artışla 7974 kişiye ulaştı. Terziler de artış 5 misli, ayakkabıcılarda 2 misli, gıda sanayiinde 1.5 misli artış oldu. Diğer hafif sanayi dallarında istihdam edilen Türk işçilerin sayısı da benzer şekilde artış eğilimi gösterdi.

İnşaat sektöründeki Türk işçilerin sayısında da bir hayli artış oldu. 1975'te bu sektördeki Türk işçilerin sayısı 1956'ya oranla 7 kat ve 1965'e oranla 1.5 kat arttı. Bilhassa armatüristci (demir-beton inşaatı mütehassısı), sıvacı, betoncu (beton işleriyle uğraşan kimse), mozaik işçisi, boyacı, marangoz v.s. işçilerin sayısı çok arttı. 1956'da bu gibi inşaat işçilerin toplamı birkaç bini aşmaz iken 1965'te onların sayısı 21545'e, 1975'te 26731 kişiye ulaştı.

Değişik sektörlerdeki olumlu gelişmeler ulaştırma sektöründe de görüldü. Kara ve demiryolu taşımacılığında çalışanların sayısı 1956'da 173 iken 1965'te 2903'e 1975'te 11431'e yükseldi. Sadece şoför sayısı 1956'da yüz civarında iken 1965'te 2526'ya, 1975'te 9980'e ulaştı. Deniz ulaşımında çalışanların sayısı da az değildir. Ticaret ve hizmet sektöründe çalışanların sayısında da artış oldu. 1965 yılında bu sektörde istihdam edilen Türklerin sayısı 4407 iken 1975 yılında iki kat artarak 9297'ye ulaştı.

Bulgaristan Türklerinin yaşadığı yörelerdeki sosyo-ekonomik değişiklikler, tarım sektöründe çalışanların sayısında ve dağılımında da bazı değişikliklere neden oldu.

Tablo 5: Tarım sektöründe istihdam edilen Türk aktif nüfusunun uğraş türlerine göre dağılımı¹⁹.

| UĞRAŞ TÜRLERİ | 1965 | 1975 |
|---|--------|--------|
| 1. Tarımsal bitki yetiştirme birim başkanları | 843 | 978 |
| 2. Traktör birimleri başkanları | 63 | 70 |
| 3. Hayvan yetiştirme birim başkanları | 248 | 281 |
| 4. Grup başkanları | 1133 | 563 |
| 5. Traktör sürücüler | 4466 | 10996 |
| 6. Eker biçer sürücüler | 145 | 560 |
| 7. Tarım makinaları kullananlar | 1311 | 652 |
| 8. Bitki yetiştirenler | 232188 | 153430 |
| 9. Hayvan yetiştirenler | 18800 | 17874 |
| 10. Belirgin olmayan tarımsal uğraş olanlar | 143315 | 4553 |
| Toplam : | 273512 | 189957 |

Veriler 1975'te tarım sektöründe istihdam edilen Bulgaristan Türklerinin sayısının yüzde 56.1 olduğunu ortaya koymaktadır.

Yani Bulgaristan Türklerinin yine büyük çoğunluğu tarımla uğraşmaktadır. Tabii 1975 yılında 1956 yılına kıyasla bu sektörde çalışan Türklerin yüzde 31 oranında azaldığı da görülmektedir. Bu azalma son yıllarda makinalaşmanın hızlı olduğu bitli ve hayvan yetiştirme dallarını kapsamaktadır. Bulgaristan Türklerinin yaşadığı köylerde de makinalaşmanın etkili olması, işlerin bölünmesini ve daha gelişmiş mesleki yapının ortaya çıkmasını sağlamıştır. Bu da tarım sektöründe çalışanların uzmanlaşması sonucunu doğurmuştur.

Bulgaristan Türkleri üretim alanı yanısıra sosyal hizmetler alanında da yer almıştır. Fakat bu pay onların sosyo-ekonomik yapısında çok

¹⁹ Tablo, yazar tarafından, 1.12.1965 ve 2.12.1975 nüfus sayımı sonuçlarına göre düzenlenmiştir.

düşük nispeti teşkil etmektedir. Verilere göre 1956-1965 döneminde Türk aktif nüfusunun yüzde 96'sı üretim alanında istihdam edilirken 1975'te bu oran yüzde 93.7'e düşmüştür. Sosyal hizmetler alanında ise bu kitlenin aktif nüfusunun payı yüzde 4'den sadece yüzde 6.3'e yükselbilmiştir. Ülke ortalamasına göre bu pay çok düşük olmakla birlikte onun gelişmesi için özen gösterilmemiştir.

Genel olarak bugün Bulgaristan Türklerinin sosyo-ekonomik yapısı işçi ve kooperatif üyesi köylüler şeklinde iki grupta yoğunlaşmaktadır. Bu iki grup çalışan toplam Türk nüfusun yüzde 94'ünü oluşturmaktadır. Bu da Türklerin Bulgaristan için büyük bir işgücü teşkil ettiğini kanıtlamaktadır. Bulgaristan Türklerinin sosyal yapısındaki değişiklikler aşağıdaki tabloda daha açık bir şekilde görülmektedir.

Tablo 6: Bulgaristan Türk aktif nüfusunun sosyal gruplara göre dağılımı²⁰.

| Sosyal Gruplar | 1956 | | 1965 | | 1975 | |
|----------------------------------|--------|------|--------|------|--------|------|
| | sayı | % | sayı | % | sayı | % |
| 1. İşçi | 48882 | 14.6 | 100723 | 26.2 | 232414 | 64.4 |
| 2. Memur | 7043 | 2.1 | 8360 | 2.2 | 17826 | 4.9 |
| 3. Köylü Tarım Koop. Üyesi | 118426 | 35.3 | 261623 | 68.1 | 104504 | 29.0 |
| 4. Köylü özel mülk sahibi | 153706 | 45.8 | 5970 | 1.6 | 2829 | 0.8 |
| 5. Zanaatkâr koop. üyesi | 1459 | 0.4 | 4474 | 1.2 | 2361 | 0.7 |
| 6. Zanaatkâr koop. üyesi olmayan | 5034 | 1.5 | 2264 | 0.6 | 433 | 0.1 |
| 7. Diğerleri | 630 | — | 590 | — | 240 | — |
| Toplam : | 335180 | — | 384004 | — | 360607 | — |

Verilere göre aktif nüfus arasında işçi sosyal grubuna dahil olanların sayısı daimi bir artış göstermiştir. 1956'da sayıları yüzde 14.6 iken 1975'te yüzde 64.4'e çıkmıştır. Bu aşırı artışın nedeni son sayımda Tarım-Sanayi Kompleksi (APK) şeklinde örgütlenmiş birliklere üye olanların da işçi grubuna dahil edilmesinden kaynaklanmaktadır. Buna rağmen Türklerin aktif nüfusu içinde işçi sosyal grubunun nispi payı artmaktadır. Diğer sosyal grupların gelişmesi ise farklı eğilim göstermektedir. Onların mutlak sayısı ve nispi payı daimi olarak azalma göstermektedir. Mesela Türk kooperatif

²⁰ Tablo 1.12.1956. 1965-1975. nüfus sayımı sonuçlarına göre düzenlenmiştir.

üyesi köylülerin nispi payı 1965'te 68.1'den 1975'te 29'a düşmüştür. Bu da Bulgaristan'ın sosyo-ekonomik gelişmesinden kaynaklanan tabii ve kaçınılmaz eğilimdir.

1956-1975 döneminde Bulgaristan Türkleri arasında aydınlar grubunda da çok az bir gelişme kaydedilmiştir. Buna kanıt olarak aktif Türk nüfus içinde memur sayısındaki gelişmeyi gösterebiliriz. Bilindiği gibi, memurların tamamı aydınlara dahil edilemez, fakat buna rağmen aydın sayısının biraz arttığını ve Bulgaristan Türklerinin sosyo-ekonomik yapısında önemli yeri olduğunu rahatlıkla söyleyebiliriz.

Bulgaristan Türklerinin sosyo-ekonomik yapısındaki bütün bu gelişmeler, onların sosyal yaşamında da büyük değişmelere neden olmuştur. Eskiden Türkler Bulgarlardan her bakımdan ayrı ve uzak, kendi içine kapalı bir topluluktur. İki halk arasındaki ilişkiler asgari düzeydeydi. Türkler, çoğunlukla ayrı bölgelerde, ayrı köylerde, ayrı mahallelerde yaşıyordu. Türklerle Bulgarların karışık olduğu yerlerde de Türklerin iş yerleri, eğlenme-dinlenme yerleri, eğitim-öğretim kurumları Bulgarlarınkinden ayrıydı. Türkler kendi yaşayış biçimini titizlikle korudukları gibi, Bulgarlardan uzak durmak konusunda da pek duyarlıydılar. Ancak kentlerde Türklerle Bulgarlar arasında bir ölçüde iş ilişkisi vardı. Fakat komünist rejimi Bulgaristan Türklerinin bu içe dönük, kapalı yaşamını da alt üst etti. Ekonomik kaynaştırma veya eritme yoluyla, karşılıklı sosyal ilişkiler en ıssız köylere kadar genişletilip derinleştirildi. Kentlerde bulunan zanaat ve meslek sahipleri kooperatifler içinde kaynaştırıldı. Tarım ve meslek kooperatifleri içinde kaynaştırılmadan artakalan Türk nüfusu ise başka bölgelere, başka sektörlere kaydırılarak Bulgar çoğunluğu içine serpiştirildi. Bu politika 1980'li yılların sonuna kadar devam etti. 1989 yılının son aylarından itibaren Bulgaristan hızlı bir siyasi değişim süreci yaşamaya başladı. Bu değişim 10 Kasım 1989'da diktatör Jivkov rejimine son verilmesi ve iktidarın reformcu güçler tarafından ele geçirilmesi ile mümkün oldu. O günden bu yana Bulgaristanın sosyo-ekonomik ve siyasi hayatında birçok değişiklikler oldu. İlk önce Komünist Partisinin iktidar tekeline son verildi ve çoğulcu parti sistemine geçildi. Bununla birlikte ülkenin içinde bulunduğu ağır ekonomik durumdan kurtarılması için sosyalist ekonomik sisteminden, serbest piyasa ekonomik sistemine, kamulaştırmadan özelleştirmeye geçiş yolları araştırılmaya başlandı. Bütün bu gelişmeler Bulgaristanın ve Bulgaristan Türklerinin sosyo-ekonomik yapısında yeni bir yapılaşma döneminin başlangıcını ortaya koydu.

MERZİFON'DA ERMENİ AYAKLANMALARI

ALİ TUZCU

19. yy. 'da Yabancı Devletlerin Osmanlı İmparatorluğu Üzerindeki Emelleri

Osmanlı İmparatorluğu çeşitli uluslardan, etnik gruplardan, din ve cemaat topluluklarından oluşuyordu. Devlet, dünya ve ahiret anlayışına uygun olarak bunlara hiç bir baskı uygulamadığından ulusal özelliklerini, özlerini, dillerini, dinlerini, kültürlerini, 18. yy.'a kadar korudular.

Fakat, bu asrın sonunda, Fransız İhtilali'nin de etkisiyle, ulusçuluk akımları Osmanlı İmparatorluğu'nda kıpırdanmaya başlamıştır. Devletin içine düştüğü ekonomik bunalım, toprak kayıplarıyla iyice hızlanmış ve merkezi otoriteyi de zayıflatmıştır. Fransız İhtilali'nin etkisiyle Avrupa'da oluşan toplumsal ekonomik ve kültürel gelişmeler Osmanlı ülkesinde de çalkantılara neden olmuştur.

Güçlenen Avrupa devletleri İngiltere, Fransa, Çarlık Rusyası bu köklü akımları toplumsal, ekonomik ve kültürel gelişmeleri, Osmanlı İmparatorluğu'nu kendi ekonomik ve siyasi çıkar bölgelerine ayırarak, paylaşmak, parsellemek için kullanmaya başladılar.

Bu devletlerin Osmanlı İmparatorluğu'nu Parçalamak ve Paylaşmak için Kullandıkları Atlama Tahtası; Azınlıklar

Bu amaçlarını gerçekleştirmek için kendilerine azınlıkları atlama tahtası olarak kullanmaya karar verdiler. Balkanlar'da Anadolu'da, Filistin'de, Arab Yarımadası'nda, Afrika'da çeşitli ulusları, dini azınlıkları destekleyip kışkırtarak ayaklanma ve isyanlar çıkardılar.

Bu eylemleri destekleyip kışkırtan devletlerin başında İngiltere ve Çarlık Rusyası geliyordu.

İngiltere, Hindistan ve Uzakdoğu'daki sömürgelerine uzanan yolda, Boğazlar'a ve Karadeniz'e hakim, karşısında güçlü bir engel olan Osmanlı İmparatorluğu'nu istemiyordu. Ayrıca petrol, kömür ve diğer madenler bakımından çok zengin olan Osmanlı ülkesini sömürge haline getirmek istiyordu. Bu iki madenin endüstride giderek ön plana çıkması, Osmanlı Devleti'nin Avrupa'ya yakın olması iştahını daha da çok kabartıyordu. Os-

manlı Devleti'ni ekonomik ve siyasi denetimi altına almak için Ermenileri, Rumları ve Arabları el altından, kışkırtmaya başladı. Zengin petrol yataklarının bulunduğu Kafkaslar'dan Basra Körfezi'ne, oradan da İskenderun Körfezi'ne kadar uzanan bölgede, kendine bağımlı bir Ermenistan oluşturmak için Kürtleri, Ermenileri ve Arabları ayaklandırma çalışmalarına başladı.

Çarlık Rusyası ise, Doğu Avrupa sınırlarında güçlü devletlerle, Uzakdoğu'da da Japonya arasında sıkışıp kalmıştı. Okyanuslara da açılmıyordu. Tek amacı güneyinde zayıflayan Osmanlı Devleti'nin elinde bulunan Boğazlar'ı ele geçirip, sıcak denizlere inmekti. Çarlık Rusyası Balkanlar'daki ulusal çalkantıların, özgürlükçü fikirleri, kendi yayılcı amacı için kullanmaya başladı. Sözde Slav uluslarının koruyuculuğunu yaparak, kendi yayılmasını kolaylaştıracak, uydu devletlerin kurulmasını istiyordu. Aynı şekilde Doğu Anadolu'da da Ermenileri kışkırtıyordu. Bu amacı hem Osmanlı Devleti'ni zayıflatmak, hem de İngiltere'nin Balkanlar, Kafkasya ve Ortadoğu'daki yayılmasına set çekmeye yönelikti.

Her iki devlet bu amaçla, Rum ve Ermenilerle ekonomik ilişkilere girdiler. Sonradan Osmanlı Devleti'nden, bu azınlıkların, dini himayesini istediler, İngilizler Protestan, Çarlık Rusyası Ortodoks tebaasının himaye haklarını aldı. Arkasından bir çok ekonomik, siyasi, kültürel imtiyazlar sağlandı. Bu azınlıklardan bir kısmı, iki devletin uyruğuna geçtiler. Çoğunlukta yaşadıkları yerlerde bir çok kiliseler, misyonerlik kurumları, kolejler açtılar.

Böylelikle amaçlarını gerçekleştirmeye başladılar. İngiltere, Çarlık Rusyası, Fransa bu amaçlarında işbirliğine giriştiler. Bazen de aralarında korkunç bir rekabet başladı. Bu yarışa daha sonra Almanya da katıldı.

ABD'nin de Bu Yarışa Katılması

ABD'nin, Avrupa Devletlerine nazaran, Osmanlı İmparatorluğu'na çok uzak olması ve bağımsızlığını geç kazanması, Osmanlı İmparatorluğu'ndaki ekonomik, siyasi ve kültürel paylaşım savaşına çok sonra katılmasına neden olmuştur.

Fakat Osmanlı ülkesinin ekonomik ve siyasi yönden, paylaşılıp, yarı sömürge hale getirilmesinde, etki alanlarına bölünmesinde, ABD, İngiltere, Fransa, Çarlık Rusyası ve Almanya'dan çok farklı bir yol, farklı bir yöntem izlemiştir.

Osmanlı Devleti - ABD ilişkileri, 1799 yılında başlamış, ilk denizcilik ve ticaret anlaşması da 1830 yılında imzalanmıştır. Anlaşmanın imzalandığı

ilk yıllarda ABD ekonomik ilişkilere pek önem vermemiştir. Bunun yerine ABD'den yüzlerce Protestan rahip, Anadolu içlerinde, uzun araştırma gezilerine çıkmışlardır.

ABD'nin Ekonomik, Siyasi ve Kültürel Yayılmacılığının Öncü Gücü:

BOARD Misyonerlik Teşkilatı

ABD'nin tüm dünyada, ekonomik, siyasi ve kültürel etkisini ve yayılmasını genişletmek için, 1810 yılında Boston'da "American Board Commissioner of Foreign Mission) BOARD kuruldu. Congregational, Dutch, Reformed, Presbyterian kiliselerinin ve ABD'li zenginlerin katkılarıyla kurulan bu misyonerlik teşkilatı, çalışmalarını kısa zamanda Asya içlerine Çinhindi'ne, Afrika'dan, Güney Amerika'ya kadar genişletmiştir. Sözde bir din ve hayır kurumu olan BOARD teşkilatı, ABD'nin ekonomik ve siyasi yayılmacılığının öncülüğünü yapıyordu. ABCFM diye de anılan BOARD teşkilatına daha sonraları "The Near East Relief" adlı bir hayır kurumu da katılmıştır¹.

BOARD Misyonerleri Anadolu'da

BOARD teşkilatı 1819 yılında Osmanlı ülkesinde çalışma kararı aldı. 1820 yılının şubat ayında, Pliny Fisk ve Levi Persons adlı iki genç Protestan misyoner İzmir'e geldiler². Bunları birçok misyoner takip etti. Bu kişiler, ilk çalışmalarını, Müslümanlar ve Yahudilere yöneltmişlerdir. Fakat onların dinlerini değiştirmediklerini görünce, bu kez Ermenilere yöneldiler. 1830 yılında Eli Smith ve Harrison Gray Ofis Dwight adlı iki misyoner, Anadolu içlerinde "Sözde Ermenistan'ı" keşfe çıktılar³. Aslında bu keşfin altında ekonomik etüd yatıyordu. 1831 yılında İstanbul'a döndüler. İlk BOARD misyonerlik teşkilatını kurdular. Çalışmaları Ermenilere yönelik olduğundan, bu kuruluş "Ermeni Misyonu" adıyla da anılıyordu. Daha sonraları, BOARD teşkilatına bağlı yüzlerce Protestan rahip, Osmanlı ülkesinin dört bir yanına, en ücra köşelerine kadar dağıldılar. Rumeli ve Anadolu'da Congregational kilisesi, Suriye ve İran'da ise Presbyterian kilisesi faaliyet gösteriyordu. Congregational kilise Anadolu ve Rumeli'yi dört çalışma bölgesine ayırdı.

¹ Çavdar, Teyfik - Osmanlıların Yarı Sömürge Oluşu, sayfa 96, 1970 İstanbul.

² Şimşir, BİLAL - Tarihte Ermeni Terörü ve Sivas Vilayeti; Uluslararası Terörizm ve Gençlik Sempozyumu Bildirileri (24 - 26 Nisan 1985) Cumhuriyet Üniversitesi Yayınları No: 17, 1986, sayfa 78.

³ A.g.e., sayfa 79.

1. Rumeli bölgesi,
2. Batı Anadolu bölgesi,
3. Orta Anadolu bölgesi,
4. Doğu Anadolu bölgesi, şeklindeydi.

Bu çalışma bölgelerine dağılan yüzlerce protestan misyoner rahibin yanısıra, bir çok ABD'li tüccar da geldi. Misyonerler Osmanlı toplum yapısını sosyal ve kültürel durumunu, din ve mezhep ayrılıklarını, birbirleriyle olan çelişkilerini, zaafalarını en ince ayrıntıları ile inceleyip uzun raporlar halinde ülkelerine gönderdiler. Sonraları da ABD ile Osmanlı Devleti arasında siyasi temsilcilik açma, göç, vatandaşlığa geçme, mal, mülk toprak satın alma anlaşmaları imzalandı.

ABD'li siyasi temsilciler ve tüccarlarda, Osmanlı İmparatorluğu'nda misyonerleri bile kışkırtan bir titizlikle ekonomik ve siyasi araştırmalara girdiler. İmparatorluğun Akdeniz, Ege ve Marmara kıyılarının İngiltere, Fransa, Almanya ve Çarlık Rusyası'nın ekonomik denetimine girdiğini, fakat bu devletlerin henüz Anadolu'nun iç ve doğu bölgelerine, Mezopotamya'ya nüfuz edemediğini görmüşlerdi.

ABD'li Misyonerlerin, Tüccarların, Siyasi Gözlemcilerin Raporları; Ermeniler Anadolu'da, ABD'nin Ticari Yayılmasının Altyapısını Oluşturacaklar

Osmanlı ülkesinin, Akdeniz, Ege ve Marmara kıyılarının ekonomik sömürüsüne bu kıyılarda yaşayan Rumlar ve Yunanlılar aracı ve yardımcı oluyorlardı. Kıyıların hammaddelerini; pamuğunu, tütününü, buğdayını, madenlerini gemileri ile Avrupa limanlarına taşıyorlardı.

ABD'li siyasi gözlemciler, tüccarlar ve misyonerler kendilerine Yunanlılar ve Rumlardan bir fayda gelmeyeceğini görünce ilişkilerini Ermenilerle geliştirmeye, çalışmalarını onlar üzerinde yoğunlaştırmaya karar verdiler. Anadolu'nun Orta Karadeniz ve Doğu bölgelerinde Türklerden sonra sayıca Ermeniler çoğunlukta idi. Bu bölgelerde Ermeniler, Tüccarlık, zenaat-kârılık ve esnaflıkla uğraşıyorlardı. Türk halkıyla diğer azınlıklara oranla daha yakın ilişkiler içindeydiler, onların dilini kültürlerini göreneklerini çok iyi biliyorlardı. Güçlü ticari deneyimleri vardı. Kıyı bölgelerinden aldıkları mamul maddeleri Anadolu'nun, İran'ın ve Kafkasların en ücra köşesine kadar ulaştırıyorlar, bu iç ve uzak bölgelerden aldıkları hammaddelerini de limanlara taşıyorlardı. Ermenilerin yaşadıkları yerlerde zengin maden kaynakları, verimli tarım ve orman alanları da vardı. Eğer çalışmalarını başa-

nyla tamamlarlarsa, Osmanlı topraklarında, Ermeniler ABD'nin ekonomik ve siyasi yayılmasını çabucak genişletecekler, bu yayılmanın altyapısını oluşturacaklardı.

19. yy. 'da Karadeniz Havzasının ve Anadolu'nun, Dünya Ticaretindeki Yeri

19. yy.'ın ortalarında, Karadeniz'in dünya ticaretinde önemli bir yeri vardı. Doğu Avrupa, Asya içlerinden gelen tahıl, mücevher ve kürkler, Kırım Yarımadası'ndaki Sivastopol ve Odesa limanlarına geliyordu. Anadolu'nun Karadeniz kıyılarında maden ve petrol yatakları bulunuyordu. Anadolu'da, Karadeniz'e paralel olarak uzanan dağlar, Samsun'a ulaştığında birdenbire alçalıyor, doğal bir liman oluşturuyordu. Bu durum, Samsun limanını, İç, Doğu ve Güneydoğu Anadolu'nun Karadeniz'e açılan doğal bir kapısı haline getiriyordu. Doğu ve İç Anadolu'nun ticari emilimi Samsun Limanı'nda noktalanıyordu. Bir devlet için, bu üç limanı denetimde bulundurmak ekonomik açıdan büyük avantajdı.

Anadolu ve Karadeniz'in Ticari Kilidinin Anahtarı Merzifon

İşte, Ermenilerin ve Karadeniz Bölgesi'nin bu özelliğini dikkate alan BOARD misyonerleri ABD'nin siyasi gözlemcileri, tüccarları çalışmalarını Sivas Vilayeti'nde başlattılar. Bu vilayet, o zaman 60.300 km²'lik bir alanı kapsıyordu. Amasya, Tokat, Yozgat, Kayseri, Karahisar, Sancakları buraya bağlıydı⁴. Ayrıca İç Doğu ve Güneydoğu Anadolu'dan gelip Samsun Limanı'na giden yollar, bu vilayete bağlı Amasya Sancağı ve Merzifon kazasından geçmekteydi. Amasya ve Merzifon civarında canlı bir ekonomi, canlı bir ticaret vardı. O yıllarda yayınlanan salname ve istatistiklerde Türklerden sonra ikinci sırayı Ermeniler alıyordu. Vital Cuinet'e göre 1890'lı yıllarda Amasya Sancağı ve çevre kazalarda yaşayan insan dağılımı şu şekildediydi*.

| Nüfus | Amasya | Merzifon | Vezir- köprü | Osmancık | Gümüş- hacıköy | Ladik | Havza | Mecitözü |
|--------|--------|----------|-----------------|----------|-------------------|-------|-------|----------|
| Türk | 48000 | 24000 | 19500 | 20000 | 17005 | 32995 | 18800 | 18700 |
| Ermeni | 12600 | 5800 | 3600 | 800 | 7000 | 8400 | 2550 | 2570 |
| Rum | 3000 | 1200 | 1000 | 980 | 940 | 2000 | 960 | 920 |

⁴ Vital Cuinet, La Turquie d'Asia I. Cilt, sayfa 763 - Paris 1892.

* V. Cuinet, Amasya Sancağı ve kazalarındaki Türk nüfusu, kasıtlı olarak bir çok kı-sımlara ayrılmıştır. Biz bu grafikte ayrı ayrı yazılan Türk topluluklarını biraraya topladık.

Merzifon'da İlk Amerikalı Misyonerler

Merzifon kazası, geniş verimli bir ova üzerine kurulmuştu. Misyonerlerin çalışmaları için uygun bir yerdi. Ayrıca Batı, Orta ve Doğu Anadolu çalışma bölgelerinin ortalarında yer alıyordu. Kendileri için çalışmalarına pilot bölge olarak seçtikleri Merzifon'dan faaliyetlerini Amasya, Tokat, Kayseri, Sivas, Malatya, Harput, Diyarbakır ve Musul'a kadar kaydıracaklardı.

BOARD teşkilatının ilk iki Protestan misyoner ailesi, 1852 yılında Merzifon'a geldiler. Kısa bir süre sonra da, İzmit civarında misyonerlik çalışmalarında deneyim kazanmış Maria Vest, kocası ile birlikte kasabaya gelmiştir.

Ermenilerin çoğunlukta buldukları Merzifon, Amasya, Gümüşhacıköy, Vezirköprü, Osmançık, Mecitözü, Ladik ve Havza kazalarına inceleme gezileri düzenlediler. Fakat Amasya sancağı ve kazalarındaki Ermeni halkın hemen hepsi Ortodoks ve Gregoryan mezheplerine bağlıydılar. Bu bölgeye daha önce Fransız Cizvit ve Kapuçin misyonerleri gelmişler, çok az Ermeni'ye Katolik mezhebini kabul ettirmişlerdi. Board misyonerlerinin gelişi ile aralarında bir rekabet başladı. BOARD misyonerleri o kadar sistemli, seri ve planlı çalıştılar ki: Fransız misyonerlerini kat kat geride bıraktılar. Ermeniler üzerinde söz sahibi oldular. Board misyonerleri Ermeni halkı, Protestan mezhebine kazandırmak için, hiç bir harcamadan kaçınmadılar. Propaganda çalışmalarını disiplin içinde, programlı bir şekilde yürütüyorlardı.

Merzifon ve çevre kazalarda, Ermeni evleri bu misyonerlerce tek tek saptanmıştı. Ev kadınlarına, yaşlılara, çocuklara Protestanlık vaazları veriliyordu. Misyonerlerin vaaz ve telkinleri, Ermeni gençlerine çok çekici geliyordu. Onların Protestanlığa geçmeleri, Ortodoks din adamlarının, Ermeni halkının ileri gelenlerinin şiddetli tepkilerine neden oluyordu. Bağlı buldukları kiliselere ve padişaha gönderdikleri mektuplarda, bu misyonerlerin faaliyetlerini kısıtlanmasını istiyorlardı. Fakat Amerikan şirketlerinin ve tüccarlarının ekonomik ilişkileri artırması sonucu, bu tepkiler hafifledi.

Misyonerler, 8-10 yıl içinde, Amasya ve kazalarında yaşayan Türklerin, Ermenilerin, Rumların sosyal ve kültürel durumlarını, yaşayışlarını, zaatlarını, birbirleriyle olan ilişkilerini, en ince ayrıntılarına kadar, Türkçeyi, Ermeniceyi ve Rumcaı öğrendiler. Onlardan biriymiş gibi davranmaya başladılar.

1862 yılında, Board misyonerleri, Merzifon'da Protestan mezhebinin ilkelerini öğretecek, eğitim ve seminer çalışmaları verecek olan "Teoloji Seminerini" açtılar⁵. Teoloji semineri, sabahtan öğleye kadar yaşları 7 ve onsekiz yaşları arasındaki çocuk ve gençlere, öğlenden sonra, kadınlara, akşam üzerinde iş gücü sahibi orta yaşlılara açıktı.

Teoloji Seminerine devam eden misyonerler, Protestanlığı, Hıristiyanlığın ideal bir mezhebi, kendilerini ve kurumlarını, insanlığın öncüleri, ABD'yi bir uygarlık cenneti olarak tanıtıyorlardı. Ermenilerin çağlar boyunca, Osmanlılar tarafından ezilip sömürüldüklerini, oysa onların kahraman bir ırk olduklarını, zengin bir tarihe, kültüre sahip olduklarını uzun uzadıya anlatıyorlardı. Bunları duyan Ermeni gençlerinin kalbinde, Türklere karşı büyük bir kin, ABD'ye ve misyonerlere sonsuz sevgi ve minnettarlık, sarsılmaz bir güven ve saygı oluşuyordu. Sivas'tan, Kayseri'den, Tokat'tan, Amasya'dan, yüzlerce Ermeni genci, Merzifon'a geliyordu. Burada misyonerler, kendilerine son vaazlarını verip, hayallerinin ülkesine yola çıkmak üzere, Samsun Limanı'nda gemilere bindiriyorlardı. 1870 - 1880 yılları arasında, adı geçen şehirlerden bir çok Ermeni aile de, ABD'ye göç etti. Merzifon'dan 15-20 aile, Kaliforniya'nın Fresno Kasabasına göç etti. Bunlardan birisi, Merzifon'daki yakınlarına yazdığı mektupta "burada yumurta büyüklüğünde üzüm tanesi, 5 kiloluk patlıcan, kayık büyüklüğünde kavun yetişiyor" demişti⁶.

Misyonerler Anadolu'da Çoğaldıkça Amerikan Ticari Ağı Genişliyor

Tüm Anadolu'da olduğu gibi, misyonerlik faaliyetleri arttıkça, ABD'ye Ermeni göçleri çoğaldıkça, bu ülkenin, Osmanlı ülkesinde ekonomik yatırımları, ticari faaliyetleri, bunlara paralel olarak artış gösteriyordu. Liman şehirlerinden içerele doğru, Amerikan malları, Ermeni tüccarların aracılığı ile en ücra köylere kadar ulaştırılıyordu. 1830'da iki ülke arasındaki dış ticaret toplamı 560 bin dolar iken, bu rakam 1913 yılında 25,5 milyon dolara ulaşmıştı. Amerikan "Tobacco Company" Tütün şirketi, Fransızların elinden bu bölgede tütün tekeline aldı. Amerikan sigara sanayisinde, Türk tütünü aranır hale geldi. Samsun ve Bafra'da bu şirket tütün ektiriyordu. ABD, 1861 yılında tütün ve tuz tekeline eline geçirdi. Bu devlet, Osmanlı Devleti'ne pamuk, pamuk tohumu, tarım makinaları, yünlü ve pamuklu dokumalar, çeşitli makinalar, elektrik malzemeleri, satı-

⁵ 150 yıllık Kin - 24 Ekim 1984, Milliyet Gazetesi.

⁶ Ataöv, Türkkaya - Kongrede Ermeni lobisi- 26 Nisan 1987 Milliyet Gazetesi.

yor, buna karşılık olarak da üzüm incir, tütün, yün, tiftik, afyon, anason, meşe palamudu satın alıyordu⁷.

Amerikalı şirketler ve tüccarlar, ticari ilişkilerini Protestan mezhebine geçmiş Ermenilerle kuruyorlardı. Artık, Osmanlı ekonomik sistemi içerisinde yer alan Ermeni simsarlar, Amerikan tüccarlığına özeniyordu. Bu sistemin gerektirdiği bankacılık, kambiyo, sigorta, taşımacılık işlerini öğreniyordu. Ermeniler eliyle Amerikan ticari ağı Anadolu içlerine doğru genişledikçe, bu ülkenin siyasi temsilcilikleri de açılıyordu. Yukarıda adı geçen yerleşim birimlerinin bağlı olduğu Sivas vilayetinde 1885'te Amerikan Konsolosluğu açıldı. Buraya atanan Konsolos H.M.Jewett, misyoner bir ailenin çocuğu olup, Tokat'ta doğmuştu. Çocukluğu Ermeniler arasında geçmiş koyu bir Türk düşmanı olarak yetişmişti. 5 yıl bu görevine devam etti. 1892 yılında bu göreve yine aynı soyadlı M.A. Jewett adında başka bir konsolos atandı. Bu kişi de bir misyoner ailenin çocuğuydu. Bir Ermeni kadınla evliydi. O da koyu bir Türk düşmanıydı. Sivas ve civarındaki Ermeni ayaklanmalarında büyük bir rolü vardı. Olayları hep çarpıtarak tek yanlı, Türkleri suçlayıcı bir şekilde, ABD'ye İngiltere'ye rapor ediyordu⁸.

Bu konsoloslukta görev yapanların hepsi, misyonerler elinde yetişmiş, sonra ABD'de eğitim görmüş, bu ülkenin vatandaşlığına geçmiş Ermeni ve Rum gençleri idi⁹. Yalnızca Müslüman olarak, iki Çerkez çalışıyordu. Bunlardan biri elçiliğin kavası, diğeri de bekçisi idi.

Misyonerler, Merkezlerine Gönderdikleri Raporlarında, Türkleri Yerin Dibine Sokuyorlar, Ermenileri ise Göklere Çıkarıyorlar

Ermeniler zenginleştikçe, Türklere olan düşmanlıkları da artıyordu. Amerikalı misyonerler önyargılı olarak, ülkelerine gönderdikleri raporlarında, Türkleri, dar kafalı, bağınaz ileriye göremeyen, atılımcı ve ileriye dönük olmayan, bir lokma, bir hırka felsefesini benimseyen kişiler olarak tanımlıyorlardı. Oysa; Ermenileri tanımın tam tersi olarak, gözü açık, hırslı, ileriye dönük ve atılımcı, para kazanmayı seven, sözünü sakınmayan insanlar olarak tanımlıyorlardı. Bu raporlar sonucunda Amerikan kamuoyu,

⁷ Hurewitz, J.C. - Türk Amerikan İlişkileri ve Atatürk - Çağdaş düşünce ışığında Atatürk sayfa 491.

⁸ Şimşir, Bilal - Tarihte Ermeni Terörü ve Sivas Vilayeti - Uluslararası Terörizm ve Gençlik Sempozyumu Bildirileri (24 - 26 Nisan 1985) Cumhuriyet Üniversitesi yayınları No: 17, sayfa 96.

⁹ Yüzelli Yıllık Kin - 25 Ekim 1984, Milliyet Gazetesi.

Türkleri barbar, çağının gerisinde kalmış, Ermenileri ise Amerikalı'ya vefalı, çağının insanı, değerli kişiler olarak tanıdı¹⁰.

Osmanlı ülkesinde, Board misyonerleri, ABD'nin ekonomik yatırımlarını ve ticari ilişkilerini geliştirmek için, Ermeni halka önce dini açıdan yaklaşmışlar, böylelikle duygusal bir bağ oluşturmuşlardır. Sürekli propaganda ve eğitim çalışmaları ve seminerlerle, Amerika'ya ve kendilerine karşı, bir hayranlık uyandırmışlardır. Arkasından ticari ilişkilere girilmiştir. Misyonerlerin bu yöntemi, ABD'nin ekonomik, siyasi ve kültürel yayılmacılığının, etki alanının kalıcı, uzun ve verimli olması için, yapılan bir ön çalışmaydı. Nitekim Board misyoner örgütünün dış faaliyetler sekreteri, Judson Smith, bu durumu tüm açıklığı ile şu şekilde ortaya koyuyordu.

*"Bütün bu asil hizmetiniz, Ermeni milletini bize karşı, sonsuz sevgi ve şükran duygularına garketti ve Ermenilerin yüreklerini çelik bir çengelle, misyonerlere bağladı. Artık Ermeni milleti koruyucularının ve velinimetlerinin ellerinde bir bal mumu parçasıdır"*¹¹.

Judson Smith'in tanısı doğrudu. Ermeniler misyonerlerin ellerinde bir bal mumu olacak, onlara istedikleri şekli verebileceklerdi.

Board misyonerleri, Amasya ve Merzifon civarında yaptıkları etkili dini propagandayla, ABD'nin ekonomik ve siyasi çıkarlarının ilk manevi bağlantısını kurmuşlardı. Artık sıra maddi bağlantı kurmaya gelmişti. Yine bu işi Board kuruluşu üstlenecekti. Bu amaçla Merzifon'da pozitif ve sosyal bilimlerin okutulacağı bir kolej açılmasına karar verildi.

Bu kolejde öğretim gören gençler, yaşam tarzı, kültür, duygu ve düşünme yönünden tam anlamıyla ABD'ye bağlanacak, hayranlık duyacaklardı. ABD'nin ekonomik ve siyasi çıkarlarını savunacaklardı.

Boston'daki BOARD teşkilatı, en deneyimli, bir misyoner, koyu bir Protestan olan Charles Chapin Tracy'i, Merzifon'da ve çevresinde misyonerlik çalışmalarını örgütlenmesi ve bu kolejin kurulması amacıyla 1867'de buraya gönderdi¹².

Orta Karadeniz Bölgesinde, 1880'li yıllarda ekonomik paylaşım için gizli bir rekabet başlamıştı. İngiltere, Amasya ve Merzifon civarında zengin

¹⁰ A.g.e.

¹¹ A.g.e.

¹² Frank Andrews, Stone - Academies For Anatolia Boston, 1984, sayfa 188.

petrol, kömür, gümüş, kurşun ve bakır madenleri keşfetmişti¹³. Bu zengin maden yatakları ABD'li şirketleri ve tüccarları da cezbediyordu.

1880 yılında Board, Batı Anadolu misyonu Avangelisti, Birleşik Ermeni Kilisesi merkezi ve Prudental komite ortaklaşa laik öğretim yapan ortaokul düzeyinde bir okul açma kararı aldılar. 1881 yılında Teoloji Seminerini "High School" dönüştürdüler. Bu okulda dersler ve seminerler vermek üzere çok deneyimli misyoner öğretmenler Georges F. Herrick, John F. Smith, Edwards Riggs Merzifon'a geldiler¹⁴.

High School'a paralel olarak C.C. Tracy, dini eğitim veren "Harbin-ger High School"u öğrenime açtı. Bu okul 4 yıl kolej düzeyinde öğrenime devam etti. Kayseri, Sivas, Tokat ve Yozgat'ta şubeleri açıldı¹⁵.

1881 yılında, Protestan din okulu olan Teoloji Semineri, ortaokul düzeyinde öğretim yapan "High School"a dönüştürüldü. Bu okul çevre kazalardan gelen, 200 Ermeni ve Rum öğrenciyle öğretime başladı. Misyonerler Samsun'dan, başlayıp, Doğu Anadolu ve Mezapotamya'ya kadar uzanan doğal ticari yolun, yakın çevrelerinde zengin maden yataklarının bulunduğunu, Sivas, Kayseri, Amasya, Tokat, Malatya, Harput ve Diyarbakır'da çok miktarda Ermeni yaşadığını, buraların Karadeniz'e açılan kapısının anahtarı olan Merzifon'da bir kolej açılmasıyla adı geçen yerlerin rahatça denetimleri altına gireceğini düşünüyorlardı. Misyonerler Boston'daki merkezlerine bu şekilde raporlar gönderdiler.

Osmanlı Devleti'nde En Büyük Yabancı Okul Merzifon'da Açılıyor: Anadolu Koleji!

Bu kişiler, Kolej açılması için, hükümete ve Sivas Valiliği'ne başvurdu- lar. Kendilerine gerekli izin verildi. Merzifon'un kuzeyinde, şehre hakim bir yerde, 30-40 dekarlık bir arazi satın aldılar. 1876 yılında kendilerine bu arazinin tapusu da verildi. Kolej binaları aynı yıl, geniş bir kampus halinde yapılmaya başladı. Altı bina halinde yapılan bu okul, Osmanlı Devleti'nde yapılan en büyük yabancı okuldu. Kız ve Erkek öğrencilerin ayrı ayrı kalacağı binalar, dershaneler, büyükçe bir hastanesi, kilisesi var- dı. Ayrıca 2000 ciltlik kitaplığı, bir tabiat müzesi, genişçe bir sinema ve konferans salonu, rasathanesi, meteoroloji istasyonu, modern bir matbaası

¹³ M.V. Frunze - Türkiye Anıları (1921 Kasım - Ocak 1922) sayfa 104, İst. 1978.

¹⁴ F.A. Stone, a.g.e. sayfa 185.

¹⁵ F.A. Stone, a.g.e. sayfa 185.

bir marangoz atelyesi, modern, fizik, kimya, biyoloji laboratuvarı bulunuyordu. Kolej, 7000 bin dolara mal oldu. Bu paranın bir kısmını Amerikan halkı bağış olarak vermiş, bir kısmını da Board teşkilatı karşılamıştı. (1, 2, 3 nolu resimler) Ayrıca 4 yıl içinde koleje yirmibin dolar gelir getirecek bağ, bahçe ve iş ocakları kurulmuştu¹⁶.

Kolej 1886 yılında öğretime başladı. Board teşkilatı, bu koleje en deneyimli misyonerlerini, Anadolu'dan devşirip, Türk düşmanı olarak yetiştirdikleri, ABD'de Yüksek öğrenim görmüş Ermeni gençlerini öğretmen olarak göndermişti. Prof. Hagofriyan, Kaliyan bu öğretmenler arasındaydı. Okulun öğretim dili İngilizceydi. Geometri, trigonometri, astronomi botanik muhasebe, kimya, fizik, zooloji, mantık, ekonomi, felsefe, tarih, ahlak felsefesi, devletler hukuku, Fransızca, Rumca, Ermenice ve Türkçe dersleri okutuluyordu. Ermeni diline büyük bir önem veriliyordu. Başlıca öğretmenleri Prof. A.T. Dağlıyan müzik, V.H. Agopyan Türkçe, J.J. Manisalıyan doğal bilimler, A.G. Sivaslıyan matematik, D. Teokrides Yunanca, J.P. Xenides tarih ve psikoloji dersleri okutuyorlardı. Bunlardan başka okulda birçok yerli Ermeni ve Rum öğretmenler bulunuyordu. Öğretmenlerden sadece 4 tanesi Amerikalı'ydı¹⁷. Okulda Fransız ve Ermeni profesörler 44 dolar, Rum öğretmenler 24-40 dolar, matematikçiler 22 dolar, Fransız ve Ermeni asistanlar 17, 60 dolar Türkçe öğretmeni, 13, 20 dolar, fizikçiler de 26, 40 dolar ücret alıyorlardı¹⁸. Dr. Martin, ise Kolej'in hastanesini yönetiyordu. Bu hastanenin ünü, Anadolu'da Ermeni ve Rumlar arasında çok yayılmıştı. Ankara'dan Kayseri'den, Trabzon'dan hastalar geliyordu. Ayrıca Dr. Marten, Kolej'in fakülte bölümünde okuyan öğrencilerden bir sağlık ekibi oluşturarak çevre kazalarda yaşayan Ermeni ve Rum halkının sağlık taramasını yapıyordu.

Kolejin Fakülte bölümünde tıp, ticaret, ekonomi, Yunan ve Ermeni dili ve tarihi araştırmaları, botanik ve astronomi dersleri okutuluyordu. Bu bölümde okuyan öğrenciler, alt sınıflardaki öğrencilere ders vererek, belirli bir ücret alıyorlardı.

Okul bünyesinde, bir ortaokul, bir kız ve erkek lisesi, bir fakülte, birde çeşitli sınıfların bulunduğu bir kız okulu vardı. Okulların açılış yılları, öğrenci sayısı kesin olmamakla birlikte, aşağıdaki şekildeydi.

¹⁶ 150 Yıllık Kin - 24 Ekim 1984 Milliyet Gazetesi.

¹⁷ F.A. Stone, A.g.e., sayfa 186.

¹⁸ İlknur Polat - Osmanlı İmparatorluğu'nda Açılan Amerikan okulları üzerine bir inceleme Belleten LII. cilt, sayfa 203, Ağustos 1988.

| Okulun Adı | Orjinal Adı | Açılış Tarihi | Öğrenci Sayısı |
|------------|---------------------|---------------|--------------------------------------|
| Orta Okul | High School | 1771 | 200 |
| Kız Okulu | Anatolia Girls S.C. | 1886 | 250 |
| Lise | Anatolia Koleje | 1886 | 280 |
| Fakülte | Anatolia Akademia | 1886 | 135 |
| | | | (398 Ermeni 27 Rum) ¹⁹ |

Merzifon'daki bu koleje, Harput'ta bulunan (Ermenilerin Yeprat diye adlandırdıkları) Fırat (Euphrates) Koleji ve Antep Koleji idari yönden bağlıydı. Doğu ve Orta Anadolu'daki kolejlerin yıllık toplantıları, kongreleri, misyonerlerin toplantıları da burada yapılıyordu (4 No'lu 1 Resim) Kolej müdürü C.C. Tracy, ABD Sivas konsolosu H. M. Jewett ülkelerine gönderdikleri raporlarda, bu kolejin Osmanlı İmparatorluğu'ndaki en ileri eğitimi verdiklerini, bu okulda Amerikan kültürünün daha iyi tanıtılacağını, bu tür okulların, Anadolu'nun her yanına açılması gerektiğini, kısa zamanda bu okulların büyük bir gelişme göstereceklerini bildiriyorlardı²⁰.

1888 yılında Sivas Valisi Sırrı Paşa, bu koleje yaptığı ziyarette, okulun Osmanlı Devleti'nin ilerlemesine büyük katkıları olacağını, diğer şehirlerdeki Türk okullarında Türkçe'nin bu kadar güzel öğretilmediğini belirtmiştir²¹. (Ayrıca 5 Nolu Resim)

Osmanlı Devleti'nde, İlk Ciddi Ermeni ve Rum Ayrılkçılığının İdeolojik ve Kültürel Tohumları, Merzifon Koleji'nde Filizleniyor

Merzifon Anadolu Koleji, bu şekilde öğretime devam ederken, bir yandan Türkler, Ermeniler ve Rumlar arasında düşmanlık büyüyordu. Ermeniler, yüzyıllardır bir arada, kardeşçe yaşadıkları Türklere karşı sonsuz bir kin duyuyordu. Türk düşmanlığının bu kolejde kültürel ve ideolojik temeli atılıyordu. Misyonerler tarafından ABD'ye gönderilen Ermeni gençleri orada, Princeton, Yale gibi üniversitelerde öğretim görüyorlardı. Bir kısım gençler orada kalıyor, bir kısmı da Amerikan vatandaşlığına geçerek, bu ülkenin, Osmanlı Devleti'ndeki ticari kuruluşlarında ve siyasi temsilciliklerinde, kolejlerde, görev alıyorlardı. Ateşli ve bilenmiş bir Türk

¹⁹ Uygur Kocabaşoğlu - Amerikan okulları - Tanzimat'tan Cumhuriyet'e Türkiye Ansiklopedisi 16. sayı, sayfa 496 - İst. 1985, İletişim Yayınları.

²⁰ 150 yıllık Kin - 24 Ekim 1984, Milliyet Gazetesi.

²¹ A.g.e.

düşmanlığı ile Anadolu'ya dönen bu Protestan Ermeni gençleri, görev yaptıkları yerlerde, her türlü huzursuzluğun odağı oluyorlardı. Bu nedenle kolejlerde okuyan diğer Ermeni gençleri, bu yaygın propaganda sonucu Türklere düşman kesiliyorlardı. Artık bu tür kurumlarda bulunan Ermeni gençleri Osmanlı Devleti'ne karşı ayaklanma başlatmak için, uygun ortamı beklemeye başladılar. Board misyonerlerinin, ideolojik ve kültürel yönden desteklediği bu kışkırtmaları, İngiltere, Çarlık Rusyası silah ve para yardımı yaparak taktik vererek destekliyorlardı. Hatta öyle bir zaman gelecekti ki; Sivas'taki ABD Konsolosu Jewett gönderdiği raporlarda bu kolejlerde okuyan gençlerin giderek, kendi kontrollerinden çıkarak, silahlı komiteler oluşturduklarını, Çarlık Rusyası ve İngiltere'nin güdümüne girerek, kışkırtmalarına kapıldıklarını yazacaktı.

Merzifon Koleji Anadolu'da Kışkırtıcı Ermeni Propagandasının ve Terör Örgütlerinin Merkezi Haline Geliyor

Hınçak Komitesi, İsviçre'de kuruluşundan kısa bir süre sonra Merzifon'daki, Anadolu Amerikan Koleji'ne paralel olarak 1887'de bir şube açtı. Bu şube, Hınçak Teşkilatı'nın batı bürosunu oluşturuyordu. Faaliyet alanı ise Giresun, Harput ve Diyarbakır hattının batısıydı. Hınçak batı bürosunun başkanı bu kolejde öğretmen olan Karabet Tomayan, Sekreteri de aynı okulun öğretmenlerinden Ohannes Kayayan'dı. Bu iki Ermeni genci Amerika'da eğitim görmüş ve Protestanlığa geçmişlerdi. Bu kolejin fakülte bölümündeki Ermeni gençleri tarafından "Küçük Ermenistan İhtilal Komitesi"de kurulmuştu. Daha sonra Taşnak Komitesi Merzifon'da bir şube açmıştır. İlk başlarda anlayamayan bu iki komite sonradan beraber çalışmaya başlamışlardır.

Hınçak Komitesi batı bölgesinin basın yayın ve propaganda merkezi yine bu kolejde bulunuyordu. Ermeni halkına, Türk halkını ve Müslümanları düşman etmek, ayaklandırmak için, el ve duvar ilanları, kışkırtıcı bildiriler ve kitaplar kolejin matbaasında basılıyordu. Hınçak Komitesi'nin armasını taşıyan bu kışkırtıcı yayınlar, Ankara, Çorum, Kastamonu, Amasya, Samsun, Yozgat, Sivas ve Kayseri'ye gizlice ulaştırılıyordu. Zaten, Merzifon'dan Sivas'a kadar uzanan bölgede bu komitenin bir çok üyesi vardı. Hınçak Komitesi'nin başkanı ve yardımcısı ile, Protestan Vaiz, Mardiros, Ermeni halkı ayaklandırmak için Çorum-Yozgat, Kayseri, Burhaniye, Tenüs, Tokat ve Amasya'yı, dolaşmışlardır. Buralarda konferans şeklinde vaazlar vermişlerdir. 1877-1878 Osmanlı-Rus Savaşı'nın bir Ermeni soykırımını olduğunu, bütün Ermenilerin çıkacak olaylarda yeralmasının

şart olduğunu, batılı devletlerin müdahalesini sağlamak için, etkili olaylar çıkarılmasını halka telkin etmişlerdir. Bunların en büyük amaçlarından biri de, Ermeni milletinin birliğini sağlamak için Ortodoks, Protestan, Katolik Ermenileri bir araya getirmektir.

1888-1890 yılları arasında bu bölgeye deneyimli, silahlı eğitim görmüş, 6 Ermeni komiteci geldi. Bunlardan en önemlisi bir Rus Generalinin Vaftiz oğlu olduğu söylenen Leon Semoyan'dı^{21a}. Adı geçen yerlerdeki kışkırtma ve ayaklanmaların planlayıcısı bu kişiydi. Buralarda gizlice dolaşarak komitelerin kurulmasını sağladılar. L. Semoyan ve beraberindekilerin ateşli parlak propagandaları sonucunda bir çok Ermeni genci kendilerine katıldı. Ermeni bağımsızlığının kazanılması için bir an önce silaha sarılıp ayaklanması gerektiğini, büyük devletlerin de davalarını destekleyeceklerini anlatıyorlardı.

1890 yılında Hınçak ve Taşnak Komiteleri, Küçük Ermenistan İhtilali Komitesi'ni de aralarına alarak "Ermeni İhtilalci Birliği"ni kurdular.

1892 yılında Hınçak Komitesi ayrı olarak, Merzifon'da bir toplantı düzenleyerek aşağıdaki kararları aldı.

- 1) Üyelere demirbaş silah sağlanması.
- 2) İsyancıların Gürcü elbiseleri ve başlığı giymeleri.
- 3) Komite üyelerinin silah ve cephanelerini kendilerinin alması.
- 4) Komitelerin bölünerek ayrılması.
- 5) Girişte ödenen para ve aidatla yoksul olanlara silah temin edilmesi.
- 6) Hınçak gazetesine abone sağlanması.

Tomayan, görünürde Merzifon'da bir hastane yapılması için İsviçreli olan karısını komite adına yardım toplamak için Avrupa ülkelerine göndermiştir. Karısı 4 yılda 3000 Sterlin toplamıştır.

Hınçak teşkilatında görevli Haçinli (Saim Beyli) Jirayar Ermenilerin bir ayaklanma sırasında canlarını korumak için silahlanmaları gerektiğini bu bölgede Ermeni halkına anlatıyorlardı.

Merzifon, Hınçak merkezi ile Kayseri Derevenk'te bulunan Hınçak komitesi ile koordineli olarak çalışıyordu. Maceraperest bir Ermeni olan Andon Rişduni, Derevenk'teki komitenin başkanı idi. Kumkapı ayaklanmasına katılmış, bu durum hükümetin dikkatini çekince Atina'ya kaçmıştı. Hınçak Komitesi genel merkezinin kararıyla Adana Ermenileri arasında

^{21a} A.g.e.

ayaklanma çıkarmak için görevlendirilmiştir. Adana'dan Kayseri'ye doğru Ermeni halkın yoğun olduğu yerlerde, kışkırtıcı telkinler vererek Kayseri'ye gelmişti. Önce Talas'a oradan Everek'e, daha sonrada asıl faaliyet göstereceği Derevenk Manastırı'na gelerek Rahip Daniel'in yanına yerleşmiştir. Kısa bir zaman sonra Merzifon Hınçak Komitesi ile irtibata geçti. Haçinli Jirayer, Tomayan ve Kayayan'la eylem birliğine girdi. Merzifon, Amasya, Tokat, Kayseri, Sivas, Yozgat ve Kazalarında Ermeni halkı devlete karşı kışkırtıp ayaklandırmak için sistemli ve planlı şekilde çalışmaya başladılar. Bu amaçla silahlı propaganda bölükleri teşkil ettiler²².

Merzifon ve Civarında Ermeni Komitelerinin, Eylem Planları ve Taktikleri

Merzifon ve yukarıda adı geçen yerlerde artık sıra ayaklanmayı başlatacak kışkırtma ve provakasyonlara gelmişti. Bunları da aşağıdaki şekilde sıralayabiliriz.

1) Türk ve Ermeni halkının kutsal saydıkları yerlere, cami ve kilise duvarlarına birbirlerini kötüleyici yazılar yazmak, duvar ilanları yapıştırmak, iş yerlerine ve evlerin kapılarına birbirlerini kışkırtıcı bildirimler atmak.

2) Merzifon'da ve yukarıda adı geçen yerleşim merkezlerinde, çarşı pazar kurulduğu günlerde, Ermeni halkın arasına karışarak Türklerin kendilerini öldürmek için silahlanarak geldiklerini yaymak aynı şekilde, Gürcü kılığına girerek, Türk ve Müslümanların bulunduğu yerlerde, Ermenilerin silahlanarak kendilerini öldürmek için yürüdüklerini söylemek.

3) Cami ve kiliselerin halka toplu olarak ibadete açıldığı cuma ve pazar günleri, buralarda öldürme ve yaralama eylemlerinin yapılması, cami ve kiliselerin kurşunlanarak camlarının kırılması, böylelikle her iki halkı heyecanlandırıp, kışkırtarak karşı karşıya getirmek, bunlar çarpışma halinde iken, kasaba içine saklanmış komiteciler, Ermeni mahallelerine dalıp kadın ve çocukları öldürecekler, bir kısmını kaçıracaktı. Devlet binaları yakılıp, bombalanacaktı.

4) Türklerle yakınlığı olan, devlete sadık Ermenilerin saptanması, evinin soyulup yakılması, çocuklarının ve kadınlarının kaçırılması, bu olayların geçtiği yerlere Türklere ait kıyafet ve sahte kimlik bırakılması. Bu saldırıları zaman zaman Amerikalı ve diğer yabancılara da yöneltmek.

²² Bilâl Şimşir, Tarihte Ermeni Terörü ve Sivas Vilayeti - Uluslararası Terörizm ve Gençlik Sempozyumu Bildirileri (26-26 Nisan 1985 Cumhuriyet Üniversitesi Yayınları, No: 17, sayfa 100.

5) Böylelikle ABD'de ve Avrupa ülkelerinde kamuoyu ve yaygın propagandayla, Türklerin Ermenilere ve diğer yabancılara karşı bir soykırımı başlattıklarını yayararak bu devletlerin müdahaleleri sağlanacaktı. Türklere karşı devamlı kışkırtıcı hareketler yaparak olaylar çıkaran her Ermeni onlar için propaganda aracı olacak, yabancı devletlerin dikkatlerini bu yöne çekecekti. Olayların sorumlusu olarak Türkler gösterilecekti.

1892 yılında Ermeni komitecileri, yukarıda sıralamaya çalıştığımız bir programı uygulamaya koydular. Kendilerine, Bulgar ihtilalinini ve komitecilerini örnek alıyorlardı. Bulgaristan'a bağımsızlık kazandıran Gladstone tekrar seçimlerle hükümet olmuştu. İngiltere'nin Ortadoğu'daki siyasi ve ekonomik çıkarları için, Ermeni sorununa göz kırpan Gladstone, Ermeni komitecilere cesaret veriyordu. Ermeni komiteciler, 1892 yılını Anadolu'da bir ayaklanma ve ihtilal yılı olarak ilan ettiler. Aynı yılın ilk ocak ayında yukarıda adı geçen yerlerde ayaklanma kıpırdanmaları başladı.

BİRİNCİ MERZİFON AYAKLANMASI

Merzifon'daki ayaklanmayı başlatacak olan Ermeni İhtilalci Birliği Amasya-Merzifon arasında, Değirmendere'de üsleniyordu. Bu bölgede, bir çok öldürme, yaralama ve soygun olaylarının ve sabotajların sorumlusu, bir Rus Ermenisi olan Leon Semoyan ayaklanmaları başlatacağı²³. Bunun çetesinde, hepsi kendisi gibi, azılı birer komiteci olan Toncayan Artin, Merzifonlu Şihat, Mihtar Mihtiyan, Artos ve Kirkor'da burada bulunuyorlardı²⁴.

Ermeni ihtilalciler birliğinin taktik ve propaganda merkezi Merzifon'daki kolejde bulunuyordu. Eylemlerin planları Tomayan, Kayayan ve Açıkbaşyan tarafından burada yapılıyor, Değirmendere'ye bildiriliyordu.

Ermeni İhtilalcılar Birliği'nin ilk ihtilal ve ayaklanma kıpırdanması, 1893 yılı Ocak ayında kolejin duvarlarına "Vatansever İslam Komitesi" başlığı altında, Ermeniler üzerine cihat ilan edileceğini, mallarının yağmalanacağını, kendilerinin kılıçtan geçirileceklerini bildiren bir duvar ilanının yapıştirılmasıyla başlatılmıştı. Aynı şekilde Paşa Camisi'nin kapısına da bu kez, Ermenilerin ve komitecilerin, Müslümanları aynı şekilde, yok edeceklerini bildiren bir duvar ilanı yapıştirılmıştı. Her iki tarafta heyecanlı ve korkulu bir bekleyiş içine girmişti. Kolejın duvarına, ilan yapıştirma zanlı

²³ Esat Uras - Tarihte Ermeniler ve Ermeni meselesi say. 465, İs. 197.

²⁴ Foreign Relations, II. parts - 1895 (sayfa 1509) Washington 1896.

sı olarak iki Türk öğretmen tutuklanmıştı. Daha sonra yapılan soruşturma ve araştırmalarda camiye ve koleje bu ilanları yapıştıran gerçek suçlu iki Ermeni yakalanmış ve sürgüne gönderilmişti. Daha sonra, Padişah tarafından affedilerek geri dönmüşlerdi. Aynı günlerde devlet binalarının kapılarına "Hükümet vergi için Ermeni milletini sıkıştırmasın, zalimlik etmeyin bunun hesabı sorulur" şeklinde bir ilan asılıp altında tüfek mermilerinin arka tarafıyla mühürlenmiş bildiriler asılmış, sokak aralarına, cami avlularına da atılmıştır.

Malatya ve civarında, bir çok kanlı öldürme ve soygun, sabotaj eylemlerine katılmış Rus Ermenisi Şihat suç aletleriyle birlikte, Amasya Samsun yoluyla İstanbul'a sevk edilirken, Çeltik Boğazı'nda 18 Ermeni komiteci, Şihat'ı getiren jandarmalarla çatışmaya girerek, jandarmaların elinden almışlar Merzifon'a getirmişlerdi. Şihat evlerinde misafir kaldığı Ermenilerden silah zoruyla "kurtulmalık akçesi" adı altında yüksek paralar almıştır²⁵.

Bu azılı komitecinin Merzifon Ermeni komitelerine katılması onları bir kat daha cesaretlendirmişti. Geceleyin atlı Ermeni komiteciler şehir içinde Ermenileri öven Türkleri ve devleti kötüleyen sloganlar atarak sağa sola ateş ediyorlardı. Aynı günlerde komiteciler hafifmeşrep bir Ermeni kadınının evine zorla girip dağa kaldırmışlar, tecavüz ettikten sonra öldürmüşlerdir. Türklerle iyi ilişkisi olan, devletine sadık Merzifon belediye meclisi üyesi Agop Ağa da şehrin ortasında komiteciler tarafından öldürüldü.

Bu iki olay üzerine güvenlik güçleri sıkı bir araştırma ve soruşturma yaptı. Bu olayların sorumlusu olan Ermeniler Vartsis ve L. Leon suç aletleriyle yakalanarak İstanbul'a gönderildi. Leon Perrih ve çetesi güvenlik güçleriyle çatışmaya girmiş, çeteden dört kişi sağ beşi ölü olarak ele geçmiş askerlerden de iki kişi şehit olmuştur²⁶.

O günlerde Kayseri'de oturmakta olan Doktor Smith ve Doktor Fransfort Merzifon'da oturan Doktor Gren bu olayların geçtiği yerlerde bir gezi yapmışlardı. İstanbul'daki büyükelçilerine gönderdikleri mektupta şöyle yazıyorlardı.

"Merzifon ve civarında durum çok tehlikelidir. Ermeni komitecilerin yıkıcı faaliyetleri sonucunda Türk ve Ermeni halkları heyecanlı ve korkulu bir bekleyiş için-

²⁵ Başbakanlık Arşivi - Yıldız Tasnifi, 36. Kısım.

²⁶ Başbakanlık Arşivi - Yıldız Tasnifi, 36. Kısım.

dedir. Merzifon ve Amasya civarındaki Ermeni ayaklanmaları, bazı Rus ajanlarınca planlanıp kışkırtılmıştır. Komiteler İngiliz hükümetinin ve Protestan kilisesinin yardım ve ilgilerinden cesaret almaktadırlar. Acımasızca yaptıkları katliamlar herkeste korku yaratmıştır. Fakir halktan zorla para toplamaktadırlar. Ermenilerin bu civarda hiç bir şikayetleri yok. Fakat Türklerin hakkını savunacak hiç bir devlet yoktur. Ermeni halk, komitelerin bu ayaklanmalarına taraftar değildir. Ermeni komiteler kendilerine Bulgar ihtilalini örnek almaktadırlar. Ankara'da Tomayan'ı ve diğer komiteleri ziyaret ettik. Kendilerine gayet iyi davranılmaktadır"²⁷.

Yapılan gizli soruşturmalarda bu olayların Merzifon ve Derevenk'te planlanıp uygulandığı ortaya çıktı. Derevenk'te Rişdüni tutuklandı. Üzerinde yapılan araştırmada 29 Temmuz 1892 tarihli Hınçak Komitesi'nin görev belgesi ve mührü bulundu. Derinleştirilen soruşturma ve aramalarda bu eylemlerin arkasında Merzifonlu Kayayan ve Tomayan'ın bulunduğu anlaşıldı. Rişdüni, Kayayan, Tomayan ve diğer suçlular yargılanmak üzere Ankara istinaf mahkemesine sevk edildi. 17 Temmuz 1893 tarihinde yapılan duruşmada Tomayan, Kayayan ve Açıkbaşyan ölüm cezasına, diğer komitelerde çeşitli cezalara çarptırıldılar²⁸.

ABD'nin Sivas konsolosu M.A. Jewet, ülkesinin İstanbul başkonsolosu Terrell'den habersiz İngiltere'ye, Kayayan Tomayan, Açıkbaşyan'ın ölüm, öteki komitelerin çeşitli hapis cezalarına çarptırılmaları ve diğer Ermeni olayları hakkında abartılı Türkleri kötileyici, düzmece Ermeni katliamı raporları gönderdi²⁹. Jewet'in bu raporları güçlü Amerikan ve İngiliz misyonerlik kurumları aracılığı ile kamuoyuna yine abartılı bir şekilde anlatılmış, geniş bir taraftar kitlesi toplamış gazete ve dergileri günlerce meşgul etmiştir.

Tomayan, Kayayan, Açıkbaşyan ve diğer komitelerin tutuklanmaları Avrupa ve ABD kamuoyunda geniş yankılar uyandırdı. İngiltere Protestan Kiliseler Birliği bu kişileri kurtarmak için yoğun bir kampanya başlattı. Protestan kilisesi hemen Hıristiyan Ermenileri Savunma Komitesi'ni kurdu. Bu komitenin başına Canterbury Başpiskoposu geçti. Komite bu kişilerin tutuklanmalarını ve sözde Ermeni katliamlarını protesto etmek için Londra'da mitingler düzenledi. İngiliz basınında ve kamuoyunda bu kişilerin kurtarılması için yoğun bir kampanya da başlatıldı. Ayrıca iktidarda

²⁷ A.g.e. belge.

²⁸ Esat Uras - Tarihte Ermeniler ve Ermeni Meselesi sayfa 465.

²⁹ Başbakanlık Arşivi - 17.7.1893 tarih ve 714 sayı Geride i Mehakim-Yıldız tasnifi 36. kısım.

olan Liberal Partisinin başkanı ve Başbakan Gladstone nezdinde girişimlerde bulundular³⁰.

Gladstone'nin Türklere karşı tarihi bir kını vardı. Ülkesinin çıkarları açısından Ermeni ayaklanmalarına sempati ile bakıyordu. Board misyonerleri özellikle Ermenileri ilgilendiren sorunlarda Osmanlı hükümetine baskı yapması için bu kişiye başvuruyorlardı. Gladstone bu komitecileri serbest bırakılmasını Padişah Abdülhamit'ten istedi fakat Abdülhamit kabul etmedi. Gladstone hükümeti Kayayan ve Tomayan'ın derhal serbest bırakılması için Osmanlı hükümeti üzerinde akıl almaz baskılarda ve tehditlerde bulundu. Fakat II. Abdülhamid bu tehditleri ciddiye almadı. Bir ara iki devletin ilişkileri kopma noktasına geldi. İngiltere bu iki komitecinin serbest bırakılmaması halinde Mısır'ı Osmanlı Devleti'nden ayırarak ayrı bir devlet olarak tanıyacağını bildirdi. Padişah bu tehdit karşısında, bu iki komiteciyi serbest bıraktırdı³¹.

Amerika'da da durum İngiltere'den pek farklı değildir. Amerikan Protestan Kilisesi Kızılhaçı Anadolu'da sözde Türklerin kılıçtan geçirdiği Ermeni ailelerine yardım topluyordu. Türkler, Amerikan kamuoyunda bir barbar, kan içici, bir canavar olarak tanıtılıyordu. Christian Herald, diğer Amerikan gazeteleri, Sason ayaklanması üzerine, Merzifon, Amasya ve kısacası Sivas Vilayeti'ndeki Ermenilere 150 bin dolar yardım topladılar³².

İngiltere'nin olaya bu kadar sıcak bakması, Ermeni komitecilere arka çıkması, onları serbest bıraktırması Merzifon'da tekrar Ermeni Komitecilere cesaret verdi. Yeni eylem hazırlıklarına giriştiler. Kolejın Fakülte bölümünde okuyan öğrenciler ve bir kısım Ermeni öğretim üyeleri "Küçük Ermenistan İhtilal Komitesi"ne ve Hınçak Komitesi'ne üye oldular. Artık, eylem için uygun bir ortam beklemeye başladılar.

Tomayan ve Kayayan'dan başka, Açıkbaşyan ve diğer tutukluların da serbest bırakılması için Türk hükümetine şantaj yapmak için 7 Eylül 1893 gecesi, öğrenciler ve komite silahlanarak Merzifon içine dağıldılar. Rastgele sağa sola ateş etmeye başladılar. Yangın çıkardılar. Bir çok Türk ve kendi soydaşları olan Ermenileri öldürdüler. Bir kısmını da yaraladılar. Merzifon Rüştüyesini yaktılar. Olayların büyümesini önlemek için Amasya

³⁰ 150 yıllık Kin - 26 Ekim 1984 Milliyet Gazetesi.

³¹ Cevdet Küçük-Osmanlı Diplomasisinde Ermeni Meselesinin ortaya çıkışı-sayfa 104, 1984 İstanbul.

³² Foreign Relations - II. Parti - 1895. sayfa 1509. Washington 1896.

ve çevre kazalardan çok sayıda jandarma ve asker getirtildi. Gerekli önlemler alındı. Polis komitecilerin merkezi olan ve saklandıkları eve baskın yaptı. Evin içinde bulunan komiteciler Polis ve askerler üzerine ateş açtılar bomba attular. 25 askeri öldürdüler³³. İçerde bulunan komitecilerden Semoyan gizlice İstanbul'a kaçtı ve orada Çarlık Rusyası konsolosluğuna sığındı³⁴. Diğer komitecilerden Artin Toncayan, Şihak, Stefan Mağlum diri, Artos Kirkor ve iki komiteci ölü olarak, Gürcü kıyafetleri içinde ele geçirilmişti. Yanlarında birçok cephane, el bombası, komite tarafından verilmiş yazılı emirler bulunmuştu³⁵. Soruşturma ve araştırma sonucu öğrencileri bu olaylarda önderlik eden komiteciler ve iki Ermeni profesör tutuklandı³⁶.

Merzifon ve civarında Ermeni komitecilerin yaptığı eylemler diğer yerlerdeki eylemlerle büyük bir paralellik taşıyordu. Başlıca eylemleri şu şekildeydi.

A) Osmancık postasının yolu kesildi. Posta sürücüleri ve koruyucuları saldırıya uğradı.

B) Gürünlü Zarobyan, Toros, Gülbeng, Kasap Serope adlı komiteciler Yozgat postasını soydular. Sürücü ve koruyucu İbrahim'i öldürdüler. Atları silahları ve paraları alındı.

C) Çorum-Merzifon arasındaki Derbent Karakolu basıldı. Jandarmalar öldürüldü.

D) Gürünlü Torosi Talaslı Gülbeng ve Ponos, Maden postasını soydular. Muhafızını ve sürücüsünü öldürdükten sonra, parayı ve diğer emanetleri alıp kaçtılar. Yine aynı çete Tuzhisar kolcusu Ömer'i Sivas'a giderken öldürdüler. Paralarını ve atlarını alıp kaçtılar.

E) Maden postası sürücüsü İsmail ve Zaptiye Necip öldürüldü.

F) Gülbeng, Panos, Mihircan adında üç komiteci İstanbul'dan dönerken Ankara'dan tuttıkları arabanın sürücüsü Kaltakçı oğlu Köse Hasan'ı Yozgat yolunda boğarak öldürdü, bir çukura gömdüler. Atlarını saatini ve parasını aldılar, daha sonra atları Tokat'ta sattılar.

³³ Başbakanlık Arşivi - Yıldız tasnifi 36. kısım.

³⁴ F.A. Stone A.g.e. sayfa 191.

³⁵ E. Üras - A.g.e. sayfa 466.

³⁶ F.A. Stone - A.g.e. - sayfa 187.

1894 yılında Boston'daki BOARD genel merkezine bağlı Prudental Komite'den beş, Pontus Evangelos Birliğin'den beş toplam 10 kişi Merzifon'a geldiler. Bunlar Ermenileri kışkırtıcı propagandalara başladılar. Ayrıca dört profesör de yine Ermenilere sözde dini seminerler adı altında kışkırtıcı propagandalar yapıyorlardı³⁷. Merzifon'daki ikinci Ermeni isyanının ortaya çıkmasında bu kişilerin büyük bir rolü vardır*.

İKİNCİ MERZİFON AYAKLANMASI

Hükümetin çok etkili önlemler almasına rağmen, Merzifon ve civarında, Ermeni tehdit ve terörü durmadı. Ermeni komitecileri, 1895 yılını tüm Anadolu'da olduğu gibi, Sivas Vilayeti'nde de tekrar, ayaklanma yılı ilan ettiler. Merzifon ve civarında kışkırtma ve terör eylemleri, bu yılın ilkbaharında başladı. Türk ve Ermeni halk arasında korku, heyecan, güvensizlik ortamı yaratıldı. 1895 yılı Haziran'ın 20'sinde olaylar başladı. Türklerle yakın ilişkide olan devlet yanlısı zengin Ermenilerin evleri kundaklandı.

Temmuz 1895 günü, Merzifon belediye meclisi üyesi, Türklerin ve Ermenilerin çok sevip saydıkları, Garabet Kuyumcuyan Ağa, sabah ibadetini yapmak için Ortodoks kilisesinin önüne gelmişti. Kapı açık olmadığından, beklemeye başladı. İki komiteci gelip, kendisiyle tartışmaya başladı. Birisi aniden Garabet Ağa'nın arkasına geçerek, kamasını rastgele saplamaya başladı. Garabet'in bağırması üzerine, çevredekiler olay yerinden kaçtılar. Saldırgan hızla Ağa'nın karnını 15 yerinden bıçakladı, hemen olay yerinden uzaklaştı. Güvenlik güçleri, hemen olayın geçtiği yeri, kuşatma altına aldı. Gözaltına alınanlar arasında, bu kilisenin papazı Kırmızıyan, Zangocu ve Krekor Arakelyan adlı Ermeni asıllı Amerikan vatandaşı vardı. Tutuklularla görgü tanıkları arasında yüzleştirme yapıldı. Fakat katiller bulunamadı. Kırmızıyan serbest bırakıldı³⁸.

Ertesi gün Amasya Mutasarrıfı Bekir Paşa, olayı incelemek ve soruşturmak için Merzifon'a geldi. Kasabada, komitecilere sempatisi bulunan

³⁷ Foreign Belation - December 2 - 1895 yılı - II. Parti. sayfa 1300. Washington 1896.

* Bu kişilerin Merzifon civarındaki yıkıcı çalışmaları güvenlik güçlerinin gözünden kaçmadı. 1899 yılında faaliyetleri kısıtlandı. Kolej sorumluları, bunun üzerine İstanbul'da ABD Başkonsolosluğu'na başvurdular. Başkonsolosluk Osmanlı Hükümeti'ne bu kişilerin kendi vatandaşları olduğunu bildirdi. Hükümet kolejde bunların faaliyet gösteremeyeceğini bildirdi. Bunun üzerine Anadolu Koleji'nin adı "Amerikan Koleji" olarak değiştirildi. Ayrıntılı bilgi için bakınız F.A. Stone A.g.e.

³⁸ A.g.e. - sayfa 1330.

Ermeni gençlerini toplayarak, bir devlet adamına yakışır şekilde, sevecen ve yumuşak bir tavırla, cinayet hakkında sorular yöneltti. Onlara, şu şekilde öğüt verdi. "Bu tip olaylar, güvenlik güçlerinin gözünü korkutamaz, olaylar, idaremizden kaynaklanmıyor. Avrupa ile mevcut sempatiimizi, ilişkilerimizi bozmak için tertipleniyor. Yeni bir Sason katliamı yaratılmak isteniyor" dedi. Fakat Ermeni gençleri, Bekir Paşa'nın bu sözlerinin kendilerini tehdit etmekten başka bir şey olmadığını, cinayet hakkında bir şey bilmediklerini, ayrıca durumu Sivas Valisi Sait Paşa'ya, tüm gerçekleriyle telgraf çekerek bildireceklerini söylediler ³⁹.

Bu olaylar karşısında, Ermeni olaylarına hep sempatiyle bakmış olanlara arka çıkıp desteklemiş, Ermeni halkının, Osmanlılar tarafından ezilip sömürüldüğünü, komitecilerin aslında birer özgürlük savaşçısı ve kahramanı olduklarını, Avrupa ve ABD kamuoyuna bildiren misyonerler ve Sivas Konsolosu Jewett, bu kez ağız değiştirmişlerdi. Komitecilerin, bu kez kendilerini de tehdit ettiklerini, bunların İngiltere ve Rusya'nın güdümüne girdiklerini, onlar tarafından yönetilip, yönlendirilen, kanlı katiller olduklarını, İstanbul'daki ABD Konsololuğu'na ve ABD'ye gönderdikleri raporlarda şu şekilde bildiriyordu.

"... Merzifon olayları, çok kritiktir. Yaratılan bu kanlı olaylar Ermeni komitecilerin, ani bir ayaklanmasıdır. İngiltere, bunları ne şekilde eylem yapacaklarını planlayıp, yönlendirmektedir. Komiteciler, kasabada her şeyi kötüleştirmek için aktif şekilde hareket ediyorlar. Bu kötü durumu da, propaganda olarak kullanıyorlar. Bu kışkırtmaları ve kanlı olayları yapanlar, Amasya yakınlarında, bir yerde üstlenmektedirler. Osmanlı güvenlik güçleri olayları önlemek için, büyük gayret gösteriyorlar... Bekir Paşa, öğrencileri korumak için çırpınmaktadır. Fakat güvenlik güçleri maddi yönden zayıftır.

... Buna rağmen komiteciler çok iyi organize edilmişlerdir, çok paraları vardır. Ermeni halkı da, maddi yönden çok iyidir. Seyahat ve diğer hareketleri yönünden çok rahatlırlar... Ermeniler, çok kolay elde ettikleri özgürlüklerini ve haklarını, Türkleri küçük ve iğrenç göstermek için kullanıyorlar.

... Kolejdeki öğrenciler kendilerine tanınan hakları ve ayrıcalıkları kötüye kullanıyorlar. Komitecilere yardım ediyorlar ve terör eylemlerine katılıyorlar... Kolejde komitecilerin bir çok genç sempatiçanı var"⁴⁰.

³⁹ Foreign Relation 2. parti 1895 sayfa 1330.

⁴⁰ A.g.e. sayfa 1330.

Fakat Avrupa ve ABD, kamuoyunu yıllardır yanlış yönlendirdikleri için, Avrupalılar ve Amerikalılar bu olaya inanmadılar. Kolejde öğrencileri ayaklanma ve terör hareketlerinin içine çeken, Garabet Kuyumcuyan'ın öldürülmesinde büyük rol oynayan, Krekor Arekelyan, ABD'nin, Osmanlı Devleti nezdindeki temaslarından sonra, serbest bırakıldı.

Merzifon kaymakamı, olayları yatıştırmak için, büyük gayret gösteriyordu. Protestan, Katolik ve Ortadoks din adamlarını, ileri gelenlerini yanına çağırarak öğüt veriyor, cemaatlerini dizginlemelerini istiyordu. 12 Ekim 1895 Çarşamba günü, Sivas valisinin de hazır bulunduğu böyle bir toplantıda, kendilerine yapılan, bu kışkırtmalara katılmamalarını, güvenlik güçlerine güvenmelerini istedi. Konuşmasının sonunda Papaz Kırmızıyan, Türk güvenlik güçlerinin taraf tutarak, Ermenilerin kırılmasına göz yumduklarını, bunun hesabının Osmanlı Devleti'nden, Glatstone hükümetinin soracağını söyledi. Ayrıca hükümete, güvenlik güçlerine, yöneticilere ağır hakaretlerde bulundu. Bunun üzerine hakkında rapor tutuldu. Aynı günün akşamı Çorum'a sürgün edildi⁴¹.

Aslında Kırmızıyan'ın yaptığı bu konuşma, yeni bir kışkırtmanın ve ayaklanmanın işaretiydi. Ermeni ihtilalci birliği bu ayaklanma için tüm hazırlıklarını tamamlamıştı. Hareketin başına Leon Semoyan gelmişti. Merzifon yakınlarına çok miktarda silah cephane ve patlayıcı madde stok edilmişti. Kırmızıyan'ın tutuklanması bu ayaklanmanın bir kıvılcımı olmuştu. Komiteciler, kendilerine karşı tavır alan iki Amerikalı, iki Ermeni Profesörü öldürmek amacıyla evini kurşunladılar. Türk Dostu Mr. Riggs'i ölümle tehdit ettiler. Sihak Arhali'yi öldürdüler. Kırmızıyan taraftarları ve öğrenciler Merzifon sokaklarına döküldü, sağa sola ateş etmeye, yangın çıkarmaya başladılar. 14 Ekim 1895 Cuma günü, akşam saat sekizde, Ermeni ihtilalci birliğinin sempatizanları kız kolejini yakular⁴².

Bu yangın olayı, Amerikalı görevlilerin ve misyonerlerin aklını başına getirmişti. Yıllardır kendi elleriyle besleyip büyüttükleri bu canavarlar, bu kez kendilerine dış göstermişti. Bu yangın, Amerikan misyonunu olayların içine çekmek için tertiplenmişti.

3 Kasım Cuma günü, Türklerin cuma namazını kılmak üzere toplandığı sırada, Ermeni halkın ve esnafın bulunduğu yerlerde kışkırtıcı komiteciler "Türkler Ermenileri kesmek için, silahlanıp bu tarafa geliyorlar" şek-

⁴¹ A.g.e. sayfa 1330.

⁴² Başbakanlık Arşivi - Yıldız Tasnifi 36. Kısım.

linde uydurma bir söz söylediler. Bunun üzerine Ermeni halk paniğe kapıldı.

Komiteciler, Ermeni halka, kendilerini korumaları için silah dağıtıp, dükkanları kapayarak evlerine gitmelerini istediler. Kiliseden duyulan çan sesleri üzerine, komiteciler taş binalardan Türklere ateş etmeye başladılar. Ardahanlı Terzi İsmail Usta, namaz kılmak için geldiği Paşa Camisi'nin merdivenlerinde, vurularak aşağı yuvarlandı. Aynı anda Taşhanın içindeki bir dükkandan atılan kurşunlarla bu caminin camları kırıldı⁴³.

Sütçü mahallesinde de, Camid Camisi'ne, cuma namazı kılmaya gelen Tosunoğlu Veli, kırk kadar Ermeni eşkiyasının saldırısına uğradı. Sol bacağından ağır şekilde yaralandı⁴⁴.

Aynı sırada Hacırahah Mahallesinde, Campikoğlu çıkmazında Emrullah, feci şekilde yaralandı⁴⁵.

İsmail, Veli ve Emrullah can acısıyla bağırmağa başladılar. Bu kez Ermeni komiteciler, Türk kılığına girerek, bu camilerin önlerine ve Türklerin yaşadıkları mahallelere giderek "Ey cemaati müslimin yetişin, Ermeniler Türkleri katlediyor" diye bağırarak kaçtılar. Emrullah bağırarak feci şekilde can verdi. Ermeniler ve Türkler şehir meydanında, karşı karşıya çarpışmaya başladılar. Komiteciler bu arada, kaymakamın, kadının evini, hükümet konağını, askeri kışlayı kurşunladılar. Bir kısım kılık değiştirmiş Ermeni kışkırtıcı da Türklerin önüne düşmüş, onları kışkırtıyordu. O gün kasabanın pazarı olduğundan alışveriş için çok miktarda köylü pazara gelmişti. Türkler içlerindeki bu kışkırtıcıları tanıyamadılar. Yaralıların feryadı üzerine, galeyana gelen Türk halkı Ermenilerin üzerine yürümüş, şiddetli bir çatışma çıkmıştır. 30 kadar özel korunaklı elbise giymiş, Ermeni komiteci Müslümanların yaşadığı kenar mahallelere, ellerinde kılıçlar ve silahlarla saldırıya geçmişler. Burada Hacı Abdullah'ı ağır biçimde yaralamışlardır. Bir çok Türk evine girmişler, ırza tecavüz etmişler, soygun yapıp, evleri yakmışlardır. Çatışma genişlemeden, güvenlik güçleri olaya müdahale etmişler ve önlemişlerdir. Bu çarpışmalarda Türklere 20, Ermenilere 80 kişi ölmüştür⁴⁶. Ermeni çeteleri, aynı şekilde 3 Kasım Cuma günü, Amasya, Vezirköprü, Havza ve Gümüşhacıköy'de bu şekilde

⁴³ Aynı belge

⁴⁴ Aynı belge.

⁴⁵ Aynı belge.

⁴⁶ Aynı belge.

kışkırtmalarda bulunmuşlardır. Vezirköprü'de, perşembeyi cumaya bağlayan gece, Ermeni kilisesinin yakınında bulunan medreseden, Molla Mehmet yatsı namazını kılmaya giderken, komiteciler tarafından ağır şekilde yaralanmıştır. Cuma günü sabah ise bir Türk genci komiteciler tarafından öldürülmüştür. Vezirköprü'de, Orta Cami'ye yakın bir Ermeni saraç, komiteciler tarafından ölümlle tehdit edilerek, dükkanın altından, camiye tünel kazılmıştır. Cuma günü Türkler camiye geldiklerinde havaya uçurulacaktı. Fakat sonradan dükkan sahibiyile, Türk çırağının, güvenlik kuvvetlerine ihbarda bulunmasıyla, komiteciler suç aletleriyle birlikte yakalanmıştır. 3 Kasım günü aynı şekilde Gümüşhacıköy ve Havza'da da olaylar çıkmıştı.

Komiteciler Gümüşhacıköy'de, Ohannes'i, Belediye Meclisi Üyesi Arif Ağa'yı öldürdüler. Olaya müdahale etmek isteyen devriyelere ateş açtılar.

Tam olaylar durdu ve önlendi derken 15 Kasım gecesi Merzifon'da aniden bir terör ve kargaşa başlatıldı. Bir gün önce komiteciler yok edecekleri, yakacakları devlet dairelerini ve evleri işaretlemişlerdi. 14 Kasım günü Merzifon Türk halkının yeniden yaptırdığı Rüştüye binasında yangın çıktı. Kaymakamın evinde korkunç bir patlama oldu ve arkasından yangın çıktı. Yangın kısa zamanda etrafa yayıldı. Çoğu Türklerin olmak üzerine 30 ev, 20 dükkan yandı. Aralarında Taşhan'ın da bulunduğu 3 handa patlama duyuldu, arkasından yangın çıktı. Rüştüye binasındaki yangında, bekçiyle oğlu öldü. Komiteciler bu arada evlere dalarak bir çok Türk ve Ermeni'yi öldürdüler. Olaylar Kasımın 15'inde de devam etti⁴⁷.

Bu arada, Merzifon yakınlarındaki Yedikır'da, Kör Köyü civarında bulunan manastıra, Ermeni çetecilerin saklandığı ihbarı geldi. Onbaşı Musa komutasında, buraya iki manga süvari askeri gönderildi. Askerler yaklaşırken, üzerlerine ateş açıldı. Çıkan çatışmada iki Ermeni yaralı beş tanesi de sağ olarak ele geçirildi.

Olaylar üzerine Amasya Mutasarrıfı Sırrı Paşa derhal, Merzifon'a geldi. Olayları önlemek üzere, çevre kazalardan bin tane asker getirdi. Tarafsız, kimsesiz olaylara karışmayan Ermenileri ve ailelerini koruma altına aldı. Türklerin ve Ermenilerin ileri gelenlerini toplayarak güvenlik kuvvetlerine yardımcı olmalarını, barış içinde yaşamalarını söyledi. Öksüz ve dul-ları, özel koruma altına aldı. Amerikan Koleji'nin korunması için, 25-30

⁴⁷ Foreign Relations II. parti sayfa 1362 Washington 1896.

asker görevlendirdi. Amerikan vatandaşlarına ve misyonerlere çok iyi davrandı. Kesinlikle taraf tutmadı⁴⁸.

Fakat kolejin içine saklanmış bir çok komiteci ve bunların sempatisini öğrenciler, Merzifon'da zaman zaman olay çıkarıyorlardı.

Bir kısım Ermeni misyoner, yine bu olayları abartıp, Merzifon'da yaşanan bu olayların, Ermenilere yönelik bir soykırım olduğunu, güvenlik güçlerinin taraf tuttuğunu, bu olaylarda en az 150 Ermeni'nin öldürüldüğünü, 80 Ermeni'nin de yaralandığını, Avrupa ülkelerine ve ABD'ye raporlarla bildirdiler. Oysa gerçekten ölen ve yaralananların yarıya yakını Türk'tü.

Merzifon'da olaylar tam kontrol altına alınınca, yakalanamayan komiteciler, Tavşan Dağı'ndan geçerek Havza ve Veziköprü'ye kaçmışlardı. Burada, Merzifon örneğinde olduğu gibi, kışkırtmalara girişmişlerdi. 2 Aralık 1895 Pazar günü medrese öğrencilerinden Bafıralı Emin, Orta Cami'de yatısı namazını kıldıktan, sonra komiteciler tarafından yaralanmıştı. Daha sonra komiteciler medreseyi basmışlardı. Silah seslerini duyan halk medresenin bu durumunu gördükten sonra, galeyana gelmiş, Ermenilerle çatışmaya girmiştir. Ermeni halktan 50 kişi ölmüş, 15 tanesi de yaralanmıştır. Türklerden ise 4 kişi ölmüş 15 tanesi de yaralanmıştır. Birçok ev ve dükkan yanmıştır⁴⁹. Merzifon ve çevresindeki Ermeni Komitecilerin hareketleri 1896 yılına da taşı. Ocak ve Şubat aylarında tamamen kontrol altına alındı. Merzifon'daki son durum hakkında ABD'nin Sivas Konsolosu Jewett'in yazdığı rapor şu şekildeydi.

Mr. Jewett'den Short'a

ABD Konsolosu

Sivas Türkiye 5 Şubat 1896

... Merzifon'da Amerikalıların güçlü olmaları nedeniyle, Ermeni komiteciler bunlardan yüz buluyor. Amerikalılar burada pek olaylara karışmadılar. Bir kısım Ermeni halk ve öğretmenler ihtilalcilere meyillidir. Osmanlı Hükümet güçleri, bu yüzden koleji denetim altında tutmaktadırlar Komitecilere karşı, güçlü durumdadırlar.

⁴⁸ Aynı Kitap.

⁴⁹ Başbakanlık Arşivi - Yıldız Tasnifi 36. Kısım.

... Kolejdeki öğrenciler kendilerine tanınan haklardan yararlanarak komitecilerin yanında, kışkırtmalara ve ayaklanmalara katılıyorlar, onlara haber taşıyorlar. Fakültede okuyan öğrenciler alt sınıflardaki öğrencilere, silah ve cephane getirmeleri için baskı yapıyorlar. Yapılan aramada öğrenci üzerinde yedi tane tabanca bulunmuştur.

... Anadolu'nun her yanında görülen karışıklıklar, Merzifon'da da görülmüştür. Zaman zaman, Amerikalılar da tehlikelerle karşı karşıya geliyorlar. Burada olayları incelemekle görevli ABD Başkonsolosu temsilcisi Terrl'i ziyaret ettim. Osmanlı hükümeti ve güvenlik güçleri, Amerikalılara hiçbir kötülük gelmeyeceğine dair, Terrl'e güvence vermişlerdir. Vali tarafından 30 kadar asker koleji korumakla görevlendirilmiştir. ... Terrl, komitecilerin eğer tavırlarını değiştirmezlerse, bu güven ortamının bozulacağından endişeleniyor.

... Fakülte başkanı da Ermenilere sempati duyan, onlarla birlikte eyleme kalkışan öğrencilere, tolerans tanınmayacağını söyledi. Merzifon'dan ayrılmadan önce öğrendim ki, Ermeni halkının arasında da, ihtilal komitesine karşı bir sempati duyuluyor.

... Şehirde durum sakin. Mutasarrıf, kaymakam olaylara tarafsızca, dostça bir davranış içinde bakıyorlar. Olaylar sırasında Amerikalıları çok iyi korumuşlar.

... Fakülte başkanı Ermeni komitecilere sempati duyan öğrencilere bu hareketlere katılmamaları, koleje ve Amerikan misyonuna bir zarar vermemeleri için onlara öğüt veriyor fakat söz geçiremiyor.

Burada yaşam iş ve eğitim hizmetleri sekteye uğruyor. Ermenilerin bir kısmı şehirden ayrılmak istiyor. Bana göre kadın ve çocukların kasabadan ayrılmasına gerek yok.

M.A. JEWETT⁵⁰

MEŞRUTİYET İ. DÜNYA VE KURTULUŞ SAVAŞI YILLARINDA MERZİFON'DAKİ ERMENİ OLAYLARI

Merzifon'daki bu ayaklanmalardan sonra Türk ve Müslüman halk artık Ermenilere karşı bir güven duyamadı. Zaten Ermeniler de iyice tedirgindi. Olaylara karışanlar Merzifon'u terk etmişler, ABD'ye, Rusya ve diğer ülkelere göç etmişlerdi. Komitecilerin yakalanmayanları da, bu civarlardaki dağlara çıkmıştı. Olaylara karışmayan tarafsız kalan Ermenilerin

⁵⁰ Foreign Relations, December 7 - 1896 yıl. Washington 1897 sayfa 550.

güvenlikleri sağlanmıştı. Fakat İngiltere bu olaylara müdahale etmiş, tutuklananları affettirmişti. Onlar da tekrar Merzifon'a gelmişlerdi.

O yıllarda yukarıda adı geçen kazalarda ekonomik alanlarda Ermeniler etkiliydi, bu durum Türklerin tepkisine yol açıyordu. Bu ayaklanmalarda Ermeni komitecilerce Türk halkına ve tarafsız Ermeni halkına girişilen soykırım, ayrıca Ermenilerin ekonomik alanlarda etkili olmaları Türklerde, haklı olarak öteden beri tepkilere neden oluyordu.

Anadolu'da, Türk ulusçuluğunun ilk filizlendiği yerlerden birisi de Merzifon'dur. Merzifon'daki Türk gençleri 1900'lü yıllarda İttihat ve Terakki Cemiyeti'nin görüşlerini ve düşüncelerini paylaşıyorlardı. Bu Cemiyet, Parti haline dönüştürülünce, hemen şubesi açıldı. 1908 seçimlerinde büyük bir oy aldı. Merzifon'un aydın ve Türk ulusçusu iki genci Hüseyin Rifat ve Mehmet Fevzi Bey bu partinin görüşlerini savunan "Merzifon" Gazetesi'ni çıkarmaya başladılar. Ermeni komitecilerinin düşmanca tavırlarını misyonerlerin, Ermenilere aşıladığı Türkleri küçük görme fikirlerine karşı Türklerde ulusçuluğun gelişmesine yol açtı. Bu iki genç, Merzifon ve çevresinde, Türk ulusçuluğu fikirlerinin yayılmasında çok etkili olmuştur.

1908 seçimlerinin getirdiği özgürlük ortamı, Ermenilere geniş kültür serbestliği getirmiş, bir Ermeni İdadisi açılmıştır. Ermenice bir gazete çıkmaya başlamıştır. Fakat İttihat ve Terakki Partisi'nin güvenliği tam olarak sağlanması, Ermeni komitecilerin kötü emellerine bir set çekmiştir. Partinin "Bir Milli Türk Ekonomisi Oluşturma" fikri burada da uygulamaya konmuştur. Amasya'da Türk işadamı, girişimci, fabrikatör, tüccar, zanaatkâr oluşturmak için çalışmalara başlanmıştır. Bu kişilere, kredi verilmesi ve vergiden muaf tutulması, ekonomiye hakim olan Ermenilerin ve Rumların da tepkisi dolayısıyla, Amerikan, İngiliz ve Fransız şirketlerinin ve işadamlarının tepkisine de yol açmıştı. Bu tepkilere rağmen "Türkleri Ekonomiye Hakim Kılmak Uygulamaları" başarılı olmuştur. Türklerden un, zahire, tütün tüccarı, bir çok zanaatkâr ortaya çıkmıştır. Türk işadamları daha çok Alman işadamları ve şirketleri ile çalışıyorlardı. Bunlar ufak tefek yatırımlara bile girişmişlerdi.

Ermeniler bu yıllarda Merzifon'da tam bir serbestlik içindeydi. İttihat Terakki Partisi'nin caydırıcı gücü, Türklere yaptığı ekonomik kayırmacılık, Ermenileri ekonomik yaşamda ikinci plana atıyordu. Ayrıca kolej tam olarak Türk güvenlik güçlerinin kontrolü altındaydı.

Yabancıların ekonomik himaye ve denetiminden yoksun kalan Ermenilerin bir kısmı yabancı ülkelere göç ettiler. 1910-12 yılları arasında bir

kısım Ermeni halkı da hiçbir baskı ve telkin altında kalmadan Müslümanlığı kabul ettiler. Türk adları aldılar. Komitecilere meyilli olan Ermeniler ise bunların affedilmeyeceğini, günü geldiğinde hesabının sorulacağını söylediler.

1. Dünya Savaşı'nın başlamasından bir yıl sonra, hükümet, Ermeni halkını, özel güvenlik nedeniyle Anadolu'nun güney bölgelerine göçettirme kararı aldı. Merzifon'da bulunan Ermenilerin taşınmaz mallarının listesi çıkarıldı. Özel güvenlik durumu ve savaş sona erdiğinde, kendilerinin geri getirileceğini, taşınmaz mallarının kendilerine tekrar teslim edileceğini, yolculuk boyunca güvenliklerinin sağlanacağına dair güvence verildi. Bir kısım Sivas'a bırakıldı. Amasya, Tokat, Sivas ve diğer kazalardan kalabalık bir Ermeni kafilesi, askerlerin koruyuculuğunda Suriye'ye götürüldü. Kötü hava koşulları, hastalık nedeniyle bazı Ermeniler yolda öldüler, Ermeni ve Rum halkı üzerinde kışkırtıcı etkileri olan Amerikan Koleji kapatıldı. Öğretim görevlileri, yurt dışına çıkarıldı, Kolej Hastanesi Türk savaş yaralılarının tedavisi için kullanılmaya başlandı.

Savaş sona erince Suriye'ye göç etmiş olan Ermeniler geri döndüler. Evlerine yerleştiler. Mütareke hükümlerine göre, Merzifon ve Samsun İngiliz askerlerince işgal edilince komiteci Ermeniler, bu kez de Pontus Rum çeteleri ile birleşerek, Merzifon civarında Türk halkına karşı tekrar katliamlar başlattılar. Misyoner devşirmesi olan Ermeni gençler İngiliz-Hind ordusunda subay olarak Merzifon'u Samsun'u işgal etmek için geldiler. Bu subayların tekrar Ermeni ve Rum çetelerini kışkırtması sonucu bir kısım Ermeniler, bunların baskısı ile, taşınmaz mallarına Türklerin el koyarak geri vermediklerini, işyerlerinin tahrip edildiğini, kendilerine zorunlu göç sırasında kötü davranışlarda bulunulduğunu öne sürerek bir soruşturma komisyonu kurulmasını istediler. Bu olayın arkasında yatan asıl neden, kasabada ekonomik alanda Türkleri hakim kılmak için yaptığı uygulamalar nedeniyle, İttihad ve Terakki Partisi'nin yöneticilerini tutuklamakta idi. Partinin yöneticileri ve üyeleri hepsi yakalanarak hapse atıldı⁵¹.

2 Ermeni ve 1 Rumdan bir soruşturma komisyonu oluşturuldu. Bu komisyonun ilk işi kendi istekleri ile Müslüman olmuş, Türk adları almış Ermenilerin üzerinde baskı kurarak, onların tekrar Hıristiyanlığa dönmelelerini, eski adlarını almalarını istemek oldu. Nüfus memurluğundaki defteri çıkararak, eski adlarını taşıyan, yeni kimlik verdiler.

⁵¹ Tuzcu, Ali - Yıkılıştan - Kurtuluşu Havza (25 Mayıs 1919, 13 Haziran 1919) sayfa 246. (Henüz yayınlanmamış bir araştırma).

Sağduyulu ve kahraman Merzifon Türk halkı, işgal güçlerinin Ermenileri kullanarak eskiden oynanan oyunların tekrarlanacağını sezerek hazırlıklara başladı. Tarafsız Ermeni ve Rum halkına işgal güçlerinin ve eski komitecilerin oyunlarına gelmemelerini, kışkırtmalarına kapılmamalarını, bu durumda devam edilirse kendilerine Türklerden bir zarar gelmeyeceğini bildirdiler. Feshedilen İttihad ve Terakki Partisi'nin, İngiliz işgal güçlerince yakalanamayan yöneticileri ve üyeleri "Silahlı bir direniş teşkilatı, kurdular. Ahmet Fevzi Bey, Müftü, Belediye Başkanı Hacı Ömer, Pire Mehmet, Ahmet Süreyya Bey bu direniş teşkilatını kısa bir süre içinde çevre kazalara da genişlettiler. Mustafa Kemal Havza'ya geldiğinde Ahmet Fevzi Bey, hemen yanına gelerek kendisiyle görüştü. Mustafa Kemal kargâhında bulunan İbrahim Tali (Öngören) Bey'i Merzifon'a gönderdi. Merzifon Direniş Teşkilatı bu çevrede işgal güçleri ve kontrol subaylarının gözünü iyice korkutmuştu. Bu korku üzerine tutuklular serbest bırakılmıştı. Mustafa Kemal de, Merzifon'da kurulan Soruşturma Komisyonu üyelerine bir telgraf göndererek derhal bu kurulun kaldırılmasını istedi. Komisyon başkanı soruşturma dosyalarını bırakarak kaçtı.

İngiliz işgal güçleriyle birlikte, Birinci Dünya Savaşı'nda Osmanlı ülkesinin dışına çıkan Amerikan Misyonu Başkanı Vihty, Getcheel de Merzifon'a geri gelmişti. Bunların yalancı tanıklığı ile birçok Türk hapsedilmişti. Aslında İngiliz işgaline son vermeye yönelik teşkilatlanmayı, bu kişiler, Ermenilere ve Rumlara yönelik bir soykırımın hazırlıkları olduğunu bildirecek yine kışkırtmalara başlamışlardı. Daha önceki kışkırtmalarını gözardı eden, Yüzbaşı Hurst'u da yanlarına alarak, Türklere baskı yapmak için belediye binasına gitmişlerdir. Kışkırtıp paniğe sürükledikleri Ermeni ve Rum halkıyla, aralarında bir barış imzalanmasını istemişlerdir. Fakat Merzifonlular bu kişileri kışkırtmamalarını onlarla bir alışverişleri olmadığını, işgal güçlerinin, Merzifon halkı üzerindeki baskıyı kaldırmalarını ve işgale son vermelerini istemişlerdir. Bu kez İngiliz işgal gücü komutanı ve Vihty Getcheel, 2000 kişilik Ermeni ve Rumu aile ve çocuklarıyla koleje toplamışlardı. Su yiyecek ve ilaç stoklamaya başlamışlardı. Yaralıları için kolejin hastanesini hazır hale getirmişlerdi. Muhtemel bir çatışmaya karşı Ermeni ve Rum erkeklerine silah dağıtılmıştı. Heyecanlı, huzursuz bir bekleyiş başlamıştı⁵².

Fakat böyle bir niyeti olmayan Merzifon'daki Direniş Teşkilatı ve Türk halkı işgale son vermek istiyordu. Amerikan Misyona başkanları mut-

⁵² Şimşir, Bilâl - İngiliz Belgelerinde Atatürk I. cilt, s. 16.

laka bir çarpışma bekliyorlardı. Ancak bekledikleri gibi olmamıştı. Bu kez de kolejde topladıkları çocuk ve kadınların tahliye edilmesi için Hurst'ten yardım istemişlerdi. Hurst tahliye işlemi için 2 kamyon 10 atlı araba hazırlamıştı. Kendisi kafilenin başında, Hintli askerlerin korumasında 11 Haziranda Merzifon'dan yola çıktı. Kafiye Çakallı yakınlarında Hacılar Dağı civarında, Kavaklı Ekrem Bey, Sürmeneli Esad Ağa, Yüzbaşı Süreyya, Üsteğmen Vehbi'den oluşan Türk çeteleri tarafından kuşatıldı. Kadın ve çocuklara dokunulmadı. Hintli koruyucuların silahları alındı. Yüzbaşı Hurst'un üniforması, ceketi, şapkası, kılıcı, tabancası, saati alındı. Türk subaylarından birisi kendisine Türk yurdu, Anadolu'yu bir an önce terk etmelerini aksi takdirde bu toprakların kendilerine mezar olacağını bildirmişti⁵³.

Bu hareket, İngiliz işgal güçlerinin iyice gözünü korkutmuştu. Artık Türk çetecileri, kendilerine sahil yolunu ve Anadolu içlerine açılan Çeltek Boğazı'nı kapamışlardı. Bir an önce Merzifon'u boşaltmak istiyorlardı.

26 Eylül 1919 günü, İngiliz işgal güçleri, ertesi gün Merzifon'u boşaltacaklarını, kendileriyle gelmelerini Ermeni ve Rumlara gizlice bildirdiler. O gün kamyonlarını ve atlı arabalarını hazırlamışlardı. 27 Eylül günü Ermenilerle İngiliz işgal güçleri arasında şiddetli bir kavga çıktı. Ermeniler en ağır hakaret ve küfürler ederek, taş ve sopalarla İngilizlere saldırıyorlardı. Onlara şu şekilde bağırıyorlardı.

"Madem bizleri bırakıp gidecektiniz, niçin bizi tekrar Hıristiyanlığa döndürdünüz, adlarımızı değiştirdiniz. Merzifon'da yeni açılan cadde üzerinde, yıkılan Türk evlerinin yerine, sahihsiz olan evleri, akrabalarımızdır, bizimidir dendirterek aldırдыңız. Onların çoluk çocukları ile sokak ortasında bırakılmalarına niçin bizi alet ettiniz. Biz Müslüman olmuş, Türk kardeşlerimizle huzur ve barış içinde yaşıyorduk. Şimdi Türklerin içinde nasıl dururuz, onların yüzüne nasıl bakarız." diye onlara en ağır küfürleri savuruyorlardı⁵⁴. Merzifonlu Türkler bu kavgayı duymuşlar olay yerine gelmişlerdi. Bu düşman kardeşleri, Ermenileri affederek bağırklarına basmışlardı. Onlara İngilizler ile gidip gitmemekte serbest olduklarını bildirmişlerdir.

28 Eylül günü, İngilizler sabahleyin erkenden 5 kamyon, 40-50 at arabası hazırlayarak, kendileriyle gitmek isteyen Ermenileri de alarak, bağların ve Ermeni mezarlığının arasından adeta kaçarcasına Merzifon'u terk etmişlerdir. Hacılar Dağı'nda, yine yukarıdaki Türk çetecileri tarafından

⁵³ İstiklal Harbi Gazetesi - 19 Ekim 1919 Yeni İstanbul Gazetesi'nin ilavesi No: 137.

⁵⁴ Aşkun Cem Vehbi - Kurtulan Merzifon - sayfa 61, Eskişehir 1955.

bu kafilere kuşatılmış, askerlerin ve subayların hepsinin silahları cephaneleri alınmıştır. Kadın ve çocuklara dokunulmamıştır. İşgal güçleri, onlarla birlikte olan Ermeni ve Rumlar perişan halde Samsun'a varmışlardır. 4 Ekim 1919'da Samsun'daki işgal sona ermiş, İngilizler arkalarına bakmadan çekip gitmişlerdir.

Bu kez İstanbul'daki, Rum Patriği Dorates ile Ermeni Patriği Zaven Efendi "İşgal Kuvvetleri Komiserliği"ne bir dilekçe verdiler. Bu dilekçe Samsun ve Merzifon çevrelerinde işgalin kaldırılmasının Ermeni ve Rum halkının katliamına yol açacağından, adı geçen yerlerin tekrar işgal edilmesini istiyorlardı.

Oysa 18 Ekim 1919'da, Vezirköprü'deki, zorunlu göçten dönmüş Ermeni ve Rum halkın temsilcileri, İçişleri Bakanlığı'na, bu patriklerin muhtatlarını yalanlayan şu telgrafi gönderdiler.

"Memlekette oturan ve tehirden dönen Ermenilerle Rumların ileride bir tehlikeye maruz kalacağından bahisle, tekrar göçe tehdit ve icbar edilmekte oldukları hakkında, şu günlerde duyduğumuz haber kesinlikle yalandır. Bütün Türk vatandaşlarımızdan hürmet ve yardım görmekteyiz. Asılsız olan bu haberleri şiddetle tekzip eder Türk vatandaşlarımıza karşılıklı hürmetlerimizi arz ederiz.

... Vezirköprü'den Ermeni Milleti adına Agop Derelıyan ve Rum Metropoliti vekili Marat⁵⁵.

Sonuç olarak şunları söyleyebiliriz. Anadolu'da Türkler ve Ermeniler asırlarca, kardeşçe barış ve huzur içinde yaşadılar. Ancak yabancı çıkar çevrelerinin kışkırtmaları ve Türk düşmanlığı propagandalarıyla düşman hale getirilmişlerdir. Türkler ve Ermeniler birbirlerini boğazladıkça Osmanlı Devleti batılı devletlerin ekonomik sömürsüne açılmış, yeraltı ve yerüstü zenginlikleri parsellenmiştir.

Bugün Amasya'da, Merzifon'da Vezirköprü'de ve diğer çevre kazalarında Türklerle-Ermeniler, Türkiye Cumhuriyeti Devleti'nin ve anayasasının güvencesi altında, laik bir ortamda, barış, kardeşlik içinde her türlü yabancı etki ve kışkırtmadan uzakta yaşamlarını sürdürmektedirler.

⁵⁵ İstiklal Harbi Gazetesi - 19 Ekim 1919 - Yeni İstanbul Gazetesi'nin ilavesi No: 137.



Res. 1 — Merzifon'da Anadolu Koleji'nden bir görünüm.

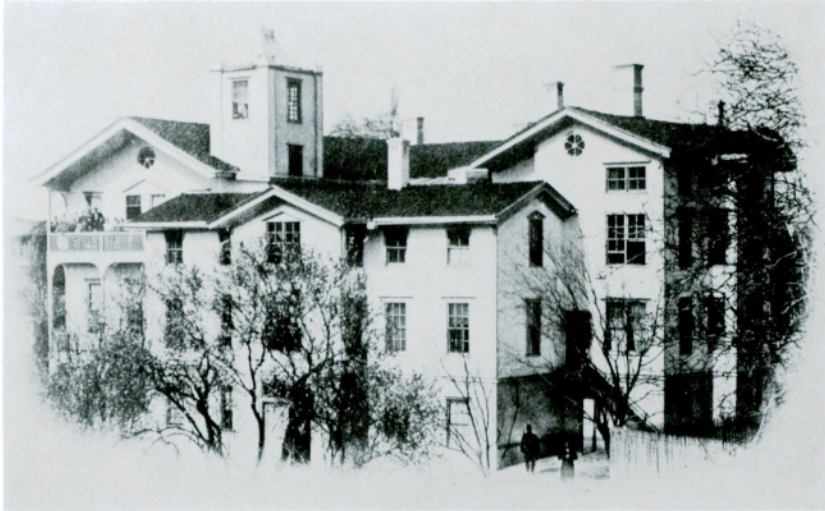

Res. 2 — Merzifon Anadolu Koleji'nde kız öğrencilerinin kaldığı binadan bir görünüm.



Res. 3 — Anadolu Koleji'nde bir dersaneden görünüm.



Res. 4 — Sivas Valisi Reşat Akif Paşa ve Amasya Mutasarrıfının koleji ziyareti. Sağdan üçüncü C.C. Tracy, sol baştaki Mr. Vihty görülüyor..



Res 5 — 1910 yılında yapılan misyonerlerin yıllık toplantısına katılanlar, Anadolu Koleji önünde toplu halde görülüyor.

TARİH ÖĞRETİMİNİN EĞİTİMSEL AMAÇLARI*

Doç. Dr. MUSTAFA SAFRAN**

Bu çalışmada dört ana bölümden oluşan bir model kullanılmıştır. Çalışmada ilk olarak modelin tümü ayrıntılı olarak izah edilecek ve içeriğinin genel tanımını verilerek dört ana bölüm arasındaki bağlantılar gösterilecektir. Daha sonra her ana bölüm ayrı ayrı açıklanarak her biri için eğitimsel amaçlara uygun örnekler verilecektir. Verilen eğitimsel amaçların her bir grubu kendi kategorisinin tipik bir örneği olarak düzenlenmiştir. Bu örnekler üzerinde çalışılmasının öğrencilere ve onların okul ortamlarına uygun olan diğer amaçların oluşturulmasında öğretmenlere rehberlik ve ayrıca onları teşvik edeceği düşünülmektedir.

Aşağıda bu çalışmanın ana ve yan başlıkları verilmiştir.

A — TARİH ÖĞRETİMİNE KARŞI TUTUMLAR

- 1 — Katılma
- 2 — Tepkide Bulunma
- 3 — İmgeleme/ Hayal Gücü

B — BİLİMİN NİTELİĞİ

- 1 — Bilginin Niteliği
- 2 — Yöntemlerin Düzenlenmesi
- 3 — Ürünler

C — BECERİ ve YETENEKLER

- 1 — Sözcük Edinimi
- 2 — Referans Becerisi
- 3 — Hafızaya Yerleştirme
- 4 — Kavrama

* COLTHAM, J.B ve J. FINES. *Educational Objectives for the Study of History*, Th 35, The Historical Association, London, 1971

** G.Ü. Gazi Eğitim Fakültesi, Tarih Eğitimi Anabilim Dalı Öğretim Üyesi.

- 5 — Çeviri
- 6 — Analiz
- 7 — Öteleme
- 8 — Sentez
- 9 — Yargı ve Değerlendirme
- 10 — İletişim Becerisi

D — ÖĞRETİMİN EĞİTİMSEL SONUÇLARI

- 1 — Sezme/iç görü
- 2 — Değerler Bilgisi
- 3 — Mantıkî Yargılama

Görüldüğü gibi A bölümünde esas olarak öğrencilerin kişiliklerinin duyuşsal yönü ele alınmıştır. Bu bölümde üzerinde durulan duyuşsal bağ olmaksızın herhangi bir konudaki öğretimin başlatılabilmesi ve verimli bir biçimde sürdürülmesi mümkün değildir. Duyuşsal alandaki hissetme ve isteme gibi davranışlar bir boşluk içinde örneklenemez. B bölümü bu davranışların yönelebileceği tarih bilimine özgü bir analizi gösterir. C bölümünde ise B bölümünde tanımlanan bilim türüyle ilgili beceri ve yetenekler açıklanmıştır. Buna göre B ve C bölümleri öncelikle bilişsel davranışlarla ilgilidir. Son olarak D bölümünde tarih öğretiminin ve uygulamasının sonuçları yer alır. Bu sonuçlar öğrencinin kişisel gelişimine hem bilişsel hem de duyuşsal katkılarına göre tanımlandığından duyuşsal alana dönüş söz konusudur.

Bölümler birbirleriyle bağıntılıdır. Ancak bu bağlar sadece kendinden sonrakiyle kurulu değildir. A bölümü en az B kadar C bölümü ile de ilgilidir. Örneğin duyuşsal alanda yer alan güdülenme tarihsel çalışmanın içeriğini etkilediği kadar beceri ve yetenek edinimini de etkileyecektir. Öte yandan bilimin niteliği arttıkça istenen yetenek ve beceri düzeyleri hatta güdülenme düzeyi de yükselecektir. Benzer biçimde B, C, D bölümleri de birbirleriyle ve D bölümü A bölümüyle bağıntılıdır. Kısaca tüm bölümler birbirleriyle bağıntılıdır ve bu bağıntılar arasında dolaşım söz konusudur.

Bu modelin tarih öğretiminde uygulanmasını açıklamak amacıyla her bir bölümün sırasıyla gözden geçirilmesi yararlı olacaktır.

BÖLÜM A

TARİH ÖĞRETİMİNE KARŞI TUTUMLAR

Bu bölümdeki üç davranışın tümü duyuşsal davranışlardır ve bireyin kendi iradesine bağlıdır. Çünkü hiç kimse burada kastedilen anlamıyla bir başkasını katılma davranışını göstermeye tepkide bulunmaya ya da imgeleme gücünü kullanmaya zorlayamaz.

1 — **Katılma:** Bu bölüm için aranan olumlu davranış türü “..... a ilgi gösterir”, “.....a dikkat eder”, “.....lar üzerinde gözlemler yapar.”, “.....lar konusunda meraklıdır.” gibi amaçlarla en iyi biçimde tanımlanmaktadır. Tarih öğretiminin amaçlarına özgü örnekler ise şunlar olabilir;

— İnsanlara kişilik özellikleri, eylemleri ve ilişkileri açısından ilgi gösterir.

— Tarihsel bir olgunun unsurlarını farkederek ve bunları ayırtedebilir.

— Tarihi içeriği olan hikâyelere (genç yaşlarda), kitaplara (daha büyük yaşlarda), resimlere (her yaşta) ilgi gösterir.

— Çağdaş özelliklerin tarihsel içerikleri üzerinde yorum yapar.

2 — **Tepkide Bulunma:** Bu bölümdeki muhtemel amaçların alanı geniş ve çeşitli niteliklere sahiptir. Bu nitelikler öğrencilerin yaşlarına göre farklılıklar gösterebilmektedir. Dikkat edilmesi gereken husus öğrencilerin gönüllü olmaları ve beklenen davranışları yetişkin yönlendirmesi olmadan göstermeleridir. Bu davranışlar heves, coşku gibi terimlerle açıklanabilir. Bu bölümdeki amaçları açıklayıcı bazı örnekler aşağıda verilmiştir.

— Gözlem ve yaşantılarını diğerlerine anlatır. (Ailesine, öğretmenine, diğer çocuklara).

— Dramatizasyon veya model yapımına ya da benzer faaliyetlere öncülük eder.

— Daha önceki yaşantı veya gözlemlerle ilgili materyal toplar. (Nesneler, gazete kopyaları, resimler, resimli kaynak kitaplar v.b.).

— Daha önceki yaşantı veya benzeri şeylerin tekrarını ister. (Örneğin; “bize buna benzer başka bir hikaye anlatın”, “oraya bir kez daha gidebilir miyiz?” gibi).

— Yaşantı veya gözleme ilişkin sorular sorar.

3 — **İmgeleme:** Tarihî materyallerin tek başlarına bir metin, portre ya da resim olarak ele alınması bunların yeterince anlaşılmasını engelleyecektir. Öğrencinin bu materyelleri zihninde canlandırması, kahramanların davranışlarının ya da duygularını veya bakış açılarını anlamaya çalışması diğer bir deyişle hayal gücünü kullanması da beklenir. Burada sözü edilen imgeleme ya da hayal gücü türü aşağıdaki amaçlarda tanımlanmıştır:

- Tarihî bir olayı kişisel ilginin belirtileri ile açıklar.
- Karakterlerin içinde bulunduğu devir ile ilgili hikâyeler kurar.
- İnsanların yaşantılarına ve tarihi kanıtlara göre duyguları ve eylemleri dramatize ederek sunar.

Görülmektedir ki (A) bölümünde açıklanan davranışlar çok sayıda tarihsel materyal ile karşılaşmaya (B bölümü) ve bu materyalleri ele almak için gerekli bazı yeteneklere (C bölümü) bağlıdır. Öte yandan bu davranışlar bireyin kişilik gelişimine (D bölümü) de katkıda bulunacaktır. (A) bölümündeki bu üç davranış tarihi etkili bir biçimde öğretmek için bütün aşamalarda ve yaşlarda gerekli olan davranışlardır. Diğer bir ifade ile bu üç davranış gelişimsel bir düzeni tanımlamaz. Eğer öyle olsaydı en genç öğrenciler için katılma daha büyük yaşlardaki öğrenciler içinde tepkide bulunma ya da imgeleme davranışı geliştirilirdi. Oysa tarihin öğretilmesi için bu üç davranışın tümü gereklidir.

Bu üç davranışın yoğunlaştığı alanlarda sadece yaşa değil uyarıcının niteliği ve öğrencinin daha önceki yaşantılarına da bağlıdır. Öğrencinin yaşı ile ilgilendiği konu arasında bir ilişki olduğu söylenebilir. Ancak birçok materyal ele alış düzeyi ve örneklenen spesifik durumlara göre değişik yaşlardaki öğrencilerin ilgisini çekebilir. Bu bölümde son olarak söylenebilecek temel husus şudur; **Tarih öğreniminde duyuşsal davranışların geliştirilmesi ve korunması her yaşın ve dönemin amaçlarıdır.**

BÖLÜM B

BİLİMİN NİTELİĞİ

Bilim dalları arasındaki sınırlar çok keskin olmamakla birlikte bir bilim dalı içerdiği bilgiler, işlemler ve ürünleri açısından diğerlerinden ayrılabilir. Tarih bilimine ilişkin bilgi, işlem ve ürünler bu bölümde ele alınmıştır.

I – Bilginin Niteliği: Tarih öğretimi kapsamı içinde ele alınabilecek bilgi türlerine ilişkin eğitimsel amaçlara aşağıda bazı örnekler verilmiştir.

a) Temel kaynaklar:

— Kanıt olarak kullanılabilir materyal türlerini hatırlar

| | |
|----------------|--------------------------------|
| Örneğin; | |
| tarihi eserler | resimler |
| portreler | yazılı ya da basılı dökümanlar |
| anıtlar | yapılar |
| fotoğraflar | haritalar |
| mitler | masallar |
| folklor | edebiyat |
| müzik | istatistikler |
| hatırat | v.b. |

— Yakın ilişkisi olan kaynak materyalleri arasında ayırım yapar.

Mitoloji-masal-zabıtname
folklor-hatırat

— Çeşitli tür kaynak materyallerine hangi özel tekniklerin uygun olduğunu hatırlar; örneğin; paleoğrafi, diplomatik, çeviri, istatistiksel ve ekonomik analizler, arkeoloji

b) İkincil kaynaklar:

Metin içinde gereken isimleri ve terimleri hatırlar. Örneğin;

- İnsan davranışının bütün alanlarını oluşturan unsurların isimleri (merak, kin, korku, sevgi, kıskançlık, hırs, düşünce, inanç), belirli olaylarla ilgili insan veya insan gruplarını ya da yerlerin isimleri (Napolyon, Wilson, Wilhelm, Saraybosna v.s.). Değişik türden olayların isimleri (Kuzey Kutbu Seferi, Kırım Savaşı, Romalılar'ın Gal'i istilası), insanlar tarafından kullanılan ve icad edilen nesnelere isimleri (silahlar, aletler, ev gereçleri, sanat ürünleri, makineler, giyim eşyaları), insanlar tarafından geliştirilen tekniklerin isimleri (geçim için icad edilenler-çiftçilik, balıkçılık İletişim için icad edilenler-yazı, kitap, telgraf Üretim için icad edilenler-imalât ve işleme),
- İnsan faaliyet ve yaşantı türlerine özgü kategoriler (Roma, Viktorya ya da batı kültürleri, politik, sosyo-ekonomik gruplar, kurumlar ve

çeşitli otorite unsurları), teoriler ve fikirler (güç dengesi, arz ve talep, rönesans, milliyetçilik), insanlığı etkileyen değişikliklerin çıkış noktası (ilk demiryolu seyahati, radyonun, telgrafın icadı, Wright kardeşlerin uçuşu), organize olmuş eğilimler (Bacon bilimi, kadın özgürlüğü, Roma emperyalizmi, Luthercilik), kendilerini oluşturan olaylardan hemen sonra gelen temel eğilimler (edebiyatın yayılması, endüstriyel kirlilik, feodalizm, Roma İmparatorluğu'nun yıkılması gibi.),

2 — Yöntemlerin Düzenlenmesi: Bu bölümde tarih bilgisinin bir sonuca varacak şekilde ele alınmış yolları ortaya konmuştur. Bu konuda şu örnek verilebilir.

— Temel ve ikincil, materyallere uygulanabilecek esas işlemleri bilir. Örnek amaç ifadesinde sözü edilen işlemler aşağıda verilmiştir.

a) Tek bir ürün ya da delilin derinliğine incelenmesi

b) Bir konu ile ilgili temel ve ikincil kaynaklardaki, uygun olduğu takdirde diğer bilimlerdeki tüm delillerin toplanması ve değerlendirilmesi.

c) Delillerle ilgili sorulabilecek soruları ve bunların niteliklerinin belirlenmesi

d) Kaynak materyalin aşağıdaki ölçütlere göre değerlendirilmesi;

1 — Gerçeklik

2 — Uygunluk

3 — Tutarlık

4 — İnanılabilirlik

5 — Güvenilirlik

6 — Bütünlük

7 — Kendi içinde ve diğer materyallerle tutarlılık

8 — Delillerin kendi döneminin kültürü ve politik düşüncesi vb. uygunluğu

9 — Kaynak materyalin insan tabiatının ve davranışının kişisel tecrübe ve bilgisiyle uygunluğu.

e) Yeni araştırmalar yapma, mevcut delillerden, geçmişe ve geleceğe dönük tahminlerde bulunma, bilgi ve tecrübelerin temeline dayalı bilgiler

çıkarma ve belli bir boşluğun kaçınılmaz olduğunu kabul etme gibi yollarla bilgilerdeki eksikliklerin tanınması ve uygun faaliyetlerin işlenmesi.

f) Temel ve ikincil kaynak materyallerinin analizini yapacak şekilde;

1 — Bakış açısını keşfetmek.

2 — Eğilimi sezme.

3 — Gerçeği değer yargılarından ayırmak,

4 — Karmaşık materyallerdeki unsurları ayırmak,

5 — Açık ifade edilmemiş varsayımları tanımak.

6 — Karmaşık materyallerle bağlantıların nitelikleri (zaman, davranış ve neden) arasındaki ilişkileri tanımlamak.

g) 1 — Bilginin daha önce organize edilmiş elemanlarıyla, yeni elemanlarının;

2 — Bilginin ve deneyimin sahip oldukları parçalarla delile dayanan materyallerin;

3 — Güncel ilişkiler, neden-sonuç ilişkileri gibi bazı organize edilmiş ilkeleri kullanan birden fazla kaynaktan seçilmiş materyallerin sentezini yapmak.

3 — **Ürünler:** Yukarıda verilen uygulamaların sonucunda elde edilecek ürün çeşitleri, bunlara ilişkin sonuçlar ve bazı örnekler aşağıda verilmiştir.

| Ürün Çeşidi | Ayrıntılı Sorular | Ürüne Örnekler |
|-------------------------------|---|--|
| a) Tekrar üretim ve tanımlama | Neye Benziyor/du ne oldu? | Model, dramatik, gösteriler, resim, diagram, tablo, harita, özet (Temel ya da ikincil materyal) Kişilerin ya da grupların portreleri (Yazılı ya da sözlü), bir devrin tasviri, olayların veya etkilerinin öyküleri |
| b) Karşılaştırma | Aradaki farklılıklar nelerdi(r)? Değişimler nelerdir? | İki ya da daha çok model, resimler, dramatik gösteriler vb. |

| Ürün Çeşidi | Ayrıntılı Sorular | Ürüne Örnekler |
|----------------------|---|---|
| | | Değişikliklerin yazılı ya da sözlü anlatımı, hikâyelerin karşılaştırmalı tasvirleri |
| c) Açıklama ve Yorum | Bir değişikliği ya da neden olduğunu nasıl anlattırın? Neden olaylar böyle oldu da, öbür türlü olmadı? | Sözlü tartışma ya da açıklama, müzakere, yazılı anlatım, biyografi |

Yukarıda verilen bilimin niteliğine ait gerek alt bölümler gerekse alt bölümlerin içindeki unsurlar gelişimsel sonuçları göstermez. Diğer bir deyişle öğrencilerin kronolojik yaşlarıyla açıklanamaz. Ancak temel ve birincil kaynak materyalleri seçilirken öğrencilerin yaşları dikkate alınmalıdır. İşlemlerin düzenlenmesi basamağında ise kronolojik bir sıralama yapılamaz. Tüm yaşlardaki öğrenciler kendi düzeylerine göre bu bölümdeki amaçlara ulaşabilirler. Ürünler bölümü ele alındığında; küçük öğrencilere soruların yazılı değil sözlü olarak sorulması ve açıklamanın niteliğinin onların deneyimleri içinde yer alması yararlı olacaktır. Burada faaliyetin kendisi değil içeriği ve biçimi kronolojik yaşla ilgili olabilir.

BÖLÜM C

BECERİ ve YETENEKLER

Bu bölümde beceri ve yeteneklerle ilgili olarak etkili bir tarih öğretimi için gerekli olan bilişsel davranışlar ortaya konmaktadır. Bu davranışların bazıları kısa sürede kazanılabilirken bazılarının kazanılması daha uzun süre alabilir. Bir kısmı bir kez öğrenildiği zaman daha sonra birçok kez kullanılabilir. Bir kısmı ise okul yılları boyunca biriken çoğalan uygulamalarla gerçekleşir. Aşağıda bu davranışlardan bazıları verilmiştir.

1 — **Sözcük Edinimi:** Tarih büyük ölçüde sözel bir bilim olduğu için terminolojisinin kavranması öğretimin her aşamasında başarıya katkıda bulunacak bir amaçtır. Terminoloji ile verilen kavramlar somutluk, soyutluk derecesine göre ya da öğrencinin deneyimlerine, yakınlığı ya da uzaklığına göre değişebilir. Aşağıda sözcük edinimi ile ilgili olduğu düşünülen bazı amaçlar verilmiştir.

— Ortak kullanılan kelimelerin genel ve özel tarihsel anlamlarını ayırt eder (Kilise, ticaret, devrim, kültür vb. gibi).

— Spesifik terminolojiyi anladığını gösteren örnekler verir (Oy verme hakkı, feodalizm vs).

— Terminolojiyi yazılı ya da sözel anlatımda doğru olarak kullanır.

— Temel zaman belirteçlerini doğru olarak kullanır (Yıl, asır vb.).

— Zamana ait terimlerin unsurlarını doğru olarak kullanır (Dönem isimleri, ortaçağ vb.).

— Döneme uygun terminoloji kullanır (Romalılarda/tribune).

— Doğru terminoloji kullanarak ele alınan materyal için bir işlem tarif eder (Tutarlık, önyargı gibi).

2 — Referans Becerisi: Bu becerilere spesifik olguları ve bilgileri tamamen değil kısmen ikincil kaynaklardan elde etmek kontrol etmek ve tekrar düzeltmek için gerek duyulmaktadır. Çoğunlukla okuma becerileri ile ilgilidir. Bazı örnekler aşağıda verilmiştir.

— Konuları çabuk bulmak için alfabetik sistem kullanır.

— Index'si etkin olarak kullanır.

— İstenen materyale rehberlik ederek konu başlıklarını hızlı ve etkili biçimde kullanır.

— Kasetçalar kullanabilir.

— Mevcut amaç için uygun başvuru kaynaklarını seçer.

— İstenen bilgiyi bulmak için kitabın bir bölümü ya da makaleyi dikkatle inceler.

— İstenen görüntüyü bulmak için hareketli film makinası kullanabilir.

— Grid referansları kullanabilir.

3 — Hafızaya Yerleştirme: Öğrenciden bazı bilgileri hafızasına yerleştirmesi ve gerektiğinde hatırlaması beklenir. Ancak karşılaşılan büyük miktardaki bilgi arasından hangilerinin öğrencinin bilgi birikimi içine katılması gerektiğini belirlemek bunlar içinden seçim yapmak gerekir. Bu beceri ile ilgili bazı amaçlar şunlar olabilir.

— Çalışılan konuya özgü isimleri ve terminolojiyi güvenli ve doğru olarak kullanır.

— Son zamanlarda üzerinde durulan konularda karşılaşılan terminolojiyi ve isimleri hatırlar.

— Bazı tarihlerle ilgili olayları hatırlar,

— Bazı olaylarla ilgili tarihleri hatırlar,

— Belirli olay türleriyle ilişkili örnekleri hatırlar,

— Delil toplama, delillerin kontrolü ve delillerin incelenmesiyle ilgili süreçleri hatırlar.

— Konuşma dilinde mecazi anlamda ya da benzetme amacıyla kullanılan bazı isim ve terimlerin ne amaçla kullanıldığını kavrar. (İskender'in kılıcı, Bizans entrikaları v.s.).

4 — Kavrama: Burada sözü edilen davranış herhangi bir yeni malzeme ile ilk karşılaştığında gerekli olan davranıştır. Materyalin genel yapısının anlaşılmasını sağlayan tetkiklerin sonucudur.

— Bir delilin dikkat çekici özelliğini ya da özelliklerini tanımlar veya tasvir eder.

— Okunan materyalin özetini verir.

— Bir karakterin tasvir edilmiş davranışını açıklamak için kendi deneyimlerini kullanır.

— Bir delil parçası veya ikincil kaynak materyali hakkındaki ilginç şartı ve benzeri özellikleri formüle eder.

— Delil hakkında sorulacak soruları formüle eder.

5 — Çeviri: Karşılaştığımız tarihi materyaller değişik biçimlerde olabilir. Bir biçimden alınan bilginin başka bir biçime dönüştürülmesinin iki yönü vardır.

1 — Eğer çeviri geçerli olacaksa daha yakın ve detaylı incelemeyi gerektirdiği için bir önceki kategoride verileden daha derinliğine kavrayışa katkıda bulunabilir. Bu diğer süreçlere başlamadan önce genişleyen kavrayışın bir ifadesi olan bilişsel bir davranıştır.

2 — Malzeme imgeleme ve tepkide bulunmayı sağlıyorsa çeviri doğrudan bir ürünün yaratılmasına yol açabilir. Bu çeviride bilişsel bir davranıştır fakat ortama kişisel unsurlarda dahil olmaktadır.

Aşağıda çevirinin her iki yönüyle ilgili amaç örnekleri verilmiştir.

— Bir haritanın, nesnenin ya da resmin özelliklerini kelimelerle kursuz olarak tanımlar.

— Sözlü malzemeyi; dramatik biçimde,
matematiksel biçimde (raporların grafiği ya da tablosu)
model olarak
diyagram olarak
harita olarak, sunabilir.

— Bilgiyi olgusal biçimden öyküsel biçime dönüştürebilir.

— Sözlü malzemenin özetini yapabilir.

— Dönem isimlerini ve tarihleri alternatifli olarak kullanabilir.

6 — Analiz: Bu kategorinin başlığı olarak verilen bilişsel davranış burada bir bütünü öğelerine veya bölümlerine ayırma anlamında kullanılmıştır. Bu davranış öğrencinin önceki iki bölümde tanımlananlardan daha derin bir kavrayışa sahip olmasını sağlar. Bu hem malzemenin özelliklerinin kavramsal hem de eleştirel olarak değerlendirilmesi için bir araçtır.

— Bir nesnenin bölümlerini sözel olarak isimlendirebilir.

— Bölümlerin ya da unsurların ne olduklarını çizerek veya tasvir ederek gösterir.

— Çeviri malzemesi için biçim dizayn edebilir. (İstatistikleri hazırlama).

— İki veya daha fazla delil ya da ikincil kaynak materyaller arasındaki veya bunların kendi içlerindeki çelişkileri belirler.

— Bir delil veya ikincil kaynak materyalindeki eğilimleri, görüş açılarını, değer yargılarını belirler.

— Analizde kullanılan ölçütleri ifade edebilir.

— İki delil ya da ikincil kaynak materyaller arasındaki benzerlikleri ve farklılıkları ifade eder.

— Öğeler arasındaki bağların niteliklerini belirler.

— Bir delil ya da tezdeki bağlantı kopukluklarını fark eder.

7 — Öteleme: Bu davranışta inceleme delilde henüz var olmayan bazı düşüncelerin, daha önce kazanılan bilgilerin kullanılmasıyla, ortaya

atılması söz konusudur. Bu davranış kavramadan daha olumlu ve daha serüvenci bir zihinsel faaliyeti yansıtır. Bir miktar imgeleme gücünüde gerektirir. Ancak tarihi materyalle ilgili ötemeler fantaziden farklıdır.

- Bir delilin incelenmesinden sonra makul çıkarsamalar yapmak.
- Delillerdeki boşlukları doldurmak için makul teklifler ileri sürebilir.
- Mantıklı hipotezler kurabilir.

8 — Sentez: Sentez adı verilen bir araya getirme davranışı, bir araştırmanın plânlanmasından bir ürünün yansıtılmasına kadar çalışmaların hemen hemen bütün aşamalarında ihtiyaç duyulan beceridir.

- Unsurları birbirlerine bağlayacak bağlantıları kullanır.
- Malzemeyi birarada tutacak bir organizasyon prensibi kullanır.
- Olayların sırasıyla zaman göstergelerini kombine eder.
- Belli bir zaman dilimindeki hayat şartlarının canlı ve doğru tasvirini yapar.
- Yeni bir unsuru organize bilgi bütününe yerleştirebilir.
- Eldeki amaçlara uygun olmayan unsurları dışlar.
- Bilinenleri ve bilinmesi gerektiği bilinmeyenleri biraraya getirerek plânlar formüle eder.
- Birincil veya ikincil kaynaklardan çıkan malzemelerle ilgili kendi deneyim ve bilgi dağarcığını oluşturur.

9 — Yargı ve Değerlendirme: Yargılama ya da değerlendirme davranışı bir ölçüt veya ölçütlerle materyalin özellikleri arasında bilinçli kıyaslamalar yapmayı gerektiren bazı referans çerçevelerinin kullanımı anlamında ele alınır.

Bu davranışlara örnek olabilecek bazı amaçlar aşağıda verilmiştir.

- Bir delili veya ikincil kaynak materyalini değerlendirirken uygun ölçütleri kullanır.
- Bir sonucu tartışır.
- Ölçüt ve yargı arasında açık bağ oluşturur.
- Kullanılan ölçüte başvurarak yargının doğruluğunu kanıtlar.

— Materyalin muhtemel yorumlarını reddeder.

— Materyali üzerinde çalışılan dönemlerin değerlerine uygun biçimde yorumlar.

— Bugünün değerleriyle daha önceki bir dönemin değerleri arasındaki farkları ortaya çıkarır.

— Materyal yorumlama da şüphecidir ve gerekli uyarıları yapar.

10 — İletişim Becerileri: Bir tarih çalışmasının ürünleri çeşitli biçimlerde olabilir. Eğer ürün ilgilenen tüm kişilere ulaştırılacak ise her bir değişik biçim kendisiyle ilgili özel becerilerde ustalığı gerektirir.

Aşağıda bu davranışla ilgili bazı amaçlara yer verilmiştir.

— Bir modelin unsurlarını oluştururken uygun oranları kullanır.

— Okunaklı ve doğru etiketler hazırlar.

— Hızlı etki sağlayabilmesi için diyagramlar hazırlar.

— Önemli özellikleri vurgulamak için resimli gösteriler organize eder.

— Okuyucuyu sürükleyebilecek öyküler oluşturur.

— Resmedilen bir karakteri tanıtmak için bedenini ve lisanını kullanır.

— Yazılı, sözlü veya dramatize ürünlerde uygun ve değişik kelimeleri kullanır.

— İlk defa duyulduğunda veya okunduğunda anlamı açık olsun diye kelimeler üzerinde durur.

— Okuyucu güçlük çekmeksizin, düşünme eğitimini takip edebilsin diye bir metni organize eder.

— Bir tartışmayı mantıkî düzeyde sunar.

— Bir araştırmanın sonuçlarını sunmak için uygun biçim veya biçimleri seçer.

Bu bölümün ilk üç ve son kategorisi-kelime haznesi, referans becerileri, kavrama ve iletişim becerileri-tarih çalışmalarının her düzeyinde ve her yaşta gerekli olan davranışları anlatmaktadır, 4'den 9'a kadar olan kategoriler, (belki 5. kategori farklı olabilir) aşağıda anlatılan prosedürleri işlemektedir. Ancak bazı amaç örnekleri bize bir becerinin değişik düzeylerde

ve deęişik yařlarda kullanılabileceęini bir dięer deyiřle bir geliřim çizgisi takip etmediklerini göstermektedir. Bazı beceriler dięerlerinden daha zor ve karmařık olabilir. Örneęin; çeviri deęerlendirmeden daha basit bir biliřsel davranıřı gerektirir, ancak hiębir beceri, uygulandıęı konu öęrenciye ilk anda anlaşılır gelmesi kořuluyla, öęrencinin yařı nedeniyle bir öęrenme programından çıkarılamaz. Bu nedenle önemli olan konunun seçimidir.

Aynı řekilde bir kategori içinde deęişik oranda zorluklar vardır. Örneęin; Analiz kategorisinde önyarının ortaya çıkarılması küçük yařtaki öęrenciler için pek kolay olmayabilir. Ama bileřen parçaların belirlenmesi öęrencilere verilen konu, onun için anlaşılır ise çok zor olmayacaktır.

BÖLÜM D

ÖĖRETİMİN EĖİTİMSEL SONUÇLARI

Bu bölümde tarih öęretiminin eęitimsel sonuçlarına yer verilmiřtir. Sonuç kavramı ile, tarih öęretiminin öęrencilerin genel eęitimlerine yapması beklenen katkı anlatılmak istenmiřtir. Genel eęitimin bütünsel amaçlarından biri burada öęrencilerin kiřisel geliřimlerine katkıda bulunmak olarak belirlenmiřtir ve bu amaç daha spesifik birçok hedefi içermektedir. "Kiřisel geliřim" kavramını genel eęitimle baędařtırmak, genel eęitimin bireyde deęişiklikler yaratabileceęini ve bu deęişikliklerin sosyal kurumlar arasında, okullarda saęlanan öęrenme tecrübelerine atfedilebileceęini göstermektedir. Bu nedenle okullarda öęrenilen herhangi bir bilimin saęladıęı öęrenme yařantılarının sonuçları, dięer disiplinlerin sonuçlarıyla ayrı veya benzer olabilir. Ayrıca aynı sonuçların okul dıřında elde edilen yařantılardan farklı olması da söz konusudur. Yine de genel eęitimin herbir bileřiminin yapacaęı katkı kesinlięi az da olsa belirlenebilir. Kiřisel geliřime yardımcı olma amacı gerçekteřirildiyse deęişiklikler yalnız tarih öęretimine ayrılan zamanda deęil okul içinde ve dıřındaki çeřitli zamanlarda hatta okul hayatı bittikten sonra bile gözlenmelidir. İlköęretimde öęretmenler, lisedeki branř öęretmenlerine göre öęrencileriyle daha uzun süreli iliřkilerinin olması nedeniyle bu gözlemi bir dereceye kadar gerçekteřirebilirler. Ama hem ilkokul hem de lise öęretmenleri için okul dıřındaki çıktıların öęrenilmesi ve burada bir problem olduęu takdirde yardım edilmesi pek mümkün deęildir. Yine de kiřisel geliřim okul yılları boyunca ve herhangi bir öęretmen tarafından gözleme açıktır ve hedefler okul dıřındaki kořullar kadar okul içindeki kořullara da uygulanabilir niteliktedir.

Aşağıda tarih öğretiminin sonucunda öğrenciden beklenen kişisel gelişimle ilgili davranışlar alt başlıklarla verilmiştir.

1 — Sezme/İçgörü: Burada anlatılan davranış özellikle insanoğlunu igilendiren olaylarla karşılaştığında anlama ve araştırmaya yönelik istektir. İlk bölümde (A) sözü edilen İmgeleme/Hayal gücü ile ilgilidir. Eğer imgeleme gücü tekrarlanarak elde edilmişse içgörü/sezmeye dönüşebilir. Bütünüyle amaçlanan davranış, insanlık ve insanî koşullar için sempati dolu bir anlayış olarak tanımlanabilir. Herşeyden öte tarih de insanlık kurumlarından biri olarak sınıflandırılır.

— Normal olarak kendi kültürü tarafından onaylanmayan davranışların yorumlarken hoşgörülüdür.

— Değişik inanç, kültür, fizik, nesil ve diğer gruplara ait insanlar tarafından önerilen fikirleri göz önünde bulundurur.

— Bu tip fikirleri tarafsız olarak inceler.

— Değişmeyi insanlık tarihinin normal sürekli bir parçası olarak kabul eder.

2 — Değerler Bilgisi: Bu alt başlıktaki amaçlar, bireylerin hangi değerlere sahip olması gerektiğini önermekten çok, değerlerin insan davranışlarını ve kararlarını etkilediğini, bireyin seçme fırsatının olduğunu ve bu fırsatın zaman zaman kısıtlanabildiğini ve belli değerleri benimseyerek ona göre davranmanın çeşitli sonuçları olduğunu göstermektedir. İstenilen sonuç insan ilişkilerinde değer ve değer yargılarının oynadığı rolün anlaşılmasıdır.

— Gerçek ve değer yargısı arasındaki farkları görür.

— İnsan davranışlarının dayandığı değerleri belirler.

— İnançların, kültürlerin, felsefelerin ayrılmaz parçası olan değerler bütününe belirler.

— Benimsenen belli bir değerın davranışları nasıl etkilediğini ve yol açtığı sonuçları anlar.

— Belli bir durumda bireyin karşılaştığı seçim sınırlılıklarını tesbit eder.

— Bir bireyin değer seçimine etki eden faktörleri tesbit eder.

3 – Mantıkî Yargılama: Tarihsel konularda kanıtların düzgün incelenmesi için gerekli olan süreç, beceri ve yeteneklere daha önceki bölümlerde değinilmişti. Kanıtsal malzemenin uygun bir şekilde değerlendirilmesine yönelik daha ileri bir gelişme ise mantıkî yargılamadır. Beklenen sonuç kullanımının uygun olduğu yerlerde mantıklı yargılamanın benimsenmesi olarak tanımlanabilir.

- Çağdaş durumların karmaşıklığını anlar.
- TV, gazete gibi haber malzemelerindeki ön yargıları belirler.
- Bilgi sağlayan kanıtlardaki boşlukları tesbit eder.
- Tartışmalarda duygusal bir dilden çok nedensel bir dil kullanır.
- Çağdaş durumların yargılanmasını ölçülü bir biçimde yapar.
- Günlük durumlara göre takındığı tavır mevcut kanıtlara ters değildir.

D bölümünde sözü edilen sezme, değer ayrımı ve mantıklı yargılama ile elde edilen tatmin, çalışma ile geliştirilir ve bu alanlarda daha çok öğrenmeyi teşvik edici bir öğe olarak çalışır. Başka bir deyişle, bilginin en üstünün ve nedenselliğin anlaşılması ve gücün hissedilmesinin verdiği zevk tepkide bulunma(A) isteğini artırır. Ayrıca tepkide bulunmadan, buna yönelik bilinçlenmeye ve sonrada tanımlanan davranışları benimsemeye yönelik olumlu yaklaşım ve istek kişisel gelişime katkıda bulunur. Bu davranışlar hayat boyu gelişmeye uygun olduğundan, katkıların yalnızca başlangıç okul yıllarındadır. Bu bölümde belirtilen hedeflerin bir kısmını öğrencinin okul yılları boyunca elde ettiği gözlenirse tarih öğretiminin onların genel eğitimine bir katkıda bulunduğu söylenebilir.

VAN KALESİ VE ESKİ VAN ŞEHİRİ KAZILARI 1990 YILI ÇALIŞMALARI*

Prof. Dr. M.TANER TARHAN*

Prof. Dr. VELİ SEVİN*

İstanbul Üniversitesi Edebiyat Fakültesi "Van Bölgesi Tarih ve Arkeoloji Araştırma Merkezi" adına 25.6.1990-14.8.1990 tarihleri arasında sürdürülen kazı çalışmalarına, ikinci başkan olarak Prof. Dr. Veli Sevin, Ar. Gör. (M.A.) Kemalettin Köroğlu, Ar.Gör. (M.A.) Hakan Sivas, doktora-desinatör (M.A.) Aynur Özırat, Fakültemiz öğrencilerinden Sema Sandaleci, Şevket Dönmez, Murat Sabuncu, Yıldırım Yılmaz, Bahar Memiş, Zerrin Özcanlı, Sedef Çokay; Ankara Üniversitesi Dil ve Tarih-Coğrafya Fakültesi Antropoloji Bölümü'nden stajyer antropolog olarak Çiğdem Özkan ve Dilek Özbağ katılmış; Bakanlık Temsilciliği görevini ise Malatya Müzesi Araştırmacısı Adil Özme yapmıştır. Geçen yıllarda olduğu gibi, Araştırma Merkezimizde yürütülen restorasyon ve konservasyon çalışmaları Trakya Üniversitesi Edirne Meslek Yüksek Okulu öğretim görevlisi (M.A.) Hüseyin Akıllı ve öğrenci Fehmi Yılmaz'ın başkanlığındaki bir kurul tarafından sağlanmıştır.

Çalışmalarımız Kültür Bakanlığı, Anıtlar ve Müzeler Genel Müdürlüğü, Kültür ve Tabiat Varlıklarını Koruma Genel Müdürlüğü, Türk Tarih Kurumu, Türkiye Turing ve Otomobil Kurumu ile Fakültemizin maddi ve manevi katkılarıyla gerçekleştirilmiştir. Ayrıca çalışmalarımıza en büyük destek ve katkı Van Valiliği İl Özel İdare Müdürlüğü tarafından sağlanmıştır. Van Müze Müdürlüğü de, her yıl olduğu gibi, kazılarımıza ilgisini eksik etmemiştir. Yukarıda belirttiğimiz kişi ve kuruluşlara teşekkürlerimizi bir borç biliriz.

1990 yazındaki çalışmalarımız iki ana bölümdeki pilot alanlarda sürdürülmüştür:

*Belleten 217. sayıda yanlış resimlerle basıldığından, bu sayıda doğru resimlerle tekrar yayımlanmaktadır.

* Prof. Dr. M. Taner Tarhan, İstanbul Üniversitesi, Edebiyat Fakültesi, Van Bölgesi Tarih ve Arkeoloji Araştırma Merkezi Müdürü, 34459/İstanbul.

* Prof. Dr. Veli Sevin, İstanbul Üniversitesi Edebiyat Fakültesi, Van Bölgesi Tarih ve Arkeoloji Araştırma Merkezi Müdür Yardımcısı, 34459/İstanbul.

I. VAN KALESİ ÇALIŞMALARI

A) **OSMANLI KULESİ**: Van Kayalığı'nın batı ucunda Sardur Burcu'nun güneydoğusunda Urartu Devri'ne ait taş temel yatakları üzerine inşa edilmiştir. Bu kesimin hemen kuzeyindeki etekte Menua'nın anakayaya kazılmış bir depo yazıtı yer almaktadır¹.

Düzgün kesilmiş iri kum taşı bloklarla inşa edilmiştir. Horasan harç kullanılmıştır. Batı duvarı üzerinde iki mazgal nişi yer almaktadır (Resim 1-2). Bu mekanın 17. yüzyıl Osmanlı minyatüründe "su kulesi" olarak tanımlanan yapı olduğunu düşünmekteyiz. Nitekim minyatürde de kule bedeninde pencere şeklinde iki boy mazgalı görülmektedir².

B) **MENUA SALONU** (*sirsini'si*): Kazısına 1989 yılında başlanan³ bu krali yapının giriş açıklığını kapatan kuzey kesimdeki moloz yığını tümüyle kazılarak temizlenmiştir. Mekanın dışında girişin doğusunda, mekan taban kodundan 0.90 m. yükseklikte 2.50-1.50 x 3.50 m. boyutlarında bir kaya platformu gün ışığına çıkarılmıştır. Platformun orta kesiminde 0.60 x 0.50 m. boyutlarında ve 0.20 m. derinliğinde stel yuvası olması muhtemel bir oyuntu mevcuttur (Resim 3).

C) **YUKARI SİTADEL**: Yukarı Sitadel kazıları Van Kalesi'ndeki stratigrafinin saptanması ve erken Urartu sitadelinin mimari dokusu hakkında bilgi edinilebilmesi amacıyla başlatılmıştır. Büyük bir bölümü özgün Urartu tahkimat ve destek duvarlarıyla çevrili olan bu alanda tabaka veren derin bir dolgunun varlığı 1974 yılında Afif Erzen'in yaptığı sondajdan da bilinmekteydi⁴.

1990 yılı kazıları, sitadelin kuzey terasının orta kesiminde -geç devir yapı kalıntılarının görülmediği- düz bir alanda gerçekleştirilmiştir (Resim: 4). 15 x 5 m. boyutlarındaki açmanın 9 x 5 m. lik doğu bölümünde anakayaya kadar inilerek bu kesimdeki tüm tabakalaşma durumu gözden geçirilmiştir. En üstte Osmanlı Dönemi'nin en geç evresine ait, sıkıştırılmış çamurdan bir taban mevcuttur. Herhangi bir mimari ile ilişkisi görülmeyen bu tabakanın açık bir alana ait olması çok mümkündür. Bu alan üze-

¹ M. Salvini, *Bellefen* 147 (1973), s. 279 vdd.

² Bkz. M.T. Tarhan, *II. Araştırma Sonuçları Toplantısı*, s. 190, res. 1; ay. yaz., *III. Araştırma Sonuçları Toplantısı*, s. 327, res. 3.

³ M.T. Tarhan - V. Sevin, *XII. Kazı Sonuçları Toplantısı*, II, s. 431, res. 2-6.

⁴ A. Erzen, *Anadolu Araştırmaları IV-V* (1976-1977), s. 15 vd., res. 13-14.

rinde, benzerlerini daha önceki yıllarda da bulduğumuz, 1915-1918 dönemine ait 200'den fazla demir şarapnel güllesi, muhtelif çapta tüfek, mermi, çekirdek ve kovanları, tüfek namlu parçaları vb. ele geçirilmiştir⁵. Alt-taki dolgu içinde bulunmuş olmakla birlikte, bu kata ait olduğu kesin olan küre biçimli, çift kulplu iki demir mayın ise Van Kalesi'nden tanıdığımız cephane örneklerinin yeni bir türünü oluşturmaktadır.

Geç evre açık alanının 1.25 m. kadar aşağısında, 0.60 m. kalınlığında, taş temellerden ve döşeme kalıntılarında oluşmuş yeni bir yapı katı görülmektedir. Dolgu tabakası ve mekanlar içinde ele geçirilen çok sayıda -çeşitli teknikler gösteren- keramik parçaları bu yapı katının da Osmanlı Dönemi'ne ait olduğunu açıkça belirlemektedir.

Bu tabakanın altında, herhangi bir mimari iz göstermeyen 1.00 m. kadar kalınlığında bir dolgu tabakası bulunmaktadır ki, bu dolgu içinde küçük buluntu olarak, barbotin tekniğinde yapılmış motiflerle bezeli bir matara dikkat çekicidir.

Yüzey kodundan 3.00 m. kadar derinde, açmanın batı ucunda, Urartu Dönemi'ne ait anıtsal bir duvar ortaya çıkarılmıştır (Resim 5). Kuzey-güney doğrultusunda, şimdilik 5.00 m. uzunluğunda bir bölümünü görebildiğimiz bu duvarın mevcut yüksekliği 2.20 m. dir. Üst üste üç sıra halinde, büyük bir özenle işlenmiş, 1.35 x 1.15 x 0.60 m.; 0.80 x 1.00 x 0.60 m. boyutlarındaki kesme kalker bloklarla örülmüştür.

Madır Burç'taki bloklar Urartu'nun şimdiye kadar bilinen en büyük boyutlu taş işçiliğinin temsilcisidirler. Gün ışığına çıkardığımız bu yeni mimari bulgu, boyutları açısından ikinci sırayı almaktadır ki, bu kanımızca yapının krallığın erken dönemlerine tarihlenmesi bakımından da bir ipucu oluşturmaktadır⁶. Bu duvarın nasıl bir yapıya ait olduğu konusunda henüz açık bilgilere sahip değiliz. Ancak, ister dini ister sivil olsun görkemli bir yapının varlığına işaret etmektedir. Bu tabakada küçük buluntu olarak -az olmakla birlikte- Biainili türünde keramik parçaları ele geçirilmiştir.

Bu mimari, geçen yıllarda ortaya çıkardığımız -çift *cella* olabileceğini düşündüğümüz- kaya mekanının⁷ yanı sıra Yukarı Sitadel içinde saptadığımız mimari dokunun çarpıcı diğer bir kalıntısını oluşturmaktadır.

⁵ Bkz. M.T. Tarhan - V. Sevin, *XI. Kazı Sonuçları Toplantısı I*, res. 15-16.

⁶ Krş. M.T. Tarhan - V. Sevin, *Anadolu Araştırmaları IV-V (1976-77)*, s. 284.

⁷ M.T. Tarhan - V. Sevin, *XI. Kazı Sonuçları Toplantısı I*, res. 8-9.

II. VAN KALESİ HÖYÜĞÜ

Kalenin 70 m. kadar kuzeyinde, doğu-batı yönünde alçak bir sırt halinde uzanır. Ortalama 70 m. genişlik ve 1 km. kadar uzunluğundaki höyüğün en yüksek bölümü batı uçtadır; bu kesimde yükseklik 7.00 m.yi bulmaktadır.

Van kayalığına paralel olarak uzanan söz konusu sırtın -tabakalanma veren- yapısı 1939 yılında Kirsopp ve Silva Lake'in kazılarıyla anlaşılmıştır⁸. Bu çalışmada, tepede "modern mezarlar, modern ve Ortaçağ keramik parçaları"nın yanında "kırmızı cilalı Urartu keramiği (*Vannic sherds*)" ile o zamanlar "pre-Vannic" olarak adlandırılan parlak siyah açkılı İlk Tunç Çağı keramiklerinin bulunduğu rapor edilmiştir.

Charles Burney⁹ 1956 yılında Doğu Anadolu'da yapmış olduğu geniş çaplı yüzey araştırmasında Van Kalesi'nin yanı sıra bu alanı da incelemiş, "Van Kale Höyüğü" olarak adlandırdığı bu kesimde yoğun bir İlk Tunç Çağı iskanının varlığını vurgulamıştı.

Afif Erzen, Emin Bilgiç ve arkadaşları tarafından 1959'da yapılan bir ön incelemede ise höyük önem taşıyan bir "iskan sahası" olarak nitelendirilmişti. Aynı bilim kurulunun 1963 yılında höyüğün batı ucunda yaptığı -muhtemelen Urartu mezarları bulmayı amaçlayan- küçük çaplı kazı çalışmasında sonuç olarak "2.30 m. derinlikte Urartu bina temelleri ve Urartu keramik parçaları"na rastlanıldığı bildirilmişti¹⁰ (Resim 6).

Tabakalanma veren iskan yerlerinin sayıca çok az olduğu dar alanlı Van ovasında, ünlü Tilkitepe'den sonra en önemli höyük durumundaki Van Kalesi Höyüğü, ne yazık ki, özellikle son yıllarda çok ağır bir tahribata sahne olmaya başlamıştır: Güneyden geçirilen bir toprak yol bu kesimdeki eteğin uzantısını bütünüyle ortadan kaldırmış; kerpiç yapmak ve dam örtüsünde kullanmak amacıyla gelişigüzel yapılan toprak alımları da batı uç kesiminin çok kötü bir biçimde yaralanmasına neden olmuştur. Höyüğün geçmişte de ağır bir tahribat gördüğü, kuzeybatı uçtaki -gölet görünümlü- büyük çukurdan anlaşılmaktadır (Resim: 6). Bazı kaynaklar,

⁸ Ayrıntılı bilgi için bkz. M. Korfmann, *Tilkitepe*. İstanbuler Mitteilungen-Beiheft 26 (1982), s. 195 vdd.

⁹ *Anatolian Studies* 8 (1958), s. 178; H.F. Russel, *Pre Classical Pottery of Eastern Anatolia*, BAR Int. series 85 (1980), s. 126, not 195.

¹⁰ Bkz. *Türk Arkeoloji Dergisi* X-2 (1960) 1961, s. 20; *Türk Arkeoloji Dergisi* XII-2 (1963) 1965, s. 35.

Timur'un kaleyi kuşatması sırasında, kuzeydeki -günümüzde hiç görünmeyen- hendeği doldurup sur bedenlerine ulaşmak amacıyla büyük çaplı bir toprak hafriyatı yaptırıldığını bildirmektedir. Höyüğün kuzeybatı ucunu tümüyle yok etmiş olan büyük çukurun bu olayla bağlantısı olduğu düşünülebilir. Ayrıca, yukarı ve aşağı sitadelde Ortaçağ ve sonrasında yapılan onarım, tadilat ve dolgu çalışmalarında gereken toprağın bu alandan çekilmiş olması da bir diğer ihtimaldir¹¹. Nitekim höyüğün batı kesimi kaleye çıkışı sağlayan, Urartu devrinden kalan ve çağlar boyunca kullanılan rampa girişine en yakın bir konuma sahiptir.

Yukarıda belirtmiş olduğumuz gibi, höyüğün bölge için tartışmasız bir şekilde önem taşıması ve gördüğü tahribatın gün geçtikçe tehlikeli boyutlara ulaşması¹² bizim 1989'da bu alanda kazı ve sondaj çalışmalarına başlamamıza neden olmuştur¹³.

A) *L 9 AÇMASI*: 1989 yılında açtığımız 10.00 x 10.00 m. boyutlarındaki L 10 plankaresinin kuzeyindedir. L 9 açması da aynı boyutlarda olup geçen yıl ortaya çıkarılmış olan Urartu yapı kompleksinin kuzey uzantısını incelemek amacıyla açılmıştır (Resim 6).

Ortalama 2.50 m. derinliğe varan bu açmada, üstten 1.74 m. derinliğe ulaşan tabakalanma, geçen yıl ortaya çıkardığımız beş evreli mezarlığın kuzey uzantısına aittir. Bunun altında ise Urartu yapı katı yer almaktadır.

L 9 açmasındaki üst seviye mezarları daha çok güney kesimde kümelennmiştir. 1.50 m. derinlik içerisinde, üç seviye halinde toplam 46 adet "kapak-taşsız", "kapak-taşlı" ve "kapak-taşlı çift çukurlu" türden İslami döneme ait "toprak mezarlar" ortaya çıkarılmıştır. Baş batıya gelecek şekilde doğu-batı doğrultusunda uzatılmış ve yüzleri güneye, yani Kible'ye çevrili olan bu gömülerde her hangi bir ölü armağanına ya da küçük buluntuya rastlanılmamıştır. Açmanın kuzey kesiminde, önce yoğun bir ho-

¹¹ C. Burney (*göst. yer.*) İlk Tunç Çağı keramik parçalarına sitadel üzerinde de rastlandığını işaret etmişti. Biz de kazı ve araştırmalarımız sırasında bu türde az sayıda parça ele geçirdik. Bunlar kaledeki herhangi bir tabaka ile bağlantılı olmayıp, höyükten taşınan toprakla birlikte getirilmiş olmalıdırlar.

¹² Tarihi Milli Park Projesi çevre düzeni çalışmalarımızda Van İl Özel İdaresi ile olan koordinasyon noksanlığı nedeniyle höyüğün bütünüyle tel örgü içine alınıp ön fiziki korunmasının sağlanması ne yazık ki, gerçekleştirilememiştir.

¹³ 1989 höyük kazıları için bkz. M. T. Tarhan - V. Sevin, *XII. Kazı Sonuçları Toplantısı II*, s. 432 vdd.

rasan moloz, bunun hemen altında ise iri taşlarla örülmüş horasan harçlı bir Ortaçağ duvarı ortaya çıkarılmıştır¹⁴.

Dördüncü seviye mezarları ise gerek tipolojik ve gerekse kronolojik bakımdan homojenlik göstermezler. Bunlardan 154 no'lu olanı "kerpiç-sandık mezar" türündedir. Burada baş batıda olmak üzere doğu-batı yönünde uzatılmış cesedin yüzü yukarı bakmakta, elleri ise göğüs üzerinde çapraz durumda kavuşturulmuş bulunmaktadır. Bunun bir paraleli 1989 sezonunda L 10 açmasındaki dördüncü seviyede saptanan 12 no'lu mezardır¹⁵. Yukarıda sözünü ettiğimiz horasan harçlı duvarın altında, yine doğu-batı yönünde uzanan öteki üç mezar ise "taş-sandık" türündedir. Bu mezarların yan duvarları dikine yerleştirilmiş düzgün taş plakalar, üzerleri ise sal taşlarıyla kaplı olup, dikdörtgen planlıdır. Bunlardan güneydeki 152 no'lu mezar gömü türü bakımından çok ilginç ve şimdilik üniktir (Resim 7, 10). Burada, ceset kremasyondan sonra, çift katlı deri ile kaplı ve semerdam kapaklı ahşap bir tabut içine koyulmuştur. Ahşap, kabara başlı demir çivilerle çakılmış, tabutu saran derinin üzeri ise -bıçakla açılmış- çentikli halkalarla bezenmiştir. Stratigrafik olarak bu alandaki Urartu yapılarından daha sonraya ait olduğu açıkça anlaşılan bu ilginç mezarın tarihlenmesi konusunda sağlıklı bir sonuca varabilmiş değiliz. Ayrıca hiç bir ölü hediyesine rastlanılmamış olması da bir dezavantajdır¹⁶. Ancak, kremasyon, büyük bir ihtimalle 155 no'lu "basit toprak" mezarda da karşımıza çıkmaktadır (Resim 7, 10). 153 no'lu mezarda ise sanduka ve kremasyona ait hiç bir iz yoktur (Resim 7, 10). Sırtüstü yatırılmış olan cesedin yanında yalnızca demir çiviler bulunmuştur.

Beşinci seviye gömüleri de homojenlik göstermezler: bunlar 140 ve 151 no'lu iki mezarla temsil olunur. Bunlar bu alandaki en eski tarihli mezarlardır. 140 no'lu gömü "basit-toprak mezar" türündedir ve alttaki Urartu dönemine ait B2 mekanının doğu duvarının taş temelleri üzerine yerleştirilmiştir (Resim 7, 11-12). Ceset, başı kuzeye gelecek şekilde sol yanı üze-

¹⁴ Höyüğün bu kesiminin, büyük çukuru oluşturan toprak hafriyatları sırasında zarar görmemiş olması, çok büyük bir ihtimalle söz konusu mezarlık alanına -hangi çağda olursa olsun- duyulan saygıdan kaynaklanmış olmalıdır.

¹⁵ Benzerleri Van-Dilkaya Höyüğü nekropolünde bulunmuştur.

¹⁶ Açıldıktan hemen sonra Araştırma Merkezimizin laboratuvarına kaldırdığımız bu eşsiz buluntuyu, III. Uluslararası Demir Çağları Sempozyumu nedeniyle Van'a gelen C.A. Burney, O.W. Muscarella, S. Kroll, J. Reid, N. Postgate, D. French, P. Calmayer ve P. Kuniholm gibi meslektaşlarımız da incelemişler ve benzeri bir gömü hatırlamadıklarını ifade etmişlerdir.

rine hoker tarzında yatırılmıştır. Kulak hizasında tunçtan üç basit halka (Ktg. no. 4; Resim 12/5-7), başın arkasında ise ölü hediyesi olarak biri kırık iki küçük çanak (Ktg. no. 2-3; Resim 12/3-4) ve bir de vazoz biçimli çift kulplu içki kabı (Ktg. no. 1; Resim 12/2) bulunmuştur. Gömünün stratigrafik konumu ve buluntulardan özellikle çift kulplu içki kabı¹⁷ mezarın Urartu sonrasına, olasılıkla Hasanlu IIIA ile çağdaş olabileceğine tanıklık etmektedir. Böylelikle daha önce, höyükte henüz rastlanılmadığını bildirdiğimiz Med-Akhaimenid-Part dönemlerine ya da daha genel bir deyimle Geç Demir Çağı'na ilişkin tabakaların bir evresini bu gömüyle belirlemiş bulunmaktayız¹⁸.

151 no'lu mezar ise B10 mekanının içinde ortaya çıkarılmıştır (Resim 7, 13). Bu bir "pithos gömü" olup odanın kuzey duvarına bitişiktir. Pithosun ağız geç yapı katı Urartu tabanı hizasındadır. Bu mezarın stratigrafisi problemlidir: Çünkü *in-situ* durumdaki pithos (Ktg. no. 5; Resim 13/1) büyük bir ihtimalle bir önceki erken Urartu yapı katına aittir. Geç yapı katı evresinde, pithosun, boyun hizasından düzgün bir biçimde kırılarak, hoker durumundaki cesedin kolaylıkla yerleştirilmesine imkan sağlandığı anlaşılmaktadır. Ceset, pithosun dip kısmına yerleştirilmiş olup üzeri ters çevrilmiş iri bir çanakla (Ktg. no. 6; Resim 13/2) kapatılmıştır. Böylelikle erken evrede bir depo kabı olan pithos, yeri ve pozisyonu hiç değiştirilmeden geç evrede bir mezara dönüştürülmüştür. Ceset yerleştirildikten ve üzerine çanağın örtülmesinden sonra pithosun içinde-toprak doldurulması sırasında bir raslantı olarak karışmamışlarsa- ölü hediyesi diyebileceğimiz, söğüt yaprağı biçimli dört demir okucu (Ktg. no. 9-12; Resim 13/5-8) ile baskı yüzünde grifon tasviri bulunan, bordo renkli taştan prizmatik bir damga mühür (Ktg. no. 8; Resim 13/4) bulunmuştur. İki okucu pithosun karın bölümünde; mühürle birlikte diğer ikisi ise boyun kısmında ele geçirilmiştir. Ölü hediyeleri arasındaki damga mühür çok tipik bir Urartu eseri olup gömünün tarihlendirilmesine de yardımcı olmaktadır. Yukarıda değindiğimiz, pithosun mezar olarak ikinci kullanımını yansıtan geç evreyi, 1989 kazıları sırasında bulduğumuz ve U XII/11 - U 12/A tiplerine

¹⁷ Bu türdeki çift kulplu vazolar Hasanlu IV'ten itibaren (T.C. Young, Jr., *Iran III*, 1965, fig. 6/3, 7/3, 2/3; O. W. Muscarella, *Metropolitan Museum Journal* 8, 1973, s. 59, fig. 15/16) Kuzeybatı İran'daki pek çok merkezde Akhaimenid dönemi boyunca yoğun bir biçimde ve çeşitlilikte karşımıza çıkmaktadırlar. M.Ö. 5. veya 4. yüzyıldan altın kaplamalı gümüş bir örnek için bkz. E. Porada, *Iran Ancien*, 1962, lev. 24.

¹⁸ Bkz. M. T. Tarhan - V. Sevin, *XII. Kazı Sonuçları Toplantısı II*, s. 433.

giren¹⁹ iki tunç fibula ve İskit tipi denen mahmuzlu tunç okuçları yardımı ile M.Ö. 7. yüzyıla tarihlenmektedir. Bu alanda ele geçirilen keramikler üzerindeki değerlendirme çalışmalarımız henüz sonuçlanmamış olmakla birlikte, elde ettiğimiz ön sonuçlar da bize aynı tarihi vermektedir. Bunlara göre, gün ışığına çıkarılmış olan bu gömü tarzı, biçim ve *intramural*²⁰ gelenek açılarından Urartular için üniktir.

Ayrıca höyükte daha önceki yıllarda da rastlanmış olan ve bu yıl da ele geçirilen, ceset örtmede kullanılmış iri çanakların (Ktg. no. 7; Resim 13/2; Ktg. no. 13-15; Resim 14/1-3) ölü gömme ile de ilişkili oldukları ortaya konulmuştur.

Urartu yapı katları: 1989 yılında L 10 plankaresinde, Orta Demir Çağı da denen bu döneme ait iki yapı katı saptamıştık²¹. Bunlardan geç yapı katı özellikle gömüler nedeniyle ağır tahribata uğradığından, bazı mimari izler dışında açık bir plan vermemektedir. Bunun hemen altında iki evreli ve şimdilik erken Urartu olarak tanımladığımız yapı katı büyük bir bina kompleksiyle temsil edilmektedir. 1990 sezonunda geç Urartu yapı katına ait bazı taban ve birkaç moloz taş sırasından oluşan duvar izleri ile yukarıda sözünü ettiğimiz 151 no'lu "pithos mezar" dışında herhangi bir mimari buluntuya rastlanılmamıştır (Resim 7-8).

Benzerleri Çavuştepe'de bulunmuş²² siyah taştan, üzeri kazı bezemeli ağırşak, yukarıda belirttiğimiz mezar çömleğinin bir eşi olan iri çanak (Ktg. no. 14; Resim 14/2), demir bıçak, sivri dipli bir Suriye şişesi (Ktg. no. 19; Resim 15/4), testi (Ktg. no. 16; Resim 15/1), vazo (Ktg. no. 17; Resim 15/2), maşrapa (Ktg. no. 18; Res. 15/3) ve çeşitli türde çanaklar (Ktg. no. 20-23, 25-26; Resim 16/1-4, 6) bu yapı katının dikkat çekici küçük buluntuları arasındadır.

¹⁹ B. Ögün, *Archaeologische Mitteilungen aus Iran. Ergänzungsband* 6, 1979, s. 184, Abb. 8, s. 185, Abb. 9.

²⁰ Bu türde *intramural* bir tek örneğe Giyimli'de rastlanmış olup kronolojik olarak da bizimkiyle paralellik arz etmektedir: A. Erzen, *Belleten* 150 (1974), s. 199 vdd., res. 22-23. Van Gölü havzasında küp mezar türünde gömüler Adilceviz yakınlarındaki Harmantepe nekropolünde 1964 yılında tespit edilmişti. Bunlar hakkında şimdiye kadar yalnızca çok kısa iki haber yayınlanmıştır: M. Mellink, *American Journal of Archaeology* 69 (1965), s. 142; H. Alkım, *Anatolica* I (1967), s. 20 vd. Burada mezar küpleri karınları üzerine gelecek şekilde yatırılmışlardır. Ancak bunların Urartu dönemine ait olup olmadığı konusu açık değildir. Ayrıca bkz. M. Karaosmanoğlu, *Belleten* 214 (1991), s. 596, res. 3.

²¹ Bkz. M.T. Tarhan - V. Sevin, *XII. Kazı Sonuçları Toplantısı* II, s. 433 vd.

²² Bkz. A. Erzen, *Çavuştepe* I, 1978, res. 23/4.

İkinci yapı katını oluşturan erken Urartu bina kompleksi çalışmalarımızın odak noktasını oluşturmuştur. Çatısı bazalt bir kaideye basan ahşap direklerle desteklenmiş merkezi konumlu B2 mekanının tümü ve bunun çevresindeki B7, B8 ve B10 mekanlarının ise büyük bir bölümü incelenerek bu yapı kompleksinin geniş bir alana yayıldığı anlaşılmıştır (Resim 7-8)²³. Temelleri, çamur-harç ile sıkıştırılmış orta ve küçük boyutlu taşlarla örülüdür. Duvar kalınlıkları 1.10/0.80 m. arasında değişir. Kerpiç bedenden günümüze çok az bir kısım kalabilmiştir. Bu yapı katında kayda değer sayıda küçük buluntuya rastlanılmamış olması dikkat çekicidir. Bina kompleksi terkedilmeden önce adeta büyük çapta boşaltılmış gibidir.

B) *I 11 AÇMASI*: Höyüğün stratigrafisi hakkında sıhhatli bir ön bilgi edinebilmek amacıyla 1989 sezonunda -toprak çekme yüzünden yoğun tahrip görmüş olan- güneybatı uçtaki I 11 plankaresi içinde başlanan 5.00 x 5.00 m. boyutlarındaki derinlik sondajında çalışmalara devam olunmuştur (Resim 6, 9). 1990 yılı çalışmalarında sondajın boyutları 6.00 x 6.00 m.ye çıkarılmıştır. Ancak bu kesimde taban suyunun çok yüksek olması nedeniyle fazla derine inme imkanı bulunamamış ve alan gelecek yıl yeniden ele alınmak üzere kurumaya terkedilmiştir. Drenajsız yapılan aşırı sulama ya da drene edilmemiş doğal su kaynaklarının zamanla taban suyu seviyesini yükselttikleri konusu bilinen bir gerçektir. Nitekim burada ikinci faktör etkili olmaktadır.

Bu alanda höyük zirvesinden itibaren 7.00 m. kadar bir derinliğe inilmiştir. Kesitte ve açma içinde herhangi bir mimari iz görülmemektedir (Resim 9). Dikkat çekici tek özellik açmanın orta kesimindeki çöp çukurudur. Bu çöp çukuru içinde, Keban ve Karakaya bölgelerinde Erken Demir Çağından itibaren iyi tanınan oluklu-yivli Demir Çağ keramikleri²⁴ ele geçirilmiştir (Ktg. no. 32-41; Resim 18/1-10). Bu türde ağız kenarı oluk-yiv bezemeli çanak ve çömleklere L 9-10 plankarelerinde incelediğimiz Urartu yapı katlarında hiç rastlanılmamıştır. Böylelikle, yivli Demir Çağ keramiğinin, Karmir-Blur ve Urmiye Gölü kıyısındaki Geoy Tepe A'da saptandığı üzere, Van bölgesinde de Urartu dönemi öncesinde kullanıldığı konusun-

²³ Benzer, avlulu örnekler için bkz. T.B. Forbes, *Urartian Architecture* 1983, Fig. 67 (Karmir-Blur), fig. 72 (Armavir).

²⁴ Malatya-Elazığ bölgesi Demir Çağ keramikleri için bkz. V. Sevin, *IV. Araştırma Sonuçları Toplantısı*, s. 281 vdd., res. 14; ay.yaz., *V. Araştırma Sonuçları Toplantısı*, II, s. 11 vd., res. 45; ay.yaz., *VI. Araştırma Sonuçları Toplantısı*, s. 453 vdd., res. 3-5; ay.yaz., *Anatolian Studies* 41 (1991), s. 87 vdd.

da -Dilkaya nekropolünün yanısıra- yeni ve daha güçlü bir kanıt elde edilmiştir²⁵. Pembemsi devetüyü renkte hamurlu, orta kum katkılı ve hamurunun renginde astarlı olan bu keramik, teknik ve biçim açısından *Biainili* ve diğer klasik Urartu örneklerinden tümüyle farklı özelliklere sahiptir. Kuzeyde, Kafkasya'da Ermenistan, batıda Malatya-Elazığ, doğuda Urmiye Gölü'nün batı kıyıları arasında uzanan geniş bölgede karşılaşılan bu malzeme gurubu, söz konusu bölgede Urartu Krallığı öncesine giden bir kültür birliğini kanıtlamakta, tarihsel açıdan da Urartu'nun "*Arkaik Çağı*" olarak tanımladığımız "*Ur(u)atri-Nairi Beylikler Birliği*" devrinin arkeolojik kimliğinin ilk habercilerini oluşturmaktadırlar²⁶. Bunların yanısıra, yine tabaka içinde bulunmamakla birlikte, oluk-yiv bezemeli kaplarla beraberce ele geçirilen kadeh (Ktg. no. 27; Resim 17/1) ve çanaklar (Ktg. no. 28-31; Resim 17/2-7) Urartu keramiğinin ortaya çıkışı ve gelişimi gibi sorunlara ışık tutacak niteliktedirler.

1989'da tipik bir örneğine rastladığımız "*Urmia ware*" de denen 2. binyıl boyalılarına ait iki parça yine aynı alanda karışık durumda ele geçirilmiştir (Ktg. no. 42-43; Resim 19/1-2)²⁷. Henüz bir tabaka halinde olmamakla birlikte, bu üç parça Van bölgesinin iskan tarihine ve 2. binyıl boya bezemeli keramiklerinin kökeni ve dağılımı sorunlarına katkıda bulunacak niteliktedir²⁸.

Yine önceki yılki gibi, söz konusu açmada tabakasız durumda çok sayıda İlk Tunç Çağ keramik parçası elde edilmiştir. Bunların hemen tümü parlak siyah astarlı ve klasik türdedirler (Ktg. no. 44-48; Resim 19/3-7); Nahçıvan kulbu denilen tipik tutamaklara da bolca rastlanılmıştır²⁹.

C) *DOĞU I AÇMASI*: L₁₀ açmasının takriben 800 m. doğusunda, höyüğün doğu uzantısının yayılım alanını incelemek amacıyla açılmıştır. 2.00 x 8.00 m. boyutlarındaki bu deneme sondajında 3.40 m. kadar derinliğe inilmiştir. Ön incelemelerimiz sonucu burada iki yapı katının varlığı

²⁵ (Karmir-Blur) V.V. Sorokin *Sovietskaia Arkeologiya* (1958), no. 2, res. 7/4,7, 22/1-2, 41/1-2; (Geoy Tepe A) T. Burton Brown, *Excavations in Azerbaijan*, 1948, fig. 36/643, 915; 39/23; (Dilkaya) A. A. Çilingiroğlu, *IX. Kazı Sonuçları Toplantısı* I, s. 234, res. 19.

²⁶ Bu erken dönemin tarihsel anahatları için bkz. M.T. Tarhan, *Anadolu Araştırmaları* VIII (1980), s. 70 vdd.; ay.yaz., *IX. Türk Tarih Kongresi* (1986), s. 285 vd.

²⁷ M.T. Tarhan-V. Sevin, *XII. Kazı Sonuçları Toplantısı* II, s. 434 vd., res. 23/7.

²⁸ Bu parçalar konusunda görüşlerini bildiren Karen Rubinson ile Stephan Kroll'a teşekkürlerimizi sunarız.

²⁹ M.T. Tarhan - V. Sevin, *göst.yer.*, s. 435, res. 23/1-6.

görülmüştür. Üstteki Osmanlı yapı katı düzensiz taş temeller ile dört tandır ve çanak çömlek parçalarıyla temsil olunmaktadır. Bunun altında ise -1.20 m. derinlikten itibaren Ortaçağ tabakası başlamaktadır. Bu tabaka içinde ilginç buluntular ele geçirilmiştir: tam plastik tutumağı insan başlı kapak (Ktg. no. 49; Resim 20), yeşil sırlı tepsi (Ktg. no. 57; Resim 22/4), çömlek (Ktg. no. 54; Resim 22/1), çanaklar (Ktg. no. 55-56; Resim 22/2-3) ve kapaklar (Ktg. no. 50-53; Resim 21/1-4).

Ortaçağ tabakasının altında ise Urartu döneminin varlığına işaret eden bazı buluntular elde edilmiştir. Henüz temiz bir tabaka halinde gelmemekle birlikte, *Biainili* türü keramik parçaları (Ktg. no. 25; Resim 16/6) ile bir demir bıçak bu dönemin buluntuları arasındadır.

Sondajın alt kesimlerinde ise bol miktarda İlk Tunç Çağ keramik parçalarına rastlanılmıştır. Ancak bu alanda şimdilik sağlıklı bir tabakalanmanın tespit edildiği söylenemez.

Yukarıda açıklamasını ve yorumlarını yapmaya çalıştığımız yeni bulguların yanısıra, höyük çalışmaları bazı yeni görüşlerin gündeme gelmesini de sağlamıştır. Bunlardan ilki Van ovasının *iskan tarihine* ilişkindir: Tilkitepe Kalkolitiği'ni izleyen ve Van Kalesi Höyüğü'nde varlığı belirlenen ya da anlaşılan tabakalar (Resim 23) bu yörenin çağlar boyunca, kesintisiz olarak yerleşmelere sahne olduğunu ortaya koymuştur. Böylelikle İlk Tunç Çağı açısından, olasılıkla bir kayaaltı sığınağı olan Kalecik ve Dilka-ya Höyüğü'nün yanısıra, daha verimli ve geniş boyutlu bir kaynağın varlığı ortaya konmuş; Orta Tunç Çağı boyalı keramiğinin dağılımı sorununa ışık tutabilecek malzeme sağlanmış; Demir Çağı'nın erken aşamalarına ilişkin bir oluk-yiv bezemeli keramik kümesinin bu yörede Urartu çağı tabakalarında hiç görülmediği kesinlikle saptanmış ve böylelikle bu türde keramiğin ortaya çıkış tarihi ile ilgili olarak önerilen bazı yeni kuşku-ların³⁰ -en azından bölgemiz için- haklı olamayacağı konusunda kanıt elde edilmiştir.

İkinci görüş ise Urartu Krallığı'nın başkenti Tuşpa'nın *ashağı kent* sorununa ilişkindir: Kirsopp ve Silva Lake'in güney etekteki Eski Van Şehri içinde yaptığı sondajlarda, bir tabakaya bağlı olmamakla birlikte Urartu keramikleri ortaya çıkarılmıştı ve buna dayanılarak da *ashağı* kentin sitade-lin güneyinde olduğuna inanılıyordu. Buna karşın Urartu şehrinin yeri ve

³⁰ Bkz. D.H. French, *VIII. Kazı Sonuçları Toplantısı* I, s. 206; S.R. Blaylock - D.H. French - G. Summers, *Anatolian Studies* 40 (1990), s. 110, 112.

yayılımı konularında esaslı verilere dayanan bilgilere sahip değildik. Bu konudaki ilk veriler 1979 yılında, İller Bankası tarafından yaptırılan geniş çaplı alt yapı çalışmalarında ortaya çıkarılmıştı. Bu hafriyat sırasında tahrip edilmiş olan mimari ve küçük buluntular³¹, kentin sitadelin kuzeydoğusundan kuzeye doğru -en azından 1 kilometre kadar- uzandığını belirlemekteydi. Höyükteki kazılarımız ise bu yayılımın sitadelin kuzey tarafını da bütünüyle kapsadığını açık bir biçimde ortaya koymuştur (Resim 24).

Tüm Yakın Doğu başkentleri ve önemli yerleşmelerinin yanı sıra, Patnos/Aznavurtepe ve Karmir-Blur'dan görüldüğü üzere, geniş yayılım alanı konusunda bazı veriler elde ettiğimiz aşağı kentin surlarla kuşatılmış olduğu da belirgin değildir. Yüzey araştırmalarımıza ve höyük dahil yakın çevreyi kapsayan hava fotoğrafı incelemelerine karşın, toprak üstünde böyle bir kalıntıya ait hiçbir iz belirleyebilmiş değiliz. Ancak 1989-90 yıllarında eski şehrin güneydoğu ucunda, Osmanlı surlarının hemen dışında Belediye tarafından yaptırılan bir kanal kazısında dış suru çevreleyen hendeğin 4.00-5.00 m. kadar altında -tam olmamakla birlikte- dokusu Urartu özelliklerini andıran, yeşilimsi kumtaşı bloklardan örülü, doğu-batı yönlü bir duvar/temel parçası dikkatimizi çekmiştir. Ortaçağ ve Osmanlı dış surunun derindeki bu taş temeller üzerine oturduğu izlenimini edinmiş bulunmaktayız. Bu duvar gerçekten Urartu dönemine aitse, Tuşpa aşağı kentinin de taş temelli bir surla çevrildiği söylenebilir. Ancak, kanal sondajından da açıkça görüldüğü üzere, sulak ovadaki yoğun alüvyonlaşma bu sorunla ilgili izleri -yazık ki- tümüyle örtmüştür.

o ³¹ Bu alt yapı çalışmalarında ortaya çıkarılan ve Van Müzesi'ne nakledilen bir toplu buluntu gurubu için bkz. O. Belli, *Anadolu Araştırmaları* IX (1983) s. 361 vdd.

1990 BULUNTU KATALOĐU (Ktg)

- 1 — (Resim: 12/2) Kadeh / ap 8 cm. / ark yapımı / pembe (2.5 YR 6/6) renkte hamurlu / hamurunun rengine astarlı / iyi pişirilmiş / orta kum katkılı / akılı / İ.Ö. 6. yy. / *Van Kalesi Höyüğü, AİY-140 No'lu mezardan / VK.90.157/15*
- 2 — (Resim: 12/3) anak / ap 15 cm. / ark yapımı / pembe (2.5 YR 6/6) renkte hamurlu / hamurunun rengine astarlı / iyi pişirilmiş / orta kum katkılı / İ.Ö.6.yy. / *Van Kalesi Höyüğü, AİY-140 No'lu mezardan /VK.90.144/(2)*
- 3 — (Resim: 12/4) anak p. / ap 18 cm. / ark yapımı / koyu krem (5 YR 7/4) renkte hamurlu / kiremit (10 R 4/6) renkte astarlı / iyi pişirilmiş / orta kum katkılı / akılı / İ.Ö.6.yy. / *Van Kalesi Höyüğü, AİY-140 No'lu mezardan / VK.90.143*
- 4 — (Resim: 12/5-7) K peler / ortalama ap 3 mm. / tun / İ.Ö.6.yy. / *Van Kalesi Höyüğü / VK.90.191*
- 5 — (Resim: 13/1) Pithos / ap 38 cm. / ark yapımı / kiremit (5 YR 6/6) renkte hamurlu / hamurunun rengine astarlı / orta pişirilmiş / kaba kum katkılı / *Urartu / Van Kalesi Höyüğü, AĴA-151 No'lu mezar / VK.90.138*
- 6 — (Resim: 13/2) anak / ap 50 cm. / ark yapımı / pembe (2.5 YR 6/6) renkte hamurlu / hamurunun rengine astarlı / orta pişirilmiş / orta kum katkılı / dıŐı akılı / *Urartu / Van Kalesi Höyüğü, AĴA-151 No'lu mezardan / VK.90.174/10*
- 7 — (Resim: 13/3) anak p. / ap 25 cm. / ark yapımı / kiremit (10 R 5/6) renkte hamurlu / hamurunun rengine astarlı / orta pişirilmiş / ince kum katkılı / akılı / *Urartu / Van Kalesi Höyüğü, AĴA-151 No'lu mezardan / VK.90.167*
- 8 — (Resim: 13/4) M h r / boy 2.3 cm. / bordo taŐ / *Urartu / Van Kalesi Höyüğü, AĴA-151 No'lu mezardan / VK.90.188/1*
- 9 — (Resim: 13/5) Okucu / boy 7 cm. / demir / *Urartu / Van Kalesi Höyüğü AĴA-151 No'lu mezardan / VK. 90.220*
- 10 — (Resim: 13/6) Okucu / boy 7.2 cm. / demir / *Urartu / Van Kalesi Höyüğü, AĴA-151 No'lu mezardan / VK.90.194*

- 11 — (Resim: 13/7) Okucu / boy 9.1 cm. / demir / *Urartu / Van Kalesi Höyüğü, AJA-151 No'lu mezardan / VK.90.190*
- 12 — (Resim: 13/8) Okucu / boy 9.5 cm. / demir / *Urartu / Van Kalesi Höyüğü, AJA-151 No'lu mezardan, VK.90.193*
- 13 — (Resim: 14/1) Çanak p. / çap 38 cm. / çark yapımı / açık kahve (5 YR 6/4) renkte hamurlu / kiremit (10 R 4/4) renkte astarlı / kötü pişirilmiş / ince kum katkılı / açkılı / *Urartu-Biainili keramiği / Van Kalesi Höyüğü, AJA-B10 mekanından / VK.90.166*
- 14 — (Resim: 14/2) Çanak / çap 54 cm. / çark yapımı / açık kahve (10 R 5/6) renkte hamurlu / hamurunun renginde astarlı / iyi pişirilmiş / orta kum katkılı / *Urartu / Van Kalesi Höyüğü, AJA-B10 mekanından / VK.90.179/9*
- 15 — (Resim: 14/3) Çanak p. / çap 33 cm. / çark yapımı / pembe (10 R 6/6) renkte hamurlu / krem 7.5 YR 8/3) renkte astarlı / iyi pişirilmiş / kaba kum katkılı / açkılı / *Urartu / Van Kalesi Höyüğü, AJA-B10 mekanından / VK.90.172*
- 16 — (Resim: 15/1) Testi p. / çark yapımı / pembe (2.5 YR 6/6) renkte hamurlu / hamurunun renginde astarlı / iyi pişirilmiş / kaba kum katkılı / açkılı / *Urartu / Van Kalesi Höyüğü, B7 mekanı, güney-batı köşeden / VK.90.86*
- 17 — (Resim: 15/2) Vazo / çap 6 cm. / çark yapımı / açık kahve (5 YR 6/4) renkte hamurlu / hamurunun renginde astarlı / iyi pişirilmiş / orta kum katkılı / hafif açkılı / *Urartu / Van Kalesi Höyüğü, AJA-B10 mekanından / VK.90.160*
- 18 — (Resim: 15/3) Maşrapa / çap 5 cm. / el yapımı / kiremit (10 R 6/6) renkte hamurlu / hamurunun renginde astarlı / orta pişirilmiş / kaba kum katkılı / hafif açkılı / *Urartu / Van Kalesi Höyüğü, AJA-B10 mekanından / VR.90.140/(1)*
- 19 — (Resim: 15/4) Şişecik / çark yapımı / açık krem (2.5 Y 8/2) renkte hamurlu / kahve (5 YR 4/3) renkte astarlı / iyi pişirilmiş / ince kum katkılı / hafif açkılı / *Orta Demir Çağ / Van Kalesi Höyüğü, AJA-B10 mekanından / VK.90.128/(6)*
- 20 — (Resim:16/1) Çanak p. / çap 16.5 cm. / çark yapımı / kahve (5 YR 6/6) renkte hamurlu / kiremit (10 R 4/8) renkte astarlı / orta pişirilmiş / orta kum katkılı / açkılı / *Urartu-Biainili keramiği / Van Kalesi Höyüğü, AJA-B10 mekanından / VK.90.164*

- 21 — (Resim: 16/2) Çanak p. / çap 16 cm. / çark yapımı / pembe (2.5 YR 6/6) renkte hamurlu / hamurunun renginde astarlı / iyi pişirilmiş / ince kum katkılı / hafif açkılı / *Urartu / Van Kalesi höyüğü, AES-L10 açmasından / VK.90.165*
- 22 — (Resim: 16/3) Çanak p. / çap 22 cm. / çark yapımı / kahve (5 YR 6/4) renkte hamurlu / kiremit (10 R 4/6) renkte astarlı / orta pişirilmiş / orta kum katkılı / açkılı / *Urartu-Biainili keramiği / Van Kalesi Höyüğü, AIÇ-L9 açması / VK.90.183*
- 23 — (Resim: 16/4) Çanak p. / çap 20 cm. / çark yapımı / pembe (10 R 6/6) renkte hamurlu / hamurunun renginde astarlı / orta pişirilmiş / orta kum katkılı / açkılı / pişme nedeniyle siyahlıklar var / *Urartu / Van Kalesi Höyüğü, AIM-I11 açması / VK.90.126*
- 24 — (Resim: 16/5) Çanak p. / çap 20 cm. / çark yapımı / pembe (10 R 6/6) renkte hamurlu / hamurunun renginde astarlı / orta pişirilmiş / orta kum katkılı / pişme nedeniyle siyahlıklar var / *Urartu / Van Kalesi Höyüğü, AIM-I11 açması / VK.90.125*
- 25 — (Resim: 16/6) Çanak p. / çap 20 cm. / çark yapımı / kahverengi (10 R 5/6) renkte hamurlu / hamurunun renginde astarlı / iyi pişirilmiş / orta kum katkılı / açkılı / *Urartu-Biainili keramiği / Van Kalesi Höyüğü, AIU-Doğu I açması / VK.90.159*
- 26 — (Resim: 16/7) Çanak p. / çap 14 cm. / çark yapımı / açık kahve (10 R 5/6) renkte hamurlu / hamurunun renginde astarlı / orta pişirilmiş / orta kum katkılı / açkılı / *Urartu / Van Kalesi Höyüğü, AJA-B10 mekanından / VK.90.171*
- 27 — (Resim: 17/1) Kadeh / çap 8 cm. / çark yapımı / pembe (5 YR 7/4) renkte hamurlu / kiremit (2.5 YR 5/3) renkte astarlı / iyi pişirilmiş / ince kum katkılı / açkılı / *Erken Demir Çağ / Van Kalesi Höyüğü, AIM-I11 açmasından / VK.90.123/16*
- 28 — (Resim: 17/2) Çanak p. / çap 14 cm. / çark yapımı / açık kahve (2.5 YR 6/4) renkte hamurlu / kiremit (10 R 6/6) renkte astarlı / iyi pişirilmiş / orta kum katkılı / açkılı / *Erken Demir Çağ / Van Kalesi Höyüğü, AIM-I11 açmasından / VK.90.137*
- 29 — (Resim: 7/3) Çanak p. / çap 18 cm. / çark yapımı / Kiremit (2.5 YR 5/6) renkte hamurlu / hamurunun renginde astarlı / kötü pişirilmiş / orta kum katkılı / pişme nedeniyle dış yüzde siyahlıklar var / *Erken Demir Çağ / Van Kalesi Höyüğü, AIM-I11 açmasından / VK.90.133*

- 30 — (Resim: 17/4) çanak p. / çap 20 cm. / çark yapımı / pembe (5 YR 7/4) renkte hamurlu / koyu pembe (10 R 5/4) renkte astarlı / orta pişirilmiş / orta kum katkı / *Erken Demir Çağ / Van Kalesi Höyüğü, AIK-I11 açmasından / VK.90.22*
- 31 — (Resim: 17/5) Çanak p. / çap 20 cm. / çark yapımı / kahverengi (5 YR 5/6) renkte hamurlu / hamurunun renginde astarlı / orta pişirilmiş / orta kum katkı / *Erken Demir Çağ / Van Kalesi Höyüğü, AIK-I11 açmasından / VK.90.4*
- 32 — (Resim: 18/1) Çanak p. / çap 22 cm. / çark yapımı / kiremit (2.5 YR 5/8) renkte hamurlu / koyu krem (7.5 YR 8/6) astarlı / iyi pişirilmiş / orta kum katkı / dışı açkılı / *Erken Demir Çağ / Van Kalesi Höyüğü, AIK-I11 açmasından / VK.90.43*
- 33 — (Resim: 18/2) Çanak p. / çap 18 cm. / çark yapımı / pembe (5 YR 8/3) renkte hamurlu / hamurunun renginde astarlı / iyi pişirilmiş / ince kum katkı / dışı açkılı / *Erken Demir Çağ / Van Kalesi Höyüğü, AIK-I11 açmasından / VK.90.57*
- 34 — (Resim: 18/3) Çanak p. / çap 15 cm. / çark yapımı / pembe (5 YR 7/4) renkte hamurlu / koyu pembe (5 YR 7/6) renkte astarlı / orta pişirilmiş / orta kum katkı / dışı açkılı / *Erken Demir Çağ / Van Kalesi Höyüğü, AIK-I11 açmasından / VK.90.58*
- 35 — (Resim: 18/4) Çanak p. / çap 14 cm. / çark yapımı / koyu pembe (10 R 6/6) renkte hamurlu / koyu krem (7.5 YR 8/4) renkte astarlı / orta pişirilmiş / orta kum katkı / dışı açkılı / *Erken Demir Çağ / Van Kalesi Höyüğü, AIK-I11 açmasından / VK.90.3*
- 36 — (Resim: 18/5) Çanak p. / çap 18 cm. / çark yapımı / pembe (10 R 6/3) renkte hamurlu / hamurunun renginde astarlı / kötü pişirilmiş / kaba kum katkı / *Erken Demir Çağ / Van Kalesi Höyüğü, AIK-I11 açmasından / VK.90.68*
- 37 — (Resim: 18/6) Çanak p. / çap 12 cm. / çark yapımı / kiremit (10 R 5/8) renkte hamurlu / içi hamurunun renginde-dışı açık krem (10 YR 8/2) renkte astarlı / iyi pişirilmiş / ince kum katkı / dışı açkılı / *Erken Demir Çağ / Van Kalesi Höyüğü, AIK-I11 açmasından / VK.90.38*
- 38 — (Resim: 18/7) Çanak p. / çap 16 cm. / çark yapımı / kiremit (10 R 5/8) renkte hamurlu / açık krem (10 YR 8/4) renkte astarlı / iyi pişirilmiş / orta kum katkı / *Erken Demir Çağ / Van Kalesi Höyüğü, AIK-I11 açmasından / VK.90.8*

- 39 — (Resim: 18/8) Çanak p. / çap 10 cm. / çark yapımı / koyu pembe (2.5 YR 6/4) renkte hamurlu / hamurunun renginde astarlı / orta pişirilmiş / orta kum katkılı / açkılı / *Erken Demir Çağ / Van Kalesi Höyüğü, AIK-111 açmasından / VK.90.31*
- 40 — (Resim: 18/9) Çanak p. / çap 12 cm. / çark yapımı / kiremit (10 R 5/8) renkte hamurlu / hamurunun renginde astarlı / orta pişirilmiş / kaba kum katkılı / *Erken Demir Çağ / Van Kalesi Höyüğü, AIK-111 açmasından / VK.90.66*
- 41 — (Resim: 18/10) Çanak p. / çap 10 cm. / çark yapımı / pembe (2.5 YR 6/4) renkte hamurlu / hamurunun renginde astarlı / orta pişirilmiş orta kum katkılı / *Erken Demir Çağ / Van Kalesi Höyüğü, AIK-111 açmasından / VK.90.41*
- 42 — (Resim: 19/1) Çanak p. / çap 22 cm. / çark yapımı / açık kahve (5 YR 2/2) renkte hamurlu / içi hamurunun renginde-dışı krem (10 YR 7/4) renginde astarlı / iyi pişirilmiş / ince kum katkılı / dışı hafif açkılı / *M.Ö. II. binyıl / Van Kalesi Höyüğü, AIK-111 açmasından / VK.90.106*
- 43 — (Resim: 19/2) Gövde p. / çark yapımı / açık kahve (5 YR 6/6) renkte hamurlu / hamurunun renginde astarlı / orta pişirilmiş / orta kum katkılı / dışı hafif açkılı / *M.Ö. II. binyıl / Van Kalesi Höyüğü AIK-111 açmasından / VK.90.104*
- 44 — (Resim: 19/3) Çömlek p. / çap 16 cm. / el yapımı / gri (5 YR 5/1) renkte hamurlu / içi hamurunun renginde-dışı açık gri (10 YR 5/1) renkte astarlı / kötü pişirilmiş / orta kum katkılı / dışı açkılı / *M.Ö. III. binyıl / Van Kalesi Höyüğü AIK-111 açmasından / VK.90.54*
- 45 — (Resim: 19/4) Çanak p. / çap 11 cm. / el yapımı / siyah (2.5 YR N2 renkte hamurlu / hamurunun renginde astarlı / kötü pişirilmiş / orta kum ve saman katkılı / *M.Ö. III. binyıl / Van Kalesi Höyüğü AIK-111 açmasından / VK.90.186*
- 46 — (Resim: 19/5) Çanak p. / çap 12 cm. / el yapımı / gri (10 YR 5/1) renkte hamurlu / siyah (5 Y 2.5/1) renkte astarlı / kötü pişirilmiş / orta kum katkılı / *M.Ö. III. binyıl / Van Kalesi Höyüğü AIK-111 açmasından / VK.90.33*
- 47 — (Resim: 19/6) Bardakçık / çap 2 cm. / el yapımı / pembe (5 YR 7/6) renkte hamurlu / hamurunun renginde astarlı / iyi pişirilmiş / ince kum katkılı / açkılı / *M.Ö. III. binyıl / Van Kalesi Höyüğü AIK-111 açmasından / VK.90.162/13*

- 48 — (Resim: 19/7) Bardakçık / çap 3 cm. / el yapımı / gri (5 YR 4/1) renkte hamurlu / hamurunun renginde astarlı / kötü pişirilmiş / ince kum katkılı / açkılı / *M.Ö. III. binyıl / Van Kalesi Höyüğü AIK-111 açmasından / VK.90.161/12*
- 49 — (Resim: 20) Kapak / çap 33 cm. / çark yapımı / pembe (55 YR 7/6) renkte hamurlu / hamurunun renginde astarlı / iyi pişirilmiş / orta kum katkılı / hafif açkılı / kazıma bezekli ve kiremit (10 R 5/6) renkte boyalı / *Ortaçağ / Van Kalesi Höyüğü, AIU-Doğu I açmasından / VK.90.116/18*
- 50 — (Resim: 21/1) Kapak p. / çap 25 cm. / çark yapımı / k.krem (7.5 YR 7/4) renkte hamurlu / kiremit (10 R 6/6) renkte astarlı / orta pişirilmiş / orta kum katkılı / hafif açkılı / kazıma bezekli / siyahlıklar var / *Ortaçağ / Van Kalesi Höyüğü, AIU-Doğu I açmasından / VK.90.173/(15)*
- 51 — (Resim: 21/2) Kapak p. / çap 25 cm. / çark yapımı / kahve (10 R 5/4) renkte hamurlu / hamurunun renginde astarlı / orta pişirilmiş / orta kum katkılı / kazıma bezekli / *Ortaçağ / Van Kalesi Höyüğü, AIU-Doğu I açması / VK.90.103*
- 52 — (Resim: 21/3) Kapak p. / çap 25 cm. / çark yapımı / kiremit (10 R 6/6) renkte hamurlu / içi hamurunun renginde-dışı krem (10 YR 8/4) renkte astarlı / orta pişirilmiş / orta kum katkılı / kazıma bezekli / *Ortaçağ / Van Kalesi Höyüğü, AIU-Doğu I açmasından / VK.90.163/(5)*
- 53 — (Resim: 21/4) Kapak p. / çap 24 cm. / el yapımı / kahve (10 R 5/6) renkte hamurlu / hamurunun renginde astarlı / orta pişirilmiş / ince kum katkılı / kazıma bezekli / siyahlıklar var / *Ortaçağ / Van Kalesi Höyüğü, AIU-Doğu I açmasından / VK.90.148/(4)*
- 54 — (Resim: 22/1) Çömlek / çap 30 cm. / çark yapımı / kahve (10 R 4/6) renkte hamurlu / hamurunun renginde astarlı / kötü pişirilmiş / orta kum katkılı / hafif açkılı / kazıma ve açkılı bezekli / *Ortaçağ / Van Kalesi Höyüğü, AIU-Doğu I açmasından / VK.90.156/14*
- 55 — (Resim: 22/2) Çanak p. / çap 24 cm. / çark yapımı / pembe (2.5 YR 6/6) renkte hamurlu / beyaz (5 Y 8/1) renkte astarlı / iyi pişirilmiş / ince kum katkılı / sarı ve kahve renklerde sırlı / *Ortaçağ / Van Kalesi Höyüğü, AIU-Doğu I açmasından / VK.90.201*
- 56 — (Resim: 22/3) Kase p. / çap 13 cm. / çark yapımı / koyu pembe (10 R 5/8) renkte hamurlu / beyaz (5 Y 8/1) renkte astarlı / iyi pi-

şirilmiş / ince kum katkılı / yeşil sırlı / *Ortaçağ* / *Van Kalesi Höyüğü*,
AIU-Doğu I açmasından / VK.90.204

- 57 — (Resim: 22/4) Tepsi / çap 30 cm. / çark yapımı / pembe (2.5 YR
6/6) renkte hamurlu / beyaz (5 Y 8/1)astarlı / iyi pişirilmiş / ince
kum katkılı / yeşil sırlı / *Ortaçağ* / *Van Kalesi Höyüğü*, *AIU-Doğu*
I açmasından / VK.90.158/17

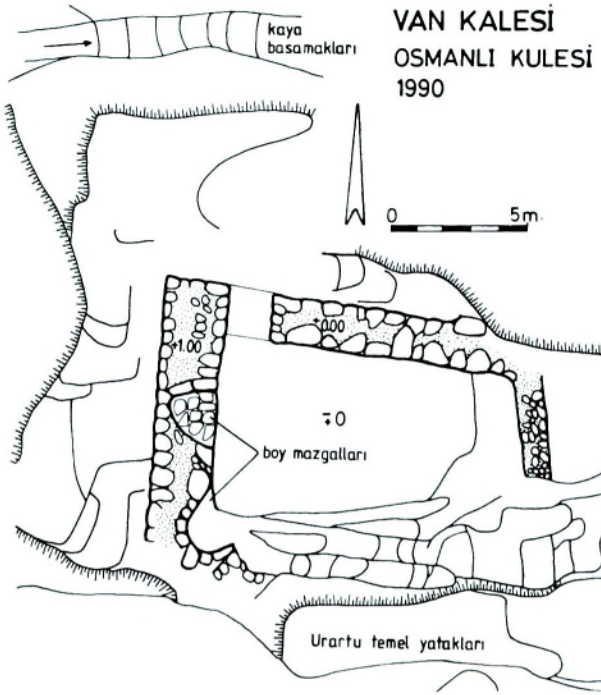

Resim 1 — Osmanlı kulesi durum planı.



Resim 2 — Genel görünüm, doğudan.

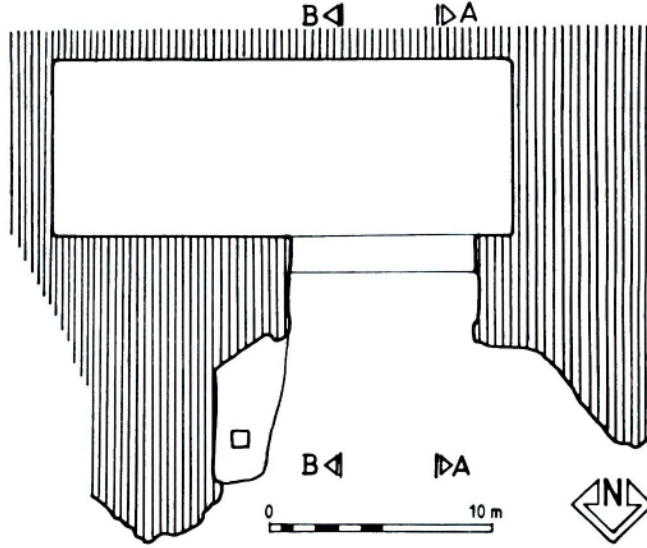

VAN FORTRESS-MENUA'S sirşini

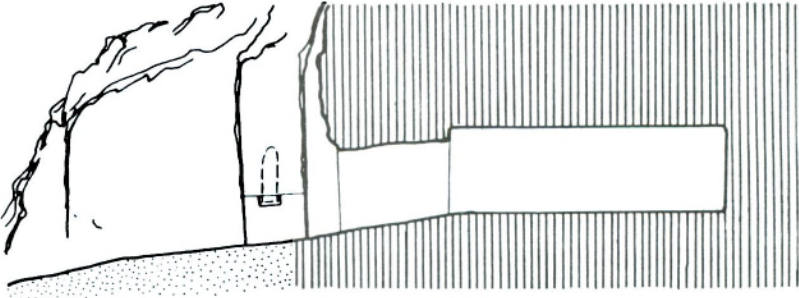

AA SECTION

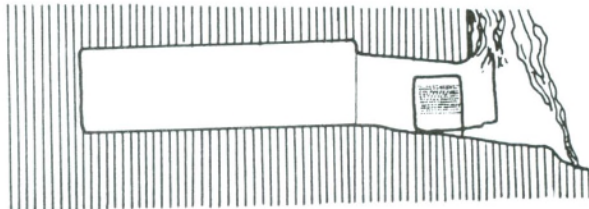

BB SECTION

Resim 3 — Menua sirşini'si plan ve kesit.

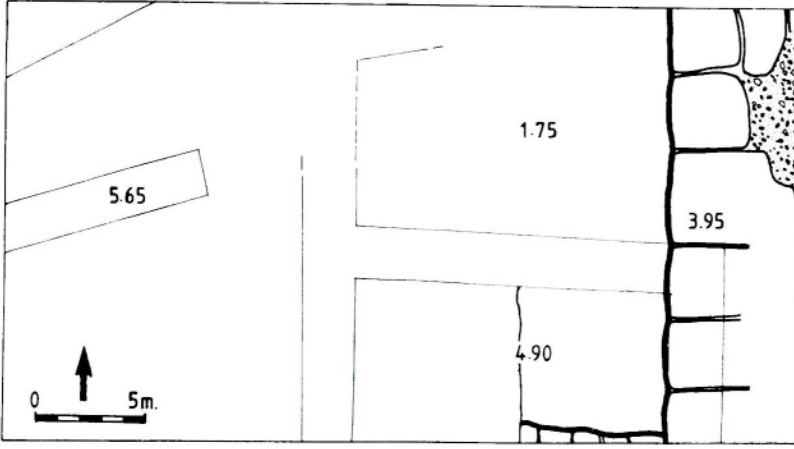

Resim 4 — Yukarı sitadel açması planı.



Resim 5 — Urartu duvarı, güneydoğudan.

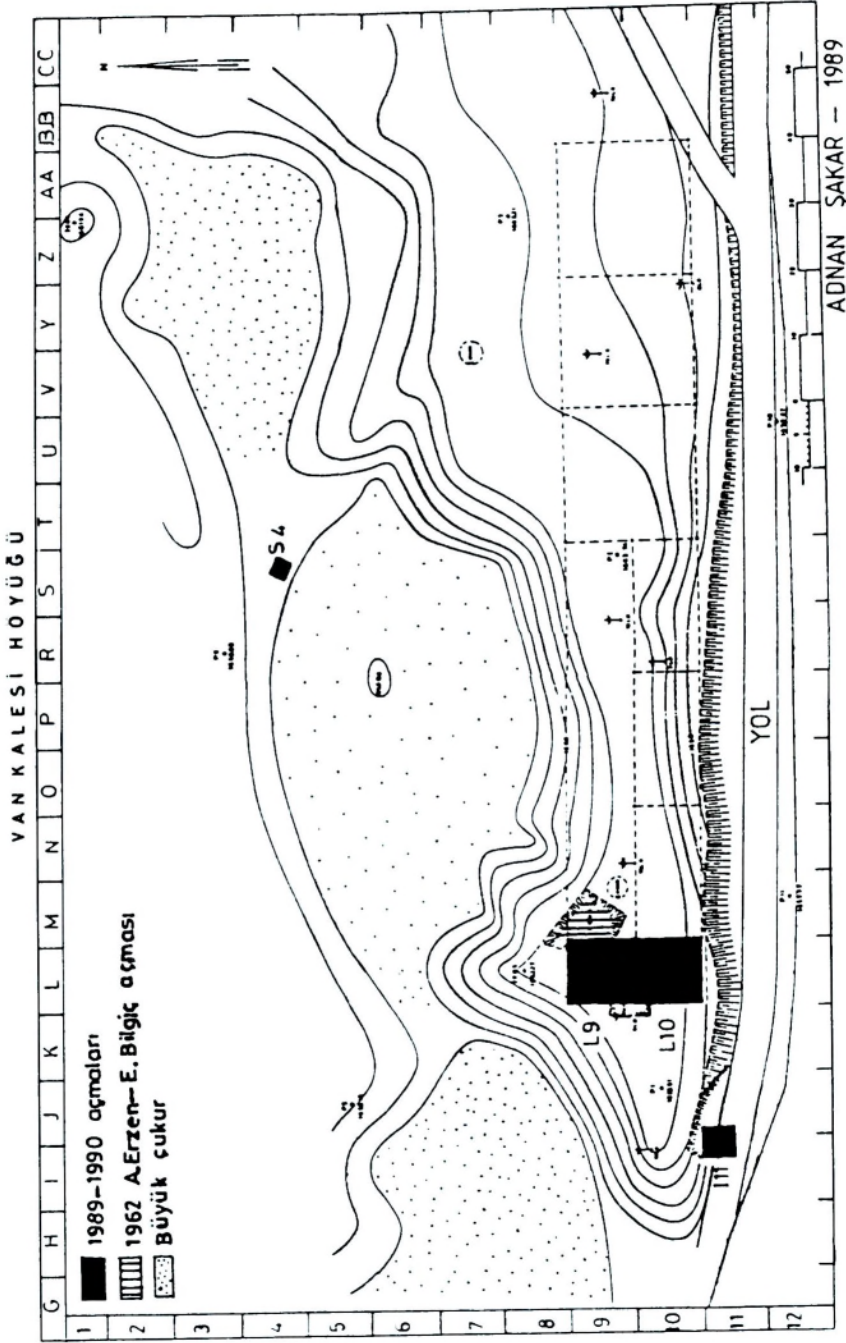

Resim 6 — Van Kalesi Höyüğü, topografik plan.

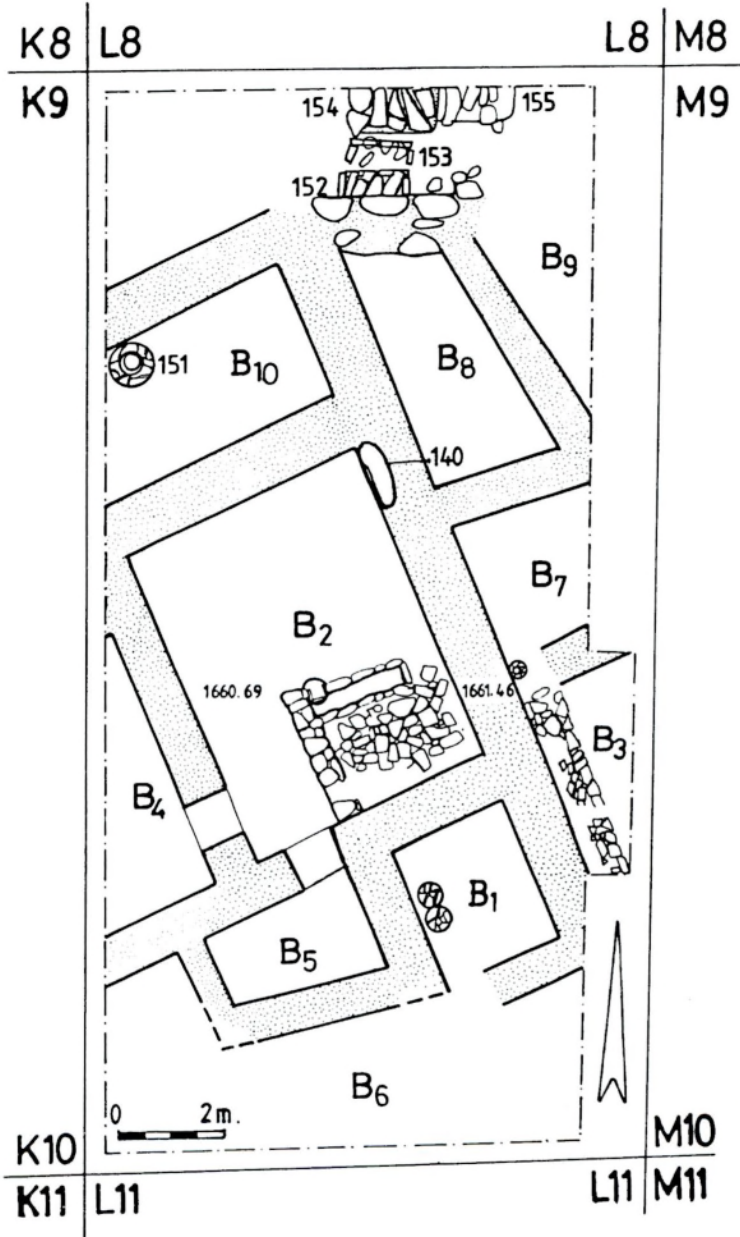

Resim 7 — L9-10 plankareleri, Urartu mimarisi planı.



Resim 8 — Urartu Yapı Kompleksi.

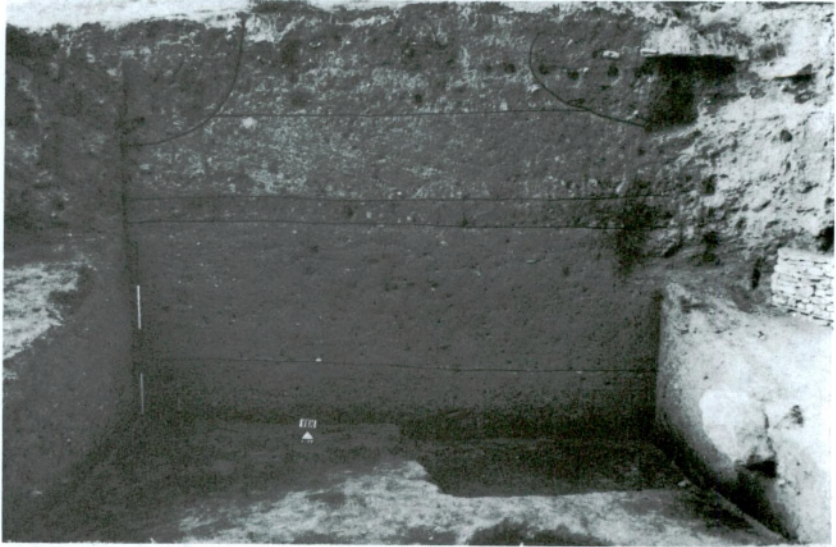

Resim 9 — I 11 açması kesiti, güneyden.



Resim 10 — L9 plankaresi, taş-sandık mezarlar, batıdan.



Resim 11 — 140 no'lu mezar.

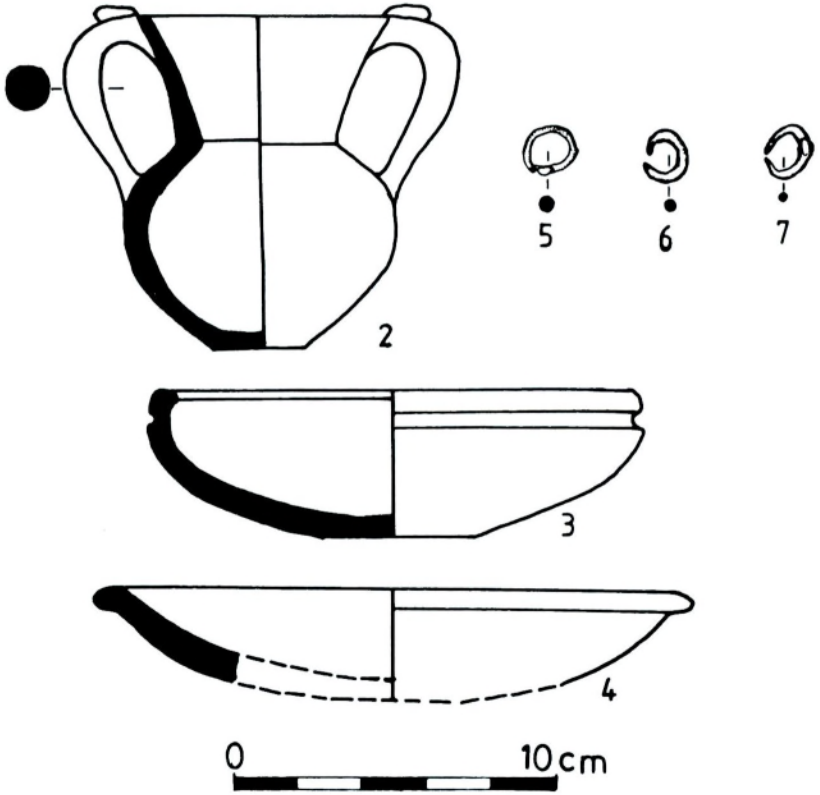
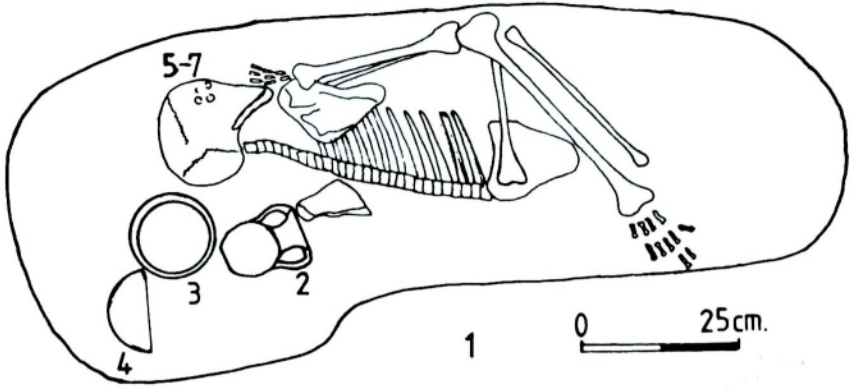

Resim 12 — 140 no'lu mezar ve buluntuları.

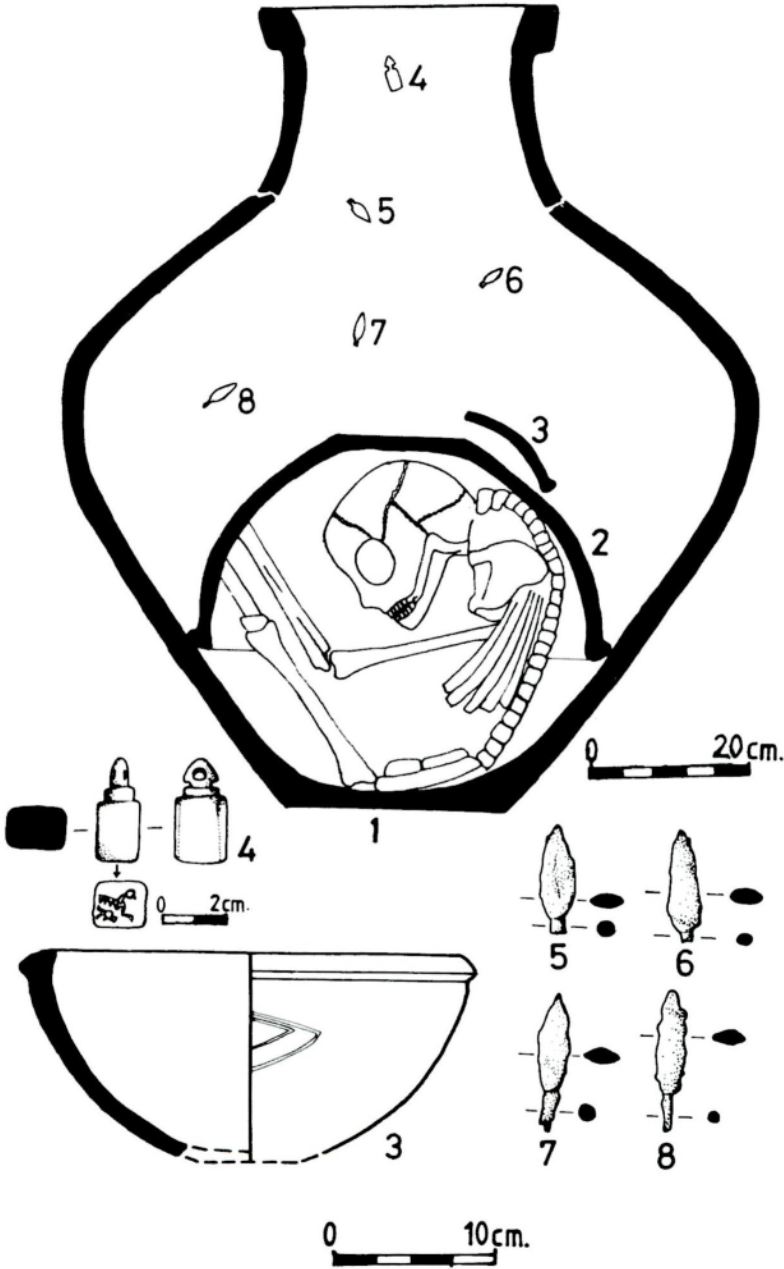

Resim 13 — 151 no'lu mezar ve buluntuları.

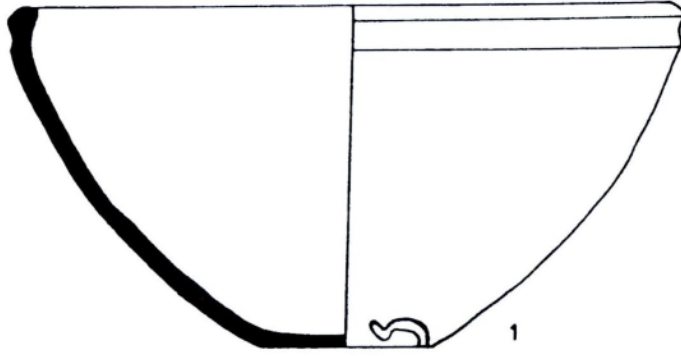

0 10cm.

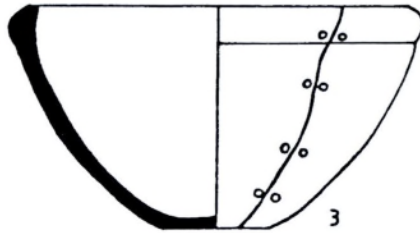
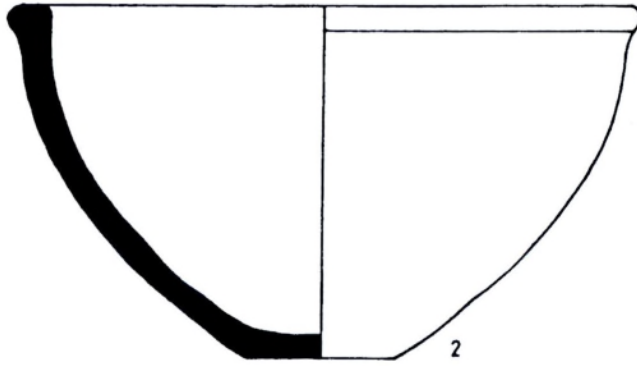

0 20cm.

Resim 14 — Cesedi örtmede kullanılan iri çanaklar.

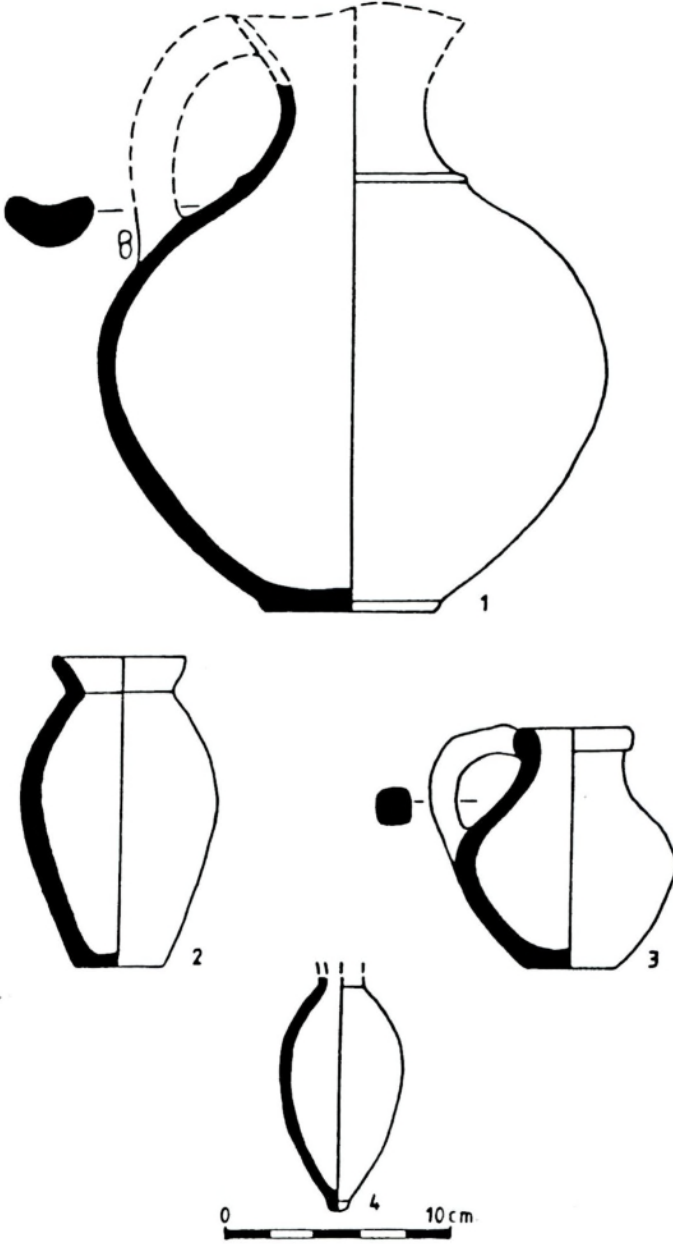

Resim 15 — Urartu testi ve vazoları.

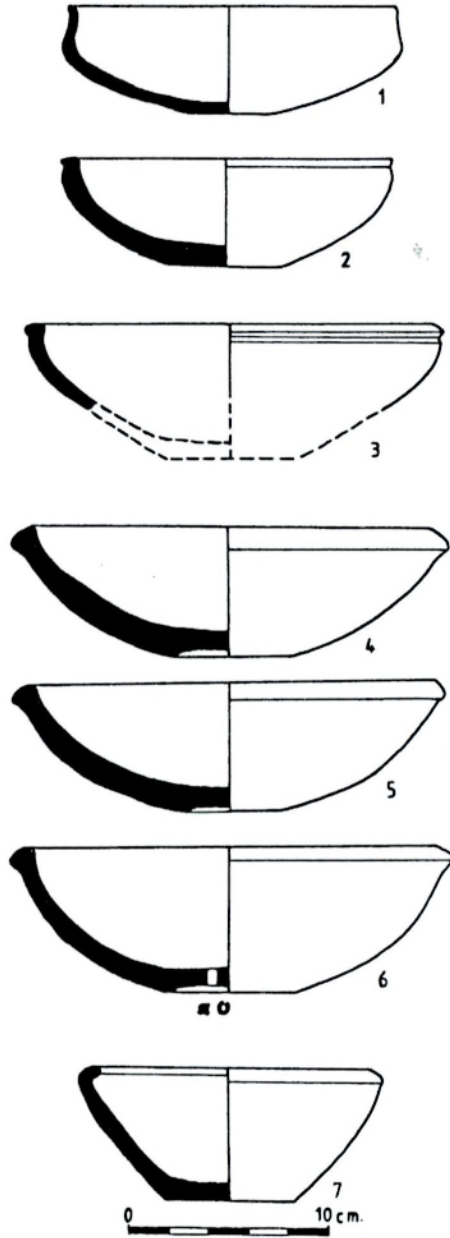

Resim 16 — Urartu çanakları.

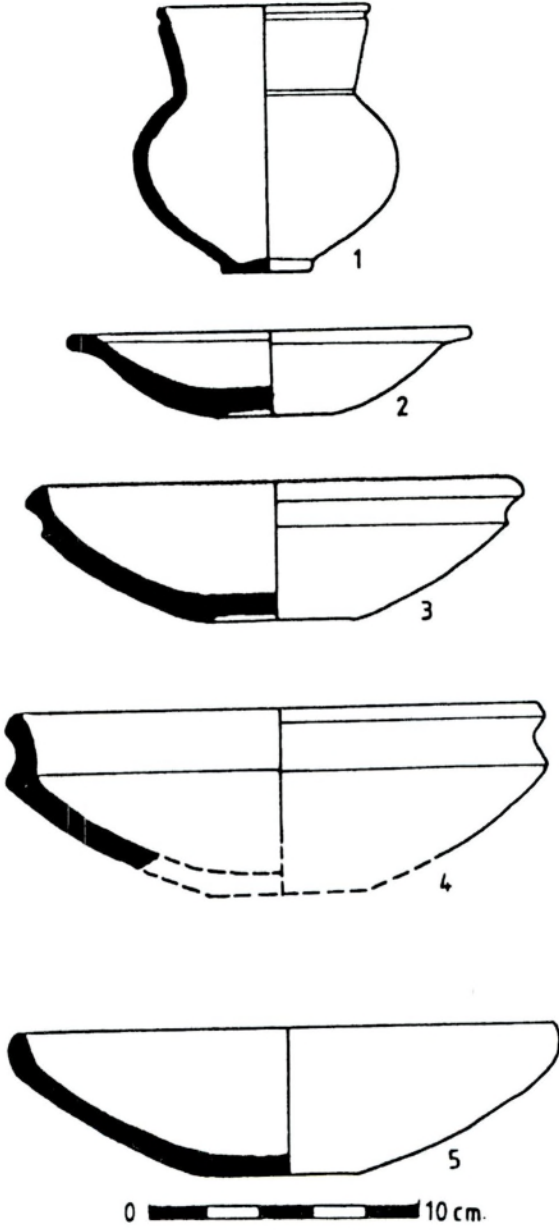

Resim 17 — Erken Demir Çağ kadeh ve çanakları.

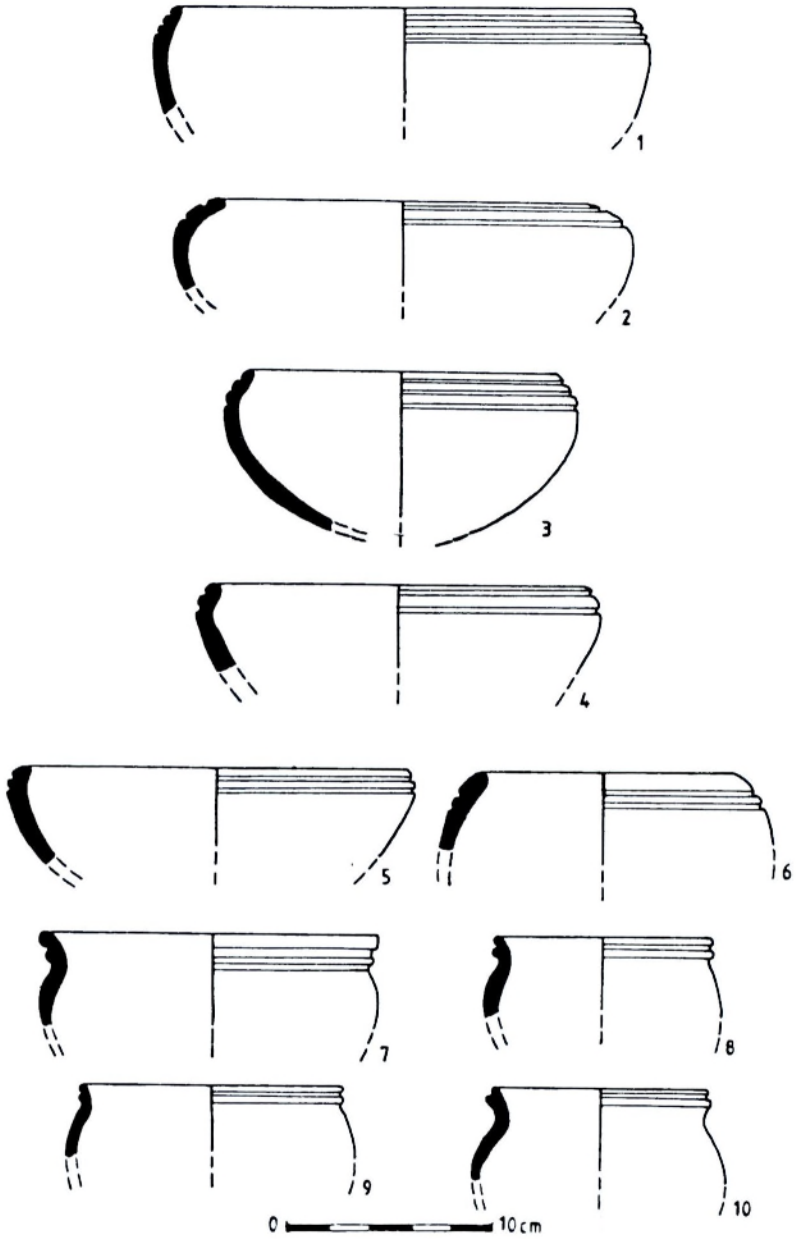

Resim 18 — Erken Demir Çağ yivli çanak ve çömlekler.

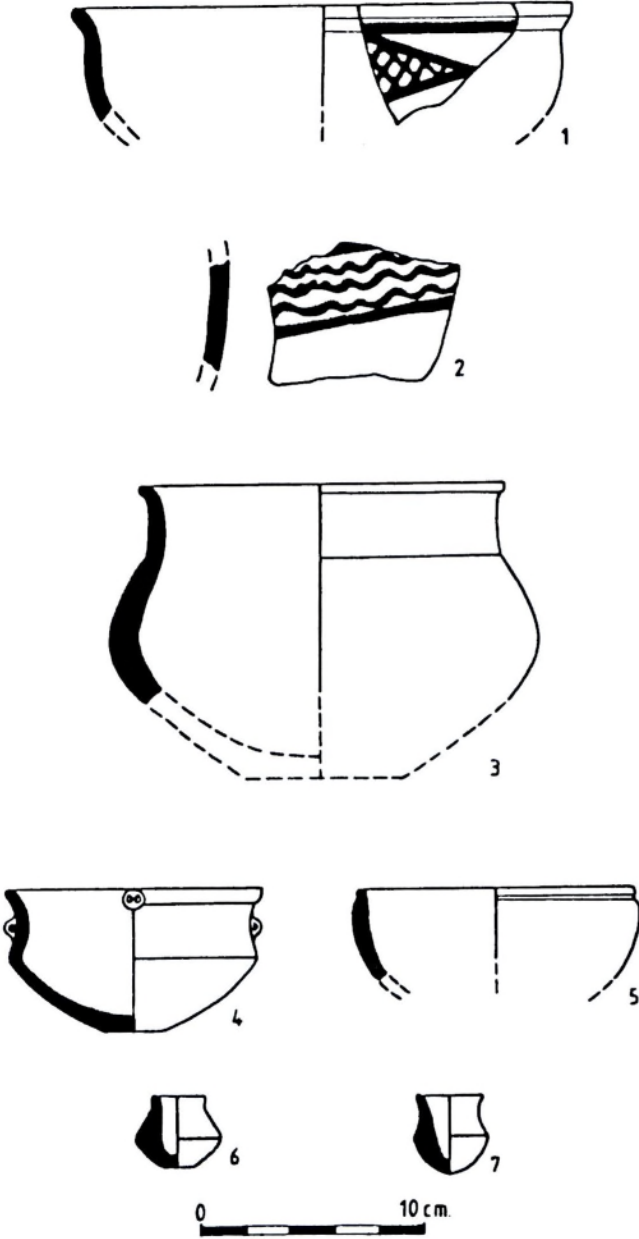

Resim 19 — 2. binyıl (no. 1-2) ve 3. binyıl (no. 3-7) kapları.

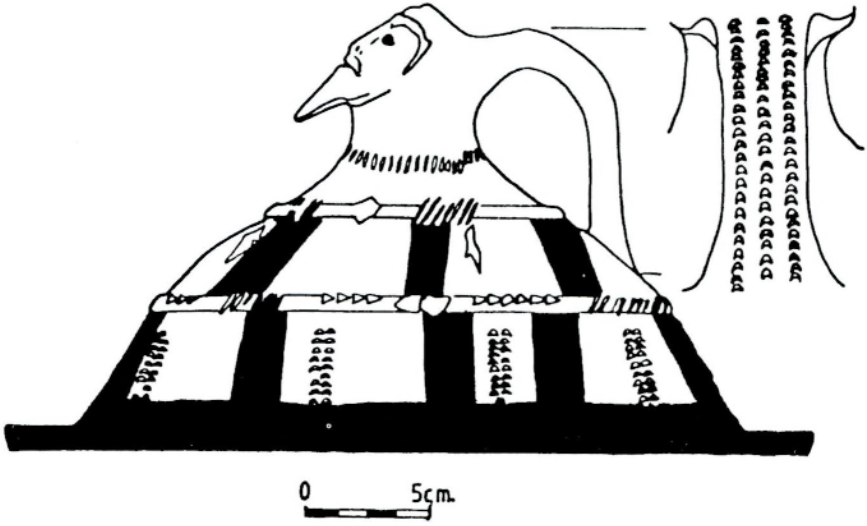

Resim 20 — Ortaçağ kapağı.

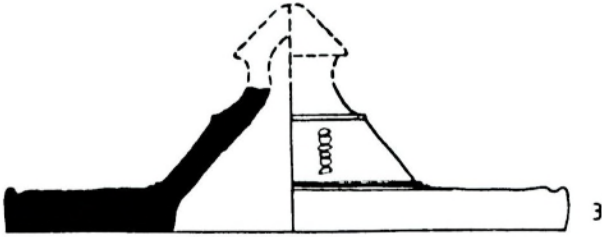
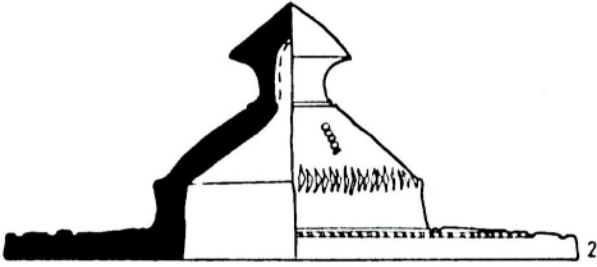
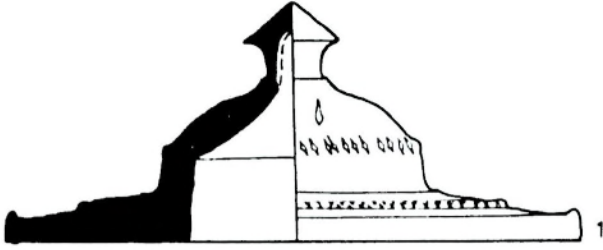

0 10 cm.

Resim 21 — Ortaçağ kapakları.

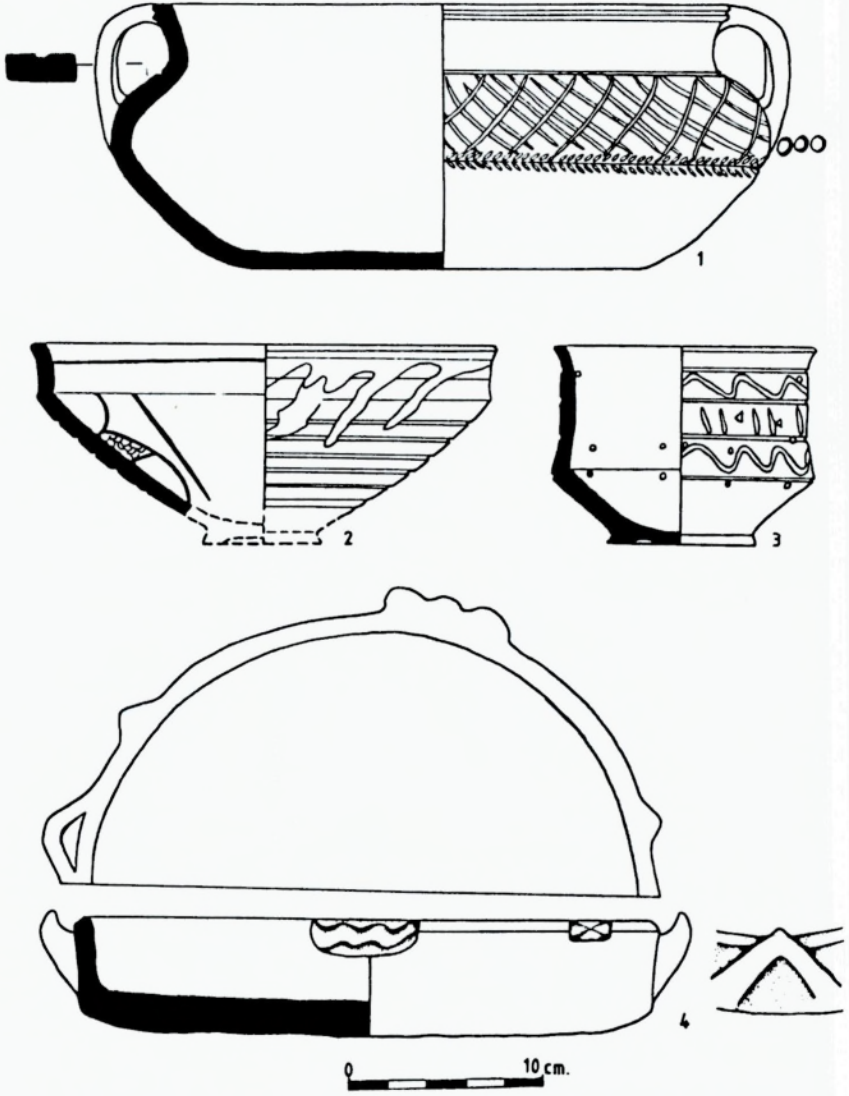

Resim 22 — Ortaçağ çömlek (no. 1), çanak (no. 2-3) ve tepsisi (no. 4).

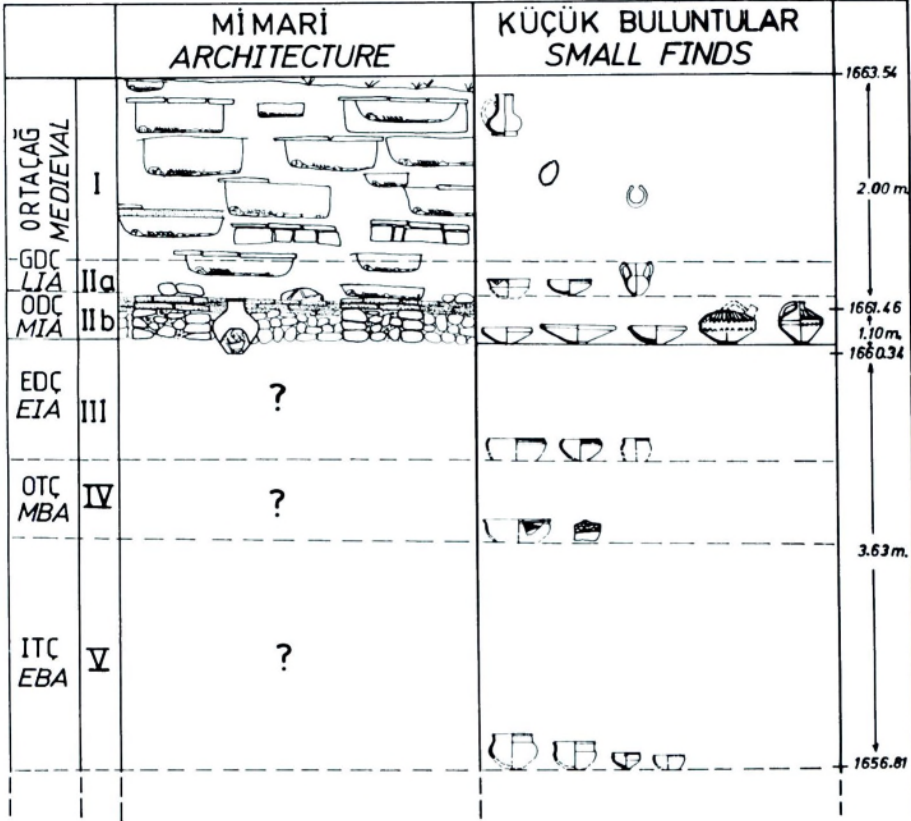

Resim 23 — Van Kalesi Höyüğünün şematik tabakalanma durumu.

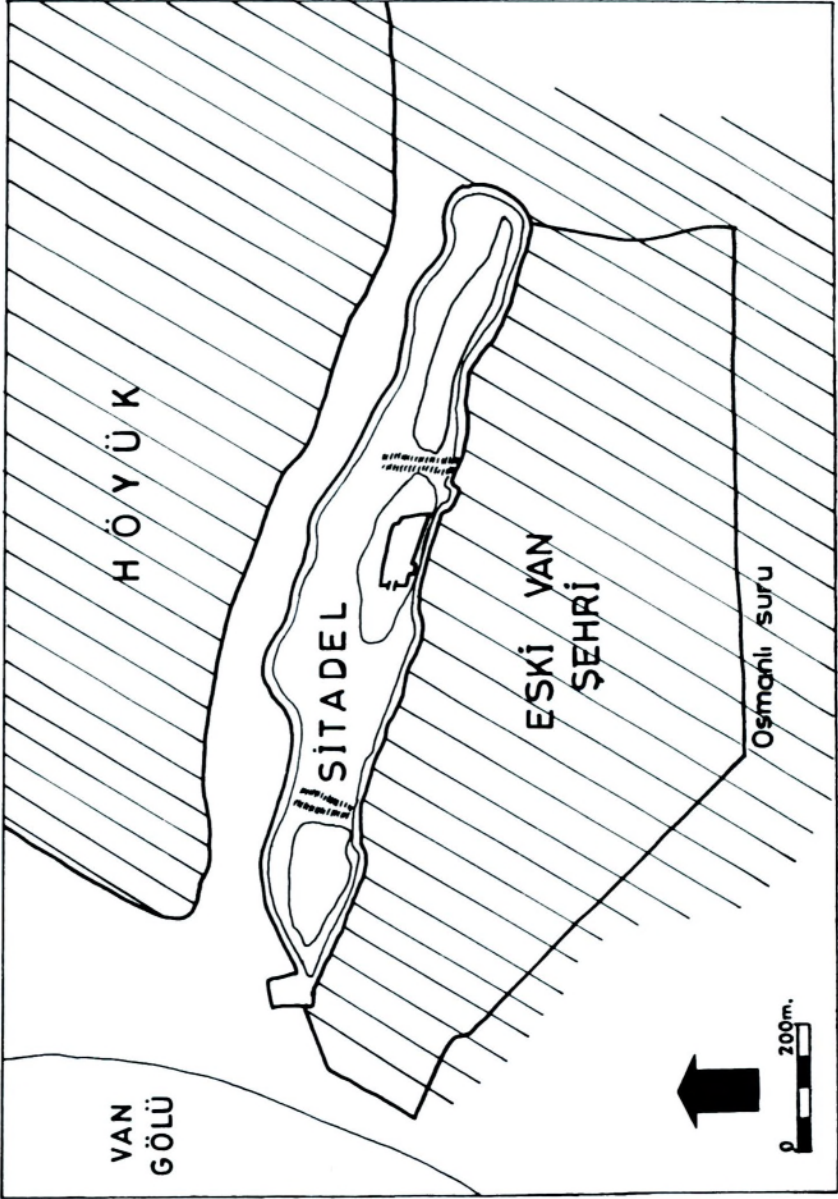

Resim 24 — Tuşpa Aşağı Kent yayılım alanı.

Çeviriler:

ŞUPPILULIUMAŞ'DAN MUWATALLİŞ'İN MISIR SAVAŞI'NA KADAR ANADOLU**

Yazan: A. GÖTZE

Çeviren: AYGÜL SÜEL

BÖLÜM XXI(a)*

I. HİTİT GÜCÜNÜN YENİDEN KURULMASI

Şuppiluliumaş'ın bir veliaht prens ve askeri bir lider olarak devlet işle-
rinde rol oynamaya başladığı zaman Hitit Devleti'nin içinde bulunduğu
şartlar, bir Hitit tarihçisi tarafından sade fakat etkileyici bir sıralama şeklin-
de özetlenmektedir. Tarihçi, her sınırdaki Hatti düşmanlarının saldırmakta
olduğunu ifade etmektedir. Kuzeydeki Kaška halkı esas Hatti ülkesini istila
etmiş ve Nenašša'yı ele geçirmiş; bizzat başkent Hattuša'yı yakarak yerle bir
etmişti. Güney Batı'da Arzawa halkı aşağı ülkeyi istila etmiş, Tuwanuwa ve
Uda'yı ele geçirmişti. Doğuda Azzi'ler Yukarı Ülke'yi istila etmişler ve Şa-
muha'yı ele geçirmişlerdi. Arawanna'dan (Kuzey Batı'da) ve Išhuwa ve Ar-
matana'dan (Güney Doğu'da) daha küçük çapta akınlar yağma amacıyla ya-
pılmış, bu akınlar, sırasıyla Kaššiya ve Tegarama ülkelerini ve Kizzuwadna
(yani Kapadokya Comanası) şehrine ulaşmışlardı¹. Başka bir deyişle, Hitit
Krallığı dört bir yandan çok ciddi bir şekilde sıkıştırılarak asıl nüve alanına
döndürülmüştü. Çevredeki Hitit Krallığına bağlı tüm vasaller-yalnız Suri-
ye'dekiler değil, aynı zamanda Küçük Asya'dakiler de-kaybedilmişti.

Şuppiluliumaş, babası Tuthaliaş'ın krallığının son döneminde, bir veli-
aht prens olarak mevcut duruma istikrar kazandırmıştı. Hitit Ordularını
becerikli ve başarılı bir şekilde sevk etmiş ve özellikle Kuzey ve Doğudaki
sınırları eski haline çevirmişti². Tahta çıktıktan sonra artan bir gayretle bu
faaliyetlerini sürdürmüştür.

Doğudaki Azzi Ülkesinin yakından takibedilmesi gerekiyordu³. Bu du-
rumda, bu ülkenin (keza Hayaša adı ile de bilinir) Hatti ülkesiyle ilişkisi,

* Bu bölümün ilk baskısı 1965 yılında Fasikül 37'de yayınlanmıştır.

** A. Götze, *Anatolia from Shuppiluliumash to the Egyptian War of Muwatallish*, The Cambridge Ancient History II, chapter XXI (a), 1975.

¹ G, 2, VI, 28, abv. 6 vd.; § I, 2, 21 vd.

² Yukarıda Bölüm XVII, kısım IV.

³ §, 4, frag. 10 ve 13.

sırf Hatti'nin menfaati için düzenlenmekle kalınmayacaktı, aynı zamanda bu iş zaten daha o sıralar prensin aklında bulunması gereken Suriye'deki Hitit etkisinin yeniden kurulmasında bir başlangıç olarak da gerekliydi. Ayrıntıları elimizde bulunmayan kralın Doğu Anadolu'daki seferi (ya da seferleri) Hayaşa-Azzi'li Hukkanaş ve onun kabile reisleriyle antlaşma imzalanması ile neticelendi. Bu antlaşma metni bize kadar ulaşmıştır⁴.

Kaşka halkı, Murşiliş I'nın oğlu Hantiliş zamanında, Eski Krallık döneminde, ilk kez görünmelerinden itibaren, kuzey sınırı boyunca yer alan bölgeleri durmaksızın rahatsız etmiş ve az önce zikredilen metinde sıralanan düşmanların en tehlikelisi olmuştu. Bu insanlar, mutlaka Hititlere bir hayli sıkıntı vermiş olmalıydılar. Bereket versin örgütlenmeleri oldukça gevşekti ve arasına ifade edildiği gibi krallık kurumuna sahip değildi⁵. Bunların ekseriyeti domuz çobanı ve dokumacı olduklarından⁶ Hititler tarafından küçük görülürlerdi. Bununla birlikte önemli devlet kültürlerini özellikle de Nerik şehrinde, ciddi bir biçimde sekteye uğratmışlar, bu şehri başkentten koparmışlardı. Şuppiluliumaş'dan yarım asır kadar önce yazılmış Arnuwandaş I ve kraliçesi Aşmu-Nikkal'in bir duası, bunun sorumlu liderlere verdiği rahatsızlıkları ve sıkıntıları canlı bir şekilde göstermektedir⁷. Bizzat başkent Hattuşa tehlikeli sınır alanı içerisindeydi ve daha önce belirtildiği gibi Şuppiluliumaş hüküm sürmeye başladığı zaman henüz saldırıya uğramıştı.

Şuppiluliumaş'ın elimizde bulunan başarılarına ilişkin özetler, daha önce mevcut olan kuzey sınırını eski haline getirmesi için onun 20 yılını aldığını bildirmektedir⁸. Sadece bu savaşın süresi (uzunluğu) bile sarfedilmesi gereken gayreti gösterebilir. Bunların başarı ve başarısızlığın sık sık el değiştirdiği bir gerilla savaşı olduğundan hemen hemen hiç şüphemiz yoktur⁹.

Suriye'de bulunan kralın uzun süre yokluğu ve bunu takibeden sürede, Hititlerin anavatanlarındaki zayıflıkları (güçsüzlükleri), durumu daha da kötüleştirmişti. Bu şartlar altında Tumanna şehrinin Kaska halkına terk edilmek zorunda kalınması ve aynı zamanda Pala'daki Hitit askerlerinin, bu

⁴ §, I, cilt II, 103 vd.

⁵ G, 2, III, 4, iii, 74 vd.; II, 5, 88 vd.

⁶ G, I, XXIV, 3, ii, 39; I, 3, 28 vd.

⁷ G, I, XVII, 20, (bk., G, 6, 399 vd.)

⁸ Yukarıda 16. sayfaya bakınız.

⁹ §, 4, frag. 10-14.

eyaletin valisi Hutupiyanzaş'ın idaresi altında, buldukları yeri güç bela koruyabilmeleri şaşılacak bir şey değildi¹⁰.

Küçük Asya'nın batısını kapsayan Arzawa memleketleri -daha dar anlamda Arzawa, Mira-Kuwaliya, Hapalla, Şeha Nehri Ülkesi-Şuppiluliumaş'ın saltanat döneminin büyük bir bölümünde bağımsızdılar. Bu en iyi şekilde, Arzawa'lı Tarhunda-radu'nun III. Amenofis'le yazışması ve onunla eşit kralar arasında adet olduğu üzere evlenme sorunlarını tartışabilmesi gerçeği ile açıklanabilir¹¹. Şüphesiz ki bu durum, Şuppiluliumaş'ın Arzawa ülkeleri üzerinde hak iddia etmeye çalışmadığı anlamına gelmez. Gerçekte de hak iddia ediyordu. Yıllıklarına göre oralara sefer yapmıştı. Muhtemelen bu seferin üssü, Hapalla'daki Tuvanuwa idi¹². Arzawa'nın kuzey taraflarında bir ülke olan Wiluşa ile ilgili olarak Kukkunniş'in idaresindeki Wiluşa Şuppiluliumaş'a sadık kalırken, Arzawa Ülkesinin (daha dar anlamıyla) isyan ettiği bildirilmektedir. Arzawa ülkesi itaat altına alındı¹³. Dolayısıyla Wiluşa'nın Hatti ülkesiyle ortak bir sınıra sahip olduğu açıkça anlaşılmakta ve de en azından Wiluşa ile Hitit Kralı arasında ilişkileri düzenleyen bir andlaşmanın mutlaka var olduğu sanılmaktadır. Başka bir deyişle Hititler, Kuzey batıda, Güney Doğuda olduğundan daha başarılı idiler.

Büyük kralın Hurri savaşı ile iyiden iyiye uğraştığı saltanatının sonlarına doğru, Arzawa ülkeleri yeniden başkaldırdı. Güney Arzawa kısmı o zamanlar Aşağı Ülke'nin valisi olan Hanuttiş tarafından korunuyordu¹⁴. Kuzey Arzawa kısmında yine Wiluşa yükümlülüklerine sadık kalıyordu¹⁵. İhtimal ki o tarihte Arzawalı Uhha-zitiş -bu esnada Tarhunda-radu'nun yerine geçmiş olmalı- Ahhiyawa ülkesiyle ilişkiler içine girmişti.

Bunlardan ikincisi (Ahhiyawa), bu zamandan itibaren tekrar tekrar Hititlerin başlıca batı düşmanı olarak karşımıza çıkmakta ve bu noktada tarihte onlar ilk kez görünmektedir.

Bu ülkenin kimliğinin tartışılması çok az olumlu sonuç vermiştir¹⁶. Aka'larla isim benzerlikleri, onların baş şehrini çoğu kez yapıldığı gibi, Mi-

¹⁰ G, 2, V, 8, ii, 8 vd.; 5, 152 vd.

¹¹ G, 3, I-G, 4, 31; 1, 5, 334.

¹² Ş, 4, frag. 18-20.

¹³ Ş, I, cilt II, 42 vd. (kısım, 3).

¹⁴ G, I, XIX, 22.

¹⁵ Ş, I, cilt II, 42 vd. (kısım 4).

¹⁶ Seçilmiş bibliyografya aşağıda ilave olarak (s. 931 vd.) bulunmaktadır.

ken'de aramaya yeterli neden değildir. Elimizdeki metinler Küçük Asya'nın dışında bir yer aramak için bize yeterli bir kanıt vermemektedir. O halde, eğer Ahhiyawa bir Anadolu ülkesiyse bunun yarımadanın Kuzey-Batı kısmında bir yerde olacağına dair iddialar lehte görülmektedir.

Arzawa'lı Uhha-zitiş, Millawanda şehrini bağımsızlığını elde etmek için girişimde bulunmaya ve aynı şekilde Ahhiyawa'nın desteğini aramaya ikna etmiştir¹⁷. Komşu ülke olan Mira ihtimal ki aynı zamanlarda huzursuzlanmaya başladı. Mira'lı Maşhuiluwaş kardeşlerinin yanında isyana katılma yolunda bir öneriyi reddetmiş ve sonuç olarak da Hitit sarayına kaçmak zorunda kalmıştır. Orada iyi karşılanmış, kralın kızı Nuwattiş ile evlenmiş ve ülkesinde tekrar tahta geçeceği vaadini almıştı. Bununla birlikte Şuppilumi-umaş bu vaadi yerine getiremeyecek kadar Suriye işleri ile meşgul bulunuyordu¹⁸.

Şeha-nehri ülkesinde olaylar benzer bir şekilde gelişti. Burada Manapa-Tattaş kardeşleri tarafından sürgüne gönderilmiş ve Hitit gücünün koruduğu Karkişa'da bir sığınak bulmuştu¹⁹. En sonunda kendi ülkesine geri döndü. Mira'lı Maşhuiluwaş, daha sonra Şuppiluliumaş'ın halefi Murşiliş tarafından, bu kralın Küçük Asya'nın bu kısmındaki Hitit gücünü tekrardan iddia ettiği dönemde vasıta olarak kullanıldı.

Önceleri Tuşratta'ya, sonraları da Mısırlılara, Asurlulara ve Hitit fethine direnmeye çalışan başka her kuvvete karşı, Suriye'ye yapılan sonu gelmeyen seferlerin kralın olanaklarını alabildiğine zayıflattığına şüphe yoktur. Saltanatının sonunda Suriye'nin kesin şekilde elinde olduğu aşikârdı. Fakat ülkenin içişleri, gerek siyasi, gerekse dini konular çok hazin bir şekilde ihmal edilmişti. Siyasi alanda, krallığı ve kraliçeliği düzenleyen ülkenin ana tanrıçasının kültleri ile bile uygun bir şekilde ilgilenilmedi²⁰. Kral ölünce, çevredeki bütün ülkeler başkaldırdı. Ayaklananlarla ilgili bu listede²¹ Arzawa'dan başka Kizzuwadna (Bu ilgili metnin bir başka kopyasında bu ülkenin adı silinmiştir ama aslında onun halefi bu ülkeyi sınımsız bir şekilde mülkiyetinde tutuyordu.) ve Mitanni (yani bir kısmı Kurtiwaza'ya²² ve

¹⁷ G, I, XIV, 15, 1, 23 vd.; § II, 5, 36 vd.; cf. 232 vd.

¹⁸ G, I, XIV, 15, IV, 38 vd., (bk. § II, 5, 72 vd.); G, I, IV, 4, IV, 56 vd. (bk. § II, 5, 140 vd.).

¹⁹ § I, cilt II, 1 vd. (kısım I).

²⁰ G, 2, III, 4, I, 16 vd.; § II, 5, 20 vd.

²¹ G, I, XXIV, 4, Obv. 17; § I, 3, 28 vd.

²² Yukarıya bk., s. 19.

onun torunlarına verilmiş olan ülke), ayrıca Küçük Asya'nın Kuzey batısındaki Arawana ve Kalaşma, merkezindeki Lukka ve Pitaşsa ve daha da önemlisi kuzeydeki Kaşka halkı bulunmaktadır.

Halefinin İmparatorluğunu güven altına alma çabalarında karşılaştığı sıkıntılardan da karar vermek gerekirse, kralın ölümündeki genel durum onun tahta geçtiği zamandaki durumdan daha az ciddi bir durum arzetmiyordu.

II. MURŞİLİŞ'İN İDARESİNDEKİ HITİT İMPARATORLUĞU

Şuppiluliumaş'ı hemen izleyen halefi oğlu Arnuwandaş idi²³. Fatihin ölümüyle meydana çıkan oldukça tehlikeli durum, yeni kralın ciddi şekilde hasta olması ve bu yüzden gerekli olan otoriteyi sağlayamaması nedeniyle daha da kötüleşmişti. Suriye -ki Hititlerin dünya liderliğine ilişkin iddiaları buranın ele geçirilmesine dayanıyordu-doğal olarak son derece kritik tehlike noktası idi. Arnuwandaş, erkek kardeşi Piyaşiliş'i Karkamış kralı olarak tanımak için ivedilikle hareket etti ve onu aynı zamanda tuhkantiş (Hükümette yüksek bir makam)²⁴ mevkiine tayin etti. Piyaşiliş'in Toros'un güneyindeki eyaletlerde Hitit hakimiyetinin temel direği olduğu aşikârdı ve bu tarihten itibaren bu zat, Şarre-Kuşuh (Hurri dilinde) ismiyle tanınmaktadır²⁵. Arnuwandaş'ın saltanatının sadece kısa süreli olmasının bir şans olabileceği düşüncesinde biraz haklı olunabilir. Şimdi kral olan Şuppiluliuma'nın küçük oğlu Murşiliş²⁶ henüz çok gençti, fakat gücünün tam zirvesindeydi. Son derece muktedir ve enerjik bir idaresi olduğunu ispatlamıştı.

Tahta çıktığı zaman Aşağı Ülkeler, yani Arzawa topraklarına doğru sınırı koruyan Anadolu platosu üzerindeki eyalet, Hanuttiş tarafından idare ediliyordu²⁷. Maalesef Murşiliş'in tahta çıkışından hemen sonra o da ölmüştü. Bu (durum), sınır üzerinde de tehlikeli bir durumun oluşumuyla sonuçlandı; Yeni valiye (adı halâ bilinmemektedir)²⁸ takviye kuvvetler gönderilmesiyle bu duruma karşı, harekete geçildi.

Suriye'de Asurlular tarafından yapılacak bir müdahaleden korkuluyordu. Aşur-uballit'in bir saldırı için tarz değiştirmeyi yeğleyeceği beklenebilir-

²³ G, 2, III, 4, i, 3 vd., § II, 5, 14, vd., G, 2, XII, 33.

²⁴ G, 2, I, 28; § II, 3, fasikül 1/2, 101.

²⁵ § I, 4, 120 vd.

²⁶ Bu bölümün geri kalan kısmı için başlıca § II, 5'e bk.

²⁷ G, I, XIX, 29, IV, II vd.; § II, 5, 19.

²⁸ G, I, XIX, 22.

di. Uygunsuz herhangi bir gelişmenin önüne geçmek için Murşiliş Karkamış kralı olan kardeşi Şarre-Kuşuh'un bulunduğu tarafı güçlendirdi. Nuwanzaş'ın komutasında bir başka orduyu ona tahsis etti²⁹. Asur saldırısı gerçekleşmedi. Fakat şüphesiz, daha önce Kurtiwaza'ya geri verilmiş olan Mitanni devleti Asurluların eline düştü. Aşur-Uballit'in subarru'ların (yani Mitanni'lerin)³⁰ çok geniş ülkesinin ordularını dağıttığı iddiası oldukça haklı görülmektedir. Onun büyük kral ünvanına hak kazanması bu fetihden dolayıcıydı³¹.

Mısır, Hititler için bu durumu daha da sıkıntılı bir duruma sokmuş olabilirdi. Oysa ki, Mısır hiç bir zaman stratejik bir tablo içine ciddi bir şekilde girmemişti. Mısır'ın, IV. Amenofis'den sonra gelişen iç çekişmelerden ve Horemheb idaresi altındaki restorasyon döneminden sonra dahi henüz yeterince kendisini toparlayamadığını tahmin etmek daha doğrudur.

Murşiliş'in ilk on yılının çabaları, Hitit gücünün esas olarak Küçük Asya'da tekrardan pekiştirilmesi üzerinde yoğunlaşmıştı. Onun (Murşiliş) başlıca hedefi, Arzawa'yı (Güney-Batı Küçük Asya) dize getirmektir. Fakat kendisini bu büyük göreve adayamadan önce arka cephesini güven altına alması gerekiyordu. Başka bir deyişle, önce asi ve serkeş Kaška halkını³² cezalandırması gerekiyordu. Bu iş, saltanatının ilk iki yılı esnasında başarıldı ve hatta hükümlerinin üçüncü yılının bir kısmı da bu iş için hasredildi. Ancak o zaman Murşiliş Arzawa üzerine bir saldırı için yeterince hazırlıklı olduğunu hissetti³³.

Onun başlıca düşmanı Arzawa'lı Uhha-zitiş idi; diğer Arzawa devletlerinin ekserisini kendi yanına almıştı: Hapalla, Mira, Kuwaliya ve Şeha Nehri ülkesi. Anlaşıldığına göre, tıpkı Suppiluliumaş'ın zamanında olduğu gibi birkere daha Wiluša Büyük Kral'a sadık kaldı. Fakat Uhha-zitiş, daha önceki Millawanda (belli ki önemli bir merkezdi) şehrini, Hititleri terk ederek Ahhiyawa kralının koruyuculuğuna başvurması için ikna etmişti. Dolayısıyla Murşiliş tarafından atılan ilk adımı Milawanda'ya karşı bir seferdi; Bu da başarılı bir şekilde sonuçlandırılmıştı.

Esas askeri sefer ancak, üçüncü yılda (Askeri hareket) başlayabildi. Bu sefer için, Karkamış kralı Şarre-Kuşuh Suriye'den bir kolorduyla Murşiliş'e

²⁹ G, I, XIV, 16, i, 13 vd.; § II, 5, 26 vd.

³⁰ § II, 2, 56 vd.

³¹ G, 4, 16.

³² § II, 5, 22 vd.

³³ § II, 5, 44 vd.

katıldı. Karşı güç Arzawa halkı, Uhha-zitiş'in oğlu tarafından yönetiliyordu; Uhha-zitiş komutayı Piyama-Inaraş'a emanet etmişti. Çünkü kendisinin sağlık durumu iyi değildi. Murşiliş onu Aştarpa nehri üzerinde Walwa'ya yakın bir muharebede mağlup etti. Kaçan düşmanları kovalayan Murşiliş Arzawa'nın başşehri olan Apaşa'ya girdi. Fakat, Uhha-zitiş'in denizin öbür tarafına kaçmış olduğunu anladı.

Bu durum, Murşiliş'e uğraşılması gereken iki direnen merkez bırakmış oluyordu. Bunlar, Arinnanda ve Puranda dağ kaleleri idi. Birincisi saltanatının üçüncü yılı sona ermeden zaptedilmişti. İkincisi de bir sonraki yıla kalmak zorunluluğunu doğurmuştu. Şimdilik Hitit Kralı Aştarpa nehrine geri çekildi ve orada kışlamak için ordugah kurdu. Anlaşıldığına göre Suriye kıtaları vatanına dönmüştü.

Savaşın yeniden başlaması için mevsim elverişli bir duruma gelince Puranda'ya karşı olan nihai saldırı başlatıldı. Kış mevsimi esnasında Arzawalı Uhha-zitiş ölmüştü. Fakat oğullarından bir diğeri olan Tapalazanauliş, direnmeyi organize etmişti. Teslim olması istendiği zaman reddetti ve bir saldırı başlatıldı. Bu saldırı çok geçmeden kalenin düşmesiyle sonuçlandı. Tapalazanauliş kaçtı ve Ahhiyawa Kralı'na sığındı. Anlaşıldığına göre, Murşiliş kaçağın geri verilmesi için talepte bulundu ve bu talebi yerine getirildi. Eğer gerçek durum böyle ise, Hititler ve Ahhiyawa arasında kaçakların iade edilmesini ön gören maddeleri (şartları) içeren bir andlaşmanın mevcut olduğunu kabul etmeliyiz.

Böylece Murşiliş Arzawa'ya karşı muzaffer olarak çıktı. Diğer Arzawa devletlerinin beyleri çabuçak bu sonucu değerlendirdiler ve başkaca bir direnme göstermeksizin teslim oldular. Gerek Hapallalı Targaşnalliş gerekse Şeha nehri ülkeli Manapa-Tattaş cömertce muamele gördüler ve Hitit vasalları olarak ülkeleri kendilerine geri verildi. Uzun zamandır ilgilenilemeyen Mira meseleleri de Mursiliş vatana dönerken buradan geçtiği sırada halledilmişti. Buranın yeni yöneticisi Şuppiluliamaş'a iltica ettiğinden bu yana Hititlerle birlikte savaşmış olan Maşhuiluwaş olacaktı³⁴. O sırada Manapa-Tattaş³⁵ ve Targaşnalliş³⁶ ile imzalanan andlaşmalar elimizde bulunmaktadır. Asıl, Arzawa ülkesiyle ne gibi maddeler (şartlar) konduğu bilinmemektedir. Daha sonra bu ülke Hititler tarafında bulunduğu için, Arzawa

³⁴ § I, I, cilt. I, 95 vd., (kısım 2 vd.).

³⁵ § I, I, cilt, II, I vd.

³⁶ § I, I, cilt, I, 51 vd.

sülalesinden istekli bir üyenin Mursiliş'e bir sadakat yemini ettiği yolundaki varsayım doğru görülmektedir.

Beşinci, altıncı ve muhtemelen aynı şekilde yedinci yıllar Kaşka sınırında kralın mevcudiyetini gerektirdi³⁷. Yedinci yılın başlamasıyla birlikte hareket, Anadolu'nun Uzak-Doğu bölgesindeki Azzi-Hayaşa'ya kaydırıldı³⁸. Orada kral olan Aniya ile kesin bir şekilde uğraşılmadan önce, ciddi karışıklıklar ortaya çıkmıştı. Saltanatının 9. yılının³⁹ başında Suriye'den dehşet verici haberler geliyordu. Nuhaş ülkeleri ve Kinza başkaldırmıştı. Şimdi Horemheb'in idaresi altında ciddi bir şekilde yeniden organize edilen Mısır'ın bu başkaldıranların arkasında olduğuna dair haklı şüpheler vardı. Suriye'de Hititlerin valisi olan Şarre-Kuşuh, Ugarit'li Nigmaddu ile yapılan anlaşmayı canlandırmak ve ondan askeri yardım istemek zorunda kaldı⁴⁰. Aynı zamanda Hayaşalı düşman, Yukarı Ülke'yi istila etmişti. İstittina kasabasını almış ve Kannuwara'yı kuşatmıştı. Mursiliş'in bizzat kendisi, uzun zamandır geciken dini görevleri yerine getirebilmek için Kummanni'ye gitmek zorunda kaldı. Şarre-Kuşuh Suriye'deki düzeni tatmin edici şekilde restore etmeye muaffak oldu. Öyleki, orayı bırakıp Kummanni'deki kardeşi büyük krala katılabildi. Bununla birlikte, orada hastalandı ve beklenmedik bir şekilde öldü. Onun ölümüyle Mursiliş en güçlü yardımcısını kaybetti. Aynı zamanda, tabii olarak Suriye'nin korunması işini üzerine alan bu adam da elinden çıkmış oluyordu.

Onun ölümü (kardeşinin) Suriye'de yeni karışıklıkların bir işareti oluyordu. Bundan da daha ciddi olan şey, bu olay (kardeşinin ölümü) Asurluları Kargamış üzerine saldırmak üzere harekete geçirdi. Böylece Mursiliş askeri alanda ağır kararlar vermekle karşı karşıya kalmıştı. Niheyet Nuwanzaş adlı generali Hayaşa cephesinde idareyi ele almak üzere gönderdi ve Inaraş adlı diğer bir generali Kinza ve Nuhaş topraklarıyla uğraşmak üzere görevlendirdi. Bizzat kendisi, Fırat üzerindeki Aştata'ya gitti ve Inaraş'a dönüşünde kendisiyle buluşması için emir verildi. Buluştuıkları zaman ikisi birlikte Halep ve Kargamış'a gideceklerdi⁴¹.

³⁷ § II, 5, 76 vd.

³⁸ § II, 5, 96 vd.

³⁹ § II, 5, 108 vd.

⁴⁰ § II, 9, 53 vd.

⁴¹ § II, 5, 110 vd.

Olaylar, plana göre cereyan etti. Suriye'li asiler cezalandırıldı. İşte Şuppiluliumaş döneminde⁴² Suriye meselelerinde rol oynamış olan Kinza'lı Aitakama bu zamanda öldürülmüş oldu. Anlaşıldığına göre, o bağımsızlığını kazanmak için bir fırsat mümkün gördüğünden başkaldırmıştı. Mamafih oğlu Ari-Teşub (NİG.BA-Teşşub) babasının girişimine karşı çıktı ve onu katletti. Ari-Teşub galip general tarafından bu sırada Aştata'ya varmış olan Mursiliş'le karşı karşıya gelmek üzere geri çağrıldı. Ari-Tesup Kinza'nın prensi olarak büyük kral tarafından tekrar tahta getirildi⁴³. Daha sonra Mursiliş Karkamış'a gitti ve orada da, ölen kardeşi Şarre-kuşuh'un oğlu ...] -Şarruma'yı tahta yerleştirdi. Aynı zamanda, Telipinus'un bir oğlu Talmi-Şarruma Halep'te kral yapılmıştı⁴⁴. İkincisi ile imzalanan antlaşma elimizdedir. Dikkate değer olan nokta şudur ki, o zaman Kargamış Açıkca Suriye'deki Hitit gücünün en önemli merkezi olarak Halep'i ele geçirmişti. Kargamış kralı adeta bir Suriye valisi gibi rol oynamıştı⁴⁵.

İhtimal ki, Mursiliş'in Ugarit kralı Niqmepa'nın makamını onaylaması bu zamanlardaydı. Murşiliş, babası Şuppiluliumaş'ın Niqmepa'nın babası Niqmaddu ile imzalamış olduğu antlaşmayı şimdi Niqmepa ile tekrardan yeniledi. Yeni andlaşma Ugarit ile Mukiş arasındaki sınırın detaylı bir tarifini içeriyordu⁴⁶.

Murşiliş, Suriye'de iken Kuzeydeki Nuwanzaş görevini başarmıştı. Yukarı Ülke'yi istila etmiş olan Hayaşa kralı geri çekilmeye zorlanmış ve Kanuvara kuşatması kaldırılmıştı. Böylece Hayaşa'ya karşı seferin yolu açılmıştı. Bununla birlikte, bu dağlık bölgede herhangi bir ciddi seferin başlaması için mevsim çok geçti. Dolayısıyla, sadece küçük akınlar yapılmıştı ve daha geniş bir sefer gelecek ilkbahar için hazırlandı⁴⁷. Kralın 10. yılı Hayaşa dize getirilmeden geçmişti⁴⁸. Her ne kadar Hayaşa'nın fiilen boyun eğmesi 11. yılından önce vuku bulmamışsa da Büyük Kral yeniden otoritesini sağlama görevini 10. yılın sonunda tamamlamış olarak sayabilirdi. "10 yıllık anneller" diye bilinen yazılar, olayları bu şekilde tanımlamaktadır⁴⁹.

⁴² Bk., yukarıda s. 15 vd.

⁴³ § II, 5, 120 vd.

⁴⁴ § II, 5, 124 vd.

⁴⁵ § II, II, 80 vd.

⁴⁶ § II, 9, 59 vd.

⁴⁷ § II, 5, 124 vd.

⁴⁸ § II, 5, 130 vd.

⁴⁹ G, I, III, 4; § II, 5, 14 vd.

Murşiliş'in kazanmış olduğu mevki sürdürmek için saltanatının geri kalan süresi boyunca fasilasız çabalar sarfetmekten kurtulduğunu sanmak yanlış olacaktır. Aslında saltanatının 12. yılında Arzawa ülkelerinde yeni bir ayaklanmanın ortaya çıktığı bilinmektedir. Bu ayaklanma É. GAL.KUR (Hititçe okunuşu bilinmemektedir)⁵⁰ adlı bir kişi tarafından başlatılmıştır. Bu kişi hakkında herhangi fazla bir şey bilinmemektedir. Fakat pekala bu kişi, Piyama-Inaraş ve Uhha-Zitiş'in bir halefi olabilirdi. Mira-Kuwaliyalı Maşhu-iluwaş'ın bu işte payı olduğu görüldü ve Murşiliş cezalandırıcı seferi bizzat üzerine aldığı anda ülkeden kaçmak zorunda kaldı. Babasının ilk derebeyliği münasebetiyle veliaht prens olarak atanmış olan evlatlığı Kupanta-Inaraş onun halefi oldu. Onunla imzalanan antlaşmanın metni bilinmektedir⁵¹.

Büyük bir ihtimalle, yine burada daha önce olduğu gibi⁵² Ahhiyawa kralı bu işlerin arka planında sinsi bir rol oynamıştı. Kesin olan bir şey vardı o da Hatti ülkesinin büyük kralına kendisini eşit gibi sayıyordu. Şu da gözden uzak tutulamazdı ki Ahhiyawa'nın gücü gittikçe kuvvetlenmekteydi. Bu durum genel manzaranın anlaşılması için önemlidir. Çünkü bu tarihten itibaren Hitit kralları batıda da gelişmelere karşı tetikte olmak zorunda olduklarını göstermektedir. Sanki Mısır ve Asur ülkeleri üzerinde gözlerinin devamlı bulunması yetmiyormuş gibi bir de bu sıkıntı çıkmıştı!

Fırat sınırı yatışmış olmaktan uzaktı. Asurlardan gelen baskı devam ediyordu ve onların eski Mitanni bölgesinin büyük bir kısmını fethetme teşebbüsleri hafifleden devam ediyordu. Murşiliş'in daha önce babasının giriştiği dünya politikasındaki rolünü devam ettirmekten başka çaresi yoktu. Eskiden olduğu gibi, bu iş için gerekli olan sorumluluğun büyük bir kısmı şimdi, Karkamış'ın idarecisi olarak Şarre-kuşuh'un diğer bir oğlu olan Şahuruwaş'a düşüyordu.

Sadakatlarından tamamıyla emin olmadığı için Büyük Kral'ın Suriye'deki vasallarının gücünü sanki birazcık kısmaya meyli olduğu farkediliyordu. Nigmepa'nın kontrolünde olan toprakları yarıya bölen, Siyanni'nin Ugarit'ten ayrılışı, Hitit Hakanı tarafından tanındı ve Siyanni Kargamış'tan denetim altına alındı⁵³. Barga'lı Abirattaş Nuhas Ülkesine karşı Yaruwanda şehrine ilişkin eski isteklerini tekrardan ileri sürdüğünde durum, bir öncekinin lehinde çözümlendi. Bu suretle Barga'lı Abirattaş, Nuhaş Nuhaş'ın

⁵⁰ § I, I, cilt I, 128 vd.

⁵¹ § I, I, cilt I, 95 vd.

⁵² Bk., yukarıda s. 119.

⁵³ § II, 9, 71 vd.

Hitit kralına karşı ayaklandığı zaman krala yaptığı destekten dolayı mükafatlandırılmıştı⁵⁴. Hititler fırsatlar doğduğu zaman parçala ve yönet politikasına sıkıca bağlıydılar.

Ülkenin daha da güneyinde Amurru, Hitit hakimiyetinin baş temsilcisi haline gelmişti. Aslında, bir zamanlar zaptedilmez bir kişi olan Aziru şimdi yaşca epeyce ilerlemiş ve Nuhaş ve Kinza isyan ettiği zaman sadakat yeminine⁵⁵ bağlı kalmıştı. Bu gerçek, Mursiliş için bir tatmin kaynağı teşkil etmiş olmalıdır. Mursiliş Amurru ile olan dostluğunu Aziru'nun oğlu ʾU-Tesup'u Aziru'nun halefi olarak yerleştirmekle yenilemiş ve bundan da hemen sonra torunu Tuppi-Teşup'u halef olarak kabul etmişti⁵⁶.

Her ne kadar, özel bir şekilde kanıtlanmamışsa da Mursiliş'in bizzat kendisinin Kuzey Mezopotamya'da bir başka sefere çıktığı veya en azından generallerinden birini oraya gönderdiği oldukça ihtimal dahilindedir. Onun Hitit tahtında halefi olan Muwatalliş, Mitanni'yi vasal ülkelerinden biri olarak saymaktadır. Bu ülkenin daha önceki saltanat zamanında, Asurlulardan tekrardan kazanıldığı anlaşılmaktadır.

Mursiliş'in daha sonraki yıllarıyla ilgili elimizde bulunan yıllıkları-neyazık ki tam değildir⁵⁷. herhangi bir yerde büyük çapta askeri bir hareket bahsetmez. Bu kayıtlar bitmek tükenmek bilmeyen Kaska sınırı üzerine yapılan gerilla savaşlarını oldukça detaylı bir şekilde anlatmaktadır. Bu seferler kral için alışıla gelmiş cinsteydi ve aslında polisiye hareketler olarak özellik taşıyorlardı. Şayet kraliyet annelerinde bunlara oldukça fazla yer verilmişse bunun sebebi rapor edilecek daha önemi haiz bir şeyin olmadığını göstermektedir. Daha sonra tüm Kaska sınırı boyunca sıkı bir askeri kontrolün tesis edildiğini görüyoruz. Bu gerçek bir *limes* oluyordu⁵⁸. Bunu ilk önce kimin yaptığını bilmiyoruz fakat Mursilis'in zamanından itibaren, ileriye doğru bu plan oldukça başarılı bir şekilde çalışmış olduğu için bundan da bu işi başlatanın Mursiliş olduğu anlamını çıkarabiliriz.

Mursiliş, uzun saltanatı boyunca babasından miras aldığı imparatorluğu sağlam bir şekilde organize etmeyi başarmıştır. Şuppiluliumaş'ın zamanında olduğu gibi, ülke güneyde Lübnan ve Fırat'tan tutunuz, kuzeyde Pontus

⁵⁴ § II, 1; II, 4, 19 vd.; § II, 7.

⁵⁵ § I, 1, cilt I, I vd.

⁵⁶ § I, 1, cilt I, I vd., (Kısım 3 vd.)

⁵⁷ § II, 5, 146 vd.

⁵⁸ § II, 10, 36 vd.

dağlarına ve batıda küçük Asya'ya kadar ulaşıyordu. Aslında tam anlamıyla bu bir kıtasal güçtü ve tabiri caizse denize tesadüfen ulaşmıştı ve kesinlikle bundan da öteye uzanmamıştı. Olumsuz bir gerçek olarak vurgulanması gereken nokta ise, Kıbrıs Adası'nın -o zaman Alasiya⁵⁹ olarak biliniyordu-Hitit krallığının bir parçasını oluşturmamasıydı. Kıbrıs kralları IV. Amenofis ile bağımsız yöneticiler olarak yazışmışlardı ve burası, hayatları tehlikede olduğunda ana karadan kaçmak zorunda kalanlar için sığınacakları bir merci haline gelmişti.

Mursiliş'in idaresi altındaki Hitit imparatorluğunun iç işleri hakkında pek az bilgiye sahibiz. Kayda değer bir nokta Şuppiluliumaş'ın son kraliçesi Tawannannaş ile zıtlamasıdır. Bu kraliçe, kocasının ölümünden sonra da yaşamıştı ve izleyen saltanatın ilk döneminde de kraliçe olarak saltanat sürüyordu. Bu kraliçe çeşitli suçlarla itham ediliyordu, özellikle de, genç kralın karısının kara büyü ile öldürülmesine neden olmakla suçlanıyordu. Bu olay, tanrısal öfkenin ve bunun sebep olduğu felaketlerin nedenlerini ortaya çıkarmayı isteyen dualarda zikredilmektedir⁶⁰. Tawannannaş'a karşı alınan tedbirlerin tamamıyla hukuki olup olmadığına dair bir takım şüpheler olduğu anlaşılmaktadır. Bu olayın bir takım politik oyunları vardı. Çünkü Tawannannaş aslında bir Babil prensesiydi⁶¹.

Mursiliş'in saltanatının kronolojisi hakkında söylenecek bir söz daha vardır. Bu idarenin başlangıcı, aşağı yukarı onun babası Şuppiluliumaş'ın ölümü ile başlamaktadır. Bu ölüm olayı da Tutankhamun (c. 1352)'un ölümünden birkaç yıl sonra, yani aşağı yukarı 1346 yılında meydana gelmişti⁶². Mursiliş'in annelerinin elimizde kalan kısımları, onun saltanatının 22 yıldan daha fazla-ve herhalde bundan çok fazlasını değil-kapsadığı tahmini haklı çıkarmaktadır. Şayet, bu idarenin 25 yıl kadar bir süre devam ettiğini tahmin edersek, onun bitimi olarak aşağı yukarı 1320'lere ya da bundan bir kaç yıl öncesine ulaşırız. Firavun Sethos I'in Suriye seferi, Mursiliş'in saltanatının tam sonlarına ya da oğlu Muwatalliş'in az önce halef olduğu zamana tesadüf edebilir.

⁵⁹ G, 4, 33-39.

⁶⁰ § II, 6, cilt I, 12 vd.; § II, 8, 101 vd.

⁶¹ Bk. yukarıda s. 13.

⁶² Bk., yukarıda, s. 19

III. MUWATALLİŞ'İN HAKİMİYETİ ALTINDA KÜÇÜK ASYA

Muwatallîş'in saltanatı zamanına ait elimizde bulunan kaynaklar oldukça azdır. Üstelik bunların çoğu krala karşı tarafsız değildir. Bildiğimiz çok az şeyin büyük kısmı küçük kardeşi ve rakibi olan Hattuşiliş'in metinlerinden derlenmesi gerekmektedir⁶³. Bu metinler Hattuşiliş'in, kardeşinin sahip olduğu mevki ile bağdaşamayacak kadar şahsi hırsları olduğunun çok açık bir delilidir. Böylece, derlenen bilgiler Muwatallîş'e karşı adil olmayacaktır. En azından kralın başarılarını küçümseyen ve küçük kardeşin başarılarını gereksiz şekilde vurgulayan tek yönlü bir tablo çizmektedir.

Başlangıçta kardeşler arasındaki ilişkiler samimiydi. Muwatallîş kral olur olmaz kardeşini başkumandan (*GAL ME-ŞE-DI*) tayin etmekle kalmayıp aynı zamanda Hitit Ordularının maraşali yaptı. Ayrıca onu önemli Şamuha kasabasını da içine alan Yukarı Ülke'nin Valisi tayin etmiştir. Bu görevi ile Hattusiliş bir önceki başkumandan olan Zidaş'ın oğlu eski kralın kuzeni Arma-Tattaş'ın yerini almış oluyordu. Prensine verilen yetkiler normalin oldukça üstündeydi. Bu durumda, düşmanlarının özellikle Arma-Tattaş ve arkadaşlarının kıskançlıklarının artması ve onu kralın gözünde küçük düşürmeleri hayret edilecek bir şey değildir. Bu düşmanlar, Hattuşiliş'in ihtiraslı planlar hazırladığını, gerçekte de Hatti ülkesinde kendisini kral yapmak için emeller beslediğini iddia ettiler. Bu gibi suçlamalardan gerçek payı ne olursa olsun Muwatallîş kardeşine güvendi ve bu iddiaları, kötü niyetli iftiralar olarak reddetti.

Hitit Ordularının başkumandanı olarak Hattuşiliş, kardeşi adına, çoğu hem savunma hem de saldırı nitelikli sayısız seferler yönettiğini iddia etmektedir. Bu askeri faaliyetler hakkında özel hiç bir şey bilinmemektedir. Fakat görebildiğimiz kadarıyla bunlar Hattuşiliş'in Vali olarak bulunduğu kuzey sınır sahasıyla sınırlanmıştır. Daha sonra, Muwatallîş'in saltanatı sırasında, büyük kral bizzat kendisi Arzawa Ülkelerine bir sefer düzenlediği sıralarda, kardeşi çabalarını Kaşka halkı üzerinde yoğunlaştırmak zorunda kaldı. Tahmin edilebileceği gibi, kralın yokluğu Kaşka'ları ciddi akınlar yapmaları için kıskırttı. Hattuşiliş yapmak zorunda kaldığı on yıllık savaştan bahsetmektedir. Her ne kadar aynı anda etkilenen bölge her zaman küçük çapta kalmış ise de, asi komşuların sonu gelmeyen saldırılarına devam ettiklerine inanmamıza her türlü sebep vardır. Kaşka Savaşı diye bilinen bu

⁶³ § III, I, 2.

savaş bir dizi rahatsız edici küçük çaplı akınlar ile karşı akınlardan başka bir şey olamaz.

Arzawa'ya karşı, kralın seferi hakkındaki ayrıntılardan da bilgimiz yoktur. Fakat en azından bunun sonuçlarından birazını bilebiliriz⁶⁴. O zamanlar, Arzawa ülkeleri tabiri 4 prensliği kapsıyordu. Esas Arzawa, Mira-Kuwaliya, Hapalla ve Wilusa. Sonunda, onların dördünün de Hititlere bağımlı olarak kaldıkları, yöneticilerinin de büyük kralın vasalları oldukları anlaşılmaktadır⁶⁵. Arzawa kralı, Piyama-Inaraş, muhtemelen ya Murşiliş'e karşı savaşan aynı şahıstır ya da aynı sülalenin daha genç bir üyesidir. Mira-Kuwaliya'da krallık hala, Murşiliş tarafından tahta getirilmiş olan Kupanta-Inaraş'ın elindeydi. Hapalla'da Ura-Hattuşaş adlı bir idareci görmekteyiz. Wiluşa'da ise, Muwatalliş tahta Alakşanduş'u getirmişti. O zaman yazılan geleneksel antlaşma bize kadar ulaşmıştır⁶⁶. Şeha nehri ülkesi artık bir Arzawa ülkesi olarak sayılmamaktadır. Onun hukuki statüsü bu sırada değişmiş olmalıydı. Murşiliş'in bir vasalı olan Manapa-Tattaş, Muwatalliş kral olduğu zaman burada kontrolü elinde bulunduruyordu. O, öldüğü zaman, oğlu Mašturiş onun yerini aldı ve büyük kral kızkardeşini onunla evlendirdi⁶⁷. Böylece, Hitit topraklarına komşu olan en önemli ülkelerin hakimiyeti tamamlandı.

Kuzey sınırında, hatta Arzawa seferinin başarılı bir şekilde sonuçlandırılmasından sonra bile meseleler halledilmiş sayılmıyordu. Kaşka, tehlikeli saldırılar yapmış olmalıydı. Çünkü, askeri güçlerden boşaltılmış olmasına rağmen Hattuşiliş'in Kaşka halkı üzerinde önemli bir zafer kazandığını iddia ettiği Kahha epey güneyde yer almaktadır. Onun ifadesine göre, Pişhuru kasabasından gelen (başlatılan) tehlikeli bir saldırıyı püskürtmeye muafak oldu⁶⁸.

Bütün bunlar devam ederken Muwatalliş, Suriye üzerine büyük bir savaş için hazırlanmaya başladı. Daha sonra işaret edileceği gibi⁶⁹ 19. sülale Firavunları tarafından yeniden organize edilen Mısır bu yerlerdeki geleneksel hakimiyet politikasını yeniden tekrarlayınca güneyde savaş kaçınılmaz hale geldi. Bu sınavın hayati bir sınav olduğunu Muwatalliş önceden gör-

⁶⁴ § I, I, cilt II, 42 vd. (kısım 6)

⁶⁵ § I, I, vol. II, 42 vd. (kısım 17)

⁶⁶ § I, I, cilt II 42 vd.

⁶⁷ G, I, XXIII, 3, I, ii, 14 vd. (Bk. § III, 3).

⁶⁸ § III, I, 16 vd.

⁶⁹ Aşağıda, Bölüm XXIV, kısım I.

müştü. Akıllı bir stratejist olan bu kişi, dolayısıyla mümkün olduğu kadar çok askeri gücü toplamak zorunda kaldı. Kafasında bu gaye ile Kaşka sınırı boyunca halen mevcut olan geniş tahkimat sisteminin kuvvetlendirilmesi gerektiğini gördü. Bunun sonucunda askerlerinin çoğunu bu bölgeden geriye çekebilirdi. Bir ihtiyat tedbiri olarak başşehrini sınıra çok yakın olarak görülen Hattuşa'dan Tattaşa'ya nakletti. Devlet tanrılarını ve aynı zamanda kraliyet ailesinin atalarının ruhlarını güvenlik maksadıyla buraya getirtti. Kuzeyde Hattuşiliş kumandan olarak bırakıldı. Hattuşiliş'in şimdiye kadar yönetmiş olduğu topraklara Pala ve Tumanna'yı da içine alan tüm sınır bölgesi-burası büyük ölçüde tahrip edilmiş ve halkı boşaltılmıştı- ilave edildi. Bundan başka, önemli bir kült merkezi olan Zippalanda'nın dahil olduğu Hakpiş bölgesinde kral yapıldı. Zippalanda, Arinna'nın Güneş Tanrıçasının oğlu olarak çok saygı gören (kutsanan) bir fırtına tanrısı için kutsal bir kasaba idi. Evvelce de çok önemli olan Hattuşiliş'in gücü, bu şekilde şimdi daha da artmıştı. Ve şüphesiz Hatti ülkesinde şimdi en güçlü bir insandı ve bizzat kraldan sonra ikinci adam oluyordu. Suriye seferinden sonra-burada Hattuşiliş bu olay için kendi eyaletinden toplanmış olan ordunun askeri kumandanı olarak görev aldı-Lawazantiya'nın yerli kralı Bentibşarre'nin kızı Pudu-Heba ile evlenmesiyle prestiji daha da arttı⁷⁰.

Hattuşiliş şüphesiz hırslı bir kişi idi. Uhdesinde topladığı güçler daha küçük çapta bir adamı kötü şeyler yapmaya cezbedebilirdi. Böylece, hemen sonra iç çekişmelere yol açan bir durum yaratılmış oluyordu.

⁷⁰ § III, I, 18 vd.

BİBLİYOGRAFYA

G. GENEL

1. Berlin, Staatliche Museen, Vorderasiatische Abteilung. *Keilschrifturkunden aus Boghazköi (K.U.B.)*, I-XXXII. Berlin, 1921-42.
2. Deutsche Orient-Gesellschaft. *Keilschrifttexte aus Baghazköi (K.Bo.)*: I-IV – *Wissenschaftliche Veröffentlichung* 30. Leipzig, 1916-23; V-VI – idem 36, Leipzig, 1921; VII-XII, XIV – idem 68-70, 72, 73, 77, 79, Berlin, 1954-63.
3. Götze, A. *Verstreute Boghazköi-Texte (V.Bo.T.)*. Marburg/Lahn, 1930.
4. Knudtzon, J.A. *Die El-Amarna Tafeln (V.A.B.2)*. 2 vols. Leipzig, 1915.
5. Messerschmidt, L. and Schroeder, O. *Keilschrifttexte aus Assur historischen Inhalts*, 2. vols, Leipzig, 1911-22.
6. Pritchard, J.B. (ed.). *Ancient Near Eastern Texts Relating to the Old Testament* (Ed.2). Princeton, 1955.

I. HİTİT GÜCÜNÜN YENİDEN KURULMASI

1. Friedrich, J. *Staatsverträge des Hatti-Reiches in hethitischer Sprache*. 2 vols. (*M.V. Al. G.* 31 and 34/1). Leipzig, 1926 and 1930.
2. Goetze, A. *Kizzuwatna and the Problem of Hittite Geography (Y.O.S. Researches, vol. 22)*. New Haven, Conn., 1940.
3. Gurney, O.R. Hittite Prayers of Mursili II. In *Ann. Arch. Anthr.* 27 (1940).
4. Güterbock, H.G. 'The Deeds of Suppiluliuma as told by his son, Mursili II.' In *F.C.S.* 10 (1956), 41 ff., 107 ff.
5. Rost, L. 'Die ausserhalb von Boğazköy gefundenen hethitischen Briefe.' In *Mitt. Inst. Or.* 4 (1956), 328 ff.

II. MURSILIS'İN İDARESİNDEKİ HİTİT İMPARATORLUĞU

1. Cavaignac, E. 'L'affaire de laruvatta'. In *R.H.A.* fasc. 6 (1932), 189 ff.
2. Ebeling, E., Meissner, B. and Weidner, E. F. *Die Inschriften de altassyrischen Könige (Altorientalische Bibliothek, I)*. Leipzig, 1926.
3. Forrer, E. *Forschungen I/1, I/2, II/1*. Erkner bei Berlin, 1926-9.
4. Friedrich, J. *Aus dem hethitischen Schrifttum, I (Alte Or.24/3)*. Leipzig, 1925.
5. Götze, A. *Die Annalen des Mursilis (M.V. Ae. G.38)*. Leipzig, 1933.
6. Güterbock, H.G. *Siegel aus Boğazköy, I, II. Arch. f. Or. Beihefte* 5 (1940) and 7 (1942).

7. Klengel, H. 'Der Schiedsspruch des Muršili II. hinsichtlich Barga....' In *Or. n.s.* 32 (1963), 32 ff.
8. Laroche, E. 'Documents hiéroglyphiques hitites provenant du palais d'Ugarit'. In *Ugaritica*, III (= Mission de Ras Shamra, VIII) (1956), 97 ff.
9. Nougayrol, J. *Textes accadiens de Archives sud (Le palais royal d'Ugarit, IV — Mission de Ras Shamra, IX)*. Paris, 1956.
10. Schuler, E. von. *Hethitische Dienstanweisungen für höhere Hof- und Staatsbeamte*, *Arch. f. Or.* Beiheft 10 (1957).
11. Weidner, E.F. *Politische Dokumente aus Kleinasien (Bo. Stu.. 8)*. Leipzig, 1923.

III. MUWATALLIŞ'IN HAKİMİYETİ ALTINDA KÜÇÜK ASYA

1. Götze, A. *Hattusilis. Der Bericht über seine Thronbesteigung nebst den Paralleltexten (M.V. At. G. 1924/3)*. Leipzig, 1925.
2. Götze, A. *Neue Bruchstücke zum Grossen Text des Hattusilis und den Paralleltexten (M.V. At. G. 1929/2)*. Leipzig, 1930.
3. Szemerényi, O. 'Vertrag des Hethiterkönigs Tudhalija IV mit Istarmuwa von Amurru (K.U.B.XXIII, I)'. In *Acta Soc. Hungaricae Orientalis*, 9 (1945), 113 ff.

IV. EK: AHHIYAWA SORUNU

1. Forrer, E. 'Die Griechen in den Boghazköi-Texten'. In *O.L.Z.* 1924, 113 ff.
2. Forrer, E. 'Vorhomerische Griechen in den Keilschrifttexten von Boghazköy, In *M.D.O.G.* 63 (1924), 1 ff.
3. Friedrich, J. 'Werden in den hethitischen Keilschrifttexten die Griechen erwähnt?' In *K.F. I* (1927), 87 ff.
4. Forrer, E. 'Für die Griechen in den Boghazköi-Inschriften.' In *K.F. I* (1929), 252 ff.
5. Sommer, F. *Die Ahhijava-Urkunden (Abh. München, n. F. 6)*. München, 1932.
6. Sommer, F. *Ahhijavafrage und Sprachwissenschafts (Abh. München, n. F. 9)*. München, 1934.
7. Götze, A. Review of Sommer, *Die Ahhijava-Urkunden*. In *Gnomon*, 10 (1934), 177 ff.
8. Schachermeyer, F. *Hethiter und Achäer (M.A.O.G. IX, 1/2)*. Leipzig, 1935.
9. Güterbock, H.G. 'Neue Ahhijava-Texte'. In *Z.A.* 43 (1936), 321 ff.

10. Sommer, F. 'Ahhijava und kein Ende'. In *Indogerm. Forsch.* 55 (1937), 169 ff.
11. Cavaignac, E. 'La question hittite-achéenne d'après les dernières publications.' In *B.C.II.* 70 (1946), 58 ff.
12. Volk, K. 'Achchijawa'. In *N.C.* 4 (1952), 329 ff.
13. Dussaud, R. *Prélydiens, Hittites et Achiens.* Paris, 1953.
14. Schachermeyr, F. 'Zur Frage der Lokalisierung von Achiawa'. In *Minoica-Festschrift Sundwall* (1958), 365 ff.
15. Garstang, John and Gurney, O.R. *The Geography of the Hittite Empire.* Occasional Publications of the British Institute of Archaeology at Ankara, no. 5. London, 1959.
16. Huxley, G. *Achatans and Hittites.* Oxford, 1960.
17. Page, D.L. *History and the Homeric Iliad.* Berkeley, 1959; Cambridge, 1963.

Kitap Tanıtma:

Başbakanlık Osmanlı Arşivi Rehberi, T.C. Başbakanlık Devlet Arşivleri Genel Müdürlüğü, Osmanlı Arşivi Daire Başkanlığı, Yayın Nu: 5, Ankara, 1992, XXVI+346.¹

Başbakanlık Osmanlı Arşivi'nin, yalnız bizim değil, geçmişte birlikte olduğumuz veya ilişkide bulunduğumuz çok sayıda ülke ve milletin tarihi açısından ne derece önemli olduğu konusunda, bu sahayla uzak veya yakından alakalı herkesin fikir birliği bulunmaktadır. Tabiatıyla Başbakanlık Osmanlı Arşivi'nin bu önemiyle birlikte, hemen onunla ilgili diğer bazı hususlar da, özellikle de araştırmacılar açısından gündeme gelmektedir. Bunları başta arşiv malzemesinin uygun şartlarda muhafazasıyla birlikte, tasniflerinin yapılarak, araştırmacıların hizmetlerine sunulması şeklinde özetlemek mümkündür.

Genelde Türklerde, özelde Osmanlılarda belgelerin korunmasına büyük özen gösterildiği bilinmektedir. O kadar ki, Osmanlılar devlete ait belgelerin korunduğu yere **Hazine-i Evrâk** ismini vermişlerdir. Bu sayede bugün dünyanın en zengin arşivlerinden birine sahip bulunmaktayız. Tabiatıyla Tarihin ilk kaynaklarından biri niteliğindeki arşiv malzemesini korumak kadar, belki de ondan daha önemlisi bu belgeleri düzenleyip, tasnif ederek araştırmacıların hizmetine sunmak gereklidir. Konuya bu noktadan yaklaşıldığında, Arşiv'imizde ilk düzenli tasnif çalışmalarının İkinci Meşrutiyet döneminde başlamış olduğunu ifade etmemizde yerinde olacaktır. Daha sonra muhtelif komisyonlar oluşturularak bu sahadaki çalışmalara devam edilmiştir. Uzun yıllar araştırmacılar, bu çalışmaların mahsulü olan tasnifleri kullanmışlardır. Bununla birlikte 1980'lere kadarki dönemde tasnif çalışmalarının, Arşiv'imizdeki belgelerin çokluğuna nispetle, oldukça da yavaş bir seyir takip etmiş olduğunu belirtmek gerekir. Başbakanlık Osmanlı Arşivi, son yıllarda gerek araç-gereç ve gerekse personel açısından büyük çapta takviye edilmiştir. Bunun sonucu olarak bir kısım eski tasnifler yeniden ele alınmış, daha da önemlisi büyük yekönlara ulaşan vesika ve defter grupları tasnif edilerek araştırmacıların istifadelerine sunulmuştur. Halen devam eden ve anlaşıldığı kadarıyla uzunca bir süre devam edecek olan bu çalışmaları takdirle karşılamak mümkün değildir. Temennimiz tasnif ve araştırmacılara sunma hizmetinin, mümkün olan en kısa sürede tamamlanması ve en uygun şartlarda gerçekleştirilmesidir.

Arşiv'de her hangi bir konuyu araştıracaklara, baştan itibaren Arşiv'imizin yetkili personeli yol göstermekte, karşılaşılan güçlüklerin giderilmesinde özveriyle yardımda bulunmaktadır. Bununla birlikte araştırmacıların İstanbul'a gelmeden ön hazırlıklarda bulunabilmeleri için rehber, kılavuz mahiyetinde çalışmalara ihtiyaç olacağı da açıktır. İşte bu gereksinim, Başbakanlık Osmanlı Arşivi'ni tanıtan çok sayıda ve değişik dillerde makalelerin yazılmasına, kitap şeklinde çalışmaların yapılmasına neden olmuştur.

Başbakanlık Osmanlı Arşivi'ni değişik cepheleriyle ele alan yayımları bir tarafa bırakarak, arşiv rehberi mahiyetindeki belli başlı çalışmalara bakacak olursak, sırasıyla şu eserleri hatırlamamız gerekecektir:

1 – Mithat Sertoğlu, **Muhteva Bakımından Başvekâlet Arşivi**, Ankara, 1955.

2 – Atilla Çetin, **Başbakanlık Arşivi Kılavuzu**, İstanbul, 1979.

¹ Bu eserle ilgili *Türk Yurdu*, S. 64 (Ankara Aralık 1992), s. 45-46'da bir tanıtma yazısı yazılmış bulunmaktadır.

3 – İsmet Binark-Necati Aktaş, **el-Arşifü'l-Osmanî** (Ottoman Archives-Başbakanlık Arşivi), IRCICA, Amman, 1406/1986.

4 – **Başbakanlık Osmanlı Arşivi Rehberi**, Ankara, 1992.

Başbakanlık Osmanlı Arşivi'nde araştırmalarda bulunanların veya konuyla uzaktan-yakından ilgilenenlerin de bildiği üzere, ilk üç çalışma bizzat bu Arşiv'de değişik kademelerde hizmet yapmış kişilerce yapılmıştır. Son çalışmayı diğerlerinden ayıran özellik, yine arşivciler ve fakat daha geniş katılımı bir komisyon tarafından yapılmış olmasıdır.

Mithat Sertoğlu'nun **Muhteva Bakımından Başvekâlet Arşivi** adlı çalışmasından başlamak üzere, bütün eserlerin bir ihtiyaca cevap vermek için hazırlandığını ve bu fonksiyonlarını icra ettiklerini, araştırmacıların el kitabı özelliğini kazandıklarını ifade etmek yerinde olacaktır. Fakat son dönemde bilhassa hızlanan tasnif çalışmalarının neticelerini de ihtivâ etmesi dolayısıyla **Başbakanlık Osmanlı Arşivi Rehberi**'nin bunlar içerisinde özel bir yeri olmalıdır.

Bizzat Osmanlı Arşivi Dairesi Başkanlığı yayını olarak çıkmış bulunan **Başbakanlık Osmanlı Arşivi Rehberi**, Arşiv'imizin son durumunu göstermesi itibarıyla önemlidir. Muhtevâsı da önceki çalışmalara oranla daha geniş tutulmuştur. Araştırmacıların sık sık müracaat etmek durumunda oldukları bu eseri kısaca şöyle tanıtabiliriz.

Başbakanlık Osmanlı Arşivi Rehberi; Önsöz, Sunuş, Kısaltmalar, İçindekiler (s. I-XXVI)'den sonra **Giriş** (s. 1-34) ve metekiben altı bölüm (s.35-525), **Ekler** (s.529-600), **Bibliyografya** (s. 600-610), **İndeks** (s. 611-634)'ten ibarettir. İlgilenenlerin başlık isimlerini gördüklerinde muhtevâsını tahmin edebilecekleri düşüncesiyle **Giriş** ve bölüm başlıklarını verelim.

Giriş: Osmanlı Devlet Teşkilâtı, Arşivcilik, Osmanlı Arşivleri ve Tasnifler.

Birinci Bölüm (s. 37-297); Osmanlı Arşivi'ndeki Defter Tasnifleri.

İkinci Bölüm (s. 301-440); Osmanlı Arşivi'ndeki Belge Tasnifleri.

Üçüncü Bölüm (s. 441-466); Osmanlı Arşivi'nde Bulunan Diğer Malzemeler. Bu bölüm Haritalar; Plân, Proje ve Krokiler; Albümler ve Fotoğraflar; Gazete Koleksiyonları alt başlıklarına ayrılmış bulunmaktadır.

Dördüncü Bölüm (s. 467-478); Devlet Arşivleri Genel Müdürlüğü. Arşiv'in idarî yapısı ve araştırmacıların tabi olacakları usul ve esaslar bu bölümde açıklanmıştır.

Beşinci Bölüm (s. 481-495); Kataloglar başlığı altında, bir bakıma tasniflerin tasnifi mahiyetindedir.

Altıncı Bölüm (s. 497-525); Osmanlı Arşivi Terminolojisi ve Yazı Çeşitleri başlığını taşıyıp Terminoloji ve Osmanlı Arşivi Vesikalarında Kullanılan Yazı Çeşitleri alt başlıklarına ayrılmıştır.

Ekler (s.527-600); Burada yer alan üçüncü ekte, değişik belge türlerinden örnekler verilmiş bulunmaktadır.

Başbakanlık Osmanlı Arşivi Rehberi, hem tasnif çalışmalarıyla, araştırmacılara açık katalogların son durumlarını göstermesi, hem de Osmanlı Devlet Teşkilâtı hakkında bilgi vermesi, arşiv terminolojisi, belge çeşitleri örneklerini ihtivâ etmesi gibi değişik yönleriyle kendinden önceki rehberlere üstünlük taşımaktadır. Bu alandaki önemli bir boşluğu geniş ölçüde dolduracağını tahmin etmekteyiz. Zaman içerisinde tasnif çalışmaları ilerledikçe ortaya çıkacak eksikliklerinin yeni baskılarında tamamlanması mümkündür.

"Başbakanlık Osmanlı Arşivi'ni tanıtmak, araştırmacılara açık fonlar hakkında bilgi vermek, sürdürülen tasnif çalışmalarına ait en yeni bilgileri sunmak maksadıyla hazırlanmış" olan bu eserle ilgili satırlarımızı bitirirken bir hususa değinmeden geçmek istemiyoruz.

Özellikle Arşiv'e dayalı çalışan ve İstanbul dışında bulunan tarihçiler seminer, sempozyum, kollekyum veya başka münasebetlerle bir araya geldiklerinde, çoğu defa ortak bir arzu olarak, Başbakanlık Osmanlı Arşivi'nde araştırmacılara açık tasniflerin kataloglarının, belli başlı kütüphanelerde bulundurulmasının gerektiğini ve faydasını dile getirirler. Katalog taramanın uzun zaman aldığı gerçeğini hep bilmekteyiz. Günümüz imkânları ile bu katalogların çoğaltılmasının getireceği yükün, elde edilecek fayda ile kıyaslandığında çok cüz'î olacağı açıktır. Kanaatimizce bu sayede araştırmacılar günlerce İstanbul'da hiç bir belgeyi incelemeyen vakit kaybetmekten kurtulur, araştırmalarda keyfiyet ve kemiyet açısından yeni bir hamle yapılması mümkün olabilir. Bu ve diğer nedenlerle Başbakanlık Osmanlı Arşivi'ndeki araştırmacılara açık fonların kataloglarının, başta Millî Kütüphane ve Tarih Kurumu Kütüphanesi olmak üzere, hiç değilse şimdilik, tarih öğretimi yapan fakülte ve illerin kütüphanelerine, çoğaltılarak gönderilmesinin çok yerinde olacağı gerçeğini bir defa daha vurgulamak isteriz ².

Başbakanlık Osmanlı Arşivi Rehberi'nin hazırlanmasında ve basımında emeği geçenleri yürekten tebrik ederiz.

Nesimi Yazıcı

² Bu temennimizin, bu tanıtma yazısının kaleme alınmasından sonra, bir ölçüde de olsa gerçekleştiğini öğrenmek hem bizi, hem de bütün araştırmacıları sevindirdi. Şimdi Osmanlı Arşivi Katologları, Ankara'daki Başbakanlık Cumhuriyet Arşivi'nde bulunmaktadır. Emeği geçenleri kutlar, bu hizmetin daha da yaygınlaştırılmasını dileriz.

Nekroloji:

KAYBETTİĞİMİZ BİR İLİM ADAMI : PROF. DR. HAKKI DURSUN YILDIZ

Prof. Dr. Yusuf HALAÇOĞLU

Prof. Dr. Hakkı Dursun Yıldız'ı kaybedeli bir yıl oldu. O'nu kaybetmenin derin üzüntüsü içerisindeyiz. Kurumumuzda 1983 yılından itibaren Bilim Kurulu Üyesi olan Yıldız, Yürütme Kurulu üyesi, Basımevi Komisyonu üyesi olarak da hizmet vermişti. Türk Tarih Kurumu ve camiası, bu çalışkan üyesine çok şey borçludur.

Merhum Yıldız, 26 Mart 1937 yılında Artvin'in Şavşat ilçesi Karaağaç köyünde dünyaya geldiğinde, herhalde çevresindekilerin hiçbiri O'nun Türkiye'nin önde gelen ilim adamlarından biri olacağını, hele hele en büyük üniversitelerden birinin rektörlüğüne seçileceğini bilemezdi. Gerçekten de, ilk (Karaağaç-1951), orta (Şavşat-1954) ve lise (Artvin-1957) öğrenimini tamamladıktan sonra girdiği İstanbul Üniversitesi Edebiyat Fakültesi Tarih Bölümü'nden 1961'de mezun olur olmaz, aynı yıl asistanlığa tayin edilmiştir. Doktor ünvanını aldığı "*Halife Mu'tasım Devrinde Abbasi İmparatorluğu*" (1966) adlı tezinden sonra Fransa'nın Lyon ve Aix-en-Provence şehirlerinde ilmî araştırmalarda bulunan merhum Yıldız, doçent ünvanını aldığı "*Samerra Devrinin Sonuna Kadar İslâm Devletinde Türkler*" (1972) ve profesör olduğu "*Azerbaycan'da Hüküm Sürmüş Bir Türk Hanedanı : Sâc-Oğulları*" (1979) isimli tezleriyle akademik kariyerini tamamlamıştır.

Hakkı Dursun Yıldız ilmî çalışmalarına ek olarak 31 Ağustos 1982 tarihinden itibaren atandığı Marmara Üniversitesi Fen-Edebiyat Fakültesi "kurucu dekanlığı" ile, İstanbul Üniversitesi'nden ayrıldı ve idarî görev de üstlenmiş oldu. İdarî görevde de ilmî çalışmalarında olduğu gibi başarılı oldu. Zira kısa zaman içerisinde sıfırdan aldığı fakültesini, kıymetli ilim adamlarını bir araya getirerek sayılı fakülteler arasına soktu. Bu arada 1985 yılından itibaren Marmara Üniversitesi Yayın Komisyonu üyesi oldu. O'nun bu başarısında şüphesiz, bitmez tükenmez enerjisinin yanı sıra, insanlarla çok iyi diyalog kurması ve alçak gönüllülüğü önemli rol oynamıştır. Nitekim bu se-

bepile Yıldız, Aralık 1987 ilâ Ağustos 1988 yılları arasında önce rektör yardımcılığına, 1992 yılında da rektörlüğe getirilmiştir. Ancak bu son görevinde sadece iki ay kalabilmiş ve yakalandığı kanser hastalığından kurtulamayarak 23 Ekim 1992 Cuma günü aramızdan ayrılmıştır.

Kendisini tanıdığım 1970 yılından, rektörlüğü döneminde O'nun rektör yardımcısı olarak beraber çalışma mutluluğuna kavuştuğum 1992 yılına kadar, merhum Yıldız'ı insanlık, çalışkanlık, vazifeşinaslık, vatanseverlik, dürüstlük, iyilikseverlik ve alçakgönüllü olma vasıflarından hiç taviz vermeyen bir şahsiyet olarak tanıdım. Öyle ki O'nun ölümü ile, Türk Milleti büyük bir ilim adamını, arkadaşları vefakâr bir dost ve ağabeyi, üniversite başarılı bir idarecisini kaybetmiştir. Ruhü şâd olsun, Allah rahmet eylesin.

Merhum Yıldız, üniversitede lisans ve lisansüstü seviyesinde İslâm tarihi, medeniyeti, kültürü ve devlet teşkilâtı konularında dersler vermiş olup, Türk millî eğitim camiasına pekçok öğretmen ve ilim adamı yetiştirmiştir. O, üniversitedeki öğretim üyeliği ve idarî görevlerinin yanısıra çeşitli kurum ve kuruluşlarda da faal olarak görev almıştır. Nitekim Hakkı Dursun Yıldız, Türk Tarih Kurumu'nun Bilim Kurulu ve Yürütme Kurulu üyeliklerinden başka, Türk Kültürünü Araştırma Enstitüsü aslı üyesi, Türk-Arap İncelemeleri Vakfı Mütevelli Heyeti üyesi ve Başkan Yardımcısı, Türk Kültürüne Hizmet Vakfı Mütevelli Heyeti üyesi ve Başkan Yardımcısı ve nihayet Türkiye Diyanet Vakfı İslâm Ansiklopedisi Merkez İlim Heyeti üyesi idi.

Prof. Dr. Hakkı Dursun Yıldız'ın muhakkak ki en önemli eseri "*İslâmiyet ve Türkler*" (İstanbul 1976) adlı eseri idi. O, bu eserini pekçok dergiye yazdığı makaleleriyle desteklemiştir. Birçok kongre, konferans, sempozyum ve seminere katılan merhum Yıldız'ın belli-başlı ilmî çalışmaları aşağıda verilmiştir :

Kitapları :

1 - *150. Yılında Tanzimat*, Yayına Hazırlayan Hakkı Dursun Yıldız, Ankara 1991, Türk Tarih Kurumu Yayınları, VII. Dizi, Sayı 142, 598 s.

2 - *A Short History of Turkish-Islamic States (Excluding the Ottoman State)*, İbrahim Kafesoğlu-Erdoğan Merçil ve Mehmet Saray ile birlikte, Türk Tarih Kurumu, Ankara 1994, 436 sayfa.

- 3 - *Azerbaycan'da Hüküm Sürmüş Bir Türk Hanedanı : Sac-ogulları*, İstanbul 1979.
- 4 - Bernard Lewis, *Tarihte Araplar*, İstanbul 1979 (Tercüme).
- 5 - *İslâmiyet ve Türkler*, İstanbul Üniversitesi Edebiyat Fakültesi Yayınları, No. 2154, İstanbul 1976, XXXV+203 sayfa.
- 6 - *Millî Tarih*, Ortaokul II (Coşkun Alptekin, İlhan Şahin, İdris Bostan ile birlikte), Servet Yayın-Dağıtım, İstanbul 1993.
- 7 - *Tarih*, Lise 1 (Coşkun Alptekin, İlhan Şahin, İdris Bostan ile birlikte), Servet Yayın-dağıtım, İstanbul 1989.
- 8 - *Tarih*, Lise II (Coşkun Alptekin, İlhan Şahin, İdris Bostan ile birlikte), Servet Yayın-dağıtım, İstanbul 1989.
- 9 - *Tarih*, Lise III (Coşkun Alptekin, İlhan Şahin, İdris Bostan ile birlikte), Servet Yayın-dağıtım, İstanbul 1989.
- 10 - *Türk Millî Bütünlüğü İçerisinde Doğu Anadolu*, Ankara 1986 (Heyetle beraber).
- 11 - V.V. Barthold, *Moğol İstilâsına Kadar Türkistan*, Terc. Hakkı Dursun Yıldız, Kervan Yayınları, İstanbul 1981, XXIV+744 s.; 2. Baskı, TTK, Ankara 1990.
- 12 - "*Türk Millî Bütünlüğü İçerisinde Doğu Anadolu*", (Bir Heyet ile birlikte), Ankara 1986, Türk Kültürünü Araştırma Enstitüsü Yayınları No. 56, 235 s.
- 13 - "*Ahmed Rasim, Osmanlı Tarihi*", Günümüz Türkçesiyle neşre hazırlayan Hakkı Dursun Yıldız, Cumhuriyet Gazetecilik ve Matbaacılık T.A.Ş., İstanbul 1969, 486 s.

Makaleleri :

- 1 - "Bizans Tarihi", *Anadolu Uygarlıkları Ansiklopedisi*, III, Görsel Yayınlar, İstanbul 1982, s. 434-511.
- 2 - "Anadolu Türk Tarihi (Osmanlı Devleti'nin Kuruluşuna Kadar)", *Anadolu Uygarlıkları Ansiklopedisi*, III-IV, Görsel Yayınlar, İstanbul 1982, s. 566-640.
- 3 - "Alparslan ve Malazgirt Zaferi", *Ankara Ticaret Odası Dergisi*, Ankara 1973, s. 3-4.
- 4 - "Artvin: Tarih, Coğrafya, İdari ve Ekonomik Durum, Turizm, Folklor ve Spor", (Fahamettin Başar ile birlikte), *Artvinliler Rehberi*, Ankara 1992, Livane Ajans, s. 13-62.

- 5 - "Kültür Yozlaşmasına Karşı Alınacak Tedbirler", *Yeni Bir Yüzyıla Girenken Türk-İslâm Sentezi Görüşünde Meselelerimiz*, I, Aydınlar Ocağı Yayını, İstanbul 1978, s. 129-132.
- 6 - "10. Yüzyılda Türk-Ermeni Münâsebetleri", *Tarih Boyunca Türklerin Ermeni Toplumunu İle İlişkileri*, Atatürk Üniversitesi Yayını, No. 628, Ankara 1985.
- 7 - "Türk Tarihi ve Liselerimizdeki Tarih Öğretimi", *Bilgi*, 18 (211/212), s. 13-14.
- 8 - "İstiklâl Harbi'nin Fikrî ve Manevî Temelleri", *Cumhuriyet'in 50. Yılına Armağan*, Türk Kültürünü Araştırma Enstitüsü Yayını, Ankara 1973, s. 46-58.
- 9 - "Talas Savaşı Hakkında Bazı Düşünceler", *Cumhuriyet'in 50. Yılına Armağan*, İstanbul Üniversitesi Edebiyat Fakültesi Yayını, İstanbul 1973, s. 71-82.
- 10 - "Abbâsiler", *Diyanet İslâm Ansiklopedisi (DİA)*, I, İstanbul 1988, s. 15-16.
- 11 - "Abbas b. Amr el-Ganevî", *DİA*, I, s. 22.
- 12 - "Abbas b. Ebu'l-Fütuh", *DİA*, I, s. 23-24.
- 13 - "Abbas b. Hasan el-Cerrveraî", *DİA*, I, s. 25.
- 14 - "Abbas b. Me'mûn", *DİA*, I, s. 26-27.
- 15 - "Abbas b. Velâd b. Abdülmelik", *DİA*, I, s. 29.
- 16 - "Abbasiler", *DİA*, I, s. 31-48.
- 17 - "Abdullah b. Hamdan", *DİA*, I, s. 103.
- 18 - "Abdullah b. Muhammed b. Abdurrahman", *DİA*, I, s. 120.
- 19 - "Abdullah b. Tahir", *DİA*, I, s. 137-138.
- 20 - "Abdullah b. Zübeyr b. Avvam", *DİA*, I, s. 145-146.
- 21 - "Abdurrahman I", *DİA*, I, s. 147-150.
- 22 - "Abdurrahman II", *DİA*, I, s. 150-152.
- 23 - "Abdurrahman III", *DİA*, I, s. 152-155.
- 24 - "Abdülmelik b. Mervan", *DİA*, I, s. 1988, s. 266-270.
- 25 - "Afşin, Haydar b. Kâvus", *DİA*, I, s. 441-442.
- 26 - "Abbâsiyye", *DİA*, I, s. 56-57.
- 27 - "Ahmed b. Tolun", *DİA*, II, s. 141-145.
- 28 - "Ali b. Abdullah b. Abbas", *DİA*, II, s. 380-381.

- 29 - "Ali b. Muhammed ez-Zencî", *DİA*, II, s. 413-414.
- 30 - "Anadolu Beylikleri (Teşkilât ve Kültür)", *DİA*, III, s. 139-141.
- 31 - "Arabistan (Tarih)", *DİA*, III, s. 252-258.
- 32 - "Arap (Tarih)", *DİA*, III, s. 272-276.
- 33 - "Avasım", *DİA*, III, s. 111-112.
- 34 - "Batiha", *DİA*, IV, s. 195-196.
- 35 - "Beckem", *DİA*, IV, s. 187-288.
- 36 - "Berberîler", *DİA*, IV, s. 478-483.
- 37 - "Bermekîler", *DİA*, IV, s. 517-520.
- 38 - "Ca'fer b. Yahyî el-Bermekî", *DİA*, VII, s. 4.
- 39 - "Cüdey' b. Ali", *DİA*, VII, s. 106.
- 40 - "Cüneyd el-Mürri", *DİA*, VII, s. 122-123.
- 41 - "Dahhâk b. Kays", *DİA*, VII, s. 409-410.
- 42 - "İslâmiyet ve Türkler", *Diyanet Dergisi* (Hicret Özel Sayısı), s. 285-315.
- 43 - "Yezid b. Mühelleb", *İslâm Aniklopedisi*, XIII, s. 413-415.
- 44 - "Ubeydullah b. Ziyad", *İA*, XIII, s. 3-4.
- 45 - "Vâsık Bi'llah", *İA*, XIII, s. 217-218.
- 46 - "Velid I", *İA*, XIII, s. 292-297.
- 47 - "Velid II", *İA*, XIII, s. 297-298.
- 48 - "Yahya b. Halid", *İA*, XIII, s. 348-350.
- 49 - "Yezit b. Abdulbelik", *İA*, XIII, s. 409-411.
- 50 - "Yezid b. Muaviye", *İA*, XIII, s. 411-413.
- 51 - "Ord. Prof. Dr. Mükrimin Halil Yinanç ve Eserleri, *İstanbul Üniversitesi Edebiyat Fakültesi Tarih Dergisi*, Sayı 25 (Mart 1971) s. 189-196.
- 52 - "Abbasiler Devrinde Türk Kumandanları: Inak et-Turki", *İstanbul Üniversitesi Edebiyat Fakültesi Tarih Enstitüsü Dergisi*, Sayı 2 (Ekim 1971), İstanbul 1971, s. 51-58.
- 53 - "Anadolu'nun Türkleşmesi", *Kaynaklar*, Sayı 3, İstanbul 1984, s. 13-16.
- 54 - "İbn Battuta Seyahatnamesinde Türkiye", *Kaynaklar*, Sayı 4, İstanbul 1985, s. 22-27.

- 55 - "Hicret ve İslâm Tarihindeki Ehemmiyeti", *Kubbealtı Akademi Mecmûası*, Yıl 10, Sayı 1 (Ocak 1981), s. 12-18.
- 56 - "Türklerin İslâm'a Hizmetleri", *Kubbealtı Akademi Mecmûası*, Yıl 11, Sayı 4 (Ekim 1982), s. 9-22.
- 57 - "Türklerin Müslümanlığı Kabûlü", *Kubbealtı Akademi Mecmûası*, Yıl 12, Sayı 3 (Temmuz 1983), s. 9-23.
- 58 - "Ahlat", *Küçük Türk İslam Ansiklopedisi*, 1. Fasikül, İstanbul 1974, s. 37-38.
- 59 - "Adem", *Küçük Türk İA*, 1. Fasikül, İstanbul 1974, s. 34-35.
- 60 - "Amr b. el-Âs", *Küçük Türk İA*, 2. Fasikül, İstanbul 1978, s. 111-112.
- 61 - "Arabistan", *Küçük Türk İA*, 2. Fasikül, İstanbul 1978, s. 129-134.
- 62 - "Araf", *Küçük Türk İA*, 2. Fasikül, İstanbul 1978, s. 165.
- 63 - "Kütahya'nın Tarihçesi", *Kütahya, Atatürk'ün Doğumunun 100. Yılına Armağan*, İstanbul 1981-1982, s. 35-51.
- 64 - "İstanbul'un Müslümanlar Tarafından Muhasaraları", *Lâle* (Türkp petrol Vakfı yayın organı), Yıl 1, Sayı 1, Temmuz 1982, s. 27-32.
- 65 - "Abbasiler", *Meydan Larousse Büyük Lugat ve Ansiklopedi*, I, İstanbul 1969, s. 11-12.
- 66 - "Akaid" *Meydan Larousse*, I, İstanbul 1969, s. 203.
- 67 - "Ali bin Ebutalip", *Meydan Larousse*, I, İstanbul 1969, s. 314.
- 68 - "Arabistan", *Meydan Larousse*, I, İstanbul 1969, s. 612.
- 69 - "Ashap", *Meydan Larousse*, I, İstanbul 1969, s. 718.
- 70 - "Abdülmelik b. Mervan", *Meydan Larousse*, I, İstanbul, 1969, s. 36.
- 71 - "Battal Gazi", *Meydan Larousse*, II, İstanbul 1969, s. 208.
- 72 - "Berat", *Meydan Larousse*, II, İstanbul 1969, s. 293.
- 73 - "Bermekiler", *Meydan Larousse*, II, İstanbul 1969, s. 310.
- 74 - "Faumiler", *Meydan Larousse*, IV, İstanbul 1971, s. 535.
- 75 - "Harun ür-Reşid", *Meydan Larousse*, V, İstanbul 1971- s. 637.
- 76 - "Medine", *Meydan Larousse*, VIII, İstanbul 1972, s. 512.
- 77 - "Samanoğulları", *Meydan Larousse*, X, İstanbul 1972, s. 896.
- 78 - "Selçuklular", *Meydan Larousse*, XI, İstanbul 1973, s. 137-150.

- 79 - "Semerkand", *Meydan Larousse*, XI, İstanbul 1973, s. 169-170.
- 80 - "Şah Cihan", *Meydan Larousse*, XI, İstanbul 1973, s. 701-702.
- 81 - "Şeyh Şamil", *Meydan Larousse*, XI, İstanbul 1973, s. 772-773.
- 82 - "Türklerin İslâm Devleti Hizmetine Girmeleri", *Millî Kültür*, I/3, Ankara 1977, s. 32-38.
- 83 - "Eğitim ve Öğretimde Millî Kültür", *Pınar*, 8 (6), İstanbul 1968, s. 15-28.
- 84 - "Olga Pinto, Feth b. Hâkan", Neyire Milani ile birlikte tercüme, *Tarih Dergisi*, Sayı 27 (Mart 1973), İstanbul 1973, s. 41-58.
- 85 - "Azerbaycan'da Hüküm Sürmüş Bir Türk Hanedanı: Sâc Oğulları, I, Ebu's-Sâc Divdâd b. Yusuf Divdest", *Tarih Dergisi*, Sayı 30 (Mart 1976), s. 109-118.
- 86 - "Azerbaycan'da Hüküm Sürmüş Bir Türk Hanedanı: Sac-Oğulları, III, Ebu'l-Kasım Yusuf", *Tarih Dergisi*, Sayı 32 (Mart 1979), s. 29-70.
- 87 - "Abbasîlerde Emirü'lümerâliğin Ortaya Çıkışı", *Tarih Enstitüsü Dergisi*, Sayı 10-11 (Sene 1979-1980), İstanbul, s. 97-108.
- 88 - "Abbasîler Devrinde Türk Kumandanları: el-Afşin Haydar b. Kavus", *Tarih Enstitüsü Dergisi*, sayı 4-5 (Ağustos 1973-1974), İstanbul 1974, s. 1-22.
- 89 - "Meydanı Boş Bulanlar", *Tarih ve Toplum*, Sayı 101 (Mayıs 1992), s. 313-315.
- 90 - "Millî Eğitim Bakanlığı ve Dış Ülkelerde İhtisas Yapan Öğrenciler", *Töre*, 4 (18), Ankara 1973, s. 30-33.
- 91 - "Anadolu Selçuklu Devleti", *Türk Dünyası El Kitabı*, Türk Kültürünü Araştırma Enstitüsü Yayını, Ankara 1976, s. 832-837.
- 92 - "Fransız Seyyahı Jean Thevenot'un Türkiye Hakkındaki İntibaları", *Türk Dünyası Tarih Dergisi*, Sayı 1 (Ocak 1987), s. 43-45.
- 93 - "Türkistan'da Türk Subayları", *Türk Dünyası Tarih Dergisi*, Sayı 2 (Şubat 1987), s. 11-14.
- 94 - "Kars'ın Fethi-Kars'ın Fethinin 900. Yıl Dönümü Dolayısıyla", *Türk Kültürü* (Kars Armağanı), II/22 (Ağustos 1964), s. 152-154.
- 95 - "Abbasîler Devrinde Türk Kumandanları: Boga el-Kehir et-Türkî" *Türk Kültürü Araştırmaları*, II/1-2 (Ankara 1965), s. 195-203.
- 96 - "Malazgirt'ten Dumlupınar'a" *Türk Kültürü*, (Ağustos 1966), s. 854-856.

- 97 - "Roman ve Gerçek", *Türk Kültürü*, I/11 (Eylül 1963, s. 42-45.
- 98 - "Atatürk ve Köylüsü", *Türk Kültürü*, II/13 (Kasım 1963), s. 126-129).
- 99 - "Türk Kumandanı Afşın" *Türk Kültürü*, II/16 (Şubat 1964), s. 37-39.
- 100 - "Türk Tarihi ve Liselerimizdeki Tarih Öğretimi", *Türk Kültürü*, II/18 (Nisan 1964), s. 90-93.
- 101 - "Komünizm Milletleri Nasıl Ele Geçiriyor", *Türk Kültürü*, II/21 (Temmuz 1964), s. 17-21.
- 102 - "Orta Öğretimde Türk Tarihi", *Türk Kültürü*, IV/40 (Şubat 1966), s. 369-372.
- 103 - "444. Yıldönümü Münâsebetiyle Preveze Zaferi (27/28 Eylül 1538)", *Türk Kültürü*, XXI/234 (Ekim 1982), s. 764-767.
- 104 - "Mu'tasım'ın Halife Olmasında Türklerin Rolü", *Ord. Prof. Dr. İsmail Hakkı Uzunçarşılı'ya Armağan*, Türk Tarih Kurumu Basımevi, Ankara 1976, s. 19-29.
- 105 - "Abbâd b. Ziyâd b. Ebû Süfyân", *Türkiye Diyanet Vakfı IA, I*, İstanbul 1988, s.13.

Kitap Tanıtmaları :

- 1 - "Tarih Dergisi, Zeit schrift für geschichte Band XVI Heft 21" hk. (Kitap tanıtma), *Cult. Turcica*, 3(1), Ankara 1969, s. 158-160.
- 2 - "Die geistigen und psychischen Grundlagen des Unabhängigkeitskrieges", (Kitap tanıtma), *Cult. Turcica*, 8/10, (1971-1973), Ankara 1974, s. 70-85.
- 3 - "Hugh Kennedy, The Early Abbasid Caliphate, London 1981, 238 s., 4 harita 2 şecere cetveli" hk. (Kitap tanıtma), *Tarih Dergisi*, Sayı 33 (Mart 1980-81), İstanbul 1982, s. 467-469.
- 4 - Doç.Dr. Bahriye Üçok, İslâm Tarihi, Emeviler-Abbasiler", Ankara 1968, 2 harita, 7 resim" hk. (Kitap tanıtma), *Tarih Dergisi*, sayı 23 (Mart 1969), s. 235-237.
- 5 - "Robert Mantran, L'Expansion Musulman (VII^e-XI^e siècles), Presses Universitaires de France, Paris 1969, 334 sayfa, 5 harita, Nouvelle Clho (Histoire et ses problèmes) serisinden" hk. (Kitap tanıtma), *Tarih Enstitüsü Dergisi*, I, İstanbul 1970, s. 283-285.
- 6 - "Dr. Cengiz Orhonlu, Osmanlı İmparatorluğu'nda Aşiretleri İskân Teşebbüsü (1691-1696), İstanbul 1963, XVI+120 sayfa, 8 harita, İ-

tanbul Üniversitesi Edebiyat Fakültesi Yayınları, No. 998" hk. (Kitap tanıtma), *Türk Kültürü*, I/10 (Ağustos 1963), s. 58-59.

7 - "Dr. Fred Schwarz, Komünistlerin Söylediklerine İnanılabilir mi?, Türkiye Ticaret Odaları, Sanayi Odaları ve Ticaret Borsaları Birliği, Ankara 1962, 162 sayfa" hk. (Kitap tanıtma), *Türk Kültürü*, II/15 (Ocak 1964), s. 52-54.

8 - "İstanbul Üniversitesi Edebiyat Fakültesi Tarih Dergisi, cild XIII, sayı 17-18, Edebiyat Fakültesi Matbaası, İstanbul 1963, 292 sayfa, 18 resim, 1 harita" hak. (Kitap tanıtma), *Türk Kültürü*, II/17 (Mart 1964), s. 61-63.

9 - "Lin Yutang, Gizli İsim 'The Secret Name', Çeviren Suzan Akpınar, Doğan Kardeş Yayınları, İstanbul 1962, 250 sayfa" hk. (Kitap tanıtma), *Türk Kültürü*, II/19 (Mayıs 1964), s. 97-99.

10 - "Aleksandr Kaznacheev, Bir Sovyet Sefaretinin İçyüzü, Bir Rus Diplomatının Burma'da Başına Gelenler, Önsöz, Simon Velin, J.B. Lippinott Campany, Philadelphia. Ankara 1963, 148 sayfa" hk. (Kitap tanıtma), *Türk Kültürü*, II/23 (Eylül 1964), s. 56-59.

11 - "İstanbul Üniversitesi Edebiyat Fakültesi Tarihi Dergisi, cild XIV, sayı 19, Edebiyat Fakültesi Matbaası, İstanbul 1964, 174 sayfa, 29 resim" hk. (Kitap tanıtma), *Türk Kültürü*, III/28 (Şubat 1965), s. 287-288.

12 - "Tümgeneral Faruk Güventürk, *Komünizm ve Maskeler*, Okat Yayınevi, İstanbul 1965, 160 sayfa" hk. (Kitap tanıtma), *Türk Kültürü*, III/32 (Haziran 1965), s. 553-555.

13 - "İstanbul Üniversitesi Edebiyat Fakültesi Tarih Dergisi", cild XV, sayı 20, Edebiyat Fakültesi Matbaası, İstanbul 1965, 191 sayfa, 2 harita, 1 plân, 31 resim," hk. (Kitap tanıtma), *Türk Kültürü*, IV/40 (Şubat 1966), s. 435-436.

14 - "İstanbul Üniversitesi Edebiyat Fakültesi Tarih Dergisi", cild XVI, sayı 21, Edebiyat Fakültesi Matbaası, İstanbul 1966, 140 sayfa 3 tablo, 5 resim" hk. (Kitap tanıtma), *Türk Kültürü*, V/53 (Mart 1967), s. 385-386.

15 - "Cengiz Dağcı, O Topraklar Bizimdir, İstanbul 1966, Toker Matbaası, 3690 s.," hk. (Kitap tanıtma), *Türk Kültürü*, V/58 (Ağustos 1967), s. 809-812.

Bildirileri :

1 - "Hazarlar Arasında Müslümanlığın Yayılması", VIII. Türk Tarih Kongresi (Ankara 11-15 Ekim 1976), *Kongreye Sunulan Bildiriler*, II. cilt, Ankara 1981, s. 855-863.

2 - "Kültür Yozlaşmasına Karşı Alınacak Tedbirler", Milliyetçiler IV. *İlmî Büyük Kurultayı, Tebligler*, İstanbul 1987, s. 95-98.

3 - "Abbasiler Devrinde Urfa ve Çevresi", *Tarihi ve Kültürel Boyutları İçerisinde Şanlıurfa ve GAP Sempozyumu, Bildiriler*, İstanbul, 1988, s. 78-82.



Prof. Dr. HAKKI DURSUN YILDIZ

26.3.1937 - 23.10.1992

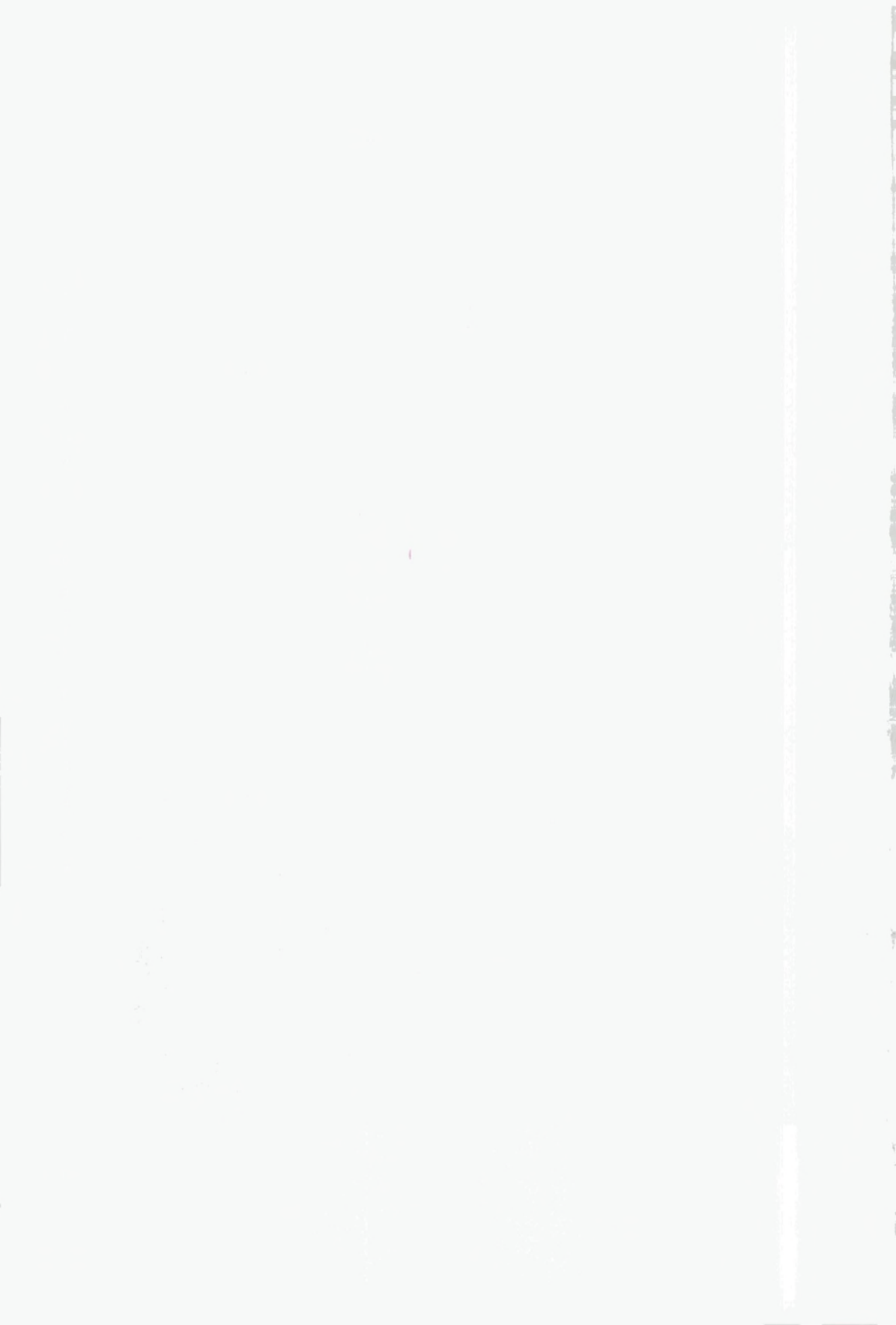

1993 YILININ İKİNCİ YARISINDA KÜTÜPHANEMİZE
GELEN KİTAP VE DERGİLER

A. KİTAPLAR

- ABASOLO, JOSÉ ANTONIO: *Excavaciones en Sasamon : Burgos* / José Antonio Abasolo, Rosario Garcia. — Madrid : E.A.E., 1993. 196 s. : res. ; 29 sm. — (Excavaciones Arqueológicas en Espana ; 164) ISBN 84-7483-912-2 (B.I/842.)
- Abdera : Excavaciones en el cerro de Montecristo : Adra, Almeria* / Director Manuel Fernandez-Miranda Fernandez. — Madrid : E.A.E., 1975. 266 s. : 18 s. res. ; 25 sm. — (Excavaciones Arqueológicas en Espana ; 85) ISBN 84-369-0391-9 (A.IV/154.)
- ABDULLAH, CEVDET: *Rubaiyat-ı Hayyam ve Türkçeye Tercümeleri* / Abdullah Cevdet. — 2. bs. — İstanbul : Matbaa-i Şirket-i Mürettibiye, 1926. 453 s. ; 19 sm. (A.V/5367.)
- Abhandlungen des Archäologisch-Epigraphischen Seminars der Universität Wien* / Hrsg. O. Benndorf und O. Hirschfeld. — Wien : Carl Gerold's Sohn, 1880-1984. 3 s. ; 24 sm. (A.V/5635.)
- ABU-'L-'ATĀHIYA ISMĀIL IBN-AL-QASIM: *Der Divan des Abu-'l-'Atāhiya : Teil 1 (alles Erschienene, die Zuḥdijāt (d.h. die religiösen Gedichte))* / nach dem Dr. Beyrouth 1909 aus dem Arab. Übers. von O. Rescher. — Heudr. der Ausg. Stuttgart 1928. Qasiden des Abū'l-Aswad al-Du'ālī / übers. von. O. Rescher. — Osnabrück : Biblio-Verl., 1991. Krş. ss. ; 25 sm. — (Gesammelte Werte ; V, 1) ISBN 3-7648-1138-2 (A.V/5364.)
- ACTES DU CONGRÉS INTERNATIONAL DES ETUDES DU SUD-EST EUROPÉEN (2. : 1970 : ATHÈNES): *Actes du I^e Congrès International des Etudes du Sud-Est Européen*. — Athènes : Association Internationale des Etudes du Sud-Est Européen, 1972. 2 c. ; 24 sm. (A.V/4926.)
- Adaptive Radiations in Prehistoric Panama* / ed. by Olga F. Linares and Anthony J. Ranere. — Cambridge : Museum of Archaeology and Ethnology Harvard University, 1980. 530 s. ; 24 sm. ISBN 0-87365-905-8 (A.V/5627.)
- ADIYEKE, A. NÜKHET: *Girit'in Mehmet Ali Paşa Yönetimindeki Durumuna Dair Bir Rapor Belgeler, Türk Tarih Belgeleri Dergisi, C. 15 (19)'dan*
Belleten C. LVII, 57

- ayrınbasım. / A. Nühket Adıyeke. — Ankara : T.T.K., 1993. 2193-315 ss. : 29 s. bel. ftkp. ; 28 sm. (B.I/835.)
- ADRIYANOF, S.: *Ondukuzuncu Asırda Rusya, Türkiye, İran Muharebeleri* / Müellifi Ş. Adriyanof ; Rusça'dan tercüme edenler Adil Efendi, Mustafa Efendi. — Ankara : Hakimiyet-i Milliye Mat., 1926. 229 s. ; 24 sm. (A.V/5426.)
- AHMED CEVAD: *Bizde Kadın* / Ahmed Cevad ; Haz. Hayrünnisa Köni. — İstanbul : Tarih ve Toplum Kitaplığı, 1988. 33 s. ; 19 sm. (A.V/5308.)
- AHMED CEVDET PAŞA: *Kıyası Enbiya : Peygamberler Tarihi* / Ahmed Cevdet Paşa. — İstanbul : Türk Neşriyat Yurdu, 1947. 2 ciltbirliği içinde 10 c. ; 20 sm. (A.V/5600.)
- Aitzbitarte* / Memoria red. por José Miguel de Barandiaran. — Madrid : E.A.E., 1962. 34 s. ; 24 sm. — (Excavaciones Arqueológicas en España ; 6) (A.V/5486.)
- AK, SELİM: *Şanlıurfa* / Selim Ak. — İstanbul : Bayrak, 1988. 478 s. ; 20 sm. (A.V/5541.)
- AKGÜR, A. NECATİ: *Bilim Tarihi : Tarih Boyunca Türklerin Kullanmış Oldukları Takvimler 3 : Eski Mısır Takvimi ile Bundan Alınan Kıptî Takvimi Eski Fars ya da Yezdicüird Takvimi* / A. Necati Akgür. — [y.y.] : Türk Dünyası Araştırmaları Vakfı, 1991. 157-194 ss. ; 20 sm. (A.V/5395.)
- AKŞİN, ABTÜLAHAT: *Atatürk'ün Dış Politika İlkeleri ve Diplomasisi* / Abdülhat Akşin. — Ankara : T.T.K., 1991. 345 s. ; 24 sm. — (AKDİTYK. Türk Tarih Kurumu Yay. ; 16. Dizi-sa. 56) ISBN 975-16-0392-7 (A.V/5660.)
- AKYOL, YUSUF: *Osman Keskinoglu'nun İctihat Hakkındaki Görüşleri : Lisans Tezi* / Yusuf Akyol. — Ankara : A.Ü. İlahiyat Fakültesi, 1993. 33 s. ; 30 sm. (B.I/827.)
- ALASYA, H. FİKRET: *Tarihi Perspektiften Kıbrıs Meselesi Tarihi Gelişmeler İçinde Türkiye'nin Sorunları Sempozyumu'ndan ayrınbasım.* / H. Fikret Alasya. — Ankara : T.T.K., 1992. 229-253 ss. ; 24 sm. (A.V/5067.)
- La Alcudia* / Memoria red. por Alejandro Ramos Folqués. — Madrid : E.A.E., 1962. 6 s. : 9 lev. ; 24 sm. — (Excavaciones Arqueológicas en España ; 8) (A.V/5506.)
- ALDAN, MEHMET: *Mülki İdarede Bir Ömür : Anılar* / Mehmet Aldan. — Ankara : Erk, 1992. 274 s. ; 20 sm. — (Türk İdareciler Yayını. Anı Dizisi ; 1) (A.V/5399.)

- ALEXANDRIS ALEXIS: *The Greek Minority of Istanbul and Greek-Turkish Relations 1918-1974* / Alexis Alexandris. — 2. ed. — Athens : Centre for Asia Minor Studies, 1992. 380 s. : 8 s. res. ; 24 sm. ISBN 960-85021-4-4 (A.V/5535.)
- ALİ, MOHAMMED: *Handbook of the Oromo Language* / Mohammed Ali, Andrzej Zaborski. — Wrocław : Polska Akademia Nauk, 1990. 174 s. ; 24 sm. ISBN 83-04-03316-X (A.V/5371.)
- Ampurias* / Memoria red. por Martin Almagro Basch. — Madrid : E.A.E., 1962. 15 s. : 2 çiz. : 3 res. : 24 sm. — (Excavaciones Arqueológicas en España ; 9) (A.V/5505.)
- Anatolia Antiqua : Eski Anadolu II* / éd. par Jacques des Courtils et Aksel Tibet. — Paris : Librairie d'Amérique et Orient Adrien Maisonneuve, 1993. 219 s. ; 30 sm. — (Bibliothèque de l'Institut Français d'Etudes Anatoliennes d'Istanbul ; 38) ISBN 2-7200-1090-1 ISBN 2-9060-5329-5 (B.I/589-2.)
- Anatolia Moderna III.* — Paris : Librairie d'Amérique et Orient, 1993? 103 s. ; 30 sm. — (Bibliothèque de l'Institut Français d'Etudes Anatoliennes d'Istanbul ; 35) ISBN 2-7200-1086-2 ISBN 2-906053-26-0 (B.I/735.)
- Aportaciones de las Excavaciones y Hallazgos Casuales (1941-1959) Al Museo Arqueologico de Segovia* / Memoria red. por Antonio Molinero Pérez. — Madrid : E.A.E., 1971. 167 s. : 180 s. res. : 1 hrt. ; 25 sm. — (Excavaciones Arqueológicas en España ; 72) (A.III/5797.)
- The Arabs in Jerusalem : From the Late Ottoman Period to the Beginning of the 1990's -Religious, Social and Cultural Distinctiveness* / Ed. Aharon Layish. — Jerusalem : The Magnes Press ; The Hebrew University, 1993? 206 s. ; 24 sm. ISBN 0017-7083 (A.V/5574.)
- ARAI, MASAMI: *Turkish Nationalism in the Young Turk Era* / by Masami Arai. — Leiden : E.J. Brill, 1992. 168 s. ; 25 sm. — (Social, economic, and political Studies of the Middle East ; v. 43) ISBN 90-04-09353-2 (A.V/4544.)
- Archivio del Consolato Veneto a Cipro : fine sec. 17 - inizio 19* / a cura di Giustiniana Migliardi O'riordan. — Venezia : Ministero per i Beni Culturali e Ambientali Archivio di Stato di Venezia, Giunta Regionale del Veneto, 1993. 237 s. ; 25 sm. (A.V/5669.)
- Arhitekti Clanovi Jugoslavenske Akademije Znanosti i Umjetnosti - Architects - Members of the Yugoslav Academy of Sciences and Arts* / prijevod no engleski Vladimir Ivir. — Zagreb : Jugoslavenska akademija znanosti i umjetnosti, 1991. 186 s. : res. ; 31 sm. — (rad Hrvatske akademije

- znanosti i umjetnosti ; knj. 14) ISBN 86-407-0017-6 (B.I/758.)
- Armağan: Bekir Kütükoğlu'na.* — İstanbul : İ.Ü. Edebiyat Fakültesi Tarih Araştırma Merkezi 1991. 590 s. ; 24 sm. ISBN 975-404-248-9 (A.V/5309.)
- ARMAOĞLU, FAHİR: *Türkiye ve Batı Dünyasına Genel Bir Bakış : Dün-Bugün-Yarın Tarihi Gelişmeler İçinde Türkiye'nin Sorunları Sempozyumu'ndan ayırbaşım / Fahir Armaoğlu.* — Ankara : T.T.K., 1992. 215-227 s. ; 24 sm. (A.V/5061.)
- ARRIBAS, ANTONIO: *Pollentia I : Excavaciones en sa Portella / Por Antonio Arribas, Miguel Tarradell, Daniel E. Woods.* — Madrid : E.A.E., 1973. 207 s. : 41 s. res. ; 25 sm. — (Excavaciones Arqueológicas en Espana ; 75) ISBN 84-369-0276-9 (A.III/8590.)
- ARRIBAS, A.: *Pollentia II : Excavaciones en sa Portella Alcudia : Mallorca / A. Arribas, M. Tarradell, D. Woods.* — Madrid : E.A.E., 1978. 220 s. : 32 res. : 1 ş. ; 24 sm. — (Excavaciones Arqueológicas en Espana ; 98) (A.V/5516.)
- ARSAVA, AYŞE FÜSUN: *Azınlık Kavramı ve Azınlık Haklarının Uluslararası Belgeler ve Özellikle Medeni ve Siyasi Haklar Sözleşmesininin 27. Maddesi Işığında İncelenmesi / Ayşe Füsun Arsaava.* — Ankara : A.Ü. Siyasal Bilgiler Fakültesi, 1993. 134 s. ; 24 sm. — (A.Ü. Siyasal Bilgiler Fakültesi Yay. no. 579) (A.V/5628.)
- ASLAN, DAVUT: *Millî Mücadele Döneminde Çapanoğlu İsyanı : Lisans Tezi / Tezi haz. Davut Aslan.* — Ankara : A.Ü. İlahiyat Fakültesi, 1993. 29 s. ; 30 sm. (B.I/829.)
- Atatürk / Prepared in Turkish by Mehmet Özel.* — Ankara : Turkish Republic Ministry of Culture, 1991. 351 s. : rnk. res. ; 31 sm. ISBN 975-17-0812-5 (B.I/832.)
- Atatürk'ün Büyük Söylevi Üzerine Belgeler / Haz. Bilâl N. Şimşir.* — Ankara : T.T.K., 1991. 181 s. ; 24 sm. — (AKDITYK. Türk Tarih Kurumu Yay. ; 16. Dizi-sa. 61) ISBN 975-16-0419-2 (A.V/5662.)
- Atlaslı Büyük Coğrafya Ansiklopedisi / red. Ayşe Bulut ; Metinler M. Ali Bulut, Nihal Yazan.* — İstanbul : Bulvar, 1984. 400 s. ; 28 sm. (B.I/823.)
- Avance al Estudio de las Cuevas Paleolíticas de la Hoz y Los Casares : Gadalajara / Memoria red. por Antonio Beltran Martinez e Ignacio Brandi-aran Maestu.* — Madrid : E.A.E., 19689. 31 s. : ş. ; 24 sm. — (Excavaciones Arqueológicas en Espana ; 64) (A.V/5510.)
- AVNI, GIDEON: *Map of Har Saggi Northeast (225) : Archaeological Survey of Israel / Gideon Avni.* — Jerusalem : The Archaeological Survey of Is-

- rael, 1992. 98, 154 s. : 1 hrt. ; 25 sm. ISBN 965-406-005-1 (A.V/5576.)
- AYDEMİR, ŞEVKET SÜREYYA: *Tek Adam : Mustafa Kemal / Şevket Süreyya Aydemir.* — 11. bs. — İstanbul : Remzi Kitabevi, 1987. 3 c. ; 20 sm. (A.V/5584.)
- AYDIN, DÜNDAR: *Ermeni Meselesinin Ortaya Çıkmasında Fransa'nın Rolü* Tarih Boyunca Türklerin Ermeni Toplumuna İlişkileri Sempozyumu, 8-12 Ekim 1984 Erzurum'dan ayrışım. / Dündar Aydın. — Ankara : [A.y.], 1985. 285-291 ss. ; 29 sm. (B.I/339.)
- AYUSO, VICTOR M. GUERRERO: *Asentamiento Punico de na Guardis / Victor M. Guerrero Ayuso.* — Madrid : E.A.E., 1984. 257 s. : res. ; 29 sm. (Excavaciones Arqueológicas en España ; 133) ISBN 84-505-2689-2 (B.I/802.)
- BACQUÉ-GRAMMONT, JEAN-LOUIS: *Etudes Turco-Safavides XIV. Quarte Lettres de Bıyıklı Mehmed Paşa* Belleten, C. LVI, Aralık 1992, Sayı: 217'den ayrışım. / Jean-Louis Bacqué-Grammont. — Ankara : T.T.K., 1992. 703-725 ss. : 5 bel. ftkp. ; 24 sm. (A.V/5632.)
- BACQUÉ-GRAMMONT, JEAN-LOUIS: *Les Ottomans et les Safavides dans la Première Moitié du 16^e Siècle* Accademia Nazionale Dei Lincei, 25'ten ayrışım. / Jean-Louis Bacqué-Grammont. — Roma : Accademia Nazionale dei Lincei, 1993. 7-24 ss. ; 24 sm. (A.V/5579.)
- BACQUÉ-GRAMMONT, JEAN-LOUIS: *Une mosquée méconnue : Yeni Djami* Critique Août-Septembre 1992, 543-544'ten ayrışım. / Jean-Louis Bacqué-Grammont. — [y.y.] : Revue générale des publications françaises et étrangères, 1992. 678-692 ss. ; 22 sm. (A.V/5141.)
- BALDAUF, INGEBOURG: *Schriftreform und Schriftwechsel Bei den Muslimischen Russland- Und Sowjettürken 1850-1937 : Ein Symptom Ideengeschichtlicher und Kulturpolitischer Entwicklungen* / Ingeborg Baldauf. — Budapest : Akademiai Kiado, 1993. 782 s. ; 24 sm. — (Bibliotheca Orientalis Hungarica ; 40) ISBN 963-05-6531-5 (A.V/5153.)
- BARANDIARAN, IGNACIO: *La Cueva de los Casares : en Riba de Saetices, Guadalupe* / por Ignacio Barandiaran. — Madrid : E.A.E., 1973. 122 s. : 2 s. res. ; 25 sm. — (Excavaciones Arqueológicas en España ; 76) ISBN 84-369-0281-5 (A.III/8591.)
- BASCH, MARTIN ALMAGRO: *La Necropolis Hispano-Visigoda de Segobriga* / Martin Almagro Basch. — Madrid : E.A.E., 1975. 135 s. : 35 s. res. ; 25 sm. — (Excavaciones Arqueológicas en España ; 84) ISBN 84-369-0382-X (A.IV/153.)

- BASCH, MARTIN ALMAGRO: *Segobrigäu I* / por Martin Almagro Basch. — Madrid : E.A.E., 1983. 189 s. ; 29 sm. — (Excavaciones Arqueológicas en España ; 123) ISBN 84-7483-300-0 (B.I/788-1.)
- BAYRAKTAR, NAIL: *İstanbul Büyükşehir Belediyesi Atatürk Kitaplığı Yazma Eser Koleksiyonları* / Nail Bayraktar. — İstanbul : Onbaşı Ofset Mat., 1993. 23, (1) s. : 6 res. ; 24 sm. (A.V/5568.)
- BAYRAM, MİKÂİL: *Bâciyân-ı Rum : Selçuklular Zamamında Genç Kızlar Teşkilatı* / Mikâil Bayram. — Konya : Gümüş Matbaası, 1987. 62 s. ; 24 sm. (A.V/5292.)
- BELEN, FAHRİ: *Birinci Cihan Harbinde Türk Harbi* / Fahri Belen. — Ankara : T.C. Genelkurmay, 1964-1967. 5 c. ; 24 sm. (A.V/5587.)
- BELÉN, MARIA: *El Fondeadero de Cales Coves : Menorca, Islas Baleares* / Maria Belén, Manuel Fernandez-Miranda. — Madrid : E.A.E., 1979. 208 s. : 16 s. res. ; 24 sm. — (Excavaciones Arqueológicas en España ; 101) ISBN 84-7483-039-7 (A.IV/5057.)
- BERECZKI, GABOR: *Grundzüge der tscheremissischen Sprachgeschichte II.* / Gabor Berezcki. — Szeged : Universitas Szegediensis de Attila Jozsef Nominata, 1992. 129 s. ; 24 sm. — (Studia uralo-altaica ; 34) (A.V/5577.)
- BERNHARD, WOLFRAM: *Antropologie von Südwestasien* / Wolfram Bernhard. — München : Oldenbourg, 1993. 322 s. ; 25 sm. — (Rassengeschichte der Menschheit ; 14. Asien 4 : südwestasien) ISBN 3-486-55052-7 (A.V/5150-14,4.)
- Besprechungen.* Ural-Altäische Jahrbücher. Fortsetzung der "Ungarischen Jahrbücher" ; Bd 43'den ayrıbasım. — Wiesbaden : Otto Harrassowitz, 1971. 147-271 ss. ; 25 sm. (A.V/5372.)
- BEYSANOĞLU, ŞEVKET: *Diyarbakır Tarihi : Anıları ve Kitabeleri İle* / Şevket Beysanoğlu. — Ankara : Diyarbakır Belediyesi, 1990. ... c. ; 24 sm. (A.V/5539.)
- Bibliografia Kombetare e Rps te Shqiperise Artikuajt e Periodikut Shqiptar 1990.* — Tirane : Biblioteka Kombetare, 1991. ... c. ; 21 sm. (A.V/5380-1.)
- Bibliography of Islamic and Middle Eastern Studies in Japan 1868-1988.* — Tokyo : The Centre for East Asian Cultural Studies, 1992. 787 s. ; 26 sm. ISBN 4-89656-334-4 (A.V/5311.)
- BİLGEĞİL, ZEHRA: *Sultan Mes'ûd'un Oğlu Tâc ed-Dîn Altunbaş'a Ait Bir Vakfiyye Belgeler, Türk Tarih Belgeleri Dergisi, C 15 (19)'dan ayrıbasım.* / Zehra Bilgegil. — Ankara : T.T.K., 1993. 245-248 ss. : 4 s. bel. ftkp. ; 28 sm. (B.I/834.)

- BİLGİ, ÖNDER: *Metal Objects from İkiztepe-Turkey* Beitrage zur Allgemeinen und Vergleichenden Archäologie Bd. 9-10'dan ayrışım. / Önder Bilgi. — Mainz am Rhein : von Zabern, 1990. 119-219 ss. : 2 hrt. : 1 ş. ; 28 sm. (B.I/766.)
- 1993 Yılı Yatırım Programı : *Altıncı Beş Yıllık Kalkınma Planı (1990-1994)*. — Ankara : Başbakanlık, 1993. 302 s. ; 24 sm. (A.V/5353.)
- Birinci Dünya Harbi 9. c. : Türk Hava Harekâtı*. — Ankara : T.C. Genelkurmay Harp Tarihi Başkanlığı, 1969. 258 s. ; 25 sm. (A.V/5587-9.)
- Birinci Dünya Harbi'nde Türk Harbi. V. C. : Çanakkale Cephesi Harekâtı. I. Kitap. Haziran 1914-25 Nisan 1915*. — Ankara : T.C. Genelkurmay Başkanlığı, 1993. 296 s. : hrt. : kroki : şe. ; 24 sm. (A.III/2990-5,1.)
- BONO, SALVATORE: *Dalla Guerra Italo-Turca Alla Guerra Italo-Libica (1911-1912)* Italia-Turchia Due Punti di vista a confronto'dan ayrışım. / Salvatore Bono. — Pavia : Giuffre editore, 1992. 195-209 ss. ; 24 sm. (A.V/5578.)
- BOSQUED, CONCEPCION BLASCO: *Cerro Redondo : Fuente el Saz del Jarama, Madrid* / Concepcion Blasco Boqued, Angeles Alonso Sanchez. — Madrid : E.A.E., 1985. 373 s. : res. ; 29 sm. — (Excavaciones Arqueologicas en Espana ; 143) ISBN 84-7483-440-6 (B.I/797.)
- BOSTAN, İDRİS: *Osmanlı Bahriye Teşkilâtı : 17. Yüzyılda Tersâne-i Âmire* / İdris Bostan. — Ankara : T.T.K., 1992. 298 s. : 13 s. bel. ftkp. : 1 hrt. ; 24 sm. — (AKDITYK. Türk Tarih Kurumu Yay. ; 7. Dizi-sa. 101) ISBN 975-16-0431-1 (A.V/5663.)
- BURÇAK, RIFKI SALİM: *Türk-Sovyet İlişkilerine Genel Bakış Tarihi Gelişmeler İçinde Türkiye'nin Sorunları Sempozyumu'ndan ayrışım*. / Rıfki Salim Burçak. — Ankara : T.T.K., 1992. 207-214 ss. ; 24 sm. (A.V/5059.)
- BÜYÜKTUĞRUL, AFİF: *İkinci Dünya Harbinde Deniz Harb Sanatı* / Yazan: Afif Büyüktuğrul. — İstanbul : T.C. Deniz Kuvvetleri Komutanlığı, 1964. 511 s. ; 25 sm. (A.V/5591.)
- CANMAN, A. DOĞAN: *Personelin Değerlendirilmesinde Çağdaş Yaklaşımlar ve Türkiye'de Kamu Personelinin Değerlendirilmesi* / A. Doğan Canman. — Ankara : Türkiye ve Orta Doğu Amme İdaresi Enst., 1993. 110 s. : 5 s. ek. ; 24 sm. — (Türkiye ve Orta Doğu Amme İdaresi Enstitüsü Yay. ; No: 252) ISBN 975-7669-32-6 (A.V/5570.)
- La Cantera de Los Esqueletos : Tortuero, Fuadajara* / Memoria red. por Emeterio Cuadrado, Miguel Fusté y Ramon Juste, S.J. — Madrid : E.A.E., 1964. 20 s. : 5 s. res. ; 24 sm. — (Excavaciones Arqueologicas en Espana ; 38) (A.V/5654.)

- Caparra* / Memoria red. por J.M. Blazquez. — Madrid : E.A.E., 1965. 61 s. : 11 çiz. : 21 s. res. ; 24 sm. — (Excavaciones Arqueologicas en Espana ; 34) (A.V/5650.)
- Caparra II : Caceres* / Memoria red. por J.M. Blazquez. — Madrid : E.A.E., 1966. 47 s. : 28 s. res. ; 24 sm. — (Excavaciones Arqueologicas en Espana ; 54) (A.V/5499.)
- CAPELLE, TORSTEN: *Studien über elbgermanische Gräbfelder in der ausgehenden Latènezeit und der älteren römischen Kaiserzeit* / von Torsten Capelle. — Hildesheim : Aufust Lax, 1971. 178 s. : 29 hrt. ; 30 sm. — (Münstersche Beiträge zur vor. und Frühgeschichte ; Bd. 6) (B.I/765.)
- CARNICERO, MARIA VICTORIA ROMERO: *La Terra Sigillata* / Maria Victoria Romero Carnicero. — Madrid : E.A.E., 1985. 472 s. : çiz. ; 29 sm. — (Excavaciones Arqueologicas en Espana ; 146) ISBN 84-505-5921-2 (B.I/805.)
- CARREL, PAUL: *Çöl Tilkileri : Afrika Kolorodusunun Hikayesi* / Yazan Paul Carrel ; İng. çev. Behçet Özdemir. — Ankara : Genelkurmay Bşk., 1966. 289 s. ; 24 sm. (A.V/5589.)
- Carteia* / Memoria red. por Daniel E. Woods. — Madrid : E.A.E., 1967. 114 s. : 26 s. res. ; 24 sm. — (Excavaciones Arqueologicas en Espana ; 58) (A.V/5502.)
- El Castellar : Villajimena : Palencia* / Mem. red. por M.A. Garcia Guinea, P. Joaquin Gonzalez Echegaray y Benito Madariaga de la Campa. — Madrid : E.A.E., 1963. 36 s. : 34 çiz. : 20 plnş. ; 24 sm. — (Excavaciones Arqueologicas en Espana ; 22) (A.V/5638.)
- CASTRO, M. PILAR CALDERA DE: *Augusta Emerita I* / M. Pilar Caldera de Castro, Agustin Velazque Jiménez. — Madrid : E.A.E., 1983. 190 s. : res. ; 29 sm. — (Excavaciones Arqueologicas en Espana ; 126) ISBN 84-7483-307-8 (B.I/786-1.)
- CATALAN, MANUEL PELLICER: *El Cerro Macareno* / Manuel Pellicer Catalan, José Luis Escacena Carrasco, Manuel Bendala Galan. — Madrid : E.A.E., 1983. 215 s. : res. : 29 sm. — (Excavaciones Arqueologicas en Espana ; 124) ISBN 84-7483-301-7 (B.I/790.)
- Catalogue of the Byzantine Coins in the Dumbarton Oaks Collection and in the Whittemore Collection* / ed. by Alfred R. Bellinger and Philip Grierson. — 2. impr. — Washington, D.C. : Dumbarton Oaks, 1992. ... c. ; 30 sm. ISBN 0-88402-012-6 (B.I/709.)
- El Cerro de la Virgen : Orce Granada I* / Memoria red. por Wilhelm Schüle y Manuel Pellicer. — Madrid : E.A.E., 1966. 66 s. : çiz. : 1 res. ;

- 24 sm. — (Excavaciones Arqueológicas en España ; 46) (B.I/5491.)
- Cerro de Los Santos : Montealegre del Castillo : Albacete / Memoria red. por A. Fernandez de Avilés. — Madrid : E.A.E., 1966. 45 s. : 53 s. res. ; 24 sm. — (Excavaciones Arqueológicas en España ; 55) (A.V/5500.)*
- El Cerro del Real Galera : Granada / Memoria red. por Manuel Pellicer y Wilhem Schüle. — Madrid : E.A.E., 1962. 15 s. : 2 s. pl. : 8 s. çiz. ; 24 sm. — (Excavaciones Arqueológicas en España ; 12) (A.V/5493.)*
- El Cerro del Real : Galera, Granada / Memoria red. por Manuel Pellicer Catalan y Wilhelm Schüle. — Madrid : E.A.E., 1966. 36 s. : 3 ş. ; 24 sm. — (Excavaciones Arqueológicas en España ; 52) (A.V/5512.)*
- Changing Pre-Columbian Commercial Systems : The 1972-1973 Seasons at Cozumel, Mexico / A Preliminary Report Ed. by Jeremy A. Sabloff and William L. Rathje. — Cambridge : Peabody Museum of Archaeology and Ethnology, 1975. 138 s. : 2 hrt. ; 24 sm. ISBN 0-87365-902-3 (A.V/5366.)*
- Coalition Protocol Between the True Path Party and Social Democrat Populist Party. — Ankara : Başbakanlık, 1993. 25 s. ; 20 sm. (A.V/5552.)*
- Commission Internationale d'Histoire Militaire = International Commission of Military History : Acta No. 13 Helsinki 31. V. — 6. VI. 1988. — Helsinki : Finnish Commission of Military History, 1991. 239, 300 s. ; 24 sm. ISBN 952-90-2323-5 (A.V/5138.)*
- El Complejo arqueologico de Tauro Alto, en Mogan : Isla de Gran Canaria / memoria red. por Sébastion Jiménez Sanchez. — Madrid : E.A.E., 1964. 29 s. : 4 s. res. ; 24 sm. — (Excavaciones Arqueológicas en España ; 39) (A.V/5655.)*
- CONGRES INTERNATIONAL DES ETUDES BALKANIQUES ET SUD-EST EUROPEENNES (I. : 1966 : SOFIA): *Premier Congres International des Etudes Balkaniques et Sud-Est Europeennes. — Sofia : Association International d'Etudes du Sud-Est Europeen, 1966. 250 s. ; 20. (A.V/5331.)*
- CONGRES INTERNATIONAL DES ETUDES BALKANIQUES ET SUD-EST EUROPEENNES. (I. : 1966 : SOFIA): *Premier Congres International des Etudes Balkaniques et Sud-Est Europeennes. — Sofia : Association Internationale d'Etudes Balkaniques et Sud-Est Europeennes, 1966. 239 s. ; 20 sm. (A.V/5332.)*
- CONGRES INTERNATIONAL DES ETUDES BALKANIQUES ET SUD-EST EUROPEENNES (I. : 1966 : SOFIA): *Premier Congres International des Etudes Balka-*

- niques et Sud-Est Europeennes : Communauté et Diversité de l'Art des Pays Balkaniques : 18^e s. — début du 18^e s. — Sofia : Association Internationale d'Études du Sud-Est Européen, 1966. 73 s. ; 20 sm. (A.V/5328.)*
- CONGRES INTERNATIONAL DES ETUDES BALKANIQUES ET EUROPEENNES (1. : 1966 : SOFIA): *Premier Congrès International des Etudes Balkaniques et Sud-Est Europeennes : Le Développement des Littératures du Sud-Est Européen en Relation Avec les Autres Littératures de la Fin du 18^e Siècle à nos Jours. — Sofia : Association Internationale d'Études du Sud-Est Européen, 1966. 73 s. ; 20 sm. (A.V/5325).*
- CONGRES INTERNATIONAL DES ETUDES BALKANIQUES ET SUD-EST EUROPEENNES (1. : 1966 : SOFIA): *Premier Congrès International des Etudes Balkaniques et Sud-Est Europeennes : Les Peuples du Sud-Est Européen et Leur rôle Dans l'Histoire : Antiquité. — Sofia : Association Internationale d'Études du Sud-Est Européen, 1966. 74 s. ; 20 sm. (A.V/5324.)*
- CONGRES INTERNATIONAL DES ETUDES BALKANIQUES ET SUD-EST EUROPEENNES (1. : 1966 : SOFIA): *Premier Congrès International des Etudes Balkaniques et Sud-Est Europeennes : Les Peuples de l'Europe du Sud-Est et Leur Rôle Dans l'Histoire : Byzance et les Peuples du Sud-Est Européen. — Sofia : Association Internationale d'Études du Sud-Est Européen, 1966. 96 s. ; 20 sm. (A.V/5323).*
- CONGRES INTERNATIONALES ETUDES BALKANIQUES ET SUD-EST EUROPEENNES (1. : 1966 : SOFIA): *Premier Congrès International Etudes Balkaniques et Sud-Est Europeennes : Les Peuples de l'Europe du Sud-Est et Leur Rôle Dans l'Histoire 15-20^e s. — Sofia : Association Internationale d'Études du Sud-Est Européen, 1966. 153 s. ; 20 sm. (A.V/5327.)*
- CONGRES INTERNATIONAL DES ETUDES BALKANIQUES ET SUD-EST EUROPEENNES (1. : 1966 : SOFIA): *Premier Congrès International des Etudes Balkaniques et Sud-Est Europeennes : Les Problèmes Fondamentaux de la Linguistique Balkanique. — Sofia : Association Internationale d'Études du Sud-Est Européen, 1966. 91 s. ; 20 sm. (A.V/5326.)*
- CONGRES INTERNATIONAL DES ETUDES BALKANIQUES ET SUD-EST EUROPEENNES (1. : 1966 : SOFIA): *Premier Congrès International des Etudes Balkaniques et Sud-Est Europeennes : Resumes des Communications : Ethnographie, Arts. — Sofia : Association Internationale d'Études du Sud-Est Européen, 1966. 188 s. ; 20 sm. (A.V/5333.)*
- CONGRES INTERNATIONAL DES ETUDES BALKANIQUES ET SUD-EST EUROPEENNES (1. : 1966 : SOFIA): *Premier Congrès International des Etudes Balkaniques et Sud-Est Europeennes : Resumes des Communications : Histoire*

- 20 s. — Sofia : Association Internationale d'Etudes du-Est Europeen, 1966. 266 s. ; 20 sm. (A.V/5330.)
- CONGRES INTERNATIONAL DES ETUDES BALKANIQUES ET SUD-EST EUROPEENNES (1. : 1966 : SOFIA): *Premier Congres International des Etudes Balkaniques et Sud-Est Europeennes : Resumes des Communications : Linguistique.* — Sofia : Association Internationale d'Etudes du Sud-Est Europeen, 1966. 247 s. ; 20 sm. (A.V/5329.)
- CONGRES INTERNATIONAL DES ETUDES BALKANIQUES ET SUD-EST EUROPEENNES (1. : 1966 : SOFIA) : *Premier Congres International des Etudes Balkaniques et Sud-Est Europeennes : Resumes des Communications : Literature, Folklore.* — Sofia : Association Internationale d'Etudes du Sud-Est Europeen, 1966. 232 s. ; 20 sm. (A.V/5334.)
- CONGRES INTERNATIONAL D'HISTOIRE ECONOMIQUE ET SOCIALE DE L'EMPIRE OTTOMAN ET DE LA TURQUIE (6. : 1992): *Sixieme Congres International d'Histoire Economique et Sociale de l'Empire Ottoman et de la Turquie (1326-1960) : Resumes /* Sous la responsabilité de Daniel Panzac. — [y.y. A.y.,] 1992 ss. yok ; 30 sm. (B.I/751.)
- Constantin Brâncoveanu /* Red. coordonatori: Paul Cernovodeanu, Florin Constantiniu. — Bucureşti : Academia de Stiinte Sociale si Politique a Republicii Socialiste România, 1989. 285 s. : 2 ş. ; 25 sm. ISBN 973-27-0049-1 (A.V/5379.)
- CORCHON, M.^a SOLEDAD: *Cueva de las Caldas : San Juan de Priorio : Oviedo / M.^a Soledad Corchon.* — Madrid : E.A.E., 1981. 268 s. ; 29 sm. — (Excavaciones Arqueologicas en Espana ; 115) ISBN 84-7483-171-7 (B/9028.)
- Cueva de la Chora : Santander /* Memoria red. por P.J. Gonzalez Echegaray ... [et al.]. — Madrid : E.A.E., 1963. 80 s. : 7 s. res. ; 24 sm. — (Excavaciones Arqueologicas en Espana ; 26) (A.V/5642.)
- Cueva de las Chimeneas /* Mem. red. por Joaguin Gonzalez Echegaray. — Madrid : E.A.E., 1963. 35 s. : 35 ş. plnş. ; 24 sm. — (Excavaciones Arqueologicas en Espana ; 21) (A.V/5637.)
- Cueva del Otero /* Memoria red. por P.J. Gonzalez Echegaray, M.A. Garcia Guinea y A. Begines Ramirez. — Madrid : E.A.E., 1966. 85 s. : 1 ş. : 8 s. res. ; 24 sm. — (Excavaciones Arqueologicas en Espana ; 53) (A.V/5498.)
- ÇAMLİBEL, FARUK NAFİZ: *Bir Ömür Böyle Geçti /* Faruk Nafiz Çamlıbel. — İstanbul : İnkılâp, [t.y.] 246 s. ; 20 sm. (A.V/5608.)
- Çanakkale Muharebeleri /* Haz. Orhan Yıldırım. — Ankara : T.C. Genelkurmay Başk., 1966. 34 sm. : 34 s. kroki 25 sm. (A.V/5597.)

- ÇADIRCI, MUSA: *Tanzimat Döneminde Çıkarılan Men'-i Mürûr ve Pasaport Nizâmnameleri* Belgeler, Türk Tarih Belgeleri Dergisi, C. 15 (19)'dan ayırbaşım. (B.I/839.)
- ÇAĞATAY, NEŞET: *The Combination of Arts and Moral Values ; The Turkish Ahi Instituiton* / Written by Neşet Çağatay ; Translated by Fırat Asya. — Ankara : Ministry of Culture, 1992. 32 s. ; 20 sm. ISBN 975-17-1060-X (A.V/5362.)
- ÇAVDAR, C. AYŞENUR: *Günümüz Türk Halk Hekimliğinde İslâm Öncesi Türk Tıbbının İzleri* I. Türk Tıp Tarihi Kongresi'nden ayırbaşım. / C. Ayşenur Çavdar. — Ankara : T.T.K., 1992 309-313 ss. ; 24 sm. (A.V/5206.)
- ÇAY, ABDÜLHALÛK: *Türk Milli Bütünlüğü İçinde Doğu Anadolu Aşiretlerinin Sosyo-Ekonomik ve Kültürel Yapıları ve Bölücülük Meselesi Tarihi Gelişmeler İçinde Türkiye'nin Sorunları Sempozyumu'ndan ayırbaşım. / Abdülhalûk Çay. — Ankara : T.T.K., 1992. 133-161 ss. ; 24 sm. (A.V/5055.)*
- ÇAYCI, ABDURRAHMAN: *La Question Tunisienne et la Politique Ottomane : 1881-1913* / par Abdurrahman Çaycı. — Ankara : T.T.K., 1992. 200 s. ; 24 sm. — (AKDITYK. Türk Tarih Kurumu Yay. ; 7. Dizi-sa. 147) ISBN 975-16-0500-8 (A.V/5666.)
- ÇAYCI, ABDURRAHMAN: *Türk Ermeni İlişkilerinde Gerçekler Tarihi Gelişmeler İçinde Türkiye'nin Sorunları Sempozyumu'ndan ayırbaşım. / Abdurrahman Çaycı. — Ankara : T.T.K., 1992. 75-114 ss. ; 24 sm. (A.V/5065.)*
- ÇORUHLU, TÜLİN: *Osmanlı Tüfek, Tabanca ve Techizatları : Askerî Müzeden Örneklerle* / Tülin Çoruhlu. — Ankara : T.C. Genelkurmay Başkanlığı, 1993. 86 s. ; 29 sm. (B.I/854.)
- ÇUBUKÇU, İBRAHİM AGÂH: *Denemeler* / İbrahim Agâh Çubukçu. — Ankara : Ayyıldız, 1990. 112 s. ; 19 sm. (A.V/5376.)
- DAGAN YEHUDA: *Map of Lakhish (98) : Archaeological Survey of Israel* / Yehuda Dagan. — Jerusalem : The Archaeological Survey of Israel, 1992. 117, 175 s. : hrt. ; 24 sm. ISBN 965-406-006-X (A.V/5575.)
- DEMİREL, SÜLEYMAN: *1992'nin İlk Ayında Faaliyetlerimiz ve Hedeflerimiz* / Süleyman Demirel. — Ankara : Başbakanlık, 1992. 34 s. ; 20 sm. (A.V/5359.)
- DEMİREL, SÜLEYMAN: *1992'ye Girerken Türkiye ve Dünya* / Süleyman Demirel. — Ankara : Başbakanlık, 1992. 35 s. ; 20 sm. (A.V/5360.)
- DEMİREL, SÜLEYMAN: *Herşey Türkiye için* / Süleyman Demirel, Erdal İnönü. — Ankara : Başbakanlık, 1993. 30 s. ; 20. (A.V/5544.)

- DEMİREL, SÜLEYMAN: *16. Basın Toplantısı / Süleyman Demirel*. — Ankara : Başbakanlık, 1993. 61 s. ; 20 sm. (A.V/5543.)
- Demokrasi İçin*. — Ankara : C.H.P. Araştırma ve Dokümantasyon Bürosu, 1958. 39 s. ; 17 sm. (A.V/5594.)
- DINCAUZE, DENA FERRAN: *The Neville Site : 8.000 Years at Amoskeag : Manchester, New Hampshire / Dena Ferran Dincauze*. — Cambridge : Peabody Museum of Archaeology and Ethnology Harvard University, 1976. 150 s. ; 24 sm. — (Peabody Museum Monographs ; Nu. 4) ISBN 0-87365-903-1 (A.V/5407.)
- Diyarbakır'ı Tanıtan Adam Yazar Şevket Beysanoğlu'na 70. Yaş Armağanı*. — Ankara : San Mat., 1991. 392 s. ; 24 sm. (A.V/5538.)
- Documents on British Policy Overseas. Series I, Vol. VI : Eastern Europe August 1945-April 1946 / Ed. By M.E. Pelly, H.J. Yasamee and K.A. Hamilton*. — London : HMSO, 1991. 395 s. ; 25 sm. ISBN 0-11-591687-3 (A.IV/7837-1,6.)
- Documents on British Policy Overseas. Series II, Vol. IV : Korea 1950-1951 / Ed. by H.J. Yasamee and K.A. Hamilton*. — London : HMSO, 1991 460 s. ; 25 sm. ISBN 0-11-591695-4 (A.IV/7837, 2-4.)
- DOĞRAMACI, EMEL: *Atatürk'ten Günümüze Sosyal Değişmede Türk Kadını / Emel Doğramacı*. — Ankara : Atatürk Araştırma Merkezi, 1993. 66 s. ; 24 sm. ISBN 975-16-0553-9 (A.V/5581.)
- Doğruyol Partisi ile Sosyal Demokrat Halkçı Parti Arasında İmzalanan Ortak Hükümet Protokolü ve Ekleri*. — Ankara : Başbakanlık, 1993. 22 s. ; 20 sm. (A.V/5551.)
- DOMERQUE, CLAUDE: *Huernia: Excavaciones 1972-1973 / por Claude Domergue y Thierry Martin*. — Madrid : E.A.E., 1977. 157 s. : 23 s. res. ; 25 sm. — (Excavaciones Arqueológicas en Espana ; 94) (Minas de Oro Romanas de la Provincia de Leon ; 2) ISBN 84-369-0232-7 (A.IV/2435.)
- DOMERGUE, CLAUDE: *Minas de Oro Romanas de la Provincia de Leon I : La Corona de Quintanilla: Excavaciones 1971-1973 / por Claude Domergue y Pierre Silières*. — Madrid : E.A.E., 1977. 183 s. : 87 s. res. ; 25 sm. — (Excavaciones Arqueológicas en Espana ; 93) ISBN 84-369-0232-7 (A.IV/2435.)
- DRAGANOVA, SLAVKA: *"Agnam Defterleri" of the Danube Vilayet* Academie Bulgare des Sciences Institut d'Etudes Balkaniques; No. 3-4, 1992'den ayrışım. / Slavka Draganova. — Sofya: Academie Bulgare des Sciences, 1992. 249-268 ss. ; 24 sm. (A.V/5528.)

- DUGUIT, LÉON: *Manuel de Droit Constitutionnel* / par Léon Duguit. — 4. ed. — Paris : Anciennes Maisons Thorin et Fontemoing, 1923. 605 s. ; 19 sm. (A.V/5400.)
- DUMAN, HASAN: *Türk Cumhuriyetleriyle Kültürel İşbirliği* / Hasan Duman. — Ankara : Enformasyon ve Dokümantasyon Hizmetleri Vakfı, 1992. 58 s. ; 20 sm. ISBN 975-7473-01-4 (A.V/5377.)
- DUMAS, ALEXANDRE: *Monte Kristo* / Alexandre Dumas ; Mütercim: Avanzade Mehmed Süleyman. — Dersaadet : Keton Bedrosyan, 1327 H. 1308 s. ; 24 sm. (A.V/5619.)
- DUMONT, PAUL: *İsmet İnönü et Son Temps Dans les Archives Publiques Françaises Varia Turcica III'den ayrınbasım.* / Paul Dumont. — İstanbul ; Paris : ISIS, [t.y.] 447-477 ss. ; 25 sm. (A.V/5370.)
- DUTU, ALEXANDRU: *Intellectuală din Balcani in România : sec. 17-19* / Coordonatorul volumului : Alexandru Dudu. — Bucureşti : Academiei Republicii Socialiste Romania, 1984. 205 s. ; 24 sm. — (Studii Istorice Sud-est Europenne ; vol 2) (A.V/5416.)
- East Timor : Land of Hope* / A. Barbedo de Magalhães. — Oporto : Oporto University, 1992. 194 s. ; 24 sm. ISBN 972-8025-04-1 (A.V/5398.)
- EIDEM, JESPER: *Tehe Shemshāra Archives 2 : The Administrative Texts* / by Jesper Eidem. — Copenhagen : The Royal Danish Academy of Sciences and Letters, 1992. 165 s. : çiz. ; 27 sm. — (Historisk-filosofiske Skrifter ; 15) ISBN 0023-3307 ISBN 87-7304-227-7 (B.I/843.)
- EIROA, JORGE JUAN: *La Cueva del Asno los Rabanos : Soría : Campanas 1976-1977* / Jorge Juan Eiroa. — Madrid : E.A.E., 1980. 135 s. : res. ; 29 sm. — (Excavaciones Arqueológicas en Espana ; 107) ISBN 84-7483-095-8 (B/8792.)
- EKREM, MEHMET ALİ: *Relatiile Româno-Turce Între Cele Doua Razboaie Mondiale (1918-1944)* / Mehmet Ali Ekrem. — Bucureşti : Editura Ştiinţifică, 1993. 151 s. ; 20 sm. ISBN 973-44-0119-X (A.V/5554.)
- ELÇİN, ŞÜKRÜ: *Türk Edebiyatında Tabiat* / Şükrü Elçin. — Ankara : A.K.M., 1993. 330 s. ; 25 sm. — (AKDITYK. Atatürk Kültür Merkezi Yayını ; Sayı 66) ISBN 975-16-0527-X (A.V/5424.)
- ENSENAT, CATALINA ENSENAT: *Las Cuevas Sepulcrales Mallorquinas de la Edad del Hierro* / Catalina Ensenat Ensenat. — Madrid : E.A.E., 1981. 149 s. : 27 s. res. ; 29 sm. — (Excavaciones Arqueológicas en Espana ; 118) (B.I/787.)
- ERCİLASUN, AHMET B.: *Bugünkü Türk Alfabeleri : Örneklerle* / Ahmet B. Erçilasun. — Ankara : Kültür Bakanlığı, 1993. 283 s. ; 24 sm. —

(Kül. Bak. Yay. ; 281. Başvuru Kitapları ; 9) ISBN 975-17-0603-3 (A.V/5566.)

ERDOĞAN SEYFİ: *Gönülden Sesler* / Erdoğan Seyfi. — İstanbul : Mahmud Bey Mat., 1922. 176 s. ; 19 sm. (A.V/5620.)

EREN, İSMAİL: *Bulgaristan ve Romanya'daki Türk Sağlık Kuruluşları I*. Türk Tıp Kongresi'nden ayrışım. / İsmail Eren. — Ankara : T.T.K., 1992. 73-86 ss. : 3 res. ; 24 sm. (A.V/5212.)

EREN, MEHMET ALİ: *Hakikat : Düşünen Doğruyu Bulur* / Mehmet Ali Eren. — Konya : Nazımbey Basımevi, 64 s. ; 17 sm. (A.V/5595.)

La Ereta del Pedregal : Navarrés-Valencia / Memoria red. por Domingo Fletcher Valls, Enrique Pla Ballester y Enrique Llobregat Conesa. — Madrid : E.A.E., 1964. 21 s. : 3 s. res. : 10 çiz. ; 24 sm. — (Excavaciones Arqueológicas en Espana ; 42) (A.V/5658.)

ERGENE, H. HALİL: *Neden Hedef Türkiye ?* / H. Halil Ergene. — Ankara : Kiyap, 1993. 221 s. : 5 s. ek ; 20 sm. ISBN 975-566-002-X (A.V/5565.)

ERGÜN, İSMET: *Dünden Bugüne Türkiye Ekonomisi ve İkininli Yıllara Bir Bakış Tarihi Gelişmeler İçinde Türkiye'nin Sorunları Sempozyumu'ndan ayrışım.* / İsmet Ergün. — Ankara : T.T.K., 1992. 254-268 ss. ; 24 sm. (A.V/5066.)

ESPARRAGUERA, JOSEP MARIA GURT: *Clunaia III* / Josep Maria Gurt Esparraguera. — Madrid : E.A.E., 1985. 373 s. : res. ; 29 sm. — (Excavaciones Arqueológicas en Espana ; 145) ISBN 84-505-2735-X (B.I/794-3.)

Estratigrafia Prehistorica de la Cueva de Nerja. 1ª Campana / Memoria red. por Manuel Pellicer Catala. — Madrid : E.A.E., 1963. 84 s. : res. ; 24 sm. — (Excavaciones Arqueológicas en Espana ; 16) (A.V/5479.)

Etudes Byzantines et Post-Byzantines II / recueillies et publiées par Emilian Popescu, Octavian Iliescu et Tudor Teoteoi. — Bucarest : Academie Romaine, 1991. 228 s. ; 25 sm. (A.IV/4910-2.)

EVANS, HUMPHREY: *Kızıl Çin'den Neden Kaçtım ?* / Anlatan : Robert Loh ; yazan Humphrey Evans ; çec. Cevdet San. — 11. bs. — İstanbul : Göktürk Yay., 1975. 367 s. ; 20 sm. (A.V/5598.)

EWERT, CHRISTIAN: *Hallazgos Islamicos en Balaguer y la Aljaferia de Zaragoza* / por Christian Ewert ; con contribuciones de Dorothea Duda y Gisela Kircher. — Madrid : E.A.E., 1979. 327 s. : 5 s. rnk. res. : 60 s. res. ; 25 sm. — (Excavaciones Arqueológicas en Espana ; 97) ISBN 84-369-0676-4 (A.IV/4101.)

- Excavaciones Altomedievales en las Provincias de Soria, Logrono y Burgos / Memoria* red. por Alberto del Castillo. — Madrid : E.A.E., 1972. 51 s. : 1 pl. : 34 s. res. ; 24 sm. — (Excavaciones Arqueológicas en España ; 74) (A.V/5497.)
- Excavaciones Arqueológicas en Ibiza / Memoria* red. por María José Almagro Gorbea. — Madrid : E.A.E., 1967. 30 s. : res. : 13 lev. ; 24 sm. — (Excavaciones Arqueológicas en España ; 56) (A.V/5513.)
- Excavaciones de la Casa de Velazquez : en Belo : Bolonia-Cadiz.* — Madrid : E.A.E., 1974. 158 s. : res. ; 25 sm. — (Excavaciones Arqueológicas en España ; 79) (A.III/8594.)
- Excavaciones en el Circulo funerario de "Son Baulo de Dalt" : Santa Margarita - Isla de Mallorca / Memoria* red. por Guillermo Rossello-Bordoy. — Madrid : E.A.E., 1966. 22 s. : 7 s. res. ; 24 sm. — (Excavaciones Arqueológicas en España ; 51) (A.V/5508.)
- Excavaciones en el conjunto talayotico de Son Oms : Palma de Mallorca - Isla de Mallorca / Mem.* red. por Guillermo Rossello Bordoy. — Madrid : E.A.E., 1965. 51 s. : 15 s. res. : 24 sm. — (Excavaciones Arqueológicas en España ; 35) (A.V/5651.)
- Excavaciones en "Es Vincle Vell" : Palma de Mallorca / Memoria* red. por Guillermo Rossello Bordoy. — Madrid : E.A.E., 1962. 22 s. : 6 s. lev. ; 24 sm. — (Excavaciones Arqueológicas en España ; 15) (A.V/5478.)
- Excavaciones en Huelva el Cabezo de la Esperanza / Memoria* red. por Juan Pedro Garrido Roiz. — Madrid : E.A.E., 1968. 35 s. : 4 s. res. ; 24 sm. — (Excavaciones Arqueológicas en España ; 63) (A.V/5514.)
- Excavaciones en la Cuesta del Negro : Purullena, Granada / Memoria* red. por Fernando Molina Gonzalez y Enrique Pareja Lopez. — Madrid : E.A.E., 1975. 56 s. : 112 çiz. : 12 res. ; 25 sm. — (Excavaciones Arqueológicas en España ; 86) ISBN 84-369-0420-6 (A.III/9999.)
- Excavaciones en la Necropolis Celtiberica de Riba de Saelices : Guadalajara / Memoria* red. por Emeterio Cuadrado. — Madrid : E.A.E., 1968. 48 s. : 15 s. res. ; 24 sm. — (Excavaciones Arqueológicas en España ; 60) (A.V/5504.)
- Excavaciones en la necropolis de cuevas artificiales de So'n Sunyer : Palma de Mallorca / Memoria* red. por Guillermo Rossello Bordoy. — Madrid : E.A.E., 1962. 38 s. : 12 s. lev. ; 24 sm. — (Excavaciones Arqueológicas en España ; 14) (A.V/5477.)
- Excavaciones en la Necropolis de San Juan de Baños : Palencia / Memoria* red. por Pedro de Palol. — Madrid : E.A.E., 1964. 39 s. : 22 s. res. ; 24

- sm. — (Excavaciones Arqueológicas en España ; 32) (A.V/5648.)
- Excavaciones en la necropolis punica "laurita" del Cerro de San Cristobal : Almuñecar, Granada* / Memoria red. por Manuel Pellicer Catalan. — Madrid : E.A.E., 1962. 66 s. : res. : 20 lev. ; 24 sm. — (Excavaciones Arqueológicas en España ; 17) (A.V/5480.)
- Excavaciones En la "Torre de Pilatos" : Tarragona : Campanas de excavaciones de 1962* / Memoria red. por Alberto Balil. — Madrid : E.A.E., 1969. 35 s. : 5 pl. : 12 çiz. : 49 res. ; 24 sm. — (Excavaciones Arqueológicas en España ; 65) (A.V/5509.)
- Excavaciones en la Palaiapolis de Ampurias* / Mem. red. por Martin Almagro. — Madrid : E.A.E., 1964. 103 s. : 50 s. res. ; 24 sm. — (Excavaciones Arqueológicas en España ; 27) (A.V/5643.)
- Excavaciones en la Villa Romana del "Cercado de San Isidro" : Parcela Villa Posidica* / Mem. red. por el Rvdo. D. Ramon Revilla Vielva, Pedro de Palol Salellas y Antonio Cuadros Salas. Madrid : E.A.E., 1964. 17 s. : 11 s. res. ; 24 sm. — (Excavaciones Arqueológicas en España ; 33) (A.V/5649.)
- Excavaciones en las fortificaciones del Montgo cerca de denia : Alicante* / Memoria red. por Hermanfrid Schubart, Domingo Fletcher Valls y José Oliver y de Cardenas. — Madrid : E.A.E., 1962. 28 s. : res. : 4 s. lev. ; 24 sm. — (Excavaciones Arqueológicas en España ; 13) (A.V/5474.)
- Excavaciones en Monte Cilda : Olleros de Pisuerga : Palencia* / Memoria red. por M.A. Garcia Guinea, J. Gonzalez Echegaray y J.A. San Miguel Ruiz. — Madrid : E.A.E., 1966. 68 s. : 40 res. : 27 lev. : hrt. : 17 çiz. ; 24 sm. — (Excavaciones Arqueológicas en España ; 61) (A.V/5511.)
- Excavaciones en Niebla : Huelva : El "tholos" de "El Moro"* / Memoria red. por Juan Pedro Garrido Roiz y Elena M.^a Orta Garcia. — Madrid : E.A.E., 1967. 35 s. : 14 s. res. : 24 sm. — (Excavaciones Arqueológicas en España ; 57) (A.V/5503.)
- Excavaciones en Segobriga* / Memoria red. por Helena Losada Gomez y Rosa Donoso Guerrero. — Madrid : E.A.E., 1965. 57 s. : 22 s. res. ; 24 sm. — (Excavaciones Arqueológicas en España ; 43) (A./5659.)
- Excavaciones en sepulcros megalíticos de Valldosera : Querol, Tarragona* / Memoria red. por J. Maluquer de Motes, P. Giro y J.M. Masachs. — Madrid : E.A.E., 1963. 18 s. : 8 s. lev. ; 24 sm. — (Excavaciones Arqueológicas en España ; 20) (A.V/5475.)

- FAROQHI, SURAIYA: *Herrscher Über Mekka : Die Geschichte der Pilgerfahrt / Suraiya Faroqhi.* — München ; Zürich : Artemis Verlag, 1990. 351 s. ; 21 sm. ISBN 3-7608-1921-4 (A.V/5583.)
- FARPELLA, EMILIO: *Hükümlerin Yeniden İncelenmesi İtalya ve İkinci Dünya Savaşı / Emilio Farpella ; çev. Avni Omaykan, Afif Büyüktuğrul.* — 2. bs. — İstanbul : K.K.K., 1968. 2 c. ; 24 sm. (A.V/5592.)
- Fen Bilimleri Ansiklopedisi / Haz. Fehmi Üçkol ... [ve bşk.].* — İstanbul : Bulvar, 1985. 416 s. ; 28 sm. (B.I/821.)
- FERNANDEZ, FERNANDO VALDÉS: *La Alcazaba de Badajoz / Fernando Valdés Fernandez.* — Madrid : E.A.E., 1985. 383 s. : res. ; 29 sm. — (Excavaciones Arqueológicas en Espana ; 144) ISBN 84-505-4364-9 (B.I/796.)
- FERNANDEZ-GALIANO, DIMAS: *Complutum. I / Dimas Fernandez-Galiano.* — Madrid : E.A.E., 1984. 442 s. : çiz. ; 29 sm. — (Excavaciones Arqueológicas en Espana ; 137) ISBN 84-7483-417-1 (B.I/798-1.)
- FERNANDEZ-GALIANO, DIMAS: *Complutum. II / Dimas Fernandez-Galiano.* — Madrid : E.A.E., 1984. 262 s. : res. ; 29 sm. — (Excavaciones Arqueológicas en Espana ; 138) ISBN 84-7483-418-X (B.I/798-2.)
- FERNANDEZ-POSSE, M.^a DOLORES: *La Corona y el Castro de Corporales II / M.^a Dolores Fernandez-Posse, F. Javier Sanchez-Palencia.* — Madrid : E.A.E., 1988. 262 s. : res. : 29 sm. — (Excavaciones Arqueológicas en Espana ; 153) ISBN 84-505-8267-9 (B.I/792-2.)
- FLEGO, STANKO: *Arheoloska Topografija Obcine Dolina : (Trzaska pokrajina, Italija) — Topografia archeologica del Comune di San Dorligo Della Valle : (Provincia di Trieste, Italia) / Stanko Flego, Matej Zupancic.* — Trst : Narodna in Studijska knjiznica, 1991. 82 s. : res. ; 28 sm. ISBN 86-7131-059-0 (B.I/749.)
- FOLGUES, ALEJANDRO RAMOS: *Excavaciones en la Alcudia de Elche : Durante los anos (1968 al 1973) / por Alejandro Ramos Folgues y Rafael Ramos Fernandez.* — Madrid : E.A.E., 1976. 45 s. : 65 çiz. : 98 s. res. ; 25 sm. — (Excavaciones Arqueológicas en Espana ; 91) ISBN 84-369-0007-3 (A.IV/1010.)
- FREYER, HANS: *İndüstri Çağı / Hans Freyer.* — İstanbul : İ.Ü. Edebiyat Fakültesi, 1954. 103 s. ; 25 sm. (A.V/5373.)
- From Kievan Rus' To Modern Ukraine: Formation of the Ukrainian Nation.* — Cambridge : Harvard University, c 1984. 36 s. ; 24 sm. ISBN 0-9609822-2-1 (A.V/5545.)
- Fuentes Tamaricas : Velilla del Rio Carrion : Palencia / Mem. red. por Antonio Garcia y Bellido y Augusto Fernandez de Aviles.* — Madrid :

- E.A.E., 1958. 39 s. : 11 s. res. ; 24 sm. (Excavaciones Arqueologicas en Espana ; 29) (A.V/5645.)
- GALLO, GRATINIANO NIETO: *El Cerro de la Encantada : Granatula de Calatrava : Ciudad Real* / Gratiliano Nieto Gallo, J. Sanchez Meseguer. — Madrid : E.A.E., 1980. 137 s. : 19 s. res. ; 30 sm. — (Excavaciones Arqueologicas en Espana ; 113) ISBN 84-7483-038-5 (B/9025.)
- GALLO, GRATINIANO NIETO: *Oreto I* / Gratiliano Nieto Gallo, José Sanchez Meseguer y M.^a del Carmen Polato Holgado. — Madrid : E.A.E., 1980. 190 s. : res. ; 29 sm. — (Excavaciones Arqueologicas en Espana ; 114) ISBN 84-7483-179-2 (B/9030.)
- Las Gandaras de Budiño Porriño : Pontevedra* / Memoria red. por Emiliano Aguirre. — Madrid : E.A.E., 1964. 28 s. : 12 s. res. ; 24 sm. — (Excavaciones Arqueologicas en Espana ; 31) (A.V/5647.)
- GANZER, KLAUS: *Aspekte der katholischen Reformbewegungen im 16. Jahrhundert* / Klaus Ganzer. — Stuttgart : steiner, 1991. 36 s. ; 24 sm. — (Akademie der Wissenschaften und der Literatur. Abhandlungen der Geistes und Sozialwissenschaftlichen Klasse ; Jg. 1991-Nr. 13) ISBN 3-515-06027-8 (A.V/5351.)
- GEMİL, TAHSİN: *Românii și Ottomanii în Secolele 14-16* / Tahsin Gemil. — București : Academici Române, 1991. 231. s. ; 24 sm. — (Biblioteca Istorică ; 74) ISBN 973-27-0198-6 (A.V/5397.)
- GENCER, ALİ İHSAN: *1877-1878 Osmanlı-Rus Harbi Rumeli Cephesi Vesikalari : Temmuz 1877 Belgeler, Türk Tarih Belgeleri Dergisi, C. 15 (19)'dan ayrışım.* / Ali İhsan Gencer. — Ankara : T.T.K., 1993. 205-244 ss. : 57 bel. ftkp. ; 28 sm. (B.I/840.)
- GOMEZ, M. HOYOS: *La Cueva de la Paloma : Soto de las Regueras : Asturias* / M. Hoyos Gomez ... [at al.] — Madrid : E.A.E., 1980. 227 s. : res. ; 29 sm. — (Excavaciones Arqueologicas en Espana ; 116) (B/9027.)
- GORBEA, MARTIN ALMAGRO: *Los Campos de Tumulos de Pajaroncillo : Cuenca : Aportacion al estudio de los tumulos de la Peninsula Ibérica* / por Martin Almagro Gorbea. — Madrid : E.A.E., 1973. 131 s. : 31 s. res. ; 25 sm. — (Excavaciones Arqueologicas en Espana ; 83) ISBN 84-600-5600-7 (A.III/9187.)
- GÖNLÜBOL, MEHMET: *Atatürk'ün Dış Politikası : Amaçlar ve İlkeler Tarihi Gelişmeler İçinde Türkiye'nin Sorunları Sempozyumu'ndan ayrışım.* / Mehmet Gönlübol. — Ankara : T.T.K., 1992. 19-58 ss. ; 24 sm. (A.V/5069.)
- Gratiani Decretum : La traduction en ancien français du Décret de Gratien* / Ed. critique par Leena Löfstedt. — Helsinki : Societas Scientiarum Fen-

- nica, 1992. 2 c. ; 24 sm. — (Commentationes Humanarum Literarum ; 95) ISBN 951-653-235-7 (A.V/4643.)
- Guida ai musei preistorici e protostorici del Lazio* / a cura di Giorgio Filippi. — 2. ed. — Roma : Dino Audio Editore, [t.y.] 72 s. ; 22 sm. (A.V/5412.)
- GUINEA, M.A. GARCIA: *Excavaciones de Monte Cilda : Olleros de Pisuerga : Palencia : Campanas de 1966 a 1969* / M.A. Garcia Guinea, Jose M. Iglesias Gil y P. Caloca. — Palencia : E.A.E., 1973. 95 s. : 14 s. res. ; 25 sm. — (Excavaciones Arqueologicas en Espana ; 82) (A.IV/152.)
- GÜLENSOY, TUNCER: *Türk Milli Bütünlüğü İçinde Doğu ve Güneydoğu Anadolu Aşiretlerinin Ağızları Tarihi Gelişmeler İçinde Türkiye'nin Sorunları Sempozyumu'ndan ayrıbasım.* / Tuncer Gülensoy. — Ankara : T.T.K., 1992. 163-182 ss. ; 24 sm. (A.V/5071.)
- GÜLER, BİRGÜL: *Yerel Yönetimler Tarihine Yaklaşım Sorunu* Amme İdaresi Dergisi C. 26, S. 1, Mart 1993'den Ayrıbasım. / Birgül Güler. — Ankara : D.İ.E., 1993. 87-96 ss. ; 24 sm. (A.V/5532.)
- GÜLMEZ, MESUT: *Belgelerle Yönetim, Yargı ve Memur Sendikaları (1990-1993)* / Mesut Gülmez. — Ankara : Türkiye ve Orta Doğu Amme İdaresi Enst., 1993. 272 s. ; 24 sm. — (Türkiye ve Orta Doğu Amme İdaresi Enstitüsü Yay. ; No. 251) ISBN 975-7669-31-8 (A.V/5573.)
- GÜNERİ, MÜNİR: *Kahramanlar Ordusu* / Yazan: Münir Güneri. — Ankara : Türkiye İş Bankası, 1964. 231 s. ; 24 sm. (A.V/5588.)
- GÜNTEKİN, REŞAD NURİ: *Çalışkuşu* / Muharriri : Reşad Nuri. — Dersaadet : Orhaniye Mat., 1338 H. 432 s. ; 22 sm. (A.V/5615.)
- GÜREL, ŞÜKRÜ S.: *Tarihsel Boyutuyla Türk Yunan İlişkileri Tarihi Gelişmeler İçinde Türkiye'nin Sorunları Sempozyumu'ndan ayrıbasım* / Şükrü S. Gürel. — Ankara : T.T.K., 1992. 127-132 ss. ; 24 sm. (A.V/5068.)
- Güzel Prenses : Saray Entrikaları* / Mütercimleri : Âvanzade M. Süleyman ve S. Ferid. — Dersaadet : Losin Matbaası, 1331. 2 c. ; 25 sm. (A.V/5623.)
- GÜZİDE SABRİ: *Ölmüş Bir Kadının Evrakı Metrukası* / Güzide Sabri. — İstanbul : Orhaniye Mat., 1923. 221 s. ; 20 sm. (A.V/5556.)
- Haberbank 1991.* — Ankara : Ekonomik Rehber, 1992. 862 s. ; 28 sm. ISBN 975-7500-02-X (B/9910-1991.)
- Haberbank 1992.* — Ankara : Ekonomik Rehber, 1993. 970 s. ; 28 sm. ISBN 975-7500-03-8 (B/9910-1992.)

- Halk Kültürlerini Araştırma ve Geliştirme Genel Müdürlüğü Yayınları Bibliyografyası 1966-1991* / Haz. Zümrüt Nahya. — Ankara : Kültür Bakanlığı, 1992. 189 s. ; 24 sm. — (Kültür Bakanlığı Halk Kültürlerini Araş. ve Geliş. Gen. Müd. Yay. ; 169. Biyografiler, Bibliyografyalar Dizisi ; 26) ISBN 975-17-0995-4 (A.V/5082.)
- HALL, RADCLYFFE: *The Well of Loneliness* / by Radclyffe Hall ; with a commentary by Havelock Ellis. — 2. İmp. — Paris : The Pegasus Press, 1928. 512 s. ; 23 sm. (A.V/5402.)
- HANSEN, MOGENS HERMAN: *Hvard er en politiker og hvem er Politikere? : Et essay om politikerbegrebet i dagens Danmark* / Af Mogens Herman Hansen. — Copenhagen : The Royal Danish Academy of Sciences and Letters, 1992. 69 s. ; 24 sm. — (Historisk-filosofiske Meddelelser ; 65) ISBN 87-7304-237-4 (A.V/5625.)
- Hakiki Sulh ve Güvenlik : hangi kaynaktan?*. — İstanbul : Mukaddes Kitap Kursları, 1978. 211 s. ; 17 sm. (A.V/5602.)
- HARVEY, CLODAGH BRENNAN: *Contemporary Irish Traditional Narrative : The English Language tradition* / Clodagh Brennan Harvey. — Berkeley ; Los Angeles ; Oxford : University of California, 1992. 130 s. ; 25 sm. — (University of California Pub. Folklore and Mythology Studies ; 35) ISBN 0-520-09758-0 (A.V/5148.)
- HAUSSHERR, REINER: *Dombauten und Reichsepiskopat im Zeitalter der Staufer* / von Reiner Hausscher ; mit einem Anhang von Hartmut Scholz. — Stuttgart : Steiner, 1991. 51 s. ; 24 sm. — (Akademie der Wissenschaften und der Literatur. Abhandlungen der Geistes-und Sozial-Wissenschaftlichen Klasse ; jg. 1991-Nr. 5) ISBN 3-515-05907-5 (A.V/5343.)
- Hayat Ansiklopedisi*. — İstanbul : Hayat Mecmuası, 1961. 6 c. ; 29 sm. (B.I/820.)
- HEPER, METİN: *Türk Demokrasisinin Dünü, Bugünü ve Yarını Tarihi Gelişmeler İçinde Türkiye'nin Sorunları Sempozyumu'ndan ayrışım* / Metin Hepar. — Ankara : T.T.K., 1992. 193-199 s. ; 24 sm. (A.V/5056.)
- HERLIHY, PATRICIA: *Odessa : A History 1794-1924* / Patricia Herlihy. — 2. printing. — Cambridge : Harvard Ukrainian research Institute, 1991. 411 s. ; 23 sm. (A.V/5520.)
- Hermogenes und die Hochhellenistische Architectur* / Hrsg. von Wolfram Hoepfner und Ernst-Ludwig Scpwandner. — Mainz am Rhein : von Zabern, 1990. 127 s. : res. ; 25 sm. ISBN 3-8053-1122-2 (B.I/718.)

- HERNANDEZ, FRANCISCA HERNANDEZ: *Excavaciones en el Poblado de "el Picacho"* / Por Francisca Hernandez Hernandez, Inés Dug Godoy. — Madrid : E.A.E., 1977. 124 s. : 39 s. res. ; 25 sm. — (Excavaciones Arqueologicas en Espana ; 95) ISBN 84-369-0534-2 (A.IV/2436.)
- Herrera de Pisuegra* / Memoria red. por Antonio Garcia y Bellido, Augusto Fernandez de Avilés, Alberto Balil y Marcelo Vigil. — Madrid : E.A.E., 1962. 72 s. : 15 s. res. ; 24 sm. — (Excavaciones Arqueologicas en Espana ; 2) (A.V/5483.)
- HINÜBER, OSKAR v.: *The Oldest Pāli Manuscript : Four Folios of the Vinaya-Pitaka from the national Archives, Kathmandu* / von Oskar v. Hinüber. — Stuttgart : Steiner, 1991. 48 s. ; 24 sm. — (Akademie der Wissenschaften und der Literatur. Abhandlungen der Geistesund Sozialwissenschaftlichen Klasse ; Jg. 1991-Nr. 6) ISBN 3-515-05936-9 (A.V/5347.)
- HÖGEMANN, PETER: *Das alte Vorderasien und die Achämeniden* / Ein Beitrag zur Heradot-Analyse von Peter Högemann. — Wiesbaden : Reichert, 1992. 430 s. ; 24 sm. — (Beihefte zum Tübinger Atlas des Vorderen Origents : Reihe B, Geisteswissenschaften ; Nr. 98) ISBN 3-88226-563-9 (A.V/5519.)
- Hrvatska : zadanosti i usmjerenja* / redakcijski odbar dusan Bilanzdizic ... at al. : koord. projecta (I) urednik Eugen Pusic. — Zagreb : Hrvatska akademija znanosti i umjetnosti, 1992. 144 s. ; 24 sm. ISBN 86-407-0151-2 (A.V/5567.)
- ILGAR, HAYRANI: *Cengizhan Hakkında İnceleme* / Hayrani Ilgar. — İzmir : [A.y.] 199.? 35 s. ; 21 sm. (A.V/5146.)
- Informe preliminar sobre los trabajos realizados en Centcelles* / Memoria red. por Helmut Schlunk y Theodor Hauschild. — Madrid : E.A.E., 1962. 67 s. : 36 lev. ; 24 sm. — (Excavaciones Arqueologicas en Espana ; 18) (A.V/5481.)
- Informe sobre las casas romanas de Méride y excavaciones en la "Casa del Anfiteatro"* / Memoria red. por Eugenio Garcia Sandoval. — Madrid : E.A.E., 1966. 45 s. : 5 s. : 56 s. lev. ; 24 sm. — (Excavaciones Arqueologicas en Espana ; 49) (A.V/5488.)
- ISSING, OTMAR: *Minderheiten im Spannungsfeld von Markt und Regulierung : Marginalien aus theoretischer und historischer Sicht* / von Otmar Issing. — Stuttgart : Steiner, 1991. 26 s. ; 24 sm. — (Akademie der Wissenschaften und der Literatur. Abhandlungen der Geistes- und Sozialwissenschaftlichen Klasse ; Jg. 1991-Nr. 8) ISBN 3-515-05993-8 (A.V/5345.)

- Italia-Turchia : due Punti di Vista a Confronto — Turkey and Italy : Two Points of view in Comparison.* — Milano : Facolta di Scienze Politiche Dell'Universita di Pavia, 1992. 212 s. ; 24 sm. — (Quaderni Della Rivista "Il Politico" ; n. 35) (A.V/5533.)
- Italica : Santiponce Sevilla : Actas de las Primeras Jornadas sobre Excavaciones Arqueologicas en Italica.* — Madrid : E.A.E., 1982. 319 s. : 1 hrt. ; 29 sm. — (Excavaciones Arqueologicas en Espana ; 121) ISBN 84-7483-295-0 (B.I/807.)
- İLHAN, SUAT: *Türkiye Jeopolitiği ve Jeopolitik Gelişmeler Tarihi Gelişmeler İçinde Türkiye'nin Sorunları Sempozyumu'ndan ayrışım.* / Suat İlhan. — Ankara : T.T.K., 1992. 7-18 ss. ; 24 sm. (A.V/5063.)
- İlm-i Hukuk ve Mukayese-i Kavanin Mecmuası / Müesses ve sahibi Mehmed Arif.* — İstanbul : Hürriyet Matbaası, 1325 H. 480 s. ; 25 sm. (A.V/5427.)
- İLTER, FÜGEN: *Bir Anadolu Kenti İskilip / Fügen İlder.* — Ankara : T.T.K., 1992. 144 s. : 218 res. : 3 hrt. : 4 çiz. : 5 tablo : 20 pl. ; 29 sm. — (AKDITYK. Türk Tarih Kurumu Yay. ; 6. Dizi-Sa. 40) ISBN 975-16-0483-4 (B.I/849.)
- İNALCIK, HALİL: *A Case Study in Renaissance Diplomacy Journal of Turkish Studies vol. 3, 1979'dan ayrışım.* / Halil İncılık. — Cambridge : Journal of Turkish Studies, 1979. 209-230 ss. ; 28 sm. (B.I/757.)
- İNALCIK, HALİL: *Osmanlı İdare, Sosyal ve Ekonomik Tarihiyle İlgili Belgeler : Bursa Kadı Sicillerinden Seçmeler III. Köy Sicil ve Terekeleri Belgeler, Türk Tarih Belgeleri Dergisi, C. 15 (19)'dan ayrışım.* / Halil İncılık. — Ankara : T.T.K., 1993. 23-167 ss. ; 28 sm. (B.I/838.)
- İNÖNÜ, İSMET: *İstiklâl Savaşı ve Lozan : Lozan Barış Antlaşması'nın 70. Yıldönümü / İsmet İnönü.* — Ankara : Atatürk Araştırma Merkezi, 1993. 30 s. : 1 res. ; 24 sm. ISBN 975-16-0555-5 (A.V/5580.)
- İsmet İnönü : Lozan'ın 70. Yıldönümünde / Haz. Mehmet Özel.* — Ankara : T.C. Kültür Bakanlığı, 1993. 112 s. : res. ; 34 sm. ISBN 975-17-1170-3 (B.I/848.)
- İZBUDAK, VELED: *El-İdrâk Haşiyesi / Yazan Velet İzbudak.* — 2. bs. — Ankara : T.D.K., 1989. 55 s. ; 24 sm. — (AKDITYK. Türk Dil Kurumu Yayınları ; 27) (A.V/5236.)
- Journal of Prehistoric Religion. Vol. 5.* — Jonsered : Paul Aström, 1992. 92 s. ; 25 sm. ISBN 91-7081-023-0 (A.V/5355.)
- KARAKAŞ, BAYRAM: *Ahiliğin Tarihçesi ve Ahlakı : Lisans Tezi / Tezi haz. Bayram Karakaş.* — Ankara : A.Ü. İlahiyat Fakültesi, 1993. 113 s. ; 30 sm. (B.I/828.)

- Karikatürlerle Kültür Varlıklarımız.* — Burdur : Burdur Turizmini Eski Eserleri ve Müzeleri Sevenler Derneği, 1993. 71 s. karikatür ; 20 sm. (B.I/830.)
- KASALAK, KADİR: *Millî Mücadele'de Manda ve Himaye Meselesi /* Kadir Kasalak. — Ankara : T.C. Genelkurmay Başkanlığı, 1993. 199 s. ; 24 sm. (A.V/5517.)
- KOCABAŞOĞLU, UYGUR: *Doğu Sorunu Çevresinde Amerikan Misyoner Faaliyetleri Tarihi Gelişmeler İçinde Türkiye'nin Sorunları Sempozyumu'ndan ayrıntı. /* Uygur Kocabaşoğlu. — Ankara : T.T.K., 1992. 65-73 ss. ; 24 sm. (A.V/5057.)
- KOCABAŞ, SÜLEYMAN: *Osmanlı İhtilallerinde Yabancı Parmağı /* Süleyman Kocabaş. — İstanbul : Vatan, 1993. 272 s. ; 20 sm. ISBN 975-7526-06-1 (A.V/5542.)
- KOCAGÜNEY, VEHBİ: *1877-1878 Osmanlı-Rus Harbinde Aziziye Tabyası Savaşları /* Yazan: Vehbi Kocagüney. — Ankara : T.C. Genelkurmay Başk., 1965. 32 s. ; 24 sm. (A.V/5593.)
- KOCH, CARL HENRIK: *Jens Kraft som filosof /* Carl Henrik Koch. — Copenhagen : The Royal Danish Academy of Sciences and Letters, 1992. 32 s. ; 24 sm. — (Historisk-filosofiske Meddelelser ; 64) ISBN 87-7304-229-3 (A.V/5626.)
- KOCAK, İRFAN: *Ankara Savaşı ve Sonuçları : Lisans Tezi /* İrfan Koçak. — Ankara : A.Ü. İlahiyat Fakültesi, 1993. 33 s. ; 30 sm. (B.I/827.)
- KODAMAN, BAYRAM: *Şark Meselesi ve Tarihi Gelişim Tarihi Gelişmeler İçinde Türkiye'nin Sorunları Sempozyumu'ndan ayrıntı. /* Bayram Kodaman. — Ankara : T.T.K., 1992. 59-63 ss. ; 24 sm. (A.V/5058.)
- KOMATSU, KAORI: *Ertuğrul Faciası : Bir dostluğun Doğusu /* Kaori Komatsu. — Ankara : Turhan, 1992. 71 s. ; 20 sm. ISBN 975-7425-01-X (A.V/4938.)
- Korea Under Roh Tea-Woo : Democratisation Northern Policy, and Inter-Korean Relations /* ed. by James Cotton. — Canberra : Allen and Unwin, 1993. 354 s. ; 21 sm. ISBN 1-86373-397-3 (A.V/5572.)
- KOSAK, SILVIN: *Konkordanz der Keilschrifttafeln I /* Silvin Kosak. — Wiesbaden : Harrassowitz, 1992- ... c. ; 25 sm. — (Studien zu den Boğazköy-Texten ; H. 34) ISBN 3-447-03280-4 (A.V/5390.)
- KÖPRÜLÜ, MEHMED FUAD: *The Seljuks of Anatolia : Their History and Culture According to Local Muslim Sources /* by Mehmed Fuad Köprülü ; Translated and Edited by Gary Leiser. — Salt Lake : University of Utah, 1992. 101 s. ; 24 sm. ISBN 0-87480-403-5 (A.V/5413.)

- KÖYMEN, MEHMET ALTAY: *Türkiye Selçukluları Tarihine dair Yeni Bir Kaynak : el-Veledü'-ş-Şefik* Belgeler, Türk Tarih Belgeleri Dergisi, C. 15 (19)'dan ayırması. / Mehmet Altay Köymen. — Ankara : T.T.K., 1993. 22 s. ; 28 sm. (B.I/833.)
- KSENOPHANES: *Anatoles : Syggramma Periodikon tou Sullogou ton Mikrasiaton / Ksenophanes.* — Athena : Typographeioy Paraskeua Leone, 1904-... c. ; 23 sm. (A.V/5634.)
- KUR'AN: *Tanı Buyruğu Kur'an-ı Kerim : Arapça Ana Metin ve Türkçe Meâl.* — [A.y.y.t.y.] 135 s. ; 28 sm. (B.I/815.)
- Kurt Bittel zum Gedächtnis.* — Nehren : Eberhard Karls-Universität Tübingen, 1992. 108 s. ; 21 sm. (A.V/5361.)
- KYÇYKU, KOPİ: *Mustafa Qemal Atatürku / Kopy Kyçyku.* — Tirane : Arbri, 1993. 128 s. ; 20 sm. (A.V/5585.)
- LAJOS, FEKETE: *A Hodoltsag Török Levéltarı Forrasai nyomaban / Fekete Lajos.* — Budapest : Magyar Tudományos Akadémia Könyvtara, 1993. 484 s. ; 24 sm. — (Budapest Oriental Reprints ; Series : A 6) ISBN 963-7302-83-2 (A.V/5586.)
- Lancia / Memoria red. por Francisco Jorda Cerda.* — Madrid : E.A.E., 1962. 34 s. : 1 ş. ; 24 sm. — (Excavaciones Arqueológicas en España ; 1) (A.V/5482.)
- The Land of the Paphian Aphrodite, Vol. 2 : The Canadian Palaipaphos Survey Project Artifact and Ecofactual Studies / ed. Lone Wriedt Sorensen, David W. Rupp.* — Göteborg : Paul Aström, 1993. 217 s. : 40 s. res. ; 31 sm. — (Studies in Mediterranean Archaeology ; vol. 104 : 2) ISBN 91-7081-068-0 (B.I/813-2.)
- LANGE, HERMANN: *Haftung für neues Leben?* / von Hermann Lange. — Stuttgart : Steiner, 1991. 19 s. ; 24 sm. — (Akademie der Wissenschaften und der Literatur. Abhandlungen der Geistes- und Sozialwissenschaftlichen Klasse ; Jg. 1991-Nr. 2) ISBN 3-515-05884-2 (A.V/5341.)
- LEHMANN, KLAUS-DIETER: *Die Bücher der Stunde und die Bücher aller Zeiten bewahren / von Klaus-Dieter Lehmann.* — Stuttgart : Steiner, 1991. 14 s. ; 24 sm. — (Abhandlungen der Geistesund Sozialwissenschaftlichen Klasse. Akademie der Wissenschaften und der Literatur ; Jg. 1991-Nr. 2) ISBN 3-515-06047-2 (A.V/5337.)
- Levantamiento planimétrico de "S'illot" : San Lorenzo-Mallorca / Memoria red. por Guillermo Rossello-Bordoy y Otto Hermann Frey.* — Madrid : E.A.E., 1966. 19 s. : 1 ş. : 7 lev. ; 24 sm. — (Excavaciones Arqueológicas en España ; 48) (A.V/5489.)

- LIENHARD, MARC: *Religiöse Toleranz in Strassburg im 16. Jahrhundert* / von Marc Lienhard. — Stuttgart : Steiner, 1991. 43 s. ; 24 sm. — (Akademie der Wissenschaften und der Literatur. Abhandlungen der Geistesund Sozialwissenschaftlichen Klasse ; Jg. 1991-Nr. 1) ISBN 3-515-05879-6 (A.V/5340.)
- LLORIS, MIGUEL BELTRAN: *Caesaraugusta I : Campana 1975-1976* / Miguel Beltran Lloris ... [at al.]. — Madrid : E.A.E., 1980. 262 s. : res. ; 29 sm. — (Excavaciones Arqueologicas en Espana ; 108) ISBN 84-7483-111-3 (B/8794.)
- LLORIS, MIGUEL BELTRAN: *El Poblado Iberico de Castillejo de la Romana* / Miguel Beltran Lloris. — Madrid : E.A.E., 1979. 136 s. : çiz. : res. ; 25 sm. — (Excavaciones Arqueologicas en Espana ; 103) ISBN 84-7483-050-8 (A.IV/5738.)
- Lozan : 70. Yıldönümünde* / Haz. Mehmet Özel ; Metin Hamza Eroğlu ; Fotograf-Belge Araştırma Nail Tan ; Danışman Özden Toker. — Ankara : T.C. Kültür Bakanlığı, 1993. 112 s. : res. ; 34 sm. ISBN 975-17-1165-7 (B.I/847.)
- MACE, JAMES E.: *Communism and the Dilemmas of National Liberation : National Communism in Soviet Ukraine, 1918-1933* / James E. Mace. — Cambridge : Harvard University, c 1983. 334 s. ; 24 sm. ISBN 0-916358-09-1 (A.V/5540.)
- MAHDİ, ALİ AKBAR: *Sociology in Iran* / Ali Akbar Mahdi, Abdolali Lahsaezadeh. — Bethesda : Jahan Book, 1992. 141 s. ; 22 sm. ISBN 0-936665-24-6 (A.V/5354.)
- MANGO, CYRIL: *Studies on Constantinople* / Cyril Mango. — Hampshire : Variorum, 1993. Krşk. ss. ; 25 sm. — (Collected Studies Series ; CS394) ISBN 0-86078-372-3 (A.V/5611.)
- MANSEL, ARIF MÜFİD: *Yalova Kılavuzu* / Yazan : Arif Müfid Mansel. — Ankara : Kültür Bakanlığı, 1936. 16 s. : 8 res. ; 20 sm. (A.V/5368.)
- MAREK, CHRISTIAN: *Stadt, Ara und Territorium in Pontus-Bithynia Nord-Galatia* / Christian Marek. — Tübingen : Wasmuth, 1993. 258 s. : 56 s. res. : 6 hrt. ; 32 sm. — (İstanbul Forschungen ; Bd. 39) ISBN 3-8030-1760-2 (B.I/845.)
- MARGRIT, VIKTOR: *Fahişe* / Muharriri Viktor Margrit ; Mütercimi Mehmed Giyor. — İstanbul : Amedî Mat., 1928. 448 s. ; 29 sm. (A.V/5617.)
- MARKUS, VASYL: *Religion and Nationalism in Soviet Ukraine after 1945* / Vasylyl Markus. — Cambridge : Ukraininan Studies Fund Harvard

- University, 1985. 122 s. ; 23 sm. — (The Millennium Series) ISBN 0-9609822-6-4 (A.V/5521.)
- MARTIN DE LA CRUZ JOSÉ C.: *Papa Uvas I* / José C. Martin de la Cruz. — Madrid : E.A.E., 1985. 274 s. : res. ; 29 sm. — (Excavaciones Arqueologicas en Espana ; 136) ISBN 84-505-2264-1 (B.I/800-1.)
- MARTINEZ, ALFREDO JIMENO: *Los Tolmos de Caracena : Soria : Nuevas Bases Para el Estudio de la Edad del Bronce en la Zona del Alto Duero* / Alfredo Jimeno Martinez. — Madrid : E.A.E., 1984. 405 s. : res. ; 29 sm. — (Excavaciones Arqueologicas en Espana ; 134) ISBN 84-505-0619-0 (B.I/804.)
- MARTINEZ, JOSÉ MARIA BLAZQUEZ: *Castulo III* / José Maria Blazquez Martinez, Jesus Valiente Malla. — Madrid : E.A.E., 1981, 296 s. : 24 s. res. ; 29 sm. — (Excavaciones Arqueologicas en Espana ; 117) ISBN 84-7483-174-11 (A.IV/5740-3.)
- MARTINEZ, J.M. BLAZQUEZ: *Excavaciones en el Cabez de san Pedro : Huelva : Campana de 1977* / J.M. Blazquez Martinez ... [at al.] . — Madrid : E.A.E., 1979. 199 s. : 6 s. res. ; 25 sm. — (Excavaciones Arqueologicas en Espana ; 102) ISBN 84-7483-0478 (A.IV/5737.)
- MAZAHÉRI, ALY: *Le Rôle de la Persane dans l'Iran traditionnel* / Aly Mazahéri. — Chartres : l'A.D.A.M., 1992. 93, 49 s. ; 21 sm. (A.V/5147.)
- Megalitos de Extremadura* / Memorie red. por Martin Almagro Basch. — Madrid : E.A.E., 1962. 2 c. : 3 lev. ; 24 sm. — (Excavaciones Arqueologicas en Espana ; 3) (A.V/5484.)
- MEHDIYEV, A.M.: *Şarg Felsefesinde Tabii-Biyoloji Fikrin İnkişafı Problemleri : 9-14 arasında* / A.M. Mehdiyev. — Bakü : A.y., 1993. 140 s. ; 21 sm. (A.V/5555.)
- MEHMED ALİ: *Robinson İssız Adada* / Mehmed Ali. — İstanbul : Suhuled Kitabhanesi, [t.y.] 142 s. ; 19 sm. (A.V/5613.)
- MEHMET RAUF: *Son Yıldız* / Mehmet Rauf. — İstanbul : Suhulet Kütüphanesi, 1927. 633 s. ; 20 sm. (A.V/5618.)
- Mélanges Offerts à Louis Bazin : Par ses disciples, collègues et amis* / éd. par Jean-Louis Bacqué-Grammont et Rémy Dor avec le concours de Frédéric Hitzel et Aksel Tibet. — Paris : l'Harmattan, 1992. 353 s. ; 30 sm. — (Varia Turcica ; 19) ISBN 2-7384-1664-0 (B.I/647.)
- MEMİŞOĞLU, HÜSEYİN: *Bulgaristan ve Bulgaristan Türk Azınlık Sorunu Tarihi Gelişmeler İçinde Türkiye'nin Sorunları Sempozyumu'ndan ayrışım.* / Hüseyin Memişoğlu. — Ankara : T.T.K., 1992. 115-125 ss. ; 24 sm. (A.V/5070.)

- Memoria de la excavacion de la mezquita de Medinat al-Zahra / Memoria red. por Basilio Pavon Maldonado. — Madrid : E.A.E., 1966. 138 s. : 85 s. lev. ; 24 sm. — (Excavaciones Arqueologicas en Espana ; 50) (A.V/5487.)*
- Mérida: La gran necropolis romana de la salida del puente / Memoria red. por Antonio Garcia y Bellido. — Madrid : E.A.E., 1962. 15 s. : 2 s. res. ; 24 sm. — (Excavaciones Arqueologicas en Espana ; 11) (A.V/5494.)*
- Merida : La gran necropolis romana de la salida del puente : Memoria segunda y ultima / Memoria red. por A. Garcia y Bellido. — Madrid : E.A.E., 1966. 8 sz. : 8 res. ; 24 sm. — (Excavacione Arqueologicas en Espana ; 45) (A.V/5492.)*
- Mevlâna : Hayatı ve Eserleri : Türkçe Açıklamalarıyla / Haz. Hilmi Yücebaş. — İstanbul : Bulvar, 1986. 63 s. ; 20 sm. (A.V/5609.)*
- MIRANDA, MANUEL FERNANDEZ: *El Poblado de Almallutx : Escorca, Balears / Manuel Fernandez Miranda, Catalina Esenat, Bartolomé Ensenat. — Madrid : E.A.E., 1971. 133 s. : 12 s. res. ; 25 sm. — (Excavaciones Arqueologicas en Espana ; 73) (A.III/6037.)*
- MİROĞLU, İSMET: *Akkoyunlu Beylerinden Ferruhsad Bey'in Vakfiyesi* Belgeler, Türk Tarih Belgeleri Dergisi, C. 15 (19)'dan ayrınbasım. / İsmet Miroğlu. — Ankara : T.T.K., 1993. 183-204 ss. : 19 s. bel. ftkp. ; 28 (B.I/836.)
- Monte Bernorio : Aguilar de Campoo : Palencia / Memoria red. por el Julian San Valero Aparisi. — Madrid : E.A.E., 19???. 39 s. : 8 res. ; 24 sm. — (Excavaciones Arquologicas en Espana ; 44) (A.V/5496.)*
- MORGANSTERN, JAMES: *The Fort at Dereagzı and Other Material Remains in its Vicinity : From Antiquity to the Middle Ages / by James Morgans-tern ... [et al.] — Tübingen : Washmuth, 1993. 181 s. : 28 s. res. ; 32 sm. — (İstanbuler Forschungen ; Bd. 40) ISBN 3-8030-1761-0 (B.I/846.)*
- MORINO T., MZEE: *A Dictionary of the Swahili Language / by Mzee Morino T., Nassor Nakazima H. — Tokyo : ILCAA, 1993. ... c. ; 26 sm. — (Asian and African Lexicon ; 25) (B.I/825.)*
- [MORKAYA], BURHAN CAHİD: *Çoşkun Gönül / Buran Cahid. — [İstanbul? : A.y.t.y.] 444 s. ; 20 sm. (A.V/5558.)*
- [MORKAYA], BURHAN CAHİD: *Gönül Yuvası / Burhan Cahid. — İstanbul : Burhan Cahid ve Şerikası Mat., 1926. 303 s. ; 20 sm. (A.V/5560.)*
- [MORKAYA], BURHAN CAHİD: *Kızıl Serab / Burhan Cahid. — İstanbul : Vatan Mat., 1926. 388 s. ; 20 sm. (A.V/5559.)*

- MUSCHE, BRIGITTE: *Vorderasiatischer Schmuck von den Anfängen Bis Zur Zeit der Achaemeniden : ca. 10.000-330 v. Chr / Von Brigitte Musche.* — Leiden : Brill, 1992. 306 s. : 116 çiz. ; 25 sm. — (handbuch der Orientalistik. Siebente Abteilung. Kunst und Archäologie ; Bd. 1. Der Alte Vordere Orient 2,7) ISBN 90-04-09491-1 (A.V/1574-1,2-7.)
- Mühimme Defteri 90 / Red. ve Sadeleştirme Mertol Tulum ; Haz. Nezih Aykut ... [ve bşk.]* — İstanbul : Türk Dünyası Araştırmaları Vakfı, 1993. 440 s. ; 27 sm. ISBN 975-498-011-X (B.I/853.)
- Mükemmel el fah / Madam Desop ; Mütercim Ragıp Rıfki.* — İstanbul : Şems Mat., 1332. 191 s. ; 22 sm. (A.V/5557.)
- Namık Kemal : Doğumunun Yüzellinci Yılında.* — Ankara : A.K.M., 1993. 280 s. ; 35 sm. — (AKDITYK. Atatürk Kültür Merkezi Yay. ; Sayı 67. Türk Fikir ve Sanat Adamları Dizisi ; S. 8) ISBN 975-16-0529-6 (A.V/5537.)
- La necropolis celtibérica de las Madrigueras : Carrascosa del Campo : Cuenca / Memoria red. por Martin Almagro Gorbea.* — Madrid : E.A.E., 1965. 70 s. : 10 s. res. ; 24 sm. — (Excavaciones Arqueologicas en Espana ; 41) (A.V/5657.)
- La Necropolis de "Roques de san Formatge" en Seros : Lerida / Memoria red. por Rodrigo Pita Mercé y Luis Diez-Coronel y Montull.* — Madrid : E.A.E., 1968. 71 s. : 10 s. res. ; 24 sm. — (Excavaciones Arqueologicas en Espana ; 59) (A.V/5501.)
- La Necropolis de "Son Real" y la "Illa Dels Porros" : Mallorca / Mem. red. por Miguel Tarradell.* — Madrid : E.A.E., 1964. 31 s. : 6 s. res. ; 24 sm. — (Excavaciones Arqueologicas en Espana ; 24) (A.V/5640.)
- NOGUÉ, J.M.^a LUZON: *El Caurel / J.M.^a Luzon Nogué, F.J. Sanchez-Palencia Ramos.* — Madrid : E.A.E., 1980. 155 s. : res. ; 29 sm. — (Excavaciones Arqueologicas en Espana ; 110) ISBN 84-7483-113-X (B/8795.)
- NOGUE, J.M. LUZON: *Excavaciones en Itatica : Estratigrafia en el Pajar de Artillo / Memoria red. por J.M. Luzon Nogue.* — Madrid : E.A.E., 1973. 131 s. : res. ; 25 sm. — (Excavaciones Arqueologicas en Espana ; 78) ISBN 84-369-0305-6 (A.III/8593.)
- NOJGAARD, MORTEN: *Les adverbes français : essai de description fonctionelle / par Morten Nojgaard.* — Copenhagen : The Royal Danish Academy of Sciences and Letters, 1992. 559 s. ; 24 sm. — (Historisk-filosofiske Meddelelser ; 66, 1) ISBN 87-7304-238-2 (A.V/5624.)
- Noticia preliminar sobre el emplazamiento acheulense de Torralba : Soria / Memoria red. por F. Clark Howell, Kar.l W. Butzer y Emiliano Aquir-*

- re, S. J. — Madrid : E.A.E., 1962. 38 s. : ş. : res. ; 24 sm. — (Excavaciones Arqueologicas en Espana ; 10) (A.V/5495.)
- Nusret Fişek ile Söyleşi : 18 Mart 1986.* — Ankara : Türk Tabibler Birliği Merkez Konseyi, 1992. 44 s. ; 24 sm. (A.V/5563.)
- Nusret Fişek ve Hekimlik.* — Ankara : Türk Tabibler birliği, 1991. 117 s. ; 24 sm. (A.V/5564.)
- NYIRI, MARIA: *Türklüğün Bir Kolu Olarak Macarlar veya Türk-Macar Kardeşliği-Akrabalığı ve Tarihsel İlişkiler Üzerine* / Maria Nyiri. — Lefkoşa : Kıbrıs Araştırma ve Yayın Merkezi, 1990. 23 s. : 2 şe. : 1 hrt. ; 30 sm. (B.I/831.)
- OCAK, AHMET YAŞAR: *Menâkıbnâmeler : Kültür Tarihi Kaynağı Olarak : Metodolojik Bir Yaklaşım* / Ahmet Yaşar Ocak. — Ankara : T.T.K., 1992. 130 s. ; 24 sm. — (AKDTYK. Türk Tarih Kurumu Yay. ; 7. Dizi-Sa. 140) ISBN 975-16-0484-2 (A.V/5661.)
- Okul Kültür Ansiklopedisi : Türkçe* / Haz. Tarık Cemal Kutlu, Erdal Hamami, Salih Deniz. — İstanbul : Bulvar, 1984. 392 s. ; 28 sm. (B.I/822).
- OLIVER, JOSÉ LUIS ARGENTE: *La Necropolis Visigoda del Lugar la Varella-Castellar : Codo, Zaragoza* / Por José Luis Argenta Oliver. — Madrid : E.A.E., 1975. 41 s. : 6 s. res. ; 24 sm. — (Excavaciones Arqueologicas en Espana ; 87) ISBN 84-369-0450-8 (A.IV/273.)
- OLIVER, JOSE LUIS ARGENTE: *Tiermes II* / Jose Luis Argente Oliver ... [at al.] . — Madrid : E.A.E., 1984. 535. s. : res. ; 29 sm. — (Excavaciones Arqueologicas en Espana ; 128) ISBN 84-7483-388-4 (B/8786.)
- OLIVER, JOSÉ LUIS ARGENTE: *La Villa Tardorromana de Banos de Valdearados : Burgos* / José Luis Argente Oliver. — Madrid : E.A.E., 1979. 241 s. : 43 s. res. ; 25 sm. — (Excavaciones Arqueologicas en Espana ; 100) ISBN 84-7483-038-IX (A.IV/5056.)
- OLIVÉR, SOPRONI: *A Magyar művészi kerámia születése : A Török hodoltság kerámiaja* / Soproni Oliver. — Budapest : Nepmüvelesi Propaganda Iroda, [19..?] 241 s. : rnk. res. ; 24 sm. ISBN 963-562-753-X (A.V/5394.)
- OMAR, MUHAMMAD AS-SAYYID: *Anton Prokesch-Osten : ein österreichischer Diplomat im Orient* / Muhammad as-Sayyid Omar. — Frankfurt am Main ; Wien : Lang, 1993. 308 s. ; 21 sm. — (Studien zur Geschichte Südosteuropas ; Bd. 11) ISBN 3-631-44681-0 (A.V/5553.)
- Opera incerta : Echtheitsfragen als Problem musikwissenschaftlicher Gesamtausgaben : Kolloquium Mainz 1988 : Bericht* / Hrsg. von Hanspeter Benniswitz ... [et al.]. — Stuttgart : Steiner, 1991. 355 s. ; 24 sm. — (Aka-

demie der Wissenschaften und der Literatur. Abhandlungen der Geistesund Sozialwissenschaftlichen Klasse ; Jg. 1991-Nr. 11) ISBN 3-515-05996-2 (A.V/5349.)

ORAL, ÜNVER: *Küçük Kuklalar* / Ünver Oral. — Ankara : Kültür ve Turizm Bakanlığı, 1986. 304 s. ; 20 sm. — (Kültür ve Turizm Bakanlığı Yayınları ; 665. Çocuk Kitapları Dizisi ; 66) (A.V/5417.)

ORHON, AHSEN: *H.Ü. Rektör Vekili Prof. Dr. Ahsen Orhon'un Sempozyumu Açış Konuşması*. Tarihi Gelişmeler İçinde Türkiye'nin Sorunları Sempozyumu'ndan ayrışım. — Ankara : T.T.K., 1992. 4-6 ss. ; 24 sm. (A.V/5062.)

ORYWAL, ERWIN: *Etnische Gruppen des Vorderen Orients : Quellen und Kommentare zur Übersichtskarte A VIII 13* / von Erwin Orywal ; Unter Mitarb. von Katharina Hackstein. — Wiesbaden : Reichert, 1991. 110 s. ; 25 sm. — (Tübinger Atlas des Vorderen Orients. Beihefte : B ; Nr. 91) ISBN 3-88226-528-0 (A.V/5405.)

Otra Cueva Artificial en la Necropolis "Marroquies Altos", de Jaen : Cueva IV / Memoria red. por Rosario Lucas Pellicer. — Madrid : E.A.E., 1968. 29 s. : 4 s. res. ; 24 sm. — (Excavaciones Arqueológicas en Espana ; 62) (A.V/5515.)

ÖNDER, MEHMET: *Eskişehir'de : Atatürk / Yazan Mehmet Önder*. — Eskişehir : Uğur Ofset, 199. 135 s. ; 24 sm. (A.V/5411.)

ÖNDER, MEHMET: *Hz. Mevlana : Gönüller Sultanı / Yazan: Mehmet Önder*. — Konya : Yıldız, 1959. 144 s. ; 20 sm. (A.V/5607.)

ÖZCAN, ABDÜLKADİR: *Kanuni Devri Osmanlı Tarih Yazıcılığı / Abdülkadir Özcan*. — [y.y.A.y.t.y.] 59 s. ; 30 sm. (B.I/763.)

ÖZGÜÇ, NİMET: *Anatolian Cylinder Seals and Imperessions from Kültepe and Acemhöyük in the second Millennium B.C.* "Essays on Anatolian Studies in the Second Millennium B.C." den ayrışım. / Nimet Özgüç. — Wiesbaden : Otto Harrassowitz, [t.y.] 22-29 ss. : 8 res. ; 24 sm. (A.V/5139.)

ÖZGÜÇ, NİMET: *The Uruk Culture at Samsat* Von Uruk nach Tuttul eine Festschrift für Eva Strommenger'den ayrışım. / Nimet Özgüç, — München ; Wien : Profil, [t.y.] 151-157 ss. : 9 s. lev. ; 30 sm. (B.I/754.)

ÖZGÜÇ, NİMET: *An Early Bronze Age Jar From Acemhöyük* Eretz-Israel vol. 21'den ayrışım. / Nimet Özgüç. — Jerusalem : The Israel Exploration Society, 1990. 70-73 ss. ; 27 sm. (B.I/753.)

ÖZGÜÇ, NİMET: *Two Seal Impressions From Kültepe and the Kırık Bayır Relief*

- Bibliotheca Mesopotamica vol. 21'den ayrıbasım. / Nimet Özgüç. — Malibu : Undena, c 1986. 197-200 ss. : 2 s. lev. ; 28 sm. (B.I/755.)
- PALAU, ANTONIO ARRIBAS: *Cerro de la Encina : Excavaciones en el Poblado de la Edad del Bronce* / por Antonio Arribas Palau ... [at al.] — Madrid : E.A.E., 1974. 163 s. : 22 s. res. ; 25 sm. — (Excavaciones Arqueológicas en Espana ; 81) ISBN 84-369-0355-2 (A.IV/151.)
- PALOL, PEDRO DE: *Clunia II* / Pedro de Palol y José Vilella. — Madrid : E.A.E., 1987. 183 s. : res. ; 29 sm. — (Excavaciones Arqueológicas en Espana ; 150) ISBN 84-505-8271-7 (B.I/794-2.)
- PAPAZIAN, HRANT: *Les Eglises Byzantines d'Istanbul : Photographiées par l'Auteur* / Hrant Papazian. — İstanbul : A.y., 1976. 31 s. ; 20 sm. (A.V/5358.)
- PAPAZIAN, HRANT: *Eglises Byzantines Transférées aux Arméniens : Avec Photographies de l'Auteurs* / Hrant Papazian. — İstanbul : A.y., 1976. 31 sz. ; 20 sm. (A.V/5357.)
- PETRITSCH, ERNST DIETER: *Regesten der Osmanischen Dokumente im Österreichischen Staatsarchiv* / Ernst Dieter Petritsch. — Wien : Staatsarchiv, 1991. 305 s. ; 24 sm. — (Mitteilungen des Österreichischen Staatsarchivs ; Ergänzungsband 10/1) ISBN 3-85028-218-X (A.V/5137.)
- PILASZEWICZ, STANISLAW: *The Zabarma Conquest of North-West Ghana and Upper Volta a Hausa Narrative "Histories of Samory and Babatu and Others" by Mallam Abu* / Stanislaw Pilaszewicz. — Warsaw : Polish Academy of Sciences, 1992. 207 s. : bel. ftkp. ; 24 sm. ISBN 83-01-10872-X (A.V/5312.)
- PLATTS, JOHN T.: *A Grammar of the Persian Language* / By The Late John T. Platts ; Revised and Enlarged By George S.A. Ranking. — London : Oxword at the Clarendon Press, 191. 296 s. ; 22 sm. (A.V/5145,2.)
- Poblado de Puig Castellar : San Vicente dels Horts, Barcelona* / Memoria red. por E. Riboll Perello, J. Barbera Farbas y M.Llongueras Campana. — Madrid : E.A.E., 1965. 19 s. : 1 res. ; 24 sm. — (Excavaciones Arqueológicas en Espana ; 40) (A.V/5656.)
- El poblado ibérico de Ilduro* / Memoria red. por Mariano Ribas Bertran. — Madrid : E.A.E., 1964. 30 s. : 5 res. ; 24 sm. — (Excavaciones Arqueológicas en Espana ; 30) (A.V/5646.)
- Poblado Ibérico de El Macalon : Albacete* / Mem. red. por M.A. Garcia Guinez y J.A. San Miguel Ruiz. — Madrid : E.A.E., 1964. 43 s. : 9 s.

- res. ; 24 sm. — (Excavaciones Arqueologicas en Espana ; 25) (A.V/5641.)
- Poblado Prerromano de San Miguel : Vallromanes-Montornés, Barcelona* / Mem. red. por E. Ripoll Perello, J. Barbera Farras y L. Monreal Agusti. — Madrid : E.A.E., 1964. 13 s. : 6 çiz. : 4 s. res. ; 24 sm. — (Excavaciones Arqueologicas en Espana ; 28) (A.V/5644.)
- PRATS, ALFREDO GONZALEZ: *La Pena Negra : Excavaciones en el yacimiento protohistorico : Crevillente : Alhicante* / Alfredo Gonzalez Prats. — Madrid : E.A.E., 1979. 272 s. : çiz. : res. ; 25 sm. — (Excavaciones Arqueologicas en Espana ; 99) ISBN 84-7483-037-0 (A.IV/5058.)
- PRITSAK, OMELJAN: *When and Where was Ol'ga Baptized?* / Omeljan Pritsak. — Massachusetts : Ukrainian Studies Fund, Hadvard University, 1987. 24 s. ; 23 sm. — (The Millenium Series) ISBN 0-940465-01-9 (A.V/5523.)
- Prix Unesco de l'Enseignement des Droits de l'Homme — Unesco Prize for the Teaching of Human Rights.* — Paris : UNESCO, 1992. 30, 32 ss. ; 21 sm. (A.V/5365.)
- Proceedings of the 2nd International Meeting on Modern Ottoman Studies and the Turkish Republic (2. : 1987 : Leiden)* / ed. by E. van Donzel. — Leiden : Nederlands Institut Voor Het Nabije Oosten, 1989. 149 s. ; 24 sm. ISBN 90-6258-155-2 (A.V/5409.)
- PÜLZ, STEFAN: *Untersuchungen Zur Kaiserzeitlichen Bauornamentik von Didyma* / Stefan Pülz. — Tübingen : Ernst Wasmuth, 1989. 178 s. : 36 lev. ; 26 sm. — (Istanbuler Mitteilungen ; Beiheft 35) ISBN 3-8030-1734-3 (B.I/852.)
- QUEROL, MARIA ANGELES: *El Yacimiento Achelense de Pinedo : Toledo* / Maria Angeles Querol, Manuel Santonja. — Madrid : E.A.E., 1979. 181 s. : 21 s. res. ; 29 sm. — (Excavaciones Arqueologicas en Espana ; 106) ISBN 84-7483-054-0 (B/8793.)
- RAHMAN, LUTFOR: *Muhammad Ali Sircar : The First of the World's Officially Recognized Student-Author From British India* / by Md. Lutfor Rahman. — 5. ed. — Bangladesh : International Publications, 1991. 57 s. ; 22 sm. (A.V/5527.)
- RAMIREZ, PRIMITIVA BUENO: *Los Dolmenes de Valencia de Alcantara* / Primitiva Bueno Ramirez. — Madrid : E.A.E., 1988. 210 s. : res. ; 29 sm. — (Excavaciones Arqueologicas en Espana ; 155) ISBN 84-505-8278-4 (B.I/793.)
- RAU, MILHELM: *Bhartrhari's Vākyapadiya II : Text der Palmblatt-Handschrift Trivandrum S.N. 532 (—A)* / von Wilhelm Rau. — Stuttgart : Stei-

- ner, 1991. 174 s. ; 74 sm. — (Akademie der Wissenschaften und der Literatur. Abhandlungen der Geistesund Sozialwissenschaftlichen Klasse ; Jg. 1991-Nr. 7) ISBN 3-515-06001-4 (A.V/5348.)
- RAVASANI, SCHAPOUR: *The Great Oriental Community — Camē Bezerki Şark /* Schapour Ravasani. Tahran : Sham Publication, 1991. 469 s. ; 24 sm. (A.V/5408.)
- RAY, SUKUMAR: *Bairam Khan /* by Sukumar Ray ; ed. by M.H.A. Beg. — Karachi : Institute of Central and West Asian Studies, 1992. 287 s. : 1 hrt. ; 22 sm. ISBN 969-8120-01-7 (A.V/5636.)
- REDDAWAY, JOHN: *The British Connection With Cyprus Since Independence /* John Reddaway. — Oxford : Great Britain at the University, 1986. 68 s. ; 23 sm. (A.V/5410.)
- REFİK HALİD: *Ay Peşinde /* Refik Halid. — İstanbul : Sabah Mat., 1922. 159 s. ; 19 sm. (A.V/5620.)
- Resimli İslâm Tarihi 1. İslâmın Doğuşu.* — İstanbul : Bulvar, [t.y.] 224 s. ; 20 sm. (A.V/5603.)
- Ricordo di Venezia.* — Milano : Riversata, [t.y.] 32 s. : res. ; 17 sm. (A.V/5700.)
- RIEMER, PETER: *Sophokles, Antigone-Götterwille und menschliche Freiheit /* von Peter Riemer. — Stuttgart : Steiner, 1991. 59 s. ; 24 sm. — (Akademie der Wissenschaften und der Literatur. Abhandlungen der Geistesund Sozialwissenschaftlichen Klasse ; Jg. 1991-Nr. 12) ISBN 3-515-06003-0 (A.V/5350.)
- RIPOLL, GISELA: *La Necropolis Visigoda de la Carpio de Tajo (Toledo) /* Gisela Ripoll. — Madrid : E.A.E., 1985. 254 s. : res. ; 29 sm. — (Excavaciones Arqueologicas en Espana ; 142) ISBN 84-505-1670-6 (B.I/799.)
- RITTER, JOACHIM: *Varoluş Felsefesi Üzerine : Zum Problem der Existenzphilosophie /* Joachim Ritter. — İstanbul : İ.Ü. Edebiyat Fakültesi, 1954. 54 s. ; 25 sm. (A.V/5374.)
- RIU, MANUEL: *Excavaciones en le Poblado Medieval de Caulers /* por Manuel Riu, con el estudio de los restos oseos por Josefina Roma. — Madrid : E.A.E., 1975. 82 s. : 16 s. res. ; 25 sm. — (Excavaciones Arqueologicas en Espana ; 88) (A.IV/274.)
- RODRIGEZ, JOSÉ REMESAL: *La Necropolis Sureste de Baelo /* José Remesal Rodriguez. — Madrid : E.A.E., 1979. 69 s. : 28 s. res. ; 25 sm. — (Excavaciones Arqueologicas en Espana ; 104) ISBN 84-7483-043-5). (A.IV/5739.)

- RODRIGUEZ, SANTIAGO BRONCANO: *El Deposito Votivo Iberico de el Amerejo. Bonete (Albacete)* / Santiago Broncano Rodriguez. — Madrid : E.A.E., 1989. 214 s. : res. ; 29 sm. — (Excavaciones Arqueologicas en Espana ; 156) ISBN 84-7483-578-X (B.I/791.)
- RODRIGUEZ, SANTIAGO BRONCANO: *El Amerejo* / Santiago Broncano Rodriguez. — Madrid : E.A.E., 1985. 386 s. : res. ; 29 sm. — (Excavaciones Arqueologicas en Espana ; 139) ISBN 84-7483-426-0 (B.I/803.)
- ROHANI, FAZLULLAH: *The Black Tents : A Socio-Economic Study of the Qashqais* / Fazlullah Rohani. — Stockholm : Arash Publication and Jahan Book Co., 1992. 346 s. ; 21 sm. — (Middle Eastern Studies ; No. 24) ISBN 91-87528-26-6 (A.V/5310.)
- ROIZ, JUAN PEDRO GARRIDO: *Excavaciones en la Necropolis de "la Joya" Huelva II* / Juan Pedro Garrido Roiz. — Madrid : E.A.E., 1978. 258 s. : 103 s.res. ; 25 sm. — (Excavaciones Arqueologicas en Espana ; 96) ISBN 84-369-0558-X (A.IV/2795-2.)
- ROTH-LOCHNER, BARBARA: *Messieurs de la Justice et Leur Greffe* / Barbara Roth-Lochner ; Préface de Jacques Droin. — Genève : Société d'Histoire et d'Archéologie, 1992. 223 s. ; 23 sm. — (Mémoires et Documents ; 54) ISBN 2-88442-003-7 (A.V/5321.)
- Rumänien 1971-1980* / Hrsg. vom Südost-Institut München : Bearbeitet von Manfred Stoy und Gerhard Seewann. — München : Oldenbourg, 1992. 664 s. ; 25 sm. — (Südosteuropa-Bibliographie ; Bd 4/1) ISBN 3-486-55021-7 (A.V/5336.)
- RÜSTER, CHRISTEL: *Konträr-Index der Hethitischen Keilschriftzeichen : Materialien zum Hethitischen Zeichenlexikon II* / Christel Rüster, Erich Neu. — Wiesbaden : Harrassowitz, 1993. 173 s. ; 24 sm. — (Studien zu den Boğazköy-Texten ; Heft 40) ISBN 3-447-03288-X (A.V/5633.)
- SAFVET, NEZİHI: *Çavallı Necdet* / Muharriri: Safvet Nezihi. — Dersaadet : İkdam Mat., 1316 H. 481 s. ; 15 sm. (A.V/5614.)
- SALOMIES, OLLI: *Adoptive and Polyonymous Nomenclature in the Roman Empire* / Olli Salomies. — Helsinki : Societas Scientiarum Fennica, 1992. 179 s. ; 24 sm. — (Commentationes Humanorum Litterarum ; 97 1992) ISBN 951-653-242-X (A.V/5143.)
- SANCHEZ-PAYENCIA, F. JAVIER: *La Corona y el Castro de Corporales I* / F. Javier Sanchez-Palencia, M.^a Dolores Fernandez-Posse. — Madrid : E.A.E., 1985. 388 s. : res. ; 29 sm. — (Excavaciones Arqueologicas en Espana ; 141) ISBN 84-505-2255-2 (B.I/801.)

- Santimamine* / Memoria red. por Jose Miguel de Barandiaran. — Madrid : E.A.E., 1962. 12 s. ; 24 sm. — (Axcavaciones Arqueologicas en Espana ; 7) (A.V/5507.)
- SANTONJA, MANUEL: *Las Industrias Paleolíticas de la Maya I En Su Ambito Regional* / Manuel Santonja y Alfredo Pérez-Gonzalez. — Madrid : E.A.E., 1984. 347 s. : res. ; 29 sm. — (Excavaciones Arqueologicas en Espana ; 135) ISBN 84-505-50620-4 (B.I/795.)
- SARAY, MEHMET: *Azerbaycan Türkleri Tarihi* / Mehmet Saray. — İstanbul : Nesil Mat., 1993. 150 s. ; 23 sm. — (Yeni Türk Cumhuriyetleri Tarihi Serisi ; 1) (A.V/5546.)
- SARAY, MEHMET: *Kazak Türkleri Tarihi : Kazakların Uyanışı* / Mehmet Saray. — İstanbul : Nesil Mat., 1993. 189 s. ; 24 sm. — (Yeni Türk Cumhuriyetleri Tarihi Serisi ; 2) (A.V/5547.)
- SARAY, MEHMET: *Kırgız Türkleri Tarihi* / Mehmet Saray. — İstanbul : Nesil Mat., 1993. 143 s. ; 24 sm. — (Yeni Türk Cumhuriyetleri Tarihi Serisi ; 3) (A.V/5548.)
- SARAY, MEHMET: *Özbek Türkleri Tarihi* / Mehmet Saray. — İstanbul : Nesil mat., 1993. 133 s. ; 24 sm. — (Yeni Türk Cumhuriyetleri Tarihi Serisi ; 4) (A.V/5549.)
- SARAY, MEHMET: *Türkmen Tarihi* / Mehmet Saray. — İstanbul : Nesil Mat., 1993. 183 s. ; 24 sm. — (Yeni Türk Cumhuriyetleri Tarihi Serisi ; 5) (A.V/5550.)
- SARI, NİL: *A. Süheyl Ünver'i Anarken* I. Türk Tıp Tarihi Kongresi'nden ayrışım. / Nil Sarı. — Ankara : T.T.K., 1992. 9-17 ss. : 6 res. ; 24 sm. (A.V/5203.)
- SAVAŞ, SAİM: *Sivas Valisi Dağıstânî Ali Paşa'nın Muhallefâtı : 18. Asrın Sonunda Osmanlı Sosyal Hayatına Dair Önemli Bir Belge* Belgeler, Türk Tarih Belgeleri Dergisi, C. 15 (19)'dan ayrışım. / Saim Savaş. — Ankara : T.T.K., 1993. 249-292 ss. ; 28 sm. (B.I/837.)
- SAVEL, IRENA: *Topografsko Področje XX : Prekmurje* / Irena Savel. — Ljubljana : Slovenska akademija znanosti in umetnosti, 1991. 90 s. : 1 hrt. ; 29 sm. — (Arheoloska Topografija Slovenija) ISBN 86-7131-058-2 (B.I/750.)
- SAYDAM, ABDULLAH: *Orta Anadolu'daki Aşiretlerin İskânı (1839-1853)* Doğumunun 50. ve Hizmetinin 10. Yılında Prof. Dr. Bayram Kodaman'a Armağan'dan ayrışım. / Abdullah Saydam. — Samsun : [A.y.], 1993. 227-256 ss. ; 24 sm. (A.V/5571.)

- SHELLENS, JACOB: *Deutsch-Französischen Taschenwörterbuch* / Jacob Schellens. — Heidelberg : [A.y.] 1911. 50, 552 s. ; 15 sm. (A.V/5375.)
- SCHMIDT-DICK, FRANZISKA: *Die Antiken Münzen aus St. Pöltner Museen die Sammlungen des Diözesanmuseums und des Stadtmuseums* / Franziska Schmidt-Dick und Wolfgang Szaivert. — Wien : Öster. Akade. der Wissens., 1992. 164 s. : 6 lev. ; 30 sm. — (Ös. Akade. der Wiss. Philosophisch His. Klasse Denkschriften ; Bd. 227) (Veröffentlichungen der Numisma. Kommiss. ; Bd. 27. Thesaurus Nummorum Romanorum et Byzantinorum ; Bd. 8) ISBN 3-7001-1940-2 (B.I/734.)
- SCHMIDT, JAN: *Pure Water for Thirsty Muslims : A Study of Mustafâ 'Âli of Gallipoli's Kühü L-Ahbâr* / Jan Schmidt. — Leiden : Het Oosters Instituut, 1991. 496 s. ; 24 sm. — (Publicaties van het Oosters Instituut ; 3) ISBN 90-72865-02-2 (A.V/5396.)
- SEMMLER, M.^a EUGENIA AUBET: *La Mesa de Steffilla : Lora del Rio : Sevilla* / M.^a Eugenia Aubet Semmler ... [at al.]. — Madrid : E.A.E., 1983. 193 s. : res. ; 29 sm. — (Excavaciones Arqueológicas en Espana ; 122) ISBN 84-500-8655-8 (B.I/789.)
- SENNF, REINHARD: *Das Apollonheiligtum von Idalion : Architektur und Statuenausstattung Eines Zypriischen Heiligtums* / von Reinhard Senff. Jonsered : Paul Aström, 1993. 99 s. : 64 s. res. ; 31 sm. — (Studies in Mediterranean Archaeology ; vol. 94) ISBN 91-7081-070-2 (B.I/812.)
- SERTOĞLU, MİTHAT: *Peygamberler Tarihi : Akşam'ın Resimli Büyük* / Mithat Sertoğlu. — İstanbul? : Akşam, [t.y.] 268 s. ; 28 sm. (B.I/816.)
- Sosyal Bilimler Ansiklopedisi* / Haz. N. Özsan Bakıroğlu ... [ve bşk.] — İstanbul : Bulvar, 1985. 432 s. ; 28 sm. (B.I/824.)
- SOYAK, HASAN RIZA: *Fotoğraflarla Atatürk ve Atatürk'ün Hususiyetleri : Doğumundan Cumhuriyetin İlanına Kadar* / Hasan Rıza Soyak. Hayat Türkiye Ansiklopedisi / Şevket Rado. İstanbul / yazan Mehmet Halil Bayrı. Hayat Turistik Türkiye. — İstanbul : Hayat Mecmuası, [t.y.] 188, 159, 519, 71 s. : res. ; 34 sm. (B.I/819.)
- STAHLMANN, INES: *Von der Ideengeschichte zur Ideologiekritik : Lothar Wickerts Beitrag zum Verständnis des Augusteischen Principats* / Von Ines Stahlmann. — Stuttgart : steiner, 1991. 70 s. ; 24 sm. — (Akademie der Wissenschaften und der Literatur. Abhandlungen der Geistes- und Sozialwissenschaftlichen Klasse ; Jg. 1991-Nr. 9) ISBN 3-515-05998-9 (A.V/5346.)
- STRIJP, RUUD: *Cultural Anthropology of the Middle East : a bibliography* / by Ruud Strijp. — Leiden : Brill, 1992. 565 s. ; 25 sm. — (Handbuch der Orientalistik Erste Abteilung. Der Nahe und Mittlere Osten ; Bd. 10) ISBN 90-04-09604-3 (A.V/5404.)

- STRÖMBERG, AGNETA: *Male or Female ? : A Methodological study of grave gifts as sex-indicators in Iron Age burials from Athens* / Agneta Strömberg. — Jonsered : Paul Aström, 1993. 217 s. ; 21 sm. — (Studies in Mediterranean Archaeology and Literatur ; Pocket-book 123) ISBN 91-7081-076-1 (A.V/5630.)
- SUN, SELİM: *1897 Osmanlı-Yunan Harbi* / Selim Sun. — Ankara : Gn. Kur. Başk., 1965. 335 s. ; 25 sm. — (T.C. Gn. Kur. Bşk. Harb Tarihi Dai. Resmî Yay. ; Seri No. 6) (A.V/5590.)
- SÜER, AYDIN: *Lehçe-Türkçe Sözlük — Słownik Polsko Turecki: A-Z* / Aydın Süer. Ankara : Başkent, 1993. 530 s. ; 30 sm. (A.V/5536.)
- SÜER, H. HİKMET: *1877-1878 Osmanlı-Rus Harbi Rumeli Cephesi* / H. Hikmet Süer. — Ankara : T.C. Genelkurmay Askeri Tarih ve Stratejik Etüt Başkanlığı, 1993. 546 s. : 33 kroki : 4 ş. ; 24 sm. (A.V/5518.)
- Sürelî Yayınlar Kataloğu. 1. Alfabetik.* — Ankara : Yükseköğretim Kurulu Dokümantasyon Merkezi, 1993. 424 s. ; 30 sm. (B/9793-1993.)
- ŞEVÇENKO, INOR: *Byzantium and the Slavs in Letters and Culture* / Ihor Şevçenko. — Massachusett ; Napoli : Harvard Ukrainian research Institute; Istituto Universitario Orientale, c 1991. 740 s. ; 24 sm. ISBN 0-916458-12-1 (A.V/5561.)
- Tarih Sözlüğü : Okul Destek Ansiklopedisi* / Haz. Ayşe Bulut ... [ve bşk.]. — İstanbul : Bulvar, 1986. 192 s. ; 20 sm. (A.V/5606.)
- TAŞHAN, SEYFİ: *Tanıtım Sorunlarımız Tarihi Gelişmeler İçinde Türkiye'nin Sorunları Sempozyumu'ndan ayrışım.* / Seyfi Taşhan. — Ankara : T.T.K., 1992. 201-206 ss. ; 24 sm. (A.V/5064.)
- Temps et Changement Dans l'Espace Roumain : Fragments d'une histoire des conduites temporelles* / recueil publié par Al. Zub. — Iaşi : Académie Roumaine Institut d'Histoire, 1991. 262 s. ; 24 sm. (A.V/5135.)
- El Tesoro de Villena* / Memoria red. por José Maria Soler Garcia. — Madrid : E.A.E., 1965. 75 s. : 62 s. res. ; 24 sm. — (Excavaciones Arqueológicas en Espana ; 36) (A.V/5652.)
- TODOROVA, MARIA NIKOLAEVA: *Balkan Family Structure and the European Pattern : Demographic Developments in Ottoman Bulgaria* / Maria N. Todorova. — Washington, D.C. The American University, 1993. 251 s. ; 24 sm. ISBN 1-879383-08-X (A.V/5612.)
- TOGAN, AHMET ZEKİ VELİDİ: *Economic Conditions in Anatolia in the Mongol Period* / by Ahmet Zeki Velidi Togan ; Translation Gary Leiser. — [y.y.] : Annales Islamologiques, 1990. 203-240 ss. ; 28 sm. (B.I/768.)

- TOMSKY, JAN: *Das Mittelpaläolithikum im Vorderen Orient* / Jan Tomsky. — Wiesbaden : Reichert, 1991. 333 s. : 8 lev. ; 25 sm. — (Beihefte zum Tübinger Atlas des Vorderen Orients : Reihe B, Geisteswissenschaften ; Nr. 25) ISBN 3-88226-215-X (A.V/5406.)
- Tossal del Moro* / Memoria red. por Juan Maluquer de Motes. — Madrid : E.A.E., 1962. 23 s. : 3 ş. ; 24 sm. — (Excavaciones Arqueológicas en Espana ; 5) (A.V/5485.)
- Trayamar : Los hipogeos fenicios y el asentamiento en la desembocadura del rio Algarrobo* / Con aportaciones de Volker Pingel, Irwin Scollar y Hans-Peter Uerpmann. — Madrid : E.A.E., 1976. 254 s. : 54 s. res. : 26 ş. : 24 çiz. ; 26 sm. — (Excavaciones Arqueológicas en Espana ; 90) ISBN 84-369-0510-5 (A.IV/950.)
- Tres cuevas sepulcrales guanches : Tenerife* / Memoria red. por Luis Diego Cuscoy ; Con un estudio antropológico por Miguel Fusté. — Madrid : E.A.E., 1965. 50 s. : 23 s. res. ; 24 sm. — (Excavaciones Arqueológicas en Espana ; 37) (A.V/5653.)
- TRICAS, RAFAEL PUERTAS: *Excavaciones Arqueológicas en Lacipo* / Rafael Puertas Tricas. — Madrid : E.A.E., 1982. 310 s. : res. ; 29 sm. — (Excavaciones Arqueológicas en Espana ; 125) (B.I/785.)
- TURGAN, M. NAİM: *The Question of Political Obligation in Contemporary Muslim Society* / M. Naim Turgan. — [y.y.] : The Arab Review, 1992. 13-17 ss. ; 30 sm. (B.I/767.)
- Türkçe-Ruşça Konuşma Kılavuzu* / Haz. Faruz Ünlütürk. — Ankara : T.C. Genelkurmay, 1966. 121 s. ; 24 sm. (A.V/5596.)
- Türk Dili İçin : Türk Basınında Çıkan Türk Dili İle İlgili Makaleler*. — Ankara : Türk Kültürünü Araştırma Enstitüsü, 1966. 4. c. ; 24 sm. — (Türk Kültürünü Araştırma Enstitüsü Yay. ; 4. Dizi-Sa. A5) (A.V/5601.)
- Türk Edebiyatı Tarihi*. — İstanbul : Hürriyet, [t.y.] 125 s. ; 20 sm. (A.V/5604.)
- Türkiye Dışındaki Türk Vatandaşları Bibliyografyası : A Bibliography of Turkish Citizens out of Turkey*. — Ankara : T.C. Devlet Arşivleri Gnl. Müd., 1993. 187 s. ; 24 sm. — (T.C. Devlet Arşv. Gnl. Müd. Döküm. Dai. Bşk. ; Yay. No. 10) (A.V/5569.)
- Türkiye ve Dünya Rehberi*. — İstanbul : Hürriyet, [t.y.] 125 s. ; 20 sm. (A.V/5605.)
- TÜRKAN, ERDAL: *Bilimsel ve Teknolojik Devrim Işığında Türkiye'nin Sanayileşmesi Tarihi Gelişmeler İçinde Türkiye'nin Sorunları Sempozyu-*

- mu'ndan ayırbaşım. / Erdal Türkkan. — Ankara : T.T.K., 1992. 269-282 ss. ; 24 sm. (A.V/5072.)
- Türk Şair ve Yazarlar Sözlüğü : Başlangıcından Bugüne* / Haz. Metin Akar. — İstanbul : Bulvar Gazetesi, 1985. 256 s. ; 19 sm. (A.V/5599.)
- Türk Tarih Kurumu Kütüphanesi Yazma Eserler Kataloğu.* — İstanbul : Türk Diyanet Vakfı İslâm Vakfı İslâm Araştırmaları Merkezi, 1993. 111 s. ; 30 sm. (B.I/810.)
- Türklere Karşı Ermeni Vahşeti : Dün Türkiye Bugün Azerbaycan : Resim ve Belgelerle* / Haz. Muhiddin Nalbantoğlu. — İstanbul : Tercüman, 1992. 160 s. ; 20 sm. (A.V/5356.)
- UĞURLU, MEHMET CEMİL: *Bir Toplumsal Hekimlik Önderi Prof. Dr. Nusret H. Fişek (1914-1990)* A.Ü. Tıp Fak. Mecmuası C. 45 1992 (2)'den ayırbaşım. / Mehmet Cemil Uğurlu. — Ankara : A.Ü. Tıp Fakültesi, 1992. 369-410 ss. : 1 res. ; 24 sm. (A.V/5562.)
- Una Cueva Sepulcral del Barranco del Agua de Dios en Tegueste : Tenerife* / Mem. red. por Luis Diego Cuscoy. — Madrid : E.A.E., 1964. 32 s. : 5 s. res. ; 24 sm. — (Excavaciones Arqueológicas en Espana ; 23) (A.V/5639.)
- [UŞAKLIGİL], HALİD ZİYA: *Nedime* / Uşakizade Halid Ziya. — İstanbul : Şirketi Mürettibiye Mat., 1311 H. 214 s. ; 19 sm. (A.V/5621.)
- ÜNLÜTÜRK, FARUK: *Rusça Ders Kitabı I* / Haz. Faruk Ünlütürk. — Ankara : Genelkurmay, 1966. 271 s. ; 28 sm. (B.I/817.)
- VAN LOON, MAURİTS N.: *Anatolia in the Earlier First Millennium B.C.* / By Maurits N. Van Loon. — Leiden : Brill, 1991. 49 s. : 48 s. res. ; 26 sm. — (Iconography of religions. Section 15, Mesopotamia and the Near East ; fasc. 13) ISBN 90-04-09281-1 (A.V/(A.V/4155.))
- VELO, FRANCAISCO J. PRESEDO: *Carteia I* / Francisco J. Presedo Velo. — Madrid : E.A.E., 1982. 321 s. : res. ; 29 sm. — (Excavaciones Arqueológicas en Espana ; 120) ISBN 84-7483-293-4 (B.I/808.)
- VELO, FRANCAISCO J. PRESEDO: *La Necropolis de Baza* / Franisko J. Presedo Velo. — Madrid : E.A.E., 1982. 360 s. : res. ; 29 sm. — (Excavaciones Arqueológicas en Espana ; 119) ISBN 84-7483-268-3 (B.I/806.)
- VETTERS, HERMANN: *Ephesos Vorläufiger Grabungsbericht 1979.* — Wien : Der Österreichischen Akademie der Wissenschaften, 1980. 249-266 ss. : 23 çiz. : 14 lev. ; 24 sm. (A.V/5422-1979.)
- VETTERS, HERMANN: *Ephesos Vorläufiger Grabungsbericht 1980* / Hermann Vettters. — Wien : Der Österreichischen Akademie der Wissenschaften, 1981. 137-168 ss. : 44 çiz. : 36 lev. ; 24 sm. (A.V/5422-1980.)

- VETTERS, HERMANN: *Ephesos Vorläufiger Grabungsbericht 1981* / Hermann Vettters. — Wien : Der Österreichischen Akademie der Wissenschaften, 1982. 62-103 ss. : 32 çiz. : 31 lev. ; 24 sm. (A.V/5422-1981.)
- VETTERS, HERMANN: *Ephesos Vorläufiger Grabungsbericht 1982* / Hermann Vettters. — Wien : Der Österreichischen Akademie der Wissenschaften, 1983. 111-169 ss. : 22 lev. ; 24 sm. (A.V/5422-1982.)
- Vilayet-i Halebiyye Salnamesi*. — 28. bs. — [y.y. A.y.,] 1319 Mali. 1144 s. ; 24 sm. (A.V/5423.)
- La Villa romana de la Torre Llauder de Mataro : Monumento Historica-Artistico* / Memoria red. por Mariano Ribas Bertran. — Madrid : E.A.E., 1966. 41 s. : 16 sm. res. ; 24 sm. — (Excavaciones Arqueologicas en Espana ; 47) (A.V/5490.)
- La Villa y el Mausoleo Romanos de Sadaba* / Memoria red. por Antonio Garcia y Bellido. — Madrid : E.A.E., 1963. 11 s. ; 10 s. res. ; 24 sm. — (Excavaciones Arqueologicas en Espana ; 19) (A.V/5476.)
- Vrijeme i Djelo Matije Antuna Reljkovic*. — Osijek : Jugoslavensko Akademija Znanosti i Umjetnosti Zavod za Znanstveni Rad Osijek, 1991. 230 s. ; 29 sm. — (Posebna Izdanja ; 14) (B.I/759.)
- WACHT, MANFRED: *Jupiters Weltenplan im Epos des Valerius Flaccus* / von Manfred Wacht. — Stuttgart : Steiner, 1991. 33 s. ; 24 sm. — (Akademie der Wissenschaften und der Literatur. Abhandlungen der Geistes- und Sozialwissenschaftlichen Klasse ; Jg. 1991-Nr. 10) ISBN 3-515-06002-0 (A.V/5339.)
- WAENERBERG, ANNKA: *Urpflanze und Ornament : Pflanzenmorphologische Anregungen in den Kunsttheorie und Kunst von Goethe bis zum Jugendstil* / Annika Waenerberg. — Helsinki : Societa Scientiarum Fennica, 1992. 270 s. ; 24 sm. — (Commentationes Humanarum Literarum ; 98 1992) ISBN 951-653-245-4 (A.V/5142.)
- WAGNER, DONALD B.: *Iron and Steel in Ancient China* / by Donald B. Wagner. — Leiden : Brill, 1993. 573 s. : res. ; 24 sm. — (Handbuch der Orientalistik. Handbook of Oriental Studies ; 4. abt. China-Bd. 9) ISBN 90-04-09632-9 (A.V/5631.)
- WILLIAMS, GEORGE HUNSTON: *Protestans in the Ukrainian Lands of the Polish-Lithuanian Commonwealth* / George Hunston Williams. — Cambridge : Ukrainian Studies Fund Harvard University, 1988. Krşk. ss. ; 24 sm. (A.V/5522.)
- WORLD SURVEY OF ISLAMIC MANUSCRIPTS / Gnl. Ed. Geoffrey Roper. — London : Al-Furgan Islamic Heritage Foundatioün, 1992. ... c. ; 25 sm. ISBN 1-873992-04-1 (A.V/5149.)

- El Yacimiento Iberico del "Alto Chacon" : Teruel / Memoria red. por Purificacion Atrian Jordan. — Madrid : E.A.E., 1976. 83 s. : 53 s. res. ; 25 sm. — (Excavaciones Arqueologicas en Espana ; 92) ISBN 84-369-0005-7 (A.IV/1366.)*
- YAZAR, MEHMET: *Devlet Bakanı Sayın Mehmet Yazar'ın Sempozyumu Açış Konuşması. Tarihi Gelişmeler İçinde Türkiye'nin Sorunları Sempozyumu'ndan ayrışım. / Ankara : T.T.K., 1992. 1-3 ss. ; 24 sm. (A.V/5060.)*
- YAZICI, NESİMİ: *Tanzimat Döneminde Osmanlı Haberleşme Kurumu 10. Yılında Tanzimat'tan ayrışım. / Nesimi Yazıcı. — Ankara : T.T.K., 1992. 139-210 ss. ; 24 sm. (A.V/5244.)*
- Yeni Ankara Garı : Fotoğraflarla. — İstanbul : Alaeddin Kral, 1937. ss. yok : fot. ; 17x25 sm. (A.V/5363.)*
- Yeni Türk Cumhuriyetlerinin Dış Dünya'ya Açılımı : Sorunlar ve Çözüm Yolları Konferansı (1992 : Ankara) / T.C. Dışişleri Bakanlığı. Ankara : Türk İşbirliği ve Kalkınma Ajansı, 1993. 167 s. ; 28 sm. ISBN 975-95501-3-X (B.I/841.)*
- YÜCEL, YAŞAR: *Anadolu Beylikleri Hakkında Araştırmalar / Yaşar Yücel. — Göz. Geç. 2. bs. — Ankara : T.T.K., 1991. 2 c. ; 24 sm. — (AKDİTYK. Türk Tarih Kurumu Yay. ; 7. Dizi-sa. 74) ISBN 975-16-0080-4 Tk. (A.V/5664.)*
- YÜCEL, YAŞAR: *Osmanlı Klâsik Dönemin Üç Hükümdarı : Fatih, Yavuz, Kanuni / Yaşar Yücel. — Ankara : T.T.K., 1991. 300 s. : 8 s. res. ; 24 sm. — (AKDİTYK. Türk Tarih Kurumu Yay. ; 7. Dizi-Sa. 134) ISBN 975-0410-9 (A.V/5665.)*
- 100 Ünlü Türk. — İstanbul : Hürriyet Yay., [t.y.] ss. yok. : res. ; 29 sm. (B.I/818.)*
- ZAKARIADOV, ELIZABET A.: *İstoria Kai Trivloi Ton Palaion Soultanon (100-1400) / Elizabet A. Zakariadov. — Atena : Morfotiko İdrvma Et-nikhz Tragezee, 1991. 234 s. ; 22 sm. ISBN 960-250-059-X (A.V/5582.)*
- ZARAGOZA, ANA MARIA VICENT: *La Cueva de los Murcielagos : Segunda Campana de Excavaciones / por Ana Maria Vicent Zaragoza, Ana Maria Munoz Amilibia. — Madrid : E.A.E., 1973. 118 s. : 23 s. res. ; 25 sm. — (Excavaciones Arqueologicas en Espana ; 77) ISBN 84-369-0277-7 (A.III/8592.)*
- ZELTNER-NEUKOMM, GERDA: *Der Roman in den Seitenstrassen : Neue Strukturen in der französischen Epik / von Gerda Zeltner-Neukomm. — Stuttgart : Steiner, 1991. 34 s. ; 24 sm. — (Akademie der Wissen-*

schaften und der Literatur. Abhandlungen der Klasse der Literatur ; Jg. 1991-Nr. 1) ISBN 3-515-05968-7 (A.V/5338.)

ZEVAKO, MIŞEL: *Ecel Köprüsü : Engizisyon Mezalimi / Mişel Zevako ; Mütercimi : Ali Semih. — Dersaadet : Meşrutiyet Matbaası, 1897. 2 c. ; 18 sm. (A.V/5616.)*

ZEYDAN, CORCI: *Abbase / Müellifi Corci Zeydan ; Nakli Hasan Bedreddin. — İstanbul : Hasan Bedreddin Mat., 1342-1339 H. 302 s. ; 20 sm. (A.V/5425.)*

ZIPPELIUS, REINHOLD: *Die experimentierende Methode im Recht / Reinhold Zippelius. — Stuttgart : Steiner, 1991. 26 s. ; 24 sm. — (Akademie der Wissenschaften und der Literatur. Abhandlungen der Geistes- und Sozialwissenschaftlichen Klasse ; Jg. Nr. 4) ISBN 3-515-05901-6 (A.V/5342.)*

ZOREDA, LUIS CABALLERO: *La Basilica Paleocristiana de Casa Herrera en las Cercanias de Merida (Badajoz) / Luis Caballero Zoreda y Thilo Ulbert. — Madrid : E.A.E., 1976. 256 s. : 5 pl. : 38 s. res. ; 26 sm. — (Excavaciones Arqueologicas en Espana ; 89) ISBN 84-369-0473-7 (A.IV/504.)*

ZOREDA, LUIS CABELLERO: *La Iglesia y el Monasterio Visigodo de Santa Maria de Melque (Toledo) : Arqueologia y Arquitectura : San Pedro de la Mata (Toledo) y Santa Comba de Bande (Orense) / Luis Caballero Zoreda, José Ignacio Latorre Macarron. — Madrid : E.A.E., 1980. 752 s. : 46 s. pl. ; 29 sm. — (Excavaciones Arqueologicas en Espana ; 109) ISBN 84-7483-102-4 (B/8797.)*

ZOREDA, LUIS CABALLERO: *La Necropolis Tardorromana de Fuentespreadas : Zamora / por Luis Caballero Zoreda. — Madrid : E.A.E., 1974. 221 s. : 17 s. res. ; 25 sm. — (Excavaciones Arqueologicas en Espana ; 80) ISBN 84-369-0346-3 (A.IV/150.)*

ZWIERLEIN, OTTO: *Zur Kritik und Exegese des Plautus I : Poenulus und Curculio / von Otto Zwierlein. — Stuttgart : Steiner, 1990. 307 s. 37; 24 sm. — (Akademie der Wissenschaften und der Literatur. Abhandlungen der Geistes und Sozialwissenschaftlichen Klasse ; Jg. 1990, Nr. 4) ISBN 3-515-05727-0 (A.V/4022.)*

ZWIERLEIN, OTTO: *Zur Kritik und Exegese des Plautus II : Milesgloriosus / von Otto Zwierlein. — Stuttgart : Steiner, 1991. 254 s. ; 24 sm. — (Akademie der Wissenschaften und der Literatur. Abhandlungen der Geistes und Sozialwissenschaftlichen Klasse ; Jg. 1991-Nr. 3) ISBN 3-515-05942-3 (A.V/5344.)*

- ZWIERLEIN, OTTO: *Zur Kritik und Exegese des Plautus III : Pseudolus* / von Otto Zwierlein. — Stuttgart : Steiner, 1991. 259 s. ; 24 sm. — (Akademie der Wissenschaften und der Literatur. Abhandlungen der Geistes und Sozialwissenschaftlichen Klasse ; Jg. 1991-Nr. 4) ISBN 3-515-06075-8 (A.V/5352.)

B. DERGİLER

- ABD Haberleri Ekim-Kasım (1993).
 Acor Newsletter V, 1 (1993.)
 Acta Asiatica 64-65 (1993.)
 Acta Ethnographica XXXVI, 1-4 (1990).
 Acta Orientalia XLVI, 1 (1992-1993).
 Akkadica 83 (1993).
 Al-'Usur al-Wusta V, 1-2 (1993).
 American Journal of Archaeology XCVII, 3 (1993).
 Amme İdaresi Dergisi XXVI, 2-3 (1993).
 Anayasa Mahkemesi Kararlar Dergisi 27, 1-2 (1993).
 Annales (Economies Société civilisations). XLVIII, 4 (1993).
 Annali LI, 4 (1991), LII, 1-2 (1992)
 Annali Supplemento LI, 4-LII, 1-2 (1991-1992)
 LI-4: A. SARAÇGİL: *La Lingua Turca Tra Riforma e Rivoluzione* S. 139.
 Anthropology Today IX, 4-5 (1993).
 Antike Kunst XXXVI, 2 (1993).
 Anuarul XXVIII (1991).
 Archaeologiai Értesítő 118, 1-2 (1991).
 Archiv Orientální LXI, 2 (1993).
 Arkhaiologike Ephemeris 130 (1991).
 Asian and African Studies II, 1 (1993).
 Ata Dergisi 41 (1993).
 Atatürk Araştırma Merkezi Dergisi IX, 26 (1993).
 Ausgewählte Neuere Literatur 1-2 (1993).
 Avusturya Ekonomi Bülteni 4 (1993).
 Ayın Tarihi 4-7 (1993).
 Baghdader Mitteilungen XXIV (1993).
 Balcanica X, 1-2 (1993).
 Balkan Studies XXXII, 1-2 (1991), XXXIII, 1 (1992).
 1-E. HATZIVASSILIOU: *The Lausanne Treaty Minorities in Greece and Turkey and the Cyprus Question 1954-9* S. 145-161.

- Bericht Der Römisch-Germanischen Kommission 73 (1992).
 Berkeley Journal of Sociology XXXVII (1992).
 Biblica LXXIV, 3 (1993).
 Biblical Archaeologist LVI, 2 (1993).
 Bibliographie Internationale d'histoire Militaire 1989-1992 Selection, 14 (1993).
 Bitig 7-8 (1993).
 Bollettino Di Archeologia 9 (1991).
 Bulletin 45-46 (1992). 47-48 (1993).
 Bulletin de Correspondance Hellenique CXVII, 1 (1993).
 The Bulletin of Middle East Medievalists V, 1 (1993).
 Bulletin of the Ancient Orient Museum XIII (1992).
 Bulletin of the National Museum of Ethnology XVII, 4 (1992), XVIII, 1 (1993).
 Bulletin of the School of Oriental and African Studies LVI, 2 (1993).
 Bulletin Signaletique Art et Archeologie XLVI (1992).
 Tables Annuelles, XLVII, 1-2 (1993).
 Préhistoire et Protohistoire XLVI (1992) Tables Annuelles XLVII, 1-2 (1993).
 Byzantinische Zeitschrift LXXXIV-LXXXV, 1 (1991-1992).
 Byzantino Slavica LIII, 2 (1992).
 Les Cahiers de Tunisie XLIV, 157-158 (1991).
 A. BADJAJA: *La Bataille de Constantine (1836-1837)* S. 137.
 Chaiers de Civilisation Medievale XXXVI, 2 (1993).
 Central Asiatic Journal XXXVII, 3-4 (1993).
 Contact 7-10 (1993).
 Cultura Antiqua XLV 3-8 (1993).
 Çağdaş Yerel Yönetimler II, 4 (1993).
 Devlet Su İşleri Bülteni 379-384 (1993).
 Dialogue 4 (1993).
 Durham University Journal Shelley Special Issue (1993).
 East European Quarterly XXVII, 2-3 (1992).
 EC News 14-18 (1993).
 Ekonomide Ankara 50-51 (1993).
 Emel 197 (1993).
 Encyclopaedia Iranica V (1992).
 The Encyclopaedia of Islam VIII, 135-136 (1993).
 Encyclopédie de L'Islam VIII, 133-134 (1993).

- Enformasyon Bülteni 4 (1993).
 Ethnology XXXII, 2 (1992), 3 (1993).
 Expedition XXXV, 1 (1993).
 The Florida Anthropologist XLVI, 3 (1993).
 Forn Vänner 87 (1992).
 Güneyde Kültür V, 51-54 (1993).
 Harvard Journal of Asiatic Studies LIII, 1 (1993).
 Hesperia LXII, 1-2 (1993).
 Historical Abstracts XLII, 4, A-B (1991). XLIII, 4-A,B (1992) Index.
 L'Homme XXXIII, 2-4 (126-128) (1993).
 Historical Research LXVI, 160 (1993).
 İktisat Dergisi 338-340 (1993).
 İlgi 73 (1993).
 Institute of Archaeology Bulletin 28 (1991).
 Inter Press 5-6 (1993).
 International Journal of Anthropology VIII, 1 (1993).
 Inventaria Archaeologica LXIV: PL 386-392 (13 Yaprak) (1992).
 İslam Ansiklopedisi 6-7 (1993).
 Islamic Studies (Quarterly Journal) XXXI, 4 (1992).
 Israel Exploration Journal XLII, 1-4 (1992).
 The Israel Museum Journal XI (1993).
 The Israel Museum News 1992/93, 2 (1992).
 Istanbuler Mitteilungen XLII (42) (1992).
 The Jerusalem Post 1706-1723 (1993).
 Journal Asiatique CCLXXXI, 1-2 (1993).
 Journal of Archaeological Science XX, 3-4 (1993).
 Journal of Asian and African Studies 44 (1992), 45 (1993).
 Journal of Islamic Studies IV, 2 (1993).
 M.H. YAVUZ: *Nationalizm and Islam: Yusuf Akçura and Üç Tarz-ı Siyaset* S. 175.
 Journal of Near Eastern Studies LII, 3-4 (1993).
 Journal of Palestine Studies XXII, 3-4 (1993).
 Journal of the American Oriental Society CXIII 1-2 (1993).
 Journal of the History of biology XXVI, 2 (1993).
 Journal of the Royal Asiatic Society III, 2 (1993).
 Journal of the Warburg and Courtauld Institutes 55 (1992).
 Keesing's Record of World Events 39, 4-9 (1993).
 Keesing's Subject Index S1, 39-N2, 39 (1993).

Kemalist Ülkü 298-301 (1993).

298-1 - A. DÜNDAR: *Neden Atatürk Düşmanlığı* S. 6.

2 - N. ÇAĞATAY: *Laiklik ve Şeriat* S. 11.

3 - N. KURUCUOĞLU: *Yüzyıllar Evvel Yaşamış Büyük Yazarları Anarken Atatürk'ümüz* S. 16.

299-1 - A. DÜNDAR: *Kemalizim ve Sivil Toplum* S. 9.

2 - M.G. DEMİRAY: *Atatürk Dedim Önce Sonra Gene* S. 10.

3 - N. ÇAĞATAY: *Laiklik ve Şeriat İlişkileri* S. 12.

300-1 - A. AKMAN: *Atatürk'ten Esintiler VI.* S. 11.

2 - M. YILDIZ: *Atatürkçü Gençlik Üzerine* S. 25.

301-1 - N. ÇAĞATAY: *Barışsever ve Özgürlükçü Atatürk* S. 6.

2 - A. AKMAN: *Atatürk'ten Esintiler* S. 8.

3 - M. YILDIZ: *Atatürkçü Gençlik Üzerine 2* S. 23.

Kıbrıs (Northern Cyprus Monthly) 45-48 (1993).

Kultur Chronik 4 (1993).

Kuzey Kıbrıs (ENF) I, 6-8 (1993).

Kültür 99-100 (1993).

Kültür Gençlik 23-24 (1993).

Livres et Revues D'Italie XXXIV, 1-2 (1991).

Ljetopis Hrvatske Akademije 96 (1993).

Letopis 43 (1992).

Letopis (Na Makedonskata Akademija) (1991).

Leveltari Közlemeznyek 1-2 (1993).

Macedonian Review XVI, 2-3 (1993).

2 - D. ANGELOV: *The Bulgarian in the Folk Songs of the Time of the Turkish Bondage.*

Man XXVIII, 2-3 (1993).

Memoirs of the Research Department of the Toyo Bunko 50 (1992).

K. HAYASHI: *The Vakıf Institution in 16th century Istanbul: An Analysis of the Vakıf Survey Register of 1546* S. 93.

The Metropolitan Museum of Art Bulletin LI, 1 (1993).

The Middle East Journal XLVII, 3-4 (1993).

Milliyet Sanat 318-324 (1993).

Mimarlık 252-254 (1993).

Mitteilungen 112-113 (1993).

Mitteilungen der Anthropologischen Gesellschaft in Wien CXXI (1991).

Muslim Education Quartely X, 2 (1993).

Nato Dergisi 4 (1992).

- Neuerwerbungen Vorderer Orient 6-8 (1993).
 New Cyprus VII, 9-10 (1993).
 Newsletter 32 (1993).
 Orient XXXIII, 1-4 (1992). 21-30 (1980-1989).
 Orient XXVIII (1992).
 Oriente Moderno X(LXXI), 7-12 (1991).
 Osmanlı Araştırmaları XI (1991), XII (1992).
 Österreichische Osthefte XXXV, 2-3 (1993).
 Österreichische Zeitschrift für Volkskunde XLVII, 3 (1993).
 Özvatan 103-108 (1993).
 Papers of the British School at Rome LX (1992).
 Prilozi XXIII, 1-2 (1992).
 The Quarterly Index Islamicus XVII, 1-2 (1993).
 Quarterly Journal of the Pakistan Historical Society XLI, 2-3 (1993).
 Rassegna Storica Del Risorgimento LXXX, 3 (1993).
 Reallexikon der Assyriologie VIII, 1-2 (1993).
 Review (Fernand Braudel Center) XVI, 2 (1993).
 J.A. REILLY: *From Workshops to Sweatshops: Damascus Textiles and the World-Economy in the Last Ottoman century* S. 199.
 Revue des Etudes Byzantines LI (1993).
 Rivista Degli Studi Orientali LXVI, 1-2 (1992).
 Schweizerische Zeitschrift für Geschichte XLI, 1-2 (1991).
 Schweizerisches Landesmuseum 101 (1992).
 Silahlı Kuvvetler Dergisi 337-338 (1993).
 A.Ü. Siyasal Bilgiler Fakültesi XLVII, 1-2 Prof. Gündüz Ökçün'e Armağan (1992). XLVII, 3-4 Prof. Dr. Bedri Gürsoy'a Armağan (1992).
 Speculum LXVIII, 2-3 (1993).
 Südosteuropa Mitteilungen XXXIII, 2 (1993).
 Syria LXIX, 1-4 (1992).
 Századok 127, 2-4 (1993).
 Tarbız LXI, 1 (1991).
 Tebliğler Dergisi LVI, 2387-2392 (1993).
 Tel Aviv XX, 1 (1993).
 Thessaloniki 3 (1992).
 Toyo Bunko Nenpo 3 (1992).
 The Toyo Gakuho LXXIV, 3-4 (1993).
 Toyo Bunko Sho-ho 24 (1992).
 The Toyoshi-Kenkyu LII, 1 (1993).
 Történelmi Szemle XXXIV, 1-2 (1992).

- Turkish Neurosurgery 1-2 (1993).
Turkish Review Quarterly Digest VII, 31-32 (1993).
Türk Dili 500-503 (1993).
Türk Nöroşirurji Dergisi 1 (1993).
Türk Yurdu XIII, (1993).
Ugarit-Forschungen 24 (1992).
Vjesnik 7-8 (1991).
Voprosi Istorii 8-10 (1992).
Yapı 140-144 (1993).
Yeni Düşünce 612-629 (1993).
Yeni Hafta 52-69 (1993).
Yeni Forum XIV, 291-294 (1993).
Zeitschrift für Kulturaustausch XLIII, 2 (1993).
Zeitschrift für Papyrologie und Epigraphik 98-99 (1993).
Zeitschrift für Schweizerische Archäologie und Kunstgeschichte L, 2
(1992).

AYDINLARIMIZA DUYURU

Siz bir aydın olarak okuyorsunuz ve okuduklarınız hakkında düşünürsünüz. Bilim ve fikir adına ortaya konan kitap ve makaleleri beğeniyorsunuz veya beğenmiyorsunuz, eksiklik veya fazlalık buluyorsunuz. Bazen konunun sınırlandırılması, bazen ele alış tarzı ve metod yanlışları ile ulaşılan hükümlere hayret ettiğiniz eserlerle karşılaşmaktasınız. Birçok eserde, kendinizi buluyor, başkalarının da okumasını istiyorsunuz. Okuduğunuz kitap ve makalelerin tanıtılmasının veya eleştirilmesinin gereğine inanmıyorsunuz. Peki bunu yapabiliyor musunuz? Bilim ve düşünce dünyamızdaki kavram ve değer kargaşasından rahatsız olmayana aydın denmez.

Aydın olmanın şartlarından biri doğrunun, güzelin, iyinin, faydalının ortaya çıkmasında, medenî cesaret gösterip, düşüncelerini yazmaktır. Atatürk Kültür Merkezi'nce üç ayda bir çıkarılması düşünülen BİLGE bu amaca hizmet edecektir. Millî kültürümüze yönelik bütün konularda tenkit, tahlil ve tanıtma yazılarınızı bekler, BİLGE'yi yaşatacağınızı umarız.

Atatürk Kültür Merkezi

Propriétaire et rédacteur en chef :
Au nom de la Société d'Histoire Turque
PROF. DR. YUSUF HALAÇOĞLU

TABLE DES MATIERES

| Articles, Etudes : | <u>Page</u> |
|--|-------------|
| KURHAN, YRD. DOÇ. DR. MÜRÜVVET: La situation politique et religieu au Moyen Empire dans l'Egypte ancienne. (en turc) | 699 |
| ÖZBEK, PROF. DR. METİN: Les Morphologies dentaires des êtres humains de Byblos (Liban, chalcolithic) et de l'Anatolie (en turc, article accompagné de 9 illustration) | 731 |
| BİLGEGİL, YRD. DOÇ. DR. ZEHRA: Un nouvel exemplaire de l'oeuvre de Rachid Al-Din Vatvat intitulée Al Afkar Fi'r-Resâil Va'l-Aş'ar (en turc). | 745 |
| TIZLAK, YRD. DOÇ. DR. FAHRETTİN : Les Actes de brigandage dans le haut bassin de l'Euphrate dans la deuxième moitié du XVIII ^e siècle (en turc) | 751 |
| MEMİŞOĞLU, HÜSEYİN: La structure socio-économique des Turcs de Bulgarie (en turc) | 781 |
| TUZCU, ALİ: Les insurrections arméniennes à Merzifon (en turc, article accompagné de 5 illustrations) | 795 |
| SAFRAN, DOÇ. DR. MUSTAFA: Les objectifs éducationels de l'ensechement de l'histoire (en turc) | 827 |
| TARHAN, PROF. DR. M. TANER - SEVİN, PROF. DR. VELİ: Travaux de familles réalisés en 1990 dans la citadelle et dans l'ancienne ville de Van (en turc, article accompagné de 24 illustrations) | 843 |
| Traductions : | |
| GÖTZE, A. (Traduit par SÜEL, AYGÜL) : L'Anatolie, de Suppiluliuma jusqu'à la guerre menée par Muwatalli contre l'Egypte (en turc) | 863 |
| Comptes Rendus : | |
| YAZICI, NESİMİ: Le Guide des Archives Ottomanese trouvent dans les archive de la Présidence du conseil des Ministres (en turc) | 883 |
| Nécrologie : | |
| HALAÇOĞLU, PROF. DR. YUSUF: Un Homme de science que nous avons perdu: Prof. Dr. Hakkı Dursun Yıldız (en turc, avec une photo) | 887 |
| Les livres et revues qui sont venus dans notre bibliotheque à la première moitié de 1993 | 897 |

BELLETEN

PÉRIODIQUE PARAISSANT TOUS
LES QUATRE MOIS

REVUE PUBLIÉE PAR LA
SOCIÉTÉ TURQUE D'HISTOIRE

Tome : LVII

No. 220

Décembre 1993

ANKARA—IMPRIMERIE DE LA SOCIÉTÉ TURQUE D'HISTOIRE

1 9 9 4