

INTERNATIONAL  
JOURNAL OF  
ECONOMICS  
POLITICS  
HUMANITIES AND  
SOCIAL SCIENCES

Volume: 04  
Issue: 4

Fall 2021

e-ISSN: 2636-8137



[www.ijephss.com](http://www.ijephss.com)

İçindekiler (Table of Contents)	Sayfa (Page)
<b>Feragatname</b> Disclaimer	ii
<b>Künye</b> Masthead	iii
<b>Bilim ve Danışma Kurulu</b> Science and Advisory Board	iv
<b>Yayın Kurulu</b> Editorial Board	v
<b>İndeksler</b> Indexing List	vi
<b>Kataloglar</b> Catalogues	vii
<b>Editörden</b> Editorial	viii
<b>Covid-19 Sürecinin Meslek Yüksekokul Öğrencileri Hanehalkının Ekonomik Durumlarına Etkisi: Ankara Yıldırım Beyazıt ve Hacettepe Üniversitesi Örneği</b> The Effect of the Covid-19 Process on the Economic Status of Vocational School Students Household: The Case of Ankara Yildirim Beyazid and Hacettepe University <i>Süheyla Erikli</i>	164-181
<b>The Effect of the Pandemic on Exchange Rate: An Application on Turkey</b> <i>İbrahim Çütçü, Eda Dineri</i>	182-193
<b>Erzurum'da Cumhuriyet Bayramı Kutlamaları (1938-1944)</b> <b>The Celebrations of Republic Day in Erzurum (1938-1944)</b> <i>Tekin İdem</i>	194-206
<b>Pandemi Sürecinde Akademisyenlerin Tükenmişlik Algısının Belirlenmesi: Ağrı İbrahim Çeçen Üniversitesi Örneği</b> Determining Academicians Perception of Burnout During the Pandemic Process: Case of Agri Ibrahim Cecen University <i>Eliş Alar Erkal</i>	207-220

## FERAGATNAME

International Journal of Economics, Politics, Humanities & Social Sciences – IJEPHSS, bilimsel arařtırmaları ücretsiz sunmanın bilginin küresel paylaşımını artıracakđ ilkesini benimseyerek, içeriđine anında açık erişim sunmaktadır. Bu nedenle makale gönderimi, deđerlendirme süreçleri ve yayınlanması için herhangi bir ücret talep etmez. Bütün yazarlar, makaleleri hakem sürecini geçtikten sonra yayımlandıđında, açık kaynak erişimini ve CC BY-NC-SA 4.0'in koşullarını kabul ederler.

IJEPHSS internet üzerinden yayın yapmaktadır. Bu nedenle yazar(lar)a basılı materyal gönderimi yapılmayacaktır. Çalışmalar, ihtiyaç duyulması halinde sitemizden veya Dergipark üzerinden pdf formatında şahsi bilgisayarlara kayıt edilebilmektedir.

IJEPHSS'te yayımlanması için sisteme yüklenen çalışmalarda ayrıca bir "yayın telif hakkı sözleşmesi" istenmez. Yayımlanması için sisteme yüklenen çalışmalar kendiliğinden dergiye devredilmiş olarak kabul edilir. Yazar(lar) dergi sistemine dahil olduklarına bu durumu kabul ve derginin yayın kabul şartlarına uygun hareket etmeyi taahhüt ve teyit etmiş sayılırlar.

Yazar(lar) çalışmalarında kullandıkları kaynak ve materyallerin (resim, fotoğraf, şekil, tablo vs.) telif hakkı ve kullanım izinlerini kontrol etmelidirler. Telif hakları ve izinler konusunda sorunuz varsa lütfen son düzeltmenizi yollamadan önce yönetici editörümüze danışınız. IJEPHSS telif hakları konusunda doğacak sıkıntılardan dolayı sorumluluk üstlenmemektedir. Yazar(lar) bu konuda sorumluluđu yazılarını sisteme yükledikleri ve/veya gönderdikleri zaman kabul etmiş olurlar.

IJEPHSS, Türkiye Cumhuriyeti Devleti hukuk kuralları çerçevesinde "5846" sayılı Fikir ve Sanat Eserleri Kanun ve Hükümleri'ne tabi hareket eder. Bu kanunun gerekliliklerini yerine getirmeyen yazar ya da yazarlar hakkındaki IJEPHSS tek taraflı olarak hukuki haklarını korumaya sahiptir. IJEPHSS, her ne kadar bilimsel etik kurallarına uygun hareket etmekte duyarlı davranırsa da, yayınlanması amacıyla gönderilen çalışmalarda yapılan alıntılar, intihal gibi konularda yazar ya da yazarlar tek taraflı olarak sorumludur. Bu konuda IJEPHSS üzerinde hiçbir kurum, kişi ya da diđer yetkili organlar yaptırım uygulayamaz. IJEPHSS yönetici editörleri ve/veya alan editörleri "iThenticate" yazılımı aracılığıyla çalışmalardaki intihal oranlarını kontrol eder ve %20 seviyesinin üzerindeki çalışmalar hakem sürecine alınmadan reddedilir.

Yayın için çalışmasını gönderen yazar(lar), dergi kurallarına uyacaklarını peşinen kabul ve taahhüt ederler. IJEPHSS yayım politikasındaki koşul ve şartlar her bir yazar için aynıdır. Kimse için bu kurallar ve koşullar deđiştirilmez.

## DISCLAIMER

IJEPHSS adopts the principle that offering scientific research free of charge will increase the global sharing of information, and offers immediate access to its content. Therefore, it does not charge any fee for the submission of articles, evaluation processes and publication. All authors accept open source access and the terms of the CC BY-NC-SA 4.0 when the articles are published after the referee process.

IJEPHSS is an online journal. Therefore, no written material will be sent to the author (s). Manuscripts can be downloaded to personal computers in pdf format via our website or Dergipark if needed.

For the manuscripts uploaded to IJEPHSS for publication, a "copyright agreement" is not required. The manuscripts uploaded to the system for publication are considered to have been handed over to the journal. The author (s) shall be deemed to have accepted and confirmed the fact that they are included in the journal system and are committed to comply with the publication acceptance requirements of the journal.

The author (s) should check the copyright and usage permissions of the sources and materials (pictures, photographs, figures, tables, etc.) used in their studies. If you have questions about copyrights and permits, please consult our executive editor before sending the final version of your manuscript. IJEPHSS assumes no responsibility for any copyright infringement. The author (s) accept the responsibility in this regard when they upload and / or send the manuscripts to the system.

IJEPHSS acts in accordance with the Law and Provisions on Intellectual and Artistic Works numbered "5846" in the framework of Turkish Republic rules of law. About the author(s) who do not fulfill the requirements of this law, IJEPHSS has the right to unilaterally protect its legal rights. Although IJEPHSS pays attention to acting in accordance with the scientific ethics rules, the author or authors are unilaterally responsible for issues such as quotations, plagiarism, etc. in studies submitted for publication. In this regard, no institution, person or other competent body can impose sanctions on IJEPHSS. IJEPHSS administrator editors and / or field editors control the plagiarism rates through iThenticate software. Accordingly, works exceeding the rate of 20% are rejected without being sent to the referees. The author (s) sending manuscripts for publication accept and agree that they will comply with the policies of the journal. The terms and conditions of the IJEPHSS editorial policy are the same for each author. These rules and conditions cannot be changed for anyone.

# KÜNYE / MASTHEAD

## YAYIMCI İMTİYAZ SAHİBİ / SORUMLU YAZI İŞLERİ MÜDÜRÜ / PUBLISHER

**Dr. Onur OĞUZ** (Batman Üniversitesi, Türkiye / Batman University, Turkey)

## YÖNETİCİ EDİTÖR / CHIEF-IN-EDITORS:

**Doç. Dr. Halil İbrahim Aydın** (Assoc. Prof.) (Batman Üniversitesi, Türkiye / Batman University, Turkey)

**Dr. Onur Oğuz** (Batman Üniversitesi, Türkiye / Batman University, Turkey)

## ALAN EDİTÖRLERİ / EDITORIAL BOARD

**Prof. Dr. Magdalena Ziolo** (University of Szczecin, Poland / Polonya)

**Doç. Dr. Ahmet İlyas (Assoc. Prof.)** (Batman Üniversitesi, Türkiye / Batman University, Turkey)

**Doç. Dr. Ömer Yalçinkaya** (Assoc. Prof.) (Atatürk Üniversitesi, Türkiye / Atatürk University, Turkey)

**Dr. Arash Fahim** (Florida State University, USA / ABD)

**Dr. Berivan Can Emmez** (Adana Alparslan Türkeş Bilim ve Teknoloji Üniversitesi, Türkiye / Adana Alparslan Turkes Science and Technology University, Turkey)

**Dr. Mehtap Nasıroğlu Aydın** (Batman Üniversitesi, Türkiye / Batman University, Turkey)

**Dr. Mustafa Avcı** (Trent University, Canada)

**Dr. Mücahit Çayın** (Batman Üniversitesi, Türkiye / Batman University, Turkey)

**Dr. Selen Tekalp** (Dicle Üniversitesi, Türkiye / Dicle University, Turkey)

## DİL EDİTÖRÜ / LANGUAGE EDITOR

Dr. Berivan Can Emmez

Arş. Gör. Emrah Işık (Res. Asist.)

## İNDEKS SORUMLUSU / INDEX RESPONSIBLE

Suat Gök

## HUKUK DANIŞMANI / LEGAL ADVISER

Dr. Sadullah Özel

## WEB EDİTÖRÜ / WEB EDITOR

Dr. Aytaç Uğur YERDEN

## SEKRETERYA / SECRETARIAT

Dr. Giorgi Benashvili

Merve Elcioglu (PhD-c)

## YAYIN ARALIĞI / PUBLICATION FREQUENCY

Üç Aylık / Quarterly

## YAYIN TARİHLERİ / PUBLICATION DATES

15 Ocak / January

15 Nisan / April

15 Temmuz / July

15 Ekim / October

## YAZIM DİLİ / LANGUAGE

İngilizce ve Türkçe / English and Turkish

## CALIŞMA ALANLARI / DISCIPLINES

İktisat, İşletme, Finans, Maliye, Ekonometri, Edebiyat, Sosyoloji, Tarih /

Economics, Administration, Finance, Public Finance, Econometrics, Literature, Sociology, History

## İLETİŞİM / CONTACT

editor@ijephss.com

## BİLİM VE DANIŞMA KURULU / SCIENCE AND ADVISORY BOARD

Prof. Dr. Richard A.Falk	Princeton University	A.B.D. / USA
Prof. Dr. Wei Min	Chinese Academy of Social Sciences (CASS) IWAAS	Çin / China
Prof. Dr. Martine Audibert	Universite Clermont Auvergne –CNRS-CERDI	Fransa / France
Prof. Dr. Gerald Friedman	University of Massachusetts at Amherst	A.B.D. / USA
Prof. Dr. Isabel Novo Corti	University of Coruna	İspanya / Spain
Prof. Dr. Christos Sarmaniotis	Alexander Technological Educational Institute of Thessaloniki	Yunanistan / Greece
Prof. Dr. Ana-Gabriela Babucea	“Constantin Brancuși” University of Targu Jiu	Romanya / Romania
Prof. Dr. Avtandil Silagadze	Tbilisi State University	Gürcistan / Georgia
Prof. Dr. Arshi Khan	Aligarh Muslim University	Hindistan / India
Prof. Dr. Burak Güriş	İstanbul University	Türkiye / Turkey
Prof. Dr. Jean Vasile Andrei	Petroleum- Gas University of Ploiești	Romanya / Romania
Prof. Dr. Kosta Sotiroski	Prilep, University “St Kliment Ohridski”	Makedonya / Macedonia
Prof. Dr. Magdalena Ziolo	University of Szczecin	Polonya / Poland
Prof. Dr. Marijan Cingula	University of Zagreb	Hırvatistan / Croatia
Prof. Dr. Vasile Burja	“ 1 Decembrie 1918” University of Alba Iulia	Romanya / Romania
Prof. Dr. Stanislaw Flejterski	University of Szczecin	Polonya / Poland
Prof. Dr. Dorel Dumitru Chiritescu	“Constantin Brancuși” University of Targu Jiu	Romanya / Romania
Prof. Dr. Danuta Kajrunajtys	Cracow University	Polonya / Poland
Prof. Dr. Doerl Dușmanescu	Petroleum- Gas University of Ploiești	Romanya / Romania
Prof. Dr. Irene Tilikidou	Alexander Technological Educational Institute of Thessaloniki ATEI	Yunanistan / Greece
Prof. Dr. Diana Mihaela Pociovalișteanu	“Constantin Brancuși” University of Targu Jiu	Romanya / Romania
Prof. Dr. Maciej Cieslukowski	Poznan University	Polonya / Poland
Prof. Dr. Marian Zaharia	Petroleum- Gas University of Ploiești	Romanya / Romania
Prof. Dr. Nuri Yavan	Ankara University	Türkiye / Turkey
Prof. Dr. Renata Galaj- Dempniak	University of Szczecin	Polonya / Poland
Doç. Dr. Jana Kotlebova	University of Economics in Bratislava	Slovakya / Slovakia
Doç. Dr. Aniela Balacescu	“Constantin Brancuși” University of Targu Jiu	Romanya / Romania
Doç. Dr. Christian Ruggiero	Sapienza University of Rome	İtalya / Italy
Doç. Dr. Daria Vystavkina	Odessa I.I. Mechnikov National University	Ukrayna / Ukraine
Doç. Dr. Manuel Vicente Nieto Mengotti	Universidade da Coruña	İspanya / Spain
Doç. Dr. Nazenin Huseynova	Devlet İdare Akademisi	Azerbaycan / Azerbaijan
Dr. Carmen Gago-Cortés	Universidade da Coruña	İspanya / Spain
Dr. Salomeh Tabari	Sheffield Hallam University	İngiltere / England
Dr. Jana Jabbour	Science Po, Paris	Fransa / France
Dr. Zofia Grodek- Szostak	Cracow University	Polonya / Poland

## YAYIN KURULU / EDITORIAL BOARD

Prof. Dr. Ahmet Gürbüz	Bingöl Üniversitesi	Türkiye
Prof. Dr. Kerem Karabulut	Atatürk Üniversitesi	Türkiye
Prof. Dr. Zerrin Toprak	Dokuz Eylül Üniversitesi	Türkiye
Doç Dr. Aysel Gündoğdu	İstanbul Medipol Üniversitesi	Türkiye
Doç. Dr. Ayşen Altun Ada	Kütahya Dumlupınar Üniversitesi	Türkiye
Doç Dr. Deniz Özyakışır	Kafkas Üniversitesi	Türkiye
Doç. Dr. İbrahim Çütçü	Gaziantep Hasan Kalyoncu Üniversitesi	Türkiye
Doç. Dr. Şeref Bozoklu	İstanbul Üniversitesi	Türkiye
Doç. Dr. Türker Şimşek	Tokat Gaziosmanpaşa Üniversitesi	Türkiye
Dr. Arzu Ekinci Demirelli	Batman Üniversitesi	Türkiye
Dr. Can Ozan Tuncer	Van Yüzüncü Yıl Üniversitesi	Türkiye
Dr. Gökçe Manavgat	Toros Üniversitesi	Türkiye
Dr. Güller Şahin	Bağımsız Araştırmacı	Türkiye
Dr. Loredana Ciurlau	"Constantin Brâncuşi" University of Targu Jiu	Romanya
Dr. Merve Tuncay	Sivas Cumhuriyet Üniversitesi	Türkiye
Dr. Murat Cihangir	Batman Üniversitesi	Türkiye
Dr. Raluca Iorgulescu	Romanian Academy	Romanya
Dr. Seval Özbacı	Bağımsız Araştırmacı	Türkiye
Dr. Marwa Ben Ghoul	Bağımsız Araştırmacı	Belçika
Filip Fidanoski	School of Economics, UNSW Business School, University of New South Wales, Sydney	Avustralya

# İNDEKSLER INDEXING LIST



# KATALOGLAR

## CATALOGUES

### ULUSLARARASI KATALOGLAR / INTERNATIONAL CATALOGUES

- California Institute of Technology Caltech Library
- Carolina University George M. Manuel Library
- Northern Lakes College Library
- Stanford University Library
- SSRN
- Publons
- The Dar Al Kutub Sector, Department of Culture and Tourism – Abu Dhabi
- Universidad del Sagrado Corazon
- Universidad del Quindo Biblioteca Crai Euclides Jaramillo Arango
- World Catalogue of Scientific Sciences
- Wyzsza Szkola Bankowa W Toruniu

### ULUSAL KATALOGLAR / NATIONAL CATALOGUES

- Ankara Üniversitesi Kütüphane Katalogu
- Celal Bayar Üniversitesi Kütüphane Katalogu
- Cumhurbaşkanlığı Millet kütüphanesi
- Dokuz Eylül Üniversitesi Kütüphane Katalogu
- Giresun Üniversitesi
- İstanbul Üniversitesi Kütüphane Katalogu
- İstanbul Medeniyet Üniversitesi Kütüphane Katalogu
- İstinye Üniversitesi
- İzmir Katip Çelebi Üniversitesi Kütüphane Katalogu
- Karabük Üniversitesi Kütüphane Katalogu
- Karatekin Üniversitesi Kütüphane Katalogu
- Maltepe Üniversitesi Kütüphane Katalogu
- Piri Keşif Aracı Akademik Arama Katalogu
- Recep Tayyip Erdoğan Üniversitesi Kütüphane Katalogu
- Süleyman Demirel Üniversitesi Kütüphane Katalogu
- TO-KAT Ulusal Toplu Katalog
- Trakya Üniversitesi Kütüphane Katalogu
- Üsküdar Üniversitesi Kütüphane Katalogu
- TDV İslam Araştırmaları Merkezi - İSAM
- TOBB—ETÜ Kütüphane Katalogu
- Türkiye Kaynakçası



## ***EDİTÖRDEN...***

Kıymetli Bilim İnsanları,

**International Journal of Economics, Politics, Humanities & Social Sciences – IJEPHSS**, Nisan 2018’de ilk sayısını çıkararak yayın sürecine başlamıştır. **IJEPHSS** açık erişimli, hakemli, Türkçe ve İngilizce dillerinde yılda dört sayı olarak (Ocak-Nisan-Temmuz-Ekim) elektronik ortamda yayımlanan bilimsel bir dergidir.

Dergimiz ilk yayımlandığı tarihten itibaren yoğun bir ilgiyle karşılaşmıştır. Geride kalan 14 sayı itibariyle toplam 66 araştırma makalesi ve bir kitap değerlendirme notu, akademik çevrenin ilgisine sunulmuştur. Son sayımızda ise ekonomi, işletme ve tarih alanlarında 4 adet yeni çalışmaya yer verilmiştir. Böylece son sayımızla birlikte dergimizde 24’ü ekonomi, 18’i işletme ve finans, 15’i siyaset bilimi ve 13’ü edebiyat, tarih, sosyoloji, felsefe gibi farklı alanlarda toplam 70 adet çalışma yayımlanmıştır.

IJEPHSS aracılığıyla bugüne kadar 99 bilim insanı akademik yazına katkı sunmuştur. Bu yazarların %44’ü kadın akademisyenlerdir. Dergimizdeki yayınlanmış İngilizce dilindeki makalelerin oranı %19’dur. Bu süreçte Türkiye kökenli akademisyenlerin yabancı dildeki çalışmalarının yanı sıra Tayvan ve Güney Afrika Cumhuriyeti’nden de bilim insanları dergimize katkı sunmuşlardır. İçinde bulunduğumuz 4. ciltte ise yayımlanan makalelerin %25’i İngilizce dilindedir. Türkiye genelinde ise 34 şehir ve 41 farklı üniversiteden akademisyen çalışmalarını dergimizde yayımlamışlardır.

Dergimizdeki makalelerin tespit edilebilen toplam atıf sayısı 94’tür. Buna göre dergimizin h indeksi 4 ve i10 indeksi ise 2’dir.

IJEPHSS, ulusal ve uluslararası düzeyde çok sayıda bilimsel endekste, kütüphane kataloğunda ve kurum veri tabanında taranmaktadır. Taranılan endeks sayısının artırılması ve böylece dergimizin görünürlüğü ile atıf düzeyinin yükseltilmesi için çalışmalar sürdürülmektedir.

Yeni sayımızda yer alan çalışmaların bilim dünyasına katkı sunmasını dileriz.

*Yönetici Editörler*

*Doç. Dr. Halil İbrahim Aydın – Dr. Onur Oğuz*

## COVID-19 SÜRECİNİN MESLEK YÜKSEKOKUL ÖĞRENCİLERİ HANEHALKININ EKONOMİK DURUMLARINA ETKİSİ: ANKARA YILDIRIM BEYAZIT VE HACETTEPE ÜNİVERSİTESİ ÖRNEĞİ

Süheyla ERİKLİ<sup>1</sup>

*Makale İlk Gönderim Tarihi / Recieved (First): 13.06.2021*

*Makale Kabul Tarihi / Accepted: 14.10.2021*

### Özet

Araştırmanın amacı Covid-19'un meslek yüksekokul öğrencilerinin ekonomik durumları üzerindeki etkisini tespit etmektir. Bu amaçla Ankara Yıldırım Beyazıt Üniversitesi ve Hacettepe Üniversitesinde öğrenim gören 376 meslek yüksekokul öğrencisine 15 Ocak 2021- 20 Mayıs 2021 tarihleri arasında çevrimiçi (online) anket uygulanmıştır. Anket sonucunda katılımcıların %38'inin aile bireylerinden en az birinin işsiz kaldığı belirlenmiştir. Araştırmada Covid-19'un Ekonomik Etkisi Ölçeği ile annenin işi, annenin eğitim düzeyi, babanın işi, babanın eğitim düzeyi, hanehalkı geliri ve evin mülkiyeti değişkenleri arasında istatistiksel olarak anlamlı farkın olup olmadığı incelenmiştir. Hipotezler, Tek Yönlü Varyans Analizi (ANOVA) aracılığıyla test edilmiş, analiz sonucunda Covid-19'un Ekonomik Etkisi Ölçeği ile babanın işi, babanın eğitim düzeyi, hanehalkı geliri ve evin mülkiyeti arasında istatistiksel olarak anlamlı fark tespit edilmiştir. Buna bağlı olarak H0 hipotezi reddedilerek H1 hipotezi kabul edilmiştir. Hangi gruplar arasında farklılık olduğunu belirlemek amacıyla Post-Hoc testler arasında yer alan ve gruplar arasında dağılımın eşit olmadığı durumlarda tercih edilen Scheffe Testi uygulanmıştır. Buna göre katılımcıların babalarının eğitim durumu "okur-yazar (diplomasız)", "ilkokul" ve "ortaokul" ile "lisansüstü eğitim" olan grup arasında istatistiksel olarak anlamlı bir fark tespit edilmiştir. Babanın iş durumu incelendiğinde ise "işsiz" olan grup ile "kamu sektörü" olan grup arasında istatistiksel olarak anlamlı bir fark tespit edilmiştir. Söz konusu ölçek puanı hanehalkı geliri açısından analiz edildiğinde geliri 7503-10003 TL olan grup ile 2501-5000 TL olan grup arasında istatistiksel olarak anlamlı bir fark tespit edilmiştir. Son olarak evin mülkiyet durumu incelendiğinde evin mülkiyeti "kira" olanlar ile "kendi evi" olan grup arasında istatistiksel olarak anlamlı bir fark tespit edilmiştir.

**Anahtar Kelimeler:** Covid-19, Yükseköğrenim, Meslek yüksekokulu, Ekonomik durum.

### THE EFFECT OF THE COVID-19 PROCESS ON THE ECONOMIC STATUS OF VOCATIONAL SCHOOL STUDENTS HOUSEHOLD: THE CASE OF ANKARA YILDIRIM BEYAZIT AND HACETTEPE UNIVERSITY

### Abstract

The aim of the research is to determine the impact of the Covid-19 pandemic on the economic situation of vocational school students. For this purpose, an online questionnaire was applied to 376 vocational school students studying at Ankara Yıldırım Beyazıt University and Hacettepe University between January 15, 2021 and May 20, 2021. As a result of the survey, it was determined that 38% of the participants were unemployed at least one of their family members. In the research, with the Economic Importance of Covid-19, the mother's job, the mother's education level, the father's job, the father's education level, the father's job, the minors of the father's schools cannot be noticed as a target. The hypotheses were tested through the One-Way Analysis of Variance (ANOVA), economically selected, with the Covid-19 Impact Scale of Economic, father's education level, household income and home ownership. Accordingly, H0 acceptance was rejected and H1 accepted. Post-Hoc test was applied to determine the difference between groups. According to this, a statistically significant difference was found between the education level of the fathers of the participants "literate (without diploma)", "primary school" and "secondary school" and "graduate education. When examined the father's job status, showed a difference between the "unemployed group" and the "public sector" group. There was a difference between the group with an income of 7503-10003 TL and 2501-5000 TL as a group. Lastly, a difference was determined between those who own their own house and those who rent.

**Keywords:** Covid-19, Higher education, Vocational school students, Economic situation

<sup>1</sup> Dr. Öğr. Üyesi, Ankara Yıldırım Beyazıt Üniversitesi, Berat Cömertoğlu MYO, [serikli@ybu.edu.tr](mailto:serikli@ybu.edu.tr), ORCID: 0000-0002-5817-6469.

## 1. Giriş

Çin'in Wuhan eyaletinde 2019 yılının Aralık ayında ortaya çıkan ve kısa sürede küresel nitelik kazanan Covid-19 salgını, ülkeleri sosyal, ekonomik ve sağlık alanında derinden etkilemiştir. Bu dönemde toplumların gelir seviyesi, pandeminin özellikle ekonomik ve sağlık alanında yarattığı krizden farklı düzeylerde etkilenmelerinde önemli belirleyici olmuştur. Örneğin sosyal izolasyon imkanına sahip olmaları nedeniyle yüksek gelir grubunda yer alan bireylerin hastalığa yakalanma riskinin ve dolayısıyla ölüm oranlarının daha düşük olduğu, düşük gelir grubunda yer alan bireylerin ise (toplu taşıma kullanma, insanlarla temasın olduğu işlerde çalışma vb. nedeniyle) hastalığa yakalanma riskinin ve sıklığının daha yüksek olduğu bilinmektedir (Dobin ve Dobin, 2020; Khanijahani, 2020). Diğer yandan Covid-19'un yayılımını önlemek amacıyla ulusal çapta alınan tedbirler bireylerin işsiz kalmasına yol açtığı gibi bazı bireylerin de daha az saat çalışmasına yol açarak hanehalkı gelirinde önemli oranda kayba neden olmuştur. Nitekim Vos ve diğ. (2020) tarafından yapılan araştırmaya göre küresel ölçekte Gayrisafi Yurt İçi Hasıladaki %1'lik azalma, 14 ile 22 milyon arasında insanın mutlak yoksulluk altına düşmesine yol açmaktadır.

Amerikan Psikoloji Derneği'ne göre sosyoekonomik durum; bir kişinin veya grubun sosyal sınıfı veya statüsünü tanımlamakta olup çoğunlukla eğitim, gelir ve mesleğin birleşmesinden meydana gelmektedir (APA, 2007). Adler ve Snibble'ye (2003: 120) göre hanehalkı sosyoekonomik durumu yüksek olanlar, sosyoekonomik durumu düşük olanlara göre sağlık hizmetlerine, barınmaya, bilgiye ve beslenmeye daha rahat erişmektedirler. Ebeveynlerin eğitim durumu, aile geliri, kardeş sayısı gibi sosyoekonomik göstergelerle belirlenen aile durumu, öğrencilerin eğitim başarısı üzerinde de güçlü etkiye sahiptir (Björklund ve Salvanes, 2011). Bazı aileler gerek ekonomik gerekse sosyal kaynaklar itibarıyla dezavantajlı konumda bulunmakta; bu durum bireyin eğitim kalitesini ve başarısını olumsuz yönde etkilemektedir (Giddens, 2008: 746). Araştırma sonuçlarında da yer aldığı üzere ebeveynlerin sahip olduğu maddi ve maddi olmayan kaynaklar, doğrudan veya dolaylı olarak çocukların akademik becerisi ve uyumlarının gelişmesinde önemli rol oynamaktadır (Leibowitz, 1974, Mercry ve Steelman, 1982, Teachman, 1987). Bir diğer ifade ile daha fazla eğitim ve gelire sahip ebeveynler, muhtemelen eğitim kaynakları yaratma konusunda ve çocuklarını destekleme konusunda daha fazla beceri ve motivasyona sahiptir. Gelir düzeyi ve eğitim düzeyi yüksek aileler çocuklarının akademik ve sosyal yeteneklerini geliştirebilme açısından daha bilinçli davranarak bu konuda eğitimsiz ve gelir düzeyi düşük ailelere göre daha çok çaba gösterme ve yatırım yapma fırsatına sahip olabilmektedir. Ankara ilinde lise öğrencileri ile gerçekleştirilen bir çalışmada; hanehalkı gelir düzeyi yüksek olan aile çocukları, çoğunlukla genel liselerde; hanehalkı geliri düşük olan aile çocuklarının meslek lisesinde eğitim gördükleri tespit edilmiştir (Erikli, 2014: 89). Bu durum yükseköğrenim döneminde de devam etmekte; gelir ve eğitim düzeyi yüksek ailelerde yetişen çocuklar lisans döneminde genellikle sosyal statüsü ve istihdam edilebilirliği yüksek bölümlerde eğitim alırken, gelir ve eğitim düzeyi düşük ailelerde yetişen çocuklar üniversiteye hazırlık sürecinde özel eğitimden yoksun kalmakta, çoğunlukla daha düşük akademik puanlı öğrenci kabul eden yüksekokullara yönelmektedir.

Bu çalışmada salgın sürecinin, meslek yüksek okulu öğrencilerinin ekonomik durumuna etkisi araştırılmaktadır. Literatürde meslek yüksekokul öğrencilerinin sosyoekonomik durumunu tespit etmeye ilişkin çalışmalar bulunmakla birlikte, bu çalışma Covid-19 özelinde gerçekleştirilmesi nedeniyle alana katkı sağlaması öngörülmektedir. Çalışmanın ikinci bölümünde kavramsal çerçeve oluşturulmakta olup bu bölümde üç başlık yer almaktadır. Öncelikle hanehalkının sosyoekonomik durumu ile çocuğun eğitim başarısı arasındaki ilişki incelenmekte, ardından Covid-19'un yarattığı sosyoekonomik eşitsizlikler değerlendirilmektedir. Son olarak meslek yüksekokul öğrencilerinin sosyoekonomik durumlarını inceleyen araştırma sonuçlarına yer verilmektedir. Üçüncü bölümde

## **Covid-19 Sürecinin Meslek Yüksekokul Öğrencileri Hanehalkının Ekonomik Durumlarına Etkisi: Ankara Yıldırım Beyazıt ve Hacettepe Üniversitesi Örneği**

araştırmanın amacı ve araştırmanın yöntemi, sınırlılıkları, veri toplama yöntemi ve analizi vb. alan araştırmasına ilişkin bilgiler yer almaktadır. Dördüncü bölümde ise demografik veriler ve non parametrik ölçüm yöntemlerinden biri olan Kruskal Wallis- H testi sonucunda elde edilen hipotez test sonuçları incelenmektedir. Sonuç bölümünde ise; araştırmanın sonuçları değerlendirilmekte ve yapılan diğer araştırmalarla benzerlikler ve farklılıklar vurgulanmaktadır.

### **2. Kavramsal Çerçeve**

Ebeveynlerin eğitim düzeyi, mesleği ve gelir durumu, çocukların nasıl bir eğitim alacakları ve hayat geçirecekleri konusunda temel bir etkiye sahip olmaktadır. Bu, eğitim görecekları okul tercihinden ilerdeki eş seçimine kadar pek çok konuda gençlerin yaşamına yön vermektedir.

#### **2.1. Çocukların Hanehalkı Sosyoekonomik Durumu ile Eğitim Başarısı Arasındaki İlişkiye Bakış**

Toplumsal yapının birtakım eşitsizliklere yol açtığı sosyologlar tarafından uzun süredir tartışılmaktadır. Marx'a göre toplumsal eşitsizliğin kaynağı "sömürü", Weber'e göre "yaşam şansları" Bourdieu için ise ekonomik, kültürel, sosyal ve simgesel sermayeye sahip olmakla ilgilidir. 1990'lı yıllardan itibaren yapılan çalışmalarda çoğunlukla Bourdieu'nun düşüncelerine yer verildiği görülmektedir. Bourdieu'ya göre toplumsal eşitsizliklerin kaynağı sadece ekonomik eşitsizlikler değil, farklı seviyelerde sahip olunan sermayelerdir. İnsanlar arasında sermaye eşit dağılmadığı ve tarihin akışı içinde sabit kalmadığı için sermaye paylaşımı toplumsal bir mücadele gerektirmektedir. Bu mücadelenin en yoğun yaşandığı alanlardan biri eğitimidir; özellikle orta sınıf için ekonomik, sosyal ve simgesel sermaye elde etmenin ve kendini yeniden üretmenin yolu eğitimden geçer.<sup>2</sup> Zira eğitim, kurumsallaşmış kültürel sermaye kaynaklarına erişimin önemli bir aracıdır (Rutz ve Balkan, 2016: 14). Bourdieu, 1954-1968 yılları arasında, farklı sınıfların, eğitim sistemi ile ilişkisini incelediği çalışmasında oldukça önemli iki sonuca varmıştır. Bunlardan ilki orta-yüksek dereceli yöneticilerin, ticari işletme ve büro çalışanlarının ve özellikle kültürel sermayesi yüksek olanların buldukları statüye eğitim yoluyla eriştikleridir. İkinci sonuç; çocukların eğitim gördükleri alan ile sosyo-ekonomik yapı arasında ilişki tespit edilmesidir. Halk sınıfından gelen öğrenciler Fen-Edebiyat Fakültelerine ve kısa zamanlı teknik temelli eğitim kurumlarına, üst-egemen kökenli öğrenciler ise Tıp Fakültelerine yönlendirilmektedir (Bourdieu, 2017, s. 238-239).

Ebeveynlerin eğitim durumu ve diğer sosyoekonomik göstergeleri ile çocukların eğitim davranışı arasındaki ilişki sosyolojiye önemli katkılar sunan James Coleman (1966) ve Hary Becker (1964) başta olmak üzere pek çok araştırmacının da dikkatini çekmiştir. İngiltere'de 1970-2000 yılları arası yükseköğretime katılım oranlarının sosyal sınıf kökenine göre incelendiği araştırmada; işçi sınıfı kökenli aile çocuklarının yükseköğretime katılım oranının, üst sınıflardan gelen öğrencilerin yükseköğretime katılım oranının oldukça altında kaldığı belirlenmiştir (Giddens, 2008: 746).

Diğer yandan Parsons'ın oluşturduğu ve Durkheim tarafından desteklenen "Fonksiyonalist (işlevselci) Teoriye" göre eğitim, başarı için herkese eşit fırsat sağlamaktadır. Zira eğitim, kültürün yeni nesillere aktarılması, ekonominin ihtiyacı olan işgücünü yetiştirme ve bireyin topluma uyum sağlamasına yardımcı olma gibi açık işlevinin yanı sıra sosyal ilişkilerin geliştirilmesi gibi gizli işleve

<sup>2</sup> Ekonomik ve toplumsal alanda pek çok işleve sahip olduğu ifade edilen eğitim kurumunun toplumdaki eşitsizlikleri pekiştirdiğine ilişkin geniş bir literatür bulunmaktadır (Bowles ve Gintis, 1976; Giddens, 2005; Illich, 1973; Willis, 1977; Bourdieu ve Passerson, 2000). Örneğin Bourdieu ve Passerson (2015:229) neo-liberal ekonomi politikalarının uygulamaya geçirilmesi ile birlikte eğitim kurumunun, toplumsal eşitsizliklerin yeniden üretilmesinde hiçbir zaman olmadığı kadar büyük bir katkı sağladığını belirtir. Bir diğer ifadeyle bireylerin toplum içinde sahip oldukları kültürel sermaye, eğitim hayatı aracılığıyla pekişmekte ve dolayısıyla eğitim sistemi mevcut toplumsal eşitsizliklere destek olmaktadır. Eğitimin sosyolojik işlevinin göz ardı edilmesinin ve yalnızca ekonomik işleve indirgenmesi eğitimin sınıfsal ilişkilerin yapısını yeniden üretme ve meşrulaştırma işlevinin gizlenmesine bağlanmaktadır.

**Covid-19 Sürecinin Meslek Yüksekokul Öğrencileri Hanehalkının Ekonomik Durumlarına Etkisi: Ankara Yıldırım Beyazıt ve Hacettepe Üniversitesi Örneği**

de sahiptir (Bozkurt, 2013: 279). Parsons'a göre eğitim, çocukların aile tarafından sağlanan özel ölçütlerinden modern toplumun ihtiyaç duyduğu evrensel ölçütlere ilerlemelerini sağlamaktadır ve okullar etkinliklerini liyakata (sınav başarısı vb) dayalı olarak yürütmektedirler. Dolayısıyla çocuklar kazandıkları statülerini cinsiyetlerine, ırklarına veya sınıflarına bağlı olmaksızın eğitim aracılığıyla göstermiş oldukları başarı ve üstünlüklere bağlı olarak kazanırlar (Giddens, 2008: 733).

Aile durumu ile çocuğun eğitimi arasındaki ilişkiye odaklanan araştırmalar iki perspektif üzerine inşa edilmiştir (Björklund ve Salvanes, 2010: 5). Birinci perspektif “fırsat eşitliği” yaklaşımıdır. Bu yaklaşımda aile yapısı ve aile geçmişi bireyin seçimi olmamakla birlikte yetişkinliğine şekil vermektedir (Roemer, 1998; Jencks ve Tach, 2006). Söz konusu sosyoekonomik eşitsizliği gidermede eğitime önemli bir misyon yüklenmekte ve eğitim politikaları bu misyon doğrultusunda tasarlanmaktadır. Son yıllarda gerçekleştirilen çalışmalarda kullanılan ikinci perspektif ise, çocuk gelişimini merkeze almaktadır. Burada ekonomistler, ebeveynleri çocukların bütün kaynaklara ve fırsatlara erişimlerinde ana kaynak olarak görmektedir. Bir diğer ifade ile ebeveynlerin kaynakları ve kapasitesi çocuğun eğitim kararını ve dolayısıyla çocuğun gelecekteki kazanç kapasitesini belirlemektedir (Björklund ve Salvanes, 2010: 5). Dolayısıyla birinci perspektif eğitim politikalarına ikinci perspektif ise aile politikalarına odaklanmaktadır.

## **2.2. Covid-19 Pandemisinin Ekonomik Eşitsizlikler Üzerindeki Etkisi**

Covid-19 pandemisinin yayılımını önlemek ve halk sağlığını korumak amacıyla ekonomik ve sosyal yaşamda hareketliliği önleyici pek çok tedbir alınmış; esnek çalışma biçimleri hayata geçirilmiş, berberler, kuaförler, spor merkezleri, kafeler ve alışveriş merkezleri ise kapatılmıştır. Bu uygulamalar bazı alanlarda işsiz sayısının artmasına, istihdamda kalanların ise çalışma sürelerinin azalmasına yol açmıştır. Uluslararası Çalışma Örgütü'nün (ILO) 2021 yılının Ocak ayında yedincisini yayınladığı “Covid 19 ve Çalışma Yaşamı Güncellenmiş Tahminler ve Analizler” başlıklı raporunda, 2020 yılı işgücü piyasası tahminlerine göre Covid-19 döneminde dünya genelinde 114 milyon kişi işsiz kalmış, istihdamda yer alanların çalışma saatlerinde ise %50 oranında azalma yaşanmıştır (ILO, 2021).

Türkiye’de Birleşik-Metal İş Sendikası Sınıf Araştırma Merkezi (BİSAM) tarafından 14-24 Mayıs 2020 tarihleri arasında otomotiv, metal eşya, elektrik-elektronik ve demir-çelik sektöründe çalışan 948 işçi ile gerçekleştirilen araştırma sonucunda; Covid-19 sürecinde gelir kaybı yaşayanların oranının %75 olduğu tespit edilmiştir. Bu durum nedeni araştırıldığında katılımcıların %46,8’i kısa çalışma nedeniyle, %17’si aile fertlerinden birinin işsiz kalması nedeniyle gelir kaybı yaşadığını belirtmiştir. Bayar ve diğ. (2020) tarafından Covid-19 ile mücadeleye yönelik önlemlerin hanehalklarını nasıl etkileyeceğine ilişkin yapılan senaryo çalışması sonucunda ise ortalama gelir düzeyinde belirgin bir azalış yaşanacağı tespit edilmiştir. Dolayısıyla bu dönemde hanehalkında yoksullaşma veya refah kaybı olduğunu ifade etmek mümkündür. Diğer yandan gelir azalışı oranlarının gelir gruplarına göre farklı seviyelerde gerçekleştiği elde edilen bir diğer sonuçtur; Zenginler daha az gelir kaybına uğrarken, yoksulların gelir kaybının daha yüksek oranda olduğu belirlenmiştir. Bireylerin yüzde 20’lik gelir grupları halinde incelenmesi sonucunda ise üst gelir grubunda yer alanların geliri artarken, alt gelir grubunda olanların gelir paylarının azaldığı tespit edilmiştir.

Dünya Bankası (DB) raporlarında da Covid-19’un sosyoekonomik eşitsizlikleri arttırması nedeniyle gelecek yıllarda yoksulluk sorununu ön plana çıkaracağı beklentisi hakimdir. Dünya Bankası tarafından geliştirilen projeksiyonlara göre 2020 yılında Covid-19’un iyi senaryoya göre 71 milyon, kötü senaryoya göre ise 100 milyon kişinin aşırı yoksullaşmasına yol açabileceği ve bu artışların 1998 yılından bu yana ilk kez bu kadar yüksek oranda artacağı ifade edilmektedir (WB, 2020).

Bu dönemde düşük gelirli ülkelerin hanehalkı refahında meydana gelen kayıp oranlarını tespit etmek amacıyla çeşitli çalışmalar yapılmıştır (Markhvida ve diğ., 2020; Walsh ve Hallegatte, 2020).

### **Covid-19 Sürecinin Meslek Yüksekokul Öğrencileri Hanehalkının Ekonomik Durumlarına Etkisi: Ankara Yıldırım Beyazıt ve Hacettepe Üniversitesi Örneği**

Örneğin Martin ve diğ. (2020:20) gelişmekte olan ekonomilerde Covid-19 sürecinin işsizlik ve yoksulluk oranlarını arttırdığını ve pandeminin hanehalkı üzerinde yaratacağı olumsuz etkileri önlemede devlet desteklerinin belirleyici rol oynadığına dikkat çekmektedir. Bu çalışmada Francisco Körfez bölgesinde yapılan araştırmada 3 aylık kapanma durumunda yoksulluk oranı %17,1'den %25,9'a yükseleceği tespit edilmiştir. Ancak 3 aylık kapanma sürecinde hem işsizlik yardımı hem de salgın sürecinde sağlanan yardımların devam etmesi durumunda, yoksulluk oranı %17,1'den %19'a yükselerek sınırlı bir artış meydana gelmektedir. Dolayısıyla sosyal koruma sisteminin yoksulluk tehlikesini önemli ölçüde azalttığı belirtilebilir. Yapılan araştırmalarda özellikle yeni gelişen ve gelişmekte olan ülkelerde ekonomik krizin oldukça etkili olduğu, yoksulluk ve işsizlik oranlarını çarpıcı şekilde etkilediği belirtilmektedir. Sumner ve diğ. (2020) tarafından yapılan tahminlere göre Covid-19 çoğunlukla Güney Asya, Sahra Altı Afrika ve Doğu Asya bölgelerindeki yoksul nüfusu daha yoğun etkileyecektir.

### **2.3. Meslek Yüksek Okul Öğrencilerinin Sosyoekonomik Durumuna İlişkin Literatür Taraması**

Öğrencilerin sosyoekonomik profilini tespit etmeye yönelik gerçekleştirilen çalışmalar incelendiğinde bu alanda geniş bir literatür birikimi olduğunu ifade etmek mümkündür. Fakülte öğrencilerine odaklanan araştırmaların (Çevik ve Yiğit, 2009; Özel, 2006; Tekin, 2014; Gencer ve Daşlı, 2019) yanı sıra farklı programlarda yer alan meslek yüksekokul öğrencileri üzerinde de araştırmalar yapıldığı ve birbirini destekleyen sonuçların ortaya çıktığı görülmektedir (Kaya, 2005; Nartgün ve Yüksel, 2009; Sevüktekin vd., 2012; Parlakay vd., 2013; Şenol ve Tüfekçi, 2017).

Kaya (2005) tarafından Batı Karadeniz bölgesinde eğitim gören yüksekokul öğrencileri üzerinde gerçekleştirilen çalışmada; katılımcıların %73'ünün annelerinin çalışmadığı ve babalarının gelirinden başka hanehalkı gelirlerinin bulunmadığı belirlenmiştir. Ailelerin %53'ünün ortalama aylık gelirinin 500 TL'nin altında olduğu tespit edilmiştir. Dolayısıyla çalışmada alt ekonomik gelir grubunda yer alan ailelerin çocuklarının ağırlıkta olduğunu belirtmek mümkündür. Nartgün ve Yüksel (2009) tarafından Ahi Evran Üniversitesi Kaman Meslek Yüksekokulu öğrencilerinin sosyo-ekonomik düzeylerinin belirlenmesi amacıyla yapılan çalışmada öğrencilerin annelerinin çalışmadığı (%87,3) babalarının ise ağırlıklı olarak emekli ve işçi olduğu tespit edilmiştir. Katılımcıların yarısından fazlasının babalarının aylık gelirinin çalışmadaki en düşük kategoriye oluşturan 500-999 TL arasında yoğunlaştığı görülmektedir.

Uludağ Üniversitesinde eğitim gören fakülte (%70) ve yüksekokul (30) öğrencilerinin sosyo-ekonomik profillerini belirlemeye yönelik gerçekleştirilen çalışma sonucunda öğrenci profilinin ağırlıklı olarak babasının ortaöğretim mezunu, annesinin ilköğretim mezunu ve yoksulluk sınırı altında gelire sahip bir aileye mensup oldukları tespit edilmiştir (Sevüktekin vd., 2012).

Mustafa Kemal Üniversitesi Antakya Meslek Yüksekokulu Mülkiyet Koruma ve Güvenlik Bölümü öğrencilerinin genel profilini tespit etmeyi amaçlayan bir diğer çalışmada ise programda öğrenim gören öğrencilerin %79'unun annesinin, %71'inin babasının ilkokul ve ortaokul eğitim düzeyine sahip olduğu, dolayısıyla öğrencilerin öğrenim düzeyi düşük ailelerden geldiği tespit edilmiş olup ailelerin aylık ortalama gelir düzeyi 1.171 TL olarak belirlenmiştir. T.C. Çalışma ve Sosyal Güvenlik Bakanlığının (2012) verilerinden yola çıkarak evli, eşi çalışmayan ve üç çocuklu bir aile için hesaplanan net asgari ücretin 780 TL olduğu göz önünde bulundurulduğunda bu ailelerin ortalama gelir düzeyinin asgari ücrete yakın olduğu söylenebilir. Çalışmada öğrencilerin aylık harçlık miktarı ortalama 197 TL olarak hesaplanmıştır (Parlakay vd., 2013).

Arı (2017) tarafından Selçuk Üniversitesi Çumra Meslek Yüksekokulu öğrencileri ile gerçekleştirilen araştırmada katılımcıların çoğunluğunun meslek lisesi çıkışlı olduğu ve üniversite sınavı için özel ders veya dersane eğitimi almadıkları, ailelerinin ise yaklaşık yarısının aylık gelirinin asgari

**Covid-19 Sürecinin Meslek Yüksekokul Öğrencileri Hanehalkının Ekonomik Durumlarına Etkisi: Ankara Yıldırım Beyazıt ve Hacettepe Üniversitesi Örneği**

ücretin altında olduğu belirlenmiştir. Katılımcıların % 67,5'i okul dışında kalan zamanlarda çalışmak istediklerini ifade etmişlerdir.

Biçici (2017) tarafından Kırıkkale'de polis meslek yüksekokulunda okuyan öğrenciler üzerinde gerçekleştirilen çalışmada katılımcıların babasının annesine göre daha eğitilmiş olduğu, öğrencilerin ailelerinin aylık gelirinin 1000 TL ile 3000 TL arasında değiştiği ve ailelerin düşük ve orta gelir düzeyine sahip olduğu belirlenmiştir. Araştırmada katılımcıların polislik mesleğini kısa yoldan meslek sahibi olmak amacıyla tercih ettikleri tespit edilmiştir.

### 3. Araştırmaya İlişkin Bilgiler

Çalışmanın bu bölümünde araştırmanın amacı, yöntemi, örnekleme ve verilerin analizi hakkında bilgiler yer almaktadır.

#### 3.1. Araştırmanın Amacı

Araştırmanın amacı; Covid-19 sürecinin meslek yüksekokulu öğrencilerinin ekonomik durumları üzerindeki etkilerini tespit etmektir. Bu amaçla araştırmanın ana problemini “Salgın sürecinde meslek yüksekokulunda eğitim gören gençlerin hanehalkı ekonomik durumu nasıl etkilenmiştir?” sorusu oluşturmaktadır. Ayrıca çalışmada, literatür araştırması doğrultusunda aşağıda yer alan altı adet hipotez test edilmiştir:

##### *Birinci hipotez;*

Hipotez<sub>0</sub>: Covid-19'un ekonomik etkisi ile annenin eğitim düzeyi arasında istatistiksel açıdan anlamlı fark yoktur.

Hipotez<sub>1</sub>: Covid-19'un ekonomik etkisi ile annenin eğitim düzeyi arasında istatistiksel açıdan anlamlı fark vardır.

##### *İkinci hipotez;*

Hipotez<sub>0</sub>: Covid-19'un ekonomik etkisi ile annenin işi arasında istatistiksel açıdan anlamlı fark yoktur.

Hipotez<sub>1</sub>: Covid-19'un ekonomik etkisi ile annenin işi arasında istatistiksel açıdan anlamlı fark vardır.

##### *Üçüncü hipotez;*

Hipotez<sub>0</sub>: Covid-19'un ekonomik etkisi ile babanın eğitim düzeyi arasında istatistiksel açıdan anlamlı fark yoktur.

Hipotez<sub>1</sub>: Covid-19'un ekonomik etkisi ile babanın eğitim düzeyi arasında istatistiksel açıdan anlamlı fark vardır.

##### *Dördüncü hipotez;*

Hipotez<sub>0</sub>: Covid-19'un ekonomik etkisi ile babanın işi arasında istatistiksel açıdan anlamlı fark yoktur.

Hipotez<sub>1</sub>: Covid-19'un ekonomik etkisi ile babanın işi arasında istatistiksel açıdan anlamlı fark vardır.

##### *Beşinci hipotez;*

Hipotez<sub>0</sub>: Covid-19'un ekonomik etkisi ile hanehalkı gelir arasında istatistiksel açıdan anlamlı fark yoktur.

### **Covid-19 Sürecinin Meslek Yüksekokul Öğrencileri Hanehalkının Ekonomik Durumlarına Etkisi: Ankara Yıldırım Beyazıt ve Hacettepe Üniversitesi Örneği**

Hipotez<sub>1</sub>: Covid-19'un ekonomik etkisi ile hanehalkı gelir arasında istatistiksel açıdan anlamlı fark vardır.

*Altıncı hipotez;*

Hipotez<sub>0</sub>: Covid-19'un ekonomik etkisi ile evin mülkiyeti arasında istatistiksel açıdan anlamlı fark yoktur.

Hipotez<sub>1</sub>: Covid-19'un ekonomik etkisi ile evin mülkiyeti arasında istatistiksel açıdan anlamlı fark vardır.

### **3.2. Araştırmanın Yöntemi**

Çalışma nicel araştırma yöntemine göre tasarlanmıştır. Bu yöntem 20. yüzyılın başında fen bilimlerinde kullanılan yöntemin sosyal bilimlere uyarlanması ile geliştirilmiştir. Dolayısıyla pozitivistlere dayanan bu yöntem değer yargılarından bağımsız, topluluklara ve kültürlere göre farklılık göstermeyen evrensel gerçeklik üzerine kurgulanmıştır (Atan vd., 2012: 21). Çalışma, tarama (survey) araştırma modeline göre tasarlanmıştır. Araştırma nicel araştırma kapsamında; oransal dağılım, karekök uzlaşık dağılım ve basit tesadüfi örnekleme yöntemine göre rastgele seçilen öğrencilerle, online anket ölçeği kullanılarak yürütülmüştür.

### **3.3. Araştırmanın Evreni ve Örnekleme**

Araştırma evreni pandemi sürecinde online (çevrim içi) eğitim sunan Ankara Yıldırım Beyazıt Üniversitesi ve Hacettepe Üniversitesi meslek yüksekokulu öğrencileridir. Söz konusu üniversitelerde 2019-2020 eğitim-öğretim yılı itibarıyla toplam 7774 meslek yüksekokul öğrencisi mevcuttur (YÖK, Erişim Tarihi: 17.11.2020). Çalışmanın örneklemini % 5 hata payı, %95 güvenilirlik düzeyine göre 366 öğrenci oluşturmaktadır.

Araştırmanın örnekleme basit tesadüfi örnekleme yöntemi kullanılarak belirlenmiştir. Olasılığa dayanan örneklem tekniklerinden biri olan basit tesadüfi örneklem yönteminde her bir öğenin örneklem içinde yer alma ihtimali şansı eşittir (Gürbüz ve Şahin, 2018:135). Aynı zamanda bu yöntem örnekleme hatalarını hesaplamaya imkan sağlayan tek örnekleme yöntemidir (Tokol, 1998: 15).

Anket çalışması 15 Ocak 2021- 20 Mayıs 2021 tarihleri arasında online (çevrimiçi) uygulanmıştır ve bu süreçte 380 öğrenciye ulaşılmıştır. Dört anket, eksik verinin çoğunlukta olması nedeniyle çalışmaya dahil edilmemiştir. Analiz 376 öğrenci ile gerçekleştirilmiştir.

### **3.4. Sınırlılıklar**

- Bu araştırma Ankara ilinde online eğitim veren meslek yüksekokul öğrencileri ile sınırlıdır.
- Araştırma, tamamen gönüllü katılıma bağlı olarak çevrimiçi (online) anketteki sorulara verilen yanıtlar ile sınırlıdır.
- Araştırmaya verilen cevaplar, katılımcıların anket çalışmasının yürütüldüğü andaki görüşleri ile sınırlıdır.

### **3.5. Ölçek ve Veri Toplama Araçları**

Araştırmanın gerçekleştirilmesi için öncelikle Ankara Yıldırım Beyazıt Üniversitesi Etik Kurulu'ndan 09.11.2020 tarihli 2020-288 karar numarası ile onay alınmıştır. Araştırmacı tarafından geliştirilen anket üç bölümden oluşmaktadır. Birinci bölümde demografik bilgiler, ikinci bölümde katılımcıların sosyoekonomik durumlarına ilişkin kapalı uçlu sorular, üçüncü bölümde ise "Covid-19'un Ekonomik Etkisi" adlı Likert Tipi önermeler yer almaktadır. Covid-19'un gençlerin ekonomik yaşamları üzerindeki etkisini tespit etmek amacıyla yazar tarafından yedi önerme oluşturulmuştur;



### **Covid-19 Sürecinin Meslek Yüksekokul Öğrencileri Hanehalkının Ekonomik Durumlarına Etkisi: Ankara Yıldırım Beyazıt ve Hacettepe Üniversitesi Örneği**

1. Salgın sürecinde ailem ev giderlerini (kira, fatura vb.) karşılamakta zorluk yaşıyor
2. Salgın sürecinde ailem aylık masraflarımı karşılamakta zorluk yaşıyor
3. Salgın sürecinde aile bireylerimden en az bir kişinin işsiz kalma riski bulunmaktadır
4. Salgın ne zaman biteceği belli olmadığı için aile bireyleri olarak harcamalarımı azalttım
5. Salgın sürecinde alışveriş masraflarımı azalttım
6. Salgın sürecinde kişisel harcamalarımı azaltmak zorunda kaldım
7. Salgın süreci ailemi ekonomik açıdan olumsuz yönde etkiledi

Ölçeğin güvenilirlik analizi için Cronbach's Alpha testi kullanılmıştır. Söz konusu teste göre 0,80 ve üzeri değer, testin yüksek derece güvenilir olduğunu göstermektedir.<sup>3</sup>

Cronbach's Alpha	Cronbach's Alpha Based On Standardized Items	N of Items
.872	.874	7

Ölçek, Google Forms bağlantısı üzerinden tasarlanarak öğrencilere yönlendirilmiştir. Anketin başlangıcında katılımın gönüllülük esasına bağlı olarak gerçekleştirildiği belirtilmiştir. Çalışma, soruları cevaplamayı kabul eden öğrenciler ile gerçekleştirilmiştir.

### **3.6. Verilerin analizi**

Veriler IBM SPSS 27 (Statistical Packages For Social Sciences) paket programı ile analiz edilmiştir. Betimleyici veriler için frekans ve yüzde tabloları oluşturulmuştur. Çalışmada ayrıca ilişki analiz kullanılarak araştırmaya konu olan hipotezler test edilmiştir. İlişkisel analiz istatistiksel anlamda ilişki, iki değişken arasında karşılıklı bağımlılığı ifade etmektedir. Bir diğer ifade ile söz konusu analizde, araştırma modelinde yer alan değişkenler arasındaki ilişkiyi anlamayı amaçlamaktadır (Gürbüz ve Şahin, 2018: 218).

İstatistik analiz sürecinde öncelikle verilerin normal dağılıp dağılmadığı Kolmogorov-Smirnov (K-S) testi ile incelenmiştir.

	<b>Covid-19'un Ekonomik Etkisi</b>
<b>Gözlem Sayısı (N)</b>	376
<b>Kolmogorov-Smirnov Z</b>	0,087
<b>Anlamlılık Düzeyi (P)</b>	<b>0,000</b>

En az eşit aralıklı ölçüm düzeyine sahip (beşli Likert ölçeği gibi) ve 200'den fazla örneklemeden oluşan veri setleri normal dağılım göstermemelerine rağmen, normallik varsayımı gerektiren analizlerde genellikle daha güvenilir sonuçlar verebileceği belirtilmektedir (Gürbüz ve Şahin, 2018: 217). Bu nedenle Yapılan K-S testi sonuçlarına göre p değeri  $\alpha = 0,05$  olduğu için değişkenlerin normal dağılım göstermediği sonucuna ulaşılmış olmasına karşın çalışmada parametrik testlerden biri olan ve aynı zamanda üç yada daha fazla grup arasındaki ilişkiyi ölçmeye yarayan Tek Yönlü Varyans Analizi (ANOVA) kullanılmıştır. Hangi gruplar arasında farklılık olduğunu belirlemek amacıyla Post-Hoc testlerden biri olan, gruplar arasında dağılımın eşit olmadığı durumlarda tercih edilen Scheffe Testi uygulanmıştır Hata payı 0.05 olarak alınmıştır.

<sup>3</sup> Cronbach's Alpha Değeri  $0,79 < \alpha < 1$  aralığında ise ölçek yüksek derecede güvenilirdir " $0,59 < \alpha < 0,8$  aralığında ise ölçek oldukça güveniliridir. " $0,4 < \alpha < 0,6$  aralığında ise ölçeğin güvenilirliği düşüktür.  $0 < \alpha < 0,39$  aralığında ise ölçek güvenilir değildir.

**Covid-19 Sürecinin Meslek Yüksekokul Öğrencileri Hanehalkının Ekonomik Durumlarına Etkisi: Ankara Yıldırım Beyazıt ve Hacettepe Üniversitesi Örneği**

#### 4. Bulgular

Anketin birinci bölümünde yer alan demografik bilgiler Tablo 1’de frekans ve yüzde olarak verilmiştir.

**Tablo 1: Demografik Bulgular**

		f	%
Cinsiyet	Kadın	213	56,7
	Erkek	163	43,3
Yaş	18-21	314	83,3
	22 ve üzeri	62	16,4
Medeni Durum	Bekar	368	97,7
	Evli	8	2,3
Yaşadığınız bölge	Kent	296	78,7
	Köy	34	8,9
	Kent merkezine uzak bir ilçede	46	12,5
Sınıfınız	1 .sınıf	230	61,3
	2.sınıf	146	38,7
Alanınız	Sosyal Bilimleri	246	65,6
	Sağlık Bilimleri	30	7,9
	Fen Bilimleri	100	26,6
Toplam		376	100

Katılımcıların çoğunluğunun kadın (%56,7), 18-21 yaş grubunda (%83,3) ve bekar olduğu (97,7) belirlenmiştir. Öğrencilerin % 78,7’si kentte yaşadıklarını belirtmiştir. Örneklemin çoğunluğu birinci sınıfta ve sosyal bilimler alanında öğrenim görmektedir.

**Tablo 2: Hanehalkına İlişkin Bilgiler**

		f	%
Anne eğitim durumu	Okuma-yazma bilmiyor	19	5,6
	Okur-yazar (diplomasız)	12	3,3
	İlkokul	153	40,5
	Ortaokul	88	23,4
	Lise	84	22,4
	Üniversite	17	4,6
	Lisansüstü	3	0,3
Baba eğitim durumu	Okuma-yazma bilmiyor	4	1,0
	Okur-yazar (diplomasız)	6	1,6
	İlkokul	127	33,9
	Ortaokul	84	22,4
	Lise	93	24,7
	Üniversite	52	13,8
	Lisansüstü	10	2,6

**Covid-19 Sürecinin Meslek Yüksekokul Öğrencileri Hanehalkının Ekonomik Durumlarına Etkisi: Ankara Yıldırım Beyazıt ve Hacettepe Üniversitesi Örneği**

Anne iş durumu	Kamu	11	3,0
	Özel	50	13,4
	Serbest meslek mensubu	8	2,0
	Emekli	6	1,6
	Ev hanımı	290	77,0
	İşsiz	5	1,3
	Salgın nedeniyle işsiz	6	1,6
Baba iş durumu	Kamu	56	14,8
	Özel	93	24,7
	Serbest meslek mensubu	103	27,3
	Emekli	91	24,3
	İşsiz	27	7,2
	Salgın nedeniyle işsiz	6	1,6
Kardeş sayısı	Yok	11	3
	1	154	41,0
	2	112	29,8
	3 ve üzeri	99	26,2
Yaşadığınız evin mülkiyeti	Kendi evimiz	225	59,7
	Kira	129	34,4
	Diğer (lojman, akrabaların evi vb.)	22	5,9
Toplam		376	100

Ebeveynlerin eğitim durumu incelendiğinde katılımcıların annelerinin eğitim düzeyinin çoğunlukla (% 40,5) ilkököl mezunu olduğu belirlenmiştir. Benzer durum baba eğitim düzeyi için de geçerlidir. Katılımcıların %33,9'unun babası ilkököl mezunudur. Gerek anne eğitim durumunda gerekse baba eğitim durumunda ortaokul ve lise mezun oranlarının ise birbirine oldukça yakın oranda olduğu görülmektedir.

Ebeveynlerin iş durumu incelendiğinde katılımcıların büyük çoğunluğunun (%77) annesinin ev hanımı ve ardından %13,4 ile özel sektör çalışanı olduğu tespit edilmiştir. Baba iş durumu incelendiğinde serbest çalışan (%27,3), ardından özel sektör çalışanı (24,7) ve emekli (%24,3) grubunun yer aldığı görülmektedir. Dolayısıyla oransal açıdan katılımcıların çoğunluğunun düzenli hanehalkı gelirine sahip olmadığını belirtmek mümkündür. Diğer yandan katılımcıların babası işsiz olanların oranının (%7,2) ise azımsanamayacak düzeyde olduğu belirlenmiştir. Katılımcıların kardeş sayısı incelendiğinde çoğunluğun (%41) bir kardeşi olduğu, evin mülkiyet durumu incelendiğinde ise katılımcıların çoğunluğunun (%59,7) kendi evi olduğu bulunmuştur.

**Süheyla Erikli**  
**Covid-19 Sürecinin Meslek Yüksekokul Öğrencileri Hanehalkının Ekonomik Durumlarına Etkisi: Ankara Yıldırım Beyazıt ve Hacettepe Üniversitesi Örneği**

**Şekil 1: Hanehalkı Aylık Gelir Dağılımı**

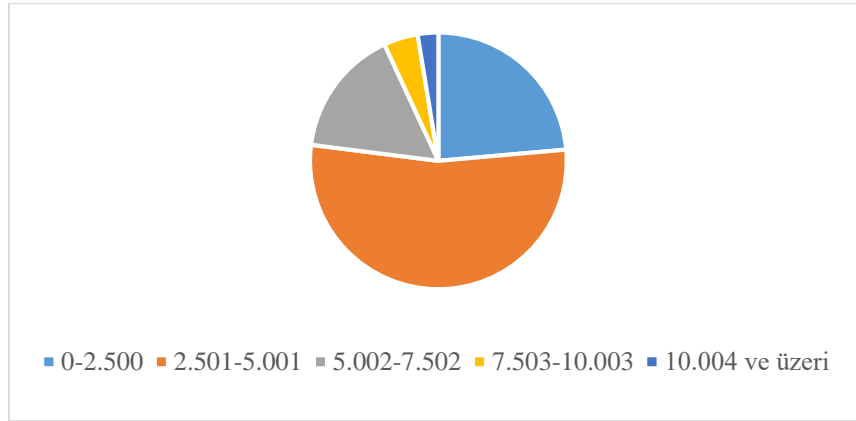

Hanehalkı aylık gelir dağılımı incelendiğinde katılımcıların yarısından fazlasının (%53,4) 2.501-5.001 TL grubunda gelire sahip olduğu görülmektedir. Aylık geliri 0-2500 TL olan grup ise katılımcıların %24'ünü oluşturmaktadır.

**Tablo 3: Katılımcıların Covid-19 Döneminde Giderlerinin Karşılama Durumu**

Karşılama Durumu	%
Ailem karşılıyor	68,4
Kredi/burs alıyorum	18,8
Yarı zamanlı çalışıyorum	8,6
Diğer (akrabaların harçlık göndermesi, birikim vb.)	4,2

Araştırmaya katılan öğrencilerin büyük çoğunluğunun (%68,4) Covid-19 döneminde giderleri aileleri tarafından karşılanmaktadır. Çalışmada dikkat çeken husus giderlerini yarı zamanlı çalışarak (%8,6) karşılayan katılımcıların oranıdır.

**Tablo 4: Katılımcıların Covid-19 Öncesi ve Covid-19 Sürecinde Ortalama Aylık Gideri**

Covid-19 Öncesi Dönem		Covid-19 Dönemi	
	%		%
250-500	34,1	250-500	38,4
501-751	16,1	501-751	20,0
752-1002	16,1	752-1002	6,6
1.003-1.253	7,2	1.003-1.253	7,5
1.254-1.554	5,6	1.254-1.554	6,9
1.555 ve üzeri	21,0	1.555 ve üzeri	20,7
Toplam	100	Toplam	100

Katılımcıların ortalama aylık giderinin incelediği tablo 4'e göre Covid-19 öncesi aylık gideri 752-1002 TL arasında yer alan grup %16,1 iken, bu grubun Covid-19 döneminde %6,6 ya düştüğü görülmektedir. Diğer yandan aylık gideri 250-500 TL ve 501-751 TL arasında yer alan grubun oransal olarak Covid-19 döneminde arttığı görülmektedir.

**Şekil 2: Covid-19 Sürecinde Aile Bireylerinden En Az Bir Kişi İşini Kaybetti Mi?**

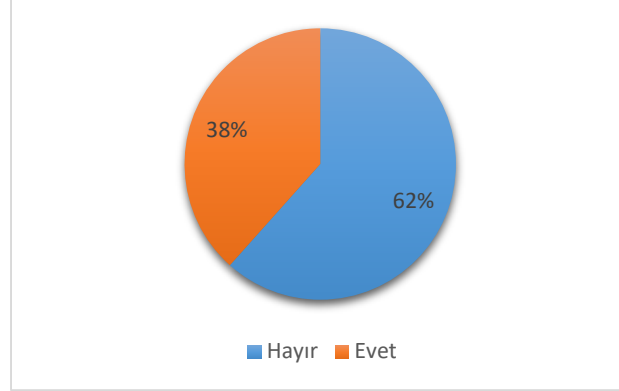

Katılımcıların % 38'i Covid-19 sürecinde aile bireylerinden en az bir kişinin işini kaybettiğini belirtmiştir. Bir diğer ifade ile çalışmaya katılan her on kişiden yaklaşık dördünün ailesinde pandemiden kaynaklanan işsizlik sorunu yaşanmıştır.

**Şekil 3: Salgın Sürecinin Yol Açabileceği Ekonomik Zorlukların Üstesinden Gelmek İçin Ücretli Olarak Çalışmayı Düşündünüz Mü?**

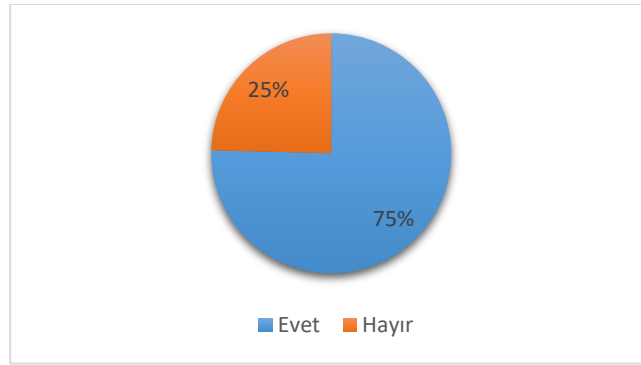

Katılımcıların %75'i salgın sürecinin yol açabileceği ekonomik zorlukların üstesinden gelmek için ücretli olarak çalışmayı düşündüğünü, % 25'i ise çalışmayı düşünmediğini belirtmiştir.

**Tablo 5: Katılımcıların Anne Eğitim Düzeyine Göre Covid-19'un Ekonomik Etkisine Yönelik Puanlarında Anlamlı Farkın Olup Olmadığını Belirlemeye Yönelik Tek Yönlü Varyans Analizi (ANOVA) Sonucu**

Ölçek	Eğitim Durumu	N	X	SS	F	p
Covid-19 ölçek maddeleri ortalaması	Okur-yazar değil	12	1.598	0.065	2,198	,043
	Okur-yazar (diplomasız)	153	1.561	0.208		
	İlkokul	88	1.434	0.124		
	Ortaokul	84	1.420	0.104		
	Lise	17	1.540	0.112		
	Üniversite	3	1.521	0.43		
	Lisansüstü	12	1.526	0.79		

**Covid-19 Sürecinin Meslek Yüksekokul Öğrencileri Hanehalkının Ekonomik Durumlarına Etkisi: Ankara Yıldırım Beyazıt ve Hacettepe Üniversitesi Örneği**

Analiz sonucunda araştırmaya katılan öğrencilerin Covid-19'un Ekonomik Etkisine Yönelik Toplam Puanları ile anne eğitim düzeyi arasında istatistiksel olarak anlamlı bir fark bulunmamıştır ( $p > = 0,05$ ). Bu nedenle  $H_0$  hipotezi kabul edilmiştir.

**Tablo 6: Katılımcıların Annelerinin İşine Göre Covid-19'un Ekonomik Etkisine Yönelik Puanlarında Anlamlı Farkın Olup Olmadığını Belirlemeye Yönelik Tek Yönlü Varyans Analizi (ANOVA) Sonucu**

Ölçek	Anne İşi	N	X	SS	F	p
Covid-19 ölçek maddeleri ortalaması	Kamu	11	1.476	0.125	2,126	,052
	Özel	50	1.581	0.263		
	Serbest meslek mensubu	8	1.390	0.162		
	Emekli	6	1.481	0.332		
	Ev hanımı	290	1.983	0.561		
	İşsiz	5	1.521	0.642		
	Salgın nedeniyle işsiz	6	1.624	0.424		

Tablo 6'da görüldüğü üzere analiz sonucunda araştırmaya katılan öğrencilerin Covid-19'un Ekonomik Etkisine Yönelik Toplam Puanları ile annenin işi arasında istatistiksel olarak anlamlı bir fark bulunmamıştır ( $p > = 0,05$ ). Buna bağlı olarak  $H_1$  hipotezi reddedilerek  $H_0$  hipotezi kabul edilmiştir.

**Tablo 7: Katılımcıların Babalarının Eğitim Düzeyine Göre Covid-19'un Ekonomik Etkisine Yönelik Puanlarında Anlamlı Farkın Olup Olmadığını Belirlemeye Yönelik Tek Yönlü Varyans Analizi (ANOVA) Sonucu**

Ölçek	Eğitim Durumu	N	X	SS	F	p
Covid-19 ölçek maddeleri ortalaması	Okur-yazar değil	4	1.512	0.165	6,187	,000
	Okur-yazar (diplomasız)	6	1.587	0.208		
	İlkokul	127	1.585	0.124		
	Ortaokul	84	1.527	0.104		
	Lise	93	1.552	0.112		
	Üniversite	52	1.506	0.90		
	Lisansüstü	10	1.453	0.62		

ANOVA analizi sonucunda araştırmaya katılan öğrencilerin Covid-19'un Ekonomik Etkisine Yönelik Toplam Puanları ile babaların eğitim düzeyi arasında istatistiksel olarak anlamlı bir fark bulunmuştur ( $p < = 0,05$ ). Bu nedenle  $H_1$  hipotezi kabul edilmiştir. Hangi gruplar arasında farklılık olduğunu belirlemek amacıyla Post-Hoc testler arasında yer alan ve gruplar arasında dağılımın eşit olmadığı durumlarda tercih edilen Scheffe Testi uygulanmıştır.

Tablo 7'de görüldüğü üzere test sonucuna Covid-19'un Ekonomik Etkisine Yönelik Toplam Puanları karşılaştırıldığında en yüksek ortalama ilkököl eğitim düzeyinde ( $X=1,585$ ) yer almaktadır. Baba eğitim durumu "okur-yazar (diplomasız)," "ilkokul mezunu" ve "ortaokul mezunu" olanlar ile "lisansüstü eğitim" olanlar arasında istatistiksel olarak anlamlı bir fark tespit edilmiştir ( $p<0,01$ ). Bu

**Covid-19 Sürecinin Meslek Yüksekokul Öğrencileri Hanehalkının Ekonomik Durumlarına Etkisi: Ankara Yıldırım Beyazıt ve Hacettepe Üniversitesi Örneği**

sonuca göre katılımcıların babalarının eğitim düzeyi lisansüstü olanların, okur-yazar (diplomasız), “ilkokul mezunu” ve “ortaokul mezunu” olanlara göre Covid-19’un ekonomik etkisinden daha az etkilendikleri belirtilebilir.

**Tablo 8: Katılımcıların Babalarının İşine Göre Covid-19’un Ekonomik Etkisine Yönelik Puanlarında Anlamlı Farkın Olup Olmadığını Belirlemeye Yönelik Tek Yönlü Varyans Analizi (ANOVA) Sonucu**

Ölçek	Babanın işi	N	X	SS	F	p
Covid-19 ölçek maddeleri ortalaması	Kamu	56	1.259	0.125	4,859	,000
	Özel	93	1.543	0.263		
	Serbest meslek	103	1.799	0.162		
	Emekli	91	1.386	0.332		
	İşsiz	27	1.923	0.561		
	Salgın nedeniyle işsiz	6	1.695	0.642		

Analiz sonucunda araştırmaya katılan öğrencilerin Covid-19’un Ekonomik Etkisine Yönelik Toplam Puanları ile babanın işi arasında anlamlı bir fark bulunmuştur ( $p < 0,05$ ). Hangi gruplar arasında farklılık olduğunu belirlemek amacıyla uygulanan Scheffe Testi uygulanmış olup “işsiz” ( $X=1,923$ ) olanlar ile “kamu sektörü” ( $X=1,259$ ) olanlar arasında istatistiksel olarak anlamlı bir fark tespit edilmiştir ( $p < 0,001$ ). Bu sonuca göre babası işsiz olanlar kamu sektöründe çalışanlara göre Covid-19’un ekonomik etkisinden daha fazla etkilenmiştir sonucuna varılabilir.

**Tablo 9: Katılımcıların Hanehalkı Gelirine Göre Covid-19’un Ekonomik Etkisine Yönelik Puanlarında Anlamlı Farkın Olup Olmadığını Belirlemeye Yönelik Tek Yönlü Varyans Analizi (ANOVA) Sonucu**

Ölçek	Hanehalkı Geliri	N	X	SS	F	p
Covid-19 ölçek maddeleri ortalaması	0 – 2500	94	1.984	0.125	12,459	,000
	2501 – 5001	195	1.802	0.263		
	5002 – 7502	60	1.842	0.162		
	7503– 10003	15	1.234	0.332		

Katılımcıların Covid-19’un Ekonomik Etkisine Yönelik Toplam Puanları ile hanehalkı geliri arasında istatistiksel olarak anlamlı bir fark bulunmuştur ( $p < 0,05$ ). Hangi gruplar arasında farklılık olduğunu belirlemek amacıyla Scheffe Testi uygulanmıştır

Tablo 9’da görüldüğü üzere test sonucuna Covid-19’un Ekonomik Etkisine Yönelik Toplam Puanları karşılaştırıldığında en yüksek ortalamanın 0-2500 TL grubunda ( $X=1,984$ ) olduğu görülmektedir. Hanehalkı geliri 7503-10003 TL ( $X=1,234$ ) olanlar ile 2501-5000 TL ( $X=1,802$ ) olanlar arasında istatistiksel olarak anlamlı bir fark tespit edilmiştir ( $p < 0,001$ ). Bu sonuca göre Hanehalkı geliri 2501-5000 TL olanlar, 7503-10003 TL olanlara göre Covid-19’un ekonomik etkisine daha fazla maruz kalmışlardır.

**Covid-19 Sürecinin Meslek Yüksekokul Öğrencileri Hanehalkının Ekonomik Durumlarına Etkisi: Ankara Yıldırım Beyazıt ve Hacettepe Üniversitesi Örneği**

**Tablo 10: Katılımcıların Evin Mülkiyeti Durumuna Göre Covid-19'un Ekonomik Etkisine Yönelik Puanlarında Anlamlı Farkın Olup Olmadığını Belirlemeye Yönelik Tek Yönlü Varyans Analizi (ANOVA) Sonucu**

Ölçek	Evin Mülkiyeti	N	X	SS	F	p
Covid-19 ölçek maddeleri ortalaması	Kendi evimiz	225	1.548	0.225	4,995	,007
	Kira	129	1.933	0.263		
	Diğer	22	1.157	0.242		

Analiz sonucunda araştırmaya katılan öğrencilerin Covid-19'un Ekonomik Etkisine Yönelik Puanları ile evin mülkiyeti arasında istatistiksel açıdan anlamlı bir fark bulunmuştur ( $p < 0,05$ ). Farkın hangi gruplar arasında olduğunu belirlemek amacıyla yapılan Scheffe Testi sonucunda evin mülkiyeti “kira” ( $X = 1,933$ ) olanlar ile “Kendi evi” ( $X = 1,548$ ) olanlar arasında anlamlı bir fark tespit edilmiştir ( $p < 0,001$ ). Bu sonuca göre evi kira olan katılımcıların mülkiyeti kendisine ait olan katılımcılara göre Covid-19'un ekonomik etkisinden fazla düzeyde etkilendikleri belirtilebilir.

## 5. Sonuç

Covid-19 salgının yayılımını engellemeye yönelik olarak alınan tedbirler kapsamında uzaktan çalışma ve uzaktan eğitim başta olmak üzere pek çok yeni uygulamaya hayata geçirilmiş ve bu düzenlemeler bireylerin gündelik yaşamını önemli ölçüde etkilemiştir. Covid-19 tedbirleri kapsamında yapılan düzenlemeler sonucunda ortaya çıkan ekonomik sorunlar ise topluma eşit şekilde yayılmamıştır. Bir diğer ifade ile bazı gruplar Covid-19'un ekonomide yarattığı tahribattan daha derin etkilenmektedir.

Bu çalışmada Covid-19 döneminin meslek yüksekokul öğrencileri ve hanehalkı üzerinde yarattığı etki araştırılmıştır. Hedef kitle olarak meslek yüksekokul öğrencilerinin seçilmesinin nedeni söz konusu öğrencilerin sosyoekonomik durumlarının lisans öğrencilerine göre daha düşük olması ile ilgilidir. Dolayısıyla meslek yüksekokul öğrencilerinin mensubu olduğu ailelerin bu dönemden daha fazla olumsuz etkilendiği düşünülmektedir. Araştırma, Ankara Yıldırım Beyazıt Üniversitesi ve Hacettepe Üniversitesinde eğitim gören 376 öğrencinin katılımı ile gerçekleşmiştir. Çalışmaya katılan öğrencilerin çoğu bekar ve kadın olup kent merkezinde yaşamaktadır. Yine katılımcıların çoğunluğu birinci sınıf olup sosyal bilimler alanında eğitim görmektedir. Ebeveynlerin eğitim durumları incelendiğinde anne (%40,5) ve babanın (33,9) çoğunlukla ilköğretim mezunu olduğu tespit edilmiştir. Bu sonuç babanın eğitim düzeyini annenin eğitim düzeyinden daha yüksek tespit eden Biçici (2017) ve Sevüktekin ve diğ. (2012) araştırma sonuçlarından farklılık göstermektedir.

Araştırma sonucunda gençlerin Covid-19 döneminde aylık harcamalarında düşüş olduğu tespit edilmiştir. Bu düşüşün yüz yüze eğitime ara verilmesinden ve aynı zamanda cafe, restaurant vb. sosyalleşme alanlarının kapalı olmasından kaynaklandığı düşünülmektedir. Araştırma sonucunda dikkat çeken hususlardan biri Covid-19 döneminde aile bireylerinden en az birinin işsiz kaldığını ifade edenlerin oranının %38 olarak tespit edilmesidir. Bu durumda araştırmaya katılan her on kişiden yaklaşık dördünün hanesinde Covid-19 döneminden kaynaklanan işsizlik sorunu yaşandığını belirtmek mümkündür. Katılımcıların %75'i ise salgın sürecinin yol açabileceği ekonomik zorlukların üstesinden gelmek için ücretli olarak çalışmayı düşündüğünü belirtmiştir. Ayrıca katılımcıların yarıdan fazlasının (%53,4) hanehalkı geliri 2.501-5.001 TL olarak tespit edilmiştir. Öğrencilerin %24'ünün ise hanehalkı geliri 0-2500 TL arasında yer almaktadır. Hanehalkı gelirinin görece düşük olması meslek yüksekokulu öğrencilerinin sosyoekonomik olarak alt gelir grubunda yer aldığını belirten çalışmaları desteklemektedir.

Hipotezler, Tek Yönlü Varyans Analizi (ANOVA) aracılığıyla test edilmiş, analiz sonucunda Covid-19'un Ekonomik Etkisi Ölçeği ile babanın işi, babanın eğitim düzeyi, hanehalkı geliri ve evin



### **Covid-19 Sürecinin Meslek Yüksekokul Öğrencileri Hanehalkının Ekonomik Durumlarına Etkisi: Ankara Yıldırım Beyazıt ve Hacettepe Üniversitesi Örneği**

mülkiyeti arasında istatistiksel olarak anlamlı fark tespit edilmiştir. Buna bağlı olarak  $H_0$  hipotezi reddedilerek  $H_1$  hipotezi kabul edilmiştir. Gruplar arası farkların hangi gruplar arasında olduğunu belirlemek amacıyla Scheffe Testi uygulanmıştır. Buna göre katılımcıların babalarının eğitim durumu “okur-yazar (diplomasız),” “ilkokul” ve “ortaokul” olanlar ile “lisansüstü eğitim” olan grup arasında istatistiksel olarak anlamlı bir fark tespit edilmiştir. Babanın işi ile Covid-19’un Ekonomik Etkisi Ölçeği arasındaki farklılık incelendiğinde ise “işsiz” olanlar ile “kamu sektörü” olan grup arasında istatistiksel olarak anlamlı bir fark tespit edilmiştir. Söz konusu ölçek hanehalkı geliri açısından incelendiği geliri 7503-10003 TL olanlar ile 2501-5000 TL olan grup arasında istatistiksel olarak anlamlı bir fark tespit edilmiştir. Son olarak evin mülkiyet durumu incelendiğinde evin mülkiyeti “kira” olanlar ile “Kendi evi” olan grup arasında istatistiksel olarak anlamlı bir fark tespit edilmiştir. Bu sonuçlar hanehalkı geliri, evin mülkiyeti ve babanın sosyoekonomik durumunun Covid-19’un ekonomik etkisi üzerinde önemli bir etkiye sahip olduğunu göstermektedir.

Covid-19’un Ekonomik Etkisi ölçeği ile annenin eğitim düzeyi ve annenin işi arasında anlamlı bir fark tespit edilmemiştir. Bu nedenle  $H_0$  hipotezi kabul edilmiştir.

Literatür araştırması yapıldığında meslek yüksekokul öğrencilerinin sosyoekonomik durumlarını araştıran zengin bir literatür olduğu görülmekle birlikte bu çalışma Covid-19 döneminde gerçekleştirildiği ve Covid-19’un meslek yüksekokul öğrencilerinin ekonomik durumu üzerindeki etkisini araştırdığı için alana katkı sağlamaktadır. Bundan sonra yapılacak çalışmalarda farklı illerdeki üniversitelerde eğitim gören meslek yüksekokul öğrencilerinin Covid-19 dönemi sosyoekonomik durumları araştırılabilir. Ayrıca benzer bir araştırma lisans öğrencileri ile gerçekleştirip sonuçların karşılaştırılması yapılarak alana katkı sağlanabilir.

### **Kaynakça**

Adler NE, Snibbe AC. (2003). “The Role of Psychosocial Processes in Explaining the Gradient Between Socio- economic Status and Health”, *Current Directions in Psychological Science*. 2003; 12(4):119–23.

APA. (2007). American Psychological Association Task Force on Socioeconomic Status. Report of the APA Task Force on Socioeconomic Status. Washington, DC.; 2007

Arı, S. (2017). “Meslek Yüksekokulu Öğrencilerinin Demografik ve Sosyo-Ekonomik Özelliklerinin Değerlendirilmesine Yönelik Bir Alan Çalışması: Selçuk Üniversitesi Çumra Meslek Yüksekokulu Örneği,” *The Journal Of International Lingual, Social and Education Sciences*, 3(2), 295-315.

Atan, M., Atan, S., Aslantürk, Y. (2012). *Lisansüstü Araştırmalarda İstatistik Uygulamaları (SPSS Uygulamalı)*, Dama Yayınları, Ankara.

Bayar, A.A., Günçavdı, Ö., Levent, H. (2020). *Covid-19 Salgınının Türkiye’de Gelir Dağılımına Etkisi ve Mevcut Politika Seçenekleri*, İstanbul Politik Araştırmalar Enstitüsü Politika Raporu.

Birleşik Metal-İş. (2020). *Covid-19 Sürecinde Gelir kaybı ve Borçluluk Araştırması*, Birleşik Metal-İş Sendikası: İstanbul.

Bıçıcı, G. (2017). “Polis Meslek Yüksekokulunda Okuyan Öğrencilerin Sosyo-Ekonomik Durumları ve Spor Yapma Düzeylerinin Belirlenmesi”, *Kırıkkale Üniversitesi Sağlık Bilimler Enstitüsü Yüksek Lisans Tezi*.

Björklund, A., Salvanes, K.G. (2010). “Education and Family Background: Mechanisms and Policies”, *IZA Discussion Paper Series No. 5002*

Bourdieu, P. (2017). *Ayırım Beğeni Yargısının Toplumsal Eleştirisi*, (Çev. Derya Fırat ve Günce Berkut), Heretik yayınları, 2. Baskı, Ankara.

Bozkurt, V. (2013). *Değişen Dünyada Sosyoloji Temeller, Kavramlar, Kurumlar*, 9. Baskı, Ekin Basınevi, Bursa.

**Covid-19 Sürecinin Meslek Yüksekokul Öğrencileri Hanehalkının Ekonomik Durumlarına Etkisi: Ankara Yıldırım Beyazıt ve Hacettepe Üniversitesi Örneği**

Çevik, O., Yiğit, S. (2009). “Eğitim Fakültesi Öğrencilerinin Profillerinin Belirlenmesi Amasya Üniversitesi Örneği,” Çukurova Üniversitesi Sosyal Bilimler Dergisi, 33(1), 89-106.

Dobin, D., Dobin, A. (2020). Racial/Ethnic and Socioeconomic Disparities of Covid-19 Attacks Rates in Suffolk Country Communities, erişim, [https://www.researchgate.net/publication/340963278\\_Raciaethnic\\_and\\_socioeconomic\\_disparities\\_of\\_Covid-19\\_attacks\\_rates\\_in\\_Suffolk\\_County\\_communities](https://www.researchgate.net/publication/340963278_Raciaethnic_and_socioeconomic_disparities_of_Covid-19_attacks_rates_in_Suffolk_County_communities).

European Comission. (2020). “Educational Inequalities in Europe and Pysical School Closures During Covid-19,” Fairness Policy Brief Series 04/2020.

Erikli, S. (2014). Yoksul Lise Son Sınıf Öğrencilerinde Eğitim Algısı: Mamak Örneği, Gazi Üniversitesi Sosyal Bilimler Enstitüsü Yüksek Lisans Tezi

Frankenberg E, Smith JP, Thomas D.(2003). “Economic Shocks, Wealth, And Welfare”, Journal of Human Resources. Special Is. 2003; 38(2):280–321.

Gencer, Z.T., Daşlı, Y. (2019). “Öğrencilerin Profillerinin Belirlenmesi Üzerine Bir Çalışma: Sivas Cumhuriyet Üniversitesi Öğrencileri Üzerinde Bir İnceleme,” Gümüşhane Üniversitesi İletişim Fakültesi Elektronik Dergisi, 7, 1189-1213.

Giddens, A. (2008). *Sosyoloji*, Kırmızı yayınları, İstanbul.

Gürbüz, S., Şahin, F. (2018). Sosyal Bilimlerde Araştırma Yöntemleri Felsefe- Yöntem- Analiz, Gözden Geçirilmiş ve Güncellenmiş 5. Baskı, Seçkin Yayıncılık, Ankara.

(ILO). (2020). Impact of Lockdown Measures on the Informal Economy, April 2020

(ILO). (2021). COVID-19 and The World of Work. Seventh Edition Updated estimates and analysis

Jencks, C., Tach, L. (2006). “Would Equal Opportunity Mean More Mobility?” In Morgan, Grusky And Fields (Eds) Mobility And Inequality: Frontiers of Research From Sociology And Economics. Palo Alto: Stanford University Press.

Kaya, F. (2005). “Meslek Yüksekokulu Öğrencilerinin Demografik Yapısı Ve Meslek Yüksekokullarının Etkinliği Üzerine Bir Araştırma,” erişim, [http://dhgm.meb.gov.tr/Yayimlar/dergiler/Milli\\_Egitim\\_Dergisi/168/index3-kaya.html](http://dhgm.meb.gov.tr/Yayimlar/dergiler/Milli_Egitim_Dergisi/168/index3-kaya.html)

Kerlinger, F. N., Lee, H. B. (1999). Foundations Of Behavioral Research. New York: Harcourt College Publishers.

Khanijahani, A. (2020). Racial, Ethnic and Socioeconomic Disparities in Confirmed Coovid-19 cases and deaths in the united states: a country-level analysis as of november 2020, erişim, [https://www.researchgate.net/publication/347441741\\_Racial\\_ethnic\\_and\\_socioeconomic\\_disparities\\_in\\_confirm\\_ed\\_COVID-19\\_cases\\_and\\_deaths\\_in\\_the\\_United\\_States\\_a\\_county-level\\_analysis\\_as\\_of\\_November\\_2020](https://www.researchgate.net/publication/347441741_Racial_ethnic_and_socioeconomic_disparities_in_confirm_ed_COVID-19_cases_and_deaths_in_the_United_States_a_county-level_analysis_as_of_November_2020)

Leibowitz, A. (1974). “Home Investments in Children,” Journal of Political Economy, 82, 111-131.

Mercury, J., Steelman, L. (1982). “Familial Influence on the Intellectual Attainment of Children,” American Sociology Review, 47, 532-542.

Martin, A., Markhvida, M., Hallegatte, S., Walsh, B. (2020). “Socio-Economic Impacts of Covid-19 on Household Consumption and Poverty,” Economic of Disasters and Climate Change, 1-27

Markhvida, M., Walsh, B., Hallegatte, S., Baker, J. (2020). Quantification of Disaster Impacts Through Household Well Being Losses, Nature Sustainability, ss.1-10

Nartgün, Ş.S., Yüksel, E. (2009). “Ahi Evran Üniversitesi Kaman Meslek Yüksekokulu Öğrencilerinin Sosyo-Ekonomik Düzeylerinin Belirlenmesi,” Ahi Evran Üniversitesi Eğitim Fakültesi Dergisi, 19(2), 1-18.Organisation For Economic Co-Operation and Development.

Özel, A. (2006). “Dumlupınar Üniversitesi Eğitim Fakültesinde Öğrenim Gören Öğrencilerin Sosyo-ekonomik ve Kültürel Yapısı”,Dumlupınar Üniversitesi Sosyal Bilimler Dergisi, 16, s.317-336.

**Covid-19 Sürecinin Meslek Yüksekokul Öğrencileri Hanehalkının Ekonomik Durumlarına Etkisi: Ankara Yıldırım Beyazıt ve Hacettepe Üniversitesi Örneği**

Parlakay, O., Sahillioğlu, B. S., Dağistan, E., Karakuyu, A. (2013). “Mustafa Kemal Üniversitesi Antakya Meslek Yüksekokulu Mülkiyet Koruma ve Güvenlik Bölümü Öğrenci Profili,” 3. Ulusal Özel Güvenlik Sempozyumu, Gaziantep.

Rawls, J. (2018). *Bir Adalet Teorisi*, (Çev. Vedat Ahsen Çoşar), Phoenix yayınları, 2. Baskı, Ankara.

Roemer, J. E. (1998). *Equality Of Opportunity*. Cambridge. MA Harvard University Press.

Rutz, H. J., Balkan, E.M. (2016). *Sınıfın Yeniden Üretimi Eğitim, Neoliberalizm ve İstanbulda Yeni Orta Sınıfın Yükselişi*, (Çev. Neşecan Balkan), h20 Kitap, İstanbul

Smith J. (2004). Unraveling the SES: Health Connection. *Population And Development Review* [Internet]. 2004; 30 (Supplement: Aging, Health, and Public Policy):108–32. Available from: <https://www.jstor.org/stable/3401465>

Sumner A, Hoy C, Ortiz-Juarez E. (2020). Estimates of the Impact of COVID-19 on Global Poverty [Internet]. Helsinki; 2020. (WIDER Working Paper). Report No.: 2020/43. Available from: <https://doi.org/10.35188/UNU-WIDER/2020/800-9>.

Sevüktekin, M., Nargeleçekenler, M., Çetin, I. (2012). “Uludağ Üniversitesi Öğrencilerinin Sosyo-Ekonomik Profil Araştırması,” *Uludağ Üniversitesi İktisadi ve İdari Bilimler Fakültesi Dergisi*, 2, 99-128.

Şenol, H., Tüfekçi, Ö.K. (2007). “Muhasebe Programında Eğitim Gören Öğrencilerin Profili ve Beklentileri: SDÜ Örneği”, *Süleyman Demirel Üniversitesi Sosyal Bilimler Enstitüsü Dergisi*, 3(5), 151-163.

Teachman, J.D. (1987). “Family Background, Educational Resources, Educational Attainment,” *American Sociology Review*, 52(4), 548-557.

Tekin, M.E. (2014). “Selçuk Üniversitesi Veteriner Fakültesi Öğrenci Profili,” *Eurasian Journal of Veterinary Science*, 30(4), s. 181-187.

Tokol, T. (1998). *Pazarlama Araştırması*. Bursa: Vipaş A.Ş., 9.Baskı.

The Organisation for Economic Co-operation and Development. (OECD). (2020). *Development Co-Operation Report 2020: Learning From Crises, Building Resilience*, OECD Publishing, Paris.

Walsh, B., Hallegatte, S. (2020). *Measuring Natural Risks in The Philippines: Socioeconomic Resilience And Wellbeing Losses, Economic Of Disasters And Climate Change*

Vos R, Martin W, Laborde D. (2020). “How Much Will Global Poverty Increase Because Of COVID-19?” *International Food Policy Research Institute IFPRI Blog* [Internet]. 2020 Mar; Available from: <https://www.foodsecurityportal.org/blog/how-much-will-global-poverty-increase-because-covid-19>.

World Bank. (WB) .(2020) Projected poverty impacts of COVID-19 (coronavirus) <https://www.worldbank.org/en/topic/poverty/brief/projected-poverty-impacts-of-COVID-19>.

Yükseköğretim Kurumu. (YÖK). (2020). 18 Mart 2020 Basın Açıklaması, erişim, <https://www.yok.gov.tr/Sayfalar/Haberler/2020/universitelerde-uygulanacak-uzaktan-egitime-iliskin-aciklama.aspx>

## THE EFFECT OF THE PANDEMIC ON EXCHANGE RATES: AN APPLICATION ON TURKEY

İbrahim ÇÜTÇÜ<sup>1</sup> Eda DİNERİ<sup>2</sup>

*Makale İlk Gönderim Tarihi / Recieved (First): 26.07.2021*

*Makale Kabul Tarihi / Accepted: 14.10.2021*

### Abstract

While the global powers are dealing with the social problems created by the COVID-19 pandemic, they should not neglect the economic changes created by this pandemic. The most important of these economic changes in developing countries with high fragility is exchange rates because exchange rates can directly affect many of the macroeconomic variables, from inflation to foreign trade, from the balance of payments to interest rates. In countries with high fragility due to the effect of the pandemic, economic uncertainty causes fluctuations in the exchange rate. In this study, the impact of the number of new cases and the number of new deaths for the process of the COVID-19 pandemic on the exchange rate in Turkey is examined. The daily data consider the number of new cases, the number of new deaths and the exchange rate for the period of 16.03 -06.05.2020. The results of the co-integration test show that there is a long-term relationship between the number of new cases and the number of new deaths and the exchange rate. According to the results of the analysis, it can be concluded that the number of new cases and the number of new deaths have a significant effect on the exchange rate causing uncertainty in the economy. We can say that the uncertainty created by the pandemic in the economy and the long-term consequences of the policies implemented affect the exchange rate.

**Keywords:** Pandemic, COVID-19, exchange rate

**JEL Codes:** I19, F31, C22

---

<sup>1</sup> Assoc. Prof., Hasan Kalyoncu University, Faculty of Economics, Administrative and Social Sciences, Department of Economics, [ibrahim.cutcu@hku.edu.tr](mailto:ibrahim.cutcu@hku.edu.tr), ORCID: 0000-0002-8655-1553.

<sup>2</sup> Asist. Prof., Hasan Kalyoncu University, Faculty of Economics, Administrative and Social Sciences, Department of Economics, [eda.dineri@hku.edu.tr](mailto:eda.dineri@hku.edu.tr), ORCID: 0000-0002-5637-594X

## **1. Introduction**

The contraction in the global economic volume, which was experienced in the 1929 Great Depression and the 2008 Global Economic Crisis, is being experienced again in 2020 not due to economic reasons other than known ones, but due to a rapidly spreading health crisis around the world. The effect of COVID-19 disease, which started in Wuhan city in Hubei province of China in December 2019, spread to almost 180 countries in such a short time like 3 months. It was declared as a pandemic by the World Health Organization due to the rapid spread of the disease in a short time and causing the death of thousands of people. It is named as "Black Swan" taken from the theory developed by Nassim Nicholas Taleb due to the destructive dimension created by the pandemic in the economy other than the its health aspect (Avishai, 2020). Another concept used is "Corononomics" (Eichengreen, 2020). The rapid spread of the COVID-19 pandemic, in other words, its globalization, disrupted countries' goods, capital, and normal flow of the workforce, disrupting business and production (Barua, 2020:2). The reason for the volatility and instability in the markets is not economic reasons, but the insecurity and consumer perception caused by global health problems. While countries are seeking solutions to the pace of the global pandemic and the treatment of the disease, on the other hand, they have had to take precautions for the economic effects caused by the global pandemic (Ozatay ve Sak, 2020:1). The fact that the end time of social isolation, which is one of the solutions to the pandemic, is not clear, has further increased the uncertainty about how long these economic effects will continue. Governments have introduced support packages to minimize negative economic impacts in this process. Support packages have revealed higher spending items outside of their normal economic plans.

First, countries have increased their health spending to prevent possible consequences of Covid-19 disease. Innovative solutions have been started to be searched for especially in improving the health system and increasing physical and human capital ([www.ey.com](http://www.ey.com)). In addition to health expenditures, many costs are incurred for many economic measures. The pandemic caused a decrease in general expenditure items consisting of consumption, investment, public spending and export and import globally. In this period, the most impact was seen in the increase of public expenditures. According to World Bank data, government spending has begun to exceed its normal routines. The volume of trade in the global economy has caused a greater decline than the previous crises since people could not go out because of the pandemic precautions. Also consumption expenditures and investment expenditures started to decrease as people had to meet only their basic needs. Trade volumes collapsed very quickly for all of the products in all countries at the same time (Baldwin and Di Maura, 2020: 17). The global supply chain has deteriorated; only health and food industries and some partial industrial productions have continued their usual activities. According to the OECD report, it has caused a sharp drop in consumption and investment spending by more than 20% since April 2020. The decrease in expenditures is compared to the large decreases in consumption and investment expenditures that occurred after the stock market crash in the financial markets in 1929 in the world economic crisis. The fact that the decrease in expenditures caused a great decrease in world economic growth indicates that the economic stagnation will last long.

The spread rate of the COVID-19 pandemic and the uncertainty of the treatment and end time of this pandemic brought along the uncertainty in the global economy. Uncertainty in financial markets caused a collapse in financial markets. Financial collapse is expected to continue with the global recession (Petro, 2020). Beck (2020) stated that "a long slowdown or stagnation will put pressure on banks' credit portfolios and solvency". According to Mc Kinsey & Company's report in March 2020, quarantines, travel barriers and social distance measures will cause a sharp drop in consumer and business spending, resulting in stagnation, loss of jobs and increased unemployment. He stated that the result of business investment contracts and corporate bankruptcies would put pressure on the banking

and financial system. For example, the European Central bank has lowered interest rates during the pandemic process, and on March 12, Dow Jones faced price drops that have not occurred since 1992. European markets have shrunk by 12%. With the instability in the stock exchanges, as the number of cases increases, the depreciation against the exchange rate has started to increase especially in countries in the emerging market economies.

The first coronavirus case in Turkey was disclosed on March 11. The measures are taken within the scope of social isolation since 11 March 2020 caused uncertainty in the economy. Since the date of the coronavirus occurrence, there has been a continuous increase in the exchange rate. The total number of cases and deaths in Turkey since March 11 is located in Figure 1.

**Figure 1. Total Number of Case and Deaths in Turkey**

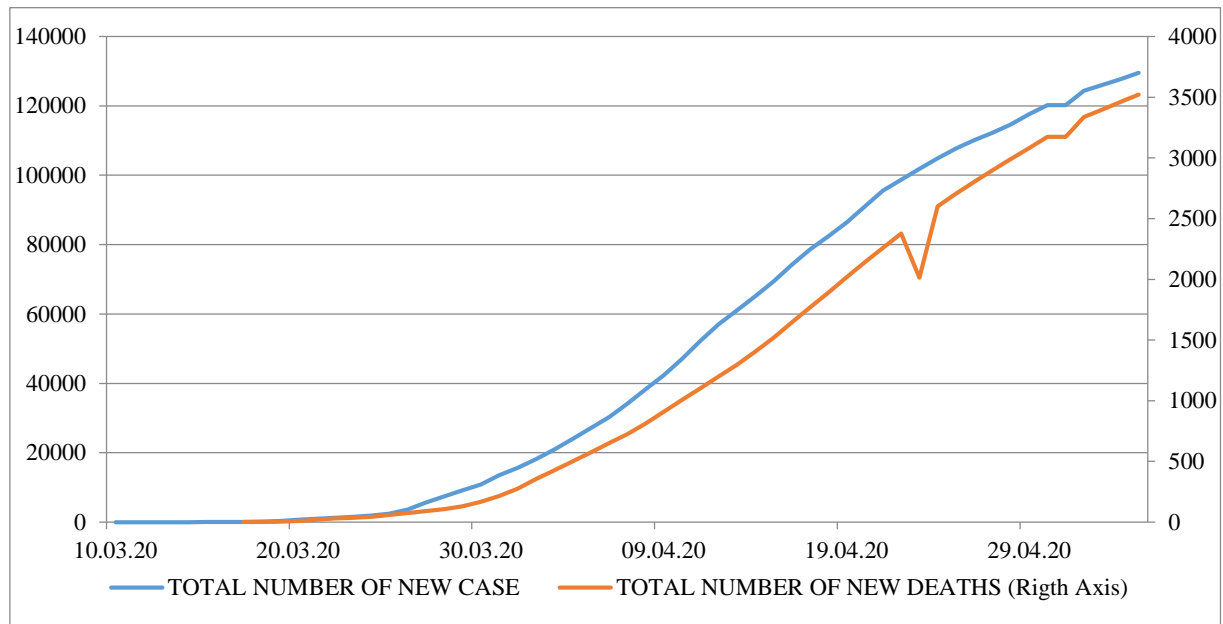

**Data Source: Ministry of Health**

According to the data from the Ministry of Health in Turkey, COVID-19 disease, which started with 1 case on 10 March 2020, reached 129491 cases on 5 May 2020. The number of new cases, which started with 3 people on March 17, reached 3520 on May 5. The total number of cases began to increase rapidly after April 21. Turkey has increased health expenditures in this period, as have other countries. In Turkey, during the pandemic prevention, diagnosis and treatment have been given free of charge ([www.ttb.org.tr](http://www.ttb.org.tr), 2020: 19). Extra fees have also been prevented from hospitalized patients in private hospitals. Turkey has made capital expenditures for the establishment of field hospitals, taking into account the probable conditions.

The pandemic has affected not only public spending but also many macroeconomic indicators such as production, supply chain, trade, consumption, investment, exchange rate and growth. The epidemic process and the uncertainty of the end time of this process have caused the exchange rate to fluctuate. While the number of cases and deaths progressed like this, the fluctuation in exchange rates is given in Figure 2.

**Figure 2. Exchange Rate Fluctuation: USD to TRY (11 March 2020- 5 May 2020)**

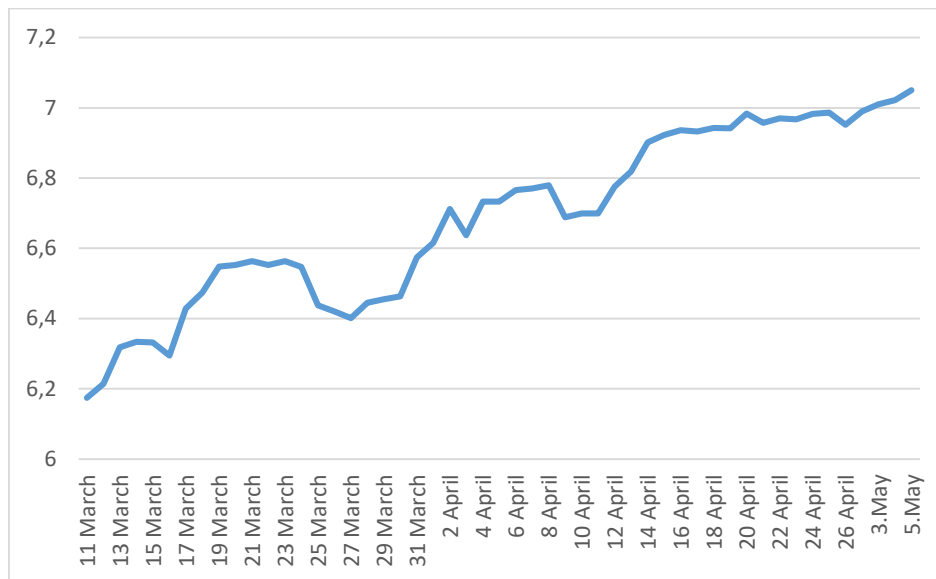

Data Source: [www.tcmb.gov.tr](http://www.tcmb.gov.tr)

The nominal exchange rate against the US dollar has shown a continuous upward trend since 11 March 2020, when the first case was announced. Possible reasons for the change in exchange rates are along with the number of new cases brought by the outbreak, a decrease in country exports due to the increase in foreign trade volume in the global economy, an increase of bankrupt companies, a decrease in employment and increased unemployment fund insurance due to unemployment payments, an increased credit volume and a high risk of non-repayment of loans, a decrease in tourism revenues. Turkey's increasing external debts can also be considered among these reasons. The extent of the problem in external debt payments can be observed with capital outflows. In the report of May 2020 of The Central Bank of the Republic of Turkey (CBRT), it is stated that uncertainty in the global economy, tightening in financial conditions and a decrease in risk appetite have led to portfolio outflows in Turkey and there is an increase in risk premium and options in the same rate as the exchange rates.

Until the week of April 24, people residing abroad sold \$ 2.7 billion of shares and \$ 5.5 billion of bonds. The decline in risk appetite in foreign markets and tourism revenues included in important export items have confronted Turkey with a serious problem (Demiralp, 2020). The increase in the tourist numbers especially in summer was to contribute to the increased trade in the country and to the reduction of current account deficit rates in Turkey that has high a current account deficit. The decline in tourism revenues in the country that normally has increasing tourism mobility as of April has greatly disrupted the tourism sector and affected the related sectors directly and indirectly. In their study for 28 countries, Ali and Çobanoğlu(2020) stated that the travel industry will shrink by 50% in 2020 compared to 2019, which will result in significant job and income losses. In case of a failure to control the outbreak in Turkey, In May, June and July, an average of 30 billion dollars will be lost since the outbreak started (Bahar ve İlal, 2020: 130). Turkey's public expenditure has been increasing, since it is already at risk due to external debt. Apart from reviving the economy during the recession like other countries, Turkey had to increase health expenditures and health investments to protect human health as well. Public expenditures have increased while public revenues have decreased due to the tax policies applied in during this period.

In order to provide liquidity in the market and to support companies, Turkey has put expansionary monetary and fiscal policies into operation during this period. The CBRT has reduced the Central Bank's interest rates to the lowest level. The Ministry of Finance has postponed withholding tax

declarations and value-added tax declarations for 6 months within three months of the pandemic in certain sectors. The value-added tax rates have been reduced to 1% in airline transportation. Accommodation tax has been reduced until November 2020. They have allowed companies to postpone their loan payments and provide additional financing to companies.

In the first months of 2019 until March 2020, the USD currency in Turkey was among the 5.50-6.00 TL band. Since the first occurrence of corona virus cases on Turkey in March 11, 2020, the USD exchange rate has reached the level of 7.00 TL. The reason for this rapid change in currency rate is the number of cases or is it the economic risks that may occur due to circumstances brought about by the possible health risks in Turkey? Exchange rates are affected by many factors, especially in developing countries. In the exchange rate balance where trust is at the forefront, all kinds of developments in the country are effective. Within this scope in this study, the relationship between the COVID-19 disease and exchange rate is analyzed on daily data of 16.03.2020-06.05.2020 periods. In the following part of the study, literature research is carried out and the findings obtained by econometric analysis are interpreted.

## **2. Literature Review**

The rapid spread of the COVID-19 outbreak caused not only health scientists but all scientists to work in this field due to the effects of the pandemic in the world. In this part of the study, the studies on the economic effects of the pandemic are discussed. Global stagnation is experienced due to the COVID-19 outbreak. Most of the work done is about sectors. The contribution of this study to the field is to add an econometric study on the exchange rate, which has not been done yet to the best of our knowledge.

The studies in the literature are primarily examined as the effects of epidemic diseases on the economy, and then the studies on COVID-19 are included. In their study, Bloom and Mahal (1997) examined the relationship between the AIDS epidemic and economic growth for 51 developing and industrial countries. In the study, it was determined that the AIDS epidemic had an insignificant effect on income per capita. Kauffman and Weerepana (2009) studied the effect of the AIDS epidemic on the exchange rate in South Africa. They concluded that the AIDS epidemic negatively affected macroeconomics in Sub-Saharan African countries. Chen et al. (2007) found that the SARS outbreak in Taiwan weakened the Taiwan economy and the tourism industry stock prices decreased. Keogh-Brown and Smith (2008) examined the effect of the SARS outbreak on macroeconomics. In their study, they state that economies affected by the SARS epidemic are less affected based on estimated reports and model estimates. Hoffman et al. (2020) stated in their study that the COVID-19 pandemic increased and complicated the markets of emerging market economies, especially in developing countries. In his study, Kouam (2020) found that the capital flow dynamics during the pandemic increased the negative effects of high credit margins on domestic exchange rates. Fernandes (2020) examined the impact of the COVID-19 crisis on industry and countries. In his study, he stated that in case of normalization in May, the economic impact of the crisis will vary between 3.5% and 6% depending on the country and this effect will change according to the weight of tourism and dependence of countries on foreign trade (Fernandes, 2020: 20). Odhiambo et al. (2020), in their work with Discrete-time Markov Chain analysis, determined that COVID-19 affected all sectors, including agriculture, followed by the tourism, infrastructure and construction sectors. The least affected sector is the manufacturing sector. Bhuiyan et al. (2020) stated that Bangladesh will experience a great economic shock due to COVID-19. He stated that the production and supply were disrupted in the Bangladesh economy, and that they lost money in the export of ready-made clothing and leather, and that large-scale project investments by China were lost and the income distribution inequality increased. In his study, Atay (2020) stated that the destinations whose economy depends on tourism will be affected more by the impact of the epidemic's



economic and social effects compared to other destinations. Kılıç (2020) determined that the decline in world indices also occurred in Borsa İstanbul sector indices. In his study, which he examined with the event study method, he observed that there have been great decreases in the tourism and textile sector since the beginning of the pandemic, and it has increased in the trade sector due to the demand for market and food. Güven (2020), mentioned that during the outbreak in Turkey e-commerce volume increased compared to previous years, especially in health, cleaning and personal care products. He also stated that demand for clothing, accessories and luxury goods decreased in this period.

The aspect that distinguishes this study from other studies is the examination of the relationship between the number of cases and deaths resulting from the outbreak and the exchange rate. As the subject of the research is a new field, different approaches and methods could not be reached in the literature. For this reason, it is thought that the study will make significant contributions to the literature. Especially taking structural fractures into account, policy suggestions about the effect of epidemic diseases on exchange rates bring more realistic results.

### 3. Data and Model

In this section, the hypothesis of “there is a medium and long term relationship between COVID-19 disease and exchange rate.” is tested by the econometric methods with structural breaks in Turkey's economy. In today's age, the dynamics of the country's economy change depending on global developments. In this study, the effect of the COVID-19 outbreak on the economy in general is discussed. In the analysis, the effect of the COVID-19 outbreak on the economy is tested on the exchange rate, since both positive and negative developments in macroeconomic variables find a response in foreign exchange markets. On the other hand, changes in the exchange rate cause changes in the parameters of the country's economy. In this context, the policy proposals are made by analyzing the medium and long term relationship between COVID-19 and the exchange rate.

The study's data set consists of daily data covering the period of 16.03.2020-06.05.2020 for Turkey's economy. The exchange rate used in the analysis (USD/TRY) is included as the dependent variable, while the new cases (New Cases - NC) and new deaths (New Deaths - ND) are included as independent variables. The databases where the dataset is obtained are given in the table below.

**Table 1. Variables and Database**

<i>Variables</i>	<i>Variables Description</i>	<i>Database</i>
USD	Dollar exchange rate	Central Bank of the Republic of The Turkey
NC	Number of new cases	Republic of Turkey Ministry of Health
ND	Number of new death	Republic of Turkey Ministry of Health

The formulation of the model used in the analyses under the determined hypothesis is as follows:

$$USD = \beta_0 + \beta_1 NC_t + \beta_2 ND_t + \varepsilon_t$$

In the first stage of the study, the stationarity of the series was tested with unit root tests, Lee and Strazicich (2003), which allowed two structural breaks. After the stationary test, Hatemi-J (2008) co-integration Test, which allows structural breaks, was conducted to check whether there is a long-term relationship between the variables or not. In the last stage of the analysis, the direction of the relationship between the variables is demonstrated by Hacker-Hatemi-J (2006) Bootstrap causality analysis.

#### 4. Methodology and Analysis Results

In this study, the relationship between the number of new cases and the number of deaths with the exchange rate is analyzed by using the time series method unit root test with structural breaks and co-integration test. In the first stage of the study, in to test the stability of the series, Lee-Strazicich unit root test is used. The reason for using the Lee-Strazicich unit root test is that the specified daily data range is short and it is thought that there are no more breaks than events occurring within the specified date range. Following the unit root test, Hatemi-J (2008) multiple structural breaks co-integration test is used to test the existence of a long-term relationship between variables. In order to determine the direction of the relationship, Hacker and Hatemi-J Bootstrap causality test is applied. Findings from the analysis are interpreted and policy proposals are included below.

##### 4.1. Unit Root Test Results

Time series can be stationary around different deterministic trends in different periods. These differences may arise from structural breaks occurring in the constant term and/or slope. These breaks can be caused by war, natural disasters, peace, policy changes, terrorist events and economic crises. Unit root analysis without taking these structural breaks into account can give misleading results, and as a result of the tests carried out, the series that are actually stationary may emerge as they are not stationary (Yıldırım et al., 2013:83). In the study, Lee- Strazicich (2003) unit root test results with two structural breaks are given. The Lee-Strazicich (2003) unit root test developed by Schmidt and Phillips (1992) is a more advanced version of the structural breaks LM test developed by Lee and Strazicich (1999) (Strazicich and Lee, 2003: 2). In the unit root test, Lee-Strazicich (2003), Model A investigates the existence of two structural breaks in the average of the series, while Model C investigates the existence of two structural breaks in the average and trend of the series. If the absolute value of the obtained test statistics is greater than critical values, the structural root unit hypothesis with refraction is rejected, and if it is smaller, the basic hypothesis is not rejected.

In equations (1) and (2), the formulation for Model A and Model C, respectively, is as follows:

###### Model A

$$\Delta y_t = K + \phi y_{t-1} + \beta t + \theta_1 DU1_t + \theta_1 DU2_t + \sum_{j=1}^k d_j \Delta y_{t-j} + \varepsilon_t \quad (1)$$

###### Model C

$$\Delta y_t = K + \phi y_{t-1} + \beta t + \theta_1 DU1_t + \theta_2 DT1_t + \theta_2 DU2_t + \gamma DT_t + \sum_{j=1}^k d_j \Delta y_{t-j} + \varepsilon_t \quad (2)$$

$$DU_t = \begin{pmatrix} 1 \rightarrow t > TB \\ 0 \rightarrow \text{Diğer} \end{pmatrix} \rightarrow (3)$$

$$DT_t = \begin{pmatrix} t - TB \rightarrow t > TB \\ 0 \rightarrow \text{Diğer} \end{pmatrix} \rightarrow (4)$$

Here,  $\Delta$  represents the first difference operator,  $\varepsilon_t$  is the White Noise with  $\sigma^2$  variance term and  $t = 1, \dots, T$  indicates the time. The term  $\Delta y_{t-j}$  ensures that the error term is white noisy and not consecutively dependent.  $DU_t$  is the dummy variable. The hypotheses of Lee and Strazicich (2003) unit root testing that allow two structural breaks are as follows:

$H_0$ : There is a unit root under structural breaks.

$H_1$ : There is no unit root under structural breaks.

The reason for using the Lee-Strazicich unit root test is that the specified daily data range is short and it is thought that there are no more breaks than events occurring within the specified date range. Lee- Strazicich unit root test results are given in Table 2.

**Table 2. Lee-Strazicich Unit Root Results**

Variables	Model A			Model C		
	t-statistics	First Breaks	Second Breaks	t-statistics	First Breaks	Second Breaks
USD	-3.97 (7)**	22.04.2020	24.04.2020	-5.28 (7)	04.04.2020	15.04.2020
NC	-3.01 (9)	01.04.2020	22.04.2020	-4.94 (1)	28.03.2020	11.04.2020
ND	-2.38 (7)	27.03.2020	19.04.2020	-6.45 (2)**	31.03.2020	21.04.2020
Critical Values	<b>Model A Critical Values</b>			<b>Model C Critical Values</b>		
	-4,07(%1)			-6.93 (%1)		
	-3,56(%5)			-6.17 (%5)		
	-3.29 (%10)			-5.85 (%10)		

*Note:* Values in parentheses show the length of the lag. \*, \*\* and \*\*\* show significance levels of 1%, 5% and 10%, respectively. The critical values are taken from Lee and Strazicich 2003:1084 Table 2.

While the exchange rate, which is included in Table 2, is stable with 5% structural breaks in model A, the number of new deaths is determined stable as 5% in model C. Other variables are unit rooted in level values in both models. In order to determine the cointegration relationship, all variables must be equally stable. The most frequently used method in the literature to stabilize the unit rooted series is to subtract the series from the first degree. In this context, the stationary analysis was made again by the series from the first difference.

**Table 3. Lee-Strazicich Unit Root Test Results (First Difference)**

Variables	Model A			Model C		
	t-statistics	First Break	Second Break	t-statistics	First Break	Second Break
USD	-5.39 (1)*	26.03.2020	11.04.2020	-6.27 (7)***	30.03.2020	09.04.2020
NC	-6.96 (1)*	10.04.2020	12.04.2020	-7.83 (1)*	30.03.2020	10.04.2020
ND	-6.45 (0)*	26.03.2020	28.03.2020	-6.40(2)**	30.03.2020	04.03.2020
Critical Values	<b>Model A Critical Values</b>			<b>Model C Critical Values</b>		
	-4,07(%1)			-7.19 (%1)		
	-3,56(%5)			-6.31 (%5)		
	-3.29 (%10)			-5.89 (%10)		

*Note:* Values in parentheses show the length of the lag. \*, \*\* and \*\*\* show significance levels of 1%, 5% and 10%, respectively. The critical values are taken from Lee and Strazicich 2003:1084 Table 2.

In Table 3, when the subtraction of the series from the first difference is taken into account, it is seen that the test statistic values of all variables are at 1% significance level in Model A in absolute value, in Model C the exchange rate and the number of new deaths are 5% and the number of new cases is greater than the critical values with 1%, therefore it was concluded that the series were stationary with structural breaks. During the breaks, it is observed that significant breaks occurred in the specified dates. The developments experienced on these dates can be summarized as follows;

The highest number of cases since March 11 was recorded on the date 26.03.2020. On 30.03.2020, the "We Are Enough For Us" aid and solidarity campaign were launched. A two-day curfew was declared on 10.04.2020. After examining the stationarity test of the series and breaking dates,

Hatemi-J (2008) cointegration test is used to test the existence of a long-term relationship between variables.

#### 4.2. Hatemi-J Co-integration Test

In unit root tests, it is concluded that if the series contains the unit root, it is not stationary, and if the non-stationary series do not have a co-integration relationship, it would be wrong to talk about the existence of a meaningful economic relationship between the variables (Harris and Sollis, 2003: 41). The Hatemi-J Cointegration Test, which allows structural breaks, is used to analyse whether variables act together in the long term. Hatemi-J (2008) in his cointegration test, previously developed by Gregory and Hansen (1996) allowing a single structural break, applied the test in a way that allows two structural breaks. Hatemi –J (2008), the formulation of the two structural breaks equations that takes into account both constant and slope coefficients is as follows:

$$y_t = \alpha_0 + \alpha_1 D_{1t} + \alpha_2 D_{2t} + \beta'_0 x_t + \beta'_1 D_{1t} x_t + \beta'_2 D_{2t} x_t + u_t \quad (5)$$

While  $\alpha_0$  in the equation shows the constant term before structural changes,  $\alpha_1$  indicates the first structural change,  $\alpha_2$  indicates the change in the constant term due to the second structural breaks; While  $\beta_0$  indicates the slope parameter before structural changes,  $\beta_1$  indicates the effect of the first structural change on the slope, and the parameter  $\beta_2$  indicates the effect of the second structural change.  $y_t$  is the dependent variable and  $x_t$  is the independent variable vector.

In the model, if  $t > [n\tau_1]$  then  $D_{1t} = 1$ , if not, then  $D_{1t} = 0$ ; if  $t > [n\tau_2]$  then  $D_{2t} = 1$ , if not, then  $D_{2t} = 0$  defined as dummy variables. The terms  $\tau_1$  and  $\tau_2$  refer to unknown indicators, whose values range from 0 to 1, and that indicate structural fraction periods. “ $\tau_1 \in (0,1)$  and  $\tau_2 \in (0,1)$  signifying the relative timing of the regime change point and the bracket denotes the integer part, with unknown parameters” (Hatemi- J, 2008: 499). In the Hatemi-J test, ADF\*,  $Z_t$  and  $Z_a$  test statistics are used to test the basic hypothesis showing that there is no co-integration relationship between variables (Yılancı and Öztürk: 2010: 267). The findings obtained from the Hatemi-J co-integration test are given in Table 4.

**Table 4. Hatemi-J Co-integration Test Results**

ADF*		$Z_t$		$Z_a$	
Test Statistics	Time Breaks	Test Statistics	Time Breaks	Test Statistics	Time Breaks
-6.46(0)**	25.03.2020 10.04.2020	-6.53	26.03.2020 10.04.2020	-45.30	26.03.2020 10.04.2020
Critical Values		Critical Values		Critical Values	
1%	5%	1%	5%	1%	5%
-6.92	-6.45	-7.88	-7.35	-99.45	-83.64

*Note: Critical values are taken from the Hatemi-J (2008) study. Values in the parenthesis indicate the lag length. The number of lags of the model was calculated as 10 according to the formula of Schwert (1989).*

As in the unit root tests, the Hatemi-J co-integration test, which allows two structural breaks, is used considering the short intervals of the analysis and the number of breaks in the specified dates. According to the results of the Hatemi-J structural breaks co-integration test results, it can be seen that the ADF test statistic is higher than the Hatemi-J (2008) critical values at a 5% significance level as seen in Table 4. However, in the  $Z_t$  and  $Z_a$  test statistics, the existence of a co-integration relationship could

not be revealed. According to the ADF test statistics, the hypothesis that of medium and long-term co-integration exist between the variables in Turkey is accepted.

✓ According to ADF test statistics, the periods during the breaks that occurred are examined, which corresponds to the period when many important economic statistics for the markets were announced on 25.03.2020. These statistics include the CBRT's economic orientation statistics for March, the real sector confidence index, the capacity utilization rate of the manufacturing industry for March, electricity and natural gas price statistics for July-December 2019 and sectoral confidence indices for March. It is estimated that the changes in all these economic data will cause significant breaks in the markets.

✓ 10.04.2020 is the first time that the curfew was declared since 11 March 2020, when the first coronavirus case was detected, and it can be interpreted as an important breaking date in terms of both the fight against the virus and the confidence perception of the markets.

## **5. Conclusion**

The COVID-19 pandemic started in China and soon affected the whole world. Turkey has been faced with the first new case on March 11, 2020, and to minimize the impact of the pandemic has begun to take both health and economic measures. Social distance measures and isolation are the first measures taken by Turkey against the pandemic. This measure has impacted not only health, but also social and economic life.

In this study, the impacts of the pandemic on exchange rate in Turkey's economy and the relationship between the COVID-19 outbreak and the exchange rate have been discussed by using the daily data from 11.03.2020, when the first COVID-19 case was detected according to the official records, to 06.05.2020. In this context, as dependent variables, the effect of the number of cases and the number of deaths on the exchange rate has been discussed. In the first phase of the analysis, the Lee-Strazicich unit root test, which allowed two structural breaks, was performed. As a result of the unit root test, it was concluded that the series are stationary at the I (I) level. The existence of a long-term relationship between variables was examined with the Hatemi-J Cointegration test, which allows two structural breaks. According to the results of the analysis, it was determined that there is a long-term relationship between the variables.

We can say that the reason for the increase in the exchange rate in Turkey from the date of the first COVID-19 case is the possibility of the negative consequences of the policies of the country's economy during the pandemic and the economic uncertainty. Turkey has increased its spending on health care during this breakout to reduce the number of new cases and the number of deaths. With the increase in budget expenditures, postponement of tax revenues, decrease in revenues with decreasing production, decrease in tourism revenues, shrinkage in trade volume, etc. changes occurring in many economic variables cause the exchange rate to rise in Turkey. In addition, the increase in the exchange rate affects expectations negatively.

When the results obtained from the analysis are compared with the literature, it is supported that, as in many studies, COVID-19 causes important results on the economy due to its global effects. For this reason, it can be said that economic policy makers and private sector should constantly develop an alternative plan in the face of major developments such as the global pandemic. During these periods, reserves should be kept strong against foreign currency risk. The study analyzed the relationship between COVID-19 virus and exchange rate, and it is suggested that researchers should analyze the effects of both COVID-19 and different global outbreaks on the economy with different macroeconomic variables in the future. In addition, work has only been carried out in Turkey's economy. It is also recommended that new researchers should analyze the effects of the COVID-19 and develop solutions by conducting analysis through different country groups.

**References**

- Ali, F., Çobanoğlu, C. (2020). Global Tourism Industry May Shrink By More Than 50% Due To The Pandemic, 09.07.2020, <https://the-conversation.com/global-tourism-industry-may-shrink-by-more-than-50-due-to-the-pandemic-134306>.
- Atay, L. (2020). Covid-19 Salgını ve Turizme Etkileri, *Seyahat ve Otel İşletmeciliği Dergisi*, 17(1): 168-172.
- Avishai, B. (2020). The Pandemic Isn't a Black Swan but a Portent of a More Fragile Global System, 01.01.2020, <https://www.newyorker.com/news/daily-comment/the-pandemic-isnt-a-black-swan-but-a-portent-of-a-more-fragile-global-system>
- Bahar, O., İlal, N. Ç. (2020). Coronavirüsün (Covid-19) Turizm Sektörü Üzerindeki Ekonomik Etkileri, *International Journal of Social Sciences and Education Research*, 6(1): 125-139.
- Baldwin, R., di Mauro, B.W. (eds). (2020). *Economics in the Time of COVID -19*, A VoxEU.org Book, Centre for Economic Policy Research, London.
- Barua, S. (2020), *Understanding Coronanomics: The Economic Implications Of The Coronavirus (COVID-19) Pandemic*, 29.07.2020, <https://mpira.ub.uni-muenchen.de/99693/>
- Beck, T. (2020). "Finance in The Times of Coronavirus" (Ed. In Baldwin, R. And Di Mauro, B.W.), *Economics in the Time of COVID – 19*, A VoxEU.org Book, Centre for Economic Policy Research, London.
- Bloom, D. E., Mahal, A. S. (1997). Does the AIDS Epidemic Threaten Economic Growth?, *Journal of Econometrics*, 77: 105-124.
- Chen, M. H., Jang, S. C., Kim, W. G. (2007). The Impact of the SARS Outbreak on Taiwanese Hotel Stock Performance: An Event-Study Approach, *Hospitality Management*, 26: 200–212.
- Demiralp, S. (2020). Dolar/TL kuru rekor kırdı: Türkiye dış borçlarını nasıl geri ödeyecek?, 06.07.2020, <https://t24.com.tr/haber/dolar-tl-kuru-rekor-kirdi-turkiye-dis-borclarini-nasil-geri-odeyecek,877290>
- Economic Forecast Summary, 07.07.2020. <http://www.oecd.org/economy/turkey-economic-snapshot/>
- Eichengreen, B. (2020). Coronanomics 101: Which Policy Tools Will Contain The Economic Threat Of COVID-19?, 14.04.2020, <https://www.weforum.org/agenda/2020/03/coronavirus-economics/>
- Fernandes, N. (2020). Economic Effects Of Coronavirus Outbreak (COVID-19) On The World Economy 13 March, 29.07.2020, [https://papers.ssrn.com/sol3/papers.cfm?abstract\\_id=3557504](https://papers.ssrn.com/sol3/papers.cfm?abstract_id=3557504)
- Finansal İstikrar Raporu (2020). T.C Merkez Bankası, 29.07.2020, <https://www.tcmb.gov.tr/wps/wcm/connect/tr/tcmb+tr/main+menu/yayinlar/raporlar/finansal+istikrar+raporu/20/sayi+30>
- GİTHUB. (2020). Data on Covid-19, 05.05.2020, <https://github.com/owid/covid-19-data/tree/master/public/data>
- Gregory, A. W. and Hansen, B. E. (1996). Residual-Based Tests for Cointegration in Models With Regime Shifts, *Journal of Econometrics*, 70(1): 99-126.
- Güven, H. (2020). Covid-19 Pandemik Krizi Sürecinde E-Ticarette Meydana Gelen Değişimler, *Avrasya Sosyal Ve Ekonomi Araştırmaları Dergisi (ASEAD)*, 7(2): 251-268.
- Hacker, R. S., Hatemi- J, A. (2006). Tests for Causality Between Integrated Variables Using Asymptotic and Bootstrap Distributions: Theory and Application, *Applied Economics*, 38: 1489-1500.
- Harris, R, Sollis, R. (2003). *Applied Time Series Modelling and Forecasting*. John Wiley & Sons Ltd, England.
- Hatemi- J, A. (2008). Tests for Cointegration With Two Unknown Regime Shifts With An Application to Financial Market Integration, *Empirical Economics*, 35(3): 497-505.

*The Effect of the Pandemic on Exchange Rates: An application on Turkey*

Hatemi-j, A., Hacker, R. S. (2006), Tests for Causality Between Integrated Variables Using Asymptotic and Bootstrap Distributions: Theory and Application, Applied Economics, 1-19.

Hofmann, B., Shim, I. and Shin, H.S. (2020), *Emerging Market Economy Exchange Rates And Local Currency Bond Markets Amid The Covid-19 Pandemic*, BIS Bulletin, No. 5, 7 April.

Hükümetlerin Büyük Sınavı: 19 Ülkede COVID-19 Destek Paketleri, EY Türkiye Kamu Sektörü Danışmanlık Hizmetleri Ankara, 300.03.2020. [https://www.ey.com/Publication/vwLUAssets/EY\\_19-ulkede-COVID-19-destek-paketleri/\\$File/EY%20Türkiye\\_Hükümetlerin%20Büyük%20Sınavı%20%2019%20Ülkede%20COVID-19%20Destek%20Paketleri.pdf](https://www.ey.com/Publication/vwLUAssets/EY_19-ulkede-COVID-19-destek-paketleri/$File/EY%20Türkiye_Hükümetlerin%20Büyük%20Sınavı%20%2019%20Ülkede%20COVID-19%20Destek%20Paketleri.pdf)

Keogh-Brown, M. R. and Smith, R. D. (2008). The Economic Impact Of SARS: How Does The Reality Match The Predictions? Health Policy, 88(1): 110-120.

Israfil Bhuiyan ,A.K.M, Sakib, N. Pakpour, A. K. , Griffiths, M. D. and Mamun, M. A. (2020), COVID-19-Related Suicides in Bangladesh Due to Lockdown and Economic Factors: Case Study Evidence from Media Reports, International Journal of Mental Health and Addiction.

Kauffman, K., Weerapana, A. (2006). The Impact Of AIDS-Related News On Exchange Rates In South Africa, Economic Development And Cultural Change, 54(2): 349-368.

Kılıç, Y. (2020). Borsa İstanbul'da COVID- 19 (Koronavirüs) Etkisi, Journal of Emerging Economies and Policy, 5(1): 66-77.

Kouma, H. (2020). Assessing the Economic and Financial Fallout from COVID-19; Implications for Macroprudential Policy, 05.07.2020, [https://papers.ssrn.com/sol3/papers.cfm?abstract\\_id=3603625](https://papers.ssrn.com/sol3/papers.cfm?abstract_id=3603625)

Lee, J., Strazicich, M. C. (2003). Minimum Lagrange Multiplier Unit Root Test with Two Structural Breaks, The Review of Economics and Statistics, (85): 1082-1089.

McKinsey & Company. Current Perspectives On The Coronavirus Outbreak. Briefing Note, 16.03.2020, <https://kam.co.ke/kam/wp-content/uploads/2020/03/COVID-19-Briefing-note-March-16-2020-final-1.pdf>

Odhiambo,J., Weke,P., Ngare, P. (2020). Modeling Kenyan Economic Impact of Corona Virus in Kenya Using Discrete-Time Markov Chains, Journal of Finance and Economics, 8(2): 80-85.

Özatay, F., Sak., Ö. (2020), *COVID-19'un Ekonomik Sonuçlarını Yönetebilmek İçin Ne Yapılabilir?*, Türkiye Ekonomileri Araştırma Vakfı.İstanbul.

Petro, G. (2020). The Coronavirus Tsunami: What's To Come For U.S. Retail. Forbes, 05.07.2020, <https://www.forbes.com/sites/gregpetro/2020/03/20/the-coronavirus-tsunami-whats-to-come-for-us-retail/#1276cd2d609d>

Yamamoto, T. (1995). Statistical Inference in Vector Autoregressions with Possibly Integrated Process, Journal of Econometrics, 66: 225-250.

Yılcı, V. , Öztürk, Z. A. (2010). Türkiye ile En Büyük Beş Ticaret Ortağının Hisse Senedi Piyasaları Arasındaki Entegrasyon İlişkisinin Analizi: Yapısal Kırılmalı Birim Kök ve Eşbütünlük Analizi, Erciyes Üniversitesi İktisadi ve İdari Bilimler Fakültesi Dergisi, 36: 261-279.

Yıldırım, K., Mercan, M., Kostakoğlu, S. F. (2013). Satın Alma Gücü Paritesinin Test Edilmesi: Zaman Serisi ve Panel Veri Analizi, Eskişehir Osmangazi Üniversitesi İİBF Dergisi, 8(3): 75-95.

**ERZURUM'DA CUMHURİYET BAYRAMI KUTLAMALARI (1938-1944)**Tekin İDEM<sup>1</sup>*Makale İlk Gönderim Tarihi / Recieved (First): 28.07.2021**Makale Kabul Tarihi / Accepted: 16.09.2021***Özet**

Bayramlar, toplumların birlik ve beraberlik duygusunu pekiştiren sevinçli günler olup, ortak değerlerin gelecek nesillere aktarılmasında başat rol oynamışlardır. Türk tarihinde de toplumu ortak payda da birleştiren bayramların, törenlerin ve anma günlerinin özel bir yeri vardır. Osmanlı Devleti'nde Milli Bayram kutlama düşüncesi, ilk kez İkinci Meşrutiyet döneminde olmuştur. Osmanlı Devleti'nin yıkılmasından sonra Osmanlı'nın mirasçısı sayılan Cumhuriyet Türkiye'sinde de milli bayram kutlama geleneği devam etmiştir. Bu amaçla 1924 yılında çıkarılan bir genelge ile Cumhuriyet'in ilan edildiği 29 Ekim gününün milli bayram olarak kutlanması kabul edilmiştir. Ülke genelinde yapılacak olan bayram kutlamalarının düzenli bir şekilde yürütülmesini sağlamak amacıyla Cumhuriyet Halk Partisi Genel Sekreterliği tarafından vilayetlere talimatlar gönderilmiştir. Bu talimatlar doğrultusunda her vilayette komiteler kurulmuş ve bayram hazırlıkları bu komiteler tarafından titizlikle yürütülmüştür. Cumhuriyet Bayramı törenlerinin temel amacı, halka yeni rejimin benimsetilmesi ve halk ile devlet arasında bütünleşmenin sağlanması olmuştur. Bu amaçla bayram törenlerinde balo, şiir, söylev ve konferanslara yer verilmiştir. Bu çalışmada 1938-1944 yılları arasında Erzurum'da yapılan Cumhuriyet Bayramı kutlamaları ele alınmıştır. Çalışmada, Cumhurbaşkanlığı Devlet Arşivleri'nde yer alan belgelerden hareketle ve yerel basın da temel alınarak bayram törenlerinin muhtevisiyatını ve Erzurum halkı için önemini belirlemek amaçlanmıştır. Erzurum'da Cumhuriyet Bayramlarının gerek Atatürk dönemi gerekse sonrasında coşkuyla kutlandığı ve bu coşkuyla geleneğin/bu coşkulu geleneğin günümüze kadar devam ettiği sonucuna ulaşılmıştır.

**Anahtar Kelimeler:** Erzurum, Cumhuriyet Bayramı, Cumhuriyet Halk Partisi, Kutlama.

**THE CELEBRATIONS OF REPUBLIC DAY IN ERZURUM (1938-1944)****Abstract**

Holidays are joyful days that reinforce the sense of unity and solidarity of societies and have played a major role in the transfer of common values to future generations. Holidays, ceremonies and commemoration days have a special place in Turkish history, which unites society on a common ground. The idea of celebrating the National Day in the Ottoman Empire was for the first time during the Second Constitutional Monarchy. After the collapse of the Ottoman Empire, on Ottoman balance in the republic of Turkey established the national holiday celebrations continued in the tradition left over from Ottoman Turkey. For this purpose, with a circular issued in 1924, it was accepted that October 29, when the Republic was declared, be celebrated as a national holiday. The General Secretariat of the Republican People's Party sent instructions to the provinces in order to ensure that the national holiday celebrations were carried out regularly. In line with these instructions, committees were established in each province and the preparations for the holiday were meticulously carried out by these committees. The main purpose of the Republic Day ceremonies was to have the people adopt the new regime and to ensure integration between the people and the state. For this purpose, balls, poems, speeches and conferences were included in the feast ceremonies. The aim of this study is; How the Republic Day ceremonies were held in Erzurum between 1938-1944, who attended and the content of the programs implemented in the ceremonies were examined in the light of the documents in the Prime Ministry Republic Archive.

**Keywords:** Erzurum, Republic Day, The Republican People's Party, Celebration.

<sup>1</sup> Dr. Öğr. Üyesi, Batman Üniversitesi, Fen Edebiyat Fakültesi, Tarih Bölümü, [tekin.idem@batman.edu.tr](mailto:tekin.idem@batman.edu.tr), ORCID: 0000-0001-6374-9762.



## 1. Giriş

Toplumların tarihi seyri içinde önemli gördükleri bazı özel günleri bulunmaktadır. Bu özel günler arasında yer alan bayramlar (Aydın, 2019: 1328), toplumların dinî veya millî açıdan önemli gördükleri özel günlerin anılması ve kutlanmasıdır. Bayram “bezrem/bezrâm, beyrem” veya Arapça’da tekrar dönmek anlamına gelen “iyd” kökünden türetilerek (Erdem, 1992, s.263), âdet halini alan sevinç ve keder veya bir araya toplanma günü anlamına gelmektedir (Taş, 2002: 656).

Kutlama ve anma boyutuyla bayram günleri yapıldığı ülkenin yönetim biçiminin demokratik, otoriter veya totaliter oluşuna göre şekillenmekte, törene verilen önem rejimle halkın kaynaşmasını sağlamada bir araç olarak kullanılmaktadır (Aydın, vd. 2016a, s. 92). Ayrıca toplumsal dayanışma ve düzeni sağlamada ve sürdürmede, milli karakteri güçlendirmede ve halkın eğitilmesinde de törenlerin önemli bir yeri vardır (Doğaner, 2007: 119).

Bayram kelimesine ilk kez Kaşgarlı Mahmûd’un 11. asırda yazdığı *Divan-ı Lügat-it Türk* adlı eserinde rastlanır (Başkaya ve Yılmaz, 2018, s. 3202). Kaşgarlı, kelimenin aslının “bedhrem” olduğunu, bu kelimeyi Oğuzların “beyrem” şekline çevirdiklerini belirtir (Koca, 2002: 79). Yine Kaşgarlı’ya göre bayram, “sevinç ve eğlenme günü” demektir (Gümüştalan, 2016: 1277). Türklerin, islamiyete geçişiyle beraber ulusal manada bayramların yerini dini bayramların elzem olarak ele aldıklarını ifade etmek gerekir. Osmanlı Devleti’nde ise bu bayramlar tatil günleri olarak da değerlendirilmiştir. Ancak II. Meşrutiyet’e kadar Osmanlı Devleti’nde resmi bayram olgusuna rastlanılmadığını ifade etmek en doğrusudur. Resmi bayram kavramsalı daha çok padişahın tahta çıkışı olarak tanımlanmıştır (İlyas, 2018: 203).

Osmanlı Devleti’nde millî bayram düşüncesi doğrultusunda ortaya çıkmış olan bu nitelikteki ilk kutlamalar, II. Meşrutiyet döneminde gerçekleştirilmiştir (Çanak, 2013: 3). İlk olarak Meclis’e milli bir bayram olarak kabul edilmesi için götürülen teklif, Osmanlı Devleti’nin kuruluş gününün kutlanması ile ilgili olmuştur. İzmit Mebusu Ahmet Müfit Bey, Osmanlı Beyliği’nin istiklalini ilan ettiği 27 Ocak 1299 (4 Kanunu Sani 1299) gününün, “*İstiklal-i Osmanî günü*” adıyla milli bayram olarak kabul edilmesine dair takrir sunmuştur (TBMM, 1982: 319.). Bu takrir, 26 Ocak 1909 (13 Kanunu Sani 1909) günü görüşülmeye başlanmıştır. Meclis’te bu takrir üzerine müzakereler devam ederken söz alan İstanbul milletvekili Hüseyin Cahit Yalçın, milli bayram kutlamak için bir gün belirlenecekse, bunun II. Meşrutiyet’in ilan günü olan 10 Temmuz (23 Temmuz) olması gerektiğini dile getirmiştir. Gündeme alınan bu teklif Layiha Encümeni’ne havale edilmiştir (TBMM, 1982a: 319-323). Encümeni kararı ile Mebusan Meclisi, Encümen kararı ile 1 Haziran 1909 tarihinde 23 Temmuz 1908 gününün “millî bayram” olarak kutlanmasını kabul etmiştir (TBMM, 1982b: 87). Daha sonra bu karar Sadrazam Hüseyin Hilmi Paşa’ya sunulmuş ve Sadrazam 3 Temmuz 1909’da (20 Haziran 1325) yayınladığı emirde/bir emirle 23 Temmuz gününün millî bayram olarak kabul edilmesi için kanun yapılması hususunu belirtmiştir. Osmanlı Mebusan Meclisi, 5 Temmuz 1909 tarihli oturumunda bir maddelik “*her sene 10 Temmuz tarihinin ayad-ı resmîye-i Osmaniyeden addine dair*” kanun ile 10 Temmuz gününü millî bayram olarak ilan etmiştir. Bu gün resmî tatil olarak kabul edilmiş ve “iyd-i ekber” olarak kutlanması gelenek haline getirilmiştir (TBMM, 1982c: 187). Başlangıçta Hürriyet Bayramı olarak anılan bu bayram, halkın geniş katılımıyla kutlanırken, Birinci Dünya Savaşı sırasında ve Millî Mücadele döneminde ülkenin işgal altında olması hasebiyle 1919-1920 yıllarında kutlanamamıştır (Aydın, vd. 2016b: 271-272).

Osmanlı Devleti’nde II. Meşrutiyet döneminde ortaya çıkan millî bayram kutlama geleneği, TBMM açıldıktan sonra ülkede devam etmiştir. Bir başka ifadeyle, TBMM’nin açılmasıyla beraber ulus-devlet sembollerinden biri olan millî bayram geleneği de şekillenmeye başlanmıştır. Hiç şüphesiz millî bayram kutlamaları arasında en önemlilerinden biri de Cumhuriyet’in ilanının yıl dönümü olmuştur (Çoban, 2019: 165).

29 Ekim gününün Cumhuriyet'in ilanının yıl dönümü olması sebebiyle, Milli Bayram olarak kutlanması için Hariciye Vekâleti'nce düzenlenen teklif, hükümet tarafından 8 Şubat 1925 tarihinde Meclis'e sevk edilmiştir (Öztürk, 2015, s. 586). Kanun teklifi Layiha Encümeni'nde incelenmiş, 19 Nisan 1925'te de Meclis Genel Kurulu'nda müzakere edilmiştir. Aynı gün TBMM'de 4 maddelik<sup>2</sup> kanunla ilgili olarak yapılan müzakereler sonucunda oy çoğunluğuyla 29 Ekim günü millî bayram kabul edilmiştir (TBMM, 1976: 164-165). 23 Nisan 1925'te ise 29 Ekim'in milli bayram olarak kabul edilmesi hakkındaki kanun, *Resmî Gazete*'de yayımlanarak yürürlüğe girmiştir (23 Nisan 1925 Tarih ve 96 Sayılı Resmî Gazete: 129). İlgili kanun kapsamında Cumhuriyet Bayramı ilk defa yurt içinde hükümet tarafından; yurtdışında ise elçiler, maslahatgözarlar, şebenderler ve şebender vekilleri öncülüğünde milli bir bayram olarak kutlanmaya başlanmıştır (BCA, 30.18.11.12.62.13; BCA, 30.18.11.12.75: 6; Karakuzu ve Namal, 2016: 495).

1925 yılından itibaren millî bayram olarak kutlanmaya başlanan Cumhuriyet Bayramı için yapılan hazırlık ve törenlerin 1933 yılına kadar hemen hemen aynı program çerçevesinde yürütülmüştür (Şeneken, 2009: 10). Belirlenen program tüm vilayetlere de bildirilmiş, vilayetlerde de Cumhuriyet Bayramı coşkulu bir şekilde kutlanmıştır. Bayram kutlama törenlerine basın da ilgisi büyük olmuştur. Basında, genellikle kutlamaların büyük bir sevinç içinde yapıldığı ve ayrıca halkın katılımının yoğunluğu vurgulanmıştır. Bayram dolayısıyla tüm özel ve resmi kuruluşların bayraklarla donatıldığından ve önemli açılışların bayram gününe denk getirildiğinden bahsedilerek Cumhuriyet'in faziletini ve Cumhuriyet Bayramı'nın değerini anlatan yazılara yer verilmiştir (İleri, 2015: 141).

1933 yılı Cumhuriyet'in ilanının onuncu yılı olması hasebiyle özel bir öneme sahiptir. "Onuncu Yıl Marşı" da bunun bir ürünüdür (Üzen, 2012: 314). Bu doğrultuda, Cumhuriyet Bayramı'nın onuncu yıldönümünü kutlama hazırlıklarını yürütme işini, hükümet bizzat üzerine almıştır (Alparslan, 2017: 98). Bu konuda, ilk olarak yurt genelinde yapılacak olan bayram kutlamalarının düzenli bir şekilde yürütülmesini sağlamak amacıyla Giresun mebusu Hakkı Tarık Bey ve dört arkadaşı tarafından 9 Haziran 1933 tarihinde Meclis'e "*Cumhuriyetin İlanının 10. Yıl Dönümünü Kutlama Hakkında*" kanun teklifi verilmiştir. Meclis Genel Kurulu'nda yapılan oylamada kanun teklifi 165 oy ile kabul edilmiş (TBMM, 1933: 185-186) ve 26 Haziran 1933'te *Resmî Gazete*'de yayımlanarak yürürlüğe girmiştir (26 Haziran 1933 tarih ve 2437 Sayılı Resmî Gazete: 1). Aynı zamanda Atatürk'ün 10. Yıl Nutku tüm gazetelerde tam metin olarak neşredilmiştir (Alparslan, 2015: 831). Cumhuriyet bayramı kutlamalarının, çerçevesi iyi belirlenmiş bir düzen içinde yürütülmesi ve bütün ülkede ortak bir bilinç ile kutlanması için 27 Mayıs 1935 tarihinde (Şavkılı, 2019: 202-203) "Ulusal Bayram ve Genel Tatiller Kanunu" kabul edilmiştir (27 Mayıs 1935 Tarih ve 5262 Sayılı Resmî Gazete). Bu kanunla birlikte daha evvel Meşrutiyet'in ilan günü olan Hürriyet Bayramı ile Saltanatın kaldırılış günü olan Hâkimiyet Bayramı kutlanmasına son verilmiştir. Cumhuriyet'in ilan edildiği gün olan 29 Ekim "ulusal bayram" olarak ilan edilmiş ve devlet adına yalnız o gün tören yapılması karara bağlanmıştır (Demir, 2015: 41).

Cumhuriyet'in ilk yıllarında yapılan Cumhuriyet Bayramı kutlamalarında, parçalanmış ve yağmalanmış bir devletin enkazından genç Türkiye Cumhuriyeti'nin kurulduğu, vatanın bağımsızlığı, milletin istiklalinin sağlandığı vurgusu yapılmıştır. Bu bağlamda bayram kutlamalarıyla; halka yeni rejimi benimsetmek, rejimin anlaşılmasını sağlamak ve rejimin meşruiyetini kabul ettirmek hedeflenmiştir (Bolat, Ankara, 2012: 96).

---

<sup>2</sup> **Madde 1-** Türkiye dâhil ve haricinde devlet namına yapılacak milli bayram merasimi Cumhuriyet'in ilan edildiği 29 Teşrinievvel günü icra edilir.

**Madde 2-** İşbu milli merasiminin tarzı icrası ile sair bayramlarda icra olunacak merasimin tarzı İcra vekilleri Heyetince tayin olunur.

**Madde 3-** Bu kanun neşri tarihinden muteberdir.

**Madde 4-** Bu kanunun icrasına bakanlar kurulu memurdur.

## 2. 1938 Yılı Cumhuriyet Bayramı Kutlamaları

Cumhuriyet'in 15. yıl kutlamaları bütün yurttaki gibi Erzurum ve çevresinde de aynı sevinç ve coşkuyla kutlanmıştır. 1935'ten itibaren Cumhuriyet Bayramı için yapılan hazırlıklarda 10. yıl kutlamaları örnek alınmıştır. Erzurum'da 15. yıl kutlamalarına da çok önem verildiği hazırlıkların aylar öncesinden başlatılmasından anlaşılmaktadır.

Erzurum valisi ve CHP Erzurum İl Başkanı Haşim İşcan tarafından CHP Genel Sekreterliği'ne 23.9.1938 tarihinde gönderilen raporda Cumhuriyet'in 15. yıl dönümünü kutlamak üzere 20 Temmuz 1938 gün ve 1218 sayılı kararname uyarınca CHP Başkanlığı'nın riyaseti altında bir komisyon teşkil etmiş ve bu komisyonda ayrıca kutlama töreni için yardımcı komiteler kurulmuştur. Komiteler, şehrin aydınlatma ve süsleme kolu, tak kolu, neşriyat ve kürsüler kolu, bale kolu ve sarfiyat komisyonu şeklinde ayrılarak, yapılacak kutlamalar için hazırlıklara başladıklarını bildirmiştir (BCA, 490.1.0.0.1144.13.1., s. 10). Ayrıca Erzurum'da yapılacak bayram kutlama masrafları için CHP Erzurum İl Yönetim Kurulu bütçesine 1500 lira, vilayet hususi idare bütçesine 3000 bin lira ve belediye bütçesine de 350 lira ayrılmıştır (BCA, 490.1.0.0.1144.13.1.: 11-13).

Erzurum'un yerel basın gazetelerinden *Doğu*'ya göre Cumhuriyet'in 15. yıl dönümü için şehirde büyük hazırlıklar yapılmış; tüm resmi ve özel daireler, Cumhuriyet Halk Partisi ocakları, bankalar, ticarethaneler, evler ve dükkanlar bayraklar ve kırmızı kurdelelerle süslenmiştir. Belediye Kültür Parkı önünde, Vilayet Konağı yanında, Cumhuriyet Caddesi üzerinde, Kolordu, Postahane, Tayyare, Ticaret Odası, İş Bankası, Ziraat Bankası, Devlet Demiryolları, İnhisarlar Odası ile lise önlerinde taklar kurulmuştur. Cumhuriyet Caddesi baştan başa kırmızı zemin üzerine beyaz harflerle vecizeler yazılı bantlar asılmış, cadde ile Kültür Park'ta direkler üzerinde aydınlatma çanakları yapılmış ve geceleyin bayrağı aydınlatmak için saat kulesinin üst kısmına projektörler yerleştirilmiştir (*Doğu Gazetesi*, 28 Ekim 1938: 1). 28 Ekim öğleden sonra başlayarak 30 Ekim 1938 tarihinde saat 24.00'e kadar devam edecek olan Cumhuriyet'in 15. yıl dönümü kutlama programı *Doğu* gazetesinde halka duyurulmuştur:

28 Birinci Teşrin 1938 Cuma günü yapılacak tören için cuma günü öğleden sonra daireler, Belediye, Özel idareler, Cumhuriyet Halk Partisi ve Ocaklar, bankalar, ticarethaneler, evler ve dükkanların bayraklar, kırmızı ve beyaz kurdeleler ve halılarla süslenmesi kararlaştırılmıştır. Halkevinin seçeceği hatiplerin radyoda söylev vermeleri ve bu söylevleri müteakip milli oyunların oynanması planlanmıştır (*Doğu Gazetesi*, 28 Ekim 1938: 1).

29 Birinci Teşrin 1938 Cumartesi günü yapılacak tören Hükümet Konağı'nda yapılacak olup vilayet makamında, sıra dahilinde saat dokuzda kabul töreni yapılması planmıştır. Buna göre vilayette bulunan saygınlıklar, Kor ve Mustahkem Mv. komutanları ile Subaylar (Jandarma dahil, Bakanlıklar Enspeklörleri ve Vali muavini, Adliye ve Baro, Maliye ve Tapu, Dahiliye, Kültür (Direktör, Enspektör ve Öğretmenleri dahil), Nafia (Posta telgraf, Devlet demiryolları, İnşaat ve işletmesi ve Transit dahil), Ziraat (Baytar ve Orman Tohum Islah İstasyonu, Hava Rasat İstasyonu dahil), Sıhhat (Hastaneler dahil), İnhisarlar, CHP, Halkevi, Umumi meclis ve Encümen üyeleri, Belediye (Aza dahil), Ticaret, Ziraat odaları, İş bürosu, Vakıflar, Diyanet işleri, Etilba odası, Kızılay, Çocuk Esirgeme, Türk Hava, Ulusal ekonomi, matbuat ve bankaların direktör ve işyarları, snaf teşekkülleri ve halk törende hazır buluncaktır. Kabul töreninden çıkanlar ise Lise'nin arkasındaki alanda krokiye göre mevkiilerini alacaktır (*Doğu Gazetesi*, 28 Ekim 1938: 1).

Kutlama töreni ise 10.30 itibarıyla başlayacaktır. Belirtilen saatte vali ve komutanlar, Lise alanına gelecek ve okullar da dahil tüm topluluklar yerini alacaktır. İstiklal Marşı ve Onuncu Yıl Marşı'nı müteakip iki söylev verilecektir (*Doğu Gazetesi*, 28 Ekim 1938: 1).

Geçit resmi yerinde ise üç tribün bulundurulacaktır. Biri vali ve komutanlar, müfettişlerle vali muavinine mahsustur. Bu tribünün sağında kahramanlar tribünü vardır. Burada geçit resminde

yürüyemeyecek veya güçlkle yürüyebilecek malul savaşıçılarla ihtiyar gaziler ve şehit anneleri yer alacaktır. Diğer tribün geçit resmine iştirak etmeyen üniformalı subaylara ve memurlara ayrılmıştır. Geçit resminde takip edilecek sıra Ordu (Kolordunun tensip edeceği sıraya göre), malul gaziler, şehit ana ve babaları, üniformalı yedek subaylar, jandarma, polis, izciler, okullar (Kültür direktörlüğünün sıralayacağı üzere), ulusal cemiyetler, esnaf cemiyetleri (timsalleri ile), Devlet Demir Yolları (timsalleri ile), Silah Fabrikası ve halk (yaya ve atlı) şeklindedir. Geçit resmine dâhil olan alay Transit ve Mumcu Caddelerini takiben Cumhuriyet Caddesi'nden geçecek ve Çifte Minareler Meydan'ında dağılmak suretiyle törene nihayet verilecektir (Doğu Gazetesi, 28 Ekim 1938: 1).

Erzurum'da Cumhuriyet Bayramı kutlamalarının baş aktörlerinden biri de Halkevi'dir. 29 Ekim 1938 Cumartesi günü Halkevi tarafından hazırlanmış söylevler hatipler aracılığıyla radyoda halka dinletilmiştir. Bunu müteakip müzik ve milli oyunlar programında yer almıştır (Doğu Gazetesi, 28 Ekim 1938: 1).

### **3. 1940 Yılı Cumhuriyet Bayramı Kutlamaları**

Erzurum'da Cumhuriyet'in 1940 yılı kutlamaları için hazırlıklar bir hafta öncesinden başlamıştır. Kutlamalar için Vali Burhan Teker başkanlığında bir komite oluşturulmuştur. Komite tarafından Cumhuriyet'in 17'nci yıldönümü için kutlama programı hazırlanarak tüm ilgili kurumlara iletilmiştir.

Buna göre Cumhuriyet'in 17. yıldönümü kutlamaları 28 Ekim'de başlayıp ve 30 Ekim gece saat 24.00'e kadar sürecek olan resmi kutlama programı Erzurum gazetesinin 21 Ekim 1940 tarihli sayısının birinci sayfasında aşağıdaki şekilde verilmiştir:

28 Ekim 1940 Pazartesi günü yapılacak tören için Pazar öğleden sonra daireler, Belediye, Özel idareler, Cumhuriyet Halk Partisi ve Ocaklar, bankalar, ticarethaneler, evler ve dükkanların bayraklar, kırmızı ve beyaz kurdeleler ve halılarla süslenmesi kararlaştırılmıştır. Daire ve kurumların yapacakları takların Cumhuriyet'in 17. yılını hissettirecek biçimde hazırlanması istenmiştir. Halkevinin seçeceği hatiplerin radyoda söylev vermeleri ve bu söylevleri müteakip milli oyunların oynanması planlanmıştır (Erzurum Gazetesi, 21 Ekim 1940: 1).

29 Ekim Salı günü yapılacak tören Hükümet Konağı'nda yapılacak olup vilayet makamında, sıra dahilinde saat dokuzda kabul töreni yapılması planmıştır. Buna göre vilayette bulunan sayımlar, Kor ve Mustahkem Mv. komutanları ile Subaylar (Jandarma dahil, Bakanlıklar Enspeklörleri ve Vali muavini, Adliye ve Baro, Maliye ve Tapu, Dahiliye, Kültür (Direktör, Enspektör ve Öğretmenleri dahil), Nafia (Posta telgraf, Devlet demiryolları, İnşaat ve işletmesi ve Transit dahil), Ziraat (Baytar ve Orman Tohum Islah İstasyonu, Hava Rasat İstasyonu dahil), Sıhhat (Hastaneler dahil), İnhisarlar, CHP, Halkevi, Umumi meclis ve Encümen üyeleri, Belediye (Aza dahil), Ticaret, Ziraat odaları, İş bürosu, Vakıflar, Diyanet işleri, Etibba odası, Kızılay, Çocuk Esirgeme, Türk Hava, Ulusal ekonomi, matbuat ve bankaların direktör ve işyarları, snaf teşekkülleri ve halk törende hazır buluncaktır. Kabul töreninden çıkanlar ise Lise'nin arkasındaki alanda krokiye göre mevkiilerini alacaktır. Kutlama töreni ise 10.30 itibarıyla başlayacaktır. Belirtilen saatte vali ve komutanlar, Lise alanına gelecek ve okullar da dahil tüm topluluklar yerini alacaktır. İstiklal Marşı ve Onuncu Yıl Marşı'nı müteakip Vali tarafından günün anlam ve önemine binaen bir nutuk verilecektir (Erzurum Gazetesi, 21 Ekim 1940: 1).

Geçit resmi yerinde ise üç tribün bulundurulacaktır. Biri vali ve komutanlar, müfettişlerle vali muavinine mahsustur. Bu tribünün sağında kahramanlar tribünü vardır. Burada geçit resminde yürüyemeyecek veya güçlkle yürüyebilecek malul savaşıçılarla ihtiyar gaziler ve şehit anneleri yer alacaktır. Diğer tribün geçit resmine iştirak etmeyen üniformalı subaylara ve memurlara ayrılmıştır. Geçit resminde takip edilecek sıra Ordu (Kolordunun tensip edeceği sıraya göre), malul gaziler, şehit ana ve babaları, üniformalı yedek subaylar, jandarma, polis, izciler, okullar (Kültür direktörlüğünün

sıralayacağı üzere), ulusal cemiyetler, esnaf cemiyetleri (timsalleri ile), Devlet Demir Yolları (timsalleri ile), Silah Fabrikası ve halk (yaya ve atlı) şeklindedir. Geçit resmine dahil olan alay Transit ve Mumcu Caddelerini takiben Cumhuriyet Caddesi'nden geçecek ve Çifte Minareler Meydan'ında dağılmak suretiyle törene nihayet verilecektir (Erzurum Gazetesi, 21 Ekim 1940: 1).

Saat 14'ten itibaren kutlama komisyonu tarafından daha önceden belirlenmiş hatipler vasıtasıyla şehrin çeşitli mahallelerine kurulacak halk kürsülerinde, radyoda konferans ve söylevler verilmesi, akşam 20.30'dan itibaren Merkez Komutanı ve Emniyet Müdürü'nün sorumluluğunda fener alayı düzenlenmesi ve Vali tarafından Halkevi salonunda bir balo tertip edilmesi planlanmıştır (Erzurum Gazetesi, 21 Ekim 1940: 1).

30 Ekim 1940 Çarşamba günü ise meydanlardaki halk eğlencelerinin devam etmesi, gece Halkevi tarafından bir müsamere düzenlenmesi kararlaştırılmış ve Cumhuriyet Bayramı kutlama programının tatbikinden Merkez Komutanı, Emniyet Müdürü ve İl Milli Eğitim Müdürü Ahmet Yeşiloğlu görevlendirilmiştir (Erzurum Gazetesi, 21 Ekim 1940: 1).

#### **4. 1941 Yılı Cumhuriyet Bayramı Kutlamaları**

Cumhuriyet'in 18. yıl dönümü kutlamaları için Erzurum Valiliği ve CHP Vilayet İdare Heyeti tarafından bir komite kurulmuş ve hazırlıklar bu komite tarafından organize edilmiştir. 28 Birinci teşrin 1941 salı günü saat 13.00'ten itibaren resmi ve özel bütün daire ve müesseseler, okullar, CHP vilayet, merkez kazası ve semt ocakları, ticarethanelerle evler bayrak, kırmızı beyaz kurdele ve halılarla, ayrıca devrim ve istiklal anlam ve değerini anlatacak vecizeler asılmak suretiyle süslenmiştir. O gün şehrin kalabalık dört semtinde CHP Vilayet idare heyeti tarafından kurulan Halk kürsülerinde hatipler tarafından günün anlam ve önemine binaen söylevler verilmiştir. Parti, Halkevi ve belediye önünde ve diğer muhtelif meydanlarda eğlenceler düzenlenmiş; davul zurna ile milli ve mahalli oyunlar oynanmıştır. Geceye kadar devam eden eğlence halkın büyük ilgisini toplamıştır.

Çarşamba günü ise saat 09.00 itibarıyla vilayet makamında yapılan resmi kabulü müteakip kutlama törenine geçilmiştir. Halkın, askeri kıtaların ve öğrencilerin toplandığı Cumhuriyet Meydanı'nda kutlama töreni yapılmıştır. Törende İstiklal Marşı'nı müteakiben 10. Yıl Marşı çalınmış ve ardından coşkulu bir söylev verilmiştir. Yapılan resmi geçide askeri kıtaat, polis, jandarma, öğrenciler, esnaf cemiyetleri, yaya ve atlı olarak da halk iştirak etmiştir. Saat 14.00'te muhtelif semtlerde hazırlanmış olan halk kürsülerinde günün anlam ve önemine binaen ve ayrıca Cumhuriyet'in faziletlerine vurgu yapan söylevler verilmiştir. Parti, Halkevi ve belediye önünde ve diğer meydanlarda eğlenceler tertip edilmiş, davul zurna ile milli oyunlar oynanmıştır. Gece geniş ölçüde her tarafta elektrik aydınlatması yapılmış, saat 20.30'da askeri kıtaat, okul öğrencileri ve halkın iştirak ettiği fener alayı şehrin bütün caddelerini dolaşmıştır. Tertip edilen eğlence ve oyunlar gece geç vakte kadar devam etmiştir. Aynı gece Cumhuriyet'in yüksek şerefine vali tarafından Halkevi'nde bir balo verilmiş olup davetliler bu geceyi sabaha kadar neşe ve sevinç içinde geçirmişlerdir.

Birinci teşrin 1941 Perşembe günü şehrin muhtelif mahallerine eğlenceler ve milli oyunlar tertip edilmiş, halk kürsülerinde hatipler tarafından söylevler verilmiş ve bu suretle akşama kadar halkın zevk ve neşesi temin edilmiştir. Bayram gününe ait olmak üzere hususi bir itina ile çıkarılan Vilayet gazetesinde Cumhuriyet ve istiklalın büyük önem ve değerini anlatacak konular üzerinde yazılar yayımlanmıştır (BCA, 490.1.0.0.1144.13.1.: 6-7).

#### **5. 1942 Yılı Cumhuriyet Bayramı Kutlamaları**

1942 yılında büyük merkezler olarak nitelendirilen Adana, Antakya, Bursa, Gelibolu, Edirne, İzmir, Kayseri, Konya, Mersin, Samsun, Sivas, Trabzon ve Erzurum'da Cumhuriyet Bayramı

kutlamaları oldukça iyi geçmiştir. Kutlama telgrafları da yine Cumhuriyet bayramlarının olmazsa olmazıdır (Bolat, 2012: s. 259).

### **6. 1943 Yılı Cumhuriyet Bayramı Kutlamaları**

1943 yılı Cumhuriyet Bayramı'nın 21. yıl kutlamaları CHP Genel Sekreterliği tarafından illere gönderilen talimatnameye göre yürütülmüştür. Kutlamalar için Erzurum Valiliği tarafından bir komite kurulmuş ve hazırlıklar bu komite tarafından koordine edilmiştir. Komitece hazırlanan bayram kutlama programı resmî ve sivil tüm kuruluşlara duyurulmuştur.

28 Birinci teşrin 1943 Perşembe günü saat 13.00'te başlayıp 30 Birinci teşrin 1943 Cumartesi günü saat 24.00'de kadar sürecek olan Cumhuriyet'in 20. yıl dönümü yine program dahilinde kutlanacaktır. Buna göre 28 Birinci teşrin 1943 Perşembe günü saat 13.00'ten itibaren resmi ve hususi dairelerle, okullar, belediye, CHP ve ocaklar, ticarethaneler, dükkânlar ve evler geleneğe uygun olarak bayraklar, kırmızı ve beyaz kurdeleler, halılarla süslenmiş bulunacaktır. Halkevi bayrağı merasimle çekilecektir. Daire ve müesseselerin yapacakları taklar Cumhuriyet'in 20. yıl dönümünü anlatacak/gösterecek ifadeler taşıyacak, bayram geceleri resmi ve hususi daireler ışıklandırılacaktır. Halkevi hatipleri tarafından radyo ve Halk kürsülerinde söylevler verilecek, meydanlarda milli oyunlar oynanacaktır (BCA, 490.1.0.0.1144.13.1.: 5).

Asıl bayram günü olan 29 Birinci teşrin 1943 Cuma günü ise saat 9.30'da Vilayet makamında önceden belirlenen sıra dahilinde vali tarafından resmi kabul yapılacaktır. Kutlama töreni için saat 10.00'da askeri kıtalar, okullar, sporcular ve teşekküller Cumhuriyet alanında krokide gösterilen yerlerini almış bulunacaklardır. Törene ise saat 10.30'da başlanacaktır. Vali, Komutan, CHP Reisi alana gelerek krokide yer almış olan kıtaat, okullar, sporcular ve halk önünden geçere bayramlarını katlayacak ve tribünde kendilerine ayrılan yerlerini alacaktır. Askeri bandonun İstiklâl Marşı'nı çalmasını müteakip halk ve öğrencilerin iştirakiyle onuncu yıl dönümü marşı söylenecektir (BCA, 490.1.0.0.1144.13.1.: 5).

Geçit resmi alanında krokide işaret olunacak yerlerde üniformalı subaylar, yüksek dereceli memurlar, malul ve ihtiyar gazi ve şehit anaları yerlerini alacak ve her türlü intizam ve inzibati tedbirlerin alınması işi Merkez Komutanı ve Emniyet Müdürü tarafından sağlanacaktır (BCA, 490.1.0.0.1144.13.1.: 5).

Saat 14.00'ten itibaren kutlama komisyonunca önceden tespit olunan hatipler tarafından şehrin kalabalık olan muhtelif mahallelerine konulan halk kürsülerinde radyoda konferans ve söylevler verilecektir. Saat 20.30'da kıtaat, okullar ve halk tarafından fener alayları yapılacak ve meydanlarda oyun ve eğlenceler tertip olunacaktır. Cumhuriyet Bayramı şerefine Halkevi salonunda Vali tarafından bir balo verilecektir (BCA, 490.1.0.0.1144.13.1.: 5).

30 Birinci Teşrin 1943 Cumartesi günü yapılacak tören kapsamında ise saat 10.00'da vilâyet, ordu ve belediyeden bir heyet, şehitliği ziyaret edecektir. Bunun yanı sıra meydanlarda halk eğlencelerine devam olunacaktır (BCA, 490.1.0.0.1144.13.1.: 5).

Bu programa göre bayram hazırlıklarına Birinci teşrin yirminci gününden itibaren teşebbüs edilmiş ve başta Cumhuriyet Meydanı olduğu halde şehrin başlıca caddeleri ve meydanlarında devamlı ve esaslı bir temizlik yaptırılmış ve Hükümet binası ile Belediye binası arasında cadde üzerinde muazzam bir tak kurulmuş, şehrin ana caddelerine rastlayan mağaza ve ev cepheleri halı ve bayraklarla, resmi daireler ve hususi müessesat, Parti Halkevi binası, okullar bayraklarla süslenmiş, Umumi Müfettişlik, Kolordu ve Halkevi binaları arasındaki meydanlığa vecizeler, altı oklu ve Türk bayrakları asılmış ve geniş ölçekte aydınlatma hazırlıkları yapılmış ve 20. yılı tebarüs ettiren elektrikli tertibat ve vecizeler hazırlanmış ve bayram günlerinde şehrin kalabalık meydanlarında halk Kürsüleri hazırlanmıştır (BCA, 490.1.0.0.1144.13.1.: 5).

Bayramın başladığı 28 Birinci teşrin 1943 Perşembe günü saat 14.00'te Halkevi konferans salonunda ve diğer semtlerdeki kürsülerde, belediye hoparlöründe halkevi hatipleri tarafından cumhuriyetin feyizlerinden ve 20 yıl içinde yapılan ve başarılan işler hakkında tenvir edici mahiyette konferanslar ve söylevler verilmiş, belediye ve Halkevi binaları önünde ve diğer meydanlarda akşama kadar davul zurna ile bar oyunları oynanmıştır. Bugün yine Halkevi sahnesinde davul zurna ile bar oyunları oynanmış, türküler söylenmiş ve pehlivan güreşleri yapılmıştır (BCA, 490.1.0.0.1144.13.1.: 5).

Birinci teşrin gecesi Halkevi, Belediye önlerinde ve diğer meydanlarda davul zurna ile bar oyunları oynanmış Halkevi binası önünde şenlik fişekleri atılmış ve mehtaplar yakılmıştır. Saat 20.00'de Halkevinde temsil edilmiş olan "Sekizinci" komedisi kalabalık bir halk kitlesinin zevk ve alakasını toplamış ve gece yarısına kadar eğlenmelerine vesile vermiştir (BCA, 490.1.0.0.1144.13.1.: 5).

Birinci teşrin sabahının erken saatlerinde Cumhuriyet Meydanı (BCA, 490.1.0.0.1144.13.1.: 2), eşine rastlanmamış halk kitlesi, okul öğrencileri, esnaf cemiyetleri, askeri birlikler ve sporcularla çevrilmiş ve saat 9:30'da vilayet makamında yapılan resmi kabulden sonra Cumhuriyet Meydanı'na gelinerek saat 10.30'da kutlama töreni başlamıştır. Evvela Vali, Komutan ve CHP Reisi alana gelerek askeri birlikler, okullar, sporcular ve halk kütlesi önünden geçerek bayramlarını kutlamışlar ve tribünde kendilerine tahsis edilen yerleri almışlardır (BCA, 490.1.0.0.1144.13.1.: 5).

Orta ve ilkokul öğrencilerinin iştirakiyle askeri bando İstiklâl Marşı'nı çalmış ve yine bütün okul öğrencilerinin ve halkın iştiraki ile Onuncu Yıl Marşı söylenmiştir. Bunu takiben başlayan resmi geçide askeri birlikler, malül gaziler ve şehit anneleri, polis, jandarma, izciler, okul öğrencileri, sporcular ve gençlik teşkilatı, esnaf cemiyetleri, köylerden davet edilmiş olan atlı halk iştirak etmiş ve bu suretle geçit resmine son verilmiştir (BCA, 490.1.0.0.1144.13.1.: 5).

Saat 14.00'te muhtelif semtlerde kurulmuş olan Halk kürsülerinde ve belediye hoparlöründe Halkevi hatipleri tarafından Cumhuriyetimizin değer ve faydalarını tebarüz ettiren konferanslar ve söylevler verilmiş, Halkevinde davul zurna ile bar oyunları oynanmış, milli şarkılar ve türküler söylenerek pehlivan güreşleri yapılmıştır. 29 Birinci teşrin gecesi Halkevi önünde davul zurna ile bar oyunları oynanmış, şenlik fişekleri atılmış, mehtaplar yakılmıştır. Önde bando olduğu halde tertip edilen fener alayına, askeri birlikler, okul öğrencileri ve halk iştirak ederek şehrin her tarafı dolaşmıştır (BCA, 490.1.0.0.1144.13.1.: 3).

Vali tarafından Halkevinde tertip edilen Cumhuriyet balosuna mülki ve askeri erkan, başkanlar, memurlar ve halk iştirak etmiştir. O gece şehrin muhtelif semtlerinde davul zurna ile yine bar oyunları oynanmış ve gecenin geç vakitlerine kadar halk eğlenmiştir (BCA, 490.1.0.0.1144.13.1.: 3).

30 Birinci teşrin cumartesi sabahı saat 10.00'da Vilayet, Ordu, Belediye, CHP ve Halkevi'nden birer heyet, şehitliğe giderek ziyarette bulunmuşlar ve çelenkler koymuşlardır. O gün de yine Halkevi önünde ve muhtelif meydanlarda davul zurna ile milli bar oyunları ve diğer eğlenceler akşama kadar devam etmiştir. Gece muhtelif meydanlarda ve Halkevi önünde davul zurna ile (BCA, 490.1.0.0.1144.13.1.: 3) milli bar oyunları oynanmış, şenlik fişekleri atılmış ve mehtaplar yakılmıştır. Saat 20.00'de Halkevi sahnesinde tekrar edilen "Sekizinci" komedisi gece yarısına kadar devam etmiş kutlamalar sona ermiştir (BCA, 490.1.0.0.1144.13.1.: 4).

## **7. 1944 Yılı Cumhuriyet Bayramı Kutlamaları**

1944 yılı kutlamaları da Erzurum'da yine talimatnameye uygun olarak ve coşkulu bir şekilde kutlanmıştır. Belirtmek gerekir ki, Cumhuriyet'in 20. yılı olan 1943'te bolca aydınlatılma yapılacağı belirtilmesine karşılık, 1944'te Ankara Valiliğinden yapılan bir açıklamada, artan savaş tehdidine karşılık çıkarılan pasif korunma nizamnamesi uyarınca, 29 Ekim bayramında resmi ve özel dairelerde aydınlatılma yapılmayacağı halkın ve müesseselerin bayram için binalarını bayraklarla süslemekle

sınırlı kalacakları bildirilmiştir. Buradan hareketle, her yıl yapılacak Cumhuriyet Bayramı kutlamaları için yeni talimatlar hazırlanmadığı, talimatların bir önceki şekliyle yayınlandığı ve sonra mevcut duruma göre üzerinde birtakım değişikliklere gidildiği düşünülmektedir (Bolat, 2012: 215-216).

Erzurum Rahşen Halkodası Başkanı tarafından CHP Genel Sekreterliği'ne 31 Mart 1944 tarihinde gönderilen yazıda Cumhuriyet Bayramı'nın 21. yıl dönümünün talimatnameye uygun olarak kutlandığı bildirilmiştir.

Kutlama şekli olarak bayramın yapılacağı gün önceden davullarla köy sokaklarında halka ilan edilmiştir. 29 Teşrin pazar günü bütün köy halkı Cumhuriyet Meydanı'nda toplanarak komiteler tarafından hazırlanan kendilerine mahsus yerlere geçmişlerdir. İstiklal Marşı ile direğe bayrak çekilerek törene başlanmıştır. Bundan sonra Cumhuriyet'in feyizlerini anlatan bir söylev verilmiştir. Halkın birbirinin bayramını kutlamasını mütekakip, çalınan milli oyun havalarını halk coşkuyla oynamıştır Bu suretle gerek radyo yayınlarından gerekse eğlencelerden halk istifade ettirilerek gece ve gündüzlü meşaleli bir bayram yapılmıştır (BCA, 490.1.0.0.1144.13.1.: 1).

## 8. Sonuç

Cumhuriyet'in ilanı olan 29 Ekim gününün, 1925 yılında resmi olarak bayram ilan edilmesiyle tüm yurttaki kutlamalar başlamıştır. Cumhuriyet Bayramı'nın sevinç ve coşkuyla kutlandığı yerlerden biri de Erzurum olmuştur. CHP Genel Sekreterliği tarafından merkezden illere gönderilen talimatlar doğrultusunda başta Vali olmak üzere CHP Erzurum İl Teşkilatı ve Halkevi çalışanları tarafından komiteler kurularak kutlama programları hazırlanmış ve bu programlar doğrultusunda törenler yapılmıştır. Erzurum halkının her kesiminden insanın yoğun ilgi gösterdiği bayram törenleri oldukça renkli ve gösterişli bir şekilde kutlanmıştır.

Hazırlanan bayram programları dahilinde tüm özel ve resmi daireler, cadde ve sokaklar, iş yerleri, evler, okullar bayraklar ve kırmızı beyaz kurdelelerle süslenmiştir. Tüm yurttaki olduğu gibi Erzurum halkının da törenlere katılımını sağlamak için eğlenceler, balolar, spor yarışmaları ve konferanslar düzenlendiği gibi şiirler okunmuş ve aynı zamanda söylevler verilmiştir. Bu yıllarda yurdun dört bir yanında yapılan Bayram törenlerinin temel amacı, halka yeni rejimin ve inkılapların benimsetilmesi, halk ile devlet arasında bütünleşmenin sağlanması olmuştur.

Cumhuriyet Bayramı törenlerinde devlet erkani tarafından Cumhuriyet'in faziletlerini anlatan konuşmalar yapılmıştır. Cumhuriyet rejimine ve inkılaplara sahip çıkılması gerektiğine yönelik mesajlar verilmiştir.

Bayram kutlamalarında dikkat çekici bir gelişme de şehirlerin muhtelif yerlerine kurulan "Halk Kürsüleri" olmuştur. Bayram boyunca halka açık olan bu kürsülerde konuşma yapmak isteyenler, önceden adını ve hakkında konuşacağı konuyu kutlama komitesine bildirmişlerdir. Konuşmalarda genellikle Cumhuriyet rejiminin, Türk devriminin, ilke ve inkılapların anlam ve önemi üzerinde durulmuş ve bu konuşmalar vatandaşın büyük ilgisini çekmiştir.

Erzurum'daki Cumhuriyet Bayramı kutlamalarına yerel basın da ilgisi büyük olmuştur. Yerel basında Cumhuriyet Bayramı ile ilgili haberlere birinci sayfada yer verilmiş, Cumhuriyet ve istiklalin büyük önem ve değerini anlatan konular üzerinde yazılar yazılmıştır. Ayrıca yerel gazeteler Cumhuriyet Bayramı münasebetiyle sayfa sayılarını artırmışlardır.

Erzurum'da Cumhuriyet Bayramı kutlamaları gerek Atatürk döneminde gerekse sonrasında coşkuyla yapılmıştır. En gencinden en yaşlına halkın iştirak ettiği bu kutlamalar hem Cumhuriyet'in Erzurum'a, hem de Erzurum'un Cumhuriyet'e verdiği değerini önemli bir göstergesi olarak görülebilir. Bu gelenek geçmişten günümüze değişmemiştir ve günümüzde de Cumhuriyet Bayramları Erzurum'da coşkuyla kutlanmaktadır.



## **Kaynakça**

- Alparslan, E. (2017). “Tek Parti Döneminde Adana’da Cumhuriyet Bayramı Kutlamaları (1933-1943)”, *Çukurova Araştırmaları Dergisi*, 3(1): 93-119.
- Alparslan, E. (2015). “Tek Parti Döneminde Gaziantep’te Cumhuriyet Bayramı Kutlamaları 1938-1945”, *Gaziantep Üniversitesi Sosyal Bilimler Dergisi*, 14(4): 829-845.
- Aydın M.K., Aydın, M. ve Kaya, F. (2016b) “Malatya Halkevi Öncülüğünde Kutlanan 29 Ekim Cumhuriyet Bayramı Etkinlikleri (1932-1951)”, *Turkish Studies*, 11(18): 261-304.
- Aydın, M, Aydın, M.K. ve Dündar, R. (2016a) “Malatya Halkevi Öncülüğünde Kutlanan 23 Nisan Millî Hakimiyet ve Çocuk Bayramı Etkinlikleri (1932-1951)”, *Belgi*, 2 (11): 91-110
- Aydın, N. Z. (2019). “Urfa ve Çevresinde Cumhuriyet Bayramı Kutlamaları (1934-1943)”, *Belgi*, 2 (18): 1327-1343.
- Başkaya M ve Yılmaz, M. (2018). “Cumhuriyetin İlk Yıllarında Trabzon’da Milli Bayram Kutlamaları (1923-1950)”, *Journal of Social And Humanities Sciences Research*, 5(27): 3201-3215.
- BCA, 30.18.11.12.62.13.
- BCA, 30.18.11.12.75.6.
- BCA, 490.1.0.0.1144.13.1.
- Bolat, B.S. (2012) *Millî Bayramlar Olgusu ve Türkiye’de Yapılan Cumhuriyet Bayramı Kutlamaları (1923-1960)*, Atatürk Araştırma Merkezi Yayınları, Ankara.
- Çanak, E. (2013). “Adana’da Cumhuriyet’in Onuncu Yılı Kutlamaları”, *Atatürk Araştırma Merkezi Dergisi*, XIII(86): 1-26.
- Çoban, E. (2019). “Cumhuriyetin İdeolojik Aygıtı: Diyarbakır’da Cumhuriyet Bayramı Kutlamaları (1934-1949)”, *Hacettepe Üniversitesi Türkiyat Araştırmaları Dergisi*, 31: 163-191.
- Demir, Ş. (2015). “Tek Parti Döneminde Siirt’te Cumhuriyet Bayramı Kutlamaları”, *Siirt Üniversitesi Sosyal Bilimler Enstitüsü Dergisi*, 4: 38-48.
- Doğaner, Y. (2007). “Cumhuriyet’in Onuncu Yıl Kutlamaları”, *Askeri Tarih Araştırmaları Dergisi*, 9: 119-143.
- Doğu Gazetesi*, 28 Ekim 1938, Erzurum, S. 280.
- Doğu Gazetesi*, 29 Ekim 1938, Erzurum, S. 281.
- Erdem, S. (1992). “Bayram”, *Türkiye Diyanet Vakfı İslam Ansiklopedisi*, Diyanet Vakfı Yayınları, İstanbul, 5: 263-265.
- Erzurum Gazetesi*, 21 Ekim 1940, Erzurum, S.3666.
- Gümüşalan, N. (2016) “Tek Parti Dönemi Cumhuriyet Bayramı Kutlamalarında Kocaeli Örneği”, *Uluslararası Gazi Süleyman Paşa ve Kocaeli Tarihi Sempozyumu III*: 1277-1301.
- İleri, T. (2015). “Amasya’da Cumhuriyet Bayramı Kutlamaları (1925-1943)”, *Sosyal Bilimler Dergisi*, 5, s. 137-155.
- İlyas, A. (2018). “Yerel Basına Göre 1935-1950 Yılları Arasında Urfa’da Mahalli ve Milli Bayram Kutlamaları”, *Bingöl Üniversitesi Sosyal Bilimler Enstitüsü Dergisi*, 8(16): 201-215.
- Karakuzu, H. ve Namal, Y. (2016). “Cumhuriyetin Onuncu Yıl Kutlamaları: Zonguldak Örneği”, *JASS Studies*, 43: 493-518.
- Koca, S. (2002). “Eski Türklerde Bayram ve Festivaller”, *Türkler Ansiklopedisi*, Yeni Türkiye Yayınları, Ankara, 3: s. 79-89.



Öztürk, G. (2015). “Niğde’de Cumhuriyet Bayramı Kutlamaları (1926-1948)”, *Gaziantep Üniversitesi Sosyal Bilimler Dergisi*, 14(3): 585-599.

*Resmi Gazete*

Şavklı, C. (2019). “Kars’ta Cumhuriyet Bayramı Kutlamaları (1930-1949)”, *Kafkas Üniversitesi Sosyal Bilimler Enstitüsü Dergisi*, 23: 199-206.

Şeneken, S. (2009). “1930’lu Yıllarda İzmir’de Cumhuriyet Bayramı Kutlamaları”, Yayınlanmamış Yüksek Lisans Tezi, Dokuz Eylül Üniversitesi/Atatürk İlkeleri ve İnkılap Tarihi Enstitüsü, İzmir.

Taş, F. (2002). “Türk Meclislerinin Kabul Ettiği Bayramlar”, *Türkler Ansiklopedisi*, Yeni Türkiye Yayınları, Ankara, 16: 656-675

TBMM (1933). TBMM Zabıt Cerideleri, İçtima 2, Devre 4, C. 16, TBMM Basımevi, Ankara.

TBMM (1976). TBMM Zabıt Cerideleri, İçtima 2, Devre 2, C. 18, TBMM Basımevi, Ankara.

TBMM (1982a). *Meclis-i Mebusan Zabıt Cerideleri*, İçtima 1, Devre 1, C. 1, TBMM Basımevi, Ankara.

TBMM (1982b). *Meclis-i Mebusan Zabıt Cerideleri*, İçtima 1, Devre 1, C. 4, TBMM Basımevi, Ankara.

TBMM (1982c). *Meclis-i Mebusan Zabıt Cerideleri*, İçtima 1, Devre 1, C. 5, TBMM Basımevi, Ankara.

Üzen, İ. (2012). “Tokat’ta Cumhuriyet Bayramı Kutlamaları (1934-1939)”, *Tokat Sempozyumu*,1: 313-334.

Ek-1: Doğu Gazetesi'nde 15. Yıl Kutlamaları

CUMARTESİ  
29  
BİRİNCİ TEŞRİN 1938  
SAYI: 281



# DOĞU

İDARE YERİ  
Erzurum Göllüğü DOĞU Basımevi  
Pazarlıktan başka hergün çıkar  
Sayısı her yerde 5 kuruştur  
Basılmayan gazeteler ve resimler geri verilmaz

## GÜNDELİK GAZETE

# BÜYÜK BAYRAMIN KUTLU OLSUN

## Bugün bütün Türk milleti tek bir kalb halinde Cumhuriyetin 15 inci yıldönümünü kutluyor



İşığı Atatürkte, istinadını Türk milletinin asil ruhunda, istikbalini Türk gençliğinin sarsılmaz imanında bulan cumhuriyetimizin onbeşinci yıldönümü bütün Türklere kutlu olsun.  
**DOĞU**

### 15 Yıllık Cumhuriyetimiz

Bugün vasi olduğumuz netice asırlardan beri çökken milli müsbetlerin intibahı, bu aziz vatanın her köşesini sulayan kanların bedelidir

Okuyucular!

Bugün parlak gözlerinizde tarih konuşuyor. Diyor ki, ölmesini bildiği için Türk milleti yaşayacaktır. Yırtacaktır, çünkü, kasırgalı yamaçlarda, kuyun gümesi çöllerde, tek bir nefese, 42 lik meramlerin ısraf edildiği boğazlarda, galipçyalarda, çöllerde, Çanakkalelerde, bol bol kanını vermiştir.

Bütün bir cihanı husumeti, yalnız göksündeki yahu imanı meşgul eden, içinde ölen, Dumlupınarda ölen, sakaryada ölen meşmetik ve onun hüviyetindeki şanlı ordu... Varol...

İşte gözlerinizin önünde iki levha: Cennet yurt daralması, daralması İstanbul elden gitmiş, İzmir düşman çizmeleri altında, pamuk Adana katliamlarına uğramış, yer yer isyanlar, düşmana ihak arzuları, ihtiraslar filizlenmiş, vurdun içinde, nimet gören sütsüzel, birer vahşi sırtlan kesil-

mişler. Çanakkalelerde Mehmedin gövdesini delip geçmeyen, dritnot boğazrakit sularında, toplamları saraya çevirmiş. Gene aynı toplamların tahdidü altında İstanbul meclisi, tıfıl tıfıl kararlar veriyor.

Vatanın bağı delinmiş, düşman çizmelerinin mahmuluları sakırdıyor. Anadoluyu alıyor. Türk oğlu işiyor, Hükümdar düşmanla beraber. Bir takım sersemler, Sultan Ahmet meydanlarında, ve düşmanlardan aldıkları paraları neşrettik eri gazetelerde haykırıyorlar: « Manda istiyoruz! Mandal... » Türk semaları renk renk bandıralarla bulanmış, bir zamanlar

(Arkası 2 içinde)

BUGÜN  
16  
SAYIFA

### Nutukdan :

## Onbeş sene evvel cumhuriyet nasıl ilân edilmişti ?

### Onbeş asrı Onbeş yıla sığdıran Türk milletinin büyük Şefi bu tarihi günü anlatıyorlar

28 Teşrinievvel günü geç vakit, içtima halinde bulunan Firka heyeti idaresi Gazi Paşayı davet etmişti. Heyeti idare reisi Fethi Beydi. Fethi bey, Firka namına heyeti idarece bir liste tertip edildikten, Firka reisi umumi sıfatla Gazi Paşanın uoktain zarfında da alınmasını muvafık gördüğünü söyledi. Listede Hariciye Vekâleti için ismi geçen Yusuf Kemal Bey listeye dahil olmayacağını bildirmişti. Demek ki Firka heyeti idaresi de kattı bir liste tertip edemiyordu.

Gazi Paşa kattı bir liste tespitini tavsiye ettikten sonra Meclisten ayrıldı. Koridorunda kendisini bekleyen ve görüşmek isteyen Kemaleddin Sami ve Halit Paşaları akşam yemeğine davet etti. İsmet Paşa ile Milli Müdafaa Vekili Kazım Paşa ve Fethi Beyle birlikte gittiler. Rıza Mebusu Fuat, Afyonkarahisar mebusu R şan Efref beyler de orada bulunuyorlardı. « Onları da yemeğe

ahkoydular. Gazi Paşa yemek e sonunda : — VARIN CUMHURİYETİ İLÂN EDECEĞİZ, dediler.

Sofrada hazır bulunan zevat derhal bu fikre iştirak ettiler. Yemekten sonra bir program tespit edildi. Gazi Paşa Cumhuriyetin ilânına karar vermek için Ankarada bulunan arkadaşlarını davete ve onlarla müzakere ve münakaşeye lüzum ve ihtiyaç hissetmemişlerdi. Çünkü onların zaten ve tabiaten kendisi hemfikir olduklarından şüphe etmemiyordu.

Gazi Paşa sofrasında bulunan zevat ayrıldıktan sonra, Çankayada misafir kalan İsmet Paşa ile birlikte bir kanun lâyhası müsvvedesi hazırlandı. Bu müsvvede 20 Kânunusani 1337 tarihli teşkilât esasları kanununun devletin şeklini tespit eden maddelerini tadil ediyordu. Birinci maddenin nihayetine « Türkiye devletinin şekli hükümeti Cum-

huriyettir. » Cümlesi ilâva edilmişti. Bundan başka teşkilât esasları kanununun 8 inci ve 9 uncu maddeleri de şu suretle taveh oluyordu

Maddde — Türkiye Reisicumhuru Türkiye Büyük Millet Meclisi heyeti umumiyesi tarafından ve kendi arzusu mayasından bir intihap devresi için intihap olunur. Vazifeli Riyaset yeni Reisicumhuru intihabına kadar devam eder. Tekrar intihap olunmak caizdir. »

Bundan başka Cümhur Reisiğine taallük eden diğer iki maddede de taveh edilmiş bulunuyordu.

29 Teşrinievvel 389 Pazartesi günü Ankarada cereyan eden hadiseeler şunlardır:

Firka gruba toplanmış, heyeti vekile intihabı müzakeresinde toplanmış. Reisi, heyeti umumiyesine arz edilmek üzere, heyeti idarenin ihrazı mahiyetinde olarak tertip ettigi listeyi okuttu.

Gazi Paşa o sırada Çankayadaki (Arkası 2 içinde)

### FIKRA

### Cumhuriyet ebedidir

Bugün, on beş yıllık vakaları arduvsa atarken, içimizde dayadığımız sevinç ve iftihar hislerini tasvir kudretinde değiliz.

On beş yıllık Cumhuriyette her an ilerleyen, her an refaha, saadete koşan bir memleketin ifadesi var.

On beş yıl Türk milletini bayrak başa değiştirmek için kâfi geldi. Türk köylüsü, Türk kadını, Türk genci bu geçmiş senelerin rehahâr tesirleriyle yeni doğmuş gibi tazeye ve kuvvete, önelerinde beliren gayeye doğru yürüyorlar.

Bu gaye: Cumhuriyetin iletilebet devamıdır.

Bu sebepledir ki bugün yurdun uzak yakın bütün köşelerinde çarpan her kalpte aynı iman, her dudakta aynı fikrin ifadesi var: Türkiye Cumhuriyeti ebedi olacaktır.

Ve her Türk bundan tam on beş sene evvel Atatürkün bir cümlede çizdiği büyük gayenin tahakkukunda en sadık bir amele olarak çalışmaya azmetmiştir:

« Türkiye Cumhuriyeti mesut, muvaffak ve masafere olacaktır. » Behâdîr DÖLGER

### Çek - Macar görüşmeleri tekrar başlıyor

### Çekler Macarlarla meskün eraziden başka toprak vermemek istemiyorlar

Prag 27 (A. A.) — Çek hükümeti Macarlara civablı sotasını dün vermiştir. Çetoke ajansın istihbaratına göre, Çek hükümeti notada Münih anlaşmasına göre, Macarlara terk edilecek olan yerleri için yalnız fazla Macar sirtusu ile meskûn erazi prensibinden başka, hiç bir devletin sirtusu mevzuu bahis edilemeyeceğini bildirmiştir.

Çek hükümeti, bu meselede nihai için Alman - İtalyan hükümetlerini teklif etmekte ve terki toprak eden - müntakalar da devir muamelesinin hazırlanmasını için mübteker Macar - Çek heyetinin teşkilî fikrinde bulunduğunu ilâva etmektedir.

Çekler başkanı salihîyetlerini kullanmakta olan Başvekil Kerpattar ileri Rusya: nezahatını devrute atmış olan Andrey'i vafiesinden affetmiş ve kendisini Necarlara teşkil edilmiş mühtelit beyete reis tayin etmiştir.

Mürakereler başlıyor  
Prag 25 — Macar meclisi teklifleri tedkik edilmektedir. Yakında müzakere başlanmasını ümit edilmektedir.

### Üçüncü Umumi Müfettiş bugün şehrimizde

Üçüncü Umumi Müfettiş Tahsin Uzer Perşembe günü şehrimize gelmek üzere Trabzondan harekete almış ve geçici Gömbeşanede geçirmiştir.

Umumi Müfettiş bugün şehrimize geleceklerdir.

### Yıldönümünde terfiler

Cumhuriyetin onbeşinci yıldönümü münasebetile Erzurum vilayeti mektupcu Yaverzâdeyi aylığı 40 İrşadan 45 İrşaya, Otuz kaymakamı Fuhat Kayar ile Karayazı kaymakamı Edip Kartalın aylıkları dahi bir derece yükselerek aylıkları 45 İrşaya çıkartmış ve Ağtala kaymakamı Esat Üst ve Karayazı kaymakamı Edip Kartalın aylıkları dahi birer yüzlüklik zammı verilmesini tebliğ ve tebliğ etmiştir.

### Şehrimizde bugün yapılacak kutlama töreni

[Program 14 üncü sayfadadır]

### Gazetemiz

Bayram tadili münasebetile yarın intihap etmiyecektir

Ek-2: Erzurum Gazetesi'nde 17. Yıl Kutlamaları

SALI 29 BİRİNCİ TEŞRİN 1940	ABONA: Seneliği : 150, Altı aylığı 75 kuruştur Sayısı : her yerde 100 paradedir Günü geçmiş nüshalar 10 kuruştur
	İLÂNAT: Sanitimi 20 Kr. Birden fazla nehrinde 15, Ondan fazla nehrinde 10 kuruş alınır

# Erzurum

HAFTALIK GAZETE

Teis tarih: 1940

İDARE YERİ: Erzurum Vilâyet Matbaası Gaseteye alt yunlar Mükemmelleğe gözetilmektedir Başlamayan yazılar geri verilmeye Diger işler için Matbaa müdürlüğüne müracaat edilir	SAYI: 3667 YIL: 73
---	-----------------------------

## Yurttaş: Büyük Bayramın kutlu olsun

Bugün bütün Türk milleti tek bir kalp halinde mukaddes Cumhuriyetin 17 inci yıldönümünü candan kutluluyor



### Cumhuriyet 17 yaşında...

Yazan: Sıtkı Darsuoğlu

Toprağın karahlık çukuru-rua attığımız bir tohum demesinin; bir gün, iri gövdeli bir çınar haline geldiğini görebilmek ümidle naml tahassüs duyarsak; küçük hendese içinde yağın yağın mukadderat taşıyan bir avuç et parçası halindeki çocuğumuzun, seneler sonraki vaziyetini düşünerek tahassüsümüzün ipek ürperişleri içinde naml insanlığımızdan memnuniyet olursak; on yedi sene önce bir cemiyet sınıcının meydana getirdiği Cumhuriyetimizin de, bir çınar fidesi, bir insan yavrusu halinde şekillenmesinin, "ca öyle tahassüsüldü müştü k."

Fakat fidemizi nasıl büyüyecek, bu insan yavrusu naml gürbüzleşecek?.. Havalara kararır fırsatlar kudurduka korkuyorduk: Fidemizi kıracak diye... Salgın hastalık mikropu etrafımıza üsüştükçe üsüyor-duk: Yavrumuz elimizden alacak diye... Filhakika fidemizin minik dallarına çarpan fırsatlar oldu... yavrumuzun taze üsüştüğü şehvi bir imrenme ile üsüştüğü hastalıklar görüldü... Fakat en titiz bir baba ihtimamı, en usta bir bahçıvan sadakate vehimimizizin ve meşakkatlerimizin getirdiği karahlıkları, genç irademizin işgile aydınlata aydınlata nihayet fidemizi büyüt-tü, yavrumuzu korudu.



## Cumhuriyetin 17inci yıldönümü

Yazan: Cevdet Kartuluğ

Fikri ve içtimai bir medeniyetin eğişine ayak bastığımız müjdeleyen inkılabımızdan on yedinci senesini ve mesut ve müteyemmen olmasını temenni ederken dünya hadizatına ortaya attığı mudil ve unşlak meseleler arasında tebdili ve che ve cephe emeyen ve etmek istidadından çok uzak olan yegâne varlığını Türk inkılabı ve Türklüğün sarımsız imanı me:abesinde olan Cumhuriyet akidesi olduğuna hiç şüphe yoktur. Atatürkün açtığı bu şehrahi medeniyetin Türk milletinin salibi idrakinde yarattığı vakar ve haysiyetin şameti ancak Türklüğün salihkaları şşan tevazü mahviyet ve sadakat gibi tam bir faziletin manasından indinac edilecek şiarile ölçülecek kadar yüksek ve derindir.

Kuşçında çocuğuna sırında cephanesini sandığını taşıyarak kağı arabaların



### 17 inci yılda Cumhuriyet Çocuku

Yazan: Mebrake Çankaya

Bu günkü yaşayışımızın bahsettiği hürriyet ve refah karşısında Cumhuriyet gençliği, asil Türk evladı babasından daha seviyedir. Çünkü saadet inkılabı ışığı halinde bütün ufuklarını aydınlatıyor. Onlardan daha bahatıyız. Bu gün yaşarken gözlerimizden görmediği o günlere biraz başımız çeviririz. Başımız döcek, gözlerimiz karacak. Kendimizi bu günkü varlığın kolları arasında bulduğumuz zaman bir uyardan kurtulduktan sonra hayatı kuş civıtları ile ilerleyen bir yolculuğa sonuz saadetini tadıyoruz. Hasis menfaatlerin uğrunda koca bir ölüme yarlıncı ululara peşkes çeken üredileri düşündükçe Cumhuriyet yılarının gerisinde kalan yıllarımıza acıyorum. Ne felaketti, o., düşünmek bile insan yıldıyıyor. Anırlam büyüdüğü ve medeniyet öğrendiği yeşil yurd talihini çocuklarımızın uzaklaşıyor. Elveda göz yaşlarını silcek mendil tutmak için güç kalmamıştı. Ocaklar sönmüş, evler yıkılmış, insanca yaşama hakları taşınabileceği gibi kendimizi felaket selâse bırakmışık. Baş bir yılan başı gibi kendi hayatı yolunda doğdu, büyüdüğü toprağın, temiz akusuna zehrini aktırmakla

### -Doğ yolu-

Yazan: Lâle Tınıp

Usakta ve yakında aynı yaşta yüzünü görmüş kardeşlerime!

Hopinin çetin bir dağ yoluna senelerdir tarınamaz aynı yoluma yelcuşunuz. Bu yola tarınamazıya kapıldığımız noktadan uzaklaş-  
tıkça öfkemize genişiyor, bir, birinden daha uzak, daha yüksek tepelere doğru yepyeni emeller ve arzular çıkıyor. Kenarında dolay-  
cılarımızın acılarından insanın insâhilerini duyuyor, o-  
vânda yakak harabeleri, es-  
ki nezdet yigularını görü-  
yoruz. Yoklara tarınam-  
map mükemmuz genişlediği-  
ce asırlardır unutulmuş bir âle-  
me yapıyoruz. Bu âlemden-  
atılacağımızın hâsret kabığı-  
bir rüzgâr emiyor. Hürriyet-  
rüzgârı!

Anız kardeş,  
Sen milletinin ezilme-  
den bir vazife aldın. Bu va-  
zife nedir?

Bütün rüzgârları yanık kokusu getiren harap bir memleketin, ihtiyaçlar ar-  
sında bünatmış bir kütlenin-  
elinden tutarak kaldırma-  
sana bir vazife verdiler. Bu-  
man ne olduğuna sana sızın-  
söyler. Bu iş ki, genç vü-  
cudunun her yere büyük-  
aralar ve emellerle nifus-  
etmiştir. Be iş ki, kâinatın-  
tasadığı bu büyük, bu yara-  
tıcı bir kuvvet olan "vatan-  
sevdisi" dir."

(Sona Sayfa 3 de)

Devamı S. 3 de

## PANDEMİ SÜRECİNDE AKADEMİSYENLERİN TÜKENMİŞLİK ALGISININ BELİRLENMESİ: AĞRI İBRAHİM ÇEÇEN ÜNİVERSİTESİ ÖRNEĞİ \*

Elif ALAR ERKAL<sup>1</sup>

*Makale İlk Gönderim Tarihi / Recieved (First): 08.09.2021*

*Makale Kabul Tarihi / Accepted: 14.10.2021*

### Özet

Salgın hastalıklar geçmişte eskiye dayanan, tehlike ve belirsizlik hissi yaratan negatif durumlardır. Salgınlar yarattığı bu belirsizlik hissi nedeniyle birçok meslek grubunu etkilediği gibi akademisyenler açısından da olumsuz duygu ve davranışların ortaya çıkmasına neden olmaktadır. Bu çalışmanın temel amacı Ağrı İbrahim Çeçen Üniversitesi akademisyenlerinin pandemi döneminde yaşadıkları işte var olamama durumunun tükenmişliğin alt boyutları olan duygusal tükenme, kişisel başarıda azalma ve duyarsızlaşma boyutları açısından etkisini belirlemektir. Analizler SPSS ve AMOS paket programları kullanılarak yapılmış ve amaca ulaşmak için hipotezler oluşturulmuş, tükenmişlik ve işte var olamama tutumları doğrulayıcı faktör analizi, yapısal eşitlik modeli ve ilişkinin yönünün belirlenmesi amacıyla korelasyon analizi yapılarak değerlendirilmiştir. Analiz sonuçları Ağrı İbrahim Çeçen Üniversitesi'ndeki akademisyenlerin pandemi döneminde işte var olamama sorunu ile karşılaştıklarını ortaya çıkarmaktadır. Elde edilen bulgular, pandemi döneminde akademisyenlerin işte var olamama sorunu ile karşılaştıklarında duygusal olarak tükendiklerini göstermektedir. Ayrıca işte var olamama sorununun akademisyenler üzerinde duyarsız davranışlara neden olduğu belirlenmiştir. Analiz sonuçları akademisyenlerin yaşadığı işte var olamama sorununun kişisel başarılarını etkilemediğini ortaya koymaktadır. İşte var olamama sorunu neticesinde akademisyenlerin duygusal olarak tükendikleri ve bunun bir sonucu olarak kişisel başarılarında düşüş yaşadıkları gözlenmiştir.

**Anahtar Kelimeler:** Pandemi, İşte var olamama, Tükenmişlik.

## DETERMINING ACADEMICIANS PERCEPTION OF BURNOUT DURING THE PANDEMIC PROCESS: CASE OF AĞRI İBRAHİM ÇEÇEN UNIVERSITY

### Abstract

Epidemics are negative situations that have a long history and create a sense of danger and uncertainty. Due to this sense of uncertainty, epidemics not only affect many professional groups, but also cause negative emotions and behaviors in terms of academics. The main purpose of this study is to determine the effect of academics' inability presenteeism during the pandemic period in terms of emotional exhaustion, decrease in personal achievement and depersonalization, which are sub-dimensions of burnout. Analyzes were made using SPSS and AMOS package programs and hypotheses were formed to reach the goal, burnout and presenteeism attitudes were evaluated by using confirmatory factor analysis, structural equation model and correlation analysis to determine the direction of the relationship. The results of the analysis reveal that the academicians at Ağrı İbrahim Çeçen University faced the problem of not being presenteeism from work during the pandemic period. The findings show that academicians are emotionally exhausted when faced with the problem of not being presenteeism from work during the pandemic period. In addition, it has been determined that the problem of not being presenteeism at work causes insensitive behaviors on academicians. The results of the analysis reveal that the problem of not being presenteeism at work experienced by academicians does not affect their personal success. It has been observed that academics are emotionally exhausted as a result of the problem of not being presenteeism at work, and as a result, they experience a decrease in their personal achievements.

**Keywords:** Pandemic, Presenteeism, Burnout.

\* Selçuk 4. Uluslararası Sosyal Bilimler Kongresi'nde sunulmuş olan "Pandemi Sürecinde Akademisyenlerin Tükenmişlik Algısının Belirlenmesi: Ağrı İbrahim Çeçen Üniversitesi Örneği" isimli özet bildirinin genişletilmiş halidir.

<sup>1</sup> Öğr. Gör. Dr., Ağrı İbrahim Çeçen Üniversitesi, Meslek Yüksekokulu Yönetim ve Organizasyon Bölümü, [eaerkal@agri.edu.tr](mailto:eaerkal@agri.edu.tr), ORCID: 0000-0003-3340-109X.

## 1. Giriş

Salgın hastalıklar tarih boyunca karşılaşılan uzun dönemli hastalıklardır. Salgınlar birçok insanın hayatını kaybetmesine neden olarak yaşamı olumsuz etkilemektedir (Hays, 2005). Son dönemde yaşadığımız en büyük salgın hastalık ise Covid-19'dur. Çin'in Wuhan kentinde Aralık 2019'da ortaya çıkan Covid-19 çok kısa ve hızlı bir şekilde tüm dünyaya yayılarak Dünya Sağlık Örgütünce (WHO) pandemi olarak tanımlanmıştır (Cucinotta; 2020:150). Ülkemizde ise ilk vaka 10 Mart 2020 tarihinde Sağlık Bakanlığı tarafından tespit edilmiştir. Pandemi terimi Dünya'daki salgının etkisini ifade etmek amacıyla kullanılan bir terimdir. Salgınlar insanların yaşamlarını tehdit etmenin yanı sıra bireylerin hayat kalitesini bozan, fizyolojik etkiler bırakan ve hatta psikolojilerini alt üst ederek toplumu yıpratıcı rahatsızlıklardır. Bu psikolojik rahatsızlıklar çalışanların yaşam kalitesini bozmakta ve olumsuz örgütsel davranışların ortaya çıkmasına neden olmaktadır. İş yerinde görülen negatif örgütsel davranışlardan olan tükenmişlik ve işte var olamama bu çalışmanın konusunu oluşturmaktadır. Bireyler hayatlarını devam ettirmek amacıyla bir takım eğitimler alır ve meslek gruplarını seçerler. Her insan bir davranış biçimi gösterir. Kimi çalışanlar işlerine karşı büyük bir istek ve heves duyarken, başka bir kısım bireyler ise zaman içerisinde yaşadıkları durumlar nedeniyle işlerine karşı hevesiz ve umutsuzluk hissetmeye başlarlar (Kaymaz, 2014: 93). Tükenmişlik kişilerin yaşadıkları durumlar neticesinde bedeninde hissettiği yorgunluk, geçmeyen bitkinlik hissi, etrafına karşı geliştirdiği olumsuz tutum ve davranışlar olarak ortaya çıkmaktadır. İşte var olamama kavramı ise bireylerin hastalık veya çeşitli psikolojik nedenlerden dolayı iş yerinde fiziksel olarak olmalarına rağmen psikolojik olarak iş yerinde olamamaları sonucu ortaya çıkan bir durumdur (Cooper ve Cartwright, 1994).

Çalışmada akademisyenlerin pandemi döneminde yaşadığı işte var olamama sorununun tükenmişliğe etkisinin incelenmesi amaçlanmaktadır. Bugüne kadar yapılan çalışmalarda tükenmişlik ve işte var olamama kavramları ayrı ayrı inceleme konusu olmuş ama ikili olarak akademisyenler üzerinde az sayıda çalışmanın var olduğu tespit edilerek literatürdeki boşluğun doldurulması amaçlanmıştır. Bu çalışma akademisyenlerin pandemi sürecinde yaşadıkları işte var olamama sorununun ortaya çıkan tükenmişliklerine etkisinin araştırılması bakımından diğer çalışmalardan farklılaşmaktadır.

## 2. Pandemi

300 yıldır küresel hızla dünya çapında yayılan hastalık ve ölüm sayılarının en üst düzeye ulaştığı pandemi "salgın" olarak tanımlanmaktadır (Doherty, 2013). Pandeminin toplumlar üzerindeki etkisi çeşitli faktörlere bağlıdır. Bunlar; virüsün topluma bulaşma hızı, toplumdaki insanların bağışıklık seviyeleri, bireylerin kendi aralarındaki ve topluluklar arasındaki temas sayısı, potansiyel risk faktörleri, toplum tarafından sunulan tıbbi olanaklar ve iklim düzeyidir. Pandeminin büyüklüğü ve yayılım hızı arttıkça bireylerin eğitim hayatı, iş düzeni ve hatta toplumsal düzenin bozulması gibi çeşitli aksaklıklar ortaya çıkmaktadır (T.C. Sağlık Bakanlığı, 2019). World Health Organization (WHO) insanlığı tehlikeye sokan pandemileri ilan eden kuruluştur. WHO'nun pandemiyi ilanı ile birlikte küresel anlamda bir hale dönüşen bu hastalık devletler tarafından çeşitli yaptırımların uygulanmasına neden olmaktadır (Yıldırım, 2020: 50).

Kaos kuramı geređi dünyada herhangi bir yerde yaşanan bir olay diğer bir olayın temelini oluşturmaktadır. Kaos'a göre Asya'da bir kelebek kanat çırpırsa bütün dünyada bir fırtınanın ortaya çıkması gözlenebilir (Lorenz, 1972). Buna bağlı olarak 2019 yılında ortaya çıkan koronavirüs (Covid-19) bütün dünyada çevreleyerek ileride görülebilecek tehlikeli sonuçların çıkmasına zemin hazırlamaktadır. Bu sonuçların arasında sosyo-kültürel, politik, ekonomik ve eğitimsel birçok sorun ve farklı bakış açılarının doğmasına neden olmaktadır (Bozkurt ve Sharma, 2020).

### **Pandemi Sürecinde Akademisyenlerin Tükenmişlik Algısının Belirlenmesi: Ağrı İbrahım Çeçen Üniversitesi Örneği**

Pandeminin başlaması ile beraber geleneksel yaşam tarzının bozulması, belirsizlik hissi, bulaş riski gibi fizyolojik bir takım etkiler dışında bireyler üzerinde bazı psikolojik etkiler de görülmeye başlamıştır (Kaya, 2020: 123). Bireylerde işe gidememeye bağlı olarak işte var olamama, tükenmişlik duygusunun artması ise bunlardan etkisi yüksek olarak görülen psikolojik etkilerin bazılarını oluşturmaktadır.

### **3. Tükenmişlik**

Örgütsel davranışta pek çok olumsuz durum mevcuttur. Bunlardan bir tanesi de tükenmişliktir. Sözlük anlamı “Enerji, güç ya da kaynakların aşırı talepler yoluyla tükenmesi, yorulma, başarısızlık” şeklinde ifade edilen tükenmişlik çalışanın kişisel değerlerini ve kendine olan güvenini yitirmesine neden olan ağır ağır ve sürekli olarak devam eden bir hastalıktır (Lanse, 1986; Aktaran: Baysal, 1995:2; Maslach ve Leiter, 1997: 17). Pines ve Aronson (1988) tükenmişliği çalışanda uzun vadede gözlemlenen bitkinlik, zihinde yorgunluk hissi durumu olarak (Pines ve Aronson, 1988: 9-13); Shwab ise; çalışan ve örgütün her ikisini de içine alan çalışanın kişisel kaynaklarını fazla kullanarak enerjisini yitirmesi ve gerek iş gerek özel hayatında verimliliğinin düşmesi olarak tanımlamaktadırlar (Çam, 2001: 201-207). Tükenmişlik konusuna ilk olarak sosyal bilimciler değinmiştir (Maslach vd., 2001: 399). Tükenmişlik stresle benzer bir kavram olarak görünse de çalışanın örgüte ve işe karşı tutumuna zarar vermektedir (Levinson, 1996: 157). İşine gayretle başlayan çalışan yaşadığı stres ve tükenmişlik nedeniyle tüm umudunu kaybeder ve işine karşı soğumaya başlar. Hevesini, yaratıcılığını kaybeden çalışanlar buldukları ortama da adapte olamazlar. Tüm bu yaşanan durumların farkında olmasına karşın çalışanlar işine karşı soğukluk hissetme, etrafındakilere tahammülsüzlük ve kuşkucu yaklaşımlarla yaşadıkları bu olumsuz durumu saklamaya çalışırlar (Dursun, 2000: 13). Tükenmişlik nedeni bilinmeyen sinsi gelişip büyüyen bir süreçtir. Birey bazen hiçbir şey olmamış gibi sürece ayak uydurmaya çalışır. Aslında burada birey yaşadıklarından doğan bir vazgeçiş durumuna uğramaktadır. Kişi durumu kabul etmiş ve her şeyden vazgeçmiştir (Çam, 1995: 148). Tükenmişlik kendini işiyle bütünleştirmiş kişilerde aniden ortaya çıkmayan zamanla ilerleyen bir hastalıktır (Baltaş, 2000: 48). Çalışanın hayatında bir takım olumsuzluklara neden olan tükenmişlik bireyde fiziksel, psikolojik ve davranışsal yorgunluklara sebep olmaktadır. Tükenmişlikle ilgili birden çok model bulunmaktadır. Bu modeller; Cherniss Tükenmişlik Modeli, Pines Tükenmişlik Modeli, Edelwich ve Brodsky Modeli ve Maslach’ın Üç Boyutlu Tükenmişlik Modeli en bilinenlerdir. Bu modellerden, Maslach’ın Üç Boyutlu Tükenmişlik Modeli, en yaygın kullanılan modeldir. Maslach tarafından geliştirilen tükenmişlik modeli literatürde ‘Çok Boyutlu Tükenmişlik Modeli’ ya da bir diğer adıyla ‘Üç Boyutlu Tükenmişlik Modeli’ olarak bilinmektedir. Bu modelde tükenmişlik duygusal tükenme (emotional exhaustion), duyarsızlaşma (cynicism), kişisel başarı (personal success) (Maslach vd., 2001: 399) olmak üzere 3 boyuttan oluşmaktadır.

Duygusal tükenme; zihin karışıklığı, enerjinin tükenmesi, mutsuzluk hissi, istek duymama, umutsuzluk kavramlarını içermektedir. Bu duygularla yoğunlaşmış bireyler kendilerini çevrelere karşı olumsuz duygularla donatılmış hissederler (Yıldız, 2015: 61). Duygusal tükenme insanlarla temasın yoğun olduğu mesleklerdeki kişilerde daha yoğun gözlenen ve tükenmişliğin en rahat tespit edilebilen, en net, en yaygın ve ana boyutudur (Maslach vd., 2001: 403; Shirom, 1989: 26-48; Başören, 2005: 5). Duygusal olarak tükenen kişiler zamanla fiziksel olarak da kendilerini yorgun hissederler. Tüm enerjisi bitmiş, hayattan bıkkın bir şekilde etrafındaki insanlarla konuşmak istemez ve kendini diğerleri tarafından kullanılmış hisseder. Duygusal tükenme stresin ilk belirtisidir (Maslach ve Leiter, 1997: 17).

Bir diğer boyut ise duyarsızlaşmadır. Bu boyutta bireyler karşılarındaki kişiye duygusal olarak sert ve aşağılayıcı davranışlarda bulunmaktadırlar. Etrafına karşı kayıtsız davranan bireyler bu boyutta insani olmayan davranışlar göstermektedirler (Maslach vd., 2001: 403, Baysal, 1995: 32, Yıldırım,

***Pandemi Sürecinde Akademisyenlerin Tükenmişlik Algısının Belirlenmesi: Ağrı İbrahim Çeçen Üniversitesi Örneği***

1996: 10). Kaba davranma, karşısındaki aşığılama, küçük düşürecek sözlerde bulunma gibi bir takım olumsuz davranışlar gösterirler (Örmen, 1993: 2, Dalkılıç, 2014: 66).

Üçüncü boyut ise kişisel başarıda azalmadır. Bu boyutta bireyler verimliliklerinde azalma, moral ve motivasyon düşüklüğü, kendini yetersiz görme gibi bir takım belirtiler göstermektedirler (Maslach vd., 2001: 403; Maslach ve Zimbardo, 1982: 5; Wright ve Bonett, 1998: 492; Cordes, Dougherty ve Blum, 1997: 686, Hock, 1988: 168). Yeteneklerine güvenmeyen bireyler başarılı oldukları her işi değersiz olarak algılamakta, başarısız oldukları durumların ise kendi eksikliğinden kaynaklı olduğuna inanmaktadırlar (Maslach ve Leiter, 1997: 18).

#### **4. İşte Var Olamama**

İşte var olamama çalışanın fiziksel olarak işinin başında bulunmasına rağmen, yaşadığı hastalık, isteksizlik veya işindeki sorunlar nedeniyle kendini işine verememesinden kaynaklı olarak kapasitesini tam olarak kullanamadığı durumlarda ortaya çıkmaktadır (Cooper ve Cartwright, 1994; Burton ve Conti, 1999). Çalışanlar zaman zaman işlerini veya kariyerleri kaybetme korkusu ile işlerine devam edecek durumda olmasalar bile iş yerinde bulunmak zorunda kalmaktadırlar (Hemp, 2004: 49-58; D'Abate ve Eddy, 2007: 361; Lowe, 2006). Son dönemde çalışanlar işlerine sadık ve sadık olmayan şekilde tanımlanmaya başlamıştır. Sadık çalışanlar işlerine karşı hevesli, duygusal açıdan işinde kalmaya bağlı kimselerdir. Sadık olmayan çalışanlar ise işyerinde bulunan fakat zihinsel açıdan çocuğunu, hafta sonu planlarını, kişisel problemlerini düşünen kimselerdir. Sadık olmayan çalışan örgüt için çok büyük bir tehlike oluşturmaktadır. Psikolojik rahatsızlıkların yanı sıra bireylerin yaşadıkları hastalıklar da işte var olamamaya neden olabilmektedir. Geçici ve kalıcı olabilen bu rahatsızlıklar bireyin kendini işine verememesine neden olmaktadır. Grip, nezle, depresyon tarzında ilaçla tedavi edilebilen hastalıklar geçici rahatsızlıklar iken, kanser, şeker, tansiyon gibi iyileşmesi mümkün olmayan ya da uzun zaman hastalıklar ise kalıcı rahatsızlıklar olarak tanımlanmaktadır. İster geçici nitelikli ister kalıcı olsun tüm rahatsızlıklar çalışanların zihinsel olarak işinden uzaklaşmasına neden olmaktadır (Koçoğlu, 2007:3).

#### **5. Araştırmanın Yöntemi**

##### **5.1. Araştırmanın Amacı ve Önemi**

Araştırmanın temel amacı akademisyenlerin çalıştıkları kurumda maruz kaldıkları işte var olamama sorununun yaşadıkları tükenmişliğe etkisinin belirlenmesidir. İşte var olamama çalışanın işinde bulunmasına karşın kendini işine verememesidir. Örgütte yaşanan olumsuz durumların bir sonucu olan tükenmişlik, kişiyi duygusal olarak yıpratın, karşısındaki aşığılama davranışlara sevk eden ve zamanla duyarsız davranmasına neden olan negatif bir örgütsel davranıştır. Bütün bu davranışlar birbirinin benzeri kavramlardır.

##### **5.2. Araştırmanın Evreni ve Örneklem Tespiti**

Ağrı İbrahim Çeçen Üniversitesi'nin en son yayınlanan faaliyet raporuna göre akademik personel sayısı 439 olarak belirlenmiştir. Akademik personelin 311'i erkek, 128 tanesi ise kadın çalışandır. Araştırma verileri Temmuz-Ağustos 2021 tarihlerinde toplanmış, anketler tüm akademisyenlere internet ortamında gönderilmiş ve toplam 94 akademisyenden geri dönüş sağlanarak değerlendirilmiştir.

##### **5.3. Araştırmanın Modeli ve Hipotezleri**

İşte var olamama sorunu yaşayan bireylerin fiziksel olarak işte olmalarına karşın performansları düşmekte ve tükenmişlik duygusu yaşamaktadırlar. Yapılan araştırmalar bu iki kavram arasındaki ilişkiyi destekler niteliktedir (Ricci ve Chee; 2005: 1228, Köse, 2019: 46, Sarıçam ve Çetintaş, 2015:



**Pandemi Sürecinde Akademisyenlerin Tükenmişlik Algısının Belirlenmesi: Ağrı İbrahim Çeçen Üniversitesi Örneği**

804, Zengin ve Kaygın, 2016: 498, Wright ve Cropanzano, 1998:486-493, Munir ve diğ., 2008: 1461, Demerouti, Blanc, Bakker, Schaufeli, Hox, 2009:62, Demirbulat, Bozok; 2015: 4).

Araştırma Sorusu: Akademisyenlerin çalıştıkları kurumda yaşadıkları işte var olamama sorunu tükenmişlik yaşamalarına neden olur mu?

Yapılan açıklamalara bağlı geliştirilen model ve test edilmek için hazırlanan hipotezler aşağıdaki gibidir (Şekil 1):

**Şekil 1. Araştırma Modeli**

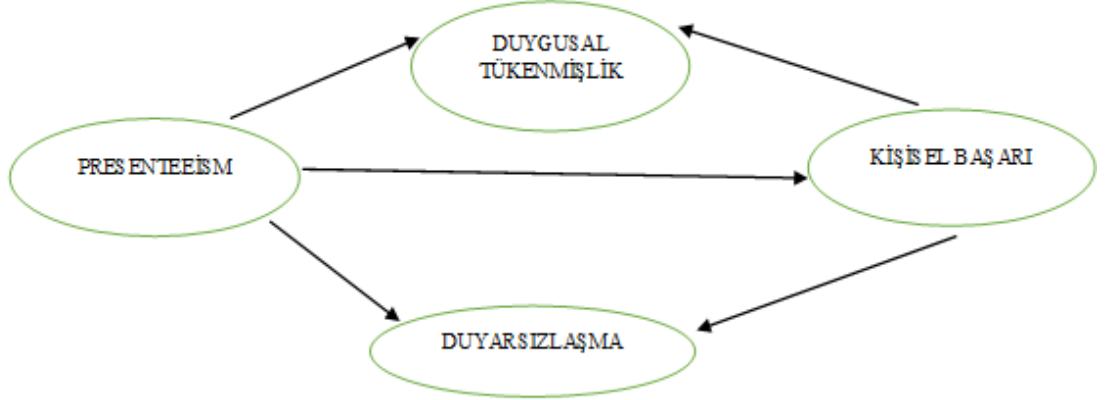

H1: Pandemi döneminde akademisyenlerin yaşadıkları işte var olamama sorunları duygusal tükenmişliklerini artırır.

H2: Pandemi döneminde akademisyenlerin yaşadıkları işte var olamama sorunları duyarsızlaşmalarına neden olur.

H3: Pandemi döneminde akademisyenlerin yaşadıkları işte var olamama sorunları kişisel başarılarını düşürür.

H4: Pandemi döneminde akademisyenlerin duygusal olarak tükenmeleri kişisel başarılarını düşürür.

H5: Pandemi döneminde akademisyenlerin yaşadıkları duyarsızlaşma kişisel başarılarını düşürür.

H6: Pandemi döneminde akademisyenlerin yaşadıkları işte var olamama sorunları ile kişisel başarıları arasında duygusal olarak tükenmeleri aracı rol oynamaktadır.

H7: Pandemi döneminde akademisyenlerin yaşadıkları işte var olamama sorunları ile kişisel başarıları arasında duyarsızlaşmaları aracı rol oynar.

#### **5.4. Araştırmada Kullanılan Ölçekler**

Anketin tükenmişlik seviyelerini ölçmek için Christina Maslach (1981) geliştirdiği tükenmişlik ölçeğinden yararlanılmıştır. Ölçek 22 soru 3 boyuttan oluşmaktadır. Bunlar: Duygusal tükenmişlik, kişisel başarı ve duyarsızlaşmadır. Anketteki ilk 9 ifade duygusal tükenmişliği, sonraki 8 ifade kişisel başarı boyutunu ve son 5 ifade ise duyarsızlaşma boyutunu ölçmek için kullanılmıştır. Ölçekteki bütün sorular 5’li Likert ölçeği (1: Kesinlikle katılmıyorum, 2: Katılmıyorum, 3: Kararsızım, 4: Katılıyorum, 5: Kesinlikle katılıyorum) şeklinde derecelendirilmiştir. Anketin işte var olamama seviyelerini ölçmek

## Pandemi Sürecinde Akademisyenlerin Tükenmişlik Algısının Belirlenmesi: Ağrı İbrahım Çeçen Üniversitesi Örneği

için ise, Mark & Co Inc.' in desteği ile Stanford Üniversitesi Tıp Fakültesinden Koopman ve arkadaşları (1991) tarafından geliştirilen ve toplam 6 ifadeden oluşan Stanford Presentizm Ölçeği (SPS-6) kullanılmıştır. Ölçekteki bütün ifadeler 5'li likert ölçeği (1:Kesinlikle katılmıyorum, 2:Katılmıyorum, 3:Kararsızım, 4:Katılıyorum, 5:Kesinlikle katılıyorum) ile derecelendirilmiştir.

### 5.5. Analiz Yöntemleri

Bu araştırmada uygulanan anketten elde edilen yanıtlar SPSS for Windows 25.00 programı ve AMOS 24.0 programında analiz edilmiştir. Araştırmada yer alan ölçekler olan Maslach Tükenmişlik Ölçeği (MTK) ve İşte Var Olamama (PRE) Ölçekleri için doğrulayıcı faktör analizleri ile ölçüm modeli doğrulayıcı faktör analizi uygulanmıştır. Cronbach's Alpha, açıklanan ortalama varyans (AVE) ve Composite Reliability (CR), değerleri hesaplanarak model testi öncesi güvenilirlik, birleşim ve ayrışım geçerliliği analizi yapılmıştır. Araştırma modelinde İşte Var Olamama (PRE) ölçeğinin, Maslach Tükenmişlik Ölçeği (MTK) alt boyutu olan Kişisel Başarı (KİB) boyutuna etkisinde, Duygusal Tükenme (DYG) ve Duyarsızlaşma (DYS) boyutlarının aracılık etkisi Bootstrap yöntemi ile incelenmiştir.

### 6. Analiz ve Elde Edilen Bulgular

Çalışmada Ağrı İbrahım Çeçen Üniversitesi akademisyenlerine yönelik olarak yapılan anketlerde tükenmişlik ve işte var olamama güvenilirlik ve geçerlilik analizi sonuçlarına ve değişkenlere ait doğrulayıcı faktör analizleri bulunmaktadır.

#### 6.1. Değişkenlere İlişkin Doğrulayıcı Faktör Analizi Sonuçları

Araştırmada yer alan değişkenler arasındaki ilişkilerin istatistiksel anlamlılığı yapısal eşitlik modeli ile belirlenmiştir. Bu doğrultuda kuramsal çerçeveye uygun olarak daha önce belirlenen araştırma modeli AMOS paket programı aracılığıyla incelenmiştir. Yapısal modelin geçerliliği uyum indeksi sonuçları ile belirlenmiştir. Tablo 1'de uyum indeks değeri aralıkları verilmiştir:

Tablo 1. Uyum İndeks Aralıkları

İndeksler	İyi uyum	Kabul edilebilir uyum
CMIN/DF	$0 \leq x^2/sd \leq 2$	$2 \leq x^2/sd \leq 5$
GFI	,90 ≤	,85 ≤ GFI ≤ ,89
CFI	,95 ≤	,90 ≤ CFI ≤ ,95
RMSEA	≤ 0,5	,06 ≤ RMSEA ≤ ,08
SRMR	≤ 0,5	,05 ≤ SRMR ≤ ,10

Doğrulayıcı faktör analizinde 6 maddeli ölçekte standart faktör yükleri tüm maddelerde (FY>0,50) bulunmuştur. Bu nedenle analizden madde elenmemiştir. Analiz 6 madde ile gerçekleştirilmiş ve standart faktör yükleri (,59; ,93) değerleri arasında yer almıştır. Çalışmada elde edilen uyum indeks değeri Şekil 2'de verilmektedir.

**Pandemi Srecinde Akademisyenlerin Tkenmiřlik Algısının Belirlenmesi: Ađrı  
İbrah m een niversitesi rneđi**

**řekil 2. İřte Var Olamama leđine İliřkin Dođrulamalı Faktr Analiz Yapısal Gsterimi**

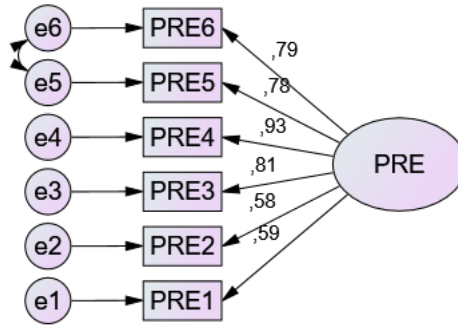

6 Maddelik iřte var olamama leđine iliřkin yapılan analiz tek boyut olarak neticelenmiřtir. Model parametrelerinin iyileřtirilebilmesi iin 5. ve 6. maddeleri arasında modifikasyon iřlemi yapılmıřtır. Uyum İndeks sonuları Tablo 2’de sunulmuřtur.

**Tablo 2. İřte Var Olamama leđine Ait Uyum Sonuları**

İndeks	Deđer
CMIN/DF	1,862
GIF	,939
CFI	,921
RMSEA	,0753
SRMR	,0761

İřte var olamama leđine iliřkin yapılan analiz sonuları kabul edilebilir” sınırlar d hiline yer aldıđı anlařılmaktadır.

Dođrulamalı faktr analizinde 22 maddeli lekte standart faktr ykleri 18 madde iin (FY>0,50) sadece 4 maddede (FY<0,50) bulunmuřtur. Bu nedenle lekten 10., 12.,18. ve 21. maddeler analizden elenmiřtir. Analiz 18 madde ile gerekleřtirilmiř ve standart faktr ykleri (,61; ,94) deđerleri arasında yer almıřtır. Elde edilen uyum indeks deđerleri řekil 3’te gsterilmektedir.

**řekil 3. Tkenmiřlik leđi Dođrulamalı Faktr Analizi Yapısal Gsterimi**

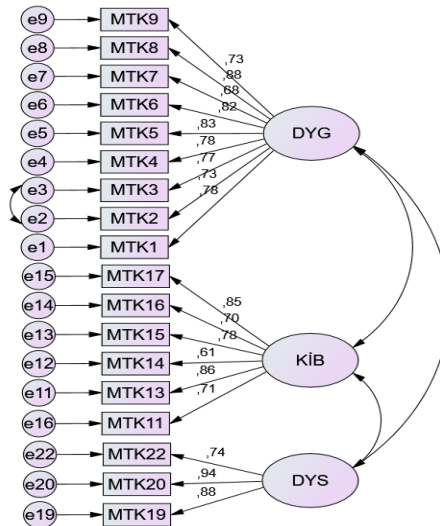

Tükenmişlik ölçeğinin analiz sonuçlarının kabul edilebilir sınırlar dâhilinde yer aldığı anlaşılmaktadır.

**Tablo 3. Tükenmişlik Ölçeğine Ait Uyum Sonuçları**

İndeks	Değer
CMIN/DF	1,880
GIF	,889
CFI	,908
RMSEA	,0792
SRMR	,0778

Tükenmişlik ölçeğine ilişkin yapılan analiz sonuçları kabul edilebilir” sınırlar dâhilinde yer aldığı anlaşılmaktadır.

**Şekil 4. Ölçüm Modeli Doğrulayıcı Faktör Analizi Yapısal Gösterimi**

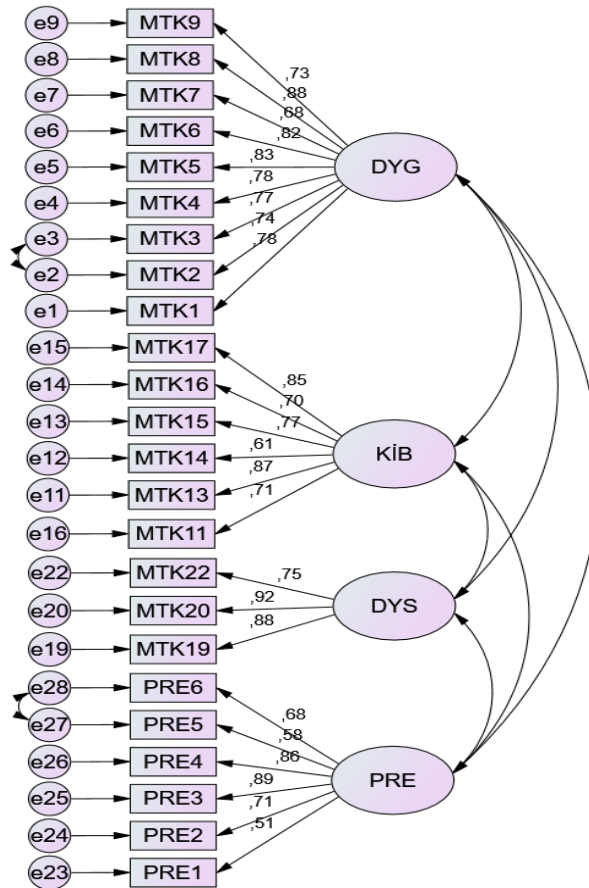

**Tablo 4. Ölçüm Modeline Ait Uyum Sonuçları**

İndeks	Değer
CMIN/DF	2,005
GIF	,902
CFI	,916
RMSEA	,0791
SRMR	,0713

Ölçüm modeline ilişkin yapılan analiz sonuçları kabul edilebilir” sınırlar dâhilinde yer aldığını göstermektedir.

### 6.2. Hipotez Testleri

Araştırma için katılımcılara uygulanan ölçeklerin Cronbach’s Alpha değerleri Maslach Tükenmişlik Ölçeği (MTK) ölçeği alt boyutlarında güvenilirlik değerleri Duygusal Tükenme (DYG) için (,877), Duyarsızlaşma (DYS) için (,883), Kişisel Başarı (KİB) için (,882) ve İşte Var Olamama (PRE) için (,882) bulunduğundan tüm boyutlarda “yüksek güvenilirlik” düzeyindedir. Birleşik güvenilirlik değerleri değişkenlerin tamamında CR değerleri (CR>0.70) bulunduğundan birleşik güvenilirlik şartı sağlanmıştır. Bütün değişkenler için ortalama açıklanan varyans değerlerinin (AVE>0.50) bulunması yeterli görüldüğünden yakınsama geçerliliği de yerine getirilmiştir. Ayrışım geçerliliğinin tespiti amacıyla hesaplanan AVE değerlerinin karekökleri tabloda parantez içerisinde gösterilmiştir. Değerler satır ve sütun korelasyon değerlerinden yüksek olduğundan ayrışım geçerliliğinin mevcut olduğu anlaşılmaktadır.

**Tablo 5. Araştırmada Kullanılan Değişkenler Arasındaki İlişki**

Boyut	PRE	DYG	DYS	KİB
PRE	(,717)			
DYG	,708**	(,780)		
DYS	,623**	,602**	(,854)	
KİB	-,601**	-,625**	-,475**	(,756)
Alpha	,858	,877	,883	,882
CR	,860	,933	,890	,888
AVE	,515	,609	,731	,572

\*\*\* $p < 0.001$  \*\* $p < 0.01$  \* $p < 0.05$  Estimate: Regresyon katsayısı Std.Est: Standart regresyon katsayısı C.R.: Kritik tablo değeri P: Probablity PRE:İşte Var Olmama: DYG: Duygusal Tükenme DYS:Duyarsızlaşma KİB:Kişisel Başarı

### 6.3. Gözlenen Değişkenlerle İle Yol Analizi Modeli

Modelin testine geçilmeden önce SPSS 25.0 paket programı ile modelde bulunan değişkenlerin ortalamaları, standart sapma değerleri ve değişkenler arası korelasyon değerleri elde edilmiştir. Şekil 5’te yer alan araştırma modeli AMOS 24 paket programı ile yol analizi aracılığıyla gözlenen değişkenler kullanılarak test edilmiştir (Kline, 2005). Normal dağılım varsayımı büyük oranda karşılanmadığı için modelde yer alan dolaylı (indirect) etkilerin istatistiki anlamlılığı son dönemlerde Sobel testi yerine kullanılan bootstrapping yöntemiyle (%95 Güven Aralığı, minimum 2000 yeniden örnekleme şeklinde) elde edilmiştir (Preacher, 2008: 879).

Şekil 5. Gözlenen Değişkenlerle Uygulanan Medyator Modeli Yol Analizi

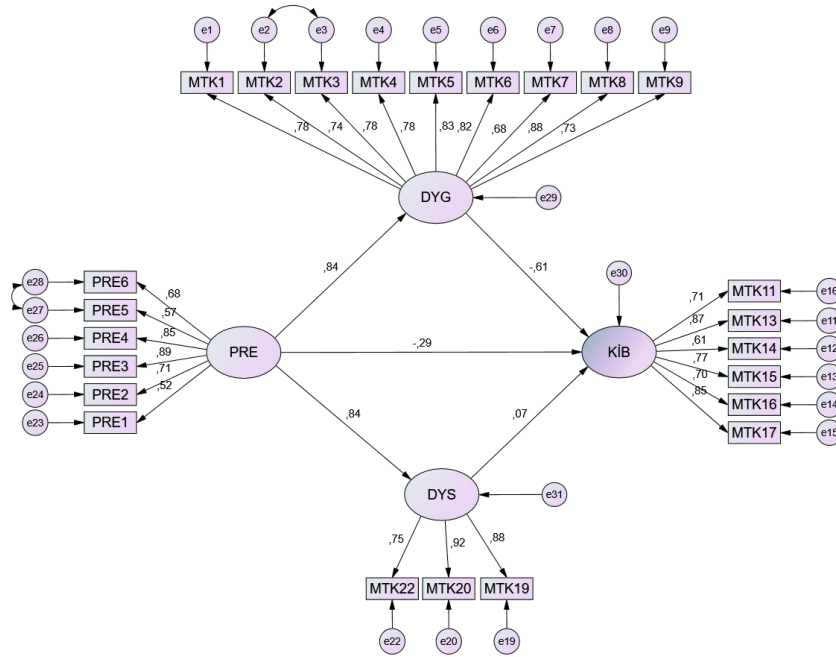

Modelde DYG: Duygusal tükenmişlik, KİB: Kişisel başarı, DYS: Duyarsızlaşma, İVS: İşte var olamama, e: değişkenin hata varyansını temsil etmektedir.

Şekil 5'te görülen elipsler örtük değişkenleri (araştırma değişkenleri), dikdörtgenler gözlenen değişkenleri ve tek yönlü oklar bir değişkenin bir diğerine etkisini ifade ederken; çift yönlü oklar ise değişkenler ve maddeler arasındaki ilişkileri göstermektedir. Literatüre uygun şekilde tükenmişlik üç alt boyuttan, sinizm üç alt boyuttan işte var olamama ise tek boyuttan oluşmaktadır. Araştırmaya ilişkin yapısal model Şekil 5'te sunulmuştur.

Yapısal modelin test edilmesi ile uyum indeks sonuçları Tablo 6'da verilmektedir. Sonuçlar doğrultusunda uyum indeks sonuçlarının belirlenen referans aralıklarında olduğu görülmektedir.

Tablo 6. Araştırma Modeline İlişkin Uyum İndeksi Sonuçları

İndeks	Değer
CMIN/DF	2,049
GFI	,902
CFI	,921
RMSEA	,0795
SRMR	,0715

Araştırma modelinde İşte Var Olamama (PRE) ölçeğinin, Maslach Tükenmişlik Ölçeği (MTK) alt boyutu olan Kişisel Başarı (KİB) boyutuna etkisinde, Duygusal Tükenme (DYG) ve Duyarsızlaşma (DYS) boyutlarının aracılık etkisi Bootstrap yöntemi ile incelenmiş, direkt ve endirekt etki değerleri anlamlılık düzeyleri sonuçları ve ilgili kestirim değerleri Tablo 6 ve Tablo 7'de yer almaktadır.

**Pandemi Sürecinde Akademisyenlerin Tükenmişlik Algısının Belirlenmesi: Ağrı İbrahım Çeçen Üniversitesi Örneği**

**Tablo 7. Modelden Elde Edilen Direkt Etki Regresyon Katsayı Değerleri**

Hipotez	Estimate	Std estimate	C.R.	P	Hipotez karar
PRE→DYG	1,680	,838	4,717	**	Hipotez kabul
PRE→DYS	1,721	,835	5,004	**	Hipotez kabul
PRE→KİB	-,385	-,288	-1,198	0,231	Hipotez ret
DYG→KİB	-,407	-,612	-3,414	**	Hipotez kabul
DYS→KİB	,044	,068	,417	0,676	Hipotez ret

\*\*\* $p < 0.001$  \*\* $p < 0.01$  \* $p < 0.05$  Estimate: Regresyon katsayısı Std.Est: Standart regresyon katsayısı C.R.: Kritik tablo değeri P: Probablity PRE:İşte Var Olmamama: DYG: Duygusal Tükenme DYS:Duyarsızlaşma KİB:Kişisel Başarı

**Tablo 8. Medyatör Hipotezler İçin Direkt Ve Endirekt Standart Regresyon Katsayıları**

Hipotez	Direkt etki	P	Endirekt etki	P	Hipotez karar
PRE→DYG→KİB	-,288	,203	-,684	0,032*	Hipotez kabul
PRE→DYS→KİB	-,288	,203	,076	0,721	Hipotez ret

\*\*\* $p < 0.001$  \*\* $p < 0.01$  \* $p < 0.05$  PRE:İşte Var Olmamama: DYG: Duygusal Tükenme DYS:Duyarsızlaşma KİB:Kişisel Başarı

İşte Var Olamama (PRE) değişkeninin Duygusal Tükenme (DYG) değişkenine etkisi ( $\beta = ,838$ ;  $p < ,05$ ) pozitif ve anlamlıdır. Buna göre İşte Var Olamama (PRE) değişkeni Duygusal Tükenme (DYG) değişkenini artırıcı yönde etkilemektedir.

İşte Var Olamama (PRE) değişkeninin Duyarsızlaşma (DYS) değişkenine etkisi ( $\beta = ,835$ ;  $p < ,05$ ) pozitif ve anlamlıdır. Buna göre İşte Var Olamama (PRE) değişkeni Duyarsızlaşma (DYS) değişkenini artırıcı yönde etkilemektedir.

İşte Var Olamama (PRE) değişkeninin Kişisel Başarı (KİB) değişkenine etkisi ( $\beta = -,288$ ;  $p > ,05$ ) anlamsızdır. Buna göre İşte Var Olamama (PRE) değişkeni Kişisel Başarı (KİB) değişkenini direkt olarak etkilememektedir.

Duygusal Tükenme (DYG) değişkeninin Kişisel Başarı (KİB) değişkenine etkisi ( $\beta = -,612$ ;  $p < ,05$ ) negatif ve anlamlıdır. Buna göre Duygusal Tükenme (DYG) değişkeni Kişisel Başarı (KİB) değişkenini azaltıcı yönde etkilemektedir.

Duyarsızlaşma (DYS) değişkeninin Kişisel Başarı (KİB) değişkenine etkisi ( $\beta = -,068$ ;  $p > ,05$ ) anlamsızdır. Buna göre Duyarsızlaşma (DYS) değişkeni Kişisel Başarı (KİB) değişkenini direkt olarak etkilemez.

## 7. Sonuç ve Öneriler

Araştırmadan elde edilen bulgulara göre çalışanlar pandeminin yarattığı etki dolayısıyla yaşadıkları işte var olamama sorunu nedeniyle duygusal olarak tükenmektedirler. Salgın hastalıklar

**Pandemi Sürecinde Akademisyenlerin Tükenmişlik Algısının Belirlenmesi: Ağrı İbrahım Çeçen Üniversitesi Örneği**

insanların hayatlarını alt üst eden psikolojik olarak yıpratıcı olaylardır. Çalışma hayatı stresli olan akademisyenler için pandemiyin yarattığı sorunlar çalışanların kendilerini işlerine tam olarak verememesine neden olduğu için duygusal olarak tükenmelerine yol açmaktadır. Elde edilen bir diğer sonuca göre akademisyenler stresli ortam, evden çalışma gibi nedenlerle işte var olamama sorunu ile karşılaştıkları için zamanla duyarsız davranışlar sergilemektedirler. Belirsizlik insanlık için tehlikeli bir durumdur. Pandemi yarattığı bu belirsizlik sebebiyle akademisyenlerde zihinsel olarak işte var olamama sorununa yol açarak diğerlerine karşı kaba, aşağılayıcı davranışların ortaya çıkmasına neden olabilmektedir. Çalışmada elde edilen üçüncü sonuç akademisyenlerin pandemi döneminde işte var olamama sorunu yaşamalarına rağmen kişisel başarılarının düşmediği yönünde idi. Akademisyenlik gece gündüz, hafta içi hafta sonu çalışmayı gerektiren; sürekli yeni şeyler öğrenmenin zorunlu olduğu bir meslek grubudur. Bu nedenle zihinsel olarak iş yerinde olamaması bile bu durum akademisyenler açısından kişisel başarılarının düşmesine neden olmamaktadır. Elde edilen dördüncü sonuç akademisyenlerin pandemi döneminde duygusal olarak tükenmeleri kişisel başarılarını düşürdüğü yönündedir. Duygusal olarak yıpranan bireylerin verimliliği azalır. Psikolojik sağlık insanın çalışma azmini artırır. Bu sebeple pandemiyin yarattığı stres, yorgunluk, bıkkınlık hissi akademisyenler açısından duygusal çöktürme sebepleri olarak başarısızlık sonucu yaratabilir şekilde yorumlanabilir. Analizde elde edilen beşinci sonuç pandemi döneminde akademisyenlerin yaşadıkları duyarsızlaşma kişisel başarılarını düşürmediği yönünde idi. Pandemi döneminde insanlar etrafları ile olan iletişimlerini kesmek durumunda kaldıklarından, daha fazla içe kapanma durumu ile karşı karşıya kalarak çalışmaya odaklanmış olabilirler. Dolayısıyla duyarsız davranışları kişisel başarılarına etki etmemiş olabilmektedir. Çalışmada son iki sonuç ise aracılık etkisine yöneliktir. İşte var olamamanın kişisel başarı üzerinde direkt etkisi olmadığı halde duygusal tükenmişlik yoluyla endirekt etkisinin sonucu gözlenmiştir. Yani pandemi döneminde akademisyenler zihinsel olarak evde yoğun çalışma temposu, evden eğitimin gerek çocuklar gerek kendileri açısından devam etmesi nedeniyle işte var olamamaktadırlar. Bu durum ise onları duygusal açıdan yıprattığından kişisel başarılarını düşmektedir.

Akademisyenlerin pandemi döneminde yaşadıkları işte var olamama tükenmişlik gibi negatif örgütsel davranışların en aza indirgenmesi için yöneticiler tarafından psikolojik destekler verilebilir, danışmanlık hizmetleri sunularak sürecin atlatılmasına destek olunabilir. Akademisyenlik mesleğinin zorlukları göz önüne alınarak uzaktan eğitim sürecinde olan çocuklu akademisyenlere esnek çalışma planları sağlanarak ileride yaşanabilecek psikolojik rahatsızlıklar azaltılabilir. Bundan sonraki çalışmalarda öğretmenlik, sağlık çalışanları gibi başka meslek grupları seçilerek yeni bulgulara ulaşılabilir.

### **Kaynakça**

Ahorsu, D.K. Lin C-Y, Imani V, Saffari M, Griffiths, M.D., Pakpour, A.H. (2020). The Fear of Covid-19 Scale: Development and Initial Validation. *Int J Ment Health Addict*, 27:1-9.

Anderson, J. C. & Gerbing, D.W. (1988). Structural Equation Modeling in Practice: A Review and Recommended Two-Step Approach, *Psychological Bulletin*, 103 (3), pp. 411-423.

Baltaş, Z. (2000). *Sağlık Psikolojisi (Halk Sağlığında Davranış Bilimleri)*. (1. Baskı). Remzi Kitabevi, İstanbul.

Başören, M. (2005). "Çeşitli Değişkenlere Göre Rehber Öğretmenlerinin Tükenmişlik Düzeylerinin İncelenmesi (Zonguldak İli Örneği)".Yayınlanmamış Yüksek Lisans Tezi. Zonguldak/Karaelmas Üniversitesi, Sosyal Bilimler Enstitüsü, Zonguldak.

Baysal, A. (1995). "Lise ve Dengi Okul Öğretmenlerinde Meslekte Tükenmişliğe Etki Eden Faktörler", Yayınlanmamış Doktora Tezi, Dokuz Eylül Üniversitesi/Sosyal Bilimler Enstitüsü, İzmir.

Baysal, İ. A. (2012). "Presenteeism (İşte Varolamama Sorunu) İle Örgütsel Bağlılık Arasındaki İlişki,



**Pandemi Sürecinde Akademisyenlerin Tükenmişlik Algısının Belirlenmesi: Ağrı İbrahim Çeçen Üniversitesi Örneği**

Adnan Menderes Üniversitesi Akademik Personeli Üzerinde Bir Uygulama”, Yayınlanmamış Yüksek Lisans Tezi, Adnan Menderes Üniversitesi/ Sosyal Bilimler Enstitüsü, Aydın.

Bozkurt, A. & Sharma, R. C. (2020). Emergency Remote Teaching in a Time of Global Crisis Due to CoronaVirus Pandemic. *Asian Journal of Distance Education*, 15(1), i-vi. <https://doi.org/10.5281/zenodo.3778083>

Burton, W.N. & Conti, D.J. (1999). The Real Measure Of Productivity, *Bus Health*, 17(11): 34-36.

Cooper, C. & Cartwright, S. (1994). Healthy Mind; Healthy Organization: A Proactive Approach to Occupational Stress, *Human Relations*, 47 (4): 455-470.

Cordes, C. L. & Dougherty, T. W. & Blum, M. (1997). Patterns of Burnout Among Managers and Professionals: a Comparison of Models. *Journal of Organizational Behavior*, 18(6), pp.685-701.

Cucinotta, D. & Vanelli, M. (2020). WHO Declares COVID-19 a Pandemic. *Acta Biomed*, 91:157-60.

Çam, O. M. (2001). The Burnout in Nursing Academicians in Turkey, *International Journal Of Nursing Studies*, 38(2), pp.201-207.

Hays, J.N.(2005). *Epidemics and Pandemics: Their Impacts on Human History*. New York, ABC-CLIO.

D’Abate, C.P. & Eddy, E. R. (2007). Engaging in Personal on the Job: Extending the Presenteeism Construct. *Human Resource Development Quarterly*, 18(3), pp.361-383.

Dalkılıç, S.O. (2014). *Çalışma Hayatında Tükenmişlik Sendromu Tükenmişlikle Mücadele Teknikleri*. (2. Baskı). Nobel kitap Yayınevi, Ankara.

Demerouti, E. & Le Blanc, P. M. & Bakker, A. B. & Schaufeli, W. B. & Hox, J. (2009). Present But Sick: A Three-Wave Study on Job Demands, Presenteeism and Burnout. *Career Development International*, 14(1), pp.50-68.

Demirbulat, Ö.G.& Bozok, D. (2015). Presenteeism (İşte Varolamama) ile Yaşam Doyumu, Fiziksel ve Ruhsal İyilik Halinin Etkileşimine Yönelik Seyahat Acentası İşgörenleri Üzerinde Bir Araştırma, *Sosyal ve Ekonomik Araştırmalar Dergisi*, 16(27): 7-13.

Doherty, P. C. (2013). *Pandemics*. Oxford University Press, England.

Dursun, S. (2000). “Öğretmenlerde Tükenmişlik ile Yükleme Biçimi, Cinsiyet, Eğitim Düzeyi ve Hizmet Süresi Değişkenleri Arasındaki Yordayıcı İlişkilerin İncelenmesi”, Yayınlanmamış Yüksek Lisans Tezi, Karadeniz Teknik Üniversitesi/Sosyal Bilimler Enstitüsü, Trabzon.

Hemp, P. (2004). Presenteeism: At Work: But Out of It, *Harvard Business Review*, 82(10), pp.49-58.

Hock, R. (1988). Professional Burnout Among Public School Teachers, *Public Management*, 17(2), pp.167-189.

Kaya B. (2020). Pandeminin Ruh Sağlığına Etkileri. *Klinik Psikiyatri*. 23:123-124.

Kaymaz, L. (2014). “İlköğretim Kurumları Yöneticilerinin Karşılaştıkları İdari Sorunların İş Doyumları ve Mesleki Tükenmişlik Düzeyleri ile İlişkisi”, Yüksek Lisans Tezi, İstanbul Sabahattin Zaim Üniversitesi/Sosyal Bilimler Enstitüsü, İstanbul.

Kline, R.B. (2005). *Principles and Practice of Structural Equation Modelling*. (Fourth Print). The Guilford Press, New York.

Koçoğlu, M. (2007). “İşletmelerde Presenteeism Sorunu ve İnsan Kaynakları Yönetimi Çerçevesinde Mücadele Yöntemleri”, Yayınlanmamış Yüksek Lisans Tezi, Yıldız Teknik Üniversitesi/Sosyal Bilimler Enstitüsü, İstanbul.

Köse, Ö. (2019). “Presenteeism (İşte var olamama) ile Örgütsel Özdeşleşme ve Tükenmişlik Arasındaki İlişkinin Analizi”, Yayınlanmamış Yüksek Lisans Tezi, Sabahattin Zaim Üniversitesi/Sosyal Bilimler Üniversitesi, İstanbul.

**Pandemi Sürecinde Akademisyenlerin Tükenmişlik Algısının Belirlenmesi: Ağrı İbrahım Çeçen Üniversitesi Örneği**

- Levinson, H. (1996). When Executives Burn Out. *Harvard Business Review*, 74, pp.152–157.
- Lorenz, E. N. (1972). “Predictability: Does the flap of a butterfly’s wings in Brazil set off a tornado in Texas?” Paper presented at 139th Annual Meeting of the American Association for the Advancement of Science, Washington DC, The US.
- Lowe, G. (2012). Here in Body, Absent in Productivity: Presenteeism Hurts Output, Quality Of Work-Life and Employee Health. *Canadian HR Reporter, the National Journal of Human Resource Management*, 12,pp. 9-10.
- Maslach, C. & Zimbardo, P. G. (1982). *Burnout- The cost of Caring*. Prentice Hall, Inc., Englewood Cliffs. New Jersey.
- Maslach, C. & Micheal P. & Leiter. (1997). *The Truth About Burnout*, Jossey-Bass, San Francisco,CA.
- Maslach, C., Schaufeli W., Leiter, P. (2001). Job Burnout, *Annual Review of Psychology*, 52,pp.397–422.
- Munir, F. & Yarker, J. & Haslam, C. (2008). Sickness Absence Management: Encouraging Attendance or Risk-taking Presenteeism in Employees with Chronic Illness?, *Disability and Rehabilitation*, 30(19),pp.1461-1472.
- Örmen, U. (1993). “Tükenmişlik Duygusu ve Yöneticiler Üzerinde Bir Uygulama”, Yayınlanmamış Yüksek Lisans Tezi, Marmara Üniversitesi/Sosyal Bilimler Enstitüsü, İstanbul.
- Pines, A.M. & Aronson, E. (1988). *Career Burnout (Causes and Cures)*. The Free Press,, A Division of Macmillan, Inc, New York.
- Preacher, K.J. & Hayes, A.F. (2008). Asymptotic and Resampling Strategies for Assessing and Comparing Indirect Effects in Multiple Mediator Models, *Behav Res Methods*, 40(3), pp.879-891.
- Ricci, J. A. ve Chee, E. (2005). “Lost Productive Time Associated with Excess Weight in the U.S. Workforce”. *Journal of Occupational Environmental Medicine*, 47(12), 1227-1234.
- Sağlık Bakanlığı. (2019). Covid-19 rehberi, Sağlık Bakanlığı Halk Sağlığı Genel Müdürlüğü. Ankara.
- Sarıçam, H., Çetintaş, K. (2015). “Ergenlerde Presenteeism İle Okul Tükenmişliği Arasındaki İlişkinin İncelenmesi”, 13. Ulusal Psikolojik Danışma ve Rehberlik Kongresi, 7-9 Ekim, Mersin, Turkey.
- Shirom, A. (1989). “Burnout in work organizations” (Eds. In C.L. Cooper & I. Robertson), *International review of industrial and organizational psychology*, pp. 25-48, Wiley. New York.
- Wright, T. A. & Bonett, D. G. (1998). The Contribution of Burnout to Work Performance, *Journal Of Organization Behavior*, 18(5),pp.491-499.
- Wright T. & Cropanzano R. (1998). Emotional Exhaustion as a Predictor of Job Performance and Voluntary Turnover, *Journal of Applied Psychology*, 83(3),pp.486-493.
- Yıldırım, F. (1996). “Banka Çalışanlarında İş Doyumu ve Algılanan Rol Çatışması ile Tükenmişlik Arasındaki İlişkisi”, Yayınlanmamış Yüksek Lisans Tezi, Hacettepe Üniversitesi/Sosyal Bilimler Enstitüsü, Ankara.
- Yıldırım, M. Ö. (2020). Risk Toplumundan Kriz Yönetimine Medya ve Covid-19. *Yeni E*, (43), 50–55.
- Yıldız S. M. (2015). *Lider Üye Etkileşimi, Mobbing ve Mesleki Tükenmişlik İlişkisi*. (1. Baskı). Detay Yayıncılık, Ankara.
- Zengin, Y. & Kaygın, E. (2016). Tükenmişlik Sendromu ile Presenteeism (İşte Var Ol(ama)ma) Arasındaki İlişkinin İncelenmesi: Kars SGK Örneği. *Eurasian Academy of Sciences Social Sciences Journal*, (1),pp.487-500.