



Sosyal Bilimler Enstitüsü

Uluslararası Hakemli Dergi / International Refereed Journal

DÜSBED

Dicle Üniversitesi Sosyal Bilimler Enstitüsü Dergisi
Dicle University Journal of Social Sciences Institute

ISSN : 1308 - 6219

EKİM - 2021

YIL : 13

SAYI : 28



Uluslararası Hakemli Dergi / International Refereed Journal

DÜSBED

Dicle Üniversitesi Sosyal Bilimler Enstitüsü Dergisi
Dicle University Journal of Social Sciences Institute

ISSN : 1308 - 6219

EKİM-2021 YIL: 13 SAYI: 28

DÜSBED yılda üç kez yayınlanan uluslararası hakemli ve indeksli bir dergidir.

DÜSBED'de yayınlanan yazıların bilimsel ve hukuki sorumluluğu yazarlarına aittir.

Yayınlanan yazıların bütün yayın hakları **DÜSBED**'e aittir.

Yayınlanan yazılar yayıncının yazılı izni olmaksızın kısmen veya tamamen herhangi bir şekilde basılamaz, çoğaltılamaz.

Yayın Kurulu dergiye gönderilen yazıları yayımlayıp yayınlamamakta serbesttir.

Gönderilen makaleler için herhangi bir telif ücreti ödenmez.

Dergimiz, **ULAKBİM TR DİZİN**, **ASOS**, **TEİ (Türk Eğitim İndeksi)**, **Research Bible**, **Scientific Indexing Service**, **Index Copernicus**, **Google Scholar**, **Akademik Dizin (Akademik Türk Dergileri İndeksi)** ve **SOBİAD** tarafından taranmakta ve dergipark platformunda yer almaktadır.

ISSN: 1308 - 6219

Dicle Üniversitesi Sosyal Bilimler Enstitüsü Diyarbakır / TÜRKİYE

EKİM-2021



Uluslararası Hakemli Dergi / International Refereed Journal

DÜSBED

Dicle Üniversitesi Sosyal Bilimler Enstitüsü Dergisi
Dicle University Journal of Social Sciences Institute

ISSN : 1308 - 6219

EKİM-2021 YIL: 13 SAYI: 28

BAŞ EDİTÖR/ CHIEF EDITOR

Prof. Dr. Yılmaz DEMİRHAN-Dicle Üniversitesi

EDİTÖRLER/EDITORS

Prof. Dr. Ahmet TANYILDIZ-Dicle Üniversitesi

Doç. Dr. Mehmet SONGUR-Dicle Üniversitesi

Dr. Öğr. Üyesi Nurettin MENTEŞ-Dicle Üniversitesi

Dr. Öğr. Üyesi Abdullah CENGİZ-Dicle Üniversitesi

E-mail: sbd@dicle.edu.tr

Web: <https://dergipark.org.tr/en/pub/diclesosbed>

Adres: Dicle Üniversitesi Sosyal Bilimler Enstitüsü

Tel: 04122411000/8480-8469

DİYARBAKIR

Uluslararası Hakemli Dergi / International Refereed Journal

DÜSBED

Dicle Üniversitesi Sosyal Bilimler Enstitüsü Dergisi
Dicle University Journal of Social Sciences Institute

ISSN : 1308 - 6219

EKİM-2021 YIL: 13 SAYI: 28

Alan Editörleri / Field Editors

Antropoloji	Prof. Dr. Yılmaz Selim ERDAL	Hacettepe Üniversitesi
Arkeoloji	Doç. Dr. Aytaç ÇOŞKUN	Dicle Üniversitesi
Coğrafya	Doç. Dr. Mehmet Sait ŞAHİNALP	Harran Üniversitesi
Çağdaş Türk Lehçeleri	Doç. Dr. Çasteğin TURGUNBAYER	Dicle Üniversitesi
Dil Bilim	Prof. Dr. Ferruh AĞCA	Osmangazi Üniversitesi
Dinler Tarihi	Prof. Dr. Canan SEYFELİ	Dicle Üniversitesi
Doğu Dilleri ve Edebiyatı	Prof. Dr. Mesut ERGİN	Dicle Üniversitesi
Eski Türk Edebiyatı	Prof. Dr. Gencay ZAVOTÇU	Atatürk Üniversitesi
Felsefe	Prof. Dr. Bülent SÖNMEZ	Kâtip Çelebi Üniversitesi
Felsefe ve Din Bilimleri	Prof. Dr. Cemal TOSUN	Ankara Üniversitesi
Güzel Sanatlar	Prof. Dr. Ali Osman ALAKUŞ	Dicle Üniversitesi
Halk Bilimi	Prof. Dr. Ahmet GÜNŞEN	Trakya Üniversitesi
Hukuk	Dr. Öğr. Üyesi Ömer ERGÜN	Dicle Üniversitesi
İktisat	Doç. Dr. Mehmet SONGUR	Dicle Üniversitesi
İşletme	Dr. Öğr. Üyesi İbrahim ÇEMBERLİTAŞ	Van Y.Y. Üniversitesi
İletişim	Doç. Dr. Yıldız Dilek ERTÜRK	İstanbul Üniversitesi
İslam Tarihi ve Sanatı	Prof. Dr. Adnan DEMİRCAN	İstanbul Üniversitesi
Kamu Yönetimi	Prof. Dr. Yılmaz DEMİRHAN	Dicle Üniversitesi
Psikoloji	Dr. Öğr. Üyesi Tahsin KULA	Dicle Üniversitesi
Sağlık Yönetimi	Dr. Öğr. Üyesi Mehmet Emin KURT	Dicle Üniversitesi
Sanat Tarihi	Prof. Dr. İrfan YILDIZ	Dicle Üniversitesi
Sosyoloji	Prof. Dr. Rüstem ERKAN	Dicle Üniversitesi
Tarih	Dr. Öğr. Üyesi Salih ERPOLAT	Dicle Üniversitesi
Temel İslam Bilimleri	Prof. Dr. Metin BOZAN	Dicle Üniversitesi
Türk İslam Edebiyatı	Dr. Öğr. Üyesi Mehmet BÜKÜM	Kâtip Çelebi Üniversitesi

Türk Dünyası Araştırmaları	Prof. Dr. Osman KARATAY	Ege Üniversitesi
Yabancılara Türkçe Öğretimi	Doç. Dr. Mustafa DURMUŞ	Hacettepe Üniversitesi
Yeni Türk Edebiyatı	Doç. Dr. Abdulhakim TUĞLUK	Iğdır Üniversitesi

Yayın Kurulu ve Danışma Kurulu

- Prof. Dr. Adnan DEMİRCAN - *İstanbul Üniversitesi - İlahiyat Fakültesi - İstanbul*
- Prof. Dr. Ahmet GÜNŞEN - *Trakya Üniversitesi - Edebiyat Fakültesi - Edirne*
- Prof. Dr. Ahmet TAŞĞIN - *Necmettin Erbakan Üniversitesi - Sosyal ve Beşeri Bilimler Fakültesi - Konya*
- Prof. Dr. Ali AKAY - *Dicle Üniversitesi - İlahiyat Fakültesi - Diyarbakır*
- Prof. Dr. Bülent GÜL - *Hacettepe Üniversitesi - Edebiyat Fakültesi - Ankara*
- Prof. Dr. Canan SEYFELİ - *Dicle Üniversitesi - İlahiyat Fakültesi - Diyarbakır*
- Prof. Dr. Cemal TOSUN - *Ankara Üniversitesi - İlahiyat Fakültesi - Ankara*
- Prof. Dr. Ferruh AĞCA - *Osmangazi Üniversitesi - Edebiyat Fakültesi - Eskişehir*
- Prof. Dr. Grazyna ZAJAC - *Jagiellonian Üniversitesi - Polonya*
- Prof. Dr. İnan KESER - *Dicle Üniversitesi - Edebiyat Fakültesi - Diyarbakır*
- Prof. Dr. İrfan YILDIZ - *Dicle Üniversitesi - Ziya Gökalp Eğitim Fakültesi - Diyarbakır*
- Prof. Dr. Mahmut Hamdi AKIN - *Necmettin Erbakan Üniversitesi - Sosyal ve Beşeri Bilimler Fakültesi*
- Prof. Dr. Mehmet AZİMLİ - *Hitit Üniversitesi - İlahiyat Fakültesi - Çorum*
- Prof. Dr. Mehmet Sait ŞAHİNALP - *Harran Üniversitesi - Fen-Edebiyat Fakültesi - Şanlıurfa*
- Prof. Dr. Metin KARTAL - *Ankara Üniversitesi Dil ve Tarih - Coğrafya Fakültesi - Ankara*
- Prof. Dr. Mesut ERGİN - *Dicle Üniversitesi - Edebiyat Fakültesi - Diyarbakır*
- Prof. Dr. Mustafa AVCI - *Selçuk Üniversitesi - Hukuk Fakültesi - Konya*
- Prof. Dr. Muzaffer KOÇ - *Marmara Üniversitesi - Siyasal Bilgiler Fakültesi - İstanbul*
- Prof. Dr. Ramazan YILDIRIM - *Karatay Üniversitesi - Hukuk Fakültesi - Konya*
- Prof. Dr. Rüstem ERKAN - *Dicle Üniversitesi - Edebiyat Fakültesi - Diyarbakır*
- Prof. Dr. Osman KARATAY - *Ege Üniversitesi - Türk Dünyası Araştırmaları Enstitüsü - İzmir*
- Prof. Dr. Yıldız Dilek ERTÜRK - *İstanbul Üniversitesi - İletişim Fakültesi - İstanbul*
- Prof. Dr. Yılmaz BİNGÖL - *Ankara Yıldırım Beyazıt Üniversitesi - Siyasal Bilgiler Fakültesi - Ankara*
- Prof. Dr. Yılmaz Selim ERDAL - *Hacettepe Üniversitesi - Edebiyat Fakültesi - Ankara*
- Prof. Dr. Merziyye NECEFOVA - *Azerbaycan Milli İlimler Akademisi - Edebiyat Enstitüsü - Azerbaycan*
- Doç. Dr. Aytaç COŞKUN - *Dicle Üniversitesi - Edebiyat Fakültesi - Diyarbakır*
- Doç. Dr. Ferruh ÖZPİLAVCI - *Marmara Üniversitesi - İlahiyat Fakültesi - İstanbul*
- Doç. Dr. Gökhan SAVAŞ - *Ankara Sosyal Bilimler Üniversitesi - Sosyal ve Beşeri Bilimler Fakültesi - Ankara*
- Doç. Dr. Liliana BOŞCAN - *Bükreş Üniversitesi - Tarih Fakültesi - Romanya*
- Doç. Dr. Martine ASSENAT - *Paul Valery Üniversitesi - Fransa*

Doç. Dr. Musa ÖZTÜRK – *Ankara Yıldırım Beyazıt Üniversitesi – İnsan ve Toplum Bilimleri Fakültesi - Ankara*

Doç. Dr. Nicola LANERI – *Catania Üniversitesi- İtalya*

Doç. Dr. Oğuzhan DURMUŞ – *Trakya Üniversitesi - Edebiyat Fakültesi – Edirne*

Doç. Dr. Ozan ZENGİN – *Ankara Üniversitesi – Siyasal Bilgiler Fakültesi – Ankara*

Dr. Öğr. Üyesi Burcu ZEYBEK - *İstanbul Üniversitesi - İletişim Fakültesi - İstanbul*

Dr. Öğr. Üyesi Ömer ERGÜN-Dicle Üniversitesi-Hukuk Fakültesi-Diyarbakır

Dr. Ankhbayar DANUU – *Moğolistan Devlet Üniversitesi – Moğolistan*

Dr. M. Felat AKTAN - *Dicle Üniversitesi - Edebiyat Fakültesi – Diyarbakır*

İndeks Sorumlusu

Doç. Dr. Mehmet SONGUR-Dicle Üniversitesi

Yabancı Dil Editörleri

Doç. Dr. Faruk GÖKÇE-Dicle Üniversitesi

Dr. Ferhat KAYA-Dicle Üniversitesi

Dr. Öğr. Üyesi Mahmoud NAASSAN-Dicle Üniversitesi

Redaktör

Dr. Öğr. Üyesi Abdullah CENGİZ-Dicle Üniversitesi

Dış Temsilciler Koordinatörü

Doç. Dr. Faruk GÖKÇE-Dicle Üniversitesi

Hukuk Danışmanı

Av. Recep ÖTER-Diyarbakır

Dicle Üniversitesi Sosyal Bilimler Enstitüsü Dergisi

DÜSBED

ISSN: 1308 - 6219

EKİM-2021 YIL: 13

SAYI: 28

2021 EKİM SAYISI HAKEMLERİ

Prof. Dr. Abdulkadir BİLEN	Dicle Üniversitesi
Prof. Dr. Ali CEYLAN	Dicle Üniversitesi
Prof. Dr. Ali Osman ALAKUŞ	Dicle Üniversitesi
Prof. Dr. İlhan EGE	Mersin Üniversitesi
Prof. Dr. Mithat Arman KARASU	Harran Üniversitesi
Prof. Dr. Mustafa BEKMEZCİ	Toros Üniversitesi
Prof. Dr. Süleyman İRVAN	Üsküdar Üniversitesi
Prof. Dr. Şinasi GÜNDÜZ	İstanbul Üniversitesi
Doç. Dr. Aziz Gökhan ÖZKOÇ	Sakarya Uygulamalı Bilimler Üniversitesi
Doç. Dr. Cengiz SUNAY	Kocaeli Üniversitesi
Doç. Dr. Eda YEŞİL BALIKÇIOĞLU	Kırıkkale Üniversitesi
Doç. Dr. Eminalp MALKOÇ	İstanbul Teknik Üniversitesi
Doç. Dr. Hasan Hüseyin UZUNBACAK	Süleyman Demirel Üniversitesi
Doç. Dr. Naile OYMAN	Süleyman Demirel Üniversitesi
Doç. Dr. Nazım KARTAL	Sinop Üniversitesi
Doç. Dr. Oğuzhan ERDOĞAN	Burdur Mehmet Akif Ersoy Üniversitesi
Doç. Dr. Özgür ALTINDAĞ	Dicle Üniversitesi
Doç. Dr. Pınar ÇUHADAR	Mardin Artuklu Üniversitesi
Doç. Dr. Rıfat BİLGİN	Fırat Üniversitesi
Doç. Dr. Salih Zeki HAKLI	Polis Akademisi
Doç. Dr. Senem KURTAR	Gaziantep Üniversitesi
Doç. Dr. Tülay AYYILDIZ	Zonguldak Bülent Ecevit Üniversitesi
Doç. Dr. Veli SIRIM	Namık Kemal Üniversitesi

Dicle Üniversitesi Sosyal Bilimler Enstitüsü Dergisi

DÜSBED

ISSN: 1308 - 6219

EKİM-2021 YIL: 13

SAYI: 28

Dr. Öğr. Üyesi Ayşem SEZER ŞANLI	Erzincan Binali Yıldırım Üniversitesi
Dr. Öğr. Üyesi Duygu YÜCEL	Trakya Üniversitesi
Dr. Öğr. Üyesi Erhan EKİNGEN	Batman Üniversitesi
Dr. Öğr. Üyesi Erkan AFŞAR	Van Yüzüncü Yıl Üniversitesi
Dr. Öğr. Üyesi Işın KIRIŞKAN	Giresun Üniversitesi
Dr. Öğr. Üyesi İbrahim YILMAZ	Samsun Üniversitesi
Dr. Öğr. Üyesi Kadriye Çiğdem YILMAZ	Sivas Cumhuriyet Üniversitesi
Dr. Öğr. Üyesi Mehmet Emin SULAR	Muş Alparslan Üniversitesi
Dr. Öğr. Üyesi Mehmet ÖZALPLER	Muş Alparslan Üniversitesi
Dr. Öğr. Üyesi Meryem VURAL BATIK	Ondokuz Mayıs Üniversitesi
Dr. Öğr. Üyesi Osman SEYİTOĞULLARI	Hakkari Üniversitesi
Dr. Öğr. Üyesi Yaşar ARSLANYÜREK	Kahramanmaraş Sütçü İmam Üniversitesi
Dr. Öğr. Üyesi Zeynep AĞDEMİR	Ahi Evran Üniversitesi
Dr. Batu ANADOLU	Çukurova Üniversitesi
Dr. Ersoy GÜMÜŞ	İstanbul Üniversitesi
Dr. Hikmet ŞEVGİN	Muş Alparslan Üniversitesi
Dr. Müslüm KAYACI	Dicle Üniversitesi
Dr. Orhon Can DAĞTEKİN	Ankara Hacı Bayram Veli Üniversitesi
Dr. Serdar ACUN	Munzur Üniversitesi
Dr. Tülin TUNÇ	Mersin Üniversitesi

Dicle Üniversitesi Sosyal Bilimler Enstitüsü Dergisi

DÜSBED

ISSN: 1308 - 6219 EKİM-2021 YIL: 13 SAYI: 28

Editörden...

Değerli bilim insanları sizlerin katkı ve desteği ile dergimizin yeni bir sayısını yayına hazır hale getirdik. Uzun ve zorlu bir sürecin sonunda ve objektif editör ve hakem değerlendirmeleri neticesinde süreci tamamlanan 20 makale sayıya alındı. Bununla birlikte uzun zaman önce dergimize gönderildiği halde hakemlik süreci tamamlanamayan makalelere ne yazık ki bu sayıda yer verme imkânı bulamadık. Hepinizin malumu olduğu üzere hakemliği kabul eden hocalarımızın desteği ile yayın süreci tamamlanabilmektedir. Hakemlerimizin iş yoğunluğuna göre makale değerlendirme süreçleri uzayabilmektedir. Bazı durumlarda ısrarlı taleplerimize rağmen hakem hocalarımızdan dönüş sağlanamıyor. Bu durumda yeni hakem atama yoluna gidilmekte ve bu da bazı makaleler için değerlendirme sürecini oldukça uzatmaktadır.

Bu vesile ile dergimize büyük ilgi gösteren yazarlarımıza, yoğun akademik işleri arasında makalelere hakemlik yapan değerli hocalarımıza ve çok meşakkatli, uzun mesai saatleri sonucu sayıyı yayına hazır hale getiren editör ve yayın kurulumuza teşekkür eder, makalelerin bilim dünyasına faydalı olmasını temenni ederim.

Yeni bir sayıda buluşmak ümidiyle...

Prof. Dr. Yılmaz DEMİRHAN

Editör

- 1- **NAVAJO KABİLESİNİN MOTİFLERİ İLE ANADOLU DOKUMALARINDA KULLANILAN MOTİFLER ARASINDAKİ BENZERLİKLER**
SIMILARITIES BETWEEN THE MOTIFS OF THE NAVAJO TRIBAL AND THE MOTIFS USED IN ANATOLIAN WEAVINGS
Elif AKSOY
sa. 1-33
- 2- **PARADİGMA DÖNÜŞÜMLERİ VE BÜTÇE SİSTEMLERİ ARASINDAKİ İLİŞKİ ÇERÇEVESİNDE TÜRKİYE**
TURKEY IN THE FRAMEWORK OF THE RELATIONSHIP BETWEEN PARADIGM TRANSFORMATIONS AND BUDGET SYSTEMS
Cihan YÜKSEL
sa. 34-59
- 3- **KUR'AN'DAKİ MUHASEBEYLE İLGİLİ AYETLERİN MUHASEBENİN TEMEL İLKELERİ BAĞLAMINDA DEĞERLENDİRİLMESİ**
THE EVALUATION OF THE VERSES RELATED TO ACCOUNTING IN THE QUR'AN IN THE CONTEXT OF THE BASIC PRINCIPLES OF ACCOUNTING
Arif GÜMÜŞ
sa. 60-83
- 4- **COVID-19 SÜRECİNDE KARANTİNAYA YÖNELİK TUTUM ÖLÇEĞİ: TÜRKÇE UYARLAMA ÇALIŞMASI**
ATTITUDES TOWARDS QUARANTINE IN THE DURING COVID-19: TURKISH ADAPTATION STUDY
İsmail BİÇER, Cuma ÇAKMAK, Esra Aydın GÖKTEPE & Mehmet Emin KURT
sa. 84-100
- 5- **İNTİHARA UYARLANMIŞ KUZNETS EĞRİSİ: TÜRKİYE İÇİN BÖLGESEL BİR ANALİZ**
SUICIDAL KUZNETS CURVE: A REGIONAL ANALYSIS FOR TURKEY
Sıtkacan SARAÇOĞLU & Ömer Faruk GÜLTEKİN
sa. 101-130
- 6- **KARİYER BAŞARISININ ÖNCÜLLERİ: LİTERATÜR İNCELEMESİ VE TEORİK BİR MODEL ÖNERİSİ**
ANTECEDENTS OF CAREER SUCCESS: LITERATURE REVIEW AND A THEORETICAL MODEL PROPOSAL
Sevgi ELMAS ATAY
sa. 131-162
- 7- **GAZETECİLİKTE KİTLE KAYNAK (CROWDSOURCING) YÖNTEMİNE GENEL BİR BAKIŞ**
AN OVERVIEW OF THE CROWDSOURCING METHOD IN JOURNALISM
Bora ÖÇ
sa. 163-180

- 8- **COVID-19 PANDEMİSİNİN TÜRK BANKACILIK SEKTÖRÜ KREDİLERİ VE TAHSİLİ GECİKMİŞ ALACAKLARI ÜZERİNDEKİ ETKİLERİ**
EFFECTS OF THE COVID-19 PANDEMIC ON TURKISH BANKING SECTOR
LOANS AND NPLs
Mustafa BEYBUR & Murat ÇETİNKAYA
sa. 181-210
- 9- **BLOK ZİNCİRİ TEKNOLOJİSİNİN GELECEĞİ: KRİPTO PARA BİRİMLERİ VE ÖTESİ**
THE FUTURE OF BLOCKCHAIN TECHNOLOGY: RYPTOCURRENCIES AND BEYOND
Seher GÖKPINAR
sa. 211-231
- 10- **DEVELOPED-NESS DILEMMA: ECONOMIC AND DEMOCRATIC DEVELOPMENTS IN TURKEY**
KALKINMIŞLIK İKİLEMİ: TÜRKİYE'DE EKONOMİK VE DEMOKRATİK GELİŞME
Rahman DAĞ & Hakan USLU
sa. 232-255
- 11- **HÜRMÜZ RASSAM'IN NİNOVA VE BABİL'DEKİ ARKEOLOJİK KEŞİFLERİ**
HORMUZD RASSAM AND HIS DISCOVERIES IN NINEVEH AND BABYLON
Sungur DOĞANÇAY
sa. 256-275
- 12- **A CULTURAL MATERIALIST READING OF AURORA LEIGH BY ELIZABETH BARRETT BROWNING**
ELIZABETH BARRETT BROWNING'İN AURORA LEIGH ADLI ÇALIŞMASININ KÜLTÜREL MATERYALİST AÇIDAN İNCELENMESİ
Ecevit BEKLER
sa. 276-291
- 13- **RELATIONSHIPS BETWEEN HEALTH LITERACY, HEALTHY LIFE STYLE AND RATIONAL DRUG USE**
SAĞLIK OKURYAZARLIĞI, SAĞLIKLI YAŞAM BİÇİMİ VE RASYONEL İLAÇ KULLANIMI ARASINDAKİ İLİŞKİ
Fuat YALMAN & Mehmet Emin YAŞAR
sa. 292-307
- 14- **KOMÜNİTERYANİZM VE LİBERALİZMİN KOMÜNİTERYAN ELEŞTİRİSİ**
COMMUNITARIANISM AND COMMUNITARIAN CRITIQUE OF LIBERALISM
Ahmet KARADAĞ & İhsan KONAK
sa. 308-335

- 15- **SPACE AS A SOCIAL PRODUCT: İZMİR CUMHURİYET SQUARE**
SOSYAL ÜRÜN OLARAK MEKAN: İZMİR CUMHURİYET MEYDANI
Ceren DOĞAN DERVİŞOĞLU
sa. 336-354
- 16- **MECÛSİLİĞİN KURUMSALLAŞTIRICISI KERTİR**
KARTİR AS A INSTITUTIONALIZER OF ZOROASTRIANISM
Hayreddin KIZIL
sa. 355-375
- 17- **DEĞER ODAKLI BİR YÖNETİM YAKLAŞIMI: KAMU DEĞERİ**
A VALUE-ORIENTED ADMINISTRATION APPROACH: PUBLIC VALUE
Abdullah ÇELİK & Hakan AKCA
sa. 376-404
- 18- **COVID-19 PANDEMİSİ SÜRECİNDE ANNELERİN İYİMSERLİK SEVİYESİNİ**
ETKİLEYEN FAKTÖRLERİN İNCELENMESİ: TÜRKİYE ÖRNEĞİ
EXAMINING THE FACTORS AFFECTING THE MOTHERS' OPTIMISM LEVELS
DURING COVID-19: THE TURKISH CASE
Hatice Kübra TONGAR, Nurper ÜLKÜER, Ekmel GEÇER, Murat YILDIRIM & Ömer AKGÜL
sa. 405-418
- 19- **27 MAYIS'TAN 12 EYLÜL'E MUŞ'TA SEÇMEN DAVRANIŞI VE YEREL**
DİNAMİKLERİN ETKİSİ
VOTERS BEHAVIOR AND THE EFFECT OF LOCAL DYNAMICS IN MUŞ
BETWEEN TWO COUPS
Sedat KARAKAYA
sa. 419-443
- 20- **XIX. YÜZYIL SONLARINDA REJİ İDARESİ'NDE KAYIT DIŞI EKONOMİ**
DAVASI: BAYBURT REJİ MEMURLUĞU ÖRNEĞİ (1888-1909)
XIX. CASE OF THE ILLEGAL ECONOMY AT THE END OF THE REJİ
ADMINISTRATION AT THE END OF THE CENTURY: THE CASE OF THE
BAYBURT REGIME OFFICE (1888-1909)
Mustafa DAĞ
sa. 444-471

NAVAJO KABİLESİNİN MOTİFLERİ İLE ANADOLU DOKUMALARINDA KULLANILAN MOTİFLER ARASINDAKİ BENZERLİKLER

Elif AKSOY¹

Öz

Bu makalede, Amerika'nın Kuzeyinde ve Güneybatısında yaşayan Navajo halkının dokumaları ile Anadolu Türk dokumalarını teknik, renk, motif, desen ve kompozisyon açısından incelemek ve aralarındaki benzerlik ve farklılıkları ortaya çıkarmak amaçlanmıştır. Makale, literatürden elde edilen verilerin analizi ve yeniden düzenlenmesi yöntemiyle gerçekleştirilmiştir. Dolayısıyla çalışmada, Navajo ve Anadolu Türk dokumalarındaki motifler incelenerek, bu motiflere ne gibi anlamlar yüklendiği ele alınmıştır. Ayrıca farklı zamanlarda müzelerde ve Anadolu'nun birçok yöresinde alan araştırması yapılmış, dokumacılarla görüşülerek dokumaların fotoğrafları çekilmiştir. Navajo ve Anadolu Türklerinin dokumalarında bulunan motifler arasında büyük benzerlikler vardır. Motiflerdeki bu benzerlikler dini inançlar, yaşayış biçimleri ve kültür etkisi ile oluşurlar. Anadolu dokumalarında motifler, dokumacıların duygu ve düşüncesine veya yaşadığı yörede yetişen bitkilere göre şekillenirken, Navajo yerlilerinde ise iklim ve yeryüzü şekillerinden esinlenerek ortaya çıkmıştır. Dokumalarda benzer motiflerin bulunması bu insanların ortak ataya ve ortak geçmişe sahip olduklarını anlatmaktadır. Orta Asya'dan, Anadolu ve Kuzey Amerika topraklarına göç eden kabileler, yerleştikleri bölgelerde atalarından miras kalan kültürlerini devam ettirmişler ve o topraklarla bütünleşmişlerdir. Bu makale, Anadolu ve Navajo dokumalarındaki motiflerin, onların akrabalık ilişkileri nedeniyle birbirlerine benzediklerini ileri sürmektedir.

Anahtar Kelimeler: Motif, Sembol, Anadolu, Navajo kabilesi, Orta Asya, Dokuma.

¹ Doç. Dr. Fırat Üniversitesi, Resim-İş Öğretmenliği Bölümü, Elazığ, elifaksoy@firat.edu.tr, ORCID: 0000-0003-3621-2278

SIMILARITIES BETWEEN THE MOTIFS OF THE NAVAJO TRIBAL AND THE MOTIFS USED IN ANATOLIAN WEAVINGS

Abstract

In this article, it is aimed to examine the weavings of the Navajo people living in the North and Southwest of America and the Anatolian Turkish weavings in terms of technique, color, motif, pattern and composition and to reveal the similarities and differences between them. The article was carried out by analyzing and rearranging of the data obtained from the literature. Therefore, in this study, the motifs in Navajo and Anatolian Turkish weavings were examined and the meanings of these motifs were discussed. In addition, field research was carried out in museums and in many regions of Anatolia at different times, and photographs of weavings were taken by interviewing weavers. There are great similarities between the motifs found in the weavings of the Navajo and Anatolian Turks. These similarities in motifs are formed by religious beliefs, lifestyles and cultural influence. While the motifs in Anatolian weavings were shaped according to the feelings and thoughts of the weavers and the plants grown in the region where they lived, they emerged by being inspired by the climate and earth forms in Navajo natives. The presence of similar motifs in the weavings indicates that these people have a common ancestor and a common past. Tribes who migrated from Central Asia to Anatolia and North America continued their cultures inherited from their ancestors in the regions where they settled and became integrated with those lands. This article argues that the motifs in Anatolian and Navajo weavings are similar to each other because of their kinship relations.

Keywords: Motif, Symbol, Anatolia, Navajo Tribe, Middle Asia, Weaving.

GİRİŞ

Sembol, duyularla anlatılmayanı resim ve şekillerle anlatan işaretlerdir. İnsanoğlu, doğadaki her nesneye çeşitli anlamlar yüklemiştir. Mağara duvarlarında tasvir edilen resimler, o dönemde yaşayan insanların duygu ve düşüncelerini ifade eden ve her birinin ayrı bir mitolojik hikâyesi olan sembollerdir. Bu resimler o kadar canlıdırlar ki, mızrağı tutan kişinin heyecanını ve hayvanların öfkeli nefesini hareketlerinden anlayabiliriz.

Üst Paleolitik dönemde mağara duvarlarına çizilen hayvan tasvirlerinde, bu hayvanların burada tesadüfen bulunmadıkları ve onlara gizli sembolik anlamlar verilerek kült haline getirildikleri anlaşılmaktadır. Duvarlarda tasvir edilen resimlerin büyük bir bölümünün aynı mantıkta çizildiği, kompozisyonların benzer biçimde tekrarlanmış olduğu ve sık sık erkek-dişi düalitesi vurgulandığı görülmektedir (Ateş, 2002, s. 71). Bu sembolik resimler veya çizgileri, ilk çağ insanının sanat yapmaktan çok belli bir temayı kendilerine özgü bir yöntemle, doğanın figürlerini kullanarak, duvarlara aktardıkları ve sahneledikleri görülmektedir.

Semboller dünyanın her döneminde ve farklı zaman dilimlerinde ortaya çıksalar da evrensel özellik gösterirler. Mitolojiler de semboller gibidirler ve her zaman tüm topluluklarda benzer şekilde anlatılırlar. Bu topluluklara, belli törenleri niye yaptıkları sorulduğunda “Mitik atalarımız öyle buyurmuşlardı, Mitik atalar böyle yaparlardı, biz de öyle yapıyoruz ve Kutlu halk bu biçimde yapmıştı” ifadelerini cevap olarak vermişlerdir (Ateş, 2002, s.19-21).

Paleolitik dönemden beri insanoğlunun mağara duvarlarına çizdikleri resimler, zaman içinde değişerek, toplumların etnografik eserlerinde, sembol ve motiflere dönüşmüşlerdir. Dolayısıyla bu sembol ve motifler, insanların aralarında hem iletişim aracı olarak kullanılmış, hem de belli zamanlarda mabet veya mağaralarda yaptıkları ayinlerde kült haline getirilerek doğurganlık, hastalık iyileştirme ve cenaze törenlerinde kutsal mitler olarak temsil edilmişlerdir.

Halı ve kilimlerde dokumacıların duygularını, inançlarını, etnik kültürlerini yansıtan ve yörelere göre farklı şekillere bürünen ve farklı anlamlar barındıran sembollere “motif” denilmektedir. Dolayısıyla motifler, bir toplumun mitolojik efsaneleri olup, geçmişle gelecek arasında bağ kuran sembollerdir ve birçok sanat eserinde kullanılarak kuşaktan kuşağa aktarılmışlardır. Türkmen toplulukları, Orta Asya’dan günümüze kadar etkileşim içinde olduğu bölgelerde önemli izler bırakmışlardır. Bu izler, Kızılderili ve Türkler arasında da dikkat çekmektedir (Akpınarlı, 2005, s. 1021). *Navajo* yerlilerinin etnografik eserlerindeki motifler incelendiğinde, Anadolu Türk dokumalarında kullanılan motiflerle büyük benzerlik gösterdiği görülmektedir.

1. AMERİKAN YERLİLERİ VE TÜRKLER ARASINDA KÜLTÜREL AÇIDAN BENZERLİKLER

Amerikan yerli Kızılderilileri, büyük bir göçle Orta Asya ve Sibiryadan Bering Boğazı üzerinden Kuzey Amerika Kıtası’na geçerek, beraberlerinde getirdikleri gelenek, görenek, kültür ve sanatsal hazinelerini orada da devam ettirmişlerdir. Altay, Hakas ve Tuva gibi halklarda görülen Gök Tanrı inancı, Kızılderili kabilelerinde de göze çarpmaktadır. Sibiryalı Türklerinden Tunguz kabileleri ve Yukagir’lerin, Tunç çağı dönemlerinden beri Kızılderililerle ortak bir kültüre sahip oldukları bilinmektedir. Huş ağacından oyulmuş kayıklar, *Piroklar* (deriler), ağaç kabuğundan yapılmış barınaklar, Kızılderililerin yarı küresel (*Wigwam*) veya konik (*Tepec*) çadırları, giysiler, makosenler ve kayak gibi araçlar bu kabileler tarafından da kullanılmıştır (Sinor, 2009, s. 102). Amerika’nın Kuzeyinde yaşayan *Inuit* Şamanları ile Kuzey-Batı Sibiryalı Şamanlarının giysilerinde büyük benzerlikler vardır. Kuzey Amerika’da Bering Boğazına yakın yerleri kendilerine yurt tutan Kızılderili kabileleri ile Güney Sibiryalı, İç Asya ve Orta Asya Şamanlarının baş bezekleri de aynı paralelliği göstermektedir (Arslan, 2006, s. 29).

Navajo’lar (*Diné*), Amerika Birleşik Devletleri’nin Arizona, New Mexico ve Utah eyaletlerinde yaşayan ve *Navajoca* konuşan Atabaskların, Güney Atabaskları grubundan olan

bir Kızılderili halkıdır. Üç yüz binlik nüfuslarıyla Amerika Birleşik Devletlerinde federal olarak tanınan en büyük yerli halktır (Weisige, 2007, s. 437). En yakın akrabaları Apaçiler ile birlikte Güney Atabaskları adı altında toplanırlar. Türkler ve *Navajo'lar*, İslamiyet'i ve Hristiyanlığı kabul etmeden önce, Gök-Tanrı inancını benimsemişlerdir. Şaman (*Kam*), onlar için din adamıdır. Her iki toplulukta da ayin yapmak için gerekli olan eşyalardan en önemlisi “davul”dur. Altaylılar ve Sahalar, bu davulları *Tüngür* olarak isimlendirmişlerdir. Davul, Türkler tarafından tarihin en eski zamanlarından beri kullanılmaktadır (Gömeç, 1998, s. 43). Davulun yüzeyi, evreni temsil eder. Yatay ve dikey bir hatla bölünmüş olan davulda, bu hatlar dört ana yönü işaret edebileceği gibi dünyayı gök ve yer olmak üzere ikiye ayırır ve dört parçaya böler. Bilindiği gibi gök ve yer formülü, evrenselci bir karaktere sahip, eski Türk dinine bağlı dikotomik bir anlayışı işaret etmektedir. Bu yüzden Şaman davulu, yer ile gök arasındaki bağlantıyı sağlayan bir araçtır (Çoruhlu, 2010, s. 80).

Davulda resmedilen at, kuş ve geyik figürleri, Türkler için kutsal hayvanlardır. Kuşlar, yer ile gök arasında ilişki kurabilen canlılar olup, Şamana yardımcı ruh kuşlarıdır. Geyik ise, Şamanı gökler âlemine çıkarmak için kullanılan bir semboldür. Davulda görülen insan figürleri de Şamanın göğe ulaşmasını sağlayan yardımcı ruhlardır. Gök, on yedi kattır ve Şaman buraya sadece bir kurban ve ruh aracılığıyla çıkar. Eski Türk toplumlarının inancına göre ruhlar, gök âlemine atlar tarafından taşınmaktadır (Çoruhlu, 2010, s. 61-67).

Görsel 1’de görüldüğü gibi Türkler ve Kızılderililere ait olan törenlerde kullanılan davullar arasında çok az farklılık bulunmaktadır. Her ikisinde de davul dört parçaya bölünmüş, içlerine figürler yerleştirilmiştir. Davullarda, yer altı âlemi ile gök âlemi, benzer şekilde verilmeye çalışılmıştır (Görsel 1a-1b). Orta Asya Türk, Tuva, Altay, Hakas, Televit, Saka Türk Eli’nde ve Amerika Yerli Kızılderili kabileleri arasında, önemli bir kişi olan Şamanlar, *ruhlar âlemi* ile *ölümlü dünya* arasında seyahat eden kişilerdir. Öbür dünyaya seyahat etmek, arşa çıkmak, cennete gitmek gibi ifadeler (deyimler), Türklerin yanı sıra Tatar ve Kuzey Amerika Şamanları arasında da yaygın olan olarak kullanılmaktadır (Eliade, 1951, s.292).

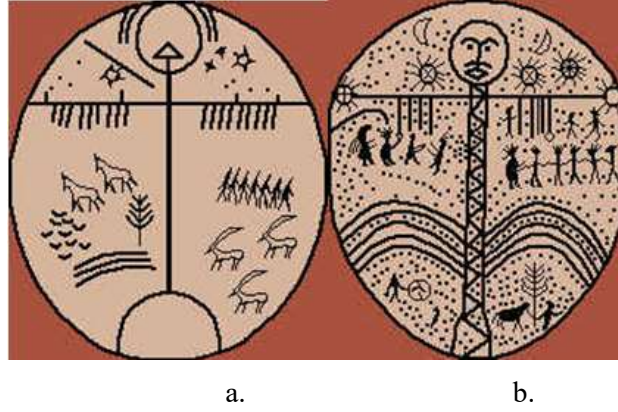

Görsel 1. a. Türk Şaman Davulu, b. Kızılderili Şaman Davulu (Çizim: Elif Aksoy)

Orta Asya'dan Güney Amerika'ya kadar tüm kabilelerde, davul ve tokmaklar Şamanlara seyahat edecekleri zaman rehberlik etme görevini üstlenirler. Olasılıkla Şaman, bu yolculuğu ayinlerde ruhları çağırıp, davuluna hapsetmek amacı ile yapmaktadır. Her iki davulun en üstündeki daire, kutup yıldızıdır. Kutup yıldızı, gök kubbenin etrafında devamlı olarak döndüğü için merkez olarak görülmektedir. Asya'da yaşayan halkların büyük bir bölümü, yeryüzünün göğün merkezindeki Kutup yıldızına, bir kazık ya da bir direk ile bağlı olduğunu düşünürler. Bu nedenle Türk göçebe toplulukları, çok önem verdikleri bu yıldızla *demir direk* veya *demir kazık* adını vermişlerdir. Yakut Türkleri, Kutup yıldızını *demir ağaç*, Uygurlar ise Budizm etkisinde *altın kazık* olarak isimlendirmişlerdir. Kutup yıldızı ile ilişkilendirilen *gök direği* ya da *dünya direği* düşüncesi, Saksonlar, Cermenler ve Finliler gibi İskandinav topluluklarında da görülmektedir (Alantar, 2007, s. 91).

2. NAVAJO DOKUMALARININ LİTERATÜR ARAŞTIRMASI

Kuzey Amerika'da yaşayan yerli Kızılderili kabilelerinden *Cheyenne* Kızılderililerin kökleri, Arktik bölgededir. Amerika'da ve Sibiry'a'da, arkeolojik kazılarda bulunan insan kemikleri üzerinde DNA testleri yapılmış ve Bering Boğazı'nın her iki yakasında bulunan insan kemiklerinin aynı ırka ait olduğu belirlenmiştir. Dolayısıyla bu bilimsel çalışmalar, insanların Kuzey Amerika'ya olasılıkla 20 bin yıl önce geldiklerini ispat etmektedir (Ballantines, 1993, s. 28).

Navajo (Dine) kabilesi, Amerika Birleşik Devletleri'nin *Arizona, Colorado, New Mexico* ve *Utah* eyaletlerinde yaşayan bir Kızılderili halkıdır (Rosinsky, 2005, s.6). *Navajo* 'ların Asya kıtasından kesin olarak ne zaman Kanada'ya ulaştığı ve oradan da bugün yaşadıkları yere nasıl geldikleri tam olarak bilinmemektedir. *Navajo* dokumacılığı, 1680 yılında çıkan *Pueblo* isyanından kısa süre sonra, *Rio Grande Pueblo* yerlisinin *Navajo* komşularına kaçmasıyla başlamıştır. *Pueblo* kabilesi, Kuzey Amerika yerlileri olarak bilinir ve birçok koldan

oluşurlar. Bu Kızılderililer, şu anda Amerika Birleşik Devletleri'nin güneybatı bölgesinde, özellikle *Arizona ve New Mexico'da* yaşarlar ve yirmi bir ayrı Kızılderili grubundan oluşurlar. *Pueblo* köyleri, Kuzey Arizona'daki Hopi köylerini ve batı *New Mexico'daki Zuni, Acoma ve Laguna* köylerini içermektedir. *Batı Pueblo* halklarından *Acoma ve Laguna'lar, Keresanca; Zuniler, Penutian'a* bağlı bir dil olan *Zunice ve Hopiler* ise, bir *Uto-Aztek* dili olan *Hopi* dilini konuşurlar². Bazı arkeolog ve tarihçilere göre, *Navajo* kabilesi dokuma yapmayı *Pueblo* kabilesinden öğrenerek dokumacılık ve dokuma teknikleri konusunda uzmanlaşmışlardır (Manley, 1975, s. 68).

1870'lerde, *Navajo* dokumalarında görülen desenler farklı bir yöne kaymıştır. Önceden yatay ve dikey çizgilerden oluşan tasarımlar, zamanla büyük ve değişik sembollerle zenginleştirilmiştir. Bölgeye demiryolunun ulaşması ile *Navajo'lar*, dokumalarında yeni boya ve yünleri kullanmaya başlamışlardır.

18. ve 19. yüzyıllarda, dokumaların üzerindeki tasarımlar ve desenler, birkaç renk ve yatay çizgilerden oluşmuş olup, daha basittir (Tanrısal, 1997, s. 96). Zamanla renk ve tasarım kullanımları çok daha karmaşık hale gelmiştir. *Navajo'lar* arasında bu tasarımlar, genellikle “Şimşek, Gökyüzü Baba, Toprak Ana, Yılan ve Gökkuşakları” gibi sözlü geleneklerden ve hikâyelerden oluşmaktadır. Bir efsaneye göre, Örümcek kadın, *Navajo* kabile üyelerine dokuma yapmayı güneş ışınlarından ve şimşekten yapılmış bir dokuma tezgâhında öğretmiştir. Kızılderililer, bu Tanrısal insanın *Arizona'daki Canyon de Chelly'de* kutsal bir mağarada halen yaşadığına ve dokumacıların ellerini yönlendirdiğine inanırlar (Reichard, 1968, s. 7).

Navajo dokumalarında çoğunlukla yöresel ve tematik kilim desenleri şeklinde gruplandırılan çağdaş stiller, ya stilin ortaya çıktığı bölgeye, ya da halının resimsel stiline temasına göre adlandırılmaktadır. Örneğin, Fırtına deseni, dört kutsal dağın unsurlarını ve evrenin merkezini sembolize etmekle birlikte bu iddia üzerine farklı skolastik görüşler de bulunmaktadır (Kirchner & Sarhangi, 2012, s. 581).

Serape kelimesi, bu dokumaları tanımlamak için kullanılan İspanyolca terim olarak bilinmektedir. *Navajo* halkı, bir el dokuması ürün için, genel bir terim olan *Diyugi* kelimesini kullanmaktadır. *Navajo* yaratılış hikâyesinde dokuma yapmak, *Navajo* halkının kökeni açısından önemli bir rol oynar. Dokuma tezgâhı, *Navajo'nun Hózhó* (güzellik, uyum, düzen)

² <https://www.britannica.com/topic/Pueblo-Indians> (Erişim tarihi: 03.06.2021)

felsefesini ifade etmektedir. Dolayısıyla *Yaratılış Hikâyesi*, topluluk üyeleri ile tüm evren arasındaki anlamlı ilişkileri tanımlamaktadır. *Navajo* dokumacıları, *Hózhó* için duydukları hislerin Batılı anlayışın estetik fikrinden çok daha fazlasını kapsadığına inanmaktadır (Caldwell, 2013, s.18-19).

Navajo dokumacısı için uyum ve denge çok önemlidir. Çünkü dokumadaki uyum ve denge *Navajo* halkının kültürel değerlerini ifade etmektedir. Dolayısıyla dokumacı, dokuma yaparken dikkat dağınıklığına, duygusal aşırılığa ve kapalı fikirliliğe karşı kendisini koruması gerekir. Örneğin, beyaz rengin genellikle *kötülüğü dokumadan çıkarmanın* bir yolu olduğuna inanılan sözde ruh çizgisi (*ch'í,í,dii bitiin: kötü ruhun yolu*) genellikle şu şekilde açıklanır: *Navajo* 'lar, dokumacının ortaya çıkan modele veya desene ilişkin zihinsel imajının tamamen kapalı olmadığını olumlu bir işaret olduğuna inanırlar (Toelken, 2003, s.44-45).

Navajo dokumalarında gökkuşağı sembolü, hem alt dünyayı hem de üst veya mevcut dünyayı koruyan koruyucu bir figürdür. Gökkuşağının ucundaki kartal tüyleri, ruhlar dünyasıyla iletişimin sembolleri olarak kabul edilmektedir. Mısır bitkisi, sembolik olarak, *Navajo*'nun *yukarı hareket yolunu* temsil etmesi açısından önemlidir. Bitkinin kökleri, alt dünya ile bağlantıyı, deneyimlerden kazanılan bilgiyi ve atalara duyulan saygıyı yansıtır. Bitkinin meyvesi insanlardır. *Navajo* halkı, rüzgâr ve onlara hayat veren dört yönlü *Yei-bi-chei*'nin yardımıyla mısır, beyaz erkek mısır ve sarı dişi mısırdan yaratıldıklarına inanırlar. Bitkinin tepesindeki püskül, dua ve hayatın kutsallığını temsil etmektedir (Busatta, 2014, s. 42-43).

Yei veya *Yei*, *Navajo* halkının ruh Tanrılarıdır. *Navajo* dini, saf anlamda ne Teo merkezci ne de insan-merkezlidir. Bu daha ziyade, insan ve Tanrıların birbirleriyle olan ilişkilerinde, özellikle insan ve *Yei* arasındaki dengedir (Snyder, 1979, s. 5). *Yei Be Chei* dansçıları, törenleri veya ayinleri gerçekleştiren insan taklitçileridir. *Yei Be Chei* adlı dokumalarda, dansçılar *Yei*'nin törenini canlandırırken tasvir edilmişlerdir. Bu törenlerdeki amaç, halkı etkilemek veya şeytan çıkarmak içindir. *Yei*'ler, arzu edilen son için tören sırasında Şamanın yönettiği özel danslar ve ritüeller sergilerler. Dokumalardaki kutsal tasarımlar, 1800'lerin sonlarına kadar yabancılardan gizlenmişlerdir. Bir *Navajo* dokumacısının, dokumalarda bu sembolleri kullanıncaya kadar kimsenin bu tasarımlardan haberi olmamıştır (Busatta, 2014, s. 43).

3. ÇALIŞMANIN AMACI VE ALANA KATKISI

Literatürde *Navajo* dokumacılığı üzerine yazılan yabancı kaynak sayısı oldukça fazladır. Fakat *Navajo* dokumalarında kullanılan motiflerin sembolik ve mitolojik anlamlarını detaylı

olarak inceleyen yayın çok az bulunmaktadır. Bu yayınlarda *Navajo* dokumaları, teknik ve ticari açıdan incelenmiş; sanatsal, mitolojik ve sembolik olarak değerlendirilmede eksik kalmışlardır. Dokumaların sanatsal özelliklerine değinen yayınlarda ise; resim, şekil ve sembollere çok az yer verilmiştir. Bu çalışmada, Anadolu Türk dokumaları ile *Navajo* dokumalarının teknik, renk, motif, sembol ve kompozisyon açısından karşılaştırması yapılarak, benzerlik ve farklılıkları ortaya çıkarmak amaçlanmıştır. Bu amaçları gerçekleştirmek için aşağıdaki sorulara yanıt aranmıştır:

1. Anadolu ve *Navajo* dokumalarında ortak motifler nelerdir? *Navajo* dokumalarında Anadolu dokumalarından farklı olarak hangi motifler süsleme unsuru olarak kullanılmıştır?
2. Bu motiflere ne gibi anlamlar yüklenmiştir? Her iki toplum, kültürel olarak birbirlerine yakın mıdır? Dokumalarda kullanılan teknikler ve renkler nelerdir?
3. Dokumalar arasındaki motiflerin veya sembollerin anlamları birbirleri ile benzer midir? Bu motiflerin adları neye göre verilmektedir?
4. Sembol veya motifler, mitolojik olarak ne anlam ifade etmektedirler?

4. ÇALIŞMANIN YÖNTEMİ

Araştırmada, literatürde bulunan *Navajo* dokumalarından on adet dokuma, örneklem olarak seçilmiştir. Çalışmada bulunan bulgular, literatürden yararlanılarak analiz edilmiş ve yeniden düzenlenerek motiflerin her iki kültürdeki anlamları ortaya çıkarılmaya çalışılmıştır. Dolayısıyla *Navajo* ve Anadolu dokumalarında yer alan motifler için yabancı ve yerli görsel kaynaklar taranmış; dokumalar motif, renk ve kompozisyon açısından karşılaştırılarak, benzerlik ve farklılıkların ortaya çıkarılması sağlanmıştır. Ayrıca değişik zamanlarda Anadolu'nun farklı bölgelerinde alan araştırmaları yapılmış ve müzelere gidilerek dokumaların fotoğrafları çekilmiştir.

5. AMERİKA YERLİ KIZILDERİLİ DOKUMALARI İLE ANADOLU DOKUMALARI ARASINDAKİ BENZERLİKLER

Görsel 2a'daki dokuma, *Navajo* dokumacıları tarafından *Göz Kamaştırıcı (Germantown Eye Dazzler)* kilim olarak isimlendirilmiştir. Dokumada, siyah renk zemin üzerine verev şeklinde devam eden, *Navajo* sembolizmine göre *her şeyi gören göz (All seeing eye)*³ olarak

³<https://www.worthpoint.com/worthopedia/native-american-vintage-hand-woven-96-1794606406>,
<https://navajo-arts.com/navajo-symbols.html>

isimlendirilen motifler yerleştirilmiştir. Anadolu'nun bazı yörelerinde bu motifin adı yıldız motifi olarak geçmektedir (Erbek, 2002, s. 99, motif:158,117). Tarih boyunca Anadolu coğrafyası birçok topluluğa ev sahipliği yapmıştır. Anadolu'nun farklı bölgelerinde yaşayan Yörük ve Türkmen grupları, dokumalarında benzer motif veya semboller kullanmışlardır. Fakat bu motifler, her yörede değişik adlarla isimlendirilmişlerdir. Dokumalardaki motifler benzerlik teşkil etmesine rağmen, motifleri adlandırmada dokumacının, yörenin coğrafi özelliklerinin ve bitki florasının önemi büyüktür. Antik uygarlıklara ait pişmiş tabletlerde yer alan metinlere göre, dokuma endüstrisi ve tekstil ticaretinin Sümer, Akad, Asur ve Hititler'de geliştiği ortaya çıkmıştır. İ.Ö. 1200 yıllarında yazılan bir tabletin metninde saray tarafından kullanılan *Mardatu* veya *Marda* denilen renkli tekstiller veya Tapestry'ler tanımlanmaktadır (Özay, 2001, s. 9). Asur uygarlığı, İç Anadolu'da Kültepe (Kayseri) yöresinde bir koloni kurmuş, olasılıkla burada üretilen *Marda (Mardatu)* adlı kilimleri Ege Bölgesi ve Orta Doğu gibi birçok bölgeye ticari amaçla göndermiştir. Dolayısıyla bu dokumalarda kullanılan motifler veya dokumalar, yörelere göre farklı adlarla adlandırılmışlardır.



Görsel 2. Her iki dokumada da motifler açısından benzerlikler görülmektedir. a. *Göz Kamaştırıcı (Germantown Eye Dazzler) Navajo Kilim Dokuma, 1890* (<https://www.heddels.com/2017/04/navajo-blankets-and-rugs/>) b. *Muğla Fethiye Yantırlı kilim (Fardalı kilim), 163 x 237 cm, 2010* (Ölmez & Etikan, 2013, s. 69) c. *Konya Toplu Kilim, (Hidayetoğlu, 2007, s. 158,218).*

Muğla Fethiye yöresinde, bu dokumalar, *Fardalı*, *Farda*, *Göl ya da Yantırlı (topak yanış)* kilim olarak geçmektedir (Ölmez ve Etikan, 2013: 69). Konya yöresinde, bu motife *Top (göbek) motifi* veya *Toplu kilim* denilmektedir (Hidayetoğlu, 2007: 334). Buradan çıkarılacak sonuç, Asur döneminde bu renkli kilimlerin *Mardatu* veya *Marda* adı ile adlandırıldığı ve daha sonra Anadolu'nun diğer bölgelerine ticaret yolu ile ulaştığı ve bu dokumalara, bölgelere göre farklı isimler verildiği sonucuna varılmaktadır (Şema 1). Çanakkale'de 20. yüzyılda Yörükler tarafından dokunan kilimlerin bazıları *Farda* Kilim olarak geçer ve ilikli kilim tekniği ile dokunurlar. Bu kilimler ölümlük- dirimlik kilimler olarak da bilinirler ve çok renkli olması açısından Asur *Mardatu* kilimlerine benzerler. Çanakkale Ayvacık yöresine ait *Farda* kilimlerde kırmızı, lacivert, mavi, kiremit rengi, bej rengi ve siyah renkler kullanılmıştır (Deniz, 1998: 174-175). Bu dokumaların zemini motifsiz olup, dikey şeritler halinde bir, iki veya üç renkten oluşmuştur. Bordürleri ise, genellikle zeminde kullanılan renklerin devamı niteliğindedir. Kilimin kenarlarını çevreleyen ve birkaç basamaktan oluşan uzun bordür süslemelerine *Farda motifi* denir (Şema 2).

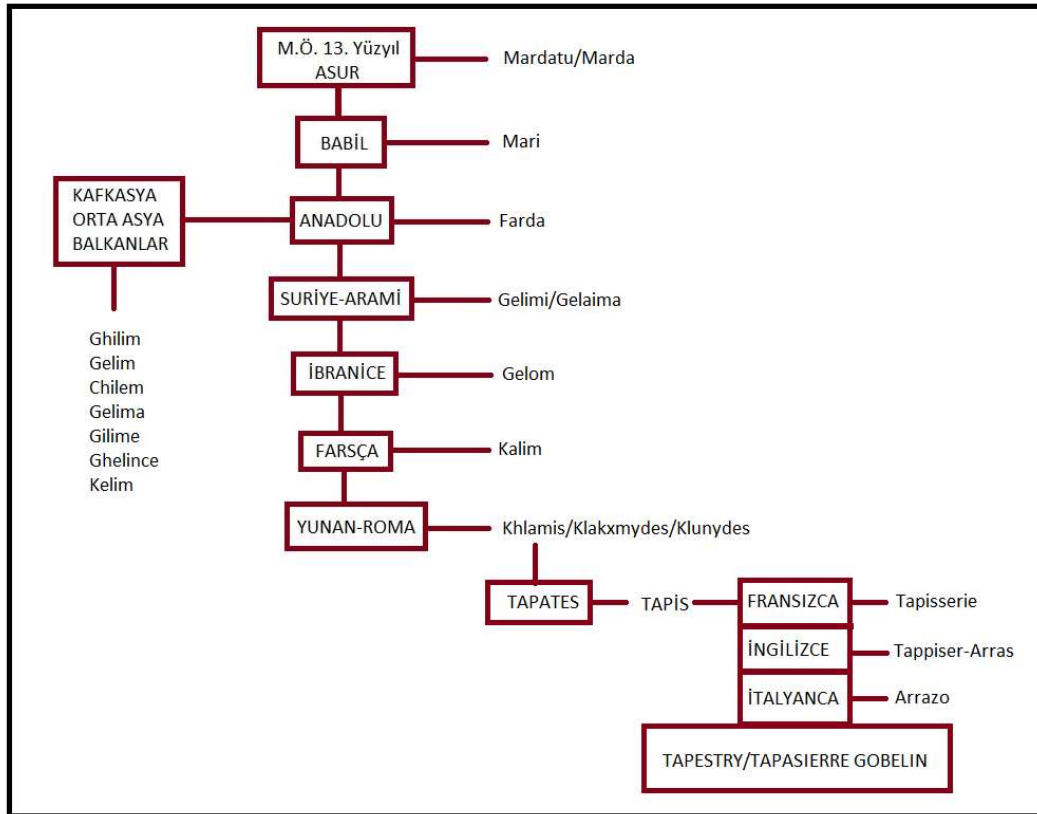

Şema 1. Çeşitli ülkelerin dillerine göre *Mardatu/Marda/Farda* kilimlerinin isimleri. Şema yeniden çizilmiştir. (Özay, 2001, s. 109) (Çizim: Elif Aksoy)

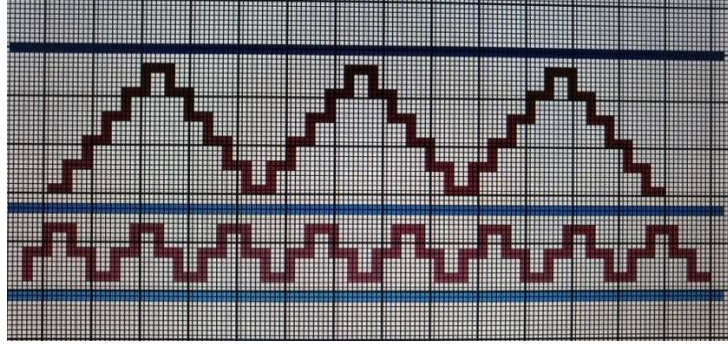

Şema 2. Ayvacık Yöresi Kilimlerinin Kenar Bordürlerinde Kullanılan Motifler, (Deniz, 1998, s.54), Çamgalabak Köyü, Ayvacık/Çanakkale (Çizim: Elif Aksoy)

M.Ö. 13. yüzyıldan kalma bir Asur tabletindeki metne göre, Mari'de Asur metinlerinin M.Ö. 1. binyıla kadar kraliyet sarayında kullanılan renkli kumaşları tanımlamak için kullandığı bir terim olan *Mardatu* adı verilen dokumalar bilinmektedir. Renkli Tanrı figürleriyle süslenmiş bir *Mardatu* duvar kiliminin dokuması (Köcher, 1958, s. 18-306; Barrelet, 1977, s. 51-92; Tomabechi, 1983, s. 127), muhtemelen doğu saraylarının ana odalarının, duvarlarını süsleyen resimlere benzemektedir (Parrot, 1958). Bu duvar halılarından bazıları kilim olarak kullanılmış, bazen renkli taşlarla temsil edilmiştir (Almagro-Gorbea, 2008, s. 57). Bu nedenle Asur medeniyetinin, Anadolu coğrafyasına Tapestry'lerin tanıtılmasında katkısı büyük olmuştur.

Görsel 2a'daki *Navajo* kilim dokumasının başlangıç ve bitiş alanlarına herhangi bir motif yerleştirilmemiştir. Muğla Fethiye yöresine ait kilim dokumanın bordüründe eğri su (MEGSB, 1985, s. 47) veya eğri yanış (Ölmez & Etikan, 2013, s. 69) motifi dikkat çekmektedir. Bazı kaynaklarda bu kompozisyonla yapılan dokumaların hatalı bir şekilde *ilikli kilim tekniği* ile yapıldığı belirtilmiştir. Oysa görsel 2'de görülen her üç dokumada da *ilikli kilim tekniği* değil, *renkler arasında çözgü aralıklarının yok edildiği kilim tekniği* kullanılmıştır. Çünkü her üç dokuma da, çözgü yönüne göre yatay 45 ve 90 derecelik açılarla oluşturulmuş olan motif veya desen topluluklarından oluşmuştur⁴. Bu teknikte renkli atkı iplikleri, desen sırasında son çözgü ipliğine dolanarak döner. Aralıkların oluşmaması için her gidış ve gelişte bir çözgü ipi kaydırılarak dokuma yapılır. Bu teknik, genellikle enine ve yatay çizgilerden oluşan desenlerin uygulanmasında kullanılır.

İlikli kilim tekniği ise, bir motifin sınırları arasında gidip gelen renkli atkı ipliğinin, diğer motifin sınırına geldiğinde, kendi bölgesindeki en son çözgüyü dolanarak geri dönmesiyle

⁴ Eşref Bülent ile 04.06.2021 tarihinde yapılan sözlü görüşme (Çanakkale 18 Mart Üniversitesi Öğretim Elemanı)

oluşturulmuştur. Böylece yan yana olan iki motif arasında dikey bir boşluk (ilik) meydana gelmektedir. Dolayısıyla bu teknik, çözümlü yönünde dikey motiflerin oluşturulmasına elverişli bir tekniktir. Her üç dokumada da renkler, kendi bölgelerini yansıtan renklerle dokunmuşlardır. *Navajo* dokumacıları, dokumalardaki sembolleri veya motifleri tek tek adlandırmak yerine, genellikle kilimde bulunan tüm desene isim vermişlerdir. Yalnız bu isimlerin verilmesinde, *Navajo* halkının kendilerinde iz bırakan önemli olayların olması, farklı rezervasyon bölgelerine geçişleri veya sürülmelerinin etkisi büyüktür. Örneğin, *Germantown* tarzındaki *Navajo* kilimleri, 1860'larda, 8.000'den fazla *Navajo* yerlisinin zorlanarak, *New Mexico'da Bosque Redondo* adlı bir bölgeye yerleştirildiği bir dönemden gelmektedir.

Görsel 3a'daki *Navajo* kiliminde Anadolu dokumalarında kullanılan motiflerle hem tasarım hem de yerleştirilme düzeni açısından benzerlik görülmektedir. Anadolu dokumalarında tarak olarak geçen motif, *Navajo* dokumalarında yağmur⁵, ilkbahar⁶ ve yaz⁷ mevsimlerini ifade etmektedir. İlkbaharda yağmur, toprağın tazelenmesini, mahsullerin ortaya çıkmasını ve ağaçların çiçek açmasını sağlar. Muhtemelen *Navajo* yerlilerinde de yağmur sembolünün anlamı, hayat ve bereketin devamlılığı için en hayati unsurlardan biri olarak karşımıza çıkmaktadır. Anadolu dokumalarında ise, tarak motifi, doğurganlığı sembolize etmektedir (Erbek, 2002, s.118).

⁵ <https://i.pinimg.com/originals/6e/9e/26/6e9e26ea4ce87cec2e9ce753fc01de5a.jpg> (Erişim tarihi: 04.06.2021)

⁶ <https://i.pinimg.com/736x/95/2c/f1/952cf1933a5b3c6d452409f43f612ed2--thanksgiving-for-kids-symbols.jpg> (Erişim tarihi: 04.06.2021)

⁷ <https://i.pinimg.com/736x/95/2c/f1/952cf1933a5b3c6d452409f43f612ed2--thanksgiving-for-kids-symbols.jpg> (Erişim tarihi: 04.06.2021)

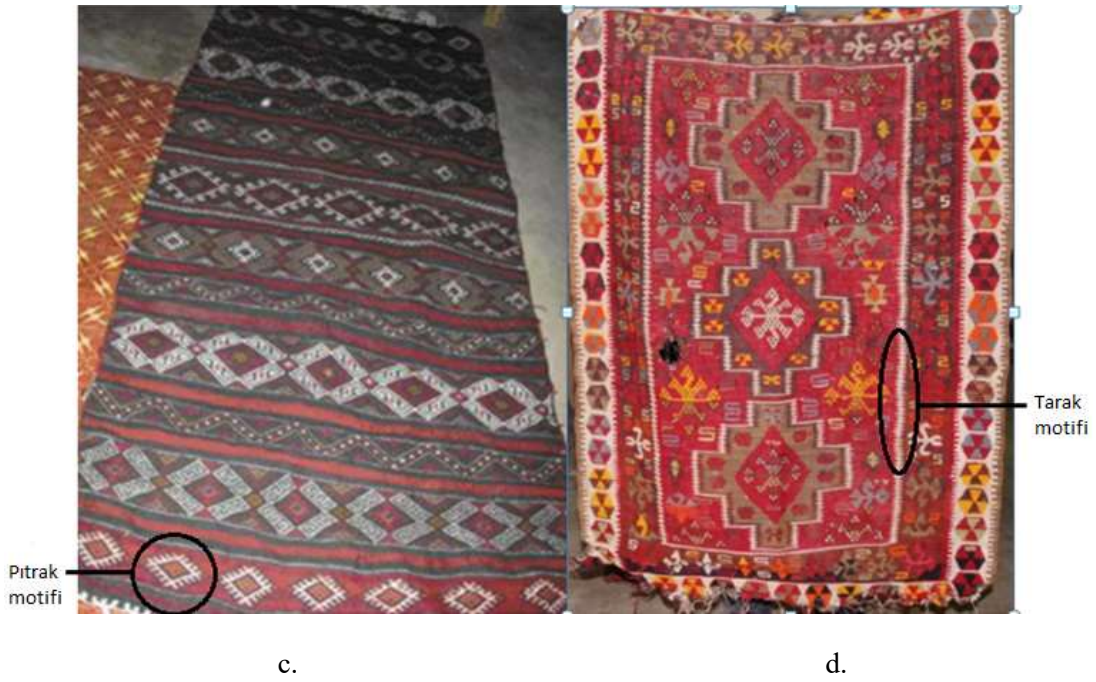

Görsel 3. a. *Navajo Kilim Dokuma*, 150 x 241cm (American Indian & Ethnographic Art Koleksiyon kataloğu, 2011: 150) <https://issuu.com/skinnerinc/docs/2563b> b. *Şavak Aşireti Halı Yastık*, 53 cm x 160 cm, Yılangeçiren Köyü/ Elazığ (Aksoy, 2011, s. 81) (Elif Aksoy arşivi) c. *Şavak Aşireti Kilim- Cicim- Zili dokuması*, 120 cm x 252 cm, Payamüzü /Tunceli (Aksoy, 2011, s.182) Elif Aksoy arşivi) d. *Eskişehir Kilimi*, 96 x 135 cm (Kalay, 2015, s. 244) Navajo kilimindeki motiflerin düzenine bakıldığında, ilkbahar ve yağmur sembolü bir gövdeye bağlanan çeşitli çubuk formlarından oluşmuştur. Görsel 3d'deki Eskişehir kiliminde

ise, dikey ve yatay yönde yerleştirilmiş tarak motifleri, bordürü ve zemini çevreleyen bir kompozisyonla karşımıza çıkmaktadır (Görsel 3d). Görsel 3b'deki Şavak aşiretine ait halıda görülen elibelinde motifleri, Navajo kilimindeki motiflerle büyük ölçüde benzerlik göstermektedir (Görsel 3a-3b). Navajo kültüründe de görülen bu motifin sembolik olarak ne anlam ifade ettiği bilgisine ulaşılamamıştır. Kilimin orta bölümüne, dikdörtgen bir şekil (içinde yıldırım motifi) ve tırtıklı elmas motifleri yerleştirilmiştir (American Indian & Ethnographic Art Koleksiyon kataloğu, 2011: 150)

Anadolu dokumalarında elibelinde motifi; doğurganlık, dişilik, bereket, kısmet, mutluluk ve neşeyi sembolize etmektedir. Çatalhöyük kazı alanının en önemli kutsal varlığı olan Ana tanrıça ile birlikte yer alan elibelinde motifi doğurganlık simgesi ile betimlenmiştir (Diler &Gallice, 2018, s. 100-66). Navajo dokumalarında elmas olarak adlandırılan motifler, Anadolu'da pıtrak motifi olarak bilinmektedir. Pıtrak, tarlalarda bulunan dikenleri ile insan ve hayvanlara yapışan bir bitkidir. Pıtrağın üzerindeki dikenlerin kötü gözü uzaklaştırdığına inanan insanlar, onu muska olarak kullanmışlardır. Pıtrağın dört yöne doğru açılmış çizgileri ise, olasılıkla güneş simgesini betimlemektedir (Erbek, 2002, s.108-12). Görsel 3c'de, Şavak aşiretine ait dokumadaki pıtrak motifi ile Navajo dokumasında görülen elmas motiflerinin birbirleri ile benzerlikleri açık ve net olarak görülmektedir (Görsel 3a-3c). Navajolar'da büyük elmas motifleri, siyah ateş Tanrılarının figürlerini taşırlar. Navajo sembolizminde elmas motifinin, kilimlerde doğurganlığı simgelediği bilinmektedir (Newcomb vd.,1956, s. 25). Navajo kilimi, renkler arasında çözümlenemeyen ve desen ipliklerini tek çözümlenemeyen üzerinden döndürerek yapılan kilim teknikleri ile dokunmuştur.

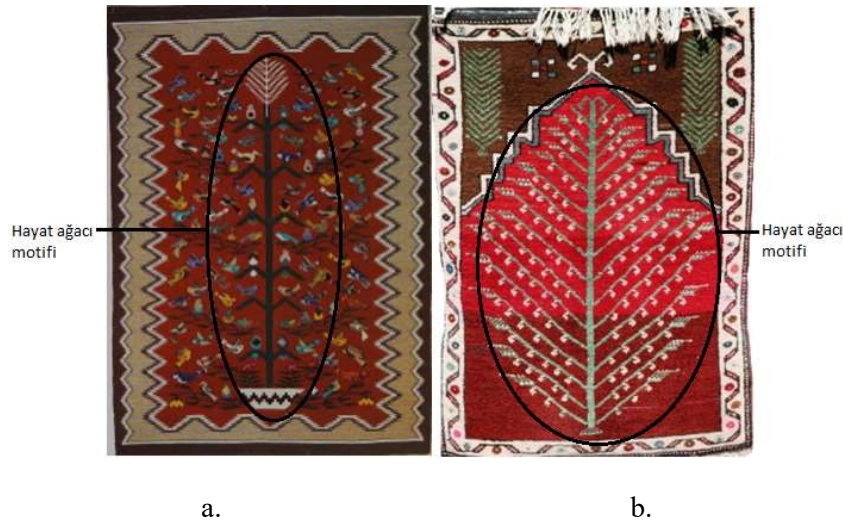

Görsel 4. a. Navajo Kabilesine ait Hayat Ağaçlı ve Kuşlu Kilim (Page, 2008, s. 39) b. Kars Sarıkamış Halısı, 73 x 100 cm, 20.yüzyıl (Özkara, 2011, s. 122).

Görsel 4a'daki *Navajo* dokuması, *Hayat ağacı* desenli kilim olarak adlandırılmıştır (Görsel 4a). *Hayat ağacı* motifi Anadolu dokumalarında, her yörenin kültürüne göre şekillenmiş ve tarihsel süreç içerisinde günümüze gelinceye kadar çok çeşitli formlarda karşımıza çıkmıştır. Bu motif, *can ağacı*, *kutsal ağaç* olarak da nitelendirilir ve ölümsüzlüğün sembolüdür. Geniş anlamda bu motif, evrenin üç elementini; toprağın derinliğine inen kökleriyle yeraltını, alt dalları ve gövdesi ile gökyüzünü, ışığa yükselen üst dalları ise, cenneti simgeler (Erbek, 2002, s. 166). Anadolu'da yaşayan antik uygarlıkların sanat eserlerinde de görülen hayat (evrensel) ağacı, Şaman davulları üzerinde de betimlenmiştir. Bütün kültürlerin mitolojilerinde, ağaçların kutsal olmalarının sebebi, evren ve yaratılışı bir şekilde somut hale getirmeleridir. Orta Asya'da, çadırın tepesi üzerindeki delikten dışarı çıkan ağaç, kozmik olarak düşünülür ve Şamanı gökyüzüne ulaştıran bir merdiven olarak kabul edilir (Bilgili, 2020, s. 46-50).

Mezoamerikan çiçek dünyası kompleksi *Uto-Aztek* konuşanlar arasında çok yaygındır ve Güneybatı Amerika'daki diğer *Pueblo* topluluklarını da etkilemiştir (Taube, 2010, s. 82). Bilim adamları tarafından genellikle *Hayat Ağacı* olarak adlandırılan *Kozmik Ağaç* fikri, dünyada yaşayan birçok topluluk için ortaktır. Bu motif, eski dünyada Kore ve Çin'den, İskandinavya ve Akdeniz dünyasına kadar doğu ve batı rotası boyunca paylaşılmaktadır. Mezoamerikan Kolomb öncesi kültürlerde, kozmolojik olarak yer alan *Mundi/ Yer'in eksen* veya *merkezi* düşüncesi çok yaygındır. 20.yüzyıl karşılaştırmalı mitolojisinde, kozmik eksen, dünya eksen, dünya direği, dünyanın merkezi veya dünya ağacı olarak da adlandırılan *Mundi* terimi, Cennet ve Dünya arasındaki bağlantıyı temsil eden herhangi bir mitolojik kavrama atıfta bulunmak için büyük ölçüde genişletilmiştir (Eliade, 1991, s. 48-51). Bariz bir şekilde dini bir öneme sahip, stilize edilmiş *hayat ağacı*, dördüncü binyılda Mezopotamya'da bir sanat motifi olarak ortaya çıkmaktadır ve M.Ö. ikinci binyılda, antik çağın yörüngesinde her yerde görülmektedir. Motif, genel kompozisyonu itibarıyla Hıristiyan, Yahudi, Müslüman ve Budist sanatlarında çarpıcı bir şekilde dikkat çeker. Bununla birlikte, *Hayat Ağacı* kavramını bugün birçok bilim adamı Mezopotamya Ağacı'na atıfta bulunurken, daha tarafsız olan *Kutsal Ağaç* terimini tercih etmektedir (Parpola, 1993, s.161-208).

Günümüzdeki *Pueblo* ve *Pueblo* soyundan gelen *Hopiler* (The Hopi Dictionary Project, 1998, s.99-100) tarafından yeraltında, kare biçimli yapılan *Kiva*'lar (Pueblo Kızılderilileri tarafından dinî törenler için kullandıkları ev veya oda) *Kachina* (Ruh) ile ilgili kutsal törenler için kullanılır. Benzer yeraltı odaları, bölgedeki Kolomb öncesi *Anasazi*, *Mogollon* ve *Hohokam* kültürlerinde de görülmektedir. Dünya merkezinin veya göbeğinin sembolleri olarak, hem *Sipapu* (Kiva evinin tabanındaki küçük bir delik veya girintidir ve eski atalarının şimdiki

dünyaya girmek için ilk ortaya çıktığı portali sembolize eder) hem de ilaç kâsesi (aynı zamanda dünya merkezinin bir sembolü) kavramsal olarak çiçeklerle ilişkilidir. *Taube*'nin (2010, s. 111) işaret ettiği gibi, *Kiva*'nın göbeği veya çıkış noktasını temsil eden ilaç kâsesi, ağzında kademeli bulut unsurları bulunan açık bir çiçeğe benzemektedir. Ayrıca, *Pueblo* flütleri açık çiçekler olmakla birlikte, Güneybatı Amerika'da hatırı sayılır bir antik çağa ait görünmektedirler. *Pueblo*'nun ilk insanları ve ataları tarafından kullanılan göz kamaştırıcı flütler (Bu flütler nehir kamışından yapılırdı) onların yeraltı dünyasından, bu dünyaya çıkmak için kullandıkları kamışın sembolleridir. Bu nedenle kamış, mitolojik olarak onlar için bir tür hayat ağacıdır. Dolayısıyla onlara göre, bu dünyaya çıkış için sembolik olarak kamışa ihtiyaç vardır ve yeraltı dünyasında dünya merkezini temsil eden çiçek tepesindeki mısır kamışı, *Pueblo* dokumalarında olduğu gibi *Navajo* dokumalarında da *Hayat Ağacı'nın* bir çeşidi olarak düşünülebilir. Hayat ağaçlı ve kuş motifli dokumalarda, mısır sapı genellikle bir toprak tepesinin veya bir sepetin üzerinde durur ve her ikisi de bulut sembolünün üst kısmını ve bir üçgeni anımsatır (Busatta, 2014, s. 42-43-49). Görsel 4a'da hayat ağacının dallarında bulunan kuş figürleri, barış ve mutluluğu (Görsel 4a) sembolize etmektedir (Reichard, 1974, s. 403). Anadolu dokumalarında kullanılan kuş motifleri ise, *Navajo* dokumalarında da olduğu gibi mutluluk, sevinç ve sevgiyi betimlemektedir. *Navajo* dokumasında zeminin etrafı dokumacılar tarafından *zigzag-yıldırım*⁸ (Blomberg, 1988, s. 36) olarak adlandırılan motif ile çevrelenmiştir. *Navajo* halkı arasında pek çok şeyi simgeleyen yıldırım motifi, güç ve kuvveti temsil eder. *Zigzag/yıldırım* motifleri, çoğunlukla *Eye Dazzler* ve *Germantown* tasarımlarında bulunur ve her bir dokumaya kendi fantastik enerjisini veren muhteşem tasarımlar yaratır⁹. Bu motif, *Navajo* dokumalarında olduğu gibi Anadolu'nun bazı bölgelerinde *zigzag* olarak da bilinmektedir. Fakat bazı yörelerde bu motife, *suyolu* motifi de denilmektedir. Su, Anadolu kültüründe yeniden doğuşu, bedensel ve ruhsal yenilenmeyi, yaşamın devamlılığını, bereketi, temizlenmeyi, yeniden doğuşu, saflık ve erdemi simgelemektedir (Erbek, 2002, s.102). Dokumada, renkler arasında çözümlenmiş aralıklarının yok eden ve desen ipliklerini tek çözümlenmiş üzerinden döndürerek yapılan kilim teknikleri kullanılmıştır. Görsel 4b'deki halı tekniği ile

⁸<https://www.canyonroadarts.com/symbols-and-motifs-in-navajo-weaving/#:~:text=Lighting%20motifs%20reflect%20mythology&text=Not%20only%20was%20lightning%20powerful,an%20individual%20blanket%20or%20rug> (Erişim tarihi: 06.06.2021)

⁹<https://www.canyonroadarts.com/symbols-and-motifs-in-navajo-weaving/#:~:text=Lighting%20motifs%20reflect%20mythology&text=Not%20only%20was%20lightning%20powerful,an%20individual%20blanket%20or%20rug> (Erişim tarihi: 06.06.2021)

yapılmış Kars yöresine ait seccadede, hayat ağacı motifinin farklı bir çeşidi göze çarpmaktadır (Görsel 4b).

Görsel 5a'da Navajo kabilesinin *Kristal /Fırtına*¹⁰ deseni olarak adlandırdığı kompozisyonda, dikdörtgen, baklava ve kare desenlerin iç içe geçtiği bir kompozisyon görülmektedir. Baklavanın içinde Anadolu'nun birçok yöresinde – özellikle dokumaların zemin kısmında- kullanılan Türkmen Aynası motifini dikkat çekmektedir. Desenin dışında kalan alanlara ise, *Svastika* motifi yerleştirilmiştir (Görsel 5a).



Görsel 5. a. Navajo Kristal/Fırtına (Storm) Desenli Kilim Dokuma, 122 x 175 cm, 1920 (<https://www.nativeamericanartmagazine.com/shows/104/nizhoni-ranch-gallery#art-inquiry>)
b. Yılançeçiren Köyü, Harput (Elazığ), 106 cm x 484 cm. (Elif Aksoy arşivi) c. Konya Selçuklu Halısından detay, 114 x 230 cm, 13. Yüzyıl, TIEM (Elif Aksoy arşivi)

¹⁰ <https://www.nativeamericanartmagazine.com/shows/104/nizhoni-ranch-gallery#art-inquiry> (Erişim tarihi: 15.04.2021)

Moshkova, Türkmen halılarında yoğun bir şekilde rastladığı Türkmen Aynası motifine *Kırk Boynuz* adını verirken; Aslanapa, Anadolu'daki örnekleri için *Türkmen Güülü* terimini uygun bulmuştur (Moshkova, 1984, s. 19; Aslanapa, 1987, s. 82-159). Bu motif, (*Kırk boynuz gölü /Türkmen güülü*), Anadolu dokumalarında kapalı ve açık olmak üzere iki şekilde tasarlanmıştır. *Türkmen Aynası motifi/Kırk Boynuz Gölü* bir sekizgenle çevrelenmişse, *Kapalı Kırk Boynuz Göl*; çevresinde sekizgen çerçeve yok ise *Açık Kırk Boynuz Göl* olarak adlandırılmaktadır (Görsel 6a-b). Anadolu halılarında *Türkmen Aynasının (Kırk Boynuz Gölünün)* hem açık hem de kapalı çeşitleri kullanılırken, Şavak halılarında genellikle kapalı, Türkmen halılarında ise açık örnekleri mevcuttur (Aksoy, 2011, s.39). *Basamaklı Çengelli Poligon ve Memling Güülü* olarak da bilinen bu motif (Haack, 1974, s. 34) Kayseri'de *Devetabanı veya Gömürgen Güülü*, Kars çevresinde *Kıvrımlı Göl*, diğer bazı bölgelerde *Türkmen Yanışı* olarak isimlendirilmiştir (Görgünay, 1974, s. 42-43). Türkmen Aynası; Elazığ, Konya, Çorum, Bergama, Çanakkale, Malatya, Kayseri, Ağrı, Kars, Kapadokya gibi Anadolu'nun birçok yöresinde dokunan dokumalarda görülebilir. *Navajo* dokuması, renkler arasında çözümlenmiş aralıklarını yok eden ve desen ipliklerini tek çözümlenmiş üzerinden döndürerek yapılan kilim teknikleri ile dokunmuştur.

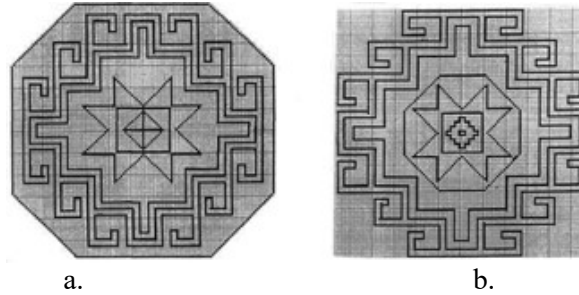

Görsel 6. a. *Kapalı Kırk Boynuz Göl*, b. *Açık Kırk Boynuz Göl* (Çizim: Elif Aksoy)

Svastika motifi, ilkçağlardan beri dünya üzerindeki tüm uygarlıklarda bir simge olarak yer almıştır. Paleolitik dönemden beri Orta Asya'da bulunan kaya resimleri üzerinde damga veya sembollerden en gizemli ve en çok kullanılan işaretlerden biri olan *Svastika*, "*Oz damgası ve Çarkifelek*" olarak da adlandırılır. *Svastika*, Sanskritçe'de, "*su (iyi) ve asti (olmak)*" eklerinden oluşmaktadır. Bu şekliyle kelime, *iyi olmak ve sağlıklı olmak* anlamlarına gelmektedir (Gümüştekin, 2011, s. 108). *Oz Damgası*, öbür dünyaya geçerek orada şekil değiştirerek (*Metamorfoz/Başkalaşma*), yeniden oluşum şeklindeki düşüncüyü kapsar. *Svastika*'nın değişik şekilleri, Eski Türk Orhun-Yenisey alfabesinde "*Z*" sesinin karşılığı olarak kullanıldığı gibi, aynı işaret halı ve kilimlerde de (Görsel 6c) motif olarak görülmektedir (Selçuk, 2008, s. 276-277). *Svastika* motifi, ışığın kaynağı olan güneşin ışıklarını da sembolize etmektedir. İlkel insanlar bu motifi, güneşe benzetmişler ve güneşin

yaydığı ışınları haç şeklinde betimlemişlerdir (Esedova, 2008, s. 521). Dolayısıyla motifin özü aynı kalsa da, her kültüre göre farklı şekillerde yorumlanmış, bazen sert, bazen de yumuşak bir üslup ile çizilmiştir. *Svastika*'nın dört kolu, dört kozmik güç olan ateş, su, hava ve toprak elementlerini de sembolize eder. Dünyada birçok uygarlık tarafından kullanılan bu motif, *Çarkifelek* olarak da adlandırılmaktadır. *Çarkifelek* sözcüğünün kökeni, Sümerceye dayanır ve bu dildeki anlamı yuvarlak olmak ve kendi etrafında dönmek demektir (Alantar, 2007, s.187). Eski Türklerde evrenin ve gökyüzünün, bir merkez etrafında dönüşünü de simgeleyen bu motif, yıldızların döngüsünü de ifade etmektedir (Bilgili, 2014, s.15). Günümüz Türkçesinde *Çark* sözcüğü, dönme eylemini anlatmaktadır. Sözcük genel olarak *tekerlek*, *dönen tekerlek* ve *felek* anlamında kullanılır. Evren bilimsel anlayışta, gök çarkını bir çift ejderin çevirdiği düşüncesi hâkimdir. Yusuf Has Hacib dönemi Türkçesinde zaman çarkını eviren ejderlere *evren* adı verilmiştir. Dolayısıyla günümüze kadar gelen *evren* kelimesi *gök kubbe*, *kâinat* anlamına gelmektedir. *Evren evrilir*, yani *evren döner* ifadelerinde *evren* kelimesi *evirmek*, *çevirmek* fiilinden isim olarak türemiştir (Alantar, 2007, s. 187). Türkler, *Gök Çıkrığı ile Felek* arasında bir inanç birliği olduğunu düşünürler. Bu inanç nedir ve Ön Asya'da *felek*, Türklerde *Gök (Kök) Çıkrısı* neyi ifade etmektedir? Burada metamorfik olarak *Çarkifelek* ve *felek* sözcüğü yerine *Elek* sözcüğünün geçtiği ve böylece *Çarklı Elek* isminin aslında Kâşgari'nin adlandırması ile *Kök Çıkrısı* olabileceği düşünülmelidir (Aksoy ve Bülent, 2018, s. 539). Ön Asya'nın kültürlerine göre *felek*, durmadan üzerimizde dönen *Gök kubbedir*. Arap ve İran kültürleri bu dönüş şekline, *Çerh-i felek* demişlerdir. Türkler de bu deyim, Türkçeleştirmişler ve *Çarkı felek* yapmışlardır (Öngel, 2002, s. 59-155). *Çarkifelek* (*Svastika*/Gamalı haç/Oz damgası); *Pima*, *Sioux*, *Comanche*, *Hopi*, *Apache*, *Tlingit*, *Makah* ve *Navajo* kızilderilerinin iyi şans sembolüdür. *Navajo* kültüründe *Svastika*, şifa ritüellerinde (*Gece ilahileri*) kutsal bir görüntüyü betimleyen, insanlığı ve yaşamı temsil eden *dönen bir kütüğü* (*tsil no'oli*) sembolize etmektedir. Şifa ritüeli, insanları iyileştirmek ve onları güzellik yoluna geri getirmek için yapılır. Bu ritüeldeki amaç, *Navajo* halkı ile evren arasındaki doğal düzeni ve ilişkiyi yeniden sağlamaktır (Sandner, 1979, s. 86-87). Kızilderili kabilelerinde *dönen kütük* yeryüzünü, takımyıldızını, ayı, güneşi, ekinoksu, dört yönü, toprak ananın dönüşünü yani hayatın dönüşünü betimlerken, Türk kültüründe *dönen tekerlek* anlamlarına gelen *Svastika* (*Çarkifelek*) motifi, Kızilderili kültüründe olduğu gibi yıldızları, gezegenleri ve gök katlarının tamamını, kısacası yeryüzünü anlatmak için kullanılmaktadır. Dolayısıyla *Svastika* sembolü, her iki kültürde de, benzer ifade ve düşüncelerle anlaşılmıştır. II. Dünya Savaşı'nın başlamasından kısa bir süre sonra, birkaç Kızilderili kabilesi (*Navajo*,

Apache, Tohono O'odham ve Hopi) dostluğun simgesi olan *Svastika* motifini, Naziler lekelediği için sanat eserlerinde kullanmayacaklarını belirten bir bildiri yayınlamışlardır. *Navajo Kızılderililerinde Svastika* sembolü, aynı zamanda *eve dönüş (homecoming)* olarak da isimlendirilmiş, kabileler tarafından ünlü bir savaşçının savaştan dönüşünü temsil etmek için kullanılmıştır.

Görsel 7a ve 7b'deki dokumalar, *ilikli kilim tekniği* ile dokunmuştur. Kilimde verev şeklinde sıralanmış elmas motifleri görülmektedir (Görsel 7a). Elmas motifleri Anadolu'da göz motifleri olarak bilinir ve kötü bakışı engellemek için korunma ile ilgili motifler gurubuna girmektedir. Anadolu'nun hemen hemen tüm yörelerinde görülen göz motifleri, dokumacılar tarafından kem göze karşı süsleme elemanı olarak kullanılmıştır. Görsel 7b'deki Eskişehir kiliminde de göz motifleri Navajo kilimine benzer şekilde yerleştirilmiştir. Her iki kilimde de kullanılan renkler birbirlerine yakın tonlardadır (Görsel 7b).

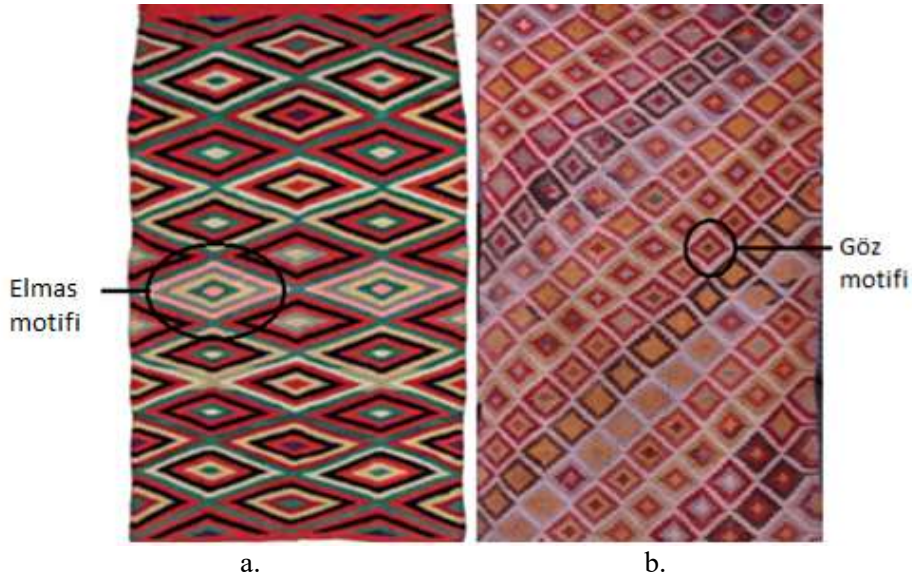

Görsel 7. a. *Navajo İlikli Kilim Dokuma*, 68 x 137 cm, 1890 (The Grieco Collection of Native American Art kataloğu, 2019, s.86) <https://issuu.com/skinnerinc/docs/3243b> b. *Eskişehir İlikli Kilim Dokuma*, 100 x 295 cm (Kalay, 2015, s.420).



Görsel 8. a. *Kristal Desenli Navajo Kilimi*, 66 x 117 cm, New Mexico. (Lamb, 1994, s. 20) b. *Harput (Elazığ) Halı Dokuma*, Harput Müzesi (Elif Aksoy arşivi)

Görsel 8a'daki dokuma *Kristal* desenli kilim olarak bilinmektedir. Geniş bantların içine *Navajo* kabilesinin *kabak çiçeği* (Lamb, 1994, s. 20) veya *Valero yıldızı*¹¹ olarak adlandırdığı motifler yerleştirilmiştir. Kilimde dört adet geniş ve on yedi adet dar bant göze çarpmaktadır. Kompozisyon, geniş bantların içine üç adet kabak çiçeği motifinin yerleştirilmesi ile tamamlanmıştır (Görsel 8a). Bantlı halılar, 1930'lardan beri, batı *New Mexico*'daki, *Crystal Tading Post* (Kristal ticaret postası) çevresindeki alanda geliştirilen *Kristal (Crystal)* desenin yeni tarzıdır (Lamb, 1994, s.20). Anadolu dokumalarında ise bu motifin adı *sekiz köşeli yıldız*dir. Görsel 8b'deki dokuma, Harput yöresine ait Gördes (Türk) düğümü tekniği ile yapılmış bir dokumadır. Harput halısının zeminine, aynı *Navajo* kiliminde olduğu gibi on iki adet yıldız motifi üst üste yerleştirilmiştir. *Navajo* dokumasında beyaz, soğan kabuğu rengi, gri ve bordo renkleri kullanılırken, Harput yöresine ait dokumada kırmızı, siyah, mavi, yeşil, sarı ve pembe renkler hâkimdir (Görsel 8a- 8b). *Kristal* desenli *Navajo* kiliminde renkler arasında çözümlerinin yok eden ve desen ipliklerini tek çözümler üzerinden döndürerek yapılan kilim teknikleri kullanılmıştır.

¹¹ <https://www.canyonroadarts.com/symbols-and-motifs-in-navajo-weaving/>



a.

b.

Görsel 9. a. *Navajo Kristal (Crystal) kilim Dokuma*, 91,44 x 152,4 cm (James, 1988, s. 50). b. *Bursa, Yüncü Yörüklerine ait Kilim dokuma*, İstanbul Vehbi Koç Müzesi (Elif Aksoy arşivi)

Görsel 9a'daki *Navajo* dokuması *Kristal* kilim olarak adlandırılmıştır. Dokuma, on altı dar ve üç geniş kuşaktan oluşmaktadır. Dar kuşaklardaki renkler, turuncu, beyaz, bordo, sarı ve devetüyü renklerinden oluşmaktadır. Geniş kuşaklar ise, gri renk ile renklendirilmiş ve içlerine Anadolu dokumalarında kullanılan koçboynuzuna benzer motifler yerleştirilmiştir (Görsel 9a). Anadolu kültüründe koçboynuzu motifi, bereket, kahramanlık, güç ve erkeklığı simgelemektedir. Boynuz sembolü antik zamanlardan beri güç ve kuvvet timsali olan erkekle özdeşleştirilmiştir. Dünyadaki diğer etnik kültürlerle bakıldığında, erkeklik ve bereket kavramlarının yan yana anılması, erkeğin üremedeki rolünün önemini göstermektedir (Erbek, 2002, s. 30). Görsel 9b'deki Bursa Yüncü Yörüklerine ait kilim dokumada, koçboynuzu motifleri dikey ekseninde üst üste gelerek farklı bir kompozisyon oluşturmuşlardır. Dokumada kullanılan renkler siyah ve kiremit kırmızısı renkleridir (Görsel 9b). *Navajo* kilim dokuması, renkler arasında çözümlenmiş aralıklarının yok edildiği ve tek kenetleme teknikleri yapılmış olup, Bursa Yüncü Yörüklerine ait kilim dokuması ise tek kenetleme tekniği ile dokunmuştur.



a.

b.

Görsel 10. a. *Navajo Post desenli kilim*, Dokunma yılı ve ölçüleri bilinmiyor (James, 1988, s. 93) b. *Post Desenli Sivrihisar halısı*, 17. Yüzyıl, 145 x 181 cm, İstanbul Türk ve İslam Eserleri Müzesi (Elif Aksoy arşivi)

Görsel 10a'daki *Navajo* kilim dokumasının zemin rengi kahverengi, postu ise beyaz renk üzerine bordo renktir. Dokumaya uzaktan bakıldığında, ham deri yüzeyine benzemektedir. Her iki kültürde de bu dokumalar, Post desenli dokumalar olarak adlandırılmaktadır (Görsel 10). Post desenli olarak bilinen dokumalar, hayvandan çıkarılan postun aynen halıya uyarlanmasından meydana gelmektedir (Aslanapa, 1953,s.33). Anadolu dokumalarında, hayvan postundan oluşan kompozisyonlar, bölgelere göre farklılık göstermektedir. Çünkü her yöre, *Navajo* dokumalarında da olduğu gibi içinde barındırdığı etnik kültürün sanata bakışını ve etnografik özelliklerini yansıtmaktadır. Osmanlı minyatürlerinde posta bürünmüş birçok figüre rastlanılır. IV. Murat, Bağdat Seferi'nden sırtında bir *Post* ile dönmüştür. Eski Türk-Uygur ve Göktürk Alpleri, *Erginlenme* yani *Er olma* ritüellerinden sonra, yırtıcı hayvan şekline girmişler, savaşlarda ise bu hayvanların postuna bürünmüşlerdir. Çünkü *kılık değiştirmek* anlamına gelmek olan *Erginlenme*, başka bir bilinç düzeyine geçiş yapmak demektir. Bunun nedeni ise, Türk Kozmoloji düşüncesi ile bağlantılı olmasıdır (Eliade, 2003, s. 273). Orta Asya Şamanları, doğum, ölüm, yaradılış ve yeniden doğum gibi olayları betimlemek için ayinlerde pars, geyik, akbaba, koç, kartal gibi hayvanların kılıklarına girerek dans etmişler, bu ayinlerle doğum ve ölüm arasında bir bağ kurmaya çalışmışlardır. Belki de ölen bir kişinin başka bir vücutta yeniden doğmasını tasvir etmek istemişlerdir. Görsel 10b'deki Sivrihisar halısı, *Navajo* dokumasından daha değişik bir kompozisyonla karşımıza çıkmaktadır. İki dar, bir geniş bordürden oluşan halıda Post desenin başlangıç ve bitiş

yerlerine koçboynuzu motifleri yerleştirilmiş olup, Postun her iki yanında “V” şekline benzer yan yana sıralanmış motifler görülmektedir. Dokumada bitkisel, geometrik ve sembolik motifler kullanılmıştır (Görsel 10b). Halıda; mavi, beyaz ve kırmızı renkler hâkim olup, ortak renk sadece beyaz renktir.

Görsel 11a’daki *Navajo* dokumasının adı *Yeni Topraklardır (New Lands)*. *New Lands* tarzı dokumalar, *Navajo*’ların anavatanları olan *Black Mesa* bölgesinden taşınarak Amerika Birleşik Devletleri’nin *Montana* eyaletine bağlı *Sanders* ilçesi çevresindeki alan için adlandırılmışlardır. Geometrik bir kompozisyondan oluşan *Navajo* dokuması ile Çanakkale halısının orta kısmında bulunan geometrik desenler, şekil itibarı ile birbirlerine benzemektedir. Çanakkale yöresi halı gurubuna giren bu dokumanın adı *Baratlı’dır*. *Şeytantırnağı* (Çiçek, 2010, s. 27) olarak da bilinen bu desen, simetrik bir şema ile düzenlenmiştir. Baratlı halılarda, genellikle birbirleri ile bağlantılı olan iki adet Göl (Madalyon) görülür. Olasılıkla her iki dokumada da bu desen, dört ana ve dört ara yönü betimlemektedir. Çanakkale halısında kırmızı, lacivert, sarı ve beyaz renkler görülürken, Navajo dokumasında somon rengi, krem, kahverengi, gri ve pembe renkler hâkimdir (Görsel 11a-11b).

Görsel 11’deki *Yeni Topraklar* adlı dokuma düz zili dokuma tekniği ile uygulanmıştır. 1960’larda Arizona’daki Coal Mine Mesa bölgesindeki dokumacılar, *zili dokuma* tekniğini popüler hale getirmişlerdir. *Düz zili dokuma* tekniğinde desenlerin içi 2-1, 3-1, 5-1, atlamalarla doldurulurken, başta kalan tek çözümler ve atlamalar ile yaygının yüzünde *dikey çizgili-fitilli* bir görünüm meydana gelir. Antalya ve çevresinde bu dokuma türüne *fitilli* denildiği söylenilmektedir (Balpınar, 1963, s. 63).

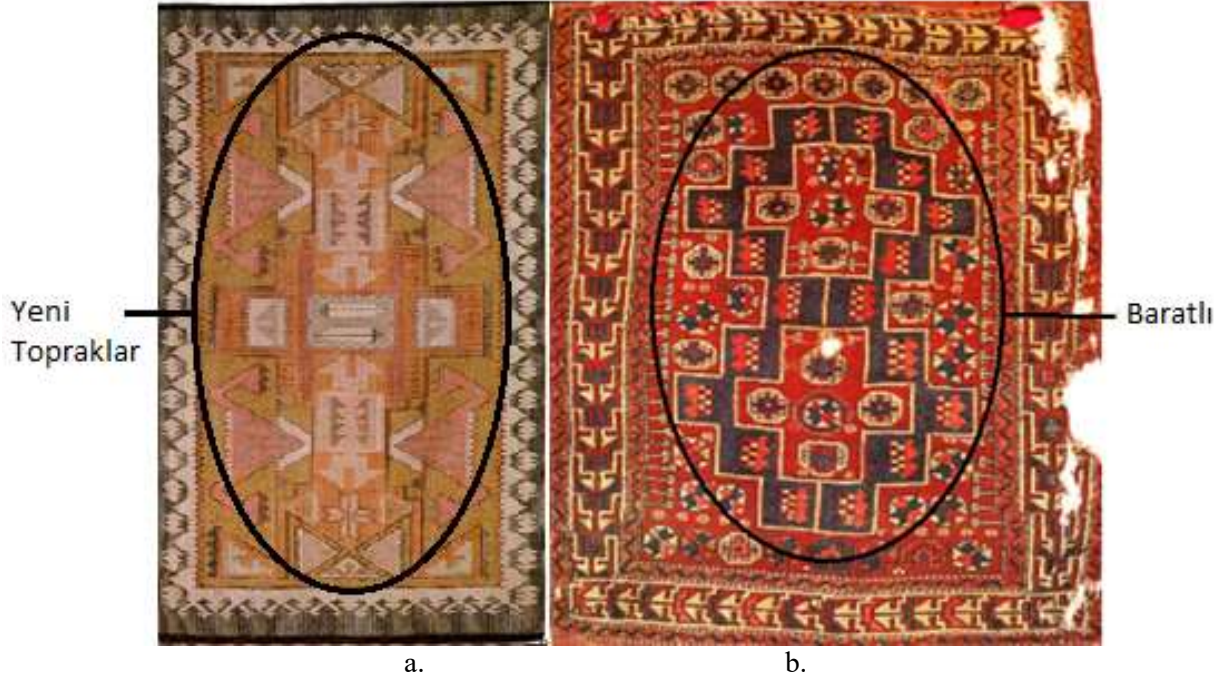

Görsel 11. a. *Yeni Topraklar (New Lands) Düz Zili dokuma tekniği ile yapılmıştır.* 91 x 147 cm, (Lamb, 1994: 39), b. *Çanakkale halısı,* 138 x 200 cm, 19. Yüzyıl, İstanbul Türk ve İslam Eserleri Müzesi (Elif Aksoy arşivi)



Görsel 12. a. *Navajo Eye Dazzler kilimi,* 1930, Boyutları bilinmiyor (<http://blog.mirrixlooms.com/an-introduction-to-navajo-weaving/>) b. *Aydın kilimi,* 155 x 275 cm., 18. Yüzyıl, Vakıflar Warehouse for Rugs and Kilims, Ankara (Anatolian Kilims, Cilt 2, 2005, s. 21).

Görsel 12a'daki *Navajo* kilimi, *Eye Dazzler* olarak isimlendirilmiştir. Kilimde süsleme elemanı olarak tırtıklı elmas motifi kullanılmıştır (Görsel 12a). Görsel 12b'deki Aydın yöresine ait kilim dokuma, on iki adet dar kuşak ve üç büyük geniş kuşaktan oluşmaktadır. Anadolu dokumalarında Bereket motifi olarak isimlendirilen bu motif, ebedi mutluluğu betimlemektedir. Bolluğun simgesi olup, evrenin yapısını, insanın doğum ve ölümünü

sembolize etmektedir (Erbek, 2002, s. 46). *Navajo* dokumasında krem, kırmızı, kahverengi ve devetüyü renkleri, Aydın kiliminde ise, kırmızı, beyaz, lacivert, yeşil, sarı ve kahverengi renkleri kullanılmıştır. Ortak renkler kırmızı, kahverengi ve krem renkleridir. *Navajo* dokuması renkler arasında çözümlü aralıklarının yok edildiği kilim tekniğiyle, Aydın yöresine ait dokuma ise, ilikli kilim tekniği ile yapılmıştır.

SONUÇ

Navajo halkı, Bering boğazının donması ile Orta Asya'dan, Kuzey Amerika'ya göç ederek, kendilerine ait kültür ve geleneklerini burada da uygulamışlardır. Her iki kültürü incelediğimizde göz ardı edilemeyecek kadar ciddi benzerlikler dikkat çekmektedir. Bu benzerlikler, Gök Tanrı inancı, kutsal kişi Şamanının arşa çıkması, dokuma tekniklerinin ve dokumalarda kullanılan motiflerin veya sembollerin birbirleri ile benzeşmesi ve yerleşik hayata geçmeden önce göçebe olmalarıdır. Anadolu'nun Güney doğu bölgelerine baktığımızda hala göçebe ve yarı göçebe hayat yaşayan topluluklar vardır. Ayrıca her iki toplumda da "at" önemli bir hayvandır. Çünkü "at"ın ehlileştirilmesi göçebe hayat tarzı yaşayan toplumlar için hayati bir öneme sahiptir. Dolayısıyla hem Kızılderililer hem Türkler bu hayvanı kullanarak bir yerden bir yere göç etmişler, avlanarak ailelerinin ihtiyaçlarını karşılamışlardır. Her iki toplumda da "at" üzerindeyken, ok ve yayı hünerli bir şekilde kullanan kadın ve erkekler görmek mümkündür. Aşağıda *Navajo* ve Anadolu Türk halklarının kültürleri, renkleri, dokuma teknikleri ve tezgâhları karşılaştırılmış olup, her iki toplum arasında benzerlikler ve farklılıkların ortaya çıkarılması sağlanmıştır.

Tablo 1. *Navajo* Kültürü ve Anadolu Türk Kültürü Arasındaki Benzerlikler

NAVAJO KÜLTÜRÜ ve ANADOLU TÜRK KÜLTÜRÜ
Gök Tanrı İnancı-Şamanizm
Göçebelik
Atın kuyruğunun bağlanması
Atın sağrısının damgalanması (Atın hangi kabileye veya boya ait olduğunun anlaşılması için yapılmaktadır)
Kilimlerdeki motiflerdeki benzerlikler
Çadır geleneği
Avlanma geleneği (Ok ve Yay ile)
Dokuma yapımları
Dokuma tezgâhlarındaki benzerlikler
Şamanın öbür dünya ile bağlantı kurması
Şamanın göğe çıkması, yeraltı ve karanlık

dünyaya gidip gelmesi
Şamanların, çeşitli hastalıkları iyileştirmesi ve onlara çare bulmaları
Kızılderili ve Türk Dillerinde Ortak Kelimelerin olması
Şaman davulu üzerindeki çizimler
Şaman giysileri
Hayat ağacının dünya ağacı olarak bilinmesi
Ayinlerde hayvan kılığına giren insanlar
Kutup yıldızının gökyüzünün direği olması
Bozkurt, kuş ve geyiğin kutsal olması
Tabiat Ananın önemi

Tablo 2. Navajo ve Anadolu Türk Dokuma Teknikleri

Navajo	Anadolu Türk
Renkler arasında çözgü aralıklarının yok eden kilim	İlikli kilim tekniği
Desen ipliklerini tek çözgü üzerinden döndürerek yapılan kilim tekniği	İliklerin tek kenetleme ile yok edildiği kilim tekniği
İliklerin tek kenetleme ile yok edildiği kilim tekniği	İliklerin çift kenetleme ile yok edildiği kilim tekniği
İlikli Kilim tekniği	Çapraz dikişli kilim tekniği
Eğri Atkılı Kilim	Atkıları tek çözgü üzerinden döndürerek yapılan kilim tekniği
Zili dokuma tekniği	Renkler arasında çözgü aralıklarının yok edildiği kilim tekniği
-	Desen Çevresi Çerçevesi Kilim tekniği
-	Sarma Çerçevesi kilim tekniği
-	Eğri atkılı Kilim tekniği
-	Atkılar arasına renkli iplik ilavesi ile yapılan kilim tekniği
-	Halı tekniği
-	Düz Zili tekniği
-	Çapraz Zili tekniği
-	Seyrek Zili tekniği
-	Damalı Zili tekniği
-	Seyrek motifli Cicim tekniği
-	Atkı yüzü seyrek motifli cicim tekniği
-	Atkı yüzü sık motifli cicim tekniği
-	Sık motifli cicim tekniği
-	Çözgü yüzü cicim
-	Atkılı düz sumak tekniği
-	Atkılı ters sumak tekniği
-	Atkılı balıksırtı sumak tekniği
-	Atkılı çapraz-alternatif sumak tekniği

Tablo 3. Navajo ve Anadolu Türk Dokuma Tezgâh Tipleri

Navajo	Anadolu Türk
Dikey tezgâh	Germe tezgâh (Dikey tezgâh)
-	Sarma tezgâh (Dikey tezgâh)
-	Yer tezgâhı

Tablo 4. Navajo ve Anadolu Türk Dokumalarında Kullanılan Renkler

Navajo	Anadolu Türk
Kırmızı	Kırmızı
Krem	Krem
Sarı (açık-koyu)	Sarı(açık-koyu)
Siyah	Siyah
Beyaz	Beyaz
Mavi (açık-koyu)	Mavi (açık-koyu)
Kiremit kırmızısı rengi	Kiremit kırmızısı rengi
Bordo	Bordo
Kırmızımsı Kahverengi	Kahverengi
Yeşil (açık-koyu)	Yeşil (açık-koyu)
Pembe	Pembe
Gri	Gri
Devetüyü rengi	Devetüyü rengi
Turuncu	Turuncu
Somon rengi	Mor
Turkuaz rengi	Turkuaz rengi
Ceviz yeşili rengi	Ceviz yeşili rengi
Ördekbaşı yeşili rengi	Ördekbaşı yeşili rengi
Lacivert	Lacivert
Mor	Somon rengi

Navajo kültürü ve Anadolu kültürü arasında yukarıda verilen motif ve desenler açısından benzerlik olduğu ortadadır. Orta Asya'dan Kuzey –Doğu Sibirya'ya göç eden halklar, oradan da kitleler halinde Kuzey Amerika'ya giderek orada yeni bir yaşama başlamışlar, zengin ve eklektik kültürlerini bu kıtada da devam ettirmişlerdir. Dolayısıyla Orta Asyalılar, Kristof Kolomb'dan binlerce yıl önce Amerika'ya yerleşmişlerdir. Arkeolojik kazılar sonucunda ortaya çıkarılan insan kemikleri, Amerika'ya yapılan göçlerin ilk defa Buzul Devri'nin sonlarında olduğunu ispatlamaktadır. Sibirya'da bulunan insan kemiklerinin, Amerika'da bulunan insan kemiklerinden binlerce yıl daha eski olduğu DNA testleriyle kanıtlanmıştır.

Yukarıda verilen örneklere bakıldığında, *Navajo* ve Anadolu Türk dokumalarında kullanılan ortak motiflerin yanında farklı motifler de göze çarpmaktadır. *Navajo* kilimleri ile Anadolu Türk dokumalarındaki benzer motifler, Orta Asya-Sibirya ve Kuzey Amerika göçünü kanıtlamaktadır. Her iki kültürde bulunan ortak sembollerin veya motiflerin adları ve

dokumalardaki kompozisyonları farklı olsa da aynı halklara ait olduğu aşikârdır. *Navajo* dokumalarında, Anadolu Türk dokumalarından farklı olarak *Şef (Chef)*, *Ganado*, *Klagetoh*, *Geniş Harabe (Wide Ruin)*, *İki Gri Tepe (Two Grey Hills)*, *Yeibichai*, *Yei*, *Kum Resmi (Sand painting)*, *Klagetoh*, *Chinle*, *Yanık Su (Burntwater)* gibi desen ve kompozisyonlar da görülmektedir. Dokuma işini bir gelenek haline getiren halkın, yaşadıkları bölgenin iklim ve yeryüzü şekillerinden esinlenerek desen veya kompozisyonları ortaya çıkardıkları söylenebilir. Görsel 5'te *Navajo* kabilesine göre Fırtına deseni olarak isimlendirilen sembolün Anadolu dokumalarında yörelere göre farklı adlarla anıldığı yukarıda belirtilmişti. *Navajo* dokumalarında bu sembol, zeminde ya baklava içine yerleştirilmiş (Görsel 5a) ya da açık şekilde kullanılmıştır. Anadolu dokumalarında ise genellikle kapalı formda (Görsel 5b, 6a), Türkmen (Salur, Teke gibi) dokumalarında ise açık şekildedir (Görsel 6b). *Navajo* dokumaları desen veya kilim ismi ile anılırken, Anadolu dokumaları ise ya şehir adına (Çanakkale halısı, Nevşehir kilimi gibi) göre ya da bölge adına göre isimlendirilmiştir (Orta Anadolu halısı, Batı Anadolu Halısı gibi). Ayrıca Anadolu dokumaları, desen özelliklerine göre Yörük, Türkmen, Afşar gibi aşiret ve toplulukların milliyetlerine göre de adlandırılmaktadır (Teke halısı, Salur kilimi gibi). Bu örneklerin dışında Anadolu'nun bazı yörelerinde aynı *Navajo* dokumalarında olduğu gibi desen veya dokuma adı ile anılan istisnai örnekler de vardır. Mersin-Tarsus yörelerinde Yörüklerin dokudukları Meneg çul, Morkulak zili, Palan çul; Çanakkale -Ayvacık yöresinde yine Yörüklere ait olan Baratlı halı, Oklu halı, Çarklı Elek halı gibi dokumalar buna örnek olarak verilebilir ve bu örnekler çoğaltılabilir.

Tablo 2'de, *Navajo* kabilesinin ve Orta Asya, Anadolu Türk halklarının dokuma teknikleri verilmiştir. Literatürde yapılan araştırmalar sonucunda dokumalarda beş çeşit kilim tekniği ve düz zili tekniği kullanıldığı tespit edilmiştir. Orta Asya ve Anadolu dokumalarında ise, halı, kilim, cicim, zili ve sumak gibi çok zengin dokuma teknikleri bulunmaktadır (Tablo 2).

Tablo 3, *Navajo* ve Orta Asya, Anadolu Türk halklarının dokuma tezgâhı çeşitlerini göstermektedir. *Navajo* Kızılderilileri dikey tezgâh kullanırken, Türkler hem dikey (Sarma ve Germe tezgâh) hem de yer tezgâhı kullanmışlardır (Tablo 3). Yer tezgâhının kullanılmasının amacı göçebe hayat tarzına uygun olmasıdır. Çünkü bu tezgâhın kurulması, kullanımı ve taşınması kolaydır. Tablo 4 ise, Orta Asya, Anadolu Türk halklarının ve *Navajo* kabilesinin dokumalarında kullanılan renkleri vermektedir. Her iki kültürün dokumalarında benzer renkler görülmektedir ve bu renkler bölgelere göre değişkenlik gösterebilir (Tablo 4).

Anadolu Türk dokumaları, genellikle ince ve kalın bordürlerden oluşmuş olup, bu bordürler zengin motifler ile bezenmişlerdir (Görsel 3d, 5b, 8b, 10b, 11b). Anadolu'nun bazı

yörelere özellikle sumak, cicim ve kilim tekniğinde yapılmış dokumalarda bordürsüz örneklerle rastlamak mümkündür (Görsel 2b, 3c, 7b, 12b). *Navajo* dokumalarında ise, bordürü olmayan kompozisyonlar sıklıkla kullanılmış olup, bordürü olanların içi ya boş bırakılmış (Görsel 4a) ya da dokumanın zeminini çerçevelemek için yapılmışlardır (Görsel 5a).

Tarihi süreç boyunca Orta Asya toprakları, Türk halklarına ev sahipliği yapmıştır. Fakat hayvanlarına otlak arayışları ve kurak iklim onları muhtelif zamanlarda Anadolu ve Kuzey Amerika topraklarına göç etmeye zorlamıştır. Bu halklar, göç ettikleri yerlere gelenek, görenek, sanat anlayışlarını ve atalarından miras kalan kültürlerini götürerek orada da devam ettirmeye çalışmışlardır. Fakat bu topluluklar, Amerika kıtasının geniş bir coğrafyaya sahip olması nedeni ile birbirlerinden kopmuşlar, bundan dolayı yaşam biçimlerinde bölgesel farklılıklar meydana gelmiştir. Sonuç olarak, bu makale, ileride yapılacak araştırmalar için her iki kültürün sanat eserlerinde bulunan sembollerin sosyolojik, filogenetik ve etnogenetik bakış açısıyla incelenmesine ve değerlendirilmesine öncü olabileceği düşünülmektedir.

KAYNAKÇA

- Akpınarlı, F. (2005). Kızılderili ve Türk Kilimlerindeki Ortak Özellikler, *6. Uluslararası Türk Kültürü Kongresi*, Ankara, 21-26 Kasım, Cilt: III, s. 1021-1040.
- Aksoy, E. & Bülent, E. (2018). Anadolu ve Türkmen Halılarında Yer Alan Çarklı Elek Göl, *3. Uluslararası Mesleki ve Teknik Bilimler Kongresi*, Gaziantep, 21-22 Haziran, , s.530 - 543.
- Aksoy, E. (2011). Şavak Havlı ve Havsız Kirkitli Dokumaları. *Mimar Sinan Güzel Sanatlar Üniversitesi, Sanatta Yeterlik Tezi*, İstanbul.
- Alantar, H. (2007). *Motiflerin Dili*, İstanbul Halı İhracatçıları Birliği.
- Almagro-Gorbea, M. (2008). A Phoenician Tapestry In Galera (Granada, Spain), *Hispano-Phoenician Tapestries and Fabrics*, LVCENTVM XXVII, 51-60
- T.C. Kültür Bakanlığı, (2005). *Anatolian Kilims*, Cilt 2. Ankara Kültür Bakanlığı Yayınları.
- Arslan, A. A. (2006). Amerikan Kızılderili Şamanizmi İle Orta Asya-Sibirya Türk Şamanizm'inin Benzerlikleri Üzerine Karşılaştırmalı Bir Çalışma, *Manas Üniversitesi Sosyal Bilimler Dergisi*, 8(15), 21-38.
- Aslanapa, O. (1953). *Türk Halılarında Hayvan Postu Motifleri*, 60. Doğum Yılı Münasebetiyle Fuat Köprülü Armağanı, (31-36). İstanbul: Osman Yalçın Matbaası.
- Aslanapa, Oktay (1987). *Türk Halı Sanatının Bin Yılı*, İstanbul Eren Yayıncılık.
- Ateş, Mehmet (2002). *Mitolojiler ve Semboller*, İstanbul Milenyum Yayınları.

- Ballantine, B. & Ballantine I. (1994). *The Native Americans: An Illustrated History*, Wisconsin World Publications.
- Barrelet, Marie-T.(1977). Un inventaire de Kar Tukulti Ninurta: Textiles Décorés Assyriens et autres, *Revue d'Assyriologie et d'Archéologie Orientale*, 71(1), 51-92.
- Bilgili, N. (2014). *Türklerin Kozmik Sembolleri Tamgalar*, İstanbul Hermes Yayınları.
- Bilgili, N. (2020). *Türklerde 5 Element*, Ankara Kripto Basım Yayım.
- Blomberg, N. (1988). *Navajo Textiles: The William Randolph Hearst Collection*, USA University of Arizona Press.
- Busatta, S. (2014). The Tree of Life Design From Central Asia to Navajoland and Back (with a Mexican Detour), *Antrocom Online Journal of Anthropology*, Vol. 10. n. 1 – ISSN 1973 – 2880,39-55.
- Caldwell, D. (2013). Navajo Textiles: Autonomy and the Marketplace, *Savannah: Degree of Master of Savannah College of Arts in Art History*.
- Çiçek, S. (2010). Çiçek, S. (2010). Çanakkale İli Ayvacık Yöresi Halı ve Kilimleri. *Trakya Üniversitesi Sosyal Bilimler Enstitüsü Sanat Tarihi Anabilim Dalı*, Yüksek Lisans Tezi, Edirne.
- Çoruhlu, Y. (2010). *Türk Mitolojisinin Ana Hatları*, İstanbul Kabalcı Yayınevi.
- Deniz, B. (1998). *Ayvacık (Çanakkale Yöresi Düz Dokuma Yaygıları (Kilim-Cicim-Zili)*, Ankara Atatürk Kültür Merkezi Başkanlığı.
- Diler, A.& Gallice M. A. (2018). *Kilimin Sembolleri*, İstanbul Alfa yayınları.
- Eliade, M. (1951a). *Shamanism, Archaic Fecniques of Ecstasy*, USA Princeton University Press.
- Eliade, Mircea (1991b). *Symbolism of the Centre' in Images and Symbols*, USA Princeton publishing.
- Eliade, M. (2003c). *Dinsel İnançlar ve Düşünceler Tarihi*, Cilt 1, (Çev. Ali Berktaş). İstanbul Kabalcı Yayınevi.
- Erbek, M. (2002). *Çatalhöyük'ten Günümüze Anadolu Motifleri*, Ankara Dumat offset,
- Esedova, H. (2008) Halılarda Mitoloji, 38. *ICANAS (Uluslararası Asya ve Kuzey Afrika Çalışmaları Kongresi*, Ankara /Türkiye Bildirileri Kitabı, Atatürk Kültür, Dil ve Tarih Yüksek Kurumu Yayınları, Ankara, 4(1), s. 517-544.
- Gömeç, S. (1998). Şamanizm ve Eski Türk Dini, *Pamukkale Üniversitesi Eğitim Fakültesi Dergisi*, (4),43.
- Görgünay, N. (1974). *Türk Halk Kültüründe Doğu Anadolu Dokumaları ve Giysileri*, Ankara Türk Halk Kültürünü Araştırma ve Tanıtma Vakfı Yayınları.
- Gümüştekin, N.(2011). Anadolu ve Diğer Kültürlerde İşaret ve Simgelerde Anlam, *Balıkesir Üniversitesi Sosyal Bilimler Dergisi*, 14 (11), 103-117.

- Haack, H. (1975). *Doğu Halıları*, (Çev. Neriman Girişken). Ankara Baylan Matbaası.
- Hidayetoğlu, M. (2007). Konya Yöresi Düz Dokuma Yaygıları, *Selçuk Üniversitesi Sosyal Bilimler Enstitüsü*. Doktora Tezi, Konya.
- James, H, L (1988). *The Story of Navajo Weaving and Indian Trading*, West Chester Pa. Schiffer Pub. Ltd.
- Kalay, H.(2015). Eskişehir Arkeoloji Müzesi'nde Bulunan Düz Dokumalar (Kilimler), *Yüzüncü Yıl Üniversitesi Sosyal Bilimler Enstitüsü*, Van.
- Kirchner, Kay, M. & Sarhangi, R. (2012). Using Technology to Explore the Geometry of Navajo Weavings, Mathematics, Music, Art, Architecture, *Culture*, (60), 581-588.
- Köcher, F. (1957-1958). Ein Inventartext aus Kar-TukultiNinurta, *AfO*, (18),306.
- Lamb, S.(1994). *A Guide to Navajo Rugs*, Arizona Tucson Southwest Parks and Monuments Association.
- Manley, R. (1975). *Southwestern Indian Arts & Crafts*. Madison The University of Wisconsin.
- Millî Eğitim Gençlik ve Spor Bakanlığı. (1985). *Mut ve Çevresinde Millî El Sanatlarımız*, Ankara MEGSB Yayınları.
- Moshkova, V. G.(1984). *The rug Making of the Merv Tekke*. Meredith, Philadelphia Oriental Rug Review.
- Newcomb, Johnson, F.& Fishler, S.& Wheelwright, M. (1956). *A Study Of Navajo Symbolism*, The Peabody Museum, Massachusetts Cambridge.
- Ölmez, N. ve Etikan, S. (2013). Muğla İli Fethiye İlçesi Yantırlı Kilimleri, *Süleyman Demirel Üniversitesi Güzel Sanatlar Fakültesi ART-E dergisi*, (12), 62-82.
- Özay, S. (2001). *Dünden Bugüne Dokuma Resim Sanatı*, Ankara Kültür Bakanlığı Yayınları.
- Page, S.(2008). *Indian arts of the Southwest*, Tucson Rio Nuevo Publishers.
- Parrot, A.(1959). Mision archéologique de Mari, II. Le Palais, 2. Peintures mureles, Paris.
- Parpola, S. (1993). The Assyrian Tree of Life: Tracing the Origins of Jewish Monotheism and Greek Philosophy, *Journal of Near Eastern Studies*, (52), 161-258
- Reichard, Gladys A. (1968). *Spider woman:A Story of Navajo Weavers and Chanters*, Glorieta, New Mexico Rio Grande Press.
- Reichard, Gladys A. (1974). *Navaho religion: A Study of Symbolism 1893-1955*, Princeton: Princeton University Press.
- Rosinsky, Natalie M. (2005). *The Navajo*, Minneapolis Compass Point Books.
- Sandner, D. (1979). *Navaho Symbols of Healing*, New York Harcourt Brace Jovanovich.
- Sinor, D. (2009). *The Cambridge History of Early Inner Asia*, United Kingdom Cambridge University Press.

- Snyder, W. (1979). A Beauty Walk A Systematic Compendof Navajo Theology, *A Thesis Presented to the Faculty of Concordia*. LosAngeles.
- Selçuk, K. (2008). Nahçıvan Devlet Müzesinde Bulunan Halı, Kilim ve Düz Dokumalar, *Atatürk Üniversitesi Sosyal Bilimler Enstitüsü*. Erzurum.
- Tanrısal, M. (1997). Türk ve Navaho halılarının dili, *Arış Dergisi*, (1), 94-107.
- Taube, K. (1983). The Teotihuacan Spider Woman", *Journal of Latin American Lore*, 9 (2), 107–189.
- The Hopi Dictionary Project. (1998). "Bureau of Applied Research in Anthropology, *University of Arizona Hopi Dictionary / Hopükwa Lavàytutuveni: A Hopi-English Dictionary of the Third Mesa Dialect*, Tucson: University of Arizona, 99–100
- Toelken, B.(2003). *The Anguish of Snails: Native American Folklore in the West*, Utah Utah State University Press.
- Tomabechi, Y. (1983).Wall Paintings from Dur Kurigalzu, *Journal of Near Eastern Studies*, 42 (2),123-131.
- Weisiger, M. (2007). Gendered Injustice: Navajo Livestock Reduction in the New Deal Era, *The Western Historical Quarterly*, 38 (4),437-455.

PARADİGMA DÖNÜŞÜMLERİ VE BÜTÇE SİSTEMLERİ ARASINDAKİ İLİŞKİ ÇERÇEVESİNDE TÜRKİYE

Cihan YÜKSEL¹

Öz

Kamu bütçelerinin nasıl sınıflandırılacağı, girdiler ile çıktı/sonuçlar arasında nasıl bir ilişkinin kurulacağı, tertiplerin nasıl bir yöntemle oluşturulacağı ve nasıl bir mali planlama aracı kullanılacağı bütçe sistemleriyle belirlenmektedir. Bütçe sistemlerindeki dönüşümler sadece teknik gereksinimlere dayanarak ortaya çıkan değişimler değildir; elbette zaman zaman değişen hâkim paradigmaları yansıtan zamanın ruhunu da ifade etmektedir. Bir başka ifadeyle, kamunun ekonomideki yeri ve fonksiyonlarının değişimine bağlı olarak bütçe sistemleri de değişmektedir. Tarihsel süreç incelendiğinde, paradigma dönüşümleri ile bütçe sistemlerinde yaşanan tercihler arasında bir ilişkinin olduğu görülmektedir. Bu nedenle çalışmamızın amacı, bütçe sistemlerindeki tercihler ve bu tercihlerin paradigmalar ile ilişkilerini ortaya koymaya çalışmaktır. Bu çerçevede söz konusu ilişki önce dünyadaki ardından da Türkiye'deki seyriyle incelenmektedir. Çalışmamızda paradigma dönüşümleri ışığında bütçe sistemlerinin incelenmesinin ardından, Türkiye'de önce performans esaslı bütçe sistemi uygulamalarının, sonrasında ise performans esaslı program bütçe sistemine geçişin eleştirel perspektiften değerlendirmesi yer almaktadır.

Anahtar Kelime: Paradigma Dönüşümleri, Bütçe Sistemleri, Performans Esaslı Program Bütçe.

¹ Doç. Dr., Mersin Üniversitesi İİBF Maliye Bölümü, E-posta: cihanyuksel@mersin.edu.tr, ORCID: 0000-0003-1959-1245.

TURKEY IN THE FRAMEWORK OF THE RELATIONSHIP BETWEEN PARADIGM TRANSFORMATIONS AND BUDGET SYSTEMS

Abstract

Budget systems determine the classification of public budgets, the relationship established between inputs and outputs/results, the method of establishing budget allocations and the function of being a fiscal planning tool. Transformations in budget systems are not just changes that occur based on technical requirements; of course, it also expresses the spirit of the times, which reflects the prevailing paradigms that change from time to time. In other words, budget systems also change depending on the change in the position and functions of the public in the economy. When the historical process is examined, it is seen that there is a relationship between paradigm transformations and the choices experienced in budget systems. Therefore, the purpose of this study is to reveal the preferences in budget systems and the relationship between these preferences and paradigms. In this framework, the relationship in question is first examined on the basis of its route in the world and then in Turkey. In this study, after the examination of budget systems in the light of paradigm transformations, first performance-based budget system applications in Turkey and then the transition to performance-based program budget system are evaluated from a critical perspective.

Keywords: Paradigm Transformations, Budget Systems, Performance Based Programme Budgeting.

GİRİŞ

Kapitalist sistemin varlığı ve devamlılığı açısından önemli bir aygıt olan kamu bütçesi, maliye disiplininin önemli tartışma alanlarından biridir. Bütçe politikası, konjonktür karşısında hükümet politikaları seyrinin önemli bir belirleyicisi iken; bütçe sistemleri, konjonktürün ötesinde ana akım paradigmaların teknik boyuttaki yansımalarını ifade etmektedir. Bütçe sistemlerindeki dönüşümler sadece teknik gereksinimlere dayanarak ortaya çıkan değişimler değildir; elbette zaman zaman değişen hâkim paradigmaları yansıtan zamanın ruhunu da ifade etmektedir. Bir başka ifadeyle, kamunun ekonomideki yeri ve fonksiyonlarının değişimine bağlı olarak bütçe sistemleri de değişmektedir. Dolayısıyla tarihsel süreç incelendiğinde, paradigma dönüşümleri ile bütçe sistemlerinde yaşanan tercihler arasında bir ilişkinin olduğu görülmektedir.

Kamu harcamalarının minimum tutulmasının hedeflendiği, yıllık bütçe denkleğinin savunulduğu ve kamunun ekonomideki rolünün tam kamusal mal ve hizmetlere indirildiği klasik iktisadın egemen olduğu dönemlerde bütçe denkleğine dayalı ve kamunun temel fonksiyonlarına yer vermeyen geleneksel (klasik) bütçe sisteminin kullanılması tesadüfi olmayan bir durumdur. Buna ek olarak, Keynesyen iktisadın gerek kuramda gerekse de pratikte kabul gördüğü dönemlerde program bütçe sisteminin tercih edildiği görülmektedir. Böylece, kamunun mali fonksiyonları dışında (eğitim, sağlık, sosyal güvenlik gibi) bazı temel fonksiyonlarının programlar, alt programlar ve faaliyetlere göre kategorize edilmesi amaçlanmıştır. Özellikle de kalkınmacı devlet modelinin ve kalkınma planlarının benimsendiği dönemlerde, temel makroekonomik planlar ışığında program bütçeleme

anlayışına dayalı planlama-programlama-bütçeleme sistemi kullanılmıştır. 1980'lerden sonra neoliberal paradigmanın etkisiyle kamunun rekabetçi koşullara entegre olması ve kamusal anlayışının değişmesi, performans esaslı bütçeleme uygulamasında yer edinmesine neden olmuştur. Böylece, kamu hizmetleri hedeflenen çıktılar ve sonuçlara göre bütçeleştirilmekte ve kamu hizmetleri performans ölçümü motivasyonu ile bir "şirket" gibi sunulmaktadır. Performans esaslı bütçeleme ile program bütçeleme birlikte kullanımını ifade eden performans esaslı program bütçe sisteminin ise ilk girişimlerine 1990'lı yıllarda başlanmış ve 2000'li yıllardan sonra uygulamalarına rastlanılmıştır. Bu bütçe sisteminin nasıl bir paradigmayla ilişkilendirilebileceği ise bu çalışmanın araştırma sorusu olmuştur.

Dünyada yaşanan paradigma dönüşümleri ve buna bağlı olarak tercih edilen bütçe sistemleri arasındaki paralellik, Türkiye'de 10-15 yıllık gecikmelerle de olsa takip edilmektedir. Özellikle de 2003 yılında yaşanan bir mali dönüşümle birlikte stratejik planlamaya dayalı performans esaslı bütçe sistemine geçilmesi, neoliberal paradigmanın Türkiye'deki bütçe sistemi ayağını tamamlama işlevi görmektedir. Ancak 2021 mali yılından itibaren Türkiye'de performans esaslı program bütçe sisteminin uygulanmasına geçilmiştir. Bu nedenle çalışmamızın araştırma sorusu Türkiye özelinde kendisini yeniden göstermektedir.

Kamu hizmetlerinin bileşenleri ve bunların sunulma şekli konusundaki politik tercihleri yansıtan bütçe politikası bu çalışmanın kapsamı dışında tutulmuştur. Zira bütçe politikalarının başarısı ayrı bir çalışma konusu değeri taşımaktadır. Bu nedenle çalışmamızın amacı, bütçe politikalarından azade, teknik bir konu olarak bütçe sistemlerindeki tercihler ve bu tercihlerin paradigmalardan ilişkilerini ortaya koymaya çalışmaktır. Bu çerçevede söz konusu ilişki önce dünyadaki ardından da Türkiye'deki seyriyle incelenmektedir.

Çalışmamızda paradigma dönüşümleri ışığında bütçe sistemlerinin incelenmesinin ardından, Türkiye'de önce performans esaslı bütçe sistemi uygulamalarının, sonrasında ise performans esaslı program bütçe sistemine geçişin eleştirel perspektiften değerlendirmesi yer almaktadır.

1. PARADİGMA DÖNÜŞÜMLERİ İŞİĞİNDE BÜTÇE SİSTEMLERİ

Bilim felsefesinin öncü isimlerinden Thomas Samuel Kuhn, paradigma kavramını "bir bilim çevresine belli bir süre için model sağlayan, yani örnek sorular ve çözümler temin eden, evrensel olarak kabul edilmiş bilimsel başarılar" şeklinde tanımlamaktadır (Kuhn, 1962/2014, s. 42). İktisat alanında da farklı dönemlerde hâkim olan değerleri ifade eden 18. ve 19. yüzyılın klasik liberal paradigmasını, 20. yüzyılın ilk yarısında başlayan Keynesyen

paradigmayı, ikinci paylaşım savaşı sonrasındaki kalkınma paradigmasını ve 1980'lerden sonra hayata geçen neoliberal paradigmayı anlamak, dönemlerin bütçe sistemlerinin ideolojik arka planını görmek açısından önemlidir. Dahası, son yıllarda yaşanan bütçe sistemi değişiminin (performans esaslı program bütçe sisteminin) nasıl bir düşünce yapısını işaret ettiği noktasında bir soru oluşturmak, izlediğimiz yöntemin bir sonucu olmuştur.

Tablo 1. Paradigmalar ve Bütçe Sistemleri

Paradigma	Bütçe Sistemi
Klasik Liberal Paradigma	Geleneksel Bütçe Sistemi
Keynesyen Paradigma	Program Bütçe Sistemi
Kalkınma Paradigması	Planlama-Programlama-Bütçeleme Sistemi
Neoliberal Paradigma	Performans Esaslı Bütçe Sistemi
?	Performans Esaslı Program Bütçe Sistemi

Yerleşik iktisat, içerik kayması ve paradigma değişimleri gibi kavramları ayrıştıran Eren (2012), çalışmamızda ele aldığımız yaklaşımları bir paradigma olarak kabul etmemekte; ve hatta Gül (2008) Keynesyen yaklaşımın marjinalist olduğu iddiasıyla bir paradigma değişimine neden olmadığını ileri sürmektedir. Ancak biz "bilim felsefesi ve paradigma" tartışmalarına girmekten ziyade, paradigmanın "değerler dizisi" şeklindeki genel bir tanımının ön kabulüyle hareket etmekteyiz. Bu nedenle kapitalist sistem içerisindeki farklı değerler dizisine sahip olan yaklaşımların dönemsel egemenliğini paradigma değişimi olarak kabul etmekteyiz. Bu çerçevede, her bir paradigma dönüşümünün kamu bütçesi sistemine nasıl yansıdığını tespit etmek adına gerek zamansal gerekse de ideolojik uyumu tespit etmeye çalışmaktayız. Ancak burada zamansal uyumun birebir örtüşmek yerine, gecikmeli bir takip şeklinde yaşandığını söyleyebiliriz. Paradigma dönüşümlerinden belli bir zaman sonra bunun bütçe sistemlerine yansıdığını görmekteyiz. Keynesyen paradigmanın (1940'lar) yansıması olan program bütçenin 1960'lı yıllarda, kalkınma paradigmasının (1950'ler) yansıması olan planlama-programlama-bütçeleme sisteminin 1970'li yıllarda, neoliberal paradigmanın (1980'ler) yansıması olan performans esaslı bütçelemenin 1990'lar ve 2000'lerden sonra görülmesi bu gecikmeli takip durumunu ortaya koymaktadır. Akbey (2014, s. 23), bütçe sistemlerinin ekonomik yapı ve işleyişi geriden takip ettiği bu durumu "sistemik gecikme" olarak isimlendirmektedir. Çalışmanın bu bölümünde paradigmlar ile bütçe sistemleri arasındaki ilişki ortaya konmaya çalışılacaktır.

1.1. Klasik Liberal Paradigma ve Geleneksel Bütçe Sistemi

Klasik liberal paradigma kuramsal dayanağını klasik iktisat yaklaşımından almaktadır. "Ekonomik İnsan (homo economicus)", "tam esneklik", "görünmez el" gibi varsayımların ve "her arz kendi talebini yaratır" gibi mottoların arka planında esasen kamunun ekonomiye

müdahale etmemesi gerektiği fikri yatmaktadır. Elbette savunma, adalet, bayındırlık, diplomasi vb. kamusal hizmetlerin (olabildiğince faydalananlara ödettirilmesi şartıyla) devlet tarafından sunulması, sistemin gerekliliği açısından kabul edilebilir görülmektedir. Adam Smith, *Milletlerin Zenginliği* kitabında "çalışkan ve dolayısıyla zengin" bir milletin saldırıya uğrama ihtimalinin yüksek olmasından bahsederek, sadece zenginliğin nedenini çalışkanlığa indirgemekle kalmamış, aynı zamanda savunma harcamalarının kamusallaştırılmasının gerekçelerini anlatmıştır (Smith, 1776/2006, s. 775). Buna göre, başlangıçta pek de maliyetli olmayan savunma hizmetleri, topluluklar geliştikçe ve özellikle de ateşli silahların kullanılmasıyla birlikte hem barış hem de savaş dönemlerinde önemli ve büyük maliyetli bir kamusal ihtiyaç haline dönüşmüştür (Smith, 1776/2006, s. 787). "Zenginlerin yoksullara karşı savunulması" ve "mülkiyetin güvenliği" için bir gereklilik olarak görülen (Smith, 1776/2006, s. 795) adalet hizmetlerinin de, masraflarının mahkeme harçları yoluyla faydalananlardan tahsil edilmesi şartıyla (Smith, 1776/2006, s. 799) devlet otoritesi tarafından sunulması gerektiği fikri klasik yaklaşıma aittir. Aynı mantıkla, masrafları faydalananlardan alınan bedellerle finanse edilen² bayındırlık hizmetleri de, ülke ticaretini kolaylaştırmak (bir başka ifadeyle kapitalizmin muhafazasını sağlamak) açısından kamunun sunması gereken hizmetler arasında kabul edilmektedir (Smith, 1776/2006, s. 805). Yine ticaretin kolaylaştırılmasını sağlamak adına büyükelçilik, elçilik ya da konsolosluk işlerini yürütecek kurumlara ihtiyaç bulunmaktadır ve bu hizmetler devlet eliyle sunulmalıdır (Smith, 1776/2006, s. 815). Klasik iktisat yaklaşımının öncüsü olan Smith'in tüm bu argümanlarından anlaşılmaktadır ki, devletin harcamaları sadece savunma, adalet, bayındırlık ve diplomasi gibi hizmetleri kapsamalıdır. Bunun yanı sıra, eğitim kurumlarının masraflarının kamu eliyle finanse edilmemesi gerektiği, böylece hem rekabetin hem de kalitenin artacağı fikri de klasik yaklaşımın söylemleri arasındadır (Smith, 1776/2006, s. 848-849). Smith (1776/2006, s. 927-1031), devletin mülk ve teşebbüs gelirlerinin yeterli olmaması nedeniyle vergi yoluna başvurduğunu, ancak ele aldığı her bir vergi türünün özel sermaye açısından sakıncaları olduğunu ifade etmektedir. Ricardo (1817/2007, s. 135) da aynı şekilde, artan vergilerin sermayenin üzerinde yük oluşturarak gelecekteki üretimi azalttığını iddia etmektedir. Klasik iktisat yaklaşımı devlet gelirleri ile giderlerinin denk olması gerektiğini, sadece savaş durumunda (savaşın manevi durumunun borçlanmayı kolaylaştırmasının da etkisiyle) borçlanılabileceğini ortaya koymaktadır (Smith,

² Smith her ne kadar faydalanma ilkesinden bahsetse de, bayındırlık hizmetlerinin yapım ve bakımını finanse etmek adına taşıyıcı araçlardan alınan bağ veya liman resmi gibi bedellerin fiyatlar aracılığıyla nihai tüketicilere yansıtıldığını ve bu durumun adilane olduğunu vurgulamaktadır. Bkz. Smith (1776/2006, s. 806).

1776/2006, s. 1034-1036). Devletin borçlanması olağanüstü bir kamu geliri olarak kabul edilmekte (Smith, 1776/2006, s. 922), gelecek nesillere yük aktardığı gerekçesiyle eleştirilmektedir (Smith, 1776/2006, s. 1044). Dahası, kamu borcunun anaparasının tüketim yoluyla ortadan kaldırılması, sermayenin gelir yaratamayacak şekilde yok edilmesine neden olmakta ve devlete borç verenin bu sermayeyi üretken bir şekilde kullanarak hem kendisine hem de devlete gelir sağlamasını engellemektedir (Say, 1803, s. 357; aktaran Ricardo, 1817/2007, s. 214-215).

Klasik liberal paradigmanın egemen olduğu döneme isabet eden geleneksel bütçe sistemi, bilinen en basit ve sade bütçe sistemidir. Bütçe denkliğine dayalı olan geleneksel bütçe sistemi bütçenin mali, iktisadi, siyasi ve denetimsel fonksiyonlarını yerine getirmektedir. Harcamalar kurumsal sınıflandırmaya göre yapıldığından örgüt bütçesi olarak da anılmaktadır. Klasik liberal paradigmada devletin fonksiyonları olabildiğince düşük tutulduğu için, geleneksel bütçe sistemi fonksiyonel sınıflandırmaya dayalı değildir ve yapılan harcamaların hangi kamusal fonksiyonlara hizmet ettiğinden ziyade geleneksel bütçede sadece ne satın alındığı görülmektedir. Bu nedenle geleneksel bütçe sistemi çıktı ve sonuçtan ziyade girdi odaklıdır. Madde-kalem bütçesi (the line-item budget) olarak da adlandırılan bu sistem mali kontrol için bir araç vazifesi görmektedir, çünkü bu sistemin formatı program girdi miktarı ve maliyetlerinin ayrıntılarını sunmaktadır. Bu nedenle de, harcamaların kısılması ve artırılması anlamında bütçe kararları girdi maliyetlerinden etkilenmektedir (Srithongrun, 2018, s. 258). Gerek ideolojik tutum açısından gerekse de dönemin bütçe tekniği olanakları açısından geleneksel bütçe sistemi ile klasik iktisat yaklaşımı arasında bir uyum söz konusudur.

1.2. Keynesyen Paradigma ve Program Bütçe Sistemi

İki paylaşım savaşının arasında yaşanan 1929 Bunalımının ardından, kapitalizmin klasik yaklaşımla devamının tartışma götürdüğü bir dönemde, kapitalizm yeni bir Mesih ile kurtuluş bulmuştur: *J. M. Keynes*. Keynes'in *Genel Teori: İstihdam, Faiz ve Paranın Genel Teorisi* (1936) kitabının ikinci paylaşım savaşının (1939) hemen öncesine denk gelmesi, sistemin krizden çıkışı ve devamlılığı açısından önemli olmuştur. Zira "kanlı siyaset (savaş)" ve "kansız savaş (siyaset)" ancak Keynesyen politikalarla finanse edilebilirdi. Temel dayanaklarını Protestan ahlakından alan klasik liberal iktisadın eleştirisini yapan Keynes, kötü bir Protestan olmayı başardığı için bulunduğu dönemde ses getirmiştir.

Klasik iktisat eğitimi almış bir iktisatçı olarak içinde bulunduğu döneme kadar alışlagelmiş söylemleri reddederek klasik iktisada ağır eleştiriler getiren Keynes, talep merkezli bir analiz

geliştirmiş ve tüketim eğilimini etkileyen unsurlar arasında olduğunu varsaydığı maliye politikasına önem atfetmiştir (Keynes, 1936/2008, s. 89). Marjinal tüketim eğilimi ve çarpan katsayısına açıklık getirerek, kamu tüketim ve yatırım harcamalarındaki bir birimlik artışın toplam talebi ve buna bağlı olarak istihdamı bir birimden daha fazla artıracığını iddia etmektedir (Keynes, 1936/2008, s. 105-119). İstihdam arttıkça marjinal tüketim eğilimi azalacak ve bu nedenle tam istihdam seviyesine yaklaştıkça çarpan etkisi de azalacaktır (Keynes, 1936/2008, s. 111). Bu durum, tasarruf eğiliminin düşük olduğu az gelişmiş ülkelerde çarpanın büyüklüğü nedeniyle, tasarruf eğilimi yüksek olan gelişmiş ülkelere nazaran daha genişletici etkilerin olduğu gibi paradoksal bir sonuç ortaya koymaktadır. Keynes de bu durumu yüksek *marjinal* tüketim eğiliminin *oransal* bir etkiye sahipken aynı zamanda yüksek bir *ortalama* tüketim eğilimine de sahip olunmasının *mutlak* etkisinin çok daha küçük olacağı yorumuyla açıklamaktadır (Keynes, 1936/2008, s. 114). Bu konuda Keynes'in esas vurgusu, işsizliğin daha fazla olduğu dönemlerde marjinal tüketim eğilimi ve çarpan etkisinin daha büyük olması nedeniyle kamu harcamalarının istihdamı artırıcı etkisinin tam istihdam seviyesine göre daha fazla olacağı ve bu kamu harcamalarının kendi masrafını rahatlıkla karşılayacağıdır (Keynes, 1936/2008, s. 115-116). Keynes (1936/2008, s. 117-119)'e göre, artan kamu harcamalarının borçlanma yoluyla finanse edilmesi gelecek nesillere finansal yük getirmek yerine, yatırımı ve tüketim eğilimini artırması nedeniyle gelecek nesillerin refahını artırmaktadır.³ Klasik yaklaşımın gelecek nesillerin finansal yükünü artırma kaygısının ekonomiyi işsizlik girdabından kurtaramadığı vurgulanmakta ve çokça bilinen "çukur kazma" örneğinin verimsiz görünmesine rağmen istihdamı artırıcı etkisi Keynes tarafından bu çerçevede anlatılmaktadır.

Halkın likidite tercihlerinin para arzından daha fazla artması sonucunda (Keynes, 1936/2008, s. 152) ve likidite fonksiyonunun (ve bir anlamda LM eğrisinin) yatay hale gelmesine bağlı olarak (Keynes, 1936/2008, s. 181), belli bir noktadan sonra para arzındaki artışın faiz oranını düşürmeyeceği iddia edilmektedir (Keynes, 1936/2008, s. 201). Buradan çıkarılacak sonuç, ekonomik büyümeyi sağlama konusunda maliye politikasının başarısının yanında para politikasının bir noktadan sonra başarısının sınırlanacağıdır. Bu durum aynı zamanda parasal genişlemenin enflasyonu artırıcı etkisinin de sınırlanacağı anlamına gelmektedir. Tam istihdam seviyesine gelmeden önceki fiyat artışları ancak toplam reel gelirdeki artıştan

³ Zira Keynes daha önceleri yazdığı bir kitabında "uzun vadede hepimiz ölmüş olacağız" diyerek analizlerinin kısa vadeli etkilere odaklandığını vurgulamaktadır. Keynes'in mottolaşan ifadesi için bkz. Keynes (1923, s. 80).

kaynaklanmakta, tam istihdam seviyesine ulaştıktan sonra yaşanan yatırım artışları ise gerçek bir enflasyon durumuna neden olmaktadır (Keynes, 1936/2008, s. 109).

Keynes, iktisadın değer ve bölüşüm teorisi ile para teorisi şeklinde bir ayrıma gitmesini eleştirerek klasik dikotomiye karşı çıkmakta ve para teorisine çıktı ve istihdamın belirlenmesi konusunda ihtiyaç duyulduğunu belirtmektedir (Keynes, 1936/2008, s. 251-252). Bu nedenle "[i]şsizlik söz konusu olduğu sürece, *istihdam* para miktarındaki ve tam istihdama ulaşıldığında ise fiyatlar para miktarındaki değişimle aynı oranda değişecektir" (Keynes, 1936/2008, s. 254). Bir başka ifadeyle, tam istihdama gelene kadar para arzındaki artış, hem maliyet birimi artışı hem de çıktı artışı şeklinde kendini gösterecek ve gerçek bir enflasyona neden olmayacaktır (Keynes, 1936/2008, s. 259).

Klasik yaklaşımın ücretlerin tam esnek olduğu yönündeki varsayımının aksine Keynes, paranın likidite özelliği nedeniyle ücretler para cinsinden belirlendiği sürece nominal ücretlerin yapışkan olma (yani aşağı doğru esnek olmama) eğiliminde olacağını ve böylece nominal ücretlerin reel ücretlerden daha istikrarlı hale geleceğini iddia etmektedir (Keynes, 1936/2008, s. 200-201).

Keynes'e göre klasik yaklaşımın uygulamadaki hataları tam istihdama ulaşmada yaşanan başarısızlık ve servet ve gelirin adaletsiz bölüşümüdür (Keynes, 1936/2008, s. 315). Bu nedenle gelirin yeniden dağılımı yoluyla tüketim eğiliminin artırılması gerekmektedir (Keynes, 1936/2008, s. 276). Bunu sağlamanın yolu da dolaysız vergiler ile veraset ve intikal vergisidir. Keynes, (klasiklerin aksine) dolaysız vergilerin üst gelir gruplarına ait tasarrufu azaltarak ekonomik büyümeyi engellediği fikrine karşı çıkmakta ve sermaye artışının esasen tüketim eğilimine bağlı olduğunu vurgulamaktadır. Bir başka ifadeyle, gelirin devlet eliyle yeniden dağılımı, tüketim eğilimini artırdığı sürece, sermayenin artışı konusunda olumlu bir adımdır (Keynes, 1936/2008, s. 315-316).

Sonuç olarak, Keynes bireyciliği tamamen reddetmemekte ama devlet müdahalesini bireyciliğe karşı bir başkaldırı olmasına rağmen desteklemektedir (Keynes, 1936/2008, s. 321). Devlet gerek vergileme sistemiyle gerekse de faiz oranlarını sabitleyerek veya etkileyerek tüketim eğilimini yönlendirmeli ve kamu yatırımları aracılığıyla tam istihdam seviyesine ulaşmaya çalışmalıdır (Keynes, 1936/2008, s. 319).

Keynesyen yaklaşımın devletin ekonomideki rolüne atfettiği önem pratikte de kendisine yer bulmuş ve politika yapımcılar için sistemin devamlılığı açısından kaçınılmaz bir tercihe

dönüştürmüştür. Elbette kuramda ve pratikte devletin fonksiyonlarındaki genişleme kamu bütçesine de yansımış ve program bütçe sisteminin gelişmesine neden olmuştur.

Hükümetin kıt kaynaklarını rekabet eden hedefler ve hizmet talepleri arasında verimli bir şekilde tahsis etmek için daha iyi araçlara (yani daha iyi bütçe karar verme tekniklerine) ihtiyacı bulunmaktadır. Böyle bir teknik olan program bütçeleme, sınırlı kaynakların en iyi nasıl tahsis edileceğini seçme sorununa ekonominin bazı temel ilkelerini uygulama girişimidir. Yani program bütçeleme, kazanımların maliyetlere kıyasla büyük olduğu yerlerde projeyi seçmek ve maliyetlerin faydaları aşmaya başladığı yerlerde projeyi seçmemek yönündeki iktisat ilkesini somutlaştırmaktadır. Bu nedenle program bütçeleme şu soruların önemli olduğu bir bütçeleme yaklaşımıdır: "kuruluşun temel amaç ve hedefleri nelerdir?", "bu hedeflere ulaşmanın alternatif yolları nelerdir?", "her bir alternatifin şimdiki ve gelecekteki maliyetleri nedir?", "her bir alternatif ne gibi faydalar sağlayacak ve her biri belirtilen hedeflere ulaşmada ne kadar etkili olacak?". Öte yandan program bütçeleme, tüm bütçe kararlarını uzun vadeli hedefler çerçevesine yerleştirmeye çalışmaktadır. Program bütçeleme, kurumsal hedefleri belirleme, tanımlama ve bunları operasyonel terimlere dönüştürme çabasıyla başlar. Mevcut örgütsel faaliyetler de bu hedeflerle ilişkileri açısından incelenir. Daha sonra ortak hedefler ve faaliyetler, belirtilen hedeflere ulaşılmasına katkıda bulunan tüm kaynakları (personel, ekipman tesisleri vb.) içeren programlar halinde gruplandırılır. Genellikle programlar, farklı hedef seviyelerini ve bunlara ulaşmak için farklı operasyonel araçları temsil eden bir alt programlar ve program öğeleri hiyerarşisi içerir (Bradley, 1968, s. 1-3). Bir başka ifadeyle program bütçeleme, planlama sürecinin mali girdi veya çıktılarına göre ayrıştırılmasından ziyade programa göre düzenlendiği gerçeğinden türetilmiştir. Program bütçelemenin temel amacı, önerilen kamu hedeflerine ulaşmanın alternatif yollarının maliyetleri ile faydaları hakkındaki verileri ve seçilen hedeflere etkili bir şekilde ulaşılmasını kolaylaştıracak çıktı ölçümlerini sağlayarak politika oluşturmayı rasyonelleştirmektir (Hagen, 1968, s. 1).

Kamu harcamalarının sadece girdilere göre değil devletin fonksiyonlarına göre de sınıflandırıldığı ve uzun vadeli hedeflerin gerçekleştirilmesine dönük olan program bütçelemenin Keynesyen perspektifle örtüşüyor olduğunu söylemek yanlış olmayacaktır.

1.3. Kalkınma Paradigması ve Planlama-Programlama-Bütçeleme Sistemi

İkinci paylaşım savaşının ardından bağımsızlığını (!) kazanan ülkelerin iktisadi kalkınma çabaları, kalkınma iktisadi alt çalışma alanının doğmasına neden olmuştur. Kalkınma kuramlarının iktisadi, sosyolojik ve siyasi temelleri çok geçmiş dönemlere dayansa da⁴, özellikle 1950'li yıllarda az gelişmişlikten kurtulma çabaları kuramda ve pratikte kalkınma paradigmasının konuşulmasına neden olmuştur.

Keynesyen yaklaşımın da ışığında şekillenen kalkınma paradigmasının (veya diğer bir ifadeyle geleneksel kalkınma iktisadi yaklaşımının) az gelişmiş ülkeler ile gelişmiş ülkelerin iktisadi yapılarını ayrı analiz etmeyen tek iktisat (monoeconomics) fikrini reddettiğini ve her iki ülke grubu arasında bir karşılıklı fayda (mutual-benefit) ilişkisinin olduğu fikrini kabul ettiğini söylemek mümkündür (Hirschman, 1981, s. 3).

Kalkınma paradigması, az gelişmişliği ülkelerin iç dinamikleriyle ilişkilendirmiş, az gelişmiş ekonomilerin gelişmiş ülkelerin seviyelerine ulaşabileceği yönünde iyimser bir tutum içinde olmuş ve çözüm önerisi olarak devlet müdahaleciliği, planlama ve yabancı sermaye girişini önermiştir (Ercan, 2009, s. 85-95). Piyasa başarısızlığının az gelişmiş ekonomilerin yaygın bir özelliği olduğu ve devletin onu düzeltmede önemli bir rol oynayacağı sonucuna varılması, dönemin temel fikirleri arasında yer almıştır (Öniş, 1991, s. 109).

İkinci paylaşım savaşı sonrası gelişen kalkınma paradigmasının devlete atfettiği rolleri de dikkate aldığımızda, gelişmiş ülkelerde "sosyal refah devleti" ve az gelişmiş ülkelerde "kalkınmacı devlet" kavramlarıyla karşılaşmaktayız. Bagchi (2000, s. 398-399)'ye göre, kalkınmacı devlet, ekonomik kalkınmayı hükümet politikasının en önemli önceliği olarak gören ve böyle bir hedefi teşvik etmek için etkili araçlar tasarlayabilen bir devlettir. Başarılı bir kalkınmacı devlet, piyasa yönelimli büyüme ile devlet yönelimli büyüme arasında jeopolitik koşullara bağlı olarak vites değiştirebilmektedir ve fırsat geldiğinde hem piyasa hem de devlet yönetimini sinerjik bir şekilde birleştirme yeteneğine sahiptir.

Piyasa karşıtlığı içermeyen devlet kontrolünde ve planlama araçlarıyla kalkınma çabalarının yaşandığı 1960'lı ve 1970'li yıllarda kullanılan bütçe sistemi elbette tesadüfi değildir. Program bütçenin daha gelişmiş bir versiyonu olan ve dönemin kalkınma planlaması anlayışının da yansıdığı planlama-programlama-bütçeleme sisteminin bu dönemde tercih edildiğini söyleyebiliriz.

⁴ Kalkınma iktisadının teorik temelleri ile kalkınma teorilerinin sosyolojik ve siyasi temellerinin detayları için bkz. Martinussen (1997, s. 19-30).

Planlama-programlama-bütçeleme sistemi dört aşamadan oluşmaktadır: planlama süreci, programlama süreci, bütçeleme süreci ve sistem analizi.⁵

Planlama süreci. Bradley (1968, s. 2-4)'e göre, her ne kadar tüm bütçe sistemleri bazı planlama unsurları içerse de, çoğunlukla işlemlerin yönetimi ve kontrolüne odaklanmıştır. Diğer bütçe sistemleri gelecekteki hedeflerin öngörülmesinden ziyade yıllık ödenek döngüsü eğilimi içinde olmuştur. Bir başka ifadeyle, diğer bütçe sistemlerindeki tek karar kriteri, aynı işleve bir önceki yıl ne kadar harcıdığıdır. Ancak planlama-programlama-bütçeleme sistemi çok yıllık bir dönem boyunca program faaliyetlerinin, bunların çıktılarının ve kaynak gereksinimlerinin bir projeksiyonunu içermektedir. Bu nedenle, planlama-programlama-bütçeleme sisteminin planlama aşaması, yıllık bütçe kararları ile önceden tasarlanmış uzun vadeli planlar arasında bağlantı kurmak üzerine kuruludur. Bu sistemdeki planlama sürecinin kalkınma paradigmasına bağlı olarak yaşanan kalkınma planlarıyla paralel olduğunu söylemek mümkündür.

Programlama süreci. Sistemin programlama aşaması, program bütçelemedeki program-alt program-faaliyet yapısı ile aynıdır.

Bütçeleme süreci. Programların, alt programların ve faaliyetlerin maliyetlerine dayanarak ödeneklerin oluşturulması aşamasıdır. Böylece yapılan her birim kamu harcamasının hangi programa hizmet ettiği tespit edilmektedir.

Sistem analizi. Olası alternatifler arasında tercih yapabilmek adına planlama-programlama-bütçeleme sistemi yapısının çeşitli alanlarına fayda-maliyet, maliyet-etkinlik vb. tekniklerin uygulanmasıdır. Greenhouse (1966, s. 276)'a göre, sistem analizi iki alanda uygulanabilmektedir. Birincisi, program alternatiflerinin oluşturulması ve değerlendirilmesidir, yani piyasa hedeflerini daha iyi karşılamak için farklı çıktılara ve/veya dağıtım modellerine geçişin fayda-maliyet avantajının (varsa) belirlenmesidir. Diğeri, belirli bir programdaki ilerlemenin ölçülmesidir, yani çıktıyı daha verimli bir şekilde üretmek ve/veya dağıtmak için girdi karışımını değiştirmenin fayda-maliyet avantajının (varsa) belirlenmesidir.

Söz konusu dönemde bütçeleme sorunu, kalkınma planlaması bağlamında, bir sermaye bütçesine sahip olmak ve projelerin ayrıntılı bir maliyetlendirmesine sahip olmak olarak

⁵ Detaylı bilgi için bakınız Schick (1966), Greenhouse (1966), Wildavsky (1966) ve DonVito (1969).

görülmektedir. Kalkınmadan sorumlu uluslararası finans kurumlarının projelere büyük önem vermesi nedeniyle bu yaklaşım doğal kabul edilmiştir. O dönemlerde planlama hem organizasyon hem de bütçe açısından ayrı bir akım olmuştur. Bütçenin kalkınma içeriği planlarla ilişkilendirilirken, hükümet bütçelerinin cari veya tüketim tarafı yatırımlara göre daha az planlanmıştır (Premchand, 2001, s. 1030-1031).

Gerek kamusal önceliklerin planlanması, gerek kamu harcamalarının kamusal fonksiyonlara göre programlanması, gerekse de kamunun uzun dönemli kararlarının (faaliyet veya projelerinin) sistem analiziyle tercih edilmesi, dönemin kalkınmacı ve planlamacı bakış açısının bütçe sistemine yansımaları göstermektedir.

1.4. Neoliberal Paradigma ve Performans Esaslı Bütçe Sistemi

1974 Petrol Krizi sonrasında durgunluk içinde enflasyon sorununun yaşanmaya başlaması Keynesyen maliye politikası çözümlerinin tartışılmasının önünü açmış ve burjuva iktisadının daha radikal yorumlarının karşı atağa geçmesine neden olmuştur. Klasik liberalizmin temel ilkelerine sahip çıkan çağdaş liberal yaklaşımlardan Parasalcılık (Monetarizm) ve Arz Yanlı İktisadın teorik temellerini oluşturduğu bu politikalar seti neoliberal paradigma olarak isimlendirilmektedir. Maliye politikalarının etkinsizliğine odaklanan bu yaklaşımlar kamu otoritesinin ekonomideki payının daralması ve piyasaların serbestliği konularında ortaklaşmaktadır.

Parasalcı yaklaşımın öncüsü Friedman (1962/2008, s. 33-37) devletin rolünü piyasaların yetersiz kaldığı noktada oyunun kurallarını koyup hakemlik yapmaya indirgemektedir. Doğal tekellerin kamu eliyle düzenlenmesi ve dışsallıkların devlet tarafından tazmin ettirilmesi dahi ehven-i şer olarak kabul edilmektedir; çünkü sebebi ne olursa olsun devlet müdahalesi bireysel özgürlüklerin sınırlandırılması anlamına gelmektedir (Friedman, 1962/2008, s. 37-44). Friedman (1962/2008, s. 101-102)'a göre, küçük bir ekonomik gerileme durumunda bile kamu otoritesi 1929 krizinin yarattığı korkuyla kamu harcamalarını artırma eğiliminde olmaktadır; ancak artan kamu harcamaları gerilemeyi önlemek bir yana, sonrasındaki genişlemeyi daha da körüklemektedir ve bu olumsuzlukların yanında kamu faaliyetlerindeki artış vergi yükündeki azalışı önlemektedir. Keynesyen çarpan analizini tümünden reddeden yaklaşım, ekonomik istikrarda yaşanan değişimlerden bağımsız olarak belirlenecek ortalama (ve minimum düzeydeki) kamu harcamalarını yıllık olarak karşılayacak şekilde vergi oranlarının ayarlanması gerektiğini önermektedir (Friedman, 1962/2008, s. 105-113). Bir başka ifadeyle bütçe denkliliğine vurgu yapılmaktadır. Vergilerin nasıl alınması gerektiği konusunda ise Friedman, artan oranlı vergilemeyi yani yeniden bölüşüm için gelirin

birilerinden alınıp birilerine verilmesini zor kullanılma olarak görmekte ve bunu bireysel özgürlüğe aykırı bulmaktadır. Artan oranlı vergiler yerine, belirli bir muafiyet düzeyinin üzerindeki gelire tek oranlı bir vergi uygulanmasını önermektedir (Friedman, 1962/2008, s. 234).

Arz Yanlı İktisadın öncüsü A. Laffer ise neoliberal paradigma çerçevesinde marjinal vergi oranlarının üretim ve tasarruflar üzerindeki olumsuz etkilerini bir argüman olarak kullanarak devlet müdahalesine itiraz etmiştir. Laffer'e göre, bir işçi istihdamının firmaya olan maliyeti ile işçinin aldığı net değer arasındaki fark vergi takozu olarak ifade edilir ve vergi takozu istihdamın, yatırımın ve çıktının azalmasına yol açmaktadır (Laffer, 1981, s. 29). Bu nedenle vergi oranlarının düşürülmesi hem çıktı seviyesini hem de üretim faktörlerinin istihdamını artıracaktır. Vergi oranlarındaki azalış vergilemenin dolaylı maliyetlerini azaltacağından, toplam vergi gelirlerindeki azalma da daha az olacaktır (Laffer, 1981, s. 38). Bu argümanlara dayanarak geliştirdikleri bir model sonucunda Canto, Joines ve Laffer (1983, s. 8-10), vergi oranlarındaki bir artışın vergi gelirlerini önce artıracığı ve belli bir seviyeden sonra vergi oranlarındaki artışın vergi gelirlerini azaltacağı sonucuna varmıştır. Arz yanlı iktisadın vergi oranlarının azaltılması ile küçük ve denk bütçe yönündeki önerileri dönemin reel siyasetinde de karşılık bulmuş ve ABD'de uygulanan politikalar *Reaganomics* olarak, İngiltere'de uygulanan politikalar ise *Thatcherism* olarak anılmıştır.

1980'li yıllarda neoliberal politikalar pratikte de uygulanmış ve IMF'nin ekonomik istikrar yaklaşımı ile Dünya Bankası'nın yapısal uyum programını benimseyen *Washington Uzlaşısı*'nın "on emri" neoliberal paradigmanın somutlaşmış hali olarak karşımıza çıkmıştır: mali disiplin, kamu harcamalarının azaltılması, (marjinal vergi oranlarının azaltılması yönündeki) vergi reformu, finansal liberalizasyon, rekabetçi döviz kurları, ticaretin liberalizasyonu, doğrudan yabancı yatırımların serbestleşmesi, özelleştirme, deregülasyon, mülkiyet haklarının korunması (Williamson, 1993, s. 1332-1333).

Kamunun ekonomideki ağırlığının küçültülerek piyasaların önünün açılması ve bütçe denkliliğinin sağlanması önerilerinin yön verdiği neoliberal paradigma, bütçe sisteminde de yeni bir arayışa yol açmıştır. Devletin bir "şirket" mantığıyla yönetilmesi gerektiği anlayışının yansıması olan performans esaslı bütçe sisteminin bu dönemde uygulamaya geçmesi elbette tesadüf değil, ideolojik bir tekabüldür.

Söz konusu döneme kadar piyasa başarısızlığına bir çözüm olarak görülen devlet, neoliberal dönemde başlı başına büyük bir sorun olarak görülmeye başlanmıştır. Kamu bütçelemesinin ekonomik büyümeyi, istihdamı ve gelir dağılımını teşvik etmek amacıyla kullanılması o döneme kadar genel olarak kalkınma ekonomisinin bir parçası ve daha özel olarak ekonomik planlamanın bir parçası olarak görülmekteyken (Premchand, 2001, s. 1023-1024), neoliberal dönemde yatırım planlamasından makroekonomik istikrar planlamasına bir geçiş yaşanmıştır. Makroekonomik istikrar için planlama yapmak, neoliberal çerçevede bir takım ihtiyatlı maliye politikalarını gerektirmiştir. Bu politika önceliklerinin formülasyonunu içeren bütçe anlayışı, orta vadeli planlama aracılığıyla piyasalara güven vermeye çalışmıştır (Premchand, 2001, s. 1032-1033).

Performans esaslı bütçe sistemi, kamu kurumlarının belirledikleri hedefler ve performans kriterlerine ulaşmak için kullanılacak girdilerin tespit edilmesi ve bütçe harcamalarının buna göre belirlenmesi üzerine dayalı bir sistemdir. Bu sistemde bütçe uygulamasının ardından her bir kurum performans kriterlerinin sağlanıp sağlanmadığını tespit eder ve yapılan performans denetimine bağlı olarak kurumların kamu bütçesinden aldığı ödenekler değerlendirilir. Böylece çıktı ve sonuç odaklı bir bütçeleme ile kamu kaynaklarında verimlilik ve hesap verilebilirlik ön planda tutulmuş olur.

Performans esaslı bütçeleme, girdilere ve uygulama süreçlerine dayalı olarak hizmet çıktıları ve sonuçlarından program yöneticilerini sorumlu tutmak için bir yönetim aracı olarak tanımlanmaktadır. Bu bağlamda performans esaslı bütçeleme, bütçeyi çıktılar ve sonuçlarla ilişkilendirmek adına, program amaçlarını belirlemeye, hedefleri düzenlemeye ve performans göstergelerini kullanmaya odaklanmaktadır. Aynı zamanda performans esaslı bütçelemenin bir stratejik yönetim ya da karar verme aracı olarak daha çok çalışması ve kamuoyunda arzu edilen sonuçları bütçe süreçleri aracılığıyla ödeneklerle ilişkilendirmesi beklenmektedir. Bu açıdan bakıldığında devlet, kurum hizmetleri yerine sonuçlar için ödeme yapmaktadır. Bir başka ifadeyle, performans bütçelemede harcama kararları girdi maliyetlerinden ziyade faaliyet maliyetleri ve verimlilikten etkilenmektedir (Srithongrung, 2018, s. 257-258).

Performans ölçüm sonuçlarının devlet kurumları tarafından bütçe taleplerinde raporlanması nedeniyle, bu bütçe sisteminin mikro düzeyde (yani program ve departman düzeyinde) uygulama planlamasını, stratejik yönetimi, verimliliği ve etkinliği teşvik etmesi beklenmektedir (Srithongrung, 2018, s. 259). Bunun yanı sıra, Young (2003, s. 21)'a göre performans esaslı bütçelemenin önemli olmasının nedenleri şunlardır: (a) kamuoyuna hesap verilebilirliği artırır, (b) iyileştirmeye odaklanarak programların yeniden tasarlanmasını

sağlar, (c) performans bilgilerinin kullanarak bütçe tahsisatının rasyonelleşmesine yardımcı olur, (d) kesişen programların anlaşılmasını sağlar, (e) kurumların günlük faaliyetlerini hükümet sonuçlarına ve diğer kurumların benzer faaliyetlerine bağlamasını kolaylaştırır, (f) devlet harcamalarının genel amaçlarla uyumlu hale getirilmesine yardımcı olur, (g) programlar arasında maliyet etkinliğini karşılaştırır.

Performans esaslı bütçe sistemine, kamu üniversiteleri, sağlık veya refah hizmetleri sunan kurumlar başta olmak üzere kamu sektörü faaliyetleri için uygun somut çıktı ölçütlerini belirlemenin zorluğu ve kamu kurumlarının kolayca ulaşılabilir düşük çatalı performans hedefleri seçebileceği yönünde eleştiriler getirilmektedir (Crain & O'Roark, 2004, s. 168).

2. TÜRKİYE'DE PERFORMANS ESASLI BÜTÇELEME

Türkiye'de 1050 sayılı Muhasebe-i Umumiye Kanunu ile düzenlenen kamu mali yapısı ve buna bağlı olarak 1973'ten beri kullanılan planlama-programlama- bütçeleme sistemi 2003 yılında çıkarılan 5018 sayılı Kamu Mali Yönetimi ve Kontrol Kanunu ile sona ermiş ve pilot uygulamaların ardından stratejik planlamaya dayalı performans esaslı bütçe sistemi hayata geçmiştir.

Türkiye'de uygulanan stratejik planlamaya dayalı performans esaslı bütçeleme üç sacayağı üzerine kuruludur (5018 sayılı Kanun, madde 9). Bunlardan ilki olan "stratejik plan", kamu idarelerinin misyonlarını, vizyonlarını, stratejik amaç ve hedeflerini belirledikleri bir metindir. Bu metnin esas amacı, idarelerin çalışma alanlarıyla ilgili buldukları ve ulaşmak istedikleri konumu tespit etmek, hedeflere ulaşmada izlenecek yol haritasını oluşturmak ve hedeflere ulaşıp ulaşılmadığını anlamayı sağlayacak ve değerlendirmeye esas olacak göstergeleri oluşturmaktır. İkincisi olan "performans programı", kamu idarelerinin stratejik planlarında belirtilen amaç ve hedeflerine binaen performans kriterlerinin belirlendiği ve bu performans hedeflerine ulaşmak için uygulanması gereken faaliyet ve projeler ile bunların kaynak ihtiyacının tespit edildiği bir metindir. Bu metnin esas amacı, idarelerin performans hedeflerine ulaşmak için yürütecekleri faaliyetlerin maliyetlerine dayanarak bütçeleştirmeyi gerçekleştirmektir. Üçüncüsü olan "faaliyet raporu" ise, mali yılın bitmesi ile birlikte uygulaması sona eren bütçenin öz değerlendirmesinin yapıldığı bir metindir. Bu metnin esas amacı, bütçe uygulama sonrasında elde edilen çıktı ve sonuçların stratejik amaç ve hedefler ile performans kriterlerinin ne kadarını sağladığını tespit etmek ve değerlendirmektir. Bu üç sacayağından oluşan bütçe sisteminde kamu idareleri stratejik amaç ve hedeflerine dayanarak

oluşturdukları performans kriterlerini sağlamaya hizmet edecek girdi maliyetlerini tespit ederek bütçeleştirmeyi yapmakta, sonrasında ise uygulanmış bütçenin performans değerlendirmesini faaliyet raporu aracılığıyla tamamlamaktadır.

Stratejik planlamaya dayalı performans esaslı bütçeleme yoluyla kamu kaynaklarının etkili, ekonomik ve verimli kullanımı (5018 sayılı Kanun, madde 1), hesap verilebilirliğin ve mali saydamlığın sağlanması (5018 sayılı Kanun, madde 7 ve 8) ve düzenlilik denetiminin yanı sıra performans denetiminin de yapılması (5018 sayılı Kanun, madde 68) amaçlanmaktadır. Böylece kaynaklar ile harcamalar arasında bir denge kurularak mali disiplinin sağlanması hedefi, neoliberal paradigma çerçevesinde zamanın ruhunu yansıtmaktadır.

Türkiye'de 5018 sayılı Kanun ile uygulamaya geçen stratejik planlamaya dayalı performans esaslı bütçelemenin getirdiği iki önemli husus bulunmaktadır. Bunlardan ilki, uluslararası standartlara uymak adına analitik kodlamaya geçilmesidir (5018 sayılı Kanun, madde 13, k bendi). Böylece (2020 yılında 5018 sayılı Kanun'da yapılan değişiklikle fonksiyonel kodlamanın kaldırılması öncesinde) kamu harcamaları kurumsal, ekonomik, fonksiyonel ve finansman tipi kodlamalara göre sınıflandırılmaktadır. İkincisi ise, bir yılın bütçesi hazırlanırken takip eden iki yılın gelir ve gider tahminlerinin de bütçe kanun teklifine eklenmesi ile çok yıllık bütçeleme anlayışına geçilmesidir (5018 sayılı Kanun, madde 18, e bendi).

Kamuda performans ölçümüne dayalı bir bütçeleme anlayışına geçilmesinin ve özel sektör mantığına benzeyen bir kamu mali yönetiminin benimsenmesinin neoliberal paradigmanın bir sonucu olduğunu söylemek yanlış olmayacaktır. Toplumsal fayda amacı olan kamu bütçesinin kâr güdüsüyle hareket eden bir firma bütçesi gibi yönetildiği performans esaslı bütçe sistemi hem teknik açıdan hem de ideolojik açıdan birtakım açıklar içermektedir.

Kamu kurumlarının performans göstergelerini objektif belirlememe ve performans sonuçlarını manipüle etme ihtimali, performans esaslı bütçe sistemini teknik açıdan zayıf kılmaktadır. Karkatsoulis (2010, s. 453-454)'e göre, politika hedefleri/sonuçları ile bunların bütçe tahminleri arasında ilişki kurmak, bütçenin sosyal ve politik karakterini geri planda bırakmaktadır. Oysa bütçenin toplumsal karakteri ekonomi erkininkine (ekonokratik olana) kıyasla üstündür. Bütçe tahminlerinin olabildiğince rasyonel olması gerekirken, stratejik planlamanın mitler ve inançlar gibi irrasyonel bir uygulama oluşturması nedeniyle, hedefleri ve reform niyetlerini bütçeye bağlamanın metodolojik yolu şüphe yaratmaktadır. Bununla birlikte, iktidardaki insanların statülerini korumu arzusu, yüksek siyasi maliyet nedeniyle bütçe tahminlerinin tarafsızlığını zayıflatmaktadır.

Performans ölçümünün değerlendirilmesi sonucunda iyi performansın ödüllendirilmesi ve kötü performansın cezalandırılması durumu, performans ölçümünün bir yaptırım işlevinin de olduğunu göstermektedir (Yenice, 2006, s. 59). Ancak birçok kamu kurumunun performansının bütçeden tahsis edilen ödeneklere bağlı olduğu düşünüldüğünde, ödeneklerin mi performansı artıracığı yoksa performansın mı ödenekleri artıracığı konusunda bir kısır döngüden bahsetmek mümkündür (Akbeý, 2014, s. 34).

Yarı kamusal mal ve hizmetlerde performans ölçümü kısmen mümkün olsa da, toplumsal fayda hedefi nedeniyle kamu kurumlarında bu durum zorlama sonuçlar doğurmaktadır. Daha da önemlisi, tam kamusal mal ve hizmet sunan kamu kurumları performans göstergesi belirleme ve performans ölçümü yapma konusunda rasyonel sonuçlar verememektedir. Kamu kurumlarının stratejik amaç ve hedefler belirlemesi ve bunları performans göstergeleriyle ölçmesi, toplumsal faydanın ölçülememesi sorunu nedeniyle oldukça zordur. Üstelik bütçe ödeneklerinin bu gerçekçi olmayan çıktı/sonuçlara dayandırılması bütçeleme sürecini anlamsızlaştırmaktadır. Akbeý (2014, s. 29-30)'e göre, tam kamusal mal ve hizmet sunan kamu kurumlarının tüm zorluklarına rağmen stratejik planlama yapmak zorunda olması, hem bütçe belgelerinin zorlama ve kopyalanmış metinlere dönüşmesine hem de zaman ve emeğin verimsiz kullanılmasına neden olmaktadır.

5018 sayılı Kanun'da mevcut bütçe sistemi anlatılırken "kamu kaynaklarının etkili, ekonomik ve verimli kullanımı" vurgusu 12 defa doğrudan ve 5 defa dolaylı olarak kullanılmıştır. "Toplumsal fayda" ve "adalet" yerine politik olarak tercih edilen "kamu kaynaklarının etkili, ekonomik ve verimli kullanımı" vurgusu neoliberalizmin on emrini (Washington Uzlaşısını) yansıtmakla birlikte, söz konusu vurgunun dahi gerçekleştirilemediği uygulanan bütçe politikalarından ve bunların makroekonomik sonuçlarından görülmektedir.

Aynı zamanda 5018 sayılı Kanun'da mevcut bütçe sistemi anlatılırken "mali saydamlık" vurgusu 7 defa, "hesap verilebilirlik" vurgusu ise 9 defa kullanılmıştır. Herkes tarafından kabul edilebilecek bu ifadeler, neoliberal dönemde politika yapımcılar tarafından anlam kaymasına maruz kalmış ve içi boşaltılmıştır. Örtülü ödenek uygulaması (5018 sayılı Kanun, madde 24) bunun en önemli ihlalidir. Aynı zamanda hesap verme sürecinin yetkili kişilerin üst mercilerine ve denetim organlarına yapmasıyla sınırlı kalması, sürecin hiyerarşinin en üstünde kilitlenmesine ve bütçe kaynaklarının esas sahibi olan halkın sürecin dışında kalmasına neden olmaktadır (Yüksel, 2019, s. 8).

Performans esaslı bütçe sisteminin oluşturulduğu 5018 sayılı Kanun'un 29. maddesi çok dikkat çekmese de büyük önem arz etmektedir: "(...) genel yönetim kapsamındaki kamu idarelerinin bütçelerinde öngörölmüş olmak kaydıyla; kamu yararı gözetilerek dernek, vakıf, birlik, kurum, kuruluş, sandık ve benzeri teşekküllere yardım yapılabilir". Kamu kaynaklarının ideolojik yakınlık içinde olunan dernek, vakıf vb. yapılanmalara ve/veya sermaye gruplarına kanalize edilmesinin yolunu açan bu madde oldukça tehlikeli sonuçlar doğurabilmektedir. Her ne kadar kamu yararının gözetilmesi şartı kalsa da, ucu açık bu ifadeye dair somut hiçbir açıklama yapılmaması, halkın bütçesinin belli gruplara aktarılmasının yolunu açmaktadır. Nitekim ilgili kanun maddesine dayanarak Diyanet İşleri Başkanlığı kâr amacı gütmeyen kuruluşlara 2017 yılında 113.319.023 TL, 2018 yılında 88.695.980 TL, 2019 yılında 35.022.831 TL transfer harcaması yapmıştır (Diyanet İşleri Başkanlığı, 2020). Bu kaynakların tanımlanmamış bir kamu yararı üzerinden idare dışı yapılanmalara aktarılması hangi performans ölçütüyle ilişkili olabilir ya da bu durum kamu kaynaklarının etkili, ekonomik ve verimli kullanılması amacını nasıl açıklayabilir?

Son olarak değerlendirilmesi gereken bir husus da, 5018 sayılı Kanun'da tanımlanan "kamu zararı" kavramının yorum gerektirecek şekilde ucunun açık olmasının hem kamu kaynaklarının verimli kullanımında zafiyet yaratması hem de performansa dayalı kamu mali yönetimi mantığıyla çelişkiler içermesidir. 5018 sayılı Kanun'un 71. maddesinde kamu zararı "kamu görevlilerinin kasıt, kusur veya ihmallerinden kaynaklanan mevzuata aykırı karar, işlem veya eylemleri sonucunda kamu kaynağında artışa engel veya eksilmeye neden olunmasıdır" şeklinde tanımlanmakta ve kamu zararının belirlenmesinde esas alınacak hususlar belirtilmektedir. Ancak pratikte kamu kaynaklarının israfına dayanan birçok uygulama mevcutken, söz gelimi kanser hastalarının pahalı ilaçlarının devlet sosyal güvenlik sistemi tarafından "kamu zararı" gerekçe gösterilerek karşılanmamasının⁶, hangi toplumsal fayda anlayışına ve hangi performans kriterine dayandırılabilceği tartışmalıdır. Pahalı ilaçların temin edilmemesi nedeniyle vatandaşların hayatını kaybedebilmesi, performans göstergelerinden de sağlık bütçesinin çıktı/sonuçlarından da daha önemli olmalıdır. Bu nedenle kamu zararının güçlü bir şekilde netleştirilmemesi, kamuyu "olması gereken performansından" uzaklaştırmaktadır. Buradan da anlaşılmaktadır ki, neoliberal paradigmaya

⁶ Türkiye'de pahalı kanser ilaçlarının bedelinin SGK tarafından karşılanmamasına açılan davada istinaf mahkemesinin "kamu zararı" gerekçesiyle SGK'yi haklı bulması ve dava açan vatandaşın hayatını kaybetmesi haberinin detayları için bakınız, <https://www.sozcu.com.tr/2020/gundem/istinaftan-kamu-zarari-karari-6019969/>

hizmet eden bir bütçeleme anlayışı çerçevesinde kamu zararı ve kamu yararı gibi kavramlar görecelilik içermekte ve kamu kaynaklarının esas sahiplerinin lehine yorumlanmamaktadır.

Stratejik planlamaya dayalı performans esaslı bütçe sistemi, neoliberal paradigmanın getirdiği kamu mali yönetimi anlayışını yansıtmaktadır. Ancak egemen zihniyetin mevzuat aracılığıyla oluşturduğu bu bütçe anlayışı Türkiye'de pratikte bir takım kısıtlar yaşamıştır. Her ne kadar kamu idareleri kanunların hükmettiği şekilde stratejik amaçlar, hedefler ve performans göstergeleri belirlese de, bunların bütçe tertipleriyle ilişkisini kurmada yetersiz kalmışlardır. Hazırlanan stratejik planlar ve performans programları birbirinin kopyasını içerdiği için tek tipleşmiş, performans hedeflerinin belirlenmesi ve ölçülmesinde analiz yöntemleri kullanılmamıştır. Dolayısıyla mantalitesinin zaten eleştiriye açık olduğu performans esaslı bütçe sistemi, Türkiye pratiğinde kamu kaynaklarının yanlış kullanılmasına yol açan başka bir eleştirinin de konusu olmuştur.

3. YENİ BİR ARAYIŞ: PERFORMANS ESASLI PROGRAM BÜTÇE SİSTEMİ

Türkiye'de performans ölçümlerinin bütçeye yansımaması sistemde bir boşluk doğurmuş ve bunun giderilmesi için (performans kriterleri ile bütçe rakamları arasında köprü kurabilmek için) performans esaslı program bütçe sistemine geçilmiştir. Program bütçe modelinin geliştirilmesine dönük çalışmalar 2012 yılında Maliye Bakanlığı Bütçe ve Mali Kontrol Genel Müdürlüğü Bütçe Uygulama Grubu bünyesinde oluşturulan bir proje ekibi tarafından başlamıştır. Bu çalışmaların ardından program bütçe reformuna dair çalışmalar 2019 yılından itibaren Strateji ve Bütçe Başkanlığı bünyesinde yürütülmüştür (SBB, 2021a). Bu çerçevede, 2019-2021 Dönemi Orta Vadeli Programında performans esaslı program bütçelemenin hayata geçirileceği, 2019 Yılı Cumhurbaşkanlığı Yıllık Programında ise program bütçeleme sistemine geçiş için gerekli çalışmaların tamamlanacağı ifade edilmiştir (SBB, 2021b). Buna göre, 2020 yılında idare performans programları program sınıflandırmasına uygun olarak hazırlanmış ve 2021 yılı merkezi yönetim bütçesi tüm unsurlarıyla program bazlı olarak hazırlanmış ve uygulanmıştır.

Türkiye'de performans esaslı program bütçe sistemine 7254 sayılı Kamu Malî Yönetimi ve Kontrol Kanunu ile Bazı Kanunlarda Değişiklik Yapılması Hakkında Kanun yoluyla geçilmiştir. 7254 sayılı Kanun Teklifi 30 Eylül 2020 tarihinde TBMM Başkanlığına verilmiş, 12 Ekim 2020 tarihinde Plan ve Bütçe Komisyonu Raporu yayımlanmış, 16 Ekim 2020 tarihinde de TBMM Genel Kurulunda 7254 sayılı Kanun onaylanmıştır. Buna göre program

bazlı yeni sistemin 2021 yılı bütçesinden itibaren geçerli olacağı hükmedilmiştir. Ancak enteresan bir şekilde, yeni bütçe reformunu da içeren 2021 yılı bütçe çağrısı 8 Ekim 2020 tarihinde yayımlanmıştır. Yani bütçe hakkına sahip olan yasama organı (TBMM) tarafından performans esaslı program bütçe reformu onaylanmadan önce, onaylanmış gibi bir prosedür, yürütme organınca uygulanmıştır. Bu durum 7254 sayılı Kanun'un ve 2021 yılı bütçe kanun teklifinin daha oluşurken eleştiri almasına neden olmuştur.

7254 sayılı Kanun'un 1. maddesi ile Türkiye'de uygulanan bütçe sisteminin adı değiştirilmiş ve 5018 sayılı Kanun'un 9. maddesinin başlığı "Stratejik planlama ve performans esaslı program bütçe" şeklinde yenilenmiştir. Buna göre, 5018 sayılı Kanun'da bütçe sisteminin açıklandığı madde ve fıkralar "program bütçe" yapısına uygun olacak şekilde yeniden düzenlenmiştir. Böylece performans esaslı bütçe sistemi ile program bütçe sisteminin birleştirilmesi sonucunda "stratejik planlamaya dayalı performans esaslı program bütçe" sistemi benimsenmiştir.

7254 sayılı Kanun'un 2. maddesi ile analitik kodlamadan fonksiyonel sınıflandırma kaldırılmıştır. Fonksiyonel sınıflandırma şu ana bölümlerden oluşmaktadır: *Genel Kamu Hizmetleri; Savunma Hizmetleri; Kamu Düzeni ve Güvenlik Hizmetleri; Ekonomik İşler ve Hizmetler; Çevre Koruma Hizmetleri; İskân ve Toplum Refahı Hizmetleri; Sağlık Hizmetleri; Dinlenme, Kültür ve Din Hizmetleri; Eğitim Hizmetleri; Sosyal Güvenlik ve Sosyal Yardım Hizmetleri*. Devlet faaliyetlerinin türünü gösteren fonksiyonel sınıflandırma, uluslararası standartlar ve uluslararası karşılaştırmalar açısından önemlidir. Ancak yeni bütçe sistemi ile fonksiyonel kodlama kaldırılmış, kurumsal ve ekonomik kodlamanın da program yapısı esas alınarak uygulanması Kanun'da hükmedilmiştir. Bir başka ifadeyle, fonksiyonel kodlamanın yerine program kodlama getirilmiştir. Elbette 7254 sayılı Kanun'da program kodlamanın yapısı yer almamaktadır; bu nedenle bütçe çağrısının ekinde yer alan 2021-2023 Dönemi Bütçe Hazırlama Rehberi, program yapısını anlamak açısından temel referans noktasıdır.

2021 yılından itibaren analitik kodlamaya program sınıflandırma dâhil edilmiştir. 2021-2023 Dönemi Bütçe Hazırlama Rehberi program sınıflandırmasını şöyle özetlemektedir (SBB, 2020, s. 16-19): "Program sınıflandırması bütçe ve harcamaların, hükümet faaliyetlerinin tamamını kapsayacak şekilde oluşturulan program yapısına göre sınıflandırılmasıdır. Bu sınıflandırma kurumsal ve ekonomik sınıflandırma gibi diğer sınıflandırmalar ile birlikte kullanılmaktadır. (...) Program sınıflandırması, bütçe kaynaklarının yönetimi açısından 'Program - Alt Program - Faaliyet' şeklinde üç düzeyden oluşmaktadır. (...) **Programlar**, kamu idarelerinin temel görev ve sorumlulukları esas alınarak kaynak tahsis edilen, birbiriyle

uyumlu ve anlamlı şekilde bir araya getirilmiş faaliyetler grubudur. Programlar, program amacı ve alt program hedefleri aracılığıyla politika belgelerinde belirlenen hedeflerle ilişkilendirilir. (...) **Alt program**, programın alt unsurlarını içerecek şekilde düzenlenir. Program kapsamındaki ürün ve hizmetlerin, nitelikleri itibarıyla alt gruplara ayrılmasını sağlar. (...) Sınıflandırmanın ikinci düzeyi olan alt programlar, idarelere özgü hizmetleri göstermekte olup programlara göre daha özellikli bir alanı ifade etmektedir. (...) **Faaliyet**, kamu kaynağı kullanmak suretiyle belirli bir ürünün üretilmesi ya da hizmetin sunulması amacıyla, planlama aşamasından üretim ve hedef kitleye sunum aşamasına kadar gerçekleştirilen iş, işlem ve süreçler bütünüdür. Bu kapsamda faaliyet, programın belirli çıktı ve hedeflerin gerçekleştirilmesine yönelik alt bölümlerini ifade edecek şekilde tanımlanmıştır. (...) Faaliyetler, programlar ve alt programlar gibi süreklilik arz etmeyebilir. Dolayısıyla program kapsamında sunulan hizmetler ile ilişkili olarak yıllar itibarıyla değişiklik gösterebilecektir. Faaliyetler bütçe hazırlık ve uygulama sürecinde kullanılacak olup yönetim ve raporlama ihtiyaçlarının karşılanması için kullanılacaktır."

Fonksiyonel kodlamada on temel fonksiyon bulunmakta iken program yapısında çok sayıda program bulunmaktadır. Bu durum ödenek tahsislerinin karmaşıklaşmasına neden olabilmektedir. Böylece çok daha spesifik alanları temsil eden programlar aracılığıyla devletin temel işlevler için ne kadar harcama yaptığının tespit edilmesi zorlaşacaktır. Bu da hâkim paradigmanın kullanmayı çok sevdiği saydamlık ve hesap verilebilirlik kavramlarıyla çelişki içermektedir.

Türkiye'de 2021 yılı bütçesinden itibaren yaşanan analitik kodlama değişikliği, hem mali ve ekonomik hesapların kodlanması konusundaki uluslararası standartlara uyumu hem de Türkiye'nin kamu maliyesi verilerinde düzenli bir seri elde etmeyi zorlaştıracaktır. Bu nedenle Türkiye'nin kamu maliyesi verileri ile uluslararası karşılaştırmalar yapmak ve zaman serisi hesaplamaları yapmak olanaksızlaşacaktır.

Strateji ve Bütçe Başkanlığı (2021a), "performans esaslı bütçeleme daha etkin bir şekilde uygulanması için mevcut sistemin program bütçe yaklaşımıyla birlikte ele alınması ihtiyacı" bulunduğunu gerekçelendirirken, (a) üst politika belgelerinde yer alan amaç ve hedefler ile bütçeler arasında yeterli düzeyde ilişki kurulamaması, (b) stratejik planlar ve performans programlarında yer alan performans bilgilerinin bütçeleme ve karar alma süreçlerini etkilememesi, (c) kaynak tahsisi kararlarında genellikle girdilere odaklanması argümanlarını kullanmıştır. Bunun yanı sıra, Strateji ve Bütçe Başkanlığı (2021a) program bütçe sisteminin

sağlayacağı faydaları şöyle sıralamaktadır: (a) bütçelerin girdilerden ziyade çıktı ve sonuç odaklı olması, (b) performans bilgilerinin bütçe süreçlerine dâhil edilmesi ve karar alma süreçlerini etkilemesi, (c) bütçenin daha sade ve anlaşılır olması, (d) üst politika belgeleri ile bütçe arasında dil ve kavram birliğinin oluşturulması, (e) bütçe ödenekleri ile kamu hizmetleri arasında bağ kurulması ve (f) mali şeffaflığın artırılması. Oysa 2000'li yılların başlarında bu gerekçelerin ve fayda beklentilerinin hepsi program bütçeden vazgeçilirken kullanılmıştır. Bu süreçte değişen şey ne olmuştur? Türkiye'de program bütçeden vazgeçilip performans esaslı bütçeye geçilirken kamu kaynaklarının etkili, ekonomik ve verimli kullanılması, hesap verilebilirliğin ve mali saydamlığın sağlanması, girdi-çıkıtı ilişkisinin kurulması, bütçelemenin sonuç odaklı olunması gibi beklentiler hem kurumsal hem de akademik metinlerde sıklıkla yer almıştır. Program bütçenin eksikliklerinin vurgulandığı o dönemden sonra yeniden program bütçeye dönülürken performans esaslı bütçelemeden beklenen unsurların yeni sistemden beklenmesi anlamsız bir "déjà vu" yaşatmaktan öteye gidememektedir.

Kurumların personel alt yapıları yeni sisteme adapte edilmeden uygulamaya geçilmesi de önemli aksaklıklar doğuracak bir sorundur. Türkiye'de kurumların mali hizmetler biriminde çalışan personelin performans esaslı bütçe uygulamalarına yeni adapte olduğu bir dönemde yeniden sistem değişikliğine geçilmesi, personel açısından sürekli bir uyum çabası ve mesaisine neden olmaktadır.

Analitik kodlamadaki fonksiyonel sınıflandırmanın kaldırılması ve yerine program yapısının getirilmesi ile ortaya çıkan performans esaslı program bütçe sistemi nasıl bir paradigmanın veya en azından nasıl bir devlet anlayışının ürünü olabilir? Çalışmamızda her bir bütçe sistemi bir paradigmaya dayandırıldığından, neoliberalizmin performans esaslı bütçe sistemi ile Keynesyen yaklaşımın program bütçe sisteminin bir karması olan performans esaslı program bütçe sisteminin nasıl bir paradigmaya işaret ettiği/edeceği yeni çalışmalara ışık tutmak adına ortaya atılmış bir sorudur.

SONUÇ

Türkiye'de performans esaslı bütçe sistemine geçildiği dönemde hem ilgili kamu kurumlarının raporlarında hem de akademik maliye yazınında program bütçenin pratikteki eleştirilerine ve performans esaslı bütçelemenin methiyelerine sıkça yer verilmiştir. Yaklaşık on altı yıllık bir aradan sonra, daha önce bu kadar eleştiri getirilmiş bir bütçe sistemine geri dönüşün temel nedeni ne olabilir? Üstelik söz konusu dönemde yürütme organına seçilenlerin değişmediğini de göz önünde bulundurduğumuzda, bu bütçe sistemi değişiminin rasyoneli ne olabilir?

Bu çalışmada kuramsal olarak ortaya konan paradigma değişimleri ve bütçe sistemleri ilişkisinin Türkiye'deki son bütçe sistemi değişikliğine yansımaları yorumlayabilmek için karşımıza iki önemli soru çıkmaktadır: (1) Performans esaslı program bütçe sistemine geçilmesi gerçekten bir paradigma dönüşümüne mi işaret etmektedir? (2) Yoksa bütçe sistemindeki değişim, "dünya bu sisteme geçerken biz de ayak uyduralım" bakış açısının bir ürünü müdür?

Çalışmanın yazıldığı dönem itibarıyla bu sorulara cevap vermek erken bir hareket olacaktır. Zira paradigma değişimini içinde bulunulan dönemde (kısa vadede) anlamak mümkün olmadığından, yeni bütçe sistemini varsa bir paradigma değişimiyle ilişkilendirmek de şimdilik zordur. Bu nedenle bu çalışmanın birincil amacı, bu iki soruyu ortaya koyarak ekonomi/maliye yazınında yeni bir tartışma alanı açmak; ikincil amacı ise, bu iki sorunun olası cevaplarını tespit etmeye çalışmak olmuştur.

Eğer birinci sorunun doğru olduğu düşünülürse, performans esaslı bütçeleden vazgeçilmemesi nedeniyle neoliberalizmden keskin bir kopuş olmadığını, ancak program bütçelemenin yeni sisteme entegre edilmesi nedeniyle yeni bir kamu müdahaleciliği anlayışının geliştirilmeye çalışıldığını söyleyebiliriz. 2008/2009 krizinden sonra hazırlık çalışmalarına başlanmış olan program bütçe reformunun 2021 yılı itibarıyla hayata geçmesi, paradigma değişimlerini izleyen bütçe sistemi değişimlerinin gecikme süresiyle uyumaktadır. Burada sorulması gereken esas soru şudur: "2008/2009 krizinden sonra küreselleşme tezlerinin zayıflaması ve son yıllarda erken kapitalistleşmiş ülkelerde dahi otoriterleşme eğilimlerinin ve ulus devlet modeline yönelimin artması, beraberinde hibrit bir bütçe sistemini karşımıza mı çıkarmaktadır?". Zira 1980'lerden sonra ABD'de Reagan, İngiltere'de Thatcher, Şili'de Pinochet ve Türkiye'de Özal politikalarıyla örnekleyebileceğimiz neoliberalizmin vücut bulmuş hali günümüzde yeni bir formda karşımıza çıkmaktadır. ABD (Trump Dönemi), İngiltere, Rusya, Belarus, Brezilya, Türkiye gibi ülkelerde neoliberal virüsten kurtulamadan otoriterleşme ve ulus devlete dönüş eğilimlerinin artması, dünyada yeni bir paradigma dönüşümünün işareti olarak kabul edilebilir. Performans esaslı program bütçe sistemi de bu yeni dönüşümün bir parçası olabilmektedir.

Eğer ikinci sorunun doğru olduğu düşünülürse, geriye dönük olarak Türkiye'de uygulanmış olan tüm bütçe sistemlerinin paradigma değişimleri ile bağlantısını kurmak anlamsız bir çaba olacaktır. Dahası mevzuatta hangi bütçe sistemi benimsenirse benimsensin, bütçeyi hazırlayanların pratikte ağırlıklı olarak girdi esaslı geleneksel bir bütçeleme tarzını

benimsemiş olması, Türkiye'de bütçe sistemi değişikliklerinin sadece görünüşte bir değişim olduğunu ve küresel egemen anlayışlara bir ayak uydurma çabasından öteye gidemediğini göstermektedir. Bir başka ifadeyle, egemen paradigmaya uyum çabalarına rağmen yapısal özelliklerin değişmemesinin bir gereği olarak, arzu edilen bütçe sistemi değişikliklerinde dahi bir başarı yakalanamamış olabilmektedir.

İster paradigma değişiminden kaynaklansın, ister mevzuat ile uygulamada farklı bir bütçe sisteminin kullanılmasından kaynaklansın, her iki durum da eleştiriye açık bir konudur. Önemli olan, kamu müdahaleciliğinin minimize edilmesinden ziyade, toplumsal faydayı maksimize etmek adına kamu kaynaklarının gerçekten verimli kullanılması olmalıdır. Hangi bütçe sistemi uygulanırsa uygulansın, kamu kaynaklarının gerçekten ekonomik ve verimli kullanılması için ve mali saydamlık ile hesap verilebilirliğin gerçekten sağlanması için toplumsal tabanda bütçe bilincinin güçlendirilmesi gerekmektedir. Bütçe ile ilgili her türlü bilgi ve belgenin, toplumun tüm kesimleri tarafından ulaşılması zor araçlarla ve yollarla kamuoyuna duyurulması gerçek bir mali saydamlığı ve hesap verilebilirliği ifade etmemektedir. Kamu kaynaklarının esas sahibi olan halkın duyarlı bir bütçe bilincine sahip olması ve yapılan her bir harcamanın demokratik zeminde hesabını sorabilmesi söz konusuysa gerçek bir mali saydamlık ve hesap verilebilirlikten bahsedilebilir. İşte o zaman bütçe sistemleri sadece teknik birer konu haline gelecektir.

KAYNAKÇA

- Akbey, F. (2014). Kamu bütçesinde yapı-araç uyumsuzluğu: Kuramsal analiz. *Yönetim ve Ekonomi Araştırmaları Dergisi*, 12(24), 18-40.
- Bagchi, A. K. (2000). The past and the future of the developmental state. *Journal of World-Systems Research*, 6(2), 398-442.
- Bradley, B. D. (1968). *Program budgeting*. The RAND Corporation.
- Canto, V. A., D. H. Joines, & A. B. Laffer (1983). *Foundations of supply-side economics*. Academic Press.
- Crain, W. M., & O'Roark, J. B. (2004). The impact of performance-based budgeting on state fiscal performance. *Economics of Governance*, 5(2), 167-186.
- Diyanet İşleri Başkanlığı (2020). *Faaliyet Raporları*. [Erişim Tarihi: 04.09.2020], <https://stratejigelistirme.diyamet.gov.tr/sayfa/22/Faaliyet-Raporlari>.
- DonVito, P. A. (1969). *The Essentials of a planning-programming-budgeting system*. The RAND Corporation.
- Ercan, F. (2009). *Modernizm, kapitalizm ve azgelişmişlik*. Bağlam Yayıncılık.

- Eren, E. (2012). *Yerleşik iktisatta içerik kayması ve paradigma değişikliği*. Discussion Paper, No. 2012/51, Turkish Economic Association.
- Friedman, M. (2008). *Kapitalizm ve özgürlük* (Çev. D. Erberk & N. Himmetoğlu). Plato. (Özgün çalışma: 1962).
- Greenhouse, S. M. (1966). The planning-programming-budgeting system: Rationale, language, and idea-relationships. *Public Administration Review*, 26(4), 271-277.
- Gül, Z. B. (2008). Keynes bir marjinalist midir? Genel teorinin mikro temelleri. *Ekonomik Yaklaşım*, 19(66), 73-94.
- Hagen, J. (1968). *Program budgeting* (CSE Report No. 7). University of California.
- Hirschman, A. O. (1981). The rise and decline of development economics. İçinde A. O. Hirschman (Ed.). *Essays in Trespassing: Economics to Politics and Beyond*, (ss. 1-24). Cambridge University Press.
- Karkatsoulis, P. (2010). The crisis effect on performance based budgeting. *Public Administration Quarterly*, 34(4), 449-478.
- Keynes, J. M. (1923). *A tract on monetary reform*. Macmillan.
- Keynes, J. M. (2008). *Genel teori: İstihdam, faiz ve paranın genel teorisi* (Çev. U. S. Akalın). Kalkedon. (Özgün çalışma, 1936).
- Kuhn, T. S. (2014). *Bilimsel devrimlerin yapısı*(Çev. N. Kuyaş). Kırmızı Yayınları. (Özgün çalışma, 1962).
- Laffer, A. B. (1981). Supply-side economics. *Financial Analysts Journal*, 37(5), 29-43.
- Martinussen, J. (1997). *Society, state and market: A guide to competing theories of development*. Zed Books.
- Öniş, Z. (1991). The logic of the developmental state. *Comparative Politics*, 24(1), 109-126.
- Premchand, A. (2001). Public budgeting and economic development: Evolution and practice of an idea. *International Journal of Public Administration*, 24(10), 1023-1039.
- Ricardo, D. (2007). *Ekonomi politiğin ve vergilendirmenin ilkeleri* (Çev. T. Ertan). Belge Yayınları. (Özgün çalışma, 1817).
- Schick, A. (1966). The road to PPB: The stages of budget reform. *Public Administration Review*, 26(4), 243-258.
- Smith, A. (2006). *Milletlerin zenginliği* (Çev. H. Derin). Türkiye İş Bankası Kültür Yayınları. (Özgün çalışma, 1776).
- Sözcü Gazetesi (2020, 3 Eylül). İstinaftan 'kamu zararı' kararı!. <https://www.sozcu.com.tr/2020/gundem/istinaftan-kamu-zarari-karari-6019969/>
- Srithongrung, A. (2018). An evaluation of performance-based budget reform in Asian countries. *International Journal of Public Administration*, 41(4), 257-267.

-
- T.C. Cumhurbaşkanlığı Strateji ve Bütçe Başkanlığı (SBB) (2020). *2021-2023 Dönemi Bütçe Hazırlama Rehberi*. [Erişim Tarihi: 18.10.2020], https://www.sbb.gov.tr/wp-content/uploads/2020/10/2021-2023_ButceHazirlamaRehberi.pdf.
- T.C. Cumhurbaşkanlığı Strateji ve Bütçe Başkanlığı (SBB) (2021a). *Program Bütçe / Genel Bilgiler*. [Erişim Tarihi: 08.01.2021], <https://www.sbb.gov.tr/program-butce-yolculugu-basladi/>
- T.C. Cumhurbaşkanlığı Strateji ve Bütçe Başkanlığı (SBB) (2021b). *Program Bütçeye Geçiş Süreci*. [Erişim Tarihi: 08.01.2021], <https://www.sbb.gov.tr/butce-rehber-ve-diger-dokumanlar/>
- Wildavsky, A. (1966). The political economy of efficiency: Cost-benefit analysis, systems analysis, and program budgeting. *Public Administration Review*, 26(4), 292-310.
- Williamson, J. (1993). Democracy and the “Washington consensus”. *World Development*, 21(8), 1329-1336.
- Yenice, E. (2006). Kamu kesiminde performans ölçümü ve bütçe ilişkisi. *Sayıştay Dergisi*, 61, 57-68.
- Young, R. D. (2003). Performance-based budget systems. *Public Policy and Practice*, 2(2), 11-24.
- Yüksel, C. (2019). 1980 sonrası kamu ekonomisinde yaşanan kavramsal değişim. *İktisat Dergisi*, 541, 3-13.
- 5018 Sayılı Kamu Mali Yönetimi ve Kontrol Kanunu, R.G. 24.12.2003/25326.
- 7254 Sayılı Kamu Malî Yönetimi ve Kontrol Kanunu ile Bazı Kanunlarda Değişiklik Yapılması Hakkında Kanun, R.G. 16.10.2020/31276 (Mükerrer).

KUR'AN'DAKİ MUHASEBEYLE İLGİLİ AYETLERİN MUHASEBENİN TEMEL İLKELERİ BAĞLAMINDA DEĞERLENDİRİLMESİ

Arif GÜMÜŞ¹

Öz

Dinler toplumsal pek çok ilişki üzerinde olduğu gibi ekonomik ilişkilere ve dolayısıyla da muhasebenin gelişimine önemli katkılar sağlamıştır. İslam dininde hayat, dünya ahiret dengesi üzerine kurulmuştur. Dünya hayatını da bir bütünlük içerisinde ele alan İslam dininde, ekonomiye dair temel bazı ilkeler yanında ticari ilişkilere dair ayrıntılı bazı kurallar da bulunmaktadır. Bu ilke ve kuralların birçoğu muhasebe bilimiyle bağlantılıdır. Kur'an'da muhasebe bilimiyle ilişkili birçok kavram, kural ve ilke bulunmasına rağmen, bugüne kadar yapılan çalışmalarda bu ilişki yeterince ele alınmamıştır. Bu çalışma Kur'an'da geçen kayıt, ölçü ve tartı, faiz, zekât, ortaklık, hac ve iş akdi gibi konuların muhasebe ile ilişkisini kurmayı ve bu alandaki boşluğun doldurulmasına katkı sunmayı amaçlamaktadır. Bu kapsamda, İslam dininin muhasebeye yaklaşımı ve muhasebenin gelişimine katkısı farklı yönleriyle ele alınmaktadır.

Anahtar Kavramlar: Muhasebe, Ekonomi, İslam, Din.

¹ Öğr. Gör. Dr., Malatya Turgut Özal Üniversitesi Doğanşehir Vahap Küçük MYO, E-posta: arif.gumus@ozal.edu.tr, ORCID: 0000-0002-4865-0892

THE EVALUATION OF THE VERSES RELATED TO ACCOUNTING IN THE QUR'AN IN THE CONTEXT OF THE BASIC PRINCIPLES OF ACCOUNTING

Abstract

Religions have made significant contributions to economic relations and therefore, to the development of accounting, as on many social relations. Life in the religion of Islam is based on the balance of the world and afterlife. In the religion of Islam, which deals with the life of the world in integrity, there are some basic principles of economy as well as some detailed rules regarding commercial relations. Many of these principles and rules are linked to accounting science. Although there are many concepts, rules and principles related to accounting science in the Quran, this relationship has not been adequately addressed in studies conducted so far. This study aims to establish a relationship with accounting in issues such as registration, measurement and weighing, interest, alms, partnership, pilgrimage and employment contract in the Quran and contribute to filling the gap in this field. In this context, the approach of the religion of Islam to accounting and its contribution to the development of accounting have been discussed from different aspects.

Keywords: Accounting, Economy, Islam, Religion.

GİRİŞ

Muhasebenin ilk olarak nerede, nasıl ve ne zaman kullanıldığı bilinmese de insanoğlunun yeryüzünde var olduğu ilk günden beri bir şekilde kullanıldığı tahmin edilmektedir. İlk muhasebe kayıtlarının ise mübadele işleminin gerçekleşmeye başlaması ile yapıldığı düşünülmektedir. İnsanların bir arada yaşamaya başlaması ile birlikte, farklı düzeylerde sosyal, siyasal, ekonomik ilişkiler ortaya çıkmaya başlamıştır. Ekonomik ilişkilerde değiş-tokuş ve borç-alacak işlemleri önemli bir yer tutmuştur. İnsanlar ticari ilişkiler çerçevesinde yaptıkları bu işlemleri bir şekilde kayıt altına almayı gereklilik olarak görmüşlerdir.

Değerli madenlerin mübadele² aracı olarak kullanılması ve paranın icadıyla³ birlikte eskiye göre daha kapsamlı ve karmaşık ticari ilişkiler (Kızıl vd. 2015, s. 73) ortaya çıkmıştır. Ortaya çıkan bu kapsamlı ve karmaşık ilişkiler de, ticari ilişkilerin belirli kurallar çerçevesinde kayıt altına alınmasını gerekli kılmıştır. Alışverişte peşin, taksitli, vadeli işlemlerin kabul görmesiyle birlikte bu işlemlerin muhasebe kayıtları tutulmaya başlanmıştır.

Muhasebenin tarihi üzerine yapılan çalışmalarda tespit edilebilen ilk muhasebe kayıtlarının M.Ö. 5.000 yıllarında Sümerlilerde, M.Ö. 4000'lerde Babillerde, M.Ö. 3.000 civarında Mısır'da, M.Ö. 2.000 yıllarında Asurlarda görüldüğü kabul edilmektedir (Kızıl & Kocur, 2017, s. 329). Sümerlilerde dokuma tezgahlarında çalışanların kayıtlarına, Babillerde ticari ilişkilerin kayıt edildiği belgelere, Mısır'da ise, kasa kayıtlarına rastlanmıştır (Kızıl vd., 2015, s. 73).

² Asurlular M.Ö. 1774-1719 yıllarında Anadolu'da gümüş sikkeleri ticarete değişim aracı olarak kullanmıştır.

³ Lidyalılar ticari ilişkilerin farklı bir evreye girmesine aracılık eden parayı M.Ö. 7. yıllarında kullanmaya başlamıştır.

M.Ö. 1974 yılında Asurlular Anadolu’da yaklaşık 250 yıl devam edecek bir ticari koloni sistemi kurmuştur (Kuzuoğlu, 2016, s. 317). Asurluların beraberlerinde getirmiş oldukları yazı ve muhasebe kayıt kültürünü Anadolu’da kullandıkları buradan da bu kayıt kültürünün Avrupa’ya geçtiğine dair güçlü iddialar bulunmaktadır. Tarihte hüküm sürmüş birçok uygarlık hakkında insanlar sınırlı bilgiye sahiptir. Bu uygarlıklardan biri olan Asurluların M.Ö. Anadolu’da kurmuş oldukları koloni sistemine (M.Ö. 1974-1719) ait tabletler ile bugünkü Suriye topraklarında bulunan Ebla krallığına (M.Ö. 2500-2250) ait tabletlerin tercümesi dahi tam olarak yapılamamıştır. Asurlulara ait tabletlerde Anadolu’da ki yerel krallıklarla yapılan ticari işlemlere ait birçok muhasebe ve finansman belgesi bulunmaktadır. Bunlar arasında borç senetleri, faiz uygulamaları, alacak verecek işlemlerine ait belgeler, çek, masraf belgeleri, çeşitli ortaklıklar, vergi ve bankacılık uygulamalarını gösteren belgeler bulunmaktadır (Bayram & Kahya, 2018, s. 86-87; Gümüş & Erkuş, 2019, s. 142-143). Bu tabletlerin tercümesi neticesinde ve bundan sonra başka uygarlıklar hakkında yeni verilerin elde edilmesi, muhasebe biliminin gelişimine önemli katkılar sağlayacağı ön görülmektedir.

Yazının ilk olarak Mısır ve Mezopotamya uygarlıklarından kullanılması ile muhasebe kayıtlarına da ilk kez bu topraklarda görülmesi, aslında din ile muhasebe arasında yakın bir ilişki olduğuna dair bir düşüncenin ortaya çıkmasına zemin hazırlamaktadır. Çünkü bu bölge birçok dinin ortaya çıkışına ev sahipliği yapmış ve bu bölgedeki mimari başta olmak üzere siyasal, sosyal, ekonomik ve kültürel hayatın dinlerden bağımsız düşünülmesi veya anlaşılması pek mümkün görülmemektedir.

Din insanlık tarihi kadar eski bir olgudur. Tarih boyunca neredeyse bütün toplumlar dine ilgi duymuş veya dini bir inanca sahip olmuştur. Birçok toplumda din, toplumsal ilişkileri önemli ölçüde etkilemiştir (İpek, 2013, s. 443). Tarih içerisinde birçok dinin ortaya çıktığı ve peygamberlerin yaşadığı inanan Mezopotamya, dinin ekonomik, sosyal ve siyasal hayata etkisinin yüksek olduğu bir bölge olmuştur. Mezopotamya’da dinler ve din görevlileri hayata dair pek çok alanda olduğu gibi, ticari ilişkilerin şekillenmesinde de önemli bir rol oynamıştır. Tarihi belgelerde, din görevlilerinin tapınağa getirilen ürünleri kaydettiği ve gerektiği şekilde tasnif ettiğine (Ateş & Ünal, 2004, s. 24) dair bilgiler yer almaktadır.

Hız. Muhammed’e vahiy yoluyla geldiğine inanılan Kur’an içerdiği evrensel mesajlar dolayısıyla tüm insanları muhatap almaktadır. İslam’da Kur’an’a uyan birey ve toplumların dünya ve ahirette mutluluğa ulaşacağına inanılmaktadır (Soysaldı, 2007, s. 145). İnsan ve toplum hayatını bütünsellik içerisinde ele alan İslam, siyaset ve ekonomi de dâhil toplumsal

ilişkilerin inancı esas alarak oluşturulması gerektiğini vurgulamaktadır. Bu vurgu Kur'an'da yer alan pek çok ayette açıkça belirtildiği gibi, Kur'an'da doğal, toplumsal ve siyasal hadiselerin neticelenmesinde asli belirleyici gücün, külli irade sahibi, Yaratıcı olduğu sıklıkla dile getirilmektedir. Bu kapsamda Kur'an insanın Yaratıcıyla ilişkisi başta olmak üzere, doğayla, insan ve eşya ile olan ilişkisinin nasıl olması gerektiğini değer ve ilke merkezli bir şekilde belirtmektedir. Kur'an insanın yeme, içme, giyinme davranışlarını şekillendirme, evlenme, boşanma, kazanç ve harcama gibi sosyal, siyasi ve ekonomik hayata dair birçok konuya etki eden kuralları bünyesinde barındırmaktadır.

Kur'an'ı okumanın ve anlamının iki farklı yöntemi bulunmaktadır. Birinci yöntemde, Kur'an'ı kendi bütünselliği içerisinde okuma ve anlamaya çalışma, bu bütünselliği Peygamber'in söz ve uygulamaları ile de destekleme esas alınırken, ikincisinde ise, Kur'an insan ve toplum hayatındaki gelişmelere bağlı olarak farklı alanlarda ortaya çıkan uzmanlıkların sunduğu bilgi ve birikimler üzerinden okunmaya ve anlaşılmaya çalışılmaktadır. İkinci yöntem, insanın diğer ilimlere olan hâkimiyetinin, iman nazarıyla bakıldığında, Kur'an'ın daha iyi anlaşılmasına aracılık edeceği iddiasına dayanmaktadır (Yakıt, 1998, s. 3). Yapılan bu çalışmada muhasebeyle doğrudan ilgisi olduğu düşünülen ayetler ile muhasebe biliminin temel kavram ve ilkeleriyle ilişkili olduğu düşünülen ayetler ele alınmaktadır. Dünya ahiret başta olmak üzere evrenin, doğanın, insan ve toplum hayatının dengeli olmasından bahseden Kur'an'da muhasebe kavramının kökenini oluşturan hesap (hsb) kelimesi (kırk farklı ayette geçmektedir) başta olmak üzere muhasebeyle ilgili pek çok kavram, ilke, kural ve işlevin bahsi geçmektedir. Muhasebe biliminin gelişimine felsefi, yasal, yapısal ve fonksiyonel açıdan önemli katkısı olduğu düşünülen İslam medeniyetinin asli kaynağı Kur'an'ın muhasebeye katkısının kapsamlı ve derinlikli bir şekilde incelenmediği kanaati, böyle bir çalışmayı gerekli kılmıştır. Yapılan bu çalışma ile özelden Kur'an'ın genelde ise İslam medeniyetinin muhasebe bilimine katkısına dair önemli bir boşluğun doldurulmasına aracılık edilecektir.

1. LİTERATÜR

Can, 2008 yılında yaptığı çalışmada İslam dininin yapılan ticari faaliyetlerin kayıt altına alınması gerektiğini belirterek Bakara 282. Ayeti incelemiştir. Bu ayette kullanılan ifadelerin muhasebenin temel kavramları arasında sosyal sorumluluk, tarafsızlık ve belgelendirme, tam açıklama, önemlilik kavramlarına vurgu yaptığını belirtmiştir.

Gökgöz, 2011 yılında yaptığı çalışmada tarihsel perspektifte muhasebenin doğuşunu ve gelişimini incelemiştir. Gökgöz çalışmasında dinin muhasebenin doğuşunu ve gelişimini, devlet, hukuk, bilim ve teknoloji alanlarını etkilediğini belirtmiştir.

Badshah ve arkadaşları (2013) yaptıkları çalışma ile Pakistan İslam Cumhuriyeti'ndeki merkezi hükümette muhasebenin gelişmesinde dinin (İslam'ın) rolünü tanımlamayı ve analiz etmeyi amaçlamışlardır. Pakistan'da muhasebenin gelişmesinde dinin rolünün çok az olduğunu veya neredeyse hiç olmadığını tespit ederek mevcut muhasebe sisteminin, muhasebe uygulamalarının şekillenmesinde İslam dininden ziyade birçok kurumsal ve kültürel faktörün büyük rol oynamış olabileceği sonucuna ulaşmışlardır.

Majid ve Haliding (2014) yaptıkları çalışmada muhasebe yoluyla bilginin İslamlaştırılmasının muhasebeye katkısını araştırmışlardır. Kur'an ve hadis ışığında gerçekleşecek bir yaşam biçiminin muhasebedeki hata ve hilelerinin ortadan kaldırılacağını savunarak ticari ve finansal faaliyetlerde İslami muhasebeye ihtiyaç olduğunu belirtmişlerdir.

Ülkü, 2014 yılında yaptığı çalışmada genel olarak dinlerin muhasebe bilimine etkilerini inceleyerek kültürün ve dinlerin muhasebenin gelişimine etki ettiğini belirtmiştir.

Nurlaila (2015) yaptığı çalışmada Finansal Muhasebe Standartları Kılavuzunun (PSAK) hazırlanmasında Bakara süresi 282. Ayetten yararlandığını belirten herhangi bir ifadenin olmadığını ancak zımnen PSAK 101'de (İslami Finansal Tabloların Sunumu) İslami muhasebe kavramı uygulanmıştır. Ayrıca Nurlaila İslami muhasebede hesap verilebilirlik, adalet ve doğruluk olarak 3 prensibin var olduğu vurgulamıştır.

Sezgin ve Özyaşar, 2016 yılında yaptıkları çalışmada İslami muhasebenin özelliklerini araştırarak Afro-Avrasya (çoğunluğunu Müslümanların oluşturduğu) bölgesinde yaşayan Müslüman devletlerin kültürel boyutlarını karşılaştırmışlardır.

Kızıl ve Kocur, 2017 yılında yaptıkları çalışmada antik çağlardaki medeniyetlerde muhasebenin nasıl doğduğunu ve bazı dinlerin muhasebenin gelişimine etkilerini incelemişlerdir.

Rezaei (2018) çalışmasında İslam muhasebesi diye ayrı bir bilim dalının olup olamayacağı üzerinde durmuştur. İslam dininde ki emir (zekat) ve yasaklara (faiz) göre batı toplumlarında farklı bir ekonomik hayat olduğunu belirterek bu konuyu çalışmasında araştırmıştır. Sonuçta İslam muhasebesi varsa diğer dinlerinde kendilerine ait muhasebe uygulamalarının olması gerektiğini söyleyerek muhasebenin muhasebe olarak kalması gerektiğini belirtmiştir.

Mayasari (2020) çalışmasında din ve muhasebe arasındaki ilişkiyi İslami bir bakış açısıyla inceleyerek dinin (İslam'ın) muhasebe dahil tüm bilimlerin kaynağı olduğunu belirtmiştir. Mayasari makalesinde Kur'an'da ticaret, para, zekat gibi kavramlar üzerinde de durmuştur.

2. MUHASEBE KAVRAMI VE TEMEL İLKELERİ

2.1. Muhasebe Biliminin Tanımı

Muhasebe; bilgi kullanıcıları olan; bireylerin, ortakların, yöneticilerin, devletin ve işletmeye fon sağlayanların ihtiyaçlarını karşılamak için mali nitelikteki olayları belgelere dayanarak herhangi bir değişikliğe uğratmadan kaydedip, sınıflandırıp mali tablolar halinde sunan bir bilim dalıdır. Muhasebe geçmiş işlemleri kaydeder, bütçe ve gerçekleştirmeleri karşılaştırarak sapmaları ve bunların nedenlerini ortaya çıkarır ve elde ettiği bilgiler ile geleceğe dönük tahminlerde bulunarak yöneticilerin planlama yapmasına yardımcı olur (Sevilengül, 2014, s. 3-4).

Türkiye’de 1994 yılında Tek Düzen Hesap Planı banka ve sigorta şirketleri dışında uygulanmaya konulmuş olup bu uygulama için temel kurallar olan Muhasebenin Temel Kavramları ve Genel Kabul Görmüş Muhasebe İlkeleri (GKGMI) belirlenmiştir. Muhasebe bilimi; sadece vergi kanunları çerçevesinde ödenecek vergilerin hesaplanmasıyla alakalı dar çerçeveli bir bilim değil, yönetimin planlamalarına yardımcı olan, işletmenin mali durum sonuçlarını ve bunların analizlerinin yapılabilmesi için gerekli bilgileri üreten geniş kapsamlı bir bilim dalıdır.

2.2. Muhasebenin Temel İlkelerine Zemin Hazırlayan Kavramlar

Muhasebe biliminin uyması gereken temel kavramlar, genel kabul görmüş muhasebe ilkeleri, standartlar ve bilimsel görüşler bulunmaktadır. Muhasebenin genel kabul görmüş ve 26.12.1992 tarihinde resmi gazete de yayınlanan on iki temel ilkesi bulunmaktadır. Evrensel niteliğine vurgu yapılan bu ilkeler (RG, 1992), şu şekilde tasnif edilmiştir:

- Sosyal sorumluluk kavramı

Muhasebenin hukuki sorumluluktan daha geniş bir sorumluluğa sahip olduğunu bu ilke anlatmaktadır. Muhasebe mali nitelikteki verileri kaydedip, sınıflandırıp rapor ederken sadece belli bir grubun değil tüm toplumun çıkarlarını gözetmesi gerektiğini ifade eder. Muhasebenin vermiş olduğu bilgiler doğru, dürüst ve tarafsız bir şekilde olması gerekir. Bu bilgileri kullananlar ancak bu şekilde doğru kararlar alabilir. İşletme ile ilgili bilgiler bilgi kullanıcıları yanıtacak şekilde düzenlenirse alınacak kararlarda hatalı olacaktır.

- Kişilik kavramı

İşletmenin sahiplerinden, ortaklarından, çalışanlarından ayrı bir kişiliğe sahip olduğu kavramdır. Bu yüzden muhasebe sadece işletme ile ilgili verilerle ilgilenir. Örneğin işletmenin ortaklarından birinin şahsi giderleri işletmenin kasasından ödenmiş olsa da bu gider ayrı bir hesap takip edilerek o ortaktan tahsil edilir. Yine çalışanlardan birisi işletmenin üretmiş olduğu mallardan birini satın almak isterse diğer müşterilerin satın almış oldukları fiyat üzerinden satın almaları gerekir.

- **İşletmenin sürekliliği kavramı**

Bu kavram “işletmenin kuruluş anlaşmasında -aksi bir hüküm bulunmadıkça- sonsuz bir ömre sahip olması” şeklinde açıklanır. İşletmenin yaşam süresinin kurucularından bağımsız olarak devam etmesi amaçlanır. Bu şekilde düşünülmemiş olsaydı faydaları gelecek yıllarda da görülecek demirbaşlar, binalar gibi varlıkların satın alma giderleri o yılın gelirinden düşüleceği için gerçekçi bir gelir tablosu oluşturulmamış olacaktı.

- **Dönemsellik kavramı**

Bu kavram işletmenin belli dönemlerdeki faaliyet sonuçlarının karşılaştırılabilmesi için sınırsız kabul edilen işletme ömrünün belli dönemlere bölünmesini ifade eder. İşletmenin bilgi kullanıcıları (devlet, ortaklar, yatırımcılar, fon sağlayanlar) işletmenin faaliyet sonuçlarını; Bu sonuçlara göre devlet kârdan vergi, yatırımcılar kâr payı fon sağlayanlar verilecek kredilerin geri ödenip ödenmeyeceğini bilmek isteyeceklerdir. İşte bu sebeplerden dolayı işletmenin faaliyetlerinin belli dönemlere bölünmesi gerekmektedir. Muhasebede uygulanan dönemlerinin en uzununu 1 yıl olarak belirlenmiştir.

- **Parayla ölçme kavramı**

Muhasebe mali nitelikteki çeşitli fiziksel ölçüleri olayları ortak bir ölçü ile kaydeder. Bu ortak ölçü ulusal para birimidir. Örneğin kumaş metre, akaryakıt litre, zeytin kg, beton metreküp, un torba ile alınır ve satılır ancak kaydedilirken bu malların tutarları üzerinden TL olarak kaydedilir. Ancak ortak ölçününün değerinin değişmemesi istenir. Enflasyonun olduğu ülkelerde para değişmeyen bir ölçüt değildir ancak enflasyon muhasebesi ile bu enflasyonun etkisi arındırılmaya çalışılır.

- **Maliyet esası kavramı**

İşletmenin sahip olduğu para mevcudu ve alacaklar dışındaki varlıkları elde ettikleri değerler üzerinden kaydetmesidir. İşletme varlıklarını elden çıkaracağı zaman bu maliyet üzerinden

satışını gerçekleştirir. Varlığın piyasadaki elde etme değerinin yükselmesi halinde yani enflasyonun varlığı yüzünden işletmenin varlığının değeri de yükselmiş ise enflasyon muhasebesi uygulanarak varlığın gerçek değerinin muhasebe kayıtlarında yer alması sağlanır.

- **Tarafsızlık ve belgelendirme kavramı**

Bu kavram muhasebe kayıtlarının usulüne uygun bir şekilde düzenlenmiş gerçeği yansıtan belgelere dayanması gerektiği ile ilgilidir. Örneğin mal alım ve satımlarında sözlü ifadeler yerine alış ve satış faturalarına göre muhasebe kayıtlarının yapılması gerektiğini ifade eder.

- **Tutarlılık kavramı**

İşletmenin muhasebe uygulamaları için belirlemiş olduğu muhasebe politikalarının izleyen dönemlerde de değiştirilmeden uygulanmasını ifade eder. Eğer bir değişiklik yapılacaksa bunun geçerli sebepleri olmalıdır. Örneğin bir işletme duran varlıklara uygulayacağı amortisman yöntemi bir önceki dönem normal amortisman ise bu dönemde de normal amortisman olmalıdır. Veya stok değerlendirme yöntemlerinden tercih edilen bir önceki dönem son giren ilk çıkar ise bu dönemde aynısı uygulanmalıdır. Ancak bu şekilde yapılırsa işletmenin dönemler arasında yapılan karşılaştırma gerçekçi olacaktır. Aksi takdirde işletmenin kâr veya zararı farklı çıkacaktır.

- **Tam açıklama kavramı**

İşletmenin üretmiş olduğu mali tablolar bilgi kullanıcılar tarafından net bir şekilde anlaşılır olmalıdır. Örneğin işletmenin alacaklarının ve borçlarının kısa vadeli mi yoksa uzun vadeli mi olduğu bilançoda uygun hesaplara kaydedilerek gösterilmelidir. Aksi takdirde alacak rakamının vadesi çok uzunsa bilgi kullanıcıları bu alacakların kısa sürede tahsil edileceği yanılgısına kapılabilir. Ayrıca muhasebe kayıtlarında gösterilemeyen bilgilerinde muhasebe raporlarındaki dipnotlarda belirtilmesi gerekir. Örneğin işletmenin kefillikleri veya duran varlıkları üzerindeki ipotekler dipnotlarda belirtilmelidir.

- **İhtiyatlılık kavramı**

İşletmenin muhasebe olaylarında ihtiyatlı davranması bir zarar ortaya çıktığında bunu kayıtlarında göstermesi, bir gelirin ise ancak gerçekleşmesi neticesinde kayıtlarda gösterilebileceğini açıklamaktadır. Örneğin işletmenin bir alacağının şüpheli hale gelmesi neticesinde işletme bu alacağına karşılık ayırarak bunu gider (zarar) olarak gösterirken, işletmenin lehine sonuçlanması beklenen bir alacak davası kesinleşmedikçe gelir olarak kaydedemeyecektir.

- **Önemlilik kavramı**

Bu kavram işletmenin mali tablolara yansıtacağı verilerin bilgi kullanıcıların kararlarını etkileyecekse bu bilgiler mali tablolara yansıtılması gerektiğini ifade eder. Örneğin işletmenin her bir alacağını bilançoda ayrı ayrı göstermeyerek tek hesapta göstermesi.

- **Özün önceliği kavramı**

Muhasebe olaylarının mali tablolara yansıtılması esnasında onların biçimlerinden çok özleri dikkate alınarak kayıt yapılmasını anlatmaktadır. Örneğin işletmenin almış olduğu bir yıl vadeli bir çek, TTK açısından çek olarak kabul edilmekteyken muhasebe açısından bu bir vadeli alacaktır. Bu sebeple alınan çek “alınan çekler” hesabı yerine “alacak senetleri” hesabında takip edilmesi gerekir.

Muhasebenin temel kavramlarının dışında genel kabul görmüş muhasebe ilkeleri içerisinde bilanço ve gelir tablosu kavramları da bulunmaktadır. Ayrıca muhasebe standartları ve bilimsel görüşlerde de muhasebe kuramı faydalanmaktadır.

3. İSLAM DİNİN MUHASEBENİN GELİŞİMİNE ETKİSİ

İslam dini, insan hayatının her aşamasının kayıt altına alındığı ve ölüm sonrası hayatın da bu kayıtlar esas alınarak yapılacak değerlendirme sonrasında oluşacağı inancına dayanmaktadır. Hayata dair en ince ayrıntının kayıt edildiğine ve bu kayıtların ahirette insanın karşısına çıkacağı inancı, muhasebe sistematigi açısından, her ne kadar muhasebe mali işlemlerin kaydedilmesini esas alsada, oldukça önemlidir. Çünkü muhasebe, İslam inancında hayatın ele alındığı gibi, bir bütünsellik içerisinde ele alınması gereken bir süreci gerekli kılmaktadır. Muhasebe sürecindeki kayıt, tasnif, raporlama işlemleri ile genel anlamda İslam inancında, özelde ise Kur’an ayetlerinde birbiriyle ilişkili konular bulunmaktadır.

3.1. İslam Dininin İnsan Ve Toplum Yaklaşımı

İslam’ın muhasebenin gelişime etkisinin veya katkısının daha iyi anlaşılabilmesi için öncelikle, Kur’an’da insan ve topluma dair genel yaklaşımın nasıl olduğunu belirtmekte fayda olacaktır. İslam inancında insan yaratılış hikmeti itibarıyla diğer varlıklardan farklıdır (İsra, 70; Tin, 4). Sınanma amacıyla dünyaya gönderildiğine inanılan insanın sahip olduğu bazı vasıf ve eğilimlerden Kur’an’da bahsedilmektedir. Akıl ve irade sahibi olan insana sayısız nimetler verildiğinden (Bakara, 231; Rahman, 10-13; Nahl, 18) ve verilen bu nimetlerin de insana bazı

sorumluluklar yüklediğinden (Al-i İmran, 186; Maide, 48; Tekasür, 8) bahsedilmektedir. Ayrıca insan; öğrenme, bilme, kendini yeterli görme (Alak, 7), nankörlük (İsra, 67; Furkan, 50; Adiyat, 6; Abese, 17), mal toplama ve onu durmadan sayma (Hümeze, 3), yalanlama (Kıyame, 5; Tin, 7), aldatılma (İnfitar, 8), sıkıntı ve zorluklara direnç gösterme (Beled, 4), şüphelenme (Bakara, 147; Necm, 55), cimri olma (İsra, 100; Hadid, 24), hırslı ve sabırsız olma (Mearic, 19), zulmetme, taşkınlık etme (Şura, 42), fakirlik endişesiyle çocuklarını öldürme (Enam, 151), altın, gümüş ve mal sahibi olmayı şiddetle arzulama (Al-i İmran, 14) ve biriktirip gizleme (Tevbe, 34) gibi çeşitli nitelikleri bulunan insanın kendisine gönderilen vahyi bilgiyi kabul eder ve onun gereğini yaparsa varlıkların en üstünü, inkâr ederse de varlıkların en sefili konumuna düşeceğine (Tin, 3-4) inanılmaktadır.

Kur'an'da bireye hitap eden ayetler olduğu gibi, toplumu muhatap alan ayetler de (Enam, 126; Araf, 126; Yunus, 6; Yusuf, 111) bulunmaktadır. Ayrıca kurala, kayıta ve kuruma daha fazla değer vermesi beklenen şehirde yaşayanları muhatap alan ayetler (Bakara, 126; Araf, 111; Tevbe, 70; Kehf, 77; Mümin, 4) de bulunmaktadır. Ayrıca şehir yaşamında güvenliğe özel önem (Bakara, 126) verilmektedir. Kur'an'da insan ve toplum hayatındaki birçok olaya ilişkin temel değer ve ilkenin yer aldığı örnekleri içeren (Zümer, 27; İsra, 89; Ankebut, 43) ayetler bulunduğu belirtilmektedir. Bu örnekler içerisinde muhasebenin amaç, yöntem ve süreçlerini barındırmaktadır (Bakara, 282; Hud, 85; Rahman, 9, Hadid, 25; Şura, 17).

Vasiyet (Bakara, 180-181-183; Bakara, 240; Nisa, 11-12; Nisa, 176; Maide, 106) ve mirasla (Bakara, 233; Nisa, 8; Fecr, 19) ilgili ayetlerde hak sahibinin hakkını alabilmesi, adaletin sağlanabilmesi için paylaşım öncesinde borcun ödenmesi (Nisa, 12, 19) gibi dikkat edilmesi gereken hususlar ayrıntılı bir şekilde belirtilmiştir. Vasiyet ve miras (Nisa, 11, 19, 176; Fecr, 19) mevzusunda sorun çıkmaması veya çıkan sorunların adaletli bir şekilde çözüme kavuşturulması ancak ayrıntılı ve sistematik bir kayıtlamayla mümkün olabilecektir.

İslam, toplumsal ilişkilerde güven (Bakara, 196; Al-i İmran, 112; Tevbe, 6; Yusuf, 99; Sebe, 18; Kasas, 26), toplumsal dayanışma ve yardımlaşmaya (Bakara, 282) özel önem veren bir dindir. Yetim, yoksul, yolda kalmış gibi dezavantajlı toplum kesimlerine yardım yapılmasına dair (Bakara, 83, 117, 215, 220; Nisa, 2, 3, 6, 8, 10, 36, 127; Enfal, 411; İsra, 34; Kehf, 82; Haşr, 7; İnsan, 8; Fecr, 17; Beled, 16) pek çok ayet bulunmaktadır. Özellikle yetimlerle ilgili ayetlerde, ergenlik çağına geldiğinde velisinin yetimin mallarını iade etmesi, yetimin malına en güzel şekilde yaklaşılması, yetimin malının haksız yere yenmemesi (Nisa, 10), büyüyüp mallarını eline alacak endişesiyle yetim malının israf edilmemesi (Nisa, 6), verilen sözün yerine getirilmesi (İsra, 34), yetimin malıyla ilgili ölçü ve tartının adaletle yapılması (Enfal, 41)

gerektiği vurgulanmıştır. Bu ayetlerden yetimin malına hassasiyetle yaklaşılması gerektiği, bu hassasiyetin sağlanabilmesi için yetim malı ayrıntılı kayıtlanmalı ve zamanı geldiğinde kayıtlanan bu mallar eksiksiz bir biçimde yetime teslim edilmelidir. Özellikle ortak mekân veya işletme içerisinde bulunan yetim hakkının korunması için sistematik ve ayrıntılı kayıtlamanın gereklilikten öte bir zorunluluk olduğu ortaya çıkmaktadır. Savaşı sona erdiren barış sözleşmesi, saldırmazlık (Enfal, 42; Nisa, 90) veya işbirliği sözleşmeleri, cizye verilmesi (Tevbe, 29) ile vakıf senetleri de toplumsal ilişkileri etkileyen önemli kayıt türleridir.

3.2. Kur'an'da Muhasebe İle İlgili Bilgiler

Kur'an'da muhasebenin temel ilkelerine dair birçok bilgi bulunmaktadır. İnsan ve toplum hayatında önemli bir yeri olduğu genel kabul gören hesap ile hesap işinin sistematik bir şekilde yürütülmesini esas alan muhasebe işlemlerine yönelik birçok bilgiye Kur'an'da rastlanmaktadır. Bu bilgilerin bir kısmı doğrudan muhasebe ile ilgili kavramlar ile muhasebe işlemlerinde uyulması gereken kurallar şeklinde sunulmakta iken bir kısmı ise, hayatın akışı içerisinde yaşanan sahneleri bünyesinde barındıran kıssalarda yer almaktadır.

Ticari işlemlerin yazılı kayıt altına alınması esastır. Kur'an'da toplumsal ilişkilere dair pek çok eylem ve işlemin kayıtlaması zorunlu kılınmış veya gerekli görülmüştür. Nikâh akdi, vasiyet ve miras gibi sosyal hayatın önemli mevzuları da dâhil olmak üzere, ticari ilişkilerde mali kayıt süreçlerinin işletilmesinin önemine vurgu yapılmıştır. Nikâh akdinin şartları içerisinde yer alan ve kadının kendi inisiyatifine bırakılmış bir hak olan mehir (Bakara, 137, 228; Ahzap, 50; Mümtehine, 10, 11) konusunda süreç içerisinde karşılaşılabilecek durumlarla ilgili farklı uygulamaların olması, mehir sözleşmesinde şahitlik müessesine dayalı ayrıntılı kayıt sisteminin işletilmesini gerekli kılmıştır.

3.2.1. Muhasebe İle İlgili Kavramlar

Kur'an'da geçen ve yaratıcının isimleri (esmaül husna) olduğuna inanılan kavramlardan bazıları muhasebeyle yakından ilgilidir. El Hasib (herkesin hayatı boyunca yaptıklarının hesabını soran), el Muhsi (istisnasız her şeyin tek tek sayısını bilen), el Muksit (bütün işleri birbirine uygun ve denk yapan), el Vekil (işlerini kendisine bırakanların işini düzelten ve her şeyin iyisini temin eden), el Hafız (yapılan işleri bütün tafsilatıyla, ayrıntılarıyla tutan), el Adl (son derece adaletli olan), el Mani (bazı şeylerin meydana gelmesine müsaade etmeyen, engelleyen) anlamına gelen isimlerin muhasebenin temel ilkeleriyle yakından ilgili olduğu açık bir şekilde anlaşılmaktadır.

Muhasebe kavramının kökünü oluşturan hesap / hsb kelimesi Kur'an'da kırk farklı ayette geçmektedir. Bu ayetlerde hesap ve ceza günü (Fatiha,4; Hicr, 35), hesap görücü (Nisa, 6), hesap ölçüsü (Enam, 96), hesaplarına yazılma (Tevbe, 121), kötü hesap (Rad, 21), hesap sorucu (İsra, 14) ve hesap tutan (Müminun, 113), hesap ve ceza (Zariyat, 6; İnfitar; 9; Vakıa, 56) gibi ifadeler bulunmaktadır. Kur'an'da hesap kavramının geçtiği ayetler (İbrahim, 259, 260; Rad, 21, 40, 41), genel olarak ölüm sonrasına ait bir süreci ele alıyor gibi anlaşılrsa da, görülecek hesabın yazıldığı yerin dünya olduğu ve hesabın hayatın içinde yazıldığı göz ardı edilmemelidir. Aynı zamanda bu ayetlerde hesap-ceza ve hesap-sorumluluk ilişkisi kurulmaktadır ki, bu tür ilişkiler ticari işlemlerin yürütülmesi sürecinde de ortaya çıkmaktadır.

Kur'an'da geçen mizan kavramı muhasebe sürecinin önemli belgelerinden biri olarak kabul edilmektedir. Bu kavram Kur'an'da ölçü, tarı, denge (Hadid, 25; Rahman, 7, 8, 9) anlamlarında kullanılmıştır. Kur'an'daki mizan kelimesinin anlamları muhasebedeki kullanımına paralellik arz etmektedir. Mizanın en önemli özelliği alacak ve borç dengesinin kurulmuş olmasıdır. Kur'an'da evren ve doğanın belirli dengede olmasına vurgu yapılırken, eşya ile insan, insan ile insan ve insan ile toplum arasındaki ilişkideki denge de ihmal edilmemiştir.

3.2.2. Muhasebe İle İlgili Ayetler

Toplumsal ilişkilerde önemli bir yere sahip olan ticarete (alışverişe) dair Kur'an'da birçok ayet (Bakara, 198, 282, 275, Cuma, 9; Nisa 29; Hud, 85; Rahman, 9) bulunmaktadır. Bu ayetlerden bir kısmında ticaret veya alışveriş kavramı doğrudan geçmekte iken (Bakara, 198, 282, 275, Cuma, 9; Nisa 29), bazılarında ise ticari bazı işlemler (Nisa, 29; Hud, 85; Rahman, 9) üzerinde durulmaktadır. Yine, içerisinde ticaret kavramının geçtiği ayetlerin bir kısmı Yaratıcı ile insan arasındaki ilişkiye yönelik iken (Tevbe, 111), bir kısmı ticaretin sınırlarına dair bilgiler (Bakara, 275; Cuma, 9) içermektedir.

İslam dini toplumsal ilişkilerin sürdürülmesinde adaletle büyük önem vermektedir. Adalet ise, hakkın teslimi ve haddin (sınırın) bilinmesiyle tesis edilebilir. Hak ve haddin ne olacağına dair temel bazı bilgi, ilke ve değerler (Bakara, 119, 135, 147, 180, 188, 213, 231, 241, 279, 288; Al-i İmran 4, 60, 71; Nisa, 9,10; Hac, 6, 40; Müminun, 70; Saf, 9; Tarık, 13; Asr, 3) konulmuştur. Bu bilgi, ilke ve değerlerin toplumsal ilişkilerde hayat bulabilmesi için, ölçü ve tartının adaletle (eksiksiz) yapılması (Hud, 85; Rahman, 9; Cin, 13), başkasının hakkının rüşvet (Bakara, 188), yalan (Maide, 42, Furkan, 72) ve hırsızlık (Mümtehine, 12) gibi yollarla haksız bir şekilde yenmemesi, yakınları aleyhine olsa dahi (Nisa, 135) gerçeğe şahitlik edilmesi, şahitliğin gizlenmemesi (Bakara, 283), yapılan sözleşmenin haksız yere bozulmaması (Rad, 20), yetim ve yoksul gibi ihtiyaç sahiplerinin hakları olanın verilmesi, karşılıklı övünme için çok mal ve

evlat sahibi olma yarışına girmeme (Hadid, 20) gibi emir ve yasaklar açıkça belirtilmiştir. Bazen de hakkın ve haddin ne olacağıyla ilgili bilgi, ilke ve değerler daha önce yaşanmışlıklar (kıssalar) üzerinden dolaylı bir şekilde (Bakara, 51; Kasas, 27, 28; Kehf, 66-82, Yusuf, 55) aktarılmıştır.

Kur'an'da insanlara iyi ve temiz şeyleri helal, kötü ve pis şeyleri haram kılındığı (Araf, 157) vurgulanmıştır. Bu kapsamda, ticari işlemlerin bazı sınırlar içerisinde (helal dairesinde) yürütülmesi gerektiği belirtilmiştir. Ticari işlemlerin önemli aracı olan paranın çok eski dönemlerden beri kullanıldığının belirtildiği (Kehf, 19) (Bekiroğlu, 2019, s. 867), Kur'an'da Allah'ın kulları için yarattığı zineti ve temiz rızık kimsenin haram kılamayacağı (Araf, 32; Yunus, 59; Nahl, 116) belirtildiği gibi, alışverişin helal, faizin ise haram kılındığı (Bakara 275) açık bir şekilde ifade edilmiştir. Karşılıklı rızaya da dayalı olsa faizin alışverişle bir tutulamayacağı belirtilmiş olup, faiz alma, insanların mallarını gayr-ı meşru yöntemlerle yere yemeye birlikte (Nisa, 161) zikredilmesi söz konusudur. Alışveriş ile borç (Bakara, 245, 280; Hadid, 11,18; Müzemmil, 20) ve alacak (Bakara, 282) gibi ticari hayatın önemli işlemlerinin nasıl yapılması gerektiğine dair bazı temel kaideler bulunmaktadır. Alışverişte karşılıklı rıza, ayrıntılı yazılı kayıt (özellikle peşin olmayan alışverişte), şahit tutulması gibi ticaretin temel ilkelerine bu ayetlerde yer verilmektedir.

Zekât (Al-i İmran, 180; Hac, 41) ve hac (Hac, 27) gibi mali yönü bulunan ibadetler, zengin vasfını haiz kişiler üzerinde bir yükümlülük olduğu belirtilmiştir. Gerek ticari işlemlerin yürütülmesinde ve gerekse zekât ve hac gibi mali yönü bulunan ibadetlerin yerine getirilmesinde mali kayıtlamaya ihtiyaç vardır. Bu kapsamda, mali yönü bulunan ibadetlerini yerine getirmekle yükümlü kimselerin kimler olacağı ve bu yükümlülüğün hangi kriterlere göre o kişilere yükleneceğinin belirlenmesi için kapsamlı ve ayrıntılı mali kayıt sistemine ihtiyaç duyulmaktadır. Bu durum muhasebenin “sosyal sorumluluk” kavramı ile açıklanabilir. Zekât ve hac gibi ibadetlerin yerine getirilmesi borç, alacak, asli ihtiyaçlar için kullanılan mallar, edinilme zamanı gibi farklı ölçütleri bünyesinde bulunduracak ayrıntılı ve sistematik hesaplama ve kayıtlama yapılması gerekmektedir. Bu hesaplamaların yapılabilmesi için “maliyet esası” kavramı ile açıklanabilir. Özellikle sosyal yardımlaşma yönü öne çıkartılan zekât ibadetinin, yıllık da olsa, sürekliliği kapsamlı bir muhasebe bilgisini ve birikimini gerekli kılmaktadır.

Muhasebe işlemlerinde öncelikle kaydedilecek olayın mali bir işlem olup olmadığına bakılır. Eğer bu bir mali işlem ise daha sonra kaydedilir. Kayıt tutmak bundan sonraki işlemlerin yapılabilmesi için gerekli bir uygulamadır. Kur'an'da, "İnsanın ağzından çıkan her sözü, yanı

başında çok dikkatli bir gözleyici (melek) zapt eder.." (Kaf, 18), "Muhakkak ki üzerinizde koruyucu melekler vardır. Şerefli yazıcılar her yaptığınızı bilmektedirler." (İnfitâr, 10-12) ve "İnsanın arkasında ve önünde, Allah'ın emriyle onu koruyan ve yaptıklarınızı kaydeden melekler vardır." (Ra'd, 11) gibi kayıt tutmayla ilgili birçok ayet bulunmaktadır.

İslam inancına göre insan yaşamı en ince ayrıntısına kadar kayıt altına alınmaktadır. Alınan bu kayıtların muhasebesi ahirette yapılmaktadır. Kur'an'da bu durum, "Artık kitap (amel defteri) ortaya konmuştur; suçluların, onda yazılı olanlardan korkuya kapılmış olarak, Vay halimize! Bu nasıl kitapmış! Küçük-büyük hiçbir şey bırakmaksızın hepsini sayıp dökmüş! ehsâhâ" dediklerini görürsün..." (Kehf, 49) şeklinde ifade edilmektedir. Ayrıca, başka bir ayette ise, "Biz, kıyamet günü için adalet terazileri kurarız; artık kimseye hiçbir şekilde haksızlık edilmez. Yapılan, bir hardal tanesi kadar dahi olsa, onu getirir ortaya koyarız. Hesap görücü olarak biz yeteriz." (Enbiya, 47) ifadesi yer almaktadır. Hesap gününde dünyada iken yapılan her şeyin karşılığının, günah veya sevap olarak, kayıtlarda var olduğu vurgulanarak insanlar uyarılmaktadır. Muhasebenin ilk adımı kaydetmektir. Bütün işlemler bu kayıt temelinde dayanır. Kayıtlardaki doğruluk bundan sonra atılacak adımlarında doğruluğunu sağlayacaktır. Ayrıca, muhasebe kayıtlarında sayısallaştırma (paraya) işlevinin farklı bir boyutu yapılan eylemlerin sevap veya günaha dönüştürülerek yazılması da, muhasebedeki kayıtlama süreciyle benzerlik göstermektedir.

Alışveriş işleminin nasıl olması gerektiğini belirten "Ey iman edenler! Belli bir süre için birbirinize borçlandığınız zaman bunu yazın. Aranızda bir yazıcı adaletle yazsın. Yazıcı, Allah'ın kendisine öğrettiği şekilde yazmaktan kaçınmasın, (her şeyi olduğu gibi dosdoğru) yazsın. Üzerinde hak olan (borçlu) da yazdırsın ve Rabbi olan Allah'tan korkup sakınsın da borçtan hiçbir şeyi eksik etmesin (hepsini tam yazdırsın). Eğer borçlu, akli ermeyen, veya zayıf bir kimse ise, ya da yazdıramıyorsa, velisi adaletle yazdırsın. (Bu işleme) şahitliklerine güvendiğiniz iki erkeği; eğer iki erkek olmazsa, bir erkek ve iki kadını şahit tutun. Bu, onlardan biri unutacak olursa, diğerinin ona hatırlatması içindir. Şahitler çağırıldıkları zaman (gelmekten) kaçınmasınlar. Az olsun, çok olsun, borcu süresine kadar yazmaktan usanmayın. Bu, Allah katında adalete daha uygun, şahitlik için daha sağlam, şüpheye düşmemeniz için daha elverişlidir. Yalnız, aranızda hemen alıp verdiğiniz peşin ticaret olursa, onu yazmamanızdan ötürü üzerinize bir günah yoktur. Alış-veriş yaptığımız zaman da şahit tutun. Yazana da, şahide de bir zarar verilmesin. Eğer aksini yaparsanız, bu sizin için günahkârca bir davranış olur. Allah'a karşı gelmekten sakının. Allah size öğretiyor. Allah her şeyi hakkıyla bilendir." Denmekte ve 283. Ayette ise "Eğer yolculukta olur da bir yazıcı bulamazsanız, o

zaman alınmış rehinler yeterlidir. Eğer birbirinize güvenirsiniz kendisine güvenilen kimse emanetini (borcunu) ödesin ve Rabbi Allah'tan sakınsın. Bir de şahitliği gizlemeyin. Kim şahitliği gizlerse şüphesiz onun kalbi günahkârdır. Allah yaptıklarınızı hakkıyla bilendir.” (Bakara, 282) ayeti de muhasebedeki doğruluk, kayıtlama ve şahitlik müessesesinin sistematik örnekliğini ortaya koymaktadır. Bakara 282’de ayrıca üçlü kayıt siteminde bahsetmektedir. Bunalar alan, satan ve şahidin kayıdır. Bu uygulama şu anda muhasebede e-muhasebe ile devlet tarafından uygulanarak şirketlerin ticari alışverişleri kaydedilmektedir.

Kur’an’daki en uzun ayet olan bu ayette, veresiye yapılan alışverişlerin kayıt altına alınması ve şahit bulundurulması isteği ile veresiye alışverişlerde sonradan ortaya çıkacak unutulma veya borcun inkârı durumlarını engellemeye çalışmıştır. Mukâtil b. Süleymân’a (Mukâtil, s. 228) göre ayetteki yazın ifadesi, hem vadenin hem de borcun miktarının yazılmasını emretmektedir. Ayetin borç yazımı ile ilgili olmasına karşın Müslüman iktisatçılar, bu ayetin “para peşin; mal veresiye” anlamında kullanılan Selem Sözleşmesi gibi vadeli tüm işlemlerin yazımını istediğini düşünmektedirler (Taberî, s. 69-70). Yazılı kayıtlama ile ileride ortaya çıkabilecek anlaşmazlıkların çözümünde hukukça asli delil sayılan yazılı belgeler de elde edilmiş olmaktadır. Kaydetme işlemi muhasebenin temel kavramları içerisinde “tarafsızlık ve belgelendirme” kavramı ile ifade edilmektedir. Bu ilke gereğince muhasebe işlemlerin tarafsız belgelere dayanması gerekmektedir. Ayrıca “sosyal sorumluluk” kavramı gereğince muhasebe işlemlerinde bütün toplumun çıkarının gözetilmesi gerektiği vurgulamaktadır. Dolayısı ile borç işlemlerinde yapılan objektif kayıtlar kullanılmaktadır. Ayetin devamında borç tutarının ne kadar olursa olsun yazılması gerektiği belirtilerek muhasebenin temel kavramları içerisindeki “önemlilik” ve “tam açıklama” kavramlarına vurgu yapılmaktadır. Çünkü önemlilik, bilgi kullanıcılarının kararlarına yön verebilecek mali olayların kaydedilmesi gerektiğini, tam açıklama ise kayıtların tam, açık ve anlaşılır olması gerektiğini belirtmektedir. Ayette geçen bir başka ifadede de borca konu olan tutarın ne fazla ne eksik tam olarak yazılmasıdır. Bu durumun muhasebenin kavramları arasında “maliyet esası” kavramı ile ilişkili olduğu kabul edilebilir. Çünkü bu kavram gereğince muhasebe kayıtlarına konu olan malların elde etme maliyetleri ile kaydedilmesi gerekmektedir (Can, 2008, s. 7-8)

Muhasebe işlemlerinde kayıtlar yapılırken birim veya ağırlıkların doğru olması yapılacak hesaplamaların ve alınacak kararların doğruluğunu da arttıracaktır. Yevmiye kayıtları yapılırken muhasebenin kavramları arasında ki parayla ölçme kavramına göre ölçü birimi olarak para kullanılmaktadır. Ancak alınan veya satılan malların tutarları hesaplanırken birim

veya ağırlıklarının doğru hesaplanmış ve kaydedilmiş olması gerekmektedir. Bu durumun yine muhasebenin kavramları arasında “maliyet esas kavramı, tarafsızlık ve belgelendirme kavramı, önemlilik kavramı” vb. kavramlara göre de ölçü ve tartının doğru yapılması gerekmektedir. İşletmenin ortakları, tedarikçileri, kredi verenleri gibi bilgi kullanıcıları, işletmeden üretilen bilgiler ışığında karar verecekleri için bu bilgilerin doğru olmasını istemektedir. Bu hesaplamaların ve tabloların doğruluğunu sağlayacak ilk adım, ölçü ve tartının düzgün bir şekilde yapılması ve kaydedilmesidir. Ayrıca İşletmenin stoklarındaki mallar dönem sonlarında veya belli aralıklarla sayılarak, envanteri çıkarılmaktadır. İşletme bu şekilde kayıtlarındaki ve stoklarındaki malları karşılaştırarak stok kayıtlarını varsa hatalar düzeltir. Dönem sonundaki envanter işlemleri neticesinde işletmenin dönem sonu mal mevcudu çıkartılarak satılan malın maliyeti de hesaplanmış olur. Bu hususta Kur'an'daki, “ *Eksik ölçüp tartanların vay haline! Onlar insanlardan kendilerine bir şey aldıkları zaman tam ölçerler. Kendileri başkalarına bir şey ölçtükleri veya tarttıkları zaman eksik ölçer ve tartarlar. Onlar tekrar diriltileceklerini zannetmiyorlar mı? Büyük bir gün için. Öyle bir gün ki, insanlar o gün Rablerinin huzurunda divan duracaklar. Hayır hayır, kötülerin yazısı muhakkak Siccin'dedir. Bildin mi sen, Siccin nedir? Yazılmış bir kitaptır o*” (Mutaffifin, 1-9), “*Ölçtüğünüz zaman tastamam ölçün ve doğru terazi ile tartın. Bu, hem daha iyidir hem de neticesi bakımından daha güzeldir.*” (İsrâ, 35), “*Ölçüyü tastamam yapın, (insanların hakkını) eksik verenlerden olmayın. Doğru terazi ile tartın.*” (Şuarâ, 181, 182) ayetlerde ölçü ve tartıda hile yapılmaması gerektiği özellikle vurgulanmıştır.

Muhasebe işlemleri de yapılırken kayıtların sosyal sorumluluk ilkesine göre doğru bir şekilde yapılması gerekir. Ölçü ve tartı işlemleri bu açıdan önemlidir. Bilgi kullanıcıların doğru kararlar alabilmeleri için ölçü ve tartının doğru yapılmış olması ve kayıtlarda doğru bir şekilde gösterilmesi gerekmektedir. Yine muhasebenin tarafsızlık ve belgelendirme kavramı gereği muhasebe kayıtlarının gerçeği yansıtması gerekmektedir. Yukarıdaki ayetlerde eksik ölçüp tartma hakkında yapılan uyarılar tarafsızlık ve belgelendirme kavramı içerisinde değerlendirilebilir. Devam eden ayetlerde bu şekilde hareket eden insanlara uyarıda bulunarak hesap günü hatırlatılmaktadır. 7, 8 ve 9. Ayetlerde ahirette insanların bu dünyada yaptıkları her türlü işi önlerine dökcek kayıt defteri olan Siccin defterinden bahsetmektedir. Burada ölçü ve tartıda yapılan hilelerin Allah tarafından kayıt altına alındığını ve Siccin denen bir hesap defterine kaydedildiği ve Ahirette de bunun hesabının yapılacağı insanlara bildirilmektedir. Siccin defterinde bir tarafta insanın lehine olacak kayıtlar yazılırken diğer tarafta ise aleyhe

olacak kayıtlar yazılmaktadır. Bu defterdeki sistemin bir nevi muhasebede kullanılan gelir tablosuna veya bilançoya benzerliği ortaya çıkmaktadır (Karaman vd., 2013, s. 481).

Faiz, borç verilen para karşılığında alınan kira bedeli, kâr, nema olarak tanımlanır (TDK). Faiz malın maliyetine eklendiğinden malın maliyetini de yükselmektedir. Dolayısı ile faizin yüksek olduğu toplumlarda enflasyonda görülmektedir. Kur'an'da yer alan “*Ey iman edenler! Allah'tan korkun ve gerçekten iman etmiş iseniz faizden kalanı bırakın. Bunu yapmazsanız Allah ve Resulü tarafından size bir savaş açıldığını bilin. Eğer tövbe ederseniz, haksızlık etmemek ve haksızlığa uğramamak üzere anaparanız sizindir.*” (Bakara, 278,279) ayetlerle faiz yasaklanmıştır. Ayetin sonundaki anaparanınız sizindir ifadesinden anaparanın dışında yapılacak her türlü ödemenin faiz olarak kabul edileceği anlaşılmaktadır. Ayrıca faizle ilgili başka bir ayette, “*Ey iman edenler! Kat kat arttırılmış olarak faiz yemeyin. Allah'tan sakının ki kurtuluşa eresiniz.*” (Âl-i İmrân, 30) ifade edilmektedir. Burada kat kat arttırılmış faizden kasıt bugünkü manada faizinde faizini içine alan bileşik faizdir. Yoksa ilk faizin helal ondan sonra gelen diğer faizlerinde haram olduğu sonucunu çıkarmak yanlıştır (Yazır, 1936). Kur'an'ı Kerim'de üç yardım şekli vardır. Bunlar: İnfak, sadaka ve Karz-ı hasen'dir. Karz-ı hasen (Bakara, 245; Hadîd, 11) herhangi bir karşılık beklemeden verilen bir borçtur (kredi). Borcu veren kişi bunun karşılığında herhangi bir menfaat beklemez. Borcu alan kişiden mali durumu müsait olduğunda bu borcu ödemesi istenir. Bu şekli ile İslam faizsiz bir ekonomik düzenin kurulmasını amaçlamıştır.

Hac bazı dinlerde kutsal sayılan mekânların ziyaret edilmesine, Müslümanlar için ise Hicri takvime göre Zilhicce ayında Suudi Arabistan toprakları içerisinde bulunan Mekke şehrindeki Kâbe'nin ziyaret edilerek tavaf edilmesidir (TDK). Terim olarak ise belirli bir zamanda Mekke'deki bir bölge olan Arafat'da bulunmak ve Kâbe'yi tavaf etmektir (Karaman vd. 2013, s. 637-639). Gücü yetenlerin hac ibadetini yerine getirmesi (Âl-i İmrân, 96) gerekmektedir. Kişinin hac ibadetini yapmakla yükümlü olabilmesi için, ekonomik durumunun belirli bir seviyenin üzerinde (zengin) olması gerekmektedir. Bu hususta hacca gidecek kişinin variyetinin, gelirinin, alacak ve borcunun ayrıntısıyla hesaplanması gerekmektedir. Bu tür bir ayrıntılı hesaplamanın yapılması için muhasebe sürecinde kullanılan kayıtlama işlemlerine ihtiyaç duyulacaktır. Bunun için kişinin variyetiyle ilgili bir envanter çalışması yapılması gerekmektedir. Kişiyile ilgili envanter çalışması yapılırken, muhasebedeki sosyal sorumluluk ilkesinin bir benzerinin, yaratıcıya karşı duyulan sorumluluk kapsamında mal varlığı, alacakları ve borçları tarafsız ve doğru bir şekilde hesaplamalıdır.

İslam'da ibadetler içerisinde önemli yeri olan zekât, ayrıntılı ve sistematik mali kayıtlamayı gerektirmektedir. Zekât kelime anlamı olarak artmak çoğalmak, temiz olmak arınmak anlamlarına gelmektedir (Demir, 2007, s. 12). Zekât Müslümanların her yıl sahip oldukları mal varlıklarından kırkta birini ihtiyaç sahiplerine vermelerine denir (TDK). Kur'-anda birçok ayette zekâtın verilmesi emredilmektedir (Bakara süresi; 43, 83, 110, 177, 277, Nisa süresi 77 vd.). Zekât, sosyal, siyasal ve mali yönü bulunan bir ibadettir. Zekâtın kimin için farz olduğu, ne kadar, ne zaman ve kimlere verileceğine dair birçok bilgi ayetlerde yer almaktadır (Demir, 2007, s. 20). Zekât ibadetinin gerçekleşmesi için, kişinin zekâtı verilecek mallar üzerinde tam olarak malik olması yani malın sahibi olması, malın artırıcı yani mal sahibine ekonomik kazanç sağlaması, malın asli ihtiyaçlardan fazla olması, malın nisap ölçüsünde, malın sahipliği üzerinden bir yıl geçmiş olması gerekmektedir (Dalgın, 2004, s. 47-48).

3.2.3. Muhasebe İle İlgili Kıssalar

Kur'an'da geçen Hz. Yusuf kıssasından muhasebedeki kaydetme ve genel muhasebe alanındaki bütçeleme uygulamasının yapıldığına dair çıkarsama yapılabilir. Kıssada, Hz. Yusuf uğramış olduğu bir iftira neticesinde Mısır'da zindana atıldığı, buradaki zindan arkadaşlarının rüyalarını tevil ettiği, bu arkadaşların zindanda ayrılmalarından sonra tevil ettiği rüyaların gerçekleştiği ifade edilmektedir. Mısır hükümdarının *"Ben rüyamda yedi cılız ineğin yedi semiz ineği yediğini ve yedi yeşil başakla yedi kuru başak görüyorum. Ey ileri gelenler! Siz rüya tabir edebiliyorsanız benim bu rüyamın tabirini bana bildirin."* (Yusuf, 43) dediği, Hz. Yusuf'un serbest kalan arkadaşlarından biri rüyanın Hz. Yusuf tarafından tevil edilmesini istediği, konu ile ilgili ayetlerde, Hz. Yusuf'un *"Yedi sene eskisi gibi ekeceksiniz, biçtiklerinizi başağında bırakınız, biraz yiyeceğinizden başka. ", "-Sonra onun arkasından yedi kurak sene gelecek, önceki biriktirdiklerinizin biraz saklayacağınızdan başkasını yiyip bitirecek.", "-Sonra da onun arkasından yağışlı bir sene gelecek ki, halk onda sıkıntıdan kurtulacak, (üzüm, zeytin gibi mahsülleri) sıkıp faydalanacak."* (Yusuf, 47, 48, 49) şeklinde bir tevil yaptığı belirtilmiştir. Hz. Yusuf kralın görmüş olduğu rüyayı 7 yıl bolluk ondan sonraki 7 yılda kurak geçeceği şeklinde yorumlayarak o dönem Mısır'da yönetici olmuştur. Hz. Yusuf bolluk yıllarında üretim fazlası ürünleri kıtlık yıllarında kullanmak ve ihtiyacı olanlara satmak için bir bütçeleme yapmış olması gerekmektedir. Hz. Yusuf yıllık olarak Mısır'ın tarım ürünleri üretimi ve tüketimini, ihtiyaç duyanlara her yıl ne kadar ürün verebileceğini hesaplamış olması gerekmektedir. Aynı şekilde kıtlık yıllarında kime ne kadar ürün verdiğini de kaydetmiş olmalıdır ki aynı kişilerin ihtiyaçlarından fazla ürün almış olmalarını engellemiş olsun. Kıssanın devamında Hz. Yusuf ürün almak için gelen kardeşlerini tanıyarak bir sonraki gelmelerinde yanlarında getirmediikleri

kardeşini de getirmelerini isteyerek: "Siz eğer onu bana getirmezseniz, bir daha size hiç kile yok, (bir ölçek bile zahire alamazsınız) yanıma da yaklaşmayın" (Yusuf, 60) demiştir. Buradan da anlaşılmaktadır ki Mısır'da kıtlık zamanında zahire alanlar kaydedilmektedir. İlgili ayetlerin incelenmesi neticesinde Hz. Yusuf'un Mısır'da bir bütçeleme yaptığı ve üretim fazlası ürünleri depolarda muhafaza edip kaydettiği ve kıtlık yıllarında da bu ürünleri kullandığını çıkarabiliriz.

Kasas suresi 14 ile 28. ayetlerde geçen kıssada, Hz. Musa'nın gençlik çağında yaşadığı bir hadise sonrası, ileri gelenlerin kendisiyle ilgili ölüm cezası kararını tartışmaları dolayısıyla yaşadığı şehri terk ettiği belirtilmiştir. Mısır'dan çıkarak Medyen bölgesine giden Hz. Musa orada Hz. Şuayb ile karşılıklı bir iş sözleşmesi yapmıştır. Bu sözleşmede güven (Kasas 26) unsuru yanında, çalış(tırıl)manın ne maksatla yap(tır)ılacağı ve süresinin ne olacağı açıkça belirtilmiş ve kayıt altına (Kasas, 27,28) alınmıştır.

Davut peygamberle ilgili kıssada, kardeşler arasında geçtiği belirtilen mal (koyun) paylaşımında ortaya çıkan sorunun dava konusu yapılmasından bahsedilmektedir. Hakkının kardeşi tarafından yendiğini iddia eden kişi, kardeşinin tartışmada kendisini yendiğini ve elindeki bir koyunu da elinden aldığını belirtmiştir. Kıssada, önemli ticari işlemlerden biri olan ortaklıkla ilgili, doğrusu ortakçılardan çoğunun birbirinin hakkına tecavüz ettiğinden, yalnız iman eden ve iyi işler yapanlar müstesna olduğundan ve bunların da azlığından (Sad, 21- 24) bahsedilmektedir. Ticarete ortaklık yapmanın gerekli ve zorunlu olduğu durumlar sıklıkla ortaya çıkmaktadır. Ancak, kıssada da geçtiği gibi ortaklıkların uzun süreli olmasını engelleyen bazı hususlar bulunmaktadır. Bu kıssadan ortaklar arasındaki ilişkinin, kardeşler arasında dahi olsa, sadece güvene ve söze bırakılmaması gerektiği anlaşılmaktadır. İyi işler yapan ortakların müstesna tutulmasından, Bakara Suresi 282. ayette belirtilen emir gereği, ayrıntılı bir şekilde şahitler huzurunda yapılan yazılı sözleşmenin hatırlanması gerekmektedir. Ticari işlerde iyi iş yapanların temel özelliklerinden birisinin ticari işleri ve dolayısıyla da ortaklığı yazılı kayıtla başlatmak ve de sürdürmek olduğu anlaşılmaktadır.

Kur'an'da geçen ve kendisine yeryüzünde iktidar verildiği bildirilen (Kehf, 84) Zülkarneyn'in kıssasında, iktidar sahipleri ile halk arasında yapılacak hizmet(ler)in karşılığında vergi verildiğine dair bilgi yer almaktadır. Kıssada geçen ayetler esas alınarak, verginin herhangi bir hizmet karşılığında alınıp alınmaması, verginin mahiyeti ve miktarının belirlenmesi hususunda yöneticiler ile yönetilenlerin yetki ve sorumluluğunun ne olacağına dair tartışma yapılabilir (Kehf, 95). Kıssada geçen ayetlerde vergi verme teklifinin halktan gelmiş olması (Kehf, 94), kıssanın geçtiği dönemde ve yerde vergi uygulamasının varlığına delil teşkil etmektedir. Vergi

uygulamasının bulunduğu bir toplumda muhasebe sistemi de bir gereklilik olacağından, bu kısma ve kıssadaki ayetlerin muhasebeyle bağlantılı olduğu belirtilebilir.

4. KUR'AN'DAKİ MUHASEBEYLE İLGİLİ AYETLERİN DEĞERLENDİRİLMESİ

Muhasebenin temel işlevleri kabul edilen doğruluk, tarafsızlık, sosyal sorumluluk, kayıtlama, tutarlılık, tam açıklama, ihtiyatlılık, denge, sayısallaştırma (ölçülebilir kılma), bütçeleme, özün önceliği işlemlerinden Kur'an'ın farklı ayetlerinde bahsedilmiştir. İnsanın yaptığı her şeyin kaydedildiği (Kamer, 52), insanın bu kayıtlardan sorumlu olduğu ve ölüm sonrasında bu kayıtlar üzerinden hesaba çekileceği (Zariyat, 6), hesap sonrasında da mükâfat elde edeceğine veya cezaya çarptırılacağı (Sad, 78; Vakıa, 56; İnfitar, 9; Maun, 1) belirtilmektedir.

Muhasebenin temel kavramlarından biri olan sosyal sorumluluk ve kişilik kavramı bilgi ve verilerin doğru, dürüst ve tarafsız bir şekilde düzenlenmesini içermektedir. Bu hususta Kur'an'da sayanlara (Müminun, 113), hesap tutanlara (Müminun, 113) ve haberdar olanlara (Furkan, 59) sorulması, adalete uygun şahitlik (Bakara, 282), şahitliğin gizlenmemesi (Bakara, 283), yakınlar aleyhine dahi olsa Allah için şahitlik yapılarak adaleti titizlikle ayakta tutan kimseler olunması (Nisa, 135; Maide, 8), şahitliklerini doğru yapan kimseler olunması (Mearic, 33), uydurmakta olduklarından sorguya çekilmesi (Ankebut, 13) gibi, muhasebedeki sosyal sorumluluk ve kişilik kavramının uygulanmasının önemine vurgu yapan ayetler bulunmaktadır. Anne baba başta olmak üzere yakınların aleyhine olması halinde dahi (Nisa, 135), doğruluk ve dürüstlükten ayrılmamayı gerektiren bu ayet hem gerçek hem de tüzel kişilerle olan ilişkilere bakan yönü bulunmaktadır.

İslam'da sınanması için insana birçok nimetin emaneten verildiğine inanılır. Dinin kendisi başta olmak üzere insanın bedeni, ailesi, serveti ve statüsü bu emanet kapsamında değerlendirilir. İnsana emaneten verildiğine inanılan diğer nimetler gibi insanın sahip olduğu işletmeler de insanın hayatıyla kıyaslandığında daha uzun ömürlü olabilmekte, sonraki nesillere aktarılabilen ve mirasa konu edilmektedir. İşletmelerin emanet olarak görülmesi ve bu kapsamda Kur'an'da geçen, emanetlerin mutlaka ehline verilmesi (Nisa, 58) emanetlere hainlik edilmemesi (Enfal, 27), emanetlere ve verilen sözlere riayet edilmesi (Müminun, 8; Mearic, 32) gibi ayetler dikkate alınarak, işletmelerin devamlılığının sağlanması için gerekenin yapılması gerekmektedir.

Kur'an'da, güneş ve ayın ince birer hesap ölçüsü kılındığı (Bakara 189; Enam, 78), bir hesaba göre hareket ettiği (Rahman, 5), insanların hizmetine sunulduğu (Nahl, 12; Ankebut, 61)

belirtmektedir. İbadetlerin veya yasakların (Araf, 163) birçoğunda olduğu gibi mali yönü bulunan zekât ve hac ibadetlerin yerine getirilmesinde de hesaplamaların zamana dönük yönü (dönemselliği) bulunmaktadır. Yapılan alışverişte (Bakara, 282), sözleşmelerde (Kasas, 27) ve ileriye dönük hesaplamalarda (Yusuf, 48) zaman mefhumunun, dönemselliğin ve bütçelemenin önemli bir yer tuttuğu anlaşılmaktadır.

Kur'an'da, tarafsızlık ve belgelendirme ilkesini destekleyen birçok ayet bulunmaktadır. Daha önce de belirtildiği gibi, şahitlik kurumu, tarafsızlık ile belgelendirmenin önemli unsurlarından birisi olarak görülmektedir. Ayrıca, Kur'an'da sözleşmelerde yazılı belge düzenlenmesi (Bakara, 282) ve sözleşmenin karşılıklı rızaya dayanması ve ayrıntılarıyla kayıt altına alınmasına da özel bir vurgu yapılmaktadır.

Güneş ve ayın hesap (zaman) ölçütü kılınması, insanların bu ölçütlere dayalı hesap ve sistemler kurmasına zemin hazırlamıştır. Özellikle zekât (Bakara süresi; 43, 83, 110, 177, 277, Nisa süresi 77, vd.), iş akdi (Kasas, 27) ve ileriye yönelik planlar yapılması (Yusuf, 48) gibi işlemlerde standart ölçütlerin oluşturulması ve kullanılması gerekli görülmüştür.

Muhasebe sürecinde ihtiyatlı davranılması oldukça önemli bir özelliktir. Kur'an'da alışveriş, sözleşme ve iş akdi gibi işlemler yanında yetimlere ait variyetin, onlar yetişkin hale gelene kadar yönetilmesinde son derece ihtiyatlı davranılması gerektiği belirtilmektedir. Yetimlerin variyetine karşı hassasiyetle yaklaşılması, muhasebeye dair temel birçok ilkenin bu süreçte işletilmesini gerekli kılmaktadır.

SONUÇ

Muhasebe; işletmeyle ilgili bilgiye ihtiyaç duyan bilgi kullanıcılarının ihtiyaç duydukları verilere ulaşabilmeleri için mali nitelikteki olayları kaydedip sınıflayıp rapor halinde sunan bir bilim dalıdır. Bu bilim dalının ilk defa ne zaman kullanıldığı tam olarak bilinmese de insanlık tarihi kadar eski olduğu tahmin edilmektedir. İnsanların toplu halde yaşamaya başladıktan sonra ticari aktivitelerin artmasıyla beraber muhasebe de ticari işlemlerde daha yoğun bir şekilde kullanılmaya başlamıştır. Gümüşün değişim aracı olarak kullanılması ve paranın bulunmasıyla birlikte muhasebe kayıtları da çeşitlenmiştir.

Muhasebenin gelişimine ticari ilişkiler, hukuk, siyaset, bilim ve teknolojik gelişmelerin yanı sıra din ve inançların etkisi de olmuştur. Dinler insanların ve toplumların inanç ve anlam dünyasının şekillenmesine kaynaklık ve aracılık etmiştir. Ancak, dinlerin toplum hayatının şekillenmesinde ve devamlılığının sağlanmasında da önemli etkileri olmuştur. Dini kuralları

esas alan teokratik devlet sistemlerinde din siyasal, ekonomik ve sosyal hayatın asli belirleyici unsuru olmuştur. Dinin toplumsal ve siyasal ilişkilerin asli belirleyici unsuru olmadığı toplumlarda da, din insan ve toplum hayatına farklı boyutlarda etki etmeye devam etmiştir. Bu kapsamda, dinin geçmişten günümüze ticari işlemler üzerindeki etkisi bir şekilde devam etmektedir. Dinin genel olarak ticari işlemler, özelde ise muhasebe süreçleri üzerindeki etkisinin devam ettiği yapılan bu çalışmadaki bilgilerden de anlaşılmaktadır.

İslam dininde vahiy yoluyla Hz. Muhammed'e geldiğine inanılan Kur'an'da toplumsal ilişkiler ve dolayısıyla da ticari ilişkilerle ilgili birçok ayet bulunmaktadır. Bu ayetlerden bir kısmı, ticari ilişkilerin sınırları ile temel ilkelerini çizerken, diğer bir kısmı ise, ticari ilişkileri ayrıntılı bir şekilde ele almıştır. Gerek sınırlar ile temel ilkeleri çizen ayetler gerekse ayrıntılardan bahseden ayetlerin muhasebe bilimi ve muhasebe kayıtlama süreciyle yakından ilişkili olduğu anlaşılmaktadır.

Çalışma kapsamında Kur'an ayetlerinin muhasebeyle ilişkisine yönelik genel bir değerlendirme yapılmıştır. Oysa konunun daha iyi bir şekilde anlaşılması için çalışmada ele alınan kavram, ayet ve kıssaların iktisadi faaliyetler ile muhasebe bilimi açısından ayrıntılı bir şekilde ele alındığı yeni çalışmaların yapılması gerekmektedir. Yapılacak bu tür çalışmalar genel olarak dinin toplumsal ilişkiler üzerindeki etkisini, özelde ise dinlerin iktisadi hayata etkisinin ortaya çıkartılmasına önemli katkılar sağlayacaktır.

KAYNAKÇA

Ahmed b. Hanbel. *Kitâbü'z-Zühed*. Tahk. Muhammed Abdüsselam Şahin.

Ateş, H. & Ünal, S. (2004) "Devletin Doğduğu Yer: Antik Çağ Ortadoğusu'nda İdari Hayat", *Bilgi Sosyal Bilimler Dergisi*, (8), 21-42.

Badshah, I., Mellemvik, F., & Timoshenko, K. (2013). Accounting from a religious perspective: A case of the central government accounting in Islamic Republic of Pakistan. *Asian Economic and Financial Review*, 3(2), 243.

Bayram, S., & Kahya, Ö. (2018). Asur Ticaret Kolonileri Çağı'nda Anadolu'daki Hukuki Uygulamalar Üzerine Bazı Değerlendirmeler. *Akademik Tarih ve Düşünce Dergisi*, 5(17 Prof. Dr. Hüseyin Sever Armağan Sayısı), 75-92.

Bekiroğlu, H. (2019). Yazma Eserlerden Kodikoloji'ye: Tahkike Giriş. *Cumhuriyet İlahiyat Dergisi*, 23(2), 855-889.

Can, A. V. (2008). Bir Ayetin Işığında İslam Dininin Muhasebeye Bakışı. *Akademik Bakış, Uluslar arası Hakemli Sosyal Bilimler Dergisi*, (15). 1-10.

Dalgın, N. (2004). Zekât Hükümleri. *Ondokuz Mayıs Üniversitesi İlahiyat Fakültesi Dergisi*, 16(16), 43-72.

- Demir, Ş. (2007). Kur'an'da Zekât Kavramının Etimolojik Ve Semantik Analizi. *Atatürk Üniversitesi İlahiyat Fakültesi Dergisi*, (28), 9-30.
- Gökgöz, A. (2011). Tarihsel Perspektifte Muhasebenin Doğuşunu ve Gelişimini Etkileyen Faktörler. *Yalova Sosyal Bilimler Dergisi*, 1(1). 167-177.
- Gümüş, A., & Erkuş, H. Anadolu'da Yazılı Tarihin Başlamasından Sonraki İlk Muhasebe Belge Sistemi. *Birey ve Toplum Sosyal Bilimler Dergisi*, 9(2), 123-146.
- Fâris, İ., & Ebü'l-Hüseyn Ahmed, M. C. *Mu'cemu Mekâyîsi'l-Luğa*. Thk.: Abdüsselâm Muhammed Hârûn), Beyrût.
- İpek, M. (2013). Kur'an'a Göre İnsanın Yaratılış Hikmeti ve Sorumluluğu, *EKEV Akademi Dergisi*, 17(57), 435-448.
- Kallek, C. (1998). "Hisbe", Türkiye Diyanet Vakfı İslam Ansiklopedisi, TDV Yayınları, 18/133-143.
- Karaman, H., Çağrııcı, M., Dönmez, İ. K., & Gümüş, S. (2013). Kur-an Yolu Türkçe Meal ve Tefsiri. Diyanet İşleri Başkanlığı Yayınları.
- Kizil, C. Akman, V., Zorkalkan, T., & Turkmen, R. (2015), Muhasebenin Tarihine Küresel Kapsamda ve Türkiye Kapsamında Vergisel Bir Bakış, *Leges Sosyal Bilimler Dergisi*, 5 (3), 70-87.
- Kizil, C., & Kocur, D. K. (2017). Antik Çağlarda Muhasebe ve Dinlerin Muhasebeye Bakış Açısı (Accounting in Ancient Times and Religions' Perspective of Accounting). *Kesit Akademi Dergisi (The Journal of Kesit Academy)*, Year, 3, 327-339.
- Kuzuoğlu, R. (2016), Anadolu'nun En Eski Kaynaklarına Göre Faiz, *International Human and Nature Sciences Problems and Solution Seeking Congress October 7-9, Sarajevo*, 315-324.
- Majid, J., & Haliding, S. (2014). The Need for the Islamization of Knowledge in Accounting. *Al-Iqtishad: Jurnal Ilmu Ekonomi Syariah*, 6(1), 11-22.
- Maliye Bakanlığı Muhasebe Sistemi Uygulama Genel Tebliği Sıra No: 1 ile ilgili Genel Açıklamalar (1992). *T.C. Resmi Gazete* (21447, 26 Aralık 1992).
- Mayasari, R. P. (2020). Relation Between Religion And Accounting In Islamic Perspective: An Imaginary Dialogue between Luca Agamis and Luca Junior. *The International Journal of Accounting and Business Society*, 28(2), 135-152.
- Mukâtil b. Suleymân, thk. 'Abdullâh Mahmûd Şehhâte, Mu'essesetu't-Târîhi'l-'Arabî, Cilt: 2, 1423/2002.
- Nurlaila, N. (2015). Islamic accounting concept in al-Qur'an and its implementation in Indonesia.
- Rezaei, M. (2018). Islamic Accounting laws or Islamic laws in Accounting. *European Journal of Islamic Finance*, (11).

Sevilengül, O. 2014. *Genel Muhasebe*. Gazi Kitabevi, 17. Baskı.

Sezgin, R., & Özyaşar, H. (2017). Afro-Avrasya Ülkelerinde İslami Muhasebe ve Kültürel Paradigmasının Spesifik Özellikleri. *Dumlupınar Üniversitesi Sosyal Bilimler Dergisi*, 511-527.

Soysaldı, H. M. (2007). Kur'an'ın Getirdiği Evrensel Prensipler. *Humanities Sciences*, 2(3), 144-166.

Taberî, Câmî'ü'l-beyân fî tefsîri'l-*Qur'ân*, thk. Abdullah b. Abdilmuhsin et-Türkî, Cilt: 5, 1422/2001, Kahire.

Ülkü, S. (2014). Dinlerin Muhasebe Bilimi Üzerindeki Etkileri. *III. Türkiye Lisansüstü Çalışmaları Kongresi, Bildiriler Kitabı-III*, 215-227.

Yakıt, İ. (1998). Kur'an'da insanın yaratılışı ve evrimi. *Süleyman Demirel Üniversitesi İlahiyat Fakültesi Dergisi*, 5. 1-16.

COVID-19 SÜRECİNDE KARANTİNAYA YÖNELİK TUTUM ÖLÇEĞİ: TÜRKÇE UYARLAMA ÇALIŞMASI

İsmail BİÇER¹

Cuma ÇAKMAK²

Esra Aydın GÖKTEPE³

Mehmet Emin KURT⁴

Öz

Çalışma, “Karantinaya Yönelik Tutum Ölçeği’nin Türkçe uyarlamasını yapmak, geçerlik ve güvenilirlik analizlerini gerçekleştirmek amacıyla, metodolojik tasarım yöntemi ile yapılmıştır. Online anket yöntemiyle veri toplanmış ve Türkiye geneli 858 katılımcı ile gerçekleştirilmiştir. Veriler, katılımcı bilgi formu ve “Covid-19 Sürecinde Halkın Karantinaya Yönelik Tutum Ölçeği” ile toplanmıştır. Ölçeğin geçerliğini değerlendirmek amacı ile Açımlayıcı Faktör Analizi ve Doğrulayıcı Faktör Analizleri yapılmıştır. Yapılan modifikasyonlar neticesinde modele ilişkin uyum indekslerinin kabul edilebilir sınır değerleri içerisinde kaldığı görülmektedir. Analiz kapsamında ortaya koyulan üç faktörlü yapı Doğrulayıcı Faktör Analizi ile de desteklenmiştir. Ölçeğin güvenilirlik analizlerini ortaya koymak amacıyla Cronbach Alpha katsayısı kullanılmıştır ve yapılan analiz Karantinaya Yönelik Tutum Ölçeği halkın karantinaya yönelik tutumlarını ortaya koyma noktasında kullanılabilir geçerli ve güvenilir bir araçtır.

Anahtar Kelimeler: COVID-19, Karantina, Halk tutumu.

¹ Öğr. Gör., Pamukkale Üniversitesi, Çivril Atasay Kamer Meslek Yüksekokulu, Sağlık Kurumları İşletmeciliği Programı, E-posta: ismailbiceer@gmail.com, ORCID: 0000-0003-1878-0546

² Arş. Gör., Dicle Üniversitesi, İktisadi ve İdari Bilimler Fakültesi, Sağlık Yönetimi Bölümü, E-posta: cuma.cakmak@dicle.edu.tr, ORCID: 0000-0002-4409-9669

³ Dr. Öğr. Üyesi, İstanbul Arel Üniversitesi, Lojistik Yönetimi, E-posta: esraaydingoktepe@arel.edu.tr, ORCID: 0000-0001-7833-448X

⁴ Dr. Öğr. Üyesi, Dicle Üniversitesi, İktisadi ve İdari Bilimler Fakültesi, Sağlık Yönetimi Bölümü, E-posta: memin.kurt@dicle.edu.tr, ORCID: 0000-0002-7181-8681

ATTITUDES TOWARDS QUARANTINE IN THE DURING COVID-19: TURKISH ADAPTATION STUDY

Abstract

The study was carried out with the methodological design method in order to adapt the “Attitude Towards Quarantine Scale” into Turkish and to perform validity and reliability analyzes. Data were collected by online survey method and it was carried out with 858 participants in Turkey. The data were collected with the participant information form and the " Public Attitude Towards Quarantine During The COVID-19 Outbreak ". In order to evaluate the validity of the scale, Exploratory Factor Analysis and Confirmatory Factor Analysis were performed. As a result of the modifications made, it is seen that the fit indices of the model remained within the acceptable limit values. The three-factor structure revealed within the scope of the analysis was also supported by the Confirmatory Factor Analysis. The Cronbach Alpha coefficient was used to reveal the reliability analyzes of the scale, and the analysis made, the Attitudes Towards Quarantine Scale, is a valid and reliable tool that can be used to reveal the public's attitudes towards quarantine.

Keywords: COVID-19, Quarantine, Public Attitude.

GİRİŞ

Pandemi, “dünya çapında veya çok geniş bir alanda meydana gelen, uluslararası sınırları aşan ve genellikle çok sayıda insanı etkileyen bir salgın” olarak tanımlanır. Bu klasik tanımın, nüfusun bağışıklığını, pandeminin virolojisini veya hastalığın şiddeti hakkında hiçbir şey içermediği görülmektedir. Dünya Sağlık Örgütü (DSÖ) ise, bir hastalığın pandemi olarak ilan edilebilmesi için 3 koşulu sağlaması gerektiği vurgulanmaktadır. Bu koşullar; hastalığa yol açan etkenin insanlara bulaşması ve tehlikeli bir hastalığa yol açması, toplumda daha önce bilinmeyen bir hastalığın ortaya çıkışı, hastalık etmeninin insandan insana kolayca ve sürekli olarak yayılması şeklinde sıralanmıştır (Aydın Göktepe, 2020, s. 23).

DSÖ'nün salgın tanımında belirtildiği gibi, COVID-19 virüsü de yeni bir virüs türü olarak insandan insana geçen, kısa sürede ve kolayca yayılan sonuçları öngörülemeyen tehlikeli ve ölümcül bir hastalığa yol açmaktadır. SARS virüsüne genetik benzerliği nedeniyle SARS-Cov-2 olarak isimlendirilen yeni tip koronavirüsün sebep olduğu hastalık vakasına ilk defa Çin'in Wuhan'da Aralık 2019'da rastlanmış olup (Henwood, 2020, s. 103), Aralık ayının son gününde sebebi bilinmeyen pnömoni vakası olarak DSÖ'ye bildirilmiştir. 11 Şubat 2020'de ise bu yeni tür virüs, SARS-Cov-2 olarak değil Coronavirus Disease 2019 (COVID-19) olarak adlandırılmıştır (Ahmad ve Hui, 2020, s. 931; Seah ve Agrawal, 2020, s. 392; World Health Organization-WHO 2020a). Önce Avrupa, Kuzey Amerika ve Asya-Pasifik'te sonrasında ise tüm dünyada kısa sürede yayılmış olan hastalık (Gu ve Li, 2020, s. 165; Dhama vd., 2020, s. 1233; Loeffelholz ve Tang, 2020, s. 748), DSÖ tarafından 30 Ocak 2020'de öncelikle küresel çapta bir acil durum olarak (WHO, 2020b), 11 Mart 2020'de ise COVID-19 pandemisi olarak ilan edilmiştir (Ali, 2020, s. 377; Aydın Göktepe, 2020a, s. 25; WHO 2020c). COVID-19

vakası Türkiye’de ilk olarak 10 Mart 2020’de tespit edilmiş ve Sağlık Bakanlığı (SB) konu hakkında Mart 11’de resmi açıklama yapmıştır (T.C. Sağlık Bakanlığı, 2020). Bakanlık tarafında yapılan resmî açıklamada, sosyal izalasyon vurgusu ile önleyici tedbirler kapsamında önce gönüllü sonra resmi karantina süreci yaşanmıştır (Aydın Göktepe, 2020b, s. 633).

Hasta olan bireylerin hasta olmayanlardan tecrit edilmesi izolasyon olarak tanımlanırken, karantina, bulaşıcı hastalıkların yayılmasını durdurmak için insanların mobilite ve temasını kısıtlama süreci olarak tanımlanmaktadır (Centers for Disease Control and Prevention, 2020). İnsanlık tarihinde çok hızlı yayılan ve ölümlerle sonuçlanan ya da henüz tedavisi bulunmayan salgın durumlarında karantina uygulamalarının benimsendiği görülmektedir (Pang vd., 2003, s. 3218; Svoboda vd., 2004, s. 2353). Karantina uygulaması tarihte ilk olarak, 1127 yılında cüzzam hastalığının yayılımını engellemek amacıyla gerçekleştirilmiştir (Newman, 2012, s. 815). Karantinalar ve seyahat yasakları genellikle yeni bulaşıcı hastalıklara karşı ilk tepkidir. Bununla birlikte, bu eski araçlar genellikle yüksek derecede bulaşıcı hastalıklar için sınırlı bir kullanıma sahiptir ve çok ağır bir şekilde veya gelişigüzel bir şekilde halka empoze edilirse, ters etki yaratabilirler (Gostin ve Hodge, 2020, s. 1131).

COVID-19 pandemisinde de hastalığın yayılım hızını düşürmek, aşı bulunana kadar sağlıklı bireyler ile hasta olan bireyleri ayırmak için karantina uygulaması benimsenmiştir. Karantina dönemlerinde, bireylerin sosyalleşme alanlarının ve mobilitelerinin kısıtlaması ile bireylerde sıkışmışlık hissi yaşanabilmektedir. Bununla birlikte, karantina döneminde bireylerden özgürlüklerinden fedakârlıkta bulunulmaları, belirlenmiş kurallar çerçevesince izole hayat yaşamaları ve bu talebin süresinin belirsiz olması toplum üzerindeki kaygı ve endişeyi artırmakta, stres ve depresyon gibi ruhsal rahatsızlıklara neden olmaktadır (Brooks vd., 2020, s. 915). COVID-19, zihinsel sağlık problemleri ile ilişkili birçok yeni bilgi ortaya çıkarmıştır. Bu durum stres ve endişenin artmasına neden olmuştur. Küresel medya, yerel ve uluslararası sağlık kuruluşları, epidemiyologlar, virologlar ve kanaat önderleri COVID-19’un yayılımı ve sebep olduğu ölümler hakkında bilgiler vermekte, öneriler sunmakta ve güncel durumu anlık olarak paylaşmaktadır. COVID-19’u kontrol etmek için karantina konusunda sınırlı kanıt bulunmasına rağmen, araştırmalar tutarlı bir şekilde karantinanın enfekte insan sayısını ve ölümlerin sayısını azaltmak için önemli bir halk sağlığı önlemi olduğu sonucunu vermiştir (Nussbaumer-Streit vd., 2020, s. 39). Hem etkinlik hem de maliyet açısından, karantina uygulamasının erken ve verimli bir şekilde uygulanması kilit bir rol oynamaktadır. Karantina

ile diğer önleme ve kontrol önlemlerinin kombinasyonu, bulaşmaları, olay vakalarını ve ölüm oranlarını azaltmada en büyük etkiyi göstermektedir. Mümkün olan en iyi önlem dengesini sağlamak için karar vericiler, salgın durumunu ve uygulanan önlemlerin etkisini sürekli olarak takip edip gerekli önlemleri almaktadır. Ayrıca COVID-19'un ruh sağlığı üzerindeki etkileri de karantina süreci ile önem kazanmakta ve yeni bir araştırma alanı olarak karşımıza çıkmaktadır. Buna ek olarak, karantinadan kaynaklanan başka sağlık ve ekonomik olumsuz etkiler de olabilir (örneğin yaşam kalitesi, sağlık hizmeti talebi, gereksiz yere karantina altına alınan kişi sayısı, işsizlik, aile içi şiddet). Bir başka yönden karantina, kardiyovasküler hastalıklar üzerinde, özellikle sağlıksız yaşam tarzı ve anksiyete ile ilgili bazı uzun vadeli etkiler taşımaktadır. Karantinayı takiben, insanları iyi bir yaşam tarzı rutinine geri dönmeye teşvik etmek için sağlıklı beslenmeyi ve fiziksel aktiviteyi destekleyen küresel bir eylem zorunludur (Mattioli vd., 2020, s. 1411).

COVID-19 pandemi döneminde karantinanın toplum tarafından nasıl algılandığını belirlemeye yönelik ulusal literatürde sınırlı sayıda çalışma bulunmaktadır. COVID-19 pandemisinde yaşanan karantinaya yönelik çalışmalar incelendiğinde karantina döneminde alınan tedbirlerin incelenmesi kapsamında karantinanın ele alındığı (Erdem, 2020, s. 379), karantina dönemi ve olası ruhsal etkilerinin değerlendirildiği (Tecirli vd., 2020, s. 32), karantina ve intihar ilişkisinin incelendiği (Emiral vd., 2020, s. 140) ve benzeri durumsal değerlendirmelerin yapıldığı sınırlı sayıda çalışmaya rastlanmaktadır. Ulusal alanda yer alan özellikle de karantina ve ruhsal etkilerini ölçen sınırlı sayıda çalışmada, karantinanın halk tarafından nasıl algılandığını belirlemeye yönelik bir ölçüm aracı kullanılmadığı görülmektedir. Bu bağlamda araştırmanın ikinci kısmında Song vd., (2020) tarafından geliştirilen halkın karantinaya yönelik tutumunu belirleyen ölçeğin Türkçe geçerlik çalışmaları için Açıklayıcı Faktör Analizi (AFA) ve Doğrulayıcı Faktör Analizi yapılmıştır. Güvenilirlik çalışmaları için ise iç tutarlılık analizleri yapılmıştır.

1. GEREÇ VE YÖNTEM

1.1. Araştırmanın Amacı ve Önemi

Bu çalışma, Türkçe literatürde COVID-19'dan kaynaklı karantinaya karşı tutumu ölçecek geçerli ve güvenilir bir ölçek olmadığı için ulusal literatürdeki boşluğu doldurması açısından önemlidir. Çalışma kapsamında, halkın karantinaya yönelik tutum ölçeğinin Türkçe geçerlik ve güvenilirlik çalışması yapılarak ulusal literatüre geçerli ve güvenilir bir ölçek kazandırmak hedeflenmiştir.

1.2. Yöntem

Tüm elektronik iletişim kaynaklarından faydalanılarak, katılımcılara, öncelikle araştırmaya katılıp katılmamaları konusunda özgür oldukları ve katılım noktasında kendilerine ait bilgilerin bilimsel araştırmalar dışında başka bir amaçla kullanılmayacağı belirtilmiştir. Araştırmada Sağlık Bakanlığı Bilimsel Araştırma Platformundan gerekli izinler alınmıştır. Araştırmanın gerçekleştirilmebilmesi için e-mail yoluyla yazarlardan gerekli izinler alınmıştır. Ölçeğin Türkçe geçerlik çalışmaları için AFA ve DFA analizleri yapılmıştır. Güvenilirlik çalışmaları için ise iç tutarlılık analizleri yapılmıştır. Analizler SPSS 23 Paket Programı ve AMOS 26 Paket Programı ile gerçekleştirilmiştir.

1.3. Çalışmanın Katılımcıları

Araştırma nicel tipte bir ölçek uyarlama çalışmasıdır. Ölçek uyarlama ve geliştirme çalışmaları için gerekli olan örneklem büyüklüğü ile ilgili farklı görüşler bulunmaktadır. Ancak bu görüşlerin ortak noktası, örneklem sayısındaki temel kıstas olarak önerme sayısını kullanmış olmalarıdır. Örneklem büyüklüğünün önerme sayısını en az 5 katı kadar olması gerektiği ifade edilmektedir. (Comrey ve Lee, 1992, s. 23). Araştırma, online anket yöntemiyle gerçekleştirilmiştir. Veriler 01-15/01/2021 tarihleri arasında toplanmıştır ve uygun örnekleme yöntemi kullanılmıştır. Uygun örnekleme; bulabildiğini örnekleme de denmektedir. Ulaşılması kolay, elde mevcut ve araştırmaya katılmak isteyen (gönüllü) bireyler üzerinden yapılan örneklemedir (Yıldız, 2017, s. 430). Evreni 500.000 fazla olan gruplar için 0.05 sapma miktarında minimum 384 kişiye ulaşmak yeterli olacaktır (Büyüköztürk vd., 2012, s. 473). Çalışma 858 katılımcı ile tamamlanmıştır. Bu yönüyle yeterli örneklem büyüklüğünü sağlamaktadır.

1.4. Veri Toplama Aracı

Araştırmada Song vd., (2020) tarafından geliştirilen “COVID-19 Salgını Sırasında Karantinaya Karşı Halkın Tutumu Ölçeği (Public Attitude Towards Quarantine During The COVID-19 Outbreak)” kullanılmıştır. Ölçeğin orijinali 15 soru ve 4 boyuttan oluşmaktadır. Orijinal ölçekte alpha değerlerine yer verilmemiştir. Song vd. (2020) tarafından geliştirilen ölçüm aracı pratik bir yaklaşım ile halkın Covid-19 kaynaklı karantina uygulamaları konusundaki algı ve tutumlarını ölçmeye yöneliktir. WeChat üzerinden online olarak Çin’in Hubei eyaletinde 549 katılımcı ile çalışma yürütülmüştür. Song vd. (2020)’nin çalışması sonucunda halkın salgın dönemi boyunca karantinaya önemli ölçüde güçlü destek gösterdiğini

ortaya koymuştur. Ancak insanların, hapis cezası gibi yasal yaptırımlara maruz kalmalarına ise destek verilmediği ortaya koyulmuştur. Karantinanın uygulanamadığı durumlarda, halk sağlığı politika yapıcıları ve hükümet yetkililerinin, ön saflardaki halk sağlığı çalışanlarını korumak, eğitmek ve bilgilendirmek için kapsamlı bir psikososyal destek sistemi uygulamasının gerekli olduğu vurgulanmaktadır. Ölçeğin puanlanması 1: Kesinlikle katılıyorum, 2: Kısmen katılıyorum, 3: Tarafsız, 4: Kısmen katılmıyorum ve 5: Kesinlikle katılmıyorum olarak belirlenmiştir.

2. BULGULAR

2.1. Tanımlayıcı Bulgular

Araştırma kapsamında 858 kişiye ulaşılmıştır. Katılımcılara yönelik tanımlayıcı bulgular şu şekildedir. Araştırmaya katılan 439 kişi (%51,2) kadın, 419'u (%48,8) erkektir. Araştırmaya katılanların yaşları 18-69 arasında değişmektedir. Katılımcıların yaş ortalaması ve standart sapması 31,05±9,833'dür. Katılımcılardan 325'i (%37,9) lisans, 183'ü (%21,3) lisansüstü, 178'i (%20,7) önlisans, 172'si (%20,0) lise mezunudur. Katılımcıların toplam hane geliri ortalaması ve standart sapması 6313,61±3860,916'dır. Araştırmaya katılanların aylık toplam hane gelirleri 2.000-25.000 TL arasında değişmektedir. Katılımcılardan 470'ü (%54,8) bekar, 373'ü (%43,5) evli, 15'i (%1,7) boşanmıştır. En çok katılımın olduğu kentler; İstanbul, Ankara ve Diyarbakır'dır. "Size koronavirüs teşhisi konuldu mu?" sorusuna 755 kişi (%88,0) hayır, 103 kişi (%12) evet cevabını vermiştir. "Bir yakınınıza koronavirüs teşhisi konuldu mu?" sorusuna 620 kişi (%72,3) evet, 238 kişi (%27,7) hayır cevabını vermiştir.

2.2. Geçerliliğe İlişkin Bulgular

2.2.1. Dil Geçerliliği

COVID-19 Salgını Sürecinde Halkın Karantinaya Yönelik Tutum Ölçeğinin (HKYTÖ) Türkçe geçerlik ve güvenilirlik çalışması için öncelikle 15 maddelik İngilizce olan orijinal ölçek İngiliz dilini, yapısını bilen İngilizce yabancı dil uzmanı tarafından Türkçe 'ye çevrilmiştir. Ölçek uyarlama çalışmalarında hedef dilden kaynak dile yapılan çeviriler uyarlama çalışmasının en önemli noktasını oluşturmaktadır (Beaton vd., 2000, s. 3189). Bu nedenle başka bir dil uzmanı Türkçe 'ye çevrilmiş anket maddelerini tekrar İngilizce 'ye çevirmiş olup son olarak Türkçe-İngilizce dil yapısını bilen dil uzmanı tarafından ölçek çevirileri değerlendirilmiştir. Çevirmenlerin her iki dildeki kültürel, psikolojik ve gramer farklılıklarını dikkate aldıklarından emin olunmalıdır (Gregoire, 2018, s. 119). Bu sebeple ölçeklerin geri çevirileri bu tarz çalışmalarda önemlidir. Geri çevirilerde elde edilen anket

soruları orijinal dildeki ölçek soruları ile karşılaştırılır. Benzer İngilizce anlamları vermeleri beklenir. Eğer her ölçek maddesi benzer anlamları veriyor ise kullanılır. Daha sonra, çevrilen ölçek, COVID-19 konusunda çalışmalar yürüten dört akademisyen tarafından bazı kavramlar, uygun ve anlaşılır hale getirilerek ölçeğe son şekli verilmiştir.

2.2.2. Yapısal Geçerlilik

Halkın Karantinaya Yönelik Tutum Ölçeğinin geçerliliğini değerlendirmek amacıyla AFA, Temel Bileşenler Analizi (TBA) tekniği ve Normalize Varimax rotasyon metodu kullanılarak SPSS 23 Paket Programı ile yürütülmüştür. Öz değeri 1 ve üzeri olan bileşenler faktör olarak kabul edilmiştir. AFA'nın yürütülebilmesinde gerekli örneklem sayısının kullanılan ölçek maddelerinin minimum 5 katı olması gerekmektedir. AFA'nın uygunluğu Kaiser-Meyer-Olkin (KMO) örneklem yeterlilik testi ile Barlett'in Küresellik Testi sonuçları ile açıklanmaktadır. KMO değerinin 0,60 ve üstü olması AFA'nın yürütülebilmesi için yeterli görülmektedir (Tavşancıl, 2006, s. 220). Sosyal bilimlerde bir faktör yükünün minimum 0,30 olması gerekmektedir. Sosyal bilimlerde 0,60 ve üstü yük değerleri yüksek, 0,30-0,59 arası yük değerleri orta düzeyde büyüklükler olarak tanımlanır (Büyüköztürk vd., 2012, s. 474). Bu nedenle yapılan inceleme sonucunda üç ifadenin bozucu etkiye sahip olduğu (faktör yükleri 0,30'un altında) belirlenmiştir. Bu üç ifade anketten çıkartılarak kalan 12 ifade tekrar analiz edilmiştir. Analiz neticesinde bu çalışma kapsamında yapılan AFA sonuçları varsayımları çerçevesinde bulunan KMO değeri 0,797 olarak tespit edilmiş olup tavsiye edilen değerin (0,60) üzerindedir. Ayrıca Barlett Küresellik Testi sonucu istatistiksel olarak anlamlıdır ($p < ,001$). Yapılan incelemede %56,59 açıklanan toplam varyans değeri ile ifadelerin 3 boyutlu bir yapı sergilediği görülmüştür. Ayrıca Halkın Karantinaya Yönelik Tutum Ölçeğini oluşturan ifadelere verilen cevapların güvenilirliği içsel tutarlık katsayısı ile değerlendirilmiş olup analiz neticesinde Cronbach Alpha değeri ise 0,749 olarak bulunmuştur (Tablo 1).

Tablo 1. Halkın Karantinaya Yönelik Tutum Ölçeği AFA Sonuçları

Örnekleme Yeterliliği Kaiser-Meyer-Olkin (KMO) Katsayısı		0,797
Bartlett Küresellik Testi	Yaklaşık Ki-Kare Değeri	2841,379
	Serbestlik Derecesi	66
	Anlamlılık	0,000
Açıklanan Toplam Varyans		56,595
Cronbach Alpha		0,749
	Faktör Yükleri	Açıklanan Varyans
1.Faktör (Gereğe)		12,634
G1.Sağlık Bakanlığı, salgın boyunca insanlar üzerinde otoriteye sahiptir.	0,813	
G2.Karantina, COVID-19'un yayılmasını durdurmanın en iyi yoludur.	0,497	
G3.Bir kişi, Sağlık Bakanlığı tarafından karantinaya alınması gerektiği konusunda bilgilendirilirse, kişi bu talimatlara uymalıdır.	0,345	
G4.Karantina, virüsün bulaşmasına karşı ailemi, arkadaşlarımı, toplumu ve beni korumayı garanti etmektedir.	0,613	
2.Faktör (Yaptırım)		23,461
Y1.Karantina kurallarını ihlal eden kişilere para veya hapis cezası verilmelidir.	0,800	
Y2.Sağlık Bakanlığı, karantina talimatına uymayan bir kişiyi kısıtlama hakkına sahiptir.	0,803	
Y3.Sağlık Bakanlığı, karantina talimatlarına uymayanları elektronik bileklikler ve kameralar ile izlemelidir.	0,743	
3. Faktör (Sorumluluk)		20,499
S1.Sağlık Bakanlığı, halka karantinanın gerekliliğini açıklamalıdır.	0,348	
S2.Hükümet, karantinadaki insanlara yardım için giden sağlık personeline ve gönüllü çalışanlara ödeme yapmalıdır.	0,797	
S3.Hükümet, karantina boyunca insanlar için yiyecek ve barınak sağlamalıdır ve gerekirse kamu fonlarını kullanmalıdır.	0,729	
S4.Hükümet, karantinanın etkisinde kalan insanlar için uzman doktorlara ve destek gruplarına ödeme yapmalıdır.	0,800	
S5.Karantinadaki insanlar, maaş ve ücretlerinin yerine hükümetten destek almalıdır.	0,653	

Faktör analizi, sosyal bilimlerden fen bilimlerine kadar uzanan geniş bir alanda yapılan birçok araştırmada, açıklama ve doğrulama amaçlarına yönelik olarak kullanılabilir. AFA, araştırmacının değişkenler arasındaki yapıyı ortaya çıkarmaya çalıştığı durumlar için uygunken, DFA, söz konusu yapı hakkında önceden belirlenmiş kuramlara ya da önceki araştırmalara dayalı hipotezlerin bulunduğu ve bunların test edilmesi ile ilgilenildiği durumlar için uygundur. AFA değişkenlerin olası kuramsal yapısını görmeyi sağlarken, DFA kuramsal yapının desteklenip desteklenmediğine ilişkin deneysel kanıt oluşturur (Goodwin, 1999, s. 92). Ayrıca Raykov ve Marcoulides (2008) tarafından belirtildiği şekilde, AFA araştırmacıya ölçülen psikolojik yapı hakkında öngörü kazandıran ve çok sayıda değişkenin daha az sayıda faktörle özetlenmesini sağlayan bir analizdir. Bu tekniğin, en çok tercih edildiği durumlar

psikolojik değişkenlerin ölçülmesi ve tanımlanmasıdır. Herhangi bir ölçeğin yapı geçerliğinden söz edebilmek için “AFA ve DFA” yapılması önerilmektedir (Anderson ve Gerbing, 1998, s. 419; Ford vd., 1986, s. 300).

AFA neticesinde elde edilen modele Maksimum Olabilirlik Metodu (ML) ile DFA uygulanmıştır. 3 boyut ve 12 ifade ile gerçekleştirilen modele ilişkin bulgular Şekil 1’de görülmektedir. Yapılan değerlendirmeler sonucunda modele ilişkin uyum indekslerinin kabul edilebilir değerler içerisinde olmadığı tespit edilmiştir. Bu sebeple modifikasyon indeksleri incelenmiş ve (e2 <-> e4, e3 <-> e5 ve e10 <-> e11) hata terimleri arasındaki modifikasyon indekslerinin değişim oranı önerilen modifikasyonlar arasında en yüksek değerlere sahip olduğu tespit edilmiştir. Test edilen modelde ilgili hata terimleri arasına kovaryans işareti ilave edilerek model tekrar test edilmiştir. Yapılan modifikasyonlar sonucunda modele ilişkin uyum indekslerinin kabul edilebilir sınırlar içerisinde bulunduğu görülmektedir (Şekil 1).

Şekil 1. Karantinaya Yönelik Tutum Ölçeği Doğrulayıcı Faktör Analizi Çıktısı

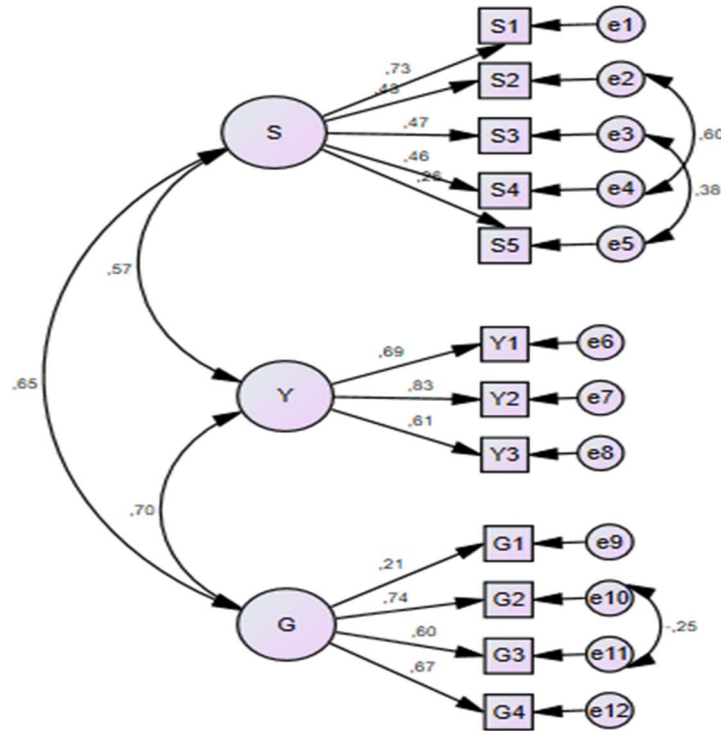

*S: Sorumluluk, Y: Yaptırım, G: Gerekçe

Analiz sonucunda CMIN: 304,400 ve χ^2 değerinin anlamlı olduğu CMIN/sd: 2,342 görülmüştür ($p < 0,001$). Diğer uyum indeksleri de CFI: 0,908; GFI: 0,944; RMSEA: 0,079;

AGFI: 0,909; RMR: 0,057 ve IFI: 0,909 olarak tespit edilmiş olup modelle ilgili uyum değerlerinin üç faktörlü yapının iyi uyum gösterdiği görülmüştür.

Tablo 2. Karantinaya Yönelik Tutum Ölçeği Doğrulayıcı Faktör Analizi Sonuçları

Uyum İndeksleri	İndeks Değerleri	Referans Değerler
χ^2/sd	2,342	≤ 5
p	<0,001	
Root Mean Square Error of Approximation (RMSEA)	0,079	$\leq 0,10$
Goodness Fit Index (GFI)	0,944	$\geq 0,90$
Adjusted Goodness Fit Index (AGFI)	0,909	$\geq 0,90$
Comparative Fit Index (CFI)	0,908	$\geq 0,90$
Root Mean Square Residuals (RMR)	0,057	0-1
Incremental Fit Index (IFI)	0,909	$\geq 0,90$

2.2.3. Güvenirliliğe İlişkin Bulgular

Ölçek güvenilirliğini tespit etmek için Cronbach Alpha katsayısı kullanılmış olup, Alpha katsayı değeri; $0 < R_2 < 0,40$ ise güvenilir değil, $0,40 < R_2 < 0,60$ ise düşük güvenilirlikte, $0,60 < R_2 < 0,80$ ise oldukça güvenilir ve $0,80 < R_2 < 1,00$ ise yüksek güvenilirlikte anlamına gelmektedir (Uzunsakal ve Yıldız 2018, s. 25). Orijinal ölçek ile yapılan analiz sonucunda Cronbach Alpha güvenilirlik katsayısı 0,716 olarak hesaplanmıştır. 3 soru çıkarıldıktan sonra 12 soru ile yapılan analiz sonucunda Cronbach Alpha güvenilirlik katsayısı 0,749 olarak hesaplanmıştır. Ölçeğin alt boyutlarından gerekçe boyutunun alpha katsayı değeri 0,559; sorumluluk boyutunun alpha katsayı değeri 0,730; yaptırım boyutunun alpha katsayı değeri ise 0,735 olarak hesaplanmıştır. Elde edilen bu değerler ölçeğin güvenilir olduğu sonucunu vermektedir.

SONUÇ VE ÖNERİLER

Orijinal ölçek, 4 boyut ve 15 maddeden oluşmaktadır. Ölçeğin “Gerekçe” birinci boyutunda 4 soru (G1-G4); “Yaptırım” ikinci boyutunda 3 soru (Y1-Y3); “Sorumluluk” üçüncü boyutunda 5 soru (S1-S5); “Tedbir” dördüncü boyutunda 3 soru (T1-T3); bulunmaktadır. HKYT Ölçeği için AFA analizi yürütülmüştür. AFA sonuçlarına göre ortaya çıkan üç boyutlu yapı, toplam varyansın %56,595’sini açıklamaktadır. Açıklanan varyansın sosyal bilimlerdeki çalışmalar için %40 ve üstü olması ölçeğin güçlülüğünü göstermektedir ki bu çalışma için elde edilen

varyansın yaklaşık olarak %57 olması ölçeğin güçlü olduğunu göstermektedir. AFA sonuçlarına göre elde edilen faktör yüklerinin, eşik değer olarak kabul edilen 0,30'un üzerinde olduğu görülmektedir. Orijinal ölçeğin dört boyuttan oluşması ve analiz sonuçlarının üç boyutta çıkması kültürel farklılıklardan kaynaklandığı düşünülmektedir.

Örnekleme büyüklüğüne olan bağımlılığın bir sonucu olarak, farklı araştırmacılar 2 ile 5 arasındaki değerler makul bir uyumu belirtmek için yeterli olduğunu ifade etmektedir (Marsh ve Hocevar, 1985, s. 562). DFA sonuçlarına ilişkin Tablo 2 incelendiğinde; χ^2 değerinin istatistiksel olarak anlamlı olduğu ($\chi^2/sd=2,342$; $p<0,001$) görülmüştür. Halkın Karantinaya Yönelik Tutum Ölçeği güvenirlik analizi için bakılan Cronbach Alpha değerleri toplam ölçek için 0,749 olarak bulunmuştur. Elde edilen veriler ışığında ölçeğin güvenilir olduğu ifade edilebilir.

Önceki çalışmalardan elde edilen istatistiksel sonuçlar ile toplumsal normların ve kültürün karantinaya yönelik tutum düzeylerini etkileyebileceği bildirilmiştir. İnsanlar bulaşıcı hastalıktan korunmak için genellikle karantinayı tercih etmektedir. Tayvan'da halkın %95'i, ABD'de %76'sı ve Singapur'da %89'u karantinanın pandemiler için koruyucu bir önlem olduğunu düşünmektedir (Blendon vd., 2006, s. 17). Küresel ölçekte halk sağlığı, karantina uygulaması ve salgının insan haklarını etkileyen diğer dezavantajları ile ilgili olarak bir kafa karışıklığı içinde görünmektedir. Bazıları bulaşıcı hastalık salgınları sırasında karantina politikasını mantıklı bir sağlık politikası olarak değerlendirirken (Gostin vd., 2003, s. 3232), diğerleri karantinayı insan haklarının gereksiz bir ihlali olarak değerlendirir (Tasioulas ve Vayena, 2016, s. 103). Bununla birlikte, sağlık otoriteleri ve halk sağlığı uzmanları karantinanın amacı hakkında yeterli ve açık yönergeler sağlama konusunda toplumu ikna etmeye çalışmalıdır (Braunack-Mayer vd., 2013, s. 13).

Cao vd., (2020) yapmış olduğu bir çalışmada, hali hazırda yürürlükte olan karantina önlemlerini gevşetmenin etkisini simüle etmiştir. Halihazırda karantinada olan insanların %40'ından daha az insanın karantinaya alınması durumunda en yüksek vaka sayısının iki kat artacağı sonucuna ulaşmıştır. Koo vd., (2020) enfekte kişilerin izolasyonunun ve aile üyelerinin karantinasının, enfekte olabilecek bireylerin %95,8 oranında azalacağını belirtmektedir. Semenova vd., (2020), karantinanın, enfekte olmuş bireylerin sayısını temel senaryoya kıyasla %95,8 (2.038.000'e karşı 84.920) azalttığını simüle etmiştir. Rocklöv vd., (2020), tecrit ve karantinanın Diamond Princess yolcu gemisindeki COVID-19 salgını sırasında 2307 (%67) vakayı önlediğini ortaya koymuştur. Hsieh vd., (2007), karantinanın

vakaları azaltmada çok etkili bir yöntem olduğunu belirtmektedir (karantina ile 461 SARS vakası (%81) önlenmiştir). Ferguson vd., (2020) yapmış oldukları bir çalışmada, kritik bakım gerektiren vakaların, vaka izolasyonu, evde karantina ve 70 yaşın üzerindeki fiziksel uzaklığı ile vakaların %67'sini azalttığını tespit etmişler. Hamidouche (2020), uygulanan stratejinin (vakaların tecrit edilmesi ve temasların ve yolcuların 14 günlük karantinası, fiziksel mesafe, hareket kısıtlaması ve tecrit) ülkede 7 gün içinde 2993 yeni COVID-19 vakasının ortaya çıkmasını engellediğini tahmin etmektedir. Shen vd., (2020)'nin Çin'in Hubei eyaleti kapsamında yapmış oldukları çalışmada, büyükşehir çapında karantina uygulamasının yapılmaması durumunda 491.320 enfekte vakanın ortaya çıkacağını tahmin etmişlerdir. Ayrıca karantina uygulaması ile hem evlerde hem de kamusal alanlardaki yeni enfeksiyonların %70'inden fazlasını ve COVID-19 pnömonisinin neden olduğu ölümleri azaltacağını ifade etmektedirler. Wen-Tao vd., (2020) daha güçlü kontrol önlemlerinin (tecrit ve karantina, sosyal mesafe, okulların kapatılması gibi çoklu önlemlerin kombinasyonu) tek önlemden veya hiç müdahalede bulunulmamasında daha etkili olduğunu belirtmiştir.

COVID-19 pnömonisi ile mücadelede karantinanın en etkili yöntem olduğunu doğrulayan çalışmalarla birlikte (Koo vd., 2020, s. 686; Semenova vd., 2020, s. 227; Rocklöv vd., 2020, s. 5; Wen-Tao vd., 2020, s. 80), karantinanın bireysel hak ve özgürlükleri kısıtladığı yönündeki muhalif görüş Cao vd., (2020), karantinanın halk tarafından nasıl algılandığının belirlenmesini gerekli kılmaktadır. Halkın bireysel hak ve özgürlüklerini güvence altına alarak, karantinanın uygulama koşul ve şartlarını planlamak için yapılacak karantina algı ölçümü, halkın karantinaya uyumunu kolaylaştıracaktır. Bu gerekliliğe ölçüm aracı kazandırarak katkı sağlayacak bu çalışmada, geçerlik ve güvenilirlik çalışması yapılan "HKYT Ölçeği" ile halkın karantinaya yönelik algısı "gerekçe", "yaptırım" ve "sorumluluk" boyutları ile ölçülmektedir. Ölçeğinin "gerekçe" boyutunda elde edilen sonuçlar, sağlık otoritelerinin halk üzerindeki otoritesinin, halk tarafından kabul edildiği; karantinanın, COVID-19 yönetiminde gerekli bir koruyucu yöntem olarak kabul edildiği belirlenmiştir. Ölçeğin "yaptırım" boyutunda, halkın karantina ihlali durumunda para, hapis, kısıtlama gibi uygulamaların olması gerektiği görüşünü benimsediği yönündedir. Ölçeğin "sorumluluk" boyutunda halkın karantina algısına, sağlık otoritelerinin bilgilendirme, hükümetin yiyecek, barınma, maddi destek sağlama uygulamalarının şekil verdiği belirlenmiştir.

İlerde yapılacak çalışmalarda toplumların karantina uygulamalarına karşı tutumları ülkelerarası düzeyde ortaya konulabilir. Ayrıca karantina uygulamalarına yönelik yapılacak simülasyon çalışmaları sayesinde virüsün enfekte etmede toplumlara ne kadar koruduğu

ortaya koyulabilir. Son olarak her ne kadar karantina uygulamalarının olumlu yanları olsa bile COVID-19 pandemisi, insanların fiziksel ve ruhsal sağlığı ve yaşamları için ciddi tehditler yaratmaktadır. Anksiyete, panik ve depresyon gibi çok çeşitli psikolojik sorunları da tetiklemektedir (Biçer vd., 2020, s. 223). Dolayısıyla, araştırmacılar tarafından salgının psikolojik, sosyolojik, ekonomik gibi olumsuz etkilerinin de incelenmesi önerilmektedir. Çalışma kapsamında katılımcıların eğitim düzeylerinin yüksek olduğu görülmektedir. Bu durum çalışmanın kısıtlılığı olarak belirtilebilir. Daha sonra yapılacak olan çalışmalarda daha düşük eğitim seviyesine sahip olan bireyleri dâhil etmek bilime katkı açısından önem arz etmektedir. AFA ve DFA analizleri ile geçerlik ve güvenilirliği yapılmış olan bu çalışma ile halkın karantinaya yönelik tutumu ortaya konulabilir. Elde edilen veriler karar vericilere ve araştırmacılara önemli bilgiler sağlayabilir.

Araştırmaya İlişkin Etik Bilgiler

Bu çalışma için İstanbul Arel üniversitesinden 17.12.2020 tarih, 2020/06 sayılı karar ile etik kurul izni alınmıştır. Ayrıca Sağlık Bakanlığı Bilimsel Araştırma Platformundan gerekli izinler alınmıştır.

Çıkar Çatışması: Tüm yazarlar çıkar çatışması içinde olmadıklarını ifade etmişlerdir.

Finansal Destek: Tüm yazarlar finansal destek beyan etmemişlerdir.

Yazarın Notu: Karantinaya Yönelik Tutum Ölçeği, araştırmalarda kullanılabilir. Bu nedenle, uygun atıfın yapılmasının dışında, ölçeğin başkaları tarafından çoğaltılması ve kullanılması için yazarlardan izin alınması gerekmez.

KAYNAKÇA

- Ahmad, T. ve Hui, J. (2020). One health approach and coronavirus disease 2019. Human vaccines & immunotherapeutics, 16(4), 931.
- Ali, I. (2020). The covid-19 pandemic: Making sense of rumor and fear: Op-ed. Medical anthropology, 39(5), 376-379.
- Anderson, J. Y. ve Gerbing. DW (1988), "Structural equation modelling in practice: a review and recommended two-step approach". Psychological Bulletin, 103(3), 411-423.
- Aydın Göktepe, E. (2020a). A Phenomenological Research to Determine Individuals' Perception of Distance (Work From Home) Model in Pandemic Period; Public University Example. Journal of Current Researches on Business and Economics (JoCReBE), Volume: 10, Issue: 1, p. 29-42.

- Aydın Göktepe, E. (2020b). Kriz döneminde iş sürdürülebilirliğine yönelik yönetim uygulamaları; Covid-19 pandemi araştırması. *Journal of Social, Humanities and Administrative Sciences*, 6(26), 630-638.
- Beaton, D. E.- Bombardier, C.- Guillemin, F.- Ferraz, M. B. (2000). Guidelines for the process of cross-cultural adaptation of self-report measures. *Spine*, 25(24), 3186-3191.
- Biçer, İ.- Çakmak, C.- Demir, H.- Kurt, M. E. (2020). Koronavirüs anksiyete ölçeği kısa formu: Türkçe geçerlik ve güvenilirlik çalışması. *Anadolu Kliniği Tıp Bilimleri Dergisi*, 25(Special Issue on COVID 19), 216-225.
- Blendon, R. J.- DesRoches, C. M.- Cetron, M. S.- Benson, J. M.- Meinhardt, T.- Pollard, W. (2006). Attitudes Toward The Use Of Quarantine In A Public Health Emergency In Four Countries: The experiences of Hong Kong, Singapore, Taiwan, and the United States are instructive in assessing national responses to disease threats. *Health Affairs*, 25(Suppl1), W15-W25.
- Braunack-Mayer, A.- Tooher, R., Collins, J. E.- Street, J. M.- Marshall, H. (2013). Understanding the school community's response to school closures during the H1N1 2009 influenza pandemic. *BMC public health*, 13(1), 1-15.
- Brooks, S. K.- Webster, R. K.- O'Smith, L. E., Woodland, L.- Wessely, S.- Greenberg, N.- Rubin, G. J. (2020). The psychological impact of quarantine and how to reduce it: rapid review of the evidence. *The lancet*, 395(10227), 912-920.
- Büyüköztürk, Ş., Kılıç Çakmak, E., Akgün, Ö. E., Karadeniz, Ş., & Demirel, F. (2012). Örneklem yöntemleri.
- Cao, S.- Feng, P.- Shi, P. (2020). Study on the epidemic development of COVID-19 in Hubei province by a modified SEIR model. *Journal of Zhejiang University (Medical Science)*, 49(2), 178-184.
- Centers for Disease Control and Prevention. Quarantine and isolation. Erişim Tarihi: 21 Kasım 2020. <https://www.cdc.gov/quarantine/index.html>.
- Comrey, A.L. & Lee, H.B. (1992) A first course in factor analysis. Hillsdale, NJ: Erlbaum. 1992, 22-24.
- Dhama, K.- Sharun, K.- Tiwari, R.- Dadar, M.- Malik, Y. S.- Singh, K. P.- Chaicumpa, W. (2020). COVID-19, an emerging coronavirus infection: advances and prospects in designing and developing vaccines, immunotherapeutics, and therapeutics. *Human vaccines & immunotherapeutics*, 16(6), 1232-1238.
- Emiral, E.- Çevik, Z. A.- Gülümser, Ş. (2020). COVID-19 pandemisi ve intihar. *ESTÜDAM Halk Sağlığı Dergisi*, 5, 138-147.
- Erdem, İ. (2020). Koronavirüse (Covid-19) Karşı Türkiye'nin Karantina ve Tedbir Politikaları. *Electronic Turkish Studies*, 15(4), 377-388.
- Ferguson, N. M.- Laydon, D.- Nedjati-Gilani, G.- Imai, N.- Ainslie, K.- Baguelin, M.- Van Elsland, S. (2020). Impact of non-pharmaceutical interventions (NPIs) to reduce

- COVID-19 mortality and healthcare demand. Imperial College COVID-19 Response Team. Imperial College COVID-19 Response Team, 20.
- Ford, J. K.- MacCallum, R. C.- Tait, M. (1986). The application of exploratory factor analysis in applied psychology: A critical review and analysis. *Personnel psychology*, 39(2), 291-314.
- Goodwin, L. D. (1999). The role of factor analysis in the estimation of construct validity. *Measurement in physical education and exercise science*, 3(2), 85-100.
- Gostin, L. O.- Bayer, R.- Fairchild, A. L. (2003). Ethical and legal challenges posed by severe acute respiratory syndrome: implications for the control of severe infectious disease threats. *Jama*, 290(24), 3229-3237.
- Gostin, L. O. ve Hodge, J. G. (2020). US emergency legal responses to novel coronavirus: balancing public health and civil liberties. *Jama*, 323(12), 1131-1132.
- Gregoire, J. (2018). ITC guidelines for translating and adapting tests. *International Journal of Testing*, 18(2), 101-134.
- Gu, E. ve Li, L. (2020). Crippled community governance and suppressed scientific/professional communities: a critical assessment of failed early warning for the COVID-19 outbreak in China. *Journal of Chinese governance*, 5(2), 160-177.
- Hamidouche, M. (2020). COVID-19 Epidemic in Algeria: Assessment of the implemented preventive strategy. *medRxiv*.
- Henwood, A. F. (2020). Coronavirus disinfection in histopathology. *Journal of Histotechnology*, 43(2), 102-104.
- Hsieh, Y. H.- King, C. C.- Chen, C. W.- Ho, M. S.- Hsu, S. B.- Wu, Y. C. (2007). Impact of quarantine on the 2003 SARS outbreak: a retrospective modeling study. *Journal of theoretical biology*, 244(4), 729-736.
- Koo, J. R., Cook, A. R., Park, M., Sun, Y., Sun, H., Lim, J. T., ... & Dickens, B. L. (2020). Interventions to mitigate early spread of SARS-CoV-2 in Singapore: a modelling study. *The Lancet Infectious Diseases*, 20(6), 678-688.
- Loeffelholz, M. J. ve Tang, Y. W. (2020). Laboratory diagnosis of emerging human coronavirus infections—the state of the art. *Emerging microbes & infections*, 9(1), 747-756.
- Marsh, H. W. ve Hocevar, D. (1985). Application of confirmatory factor analysis to the study of self-concept: First-and higher order factor models and their invariance across groups. *Psychological bulletin*, 97(3), 562.
- Mattioli, A. V.- Sciomer, S.- Cocchi, C.- Maffei, S.- Gallina, S. (2020). Quarantine during COVID-19 outbreak: Changes in diet and physical activity increase the risk of cardiovascular disease. *Nutrition, Metabolism and Cardiovascular Diseases*, 30(9), 1409-1417.

- Newman, K. L. (2012). Shutt up: bubonic plague and quarantine in early modern England. *Journal of social history*, 45(3), 809-834.
- Nussbaumer-Streit, B.- Mayr, V.- Dobrescu, A. I.- Chapman, A.- Persad, E.- Klerings, I.- Gartlehner, G. (2020). Quarantine alone or in combination with other public health measures to control COVID-19: a rapid review. *Cochrane Database of Systematic Reviews*, (9), 1-45.
- Pang, X.- Zhu, Z.- Xu, F.- Guo, J.- Gong, X.- Liu, D.- Feikin, D. R. (2003). Evaluation of control measures implemented in the severe acute respiratory syndrome outbreak in Beijing, 2003. *Jama*, 290(24), 3215-3221.
- Raykov, T. ve Marcoulides, G. A. (2008). *An introduction to applied multivariate analysis*. Routledge.
- Rocklöv, J.- Sjödin, H.- Wilder-Smith, A. (2020). COVID-19 outbreak on the Diamond Princess cruise ship: estimating the epidemic potential and effectiveness of public health countermeasures. *Journal of travel medicine*, 27(3), 1-7.
- Seah, I. ve Agrawal, R. (2020). Can the coronavirus disease 2019 (COVID-19) affect the eyes? A review of coronaviruses and ocular implications in humans and animals. *Ocular immunology and inflammation*, 28(3), 391-395.
- Semenova, Y.- Glushkova, N.- Pivina, L.- Khismetova, Z.- Zhunussov, Y.- Sandybaev, M.- Ivankov, A. (2020). Epidemiological characteristics and forecast of COVID-19 outbreak in the Republic of Kazakhstan. *Journal of Korean medical science*, 35(24), 227.
- Shen, M.- Peng, Z.- Guo, Y.- Rong, L.- Li, Y.- Xiao, Y.- Zhang, L. (2020). Assessing the effects of metropolitan-wide quarantine on the spread of COVID-19 in public space and households. *International Journal of Infectious Diseases*, 96, 503-505.
- Song, W.- Sawafta, F. J.- Ebrahim, B. M.- Jebril, M. A. (2020). Public attitude towards quarantine during the COVID-19 outbreak. *Epidemiology & Infection*, 148, 1-6.
- Svoboda, T.- Henry, B.- Shulman, L.- Kennedy, E.- Rea, E.- Ng, W.- Glazier, R. H. (2004). Public health measures to control the spread of the severe acute respiratory syndrome during the outbreak in Toronto. *New England Journal of Medicine*, 350(23), 2352-2361.
- T.C. Sağlık Bakanlığı. (2020). Erişim tarihi: 11 Mart 2020. “Koronavirüs, Alacağımız Tedbirlerden Güçlü Değildir”. <https://www.saglik.gov.tr/TR,64383/koronavirus-alacagimiz-tedbirlerden-gucludegildir.html>.
- Tasioulas, J., ve Vayena, E. (2016). Public health and human rights. *Jama*, 316(1), 103-104.
- Tavşancıl, E. (2002). *Tutumların ölçülmesi ve SPSS ile veri analizi*. Nobel Yayıncılık, Ankara.
- Tecirli, N. D.- Ucuş, G.- Özel, F. (2020). İzolasyon, Karantina, Sosyal Mesafe ve Ruh Sağlığı. *The Bulletin of Legal Medicine*, 25(COVID-19 Sp. I), 33-39.

- Uzunsakal, E. ve Yıldız, D. (2018). Alan Araştırmalarında Güvenilirlik Testlerinin Karşılaştırılması Ve Tarımsal Veriler Üzerine Bir Uygulama. *Uygulamalı Sosyal Bilimler Dergisi*, 2(1), 14-28.
- Wen-Tao, W. U.- Da. N. L. ve Li, L. I. (2020). Analysis of the role of different intensity prevention and control measures in the current epidemic of novel coronavirus (2019-nCoV) infected pneumonia in Wuhan based on SIR model. *New Medicine*, 30, 78-82.
- WHO (2020a). WHO Emergencies press conference on novel coronavirus. Geneva, Switzerland. Erişim tarihi: 20 Aralık 2020. https://www.who.int/docs/default-source/coronaviruse/transcripts/who-audioemergencies-coronavirus-press-conference-10feb2020-final.pdf?sfvrsn=680faf31_2.
- WHO (2020b), Statement on the second meeting of the International Health Regulations (2005) Emergency Committee regarding the outbreak of novel coronavirus (2019-nCoV). Geneva, Switzerland. Erişim tarihi: 28 Aralık 2020. [https://www.who.int/news-room/detail/30-01-2020-statement-on-the-second-meeting-of-the-international-health-regulations-\(2005\)-emergency-committee-regarding-the-outbreak-of-novel-coronavirus-\(2019-ncov\)](https://www.who.int/news-room/detail/30-01-2020-statement-on-the-second-meeting-of-the-international-health-regulations-(2005)-emergency-committee-regarding-the-outbreak-of-novel-coronavirus-(2019-ncov)).
- WHO (2020c). WHO director-general's opening remarks at the media briefing on COVID-19 - 11 March 2020, Geneva, Switzerland. Erişim tarihi: 11 Aralık 2020. <https://www.who.int/dg/speeches/detail/who-director-general-s-opening-remarks-at-the-media-briefing-on-covid-19---11-march-2020>.
- Yıldız, S. (2017). Sosyal bilimlerde örnekleme sorunu: Nicel ve nitel paradigmalardan örnekleme kuramına bütüncül bir bakış. *Kesit Akademi Dergisi*, 3(11), 421-442.

İNTİHARA UYARLANMIŞ KUZNETS EĞRİSİ: TÜRKİYE İÇİN BÖLGESEL BİR ANALİZ

Sıtkıcan SARAÇOĞLU¹

Ömer Faruk GÜLTEKİN²

Öz

Küresel ölçekte bir sorun olan intiharın iktisadi nedenlerle gerçekleşebilmesi, bu olgunun iktisadi bir bakış açısıyla incelenmesini gerekli kılmaktadır. Bu bağlamda bu çalışmanın amacı, Antonakakis ve Collins (2018) tarafından ortaya konan “İntihara Uyarlanmış Kuznets Eğrisi (Suicidal Kuznets Curve)” yaklaşımı temelinde Türkiye’deki intihar olgusunu bölgesel düzeyde analiz etmektir. Bu amaç doğrultusunda, bu çalışmada Türkiye’de İstatistiki Bölge Sınıflandırması (İBBS) Düzey 2’deki 26 alt bölgenin 2008-2018 dönemi TÜİK verileri ve panel veri analizi kullanılmıştır. İlk olarak, Breusch-Pagan LM ve Pesaran CD yatay kesit bağımlılığı testleri sonrasında ise Pesaran CIPS panel birim kök testi, Pedroni ve Westerlund panel eşbütünleşme testleri, DOLS ve CCEMG katsayı tahminleri uygulanmıştır. Çalışmanın bulgularına göre, modelin geneli için “U” şeklinde bir “İntihara Uyarlanmış Kuznets Eğrisi” geçerli iken bölgeler arasında ise farklılıklar ortaya çıkmaktadır.

Anahtar Kelimeler: İntihar, Kuznets Eğrisi, Panel Veri Analizi, Türkiye, Bölgesel Veri.

¹Arş. Gör. Dr., Ankara Hacı Bayram Veli Üniversitesi İktisadi ve İdari Bilimler Fakültesi İktisat Bölümü, E-posta: sitkican.saracoglu@hbv.edu.tr, ORCID: 0000-0001-5754-9297

²Dr. Öğretim Üyesi, Bayburt Üniversitesi Sosyal Bilimler Meslek Yüksekokulu Lojistik Programı, E-posta: ofgultekin@bayburt.edu.tr, ORCID: 0000-0002-4832-4683

SUICIDAL KUZNETS CURVE: A REGIONAL ANALYSIS FOR TURKEY

Abstract

The fact that suicide, which is a global problem, can occur due to economic reasons makes it necessary to examine this phenomenon from an economic perspective. In this context, the aim of this study is to analyze the phenomenon of suicide at the regional level for Turkey on the basis of “Suicidal Kuznets Curve” approach, which was revealed by Antonakakis and Collins (2018). For this purpose, in this study the data obtained from TURKSTAT of 26 NUTS-2 sub-regions for the 2008-2018 period and panel data analysis were used. Firstly, Breusch-Pagan LM and Pesaran CD cross-section dependency tests, then Pesaran CIPS panel unit root test, Pedroni and Westerlund panel cointegration tests, DOLS and CCEMG coefficient estimators were applied. According to the findings of the study, while a “U” shaped “Suicidal Kuznets Curve” is valid for the general model, differences arise among regions.

Keywords: Suicide, Kuznets Curve, Panel Data Analysis, Turkey, Regional Data.

GİRİŞ

Dünya Sağlık Örgütü’nün “bireyin kasıtlı olarak kendini öldürme eylemi” biçiminde tanımladığı ve en başta gelen yirmi ölüm nedeni arasında yer verdiği intihar, küresel ölçekte bir sorundur (WHO, 2019). 2016 yılında dünya genelindeki kaba intihar hızı (yüz bin kişi başına düşen intihar sayısı) 10.6 olarak gerçekleşirken; Avrupa (15.4) ve Güneydoğu Asya (13.2) küresel ortalamanın üzerinde; Batı Pasifik (10.2), Amerika (9.8), Afrika (7.4) ve Doğu Akdeniz (3.9) ise küresel ortalamanın altında değerler almıştır (WHO, 2020). Bu durum, intihar açısından dünyada bölgesel farklılıklar olduğunu göstermektedir. Bölgelere göre farklı intihar davranış kalıplarının ortaya çıkmasında ekonomik yapıyla birlikte eğitim düzeyi, bölgelerde farklılaşan sosyoekonomik ve kültürel yapılar önemli bir role sahiptir. Özellikle gelir ve eğitim gibi önemli sosyoekonomik belirleyicilerin intihar üzerindeki rolü birçok çalışmada ortaya konmuştur (DeBastiani vd., 2019). Öte yandan son zamanlarda artan göç hareketleri farklı bölgelerde farklı ekonomik ve sosyal davranışların oluşmasına neden olmaktadır. Farklılaşan sosyal yapılardan hareketle küresel boyutta önemli bir problem haline gelen intihar da ülkelere ve bölgelere göre farklı sonuçlar oluşturabilmektedir. Bu doğrultuda küresel ölçekteki intihar sorununun çözümüne ilişkin bölgesel farklılıkların göz önünde bulundurulması ve bu doğrultuda politika hedefi oluşturulması gerekmektedir.

Türkiye’de intihar davranışının seyrine bakıldığında ise; 1975 yılında 1.97 olan kaba intihar hızınının 2001 yılından itibaren 3.00’ün altına düşmediği görülmektedir. 2001-2019 döneminde ise Türkiye’de ortalama kaba intihar hızı 4.01 olarak gerçekleşmiştir. 2001-2019 döneminde kaba intihar hızınının Türkiye’de bölgesel farklılıklar sergilediği dikkatleri çekmektedir. Ayrıca, Türkiye’de 2001-2019 döneminde gerçekleşen intiharların nedenleri incelendiğinde, %7.5 ile

%26 arasında değişen paylar alan iktisadi nedenler (“geçim zorluğu” ve “ticari başarısızlık” toplamı), intihar olgusunun iktisadi boyutunu göstermektedir (TÜİK, 2020).

Farklı boyutları içerisinde barındıran intihar olgusunun sosyolojik boyutu, ilk olarak Durkheim (2015) tarafından ele alınmıştır. Durkheim’a göre intihar, bireysel bir edim olmasına rağmen oranları ve nedenleri bakımından toplumsal bir olgudur. Durkheim intiharı; bencil (egoistik), özgeci (alturistik), kuralsızlık (anomik) ve kaderci (fatalist) olarak farklı türlere ayırmıştır. Bencil intihar, toplumsal bütünleşmenin düşük olduğu hallerde bireyin yalnızlaşması sonucunda; özgeci intihar ise toplumsal bütünleşmenin aşırılılaşması sonucunda ortaya çıkmaktadır. Kuralsızlık intiharı; (ekonomik kriz, refah artışı vb.) toplumdaki ani değişimlerin yarattığı kuralsız durumların bireyi toplumsal normlardan uzaklaştırarak yalnızlaştırması durumunda; kaderci intihar ise toplumsal düzenlemenin çok fazla olduğu durumlarda geçerli olmaktadır. Durkheim’ın öncü çalışmasından sonra intihar olgusu ve sosyoekonomik çevre arasındaki ilişkiyi ortaya koyan çalışmalardan ilki olan Henry & Short (1954), intihar olgusunu hayal kırıklığı ve saldırganlık kavramları ile açıklarken kişinin saldırganlığını kendine yönlendirmesini intihar olarak ifade etmektedir. İntihar açısından en önemli unsur, bireyin davranışlarını kısıtlayan dış faktörlerdir. İntihar oranları ekonomik büyümenin yaşandığı dönemlerde azalırken ekonomik kriz dönemlerinde artmaktadır. Bu durumun nedeni olarak, ekonomik kriz dönemlerinde yüksek gelirli bireylerin statülerini kaybetmeleri nedeniyle intihar oranlarının artması gösterilmektedir. Bir diğer çalışma olan Ginsberg (1966), bireyin mevcut kazanımları ve istekleri arasındaki uyumsuzluktan kaynaklanan memnuniyetsizliğinin intihara neden olduğunu ifade etmektedir. Ekonomik büyümenin yaşandığı dönemlerde, istekler mevcut kazanımlardan daha hızlı bir biçimde arttığında, meydana gelen uyumsuzluk intihara neden olmaktadır.

İntihar olgusunu iktisadi bir bakış açısıyla ele alan çalışmalar arasında bir kilometre taşı olan Hamermesh & Soss (1974); bireyin sürekli geliri ve mevcut yaşı tarafından belirlenen yaşam boyu fayda fonksiyonunun maksimizasyonu çerçevesinde açıkladıkları intiharın, beklenen yaşam boyu faydanın belirli bir eşik düzeyin altına düştüğünde gerçekleştiğini ortaya koymaktadır. İntiharın fırsat maliyeti bireyin hayatının geri kalanında vazgeçilen kazanç olduğu için beklenen gelir düzeyindeki artış, beklenen faydayı artırarak intihar oranını azaltmaktadır. Diğer taraftan, yaş ve işsizlik ise intihar oranının artmasına neden olmaktadır. Dixit & Pindyck (1994) ise intihar kararındaki “gecikmeyi” dikkate aldıkları çalışmalarında, intihar ile yatırımı birbirine benzetmektedir. Geri çevrilemezlik ve belirsizlik koşulları altında, bir yatırımcının

yatırımı bir süre tutma ve gelecekte ne olacağını görmek için sahip olduğu bekleme opsiyonuna benzer biçimde intihar kararı veren birey açısından hayatta kalmanın ve durumun düzeliş düzelmeyeceğini görmek için beklemenin bir “opsiyon değeri” bulunmaktadır. Bu iki çalışmayı temel alarak modeller geliştiren çalışmalardan farklı ve güncel bir yaklaşım ise, Antonakakis & Collins (2018) tarafından ortaya konan ve “Kuznets Eğrisi” yaklaşımını intihar olgusuna uyarlayarak kişi başına gelir ile intihar oranı arasındaki ilişkiyi inceleyen “İntihara Uyarlanmış Kuznets Eğrisi (Suicidal Kuznets Curve)” yaklaşımıdır.

Türkiye özelinde “İntihara Uyarlanmış Kuznets Eğrisi” yaklaşımı daha önce uygulanmamış olsa da intihar davranışının belirleyicilerini araştıran Altınanahtar & Halıcıoğlu (2009) ile Varol & Karagöz (2020); iktisadi göstergeler ve intihar davranışı arasındaki ilişkiyi analiz eden Çıraklı (2019) ve intihar-gelir ilişkisini ortaya koyan Durğun & Durğun (2017) çalışmaları bulunmaktadır. Söz konusu çalışmalar, Türkiye genelini işaret eden ve bölgesel farklılıkları dikkate almayan bulgular ortaya koyan analizlere dayanmaktadır.

Bu bağlamda bu çalışmanın amacı, “İntihara Uyarlanmış Kuznets Eğrisi” yaklaşımının Türkiye için bölgesel düzeyde geçerliliğini sorgulamaktır. Bu çalışmanın intihar davranışı açısından Türkiye’deki bölgesel farklılıkları ortaya koyması ve “İntihara Uyarlanmış Kuznets Eğrisi” yaklaşımını Türkiye çerçevesinde ele alan ilk çalışma olması nedeniyle ilgili literatüre önemli bir katkı yapması beklenmektedir. Diğer taraftan, çalışmanın ortaya çıkış sürecinde belirli kısıtlar mevcuttur. Bunlardan biri, bölgesel düzeydeki verilerin zaman aralığının kısıtlı olmasıdır. Bir diğer kısıt ise bölgesel düzeyde açıklanan verilerin geniş kapsamlı olmaması nedeniyle modelde fazla değişken kullanılamamasıdır. Çalışmanın birinci bölümünde intihara ilişkin ampirik çalışmalar kapsamında bir literatür taramasına; ikinci bölümünde ise analizde kullanılan veri seti, değişkenler ve yöntem ile ilgili açıklamalara yer verilmiştir. Çalışmanın üçüncü bölümünde, analizden elde edilen bulgular üzerinde durulurken; sonuç bölümünde ise bulgular doğrultusunda genel bir değerlendirmeye ve politika önerilerine yer verilmektedir.

1. LİTERATÜR TARAMASI

İntihar davranışına ilişkin literatür ele alındığında, gerek iktisadi (gelir, gelir eşitsizliği, ekonomik büyüme, ekonomik kriz, işsizlik vb.) gerekse sosyodemografik (eğitim düzeyi, medeni durum, göç, nüfus yapısı, kentleşme, yaş, cinsiyet vb.) faktörlerin önemli rol oynadığı görülmektedir. Bu çalışma, intihar davranışını; gelir düzeyi, eğitim düzeyi ve göç bağlamında

analiz ettiğinden literatür taraması söz konusu değişkenleri odak noktasına alarak oluşturulmuştur.

Gelir düzeyindeki artış, Hamermesh & Soss (1974)'a göre beklenen faydayı artırmak yoluyla yaşamayı intihara göre daha rasyonel kılacak, dolayısıyla intihar oranını azaltacaktır. Diğer taraftan, Durkheim (2015)'a göre ise; gelir düzeyindeki artış, bireyi toplumsal bütünleşmeden uzaklaştırmak yoluyla intihar oranını artıracaktır. Gelir düzeyindeki artışın intiharı azaltıcı etkisine; Altınanahtar & Halıcıoğlu (2009), Varol & Karagöz (2020), Andres & Halıcıoğlu (2010), Andres vd. (2011), Ying & Chang (2009) ile Kolves vd. (2013) çalışmalarında rastlanmaktadır. Diğer taraftan, Durğun & Durğun (2017), Çıraklı (2019), Jalles & Andresen (2015), Jungeilges & Kirchgässner (2002) ile Noh (2009), gelir düzeyindeki artışın intiharı artırdığını ortaya koymaktadır. Antonakakis & Collins (2018) ise, cinsiyete ve yaş gruplarına göre farklılık göstermekle birlikte gelirdeki artışın birinci eşik değere ulaşana kadar intihar oranını artırdığını; birinci eşik değer ile ikinci eşik değer arasındaki süreçte intihar oranını azalttığını; ikinci eşik değerden itibaren ise gelirdeki artışın intihar oranını yeniden artırdığını ortaya koymaktadır. Gelir düzeyi ve intihar arasındaki “N” şeklindeki bu ilişki, “İntihara Uyarlanmış Kuznets Eğrisi (Suicidal Kuznets Curve)” olarak ifade edilmektedir.

Eğitim düzeyindeki artışın, beşeri sermayeyi artırmak yoluyla gelir düzeyini artıracığı, gelir düzeyindeki artışın da Hamermesh & Soss (1974)'un işaret ettiği gibi intihar oranını azaltacağını ifade etmek mümkündür. Li (1972)'ye göre ise; eğitim düzeyindeki artış, bireyin sosyal normları ve düzenlemeleri içselleştirmesini sağlayarak toplumsal bütünleşmeyi de beraberinde getirecek, dolayısıyla intihar oranı azalacaktır. Diğer taraftan; Durkheim (2015) ise, eğitim düzeyindeki artışın toplumsal bağların bireyin üzerindeki etkisini azaltarak intihar oranını artıracığını ifade etmektedir. Eğitim düzeyindeki artışın intiharı azaltıcı etkisi, Li (1972) ile Klick & Markowitz (2006) tarafından ortaya konurken; diğer taraftan Faupel vd. (1987) ise eğitim düzeyindeki artışın intiharı artırdığına yönelik bulgular sunmaktadır.

Göç; ailelerin, arkadaşların vb. geride bırakılması yoluyla toplumsal bağları zayıflatarak, toplumsal bütünleşme düzeyini düşürmekte, toplumsal normlara uyumu zorlaştırmakta ve bireyin kendini toplumdan soyutlamasına neden olmaktadır. Bu koşullar altında, göçün intihar oranını artırması beklenmektedir (Jalles & Andresen, 2015). Göçün intiharı artırıcı etkisi, Faupel vd. (1987) ile Jalles & Andresen (2015) tarafından elde edilen bulgularla desteklenmektedir.

Buraya kadar sözü edilen ve intihar davranışını; gelir düzeyi, eğitim düzeyi ve göç bağlamında analiz eden çalışmalar, Tablo 1’de detaylı olarak ele alınmaktadır.

Tablo 1. Gelir, Eğitim, Göç ve İntihar Arasındaki İlişkilere Yönelik Literatür Araştırması

Çalışma	Kapsam	Yöntem	Bulgular
Li (1972)	Tayvan, 1960-1965	Betimleyici İstatistiksel Analiz	Eğitim düzeyindeki artış, intiharı azaltmaktadır.
Faupel vd. (1987)	ABD eyaletleri, 1974-1976	Çoklu Regresyon	Eğitim düzeyindeki artış ve göç, intiharı artırmaktadır.
Jungeilges & Kirchgässner (2002)	30 ülke, 1975	İki Aşamalı En Küçük Kareler (EKK)	Gelir düzeyindeki artış, intiharı artırmaktadır.
Klick & Markowitz (2006)	ABD eyaletleri, 1981-2000	İki Aşamalı En Küçük Kareler (EKK)	Eğitim düzeyindeki artışın intiharı azaltmaktadır.
Altınanahtar & Halıcıoğlu (2009)	Türkiye, 1974-2007	Gecikmesi Dağıtılmış Otoresif Sınır Testi (ARDL)	Gelir düzeyindeki artış, intiharı azaltmaktadır.
Noh (2009)	24 OECD ülkesi, 1980-2002	Panel Veri Analizi Sabit Etkiler Modeli	Gelir düzeyindeki artış, intiharı artırmaktadır.
Ying & Chang (2009)	G7 ülkeleri, 1982-2002	Panel Veri Eşbütünlük Analizi	Gelir düzeyindeki artış, intiharı azaltmaktadır.
Jalles & Andresen (2015)	Kanada eyaletleri, 2000-2008	Panel Veri Analizi Genelleştirilmiş Momentler Metodu (GMM)	Gelir düzeyindeki artış ve göç, intiharı artırmaktadır.
Andres & Halıcıoğlu (2010)	Danimarka, 1970-2006	Gecikmesi Dağıtılmış Otoresif Sınır Testi (ARDL)	Gelir düzeyindeki artış, intiharı azaltmaktadır.
Andres vd. (2011)	Japonya, 1957-2009	Gecikmesi Dağıtılmış Otoresif Sınır Testi (ARDL)	Gelir düzeyindeki artış, intiharı azaltmaktadır.
Kolves vd. (2013)	13 Doğu Avrupa ülkesi, 1990-2008	Panel Veri Analizi Sabit Etkiler Modeli	Gelir düzeyindeki artış, intiharı azaltmaktadır.
Durğun & Durğun (2017)	Türkiye, 1975-2015	Zaman Serisi Analizi Eşbütünlük Testleri Nedensellik Testi	Gelir düzeyinden intihara doğru tek yönlü bir nedensellik ilişkisi ortaya çıkmaktadır.
Antonakakis & Collins (2018)	73 ülke, 1990-2010	Panel Veri Analizi Sistem-Genelleştirilmiş Momentler Metodu (System GMM)	Cinsiyete ve yaş gruplarına göre farklılık göstermekle birlikte, gelir düzeyi ve intihar arasında N şeklinde bir ilişki bulunmaktadır.
Çıraklı (2019)	Türkiye, 1974-2015	Gecikmesi Dağıtılmış Otoresif Sınır Testi (ARDL)	Gelir düzeyindeki artış, intiharı artırmaktadır.
Varol & Karagöz (2020)	Türkiye, 1974-2017	Gecikmesi Dağıtılmış Otoresif Sınır Testi (ARDL)	Gelir düzeyindeki artış, intiharı azaltmaktadır.

Çalışmada kullanılan yöntemlerin ve zaman aralıklarının farklı olması nedeniyle çalışmada elde edilen sonuçlar farklılık göstermektedir. Bu durumun ortaya çıkışında yer alan bir diğer neden ise araştırma yapılan ülkeler ve ülkeler içerisindeki bölgeler arasında ortaya çıkan gelişmişlik farklılıklarıdır.

2. VERİ SETİ VE YÖNTEM

İlgili literatür taraması, Türkiye’deki intihar davranışına ilişkin çalışmaların çok büyük oranda zaman serisi analizine dayanan çalışmalardan oluştuğunu, bir başka deyişle, bölgesel farklılıkları dikkate alan panel veri analizine dayanan çalışmaların sınırlı düzeyde kaldığını işaret etmektedir. Türkiye’deki intihar davranışının bölgesel farklılıklarını ortaya çıkararak literatüre önemli bir katkı yapmayı amaçlayan bu çalışma, Antonakakis & Collins (2018) tarafından ortaya konan “İntihara Uyarlanmış Kuznets Eğrisi (Suicidal Kuznets Curve)” yaklaşımı temelinde intiharı gelir düzeyi, eğitim düzeyi ve göç seviyesi ile ilişkilendirerek Türkiye için bölgesel düzeyde bir analiz yapmaktadır. Bu çalışmanın veri setini, Türkiye’de İstatistik Bölge Sınıflandırması (İBBS) Düzey 2’deki 26 bölgenin, 2008-2018 dönemine ait kaba intihar hızı, gayri safi yurt içi hasıla (GSYİH), göç seviyesi ve üniversite mezunu oranı verileri oluşturmaktadır. Türkiye İstatistik Kurumu (TÜİK) veri tabanından elde edilen bu verilerin değişken haline getirilmesi sürecinde, GSYİH, bölgelerin aldığı göç sayısı ve üniversite mezunu oranı verilerinin logaritmaları alınarak yarı-logaritmik bir model oluşturulmuştur.

Bu çalışmada kullanılan yaklaşımın temelleri, Kuznets (1955)’in ortaya koyduğu, belirli bir eşik değere kadar ekonomik büyümenin gelir eşitsizliğini artırdığını, bu eşik değerden sonra ise ekonomik büyümenin gelir eşitsizliğini azalttığını işaret eden “Kuznets Eğrisi” yaklaşımına dayanmaktadır. İlerleyen süreçte başta Panayotou (1993) tarafından ortaya konan “Çevresel Kuznets Eğrisi (Environmental Kuznets Curve)” olmak üzere farklı alanlara uygulanan “Kuznets Eğrisi” yaklaşımı, Antonakakis & Collins (2018) tarafından intihar olgusuna uyarlanmıştır. Gelir düzeyi ve intihar oranı arasında “N” şeklinde bir ilişki olduğunu gösteren “İntihara Uyarlanmış Kuznets Eğrisi (Suicidal Kuznets Curve)” yaklaşımı Eşitlik (1)’de ifade edilmektedir:

$$S_{ijkt} = \alpha_0 + \alpha_1 S_{ijkt-1} + \beta_1 Y_{it} + \beta_2 Y_{it}^2 + \beta_3 Y_{it}^3 + \beta_4 E_{it} + \beta_5 D_{it} + \gamma_i + \delta_t + \varepsilon_{it} \quad (1)$$

Eşitlik (1)’de α_0 , sabit terim ve i , yatay kesit boyutu ($i=1, 2, \dots, 73$) olmak üzere; S_{ijkt} , i ülkesindeki intihar oranını, j nüfusu ($j = \text{genel, erkek, kadın}$), k yaş gruplarını ($k = \text{tümü, 15-24 yaş, 25-34 yaş, 35-54 yaş, 55-74 yaş, 75 yaş ve üzeri}$), t ise zaman boyutunu göstermektedir. Y_{it} , Y_{it}^2 ve Y_{it}^3 ise sırasıyla; logaritması alınarak modele dahil edilmiş olan kişi başına düşen reel GSYİH’yi, kişi başına düşen reel GSYİH’nin karesini ve kişi başına düşen reel GSYİH’nin küpünü göstermektedir. E_{it} ; intihar oranını etkileyen ekonomik büyüme ve işsizlik gibi iktisadi

faktörleri; D_{it} ise intihar oranını etkileyen doğurganlık hızı, yaşam beklentisi ve kentsel nüfus oranı gibi sosyodemografik faktörleri işaret etmektedir. γ_i , ülkeden, bir başka deyişle yatay kesitten, kaynaklanan sabit etkileri; δ_t ise zaman boyutundan kaynaklanan sabit etkileri göstermektedir. ε_{it} ise hata terimidir (Antonakakis & Collins, 2018). Antonakakis & Collins (2018) tarafından kullanılan gerek yatay kesit (ülke) gerekse zaman kesiti açısından geniş kapsamlı veri seti tutarlı bulgular elde edilmesine imkan oluştururken; bu çalışmada yatay kesit olarak kullanılan bölgesel veriler ve bu verilere dair zaman kesitinin kısıtlılığı; değişkenler ve model açısından belirli ölçüde sınırlamalar oluşturulmasını gerekli kılmıştır. Bu nedenle Antonakakis & Collins (2018) tarafından uygulanan model, kısıtlar nedeniyle tamamen uygulanamamakla birlikte bu çalışmanın modelinin ortaya çıkması yönünde önemli bir yol gösterici olmuştur.

Antonakakis & Collins (2018)'in ortaya koyduğu temel modelden hareketle Türkiye'de intiharı bölgelere göre gelir düzeyi, eğitim ve göç etkileri yönünden sosyoekonomik bir bakış açısıyla yansıtmayı amaçlayan bu çalışma için oluşturulan "İntihara Uyarlanmış Kuznets Eğrisi" modeli Eşitlik (2)'de ifade edilmektedir:

$$y_{it} = \alpha_i + \beta_1 x_{it} + \beta_2 x_{it}^2 + \beta_3 z_{it} + \beta_4 m_{it} + \varepsilon_{it} \quad (2)$$

Eşitlik (2)'de; α_i , sabit terimi; i , yatay kesit boyutunu ($i=1, 2, \dots, 26$) ve t , zaman boyutunu göstermek üzere; y_{it} Düzey 2 bölgelerinde kaba intihar hızını, x_{it} Düzey 2 bölgelerinde GSYİH'yı, x_{it}^2 Düzey 2 bölgelerinde GSYİH'nın karesini, z_{it} bölgelerin aldığı göç sayısını, m_{it} üniversite mezun oranını ve ε_{it} hata terimini ifade etmektedir. Bağımsız değişkenlerin katsayısını gösteren β 'nin alacağı değerler sonucunda ortaya çıkabilecek alternatifleri aşağıdaki biçimde ifade etmek mümkündür (Dinda, 2004, ss. 433-434).

- $\beta_1 = \beta_2 = 0$ şeklinde gerçekleşirse, değişkenler arasında bir ilişki yoktur.
- $\beta_1 > 0$ ve $\beta_2 = 0$ şeklinde gerçekleşirse, değişkenler arasında monoton artan veya lineer bir ilişki söz konusudur.
- $\beta_1 < 0$ ve $\beta_2 = 0$ şeklinde gerçekleşirse, değişkenler arasında monoton azalan bir ilişki söz konusudur.
- $\beta_1 > 0$, $\beta_2 < 0$ şeklinde gerçekleşirse, ters U şeklinde bir ilişki söz konusudur.
- $\beta_1 < 0$, $\beta_2 > 0$ şeklinde gerçekleşirse, U şeklinde bir ilişki söz konusudur.

Bu bilgiler ışığında, bu çalışmada kullanılan modeli Eşitlik (3)'teki biçimiyle de ifade etmek mümkündür:

$$\text{Kaba İntihar Hızı}_{it} = \alpha_i + \beta_1 \text{GSYİH}_{it} + \beta_2 \text{GSYİH}_{it}^2 + \beta_3 \text{Alınan Göç Sayısı}_{it} + \beta_4 \text{Üniversite Mezun Oranı}_{it} + \varepsilon_{it} \quad (3)$$

Eşitlik (3)'de gösterilen model çerçevesinde yürütülecek çalışmanın panel veri analizinde, öncelikle tanımlayıcı istatistikler, çoklu doğrusal bağlantı testi homojenlik, yatay kesit bağımlılığı ve birim kök testleri; sonrasında ise panel eşbütünleşme ve model katsayı tahmin testleri yapılmaktadır. Panel veri analizinde serilere dair durağanlık araştırılması yapılırken öncü olarak kullanılan test yatay kesit bağımlılığı testidir. Yatay kesit bağımlılığının olup olmama durumuna bağlı olarak serilere uygulanması gereken birim kök testleri farklılık gösterecektir. Bununla beraber eğim katsayılarının heterojen olup olmama durumuna bağlı olarak eşbütünleşme testlerinin sonuçları da değişiklik gösterebilmektedir (Doğanay & Değer, 2017, s. 133).

2.1. Homojenlik Testi

Eğim katsayılarının heterojen oldukları durumlarda homojen oldukları varsayılarak yapılan EKK tahminlerinde katsayılar sapmalı sonuçlar verebilmektedir (Baltagi, 2008). Buna bağlı olarak eğim katsayılarının homojenlik ve heterojenlik durumlarına bağlı olarak eşbütünleşme testlerinin yorumları da farklılık gösterebilmektedir. Homojenlik testi Pesaran ve Yamagata (2008) tarafından geliştirilmiş delta testi yardımıyla yapılabilmektedir. Delta testi Eşitlik (4)'teki biçimiyle ifade edilebilmektedir (Çelebi Boz vd., 2019, s. 1114):

$$\tilde{\Delta} = \sqrt{N} \frac{N^{-1} \check{S} - K}{\sqrt{2k}} \quad (4)$$

(Büyük örneklem için)

Eşitlik (5) düzeltilmiş delta test istatistiği ile ilgilidir:

$$\tilde{\Delta}_{\text{adj}} = \sqrt{N} \frac{N^{-1} \check{S} - E(\tilde{Z}_{it})}{\sqrt{\text{Var}(\tilde{Z}_{it})}} \quad (5)$$

(Küçük Örneklem İçin).

Delta testi için hipotezler şu şekilde ifade edilebilmektedir:

H_0 = Eğim katsayısı homojendir.

H_1 =Eğim katsayısı heterojendir.

Yukarıdaki eşitliklerden elde edilen test istatistiklerinin olasılık değeri %5'ten küçük olursa, H_0 hipotezi reddedilir ve eğitim katsayılarının heterojen olduğu kabul edilir.

2.2. Çoklu Doğrusal Bağlantının Sınanması

Bağımsız değişkenlerin aralarındaki yüksek korelasyon durumu değişkenlerin aynı bilgileri aktaracağı anlamına gelmektedir. Bu değişkenler modele birlikte etki ettiklerinde modelin açıklama gücü artacak ancak, sağlıklı sonuçlar elde edilemeyecektir. Bu durumda değişkenler modelden çıkarıldığında ise modelin açıklama gücü düşerek, kalan değişkenler anlamsız sonuçlar verebilir. Bu nedenle model tahmininde çoklu doğrusal bağlantı sorununun tespit edilmesi büyük önem taşımaktadır. Çoklu doğrusal bağlantı tespitine yönelik kullanılan önemli testlerden biri VIF (Variance Inflation Factor) testidir. VIF testinde bir bağımsız değişkenin diğer bağımsız değişkenlerle ilişki derecesi hesaplanır. VIF testi sonuçlarına göre katsayılar 10'a eşit veya daha büyükse modelde çoklu doğrusal bağlantı sorunu tespit edilir (Büyükuysal & Öz, 2016, s. 111).

2.3. Yatay Kesit Bağımlılığı

Panel veri analizi açısından yatay kesitleri oluşturan birimlerin herhangi birinde meydana gelen bir şok, diğer birimleri de etkiliyorsa araştırma yapılan veri setinde yatay kesit bağımlılığı problemi ile karşılaşılmaktadır (Saraçoğlu & Songur, 2017, s. 361).

Yatay kesit bağımlılığı testlerinden biri Breusch & Pagan (1980) tarafından geliştirilmiş olan Lagrange Multiplier (LM) testidir. LM testi Eşitlik (6)'daki biçimiyle ifade edilmektedir:

$$LM=T \sum_{i=1}^{N-1} \sum_{j=i+1}^N \hat{p}_{ij}^2 \quad (6)$$

Eşitlik (6)'da, \hat{p} kalıntılara dair korelasyonların örnek tahminini oluşturmaktadır. Teste göre H_0 hipotezi yatay kesitler arasında herhangi bir ilişkinin olmadığını ifade etmektedir. Bu doğrultuda $T \rightarrow \infty$, N değeri sabitse $\frac{N(N-1)}{2}$ serbestlik derecesinde ki-kare değerleri asimptotik dağılacaktır. Bu durumda ise T değerlerinin N değerlerinden büyük olduğu durumlarda testin kullanılacağı ifade edilmektedir (Pesaran, 2004).

Hem N hem de T'nin büyük olduğu durumlarda ise Pesaran (2004) tarafından geliştirilen CDLM testi uygulanmaktadır. CDLM testi Breusch-Pagan testinin geliştirilmiş hali olarak Eşitlik (7)'deki biçimiyle ifade edilebilmektedir (Koçbulut & Barış, 2016, s. 29):

$$CDLM = \sqrt{\frac{1}{N(N-1)}} \sum_{i=1}^{N-1} \sum_{j=i+1}^N (T\hat{p}_{ij}^2 - 1) \quad (7)$$

Eşitlik (7)'ye göre $T \rightarrow \infty$ ve $N \rightarrow \infty$ olması durumunda modelde yatay kesit bağımlılığı bulunmamaktadır. Ancak, $N > T$ durumunda CDLM testi sağlıklı sonuçlar vermemektedir. N değerleri büyüdükçe, modelin gösterdiği sapmalar artış göstermekte ve modele dair anlamlı tahminler yapılamamaktadır. Bu nedenle Pesaran (2004), $N > T$ durumunda yatay kesit bağımlılığı adına sağlıklı sonuçlar elde edebilmek için Eşitlik (8)'deki biçimiyle gösterilen CD testini geliştirmiştir (Koçbulut & Barış, 2016, s. 29):

$$CD = \sqrt{\frac{2T}{N(N-1)}} \sum_{i=1}^{N-1} \sum_{j=i+1}^N \hat{p}_{ij} \quad (8)$$

Eşitlik (8)'e göre $T \rightarrow \infty$ ve $N \rightarrow \infty$ olması durumunda modelde yatay kesit bağımlılığı bulunmamaktadır.

Pesaran, LM testi grup ortalaması sıfır iken, bireysel ortalamalar sıfırdan farklı değerler aldığı anda sapmalı olan modelin test istatistiğine varyans ve ortalama hesaplamalarını da dahil ederek modeldeki hataları düzeltmiştir (İnançlı vd., 2016, s. 41). Bu durumda düzeltilmiş LM istatistiği Eşitlik (9)'da ifade edilmektedir (Pesaran vd., 2008):

$$LMADJ = \sqrt{\left(\frac{2T}{N(N-1)}\right)} \sum_{i=1}^{N-1} \sum_{j=i+1}^N T\hat{p}_{ij} \frac{(T-k)\hat{p}_{ij}^2}{\sqrt{v_{ij}^2}} \quad (9)$$

Eşitlik (9)'da, k regresör sayısını ifade etmektedir. μ_{tij} , $(T-k)\hat{p}_{ij}^2$ katsayısının ortalamasını, v_{ij}^2 değeri ise $(T-k)\hat{p}_{ij}^2$ katsayısının varyansını göstermektedir (Koçbulut & Barış, 2016, s. 30).

Testler için ifade edilen hipotezler:

H_0 : Yatay Kesit Bağımlılığı Yoktur.

H_1 : Yatay Kesit Bağımlılığı Vardır.

Test değerlerine göre H_0 hipotezi kabul edilirse, kesitler (bölgeler) arası yatay kesit bağımlılığının var olmadığı sonucu elde edilir. Ancak, H_0 hipotezi reddedilirse, kesitler (bölgeler) arası yatay kesit bağımlılığının var olduğu sonucu elde edilir. H_0 hipotezinin kabul edilmesi durumunda analize birinci nesil birim kök testleri ile devam edilmelidir. Ancak, H_0 hipotezinin reddedilmesi durumunda ikinci nesil birim kök testleriyle analize devam edilmelidir.

2.4. Birim Kök Testi

Panel veri analizinde birim kök testleri iki kuşak olarak ifade edilmektedir. Birinci kuşak birim kök testleri kesitlerin birbirinden bağımsız olmakla beraber panel birimlerinde meydana gelebilecek muhtemel bir şoktan tüm kesitlerin aynı ölçüde etkileneceğini iddia etmektedir. Ancak, günümüz şartlarında herhangi bir kesitte meydana gelebilecek bir şok tüm kesitleri aynı ölçüde etkilemeyebilmektedir. Bu doğrultuda birimler arası yatay kesit bağımlılığını ayrı ayrı göz önünde bulundurabilecek ikinci nesil birim kök testleri geliştirilmiştir. İkinci nesil birim kök testleri MADF (Taylor & Sarno, 1998), SURADF (Breuer vd., 2002), Bai & Ng (2004), CADF (Pesaran, 2006) ve PANKPSS (Carrion-I Silvestre vd., 2005)'tir (Yıldırım vd., 2013, s. 88). Çalışmada zaman kesitinin dar olması nedeniyle yapısal kırılmalı birim kök testleri uygulanamamıştır.

CADF testi kesitlerin her biri için uygulanırken modelin tamamı açısından test değerlerinin aritmetik ortalamaları alınarak CIPS değerleri hesaplanmaktadır. Bu doğrultuda panelin genel yapısının durağanlık düzeyi araştırılacaktır (Yalçınkaya & Kaya, 2017, s. 7).

CADF birim kök testinin matematiksel gösterimi Eşitlik (10)'daki biçimiyle ifade edilmektedir:

$$\Delta Y_{it} = \alpha_i + b_i y_{i,t-1} + \sum_{j=1}^{p_i} c_{ij} \Delta Y_{i,t-j} + d_i t + h_i \bar{y}_{t-1} + \sum_{j=0}^p \tau_{ij} \Delta \bar{y}_{i,t-j} + \varepsilon_{i,t} \quad (10)$$

Bireysel CADF testi ΔY_{it} kritik değerleri için En Küçük Kareler regresyonuna bağlı olarak sabitsiz $y_{i,t-1}$, sabitli \bar{y}_{t-1} , sabitli ve trendli \bar{y}_{it} için hesaplanmaktadır (Pesaran, 2007, s. 269).

Denkleme göre oluşturulan hipotezler için:

H_0 : $b_i = 0$ ise seri durağandır.

H_1 : $b_i < 0$ ise seri durağan değildir.

Serinin tamamının durağanlık durumunu araştırmak için uygulanan CIPS istatistiği ise Eşitlik (11)'de gösterilmektedir:

$$CIPS(N,T) = N^{-1} \sum_{i=1}^N t_i CADF_i \quad (11)$$

Pesaran (2007) tarafından CADF ve CIPS değerlerini ölçmek için %1, %5 ve %10 anlamlılık düzeylerinde tablo kritik değerleri geliştirilmiştir.

2.5. Eşbütünleşme Testi

Çalışmada birim kök testinin uygulanmasından sonra serilerin $I(1)$ 'de durağanlığına bağlı olarak uzun dönemli ilişkinin araştırıldığı eşbütünleşme testi uygulanacaktır. Çalışmada Pedroni ve Westerlund eşbütünleşme testleri uygulanacaktır. Pedroni heterojen bir yapının oluşmasına destek veren analiz yöntemlerini sırasıyla 1997, 1999, 2000 ve 2004 yıllarında öne sürmüştür (Yardımcıoğlu & Gülmez, 2013, s. 152).

Pedroni testinin diğer testlere göre avantajları şu şekilde ifade edilebilmektedir:

- 1) Birden fazla açıklayıcı değişkene izin vermesi,
- 2) Eşbütünleşme vektörünü kesitler boyunca çeşitlendirmesi,
- 3) Kesitler boyunca hataların heterojen davranışlar gösterebilmesine izin vermesidir (Yardımcıoğlu & Gülmez, 2013, s. 153).

Pedroni testinde kesit içi ve kesitler arası etkileri ifade edebilmek üzere yedi farklı analiz oluşturulmuştur. Kesit içi analizde dört test oluşturulurken, kesitler arası analizde üç test oluşmaktadır (Çınar, 2011, s. 77).

Pedroni eşbütünleşme analizinin matematiksel gösterimi Eşitlik (12)'de ifade edilmiştir:

$$y_{i,t} = \alpha_i + \delta_i t + \beta_{1i} x_{1i,t} + \beta_{2i} x_{2i,t} + \dots + \beta_{mi} x_{mi,t} + \varepsilon_{it} \quad (12)$$

Eşitlik (12)'de, α sabit etki parametresini gösterirken, δ deterministik zaman trendini, β eğim katsayısını, t zaman düzeyini, i kesit düzeyini ifade etmektedir (Pedroni, 1999, s. 656).

Öte yandan değişkenler arası uzun dönemli ilişkilerin araştırılması için kullanılan eşbütünleşme testlerinden biri Westerlund (2007) testidir. Westerlund hata düzeltme modeline bağlı olarak dört farklı test sonucu vermektedir. Test istatistiklerinden ikisi grup ortalama istatistiklerini ifade ederken (G_t , G_a), ikisi de panel istatistiklerini ifade etmektedir (P_t , P_a) (Yerdelen Tatoğlu, 2017, ss. 201-203).

Westerlund eşbütünleşme testinin matematiksel gösterimi Eşitlik (13)'de ifade edilmiştir:

$$Y_{it} = \alpha_i + \delta_i d_t + \mu_i' \Delta X_{it} + \gamma_i Y_{it-1} + \phi_i X_{it-1} + e_{it} \quad (13)$$

Eşitlik (13)'de yer alan d_t , sabit ve trendi gösteren vektör, μ_i' uzun dönem, γ_i ve ϕ_i kısa dönem parametreleridir. Westerlund eşbütünleşme testi için boş ve alternatif hipotezler aşağıdaki gibidir:

$$H_0 = p_i = 0 \text{ (tüm } i \text{'ler için)}$$

$$H_1 = p_i < 0 \text{ (tüm } i \text{'ler için)}$$

Test sonuçlarına göre elde edilen G_t , G_a , P_t ve P_a istatistikleri farklılık göstermektedir. Sonuçlar homojenlik ve heterojenlik durumlarına göre ikiye ayrılmaktadır. Eğitim katsayılarının homojen olduğu varsayıldığında yatay kesit birimlerine ait P_t ve P_a panel istatistikleri, heterojen olduğu varsayıldığında ise G_t ve G_a grup test istatistikleri ile sonuçlar değerlendirilmektedir (Doğanay & Değer, 2017, s. 137).

2.6. Değişkenlere Ait Katsayı Tahmini

Uzun dönemli ilişkinin araştırılması Pedroni (2001) tarafından geliştirilen DOLS (Dynamic Ordinary Least Square) yöntemi ile gerçekleştirilmiştir. DOLS yöntemi küçük örneklerde daha sağlıklı ve tutarlı sonuçlar verebilmektedir. Bu doğrultuda çalışmada yatay kesit bağımlılığını göz önünde bulundurmaksızın modelin tamamı için yapılan tahminde DOLS tahmincisi kullanılmıştır. DOLS grup ortalama tahmincisinin matematiksel gösterimi Eşitlik (14)'de ifade edilmiştir (Gündoğan & Tok, 2019, s. 137):

$$s_{it} = \alpha_i + \beta_i p_{it} + \sum_k^{K_i} -K_i \gamma_{ik} \Delta p_{it-k} + \mu_{it}^* \quad (14)$$

DOLS grup ortalama tahmincisinde yer alan eşbütünleşme katsayılarının matematiksel gösterimi Eşitlik (15) ile ifade edilebilmektedir:

$$\hat{\beta}_{GD}^* = N^{-1} \sum_{i=1}^N \hat{\beta}_{D,i}^* \quad (15)$$

Eşitlik (15)'de yer alan $\hat{\beta}_{GD}^*$ her yatay kesit için DOLS tahmininden elde edilen eşbütünleşme katsayısını göstermektedir. Grup ortalama panel DOLS tahmincilerinin t istatistikleri Eşitlik (16)'da ifade edilebilmektedir (Gündoğan & Tok, 2019, s. 137):

$$t\hat{\beta}_{D,i}^* = (\hat{\beta}_{D,i}^* - \beta_0) (\hat{\sigma}_i^{-2} \sum_{i=1}^T (p_{it} - \bar{p}_i)^2)^{-\frac{1}{2}} \quad (16)$$

Değişken tahminine yönelik kullanılabilen bir diğer tahminci ise CCEMG (Common Correlated Effects Mean Group) tahmincisidir. CCEMG tahmincisi yatay kesit bağımlılığının bulunduğu durumlarda kullanılabilir. CCEMG yatay kesit varlığı sorununa rağmen güçlü bir tahmincidir (Eryugur & Özokcu, 2016, s. 235).

CCEMG tahmincisinin matematiksel gösterimi Eşitlik (17)'de ifade edilmiştir:

$$\left(\frac{1}{y}\right)_{it} = \alpha_i + \beta_1 \left(\frac{S}{Y}\right)_{it} + \beta_{1i} \left(\frac{I}{Y}\right)_t + \beta_{2i} \left(\frac{S}{Y}\right)_t + \theta_{it} \quad (17)$$

Eşitlik (17)'de yer alan $\left(\frac{I}{Y}\right)$ ve $\left(\frac{S}{Y}\right)$, yatay kesit bağımlılığını dikkate alabilmek amacıyla denkleme eklenen kesit veri ortalamalarını ifade etmektedir (Büberkökü, 2016, s. 288).

3. ANALİZ SONUÇLARI

Çalışmanın analiz kısmında kullanılan veri setine yönelik betimleyici istatistiklerin yer aldığı Tablo 2'ye göre Türkiye'de 2008-2018 döneminde 26 bölgenin genelinde ortalama olarak kaba intihar hızı binde 4.215, GSYİH 8980\$, alınan göç 90223 kişi ve üniversite mezunu oranı %10.641 olarak gerçekleşmiştir. Ayrıca, Tablo 2'ye göre 2008-2018 döneminde değişkenlerin ortalama değerleri bölgelere göre incelendiğinde kaba intihar hızının; TRA2, TRB1, TRB2, TR21, TR22, TR31, TR32, TR33, TR41, TR61, TR62, TR72, TR81 ve TR82 bölgelerinde genel ortalamanın üzerinde, geride kalan 12 bölgede ise genel ortalamanın altında gerçekleştiği görülmektedir. GSYİH; TR10, TR21, TR22, TR31, TR32, TR41, TR42, TR51, TR61 bölgelerinde genel ortalamanın üzerinde, geride kalan 17 bölgede ise genel ortalamanın altında değerler almıştır. Alınan göç söz konusu olduğunda, TR10, TR31, TR41, TR42, TR51, TR61, TR62, TR83 ve TR90 bölgelerinde genel ortalamanın üzerinde, geride kalan 17 bölgede ise genel ortalamanın altında seyrettiği görülmektedir. Üniversite mezunu oranı ele alındığında TRB1, TR21, TR22, TR31, TR32, TR41, TR42, TR51 ve TR61 bölgelerinde genel ortalamanın üzerinde, geride kalan 17 bölgede ise genel ortalamanın altında değerler almıştır.

Tablo 2. Betimleyici İstatistikler

Kesit	İstatistikler	Kaba İntihar Hızı	GSYİH	GSYİH ²	Alınan Göç Sayısı	Üniversite Mezunu Oranı
TRA1	Minimum	2.61	5591	31259281	31601	5.45
	Maximum	4.22	8053	64850809	58594	13.69

(Erzurum Erzincan Bayburt)	Ortalama	3.47	6940	48644083	43725	10.19
	Standart Sapma	0.42	718	9866981	8189	2.84
TRA2 (Ağrı Kars Iğdır Ardahan)	Minimum	3.85	3620	13104400	27638	3.13
	Maximum	6.15	5199	27029601	47094	10.09
	Ortalama	5.15	4627	21611824	34374	7.02
	Standart Sapma	0.69	464	4114725	5274	2.45
TRB1 (Malatya Elazığ Bingöl Tunceli)	Minimum	3.12	5397	29127609	45501	5.68
	Maximum	5.84	7499	56235001	77680	15.11
	Ortalama	4.62	6540	43152701	54648	11
	Standart Sapma	0.84	637	8190009	8820	3.26
TRB2 (Van Muş Bitlis Hakkari)	Minimum	3.84	3415	11662225	42943	2.96
	Maximum	4.86	5265	27720225	71682	10.55
	Ortalama	4.35	4353	19222906	53758	6.80
	Standart Sapma	0.35	542	4753020	9560	2.60
TRC1 (Gaziantep Adıyaman Kilis)	Minimum	4.21	5163	26656569	44864	4.25
	Maximum	2.71	7923	62773929	64285	11.91
	Ortalama	3.63	6818	47064788	55899	8.27
	Standart Sapma	0.51	794	10575973	6894	2.68
TRC2 (Şanlıurfa Diyarbakır)	Minimum	3.04	3711	13771521	55201	3.04
	Maximum	4.36	5301	28100601	84618	10.42
	Ortalama	3.71	4585	21244980	68051	7.04
	Standart Sapma	0.53	493	4425134	8976	2.58
TRC3 (Mardin Batman Şırnak Siirt)	Minimum	2.59	3921	15374241	46556	3.15
	Maximum	4.25	5980	35760400	77566	11.61
	Ortalama	3.44	5083	26142022	59008	7.46
	Standart Sapma	0.53	579	5781538	8772	2.93
TR10 (İstanbul)	Minimum	2.88	15185	230584225	369582	9.31
	Maximum	3.94	20726	429567076	453407	19.33
	Ortalama	3.20	18220	238726003	412709	3.51
	Standart Sapma	0.32	1559	56026709	32489	14.61
TR21 (Tekirdağ Edirne Kırklareli)	Minimum	3.98	9875	97515625	54104	6.69
	Maximum	6.15	13932	194100624	79314	14.33
	Ortalama	4.89	12143	148762038	67682	10.89
	Standart Sapma	0.64	1191	28543848	9762	2.67
TR22 (Balıkesir Çanakkale)	Minimum	3.77	8482	71944324	45503	7.05
	Maximum	5.58	10942	119836809	80903	15.84
	Ortalama	4.89	9869	98068573	60725	11.67
	Standart Sapma	0.54	848	16472662	12028	3.02
TR31 (İzmir)	Minimum	3.77	10403	108222409	105804	9.95
	Maximum	5.48	14695	215943025	130092	19.16
	Ortalama	4.85	12750	163897184	118671	14.79
	Standart Sapma	0.50	1209	30604700	7970	3.15
TR32 (Aydın Denizli Muğla)	Minimum	5.17	7884	62157456	66994	7.28
	Maximum	7.21	10971	120362841	113943	16.17
	Ortalama	6.16	9608	93096517	89415	11.89
	Standart Sapma	0.55	918	17406771	15163	3.02
TR33 (Manisa Afyon Kütahya Uşak)	Minimum	3.88	7328	53699584	64814	5.03
	Maximum	4.99	10076	101525776	93568	12.57
	Ortalama	4.50	8878	79385456	76791	9.07
	Standart Sapma	0.32	788	13908822	8936	2.54
TR41 (Bursa Eskişehir Bilecik)	Minimum	3.21	10087	101747569	99559	7.61
	Maximum	5.33	14071	197993041	127999	16.51
	Ortalama	4.44	12221	150565861	114438	12.46
	Standart Sapma	0.66	1146	27819893	9278	3.03
TR42	Minimum	2.74	10720	114918400	107401	6.61

(Kocaeli Sakarya Düzce Bolu Yalova)	Maximum	3.52	16134	260305956	151186	15.66
	Ortalama	3.08	13937	196188320	127528	11.53
	Standart Sapma	0.29	1463	39654352	19026	3.07
TR51 (Ankara)	Minimum	3.21	12764	162919696	156760	13.58
	Maximum	4.46	17590	309408100	204048	23.17
	Ortalama	3.82	15598	245294533	182168	18.92
	Standart Sapma	0.42	1482	45451369	15622	3.24
TR52 (Konya, Karaman)	Minimum	3.05	6962	48469444	49397	5.91
	Maximum	5.08	9765	95355225	64875	13.55
	Ortalama	4.05	8478	72523030	56213	10.09
	Standart Sapma	0.54	841	14282486	5021	2.58
TR61 (Antalya Isparta Burdur)	Minimum	4.18	9474	89756676	89736	8.31
	Maximum	5.53	13265	175960225	121052	17.28
	Ortalama	5.03	11668	137851002	103223	13.13
	Standart Sapma	0.40	1362	31111249	8282	3.09
TR62 (Adana Mersin)	Minimum	4.15	6794	46158436	81855	6.98
	Maximum	6.09	9390	88172100	97689	15.22
	Ortalama	4.76	8292	69297080	91531	2.82
	Standart Sapma	0.54	760	12374009	5331	11.39
TR63 (Hatay K.maraş Osmaniye)	Minimum	2.59	5301	28100601	54653	5.03
	Maximum	3.92	7631	58232161	80528	12.99
	Ortalama	3.09	6729	45647403	65248	9.23
	Standart Sapma	0.43	627	8157681	8057	2.77
TR71 (Kırıkkale Aksaray Niğde Nevşehir Kırşehir)	Minimum	3.37	5958	35497764	48567	5.37
	Maximum	5.14	8488	72046144	82378	12.76
	Ortalama	4.04	7505	56835060	57077	9.37
	Standart Sapma	0.48	745	10870285	9366	2.55
TR72 (Kayseri Sivas Yozgat)	Minimum	3.21	6705	44957025	54490	6.06
	Maximum	5.73	9757	95199049	96294	14.03
	Ortalama	4.22	8358	70586400	68215	10.52
	Standart Sapma	0.79	886	14633773	10839	2.72
TR81 (Zonguldak Karabük Bartın)	Minimum	3.12	5734	32878756	27271	5.78
	Maximum	5.57	8793	77316849	51397	13.04
	Ortalama	4.31	7552	57683301	35344	9.78
	Standart Sapma	0.88	836	12294046	7316	2.52
TR82 (Kastamonu Çankırı Sinop)	Minimum	3.09	6360	40449600	34323	5.07
	Maximum	5.71	9012	81216144	86859	12.07
	Ortalama	4.55	7821	61815079	44958	9
	Standart Sapma	0.89	839	12875854	14778	2.52
TR83 (Samsun Tokat Çorum Amasya)	Minimum	3.33	6042	36505764	78099	5.59
	Maximum	4.18	8345	69639025	128010	13.71
	Ortalama	3.88	7278	53440904	92481	9.91
	Standart Sapma	0.23	714	10200102	13797	2.79
TR90 (Trabzon Ordu Giresun Rize Artvin Gümüşhane)	Minimum	2.66	6217	38651089	85271	5.97
	Maximum	4.32	8656	74926336	194120	14.32
	Ortalama	3.32	5203	58776280	111908	10.53
	Standart Sapma	0.54	736	11001906	30766	2.86
Tüm panel (N=286; n=26; t=11)	Minimum	2.59	3415	11662225	27271	2.96
	Maximum	7.25	20716	429567076	453407	23.17
	Ortalama	4.215	8980	93115266	90223	10.641
	Standart Sapma	0.910	3536	77084105	73665	3.804

Çalışmada panel yatay kesit bağımlılığı ve birim kök testlerine geçmeden önce, çoklu doğrusal bağlantı sorununu araştıran VIF (Variance Inflation Factor) testi ve eğim katsayılarının homojenlik ve heterojenliğine dair Delta testi uygulanmıştır.

Tablo 3. VIF Testi Sonuçları

Değişken	VIF	1/VIF
GSYİH	2.26	0.442356
Üniversite Mezunu Oranı	2.14	0.468073
Alınan Göç Sayısı	1.71	0.586256
Ortalama VIF Değeri	2.03	

Tablo 3'te yer alan sonuçlara göre değişkenlerin değerleri 10'dan küçük olduğu için değişkenler arasında çoklu doğrusal bağlantı sorunu bulunmamaktadır. Değişkenlerden biri olan GSYİH² modelde bulunmasına rağmen diğer değişkenlerle GSYİH'nın birinci kuvveti arasındaki ilişkinin sağlıklı bir şekilde araştırılabilmesi için VIF testine dahil edilmemiştir.

Tablo 4. Delta Testi Sonuçları

Test	$\tilde{\Delta}$	Olasılık	$\tilde{\Delta}_{adj}$	Olasılık
Kaba İntihar Hızı ve GSYİH	4.357	0.000	5.226	0.000
Kaba İntihar Hızı ve GSYİH ²	4.725	0.000	4.224	0.000
İntihar, Göç ve Üniversite Mezunu Oranı	3.463	0.000	4.118	0.000
Tüm Model	2.401	0.055	3.116	0.021

Tablo 4'te eğim katsayılarının olasılık değeri %10'dan küçük olduğu için H_0 hipotezi reddedilmiş ve eğim katsayılarının heterojen olduğu kabul edilmiştir. Küçük örneklem için $\tilde{\Delta}_{adj}$ sonuçları göz önünde bulundurulmaktadır. Bu doğrultuda Westerlund eşbütünlük testinin sonuçları değerlendirilirken Delta testinin heterojen olma durumu dikkate alınmıştır. Çalışmada kullanılan veri setine bağlı olarak yatay kesit sayısı, zaman döneminden daha büyük olduğu için ($N > T$) değişkenlere dair yatay kesit bağımlılığı testlerinden Breusch-Pagan LM ve Pesaran CD testleri uygulanmıştır.

Tablo 5. Yatay Kesit Bağımlılığı Test Sonuçları

Test	Kaba İntihar Hızı	GSYİH	GSYİH ²	Alınan Göç Sayısı	Üniversite Mezunu Oranı
Breusch-Pagan LM	422.2954 (0.0002)	4603.797 (0.0000)	4596.901 (0.0000)	1697.150 (0.0000)	3557.629 (0.0000)
Pesaran CD	3.818295 (0.0001)	67.80997 (0.0000)	67.75718 (0.0000)	38.33562 (0.0000)	59.64575 (0.0000)

Tablo 5'teki sonuçlara göre değişkenlerin parantez içinde gösterilen olasılık değerleri %5'ten küçük olduğu için " H_0 : Serilerde Yatay Kesit Bağımlılığı Yoktur" hipotezi reddedilmiştir. Bu doğrultuda serilerde yatay kesit bağımlılığı olduğu bulgusu elde edilmiş ve bu durumun bir sonucu olarak değişkenlerde ikinci nesil birim kök testlerinin uygulanmasına karar verilmiştir. Çalışmada yatay kesit bağımlılığı nedeniyle ikinci nesil birim kök testlerinden Pesaran CIPS birim kök testi uygulanmıştır. Pesaran tarafından geliştirilen CIPS birim kök testi heterojen ve

yatay kesit bağımlılığına sahip modellerde uygulanmaktadır. Elde edilen sonuçlar Tablo 6’da gösterilmiştir:

Tablo 6. Birim Kök Testi Sonuçları

Değişkenler	CIPS (Sabitli)			CIPS (Sabitli ve Trendli)		
	I(0)	I(1)		I(0)	I(1)	
İntihar Hızı	-2.125	-4.775		-2.556	-3.632	
GSYİH	-1.894	-3.321		-2.115	-3.685	
GSYİH ²	-1.888	-3.291		-2.084	-3.654	
Alınan Göç Sayısı	-2.089	-3.237		-2.582	-3.182	
Üni. Mezun Oranı	-2.149	-3.094		-2.430	-2.919	
Tablo Kritik Değer	%10	%5	%1	%10	%5	%1
	-2.14	-2.25	-2.45	-2.66	-2.76	-2.96

Tablo 6’daki sonuçlara göre değişkenlerin düzey değerlerinin I(0)’da istatistiksel olarak %5 anlamlılık seviyesinde mutlak değer olarak tablo kritik değerlerinden küçük olduğu gözlenmektedir. Değişkenlerin birinci farkları alındığında I(1) mutlak değer olarak tablo kritik değerlerinden büyük olduğu ve durağanlaştığı gözlenmektedir. Tüm değişkenler I(1)’de durağanlaştığından, analiz Pedroni ve Westerlund eşbütünleşme testleriyle devam etmektedir. Birim kök testi kritik değerleri Pesaran (2007) çalışmasından elde edilmiştir.

Tablo 7. Pedroni Eşbütünleşme Test Sonuçları

$y = \alpha_i + \beta_1 x + \beta_2 x^2 + \beta_3 z + \varepsilon_{it}$				
	İstatistik	Olasılık	Ağırlıklandırılmış İstatistik	Olasılık
Panel v	0.195539	0.4225	-2.269835	0.9884
Panel rho	1.057954	0.8550	1.314358	0.9056
Panel PP	-11.00988	0.0000	-12.02858	0.0000
Panel ADF	-3.559802	0.0002	-5.520582	0.0000
	İstatistik	Olasılık		
Group rho	3.299457	0.9995		
Group PP	-19.62599	0.0000		
Group ADF	-4.639050	0.0000		

Heterojen yapıli panellerde de kullanılabilen Pedroni eşbütünleşme testinin Tablo 7’de yer alan sonuçlarına göre grup değişkenleri arasında en az bir eşbütünleşme ilişkisi ortaya çıkmıştır. Bu durumda “H₀: Seriler arasında eşbütünleşme yoktur” hipotezi reddedilmiştir. Bununla beraber serilerde yatay kesit bağımlılığını da dikkate alan Westerlund eşbütünleşme testi de uygulanmıştır. Serilere farklı eşbütünleşme testlerinin uygulanma amacı heterojen yapıli olan ve yatay kesit bağımlılığı içeren değişkenlerin farklı testlerdeki uzun dönem davranışlarını araştırabilmektir. Westerlund eşbütünleşme testi Pedroni eşbütünleşme testinin dışında serilere ortak faktör kısıtlaması getirmektedir (Erdoğan vd., 2019, s. 590). Tablo 8’de Westerlund eşbütünleşme testinin yatay kesit bağımlılığını dikkate almadan elde etmiş olduğu sonuçlar gösterilmektedir:

Tablo 8. Westerlund Eşbütünleşme Testi Sonuçları

İstatistik	Değer	Z-Değeri	Olasılık Değeri
G_t	-7.946	-29.586	0.000
G_a	-5.108	-8.074	0.000
P_t	-16.599	-6.440	0.000
P_a	-10.869	-5.318	0.037

Tablo 8'e göre yatay kesit bağımlılığını dikkate almayan Westerlund eşbütünleşme test sonuçlarının olasılık değerleri %5 anlamlılık düzeyinde istatistiksel olarak anlamlıdır. Delta testine göre değişkenlerin eğim katsayılarının heterojen olması nedeniyle Westerlund eşbütünleşme test istatistiklerinden G_t ve G_a istatistiklerinin olasılık değerleri değerlendirilmiştir (Yerdelen Tatoğlu, 2017). Bu doğrultuda seriler arasında eşbütünleşme olmadığını iddia eden “ H_0 : Seriler arasında eşbütünleşme yoktur” hipotezi reddedilmiştir. Bununla beraber yatay kesit bağımlılığını göz önünde bulundurmamak ve serilerin eşbütünleşme güçlerini değerlendirebilmek için Westerlund (2007) testi bootstrap dağılımı ile kritik değerler ve olasılık değerleri yeniden uygulanmıştır.

Tablo 9. Westerlund Eşbütünleşme Testi Sonuçları (Direnci Olasılık Değeri)

İstatistik	Değer	Z-Değeri	Olasılık Değeri	Dirençli Olasılık Değeri
G_t	-7.946	-29.586	0.000	0.020
G_a	-5.108	-8.074	0.000	0.030
P_t	-16.599	-6.440	0.000	0.250
P_a	-10.869	-5.318	0.037	0.090

Tablo 9'da yer alan sonuçlara göre yatay kesit bağımlılığını dikkate alan Westerlund eşbütünleşme test sonuçlarının olasılık değerleri %5 olasılık düzeyinde istatistiksel olarak anlamlıdır. Delta testine göre değişkenlerin eğim katsayılarının heterojen olması nedeniyle Westerlund eşbütünleşme test istatistiklerinden G_t ve G_a istatistiklerinin olasılık değerleri değerlendirilmiştir. Bu doğrultuda seriler arasında eşbütünleşme ilişkisinin varlığından söz etmek mümkündür.

Son aşamada modelin katsayı tahmini gerçekleştirilmiştir. Katsayı tahmin sürecinde küçük örneklem açısından daha tutarlı sonuçlar vermesi nedeniyle DOLS tahmincisi bütüncül modelin tahmini için; modelin heterojen olmasının yanı sıra yatay kesit bağımlılığını da göz önünde bulunduran CCEMG tahmincisi ise, hem tüm model hem de her bir kesitin tahmini için kullanılmıştır. Eğim katsayılarının heterojen olması nedeniyle her bir kesitin ayrı ayrı tahmini yapılmıştır.

Tablo 10. DOLS Tahmin Sonuçları

	β_1 (GSYİH)	β_2 (GSYİH ²)	β_3 (Alınan Göç Sayısı)	B ₄ (Üniversite Mezun Oranı)	Karar
Model	-16.84825***	2.881056***	6.102540**	-3.981608***	$\beta_1 < 0, \beta_2 > 0, \rightarrow (U)$

Not: ***, ** ve * sırasıyla %1, %5 ve %10 anlamlılık seviyelerini göstermektedir.

Tablo 10’da yer alan tahmin sonuçlarına göre kaba intihar hızının temsil ettiği intihar olgusu ile GSYİH düzeyi arasında istatistiksel olarak anlamlı bir ilişki mevcuttur. Bunun yanı sıra alınan göç seviyesi ve üniversite mezun oranı ile kaba intihar hızı arasında da anlamlı bir ilişki gözlenmiştir. Gelir düzeyinin birinci kuvvetinin katsayısı negatifken, ikinci kuvvetinin katsayısı pozitifdir. Ayrıca beklentilerle uyumlu olarak, bölgelerin aldığı göç seviyesinin intihar olgusunu pozitif yönde, bölgelerdeki üniversite mezuniyet oranı artışının ise intihar olgusunu negatif yönde etkilediği gözlenmiştir. Bir başka deyişle yatay kesit bağımlılığının dahil edilmediği DOLS tahmin testinin sonuçları beklentilerle uyum göstermektedir. Eğitim düzeyindeki artış, bireysel ve toplumsal bilincin gelişimine katkıda bulunarak intiharı azaltan unsurların ortaya çıkmasına, nüfusun kalabalık olduğu bölgelerde alınan göç seviyesinin dramatik bir şekilde artması ise toplumsal yapının ve işgücü piyasasının doğrudan etkilenmesine, toplumsal rekabet, suç, şiddet gibi olumsuz unsurların artış göstermesine ve intiharı tetikleyen unsurların oluşmasına neden olacaktır. “İntihara Uyarlanmış Kuznets Eğrisi” yaklaşımından hareketle Türkiye’de 26 alt bölgenin geneli için intihar olgusunun gelir düzeyine bağlı olarak gerçekleşen davranışı, yatay kesit bağımlılığını dikkate almayan tahmin sonuçlarına göre Şekil 1’de gösterilmektedir:

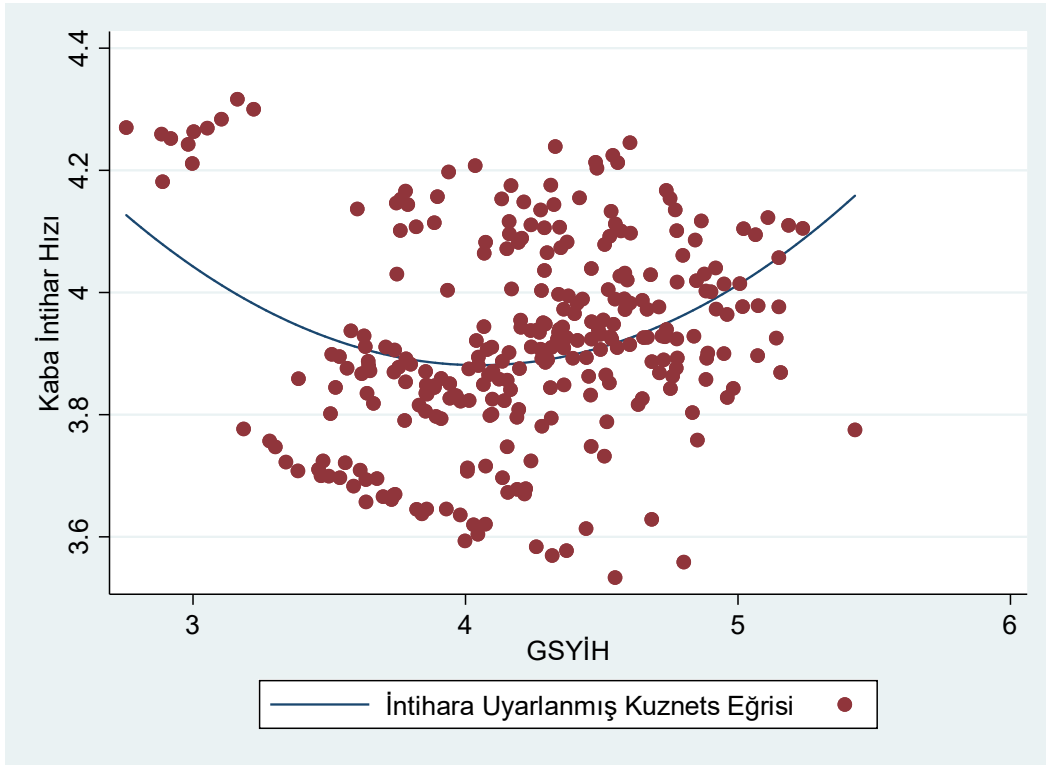

Şekil 1. Genel Model İçin İntihara Uyarlanmış Kuznets Eğrisi

Şekil 1'in işaret ettiği sonuçlara göre, intihar olgusu belirli bir eşik gelir düzeyine kadar azalma, bu eşik gelir düzeyinden sonra ise artma eğilimi göstermektedir. Bir başka deyişle, Türkiye'de 26 alt bölgenin geneli için ortaya çıkan "İntihara Uyarlanmış Kuznets Eğrisi", "U" biçiminde bir davranış sergilemektedir.

Heterojen yapıli modelde her bir kesit için yatay kesit bağımlılığının da etkilerini modele dahil eden CCEMG tahmincisi kullanılmıştır. Kesitlere yönelik tahmin sonuçları Tablo 11'de gösterilmiştir.

Tablo 11. CCEMG Kesit Tahmin Sonuçları

Kesit	Değişkenler	Katsayılar	Kesit	Değişkenler	Katsayılar
TRA1 (Erzurum Erzincan Bayburt)	GSYİH	-12902.35	TR41 (Bursa Eskişehir Bilecik)	GSYİH	-2792.56**
	GSYİH ²	1671.16		GSYİH ²	352.9696**
	Göç Sayısı	4.837008		Göç Sayısı	.6660479**
	Üniversite Mezun Oranı	75.55525		Üniversite Mezun Oranı	-116.3981
TRA2 (Ağrı Kars İğdır Ardahan)	GSYİH	-10043.31**	TR42 (Kocaeli Sakarya Düzce Bolu Yalova)	GSYİH	-5214.474**
	GSYİH ²	1373.267**		GSYİH ²	642.77**
	Göç Sayısı	19.41943***		Göç Sayısı	11.5733**
	Üniversite Mezun Oranı	.9551959		Üniversite Mezun Oranı	151.8307**
TRB1	GSYİH	-259.5531	TR51	GSYİH	-2238.625***

(Malatya Elazığ Bingöl Tunceli)	GSYİH ²	41.28706	(Ankara)	GSYİH ²	273.5519***
	Göç Sayısı	-3.538415		Göç Sayısı	.8544464***
	Üniversite Mezun Oranı	34.60678		Üniversite Mezun Oranı	-29.26564**
TRB2 (Van Muş Bitlis Hakkari)	GSYİH	-665.2151	TR52 (Konya, Karaman)	GSYİH	1771.046
	GSYİH ²	86.16132		GSYİH ²	-230.8217
	Göç Sayısı	-1.5503		Göç Sayısı	6.24552
	Üniversite Mezun Oranı	-38.0043		Üniversite Mezun Oranı	-229.3482
TRC1 (Gaziantep Adıyaman Kilis)	GSYİH	-583.9926**	TR61 (Antalya Isparta Burdur)	GSYİH	-785.7326
	GSYİH ²	71.80758**		GSYİH ²	102.762
	Göç Sayısı	84.50256**		Göç Sayısı	39.15627
	Üniversite Mezun Oranı	-128.2559		Üniversite Mezun Oranı	-337.1767
TRC2 (Şanlıurfa Diyarbakır)	GSYİH	422.367	TR62 (Adana Mersin)	GSYİH	255.3098
	GSYİH ²	-61.11967		GSYİH ²	-5.139852
	Göç Sayısı	12.10833		Göç Sayısı	11.13364
	Üniversite Mezun Oranı	4.761707		Üniversite Mezun Oranı	-165.5479
TRC3 (Mardin Batman Şırnak Siirt)	GSYİH	-15644.62**	TR63 (Hatay K.maraş Osmaniye)	GSYİH	279.309
	GSYİH ²	2092.21**		GSYİH ²	-35.97921
	Göç Sayısı	13.49018*		Göç Sayısı	-3.300445
	Üniversite Mezun Oranı	-106.5232**		Üniversite Mezun Oranı	20.85358
TR10 (İstanbul)	GSYİH	-2653.124***	TR71 (Kırıkkale Aksaray Niğde Nevşehir Kırşehir)	GSYİH	-259.8561
	GSYİH ²	323.4995***		GSYİH ²	34.44331
	Göç Sayısı	2.186107***		Göç Sayısı	7.957774*
	Üniversite Mezun Oranı	-112.6908***		Üniversite Mezun Oranı	63.28813***
TR21 (Tekirdağ Edirne Kırklareli)	GSYİH	2278.712	TR72 (Kayseri Sivas Yozgat)	GSYİH	-1194.485
	GSYİH ²	-286.1238		GSYİH ²	192.175
	Göç Sayısı	-9.323128		Göç Sayısı	21.10662
	Üniversite Mezun Oranı	-62.42839		Üniversite Mezun Oranı	-261.6815***
TR22 (Balıkesir Çanakkale)	GSYİH	-8528.475	TR81 (Zonguldak Karabük Bartın)	GSYİH	-146.3037
	GSYİH ²	1057.436		GSYİH ²	2.173625
	Göç Sayısı	20.82958		Göç Sayısı	.8925545
	Üniversite Mezun Oranı	-265.8181		Üniversite Mezun Oranı	-887.9696
TR31 (İzmir)	GSYİH	-3013.768	TR82 (Kastamonu Çankırı Sinop)	GSYİH	1592.491
	GSYİH ²	364.9745		GSYİH ²	-211.169
	Göç Sayısı	9.593406		Göç Sayısı	-1.108103
	Üniversite Mezun Oranı	0.375		Üniversite Mezun Oranı	-82.37122
TR32 (Aydın Denizli Muğla)	GSYİH	-2051.069	TR83 (Samsun Tokat Çorum Amasya)	GSYİH	1306.86***
	GSYİH ²	256.0066		GSYİH ²	-174.052***
	Göç Sayısı	-6.115805		Göç Sayısı	-1.592123
	Üniversite Mezun Oranı	-1.664085		Üniversite Mezun Oranı	15.32917***
TR33 (Manisa Afyon Kütahya Uşak)	GSYİH	-2209.844***	TR90 (Trabzon Ordu Giresun Rize Artvin Gümüşhane)	GSYİH	3552.253***
	GSYİH ²	287.7683***		GSYİH ²	-456.3999***
	Göç Sayısı	30.9594***		Göç Sayısı	2.137314**
	Üniversite Mezun Oranı	-70.51124***		Üniversite Mezun Oranı	205.0153***

Panel	
GSYİH	-1153.629
GSYİH ²	144.5289
Göç Sayısı	9.434135**
Üniversite Mezun Oranı	-54.26791
Olasılık Değeri	0.0413

Not: ***, ** ve * sırasıyla %1, %5 ve %10 anlamlılık seviyelerini göstermektedir.

Yatay kesit bağımlılığını göz önünde bulunduran CCEMG tahmincisiyle elde edilen bulguların yer aldığı Tablo 11'e göre, yatay kesitlerden bazıları için anlamlı sonuçlar elde edilirken bazıları için anlamlı sonuçlar elde edilememiştir. Diğer taraftan CCEMG tahmincisine göre istatistiksel olarak anlamlı sonuçlar içeren bölgelerin ve modelin geneline ait katsayıların yönü, DOLS tahmin sonuçlarıyla örtüşmektedir. Bu doğrultuda TRA2, TRC1, TRC3, TR10, TR33, TR41, TR42 ve TR51 bölgelerinde "U" şeklinde bir "İntihara Uyarlanmış Kuznets Eğrisi" ortaya çıkmıştır. Bu bölgelerin tümünde alınan göç seviyesindeki artış, kaba intihar hızını artırırken, diğer taraftan TRC3, TR10, TR33 ve TR51 bölgelerinde ise üniversite mezunu oranındaki artış kaba intihar hızını azaltmaktadır. Buna karşın TR83 ve TR90 bölgelerinde ise "ters U" şeklinde bir "İntihara Uyarlanmış Kuznets Eğrisi" ortaya çıkmıştır. Her iki bölgede de üniversite mezunu oranındaki artış kaba intihar hızını artırırken, yalnızca TR90 bölgesinde alınan göç seviyesindeki artış kaba intihar hızını artırmaktadır. Bununla birlikte TR71 bölgesinde yalnızca alınan göç seviyesindeki ve üniversite mezun oranındaki artış, kaba intihar hızını artırırken, TR42 bölgesinde ortaya çıkan gelir ve göç etkilerinin yanı sıra üniversite mezunu oranı kaba intihar hızını pozitif yönde etkilemektedir. TR72 bölgesinde ise yalnızca üniversite mezunu oranı kaba intihar hızını azaltıcı yönde rol oynamaktadır. Bölgeler arası sosyoekonomik gelişmişlik farklarına neden olan gelir, göç, eğitim düzeyi gibi unsurların, Türkiye'de intihar olgusunu önemli ölçüde etkileyen dinamikler olduğu görülmektedir. Bu noktada farklı bölgelerde sosyoekonomik olarak yaşanan iyileşmeler de intihar gibi olguların azalmasına neden olacaktır. Bu bağlamda bölgeler arası gelişmişlik farklarının azalmasına yönelik politikaların geliştirilmesi de büyük bir önem taşımaktadır.

SONUÇ VE ÖNERİLER

İntihar olgusunun çok boyutlu yapısı; bu olgunun aralarında Antonakakis & Collins (2018)'in ortaya koyduğu "İntihara Uyarlanmış Kuznets Eğrisi (Suicidal Kuznets Curve)" yaklaşımının da bulunduğu birçok çalışma tarafından iktisadi bir bakış açısıyla ele alınmasını gerekli kılmıştır. Bu bağlamda Antonakakis & Collins (2018) tarafından ortaya konan "İntihara Uyarlanmış Kuznets Eğrisi (Suicidal Kuznets Curve)" yaklaşımının Türkiye için bölgesel

düzeyde geçerliliğini sorgulamayı amaçlayan bu çalışmada, İstatistiki Bölge Sınıflandırması (İBBS) Düzey 2'deki 26 alt bölgenin 2008-2018 dönemi TÜİK verileri ve panel veri analizi kullanılmıştır.

Çalışmadan elde edilen bulgular; modelin geneli için gelir düzeyine bağlı olarak önce azalan, sonra artan “U” şeklinde bir “İntihara Uyarlanmış Kuznets Eğrisi”nin ortaya çıktığını; bölgelerin aldığı göç seviyesindeki artışın kaba intihar hızını artırdığını; üniversite mezunu oranındaki artışın ise kaba intihar hızını azalttığını göstermektedir. Göç; ailelerin, arkadaşların vb. geride bırakılması yoluyla toplumsal bağları zayıflatarak, toplumsal bütünleşme düzeyini düşürmekte, toplumsal normlara uyumu zorlaştırmakta ve bireyin kendini toplumdan soyutlamasına neden olmaktadır. Öte yandan göç, işgücü piyasası üzerinde ücretleri düşürücü etkisinin yanı sıra özellikle az gelişmiş ve gelişmekte olan ülkelerde kayıtdışı ekonomik yapıyı güçlendirmektedir. İlgili literatürden farklı olarak gelir düzeyi ve intihar arasında “U” şeklinde bir ilişkiyi gösteren bu çalışma, Antonakakis & Collins (2018)'in işaret ettiği “N” şeklindeki ilişkiyle kısmen uyum göstermektedir. Bunun yanı sıra, bu çalışmanın göç ve intihar ilişkisine dair bulguları Faupel vd. (1987) ile Jalles & Andresen (2015) çalışmalarıyla; eğitim ve intihar ilişkisine dair bulguları ise Li (1972) ile Klick & Markowitz (2006) çalışmalarıyla örtüşmektedir. Bunun yanı sıra bölgesel farklılıklar söz konusu olurken, İstatistiki Bölge Sınıflandırması (İBBS) Düzey 2'de yer alan TRA2, TRC1, TRC3, TR10, TR33, TR41, TR42, TR51, bölgelerinde “U” şeklinde, TR83 ve TR90 bölgelerinde ise “ters U” şeklindeki “İntihara Uyarlanmış Kuznets Eğrisi” ortaya çıkmaktadır.

Elde edilen bulguların işaret ettiği “U” şeklindeki “İntihara Uyarlanmış Kuznets Eğrisi”nin açıklanmasında iki önemli yaklaşımdan söz etmek yerinde olacaktır. Bunlardan biri, eşik değere kadar olan süreçte (bir başka deyişle, daha düşük gelir düzeylerinde) geçerli olan, Hamermesh & Soss (1974)'in gelir düzeyindeki artışın beklenen faydayı artırmak yoluyla intihar oranını azaltacağı biçimindeki yaklaşımdır. Diğer yaklaşım ise, eşik değere ulaşıldıktan sonraki süreçte (bir başka deyişle, daha yüksek gelir düzeylerinde) geçerli olan, Durkheim (2015)'in refah artışı vb. kuralsız durumlarda bireyin toplumsal normlardan uzaklaşarak yalnızlaşmasının intihar oranını artıracığı biçimindeki yaklaşımdır. Daha yüksek gelir düzeyine sahip bireylerin kaba intihar hızını azaltması amacıyla toplumsal bağları güçlendirerek toplumsal bütünleşmeyi sağlayacak politikaların oluşturulmasına hız verilmelidir. Bunun yanı sıra, göç seviyesindeki artışın kaba intihar hızını artırdığına ilişkin bulgunun özellikle Türkiye'de sanayileşmenin yoğun olduğu bölgeler için geçerli olduğu görülmektedir. Daha iyi istihdam olanakları, eğitim,

sağlık vb. hizmetlere erişim amacıyla bu bölgelere yapılan göçün neden olabileceği gecekondulaşma, işsizlik, suç, şiddet, yoksulluk vb. toplumsal ve iktisadi sorunların giderilmesine yönelik politikaların etkin bir biçimde yürütülmesi durumunda, göçün intiharı artırıcı etkisinin bertaraf edileceği açıktır. Türkiye ile belirli bir coğrafi yakınlığa sahip olan bölgelerde savaşların artması Türkiye’yi göç açısından cazibe merkezi haline getirmiş olup, bölgelerin aldığı göç oranının artmasına neden olabilmektedir. Bu noktada göç alan bölgelerde intihar vb. olguları azaltabilmek adına politikalar oluşturulabilir. Eğitim düzeyindeki artışın intiharı azaltıcı etkisinin sürdürülebilmesi ve tüm bölgelere yayılabilmesi amacıyla eğitim fırsatlarını destekleyen toplum temelli programların uygulanması gerekmektedir. Türkiye’nin bölgeler arası gelişmişlik farklılıkları dikkate alındığında, eğitimde nitelik farklılıklarını azaltacak politikaların gelecekte toplumsal refahı artırması ve dolayısıyla intihar oranlarını azaltması beklenebilir. Ayrıca, Sağlık Bakanlığı tarafından 2006 yılında ilan edilen “Ulusal Ruh Sağlığı Politikası” çerçevesindeki gelişmelerden biri olan ve coğrafi temelli olarak yapılandırılan Toplum Ruh Sağlığı Merkezleri (TRSM), intiharın önlenmesine yönelik önemli bir uygulama olup bu uygulamanın sosyal ve ekonomik politikalarla bütünleştirilerek sürdürülebilirliği sağlanmalıdır. Son olarak çalışmanın kısıtlarına ve gelecek çalışmalar için önerilere değinmek yerinde olacaktır. Çalışmada kullanılan bölgesel verilerin gerek zaman boyutunun dar olması gerekse de çok sayıda değişken kullanımına imkan vermemesi çalışmanın kısıtını oluşturmaktadır. Diğer taraftan çalışma “İntihara Uyarlanmış Kuznets Eğrisi”ni Türkiye’de bölgesel düzeyde dikkate alarak ortaya koyan ilk çalışmadır. Çalışmanın gelecekte Türkiye’de intihar davranışını bölgesel düzeyde ele alacak çalışmalara ışık tutması beklenmektedir. Bu doğrultuda gelecekte yapılacak çalışmalarda hem zaman dilimi ve yöntem hem de farklı değişkenler ile araştırmaların kapsamı genişletilebilir.

KAYNAKÇA

- Altınanahtar, A., & Halıcıoğlu, F. (2009). A dynamic econometric model of suicides in Turkey. *The journal of socio-economics*, 38(6), 903-907. <https://doi.org/10.1016/j.socec.2009.05.008>
- Andres, A. R., & Halıcıoğlu, F. (2010). Determinants of suicides in Denmark: evidence from time series data. *Health policy*, 98(2-3), 263-269. <https://doi.org/10.1016/j.healthpol.2010.06.023>
- Andres, A. R., Halıcıoğlu, F., & Yamamura, E. (2011). Socio-economic determinants of suicide in Japan. *The journal of socio-economics*, 40(6), 723-731. <https://doi.org/10.1016/j.socec.2011.08.002>

- Antonakakis, N., & Collins, A. (2018). A suicidal Kuznets curve?. *Economics letters*, 166, 90-93. <https://doi.org/10.1016/j.econlet.2018.02.013>
- Baltagi, B. (2008). *Econometric analysis of panel data*. John Wiley & Sons.
- Breusch, T. S., & Pagan, A. R. (1980). The Lagrange multiplier test and its applications to model specification in econometrics. *The review of economic studies*, 47(1), 239-253. <https://doi.org/10.2307/2297111>
- Büberkökü, Ö. (2016). Uluslararası sermaye hareketliliğinin incelenmesi: yükselen piyasa ekonomileri üzerine bir uygulama. *Finansal araştırmalar ve çalışmalar dergisi*, 8(15), 281-298. <https://doi.org/10.14784/marufacd.266060>
- Büyükuysal, M. Ç., & Öz, İ. İ. (2016). Çoklu doğrusal bağıntı varlığında en küçük karelere alternatif yaklaşım: Ridge regresyon. *Düzce üniversitesi sağlık bilimleri enstitüsü dergisi*, 6(2), 110-114.
- Çelebi Boz, F., Gültekin, Ö. F., & Bayramoğlu, T. (2019). BRICS ve MIST ülkelerinde ar-ge harcamaları ile yüksek teknoloji ürün ihracatı arasındaki ilişki üzerine bir araştırma. *İnsan ve toplum bilimleri araştırmaları dergisi*, 8(2), 1111-1124. <https://doi.org/10.15869/itobiad.533402>
- Çınar, S. (2011). Gelir ve Co2 emisyonu ilişkisi: panel birim kök ve eşbütünleşme testi. *Uludağ üniversitesi iktisadi ve idari bilimler fakültesi dergisi*, 30(2), 71-83.
- Çıraklı, Ü. (2019). Türkiye’de ekonomik göstergeler ile intihar hızı arasındaki ilişkinin incelenmesi: ekonometrik bir analiz. *Sağlık ve hemşirelik yönetimi dergisi*, 6(3), 218-227. <https://doi.org/10.5222/SHYD.2019.92053>
- DeBastiani, S. D., Norris, A. E., & Kerr, A. (2019). Socioeconomic determinants of suicide risk: Monroe County Florida behavioral risk factor surveillance survey, 2016. *Neurology, psychiatry and brain research*, 33, 56-64. <https://doi.org/10.1016/j.npbr.2019.06.004>
- Dinda, S. (2004). Environmental Kuznets curve hypothesis: a survey. *Ecological economics*, 49(4), 431-455. <https://doi.org/10.1016/j.ecolecon.2004.02.011>
- Dixit, A. K., & Pindyck, R. S. (1994). *Investment under uncertainty*. Princeton University Press.
- Doğanay, M. A., & Değer, M. K. (2017). Yükselen piyasa ekonomilerinde doğrudan yabancı yatırımlar ve ihracat ilişkisi: panel veri eşbütünleşme analizleri (1996-2014). *Çankırı Karatekin üniversitesi iktisadi ve idari bilimler fakültesi dergisi*, 7(2), 127-145.
- Durğun, F., & Durğun, B. (2017). İntihar-gelir ilişkisi: Türkiye için nedensellik analizi. *Dicle üniversitesi iktisadi ve idari bilimler fakültesi dergisi*, 7(14), 398-416.
- Durkheim, E. (2015). *İntihar* (Çev. Z. İlkelen). Pozitif Yayınları.
- Erdoğan, S., Yıldırım, D. Ç., & Gedikli, A. (2019). Sağlık harcamaları iktisadi büyüme ilişkisi: OECD ülkeleri üzerine bir inceleme. *Kafkas üniversitesi iktisadi ve idari bilimler fakültesi dergisi*, 10(20), 590-607. <https://doi.org/10.36543/kauibfd.2019.025>

- Eruygur, H. O., & Özokcu, S. (2016). Türkiye’de iklim değişikliğinin buğday verimi üzerine etkileri: bir heterojen panel çalışması. *Ekonomik yaklaşım dergisi*, 27(101), 219-255. <https://doi.org/10.5455/ey.35944>
- Faupel, C. E., Kowalski, G. S., & Starr, P. D. (1987). Sociology’s one law: religion and suicide in the urban context. *Journal for the scientific study of religion*, 26(4), 523-534.
- Ginsberg, R. B. (1966). Anomie and Aspirations. *Dissertation abstracts*, 27A, 3945-3946.
- Gündoğan, H., & Tok, D. (2019). Petrole bağımlı ülkelerde petrol fiyatlarının sanayi üretimine etkisi: panel nedensellik çalışması. *Ege akademik bakış*, 19(1), 131-140. <https://doi.org/10.21121/eab.2019148769>
- Hamermesh, D. S., & Soss, N. M. (1974). An economic theory of suicide. *Journal of political economy*, 82(1), 83-98. <https://doi.org/10.1086/260171>
- Henry, A. F., & Short, J. F. (1954). *Suicide and homicide*. Free Press.
- İnançlı, S., Altıntaş, N., & İnal, V. (2016). Finansal gelişme ve ekonomik büyüme ilişkisi: D-8 örneği. *Kastamonu üniversitesi iktisadi ve idari bilimler fakültesi dergisi*, 14(4), 36-49.
- Jalles, J. T., & Andresen, M. A. (2015). The social and economic determinants of suicide in Canadian provinces. *Health economics review*, 5(1), 1-12. <https://doi.org/10.1186/s13561-015-0041-y>
- Jungeilges, J., & Kirchgässner, G. (2002). Economic welfare, civil liberty, and suicide: an empirical investigation. *The journal of socio-economics*, 31(3), 215-231. [https://doi.org/10.1016/S1053-5357\(02\)00116-6](https://doi.org/10.1016/S1053-5357(02)00116-6)
- Klick, J., & Markowitz, S. (2006). Are mental health insurance mandates effective? Evidence from suicides. *Health economics*, 15(1), 83-97. <https://doi.org/10.1002/hec.1023>
- Koçbulut, Ö., & Barış, S. (2016). Avrupa Birliği ülkelerinde ihracat ve doğrudan yabancı yatırımların kadın istihdamı üzerindeki etkisi: panel veri analizi. *Aydın iktisat fakültesi dergisi*, 1(2), 22-39.
- Kolves, K., Milner, A., & Värnik, P. (2013). Suicide rates and socioeconomic factors in Eastern European countries after the collapse of the Soviet Union: trends between 1990 and 2008. *Sociology of health & illness*, 35(6), 956-970. <https://doi.org/10.1111/1467-9566.12011>
- Kuznets, S. (1955). Economic growth and income inequality. *The American economic review*, 45(1), 1-28.
- Li, W. L. (1972). Suicide and educational attainment in a transitional society. *The sociological quarterly*, 13(2), 253-258. <https://doi.org/10.1111/j.1533-8525.1972.tb00809.x>
- Noh, Y. H. (2009). Does unemployment increase suicide rates? The OECD panel evidence. *Journal of economic psychology*, 30(4), 575-582. <https://doi.org/10.1016/j.joep.2009.04.003>

- Panayotou, T. (1993). *Empirical tests and policy analysis of environmental degradation at different stages of economic development*. ILO Technology and Employment Programme Working Paper WP238.
- Pedroni, P. (1999). Critical values for cointegration tests in heterogeneous panels with multiple regressors. *Oxford bulletin of economics and statistics*, 61(S1), 653-670. <https://doi.org/10.1111/1468-0084.0610s1653>
- Pedroni, P. (2001). Purchasing power parity tests in cointegrated panels. *The review of economics and statistics*, 83(4), 727-731. <https://doi.org/10.1162/003465301753237803>
- Pesaran, M. H. (2004). *General diagnostic tests for cross section dependence in panels*. University of Cambridge Working Paper 0435.
- Pesaran, M. H. (2007). A simple panel unit root test in the presence of cross-section dependence. *Journal of applied econometrics*, 22(2), 265-312. <https://doi.org/10.1002/jae.951>
- Pesaran, M. H., & Yamagata, T. (2008). Testing slope homogeneity in large panels. *Journal of econometrics*, 142(1), 50-93. <https://doi.org/10.1016/j.jeconom.2007.05.010>
- Pesaran, M. H., Ullah, A., & Yamagata, T. (2008). A bias-adjusted LM test of error cross-section independence. *The econometrics journal*, 11(1), 105-127. <https://doi.org/10.1111/j.1368-423X.2007.00227.x>
- Saraçoğlu, S., & Songur, M. (2017). Sağlık harcamaları ve ekonomik büyüme ilişkisi: Avrasya ülkeleri örneği. *Kafkas üniversitesi iktisadi ve idari bilimler fakültesi dergisi*, 8(16), 353-372. <https://doi.org/10.9775/kauiibfd.2017.016>
- TÜİK (2020). *İstatistik veri portalı*. Erişim Tarihi: 10 Ekim 2020, <https://data.tuik.gov.tr/Search/Search?text=intihar>.
- Varol, Z. C., & Karagöz, K. (2020). Affective socioeconomic factors on suicide in Turkey: an econometric analysis. *Manisa Celal Bayar üniversitesi sosyal bilimler dergisi*, TBMM 100. yıl özel sayısı, 260-280. <https://doi.org/10.18026/cbayarsos.629328>
- Westerlund, J. (2007). Testing for error correction in panel data. *Oxford bulletin of economics and statistics*, 69(6), 709-748. <https://doi.org/10.1111/j.1468-0084.2007.00477.x>
- WHO (2019). *Suicide in the world: global health estimates*. Erişim Tarihi: 09 Ekim 2020, <https://apps.who.int/iris/handle/10665/326948>.
- WHO (2020). *Suicide rate estimates, crude: estimates by WHO region*. Erişim Tarihi: 08 Ekim 2020, <https://apps.who.int/gho/data/view.main.MHSUICIDEREgv?lang=en>.
- Yalçınkaya, Ö., & Kaya, V. (2017). Doğal işsizlik oranı mı yoksa; işsizlik histerisi mi?: OECD ülkeleri için yeni nesil panel birim kök testlerinden kanıtlar (1980-2015). *Selçuk üniversitesi iktisadi ve idari bilimler fakültesi sosyal ekonomik araştırmalar dergisi*, 17(33), 1-18. <https://doi.org/10.30976/susead.327631>

- Yardımcıoğlu, F., & Gülmez, A. (2013). Türk Cumhuriyetlerinde ihracat ve ekonomik büyüme ilişkisi: panel eşbütünleşme ve panel nedensellik analizi. *Bilgi ekonomisi ve yönetimi dergisi*, 8(1), 145-161.
- Yerdelen Tatoğlu, F. (2017). *Panel zaman serileri analizi*. Beta Basım Yayım Dağıtım.
- Yıldırım, K., Mercan, M., & Kostakoğlu, S. F. (2013). Satın alma gücü paritesinin geçerliliğinin test edilmesi: zaman serisi ve panel veri analizi. *Eskişehir Osmangazi üniversitesi İİBF dergisi*, 8(3), 75-95.
- Ying, Y. H., & Chang, K. (2009). A study of suicide and socioeconomic factors. *Suicide and life-threatening behavior*, 39(2), 214-226. <https://doi.org/10.1521/suli.2009.39.2.214>

KARİYER BAŞARISININ ÖNCÜLLERİ: LİTERATÜR İNCELEMESİ VE TEORİK BİR MODEL ÖNERİSİ*

Sevgi ELMAS ATAY¹

Öz

Kariyer başarısının öncüllerinin belirlenmesi, hem kariyer başarısının somut ve ölçülebilir tarafını ifade eden objektif kariyer başarısına, hem de bireylerin kendi duygu ve değerlendirmelerini içeren subjektif kariyer başarısına ulaşılmasında önemli bir rol üstlenmektedir. Bu doğrultuda bu çalışmada kariyer başarısının öncüllerini farklı teorik sınıflandırmalar çerçevesinde ele alan çalışmalar irdelenerek kariyer başarısının öncüllerine ve boyutlarının birbiri ile ilişkisine yönelik teorik bir model geliştirilmiştir. Bu çalışmada ilgili öncüller, “bireysel kaynaklar”, “sosyal kaynaklar”, “örgütsel özellikler”, “kariyer özyönetimi davranışları” ve “demografik özellikler” olmak üzere beş boyut altında incelenmiştir. Öne sürülen modelin kariyer başarısı kuramına katkıda bulunacağı ve uygulamacılara yol gösterici nitelikte olacağı umulmaktadır.

Anahtar Kelime: Kariyer, Kariyer Başarısı, Subjektif Kariyer Başarısı, Objektif Kariyer Başarısı.

* Bu çalışma yazarın, “Kariyer Yönetiminde İş Değerleri Kavramı ve Bir Araştırma” başlıklı Doktora tezinden üretilmiştir.

¹Dr., İstanbul Üniversitesi/İşletme Fakültesi/İnsan Kaynakları Yönetimi Anabilim Dalı, E-posta: sevgielmas@istanbul.edu.tr, ORCID: 0000-0002-2238-4979.

ANTECEDENTS OF CAREER SUCCESS: LITERATURE REVIEW AND A THEORETICAL MODEL PROPOSAL

Abstract

Determine the antecedents of career success plays a critical role in achieving both objective career success which defines the observable and measurable type of career success and subjective career success that include individuals' own feelings and evaluations. In this respect, studies addressed the antecedents of career success within the various theoretical perspectives are examined in this study. Also, a theoretical model has been developed regarding the antecedents of career success and objective-subjective career success relationship. These antecedents were examined under five dimensions: "personal resources", "social resources", "organizational characteristics", "career self-management behaviors" and "demographical variables". It is believed that the proposed model will contribute to the career success literature and will guide the practitioners.

Keywords: Career, Career Success, Subjective Career Success, Objective Career Success.

GİRİŞ

Kariyer yönetimindeki güncel bakış açılarının da etkisiyle, modern kariyer yönetimi yaklaşımlarının doğrultusunda örgütlerden çalışanlarının içindeki potansiyeli doğru biçimde ortaya çıkarmak konusunda sorumluluk almaları beklenirken, bireylerden ise kariyer yönetimi süreçlerini etkin bir biçimde yürütmeleri beklenmektedir (Hall & Chandler, 2005, s. 15; Wayne vd., 1999, s.577). Belirtilen bu yaklaşımın geleneksel kariyer düşüncesinin yerini almaya başlamasıyla birlikte kariyer başarısı kavramına verilen önemin hem uygulamada hem de akademik araştırmalar kapsamında arttığı ifade edilebilir.

Geleneksel kariyer anlayışında kariyer başarısının ölçütü, örgütün kademelerinde yükselmek ve daha fazla gelir elde etmek gibi dışsal unsurlar olmaktadır. Kariyer başarısının teorik ve ampirik açıdan incelendiği geçmiş dönemdeki çalışmalar ele alındığında, benzer bakış açısından hareketle "başarı" kavramının genellikle objektif kariyer başarısı üzerine odaklandığı dikkat çekmektedir (Budak & Gürbüz, 2017, s. 88). Güncel kariyer yaklaşımlarında ise bu tür objektif ölçütler yerine "psikolojik başarı"nın vurgulandığı, bireylerin başarı ya da başarısızlıklarını dışsal faktörlere atfetmek yerine kişisel kaynak ve çabalarının bir karşılığı olduğu düşüncesi üzerinde durulmaktadır.

Kariyer başarısının öncüllerine ilişkin literatür incelendiğinde, çeşitli yazarlarca genellikle benzer değişkenlerin ele alınmasına karşın, bu değişkenlerin farklı teorik çerçeveler kapsamında sunulduğu dikkat çekmektedir. Kariyer başarısının boyutlandırılması ve bu boyutların birbirleri ile etkileşimi açısından da benzer bir durum söz konusudur. Bu doğrultuda kariyer başarısının literatürde ağırlıklı "objektif" ve "subjektif" başarı çerçevesinde ele alındığı görülmektedir (Abele & Spurk, 2009a, s. 54). Bu boyutların birbirleri ile ilişkili olup

olmadığına, bunun yanı sıra hangisinin bir diğ erinin öncülü olarak değ erlendirilmesi gerektiğine ilişkin farklı görüşler mevcuttur.

Kariyer başarısı bireysel, örgütsel ve toplumsal birçok özellik tarafından şekillenmekte ve bu unsurlardan etkilenmektedir. Bu durumda konuya ilişkin bir teorik çerçeve geliştirilirken birtakım sınırlar çerçevesinde hareket edilmiştir. Literatür incelemeleri yapıldığında, ulusal yazında kariyer başarısının öncüllerine yönelik bir sınıflandırma/meta-analiz çalışması yapılmadığı dikkat çekmektedir. Bu doğrultuda bu çalışmada önerilen teorik modelin yapılandırılmasında, öncelikle yapılan geçmiş dönemdeki sınıflandırmalar (Örn. Aryee vd., 1994, s.490-493) ve günümüzdeki sınıflandırmalar (Örn. Spurr vd., 2019, s. 47-49) dikkate alınmıştır. Sonrasında ilgili sınıflandırmalar, “bireysel kaynaklar” kısmında “insan sermayesi teorisi”, “beş faktör kişilik özellikleri”, “kaynakların korunması teorisi” kapsamında, “sosyal kaynaklar” bölümünde “sosyal sermaye teorisi” ve “sosyal mübadele teorisi” çerçevesinde, örgütsel özellikler kısmında ise “eşitlik teorisi” ve “beklenti teorisi” açısından değ erlendirilmiştir. Çalışmada öncül olarak öne sürülen bir diğ er unsur olan “kariyer özyönetimi davranışları” ise “kariyer özyönetimi teorisi” kapsamında ele alınmıştır.

Yukarıda belirtilenler ışığında, bu çalışmada kariyer başarısının öncüllerine yönelik yapılan geleneksel ve güncel çeşitli çalışmalar detaylı bir biçimde incelenerek, bu öncüllere ilişkin teorik bir model önerisi sunulması amaçlanmıştır. Bu model oluşturulurken, öncül olarak değ erlendirilen her bir değişkenin kariyer başarısı ile olan ilişkisi teorik bir altyapıya dayandırılmış, ayrıca konuya ilişkin ampirik çalışmalara yer verilmiştir. Bunun yanı sıra kariyer başarısının objektif ve subjektif boyutlarını oluşturan öncülleri ve bu boyutların birbirleri ile ilişkisini içeren teorik bir model öne sürülmüştür.

1. LİTERATÜR İNCELEMESİ

1.1. Kariyer Başarısı ve Boyutları

Kariyer başarısı kavramı, bireylerin çalışma yaşamlarının herhangi bir noktasında işlerine yönelik arzuladıkları sonuçlara ulaşmalarını ifade etmektedir (Arthur vd., 2005, s. 179). Kavram Restubog vd. (2011, s. 428) tarafından ise “işgören olmanın bir sonucu olarak ortaya çıkan, algılanan ya da gerçekten ulaşılan başarı” biçiminde tanımlanmıştır. Kariyer başarısının hangi boyutlar açısından incelenmesi gerektiğine ilişkin birçok yazarın farklı yorumda bulunduğu görülmektedir. Örneğin kimi yazarlara göre kariyer başarısı, iş-yaşam dengesi, ilişkilerde başarılı olmak, takdir edilmek ve maddi başarı olmak üzere dört faktör açısından ele alınabilecek iken, bazı yazarlar bu kavramı maddi, psikolojik ve sosyal kariyer başarısı şeklinde

üç sınıfta incelemiştir (Dries vd., 2008, s. 258). Buna karşılık kariyer başarısı literatürü incelendiğinde, çalışmaların ağırlıklı olarak “objektif” ve “subjektif” kariyer başarısı olarak iki şekilde sınıflandırıldığı görülmüş (Örn. Abele & Spurk, 2009a, s. 54; Ng vd, 2005, s. 367; Spurk vd., 2019, s. 36) ve konuya ilişkin yapılan en net ayrımın bu şekilde olduğu belirlenmiştir. Bu çalışmada da konu ilgili sınıflandırma çerçevesinde ele alınmıştır.

Objektif kariyer başarısı, kariyer başarısının somut ve ölçülebilir boyutu olarak ifade edilmektedir. Bu anlamda, gelir, gelirdeki artış, alınan terfi sayısı ya da hiyerarşik pozisyon gibi birtakım ölçütler objektif kariyer başarısının birer göstergesidir (Abele & Spurk, 2009a, s. 54; Wayne vd., 1999, s. 478). Kariyer başarısına yönelik gerçekleştirilen erken dönemdeki çalışmalarda, kariyer kavramı ile birlikte anılan “ilerleme” ve “yükselme” konularına odaklanıldığı, bu bakış açısı çerçevesinde “maaş”, “iş unvanı”, “terfi” gibi hususların vurgulandığı görülmektedir (Aryee vd., 1994, s. 488).

Subjektif kariyer başarısı bireyin kariyerindeki başarı ve tatmine ilişkin kendi duygu ve değerlendirmelerini ifade etmektedir (Judge vd., 1995, s. 489). Bu doğrultuda, kariyer hedeflerine ne ölçüde ulaşıldığına yönelik değerlendirmeler örgüt veya toplum tarafından belirlenmiş olan somut birtakım başarı kriterlerine göre değil, çalışanın kendi algısına dayalı olarak gerçekleşmektedir (Ballout, 2009, s. 657). Gattiker & Larwood (1988, s. 573)’a göre subjektif kariyer başarısı bireylerin kişisel standart ve tercihleri ile de direkt bağlantılıdır. Bu anlamda hedeflediği standartlara ulaşamayan bir kişi, çevresi tarafından ne kadar başarılı olarak addedilse de içsel açıdan başarıya ulaşmış gibi hissetmeyeceğinden subjektif kariyer başarısı düşük olacaktır (Heslin, 2005, s. 118).

Subjektif kariyer başarısının kavramsallaştırılmasında genellikle kariyer tatmininin (Örn. Seibert vd., 2001, s. 856), ya da buna ilaveten iş tatmininin kullanıldığı (Judge vd., 1995, s. 488) görülmektedir. Kariyer tatmini, bireyin kariyerinden genel olarak memnuniyeti şeklinde ifade edilebilir (Lounsbury vd., 2003, s. 292) ve bireyin kariyerine veya işindeki rolüne yönelik duygusal bakış açısını yansıtmaktadır. Boudreau vd. (2001, s. 55) araştırma modellerine subjektif kariyer başarısının bir unsuru olarak “yaşam tatmini”ni de dahil etmişlerdir. Yazarlara göre kariyer yönetiminin önemli bir parçası olan iş-yaşam dengesinin ne düzeyde sağlandığının bir göstergesi olmasından ötürü bu değişken modele dahil edilmelidir.

1.2. Objektif Kariyer Başarısı - Subjektif Kariyer Başarısı İlişkisi

Objektif ve subjektif kariyer başarısı, kariyer başarısının belirleyicisi olan iki boyutudur. Birçok araştırmacı (Örn. Arthur vd., 2005, s. 179; Heslin, 2005, s. 114) kariyer başarısını doğru tespit edebilmek için bu iki boyutun birlikte ele alınması gerekliliğine işaret ederek, bu şekilde bütüncül bir yaklaşımla incelenmediğinde doğru olarak ölçülemeyeceği riskine değinmişlerdir (Abele & Spurr, 2009a, s. 54). Dolayısıyla, bu iki değişkenin kendi aralarında da bir ilişki, hatta bazen bir etki söz konusudur. Bu ilişkinin gücü veya etkinin yönüne ilişkin farklı yazarlar çeşitli görüşlerde bulunmuşlardır.

Son dönemde gerçekleştirilen araştırmalarda, yeni kariyer yaklaşımlarının da etkisiyle psikolojik başarının vurgulandığı, bu doğrultuda objektif kariyer başarısından ziyade subjektif kariyer başarısı üzerine eğilen çalışmaların artış gösterdiği görülmektedir. Sosyal karşılaştırma teorisine göre, bireyler davranışları sonucun da elde ettiklerini objektif olarak değerlendiremeyecekleri durumda, benzer özellikteki kişilerin davranış ve sonuçları ile kıyaslayarak da bir çıkarımda bulunabilmektedir. Bu doğrultuda terfi etme ya da maaşın artması gibi birtakım göstergeler, çalışma arkadaşları ile karşılaştırma yapmaya olanak tanıyan somut çıktılardır (Mumford, 1983, s. 874). Bu durum, subjektif kariyer başarısı algısının şekillenmesinde objektif kariyer başarısının rolünü ortaya koymaktadır.

Bu iki boyutun ilişkili olmaları dışında, birbirlerini etkilediklerini öne süren yazarlar da mevcuttur. Judge vd. (1995, s. 495), gelir ve terfi imkanlarının bireylerin iş ve kariyerlerine yönelik tutumlarını etkilediğini gösteren araştırmaları (Örn. Gattiker & Larwood, 1988, s. 571) göz önünde bulundurarak, objektif kariyer başarısının subjektif kariyer başarısının bir öncülü olabileceği hipotezini ortaya koyarak hem gelir hem de terfinin bireylerin kariyer tatmini üzerinde etkili olduğu sonucuna varmışlardır. Raabe vd. (2007, s. 307) tarafından yapılan çalışmalarda da benzer sonuçlara ulaşılmış, gelir artışının kariyer tatminindeki değişimi tahmin edebilmede önemli bir unsur olduğu görülmüştür. Arthur vd. (2005, s. 191), çalışmaların %37'sinde objektif kariyer başarısının subjektif başarıyı belirlediğinin varsayıldığını, %19'unda tersi yönünde bir etki olduğunun savunulduğu ve %9'unda ise bu iki boyutun etkileşiminin incelendiğini belirtmişlerdir. Spurr & Abele (2014, s. 130) tarafından gerçekleştirilen zaman serisi analizine göre, objektif kariyer başarısının subjektif kariyer başarısını yordamada etkili bir değişken olduğu ortaya çıkmıştır.

Buna karşılık objektif başarının her zaman subjektif başarı algısına yol açmayacağı da göz ardı edilmemelidir. Bu konuda Hall & Chandler (2005) farklı bir yaklaşım öne sürmüş, objektif başarının subjektif başarıyı sağladığını, ancak tersi yönde bir etkinin de söz konusu

olabileceğini belirtmiştir. Hall & Chandler (2005, s. 167) ortaya çıkan subjektif kariyer başarısının bireylerin motivasyonunu ve özgüvenlerini arttıracaklarını, dolayısıyla bu durumun performanslarını iyileştirip objektif başarıya katkıda bulunacağını savunmuştur (Aktaran: Abele & Spurk, 2009b, s. 805). Abele & Spurk (2009b, s. 803) da benzer bir bakış açısından hareketle, objektif başarının subjektif başarı üzerindeki etkisinin aslında beklenilenden daha düşük olduğunu, tersi yönündeki etkinin ise tahmin edilenin üzerinde olduğunu ifade etmişlerdir.

Konuya ilişkin Hall & Chandler (2005, s. 158) tarafından ortaya konulan model Şekil 1’de sunulmuştur:

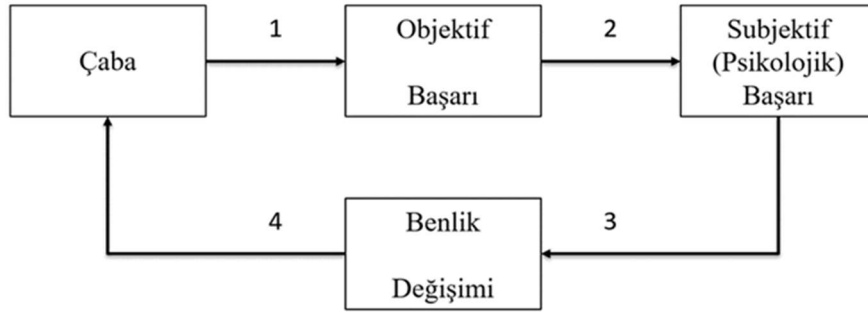

Şekil 1. Objektif-Subjektif Kariyer Başarısı İlişkisi (Hall ve Chandler, 2005: 158).

Bu doğrultuda, her ne kadar objektif ve subjektif kariyer başarı boyutlarının birbirleri ile anlamlı ilişkiler gösterdiği görüşü literatürde hâkim olsa da hangi değişkenin diğerinin öncülü olabileceği hususunda bir görüş birliğine varılmadığı ifade edilebilir. Bu çalışmada ise birbirlerini besleyen döngüsel bir ilişki gösterdikleri görüşünden hareketle, bu iki boyut arasında çift yönlü bir ilişki olduğu öne sürülmüştür.

1.3. Kariyer Başarısının Öncüllerine İlişkin Çalışmaların İncelenmesi

Kariyer başarısını tahmin etmede rol oynayan unsurlara ilişkin literatürdeki en geleneksel ve genel ayrımın, “bireysel”, “yapısal” ve “davranışsal” perspektiflere dayalı olduğu ifade edilebilir (Aryee vd., 1994, s. 489; Nabi, 1999, s. 212). Bu faktörlerin detaylandırılarak, daha fazla faktör oluşturacak şekilde incelendiği (Spurk vd., 2019, s. 46-49; Hirschi vd., 2018, s. 342-343), veya “birey-çevre uyumu” (Ballout, 2007, s. 747), “kültür” (Holtschlag vd., 2013, s. 144) gibi farklı değişkenlerin de birer öncül olarak ele alındığı çalışmalar da mevcuttur.

Bireysel öncüllerin temel alındığı çalışmalarda, genellikle insan sermayesi teorisinin bu bakış açısının temelini oluşturduğu dikkat çekmektedir. Bu anlamda eğitim ve iş durumu (Aryee vd.,

1994, s. 505) gibi insan sermayesine ilişkin çeşitli unsurların kariyer başarısı üzerinde etkili bir rol oynadığı ortaya konulmuştur. İnsan sermayesi kapsamında, “işin merkeziliği”, “iş kıdemi”, “iş deneyimi”, “eğitim seviyesi”, “kariyer planlama”, “sosyal sermaye” ele alınmıştır (Ng vd., 2005, s. 370-371). Bunun dışında yine bireysel öncüller çerçevesinde değerlendirilen diğer unsurlar olarak, motivasyon (Boudreau vd., 2001, s. 58) ve kişilik (Spurk vd., 2019, s. 53) dikkat çekmektedir.

Yapısal öncüllerin ele alındığı çalışmalarda genellikle “örgüt büyüklüğü” veya “örgüt içi terfi uygulamaları” gibi örgütsel unsurların kariyer başarısını biçimlendirici bir rol oynadığı ileri sürülmektedir (Aryee vd., 1994, s. 492; Nabi, 1999, s. 213). Bunların dışında, lider-üye etkileşimi (Wayne vd. 1999, s. 582), mentorluk (Eby vd., 2003, s. 691), istihdam güvencesi (Nabi, 1999, s. 218) gibi değişkenler bu tip örgütsel unsurlara örnek olarak gösterilebilir.

Davranışsal unsurların kariyer başarısı üzerindeki biçimlendirici rolünün incelendiği çalışmalar, bireylerin kariyer seçimleri ve ilerlemeleri üzerinde kontrol sahibi oldukları ve bu nedenle kariyer başarılarına katkıda bulunacak nitelikte uygun kariyer planları ve taktiklerini uygulayabilecekleri varsayımına dayanmaktadır (Nabi, 1999, s. 213). Bu anlayış doğrultusunda bireylerin proaktif bir rol üstlenmelerinin yanı sıra örgütsel unsurları dikkate alarak harekete geçmeleri gerektiği üzerinde durulmaktadır (De Vos vd., 2009, s. 761). Davranışsal yaklaşım bağlamında, genellikle bireylerin sahip oldukları sosyal ağların (Seibert vd., 2001, s. 867; Wolff & Moser, 2009, s. 5), dolayısıyla “sosyal sermaye”nin kariyer başarısı üzerindeki biçimlendirici etkisi vurgulanmıştır.

Kariyer başarısının ortaya çıkışında, bazı yazarlar tarafından “davranışsal” (Ballout, 2007, s. 743), bazıları tarafından ise “insan sermayesi” başlığı altında ele alınan (Ng vd., 2005, s. 370), kimi yazarlarca ve özellikle son yıllarda ise genellikle ayrı bir öncül olarak değerlendirilen (Hirschi vd., 2018, s. 343; Spurk vd., 2019, s. 47) “kariyerle ilgili çeşitli yetkinlik ve faaliyetler”in kariyer başarısı üzerindeki rolü birçok araştırmancının inceleme konusu olmuştur. Birasnav vd. (2013, s. 518) kariyer keşfi aktivitelerini objektif ve subjektif kariyer başarısının bir yordayıcısı olarak ele almıştır. Grimland vd. (2012, s. 1076) kariyer başarısının öncüllerini, “sosyal sermaye” ve “örgütsel politikalar” başlıkları altında incelemelerinin yanı sıra, ayrıca “değişken kariyer tutumu” olmak üzere üçüncü bir sınıflandırmayı da tercih etmişlerdir.

Amin vd. (2017, s. 134) yukarıda belirtildiği üzere, bireysel, yapısal ve davranışsal öncüllere yoğunlaşan geleneksel çalışmaları eleştirerek, iş-aile çatışması veya diğer ailesel faktörlerin rolünün kariyer başarısı bağlamında yeterince incelenmediğini öne sürmüşlerdir. Her ne kadar Aryee vd. (1994, s. 491) tarafından iş-yaşam çatışmasının bu kapsamdaki rolü ele alınsa da bu

konunun bireysel faktörler şemsiyesinde değerlendirildiği, bir diğer deyişle ayrı bir boyut şeklinde ele alınmadığı dikkat çekmektedir.

Kariyer başarısının öncüllerinin sınıflandırılmasında, Judge vd. (1995, s. 495) insan sermayesi ve örgütsel karakteristiklerin etkilerinin yanı sıra “demografik özellikler” ve “motivasyonel unsurları” da ayrı birer öncül olarak dikkate alırken, Ng vd. (2005, s. 371) de bu değişkenlere ek olarak “kalıcı bireysel farklılıklar” ve “sosyo-demografik statü”nün rolünü de göz önünde bulundurmuşlardır. Bu doğrultuda demografik özelliklerin bazı çalışmalarda ayrı bir faktör olarak ele alındığı, buna karşılık bazı çalışmalarda ise bireysel öncüller sınıflandırması içerisinde yer aldığı ifade edilebilir. Greenhaus & Callanan ise (2006, s. 144) kariyer başarısının öncüllerini “psikolojik”, “sosyo-psikolojik”, “sosyolojik” ve “ekonomik” faktörler açısından sınıflandırıp, konuyu daha farklı bir açıdan incelemişlerdir.

Yukarıda belirtilen, bireysel ve örgütsel (mezo) düzeydeki öncüllerin yanı sıra, makro/dışsal faktörlerin de kariyer başarısı üzerinde önemli etkileri olabilmektedir. Bu doğrultuda dışsal faktörlerin tanımı ve içeriğinin yazarların sınıflandırma yaklaşımına göre farklılık gösterdiği söylenebilir. Poon vd. (2015, s. 26) çeşitli mesleklerden ve farklı demografik özelliklere sahip çalışanlarla yaptıkları mülakat sonucu, “iş bağlamı”, “sosyal bağlam” ve “toplumsal bağlam” olmak üzere üç dışsal faktörün kariyer başarısı üzerindeki etkilerini değerlendirmişlerdir. Spurk vd. (2019, s. 48) makro faktörleri yalnızca örgütle ilgili değişkenlerle sınırlandırmayıp; kültür, iş gücü piyasası ve sosyal refah sistemi gibi konuları da bu öncül kapsamında ele almışlardır. Benzer biçimde “ulusal kültür” değişkeni, kariyer başarısını ve bu başarıya ulaşma yollarını etkilemesi nedeniyle birçok araştırmada bir öncül olarak değerlendirilen makro faktörlerden biri olarak karşımıza çıkmaktadır (Holtschlag vd., 2013, s. 144). Bir anlamda kültürün farklı bağlamlardaki yansıması olarak nitelendirilebilecek olan bir diğer makro değişken olan “birey-çevre uyumu”nun kariyer başarısı üzerindeki rolünün incelendiği (Cable & DeRue, 2002, s. 877) görülmektedir.

Kariyer başarısının öncüllerine yönelik yerel literatürdeki çalışmalar incelendiğinde, bu konuda bir sınıflandırma yapılmadığı, yalnızca belirli unsurların kariyer başarısı üzerindeki etkilerinin ele alındığı dikkat çekmektedir. İlgili çalışmalarda “politik yetenekler” (Cingöz, 2013, s. 163; Katı, 2016, s. 34), “sosyal zeka” (Yılmaz, 2019, s. 59), “kariyer bağlılığı” (Çakmak-Otluoğlu, 2014, s. 354) gibi birtakım bireysel değişkenler ile “hizmetkar liderlik” (Yıldırım, 2020, s. 57), mentorluk (Doğan, 2011, s. 81) gibi çeşitli örgütsel değişkenlerin kavram üzerindeki rolü irdelenmiştir.

2. KARIYER BAŞARISININ ÖNCÜLLERİNE İLİŞKİN TEORİK BİR MODEL ÖNERİSİ

Önceki bölümde değinilenler çerçevesinde, bu çalışmada kariyer başarısının öncülleri, “bireysel kaynaklar”, “sosyal kaynaklar”, “örgütsel özellikler”, “kariyer yönetimi davranışları”, ve “demografik özellikler” olmak üzere beş farklı sınıflandırma kapsamında, çeşitli teorilere dayalı olarak ayrıntılı bir biçimde değerlendirilmiştir.

2.1. Bireysel Kaynaklar

Kariyer başarısının öncüllerini belirlemeye yönelik yapılan geleneksel sınıflandırmalara dayalı çalışmalarda da (Örn. Aryee vd., 1994, s. 487), günümüzdeki çalışmaların (Örn. Spurr vd., 2019, s. 53) bakış açılarının temelinde de “bireysel kaynaklar” vurgulanmaktadır. Yukarıdaki bölümlerde de değinildiği üzere, bireysel kaynaklar doğrultusunda “insan sermayesi” değişkeni sıklıkla ele alınmıştır. Bunun yanı sıra yine bir bireysel kaynak olarak ele alınabilecek olan kişilik ve motivasyonun kariyer başarısını açıklamada göz önünde bulundurulması gereken unsurlar olduğu söylenebilir (Ng vd., 2005, s. 371). Bu nedenle bu kısımda kariyer başarısı konusu insan sermayesi teorisi çerçevesinde ele alınacak, bunun yanı sıra kişilik ve motivasyon gibi unsurların kariyer başarısına olan etkisi incelenecektir.

İnsan Sermayesi: İnsan sermayesi teorisi bireylerin becerilerini geliştirmeye ve eğitim seviyelerini arttırmaya yönelik davranışlarının işgücü pazarındaki değerlerini de arttıracakları ileri süren, esasen ekonomi alanının çalışma konusu olan bir teoridir (Ng vd., 2005, s. 37). İnsan sermayesinin, kariyer başarısının bir öncülü olarak, geleneksel çalışmalardan günümüze dek üzerinde durulan bir değişken olduğu ve sıklıkla bu bağlamdaki rolünün araştırıldığı (Wayne vd., 1999, s. 582; Eby vd., 2003, s. 692, Ng vd., 2005, s. 370) ifade edilebilir. Rosenbaum, bireysel yaklaşım çerçevesinde ele alınan kariyer başarısı öncüllerinden en önemlisinin insan sermayesi teorisi olduğunu ileri sürmüştür. Bu doğrultuda işgücü pazarının tüm çalışanlara benzer fırsatları sunduğu, çalışanların sahip olduğu yetkinlikler ile göstermiş oldukları çaba ve eğitimlerin bir sonucu olarak farklı düzeylerde kariyer başarısı elde ettikleri varsayımı söz konusudur (Wayne vd., 1999, s. 578).

Eğitim ve kariyer başarısı ilişkisine yönelik yapılan ampirik çalışmalarda eğitim düzeyi arttıkça gelirden de artış olduğu, ayrıca yönetsel ilerleme ihtimalinin de arttığı ortaya çıkmıştır (Judge vd., 1995, s. 490). Üst düzey yöneticiler için de insan sermayesinin olumlu etkileri benzer biçimde seyretnmektedir. Georgakakis vd. (2016, s. 432) yaptıkları çalışmada, Avrupa’da ve A.B.D.’de daha yüksek düzeyde eğitim almış CEO’ların kariyer basamaklarını daha hızlı

tırmandıkları görülmüştür. Kıdem de kariyer başarısı üzerinde etkili bir unsur olarak karşımıza çıkmaktadır. Blanco & Sastre Castillo (2020, s. 1094), daha sık aralıklarla örgüt değiştiren yöneticilerin, CEO konumuna gelmek için tek bir örgüte bağlı olarak çalışan yöneticilere kıyasla daha uzun zaman harcadıklarını ortaya koymuşlardır.

İnsan sermayesine yapılan yatırımın daha ziyade objektif kariyer başarısı ile ilişkili olduğu düşünülse de subjektif kariyer başarısı için de önemli bir değişken olduğu söylenebilir (Greenhaus & Callanan, 2006, s. 146). Bu doğrultuda lisans eğitimini tamamladıktan sonra MBA eğitimi almanın kariyer tatmini üzerinde pozitif yönde bir etkisi olduğu görülmüştür (Zhao vd., 2006, s. 266). Bireylerin eğitim durumlarına göre gelir doygunluğuna ne zaman ulaştıklarının araştırıldığı bir çalışmada, eğitim seviyesi arttıkça gelir doygunluğuna erişme standartlarının da yükseldiği ortaya çıkmıştır (Jebb vd., 2018, s. 34). Bu durum, yüksek gelire sahip çalışanların daha düşük maaşlarla çalışanları temel alarak yaptıkları sosyal karşılaştırmalara atfedilmiştir (Bagdadli vd., 2021, s. 434).

Bunlara karşılık, insan sermayesinin subjektif kariyer başarısı ile negatif yönlü bir ilişkisi olabileceği de dikkate alınmalıdır. Buna yönelik Judge vd. (1995, s. 495) şu örneği vermişlerdir: İki yöneticinin kazancının benzer olduğu bir durumda, daha düşük eğitilmiş ve nispeten daha kıdemsiz yöneticinin kariyer tatmininin daha yüksek olacağı söylenebilir. Bireyler eğitimlerine yatırım yapıp, işlerine daha çok vakit ayırdıklarında, çalışma sayesinde ele edebilecekleri sonuçlara yönelik beklentileri de artmaktadır, bu da insan sermayesinin içsel kariyer başarısı ile negatif yönlü ilişkili olmasının da mümkün olduğuna işaret etmektedir.

Kişilik: Bireyin algılama, düşünme ve davranış şeklini etkileyen kişilik, meslek ve kariyer yolu seçimi gibi kariyere dair çeşitli konularla yakından ilişkilidir. Benzer biçimde iş başarısı ve iş tatmini üzerinde de etkili olması göz önüne alındığında, kariyer sürecinin sonucu olan kariyer başarısını da şekillendireceği ifade edilebilir (Sutin vd., 2009, s. 71). Literatürde kişiliğin kariyer başarısının bir öncülü olup olmadığını ele alan çalışmalarda genellikle Beş Faktör Kişilik Özellikleri'nin (Big Five Personality Traits) baz alındığı görülmektedir (Seibert & Kraimer, 2001, s. 1; Semeijn vd., 2020, s. 538).

Bu anlamda nevroitik kişilik özelliği, duygusal dengede bozulmalar yaratması ve anksiyete eğilimini artırması nedeniyle kariyer yönetimi etkinliğini azaltıp kariyer başarısında düşüklüğe sebep olabilmektedir (Ng vd., 2005, s. 373). Bu kişiliğe sahip bireylerin, yaşantılarının olumsuz taraflarına odaklanmaları nedeniyle kolaylıkla motivasyon kaybı yaşayabilecekleri

düşünülebilir (Masood vd., 2017, s. 34). Nevrotikliğin hem algılanan kariyer başarısı (Boudreau vd., 2001, s. 72) hem de iş performansı ile negatif yönlü ilişkiler sergilediği saptayan araştırmalar mevcuttur (Judge vd., 2008, s. 1984). Buna karşılık, nevroz ile iş performansı arasında pozitif yönlü ilişki olduğunu ortaya koyan çalışmalara da rastlanmaktadır (Bendersky & Shah, 2013, s. 394).

Deneyime açık bireyler yaratıcı, meraklı ve başka bireylerin riskli olarak değerlendirecekleri durumları deneyimleme konusunda isteklidirler. Bu açıdan deneyime açık bireylerin yaratıcılıklarını kullanabilecekleri, uluslararası görevlendirmeler gibi nispeten zorlayıcı ve riskli işlerde çalıştıklarında içsel kariyer başarılarının yüksek olacağı düşünülebilir (Boudreau vd., 2001, s. 65). Objektif kariyer başarısı açısından da benzer sonuçlara rastlanmış, deneyime açık bireylerin sahip oldukları özelliklerin bir anlamda liderlik vasıfları ile paralellik göstermesi bakımından terfi etme olasılıklarının görece yüksek olduğu saptanmıştır (Nieß & Zacher, 2015, s. 13).

Sorumluluğun başarı yönelimli olmak, güvenilirlik ve düzenlilik gibi boyutlardan oluştuğu düşünüldüğünde (Judge vd., 1999, s. 624), kariyer başarısını artırıcı bir özellik olduğu savunulabilir. Nitekim yapılan araştırmalarda da sorumluluk özelliği yüksek bireylerin yüksek motivasyonları sayesinde etkin bir iş performansı sergiledikleri, dolayısıyla gelir düzeylerinin de hızlıca artış gösterdiği görülmüştür (Wiersma & Kappe, 2017, s. 322). Bununla birlikte sorumluluğun, kariyer başarısının hem objektif hem de subjektif boyutu ile pozitif yönlü ilişkisi olduğu tespit edilmiştir (Ng vd., 2005, s. 373).

Dışadönük bireylerin olayların pozitif yönüne odaklanmaları ve proaktif bir yapıda olmaları, kendilerine hem objektif hem de subjektif kariyer başarısının yolunu açmaktadır (Seibert & Kraimer, 2001, s. 3). Boudreau vd. (2001, s. 64) ile Seibert & Kraimer (2001, s. 15) tarafından yapılan çalışmalarda dışadönüklüğün terfi ve kariyer tatmini ile ilişkili olduğu görülmüştür.

Uyumlu bireylerin iş birliği yapmaya eğilimli, esnek koşullarla baş edebilen, genellikle çevresi tarafından sevilen bireyler olduğu göz önüne alındığında, kariyer başarısına ulaşma ihtimallerinin yüksek olduğu düşünülebilir (Judge vd., 1999, s. 624). Buna karşılık Boudreau vd. (2001, s. 73) tarafından yapılan çalışmada uyumluluğun iş performansını düşürdüğü ve objektif başarıda azalmaya yol açtığı ortaya konulmuştur. Ayrıca bu kişilerin göstermiş oldukları çaba karşılığında elde ettikleri başarıyı daha az bulmaları nedeniyle kariyer tatminsizliği yaşayabilecekleri de düşünülmektedir (Judge vd., 1999, s. 625).

Motivasyon: Motivasyon, bireyin belirli bir amaca ulaşmak üzere kendisini harekete geçiren ve davranışlarını şekillendiren güç olarak tanımlanabilir (Greenhaus & Callanan, 2006, s. 151). Pozitif örgütsel davranış alanında yapılan çalışmalarda da görüldüğü üzere (Örn. Luthans vd., 2008, s. 220), işlerini hevesli bir biçimde yerine getiren bireylerin, başarılı olma olasılıkları da artmaktadır. Bu noktadan hareketle, iş yerinde çaba harcamaya yönelik isteksiz çalışanların ise gelir düzeylerinin artması olasılığı görece düşük olmaktadır (Verbruggen & Sels, 2008, s. 318). Motivasyonel kaynakların kariyer başarısına olan etkisi konusu, kaynakların korunması teorisi çerçevesinde incelenebilir (Hirschi vd., 2018, s. 342; Ng & Feldman, 2014a, s. 157). Bu teori insan davranışlarını, bireylerin hayatta kalabilmek için kişisel ve sosyal kaynakları edinme ve koruma konularındaki ihtiyaçlar çerçevesinde açıklayan motivasyonel bir teoridir (Hobfoll vd., 2018, s. 104). Bu doğrultuda bireylerin sahip oldukları zaman ve enerjiyi korumaları sayesinde kariyere yönelik kaygı duyma ihtimali azalacak ve kariyer gelişimi için yeni fırsatlar ortaya çıkacaktır (Halbesleben & Bowler, 2007, s. 94).

Motivasyonun kariyer başarısının bir öncülü olup olmadığını belirleyebilmek için incelenen unsurlar, mesaiye kalınan günler, haftalık ortalama çalışma süresi (Judge vd., 1995, s. 489), işin merkeziliği, hırs, iş ve kariyer motivasyonu (Ng & Feldman, 2014a, s. 158) gibi değişkenleri içermektedir. Hirschi vd. (2018, s. 342) ise “motivasyonel kariyer kaynakları” başlığı altında kariyer bağlılığı ve kariyer güveni değişkenlerini ele almışlardır. Bu çalışmada ise yalnızca hırs ve işin merkeziliği unsurlarının kariyer başarısı üzerinde ne tür etkileri olabileceğine değinilmiştir.

Hırsın, bireylerin terfi etme, gelir artışı gibi objektif kariyer başarısını artırdığı görülmüştür. (Hirschi vd., 2018, s. 340). Gençler üzerinde yapılan bir araştırmada da (Ashby & Schoon, 2010, s. 356), daha hırslı olan katılımcıların diğerlerine kıyasla ilerleyen zamanlarda daha yüksek sosyal statüye sahip oldukları ve daha yüksek gelir elde ettikleri ortaya konulmuştur. Ancak hırsın, subjektif kariyer başarısında azalmaya yol açtığı ifade edilebilir (Judge vd., 1995, s. 495; Otto vd., 2017, s. 32). Hırslı bireylerin kariyerlerine ilişkin yüksek beklentiler içinden olup beklentilerine ulaşamadıklarında hayal kırıklığına uğramaları buna bir açıklama olarak getirilebilir (Nabi, 1999, s. 219).

İşlerini yaşamlarının önemli bir boyutu olarak değerlendiren kişilerin başarılı olmak amacıyla daha çok emek sarf edecekleri düşünüldüğünde (Judge vd., 1995, s. 493), işin merkeziliğinin yüksek olduğu çalışanların diğerlerine kıyasla daha yüksek gelir elde etmeleri (Ng & Feldman, 2014a, s. 162), şaşırtıcı olmamaktadır. Nabi (1999, s. 220) işin merkeziliği ile subjektif kariyer

başarısı arasındaki ilişki negatif yönlü olarak saptamasına karşın, işi hayatlarının merkezine koyan, ancak düşük hırsla sahip çalışanların subjektif kariyer başarısı düzeylerinin yüksek olduğunu belirtmiştir. Ng vd. (2005, s. 391) ise işin merkeziliğinin subjektif kariyer başarısı ile olan ilişkisinin, objektif kariyer başarısı ile olan ilişkisine kıyasla daha zayıf olduğunu belirlemişlerdir.

2.2. Sosyal Kaynaklar

Bireylerin sahip olduğu sosyal kaynaklar, kariyer başarısının öncüllerini belirlemeye ilişkin gerçekleştirilen çalışmalarda genellikle bireysel öncüller çerçevesinde değerlendirilmiş (Ng vd., 2005, s. 371) bazı çalışmalarda ise davranışsal öncüller başlığı altında ele alınmıştır (Wolff & Moser, 2009, s. 4). Spurr vd. (2019, s. 50) yaptıkları incelemede, kariyer başarısının belirleyicilerine yönelik çalışmaların teorik temellerinin genellikle “yakın çevre kaynakları” (%42) ve “kişisel kaynaklar” (%40) üzerine olduğunu ifade etmeleri göze çarpmaktadır. Bu çalışmada ise sosyal kaynaklar, bireylerin geliştirdiği iş ilişkilerini ifade eden “sosyal sermaye” ile iş ve aile yaşamlarındaki kişiler tarafından ne ölçüde desteklendikleri ile ilgili olan “sosyal destek” unsurlarını içerecek biçimde incelenmiştir.

Sosyal Sermaye: Sosyal sermaye teorisi bireylerin özel ve mesleki hayatları boyunca geliştirmiş oldukları ilişkiler sonucu ortaya çıkan sosyolojik bir kavramdır ve insan sermayesinin etkisini arttırıcı bir niteliğe sahiptir (Kapu, 2008, s. 267). İnsan sermayesi teorisinde “Ne kadar çok bildiğin” konusu vurgulanırken, sosyal sermayede ise “Ne kadar çok kişiyi tanıyorsun” sorusu üzerinde durulur (Luthans vd., 2004, s. 46). Hedef odaklı bir bakış açısıyla değerlendirildiğinde, sosyal sermayenin kariyer başarısını etkilemesinin mümkün olacağı söylenebilir. Burada “aktörler” arası kurulan ilişkiler ya da bağlar “sosyal ağ” şeklinde nitelendirilir (Greenhaus & Callanan, 2006, s. 150).

Sosyal ağlar bir kurumdaki yöneticiler ve çalışma arkadaşları ile kurulabileceği gibi, aynı zamanda örgüt dışındaki bireylerle de kurulabilir. Sosyal ağları yeterince güçlü olmayan bir bireyin işiyle ilgili yardım alması gerektiğinde zorluk çekeceği, çevredeki iş fırsatlarından haberdar olmayacağı, haberi olsa dahi boş pozisyonlara yerleşme ihtimalinin düşük olacağı ifade edilebilir (Ng & Feldman, 2014b, s. 172). Belirtilen bu hususların kariyer başarısı ile ilgili olduğu göz önüne alındığında, sosyal sermayenin kariyer başarısını pozitif yönlü etkilediği sonucuna varılmaktadır. Sosyal sermaye, gelir düzeyi ve gelirdeki zaman içerisindeki artışla (Wolff & Moser, 2009, s. 17) ve kariyer ilerlemesiyle (Hassan vd., 2017, s. 530) dolayısıyla çeşitli objektif kariyer başarısı göstergeleri ile ilişkilidir.

Sosyal sermaye objektif kariyer başarısı ile olan ilişkisinin yanı sıra subjektif kariyer başarısı ile de anlamlı ilişkiler sergilemektedir (Ng & Feldman, 2014b, s. 176; Bozionelos, 2015, s. 75). Bu durum, bireylerin sahip oldukları ilişki ağları sayesinde, zor durumların üstesinden geleceklerine olan inançlarının güçlendiği, dolayısıyla ulaştıkları kariyer başarısını olumlu yönde değerlendirmelerine atfedilebilir. Sosyal sermaye kariyer başarısı üzerinde direkt etkili olmakla birlikte, bazı araştırma modellerinde ise düzenleyici bir rol oynadığı görülmüştür. Örneğin bazı çalışmalarda kadın, azınlık ve göçmenlerin diğer bireylerle benzer eğitim düzeyi ve deneyime sahip olduklarında dahi kariyer başarılarının daha düşük olduğu görülmüş, bunun nedeni sosyal sermayenin yetersizliğine dayandırılmıştır (Greenhaus & Callanan, 2006, s. 122). Bunun yanı sıra Labianca & Brass (2006, s. 597) kavramı farklı bir açıdan inceleyerek, literatürde genellikle sosyal sermayenin kariyer başarısı üzerindeki olumlu yöndeki etkilerine odaklanıldığını, ancak “negatif sosyal sermaye”nin tam tersi etkilerde bulunabileceği ihtimali üzerinde durmuşlardır. Bu doğrultuda, kurulan olumsuz sosyal ilişkilerin bireylerin kariyer yolculuğunda bir engel teşkil edebileceği de söylenebilir.

Sosyal Destek: Bireylerin iş ve aile yaşamlarındaki kişiler tarafından ne ölçüde desteklendikleri hem objektif hem de subjektif kariyer başarısını şekillendirmektedir. Literatürde örgütsel destek bağlamında, “kariyer desteği”, “yönetici desteği”, “eğitim ve geliştirme olanakları”, “örgütsel kaynaklar” unsurları değerlendirilmiştir (Ng vd., 2005, s. 371). Bu çalışmada ise iş yaşamındaki sosyal destekler kapsamında “yönetici desteği”, “lider-üye etkileşimi” ve “mentorluk” konuları incelenmiş, özel yaşamdaki destek açısından ise aile desteği konusu ele alınmıştır.

Örgütlerin çalışanlarına sunmuş oldukları kaynaklar ve ortaya çıkan kariyer başarısı arasındaki ilişki, Blau (1964) tarafından öne sürülen sosyal mübadele kuramı kapsamında açıklanabilir. Bu kuramda, bireylerin birtakım beklentiler nedeniyle sosyal ilişkiler oluşturup bu ilişkileri sürdürdükleri varsayımı mevcuttur (Bolat vd., 2009, s. 219). Dolayısıyla, bireyleri destekleyen örgütsel uygulamalar, çalışana kurumunun kendisine değer verdiğini işaret ettiği ve kendisine sağlanan bu faydaların karşılığında örgüte katkılı olma yükümlülüğü oluşacağı söylenebilir (Holtzschlag vd., 2020, s. 4). Yine bu kuram doğrultusunda, kaynaklara erişimi kolaylaşan ve “liderin grubunda” yer alan çalışanın, somut birtakım ödüller aracılığıyla objektif kariyer başarısının artacağı ifade edilebilir. Ayrıca, ihtiyaçlarının karşılanması ve takdir görmesi aracılığıyla subjektif kariyer başarısının artacağı öne sürülebilir (Gao & Wu, 2019, s. 4).

Yönetici desteğinin söz konusu olduğu örgütlerde, çalışanlar resmi iş sözleşmelerinde yer almamasına rağmen kendilerine sunulmuş olan kaynaklar (Ouerdian & Mansour, 2019, s. 75)

sayesinde hem objektif başarıya ulaşacaklar hem de kariyer tatmini duyacaklardır (Wayne vd., 1999, s. 582). Nitekim, yönetici desteğinin bir boyutu olarak düşünülebilecek olan lider-üye etkileşiminin mevcut olduğu hallerde, subjektif kariyer başarısında artış olduğunu gösteren araştırmalar mevcuttur (Örn. Erdoğan vd., 2004, s. 320). Örgütlerin sunduğu mentorluk ve yönetici desteği gibi çeşitli sosyal desteklerin hem geliri hem de kariyer tatminini anlamlı şekilde etkiledikleri ortaya çıkmıştır. İlgili unsurların terfi üzerindeki etkilerinin ise yine anlamlı, ancak görece düşük olduğu belirlenmiştir (Ng vd., 2005, s. 384). İlk üstün destekleyici tutumu ve/veya mentor desteğinin, kadınların karşılaştığı bir kariyer engeli olan cam tavanı aşma üzerinde dahi etkili bir rol üstlendiği görülmüştür (Choi, 2019, s. 309).

Aile desteği, bireylerin stres düzeyini hafifletmeye yardımcı olması, sosyal ağların genişlemesinde rol oynayabilmesi, ya da bireylerin iş ile ilgili sorunlarına doğrudan yardım sağlaması bakımlarından çalışanların kaynaklarını korumalarında önemli olmaktadır (Ng & Feldman, 2014a, s. 165). Ailenin bireye işine yönelik sunduğu destek, bir anlamda bireyin iş performansını artırıcı nitelikte duygusal bir kaynak olarak düşünülebilir (Dai & Song, 2016, s. 240).

Malezya’da kariyer başarısı üzerinde hangi faktörlerin etkili olduğuna ilişkin çalışanlarla mülakatlar gerçekleştirilmiş, katılımcıların eş ve çocukları tarafından iş taleplerinin farkında olunması durumunun kariyer başarısını artırıcı rolü olduğunu ifade etmişlerdir (Poon vd., 2015, s. 26). Amin vd. (2017, s. 136) çalışmalarını rol teorisi, kaynak koruma teorisi ve sınır teorisinden hareketle temellendirmiş ve yönetici desteğinin kariyer başarısı üzerinde etkisi olduğunu saptamıştır. Aile desteği sayesinde çalışanlar işe daha iyi odaklanıp daha yüksek performans gösterebilmekte (Cho vd., 2017, s. 498), aynı zamanda kendilerine sunulan empati, manevi destek ve şefkat gibi unsurlar aracılığıyla kariyerlerinde elde ettikleri sonuçlara ilişkin daha yüksek motivasyon ve tatmin düzeyine ulaşabilmekteledir (Amin vd., 2017, s. 137).

2.3. Örgütsel Özellikler

Kariyer başarısının öncüllerini araştıran çalışmalarda, örgütsel özelliklerin genellikle yapısal unsurlar kapsamında ele alındığı dikkat çekmektedir (Örn. Aryee vd., 1994, s. 489; Nabi, 1999, s. 213). Bu çalışmada ise örgütsel özellikler başlığı altında, örgütün büyüklüğü ve çeşitli insan kaynakları yönetimi (İKY) uygulamaları gibi kariyer başarısını biçimlendirebilecek olan örgütsel unsurlar ayrı bir boyut şeklinde incelenmiştir.

Örgüt Karakteristikleri: Örgütsel unsurların kariyer başarısı üzerindeki etkisinin araştırıldığı birçok çalışmada (Örn. Judge vd., 1995, s. 499; Nabi, 1999, s. 213), örgüt büyüklüğünün ele

alındığı görülmektedir. Büyük ölçekli örgütlerde bireylerin kontrol alanının genişlemesi ve gelirlerinin artmasına imkân tanıyan bir yapı söz konusudur. Kontrol alanı, birçok çalışmada objektif kariyer başarısının bir göstergesi olarak değerlendirilmektedir. Bu anlayışta, büyük işletmelerde görece daha fazla hiyerarşik kademe bulunduğu, böylece çalışanların kariyer hareketliliği, dolayısıyla başarılı olmalarını kolaylaştırma olasılığının yükseldiği savunulmaktadır (Aryee vd., 1994, s. 492). Yapılan araştırmalarda kontrol alanı genişledikçe bireylerin gelirlerinde de bir artış yaşandığı ortaya çıkmıştır (Smeets & Warzynski, 2008, s. 690). Kontrol alanı objektif kariyer başarısının yanı sıra subjektif kariyer başarısının unsurlarından biri olan iş tatmini ile de pozitif yönlü bir ilişki sergilemektedir (Sablynski, 2012; Aktaran: Tran & Tian, 2013, s. 2).

İKY Uygulamaları: Örgütlerin çalışanlarının kariyer gelişimlerini destekleyecek nitelikteki çeşitli insan kaynakları yönetimi uygulamaları, çalışanların objektif ve subjektif kariyer başarısı üzerinde etkilidir. Örneğin Bagdadli & Gianecchini (2019, s. 357) tarafından yapılan araştırmada, örgütlerin çalışanlarının kariyer gelişimlerini destekleyecek nitelikteki uygulamalarının objektif kariyer başarısı ile genellikle pozitif yönde ilişkili olduğu saptanmıştır. Bu doğrultuda, en yüksek etki düzeyi “değerleme merkezi” (%100) faaliyetlerinde gözlemlenirken, bunu “eğitim” (%61), “performans değerlendirme” (%57), “geliştirici nitelikteki görevlendirmeler” (%56) ve “uluslararası görevlendirmeler” (%50) izlemektedir.

Temin politikası olarak iç kaynaklardan yararlanmayı tercih eden bir örgütte, beklenildiği üzere çalışanların algıladıkları finansal ve hiyerarşik başarı düzeylerinde artış olduğu görülmüş, ayrıca kariyer tatmini düzeylerinin de yükseldiği ortaya çıkmıştır (Aryee vd., 1994, s. 506). Örgüt tarafından sunulan eğitim-geliştirme faaliyetleri, insan sermayesi teorisi çerçevesinde kariyer başarısı unsurlarından gelir durumu (Singh vd., 2009: 61), hiyerarşik pozisyon ve kariyer tatminini (Rowley vd., 2016, s. 110) pozitif yönde etkilemektedir. Örgütlerin neyi “ödüllendirip” çalışanlarına terfi imkânı sunacağı konusu, objektif kariyer başarısının örgütün eğitim-geliştirme faaliyetleri ile olan ilişkisini biçimlendirici niteliktedir. Bu anlamda, eğer örgüt için bireylerin “sıkı çalışması” önemli ve terfi ile ilişkilendirilen bir unsur ise, o halde insan sermayesine yapılan yatırımların terfi ile direkt ilişkili olmaması anlaşılmalıdır (Melero, 2010, s. 643).

Motivasyon teorilerinden “eşitlik teorisi” ve “beklenti teorisi”, performans değerlendirmeye dayalı ödüllendirme ile kariyer başarısı arasındaki ilişkiyi açıklamakta temel alınabilir (Örn. Oh & Lewis, 2013, s. 743). Bu doğrultuda birey, örgütünde ödül kriterlerinin açıkça belirlendiğine

ve hedeflenen performansa ulaşması halinde bu ödüllere erişeceğine inanıyorsa ve bu uygulamaların tüm çalışanlar için geçerli olduğu kanaatinde ise o durumda işine yönelik motivasyonu artacak ve daha yüksek performans gösterecektir. Bu noktadan hareketle, örgütte “biçimlendirilmiş” olan ile “uygulamada” ödüllendirme sağlayan kriterler arasında bir uyumsuzluk olmasının, kişilerin objektif kariyer başarısı üzerinde olumsuz etkilerde bulunacağı ifade edilebilir (Tremblay vd., 2014, s. 822). Performansa dayalı ücretlendirmenin, subjektif kariyer başarısının boyutlarından biri olarak ele alınan iş tatmini (Ogbonnaya vd., 2017, s. 104) ve işe adanmışlık (Kulikowski, 2018, s. 434) üzerinde pozitif yönde etkileri olması, subjektif kariyer başarısı ile doğrudan ilişkili olabileceğine işaret etmektedir.

2.4. Kariyer Özyönetimi Davranışları

Kariyer başarısına ilişkin sorumluluğun örgütlerden ziyade bireylere yüklendiği ve bu doğrultuda çalışanların kendi kariyerlerinin sorumluluğunu üstlenip ve kariyerlerini biçimlendirmeye yöneldikleri göz önüne alındığında, kariyer özyönetimi davranışlarının kariyer başarısını etkileme potansiyeli olduğu beklenebilir. Bireysel kaynakların bir alt boyutu olarak incelenen motivasyon unsurunun aksine, kariyer özyönetimi anlayışı tutumlara değil, bireylerin kariyer hedeflerine ulaşmak ve birey-çevre uyumunu optimize etmek için gösterdikleri proaktif davranışlara odaklanmaktadır (Hirschi vd., 2018, s. 340).

Kariyer özyönetim teorisi, bireylerin kariyerlerini stratejik bir biçimde nasıl yönetebileceklerini ve kariyerleri boyunca nasıl esnek ve koşullara uyumlu olabileceklerini açıklayan kariyer yönetimi sürecini ifade etmektedir. Bu doğrultuda çeşitli öz yönetim davranışları aracılığıyla arzulanan kariyer sonuçlarına (kariyer başarısı, istihdam edilebilirlik vb.) ulaşılacağı savunulmaktadır (King, 2004, s. 118). Poon vd. (2015, s. 26) tarafından yapılan nitel araştırmada çalışanlar, kariyer hedefleri belirlemek, yeni fırsatları takip etmek ve kendi kariyerini yönlendirebilmek gibi birtakım “kariyer yönetimi” faaliyetlerinin subjektif kariyer başarısı için önemli olduğunu ifade etmişlerdir. Kariyer özyönetimi kapsamında, kendi güçlü ve zayıf taraflarının, bunun yanı sıra ilgi ve değerlerinin farkında olup (kariyer keşfi) o doğrultuda iş ağları oluşturma, önemli iş fırsatlarını takipte bulunma ve insan sermayesine yatırım yapma ile ilgili konular karşımıza çıkmaktadır (Sanders vd., 2020, s. 2). Bu hususların bazıları bu çalışmada farklı başlıklar altında ele alındığı için, çalışmanın bu bölümünde kariyer özyönetiminin “kariyer keşfi”, “yaşam boyu öğrenme” (Hirschi vd., 2018, s. 343) ve “birey-çevre uyumunu sağlamaya yönelik proaktif davranışlar” konuları üzerinde durulacaktır.

Kariyer Keşfi: Kariyer keşfi, kariyer özyönetim teorisinin kilit noktalarından biri olarak ifade edilebilir. Bu teori uyarınca kariyer keşfi, bireylerin kariyer uyum yeteneklerinin sağlanması ve

mesleki gelişimlerinin sürdürülmesini yöneten bir kişisel eylem mekanizması olarak işlevselleşmiştir (Jiang vd., 2019, s. 338). Kariyere ilişkin bireyin kendisi ve çevresi hakkında bilgi toplaması ve bu doğrultuda çeşitli kariyer planlarını faaliyete geçirmesiyle karakterize edilen kariyer keşfi, kariyer başarısını biçimlendirici bir rol üstlenmektedir. Kariyer keşfinin “çevreyi keşfetme” boyutu, bireylerin işler, sektör ve meslek hakkında bilgi toplamasını içerirken, “kendi kendini keşfetme” boyutu ise bireyin kendi ilgi alanlarını, değerlerini ve deneyimlerini araştırmasına odaklanmaktadır (Zikic & Hall, 2009, s. 182). Kariyer keşfi aracılığıyla, bireylerin beceri ve yetkinliklerini geliştirmeye odaklanacakları, böylece hem performanslarının (dolayısıyla objektif kariyer başarılarının) hem de subjektif kariyer başarıları düzeylerinin artacağı ampirik çalışmalarda ortaya koyulmuştur (Birasnav vd., 2013, s. 524).

Yaşam Boyu Öğrenme: Kariyer özyönetimi doğrultusunda karşımıza çıkan bir diğer husus “yaşam boyu öğrenme” bakış açısı olmaktadır. Bu bölümde öğrenme konusu, bireylerin örgütleri tarafından sunulan eğitim-geliştirme programları çerçevesinde gelişmelerini içermemekte, yalnızca işle ilgili bilgi ve becerilerini geliştirmeye yönelik kendi perspektifleri ve çabaları (Hirschi vd., 2018, s. 343) kapsamında bir kariyer özyönetimi davranışı olarak ele alınmaktadır.

Bu bakış açısına sahip bireylerin yeni şeyler öğrenmeye hevesli, proaktif kişiler olduğu düşüncesinden hareketle, proaktif öğrenme becerileri sayesinde performanslarında artış beklendiği, dolayısıyla objektif kariyer başarısının olumlu yönde etkileneceği öne sürülebilir. Benzer şekilde, işlerine ilişkin performans odaklı olmaktan ziyade öğrenme odaklı olmaları nedeniyle iş tatmini ve dolayısıyla kariyer tatmini (subjektif kariyer başarıları) algılarının da yüksek olması beklenmektedir (Drewery vd., 2020, s. 570).

Birey-Çevre Uyumu: Kariyer özyönetimi kapsamında, bireyin çevresi ile uyumu sağlayacak biçimde tutum ve davranışlar sergilemesinin, kariyer başarıları üzerinde etkili rol oynadığı ifade edilebilir (Ballout, 2007, s. 747). Bu çalışma kapsamında Ballout’un (2007, s. 747) bakış açısından yola çıkarak, birey-çevre uyumu boyutlarından, “birey-iş uyumu”, “birey-örgüt uyumu” ve “birey-kültür uyumu” boyutlarının kariyer başarıları ile olan ilişkileri ele alınmaktadır.

Birey-iş uyumu, bireyin işten beklentileri ile işin özellikleri arasındaki veya çalışanın bilgi, beceri ve yeteneği ile iş gerekleri arasındaki uyumu ifade etmektedir (Kristof-Brown vd., 2005, s. 284). Birey-iş uyumu konusu, “beklenen-kabiliyet uyumu” ile “ihtiyaçlar-karşılananlar

uyumu” olmak üzere iki boyut altında ele alınmaktadır (Sekiguchi, 2004, s. 180). İlkinde bireylerin bilgi, beceri, yetenekleri ile işin gereklerinin uyumlu olması halinde söz konusu iken, ikincisinde ise bireylerin işe yönelik ihtiyaç ve tercihleri ile işin sağladıkları (özellikleri) arasındaki uyumluluk önemlidir (Kristof-Brown vd., 2005, s. 288). Alanına yönelik bilgisini artırmasında faydalı olabilecek çeşitli uluslararası eğitimlere katılmış bir cerrahın rakiplerinden sıyrılacağı ve daha yüksek gelir elde etme, kariyerde hızla ilerleme gibi bazı objektif kariyer başarıları sonuçları ile karşılaşacağı öne sürülebilir. Benzer noktadan hareketle bireylerin sorunlarına çözüm bulmak konusunda bir motivasyonu olan bir cerrahın, kariyerinden tatmin duyacağı da ifade edilebilir. Dolayısıyla bireylerin, kendi bilgi, beceri, yetenek ve beklentilerini dikkate alıp, bunlara uyumlu işlerde çalışmaya yönelik harekete geçmelerinin hem objektif hem de subjektif kariyer başarıları üzerinde olumlu etkileri olacaktır.

Bireylerin çalıştıkları örgütün kültürüne uygun davranışlar sergilemesi, böylece birey-örgüt uyumunun sağlanması, kariyer özyönetimi davranışları çerçevesinde ele alınabilir. Bu doğrultuda bireylerin kendi inanç sistemlerini örgütün lehine biçimlendirdiği hallerde (örneğin örgütün kendilerinden talep ettiği davranış kalıplarına uygun hareket ettiklerinde) bir “takım oyuncusu” olarak etiketlenir ve kariyerlerinde olumlu sonuçlar elde ederler.

Konuyla ilgili Ballout (2007, s. 747) da birey-örgüt uyumu algısının örgüte bağlılık ve motivasyonu arttıracığını, bunun bir uzantısı olarak görev performansının artacağını belirtmiştir. Görev performansı artan bireylerin kariyer başarılarında da artış olacağını söylemek mümkündür. Kariyer başarısının objektif boyutunun yanı sıra subjektif boyutu da birey-örgüt uyumu ile ilişkili olmaktadır. Cable & DeRue (2002, s. 877) de ihtiyaçlar-karşılama uyumunun bireylerin kariyer tatmini ile ilişkili olacağını iddia etmişlerdir. Bireyler kariyerleri için emek ve zaman harcamakta, bu çabanın karşılığında da kişiye göre değişkenlik gösteren birtakım ihtiyaçlarının (finansal, sosyal vb.) giderilmesi beklentisine girmektedir. Subjektif kariyer başarıları, bu çabaların sonucunda ihtiyaç duydukları unsurların ne ölçüde tatmin edildiğine bağlı olarak farklılaşmaktadır.

Birey-kültür uyumu, bireyin kişilik, değer ve inançlarının kendisini çevreleyen diğerlerine benzer olup olmadığı ile ilgilidir (Du vd., 2019, s. 108). Literatürde bu kapsamda genellikle bireyin değerlerinin örgütün değerleri/kültürü ile olan uyumu ele alınsa da (Örn. Hua & Liu, 2017, s. 426), bu çalışmada birey-kültür uyumu çerçevesinde bireylerin yaşadıkları toplumla olan değer uyumlarına odaklanılarak, konu makro açıdan incelenecektir.

Bireyci kültürlerde çalışanların, takım arkadaşlarından sıyrılarak kendi bireysel performanslarına dayalı ödülleri elde etmek konusunda daha hırslı davranışları sonucu başarı

elde edecekleri, toplulukçu kültürlerde ise, takım olarak yüksek performans göstermeyi amaçlayıp daha uyumlu bir çalışan profili çizmelerinin başarının anahtarı olduğu söylenebilir (Ballout, 2007, s. 752). Toplulukçu kültürlerde bireylerin, diğerlerinin iş yaşamı ile daha ilgili olacağı düşünüldüğünde, bireylerin kariyerlerinden tatmin duyup duymamaları, kendisini etrafındaki kişilerle kıyaslamasına göre şekillenmesi anlaşılabilir (Lau vd., 2007, s. 130). Maskülen kültürlerde bireylerin kendilerini başarılı addetmeleri için gelirdeki artış ve hiyerarşik pozisyon önem kazanacakken (Chompookum & Derr, 2004, s. 417), feminen kültürlerde maddi kazançtan ziyade iş-yaşam dengesini kurabilmiş olmaları bu algıyı güçlendirebilecektir.

2.5. Demografik Özellikler

Demografik özellikler, bireylerin algılayış biçimleri ve motivasyonlarını etkilemekte, bununla birlikte örgüt içerisindeki davranışlarını şekillendirmektedir (Judge vd., 1995, s. 490). Ayrıca toplumda var olan basamaklı yargılar bireylerden beklenen roller ile kendilerine sağlanacak imkanlar (benzer performans gösteren çalışanlar arasından kimin ödüllendirileceği ile ilgili kararlar alınırken) üzerine doğrudan etkide bulunmaktadır (Greenhaus & Callanan, 2006, s. 150). Bu anlamda demografik özellikler kariyer başarısının hem objektif hem de subjektif yönünü anlayabilmede önemli olmaktadır.

Kariyer başarısı üzerinde etkili olabilecek değişkenlerden en sık inceleneni hiç şüphesiz cinsiyet değişkenidir. Cinsiyetin kariyer başarısını biçimlendirici rolü, “cinsiyet rolü teorisi” çerçevesinde ele alınabilir. Bu teoriye göre, insanlar belirli kariyerlerin, duyguların ve davranışların bir cinsiyet için diğer cinsiyetten daha uygun olduğuna inanma eğilimindedir. Bu anlamda kadınlardan ailenin bakımından sorumlu bir rol üstlenmesi, erkeklerden ise evin dışında çalışması ve mali kaynak sağlaması gerektiği fikrinin (Jang vd., 2020, s. 2-3), her ne kadar kadınlar uzun süredir çalışma hayatında aktif rol oynasa da hala devam ettiği söylenebilir.

Kadınların çalışma hayatındaki konumunun henüz tam manasıyla kabul edilmediği ve kariyerlerinde yükselme ile ilgili birtakım gibi çeşitli engellerle karşılaştıkları göz önüne alındığında (Smith vd., 2012, s. 458) özellikle objektif kariyer başarısının kadınlar açısından daha düşük olacağı beklenmektedir. Yapılan araştırmalarda kadınların erkeklere göre daha düşük maaş aldığı (Hegewisch & Hartman, 2014, s. 13) ve daha düşük oranlarda terfi ettirildikleri (Jang vd., 2020, s. 7) göze çarpmaktadır. Son zamanlarda özellikle sağlık sektöründe gerçekleştirilen pek çok çalışmada da erkek meslektaşlarıyla benzer koşullarda

çalışan kadınların kariyer tatminin düzeylerinin daha düşük olduğu ortaya çıkmıştır (Örn. Burns vd., 2019, s. 508). Bunun yanı sıra, Herrbach & Mignonac (2012, s. 38) tarafından yapılan çalışmada, algılanan cinsiyet ayrımcılığının subjektif kariyer başarısı ile negatif yönlü ilişkili olduğu saptanmıştır. Dolayısıyla kariyer başarısının genellikle erkeklerin lehine olmak üzere cinsiyete göre değiştiği kabul edilmekle birlikte, cinsiyete göre anlamlı bir farklılık saptanmayan çalışmaların da mevcut olduğu (Örn. Kuijpers vd., 2006, s. 171) göz önünde bulundurulmalıdır.

Demografik özelliklerden yaş değişkeni de kariyer başarısı üzerinde etkilidir. İleri yaştaki çalışanlar genç çalışanlara kıyasla daha tecrübeli olacaklardır ve bu açıdan örgütte daha iyi pozisyonda olacakları düşünülebilir (Kuijpers vd., 2006, s. 171). Bu anlamda yaş arttıkça kariyer başarısının artacağını öne sürmek mümkündür (Ng vd., 2005, s. 384). Buna karşılık, yaş ile kariyer başarısı arasındaki ilişkinin daima pozitif yönde olmadığı, kariyer evresine göre farklılıklar arz edebileceği de iddia edilmiştir. Buna göre, başlangıç kariyer evresindeki genç çalışanların kariyerlerinde ilerleyeceklerine ilişkin yüksek beklenti içerisinde oldukları, bu beklentinin orta kariyer evresinde en yüksek düzeye ulaştığı, sonrasında ortaya çıkan kariyer platosu nedeniyle yükselmeye olan inancın gitgide düşme eğilimi gösterdiği savunulmaktadır (Greenhaus & Callanan, 2006, s. 152). İleri yaştaki çalışanlar üzerinde yapılan çalışmalar, kariyer başarısının bu kişiler için görece genç çalışanlarla aynı şekilde tanımlanmadığını, finansal faydalardan ziyade yaşam kalitesini artırmaya yönelik unsurlara -dolayısıyla kariyer tatminine- daha çok önem verdiklerini ortaya koymaktadır (Baltes vd., 2013, s. 121).

Yukarıdaki bölümlerde çeşitli teorik temeller çerçevesinde ele alınan ve ampirik bulgular ile desteklenen araştırmalar ışığında, kariyer başarısının öncüllerine ve kariyer başarısının objektif ve subjektif boyutlarının birbirleriyle olan ilişkilerine yönelik oluşturulan model önerisi aşağıdaki şekilde sunulmuştur:

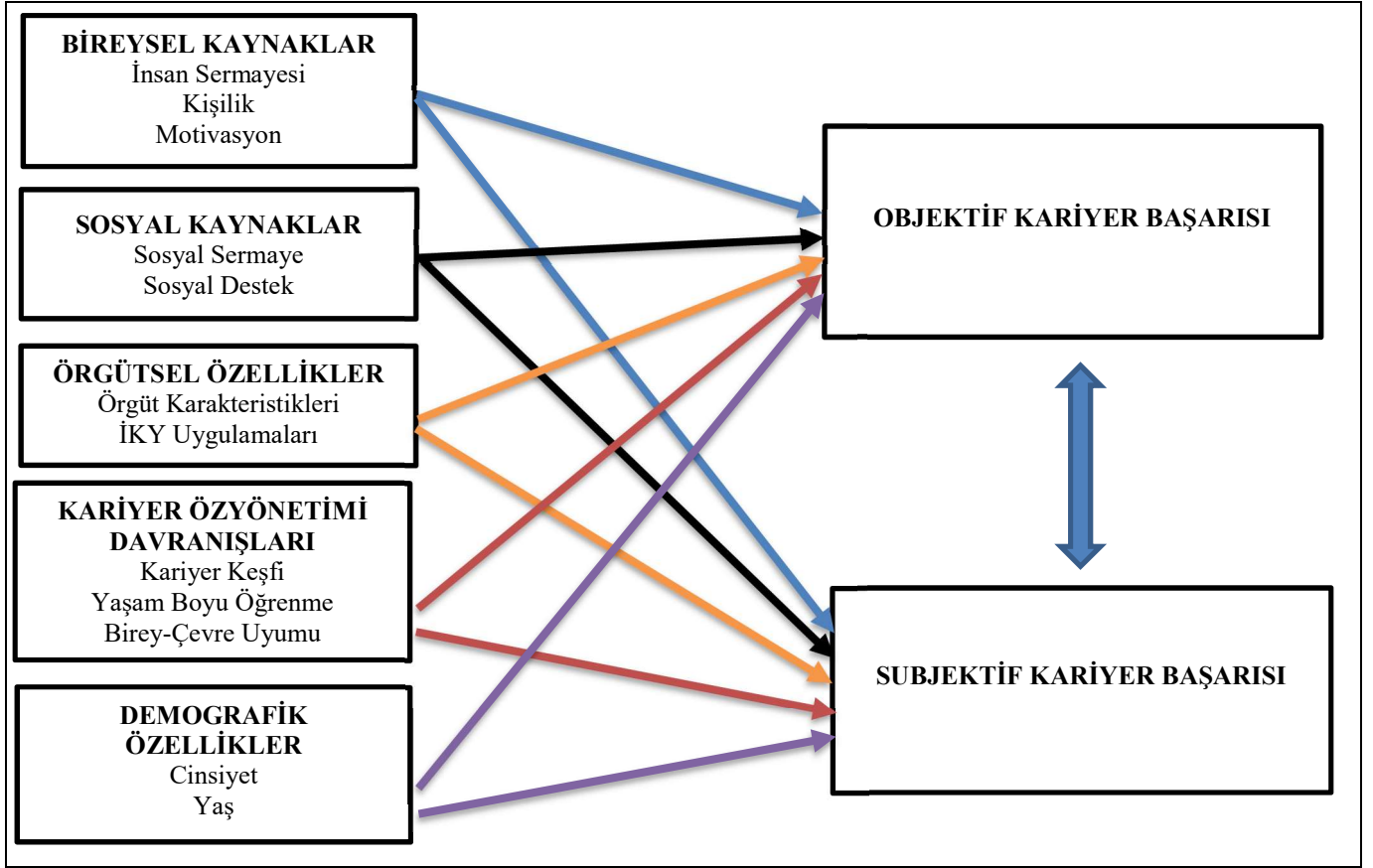

Şekil 2. Kariyer Başarısının Öncüllerine İlişkin Önerilen Teorik Model

SONUÇ VE ÖNERİLER

Yeni kariyer yaklaşımları doğrultusunda, artık çalışanlardan kariyer yönetimi konusunda aktif bir rol üstlenmeleri, örgütlerden ise çalışanlarının içindeki potansiyeli ortaya çıkarmak konusunda destekleyici olmaları beklenmektedir. Bireylerin eğitim yaşamlarına yaptıkları yatırım, sürekli öğrenme faaliyetleri ve sahip oldukları çevresel kaynaklarla biçimlenen kariyer başarısı, somut birtakım çıktılar sunması ve bireyin çalışma yaşamından tatmin duyması nedeniyle öne çıkan bir kavram olmaktadır.

Kariyer başarısının hangi boyutlar altında ele alınması gerektiğine dair bir görüş birliği olmasa da literatürdeki en genel ayrımın “objektif” ve “subjektif” kariyer başarısı olduğu dikkat çekmektedir. Bunlardan objektif kriter başarısı, diğerleri tarafından da gözlemlenebilecek olan maaş, statü vb. unsurları içerirken, subjektif kariyer başarısında ise, önemli olan bireyin kendisinin kariyerinde ulaştığı noktadan duyduğu memnuniyet düzeyi olmaktadır. Bu çalışmada da kariyer başarısı bu iki boyut açısından ele alınmıştır. Çalışmada, kariyer başarısının öncüllerinin çeşitli teoriler doğrultusunda sınıflandırılması ve boyutlarının birbiri ile ilişkisine yönelik teorik bir model geliştirilmesi amaçlanmıştır.

Bireylerin genel iyi oluş hali ve yaşam tatminleri gibi konular üzerinde de kritik bir konu olan kariyer başarısının öncüllerinin belirlenmesine yönelik, kariyer yönetimi literatüründe uzun yıllardır teorik ve ampirik açılarından birçok çalışma gerçekleştirilmiştir. Literatürdeki bu çalışmalarda, “bireysel”, “yapısal” ve “davranışsal” boyutların en geleneksel sınıflandırma olduğu, sonraki yıllarda “birey-çevre uyumu”, “kültür” ve diğer mikro ve makro değişkenlerin sınıflandırmalara dahil edildiği görülmektedir. Bu çalışmada ise kariyer başarısının öncülleri, “bireysel kaynaklar”, “sosyal kaynaklar”, “örgütsel özellikler”, “kariyer yönetimi davranışları”, ve “demografik özellikler” olmak üzere beş farklı boyut altında hem çeşitli teoriler hem de ampirik çalışmalar çerçevesinde değerlendirilmiştir. İlgili modellerin oluşturulmasında, “insan sermayesi teorisi”, “beş faktör kişilik özellikleri”, “kaynakların korunması teorisi”, “sosyal sermaye teorisi”, “cinsiyet rolü teorisi”, “kariyer özyönetimi teorisi” ve bu doğrultudaki “birey-çevre uyumu teorileri”nden hareketle teorik bir model önerisinde bulunulmuştur. Bu modelde ayrıca objektif ve subjektif kariyer başarısı arasında da çift yönlü bir ilişki olduğu öne sürülmüştür.

Çalışmada ortaya konulan modelin, kariyer yönetimi alanında ve özellikle de kariyer başarısı üzerine çalışacak kişilere farklı bir bakış açısı sunacağı ve uygulamacılara ışık tutabileceği umulmaktadır. İlgili alandaki kuramsal ve ampirik çalışmaların genellikle yabancı ülkelerde gerçekleştirilmesi ve oluşturulan modelin de bunun bir yansıması olduğu, ayrıca geliştirilen modelin ampirik olarak test edilmemesinin bu çalışmanın sınırlılıklarını oluşturduğu ifade edilebilir. Bu açıdan öne sürülen modelin ampirik bir çalışmada ülkemiz bağlamında test edilmesinin faydalı olacağına inanılmaktadır.

Çalışmanın bir diğer önemli sınırlılığı, önerilen teorik modelin yapılandırılmasında belirli teoriler açısından sınırlandırılması ve bu nedenle kavram üzerinde etkili olabilecek birtakım unsurların göz önüne alınmamasıdır. Bu doğrultuda bireylerin kariyerlerinin kendi tecrübe ve algıları doğrultusunda biçimlenmesinin vurgulandığı “kariyer yapılandırma teorisi” (Uzunbacak vd., 2019, s. 201) ve bireylerin mesleki ilgilerinin gelişiminde ve kariyeri ile ilgili yaptıkları tercihleri etkileyen unsurlar üzerine odaklanan “sosyal bilişsel kariyer teorisi” gibi birtakım teorilere bu çalışmada yer verilmemiştir. İleride yapılacak çalışmalarda, bu teorilerin üzerinde durduğu “öz-yeterlilik”, “kariyer bağlılığı” gibi unsurların birer kariyer başarısı öncülü olup olamayacağına yönelik incelemeler yapılması önerilebilir.

Kariyer başarısının öncüllerine yönelik olarak 2000 yılından önce gerçekleştirilen araştırmalarda ağırlıklı “insan sermayesi” ve “roller ve kimlik” gibi konulara odaklanıldığı, ancak son 10 yıldır daha ziyade “kariyer faaliyetleri” ve “sosyal çevre”nin bu konudaki rollerine

değınildiđi göze çarpmaktadır (Spurk vd., 2019, s. 52). Ülkemizde son dönemde yapılan çalışmalar incelendiđinde ise her ne kadar örgütsel bazı özelliklerin kariyer başarısı üzerindeki etkileri incelse de (Örn. Yıldırım, 2020, s. 57), ağırlıkla bireylerin kariyer yönetimi davranışlarına odaklanıldıđı (Örn. Bilginođlu vd., 2021; s. 126-127; Cingöz, 2013, s. 163) göze çarpmaktadır.

Gelecek çalışmalarda, bu durumun göz önünde bulundurulup, ilgili modellerin bu deđişkenleri de içerecek biçimde yapılandırılması önerilebilir.

KAYNAKÇA

- Abele, A. E. & Spurk, D. (2009a). The longitudinal impact of self-efficacy and career goals on objective and subjective career success. *Journal of vocational behavior*, 74(1), 53-62. <https://doi.org/10.1016/j.jvb.2008.10.005>
- Abele, A. E., & Spurk, D. (2009b). How do objective and subjective career success interrelate over time?. *Journal of occupational and organizational psychology*, 82(4), 803-824. <https://doi.org/10.1348/096317909X470924>
- Amin, S., Arshad, R., & Ghani, R. A. (2017). Spousal support and subjective career success: The role of work-family balance and career commitment as mediator. *Jurnal pengurusan (UKM Journal of management)*, 50, 133-142, <https://doi.org/10.17576/pengurusan-2017-50-12>
- Arthur, M. B., Khapova, S. N., & Wilderom, C. P. (2005). Career success in a boundaryless career world. *Journal of organizational behavior*, 26(2), 177-202, <https://doi.org/10.1002/job.290>
- Aryee, S., Chay, Y. W., & Tan, H. H. (1994). An examination of the antecedents of subjective career success among a managerial sample in Singapore. *Human relations*, 47(5), 487-509, <https://doi.org/10.1177/001872679404700502>
- Ashby, J. S., & Schoon, I. (2010). Career success: The role of teenage career aspirations, ambition value and gender in predicting adult social status and earnings. *Journal of vocational behavior*, 77(3), 350-360, <https://doi.org/10.1016/j.jvb.2010.06.006>
- Bagdadli, S., Gianecchini, M., Andresen, M., Cotton, R., Kaše, R., Lazarova, M., Smale, A., Bosak, J., Briscoe, J., Chudzikowski, K., Russo, S. & Reichel, A. (2021). Human capital development practices and career success: The moderating role of country development and income inequality. *Journal of organizational behavior*, 42(4), 429-447, <https://doi.org/10.1002/job.2506>
- Bagdadli, S., & Gianecchini, M. (2019). Organizational career management practices and objective career success: A systematic review and framework. *Human resource management review*, 29(3), 353-370, <https://doi.org/10.1016/j.hrmr.2018.08.001>

- Ballout, H. I. (2007). Career success: the effects of human capital, person-environment fit and organizational support. *Journal of managerial psychology*, 22(8), 741-765, <https://doi.org/10.1108/02683940710837705>
- Ballout, H. I. (2009). Career commitment and career success: moderating role of self-efficacy. *Career development international*, 14(7), 655-670, <https://doi.org/10.1108/13620430911005708>
- Baltes, B. B., Rudolph, C. W., & Bal, A. C. (2012). A review of aging theories and modern work perspectives. In J. Hedge and W. Borman (Eds.). *The Oxford Handbook of Work and Aging*, (ss.117-136). Oxford University Press.
- Bendersky, C., & Shah, N. P. (2013). The downfall of extraverts and rise of neurotics: The dynamic process of status allocation in task groups. *Academy of management journal*, 56(2), 387-406, <http://dx.doi.org/10.5465/amj.2011.0316>
- Bilginoğlu, E., Yozgat, U., Artan, İ. E. (2021). Atatürk'ün özdeyişleri ve yönetim: Sevgi-saygı, itimat-itaat, iş disiplini ve özyeterliliğin algılanan kariyer başarısına etkisi. *Afyon Kocatepe Üniversitesi sosyal bilimler dergisi*, 23(1), 125-138.
- Birasnav, M., Merbati, H. A., Chaudhary, R., & Rangnekar, S. (2013). Predictors of Career Success among Government Employees: An Empirical Study. *Management and labour studies*, 38(4), 517-529, <https://doi.org/10.1177/0258042X13509745>
- Blanco, M. R., & Castillo, M. A. S. (2020). CEOs' experience and career success in Latin American firms. *International journal of emerging market*, 15(6), 1083-1104, <https://doi.org/10.1108/IJOEM-03-2019-0231>
- Blau, P. (1964). *Exchange and power in social life*. Wiley.
- Bolat, O. İ., Bolat, T., & Seymen, O. A. (2009). Güçlendirici lider davranışları ve örgütsel vatandaşlık davranışı arasındaki ilişkinin sosyal mübadele kuramından hareketle incelenmesi. *Balıkesir Üniversitesi sosyal bilimler enstitüsü dergisi*, 12(21), 215-239.
- Boudreau, J. W., Boswell, W. R., & Judge, T. A. (2001). Effects of personality on executive career success in the United States and Europe. *Journal of vocational behavior*, 58(1), 53-81, <https://doi.org/10.1006/jvbe.2000.1755>
- Bozionelos, N. (2015). Social capital and careers: indisputable evidence and note for caution, In A. De Vos and B. Van der Heijden (Eds.). *Handbook of research on sustainable careers*, (ss. 67-82). Edward Elgar, Cheltenham.
- Budak, G., & Gürbüz, S. (2017). Öznel kariyer başarısı: Bir ölçek uyarlama çalışması. *İş ve insan dergisi*, 4(2), 87-99, <https://doi.org/10.18394/iid.280529>
- Burns, K. E., Fox-Robichaud, A., Lorens, E., & Martin, C. M. (2019). Gender differences in career satisfaction, moral distress, and incivility: a national, cross-sectional survey of Canadian critical care physicians. *Canadian journal of anesthesia*, 66(5), 503-511, <https://doi.org/10.1007/s12630-019-01321-y>

- Cable, D. M., & DeRue, D. S. (2002). The convergent and discriminant validity of subjective fit perceptions. *Journal of applied psychology*, 87(5), 875-884, <https://doi.org/10.1037/0021-9010.87.5.875>
- Cho, Y., Park, J., Jeoung, S., Ju, B., You, J., Ju, A., ... & Park, H. Y. (2017). How do South Korean female executives' definitions of career success differ from those of male executives?. *European journal of training and development*. 41(6), 490-507, <https://doi.org/10.1108/EJTD-12-2016-0093>
- Choi, S. (2019). Breaking through the glass ceiling: Social capital matters for women's career success?. *International public management journal*, 22(2), 295-320, <https://doi.org/10.1080/10967494.2018.1425225>
- Chompookum, D., & Derr, C. B. (2004). The effects of internal career orientations on organizational citizenship behavior in Thailand. *Career development international*. 9(4), 406-423, <https://doi.org/10.1108/13620430410544355>
- Cingöz, A. (2013), "Politik Yetenekler ve Öz Yönlendirmenin (Kendini Kurgulamanın) Algılanan Kariyer Başarısı Üzerindeki Etkisini Belirlemeye Yönelik Bir Araştırma", *Sosyal Ekonomik Araştırmalar Dergisi*, 13(26), s. 153-179.
- Çakmak-Otluoğlu, K. Ö. (2014). Kariyer bağlılığının kariyer başarısı üzerindeki etkisinin incelenmesi üzerine bir araştırma. *Yönetim ve ekonomi araştırmaları dergisi*, 23, 350-363, <http://dx.doi.org/10.11611/JMER283>
- Dai, L., & Song, F. (2016). Subjective career success: A literature review and prospect. *Journal of human resource and sustainability studies*, 4(3), 238-242, <https://doi.org/10.4236/jhrss.2016.43026>
- De Vos, A., De Clippeleer, I., & Dewilde, T. (2009). Proactive career behaviours and career success during the early career. *Journal of occupational and organizational psychology*, 82(4), 761-777, <https://doi.org/10.1348/096317909X471013>
- Doğan, Ö. (2011), *Mentorlüğün yöneticilerin kariyer başarısına etkisi: Kocaeli ilindeki otomotiv üreticisi firmalar üzerinde ampirik bir araştırma*. Yayınlanmamış Doktora tezi. Kocaeli Üniversitesi, Sosyal Bilimler Enstitüsü.
- Drewery, D. W., Sproule, R., & Pretti, T. J. (2020). Lifelong learning mindset and career success: evidence from the field of accounting and finance. *Higher education, skills and work-based learning*. 10(3), 567-580, <https://doi.org/10.1108/HESWBL-03-2019-0041>
- Dries, N., Pepermans, R., & Carlier, O. (2008). Career success: Constructing a multidimensional model. *Journal of vocational behavior*, 73(2), 254-267, <https://doi.org/10.1016/j.jvb.2008.05.005>
- Du, H., Chen, A., Chi, P., & King, R. B. (2019). Person-culture fit boosts national pride: A cross-cultural study among 78 societies. *Journal of research in personality*, 81, 108-117, <https://doi.org/10.1016/j.jrp.2019.05.008>

- Eby, L. T., Butts, M., & Lockwood, A. (2003). Predictors of success in the era of the boundaryless career. *Journal of organizational behavior*, 24(6), 689-708, <https://doi.org/10.1002/job.214>
- Erdogan, B., Kraimer, M. L., & Liden, R. C. (2004). Work value congruence and intrinsic career success: The compensatory roles of leader-member exchange and perceived organizational support. *Personnel psychology*, 57(2), 305-332, <https://doi.org/10.1111/j.1744-6570.2004.tb02493.x>
- Gao, P., & Wu, W. (2019). Effect of leaders' implicit followership theory on subordinates' career success. *Social behavior and personality: an international journal*, 47(5), 1-14, <https://doi.org/10.2224/sbp.7180>
- Gattiker, U. E., & Larwood, L. (1988). Predictors for managers' career mobility, success, and satisfaction. *Human relations*, 41(8), 569-591, <https://doi.org/10.1177/001872678804100801>
- Georgakakis, D., Dauth, T., & Ruigrok, W. (2016). Too much of a good thing: Does international experience variety accelerate or delay executives' career advancement?. *Journal of world business*, 51(3), 425-437, <https://doi.org/10.1016/j.jwb.2015.11.008>
- Greenhaus, J. H. & Callanan, G. A. (Eds.) (2006). *Encyclopedia of career development*, Sage Publications.
- Grimland, S., Vigoda-Gadot, E., & Baruch, Y. (2012). Career attitudes and success of managers: The impact of chance event, protean, and traditional careers. *The international journal of human resource management*, 23(6), 1074-1094, <https://doi.org/10.1080/09585192.2011.560884>
- Halbesleben, J. R., & Bowler, W. M. (2007). Emotional exhaustion and job performance: the mediating role of motivation. *Journal of applied psychology*, 92(1), 93-106, <https://doi.org/10.1037/0021-9010.92.1.93>
- Hall, D. T., & Chandler, D. E. (2005). Psychological success: When the career is a calling. *Journal of organizational behavior*, 26(2), 155-176, <https://doi.org/10.1002/job.301>
- Hassan, A. I., Baharom, M. N., & Mutalib, R. A. (2017). Social capital and career advancement of female academic staff in Nigerian universities. *Journal of management development*, 36(4), 525-541, <https://doi.org/10.1108/JMD-05-2016-0069>
- Hegewisch, A. & Hartmann, H. (2014). *Occupational segregation and the gender wage gap: a job half done*. Institute for Women's Policy Research.
- Herrbach, O., & Mignonac, K. (2012). Perceived gender discrimination and women's subjective career success: The moderating role of career anchors. *Industrial relations*, 67(1), 25-50, <https://doi.org/10.7202/1008194ar>
- Heslin, P. A. (2005). Conceptualizing and evaluating career success. *Journal of organizational behavior*, 26(2), 113-136, <https://doi.org/10.1002/job.270>
- Hirschi, A., Nagy, N., Baumeler, F., Johnston, C. S., & Spurk, D. (2018). Assessing key predictors of career success: Development and validation of the career resources

- questionnaire. *Journal of career assessment*, 26(2), 338-358, <https://doi.org/10.1177/1069072717695584>
- Hobfoll, S. E., Halbesleben, J., Neveu, J. P., & Westman, M. (2018). Conservation of resources in the organizational context: The reality of resources and their consequences. *Annual review of organizational psychology and organizational behavior*, 5, 103-128, <https://doi.org/10.1146/annurev-orgpsych-032117-104640>
- Holtschlag, C., Masuda, A. D., Reiche, B. S., & Morales, C. (2020). Why do millennials stay in their jobs? The roles of protean career orientation, goal progress and organizational career management. *Journal of vocational behavior*, 118, 103366, 1-14, <https://doi.org/10.1016/j.jvb.2019.103366>
- Holtschlag, C., Morales, C. E., Masuda, A. D., & Maydeu-Olivares, A. (2013). Complementary person–culture values fit and hierarchical career status. *Journal of vocational behavior*, 82(2), 144-153, <https://doi.org/10.1016/j.jvb.2012.11.004>
- Hua, Y., & Liu, A. M. (2017). An investigation of person-culture fit and person-task fit on ICT adoption in the Hong Kong construction industry. *Architectural engineering and design management*, 13(6), 423-438, <https://doi.org/10.1080/17452007.2017.1324399>
- Jang, S., Allen, T. D., & Regina, J. (2020). Office Housework, Burnout, and Promotion: Does Gender Matter?. *Journal of business and psychology*, 1-13, <https://doi.org/10.1007/s10869-020-09703-6>
- Jebb, A. T., Tay, L., Diener, E., & Oishi, S. (2018). Happiness, income satiation and turning points around the world. *Nature human behaviour*, 2(1), 33-38, <https://doi.org/10.1038/s41562-017-0277-0>
- Jiang, Z., Newman, A., Le, H., Presbitero, A., & Zheng, C. (2019). Career exploration: A review and future research agenda. *Journal of vocational behavior*, 110, 338-356, <https://doi.org/10.1016/j.jvb.2018.08.008>
- Judge, T. A., Higgins, C. A., Thoresen, C. J., & Barrick, M. R. (1999). The big five personality traits, general mental ability, and career success across the life span. *Personnel psychology*, 52(3), 621-652, <https://doi.org/10.1111/j.1744-6570.1999.tb00174.x>
- Judge, T. A., Cable, D. M., Boudreau, J. W., & Bretz Jr, R. D. (1995). An empirical investigation of the predictors of executive career success. *Personnel psychology*, 48(3), 485-519, <https://doi.org/10.1111/j.1744-6570.1995.tb01767.x>
- Judge, T. A., Klinger, R., Simon, L. S., & Yang, I. W. F. (2008). The contributions of personality to organizational behavior and psychology: Findings, criticisms, and future research directions. *Social and personality psychology compass*, 2(5), 1982-2000, <https://doi.org/10.1111/j.1751-9004.2008.00136.x>
- Hüsnü, K. (2008). Sosyal sermaye ve organizasyonların öngörü yeteneğini geliştirme gücü. *Atatürk Üniversitesi iktisadi ve idari bilimler dergisi*, 22(1), 259-288.

- Katı, Y. (2016). İşgörenlerin politik becerileri ve kariyer başarısı ilişkisi: lider üye etkileşiminin aracılık etkisi. Yayınlanmamış Yüksek Lisans Tezi, Balıkesir Üniversitesi, Sosyal Bilimler Enstitüsü.
- King, Z. (2004). Career self-management: Its nature, causes and consequences. *Journal of vocational behavior*, 65(1), 112-133, [https://doi.org/10.1016/S0001-8791\(03\)00052-6](https://doi.org/10.1016/S0001-8791(03)00052-6)
- Kristof-Brown, A. L., Zimmerman, R. D., & Johnson, E. C. (2005). Consequences of individuals' fit at work: A meta-analysis of person–job, person–organization, person–group, and person–supervisor fit. *Personnel psychology*, 58(2), 281-342, <https://doi.org/10.1111/j.1744-6570.2005.00672.x>
- Kuijpers, M. A., Schyns, B., & Scheerens, J. (2006). Career competencies for career success. *The career development quarterly*, 55(2), 168-178, <https://doi.org/10.1002/j.2161-0045.2006.tb00011.x>
- Kulikowski, K. (2018). The model of relationships between pay for individual performance and work engagement. *Career development international*, 23(4), 427-443, <https://doi.org/10.1108/HRMID-03-2019-0080>
- Labianca, G., & Brass, D. J. (2006). Exploring the social ledger: negative relationships and negative asymmetry in social networks in organizations. *Academy of management review*, 31(3), 596-614, <https://doi.org/10.2307/20159231>
- Lau, V. P., Shaffer, M. A., & Au, K. (2007). Entrepreneurial career success from a Chinese perspective: conceptualization, operationalization, and validation. *Journal of international business studies*, 38(1), 126-146, <https://doi.org/10.1057/palgrave.jibs.8400252>
- Lounsbury, J. W., Loveland, J. M., Sundstrom, E. D., Gibson, L. W., Drost, A. W., & Hamrick, F. L. (2003). An investigation of personality traits in relation to career satisfaction. *Journal of career assessment*, 11(3), 287-307, <https://doi.org/10.1177/1069072703254501>
- Luthans, F., Luthans, K. W., & Luthans, B. C. (2004). Positive psychological capital: Beyond human and social capital. *Business horizons*, 47(1), 45-50, <https://doi.org/10.1016/j.bushor.2003.11.007>
- Luthans, F., Norman, S. M., Avolio, B. J., & Avey, J. B. (2008). The mediating role of psychological capital in the supportive organizational climate—employee performance relationship. *Journal of organizational behavior*. 29(2), 219-238, <https://doi.org/10.1002/job.507>
- Masood, A., Rafique, R., Qaisar, S., & Musarat, R. (2017). Personality Traits as Predictor of Job Performance in Police Officers. *Bahria journal of professional psychology*, 16(2), 31-53.

- Melero, E. (2010). Training and promotion: allocation of skills or incentives?. *Industrial relations: a journal of economy and society*, 49(4), 640-667, <https://doi.org/10.1111/j.1468-232X.2010.00620.x>
- Mumford, M. D. (1983). Social comparison theory and the evaluation of peer evaluations: A review and some applied implications. *Personnel psychology*, 36(4), 867-881, <https://doi.org/10.1111/j.1744-6570.1983.tb00516.x>
- Nabi, G. R. (1999). An investigation into the differential profile of predictors of objective and subjective career success. *Career development international*. 4(4), 212-224, <http://dx.doi.org/10.1108/13620439910270599>
- Ng, T. W., Eby, L. T., Sorensen, K. L., & Feldman, D. C. (2005). Predictors of objective and subjective career success: A meta-analysis. *Personnel psychology*, 58(2), 367-408, <https://doi.org/10.1111/j.1744-6570.2005.00515.x>
- Ng, T. W., & Feldman, D. C. (2014a). A conservation of resources perspective on career hurdles and salary attainment. *Journal of vocational behavior*, 85(1), 156-168, <https://doi.org/10.1016/j.jvb.2014.05.008>
- Ng, T. W., & Feldman, D. C. (2014b). Subjective career success: A meta-analytic review. *Journal of vocational behavior*, 85(2), 169-179, <https://doi.org/10.1016/j.jvb.2014.06.001>
- Nieß, C., & Zacher, H. (2015). Openness to experience as a predictor and outcome of upward job changes into managerial and professional positions. *PloS one*, 10(6), e0131115, <https://doi.org/10.1371/journal.pone.0131115>
- Ogbonnaya, C., Daniels, K., & Nielsen, K. (2017). Does contingent pay encourage positive employee attitudes and intensify work?. *Human resource management journal*, 27(1), <https://doi.org/10.1111/1748-8583.12130>
- Oh, S. S., & Lewis, G. B. (2013). Performance ratings and career advancement in the US Federal Civil Service. *Public management review*, 15(5), 740-761, <https://doi.org/10.1080/14719037.2012.725756>,
- Otto, K., Roe, R., Sobiraj, S., Baluku, M. M., & Vásquez, M. E. G. (2017). The impact of career ambition on psychologists' extrinsic and intrinsic career success: The less they want, the more they get. *Career development international*, 22(1), 23-36, <https://doi.org/10.1108/CDI-06-2016-0093>
- Ouerdian, E. G. B., & Mansour, N. (2019). The relationship of social capital with objective career success: the case of Tunisian bankers. *Journal of management development*, 38(2), 74-86, <https://doi.org/10.1108/JMD-09-2018-0257>
- Poon, J. M., Briscoe, J. P., Abdul-Ghani, R., & Jones, E. A. (2015). Meaning and determinants of career success: A Malaysian perspective. *Revista de psicología del trabajo y de las organizaciones*, 31(1), 21-29, <https://doi.org/10.1016/j.rpto.2015.02.002>

- Raabe, B., Frese, M., & Beehr, T. A. (2007). Action regulation theory and career self-management. *Journal of vocational behavior*, 70(2), 297-311, <https://doi.org/10.1016/j.jvb.2006.10.005>
- Restubog, S. L. D., Bordia, P., & Bordia, S. (2011). Investigating the role of psychological contract breach on career success: Convergent evidence from two longitudinal studies. *Journal of vocational behavior*, 79(2), 428-437, <https://doi.org/10.1016/j.jvb.2011.01.006>
- Rowley, C., Kang, H. R., & Lim, H. J. (2016). Female manager career success: the importance of individual and organizational factors in South Korea. *Asia pacific journal of human resources*, 54(1), 98-122, <https://doi.org/10.1111/1744-7941.12071>
- Sanders, K., Kraimer, M. L., Greco, L., Morgeson, F. P., Budhwar, P. S., Sun, J. M. J., Shipton, H. & Sang, X. (2020). Why academics attend conferences? An extended career self-management framework. *Human resource management review*, 100793, 1-12, <https://doi.org/10.1016/j.hrmr.2020.100793>
- Seibert, S. E., Kraimer, M. L., & Crant, J. M. (2001). What do proactive people do? A longitudinal model linking proactive personality and career success. *Personnel psychology*, 54(4), 845-874, <https://doi.org/10.1111/j.1744-6570.2001.tb00234.x>
- Seibert, S. E., & Kraimer, M. L. (2001). The five-factor model of personality and career success. *Journal of vocational behavior*, 58(1), 1-21, <https://doi.org/10.1006/jvbe.2000.1757>
- Sekiguchi, T. (2004). Person-organization fit and person-job fit in employee selection: A review of the literature. *Osaka keidai ronshu*, 54(6), 179-196.
- Semeijn, J. H., Van der Heijden, B. I. J. M., & De Beuckelaer, A. (2020). Personality traits and types in relation to career success: An empirical comparison using the big five. *Applied psychology*, 69(2), 538-556, <https://doi.org/10.1111/apps.12174>
- Singh, R., Ragins, B. R., & Tharenou, P. (2009). What matters most? The relative role of mentoring and career capital in career success. *Journal of vocational behavior*, 75(1), 56-67, <https://doi.org/10.1016/j.jvb.2009.03.003>
- Smeets, V., & Warzynski, F. (2008). Too many theories, too few facts? What the data tell us about the link between span of control, compensation and career dynamics. *Labour economics*, 15(4), 687-703, <https://doi.org/10.1016/j.labeco.2007.09.001>
- Smith, P., Caputi, P., & Crittenden, N. (2012). How are women's glass ceiling beliefs related to career success?. *Career development international*, 17(5), 458-474, <https://doi.org/10.1108/13620431211269702>
- Spurk, D., Hirschi, A., & Dries, N. (2019). Antecedents and outcomes of objective versus subjective career success: Competing perspectives and future directions. *Journal of management*, 45(1), 35-69, <https://doi.org/10.1177/0149206318786563>
- Spurk, D., & Abele, A. E. (2014). Synchronous and time-lagged effects between occupational self-efficacy and objective and subjective career success: Findings from a four-wave and 9-year longitudinal study. *Journal of vocational behavior*, 84(2), 119-132, <https://doi.org/10.1016/j.jvb.2013.12.002>

- Sutin, A. R., Costa, P. T., Miech, R., & Eaton, W. W. (2009). Personality and career success: Concurrent and longitudinal relations. *European journal of personality*, 23(2), 71-84, <https://doi.org/10.1002/per.704>
- Tran, Q., & Tian, Y. (2013). Organizational structure: Influencing factors and impact on a firm. *American journal of industrial and business management*, 3(2), s. 1-8, <https://doi.org/10.4236/ajibm.2013.32028>
- Tremblay, M., Dahan, J., & Gianecchini, M. (2014). The mediating influence of career success in relationship between career mobility criteria, career anchors and satisfaction with organization. *Personnel review*, 43(6), 818-844, <https://doi.org/10.1108/PR-08-2012-0138>
- Uzunbacak, H., Zengin, S. & Çelik, Y. (2019). Sınırsız kariyerin kariyer başarısı üzerindeki etkisinde kariyer bağlılığının rolü. *Süleyman Demirel Üniversitesi iktisadi ve idari bilimler fakültesi dergisi*, 24(3), 629-642.
- Verbruggen, M. & Sels, L. (2008). Can career self-directedness be improved through counselling?. *Journal of vocational behavior*, 73, 318-327, <https://doi.org/10.1016/j.jvb.2008.07.001>
- Wayne, S. J., Liden, R. C., Kraimer, M. L., & Graf, I. K. (1999). The role of human capital, motivation and supervisor sponsorship in predicting career success. *Journal of organizational behavior*, 20(5), 577-595, [https://doi.org/10.1002/\(SICI\)1099-1379\(199909\)20:5<577::AID-JOB958>3.0.CO;2-0](https://doi.org/10.1002/(SICI)1099-1379(199909)20:5<577::AID-JOB958>3.0.CO;2-0)
- Wiersma, U. J., & Kappe, R. (2017). Selecting for extroversion but rewarding for conscientiousness. *European journal of work and organizational psychology*, 26(2), 314-323, <https://doi.org/10.1080/1359432X.2016.1266340>
- Wolff, H. G., & Moser, K. (2009). Effects of networking on career success: a longitudinal study. *Journal of applied psychology*, 94(1), 196, 1-42, <https://doi.org/10.1037/a0013350>
- Yıldırım, F. B. (2020). Hizmetkâr liderliğin kariyer başarısı üzerindeki etkisinde lider-üye etkileşiminin aracı rolü: Belediye çalışanları üzerine bir araştırma. Yayınlanmamış Yüksek Lisans Tezi. İstinye Üniversitesi, Sosyal Bilimler Enstitüsü.
- Yılmaz, G. (2019). Sosyal zekâ ve kariyer başarısı ilişkisi: Politik becerinin aracılık etkisi. Yayınlanmamış Yüksek Lisans Tezi. Balıkesir Üniversitesi, Sosyal Bilimler Enstitüsü.
- Zhao, J. J., Truell, A. D., Alexander, M. W., & Hill, I. B. (2006). Less Success Than Meets the Eye?" The Impact of master of business administration education on graduates' careers. *Journal of education for business*, 81(5), 261-268, <https://doi.org/10.3200/JOEB.81.5.261-268>
- Zikic, J., & Hall, D. T. (2009). Toward a more complex view of career exploration. *The career development quarterly*, 58(2), 181-191, <https://doi.org/10.1002/j.2161-0045.2009.tb00055.x>

GAZETECİLİKTE KİTLE KAYNAK (CROWDSOURCING) YÖNTEMİNE GENEL BİR BAKIŞ

Bora ÖÇ¹

Öz

Yeni medya araçlarının ve Web 2.0 teknolojisinin ortaya çıkması ile tüm bireyler iletişim sürecinin aktif birer katılımcısı olmuşlardır. Bu yeni teknoloji ortamı, internete bağlı olan kullanıcıların kendi içeriklerini oluşturabilme, başka içeriklere ekleme yapabilme, multimedya içerik hazırlayabilme ve yorum yapabilme imkânı sağladığı gibi; geleneksel gazetecilik pratiği olan haber enformasyonuna ulaşma, haberi oluşturma ve dağıtma sürecine de dahil olmalarını sağlamıştır. Kitlelerin bireysel anlamda internet ortamında yer almalarından itibaren farklı amaçlar ve girişimler için herhangi bir konuya destek sağlaması olarak tanımlanabilecek kitle kaynak yöntemi; internet üzerinden ortaya konulan bir probleme, konuya vb. hakkında çözüm bulma ya da üretim modeli oluşturma biçimlerinde gerçekleşmektedir. Bu noktadan hareketle, bu makale özellikle son zamanlarda gazetecilik pratiği içerisinde kullanılan kitle kaynak (crowdsourcing) yönteminin kapsam ve çerçevesini açıklamaya yöneliktir. Bu amaçla, öncelikle yeni medya ile dönüşen gazetecilik ele alınarak kitle kaynak kavramı tanımlanmakta; gazetecilik pratiğinde uygulanma biçimleri ve örneklerine değinilerek sağladığı avantaj ve dezavantajlar ifade edilmeye çalışılmaktadır.

Anahtar Kelime: Gazetecilik, Yeni Medya, Kitle Kaynak (Crowdsourcing), Gazetecilikte Kitle Kaynak Örnekleri.

¹Öğr. Gör., OSTİM Teknik Üniversitesi, E-posta: bora.oc@ostimteknik.edu.tr ORCID: 0000-0002-7045-6658.

AN OVERVIEW OF THE CROWDSOURCING METHOD IN JOURNALISM

Abstract

With the emergence of new media tools and Web 2.0 technologies, all individuals have become active participants in the communication process. This new technology environment allows users connected to the internet to create their own content, add other content, prepare multimedia content and comment, as well as to participate in the process of accessing, creating and distributing news information, which is the traditional practice of journalism. Crowdsourcing method, which can be defined as providing support to any subject for different purposes and initiatives since the masses are individually on the internet; a problem, subject, etc., which is put forward on the internet. It takes place in the form of finding a solution or creating a production model. From this point of view, this article aims to explain the scope and framework of the crowdsourcing method, which has been used in journalism practice recently. For this purpose, first of all, the concept of crowdsourcing is defined by considering journalism transformed by new media; It is trying to express the advantages and disadvantages that it provides by referring to the ways and examples of its application to journalism practice.

Keywords: Journalism, New Media, Crowdsourcing, Crowdsourcing Examples in Journalism.

GİRİŞ

Tarih boyunca her alanda yaşanan devrimler, iletişim alanında da gerçekleşmiştir. Hem yapısal hem de teknik olarak gerçekleşen iletişim devrimleri insan yaşantılarında uzam ve zaman dolayımı temel değişiklikler ve dönüşümler meydana getirmiş, iletişim sürecinin gerçekleşmesine katkı sağlayan araçların ortaya çıkmasıyla da sabit bir alan içerisinde iletişimi gerçekleştirmenin yanı sıra farklı noktalar arasında da iletişimi mümkün kılmıştır. Tarih öncesi dönemlerden günümüze iletişim, meydana gelen devrimlerle uzam ve mekân arasında bağ kuran iletişim biçimine dönüşmüştür. Özellikle, 20. yüzyılın ikinci yarısından itibaren, önceki dönemlerle kıyaslandığında hızlı bir biçimde iletişim alanında ortaya çıkan yeni medya devrimi, yapısal bir iletişim devrimi olarak ele alınmaktadır. Bu yeni teknoloji ortamının hem belirli bir zaman ve uzama bağlı olan geleneksel sosyal çevrelerden hem de zaman ve uzam boyutunu birleştiren çevrim içi ortamlarda kullanılan uygulamalardan oluşan yapısı, hayatlarımızda yer bulan bu yeni iletişim araçlarının yapısal olarak yeni özelliklerini ortaya koymaktadır (Van Dijk, 2016, s. 16-17).

Yeni medya araçları, Web 1.0 terimi ile kullanıcıya pasif alıcı-tüketici bir konum sunarken, Web 2.0 teknolojisinin 2004 yılında kullanıma girmesiyle kullanıcılar, internet ortamında kendi içeriklerini oluşturmaya hatta bu içerikleri multimedya uygulamalarıyla bir araya getirerek paylaşma imkânına sahip olmuşlardır (Anadolu, 2016, s. 127). Bilişim çağı olarak adlandırılan, içerisinde yaşadığımız dönem teknolojisi; bireylerin ilgilerini çeken herhangi bir konu üzerinde merak ettiklerini öğrenebilmeleri, derinlemesine araştırma yapabilmeleri ve hatta bu konu hakkında düşüncelerini ifade edebilecekleri bir ortam olagelmıştır. Bireyler zamandan ve

mekândan bağımsız olarak enformasyonun hem pasif bir alıcısı hem de aktif bir üreticisi olmuşlardır.

Yeni iletişim teknolojilerinin bireyleri pasif alıcı konumdan aktif üretici konumuna dönüştürmesiyle birlikte, geleneksel gazetecilik pratikleri olan haber enformasyonuna ulaşma, haberi oluşturma ve dağıtma tek yönlü bir süreç olmaktan çıkmış ve bu işi profesyonel anlamda yapmayan (yani ekonomik gelirini bu işten karşılamayan), alıcı konumunda bulunan bireylerin de haber yapma ve dağıtma görevini üstlenmesine zemin olmuştur. Bilgisayar ve internet bağlantısı olan herkes, ağa bağlı dünyanın bir parçası haline gelerek medya tüketicisi konumundan, katılım ve iş birliği sayesinde aktif birer medya üreticisi konumuna erişmişlerdir. Zekâ, bilgi ve yeteneklerini, geçmişte sadece çevrelerindeki insanlarla paylaşan bireyler artık bazı zorlu konularda iş birliği içerisinde düşünebilir, çalışabilir ve çözüm üretebilir hale gelmişlerdir (Karabulut, 2010). Yani iletişim süreci içerisinde alıcı olarak ifade edilen kitle, üretir konuma geçebilmek için kaynak görevi de üstlenmeye başlamıştır.

Bu yeni iletişim ortamları ve teknolojileri kazandıkları ivmeyle, birbirinden farklı çoğu alanda sosyal ve kültürel anlamda köklü değişiklikler yaparak bireylerin yaşamlarında yerini almıştır. Öyle ki, medya alanında, bilgisayar sistemlerinin ve telekomünikasyon tekniklerinin iletişim araçlarıyla yöndeşmesi, sayısal teknolojinin yine bu araçlara sağladığı hız, verilerin çeşitlenmesi ve depolanmasındaki kolaylık, multimedya özelliklerinden faydalanarak oluşturulan zengin içerik haber bürolarının organizasyon yapısını, üretimi biçimini ve sunum şekillerini değiştirmiş, aynı doğrultuda okuyucu eylemlerinde de gazetecilik pratikleri açısından dönüşümler meydana getirmiştir (Yıldırım, 2013, s. 230).

Gelişen iletişim teknolojileri özellikle 2000'li yıllardan itibaren, haberi oluşturmada, yayınlamada hız unsurunu, rekabeti ön plana çıkarmış ve okuyucu/izleyicinin aktif içerik üreticisi olarak sürece dahil olmalarını sağlamıştır. Kitle kaynak kullanımını da şeffaf bir gazetecilik uygulaması olarak, gazeteciler için habere konu olan bilgi toplamada ve okuyucularla birlikte hikayeler oluşturmada daha yaygın kullanılır olmuştur (Aitamurto, 2013, s. 230-231). Bu yöntem, gazetecilerin enformasyona ulaşmak amacıyla kitlelerin bilgisi ve uzmanlıklarından destek sağlanması amacıyla yararlandığı, aynı zamanda kitlelerin meraklarını gidermek istedikleri ve ilgilerini çeken konularda yine kendilerinin içerik üreticisi oldukları bir yöntem olarak kullanılmaktadır.

Gazetecilikte ortaya çıkan dönüşümler, iletişim devrimlerinin sonuçları olarak da değerlendirilebilecek teknolojik, ekonomik, toplumsal ve kültürel gelişmelerle doğru orantıda gerçekleşmektedir. Araştırmacılar için, gazetecilikte farklı bir yöntem olarak ortaya çıkan

uygulamaları anlayabilmek ve açıklayabilmek adına, iletişim sürecindeki tüm unsurlarda meydana gelen değişimlerden alandaki eğilimlere, üretim ve dağıtım uygulamalarındaki değişimlerden meslek pratiğine kadar birbirini etkileyen unsurlarla ele almak gerekliliğini doğrulamaktadır. Bu makale, gazetecilik mesleğinin yeni trendleri arasında yer alan kitle kaynak kullanımının kapsam ve çerçevesini açıklamayı amaçlamaktadır. Bu amaç doğrultusunda, literatürde yer alan örnekler üzerinden yeni medyanın gazetecilik pratiğinde meydana getirdiği dönüşümler ele alınmış, kitle kaynak kavramının nasıl tanımlandığına ve gazetecilik mesleği içerisinde uygulanma yöntemlerine değinilerek sunacağı avantajlar ve dezavantajlar ifade edilmeye çalışılmıştır.

1. YENİ MEDYA İLE DÖNÜŞEN GAZETECİLİK

20. yüzyılın ikinci yarısında iletişim alanında ortaya çıkan ve gelişen yeni teknolojiler, iletişim araçlarının işlevliliği açısından önemli değişiklikleri de beraberinde getirmiştir. Özellikle 2000'li yılların hemen öncesinde kullanılmaya başlanan, elektronik kodlu enformasyonun taşınması için uygun ve kullanışlı olan kablo sistemlerinin döşenmesi, uzun mesafeli iletişimi mümkün hale getiren uydu teknolojisi ve sayısal yöntemlerin kullanımıyla gerçekleştirilen enformasyonun işleme, biriktirme ve canlandırılma noktalarındaki kolaylık bu değişiklikler arasında sıralanabilir. Ayrıca, mikro işlemcilerin de kullanılmaya başlaması, dijital enformasyonun toplanma ve aktarılma kapasitesini artırmış, farklı iletişim ortamlarında hazırlanan içeriklerin yöndeşen teknolojiler aracılığıyla da farklı medya ortamlarında dönüştürülmesini beraberinde getirmiştir. Bütün bu gelişmeler, iletişimi de küresel bir boyuta taşımıştır (Thomson, 2008, s. 245).

Küreselleşen iletişim süreci, yeni teknolojilerin kullanılması ile yaşam biçimlerini, meslekleri, bilimi, sanatı ve diğer tüm alanları önceki dönemlere kıyasla farklılaştırmıştır. Bu farklılaşmalar, gazetecilik mesleğini de hızlı bir biçimde değiştirmiştir. Geleneksel biçimde haber verme işlevini yerine getiren gazeteler bu iş sürecinin yanı sıra internet ortamında da aynı süreci etkin bir biçimde yerine getirmeye başlamıştır (Kırçıl & Karagüler, 2003, s. 1). Gazeteciliğin çıktısı olan haber, bireylerin ilgilerini çeken herhangi bir konuda bilgilenmesini sağlayacak, fikriyatını ve düşüncesini dönüştürecek, aynı zamanda, habere konu olan gerçekliğin yayımlanacak olduğu medya organizasyonunun yapısına, teknolojisine ve ideolojisine göre yeniden kurgulandığı bir üründür. Ayrıca, çok katmanlı yapısı sebebiyle biçimsel olarak düzenlenişi, tanımlanması ve kavramlaştırılmasından ötürü iletişimsel bir yapılanmadır (Rigel, 2000, s. 177). İnternet ortamında insanlara sunulan bu iletişimsel

yapılanma farklı çalışmalar içerisinde online, sanal, dijital, elektronik gazetecilik, ayrıca web ya da internet gazeteciliği olarak da ifade edilir (Deuze, 2001, s. 2; Gürcan, 1999, s. 72).

Yeni medya ortamında gazetecilik üç aşamalı olarak gelişmiştir. İnternetin kullanılmaya başlandığı ve web sayfalarının oluşturulduğu ilk dönemde gazeteler, haber ajanslarından aldıkları haberleri web sayfalarından yeniden yayımlamışlardır. İkinci aşamada gazeteler, özgün içeriklerini oluştururken, üçüncü ve son aşamada ise web için özel haber içerikleri üretmeye başlamışlardır. Web 2.0 teknolojisinin devreye alındığı son aşama, artık okuyucunun da çevrim içi olarak yeniden düşündüğü, kullanılan geniş kapsamlı hikâye anlatımı gibi yeni haber formlarıyla tecrübe yaşadığı ve dolayısıyla konumunun değiştiği ve haberin içine girmesini sağlayan süreci oluşturmaktadır (Pavlik, 2001, s. xiii). Bu üç aşamanın dışında, Web 3.0 olarak adlandırılan ve semantik web olarak da isimlendirilen kullanıcıyı tanıyan internet; bütün bilgilerin veri tabanı üzerinde tutulduğu, arama yapan kişinin bilgilerini hafızasında tutarak, daha önce neleri araştırdığı gibi bilgileri elinde tutan bir sistem sayesinde kullanıcıya en doğru ve hızlı sonuca ulaşmasını sağlayan yapıda gelişmiştir (Askeroğlu & Karakulakoğlu, 2019, s. 514). Bu internet altyapısı, basit noktadan noktaya yapılan linklerin ötesinde kişiler, yerler ve kavramlar üzerine kurulu yönlendirmelere olanak sağlarken kullanım esnasında ise kullanıcılara veriyi otomatikleştirme, bütünleştirme ve yeniden kullanma imkânını (Emiroğlu, 2009, s. 154) tanımış ve ayrıca, ana akım kurumlardan bağımsız içerik üretimini mümkün hale getirirken haberin merkeziliği yerine bireyselleştiği bir dönemi de beraberinde getirmiştir.

Bu yeni dönem teknolojisi ve internet, enformasyon kaynağı olan haberi farklı açılardan değiştirmiş, ağ temelli yapısı itibarıyla haberin hızlı ve geniş alanlara yayılmasına olanak sağlamış, aynı zamanda haberin yeniden üretildiği ve yeni biçimlerde sunulduğu bir alan oluşturmuştur (Ünalın, 2021, s. 958). Geleneksel gazeteciliğin ürünü olan haber, yazı ve fotoğrafla birlikte yayımlanırken internet gazeteciliğinde daha çok fotoğraf, video, ses, grafik ve görüntü, yani multimedya içerik formatında sunulmaktadır. Ayrıca internet, gazetecilik için haberlerin dijital ortamlarda saklanmasını ve arama motorları vasıtasıyla arşivlere kolayca erişilebilirliği mümkün kılmıştır. Geleneksel gazetecilikte yayımlanan bir haberi baskı öncesine kadar düzeltilebiliyorken; internet gazeteciliğinde içeriğe anında müdahale edilebilmekte, içerik düzeltilebilmekte ve içeriğe eklemeler yapılabilmektedir. İnternet gazeteciliğinin geleneksel gazeteciliğe göre maliyetinin daha az olması okuyucu/kullanıcı etkileşimine daha fazla olanak sağlamaktadır. Kullanıcıların Web 2.0 ile haberlere yorum yapması etkileşimi artıran bir etmendir. Sosyal medya platformlarının gelişmesi ve kullanıcılar tarafından çokça tercih edilen uygulamalar olması sebebiyle internet gazeteciliği de bu ağlara bağlantılar

eklemeye başlamıştır. Böylelikle yorum ile artan etkileşim, paylaşım olarak da desteklenmektedir (Pınarbaşı & Astam, 2020, s. 72). Bu yeni teknolojiyle beraber haber siteleri hem ticari kaygılarını hem okuyucu taleplerini hem de arama motoru ilkelerini göz önünde bulundurarak, SEO'dan (Arama motoru optimizasyonu) uygulamalarından yararlanıp kullanıcıların arama motorlarında gerçekleştirdikleri arama sorgulamalarında üst sıralarda çıkmayı gerçekleştirebilmektedirler (Bulut, 2019, s. 1103). Ayrıca geleneksel gazetecilikten önemli bir diğer avantajı da internet haberlerinin sunumunda hipermetinselliğin kullanımıdır. Hipermetinsellik, ara yüz ve/veya ağ üzerinden başka alternatif sayfalara bağlantılanan linkler ve etiketler aracılığıyla kolaylıkla erişmeyi ifade eder (Narin, 2016, s. 119).

Yeni medya teknolojilerinin ve internetin haberciliğe getirdiği yeni yöntemlere bakılacak olursa, geleneksel gazetecilikten farklılıkları ve beraberinde getirdiği avantajlar da anlaşılabilir. Öncelikle bu teknoloji gazeteciliğe getirdiği; hız, detaylara izin verme, geri dönülebilir olma ve yayıncı ile okuyucuyu özgürleştirici yapısı ile geleneksel gazetecilikten farklılaşmaktadır (Dilmen, 2005, s. 96). Gazeteciliğe avantajları ise şu şekilde sıralanabilir:

- Dijital çağın getirisi olan hız ile haberi anında verebilme ve sürekli güncelleyebilme.
- Habere 7/24 saat, istenilen zaman ve mekândan ulaşabilme.
- Multimedya desteği ile dosyaları ses-grafik-görüntü olarak bir araya getirebilme.
- Depolama/saklama kolaylığı ile arşivlemenin kolaylaşması ve bu haberlere arama motorları aracılığıyla kolayca ulaşabilme.
- Okur/kullanıcı ile interaktif etkileşim.
- Hipermetinsellik ile web sitelerinin linklerinin verilmesi, ilişkili bilgilere kolaylıkla ulaşabilme.
- Diğer medya organlarında yer almayan farklı haberleri bulabilme (Karaduman, 2005, s. 146-147).

Pavlik (2001, s. xiii), yeni medya teknolojilerinin toplumun her kesimi tarafından kullanılmasının bir sonucu olarak haber içeriğinin de biçimsel olarak değiştiğini, gazetecilik profesyonellerinin işlerini yapma şeklinin enformasyon çağında yeniden oluşturulduğunu; haber merkezi ve endüstrilerinin yapısının temel bir dönüşüme uğradığını ve yeni medya ortamlarının haber kuruluşları, gazeteciler ve izleyiciler, reklamcılar ve hükümetler dâhil olmak üzere birçok kamuoyu arasındaki ilişkilerin yeniden düzenlenmesini sağladığını belirtmektedir.

Önceleri, gazetecilik profesyonel bir meslek olarak çok az kişi tarafından gerçekleştiriliyorken, herkesin gazeteciye dönüştüğü bir toplum ortaya çıkmıştır. Öyle ki, sıradan insanların dahi sesini duyurmaya yönelik fırsat olarak değerlendirilebilecek bu süreç ile bireyler, isteklerini, duygu ve düşüncelerini daha fazla paylaşma, aktarma ve yansıtma imkânını elde ederek gazetecilik pratiğinin en önemli unsuru olan haber ve enformasyon biçimini de köklü bir değişime sokmuştur (Hülür & Yaşın, 2017, s. 9).

Gazetecilikte yeni medya teknolojilerinin ve internetin kullanılması, multimedya içeriklerle haberlerin hazırlanması, okuyucu/kullanıcı tarafından gazeteğe ya da habere geri dönütlerle gerçekleşen etkileşim ve metinler arası bağlantılı geçişleri mümkün hale getiren hipermetinsellik gazetecilik pratiğini dönüştürdüğü gibi okuyucunun da etkinliği ve etkililiğini artıran bir etmen olmuştur. Bu süreç, ağ tabanlı teknolojiye sahip herkesi aktif ve teknolojik cihazları birer üretici konumuna getirdiği için, özellikle gazetecilikte haber oluşturmada ve habere ulaşmada yeni yöntemlerin; yazılım programları aracılığıyla ajanslardan gelen haberlerin doğrudan web sayfalarından yayımlandığı sanal yazı işleri (Gürcan, 1999, s. 84) yöntemi, spor, hava durumu, ekonomi, doğal afet ve adli türdeki haber içeriklerinin herhangi bir gazeteci müdahalesi olmadan verilere dayanarak algoritmalar tarafından yazılması ve otomatik olarak haber sitesinde yayımlanması olan robot gazetecilik (Latar, 2015, s. 72) yöntemi vb. kullanılmasına zemin hazırlamıştır. Bu yöntemlerden biri de kitle kaynaktan yararlanmaktır.

2. KİTLE KAYNAK (CROWDSOURCING) KAVRAMI

Kitle kaynak (Crowdsourcing) kavramı ilk olarak 2006 yılında Wired Magazine’de yayımlanan "The Rise of Crowdsourcing (Kitle Kaynağın yükselişi)" isimli makalede gazeteci ve akademisyen olan Jeff Howe tarafından kullanılmıştır. Howe bu yazısında kitle kaynak kavramını, dış kaynak (outsourcing) kavramından hareketle, var olan bir işi ya da sorunu, tanımlanmamış geniş insan topluluklarına açık çağrılar yoluyla, onlardan yardım isteyerek yaptırma ve çözme işlemi olarak tanımlamıştır. Buradaki amaç, geniş insan topluluklarından yararlanarak, özel bir alan içerisinde var olan bir işi ya da sorunun bu geniş kitle tarafından çözümlenmesini sağlamaktır (Howe, 2006; Brabham, 2008, s. 75).

Kitle kaynak yönteminin birçok farklı faaliyet alanı içerisinde yaygın kullanılıyor olması farklı tanımlamalarını ve uygulamalarını ortaya çıkarmıştır. Bu yönetime yönelik literatür içerisinde yer alan isimlendirmeler; akran üretimi (peer-production), kullanıcı-destekli sistemler (user-powered systems), kullanıcı tarafından geliştirilen içerik (user-generated content), iş birlikçi sistemler (collaborative systems), topluluk sistemleri (community systems), sosyal sistemler

(social systems), sosyal araştırma (social search), sosyal medya (social media), kolektif zeka (collective intellegence), Wikipedya ekonomisi (Wikinomics), kalabalık bilgeliği (crowd wisdom), kitlesel iş birliği (mass collaboration), insan hesaplaması (human computation), vb. olarak sayılabilir (Doan vd., 2011, s. 86).

Kitle kaynak kavramına yönelik literatürde ortak bir görüş ve tanımlama bulunmamaktadır. Bu noktadan hareketle, Estelles-Arolas ve Gonzales-Ladron-De-Guevara (2012, s. 189-200), kitle kaynak kavramının mevcut tanımlarını, ortak unsurlarını ve bu girişimin temel özelliklerini belirlemek amacıyla toplamda 209 makale ve bildiriye analiz etmişlerdir. İlgili çalışmalarında kitle kaynak kavramına yönelik 40'tan fazla tanımın literatür içerisinde yer aldığını ifade ederek çok farklı kaynaklarda yer alan tanımları bir araya getirip tek bir tanım ortaya koyarlar:

"Kitle kaynak; bir kurumun, kâr amaçlı olmayan bir organizasyonun ya da şirketin çeşitli bilgi türüne, kökene ya da sayıya sahip bir grup bireyden oluşan kitleye, belli bir görevi gönüllülük esasıyla üstlenmeleri konusunda esnek bir açık çağrı yaptığı katılımcı çevrim içi aktivite türüdür. Görevin üstlenilmesi karmaşık ve modüler bir süreçtir. Kitle kendi parası, bilgisi ya da deneyimi ile göreve katılım gösterirken her zaman ortak fayda hedeflenir. Kullanıcı; ekonomik, sosyal itibar, kendine saygı ya da bireysel yeteneklerin geliştirilmesi gibi farklı açılardan tatmin elde ederken kitle kaynak çağrısını yapan taraf; kullanıcının üstlendiği görevin farklılığına göre, onun krize getirdiği çözümden istifade eder" (2012, s. 189-200).

En genel ifade ile kitle kaynak kavramı, web 2.0 internet altyapısının devreye girmesiyle birlikte ağ içerisine dahil olan ve heterojen halde bulunan bireylerin, oluşturulan açık davetler yoluyla, bilgi ve becerilerinin kullanılarak iş birliği içerisinde problemlerin çözüme kavuşturulması amacıyla bir çeşit web tabanlı iş modeli olarak değerlendirilebilmektedir. Brabham (2013, s. 2-3) kitle kaynak yönteminin kilit bileşenlerini; başarıya ulaşması hedeflenen ve bir organizasyon tarafından belirlenen görev, gönüllü olarak bu görev üzerine çalışan bir topluluk, görevin sürdürüldüğü ve kitlenin hem birbiriyle hem de organizasyon ile etkileşim içerisine girdiği çevrimiçi alan ve organizasyonun ve kitlenin ortak menfaati olarak ifade etmektedir.

İnsanları belirli bir amaç doğrultusunda harekete geçirmeye amaçlayan kitle kaynak yöntemi, çeşitli kullanım ve doyumları gidermektedir. Brabham (2013, s. 68) kitle kaynak yöntemi katılımcılarının bu kullanım ve doyumlarına yönelik harekete geçirecek motivasyonları;

- Para kazanmak,
- Yaratıcı becerileri geliştirmek,

- Diğer yaratıcı profesyonellere ulaşmak,
- Gelecekte iş bulma amacıyla portfolyo oluşturmak,
- Zor bir problemi çözümlenerek kendine meydan okumak,
- Sosyalleşmek ve arkadaş edinmek,
- Zamanın geçmesini sağlamak,
- Ortak ilgi alanlarına ait projelere katılmak,
- Paylaşımında bulunmak,
- Eğlenmek şeklinde 10 başlıkta ele almıştır.

Bahsi geçen motivasyonların şiddetlerinin görevlere, kitlelerin yapısına, coğrafi ve ekonomik şartlara göre farklılıklar gösterebileceğini ifade eden Anadolu (2016, s. 130), kitlelerin en nihayetinde; statü edinme, çevre genişletme, ekonomik gelir elde etme, ilgi duyduğu ve merak ettiği konularda çalışma imkânı bulma amaçlarıyla kitle kaynak yöntemine katılımcı olarak başvurduklarını belirtmektedir.

3. GAZETECİLİKTE KİTLE KAYNAK KULLANIMI

Sosyal medya platformları, gazetecilere doğrulama ve dijital olguların kontrolü açısından yeni gereksinimler ortaya koyarken aynı zamanda bekçi köpeği (watchdog) gazeteciliği için yeni bir altın çağ oluşturulmasına yardımcı olmuştur. Bilgisayar ve internet teknolojisi tarafından okunabilir verilerin ve dolayısıyla veri gazeteciliğinin artan önemi, çevrim içi araştırmaların algılanan değerini de arttırmıştır (Vehkoo, 2013, s. 3).

Yeni iletişim teknolojilerinin getirdiği avantajlar ve dijital gazetecilikte bir bilgi arama yöntemi olarak giderek daha fazla kullanım alanı bulan kitle kaynak kullanımı yöntemi sayesinde, gazeteciler kalabalığın bilgisinden gazetecilik pratiği için faydalanabilirler (Bradshaw & Brightwell, 2012, s. 253; Muthukumaraswamy, 2010, s. 48). Bu yöntemle gazetecilere hızla ve çok sayıda insandan bilgi aktarılması ile gazetecilik sürecine çeşitli katkılar sağlanmaktadır. Kitle kaynak kullanımı, gazetecilik sürecinin kalabalık insan topluluklarına açılmasını gerektiren ve böylece gazetecilik pratiğinin şeffaf bir pratiğe dönüşmesini sağlayan süreçtir. Kitle kaynak kullanımı ile hem bilgi arayışı hem de keşfi artar, okuyucu ile olan ilişkiler güçlenir ve gazetecilere, okurların dünyasına yönelik tercihleri arasında sönük/sessiz kalan bilgilerin ortaya çıkarılmasına yönelik bir pencere açar (Aitamurto, 2016, s. 185).

Foust (2017, s. 54-56), kitle kaynak kullanımının bazen rahatsız edici bir raporlama olarak adlandırıldığını ve izleyicilerin belirli bir hikâyeyi ele almak için daha organize bir şekilde kullanıldığını belirtir. Gazetecilikte kitle kaynak kullanımı ile kalabalık, coğrafi olarak dağılıbilir (örneğin, çukurlar hakkında rapor veren kentin farklı bölgelerindeki kullanıcılar gibi) veya iş yükü (olası uygunsuzlukları bulmak için devlet bütçesinin ayrıntılarını inceleyen kullanıcılar gibi) bölüştürülebilir. Ayrıca kitle kaynak; seçim gibi etkinlik odaklı hikayeler ya da daha uzun sürede gelişen durumlarda, örneğin şehirdeki terk edilmiş evlerin sayısını ve yerini belirlemek için de kullanılabilir.

Kitle kaynaklı gazetecilikte bir kişi bir görevi başlatır ve okuyucuları “bilinçli olarak tanımlanmış görevleri, çevrim içi yürütmek için” davet eder. Gazetecilikte kitle kaynak kullanımının amacı sadece kullanıcı tarafından oluşturulan içeriği toplamak veya yurttaş gazeteciliğini kullanmak yerine kolektif istihbarattan yararlanmaktır (Aitamurto, 2015, s. 281). Ayrıca kitle kaynak kullanımı, gazetecilere konu hakkında bilgi sahibi olabilecek kişilerden doğrudan yardım isteyebilecekleri, daha fazla bilgiyi elde etme ve bilgi sunma potansiyeline sahiptir. Örneğin, son dakika haberlerinde, olay yerinde olup bitenleri doğrudan görgü tanıklarından öğrenmek için kitle kaynak yönteminden faydalanılabilir (Vehkoo, 2013, s. 5-6).

Gazetecilik pratiğinde kitle kaynak kullanımının süreci, görev tanımları, faydaları ve maliyetlerine yönelik bilgiler de dâhil edilerek Aitamurto (2016, s. 190) tarafından aşağıdaki gibi tablolandırılmıştır.

Tablo 1. Gazetecilik Pratiğinde Kitle Kaynak Kullanım Süreci, Görev Tanımları, Faydaları ve Maliyeti

Süreç Kısmı	Tanım	Fayda	Maliyet
Hazırlık	Süreç planlama, belgeleri dijitalleştirme ve teknolojiyi kurmak.	Daha çok ve daha iyi tasarlanmış soruşturmalar/araştırmalar, daha muhtemel kalabalıkların girişini sağlayacaktır.	İnsan kaynakları maliyeti ve teknik maliyet
Etkileşim, denetleme ve yineleme	Çevrimiçi katılımcılar ile etkileşim kurma, yorumları yönetme ve istemin yenilenmesi.	Etkileşim, daha güçlü bir okur ilişkisine, görüşme sağlanmasına, akran öğrenimine ve daha iyi bir sürece yönelik yinelemeye yol açar.	İnsan kaynakları maliyeti ve teknik maliyet
Analiz ve değerlendirme	Kalabalık girdisini analiz etmek, neyin yararlı ve alakalı olduğunu değerlendirmek.	Analize ve değerlendirmeye yararlı bilgiler filtrelenir.	İnsan kaynakları maliyetleri ve hesaplama analizi
Doğrulama	Kalabalıktan elde edilen bilgiyi doğrulama	Çapraz kontrol doğru verilerin neler olduğunu gösterir.	İnsan kaynakları maliyeti
Sentez	Kalabalığın girişini sentezlemek, makaleye veya habere dönüştürmek.	Sentez, çeşitli bakış açılarını ve gerçeklerle çelişen kalabalığın sesini ortaya çıkarır.	İnsan kaynakları maliyeti ve teknik maliyet

Kaynak: Aitamurto, 2016, s. 190.

Tablo 1'de görüldüğü üzere, kitle kaynak gazeteciliğinin ilk süreci "hazırlık" kısmıdır. Bu süreç içerisinde kitlenin kaynak olma özelliğinden istifade edilmek amacıyla; genel planlamanın yapılması, belgelerin dijitalleştirilmesi ve bu dijital verilerin kitleye sunulacağı, onlarla etkileşime girilecek teknolojinin kurulması gerekmektedir. Sürecin ikinci basamağını, çevrim içi katılımcılarla etkileşim kurulması, kitleden elde edilen yorumların yönetilmesi ve kitle kaynaktan istenilenin ne olduğunun tekrarlanması oluşturmaktadır. Kitle kaynaktan elde edilen veriler, sürecin üçüncü basamağında analiz edilip değerlendirilerek yararlı bilgilerin ortaya çıkması sağlanmaktadır. Dördüncü olarak, gazetecilerin haber metinlerinde bilgileri kullanabilmesinden önce kitle kaynağın ortaya çıkardığı veri girişinin doğrulanması gerekmektedir. Gazeteciler kitle kaynaklı bilginin doğruluğunu teyit etmek için geleneksel çapraz kontrol prosedürlerini kullanırlar/kullanabilirler. Bunu da örneğin; kaynakları arayarak belgeleri kontrol ederek vb. gerçekleştirirler. Sürecin son basamağında ise kitle kaynak girdisinin sentezinin yapıldığı, gazeteci tarafından hangi bilgilerin, nasıl kullanılacağına karar verildiği kısım yer almaktadır. Baştan sona kadar gazeteci tarafından kontrol edilen süreç, kitle kaynaktan gelen anlamlı verilerin haberleştirilmesiyle anlam kazanmaktadır.

Kitle kaynaktan gazetecilik için yararlanılan diğer bir süreç de kitle fonlamalı (Crowdfunded) gazeteciliktir. Bu gazetecilik türünde tüketiciler finansal açıdan haber yapımında aktif bir role

sahip olarak merak ettikleri haber öykülerine ulaşmak amacıyla gazetecilere ve gazetelere destek sağlamaktadırlar (Demir, 2019, s. 49).

4. GAZETECİLİKTE KİTLE KAYNAK YÖNTEMİ KULLANIMINA ÖRNEKLER

Reuters Gazetecilik Enstitüsü için araştırmacı gazetecilikte kitle kaynak kullanımını konusunda bir rapor hazırlayan Johanna Vehkoo (2013, s. 6) *Guardian* gazetesinin bu konuda öncül olduğunu, kitle kaynak yöntemi ile ilgili hazırlanacak her çalışmada da kendi başına bir bölüme sahip olması gerektiğini belirtmektedir.

Kitle kaynak gazeteciliği için bir dönüm noktası kabul edilen bu örnek, *Guardian* gazetesinin 2009 yılında Britanya milletvekillerinin harcamaları konusunda 458.832 adet belgeyi kolay araştırılabilir bir veri tabanına yüklemesi ile başlamıştır. Bu proje ile gazete okurlarından, istedikleri vekillerin harcamalarını kontrol edebileceklerini ve daha sonra elde ettikleri bulguları 4 kategori “**not interesting** (ilginç değil) / **interesting**(ilginç) / **interesting but known** (ilginç fakat bilinen) / **investigate this!** (araştırın)” biçiminde rapor etmelerini istemiştir. Belgelerin veri tabanında yayınlanmasından sonraki 80 saat içerisinde 170.000 belge okuyucular tarafından incelenmiştir. *Guardian* gazetesinin bu çabasına 20.000 okuyucu katılmıştır (Vehkoo, 2013, s. 6).

Guardian gazetesinde halk protestolarını yerinde incelemek konusunda ünlü olan ve özel proje editörü olarak görev alan Paul Lewis 1 Nisan 2009 tarihinde Londra’daki G20 gösterileri sırasında, Ian Tomlinson isimli kişinin iş çıkışı evine giderken yere düşüp ölmesi olayını araştırmıştır. Resmî kaynaklardan edilen bilgiye göre Ian Tomlinson kalp krizi geçirmişti. Diğer medya kuruluşlarının aksine, Paul Lewis resmî açıklamalar yerine, olayın gerçeğinin ne olduğunu öğrenmek ve açık bir şekilde kanıtlamak için; Twitter uygulamasındaki takipçilerinden kitle kaynak yöntemini uygulayarak olayın görgü tanıklarından olay hakkında bilgi istemiştir. Lewis’in elde ettiği bulgular sonucu, Tomlinson’un bir polis tarafından itildiği ve iki kez yere düşerek öldüğü tespit edilmiştir. Sonuç olarak, Tomlinson’un ilk otopsi incelemesini yapan görevli görevden uzaklaştırılmış ve onu iterek ölümüne sebep olan polis görevi kötüye kullanma eyleminden ötürü görevden alınmıştır. Paul Lewis, olağanüstü araştırmacı gazetecilik ve Tomlinson davasıyla ilgili çalışmaları nedeniyle Yılın Gazetecisi Ödülü olan Bevens Ödülü’nü almıştır (Vehkoo, 2013, s. 11).

Diğer bir örnekte görüleceği gibi ise, İsveç'te önde gelen günlük gazetelerden biri olan *Svenska Dagbladet*, 2013 yılında "mortgage" hakkında bir araştırma için mortgage faiz oranlarını kitle kaynak kullanarak başarılı bir şekilde elde etti. Yaklaşık 50.000 İsveçli, gazetenin web sitesinde yer alan bir bölüme kendilerine ait olan mortgage kredileri hakkında bilgi verdiler ve bu kitle kaynaklı veriler sayesinde düzinelerce öykü yazıldı (Aitamurto, 2016, s. 187).

Kitle kaynak yönteminin gazeteciliğinin bilinen uygulamaları dışında literatürde yer bulmamış bir örneği olarak Süleyman İrvan (2018, s. 85-86), Kıbrıslı Türk Gazeteci Sevgül Uludağ'ın kitle kaynak yöntemini en etkili ve en uzun süre kullanan gazeteci olduğunu belirtmektedir. Sevgül Uludağ Kıbrıs'ta yayımlanan *Yenidüzen* gazetesinde kendi köşesi, "Anlatılmamış Öyküler" adını taşıyan yazı dizisinde kitle kaynak yöntemini kullanarak okurlarına kayıpların gömülü olduğu mezar yerlerini bildirmeleri için sık sık çağrı yapmakta, Kıbrıslı Türk ve Rum kayıpları bulmaya çalışmaktadır.

Önceki örnekler, geleneksel medyanın kitle kaynak kullanımının okuyucularının bilgisine erişme yöntemi olarak benimsenmesinin en önemli örnekleri iken, işleyişin tam tersi olarak hareket eden bir site olan "HelpMeInvestigate.com", çevrimiçi gazeteci, blogger ve gazetecilik eğitimcisi olan Paul Bradshaw ve kurucu ortağı Nick Booth tarafından "Help Me Investigate" (Araştırmama yardımcı ol) projesi kapsamında 2009 yılı Temmuz ayında Channel 4's 4ip Fund ve Screen West Midlands'ın ilk 3 aylık maddi desteği ile kuruldu. 12 haftalık proje için iki haftalık yarı zamanlı bir personel, bir destek gazeteci ve bir programcı işe alındı. "Help Me Investigate"nin ilk sürümü, katılımcıları bir soruşturma önerme veya başlatma girişiminde bulunmaya, başkalarını araştırmaya davet etmeye ve başkalarıyla iş birliği yaparak cevapları paylaşarak araştırmalarına yardımcı olmaya davet etti. Bu sitede amaç yurttaşlar tarafından araştırılan ve merak edilen sorunları keşfetmek ve haber yapmaya gerekli görülürse bir gazeteci tarafından haberleştirilmesini sağlamaktır (Bradshaw & Brightwell, 2012, s. 256-263; Vehkoo, 2013, s. 22-24).

5. GAZETECİLİKTE KİTLE KAYNAK KULLANIMININ AVANTAJLARI VE DEZAVANTAJLARI

Aitamurto'ya (2016, s. 188-189) göre, kitle kaynak yöntemiyle artık gazeteciler daha önce hiç olmadığı kadar çok insana ulaşabiliyorlar. Bu yöntemle gazeteciler kalabalığın kolektif zekasına dokunabilir, onların bulgularını habere konu edinebilirler. Katılımcı sayısı arttıkça, gazetecinin yararlı bilgiler bulması daha olasıdır. Bu yöntem, katılımcılar ve gazeteciler arasında çok fazla etkileşim içermekte, yayıncılarla ve gazetecilerle okuyucu ilişkisini güçlendirmekte, haber üretme sürecinde okuyucu ve gazeteci iş birliği ile haber

oluşturulmaktadır. Ayrıca, haber oluşturma sürecinin okur kitle ile birlikte yürütülmesinden ötürü şeffaf bir yapıdadır.

Süleyman İrvan'a (2017) göre ise, kitle kaynak gazeteciliğinin, haber kaynaklarını zenginleştirmeye ve resmi kaynaklara bağımlılığı azaltmaya, haber üretim sürecinde yurttaşların etkin katılımının sağlanmasına, özellikle sıcak haberlerde daha hızlı bilgi akışı sağlamaya ve araştırmacı gazetecilikte (Sevgül Uludağ örneği gibi) üstü örtülen gerçeklerin açığa çıkmasını sağlama ve medya organizasyonlarının maliyetlerini düşürme gibi avantaj ve faydaları vardır.

Kitle kaynak gazeteciliğinin dezavantajları kaynaklardan gelen bilgilerin doğrulatilmesinin alacağı zaman, insanların açığa çıkma korkusu ile bilgi paylaşmaktan kaçınmaları ve çok fazla kaynaktan gelen bilgilerin niteliğini tespit etmeye çalışmaktır (İrvan, 2017). Bunların yanı sıra, gazete tarafından yayımlanacak enformasyonun sorumluluğu sadece gazeteciler tarafından değil, bilginin elde edilmeye çalışıldığı kitle ile paylaşılmaktadır. Bu yöntem ile başarılı olabilmek için, kitle kaynaklı bir araştırmanın, belirli bir konuya yardımcı olacak bir pozisyonda veya bilgili kişilerle yönlendirilmesi de gerekmektedir (Vehkoo, 2013, s. 31). Eğer konu, ilgisi dışında kalan kitle ile paylaşılırsa sağlıklı veriler elde edilemeyecektir. Ayrıca, alternatif medyanın günlük rutinleri takip ederek gününü ancak kurtardığı ve kitleden gelen verilerin kontrol edilmesi sürecinin bu rutin içerisinde yer alamama durumu da söz konusu olabilmektedir. Bunların dışında, dünyanın ve Türkiye'nin belirli bölgelerinde çevrimiçi hizmetlerin yetersizliği de söz konusu olabilmektedir. Bu durumda yine ana akım medya tarafından oluşturulan içeriklerin halen pasif bir okuyucu/izleyici kitlenin takibinde olmasının ve insanların habere bu şekilde müdahil olabileceği noktasında farkındalık eksikliğinin de devam ettiği ifade edilebilmektedir (Erkmen, 2020, s. 90-91).

SONUÇ VE ÖNERİLER

Yeni medya teknolojileri ve internetin, Web 2.0 altyapısı ile insanların hayatına girmesiyle birlikte farklı alanlar tarafından kullanılan kitle kaynak yöntemi; ağ içerisinde, heterojen yapıda bulunan kitlelerin, bilgi, uzmanlık ve becerilerinden faydalanmak maksadıyla problemlere, sorunlara, olaylara ve olgulara yönelik bilgi ve çözümler bulmak için açık davetler üzerinden gerçekleştirilen web tabanlı bir iş modelini ifade etmektedir.

Gazetecilikte veri toplama tekniği olarak kullanılan kitle kaynak yöntemi, gelişen iletişim teknolojileri sonucunda hem gazetecilik mesleğini yerine getirenlerin hem de okur pozisyonda bulunan bireylerin katılımıyla gerçekleştirilen bir haber oluşturma süreci olarak karşımıza

çıkılmaktadır. Özellikle, gazetecilik için şeffaf bir süreç olarak işleyen, gazeteci ve okuyucu/kullanıcı arasındaki iş birliğine dayanan bu yöntem gazetecilik pratiğine hızlı bir şekilde kalabalıkların bilgisinden faydalanma imkânı sağlamaktadır. Bu yöntem ile gazeteciler, herhangi bir olay ya da araştırdıkları konularla ilgili belgeleri okuyucunun incelemesi amacıyla web tabanlı ortamlardan yayımlayarak konu ile ilgili bilgisi ve uzmanlığı olan kişilerden önemli veriler, doğru bilgiler elde edebilmektedir. Böylelikle, bilgi aranmanın verimli bir şekilde gerçekleşmesini, zamanın ve kaynağın doğru kullanılmasını ve büyük miktarda bilginin kolaylıkla üretilmesini sağlayabilirler. Bu yöntem, gazetecilikte haber yapma sürecini değiştiren bir unsur değil, tam aksine gazeteci tarafından konuyu hangi noktadan görmesi ve ele alması gerektiği yönünde yönlendiren verinin keşfedilmesine yardımcı olmaktadır.

Her ne kadar gazeteciler için yeni medya teknolojilerinden yararlanma imkânlarını artırıyor olsa da bu yöntem bazen geleneksel gazetecilik normları ve idealleriyle çatışır. Kitle kaynak kullanımındaki verimli bilgi arama mekanizması, gazeteci tarafından araştırılmak ya da öğrenilmek istenen bilgiye yönelik kitlelerden gelen on binlerce veriyi içerebilir. Dijital çağ içerisinde zamanla yarışan gazeteciler bu kadar bilgiyi doğrulama konusunda çok fazla süre harcayabilir ve haberi duyurmak için geç kalabilirler. Ayrıca, kitle kaynak yönteminin kullanımını, gazetecilik için yeni normlar ve idealleri beraberinde getirir. Çünkü gazete tarafından yayımlanacak enformasyonun doğruluğunun sorumluluğu sadece gazeteciler tarafından değil, bilginin elde edilmeye çalışıldığı kitle ile paylaşılan bir hal almaktadır.

Bu yöntemin gazetecilik pratiğine katkıları yadsınamaz bir gerçek olmakla birlikte hem faydalı hem de zorlu bir süreç olduğu bilinmelidir. Haberleştirilmek istenen olay ve olgulara yönelik anlamlı verilerin elde edilmesi ve gazetecilerin araştırmalarında ilerleme sağlaması açısından fayda sağlamasına rağmen, bilginin doğrulanması, gerçeğin teyit edilmesi ve sorumluluğu noktalarında zor, uzun ve riskli bir süreci de içermektedir. Eğer bilgiye ulaşmak için gazeteci tarafından bu yöntem kullanılacaksa, yöntemin riskleri ve sınırlarının bilinçli bir şekilde göz önüne alınması gerekir. Ayrıca, haberin tüketicileri olan bireylerin bu konudaki farkındalıklarının nasıl arttırılacağı, kitle kaynak kullanımının gazetecilik pratiğinden ziyade kitlelerin aktifliği ve haber oluşturmadaki desteklerinin gazeteciliği ne boyuta taşıyacağı da büyük önem arz etmektedir.

KAYNAKÇA

Aitamurto, T. (2013). Balancing between open and closed: co-creation in magazine journalism. *Digital Journalism*, 1(2), 229–251.

- Aitamurto, T. (2015). Crowdsourcing as a knowledge-search method in digital journalism. *Digital Journalism*, 4(2), 280–297.
- Aitamurto, T. (2016). Crowdsourcing in open journalism: benefits, challenges, and value creation. In R. Bob Franklin ve S. A. Eldridge II (Eds). In *The Routledge Companion to Digital Journalism Studies*, (ss. 185-193) London: UK: Routledge.
- Anadolu, B. (2006). Üreticinin çevrimiçi hali: Kitle kaynak yöntemi. İçinde N. Timisi (Eds). *Dijital Kavramlar, Olanaklar, Deneyimler*, (ss. 127-153), İstanbul: Kalkedon Yayınları.
- Brabham, D. C. (2008). Crowdsourcing as a model for problem solving: An introduction and cases. *Convergence: The International Journal of Research into New Media Technologies*, 14(1), 75–90.
- Brabham, Daren. (2013). *Crowdsourcing*. Massachusetts: The MIT Press.
- Bradshaw, P., & Brightwell, A. (2012). Crowdsourcing Investigative Journalism: Help me Investigate - A Case Study. In R. Eugenia Siapera and Andreas Veglis (Eds.). In *The Handbook of Global Online Journalism*, (ss. 251-271), West Sussex: Wiley-Blackwell.
- Bulut, S. (2019). Dijital medyada haber: Gazetecilikte arama motoru optimizasyonu uygulaması üzerine bir araştırma. *Dokuz Eylül Üniversitesi Sosyal Bilimler Enstitüsü Dergisi* 21. 1087-1105
- Demir Askeroğlu, E. & Ersöz Karakulakoğlu, S. (2019). Geleneksel medyadan yeni medyaya geçiş sürecinde değişen gazetecilik ‘yurttaş gazeteciliği: kuşaklar üzerine bir araştırma’. *Gümüşhane Üniversitesi İletişim Fakültesi Elektronik Dergisi*, 7(1) , 508-536.
- Demir, D. (2019). Kitlesele fonlamalı dijital gazetecilik. *Ege Üniversitesi İletişim Fakültesi Yeni Düşünceler Hakemli E-Dergisi*, 12 , 44-60.
- Deuze, M. (2001). Online journalism: Modelling the first generation of news media on the World Wide Web [Electronic version]. *First Monday*, 6, Erişim Tarihi: 15 Mart 2021 <https://firstmonday.org/ojs/index.php/fm/article/download/893/802?inline=1>
- Dilmen, N. E. (2005). Yönetenler açısından Türkiye’deki internet gazeteleri ve haber portalları üzerine bir değerlendirme. *İstanbul Üniversitesi İletişim Fakültesi Dergisi*, 22, 91-101.
- Doan, A., Ramakrishnan, R. & Halevy, A.Y. (2011). Crowdsourcing systems on the World - Wide Web. *Communications of the ACM*, 54 (4), 86-96.
- Emiroğlu, B. G. (2009). Semantic web (anlamsal ağ) yapıları ve yansımaları, *Başkent Üniversitesi, Mühendislik Fakültesi Bilgisayar Mühendisliği Bölümü, Akademik Bilişim Konferansı Bildirileri*, 11-12 Şubat 2009 (s.151-154) Şanlıurfa.

- Erkmen, Ö. (2020). Türkiye örneğinde veri gazeteciliği uygulamaları ve demokrasi ilişkisi üzerine bir değerlendirme. *Connectist: Istanbul University Journal of Communication Sciences*, 58 , 65-103.
- Estellés-Arolas, E. & González-Ladrón-de-Guevara, F. (2012). Towards an integrated crowdsourcing definition. *Journal of Information Science*, 38 (2), 189-200.
- Foust, James C. (2017). *Online journalism: Principles and practices of news for the web. (3rd ed.)*. New York: Routledge.
- Gürcan, H., İ. (1999). *Sanal Gazetecilik. Eskişehir: Anadolu Üniversitesi İBF Yayınları*.
- Howe, J. (2006). The rise of crowdsourcing. *Wired*, 14 (6), Erişim Tarihi: 24 Şubat 2021 <http://archive.wired.com/wired/archive/14.06/crowds.html>
- Hülür, H., & Yaşın, C. (2017a). *Yeni Medya Geleceğin Gazeteciliği*. Ankara: Ütopya Yayınları.
- İrvan, S. (2018). Araştırmacı gazetecilik: kavramsal bir değerlendirme. *Etkileşim Dergisi*, 1 (2), 70-95.
- Karabulut, N. (2010). Crowdsourcing: The Power of The Crowd. *6th International Symposium of Interactive Media Design, The Faculty of the Communication, İstanbul: Visual Communication Design Department of Yeditepe University, May 6-7*. Erişim Tarihi: 5 Mart 2021 <https://www.yumpu.com/en/document/view/7358155/crowdsourcing-the-power-of-the-crowd-dr-nejla-karabulut>
- Karaduman M. (2005). İnternet ve Gazetecilik. İçinde, Sevda Alankuş(Eds). *Yeni İletişim Teknolojileri ve Medya*, (ss. 141-154), İstanbul: IPS İletişim Vakfı.
- Kırçıl, A. G. & Karagüler T. (2003). Dijital Çağda İletişime Yeni Yaklaşım: Online Gazetecilik. *Akademik Bilişim Konferansı, Adana, 3-5 Şubat 2003*, Erişim Tarihi: 5 Mart 2021, <https://ab.org.tr/ab03/tammetin/>
- Latar, N., L. (2015). The robot journalist in the age of socialphysics: The end of human journalism?. In R. Gali Einav (Eds). *In The Economics of Information, Communication, and Entertainment*, (ss. 65-80), Springer, New York.
- Muthukumaraswamy, K. (2010). When the media meet crowds of wisdom. *Journalism Practice*, 4(1), 48–65.
- Narin, F.B. (2016). İnternet gazeteciliğinde hipermetin üretimi. *İletişim Kuram ve Araştırma Dergisi Gazi Üniversitesi İletişim Fakültesi Sürekli Elektronik Dergisi*, 43, 118-149.
- Pavlik, J. V. (2001). *Journalism and new media*. New York: Columbia Univesity Press.
- Pınarbaşı, T. E. & Astam, F. K. (2020). Haberin dönüşümü: Sosyal medya gazeteciliği pratikleri. *İNİF E-Dergi*, 5 (1), 70-87.
- Rigel, N. (2000). *İleti Tasarımında Haber*. İstanbul: Der Yayınları.
- Thomson, J. B. (2008). *Medya ve modernite* (Çev. S. Öztürk) İstanbul: Kırmızı Yayınevi.

- Ünalın, D. (2021). Gazeteciliğın dönüşümü: Habertürk, Sözcü ve Yeni Şafak gazetelerinin sosyal medya haberciliğı çerçevesinde incelenmesi. *Selçuk İletişim*, 21.Yıl Özel Sayısı, 952-981.
- Van Dijk, J. (2016). *Ağ toplumu* (Çev. Ö. Sakin) İstanbul: Epsilon.
- Vehkoo, J. (2013). *Crowdsourcing in Investigative Journalism*, Oxford: Report, Reuters Institute for the Study of Journalism.
- Yıldırım, B. (2013). Gazeteciliğın Dönüşümü: Yöndeşen Ortam ve Yöndeşen Gazetecilik. *Selçuk İletişim*, 6 (2), 230-253.

COVID-19 PANDEMİSİNİN TÜRK BANKACILIK SEKTÖRÜ KREDİLERİ VE TAHSİLİ GECİKMIŞ ALACAKLARI ÜZERİNDEKİ ETKİLERİ

Mustafa BEYBUR¹

Murat ÇETİNKAYA²

Öz

İçinde bulunduğumuz süreçte devam eden Covid-19 pandemisi sadece sağlık sektörüne sıkıntılar yaşatmamış aynı zamanda finans sektöründe de ciddi sıkıntılara yol açmıştır. Bu süreçte bankacılık sektörü gerek hane halkının gerekse işletmelerin ihtiyaçlarını finanse ederek pandeminin ekonomik etkilerinin azaltılmasında büyük rol oynamıştır. Pandeminin neden olduğu bu ekonomik etkilerin azaltılması adına uygulanan tedbirler bankacılık sektöründe kredi hacminin genişlemesine, tahsili gecikmiş alacakların artmasına ve beklenen zarar karşılıklarının yükselmesine neden olmuştur. Pandemi sonrası süreçte ekonominin normale dönme süresi ile ilgili belirsizliğin çok yüksek olması, bankacılık sektörü tarafından kullanılan krediler ve tahsili gecikmiş alacakların önemini daha da arttırmaktadır. Bu nedenle bu çalışmada pandemi öncesi 12 aylık ve pandeminin devam ettiği 12 aylık süreçte bankacılık sektörünün kredi hacmi ve takipteki alacak miktarlarındaki değişim hem toplam hem de sektörel bazda incelenmiştir. Ayrıca veriler eşleştirilmiş t-testine tabi tutularak ve pandemi öncesi süreç ile pandemi süreci arasındaki farklılıkların anlamlı olup olmadıkları test edilmiştir.

Anahtar Kelime: Bankacılık, Kredi, Tahsili Gecikmiş Alacaklar, Covid-19.

¹Öğr. Gör. Dr., Dicle Üniversitesi Çermik Meslek Yüksekokulu Finans-Bankacılık ve Sigortacılık Bölümü, E-posta: mustafa.beybur@dicle.edu.tr, ORCID: 0000-0003-0538-7155.

²Prof. Dr., Ankara Hacı Bayram Veli Üniversitesi İktisadi ve İdari Bilimler Fakültesi İktisat Bölümü, E-posta: m.cetinkaya@hbv.edu.tr, ORCID: 0000-0002-1698-4222.

EFFECTS OF THE COVID-19 PANDEMIC ON TURKISH BANKING SECTOR LOANS AND NPLs

Abstract

The ongoing Covid-19 pandemic not only caused problems in the health sector, but also caused serious problems in the financial sector. In this process, the banking sector played a major role in reducing the economic effects of the pandemic by financing the needs of both households and businesses. The measures taken to reduce the economic effects caused by the pandemic caused the loan volume to expand, the non-performing loans to increase and the expected loss provisions to increase in the banking sector. The high level of uncertainty regarding the recovery process of the economy in the post-pandemic period increases the importance of the loans and non-performing loans made available by the banking sector. For this reason, in this study, the change in the loan volume and NPL amounts of the banking sector in the 12-month period before the pandemic and the 12-month period during the pandemic were examined both on a total and sectoral basis. In addition, the data were subjected to the paired t-test and it was tested whether the differences between the pre-pandemic period and the pandemic period were significant.

Keywords: Banking, Credit, NPLs, Covid-19.

GİRİŞ

İlk olarak 2019 Aralık ayında ortaya çıkan ve 2020 yılı Mart ayında Türkiye’de de görülen Covid-19 pandemisi, tüm dünyaya hızlı bir şekilde yayılmış ve tüm sektörleri olumsuz yönde etkilemiştir. Pandeminin yayılım hızının düşürülmesi adına hükümetler tarafından bir dizi önlemler alınmıştır. Pandemiye yönelik alınan bu önlemler küresel anlamda tedarik zincirini olumsuz etkilemiş ve küresel ticareti durma noktasına getirmiştir. Bununla birlikte yine virüsün yayılma hızının kontrol altına alınabilmesi için uygulanan sokağa çıkma yasakları ve işyerlerinin kapatılması gibi tedbirlerin sonucunda ekonomideki arz-talep dengesi bozulmuş ve hem işletmeler hem de hane halkı ekonomik açıdan zor durumda kalmıştır.

Pandemi, içinde bulunulan süreçte halen devam ettiğinden dolayı pandeminin neden olacağı ekonomik zararların düzeyi tam olarak bilinmemektedir. Bununla birlikte pandemi sonrası ekonomik açıdan normalleşmenin ne kadar zaman alacağı konusu da belirsizliğini korumaktadır. Piyasada bu tür belirsizliklerin olması zaman zaman krizlerin ortaya çıkmasına neden olabilmektedir. Krizlerin sebebi genellikle bankacılık sektörü olmasına karşın bu kez krize Covid-19 pandemisi neden olmakta ve bankacılık sektörü bu süreçte gerek hane halkının gerekse işletmelerin finansman ihtiyaçlarını karşılayarak krizin çözümünde önemli bir rol oynamaktadır.

Pandemi sürecinde bankalar düzenlemiş oldukları kampanyalarla hem işletmelerin hem de hane halkının finansman ihtiyaçlarını karşılamış ve bunun sonucunda bankalar tarafından kullanılan nakdi kredi hacminde ciddi bir artış yaşanmıştır. Bankacılık sektörünün kredi

hacminde yaşanan artışla birlikte bankaların tahsili gecikmiş alacaklarında da ciddi artışların olduğu gözlenmektedir. Pandemi sürecinde işletmelerin faaliyetlerine devam edebilmeleri amacıyla, BDDK tarafından bankalardaki sorunlu kredilerin takibe atılma sürelerinin uzatılması yönünde karar alınmasına rağmen bankacılık sektörünün takipteki kredi miktarının ciddi anlamda yükseldiği göze çarpmaktadır. Bu nedenle pandemi sonrası dönem için bankacılık sektörünün takipteki alacaklarının yönetilmesine yönelik şimdiden bazı önlemler alması ve banka kaynaklarını daha etkin kullanarak verimli sektörlere yönlendirmesi hususunda bir politika oluşturması zorunlu hale gelmiştir.

Bu çalışmada pandeminin Türkiye’de başlamış olduğu 2020 yılı Mart ayı baz alınarak pandemi öncesi ve pandemi sürecinde geçen 12 aylık dönemde bankacılık sektörü tarafından kullanılan krediler ve takipteki alacak miktarları sektörel bazda incelenmiştir. Bununla birlikte bankacılık sektörünün yine aynı süreçteki beklenen zarar karşılıklarında meydana gelen değişimler, krediler ve takipteki alacak miktarlarına yönelik önemli bankacılık rasyoları incelenmiştir.

1. LİTERATÜR

2020 yılının başından bu yana tüm ülke ekonomilerini olumsuz yönde etkileyen Covid-19 pandemisinin 1929 yılındaki Büyük Buhrandan bu yana yaşanan en ciddi kriz olduğu belirtilmektedir (IMF, 2020). Asya kalkınma bankası pandeminin küresel anlamda ekonomik etkisinin 5,8 – 8,8 trilyon dolar arasında olacağı yönünde tahminde bulunmuştur (Park vd., 2020, s. 14). Pandemi sürecinde uygulanan sokağa çıkma yasakları ve ülke geneli alınan kapanma kararları hane halkının harcamalarını daraltmış ve işletmelerin ekonomik sıkıntılar yaşamalarına neden olmuştur (Sönmüş & Aydın, 2020, s. 90). Ayrıca pandemi sürecinde piyasada yaşanan arz-talep dengesizliği de işletmeleri olumsuz yönde etkilemiştir (Baqaee & Farhi, 2020, s. 41). Pandeminin yayılma hızını yavaşlatma adına ülkelerin sınırlarını dış dünyaya kapatmaları yönünde alınan kararlar küresel ticaretin aksamasına (Barua, 2020, s. 7), tedbirlerin uygulanma sürelerinin uzaması ise ekonomideki şokların daha uzun süre devam etmesine neden olmuştur (Barua & Barua, 2020, s. 8). Buna karşılık pandemi sürecinde dünya genelinde koordineli bir şekilde hızlı bir para ve maliye politikası hayata geçirilerek pandeminin yıkıcı ekonomik etkileri azaltılmaya çalışılmıştır.

Sağlık, turizm ve imalat sektörleri pandemiden negatif anlamda en yüksek oranda etkilenen sektörler arasında yer almaktadır ancak buna karşılık bankacılık sektörü pandemiden en düşük oranda etkilenen sektörler arasında yer almaktadır (Deloitte, 2020, ss. 6-8). Buna rağmen

küresel anlamda yaşanan pandemilerin etkisinin artması durumunda, bankacılık sektöründe krizlerin yaşanmasına neden olabileceği (Kasinger vd., 2021, s. 3) ve pandemilerin uzun süre devam etmesinin de bankacılık sektörü rezervleri üzerinde olumsuz etkiye neden olduğu belirtilmektedir (Lagoarde-Segot & Leoni, 2013, s. 4575).

Covid-19 pandemisi, gerek tüm ülkelerin ekonomilerini etkilemesi yönü ile gerekse etki süresinin uzunluğu ile tüm dünyada birçok sektörde krize neden olmuş ve bu sektörlerden biri de finans sektörü olmuştur. Covid-19 pandemisinin neden olduğu kriz daha önce meydana gelen bankacılık krizleri karşılaştırıldığında yapısal olarak oldukça farklı oldukları gözlenmektedir. Covid-19 pandemisinin neden olduğu kriz, finans sektörünün içsel sorunlarından kaynaklanmayan bir krizdir (Haynes vd., 2021, s. 12). Bankacılık sektöründen kaynaklanan ekonomik krizlerde bankacılık sektörüne olan güven sarsılmakta, mudiler bankalarda bulunan mevduatlarını geri istemekte, bankalar kredi kanallarını kısmakta ve böylece kriz daha da derinleşmektedir (Akdoğan & Işık, 2021, s. 114). Covid-19 pandemisinin neden olduğu krizde ise bankacılık sektörünün tamamen farklı davrandığı gözlenmektedir. Söz konusu bu süreçte bankalarda bulunan mevduatların yükseldiği, bankaların ihtiyaç sahiplerine finansman desteği sunduğu ve böylece piyasadaki finansman ihtiyacının büyük bölümünün bankalar tarafından karşılanarak krizin derinleşmesinin önüne geçilmeye çalışıldığı gözlenmektedir (Schillig, 2021, s. 57).

Covid-19 sürecinde politika yapıcılar pandemi nedeniyle finansal açıdan olumsuz etkilenen firmaların krizi yönetmelerine yardımcı olabilmek için bir takım önlemler almak zorunda kalmışlardır (Ilzetzki, 2020). Pandemilerin ortaya çıkması ile birlikte tüketicilerin rasyonel davranmadıkları, salgınla baş edebilmenin büyük bir zorluk olduğu ve bu nedenle hükümetlerin de salgınla mücadelede aktif rol almaları gerektiği de belirtilmektedir (Yoo, 2020, s. 1). Söz konusu süreçte ABD Merkez Bankası sermaye piyasalarından menkul kıymet alımları yaparak firmalara likidite sağlamış (De Vito & Gomez, 2020) ve Avrupa Merkez Bankası teminat uygunluk kurallarını gevşetmiş ve işletmelere mali yardım sağlamaya yönelik kararlar almıştır (Delatte & Guillaume, 2020, s. 5). Piyasada istikrarlı bir düzen sağlanana kadar finansal teşviklere ihtiyaç duyulduğu, kamu yardımlarının pandemi süreci sonuçlanana kadar devam etmesi (Loayza & Pennings, 2020, s. 7) ve hükümetler tarafından pandemi sonrası ve öncesi durumun analizinin yapılarak oluşan kayıpların karşılanması gerektiği belirtilmektedir (Hassler vd., 2020).

Pandeminin neden olduğu yüksek enflasyon, işsizlik ve ekonomik istikrarsızlık gerek hane halkının gerekse işletmelerin finansman ihtiyacını arttırmış ve finansman ihtiyacını karşılamadaki rolü ile bankacılık sektörünün ekonomi açısından önemi pandemi sürecinde bir kez daha vurgulanmıştır (Arabacı & Yücel, 2020, s. 207). Bununla birlikte banka kredi kanallarının pandemi sürecinde aktif bir şekilde kullanılmasının ülkelerin ekonomik toparlanma hızını arttıracığı da belirtilmektedir (Bulut, 2021). Söz konusu süreçte bankacılık sektörü tarafından hem hanehalkı ve işletmelere yeni kredi verilmesi sağlanmış hem de muaccel hale gelen mevcut kredi ödemelerinin ertelenmesine yönelik kararlar alınmıştır (Eckert vd., 2020; Garicano, 2020; Goodhart vd., 2021).

Bankacılık sektörü her ne kadar pandemiden en az etkilenen sektörler arasında gösterilse de, yapılan araştırmalar tüketicilerin harcama eğilimlerinin ve kredi taleplerinin değiştiğini, bununla birlikte bankacılık sektörü tarafından kullanılan krediler ve tahsili gecikmiş alacakların da bu süreçten etkilendiğini ortaya koymaktadır. Pandemi sürecinde Danimarka'da mal ve hizmet kısıtlamalarından dolayı kartlı ödemelerle yapılan harcamaların %25 oranında azaldığı belirtilmektedir (Andersen vd., 2020, s. 105) ABD'de yapılan bir araştırmada ise 2020 yılı Nisan ayında kredi kartı kullanımının bir önceki yıla göre %50 oranında azaldığı ve bankacılık sektöründeki risklerin kredibilitesi düşük tüketicilere yöneldiği belirtilmiştir (Horvath vd., 2021, s. 3). ABD'de yapılan bir başka çalışmada ise pandeminin ilk dönemlerinde hane halkı tarafından kredi kartı ile yapılan harcamalarda %40'ın üzerinde artış yaşandığı, ancak pandemi sürecinin uzamasıyla birlikte sosyal ve kültürel etkilerle hane halkının harcama eğiliminin %25-30 oranında azaldığı belirtilmektedir (Baker vd., 2020, s. 834). Bununla birlikte pandemi sürecinde firmaların bankalarda bulunan mevcut kredi limitlerini kullanarak fon talebinde bulunduğu, bankaların bu süreçte kredi arzını kısıtlamadığı ve Covid-19 sürecinde bankaların eşi benzeri görülmemiş bir kredi talebi ile karşı karşıya kaldıkları belirtilmektedir (Li vd., 2020, s. 498).

Pandeminin yıkıcı ekonomik etkilerinin azaltılması adına bankalar tarafından fon ihtiyacı olanlara kredi kullanılması her ne kadar ekonomik açıdan olumlu etkilere sahip olsa da, kullanılan bu kredilerin doğru alanlara yönlendirilmesi ve kullanılan kredilerin tahsili noktasında takibinin de etkin bir şekilde yapılması gerekmektedir. Pandemi sürecinde toplumda oluşan enfeksiyon korkusu mal ve hizmetlere olan talebin azalmasına neden olmuştur. Aynı zamanda ülkeler tarafından uygulanan kapanma önlemleri ise mal ve hizmetlerdeki arzın azalmasına neden olmuştur. Hem arz hem de talepte yaşanan bu düşüş işletmelerin gelir kaybı yaşamalarına ve sabit giderlerini ödeyebilmek için dahi borçlanma yolunu tercih etmelerine

neden olmuştur. Pandemi sürecinde arz ve talepte yaşanan bu azalma birçok işletmenin yapısal olarak zayıflamasına neden olmuştur. Bu nedenle pandemi sürecinde bankalar tarafından yapısal olarak zayıf olan işletmelere kullanılan kredilerin zombi şirketlerin sayısında artışa neden olabileceği belirtilmektedir (Demary, 2021, s. 3). Bununla birlikte pandemi sürecinde işletmelere verilen desteklerin yanlış firmalara verilmesi, firmaların pandemi sürecinde yüksek düzeyde borçlanmaları, pandemi sonrası işletmelere verilen desteklerin bir anda kesilmesi veya kredi koşullarının sıkılaştırılmasının firmaları zor durumda bırakabileceği ve ekonomik açıdan işletmelerin birer saatli bombaya dönüşebilecekleri ifade edilmektedir (Gourinchas vd., 2021a, s. 7). Bir başka çalışmada ise pandemi sürecinde uygulanan kredi politikasının uygun geri ödeme planları ile öz kaynak benzeri bir desteğe dönüştürülebileceği ve bu şekilde birçok KOBİ'nin uygun maliyetle kurtarılabilmesi belirtilmektedir (Gourinchas vd., 2021b, s. 47).

Firmaların artan likidite ihtiyaçlarının bankalar tarafından karşılanması gerekmektedir ancak bankalarda yaşanacak kayıplara karşı banka sermayelerinin de kontrol altında tutulması gerekmektedir (Didier vd., 2021, s. 10). Pandemi sürecinde yaşanan çeşitli makroekonomik şoklar nedeniyle bankalar yüksek temerrüt riski ile karşı karşıya kalmıştır (Vidovic & Tamminaina, 2020). Bununla birlikte çeşitli sağlık sorunlarından ve piyasa belirsizliklerinden dolayı mevduat sahiplerinin bankalarda bulunan mevduatlarını çekmeleri durumunda bankacılık sistemi ayrıca likidite riski ile karşı karşıya kalacak ve bunun sonucunda bankaların kredi verme kapasitesi azalacaktır (Baret vd., 2020). Ayrıca şu anda çok dikkat edilmese de pandemi sonrası süreçte bankacılık sektöründeki takipteki alacakların beklenmedik bir şekilde artabileceği ve gerek hükümetlerin gerekse bankaların bu konuda daha dikkatli olmaları gerektiği belirtilmektedir (Song vd., 2021, ss. 1652-1653).

Bankacılık sektörünün pandemi süresince kullandırmış olduğu kredilerin geri ödeme süreleri yine pandemi süreci içerisinde denk geldiğinden dolayı, pandeminin uzun sürmesi banka kredilerinin tahsilatlarını da zorlaştırmaktadır. Bankacılık krizlerinin en temel nedenlerinden biri de tahsili gecikmiş alacak miktarının yükselmesidir. Tahsili gecikmiş alacak miktarındaki artış banka bilançolarına zarar vermekte ve krizin uzun süre devam etmesine neden olmaktadır (Aiyar vd., 2015, s. 13). Covid-19 pandemisi ekonomileri aniden durma noktasına getirdiğinden dolayı, bankaların takipteki alacak miktarlarını arttırabileceği (Ari vd., 2020, s. 1) ve takipteki kredi miktarının artışından kaynaklı bir bankacılık krizinin tetiklenebileceği ifade edilmektedir (Ari vd., 2021, s. 15). Ayrıca Avrupa bankaları tarafından Covid-19 sürecinde kullanılan

kredilerin, düşük faiz marjına ve takipteki kredilerin artmasına neden olduğu belirtilmektedir (Borri & Giorgio, 2021, s. 1).

Covid-19 sürecinde sorunlu kredilerin takip hesaplarına aktarılma sürelerinin uzatılmasının yerinde bir karar olmasına karşılık, uzun süreli kısıtlamalar, kredi ödemelerinin ertelenmesi ve gelecek hakkındaki yüksek belirsizlik nedenleri ile bankacılık sisteminin kırılma eğiliminin arttığı ve yeni bir finansal krize neden olabileceği belirtilmektedir (Rizwan vd., 2020, s. 1). Bununla birlikte Covid-19 nedeniyle ortaya çıkan krizin kredi portföylerinde yoğunlaşma olan bankalarda sorun yaratabileceği, kredi zarar karşılıkları konusunda bankacılık sektörüne müsamahalı davranılmasının bankaların gerçek mali durumlarının tespitini engelleyebileceği ve bankacılık sektörüne olan güvenin azalmasına neden olabileceği ifade edilmektedir (Beck, 2020, ss. 75-76).

2. COVID-19 SÜRECİNDE TÜRK BANKACILIK SEKTÖRÜNDEKİ KREDİ HACMİ VE TAHSİLİ GECİKMİŞ ALACAKLAR

Covid-19 pandemisi sürecinde Türkiye’de de diğer ülkelerdeki gibi virüsün bulaşma hızının azaltılmasına ve pandeminin etkilerinin azaltılması adına birtakım önlemler alınmıştır. Yüz yüze alışveriş yerine daha çok online alışveriş kanallarının kullanılması, ödemelerde nakit yerine kredi kartı veya banka kartı kullanılması, bankacılık hizmetleri için dijital kanalların kullanılmasına yönelik bilgilendirme ve bilinçlendirme faaliyetleri bu önlemlere örnek olarak verilebilir (Beybur ve Çetinkaya, 2020, s. 152). Tüketicilerin alışverişleri konusunda yapılan bilinçlendirme faaliyetleri sonucunda 2021 yılı Mart ayında bir önceki yılın aynı dönemine göre yerli kredi kartı ve banka kartları kullanılarak yapılan alışveriş adedinde %19,01 oranında artış yaşandığı gözlenmektedir (BKM, 2021).

Pandemi sürecinde Türk bankacılık sektöründe özellikle kamu bankaları tarafından pandeminin ekonomik etkilerinin azaltılması ve ekonomik daralmanın önüne geçilmesine yönelik olarak kredi kampanyaları düzenlenmiş ve bunun sonucunda nakdi kredi hacminde ciddi bir artış yaşanmıştır. Pandeminin olumsuz ekonomik etkilerinin azaltılması amacıyla 1 Mayıs 2020 tarihinde bankalara BDDK tarafından aktif rasyosu yükümlülüğü getirilmiştir. Getirilen bu yükümlülükle bankaların toplamış oldukları mevduatları kredi olarak kullandırması amaçlanmıştır (Kartal, 2020, s. 8). Bu şekilde pandeminin olumsuz ekonomik etkilerini azaltma amacıyla genişleyici para politikası uygulanarak talebin yükseltilmesi amaçlanmıştır. Bu düzenlemenin sonucunda hemen hemen tüm bankalar tarafından kredi kampanyaları düzenlenmiş ve bu sayede bankacılık sektörü tarafından kullandırılan kredi miktarında ciddi

artışlar sağlanmıştır. 2015-2020 yılları arasında Mart dönemlerine dair bankacılık sektörü tarafından kullanılan kredilerin yıllık artış miktarı incelendiğinde söz konusu yıllarda sırasıyla %14,23, %21,09, %20, %14,63 ve %15,04 oranlarında yükselişler yaşandığı gözlenmektedir. Uygulanan borçlandırma politikası neticesinde Türk bankacılık sektörü tarafından kullanılan nakdi kredilerde 2021 yılı Mart ayında ise bir önceki yılın aynı dönemine göre %30,40 oranında artış olduğu ve nakdi kredi miktarının 3.777 milyar TL seviyesine ulaştığı gözlenmektedir (BDDK, 2021).

Pandemi sürecinde kamu bankaları tarafından temel ihtiyaç destek kredisi olarak kullanılan ihtiyaç kredilerine yedi milyon kişi tarafından başvuru yapılmış ve beş milyon kişiye bu kapsamda ihtiyaç kredisi kullanılmıştır. Bununla birlikte aynı dönemde 190 bin KOBİ'ye ve bir milyonu aşkın esnafa kamu bankaları tarafından kredi kullanılmıştır. Söz konusu bu beş milyon hanenin 1 milyon 800 bin kişininin daha önce hiç krediye bulaşmamış tüketicilerden oluştuğu ifade edilmektedir (Güngen, 2021, s. 6). Buna karşılık kredi politikasının baş aktörlerinden olan kamu bankalarının 2021 yılı Mart döneminde bir önceki yılın aynı dönemine göre kârlarında büyük oranda düşüş olduğu gözlenmektedir³.

Covid-19 pandemisi tüm ekonomiler gibi Türkiye ekonomisini de olumsuz etkilemiş ve gerek işletmeler gerekse hane halkı bankalara olan kredi geri ödeme taahhütlerini yerine getirme konusunda sıkıntı yaşamışlardır. 2018 yılında yaşanan döviz krizi ile birlikte bankalara olan kredi borçlarını ödemede zorluk yaşayan müşteriler (Orhangazi, 2019, s. 111) aynı zamanda pandeminin getirmiş olduğu sorunlarla da yüzleşmek zorunda kalmışlardır. Toplumun genelinde ortaya çıkan sağlık sorunlarının yanında bankacılık sektörüne olan kredi ödemelerinin de ayrı bir sorun olmaması adına, BDDK tarafından ödeme güçlüğü yaşayan müşterilerin kredilerinin takip hesaplarına devredilme sürelerinin uzatılması yönünde karar alınmıştır.

17 Mart 2020 tarihinde BDDK'nın 8948 sayılı kararı ile Kredilerin Sınıflandırılması ve Bunlar için Ayrılacak Karşılıklara İlişkin Usul ve Esaslar Hakkındaki Yönetmeliğin 4. ve 5. maddeleri kapsamında değişiklik yapılmıştır. Bu değişikliğe göre kredilerin donuk alacak olarak sınıflandırılması için öngörülen 90 günlük gecikme süresinin birinci ve ikinci grupta izlenen krediler için 31.12.2020 tarihine kadar 180 gün olarak uygulanmasına karar verilmiştir.

³ KAP (Kamuyu Aydınlatma Platformu) tarafından yayınlanan verilere göre 2021 yılı Mart döneminde bir önceki yılın aynı dönemine göre Ziraat Bankası'nın kârının %48,6 oranında, Vakıfbank'ın kârının %56,3 oranında ve Halk Bankası'nın kârının %92,8 oranında azaldığı gözlenmektedir.

Pandemi sürecinin devam etmesi sonucunda söz konusu bu kararın 30.06.2021 tarihine kadar uzatılmasına karar verilmiştir. Buna rağmen 2021 yılı Mart ayında Türk bankacılık sektöründeki sorunlu krediler 570 milyar TL seviyesine ulaşmış, yakın izlemedeki kredilerin canlı kredilere oranı %11,1'e yükselmiş ve yakın izlemedeki krediler bir önceki yılın aynı dönemine göre yaklaşık 100 milyar TL artış göstererek 420 milyar TL seviyesine ulaşmıştır⁴. Yakın izlemedeki kredilerin %54,8'i döviz cinsi kredilerden oluşmakta ve bu grupta yer alan kredilerin %44,9'u yeniden yapılandırılan kredilerden oluşmaktadır (TCMB, 2021).

Türk bankacılık sektöründe pandemi sürecinde uygulanan kredi politikası ve BDDK tarafından kredilerin takip hesaplarına aktarılma süresinin uzatılması yönünde alınan karar sonucu, takipteki alacakların toplam krediler içerisindeki payının %3,8 seviyesine gerileyerek 149,5 milyar TL seviyesinde olduğu gözlenmektedir. BDDK'nın almış olduğu karar gereğince şu anda takip hesaplarında olması gereken kredilerin hesaplamalara dahil edilmediği ve bu kararın geçerlilik süresinin sona ermesi ile birlikte takipteki alacak oranının yükseleceği belirtilmektedir (Tarmur vd., 2021). Bankaların sorunlu kredilerindeki bir diğer gösterge olan yakın izlemedeki krediler incelendiğinde ise pandemi sürecinde yakın izlemedeki kredilerin canlı krediler içerisindeki oranının %11,1 seviyesine yükselerek 420 milyar TL seviyesine ulaştığı gözlenmektedir. Bu veriler Türk bankacılık sektöründeki sorunlu kredilerin pandemi sürecinde yaklaşık 570 milyar TL seviyesine ulaştığını göstermektedir.

3. VERİ SETİ, YÖNTEM, ANALİZLER VE BULGULAR

3.1. Yöntem

Çalışmada Türk bankacılık sektöründeki kredi ve takipteki alacak miktarlarının toplamı ve bunların sektörel dağılımları ile kredi ve takipteki alacaklara dair bankacılık rasyoları incelemeye tabi tutulmuştur. Türkiye'de pandeminin ortaya çıktığı 2020 yılı Mart ayı baz alınarak bu verilerin pandemi öncesi 12 aylık ve pandemi sürecinde geçen 12 aylık süreçteki değişimleri incelenmiştir. Ayrıca verilerin normal dağılıp dağılmadıklarını test etmek amacıyla verilerin çarpıklık ve basıklık değerleri incelenmiştir. Verilerin normal dağıldığı gözlemlendikten sonra pandemi süreci ve pandemi öncesi süreç arasındaki farklılıkların anlamlı olup olmadıklarının test edilmesi amacıyla veriler eşleştirilmiş t-testine tabi tutulmuştur. Farklılıklar

⁴ TCMB tarafından yayınlanan 2021 Mart Finansal İstikrar Raporunda yakın izlemedeki kredilerin canlı kredilere oranının %11,1 olduğu belirtilmiştir. 3 trilyon 777 milyar TL olan canlı kredilerin %11,1'i alınarak hesaplama yapılmıştır.

üzerinden Covid-19 pandemisinin Türk bankacılık sektöründeki krediler ve takipteki alacaklar üzerindeki etkisi açıklanmaya çalışılmıştır.

3.2. Veri Seti

Çalışmada BDDK tarafından yayınlanan bankacılık sektörüne ait aylık bilanço ve rasyo verilerinden yararlanılmıştır. Çalışmada bankacılık sektörünün nakdi kredilerine, takipteki alacaklarına, beklenen zarar karşılıklarına, nakdi kredilerin ve takipteki kredilerin sektörel dağılımlarına ait veriler yer almaktadır. Bununla birlikte bankacılık sektörü rasyolarından takipteki alacaklar (brüt) / toplam nakdi krediler, takipteki alacaklar karşılığı / brüt takipteki alacaklar ve toplam nakdi krediler / toplam mevduat rasyolarına ait verilere de yer verilmiştir.

3.3. Analizler ve Bulgular

3.3.1. Takipteki Alacaklar (Brüt) / Toplam Nakdi Krediler

Takibe dönüşüm oranı olarak da adlandırılan bu oran, bankalar tarafından kullanılan toplam nakdi kredilerin ne düzeyde takip hesaplarına aktarıldığını ifade etmektedir.

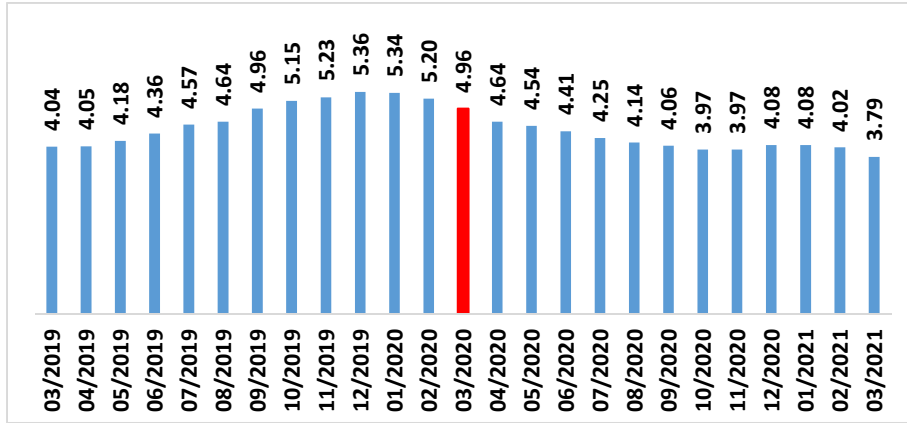

Grafik 1. Bankacılık Sektörü Takipteki Alacaklar (Brüt) / Toplam Nakdi Krediler Oranı⁵

Grafik 1’de Türk bankacılık sektöründe kullanılan kredilerin takibe dönüşüm oranı yer almaktadır. Türkiye’de pandeminin başlamış olduğu 2020 yılı Mart ayında bankacılık sektörü tarafından kullanılan kredilerin takibe dönüşüm oranı bir önceki yılın aynı dönemine göre %0,92 oranında artış göstermiştir. Pandemi sürecinde geçen bir yılın ardından 2021 yılı Mart ayında ise bir önceki yılın aynı dönemine göre bankacılık sektörü tarafından kullanılan kredilerin takibe dönüşüm oranının %1,17 oranında azaldığı gözlenmektedir. Ayrıca pandemi

⁵ <https://www.bddk.org.tr/BultenAylık> (Erişim Tarihi: 07 Mayıs 2021). Veriler BDDK tarafından yayınlanan bankacılık sektörü aylık verilerinden elde edilmiştir.

öncesi dönemde bankacılık sektörünün takibe dönüşüm oranının yıllık ortalaması %4,75 seviyesinde iken, pandemi sürecinde bu oranın yıllık ortalamasının %4,16 seviyesine gerilediği gözlenmektedir.

3.3.2. Takipteki Alacaklar Karşılığı / Brüt Takipteki Alacaklar

Bu oran bankalar tarafından ayrılan karşılıkların takipteki alacakları karşılama düzeyini göstermektedir. Diğer bir deyişle, tasfiye olacak kredilere bankaların ne düzeyde hazır olduklarının bir göstergesidir. Takipteki alacaklara karşılık ayrılan karşılıkların yüksek olması bankaların aktif kalitesi açısından olumlu olarak değerlendirilmektedir.

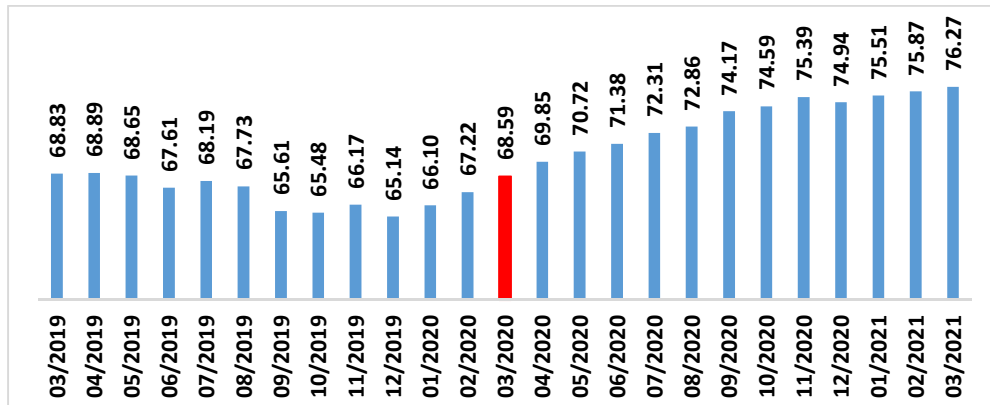

Grafik 2. Bankacılık Sektörü Takipteki Alacaklar Karşılığı / Brüt Takipteki Alacaklar Oranı⁶

Grafik 2'ye göre; çalışmada baz dönem olarak kabul edilen 2020 yılı Mart ayında bankacılık sektöründe brüt takipteki alacaklara yönelik ayrılan karşılıkların bir önceki yılın aynı dönemine göre %0,24 oranında azalış gösterdiği görülmektedir. 2021 yılı Mart ayında ise bankacılık sektörü tarafından ayrılan karşılıkların bir önceki yılın aynı dönemine göre %7,68 oranında yükseldiği göze çarpmaktadır. Ayrıca pandemi öncesi dönemde brüt takipteki alacakların ortalama %67,13'ü oranında karşılık ayrılırken, pandemi sürecinde brüt takipteki alacakların ortalama %73,65'i oranında karşılık ayrıldığı gözlenmektedir.

3.3.3. Toplam Nakdi Krediler / Toplam Mevduat

Bu oran bankacılık sektöründe toplanan mevduatın ne kadarlık bölümünün kredi olarak kullanıldığını, diğer bir deyişle bankaların finansal aracılık hizmetlerini ne düzeyde yerine getirdiğini ortaya koymaktadır (Yetim, 2005, s. 76). Türk bankacılık sektöründe kalkınma ve yatırım bankaları mevduat toplamaya yetkili olmadıklarından dolayı mevduatların krediye

⁶ <https://www.bddk.org.tr/BultenAylık> (Erişim Tarihi: 07 Mayıs 2021). Veriler BDDK tarafından yayınlanan bankacılık sektörü aylık verilerinden elde edilmiştir.

dönüşme oranlarının değişimine yönelik yapılan analizde kalkınma ve yatırım bankaları tarafından kullanılan krediler değerlendirmeye alınmamıştır.

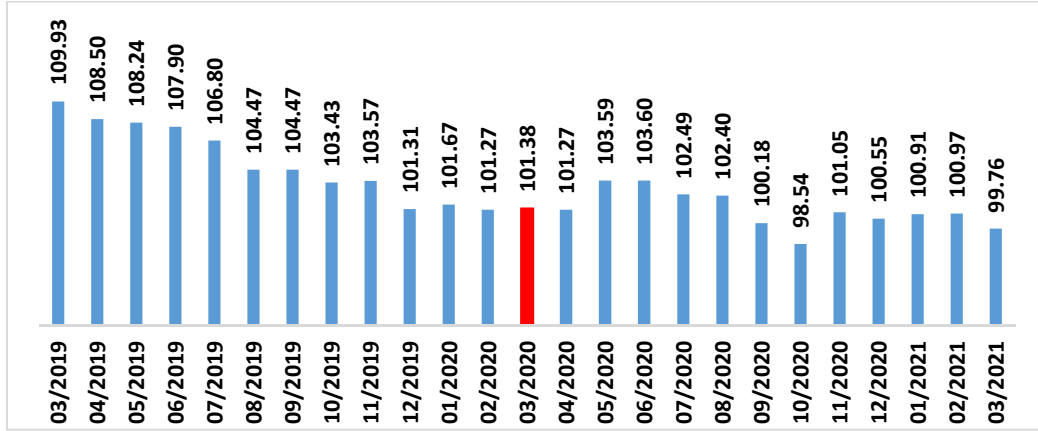

Grafik 3. Bankacılık Sektörü Toplam Nakdi Krediler / Toplam Mevduat Oranı⁷

Grafik 3'te; 2020 yılı Mart ayı verilerine göre bankacılık sektörü tarafından toplanan mevduatın krediye dönüşme oranının bir önceki yılın aynı dönemine göre %8,55 oranında, 2021 yılı Mart ayında ise bir önceki yılın aynı dönemine göre %1,62 oranında azaldığı gözlenmektedir. Bununla birlikte pandemi öncesi dönemde bankacılık sektörü tarafından toplanan mevduatların ortalama %105,13'ünün nakdi krediye dönüştüğü, buna karşılık pandemi sürecinde toplanan mevduatların ortalama %101,27'sinin nakdi krediye dönüştüğü gözlenmektedir.

3.3.4. Toplam Nakdi Krediler ve Kredilerin Sektörel Dağılımı

Çalışmanın bu bölümünde hem bankacılık sektörü tarafından kullanılan nakdi kredi hacminin gelişimi hem de kullanılan kredilerin sektörel açıdan dağılımı analiz edilmiştir. Yapılan incelemede bankacılık sektörü tarafından kredilerin yoğun olarak kullanıldığı sektörler ele alınmıştır. Bununla birlikte turizm sektörünün toplam krediler içerisindeki payı düşük olmasına rağmen, temel sektörlerden biri olması ve ülke ekonomisi açısından arz ettiği önem göz önünde bulundurularak incelemeye dahil edilmesi uygun görülmüştür.

2021 yılı Mart dönemi itibariyle imalat sanayii, inşaat sektörü, toptan ve perakende sektörü, enerji sektörü ve turizm sektörü ile bireysel müşterilere kullanılan krediler, bankacılık sektörü tarafından kullanılan toplam nakdi kredilerin %73,81'ini oluşturmaktadır.

⁷ <https://www.bddk.org.tr/BultenAylık> (Erişim Tarihi: 07 Mayıs 2021). Veriler BDDK tarafından yayınlanan bankacılık sektörü aylık verilerinden elde edilmiştir.

Bankacılık sektörü tarafından kullanılan kredilerin toplam miktarı ve kredilerin sektörel dağılımı açısından incelenmesi pandemi öncesi 12 aylık ve pandemi süreci 12 aylık dönemler olmak üzere toplam iki dönemde yapılmış ve kullanılan kredilerin sektörel dağılımları dönemler itibariyle karşılaştırılmıştır.

3.3.4.1. Toplam nakdi krediler

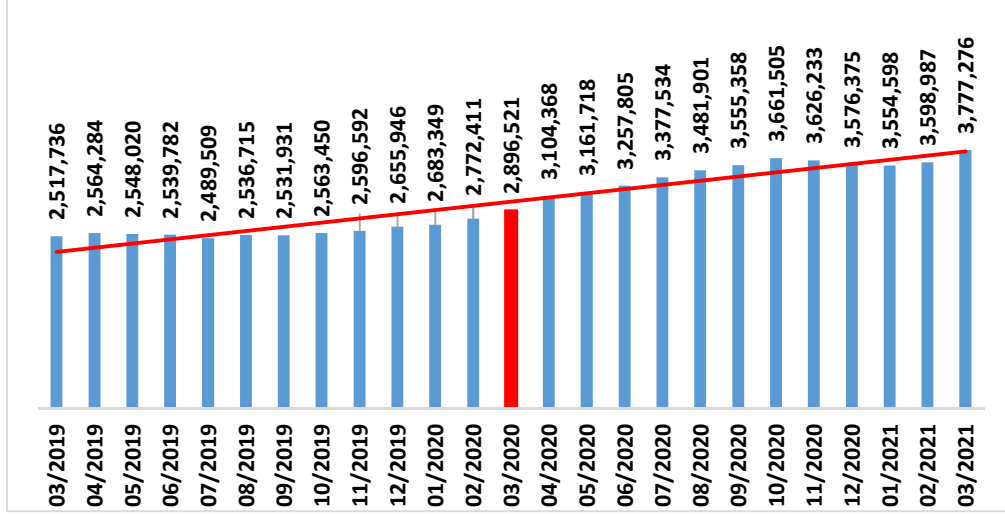

Grafik 4. Bankacılık Sektörü Toplam Nakdi Krediler⁸ (Milyon TL)

Grafik 4'e göre; 2020 yılı Mart ayında bankacılık sektörü tarafından kullanılan nakdi kredilerin bir önceki yılın aynı dönemine göre %15,04 oranında artış gösterdiği gözlenmektedir. Buna karşılık 2021 yılı Mart ayında nakdi kredilerin bir önceki yılın aynı dönemine göre %30,40 oranında artış gösterdiği gözlenmektedir. Pandemi öncesi dönemde bankacılık sektörü tarafından kullanılan kredilerin ortalaması 2.583.310 milyon TL seviyesinde iken, pandemi sürecinde ortalaması 3.477.805 milyon TL seviyesine yükselmiştir.

3.3.4.2. Kredilerin sektörel sınıflandırılması

Kredilerin sektörel dağılımı incelemesinde 2020 yılı Mart ayında bankacılık sektörü tarafından kullanılan nakdi kredilerin %77,32'lik bölümünün imalat, inşaat, toptan ve perakende, enerji ve turizm sektörü kredileri ile bireysel kredilerden oluştuğu gözlenmektedir. 2020 yılı Mart ayı verilerine göre kullanılan nakdi kredilerin %56,87'lik bölümünün sadece imalat sanayii kredilerinden, toptan ve perakende sektörü kredilerinden ve bireysel kredilerden oluştuğu göze çarpmaktadır.

⁸ <https://www.bddk.org.tr/BultenAylık> (Erişim Tarihi: 07 Mayıs 2021). Veriler BDDK tarafından yayınlanan bankacılık sektörü aylık verilerinden elde edilmiştir.

2021 yılı Mart ayı verilerine göre yapılan incelemede ise, bankacılık sektörü tarafından kullanılan nakdi kredilerin %76,69'luk bölümünün imalat, inşaat, toptan ve perakende, enerji ve turizm sektörü kredileri ile bireysel kredilerden oluşmaktadır. 2021 yılı Mart ayı verilerine göre kullanılan nakdi kredilerin %56,83'lük bölümünün sadece imalat sanayii kredilerinden, toptan ve perakende sektörü kredilerinden ve bireysel kredilerden oluştuğu gözle çarpılmaktadır.

Tablo 1. Bankacılık Sektörü Nakdi Kredilerin Sektörel Dağılımı⁹ (Milyon TL)

Dönem	İmalat	%	İnşaat	%	Perakende	%	Enerji	%	Turizm	%	Bireysel	%	Toplam Kredi
03/2019	527.763	20,96%	234.381	9,31%	326.997	12,99%	200.373	7,96%	87.342	3,47%	526.257	20,90%	2.517.736
04/2019	538.345	20,99%	245.221	9,56%	328.395	12,81%	211.171	8,24%	91.027	3,55%	528.196	20,60%	2.564.284
05/2019	541.270	21,24%	238.360	9,35%	326.931	12,83%	207.352	8,14%	90.768	3,56%	528.464	20,74%	2.548.020
06/2019	533.812	21,02%	240.249	9,46%	328.248	12,92%	207.300	8,16%	90.263	3,55%	532.437	20,96%	2.539.782
07/2019	526.110	21,13%	234.267	9,41%	322.367	12,95%	201.232	8,08%	86.536	3,48%	535.844	21,52%	2.489.509
08/2019	537.473	21,19%	238.286	9,39%	325.524	12,83%	207.665	8,19%	91.261	3,60%	544.973	21,48%	2.536.715
09/2019	534.315	21,10%	237.587	9,38%	329.769	13,02%	202.135	7,98%	88.883	3,51%	558.369	22,05%	2.531.931
10/2019	543.514	21,20%	239.931	9,36%	331.742	12,94%	204.446	7,98%	91.457	3,57%	572.404	22,33%	2.563.450
11/2019	553.298	21,31%	240.593	9,27%	331.981	12,79%	204.847	7,89%	92.471	3,56%	588.821	22,68%	2.596.592
12/2019	556.465	20,95%	245.578	9,25%	350.631	13,20%	207.344	7,81%	96.552	3,64%	604.100	22,75%	2.655.946
01/2020	566.837	21,12%	245.603	9,15%	340.458	12,69%	209.572	7,81%	97.396	3,63%	619.512	23,09%	2.683.349
02/2020	588.329	21,22%	252.519	9,11%	350.535	12,64%	215.380	7,77%	101.025	3,64%	635.125	22,91%	2.772.411
03/2020	630.349	21,76%	260.190	8,98%	372.245	12,85%	224.482	7,75%	107.704	3,72%	644.722	22,26%	2.896.521
04/2020	704.550	22,70%	276.974	8,92%	420.141	13,53%	237.339	7,65%	117.598	3,79%	652.586	21,02%	3.104.368
05/2020	720.172	22,78%	279.157	8,83%	432.286	13,67%	236.434	7,48%	120.395	3,81%	667.462	21,11%	3.161.718
06/2020	726.278	22,29%	284.030	8,72%	441.570	13,55%	234.403	7,20%	122.820	3,77%	717.517	22,02%	3.257.805
07/2020	747.961	22,15%	290.233	8,59%	450.012	13,32%	238.664	7,07%	127.887	3,79%	775.938	22,97%	3.377.534
08/2020	766.334	22,01%	298.724	8,58%	454.536	13,05%	248.844	7,15%	132.342	3,80%	805.710	23,14%	3.481.901
09/2020	771.890	21,71%	304.752	8,57%	458.197	12,89%	263.230	7,40%	135.315	3,81%	817.554	22,99%	3.555.358
10/2020	787.895	21,52%	319.877	8,74%	462.354	12,63%	279.698	7,64%	140.732	3,84%	827.525	22,60%	3.661.505
11/2020	778.223	21,46%	309.233	8,53%	462.507	12,75%	267.655	7,38%	138.767	3,83%	838.027	23,11%	3.626.233
12/2020	755.446	21,12%	302.156	8,45%	460.103	12,87%	257.638	7,20%	136.408	3,81%	837.656	23,42%	3.576.375
01/2021	751.572	21,14%	298.988	8,41%	456.554	12,84%	252.752	7,11%	134.103	3,77%	841.573	23,68%	3.554.598
02/2021	757.169	21,04%	301.713	8,38%	467.554	12,99%	254.603	7,07%	134.805	3,75%	849.504	23,60%	3.598.987
03/2021	797.010	21,10%	328.870	8,71%	485.452	12,85%	276.758	7,33%	144.375	3,82%	864.151	22,88%	3.777.276

Tablo 1'e göre bankacılık sektörü tarafından kullanılan kredilerin sektörel analizi şu şekildedir;

- İmalat sanayiine kullanılan kredi miktarı 2020 yılı Mart ayında bir önceki yılın aynı dönemine göre %19,43 oranında, 2021 yılı Mart ayında ise bir önceki yılın aynı dönemine göre %26,44 oranında yükselmiştir. İmalat sanayii kredilerinin toplam krediler içerisindeki payı ise 2020 yılı Mart ayından bir önceki yılın aynı dönemine göre

⁹ <https://www.bddk.org.tr/BultenAylik> (Erişim Tarihi: 07 Mayıs 2021). Veriler BDDK tarafından yayınlanan bankacılık sektörü aylık verilerinden elde edilmiştir.

%0,80 oranında yükselmişken, 2021 Mart ayında bir önceki yılın aynı dönemine göre %0,66 oranında azalmıştır.

- İnşaat sektörüne kullanılan kredi miktarı 2020 yılı Mart ayında bir önceki yılın aynı dönemine göre %11,01 oranında, 2021 yılı Mart ayında ise bir önceki yılın aynı dönemine göre %26,39 oranında yükselmiştir. İnşaat sektörü kredilerinin toplam nakdi krediler içerisindeki payı 2020 yılı Mart ayında bir önceki yılın aynı dönemine göre %0,33 oranında, 2021 yılı Mart döneminde ise bir önceki yılın aynı dönemine göre %0,27 oranında azalmıştır.
- Toptan ve perakende sektörüne kullanılan kredi miktarı 2020 yılı Mart ayında bir önceki yılın aynı dönemine göre %13,83 oranında, 2021 yılı Mart ayında ise bir önceki yılın aynı dönemine göre %30,41 oranında artmıştır. Toptan ve perakende sektörüne kullanılan kredilerin toplam nakdi krediler içerisindeki payı 2020 yılı Mart ayında bir önceki yılın aynı dönemine göre %0,14 oranında azalmış ve 2021 yılı Mart ayında ise bir önceki yılın aynı dönemine göre aynı seviyede kalmıştır.
- Enerji sektörüne kullanılan kredi miktarı 2020 yılı Mart ayında bir önceki yılın aynı dönemine göre %12,03 oranında, 2021 Mart ayında bir önceki yılın aynı dönemine göre %23,28 oranında artmıştır. Enerji sektörü kredilerinin toplam nakdi krediler içerisindeki payı 2020 yılı Mart ayında bir önceki yılın aynı dönemine göre %0,21 oranında, 2021 yılı Mart ayında ise bir önceki yılın aynı dönemine göre %0,42 oranında azalmıştır.
- Turizm sektörüne kullanılan kredi miktarı 2020 yılı Mart ayında bir önceki yılın aynı dönemine göre %23,31 oranında, 2021 Mart ayında bir önceki yılın aynı dönemine göre %34,04 oranında artmıştır. Turizm sektörü kredilerinin toplam nakdi krediler içerisindeki payı ise 2020 yılı Mart ayında bir önceki yılın aynı dönemine göre %0,25 oranında, 2021 yılı Mart ayında ise bir önceki yılın aynı dönemine göre %0,10 oranında artmıştır.
- Bireysel kredi miktarı 2020 yılı Mart ayında bir önceki yılın aynı dönemine göre %22,51 oranında, 2021 Mart ayında ise bir önceki yılın aynı dönemine göre %34,03 oranında artmıştır. Bireysel kredilerin toplam nakdi krediler içerisindeki payı 2020 yılı Mart ayında bir önceki yılın aynı dönemine göre %1,36 oranında, 2021 yılı Mart ayında ise bir önceki yılın aynı dönemine göre %0,62 oranında artmıştır.

2020 yılı Mart ayı verilerine göre incelemeye tabi imalat, inşaat, toptan ve perakende, enerji ve turizm sektörlerine kullanılan krediler ile bireysel kredilerin bir önceki yılın aynı dönemine

göre 336.579 milyon TL arttığı gözlenmektedir. Bu artışın %30,48'i imalat sektörü kredilerinden, %7,67'si inşaat sektörü kredilerinden, %13,44'ü toptan ve perakende sektörü kredilerinden, %7,16'sı enerji sektörü kredilerinden, %6,05'i turizm sektörü kredilerinden ve %35,20'si bireysel kredilerden oluşmaktadır.

2021 yılı Mart ayı verilerine göre ise incelemeye tabi imalat, inşaat, toptan ve perakende, enerji ve turizm sektörlerine kullandırılan krediler ile bireysel kredilerin bir önceki yılın aynı dönemine göre 656.924 milyon TL arttığı gözlenmektedir. Bu artışın %25,37'si imalat sektörü kredilerinden, %10,45'i inşaat sektörü kredilerinden, %17,23'ü toptan ve perakende sektörü kredilerinden, %7,96'sı enerji sektörü kredilerinden, %5,58'i turizm sektörü kredilerinden ve %33,40'ı bireysel kredilerden oluşmaktadır.

3.3.5. Toplam Takipteki Alacaklar ve Takipteki Alacakların Sektörel Dağılımı

Çalışmanın bu bölümünde hem bankacılık sektöründeki takipteki alacaklar toplamının gelişimi hem de takipteki alacakların sektörel dağılımı analiz edilmiştir. Analizde takip hesaplarında yoğun olarak alacağın bulunduğu sektörler ele alınmıştır. Turizm sektörünün toplam takipteki alacaklar içerisindeki payı düşük olmasına rağmen temel sektörlerden biri olması ve ülke ekonomisi açısından arz ettiği önem göz önünde bulundurularak incelemeye dahil edilmesi uygun görülmüştür.

2021 yılı Mart dönemi itibariyle imalat sanayii, inşaat, toptan ve perakende, enerji ve turizm sektörleri ile bireysel kredilere ait takipteki alacak miktarları, bankacılık sektörünün toplam takipteki alacağının %77,49'unu oluşturmaktadır.

Bankacılık sektörünün takipteki alacaklarının toplam miktarı ve takipteki alacakların sektörel dağılımı açısından incelenmesi pandemi öncesi 12 aylık ve pandemi süreci 12 aylık dönemler olmak üzere toplam iki dönemde yapılmış ve takipteki alacakların sektörel dağılımları dönemler itibariyle karşılaştırılmıştır.

3.3.5.1. Toplam takipteki alacaklar

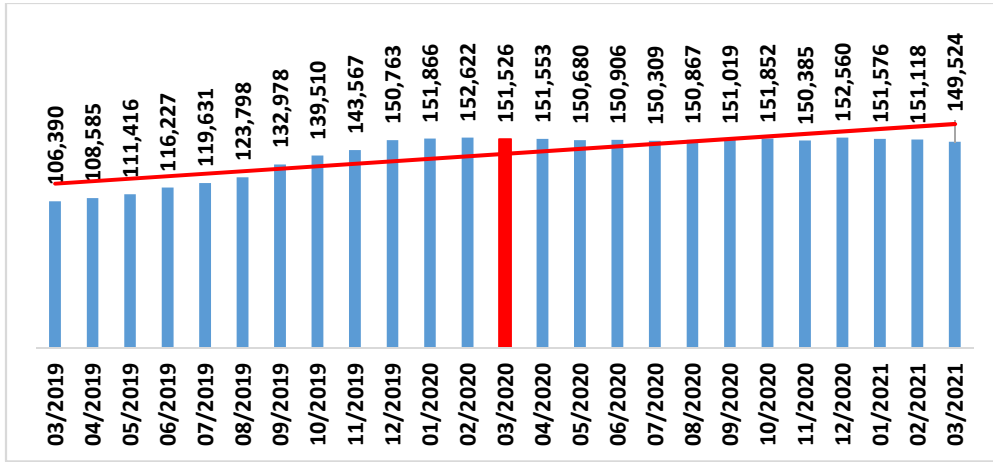

Grafik 5. Bankacılık Sektörü Takipteki Alacaklar¹⁰ (Milyon TL)

Grafik 5'e göre; 2020 yılı Mart ayı verilerine göre bankacılık sektörünün takipteki alacak miktarının bir önceki yılın aynı dönemine göre %42,42 oranında arttığı, 2021 yılı Mart ayında ise bir önceki yılın aynı dönemine göre %1,32 oranında azaldığı gözlenmektedir. Bununla birlikte pandemi öncesi dönemde bankacılık sektörünün takipteki alacak miktarı ortalaması 129.779 milyon TL seviyesinde iken, pandemi sürecinde takipteki alacak miktarı ortalamasının 151.029 milyon TL seviyesine yükseldiği göze çarpmaktadır.

3.3.5.2. Takipteki alacakların sektörel dağılımı

Takipteki alacakların sektörel dağılımına yönelik yapılan incelemede ise 2020 yılı Mart ayında bankacılık sektöründeki takipteki alacakların %79,65'lik bölümünün imalat, inşaat, toptan ve perakende, enerji ve turizm sektörü kredileri ile bireysel kredilerden oluştuğu gözlenmektedir. 2020 yılı Mart ayında bankacılık sektörünün takipteki alacaklarının %64,76'lik bölümünün sadece imalat sanayii, toptan ve perakende, inşaat sektörü ve bireysel müşterilere ait kredi alacaklarından oluştuğu göze çarpmaktadır.

2021 yılı Mart ayı verilerine göre ise bankacılık sektörünün takipteki alacaklarının %77,49'lük bölümünün imalat, inşaat, toptan ve perakende, enerji ve turizm sektörü ve bireysel müşterilere ait kredi alacaklarından oluştuğu gözlenmektedir.

¹⁰ <https://www.bddk.org.tr/BultenAylik> (Erişim Tarihi: 07 Mayıs 2021). Veriler BDDK tarafından yayınlanan bankacılık sektörü aylık verilerinden elde edilmiştir.

Tablo 2. Bankacılık Sektörü Takipteki Alacakların Sektörel Dağılımı¹¹ (Milyon TL)

Dönem	İmalat	%	İnşaat	%	Perakende	%	Enerji	%	Turizm	%	Bireysel	%	Toplam Takipteki Alacak
03/2019	21.055	19,79%	14.318	13,46%	19.370	18,21%	6.790	6,38%	3.834	3,60%	19.125	17,98%	106.390
04/2019	21.451	19,76%	14.745	13,58%	19.832	18,26%	7.018	6,46%	3.870	3,56%	19.313	17,79%	108.585
05/2019	22.107	19,84%	15.174	13,62%	20.445	18,35%	7.010	6,29%	3.831	3,44%	19.326	17,35%	111.416
06/2019	23.714	20,40%	15.502	13,34%	21.015	18,08%	7.770	6,69%	4.078	3,51%	19.739	16,98%	116.227
07/2019	23.914	19,99%	15.875	13,27%	21.563	18,02%	9.279	7,76%	4.161	3,48%	19.986	16,71%	119.631
08/2019	24.510	19,80%	16.153	13,05%	22.288	18,00%	10.417	8,41%	4.206	3,40%	20.635	16,67%	123.798
09/2019	25.689	19,32%	18.262	13,73%	23.356	17,56%	12.747	9,59%	4.495	3,38%	20.329	15,29%	132.978
10/2019	27.549	19,75%	19.550	14,01%	24.431	17,51%	12.933	9,27%	6.017	4,31%	20.527	14,71%	139.510
11/2019	28.186	19,63%	20.441	14,24%	25.032	17,44%	12.967	9,03%	6.279	4,37%	20.477	14,26%	143.567
12/2019	28.719	19,05%	24.102	15,99%	24.760	16,42%	13.691	9,08%	8.304	5,51%	19.639	13,03%	150.763
01/2020	29.268	19,27%	24.040	15,83%	25.238	16,62%	13.609	8,96%	8.647	5,69%	19.949	13,14%	151.866
02/2020	29.373	19,25%	23.841	15,62%	25.064	16,42%	13.749	9,01%	8.658	5,67%	20.214	13,24%	152.622
03/2020	28.960	19,11%	24.778	16,35%	24.720	16,31%	14.026	9,26%	8.531	5,63%	19.687	12,99%	151.526
04/2020	28.904	19,07%	25.417	16,77%	24.779	16,35%	14.296	9,43%	8.487	5,60%	19.463	12,84%	151.553
05/2020	28.829	19,13%	24.578	16,31%	24.586	16,32%	14.195	9,42%	8.469	5,62%	19.237	12,77%	150.680
06/2020	29.305	19,42%	24.730	16,39%	24.746	16,40%	14.320	9,49%	7.973	5,28%	18.744	12,42%	150.906
07/2020	28.519	18,97%	24.636	16,39%	24.796	16,50%	14.457	9,62%	8.014	5,33%	18.859	12,55%	150.309
08/2020	28.684	19,01%	24.373	16,16%	24.928	16,52%	14.760	9,78%	7.473	4,95%	19.003	12,60%	150.867
09/2020	28.336	18,76%	24.904	16,49%	24.781	16,41%	15.033	9,95%	7.424	4,92%	19.045	12,61%	151.019
10/2020	28.184	18,56%	25.358	16,70%	24.416	16,08%	15.485	10,20%	7.500	4,94%	18.816	12,39%	151.852
11/2020	27.832	18,51%	25.102	16,69%	24.110	16,03%	15.433	10,26%	7.477	4,97%	18.715	12,44%	150.385
12/2020	27.149	17,80%	28.415	18,63%	24.213	15,87%	14.427	9,46%	7.341	4,81%	16.931	11,10%	152.560
01/2021	26.855	17,72%	28.223	18,62%	23.956	15,80%	14.341	9,46%	7.288	4,81%	17.185	11,34%	151.576
02/2021	26.033	17,23%	27.982	18,52%	23.809	15,76%	15.707	10,39%	6.748	4,47%	17.331	11,47%	151.118
03/2021	24.744	16,55%	28.140	18,82%	23.849	15,95%	15.151	10,13%	7.011	4,69%	16.964	11,35%	149.524

Tablo 2'ye göre bankacılık sektörünün takipteki alacaklarının sektörel analizi şu şekildedir;

- İmalat sanayiine ait takipteki alacak miktarı 2020 yılı Mart ayında bir önceki yılın aynı dönemine göre %37,54 oranında artmış, buna karşılık 2021 yılı Mart ayında ise bir önceki yılın aynı dönemine göre %14,55 oranında azalmıştır. Bununla birlikte imalat sanayii takipteki alacaklarının toplam takipteki alacaklar içerisindeki payı 2020 yılı Mart ayında bir önceki yılın aynı dönemine göre %0,68 oranında azalmış, 2021 yılı Mart ayında ise bir önceki yılın aynı dönemine göre %2,56 oranında azalmıştır.
- İnşaat sektörüne ait takipteki alacak miktarı 2020 yılı Mart ayında bir önceki yılın aynı dönemine göre %73,05 oranında, 2021 yılı Mart ayında ise bir önceki yılın aynı dönemine göre %13,56 oranında artmıştır. Bununla birlikte inşaat sektörü takipteki alacaklarının toplam takipteki alacaklar içerisindeki payı 2020 yılı Mart ayında bir

¹¹ <https://www.bddk.org.tr/BultenAylik> (Erişim Tarihi: 07 Mayıs 2021). Veriler BDDK tarafından yayınlanan bankacılık sektörü aylık verilerinden elde edilmiştir.

önceki yılın aynı dönemine göre %2,89 oranında artmış, 2021 yılı Mart ayında ise bir önceki yılın aynı dönemine göre %2,47 oranında artmıştır.

- Toptan ve perakende sektörüne ait takipteki alacak miktarı 2020 yılı Mart ayında bir önceki yılın aynı dönemine göre %27,62 oranında artmış, buna karşılık 2021 yılı Mart ayında ise bir önceki yılın aynı dönemine göre %3,52 oranında azalmıştır. Bununla birlikte toptan ve perakende sektörü takipteki alacaklarının toplam takipteki alacaklar içerisindeki payı 2020 yılı Mart ayında bir önceki yılın aynı dönemine göre %1,90 oranında azalmış, 2021 yılı Mart ayında ise bir önceki yılın aynı dönemine göre %0,36 oranında azalmıştır.
- Enerji sektörüne ait takipteki alacak miktarı 2020 yılı Mart ayında bir önceki yılın aynı dönemine göre %106,56 oranında artmış, 2021 yılı Mart ayında ise bir önceki yılın aynı dönemine göre %8,02 oranında artmıştır. Bununla birlikte enerji sektörü takipteki alacaklarının toplam takipteki alacaklar içerisindeki payı 2020 yılı Mart ayında bir önceki yılın aynı dönemine göre %2,88 oranında artmış, 2021 yılı Mart ayında ise bir önceki yılın aynı dönemine göre %0,87 oranında artmıştır.
- Turizm sektörüne ait takipteki alacak miktarı 2020 yılı Mart ayında bir önceki yılın aynı dönemine göre %122,51 oranında artmış, buna karşılık 2021 yılı Mart ayında ise bir önceki yılın aynı dönemine göre %17,81 oranında azalmıştır. Bununla birlikte turizm sektörü takipteki alacaklarının toplam takipteki alacaklar içerisindeki payı 2020 yılı Mart ayında bir önceki yılın aynı dönemine göre %2,03 oranında artmış, 2021 yılı Mart ayında ise bir önceki yılın aynı dönemine göre %0,94 oranında azalmıştır.
- Bireysel kredilerin takipteki alacak miktarı 2020 yılı Mart ayında bir önceki yılın aynı dönemine göre %2,93 oranında artmış, buna karşılık 2021 yılı Mart ayında ise bir önceki yılın aynı dönemine göre %13,83 oranında azalmıştır. Bununla birlikte bireysel kredi takipteki alacaklarının toplam takipteki alacaklar içerisindeki payı 2020 yılı Mart ayında bir önceki yılın aynı dönemine göre %4,99 oranında azalmış, 2021 yılı Mart ayında ise bir önceki yılın aynı dönemine göre %1,64 oranında azalmıştır.

3.3.6. Beklenen Zarar Karşılıkları

Beklenen zarar karşılıkları bankaların 12 ay beklenen zarar karşılığı (birinci aşama), kredi riskinde önemli artış (ikinci aşama) ve temerrüt – özel karşılık (üçüncü aşama) olmak üzere beklenen zararlara yönelik ayırmış oldukları karşılıkları ifade etmektedir.

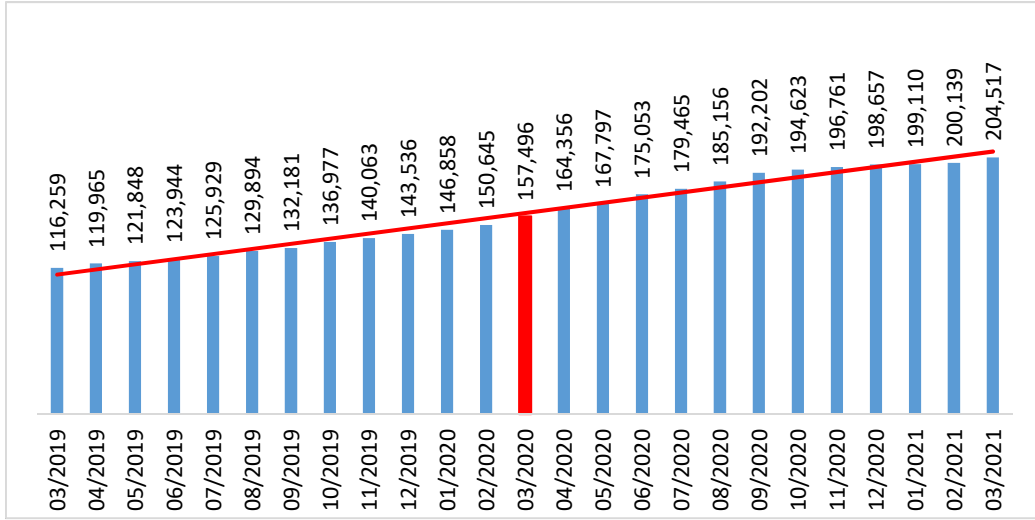

Grafik 6. Bankacılık Sektörü Beklenen Zarar Karşılıkları (Milyon TL)

Grafik 6'ya göre; 2020 yılı Mart ayı verilerine göre bankacılık sektörünün beklenen zarar karşılıkları miktarının bir önceki yılın aynı dönemine göre %35,46 oranında, 2021 yılı Mart ayında ise bir önceki yılın aynı dönemine göre %29,85 oranında artmıştır. Pandemi öncesi dönemde bankacılık sektöründeki beklenen zarar karşılıkları ortalaması 132.342 milyon TL seviyesinde iken, pandemi sürecinde beklenen zarar karşılıkları ortalaması 188.153 milyon TL seviyesine yükselmiştir.

3.3.7. T-Testi Analizi

Çalışmada yer alan veriler iki ilişkili gruba ait verilerin ortalamaları arasındaki farkın anlamlılığını sorgulamada kullanılan eşleştirilmiş t-testine tabi tutulmuştur. T-testi uygulanmadan önce verilerin normal dağılıp dağılmadıklarının belirlenmesi amacıyla veriler normallik testine tabi tutulmuştur.

3.3.7.1. Normallik testi

Çalışmada yer alan değişkenlere ait verilerin normal dağılıma sahip olup olmadıklarının belirlenmesi amacıyla verilerin çarpıklık ve basıklık değerleri incelenmiştir. Çarpıklık ve basıklık değerlerinin -3 ile +3 arasında olması durumunda verilerin normal dağıldığı kabul edilmektedir (Chemingui & lallouna, 2013).

Tablo 3. Değişkenlerin Basıklık ve Çarpıklık Değerleri

Değişken	Dönem	Çarpıklık	Basıklık
Takipteki Alacaklar	Covid-19 Öncesi	0,065	-1,709
	Covid-19 Sonrası	0,077	0,568
Beklenen Zarar Karşılıkları	Covid-19 Öncesi	0,235	-1,223
	Covid-19 Sonrası	-0,675	-0,949
Toplam Krediler	Covid-19 Öncesi	1,344	1,4
	Covid-19 Sonrası	-0,663	-0,558
İnşaat Sektörü Kredileri	Covid-19 Öncesi	0,787	0,504
	Covid-19 Sonrası	0,292	-0,212
İmalat Sanayii Kredileri	Covid-19 Öncesi	1,347	1,735
	Covid-19 Sonrası	-0,388	-0,45
Toptan ve Perakende Sektörü Kredileri	Covid-19 Öncesi	1,257	0,433
	Covid-19 Sonrası	-0,414	0,925
Enerji Sektörü Kredileri	Covid-19 Öncesi	0,435	0,177
	Covid-19 Sonrası	0,307	-1,092
Turizm Sektörü Kredileri	Covid-19 Öncesi	0,9	0,378
	Covid-19 Sonrası	-0,505	-0,683
Bireysel Krediler	Covid-19 Öncesi	0,706	-0,967
	Covid-19 Sonrası	-1,135	-0,113
Takipteki İnşaat Sektörü Kredileri	Covid-19 Öncesi	0,564	-1,381
	Covid-19 Sonrası	0,707	-1,611
Takipteki İmalat Sanayii Kredileri	Covid-19 Öncesi	-0,069	-1,612
	Covid-19 Sonrası	-1,194	0,927
Takipteki Toptan ve Perakende Sektörü Kredileri	Covid-19 Öncesi	-0,219	-1,694
	Covid-19 Sonrası	-0,323	-1,626
Takipteki Enerji Sektörü Kredileri	Covid-19 Öncesi	-0,292	-1,931
	Covid-19 Sonrası	0,506	-1,403
Takipteki Turizm Sektörü Kredileri	Covid-19 Öncesi	0,826	-1,13
	Covid-19 Sonrası	0,419	-0,41
Takipteki Bireysel Krediler	Covid-19 Öncesi	-0,214	-1,31
	Covid-19 Sonrası	-0,671	-1,464

Tablo 3'te görüldüğü üzere çalışmada yer alan değişkenlere ait verilerin çarpıklık ve basıklık değerlerinin tamamı normal dağılım olarak kabul edilebilir sınırlar içerisinde yer almaktadır.

3.3.7.2. T-Testi analizi

Covid-19 pandemisinin Türkiye'de ilk görüldüğü 2020 yılı Mart ayı baz alınarak önceki ve sonraki 12 aylık süreçte Türk bankacılık sektörünün kredi ve takipteki alacaklarında meydana gelen farklılıkların anlamlı olup olmadıklarını test etmek amacıyla veriler eşleştirilmiş t-testine tabi tutulmuştur.

Tablo 4. Covid-19 Öncesi ve Sonrası Sürece Ait T-Testi Analizi

Değişken	Dönem	T-Testi		
		Ortalama	t	p
Takipteki Alacaklar	Covid-19 Öncesi	129.779	-4,19	0,002
	Covid-19 Süreci	151.029		
Beklenen Zarar Karşılıkları	Covid-19 Öncesi	132.342	-39,64	0
	Covid-19 Süreci	188.153		
Toplam Krediler	Covid-19 Öncesi	2.583.310	-17,4	0
	Covid-19 Süreci	3.477.805		
İnşaat Sektörüne Kullandırılan Krediler	Covid-19 Öncesi	241.048	-14,22	0
	Covid-19 Süreci	299.559		
İmalat Sanayiine Kullandırılan Krediler	Covid-19 Öncesi	545.628	-28,34	0
	Covid-19 Süreci	755.375		
Toptan ve Perakende Sek. Kullandırılan Krediler	Covid-19 Öncesi	332.798	-30,41	0
	Covid-19 Süreci	454.272		
Enerji Sektörüne Kullandırılan Krediler	Covid-19 Öncesi	206.568	-10,43	0
	Covid-19 Süreci	254.002		
Turizm Sektörüne Kullandırılan Krediler	Covid-19 Öncesi	92.082	-19,44	0
	Covid-19 Süreci	132.129		
Bireysel Krediler	Covid-19 Öncesi	564.542	-15,76	0
	Covid-19 Süreci	791.267		
Takipteki İnşaat Sektörü Kredileri	Covid-19 Öncesi	18.500	-10,56	0
	Covid-19 Süreci	25.988		
Takipteki İmalat Sanayii Kredileri	Covid-19 Öncesi	25.461	-1,86	0,091
	Covid-19 Süreci	27.781		
Takipteki Toptan ve Perakende Sektörü Kredileri	Covid-19 Öncesi	22.700	-2,31	0,042
	Covid-19 Süreci	24.414		
Takipteki Enerji Sektörü Kredileri	Covid-19 Öncesi	10.665	-5,49	0
	Covid-19 Süreci	14.800		
Takipteki Turizm Sektörü Kredileri	Covid-19 Öncesi	5.532	-2,95	0,013
	Covid-19 Süreci	7.600		
Takipteki Bireysel Krediler	Covid-19 Öncesi	19.938	4,49	0,001
	Covid-19 Süreci	18.358		

Eşleştirilmiş t-testi analizine göre p değerinin 0,05'ten küçük olması durumunda %95 güven aralığında incelenen değişkenin önceki ve sonraki değerleri arasında anlamlı bir farklılık olduğu kabul edilmektedir. Tablo 4'e göre yapılan incelemeye göre; takipteki imalat sanayii kredilerinde pandemi süreci ve pandemi öncesi süreç arasında anlamlı bir farklılığın olmadığı, incelemeye tabi geri kalan tüm değişkenlerde pandemi süreci ve pandemi öncesi süreç arasında anlamlı bir farklılık olduğu gözlenmektedir.

SONUÇ VE ÖNERİLER

Covid-19 pandemisi sağlık ve finans sektörleri başta olmak üzere tüm sektörleri etkilemiştir. Pandeminin bankacılık sektöründeki nakdi krediler ve takipteki alacak miktarında meydana

getirdiği etkilerin ölçülmesi amacıyla pandemi sürecinde geçen 12 aylık veriler ile pandemi öncesi geçen 12 aylık veriler incelenmiştir.

Pandemi sürecinde bankacılık sektörünün takibe dönüşüm oranının pandemi öncesi döneme göre azaldığı gözlenmektedir. Söz konusu bu süreçte BDDK tarafından pandeminin ekonomik etkilerinin azaltılması amacıyla kredilerin takip hesaplarına aktarılma süresinin uzatılmasına yönelik karar alınmış, bankalar tarafından ödemesiz dönemler içeren krediler kullanılmış ve muaccel hale gelen kredi ödemeleri bankalar tarafından ertelenmiştir. Pandemi etkilerinin azaltılmasına yönelik yapılan bu uygulamalar sonucunda kredilerin takibe dönüşüm oranlarının pandemi öncesi döneme göre düşme eğiliminde olduğu gözlenmektedir. Şuna dikkat edilmelidir ki; pandemi süreci ve haliyle tedbir önlemlerinin uygulaması halen devam etmektedir. Bu nedenle bankacılık sektöründeki takibe dönüşüm oranının gerçeği yansıtacak şekilde hesaplanması mümkün olamamaktadır. Pandemi öncesi döneme göre pandemi sürecinde bankalar tarafından daha yüksek seviyede beklenen zarar karşılığı ayrılması, bankacılık sektöründe takipteki alacakların artacağı yönünde beklenti oluştuğunu göstermektedir. Bu nedenle bankacılık sektörünün pandemi sonrası süreçte takipteki kredilerle ilgili alınacak aksiyonlar konusunda şimdiden hazırlıklı olmaları büyük önem arz etmektedir.

Pandemi sürecinde bankacılık sektörünün takipteki alacaklara yönelik ayırmış olduğu karşılıkların ve beklenen zarar karşılıklarının artış gösterdiği gözlenmektedir. Söz konusu bu süreçte beklenen zarar karşılıklarının %29,85 seviyesinde artış göstererek 204.517 milyon TL yükselmiştir. Bununla birlikte takipteki alacaklara yönelik ayrılan karşılıkların yıllık ortalamasının %73,65 olduğu gözlenmektedir. 2008 yılında yaşanan küresel finans krizinden sonraki bir yıllık süreçte Türk bankacılık sektörünün takipteki alacaklara yönelik ayırmış olduğu karşılıkların yıllık ortalamasının %79,38 düzeyinde olduğu, bununla birlikte pandemi sonrası sürecin ekonomik açıdan nasıl olacağı konusundaki yüksek belirsizlik düzeyi bankacılık sektörü tarafından ayrılan karşılık miktarının önemini de arttırmaktadır.

Bankacılık sektörü tarafından kullanılan toplam nakdi kredi miktarının pandemi sürecinde %30,40 oranında yükseldiği, buna karşılık toplanan mevduatların krediye dönüşüm oranında azalma olduğu görülmektedir. Gerek firmaların gerekse hane halkının finansman ihtiyaçlarının karşılanarak pandeminin ekonomik etkilerinin azaltılmasının amaçlandığı bu süreçte toplanan mevduatların krediye dönüşüm oranlarında yaşanan azalma bankacılık sektörünün söz konusu süreçte kredi verme iştahının azaldığını göstermektedir.

Pandemi öncesi bir yıllık süreçte bankacılık sektörü tarafından imalat sanayii, inşaat, toptan ve perakende, enerji ve turizm sektörlerine ve bireysel müşterilere 336.579 milyon TL nakdi kredi kullanılmıştır. Söz konusu bu kredilerin %30,48'i imalat sanayiine, %7,67'si inşaat sektörüne, %13,44'ü toptan ve perakende sektörüne, %7,16'sı enerji sektörüne, %6,05'i turizm sektörüne ve %35,20'si bireysel müşterilere kullanılan kredilerden oluşmaktadır. Pandeminin devam ettiği 12 aylık süreçte ise aynı sektörler toplam 656.924 milyon TL nakdi kredi kullanılmıştır. Pandemi sürecinde kullanılan bu kredilerin ise %25,37'si imalat sanayiine, %10,45'i inşaat sektörüne, %17,23'ü toptan ve perakende sektörüne, %7,96'sı enerji sektörüne, %5,58'i turizm sektörüne ve %33,40'ı bireysel müşterilere yönelik kullanılan kredilerden oluşmaktadır.

Kullanılan kredilere yönelik yapılan sektörel analizde, pandemi sürecinde bir önceki yıla göre toptan ve perakende sektörüne kullanılan kredilerde %3,79 ve inşaat sektörüne kullanılan kredilerde %2,78 oranında artış olduğu buna karşılık imalat sanayiine kullanılan kredilerde ise %5,11 oranında azalış olduğu göze çarpmaktadır. Pandemi sürecinde kullanılan toplam kredi miktarından imalat sanayiine önceki döneme göre daha düşük oranda kredi kullanıldığı, bununla birlikte kullanılan kredilerin %33,40'lık gibi büyük bir bölümünün bireysel kredi olarak kullanıldığı göze çarpmaktadır. Bu analizden hareketle bankacılık sektöründe pandemi sürecinde kullanılan kredilerin arzı arttırmaya yönelik değil de talebi arttırmaya yönelik olarak kullanıldığı gözlenmektedir. Talebi arttırmaya yönelik olarak kullanılan kredilerin talep enflasyonuna neden olabileceği gerçeğinin de politika yapıcılar tarafından dikkate alınması gerekmektedir.

Bankacılık sektörünün takipteki alacaklarının pandemi sürecinde 2.002 milyon TL tutarında azalarak 149,524 milyon TL seviyesine düştüğü, ancak yakın izlemedeki kredilerin 100 milyar TL yükselerek 420 milyar TL seviyesine ulaştığı gözlenmektedir. Hem yakın izlemedeki krediler hem de tahsili gecikmiş alacaklar birlikte değerlendirildiğinde pandemi sürecinde bankacılık sektörünün toplam sorunlu kredi miktarının yaklaşık 570 milyar TL seviyesine ulaştığı gözlenmektedir. Söz konusu süreçte takipteki alacak miktarının imalat sanayiinde %14,55, turizm sektöründe %17,82, toptan ve perakende sektöründe %3,52 ve bireysel kredilerde %13,83 oranında azaldığı görülmektedir. Buna karşılık inşaat sektöründe %13,57 ve enerji sektöründe %8,02 oranında arttığı göze çarpmaktadır.

Pandemi sürecinde inşaat sektörüne ait takipteki alacak miktarı artmasına rağmen pandemi öncesi döneme göre kullanılan kredilerde büyük oranda artış gözlenmektedir. Buna karşılık

pandemi sürecinde imalat sanayiine ait takipteki alacak miktarı düşmesine rağmen kullanılan nakdi kredilerde pandemi öncesi döneme göre büyük oranda azalma olduğu göze çarpmaktadır. Pandemi sonrası süreçte bankacılık sektöründeki takipteki alacak miktarının artışı yönündeki beklenti de göz önünde bulundurularak, banka kaynaklarının arzı arttırıcı ve risk düzeyi daha düşük sektörlerle yönlendirilmesi pandemi sonrası süreçte ekonominin normale dönme hızında etkin bir oynayacaktır.

Covid-19 pandemisi daha önceki ekonomik krizlerden farklı olarak küresel anlamda tüm dünyayı ve tüm sektörleri etkilemiştir. Pandeminin yayılmasını engellemek üzere ülkeler tarafından alınan kapanma kararları ekonomilerde arz ve talep şoklarına neden olmuştur. Halen devam eden bu süreç işletmelerin sermayelerinin tükenmesine, nakit akışlarının daha önce hiç görülmemiş bir şekilde bozulmasına ve gelirlerinde azalmalara neden olmuştur. Nakit ve nakit benzeri varlıkları olan firmalar pandemik şoka bir süre dayanmıştır ancak salgının halen devam etmesi ve gelecekle ilgili belirsizlikler firmaları her geçen gün biraz daha zorlamaktadır. Uygulanan sokağa çıkma yasakları mal ve hizmetlere olan talebi de azaltmaktadır. Bu nedenle işletmelerin varlıklarını sürdürebilmeleri yalnızca gelir sağlama kabiliyetlerine değil aynı zamanda finansmana ulaşabilme kabiliyetlerine de bağlı hale gelmiştir.

Pandeminin etkilerinin azaltılması adına alınan kararlar ve uygulanan politikalar bankacılık sektöründeki kredi hacminin genişlemesine neden olmuştur. Buna karşılık kredilerin takip hesaplarına aktarılma süresinin uzatılması, kredilerin takibe dönüşüm oranlarının düşük görünmelerine yol açmaktadır. Pandeminin neden olduğu ekonomik durgunluk ve kredi genişlemesinin sonucunda pandemi sonrası süreçte bankaların sorunlu kredi miktarlarının daha da yükseleceği ve banka bilançolarının zayıflayacağı beklenmektedir. Bu nedenle pandemi sonrası sorunlu kredilere yönelik etkili politikaların şimdiden oluşturularak tedbir alınması hem bankacılık sektörü açısından hem de mali politika açısından büyük önem arz etmektedir.

Çalışmada yapılan analizler sonucunda bariz bir şekilde imalat sanayiine kullanılan kredi miktarlarında azalma olduğu buna karşılık pandemi sürecinde pandemi öncesi sürece göre imalat sanayiine ait takipteki alacak miktarında anlamlı bir farklılık olmadığı gözlenmektedir. Hem döviz kurlarının yüksekliğinin neden olduğu maliyet enflasyonu hem de pandemi sürecinde bireysel müşterilere kullanılan kredilerin neden olduğu talep enflasyonu enflasyonla mücadeleyi imkânsız hale getirmektedir. Öyle ki 2021 yılı Mart ayı enflasyon oranı bir önceki yılın aynı dönemine göre %16,19 oranında artış göstermiştir. Bankacılık sektörü tarafından kullanılan bireysel kredilerin toplam krediler içerisindeki payının zaman içerisinde makul seviyelere getirilerek talep enflasyonunun önüne geçilmesi ve imalat sanayiine

verilen destek ve kredilerin payının arttırılarak arzın arttırılması sağlanması enflasyonun kontrol altına alınması noktasında önem arz etmektedir.

Pandemi sürecinde gerek hane halkının gerekse işletmelerin finansman ihtiyacının karşılanmasında kamu bankaları öncülük yapmış ve ihtiyaç sahiplerine düşük faiz oranları ile finansman sağlanmıştır. Hem pandeminin etkilerinin azaltılması amacıyla uygulanan bu politika, hem de düşük faizlerle kullanılan kredilerin ardından yüksek faizle toplanan mevduatlar nedeniyle kamu bankalarının kârlarında bir önceki yılın aynı dönemine göre ciddi düzeylerde azalmalar meydana gelmiştir. Pandemi sürecinde kamu bankaları tarafından kullanılan toplam nakdi kredilerin sektör içerisindeki payı %38,77 seviyesine yükselmiştir. Kamu bankalarının pandemi sürecindeki faaliyetlerinden kaynaklanan zararları da göz önünde bulundurularak bilançolarının kırılgan bir yapıya gelmesinin önlenmesi ve risklerini yönetecek uzman kadroların oluşturulması bankacılık sektörüne olan güvenin sarsılmasını engelleyecektir.

Pandemi sürecinde özellikle kredilerin yeniden yapılandırılması ve kredilerin takip hesaplarına aktarılma sürelerinin uzatılması gibi uygulamaların bir anda sona ermesi, hem banka bilançolarını olumsuz yönde etkileyecek hem de reel sektörde faaliyet gösteren firmaların bir anda iflas etmelerine yol açabilecektir. Bu nedenle pandemi sürecinde uygulanan tedbirlerin normalleşme sürecinde bir anda değil de zamana yayılarak kaldırılması önem arz etmektedir. Bu şekilde hem işletmeler zaman içerisinde belli bir nakit akışı seviyesine gelerek ödemelerini yapabilir hale gelme imkânı elde edebilir hem de bankalar alacaklarını daha rahat bir şekilde tahsil edebilme imkânı elde edebilirler.

Pandemi sürecinde uygulanan kapanma kararları işletmeleri iş yapamaz hale getirerek nakit akışlarını da durma noktasına getirmiştir. Bu nedenle içinde bulunulan dönemde bankalar yoğun bir şekilde yeni kredi taleplerine ve kredi yapılandırma taleplerine maruz kalmaktadırlar. İşletmelerin bozulan nakit akışları ve pandeminin ne kadar süre daha devam edeceği yönündeki belirsizlik göz önünde bulundurulduğunda, yüzdürülen kredilerin pandemi sonrası süreçte bankacılık sektörünün en büyük sorunlarından biri haline gelmesi muhtemeldir. Pandemi birçok sektörün iş yapış şekillerini kökten değiştirmiş, müşterilerin alışveriş alışkanlıklarını değiştirmiş ve bazı sektörlerde olan talebi azaltmıştır. Bu nedenle bankalar tarafından özellikle yeniden yapılandırma talepleri değerlendirilirken pandeminin beraberinde getirdiği sektörel yeniliklerin de göz önünde bulundurulması, firmaların iş yapabilme kapasitelerinin iyi bir şekilde değerlendirilmesi, iş yapabilme ve gelir yaratma kapasitesine sahip olmayan

işletmelerin tasfiye edilmesi gerekmektedir. Bu nedenle bankaların özellikle yeniden yapılandırılacak kredi taleplerini değerlendirecek alanında uzman personellere görev vermesi kredi kayıplarının azaltılması açısından büyük bir öneme sahiptir.

Tahsili gecikmiş alacakların pandemi sonrası süreçte artması bankacılık sektörü tarafından da beklenen bir durum haline gelmiştir. Tahsili gecikmiş alacakların artışı banka bilançolarını olumsuz yönde etkileyecektir. Bu nedenle banka bilançolarında yer alan tahsili mümkün olmayan alacakların varlık yönetim şirketlerine devredilerek bilançolardan temizlenmesi gerekmektedir. Şu anda Türkiye’de faaliyette bulunan on sekiz varlık yönetim şirketi bulunmaktadır. Bilanço temizleme işlemlerinin daha optimum fiyatlarla yapılabilmesi için varlık yönetim şirketlerinin sayısının artırılması teşvik edilmeli ve yabancı varlık yönetim şirketlerinin de yurtiçinde faaliyet göstermesi konusunda çalışmalar yapılarak finansal sektörün etkinliği artırılmalıdır.

KAYNAKÇA

- Aiyar, S., Bergthaler, W., Garrido, J. M., Ilyina, A., Jobst, A., Kang, K., . . . Moretti, M. (2015). *A strategy for resolving Europe’s problem loans*. International Money Fund. IMF Staff Discussion Note SDN/15/19.
- Akdoğan, N., & Işık, A. (2021). Covid-19’un Türk bankacılık sektöründeki mevduat bankalarına etkileri. *Muhasebe ve denetime bakış*, (63), 111-138.
- Andersen, A. L., Hansen, E. T., Johannesen, N., & Sheridan, A. (2020). *Consumer responses to the covid-19 crisis: evidence from bank account transaction data*. Center for Economic Behavior & Inequality. <https://doi.org/10.2139/ssrn.3609814>
- Arabacı, H., & Yücel, D. (2020). Pandeminin Türkiye ekonomisine etkileri ve Türkiye merkez bankası tarafından finansal istikrarı sağlamak amacıyla alınan önlemler. *Sosyal bilimler araştırma dergisi*, 9(2), 91-98.
- Ari, A., Chen, S., & Ratnovski, L. (2020). *Covid-19 and non-performing loans: lessons from past crises*. European Central Bank. <https://doi.org/10.2139/ssrn.3632272>
- Ari, A., Chen, S., & Ratnovski, L. (2021). The Dynamics of non-performing loans during banking crises: a new database with post-covid-19 implications. *Journal of banking and finance*, (106140), 1-50. <https://doi.org/10.1016/j.jbankfin.2021.106140>
- Baker, S. R., Farrokhnia, R. A., Meyer, S., Pagel, M., & Yannelis, C. (2020). How does household spending respond to an epidemic? Consumption during the 2020 covid-19 pandemic. *The review of asset pricing studies*, 10(4), 834-862. <https://doi.org/10.1093/rapstu/raaa009>
- Baqae, D., & Farhi, E. (2020). *Nonlinear production networks with an application to the covid-19 crisis*. National Bureau of Economic Research. <https://doi.org/10.3386/w27281>

- Baret, S., Celner, A., O'Reilly, M., & Shilling, M. (2020). *Covid-19 potential implications for the banking and capital markets sector*. Deloitte Center for Financial Services
- Barua, B., & Barua, S. (2020). Covid-19 implications for banks: The case of an emerging economy with a weak financial system. *SSRN electronic journal*, 1-52. <https://doi.org/10.2139/ssrn.3646961>
- Barua, S. (2020). Understanding coronanomics: The economic implications of the coronavirus (Covid-19) pandemic. *SSRN electronic journal*, 1-44. <https://doi.org/10.2139/ssrn.3566477>
- BDDK. (2021). *Bankacılık düzenleme ve denetleme kurumu*. <https://www.bddk.org.tr/BultenAylik>. (20.05.2021)
- Beck, T. (2020). Finance in the times of coronavirus. R. Baldwin, & B. W. Mauro (Eds.), *Economics in the time of covid-19* (ss. 73-77). CEPR Press.
- Beybur, M., & Çetinkaya, M. (2020). Covid-19 pandemisinin Türkiye'de dijital bankacılık ürün ve hizmetlerinin kullanımı üzerindeki etkisi. *Uluslararası batı karadeniz sosyal ve beşeri bilimler dergisi*, 4(2), 148-163. <https://doi.org/10.46452/baksoder.829078>
- BKM. (2021). *Bankalararası kart merkezi*. <https://bkm.com.tr/secilen-aya-ait-istatistikler/>
- Borri, N., & Giorgio, G. (2021). Systemic risk and the covid challenge in the European banking sector. *Journal of banking and finance*, (106073), 1-13. <https://doi.org/10.1016/j.jbankfin.2021.106073>
- Bulut, Ü. (2021). The Response of Monetary Policy to the Covid-19 Pandemic in Turkey. The Path of a Credit-based Economic Recovery. *Theoretical and Applied Economics*, 28(1), 231-238.
- Chemingui, H., & lallouna, H. B. (2013). Resistance, motivations, trust and intention to use mobile financial services. *International journal of bank marketing*, 31(7), 574-592. <https://doi.org/10.1108/IJBM-12-2012-0124>
- De Vito, A., & Gomez, J.-P. (2020). *Covid-19: preventing a corporate cash crunch among listed firms*. VOXEU CEPR
- Delatte, A. L., & Guillaume, A. (2020). Covid 19: A new challenge for the Emu. *CEPR discussion paper no. dp14848*, 1-27.
- Deloitte. (2020). *Küresel covid-19 salgınının türkiye'de farklı kategorilere etkileri*. Deloitte.
- Demary, M. (2021). *Will covid-19 cause insolvencies, zombification or debt deleveraging?* institut der deutschen wirtschaft, No. 3/2021. Econstor Leibniz Information Centre.
- Didier, T., Huneus, F., Larrain, M., & Schmukler, S. L. (2021). Financing firms in hibernation during the covid-19 pandemic. *Journal of financial stability*, (53), 1-14.

- Eckert, F., Mikosch, H., & Stotz, M. (2020). *The Corona crisis and corporate bankruptcies: evidence from Switzerland*. VOXEU CEPR
- Garicano, L. (2020). The COVID-19 Bazooka for jobs in Europe. R. Baldwin, & B. W. Mauro içinde, *Mitigating the COVID Economic Crisis: Act Fast and Do Whatever It Takes* (s. 129-139). London: CEPR Press.
- Goodhart, C. A., Tsomocos, D. P., & Wang, X. (2021). Support for small businesses amid covid-19. *Tinbergen institute discussion paper*, 1-41.
- Gourinchas, P. O., Kalemli Özcan, Ş., Penciakova, V., & Sander, N. (2021). *Covid-19 and sme failures*. Working paper no. 27877. National Bureau of Economic Research. <https://doi.org/10.3386/w27877>
- Gourinchas, P. O., Kalemli-Özcan, Ş., Penciakova, V., & Sander, N. (2021). *Covid-19 and SMEs: a 2021 "time bomb"?* Working paper 28418. National Bureau of Economic Research. <https://doi.org/10.3386/w28418>
- Güngen, A. R. (2021). *Borçlandırma siyaseti: Türkiye'de finansal içerilme*. İletişim Yayıncılık A.Ş.
- Hassler, J., Krusell, P., Ravn, M., & Storesletten, K. (2020). *Economic policy under the pandemic: a european perspective*. VOXEU CEPR
- Haynes, J., Hope, P., & Talbot, H. (2021). *Non-performing loans-new risks and policies? npl resolution after covid-19: main differences to previous crises*. European Parliament. <https://doi.org/10.2861/808118>
- Horvath, A., Kay, B., & Wix, C. (2021). The covid-19 shock and consumer credit: evidence from credit card data. *Finance and Economics Discussion Series*, working paper no. 2021-008, 1-55. <https://doi.org/10.17016/FEDS.2021.008>
- Ilzetzki, E. (2020). *Covid-19: the economic policy response*. VOXEU CEPR
- IMF. (2020). *World economic outlook the great lockdown*. International Monetary Fund.
- Kartal, M. T. (2020). Türk bankacılık sektöründe kovid-19 döneminde alınan tedbirler bağlamında aktif rasyosu düzenlemesinin muhtemel etkileri: mevduat bankaları üzerine bir inceleme. *Bankacılık ve sermaye piyasası araştırmaları dergisi*, 4(10), 1-18.
- Kasinger, J., Krahen, J. P., Ongena, S., Pelizzon, L., Schmeling, M., & Wahrenburg, M. (2021). *Non-performing loans - new risks and policies? npl resolution after covid-19: main differences to previous crises*. Leibniz Information Centre for Economics.
- Lagoarde-Segot, T., & Leoni, P. L. (2013). Pandemics of the poor and banking stability. *Journal of banking and finance*, 37(11), 4574-4583.
- Li, L., Strahan, P. E., & Zhang, S. (2020). Banks as lenders of first resort: evidence from the covid-19 crisis. *The review of corporate finance studies*, 9(3), 472-500. <https://doi.org/10.1093/rcfs/cfaa009>
- Loayza, N. V., & Pennings, S. (2020). Macroeconomic policy in the time of covid-19: a primer for developing countries. *Research & policy briefs*, (28), 1-9.

- Orhangazi, Ö. (2019). Türkiye ekonomisinin yapısal sorunları, finansal kırılmalıklar ve kriz dinamikleri. *Mülkiye dergisi*, 43(1), 111-137.
- Park, C. Y., Villafuerte, J., Abiad, A., Narayanan, B., Banzon, E., Samson, J., . . . Tayag, M. C. (2020). *An updated assessment of the economic impact of covid-19*. Asian Development Bank. <http://dx.doi.org/10.22617/BRF200144-2>
- Rizwan, M. S., Ahmad, G., & Ashraf, D. (2020). Systemic risk: the impact of covid-19. *finance research letters*, 36(101682), 1-7. <https://doi.org/10.1016/j.frl.2020.101682>
- Schillig, M. (2021). Banking and finance after covid-19. *King's law journal*, 32(1), 49-59. <https://doi.org/10.1080/09615768.2021.1886659>
- Song, Q., Du, J., & Wu, Y. (2021). Bank loans for small businesses in times of covid-19: evidence from China. *Emerging markets finance and trade*, 57(6), 1652-1661. <https://doi.org/10.1080/1540496X.2021.1900820>
- Sönmüş, A., & Aydın, K. (2020). Türkiye'de ve g-20 ülkelerinde covid-19 sürecinde devletlerin politikaları. *Al farabi uluslararası sosyal bilimler dergisi*, 6(1), 90-95. <https://doi.org/10.46291/Al-Farabi.060107>
- Tarmur, S., Karamanoğlu, K., & Cığızoğlu, O. (2021). *Turkish NPL purchasing market*. PwC Türkiye.
- TCMB. (2021). *Finansal istikrar raporu mayıs 2021*. Türkiye Cumhuriyet Merkez Bankası.
- Vidovic, L., & Tamminaina, P. (2020). *The outlook for corporate credit risk; covid-19 pandemic and macroeconomic*. S&P Global Market Intelligence
- Yetim, S. (2005). *Avrupa birliğine tam üyelik sürecinde Türk bankacılık sektörü*. BDDK.
- Yoo, J. H. (2020). The fight against the 2019-ncov outbreak: an arduous march has just begun. *Journal of Korean medical science*, 35(4), 1-3. <https://doi.org/10.3346/jkms.2020.35.e56>

BLOK ZİNCİRİ TEKNOLOJİSİNİN GELECEĞİ: KRİPTO PARA BİRİMLERİ VE ÖTESİ

Seher GÖKPINAR¹

Öz

Toplumun değişen ihtiyaçları ve finansal teknolojide yaşanan gelişmeler zaman içerisinde çeşitli para formlarını ortaya çıkarmıştır. Bitcoin'in ortaya çıkmasıyla birlikte de kripto paralar yeni bir para biçimi olarak yeniden tartışılmaya başlanmıştır. Başlangıçta küçük bir grubun ilgi duyduğu küresel kripto para piyasasının bugünkü değeri, gelişmiş ülkelerin milli gelir düzeyine yaklaşmıştır. Kripto paralara her geçen gün artan ilgi, araştırmacıları kripto paraların ardında yatan blok zinciri teknolojisini araştırmaya itmiştir. Kripto paralar ile ortaya çıkan blok zinciri teknolojisi zaman içerisinde farklı alanlarda uygulama imkânı bulmuştur. Öyle ki blok zincirinin yarattığı teknoloji vizyonu "Blok zinciri 1.0", "Blok zinciri 2.0", "Blok zinciri 3.0" ve "Blok zinciri X" uygulamalarını ve araştırmalarını ortaya çıkarmıştır. Blok zincirinin farklı uygulama alanları blok zincirinin, kripto paraların ötesinde bir gelecek vadettiğini göstermektedir. Bu çalışmada betimsel analiz yöntemi çerçevesinde paranın tarihsel gelişimi, kripto paraların işleyiş mekanizması, Türkiye'de kripto paralarla ilgili düzenlemeler ele alınmış ve blok zinciri teknolojisinin geleceğine dikkat çekilmiştir.

Anahtar Kelimeler: Bitcoin, Kripto Para, Blok Zinciri.

¹Arş. Gör. Dr., Hitit Üniversitesi, E-posta: sehergokpinar@hitit.edu.tr, ORCID: 0000-0003-0974-6151.

THE FUTURE OF BLOCKCHAIN TECHNOLOGY: CRYPTOCURRENCIES AND BEYOND

Abstract

The changing needs of society and the developments in financial technology have revealed various forms of money over time. With the emergence of Bitcoin, cryptocurrencies have begun to be discussed again as a new form of money. The current value of the global crypto money market, which initially was of interest to a small group, has approached the national income level of developed countries. The increasing interest in cryptocurrencies has led researchers to investigate the blockchain technology behind cryptocurrencies. Blockchain technology, which emerged with cryptocurrencies, has found the opportunity to be applied in different areas over time. The technology vision created by the blockchain has revealed “Blockchain 1.0”, “Blockchain 2.0”, “Blockchain 3.0” and “Blockchain X” applications and research. The different application areas of the blockchain show that the blockchain promises a future beyond cryptocurrencies. In this study, within the framework of the descriptive analysis method, the historical development of money, the mechanism of cryptocurrencies, the regulations regarding cryptocurrencies discussed in Turkey, and attention is drawn to the future of blockchain technology.

Keywords: Bitcoin, Cryptocurrency, Blockchain.

GİRİŞ

Günümüzde para ekonominin temel aktörlerinden biridir. Tarih boyunca da para farklı formlarda ekonominin merkezinde yer almıştır. Çeşitli zamanlarda pek çok farklı meta, para olarak kullanılmıştır. 20. yy. da finansal teknoloji ve internetin sunduğu olanaklar, paranın sanal ortamda mal ve hizmet alım-satımı başta olmak üzere, para transferi ile gerçekleştirilebilecek her türlü işlemi mümkün kılmıştır. Finansal teknolojide meydana gelen daha ileri uygulamalar mevcut paranın sanal ortama taşınmasının ötesinde farklı para formlarının tartışılmasını gündeme getirmiştir.

2008 yılında Satoshi Nakamoto tarafından ortaya atılan Bitcoin ile kripto paralar ortaya çıkmıştır. Bitcoin ile merkezi bir otoriteye bağlı olmaksızın, hızlı, güvenli ve işlem maliyeti gerektirmeden kripto paraların transferi olanaklı hale gelmiştir. Bitcoin’in herkesin erişimine açık bir uygulama sunması ise yeni kripto paraların üretilmesini mümkün kılmıştır. Kripto para piyasasındaki bugünkü kripto para sayısı binli rakamlarla ölçülmekte ve her geçen gün bu sayı artmaya devam etmektedir. Günümüzde oldukça rağbet gören bu kripto paralar bazı dezavantajları da gündeme getirmiştir. Örneğin kripto para piyasalarında katılımcı sayısının giderek artış göstermesi ve bu kripto paraların yüksek işlem hacimleri bu paraların alım-satım ve saklama süreçlerinde çeşitli problemleri ortaya çıkarmıştır. Bu problemler kimi zaman kripto paralara ilişkin şifrelerin unutulması, kimi zaman da kripto paraların işlem gördüğü borsalardan kaynaklanmaktadır. Bu kapsamda birçok ülkede olduğu gibi Türkiye’de de kripto para borsaları ve işlemlerinde kullanıcıların yaşayabileceği mağduriyetleri önlemeye yönelik

düzenlemeler yapılmaktadır. Bunlara ek olarak, yapılan düzenlemeler ile kripto paraların, kara paranın aklanması ve terörizmin finansmanı için kullanımının engellenmesi amaçlanmaktadır. Ayrıca, kripto paralar ve altında yatan blok zinciri (blockchain) teknolojisi merkez bankalarının da dikkatini çekmektedir. Bu bağlamda, henüz araştırma safhasında olmakla birlikte kripto para teknolojisinin imkanları kullanılarak T.C. Merkez Bankası bünyesinde kendine özgü bir kripto para çıkarma çalışmaları yapılmaktadır.

Blok zinciri teknolojisinin kripto paranın dışında daha pek çok alanda uygulama olanağı bulunmaktadır. FinTech, e-ticaret, borsalar, sağlık, tedarik yönetimi ve e-noter bunlardan bazılarıdır. Blok zincirinin bu yaygın uygulama alanı önümüzdeki günlerde daha pek çok sektörde yer edineceğini göstermektedir. Nitekim bugün “Blok zinciri 1.0”, “Blok zinciri 2.0” ve “Blok zinciri 3.0” dan sonra “Blok zinciri X” uygulamalarının vadettiği gelecek tartışılmaktadır. Bu bağlamda bu çalışmada giriş bölümünü paranın tarihsel gelişimi izlemektedir. Ardından, kripto para teknolojisinin arka plandaki işleyiş mekanizması ele alınmıştır. İlerleyen kısımlarda Türkiye’de kripto para ve piyasalarına ilişkin düzenlemelere yer verilmiştir. Daha sonra ise, blok zinciri teknolojisinin geleceğine dikkat çekilmiş ve son olarak çalışma sonuç kısmıyla neticelendirilmiştir.

1. PARANIN TARİHSEL GELİŞİMİ

Pek çok icadın temelinde olduğu gibi ekonomide paranın varlık kazanmasında ihtiyaç etkin bir rol oynamıştır. Ekonomik faaliyetlerin gerçekleştirilmesi ve sürdürülebilmesi için en temel ihtiyaçlardan biri paradır. Paranın gelişim sürecinde para yerine pek çok materyal kullanılmasında bu ihtiyaç ön plana çıkmıştır.

Bir metanın para olarak kabul görmesi için toplum ve kurumlar tarafından zımni ya da açık olarak yüklenen bir takım özellikleri taşıması gerekmektedir. Paranın tarihsel süreçteki gelişiminde de paranın temel fonksiyonlarından ölçü birimi olma, değişim aracı olma ve değer saklama aracı olma özelliği etkili olmuştur.

İlk zamanlarda mal ve hizmetlerin edinimi takas yoluyla gerçekleştirilmekteydi. Ancak mal ve hizmetlerin sayısı arttıkça malların takası karmaşık bir hal almaya başlamıştır. Bu yüzden ortak rıza ile genel kabul görmüş olan belirli bir meta belirlenerek, üretilen mallar ve sunulan hizmetler bu meta ile değiştirilmeye başlanmıştır. Bu meta böylece bir “değişim aracı ve değer ölçüsü” haline gelmiştir. Pek çok farklı meta çeşitli zamanlarda ve yerlerde mübadele aracı olarak kullanılmıştır. Demir, tuz, deniz kabukları, kurutulmuş morina, tütün, şeker, çivi bunlardan bazılarıdır. İlerleyen dönemlerde metal, altın, gümüş ve bakır çoğunlukla da metal

ve altın doğal nitelikleri gereği bu amaca diğer tüm mallardan daha uygun görülmeye başlanmıştır (Innes, 1913, s. 377). Değerini üretildiği malzemeden alan bu tür paralara “*emtia para*” denilmiştir. İçerisinde belli bir oranda altın bulunan bu madeni paralar, altın fiyatlarının yükseldiği dönemlerde eritilmekte ve bu da söz konusu madeni paralar için bir dezavantaj oluşturmaktaydı. Emtia paraların kullanımında yaşanan bu ve benzeri zorluklar zaman içerisinde “*temsili para*” sistemine geçilmesini zorunlu kılmıştır. Altın ve gümüş tacirleri yahut bankalar istendiğinde emtia paraya çevrilebilen temsili para basmaya başlamışlardır. Buna göre altına dayalı mali sistemde yasal para basanlar, basılan paranın toplam değerinin sabit bir oranında altın/gümüş karşılığını tutmuşlardır (Çarkacıoğlu, 2016, s. 1-3).

Altına dayalı olarak para basımı 1913 yılına kadar devam etmiştir. Altın karşılığı bulundurma zorunluluğu Birinci Dünya Savaşı'nın yarattığı ağır ekonomik koşulları devalüasyon yoluyla atlama çabasına çalışan ülkeleri, altına dayalı para basma sisteminden ayrılmaya zorlamıştır. Bununla birlikte, 1929 Krizi ve İkinci Dünya Savaşı, ülkeleri yeni bir sistem arayışına itmiştir. 1944 yılında Bretton Woods'ta düzenlenen Birleşmiş Milletler, Para ve Finans Konferansı'nda pek çok ülke para biriminin Amerikan dolarına endeksli “*itibari para*” olmasına, Amerikan dolarının ise altına dayalı olmasına karar verilmiştir. 1971 yılına gelindiğinde ise Amerika Birleşik Devletleri, Amerikan dolarının altın karşılığını bulundurma zorunluluğunu kaldırmıştır. Günümüzde de dolaşımda bulunan itibari paraların altın karşılıklarını bulundurma zorunluluğu yoktur (Çağlar & Dışkaya, 2018, s. 6-8; Çarkacıoğlu, 2016, s. 4-5). 20. yy. gelindiğinde internet ve bilişim teknolojilerinde yaşanan gelişmeler neticesinde itibari para fiziki formuyla birlikte dijital bir formda varlık bulmaya başlamıştır. Bu gelişmeler elektronik olarak saklanan ve transfer edilebilen “*dijital paraları*” gündeme getirmiştir (Çarkacıoğlu, 2016, s. 6). Bu çerçevede şekil 1’de dijital paranın kripto paraya evirildiği süreç gösterilmektedir.

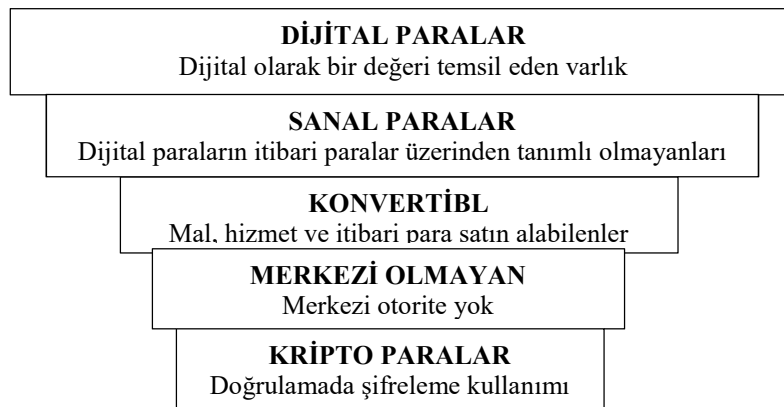

Şekil 1. Dijital Paradan Kripto Paralara Paranın Değişim Süreci (Güven & Şahinöz, 2020).

Dijital paralar elektronik para ve sanal para olarak iki grupta sınıflandırılmaktadır. Bu sınıflandırma itibari para cinsinden tanımlanma durumuna göre yapılmaktadır. İtibari para cinsinden tanımlanan dijital paralara e-para ve PayPal örneklendirilebilir. E-para, itibari paraların elektronik (dijital) ortamdaki temsildir. Bankada vadesiz mevduat hesabında bulunan para veya PayPal hesabında bulunan paralar elektronik paradır. Elektronik paraların arkasında ulus devletler ve merkez bankaları ya da PayPal gibi özel kuruluşlar vardır. İtibari para cinsinden tanımlanmayan dijital paralara ise “*sanal para*” denilmektedir. Sanal paralarda kendi içerisinde konvertibl olan sanal paralar ve konvertibl olmayan sanal paralar olarak sınıflandırılmaktadır. Konvertibl olan sanal paralardan euro ve dolar gibi itibari paralara geçmek ve bunlarla mal ve hizmet satın alabilmek mümkün olmaktadır. Konvertible olmayan sanal paralar ise çevrim içi oyun paraları gibi itibari paraya çevrilemeyen mal ve hizmet alımına imkân tanımayan paralardır. Sanal paralar merkeziyetçi bir yapıya sahip olunup olunmamasına göre de farklılık arz etmektedirler. Sanal paraların merkez bankası gibi merkezi bir saklamacı kuruluşa ve merkezi bir yöneticiye bağlı olması durumunda bu merkezi yöneticiler tarafından sanal para ihraç edilmekte ve işlemlerin kaydedildiği bir defter-i kebir tutmak suretiyle sistem kontrol altında tutulmaktadır. Merkeziyetçi bir yapıya sahip olmayan sanal paralarda ise merkez bankasının yerine, sistemin işleyişini yöneten ve kullanıcıların işlemleri doğrulanmasını sağlayan iç protokoller bulunmaktadır. Bu tür sanal paralarda herhangi bir aracı olmadan paraların transferi yapılabilmektedir. Merkezi olmayan sanal para birimlerinin en çok bilinen temsilcisi bir kripto para birimi olan Bitcoin’dir (Üzer, 2017, s. 15-17; Güven & Şahinöz, 2020, s. 217). Kripto para, “şifreli” ve “para” kelimelerinin birleşmesinden oluşan bir kavram olup merkezi otorite veya aracı kuruma bağlı olmayan blok zinciri adı verilen bir mekanizma ile işleyen sanal para birimidir (TCMB, 2018a, s. 96). TCMB, kripto para kavramı yerine kripto varlık terimini kullanmaktadır. Buna göre “...*kripto varlık; dağıtık defter teknolojisi veya benzer bir teknoloji kullanılarak sanal olarak oluşturulup dijital ağlar üzerinden dağıtımı yapılan, ancak itibari para, kaydi para, elektronik para, ödeme aracı, menkul kıymet veya diğer sermaye piyasası aracı olarak nitelendirilmeyen gayri maddi varlıkları ifade eder.*” (T.C. Resmi Gazete, 2021, 16 Nisan).

2. KRIPTO PARALARIN TEKNOLOJİK ARKA PLANI

Dijital para kavramı ilk kez 1982 yılında David Chaum tarafından ortaya atılmış olup, dijital paraların merkezi bir otorite tarafından yönetilmesi önerisinde bulunulmuştur. Sonrasında, eşler arası (peer-to-peer - P2P), merkezi bir yapı gerektirmeden dağıtık bir sistemle işlemlerin gerçekleştirilmesinin mümkün olması ile Bitcoin ortaya çıkmıştır. Aynı alt yapıyı kullanarak

Bitcoin'den sonra diğer kripto para birimleri altcoinler (alternatif kripto paralar) ortaya çıkmıştır.

Tüm kripto paralar üç katmanlı bir yapıya sahiptir: blok zinciri, protokol ve para birimi. Her kripto para tipik olarak hem bir para birimine hem de bir protokole sahiptir ve aynı zamanda kendi blok zincirine sahip olabilir veya Bitcoin blok zincirinde çalışabilir. Örneğin, Litecoin para birimi Litecoin protokolünde ve Litecoin blok zincirinde çalışır. Bu ayrı bir blok zincirine yani kendi merkezi olmayan defterine sahip olduğunu göstermektedir. Diğer bir para birimi olan Counterparty ise kendi para birimine sahiptir ve bu para birimi Bitcoin blok zincirinde çalışmaktadır. İşlemleri ise Bitcoin blok zinciri defterine kaydedilmektedir (Swan, 2015). Kripto paraların kullandığı merkezi olmayan ağ yapısının anlaşılabilmesi için Şekil 2'de kripto paraların ağ yapısı ve diğer ağ yapıları birlikte sunulmuştur.



Şekil 2. Farklı Ağ Türleri (Bashir, 2017).

Merkezi sistemler, sistemi kontrol eden ve sistemdeki tüm işlemlerden sorumlu olan tek bir otoritenin bulunduğu geleneksel sistemlerdir. Merkezi bir sistemin tüm kullanıcıları, tek bir hizmet kaynağına bağımlıdır. Örn. eBay, Google, Amazon, Apple's App Store bu modeli kullanmaktadır. Öte yandan, dağıtık ağ modeli kullanılan bir sistemde, veriler ve hesaplamalar ağdaki birden çok düğüme yayılır. Bu modelde, hala tüm düğümler üzerinde kontrolü olan ve işlemleri yöneten merkezi bir otorite vardır. Merkezi olmayan bir sistem ise, düğümlerin tek bir ana düğüme bağımlı olmadığı bir ağ türüdür; bunun yerine, kontrol birçok düğüm arasında dağıtılır. Bu yapı, bir kullanıcının merkezi üçüncü bir taraf, aracı veya hizmet sağlayıcıya ihtiyaç duymadan bir fikir birliği algoritması aracılığıyla bir işlem üzerinde anlaşmasını sağlar. Tasarım gereği blok zinciri, herhangi bir aracıya ihtiyaç duymayan ve fikir

birliği mekanizması ile seçilen birçok farklı liderle çalışabilen bir platform sağlamak için mükemmel bir araç sunmaktadır (Bashir, 2017, s. 93-95).

2.1. Blok zinciri (Dağıtık Defter-i Kebir Teknolojisi)

Blok zinciri, ürün veya hizmet transferi işlemlerinde güvenlik ve doğrulamanın sağlanması için üçüncü taraf bir aracıya ihtiyaç duyulmadığı bir sistemdir. Blok zinciri kavramı ve işleyiş mekanizması ilk kez 2008 yılında Satoshi Nakamoto tarafından yayınlanan Bitcoin'in yaratılma ve transferinin anlatıldığı çalışma ile ortaya çıkmıştır (Tanrıverdi vd., 2019, s. 204).

Bitcoin ve altcoinler'in ana yapısı blok zincirine dayanmaktadır. Blok zinciri veya Dağıtık Defter-i Kebir Teknolojisi (Distributed Ledger Technology - DLT), yapılan tüm işlemlerin tüm kullanıcılar tarafından kaydedildiği herkesin erişimine açık kayıtların oluşturulduğu bir zincir yapısıdır. Bu sistemde onaylanmış işlemler bir blok yapısı içerisinde toplanarak zincirin sonuna eklenmektedir (Khalilov vd., 2017, s. 3).

Blok zinciri, her satırın ayrı bir işlemi temsil ettiği ilk sütunun, işlemin zaman bilgisini (time stamp) ikinci sütunun, işlemin ayrıntılarını üçüncü sütunun ise, mevcut işlemin bir özetini ve bir önceki işlemin hash'ını (özet/parmak izini) saklayan üç sütunlu bir tablo olarak düşünülebilir (Di Pierro, 2017, s. 93). Blok zinciri, her ek blok tarafından genişletilir ve bu nedenle tüm işlem geçmişinin bulunduğu eksiksiz bir defteri temsil eder. Bloklar, kriptografik araçlar kullanılarak ağ tarafından doğrulanabilmektedir. Bu konsept, tüm blok zincirinin ilk bloktan (genesis block) itibaren bütünlüğünü sağlamaktadır. Bir bloktaki işlemlerin geçerliliği ve bloğun kendisinin geçerliliği konusunda bir fikir birliği mekanizmasıyla anlaşılırsa, ancak o zaman blok zincirine yeni bir blok eklenebilmektedir. Bu nedenle yeni işlemler otomatik olarak deftere eklenemez. Bunun yerine, mutabakat sürecince, bu işlemlerin deftere aktarılmadan önce belirli bir süre (örneğin, Bitcoin blok zincirinde 10 dakika) bir blokta saklanmasını sağlar. Mutabakat sağlandıktan sonra blok zincirindeki bilgiler artık değiştirilemez (Nofer vd., 2017, s. 184). Anlatıma konu olan Bitcoin blok zincirinin işleyiş mekanizması Şekil 3'te gösterilmiştir.

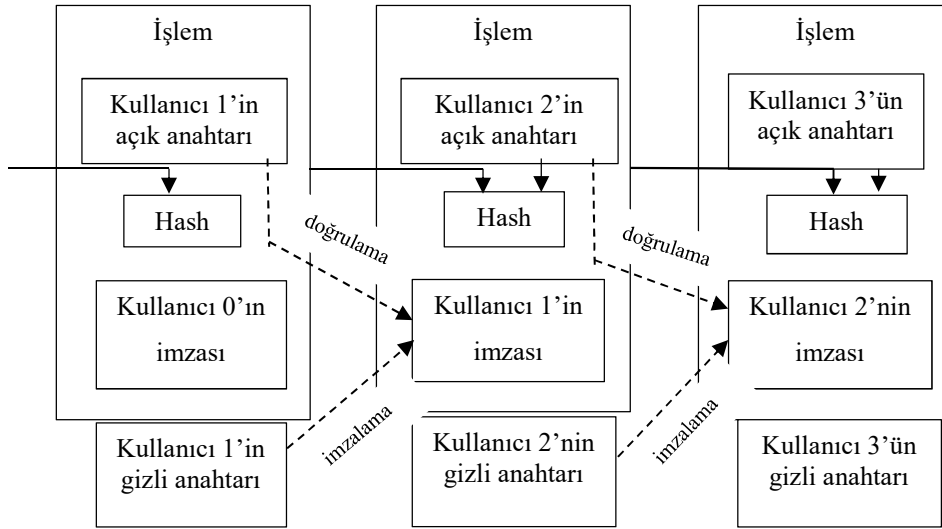

Şekil 3. Blok Zinciri İşleyiş Mekanizması (Nakamoto, 2008).

Nakamoto (2008), Bitcoin'i dijital imzalar zinciri olarak tanımlamaktadır. Buna göre, her kullanıcı, önceki işlemin Hash değerini ve bir sonraki kullanıcının açık anahtarını dijital olarak imzalayarak parayı bir sonrakine aktarmaktadır. Kripto para alacak olan kişi, kullanıcı zincirini doğrulamak suretiyle imzaları kontrol edebilmektedir.

Sistem en basit anlatımıyla şu şekilde işlemektedir. Blok zincirinde her bir kullanıcının bir açık bir de gizli anahtarı bulunmaktadır. İşlemlerin imzalanması gizli anahtar ile yapılmaktadır. İşlemlerin dijital olarak imzalanmasından sonra blok zinciri ağında yayınlanmaktadır. Dijital imza da işlemlerin imzalama ve doğrulama aşamalarından oluşmaktadır. Şekil 3'ten de takip edilebileceği gibi kullanıcı 1, kullanıcı 2'ye dijital imzalı bir mesaj gönderdiğinde imzalama aşamasında, kullanıcı 1, verilerini gizli anahtarı ile şifreleyerek ve kullanıcı 2'ye şifrelenmiş mesajı ve orijinal verileri göndermektedir. Doğrulama aşamasında kullanıcı 2, aldığı mesajı kullanıcısı 1'in açık anahtarı ile doğrulamaktadır. Böylelikle, kullanıcı 2, verilerin tahrif edilip edilmediğini bu sistem aracılığıyla kolayca kontrol edebilmektedir (Tanrıverdi vd., 2019, s. 207).

2.2. Madenci (Miner)

Blok zinciri içine kaydedilecek işlemleri doğrulayan, doğrulama işlemi karşılığında ödül olarak kripto para alan ve kripto para üreten cihazlar ve bu cihazları yöneten kişiler madenci olarak adlandırılmaktadır (www.btcturk.com). Blok zincirinde işlemlerin madenciler tarafından onaylanma sürecine ise madencilik denilmektedir.

Bitcoin örneğinden yola çıkacak olursak Bitcoin’de, blokları doğrulamak için Bitcoin ile ödüllendirilen madenciler tarafından bloklar oluşturulmaktadır (Nofer vd., 2017, s. 184). Bu bloklar ancak belli bir süre içerisinde oluşturulabilmektedir. Farklı kripto para birimlerinde bu süre değişebilmektedir. Bitcoin’de her bir bloğun üretilmesi için 10 dakikalık bir süre gerekirken, başka bir kripto para birimi olan Ethereum’da bir bloğun üretilmesi için 12 saniyelik bir süre hedeflenmektedir. Blokların üretilmesi için geçen sürede madenciler her bir blokta zorluk derecesi değişen zor bir problemin çözümü üzerinde çalışmaktadırlar. Madencilerin çözdükleri zor problem ile kast edilen blok başlığının Hash değerinin hesaplanmasıdır. Blok zincirindeki her bir blok birbirine Hash değerleri ile bağlıdır. Uygun Hash değeri bulunana kadar ağda bulunan tüm madenciler yarışmaktadır. Bloğu oluşturan madenci hem Bitcoin kazanmakta hem de bloğun içerisindeki tüm işlemlerin komisyonlarını almaktadır. Bitcoin yapısında blok oluşturma ödülü sürekli azalmaktadır. Üretililecek olan Bitcoin miktarı başlangıçta 21 milyon adet ile sınırlandırılmıştır. 18 Haziran 2020 tarihi itibarıyla çıkarılan Bitcoin miktarı 18.407.856’dır. 210.000 blokta, yaklaşık olarak 4 yılda bir ödül miktarı yarıya (halving) düşürülmektedir. Ödül miktarı 2009 yılında 50 Bitcoin’dir. 2020 yılı Mayıs ayından bu yana 6,25 Bitcoin’dir. Bu hesaplamalara göre 2140 yılında Bitcoin üretimi tamamlanmış olacaktır. O tarihten sonra madencilerin gelirlerini Bitcoin işlem komisyonları oluşturacaktır (Güven & Şahinöz, 2020, s. 50, 64, 65, 109).

3. KRIPTO PARALARIN ALTERNATİF FİNANSAL YATIRIM ARAÇLARI İLE KARŞILAŞTIRILMASI

Herhangi bir fiziksel paranın temsili olmayan kripto paraların üretilmesi para tartışmalarını gündeme getirmiştir. Bitcoin örneğinde olduğu gibi, Bitcoin’in bir kripto para olması ve paranın bazı özelliklerini taşıması onun, itibari paralar ile kıyaslanmasına yol açarken, coin (madeni para, sikke) kavramı ile bağdaştırılması ve madencilik yoluyla üretiliyor olması altın ile karşılaştırılmasına yol açmıştır.

Tablo 1. Bitcoin'in Alternatif Finansal Yatırım Araçları ile Arz Yapıları Açısından Karşılaştırılması

	Bitcoin	TL*	USD**	Emtia (Altın)
Tekel/merkezi olmayan	Merkezi olmayan	Tekel	Tekel	Merkezi olmayan
Arz kaynağı	Özel	Kamu	Yabancı kamu	Özel/Kamu madenciliği
Arz miktarı	Esnek olmayan	Esnek	Esnek	Esnek olmayan
Arz kuralı	Bilgisayar programı	Kural bazlı (enflasyon hedeflemesi)	Kural bazlı (enflasyon hedeflemesi)	Madencilik için fırsat maliyeti
Arz kuralı değişikliği mümkün mü?	Madencilerin çoğunun anlaşmasıyla evet	Evet	Evet	Hayır
Üretim maliyeti	Yüksek (bilgisayar için elektrik tüketimi)	Düşük	Düşük	Çok yüksek (madencilik)

Kaynak: Üzer, 2017, s. 136; IMF, 2016. * Türk lirası ** Amerikan doları

Bitcoin'i alternatif finansal yatırım araçlarından USD, TL ve altın ile karşılaştırmadan önce Bitcoin'in özelliklerinin sıralanması faydalı olacaktır. Bitcoin'in genel özellikleri şunlardır: Bitcoin merkezi bir otoriteye veya kişiye bağlı olmaksızın blok zinciri teknolojisi ile üretilen bağımsız bir kripto para birimidir. Herhangi bir varlığın ya da itibari paranın karşılığı değildir. Bitcoin, özellikle uluslararası para transferi açısından değerlendirildiğinde işlem hızı yüksek olduğu gibi transfer ücreti de yoktur. Bitcoin madenciler aracılığıyla kriptografi yöntemleri kullanılarak önceden belirlenen miktarlarda üretilmektedir. Başka bir deyişle Bitcoin'inin arzı sınırlıdır. Bu nedenle enflasyon riski taşımamaktadır. Bitcoin ağındaki tüm işlemler şeffaftır. Dolayısıyla isteyen herkes tarafından görülebilmektedir. İşlemler anonim olarak gerçekleştirilir ve blok zincirine kaydedilir. Blok zincirinde onaylanan işlemlerin değiştirilmesi mümkün değildir. Bu nedenle verilerin kaybolması gibi bir ihtimal söz konusu değildir.

Kripto paraların, bir para olarak değerlendirilmesinde öncelikle paranın fonksiyonları dikkate alınmaktadır. Bu bakımdan kripto paraların günümüzde sınırlı sayıda insan tarafından kullanılması işlem hızının geleneksel ödeme yöntemlerinden daha yavaş olması ve değerindeki yüksek oynaklık bir değişim aracı ve saklama aracı olarak kullanılmasını

sınırlamaktadır. Günümüzde kripto paraların fiyatları belirlenirken, yasal para birimlerine çevrilmesi kripto paraların ölçü birimi olarak değerlendirilmediğinin bir göstergesidir. Gelecekte daha istikrarlı kripto paraların geliştirilmesi ve daha geniş bir kitle tarafından kullanılması mümkün olsa bile bugün itibariyle kripto paraların bir para olarak kabul edilmesini sağlamamaktadır (TCMB, 2018a, s. 69).

Bitcoin'i bazı benzer özellikleri nedeniyle altın olarak değerlendirenler de bulunmaktadır. Bitcoin'in arkasında altın da olduğu gibi merkezi bir otorite bulunmamaktadır. İhraç edenin bir sorumluluğu yoktur. Dolayısıyla fiyat dalgalanmalarına müdahale edilmemektedir. Ancak Türk lirası ve Amerikan doları gibi itibari paralarda fiyat dalgalanmalarına karşı merkez bankaları müdahale edebilmektedir. Bitcoin ve altının fiyatında, arz-talep dengesi ve ekonomik aktörlerin beklentileri etkili olduğu için sert ve hızlı değişimler yaşanabilmektedir. Bitcoin ve altın arasındaki bir diğer benzerlik ise üretimlerinde tekelleşme olmamasıdır. Bitcoin üretimi bir nevi özel sektörün elinde iken altını, özel sektörde kamu sektörü de üretebilmektedir. Bitcoin ve altının arzının sınırlı olması değer saklama işlevi açısından itibari paralara göre daha fazla avantaj sağlamaktadır. Altın ve Bitcoin'in bir diğer ortak özelliği ise, sermaye kaybı ve kazancına sahip olmalarıdır. Bununla birlikte, Bitcoin ve altının ayrıldığı pek çok nokta bulunmaktadır. Altının maden değerinin fiziksel bir karşılığı varken, Bitcoin bir maden değerine sahip değildir. Altın, Bitcoin kadar kolay bölünmemektedir. Altın, Bitcoin'e kıyasla kolay taşınabilir ve ödemelerde kolay bir şekilde kullanılabilen bir varlık değildir. Bitcoin transferleri ucuz ve hızlı bir şekilde gerçekleştirilebilmektedir. Benzer özelliklerine rağmen Bitcoin ile altın birbirinden neredeyse tamamen farklıdır. Bitcoin bir kripto paradır. Bitcoin, protokolünde önceden belirlenen bir formül ve matematiğe göre sanal ortamda üretilmesi yönüyle altından tamamen ayrılmaktadır (Güven & Şahinöz, 2020, s. 197-201).

Paranın dijitalleşmesinde meydana gelen tüm bu evrimler zaman içinde paranın daha soyut bir hal almasına neden olmuştur. Bazı para birimleri ise bu süreçte daha popüler hale gelmiştir. Özellikle Bitcoin'le birlikte kripto paralar yatırımcılar açısından daha fazla ilgi görmüştür. 2009 yılından beri dünyanın en çok tercih ettiği bir kripto para türü olan Bitcoin zamanla değerlendirilmiş ve günümüzde itibar gören güvenilir kuruluşların da tercih ettiği bir para birimi haline gelmiştir. Bitcoin bu bakımdan, ilk çıktığı andan itibaren sahip olduğu yüksek riskliliğine rağmen yatırımcılarına dikkate değer getiriler sağlamıştır. Bu kapsamda Grafik 1'de 2016-2021 dönemine ait Bitcoin/USD'nin fiyatı sunulmuştur.



Grafik 1. Bitcoin/USD Fiyat Değişimi (Kaynak: coinmarketcap.com)

Bitcoin ile alınan ilk ürün 2010 yılı mayıs ayında sipariş edilen bir pizzadır. Pizza 10 bin Bitcoin, o günkü değeri itibariyle 41 dolar karşılığında satın alınmıştır. 1 Mayıs 2021 tarihi itibariyle 10 bin Bitcoin, 578 milyon dolardır. Sadece on yıl içerisinde Bitcoin değerinde olağanüstü bir artış meydana gelmiştir. Grafik 1’de ele alınan dönem dikkatle incelendiğinde 2017 yılı itibariyle Bitcoin’in fiyatında belirgin bir artış olduğu görülmektedir. 2020 yılından sonra ise, Bitcoin’in değeri 70 bin dolar sınırına ulaşmıştır.

Bitcoin fiyatının uzun vadeli artış trendinde çok sayıda faktör etkilidir. Bunlar arasında Bitcoin’in küresel piyasalarda gün geçtikçe daha fazla kabul görmesi, bilişim ve teknolojiye dayalı bir finansal yatırım enstrümanı olması, geniş bir kesim tarafından güvenilir bulunması, itibari paralara göre transferinin düşük komisyon oranları ile mümkün olması ve uluslararası paralara çevrilebilmesi gibi unsurlar sayılabilir.

Bitcoin’in gün geçtikçe daha popüler hale gelmesi Bitcoin fiyat artışlarını tetiklemektedir. Ekonomik birimler tarafından Bitcoin’e duyulan ilgi arttıkça, Bitcoin’in fiyatı yükselmektedir. Başka bir deyişle Bitcoin’in değeri insanların spekülasyon güdülerle Bitcoin’e yönelmesinden kaynaklanmaktadır (Dulupçu vd., 2017, s. 2555-2256). Küresel piyasalarda meydana gelen konjonktürel gelişmeler de Bitcoin fiyatında etkili olan bir diğer etmendir. Zira, Covid-19 salgınının ortaya çıkardığı ekonomik daralmayı önlemeye yönelik majör merkez bankalarının genişlemeci para politikaları, likiditenin bir kısmının kısa vadeli kar arayışları kapsamında Bitcoin ve diğer kripto paralara yönelmesi Bitcoin’in fiyat artışını tetiklemiştir.

Günümüzde Bitcoin getirileri temel ekonomik aktörlerden etkilenmeyerek Bitcoin alıcıları ve satıcıları tarafından yönlendirilmektedir. Bitcoin sahip olduğu yüksek volatiliteye rağmen

yatırımcılarına yüksek getiri sağlamaktadır.² Özellikle, Covid-19 pandemisiyle birlikte artan e-ticaret, dijital pazarlama, tüketim kalıplarının değişime uğraması gibi çok boyutlu ekonomik trendler kripto paralara olan farkındalığı artırmıştır. Bu yönde bir farkındalığın da daha yüksek getiri elde etmek isteyen yatırımcıların Bitcoin'e yönelmesinde etkili olduğu söylenebilir. Bununla birlikte dünya genelinde tanınan şirketlerin Bitcoin'e ilişkin açıklamaları Bitcoin'in daha çok popülerlik kazanmasına neden olmuştur. Örn. 8 Şubat 2021'de elektrikli otomobil üreticisi Elon Musk'ın Tesla'nın, ocak ayında 1,5 milyar dolarlık varlığını Bitcoin'e yatırdığını duyurması ve yakın gelecekte ödeme türü olarak Bitcoin'i kullanabileceğini açıklamasının ardından Bitcoin fiyatı %14 artarak yaklaşık 44 bin dolara yükselmiştir. Ardından Musk'ın, 13 Mayıs 2021 tarihinde Bitcoin madenciliğinin yüksek miktarda elektrik tüketimine yol açmasının doğaya zarar verebileceği nedeniyle Bitcoin ile araba satışını durdurduğunu duyurması Bitcoin fiyatında bir düşüşe yol açmıştır. Bitcoin fiyatındaki bu kısa vadeli öngörülemez dalgalanmalar Bitcoin'in riskli bir kripto varlık olduğunu göstermektedir. Diğer yandan, Bitcoin'in yüksek piyasa hacmi dolayısıyla fiyatındaki değişim kripto para piyasasına olan talebi etkileyerek, diğer kripto para birimlerinin fiyatlarında da değişime yol açabilmektedir. Tablo 2'de kripto para borsasında yer alan piyasa hacmine göre en büyük beş kripto para biriminin güncel değerlerine ve piyasa hacmine yer verilmiştir.

Tablo 2. Başlıca Kripto Para Birimleri

Kripto Para Birimi*	Güncel Değeri (\$)	Piyasa Hacmi (\$)	Piyasa Hakimiyeti (%)
Bitcoin (BTC)	34,128.39	646,916,681,215	46.2
Ethereum (ETH)	2,089.89	244,834,423,195	17.5
Tether (USDT)	1.00	62,542,119,687	4.4
Binance Coin (BNB)	293.14	45,395,582,075	3.24
Cardona (ADA)	1.32	42,471,507,538	3.03

Kaynak: <https://coinmarketcap.com/> sitesinin 28.06.2021 tarihli verilerinin düzenlenmiş halidir.* Piyasa hacmi en büyük 5 kripto para birimine göre sıralanmıştır.

Kripto paraların sayıları günümüzde giderek daha fazla artmaktadır. Neticede sınırlı miktarda üretilen ve yüksek riskliliğe sahip olan bu paralar kripto para piyasalarının aşırı oynak olmasına neden olabilmektedir. Kripto paraların risk – getiri düzeyinin yüksek olması nedeniyle bazı yatırımcılar açısından cazip görülmektedir. Küresel kripto para piyasasının

² Ayrıntılı bilgi için bkzn. Baek & Elbeck, 2015; Chun & Chan, 2015.

bugünkü değeri 1.4 trilyon dolar³ civarındadır. 2021 yılı şubat ayı itibariyle piyasada 4500 farklı kripto para⁴ bulunmaktadır. En büyük piyasa hacmine sahip kripto para birimi Bitcoin'dir. Kripto para piyasasının % 46.2'sini Bitcoin temsil etmektedir. Hemen ardından % 17.5 ile Ethereum gelmektedir. Diğer kripto para birimlerinin piyasa hacmi % 5 seviyesinin altındadır.

4. TÜRKİYE'DE KRİPTO PARALARA İLİŞKİN DÜZENLEMELER

Kripto paralar ve blok zinciri teknolojisi pek çok alanda önemli uygulama alanları bulmuştur. Kripto paraların her geçen gün daha fazla kabul görmesi, mal ve hizmet alımında kullanılmaya başlanması, piyasadaki işlem hacmi ve blok zinciri teknolojisi merkez bankalarının da dikkatini çekmiş ve onları, kripto paraların yaratabileceği riskleri ve fırsatları araştırmaya itmiştir. Gelişmeler merkez bankalarının çıkarabileceği yeni bir para formunu gündeme getirmiştir. Bu kapsamda, dünyada ve Türkiye'de Merkez Bankası Sayısal Parası (MBSP)⁵, üzerinde çalışmalara başlanmıştır.

MBSP, merkez bankasında, ticari bankalar ve finansal kuruluşlar tarafından tutulan rezervler ya da mutabakat hesaplarından farklı değerlendirilmektedir. Merkez bankası tarafından ihraç edilecek olan bu para *Genel Amaçlı MBSP*, *Toptan Ödemelerde Kullanılan MBSP* ve *Hesap Temelli MBSP* olmak üzere üç farklı formda sınıflandırılmıştır. *Genel Amaçlı MBSP* perakende ödemelerde kullanılması planlanan yaygın bir ödeme aracıdır. *Toptan Ödemelerde Kullanılan MBSP* ise finansal kuruluşların erişimi olan yüksek tutarlı ödemelerde kullanılan bir ödeme ve mutabakat aracı olarak işlem görmesi düşünülmektedir. *Hesap Temelli MBSP* ise merkez bankası hesaplarının şahıs ve kuruluşlara açılmasıdır. Tüm bunlara ek olarak: 7/24 hizmet, anonimlik, eşler arasında transfer, faiz getirisi olması ve limit/üst sınır gibi özellikler taşınması mümkündür. Günümüzde merkez bankalarının toptan ödemelerde kullanılan MBSP ile sınır ötesi ödemeler, menkul kıymet mutabakatı ve ödeme sistemlerinin entegrasyonu konularında çalışmalar yürüttükleri görülmektedir. Bu bağlamda, Türkiye, Ödemeler ve Piyasa Altyapıları Komitesi (CPMI), Finansal İstikrar Kurulu (FSB) ve G20'nin çalışmalarına katılmakta ve destek vermektedir. Diğer taraftan, halkın kullanımına açık bir merkez bankası

³ İlgili veri <https://coinmarketcap.com/> sitesinden 28.06.2021 tarihinde alınmıştır.

⁴ İlgili veri www.statista.com sitesinden 16.04.2021 tarihinde alınmıştır.

⁵ İhracı ve kontrolü geliştirici tarafından yapılan sanal bir topluluğun üyelerinin çeşitli mal ve hizmetlerin değişiminde kullandığı sanal paralar, sayısal para olarak tanımlanmıştır. Herhangi bir para ya da varlığa dayalı olarak çıkarılmadığından merkez bankalarının çıkarılması muhtemel sanal para, sayısal para olarak ifade edilmiştir (Çavuşoğlu, 2015: 2, 34).

sayısal parası çalışmaları henüz analiz aşamasındadır. Kullanımda olan nakde benzer MBSP örneği bulunmamaktadır. Ancak bu yönde hazırlıklar sürdürülmektedir (TCMB, 2018b, s. 84, 85, 88).

MBSP çalışmalarının dışında Türkiye’de son dönemde kripto varlıklara ilişkin bir dizi yönetmelik ve tebliğ çıkarılmıştır. Bu düzenlemelerde Sistemkoin, Thodex ve Vebitcoin gibi kripto para platformlarının kapanması ve kripto paranın toplumda giderek yaygınlaşması sonucu alım - satım işlemlerinden kaynaklı oluşabilecek zarara karşı kullanıcıların korunması amacı etkili olmuştur. Bununla birlikte yapılan düzenlemelerle, Türkiye’de kara paranın aklanması ve terörizmin finansmanı için kripto para kullanımının engellenmesi amaçlanmaktadır.

Kripto para düzenlemelerine ilişkin olarak, TCMB tarafından “Ödemelerde Kripto Varlıkların Kullanılmamasına Dair Yönetmelik” hazırlanmıştır. Bu yönetmeliğe göre:“...ödemelerde kripto varlıkların kullanılmamasına, ödeme hizmetlerinin sunulmasında ve elektronik para ihracında kripto varlıkların doğrudan veya dolaylı olarak kullanılmamasına ve ödeme ve elektronik para kuruluşlarının kripto varlıklara ilişkin alım satım, saklama, transfer veya ihraç hizmeti sunan platformlara veya bu platformlardan yapılacak fon aktarımlarına aracılık etmemesine ilişkin” usul ve esaslar belirlenmiştir (T.C. Resmi Gazete, 2021, 16 Nisan). Bununla birlikte, 3941 Sayılı Cumhurbaşkanlığı kararıyla, 1 Mayıs 2021 tarihinde, kripto varlık hizmet sağlayıcıları ve tasarruf finansman şirketleri, suç gelirlerinin aklanması ve terörün finansmanının önlenmesine ilişkin hazırlanan yönetmelik kapsamına dâhil edilmiştir. Buna göre, suç gelirlerinin aklanmasının ve terörün finansmanının önlenmesine dair tedbirler kapsamında yükümlü sayılan şirketler arasına, “kripto varlık hizmet sağlayıcıları” ve “tasarruf finansman şirketleri” de dahil edilmiştir. Bu kanun ve yönetmelik kapsamında Hazine ve Maliye Bakanlığı tarafından 30.04.2021 tarihli Resmi Gazete’de “Mali Suçları Araştırma Kurulu Genel Tebliği” yayımlanmıştır. Tebliğ’de özetle, uzaktan kimlik tespitine ilişkin esaslar ile uzaktan kimlik tespitinde alınması gereken sıkılaştırılmış tedbirlere yer verilmiştir.

5. BLOK ZİNCİRİ TEKNOLOJİSİNİN GELECEĞİ

Blok zinciri her ne kadar Bitcoin ile ön plana çıkmış olsa da, blok zinciri aracılığıyla gerçekleştirilebilecek işlemler zamanla kripto paraların ötesine geçmiştir. Öyle ki, blok zinciri, potansiyel olarak internetten daha güçlü bir teknoloji olarak ifade edilmektedir (Tanrıverdi vd., 2019, s. 204).

Blok zincirinin, kripto para birimleri için kullanımı ilk ve en bilinen uygulamasıdır, ancak tek ve en önemlisi uygulaması değildir (Di Pierro, 2017, s. 94). Bu bağlamda, blok zincirinin yakaladığı teknolojik gelişimi üç evre ile “Blok zinciri 1.0”, “Blok zinciri 2.0” ve “Blok zinciri 3.0” tanımlamak mümkündür. Blok zinciri 1.0, kripto para birimlerinin transferi ve dijital ödeme sistemlerine ilişkin tüm uygulamaları kapsamaktadır (Swan, 2015, s. 10). Akıllı sözleşmeler yapılmasına olanak tanıyan blok zinciri uygulamaları Blok zinciri 2.0’yi ortaya çıkarmıştır. Blockchain 2.0, sözleşmeleri veya mülkleri kaydetmeyi, onaylamayı ve aktarmayı mümkün kılmaktadır (Gatteschi vd., 2018, s. 64). Çoğu blok zinciri altyapısı tarafından desteklenen akıllı sözleşmeler, önceden belirlenen temel kural ve standartların otomatik olarak iletilmesini sağlayan programlardır (Şafak vd., 2020, s. 2). Akıllı sözleşmeler hukuki anlamdaki sözleşmelerle doğrudan bağlantılı olmasalar da sözleşmenin şartları sağlandığında blok zincirine dâhil olan makineler tarafından otomatik olarak işleme sokulacak komutlar ile gerçekleştirilen işlemlerdir. İşlem gerçekleştirildikten sonra değiştirilmesi mümkün değildir. Oldukça geniş bir kapsama sahip olan akıllı sözleşmeler ile hisse senetleri, tahviller, vadeli işlemler, krediler, ipotekler gibi pek çok işlemin gerçekleştirilebilmesi mümkün olmaktadır. Kripto para birimi Ethereum’un kullandığı blok zinciri akıllı sözleşme uygulamalarına olanak tanımaktadır (Yıldız, 2019). Blok zinciri 3.0, para ve finans piyasalarının ötesinde sağlık, bilim, kültür ve sanat alanlarına yönelik blok zinciri uygulamalarıdır (Swan, 2015, s. 10). Sigorta, açık artırma, makinelerin haberleşmesi (machine to machine) nesnelerin interneti (internet of things - IoT) gibi birçok alanda başarılı bir şekilde kullandığını gösteren blok zinciri uygulamalarıdır (Yazıcı, 2021, s. 137; Tanrıverdi vd., 2019, s. 205). Blok zincirindeki bu gelişmelere ek olarak Blok zinciri X (Blockchain X) tartışılmaya başlanmıştır. Blok zinciri X, bir gün herkesin Google arama motoru gibi kullanabileceği halka açık bir blok zinciri hizmetine sahip olacağımız bir blok zinciri vizyonudur (Bashir, 2017, s. 65).

Blok zinciri teknolojisi her türlü noter onayı için kullanılabilir. Üstelik işlemin para ile ilişkili olması zorunlu değildir. Benzer şekilde, bir patent fikri blok zincirinde saklanabilir. Hatta koşullar gerçekleştiğinde otomatik bir şekilde yerine getirilecek bir kod biçiminde de bir işlem paylaşılabilir. Örn. bu işlem "Ali, 1 Ocak 2028'de İstanbul'da yağmur yağarsa, Berna'ya 1000 TL ödeme sözü veriyor." şeklinde olabilir. Blok zincirinde koşulların karşılanıp karşılanmadığı kontrol edilebileceği sürece, koşul yerine getirildiğinde sistem işlemi otomatik olarak yürütebilir. Blok zincirinin altında yatan teknoloji, sözleşmelerde ve insan etkileşimlerinde devrim yaratmaktadır. Öyle ki, robotların

mavi yakalıları yerinden ettiği gibi, birçok beyaz yakalı işini de elinden alabilecektir. Bununla birlikte bugün hayal bile edemediğimiz yeni işler yaratabilecektir (Di Pierro, 2017, s. 94-95).

Blok zincirin genel uygulama alanları şunlardır: Kripto paralar, FinTech, Bankacılık, Para Transferleri, Değerli Belgelerin Yaratılması ve Saklanması, E-Ticaret ve Ödemeler, Borsalar, E-Noter, Kişiden Kişiye Borçlanma ve Dağıtık Yapılı Kredi Sistemleri, Bağış Sistemleri ve Mikro Ödemeler ve Bulut Bilişim ve Güvenli Bulut Depolamasıdır (<https://blockchain.bilgem.tubitak.gov.tr/>). Covid-19 salgınının yarattığı koşullar blok zincirine yeni uygulama alanları yaratmıştır. Bunlar arasında dijital kimlik, tedarik zinciri yönetimi, sağlık kayıtlarının yönetimi, enerji dağıtım ve ticareti gibi farklı sektör uygulamaları bulunmaktadır (Şafak vd, 2020, s. 3-5).

Gelecekte blok zinciri ile gerçekleştirilmesi mümkün olan/olacak işlemlerin bir kısmına aşağıda yer verilmiştir (Bashir, 2017, s. 669-670).

- Seçimler, şeffaf ve güvenli bir şekilde blok zincirlerin merkezi olmayan web uygulamaları aracılığıyla yapılacaktır.
- Göç ve sınır kontrolü ile ilgili faaliyetler blok zincirine kaydedilecek ve pasaport kontrolü, dünyadaki tüm limanlara giriş ve sınır teşkilatları arasında paylaşılan bir blok zinciri aracılığıyla gerçekleştirilebilecektir.
- Kriptografi ve dağıtık sistem araştırmaları yeni seviyelere ulaşacak ve üniversiteler ve eğitim kurumları kripto ekonomisi, kripto para birimleri ve blok zincirleri üzerine özel dersler vereceklerdir.
- Yapay zeka, blok zincirlere hâkim olacak ve böylece insanlar adına rasyonel kararlar verebileceklerdir.
- Blok zincirler sanat ve medya için DRM (dijital haklar yönetimi) hizmetleri sağlamak için kullanılacak ve tüketici ile üretici arasında doğrudan iletişim sağlayarak tüketicilere içerik sunmak için kullanılabilir. Bu, üçüncü bir tarafın değerli malların lisanslanmasını ve hak yönetimi ihtiyacını ortadan kaldıracaktır.
- Dijital kimlikler blok zincirinde rutin olarak yönetilecek ve oylama, vergilendirme ve fon dağıtım gibi farklı hükümet işlevlerini blok zinciri etkin platformları aracılığıyla gerçekleştirilebilecektir.

Blok zincirine yönelik tüm bu uygulamalar başta finans ve bankacılık sektörü olmak üzere; sağlık, tedarik, e-ticaret, e-noter ve kamu sektörü gibi hayatın her alanına daim olacak

gelişmeleri bünyesinde barındırmaktadır. Küresel düzeyde bir finansal dönüşüme imkân verebilecek bu tür gelişmeler, blok zinciri altyapısının çok daha fazla anlaşılmasını zorunlu kılmaktadır. Blok zinciri teknolojisinin geleceğine yönelik ortaya çıkması muhtemel yeni akımlar ekonomik birimlerin iktisadi davranış kalıplarını derinden etkileyecek ve para formlarının daha derinden yeniden tartışılmasını gündeme getireceğe benzemektedir. Bu bakımdan blok zinciri ve arkasındaki yatan temel düşünce literatürde önümüzdeki yıllarda çok daha fazla tartışılacaktır.

SONUÇ

Para; günümüzde finansal sistemin halen önemli bir unsuru olmaya devam etse de, internet ve finansal teknolojide yaşanan gelişmeler yeni türde para benzeri enstrümanları ortaya çıkarmıştır. Kripto paralar olarak adlandırılan bu yeni araçlar paranın geleceğini sorgulattır duruma getirmiştir. Bitcoin örneğinde olduğu gibi, herhangi bir fiziksel paranın temsili olmayan kripto paraların üretilmesi, para tartışmalarını gündeme getirmiştir. Bitcoin'in bir kripto para olması ve paranın bazı özelliklerini taşıması onun, itibari paralar ile kıyaslanmasına yol açarken, coin kavramı ile bağdaştırılması ve madencilik yoluyla üretiliyor olması altın ile karşılaştırılmasına yol açmıştır.

Bu tartışmalar süregelsin, yatırımcılar tarafından kripto paralara olan talebin gittikçe arttığı gözlenmektedir. Özellikle, 2017 yılından bu yana kripto para fiyatları önemli ölçüde yükselmiş ve bu da kripto paralara olan ilgiyi daha çok arttırmıştır. Zira son yıllarda kripto para piyasasında yapılan toplam işlem hacmi milyarlarca dolar cinsinden ifade edilmektedir. Kripto para piyasalarında görülen aşırı volatiliteye rağmen, aşırı risk - yüksek getiri arayan yatırımcılar için daha cazip görünmektedir. Yani, kripto para borsalarında işlem yapan yatırımcılar çok kısa sürelerde yüksek getiriler elde edebilecekleri gibi, çok kısa sürede büyük zararlarla da karşılaşabilmektedirler.

Blok zinciri, kripto para üretimi ve transferi dışında pek çok alanda uygulanabilmektedir. Kripto paralara yönelik işlemler blok zinciri teknolojisinin sadece ilk evresi olarak kabul edilen blok zinciri 1.0'da yapılmaktadır. Ardından, blok üretimi süresini kısaltacağını iddia eden Ethereum ile blok zinciri 2.0 ortaya çıkmıştır. Akıllı sözleşmeler olarak da ifade edilen uygulamalar sözleşmelerin makineler aracılığı ile gerçekleştirilmesine olanak tanımaktadır. Bu sözleşmeler ile hisse senetlerinden ipoteklere kadar pek çok işlemin gerçekleştirilmesi mümkündür. Blok zinciri 3.0 ile ise, para ve finans piyasalarının ötesinde sağlık, bilim ve

sanat alanlarında patent, telif gibi işlemler gerçekleştirilebilmektedir. Blok zinciri X ise, internet arama motoru gibi halka açık bir blok zinciri hizmetine sahip olacağımız bir blok zinciri vizyonu sunmaktadır.

Tarihsel olarak irdelendiğinde Bitcoin'in trampa ekonomilerinde para yerine kullanılan deniz kabuklarından pek bir farkı yoktur. Zira, toplum tarafından genel kabul gören, değişim ve mübadele aracı olarak kullanılması uygun görülen herhangi bir varlık trampa ekonomilerinde para olarak kullanılmıştır. Konuyu daha da detaylandırarak olursak, Bitcoin ve diğer kripto paralar, deniz kabuklarından çok daha işlevseldir. Kripto paraları günümüzde merkez bankalarınca çıkarılan itibari paraların dijital versiyonları ile kıyaslandığında da, merkezi bir otorite tarafından çıkarılan itibari paralardan ayrıldığı görülmektedir. Üstelik günümüzde kripto para fiyatlarının aşırı volatiliteye sahip olması, kripto paralar açısından paranın mübadele aracı olma fonksiyonunu sorgulatır hale getirmiştir. Diğer bir problem ise işlemlerde yaşanan süre gecikmeleridir. Öyle ki, iki kişi arasındaki Bitcoin transferi günümüzde yaklaşık 10 dakika sürmektedir. Aynı şekilde, her ne kadar Ethereum'da her bloğun 12 saniyede üretilmesi hedeflense de bu hala uzun bir süredir. Dolayısıyla, son zamanlarda Bitcoin ve benzeri kripto paralar ile işlem yapılmasını kabul eden kuruluşların sayısı artsa da, mal ve hizmet alım-satımında işlemlerin bu kadar uzun sürmesi uygulanabilir değildir.

Gelecekte devletlerin, sunacağı pek çok hizmetin blok zinciri ile gerçekleştirilebilmesi mümkün olabilecektir. Seçimler, vergi işlemleri, sağlık kayıtları ve sınır kontrolü gibi hizmetler bunlardan sadece bazılarıdır. Bununla birlikte para ve finans piyasasında özel sektör tarafından sunulan pek çok hizmet blok zinciri ile gerçekleştirilebilecektir. Sayısız uygulama alanına ilişkin söz konusu bu gelişmeler bugün aklımıza gelmeyen pek çok işlemin gelecekte blok zinciri ile mümkün kılınabileceğini göstermektedir. İnternet bireylerin yaşamlarını nasıl değiştirdiyse blok zinciri uygulamalarının internetten daha fazla yaşamlarımızda değişime yol açacağı öngörülmektedir. Ancak son yıllarda tartışılmalı gelen kripto para madenciliğinin çevreye verdiği/vereceği zararlar kripto paraların geleceğini yeniden düşünmemize neden olacaktır. Kripto para madencileri açısından üretimin maliyetli olması ve büyük miktarda enerji tüketimine ihtiyaç duyulması gelecekte kripto para madenciliğinin sürdürülebilirliğini gündeme getirecektir. Devletlere ise söz konusu piyasalara denetim noktasında bir takım sorumluluklar düşecektir. Ülkelerin kamu kurum ve kuruluşları zamanla regülatör görevi görerek kripto para piyasalarına daha fazla müdahale etmesi olası görünmektedir. En nihayetinde, gelecekte yeni kripto paralar üretilmeye devam edilecektir. İlgili kurumların her

geçen gün çeşitlenen blok zinciri uygulamalarına ilişkin mağduriyet oluşabilecek işlemleri tespit edip, toplumu bilgilendirmesi ve bu işlemlere ilişkin gereken hukuki düzenlemeleri gerçekleştirmesi toplumsal fayda açısından önem sağlayacaktır.

KAYNAKÇA

- Baek, C., & Elbeck, M. (2015). Bitcoins as an investment or speculative vehicle? A first look. *Applied Economics Letters*, 22(1), 30-34.
- Best, Raynor de, Number of cryptocurrencies worldwide from 2013 to August 2021, Erişim tarihi 16 Nisan 2021, <https://www.statista.com/statistics/863917/number-crypto-coins-tokens/>
- Bashir, I. (2017). *Mastering blockchain*. Packt Publishing Ltd.
- Chu, J., Nadarajah, S., & Chan, S. (2015). Statistical analysis of the exchange rate of bitcoin. *PloS one*, 10(7), 1-27.
- Çağlar, Ü., & Dışkaya, S. (2018). Küreselleşme, Uluslararası Para Sistemi ve Kriz. *İktisat Politikası Araştırmaları Dergisi*, 5(2), 1-24.
- Çarkacıoğlu, A. (2016). *Kripto-Para Bitcoin*. Ankara: Sermaye Piyasası Kurulu Araştırma Dairesi Araştırma Raporu.
- Çavuşoğlu, C. (2015). Elektronik Paranın Gelişimi ve Merkez Bankası Bilançosu ile Para Politikası Uygulamaları Üzerine Etkisi. *Uzmanlık Yeterlilik Tezi, Türkiye Cumhuriyet Merkez Bankası Muhasebe Genel Müdürlüğü*, Ankara.
- Di Pierro, M. (2017). What is the Blockchain?. *Computing in Science & Engineering*, 19(5), 92-95.
- Dong, H. (2016). *Virtual Currencies and Beyond: Initial Considerations*. IMF Staff Discussion Notes 2016/003.
- Dulupçu, M. A., Yiyit, M., & Genç, A. (2017). Dijital Ekonominin Yükselen Yüzü: Bitcoin'in Değeri İle Bilinirliği Arasındaki İlişkinin Analizi. *Süleyman Demirel Üniversitesi İktisadi ve İdari Bilimler Fakültesi Dergisi*, Kayfor 15 Özel Sayısı, 2241-2258.
- Gatteschi, V., Lamberti, F., Demartini, C., Pranteda, C., & Santamaria, V. (2018). To blockchain or not to blockchain: That is the question. *IT Professional*, 20(2), 62-74.
- Güven, V. & Şahinöz, E. (2020). *Blokszincir kripto paralar bitcoin: Satoshi dünyayı değiştiriyor*. (5. Baskı). Kronik Kitap.
- Innes, A. M. (1913). What is money. *Banking LJ*, 30, 377.
- Khalilov, M. C. K., Gündebahar, M., & Kurtulmuşlar, İ. (2017). Bitcoin ile Dünya ve Türkiye'deki Dijital Para Çalışmaları Üzerine Bir İnceleme. *Proceedings of 19. Akademik Bilişim Konferansı*.

-
- Kriptopara Madenciliği (Mining) Nedir?, Erişim tarihi 18 Haziran 2021.
<https://www.btcturk.com/bilgi-platformu/quiz/kriptopara-madenciligi-mining-nedir/>
- Mali Suçları Araştırma Kurulu Genel Tebliği (2021) T.C. Resmi Gazete, 19, 30 Nisan 2021.
- Nakamoto, S. (2008). Bitcoin: A peer-to-peer electronic cash system. *Decentralized Business Review*, 21260.
- Nofer, M., Gomber, P., Hinz, O., & Schiereck, D. (2017). Blockchain. *Business & Information Systems Engineering*, 59(3), 183-187.
- Ödemelerde Kripto Varlıkların Kullanılmamasına Dair Yönetmelik (2021) T.C. Resmi Gazete, 31456, 16 Nisan 2021.
- Swan, M. (2015). *Blockchain: Blueprint for a new economy*. O'Reilly Media, Inc.
- Şafak, E., Arslan, Ç., & Gözütok, M. (2020). "Covid-19 Salgınıyla Beklenen Değişimlere Blok Zinciri Teknolojisinin Etkileri". 4th International Symposium on Multidisciplinary Studies and Innovative Technologies (ISMSIT), IEEE, 1-6.
- Tanrıverdi, M., Uysal, M., & Üstündağ, M. T. (2019). Blokzinciri Teknolojisi Nedir? Ne Değildir?: Alanyazın İncelemesi. *Bilişim Teknolojileri Dergisi*, 12(3), 203-217.
- TCMB (2018a). 100 Soruda Merkez Bankacılığı.
- TCMB (2018b). Finansal İstikrar Raporu. Sayı: 27
- Today's Cryptocurrency Prices by Market Cap, Erişim tarihi 18 Haziran 2021.
<https://coinmarketcap.com/>
- Tübitak, Blokzincir. Erişim tarihi 18 Haziran 2021. <https://blockchain.bilgem.tubitak.gov.tr/>
- Üzer, B. (2017). Sanal Para Birimleri. Uzmanlık Yeterlilik Tezi, Türkiye Cumhuriyet Merkez Bankası Ödeme Sistemleri Genel Müdürlüğü, Ankara.
- Yazıcı, S. (2021). Turizm İşletmelerinde Bilgi ve İletişim Teknolojilerinden Blokzincir Teknolojisine Geçiş Süreci ve Uygulama Örnekleri. *Avrupa Bilim ve Teknoloji Dergisi*, (21), 136-146.
- Yıldız, B. (2019). Dijital dönüşüm Sürecinde blok zinciri teknolojisi ve akıllı sözleşmeler Dijital Dönüşüm Trendleri, İçinde E. S. B. Meydanoğlu, Klein, M., & Kurt, D., (Ed.). *Dijital Dönüşüm Trendleri*. (ss. 120-143). Filiz Kitabevi.

DEVELOPED-NESS DILEMMA: ECONOMIC AND DEMOCRATIC DEVELOPMENTS IN TURKEY*

Rahman DAG¹

Hakan USLU²

Abstract

The main aim of the paper is to discover if a long term of a ruling political party provides economic development or decreases democratic quality of a country since more than two terms rule of a political party is considered as a tendency from democracy to authoritarianism. This paper analytically compares the long and short term governments in terms of various economic indicators and employs a regression model to estimate the relationships between economic growth and political stability. Time span of the paper starts in 1950 when Turkey changed political party system from single party to multi-party system and ends in 2018. The paper concludes that average GDP difference between the long and short term governments is 75 per cent more on average in longer term governments. Predicted GDP per capita is approximately 65 per cent higher in longer term of ruling political party. It can be eventually argued that more than two terms of ruling party create economic development, even though there has been a transition from democracy to autocracy.

Keywords: Democratization, Economic Growth, Long-Short Term Governments, Developed-ness, Turkey.

*Bu çalışma, 4-5 Temmuz 2019 Tarihleri arasında Lizbon'da düzenlenen IEPAS2019 konferansında sunulan bildirinin genişletilmiş halidir.

¹Associate Prof., Zonguldak Bülent Ecevit University, rahman.dag@beun.edu.tr , ORCID: 0000-0002-4198-2851.

²Assist. Prof. Adıyaman University, hushu@adiyaman.edu.tr , ORCID: 0000-0003-1649-6859.

KALKINMIŞLIK İKİLEMİ: TÜRKİYE'DE EKONOMİK VE DEMOKRATİK GELİŞME

Öz

Bir siyasi partinin uzun süreli iktidarda kalması (en az iki dönem) demokrasiden otoriterliğe doğru bir eğilim olarak kabul edilebilirken aynı zamanda bir ülkenin ekonomik kalkınmasını sağlayabilmektedir. Bu makale, Türkiye'de 1950-2018 yılları arasında, uzun ve kısa vadeli hükümetleri çeşitli ekonomik göstergeler açısından analitik olarak karşılaştırmakta ve ekonomik büyüme ile siyasi istikrar arasındaki ilişkileri tahmin etmek için bir regresyon modeli kullanmaktadır. Rapor, uzun ve kısa vadeli hükümetler arasındaki ortalama GSYİH farkının, uzun vadeli hükümetlerde ortalama olarak yüzde 75 daha fazla olduğu sonucuna varıyor. İktidardaki siyasi partinin uzun vadede kişi başına tahmini GSYİH'si yaklaşık yüzde 65 daha yüksektir. Demokratik düzeyde bir düşüş olsa da iktidar partisinin ikiden fazla döneminin ekonomik kalkınma yarattığı iddia edilebilir.

Anahtar Kelime: Demokratikleşme, Ekonomik Büyüme, Kısa-Uzun Dönem Hükümetler, Kalkınmışlık, Türkiye.

INTRODUCTION

The main successor of the Ottoman Empire, Turkey has been engaged with modernity, taking an example of the western countries since the last century. It is meant that after experiencing the two world wars, most of the countries, including Turkey, aimed at becoming a developed state, which suggests that a country has to acquire certain level of economic, military, social, and political capacity. In other words, becoming a developed country is not just about having high Gross Domestic Products (GDP) but also having embedded social, political, and economic structures. Simply put, high democratic quality and economic growth are required to rise to the level of a developed country. Despite the fact that World Bank categorizes the countries according to their Gross National Incomes (GNI) and GNI per capita³, developed-ness is also related to the democratic level. Therefore, the categorization of states does not only depend on economic level. The major academic debates on this issue started after the Second World War and most believed that 'society, economy and polity are systematically interrelated, integrated by an overarching value consensus, and subject to increasing specialization and differentiation of social structure' (Huber et al., 1993, s. 71).

In this line, researches focusing on developing countries use social and political indicators. For instance, in analysing relations between economic development and democratic performance over then 60 non-communist countries in 1960, including Turkey, Robert W. Jackman (1973) added several more democracy criteria, such as party systems, electoral irregularity, competitiveness in his model. Barbara Wejnert (2005), also considering Turkey as a semi-periphery [developing] country, looks at whether endogenous and exogenous factors affect

³<https://datahelpdesk.worldbank.org/knowledgebase/articles/378831-why-use-gni-per-capita-to-classify-economies-into>

democratizations. As the cases above, most of the developing countries have been examined to study the relations between democratic and economic developments.

The main argument of Robert J. Barro's is that 'improvements in the standard of living [implies certain economic level] substantially raise the probability that political freedoms will grow' (1996, s. 1). He further suggests that authoritarian regimes would choose either to enrich themselves by using governmental power for their own benefits or to enrich themselves by using governmental power for their own benefits or to enrich their countries by providing and maintaining economic freedom to encourage private investments. He advocates his argument by referring to Schwarz's (1992) observation, which argues that most of the OECD countries initiated their economic development while they had limited political freedom and only later, they were able to be democratically developed countries. The results of his analysis conclude that 'middle level of democracy is most favorable to growth, the lowest level comes second, and the highest level comes third' (Barro 1996: 14). Based on this conclusion, most of the developing countries which have middle level of democratic quality should become fully-fledged democratic and economically developed countries (Kinik & Tufekci, 2018, s. 21) in a given period. Yet, that is not the case in relation to Turkey, even though it has been a developing country for a long time (Tufekci, 2017).

Under the single party regime from 1923 to 1950 when an opposition political party came into the power, Turkey tried alternate ways of economic development, state-sponsored companies were established, and a state planning office was formed to control and foster economic development (Bayraktar, 2002, s. 28). On the other hand, it exemplified Western states in political terms but did not change political regime until the end of the WW II. From democratic perspective, not having a multi-party system and fair and open elections are unacceptable while there was great expansion of democratic rights in terms of the right to vote.

Turkey's case almost perfectly abides by Barro's argument that certain economic level is required for the development of democratic rights. However, comparably a more democratic Turkey emerged since the Democrat Party (DP) came to power in 1950 and lasted by a military coup d'état in 1960. The DP governed a decade with two-terms of single party governments and was overthrown by its early third term. Within this time period, both economic and democratic reforms were put into operation (Szyliowicz, 1962, s. 430). By the end of its governance, economic and democratic deteriorations seemed to be the reason for which it was overthrown (Kalaycioğlu, 2001, s. 64). Especially, democratic conditions of Turkey were

considered as authoritarian due to the political constraints over opposition political parties and social groups (Tachau, 2000, s. 133-134). Although considerably more liberal constitution was declared after the 1960 military coup, the following two decades witnessed the coalition governments (Kalaycioğlu, 2001, s. 55). In these twenty years, there were fluctuated democratic developments without political stability while economic growth increased until another military coup d'état in 1980 interrupted civil government, which weakened democratic values in Turkey (Dag, 2017; Heper & Güney, 1996).

This military intervention was followed by handing over the rule to the civil politics with following the 1983 general election won by Motherland Party (Anavatan Partisi, ANAP), led by Turgut Özal. His rule continued until he died in 1993 when he was acting as the president of Turkey. His economic liberalization policies were successfully operated. At the same time, by dominating civil politics, substantial democratic initiatives were undertaken (Önis, 1992, s. 11). He also governed the country for two subsequent terms, and he was the president when his political party reached the third term in politics. By the end of his second term and early third term, he and his political party were under harsh criticism for being anti-democratic (Önis, 2004, s. 121) and illiberal (Zakaria, 1997). Up until the end of 2002, Turkey again experienced coalition governments and during this period, the quality of democracy and economic growth rates were fluctuated.

Current ruling party, the Justice and Development Party (Adalet ve Kalkınma Partisi-AK Party) came into power by the end of 2002 and has been ruling the country ever since. The first two-terms of the AK Party's single party governments have been splendidly successful in terms of both democratization and economic growth (Kubicek, 2013; Tocci, 2005). Ziya Öniş is correct to write, 'The AKP has effectively managed to develop a strategy based on an unusual and paradoxical synthesis which allowed it to project a progressive and modern outlook combined with a concern for the sensitivities and core values of large segments of society' (2009, s. 37). However, in the third-term, accusations of authoritarianism, as experienced in the DP and the Özal eras, started by some social and political groups. The forth and the ongoing fifth terms of AK Party have been tested by extraordinary political and military events such as Gezi Protests in 2013 (Akay, 2021; Iğsız, 2014), the corruption allegations by tapes in 17-25 December in 2014 (Corke et al., 2014), the 6-7 October Trench Events orchestrated by the PKK in 2014 (Dag, 2018), attempted but a failed military coup on 15 July 2016 by Fetullahci Terrorist Organization (FETO), and massive sacks of those affiliated with terrorist groups such as FETO, PKK/YPG, and DHKP-C. These extraordinary social and political events have been destined

to cause economic and democratic crises. President Recep Tayyip Erdoğan and his AK Party governments have been now under close national and international watch and most academic works affiliate authoritarianism with Turkey because of the AK Party's policies (Arısan, 2019; Çağaptay, 2017; Karaveli, 2016, Topak, 2019).

This short political history of Turkey depicts a dilemma between democratic and economic developments. On the one hand, single party governments in a parliamentary system provide popular support and political strength to conduct political and economic reforms. Moreover, long terms of power (at least two terms) meets the time periods needed to complete specific government policies. On the other hand, more than two-term single party governments have not been regarded as democratic because of probable dominance of state bureaucracy and controlling legislation and executive power by the same political party. Therefore, the rule of law and the principle of checks and balances can become compromised. Having multi-party system but dominance of a given political party in consecutive elections might change the regime from democratic to electoral authoritarianism (Donno, 2013, s. 704). The abovementioned three single party government eras share similar destiny as they all have been criticized for anti-democratic policies (sometimes for tendency toward authoritarianism) and worsening economy by the end of their power after great initial successes (Bayraktar, 2002, s. 35). In this regard, the paper analyzes how being in power longer terms (two-term and more)⁴ affects democratic and economic developments in Turkey.

The structure of the paper is as follows: it dedicates the second section to the literature review of the relations between democracy and economic growth. The data and methodology section takes the third place. The fourth section focuses on the results of regression model, and the final section is devoted to discussion and conclusion.

1. LITERATURE REVIEW

Which one comes first, economic growth or democratization? In other words, does economic development create suitable conditions for democracy to be institutionalized? or does democratic institutionalization bears on economic development? These questions have been one of the main themes of academic research in the fields of political science and economics (Fulginiti, 2010, s. 15).

⁴ In this paper, the phrase of being in power at least two subsequent terms or more is used interchangeably with the concept of political stability.

As Hernandez-Murillo and Martinek summarize, to start delving into the literature, there are two different approaches answering the fundamental question. The first is the institutional approach which theorizes that ‘political institutions promote economic performance’. The second one, the developmental approach suggests that ‘economic growth stimulates democracy or the adoption of better institutions’ (2008, s. 5). The process of economic development in each case is as follows. On the one hand, people or merchants require certain level of institutionalization to see that their investments could flourish without interventions either from state or non-state actors. It further implies that there had to be rules regulating economic relations and these rules should be implemented in general. By referring back to John Stuart Mill, Adam Smith, Montesquieu and John Locke, one of the main rules of this approach is the property rights (Mousseau, 2006, s. 300). On the other hand, the developmental approach argues that before institutionalization of economic relations in a given society, people should have first wealth to invest and so obtain more by doing business with others. When having economic relations or doing business was expanded, newly emergent merchants asked for political and economic rights. Further expansion of rights then created limited governments in Europe since the 18th century. Thus, the evolution of such trends turned out to be democratic governments which guarantee not only basic human rights but also liberal economic regulations. Overall, the developmental approach argues that there has to be first economic growth and then institutions would be followed.

Criteria of democratic and economic developments, regardless of these two approaches, have been extremely detailed. In terms of democracy, not only private property rights but also fundamental human rights, ranging from being treated equals before the laws to participating in the formation of political administration have been requirements of democracy. Even time of custody before trial, the number of journalists and politicians being locked in the prisons, state intervention into the legitimate business and legal constraints for civil movements, can all be added to the list of democratic requirements. In terms of economy, free market, no or limited state intervention, legal regulations for exports and imports, free movements of goods, capital and labors can be current economic requirements in order to integrate with the liberal international economic system. In this picture of the world, due to the fact that economic growth and evolution of democratic concepts have happened to evolve in the European continent, the rest of the world would require an answer to the question of whether democratic institutions lead countries to the economic growth or accumulation of physical and human capitals bring democratic institutions.

De Long and Shleifer take a look at this issue from historical perspective by categorizing administrative units as absolutists and non-absolutists between 1000 and 1800, up until the industrial revolution and the early years of emergence of nation-states. They stressed the fact that then non-absolutist princes (governments) were not even close to being considered as democratic, but they still had comparatively more security than the absolutist princes as the former encouraged merchants to trade (1993, s. 35). In their research, they find out that absolutist princes stunted population growth of their cities, but the non-absolutist ones expanded their city populations as people felt more secure to trade. Both types of administrative units aimed at accumulation of physical capitals but that does not overtly indicate which one comes first. In detail, De Long and Shleifer's work presents a clue that might cause distinctive interpretation. They argue that, despite being non-democratic or not having proper institutions to lead economic relations, rulers (princes, dictators, emperors, etc.) could choose policies that could result in economic growth. Gerring and his colleagues also emphasize this point by arguing that most of the authoritarian systems or governments are growing 'as rapidly as democracies, perhaps even faster' and they remind us of the fact that '[o]ne must keep in mind that many rich countries have become rich under authoritarian auspices' (2005, s. 323-324).

Another empirical study, written by Jakob Madsen, Paul Raschky, and Ahmed Skali, examines the influence of income and growth on democracy. By covering the years between 1500 and 2000, they discover that increase in income and higher literacy and education have positive effect on democratization (2015, s. 193). At the beginning of the time period they study, there was no democracy at all, but they took the way rulers (at village level) were chosen until early years of when limited governments were established. Besides, their model includes linguistic distance-weighted foreign democracy into domestic democracy category so that they can extend their variables with continents and establishment years of universities. They come to conclusion that those countries that successfully transformed from autocracy to democracy managed to increase their income per capita from 125 to 278 per cent (Madsen et al., 2015, s. 177).

These studies lead us to touch upon another, however indirect, factor: education. One of the most prominent studies in this sense is Edward Glaeser, Giacomo Ponzetto, and Andrei Shleifer's (2007) work on democracy and education. They statistically reveal that education dramatically increases human capital which directs people for more civic responsibilities. A similar argument is raised by Bobba and Coviello who argue that there is a significant positive relationship between level of education and democracy (2007, s. 306). Education is here mostly

attained with the idea of institutionalization of a society or a state. It is asserted that institutions come first for all developments either democratic or economic. Another similar perspective is argued by Glaeser and his colleagues (2004) via the question of ‘Do Institutions Cause Growth’. The essence of their arguments stems from the notion that human and social capitals, which are raised by education, history, and politics, are detrimental for further institutional and economic capacities. The authors interestingly add that non-democratic states (dictatorships) can employ some basic rules for development, and after gathering adequate wealth (human and physical capital) these states ‘are increasingly likely to develop their institutions’ (Glaeser et al., 2004, s. 298). One of the recent most articles by Matthew Baum and David Lake (2003) comes to a similar conclusion on the relationship between democracy (institutions) and economic growth. They statistically argue that there is no direct relationship between democracy and economic growth, but democracies provide basic services, especially life expectancy (public health) in poor countries and education in non-poor countries and cause economic growth. In this regard, it is suggested institutions (political regimes/democracy or not) do not seem to have something to do with economic growth but ‘how and at what level these services are provided’ (2003, s. 345-346).

Another historical examination by Acemoglu, Johnson and Robinson (2002) argues that European powers while starting to exploit the rest of the world, reversed the history by transforming into powerful states since 1500. It is meant that some of the states or civilizations which were more prosperous and wealthier then, are now poor countries, but most of the European states, which were poor then, are now more prosperous and wealthier. The major reason for such a transformation, according to them, has been acquiring institutions that managed economic developments and this led to industrialization (2002, s. 1297). What they mean by institutionalization is technicality a governing. Yet, institutionalization, which is official and hierarchical, has been experienced by almost all states in the world. In this sense, the question of why all states have not succeeded in democratic and then economic developments remains unanswered. Facing with such a question leads to informalities within the administration (institutional structure) of states (Lauth, 2015). It is because of political systems (official institutions) have their basic assumptions on how the executive power would rule and why it has to be checked and balanced. Within democracy literature, parliamentary and presidential political systems are mostly considered as democratic but there are still several ways, they might cause a political trend towards authoritarianism, especially in a scenario when

the executive and legislative institutions are dominated by the same political party or certain understanding (Peabody, 2001, s. 449).

Under such extreme political conditions, it is concerned that unofficial relations might be much more effective in political decision making. Therefore, long term single party governments in parliamentary systems and long term presidential power do not seem to be approved of by democracy, since long term power might corrupt the rulers and lead to clientelism, social and political cleavages, lack of transparency and accountability. Term limit of power is regarded as one of the remedies to prevent these possible officially or unofficially undemocratic developments (Elhauge et al., 1997, s. 68). On the other hand, term limit might cause rulers not to complete their long term political and economic reforms because of interruptions during the process via handing over power through elections or focusing on winning forthcoming elections rather than on reforms (Kurfurst, 1996, s. 123) or losing political, economic, and social control over public and other states because of the last term of a political party or presidentship (Paul, 2011, s. 1100-1102). In general, the discussion of term limit occupied international agenda when Franklin Delano Roosevelt did run for the presidential election in the US in subsequent four terms and then American constitution was amended with two-term limitation for presidentially (Carey, 2003, s. 121).

Core debates of institutional and developmental approaches are relying on property rights from which merchants, traders, individuals, and companies benefit and decide to invest more or not. In other words, the certainty of being sure that their investment will not be confiscated by the state or expropriated by someone else is essential. If this is the essence, then either democratic or dictator regimes might be able to present such promises (Luo & Przeworski, 2019, s. 668). Therefore, both approaches can demonstrate successful cases of economic development such as China and Russia where economic growth has been increasing despite lack of institutional promises (Djankov et al., 2003, s. 596-597). In this sense, answers to the question of which one comes first, democracy or growth has something more to do with it. To crystalize, in an authoritarian or dictatorial regime, utmost importance might be given to the economic development and by playing with law for certain economic enterprises, considerable economic growth can be reached. On the other hand, comparably democratic regimes might decide to confiscate capitals of certain groups either for political elimination or redistribute them among the mass. These possibilities indicate that answer for the core question is also related to the way property rights are granted.

To sum up, if it is institutions protecting political, economic, property, social and cultural rights which are measured by the level of democracy, they should bring economic growth. Otherwise, if it is economic growth first, then the democratic level of developing countries should be neglected for a while until adequate physical and human capitals are raised so that economically suitable ground is found for growth. This paper analyzes the issue of which comes first, democracy (institutions) or economic growth via specifically hypothesizing how consecutive years of political stability affect democratic (institutionalization of democracy) quality and economic growth. The hypothesis is tested over Turkish experience by analytically comparing at least the two-terms-long ruling single party governments against the coalition governments since 1950.

Even since the last years of the Ottoman Empire, the idea of modelling European states in terms of democracy, economy and military has been prevailing in Turkey. As now being one of the developing countries, Turkey has been struggling to reach at the level of European states in terms of developed-ness. However, the history of Turkey is full of ups and downs, both democratically and economically. To understand if it is possible to have economic growth and democratic consolidation at the same time, this paper compares single party government years (exceeding at least two terms) and coalition government years.

2. DATA AND METHODOLOGY

In order to estimate the causal impact of a political party staying in power longer terms (i.e. political stability or long term versus short term governments) on economic outcomes we use a simple Ordinary Least Squares (OLS) estimation design. We estimate the following parametric OLS approach as our main specification:

$$Y_t = \beta_0 + \beta_1 PS_t + X_t + \varepsilon_t \quad (1)$$

where Y_t is the dependent variable of the model and represents economic outcomes, such as Gross Domestic Product (GDP), per capita income, international trade, and employment. PS_t is our main interest variable in the model and represents political stability. It takes a value of one for the governing years of ruling political party staying in power two or more terms and zero for coalition (short term) governments.⁵ β_1 is the parameter to estimate and demonstrates the effect of political stability on the economic outcomes. ε_t is idiosyncratic error term.

⁵ We have three time periods in which a political party ruled the country for at least two terms or more, the DP era between 1950 and 1960, the Özal era between 1983 and 1992, and the AK Party era between 2003 and present. There are several cases which have to be addressed as limitations of the coding governing years. First of all, value

The vector X_t symbolizes time-varying control variables including economic and social characteristics that are likely to influence economic outcomes of the country. Control variables include both economic parameters, such as GDP growth rate, employment, exchange rates and volume of international trade and social parameters, such as life expectancy, human capital, and number of patients per doctor. The reason we include these specific *social* variables in the model is because these parameters show the educational and health levels of the countries and they are commonly used in the studies of democracy and economic growth literature (Baum & Lake, 2003; Glaeser et al., 2004, 2007; Madsen et al., 2015). Studies show that increase in life expectancy is one of the signs of both improvement in health and economic growth especially in both developing and developed countries (Baum & Lake, 2003). In the model, the number of patients per doctor is also used as another measurement of health level. Human capital stands in the model for representing educational level of the country. Education significantly impacts the economic well-being of the countries because of the positive effects of education on people's income (Brunello et al., 2009; Helliwell, 1994; Lipset, 1959). Logarithmic transformation of all the variables is used in the model except exchange rates and GDP growth rates variables.

In our analyses, we use annual country-level time-series datasets that span the time period between 1950 and 2018. Our dataset is compiled from a variety of different data sources. Data for the main dependent variables of the model, GDP, and per capita income, are obtained from Turkish Statistical Institute (TUIK) and incomes used in the model are in current prices and purchaser's value. TUIK calculates per capita income as the total GDP divided by the population of the country. According to TUIK, per capita income is one of the most proper indicators of the economic development of a country. The volume of international trade data also come from TUIK's Foreign Trade Statistics. GDP growth rate and per capita income growth rate are calculated based on the values of GDP and per capita income. Information on

one is given to the years in which a single party government ruled the country for at least two and more subsequent terms. In this regard, although Justice Party (Adalet Partisi) was able to form single party government from 1966 to 1969, these years are coded as 0 because the party has to be in power for at least two terms in the model used in this paper. Secondly, if the time span of a single party government is less than 6 months, that year is not counted as the governing years of that party. Lastly, the years in which military took the power via a coup d'état (1961, 1981, 1982, 1983) are coded as 0 because of the absence of a political power ruling the country. However, if a military power had ruled the country two or more terms, then those years would have been coded as value one. The most important point for coding a year as one or zero is ruling the country -the ruler can be a political party or a military power- for at least two and more subsequent terms.

Turkish governments list reporting the number of governing years of a political party is gathered from the Prime Ministry website.

Data for the life expectancy are available in the datasets of United Nations World Population Prospects (United Nations, 2019) and Organization for Economic Cooperation and Development (OECD). Human capital index and Employment data are obtained from Penn World Tables version 9.1 (Feenstra et al., 2015). The human capital index is created based on the average years of schooling and rate of returns to education (Barro & Lee, 2013; Psacharopoulos, 1994). Data for exchange rates (national currency/US dollar) are also available in databases of Penn World Tables. Finally, information on the number of patients per doctor can be obtained from Turkish Ministry of Health database. The variables are reported in the summary statistics table.

Table 1. Summary Statistics

Variables	Obs	Mean	Std. Dev.	Min	Max
GDP	69	11.153	1.707	8.151	13.667
Per Capita Income	69	7.327	1.311	5.111	9.294
GDP Growth Rates	68	0.099	0.181	-0.445	0.615
P.C. Income Growth Rates	68	0.077	0.177	-0.459	0.571
Exchange Rates	68	0.480	0.856	2.801	3.648
Life Expectation	69	4.093	0.202	3.674	4.357
Human Capital	68	0.478	0.240	0.132	0.893
Employment	68	2.665	0.284	2.273	3.296
Patients per Doctor	68	7.259	0.661	6.289	8.837
Vol. of Intern. Trade	69	16.485	2.260	13.216	19.815

3. RESULTS

Table 2 displays the results obtained from the model depicted in equation (1), where GDP and per capita income is explained by political stability (PS_i) and other explanatory variables. The entries represent the elasticities, with robust standard errors, clustered at the country level, presented in parentheses. The regressions apply to a time series data of Turkey for the period of 1950 to 2018. The estimation uses OLS technique. Most of the coefficients for the indicators of income level are statistically significant and have expected signs. The coefficients of the interest variable (political stability) indicate that there is a positive relationship between political stability and GDP and per capita income as expected.

Table 2. Regression Results

Indep. Vars./ Dep. vars.	GDP	GDP	PC Income	PC Income	Human Capital	Life Expect.	Employment	Vol. of Trade	Int.
Political Stability	0.751*	0.233**	0.659**	0.236**	0.121**	0.024	0.131*	1.141**	
	(0.404)	(0.103)	(0.308)	(0.097)	(0.056)	(0.049)	(0.067)	(0.530)	
GDP Growth Rates		0.357**							
		(0.169)							
Exchange Rates		0.063		0.087					
		(0.079)		(0.074)					
Life Expectation		2.962***		1.688*					
		(0.897)		(0.847)					
Human Capital		-4.665***		-4.667***					
		(1.355)		(1.280)					
Employment		1.048		0.930					
		(0.803)		(0.759)					
Patient per Doctor		-1.231**		-1.195**					
		(0.486)		(0.459)					
Vol. of Int. Trade		0.475***		0.425***					
		(0.133)		(0.126)					
GDP Growth Rates (per capita)				0.354**					
				(0.162)					
Constant	10.77***	-0.615	6.993**	1.638	0.417***	4.081***	2.600***	15.91***	
	(0.288)	(6.311)	(0.219)	(5.963)	(0.040)	(0.035)	(0.047)	(0.378)	
Observations	69	67	69	67	68	69	68	69	
R-squared	0.049	0.982	0.064	0.973	0.065	0.004	0.054	0.065	

Note: * shows p-values. *,** and *** indicate 10%, 5% and 1% significance levels, respectively. Standard error terms are represented within parentheses.

The regression shown in column 1 of the table includes the direct effect of political stability on GDP by using OLS estimation method. There is a statistically strong positive effect from political stability to the income level of the country. Specifically, the results suggest that average GDP difference between short- and long-term governments is 75 per cent higher in favor of the long-term governments, other things being equal. In other words, impact of a political party staying in power longer terms on GDP is 75 per cent higher compared to the short-term governments in Turkey.

The second column of Table 2 adds some time variant explanatory variables to the first column. The direct effect of political stability on GDP decreases to 23 per cent but is still positive and statistically significant. Most of the explanatory variables have statistically significant correlations with GDP and have expected influence on it. For example, a 1 per cent increase in the volume of international trade is related to an approximately .5 per cent increase in GDP.

Similarly, an approximate 35 per cent increase in GDP is associated with a unit increase in GDP growth rate. Only human capital does not have an expected positive impact on GDP. Also, employment and exchange rates do not have statistically significant relations with our dependent variable GDP, but they have expected positive signs.

In columns 3 and 4, we replicate the dependent variable GDP with per capita income and report the estimation results for the relationship between political stability and economic growth. Column 3 reports the coefficient of the interest variable which captures the causal impact of political stability on per capita income. The results in column 2 suggest that the expected average difference in per capita income between the long and the short-term governments is higher in long term governments. Specifically, predicted per capita income is approximately .65 per cent higher in the longer-term government years, holding constant everything else. In the fourth column, we add some predictor variables to the regression analysis and report the estimation results. The results in column 4 reveal that adding explanatory variables to the model decreases the impact of political stability on per capita income. However, the impact is still statistically significant and has an expected positive sign. According to the estimation results, average per capita income difference between the long term and the short-term governments is approximately 24 per cent more on average, holding the other predictor variables constant.

The results in column 4 also show that an increase in the number of employees, volume of trade, exchange rates and life expectancy is positively correlated with per capita income, as expected; however, increasing human capital and the number of patients per doctor have a negative association with per capita income. For example, a 10 per cent increase in life expectancy is related to a 17 per cent increase in per capita income. Similarly, a 10 per cent increase in the volume of international trade is associated with a 4 per cent increase in per capita income. Also, increasing number of patients per doctor by 1 per cent decreases per capita income by 1.2 per cent. Interestingly, the only explanatory variable which has an unexpected sign is human capital. According to the results, it is negatively correlated with both GDP and per capita income and 1 per cent increase in human capital decreases both GDP and per capita income by approximately 4.7 per cent. The results in the columns 1 and 2 are consistent with the results in the columns 3 and 4 and support the hypothesis suggesting longer term governments achieve better economic outcomes compared to short term governments although longer term governments might lead to an authoritarian tendency.

The columns 5-8 in Table 2 report the estimation results for the casual impact of a political party being in power longer terms on human capital, life expectancy, employment, and volume

of international trade. Results in the columns 5-8 suggest a positive correlation between long term governments and these economic and social variables. Specifically, 1 per cent increase in human capital, life expectancy, employment and volume of international trades is associated with an increase of .12, .02, .13 and 1.14 per cent, respectively.

DISCUSSION AND CONCLUSION

Results of our regression model statistically proved that subsequent (at least two terms) single party governments have been/were quite successful in terms of economic growth comparing to the coalition governments. Relying on these results, as a developing country, Turkey should have single party governments until it reaches at the level of developed countries in economic terms. Developed-ness of developed countries is not constrained with economic level but also democratic quality is expected to be with it. Here is contradictory of the path heading to the developed-ness appears. Single party governments ruling a country more than two consecutive terms is itself problematic from democratic perspectives. That is why, most of the developed countries have constitutional or traditional (political culture) term-limits to prevent the centralization or personalization of the power at the hands of a group or a person. It is not possible to argue that Turkish experience can be applied in all developing countries but still provides insights into the dilemma of developing countries between economic and democratic developments. As the regression model used in the current paper utilizes average changes in income created by ones and zeros and so does not clearly indicate yearly changes, therefore, yearly based figures are prepared to substantiate the dilemma that Turkey has, as a developing country.

Six figures are prepared to show yearly changes in GDP, per capita income, the volume of foreign trade, and employment for economic development and political rights and civil liberties for democratic development. They suggest that in the first term of the single party governments in the three eras, there has been/was a striking increase in both economic and democratic aspects. By the end of the second term of single political governments in Turkey there has been/was a gradual decrease, and since the beginning of the third term, economic level and democratic quality have experienced salient fluctuations and decreases.

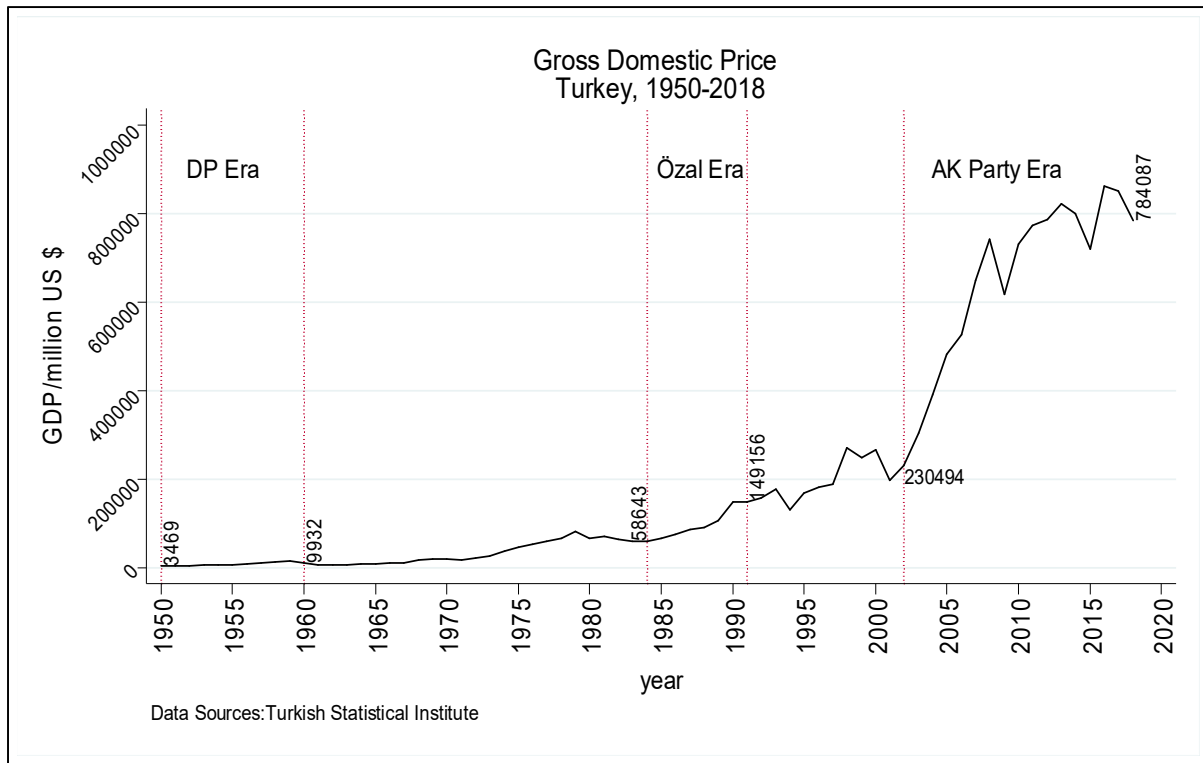

Figure 1. Changes in Gross Domestic Product (GDP) over the Study Time Period

Speaking with numbers regarding economic development, Figure 1 shows that the country's GDP is significantly increased from approximately \$3.5 billion to \$784 billion over the study time period of 1950 to 2018. This increase in GDP has mostly occurred in the period of single party governments ruled for more than two terms. For example, during 16 years of the AK party governments, GDP increased by \$554 billion (240 per cent), from \$230 billion to \$784 billion and the average yearly increase is \$35 billion. Similarly, during eight years of the Özal Era and ten years of the DP era, GDP increased by \$90 billion (154 per cent) and \$6.5 billion (186 per cent), respectively. In the coalition government years, there was no such a conspicuous economic performance. For example, between the Özal and the AK party eras, there were six short term coalition governments and they increased GDP just by \$81 billion (54 per cent), from approximately \$149 billion to \$230 billion.

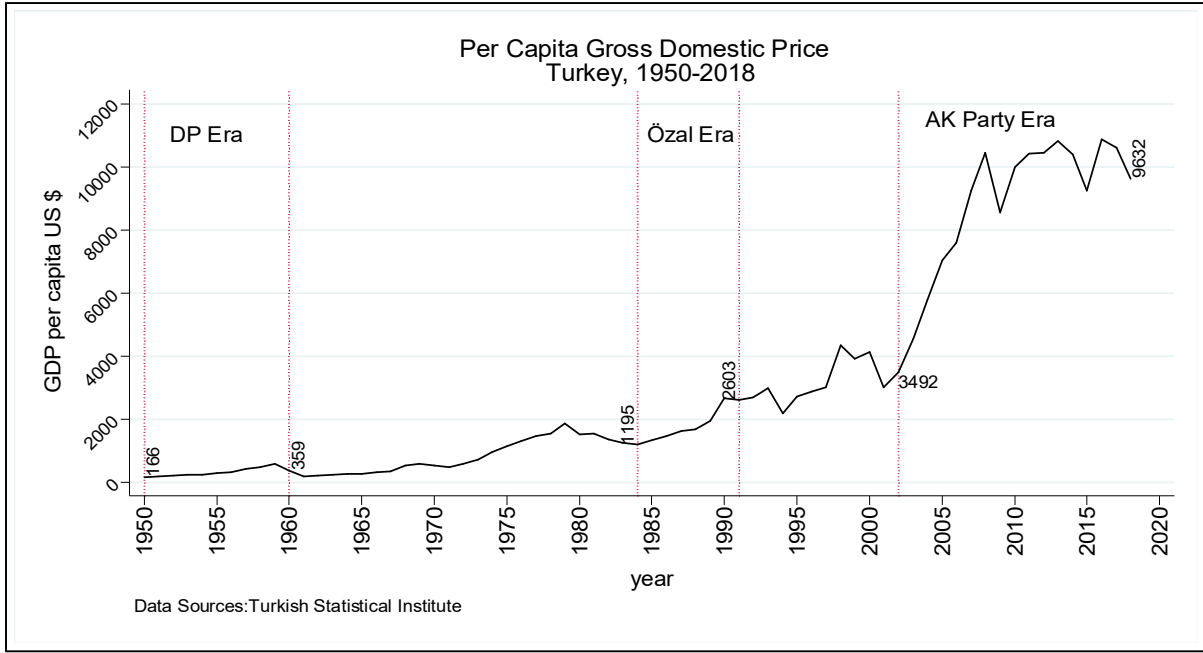

Figure 2. Changes in Per Capita Income over the Study Time Period

Figure 2 depicts how per capita income differs between the long and the short term government years over the study time period. Similar to changes in GDP in Figure 1, increases in per capita income is also higher in the long term government years. While per capita income, for example, increased by 34 per cent during the coalition government years between 1992 and 2002, it increased by 117 per cent and 175 per cent during the long term governments of the Özal and the AK Party eras, respectively.

Figures 3 and 4 indicate similar momentum as performance of the single party governments in volume of international trade and employment is significantly higher than coalition governments.

Figures 5 and 6 are employed to substantiate the argument of the paper regarding to democratic development. There is no available data for the DP era in the Freedom House but qualitative researches argue that there were democratic reforms applied in the first term but anti-democratic policies were seen by the end of the second term of the DP (Kalaycioğlu, 2001; Szyliowicz, 1962). Followingly, political rights and civil liberties scores were 5 when the Özal era started in 1983 but political rights score reached at 2 in 1990 and stacked there for two more years, whereas civil liberty score was getting worse as downed to score 4 from 1988 to 1992. The AK Party era commenced with score 3 and 4 for political rights and civil liberties. Apart from increasing civil liberties from score 4 to 3 within first two years, the AK Party era kept the

quality steady in its first and second terms. However, in the third and fourth terms, political rights and civil liberties raised the score 5 and 6. Under the light of these data, it can be argued that from the beginning up until the end of second term, every long term single party government era increased or at least kept the same the democratic quality of Turkey but then started getting worse right after the early years of the third term.

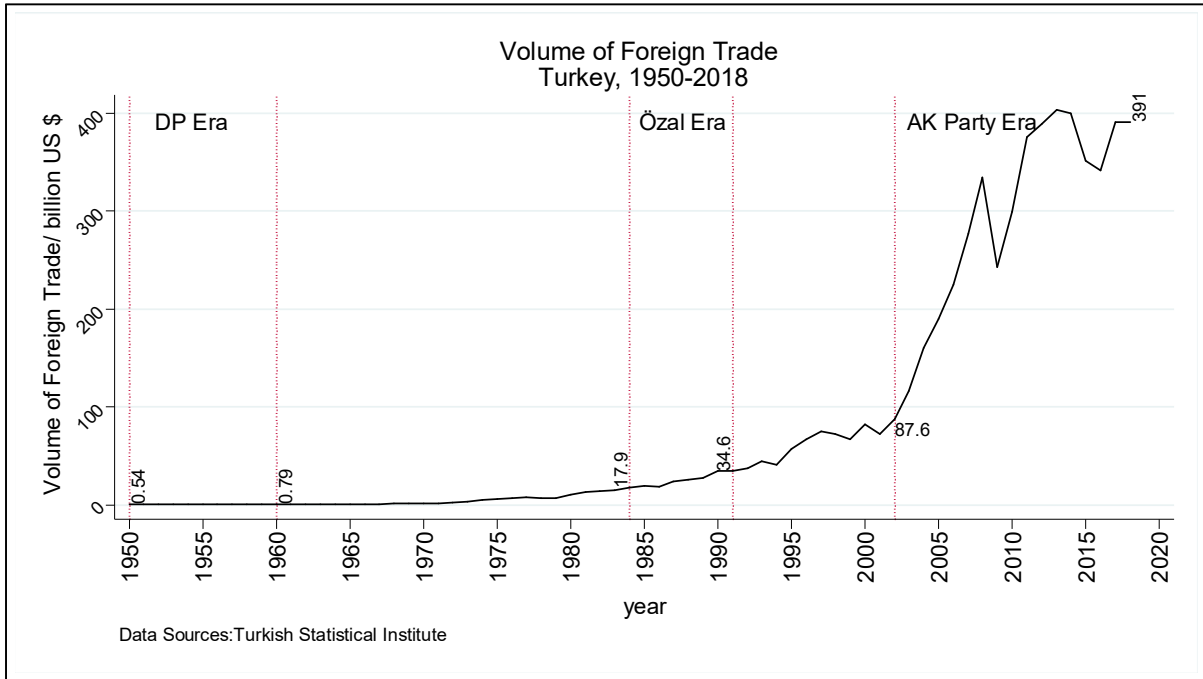

Figure 3. Changes in Volume of Foreign Trade over the Study Time Period

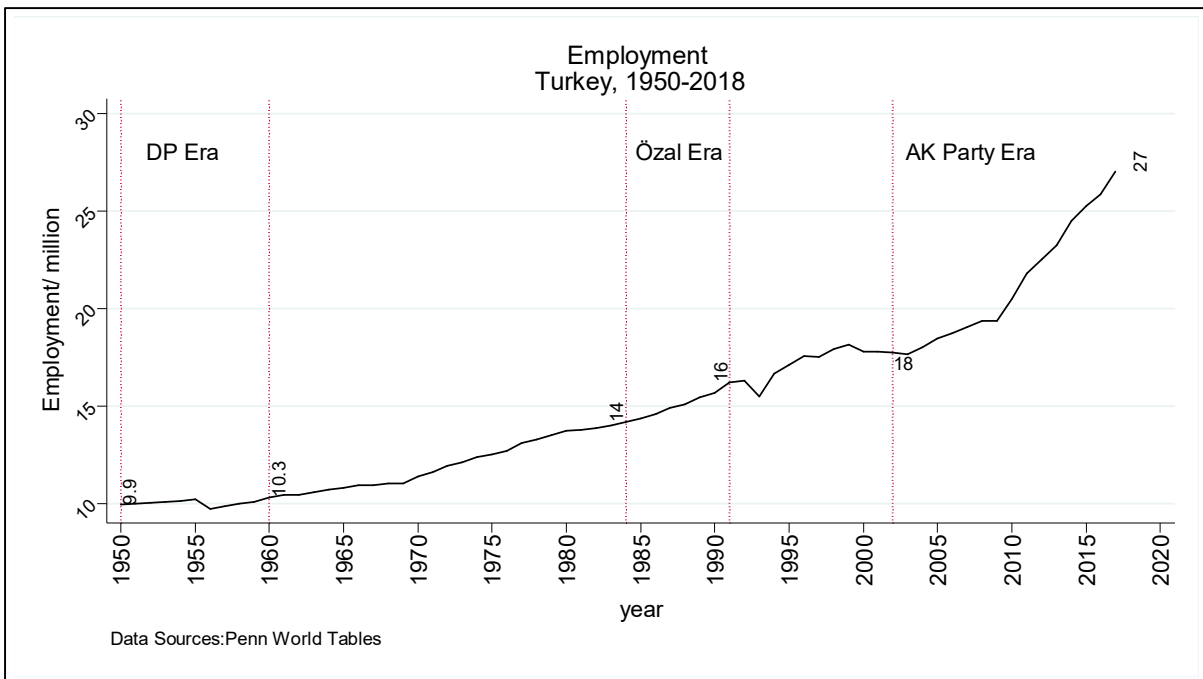
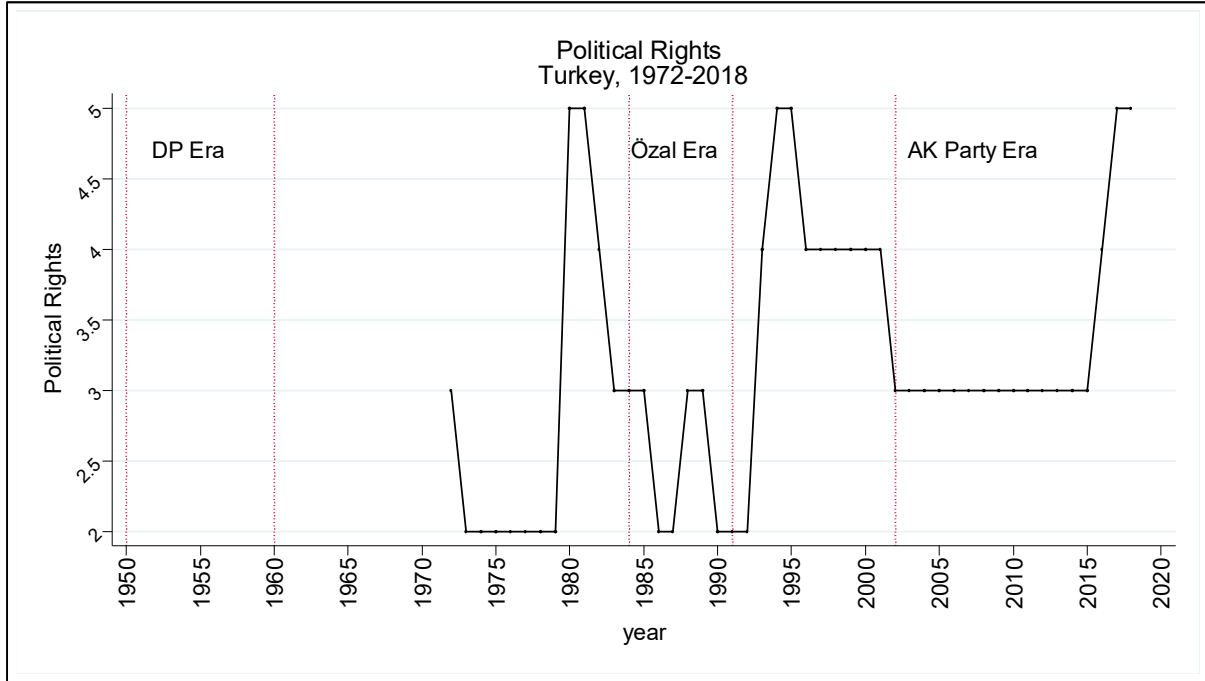
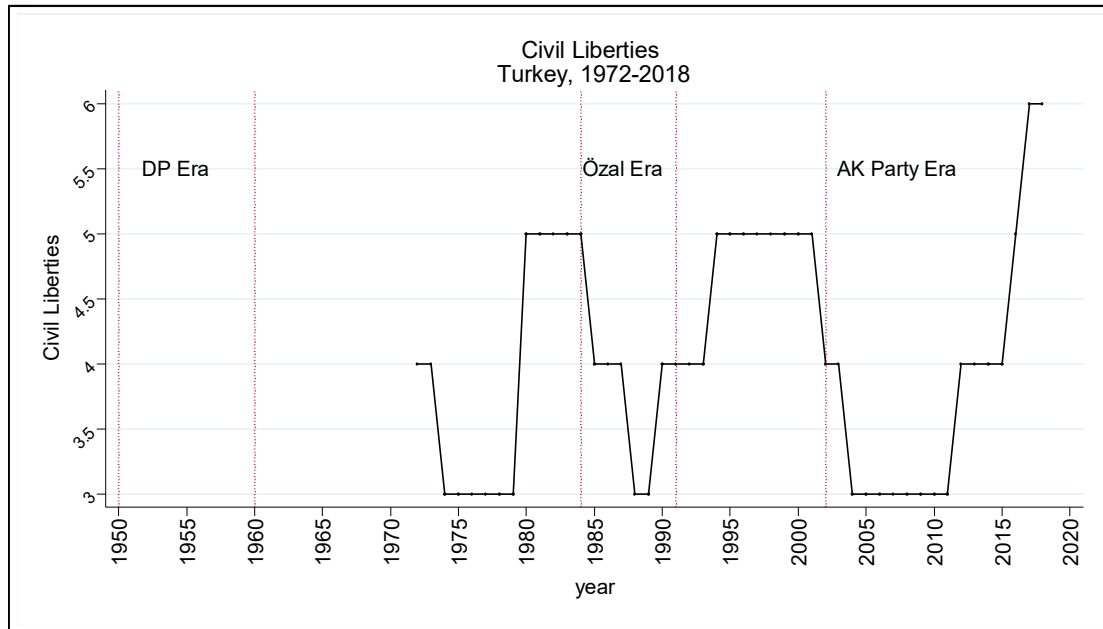

Figure 4. Changes in Employment over the Study Time Period**Figure 5.** Freedom House Democracy Index (Data Sources. Freedom House. Political Rights fell between 1.0 and 2.5 were designated Free; between 3.0 and 5.5 Partly Free, and between 5.5 and 7.0 Not Free. Data for PR is not available for the previous years of 1972.)**Figure 6.** Civil Liberties (Data Sources. Freedom House. Civil Liberties fell between 1.0 and 2.5 were designated Free; between 3.0 and 5.5 Partly Free, and between 5.5 and 7.0 Not Free. Data for CL is not available for the previous years of 1972.)

Overall, according to the regression results and the figures, the single party governments which ruled Turkey for more than two terms generally increased economic capacity and democratic quality of the country. The reason might be the initial point where every single party era has been followed by a military coup or economic crises. Barro (1991) pointed out the fact that political stability in contrary to coups, revolutions, and political assassinations, creates economic and political ground from which countries can succeed a dramatic increase in economic growth compared to the countries that are adversely affected by political issues. This argument is correct regarding Turkey's economic growth. After all coup d'états, Turkey accelerated its growth rates. Political instability has not been the only reason for growth, however. All coup initiatives have been followed by single party governments, which ruled the country at least a decade (two-terms or more). Moreover, both democratic quality and annual growth rates of the country has considerably increased. If economic growth happens because of that state institutions manage political transition from military to civilian rule, then this specific case can be explained by the institutional approach. On the contrary, it is human and physical capitals, which were already gained before, leading democratic reforms and then economic developments, then it can be explained by the developmental approach. In the three eras we have mentioned, the historically breaking events happened in pre and post single party government eras. For instance, DP rule was taken over by a military coup while Özal era started in the first election after the 1980 military coup d'état. The AK Party era commenced just by the 2001 economic crisis in which devaluation and inflation bottomed the economy. In the third and fourth terms of the AK Party governments, national scale public protests and failed coup attempts were experienced.

Economic and democratic quality might be influenced by these extraordinary events and might not have relevance with single party governments. However, the regression results suggest that there has been a pattern in single party government eras in Turkey. The core of our argument relying on institutional (democratic quality, property rights) and developmental approaches is both democratic and economic developed-ness do not seem to go forward together. In detail, their breaking points both in terms of economic and democratic developments from acceleration to downgrading happened by the end of their second terms. In 1959, the DP era lost its acceleration in economic terms and faced harsh criticism over democratic quality while the Özal era witnessed an economic and democratic stagnation in 1989 and 1990. The AK Party era also shared similar destiny, as in 2008, there was a sharp decline in GDP, per capita income, and volume international trade.

In practical terms, the question that should be asked is whether or not all developing countries have to experience a term of undemocratic phase to consolidate their richness, enough to initiate democratization process as in the case of developed countries. Otherwise, their fates would be staying at the same level of developed-ness or going down. In acceptance of this dilemma, there would be two different paths to go; either Turkey can leave democratic concern behind and just focus on economic development under the single party governments (Developmental Approach) or Turkey can focus on rights (political, human, social, cultural) to create safe and sound atmosphere for economic development (Institutional Approach).

Turkey constitutionally changed its political system from parliamentary to presidential system in 2017. It means that there will be no coalition governments, which shakes our research's main arguments. As a developing country which is eagerly seeking for a way to reach at the developed level, Turkey will have a president who has great executive power to rule the country, regardless of which party is ruling. In this case, Turkey has one way to go but could end up with two different paths. The new presidential system, as mostly argued, gives President to rule the country with presidential acts with no proper check and balances by the parliament. In this sense, Turkey will have a strong executive power which will not have bureaucratic and parliamentary obstacles. As a result, the first path would be that it might turn into an authoritarian democracy but still generate distinctive economic development. It is because of institutional approach suggests even a dictatorship or authoritarian regime can form institutional guarantee for economic development via focusing on international trade and property rights. Second path would be that such a powerful executive branch would be able to implement democratic and economic reforms unless an external or internal extra-ordinary event changes the course of history of Turkey.

REFERENCES

- Acemoglu D., Johnson S., & Robinson J. (2002). Reversal of fortune: Geography and institutions in the making of the modern world income distribution, *The quarterly journal of economics*, 117(4), 1231-1294.
- Akay, S. (2021). The composition of multiple times and spaces in the protests. *The rest: Journal of politics and development*, 11(2), 121-134.
- Arısan, M. (2019). From 'clients' to 'magnates': The (not so) curious case of Islamic authoritarianism in Turkey. *Southeast European and black sea studies*, 19(1), 11-30.
- Barro, R. J. (1991). Economic Growth in a Cross Section of Countries. *The quarterly journal of economics*. 106(2), 407-443.

- Barro, R. J. (1996). Democracy and growth. *Journal of economic growth*, 1(1), 1-27.
- Barro, R. J., & Lee, J. (2013). A new data set of educational attainment in the world, 1950-2010. *Journal of development economics*, 104, 84-198.
- Baum, M. A., & Lake, D. A. (2003). The political economy of growth: Democracy and human capital. *American journal of political science*, 47(2), 333-347.
- Bayraktar, G. (2002). Populism, culturalism and political representation in the context of an authoritarian politics: Lessons drawn from the history. *Gazi üniversitesi iktisadi ve idari bilimler fakültesi dergisi*, 4(2), 25-52.
- Bobba, M., & Coviello, D. (2007). Weak instruments and weak identification, in estimating the effects of education, on democracy. *Economics letters*, 96(3), 301-306.
- Brunello, G., Fort M., & Weber G. (2009). Changes in compulsory schooling, education and the distribution of wages in Europe. *The economic journal*, 119(536), 516-539.
- Cagaptay, S. (2017). *The new sultan: Erdogan and the crisis of modern Turkey*. Bloomsbury Publishing.
- Carey, J. M. (2003). The reelection debate in Latin America. *Latin American politics and society*, 45(1), 119-133.
- Corke, S., Finkel A., Kramer, D. C., Robbins, C. A., & Schenkan, N. (2014). Democracy in crisis: Corruption, media, and power in Turkey. *Washington freedom house*, 1-20.
- Dag, R. (2018). The spillover effect of the Syrian crisis on the peace process in Turkey. *Journal of asian and african studies*, 3(8), 1251-1270.
- Dag, R. (2017). *Ideological roots of the conflict between pro-Kurdish and pro-Islamic parties in Turkey*. Cambridge Scholars Publishing.
- De Long, J. B. & Shleifer, A. (1993). Princes and merchants: European city growth before the industrial revolution. *The journal of law and economics*, 36(2), 671-702.
- Djankov, S., Glaeseri, E., La Porta, R., Lopez-de-Silanes, F., & Shleifer, A. (2003). The new comparative economics. *Journal of comparative economics*, 31(4), 595-619.
- Donno, D. (2013). Elections and democratization in authoritarian regimes. *American journal of political science*, 57(3), 703-716.
- Elhauge, E., John, R. L., & Manning R. L. (1997). How term limits enhance the expression of democratic preferences. *Supreme court economic review*, 5, 59-80.
- Feenstra, R. C., Inklaar R., & Timmer, M. P. (2015). The next generation of the penn world table. *American economic review*, 105(10), 3150-3182.
- Fulginiti, L. E. (2010). What comes first, agricultural growth or democracy?. *Agricultural economics*, 41(1), 15-24.
- Gerring, J., Bond, P., Barndt, W. T., & Moreno C. (2005). Democracy and economic growth: A historical perspective. *World politics*, 57(3), 323-364.

- Glaeser, E. L., La Porta, R., Lopez-de-Silanes, F., & Shleifer, A. (2004). Do institutions cause growth?. *Journal of economic growth*, 9(3), 271-303.
- Glaeser, E. L., Ponzetto, G., & Shleifer, A. (2007). Why does democracy need education?. *Journal of economic growth*, 12(2), 77-99.
- Helliwell, J. F. (1994). Empirical linkage between democracy and economic growth. *British journal of political science*, 24, 225-248.
- Heper, M., & Güney, A. (1996). The military and democracy in the third Turkish Republic. *Armed forces & society*, 22(4), 619-642.
- Hernandez-Murillo, R., & Christopher, J. M. (2008). Which came first: Democracy or growth?. *The regional economist*, 16(2), 4-6.
- Huber, E., Rueschemeyer, D., & Stephens, J. D. (1993). The impact of economic development on democracy. *Journal of economic perspectives*, 7(3), 71-86.
- İğsız, A. (2014). Brand Turkey and the gezi protests: Authoritarianism in flux, law and neoliberalism. In U. Ozkırımlı (Ed). *The Making of a Protest Movement in Turkey:# occupygezi*, (ss. 25-49). Palgrave Macmillan.
- Jackman, R. W. (1973). On the relation of economic development to democratic performance. *American journal of political science*, 17(3), 611-621.
- Kalaycıoğlu, E. (2001). Turkish democracy: Patronage versus governance. *Turkish studies*, 2(1), 54-70.
- Karaveli, H. (2016). Erdogan's journey: Conservatism and authoritarianism in Turkey. *Foreign affairs*, 95, 121.
- Kubicek, P. (2013). Democratization and relations with the EU in the AK party period: Is Turkey really making progress?. *Insight Turkey*, 15(4), 41-49.
- Kurfirst, R. (1996). Term-limit logic: Paradigms and paradoxes. *Polity*, 9(1), 119-140.
- Lauth, H. (2015). Formal and informal institutions. In J. Gandhi and R. Ruiz-Rufino (Eds.). *Routledge Handbook of Comparative Political Institutions*, (ss. 70-83). Routledge.
- Lipset, S. M. (1959). Some social requisites of democracy: Economic development and political legitimacy. *American political science review*, 53(1), 69-105.
- Luo, Z., & Przeworski, A. (2019). Why are the fastest growing countries autocracies?, *The journal of politics*, 81(2), 663-669.
- Madsen, J. B., Raschky, P. A., & Skali, A. (2015). Does democracy drive income in the world, 1500–2000?, *European economic review*, 78, 175-195.
- Mousseau, D. Y. (2006). Democracy, human rights and market development in Turkey: Are they related?. *Government and opposition*, 41(2), 298-326.
- Önis, Z. (1992). Redemocratization and economic liberalization in Turkey: The limits of state autonomy. *Studies in comparative international development*, 27(2), 3-23.

- Önis, Z. (2004). Turgut Özal and his economic legacy: Turkish neo-liberalism in critical perspective. *Middle eastern studies*, 40(4), 113-134.
- Önis, Z. (2009). Conservative globalism at the crossroads: The justice and development party and the thorny path to democratic consolidation in Turkey. *Mediterranean politics*, 14(1), 21-40.
- Paul, J. (2011). If it quacks like a lame duck, can it lead the free world: The case for relaxing presidential term limits. *Conn. L. Rev.*, 43, 1097-1104.
- Peabody, B. G. (2001). George Washington, presidential term limits, and the problem of reluctant political leadership. *Presidential studies quarterly*, 31(3), 439-453.
- Psacharopoulos, G. (1994). Returns to investment in education: A global update. *World development*, 22(9), 1325–1343.
- Schwarz, G. (1992). Democracy and market-oriented Reform: A love-hate relationship?. *Economic education bulletin*, 2(5), 13-128.
- Szyliowicz, J. S. (1962). The political dynamics of rural Turkey. *Middle east journal*, 16(4), 430-442.
- Tachau, F. (2000). Turkish political parties and elections: Half a century of multiparty democracy. *Turkish studies*, 1(1), 128-148.
- Tocci, N. (2005) Europeanization in Turkey: Trigger or anchor for reform?. *South European society and politics*, 10(1), 73-83.
- Topak, Ö. E. (2019). The authoritarian surveillant assemblage: Authoritarian state surveillance in Turkey. *Security dialogue*, 50(5), 454-472.
- Tufekci, O. (2017). Turkey: A pivotal exemplary state. In H. Tabak, O. Tufekci, and A. Chiriatti (Eds.). *Domestic and Regional Uncertainties in the New Turkey*, (ss. 125-141). Cambridge Scholar Publishing.
- Kinik, H., & Tufekci, O. (2018). Rising powers and the dynamics of conflict and cooperation within Eurasia. In O. Tufekci, H. Tabak, and R. Dag (Eds.). *Politics of Conflict and Cooperation in Eurasia*, (ss. 18-35). Cambridge Scholar Publishing.
- United Nations (2019). World Population Prospects 2019. *United Nations, Department of Economic and Social Affairs, Population Division*, Online Edition. Access Date: 08.19.2019.
- Wejnert, B. (2005). Diffusion, development, and democracy, 1800-1999. *American sociological review*, 70(1), 53-81.
- Zakaria, F. (1997). The rise of illiberal democracy. *Foreign affairs*, 76, 22.

HÜRMÜZ RASSAM'IN NİNOVA VE BABİL'DEKİ ARKEOLOJİK KEŞİFLERİ

Sungur DOĞANÇAY¹

Öz

19. yüzyılın ilk yıllarından itibaren Ninova ve Babil'de başlayan arkeolojik araştırmalar aynı yüzyılın ikinci yarısından itibaren yoğunluk kazandı. 1808-1821 yılları arasında bölgede İngiltere konsolosu olarak bulunan Cladius James Rich zamanında başlatılan ön çalışmalar kısa süre sonra yerini arkeolojik kazılara bıraktı. Rich'in anılarından yola çıkarak daha nitelikli çalışmalar yapan kişi ise Fransız konsolos Paul Emile Botta oldu. Lakin bu çalışmalar da bölgedeki tarihi zenginliği gün yüzüne çıkarmak için yeterli olmadı. Austen Henry Layard ile asıl manada başlayan arkeolojik kazılar onun yardımcısı ve Musul'un yerli ahalisinden olan Hürmüz Rassam'ın başkanlığında bir hayli ilerledi. Bölgenin yerlilerinden olması, konuşulan dili ve İngilizce'yi bilmesi Rassam'a çalışmalarında büyük kolaylık sağladı. Tarihi buluntulara gereken önemin verilmemesi, ahalinin büyük çoğunluğunun buluntuları put olarak görmesi ve Osmanlı Devleti'nde eski eserlerin harice çıkarılmasını engelleyen kapsamlı bir nizamnamenin olmaması Rassam'ın bulduklarını Londra'ya nakletmesini kolaylaştırdı. Rassam'ın Ninova ve Babil'deki arkeolojik çalışmaları ve bu kazılar sonunda ortaya çıkardığı tarihi eserleri Londra'ya nakli hem tabiiyetine geçtiği İngiltere'de hem de arkeoloji alanında kendisine büyük bir ün kazandırdı.

Anahtar Kelimeler: Hürmüz Rassam, Austen Henry Layard, Ninova, Babil, Asar-ı Atika.

¹Dr. Öğr. Üyesi, Dicle Üniversitesi Edebiyat Fakültesi Tarih Bölümü, E-posta: sungurdogancay@gmail.com, ORCID: 0000-0001-8291-3775

HORMUZD RASSAM AND HIS DISCOVERIES IN NINEVEH AND BABYLON

Abstract

Archaeological research, which started in Nineveh and Babylon in the first years of the 19th century has made progress in the second half of the same century. The feasibility studies initiated during the time of British representative Cladius James Rich turned into archaeological excavations after a while (1808-1821). Taking Rich's writings as his guide, the French consul Paul Emile Botta was the first person to conduct qualified archaeological excavations. However, these archaeological Works were not enough to reveal the historical wealthy in te region. These works, which started with Austen Henry Layard in accordance with the science of archeology, progressed a lot under the command of his assistant Hormuzd Rassam who was a native of Mosul. Being a native of the region, knowing Arabic and English provided a great convenience to Hormuzd Rassam in his works. Not paying enough attention to historical findings, the vast majority of people seeing the finds as idols and the absence of a comprehensive regulation preventing the smuggling of historical artifacts abroad in the Ottoman State made it easier for Rassam to transfer his findings to London. Rassam's archaeological works in Nineveh, Babylon and the transfer of the historical artifacts he unearthed through these excavations to London form the basis of this paper.

Keywords: Hormuzd Rassam, Austen Henry Layard, Nineveh, Babylon, Historical artifacts

GİRİŞ

İnsanlık tarihinin en kadim yerlerinden olan Irak, pek çok medeniyet ve imparatorluğa vatan oldu. Jeostratejik açıdan olduğu kadar jeopolitik açıdan da oldukça kritik bir konum işgal ettiği ve dünyanın en münbit coğrafyalarından olduğu için hemen her dönemde güçler arası mücadelelerin merkezi oldu.

Pek çok medeniyetin merkezi olması hasebiyle de Irak, oldukça önemli bir tarihi mirası bünyesinde barındırdı barındırmaya da devam etmektedir. Uzunca bir zaman bu tarihi miras yer altında kaldı. Fransız ve İngiliz uzmanların bölgeye gelmesiyle Ninova ve Babil antik şehirlerinde arkeolojik kazılar başladı. Fransız konsolos Paul Emile Botta'nın 1840'larda başlattığı ve İngiliz Henry Layard ile yardımcısı Hürmüz Rassam'ın devam ettirdikleri modern arkeolojik kazılar sonunda ulaştıkları tarihi kalıntılar bölgede hüküm süren devletlerin ve medeniyetlerin tarihinin öğrenilmesinde oldukça önemli bilgi kaynakları oldular.

1. BÖLGEDE İLK ARKEOLOJİK FAALİYETLER VE NİZAMNAMESLER

Irak coğrafyasında çalışma yapan ilk kişi 1808-1821 yılları arasında İngiltere'nin Bağdat temsilciliği görevinde bulunan Cladius James Rich'ti. Araştırma yapmaya meraklı ve Ninova ile Babil hakkında bilgi sahibi olan Rich, buralarda keşif mahiyetinde geziler yaptı ve bölge hakkında bilgi topladı. Bu keşif gezileri kendisinden sonra gelenlere rehberlik yaptı. Rich bu çalışmaları yaparken ülkesinin Osmanlı Devleti üzerinde giderek artan nüfuzunu da kullandı (Brereton, 1918, s.289). Bölge halkının ve Osmanlı devlet adamlarının arkeolojiye önem vermemeleri de Rich'in işini kolaylaştırdı. "*Devlet-i Aliyye-i Osmaniye'de taştan çok ne var*"

anlayışının ve kazı denilince gömü bulmak düşüncesinin egemen olduğu bir yönetim anlayışında Rich, onun selefleri ve daha niceleri burada arkeolojik çalışmalarını her geçen sene arttırarak devam ettirdiler.

Zaki Saleh, Brydges Harford Jones (1783-1808) ve onun yerine gelen Rich'in bölgede adeta derebeyi gibi davrandıklarını, Rich'in temsilhanesinin arkeolojik araştırmalar yapmak isteyenlerin misafirhanesi haline geldiğini ve nihayet Rich'in etki alanını genişletmesini hazmedemeyen Bağdat valisi Küçük Süleyman Paşa'nın, Rich'in temsilhanesinde kalan İngiliz ajan Malcolm'un telkinleri sebebiyle Şammar Aşireti tarafından 5 Ekim 1810'da öldürüldüğünü iddia eder (Saleh, 1966, s.82-83). Cezmi Eraslan ise Rich'in, Kürt ve Arap şeyhlerini Osmanlı Devletine karşı kışkırttığını, bundan rahatsız olan Bağdat Valisinin Rich'i tutuklattığını, lakin İngilizlerin Babıali'de yürüttükleri çalışmalar sonucu serbest bırakıldığını (*Rich'in bölgedeki zararlı faaliyetleri hakkında Bağdat'tan gönderilen vesika için bk. BOA, HAT, 1289/50032*), hatta 1823-1840 yılları arasında Bağdat Başkonsolosluğu görevinde bulunan J. Taylor'un İngiltere'nin İstanbul elçisi ile koordineli çalışması sayesinde Irak'ta çok rahat faaliyet yürüttüğünü, bu sayede İngiltere'nin burada istisnasız en etkili devlet olduğunu yazar (Eraslan, 1994, s.229-230).

Casusluk faaliyetlerinde buldukları için kendilerine karşı olan Osmanlı devlet adamlarının aksine bu temsilciler yer altındaki tarihi eserleri gün yüzüne çıkarmak için azami çaba sarf ettiler. Bunlardan Felix Jones, Koyuncuk (Ninova)'ta bulunan büyük bir tepe üzerinde yoğunlaştı. Ona göre burası insan eliyle yükseltilmişti. Hummalı çalışmalar sonunda tepenin 14 milyon ton toprakla yükseltildiği kanaatine varıldı. Kazı çalışmalarının başlamasından kısa süre sonra burada çivi yazılarına ve az sayıda da olsa çanak çömlek parçalarına ulaşıldı. (Brereton, 2018, s. 286).

Fransız konsolosu Paul Emile Botta, 1843'te Koyuncuk'ta İngilizlerden önce arkeolojik kazılara başlamıştı ve Asur dönemine ait eserlerin izini sürüyordu. Kendisine ilham veren ise yine Rich'ti. Rich 1820'de öldü fakat Ninova hakkındaki raporu ancak 1836'da basıldı. Fransız-Alman bilim insanı Jules Mohl'ün bilim dünyasına kazandırmasının ardından bu rapor Botta'ya Ninova'da yol gösterici oldu. Koyuncuk'taki kazıları esnasında yanlarından geçen bir köylü Korsabad köyünde çalıştıkları takdirde buradan elleri boş dönmeyeceklerini söyledi. Köylünün sözlerini dikkate alan Botta, Koyuncuk'a bir kaç mil mesafedeki Korsabad'a geçip burada fizibilite çalışmalarına başladı. Bu çalışmalar sonunda ekibini buraya taşıdı ve kazılarda 1843'te Asur sarayına ulaştı. Ardından yeni buluşlar geldi.

Bulduklarını keleklerle (bir çeşit sal) Dicle Nehri üzerinden Basra'ya nakletti ve gemilere yükleterek Louvre Müzesine gönderdi. (Brereton, 1918, s.289). Diğer taraftan Layard'a mektup yazarak, Koyuncuk'a tekrar geleceğini bildirdi. Bundan kısa süre sonra (1846) ise başka bir Fransız konsolos Victor Place, Koyuncuk'un Fransız kazı alanı olduğunu ve kendilerinden başkasının burada kazı yapamayacağını Layard'a bildirdi ve çalışmalara başladı (Reade, 1993, s.46-47).

Botta'nın mektubuna rağmen Layard ekibine Koyuncuk'ta kazılara başlanması talimatını verdi. Çünkü genç arkeoloğun arkasında Sultandan kazılar için ferman almakta zorlanmayan İngiltere'nin İstanbul Büyükelçisi Stradford Canning vardı. Babıali bu izni verirken arama yapacak olan kişinin yanında araştırmannın nasıl yapıldığını yakından takip edebilecek ve gerekli yabancı dili bilen ehil birisinin bulunmasını, buna ilave olarak bulunacak eserlerden belirlenen şartlara uygun olarak devlete ait olan hissenin verilmesini şart koşuyordu (BOA, İ.HR 72/3480-MVL 236/34; Lobdell, 1854, s.472-473).

İzinnamele bunlar yazıyor olmakla birlikte bu şartlara riayet edildiği pek söylenemezdi. Hem bu durum sadece Ninova ve Babil için değil aynı zamanda pek çok tarihi alan için geçerliydi. Zira ilgili maddeye harfiyyen uyulup uyulmadığını kontrol edecek ne bir düzenleme ne de sahada yapılan çalışmaları yakından takip edebilecek bu tür çalışmalara vâkıf yetişmiş memurlar vardı (BOA, MF. MKT 46/113). Avrupalılar kanunlardaki boşluklardan da istifade ile çalışmalarını pek zorlanmadan yapıyorlardı. 9.8.1858 tarihli Ceza Kanunnamesinin "*Hayrât-ı şerife ve tezyînât-ı beldeden olan ebniye ve âsâr-ı mevzû'a-yı hedm ve tahrîb veyâhud ba'zı mahallerini kırıp rahnedâr eden ve cevâmî' ve seyir yerlerinde ve esvak ve meydanlardaki ağaçları kat' ve telef eyleyen olur ise zararları tazmin ettirildikten sonra bir aydan bir seneye kadar habs ile mücâzât olunur ve bir Mecidiye altunundan on Mecidiye altununa kadar cezâ'-yı nakdî alınır*" ifadesini deruhte eden 133. Madde (Düstur 1279 [1863], s.114-115) esasında antika araştırmaları ile ilgili tek kanun maddesiydi ve ihtiyaçları karşılamaktan bir hayli uzaktı.

1869 Tarihli Asar-ı Atika Nizamnamesinin (Eski Eserler Tüzüğü, günümüz Tabiat ve Kültür Varlıklarını Koruma Kanunu karşılığı olarak da değerlendirilebilir.) de gerekli düzenlemeyi sağlamadığı görülür. İlgili maddelerin birbiriyle çelişmesi Avrupalıların usulsüz kazı yapmalarına ve bulduklarını harice çıkarmalarına olanak sağlıyordu. Yedi maddeden oluşan bu nizamnamenin İkinci Maddesinde "*Memâlik-i Şâhânedede manzur görülmeyen mahallerde ruhsat ile hafriyat yapan eşhâsın bu hafriyatda bulunduğu antika eşyânın memâlik-i ecnebiyeye ihrâcî kat'iyen memnû'dur...*" ifadesi yer alırken; Dördüncü Maddesinde "*antika meskûkat 2.*

maddede derpiş edilen ihrâcât memnû'iyetine tâbî' değildir" deniliyordu. Antika meskûkâtın harice çıkarılmasına nizamnamede neden müsaade edildiği halen cevabı bulunamayan sorulardandır (*Nizamname için bk. Varuy, 1988, s.168*).

Başka bir nizamname ise 1874 tarihli Asarı Atika Nizamnamesidir. Önemli değişiklikler içerse de bu nizamnamenin Üçüncü Maddesi hafriyatı yapana bulduklarının üçte birini almasına hak tanıyor; Otuz Üçüncü Maddesi de hissesine düşen payı yurt dışına çıkarmasına müsaade ediyordu (BOA, A.DVN. MKL 12/5). Eski eserleri ülkelerine taşımayı neredeyse adet haline getiren Avrupalılar bir önceki nizamnamenin ilgili maddesinin işlerini yavaşlatmasının önüne geçebilmek için Babıali'ye baskı yaparak 1874 Nizamnamesinde bunun kendilerinin lehine değişmesine etki etmiş olabilirler.

Ünlü müzeci ve Osmanlı Devletinin ilk arkeoloğu Osman Hamdi Bey'in gayreti ve girişimleri ile bu nizamname yeni baştan düzenlenerek 1884 Asar-ı Atika Nizamnamesi olarak yürürlüğe konuldu. Bu nizamname Avrupalı arkeologların işini zorlaştırsa bile tarihi eserlerin tamamen ülke dışına çıkarmalarında büyük bir engel olsa da tamamen engelleyemedi.

2. HÜRMÜZ RASSAM'IN LAYARD İLE TANIŞMASI

Hürmüz Rassam'ın (1826-1910) İngilizlerle ilk teması ağabeyi Christian A. Rassam'ın bir İngiliz misyoneri olan Matilda Badger ile evlenmesi ile başladı. Ağabeyinin kayınvalidesinin² etkisinde kalarak İngilizlere yaklaştı ve mezhebini dahi değiştirdi. Osmanlı tebaası olmasına rağmen (kısa süre sonra İngiltere tabiiyetine geçti), Türklerin ve Türk yönetiminin bölgede olmasından rahatsız olması da bunda etkili oldu. Rassam bir mektubunda "Hayatımı İngiltere'ye adıyorum ve hayatım boyunca Büyük Britanya'nın saf dinine ibadet edeceğim" demişti (Reade, 1993, s.41).

Bunu Layard ile tanışması ve Layard'ın yanında çalışması izledi. 1840'ta Seylan (Sri-Lanka) dönüşünde Musul'a uğrayan Layard'a Musul yardımcı konsolosu Christian Rassam bölgeyi gezdirdi. Bu gezi sırasında Ninova harabeleri olduğu söylenen höyükleri gördü. Nemrud'un kulesinin konisini görmesi kendisinde asla unutamayacağı bir etki bıraktı (Grutz, 2018, s.17).

Layard, Musul'a ikinci gezisini ise İstanbul başkonsolosu Stratford Canning'in yardımcısı sıfatıyla 1845'te gerçekleştirdi. Bu gezisi sırasında Fransa'nın Musul konsolosu Paul Emile

² Bu kişi Christian Rassam'ın eşi Matilda Rassam'ın annesi ve Doğu Hint Kumpanyası'nın papazı George Percy Badger'in kızıdır. Hürmüz Rassam, ilerleyen zamanlarda ağabeyinin eşi Matilda'nın da etkisinde kalacaktır. (Curtis, tarihsiz: 48).

Botta kendisiyle yakından ilgilendi. Botta, henüz bir şey bulamasa da bölgenin tarihi önemini ve barındırdığı tarihi eserleri biliyordu. Botta'nın iştiağı ve anlattıkları Layard'ın bölgeye olan ilgisini daha da arttırdı. Aynı yılın Kasım ayında bu kez Canning'in girişimleri ile arkeolojik kazı yapmasına müsaade eden bir ferman aldı. Christian Rassam ve İngiliz tacir Henry Ross'un yardımlarıyla Koyuncuk'taki hendeklerde kazılara başladı (Brereton, 2018, s.291).

Layard'ın bu çalışmalarda güvenebileceği ve yokluğunda işleri idare edebilecek bir yardımcıya ihtiyacı vardı. Bu yardımcılık görevini üstlenen ise Christian Rassam'ın kardeşi Hürmüz Rassam oldu. Hürmüz bölgeyi, bölge insanını, Arapça ve İngilizceyi biliyordu. Hırslı, zeki, açıkgozlü olması Rassam'ı Layard'ın gözünde ön plana çıkardı. İlk zamanlarda Layard'ın asistanlığını, sekreterliğini ve muhasipliğini yaptı. Arkeolojiye yabancı olmasına rağmen zamanla bu bilime ilgi duymaya başladı (Reade, 1993: 42). 1846 Ocak ayında Layard ile Musul'da çalışmaya başladığında henüz 19 yaşındaydı.

Bu çalışmaları kısa bir süre sonra olumlu sonuçlar vermeye başladı ve meşhur Sennaherib Sarayını buldular. Bundan sonra İngilizler ile Fransızlar arasında muhtelif zamanlarda çatışmalar yaşanmaya başladı. Bu süreçte Hürmüz Rassam'a bir hayli iş düşüyordu. Bölgeyi ve bölge insanını çok iyi bildiğinden işçileri mahirane bir şekilde idare edebiliyordu. Layard artık kısa süreli ayrılışlarında kazı alanını Rassam'ın idaresine bırakıyordu. Bu da Rassam için tecrübe kazanma manasındaydı. Böylelikle kısa süre içerisinde kendini ispat etmeyi başarmış oldu.

Nisan 1851'de Musul'a gönderilen telgrafta Layard, Londra'ya davet edildi. Bu davet üzerine bölgedeki çalışmaları durdurup Londra'ya dönmeye karar verdi. Bölgeye tekrar dönüp kazılara devam etmek istediği ve henüz Rassam kazılara başkanlık edebilecek deneyime sahip olmadığını bildiği için hafriyatın devamını istemedi. Rassam'ı da yanına alarak Londra'ya hareket etti. Londra'ya gelişlerinden kısa süre sonra Layard Dışişleri müsteşarlığına atandı ve milletvekili olarak Avam Kamarasına seçildi. Böylelikle Rassam'ın ustası ve amiri artık siyasete atılmış oldu (Curtis, tarihsiz, s.47).

3. RASSAM'IN NEZARETİNDE ARKEOLOJİK ÇALIŞMALAR

Yukarıda da temas edildiği üzere Layard, İngiltere hükümeti tarafından Dışişleri müsteşarlığına atanmıştı. Arkeolojik faaliyetlerin devamını çok arzu ettiğinden kendisine tevdi edilen bu göreve ilave olarak yine Musul'a gitmek taraftarıydı. Arkeolojik kazıları sırasında kendisine yardımcı olması için Rassam'ı da yanında götürmek istiyordu. Bölgede

kazı yapılabilmesi için iklim elverişli olmadığı ve Rassam'ın Londra ile sağlıklı bir şekilde yazılabilecek derecede İngilizce bilmediği için bu seyahat biraz ertelendi. Bu eksikliğini giderebilmesi için Rassam, ustasının girişimleri ve Matilda Badger Rassam'ın masrafları karşılamayı kabul etmesi ile Oxford Magdalen College'da İngilizce eğitimi almaya başladı. Burada ikameti sırasında çevresindekilere kendi kaligraflarını (güzel yazı çalışması) hediye etti. Çizimleri Bodleian Library'de sergilendi. Burada kısa sürede hatırı sayılır bir çevre edindi. Oxford'un Protestan papazı ile arkadaşlığı mezhebini değiştirmesinde etkili oldu. Şartlar dilini geliştirmesi ve çevre edinmesi için müsait olmasına rağmen eğitimi, Layard'ın tavsiyesi ile British Museum'un kazılar için kendisini görevlendirmesi neticesinde yarıda kaldı (Illustrated London News, 1856, s. 5; www.aramcoworld.com).

Layard ve yardımcısı Rassam 1852 senesi Ağustos ayında Musul'a gitmek üzere Liverpool isimli buharlı bir gemiyle Londra'dan İskenderiye'ye doğru hareket ettiler. Uzun bir deniz yolculuğunun ardından İskenderiye'ye, buradan da karayoluyla Musul'a ulaşabildiler (Rassam, 1897, s. 1). Böylece ikili yarım kalan işlerine tekrar başlayabildiler.

1853'te Rusya ile Osmanlı Devleti arasında Kırım Savaşı çıkınca Layard yeniden Londra'ya çağırıldı. Bunun üzerine kazıların devam etmesi için bölgeden ayrılmadan evvel British Museum müteveli heyetine kendisinin yerine 25 yaşındaki Rassam'ı önerdi ve bu öneri kabul gördü. Bu tercihte Rassam'ın Musul'da gösterdiği yararlık oldukça önemliydi. Buna ilave olarak Matilda Rassam'ın kendisine gönderdiği mektuplar da etkili oldu. Zira bu mektuplarda Matilda'nın, Hürmüz Rassam'dan Musul'daki kazılarda istifade edilmesini ısrarla istiyordu (Curtis, Tarihsiz, s.48-50).

British Museum müteveli heyeti tarafından Ninova ve çevresinde genel müfettişliği uhdesine verilen Britanya'nın Bağdat Başkonsolosu, Türk Arabistanı politik temsilcisi Albay H.C. Rawlinson'un arkeoloji ve kazı ile pek alakadar olduğu söylenemezdi. Zaten görev yeri olan Bağdat'tan, kazı alanının bulunduğu Musul'a sürekli gelip gitmesi o dönemin şartlarında pek mümkün değildi (www.aramcoworld.com; Foreign Office (FO) 78/907, 1852, s. 38).

Fiili kontrol Rassam'da olmakla beraber genel yetkili sıfatıyla Rawlinson, Koyuncuk'un kuzey kısmını Fransızlara terk etti. Rawlinson 1 Mart 1852 tarihli raporunda, iki tarafın yani İngiliz ve Fransız kazı ekiplerinin Ninova ve çevresinde ortak ve eş zamanlı çalışmalarını halinde bundan iki tarafın menfaat sağlayacağını zira kazı yapılması planlanan alanın çok geniş olduğunu ifade etti. (FO 78/907, 1852, s.38) Rassam ise bunu kabul edilemez bulmasına

rağmen, Rawlinson'un kararını değiştirmesine mani olamadı. Bunun üzerine ekibini bu bölgeye götürdü ve anlaşmanın hilafına olarak kazılar başladı. Fransızların haberdar olmalarını istemediği için çalışmalar ay ışığında yapılıyordu. Üç günlük hummalı çalışmanın sonunda Ashurbanipal'in aslan avını anlatan rölyefi gün yüzüne çıkarıldı. Bunu müteakip Asurbanipal'in kütüphanesine ulaşıldı. (Reade, 1993, s. 47-48). Burada ise adını dünya arkeoloji tarihinde ölümsüz yapacak olan Gılgamış Destanı'nı anlatan kil tabletler bekliyordu. Keşif kısa sürede Musul'a yayıldığı gibi Place'e de ulaştı. Fransız konsolosun protestosu üzerine Rassam da konsolosa "buluşu kim yapmışsa buluntuların ve kazı alanının bunu bulana ait olduğu" prensibini hatırlattı (Brereton, 2018, s.292). Bu hatırlatma üzerine konsolos geri adım attı.

Musul'un yerli ve seçkin ailelerinden Rassam ailesine mensup olması da Hürmüz'ün elini Fransızlara karşı güçlendirdi. Bu aile yine Musul'un en seçkin ve sözü geçen ailelerinden olan geniş Celili ailesinin adeta koruması altındaydı. Celililerin koruması altında bilhassa ticarete aktif rol oynamaları bu aileye zenginlik ve tabi olarak güç getirdi (Khoury, 2007, s.174). Bir yandan Celili ailesi diğer taraftan bölgenin istisnasız en çok söz sahibi devleti olan İngiltere'nin güçlü temsilcilerinin desteklerinin genç arkeoloğu araştırma, sondaj, nakliye işlerinde bir hayli rahatlattığı şüphesizdir.

Osmanlı Devletinin pek çok coğrafyasında olduğu gibi Musul ve Bağdat civarında da tarihi eserlere karşı, altın ya da mücevherleri hariç tutarsak, büyük bir ilgisizlik hatta bir rahatsızlık söz konusuydu. Bu ilgisizlik Rassam'ın işini kolaylaştıran hususlardandı. Rassam, Asshur and the Land of Nimrod isimli eserinde bu hususa dair şu ilginç bilgiyi verir:

"Nemrud ve Koyuncuk galerilerinin hol girişinde dört heykel ve Nebo'nun devasa iki heykeli gün yüzüne çıkarılmıştı. Bu heykeller yaklaşık yedi fitti. Bunlardan biri parçalanmış diğeri ise sağlamdı. Ne büyük şanssızlık ki sağlam olanını o vakit İngiltere'ye gönderemedim. Zarar görmesinin önüne geçmek için ayrılmadan evvel toprağa gömdüm. Lakin diğer araştırmacılar bir müddet sonra çıkarmış ve Arapların insafına bırakmışlar. Onlar da bu heykeli kâfirlerin putu olarak görüp taş yağmuruna tutmuşlar. (Rassam, 1897, s.10-11).

Bulduğu eserlerin Araplar tarafından tahrip edilmesi Rassam'ı bir hayli rahatsız etmekle birlikte bölge halkı da kendisi gibi tarihe ve tarihi buluntulara yakın alaka gösterecekler, arkeoloji bilimine aşına olsalardı Rassam'ın burada bu kadar rahat çalışamayacağı muhakkaktı.

Rassam Musul Valisi Hilmi Paşa'nın Ninova yakınlarındaki Nebi Yunus mevkiinde Avrupalıları taklit ederek ve işi becerebilecek adamlardan yoksun olarak 1854'te sürdürdüğü arkeolojik kazıları küçümseyerek ve alaycı bir ifade ile şöyle anlatır:

"...Hilmi Paşa Avrupa tarzı kazıyı öğretmesi için bir adamımı kendilerine göndermemi benden talep etti. Çalışmalardan haberdar olacağım için bu teklifi tereddüt etmeden kabul ettim. Gelen bilgilerden etkilenerek kazı alanına gittim. Gördüklerim karşısında şaşkınlığımı gizlemekte zorlandım. Çünkü tarihi eser değil hazine arıyor gibiydiler. Sondaj yapıyorlar, önemli bir bulguya tesadüf ederlerse ancak o vakit kazı yapmayı planlıyorlardı. Ayrıca çok yavaş çalışıyorlardı. Dört işçinin yaptığı işi aslında tek başıma üstelik dörtte bir zamanda yapabiliirdim..." (Rassam, 1897, s.6).

Rassam şaşkınlığını gizleyemese de o dönemde arkeolojik çalışmalar böyleydi. Yani bir sondaj yapılır ve sonuca göre kazıya devam edilirdi. İlkel olmakla birlikte takip edilen metot buydu. Layard ve Rassam'ın çalışmaları bölgede modern arkeolojik kazıların temelini oluşturmuştur (Erdemir, 2007, s.71-72).

Yukarıda ifade edilmeye çalışılan mevcut durumda Rassam'ın meşakkatli olsa bile çalışmalarında terakki göstermemesi herhalde daha şaşırtıcı olurdu.

Kendisini bekleyen meşakkatli meselelerden birisi de buluntuların Londra'ya nakliydi. Rassam, eserlerin nakli hususunda adına çalıştığı müzeden yeterli maddi desteği göremiyordu. Mütevelli heyeti meseleyi ağırdan alıyor ve bürokratik işlemlerin tamamlanmasını bekliyordu. Rassam ise Place ile anlaşarak, bulduklarını Fransızların kiraladığı keleklerle taşımaya karar verdi. Mayıs 1855'teki bu anlaşmaya göre Fransızlar Asur sarayının buluntularını İngiltere'ye taşıyacak, karşılık olarak saray kalıntılarının kalanları kendilerinin olacaktı. Rassam bu kararının büyük bir hata olduğunu kelekler henüz Basra'ya ulaşmadan anladı. Çünkü bir grup haydut Kurna'da keleklerle saldırdı ve pek çok tarihi eser nehre döküldü. Aslan avı rölyefleri, paneller, levhalar kaybettikleri değerli eserler arasındaydı (www.aramcoworld.com; Brereton, 2018, s.295).

Bu aksiliklere rağmen Asur sarayının keşfini diğerleri takip etti. Buluşlar Rassam'ı bir hayli mutlu etse bile eserlerin nakli hususunda yaşanan zorluklar da bir o kadar sıkıntıya sokuyordu. Zira eserlerin ülke dışına çıkarılmasına müsaade olduğuna dair İstanbul'dan ferman alması gerekiyordu. Buna ilaveten buluntuların çıkarılması, Basra'ya nakli, buradan gemiye yüklenmesi ve Londra'ya ulaştırılması için ciddi bir finansman gerekiyordu. Kırım

Savaşı, İtalyanların ve Almanların birliklerini sağlamak için verdikleri mücadeleler vb. İngiltere'nin ekonomisini olumsuz etkiliyordu. Bu önemli hadiseler neticesinde İngiltere'nin öncelikleri değişti. Askeri alanda büyük harcamalar yapılıncaya para darlığı yaşandı. Bu darlık Ninova ve Babil kazılarını da olumsuz etkiledi. Bu durumda eserlerin Musul-Bağdat'tan çıkarılması ve Londra'ya ulaştırılması bir hayli zorlaştı. Buluntuların Basra'ya ulaştırılmasından sonra hizmetlerinin bedelini alamadıklarında kelek ustaları bu eserleri nehre boşalttılar. Bu gerekçeyle Basra Körfezi'ne gark edilen çok sayıda tarihi eser mevcuttur (Reade, 1993, s.49). Bu meşakkatli nakliyyeye rağmen eserlerden bir kısmı da müze yetkililerince kullanılamaz oldukları gerekçesiyle reddedildiler. Rassam'ın ısrarları sonucu değiştirmeyince müzeye kabul edilmeyen eserler başka müzelere nakledildiler (Reade, 1980, s.2).

Mütevelli heyetinin iddia ettiği gibi bazı eserler tahrip olmuştu. Rassam bunların bir kısmını kurtarmış fakat bazıları kısmen tahrip olmuştu. Mesela M.Ö. 612'deki bir yangında zarar gördüğü tahmin edilen bazı kil tabletler ve kerpiç duvarlar elle temas edilir edilmez dağılıyorlardı. Rassam eserler dağılmadan önce bir filoloğun gönderilmesini ve bunların kayıtlarının yapılmasını talep etti fakat bu isteği yerine getirilmedi. Kısıtlı mali imkanlarla önlemler almaya çalıştı. Sonunda bu eserleri Londra'ya göndermeden evvel sıcak küllerle pişirmeye karar verdi. Bu işlem sayesinde pek çoğunun parçalanmasının önüne geçmeyi başardı. Lakin bunların da bazıları müze yetkilileri tarafından geri çevrildiler. Rassam büyük özveride bulunmasına rağmen müze yetkilileri meseleye aynı hassasiyetle yaklaşmadılar (www.aramcoworld.com).

Tarihi buluntulara gereken önemi vermeyen bir diğer taraf ise İstanbul'daki yetkili mercilerdi. Maarif Nezareti'nin zaafiyet içinde olması kültürel mirasın harice çıkarılmasına kolaylık sağlıyordu. Bölgede tüm bu yaşananların önüne geçilmesini talep eden ve aşağıda bir kısmı verilen vesika tam da bu meseleye ışık tutmaktadır.

“Musul'da Fransa ve İngiltere devleteyn-i fahîmeteynin iki konsolosu olub bunlar müstesnâ vakitlerde dürlü dürlü lisan kullanarak yollu yolsuz her murâd eyledikleri şeyleri tesviye ve icrâ itdirmeye alışmış ve bu cihetle menfa'at-i zâtiyelerinin tervîci emeliyle mülk veyâhud ahâlîye muzırr olur olmazı mütâla'a itmiyerek heman akıllarına gelüb ifâde ve istid'a itdikleri maddeleri icrâya çalışmakta olduklarını mebni bende-i mütehassıslarının dahi Musul'a muvâsalât-ı 'âcizânemden şimdiye değın ba'zı olmyacak şeyler teklif ve taraf-ı çâkerânemden nâzikâne cevab i'tâsıyla savuşdurulmuş ise de çünkü ma'lûm-ı 'âlî müşîrâneleri buyrulduğı vechle hasb-el-mecburiye mutâbık 'ahd ve şart olan umûr ve

hususlarının tesviye ve icrâsında tekâsül itmiyeceğim misüllü hukuk-u Saltanat-ı seniyyeye izâ' ve kesr-i nüfûzu mucib olacak mevaddan dahi kabul idemiyeceğim âşikârdır...." (BOA, HR. MKT 27/64).

4. ETİYOPYA GÖREVİ SONRASI ARKEOLOJİK ÇALIŞMALARI

Etiyopya Kralı II. Theodore, ülkesindeki Avrupalıları hapse attırmıştı. Hindistan Servisi (Indian Service) bu tutukluları kurtarması için 1864'te Rassam'ı görevlendirdi. Rassam'ın çalışmaları sonuç verdi ve 1866'da tutuklular serbest bırakıldı. Lakin çok geçmeden Rassam da dahil hepsi Magdala'da (Etiyopya'da bir şehir) aynı yıl tekrar hapse atıldı. Etiyopya güçleri ile İngiliz Hindistanı subaylarından Robert Napier'in kumandasındaki İngiliz kuvvetleri arasında 1868'de yapılan savaşta İngilizler kesin zafer kazandı. Bu zafer sonunda tutsaklar serbest bırakıldı (www.aramcoworld.com; Rassam, 1897, s. 50-51).

Bu yaşananlara rağmen Rassam, buradaki görevini Kasım 1869'a kadar sürdürdü (Reade, 1993: 48). Görevi sona erdiğinde henüz 43 yaşındaydı. Nihayet çalışmalarda bulunmak üzere tekrar Koyuncuk'a döndü (Rassam, 1897, s.54).

Eski dostu Henry Layard'ın İstanbul'a İngiltere Büyükelçisi olarak atanması (1877-1880) Rassam'ın İngiltere adına faydalı işler yapmasına zemin hazırladı. Layard, eski yardımcısının Ninova, Babil ve Suriye'de sorun yaşamadan kazılar yapabilmesi için İstanbul'da yoğun diplomatik faaliyetler yürüttü. Rassam'ın bu görevi layıkıyla icra edeceğine inancı tam olduğundan, ülkesinin Babıali üzerindeki nüfuzunu da kullanarak Sultandan adı geçen yerlerde hafriyat için gerekli fermanı aldı. Bu ferman ve bunu takip edenler sayesinde söz konusu yerlerden pek çok tarihi eser çıkartıldı ve Londra'ya British Museum'a ulaştırıldı. (Reade, 1993, s.41). Layard'ın kendisine sağladığı desteği³ Rassam şu sözlerle ifade eder: *"Sir Henry Layard Türkiye'nin farklı yerlerinde eş zamanlı olarak kazı yapabilmem için uygun koşullarda başka bir ferman alma teminatı verdiği için başarılı olmak konusunda iyimserdim. Henry Layard elçi olarak İstanbul'da görev yaptığı sürece çalışmalarımda hiçbir sıkıntı yaşamayacağımı, Maarif Nezareti ve diğer makamların engel teşkil etmeyeceğini*

³ Musul Mutasarrıfına Telgraf

Devleti 'Aliyyenin Musul'da âsâr-ı 'atıka taharrisine mezun olan İngiltereli Mister Rassam'ın yedinde bulunan fermân-ı 'âlî mantûkunca bulunacak eşyânın ikili olanların biri ve tek bulunanların nısf-ı kıymetleri ahz ve istifâ olunarak kûsûrunun kendisine teslim edilmesini ve bunun için ta'yin idilen memur maaşı mahallince tesviye edilip müşir-i mûmâ-ileyhden bir şey istenilmemesi ve zinhar fermân-ı 'âlî medlûlü hâricinde muamele vuku'uyla şikâyete meydan virilmemesi lüzumu ihtar olunur keyfiyet posta ile de başkaca bildirilecektir. Fi 23 Kânûnusânî sene (12)93 (M. 4 Şubat 1878) (BOA, MF.MKT 53/28).

biliyordum". Bu ifadelerden anlaşılacağı üzere fermanlar Rassam'a sadece Musul ve Bağdat cihetlerinde değil aynı zamanda Ermenistan, Van ve Suriye'de British Museum adına kazılar yapma ve bunları nakletme imkanı sağlıyordu (Rassam, 1897, s.249). Rassam ve arkadaşları bu sayede sadece 1878-1882 yılları arasında Suriye, Van Gölü civarı, Ninova ve Babil'den 60.000 ile 70.000 arasında tableti yüzeye çıkarmayı başardılar (www.aramcoworld.com).

Musul Mutasarrıflığından Maarif Nezaretine ve buradan Hariciye Nezaretine ulaşan telgrafta Rassam'ın talimat⁴ gereği bulduğu eserleri deftere işlemekle ve bunları tasdik ettirmekle mükellef olduğu halde bunu yapmadığı, konsoloshanede muhafaza ettiği eserleri akrabası olan bir şahsın evine naklettiği, bu nedenle durumun İngiltere Sefaretine bildirilerek söz konusu keyfiliğin sonlandırılması talep ediliyordu (BOA, MF. MKT 55/97). Lakin İngiltere sefiri Layard, bu keyfiliğe son vermediği gibi Musul ve Bağdat'taki eli kulağı olan Rassam'a desteğini arttırdı.

Zira 1874 Asar-ı Atika Nizamnamesi'nin Dördüncü Maddesi gereğince hafriyat yapanların buldukları eserlerin üçte biri devlete, eğer kazı yapılan alan şahsa ait ise bunların üçte biri arsa sahibine ve diğer üçte biri kazıyı yapana bırakılıyordu (BOA, A.DVN. MKL 12/5). Bu maddeye harfiyyen uyulduğu şüphelidir. Bir kere çıkarılan eserlerin kaydı adeta Rassam'ın insafına kalmıştı. "Osmanlı Paşası olmaktansa İngilizlerin baca temizleyicisi olurum" diyen Rassam'ın adilane davranması pek imkan dâhilinde değildi. Nitekim Rassam yıllar sonra kaleme aldığı eserinde yeri geldiğinde İngiltere'nin diplomatik ya da ticari temsilcilerini aracı kılıp eserlerin teftişini engelleyerek ve gayri resmi yollardan İngiltere'ye naklettiğini ifade etmiştir (Rassam, 1897, s. 246).

⁴ Musul'da icrâ-yı hafriyata me 'zun İngilizli Misder Rassam'ın mahallince terfik ve ta'yin olunan me 'murun vezâifini mübeyyin ta 'lîmât.

İkinci Madde: Memur-u mûmâ-ileyh esnâ-yı hafriyat ve taharriyatta beraber bulunarak bu bâbda fi 2 ... sene 94 tarihiyle şereftasdîr ve bir suret-i münîfesi kendisine bâis ve tesyir olunan fermân-ı 'âli mantûk-ı celilinin icrâsına beğâyet dikkat ve ikâ'-yü müşkilatdan meccâniyet edecektir.

Üçüncü Madde: Zuhur edecek âsâr-ı 'atıkanın sebt ve kaydı için iki defter tutulacaktır.

Dördüncü Madde: Bulunacak âsârdan çift olanlarla kâbili taksim bulunanların bireri ve taksimi kâbil olmıyan âsârın hükümet-i mahalliye vâsıtasıyla kıymetleri takdir etdirilerek yüzde ellisi Devlet-i 'Aliyye nâmına ahz ve istifâ olunub kûsûru İngiltere müzesi için terk olunacağı cihetle mezkûr defterlerden biri me 'mur diğeri mûmâ-ileyh Misder Rassam'ın nezdinde bulunarak çıkan eşyânın cinsi ve mikdarı ve nev'i günü gününe sebt ve tahrir ve mukâbele olunduktan sonra yekdiğerini imza edecektir.

Beşinci Madde: Zuhur edecek âsâr hükümet vâsıtasıyla fermân-ı 'âli hükmünce sınıf sınıf tertib ve tanzim ve defterlere bi'l-terkim mu 'amele-i taksim icrâ etdirildikçe ve mumaileyh Misder Rassam cânibinden İngiltere müzesine 'aid olanlar gönderildikçe Devleti Aliye hissesine 'aid âsâr ve bedelat dahi birer kıt'a defterle hükümeti mahalliye cânibinden Maarif Nezâreti celilesine gönderilecektir (BOA, MF. MKT 55/104).

Layard her ne kadar “bu kazılar için ferman almak Kıbrıs’a sahip olmaktan çok daha güçtü” (Reade, 1993, s.51) dese de 1877-78 Osmanlı-Rus Harbini fırsat bilerek ülkesinin bir oldu bitti ile 1878’de Kıbrıs’ı ve 1882’de Mısır’ı işgal ettiğini unutmamak gerekir. İngiltere’nin Ortadoğu ticareti ve politikası için mühim olan bu yerler Rassam’ın bulduğu tarihi eserleri İngiltere’ye nakletmesi için de oldukça önemli güzergâhlardı.

Bu nakillerden birisinde Rassam, üç günlük bir yolculuktan sonra İskenderiye’ye ulaştı. Kısa süreli bir bekleyişten sonra eserleri gemiye yükleyeceğini ümit ediyordu ama limanın amiri olan komiser yardımcısı kendisine zorluk çıkardı. Gerekçe olarak kendisine ulaşan mektubun muğlak ifadeler içermesini gösterdi. Liman amiri paketlerin açılarak tekrar incelenmesini istedi. Eserleri bir an önce yola çıkarmayı isteyen Rassam, İngiltere’nin İskenderiye yardımcı konsolosu Catoni ile iletişime geçti ve paketlerin açılması halinde gemiyi kaçıracağını (İstanbul’a belirli günlerde işleyen sadece Fransız şirketine ait gemiler vardı), eserlerin bu incelemeler sırasında ciddi zarar göreceğini, bu incelemeye izin verilse bile eserlere değer veren kimsenin olmadığını düşündüğünü ifade etti. Ayrıca, Sultandan fermanlı olduğu için eserleri ancak yetkili kişilerin inceleyebileceğini, eğer teftiş esnasında eserlere zarar gelirse bunun sorumluluğunun liman amirine ait olduğunu sözlerine ekledi. Konsolos da bunları liman amirine iletince Rassam’a yol izni verildi (Rassam, 1897, s.245-247).

Oysa verilen ferman Rassam’ın bulduğu tarihi eserleri saltanat temsilcisinin incelemesinden sonra paketleyip İngiltere’ye göndermesine müsaade ediyordu (Rassam, 1897: 259). Halep Valisi Kamil Paşa’nın, eserlerin limandan ayrılmasını yasak eden yazısı 16 Haziran 1878’de İskenderiye’ye ulaştığında Rassam ve eserlerin içinde olduğu Labourdonnais gemisi Mersin limanına demirlemişti bile. Valinin itirazı Rassam’ın eserleri Londra’ya kaçırması için artık bir engel teşkil etmiyordu. (Rassam, 1897, s. 245-247).

Fransızların Provence isimli gemisine nakledilen eserler 22 Haziran 1878’de İstanbul’a ulaştı (Rassam, 1897, s. 245-247). Layard’ın British Museum’un hissesi olduğunu ifade etmesi, eserlerin herhangi bir paylaşıma konu olmadan gümrükten çıkışını kolaylaştırdı. Rassam anılarında “Babıali paylaşım konusunda ısrar etseydi bunu nasıl idare ederdik ve Osmanlı hükümetine düşen payı nasıl tespit ederdik bilemiyorum” diyerek sefir ile yaptıkları hileyi itiraf etmiştir. Kadim dostu Layard’ın Tarabya’daki evinde 12 gün kaldıktan sonra Provence gemisiyle 3 Temmuzda yola çıkan Rassam Marsilya üzerinden 12 Temmuz’da İngiltere’ye ulaştı. Nihayet eserler artık British Museum’daydı (Rassam, 1897, s. 248).

Rassam'ın gün yüzüne çıkardığı bu eserlerin şartnamede belirlenen kararlara uygun olarak taksimnin yapılması ve payına düşenlerin harice çıkarılmasına müsaade edilmesi gerekiyordu. Lakin 18. 04. 1878 tarihli vesikada “...*hükümete terk olunacak âsâr için bir takım teklifat ihtiyârıyla mahallinden çıkarılarak Musul'a ve Bağdad'a ve oralardan Dersaadet'e gönderilse işe yaramadıkları suretde bu uğurda sarf edilecek akça ve emek beyhûde olacağı beyânıyla mûmâileyhin terk edeceği şeylerle mahallinde eyleyeceği âsârın Şat kenarına götürülerek keleklerle tahmilen Bağdad'a irsalleri yâhud bunların mahallinde yağmur ve güneşden muhafaza için üzerlerine toprak vaz'ıyla suret-i sevk ve irsallerinin ileriye ta'lik virilmesi...*” gerektiği yazıyordu (BOA, MF. MKT 55/104).

Yukarıdaki vesikanın muhtevâsından anlaşılacağı üzere bulunan eserlerin İstanbul'a intikali meşakkatli görülmekte, ayrıca eserlerin işe yaramamaları durumunda yapılacak masraflar beyhude olarak değerlendirilmektedir. Nakillerinin ileri ve belirsiz bir tarihe ertelenmesi, yağmur ve güneşten zarar görmelerinin önüne geçilmesi için üzerinin toprakla kapatılması önerilmektedir. Hâlbuki Musul-Londra arası mesafe daha fazla, ulaştırma meşakkatli ve maliyet de yüksektir. Eserlerin işe yaramasından kastın ne olduğu vesikadan anlaşılammaktadır. Fakat kastedilenin Müze-i Hümâyûn'da sergilendikleri takdirde tarihi kıymetlerine binaen ziyaretçilerin göstereceği teveccüh olması ihtimal dâhilindedir. Bir tarihi eserin kıymeti herhalde buradan anlaşılır. Tüm bu ifadeler Dersaadet'te tarihi eserlere gereken önemin verilmediğinin bir göstergesi sayılabilir.

Aynı seneye ait bir başka vesikada da Rassam'ın kazılar sonunda Musul'da bulduğu 1904 parça tarihi eserin taksimi mümkün olan 512'sinin memur vasıtasıyla paylaşılması, paylaşılması mümkün olmayanların değerinin belirlenerek bunun bedelinin yarısından istifade edilmesi Hariciye Nezareti'ne bildiriliyordu⁵. Burada geçen taksimi mümkün olmayan eserlerin kıymetinin belirlenerek İngiltere'ye terki hususu oldukça kafa karıştırıcı bir mevzudur. Acaba bu eserlerin kıymeti nasıl ve kimler tarafından belirlenmekteydi? Neden

⁵ Hâriciye Nezâreti Celîlesi Cenâb-ı 'Âliyesine

Musul'da Mister Rassam'ın ihrâc ettiği bin dokuz yüz dört parçadan ibâret olan âsâr-ı 'atikadan kâbil-i taksim bulunan beş yüz on ikisi memuru ma'rifetiyle taksim olunarak nisfi müteharrîye terk edilerek nisf-i diğeri hükümet dairesinde hıfz edildiği ve kâbil-i taksim olmıyan bin üç yüz otuz üç parçasından başka elli sekiz âsâr-ı 'atikadan birisini mahallinde terk edilerek bunlarla mezkûr bin üç yüz otuz üç parça ile bunlar meyânında ve bir sandık derununda olub ve Basra tarikiyle Dersaadet'e nakl ve irsâl edildiği ve mûmâ-ileyhin berâyı taksim Dersaadet'e 'azîmet eylediği Musul Mutasarrıflığından işar olunmuşdur. Âsâr-ı mezkûrenin şimdiye kadar buraya vâsil olmuş olması melhuz idüğinden bunlardan taksim-i kâbil olanlar aynen taksim olunmak ve olmayanların kıymeti takdir edilerek nisfi bedelen istifâ edilmek üzere bir vakit ta'yininin İngiltere sefâretine tebliği hususuna (BOA, MF. MKT 57/157).

devletin kendisine değil İngiltere'ye kalyordu? Bu eserler İngilizlere terk edilmektense buldukları yerde bir müze inşa edilerek buraya yerleştirilemez miydi? Ya da Bağdat'a nakledilemez miydi?

Nemrud'da bakır bir heykelin Rassam ve ekibi tarafından bulunması bölgede büyük bir merak ve heyecan meydana getirdi. Buluntunun altın olduğu söylentisi yayılınca bu heykel ve diğerlerinin Bağdat'a ulaştırılmasına Hilleli yerel yöneticiler mani olmaya başladılar. Eserin paha biçilemez olduğuna dair söylentinin yayılması da savaşçı ve hırsız grupların yağma için harekete geçmesini kaçınılmaz hale getirdi. Elini hızlı tutan Rassam Bağdat'taki İngiliz temsilcisi Albay Miles ile görüştü. Miles başta vali olmak üzere yerel otoriteleri tehdit etmekten geri durmadı. Albay, Hilleli yetkililerin paketleri incelemeye ya da yola çıkarılmalarını tehire yetkilerinin olmadığını, dolayısıyla eserlerin zarar görmeden Bağdat'a ulaştırılması için gerekli talimatın verilmesini, aksi takdirde bundan kendilerinin sorumlu tutulacağını bildirdi. Bundan kısa süre sonra eserler Bağdat'a ulaştı. Buluntunun mahiyeti hakkında bilgi sahibi olmak için valiliğin komisyon atayarak gizlice tahkikat yaptırmasından haberdar olan Rassam'ın "sanki blok altın olduğunu ispatlasalar onu alıkoyabilecekler mi?" (Rassam, 1897, s. 346) ifadesi yerel otoritelerin İngiliz temsilciler karşısında yetkilerinin ne kadar sınırlı olduğunu göstermesi bakımından önemlidir. Zira bu tahkikatın yapılmasını valilikten talep eden Babıali idi. Emirnamede hakîmâne surette tahkikat yapılması, eserin altın olduğunun tespiti halinde münasip bir mahalde muhafaza edilmesi bildiriliyordu⁶. Bu tahkikat yapılabilir mi? Buluntunun altın olmadığı yapılan tahkikat sonunda mı anlaşıldı? Bunu bilmek mümkün değildir ama eser Rassam'ın itinalı çalışmaları sonunda Londra'ya ulaştırıldı.

Bağdat eski naibi Esad Efendi'nin bu hususa dair layihası oldukça önemli bilgiler ihtiva etmektedir. Esad Efendi Avrupalıların Bağdat ve Musul civarında yaptıkları kazılar sonucu buldukları antika eserleri Londra ve Paris'e ihraç ettiklerini, yetkililerin duyarsız kalmaları

⁶ Bağdat Valisine

"İngilterelilerin hafr etmekde oldukları Babil'de bir altın istatü bulunmuş olduğu mesmû' 'âli buyurulmuş olub keyfiyetin tahkiki hususuna irâde-i seniyye-i cenâb-ı mülkâne müte'allik ve şerefsüdur buyurulmuş ve nezd-i vâlâlarında tarife hâcet olduğu üzre âsâr-ı 'atîka için muahharen behiyye-i şevketvâye-i hazreti şehinşâhîde münevvere yapılıp bulunan şeylerin hususuna himaye buyurulmak siyâkında şukka oraya vaz'ını icab edeceğine ve sûreti hale nazaran bu istatü zî kıymet bir şey olarak ihrâcı için tarafeyne icabet olunan mahallerde altın ve sim bulunduğu halde canib-i saltanat-ı seniyyeden ahz ve zabtı lazım geleceğine mebni ber-mantuk-ı irâeyi seniyyeyi keyfiyetin tahkiki serian işarı ve fil-vâki öyle bir şey bulunmuş ise hakîmâne sûretle bunların yedlerinden alınarak bu taraftan gönderilecek cevaba intizâren bir mahalde hıfz olunması..." (BOA, A.MKT.UM 120/58).

sonucunda devletin zarara uğratıldığını ifade ettikten sonra şu ilginç bilgiyi verir: “Hille ile Kifl arasında kalan bölgede İngilizler kalabalık bir maiyetle üç seneyi aşkın süredir hafriyat yapıyor ve bulduklarını zikredilen şehirlere naklediyorlar. Memalik-i Osmaniye'nin kendi topraklarında bunca şey bulunuyor lakin devletin hissesine üç beş kandil ve kırık yağ şişesi düşüyor.”

Layihada ifade edilenler arasında altın heykel olmasa bile devletin hissesine düşenlerden çok daha külliyetli ve kıymetli eserleri buradan götürdükleri muhakkaktır. Esad Efendi'nin aynı raporunda şu sorular da yer almaktadır:

Burada sürdürülen hafriyatta çalışanlar kimlerdir ve buna mezuniyetleri var mıdır? Var ise izin belgelerinin içeriği nedir? Ne gibi şeyler çıkarıp bunlardan hükümete ne kadar hisse ayırıyorlar? Nizam-ı Cedid hükmü bu gibi hafriyata mani iken devama sebep nedir? (BOA, MF. MKT 86/87).

1874 tarihli nizamnamenin On Altıncı Maddesi “*âsâr-ı 'atîka taharrisi için icrâ-yı hafriyat olduğu esnada bir mazarrat görüldüğü ve 'ameliyatın inkızâsında hafrolunan mahaller hükümet-i mahalliye ma'rifetiyle mu'ayene olunup hafriyât-ı vak'anın 'umuma mazarratı anlaşıldığı halde masârif-ı taharri eden tarafından tesviye olunmak üzere mazarratı def' ittirilmedikçe yedinde bâkî kalan âsârdan hissesine isâbet eden mikdar tevkîf kılınacaktır.*” (BOA, A.DVN. MKL 12/5) demektedir ve Esad Efendi'nin belirttiği usulsüzlükleri engellemeye kafi gelmektedir. Fakat kalabalık bir ekiple üç yılı aşkın süreden beri yapılan kazı çalışmalarının ardından devletin hissesine düşen pay ile günümüzde British, Louvre ve Berlin gibi dünya çapında ziyaretçi çeken müzelerde sergilenenleri mukayese edince bu maddenin de işlemediği anlaşılır. Zira günümüzde bu müzelerde sergilenen ve adı geçen bölgeden nakledilen eserler yekûnun büyük çoğunluğunu oluşturur. En fazla eser British Museum'da yer alır ve bu oran yaklaşık %75'tir.

Esad Efendinin Nizam-ı cedid ile kast ettiği ise 21.02.1884 tarihli Asar-ı Atika Nizamnamesi'dir. Nizamnamenin Üçüncü Maddesi: “*Memâlik-i Osmaniye'de mevcut ve mekşûf ve bundan böyle hafriyat ile zâhire çıkarılacak ve deniz ve göl ve nehir ve çay ve derelerde zuhur edecek olan her nev' âsâr-ı 'atîka kâmilen devlete aittir*” Yedinci Maddesi “*hiç kimse işbu nizamnâmede ta'yin olunan şurût ve ahkâma tevfikân ruhsat-ı resmiye istihsâl etmeksizin Memâlik-i Osmaniye'de âsâr-ı 'atîka taharri ve ihrâc ve bunları kısmen olsun temellük idemez*” Sekizinci Maddesi “*Memâlik-i Osmaniye'de zuhur eden âsâr-ı 'atîkanın diyâr-ı ecnebiyeye nakl ve ihrâc kat'iiyen memnû'dur*” ve nihayet On İkinci Maddesi ise

“*Ruhsat-ı resmiye istihsâliyle ihrâc olunacak âsâr-ı ‘atıka kâmilen devlet müzesine ‘aid olub hâfirler yalnız resm veya kalıplarını alabilirler*” demektedir (BOA, HH.d 25145).

Çalışmaları yakından takip eden naib, hafriyatın nizamnamelerin yukarıda bahsedilen maddelerinin hilafına ve devletin aleyhine cereyan ettiğini müşahede ettiği için layihasında ilgili mercileri bilgilendirmiştir. Lakin bu uyarılar eserlerin harice çıkarılmasına engel olamamıştır.

Albay Miles ve Rassam’ın İstanbul’dan müteaddid vakitlerde aldıkları izinler kendilerinin ellerini güçlendiriyor, Osmanlı memurlarını güç durumda bırakıyordu. Rassam’ın Bağdat ve Van cihetlerinde kazı yapabilmesi için İngiltere sefaretı tarafından talep olunan izinnamenin Birinci Maddesinde, Rassam’ın sefaret namına hafriyat yapmasına müsaade edilmesi, bulacağı eserler eğer tek ise İngiltere müzesine terk edilmesi birden fazla ise bir adedinin İngilizlere, kalanının Müze-yi Amire’ye terki, kitabeler eğer birkaç parçadan ibaret ise tamamının Rassam’a terki; Dördüncü Maddesinde ise bulunacak tarihi eserlerin Musul’a nakledilmesi, nakli mümkün olmayanların ise buldukları yerde muayenelerinin yapılarak Rassam’ın hissesine düşenleri istediği vakitte ve istediği güzergâhı takip ederek İngiltere’ye nakletmesi ve nakil esnasında gümrük ya da hükümet tarafından katiyyen müdahale edilmemesi istenilmiş (BOA, İ.DH. 775/63078), Dersaadet tarafından da kendilerine müspet cevap verilmişti⁷.

Rassam, Layard’ın İstanbul’daki vazifesi sona erince (1881) artık eskisi gibi rahat kazı yapamayacağını ve buluntuları Londra’ya dilediği vakit ve dilediği güzergâhtan nakledemeyeceğini düşünmeye başladı. Layard’ın görevinin sona ermesi Rassam’ın işini zorlaştırmış olmakla birlikte arkeolojik çalışmaları sekteye uğratmadı. Osmanlı-Rus savaşının etkileri Osmanlı Devletini siyasi, ekonomik ve sosyal açıdan ziyadesiyle olumsuz etkilemekteydi. Muharrem Kararnamesi ve Duyun-u Umumiye Komisyonu kararları devlet adamlarını düşündüren meselelerdi. İngiltere’de yönetim değişikliği olup da tipik bir Türk düşmanı olan Gladstone’un Liberal Partisi yönetime gelince Türk-İngiliz münasebetleri çok hassas bir döneme girdi. Bu çalkantılı süreçte Rassam’ın çalışmalarının Layard’ın sefaretı dönemindeki kadar olmasa da devam ettiği ve icab ettiği vakit kolaylık sağlandığına işaret

⁷ “... İngiltere müzesiyçün Musul’da Mister Rassam ma ‘rifetiyle icrâ-yı hafriyat olunmuşdu. Bu def’a diğer bazı müsâadâtın ilâvesiyle tekrar hafriyata başlanılması İngiltere sefâreti tarafından iltimas kılınmış ve sefâret-i müşârun-ileyhâ tarafından bil-muhabere leffen takdim kılınan ferman lâyihasının tanzîmine karar verilmiştir. Mütâla ‘asından dahi müsteban olacağı vecihle ba ‘zı mündericâtı âsâr-ı ‘atıka nizamnâmesine ğayr-i muvâfık ise de...” (BOA, MF.MKT 58/51).

eden arşiv vesikaları mevcuttur (*Bağdat civarında araştırmalarda bulunan Rassam'a kolaylık gösterilmesi hususunda 19 Eylül 1881 tarihinde Bağdat Vilayetine telgraf için bk. MF. MKT 75/142-Musul'daki çalışmalarında kolaylık gösterilmesi hakkında 6 Haziran 1882 tarihli Bağdat Vilayetine başka bir telgraf için bk. MF. MKT 76/40; MF.MKT 76/91*).

5. LONDRA'DAKİ HAYATI VE ÖLÜMÜ

1893 yılına gelindiğinde British Museum müdürü Wallis Budge, pek çok eserin kaçak yollardan satılmak üzere pazara çıkarıldığı iddiasını ortaya atınca müze müteveli heyeti bu durumu araştırması için müddeiyi bölgeye gönderdi. Budge, Rassam'ın adamlarıyla birlikte eserleri müzeden habersiz ve kayıt dışı olarak harice çıkardığını rapor etti. Rassam, Budge'ı mahkemeye verdi ve mahkeme Rassam lehinde karar verdi. British Museum'a bunca hizmetinin ardından hakkında çıkan bu iddia kendisini bir hayli rahatsız etti. Bundan sonra da emekliye ayrılarak Brighton'a taşındı ve yazarlığa yöneldi (www.aramcoworld.com).

Rassam 8 Eylül 1910'da ölümüne kadar Hove'daki evinde yaşadı. Henüz yirmili yaşlarda İngiltere ve İngiliz halkına hizmet etmeye başladı bunu da "Türklerin paşası olmaktansa İngilizlerin baca temizleyicisi olurum" diyerek açıkladı. Hırsı, kurnazlığı, bölgeyi ve bölge insanını yakından tanınması işini kolaylaştırdı ve buradaki çalışmalarıyla İngiliz arkeoloji camiasında ve halk arasında tanınmasına ve itibar görmesine olanak sağladı. Lakin her şeye rağmen Rassam da İngilizlerin gözünde Ortadoğuluydu. Hiçbir vakit de Avrupalı olmadı. Osmanlı Devleti'nde ise kendi ülkesinin aleyhine çalışmalar yürüten, menfaati için İngiltere'ye hizmet eden güvenilmez bir insan olarak tanındı. 1910'da öldüğünde 84 yaşındaydı.

SONUÇ

Musul'un Hıristiyan ailelerinden birinin çocuğu olarak dünyaya gelen Hürmüz Rassam, 19 yaşındayken başarılı arkeolog Austen Henry Layard ile tanıştı. Zaman içinde yakın dost oldular. Rassam'ın Layard ile dostluğunun artmasına paralel olarak arkeoloji alanındaki bilgisi ve tecrübesi de arttı. Layard'ın İngiliz hükümetinin Babıali'deki nüfuzundan istifade ile Ninova ve Babil'de yaptığı kazılarda dostunu yanında bulundurması Hürmüz için büyük bir şans oldu. Layard'ın siyasete atılması, devamında İngiltere'nin İstanbul sefiri olması bölgede arkeolojik çalışmalar yapan Rassam'ın elini güçlendirdi. Osmanlı Devletinin içinde bulunduğu ekonomik, siyasi, askeri sıkıntılar da ayrıca Rassam'ın çalışmalarında çoğu zaman keyfi davranmasına ve nizamnamelerin ilgili maddelerini ihlal etmesine zemin hazırladı. Eserlerin yeryüzüne çıkarılmasından Londra'ya ulaştırılmasına kadar olan zorlu süreçte

yılmadan gayret sarf etti. Hırsı, kurnazlığı, azmi, bölgeyi ve bölge insanını yakından tanması da işini kolaylaştırdı. Ayrıca buradaki çalışmaları İngiliz arkeoloji camiası ve İngiliz halkı arasında tanınmasını ve itibar görmesini sağladı.

British Museum'a uzun süreli hizmetinin ardından aynı müzenin müdürü Wallis Budge pek çok eserin kaçak yollardan satılmak üzere pazara çıkarıldığını ve Rassam'ın bu işin içinde olduğunu iddia etmesi kendisinin yanı sıra İngiliz halkı için de sürpriz oldu. Mahkeme kararıyla aklansa bile bu süreç Rassam'ı bir hayli huzursuz etmeye yetti.

Kendisini rahatsız ve huzursuz eden başka bir husus da tarihçi George Rawlinson'un Asurbanipal'in sarayının Rassam tarafından değil kendi kardeşi Henry'nin bulunduğunu ortaya atmasıydı. Halbuki Henry kazıların durdurulması için dahi çaba sarf etmişti. Rawlinson'un bu açıklaması İngiliz arkeoloji ve sanat çevrelerinde pek rağbet görmese bile Rassam'ı üzmeye yetti. Bu hususlar ne kadar etkili oldu pek bilinmemekle birlikte Rassam ilerleyen yaşını ve sağlığının müsaade etmemesini gerekçe göstererek sahadan uzaklaştı. Üyesi olduğu Royal Geographical Society vasıtasıyla hayranı olduğu İngiltere'ye ve İngiliz halkına hizmet etmeye yine devam etti.

Rassam'ın uzun çalışmalar sonunda başta memleketi Musul ve Bağdat olmak üzere muhtelif coğrafyalardan naklettiği tarihi eserlerin pek çoğu günümüzde British Museum'da sergilenmekte ve bir hayli ziyaretçi çekmektedir.

KAYNAKÇA

Arşivler

The National Archives

Foreign Office (FO)78/907, 1852: 38

T.C. Cumhurbaşkanlığı Devlet Arşivleri Başkanlığı Osmanlı Arşivi (BOA)

A.DVN. MKL. 12/5

A.MKT. UM. 120/58

İ.DH. 775/63078

İ.HR. 72/3480

HH.d. 25145

HR. MKT. 27/64

MF.MKT. 55/97 - 86/87 - 53/28 - 46/113 - 57/157- 58/51- 76/40 - 75/142 - 76/91 - 55/104

MVL. 236/34

Düstur 1279 [1863], TTK Kütüphanesi, Kayıt No: 1731, Yer No: A 918.

Sürelî Yayınlar

Illustrated London News, Saturday, 8 November 1856

Araştırma İnceleme Eserleri

Brereton, G. (2018). *I am ashurbanipal, king of the world, king of assyria*. Thames&Hudson Ltd.

Curtis, J. (Tarihsiz). *Parthian gold from nineveh*. The british museum yearbook 1, London.

Eraslan, C. (1994). "İrak'ta türk-ingiliz rekabeti (1876-1915)". *İstanbul üni. edeb. fak. tarih dergisi* 35, İstanbul, İÜ Edeb. Fak. Basımevi.

Waldron Grutz, J. (2018). "İraq's first archaeolojist". *Aramcoworld*, 16-23.

Khoury, D. R. (2017). *Musul 1540-1834*. İş Bankası Kültür Yayınları.

Lobdell, H. (1854). *Letter from h. lobdell, m.d. missionary at mosul, respecting some resent discoveries at koyunjik*. American Oriental Society.

Özveren, E. (2000). *Akdeniz'de bir doğu*. Dost Kitabevi Yayınları.

Rassam, H. (1897). *Asshur and the land of nimrod; being an account of the discoveries made in the ancient ruins of nineveh, asshur, sepharvaim, calah [etc.]*.

Reade, J. (1993). "Hormuzd rassam and his discoveries". *British institute for the study of iraq*, 55, 39-62.

Saleh, Z. (1966). *Britain and iraq*. El-Maaref Press.

Tanyeri-Erdemir, T. (2007). "Going native through archeology: the impact of the british explorers and archaeologists in the ottoman empire in the 19th century". *Isimu* 10, 65-74.

Varuy, N. (1998). Kentsel sitlerin korunması. İçinde N. Varuy (ed). Murat sarıca armağanı, Aybay Yayınları.

Web Kaynakları

<https://www.aramcoworld.com/Articles/May-2018/Iraq-s-First-Archeologist> Erişim tarihi: 02.01.2021

<https://gayrimenkulmevzuati.com/0000-sayili-asari-atika-nizamnamesi-eski-eserler-tuzugu/> Erişim Tarihi: 26.07.2021

A CULTURAL MATERIALIST READING OF *AURORA LEIGH* BY ELIZABETH BARRETT BROWNING

Ecevit BEKLER¹

Abstract

Elizabeth Barrett Browning's *Aurora Leigh*, written in the Victorian period, deals with gender issue in the nineteenth century. *Aurora Leigh*, Barrett Browning's longest poem, is in the form of epic poem and written in verse novel. The title of the poem bears the name of the narrator of the poem, and the protagonist serves as the mouthpiece of the poet Barrett Browning, a leading literary figure in the Victorian period. Aurora, as a woman, tries to position women in poetry writing, which was once considered to be written only by men, and thus wants to represent them not as an inferior gender but as equal to man. In order to reveal the women's issue within a social, political, economic and historical context and complex power structures, cultural materialism has been used as a theory.

Keywords: Barret Browning, Aurora Leigh, Gender issue, Cultural materialism, Ideology.

¹Dr. Öğr. Üyesi, Dicle Üniversitesi Edebiyat Fakültesi Batı Dilleri ve Edebiyatları Bölümü İngiliz Dili ve Edebiyatı, ebekler@dicle.edu.tr, ORCID: 0000-0002-7080-6267.

ELIZABETH BARRETT BROWNING'İN *AURORA LEIGH* ADLI ÇALIŞMASININ KÜLTÜREL MATERYALİST AÇIDAN İNCELENMESİ

Öz

Elizabeth Barrett Browning'in Viktorya döneminde yazdığı *Aurora Leigh*, on dokuzuncu yüzyılda toplumsal cinsiyet konusunu ele alır. Barrett Browning'in en uzun şiiri olan *Aurora Leigh*, epik şiir biçiminde ve manzum roman tarzında yazılmıştır. Şiirin adı, şiirin anlatıcısının adını taşımakta ve baş kahramanı, Viktorya döneminin önde gelen edebi şahsiyetlerinden şair Barrett Browning'in sözcülüğünü yapmaktadır. *Aurora*, bir kadın olarak, bir zamanlar yalnızca erkekler tarafından yazıldığı düşünülen şiir yazımında kadını konumlandırmaya çalışır ve bu nedenle kadını aşağı bir cinsiyet olarak değil, erkekle eşit olarak temsil etmek ister. Kadın sorununu toplumsal, siyasal, ekonomik ve tarihsel bağlamda ve karmaşık güç ilişkileri içerisinde ortaya çıkarmak için bir teori olarak kültürel materyalizm kullanılmıştır.

Anahtar Kelimeler: Barret Browning, *Aurora Leigh*, Toplumsal cinsiyet sorunu, Kültürel materyalizm, İdeoloji.

INTRODUCTION

Aurora Leigh (1856), as a narrative poem, is an example of nineteenth-century women creativity in literature and suggests that women are equal to men intellectually, though not necessarily physically. It subverts the patriarchal ideology by the resistance of *Aurora* and presents the power struggle between her and the capitalist male order. *Aurora*'s logical defiance against the traditional social order subverts the male-dominant discourse. It is a society's dominant culture that imposes its values on all of the society. "[T]he dominant culture at once produces and limits its own forms of counter-culture" (Williams, 1977, p. 114). Thus feminism was born out of the oppressive power of patriarchal societies in order to achieve gender equality. This study examines *Aurora Leigh* by Elizabeth Barrett Browning through cultural materialism and reveals that *Aurora* challenges the gender hierarchy and dominant capitalism created by the patriarchal ideology. Dollimore describes ideology as "beliefs which serve to perpetuate a particular social formation or power structure" and "the very terms in which we perceive the world" (2010, p. 9).

Cultural materialism, as a part of cultural studies, emerged in the 1980s in England along with its counterpart new historicism, which was established by the American scholar and literary historian Stephen Greenblatt. The term was coined by the British cultural theorist and literary critic Raymond Williams, who is considered a canonical figure in cultural studies. The concept 'materialist' refers to cultural artifacts, institutions, and practices, which are regarded as materialist processes, and its culturalist side assumes that there is no crude material reality beyond culture. Developed as a critical term by Raymond Williams, this approach is implicitly related to Marxism (Payne & Barbera, 2010, p. 162). By focusing on the marginalized groups

in society, cultural materialism brings a wider perspective of analysis compared to traditional Marxism that follows a class-based analysis.

Two other representatives of cultural materialism, Jonathan Dollimore and Alan Sinfield, edited a book titled *Political Shakespeare: Essays in Cultural Materialism* that was published in 1985. The book contains a collection of essays on Shakespeare and his cultural, political and ideological milieu. Approaching culture from an anthropological perspective on the life of a people, Williams considered culture as involving “their collective practices, beliefs, social customs, political values and forms of expression” (Brannigan, 1998, p. 95). “[H]e influenced Sinfield and Dollimore, and contributed to the *Political Shakespeare* anthology which could be said to have launched cultural materialism” (p. 36). The materialist part of cultural materialism, however, was about how it was produced. “...Williams’s cultural materialism had been concerned with the connections between social class and a collectively emancipatory politics...” (Milner, 2002, p. 154).

In the foreword to *Political Shakespeare*, Dollimore and Sinfield outline the main principles of cultural materialism by drawing attention to the importance of “a combination of historical context, theoretical method, political commitment and textual analysis” (Dollimore & Sinfield, 1994, p. vii). For cultural materialists, texts must be evaluated within their social, economic, and political context since lives, social roles, and identity construction are affected by materialism and economic conjunctures prevalent in society. According to cultural materialism, literary criticism is not neutral. “Cultural materialism seeks to discern the scope for dissident politics of class, race, gender, and sexual orientation, both within texts and in their roles in cultures” (Sinfield, *Faultlines*, 1992, pp. 9-10). Emanating from the principle of political commitment, it focuses on marginalised groups, and women issue is one of areas of the interest for their literary criticism in literary works.

Brannigan states that while the liberal political beliefs and practices of post-war Britain were eroded by the new right-wing ideologies of Thatcherism, literary critics like Dollimore and Sinfield scrutinised how literary texts played their part in sustaining and perpetuating conservative ideologies. Sinfield has shown that Shakespeare has been used to teach reactionary social norms for the justification of the imperialist ideology, but Sinfield has, in return for this, provided dissident readings of Shakespeare's texts which challenge traditional conservative and humanist readings (1998, p. 97).

Cultural materialists make use of power relations defined by the French philosopher and historian Michel Foucault. Foucault, along with Williams, contributed to the emergence of cultural materialism. His theories on power, as part of power relations in cultural materialism, will thus be applied as well to the analysis of the narrative poem. For Foucault power is “the multiplicity of force relations immanent in the sphere in which they operate and which constitute their own organization; as the process which, through ceaseless struggles and confrontations, transforms, strengthens, or reverses them” (Foucault, 1978, p. 92). Power is exercised everywhere and it is not limited with one person or group since it cannot be possessed. It functions throughout the society.

1. ANALYSIS OF *AURORA LEIGH*

Aurora Leigh is a poem of nine books written in blank verse by Elizabeth Barrett Browning. It tells about the life of Aurora Leigh, the eponymous female protagonist, and her views on being an artist, gender issue, and social works. It starts with the childhood of Aurora and finishes with her marriage to Romney Leigh, her cousin. Born as the daughter of an English father and Italian mother, she is sent to England at the age of thirteen to live with her aunt after she loses her parents. Her aunt aims at raising her as a woman in accordance with conventional practices. At the age of twenty, Aurora gets a marriage proposal from Romney but rejects this, and just because of this her aunt chastises Aurora for rejecting him, and Romney inherits all of the Leigh Hall after her aunt dies. Romney wants to give some money to Aurora, but she does not accept that since she wants to earn her life and make a career as a poet in London. In the meantime, Romney makes a plan of marriage with a lower-class woman called Marian Erle. However, Lady Waldemar, an upper-class woman who wants to marry Romney, arranges her own maid to take Marian to Australia. Instead, Marian is taken to France, she gets drugged and raped, at the end of which she gives birth to an illegitimate child. Aurora sees Marian in Paris by chance and helps her. She takes her and her child to Florence. After some time, Romney, who has become blind due to a workers' revolt at his estate, appears in Florence and proposes again to Marian. In the end, Aurora declares her love to Romney, and they marry each other.

This lengthy narrative poem has become a significant literary work for feminist critics dealing with the Victorian women writers since it deals with Aurora's struggle to get women involved in professional life. This is the story of a woman who from her childhood observes the conditions of women in Victorian period and defies the capitalism and ideology constructed by a male-dominated society. Aurora, at the beginning of the poem, states that she has written a

lot in prose and verse and expresses that she “will write now for [hers]” (*AL*², I, p. 163). She is announcing that she is going to tell in detail the matters that concern her and her gender. She states that women’s role has already been determined. They know how to raise children, “of tying sashes” and “fitting baby-shoes” (*AL*, I, p. 165). In the nineteenth century, women were expected to fulfil their role of doing household chores, raising children, and serve their husbands.

Referring to her aunt in England, she describes her as a woman with conventional roles. Her aunt’s personality has been shaped according to the dominant ideology that presents “[a] harmless life” but “a virtues life” for her aunt. Aurora regards her aunt’s life as “quiet”, however, “not life at all”. She further likens this sort of life to be “born in a cage” (*AL*, I, p. 175). She thus undermines the power and authority of the patriarchal order. Foucault dwells on the issue and function of power, and forms of resistance against power by giving the examples of “opposition to the power of men over women, of parents over children, of psychiatry over the mentally ill, of medicine over the population, of administration over the ways people live” and considers all these as struggles that “underline everything which makes individuals truly individual” (1982, pp. 780-781). Aurora represents a woman who resists the power of men over women in Foucauldian terms. “Cultural materialists ... look for ways in which defiance, subversion, dissidence, resistance, all forms of political opposition, are articulated, represented and performed...[They] set out to explore the historical *and* the contemporary possibilities for subversion” (Brannigan, 1998, p. 108).

According to cultural materialism, all societies can be divided into infrastructures, structures, and superstructures, which make up the three components that exist in communities. The infrastructure, which consists of natural and cultural elements, has modes of production and reproduction that include technology, work patterns, birth rates, death rates, density of population and so on. The structure consists of domestic and political economy such as modes of family, gender and age roles, modes of political organization, and warfare. Finally, the superstructure consists of ideological and behavioural patterns such as religion, science, art, music, dance literature, sports, and rituals (“Cultural Materialism,” 1997). For cultural materialists, these are the driving forces that develop the culture.

² Barrett Browning, E. (1991). *Aurora Leigh by Elizabeth Barrett Browning*. (M. Reynolds, Ed.). Ohio University Press.

Aurora Leigh is replete with Biblical allusions. Even when describing her aunt, Aurora uses religious elements such as “Christian” and “church” (*AL*, I, p. 177). Act of churchgoing was common in Victorian period poetry. However, there were some who refused to accept all of the doctrines imposed by the church. There were Dissenters, who thought and practised differently from the established church. “The best-known Victorian poets from dissenting backgrounds were Robert and Elizabeth Barrett Browning, who did write against the Church and support dissenting chapel-going to some extent, but usually, in their poetry at least, subtly and ambiguously” (Blair, 2013, p. 772).

In the Victorian period, a popular image for women was created through a poem titled *The Angel in the House* by the poet Coventry Patmore, who had written the poem for his wife. The poem saw the ideal woman as being submissive, feminine, and powerless. By saying that she “read a score of books on womanhood” (*AL*, I, p. 180), Aurora reveals the attempt by her aunt to get her to be educated in a conventional way so that Aurora can be an angel in the house. Aurora rebels against the traditional role and household chores determined for women: “We sew, sew, prick our fingers, dull our sight”. Women sew a lot and naturally ruin their eyesight, which is a hindrance for them to read. After all, they are paid “[t]he worth of [their] work”, which seems useless for men (*AL*, I, pp. 181-182). Not only Romney as a man but also Aurora’s aunt as a woman represents the dominant patriarchal ideology of the period as Aurora says, “She liked a woman to be womanly” (*AL*, I, p. 181) which means many women were a part of the ideology and contributed to the confinement of their own gender. Foucault claimed that subjects are produced through power relations in a given society. Concepts such as normal and abnormal and what they refer to are designed according to societal standards. Power produces social values. “In fact, power produces; it produces reality; it produces domains of objects and rituals of truth” (1995, p. 194).

She describes her life when she begins to live with her aunt in England. She has a chamber to do as much reading as she wants. She stresses the poets’ responsibilities, discusses their nature, and claims that they are “[t]he only speakers of essential truth” and are opposed to “temporal truths” (*AL*, I, p. 197). Poetry has a special place among literary genres for her. “...*Aurora Leigh* consistently professes a literary hierarchy in which poetry “Is” above all other forms of art” (LaPorte, 2011, p. 52).

In *Aurora Leigh*, with its abundance of allusions to literary works, Aurora uses the words, “We’ll live, Aurora! we’ll be strong./The dogs are on us - but we will not die” (*AL*, I, p. 205).

Aurora, using the first-person plural in the name of all women who suffer from gender discrimination, defies the repression imposed on them by the hegemony.

At the beginning of Book Two, Aurora still sees herself “incomplete” both as a “[w]oman and artist” (*AL*, II, p. 209) since she is in her twenties. The poem can be regarded as staging the development of a woman to maturity. During their first meeting in Book Two, Aurora and Romney are in conflict with each other. Romney does not think that a woman can also be a poet, which is an established belief separating a woman poet from entering a poetic tradition dominated by men. Romney argues that “Men and women make/The world, as head and heart make human life” (*AL*, II, pp. 213-215). He suggests that while head or intelligence is a male trait, heart or emotion is a female trait. Moreover, Romney assumes a misogynistic attitude towards Aurora when he says, “We get no Christ from you, - and verily/We shall not get a poet, in my mind” (*AL*, II, p. 219). Romney questions the potential and talent of women to be great writers. He regards women as beings that cannot exceed their capacity.

Romney wants to convince Aurora by saying “If your sex is weak for art,/ it is strong/ For life and duty” (*AL*, II, p. 225). He does not see women worth of creating art and being artists. He wants Aurora to accept his marriage proposal and contribute to his social project. Aurora replies: “What you love,/Is not a woman, Romney, but a cause:/You want a helpmate, not a mistress, sir” (*AL*, II, p. 226). Aurora does not want to be in an inferior position to Romney just because he has plans to reform humanity. Aurora uses her intelligence in such a way that she does not let men like Romney inflict power on her. The nineteenth-century patriarchal order deprived women of their free will by giving them the prescribed role of *the angel in the house*, who took care of their children by doing household chores.

The marriage institution itself reinforced the hegemonic ideology that defined the gender roles by degrading women to assets that belonged to men. Mill harshly criticises the society for treating women as inferior beings and demands equal rights for women stressing that women and men are equal. Mill himself sees marriage as an institution that enslaves women legally: “Marriage is the only actual bondage known to our law. There remain no legal slaves, except the mistress of every house” (Mill, 1984, p. 323).

Love and art are inseparable for Aurora. Being a married woman alone will not make Aurora free and happy. That’s why she accuses Romney of being married to his social theory. Aurora rejects the traditional view on gender and blames Romney on “see[ing] a woman as the

complement/Of his sex merely” (*AL*, II, p. 227). Romney, like other men in the society, tries to domesticate Aurora and take her away from her ideals. Aurora’s reaction is so strong in expressing that “every creature, female as the male,/Stands single in responsible act and thought/As also in birth and death” (*AL*, II, pp. 227-228). Aurora sees the woman as equal to the man and takes a tough stance by assuming a manly attitude. Similarly, Barrett Browning praises the intellectual women. The English social theorist “Harriet Martineau is consistently praised by Barrett Browning for the “male” qualities of her mind...” (David, 1985, p. 114).

Aurora Leigh suggests a change in the traditional gender roles. Although power is exerted by the patriarchal order over women, the resistance displayed by Aurora aims at overthrowing it. Foucault thinks “[w]here there is power, there is resistance” (1978, p. 95). And it is through resistance that power relations can change. Contrary to the majority of the women of her time, Aurora develops a discourse that violates the untouchable patriarchal discourse by showing that women can be as successful as men in literary and intellectual life. Aurora is not a passive woman, neither is she the angel of the house.

Addressing her cousin Romney, who wants to ameliorate social issues such as poverty and class differences, Aurora reminds him of the importance of “a poet’s individualism” against his material aims. “It takes a soul,/To move a body: it takes a high - souled man,/To move the masses” (*AL*, II, p. 229). It is individual and high souls that make up a society. “[T]he passage from *Aurora Leigh* just cited optimistically envisions a harmonious soul politic, implying that a just (and therefore morally good) society can only be built by just, humane souls” (Saville, 2017, p. 10).

After her aunt’s death, Aurora moves to London to earn her living as an independent woman. For the nineteenth-century women, it was not easy to abandon their house since they were financially bound either to their husbands or their fathers, which deprived them of economic freedom. From the past to the present, money has had the power of equipping individuals with the authority of subduing those in lower classes and inferior. Marx and Engels believe in the power of money in capitalist societies. “By possessing the *property* of buying everything, by possessing the property of appropriating all objects, *money* is thus the *object* of eminent possession. The universality of its *property* is the omnipotence of its being. It, therefore, functions as the almighty being” (1988, p. 136).

In London she earns her living by writing works for “cyclopaedias, magazines” and “weekly papers” (*AL*, III, p. 273). Though, she sees high-minded verse above prose. Aurora wants to transcend the border that confines women to the domestic world. Peterson expresses that Barrett

Browning challenged the cultural assumptions that identified the domestic verse as a feminine domain (2007, pp. 55-56).

By earning her living as a poet in London, Aurora attempts to take women into the world of business, get them to gain power by earning money on their own and thus attain their economic independence. Aurora achieves recognition to some extent during her stay in London. Initially, Romney wants a wife that will help his social schemes. As a man having money, Romney thinks he can control Aurora and convince her into marriage. As a man devoted to social works and the betterment of society, he even made speeches in the Commons on social issues, “[o]f wicked women and penitentiaries” (*AL*, III, p. 285) in order to gain extensive support for his fight against what he saw as the evils of the age. However, Aurora rejects the marriage proposal and prefers instead to live alone in London and earn her living by writing poetry. This she does because she wants to assert her individuality.

It is the institutions in a society that determine the future of individuals. Marian Erle becomes a victim of social conditions in her society. She was almost sold to a wealthy local man by her mother. Although she belonged to the lower class, Romney wanted to marry her so that she could help him. However, she is raped in a brothel in Paris. She gets help from Aurora and devotes herself to her child without seeing marriage to Romney as something that will save her life. Marian Erle, the lower-class woman, is described as the “daughter of the people” (*AL*, III, p. 294).

Aurora becomes a protector for Marian Erle and takes her and her child to Italy with herself. She becomes a voice for Marian, who would otherwise have no opportunity of representation of her class. Although Marian was a virtuous woman, she became a victim of the conditions of her society. Prostitution was not a topic to be discussed by decent people, though Barrett Browning became a voice for them by giving place to the life of Rose Bell (*AL*, III, p. 298) besides Marian’s. Marian suffered a lot as a child. In her early years, her mother sold her to a man (*AL*, III, p. 310). Regarding power over sex, Foucault emphasizes that it operates from top to bottom in an “endlessly reproduced mechanisms of law, taboo, and censorship: from state to family, from prince to father...” (1978, p. 84).

Barrett Browning emphasizes that poetry must be personal as well as emotional. Blair states that Barrett Browning knew that the heart was frequently gendered female and the rhetoric of the heart, as Barrett Browning repeatedly demonstrates in her *Aurora Leigh*, is difficult to

separate from wider discourses of nationalism, politics, the gendered body in society, and the role of poetry (2006, pp. 20,118).

Maria, in a conversation with Aurora, discusses the marriage proposal by Romney. She argues that if marriage be a contract, “[c]ontracting parties should be equal, just” (*AL*, IV, p. 319). Marian thus subverts the Victorian period marriage customs. However, unlike Aurora, Marian vows to be the handmaid and the wife of her husband when she marries. She declares she will “[s]erve tenderly, and love obediently” (*AL*, IV, pp. 320-321). Marian has already accepted to be subjugated in marriage affairs. Marian writes a letter to Romney, who is waiting for the wedding. She addresses him as “saint” and never wants him to think her “vile”. Marian thinks she does not deserve to be his wife and does not go to the wedding (*AL*, IV, pp. 346-347).

Aurora asks men to treat her and other women nobly and honour them with truth (*AL*, V, p. 363). She wants to be judged as a poet, not praised. She expresses that although critics claim that epics have died out, she does not believe that (*AL*, V, p. 365). Attributing the air of epic into her lengthy poem, she takes the role of men for the writing of poetry and thus wants to penetrate the public sphere. For her, every age is heroic, and epic poetry exists in the present as well.

The identity of a woman is constructed in society. Sir Blaise emphasizes some important criteria in choosing a wife. Women are expected to act morally and the role of women is attributed by fathers: “Our fathers chose, - and therefore, when they had hung/Their household keys about a lady's waist,/The sense of duty gave her dignity” (*AL*, V, p. 386). Foucault counts women among those deprived of power in the order of sexuality while men, along with adults, parents, and doctors, are in the category of people having power. And he further explains that those who have power have the right to know while those deprived of power are forced to remain ignorant (1978, p. 99).

Aurora remembers her father’s chiding when she was a child, which reveals the ideological structure forming the spheres separating genders between fathers and mothers. The pressed iris flower inserted by Aurora within the philosophy book only gets the disapproval of her father, which shows the gendered hierarchy of knowledge in the Victorian period: “Silly girls,/Who plant their flowers in our philosophy/To make it fine, and only spoil the book!” (*AL*, V, p. 407). Women’s socially constructed inferiority and their marginalisation stemmed from the ideological nature of the nineteenth-century Victorian period England. However, she feels the maternal spirit when she goes back to Italy. She envisions “sleeping mothers” (*AL*, V, p. 408) feeling the suck of the baby. She feels a desire to be united with her mother. “EBB took pride

in declaring her republican sympathies long before she moved to Italy, and indeed did so all through her writing career” (Saville, 2017, p. 31). Even when in Paris, Aurora observes the city with its artistic features and concludes that the artists there are “idealists” (*AL*, VI, p. 413).

Barret Browning is trying to reveal the uselessness of ideological gender discrimination and separation of spheres, which was felt to a great extent through dialectical opposition in Victorian England: “Philosopher against philanthropist,/Academician against poet, man/Against woman, against the living, the dead” (*AL*, VI, p. 420). “...Browning here acknowledges that the philosopher-poet and the prosaic philanthropist ultimately betray the fact that they are both reliant on ideological mystification to proceed” (Felluga, 2007, p. 178).

In *Aurora Leigh* discussions on the poet’s duties, intellectual oppression on women created by the patriarchal ideology and social issues are conveyed to the readers through dialogues. Aurora discusses the creativity of women, and there are times when Aurora debates social evils such as prostitution to put forward the hypocrisy of the society and the so-called philanthropy. Marrian, who is left with her illegitimate son, demands her maternal rights with a loud voice in a corrupt and hypocrite society. “I claim my mother-dues/By law” she says “by which the poor and weak/Are trodden underfoot by vicious men” (*AL*, VI, p. 434). She expresses that the poor and the weak people like her suffer, and yet she is determined to carry out her duty as a responsible mother for her son.

Aurora and Romney meet on the grounds of espousing equality. While Aurora defends the equality of genders, Romney develops plans for the betterment of the whole society. He even proposes to a lower-class woman, Marian Erle, due to his socialist ideals. That’s why Marian, referring to class differences, says “[Romney]was set to wed me, to espouse my class” and he would suffer when his class “[t]urned shoulder on him for a shameful match” (*AL*, VI, pp. 447-448).

Marian tells Aurora how a miller’s wife took her and provided shelter for her while in Paris. However, when she learned that she was pregnant without marriage, the mistress accused her of not being a “reputable girl” (*AL*, VII, p. 458). Aurora likens Lady Waldemar to “the Lamia-woman”, a half-woman and half-snake monster in mythology, because she designed everything for the fall of Marian, and accuses Romney of selling himself to Lady Waldemar with his engagement to her (*AL*, VII, p. 462). Aurora sees women like Lady Waldemar and their

enchanting power on idealist men such as Romney as an obstacle on the way to gender equality, and implies that individuals should reform their souls.

Obedience, different from conformity or compliance, refers to the social influence by an authority figure on subjects yielding to orders. In the Victorian era, married women were expected to be obedient to their husbands. In her letter to Lady Waldemar, Aurora mentions that she already knows what trap she set up for Marian and since she is going to marry Romney, she charges her “be his faithful and true wife” and when he speaks, “be quick with [her] obedience” (*AL*, VII, p. 470). Aurora does not defend being wholly obedient to a husband. However, she thinks an evil woman such as Lady Waldemar should be confined to the cliché of ideal woman defined by patriarchy so that Lady Waldemar can at least be harmless.

In the meantime, Aurora believes that Romney is married to the aristocratic woman Lady Waldemar, only to find Romney in front of her house on a summer evening. In Book Eight Aurora and Romney have a long conversation. They both confess their mistakes and failures to each other. Romney reminds Aurora of her words for him. Aurora, in Book Two, had told him about the importance of the poet’s individualism to achieve his social ends and that his Fouriers had failed since they were “not poets enough to understand/’That life develops from within’ (*AL*, VIII, p. 523).

In her letters to her friends, Barrett Browning clearly states her opinion regarding Socialism and Fourier. Emphasizing the importance of individuality, she thinks if Fourierism³ could be realised, human nature would be desecrated and dishonoured since Socialism imposed conformity and undermined the genius. She regards liberty as an indispensable part of her life and expresses that she hates Socialism (qtd. in Houston, 2013, p. 95).

Combining the work ethics with Christian teachings, Aurora states that “[t]he honest earnest man must stand and work,/The woman also, - otherwise she drops/ At once below the dignity of man,/Accepting serfdom. Free men freely work” (*AL*, VIII, p. 533). Romney is now coherent with gender politics of Aurora, and they share a common ground for the freedom of both men and women based on equal conditions of work. Aurora equates earning money with gaining her independence, which enables her to enter the public sphere dominated by men. Referring to the power of money, Marx and Engels mention its *overturning* power both against the individual

³ A communistic system for the reorganization of society devised by Charles Fourier (1772-1837), a French author. Under it the population was to be grouped in phalansteries, or socialistic groups of about 1.800 persons, who would live together as one family and hold property in common (“Fourierism,” 1984)

and against the bond of society, and stress that it transforms a lot of things such as servant into master and idiocy into intelligence (1988, p. 140).

Aurora, already independent in her inner world, attempts to subvert the conventional role defined for women by entering the world of poetry and becoming an artist. While doing that, she does not surrender her mind to the patriarchal ideology that manages the finance and gives power to men, thus rendering them powerful compared to women. “Within feminist essays of the late nineteenth century, the figure of Aurora Leigh shifts the focus from economic theory to personal narrative and, in so doing, draws on that aspect of literary representation that converts a story of individual (economic) experience into a project of universal identification” (Dalley, 2006, p. 539).

Women were considered objects without free will and men with their superiority due to their place in the public sphere and economic status were the representatives of the patriarchal world constructed culturally. Foucault, did not see a universal measure in factors that constructed the values in different societies in different times since it was “the ideology of the dominant class, which determined what it was 'right' or 'not right' ” (Foucault, 1980, p. 3). Regarding ideology, Dollimore and Sinfield express that it is composed of those beliefs, practices and institutions which work to legitimate the social order by the process that presupposes that there are others, subordinate classes, who far from sharing the interests of the dominant class are in fact being exploited by that class (2005, pp. 213-214).

To the end of the epic poem, Romney confesses that the socialists he trusted turned out to be ineffectual and did not contribute to the people. During their conversation, Aurora learns from Romney that Leigh Hall was burnt, and Romney’s social plans failed (*AL*, VIII, p. 541). Comparing Aurora with Romney, it can be said that Romney takes lessons from his ambitions and plans regarding a better society in a painful way. While it seems his scheme for this is based on his reason and intellectual approach, Aurora’s attitude regarding life and social issues is based on heart and emotions. Aurora had already questioned Romney’s large-scale scheme to social works, but he ignored her ideas, which resulted in the burn down of Leigh Hall and the failure of his idealism. In the end, Romney understands that he alone cannot do much to better the society and if he has “love” in his life, which Aurora needs as well, he can accomplish his plans more easily.

Aurora confesses that she was also wrong regarding love and says: “Art is much, but love is more./Art symbolises heaven, but Love is God/And makes heaven” (*AL*, IX, p. 577). Thus, she sublimes “love” and stresses that success or good reputation without love is not enough. *Aurora Leigh* infers from the union of Aurora and Romney that everything will change for the better:

The world's old,
 But the old world waits the time to be renewed,
 Toward which, new hearts in individual growth
 Must quicken, and increase to multitude
 In new dynasties of the race of men;
 Developed whence, shall grow spontaneously
 New churches, new economies, new laws
 Admitting freedom, new societies
 Excluding falsehood. HE shall make all new.' (*AL*, IX, p. 587)

The end of *Aurora Leigh* bears some striking similarities with the end of *Jane Eyre* (1847) by Charlotte Brontë. At the end of *Jane Eyre*, Mr. Rochester becomes blind in the fire. Despite this, Jane Eyre, who never showed weakness in her virtue or morality, or asked for money she did not deserve, marries Mr. Rochester, which shows the power of a woman. Despite inheriting a huge amount of money from her uncle John, Jane decides to marry Rochester, a needy person now. Jane is now his equal, not a woman of weaker gender. Similarly, in *Aurora Leigh*, Romney becomes blind after a fire started by peasants and visits Aurora, who declares that she loves him. They decide to marry each other with the hope of creating a better world combined with love and work. The poem ends with Aurora’s meditations about love and art, including material remedies for the social evils.

CONCLUSION

Barrett Browning’s *Aurora Leigh* can be regarded as a masterpiece for providing an insight into the aspirations of women and encouraging women to take their place in the outside world by participating in professions usually regarded as masculine. *Aurora Leigh* reflects the contemporary conditions of its time. It deals with love, art, politics, philosophy, and religion. In a time when women were constrained by social life, laws, and religion, Aurora becomes the voice of the marginalized women whose identities were already formed. Hers is an outcry against the inferiority of women and for gaining her economic freedom and self-will in the name of all women who were trapped in their conventional role. Her determination in moving

from the domestic sphere to the public sphere is significant as a poet for the emancipation of women from the patriarchal order.

Cultural materialism, as a theory in literary criticism, has been sensitive to the issues related with marginalized groups and influential in their representation. Cultural materialism “registers its commitment to the transformation of a social order which exploits people on grounds of race, gender and class” (Dollimore & Sinfield, 1994, p. viii). In this regard, Barrett Browning’s *Aurora Leigh* articulates dissident and subversive features. Her challenge against the patriarchal ideology is a precursor of the transformation of gender hierarchy and dominant capitalism.

REFERENCES

- Blair, K. (2006). *Victorian poetry and the culture of the heart*. Oxford University Press.
- Blair, K. (2013). Church Going. In M. Bevis (Ed.), *The Oxford handbook of victorian poetry* (pp. 762–782). Oxford University Press.
- Brannigan, J. (1998). *New Historicism and cultural materialism (Transitions)*. Macmillan Press Ltd.
- Cultural materialism. (1997). In T. Barfield (Ed.), *The dictionary of anthropology* (p.96). The Blackwell Publishers Inc.
- Dalley, L. L. (2006). The least Angelical poem in the language: political economy, gender, and the heritage of Aurora Leigh. *Victorian poetry*, 44, 525-542.
- David, D. (1985). Art’s a service: social wound, sexual politics, and Aurora Leigh. *Browning institute studies*, 13, 113–136. <https://doi.org/10.1017/s0092472500005393>
- Dollimore, J., & Sinfield, A. (1994). *Political Shakespeare* (2nd ed.). Cornell University Press.
- Dollimore, J., & Sinfield, A. (2005). History and ideology: the instance of *Henry V*. J. Drakakis (Ed), *Alternative Shakespeares* (pp. 209-230). Routledge, Taylor & Francis e-Library.
- Dollimore, J. (2010). *Radical tragedy: Religion, ideology and power in the drama of Shakespeare and his contemporaries*. Palgrave Macmillan.
- Felluga, D. (2007). Verse novel. In R. Cronin, A. Harrison, and A. Chapman (Eds.), *A Companion to victorian poetry* (1st ed., pp. 171–186). Blackwell Publishers Ltd.
- Foucault, M. (1978). *The History of sexuality* (Translated from the French by Robert Hurley) Vol. I, Pantheon Books.
- Foucault, M. (1980). *Power/ knowledge: selected interviews & other writings 1972-1977* (Edited by Colin Gordon, Translated by Colin Gordon et al.). Pantheon Books.
- Foucault, M. (1982). The subject and power, *Critical inquiry*, 8(4), 777-795.
- Foucault, M. (1995). *Discipline & punish: the birth of the prison* (Translated from the French by Alan Sheridan). Vintage Books.

-
- Fourierism. (1984). In P. Harvey (Ed.), *The Oxford companion to english literature*, (Fourth ed. p.310). Oxford University Press.
- Houston, G. T. (2013). Invoking all the godheads: Elizabeth Barrett Browning's polytheistic aesthetic. In *victorian women writers, radical grandmothers, and the gendering of God* (pp. 73–97). The Ohio State University Press.
- LaPorte, C. (2011). Mrs. Browning's Gospel and the art of revelation. In *victorian poets and the changing Bible (Victorian literature and culture series)* (pp. 23–66). University of Virginia Press.
- Marx, K., & Engels, F. (1988). *The economic and philosophic manuscripts of 1844 and the communist manifesto (great books in philosophy)*. Prometheus Books.
- Mill, J. S. (1984). *Collected works of John Stuart Mill: essays on law, equality and education V.XXI*. University of Toronto Press.
- Milner, A. (2002). *Re-imagining cultural studies: the promise of cultural materialism*. SAGE Publications.
- Payne, M., & Barbera, J. R. (Eds.). (2010). *A dictionary of cultural and critical theory* (2nd ed.). Wiley-Blackwell.
- Peterson, L. H. (2007). Domestic and idyllic. In R. Cronin, A. Harrison, and A. Chapman (Eds.), *A Companion to victorian poetry* (1st ed., pp. 42–58). Blackwell Publishers Ltd.
- Saville, J. F. (2017). *Victorian soul-talk: poetry, democracy, and the body politic (Palgrave studies in nineteenth-century writing and culture)*. Palgrave Macmillan.
- Sinfield, A. (1992). *Faultlines: cultural materialism and the politics of dissident reading*. Clarendon Press.
- Williams, R. H. (1977). *Marxism and literature*. Oxford University Press.

RELATIONSHIPS BETWEEN HEALTH LITERACY, HEALTHY LIFE STYLE AND RATIONAL DRUG USE

Fuat YALMAN¹

Mehmet Emin YAŞAR²

Abstract

The main purpose of this study is to evaluate the health literacy, healthy lifestyle and rational drug use behaviors of the society and to determine the structural relationships between health literacy, healthy lifestyle and rational drug use. A descriptive research design was used in the study. The population of the study consisted of patients and their relatives who received health services from two family health centers operating in the city center of Düzce. The data were collected by face-to-face questionnaire technique. Convenience sampling method was preferred. The total number of questionnaires evaluated and used in data analysis is 384. The findings obtained with explanatory and confirmatory factor techniques show that the validity of the model is ensured. The construct validity revealed by the explanatory factor analysis was also confirmed by the confirmatory factor analysis. Because the alpha (α) coefficient is equal to 0.945 where $0.80 \leq \alpha < 1.00$, the scale is considered highly reliable. The ensured validity and reliability shows the existence of a structural relationship between health literacy, healthy life style and rational drug use.

Keywords: Health Literacy, Healthy Life Style, Rational Drug Use, Structural Equation Modeling.

¹Dr. Öğr. Üyesi, Düzce Üniversitesi İşletme Fakültesi Sağlık Yönetimi Bölümü, E-posta: fuatyalman@duzce.edu.tr, ORCID: 0000-0002-1041-1837

²Öğretim Görevlisi, Bingöl Üniversitesi Sağlık Bilimleri Fakültesi İş Sağlığı ve Güvenliği Bölümü, E-posta: meyasar@bingol.edu.tr, ORCID: 0000-0001-8133-2946

SAĞLIK OKURYAZARLIĞI, SAĞLIKLI YAŞAM BİÇİMİ VE RASYONEL İLAÇ KULLANIMI ARASINDAKİ İLİŞKİ

Öz

Bu çalışmanın temel amacı, toplumun sağlık okuryazarlığı, sağlıklı yaşam biçimi ve akılcı ilaç kullanımı davranışlarını değerlendirmek ve sağlık okuryazarlığı, sağlıklı yaşam biçimi ve akılcı ilaç kullanımı arasındaki yapısal ilişkileri tespit etmektir. Araştırmada tanımlayıcı araştırma deseni kullanılmıştır. Araştırmanın evrenini Düzce il merkezinde faaliyet gösteren iki aile sağlığı merkezinden sağlık hizmeti alan hasta ve hasta yakınları oluşturmuştur. Veriler yüz yüze anket tekniği ile toplanmıştır. Kolayda örnekleme yöntemi tercih edilmiştir. Değerlendirmeye alınan ve verilerin analizinde kullanılan toplam anket sayısı 384'tür. Açıklayıcı ve doğrulayıcı faktör analizi teknikleri ile elde edilen bulgular, modelin geçerliliğinin sağlandığını göstermiştir. Açıklayıcı faktör analizi ile ortaya konulan yapı geçerliliği, doğrulayıcı faktör analizi ile de doğrulanmıştır. Alfa (α) katsayısı $0,80 \leq \alpha < 1,00$ arasında ve 0,945'e eşit olduğundan, ölçek oldukça güvenilir olarak kabul edilmiştir. Geçerlik ve güvenilirliğin sağlanması, sağlık okuryazarlığı, sağlıklı yaşam tarzı ve akılcı ilaç kullanımı arasında yapısal bir ilişkinin varlığını göstermektedir.

Anahtar Kelimeler: Sağlık Okuryazarlığı, Sağlıklı Yaşam Biçimi, Rasyonel İlaç Kullanımı, Yapısal Eşitlik Modellemesi.

INTRODUCTION

In a modern society, health literacy is a concept related to the capacity of people to meet complex health demands (Kickbusch et al., 2013, s. 18). Health literacy defines how people understand the information about health and health services and apply this information to their lives to make decisions (Australian Commission on Safety and Quality in Health Care, 2014, s. 2). There are two ways to conceptualize health literacy. The first of these is a risk factor and the other is something valuable. As a risk factor, health literacy fits best in clinical settings and focuses on improved communication between doctors and patients. Valuable things, on the other hand, refer to a set of skills needed in everyday life to make decisions that affect a person's health (Nutbeam, 2008, s. 2077). Health literacy is considered an important factor in improving an individual's health level (Berkman et al., 2011, s. 99). Inadequate health literacy skills are associated with worse health outcomes (Berkman et al. 2011, s. 100) and poorer health care utilization (Rudd, 2015). Better health literacy meets positive health outcomes with health-friendly environments, effective policies, effective promotional efforts, better self-care and health care outcomes with less risk, and lower health costs (Raynor, 2012, s. 2).

Healthy life style is the activity that individuals undertake to protect or improve their health and to prevent health problems or to obtain a positive body image. Healthy life style is not only limited to healthy people who try to stay that way, but also includes physically disabled people and those with chronic illnesses who try to control or minimize their ailments through positive healthy behaviors such as diet, exercise and avoiding smoking (Cockerham, 2005, s.53).

Rational drug use requires patients to consume drugs in accordance with their clinical needs and at doses which meet their individual needs for a sufficient period of time with the minimum cost for themselves and their communities (World Health Organization, 2012). In addition, health lifestyle behaviors are accepted as behavioral patterns that individuals believe and practice in order to stay healthy and protect themselves from diseases. Health-related quality of life refers to how individuals subjectively evaluate their own well-being and their ability to perform physical, psychological and social functions (Wang et al., 2008, s.7).

Rational drug use plays a crucial role in the success of treatment processes. Considering that drug use is also related to individuals' decision-making mechanisms, rational drug use and health literacy are known to cause a variety of problems worldwide levels should be considered together (Desalegn, 2013, s.3; Abacıgil et al., 2019, s.65). In the literature, it was emphasized that individuals with sufficient level of health literacy; possess sufficient level of health knowledge, benefit from health services effectively and they positively contribute to the quality of life, health services, patient loyalty and reduce the cost of healthcare services, whereas, individuals with insufficient level of health literacy are at higher risk of getting sick, have low level understanding of medical treatment methods, benefit less from healthcare services, have higher hospitalization frequency, as a result they cause an increase in healthcare costs (Kanj & Mitic, 2009, s. 23). Similarly, it has been found that individuals with adequate health literacy levels are more active in exhibiting behaviors aimed at improving their health, consume less tobacco and alcohol, do more physical activity and have a more regular eating habits (Abel, 2007, s.43; Baker et al., 2004, s.217).

It has also been stated that individuals with low health literacy have lesser ability to understand health risks, evaluate different medical treatment options, and comply with recommendations regarding health care (U.S. Department Of Health And Human Services Office of Disease Prevention and Health Promotion, 2007). Also inadequate health literacy; it was emphasized that it may cause an increase in the number of hospitalizations, an increase in the use of emergency care services, less preference for preventive health services, insufficient or irregular use of medicines, inability to manage chronic diseases, inability to understand health-related messages and unnecessary waste of resources in health expenditures (Geboers et al., 2015, s. 8). Likewise, it has been observed that individuals with low health literacy exhibit lesser preventive health care behaviors such as performing pap smear and mammography tests, regular dental check-ups, regular follow-ups of their vaccinations, and also increase their

healthcare expenses by making unnecessary hospital visits (Safer & Kenan, 2005, s. 465; De Walt et al., 2007, s. 26; Entwistle & Williams, 2008, s. 100). Low level of health literacy has been shown to cause poor understanding of health information, difficulties in performing procedures and instructions and problems in accessing health services (Nielsen-Bohlman et al., 2004). It was also shown that, insufficient health literacy level is associated with serious health consequences that may lead to insufficient health knowledge, not implementing adequate preventive health services, inability to access and use health services, increased errors in disease management and medication use, and increase in the incidence of chronic diseases and mortality (Parker et al., 1995, s. 538; Howard et al., 2005, s. 373). Another study also examined the relationship between healthy lifestyle behavior and health outcomes and showed that it plays an important role in both morbidity and mortality (Blaxter, 1990). In the same study, the lower morbidity rate and lifespan are found to be positively correlated with lifestyles considered important (Belloc & Breslow, 1972, s. 421).

In summary, increasing the level of health literacy and ensuring that the society receives the right health services at the right time and from the right institution is a desirable goal for both patients and healthcare providers. Unnecessary, excessive, under or improper use of health services prevents patients from receiving quality health services, causing long waiting times and unnecessary examinations. In addition, resources allocated for health services are wasted, the expected improvement in health indicators cannot be achieved and the motivation of service providers decreases (Akbulut, 2015). Furthermore, it has been determined that health literacy has a statistically significant and positive effect on patient loyalty (Baydaş et al., 2020, s. 131). In this study, we aimed to determine the structural relationships between health literacy, healthy life style and rational drug use. The fact that such a study has not been encountered in the health sector and health services field before adds originality to the study and in terms of preparing a ground for the formation of a healthier and more conscious society, the increased health literacy levels will also develop the healthy lifestyle behavior and rational drug use behavior levels of the society. In addition, this study is aimed to be a pioneer for the future studies to be carried out by expanding its scope.

1. RESEARCH HYPOTHESIS DEVELOPMENT

It was reported that the individuals with sufficient level of health literacy have adequate level of health knowledge, they are the people who benefit from health services effectively, they positively contribute to the increase in the quality of life, quality of health service and patient loyalty and at the same time reduce the cost of healthcare services whereas the individuals with

insufficient level of health literacy are at higher risk of getting sick, have lower levels of understanding of treatment methods, benefit less from healthcare services, have higher hospitalization frequency, as well as increase healthcare costs (Kanj & Mitic, 2009, s. 23). Similarly, it has been found that individuals with adequate health literacy levels are more active in exhibiting behaviors aimed at improving their health, consume less cigarette and alcohol, do more physical activity and have a more regular eating habits (Abel, 2007, s. 43; Baker et al., 2004, s. 217). Hence, the basic hypothesis developed in this direction is as follows:

H₁: “There is a statistically significant relationship between health literacy, healthy life style and rational drug use”.

2. METHODS

2.1. Ethical Approval

Prior to conducting the study, we obtained informed consent from the participants. This research was carried out with the ethical approval of University Scientific Research and Publication Ethics Committee (Date: 27.08.2020, decision no: 2020/171). Quantitative research methodology was used because it is suitable for the purpose and main problem of the research and the analysis of the data set was performed by using SPSS and AMOS statistical analysis programs.

2.2. Participants

Both male and female individuals, and aged 18 to 75 years, were able to respond to the questionnaire and were eligible for the study. Data collection carried out by society-based survey at the family health centers operating in the city center of Düzce. Participants were voluntarily participate in a face-to-face questionnaire. A total of 384 individuals took part in the research. Of the full sample, 32% were women (n=123) and 68% men (n=261).

2.3. Research Design and Procedure

The society-based cross-sectional study design was used at the family health centers operating in the city center of Düzce. This study was conducted between 10 September and 30 December 2020 by collecting weekly face-to-face data from the participants. Face-to-face consent was received from all the participants before they completed the questionnaire. Furthermore, it should be known that since a sampling method that will fully represent the universe was not

used in the research, it cannot be generalized to the society and is limited to the people who are researched.

2.4. Measurements of Variables

In order to determine the health literacy levels of the participants; The European Health Literacy Survey (HLS-EU) utilized the health literacy questionnaire form developed by the HLS-EU Consortium within the scope of the European Health Literacy Project 2009-2012 (HLS-EU Consortium, 2012). To determine the health literacy of the participants in the research; The European Health Literacy Survey (HLS-EU), a 28-question questionnaire developed by the HLS-EU Consortium within the scope of the European Health Literacy Project 2009-2012, as it is suitable for measuring the level of health literacy at the global level due to its structural and contextual characteristics form was prepared by taking an example. While preparing the healthy lifestyle behavior scale; the studies of Bahar et al. (2008) and Duran et al. (2018) were used. Finally, the scale of attitude towards rational drug use was used from scale forms developed by Çelebi (2018) and Demirtaş (2018).

2.5. Data Analysis

SPSS and AMOS statistical analysis programs were used together for the analysis of the data set within the scope of the research. Firstly, the reliability analysis was performed on the data. Following this, in accordance with the purpose of the research, the coded data were examined in terms of variance, mean, frequency and percentage values, which represent descriptive analysis in terms of demographic characteristics. Then, explanatory factor analysis and confirmatory factor analysis were performed. Criteria for determining structural equation modelling analysis model fit and measurement invariance were based on conventional standards (Munro, 2005; Brown, 2006; Byrne, 2001). Specifically, adequate model fit for a confirmatory factor analysis model was defined by a chisquare/df value < 5 , Root Mean Square Error of Approximation (RMSEA) value ≤ 0.10 , Comparative Fit Index (CFI) ≥ 0.90 , Incremental Fit Index (IFI) values ≥ 0.90 , Tucker Lewis index (TLI) values ≥ 0.90 , Goodness of Fit Index (GFI) values ≥ 0.85 and Standardised Root Meansquared Residual (SRMR) ≤ 0.08 .

3. RESULTS

3.1. Demographic Findings

A total of 384 participants' responses were considered for analysis of this study. It can be seen that 32% were females and 68% males were the respondents for this study, 74.5% were 26 to 45 age. Participants about two thirds (60.3%) had postgraduate education levels. Most

respondents were officer (65.2%). Other occupations such as employee, retired, housewife, self-employment, student, unemployed, private sector employee, other accounted for 4.1%, 3%, 6.7%, 1.8%, 3.4%, 4.8%, 8.8% and 2.3% respectively.

3.2. Descriptive Findings Related to Factors

In the research, reliability measurement was made by calculating the Cronbach Alpha coefficient for each structure. The health literacy factors, which constitute the variables of the study, were subjected to reliability analysis with 25 questions, healthy life style factors with 22 questions, and rational drug use factors with 19 questions. Reliability coefficients for the variables are given in Table 1.

Table 1. Reliability Analysis Results

Variable Names	Cronbach's Alpha Coefficient
Health Literacy (HL)	0,907
Healthy Life Style (HLS)	0,864
Rational Drug Use (RDU)	0,890

Therefore, considering all dimensions, it is seen that the reliability of the study is quite high.

3.3. Findings Regarding the Explanatory Factor Analysis/Structural Equation Modeling

Explanatory factor analysis was performed on the data constituting the participants' health literacy levels, healthy life style and rational drug use. The analyzes performed in this direction are given below.

Table 2. Health Literacy Level-Explanatory Factor Analysis Results

Factors	Variables	Factor Loads	Variance Explained	Eigen Value
Functional Health Literacy	item3	,718	33,763	8,204
	İtem2	,685		
	İtem1	,674		
	item5	,600		
	item4	,583		
	item7	,561		
	item6	,483		
Critical Health Literacy	item10	,694	6,579	1,570
	item16	,678		
	item17	,627		
	item9	,596		
	item14	,535		
	item12	,526		
	item11	,463		
Cognitive Health Literacy	item28	,738	5,198	1,289
	item27	,660		
	item26	,567		
Experiential Health Literacy	item24	,728	4,812	1,218
	item23	,661		
	item25	,596		
	item18	,483		
Interactive Health Literacy	item20	,699	4,113	1,021
	item21	,690		
	item19	,565		
Evaluation Criteria	Kaiser-Meyer-Olkin Value: 0,918 Chi-Square Value: 3680,501 Barlett Value: 0,000 Extraction Method: Principal Components Rotation Method: Varimax Total Variance Explained: 54,465			

The result of Bartlett test is significant since p (sig) = 0.000 < 0.05 for the data subjected to factor analysis to determine the sub-variables of health literacy factors. That is, there are high correlations between variables and it means that the data came from multiple normal distribution. The result is perfect, as the KMO coefficient is 0.918. For this reason, sample size is sufficient for research.

Table 3. Healthy Life Style -Explanatory Factor Analysis Results

Factors	Variables	Factor Loads	Variance Explained	Eigen Value
Balanced diet	item15	,789	28,440	6,477
	item14	,686		
	item13	,647		
	item12	,616		
	item16	,581		
	item18	,429		
Physical Activity	item2	,803	8,257	1,822
	item6	,765		
	item3	,620		
	item1	,556		
Compatibility	item22	,759	7,214	1,587
	item19	,697		
	item21	,674		
	item20	,592		
Interpersonal Relationships	item8	,691	5,551	1,221
	item4	,687		
	item11	,664		
	item5	,663		
Spiritual Development	item9	,746	4,959	1,091
	item10	,637		
	item17	,588		
	item7	,478		
Evaluation Criteria	Kaiser-Meyer-Olkin Value: 0,864 Chi-Square Value: 2690,372 Barlett Value: 0,000 Extraction Method: Principal Components Rotation Method: Varimax Total Variance Explained: 55,445			

The result of the Bartlett test is significant since p (sig) = 0.000 < 0.05 for the data subjected to factor analysis in order to determine the sub-variables of healthy life style factors. That is, there are high correlations between variables and it means that the data came from multiple normal distribution. The result is perfect as the KMO coefficient is 0.864. For this reason, sample size is sufficient for research.

Table 4. Rational Drug Use -Explanatory Factor Analysis Results

Factors	Variables	Factor Loads	Variance Explained	Eigen Value
Correct Use	item2	,780	35,858	6,813
	item1	,757		
	item4	,695		
	item5	,680		
	item3	,550		
Conscious Use	item23	,759	7,054	1,340
	item25	,717		
	item21	,642		
	item26	,590		
	item22	,564		
Safe Use	item16	,776	6,546	1,244
	item17	,744		
	item18	,694		
Effective Use	item10	,768	5,971	1,134
	item13	,596		
	item12	,591		
	item11	,534		
Evaluation Criteria	Kaiser-Meyer-Olkin Value: 0,897 Chi-Square Value: 2670,849 Barlett Value: 0,000 Extraction Method: Principal Components Rotation Method: Varimax Total Variance Explained: 55,428			

The result of the Bartlett test is significant since p (sig) = 0.000 < 0.05 for data subjected to factor analysis to determine the sub-variables of behavioral factors for rational drug use. That is, there are high correlations between variables and it means that the data came from multiple normal distribution. The result is perfect as the KMO coefficient is 0.897. For this reason, sample size is sufficient for research.

3.4. The Results of the Measurement Model

It was assumed that the reasoning between the variables in the research model can be explained. Confirmatory factor analysis was performed to test the validity of the scales used, and the structure of all scales were verified. Figure 1 shows the confirmatory factor analysis results and goodness of fit values regarding the health literacy level, healthy life style and rational drug use (Figure 1).

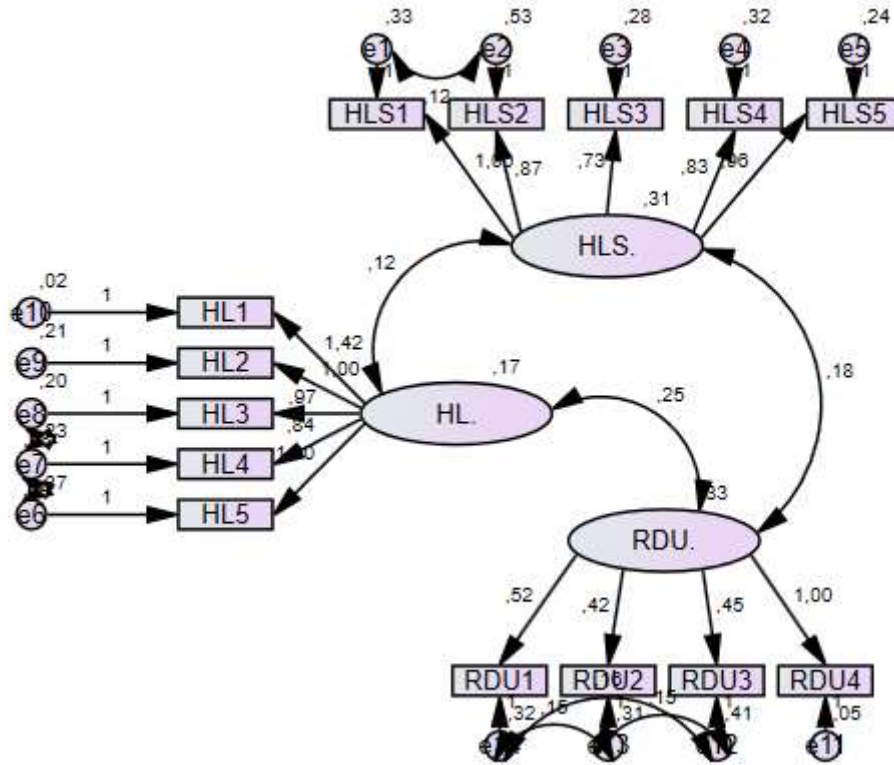

Figure 2. The Results of the Full Model

HL: Health Literacy; HLS: Healthy Life Style; RDU: Rational Drug Use

[(X^2/df : 3.999; GFI: 0.902; NFI: 0.910; CFI: 0.931; RMR: 0.040; TLI: 0.907; IFI: 931)]

The values of X^2/df , RMR, GFI, NFI, IFI, TLI, CFI given above show that the model fit is achieved. There is no limit to the values to look at. Reported values may vary according to the values that the researcher wants to draw attention to. The fit values for the created model are given below. In addition, the explained variances and reliability of the factors calculated to determine the validity and reliability of the path analysis are given in Table 5.

Table 5. Research Model SEM Results

Effects	Structural Relations	Estimate	Critical Rate (C.R.)	p
Correlations	HLS<-->HL	,528	6,436	***
	HLS<-->RDU	,559	7,419	***
	HL<-->RDU	1,058	9,503	***

The construct validity revealed by the explanatory factor analysis was also confirmed with the confirmatory factor analysis. The reliability coefficient was found as Alpha = 0.945. Because, $0.80 \leq \alpha < 1.00$, the scale is highly reliable. Ensuring the validity and reliability shows the

existence of a structural relationship between health literacy, healthy life style and rational drug use. In addition, because the validity and reliability are ensured, “the scale of relationship between health literacy, healthy life style and rational drug use” can be used as a guiding scale to measure the relationships and expectations between health literacy, healthy life style and rational drug use.

Table 6. Model fit measures

Measure	Estimate	Threshold	Interpretation
CMIN/DF	3.999	Between 1 and 5	Acceptable range
NFI	0.910	≥ 0.90	Within range
CFI	0.931	≥ 0.85	Within range
IFI	0.931	≤ 0.08	Within range
GFI	0.902	0.89-0.85	Within range
RMR	0.040	< 0.08	Within range

As seen in Table 6, the results obtained show that the fit indices of the proposed research model are at an acceptable level of fit. Findings obtained by explanatory factor analysis and path analysis show that the construct validity of the model is ensured.

CONCLUSION AND DISCUSSION

The society-based cross-sectional study design was used at two family health centers operating in the city center of Düzce. The study was conducted on patients and their relatives who receive health services from family health centers operating in the city center of Düzce. This study was conducted between 10 September and 30 December 2020 by collecting weekly face-to-face data from the participants. The results obtained from the research are given below:

By conducting confirmatory factor analyzes; it was observed that the relationships between health literacy, healthy life style and rational drug use have an acceptable index of fit. In the reliability analysis performed for all variables, it was found that the reliability levels of the scales were high.

Jin et al. (2008, s. 269) previously reported that a high level of health literacy contributed to therapeutic compliance. Marvanova et al. (2011, s. 488) reported that people with lower health literacy had lesser understanding of medication regimen. It was estimated that individuals with diabetes who found it difficult to understand information about health, had higher odds of being physically inactive and having unhealthy dietary habits (Friis et al., 2016, s. 6). Also, in the study conducted by Abacıgil et al. (2019, s. 65), it was determined that informing physicians about previously used medications/health problems, informing healthcare professionals about food/drug allergies; use of medications for the adequate period of time, consulting to a

physician when a side effect occurs and using drugs with physicians' recommendation increase, as the health literacy level increases. Similarly, low health literacy was shown to have a negative effect on patient adherence to medical treatment and management of diseases, lead to insufficient knowledge about diseases and thus, is associated with higher hospitalization, morbidity and premature death (Kickbusch & Maag, 2008, s. 204).

In addition, health literacy increases the ability of individuals to understand their current health status and participate in treatment processes, manage chronic diseases, and benefit from preventive services. Thus, individuals become stronger in taking responsibility for their own health (Nielsen-Bohlman et al., 2004). Altsitsiadis et al. (2012, s. 14), as health literacy increases, the behaviors of taking sunscreen precautions against skin cancer also increase; Cho et al. (2008, s. 1809), as health literacy increases, the use of preventive services increases; Pagan et al. (2012, s. 132) reported that women with sufficient health literacy had a higher rate of having mammography in the last two years.

The findings obtained with the explanatory and confirmatory factor analyzes show that the construct validity of the model is ensured. The construct validity revealed by the explanatory factor analysis was also confirmed by the confirmatory factor analysis. The reliability coefficient was found as $\text{Alpha} = 0.945$. Since this value is between $0.80 \leq \alpha < 1.00$, the scale is highly reliable. Ensuring validity and reliability shows the existence of a structural relationship between health literacy, healthy life style and rational drug use. In addition, because the validity and reliability are provided for the "relationship scale between health literacy, healthy life style and rational drug use", "the scale of the relationship between health literacy, healthy life style and rational drug use" can be used as a guiding scale to measure the relationships and expectations.

REFERENCES

- Abacıgil, F., Turan, S. G., Adana, F., Okyay, P., & Demirci, B. (2019). Rational use of drugs among inpatients and its association with health literacy. *Meandros med dent j*, 20 (1), 64-73. <https://doi.org/10.4274/meandros.galenos.2018.35119>
- Abel, T. (2007). *Cultural capital in health promotion*. In Health and Modernity: The Role of Theory in Health Promotion. Eds: McQueen, DV, Kickbusch I, New York: Springer.
- Akbulut, Y. (2015). *The evaluation of health literacy in terms of health expenditures and health services utilization*. Ankara University Faculty of Health Sciences. Ankara: Ankara University Press.

- Altsitsiadis, E., Undheim, T., De Vries, E., Hinrichs, B., Stockfleth, E., & Trakatelli, M. (2012). Health literacy, sunscreen and sunbed use: an uneasy association. *Br j dermatol*, 167(2), 14-21. <https://doi.org/10.1111/j.1365-2133.2012.11082.x>
- Australian Commission on Safety and Quality in Health Care (2014). Health literacy: Taking action to improve safety and quality. Sydney: ACSQHC, 2014. ISBN: 978-1-921983-61-0.
- Bahar, Z., Beser, A., Gördes, N., Ersin, F., & Kışsal, A. (2008). Healthy life style behavior scale II: a reliability and validity study. *Journal of cumhuriyet university school of nursing*, 12(1), 1-13.
- Baker, D. W., Gazmararian, J. A., Williams, M. V., Scott, T., Parker, R. M., Green, D., Ren, J., & Peel, J. (2004). Health literacy and use of outpatient physician services by Medicaremanaged care enrollees. *J gen intern med*, 19(3), 215–220. <https://doi.org/10.1111/j.1525-1497.2004.21130.x>.
- Baydaş, A., Yalman, F., & Yaşar, M. E. (2020). The mediating role of health literacy in the effect of health service quality on patient loyalty. *International journal of contemporary economics and administrative sciences*, 10(1), 131-150. ISSN: 1925 – 4423
- Belloc, N. B., & Breslow, L. (1972). Relationship of physical health status and health practices. *Preventive medicine*, 1(3), 409-421. [https://doi.org/10.1016/0091-7435\(72\)90014-X](https://doi.org/10.1016/0091-7435(72)90014-X).
- Berkman, N. D., Sheridan, S. L., Donahue, K. E., Halpern, D. J., & Crotty, K. (2011). Low health literacy and health outcomes: an updated systematic review. *Ann intern med*, 155(2), 97-107. <https://doi.org/10.7326/0003-4819-155-2-201107190-00005>
- Blaxter, M. (1990). *Health and lifestyles*. Tavistock/Routledge, London. <http://dx.doi.org/10.4324/9780203393000>.
- Brown, T. A. (2006). *Confirmatory factor analysis for applied research*. New York: Guilford Press.
- Byrne, B. M. (2001). *Structural equation modeling with AMOS: Basic concepts, applications, and programming*. Mahwah, NJ: Lawrence Erlbaum Associates.
- Cho, Y. L. K., Lee, S. Y. D., Arozullah, A. M., & Crittenden, K. S. (2008). Effects of health literacy on health status and health service utilization amongst the elderly. *Soc sci med*, 66, 1809-1816. <https://doi.org/10.1016/j.socscimed.2008.01.003>
- Cockerham, W. C. (2005). Health lifestyle theory and the convergence of agency and structure. *Journal of health and social behavior*, 46(March), 51–67. <https://doi.org/10.1177/002214650504600105>
- Çelebi A. (2018). Development of Parental Attitude Scale Towards Rational Drug Use. Doctorate Thesis, Ataturk University Institute of Health Sciences, Erzurum.
- De Walt, D. A., Dilling, M. H., Rosenthal, M. S., Pignone, M. P. (2007). Low parental literacy is associated with worse asthma care measures in children. *Ambul pediatrics*, 7(1), 25–31. <https://doi.org/10.1016/j.ambp.2006.10.001>

- Demirtas, Z., Dagtekin, G., Saglan, R., Alaiye, M., Onsuz, M. F., Isıklı, B., Kılıc, F. S., & Metintas, S. (2018). Validity and Reliability of Rational Drug Use Scale. *ESTUDAM journal of public health*, 3(3), 37-46. URI: <http://hdl.handle.net/11684/1578>
- Desalegn, A. A. (2013). Assessment of drug use pattern using WHO prescribing indicators at Hawassa University teaching and referral hospital, south Ethiopia: a cross-sectional study. *BMC Health Serv Res*, 13: 170. <http://www.biomedcentral.com/1472-6963/13/170>
- Duran, Ü., Ogut, S., Asgarpour, H., & Kunter, D. (2018). Evaluation of the health personnel's healthy lifestyle behaviors. *Adnan menderes university faculty of health sciences journal*, 2(3), 138-147.
- Entwistle, V., & Williams, B. (2008). Health literacy: The need to consider images as well as words. *Health expectations*, 11(2), 99-101.
- Friis, K., Vind, B. D., Simmons, R. K., & Maindal, H. T. (2016). The Relationship between Health Literacy and Health Behaviour in People with Diabetes: A Danish Population-Based Study. *Journal of diabetes research*, 2016, 7823130. <https://doi.org/10.1155/2016/7823130>.
- Geboers, B., Brainard, J. S., Loke, Y. K., Jansen, C. J., Salter, C., & Reijneveld, S. A. et al. (2015). The association of health literacy with adherence in older adults, and its role in interventions: a systematic meta-review. *BMC public health*, 15, 1091. <https://doi.org/10.1186/s12889-015-2251-y>
- Howard, D., Gazmararian, J. A., & Parker, R. (2005). The impact of low health literacy on the medical costs of Medicare managed care enrollees. *The American journal of medicine*, 118(4), 371-377. <https://doi.org/10.1016/j.amjmed.2005.01.010>
- Jin, J., Sklar, G. E., Min, S. O., & Chuen, L. S. (2008). Factors affecting therapeutic compliance: a review from the patient's perspective. *Ther clin risk manag*, 4, 269-286. <https://doi.org/10.2147/term.s1458>
- Kanj, M., & Mitic, W. (2009). Consultants to the eastern mediterranean region, world health organization. Health Literacy And Health Promotion Definitions, Concepts And Examplesin The Eastern Mediterranean Region Individual Empowerment Conference Working Document, 16, 1-46.
- Kickbusch, I. P. J., Apfel, F., & Agis, T. (2013). Health Literacy: The Solid Facts, 1st edition. Copenhagen: World Health Organisation Regional Office for Europe.
- Kickbusch, I., & Maag, D. (2008). Health Literacy. In International Encyclopedia of Public Health. Edited by: Kris H, Stella Q. Academic Press, 3, 204-211.
- Marvanova, M., Roumie, C. L., Eden, S. K., Cawthon, C., Schnipper, J. L., & Kripalani, S. (2011). Health literacy and medication understanding among hospitalized adults. *J hosp med*, 6(9), 488-493. <https://doi.org/10.1002/jhm.925>

- Munro, B. H. (2005). *Statistical methods for health care research*. Philadelphia: Lippincott Williams & Wilkins.
- Nielsen-Bohlman, L., Panzer, A. M., & Kindig, D. A. (2004). *Health literacy: A prescription to end confusion*. Committee on Health Literacy, Institute of Medicine of The National Academies. Washington DC: The National Academies Press. <https://www.nap.edu/read/10883/chapter/1>
- Nutbeam D. (2008). The evolving concept of health literacy. *Soc sci med*, 67(12), 2072–2078. <https://doi.org/10.1016/j.socscimed.2008.09.050>
- Pagan, J. A., Brown, C. J., Asch, D. A., Armstrong, K., Bastida, E., & Guerra, C. (2012). Health literacy and breast cancer screening among Mexican American women in South Texas. *J cancer educ*, 27(1), 132-137. <https://doi.org/10.1007/s13187-011-0239-6>
- Parker, R. M., Baker, D. W., Williams, M. V., & Nurs, J. R. (1995). The test of functional health literacy in adults. A new instrument for measuring patients' literacy skills. *Journal of general medicine*, 10 (10), 537-541. <https://doi.org/10.1007/bf02640361>
- Raynor D. T. (2012). Health Literacy. *British medical journal*, 344, 1-2. <https://doi.org/10.1136/bmj.e2188>
- Rudd R. E. (2015). The Evolving Concept of Health Literacy: New Directions for Health Literacy Studies. *Journal of communication in healthcare*, 8(1), 7-9. <https://doi.org/10.1179/1753806815Z.000000000105>.
- Safer, R. S., & Kenan, J. (2005). Health literacy: The gap between physicians and patients. *Am fam physician*, 72(3), 463–468. PMID: 16100861
- U.S. Department Of Health And Human Services Office of Disease Prevention and Health Promotion. (2007). *Quick Guide to Health Literacy And Older Adults*, Washington.
- Wang, H. M., Beyer, M., Gensichen, J., & Gerlach, F. M. (2008). Health-related quality of life among general practice patients with differing chronic diseases in Germany: cross sectional survey. *BMC public health*, 8, 246. <https://doi.org/10.1186/1471-2458-8-246>.
- World Health Organization (2012). *The Pursuit of Responsible Use of Medicines: Sharing and Learning from Country Experiences*. WHO/EMP/MAR/2012.3. Geneva Switzerland: WHO.

KOMÜNİTERYANİZM VE LİBERALİZMİN KOMÜNİTERYAN ELEŞTİRİSİ*

Ahmet KARADAĞ¹

İhsan KONAK²

Öz

Liberalizm bireysel özne ve nötr devlet anlayışıyla açık topluma varlık kazandırmaya çalışır. Liberalizm bireyi merkeze alır ve bireyin iradesi üzerinde hiçbir beşeri otorite tanımaz; özgür birey için bunu olmazsa olmaz kabul eder. Liberalizmin bu kabulleri birçok felsefi ve siyasal akım tarafından eleştiriye uğramıştır. Komüniteryanizm bu eleştirel akımlardan bir tanesidir. Bu çalışmada liberalizmin komüniteryan eleştirisi ele alınmıştır. Bu bağlamda komüniteryanizmin liberalizme yönelttiği eleştiriler birey, cemaat, liberal tarafsızlık ve evrensel insan hakları üzerinden bir değerlendirmeye tabi tutulmuştur.

Anahtar Kelime: Komüniteryanizm, Liberalizm, Birey, Cemaat.

* Bu çalışma, "Liberal ve Komüniteryan Çokkültürlülük: Kymlicka ve Taylor Perspektifinden ABD ve Kanada Örnekleri" başlıklı tez'den üretilmiştir.

¹Prof. Dr., İnönü Üniversitesi, E-posta: karadag.ahmet@inonu.edu.tr, ORCID: 0000-0002-4031-0295

²Öğr. Gör. Dr., Bitlis Eren Üniversitesi, E-posta: ikonak@beu.edu.tr, ORCID: 0000-0003-2119-3369.

COMMUNITARIANISM AND COMMUNITARIAN CRITIQUE OF LIBERALISM

Abstract

Liberalism advocates open society. Open society is based on the coexistence of different segments of society with different good understandings. Liberalism tries to enrich open society with an understanding of individual subject and neutral state. According to liberal thought the individual is at the center. Liberalism recognizes no human authority over the will of the individual and regards this indispensable for the free individual. These assumptions of liberalism have been criticized by many philosophical and political movements. Communitarianism is one of these critical thoughts. The communitarian critique of liberalism is discussed in this study. In this context, the critique of communitarianism against liberalism has been discussed on the basis of individual, community, liberal neutrality and universal human rights.

Keywords: Communitarianism, Liberalism, Individual, Community.

GİRİŞ

Komüniteryanizm (cemaatçilik), liberal politik felsefeyi ve onun meşrulaştırmaya çalıştığı siyasal kurumları kastederek liberalizme güçlü bir meydan okuma olarak ortaya çıkmıştır (Buchanan, 1989, s. 852). John Rawls'un "Bir Adalet Teorisi" (1972) adlı çalışması, cemaatçi felsefenin çıkış noktası olarak düşünülür (Golby, 2006, s. 129). Rawls, bu çalışmasında bireysel hakların dokunulmazlığı temelinde bir adalet teorisi ortaya koymuştur. Her insanın adalet üzerine kurulu bir dokunulmazlığa sahip olduğunu ve toplumsal refahın bile bir bütün olarak bu dokunulmazlığı geçersiz kılamayacağını iddia etmiştir (Rawls, 2005, s. 3). Düşünür, adaletin değeri ile bireysel ve kolektif mutluluğun değeri arasında ayırım yapmıştır. Rawls'a göre, her bireyin farklı bir mutluluk nosyonu olabilir. Ancak kolektif mutluluğa yönelme, değerlerin veya yaşam tarzlarının başkalarına dayatılmasına yol açar. Kolektivitenin yegâne görevi, iyi yaşamın farklı kavrayışlarının adil bir şekilde eş güdümünü sağlamaktır. Böylece her vatandaş, diğer tüm vatandaşların özgürlüğü ile uyumlu olduğu sürece, kendi vizyonlarını tek başlarına gerçekleştirebilecektir. Rawls'un orijinal durumunda insanlar kendi toplumsal statü ve üyelikleri, toplumsal düzendeki avantaj ve dezavantajları hakkında bir "cehalet örtüsü"nin etkisinde hareket eder. Rawls'un yaklaşımı, orijinal durumun inşasında örtülü insan görüşü nedeniyle ciddi şekilde eleştirilmiştir. Rawls'un benlik anlayışı kendi değerlerinden veya amaçlarından bağımsızmış gibi görünen bir benlik olması nedeniyle eleştirilerin odağı olmuştur. Böyle bir benlik kavramı, ancak zevkimize göre girebileceğimiz ya da çıkabileceğimiz gönüllü derneklere göre yeterli olabilir. Fakat seçmediğimiz ve kişiliklerimiz için kurucu bir rol oynayan aile gibi sosyal yaşam biçimlerine göre açıkça yetersizdir. Komüniteryanizm terimi, 1980'lerde Rawls'u bu açıdan eleştiren yazarlar için kullanılır (Joas, 1995, s. 3-4).

Rawls'un adalet teorisi ve benlik anlayışı, cemaatçi düşünürler tarafından şu açılardan eleştirilmektedir:

- Asosyal bireycilik ya da bireyin gayeleri, değerleri ve kimliğinin (içerikten bağımsız olarak) üyesi olduğu daha geniş topluluklardan bağımsız olarak var olduğu düşüncesi;
- Evrenselcilik ya da kuramlaştırma sürecinde kültürel özgüllükleri dikkate almadan adalet teorisinin evrensel olarak ve kültürler arasında uygulanabileceği inancı;
- Nesnelcilik ya da bireylerin hedef, değer ve iyilik kavramları seçimlerinin, rasyonel haklılıktan yoksun ve tercihe dayalı keyfi ifadeler olduğu inancı;
- Mükemmeliyetçilik karşıtlığı ve tarafsızlığı, Rawls'un adalet teorisinin, iyilik kavramları arasında görüldüğünden çok daha az tarafsız olabilmesi, politik arenada iyilikle ilgili kavramların ifade edilmesini yasaklayan bir teori olmasına rağmen bir nevi kendi kuramının savunucusu olduğu; ve teorisinin uygulanmasıyla oluşan liberal toplumun, vatandaşları tarafından benimsenen iyilik anlayışları karşısında vatandaşların özerkliğini koruma gereğiyle ayrımcılık yapabileceği düşüncesi (Mulhall ve Swift, 1992, s. 158-159).

“Komüniteryanizm” terimi, ilk olarak 1841 yılında Evrensel Komüniteryan Derneği'nin kurucusu John Goodwyn Barby tarafından kullanılmıştır. Bu kullanımda deneysel toplumların gelişmesiyle ilgilenenlerin kamu felsefesine atıf yapılmıştır. Ardından cemaatçi kavramı, 1980'lere kadar pek fazla kullanılmamıştır (Etzioni, 2014, s. 242). Kavram görece yeni olsa da özü itibarıyla cemaatçi (komüniteryan) fikirler Eski ve Yeni Ahit'te, Katolik teolojisinde (örneğin kiliseyi cemaat olarak vurgulama ve daha yakın zamanda yerindelik ilkesi üzerinden vurgu), Fabian ve sosyalist doktrinde (örneğin, erken komün ve işçi dayanışmasına ilişkin yazılarda) ve Edmund Burke'ün yazılarında bulunabilir (Etzioni, 2015, s. 620-621). Benzer bir şekilde İslam'ın başlangıç yıllarındaki şura kavramında ve Konfüçyüsçülük'te de cemaatçi düşüncenin izlerine rastlanabilir (Etzioni, 2014, s. 241).

Kavram, 1980'lerde Rawls'u, teorisinde aşırı derecede bireyci öncüllere yaslandığı için eleştiren düşünürler için kullanılmıştır. İlk cemaatçi teorisyenler Anglo-Amerikan siyaset felsefesi içinde ortaya çıkmıştır (Taylor, 1979; MacIntyre, 1981; Sandel, 1982), fakat 1990'larda cemaatçi düşünceler sosyolojiye nüfuz etmiş ve en çok Etzioni (1993) ve Putnam (2000) ile ilişkilendirilmiştir (Sage, 2012, s. 366). Cemaatçi itiraz, en güçlü ifadesini Alasdair MacIntyre,

Charles Taylor ve Michael Sandel'in eserlerinde bulur (Buchanan, 1989, s. 852). Cemaatçi düşünürlerden Amitai Etzioni'nin sentezleme çabalarına rağmen cemaatçilik tutarlı bir felsefi konumu temsil etmemektedir. Temsilci olarak bir düşünür seçilmediği takdirde tutarlı bir felsefi kavrayışın oluşturulamayacağı düşünülür. Böyle bir konum için en iyi adayın Taylor olduğu düşünülür. Taylor, liberal-cemaatçi tartışmasının hem toplumsal kuramın 'ontolojik' meseleleriyle hem de ahlak veya 'taraf tutma' sorunlarıyla ilgili olarak 'çapraz-amaçlı' bir şekilde gerçekleştirildiğini düşünmektedir. Taylor'ın liberal-cemaatçi tartışmasına ilişkin yargısı, belirli siyasal toplulukların daha fazla evrensellikleri ile öz-bilinçli bireylerin toplumsal ve siyasal uzlaşısını kuramlaştırmayı amaçlayan Hegelci bir arzuyu temsil eder. Bu nedenle Taylor'ın kendisini liberalizm ile cemaatçilik arasında bir yerde konumlandığı düşünülür (Knight, 2005, s. 259).

Cemaatçi düşüncenin tarihsel gelişimi, dört aşamalı bir süreç olarak değerlendirilebilir. İlk aşama, M.Ö. 4. yüzyılda Aristoteles ile başlar. Cemaatçi düşüncenin temel kaynağı olarak değerlendirilen Aristoteles, sıradan insanların erişemeyeceği yüksek bilginin bulunduğunu düşünen hocası Platon'un aksine, bilginin tüm insanlığa açık olduğunu ve siyasi meselelerle ilgili bilginin genel bilgide olduğu gibi ortak araştırmalarla elde edilebileceğini iddia etmiştir. Aristoteles'e göre, sosyal varlıklar olarak doğan insanların diğer insanlara ihtiyacı vardır. İnsanlar sevgi ve saygıya karşılık güçlü doğal eğilimlere sahiptir (Tam, 1998, s. 18). Aristoteles'in insanın sosyal bir varlık olduğu düşüncesi ile cemaatçiliğin temellerini atmış olduğu düşünülebilir.

Cemaatçiliğin ikinci evresi 17. yüzyılda Francis Bacon'ın araştırma topluluğu önerileriyle başlamıştır. 18. yüzyıl düşünürleri tarafından Bacon'ın fikirleri, sıradan insanların kapsamının ötesinde bilgi olduğunu iddia eden tüm kurumlara uygulanmıştır. Bacon'un insan yaşamını neyin iyileştireceği konusundaki teorisi bilgi birikimi, veri toplanması, deneyler ve eleştirel analizler konusunda iş birliği ile geliştirilmiş ve Royal Society gibi araştırma toplulukları oluşturulmuştur (Tam, 1998, s. 19). Böylece bu topluluklar insanların bir araya gelerek sorunlarını nasıl çözmeleri gerektiğine dair bir yol haritası ortaya koymuştur. Bacon (1905, s. 293), eski otoritelere veya bireysel iddialara dayanan bilgilerin, kesin sonuçlarla doğrulanan pratik deneylerle test edilmedikçe, değersiz olduklarını savunur. Bilgi konusundaki ortak arayışımızda bizi yanıltabilecek unsurlara karşı bizleri uyarır. Bu tür sorunların, deneyler yapacak, aksiyomlar geliştirecek insanların bir araya geldiği organize araştırma kuruluşları aracılığıyla en aza indirilebileceğini ve düzeltilebileceğini iddia eder. Böylece insanlığın yaşam kalitesini yükseltmek için güvenebileceği bilgi alanı genişler. Bu süreçte her insanın tek başına

yeni bilgiler bulmaya çalışmasından çok, hepsinden daha fazla yararlanan kolektif bir girişim söz konusudur.

19. yüzyılın ortalarında gerçekleşen üçüncü aşamada ise gerçeklik iddialarının nasıl değerlendirileceği ile katılımcı karar alma yapısı arasındaki cemaatçi bağlar oluşturulmuştur. Aslında “komüniteryan” terimi, 19. yüzyılda gündeme geldiğinde terim Robert Owen, Charles Fourier ve Pierre Joseph Proudhon tarafından toplumun topluluk temelli dönüşümünü ifade etmek için kullanılmıştır. Bu düşünürler tüm vatandaşlar için daha iyi eğitim, yerel gruplar için daha fazla özerklik, tüm üyelerine saygı gösteren ve toplumsal iyileşme için gerekli olan kooperatif toplulukların daha fazla teşvik edilmesi gerektiğine inanıyorlardı (Tam, 1998, s. 20). 1848’de devrim çabalarının sonuçsuz kalması devrim ve sınıf mücadelesinin gözden düşmesine neden olmuştur (Bestor, 1970, s. 11). Devrim odaklı bir hareketin aksine bu dönem komüniteryan reform hareketi tamamen gönüllülük esasına dayanıyordu. Topluluğa katılım tamamen bireysel tercihlere bırakılmıştı. Bu dönemde komüniteryanizmin yayılış süreci baskıcı değildi (Bestor, 1970, s. 12). Küçük deneysel toplulukların toplumu reforma ve değişikliklere zorlayacağı düşünülmekteydi (Bestor, 1970, s. 3). Bu süreçte topluluk temelli ve cebri olmayan bir değişimin hedeflendiği anlaşılmaktadır.

Çağdaş cemaatçi hareketlerin ortaya çıkışının öncüsü olarak değerlendirilen son aşama ise 19. yüzyılın sonu ile 20. yüzyılın başlarında gerçekleşmiştir. Bu aşamanın temsilcileri arasında Oxford Filozofları Thomas Hill Green ve Leonard Trelawney Hobhouse; Fransız Sosyolog Emile Durkheim ve Amerikalı Eğitimci John Dewey gösterilebilir. Liberal idealleri geliştirmeyi hedefleyen düşünürler, bu ideallerin, bireycilik övgüsüyle ve serbest piyasa sloganları ile çarpıtılmasına karşı çıkmışlardır. Hoşgörünün, ahlaki tarafsızlık için bir gerekçe olarak kullanılmasını durdurmayı ve güçlünün haklar söylemini sömürmesini engellemeyi hedeflemişlerdir (Tam, 1998, s. 21-22).

Özerklik ve bireyselliğe vurgu yapan liberalizmin aksine cemaatçilik, toplumsallığa ve cemaate vurgu yapar. Ancak neyin cemaatçilik olarak nitelendirilebileceği konusu tartışmalıdır. Cemaatçi düşünürler arasında cemaatçiliğin ne olduğu, cemaatin neyden/nasıl teşekkül ettiği ve cemaatin hangi açıdan önemli olduğu konularında bir uzlaşma yoktur. Bu durum farklı cemaatçilik anlayışlarının ortaya çıkmasına sebep olmaktadır (Yoo, 2000, s. 3). Örneğin David Miller cemaatçiliğin üç farklı kolu olduğunu belirtir: sosyalistlerin ve sosyal demokratların savunduğu eşitlikçi cemaatçilik; bazı muhafazakârlar tarafından benimsenen otoriter cemaatçilik ve liberal cemaatçilik (Miller, 1999, s. 138-139). Etzioni ise son yıllarda iki büyük

cemaatçi akımın oluştuğunu düşünür: 1980'lerin akademik cemaatçiliği ve 1990'ların duyarlı (“responsive”) cemaatçiliği. 1980'lerin akademik cemaatçi düşünürleri, “sosyal boyutu” tanımlayan küçük bir politik teorisyen grubudur. Siyasi ya da neo-cemaatçiler olarak da adlandırılan duyarlı cemaatçiler ise 1990'larda toplumların normatif bir ilkeye dayanmayacağını ve öncelikli bir ayrıcalık olmaksızın hem bireysel hakların hem de ortak iyinin temel normativite kaynakları olduğunu düşünen bir grup akademisyen ve politika yapıcıdır (Etzioni, 2015, s. 620-621). Farklı cemaatçilik anlayışlarının varlığı cemaatçilik üzerine bir fikir birliğinin olmadığını göstermektedir.

Cemaatçilik, toplumsal yaşamın sürdürülebilir biçimlerinin geliştirilmesine ve toplumsal ve siyasal uygulamaların düzeltilmesi için bir yol haritası ortaya koyar. Bu yol haritası üç temel ilkeye dayanır. İlk olarak, neyin doğru olarak kabul edileceğine dair herhangi bir iddia sadece ortak incelemeyle doğrulanabilir. İkincisi, ortak araştırmacı topluluklar tarafından onaylanan ortak değerler, bu toplulukların tüm üyeleri tarafından üstlenilecek karşılıklı sorumlulukların temelini oluşturmalıdır. Üçüncüsü, toplumun tüm kademelerindeki güç ilişkileri yeniden düzenlenmelidir. Böylece güç ilişkilerinden etkilenen herkes, söz konusu gücün nasıl kullanılacağına belirlenmesine eşit vatandaş olarak etkide bulunabilir. Cemaatçi düşünürlerin hedefi, üç ilkeye saygılı kapsayıcı toplumların inşa edilebilmesi için mevcut tutum ve koşulların dönüşümüdür (Tam, 1998, s. 7).

Cemaatçilik, toplum hissine ve sosyal dayanışmaya yönelik tutum ve politikaları yaymayı hedefleyen “entelektüellerin siyasal hareketi” olarak da değerlendirilmektedir. Bu hareketin Kadın Hareketi ve Yeşiller Hareketi gibi büyük çaplı bir hareket olacağı, siyasal partiler ve baskı gruplarından daha fazla etki yaratacağı ileri sürülür (Golby, 2006, s. 125). Bu hareketin uygulamaya dönük amacı, cemaatçi ilkeler doğrultusunda iyi bir toplumun oluşturulmasıdır (Yoo, 2000, s. 3). Cemaatçi felsefe, sosyal teori alanında önemli kusurları olduğu düşünülen Rawlsçu liberal anlayışa bir tepki olarak düşünülebilir (Golby, 2000, s. 125). MacIntyre, Sandel, Taylor and Walzer bu anlayışın temsilcileri olarak görülse de bu yazarların kendilerini cemaatçi olarak nitelendirmekten kaçındıkları görülmektedir. Taylor (1991) ve Walzer (1991) duruşlarının liberal felsefenin reddi anlamına gelmeyeceğini ve bu nedenle kendilerini “liberal” veya “cemaatçi” olarak nitelendirmediklerini belirtmektedir (Yoo, 2000, s. 3). MacIntyre ise kendisinin “cemaatçi” olarak değerlendirilmesine karşı çıkar ve cemaatçi olmadığını altını çizer. MacIntyre, cemaatçilerin vurguladığı üzere toplumun başlı başına bir değer olduğu düşüncesini reddeder ve çoğu cemaat yapılarının baskıcı olduğunu iddia eder (MacIntyre, 2007, s. XIV). Kendilerini cemaatçi olarak değerlendirip değerlendirmediklerine bakılmaksızın

düşüncelerinin en azından cemaatçi ilkeler içerdiği az çok açık olduğu düşünülür (Yoo, 2000, s. 3).

1. KOMÜNİTERYANİZMİN TEMEL KAVRAMLARI

Her siyasal ve felsefi akımın anlaşılmasında merkezi önemi haiz bazı temel kavramlar vardır. Bu akımların anlaşılmasında temel kavramların açığa kavuşturulması önemlidir. Komüniteryanizm söz konusu olduğunda da bazı kavramların anlamsal açıklığa kavuşturulması bir zorunluluktur.

1.1. Cemaat Kavramı

Cemaat kavramının, diğerler kavramlar gibi, aşırı kullanıma maruz kaldığı görülmektedir. Birçoğuna göre, toplum ve sosyal politika teorilerinde bu kavrama başvurmak çok anlamsız görülebilir. Cemaat kavramı konuşmalarda ve siyaset belgelerinde karışık bir şekilde, esneklikle, farklı ölçekteki coğrafi topluluklara ve çıkar gruplarına atıfta bulunmak için kullanılır. Bu kullanımlar şöyledir: yerel cemaatler (gruplar) ya da “mahalleler”; yerel yönetimin (veya yerel devletin) daha geniş seçmenleri; mekânsal olarak tanımlanmayan toplum için bir ikame; ya da dünya cemaati. Aynı zamanda sivil toplum olarak tanımlanabilecek olan (ne piyasa ne de devlet) kurumların karmaşıklığını belirtmek için de kullanılır. Kavram, etnik azınlık cemaatlerinden iş topluluklarına kadar farklı cemaatleri niteleyebilir (Levitas, 2000, s. 191-192). Cemaat kavramı, üyeleri birbirlerine bağlılık bağlarıyla ve en azından ortak bir değerle bağlanmış olan toplumsal kolektiviteler (Etzioni, 2011, s. 336) olarak tanımlanabilir. Etzioni (2015, s. 624-625) kavramı iki özelliği ile tanımlar: bir grup birey arasında duygu yüklü ilişkiler ağı, genellikle birbirini çaprazlayan ve pekiştiren ilişkiler (bire bir veya zincir benzeri bireysel ilişkilerin aksine); paylaşılan değerler, normlar ve anlamlar ile paylaşılan bir tarih ve kimlik kümesine bağlılık ölçüsü, diğer bir ifadeyle, belirli bir kültür. Cemaat kavramın tam olarak neyi ifade ettiği üzerine cemaatçi düşünürler arasında bir fikir birliğinin olmadığı anlaşılmaktadır. Farklı ölçekleri belirten cemaat tanımlamaları bulunmaktadır.

Kavram hem saygı uyandıran bir genelleme yapmayı sağlayan hem de insanları güç ve güven açısından ortak çıkarları teşvik etmeye yönelten bir kavramdır (Levitas, 2000, s. 192). Cemaat insani bir şeydir (Buchanan, 1989, s. 859). Cemaatçiler, güçlü cemaatlerin sosyal istikrarı ve uyumu teşvik edeceğine, yabancılaşma ve anomi gibi sosyal hastalıkları önleyeceğine inanır. Cemaatçi düşünce, insan yaşamının yerleşikliğini ve karşılıklı bağımlılığını tanıyan bir sosyal

politika yaklaşımını savunur ve bireyler üstü sosyal ve medeni değerleri teşvik eder (Sage, 2012, s. 367).

Cemaatçi düşünürler gerçek bir topluluğun sadece insanların birlikteliğinden ibaret olmadığını savunur. Cemaat üyeleri, sadece özel çıkarlara değil, ortak amaçlara da sahiptir. Cemaat üyeleri tarafından ortak amaç olarak benimsenenler, değerlenir. Her üye, cemaatin hedeflerini gerçekleştirmenin, cemaati oluşturan herkes için bir kazanç olarak görür. Bir topluluk için önemli olan aktivitelerde, bireyler kendilerini öncelikle grubun üyeleri olarak ve kendi değerlerini grubun değerleri olarak düşünürler. Bu faaliyetler sırasında “benim” ve “bizim” ayrımı ortadan kalkar veya en azından arka planda kalır (Buchanan, 1989, s. 856-857). Güçlü toplumsal yaşamın varlığı, insan toplumunun özünde olan bir değerdir. Bu ilke, cemaatçi düşüncenin başlangıç noktası olarak kabul edilir (Sage, 2012, s. 367). Bu durumda topluluk üyelerinin kendilerini toplulukla içselleştirmeleri ve kendilerini onun bir parçası olarak görmeleri mümkündür.

Cemaatçi düşüncenin toplumsal yaşama özel önem ve değer atfetmesinin iki temel nedeni vardır. Birincisi, bireylerin özünde grup kimlikleri içinde doğan sosyal varlıklar olması, toplumu güçlü bir şekilde arzu etmesi veya en azından bunu başardıklarında tatmin edici bulmasıdır. İkincisi ise eğer insanlar içsel olarak sosyal ise o zaman arzu edilen iyilerin güçlü toplumlardan kaynaklanacağı görüşüdür (Sage, 2012, s. 367). Cemaatçi düşüncenin arka planında, toplum ve toplumsallığa/toplumsal bağlara duyulan inancın yattığı görülmektedir.

1.2. Ortak Yarar Kavramı

Cemaat fikri, bir ortaklığın oluşma nedenleriyle ve ortak yaşamın bu yaşama katılan bireylere sağladığı faydalarla yakından ilişkilidir. Eğer bir cemaat söz konusu ise ortak yarar önemli olmalı, diğer bir ifadeyle, buna katılanların yararlarıyla ilgili olmalıdır. Bu faydalar hem sosyal iş birliğinin hem de bu iş birliğinin haklılığının nesnesidir (Viola, 2004, s. 522). Ortak yarar kavramı cemaatin varlığının hem bir nedeni hem de sonucu olarak değerlendirilebilir. Kavramın cemaate meşruiyet kazandırdığı ifade edilebilir.

Cemaatçi düşünürler, bir toplumdaki en iyi yaşamın temel kavramı olarak ortak yarara inanırlar. Cemaatçilere göre, ortak yarar insanların önceliklerine göre belirlenmez. Bunun yerine ortak yarar, bu öncelikleri değerlendirmek için standart oluşturur. Cemaatin yaşam tarzı, iyi kavramının belirlenmesi için toplumda bir derecelendirme sağlar. Cemaatçi düşünürler ortak yarar politikalarını destekler çünkü ortak yarar kavramı, toplum yararını tanımlar. Cemaatçi anlayışa göre, bir kişinin yaptığı iş ortak yarar anlayışıyla değerlendirilebilir. Bu kavram hem

kişi hem de toplum için iyidir (Singh, 2017, s. 3). Cemaatin ortak yararı, bireylerin kendi iyi anlayışlarını gerçekleştirmelerine yardımcı olan kaynaklar ve özgürlüklerden önce gelir. Ortak yarara uygun davranışlar özendirilmeli. Bununla birlikte cemaatin yaşam tarzına aykırı iyi kavrayışları reddedilebilir (Kymlicka, 2016, s. 310). Ortak yarar kavramının cemaat üyeleri için bir davranış standardı ortaya koyduğu düşünülebilir.

MacIntyre (2007, s. 27-28) insanların iyiliğinin onların toplumsal rollerine bağlı olduğunu iddia eder. Düşünür bireysel tercihlerin ahlaki otoritesini reddeder. Ancak roller, objektif yarardan yalıtılmış monadlar değildir. Roller, toplumsal taahhütlerle işlevsel olarak yapılandırılır. Roller kişilerin iyiliğini kapsıyorsa o zaman insanlar rollerin gerçekleştirildiği sosyal sistem tarafından yönetilir. Rol gereksinimleri dışında ahlaki bir otorite kaynağı olmadan, roller toplumsal değerlerin empoze edilmesi için basit araçlardır (Thigpen ve Downing, 1987, s. 642). Cemaatçi düşünürler, insanların ortak yarar ile tanımlanmış sorumluluklar üstlenmesini, cemaat için önemli görür ve bunun cemaatin yararına olacağını iddia ederler. Ortak yarar ile şekillendirilmiş rollerin cemaatin yararına olacağına inanılır. Toplumsal faydanın gerçekleşebilmesinin, çerçevesini ortak yararın çizdiği sosyal sorumlulukların tatbik edilmesine bağlı olduğu düşünülür.

Ortak yarar kavramı, bireysel haklarla çatışabileceği için eleştirilmektedir. Genel olarak bu eleştiri iki öncül üzerine şekillenir. Birincisi, ‘ortak yarar’ ancak o yararın faydalanıcısı olan bazı metafizik varlıklar varsa, söz konusu olabilir. Sonrasında böyle bir varlığın olmadığı kabul edilir ve böylece ortak yarar olamaz çıkarımı yapılır (Etzioni, 2014, s. 245). Bu itirazlara cemaatçi düşünürler şöyle cevap verir: ortak yararın varlığı, bu yararın faydalanıcısı olan bazı kolektif metafizik varlıkların varlığına bağlıdır. Ortak yararı açıklarken cemaatçi felsefe, insanların başkalarına yardım etmek adına iyilik yaptıklarını ve bu iyilikten kimin faydalanacağını bilmediklerini vurgular. Ortak yararı geliştirmek için çaba sarf eden insanlar, bundan kimin yararlanacağını bilemez. Örneğin temel araştırmalar, çevreyi koruma, iklim değişikliğinin önlenmesi ve sürdürülebilir enerji kaynaklarının geliştirilmesi sadece uzun vadede, bilinmeyen ve öngörülemeyen yararlanıcıların faydalanacağı maliyetli projelerdir. Ortak yarar aynı zamanda cemaate ait olan ancak arkeolojik, tarihi alanlar ve belgeler (örn. Anayasa metni) ve demokratik siyasi süreç gibi belirli bir kimseye ait olmayan niteliklerin geliştirilmesi, bakılması ve korunmasını içerir (Etzioni, 2014, s. 246). Ortak yarar bireylerin iyi hayat anlayışlarından üstün görülür ve önceliklidir. Ortak yararın cemaatin yaşam biçimini

tanımladığı düşünülür ve ortak yararın faydasının sadece cemaatin mevcut üyeleri ile sınırlı olmadığı ileri sürülür.

1.3. Birey ve Toplum

Liberalizmin temel unsuru olarak görülen birey, mevcut toplumsal uygulamalara katılımı sorgulama ve bu uygulamaları devam ettirmeye layık görmediğinde tatbik etmeme hürriyetine sahiptir. Rawls, bu liberal anlayışı “benlik, onun tarafından onaylanan amaçlardan önce gelir” (Kymlicka, 2016, s. 310) şeklinde özetler. İnsanlar yaşamlarında kendi yollarını çizme ve takip etme konusunda özgürdür. Liberal öğretide kaynağı bireyin dışında olan herhangi bir ahlaki yükümlülük, kişinin özgürlüğüne müdahale olarak görülür. Ahlaki muhakemenin ve “doğru” seçim yapmanın önemi, karar alma sürecinin esas gayeleri değildir (Theobald & Wood, 2009, s. 13). Her bir birey, kendi ‘doğrusuna’ göre hareket eder. Temel hakların ve özgürlüklerin sahibi olan birey, ayrıcalıklı bir konuma sahiptir (Kocaoğlu & Altundal, 2017, s. 60). Locke’ın “herkes kendinin yargıcısıdır” ve Kant’ın “kendi yasasını kendin yap” (Çetin, 2001, s. 221) ifadeleri, liberalizmin birey anlayışını yansıtır. Liberalizm, yalnız ve bazen de topluma karşı duran “kahraman” bir birey olarak kendini gösteren bir benlik fikri üzerine kuruludur (Walzer, 1990, s. 20). Liberal anlayışın bireyi her türlü toplumsal ve kurumsal yapının üstünde gördüğü anlaşılmaktadır.

Buna karşın cemaatçi düşünürler, bu türden bireylerin gerçekte var olamayacağını savunur. Burada liberalizmin eleştirildiği husus, toplumsal değerlerin cisimleşmiş hali olan topluma karışmış ancak toplumla asla “yüzleşemeyen” radikal benlik anlayışıdır (Walzer, 1990, s. 21). Cemaatçiler Batı düşüncesinin, özellikle Amerikan düşüncesinin, kişisel hakların önceliği ile diğerlerine karşı olan sorumluluğu ikinci plana atması ve hatta yok saymasını eleştirmektedir. Cemaatçi düşünce haklar ve sorumluluklar arasında dengesizliğin olduğunu iddia eder. Bireylerin haklarına daha az önem verilerek ve insanların birbirlerine karşı sahip oldukları yükümlülüklerle aktif vurgu yapılarak bu dengesizliğin giderilebileceğine inanılır. İnsanların toplum veya cemaat projesini gerçekleştirmek için birbirlerine bağımlı oldukları varsayılır. Cemaatçi kavrayışa göre, eşsiz bireylerden oluşan bir topluluk, bireylerin tek başlarına yapabileceğinden daha fazlasını gerçekleştirebilir (Baxter vd., 2014, s. 12-13).

Cemaatçilere göre, insanlar, dünyayı ve dünya üzerindeki konumlarını ancak sosyal etkileşim ile anlamlandırabilirler. Hiçbir birey, diğerleri olmaksızın muhtemelen kimlik oluşturamaz (Theobald & Wood, 2009, s. 13). Cemaat yaşamı, insan tatmini için gereklidir (Tam, 1998, s. 8). Diğer bir ifadeyle, bireyler cemaatin birer parçası olarak görülür. İnsan kimliği, cemaat geleneklerinin yanı sıra kurucu normlar ve uygulamalar tarafından şekillendirilir (Karacasulu

& Karakır, 2015, s. 28). Cemaatçi düşünce, makul bireylerin toplumsal düzenin dışında değerlendirilemeyeceğini vurgular. Özgür olmak ve mantıklı tercihler yapmak bireyin toplumsal dokuya içkin olduğunu varsayar (Etzioni, 1999, s. 94). Bireyin ancak çevresiyle anlam kazandığı, kendini bir cemaat içerisinde gerçekleştirebileceği ve kişisel özerkliğini elde edebileceği düşünülür.

Bireylerin gelişmesi güçlü ve yaygın ortak yaşam biçimlerini gerektirir. Bu noktada cemaatler iyi bir toplumun temel bileşenleri olarak değerlendirilir (Etzioni, 2000, s. 15). İyi bir toplum birey ile cemaat arasındaki güçlü ilişkilerin sürdürüldüğü, bireyin cemaate olan bağlılığını ve vaatlerini koruduğu bir toplumdur. İyi bir yaşam, kişinin sadakatini, cemaat değerleri ve inançları doğrultusunda şekillendirdiği yaşamdır. Kişi sosyal rolleri oynayarak yaşam hedeflerine ulaşır (Singh, 2017, s. 103-104). Toplumsal rollerin gerçekleştirilmesi iyi bir yaşama yönelik önemli bir adım olarak görülür. Komüniteryan anlayışa göre, bireyin iyiliğinin cemaatin iyiliğine bağlı olduğu düşünülür. Bu noktada ortak yaşam ve sorumluluklar toplumsal roller bağlamında değerlendirilir.

Cemaatçiler Aristoteles'in ifade ettiği gibi insanların sosyal bir hayvan olduğunu vurgular. Bu durum insanların başkalarıyla (aile ve cemaat üyeleri gibi) tercihlerini iki yönde etki edebilecek bağlara sahip olduğu anlamına gelir. Birincisi, sosyalleşmede bu tercihlerin orijinal oluşumunda, kendi toplumlarının değerleri insan benliklerinin bir parçası haline gelir. Bu nedenle bireyler, kendilerinin özgürce seçtikleri eylem çizgilerinin cemaatlerce belirlendiğinin farkına varır. İkincisi ise yerleşik tercihleri uygulamak veya yeniden formüle etmek için onaylama, sosyal sansür kullanan ve sürekli bilinçaltı sinyallerin kaynağı olarak cemaatleri görürler. Cemaatçi kavrayış, bu önemli gözlemlerin insanların özgürlüğünün olmadığı ve tamamen toplumsal olarak belirlendiği anlamına gelmeyeceğini vurgular. Ancak bu seçimlerin sınırlarının, insanların sosyal bağlarıyla belirlendiği düşünülür (Etzioni, 2014, s. 247-248). Cemaat ve toplumsal bağlar insan özgürlüğü ve eylemleri üzerinde bir değerlendirme kıstası olarak öne çıkar.

Cemaatçi düşünce belirli toplumlarda, kültürlerde veya cemaatlerde birey olma olasılığının yerini saptar. Görevler, haklar, kısıtlamalar ve korumalar farklı oranlarda doğduğumuz ve sadece resmi çıkışla reddedebileceğimiz bir çerçeve oluşturur. Cemaatçi düşünürlere göre, toplumun futbol kulübü, kilise ya da üniversiteler gibi başlı başına bir hayatı vardır. Bunlar gibi, toplum, bireylerin toplamından daha fazlasını ifade eder. Toplum sadece şu anla sınırlı değildir. Söz konusu bireylerin yaşam sürelerinden bağımsız bir geçmişe ve geleceğe sahiptir

(Brecher, 1999, s. 610). Cemaatçilerin cemaati/toplumu bireylerin üstünde gördükleri anlaşılmaktadır. Liberal birey anlayışının aksine birey, toplum içerisinde hayat bulur, gelişir ve anlam kazanır. Toplumsal bağlardan soyutlanmış bir bireyin cemaatçi düşüncede yeri yoktur. Bireyin toplum içerisinde kendini gerçekleştirebileceğine inanılır

2. LIBERALİZMİN KOMÜNİTERYAN ELEŞTİRİSİ

Cemaatçi felsefe en iyi şekilde kavramsal muarızı olan liberalizm ile karşılaştırılınca anlaşılabilir. Liberal-cemaatçi tartışmasının temelinde bireyciliğin veya özerkliğin, toplumun veya cemaatin ve aralarındaki ilişkinin nasıl anlaşılması gerektiğine ilişkin sorular yatmaktadır. Liberalizm bireysel özgürlüğü ve hakları vurgular, ancak bireyin toplumsal yapısını ve cemaatin değerini göz ardı ettiği düşünülür. Hatta liberaller özerkliğin değerinin açıkça ya da dolaylı olarak herhangi bir gerekçelendirmeye ihtiyaç duymayacak kadar aşikâr olduğunu düşünme eğilimindedir (Yoo, 2000, s 5). Cemaatçi düşünürler ise liberalizmin periyodik olarak komüniteryan düzeltmeye ihtiyaç duyduğunu ileri sürer (Walzer, 1990, s. 15). Cemaatçiler dört temel hususta liberalizmi eleştirir: benlik anlayışının yanlışlığı, cemaatin ihmal edilen değeri, liberal tarafsızlık ve nötr devlet anlayışı, ve evrensel insan haklarının varlığı.

2.1. Birey Anlayışının Yanlışlığı

Liberalizmin en önemli özelliği özerk bireye yaptığı vurgudur (Christman, 2004, s. 143). Liberal felsefeye göre, birey, sosyal ve siyasal hayatın çıkış noktasıdır (Çaha, 2013, s. 118). Liberal düşünce bireylerden yol çıkar (Taylor, 2006, s. 28) ve diğer tüm unsurların bireye hizmet etmek için var olması gerektiğini ileri sürer. Her türlü ast-üst ilişkisinden ve sorumluluktan azade olan, özgür failer olarak bireylerin kendilerini gerçekleştirmesi yegâne amaçtır.

Cemaatçiliğin liberalizme yönelttiği temel eleştiri, benlik kavramına ilişkindir. Haklar teorisine bireysel yaklaşımın atomistik, bedensiz ve toplumdan bağımsız bir kişiye işaret ettiği düşünülür (Habermas, 1995, s. 852). Liberal toplumdaki kadınların ve erkeklerin nasıl yaşamaları gerektiğini öğrenebilecekleri tek bir ahlaki kültüre erişimlerinin olmadığı ileri sürülür. Bireyin kendi portresi yalnızca kendi isteğiyle oluşturulmuş, bütün bağlardan kurtulmuş, ortak değerleri, gelenek ve görenekleri olmayan bir profil çizmektedir. Sadece değersizleştirilmek için uyarılmıştır ve bu durum, değer somut yokluğudur (Walzer, 1990, s. 8). Atomistik birey anlayışına göre, benliğin (bireyin) varlığı, herhangi bir toplum biriminden önce gelir. Herhangi bir grubun veya topluluğun bireylerin kendi çıkarlarını gerçekleştirebilmeleri için, bireylerin yararına yaratıldığına inanılır (Singh, 2017, s. 102). Liberal öğretinin bireyi esas alan bir

yaklaşım sergilediği anlaşılmaktadır. Toplumsal bağlardan sıyrılmış ve kendisi için var olan bir benlik anlayışı söz konusudur.

Cemaatçi düşünürlerin eleştirdiği liberal atomistik birey anlayışında bireyler, sosyal bağlar ve bağımlılıklardan bağımsız olarak, diğer bir ifadeyle, “sınırsız benlik” olarak düşünebilen, hareket eden ve hatta var olabilen insanlar olarak algılanır. Bireylere büyüdüğü ve yaşadıkları toplumsal bağlamdan bağımsız olarak ihtiyaçlarını tanımlama, hedeflerini seçme ve yaşama dair planlarını belirlemede öncelik verilir. Toplumun oluşumu, potansiyel bireyler arasındaki toplumsal sözleşmenin gereği olarak düşünülür. Cemaatçi düşünürler ise toplumdaki her bireyin aileler, kabileler, mahalleler, köyler, şehirler, dini cemaatler, komünler, sivil dernekler, bilimsel topluluklar ve devletler gibi çeşitli sosyal gruplarla varoluşsal olarak iç içe olmasını vurgular. Bu yüzden sınırsız benlik düşüncesi cemaatçi düşünürler için bir anlam ifade etmez (Križan, 1997, s. 155-156). Cemaatçi düşünürlere göre, liberalizmin benlik anlayışı kusurludur. Liberal benlik, kısmen seçime bağlı olmayan toplumsal taahhütler ve değerler tarafından oluşturulduğunun farkına varamaz (Buchanan, 2012, s. 853). Cemaatçi felsefede çevresinden/toplumdan soyutlanmış birey yerine sosyal bağlarıyla öne çıkan bir birey anlayışı esastır. Bu çerçevede toplumsal bağları ile anlam kazanan birey, cemaatçi öğretinin bir parçası olabilir.

Cemaatçiler, bireyleri serbest gezen atomlar olarak değil de daha büyük bir yapının unsurları olarak değerlendirir. Toplum bu noktada karşılıklı bir kurumdur. İnsanların diğer bireylerle organik bir ilişkisi vardır. Bu ilişki bir sözleşmeye dayanmaz. İnsanlar kendilerini bağlayan tüm bağları seçemezler, ancak yükümlülüklerin ve sorumlulukların belirli bir yapısında doğarlar (Brecher, 1999, s. 610). Sosyal bağlar ya da kültürler olmaksızın bireyin oluşması mümkün değildir (Etzioni, 1996, s. 4). Tüm özerklik arayışları, cemaat karşıtı değilse de bireysel özerklik alanını genişletme girişimleri, yüksek düzeylere ulaşırsa toplumsal bağları ve kültürü zayıflatır (Etzioni, 1996, s. 6). Cemaatçi düşünürler gayelerini bağımsız olarak seçen biri olmakla derin ve anlamlı taahhütler yapmanın uyumsuz olduğunu ileri sürerler, çünkü özerk birey, başkalarıyla bağ kurmak için mevcut kaynakları takdir edemez (Buchanan, 1989, s. 867). Bireysel özerkliğin aşırı boyutlara ulaşması, toplumsal yaşamın varlığı için bir tehlike olarak değerlendirilir.

Cemaatçi düşünürlere göre, benliğin liberal tasviri olan otonom bir yaratık, (biçimlendirici bir sosyal bağlamın dışında) değerleri ve yararları değerlendirir ve aralarında seçim yaparak özgürlüğünü kullanır. Cemaatçi felsefe, bu liberal anlayışın seçime ve özerkliğe yoğun bir

şekilde vurgu yaptığını düşünür. Ancak bu anlayış, bireylerin nihai kararlarını etkileyen dış güçleri ve bireylerin kendisini de etkileyen toplumlarda “yerleşik” olduğu gerçeğini göz ardı eder (Etzioni, 2015, s. 620-621). Cemaatçi düşünürlerden Sandel’e göre, liberal özgürlük kavramının zayıflığı, temyize bağlıdır. Eğer kendimizi özgür ve bağımsız olarak, seçmediğimiz ahlaki bağlarla bağdaştırırsak biz, genellikle kabul ettiğimiz ve hatta ödüllendirdiğimiz bir dizi ahlaki ve siyasi yükümlülükleri anlamamış oluruz. Sandel, bunlar arasında dayanışma, sadakat, tarihi hafıza ve dini inanç gibi yükümlülüklerin olduğunu savunur. İnsanlar, bu ahlaki bağların baskısını, baskı altına alınmayı ve bu bağların kendisini şekillendirmesini tercih etmeden hissederler (Sandel, 2009, s. 220). Liberal bakış açısı bireyin toplumsal yapısını göz ardı etmemeli, çünkü toplumdan ayrı bir birey anlayışı imkânsızdır. Düşünüğe göre, bireysel kimlikler belirli toplumsal bağlılıklar ve amaçlara bağlıdır. Toplumdan soyutlanmış birey anlayışı ile ahlaki ilkelere ulaşılamaz (Sandel, 1982, s. 167-168). Sandel (1984, s. 86-87) benliğin toplumda yerleşik olduğunu iddia eder. Sandel Rawlsçu düşüncenin liberal ilkelerin, bireyci ve asosyal metafizik temellerde kök saldıgını belirtir. Düşünüğe göre, insanlar, (politik) cemaatlere yerleşik oldukları için kişi, metafiziksel bir kavrayışla ilgili olmaktan ziyade, önemli cemaatler içerisinde anlaşılır. Onların kimlikleri de cemaate üyelikle oluşur (Yoo, 2000, s. 5-6). Cemaatçiliğin benlik anlayışı, liberalizmin birbirinden bağımsızlaştırılmış bireyinin karşıt uç noktasındadır. Sandel’e göre (1982, s. 142-143) insanların hayat hikâyesi, her zaman ait olduğu topluluğun öyküsüyle bağlantılıdır, çünkü insanların hikâyesi, yokluğunda herhangi bir hikâye olmayacak kişiler arası ilişkilere bağlıdır. Bu nedenle insanları toplumlarından ve kültürlerinden ayrı olarak değerlendirmek olası değildir.

Cemaatçiler, hiper-bireyselciliğin doğuşunun (Amerikan toplumu özelinde) birbiri ile bağlantılı dört nedeni olduğunu düşünür. Birincisi, klasik dünya ve sonrası arasındaki belirgin kopuştur. Taylor, bu durumu “içe dönük dönüşüm” olarak adlandırır ve 5. yüzyılın başına büyük ölçüde Augustinus’a atfeder. Taylor’a göre (1989, s. 131-132), Augustinus, yaşamın bireyin cemaatine veya polisine hizmet gibi kültürel ideallerin hizmeti olarak değil de içimizdeki var olan Tanrı’nın hizmetine öncülük etmesi fikrini popüler hale getirmiştir. Hıristiyanlık, 16. yüzyıl Reformasyon Dönemi’nde mevcut kişilik anlayışımıza ikinci büyük katkıyı gerçekleştirmiştir. Protestanlığın yayılmasıyla insanların karar verme özerkliğine haklı olarak sahip oldukları fikri ortaya çıktı. Böylece benliğe, hayatını nasıl sürdüreceğine dair seçimler yapma imkânı tanınmıştır (Theobald & Wood, 2009, s. 11). Modern benliğin oluşmasında üçüncü unsur, 17. yüzyılın insan doğasına olan sadık inancıdır. Bilimsel düşüncenin tek geçerli yol olarak kabul edilmesi, ahlakın laikleştirilmesi ve dini standartlardan ayrılması her bireyin meşru derecede

eşit ahlaka sahip olduğu inancına kapı aralamıştır. Modern benliğin son unsuru, onun ikincil karakteridir. Rene Descartes ve Francis Bacon açıkça insanın doğaya hâkim olma fikrini ortaya koydular. Böylece insan, doğaya hâkimiyet kurduğu ölçüde varlık kazanıyordu (Theobald & Wood, 2009, s. 12). Tüm bu unsurların bireyi ön plana çıkarttığı ve bireye kendi kaderi üzerinde mutlak hâkimiyet hakkı tanıdığı söylenebilir.

Cemaatçi düşünürlerden MacIntyre'a göre, modern bireycilik, insanları sosyal örgütlenmenin modası geçmiş biçimlerinden kurtarmak isteyen düşünürler tarafından desteklenmiştir. Sosyal örgütlenmelerin modası geçmiş türlerinin, insanları tanrısal ve teleolojik bir dünya düzene mahkûm ettiği düşünülmüştür (MacIntyre, 2007, s. 60-61). MacIntyre'e göre, bireycilik, antik ve ortaçağ dünyalarının hiyerarşik toplumsal yapılarını zayıflattığı için insanın teleolojik anlayışını da yok etti. İnsanların iyiliği toplumsal rollerinden bağımsız ve bu rollerinden önce değerlendirilmeye başlandı (MacIntyre, 2007, s. 220). Böylece insan, artık işlevsel bir kavram olma özelliğini kaybetmiştir (Thigpen ve Downing, 1987, s. 639). MacIntyre, "Erdem Peşinde" isimli çalışmasında, ahlaki kuralların teleolojik bir temeli için "sosyolojik" bir alternatif bulmayı hedeflemiştir. Düşünür bu ahlak teorisi çalışmasının gerekli olduğuna inanır, çünkü Aydınlanma'nın ahlaki kuralları haklı göstermemesi, yeni bir tür teleolojik gerekçelendirme ihtiyacını ortaya koymuştur. Böyle bir gerekçelendirmeyi, insanın kendi esas doğasının farkına varmasını, insanın iyiliği ve gayesi olarak ortaya koyar. Böylece insanın asıl doğasının farkına varması sağlanarak ahlaki kurallar ve erdemler haklı gösterilebilir (MacIntyre, 2007, s. 52-53). Bu noktada MacIntyre toplumsal yaşamın bireyin kimliği ve bütünlüğü için önemini vurgular. Benliğin tam olarak anlaşılmasını ise toplumsal bağlamların idrak edilmesine bağlar. Düşünüre göre, birey farkında olsun veya olmasın benlik her zaman kendi cemaatinde var olur ve toplumsal çerçevede anlam kazanır. Benliğin gerçek kavrayışı, bireylerin sosyal pratik ve geleneklere katılımına referans yapılmasını sağlar (Yoo, 2000, s. 6-7).

Soyut benlik ve yaşayan benlik arasındaki ayrım, iki bireyselleşme kavramını, sosyolojik bireyciliği ve ahlaki bireyciliği tanımlamaya yardımcı olur. Sosyolojik bireycilik, yaşayan benliğin yanlış bir görünümüdür, çünkü insanların içsel toplumsal bağlarla bağlanmadığını varsayar. Cemaatçiler bireyselliğin bu nosyonuna itiraz ederler. Üstelik cemaatçiler çoğu zaman sosyolojik bireyciliğin, çatışan bireyler arasında düzeni sağlamak için otoriter kurumlara ihtiyaç duyulacağı iddiasına yol açabileceğine işaret ederler. Ahlaki bireycilik, soyut benlik fikrinin dayandığı kişiler kavramı ise verili rollerin yerine getirilmesine indirgenemeyen ahlaki seçim kapasitesi öngörür. Ahlaki bireycilik, insanların sosyal bağlardan kaçamadıkları halde

ortak anlayışları eleştirel olarak değerlendirebildiklerini vurgular (Thigpen ve Downing, 1987, s. 644-645).

Cemaatçiler, bir kişi toplumsal rol ve ilişkilerden gerçekten kaçabilecek mi, diye sorarlar ve liberal benlik kavramını eleştirirler. Bir kişi benimsediği değerleri ve inançları kınayabilir ve eleştirebilir mi? Cemaatçi düşünürlere göre, kişi, belirli bir cemaate ve topluma yerleşik olduğu için toplumsal ilişkileri ve bağları reddedemez. Bir kişi asla topluluk kimliğinden bağımsız olamaz. Bir insan, sosyal ve cemaat üyeliğiyle yaşamla ilgili en iyi algısını geliştirir (Singh, 2017, s. 103). Cemaatçi düşünürlere göre Taylor, insan kapasitesinin toplumsal bağlam haricinde gelişim göstermeyeceğini iddia eder. Taylor'a göre (1985, s. 207) özerk ve kendi kararlarını veren bireyin kimliğinin tanınması için bir dizi sosyal pratikleri içinde barındıran bir sosyal matrikse ihtiyaç duyulur. Düşünür, liberallerin, seçme kapasitesine ilişkin haklı olsalar bile, bireysel seçim kapasitesinin sadece belirli bir toplumsal bağlam çerçevesinde diğerleri ile etkileşime girerek gelişebileceği ve gerçekleşebileceği gerçeğini göz ardı ettiklerini iddia eder. Düşünürün göre, bir toplum içerisinde yaşamak rasyonelliğin gelişmesi, ahlaki bir fail olmanın ya da özerk bir varlık olabilmenin gerekli koşuludur (Yoo, 2000, s. 7-8). Bu koşul gerçekleştirilmeden bireyin benliğinin/kimliğinin gelişemeyeceği ileri sürülür.

Cemaatçi kavrayış liberal benlik anlayışının kusurlu olduğunu değerlendirmektedir. Liberal benlik anlayışının atomistik bir birey anlayışına zemin hazırladığı düşünülür. Cemaatçi benlik anlayışı ise bireyin temel olarak tarihsel, kültürel ve toplumsal bağlamlar içinde gelişen sosyal bir varlık olduğunu görüşünü ortaya koyar. Benlik kaçınılmaz olarak toplumsal pratiklerden etkilenir ve toplumsal bağlamda anlam kazanır. Cemaatçi bakış açısına göre, liberalizm bireyi/benliği yanlış değerlendirir.

2.2. Cemaatin İhmal Edilen Değeri

Özerk bireyi liberal değerlerin merkezine koyan liberal felsefeye göre, toplum, bireyler için var olmalıdır (Taylor, 2006, s. 28). Liberal kavrayış, toplumun, bireylerin bir ürünü (Çaha, 2013, s. 118) olarak ortaya çıktığını ve bireylere hizmet için var olduğunu iddia eder. Herhangi bir toplumsal grup veya kolektif bütün karşısında (Heywood, 2013, s. 72), birey önceliklidir. Liberal ideolojinin asıl gayesi bireyin kendini geliştirebileceği, gerçekleştirebileceği ve kendi “iyi”si doğrultusunda yaşamını sürdürebileceği bir atmosferin oluşturulmasıdır.

Liberalizmin bireyi önceleyen anlayışına karşı cemaatçi düşünürlere cemaate vurgu yaparlar. Cemaatçi düşünürlere, liberalizmi birey anlayışının yanlışlığının yanı sıra cemaatin ihmal edilen değeri noktasında da eleştirir. Cemaatçi kavrayış, liberalizmin cemaatin önemini ihmal ettiğine,

sosyal ve politik analizlerde cemaate herhangi bir yer vermediğine inanır. Cemaatçilere göre, liberalizm, bireyin mutlaka bir cemaatin üyesi olması gerektiği, bir cemaat içerisinde hayatını sürdürdüğü ve sosyal kimliğini aldığı gerçeğini göz ardı eder. Cemaatçi düşünürler, tarihsel olarak her insanın belirli bir topluluk, kast, din ya da sınıfla bağlantılı olduğunu ve bu sayede kişinin kim olduğunu ve değerlerini öğrendiğini ileri sürer. Bu nedenle kendisini cemaat ile elde edilen herhangi bir sosyal ve politik pozisyondan ayıramaz. Bir bireyin tam bağımsızlığı fikri, hiçbir koşulda gerçekçi değildir (Singh, 2017, s. 102). Birey farkında olsun ya da olmasın cemaatin bir parçası olduğu (Saaremäel-Stoilov, 2006, s. 87) ve cemaatin birey için elzem olduğu düşünülür.

Bireyi topluma göre önceleyen liberal düşünceye karşı cemaatçi düşünürler Aristoteles'in "Polis, bireyden önce gelir" (Berten vd., 2006, s. 13) anlayışını benimserler. Birey, bireyden öte mensup olduğu cemaatin veya topluluğun bir parçası olarak değerlendirilir. Sandel'e göre (1982, s. 172) insanlar, kendilerini bir ailenin, topluluğun, milletin ya da halkın, tarihin taşıyıcıları, devrimin çocukları veya cumhuriyetin vatandaşları olarak anlayabilirler. Liberal felsefenin bireysel hakları daha geniş bir vatandaşlık iddialarının üzerinde gördüğünü vurgulayan Sandel gibi cemaatçi düşünürler, liberal görüşün cemaati değersizleştirdiğini, ihmal ettiğini veya zayıflattığını iddia eder. Liberal felsefenin belirli türden yükümlülüklerin ve taahhütlerin yeterli açıklamasını yapamadığı düşünülür (Sage, 2012, s. 367). Liberal toplum, cemaatçi eleştiriler bağlamında, pratikte parçalı bir yapıdadır. Cemaat ise tutarlılık, bağlantı ve anlatı kapasitesine sahiptir (Walzer, 1990, s. 9). Liberal toplumda erkek ve kadınların tüm sosyal bağlardan kopuk olduğu, kelimenin tam anlamıyla engelsiz, her biri kendi hayatının tek ve yegâne mucidi olarak görüldüğü ve hiçbir ölçütle ortak bir standart olmadığı düşünülür (Walzer, 1990, s. 9-10). Cemaatçi öğretisi ise liberalizmin bu tasavvuruna karşıdır. Bireyin toplumsal bağlamda anlam kazandığı düşünülür.

Cemaatçi felsefe Hegel'in düşünce sisteminden etkilenmiştir, çünkü Hegel, evrensel ahlak kuralları ve cemaate özgü etik ilkeler arasında ayırım yapmıştır. Hegel ve cemaatçiler için cemaate özgü etik ilkeler daha yüksek bir ahlak biçimidir. Cemaatçi düşünürlere göre, liberalizm, soyut bireyleri ve hakları siyasal teori için yapı taşları olarak vurgularken cemaatin önemini yadsır. Ahlakın ancak cemaatlerin gelenekleri, inançları ve pratikleri içinde bulunabileceği düşünülür. Bu nedenle dil, gelenek-görenek gibi değerlerimizi ve uygulamalarımızı keşfetmek için kendi topluluğumuzun ahlaki geleneklerine bakmalıyız (Graffiths & O'Callaghan, 2002, s. 47-48). İnsanlar, toplumsal yaşamın parçası olmaksızın

dilsel, kültürel veya ahlaki açıdan gelişemezler. İnsana has unsurların hepsi, insanların bir topluluğun üyeleri olarak etkileşime girdiklerinde gerçekleşir (Tam, 1998, s. 220). Bireyin ancak bir topluluk içerisinde kişisel tatminini arttırabileceği (Saaremäel-Stoilov, 2006, s. 87) ve tam olarak kendini gerçekleştirebileceği düşünülür. Birey ne kadar bilge ve kendine güvenen bir kişi olursa olsun, yalnız yaşayamaz; cemaat onun için önemli bir gerekliliktir (Singh, 2017, s. 103).

Cemaatçi kavrayışa göre, makul insanlar olarak hareket etme kapasitemiz, varlığımızın nispeten güçlü cemaatlerle olan ilişkisine bağlıdır. Üstelik toplum genelince kabul görmüş iyi kavramları, ortak karar verme ve kamu politikalarının meşruiyetini saptamada kriter oluşturur. Böylelikle çekişme ve tikanıklık engellenir. En önemlisi cemaatler ahlaki taahhütleri ya da üyelerini destekler. Aynı zamanda cemaatler, büyük ölçüde gönüllü bir toplumsal düzen oluşturmaya yardımcı olan gayriresmî sosyal kontroller sağlar. Davranış normlarının güçlendirilmesinin en etkili yolu, insanların diğerlerinden özellikle de duygusal bağlara sahip oldukları kişilerden sürekli olarak onaylanmaya güçlü bir ihtiyaç duyduğu gerçeğidir. Dolayısıyla cemaatler insanların sosyal normlara bağlılıklarını güçlendirebilir (Etzioni, 2011, s. 339-340). İnsanlar, sosyal bağlantılar ve ilişkiler çerçevesinde düşünülür. Kişiliği aslında sahip olduğu yükümlülükler tarafından şekillenir. Bu tür yükümlülüklerin kendisinden mahrum edilmesi, önemli ölçüde insan kimliğinin değişmesi anlamına gelir (Brecher, 1999, s. 610). Her insan sosyal roller ve ilişkiler tarafından sınırlandırılır. Bu roller ve ilişkilere yerleşiktir (Singh, 2017, s. 103). Liberal felsefenin temel bir unsuru olan bireyin kimliğinin cemaatle yakından ilişkili olduğu varsayılır (Etzioni, 2011, s. 339). Bireyin topluluk içerisinde anlam kazandığı ve bireyin kimliğinin toplumsal koşullarda oluştuğu düşünülür.

Cemaatler cemaatin bir kolektivite olarak benimsedikleri ortak yarar anlayışı çerçevesinde taahhütleri, enerjileri, zamanları ve kaynakları çekmeyi amaçlayan merkezi güçleri idare eder. Cemaatler, üyelerin gelirlerini vergilendirerek, üyelerinden aynı katkılarda bulunmalarını veya yoğun emek ile oluşturulmuş sermaye sağlamalarını talep eder. Böylece bireylerin tek başlarına yapabilecekleri ile cemaatin onlardan yapmalarını bekledikleri arasına sınır çizilir. Bu hususta cemaatler bireyci değildirler (her ne kadar zorunlu olmasa da ve çoğu zaman birey karşıtı değildir). Diğer bir ifadeyle, benliğe aşırı vurgu yapmaya ve ben-merkezli projelerde aşırıya kaçılmasına karşı çıkarlar, ancak ortak yarar ile uyumlu veya buna katkıda bulunabilecek bireysel çabaları onaylarlar (Etzioni, 1996, s. 5). Sandel, benliğin amaçlardan önce değil onlar tarafından oluşturulduğunu ileri sürer. Birey amaçlarından ayrı değerlendirilemez. Benlikler, en azından kısmen seçmediğimiz amaçlar tarafından oluşturulmaktadır. Bu amaçlar, benliğin,

paylaşılan toplumsal bağlamda yerleşik olması sayesinde keşfedilir. Sandel'e göre, paylaşılmış kurucu amaçların bilincine vararak hayatlarımız daha da güzelleşir. Ortak yarar siyaseti, bu ortak kurucu amaçları ortaya koyarak tek başına bilemeyeceğimiz ortak iyiliği keşfetmemize yardımcı olur (Singh, 2017, s. 103). Bu bağlamda ortak yarar siyaseti, bireyi/bireyselliği tam anlamıyla reddetmese de, topluluğu önceler.

Sosyal varlıklar olarak insanlar, kimliklerini kurucu cemaatlere üyelik ile elde ederler (Golby, 2006, s. 131). Kişilikleri toplumsal süreç içerisinde inşa edilir. Liberalizmin toplumsal bağlardan yalıtılmış birey anlayışının aksine cemaatçi düşünürler, bireyin bir cemaat içerisinde var olabileceğine, anlam kazanabileceğine ve ortak yararın uygulayıcısı işlevini görebileceğine inanırlar. Bu süreçte cemaatlerin öneminin gayet net olduğu ve cemaatlerin desteklenmesi gerektiği düşünülür.

2.3. Liberal Tarafsızlık ve Nötr Devlet Anlayışı

Tom Paine, devleti “zorunlu bir kötülük” (Heywood, 2013, s. 74) olarak değerlendirir. Devletin varlık sebebi, doğal haklar olarak ifade edilen yaşam, özgürlük ve mülkiyet hakkını korumaktır. Devletin meşruiyeti, bu görevlerin yerine getirilmesine bağlıdır. Bu hususta devlet olmazsa olmaz bir unsur olarak görülebilir. Ancak sahip olduğu güçle bir tehdit olarak da değerlendirilebilir (Tok, 2014, s. 186). Bu bağlamda yönetimin sınırlandırılması ve liberal tarafsızlık ilkesi önem arz etmektedir. Yönetimin sınırlandırılması, meşru güç tekeline sahip devlet mekanizmasının bireysel hak ve özgürlükler karşısında bir tehdit oluşturmaması için alınan bir tedbirdir. Liberal tarafsızlık ise toplum içerisinde var olan farklı yaşam ve düşünce biçimleri karşısında devletin yansız bir tutum takınmasıdır. Devletin belirli bir yaşam tarzını veya “iyi” anlayışını desteklenmesi, farklı yaşam veya “iyi” anlayışlarına sahip bireylerin özgürlük ve yaşam hakkının ihlali anlamına gelir ve devletin meşruiyeti sorgulanır. Bu açıdan liberal nötr devlet, farklı yaşam biçimleri karşısında tarafsız bir tutum takınmalıdır.

Cemaatçi düşünürlere göre, liberalizm için siyasal kurumlar, ancak bireylerin çıkarlarını ve iyi yaşam anlayışlarını tatbik edebileceği mekanik toplumsal düzenin korunması için var olmalıdır. Bireysel iyilerin ve çıkarların kaynağı da yine bireylerin kendileri olmasından ötürü ve bunlar arasında bir hiyerarşi kurulamaması nedeniyle devlet tarafsız olmalıdır. Dolayısıyla liberalizm için siyasal hayata katılım da önemsizleşir. Liberalizm, bireyi ve toplumu olumlu yönde değiştirebilecek siyasi faaliyetlere karşıdır. Liberallere göre, bireye ahlaki yönlendirmelerde bulunulması kabul edilemez ve gereksizdir (Ekmekci, 2014, s. 60). Liberal dünya görüşü, özgür

bireylerin, dayatılan görevler ve yükümlülüklerden bağımsız olarak kendi gayelerini ve iyi yaşam anlayışlarını yerine getirme özgürlüğüne sahip olmaları gerektiğine inanır. Liberallere göre, devletin rolü, ortak yarar vizyonu dayatmak değil bireysel hakları başkalarının müdahalelerinden korumaktır (Sage, 2012, s. 367). Liberal felsefe, devletin iyi ve kişisel varoluşsal projelerin belirli kavramlarını değerlendirmesi gerektiği görüşüne karşı çıkar (Viola, 2004, s. 531). Liberal tarafsız devlet, hangi yaşam biçiminin değerli olduğu konusunda görüş belirtmez. Bireylerin değer yargılarını etkilemeden kendi iyi hayat anlayışlarını takip etmelerini benimser (Kymlicka, 2016, s. 304-305). Liberal devlet anlayışı ‘iyi devlet’ anlayışını reddederken aynı zamanda iynin tüm toplumsal formülasyonlarını kabul etmez (Etzioni, 1999, s. 90). Liberalizm öncesinde devlet iyi insan ile ilgilenirken liberal devlet anlayışı kendisini iyi yurttaşın yetiştirilmesi ile sınırlar (Etzioni, 1999, s. 88). Devletin farklı iyi anlayışları arasında taraf tutmaması ve herhangi bir yaşam planını/düşüncesini öne çıkarmaması, tarafsızlık siyasetinin gereği olarak düşünülür. Bireye herhangi bir iyi formülasyonunun dayatılmasına karşı çıkılır.

Liberal felsefe, cemaati bir tercihler topluluğu olarak değerlendirir. Burada amaç önemli ölçüde farklılık gösteren tercihlerin uyumlu bir şekilde bir arada olmasını sağlamaktır (Viola, 2004, s. 522). Tercihlerin bir arada varlığını sürdürülebilmesi, tamamen yetkili bir makama örneğin demokratik olarak kurulmuş olsa bile merkezi devlet organlarına bırakılması olasılığını gündeme getirir. Bu durumda zorlayıcı kısıtlama fikrinin baskın olacağı ve “cemaatten” söz edilemeyeceği düşünülür. Bu nedenle bu türden bir toplum modeli, piyasa kurumunun oynadığı temel rol ile önemli ölçüde bütünleşmiştir. Genel olarak pazarın, bireysel iyilikleri agnostik olarak bir araya getirebileceğine inanılır. Dolayısıyla tercihlerin koordinasyonu için iki yöntem olacaktır: piyasanın agnostik, tarafsız yöntemi ve devletin otoriter yöntemi. Piyasanın büyük ölçüde farklı tercihleri bir araya getirme ve koordine etme kapasitesine sahip olduğu düşünüldüğünden ideal çözüm, ikinciye, devletin ağırlığını asgariye indirmektir (Viola, 2004, s. 523). Serbest piyasanın aynı ekonomide olduğu gibi farklı iyi anlayışlarını dengeleyeceği ve bu anlayışlar arasında koordinasyonu sağlayabileceği vurgulanır.

Cemaatçi düşünürler ise nötr devlet anlayışına karşı çıkar (Kymlicka, 2016, s. 309) ve liberal tarafsızlık ilkesini reddeder. Cemaatçi felsefe liberal tarafsız duruşun, devlet ve toplum (veya cemaat) kavramlarını bir araya getirdiği düşüncesine karşı çıkar, çünkü katı liberal bir bakış açısına göre, devlet baskısının yanı sıra toplumsal baskı (normları ihlal eden kişilerin dışlanmasına neden olabilir) da bireysel özgürlükleri ihlal eder. Liberal düşünürler, cemaatlerin insanları baskı altına almak amacıyla ahlaki söylemleri kullandığını ve doğaları gereği otoriter

olduğunu ileri sürerler. Buna karşın cemaatçi düşünürlere göre, gayriresmî sosyal kontroller devlet baskısına nazaran çok daha üstündür, çünkü sosyal normları ihlal etme seçimini bireye bırakır. Böylece birey sosyal maliyetleri ödemeye istekli olup olmadığına ya da normlara uyup uymayacağına karar verir. Aksine tüm baskıcı rejimlerde görüldüğü gibi devlet baskısı, böyle bir tercih yapma imkânını ortadan kaldırır (Etzioni, 2015, s. 2). Bir anlamda cemaatin devlet baskısı ile karşılaştırıldığında seçimi bireye bırakması nedeniyle daha özgürlükçü olduğu ifade edilebilir. Sonuç olarak tercih yapma hakkı bireylere bırakılmıştır.

Cemaatçilik, devletin, belirli iyi anlayışlarını destekleme ve teşvik etme konusunda daha aktif bir politik pozisyon almasını bekler (Kosnoski, 2000, s. 1). Cemaatçi anlayış devletin tarafsız olmaması gerektiğini vurgular (Etzioni, 2014, s. 242). Tarihsel olarak vatandaşları için zengin yasal haklar sağlayan hükümetler, toplumun üyelerinden sosyal sorumluluklarını yerine getirmelerini istedikleri zaman değil, sosyal sorumlulukların yerine getirilmesini talep etmedikleri zaman tehlikeye girer. Cemaatin, üyelerinden bir şeyler talep etmesini onaylayan hak anlayışı, yalnızca cemaat üyelerinin temel ihtiyaçlarına vurgu yapıyorsa etkin bir şekilde desteklenir. Bireysel haklar rejiminin etkin korunması, cemaat üyelerinin temel ihtiyaçlarının karşılanmasına bağlıdır. Cemaat üyelerinin de toplumsal sorumluluklarını yerine getirmeleri beklenir (Etzioni, 1996, s. 8). Böylece bireysel haklar ile toplumsal sorumluluklar arasında bir denge sağlanır. Devletin de bu süreçte aktif rol alması gerektiği vurgulanır.

İyi toplum anlayışına odaklanan cemaatçiler de liberalizm gibi ahlaki davranışın devlet tarafından düzenlenmesine karşı çıkar. Ancak liberaller ahlaki çoğulculuktan yanadır. Liberalizm yanlış yapma hakkını da içeren geniş bir liberal hoşgörü anlayışını ortaya koyar. Öte yandan, cemaatçiler devlet kısıtlamasını savunur, çünkü toplumun ahlaki davranışı teşvik edecek sorumluluğu taşıdığına inanırlar (Etzioni, 1999, s. 90). İyi bir toplum, çoğulculuktan öte ortak ahlaki anlayışın çerçevesini çizmeyi ve bu anlayışı teşvik etmeyi hedefler. Bu nedenle iyi bir toplum değerlere kayıtsız kalmaz (Etzioni, 1999, s. 90). Cemaatçi anlayış devleti/hükümeti sorunun veya çözümün kendisi olarak görmez; iyi bir toplumun ortağı olarak görür (Etzioni, 2000, s. 12). Örneğin evlilik müessesesini devlet, bir erkekle bir kadın arasındaki evlilikle sınırlandırabilir veya aynı cinsiyetten iki kişi arasındaki evlilikleri bu müesseseye dâhil edebilir. Ancak her iki durumda da devlet, belirli bir dizi düzenlemenin yer aldığı bir pozisyon alır ve üç kişi arasındaki evlilikleri onaylamaz. Gerçek bir liberal devletin evlilik izni vermekten kaçınarak ve böylece evliliği sivil otoritelere bırakmak suretiyle tarafsız kalabileceğini savunanlara cemaatçi düşünürlere itiraz eder. Cemaatçi düşünürlere göre, bu konuda tarafsız

kalıp diğer konularda (örneğin, suç tanımında) tarafsız kalmayarak devlet, normatif bir tutum alır. Evliliğin önemli bir ahlaki değer olmadığını ifade eder (Etzioni, 2014, s. 242). Bu nedenle ideal ve adil bir devlet tarafsız olamaz. Kişilerin ve toplumun refahı için vatandaşlara yardım etmek herhangi bir hükümetin görevidir. Cemaatçiler toplumun her üyesinin kamu refahı siyaseti aracılığıyla daha iyi bir yaşama erişebileceklerini savunur. Bu şekilde ideal, adil ve hukuki bir devlet kurulabilir (Singh, 2017, s. 103). Bu nedenle devletin belirli bir iyi anlayışı lehine tavır alması beklenir.

MacIntyre'a göre (2007, s. 204), hayatlarımızı nasıl yönlendireceğimize karar verirken hepimiz, kendi koşullarımıza belirli bir sosyal kimliğin taşıyıcıları olarak yaklaşırız. Bu yüzden benim için iyi olan şey, bu rolleri yerine getiren kişi için iyi olmak zorundadır. Dolayısıyla kendi kaderini tayin etme hakkı, toplumsal rollerden kaçınarak değil bu roller içinde kullanılır. Bu bağlamda devlet, rollerimizi ve bu rollerdeki anlayışımızı cesaretlendirerek kendi kaderini tayin hakkımıza saygı gösterir. Ortak yarar politikaları da aynı pozisyonda olmak ister. Düşünere göre, devlet, ortak sosyal faaliyetleri korumalı ve insan mükemmelliğinin gelişimini teşvik etmelidir. Eğer devlet bireyleri atomik bir birey olarak ele alacaksa toplumda yaygın suç, şiddet, aile müessesesinin bozulması ve uyuşturucu kullanımı şeklinde hâlihazırda varlık olan toplumsal parçalanmaya ve ahlaki felakete yol açacaktır (Singh, 2017, s. 103). Cemaatçi düşünürler, toplumsal düzen ile devlet baskısı arasında ters bir ilişkinin olduğunu ileri sürerler. Toplumsal doku bozulduğunda tiranlık baş gösterir. Cemaatçiler ahlaki sesin toplumsal dokuyu temsil ettiğine ve toplumsal düzeni sağladığına inanır. Burada ahlaki ses hem bireyin benliği hem de cemaatin kendisi ile ilişkilendirilir (Etzioni, 1999, s. 94). Burada ahlaki sesin tanımlanmasında ve şekillenmesinde devletin aktif rol alması beklenir. Aksi takdirde toplumsal çöküş başlar ve kendi kaderini tayin hakkı anlamsızlaşır.

Liberaler, vatandaşların, iyinin ne olduğu konusunda temel olarak anlaşmaya varamayacağını ve devletin belirli bir iyiliği takip etme girişimlerinin, bu iyi anlayışını benimsemeyen vatandaşların özgürlüğünü sınırlandıracağını iddia eder. Liberal kavrayışa göre, devlet, çeşitli rakip teleolojiler karşısında tarafsız kalmalıdır. Aksine cemaatçi düşünürler devletin belirli bir iyi anlayışının oluşturulması ve yaygınlaştırılması için aktif rol oynaması gerektiğine inanır. Cemaatçilere göre, devlet, tarafsızlık siyaseti yerine ortak yarar siyasetini tercih etmelidir.

2.4. Evrensel İnsan Hakları Eleştirisi

Liberal felsefeye göre, bireyler ahlaki açıdan eşit olduklarından herkes eşit hak ve özgürlüklere sahip olmalıdır (Tok, 2014, s. 184). Bu bağlamda hak ve özgürlükler mahiyet itibarıyla evrensel

bir nitelik taşır. Biçimsel eşitliğin bir yansıması olarak insanlar benzer bireysel hak ve özgürlüklere sahiptir ve bu özgürlükler toplumdan topluma büyük farklılıklar arz etmez.

Cemaatçi felsefeye açısından, liberallerin en büyük sorunlarından biri, bireysel hakların ortak yarar uğruna feda edilemeyeceği temel ilkesini savunamamalarıdır. Cemaatçi düşünürlerden Sandel'a göre, haklar siyasetinden ortak yarar siyaseti için vazgeçilmelidir (Gutmann, 1985, s. 309-310). Cemaatçi düşünürler, tüm değerler evrensel değil yerel olduğunu ileri sürer (Karacasulu & Karakır, 2015, s. 28). "Evrensel değerler" ifadesine, mutlak değerlerin onaylanması anlamına gelebileceği için itiraz edilir (Etzioni, 2014, s. 250). Her cemaate özgü farklı değerler olabileceği için insan hakları ve hakların evrenselliği sorgulanır.

Cemaatçi düşünürler, bireycilik anlayışı ile gelişen insan hakları düşüncesini eleştirirler. MacIntyre'a göre (2007, s. 69), insan hakları diye bir hak yoktur ve bu haklara inanma cadılara inanmakla eşdeğerdir. MacIntyre, ahlaki felsefenin karakteristik olarak bir sosyoloji önerdiği fikrinde ısrarcıdır. Ahlaki ilkeler, belirli toplumsal koşullarda ortaya çıkar ve sadece bu şartlarda anlaşılabilir. Düşünür insan hakları anlayışının, özerk ahlaki failin toplumsal içeriğin bir parçası olarak hizmet etmek için yaratıldığını iddia eder (MacIntyre, 2007, s. 70). Bu nedenle insan hakları iddiası bu toplumsal koşullar dışında bir anlam taşımaz. MacIntyre (2007, s. 67), bireyci olmayan bir toplumda hak talebinde bulunmayı, para mefhumuna sahip olmayan bir toplumsal düzende ödeme için çek vermeye benzetmiştir. Düşünüre göre, hak sahibi olma iddiası, toplumsal olarak yerleşmiş bir kurullar bütününe ihtiyaç duyar. Bu tür bir kurullar bütünü ise belirli toplumsal koşullar altında belirli tarihi koşullarda oluşur. İnsan koşullarının hiçbir durumda evrensellik özelliği yoktur. Söz konusu düşünsel arka plandan yola çıkarak cemaatçi düşünürlerin evrensel insan haklarını yanıltıcı bir ifade olarak değerlendirdikleri anlaşılabilir.

Walzer (1984, s. 324) ise bireyciliği ve bireysel haklar anlayışını kötü bir sosyoloji olarak değerlendirir. Bunların toplumsal uyumun zengin ve gerçekçi bir anlayışını ortaya koymadığını ve bireylerin yaşamlarına bir anlam katmadığını ileri sürer. Walzer, dağıtılan toplumsal mallara/çıkarlara göre bireyciliği reddeder. Düşünüre göre, çıkarlar toplumsaldır, çünkü toplumsal süreçler aracılığıyla ortak anlamlar temelinde tasarlanır ve yaratılır. İnsanların kimlikleri toplumsal nitelikleri nasıl tasarladıkları, oluşturdukları ve sonra da onları nasıl kullandıklarına bağlıdır (Walzer, 1983, s. 8). Ayrıca Walzer, toplumsal niteliklerin, toplumun dışında duran bazı hayali gözlemciler tarafından belirlenen evrensel ilkelere göre değil niteliklere özgü ortak anlamlar açısından dağıtılması gerekliliğine inanır. Ortak yaşam ve

anlayışların deontolojik liberalizmin temel amacı olan tiranlığın önlenmesini gerçekleştirebileceğini iddia eder (Thigpen ve Downing, 1987, s. 641). Deontolojik liberaller insan haklarını, cemaatçiler ise ortak anlayışları ve ortak üyeliği vurgular. Her iki grup da benzer politikaları insanları tahakkümden kurtarmak için savunabilir. Örneğin Sandel (1984a, s. 6) 1960'ların Sivil Haklar Hareketi'nin liberaller tarafından insan haysiyeti ve insanlara saygı adına haklı gösterilebileceğini belirtir. Cemaatçiler ise milletin ortak yaşamından yanlış bir şekilde dışlanmış olan vatandaşların tam üyeliğini tanımak adına Sivil Haklar Hareketini destekleyebilir (Sandel, 1984a, s. 6). Aslında Sivil Haklar Hareketi hem insan hakları hem de vatandaşlık perspektifinden sahiplenilmiştir. Bu hareket, tam üyeliği yasal olarak garanti eden anayasal hükümlerin, insan haklarının somut örnekleri olarak savunulmuştur. Yine de Walzer, toplumların ortak anlayışlarını farklılaşmış toplumsal niteliklerle formüle etmenin mümkün olduğunu düşünür. Böylece bu anlayışlar, insan hakları kavramı yerine mevcut politikaların bir eleştirisini sağlar. Örneğin vatandaşlığa ilişkin ortak değerler, Avrupa ülkelerinin konuk işçi politikalarına son vermesini öngörür. Bu politikalar, ev sahibi ülke vatandaşlarının yapmak istemedikleri işlere ihtiyaç duyan yoksul ülkelere insanlara giriş izni verir. Temel medeni ve siyasi hakları reddedilen konuk işçiler, “tiran vatandaşlar” tarafından yönetilir (Walzer, 1983, s. 56-59). Walzer'ın insan hakları kavramı yerine ortak anlayışı öne çıkardığı görülmektedir. Yalnız ortak anlayışın belirli bir seviyeye ulaşması ve bu konuda toplum üyeleri arasında bir mutabakata varılması ihtiyacı hissedilmektedir.

Taylor, liberal düşüncenin diğer normatif ilişkilerin (haklara göre ikincil olan bu ilişkiler bile topluma ya da devlete sadık olmayı içerir çünkü liberalizm için bu, bu haklar çerçevesinde verilen rızaya dayanmalıdır) üstünde bir dizi bireysel hak olduğunu varsayarak nasıl çeliştiğini göstermeyi amaçlar. Taylor'ın açıklaması şu şekildedir: (1) Hakların belirlenmesi görüşlerin ifade edilmesi, ruhsal bir yaşamın geliştirilmesi, haz duyma, acı çekme gibi belirli kapasitelerin tanınmasına bağlıdır. Liberaller, çocuklar ve koma durumu öne sürerek bunu engellemek isteyebilir ancak kendilerine hakların neden ağaçlara ya da bulutlara tanınmadığı sorulduğu an geri çekilmek zorunda kalacaklardır. O zaman, çocuklar söz konusu olduğunda potansiyel kapasitenin alakalı olduğunu ve koma durumunda ise ya haklar alakalıdır ya da özel nedenlerle tanındığı itiraf edilmelidir; (2) Belirli kapasitelerin tanınması hakların verilmesi için yeterli değildir. Bunlar, hakların temeli olmayan diğerlerinden farklılaştırılmak için değerli olduğu düşünülmelidir; (3) Eğer bir şey değerli ise maddileştirmenin veya yaymanın hangi koşullara bağlı olduğunu somutlaştırma, onu koruma ve yayma görevi vardır; (4) Hakların tespitinin bağlı olduğu tüm kapasiteler değilse bile çoğu, bir topluma üyelikle sınırlıdır. Özü itibarıyla

toplumsal olan dil, kavramsal şemalar ve kurumlar gibi araçlara ihtiyaç duyulur (Nino, 1994, s. 22). Hakların tasdiki ve tespiti, hakların dayanağı olan değerli kapasitelerin gelişimini sağlayan cemaat bağlarının korunmasını gerektirir. Düşünür, haklar-sorumluluklar dengesinde eğer liberalizm haklara öncelik verirse liberalizmin kendisiyle çelişeceğini iddia eder, çünkü toplumun korunmasıyla ilgili sorumluluklar haklara olanak sağlar (Nino, 1994, s. 23). Haklar toplumsal koşullara göre değişebileceği için evrensel haklar söylemi sorunlu olabilir. Taylor, hakların tespitini toplumsal kapasitelere bağlar. Bu kapasitelerin bir cemaate üyelikle sınırlı olduğu düşünülürse evrensel insan hakları söyleminin isabetli olmadığı görülebilir.

SONUÇ VE ÖNERİLER

Devletin hayata dair herhangi bir iyi önermesinde bulunulmaması gerektiğini düşünen liberalizm karşısında komüniteryanizm, bireysel hayat anlayışları söz konusunu olduğunda tarafsız bir tutum takınmaz ve atomistik birey anlayışına karşı çıkar. Bu bağlamda komüniteryanizm liberalizmle çatışma halindedir. Cemaatçilik, birey yerine topluluğu temel alır ve bireylere toplumun yararı noktasında sorumluluklar yükler. Liberalizmin sorumluluklardan azade ve toplumsal bağlardan arınmış benlik anlayışına karşıdır. Birey toplumsal, tarihsel ve kültürel bağlam içinde değerlendirilir. Komüniteryanizme göre birey ailesine, çevresine ve içinde yaşadığı topluma karşı sorumludur ve yükümlülükleri vardır. Cemaatin ihmal edilmesinin toplum ve kamu açısından zararlı olacağını ileri süren komüniteryanizm, devletin tarafsız olmaması gerektiğini düşünür ve bu noktada kamusal otoritelere sorumluluklar yükler. Toplum yararı önceliklidir ve bireyin iyiliği mensup olduğu cemaate/topluluğa katılımı ile mümkündür. Bireysel hakların toplum yararına feda edilebileceğini vurgulayan cemaatçi öğretisi “evrensel” değerlere şüpheyile yaklaşır. Hakları ve değerleri toplumsal kapasitelerle ilişkilendiren cemaatçi öğretisi bireyi temel alan evrensel insan hakları söylemine karşıdır ve bireylerin toplumsallığına vurgu yapılıır. Bu bağlamda cemaatçi düşünürler liberal öğretinin mütemediyen komüniteryan düzeltmeye ihtiyaç duyduğunu ileri sürerler.

Cemaatçi öğretilerdeki liberalizme yönelik eleştiriler, liberalizmin bireye ve bireyselliğe yaptığı vurgu ile topluluğu ikinci plana attığı; bunun da insanın özgürlüğüne gerçek bir katkı sunmadığı iddiasına dayanmaktadır. Zira liberalizm insanı bağlamından koparmaktadır. Kültürel aidiyetlerinden koparılmış atomistik bir konuma düşürülmüş insanın özgürlüğü gerçek anlamda mümkün değildir. Cemaatçi öğretilerde insanın kültürel aidiyetleri ile birlikte düşünülmesi insani varlığın bütüncül algılanışı adına önemli ve olumlu olmasına karşın, insanın bu

konumlandırılışı bir tehlikeyi de beraberinde getirmektedir. O tehlike insanı atomistik konumdan kurtarmaya çalışırken bir kolektivitenin sınırlandırıcı, hatta tahakkümcü etkisi altına sokmaktır. Cemaatçi öğreti açısından çözümlenmesi gereken en önemli sorun budur.

KAYNAKÇA

- Bacon, F. (2015). *The philosophical works of Francis Bacon*. J. M. Robertson (Ed.). George Routledge & Sons.
- Baxter, V., Thessin, R. A. & Clayton J. (2014). Communitarian leadership practice acquisition in educational leadership preparation. *International journal of educational leadership preparation*, 9(2), 10-27.
- Berten, A., Silveira, P. & Pourtois, H. (2006). *Genel giriş*. İçinde A. Berten, P. Da Silveira & H. Pourtois (Eds.). Liberaller ve Cemaatçiler, (ss. 9-24). Dost Kitabevi.
- Bestor, A. (1970). *Backwoods utopias, the sectarian and owenite phases of communitarian socialism in america 1663-1829*. (2nd ed.). University of Pennsylvania Press.
- Brecher, B. (1999). Liberal and communitarian conceptions of medical need with particular reference to the management of organ transplantation. *Archives of hellenic medicine*, 16(6), 609-614.
- Buchanan, A. E. (1989). Assessing the communitarian critique of liberalism. *Ethics*, 99(4), 852-882.
- Christman, J. (2004). Relational autonomy, liberal individualism and the social constitution of selves. *Philosophical studies*, 117(1-2), 143-164.
- Çaha, Ö. (2013). *Siyasi düşüncelere giriş*. Ensar Neşriyat.
- Çetin, H. (2001). Liberalizmin temel ilkeleri. *C.Ü. iktisadi ve idari bilimler fakültesi dergisi*, 2(1), 219-237.
- Ekmekçi, A. (2012). *Liberal birey, toplum ve siyaset anlayışlarının eleştirisi olarak komüniteryan düşüncenin temel argümanları*. Yayınlanmamış Yüksek Lisans Tezi. İstanbul Bilgi Üniversitesi. Sosyal Bilimler Enstitüsü.
- Etzioni, A. (1996). The responsive community: a communitarian perspective. *American sociological review*, 61(1), 1-11.
- Etzioni, A. (1999). Debate: the road to good society. *The journal of political philosophy*, 7(1), 88-103.
- Etzioni, A. (2000). *The third way to a good society*. Demos.
- Etzioni, A. (2011). Citizenship in a communitarian perspective. *Ethnicities*, 11(3), 336-349.
- Etzioni, A. (2014). Communitarianism revisited. *Journal of political ideologies*, 19(3), s. 241- 260.
- Etzioni, A. (2015). Communitarianism. *The encyclopedia of political thought*. M. T. Gibbons (Ed.). John Wiley & Sons, Ltd.

- Golby, M. (2006). Communitarianism and education. *Cirriculum studies*, 5(2), 125-138.
- Graffiths, M. & O'Callaghan, T. (2002). *International relations: the key concepts*. Routledge.
- Gutmann, A. (1985). Communitarian critics of liberalism. *Philosophy & public affairs*, 14(3), 308-322.
- Habermas, J. (1995). Address: multiculturalism and the liberal state. *Standford law review*, 47(5), 849-853.
- Heywood, A. (2013). *Siyaset* (Çev. B. B. Özipek vd.). Adres Yayınları.
- Karacasulu, N. & Karakir, İ. A. (2015). Cosmopolitan-communitarian dichotomy: towards a third way. *İşletme fakültesi dergisi*, 16(2), 21-48.
- Knight, K. (2005). Aristotelianism versus communitarianism. *Analyse & kritik*, 27, 259-273.
- Kocaoğlu, M. & Altundal, U. (2017). Siyasal liberalizmde birey imgesi: eleştirel bir bakış. *Birey ve toplum*, 7(13), 59-78.
- Kosnoski, J. (2000). Is John Dewey communitarian?. Thinking Fundamentals, IWM Junior Visiting Fellow Conferences Vienna, 9.
- Križan, M. (1997). Communitarianism, Charles Taylor and the postcommunist transition. *Politička misao*, 34(5), 152-170.
- Kymlicka, A. (2016). Çağdaş siyaset felsefesine giriş (Çev. E. Kılıç). İstanbul Bilgi Üniversitesi Yayınları.
- Levitas, R. (2000). Community, utopia and new labour. *Local economy*, 15(3), 188-197.
- MacIntyre, A. (2007). *After virtue: a study in moral theory*. (3rd ed.). University of Notre Dame Press.
- Miller, D. (1999). Communitarianism: left, right and centre. İçinde D. Avnon ve A. de-Shalit (Eds.). *Liberalism and its Practice*, (ss. 138-148). Routledge.
- Nino, C. S. (1994). Positivism and communitarianism: between human rights and democracy. *Ratio juris*, 7(1), 14-40.
- Saaremäel-Stoilov, K. (2006). Liberal communitarian interpretation of social and equality rights: a balanced approach?. *Juridica international*, XI, 85-92.
- Sage, D. (2012). A challenge to liberalism? the communitarianism of the big society and blue labor. *Critical social policy*, 32(3), 365-382.
- Sandel, M. (2009). *Justice: what is the right thing to do?*. Farrar Straus & Giroux.
- Sandel, M. (1982). *Liberalism and The Limits of Justice*. Cambridge University Press.
- Sandel, M. (1984). The procedural republic and the unencumbered self. *Political theory*, 12(1), 81-96.
- Sandel, M. (1984a). Introduction. İçinde M. Sandel (Ed.). *Liberalism and its Critics*, (ss. 1-12). New York University Press.

-
- Singh, M. (2017). Individual, cultural, and social identity: a communitarian approach. *International journal of academic research and development*, 2(6), 101-104.
- Tam, H. (1998). *Communitarianism: a new agenda for politics and citizenship*. MacMillan Press.
- Taylor, C. (1985). *Philosophy and the human sciences: philosophical papers 2*. Cambridge University Press.
- Taylor, C. (1989). *Sources of the self: the making of the modern identity*. Harvard University Press.
- Taylor, C. (2013). *Modern Toplumsal Tahayyüller* (Çev. H. Koyukan). Metis.
- Theobald, P. & Wood, K. L. (2009). Communitarianism and multiculturalism in the Academy. *Journal of thought*, 44(1-2), 9-23.
- Thigpen, R. B. (1990). Book review. liberalism, community and culture by Will Kymlicka. *American journal of political science*, 84, 1357-1358.
- Thigpen, R. B. & Downing, L. A. (1987). Liberalism and the communitarian critique. *American journal of political science*, 31(3), 637-655.
- Tok, N. (2014), Siyasal İdeolojiler. İçinde H. Çetin (Ed.). Siyaset Bilimi, (ss. 169-255). Orion Kitabevi.
- Viola, F. (2004), Links of community according to liberalism and communitarianism. İçinde E. Banus ve A. Llano (Eds.). Present and Future of Liberalism, (ss. 521-533). Eunsa.
- Walzer, M. (1983). *Spheres of justice: a defence of pluralism and equality*. Basic Books.
- Walzer, M. (1984). Liberalism and the art of separation. *Political theory*. 12(3), 315-330.
- Walzer, M. (1990). The communitarian critique of liberalism. *Political theory*, 18(1), 6-23.
- Yoo, Jae-B. (2000). The self and society in education: a communitarian view. *The SNU journal of education research*, 10(3), 1-17.

SPACE AS A SOCIAL PRODUCT: IZMIR CUMHURİYET SQUARE

Ceren DOĞAN DERVİŞOĞLU¹

Abstract

Urban spaces are formed by shaping of social relations, lifestyles, daily life practices, and political discourse in physical space. Squares, one of the most important urban spaces, are focal points of the city that serve gathering and socialization needs of people, as well as where social movements take place. The socially produced space finds expression in urban squares. In this study, it is investigated how the change of Cumhuriyet Square, which is one of the important squares of Izmir, has changed spatial practices and representation of space during historical process. Production of space takes place through processes such as political decisions, historical events, reactions to these events, and changing daily practices because of them. Because of this situation, production of space is analyzed by making use of Lefebvre's triple dialectic. Relationship between social and cultural events and production of space is tried to be established through example of Cumhuriyet Square.

Keywords: Production of Space, Lefebvre, Cumhuriyet Square, Urban Square.

¹Y.Mimar, 100/2000 YÖK Doktora Bursiyeri, İzmir Yüksek Teknoloji Enstitüsü, E-posta: cerendogan@iyte.edu.tr, ORCID: 0000-0001-7193-2380,

SOSYAL ÜRÜN OLARAK MEKAN: İZMİR CUMHURİYET MEYDANI

Öz

Kentsel mekanlar, toplumsal ve sosyal ilişkilerin, yaşam tarzlarının, gündelik yaşam pratiklerinin, iktidar söylemin fiziksel mekan içinde şekillenmesi ile oluşmaktadır. En önemli kentsel mekanlardan olan meydanlar, insanların toplanma, sosyalleşme ihtiyaçlarına hizmet eden, aynı zamanda toplumsal hareketlerin gerçekleştiği kentin odak noktalarındandır. Toplumsal olarak üretilen mekan, kentsel olarak da meydanlarda ifade bulmaktadır. Bu çalışmada İzmir'in önemli meydanlarından biri olan Cumhuriyet Meydanı'nın tarihsel süreç içinde değişiminin mekansal pratikleri ve mekan temsilini nasıl değiştirdiği araştırılmaktadır. Mekanın üretimi, siyasi kararlar, tarihsel olaylar, bu olaylara verilen tepkiler, bu olayların gündelik pratikleri değiştirmesi gibi süreçlerden geçerek gerçekleşmektedir. Bu durumdan dolayı, Lefebvre'nin üçlü diyalektiğinden faydalanarak, mekanın üretimi analiz edilmektedir. Toplumsal ve kültürel olaylar ile mekanın üretimi arasındaki ilişki Cumhuriyet Meydanı örneği üzerinden kurulmaya çalışılmaktadır.

Anahtar Kelime: Mekanın Üretimi, Lefebvre, Cumhuriyet Meydanı, Kent Meydanı.

INTRODUCTION

Cities are formations that consist of physical spaces and social relations are produced in these spaces. Henri Lefebvre, one of those who do research deeply about space, argues that space is produced through social relations. Space is both an abstract concept and a concrete, that is, a physical concept. For this reason, space is produced with flows that are perceived, interpreted and experienced in different dimensions. In other words, space is a result of social productions, that is, it is a social space.

Understanding the urban space can only be possible through the analysis of these social relations and social spaces. The radical changes, cultural and political events that took place in cities throughout history have also led to the transformation of urban space. The change in spatial practices also affects the representation of space, and the city is constantly evolving like an organism. Social practices, human relations, political authorities, changing production relations also ensure the transformation of urban space.

The city of Izmir has also experienced many ruptures throughout history, and paradigm shifts have taken place in urban space. The city, which was a commercial center in the Ottoman period, was destroyed by Izmir fire and the city was re-planned in the Republican period. In 1965, the face of the city changed with 'condominium law', and the highway project planned to be built in Kordonboyu in 1991. Finally, the implementation of neoliberal policies after the 2000s has also shown its effect on urbanization and has led to transformations in Izmir. These are the important turning points for Izmir.

This study discusses these transformations and paradigm shifts in Izmir through Cumhuriyet Square, one of the most important squares in Izmir. It is aimed to evaluate the transformations

of space and how the use and representation of the square are affected by social events and relations through Lefebvre's (1991, p. 16) concept of the production of space. Discussing the framework presented by Lefebvre through Izmir Cumhuriyet Square enables the analysis of sociality and spatiality, which are produced together and affect each other, and to reveal the effects of social transformation and ruptures on space.

The spatial theory presented by Lefebvre is very important in that it allows to make sense of socio-spatial processes and to examine them in the historical process. The reciprocity production of space and society paves the way for space to be a social product on the one hand, and a production type on the other hand. This study is directly related to the dimension of space as a product. Within the scope of this study, it will be focused on the fact that space is a social product and will be examined through Izmir Cumhuriyet Square. In this study, space as a social product will be evaluated within the historical process of Izmir Cumhuriyet Square and the effect of space on spatial practices, its relationship with social events and becoming a new product as a result of social/political events will be evaluated.

1. LEFEBVRE'S THEORY OF SPACE

Throughout the history of philosophy, certain perspectives on the concept of space have emerged. Lefebvre states that understanding and interpreting space is possible by understanding society. That is, the theory of space is intertwined with the sociality. Lefebvre has integrated topics such as daily life, urban space, and the right to the city with this theory while constructing the theory of space.

Lefebvre sees time and space as both the result and the precondition of social production. These two concepts are historical concepts that can be understood in the context of society because they are produced socially, not universally (Schmid, 2008, p. 29). The abyss between mental, physical and social space can be eliminated by defining an integrated theory of space. This theory can only be produced with a dialectical method by evaluating the contradictions existing in the space and looking at the dimensions of the space (Avar, 2009, p. 8). Lefebvre discusses the concept of space with emphasis on production. It is necessary to reveal the productive aspect of the space and investigate how the space is actively produced. This leads us to the importance of the production process. Lefebvre says 'creation is, in fact, a process'. According to the Lefebvre, the space is alive and fluid rather than dead, inert and objective (Merrifield, 2000, p. 171).

The idea that the space is produced socially has been supported in recent years by cultural and social studies (Unwin, 2000, p. 11). Space is neither just abstraction nor physical and tangible (Avar, 2009, p. 8). As mentioned in the unitary theory, space consists of physical space, namely nature and cosmos, mental space and finally social space. What is really important here is not to create a clear and unchangeable discourse on space, but producing space by combining various spaces around a single theory (Lefebvre, 1991, p. 11).

Similarly, the production of urban space cannot be limited to the production of physical spaces, it is produced through social relations. Lefebvre interprets urbanism as a social practice rather than defining it as a structure that deals only with spatial forms and is based on space management (Lefebvre, 2016, p. 57). Therefore, the production of urban space includes producing and reproducing urban life in all its aspects (Purcell, 2002, p. 102). This emphasis on the production of urban space through society brings with it the right to the city. Lefebvre expresses the right to the city “as a transformed and renewed right to urban life” (Lefebvre, 1996, p. 158). The right to the city gives all residents right to speak in the use and production of urban space. This right to speak on urban space paves the way for spatial transformations and social relations to be managed by the inhabitants of the city rather than by political power and capital (Purcell, 2002, p. 101). In other words, the right to the city gives people freedom in the production of urban space (Lefebvre, 1996, p. 159).

The right to the city includes the right to participation and the right to appropriation (Lefebvre, 2016, p. 151). The right to participation implies that the inhabitants of the city should directly contribute to the production of urban space. Lefebvre emphasizes that the decision mechanism regarding urban space should be inhabitants of the city rather than hegemony and capital (Purcell, 2002, p. 103). The right to appropriation is the right to produce urban space beyond using the urban space physically. Appropriation entitles inhabitants to ‘full and complete usage’ of urban space. For this reason, the production of the space must also take place depending on these conditions (Lefebvre, 1996, p. 179). In fact, appropriation aims to remove the city from the hegemony of capital practice and to produce a structure constructed with social practices (Lefebvre, 2003, p. 76).

Urban space embodies all urban possibilities, unrealized potentials of the city. The city bears its own negation as well as the physically existing reality in its own structure. In fact, the city is full of contradictions, and "urban space is a concrete contradiction" (Lefebvre, 2013, p. 41). Contradictions play an important role in the production of space, as in urban space. The contradictions that arise in the relations during production are transferred to the production

process of the place. New spaces are produced in the transitions between production styles. While the spatial qualities of the existing mode of production are determined, the arrangement of the new space that emerges during the transition is included in the new space. The history of the space is also present in this production process where contradictions are transferred. The history of the space makes the production process periodic (Lefebvre, 1991, p. 52). History is also important in the production of urban space. As the relationship of the city with the society has always continued, its relations with the history of the society also continue. Throughout history, the city also transforms as society changes (Lefebvre, 1996, p. 100).

Lefebvre perceives space as multidimensional and examines it with a holistic approach. One of his most important contributions to theory of space is that he evaluates all spatial discourses together. In order to better understand the production of space, it is necessary to examine the concept while the development of the concept continues. Thus, the truth of the production of the space can be achieved (Lefebvre, 1991, p. 67).

1.1. Three-Dimensional Dialectic

According to the dialectics of Lefebvre, space goes beyond the abstract and concrete dichotomy, which is experienced and designed, with the existence of social space. The overcoming of contradictions between abstract and concrete and the elimination of conflicts occurs through social production practices (Avar, 2009, p. 9). The dialectic produced as a result of these contradictions produces three equal concepts that do not prevail and do not produce each other (Schmid, 2008, p. 33).

The most important part of the dialectics of space is to comprehend the three dimensions perceived, conceived and lived (Gottdiener, 1993, p. 131). These three dimensions mark the phenomenological structure of the space production by emphasizing the structure defined in social processes. These concepts refer to both individual and social self-production. The perceived space revealed by the comprehension of the space by the senses, the conceived space that combines knowledge production and thought, and the lived space that including the experiences of the space, is the phenomenological concepts that express the individual and social processes (Schmid, 2008, p. 39).

Lefebvre interprets the perceived, conceived and lived space through the concepts of spatial practice, representation of space and spaces of representation. Thus, while the space is both

concrete and abstract at the same time, it also contains individual and social production and awareness of individual and social processes (Avar, 2009, p. 10).

Spatial Practice is the concept that includes production, reproduction, social continuity and community-specific spaces and sets (Lefebvre, 1991, p. 38). Spatial applications provide the connection of the individual's daily activities through the routes, communication and interaction channels between defined places for work, entertainment, leisure. spatial practices that create the space of the society are directly related to the perceived space. Just as Lefebvre's dialectical concept is based on concrete foundations, spatial practice also places on the basis of perception, which shows that perception is not only in the thoughts of the subject, but in a concrete basis (Andrew Merrifield, 1993, p. 524).

Representations of Space become synonymous with the conceived space. These are the spaces produced by planners, urbanists, architects, and scholars to create and define what is lived and perceived. It consists only of representations that contain the common language and symbolic expression of these scientists, which cannot be clearly perceived by other segments of society (Lefebvre, 1991, p. 38). It is a dominant field in society because it is based on the relations of production and the order formed by these relations. Also, because it contains ideology and knowledge, representations of space are abstract space (Andrew Merrifield, 1993, p. 523).

Representational Space is the space of those who use the space and describe it, which includes everyday life and its criticism. It is the space established with the images and symbols of those who experience the space and the users of space (Lefebvre, 1991, p. 39). The representative space by Lefebvre is explained as the space of daily life, lived space (Merrifield, 2000, p. 174). Representational space refers to concepts such as the divine, power, logo, state instead of the place itself. This dimension is explained by the necessity of material assets in the process of making sense of production of space (Schmid, 2008, p. 37). Representational space is fluid, qualitative and variable. It is only the place that is felt without thinking and it also contains the hidden points of social life. It can be defined as an experience for the living space. The conceived and perceived space tries to dominate and rationalize the lived space (Avar, 2009, p. 13).

1.2. Space as Social Production

“(Social) space is a (social) product.” (Lefebvre, 1991, p. 26). Because when social space is separated from mental and physical space, it reveals its specificity. In other words, while society exists in the place it produces, it actually produces itself. Considering the concept of space as

production requires that the space be considered as a process that includes products as well as production (Avar, 2009, p. 9). It is a process because it is not something that can be realized in a day to produce the space and the formation and shaping of the creative society's own representation within it. Produced social space includes reproduction relations, social functions, biological and physiological relations and production relations (Lefebvre, 1991, p. 69). If the city is considered as an “oeuvre”, the production of the city is the production and reproduction of people by people rather than a material production. Social relations play a major role in the production of the city, just like production of space (Lefebvre, 1996, p. 101).

Space as a product is a result of social production relations (Lefebvre, 2003, p. 154). Social space is not defined as any product, it is a concept that contains social relations, order and disorder. When examining the social spaces, the problematic of whether to be considered as a work or a product comes out. According to the definition of Lefebvre, “...whereas a work has something irreplaceable and unique about it, a product can be reproduced exactly, and is in fact the result of repetitive acts and gestures” (Lefebvre, 1991, p. 70). The products that are repeated in architectural and urbanism issues in modern times predominate over the uniqueness of the work. The reason for the repeated spaces is the repetitive body movements and the repetitive mechanisms as in the capitalist thought. These spaces, produced with the concern of being apparent, are produced and reproduced in connection with social spaces, productive forces and productive relations. Therefore, according to Lefebvre, the dialectical movement has not disappeared in the places where the work replaces the product and the product is reproduced in creativity (Lefebvre, 1991, p. 75).

Space is not a concept that exists with just where it is located like any product or produced like a social superstructure. It becomes an object of production as a product of social relations and social labor (Lefebvre, 2013, p. 146). The space, which cannot be seen only as a product, is also a means of production that does not separate the productive forces, social relations, division of labor, nature and the state. According to this concept of space consisting of several layers, social space is not a single entity, it is formed by the intersection and convergence of many clusters. “Social spaces interpenetrate one another and / or superimpose themselves upon one another” (Lefebvre, 1991, p. 86). In fact, when each piece of space is examined, it reveals layered social relations rather than a single social relationship. Lefebvre emphasizes that the city also includes this multi-layeredness. He defines the city as "a projection of society on the ground", expressing

that the city not only points to a physical sensory area but also contains the thought (Lefebvre, 2016, p. 74).

The modern city is a structure that directly intervenes in production, rather than a place where production exists passively (Lefebvre, 1996, p. 110). While the concept of production mentioned in 'Capital' is based on the principles of reproduction and repeatability, Marx's interpretation does not include concepts such as city, space, daily life. However, various branches of specialization have established relationships with mental and social space to make sense of space based on capitalism. The theory of space produced by these representations is understood and interpreted as production oriented (Lefebvre, 1991, p. 104).

When Lefebvre is explaining the concept of space, it does not assume that there are defined principles that form human-space development. According to Lefebvre, space is explained as a social production with a correct and balanced analysis and explanation, which changes social relations and social organization, combining political and economic relations (Gottdiener, 1993, p. 132). Similarly, urbanism is defined as a concept that goes beyond physical space and spatial practices, covers the social relations and produces social practices (Lefebvre, 1996, p. 96). The city, on the other hand, is a "mental and social form" that gains its quality through conflicts and encounters (Lefebvre, 1996, p. 131).

Social spaces are the result of a moving process that is perceived, conceived and lived. The idea of the process actually states that social spaces have a history. While the history of space contains representations of space and representational space, it includes the social practices produced by explaining the relations between them. Nowadays, if the spaces are examined historically, it is possible to see a very variable structure from society to society. If it is explained with the examples given by Lefebvre, it is observed that in Islamic countries, it is observed that they protect their traditional residences and representational space by reducing industrial spaces and representations of space, whereas in modern societies, traditional space, residence, representations of space are preserved unchanged. Nevertheless, traditional representations of space and residences in Japan, where advanced industry and urbanization are observed, survive by adapting to real life (Lefebvre, 1991, p. 122).

In social space as well as in architectural space, form, function and structure notions are important. Form is a result of the function, and it enables the relations produced and reproduced in the production of space to exist and gain meaning. From this point of view, Venturi tries to establish a dialectic by perceiving it as a 'field of force' containing tensions, contradictions and

change instead of seeing architectural space as an empty space to be filled (Lefebvre, 1991, p. 145).

2. CUMHURİYET SQUARE

2.1. From Ottoman Period to Izmir Fire in 1922

Izmir has been a city where trade has been active since the Ottoman period due to its location. The acceleration of trade in the 19th century also gained momentum with the construction of pier and customs houses (Dayangaç, 2004, p. 24). The promenade, which provided the transportation between the pier and the station due to commercial mobility, which was used by European traders actively, was positioned as the living area of the Levantines. This coastal line, which is used as a place for entertainment, eating, drinking and socializing, offered a public space to the citizens (Kayın, 2006, p. 18). While the Levantine majority lives in the part from the pier to Alsancak, the poorer Muslim people lived in the interior part of the city. This disconnection between the coast and the city caused spatial and social segregation (Erin et al., 2017, p. 129). This segregation is the result of diversification according to both ethnic and income levels of the inhabitants (Bilsel, 2009, p. 14).

In this region where Cumhuriyet Square is located, Pasaport Pier has been a supporting important point. There were many flamboyant buildings, hotels and entertainment places in this lively area (Yeğın, 2009, p. 203). Although this social structure continued until the Izmir fire in 1922, a radical change took place as the square and its surroundings were severely damaged in the fire.

The importance of commercial roads around Cumhuriyet Square in the Ottoman period, the construction of a tram between the pier and the station, the formation of a lively social life on this coastline, the realization of people's daily practices in this physical area shows the physical space that Lefebvre (1991, p. 38) defined as spatial practices. The social segregation between the city and the coast before the Izmir fire also differentiates the use and perception of this space from person to person. The coastline around Cumhuriyet Square, which is a living area for Levantines, socializing and entertainment area offers a quality life. For the poor people living in the interior, this area was as an inaccessible place, because financial differences do not allow all people to access this area. This space, which offers different experiences and perceptions for various segments of society, also affects spatial practices. Social segregation brings along

spatial segregation. Developments and daily life before the Izmir fire shape spatial practices and lead to different perceptions of the same space.

2.2. From Izmir Fire to 1965

After Izmir Fire in 1922, the city was in ruins and the areas where hotels, restaurants and entertainment spaces were lost their former vitality (Kayın, 2006, p. 19). The rebuilding of Izmir and the creation of the Izmir city plan in the Republican period played a major role in the transformation of the city and started a new process (Bilsel, 2009, p. 13).

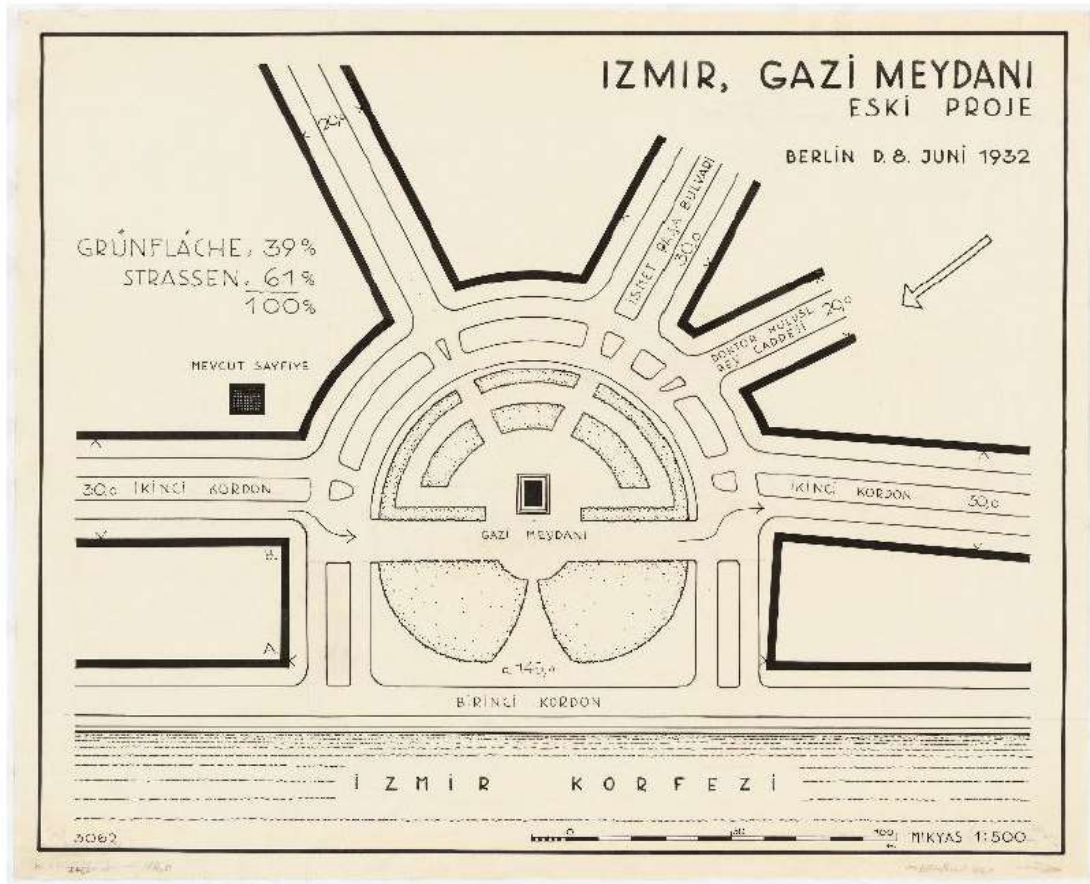

Figure 1. Izmir Cumhuriyet Square Plan Designed by Danger and Prost (Kopuz, 2016)

The city of Izmir, whose plans were prepared by Henri Prost, Rene Danger and Raymond Danger in 1924-1925, was designed with a holistic approach (Figure 1). With this plan, the port was moved to the north of Alsancak and Cumhuriyet Square was designed as the symbolic square of the city on the seaside. University buildings, library and museums are placed around this semicircular square. The Atatürk Monument designed for the square also adds a symbolic value to the Cumhuriyet Square (Bilsel, 2009, p. 13).

The landscaping around Cumhuriyet Square started in 1932 after the placement of the Atatürk Monument (Figure 2). The green area associated with the square was designed in addition to the roads around the square and Izmir's first fairground was created. The square gained importance with the design of the Grand Efes Hotel in the 1950s. After that, the square started to be used actively with the design of other commercial structures around the square (Uz, 2011, p. 57). After the Izmir fire, Kordonboyu and the part of the square lost their former mobility. However, social life and space usage increased again with the addition of commercial spaces to the square (Kayın, 2006, p. 19).



Figure 2. Atatürk Monument on Cumhuriyet Square in the 1950s (Izmir Municipality History Project Center Archive)

In the early Republican period and in the process of building a new state, the efforts of the state to prove itself were also realized through places. The re-planning of Izmir after Izmir fire and the symbolic meaning of Cumhuriyet Square are the indicators of representation of space. The implementation of the Prost and Danger plans, the creation of new roads and squares, the design of Cumhuriyet Square and its surroundings were made by the politicians and are an expression of political power. The constructions built in this period are examples of conceived spaces, which Lefebvre (1991, p. 38) refers to as representations of space. The design of spaces, which are the expression of ideological structure and power, is the result of the mental production of space. The planning around Cumhuriyet Square and it becoming one of the focal points of the city are directly related to the design and planning activities of the government.

2.3. From 1965 to 1991

In the 1950s, high-rise hotels and commercial buildings began to be built with the arrangements around Cumhuriyet Square (Figure 3). High-rise construction was allowed after ‘Condominium Law’ in 1965 (Erin et al., 2017, p. 130). The low-rise constructions were transformed to high-rise buildings in Cumhuriyet Square and Kordonboyu. Although the food, entertainment and shopping activities in Kordonboyu continue, the construction of high-rise blocks has changed the face of Kordon and Cumhuriyet Square.

In addition, the shift of commercial activities from this region to the Alsancak Port directly affected the use of the square (Kayın, 2006, p. 19). With the decrease in commercial activities, Cumhuriyet Square has become a meeting and socializing area for people. The mobilization in public life and the use of this area as a tourism center have increased the importance of the square.



Figure 3. Cumhuriyet Square in the 1970s

(<https://tr.pinterest.com/pin/702631979366059744/>)

Social and spatial transformations were also observed in the city as a result of the modernization movements in this period. Unlike the periods when the government's production of space and representations of space were dominant, the transformation of the function of space also transformed spatial practices. In addition to some of the functions attributed to Cumhuriyet Square, the square has become the place of the society, that is, the space of spatial practices, with the practice of their own experiences and practices. The spatial practices described by

Lefebvre (1991, p. 38) shape the spatial activity, and the transformation from the conceived space into spatial practices takes place.

2.4. From 1991 to 2000: Transformation of Kordonboyu

In 1991, the multi-lane highway project along Kordonboyu was one of the breaking points in urban life. Within the scope of this project, coastal filling works were started in Kordonboyu in 1997 (Yılmaz, 2018, p. 51). However, the citizens objected to the destruction of Kordonboyu and Cumhuriyet Square, which are one of the important public spaces for the citizens, for the highway project. In fact, none of the controversial construction actions in Izmir received such a great reaction. The social movement to stop highway construction also shows the importance of this area in terms of publicity (Kayın, 2006, p. 20).

Despite various objections and court decisions, the filling from Alsancak Harbor to Cumhuriyet Square was completed in 1998. However, Izmir Metropolitan Municipality decided to transform this area into an urban area after the cancellation of the highway project (Topal, 2001, p. 25).

Cumhuriyet Square has been a center for gatherings and meetings throughout history. The reactions to the highway construction decision in 1991 took place in Cumhuriyet Square, and the square itself played a role in its protection. As a result of reactions and the court process, Cumhuriyet Square was declared a historical site in 1994 and taken under protection and continues its existence without losing its importance (Erin et al., 2017, p. 131).

This transformation around Cumhuriyet Square was planned and designed by the political power, but it was transformed by public objections and social movements. The identification of anti-government movements with the space can be clearly observed in the change process of Cumhuriyet Square and Kordonboyu. The mental production of space by political power has produced an opposite form of representation. The lived space, which Lefebvre refers to as representational space, produced with experiences, appears around Cumhuriyet Square in this period. Lefebvre describes the lived space as the third space. Because this field is collectively produced and experienced and includes strong social relations (Carp, 2008, p. 136).

2.5. After 2000s

Neoliberal policies have started to be implemented in Turkey after the 2000s with the rise of neoliberalism worldwide. Putting the holistic city planning into the background, which started after the 1980s, and the construction of projects aiming to get a share from the urban unearned

income (Tekeli, 1995, p. 55) continued even more rapidly after the 2000s. The importance of privatization and free market economy together with the neoliberal ideology leads to the construction of megaprojects in the urban space, leaving the public lands to the private sector and urban transformation activities (Brenner & Theodore, 2002, pp. 369-371). As a result of neoliberal policies, the transformation and shaping of the urban space is directed by the demands of the capital and it is clearly seen that the urban space is under the domination of the capital (Bal & Altun, 2016, p. 67). At the same time, megaprojects, which are the products of neoliberal urbanization, play a role in the construction of hegemony as well as producing capital relations. It is possible to think about the spatialization of hegemony through the production of space (Penpecioglu, 2013, pp. 98-99).

After 2000s, neoliberal urbanization started to be seen in Izmir as well. Luxurious residences, shopping malls, hotels, business centers and complex projects built throughout the city of Izmir also affect the area around Cumhuriyet Square and transform that region as well. Radical changes are aimed at the face of the city with Izmir New City Centre Master Plan created with neoliberal urbanization strategies (Tutar & Bal, 2019, p. 452). Therefore, there will be a change in the use and function of Cumhuriyet Square, which is located in the current city center. In addition, the acceleration of urban transformation activities, the transformation of slums in areas close to the city center and the increase in luxury residences strengthen the segregation between classes and affect social relations. This transformation around Cumhuriyet Square, which is one of the important urban squares, is one of the spaces where neoliberal urbanization is clearly seen.

The number of hotels and luxury residences around Cumhuriyet Square increased with the effect of neoliberal policies after 2000s. The privatization and renaming of Grand Efes Hotel, one of the symbols of Cumhuriyet Square, in 2002 is an important indicator of the impact of neoliberal policies on the image of the city and the re-production of the space. Similarly, Kùltürpark is in close relationship with Cumhuriyet Square, and the transformations in these spaces directly affect each other. Kùltürpark, one of the most important green areas of the city, has functioned as a city park where entertainment and cultural activities take place throughout history. However, with the transfer of the fair function in 2015, this urban space has undergone a change, and the user profile and activities have also changed. The attempt to design Kùltürpark, which is located in the center of the city, and to gain income from it, brings with it concerns about the loss of the park's public space function (Pasin et al., 2016, p. 74). In this period when neoliberal policies are implemented and capital has power, it is important to gain

new functions and to produce the space through new social relations in order to preserve Kültürpark as an urban space.

Situations such as the increase in hotels and luxury residences around Cumhuriyet Square, urban transformations in slum, and the desire to change the function of Kültürpark are the results of neoliberal urbanization policies implemented by the government. In addition, the implementation of the Izmir New City Center Master Plan and new regulations regarding the city center that will change the face of the city show that neoliberal strategies have also been adopted in municipalism. After the 2000s, it is seen that neoliberal strategies directly affect the production of space, and the hegemony of capital is effective in urban space in this period. Neoliberal urbanization is shaped according to the demands of the power and a mental production is seen. The fact that the political power has a word in production of space and urbanization and the space is shaped accordingly is an indicator of the representation of space. However, the reactions and protests to all these master plan changes, production of space strategies, the change in the function of Kültürpark cause the representation of space to transform into a representational space. Cumhuriyet Square, one of the most important spaces of anti-hegemony protests and objections in Izmir, shows that the space is socially produced in this way.

Cumhuriyet Square, which has a strong relationship with the sea and has a symbolic meaning with its surrounding buildings and monument at the center, maintains its feature of being a strong square today (Erin et al., 2017, p. 131). Cumhuriyet Square is often used for official ceremonies. In addition to being a ceremonial area, its use as a gathering area for social events, propaganda and the use of the citizens as a place to claim their rights are among the prominent functions. When their use in daily life is examined, it is observed that they are used as a socializing place for the public, a visiting area for tourists, and an area where young people perform sports activities. The use of Cumhuriyet Square for different functions in different periods and the fact that the use of the square varies according to the perception of the people can be given as examples of Lefebvre's (1991, p. 38) perceived space. The intertwining of spatial practices and daily life in Cumhuriyet Square ensures the transformation of spatial practices and differentiation from person to person.

CONCLUSION

The concept of space is produced through social relations, political and hegemonic system not only physical. Space is intertwined with people and society, and is reproduced as a result of historical and social events. Henri Lefebvre, who emphasize space and society are two inseparable parts, describes space as a social product (Lefebvre, 1991, p. 26). In this context, he argues that the same space can be produced in different ways as a result of various social events in the historical process and the same space can be interpreted in different ways. Therefore, while Cumhuriyet Square is interpreted in its historical development, focusing on Henri Lefebvre's theory of space provides information about the transformation of space and its relationship with social movements.

Considering space separately from society and social reality causes interpretation of space in a wrong way. Because space is not just a physical and concrete concept, it is a concept related to social production. The production of mental and social space also enables the interpretation of representations of space and representational space.

Izmir Cumhuriyet Square has been produced over and over again as a result of various events and social movements in a historical flow. The Izmir Fire in 1922, the 'Condominium Law' in 1965, the coastal filling for the highway construction project in 1991 and the neoliberal urbanization policies implemented after 2000 are important breaking points for Izmir and Cumhuriyet Square.

While Cumhuriyet Square was positioned as a commercial area in the Ottoman period, the people living in this region and the daily use of this region were shaped accordingly. The social segregation between the coastline and the city has also affected spatial practices, transformed the perception and used of space. These space production processes are out of mental design until the Izmir Fire. The evolution of physical space and spatial practices under the influence of daily life affected the use and perception of Cumhuriyet Square in this period.

After the Izmir fire, the destruction of an important part of the city required a radical change. Since it was the first years of the Republic, this change turned into an area where the government could show its power and spread its influence. The city, designed by Prost and Danger in 1924-1925, reflects the fictions of architects, planners and the government. In this respect, it is possible to interpret this period as a process in which the representations of space are more prominent.

Changes have occurred in the face of Cumhuriyet Square and its surroundings with the modernization movements in 1950s and the Condominium Law. The transformation of commercial areas into tourism areas has affected the daily lives of the users and has led to the development of spatial practices in a different way. It is observed that, spatial practices have changed in parallel with master plans and discourses about space. In this period, it can be said that, spatial practices define space rather than mental design processes.

The period between 1991 and 2000 is a process in which representational spaces are more dominant than representations of space. The project of transforming Kordonboyu into a highway and the reactions of the people to this project created social unity, the space turned from physicality into a place of struggle. With the transformation of the Cumhuriyet Square into a gathering and protest area in this period, the struggle for that space became concrete in the same place. Actually, the highway project aimed to create a mental hegemonic space shaped by the discourses of the government and political power. However, the social movements and the reactions of the people enabled this planned space, that is, the representation of space, to become a representational space.

Neoliberal policies applied in production of space and urbanization after the 2000s aim to have the mental production of power discourse in the city. Urbanization policies in this period are built on the representations of space. Production methods dominated by representations of space turn into representational space relations with public objections and protests. Nowadays, Cumhuriyet Square is transformed into different spaces in different time periods. Sometimes it is used in official ceremonies, sometimes it becomes the center of protests and social movements. Or, while it is a frequent destination for tourists, it sometimes turns into a place where people actively experience in their daily lives. Spatial practices vary according to user profile, experiences and social events.

As a result, when Cumhuriyet Square is evaluated through Lefebvre's theory of the production of space and the triple dialectic, the focus is on the change of the square and the production process of the space throughout history. Cumhuriyet Square has gone through the processes of continuous production and the opposite production in the historical flow. Because space is constantly evolving and changing like a living organism. Cumhuriyet Square has gone through physical and mental social production processes, and as Lefebvre stated, each process has brought along spatial practices, representations of space and interpretation of representational

spaces. The transformation of this triple dialectic into each other and producing new spaces will continue as time passes.

REFERENCES

- Avar, A. A. (2009). Lefebvre'in üçlü-algılanan, tasarlanan, yaşanan mekân-diyalektiği. *Dosya Dergisi*, 17, 7–16.
- Bal, E., & Altun, D. A. (2016). İzmir'de neoliberal kentleşme eğilimleri kapsamında lüks konut üretiminde yeni yaklaşımlar: Folkart konut projeleri. *Planning*, 26(1), 65–80. <https://doi.org/10.5505/planlama.2016.03522>
- Bilsel, C. (2009). İzmir'de Cumhuriyet dönemi planlaması (1923-1965): 20. yüzyıl kentsel mirası. *Ege Mimarlık*, 7, 12–17.
- Brenner, N. & Theodore, N. (2002). Cities and the geographies of actually existing neoliberalism. *Antipode*, 34(3), 349-379. <https://doi.org/10.1111/1467-8330.00246>
- Carp, J. (2008). “Ground-truthing” representations of social space: Using Lefebvre's conceptual triad. *Journal of Planning Education and Research*, 28(2), 129–142. <https://doi.org/10.1177/0739456X08324685>
- Dayangaç, D. (2004). Düünden bugüne Pasaport iskelesi ve yolcu bekleme salonu. *Ege Mimarlık Dergisi*, 49, 23–27.
- Erin, İ., Tezcan, S., & Çelik, H. Z. (2017). İzmir'de kent meydanlarının toplumsal hareketler açısından değişen kullanım değeri ve temsil: Konak, Cumhuriyet ve Gündoğdu Meydanları üzerinden bir değerlendirme. *İletişim Kuram ve Araştırma Dergisi*, 44, 120–147.
- Gottdiener, M. (1993). A Marx for our time: Henri Lefebvre and the production of space. *Sociological Theory*, 11(1), 129–134. <https://doi.org/10.2307/201984>
- Kayın, E. (2006). Bir kamusal alan, bir kentsel simge, bir kıyı hikayesi: Kordonboyu. *Ege Mimarlık Dergisi*, 4(59), 18–21.
- Kopuz, A. D. (2016). Architectural public space, spaces of modernity: “Cumhuriyet Meydanı” (Gazi Meydanı) İzmir, Turkey. *IOSR Journal of Humanities and Social Science*, 21(10), 59–66.
- Lefebvre, H. (1991). *The production of space* (Tran. D. Nicholson-Smith). Blackwell.
- Lefebvre, H. (1996). *Writings on cities* (Tran. E. Kofman & E. Lebas). Blackwell.
- Lefebvre, H. (2003). *The urban revolution* (Tran. R. Bononno). University of Minnesota Press.
- Lefebvre, H. (2013). *Kentsel devrim* (Tran. S. Sezer). Sel Yayıncılık.
- Lefebvre, H. (2016). *Şehir hakkı* (Tran. I. Ergüden). Sel Yayıncılık.
- Merrifield, Andrew. (1993). Place and space: A Lefebvrian reconciliation. *Transactions of the Institute of British Geographers*, 18(4), 516–531. <https://doi.org/10.2307/622564>
- Merrifield, Andy. (2000). Henri Lefebvre: a socialist in space. In M. Crang & N. Thrift (Eds.),

Thinking space (pp. 167–182). Routledge.

- Pasin, B., Kılınc, K. & Yılmaz, A. (2016). Herkesin parkı: İzmir Kültürpark için gelecek tahayyülleri, *Mimarlık*, 387, 74-76.
- Penpecioglu, M. (2013). Büyük ölçekli kentsel projeler, mekanın üretimi ve neo-liberal hegemonya: İzmir örneğinde karşılaştırmalı bir araştırma. *Megaron*, 8(2), 97–114. <https://doi.org/10.5505/MEGARON.2013.87597>
- Purcell, M. (2002). Excavating Lefebvre: The right to the city and its urban politics of the inhabitant. *GeoJournal*, 58(2–3), 99–108.
- Schmid, C. (2008). Henri Lefebvre’s theory of the production of space: towards a three-dimensional dialectic. In K. Goonewardena, S. Kipfer, R. Milgrom, & C. Schmid (Eds.), *Space, difference, everyday life: Reading Henri Lefebvre* (pp. 27–45). Routledge.
- Tekeli, İ. (1995). Bir modernite projesi olarak Türkiye’de kent planlaması. *Egemimarlık*, 16(2), 51-55.
- Topal, H. (2001). İzmir kordonunda “hızlı yol” amacıyla yapılan dolgunun bir kentsel mekana dönüşümü. *Türkiye Mühendislik Haberleri*, 415(5), 24–26.
- Tutar, Ö., & Bal, E. (2019). Transformation of the space in the context of neoliberal urbanization: The case of İzmir new city centre, Turkey. *Iconarp International Journal of Architecture and Planning*, 7(2), 428–459. <https://doi.org/10.15320/ICONARP.2019.94>
- Unwin, T. (2000). A waste of space? Towards a critique of the social production of space. *Transactions of the Institute of British Geographers*, 25(1), 11–29. <https://doi.org/10.1111/j.0020-2754.2000.00011.x>
- Uz, B. (2011). *Atatürk’ün İzmir’i bir kentin yeniden doğuşu*. Türkiye İş Bankası Kültür Yayınları.
- Yeğin, U. (2009). *Evvel zaman içinde İzmir*. İzmir Ticaret Odası Yayınları.
- Yılmaz, A. (2018). Forgetting the shore : Effects of land reclamations on memory of place in İzmir. *İzmir Akdeniz Akademisi Dergisi*, 4, 46–67. <https://doi.org/10.32325/iaad.2018.32>

MECÛSİLİĞİN KURUMSALLAŞTIRICISI KERTİR

Hayreddin KIZIL¹

Öz

Sasani dönemine ait dinî metinlerde ismi geçen birçok din adamı vardır. Bu çalışmada Pehlevi eserlerde ve diğer kaynaklarda ismine rastlanmayan Kertir ve faaliyetleri ele alındı. Kertir'in faaliyetlerinin Mecûsiliğin kurumsallaşmasında önemli bir yeri vardır. Mani'nin idam edilmesinde imparatoru etkilemiştir. Mani gibi güçlü bir rakip kalmayınca Mecûsiliğin kurumsallaşması için faaliyetlerde bulunmuştur. Kertir, imparatorların kitabelerinin bulunduğu yere kendi adına kitabeler yazdırmıştır. Bu kitabelerde özgeçmişini ve yaptıklarını aktarmaktadır. Buna göre Maniheizm ve diğer dinlerin Sasani topraklarından sürülmesi için çalışmıştır. Mecûsilik içinde ortaya çıkan farklı fikirleri önlemek istemiştir. Mecûsî din adamlarını yetiştirmek için herbedestanlar açmış, yeni Behram ateşleri kurmuştur. Kertir'in dinin kurumsallaşmasına yönelik faaliyetleri, sadece bıraktığı kitabelerde yer almış, diğer kaynaklarda ne de kendisinden ne de faaliyetlerinden söz edilmiştir.

Anahtar Kelime: Kartir, Mani, Nakş-ı Receb, Nakş-ı Rustem, Sasani.

¹Doç. Dr, Dicle Üniversitesi İlahiyat Fakültesi, hkayreddin@gmail.com, ORCID: 0000-0001-9165-3274.

KARTİR AS A INSTITUTIONALIZER OF ZOROASTRIANISM

Abstract

There are many magus whose names are mentioned in the religious texts of the Sassanid reign. In this study, Kartir and his activities, whose name was not found in Pahlawi books and other sources, were examined. Kartir's activities have a crucial place in the institutionalization of Zoroastrianism. He impressed the emperor in Mani's execution. When there was no strong rival like Mani, he initiated his activities for the institutionalization of Zoroastrianism. Kartir has written inscriptions on his behalf where the inscriptions of the emperors were located. In these inscriptions, he conveys his resume and what he has done. Accordingly, he worked for the expulsion of Manichaeism and other religions from Sassanid regions. He wanted to prevent the different ideas that arose within Zoroastrianism. He opened herbedestan in order to train mobed, and established Bahram/Vahram Fires. Kartir's activities for the institutionalization of religion are only in the inscriptions he left. These activities are not included in other sources.

Keywords: Kartir, Mani, Naksh-e Rajab, Naksh-e Rostem, Sasanian.

GİRİŞ

Sasani İmparatorluğu'nun kurucusu, İstahr'daki Anahit tapınağından sorumlu bir aileden gelen I. Ardeşir'dir. I. Ardeşir'in Anahit tapınağından sorumlu bir aileden gelmesi hem ilerlemesini hem de din ve devlet arasındaki ilişkiyi tesis etmesini kolaylaştırmıştır (Daryaee, 2017, s. 217). I. Ardeşir (224-240) ve sonrasında başa geçen I. Şapur (240-272) hükümdarlık ile din adamlığını beraber sürdürmekteydiler. Buna göre hükümdarlık tanrısallıkla bağlantılı kabul edilmiş, I. Ardeşir, kendini tanrısallıkla görünümümlü bir insan şeklinde tasvir etmiş, I. Şapur, kendini "Muğ Şapur"/mobed Şapur olarak isimlendirmişti (Balcı, 2016, s. 83). I. Ardeşir'in Sasani hükümdarlarında bulunduğu inanan, "ferr" adı verilen tanrısallık gücü Part kralı V. Erdavân'ı yenmesinden sonra Part hanedanından aldığına, bu gücün Sâsânî hânedanına geçtiğine inanılırdı (Naskali, 2009, s. 176).

I. Ardeşir, Hirbed-i Hirbedan Tansar ile birlikte, sözlü ve yazılı dini geleneği gözden geçirmiş, bugün Zerdüştilik/Mecûsîlik olarak ifade edilen dinin kanoninazyon çalışmalarını başlatmıştır (Daryaee, 2009, s. 13-15). Bu çabalarından olsa gerek Tansar'a göre, I. Ardeşir, Zerdüştiliğin itibarını iade etmiştir (Garthwaite, 2011, s. 87). Merkezî bir yapı yanında resmi bir din oluşturmaları Sasanileri daha önce kurulan Pers devletlerinden farklı kılmaktaydı (Christensen, 1945, s. 149). Sasanilerin resmi bir din oluşturmalarında I. Ardeşir ve Tansar'ın başlattığı çalışmalara en büyük katkıyı Kartir'in yaptığı söylenebilir. Bu çalışmada Sasanîler döneminde Mecûsîliğin kurumsallaşmasında büyük payı olan Kartir'in faaliyetleri incelenecektir.

Kartir, hükümdarların seçilmesinde, onları yönlendirmede etkili olmuş bir mobed'tir. Erken Sasani döneminde dini konuları öğreten ve yorumlayan kişiler anlamında kullanılan Hirbed

(Sular, 2019, s. 170-174) olarak kariyerine başlayan Kertir, diğer dinlerin Sasani topraklarından sürülmesi için çalışmış hatta Mani'nin öldürülmesinde etkili olmuştur. Makalede, I. Şapur (241-272), I. Hürmüz (272-273), I. Behram (273-276), II. Behram (276-293), III. Behram (293) ve Narseh (293-302 muhtemelen ilk yılları) olmak üzere altı hükümdar zamanında etkili olmuş (Skjærvø, 2005, s. 10) ve I. Ardeşir dönemini de görmüş olan (Tefezzulî, 1378, s. 297) Kertir ve faaliyetleri ele alınmıştır. Hükümdarlar değiştikçe Kertir'in gücü ve etkisi artmış, Mecûsiliği, Sasanilerin devlet dini olarak kurmaya, onu Küçük Asya'daki Helenleşmiş din adamları arasında da yaymaya çalışmıştır (Dandamayev, t.y.)

Kertir'in gücünün en somut göstergesi Sasani imparatorları gibi kendi adına kitabeler yazdırmış olmasıdır. Kitabelerde kendi faaliyetlerinden ve manevi âlemde yaptığını söylediği yolculuktan söz etmiştir. Kertir, bu kadar etkili olmasına rağmen ölümünden sonra kısa sürede unutulmuş/unutturulmuştur. Kertir hakkında bilgiler 1926'da ona ait kitabelerin incelenmesi ile ortaya çıkmıştır (Yıldırım, 2012, s. 402). Pehlevi kitaplarda ve diğer Mecûsî dini metinlerinde Kertir'den söz edilmemektedir. Bu yüzden Kertir'in, I. Ardeşir döneminin Hirbedan Hirbed'i Tansar ile aynı kişi olduğuna kanaat getirenler olduğu gibi ikisinin farklı kişiler olduğunu söyleyenler de vardır. Fakat ikisinin farklı kişiler olduklarına dair kanaat yaygındır. Tansar, I. Ardeşir zamanında Hirbedan Hirbed iken Kertir, I. Şapur zamanında Hirbed olmuştur (Huseyni, 1392, s. 5-6; Yıldırım, 2012, s. 402).

I. Ardeşir döneminde çok genç olan Kertir'in ismi muhtemelen istidatlı olması hasebiyle I. Şapur zamanındaki bir kitabede önemli kişiler arasında geçmektedir (Tefezzulî, 1378, s. 298). Kertir, I. Şapur döneminde "Hirbed", I. Hürmüz devrinde "Ahura Mazda'nın mobedi" unvanını almış, Behramlar devrinde şöhretinin zirvelerine çıkmış, başka dinlerle mücadele etmiş, yeni ateşgedeler yaptırmış, tapınakların masraflarının karşılanması amacıyla vakıflar kurmuştur. Bunun yanında din adamlarının müreffeh bir hayat yaşamalarını sağlamak için çalışmıştır. II. Behram tarafından İstahr tapınağının idaresine getirilmiştir. Aynı zamanda hem ülkenin başmobedi hem de adalet bakanı/dadwar olmuştur (Yıldırım, 2012, s. 404; "hämšahr dādwar" yani bütün imparatorluğun yargıcı olmuştur. Bkz. Shaki, t.y.).

1. KERTİR'İN SARAYDA YÜKSELİŞİ

Kartir, Kartēr, Kerdēr, Kerdīr, Kirdēr, Kirdīr" şekillerinde okunabileceği ifade edilen (İsmin telaffuzu ve anlamları için bkz. Skjærvø, t.y.; Ayrıca bkz Daryae, 1380, s. 3; Huseyni, 1392, s. 5-6) Kertir, MS 3. yüzyılın ikinci yarısında Sasaniler döneminde yaşamış Mecûsî bir din adamıdır. Kertir, hakkında en önemli kaynak Nakş-ı Rüstem, Nakş-ı Recep ve Ser

Meşhed'deki kitabelerdir. Kertir'in, hükümdar kitabelerinin bulunduğu yerlere kitabelerini yazdırması, Sasani sarayındaki nüfuzunu gösteren bir kanıttır (Ardâvîraf, 2011, s. 17). Bir imparator olmamasına rağmen kişi olarak bıraktığı kitabe sayısı imparatorların birey olarak yazdırdıklarından daha fazladır. Kertir'i Tansar'dan sonra "ikinci büyük başrahip" olarak tanımlayan Boyce, Kertir'in kraliyet ailesinden olmadığı halde arkasında kitabe bırakan tek kişi olduğunu belirtmektedir (Boyce, 1979, s. 109; Ayrıca bkz Daryae, 1380, s. 3; Wiesehöfer, kitabe bırakan "Bişapur (Veh-Şapur) valisi ve devlet memuru" Abnun adlı başka bir kişiden bahsetmektedir. Bkz. Wiesehöfer, 2020, s. 120).

Kertir, hakkında tespit edilen ilk kayıt I. Şapur'a ait bir kitabede 51. sırada geçmektedir (Wiesehöfer, 2019, s. 250; Tefezzulî, 1378, s. 297). Kertir, I. Ardeşir döneminin sonlarına doğru eğitimini yeni tamamlamış, I. Şapur döneminde "Hirbed" olmuştur (Yıldırım, 2012, s. 404). I. Şapur döneminin başka bir özelliği Mani'nin Sasani imparatorluğu içinde etkili olduğu bir zaman olmasıdır. Kertir ve Mani gibi iki farklı yorumu temsil eden kişiler bu dönemde ortaya çıkmıştır. Hatta Mâni'nin altın çağları I. Şapur'un hüküm sürdüğü dönem olarak kabul edilebilir. I. Şapur, hükümdar olduğu dönem boyunca Mani'ye dinini anlatma özgürlüğü vermiştir (Pourshariati, 2008, s. 331).

I. Şapur, Ohrmazd ve Mecûsîliğe bağlı olmasına rağmen bilinçli olarak Mani'ye bir özgürlük tanımıştır. Buna sebep olarak mobedlerin gücünü sınırlandırmak istemesi, (Daryae, t.y., s. 8) evrensel bir imparatorluk için Maniheizmi, Zerdüştlük'e alternatif olarak kullanmaya çalışması (Daryae, 2009, s. 13-15), farklı dinleri barındıran büyük bir imparatorluk için olası bir din olarak görmesi (Frye, 1984, s. 300) gösterilmektedir. I. Şapur'a göre evrensel bir imparatorluğa sahip olmak, için evrensel bir din gerekiyordu (Daryae, 2009, s. 13-15). Mani'nin öğretisi bu açıdan dikkat çekiciydi. I. Şapur, Mani'yi birkaç kez kabul etmiş ve onu dinlemişti (Tefezzulî, 1378, s. 300-301). Maniheist kaynaklara göre I. Şapur'un kardeşi Mihrşah ve I. Şapur'un başka bir kardeşi Peroz/Feyruz, Maniheizm'i benimsemişlerdi. Bu durum I. Şapur döneminde Mani'nin etkisini göstermektedir. Mani, başlıca eserlerinden biri olan Şabuhrgan'ı, I. Şapur'a adamıştı (Frye, 1984, s. 300). İbn Nedim de, I. Şapur'un kardeşi Feyruz'un, Mani'yi I. Şapur'un huzuruna çıkardığını belirtmiştir (en-Nedim, 2019, s. 1024).

M.S. 3. yüzyıl ve sonları henüz genç bir devlet olan Sasaniler'in evrensel özellikler taşıyan Hıristiyanlık ve Maniheizm'e karşı bir din politikası geliştirmek istedikleri bir dönem olarak kabul edilebilir. İleriki dönemlerde II. Hüsrev'in (590-628) Hıristiyanları kullanması, I. Kavad/Kubad'ın (488-496; 499-531) Mazdek hareketini kullanmak istemesi gibi I. Şapur,

yeni doğan Maniheizm'i kullanmak (Carey, t.y., s. 52) Kertir ve Mani gibi farklı düşünceleri devlet sistemine entegre etmek istemiş olabilir (Yücel, t.y., s. 595). Çünkü hem Mani hem de Kertir'in saray ve yüksek ruhban sınıfı çevrelerinde belirgin bir etkiye sahip oldukları, belli bir kesimi temsil ettikleri anlaşılmaktadır (Alıcı, 2012, s. 244). Her ikisinde de –Kertir ve Mani-, kendi düşüncelerini Sasani imparatorluğunda bir devlet dini haline getirme hırsları vardı (Widengren, 2008, s. 969). Fakat bu işten Kertir başarılı çıkmış ve Mecûsiliği resmi bir devlet dini haline getirmiştir (Frye, 1956, s. 49).

Bu dönemin bir başka özelliği de dini ve toplumsal belirsizliğin sürmesidir. Avesta metinlerinin derlenmesi, Mecûsî düalizmini kurumsallaştırmak isteyen Tansar ve Kertir ile Mani gibi şahısların çağdaş olmaları, Part döneminin sonları ve Sasani döneminin başlarındaki belirsizliği göstermekte aynı zamanda Mecûsiliğin, Ahamenişler zamanına kadar giden farklı kollarının varlığını ortaya koymaktadır (Garthwaite, 2011, s. 89). I. Ardeşir döneminin dini otoritesi Hirbedan Hirbed Tansar, kutsal metinleri bir araya getirmek, devlet düzeninde ve hukuksal düzlemde Mecûsiliği yerleştirmek istiyordu. I. Ardeşir de bastıracağı sikkede kendisini Mecûsiliğin Tanrısı Ahura Mazda ile ilişkilendirerek “Mazda tapıcısı” (Mazdayesn/Mazdasn) olarak takdim etmişti. Burada Mecûsiliği devlet dini yapma isteği görülmektedir. Fakat I. Ardeşir'den sonra başa geçen I. Şapur'un Mani'ye izin vermesi devlet dini olma yolundaki Mecûsi geleneği için bir tehdit olarak görülmüştür (Alıcı, 2018, s. 122).

I. Ardeşir ve Tansar'ın ardılı olarak görülebilecek Kertir de Mecûsiliği bir devlet dini haline getirmek istiyordu. Bu amaca ulaşmak için ortaya çıkan bazı fırsatları değerlendirmiştir. I. Şapur, batıda ele geçirdiği toprakları tamamen elinde tutmak ve İranlılaştırmak istiyordu. Bu bölgeleri İranlılaştırma planı Kertir için iyi bir fırsat oldu (Huseyni, 1392, s. 17). Dini planlarını uygulamakta serbest olan Kertir bu duruma kitabelerinde işaret etmektedir. Kertir, Sasaniler tarafından ele geçirilen topraklarda bulunan ateşgedeleri ve rahipleri düzenlediğini hiçbirinin zarar görmesine veya esir olarak götürülmesine izin vermediğini belirtmektedir (Skjærvø, 2005, s. 170; Sprengling, 1953, s. 51).

Mani, en büyük darbeyi I. Şapur'un ölümüyle almıştır. I. Şapur'un ölümüyle Mani'nin etkisi azalmış, Kertir'in yıldızı daha da parlamıştır (Frye, 1984, s. 301). I. Şapur'dan sonra başa geçen oğlu I. Hürmüz'ün hükümdarlığı hakkında fazla bir şey bilinmemektedir (Frye, 1984, s. 303-304). Zaman geçtikçe Kertir, Mani ile rekabette daha iyi bir konuma yükseldi. I. Şapur döneminde elde ettiği olumlu durum, I. Hürmüz tarafından mobedlik verilmesi ile güçlendi (Huseyni, 1392, s. 17). Kertir'e “mobed” unvanı veren I. Hürmüz'ün (Pourshariati, 2008, s. 331-332) hem Mani'ye engel olmaması hem de Kertir'in faaliyetlerine yeni unvanlar vererek

faaliyetlerine devam etmesine izin vermesi babası gibi iki yorumu da kontrol altında tutma çabası olarak anlaşılabilir (Daryae, 2009, s. 10).

Kertir, gittikçe güçlenmiş öyle ki, I. Hürmüz'den sonra ağabeyi Narseh (293–302) yerine I. Behram'ın (273–276) tahta çıkmasında Kertir'in etkili olduğu iddia edilmiştir (Pourshariati, 2008, s. 331-332). Sasani geleneğinde bir hükümdar ölünce yerine ondan olma “ilk doğan çocuğu” yönetime geçebilirdi. Fakat dini ve siyasi otoriteyi birleştiren ve liderlik yönleri güçlü olan I. Ardeşir ile I. Şapur kendilerinden sonra başa geçecek kişiyi belirlediler. I. Şapur, en büyük oğlu yerine üçüncü oğlu I. Hürmüz'ü seçti. I. Hürmüz'den sonra I. Behram tahta çıkmak istedi. I. Behram, Narseh'den daha yaşlı olmasına rağmen rakibi Narseh kendisini tahta daha uygun görüyordu, ancak Kertir ve ekibi I. Behram'ı tahta çıkarmada başarılı oldular (Frye, 1984, s. 303-304; Khorashadi & Mousavi, 2018, s. 7). En büyük oğul olmasına rağmen sadece baba tarafından kraliyet ailesinden gelen I. Behram'ın aksine, I. Behram'ın üvey kardeşi Narseh, hem anne hem de baba tarafından kraliyet ailesine mensuptu. Bu nedenle hükmetmek için Behram'dan üstündü. I. Behram'ın saray mensuplarına, soylulara, din adamlarına ve hepsinden önemlisi Kertir'e çeşitli ayrıcalıklar vererek meşruiyetini kazanabildiği ifade edilir (Khorashadi & Mousavi, 2018, s. 12).

I. Behram'ın başa geçmesinden Kertir de kârlı çıktı. Kertir, Mecûsî bir kanunlar bütünü oluşturma, Avesta'yı kanonik hale getirme, ortak bir doktrin oluşturma, inanç sistemini birleştirme ve devlete bağlı bir din hiyerarşisi kurmak için çalıştı. Mani ve diğer din mensuplarına karşı bir tavır ortaya koyma I. Behram döneminde başladı (Daryae, 2009, s. 9-10). Kertir, bu dönemde yeni unvan aldı, Mani'nin hapse atılmasında ve ölümünde ana etken oldu (Alıcı, 2012, s. 200-201; Carey, t.y., s. 35-36; Daryae, 2009, s. 13-15; Frye, 1986, s. 128; Garthwaite, 2011, s. 89-90; Pourshariati, 2008, s. 331-332; Sular, 2019, s. 33-34; Yıldırım, 2012, s. 401). Bu nedenle I. Behram dönemi Kertir'in etkisini arttırmaya başladığı dönem olarak kabul edilebilir. Hem I. Behram ve hem de ardından başa geçecek II. Behram (274-293) dönemi Kertir'in hükümdarlar üzerinde hâkim olduğu yıllar oldu. I. Behram döneminde I. Şapur'un oluşturmak istediği kozmopolit imparatorluk anlayışından “Ortodoks Zerdüştlüğe” dönüş başladı (Sivrioğlu, 2016, s. 20-77). Kertir'in bu dönemde ortaya koyduğu din politikası, I. Şapur'un din politikasına karşı zayıf karakterli hükümdarların yönetimi altında bir tepki olarak görülebilir. (Carey, t.y., s. 34-35)

Kertir, I. Bahram'ı Mani'yi tutuklatması konusunda teşvik ve tahrik etmiş (Huseyni, 1392, s. 17), Mani yakalanarak, ağır işkenceler sonrasında görülmemiş bir şekilde öldürülmüştür

(Alicı, 2018, s. 122). Cesedi iki parçaya bölünmüş, yarısı Cündișâpur'un bir kapısında, diğer yarısı başka bir kapısında sergilenmiştir (en-Nedim, 2019, s. 1042). Takipçilerinin bazıları doğuya, Orta Asya'ya, diğerleri Suriye ve Mısır'a kaçmıştır (Ghirsman, 1978, s. 316-317). Mani'nin öldürülmesi ile devlet dini olma yolunda ilerleyen Mecusi geleneğinin önündeki en büyük engel, Mani ve düşüncesi, bertaraf edilmiştir. (Alicı, 2018, s. 159-160, Maniheist metinlerde Kertir için ayrıca bkz. 2018, s. 88, 126; Carey, t.y., s. 38-40) Maniheist metinlerde Kertir'in etkisine işaret edilmekte, I. Behram'ın Mani'ye öfkelenildiği ve onu aşağıladığı kaydedilmektedir (Bkz. Daryae, 2009, s. 74-75; Pourshariati, 2008, s. 331-332). I. Behram'ın Mani yerine Kertir'i desteklemesinin sebebi otorite konusu ile açıklanmaktadır. Buna göre Kertir'in temsil ettiği dini yapının otoritesi, gizli bir liderin otoritesi değildi, çünkü sonuçta, kaynağı hükümdarın elindeydi. Kertir'e ve diğer din adamlarına unvanlar veren imparatorlardı, ama Mani'nin otoritesinin kaynağı belirsizdi (Gnoli, 1989, s. 171).

I. Behram, üç yıl tahtta kaldıktan sonra ölmeden önce yerine oğlu II. Behram'ı (276-293) imparator olarak seçti. I. Şapur'un oğlu, dolayısıyla I. Hürmüz ile I. Behram'ın kardeşi olan Narseh, II. Behram'ın tahta çıkmasına karşı çıktı, fakat etkili olamadı (Garthwaite, 2011, s. 89-90). Narseh'in etkisiz kalmasında ve II. Behram'ın tahta geçmesinde de Kertir'in etkili olduğu tahmin edilmektedir (Frye, 1986, s. 128). II. Behram başa geçtiğinde henüz genç olması Kertir'in II. Behram'ın akıl hocası olarak daha da güçlü hale gelmesine sebep oldu (Frye, 1984, s. 303-304). Kertir, bu dönemde yeni unvanlarla beraber "İstahr'daki Anahit tapınağının yöneticiliği"ni aldı. II. Behram'ın onayıyla Sasaniler döneminde, çok önemli bir dini unvan olan "Anahit tapınağının yöneticiliği" kraliyet gücünden koparıldı. Böylece Sasani kralları dini güçlerinin önemli bir kısmını kaybettiler. II. Behram, Kertir'a, "soylu/grandee" ve "dadvar/tüm imparatorluğun yargıcı" unvanını da verdi. (Daryae, 2009, s. 10; Frye, 1984, s. 303-304; Pourshariati, 2008, s. 332). "Anahit tapınağının yöneticiliği"nin Kertir'e verilmesiyle yöneticilere ait bir unvan bir mobede verilmiş, MS 3. yüzyılın sonlarında krallık ile din sınıfı arasında bir ayrışma meydana gelmiştir (Daryae, 2009, s. 75-77).

Kertir, "imparatorluğun mobad'ı ve dadvar'ı" olmakla imparatorluğun en güçlü dini mevki sahibi konumuna geldi. Kertir'e verilen "dadvar" ünvanının aslında din adamlarına verildiği, o dönemden itibaren yargıçların mobedlerden seçildiği anlaşılmaktadır (Daryae, 2009, s. 75-77; Wiesehöfer, 2019, s. 239). Mobedler artık imparatorluk genelinde yargıç olarak hareket etmekteydi. Bu durum davaların diğer dini azınlıkların üyelerinin birbirleriyle anlaşmazlıkları olduğu durumlar dışında Zerdüş hukukuna dayandığı anlamına geliyordu (Daryae, 2009, s. 10).

II. Behrâm, Kertir'e, ruhların kurtarıcısı (Buht-i revân) unvanını da vermiştir (Balcı, 2016, s. 84-85). Bu dönemden günümüze ulaşan rölyeflerin biri hariç diğerlerinde Kertir'in bulunması onun devlet nezdindeki önemini göstermektedir (Sular, 2019, s. 33-34).

Bir başka konu da taç giyme törenindeki değişiklikti. I. Behram döneminden itibaren dini ve dünyevi iktidar artık imparatora birleşmemekteydi. Bu nedenle, II. Behram döneminde imparator artık Tanrı'nın dünyadaki tek temsilcisi olmadığından o dönemden kalan bir kaya kabartmasında tasvir edildiği gibi taç giyme töreninde tacı doğrudan bir antropomorfik tanrıdan almadı. Aksine, tacı II. Behram'a dini otorite olarak Kertir verdi (Khorashadi & Mousavi, 2018, s. 10). Buna karşılık daha sonra başa geçecek olan Narseh, Nakş-ı Rüstem'de kalmış rölyefte görüldüğü gibi egemenlik tacını Tanrıça Anahid'den almaktadır (Daryae, 2009, s. 80-81).

II. Behram'ın ölümünden sonra taht konusunda yine karışıklık çıktı. II. Behram 293'te ölünce yerine oğlu III. Behram geçti, üç ay sonra I. Şapur'un hayattaki son oğlu olan amcası Narseh tarafından tahttan indirildi. III. Behram, içinde Kertir olma ihtimali bulunan bir grup tarafından tahta çıkarılmıştı. Narseh de kendisine bağlılıklarını veren bir grup soylu tarafından desteklenmiş ve III. Behram tahttan indirilerek yerine Narseh, tahta çıkarılmıştı. III. Behram'a daha sonra ne olduğu konusunda kesin bir bilgi yoktur. Fakat III. Behram'a destek verenlerden bazıları idam edilmiştir (Daryae, 2009, s. 12; Garthwaite, 2011, s. 90).

Yukarıda verilen bilgilerden Kertir'in I. Behram'ın başa geçmesinden itibaren ilerlediği ve bu ilerlemesinin yirmi yıl sürdüğü anlaşılmaktadır. Fakat Narseh'in (293-302) başa geçmesiyle durum değişmiştir. Narseh, Sasanilerin ilk geleneğine dönmeye odaklanmıştır. İstahr'daki Anahit tapınağının sorumluluğu tekrar Sasani ailesine geçmiş, böylece dini ve dünyevi güç yine kralın elinde toplanmıştır. Narseh, mobedlerin monarşi üzerindeki etkisini azaltmış, Maniheistler'le yeniden temas kurmuştur. Maniheistler'e ve diğer din mensuplarına uygulanan baskılar Narseh döneminde sona ermiştir (Başa geçtiği sırada yaşanan olaylar için ayrıca bkz. Frye, 1984, s. 306; Pourshariati, 2008, s. 333). Babası I. Şapur gibi imparatorlukta dini azınlıklara karşı özgür bir politika izleyen (Frye, 1986, s. 128) Narseh, Kertir'in kovuşturmalarını sona erdirmiştir (Wiesehöfer, 2019, s. 291).

Narseh'in bıraktığı Paikuli kitabesinde haklı ve düzenin takipçisi kralın (Narseh) düşmanlarının, Yalan'ın (Demon) ve düzensizliğin takipçileri olduğu fikri mevcuttur. Kertir'in etkisinin azalmış olduğunun önemli belirtilerinden biri olarak Narseh, Nakş-ı

Rüstem'deki kaya kabartmasında egemenlik sembolünü Tanrıça Anahid'den almaktadır. Narseh, bu şekilde babası I. Şapur ve büyükbabası I. Ardeşir gibi meşru bir yönetici geleneğinden geldiğini göstermek istemiş olmalıdır (Daryae, 2009, s. 13).

Narseh döneminde Kertir'e ne olduğu konusunda ise kayıtlarda kesin bir bilgi yoktur. Kertir'in bu dönemde idam edildiği veya yetkilerinin çoğunun elinden alındığı iddia edilmektedir. Bu iddiaların ortaya çıkmasının sebebi diğer azınlıklara yönelik baskıların sona ermesi ve Kertir'in yüksek mevkide kaldığına dair herhangi bir kitabe veya kanıtın bulunmamasıdır (Carey, t.y., s. 29). Daryae, Kertir'in o dönemde artık yaşlandığını ifade etmektedir (Daryae, 2009, s. 80-81). Çok sayıda kitabe bırakmasına, Mecûsîliği bir devlet dini olarak kurumsallaştırmak istemesine rağmen I. Ardeşir zamanındaki Tansar, II. Şapur zamanındaki Azerbad Marspendan veya I. Hüsrev zamanındaki Weh-Şabuhr gibi dini şahsiyetler arasında Kertir'den söz edilmemektedir. Hatta Mani'nin ölüm cezasına çarptırılmasında etkili olmasına rağmen Maniheist literatürde bile çok az değinilmektedir (Pourshariati, 2008, s. 331-332). Hakkında Pehlevi metinlerinin ve Müslüman tarihçilerin suskun kalmasının nedeni kitabelerin kumla kaplanmasına, okunamayacak kadar belirsiz hale gelmesine, Narseh'in ona karşı hissettiği antipati nedeniyle onu gizle(t)mesine dayandırılmıştır (Skjærvø, t.y.).

Buraya kadar gelen açıklamalardan da anlaşıldığı gibi Kertir bir dönem oldukça etkili olmuştur. Daryae'e göre Kertir, Mecûsî geleneğinin kendisinden sonraki dönemde tam gelişmesine kadar korunmasında etkili olmuştur. Mobedler bundan sonraki dönemde hem devlet içinde hem de halkın günlük yaşamının düzenlenmesinde daha çok müdahil oldular. Mani hadisesinden sonra imparatorun dini gücünü de düşürdüler. Mecûsîlik içinde, bir hiyerarşi, Avesta adına dini bir gelenek oluşturuldu ve geleneğin sürmesi için çalışmalar yapıldı. Behramlar, Kertir'in taleplerine boyun eğmiş fakat Narseh karşılık vermiş ve Sasani ailesini son karar mercii yapmaya çalışmıştır (Daryae, 2009, s. 13-15). Fakat II. Şapur (309-379) döneminde Mecûsî mobedler yine etkin olacaktır. Mecûsî din adamları henüz anne karnında iken II. Şapur'u tahtın varisi olarak takdim etmiş ve doğumundan sonra da tahta geçişini sağlayarak hükmetme yaşına gelene kadar devlet otoritesinde etkin olmuşlardır (Alıcı, 2019, s. 29).

Tansar'ın ve daha sonra gelen Kertir'in etkisinin sonucu olsa gerek mobedler gittikçe daha çok ön plana çıkmışlardır. Sasaniler'in çeşitli dönemlerinde mobedler, sadece ibadet hayatı ve ayinleri düzenlemekle ilgilenmemiş, toplumu yönetmede ve yönlendirmede, imparatorların azledilmesi ve atanmasında da rol almışlardır. Mobedler, önde gelen aileler ile beraber II.

Ardeşir ve Kubad'ı yönetimden uzaklaştırmada etkili olmuş (Altungök, 2015, s. 89-90, 108), bazı imparatorların öldürülmesine sebep olmuşlardır (Balcı, 2016, s. 84). Bu da Sasani hükümdarlarıyla Zerdüşt ruhban sınıfı arasındaki güç dengesinin zamanla değiştiğini göstermektedir. İlk imparatorlar, mobedleri atayıp onlara unvanlar veriyordu. Zerdüştlüğün kurumsal hale gelmesinden sonra, Sasani imparatorlarına verilen “şehinşah” unvanını andıran bir şekilde, “mobadanmobad” adı verilen en üst düzeydeki rahip sınıfı ortaya çıktı. Böylece ruhban sınıfı daha bağımsız bir yapıya kavuştu. Hükümdar Zerdüştlük öğretileri, ritüelleri ve kuralları konusunda rahiplerden talimat almaya başladı. Ayrıca mobadanmobad, *hükümdara/şehinşaha* taç giydirmeye başladı. (Garthwaite, 2011, s. 93).

2. KİTABELER ÜZERİNDEN KERTİR

A ir önceki bölümde de ifade edildiği gibi Sasani dönemine ait kayıtlarda Kertir hakkında herhangi bir bilgiye rastlanmamaktadır. Kertir hakkında bilinenler, kitabeleri ve Maniheist bazı kaynaklarda geçmektedir. 1926 yılında incelenen bu kitabelerde Kertir'in resimleri, kendisine ilişkin birtakım ayrıntılar ile kişiliği ve görevleriyle ilgili bilgiler ortaya çıkmıştır (Yıldırım, 2012, s. 402). Bu bölümde kitabeler hakkında bilgi verildikten sonra Kertir'in faaliyetleri başlıklar altında verilecektir. Söz konusu kitabeler Ahameniş kitabelerinden sonraya ve Pehlevi edebiyatından yaklaşık altı asır önceye aittir. Bu nedenle erken Sasani dönemi Mecûsî dini geleneğini incelemek için önemlidirler (Skjærvø, t.y.).

Kertir'in kitabeleri ve Narseh'in Paikuli'de bıraktığı kitabe dönemin sosyal ve yasal kurumları hakkında değerli bilgiler içermektedir (Perikhanian, 2008, s. 628). Kertir'e ait kitabeler o dönem İran'da bulunan dinler ve mezhepler için bir kaynak ve Sasanilerin, Partlardan/Arsaklar miras aldıkları dini çeşitliliğin göstergesi olarak okunabilir. Kitabeler, Sasanilerin başlangıcındaki dini çeşitliliği, Mecûsîlik içindeki farklı mezhep veya grupların olduğunu, Kertir'in bunlarla olan mücadelelerini göstermektedir (Alıcı, 2012, s. 243; Duchesne-Guillemin, 2008, s. 907-908). Bu kitabeler o dönem İran olarak tabir edilen bölgenin sınırlarını “Eran ve aneran” ifadelerinin anlamını öğrenmek için de önemli bir belgedir. “İran” ismi Avesta'da Aryanların efsanevi vatanı olarak adlandırılan bölge için kullanılmış, sonraları Sasanilerin hüküm sürdüğü bölgeyi ifade etmek için kullanılmıştır (Bkz. Daryae, t.y., s. 5).

Kitabeler genelde iki ana konuya yer verir: 1- Kertir'in otobiyografisi, unvanları, çağdaşı olduğu hükümdarlar döneminde yürüttüğü faaliyetler ve görevleri. 2. Metafizik âlemde

yaptığını söylediği yolculukta gördükleri (Skjærvø, 2005, s. 10; Yıldırım, 2012, s. 404). Kertir, Nakş-ı Recep, Kabe-yi Zerdüşt, Nakş-ı Rustem ve Sar-Meşhed’de dört yerde kitabeler bırakmıştır. İcraatlarını ve hükümdarlardan aldığı unvanları kaydettiği kitabeler kendi aktarımları olduğu için içlerinde abartı olma ihtimalini düşünmek gerekir. Yazıların kendi sözleri olduğunu hatırd tutmak kaydıyla Sasani tarihinde hiçbir din adamının Kertir kadar büyük bir iz bırakmadığı ifade edilebilir (Carey, t.y., s. 28-30). Pourshairati’ye göre, Kertir’in ifadeleri gerçek durumun gerçek bir yansımasından çok zamanın belirsizliğinin ve Sasanilerin dini-politik konularla mücadelesinin bir yansımasıdır (Pourshairati, 2008, s. 327-328).

Nakş-ı Rüstem kitabesi, yetmiş dokuz satırdan oluşmaktadır, bir kısmı zarar görmüştür. Kabe-i Zerdüşt’teki kitabe, ondokuz satırdan oluşur. Burada Kertir, önce kendisini tanıtmakta, hükümdarlar döneminde almış olduğu unvanlardan söz etmekte, yaptırdığı ateşgedeler ve oluşturduğu vakıflardan bahsetmektedir. I. Şapur döneminde İran’ın egemen olduğu bölgeler ve eyaletler konusunda bilgiler vermekte ve bir dua ile sona ermektedir. Kertir, icraatlarını özetledikten sonra şu ifadelere yer vermiştir: “Herkes, benim gibi, Ohrmazd’a yöneticilere ve kendine karşı doğru olmalı, elinden geldikçe fani tenini iyiliklerle bezemeli; iyi bir ad, iyi bir kader ortaya koyarak nefsin esiri olan ruhunu, kurtuluşa eriştirmeli”. Nakş-ı Recep Kitabesi, otuz bir satırdan oluşur, Nakş-ı Rüstem Kitabesinde yer alan bilgilerin bir özeti nakledilir, ayrıca Kertir’in manevi âlemdeki yolculuğu ile ilgili önemli bilgiler aktarılır. Kertir, bu kitabede okuyucularından, “dini konularda kendisi gibi hassas olmalarını, dine sıkı sıkıya bağlanmalarını” istemektedir. Kertir, ateşgedeler ve mobedler için çok sayıda önemli kararı imzaladığını, birçok vakıflar kurduğunu” söylemekte, son olarak, “kendisine verilen unvanlardan” söz etmekte, kitabenin sonunda imzası bulunmaktadır. Ser Meşhed Kitabesi, en eski tarihli kitabedir, 58 satırdan oluşur. İki ana konuya yer veren iki bölümden oluşur. İlk Bölüm Nakş-ı Recep ve Kabe-i Zerdüşt’teki kitabelerle aynı bilgileri içerir. Kertir, burada hükümdarların verdiği unvanlar ile yaptırdığı ateşgedeler ve oluşturduğu vakıflardan söz eder, Şapur döneminde İran’ın egemen olduğu bölgeler ve eyaletler hakkında da bilgi verir. İkinci bölüm ise (26-58. satırlar), Kertir’in metafizik yolculuğunu anlatır (Yıldırım, 2012, s. 404-407; Nakş-ı Recep kitabesi için ayrıca bkz Daryae, 1380).

Kertir, kitabeleri niçin yazdığını da belirtmektedir. Ona göre, ileride bu belgelerden herhangi birini görecek kişinin, yazı sahibinin “Şehinşah Şapur’un “hirbed Kertir” adını verdiği ve şehinşah Hürmüz’ün ve Şehinşah Behram’ın (I. Behram), “Ohrmazd’ın Başmobedi Kertir” ve I. Behram’ın oğlu Şehinşah Behram’ın (II. Behram) “ruhu Warahrân tarafından kurtarılmış Ohrmazd’ın başmobedi Kertir olarak adlandırdığı Kertir olduğunu” bilmesi için

yazdırdığını belirtmektedir. Okuyan kişinin de kendisi -Kertir gibi- yazatalara, yöneticilere ve kendi ruhuna karşı cömert ve doğru olmasına izin vermesini öğütlemektedir. Kertir, fazla olmaması için yapılan hizmetlerin tamamını kaydetmediğini de belirtmektedir (Skjærvø, 2005, s. 170-171; Sprengling, 1953, s. 51-52; Ayrıca bkz. Wiesehöfer, 2019, s. 238-239).

2.1. Kertir'in Aldığı Unvanlar ve Mecusîler İçin Yaptığı Faaliyetler

Kertir, kitabelerinde I. Şapur, I. Hürmüz, I. Behram ve II. Behram dönemlerinde değişik unvan ve lakaplarla ödüllendirildiğini belirttikten sonra Mecûsî öğretisi için yaptıklarından söz etmektedir.

Kertir, Nakş-ı Rüstem kitabesinde, tanrılara/yazatalar ve Şehinşah Şapur'a hizmet ettiğini, onlardan ihsanlar aldığını belirtir. Yaptığı hizmetler karşılığında, Şapur, ona diğer din adamları arasında hem sarayda hem de krallıkta yazatalara yapılan hizmetler üzerinde tam kontrol ve yetki vermiştir. Yazataların ve Şehinşah'ın yardımıyla, yazatalar için hizmetlerin sayısı artırılmış, birçok "Behram ateşi" kurulmuş, rahipler müreffeh hale getirilmiştir. Bu dönemde Ehrimen ve diğer yazatalar büyük sıkıntı çekerken Ohrmazd ve iyi yazatalar için büyük zaferler elde edilmiştir. Kitabede ateşgedeler ve hizmetler için, Şehinşah Şapur'un özellikle kendisini tayin ettiğini ve şöyle dediğini kaydeder: "Bu senin temelini olsun! Yazatalar ve Bizler için en iyisi olduğunu bildiğin şeyi yapmaya devam et!". Şehinşah Şapur döneminde, belgelerde "êhrbad/Herbed Kertir" yazılmıştır (Skjærvø, 2005, s. 169; Sprengling, 1953, s. 49, İngilizce yapılan çevirilerde "yazatalar" yerine "gods" olarak tercüme edilmiş. Sprengling, transliterasyonda "yzdan"ı çoğul olarak "gods" şeklinde çevirmiştir. Bkz. 1953, s. 44).

Kertir, kitabede daha sonra I. Hürmüz dönemini anlatmaktadır. I. Hürmüz, Kertir'e dini görevine dair bir başlık ve kuşak ayrıca dini hizmetler konusunda daha fazla yetki ve "Ahuramazda/Ohrmazd'ın mobedi Kertir" unvanını vermiştir. Ülkenin her yerinde hizmetlerin sayısı artmış, birçok Behram ateşi kurulmuş, birçok mobed refaha kavuşmuş, birçok ateş ve rahip resmi onay almıştır. Kitabede, I. Hürmüz döneminde, yayınlanan belgelerde "Ohrmazd mobedi Kertir" yazıldığı ifade edilir (Skjærvø, 2005, s. 169; Sprengling, 1953, s. 50).

Kertir, ardından I. Behram dönemini anlatır. I. Behram da kendisine saygı ve şeref vermiş, hem sarayda hem de krallıkta yazatalara verilen hizmetler üzerinde kontrol ve yetki vermiştir. Her yerde yazatalar için hizmetlerin sayısı artmış, birçok Behram Ateşi kurulmuş, birçok

rahip refaha kavuşmuş ve birçok ateş ve rahip resmiyet kazanmıştır. O dönemdeki belgelerde “Ohrmazd Başmobedi Kertir” yazılmıştır (Skjærvø, 2005, s. 169-170).

Kertir, II. Behram dönemini de kitabede anlatmaktadır. II. Behram, Kertir’in mevkisini ve şerefini yükseltmiş, Kertir’e grandee/asilzade, unvanını vermiştir. II. Behram, Kertir’e hem sarayda hem de tüm krallıkta yazatalara yapılan hizmetler üzerinde başta sahip olduğundan daha fazla kontrol ve yetki vermiş, tüm ülkenin başmobedi ve yargıcı, törenlerin sorumlusu yapmış ve İstahr’daki Anahit tapınağının başına getirmiştir. II. Behram Kertir’e “Ruhu Warahrân tarafından kurtarılmış olan, Ohrmazd’ın başmobedi Kertir” unvanını vermiştir. Ohrmazd’a ve yazatalara yapılan hizmetler büyük ölçüde artmış, birçok Behram Ateşi kurulmuş, birçok rahip refaha kavuşmuş, birçok ateş ve rahip resmiyet kazanmıştır. O dönemdeki belgelerde “Ruhu Warahrân tarafından kurtarılmış olan Ohrmazd’ın başmobedi” yazılmıştır (Skjærvø, 2005, s. 170; Sprengling, 1953, s. 50-51; Skjærvø, aynı sayfada dipnotta “grandee” için “en yüksek sosyal rütbelerden biri” anlamını vermektedir. Bkz Skjærvø, 2005, s. 170).

Kertir, İran’da bulunan pek çok ateşgedeyi zenginleştirme yanında Sasaniler tarafından ele geçirilen topraklarda bulunan ateşgedeleri ve rahipleri düzenlediğini hiçbirinin zarar görmesine veya esir olarak götürülmesine izin vermediğini belirtmekte, Mazdayasna dinini ve ülkedeki iyi rahipleri ilerlettiğini ve onları onurlandığını kaydetmektedir (Skjærvø, 2005, s. 170; Sprengling, 1953, s. 51). Kendi parasıyla çeşitli yerlerde birçok Behram Ateşi kurduğunu, kurduğu ateşgedelerde kurban törenleri düzenlediğini, yazatalara çeşitli başka hizmetler yaptığını, bunların tamamından bahsetmenin çok fazla olacağını kaydetmektedir (Skjærvø, 2005, s. 171; Sprengling, 1953, s. 52). Kertir, Nakş-ı Rüstem kitabesinde, II. Behram döneminde Mazdayasna dini ve din adamlarının bu dönemde krallık içerisinde onurlandırıldığını, bu dönemde yazatalara, suya, ateşe ve sığırlara büyük bir nimet geldiğini ifade etmektedir (Skjærvø, 2005, s. 170; Sprengling, 1953, s. 51).

Hirbedlikten mobedliğe ve başmobedliğe yükselen Kertir’in yazdıklarını değerlendiren Daryae, Kertir’in otobiyografisinin çok fazla güce sahip olduğu izlenimini verdiğini belirtmektedir. Daryae, Kertir’in I. Şapur döneminde imparatorluğu araştırdığını ve ateş tapınakları kurduğunu, mobedlere daha fazla para ve yetki verildiğini, onlara doğru ayin ve ritüelleri öğrettiğini anlatmaktadır. Ayrıca din adamlarının din konularında yeterince eğitilecekleri merkezler/herbedestan kurmuştur. Herbedestan, doktrin ve ritüel ile ilgili konuların tartışıldığı dini okullardı. Farklılıkların ortaya çıktığı ve tartışmaların yaşandığı yerd. (Daryae, 2009, s. 75-77; Herbedestan’lar için bkz. Kotwal, t.y.)

2.1.1. Sapkın Mecûsîlere Karşı Tutumu

Kertir, din adamı yetiştiren herbedestanlar kurarak öğreti birliği sağlamak ve farklı düşünceleri zamanla bitirmek istemiş olmalıdır. Kertir, kitabede “Mazdayasna dini ve yazatalara yapılan hizmetlerle doğru bir şekilde yaşamayan ve inanmayan” din adamlarını cezalandırmış ve onları düzeltene kadar “azarlamış” olduğunu kaydetmektedir (Skjærvø, 2005, s. 170; Sprengling, 1953, s. 51).

Kertir'in yukarıdaki ifadesi, farklı düşünen Mecûsîlerin o dönemdeki yaygınlığına tanıklık etmekte (Pourshariati, 2008, s. 333), Kertir'in I. Şapur'dan sonra hem teoloji hem de litürji ve ruhban sınıfı bağlamında sistemli bir dini yapılanma peşinde olduğunu göstermektedir (Alıcı, 2012, s. 194-195). Kertir, farklı Mecûsî fikirleri resmi devlet dinine uygun hale getirmeye çalışmış, bu bağlamda bid'atçıların cezalandırılması ve Mecûsilik için özel bir fırkanın dayatılması zaruretine açıkça işaret etmiştir: “Bu büyük ülkede benim Mazdayasna dinim ve iyi rahiplerim vardı ve Mazdayasna diniyle ilgili yaptığım yorumlara ve yazatalara tapınma merasimlerinde [benim] düzenlediğim şekle riayet etmeyen Mogistan'daki bozguncu “aşmuğlar” (bid'atçılar)'ı kendilerini düzeltsinler diye cezalandırdım.” Buna göre Kertir, mogistana veya mogların okullarına baskı kurmak ve bid'atçı sayılan bir gruba kendi ritüellerini dayatmak için çaba sarf etmiştir. Ancak Kertir'in bid'atçılığı sonlandıramadığı. 4. yüzyılda II. Şapur'un, Azerbad Marspendan adında önemli bir din adamını şüphe ve bid'atçılığı ortadan kaldırması için görevlendirmesinden anlaşılmaktadır (Daryae, 2017, s. 218-219).

2.1.2. Diğer Din Mensuplarına Karşı Tutumu

Nakş-ı Rüstem kitabesinde, Kertir, II. Behram dönemindeki faaliyetleri içerisinde diğer din mensuplarına yaptıklarını anlatmaktadır. Kertir, kitabesinde İranşehr coğrafyasının sadece İranlılara (Eran) ait olduğunu bu nedenle İranlı olmayan (An-Eran) hiç kimsenin bu topraklarda yaşamaması gerektiğini dile getirmektedir. (Alıcı, 2019, s. 27-29). Kertir, diğer dinleri Ehrimen ve yandaşlarının çıkarttığı sapkınlıklar olarak nitelemekte, onların İran topraklarından sürüldüğünü, ele geçirilen yerlerde ateşgedelerin kurularak buralara rahip gönderildiğini zikretmektedir. Kertir, birçok kişiyi Div inancından Yazatalar inancına geçirdiğini, putların yıkıldığı onlarla alakalı geleneklerin ortadan kaldırıldığı ve bu yerlerin yazataların mekânı haline yani ateşgedelere çevrildiği belirtilmektedir. (Alıcı, 2012, s. 194-195; Pourshariati, 2008, s. 327-328; Ayrıca bkz Huseyni, 1392, s. 8-12). Kitabesinde

Yahudiler, Budistler, Hindular, Nasturî Hıristiyanlar ve diğer Hıristiyanlar, Sabiiler ve Maniheiztlerin mabedlerinin ve put tapınaklarının *yıkıldığını*, yazatalar için tahtlara dönüştüklerini, farklı dinlerden birçok kişinin yazatalara olan inancı almalarını sağladığını belirtmektedir (Skjærvø, 2005, s. 170; Sprengling, 1953, s. 51).

Kertir'in kitabesinde geçen "put tapınakları" ifadesinden Budist tapınakları anlaşılmaktadır. Farsça "put" ifadesi de "Budhha"dan gelmektedir (Daryae, 2009, s. 77-78). Ancak Kertir'in *yıkıldı* ifadesinden neyi kastettiği tartışılmıştır. Kertir'in kitabeleri, gerçek tarihi belgeler olarak hazırlanmadıkları için bazı konuları anlamak zor olabilmektedir. Bu nedenle dini azınlıklara gerçekte ne olduğu tam olarak belli değildir. Fakat Hristiyan kaynaklarında ve Talmud literatüründe, Sasani İmparatorluğu'nun bu dönemdeki, dini gerginlik ve kaygılara dair bazı izler mevcuttur (Shenkar, 2015, s. 471-498; En az sıkıntıyı Yahudilerin yaşadığı belirtilmektedir. Bkz. Neusner, 2008, s. 914-915).

Kertir'in kitabelerindeki ifadelerinden dinlerin Sasani coğrafyasından kaldırıldığı anlaşılrsa da böyle bir şeyin olmadığı tarihi kayıtlardan anlaşılmaktadır. Sonraki dönemlerde Sasani sınırları içinde diğer din mensuplarının yaşaması ve farklı Mecûsi yorumların bulunması onun, faaliyetlerinin başarısız olduğu şeklinde değerlendirilebilir. Söz konusu dinlerin bir dönem sinmesinden sonra tekrar canlandığı da anlaşılabilir. Öte yandan Maniheiztler'in, ancak Sasanilerin güç kaybetmesinden sonra geri dönebilmesi Mani'nin öldürülmesiyle birlikte Mani'nin talebelerinin Sasani coğrafyasında takibata uğradıklarını ve Kertir'in kitabesinde geçenlerin gerçekleştiğini göstermektedir (Alıcı, 2018, s. 116). Alıcı'ya göre asıl hedef Maniheizm olsa da diğer dini gelenekler de etkilenmiştir (Alıcı, 2019, s. 27-29). Mesajlarını kısmen Zerdüşti bir kılıfa sokmak ve daha da önemlisi tüm diğer dinlerden üstün kılmak isteyen Maniheiztlerden Zerdüş otoriteleri (ve ayrıca Hıristiyanlar da) özellikle çok nefret ediyordu. Buna hükümdarın/I. Şapur'un desteğinin eklenmesi Maniheiztlere olan kini artırmıştı (Wiesehöfer, 2020, s. 137).

Sasanilerin Hıristiyanlara karşı tutumu ise dönemin siyasi atmosferine göre değişmiştir. Konstantin'in M.S. 313'te yayınladığı Milan Fermanı, daha sonra Hristiyanlık'ın M.S. 380'de Roma İmparatorluğu'nda devlet dini olarak kabul edilmesi (Aydın, 2007, s. 22) bir dönüm noktası olarak kabul edilebilir. Hıristiyanlar, Hristiyan olmayan Şehinşah ile tüm Hıristiyanların lideri ilan edilen İmparator arasında bölündü. Bu tarihten itibaren İranşehr'deki Hıristiyanlar Roma ile savaş olduğu dönemlerde şüpheli durumuna düştü ve sorunların çıkmasına sebep oldu. Buna soylu ailelerden insanların Hıristiyan olması da eklendi. (Daryae, 2009, s. 77-78). Yani Milan Fermanı ve Hristiyanlık'ın M.S. 380'de devlet dini

olarak kabul edilmesinden sonra Sasani İmparatorluğunda yaşayan Hıristiyanlar çeşitli dönemlerde sorunlarla karşılaştı. Maniheiztler'in Romalılar tarafından Pers ajanı olarak görülmesi gibi, Hıristiyanlar, II. Şapur döneminde şüpheli kabul edildi. Bu gelişmenin sonucu olarak Mecûsîlik taht ile olan ittifakını güçlendirdi (Ghirsman, 1978, s. 316-317; Asmussen, 2008, s. 933-948).

2.2. Kertir'in Manevi Yolculuğu

Sasaniler döneminden kalan kayıtlarda, Kertir ve Ardaviraf'ın gerçekleştirdiklerini söyledikleri iki metafizik yolculuktan söz edilmektedir. Kertir'in gerçekleştirdiğini söylediği yolculuk kitabelerde kayıtlı olduğu için hakkında bir tarih verilebilir. Fakat Ardaviraf'ın yolculuğu hakkında Pehlevice kaynaklarda kesin bir tarih verilmez. Ancak bu eserin, eldeki ilk nüshaları 9. ya da 10. yüzyıllara aittir (Yıldırım, 2012, s. 403; Ardaviraf ve Ardavirafname hakkında ayrıntılı bilgi için bkz Ardâviraf, 2011, s. 19-72). Ölümden sonraki yaşamı ele alan en eski metinler olan Kertir'in kitabelerinde (Yıldırım, 2012, s. 401) geçen ölümden sonraki yaşamla ilgili ifadeler Mecusi kaynaklarda anlatılanlarla benzerlik göstermektedir. Kitabelerde ne Ahameniş kitabelerinde ne de Pehlevi literatüründe (veya her ikisinde) neredeyse karşılığı olmayan hiçbir şey yoktur. Skjaervo'ya göre Kertir'in amacı, mevcut Mazdayesni geleneğini güçlendirmektir (Skjærvø, t.y.).

Kertir'in bizzat manevi yolculuğu yapmış olduğu fikrinin yanlış olduğu ileri sürülmektedir. Buna göre yolculuk genç bir çocuğa yaptırılmıştır. Kertir'in, manevi yolculukta başka birini kullanmasının İran kökenli bir yöntem olmadığı Geç Antik dönemde Akdeniz dünyasında bulunduğu, erken Sasani döneminde yabancılardan alındığı belirtilmektedir. Kertir'in İran dışı bir yöntemi benimsediği için Zerdüşst geleneğinin ve Sasani tarihi geleneğinin hafızasından silinmiş olabileceği kaydedilir. İran'a ait öte tarafa yapılan yolculuk yöntemi için Ardaviraf'ın yöntemi örnek verilmekte, Ardaviraf'ın yolculuk için kenevir veya banotu iksiri olan mang-i wištapan adlı bir içecek içtiğini bunun örneğinin Avesta'da bulunduğu kaydedilmektedir. Kertir, ayin ve ayinlerin doğru işleyişini “yanlış” yollarla görebilmiş, ancak cennet ve cehennemin varlığından emin olmuştur. (Daryae, 2009, s. 80-81; Pourshariati, 2008, s. 329-330; Skjaervo'nun çevirisinde, transa koyduğu kişilerden kendisinin manevi yolculuğu aktarılmaktadır. Bkz. Skjærvø, 2005, s. 171-172; Shaked, Ardaviraf'ın yolculuğunun bir içeceklerle Kerdîr'in ise bir şey kullanmadan bir dizi ritüelle gerçekleştiğini belirtmektedir. Bkz Shaked, t.y., s. 36. Ayrıca bkz aynı eser, 135-136)

Kertir, bu tecrübeden aldığı gücü hem diğer din mensuplarına hem de Mani'ye karşı mücadele etmek için kullanmıştır (Daryae, 2009, s. 80). Söz konusu dönemde manevi bir yolculuk fikri, Mani ile ilgili anlatımlarda da bulunmaktadır (Pourshariati, 2008, s. 330). Mani, Şahburagan metninde Kral I. Şapur'u ve onun şahsında Mecûsileri uyarmakta, ceza ve mükafat bağlamında bir öte dünya fikrine vurgu yapmaktadır. Kertir'in bundan dolayı, Mani'nin ölümünden hemen sonra metafizik tecrübesine Nakş-ı Recep kitabesinde yer vermiş, bu yolla Mecûsilerin diğer dinlere geçmelerini engellemeyi hedeflemiş olabileceği kaydedilmiştir (Alıcı, 2018, s. 198, 307-308). Bu şekilde Kertir'in, Maniheizm ile mücadelesinde sadece devletin olanaklarını kullanmadığı, kitabesinde kaydettiği manevi bir yolculukla dinî ve siyasî otoritesini de pekiştirmek istediği ifade edilmiştir (Meçin, 2019, s. 73).

Kitabelerde kaydedildiğine göre Kertir, Tanrı'dan ve yazatalardan cennetin ve cehennemin nasıl bir yer olduğunu, iyi ve kötü davranışların karşılığının nasıl verileceğini göstermelerini istemiştir. İyi olanı, kendi dininin (Mazdayasna) cennete götüreceği, kötü olanı, kendi dininin onu cehenneme götüreceğini, görmek istemiş, I. Şapur döneminde bu tecrübe için hazırlıklar yaptığını kaydetmiştir. Skjærvø'nun çevirisinde yolculuk Kertir'in ifadeleriyle değil başka bir kişinin gördüklerini söylemesi şeklinde aktarılmıştır. Buna göre yolculukta, kendisinin amelleri güzel bir kadın suretinde karşısına çıkmış ve Kertir'e benzeyen bir adamı alıp götürmüştür. Yolculukta amellerin tartıldığı terazi görülmüştür. İçi yılanlar, akrepler, kertenkeleler ve diğer kötü hayvanlarla dolu cehennemin üstünde kurulmuş iyi insanların kolay bir şekilde geçtiği köprü olduğu belirtilmiştir. Anlatıma göre kadın ve Kertir'e benzeyen adam köprüye gelince bu köprü genişlemiş, öyle ki genişliği uzunluğunu geçmiştir. İkisi köprüyü geçtikten sonra altın süslemeli güzel bir saray görünmüş ve gökyüzünde bir merdiven belirmiştir. Kadın, Kertir ve onlara sonradan refakat eden asil adam, [üçü] birlikte o saraya girerler. Şimdi tıpkı Kertir'e benzeyen adam ve önünde kadınla birlikte yükselirler. "Ve çok uzaklarda [... başka bir saray ortaya çıktı. Ve] altın süslemeli bir taht o sarayın önünde duruyor. ... Ve [aynen Kertir'e] benzeyen adam girip Warahrân'ın penceresine oturdu. "Ve şimdi de Kertir'e çok benzeyen o adam et ve şarap almış. [Ve şimdi] büyük bir [kalabalık] çıkıyor ve o Kertir'e tıpatıp benzeyen adam onlara ikram ediyor (Skjærvø, 2005, s. 171-172). Kertir'in anlatımında amellerinin güzel bir kadın şeklinde görünmesi/Ferveher dışında Reşn ve Suruş gibi amelleri ölçen, rehberlik yapan yazatalar da geçmektedir. Buna göre Kertir, amelleri iyi olduğu için Çinrad Köprüsü'nü geçebilmiş ve Yüce Göksel

makamlara erişmiştir.(Yıldırım, 2012, s. 405-407; Kertir burada Zerdüştilerin ahiret inancından olan bilgileri aynen kullanmıştır. Bkz Sular, 2019, s. 132-140)

Kertir, Nakş-ı Recep Kitabesi'nde yazatalar ona cenneti, cehennemi ve bu hizmetlerin iyilik ve kötülüğünün doğasını gösterdikleri için yazatalara daha iyi hizmet ettiğini kaydetmiştir. Kitabeyi de diğer insanlar gördükleri veya okudukları zaman yazatalara, yöneticilere ve kendi ruhuna karşı daha iyi ve doğru olmaları, ibadetlerden ve Mazdeyesnî dininden emin olmaları ölümden sonraki yaşam hakkında şüphelenmemeleri, cennetin ve cehennemin var olduğunu, iyi olanın cennete (wahişt) gideceğini, yalancıların (druwand) ise cehenneme atılacağını anlaması için yazdığını belirtmiştir (Skjærvø, 2005, s. 173; Sprengling, 1953, s. 66-67; Daryae, 1380, s. 6-7; Ser Meşhed kitabesinin ikinci bölümün başında Kertir, benzer şeyler söylemektedir. Bkz. Yıldırım, 2012, s. 405-407).

Buraya kadar aktarılanlardan Kertir'in, Tansar ve I. Ardeşir gibi Mecûsiliği kurumsallaştırmayı ve devlet dini haline getirmeyi amaçladığı anlaşılmaktadır. Kertir'in faaliyetlerini değerlendiren Carey, Kertir'in ifadelerini seküler modern çağda yazan bir tarihçinin “saf bir propaganda” olarak anlayabileceğini, Kertir'i bir din adamından çok politikacı olarak varsayabileceğini belirtmiştir. Fakat Kertir'in vaaz ettiği şeye dürüstçe inanması da eşit derecede muhtemeldir. Sonuçta o, tüm imparatorluğun ‘Ahuramazda-mobad’ıydı,” Bahram'ın ruh kurtarıcısıydı ‘ve İran'da ateşgedelerin kurulmasından sorumluydu. (Carey, t.y., s. 36-37)

SONUÇ

Kertir, altı imparator dönemini görmüş, hirbedlikten başmobedliğe yükselmiş bir din adamıdır. Hakkında bilinenler daha çok kitabelerden elde edilen bilgilerdir. Kitabelere göre imparatorlar yükseldikçe onun unvanları ve gücü artmıştır. Kertir, sahip olduğu yetkileri Mecûsiliği bir devlet dini haline getirmek için kullanmıştır. Bu bağlamda ateşgedeler kurmuş, herbedestanlar açmış, ateşgedeler ve rahiplerin resmiyet kazanması için resmi onaylar çıkarmıştır. Kertir'in kitabelerinden, o dönemde farklı Mecûsî ekollerin olduğu anlaşılmaktadır. Kertir, herbedestanlar kurmakla yetinmemiş, farklı düşünen ekollere mensup din adamlarını kendi ifadesiyle “azarlamış”, aynı düşünce sistemini kurmaya tek bir Mecûsî görüşü oluşturmaya çalışmıştır. Bu bağlamda imparatorluğun imkânlarını kullanma yanında manevi olarak gerçekleştirdiği söylediği bir yolculuktan da bahsetmiştir. Manevi yolculuk sırasında yaşanan ve görülenleri inancının doğru olduğunun ispatı olarak kabul etmiştir.

M.S. 3 yüzyıl Sasani imparatorluğundan ve yakın coğrafyada evrensel dinlerin yayılmaya başladığı bir dönem olmuştur. I. Şapur, Mani dinini evrensel bir imparatorluk oluşturmak için kullanmak istemiş, fakat ölümünden sonra din politikasında değişim yaşanmıştır. Kertir, daha sonra başa geçen I. Şapur'un oğulları ve torunları döneminde etkili olmuş diğer din ve görüşleri sindirmek ve Sasani toprakları dışına çıkarmak istemiştir.

Kertir'in temel hedefi Mani ve başlattığı dinî hareket iken diğer dinleri de sindirmek istemiştir. Maniheistler konusunda hedefe ulaşmış, diğer dinleri Sasani coğrafyasının dışına çıkarma konusunda hedefine ulaşamamıştır. Behramlar döneminden sonra başa geçen Narseh, eski dini yapıya dönmek istemiş ve bazı düzenlemeler yapmıştır. Fakat Roma ile sürtüşmelerin olduğu dönemde eski refleksler tekrar ortaya çıkmış ve Sasani topraklarında yaşayan Hıristiyanlar sıkıntılarla karşılaşmışlardır.

Kertir, kitabelerinde I. Şapur döneminde manevi âlemde yapmış olduğunu söylediği bir yolculuğu da aktarmaktadır. Kertir'in bağlı olduğu dini geleneği güçlendirmek, farklı Mecûsî yorumları ve diğer din mensuplarını ve mabedleri ortadan kaldırmak gibi konularda kendini haklı çıkarmak için bu yolculuğu anlattığı iddia edilmektedir.

KAYNAKÇA

- Alıcı, M. (2012). *Kadim İran'da Din Monoteizm'den Düalizm'e Mecûsî Tanrı Anlayışı*. Ayışığı Kitapları.
- Alıcı, M. (2018). *Işığın Elçisi Mani ve Gnostik Düşüncesi*. Divan Kitap.
- Alıcı, M. (2019). İslam Öncesi İran'da Dinî Düşünce. İçinde H. Uygur & A. Rexhepi (Ed.), *İslam Düşünce Tarihi* (ss. 13-87). İRAM Yayınları.
- Altungök, A. (2015). *İslâm Öncesi İran'da Devlet ve Ekonomi -Sâsânî Dönemi- (M.S. 226-652)*. Hikmetevi Yayınları.
- Ardâvîraf. (2011). *Ardâvîrâfnâme* (N. Yıldırım, Çev.). Pinhan.
- Asmussen, J. P. (2008). Christians In Iran. İçinde *The Cambridge History of Iran* (C. 3-2, ss. 924-948). Cambridge University Press.
- Aydın, M. (2007). *Hıristiyan Kaynaklarına Göre Hıristiyanlık*. Türkiye Diyanet Vakfı Yayınları.
- Balcı, M. (2016). *Taşa Kazınmış Sözler İslam Öncesi Fars Öğüt Edebiyatı*. Büyüyenay Yayınları.
- Boyce, M. (1979). *Zoroastrians Their Religious Beliefs And Practices*. Routledge & Kegan Paul.
- Carey, J. R. D. (t.y.). *Relations Between The Kings and Nobility of Sassanid Persia*. University of Warwick.

- Christensen, A. E. (1945). *Eran der Zaman-ı Sasaniyan* (R. Yasmi, Çev.).
- Dandamayev, M. A. (t.y.). Magi. İçinde *Encyclopedia Iranica*. Geliş tarihi 03 Mayıs 2021, gönderen <https://www.iranicaonline.org/articles/magi>
- Daryaee, T. (t.y.). The Political History of Ērān in the Sasanian Period. İçinde *The Sasanika Project: Late Antique Near East Project* (ss. 1-36). <http://m-hosseini.ir/sasan/articles-1/7.pdf>
- Daryaee, T. (1380). Ketibe-i Kertir Der Nakş-ı Receb. *Name-i İran-ı Bastan*, 1(1), 3-10.
- Daryaee, T. (2009). *Sasanian Persia The Rise And Fall of An Empire*. I.B. Tauris.
- Daryaee, T. (2017). Sasani Döneminde Bid'atçılığa Genel Bir Bakış (M. Yücel, Çev.). *Anemon Muş Alparslan Üniversitesi Sosyal Bilimler Dergisi*, 5(1), 217-222.
- Duchesne-Guillemain, J. (2008). Zoroastrian Religion. İçinde *The Cambridge History of Iran* (C. 3-2, ss. 866-908). Cambridge University Press.
- en-Nedim, E.-F. M. b. İ. (2019). *El-Fihrist*. Türkiye Yazma Eserler Kurumu Başkanlığı.
- Frye, R. N. (1956). The Charisma of Kingship In Ancient Iran. *Iranica Antiqua*, 4.
- Frye, R. N. (1984). *The History of Ancient Iran*.
- Frye, R. N. (1986). The Political History Of Iran Under The Sasanians. İçinde *The Cambridge History of Iran* (C. 3-1, ss. 116-180). University Press.
- Garthwaite, G. R. (2011). *İran Tarihi, Pers İmparatorluğu'ndan Günümüze* (F. Aytuna, Çev.). İnkılap Kitabevi.
- Ghirsman, R. (1978). *Iran From The Earliest Times To The Islamic Conquest*. Penguin Books.
- Gnoli, G. (1989). *The Idea Of Iran -An Essay on its Origin-*. Istituto Italiano Per il Medio Ed Estremo Oriente.
- Huseyni, T. (1392). Kertir ve Zuhuru Siyaset-i Dini Der Evaili Devr-i Sasaniyan. *Hiredname*, 10, 1-20.
- Khorashadi, S., & Mousavi, S. M. (2018). How did Kartir become Kartir? *The International Journal Of Humanities*, 25(2), 1-20.
- Kotwal, F. M. (t.y.). Hêrbedestan. İçinde *Encyclopedia Iranica* (C. 12). Geliş tarihi 03 Mayıs 2021, gönderen <https://www.iranicaonline.org/articles/herbedestan>
- Meçin, M. M. (2019). *Zerdüştiliğin Temel Öğretileri*. Süleyman Demirel Üniversitesi.
- Naskali, E. (2009). Sâsânîler. İçinde *TDV İslam Ansiklopedisi* (C. 36, ss. 174-176). Diyanet İşleri Başkanlığı Yayınları.
- Neusner, J. (2008). Jews In Iran. İçinde *The Cambridge History of Iran* (C. 3-2, ss. 909-923). Cambridge University Press.

- Perikhanian, A. (2008). Iranian Society And Law. İçinde *The Cambridge History of Iran* (C. 3-2, ss. 627-680). Cambridge University Press.
- Pourshariati, P. (2008). *Decline and Fall of the Sasanian Empire (The Sasanian–Parthian Confederacy and the Arab Conquest of Iran)*. I.B. Tauris.
- Shaked, S. (t.y.). *Dualism in transformation: Varieties of Religion in Sasanian Iran*. University of London.
- Shaki, M. (t.y.). Dadwar, Dadwarih. İçinde *Encyclopedia Iranica* (C. 6). Geliş tarihi 03 Mayıs 2021, gönderen <https://www.iranicaonline.org/articles/dadwar-dadwarih-respectively-judge-administrator-of-justice-lawgiver-lit>
- Shenkar, M. (2015). Rethinking Sasanian Iconoclasm. *Journal of the American Oriental Society*, 135(3), 471-498.
- Sivrioğlu, U. T. (2016). Sāsāni İmparatorluğu Döneminde İran, Mezopotamya ve Kafkasya’da Hristiyanlık ve Hristiyanlar. *Akademik Tarih ve Düşünce Dergisi*, 3(10), 20-77.
- Skjærvø, P. O. (t.y.). Kartir. İçinde *Encyclopædia Iranica* (ss. 608-628). Geliş tarihi 13 Mart 2021, gönderen <http://www.iranicaonline.org/articles/karti>
- Skjærvø, P. O. (2005). *Introduction to Zoroastrianism*.
- Sprengling, M. (1953). *Third Century Iran Sapor And Kartir*. University Of Chicago.
- Sular, M. E. (2019). *Modern İran’da Zerdüştiler*. Eskiyei Yayınları.
- Tefezzulî, A. (1378). Kertîr ve Siyaset-i İttihad-i Dîn û Devlet Der Devre-i Sasaniyan. *İrannâme*, 17, 297-307.
- Widengren, G. (2008). Manichaeism And Its Iranian Background. İçinde *The Cambridge History of Iran* (C. 3-2, ss. 965-990). Cambridge University Press.
- Wiesehöfer, J. (2019). *Antik Pers Tarihi -Ön Asya’nın Kadim Krallığı-* (M. A. İnci, Çev.). Totem Yayınları.
- Wiesehöfer, J. (2020). *Erken Pers Antik Bir Dünya İmparatorluğunun Tarihi* (N. Ersoy, Çev.). Totem Yayınları.
- Yıldırım, N. (2012). *İran Edebiyatı (Başlangıçtan İslamiyete Kadar)*. Pinhan.
- Yücel, M. (t.y.). I. Hüsrev’in Hükümdarlığı Ve Bir Kurgu Olarak “Anuşag-Ruwān Adaleti”nin İcadı. *Akdeniz Uygarlıkları Araştırma Dergisi, Cedrus*, 8, 593-612.

DEĞER ODAKLI BİR YÖNETİM YAKLAŞIMI: KAMU DEĞERİ

Abdullah ÇELİK¹

Hakan AKCA²

Öz

Geleneksel kamu yönetimi yaklaşımından bir kopuşu sergileyen yeni kamu işletmeciliği yaklaşımı kapsamında son yıllarda kamu yönetimindeki sorunlar, tutarsızlıklar ve bölünmeler nedeniyle çeşitli eleştiriler ortaya çıkmaktadır. Yeni kamu işletmeciliği yaklaşımının yarattığı sorunlara yönelik eleştiriler çerçevesinde kamu yönetiminde alternatif yaklaşım arayışları söz konusu olmuştur. Bu kapsamda 1995 yılında ilk olarak Moore tarafından ileri sürülen ve süreç içerisinde artan bir ilgiyle ele alınmaya başlanan “Kamu Değeri” yaklaşımı ortaya çıkmıştır. Hem geleneksel kamu yönetimi hem de yeni kamu işletmeciliği yaklaşımlarından temel bazı özellikleri içeriğinde barındıran kamu değeri yaklaşımı, önceki yaklaşımların yarattığı sorunlara, yetersizliklere ve bozulmalara karşı alternatif çözüm önerileri de ortaya koymaktadır. Böylelikle son yıllarda yoğun bir ilgi ile kamu değeri yaklaşımına hem kamu yönetimi literatüründe hem de uygulamada yer verilmesi oldukça dikkat çekmektedir. Genel olarak bu çalışmada kamu yönetiminde alternatif bir yaklaşım olarak nitelendirilen kamu değeri yaklaşımının kavramsal ve kuramsal açıdan kamu yönetimi disiplindeki yeri incelenmektedir.

Anahtar Kelime: Kamu Değeri, Kamu Değeri Yönetimi, Kamu Değeri Yaklaşımı, Yeni Kamu İşletmeciliği.

¹Prof. Dr., Harran Üniversitesi, İİBF, Kamu Yönetimi Bölümü, E-posta: acelik@harran.edu.tr, ORCID: 0000-0002-9413-7918.

²Doktorant, Harran Üniversitesi, Sosyal Bilimler Enstitüsü, Kamu Yönetimi Ana Bilim Dalı, E-posta: hakca2020@gmail.com, ORCID: 0000-0002-6841-9436.

A VALUE-ORIENTED ADMINISTRATION APPROACH: PUBLIC VALUE

Abstract

Within the scope of the new public management approach, which shows a break from the traditional public administration approach, various criticisms have emerged because of the problems, inconsistencies and divisions in public administration in recent years. Within the framework of criticism of the problems created by the new public management approach, there have been searches for alternative approaches in public administration. Thus, the “Public Value” approach, which was first put forward by Moore in 1995 and started to be handled with increasing interest in the process, emerged. The public value approach, which includes some of the main features from both traditional public administration and new public management approaches, also offers alternative solutions to the problems, inadequacies and disruptions created by previous approaches. Hence, the inclusion of the public value approach both in the public administration literature and in practice has attracted great attention in recent years. In general, this study examines the place of public value approach, which is described as an alternative approach in public administration, in the discipline of public administration from a conceptual and theoretical perspective.

Keywords: Public Value, Public Value Management, Public Value Approach, New Public Management.

GİRİŞ

Kamu yönetimi disiplininin doğuşundan günümüze kadarki süreçte geçirdiği değişim ve dönüşüm ile birlikte disiplinde birçok yaklaşım ortaya çıkmıştır. 19. yüzyılın sonlarına doğru akademik bir disiplin olarak karşımıza çıkan kamu yönetiminde uzun yıllar geleneksel kamu yönetimi yaklaşımı hâkim olmuştur. Kamu yönetimindeki bu hâkimiyetin en önemli özelliğini Max Weber’in katı hiyerarşiye dayalı ideal bürokratik örgütlenme modelinin temel alınması oluşturmaktadır. Ancak ilerleyen dönemde geleneksel kamu yönetimi yaklaşımının değiştirilip geliştirilmesiyle birlikte birçok yeni yaklaşım ortaya çıkmıştır. Dolayısıyla geleneksel kamu yönetimi yaklaşımına yönelik eleştiriler çerçevesinde kamu yönetiminin daha etkin hâle gelmesini amaçlayan işletmeciler bir anlayış, disiplinde etkili olmaya başlamıştır. Buradan hareketle ortaya çıkan Yeni Kamu İşletmeciliği (YKİ) yaklaşımı kapsamında geleneksel yönetim anlayışına etkili çözümler sunulmuştur. Ancak kamu yönetiminde özel sektör ilkelerinin uygulanması, kamu yönetiminin özünde bazı sorunlara, eksikliklere ve tutarsızlıklara neden olmuş ve 1990’lı yıllardan itibaren YKİ yaklaşımına alternatif yaklaşımlar ortaya çıkmıştır. “Kamu Değeri” yaklaşımı da bu kapsamda YKİ yaklaşımı sonrası dönemde ortaya çıkmış ve son yıllarda giderek artan bir ilgi ile kamu yönetimi literatüründe kendisine yer bulmuştur. Bu açıdan yabancı literatürde konuya dikkat çeken bir ilginin olması ve konunun güncelliği bağlamında incelenmesi, şüphesiz Türk kamu yönetimi literatürü açısından gereklilik arz etmektedir.

Bu çalışmada kamu yönetimine yeni bir yaklaşım olarak sunulan “Kamu Değeri”nin kavramsal ve kuramsal açıdan bir analizinin yapılması amaçlanmaktadır. Bu doğrultuda ilk olarak konunun daha iyi anlaşılması açısından kamu yönetimi disiplininde tarihsel süreçte

ortaya çıkan yaklaşımlar ele alınmaktadır. Ardından kamu yönetimi disiplininde yeni bir yaklaşım olarak karşımıza çıkan “Kamu Değeri” yaklaşımının kavramsal ve kuramsal altyapısı detaylı bir şekilde incelenmektedir. Son olarak kamu değeri yaklaşımı bağlamında kamu yönetimine sunulan kamu değeri yönetiminin kamu yönetimi disiplindeki konumu irdelenmektedir. Oldukça yeni sayılabilecek bir şekilde konunun 1990’lı yılların sonlarına doğru ortaya çıkmış olması, Amerika Birleşik Devletleri (ABD) sınırlarını aşarak Anglo-sakson coğrafyada, Kıta Avrupası’nda ve diğer birçok ülkede yankı bulması, hem birçok akademisyen, kamu yöneticisi, kamu kurumları ve uzmanlar tarafından kamu yönetimi literatüründe hem de uygulamada artan bir ilgi ile tartışılıyor olması bağlamında bu çalışma Türk kamu yönetimi literatürüne katkısı açısından oldukça büyük bir önem taşımaktadır.

1. KAMU YÖNETİMİ DİSİPLİNİNİN KURAMSAL ALTYAPISI

Kamu yönetiminin doğuşundan günümüze kadar geçen süre içerisinde disiplinde kuramsal açıdan birçok yaklaşım ortaya çıkmıştır. Genel olarak ortaya koyulan siyasal, yasal, yönetsel ve iktisadi ilkeler çerçevesinde şekillenen bu yaklaşımlar, kamu yönetimi disiplininin kuramsal altyapısını oluşturmaktadır. Kamu yönetimi disiplininin temelini oluşturan ve günümüzde de temel özelliklerini hâlen koruyan geleneksel kamu yönetimi yaklaşımı ve bu yaklaşımın yarattığı çeşitli sorunlara farklı bir bakış açısıyla çözümler sunarak 1980’lerden itibaren ortaya koyulan YKİ yaklaşımı, kamu yönetimi disiplininin kuramsal altyapısını oluşturan en önemli yaklaşımlardandır. 1990’lar itibarıyla YKİ yaklaşımına yöneltilen çeşitli eleştiriler çerçevesinde kamu yönetimi disiplinine yeni yaklaşımlar da sunulmakta ancak bu yaklaşımlar hâlen hem teorik açıdan hem de uygulama noktasında gelişimlerini sürdürmektedirler. Bu açıdan çalışmanın daha iyi anlaşılabilmesi bağlamında kamu yönetimi disiplininin kuramsal altyapısını oluşturan geleneksel kamu yönetimi ve YKİ yaklaşımlarının ortaya çıkışı, amacı, gelişimi ve yaklaşımlara yöneltilen temel eleştiriler bu bölümde ele alınmaktadır.

1.1. Geleneksel Kamu Yönetimi Yaklaşımı

Yönetim olgusunun pratikleri insanlık tarihinin başlangıcından itibaren oluşmaya başlayan bir yapı olsa da bilimsel açıdan yönetimin bağımsız bir disiplin olarak incelenmesi Kıta Avrupası ve Anglo-sakson coğrafyada yaygınlık kazanmıştır. Özellikle kamu yönetiminin bağımsız bir disiplin hâline gelmesi, literatürde geleneksel kamu yönetimi yaklaşımının doğuşu ile bağdaştırılmaktadır (Karasu, 2004, s. 225; Karkın, 2013, s. 32). En genel anlamıyla geleneksel

kamu yönetimi, “19. yüzyılın ikinci yarısından 20. yüzyılın son çeyreğine kadar kamu yönetiminde geçerli olan hâkim paradigmanın adıdır” (Eryılmaz, 2020, s. 45). Bu tanımı biraz daha açmak gerekirse geleneksel kamu yönetimi yaklaşımı, özellikle sanayileşmeyle birlikte ortaya çıkan seri ve kitle üretiminin yarattığı örgütsel ve yönetsel sorunları çözmek için ortaya çıkmış bir yaklaşımdır. Ortaya çıktığı ilk dönemde oldukça büyük bir reform hareketi olarak nitelendirilen ve klasik kamu yönetimi olarak da adlandırılan bu yaklaşıma söz konusu coğrafyada katkı veren birçok kuramcı ve uygulayıcı bulunmaktadır (Karkın, 2013, s. 32). Geleneksel kamu yönetimi yaklaşımının öncüleri kabul edilen bu kuramcılarının görüş ve düşünceleri kamu yönetiminin diğer disiplinler karşısında bağımsızlığını kazanmasına yol açmış ve kamu yönetiminde devletin sosyal ve ekonomik hayatta daha etkin bir konumda olmasını sağlamıştır. Kamu yönetimi prensiplerinin ortaya koyulduğu bu görüşler kapsamında geleneksel kamu yönetimi yaklaşımı, uzun yıllar kamu yönetiminde en iyi yöntem olarak kabul edilmiş ve iyi bir şekilde işlemiştir (Ayhan & Önder, 2017, s. 28; Kaya, 2017, s. 748).

Ortaya çıktığı dönemin koşullarının şekillendirdiği ve birden fazla alt teoriden oluşan geleneksel kamu yönetiminin entelektüel altyapısı özellikle Woodrow Wilson, Max Weber ve Frederick Taylor’ın görüş ve düşünceleri temelinde şekillenmektedir (Akçakaya, 2017, s. 198). 1887 yılında “*İdarenin İncelenmesi*” (*The Study of Administration*) adlı ünlü makalesinde Woodrow Wilson, kamu yönetiminin siyaset bilimi ve hukuk alanlarından bağımsız bir disiplin olması gerektiğini savunmuştur (Wilson, 2016, s. 5). Alman sosyolog Max Weber ise kamu yönetimi örgütlenme biçimi üzerinde durmuş ve geleneksel kamu yönetimi yaklaşımının temelini oluşturan, günümüzde dahi kullanılmaya devam edilen, “ideal tip bürokratik örgütlenme modelini” geliştirmiştir (Weber, 2016, s. 55-57). Bilimsel yöntemler kullanılmak şartıyla her iş için en iyi ve tek bir yöntemin bulunabileceğinin savunulduğu Frederick Taylor’ın “Bilimsel Yönetim Yaklaşımı” da geleneksel kamu yönetimi yaklaşımının gelişmesine katkı sağlamıştır (Taylor, 2016, s. 41-45).

Geleneksel kamu yönetimi yaklaşımının temelini oluşturan dört ana özellik bulunmaktadır. Bunlardan ilki, kamu yönetiminin yapısını ilgilendiren, Max Weber’in ortaya koyduğu ayrıntılı kuralları ve biçimselliği içeren ve katı hiyerarşiye dayalı merkezîyetçi nitelikler taşıyan bürokrasi modelidir. İkincisi, kamusal mal ve hizmetin üretim ve dağıtımında devletin doğrudan sorumlu olmasıdır. Bu modelde devlet, kamusal iş ve işlemlerinin yalnızca kendi örgütlerince yapılmasını sağlamalı anlayışı hâkimdir. Burada kamusal mal ve hizmetlerin özel sektör kuruluşlarınca yapılması söz konusu olmamaktadır. Üçüncü özellik, siyaset ve yönetim konularının birbirinden ayrılması gerektiğidir. Kamusal alanda gereken politikaları aldıkları

kararlarla siyasiler belirlerken, kamu yönetimi ise bu politikaların yürütülmesinden sorumludur. Bu kapsamda kamu yönetimi, siyasi kurumlara ve yöneticilere karşı kesin bir itaatle bağlı olmakta ve denetim altına alınmaktadır. Buradaki denetimde temel alınan şey, nitelikten çok niceliğin söz konusu olduğu yasal ve mali ilkelere uyulup uyulmadığının kontrolüdür. Dördüncü ilke ise, geleneksel kamu yönetimi anlayışının, özel sektördeki yönetim anlayışından çeşitli nedenlerle farklı olmasıdır. Bu kapsamda kamu yönetiminin, özel sektör yönetiminden farklı olarak yasallık, eşitlik, tarafsızlık, kamu yararı, kamusal mal ve hizmetler, kamusal alan, kamusal sorumluluk, kamu gücü ve siyasal çevre gibi kendine has özellikleri bulunmaktadır (Eryılmaz, 2020, s. 45-47).

Geleneksel kamu yönetimi yaklaşımında kamu yönetiminin genel amacı, etkin bir şekilde kamu hizmetlerinin vatandaşlara sunularak kamu yararının sağlanmasıdır. Bu bağlamda devletin temel görevi, kamusal mal ve hizmetlerin kamu yararını gözeterek dağıtılmasını sağlamaktır. Geleneksel kamu yönetimi yaklaşımına göre kamuyu ilgilendiren politikaların belirlenmesinde, uygulanmasında ve kontrolünde devletin yalnız olduğu görülmektedir. Buna ek olarak, ideal sistem olarak görülen bürokratik yapı ise gizlilik esasına dayanmaktadır. Dolayısıyla vatandaşların yönetim faaliyetlerinden haberdar olmaları ve yönetime katılımı oldukça sınırlı kalmaktadır. Bu açıdan geleneksel kamu yönetimi yaklaşımında; kamu bürokrasisi toplumdan bağımsız hareket ettiği için toplumla gerekli bağların kurulamaması, hesap verebilirliğin yalnızca siyasilere yönelik olması, vatandaş katılımının sınırlı olması, piyasaya dayalı bir anlayıştan çok tek amaca yönelik katı kurallara bağlılığın temel alınması, katı hiyerarşik düzen nedeniyle kontrolün yalnızca bürokratlarda olması ve devletin büyüyerek hantallaşması sonucunda vatandaşların taleplerinin hızlı bir şekilde karşılanamaması gibi sorunlar ortaya çıkmıştır (Kaya, 2017, s. 749).

Yukarıda belirtilen bu sorunlar çerçevesinde 20. yüzyılın son çeyreğine girilirken geleneksel kamu yönetimi, meydana gelen yeni gelişmelere ayak uyduramaması sebebiyle ciddi eleştirilere maruz kalmıştır. Bu durumun bir sonucu olarak geleneksel kamu yönetimine eleştirel bir bakış açısına sahip yeni bir yönetim anlayışı ortaya çıkmıştır. Yeni kamu yönetimi olarak adlandırılan bu anlayış geleneksel kamu yönetimi üzerinde yoğunlaşan eleştiriler, yeni sağ akımının yükselişi, ekonomik teorilerdeki değişiklikler ve özel sektördeki gelişmeler çerçevesinde gelişim göstermiştir. Yaşanan bu gelişmelerle birlikte geleneksel kamu yönetiminden kamu işletmeciliğine doğru bir değişim süreci başlamıştır (Eryılmaz, 2020, s. 49-52). Bu kapsamda 1960'ların sonundan itibaren düşünsel yapısını oluşturmaya başlayan ve

1980’lerde zirveye ulaşan “Yeni Kamu İşletmeciliği” yaklaşımı geleneksel kamu yönetimi yaklaşımına meydan okuyarak kamu yönetiminde yaşanan sorunlara yönelik farklı çözüm yolları ortaya koymuştur. Katı hiyerarşiye dayalı bürokrasi anlayışını ve bu anlayışın karar alma mekanizmalarını zayıflatarak daha esnek ve piyasa odaklı bir kamu yönetimi anlayışını sağlamayı hedefleyen YKİ yaklaşımı, geleneksel kamu yönetimi yaklaşımının sorgulanmasına neden olmuştur (Ayhan & Önder, 2017, s. 29; Üstüner, 2000, s. 16).

1.2. Yeni Kamu İşletmeciliği Yaklaşımı

Geleneksel kamu yönetimi yaklaşımının hâkim olduğu 20. yüzyılın son çeyreğine kadar devlet, genellikle kalkınma yolundaki sorunların çözüme kavuşturulmasında asli bir eleman olarak kabul edilmekteydi. Ancak 1970’lerdeki petrol krizlerini takip eden ağır ekonomik bunalımın ve II. Dünya Savaşı sonrası dönemde “Keynesyen karma ekonomi” ve “refah devleti” anlayışlarını sorgulayan ve reddeden bir anlayışın ortaya çıkmasıyla birlikte, devletin ekonomik ve sosyal hayattaki rolü ve ağırlığı yeniden değerlendirilmiştir. Bunun sonucu olarak yaşanan mali krizler karşısında devlet bizatihi sorunun kendisi görülmüş; devletin küçültülmesi ve özel sektör işletmeciliği uygulamaları ön plana çıkmaya başlamıştır. 1960’ların sonlarından itibaren geleneksel kamu yönetimi anlayışının yeniden değerlendirilmesinin bir sonucu olarak Yeni Kamu İşletmeciliği yaklaşımı ortaya çıkmıştır (Ömürgönülşen, 2003, s. 3-6).

YKİ yaklaşımının ilk kullanıldığı yerlere baktığımızda Organisation for Economic Co-operation and Development (OECD) raporları ve Christopher Hood’un “*Her Mevsim İçin Kamu Yönetimi*” (*A Public Management for All Seasons*) adlı çalışması karşımıza çıkmaktadır. OECD ve Dünya Bankası gibi kuruluşların kamu yönetiminde işletmeci yaklaşımı destekleyen düşünceleri, YKİ yaklaşımının gelişmesinde etkili olmuştur. YKİ yaklaşımının doğuşunu ilan eden Hood, teorik anlamda yaklaşımın kökeninin “işlemler maliyeti kuramı” (*transactions cost theory*), “kamu tercihi” (*public choice*) teorisi ve “işletmecilik” (*manageralism*) anlayışı gibi yaklaşımlardan oluştuğunu belirtmiştir (Hood, 1991, s. 3-16; Ömürgönülşen, 2003, s. 8; Üstüner, 2000, s. 20).

YKİ yaklaşımı ile ilgili öncü kabul edilen bir başka önemli katkı David Osborne ve Ted Gaebler tarafından 1992 yılında yayımlanan “*Devletin Yeniden Keşfi*” (*Reinventing Government*) adlı kitap olmuştur. Bu kitapta yazarlar YKİ yaklaşımını detaylı bir şekilde tartışarak ele almışlardır. Kitapta “kürek çeken değil, dümen tutan devlet” düşüncesi ileri sürülerek minimal bir devlet anlayışıyla beraber özel sektör uygulamalarının genişletilmesi gerektiği savunulmuştur (Ayhan & Önder, 2017, s. 32; aktaran Üstüner, 2000, s. 22-23).

Osborne ve Gaebler'in kitabıyla birlikte hem akademik anlamda hem de uygulayıcılar kapsamında yapılan çalışmalar devletin yeniden keşfi akımının doğmasına neden olmuştur. Bu akımdan hareketle YKİ temelinde (1) katalizör devlet, (2) sahibinin vatandaş olduğu devlet, (3) rekabetçi devlet, (4) kurallara değil amaçlara odaklı devlet, (5) sonuç odaklı devlet, (6) müşteri odaklı devlet, (7) girişimci devlet, (8) öngörülü devlet, (9) âdem-i merkeziyetçi devlet, (10) piyasa odaklı devlet ilkeleri ortaya koyulmuştur (Üstüner, 2000, s. 23-24).

YKİ yaklaşımının sunduğu ilkeler çerçevesinde devletin işletme yönetir gibi yönetilmesi anlayışı, kamu yönetiminde kamu yararı, demokratik süreçler ve vatandaşa hizmet sağlanması gibi konularda çeşitli sorunlara neden olmaktadır. Geleneksel kamu yönetimi anlayışıyla gerçekleştirilen bu konular artık YKİ yaklaşımı ilkeleri aracılığıyla gerçekleştirilmeye başlanmış ve ilerleyen süreçte kamu yönetiminde devletin rol ve işlevleri üzerindeki tartışmalar giderek artmıştır (Özalp, 2020, s. 253). Özellikle devletin ekonomik ve sosyal hayatın tüm işlevlerinden soyutlanarak piyasaya müdahale etmeyen ancak piyasanın düzgün çalışması için gereken güvenceyi sağlayan bir yapıya bürünmesi sebebiyle kamu yönetimi disiplininin bağımsızlığı konusu sorgulanmaya başlanmıştır (Kalfa, 2011, s. 410). 1990'lı yıllardan itibaren YKİ yaklaşımının kamu yönetiminde yürüttüğü reformların etkilerinin düzenlenmesi ve kamu yönetimi disiplininin gelişimi açısından yeni arayışlar söz konusu olmuştur. Bu kapsamda uluslararası kuruluşların devletler üzerindeki etkileri ve uluslararası şirketlerin çıkarları doğrultusunda işletmecî yaklaşımların bir revizyonu olarak "yönetişim" yaklaşımı ortaya çıkmıştır. Küreselleşmeyle birlikte karşımıza çıkan yönetim, karar alma süreçlerinde piyasa ve devletin yanında üçüncü bir sektör olarak sivil toplum kuruluşlarının da katılmasıyla oluşan yeni iktidar tarzı olarak tanımlanan bir yaklaşım olarak ele alınmaktadır (Kalfa, 2011, s. 410; Özalp, 2020, s. 253-254).

Kamu yönetimi disiplinde hâkim bir anlayış olan YKİ yaklaşımında son dönem itibariyle ortaya çıkan sorunlar, tutarsızlıklar ve bölünmeler nedeniyle çeşitli eleştiriler ortaya koyulmaktadır. Geleneksel kamu yönetimi anlayışının olumsuz yönlerini iyileştirme vaadiyle yükselişe geçen YKİ yaklaşımının hedeflenen çıktıklarına yönelik eksiklikleri bu eleştirilerin temelini oluşturmaktadır (Kaymal, 2020, s. 139). Tuncer ve Usta (2013), YKİ'nin sorun alanlarını dört temel çerçevede incelemiştir. Bunlardan ilki, yeni bir sistem inşasının maliyetinden kaynaklanan zorluklardır. Kamusal harcamaların azaltılarak minimal bir yapıdaki ve yalnızca dümen tutan devlet temelindeki YKİ yaklaşımına yönelik yeni bir sistemin ve idari yapıların inşa edilmesi beklenenin ötesinde masraflı bir süreci gerektirdiği

söylenbilir. YKİ'ye yönelik ikinci sorun alanı ise yetki devri ile oluşan kurumsal çeşitlilik ve karmaşadır. YKİ reformları çerçevesinde özellikle deregülasyon ve yetki devri ile birlikte kamu yönetimindeki merkeziyetçi bürokratik yapıların yerini piyasa benzeri çok küçük yapılar almaya başlamıştır. Bu açıdan parçalanmış idari yapılar arasındaki süreçlerde belirsizlik, karmaşıklık, koordinasyon eksikliği ve kolektif faaliyetlerin zorlaşması gibi sorunlar söz konusu olmuştur (Tuncer & Usta, 2013, s. 190). Özellikle YKİ yaklaşımı büyük oranda dikey koordinasyona önem vermekte ve kamu sektöründe yatay koordinasyonu ihmal etmektedir. Bu nedenle kurumlar arası yatay koordinasyon eksikliği ve karmaşıklık, aynı alanda faaliyet gösteren kurumların rekabet içinde olmaları ve aynı işlemleri yapmaları gibi sorunlar kamu yönetiminde etkinliği düşüren sonuçlara yol açmıştır (Hatipoğlu, 2015, s. 156). Üçüncü sorun alanı ise kamu yönetiminde sözleşme yoluyla hizmet alımından kaynaklanan sorunlardır. Genel olarak bu sorunlar; hizmet tedarikçileri arasında uygun rekabet ortamının oluşturulmasının zorluğu, sözleşmelerin uzun dönemli olmaması gerektiği, sürekli aynı hizmet tedarikçisi ile çalışılması durumunda tekelleşmenin söz konusu olabileceği, rekabeti kazanan hizmet tedarikçisinin geçici meşruiyet kazanması ve YKİ reformları çerçevesinde kamu yönetiminde özellikle vurgulanan hesap verebilirliğin ve kamu yararının sözleşme yoluyla hizmet alımında göz ardı edilmemesi gerektiği şeklinde sıralanabilir. YKİ yaklaşımına yönelik dördüncü sorun alanı ise vatandaşları birer müşteri olarak kabul eden yaklaşımın doğurduğu meşruiyet sorunudur. Bu sorunların temelinde devleti piyasa koşullarına ve özel sektör kurallarına göre kâr elde etme ve/veya çıktı, fayda ve maliyet analizlerine göre yönetme düşüncesi olduğu söylenebilir. Özellikle vatandaşların birer müşteri olarak görülmesi, devletin meşruiyet sorununun ortaya çıkmasına neden olmuştur (Tuncer & Usta, 2013, s. 190-191).

Genel olarak bu sorun alanları değerlendirildiğinde YKİ reformlarının her ülkenin kamu yönetimi sistemlerinde beklenen olumlu sonuçları sağlayamadığı, YKİ'nin sıraladığı ilkelerin iddia edildiği gibi evrensel olmadığı, YKİ reformlarının kurumsal ve politik karmaşıklığı artırdığı, yönetsel açıdan YKİ'nin siyasallaşmaya daha yatkın olduğu, özelleştirmeler ve müşteri odaklı yaklaşım nedeniyle kamu yararı, vatandaşlık ve hukuk gibi demokratik değerlere zarar verildiği ve kamu hizmetlerinde iyileştirmeler beklenirken meşruiyet sorunlarının ortaya çıktığı söylenebilir (Çiner & Olgun, 2015, s. 214-215; Tuncer & Usta, 2013, s. 193; Uysal, 2020, s. 126).

Son yıllarda YKİ yaklaşımına yönelik eleştiriler çerçevesinde kamu yönetimindeki sorunların yalnız YKİ odaklı çözüm önerileri ile çözümlenmesinin mümkün olmadığı anlaşılmıştır. Bu

noktada YKİ karşısında kendilerini bir şekilde konumlandıran, YKİ'ye alternatif ve/veya kamu yönetiminin yeni paradigması olma iddiasını taşıyan yeni yaklaşımlar ortaya çıkmıştır (Köseoğlu & Sobacı, 2015, s. 299). Geleneksel kamu yönetimi ve YKİ yaklaşımlarının eksiklikleri, yetersizlikleri ve tutarsızlıkları üzerine kurulan “Neo Weberyian Devlet”, “Yeni Kamu Hizmeti”, “Yeni Kamu Yönetişimi”, “Bütünleşik Kamu Yönetimi” ve “Dijital Çağ Yönetişimi” gibi yaklaşımlar bu duruma örnek olarak verilebilir. Kamu yönetiminde YKİ yaklaşımına alternatif olabilme potansiyeli taşıyan ve hatta kimi düşünürler tarafından geleneksel kamu yönetimi ve YKİ yaklaşımlarından bağımsız bir paradigma olarak ilan edilen yaklaşımlardan biri de “Kamu Değeri” yaklaşımıdır (Karkın, 2015, s. 250-252; Köseoğlu & Tuncer, 2014, s. 145-147; Özer, 2018, s. 262-263). Bu açıdan çalışmanın ana konusunu oluşturan “Kamu Değeri” yaklaşımının ortaya çıkışı, gelişimi ve kamu yönetimindeki yeri bir sonraki bölümde detaylı bir şekilde ele alınmaktadır.

2. DEĞER ODAKLI BİR YAKLAŞIM: KAMU DEĞERİ

Kamu yönetiminde sunulan hizmetlerin nasıl olması gerektiği yönünde ortaya koyulan düşünceler, anlayışlar, yaklaşımlar ve/veya teoriler aslında disiplinin temelini oluşturmaktadır. Kamu yönetimini zamanla dönüştürüp geliştiren bu yaklaşımlar, kamusal hizmetlerin vatandaşlara en iyi şekilde nasıl sunulması gerektiği düşüncesi çerçevesinde birçok kavramın ortaya çıkmasına neden olmuştur. Belirtilen bu ortak noktadan hareketle kamu malı, kamu yararı, kamu çıkarı, kamu hizmeti, kamu etiği, kamu değeri vb. kavramlar bu duruma örnek olarak gösterilebilir. Birbiri yerine kullanılmaları bağlamında kimi zaman karıştırılan bu kavramların tanımlanması da oldukça zor olmaktadır (Karkın, 2015, s. 257; Köseoğlu & Tuncer, 2014, s. 149). Bu durumun en belirgin örneğini oluşturan ve birçok yönden söz konusu kavramların da ötesinde anlama sahip (Köseoğlu & Sobacı, 2014, s. 435) oldukça yeni sayılabilecek “kamu değeri” kavramı da 1990’lı yıllardan itibaren literatürde yer almaya başlamıştır. Genel olarak kamu yönetimi literatüründe kamu değeri kavramı Mark Moore’a (1994; 1995) atıfla ve son yıllarda artan bir ilgiyle ele alınmaya başlanmış ve kamu yönetiminde yeni bir yaklaşım olarak ortaya çıkmıştır. Bu kapsamda hem kamu yöneticileri hem de akademisyenler, kamu faaliyetlerini anlama, politika yapma ve hizmet sunumu oluşturma konusunda bilgilenmenin bir yolu olarak kamu yönetiminde kamu değeri düşüncesine daha fazla ilgi duymakta ve yaklaşımın gelişimine katkı sunmaktadırlar (O’Flynn, 2007, s. 353).

2.1. Kamu Değeri Yaklaşımının Kavramsal ve Kuramsal Altyapısı

Harvard Üniversitesi John F. Kennedy Devlet Okulu'nda görev yapmakta ve kendisini 21. yüzyılın sonlarındaki bir kamu yönetimi öğrencisi olarak tanımlamakta olan Mark H. Moore, bu mesleği uygulayanlara yardım etmek amacıyla 1995 yılında ele aldığı “*Kamu Değeri Yaratmak: Devlette Stratejik Yönetim*” (*Creating Public Value: Strategic Management in Government*) adlı eseriyle birlikte kamu yönetimi disiplinine yeni bir yönetim yaklaşımı ortaya koymuştur. Moore'un bu çalışması, pratik akıl yürütme yapısı ortaya koyarak kamu sektörü yöneticilerine rehberlik etme amacını taşımaktadır. Bu kapsamda Moore, kamu yöneticilerinin kamu değeri oluşturmak için buldukları koşullardan yararlanmak için ne düşünceleri ve ne yapmaları gerektiği sorusuna genel bir cevap sunmaktadır (Moore, 1995, s. 1-4).

Moore, kamu değeri kavramını ve ortaya koyduğu stratejik yaklaşımını net olarak tanımlamamakta ancak belirlediği amaç doğrultusunda birçok farklı türde fikir geliştirmektedir. Bu açıdan ilk olarak kamu yönetimi felsefesini, vatandaşların kamu yöneticilerinden neler beklemesi gerektiğini, kamu yöneticilerinin görevlerini yerine getirirken üstlendikleri etik sorumlulukları ve yönetimde erdemi teşkil eden bir fikri ortaya koymaktadır. İkinci olarak, yöneticilerin faaliyetlerini ve uygulamalarını analiz etmeleri ve eylem potansiyelini ölçmelerine yönelik rehberlik sunmak için bir çerçeve oluşturmaktadır. Son olarak yöneticilerin kamusal değer yaratma konusundaki politik ve örgütsel ortamlarının potansiyelinden yararlanmak için yapabilecekleri belirli müdahaleleri ele almaktadır. Kısacası Moore, kamu değeri çerçevesinde yönetsel (örgütsel değil) davranışın normatif (pozitif değil) bir teorisini ortaya koymaktadır (Moore, 1995, s. 1-2).

Moore'a göre yönetim, amaçlı bir girişimdir ve bir şeyler üretmek amacını taşımaktadır. Burada ele aldığı temel sorular şunlardır: “Kamu sektörü yöneticilerinin amacı ne olmalıdır?”, “Ne üretmeleri gerekmektedir?” ve “Performansları nasıl ölçülmelidir?”. Bu sorulara ve temelde ortaya koyduğu yaklaşıma Moore, özel sektör-kamu sektörü karşılaştırmaları yaparak yanıtlar bulmaya çalışmaktadır. Moore'a göre özel sektör yöneticilerinin asıl amacı, uzun vadede hissedar zenginliğini üst düzeye çıkarmaktır. Bu amaca ulaşmak için özel sektör yöneticileri müşterilere üretim maliyetlerini tam olarak karşılayan fiyatlarla satılacak ürünleri tasarlar, üretir, zevk ve teknolojiler değiştikçe bunu tekrar tekrar yapmaya devam edebilir. Performansları ise kısa vadede gelirlerden elde edilen kâr, uzun vadede hisse senedi fiyatları ile ölçülebilmektedir. Bu açıdan özel sektör yöneticilerinin temel amacı, özel değer yaratmaktır. Moore'a göre kamu sektörü yöneticilerinin temel amacı ise kamu değeri

yaratmak olmalıdır. Ancak bu basit düşünce tarzı bazı toplumlarda şaşırtıcı olarak algılanmaktadır. Amerika Birleşik Devletleri'nde olduğu gibi liberal bir toplum, hükümeti nadiren “değer yaratabilecek” bir kurum olarak görmekte ve hükümet “üretken olmayan bir sektör” olarak nitelendirilmektedir. Bu anlayışa göre hükümet değer yaratamaz ancak başarılı bir şekilde ekonomiyi yürütebilir ve serbest piyasa koşullarındaki kuralları belirleyen ve boşlukları tamamlayan bir kurum olarak değerlendirilebilmektedir. Yine bu durumun bir diğer sebebi ise kamu değerinin açık uçlu bir kavram olmasıdır. Kamu değerinin üretilmesi açısından ise kamu yöneticilerinin hayal güçlerini kullanmaları teşvik edilmektedir. Dolayısıyla kamu yöneticilerinin kamu değeri yaratmaktan sorumlu olmaları gerektiği düşüncesi açısından liderliği, girişimciliği ve fırsatçılığı teşvik etmekte ve bir tür cesaret içermektedir. Bu kapsamda Moore, kamu değerinin kavramsal çerçevesini şu dört özel fikir ile tanımlamaktadır (Moore, 1994, s. 296-297; 1995, s. 30-34):

- 1- Kamu yöneticilerinin, kamusal hizmetleri mümkün olduğu kadar verimli ve etkili bir şekilde gerçekleştirmeleri gerektiği,
- 2- Kamu hizmeti üretimi bağlamında uzmanlaşmış yöneticilerin, bir çeşit karşılaştırma yapmayı da sağlayacak şekilde profesyonel standartlar koyarak kamu değerini üretilabileceği,
- 3- Kamu değerinin program değerlendirme, maliyet etkinlik analizi gibi analitik tekniklerle ölçülebileceği,
- 4- Kamu değerinin, kamu sektörü paydaşlarının ve vatandaşların memnuniyeti ile ölçülebileceği.

Kamu değerinin kavramsal çerçevesini oluşturan bu dört temel fikir aslında kamu yönetimi disiplini açısından değerlendirildiğinde yaşanan değişim, dönüşüm ve gelişim süreçlerinin bir kronolojisi olarak değerlendirilmektedir (Karkın, 2012, s. 366). Bu kapsamda Moore'un yaptığı kavramsallaştırmanın ilkinde Wilson tarafından temellendirilen kamu yönetiminin siyaset biliminden ayrılması düşüncesinden hareketle geleneksel kamu yönetimi yaklaşımının temelini oluşturan kamu hizmetlerinin verimli ve etkili bir şekilde gerçekleştirilmesi fikri ele alınmaktadır. Bu görüşe göre, halk tarafından seçilen siyasetçiler (temsilciler) yönetimde amaç ve hedefleri belirlemede sorumludurlar. Aynı zamanda istenilen sonuçlara ulaşmak ve en verimli hizmetleri sunmak için saygılı ve teknik olarak yetkin kamu yöneticilerine güvenmektedirler. Bu kapsamda kamu yöneticilerinden kamu kaynaklarının en az

kullanımıyla politik olarak zorunlu olan amaçlara ulaşmanın yollarını bulmaları istenmektedir (Moore, 1994, s. 297; 1995, s. 31-32).

İkinci kavramsallaştırmada ise mesleki standartlara ulaşılması açısından kamu yöneticileri genellikle sorumlu oldukları alanlardaki önemli uzmanların ve profesyonellerin bilgi ve tecrübelerine dayanarak kararlar almaktadırlar. Örneğin; kamu yöneticileri savunma politikası alanında bir kamu değeri yaratmak istediklerinde generallere veya kaliteli bir eğitimin oluşturulması için deneyimli eğitimcilere danışmaktadırlar (Moore, 1994, s. 298; 1995, s. 33-34). Nihayetinde alınan bu görüşlere ilişkin olarak kamu değeri oluşturmada en son karar seçilmiş siyasetçilerin olmaktadır. Buradaki en önemli nokta ise kamu değeri yaratılması bağlamında görüşleri alınan profesyonellerin seçimi ve/veya atanmasında iktidarda yer alan seçilmişlerin doğrudan etkili olmasıdır. Dolayısıyla siyasetçiler bu süreçte doğrudan olmasalar bile dolaylı olarak kamu değeri oluşturulmasında etkili olmaktadır (Karkın, 2012, s. 367).

Ele alınan üçüncü kavramsallaştırmada ise kamu değerinin analitik tekniklerle ölçülebileceği üzerinde durulmaktadır. 1960'ların sonlarından itibaren araştırmacılar, mühendisler, iktisatçılar ve istatistikçiler tarafından geliştirilen analiz yöntemleri hükümetin performansı ve dikkate alınması gereken siyasi süreçler hakkında nesnel bir bilgi elde etmek için kullanılmaya başlanmıştır. Bu kapsamda vatandaşlara sunulan kamu hizmetlerinin ve kamu politikalarının kamusal değerinin program değerlendirme, maliyet-etkinlik analizi, fayda-maliyet analizi, performans ölçme gibi tekniklerle ölçülmesi açısından tanımlanması amacı üçüncü kavramsallaştırmanın temelini oluşturmaktadır. Ancak uygulamada bu tekniklerin kullanımı oldukça zor ve pahalı olmakta ve karar alma süreçlerinde de nispeten geç sonuçlar elde edilmektedir (Moore, 1994, s. 298-300; 1995, s. 33-36).

Son kavramsallaştırmada ise kamu yöneticilerinin paydaşlarını ve kamu hizmetlerinden yararlananları tatmin etmek için çabalamaları gerektiği fikri üzerine kamu değeri kavramı ele alınmaktadır. Ele alınan paydaşlar; personeli, kamu hizmetlerinden faydalananları, siyasi temsilcileri ve mükellefleri içermektedir. Bu kapsamda kamu yöneticilerinin ana amacı, kamu yönetimini daha fazla hizmet odaklı bir yapı hâline getirmek ve kamu değerinin, paydaşların, hizmetlerden faydalananların ve/veya başka bir şekilde karşılaştıkları kişilerin memnuniyetini sağlamaları gerektiği belirtilmektedir (Moore, 1994, s. 300-301; 1995, s. 36-37).

Kamu değeri yaklaşımının kavramsal ve kuramsal gelişimi açısından somut anlamda önemli kabul edilen ve Moore'dan sonra kamu değeri kavramının ilk defa ele alındığı ve kavramın tanımlandığı çalışma ise 2002 yılında İngiltere Kabine Ofisi tarafından hazırlanan "*Kamu*

Değeri Yaratmak: Kamu Hizmeti Reformu İçin Analitik Bir Çerçeve” (Creating Public Value: An Analytical Framework For Public Service Reform) adlı kitaptır. Yapılan bu çalışmanın temel amacı; kamu değeri kavramını yüceltmek, nasıl kullanılabileceğini açıklamak ve ilgili konuları tartışmaktır. Kelly, Mulgan ve Muers (2002) öncülüğünde ele alınan ve İngiltere Hükümeti’ne tavsiye niteliğindeki bu kitapta kamu değeri kavramının, kamu politikaları amaçları ve performansı açısından düşünmenin yararlı bir yolu oluşturduğu ve devlet tarafından üretilen ve desteklenen kamu faaliyetlerini değerlendirmek için bir kıstas sağladığı belirtilmektedir. Kamu değerinin yeni kamu yönetimi literatüründe geleneksel olarak kullanılan anlamlardan daha geniş bir ölçü sağladığı ve hizmetler, sonuçlar, güven/meşruiyet ve bunları sağlamak için kullanılan araçları kapsadığı belirtilmektedir. Bu kapsamda kamu değeri kavramının vatandaş/devlet ilişkisi, kamu tercihleri ve özel sektör değeri kavramları ile ilişkisi olduğu ve eşitlik, ahlak ve hesap verebilirlik gibi konuları içerdiği ileri sürülmektedir. Buradan hareketle kamu değeri; halkın adalet ve dağıtım eşitliği algısı, güven ve meşruiyet için hizmet sunumunun etkileri, hizmetlerin birlikte üretilmesiyle ortaya çıkan faydalar ve gelecek nesillerin ihtiyaçlarının dikkate alınmasıyla oluşan faydalardan kaynaklanan toplam faydaları ölçmeye yönelik bir girişim olarak tanımlanmaktadır (Kelly vd., 2002, s. 3-4).

Kamu değeri konusuna 2003 yılında Bozeman, eleştirel bir bakış açısıyla farklı bir boyut kazandırmıştır. Bu açıdan Bozeman’ın ele aldığı “*Kamu Değeri Başarısızlığı: Verimli Piyasalar Yapamadığında*” (*Public-Value Failure: When Efficient Markets May Not Do*) adlı çalışması oldukça önemlidir. “Piyasa Başarısızlığı Modeli” çerçevesinde Bozeman, kamu politikalarının ve yönetiminin kamu değeri açısından birçok eksikliklerinin bulunduğu eleştirisini sunmaktadır. Bu kapsamda fiyat verimliliği ve geleneksel faydacılık konularında oldukça yararlı kabul edilen “Piyasa Başarısızlığı Modeli”ni tamamlayan “Kamu Değeri Başarısızlık Modeli” ile Bozeman, piyasa verimliliğinden bağımsız olarak kamu değerlerini göz önünde bulundurma ihtiyacının altını çizmiştir. “Kamu Değeri Başarısızlık Modeli” ile Bozeman, piyasa başarısızlığı modelleri tarafından kolayca çözülemeyen değer sorunlarının teşhisi için kriterler sunmuş ve bu sorunlara yönelik eleştirel bir söylem geliştirerek konunun gelişmesine katkı sağlamıştır (Bozeman, 2003, s. 145-146).

Son yıllarda kamu değeri yaklaşımının tartışılması popüler bir hâle gelse de kavramın açık bir tanım belirsizliği bulunmaktadır. Bu kapsamda kavramsal ve kuramsal açıdan kamu değeri, vatandaşlar tarafından tüketilen, toplu olarak ifade edilen ve politik olarak yönlendirilen tercihlerin bir yansıması olarak sadece sonuçlar yoluyla değil, aynı zamanda güven veya

adalet üretebilecek süreçler yoluyla yaratılan çok boyutlu bir yapı olarak tanımlanmaktadır. Bir başka tanıma göre ise kamu değeri; yasalar, yönetmelikler, hizmetler ve diğer faaliyetler yoluyla devlet tarafından yaratılan değerlerdir (Kelly vd., 2002; O’Flynn, 2007). Buradan hareketle kavramsal açıdan “kamu değeri mi?” yoksa “kamu değerleri mi?” sorunsalı çerçevesindeki tartışmalar söz konusu olmaktadır. Bu tartışmalarda ortaya çıkan farklılıklara yönelik kamu değerinin, kamu değerlerini de kapsayan üst bir kavram olduğu belirtilmektedir. Genel olarak kamu değerinin oluşturulması için özellikle hizmet kullanıcılarının katılımı, kamusal politikalara ve hizmetlere yönelik adalet, dağıtım eşitliği, güven ve meşruiyet gibi unsurların sağlanması ve bu değerlerin benimsenip uygulanması gibi önemli ölçütler söz konusu olmaktadır. Dolayısıyla bu unsurlar arasındaki ilişkilerin zorluğu kamu değerinin üretilmesi, ölçülmesi ve uygulanması noktasında önemli özellikler taşımaktadır (Erten, 2021, s. 111-112; Köseoğlu & Sobacı, 2014, s. 436).

2.1.1. Kamu Değerinin Üretilmesi, Ölçülmesi ve Uygulanması

Moore (1995, s. 71), kamu değerinin sağlanabilmesi kapsamında kamu yöneticilerine uygulama ile ilgili ipuçlarını “*Stratejik Üçgen*” (*Strategic Triangle*) modeli ile açıklamaktadır. Stratejik üçgen modeli; yetki çevresi, işlevsel kapasite ve kamu değeri olmak üzere üç önemli unsurun yer aldığı süreçleri içermektedir. Bu açıdan kamu kurumları ve kamu yöneticileri kurumsal amaçlar ve stratejiler çerçevesinde kamu değeri üretmek istiyorlarsa, bu faaliyetlerde neyin değerli ve etkili olacağına yönelik doğru kararın verilmesi, faaliyetlerin meşru ve yasal bir zemine oturtulması ve operasyonel ve idari açıdan sürdürülebilir ve/veya uygulanabilir olması şeklindeki süreçlerin tamamını gerçekleştirmeleri gerekmektedir. Bu süreçlerin entegre bir şekilde gerçekleştirilmemesi durumunda ise kamu değerinin üretilmemesi söz konusu olmaktadır (Erten, 2021, s. 107; Özalp, 2020, s. 255-256; Parlak & Gençosman, 2020, s. 321).

Kamu değeri, kamusal hizmetler ve politikalar aracılığıyla kamu otoriteleri tarafından üretilen değeri ifade etmektedir. Üretilen kamu değerinin ne olması gerektiği, kapsamı ve niteliği genellikle kamu kurumlarının amaçları doğrultusunda şekillendirilmekte, yetki çevresinin ve işlevsel kapasitenin sürdürülebilir olması ve karar süreçlerinde ise hizmet kullanıcılarının ve paydaşların çok yönlü iş birliği ve katılımı önerilmektedir (Köseoğlu & Sobacı, 2014, s. 436). Moore’un ortaya koyduğu stratejik üçgen modelinden hareketle kamu değeri yaklaşımı esasen kamu değerinin ölçülmesine bağlıdır. Bu açıdan kamu kurumları ve kamu yöneticileri ölçülebilen bir mal veya hizmet ürettikleri takdirde bir kamu değerinin varlığından da söz edilebilmektedir. Ancak kamu değerinin nasıl ve hangi yöntemler

kullanılarak ölçüleceği konusunda fikir birliği bulunmamaktadır. Kamu değerinin ölçülmesi noktasında Moore (2003), BBC (2004), Hills ve Sullivan (2006), Talbot (2008), Bozeman (2009), Bracci, Gagliardo ve Bigoni (2014) gibi akademisyenler ve kamu kurumları tarafından yapılan birden fazla önemli özgün çalışmalar bulunmaktadır. Dolayısıyla; “program değerlendirmesi”, “etki analizi”, “fayda-maliyet analizleri”, “dengeli puan kartları”, “performans ölçüm sistemleri”, “rakip değerler yaklaşımı” gibi birçok yöntem kamu değerinin ölçülmesinde kullanılmaktadır (Erten, 2021, s. 108-114).

Üretilmesi ve ölçülmesi konularında tam bir uzlaşımın olmadığı ve teorik açıdan ise popüler bir gelişim gösteren kamu değeri yaklaşımı, uygulamada da destek bulmasının yanı sıra yaşanan sorunlara ve eksikliklere yönelik çalışmalar da yapılmıştır. Bu açıdan 2003 yılında Moore ve Robert Kaplan tarafından ele alınan “*Kamu Değeri Puan Kartı: ‘Kâr Amacı Gütmeyen Kuruluşlarda Stratejik Performans Ölçümü ve Yönetimi’ Konusunda Bir Alternatif ve Cevap*” (*The Public Value Scorecard: A Rejoinder and an Alternative to ‘Strategic Performance Measurement and Management in Non-Profit Organizations’*) adlı çalışma ön plana çıkmaktadır. Kâr amacı gütmeyen kuruluşların stratejik performanslarını ölçmek için Kaplan tarafından geliştirilen “*Dengeli Puan Kartı*” (*Balanced Scorecard*) uygulamasını Kaplan ve Moore, kamu değeri yaklaşımı çerçevesinde uygulamada yaşanan eksikliklere yönelik olarak yeniden uyarlayarak stratejik performans ölçümü ve yönetimi kapsamında ele almışlardır (Moore, 2003, s. 2).

Kamu değeri yaklaşımının ortaya çıkışından itibaren geçen sürede yaygın bir uygulama alanı oluşmamıştır ve bu noktada önemli tecrübe eksiklikleri bulunmaktadır. Kamu değerinin içeriği ve üretilmesi konularındaki tartışmalar sürerken uygulama noktasında dar kapsamlı ve test amaçlı pilot uygulamalar söz konusu olmuştur (Parlak & Gençosman, 2020, s. 324). Bu bağlamda uygulamaya yansıyan ve kamu değerinin ölçülmesi konusundaki kurumsal örneklerden biri olma özelliğini taşıyan Britanya Yayın Kuruluşu’nun (BBC), 2004 yılında yaptığı çalışma dikkat çekicidir. Bir kamu kurumu olarak İngiltere’nin yayın sistemine önemli katkılar sunan BBC’de (2004), kamu değeri yaklaşımının kamu-özel sektör ayrımı ilkesinden hareketle “özel yayıncı kuruluşları hissedar değeri yaratmayı hedeflerken, BBC yalnızca kamusal değer üretmek için vardır” prensibi benimsenmektedir. BBC, kamusal amaçlarını ve insanlara hem bireysel hem de vatandaş olarak hizmet ederek yarattığı kamusal değerlerini yayınladığı manifestoda belirtmiştir. Bu kapsamda BBC, demokratik değer, kültürel ve yaratıcı değer, eğitim değeri, sosyal ve toplumsal değer ve küresel değer olmak üzere beş ana

yoldan kamu değeri üretmektedir. BBC, faaliyet sürecinde erişim, kalite, etki ve paranın değeri olmak üzere dört performans ölçüm çerçevesi geliştirmiştir. BBC, yeni bir hizmet önerisinde veya uygulanan hizmetlere ilişkin değişikliklerde piyasa etki değerlendirmesini de içeren bir “Kamu Değeri Testi” (*Public Value Test*) uygulayarak kamu değerinin üretim ve hizmet maliyetleri, hizmetlerin BBC’nin kamusal amaçlarıyla uyumluluğu, piyasa etkisi dikkate alındığında kamu değerinde artış olup olmadığı gibi sorunlara yanıt aramaktadır. Kullandığı bu ölçüm teknikleriyle BBC, kamu değeri ile piyasa etki analizini birleştirerek hizmetlerde bir standart belirlemiş olmaktadır (BBC, 2004; Erten, 2021, s. 115; Köseoğlu & Tuncer, 2014, s. 116; Uzun & Demir, 2019, s. 79).

Kamu değeri yaklaşımının uygulamadaki durumunu ortaya koymaya çalışan bir diğer çalışma ise 2007 yılında Louise Horner, Rebecca Fauth ve Michelle Mahdon tarafından ele alınan “Kamu Değeri Yaratmak: Vaka Çalışmaları” (*Creating Public Value: Case Studies*) adlı çalışmadır. Genel olarak bu çalışmayla birlikte politika belirleyicilere, kamu yöneticilerine ve kamu kurumlarına kamu değeri yaklaşımının anlatılması ve nasıl uygulanabileceği konusunda vaka örnekleriyle yol gösterici ilkeler sunulması amaçlanmaktadır. Bu çalışmaya göre kamu değeri yaklaşımı, kamu yöneticilerinin karşılaştığı çağdaş kaygıların çoğuna hitap etmesi bağlamında oldukça önem taşımaktadır. Bu kaygılar ise karar verme, kaynak tahsisi ve hizmet sonuçlarının ölçülmesi için meşruiyetin güvence altına alınması olarak sıralanmaktadır. Kamu değerine yönelik mevcut tartışmaların farklı yönlerinin bir araya getirildiği bu vaka çalışmasında bazı kamu sektörü kuruluşlarının zaten kamu değeri ürettikleri ve bunu nasıl gerçekleştirdikleri incelenmektedir. Bu bağlamda örnek olarak ele alınan Kraliyet Opera Binası, Leicester Koleji ve V&A Müzesi gibi kurumlardaki çalışmaların bir kamu değeri çerçevesinde nasıl değerlendirilebileceğinin sonuçları üzerinde durulmaktadır (Horner vd., 2007, s. 4-5).

Kamu hizmetlerinin örgütsel başarısı ve uygulamaya yönelik kamu değerinin ölçülmesi sorunlarına yönelik olarak ele alınan bir diğer çalışma ise 2008 yılında Colin Talbot’ın kaleme aldığı “Kamu Değerini Ölçmek: Rekabetçi Değerler Yaklaşımı” (*Measuring Public Value: A Competing Values Approach*) adlı çalışmadır. Talbot’a göre kamu değeri yaklaşımı, İngiltere, Avustralya ve diğer bazı ülkelerdeki kamu hizmetlerinin ve kuruluşlarının başarısını değerlendirmek için hızlı bir şekilde benimsenen bir yaklaşım hâline gelmiştir. Britanya Yayın Kuruluşu’ndan İskoç Hükümetine, polis güçleri, yerel yönetimler, kamu, spor ve sanat örgütleri de dâhil olmak üzere, çok çeşitli kuruluşlar, kamu değeri yaklaşımının bazı türlerini benimsemişlerdir. Ancak teorideki ve uygulamadaki araştırmaların ve akademik tartışmaların

odağında iki ana soru ortaya çıkmaktadır. Bu sorulardan ilki, “Tekil anlamıyla kamu değeri nedir?” sorusudur. Daha geniş bir ifadeyle “Çatışan kamusal değerler ve değer sistemleri (yani demokrasi ve siyasi partiler aracılığıyla) arasındaki kurumsallaşmış rekabetin olduğu bir dünyada tek bir “kamu değerine” sahip olmak mümkün olabilir mi?” sorusu karşımıza çıkmaktadır. İkincisi ise “Kamu değeri nasıl ölçülebilir?” sorusudur. Bu çalışmasında Talbot, rekabetçi değerler yaklaşımının odağında belirtilen temel sorulara potansiyel bir cevap sunmakta ve tekil anlamda kamu değerinin olamayacağını ancak birden fazla kamu değerlerinin olduğunu savunmaktadır. Talbot tarafından önerilen kamu değerinin ölçülmesi yöntemleri nispeten yeni ve işlevsel hâle getirmek için önemli çaba gerektirmektedir. Ancak Talbot’un vurgulamak istediği asıl nokta bu aşamaya gelmeden önce kamu değerlerini tanımlamak için ölçülmesi gereken şeyin neler olduğunun daha net bir şekilde tanımlanması, anlaşılması ve/veya belirlenmesi gerektiğidir (Talbot, 2008, s. 3-4).

Kamu değerinin popülaritesine ve önemine rağmen hâlen tartışmalı bir kavram olduğu ileri sürülmektedir. Özel olarak kamu değerinin nasıl kavramsallaştırıldığı, konu ile ilgili diğer kavramlar ve yaklaşımlardan ne kadar farklı olduğu ve hangi başarıya ulaştığı sorgulanmaktadır. Bu açıdan bugüne kadar ampirik kamu değeri araştırmalarında ağırlıklı olarak vaka çalışması tasarımlarının kullanılması ve kamu değeri üretiminin yönetsel boyutlarına odaklanması noktasında eleştirilmektedir. Kamu değeri alanındaki çeşitli deneysel araştırmaların yeterince yapılmamış olması, bu tartışmaların olası bir nedeni olarak görülmektedir (Hartley vd., 2017; Meynhardt & Jasinenko, 2020, s. 222).

Genel olarak kamu değerine yönelik belirtilen eksiklikleri bir noktada giderebilmek amacıyla Timo Meynhardt ve Anna Jasinenko tarafından 2020 yılında yapılan “Kamu Değerinin Ölçülmesi: Ölçek Geliştirme ve Yapısal Geçerlilik” (*Measuring Public Value: Scale Development And Construct Validation*) adlı çalışma dikkat çekmektedir. Meynhardt ve Jasinenko (2020) tarafından yaklaşık on yıllık metodolojik keşif ve deneysel çabanın bir sonucunda vatandaşların bakış açılarına odaklanan ve nicel anket araştırmasını mümkün kılan geçerliliği ve güvenilirliği sağlanmış bir “kamu değeri ölçeği” geliştirilmiştir. Meynhardt ve Jasinenko (2020) bu çalışmada ölçek geliştirmenin yanında itibar ve kurumsal sosyal sorumluluk gibi kamu değeri ile yakın kavramlar arasındaki ayırt edici özellikleri deneysel olarak araştırmışlar ve teorik açıdan kamu değeri yaklaşımına katkı sağlamışlardır. Bu bağlamda araştırmacılar geniş bir uygulanabilirliği ifade eden kamu değeri ölçeğini farklı sektörlerdeki dört farklı kuruluş (ulusal ve uluslararası özel kuruluşlar, ulusal bir kooperatif

kuruluşu ve bir kamu hizmeti kuruluşu) üzerinde temsil etme derecesi yüksek örnekleri içeren iki ampirik anket çalışmasını yürüterek test etmişlerdir (Meynhardt & Jasinenko, 2020, s. 222-238).

Kamu değeri ölçeğinin geliştirilmesinde Meynhardt'ın (2009) “insanların kamuyla ilgili olarak değer verdiği her şey” olarak tanımladığı psikolojik kamu değeri kavramsallaştırması temel olarak alınmıştır. Meynhardt ve Jasinenko (2020), özel mikro temeller ile mikro ve makro düzeyler arasındaki sinerjik etkileşimi içeren psikolojik temelli kamu değeri kavramsallaştırmasını geniş bir araştırmanın sonucunda daha işlevsel bir yapıya kavuşturarak “ahlaki-etik boyut”, “hedonistik-estetik boyut”, “faydacı-araçsal boyut” ve “siyasi-sosyal boyut” olmak üzere dört alt boyutta incelemişlerdir. Bu bağlamda araştırmacılar, her boyut için üç maddeden oluşan ve ulusal bir bağlam (İsviçre) çerçevesinde formüle edilen 12 maddelik “kamu değeri ölçeği” geliştirmişler ve doğrulamışlardır. Kamu değeri ölçeği dört alt boyutuyla birlikte aşağıdaki tablo 1’de gösterilmektedir.

Tablo 1. Kamu Değeri Ölçeği Örneği

Kamu Değeri Ölçeği	
Hedonistik-Estetik Boyut	[X Kuruluşu], İsviçre'deki yaşam kalitesine katkıda bulunmaktadır.
	[X Kuruluşu], İsviçre'deki insanlar için zevklidir.
	[X Kuruluşu], İsviçre'deki insanlar için çok keyiflidir.
Faydacı-Araçsal Boyut	[X Kuruluşu], İsviçre'de profesyonel olarak tanınmaktadır.
	[X Kuruluşu], ekonomik olarak uygundur.
	[X Kuruluşu], temel faaliyet alanında iyi bir performans sergilemektedir.
Siyasi-Sosyal Boyut	[X Kuruluşu], İsviçre'de sosyal uyuma katkıda bulunmaktadır.
	[X Kuruluşu], İsviçre'de bir topluluk oluşturur.
	[X Kuruluşu], İsviçre'deki sosyal ilişkiler üzerinde olumlu bir etkiye sahiptir.
Ahlaki-Etik Boyut	[X Kuruluşu], hoşgörülü davranır.
	[X Kuruluşu], adildir.
	[X Kuruluşu], etik olarak doğru davranır.

Kaynak: Meynhardt, T., & Jasinenko, A., 2020.

Kamu değeri ölçeğinin ilk boyutunu oluşturan ahlaki-etik kamu değeri boyutu, “kişiliğe ve insan olmanın ne anlama geldiğine atfedilen kolektif olarak paylaşılan bir değeri” temsil etmektedir (Meynhardt, 2015, s. 154). Kendine değer verme ve haysiyet gibi temel insani ihtiyaçların üzerine inşa edilerek insanların toplumda kalıplaşmış olan ve dolayısıyla toplumdan etkilenen ahlaki ve etik standartları bu boyutu oluşturmaktadır. Örgütsel anlamda ise bu boyut, bir kuruluşun insanlara nasıl davrandığını ele almaktır. Daha spesifik olarak belirtmek gerekirse bir kuruluşun insanların öz değerine ve onuruna saygı duyup katkıda bulunup bulunmadığını değerlendirmektedir. Sonuç olarak, ahlaki-etik boyutta kamusal değere katkıda bulunmak için bir kuruluşun adil, dürüst, etik açıdan doğru veya en azından düzgün davranış göstermesi gerekmektedir (Meynhardt & Jasinenko, 2020, s. 226-227).

İkinci olarak hedonistik-estetik kamu değeri boyutu, “zevke atfedilen kolektif olarak paylaşılan bir değeri ve olumlu bir deneyim yaratmanın ne anlama geldiğini” temsil etmektedir. Bu boyut, hayatta kalmak için acıdan kaçınmak ve zevki en üst düzeye çıkarmak için evrimsel olarak derinlemesine kökleşmiş ihtiyaçtan kaynaklanmaktadır (Meynhardt, 2015). Bu nedenle, bu boyut, insanların toplumda var olan ve toplum tarafından etkilenen olumlu deneyimlere karşı olumsuz deneyimlerini ifade etmektedir. Örgütsel açıdan ise bu boyut, kuruluşların olumlu deneyimlere nasıl katkıda bulunabileceğini ve zevki en üst düzeye nasıl çıkarabileceğini değerlendirmektedir. Sonuç olarak hedonistik-estetik boyutta kamusal değere katkıda bulunmak için bir kuruluş, insanların yaşam kalitesine katkıda bulunmalı ve yaşamı keyifli bir hâle getirmelidir (Meynhardt & Jasinenko, 2020, s. 227).

Üçüncü olarak faydacı-araçsal kamu değeri boyutu, “faydaya atfedilen kolektif olarak paylaşılan bir değeri ve verimli bir şekilde bir fayda yaratmanın ne anlama geldiğini” temsil etmektedir. Genel olarak bu boyut, kişinin düşünsel sisteminde kontrol ve tutarlılığa sahip olma temel ihtiyacı üzerine inşa edilmekte ve böylece insanların çevreyi anlama, tahmin etme ve kontrol etme becerilerine atıfta bulunmaktadır (Meynhardt, 2009; 2015). Örgütsel bağlamda ise bu boyut, kuruluşların toplumun çevresiyle daha iyi başa çıkabilmesine yardımcı olan güvenilir ve etkili hizmetler ve/veya ürünler sağlayarak (örneğin, aşırı karmaşıklığı azaltmak gibi) kamu değeri yaratabileceği anlamına gelmektedir. Sonuç olarak, faydacı-araçsal boyutta kuruluşlar kamu değeri yaratmak için temel görevlerinde iyi bir performans sergilemek zorundadırlar (Meynhardt & Jasinenko, 2020, s. 227).

Dördüncü olarak politik-sosyal kamu değeri boyutu ise, “sosyal ilişkilere eklenen kolektif olarak paylaşılan bir değeri ve pozitif grup ilişkileri kurmanın ne anlama geldiğini” temsil etmektedir. Bu boyut, insanların olumlu ilişkiler, sosyal kimlik veya grup üyeliği için çabaladıkları temel sosyal aidiyet ihtiyacına dayanmaktadır (Meynhardt, 2009; 2015). Örgütsel bağlamda ise bu boyut, kuruluşların kamu değeri yaratmak için sosyal uyuma, aidiyete ve genel olarak olumlu sosyal ilişkilere katkıda bulunmaları gerektiği anlamına gelmektedir. Bu açıdan diğer üç kamusal değer boyutunda olduğu gibi politik-sosyal kamu değeri boyutu da bireysel algıları içermektedir. Dolayısıyla politik-sosyal boyutta kamu değeri yaratmak için kuruluşlar, doğrudan sosyal ilişkileri ve iş birliğini destekleyen hizmetler ve/veya ürünler sunmalı, dolaylı olarak herkese erişim sağlamalı (örneğin; uygun fiyatlar teklif etmek, engelli dostu olmak) veya bir toplum içinde dayanışma ve iş birliği değerlerini desteklemelidir (Meynhardt & Jasinenko, 2020, s. 228).

Genel olarak kamu değeri ölçeği, özellikle kamu değerinin ölçülmesine yönelik önceki araçların hesaba katmadıkları vatandaşların algısına odaklanmaktadır. Bu algının tespitiyle birlikte yöneticilerin kurumlarına dışarıdan bir bakış açısı kazanmalarına yardımcı olabileceği düşünülmektedir. Örnek vermek gerekirse bu ölçeği kullanarak yöneticiler, yönetsel hedefler ile kamusal algı arasındaki tutarsızlıkları belirleyebilirler ve bu sorunları dört kamu değeri boyutu çerçevesinde inceleyebilirler. Dolayısıyla kamu değeri ölçeğinin belirlenen bu dört temel boyutu aynı anda karşılayabilen deneysel bir araştırma aracı olduğu anlaşılmaktadır (Meynhardt & Jasinenko, 2020, s. 239).

3. KAMU YÖNETİMİ DİSİPLİNİNDE KAMU DEĞERİ YAKLAŞIMININ YERİ

Son yıllarda kamu yönetimi disiplininde yaşanan değişim ve dönüşüm geleneksel kamu yönetimi yaklaşımına yöneltilen temel eleştiriler bağlamında etkinlik, ekonomiklik, verimlilik ve hesap verebilirlik gibi işletmeci anlayışa sahip ilkelerin disiplinde hâkim olmaya başlamasıyla YKİ'ye doğru bir geçiş söz konusu olmuştur. Etkinlik ve verimlilik bağlamında devletin küçültülmesine yönelik reformların hayata geçirilmesiyle birlikte kamu hizmetlerinin sunumu bütüncüllükten uzaklaşmış ve vatandaşların istek ve beklentilerine verilen önem giderek azalmıştır. Yaşanan bu gelişmeler, kamu yönetiminin önemli ilkelerinden ve etik değerlerinden uzaklaşmasına ve vatandaşların kamu yönetimine olan güveninin giderek azalmasına yol açmıştır (Algan, 2015, s. 88).

Kamu yönetiminde yaşanan değişim ve dönüşümle birlikte ortaya çıkan sorunlar çerçevesinde özellikle vatandaşların güvenini yeniden tesis etmeye yönelik son yıllarda yeni bir kuramsal ve kavramsal hareketlilik ortaya çıkmaktadır. Geleneksel kamu yönetimi yaklaşımından bir kopuşu oluşturan YKİ yaklaşımı, kamu yönetiminin temel etik ilke ve değerlerine; ekonomiklik, etkinlik ve verimlilik gibi işletmeci değerlere göre daha az önem vermesi bağlamında eleştirilmektedir. Bununla birlikte YKİ'nin 1980'lerden sonraki sarsılmaz hâkimiyetine yönelik teori ve uygulamadaki eksikliklerine ve kamusal düşünce ile uyumlu olmayan yaklaşımlarının sürdürülebilir olmadığına yönelik eleştiriler giderek artmaktadır (Karkın, 2012, s. 361; Köseoğlu & Tuncer, 2014, s. 146).

Kamu yönetimine yönelik eleştiriler doğrultusunda YKİ yaklaşımı sonrası dönemde kamu yönetimi disiplinine alternatif yaklaşımlar ortaya koyma çabası dikkat çekmektedir. Kamu yönetiminde etik, şeffaflık, duyarlılık ve güven gibi ilkelerin ön plana çıkartılarak vatandaşların istek ve beklentilerine daha çok önem verilmesi yönünde ortaya koyulan düşünceler, alternatif yaklaşımlara ışık tutmaktadır. Kamu değeri yaklaşımı da bu kapsamda ortaya çıkmış ve son yıllarda kamu yönetimi disiplininde artan bir ilgiyle ele alınmaktadır.

Moore'un çalışmalarıyla ele alınmaya başlanan kamu değeri yaklaşımının özellikle 2000'li yıllardan itibaren kamu yönetimi literatüründe özel bir gelişim gösterdiği dikkat çekmektedir. Bu durumun somut bir örneği olarak Zeger Van der Wal, Tina Nabatchi ve Gjalte de Graaf tarafından yapılan "*Galaksilerden Evrene: 1969'dan 2012'ye Kamu Değeri Yayınlarının Disiplinler arası Bir İncelemesi ve Analizi*" (*From Galaxies to Universe: A Cross-Disciplinary Review and Analysis of Public Values Publications From 1969 to 2012*) adlı çalışmada, 2000-2012 yılları arasındaki kamu değeri yaklaşımını ele alan 241 çalışmadan 123'ünün kamu yönetimi akademisyenleri tarafından yapıldığı tespit edilmiştir (Wal vd., 2015, s. 13-20).

Genel olarak yabancı literatürde kamu değeri yaklaşımının kavramsal ve kuramsal açıdan incelenmesi, kamu değerinin/değerlerinin ölçülmesi ve politika ve uygulamalarla desteklenmesine yönelik oldukça geniş akademik çalışmaların bulunduğu söylenebilir. (Bkz. Moore, 1994; 1995; 2003; Kelly vd., 2002; Bozeman, 2003; 2009; Stoker, 2006; Hills & Sullivan, 2006; Horner vd., 2007; O'Flynn, 2007; Talbot, 2008; Bracci vd., 2014; Turkel & Turkel, 2016). Türk kamu yönetimi literatürü açısından ise yeni bir kavram ve uygulamalar seti olan kamu değerine yönelik yapılan çalışmalar henüz sınırlı sayıda olsa da son yıllarda artan bir ilginin olduğu söylenebilir (Erten, 2021, s. 106; Köseoğlu & Sobacı, 2014, s. 435).

Kamu yönetimi literatüründe kamu değerini inceleyen çalışmaların kamu işletmeciliği anlayışının ötesinde bir perspektifte ele alındığı anlaşılmaktadır. Bu durumun YKİ yaklaşımı ve benzerlerinin kamu yönetimi disiplininde ve literatürde oldukça etkili olmasıyla yaşanan sorunların bir sonucu olarak kamu yönetimi uygulayıcıları ve akademisyenlerinin işletmecici anlayışa bir tür alternatif yaratma eğiliminde oldukları söylenebilir. Temelde kamu değeri yaklaşımı, geleneksel kamu yönetimi ve YKİ yaklaşımlarından izler barındırsa da bu iki yaklaşım arasında dengeleyici bir rol üstlenerek kamu yönetiminin temel yönlerini yeniden formüle etmektedir (Karkın, 2015, s. 252; Turkel & Turkel, 2016, s. 1).

Kamu değeri yaklaşımı, toplumda oluşan değerlerin kamu yönetimi teorisi ve araştırmalarındaki rolünü yeniden canlandırmayı amaçlaması bağlamında önem taşımaktadır. Kamu değeri yaklaşımı, daha fazla özerk bir yasal bürokratik örgüt kurarak yolsuzluğu azaltmayı ve kamu yönetimine uzmanlık getirmeyi amaçlayan geleneksel kamu yönetimi ile ekonomik verimliliğe dayalı önlemler ve örgütsel uygulamalar yoluyla neredeyse sadece kamu bürokrasisini keskin bir şekilde azaltmaya odaklanan YKİ yaklaşımı arasındaki kavramsal çelişkileri uzlaştırmaya çalışmaktadır. Kamu değeri yaklaşımı, kamu yönetiminin

belirli örgütsel biçimlerinde geleneksel kamu yönetimine göre daha az ısrarcı olmakta ve YKİ yaklaşımından ise daha dar faydacı verimlilik ölçütlerine odaklanmaktadır. Esasen kamu değeri yaklaşımı, kamu yönetiminde ekonomik verimlilik, örgütsel uygulamalar, rasyonellik ve bağımsızlık gibi konularda kapsayıcı bir açıdan kamusal değerlerin ve çıkarların yaratılmasına ve korunmasına odaklanmaktadır (Turkel & Turkel, 2016, s. 1). Genel olarak belirtilen bu odak çerçevesinde kamu değeri yaklaşımının, geleneksel kamu yönetimi ve YKİ yaklaşımlarına bir tepki olarak ortaya çıktığı belirtilmektedir (Karkın, 2015, s. 252). Bu kapsamda aşağıda sunulan tablo 2, kamu değeri yaklaşımının kamu yönetimi disiplindeki kuramsal konumunun ortaya koyulması ve geleneksel kamu yönetimi ile YKİ yaklaşımlarına karşı temel özelliklerinin karşılaştırılması bağlamında oldukça dikkat çekicidir.

Tablo 2. Kamu Yönetimi Disiplininde Kamu Değeri Yaklaşımının Yeri

	Geleneksel Kamu Yönetimi	Yeni Kamu İşletmeciliği	Kamu Değeri Yönetimi
Kamu Yararı	Siyasetçiler ve/veya uzmanlar tarafından tanımlanır.	Müşteri tercihleri tarafından ortaya konulan bireysel tercihlerin toplamıdır.	Kamusal müzakereler sonucunda oluşan bireysel ve kamusal tercihlerin toplamıdır.
Performans Hedefi	Girdilere odaklanılmaktadır.	Girdi ve çıktılara odaklanılmaktadır.	Çoklu hedefler: - Hizmet çıktıları - Memnuniyet - Sonuçlar - Güven ve meşruiyetin sürdürülmesi
Hesap Verme Modeli	Kurumlar yoluyla siyasetçilere ve siyasetçiler aracılığıyla parlamentoya karşı yukarı yönlü hesap verme.	Performans sözleşmeleriyle yukarı yönlü siyasetçilere; bazen de piyasa mekanizmaları aracılığıyla dışarı yönlü müşterilere hesap verme.	Çoklu model: - Devleti denetleyenler olarak vatandaşlara; - Hizmet kullanıcıları olarak müşterilere; - Kaynak sağlayanlar olarak vergi mükelleflerine hesap verme.
Hizmet Sunum Sistemi	Hiyerarşik departmanlar veya kendi kendini düzenleyebilen uzmanlıklar yoluyla.	Özel sektör veya sıkı bir şekilde tanımlanmış kamu kurumu eliyle.	Pragmatik açıdan seçilen alternatifler (kamu sektörü kuruluşları, özel şirketler, kamu özel ortaklıkları, kamu yararı şirketleri vs.) kullanılarak.
Kamu Hizmet Kültürü Yaklaşımı	Kamu sektörü kültüründe ve sunumunda tekeldir.	Verimsizlik ve imparatorluk inşasına yol açabileceği endişesiyle kamu sektörü kültürüne kuşkuyla yaklaşır. Müşteri odaklı hizmet sunumundan yanadır.	Hiçbir sektör kamu hizmeti kültürü konusunda tekel olma yetkisi yoktur ve hiç kimse kamu hizmeti kültürüne uygun değildir. Değerli bir kaynak olarak dikkatli bir şekilde yönetilmesi gerekir.
Halkın Katılımdaki Rolü	Seçimlerde oy vermek ve seçilmiş temsilciler üzerindeki baskıyla sınırlıdır.	Müşteri memnuniyeti anketleri kullanımı dışında sınırlı bir katılım vardır.	Müşteriler, vatandaşlar, kilit paydaşları da içeren önemli ve çok yönlü katılım vardır.
Yöneticilerin Amacı	Siyasetçiler	Kararlaştırılmış	Vatandaş/ hizmet kullanıcısı

	tarafından verilen emirleri yerine getirmek.	performans hedeflerini yerine getirmek.	tercihlerine yanıt verme, kaliteli hizmetleri garanti ederek görev ve güveni tesis etmek.
--	--	---	---

Kaynak: Kelly, G., Mulgan, G., & Muers, S., 2002.

Kelly ve arkadaşları (2002, s. 10) tarafından ortaya koyulan tablo 2 değerlendirildiğinde kamu değeri yaklaşımı; kamu yararı anlayışı, performans hedefi, hesap verebilirlik anlayışı, kamu hizmeti kültürünün doğası ile yöneticilerin ve vatandaşların demokratik süreçlerdeki rolü konuları çerçevesinde geleneksel kamu yönetimi ve YKİ yaklaşımlarının aksine olduğu söylenebilir. Geleneksel kamu yönetiminden yeni kamu işletmeciliğine ve ardından kamu değeri yaklaşımına doğru kronolojik olarak değerlendirildiğinde son iki yaklaşımın her biri bir dereceye kadar öncüllerinin eksikliklerine bir cevap olarak karşımıza çıktığı anlaşılmaktadır. Örneğin; YKİ yaklaşımı bir dereceye kadar geleneksel kamu yönetimi ile ilgili idari yetersizliklere bir cevap; kamu değeri yaklaşımı ise kısmen YKİ yaklaşımının dar faydacı karakterine bir cevap olmuştur. Bu açıdan Stoker, kamu değeri yaklaşımının ağ yönetişimi kuramıyla benzerlikler içerdiğini ve ağ yönetişimin ortaya çıkmasına en uygun yönetim stiline “*Kamu Değeri Yönetimi*” olduğunu savunmaktadır (Stoker, 2006, s. 42-55).

Stoker, kamu değerini ağ yönetişimi ile bağlantı kurarak yaşanan yönetim sorununa yönelik olarak kamusal değer üretmesinin gerekliliği üzerinde durmaktadır. Bu açıdan Stoker 2006 yılında ele aldığı “*Yeni Kamu Değeri Yönetimi: Ağa Bağlı Yönetişim İçin Yeni Bir Anlatı?*” (*Public Value Management: A New Narrative for Networked Governance?*) adlı çalışmasıyla kamu değerini bir yönetim yaklaşımı ve/veya alternatif bir paradigma olarak nitelendirmektedir. Buradan hareketle Stoker, kamu değerinin ne olduğuna dair kararın, seçilmiş ve atanmış kamu yöneticilerini ve kilit paydaşları içeren müzakere yoluyla toplu olarak oluşturulması gerektiğini ve kamu değerinin kamu hizmetlerinden faydalananların ve/veya hizmetleri sağlayanların bireysel tercihlerinin toplamından daha fazlası olduğunu belirtmektedir. Kamu değeri yönetimi modeli olarak nitelendirdiği bu yaklaşımı ağ yönetişimi ile ilişkilendiren Stoker, geleneksel kamu yönetimi yaklaşımından başlayarak YKİ yaklaşımı ve ötesinde kamu yönetiminde yaşanan sıkıntılara, problemlere ve/veya eksikliklere bir cevap olması bağlamında ele almaktadır (Stoker, 2006, s. 41-46). Buradan hareketle hem literatürde hem de uygulamaya yönelik çalışmalarda belirginleşen kamu değeri yönetiminin ayırt edici özellikleri şunlardır (Köseoğlu & Sobacı, 2014, s. 439-442):

- 1- Kamu sektörü ve özel sektör farklılığına dayanarak gelişmesi,

- 2- Kamusal müzakereler çerçevesinde oluşan bireysel ve toplumsal tercihlerin toplamı olarak kamu yararına yaklaşılması,
- 3- Kamu yöneticilerine kamu değerinin koruyucuları görevinin verilmesi,
- 4- Kamu yöneticilerinin kullanıcıların tercihlerini dikkate alan kaliteli kamu hizmeti sunmak ve güveni tesis etmek gibi temel amaçlarının bulunması,
- 5- Kamu yöneticileri için hizmet çıktıları ve memnuniyeti, ulaşılan sonuçlar, sürdürülebilirlik, güven ve meşruiyeti içeren çoklu performans hedefine odaklanılması,
- 6- Çok aktörlü hesap verme sorumluluğunun bulunması,
- 7- Pragmatik bir tercih olarak kamu hizmeti sunumu sisteminin oluşturulması,
- 8- Kamu hizmeti kültürü konusunda tekel olma özelliğinin bulunmaması,
- 9- Yönetim süreçlerinde evrensellik iddiasında bulunulmaması,
- 10- İş birliği ve müzakereye dayalı çok aktörlü katılımın önemsenmesi.

1990'lı yıllardan itibaren özellikle YKİ yaklaşımında yaşanan sorunlar ve zorluklar dikkate alındığında, Moore'un ortaya koyduğu kamu değeri yaklaşımının kamu yönetiminde paradigmatik bir değişime yol açtığını ve konuya artan bir ilginin olduğunu O'Flynn da dile getirmektedir. 2007 yılında ele aldığı "*Yeni Kamu İşletmeciliğinden Kamu Değerine: Paradigmatik Değişim ve Yönetimsel Yansımaları*" (*From New Public Management to Public Value: Paradigmatic Change and Managerial Implications*) adlı çalışmasında O'Flynn, YKİ yaklaşımını gözden geçirerek kamu yönetiminde paradigmatik bir değişim olarak nitelendirdiği kamu değerini karşılaştırmalı bir analizle ele almakta ve kamu yöneticilerinin uygulamadaki etkinliklerini incelemektedir. Bu kapsamda kamu değerinin bir yönetim modeli olduğunu savunan Stoker'dan sonra paradigmatik bir değişim olduğunu dile getiren O'Flynn da kamu yönetimi disiplininde kamu değeri yaklaşımının yeri ve önemi doğrultusunda konuya derinlik kazandırarak önemli katkı sağlamıştır (O'Flynn, 2007, s. 353-358).

Genel olarak kamu değeri yaklaşımı, kuramsal çerçevede geleneksel kamu yönetimi, YKİ ve ağ yönetimi yaklaşımlarının merkezinde veya kesişim noktalarında yer alan bir konuma sahiptir. Kamu değeri yaklaşımının bir tarafı geleneksel kamu yönetimi yaklaşımının süreç yönetimi, meşruiyet ve güven ilkelerinin yer aldığı bürokratik örgüt modeli özelliklerine ve YKİ yaklaşımının işletmecilik, verimlilik ve performans ölçümü kriterlerine, diğer tarafı ise yönetim yaklaşımı çerçevesinde politika ve uygulama ağları yaklaşımlarını sentezleyen "Ağ

Yönetişimi” kuramına dönük olduğu anlaşılmaktadır (Gençosman, 2018, s. 67; Köseoğlu & Tuncer, 2014, s. 159).

Kamu değeri yönetiminde, ağ yönetişimi anlayışını kapsayan diyalog ve değişim sistemleri içerisindeki pratiklere odaklanılmaktadır. Bu bağlamda “Bilişim ve İletişim Teknolojileri”nin (BİT), kamu değeri ve kamu değeri yönetimi bağlamında son derecede işlevsel olabileceği yadsınamaz bir gerçekliktir. BİT, vatandaş katılımına yönelik birçok fırsat sunmakta ve artık bu süreçler zaman alıcı bir çaba olarak görülmemektedir (Özer, 2018, s. 279). Gelişen teknolojik imkânlar çerçevesinde, BİT yardımıyla bireyler, yalnızca seçim dönemlerinde başvurulan bir unsur olmaktan çok, sınırlarının iyi belirlenmiş olması bağlamında, yönetsel süreçlerde ve idarenin aşamadığı sorunlarda vatandaşlarına başvurabilmesinin de önü açıktır. BİT bir bakıma “plebisit” veya “referanduma” yardım edebileceği gibi esas olan, politika yapım sürecinde kamu değeri tespiti ve bu süreçlere başta vatandaşlar olmak üzere kilit paydaşların çok yönlü kanaatinin elde edilmesidir. Bu bağlamda çok yönlü katılımın benimsenmesi ve/veya sürecin zorluğu çerçevesinde BİT’den yararlanılması oldukça önemlidir (Karkın, 2015, s. 264-265). Dolayısıyla, kamu değeri yönetimi anlayışının kamu yönetimindeki yeri bağlamında değerlendirildiğinde BİT’in gelişmesine, vatandaşların ve çok yönlü kilit paydaşların kamu yönetimine ve kamusal alana yönelik istek, bilgi ve ilgilerinin artmasına koşut olarak başta doktrin olmak üzere kamu yönetimi uygulayıcılarını da giderek etkileyeceği öngörülmektedir (Karkın, 2019, s. 438).

SONUÇ

Her ne kadar kamu yönetiminde geleneksel kamu yönetimi yaklaşımının bazı özellikleri işlevselliğini koruyor olsa da YKİ yaklaşımının güçlü hâkimiyetinin sürdüğü söylenebilir. Ancak kamu yönetimi disiplininde yaşanan önemli sorunlar, 20. yüzyılın sonlarına doğru yeni alternatif yaklaşımların oluşmasına yönelik tartışmaları hareketlendirmiştir. Özellikle 21. yüzyılla birlikte artan bir ilgiyle ele alınmaya başlanan kamu değeri yaklaşımı bu kapsamda ortaya çıkmıştır. Bu yaklaşımın ortaya koyduğu düşüncelerle birlikte kamu yönetiminde paradigmatik bir değişime ve/veya yeni bir yönetim anlayışının oluşmasına yönelik kısmen de olsa bir dönüşümün olduğu ileri sürülebilir. Ancak bu durumun kamu yönetimi disiplininin doğuşundan itibaren yaşadığı idare hukukunun etkileri, siyaset-yönetim ikililiği, kimlik krizi, yönetimde etik sorunu, işletmecilik yaklaşımlarının etkileri gibi konularda olduğu gibi kamu değeri yaklaşımının kamu yönetiminde yeni bir dalga yaratıp yaratmayacağı önemli bir durumdur. Bu durumun daha iyi belirlenebilmesi ve analiz edilebilmesi için kamu değeri

yaklaşımına yönelik kuramsal ve kamu değerinin ölçülmesine ve uygulanmasına yönelik daha fazla çalışmaların ve araştırmaların yapılması gerekmektedir.

Kamu değeri yaklaşımının ayırt edici temel özelliklerine rağmen hem kuramsal konumuna hem de kamu değerinin ölçülmesine ve uygulanmasına yönelik belirsizliklerin sürmesi nedeniyle yaklaşıma eleştiriler yapılmaktadır. Bu kapsamda kamu değeri yaklaşımına yönelik yapılan çalışmaların sistematik olmaması, konuyla ilgili bir uzlaşmanın tam olarak oluşmaması, değerler ile ilgili kesin yargı ve tanımlamaların yapılamaması, kamu değerinin başarısızlığı düşüncesi, kamu değerinin ölçülememesi, kamu değerinin yaklaşım, teori, paradigma veya yeni bir yönetim ve/veya yönetişim anlayışı olup olmaması üzerindeki tartışmalar ve yaklaşımın ancak ideal koşullarda gerçekleştirilebileceği vb. şeklindeki eleştiriler ön plana çıkmaktadır. Ancak yapılan bu eleştirel çalışmalar literatürde güncel olan kamu değeri yaklaşımına hem kavramsal ve kuramsal açıdan hem de uygulama açısından katkı sağladığı ve yaklaşımı geliştirdiği söylenebilir.

Genel olarak kamu değeri yaklaşımına yöneltilen eleştiriler kamu değeri yaklaşımının kamu yönetimindeki yeri konusundaki hassasiyetleri içermeleri bağlamında oldukça önemlidir. Bu noktada kamu değeri yaklaşımına yönelik eleştiriler dikkate alınarak hem kavramsal ve kuramsal çerçeveye hem de uygulamaya dönük araştırmaların ve vaka çalışmalarının ortak bir terminoloji çerçevesinde yürütülmesi, yaklaşımın geçerliliği, uygulanabilirliği ve sürdürülebilirliği açısından oldukça önem arz etmektedir.

KAYNAKÇA

- Akçakaya, M. (2017). Geleneksel kamu yönetiminden yeni kamu yönetimine kamu yönetimi disiplininin gelişimi. *Yüzüncü yıl üniversitesi sosyal bilimler enstitüsü dergisi*, 1(34), 189-219.
- Algan, F. (2015). Kamu hizmetlerinin standartlaşması ile verimliliğin artırılması. *Verimlilik dergisi*(1), 87-108.
- Ayhan, E., & Önder, M. (2017). Yeni kamu hizmeti yaklaşımını: yönetişime açılan bir kapı. *Gazi iktisat ve işletme dergisi*, 3(2), 19-48.
- BBC. (2004). *Building public value: renewing the BBC for a digital world*. BBC.
- Bozeman, B. (2003). Public-Value failure: when efficient markets may not do. *Public administration review*, 62(2), 145-161.
- Bozeman, B. (2009). Public values theory: three big questions. *International journal of public policy*, 4(5), 369-375.

- Bracci, E., Gagliardo, E. D., & Bigoni, M. (2014). Performance management systems and public value strategy: a case study. *Public value management, measurement and reporting*, 3, 129-157.
- Çiner, C. U., & Olgun, B. (2015). Neo-Weberyan devlet: yeni kamu işletmeciliği reformları için yeni bir tartışma. İçinde Ö. Köseoğlu ve M. Z. Sobacı (Ed.). *Kamu Yönetiminde Paradigma Arayışları: Yeni Kamu İşletmeciliği ve Ötesi*, (ss. 205-230). Dora.
- Erten, Ş. (2021). Kamu değeri: tanımı ve ölçülmesi üzerine bir inceleme. *Ömer halisdemir üniversitesi iktisadi ve idari bilimler fakültesi dergisi*, 14(1), 104-125.
- Eryılmaz, B. (2020). *Kamu yönetimi: düşünceler-yapılar-fonksiyonlar-politikalar* (13. Baskı). Umuttepe Yayınları.
- Gençosman, F. (2018). *Kamu değeri bağlamında kamu-özel ortaklıkları*. (Yayımlanmamış Yüksek Lisans Tezi). Bursa Uludağ Üniversitesi Sosyal Bilimler Enstitüsü.
- Hartley, J., Alford, J., Knies, E., & Douglas, S. (2017). Towards an empirical research agenda for public value theory. *Public management review*, 19(5), 670-685.
- Hatipoğlu, İ. (2015). Bütünleşik kamu yönetimi: yeni kamu işletmeciliğinin parçalayıcı doğasına yönelik bir sorgulama. İçinde Ö. Köseoğlu ve M. Z. Sobacı (Ed.). *Kamu Yönetiminde Paradigma Arayışları: Yeni Kamu İşletmeciliği ve Ötesi*, (ss. 153-170). Dora.
- Hills, D., & Sullivan, F. (2006). *Measuring public value 2: practical approaches*. The Work Foundation.
- Hood, C. (1991). A public management for all seasons?. *Public administration*, 69(1), 3-19.
- Horner, L., Fauth, R., & Mahdon, M. (2007). *Creating public value: case studies*. The Work Foundation.
- Kalfa, C. (2011). Kamu yönetimi disiplininin gelişimi ve kimlik tartışmaları. *Süleyman demirel üniversitesi iktisadi ve idari bilimler fakültesi dergisi*, 16(1), 403-417.
- Karasu, K. (2004). Kamu yönetimi disiplininin kökenine ilişkin bir not. *Hacettepe üniversitesi yayınları*, 225-242.
- Karkın, N. (2012). Kamu siyasalarının üretilmesinde yeni bir ölçüt: kamusal değer kavramı ve kritiği. *Kamu politikalarında dönüşüm-KAYFOR* (ss. 359-372). TODAİE.
- Karkın, N. (2013). Yönetim ve örgüt teorileri. İçinde E. Yüçetürk ve H. S. Öge (Ed.). *Yönetim Bilimi* (ss. 27-54). Lisans Yayıncılık.
- Karkın, N. (2015). Kamu değeri kavramı ve kamu değeri yönetiminin kamu yönetimi kuramı bağlamındaki yeri. İçinde Ö. Köseoğlu ve M. Z. Sobacı (Ed.). *Kamu Yönetiminde Paradigma Arayışları: Yeni Kamu İşletmeciliği ve Ötesi* (ss. 249-272). Dora Yayıncılık.
- Karkın, N. (2019). Kamu değeri. İçinde Y. M. Işıkcı ve E. Alacadağlı (Ed.). *Kamu Yönetimi Ansiklopedisi* (2. Baskı), (ss. 435-439). Astana Yayınları.

- Kaya, F. (2017). Kamu yönetimi yaklaşımlarının karşılaştırmalı analizi. *Uluslararası sosyal araştırmalar dergisi*, 10(53), 747-755.
- Kaymal, C. (2020). Kamu yönetiminde “yeni ötesi” bir arayış: “yeni kamu yönetimi ötesi”. *Mehmet akif ersoy üniversitesi sosyal bilimler enstitüsü dergisi* (32), 134-144.
- Kelly, G., Mulgan, G., & Muers, S. (2002). *Creating public value: an analytical framework for public service reform*. Strategy Unit, Cabinet Office.
- Köseoğlu, Ö., & Sobacı, M. Z. (2015). Kamu yönetimi kuramının geleceği: yeni kamu işletmeciliğinden hibritleşmeye doğru. İçinde Ö. Köseoğlu ve M. Z. Sobacı (Ed.). *Kamu Yönetiminde Paradigma Arayışları: Yeni Kamu İşletmeciliği ve Ötesi*, (ss. 297-314). Dora.
- Köseoğlu, Ö., & Sobacı, Z. (2014). Kamu politikaları yoluyla kamu değeri üretmek. *Kamu yönetiminde değişim: KAYFOR XII bildiriler kitabı*, (s. 434-450).
- Köseoğlu, Ö., & Tuncer, A. (2014). Kamu yönetiminde yeni bir yaklaşım olarak kamu değeri: kavramsal ve kuramsal açıdan bir tartışma. *Yönetim bilimleri dergisi*, 12(24), 145-170.
- Meynhardt, T. (2009). Public value inside: what is public value creation? *International journal of public administration*, 32(3-4), 192-219.
- Meynhardt, T. (2015). Public value - turning a conceptual framework into a scorecard. In J. M. Bryson, B. C. Crosby, & L. Bloomberg (Eds.). *Public Value and Public Administration*, (ss. 147-169). Georgetown University Press.
- Meynhardt, T., & Jasinenko, A. (2020). Measuring public value: scale development and construct validation. *International public management journal*, 24(2), 222-249.
- Moore, M. H. (1994). Public value as the focus of strategy. *Australian journal of public administration*, 53(3), 296-303.
- Moore, M. H. (1995). *Creating public value: strategic management in government*. Harvard University Press.
- Moore, M. H. (2003). The public value scorecard: a rejoinder and an alternative to “strategic performance measurement and management in non-profit organizations” by Robert Kaplan. *Hauser center for nonprofit organizations working paper*, 18.
- O’Flynn, J. (2007). From new public management to public value: paradigmatic change and managerial implications. *The Australian journal of public administration*, 66(3), 353-366.
- Ömürgönülşen, U. (2003). Kamu sektörünün yönetimi sorununa yeni bir yaklaşım: yeni kamu işletmeciliği. İçinde M. Acar ve H. Özgür (Ed.). *Çağdaş Kamu Yönetimi I: Konular-Kuramlar-Kavramlar*, (ss. 3-44). Nobel.
- Özalp, S. S. (2020). Yönetim tartışmalarında kamu yararından kamu tercihine ve kamu değerine. *Akademik hassasiyetler*, 7(13), 241-265.
- Özer, M. A. (2018). Yeni kamu yönetimi “nereye?” Türkiye için öngörüler. *Türk idare dergisi*, (486), 259-294.

- Parlak, B., & Gençosman, F. (2020). Kamu değeri yönetimi: uygulamaya yönelik bir yöntem önerisi. *İktisadi idari ve siyasal araştırmalar dergisi*, 5(13), 318-330.
- Stoker, G. (2006). Public value management: a new narrative for networked governance?. *American review of public administration*, 36(1), 41-57.
- Talbot, C. (2008). *Measuring public value: a competing values approach*. The Work Foundation.
- Taylor, F. W. (2016). Bilimsel yönetim. (der.) J. M. Shafritz and A. C. Hyde, İçinde H. Akdoğan, ve S. Altuntop (Çev. Ed.) ve C. Zengin (Çev.), *Kamu Yönetimi Klasikleri* (ss. 41-45). Global Politika ve Strateji.
- Tuncer, A., & Usta, S. (2013). İki kriz arasında yönetim: yeni kamu işletmeciliği. *Selçuk üniversitesi sosyal bilimler enstitüsü dergisi* (30), 181-195.
- Turkel, E., & Turkel, G. (2016). Public value theory: reconciling public interests, administrative autonomy and efficiency. *Review of public administration and management*, 4(2), 1-7.
- Uysal, Y. (2020). Klasik kamu yönetiminden yeni kamu işletmeciliği ve post-yki'ye kamu hizmetlerinin değişimi ve dönüşümü üzerine bir değerlendirme. *International journal of management and administration*, 4(7), 112-135.
- Uzun, A., & Demir, T. (2019). Kamu değeri üzerine bir literatür analizi: kuram ve uygulama. İçinde D. D. Çevik ve O. Geyik (Ed.). *Contemporary issues in labor, public finance & administration*, (ss. 73-90). IJOPEC Publication.
- Üstüner, Y. (2000). Kamu yönetimi kuramı ve kamu işletmeciliği okulu. *Amme idaresi dergisi*, 33(3), 15-31.
- Wal, Z. V., Nabatchi, T., & Graaf, G. d. (2015). From galaxies to universe: a cross-disciplinary review and analysis of public values publications from 1969 to 2012. *American review of public administration*, 45(1), 13-28.
- Weber, M. (2016). Bürokrasi. (der.) J. M. Shafritz and A. C. Hyde, İçinde H. Akdoğan, & S. Altuntop (Çev. Ed.) ve C. Zengin (Çev.), *Kamu Yönetimi Klasikleri* (ss. 55-63). Global Politika ve Strateji.
- Wilson, W. (2016). İdarenin incelenmesi. (der.) J. M. Shafritz and A. C. Hyde, İçinde H. Akdoğan ve S. Altuntop (Çev. Ed.) ve S. Altuntop (Çev.), *Kamu Yönetimi Klasikleri* (ss. 1-24). Global Politika ve Strateji.

COVID-19 PANDEMİSİ SÜRECİNDE ANNELERİN İYİMSERLİK SEVİYESİNİ ETKİLEYEN FAKTÖRLERİN İNCELENMESİ: TÜRKİYE ÖRNEĞİ*

Hatice Kübra TONGAR¹

Nurper ÜLKÜER²

Ekmel GEÇER³

Murat YILDIRIM⁴

Ömer AKGÜL⁵

Öz

Bireylerin karşılaştıkları hastalık, deprem, afet gibi olağanüstü olaylar, psikolojik yapı ve farklılıklarına göre onları çeşitli biçimlerde etkilemektedir. Bu bağlamda, bu araştırmanın amacı, COVID 19 pandemisi sürecinde 3-6 yaş arasında çocukları olan annelerinin iyimserlik seviyesini etkileyen faktörlerin incelenmesidir. Araştırmaya 33.362 anne dahil edilmiştir. Katılımcıların iyimserlik düzeylerinin belirlenmesi için “İyimserlik-Kötümserlik Ölçeği” kullanılmıştır ve veriler çevrimiçi ortamda toplanmıştır. Araştırmanın sonuçları, Türkiye genelinde annelerin iyimserlik puanları ortalamalarının yüksek düzeyde olduğunu göstermiştir. Eğitim durumu, yaş, gelir durumu, çocuk sayısı ve çalışma gibi değişkenlerin annelerin iyimserlik düzeylerini etkilediği, fakat medeni durumunun iyimserlik düzeylerini etkilemediği görülmüştür. Öte yandan, evlilik doyumu ve mutluluk düzeyinin artmasına bağlı olarak iyimserlik düzeylerinin arttığı; sosyal medya kullanımı ve televizyon izleme süresinin artmasına bağlı olarak da iyimserlik düzeyinin azaldığı saptanmıştır.

Anahtar Kelimeler: COVID-19, İyimserlik, Anne, Türkiye, Çocuk.

* Bu çalışma, “Pandemi Sürecindeki Annelerin İyimserlik-Kötümserlik Düzeyleri ile Çocuklarının Kaygı Seviyeleri Arasındaki İlişkinin İncelenmesi: Türkiye’de Covid-19 Örneği” başlıklı tezden üretilmiştir.

¹ Çocuk Gelişim Uzmanı, e-posta: kubratongar@gmail.com, ORCID: 0000-0003-4411-3368.

² Prof., Üsküdar Üniversitesi, e-posta: nurper.ulkuer@uskudar.edu.tr, ORCID: 0000-0002-9454-7693.

³ Doç. Dr., Sağlık Bilimleri Üniversitesi, e-posta: ekmel.gecer@sbu.edu.tr, ORCID: 0000-0003-3367-2236.

⁴ Dr. Öğr Üyesi, Ağrı İbrahim Çeçen Üniversitesi, e-posta: my168@le.ac.uk, ORCID: 0000-0003-1089-1380.

⁵ Dr. Öğr Üyesi, Sağlık Bilimleri Üniversitesi, e-posta: omer.akgul@sbu.edu.tr, ORCID: 0000-0002-2614-6476.

EXAMINING THE FACTORS AFFECTING THE MOTHERS' OPTIMISM LEVELS DURING COVID-19: THE TURKISH CASE

Abstract

People experience extraordinary events such as illness, earthquake, and disaster differently based on their psychological structure and differences. Therefore, the aim of the present study was to examine the factors that affect the optimism levels of mothers who have children aged 3-6 years during the COVID 19 pandemic. In total, 33,362 mothers were included in the study. The Optimism-Pessimism Scale was used to measure the optimism levels of the participants using online survey. The results of the study showed that the average of optimism scores of mothers in Turkey was high. Results also showed that variables such as education level, age, income status, number of children and working status affected the optimism levels of the mothers, but marital status did not affect the optimism levels. Furthermore, the level of optimism increased due to the increase in marital satisfaction and happiness. Moreover, the level of optimism decreased due to the increase in social media use and television watching time.

Keywords: Covid-19, Optimisim, Mother, Turkey, Child.

GİRİŞ

Pandemi; dünyanın birçok ülkesi ve kıtasında görülen, çok geniş bir alanda yayılan ve çeşitli biçimlerde etkisini gösteren salgın hastalıklara verilen genel isimdir (Carduff, 2015, s. 96). Ne var ki literatürde bedensel sağlık üzerindeki etkileri sıklıkla vurgulanmasına karşın, psikolojik etkilerinin ve neden olduğu sonuçların geri plana atıldığı gözlenmektedir. Salgınların bedensel etkileri yıkıcı ve hayati olsa da pandemi sırasında ortaya çıkan psikolojik reaksiyonlar, salgın sonrası zamanlarda uzun süreli etkisini devam ettirmektedir (Taylor, 2019).

Söz konusu psikolojik etkilerinin en çok gözlemlendiği alanlardan biri de aile içi ilişkilere dir. Tüm dünyayı etkisi altına alan ve her yaş grubu insanın yaşam akışını derinden etkileyen COVID-19 pandemisi, ebeveynlerin gerek kendi aralarındaki ilişkilerde gerekse çocukları ile olan iletişimlerinde yeni düzenlemeler yapmasını zorunlu kılmıştır (Başaran & Aksoy, 2020). Nitekim pandemi sürecinin ilk adımları olan okulların kapanması ve ev karantinası çocuklar dahil tüm ailenin evde olduğu bir düzeni beraberinde getirmiştir (Kırık & Özkoçak, 2020, s. 134-148).

Türkiye’de ilk sokağa çıkma yasağı 20 yaş altı çocukları da kapsamış, sosyal hayatın tamamen durması ebeveyn ve çocuk psikolojisini derinden etkilemiştir (Başaran & Aksoy, 2020). Ayrıca pandemi döneminde ebeveynlerin, bir yandan evden çalışmaya devam ederken, diğer yandan evde eğitim gören çocuklarını da desteklemeleri beklenmiştir. COVID-19 salgını hakkında çocukları bilgilendirmek, eşlik eden korku ve endişeyle baş etmek de ebeveynlerin bu süreçte ilgilenmeleri gereken başlıca hususlardan biri olmuştur. (Erol, 2020, s. 109-112).

Bireylerin içinde buldukları durumla ya da karşılaştıkları sorunlarla başa çıkmalarını sağlayan yöntemlerden biri de “iyimserlik” özellikleridir. Felsefe, psikoloji ve sosyoloji literatürlerinde de karşımıza çıkan iyimserlik, gelecekle ilgili yapıcı bilişlerle ilgili pozitif psikolojinin dinamiklerinden biridir. İyimserlik tanımı genel olarak geleceğe yönelik olumlu beklentiler olarak tanımlanır (Carver vd., 2010, s. 879-889). Bireyin, karşılaştığı durumların genel olarak iyi yanını gören ve hemen her konuda iyi bir çıkış yolu olduğunu düşünen bir dünya görüşüdür ve/veya nikbinliktir. Başka bir deyişle, gelecekte iyi şeylerin olmasını beklemek için sahip olunması gereken bir kişilik özelliği olarak tanımlanmaktadır. Olumlu sonuçlar ve gelişmeler bekleme eğilimlerinden oluşan bir düşünce tutumudur (Öztürk & Çetinkaya, 2015, s. 335-356).

Daha geniş çerçevede açıklayıcı stil ya da tarz, iyimserliği öz-yeterlikle ilişkilendirir. İnsanların olayları açıklama yollarının aslında onların iyimser veya karamsar yönlerinin yansımaları olduğunu, yani atıfların bu eğilimlere neden olduğu ileri sürülür. Bu bağlamda çaresizlik ve etkililik iyimserlik ve karamsarlıkta önemli bir rol oynamaktadır. Bireyler kendini engellerin üstesinden gelmek için yeterli ve yetkin hissediyorsa, eğilim iyimserlik eğilimindedir (Gillham vd., 2001, s. 53-75). Tam tersi anlamda karamsarlık, kötü şeylerin olma ihtimalinin abartılmasına ve bu olasılığın zihinde sürekli var olmasına neden olan bilişsel bir ön yargıdır. Bu ön yargı, insanların düşünme biçimleri üzerinde negatif anlamda etkili olur, onları çarpıtır ve uzun dönemde duygusal sağlığa zarar verir. Özellikle böyle zamanlarda iyimserlik, insanların kendilerini yaşamın zorluklarından korumak için savunma olarak kullandıkları bir tür ihtiyaç olarak ortaya çıkar. Bu nedenle iyimser kişilikler; iyi günler için bir umutları olduğu ve bu düşünce doğrultusunda aktif bir rol oynama eğiliminde oldukları için savaştığı kişilikler olarak tanımlanırlar (Tarhan, 2015). Düzenleyici iyimserliğe sahip olan insanlar, travmatik olaylarda dahi daha az sıkıntı yaşadıklarını ifade ederler (Suzanne & Segerstrom, 2006, s. 235-251). Pozitif düşünme ile ilgili araştırmalar, bunun sağlık üzerinde olumlu etkileri olduğunu kanıtlamıştır (Carver vd., 2010, s. 879-889). Ayrıca, iyimser olan insanlar kötümserlerden daha olumlu duygular yaşarlar ve bu da daha yüksek mutluluk seviyeleri ve olumlu tutumlarla sonuçlanır (Bal & Gülcan, 2014, s. 41-52). Böylece olumlu tutumlar bireyin tüm yaşam tarzını etkiler. Sorunları çözme, üzüntü ile baş etme tarzlarında farklılık gösterirler ve sosyal ve sosyo-ekonomik ilişkilerinde farklılıklar vardır (Carver vd., 2010, s. 879-889).

Çok sayıda çalışma, iyimserliğin psikolojik ve fiziksel refah üzerinde olumlu (MErcer & Troiani, 1998) etkileri olduğunu göstermiştir (Seligman, 2018). İyimserlik fiziksel ve

psikolojik sağlığın korunmasının bir göstergesi olarak bulunmuş, kötümserlik ise sağlığa zarar veren davranışlarla birleştirilmiştir (Carver vd., 2010, s. 879-889). Ayrıca, iyimser insanlar daha iyi problem çözme becerileri geliştirir, stres faktörlerine daha iyi uyum sağlar (Rasmussen vd., 2006, s. 1721-1748), yaşam doyumunu daha yüksek yaşar, daha iyi sağlık koşullarına kavuşurlar, işyerinde mutluluk ve iş tatminini deneyimlerler.

Karamsar bakış açısı diğer taraftan zamanla sağlık sorunlarının artmasına ve yeni durumlara uyumda zorluklarla karşılaşılmasına neden olabilmektedir. Ne var ki iyimserliğin bir “ötekileştirme” nedeni olma durumu da söz konusudur (Dienstag, 2009). Sosyal yaşamda yaygın olarak görülen, karamsar insanlardan kaçınma davranışı ve bunun psikolojik sağlamlığı daha güçlendireceği inancı karamsarların kendilerini dışlanmış hissetmelerine yol açmaktadır (Youssef & Luthans, 2007, s. 774-800). İyimserler hayatın zor zamanlarında güven ve sabır gösterirken, kötümserler, fiziksel ve zihinsel sağlıklarını etkileyen zorlu durumlarda şüphe ve tereddüt gösterme eğilimi içinde olmaktadır (Carver vd., 2010, s. 879-889).

Çocukların COVID-19 salgını ile ilgili bilgilendirilmesi ve bu durumun çocuklarda kaygı ve korku oluşturulmadan gerçekleştirilmesi ebeveynlere önemli sorumluluklar yüklemektedir. Çocukların anlama ve yorumlama kapasitesi yaşa göre değişmektedir. Bu nedenle, yetişkinler çocuklarla konuştuğunda, verilen bilgiler çocuğun yaşı ve anlama seviyesi dikkate alınarak yapılmalıdır. Bu sorumluluk özellikle çocuklarla daha çok ilişki halinde olan annelere verilmektedir. Özellikle 3-6 yaş arası çocuklarda motor becerilerinin artması sonucu hareketliliğin artması, yeni beceriler edinmesini, sosyal çevresinin genişlemesi ve kendisi ve çevresindeki her şey ile ilgili merak ve öğrenme eğilimi artmaktadır (Karoğlu & Ünüvar, 2017, s. 231-254). Pandemi süresinde çocuklara ev kısıtlamasının getirilmesi ve evdeki yaşam tarzının değişmesi 3-6 yaş arası çocukların normal gelişim süreçlerinin farklılaşmasına neden olmuştur. Bu çerçevede, bu çalışma bir anlamda karamsar bir zaman olarak nitelendirilebilecek pandemi sürecinde, ailenin tüm bireyleri hakkında çıkarımlarda bulunma kabiliyetine sahipse de özellikle 3-6 yaş arasında çocukları olan annelerinin iyimserlik düzeylerini etkileyen faktörlerini nicel bir biçimde incelemekte; böylece baskılı dönemlerde aile ilişkileri ve ebeveyn-çocuk iletişimine dair bilgiler vermeyi amaçlamakta ve annelerin iyimserlik düzeylerini etkileyen faktörlere ulaşmayı hedeflemektedir.

1. YÖNTEM

Çalışmada tarama modeli kullanılmıştır. Tarama modeli, bir konunun veya olayın örneklem veya evren üzerindeki araştırmalarının tamamen kendi koşulları içerisinde yani herhangi bir müdahale gerçekleştirilmeden betimlenmesidir (Bahtiyar & Can, 2016).

1.1. Çalışma Grubu

Araştırmanın evrenini Türkiye’de yaşayan ve sosyal medya kullanan anneler oluşturmaktadır. Anketler 01.04.2020-01.05.2020 tarihleri arasında çevrimiçi olarak Türkiye genelinde uygulanmıştır. Çalışma örneklemini araştırmaya gönüllü olarak katılan anneler oluşturmaktadır. Çalışmaya toplam 34.585 kişi katılmış, katılımcılardan 3-6 yaş döneminde çocuğu olduğunu belirten 33.362 kişi araştırmaya dahil edilmiştir.

1.2. Veri Toplama Araçları

1.2.1. Kişisel Bilgi Formu

Kişisel bilgi formu araştırmacı tarafından hazırlanmış olup, katılımcıların sosyodemografik bilgileri ile Koronavirüs (COVID 19) pandemisi süreci ile ilgili bilgileri kapsamaktadır.

1.2.2. İyimserlik-Kötümserlik Ölçeği

Annelerin iyimserlik-kötümserlik düzeyini belirlemek için Çalışkan ve Uzunkol (2018) tarafından geliştirilmiş olan İyimserlik-Kötümserlik ölçeği kullanılmıştır. Ankette beşli Likert tipi “Hiç Uygun Değil (1), Uygun Değil (2), Biraz Uygun (3), Uygun (4), Tamamen Uygun (5)” kullanılmıştır. Ankette 2 alt boyut ve toplamda 16 madde bulunmaktadır. İyimserlik alt boyutu (8 madde) ve Kötümserlik alt boyutu (8 madde) yer almaktadır. Ölçekte ters madde bulunmamaktadır. Ölçeğin her bir alt ölçeğinden alınan yüksek puan bireyin ilgili alt boyutun değerlendirdiği özelliğe sahip olduğunu göstermektedir. AFA sonucunda ölçeğin toplam varyansın %43.24’ünü açıklayan 16 madde ve iyimserlik-kötümserlik olmak üzere 2 faktörden oluşan bir yapı ortaya koyulmuştur. DFA sonucunda elde edilen model uyum indekslerinin ve tüm sonuçların temel ölçütleri oldukça iyi düzeyde karşıladığından yapının kuramsal ve istatistiksel açıdan da uygun olduğu doğrulanmıştır. Güvenirlik çalışmaları sonucunda, Cronbach Alfa güvenirlilik katsayıları, iyimserlik için. 86, kötümserlik için. 82 olarak hesaplanmıştır. İyimserlik ve kötümserlik kavramları birbirinin zıttı kavramlar olduğu için ölçek birleşik ölçek olarak değil her bir alt ölçek puanları kendi içinde ayrı ayrı toplam puanları alınarak kullanılabilir. Araştırmada sadece iyimserlik seviyeleri değerlendirildiğinden ölçekte yer alan iyimserlik soruları katılımcılara uygulanmıştır

(Çalışkan ve Uzunkol, 2018). Mevcut araştırmada ise Cronbach Alfa güvenirlik katsayıları, iyimserlik için .883, kötümserlik için .848 olarak bulunmuştur.

Araştırmanın bilimsel etik kurallarına uygun olarak yürütüldüğüne dair “onay” Üsküdar Üniversitesi Girişimsel Olmayan Araştırmalar Etik Kurulu Başkanlığından alınmış; ayrıca katılımcılar bir “onam formuyla” soruları cevaplamadan önce araştırma hakkında bilgilendirilmiş ve kendilerinden onay alınmıştır.

1.3. İstatiksel Analiz

Verilerin analizi SPSS 25 paket programı kullanılarak gerçekleştirilmiştir. Nitel değişkenler için yüzde ve frekans değerleri; nicel değişkenler için ise aritmetik ortalama, standart sapma, minimum ve maksimum değerleri sunulmuştur. İki kategorili nitel değişkenlerle nicel değişkenlerin karşılaştırılmasında bağımsız örneklem t testi; ikiden çok kategorili nitel değişkenlerle nicel değişkenlerin karşılaştırılmasında tek yönlü varyans analizi (ANOVA) kullanılmıştır. Araştırmada tip I hata oranı (α) 0,05 olarak alınmıştır.

2. BULGULAR

Annelerin iyimserlik puanları ortalamaları $30,07 \pm 5,56$ bulunmuştur. Annelerde eğitim durumuna, yaş, gelir durumu, çocuk sayısı ve çalışma durumuna göre iyimserlik düzeyleri arasında istatistiksel anlamda farklılık saptanmıştır ($p \leq 0,05$). Çalışan annelerde ve yüksek lisans ve üstü mezunlarında iyimserlik puanları daha yüksektir. Annelerde yaşın artmasına bağlı olarak iyimserlik puanlarının arttığı bulunmuştur. Ayrıca gelir durumu yüksek olanlarda iyimserlik düzeyinin de yüksek olduğu saptanmıştır. Fakat medeni duruma göre iyimserlik düzeyleri arasında istatistiksel anlamda farklılık saptanmamıştır ($p \geq 0,05$) (Tablo 1).

Tablo 1. Annelerin Sosyodemografik Özelliklerine Göre İyimsenlik Puanları

		n	ort±std	Min.	Max.	p*
Eğitim durumu	Okuryazar	172	29,48±6,58	8	40	0,000*
	İlkokul	7159	30,16±5,75	3	40	
	Lise	12332	30,25±5,62	0	40	
	Üniversite	12781	29,86±5,38	3	40	
	Yüksek lisans ve üstü	880	30,23±5,28	8	40	
Yaş	20-25	2089	29,75±6,13	0	40	0,000*
	26-30	11426	29,97±5,58	0	40	
	31-35	13197	30,20±5,50	0	40	
	36-40	6650	30,12±5,43	7	40	
Gelir durumu	Düşük	2803	28,20±6,33	8	40	0,000*
	Orta	27921	30,15±5,45	0	40	
	Yüksek	2615	31,25±5,41	8	40	
Medeni durumu	Evli	32788	30,08±5,54	0	40	0,102
	Boşanmış	261	29,67±6,56	8	40	
	Eşi vefat etmiş	83	29,13±5,54	15	40	
	Ayrı yaşıyor	195	29,47±6,55	8	40	
Çocuk sayısı	1	8365	29,65±5,61	0	40	0,000*
	2	17128	30,05±5,55	0	40	
	3	6456	30,51±5,48	7	40	
	4 ve üzeri	1413	30,91±5,49	10	40	
Çalışma durumu	Evet	7015	30,23±5,19	8	40	0,010*
	Hayır	26299	30,03±5,66	0	40	

Evlilik doyumunu arttıkça iyimsenlik puan ortalamaları da artmaktadır. Annelerde evlilik doyumuna göre iyimsenlik düzeyleri arasında istatistiksel anlamda farklılık saptanmıştır ($p \leq 0,05$) (Tablo 2).

Tablo 2. Annelerin Evlilik Doyumuna Göre İyimsenlik Puanları

		n	ort±std	Min.	Max.	p*
İyimsenlik	Çok uyumlu	6000	32,68±4,67	8	40	0,000*
	Uyumlu	21227	30,22±5,14	0	40	
	Uyumsuz	4726	27,01±5,98	3	40	
	Hiç uyuşmuyoruz	1062	26,20±7,34	0	40	

Annelerin kendi anneleriyle olan ilişki yakınlığı arttıkça iyimsenlik puan ortalamaları da artmaktadır. Annelerin kendi anneleriyle ilişkilerine göre iyimsenlik düzeyleri arasında istatistiksel anlamda farklılık saptanmıştır ($p \leq 0,05$). Annelerin kendi babalarıyla olan ilişki yakınlığı arttıkça iyimsenlik puan ortalamaları da artmaktadır. Annelerin kendi babalarıyla ilişkilerine göre iyimsenlik düzeyleri arasında istatistiksel anlamda farklılık saptanmıştır ($p \leq 0,05$) (Tablo 3).

Tablo 3. Annelerin Kendi Anneleri ve Babalarıyla İlişkilerine Göre İyimsenlik Puanları

		n	ort±std	Min.	Max.	p*
Anne	Çok yakın	14704	30,96±5,40	0	40	0,000*
	Normal	14858	29,64±5,38	3	40	
	Uzak	3189	28,63±6,22	0	40	
	Hiç ilişkimiz yok	483	28,29±6,18	8	40	

Baba	Çok yakın	7843	31,55±5,31	0	40	0,000*
	Normal	16825	30,08±5,29	0	40	
	Uzak	6681	28,99±5,84	3	40	
	Hiç ilişkimiz yok	1661	28,60±6,41	0	40	

Annelerin mutluluk düzeyi arttıkça iyimserlik puanları da artmaktadır. Annelerin kendi mutlu hissetme durumuna göre iyimserlik düzeyleri arasında istatistiksel anlamda farklılık saptanmıştır ($p \leq 0,05$) (Tablo 4).

Tablo 4. Annelerin Kendilerini Mutlu Hissetme Oranlarına Göre İyimserlik Düzeyleri

	n	ort±std	Min.	Max.	p*
Çok mutlu	1321	35,52±3,82	8	40	0,000*
Mutlu	10275	32,95±4,02	0	40	
Normal	19361	29,04±5,05	0	40	
Mutsuz	2139	23,39±5,87	8	40	
Çok mutsuz	245	20,13±7,53	8	40	

Annelerin günlük sosyal medya kullanma süreleri arttıkça iyimserlik puanları düşmektedir. Annelerin günlük sosyal medya kullanma sürelerine göre iyimserlik düzeyleri arasında istatistiksel anlamda farklılık saptanmıştır ($p \leq 0,05$). Annelerin günlük televizyon izleme arttıkça iyimserlik puanları düşmektedir. Annelerin günlük televizyon izleme sürelerine göre iyimserlik düzeyleri arasında istatistiksel anlamda farklılık saptanmıştır ($p \leq 0,05$) (Tablo 5).

Tablo 5. Annelerin Günlük Sosyal Medya Kullanma ve Televizyon İzleme Sürelerine Göre İyimserlik Puanları

		n	ort±std	Min.	Max.	p*
Sosyal medya	1 saatten az	5616	30,79±5,65	8	40	0,000*
	1-2 saat	19164	30,29±5,37	0	40	
	3-4 saat	6823	29,37±5,61	0	40	
	4 saatten fazla	1722	28,16±6,41	0	40	
Televizyon	1 saatten az	15198	30,40±5,58	3	40	0,000*
	1-2 saat	11712	30,09±5,40	0	40	
	3-4 saat	4612	29,51±5,46	8	40	
	4 saatten fazla	1478	28,35±6,23	0	40	

Büyük annenin eğitim durumuna göre iyimserlik düzeyleri arasında istatistiksel anlamda farklılık saptanmamıştır ($p \leq 0,05$). Büyük babanın eğitim durumuna göre iyimserlik düzeyleri arasında istatistiksel anlamda farklılık saptanmıştır ($p \leq 0,05$) (Tablo 6).

Tablo 6. Büyük Annenin Eğitim Durumu Annenin İyimsizlik Bakış Açısına Etkisi

		n	ort±std	Min.	Max.	p*
Anne	Okuryazar	8542	30,11±5,68	0	40	0,111
	İlkokul	19516	30,08±5,51	0	40	
	Ortaokul	2160	30,34±5,38	8	40	
	Lise	1566	29,96±5,48	8	40	
	Üniversite ve üzeri	449	29,71±5,56	3	40	
Baba	Okuryazar	3072	30±5,96	0	40	0,000*
	İlkokul	17170	30,10±5,54	0	40	
	Ortaokul	4887	30,25±5,51	7	40	
	Lise	5368	30,04±5,47	3	40	
	Üniversite ve üstü	2626	29,76±5,51	3	40	

TARTIŞMA VE SONUÇ

İyimsiz olma daha çok iyimsizlik eğilimi anlamını içermektedir. İyimsizlik durumu stres gibi kaygı kaynaklı faktörlerden oldukça etkilenmektedir (Arıdağ & Erbiçer, 2018, s. 257-275; Zaidman-Zait, 2020, s. 645-657). Olcay ve Doğan'ın yaptıkları çalışmada cinsiyete göre iyimsizlik düzeyinde farklılık olduğunu ve annelerin iyimsizlik düzeylerinin babalara göre daha yüksek olduğunu bildirmişlerdir (Olcay & Doğan, 2020, s. 553-571). Willis ve arkadaşlarının (2016) çalışmasında *otizm spektrum bozukluğu* olan çocukların anne ve babalarında düzenleyici iyimsizlik, başa çıkma ve depresif belirtileri arasındaki ilişkide cinsiyet farklılıkları incelenmiştir (Willis vd., 2016, s. 2427-2440). Sonuç olarak annelerin babalara göre daha iyimsiz olduğu belirtilmiştir. Fakat Eryılmaz'ın (2012) yapmış olduğu çalışmada iyimsizlik puanlarında kadın ve erkekler arasında farklılık olmadığı belirtilmiştir (Eryılmaz, 2021). Araştırmamızda ise annelerde iyimsizlik puan ortalamalarının 30,07±5,56 olarak bulunmuş olup, annelerde iyimsizlik düzeyinin yüksek olduğu saptanmıştır. Bu anlamda çalışmamızın sonuçları daha önce yapılmış araştırma bulgularıyla paralellik göstermektedir. Nitekim literatürde özellikle kadınlarda iyimsizlik puanlarının daha yüksek olduğu belirtilmiştir.

Literatür çalışmasında iyimsizlik puan ortalamaları en yüksek 3.08 ile lisans ve üzeri grubundaki anne-babalara ait olduğu, 3.05 ortalama ile ortaokul grubu, 3.04 ortalama ile lise grubu ve 3.00 ortalama ile ilkokul grubuna ait anne-babaların izlediği belirtilmiştir. Bu sonuçlara göre iyimsizlik ölçeği puan ortalamalarının eğitim seviyesi yüksek olan anne-babaların daha iyimsiz olduğu sonucuna varılmıştır (Olcay & Doğan, 2020, s. 552-571). Çalışmamızda ise annelerde eğitim durumuna göre iyimsizlik düzeyleri arasında istatistiksel anlamda farklılık bulunmuştur. En yüksek iyimsizlik puanı lise mezunu olanlarda bulunurken, en düşük ortalama sadece okuryazar olanlarda bulunmuştur. Kötümserlik puanlarının ise eğitim düzeyi arttıkça azaldığı bulunmuştur.

Yine Olcay ve Doğan'nın (2020) çalışmasında, iyimselik ölçeği puan ortalamalarının en yüksek 46 yaş ve üzeri yaş grubundaki anne-babalara ait olduğu ve bunu 36-45 ile 20-35 yaş grubunun izlediği bildirilmiştir. Annelerin yaş grubuna göre iyimselik puanları yaş ilerlemesine bağlı olarak artmaktadır. Bu durumun yaşa bağlı olarak kazanılan yaşam ve anne olma tecrübesinden kaynaklandığı düşünülmektedir. Çalışmamız bu anlamda da literatürle uyumlu sonuçlar ortaya koymuştur.

Okutan ve Avşaroğlu'nun (2016) zihin engelli çocuğa sahip ebeveynler ile ilgili yapmış olduğu çalışmada, ekonomik durumu düşük olan ebeveynlerin, diğer gruplara göre iyimselik düzeyinin düşük olduğu belirtilmiştir. Parmaksız'ın (2011) çalışmasında ise sosyo-ekonomik durumu orta olan öğretmen adaylarının iyimselik puan ortalamaları ailelerinin sosyo-ekonomik durumu düşük olanlardan yüksek olduğu ifade edilmişti. Fakat bazı araştırmalarda ise ekonomik durumun anne-baba iyimselik puanları üzerinde etkili olmadığı vurgulanmıştır (Olcay & Doğan, 2020, s. 552-571). Ekonomik durum ile iyimselik düzeyi arasında anlamlı pozitif sonuçlar bulan çalışmalarla uyumlu biçimde, bizim analizimiz de ekonomik durum düzeyi yükseldikçe iyimselik puanları arttığını göstermiştir.

Çalışmamızda ayrıca annelerde çocuk sayısına göre iyimselik düzeyleri arasında anlamlı farklılıklar bulunmuştur. Annelerin iyimselik puanlarının çocuk sayısı arttıkça arttığı görülmüştür. Diğer yandan çalışmamızda sosyal medya ve iyimselik düzeylerine dair de anlamlı sonuçlar çıkmıştır. Söz gelimi, annelerin günlük sosyal medya kullanma ve televizyon izleme sürelerine göre iyimselik düzeyleri arasında anlamlı farklılık bulunmuştur. Annelerin günlük sosyal medya kullanma ve televizyon izleme süreleri arttıkça iyimselik puanlarının düşmekte olduğu saptanmıştır. Bu nedenle sosyal medya kullanımı ve televizyon izleme süresinin artmasının annelerin iyimselik düzeylerinde negatif bir etkisinin olduğu anlaşılmaktadır.

Yaptığımız araştırmada çalışan annelerde iyimselik puanları, çalışmayanlara göre daha yüksektir. Literatürde kamuda çalışan annelerin iyimselik puanlarının ev hanımı olanlardan daha yüksek olduğu belirtilmiştir (Olcay & Doğan, 2020, s. 552-571). Yine aynı şekilde 33 bin annenin katılımıyla gerçekleştirdiğimiz araştırmanın sonuçları da çalışan annelerin iyimselik düzeylerinin ev hanımı olanlara kıyasla daha yüksek olduğunu göstermiştir.

Eşlerin iyimselik ya da kötümser kişilik özelliklerine sahip olmaları evlilik doyumunu etkileyen önemli faktörlerdendir. Machaty (2013) yaptığı çalışmada; kadınların iyimselik düzeylerinin hem kendilerinin hem de eşlerinin uzun dönemdeki evlilik doyum düzeylerini etkilediğini;

ancak erkeklerin iyimserlik düzeylerinin ne kendilerinin ne de eşlerinin uzun dönemdeki evlilik doyum düzeyleri üzerinde bir etkisi olmadığını bulmuştur (Machaty, 2012). Çalışmamızın sonuçları da annelerde evlilik doyumuna göre iyimserlik düzeyleri arasında farklılık bulunduğunu göstermiş; evlilik doyumunu arttıkça iyimserlik puan ortalamalarının da arttığı görülmüştür.

Kişilerde zihinsel bir algı olan ve bilişsel yapıya dayanan *yaşam doyumunu* öznel iyi olmanın önemli bir parçası olarak görülmektedir. Bireyin zihninde olumlu düşünce ve duyguların daha fazla olması neticesinde hissettiği ve genel anlamda bireyin kendi hayatını sevme ya da sevmemesi olarak düşünülebilecek öznel bir değerlendirmedir. Yaşam doyumunu “genel mutluluk”, “mutluluk”, “yaşamdan hoşnut olma” veya “hoşnutluk” gibi bilişsel yönü ağır basan kavramlarla ifade edilmektedir (Veenhoven, 2012, s. 63-77). Bu kavramlar içerisinde yer alan “mutluluk” kavramı, iyi olma ve yaşamdan doyum alma örüntüsünü en doğru şekilde aktarabilecek bir ögedir (Style, 2011). Fakat mutlu olma durumları arasında bireyin çevresi ile olan ilişki doyumunu da bulunmaktadır. Bu bağlamda çalışmamız annelerin, kendi anne ve babalarıyla olan ilişki yakınlığı arttıkça iyimserlik puan ortalamalarının da arttığını göstermiştir. Dolayısıyla pozitif yönlü sosyal ilişkilerin bir etkileşim zinciri olarak bireyden bireye ve aile içinde fertten ferde aktarıldığını söylemek mümkündür.

Olca ve Doğan'ın (2020) çalışmasında bireylerin anne-baba eğitim durumlarına göre iyimserlik puanları arasındaki ilişki incelendiğinde farklılık bulunmadığı belirtilmiştir. Öztürk (2017) araştırmasında anne ve babanın eğitim seviyesi ile iyimserlik arasında pozitif yönde ve anlamlı bir ilişkinin olduğunu sonucuna ulaşmıştır. Bu sonuçlardan farklı olarak çalışmamız büyük annenin eğitim durumuna göre anne iyimserlik puanları eğitim düzeyi arttıkça azalmaktadır.

Geniş bir katılımı yapılan çalışmamız pandemi dönemleri gibi stresli zamanlarda annelerin psikolojik durumları ile ilgili önemli sonuçlar ortaya çıkarmıştır. Bu bağlamda normal zamanlarda olduğundan fazla ve daha hassas olarak, politika yapıcılarının, sivil toplum kuruluşlarının ve gönüllü grupların annelere olan psikolojik desteği artırılmalıdır (Geçer, 2020, s. 561). Ayrıca pandemi sürecinin çocukları farklı şekillerde ve genellikle olumsuz olarak etkilediği gözlemlenmektedir. Gerek fiziksel olarak gerekse psikolojik anlamda ebeveynin çocuğuna neyi nasıl vermesi konusunda bilgiler de kendilerine ulaştırılmalı, ailelerde karantina zamanlarına dair bir farkındalık oluşturulmalıdır. Söz gelimi, bebeklerin bu süreçte çevredeki kişilerle temasının sınırlandırılması en başta tavsiye edilen hususlardan

birdir. Oyun çağındaki çocukların söz konusu baskıyı en asgari düzeyde atlatması için bu süreci olabildiğince oyunmuş gibi algılamaları ve ev sürecinde keyifli aktivitelerle vakit geçirmeleri gerekliliği dikkat edilmesi gereken diğer önemli konulardan biridir.

Son olarak belirtmek gerekir ki çalışmanın eksik ve sınırlı yönleri de mevcuttur. Ne var ki verilerin online olarak toplanması bir araştırma noksanlığı ya da verilerde bir yanlışlığa neden olacak gibi görünse de virüsün yaygın olduğu zamanlarda teması olabildiğince azaltmak için bu türden bir veri toplama biçiminin daha sağlıklı olacağı açıktır. Ayrıca mutluluk veya evlilik doyumu değişkenlerinin bir ölçekle ölçülmemesi, çocukların yaş aralığı veya sadece annelerle yapılmış olması çalışmanın diğer limitleri arasında sayılabilir.

KAYNAKÇA

- Arıdağ, N. Ç., & Erbiçer, E. S. (2018). Grupla Psikolojik Danışma Uygulamasının Özel Gereksinimli Çocuğu Olan Annelerin Kaygı Düzeyleri ve Yaşam Doyumları Üzerindeki Etkisinin İncelenmesi. *Ankara Üniversitesi Eğitim Bilimleri Fakültesi Özel Eğitim Dergisi*. 19(2), 257-275.
- Bahtiyar, A. & Can, B. (2016). Fen Öğretmen Adaylarının Bilimsel Süreç Becerileri ile Bilimsel Araştırmaya Yönelik Tutumlarının İncelenmesi. *Buca Eğitim Fakültesi Dergisi* 42(1), 47-58.
- Bal, P. N., & Gülcan, A. (2014). Genç yetişkinlerde iyimserliğin mutluluk ve yaşam doyumu üzerindeki etkisinin incelenmesi. *Asya Öğretim Dergisi*. 2(1), 41-52.
- Başaran, M., & Aksoy, A. (2020). Anne-Babaların Korona-Virüs (Covid-19) Salgını Sürecinde Aile Yaşantılarına İlişkin Görüşleri. *Journal of International Social Research*. 13(7), ss.668-678, 2020.
- Çalışkan, H., & Uzunkol, E. (2018). Ergenlerde iyimserlik-kötümserlik ölçeğinin geliştirilmesi: geçerlilik ve güvenilirlik çalışması. *The Journal of Happiness & Well-Being*. 6(2), 78-95.
- Carver, C. S., Scheier, M. F., & Segerstrom, S. C. (2010). Optimism. *Clinical psychology review*. 30(7), 879-889.
- Çiftçi Arıdağ, N., & Erbiçer, E. S. (2017). Grupla psikolojik danışma uygulamasının özel gereksinimli çocuğu olan annelerin kaygı düzeyleri ve yaşam doyumları üzerindeki etkisinin incelenmesi. *Ankara Üniversitesi Eğitim Bilimleri Fakültesi Özel Eğitim Dergisi*. 19, 1-20.
- Dienstag, J. F. (2009). *Pessimism*. Princeton: Princeton University Press.
- Erol, R. (2020). COVID-19 Enfeksiyonunun Çocuklar Üzerindeki Psikososyal Etkileri. *YIU Sağlık Bilimleri Dergisi*, 1, 109-114.

- Eryılmaz, S. (2012). *Üniversite öğrencilerinde psikolojik sağlamlığı yordamada yaşam doyumu, benlik saygısı, iyimserlik ve kontrol odağının incelenmesi*. Yayınlanmamış yüksek lisans tezi. Muğla: Muğla Üniversitesi SBÜ.
- Geçer, E. (2020). Salgın Hastalıklar, Kültürel Psikoloji ve Politika: Yerel Bir Yaklaşım. *Çukurova Üniversitesi Sosyal Bilimler Enstitüsü Dergisi*, 29(3), 550-567.
- Gillham, J. E., Shatté, A. J., Reivich, K. J., & Seligman, M. E. P. (2001). Optimism, pessimism, and explanatory style. In E. C. Chang (Eds.), *Optimism & pessimism: Implications for theory, research, and practice* (pp. 53–75). New York: American Psychological Association
- Karoğlu, H., & Ünüvar, P. (2017). Okul Öncesi Dönem Çocuklarının Gelişim Özellikleri ve Sosyal Beceri Düzeyleri. *Mehmet Akif Ersoy Üniversitesi Eğitim Fakültesi Dergisi*, (43), 231-254.
- Kırık, A. M., & Özkoçak, V. (2020). Yeni dünya düzeni bağlamında sosyal medya ve yeni koronavirüs (covid-19) pandemisi. *Akademik Sosyal Araştırmalar Dergisi*. 45, 133-154.
- Machaty, A. (2013). *Dispositional optimism and marital adjustment*. Kentucky: University of Kentucky Press.
- Mercer, M. W. & Troiani, M. V. (1998). *Spontaneous Optimism: Proven Strategies for Health, Prosperity & Happiness*. Barrington: Castlegate Publishers.
- Nes, L. S., & Segerstrom, S. C. (2006). Dispositional optimism and coping: A meta-analytic review. *Personality and social psychology review*. 10(3), 235-251.
- Okutan, H. (2016). *Zihin engelli çocuğa sahip ebeveynlerin yaşam doyumlarının iyimserlik ve psikolojik belirti düzeyleri açısından incelenmesi*. Yayınlanmamış YL Tezi. Konya: Necmettin Erbakan Üniversitesi SBÜ.
- Olçay, A., & Doğan, G. (2020). Turizm Eğitimi Alan Öğrencilerin İyimserlik ve Kötümserlik Kişilik Özelliklerinin Yıllar İtibarıyla Kıyaslanması. *Gaziantep Üniversitesi Sosyal Bilimler Dergisi*. 19(2), 552-571.
- Öztürk, A., & Çetinkaya, R. S. (2015). Eğitim fakültesi öğrencilerinin öznel iyi oluş düzeyleri ile tinsellik, iyimserlik, kaygı ve olumsuz duygu düzeyleri arasındaki ilişki. *Marmara Üniversitesi Atatürk Eğitim Fakültesi Eğitim Bilimleri Dergisi*. 42(42), 335-356.
- Öztürk, E. E. (2017). Üniversite Öğrencilerinde İyimserlik, Dindarlık ve Dini Yönelim İlişkisi. *İslâmî İlimler Dergisi*. 12(3).
- Parmaksız, İ. (2011). *Öğretmen adaylarının benlik saygısı düzeylerine göre iyimserlik ve stresle başa çıkma tutumlarının incelenmesi*. Yayınlanmamış Doktora Tezi. Konya: Selçuk Üniversitesi Eğitim Bilimleri Enstitüsü.
- Rasmussen, H. N., Wrosch, C., Scheier, M. F., & Carver, C. S. (2006). Self-regulation processes and health: the importance of optimism and goal adjustment. *Journal of personality*. 74(6), 1721-1748.

- Seligman, M. E. (2006). *Learned optimism: How to change your mind and your life*. New York: Vintage.
- Style, C. (2011). *Brilliant positive psychology: What makes us happy, optimistic and motivated*. New York: Prentice Hall.
- Tarhan, N. (2018). *Duyguların psikolojisi ve duygusal zekâ*. İstanbul: Timaş Yayınları,
- Taylor, S. (2019). *The psychology of pandemics: Preparing for the next global outbreak of infectious disease*. London: Cambridge Scholars Publishing.
- Terveer, A. M., & Wood, N. D. (2014). Dispositional optimism and marital adjustment. *Contemporary family therapy*. 36(3), 351-362.
- Veenhoven, R. (2012). Happiness: Also known as ‘life satisfaction’ and “subjective well-being. In *Handbook of social indicators and quality of life research* (pp. 63-77). London: Springer, Dordrecht.
- Willis, K., Timmons, L., Pruitt, M., Schneider, H. L., Alessandri, M., & Ekas, N. V. (2016). The relationship between optimism, coping, and depressive symptoms in Hispanic mothers and fathers of children with autism spectrum disorder. *Journal of autism and developmental disorders*. 46(7), 2427-2440.
- Youssef, C. M., & Luthans, F. (2007). Positive organizational behavior in the workplace: The impact of hope, optimism, and resilience. *Journal of management*. 33(5), 774-800.
- Zaidman-Zait, A. (2020). The contribution of maternal executive functions and active coping to dyadic affective dynamics: Children with autism spectrum disorder and their mothers. *Autism*. 24(3), 645-657.

27 MAYIS'TAN 12 EYLÜL'E MUŞ'TA SEÇMEN DAVRANIŞI VE YEREL DİNAMİKLERİN ETKİSİ

Sedat KARAKAYA¹

Öz

Demokratik siyasal yapılarda seçmen davranışını belirleyen birçok farklı değişken bulunmaktadır. Olağan dönemlerde seçmen davranışı kültürel, politik ve ekonomik gerekçelere göre belirlenebilmektedir. Ancak darbe ve muhtıra gibi farklı isimlerle adlandırılan askeri müdahale biçimleri, seçmen davranışını olağanın dışına çıkarıp ideolojik bir çerçeveye oturtma eğilimindedir. Müdahale sonrası sistem içerisinde varlığına izin verilen partilerin politika üretme süreçleri buna göre şekillenmektedir. Ülke genelinden ayrılan toplumsal farklılıkların kabul görmediği bölgelerde seçmen davranışları tahkim edilmeye çalışılan sisteme muhalif davranışlar biçiminde ortaya çıkabilmektedir. Bu dönemlerde seçmen davranışları da farklılıklarını muhafaza eden yönelimler içerisinde olurlar. Bu yüzden seçmen davranışları da olağanın dışına çıkarak kendi iç dinamiklerine göre şekillenmektedir. Bu çalışmada, 27 Mayıs 1960 ile 12 Eylül 1980 darbesi arasındaki dönemde Muş'ta gerçekleşen genel seçimlerde bu süreçlerin etkileri ele alınmıştır. İki darbe arasındaki seçmenin oy verme davranışlarının ne şekilde belirlendiği Muş ili özelinde ele alınacaktır. Müdahale öncesi ve sonrası genel seçimlerin mukayeselerini de ele alan çalışma, seçmenin tercihlerini bir sosyal gurubun üyesi olmakla ilişkilendirilen sosyolojik model ile açıklamaya çalışmaktadır.

Anahtar Kelimeler: Demokrasi Dışı Müdahale, Seçmen Davranışı, Siyasi Partiler ve Muş.

¹ Dr. Öğr. Üyesi, Muş Alparslan Üniversitesi İktisadi ve İdari Bilimler Fakültesi, Siyaset Bilimi ve Kamu Yönetimi Bölümü, s.karakaya@alparslan.edu.tr, ORCID: 0000-0002-3222-0417

VOTERS BEHAVIOR AND THE EFFECT OF LOCAL DYNAMICS IN MUŞ BETWEEN TWO COUPS

Abstract

There are many different parameters that determine voter behavior in democratic systems. In the ordinary periods, voters behaviors can be determined according to cultural, political and economics reasons. However, forms of military intervention, which are called by different names such as coups an memoranda, tend to take voter behavior out of ordinary and place it in an ideological framework. The policy-making processes of the parties that are allowed to exist in the post-intervantion system are shaped accordingly. In regions where the social differences that leave the county are not accepted, voters behaviors may appear in the form of oppositional behaviors to the system that is tried to be arbitrated. Voters behaviors are in tendencies that preserve their differences in these periods. Therefore voter behaviors are shaped according to their own internal dynamics by going beyond the ordinary. In this study, the effects of these processes in general elections held in Muş between the May 27 1960 and September 12 1980 coup are discussed. Haw the voting behavior of voters between two coups is determined wil be discussed in the province of Muş. The study, which also deals with the comparison of the general elections before and after the intervention, tries to explain the preferences of the voters with the sociological model associated with being a member of a social group.

Keywords: Non-democratic intervention, Coup, Voter Behavior, Political Parties and Muş.

GİRİŞ

Oy verme davranışı (seçmen tercihi) yaygınlaşması ile partilerin seçmen sayılarını arttırmaya yönelik siyasal pazarlarının artışı birbirine paralel olarak artış gösterir. Siyasi partiler heterojen toplumla iletişim kurmak ve desteğini almak için politikalar üretirken, seçmenler farklı saiklere göre tercihte bulunmaktadırlar. Nitekim seçmen davranışını belirleyen birçok farklı değişken bulunmaktadır (Filiz, 2019, s. 17-24). Siyaset sosyolojisinin de önemli konularından biri haline gelen seçmen tercihleri çoğu zaman içiçe geçmiş olsa da genelde literatürde üç ana teorik çerçevede ele alınmıştır. İlki, bir sosyal grubun üyesi olmayla ilişkilendirilen sosyolojik modeldir. 1930 yılında Lazarsfeld tarafından ortaya atılan sosyolojik yaklaşım, toplumdaki sosyal bölünmüşlüğü belirleyici oluşunu ve seçmenin ortaya koyduğu davranış biçiminin sosyal kimliklerinin siyasal tercihlere dönüşmesi anlamında belirleyici olduğunu ifade etmektedir (Aktaran Akgün, 2002, s. 25). Bu, seçmenin mensubu olduğu grubun sosyo-ekonomik statüsü, dil, din etnisite gibi faktörlerin belirleyici olduğu davranış modelidir. Columbia Ekolü olarak da bilinen sosyolojik yaklaşım, seçmenlerin sanki bir dini aidiyet hissederek yapmış olduğu tercihi ifade etmek için kullanılır. Massethussets’de İrlandalı veya Yahudi asıllı birinin Cumhuriyetçi partide, İngiltere’de Yahudi asıllı birinin muhafazakâr partide seçilmemesi gibi, dindar Katoliklerin radikal din aleyhtarı bir partiye oy vermemesi, bahse konu sosyal grubun üyesi olma ve onun değerlerine bağlılıkla ifade edilir (Lipset, 1986, s. 265). Bazı durumlarda da kişi, sosyal çevrenin

yergisiyle karşılaşmamak için, ait olduğu sınıfın, grubun veya sosyal çevrenin amaçlarına uygun hareket eder (Russel, 2014, s. 193). Geleneksel bağların varlığı, haberleşme kanallarıyla olan temas ve “kadının yeri” düşüncesinden dolayı kadınlar, erkeklere göre siyasal süreçlere daha az dâhil olmakta ve daha muhafazakâr bir eğilim sergilemektedir. Cinsiyet üzerinden oluşan bu farklılık bir sosyal çevrenin kadın üzerindeki etkisi olarak ifade edilir (Lipset, 1986, s. 190).

İkincisi, seçmenin partiye olan psikolojik bağımlılık duygusu üzerine inşa edilen parti kimliği (*party identification*) modeli, küçük yaşlardan itibaren aile ve sosyal çevrenin etkisiyle gerçekleşen siyasal sosyalleşme süreci, bireyin siyasal yöneliminde etkili olduğu belirten yaklaşımdır. Herbert H. Hyman'ın psikoloji, sosyoloji ve pedagoji gibi dallarda yapmış olduğu araştırmalar bu yaklaşımın temelini oluşturmaktadır. Hyman'e göre bireyler siyasal tutumlarını, yaşantılarının çok erken bir döneminde ve bir bütün olarak öğrenir. Aile ve sosyal çevrenin herhangi bir görüş ve ideolojiye olan yakınlığı küçük yaştaki bireyde de psikolojik olarak daha güçlü bir biçimde devam eder. Bireyin politik tutumunda gösterdiği psikolojik yakınlık istisnai durumlar dışında genel olarak süreklilik gösterir (Duverger, 2014, s. 102). Bu insanların ciddi olarak siyaseti düşünmeye başladıkları ilk zamanki siyasal görüşlerinin ömürleri boyunca yürürlükte kaldığını ileri sürmek demektir. Bir grubun gelenekselleşen siyasal bağlılığını değiştirmesi ancak grubun çıkarlarını etkileyen ve yeni siyasal yönelimi gerektiren bir takım deneyimlerin geçirilmesiyle olabilir (Lipset, 1986:266). Bireyin ailesinden ve sosyal çevresinden etkilenerek özdeşlik kurduğu parti aidiyeti erken dönemde siyasal sosyalleşmeye neden olur (Heywood, 2007, s. 312).

Üçüncüsü fayda-maliyet analiziyle yapılan ekonomik veya rasyonel oy verme modelidir. Fayda maksimizasyonunu önceleyen bu yaklaşıma göre seçmenler, amaçlarını ve hedeflerini gerçekleştirebilecekleri tutumlar sergileyebilmektedirler. Sosyal çevreden bağımsız olarak hareket eden birey, bir sonraki seçimde oy verme davranışında değişikliğe giderek bambaşka bir partiye oy vermesi ihtimal dâhilindedir. Bireyi rasyonel bir varlık olarak kabul eden bu modelde birey konjontürel olarak fayda-maliyet analizini yaparak tercihte bulunur. Sosyolojik yaklaşımda olduğu gibi seçimlere araçsal bir anlam yükleyen rasyonel oy verme yaklaşımı, gruptan ziyade birey merkezli davranışlar sergiler (Ünal, 2016, s. 104). Sosyolojik modelde grup beklentilerine göre davranışlar belirlenirken, rasyonel yaklaşımda bireyin öncelikleri ve beklentileri ön plana çıkmaktadır. Eğitim ile rasyonel tercihler arasında bir korelasyon olduğunu ifade eden Lipset'e göre (1986, s. 38), eğitim, insanın görüşünü genişleterek onu aşırı öğretilere kapılmaktan alıkoymakta ve rasyonel tercihler yapma yeteneğini

arttırmaktadır. Dolayısıyla eğitim seviyesindeki artış ile rasyonel oy verme davranışı arasında doğru orantı söz konusudur.

Seçmen davranışları belirtilen kuramlar çerçevesinde ele alınsa da gelinen süreçte demokratik siyasal sistemlerde seçmen tercihler sosyal çevrenin veya iktidarın ideolojik aygıtlarına göre kontrol edilebilmekte ve müdahalelere göre manipüle edilebilmektedir. Seçmen tercihlerindeki değişim ihtimali, seçim propagandalarının nedenlerinden biridir. Bu açıdan seçmen davranışını ve tercihini tek bir nedensellik üzerinden açıklamak yanıltıcı olacaktır. Kamuoyu oluşturma, propaganda, basın yayın gibi siyasal pazarlama enstrümanları (Demirtaş, 2015, s. 46) seçmen tercihlerini olduğu kadar yönetimin belirlenmesi ve karar alma süreçlerini de etkileyen olağan araçlar haline gelmiştir. Olağan dönemlerde siyasal iktidar yarışlarının olduğu her demokratik toplumda bahsedilen araçların hepsi veya bir kısmı partiler tarafından kullanılmaktadır.

Gönüllü siyasi tercih değişikliğine neden olan ve bireylerin siyasal sisteme ilişkin fikir ve tutumlarını yansıtmaya imkânı veren müdahale biçimleri olağan kabul edilirken, seçmen tercihlerini ve yönetimleri cebri olarak değiştiren-sistemi belli ideolojik çıkarlar doğrultusunda biçimlendiren-toplumsal mühendislik süreçlerinin bir parçası haline getiren demokrasi dışı müdahaleler seçmenin olağan tercihlerini manipüle etmektedir. Demokrasi dışılık denildiğinde halk tarafından askeri müdahale imajı olduğu görülmektedir. Dolayısıyla darbe ve muhtıra gibi demokrasi dışı unsurların siyasal sürece dâhil olması, seçmen davranışında radikal değişikliklere neden olmaktadır. Her şeyden önce müdahale sonrası hangi partilerin sistem içerisinde var olacağına karar vermesi, seçmen davranışları üzerindeki en belirgin değişikliktir. Bu açıdan ordunun siyasete müdahalesinin en tipik biçimi olan darbe ve muhtıralar sadece seçmen davranışının değil, sistem tıkanıklıklarının gerekçesi olarak da ortaya çıkmaktadır. Darbe ve muhtıralar 20. yy'da tüm dünyada yoğun bir biçimde kendini gösterirken bu tür müdahaleler sistem tıkanıklıkları ve demokratik işleyişin önündeki bariyerlerden biri olarak görülmüştür (Marquez, 2020, s. 180). Bu açıdan Soğuk Savaş dönemindeki kapalı ve otoriter siyasal rejimlerde siyasal işleyiş seçmenin oy verme davranışından çok, sistem içerisinde varlığına izin verilen partilere göre şekillenmiştir. Kendini sistemin sahibi görenler, istenilen siyasal sistemin tahkim edilememesi durumunda siyasal alana müdahale etmeyi kendine bir vazife olarak görmüştür. Bu yüzden toplumda farklı siyasal eğilimlerin ortaya çıkmasına imkân tanıyan demokratik teamüllerin yerine dönem dönem ordu eliyle partiler üzerinde ordunun hâkimiyetinin söz konusu olduğu

bilinmektedir. Bu şekilde doğal olarak şekillenebilecek oy verme davranışı, sistem içinde varlığına izin verilen partilerle ikame edilmiş olmaktadır. Gerçekte demokratik işleyişi engelleme girişimi olan parti kapatma ve engelleme anlayışı, çoğu zaman rayından çıkan demokrasinin rayına oturtulması retoriği ile sunulmuştur. Bu yüzden vesayetçi demokrasiler² ve geleneksel oligarşik iktidarlar, demokrasi söylemini kitlelere yön verme, onların çabalarını rejimin amaçları doğrultusunda mobilize etme şeklinde kullanmaktadırlar (Özbudun, 1983, s. 116). Siyasal mühendislik hareketine dönüşen bu tür müdahaleler, farklı siyasal eğilimlerin ortaya çıkmasına engel olduğu gibi, belirtilen seçmen davranış modellerinin doğasına da müdahale etmektedir.

Batı demokrasilerine göre daha geç bir dönemde çok partili yaşama geçen Türkiye'de kurulan partiler, hızlı bir toplumsal bütünleşme içerisine girmişlerdir. Ne var ki Türkiye'de demokrasi, doğal mecrasından çok izin verilen partiler üzerinden bir mühendislik inşası şeklinde ilerleme göstermiştir. Bir zorunluluğun³ neticesi olarak oluşan partilerin müesses nizama karşı muhalif bir hareket olarak algılanması, toplum üzerinde her an için varlığı hissettirilen vesayet sistemine karşı bir tehdit olarak algılanmıştır (Özbudun, 1983, s. 118). Bir anlamda rejimin bekçisi rolünü üstlenen ordu ve bürokratik mekanizmalar, bir yandan siyasi partilere varlığını hissettirirken, diğer yandan istenilen siyasal atmosferin de oluşmasında seçmen tercihlerini mobilize ederek zemin hazırlamıştır. 1960, 1980 anayasaları ile 1971 muhtırası sonrası anayasa değişiklikleri sonrasında sadece izin verilen partilerin ortaya çıkması, bahsedilen siyasal aktörlerin bu kesimlerin amaçlarına göre belirlendiğinin açık göstergesidir. Herman ve Chomsky'nin medyanın kendisini denetleyen ve finanse eden güçlü grupların çıkarlarına hizmet eden ve onların lehine propaganda yapan *Rızanın İmalatı* eserinde belirttiği gibi demokrasi dışı müdahaleler ve sonrasında oluşturulan siyasal örgütler ve aktörler, sistemi kuranların amaçlarına göre bir araç olarak görülmüşlerdir (2012).

² Demokratik devletin biçimsel normlarını benimsemiş elitlerin devletlerini demokratikleştirme amacı güttükleri, ancak bunun gerekleri konusunda pek açık olmadıkları rejimler olarak tanımlanmaktadır.

³ II. Dünya savaşı sonrası küresel düzeyde yaşanan siyasal ve ekonomik atmosfer, Türkiye'deki partileşme süreçlerine de doğrudan etki etmiştir. Amerika ve Rusya'nın güdümünde oluşan iki kutuplu yeni küresel düzende taraf olma ihtiyacı hisseden seçkin kadrolar batı yanlısı politikaları bir zorunluluk olarak benimsemeyi tercih etmişlerdir. 1943'teki Kahire Konferansında Churchill ve Roosevelt'in İnönü'ye; savaş sonrası Türkiye'yi tecrit edeceklerini bildirmesinin de bundan büyük katkısı olduğu açıktır. Nitekim savaş cephesinin Türkiye sınırlarına yaklaşması ve Kızıl Ordu ile Stalin'in isteklerine karşı tek başına kalacağına yönelik üstü kapalı tehditler, Türkiye'nin iki blok arasında tercih yapmasında etkili olmuştur (Lewis, 2013, s. 396; Zürcher, 2015, s. 300-301). Türkiye'nin taraf olması gerektiğini telkin eden açıklamalar Cumhuriyet Halk Partisi'nin teşvikiyle kurulan Terakkiperver Cumhuriyet Fırkası ve Serbest Fırka ile oluşturulmaya çalışılan güdümlü muhalefet anlayışının terkedilmesine yaramıştır.

Ordu ve bürokratik elitlerce tahkim edilmeye çalışılan siyasal sistemde ülkedeki seçmen davranışları kontrol edilmeye çalışıldıkça, farklılıkların belirgin olduğu yörelerde farklılığın domine edici gücüyle istenilenden farklı tutumların ortaya çıktığı da görülmektedir. Özellikle sosyolojik kuramda belirtilen etnisite, din ve coğrafi farklılıklardan dolayı 1960-1980 arası dönemde genelde Doğu ve Güneydoğu Anadolu bölgesinde, özelde ise Muş ilinde seçmen davranışlarındaki farklılık sarıh bir biçimde gözlenmektedir. Şeyh, seyda ve molların yanı sıra aşiret ve etnisite gibi toplumla özdeşleşmiş yapıların buradaki varlığı, sosyal yaşamın her alanında olduğu gibi seçmen motivasyonunda da bir otorite olarak kabul görmüştür. Belirtilen yapıların meşruluk kaynağı olarak görülmesinin birçok nedeni vardır. Tarihsel geçmişe sahip bu yapılar, devlet, siyaset ve parti algısındaki pejoratif anlayışın hâkim olduğu dönemlerde toplumun temel referansları haline gelmişlerdir. İki darbe arasında dönemde Muş seçmeni sosyolojik model ile ifade edilebilecek bir davranış göstermiştir. Çalışmanın temel tezi, Muş ilindeki seçmen davranışının ülkedeki genel siyasal oluşumlardan ziyade din, aşiret bağları, şeyhlik, etnisite gibi farklılıkların etkisiyle şekillendiğidir. Dolayısıyla 1960-80 dönemi ile sınırlandırılan çalışma, darbe ve muhtıralarla tahkim edilmeye çalışılan siyasal sistemde Muş ili özelinde seçmen motivasyonda bu otoritelerin etkinliğine de yer verilmiştir.

1. ÇOK PARTİLİ YAŞAMA GEÇİŞ VE MUŞ'TA GENEL SEÇİMLER

Türkiye'de II. Dünya Savaşı sonrasında küresel etkilerin ekonomi üzerinde oluşturduğu baskıların görünür olmasıyla Varlık Vergisi⁴ ve Toprak Reformuyla girilen tali çözümlerin sonuçsuz kalması, partileşme sürecinin hızlanmasında ve toplumsal zemin bulmasında etkili olmuştur. Varlık Vergisi ve Toprak Reformu, parti içinde mülkiyet hakkının ihlali olduğunu belirten Adnan Menderes ve büyük toprak sahibi CHP'li bazı milletvekillerinin muhalefetiyle karşılaşmıştır (Karpas, 2014, s. 11; Eroğul, 2013, s. 4). Bir mevzuat değişikliğiyle başlayan CHP içerisindeki parti içi muhalefet, partide hiziplerin derinleşmesine neden olmuştur. Toprak reformu 1946 yılında Celal Bayar başkanlığında iktidar alternatifi olma potansiyeli⁵

⁴ 12 Kasım 1942'de kabul edilen Varlık Vergisi; iktisadi şartların darlığından dolayı II. Dünya Savaşın başından kanunun başlangıç süresine kadar elde edilen servet ve kazançlara el koymak amacıyla çıkarılmıştır (Tuna, 2018: 26).

⁵ Çok partili yaşama geçiş bilinen aksine Demokrat Parti'nin kuruluşuyla değil, 1945 yılında yapılan ara seçimlerde CHP'nin aday göstermeyerek seçime katılmasına imkân tanıdığı Nuri Demirağ'ın kurduğu Milli Kalkınma Partisinin seçime katılmasıyla gerçekleşmiştir. Çok partili yaşamı teşvik eden bu hamle, Demokrat Parti'nin kurulmasında etkili olduğu belirtilmektedir. Ancak Milli Kalkınma Partisi Demokrat Parti'den önce kurulmasına rağmen iktidar için bir alternatif olamamıştır. Dolayısıyla çok partili yaşama geçişte MKP ilk muhalefet partisi olma dışında siyasal alanda bir etki yaratamamıştır.

taşıyan Demokrat Parti'nin (DP) kuruluşunun temel gerekçelerinden biri olmuştur. DP, tek parti dönemindeki Terakkiperver ve Serbest fırka öneklerindeki iktidar güdümündeki muhalefetin tersine ilk ve gerçek muhalefet partisi olmuştur (Lewis, 2013, s. 376; Tunçay, 2012, s. 249; Emrence, 2014, s. 32). DP, aynı zamanda CHP'nin beklemediği düzeyde örgütlenme ve teşkilatlanma performansı sergilemiştir (Koçak, 1989, s. 149). DP'nin performansı karşısında seçim kanununda değişiklik yaparak seçimi bir yıl erkene alan CHP iktidarı, 1947'de yapılması gereken seçimi 1946'da yapma kararı almıştır (Kara, 2014, s. 284). DP'nin tam örgütlenmeden girdiği 1946 seçimlerinde ülke genelinde 65 milletvekili⁶ çıkarabilmiştir (Ahmad, 2015, s. 37).

1946-50 arasındaki dönemde seçim usulsüzlükleri, meclis ve ara seçim boykotlarıyla başlayan iktidar ve muhalefet arasındaki çatışmalar sürerken, muhalefetin meşruiyetini sağlayan 12 Temmuz Beyannamesinin⁷ hazırlanması, (Zürcher, 2015, s. 314) muhalefete iktidar olma imkânı sunmuştur. 1946 yılında Seçim Kanunu'nda yapılan değişiklik ile tek dereceli, idari ve adli denetime tabi liste usulü çoğunluk sistemi⁸ getirilmiştir. Adli ve idari denetimle 14 Mayıs 1950'de yapılan ilk seçimde DP toplam oyların %53'ünü alarak 416 milletvekili çıkarmıştır. Buna karşılık CHP oyların %39,9'unu alarak 69 milletvekili çıkarabilmiştir⁹. İktidar olacak partiye büyük avantaj sağlayan çoğunluk esaslı seçim sistemi CHP'ye fayda sağlayacağı beklentisinin tersine DP'ye yaramıştır.

1946 seçimlerinde Muş'ta 3 vekilin 3¹⁰'ünü de kazanan CHP, 1950 genel seçimlerinde yüksek bir oy oranı (%47,2) yakalamasına rağmen 2¹¹ vekili %49,6 oy alan DP'nin hanesine yazılmıştır. Küçük oy farkına rağmen CHP'nin Muş'ta vekil çıkaramamış olmasında

⁶ Kimilerince açık oy gizli sayım ile ifade edilen ilkenin bunda etkili olduğu söylenmektedir. Ancak 1946 seçimlerinin temel dayanağı olan 4918 sayılı kanun incelendiğinde bu ilkeye dair herhangi bir ibare yer almamaktadır. Bu açıdan gizli oy açık sayım ilkesi mevzuat ile ilgili değil; seçimin adil denetimden uzak ve mülki idare amirlerinin yönlendirmeleriyle egeme parti lehine tavır almalarından kaynaklanan fiili bir durum ile izah edilebilir (Karakaya, 2017: 98).

⁷ 11 Temmuz 1947 tarihinde Cumhurbaşkanı İsmet İnönü'nün radyoda yayınlanan ve gazetelere ertesi gün yayınlandığı için tarihe 12 Temmuz Beyannamesi olarak geçen, Cumhurbaşkanının iktidar ve muhalefete eşit mesafede kalacağını ve uzlaştırıcı bir yaklaşım benimseyeceğini ifade ettiği bildiri. (Ersarı, 2019:284).

⁸ 1946 yılında CHP lehine olan çoğunluk esasına dayalı seçim sistemi 1950 yılında DP lehine dönmüştür. En çok oy alan partinin lehine işleyen çoğunluk sistemi anti demokratik bir uygulama olarak görülebilir. Küçük oy farklılıklarına rağmen, en fazla oyu alanın tüm milletvekilliklerini kazanması çoğunluk sisteminin getirdiği bir uygulamadır.

⁹ <http://rapory.tuik.gov.tr/16-11-2020-05:32:34-20778101098836874375284903.html?>

¹⁰ 1946-1950 dönemine denk gelen 8. Dönemde Hamdi Dayı, Bari Dedeoğlu ve Halit Onaran CHP'den seçilen milletvekilleridir. https://www.wikiwand.com/tr/Mu%C5%9F_milletvekilleri, (Erişim Tarihi: 15.08.2020)

¹¹ 1950-1954 yıllarında denk gelen 9. Dönemde Hamdi Dayı ve Ferit Kılıçlar Demokrat Partiden seçilen milletvekilleridir. https://www.wikiwand.com/tr/Mu%C5%9F_milletvekilleri, (Erişim Tarihi: 15.08.2020)

çoğunluk esaslı seçim sisteminin etkisi görülmekle birlikte, CHP'nin Muş'ta geç örgütlenmesinin payı da vardır. Ayrıca DP'nin etkin muhalefet gösterdiği 1946-50 döneminde muhafazakâr kesim dindarlar, toprak sahipleri ve Kürt aşiretlerle kurduğu ilişki DP'nin hem Doğu Anadolu Bölgesinde hem de Muş'ta güçlü bir temsiliyet sağlamasına yaramıştır. Buna karşın CHP, I. ve II. dönem hariç (1920-1927) Muş'tan milletvekili seçtiği kimselerin genelde yöre ve halkla hiçbir bağlantısı olmayan asker ve bürokratlardan oluşması¹² CHP'nin yerel dinamikleri öteleyen bir anlayışla hareket ettiğini göstermektedir. Alternatif bir partinin olmadığı 1927-1946 arası dönemde aynı kişilerin Muş'tan milletvekili seçildiği görülmektedir. 1923-46 yılları arası kesintisiz tek parti olarak varlığını sürdüren CHP, Muş'taki il teşkilatlanmasını Erzincan Milletvekili ve Muş Bölge Müfettişi Feyzi Kalfagil tarafından 1945 yılında gerçekleştirilebilmiştir. Aynı zamanda Muş müfettişi olarak atanan Kalfagil'in hazırlamış olduğu raporuna göre henüz parti teşkilatı kurulan CHP'nin 1945 tarihi itibarıyla Muş'ta sadece 175 üyesinin olduğu ifade edilmektedir (Çağlayan, 2019, s. 120). CHP geç bir dönemde Muş il teşkilatını kurarken, DP'nin il teşkilatını kurulduğu yıl (1946) oluşturulmuştur (Erdoğan, 2019, s. 517). CHP'nin bu dönemde Muş'ta teşkilatlanma kurmasında DP'nin belirtilen kesimlerle ilişkiler geliştirmesinin etkisi söz konusudur. Bu dönemde seçmen eğilimi CHP'den DP'ye kayarken seçilen milletvekillerinin hepsi büyük toprak sahibi, tüccar ve şeyh ailelerinden gelen yerel eşraftan oluşmaktaydı. CHP'ye alternatif DP'nin ortaya çıkışı seçmen davranışında da önemli bir değişiklik yaratmıştır. Bu değişikliğin en önemli göstergesi DP'nin 1950 seçimlerinde gösterdiği başarıdır. CHP'yle yarışan DP ildeki iki milletvekilliğini kazanırken, önceki dönemde CHP'li milletvekillerinin ürettiği retorik de değişmeye başlamıştır. 1950'ler boyunca hem bölgeden hem de Muş'tan seçilen nüfuzlu milletvekillerinin ortak sloganı bugünkünden farklı olarak “*Doğu'nun geri kalmışlığı*” olmuştur. Retoriğin değişiminde 1920-23 arası dönemde olduğu gibi milletvekillerinin yerel halktan seçilmesi ve okumuş yeni aydın Kürt sınıfının ortaya çıkmasının etkisi söz konudur (Miftakhov, 2018, s. 11-12).

¹² Hasan Raşit Tankut (Elbistan), İsmail Hakkı Kılıçoğlu (Niş), Mehmet Naci Yücekök (Naslıç), Ahmet Şükrü Ataman (Rodos), Ahmet Şevki Çiloğlu (Zara-yı Atik), Halit Onaran (İzmir). (https://www.tbmm.gov.tr/TBMM_Album.htm). Tek parti dönemi Muş milletvekillerinin siyasal profilleri hakkında ayrıntılı bir çalışma için bkz. Çağlayan, 2014, s. 112-130.

Tablo 1. 1950-54 Genel Seçimlerinde Partilerin Ülke ve Muş Genelindeki Oy Dağılımı

1950 Genel Seçimleri						
CHP			DP			
Türkiye Geneli		Muş Geneli	Türkiye Geneli		Muş Geneli	
%39,9		%47,2	%53,3		%49,6	
69 Mv		0 Mv	416 Mv		2 Mv	
1954 Genel Seçimleri						
CHP		DP		CMP		Diğer
Türkiye Geneli	Muş Geneli	Türkiye Geneli	Muş Geneli	Türkiye Geneli	Muş Geneli	Bağımsız
%34,8	%19,7	%56,6	%29,8	%4,8	%0	%36,8
38 Mv	0 Mv	503 Mv	2 Mv	8 Mv	0 Mv	1 Mv

Kaynak: <https://www.ysk.gov.tr/doc/dosyalar/docs/Milletvekili/1950-1977/Mus.pdf> (Erişim Tarihi: 15.08.2020).

1946 ve 1950 genel seçimlerinde Muş'ta DP ile CHP arasında seçimlerde iki kutuplu bir çekişme yaşanırken, 1954 seçimlerinde bağımsız adayın da devreye girmesiyle üç kutuplu bir seçim yarışı ortaya çıkmıştır. Bu seçimde 2 milletvekili DP kazanırken, 1 milletvekili ise bağımsız olarak seçilmiştir (TUİK, 2020). Ancak bu seçimde DP'nin Muş'ta aldığı oy oranı (%29) Türkiye ortalamasının (%56) çok altında kalmıştır. 1954 seçimlerinde bağımsız aday olan seçilen Gıyasettin Emre¹³ partilerin aldığı oy oranından daha yüksek bir oranla seçilmiştir.¹⁴ Bağımsız adayın parti alternatifi olarak ortaya çıkışı aynı zamanda sistem partilerine karşı yerel dinamiklerin bir muhalefeti olarak da okunmalıdır. Muş'un yanı sıra Bingöl ve Niğde'de bağımsız adayların milletvekili olarak seçilmesi Türkiye'de yaşanan bir ilktir. Bu seçimde bağımsız milletvekili seçilen Gıyasettin Emre Türkiye'de seçilen üç bağımsız milletvekilinden biri olmuştur¹⁵. Emre'nin hem büyük toprak sahibi hem de kendisi ve ailesinin Norşin şeyhlerinden olması (Miftakhov, 2018, s. 16) Türkiye'de bağımsız olarak seçilen üç milletvekilinden biri olmasında büyük etkisi olmuştur. Nakşibendi-Halidi tarikatının önemli dergahlarından biri olan Norşin Dergahı Medresesi, Osmanlıdan itibaren gerek medrese yönüyle gerek I. Dünya savaşı ve Kurtuluş savaşlarındaki siyasi ve askeri alanlarda da etkileriyle önemli bir işleve sahip olmuştur. Cumhuriyet dönemindeki etkinlikleri azalsa da Norşin Medresesine bağlı şeyhler Suriye'den Erzurum'a kadar olan bölgede insanlar üzerinde dini ve siyasi yönden önemli derecede etkinliği söz konusu olmuştur (Yıldırım, 2018:141). Mevlana Halid-i Bağdadiden başlayıp Norşin ve oradan son durak olarak Koğak

¹³ 1954 yılında ilk bağımsız milletvekili olarak seçilen Gıyasettin Emre 1957 yılına DP'den vekil olarak seçilmiştir. 7 Mayıs Darbesi sonrası Yassı Adaya götürülen Emre, hapis cezasından sonra siyasi yasaklı olduğu için aktif siyasete dönemedi. Emre, akciğer yetmezliğinden 2008 yılında vefat etmiştir (<https://www.hurriyet.com.tr/gundem/turkiyenin-ilk-bagimsiz-vekili-vefat-etti-10029312>).

¹⁴ <https://www.ysk.gov.tr/doc/dosyalar/docs/Milletvekili/1950-1977/Mus.pdf>.

¹⁵ <https://ysk.gov.tr/doc/dosyalar/1923-2011-MVSecimleri-Tuik.pdf> (Erişim Tarihi: 02.01.2021).

(Dokuzpınar) medresesine kadar uzanan silsile içerisinde Gıyasettin Emre'nin dedesi şeyh Fettullah'ın ölümü sonrası şeyhlik ailenin bir kimliği haline gelmiştir (Ulutaş, 2019, s. 141). Bulanık'ın sınırları içerisinde yer almasına rağmen Şeyh kimliğiyle anılan Emre ailesi, bölgede önemli bir otorite olarak kabul edilmiş ve bu otoritenin siyasal alanda kullanımı günümüze kadar devam etmiştir. Gıyasettin Emre'nin dini nüfuzunu kullanarak bağımsız milletvekili seçildiği 1954 seçimlerinden sonra kardeşi Kasım Emre de bu kimliğin etkisiyle 1969 ve 1973'te bağımsız, 1977 seçimlerinde ise Adalet partisinden milletvekili olarak seçilmiştir. Aile kimliğinin 1990'lı yıllardan itibaren meşruiyetini yitirmesi neticesinde her iki kardeşin çocukları Ali Haydar Emre ile Melik Emre bağımsız ve partili aday olmalarına rağmen milletvekili olarak seçilememişlerdir.

2. 1960 DARBESİ ÖNCESİ VE SONRASI MUŞ'TAKİ SİYASİ EĞİLİM

1950 seçimlerinde CHP'nin Türkiye genelinde aldığı oy oranından daha yüksek oranda CHP'ye oy verilen Muş'ta, 1954 ve 1957 seçimlerinde DP'ye ve bağımsız adaylara doğru bir eğilim gösterilmiştir. 1957 seçimlerine kadar partilerin oy oranlarında; genel olarak parti politikalarının, sosyo-ekonomik göstergeler ve sosyo-psikolojik göstergeler üzerinden şekillendiği söylenebilir. İktidar ve muhalefet alanı partilerin bu alandaki performansına göre şekillenmiştir. 1954 seçimlerinde Gıyasettin Emre bağımsız, eski belediye başkanı Şefik Çağlayan ve Şemsi Ağaoğlu DP'den milletvekili seçilmişlerdir. Üç ismin ortak özelliği zengin, toprak sahibi ve aşiret mensubu olmalarıdır. DP'nin otoriterlik eğilimi gerekçesiyle eleştirildiği bu dönemde mezkur kişilerin milletvekili seçilmesi, DP'nin bölgedeki ileri gelenlerle ve aşiretlerle irtibatının devam ettiğini göstermektedir.

Tek parti döneminin güdümlü muhalefeti yerine; seçimlerin yapıldığı ve kamuoyu oluşturarak muhalefete iktidar olma imkânı tanıyan dönem, 27 Nisan 1960 tarihinde Cemal Gürsel komutasındaki Milli Birlik Komitesi tarafından sonlandırılmıştır. Milli Birlik Komitesi tarafından yayımlanan bildiri hareketin tarafsızlığı hiçbir parti ve gruba karşı yapılmadığı, hareketin hukuka bağlılığı ve bütün işlerin hukuk dâhilinde yapılacağı şeklinde takdim edilmişti (Aydın ve Taşkın, 2015, s. 63). Demokrasi ve hukuk retoriği içerisinde takdim edilen bu müdahaleye karşın Cumhuriyet tarihinde ilk defa demokratik usullerle seçilmiş bir hükümet ordu müdahalesiyle düşürülmüştür. 1957 seçimleri öncesi iktidar lehine değiştirilen

seçim kanunu, iktidar ile muhalefet arasında yaşanan cepheleşmeler¹⁶ muhalif kesime (ordu ve üniversiteler) karşı gösterilen tepkiler neticesinde yaşanan kaos ortamı, darbenin gerekçeleri arasında sayılmıştır. Darbe sonrası hazırlanan anayasa referandumunda Türkiye genelindeki evet oyu %62,8 iken hayır oranı %38,2'de kalmıştır¹⁷. Anayasanın kabulüyle ilgili batı illerinde “Evet” ve “Hayır” oy oranları birbirine yakın olarak görülürken, Muş ve içinde bulunduğu Doğu Anadolu ile Güneydoğu Anadolu Bölgeleri Türkiye ortalamasının çok üstünde bir oranla kabul oyu kullanmışlardır. Yüksek katılımlı (%87,4) bir oylamanın gerçekleştirildiği referandumda ilçe bazlı bakıldığında Muş merkez %82,4, Varto %91,2 oranında evet oyu kullandığı göze çarpmaktadır.

Tablo 2. 1957-61 Genel Seçimlerinde Partilerin Ülke ve Muş Genelindeki Oy Dağılımı

1957 Genel Seçimleri							
CHP		DP		CMP		HP	
Türkiye Geneli	Muş Geneli	Türkiye Geneli	Muş Geneli	Türkiye Geneli	Muş Geneli	Türkiye Geneli	Muş Geneli
%41	%31,9	%47,8	%45,7	%7,1	%8,5	%3,9	%14,9
178 Mv	1 Mv	424 Mv	3 Mv	4 Mv	0 Mv	4 Mv	0 Mv
1961 Genel Seçim Sonuçları							
AP		CHP		YTP		CMKP	
Türkiye Geneli	Muş Geneli	Türkiye Geneli	Muş Geneli	Türkiye Geneli	Muş Geneli	Türkiye Geneli	Muş Geneli
%34,8	%20,4	%36,7	%31,3	%13,9	%43,9	%13,7	%4,3
158 mv	0 mv	173 mv	0 mv	65 mv	3 mv	54 mv	0 Mv

Kaynak: <https://www.ysk.gov.tr/doc/dosyalar/docs/Milletvekili/1950-1977/Mus.pdf>

Darbe sonrası kabul edilen 1961 Anayasasının 56. maddesinde siyasal partilerin kurulabilmesine yönelik ibare yer almıştır. Bu maddeye göre “siyasi partiler ister iktidarda ister muhalefette olsunlar, demokratik siyasal hayatın vazgeçilmez unsurlarıdır” denilerek yeni siyasal oluşumların meşruiyetine vurgu yapmıştır. Bu madde aynı zamanda iki kutuplu partileşmenin tersine sağ ve sol yelpazede yer alan birden fazla siyasal oluşumun ortaya çıkmasına da zemin hazırlamıştır (Tanör, 2016, s. 405). Bu madde 1971 muhtırası ve 1980 darbesine göre ordunun parti yelpazesini en geniş tuttuğu anayasa olmasından dolayı onlardan ayrılmaktadır. Anayasanın kabulü sonrası DP'nin değerlerini savunan Adalet Partisi (Ragıp Gümüşpala), Yeni Türkiye Partisi (eski DP milletvekili Ekrem Alican¹⁸), Türkiye İşçi Partisi (Avni Erakalın) kurulan yeni partiler olmuştur. 1954'te DP iktidarında kapatılan Millet Partisi

¹⁶ Türkiye Köylü Partisi ile Cumhuriyetçi Millet Partisi (Bayri, 2015; 135) ve Hürriyet Partisi ile Halk Partisi birleşerek (Eroğul, 2013: 216) DP'ye karşı “Güç Birliği” cephesini oluştururken, Demokrat Parti ise muhalefete karşı “Vatan Cephesi” tabanını genişleterek siyasal konsolidasyonu oluşturmuşlardır.

¹⁷ <https://www.ysk.gov.tr/doc/dosyalar/docs/Milletvekili/1950-1977/Mus.pdf>

¹⁸ Milli Birlik Komitesi yönetiminde maliye bakanlığı yapmıştır.

ile 1958 yılında kurulan Türkiye Köylü Partisi birleşerek Cumhuriyetçi Köylü Millet Partisi adını almıştır (Cumhuriyetçi Millet Köylü Partisi Tüzüğü, 1964). Nispi temsil sisteminin uygulandığı (Aydın & Taşkın, 2015, s. 99) 1961 seçimlerinde CHP %36,7 (173 mv), AP %34,8 (158 mv), YTP %13,9 (65 mv), CKMP %13,7 (54 mv) oranında oy almışlardır (TÜİK Milletvekili Seçim Sonuçları Raporu, 2017). YTP, Doğu ve Güneydoğu illerinde CHP ile birlikte en fazla oy alan parti olmuştur. Bu bölgelerde CHP ile yarışan YTP 1961 seçimlerinde kazandığı 65 milletvekillinin 30'unu bu iki bölgede kazanmıştır¹⁹. CHP ve YTP'nin bu bölgelerde gösterdiği başarının tersine, DP'nin politikalarını sürdürdüğü iddiasındaki AP'nin en az oy aldığı bölgeler olmuştur (Çavuşoğlu, 2009, s. 169). 1961 genel seçimlerinde Muş'taki milletvekillerinin üçünü (Kuddusi Aytaç²⁰, Sait Mutlu²¹, Sami Öztürk²²) de YTP kazanmıştır. Bölgedeki Van ve Bitlis illeri, YTP'nin tüm milletvekillerini kazandığı diğer illerdir. DP'nin mirasını devam ettiren Adalet Partisi (AP)'nin Doğu ve Güneydoğu illerinde en düşük oy oranına sahip olmasında DP'nin 1957 seçimleri sonrası sergilediği otoriter eğilimlere karşı bu bölgelerde tepki yaratmasıyla ifade edilebilir. Devlet Bakanlığı görevlerinde de bulunan Süleyman Akif Emre, AP'nin batıda güçlü olmasına rağmen, doğuda başarısız olmasının en önemli sebebini Ekrem Alican ile Ragıp Gümüşpala'nın politik duruşlarına bağlamaktadır. Eski Genelkurmay başkanı olan Gümüşpala'nın kapatılan Demokrat partililerin tepki gösterdiği bir isim olduğunu ifade eder. Kendisi dâhil bölgede AP'den istifa ederek YTP'ye geçenlerin Gümüşpala'nın eski Demokrat partiyi Sivas'a hapsedtiğini, doğusuna geçiremediğine bağlamaktadır (2002, s. 94-95).

Muş'ta YTP'nin DP mirasçısı AP'ye alternatif olmasında belirtilenlerin gerekçelerin yanı sıra, YTP'nin siyasi ve ekonomik alanda liberal bir tutum sergilemesi ve bu dönemde Kürt meselesiyle ilintili politika yürütmesinin etkisi yadsınamaz (YTP Tüzüğü, 1963). YTP'nin bu başarısı DP'nin 1957 seçimlerinde tüm bölgedeki politikalarını andırmaktadır. 1957 seçimlerinde Şeyh Said'in torunu Abdulmelik Fırat'ın DP'den Erzurum milletvekili olmasıyla Kürt aşiretleri ve dini liderleri yanına çekerek seçilmesi gibi YTP ve adaylarının "Kürt meselesi"nin demokrasi ve insan hakları çerçevesinde ele alınması gerektiğini belirten tutumu etkili olmuştur. YTP, DP'nin eski kurucuları tarafından kurulmuş olması, Ekrem Alican'ın dindar kimliği bölgedeki eski DP'lilerin geçişini kolaylaştırmıştır (Emre, 2002: 94). Bu

¹⁹ <https://www.ysk.gov.tr/doc/dosyalar/docs/Milletvekili/1950-1977/Turkiye.pdf>.

²⁰ 11.11.1961 gün ve 390/197 sayılı kararı ile Milletvekili tutanağı iptal edilmiştir.

²¹ YTP'den seçildikten sonra bağımsız vekil olarak devam etmiştir. Ancak daha sonra tekrar YTP'ye geçmiştir.

²² YTP'den seçildikten sonra bağımsız vekil olarak devam etmiştir. Ancak daha sonra AP'ye geçmiştir.

anlamda müdahale sonrası oluşan siyasi aritmetik içerisinde politik olarak orduyla yakın ilişki kurma çabası içinde olsa da YTP'nin Muş ve içinde bulunduğu bölgelerde kabul gördüğü söylenebilir. Türkiye genelinde %13,7 oy oranına karşın, YTP'nin Muş ile birlikte Diyarbakır, Bitlis, Bingöl, Siirt gibi illerde de %40'ın üzerinde oy almış olması “Kürt meselesi”yle ilgili tutumuyla ilişkilendirilmektedir (Koca, 2021, s. 68). Muş'un ve Kürt nüfusunun yoğunlukla yaşadığı Doğu ve Güneydoğu bölgelerinin YTP'yi tercih etmesinde YTP'nin kurucuları arasında Yusuf Azizoğlu²³ (Diyarbakır), Recai İskenderoğlu (Diyarbakır), Kasım Küfrevi (Ağrı), İhsan Bedirhanoglu (Van) ve Kemal Badıllı (Urfa) gibi sağ muhafazakâr Kürt ileri gelenlerinin olması da büyük bir etkiye sahiptir. Bu bölgelerin YTP'e yönelmiş olmasında, “doğunun geri kalmışlığı” ile ifade edilen tek yönlü siyasetin kabul edilmediğini göstermektedir. 1960'lı yıllar boyunca YTP'ye “Kürtçü parti” suçlamasının yapılmasının temel nedeni de YTP içerisindeki bölge temsilcilerinin Kürt meselesine dair geliştirdikleri retoriktir. Sonraki süreçte aynı suçlamaların Türkiye İşçi Partisi (TİP) ve kısmen de CHP'ye yapıldığı görülmektedir (Koca, 2021, s. 121). Bu döneme kadar partiler bölgelerle aşiret ve şeyhlik kurumları üzerinden irtibat sağlarken, YTP ve YTP'de etkin Kürt simalarının öne çıkmayan başlamasıyla birlikte Kürt ve Kürtlük üzerinden politika üretilmeye başlamıştır. Bu açıdan YTP Kürt meselesini gündemleştiren ilk partidir denilebilir. Bu nedendir ki Bozarslan, Dersim isyanının bastırılmasından YTP'nin kurulduğu döneme kadarki süreci Kürt hareketinin sessizlik yılları olarak ifade etmektedir (2018, s. 54). Her iki bölgede Kürt meselesi üzerinde politika üretilmeye başlansa da Muş'ta dini ve aşiret liderlerinin siyasetteki dominant karakteri devam etmiştir.

3. 1965, 1969 VE 1973 SEÇİM'LERİNDE MUŞ

DP'nin mirasını devralan Adalet Partisi, muhalefet taktiğini de DP'den devralmıştır. CHP 1965 seçimleri öncesi TİP'ten farklı olduğunu göstermek için “*Ortanın Solu*” sloganını kullanmıştır. Ancak AP, bu söylemi “*kâfirlik*” ve “*komünizm*” ile ilişkilendirerek (Ataay, 2007: 53) CHP'ye karşı bir koz olarak kullanmıştır (Ahmad, 2015, s. 254). 1965 seçimlerinde CHP'nin yaşadığı hezimete karşılık AP büyük bir başarı göstererek iktidar olmuştur. Milli bakiye²⁴ sisteminin uygulandığı seçimde AP %52,87 oy ile 240 vekil çıkarırken, rakipleri CHP %28,5 ile 134 vekil, Millet partisi %6,26 ile 3 vekil, YTP %3,72 ile 19 vekil, TİP %2,97

²³ Doktor olan Yusuf Azizoğlu 1946'da Silvan Belediye başkanlığı da yapmıştır. https://www.tbmm.gov.tr/TBMM_Album.htm Cilt I.

²⁴ Milli Bakiye sistemi, ülkedeki tüm oyların toplanarak partilerin toplam oylarına eklenmesiyle küçük partilerin mecliste temsilini sağlayan sistemdir. Bu sistemde her oy bütüne dâhil edildiğinden adil bir sistem olarak kabul edilmektedir.

ile 15 vekil, CKMP %2,24 ile 11 vekil çıkarmışlardır²⁵. 1965 seçimlerinde AP, Türkiye'nin büyük çoğunluğunda birinci parti olmasına ve aldığı % 52 oy oranına karşın, Muş'ta %18,3 ile üçüncü parti konumunda yer almıştır. 1965 seçimlerinde Muş'ta 58.020 oy kullanılırken AP (18,3), CHP (19,1), CMKP (18) birbirine yakın oranda oy almışlardır. Şeyhlik unvanı üzerinden meşruiyeti sürdüren bağımsız aday Kasım Emre (19.3)²⁶ ise partilerden daha fazla oy almasına rağmen milletvekili seçilememiştir.

1969 seçimlerine gelindiğinde AP oy oranını düşürmesine rağmen tek başına iktidar olabilmıştır. AP %46,6 ile 256 vekil çıkarırken, en yakın rakibi CHP %27,4 ile 143, Güven Partisi (GP) %6,6 ile 15, Millet Partisi (MP) %3,2 ve YTP %2,2 ile 6'şar vekil çıkarmışlardır. TİP, 2 vekil çıkarmayı başarırken 13 de bağımsız milletvekili seçilmiştir. 1961 seçimlerinde YTP, hem bölgelerde hem de Muş'ta yüksek oranda temsiliyet kazanmasına rağmen sonraki seçimlerde aynı başarıyı gösterememiştir. Bölgede tanınmış simaların YTP'den ayrılmasıyla birlikte YTP bir milletvekili kazanmış olsa da Muş'ta da büyük bir oy kaybına uğradığı görülmektedir. Dolayısıyla YTP'in bölgede tanınmış simalarla “Kürt meselesi”ni gündemleştirmesi seçmen tercihinde temel motivasyon iken tanınmış simaların partiden ayrılması ve politika değişikliğiyle motivasyonun kaybolduğu görülmektedir. 1960'lı yıllarda sağ-sol ayrımlarının daha belirgin olarak yapılması ve tanınmış Kürt aydınlarının (Tarık Ziya Ekinci, Canip Yıldırım, Naci Kutlay, Kemal Burkay, Mümtaz Kotan, Mehmet Ali Aslan, Terzi Niyazi Usta Mehdi Zana) TİP içerisinde hareket etmeye başlaması YTP'nin düşüşüne neden olan diğer gelişmedir. Kürtlerin baskı ve asimilasyona uğratıldığını ifade eden TİP, belirtilen isimleri partiye dâhil ederek Kürt seçmen ile irtibatını güçlendirmişti (Aren, 1993, s. 71). TİP ve YTP'nin bu dönemdeki söylemleri 1960'lı yıllar boyunca sağ parti ve çevrelerce “Kürtçü Parti” olarak suçlanmasına neden olmuştur (Koca, 2021: 117).

AP bu seçimlerde de ülkenin büyük çoğunluğunda birinci parti olmuştur. Ne var ki AP'nin Muş'taki pozisyonu değişmemiştir. Hatta AP'nin oy oranı Muş'ta %18'lerden %10'a kadar düşmüştür. Bu seçimde de bağımsız adayın partilerden daha yüksek oy oranıyla temsiliyet kazandığı görülmektedir. %49,2 ile Kasım Emre Muş'tan yüksek bir oranla bağımsız milletvekili²⁷ seçilirken, CHP %16,9 ile (Hayriye Ayşe Nermin Neftçi)²⁸, YTP %14,3 (Nimet

²⁵ <https://www.ysk.gov.tr/doc/dosyalar/1923-2011-MVSecimleri-Tuik.pdf>

²⁶ <https://www.ysk.gov.tr/doc/dosyalar/1923-2011-MVSecimleri-Tuik.pdf>

²⁷ Daha sonra AP'ye geçmiştir.

²⁸ CHP'den vekil olarak seçildikten sonra bağımsız devam eden Neftçi daha sonra Cumhuriyetçi Güven Partisine (CGP) geçmiştir. Neftçi ilk kadın TBMM başkan vekilidir (<https://www.hurriyet.com.tr/gundem/ilk-kadin-tbmm-baskanvekili-vefat-etti-166476>).

Ağaoğlu²⁹) birer milletvekili çıkarabilmişlerdir. Bağımsızların en yüksek oy oranına sahip olduğu iller Mardin ve Bingöl'le birlikte Muş olmuştur.

12 Mart muhtırasından 1973 genel seçimlerine kadar ordu destekli hükümetler (Nihat Erim, Ferit Melen, Naim Talu) görev almıştır. Parlamento ve siyasi partiler feshedilmemiş (MNP³⁰ ve TİP³¹ hariç) olmakla birlikte ülke sıkıyönetim ve yarı askeri bir rejimle seçimlere kadar yönetilmiştir. İslamcı ve sosyalist partilerin sistem dışına itilmesi 1961 anayasasıyla oluşturulan parti skalasının yeniden tanzim edildiğini göstermektedir. Dolayısıyla bu girişim, seçmen davranışını etkileyecek değişim bu müdahaleyle yeniden gerçekleşmiştir.

1973 seçimlerinden önce Mayıs 1972'de CHP'nin 5. Olağanüstü kongresinde Bülent Ecevit'in İnönü'ye karşı zafer kazanarak parti genel başkanlığına seçilmesiyle birlikte 1973 seçimlerinde “*ortanın solu*” söyleminin hem parti içi iktidar mücadelesinde hem de toplumsal kabulü noktasında başarısı sağladığı görülmektedir (Kahraman, 2008, s. 220). 1973 seçimlerinde CHP, büyük bir başarı göstererek muhtıra ile hükümetten düşürülen AP'nin önüne geçmiştir. Ecevit'in CHP'sinin bu seçimde yakaladığı başarıda işçiler, sendikalar ve kent çeperindeki gecekonducularla kurduğu iletişim önemli bir parametre olarak görülmüştür (Karpaz, 2014, s. 304). 1973 seçimlerinde CHP %33,1 oy ile 185 vekil çıkarırken, AP %29,9 ile 149 vekil çıkarabilmiştir. MNP'nin yerine kurulan Milli Selamet Partisi (MSP) ise %11,8 oy ile 48 vekil, Demokratik Parti %11,9 ile 45 vekil, Cumhuriyetçi Güven Partisi (CGP) %5,3 ile 13 vekil, seçim öncesi kurulan MHP %3,4 ile 3 vekil çıkarabilmişlerdir.³²

Tablo 3. 1969-73 Genel Seçimlerinde Partilerin Ülke ve Muş Genelindeki Oy Dağılımı

1969 Genel Seçimleri									
AP		CHP		YTP		Bağımsızlar			
Türkiye Geneli	Muş Geneli	Türkiye Geneli	Muş Geneli	Türkiye Geneli	Muş Geneli	Türkiye Geneli	Muş Geneli	Türkiye Geneli	Muş Geneli
46,6	%10,3	%27,4	%16,9	%2,2	%14,3	%5,6		%49,2	
256 mv	0 mv	143 mv	1 mv	6 mv	1 mv	13 mv		1 mv	
1973 Genel Seçimleri									
AP		CHP		DP		MSP		Bağımsızlar	
Türkiye Geneli	Muş Geneli	Türkiye Geneli	Muş Geneli	Türkiye Geneli	Muş Geneli	Türkiye Geneli	Muş Geneli	Türkiye Geneli	Muş Geneli
%29,8	%9,4	%33,3	%17,3	%11,9	%6,0	%11,8	%14,7	%2,8	%45,3
149 mv	0 mv	185 mv	1 mv	45 mv	0 mv	48 mv	1 mv	6 mv	1 mv

Kaynak: <https://www.ysk.gov.tr/doc/dosyalar/1923-2011-MVSecimleri-Tuik.pdf>

²⁹ Belli bir süre bağımsız kaldıktan sonra DP'ye geçen Ağaoğlu sonradan AP'ye geçmiştir.

³⁰ Laikliğe aykırı faaliyetleri gerekçesiyle kapatılmıştır.

³¹ Bölücülük ve anayasaya aykırı faaliyetleri gerekçesiyle kapatılmıştır. Daha önce YTP “Kürtçülük” ile itham edilirken, bu dönemde TİP bölücülük ile itham edilmiştir. “Bölücülük” ithamının temel gerekçesi bu olmuştur.

³² <https://www.ysk.gov.tr/doc/dosyalar/1923-2011-MVSecimleri-Tuik.pdf>.

1973 seçimleri çerçevesinde Muş'a bakıldığında 1965 ve 1969 seçimlerine benzer şekilde, bağımsız adayın partilerden fazla oy aldığı görülmektedir. Kasım Emre %45,3 ile bağımsız milletvekili seçilirken, CHP %17,3 (Tekin İleri Dikmen) ve MSP de %14,7 (Ahmet Hamdi Çelebi³³) ile birer vekil çıkarabilmişlerdir. Bu anlamda muhtıra sonrası CHP, ülke düzeyinde sol çevreler işçiler ve gecekondularla kurduğu iletişim neticesinde önemli orandan temsiliyet kazanırken, Muş ölçeğinde aynı etkileşimi yakalayamadığı veya buradaki beklentilere cevap veremediği görülmektedir. Muhtıra ile mağdur olduğu düşünülen AP'ye de hem Türkiye genelinde hem de Muş özelinde oy anlamında bir etkisi olmamıştır. Kahraman (2008: 221), AP'nin bu seçimlerdeki başarısızlığını muhtırayı sahiplenmesi ve orduyla kurduğu ilişkiye bağlanmaktadır. 1973 genel seçimlerinde Mardin, Ağrı ve Siirt illerinde de bağımsız adaylar Muş'ta olduğu gibi partilerden daha büyük başarı göstermiştir. Kürt meselesini gündemleştiren YTP ve TİP gibi partilerin 1971 muhtırası sonrası kapanması Kürt seçmenin taleplerini dillendireceği araçları da ortadan kaldırmıştır. Öteden beri Muş'ta seçmen tercihi meşruiyeti olan din, aşiret mensubiyeti ve akrabalık gibi geleneksel bağlar, temsil edebilecek partilerin yokluğunda bağımsız adaylarla sürdürülmüştür. Dolayısıyla Bu tarihten itibaren yapılan genel seçimlerde Muş ilinde bağımsız adaylar, partilerden daha büyük başarı göstermeye devam etmiştir.

4. 1977-83 SEÇİM DÖNEMİNDEKİ SİYASİ GELİŞMELER VE MUŞ

Anarşi, siyasi ve ekonomik huzursuzluklar 12 Mart 1971 Muhtırasının temel gerekçesi sayılmasına rağmen muhtıra sonrasında bu sorunlar büyük ölçüde devam etmiş; suikastlar ve toplumsal gerilimler de yaşanmıştır. (Kongar, 1989, s. 168). Dolayısıyla, çözülemeyen sorunlara yenilerinin eklenmesi siyasal krizleri tetiklemiştir. 1970-80 arası dönemde yaşanan siyasal ve sosyal sorunlar nedeniyle 13 hükümet değişikliği yaşanmıştır. 12 Eylül darbesine giden süreci hızlandıran olayların yaşandığı dönemde yapılan 1977 seçimlerinde Milliyetçi Cephe Hükümeti (MC)³⁴ ortaklarının tek rakibi olarak seçime giren CHP birinci parti olmasına rağmen, tek başına iktidar olabilecek yeterlilikte vekil çıkaramamıştır. Azınlık hükümeti oluşturma çabaları güvenoyuna takılınca hükümeti kurma görevi Süleyman Demirel'e verilmiştir. II. Milliyetçi Cephe Hükümeti³⁵ olarak ifade edilen yeni koalisyon

³³ MSP'den seçilen Çelebi, belli bir süre bağımsız vekil olarak devam ettikten sonra CHP'ye katılmıştır.

³⁴ Adalet Partisi (AP), Milli Selamet Partisi (MSP), Cumhuriyetçi Güven Partisi (MGP) ve Milliyetçi Hareket Partisi (MHP) gibi sağ partilerin içinde yer aldığı koalisyon hükümetidir.

³⁵ I. Milliyetçi Cephe hükümeti 1971 Muhtırası sonrası AP+MSP+CGP+MHP'nin yer aldığı partiler ile Demirel tarafından kurulmuştur. CHP'nin halk iktidarına karşı millet iktidarı kavramıyla hareket eden I. MC hükümeti,

hükümetinde AP, MSP, MHP yer almıştır. I. MC hükümetinin programını devam ettiren II. MC hükümetinin kurulmasından sonra yerel seçimlerin yapıldığı 67 ilin 42'sini CHP kazanınca AP içerisinde muhalefet eden vekil sayısı 12'yi bulmuştur. CHP lehine değişen siyasi atmosferde parti lideri Bülent Ecevit, istifa eden 12 vekilden 11'ine bakanlık teklif ederek gensoru önergesiyle hükümetin düşmesine neden olmuştur (Ahmad, 2011, s. 263). Tarihe Güneş Motel olayı olarak geçen bu hadise neticesinde ilk defa bir hükümet güvenoyu ile düşürülmüştür (Emre, 2002, s. 150-153; Ahmad, 2011, s. 263)

1977 seçimlerinde ülke genelinde CHP %41,4 ile 213 vekil çıkarırken, AP %36,9 ile 189, MSP %8,6 ile 24, MHP %6,4 ile 16, CGP %1,9 ile 3 vekil çıkartmıştır. Türkiye genelinde önemli bir başarı yakalayan CHP, Muş'ta bir önceki seçimde olduğu gibi başarı sergileyememiştir. Benzer durum ikinci parti konumunda olan AP için de geçerlidir. Seçilememesine rağmen bağımsız aday %46,5 oy alırken, AP %18 (Kasım Emre), MSP %17,9 (Mehmet Emin Seydagil), CHP %16,4 (Burhan Garip Şavlı) birer vekil çıkarabilmişlerdir. Bu seçimlerde Muş'ta AP'nin oylarının iki katına çıktığı görülmektedir. Ancak 1973 seçimlerinde Kasım Emre'nin bağımsız aday olarak seçimi kazanması hesaba katılınca AP'nin Muş'ta aldığı oy oranını partiden ziyade Emre'nin temsil ettiği otorite ile açıklamak daha doğru olacaktır. Bağımsız aday dışında partilerin aldıkları oy oranları birbirine yakın görünmektedir. MSP'den milletvekili seçilen Mehmet Emin Seydagil de Gıyasettin ve Kasım Emre kardeşler gibi Nakşibendi ve Halidi tarikatının önemli dergâhlarından biri olan Norşin medresesi müderrisi ve şeyhlerinden Hasenan aşiretine bağlı Şeyh Abdurrahman Taxi'nin torunlarından biridir (Yıldırım, 2018, s. 143). Kasım Emre'nin de kayınbiraderi olan Seydagil'in dini kimliğinin etkinliği, 12 Eylül darbesi sonrasında da etkili olmuştur. 1983 sonrası Anavatan partisinin kuruları arasına giren Seydagil, 1987 seçimlerinde tekrar milletvekili seçilmiştir (Yüca, 2020, s. 263). Bu seçimde dini kimliğe sahip adayların toplam oy oranı yaklaşık %65 civarındadır. Mardin, Siirt, Van ve Ağrı ile birlikte Muş'ta bağımsız adaylar siyasi partilerden fazla oy almışlardır.

1965-77 arasında yapılan dört genel seçimde de bağımsızların partili adaylardan daha fazla oy aldığı görülmektedir. 1954 yılında Gıyasettin Emre'yle başlayan bağımsız aday başarısı bu dönem aralığında daha yoğun bir biçimde tekrarlanmıştır. Benzer durum bölgedeki diğer iller için de geçerlidir. Mardin'de de bu dönem aralığında bağımsız adaylar partilerden daha fazla

aşırı sol ve komünizm tehlikesi olarak görülen fikirlere karşı milliyetçi bir söylemin kullanıldığı bir cephe olarak görülmüştür. Keyder'e göre (1990:171), Milli Cephe hükümetleri dönemi ırka dayanan tarih görüşlerinin Türk-İslam senteziyle ikame edildiği dönemdir.

başarı göstermiştir. Yine bu dönem aralığında yapılan farklı seçimlerde Bingöl, Van, Ağrı, Siirt illerindeki bağımsız adayların partilerden yüksek oy aldığı gözlenmektedir.

Bağımsız adayların bu dönemde seçimlerde gösterdiği başarıların gerekçeleri farklı bir çalışma konusu olmakla birlikte, geleneksel güçlü ailelerin mevcudiyeti, aşiret yapısının hâkim olması ve şeyhlik müessesesinin toplum üzerindeki etkisi, Muş'taki seçmen tercihlerinde etkili olduğu söylenebilir. Bu açıdan 1960 sonrası dönemde Muş'taki seçmen için YTP dışındaki partiler bir alternatif olamamıştır. Dahası 1971 muhtırasıyla siyasal alana yapılan müdahale ile parti yelpazesini daraltılırken, Muş seçmeninin partilerden bağımsızlara geçişini de hızlandırmıştır. Oysa 1960 ihtilaliyle ortaya çıkan parti aritmetiğinde YTP, Muş'taki seçmen için alternatif olabilmişti. YTP'ye olan yönelimde geleneksel yapıları muhafaza eden simaların parti teşkilatında yer almaları ile buna yönelik parti politikalarının payı da vardır.

1977 seçimleri sonrası siyasal ve toplumsal alanda yaşanan gerilim ve çatışmalar, siyasal ve toplumsal kontrolün kaybedildiğini göstermektedir. Partiler arası sertlik, ekonomik daralma ve kaos ortamının sürüklediği süreç 12 Eylül 1980 Darbesi'yle neticelenmiştir (Karpat, 2014, s. 300). Milli Güvenlik Konseyi tarafından darbe sonrası hazırlanan anayasa taslağı referanduma sunulmuştur. Anayasa taslağı %8,6'ya karşılık %91,4 oranında kabul edilmiştir. 1961 Anayasa referandumunda %39'luk *Hayır* oyuna karşılık 82 Anayasasının %90 üzeri bir oranla kabul görmüş olması, Evren'in oluşmak istediği toplumsal mühendislik sürecinin devreye girdiğini göstermektedir. Anayasanın kabulü yönünde tek yönlü propagandanın yürütüldüğü süreçte Evren, dış güçlerle işbirliği yapanlar ve vatan hainlerinin *hayırcı* olduğunu ifade etmesi toplumsal desteği arttırmaya yönelik biri girişimdi (Cumhuriyet Gazetesi, 1982). Özellikle her türlü siyasal faaliyetin yasaklanması (Resmi Gazete, 1983, S: 17486), siyasi liderlerin tutuklanıp siyasi yasaklı hale getirilmesi (1982 Anayasası geçici 4. Md.) ve tek yönlü propaganda araçlarının kullanılarak hayır propagandasının yasaklanması toplumsal yönelimi kanalize ettiğini göstermektedir (Zürcher, 2015, s. 405). 1980 öncesi kaos ortamına dönülmek istenmemesi propagandasının yoğun olarak işlenmesi toplum konsolidasyonunu pekiştiren belirleyicilerden biri olmuştur. 1982 Anayasasıyla birlikte kurumsal bir hüviyet kazanan Milli Güvenlik Kurulu (MGK), siyasal alanı tanzim ederken dost ve düşman belirleme noktasında da tek yetkili pozisyona gelmiştir. Ayrıca iktidar olmasını hedeflediği partilere de önemli bir güç kazandırmıştır. Devletle özdeş görülen MGK kendisine karşı oluşacak her türlü muhalif oluşum ve partiyi devlet düşmanlığıyla

özdeşleştirerek toplumsal mühendislik işlevi görme noktasında askeri kanadın elini güçlendiren bir kurum haline gelmiştir. Dolayısıyla MGK devlet olmanın yanı sıra siyaset ve muhalefeti 'terbiye etme' işlevini de sürdürmüştür.

1982 Anayasası ülke genelinde %91,4 oranında kabul edilirken Muş'ta %85,1 oranında kabul görmüştür. Ne var ki 84899 seçmenin olduğu Muş'ta Anayasa referandumunda 43825 oy kullanılmıştır (Günaydın Gazetesi, 08.11.1982) 38839 "Evet" oyunun kullanıldığı referandumda katılım oranı %50'in altında kalmıştır. Muş, ülke geneline oranla en düşük "evet" oyu kullanan illerden biri olarak görülmektedir. Kullanılan oylar bakımından Diyarbakır, Bingöl ve Tunceli'den sonra Anayasaya en az "evet" oyu kullanan dördüncü il Muş olmuştur (Milliyet, 09.11.1982,7). Bu açıdan %50 civarında katılımın olduğu Muş'ta, referanduma karşı bir boykot görülmekle birlikte, seçmen tercihini manipüle etmeye yönelik girişimlerin de istenilen düzeyde gerçekleşmediği söylenebilir. Muş'un siyasi tercihler noktasında 1965 seçimlerinden itibaren kendi iç dinamikleriyle sürdürdüğü anlayışını 1982 Anayasa referandumunda da önemli oranda sürdürmüştür.

Siyasi faaliyetler ancak 22 Nisan 1983'te Milli Güvenlik Konseyi tarafından 76 Nolu Milli Güvenlik Konseyi kararıyla 2820 sayılı Siyasi Partiler Kanunu (1983) çıkarılarak serbest hale gelebilmiştir. Ancak tek parti döneminin yasama faaliyetini andıran seçim kanunu ile MGK, hangi partilerin seçime gireceğine ve kimlerin vekil adayı olacağına kadar siyasal hayata bir dizi müdahalelerde bulunmuştur. Mecliste temsili zorlaştıran D'Hont seçim sistemi getirilerek (2839 sayılı kanun, 1983, 4. Md), çoğulculuk yerine çoğunluğu önceleyen bir anlayış sürdürülmek istenmiştir. Farklı siyasal partilerin istikrarsızlık gerekçesi olarak sunulması ve Kenan Evren'in "*Parti Enflasyonu*" olarak ifade ettiği 80 öncesi döneme dönülmek istenmemesi seçim sisteminde yapılan düzenlemenin ruhunu yansıtmaktadır. Aşağıdaki tabloda da görüldüğü üzere darbe öncesi siyasal partiler ortadan kaldırılmış ve sadece MGK'nin izin verdiği partiler siyasal varlık gösterebilmiştir.

Tablo 4. 1977-83 Genel Seçimlerinde Partilerin Ülke ve Muş Genelindeki Oy Dağılımı

1977 Genel Seçimleri							
AP		CHP		MSP		Bağımsızlar	
Türkiye Geneli	Muş Geneli	Türkiye Geneli	Muş Geneli	Türkiye Geneli	Muş Geneli	Türkiye Geneli	Muş Geneli
%36,9	%18	41,4	%16,4	%8,6	%17,9	%2,5	46,5
189 mv	1 mv	213 mv	1 mv	24 mv	1 mv	4 mv	0 mv
1983 Genel Seçimleri							
ANAP		HP		MDP			
Türkiye Geneli	Muş Geneli	Türkiye Geneli	Muş Geneli	Türkiye Geneli	Muş Geneli		
%45,1	%45,8	%30,5	%18,8	%23,3	%35,4		
211 mv	2 mv	117 mv	0 mv	71 mv	1 mv		

Kaynak: <https://www.ysk.gov.tr/doc/dosyalar/1923-2011-MVSecimleri-Tuik.pdf>

6 Kasım 1983'te yapılması planlanan seçimler için 17 parti kurulmuş (Karpaz, 2011, s. 223) olmasına rağmen Kenan Evren parti enflasyonuna izin vermeyeceklerini belirterek merkez sağ ve merkez solun var olabileceği bir siyasal atmosfer oluşturmaya çalışmıştır. Milli Güvenlik Konseyi, seçmen tercihini doğrudan etkilemek ve yönlendirmek için birtakım gerekçelerle seçimlere hangi partilerin katılabileceğini sınırlandırmıştır. Seçimlere MGK destekli Milliyetçi Demokrasi Partisi (MDP) dışında Halkçı Parti (HP) ve Anavatan Partisi (ANAP) katılabilemiştir. Yukarıda ifade edildiği gibi partilerin vekil adaylıkları dahi MGK'nın onayından geçmesi gerekmiştir. HP'den 89, ANAP'tan 81 ve MDP'den ise 74 vekil aday MGK'nın vetosuna (Tanör, 2014, s. 59) takıldığı için aday olamamıştır. Dolayısıyla 1983 seçimlerinde kesin aday listelerinin belirlenmesine kadar müdahale eden MGK, daha önce olmadığı kadar seçmen tercihlerini de etkilemiştir. Seçmenin seçeceği her bir aday partiden ziyade MGK'nın da onayladığı aday anlamına geldiğinden seçmen iradesine doğrudan bir müdahalenin olduğunu da görülmektedir.

Yüksek bir katılımın gerçekleştiği 1983 seçimlerinde MGK'nın istediğinin tersine ANAP oyların %45,15'ni alarak tek başına iktidar olurken, HP %30,46 ile ikinci ve ordunun desteklediği MDP ise %23,27 ile üçüncü parti olabilmektedir. 12 Eylül öncesinin dört eğilimini (Liberal, Muhafazakar, Milliyetçi ve Sosyal Demokrat) de bünyesinde barındırarak pragmatik bir politika izleyen ANAP, Muş'ta da büyük bir oy oranı yakalamıştır. ANAP'ın seçim beyannamesinde orta direk olarak adlandırdığı; işçi, memur, esnaf ve emekliye yönelik sosyal adaletçi bir program olarak sunduğu (Seçim Beyannamesi, 1983, s. 153) dar ve orta gelirli kesime yönelik politikası, ANAP'ın başarısındaki en önemli göstergelerden biri olarak nitelendirilmektedir.

1965-77 arasında gerçekleşen genel seçimlerden farklı olarak, 1983 seçimleri, iktidar olan (ANAP) Muş'ta ülkedeki genel oy oranından fazla bir oy oranına sahip olmuştur. Hatta merkez sağ partilerinin bu döneme kadarki en yüksek oy oranı yakalanmıştır. Muş'ta %45,8 oy alan ANAP 2 vekil (Atilla Sın ve Alaattin Fırat) çıkarırken, MDP %35,4 ile 1 vekil (Nazmi Gür³⁶) çıkarmıştır. MGK'nin desteklediği MDP, ülke genelinde sadece Şanlıurfa, Siirt, Van, Bitlis'te birinci parti olurken, Muş'ta da önemli bir oy oranı yakalamıştır. Bu döneme kadar ülkedeki genel eğilimden farklı bir politik tavır sergileyen Muş seçmeni, 1983 seçimleriyle birlikte ülkedeki konjonktüre göre bir eğilim göstermeye başlamıştır. Seçmen davranışının sosyolojik kurama göre şekillendiği Muş'ta 12 Eylül darbesi sonrasında sözü edilen eğilim değişmeye başlamış ve ülkedeki genel eğilime göre şekillenmiştir. Bu genel eğilim 80'li yıllardaki ANAP iktidarı boyunca devam etmiştir.

SONUÇ

Siyasi partiler, iktidarı elde etme adına seçmen davranışlarını etkileme ve mobilize etme uğraşısı içerisinde yer alır. Demokratik ülkelerde doğal olarak görülen bu süreç, melez ve otoriter eğilim gösteren toplumlarda siyaset dışı mekanizmalar eliyle oluşturulmak istenen rejim için birer mühendislik aracı haline gelebilmektedir. Özellikle hangi siyasal partilerin var olabileceğine karar verme, kendini rejimin sahibi görenlerce bir hak olarak görülmektedir. Dolayısıyla ortaya çıkan her sonuç bir yönüyle vesayetçi kesimlerce kabul edilmiş olmaktadır. Türkiye'de demokratik siyasetin darbe, muhtıra ve e-muhtıralarla sürekli olarak kesintiye uğramasının temelinde rejimin ruhuna aykırılık teşkil eden partilerin sistem dışına itilmesi ve müesses nizamın devamına yöneliktir. 1960 sonrası dönemde (1971 muhtırası ve 12 Eylül darbesi) muhalif görünen partilerin kapatılması veya terörize edilmesi seçmen davranışlarının doğrudan etkilenmesine neden olmuştur. Sistemin sahibi iddiasında olanların siyasal alana yaptıkları müdahalelerle toplumsal farklılıkları ortadan kaldırarak homojen bir yapı oluşturmak nihai hedeflerinden biridir.

1960-1980 arası süreç göz önünde bulundurulduğunda sistem içerisinde var olmasına izin verilen partilerin dışında Muş'ta mezkur farklılıkların siyasal tercihlerde de etkili olabildiğini göstermiştir. Sosyolojik yaklaşım kuramıyla ifade edilen din, etnisite, aşiret ve toprak ağalığı gibi farklılıkların belirleyici olduğu bu dönemde tanzim edilmeye çalışılan sistemde Muş seçmeni, farklı bir görüntü sergilemiştir. 27 Mayıs darbesi sonrasında YTP'ye verilen destek sisteme entegre edilmelerine mukabil, alternatif bir söylem geliştiren partinin toplumsal

³⁶ MDP'den seçilip bir süre bağımsız kaldıktan sonra ANAP'a geçmiştir. Nazmi Gür aynı zamanda MGK 1982 Anayasası hazırlayan danışma meclisi döneminde de vekil olarak yer almıştır.

farklılıkları sahiplenen konumuyla ilgilidir. Özellikle Kürt illerinde ileri gelen kimi liderlerin YTP'nin kurucuları arasında yer alması ve YTP'nin Kürt meselesine ve dine yakın bir tutum sergilemesi, sözü edilen desteğin verilmesinde etkili olmuştur. YTP'nin Kürt meselesini gündemleştiren pozisyonundan uzaklaştığı dönemde partiye verilen desteğin azaldığı görülmektedir. Partilerin mezkur farklılıkları dile getiren politikalardan uzaklaştığı dönemlerde bunları içselleştiren bağımsız adayların partilerden daha büyük destek aldığı da gözlenmektedir. Sadece bu dönemde aralığında seçilebilen bağımsız adayların ortak özelliği mütedeyyin, zengin aşiret sahibi ileri gelenler olmalarıdır.

Günümüzde “*ruspilik*³⁷”, “*şeyhlik*” ve “*kanaat önderliği*” ile ifade edilen ileri gelenlerin toplumsal etkinliğinin Muş'ta hala var olduğu düşünüldüğünde bahsi geçen dönemde bu etkinliğin yoğunluğu daha anlaşılır olacaktır. Bu kimlikler bir taraftan toplumsal mobilizasyonu sağlamada meşru görülürken, diğer taraftan partilerin aday belirleme süreçlerinde dikkate alması gereken sosyal araçlardır. İki darbe arası dönemde, güçlü aşiret ve akrabalık bağlılıkları ile geleneksel din anlayışına bağlı şeyhlik kurumunun domine edici niteliği hem bağımsız hem de partilerin desteklenmesinde önemli bir araç olmuştur. Milli Nizam halefi partilerin kalesi olarak da nitelenen Muş, bu dönem aralığında aşiret bağlarının etki ettiği dini kimliğin de baskın olduğunu göstermiştir. 12 Eylül sonrası yapılan seçimlerde hiçbir bağımsız milletvekili seçilememiştir. 12 Eylül sonrası değişen siyasal konjonktür din ve Kürt kimliği endeksli politika üreten partilere dağılarak birbirinden ayrılmıştır. Öteden beri Muş seçmenin tercihinde önemli bir motivasyon olan din olgusu ise Milli Görüş partileri içerisinde yoluna devam etmiştir. Buna karşılık muhafazakar şahsiyetler üzerinden sürdürülen Kürt kimliği birlikteliği 12 Eylül sonrası seküler bir Kürt hareketine dönüşmüştür. Bu açıdan bakıldığında Muş ve iki bölgedeki Muhafazakarlık ve Kürtlük kimlikleri ülkedeki genel eğilimden farklı bir seyir izlediği görülmektedir. Son tahlilde, çok partili yaşamla birlikte Muş'taki siyasal tercihlerin ve eğilimlerin şekillenmesinde iktidar ve partilerin genel politikalarından ziyade ziyade, aşiretlerin, akrabalık bağlarının, şeyhlik gibi dini yapıların ve yerel karizmatik eşrafın kendini var edebildiği siyasal ortamların daha dominant olduğu müşahede edilmektedir.

³⁷ Ak sakallı olarak tercüme edilebilen bu kurum, aşiretler, aileler ve toplumun farklı kesimleri arasında çıkan ihtilafli meselelerle ilgili toplumda meşruiyeti olan kimselerin devlete ihtiyaç duymaksızın arabuluculuk yaptığı uygulamadır. Ruspi olarak kabul edilen kimseler genelde etik yeterlilik, sosyal çevreyi ve örfi tanıma, tanınma, saygınlık ve dindar olma ve aşiretler içinde sözü geçen kimselerden oluşmaktadır (Keskintaş, 2020: 162).

KAYNAKÇA

- Ahmad, F. (2011). *Modern Türkiye'nin Oluşumu*. 9. Baskı, (çev: Yavuz Alagon Kaynak Yayınları).
- Ahmad, F. (2015). *Demokrasi Sürecinde Türkiye 1945-1980*. 5. Baskı, (çev: Ahmet Fethi). Hil Yayınevi.
- Akgün, B. (2002). *Türkiye'de Seçmen Davranışı, Partiler Sistemi ve Siyasal Güven*. Nobel Yayın Dağıtım.
- Aren, S. (1993). *TİP Olayı 1961-1971*. Yön Yayıncılık.
- Ataay, F. (2007). *12 Mart'tan 12 Eylül'e Kriz Kıskaçında Türk Siyaseti ve 1978-1979 CHP Hükümeti*. De Ki Basım.
- Alkan, Mehmet Ö. (2006). "Türkiye'de Seçim Sistemi Tercihinin Misyon Boyutu ve Demokratik Gelişime Etkileri", *Anayasa Yargısı Dergisi*, Cilt, 23, ss. 133-165.
- Aydın, S. ve Taşkın Y. (2015). *1960'tan Günümüze Türkiye Tarihi*. 3. Baskı. İletişim Yayınları.
- Bayri, H. (2015). *Baskıcı İktidar Yıkıcı Muhalefet DP Döneminde İktidar Muhalefet İlişkileri*. Ankara: Binyıl Yayınevi. 2015.
- Bozarslan, H. (2008). Türkiye'de Kürt Sol Hareketi. Ö. Laçiner (der), *Modern Türkiye'de Siyasi Düşünce: Sol*, İstanbul, İletişim Yayınları.
- Cumhuriyetçi Millet Köylü Partisi Tüzüğü. 1964.
- Cumhuriyet Gazetesi (1982). Evren: Dış güçlerle işbirliği yapanlar Anayasaya Hayır Kampanyası başlattı. 30 Ağustos 1982.
- Çağlayan, E. (2014). TBMM'de Muş Milletvekilleri [1923-1943]: Biyografik Bir Deneme, *Makalelerle Muş*. (Ed. Ercan Çağlayan). Muş Alparslan Üniversitesi Yayınları. ss. 112-130.
- Çağlayan, E. (2019). Cumhuriyetin Doğu'su. Pınar Yayınları.
- Çavuşoğlu, H. (2009). Merkez Sağda 27 Mayıs ve 12 Eylül Sonrası Partileşme. *Balıkesir Üniversitesi Sosyal Bilimler Enstitüsü Dergisi*, Cilt.12, Sayı. 22, ss. 165-178.
- Demirtaş, M. C. (2015). *Seçmen Davranışlarına Etki Eden Faktörlerin Siyasal Pazarlama Açısından Analizi: İzmir İlinde Çok Değişkenli Bir İnceleme*. Yayımlanmamış Doktora Tezi. İzmir: Dokuz Eylül Üniversitesi Sosyal Bilimler Enstitüsü.
- Duverger, M. (2014). Siyaset Sosyolojisi. (Çev: Şirin Tekeli). Varlık Yayınları.
- Edward S. H. Chomsky N. (2012). *Rızanın İmalatı Kitle Medyasının Ekonomik Politikası*. BGST Yayınevi.
- Emre, S. A. (202). *Siyasette 35 Yıl 1*. Keşif Yayınları.
- Emrence, C. (2014). *99 Günlük Muhalefet Serbest Cumhuriyet Fırkası*. İletişim Yayınları.

- Erdoğan, N. (2019). Çok Partili Hayat Döneminde CHP'nin Muş İli Örgütlenmesi ve Faaliyetleri. *Bitlis Eren Üniversitesi Sosyal Bilgiler Dergisi*, 8(2), ss513-537.
- Eroğul, C. (2013). *Demokrat Parti Tarihi ve İdeolojisi*. Yordam Kitap.
- Ersarı, N (2019). "Ellili Yıllarda Radyo ve Siyaset", içinde *Türkiye'nin 1950'li Yılları*. (Haz: Mete Kaan Kaynar). 3. Baskı. İletişim Yayınları, ss. 393-423.
- Filiz, U. (2019). *Seçmen Davranışını Etkileyen Sosyo-psikolojik Faktörler: Pamukkale Üniversitesi Örneği*. Yayınlanmamış Doktora Tezi. Pamukkale Üniversitesi Sosyal Bilimler Enstitüsü.
- Günaydın Gazetesi (1982). Anayasa Ezici Bir Çoğunlukla Kabul Edildi. 08.11.1982.
- Heywood, A. (2007). *Siyaset*. (Çev.: B. B. Özipek ve B. Kalkan). Liberte Yayınları.
- Kara, N. (2014). Türkiye'de Çok Partili Sisteme Geçiş ve Demokrasi Sorunları, içinde, *Türk Siyasal Hayatı, Türkiye'de Politik Değişim ve Modernleşme*. Sentez Yayınevi. Genişletilmiş 5. Basım. ss. 277-289.
- Kahraman, H. B. (2008). *Türk Siyasetinin Yapısal Analizi I*. Agora Yayınları.
- Karpat, K. (2014). *Türk Siyasi Tarihi, Siyasal Sistemin Evrimi*. Timaş Yayınları.
- Keskintaş, O. (2020). Ruspilik Üzerine Siyasal ve sosyal Antropolojik Bir Çalışma: Geleneksel ve Çağdaş Bir Tartışmanın Kıyısında. *Muş: Tarih Toplum Siyaset ve Hafıza* (Ed: Sedat Karakaya, Orhan Keskintaş). Pınar Yayınları.
- Keyder, Ç. (1990). *Türkiye'de Devlet ve Sınıflar*. 2. Baskı. İletişim Yayınları.
- Koca, B. (2021). "Kürtler Aslında..." *Üç Sağın Kürtlere Bakışı*. İletişim Yayınları.
- Koçak, C. (1989). "iyasal Tarih, içinde, *Türkiye Tarihi 4, Çağdaş Türkiye 1908-1980*. Cem Yayınevi. ss. 85-187.
- Lewis, B. (2013). *Modern Türkiye'nin Doğuşu*. 6. Baskı, (çev: Boğaç Babür Turna). Arkadaş Yayınları.
- Marquez, X. (2020). *Demokrasi Dışı Siyaset, Otoriterlik, Diktatörlük ve Demokratikleşme*. (Çev: İsmail Çekem). İkinci Baskı. İletişim Yayınları.
- Mert, Yener L. (2008). *Cumhuriyet Döneminde Kapatılan Siyasal Partiler, Kapatma Davaları, Gerekçeleri ve Sonuçlar*. İlkim Yayınevi.
- Miftakhov, S. (2018). Doğu ve Güneydoğu Anadolu'nun Parlamento'da Temsili: 1946-1960, *Marmara Üniversitesi Sosyal Bilimler Dergisi*. Cilt:6, Sayı: 2. ss. 1-26.
- Özbudun, E. (1983). *Siyasal Partiler*, Dördüncü Baskı. Çağ Matbaası.
- Tanör, B. (2016). *Osmanlı-Türk Anayasal Gelişmeleri*. 26. Baskı. Yapı Kredi Yayınları.
- Tuna, I. (2019). *Türkiye'de İktidar Muhalefet İlişkileri (1946-1960)*. Libra Yayınları.
- Ulutaş, Ejder (2019). Türkiye Taşrasında Siyasetin Şeyh Hali: Emre Ailesi. *Tarihi ve Kültürel Dokusuyla Koçak*. (Ed: Mehmet Salmazzem). Çizgi Kitabevi.

Ünal, Betül A. (2016). Oy verme Davranışı Modelleri. *Sosyal Bilimler Araştırmaları Dergisi*. ss. 95-119.

Yeni Türkiye Partisi Tüzüğü (1963). *TBMM Kitaplığı*.

Yıldırım, K. (2018). *Kürt Medreseleri ve Alimleri*. Avesta Yayınları.

Yüca, İ.S. (2020). Tarihten Günümüze Bulanık'ın Önemli Siyasi Profilleri. *Bulanık/Kop: İnsan-Coğrafya-Tarih-Kültür*. (Ed: İrşad Sami Yüca). Çizgi Kitabevi.

Zürcher, E. J (2015). *Modernleşen Türkiye'nin Tarihi*. 30. Baskı, (çev: Yasemin Sanar). İletişim Yayınları.

1961 Anayasası.

Milliyet Gazetesi, İllere Göre Oy Dağılımı.
http://gazetearsivi.milliyet.com.tr/GununYayinlari/3v_x2B_UUKEPg4d2x6Hnqt8uLg_x3D_x3D_ (Erişim Tarihi: 11.08.2020), 1982.

TBMM Albümü (2020). https://www.tbmm.gov.tr/TBMM_Album.htm. (Erişim Tarihi: 21.10.2021).

TÜİK, <https://www.ysk.gov.tr/doc/dosyalar/1923-2011-MVSecimleri-Tuik.pdf>, Erişim Tarihi: 21.08.2020.

2839 sayılı Milletvekili Seçim Kanunu, 1983.

2820 sayılı Siyasi Partiler Kanunu. 1983.

XIX. YÜZYIL SONLARINDA REJİ İDARESİ'NDE KAYIT DIŞI EKONOMİ DAVASI: BAYBURT REJİ MEMURLUĞU ÖRNEĞİ (1888- 1909)

Mustafa DAĞ¹

Öz

İdare, 1883 ile 1925 yılları arasında İmparatorlukta tek tütün işletmecisi olarak çalışmıştır. Bu süreç zarfında şirket ile üretici, tüccar ve tüketici arasında çeşitli sorunların doğmasına neden olmuştur. Bu gibi problemlerin yanı sıra idarenin bünyesinde görev yapan memurlar arasında yasadışı faaliyetlerin de ortaya çıkmasına neden olmuştur. Bu bağlamda Bayburt Reji Memurluğu'nda Müdür Hatunzade Şerif Bey ile Muhasebeci Mardıyan Mihran Efendi arasında meydana gelen yolsuzluk davası çalışmamızın konusunu oluşturmuştur. Erzurum Reji Başmüdürlüğü ve Bayburt Reji Memurluğu'nun kuruluş süreçleri, Rejide görevli Şerif Bey ile Mihran Efendi arasında meydana gelen muhakeme süreci başlıklar halinde ele alınmıştır. Dava süreci arşiv belgeleri ve salnamelerden istifade edilerek ele alınmıştır. Müslüman ile Gayrimüslim vatandaşların hukuk önündeki durumu ele alınmıştır. Böylelikle idarenin çalışan görevlilerin yasadışı işler karşısındaki davranış biçimleri ve tepkileri dikkate alınmıştır. Bu yönüyle idarenin sosyo-ekonomik alandaki etkisi dışında yargı alanındaki konumu da tespit edilmeye çalışılmıştır.

Anahtar Kelimeler: Reji İdaresi, Erzurum Reji Başmüdürlüğü, Bayburt Reji Memurluğu, Tütün.

¹Arş. Gör., Harran Üniversitesi Fen Edebiyat Fakültesi, E-posta: mustafadag@harran.edu.tr, ORCID: 0000-0003-4571-8115

XIX. CASE OF THE ILLEGAL ECONOMY AT THE END OF THE REJI ADMINISTRATION AT THE END OF THE CENTURY: THE CASE OF THE BAYBURT REGIME OFFICE (1888-1909)

Abstract

Administration, Between 1883 and 1925 she worked as the sole tobacco operator in the Empire. During this process, various problems have arisen between the company and the producer, trader and consumer. In addition to such problems, it also caused the emergence of illegal activities among the civil servants working within the administration. In this context, the corruption case between Manager Hatunzade Şerif Bey and Accountant Mardiyân Mihran Efendi in the Bayburt Regiment Office constituted the subject of our study. The establishment processes of the Erzurum Reji Chief Directorate and the Bayburt Regiment Officer, the reasoning process that occurred between Şerif Bey and Mihran Efendi, who was in charge of the Regime, were discussed under the headings. The litigation process was handled by making use of archival documents and yearbooks. The situation of Muslim and non-Muslim citizens before the law is discussed. Thus, the behavior and reactions of the employees of the administration against illegal activities were taken into account. In this respect, apart from the influence of the administration in the socio-economic field, its position in the judicial field has also been tried to be determined.

Keywords: Regie Administration, Erzurum Reji General Directorate, Bayburt Regiment Officer, Tobacco.

GİRİŞ

Christopher Columbus arkadaşları ile birlikte Amerika kıtasını keşfetme süreci esnasında yerli halk tarafından kullanılan tobacco² adı verilen tütün ürününü keşfetmiştir. Keşfedilen tütün Avrupa ülkelerine 1492 yılında taşınmıştır (Seydioğulları, 2010, s. 3; Yılmaz, 2007, s. 3). Tütün bölge halkı tarafından ilaç ve dini ayinlerde kullanılmıştır. Avrupa ülkelerine taşındığı ilk yıllarda da dini ayinlerde tütsü veya bazı hastalıklara iyi geldiği düşüncesiyle ilaç olarak kullanılmıştır (Gökdemir, 1994, s. 1-2). Tütün hızlı bir şekilde dünya ülkelerinde yayılma imkânı bulmasına bağlı olarak dini ayinler ve sağlık alanında kullanılması dışında keyif verici madde olarak tüketilmeye başlanmıştır. Bu durum ise yayılma alanını oldukça arttırmıştır (Fidancı vd., 2019, s. 428). Tütün kullanımında meydana gelen artış insan sağlığına zararlarının olup olmadığı tartışmalarının yaşanmasına neden olmuştur. Tartışmaların başlaması beraberinde yasaklamaların da doğmasına neden olmuştur (Güzel, 2016, s. 23). Tütün ürünü Amerika kıtasından, öncelikle İspanya ve Portekiz'e taşınmış daha sonraki süreçte ise Belçika, İsviçre, İtalya, Fransa ve İngiltere'ye hızlı şekilde geçiş yapmıştır. 16. Yüzyıla gelindiğinde ise Avrupa ülkelerinin sınırlarını aşarak Uzak Doğu, İç Asya, Sibirya, Hindistan ve Afrika'ya kadar yayılma imkânı bulması beraberinde üretim ve ticaretinin de artmasına neden olmuştur (Yılmaz, 2007, s. 4).

² Tütün tabacco dışında Nikotina tabucum, sefir otu, kutlu ot, her illeti geçiren ot gibi isimlerle nitelendirilmiştir (Aslan, 2005, s. 19; Ertem, 2011, s. 17-19; Şen, 2007, s. 203-208).

Tütün Osmanlı topraklarına Venedik ile İngiltereli tüccarlar aracılığıyla taşınmıştır. Ticari amaçlı olarak getirilmiş olan tütünün Osmanlı İmparatorluğu'na giriş tarihi ile ilgili kesin bilgiye ulaşılamamıştır. Ancak ilk tütün ekim faaliyetleri İmparatorluğun Rumeli bölgesinde yapılmıştır. Üretim, Avrupalı tüccarlar aracılığı ile elde edilen tohumların Yenice ve İskeçe bölgesinde 1604 ile 1606 yılları arasında ekilmesiyle başlamıştır. Tütünün Osmanlı coğrafyasında diğer dünya ülkelerinde olduğu gibi ilk etapta dini törenlerde ve bazı hastalıklar için ilaç amacıyla kullanılmıştır. Ancak daha sonraki süreçte ise keyif verici madde olarak kullanılmaya başlanmıştır (Demir, 2019, s. 422). Tütün, bir taraftan imparatorluk genelinde hızlı şekilde yaygınlık gösterirken diğer tarafta da haram mı, helal mi tartışmalarını beraberinden getirmiştir. Bu tartışmalar ise beraberinde tütünün yasaklanması veya yasaklanmamasıyla ilgili sorunlara neden olmuştur. Bu bağlamda I. Ahmet döneminde Manisa ve Biga bölgesinde tütün ekimi ve kullanımı yasaklanmıştır (Erler & Edinsel, 2011, s. 230). Yine bu yasaklamalar IV. Murat döneminde de devam etmiştir. Yasaklamalara rağmen ülke genelinde tütün tüketiminin önüne geçilememiş ve imparatorluk için önemli bir gelir kalemi durumuna gelmiştir (Aygün, 2020, s. 319-320). Tütün ürününün ticari bir emtia haline gelmiş olması dini açıdan yasaklamaları destekleyen tüm görüşlere rağmen tütün kullanımının mubah olduğuna dair düşüncelerin doğmasına neden olmuştur. Bununla birlikte yasaklanmasını zorunlu kılacak nedenlerin olmadığına dair görüşler ortaya atılmıştır. Bu görüşlerden biri de Şeyhülislam Bahai Efendi'nin Kâtip Çelebi'nin aksine tütün kullanımının mubah olduğunu yasaklanmasını gerektiren bir durumun olmadığı düşüncesidir (Eliaçık, 2018, s. 454).

1862 yılına gelindiğinde Osmanlı İmparatorluğu'nda daha önceden tütün üzerinden alınan düzensiz vergiler yerine “*Mürüriye Resmî*” vergisi getirilmiştir. Bu gelişmeyle birlikte tütün tekeli oluşturulmaya çalışılmıştır (Ceylan, 1995, s. 26-29). Tütün gelirlerini arttırmak amacıyla 1872 yılında alınan vergilerde bir takım değişikliklere gidilmiştir. Ancak meydana gelen kaçakçılık ve yolsuzluk faaliyetleri tütün vergisinde ciddi düşüşlerin yaşanmasına neden olmuştur. Bu gibi faaliyetlerin engellenmesi ve gelirlerin artırılması amacıyla 1872 yılında *İnhisar-ı Duhan İdaresi* kurulmuştur. Tahir Efendi başkanlığında faaliyet gösteren idareden istenen başarı elde edilemeyince bir yıl sonra bandrol usulüne geçilmiştir (BOA. DH. MKT. 1571-95. ; Gürdamar, 2019, s. 18-19). 1879 yılına kadar bandrol sistemiyle tütün gelirleri kontrol altında tutulmaya çalışılmıştır (Yurtoğlu, 2018, s. 83). 1879 yılına gelindiğinde ise

Osmanlı İmparatorluğu'nun iç borçlarının ödenmesi hususunda Galata Bankerleri³ ve Osmanlı Bankası ile yapılan görüşmeler neticesinde *Rüsum-u Sitte İdaresi* kurulmuştur (BOA. A.) DVN. MKL. 18-9. ; Çakır, 2019, s. 26). Kurulan bu idareye tütünün de içerisinde bulunduğu 6 gelir kaleminin 10 yıllık vergi gelirleri imtiyaz olarak bırakılmıştır (Yapıştıran, 2013, s. 55-56). Tütün gelirlerinin toplanmasında başarı gösteren idare, bu alanda kaçakçılık ve yolsuzlukları minimum seviyeye çekmiştir. İç alacaklıların bu başarısı yabancı alacaklıların dikkatini çekmiştir. Alacaklı yabancı tahvil sahipleri de benzer bir idare kurmak amacıyla Osmanlı hükümeti üzerinde baskı kurmaya başlamıştır (Özcan, 2011, s. 89-96; Öztel, 2009, s. 123, 154-157). Yaşanan gelişmeler neticesinde 1880 yılında yapılan görüşmeler üzerine İstanbul'da Fransa, İngiltere, Avusturya-Macaristan, İtalya, Hollanda ve Almanya'nın temsilcilerinin katılımı ile bir toplantı düzenlenmiştir (Kazgan, 2017: 23; Üner, 2011: 288). Bu toplantı neticesinde alınan kararlar *Muharrem Kararnamesi* adı altında ilan edilmiştir. Kararname doğrultusunda 1881 yılında *Düyun-u Umumiye İdaresi* kurulmuştur (Çetin, 2018, s. 242-244; Parvus Efendi, 1977, s. 53; Pamuk, 2019, s. 122-123). Daha önce *Rüsum-u Sitte İdaresi*'ne verilmiş olan gelirler *Düyun-u Umumiye İdaresi*'ne devredilmiştir (Dağ, 2021, s. 1334; Gündüz, 2012, s. 8; Pamuk, 2018, s. 138-139). 1881 yılında faaliyetlerine başlayan idareye devredilmiş ürünlerden biri de tütün olmuştur. İdare tütünle ilgili 8 ve 9. maddelerinde⁴ tütünün tekel biçiminde işletilmesi hakkını elde etmiştir. İdare yolsuzluğun ve kaçakçılığın fazlasıyla görüldüğü bu alanın bir şirket tarafından yönetilmesine karar vermiştir. Nitekim Fransız tahvil sahipleri tütün vergisinden idareye senelik sabit bir pay vererek 30 yıllık imtiyaz hakkını satın almıştır. İşletme hakkı elde edilen tütünün idaresi için 1883 yılında *Memalik-i Devlet-i Aliyye-i Osmaniye Duhanları Müşterekü'l-Menfa Reji Şirketi Genel Müdürlüğü* kurulmuştur (BOA. HR. İD. 304-31. ; BOA. HR. İD. 304-33. ; BOA. DR. İD. 304-34. ; Pamuk, 1984, s. 49-51).

Reji İdaresi, imparatorluğun sosyal, iktisadi ve ekonomik hayatında önemli bir konumda olmuştur. İmparatorluğun asayişinde de önemli etken olan idarenin yargı alanındaki konumu da yadsınamayacak kadar önemlidir. Ancak Reji İdaresi ile ilgili yapılan akademik çalışmalar idarenin teşkilatlanmasının yanı sıra siyasi ve ekonomik yapısına odaklanıldığından idarenin vilayetlerdeki asayiş ve yargı alanındaki önemi göz ardı edilmiştir. Bu nedenle çalışmamızın amacı 1883 yılında Reji İdaresi'nin çatısı altında teşkilatlanan Erzurum Reji İdaresi'ne bağlı

³ Rum, Ermeni ve Yahudi sarraf ve tüccarlara verilen isimdir (Pamuk, 2018, s. 142-143).

⁴ Şartnamenin 8. maddesi tütün ürününün Düyun-ı Umumiye mukavelesiyle devralındığını, 9. Madde ise tütün ürününün işletilmesi amacıyla İstanbul'dan Osmanlı Bankası, Viyana'dan Kreditanstalt ve Berlin'den Bleichröder kuruluşların katılımı ile Reji İdaresi kurulmuştur (BOA. A.) DVN. MKL. 17-13; BOA. Y. A. RES, 19-56).

olan Bayburt Reji Memurluğu içerisinde meydana gelen yolsuzluk davasıdır. Yolsuzluk davasını ele alarak Reji İdaresi'nde çalışan Müslüman ile Gayrimüslim vatandaşların yargılanma sürecini ortaya koymaktır. Böylelikle Bayburt Reji Memurluğu'nda çalışan görevlilerin yasadışı işler karşısındaki davranış biçimleri ve tepkileri dikkate alınmıştır. Bu yönüyle memurlukta meydana gelen zimmete para geçirme davası ele alınarak bu alanda araştırma yapacak araştırmacılara ilham verilmeye çalışılmıştır. Çalışma sürecinde bilhassa, Reji İdaresi'nin imparatorluk yargısındaki konumunun ne olduğu? Müslüman ile Gayrimüslim vatandaşların hukuk önünde eşit olup olmadıkları? İdarenin yaşanan yolsuzluklara bakış açısının ne olduğu? Osmanlı yargı sisteminin işleyiş fonksiyonun nasıl olduğu? Sorunlarına cevap aranmaya çalışılmıştır.

1888 ile 1909 yılları arasında Erzurum, Osmanlı İmparatorluğu'nda müstakil bir vilayet olarak Erzurum, Bayezid ile Erzincan Sancağından oluşmaktadır. Merkez sancak ile birlikte 3 sancaktan oluşan Erzurum vilayetindeki Reji İdaresi'nin içerisinde oluşan yolsuzluk davalarını ele almak mümkün olmadığından dolayı çalışmamızın sınırlarını Erzurum Sancağına bağlı olan Bayburt kazası ile sınırlandırdık. Ayrıca Reji İdaresi'nin Erzurum vilayetindeki faaliyetlerini tüm yönleriyle incelemek bir makalenin sınırlarını aşan durum olduğundan dolayı idarenin Erzurum vilayeti ile Bayburt kazasında teşkilatlanmasına kısa şekilde değinilerek Bayburt Reji Memurluğu'nda görev yapan Müdür Hatunzade Şerif Bey ile Muhasebeci Mardiyân Mihran Efendi'nin yolsuzluk iddiasıyla başlayan mahkeme sürecini ele almakla yetindik. Çalışmada karşılaşılan önemli problemlerden biri mahkeme sürecinin uzamasına bağlı olarak tekrarlanan aynı ifadeler ve savunmaların kronolojik şekilde tahlil edilmesi olmuştur. Ayrıca davaya neden olan para miktarlarının farklı gelir kalemlerinden oluşması gelir kaynağının belirlenmesini daha da girift hale sokmuştur. Bu nedenden dolayı mahkeme sürecinde eksik olan miktarın nerelerden toplanmış olduğuna dair ayrıntılı bilgiye yer verilmemekle birlikte eksik olan toplam miktar ile taraflardan tahsil edilmesi kararlaştırılan miktarlar net şekilde belirtilmiştir.

Araştırma neticesinde elde edilen bulgular; Bayburt Reji Memurluğu'nda Müdür Şerif Bey ile Muhasebeci Mihran Efendi arasında meydana zimmet davası sürecinde Osmanlı vatandaşlığı altında yaşayan her kesimden insanın rahat bir şekilde en üst seviyede bulunan mahkemeye başvurabilme hakları olduğu anlaşılmıştır. İdareye tanınmış imtiyazlara rağmen son karar merciinin devlet mahkemesi olduğu görülmüştür. Mahkeme sürecinin uzun sürmesi yargı sisteminin işleyişinde eksikliğin olduğunu göstermiştir. Reji İdaresi ile ilgili literatürde

münferit çalışmaların olmasına rağmen konuya yeterince önemin gösterilmediği tespit edilmiştir. Buna rağmen arşiv kaynakları açısından oldukça zengin bir alandır. Arşiv kaynaklarından faydalanmak amacıyla Osmanlı Türkçesine hâkim olmanın yanı sıra idarenin Uluslararası bir yapıya sahip olması ve Fransızlar tarafından idare edilmesinden dolayı Fransızca'yı yabancı dil olarak öğrenmek, konunun araştırılması açısından büyük bir avantaj sağlayacaktır.

1. ERZURUM REJİ BAŞMÜDÜRLÜĞÜ

1883 yılında Reji İdaresi adıyla kurulan şirket kısa sürede imparatorluk genelinde teşkilatlanmıştır. İmparatorluğun çoğu vilayetlerinde şubeler açarak tütün tekeli sağlamaya çalışmıştır. Bu bağlamda Reji İdaresi'nin kurmuş olduğu şubelerden biri de Erzurum vilayetinde teşekkül ettirilmiştir. Erzurum vilayetinde Reji İdaresi'nin ne zaman kurulduğu ile ilgili kesin bilgiye ulaşılamamıştır. Ancak Memur Mıgırdiç Serabyan Efendi'nin 13 Eylül 1884 tarihinden itibaren 800 kuruş maaş karşılığında Erzurum Reji Başmüdürlüğü'nde baş muhasebeci olarak göreve başlaması idarenin 1884 yılında aktif olduğunu göstermektedir. 15 Nisan 1884 tarihinde imparatorluk genelinde faaliyet göstermeye başlayan şirketin Erzurum vilayetinde 13 Eylül 1884 tarihinde görevli bulundurması şirketin kuruluşu ile vilayette teşkilatlanması arasında uzun bir sürenin olmadığını göstermektedir (BOA. DH. SAİD. d. 135-87). Yine idarenin 1892 yılında faaliyette olduğu bilgisine vilayet salnamesinden ulaşılmıştır. Salnamenin içeriğine bakıldığında ise Erzurum Reji Başmüdürlüğü, Erzurum merkez, Erzincan ve Bayezid sancaklarında müdürlükler oluşturmuştur (Erzurum Vilayet Salnamesi, Hicri: 1310, s. 27, 140, 151, 155, 189, 217). 1894 yılına ait olan vilayet salnamesinde ise Erzurum Reji Başmüdürlüğü'nün merkezi yapılanmasında görev alan kişi isimlerine yer verilmiştir. Salnamenin içeriğine bakıldığında Erzurum Reji Başmüdürlüğü ile ona bağlı olarak faaliyette bulunan tütün fabrikasında çalışan görevlilerin isim ve görevlerine dair bilgiler aktarılmıştır. Bu bilgilerden yola çıkılarak 1894 yılında Erzurum vilayetinde Reji İdaresi'nin aktif olarak faaliyetlerine devam ettiği tespiti yapılabilmektedir. Erzurum Reji Başmüdürlüğü vilayet genelinde teşkilatlanmasını kısa sürede tamamlamıştır. Bu doğrultuda merkez vilayete bağlı olan Bayburt Reji Memurluğu kurulmuştur. Bayburt Reji Memurluğu'na bağlı olan köy ve nahiyelerde ise atanan görevli memurlar aracılığı ile denetim sağlanmaya çalışılmıştır (Erzurum Vilayet Salnamesi, Hicri: 1312, s. 262).

1.2. Bayburt Reji Memurluğu

Bayburt Reji Memurluğu'nda muhasebeci olarak 13 Kasım 1887 tarihinde atanan Mardıyan Mihran Efendi'nin bu tarihlerde görev almış olması memurluğun faal olduğunu göstermektedir. 1892 yılında ise Erzurum Reji Başmüdürlüğü'ne bağlı olarak faaliyetlerine devam ettiğine dair bilgilere ulaşılması memurluğun aktif olduğu düşüncesini destekler niteliktedir. Bu tarihlerde memurlukta Rıfat Efendi ile ambarcı Mehmet Nazif Efendi görev yapmıştır (Erzurum Vilayet Salnamesi, Hicri: 1310, s. 155, 217). Yine 1899 yılında Erzurum Reji Başmüdürlüğü'ne bağlı olan Aşkale, Tercan, Kiğı, Hınıs, Eleşkird, Karakilise, Diyadin, Bayezid, Tortum, Kiskim ve İspir bölgelerinde faaliyetlerine devam eden memurların isimlerine yer verilmiştir. Bu isimlerin yanı sıra sancağa bağlı Bayburt kazasında rejiiyi temsil ederek görev yapan Bekir Bey'in ismine de yer verilmiştir (Erzurum Vilayet Salnamesi, Hicri: 1317, s. 143). Gerek Erzurum gerekse vilayete bağlı olan bölgelerde tütün alanında kaçakçılık, yolsuzluk, keyfi uygulamalar ve görevlilerin zimmetlerine⁵ para geçirme gibi faaliyetlerin sıkça yaşandığı dönemin belgeleri incelendiğinde açıkça görülmüştür. Bu bağlamda örnek olarak Bayburt Reji Memurluğu'nda müdürlük görevinde bulunan Şerif Bey ile muhasebe memurluğu görevini icra etmekte olan Mihran Efendi arasında gerçekleşen dava gösterilebilir (BOA, ŞD, 1522-10-48).

2. MÜDÜR HATUNZADE ŞERİF BEY İLE MUHASEBECİ MARDİYAN MİHRAN EFENDİ DAVASI

Mihran Efendi, 13 Kasım 1887 tarihinde Bayburt Reji Memurluğu'nda muhasebecilik görevine tayin edilmiştir. Müdür Şerif Bey ise daha önceden Bayburt Reji Memurluğu'nda görev almaktadır. Mihran Efendi'nin göreve başlamasıyla birlikte şirket sandığında para noksanlığının olduğu tespit edilmiştir. Mihran Efendi, Bayburt Reji Memurluğu bilgisi doğrultusunda Erzurum Reji Başmüdürlüğü'ne meydana gelen eksikliği bildirmiştir. İlgili kurumların incelemeleri neticesinde Bayburt Reji Memurluğu tarafından Şerif Bey'e yönelik dava sürecinin başlatılması amacıyla başvuruda bulunmuştur. Netice olarak Mihran Efendi ile Şerif Bey arasında yolsuzluktan dolayı meydana gelen davanın muhakeme süreci 4 Temmuz 1888 tarihinde başlamıştır. Davaya neden olan iddialara bakıldığında ise Bayburt Reji Memurluğu'nun sandık ve ambar hesabında toplamda 6.211 kuruş 55 para eksik olması, tütün

⁵ Memurun kamusal kaynağı kanunlara aykırı olarak şahsi menfaatleri için kullanmasıdır. Çalışmakta olduğu kurumun parasını şahsi menfaati için kullanmasına zimmet denmektedir (Özsemerci, 2003, s. 20).

ambarında eksikliğin görülmesi ve son olarak İspir kazasından gönderilmiş olan para kaydına ulaşılmamasıdır. Erzurum Reji Başmüdürlüğü'nden konu ile ilgili tahkikat yapmak üzere Bayburt'a Erzurum Muvakkat Tahrir Memuru Şüküyan Ohannes Efendi gönderilmiştir. Ohannes Efendi⁶ 1888 yılında bölgede yapmış olduğu incelemeler neticesinde sandıkta 6.211 kuruş 55 paranın eksik olduğunu belgeleyerek Reji Nezareti'ne bildirmiştir (BOA, ŞD, 1522-10-48).

2.1. Bayburt Reji Memurluğu'nda Gerçekleşen Tahkikat ve Mahkeme

Şerif Bey ile Mihran Efendi arasında zimmete para geçirme meselesinden dolayı Bayburt Reji Memurluğu tarafından Reji Nezareti'nin bilgisi doğrultusunda soruşturma başlatmıştır. Soruşturma için başvuru yapılırken zimmetine para geçiren kişinin Mihran Efendi olduğu Reji Nezareti tarafından iddia edilmiştir. İddianın gerekçesi olarak ise eksikliğin Mihran Efendi döneminde tutulmuş olan kayıt defterlerinde mührünün olması gösterilmiştir. Yapılan tahkikat neticesinde davanın görülmesi amacıyla tarafların 11 Temmuz 1888 tarihinde saat beşte Bayburt'ta hazır bulunmaları gerektiği, bulunmamaları durumunda ise silahlanmış memurlar tarafından zorla getirileceği yönünde karar alınmıştır (BOA. ŞD, 1522-10-5). Davaya katılacak şahitlerin gelmemesi durumunda ise “*Ceza Kanununun*” 86 ile 87. maddeleri gereğince 4 adet Osmanlı yüzlük altını ile cezalandırılacakları belirtilmiştir. Davaya katılmak üzere Şerif Bey ve vekili Abidin Efendi, Mihran Efendi ve vekili İstefan Efendi, Reji Dairesi vekili Artin Efendi ve Bayburt Daire Meclisi vekili Abidin Efendi'ye tebligat gönderilmiştir (BOA. ŞD. 1522-10-6).

Mahkeme duruşma tarihini Haziran ayı olarak belirtmiştir. Reji Mahkemesi tarafından Şerif Bey'e sorulan sualler ve Şerif Bey'in vermiş olduğu cevapları içeren belgeler 13 Ekim 1888 tarihinde kayıt altına alınmıştır. Duruşma, Mahmud Bey'in oğlu olup 28 yaşında Bayburt Reji Memurluğu'nda müdür olarak görev yapan Şerif Bey'in sorulan suallere doğru cevabı vereceğine dair yemin içerek başlamıştır. Şüküyan Ohannes Efendi'nin yapmış olduğu tahkikat neticesinde 6.211 kuruş 55 paranın Reji İdaresi sandığında eksik olduğu, bu eksikliğin 5. çeşit tütünden 8 kilo fazla ve 6. çeşitten 20 kilo 500 gram eksik olduğu tespit edilmiştir. Şerif Efendi, 9 Kasım 1887 tarihinde ambar ve sandık eminliği görevini Mihran Efendi'ye teslim ettiğini ve buna dair bilgileri de üç nüsha şeklinde kayıt altına aldığını ve eksikliğin Mihran Efendi'den tahsil edilmesi gerektiğini dile getirmiştir. Şerif Bey Erzurum'a

⁶ Ohannes Efendi 1901 yıllarında Kozan sancağında Düyun-u Umumiye İdaresi'nde kâtip olarak görev yapmıştır (Yurtsever, 2010, s. 22).

gidişi sırasında kolculara⁷ harcanmak üzere alınan 1.200 kuruş ile Van Reji Nezareti'nden gönderilen 300 kuruşa dair makbuzların elinde olduğunu aktarmıştır. Eksik olan tütün ile ilgili sorulara ise Mihran Efendi'nin ambar ve sandık emini olduğu için cevabın ondan alınmasını talep etmiştir. İdare'de eksik olarak tespit edilmiş olan akçeler ile ilgili sorulara ise Mihran Efendi'nin sorumluluğunda olup hesabının ondan sorulması gerektiği cevabını vermiştir (BOA. ŞD, 1522-10-8).

Şerif Bey'in vermiş olduğu ifadeden sonra Bayburt Reji Memurluğu'nda muhasebecilik görevinde bulunan henüz 25 yaşında olan Ohannes'in oğlu Mihran Efendi'ye sorular yöneltilmiştir. Aslen Erzurum'a bağlı Kavak Mahallesinde⁸ doğmuş olan Mihran Efendi eksikliğin neyden kaynaklandığına dair sorulan suale 2.438 kuruş 50 paradan 1.550 kuruşunun kolculara harcandığını ve İspir kazasından gelen 715 kuruş 50 parayı Şerif Bey'e teslim ettiğini açıklamıştır. Bunun üzerine mahkeme reisi, Reji sandığında eksik olan para ile Mihran Efendi'nin söylemiş olduğu paralar arasında tutarsızlık olduğunu, fazla olan 41 kuruş 15 paranın neyden kaynaklandığı sorulmuştur. Mihran Efendi ise sandığa konulmak üzere kendi cebinden verdiğini açıklamıştır. Şerif Bey kendisini savunması sırasında 1.200 kuruş aldığını açıklarken Mihran Efendi'nin Şerif Bey'e üç defa ayrı ayrı olmak üzere toplamda 4.703 kuruş 50 para vermiş olduğunu açıklamıştır. Verilen bu ifadelerdeki uyumsuzluk Mihran Efendi'ye sorulduğunda ise Mihran; 1.200 kuruşluk miktarın Erzurum'dayken verildiğini diğer verilen paraların makbuzların da elinde olduğunu belirtmiştir. Şerif Efendi'nin ambar ve sandığı devrettiğini eksik olan miktarın 1.200 kuruş olduğuna dair savunması sorulduğunda ise 1.200 kuruşun Erzurum'a gittiği zaman, 518 buçuk kuruşluk tütün parasını temmuz ayında, 518 kuruşu da mahkeme harcı için harcadığını belirtmiştir. Yine Ağustos ayınının 28'inde maaşını aldıktan sonra 600 kuruşluk makbuzun ve elden verilen 120 kuruşluk paraya dair makbuzunun olduğunu da belirtmiştir. Mihran Efendi tarafından 715 kuruşun alınmadan yevmiye defterine dâhil edildiği sorusuna karşılık ise Şerif Bey'in akşamüstü uğrayarak yarın vereceğine dair yemin içtiği için dâhil ettiğini ancak ertesi günü idareye hiç uğramadığını belirtmiştir. İspir'den gelen paranın Şerif Bey tarafından alındığını belirten Mihran Efendi şayet Şerif Bey'in bu parayı aldığını inkâr etmesi durumunda yemin içmesini talep etmiştir. İdare'nin sandığında olan eksiklikten dolayı Mihran Efendi'nin sorumlu tutulması gerektiğini

⁷ Kolcu: Devlet vergilerinin düzenli toplanmasını, deniz ve karada kaçakçılığın önlenmesi amacıyla görev yapan bekçi veya memurlara denmektedir (Karamursal, 1989, s. 136).

⁸ Erzurum Kalesi'nin kuzey ve batıya doğru açılan yerleşim bölgeleri arasında yer almaktadır (Sinan vd., 2008, s. 184).

belirten Şerif Bey'in iddiasına karşılık Mihran Efendi ise Erzurum Reji Başmüdürlüğü tarafından müdürlüğün sorumluluğunun Şerif Bey'e verildiğine dair kayıtların mevcut olduğunu ifade etmiştir. Şerif Bey'e verilen paralar ile ilgili Mihran Efendi'nin elinde 5 farklı makbuz bulunmaktadır. Şerif Bey'in imza ve mührünün olduğu bu makbuzlarda 1.200 kuruş, 600 kuruş, 518 kuruş 50 para, 100 kuruş 5 para ve 20 kuruş şeklinde kayıt altına alınmıştır (BOA. ŞD. Dosya No: 1522-10-8).

Tarafların ifadeleri alındıktan sonra her iki taraf da karşı karşıya getirilmiştir. Şerif Bey ifadesinde 1.200 kuruşluk makbuzdan başka elinde bir senedin olmadığını belirtmiştir. Buna rağmen Mihran Efendi'nin elinde bulunan 5 senet sorulduğunda Şerif Bey senetlerin sahte olma ihtimalinin olduğunu belirtmiştir. Bu nedenle senetlere bakıp incelemesi gerektiğini dile getirmiştir. Nitekim inceledikten sonra 600 kuruşluk senedin kendi el yazısı olmadığını muhasebecinin el yazısı olduğunu mahkeme üyelerine beyan etmiştir. Şerif Bey'in bu ifadesine karşılık Mihran Efendi ise senetteki yazının kendisine ait olduğunu doğrulamıştır. Ancak mührün Şerif Bey'e ait olduğunu söylemiştir. Senedin kendisi tarafından hazırlandıktan sonra Şerif Bey'e sunulduğunu aktarmıştır. Kaleme alınan 12 Ağustos 1888 tarihli senette bulunan 518 kuruş 50 paranın Şerif Bey tarafından alındığına dair Mihran Efendi beyanda bulunmuştur. Şerif Bey ise bu beyan karşısında belirlenen miktarın kaçak tütün davası için mahkeme masraflarının karşılanması ve kaymakam beyin sigara masrafları için alındığını ifade etmiştir. Yine bunun kayıt altına alındığını ve gerçeğe ulaşmak için defterlere bakılması önerisinde bulunmuştur. Bu arada 20 ile 100 kuruşluk makbuzların paraları ile ilgili tartışma çıkmıştır. Bu makbuzların maaştan neden düşürülmediği Mihran Efendi'ye sorulmuştur. Mihran Efendi, makbuzların kendisine maaş verildikten sonra bildirildiğini dile getirmiştir. Ancak makbuzların hazırlanış tarihi her yıl Eylül ayı bitiminde olduğu sorusuna karşılık Mihran Efendi ise Şerif Bey'in maaşının normal şartlarda ay sonu yattığını ancak bu sefer ayın 18'inde aldığını aktarmıştır. Ay bitmeden maaş verme yetkisinin olup olmadığı sorulduğunda ise müdür beyin talimatı doğrultusunda verdiğini açıklamaktadır. Şerif Bey ise makbuzları teslim ettikten sonra Eylül'ün 22'sinde maaşını teslim aldığını aktarmıştır. Bir diğer mesele olan İspir Reji Müdüriyeti'nden gönderilmiş olan 715 kuruştur. Mihran Efendi bu paranın Şerif Bey'de olduğunu aktarmış ve kayıt altına alındığını belirtmiştir. Ancak Şerif Bey'in bu parayı sandığa teslim etmediği ifadesine karşılık *"resmi işlerde yevmiye kayıtları önemlidir. Kayıtlarda ben sandığa teslim etmiş olarak gözükiyorum"* demiştir. Mihran Efendi, bu paranın Şerif Bey'de olduğunu ispat edememesi üzerine Şerif Bey'den yemin istemiştir. Şerif Bey ise yemin meselesi mahkemeye ait

olduğunu dile getirerek bu teklifi reddetmiştir. Kelkit⁹ Reji Nezareti'nden gelmiş olan paranın sandık kayıtlarına işlenmiş olmasına rağmen paranın eksik görüldüğü tespit edilmiştir. Bu paranın müdürde olduğu iddiasına karşılık Şerif Bey, Fransızca tutulan kayıt defterlerinin incelenmesini talep etmiş, şayet bana teslim edilmiş olduğuna dair bilgiye ulaşırsa kabul eder itirazım olmaz demiştir. Ayrıca Kelkit Reji Nezareti'nde tutulan defterlerle de karşılaştırılması talep edildikten sonra taraflara ifadeler ve savunmalar onaylatılmıştır. Duruşmanın neticelenmesi ve mahkeme heyetinin müzakeresi neticesinde Şerif Bey'den 1.200 kuruş 20 paranın, geriye kalan 5.011 kuruş 35 paranın ise Mihran Efendi'den tahsil edilmesine hüküm verilmiştir (BOA. ŞD. 1522-10-8).

2.2. Bayburt İdare Meclisi Mahkemesi (Bidayet Mahkemesi)

Reji mahkemesi tarafından verilen karara itiraz edilmesi üzerine duruşmanın Bayburt İdare Meclisi Mahkemesi'nde görülmesine karar verilmiştir. Bu doğrultuda daha önce alınan savunmalar incelendikten sonra yeni bir tahkikat yapılması kararlaştırılmıştır. Tahkikat için Erzurum Reji Başmüdürlüğü tarafından memur olarak Artin Efendi görevlendirilmiştir. Artin Efendi tarafından yapılan tahkikat neticesinde rejinin sandık ve ambar hesabından 4.662 kuruş ve 35 paranın eksik olduğu tespit edilmiştir. Bu eksikliğin yanı sıra Kelkit kazası reji memuru tarafından getirilmiş olan 1.549 kuruş 20 paranın da eksikliği saptanarak toplamda 6.211 kuruş 55 paranın noksan olduğu belirtilmiştir. Bu eksikliğin saptanması üzerine davanın 23 Haziran 1890 tarihinde Pazartesi günü Bayburt İdare Meclisi Mahkemesi tarafından yeniden görülmesi kararlaştırılmıştır. Zikredilen günde Şerif Bey duruşmaya katılırken Mihran Efendi'nin celp pusulasını imzalamış olmasına rağmen duruşmaya katılmadığı gibi yerine vekil de göndermemiştir. Şerif Bey'in bu duruma itirazı üzerine ise mahkemeye katılım sağlamamasından dolayı mahkeme masraflarının Mihran Efendi tarafından karşılanması kararlaştırılmıştır. Mihran Efendi; davanın yeniden görülmesi için 15 Haziran 1891 tarihinde başvuru yapmıştır. Bu başvuru neticesinde davanın, müftü, azalardan Said, defterdar vekili Hazım ve azalardan Muhsin Efendi'den oluşan heyet tarafından 21 Temmuz 1891 tarihinde yeniden görülmesi kararlaştırılmıştır. Taraflara duruşma günü saat altıda hazır bulunmaları amacıyla davet evrakı gönderilmiştir. Zikredilen günde Mihran Efendi, Şerif Bey'in vekili Hacı Abidin Efendi, Reji Dairesi vekili Artin Efendi ve Bayburt İdare Meclisi vekili Abidin

⁹ Kelkit kazası 1881 ile 1888 yılları arasında Bayburt Sancağına bağlı olan kaza, 1889-1923 yılları arasında ise Gümüşhane sancağına bağlanmıştır (Sezen, 2017, s. 447).

Efendi'nin hazır bulunması durumunda duruşmanın başlayacağı tebliğ ile kendilerine bildirilmiştir (BOA. ŞD. 1522-10-65).

Duruşma başladığında Mihran Efendi adına vekil olarak İstifan Efendi konuşmuştur. Mihran Efendi aleyhine verilen evraklara dair itirazı sorulduğunda; İstifan Efendi müvekkilinin zimmetinde olduğu iddia edilen paranın Şerif Bey'in zimmetinde olduğunu belirtmiştir. Müvekkilinin Bayburt'tan Erzurum'a geçtiği sırada Şerif Bey'in 1.200 kuruşu masraflar için aldığını dile getirmiştir. Yine Artin Efendi'nin, Kelkit Reji Müdüriyeti'nden idareye gelen paranın Mihran Efendi ile Şerif Bey arasında kaybolduğuna ilişkin iddiasına ise müvekkilinin paranın teslim alınmasından 4-5 gün önce bölgeden ayrılarak sorumluluğu Şerif Bey'e bıraktığını aktarmıştır. Müvekkilinin bu paradan haberinin olmadığını ve 1.549 kuruş 10 paranın Artin Efendi'nin müvekkilinden istemeye hakkı olmadığını belirtmiştir. Bunun üzerine 1.549 kuruş 10 paranın Mihran Efendi'den istenmesi gerektiğine dair gerekçesinin ne olduğu Artin Efendi'ye sorulmuştur. Artin Efendi paranın elden Şerif Bey tarafından Mihran Efendi'ye verildiğini ve buna dair evrakın ise Reji Nezareti'nde kayıtlı olduğunu ve bunu mahkemeye sunacağını dile getirmiştir. Bu belgenin mahkemeye sunulması ve Şerif Bey'in vekili olan Abidin Efendi'nin bu paranın Mihran Efendi'ye verildiğine dair senedin olup olmadığı, var ise mahkemeye sunulması için mahkeme heyeti duruşmanın 17 Ekim Çarşamba gününe ertelenmesine karar vermiştir (BOA. ŞD. 1522-10-67-72).

19 Ekim 1891 tarihinde duruşma yeniden başlamıştır. Duruşmanın başlamasıyla birlikte Artin Efendi sunduğu belgelerle Kelkit Reji Müdüriyeti'nden toplamda 8.264 kuruş 55 paradan 3.602 kuruş 20 paranın sandıkta olduğunu ancak geride kalan 4.662 kuruş 35 paranın olmadığını ifade etmiştir. Mihran Efendi'nin vekili ise bu açığın doğru olduğunu onaylamıştır. Ancak müvekkilinin Bayburt'tan Erzurum'a doğru gitmek üzere bölgeden ayrıldıktan sonra gerçekleştiğini belirtmiştir. Delil olarak ise daha önce mahkemeye sunulan belgelerde müvekkilinin gidiş tarihi ile ilgili kayıtların olduğunu ifade ederek zikredilen miktarın müdürün zimmetinde olduğunu ifade etmiştir. Mihran Efendi döneminde iki parti şeklinde gelen 1.349 buçuk kuruş ile 220 kuruşun müvekkiline teslim edilmeyerek Şerif Bey'de kaldığını aktarmıştır. Yine makbuzsuz 18 buçuk kuruşun kaçak tütün davası için harcandığını, 120 kuruşun Müdür Bey'e nakden verildiğini ve 15 kuruşun İspir¹⁰ kazasına gönderilen akçeden zimmetinde kaldığı bilgisi daha önce Bayburt İdare Meclisi'nde görülen duruşmada belirtildiğini ifade etmiştir. Yine müvekkilinin Erzurum'da bulunduğu 11 günlük zaman

¹⁰ İspir Kazası 19. Yüzyıl boyunca 1879 ile 1888 yılları arasında Bayburt Sancağına bağlı bir kaza iken bu tarihler dışında Erzurum Vilayeti'ne bağlı kaza olarak bilinmektedir (Yılmaz, 2014, s. 50-55).

zarfında 1.200 kuruşun müdür tarafından kolculara verilmek üzere alındığını belirtmiştir. Bu gelişmelerin ise Reji Nezareti'ne bildirdiğini beyan etmiştir. 1.200 kuruşun Şerif Bey tarafından alındığını ne şekilde kanıtlayacağı İstifan Efendi'ye sorulduğunda ise İstifan Efendi olayın gerçekleştiği zamanda Reji Nezareti'ne müvekkili tarafından bu eksikliğin bildirildiğine dair belgenin nezarete mevcut olduğu cevabı verilmiştir. Diyeceğinin olup olmadığı sorulduktan sonra söz hakkı Reji vekili Artin Efendi'ye verilmiştir. Artin Efendi, İstifan Efendi'nin sandık ile ilgili tutulan kayıtların mevcut olduğuna dair ifadesine karşılık Mihran Efendi döneminde tutulan defter kayıtları çerçevesinde açık olan 4.662 kuruşu neye ve ne gerekçeyle harcadığını açıklayamadığını belirtmiştir. Sadece Reji İdaresi tarafından hiçbir zaman kabul görmeyecek sahte imza ve mühür ile Şerif Bey tarafından imzalanmış görülen senetleri gerekçe göstermekte olduğunu belirtmiştir. Artin Efendi Mihran Efendi'den, Müdür Şerif Bey'in Kelkit'ten gelen parayı teslim aldığı ve kolculara verdiği 1.200 kuruşluk harcamalara dair kanıtlar getirmesini talep etmiştir. Bu gibi evrakların Bayburt Kaymakamlığı ve Erzurum Reji Başmüdürlüğü'nden talep edilerek getirilmesi amacıyla duruşmaya ara verilmiştir (BOA. ŞD. 1522-10-39-40).

Duruşma, mahkeme reis vekili Abdülhamid Nasip, azadan Karabit Efendi ile Hüseyin Bey, Reji vekili Servet Efendi ve Aleksan Efendi'den oluşan yeni heyetle birlikte istenilen belgelerin hazırlanması, tarafların hazır bulunması ve Meclisi İdare vilayeti vekili Hasan Efendi'nin hazır bulunmasıyla birlikte 8 Kasım 1893 tarihinde Çarşamba günü başlamıştır. Mahkemede Bayburt Meclisi İdaresi tarafından 27 Ocak 1890, Bayburt Kaymakamlığı tarafından 17 Ocak 1892 ve Erzurum Reji Başmüdürlüğü tarafından 3 Ağustos 1893 tarihinde hazırlanmış olan belgelerin okunması üzerine Mihran Efendi'nin vekili İstifan Efendi'nin diyeceğinin olup olmadığı sorulmuştur. İstifan Efendi, rejinin mahkemeye müdahalesinin olduğunu dile getirerek Şerif Bey'in de mahkemede hazır bulunmasını istenmiştir. Hacı Abidin ise müvekkilinin 1.200 kuruşu zimmetine geçirdiğini kabul ederek mahkeme kararı neticesinde iade ettiğini tekrarlayarak beraat ettiğini ve mahkemeye katılmasına gerek kalmadığını belirtmiştir. 27 Kasım 1889 tarihinde Meclis idaresi tarafından verilen karara itiraz ile ilgili Şerif Bey'in bir itirazının olduğunu kanıtlayan belgenin olmadığı gibi itirazın Mihran Efendi tarafından yapıldığının anlaşılması üzerine vekil İstifan Efendi'nin bu talebi reddedilmiştir. Ayrıca mahkemede Şerif Bey'in yerine vekili Hacı Abidin Efendi'nin bulunmasının yeterli olacağına dair mahkeme heyeti ortak karara varmıştır (BOA. ŞD. 1522-10-38-39).

Reji Nezareti'nin vekili Servet Efendi'nin iddiası sorulduğunda ise meydana gelen 6.211 kuruş zimmet davasından dolayı Bayburt Meclis İdaresi tarafından verilen kararın onaylanmasını istemiştir. İstifan Efendi'nin müvekkilinin 17 Kasım 1887 tarihinde işe başladığı, göreve başlamadan altı gün önce Kelkit'ten gelen 2.900 kuruşun müvekkiline devredildiği ve yevmiyeye kaydedilmediği ancak bu paradan 1.600 kuruşu Şerif Bey tarafından müvekkiline teslim edildiği geri kalan miktarın ise kendisinde kaldığını ve bu paranın Şerif Bey tarafından 1887 senesinin Mart'ta teslim edildiğinden dolayı müvekkilinin bir günahının olmadığını dile getirmiştir. Yine İstifan Efendi, sandıkta eksik görülen 4.622 kuruştan kaçak tütün davasının masraflarına, Şerif Bey'in 518 buçuk kuruşu Erzurum'a geldiği esnada yol masraflarına ve 1.200 ile 220 kuruşluk miktarın da idareye harcamak üzere alıp zimmetine geçirdiğini ve gönderilen memura buna dair makbuzların teslim edildiğini de aktarmıştır. Müdür Şerif Bey'in yönetiminde bulunan 1.200 kuruştan başka İspir'den gelen paradan 715 kuruşunu daha sonra veririm diyerek sandığa kaydını yaparak ve bu doğrultuda makbuzları verdiğini belirtmiştir. Yine müvekkilinin olmadığı dönemde 1.549 kuruşu Şerif Bey tarafından kolculara verildiğini Mihran Efendi'nin Bayburt'a ulaştığında nezarete bildirdiğini aktarmıştır. Özetle sandıktan eksik olan paranın Şerif Bey'in zimmetinde olacağı ve bu miktarın Reji tarafından Şerif Bey'den tahsil edilmesi gerektiği beyan edilmiştir. 1888 yılında Bayburt Muvakkat Tahrir Memuru Şüküyan Ohannes'in imzasıyla 5 kıta makbuzdan oluşan 2.438 kuruşluk raporda yer alan bilgiler okunduktan sonra vekil Abidin Efendi'ye diyeceğinin olup olmadığı sorulmuştur. Abidin Efendi müvekkilinin müdürlük görevinde bulunduğu zamanlarda Reji İdaresi tarafından beraat ettiği ve aradan 4 sene geçtiği halde mahkeme tarafından tekrar görülmesine itiraz etmediğini belirtmiştir. Hatta daha sonra memuriyetinin kendisine iade edildiğini belirtmekle birlikte görülen davanın takip edilerek kendisine kesilen paranın ödemesini yaparak makbuzların da mevcut olduğunu aktarmıştır. Mihran Efendi ile müvekkilinin aralarında bulunan davanın hukuki yanının olmadığını aktarmıştır (BOA. ŞD. 1522-10-39).

Mihran Efendi, 11 Ocak 1888 tarihinde Bayburt'a ulaşmıştır. Kelkit'ten gelen 2.900 kusur kuruşu Fransızca kayıt altına alınarak kendisine teslim ettiğini ifade etmiştir. Zikredilen miktardan 4.622 kuruşunu kayıt altına alarak gerisini ise zimmetine geçirdiğine dair kayıtlar incelendikten sonra ortaya çıkacaktır. Mihran Efendi'nin sahtekârlık cezası ile suçlanması gerekirken affedilmesi ve Reji İdaresi'nce Fransızca yevmiye defteri getirilip gözden geçirilirse o zaman belirlenen miktarın Mihran Efendi'nin zimmetinde olduğu ortaya çıkacaktır. Müvekkiline ait 1.200 kuruşun reji sandığına teslim edilmiş olacağı ve yine iddia

edilen zimmet meselesinin ise müvekkiline ait olmadığını belirtmiştir. Nezarete gelen tahriratla, ambar ve sandık kayıtlarında Fransızca tutulan kayıtların incelenmesi neticesinde akçeyi zimmetine geçiren memurların tespit edilebileceğini aktarmıştır. Şerif Bey'in üstlenmiş olduğu müdürlüğün sorumluluğundan dolayı mağdur olduğunu dile getirerek Mihran Efendi'nin de davası var ise mahkemeye müracaat etme hakkı baki kalmak üzere onaylanmasını talep etmiştir. Yine bunun yanı sıra Reji dava vekili Servet Efendi tarafından hazırlanmış olan raporun da onaylanmasını talep etmiştir. Bu taleplere ek olarak Mihran Efendi'nin ifadesi makbul olmayıp sadece zaman kazanmaya yönelik girişimler olduğu ve bu mahkemenin dört beş senelik bir dava olacağını ifade ederek savunmasını tekrarlamıştır (BOA. ŞD. 1522-10-39). İstifan Efendi ise Kelkit'ten gelen paranın yevmiyeye kaydedilmediğini, masraf ve diğer miktarın da müdürden alınarak tahkik memuruna verilen beş makbuzda sabit olduğunu belirttikten sonra ifadesini tekrar etmiştir. Tarafların diyeceklerinin bitmesi üzerine mahkeme heyeti müzakere etmek için taraflar odadan çıkartılmıştır. Yapılan müzakere neticesinde, 2.438 buçuk kuruştan oluşan beş kıta makbuzun Mihran Efendi tarafından alındığı Tahkik Memuru Şüküyan Ohannes tarafından 1888 yılında Fransızca yazılan makbuzdan anlaşılmıştır. Mihran Efendi'nin Bayburt Reji muhasebeciliğine tayini ve işe başlama tarihinin Erzurum Reji Başmüdürlüğü'nden istenmesine yönelik karar verilerek mahkeme ertelenmiştir (BOA. ŞD. 1522-10-13).

Erzurum Reji Başmüdürlüğü'nden gelen cevap neticesinde mahkeme heyetinden sadece naip Abdülrahman Nasib Efendi'nin bulunmamasıyla reis vekili merkez vilayet naibi Mahmut Bey'in ve diğer tarafların da katılımı ile 11 Temmuz 1894 tarihinde duruşma yeniden başlamıştır. Bayburt Meclisi İdare vekili olarak Ali Sırrı Efendi katılmıştır. Erzurum Reji Başmüdürlüğü'nden istenilen belgeler ve Mihran Efendi'nin beyan ettiği tahriratın incelenmesi neticesinde Bayburt'a gittiği tarih kaydına ulaşılmamıştır. Bayburt memurluğunun tahrirat kaydına göre Mihran Efendi'nin 13 Kasım 1887 tarihinde işe başlamış olacağını belirten 25 Nisan 1894 tarihli belge ve daha önce mahkemede verilen ifadeler okunduktan sonra mahkeme reisi taraflara diyeceklerinin olup olmadığını sormuştur. Vekil Abidin Efendi, daha önceki ifadesini tekrar etmiştir. Servet Efendi ise Mihran Efendi'nin ifadesi doğrultusunda Reji İdaresi'ne öyle bir makbuzun gelmediğini ifade ederek eksikliğin kendisinden tahsil edileceğini aktarmıştır. Yine Mihran Efendi'ye devredilen defterlerin incelenmesi gelir ile giderlerin hesaplanıp düşülmesi neticesinde zimmetinde para kalıp kalmadığı anlaşılacaktır. Mihran Efendi'nin tutmuş olduğu defterler Reji İdaresi'nde mevcut

olup reji tarafından mahkemeye sunulması talep edilmiştir. Bu talep heyet tarafından müzakere edilerek defterlerin istenilmesinin uygun olacağı kararı alınmıştır. 25 Nisan 1894 tarihinde Erzurum Reji Başmüdürlüğü'nden gelen cevapta idareye böyle bir makbuzun verilmediğine değinilmiştir. Anca daha önce Mihran Efendi'nin de beyan ettiği gibi 2.438 buçuk kuruşluk beş makbuzun kendisi tarafından nezarete iletiildiği kabul edilmiştir. Nitekim memur Şüküyan Ohannes imzasıyla hazırlanmış olan Fransızca yazılı makbuzun tercümesinden de anlaşılmalıdır (BOA. ŞD, 1522-10-48). Heyet tarafından yapılan müzakere neticesinde 1.349 kuruşun Şerif Bey'in zimmetinde kaldığı iddiası ve kolculara verilmek üzere Şerif Bey tarafından alınan 1.200 kuruş meselesi hakkında Mihran Efendi'nin yazmış olduğu evrakın Erzurum Reji Başmüdürlüğü'nden talep edilmesi için mahkeme ileriki bir tarihe ertelenmiştir (BOA. ŞD. 1522-10-39).

Talep edilen belgelerin Erzurum Reji Başmüdürlüğü'nden gönderilmesi ve daha önceki mahkemede verilen ifadeler ve kararlara ait belgelerin de toplanması üzerine duruşmanın tekrar görülmesi amacıyla taraflara celpname gönderilmiştir. Erzurum Vilayeti İdare Mahkeme Dairesi tarafından taraflara gönderilen celpnamede mahkemenin 26 Ekim 1898 tarihinde Çarşamba günü saat altıda gerçekleşeceği belirtilmiştir. Tarafların veya vekillerinin hazır bulunmasına, bulunmaması durumunda ise gıyabında mahkemenin görüleceğini belirten celpname taraflara gönderilmiştir (BOA. ŞD. 1522-10-44, 47, 55). Bu arada Erzurum Reji Başmüdürlüğü'nde gelen evraklarda Ermeni milletinden olan Mardiyan Mihran Efendi'nin beş adet makbuz lirasının cezasını dahi ödemeye gücünün olmadığı, vergi mükellefiyetinin bulunmadığı ve hali hazırda 150 kuruş maaş aldığı belirtilmiştir. Yine adına bir emlak veya arazi kaydının olmadığı da anlaşılmıştır (BOA. ŞD. 1522-10-56).

Mahkeme heyeti, vilayet naibi Ahmet Raşid Efendi, azadan Derviş Efendi, Tevfik Bey ile Artin Efendi'nin katılımı ile duruşma 11 Nisan 1898 tarihinde başlamıştır. Reji İdaresi'ni vekâleten Mustafa Talat Efendi katılmıştır. Daha önce ki mahkemede tutulan kayıtlar okunduktan sonra Erzurum Reji Başmüdürlüğü'nden istenilen belgelere geçilmiştir. Gelen belgelerde iddia edilen ifadelerin olmadığı Trabzon Reji Başmüdürlüğü¹¹ ile yapılan yazışmadan anlaşılmıştır. Mihran Efendi'nin böyle bir talepte bulunmasının asıl nedeninin mahkemenin sürüncemede kalmasını hedeflemek olduğunu belirten 22 Mart 1898 tarihli belge mahkemede okunmuştur. Bunun üzerine Mihran Efendi, aleyhine 1888 yılında açılan davanın 4 Temmuz 1894 tarihinden bu güne kadar takip etmediği ifade edilmiş ve 482. madde

¹¹ Reji Şirketi'nin kurmuş olduğu şubelerde biri de Trabzon'dadır. 1883 yılında Trabzon Reji Başmüdürlüğü oluşturularak tütün üretim ve pazarlanması idarenin denetimine girmiştir (Dığıroğlu, 2007, s. 48).

gereğince alınan kararların sakat olduğu belirtilmiştir. Eksik ve yanlış olarak alınan bir kararın ise geri dönüşünün olmayacağını dile getirmiştir. Reji Nezareti tarafından alınan takibat kararının kaldırılmasını talep etmiştir. Yine mahkemenin zaman aşımına uğradığını ifade etmeye çalışmıştır. Mihran Efendi'nin talep ettiği belgelerin istenmesi esnasında Reji Nezareti ile vilayet arasında uzun haberleşmelerden dolayı zaman kaybı olmuştur. Şu halde Mihran Efendi'nin göstermiş olduğu madde gereği istediği zaman aşımı talebi reddedilmiştir. Esas mesele olan konu hakkında açıklama yapması istenmiş ancak vakit daraldığından dolayı neticenin alınabilmesi amacıyla mahkeme sonraki güne ertelenmiştir (BOA. ŞD. 1522-10-13, 14).

Bir sonraki gün duruşma Derviş Efendi'nin yerine Hüseyin Hasan Efendi'nin yer alması ve diğer tarafların da toplanması neticesinde başlamıştır. İstifan Efendi'nin müruru zaman talebi üzerine, mahkeme surecinde bazı evrakların ilgili yerlerden istenmesi, kurumlar arasında meydana gelen yazışmalar ile belge alış verişinin birçok defa sürmesinden dolayı mahkemenin neticelenmesinin gecikmesi ve bundan dolayı zaman aşımına uğramayacağı yönünde karar alınmıştır. Yine esas davanın görülmesiyle birlikte yapılan müzakereler neticesinde şu kararlar alınmıştır; mahkeme masrafları olan 170 kuruşun¹² Mihran Efendi tarafından karşılanması, zimmete para geçirme davasında 1.200 kuruşun Şerif Bey'den, geri kalan miktarın ise Mihran Efendi'den tahsil edilmesi yönünde karar alınmıştır. Bunun üzerine Mihran Efendi, kararı temyize götürme talebinde bulunarak Meclis İdare Mahkemesi'nin almış olduğu karara itiraz etmiştir. Bu talep kabul edildikten sonra 26 Ekim 1898 tarihinde temyiz talebinin görülmesi kayıtlı altına alınmıştır (BOA. ŞD. 1522-10-13).

Mihran Efendi alınan bu karar üzerine davayı temyize götürme girişimlerinde bulunmuştur. Temyize götürme talebinin görüşülmesi üzerine duruşmaya 26 Ekim 1898 tarihinde başlamıştır. Duruşmanın başlamasıyla birlikte daha önce tarafların vermiş olduğu ifadeler ve alınan kararlar tekrar salonda okunmuştur. Yapılan inceleme sonucunda davanın temyize götürülüp götürülmemesiyle ilgili alınacak karar için çalışmalar başlatılmıştır. 1888 yılından itibaren Bayburt Reji Memurluğu, Bayburt İdare Meclis Mahkemesi ile Erzurum İdare Meclis Mahkemesi'nde yaşanan süreç ve mahkeme sonuçlarına dair evraklar incelendikten sonra mahkemenin yeniden görülmesi yani Mihran Efendi'nin Temyiz Mahkemesi'ne başvuru talebi kabul edilmiştir (BOA. ŞD. 1522-10-21-25).

¹² İstinaf karar tercümesine 100 kuruş, yedi mahkeme masrafları 70 kuruş olmak üzere 170 kuruş Mihran Efendi'ye ödettirilmiştir (BOA. ŞD. 1522-10-13).

2.3. Temyiz Mahkemesi

Bayburt İdare Meclisi Mahkemesi'nde görülüp aleyhine alınan karara itiraz eden Mihran Efendi Temyiz Mahkemesi'ne başvurmuştur. Başvuru incelendikten sonra mahkemenin görülmesi yönünde karar alınmıştır. Bunun üzerine Temyiz Mahkemesi'nin Erzurum Reji Başmüdürlüğü, Erzurum Kaymakamlığı, Bayburt Reji Memurluğu, Bayburt Kaymakamlığı, Vilayet Meclis Mahkemesi ile yapılan haberleşmeler neticesinde toplanmış olan evrak ve mahkemede alınan karar nüshası incelendikten sonra tarafların da beyanlarının elde edilmesiyle birlikte Temyiz Mahkemesi heyeti tarafından müzakere yapılmıştır. Müzakereler neticesinde 13 Nisan 1901 tarihinde duruşmanın Salı günü saat altıda gerçekleşeceği taraflara bildirilmiştir (BOA. ŞD. 1522-10-63).

Tarafların katılımı ile gerçekleşen mahkemede ifadeler alındıktan sonra daha önce de görülen duruşmalarda tutulan kayıtlar okunmuştur. Rejiye ait olan 5.011 kuruşu zimmetine geçirme iddiası ile suçlanıp mahkeme tarafından suçu tespit edilen Mihran Efendi'nin zaman aşımı ile ilgili talebi reddedilmiştir. Meclis-i İdare Vilayeti Mahkemesi'nin vermiş olduğu karar Temyiz Mahkemesi tarafından tasdik edilmiştir. Temyiz Mahkemesi bu yönde ki kararını belirterek davayı Meclis-i İdare Vilayeti Mahkemesi'ne havale etmiştir (BOA. ŞD. 1522-10-72). Temyiz Mahkemesi'nden gelen evrakta şu ifadeler yer verilmiştir. Her ne kadar davanın 4 yıllık süreç zarfında görülmemiş olsa da bunun nedeninin Reji Nezareti ile Erzurum vilayet arasında gerçekleşen haberleşmenin dönemin şartları gereği uzun sürmüş olmasıdır. Ancak Şerif Bey ile Reji Nezareti'nin davanın seyrini takip etmiş olduğunun anlaşılmasından dolayı Mihran Efendi'nin Ceza Kanun'unun 482. maddesi gereği zaman aşımına uğradığına dair talebi reddedilmiştir (BOA. ŞD. 1522-10-73). Mahkemenin görülmesi kararının alınması üzerine Dersaadet'te Mercan yokuşu bölgesinde ikamet etmekte olan Şerif Bey'in ve Mihran Efendi'nin, 2 Temmuz 1901 tarihinde Çarşamba günü saat beş raddelerinde başlayacak olan mahkemeye katılmak üzere kendileri ve vekillerine celpname iletilmiştir (BOA. ŞD. 1522-10-74-76). 26 Haziran 1901 tarihinde ise İstanbul Polis Müdürlüğü tarafından Şerif Bey'e mahkeme celpnamesi teslim edilmiştir (BOA. ŞD. 1522-10-77). Yine mahkemede hazır bulunmak üzere Müftü Efendi, Akif Bey, Artin Efendi, Erzurum Reji Başmüdürlüğü Dava Vekili Mustafa Talat Efendi ve Zakar Efendi'ye¹³ de celpname gönderilmiştir (BOA. ŞD.

¹³ 1317 tarihli Bitlis Vilayet salnamesi incelendiğinde Zakar Efendi'nin Tahkikat'ı İbtidaiye Heyeti azası olarak görev yapmakta olduğu görülmektedir (Bitlis Vilayet Salnamesi, Hicri 1317, s. 168; Ertaş, 2017, s. 92).

1522-10-78-79). Mihran Efendi mahkeme heyetine 16 Temmuz 1901 tarihinde şu ifadeyi sunmuştur; Bayburt Reji Memurluğu'na muhasebe memuru olarak tayin edildikten sonra bölgeye gidene kadar geçen zaman zarfında sandık ve ambar defterlerinin sorumluluğu Müdür Şerif Bey'in elindedir. 15 Kasım 1887 tarihinde defterleri teslim aldığına dair bilgiler gerek defterlerde ve nezaretin kayıtlarında mevcut olduğunu gerekse kendisinin sunmuş olduğu makbuzlarda belirtmiştir. Reji Nezareti tarafından kayıtları içeren ve sandık emini tarafından imza ile mühürlenmiş 14 adetten oluşan defterler Tablo 1'de şu şekilde yer almıştır;

Tablo 1. Reji Nezareti Sandık Kayıt Defterleri

Defterler	Defter Adedi
Sandık Defteri	1
Muhasebe İthalat ve İhracat Defteri	2
Ambar İthalat ve İhracat Defteri	2
Kaçak Tütün Defteri	1
Boş Sandık Defteri	1
Nüfus Defteri – Kolcuların	1
Memuriyetlerin Ambar ve Sandık Defteri	2
Umumi Yekûn	1
Kayıt Defteri	1
Kopya Defteri	1
Yevmiye Halet Defteri	1
Yekûn	14

Kaynak: BOA. ŞD. 1522-10-89.

Mihran Efendi'den önce ambar ve sandık sorumlusu olarak Mıgırđıç Serapyan Efendi¹⁴ görev yapmıştır. Mıgırđıç Serapyan Efendi'nin defterleri Şerif Bey'e 10 Kasım 1887 tarihinde teslim ettiğine dair kayıtlar mevcut olduğundan dolayı Mihran Efendi arada kalan 5 günlük zaman zarfında Şerif Bey'in sorumluluğu altında kaldığını belirtmiştir. 5 günlük zaman zarfında ise Kelkit Reji Nezareti'nden gelmiş olan 2.949 buçuk kuruşun Şerif Bey tarafından teslim alındığını ve Mihran Efendi'nin göreve başlamasından sonra bu parayı teslim etmediğini ancak dört beş ay sonra 1.380 kuruşu teslim edip geriye kalan 1.569 buçuk kuruşu teslim etmediğini belirtmiştir. Mihran Efendi bu yolsuzluğu da Reji Nezareti'ne bildirdiğini aktarmıştır. Reji Nezareti'nin ruhsatıyla Erzurum'a geldiği zaman zarfında da Müdür Şerif Bey sandıktan 2.438 buçuk kuruş ile 1.025 kuruşu sandıktan kolculara vermek bahanesiyle almıştır. Mihran Efendi, Erzurum'dan döndüğünde yukarıda zikredilen 2438 ve 1025 kuruşu Şerif Bey'e sorduğunda verilen cevaplardan yolsuzluk yapıldığına kanaat getirerek bu durumu

¹⁴ Erzurum Rus Konsoloslüğında tercümanlık görevinde bulunan Tomanik Arsen Efendi'nin oğlu olarak 1274 yılında Erzurum'da doğmuştur. Rus Konsoloslüğında tahrirat memuru, Erzurum Sandık Eminliği, Bayburt Reji Memurluğu Muhasebeciliği, Muş Reji Müdüriyeti ve Sandık Eminliği ve Düyun-u Umumiye İdaresi'nin Erzurum şubesinin farklı pozisyonlarında görev yapmıştır (BOA. DH. SAİD. d. 135-87; Çelik, 2014, s. 251).

Reji Nezareti'ne bildirilmiştir. Buna dair hazırlanan 5 kıtalık makbuzdan oluşan evraklar tahkik memuru olarak görevlendirilen Şüküyan Ohannes'in kayıtlarında mevcut olduğunu ve mahkemeye de sunulduğunu aktarmıştır. Şerif Bey, daha önce görülen mahkemede de 1.200 kuruşu aldığını kabul ederek Reji Nezareti'ne iade etmiş ancak diğer miktarı inkâr etmiştir. Mihran Efendi daha önce vermiş olduğu ifadeyi tekrarladıktan sonra yeniden geniş anlamda tahkikat yapılarak suçsuzluğunun ortaya çıkarılması ve daha önce verilen kararın gözden geçirilerek berat edilmesini talep etmiştir (BOA. ŞD. 1522-10-80). Mahkeme bu ifade üzerine Mihran Efendi'ye kefil olan Mardiyen Misak ile Mardiyen Ohannes'in mahkemeye çağırılması amacıyla ikamet bölgeleri olan Erzurum'un Kavak Mahallesi'ne celpname gönderilmiştir (BOA. ŞD. 1522-10-81-83).

Mahkeme Reis vekili Naibi Hayrettin Efendi, Aza Müftü Hacı Latif Efendi, Aza Ermeni Zaven Efendi, Aza Akif Bey ile Zakar Efendi'nin¹⁵ katılımı ile mahkeme 31 Temmuz 1901 tarihinde başlamıştır. Mihran Efendi'nin yukarıda içeriği hakkında ayrıntılı bilgi verilen 16 Temmuz 1901 tarihinde vermiş olduğu ifade okunmuştur. Okunan ifadeden sonra mahkemeye rejiyi temsilen katılan Mustafa Talat Efendi'ye ifadesi sorulduğunda ise Mustafa Talat Efendi daha önceki mahkemede alınan kararı belirtmekle birlikte rejinin daha önce savunduğu ifadeyi aynen tekrarlamıştır. Yine Mustafa Talat Efendi mahkemede 15 Eylül 1888 tarihinde gerek Şerif Bey gerekse Mihran Efendi tarafından imzalanmış ve mühürlenmiş olan hesap kâğıdının okunmasını talep etmiştir. Yine Mustafa Efendi, Mihran Efendi'nin tek amacının mahkeme kararının alınmasının geciktirilmesini ve zaman aşımına uğratmasını istediğini belirtmenin yanı sıra daha önce Reji Nezareti ile Meclis İdaresi Mahkemesi'nin vermiş olduğu karar doğrultusunda eksik olan miktarın Mihran Efendi ile ona kefil olanlardan tahsil edilmesini talep etmiştir. Bunun üzerine Mihran Efendi devir teslim işlemlerinde kullanılan defterlerde imza ve mührün kendisine ait olduğunu beyan ettikten sonra 14 kıtadan oluşan yevmiye vesaire kayıt defterlerinin Şerif Bey'den kendisine üç nüsha şeklinde devredildiğini beyan etmiştir. Bunun üzerine Mustafa Talat Efendi, Mihran Efendi'nin Şerif Bey'in zimmetinde kaldığını iddia etmiş olduğu paranın devrine dair elinde kanıt olmadığını tekrarlamıştır. Mihran Efendi ise buna dair kayıtların Reji Nezareti'ne teslim edildiğini ancak Şerif Bey'in evrakların saklanması veya gizlenmesine yetkisi olduğunu ancak yerinin değişmesi veya görevden azledilmesi neticesinde ortaya çıkarılabileceğini dile getirmiştir. Tarafların ifadeleri alındıktan sonra mahkeme heyeti daha önceki mahkemede alınan kararı

¹⁵ 1835 yılına ait Mufassal defteri incelendiğinde Bayburt sancağında az da olsa yaşayan Gayrimüslim vatandaşlar arasında Zakar isminin olduğu görülmektedir (Özger, 2007, s. 283).

onaylamıştır. Mihran Efendi eksik paranın kendisi göreve gelmeden önce oluştuğunu ve Şerif Bey’de olduğuna dair resmi yazışma evrakları ile makbuzların Reji Nezareti’nde olduğunu söylemişse de muhasebe heyeti tarafından 6 Ekim 1888 tarihinde hazırlanmış olan hesap evrakını imzalamış ve mühürlemiştir. Açık para hakkında resmi evraka ulaşılamadığı gibi mezkûr açığın Şerif Bey’in zimmetinde olduğuna dair resmi bir kanıtın da sunulmadığı belirtilmiştir. Mezkûr paranın Mihran Efendi’nin zimmetinde olduğu anlaşıl原因 olarak Ceza-i Kanunname-i Hümayunun 9. maddesi gereği cezalandırılması kararı alınarak mahkemenin yeniden başlama talebi reddedilmiştir. Şerif Bey’in daha önce almış olduğu 1.200 kuruşun ödenmesine hüküm verilmiştir ki nitekim Şerif Bey’de buna itiraz etmeyerek daha önce ödemesini yapmıştır. Mahkeme masrafları olan 245 kuruşun ise sonradan haksız olan tarafın ödemesine karar verilmiştir. Yine reji dava vekili Mustafa Talat Efendi’nin de görevden istifa etmesine hüküm verilmiştir. Mahkemede alınan karar 31 Temmuz 1901 tarihinde taraflara iletilmiştir (BOA. ŞD. 1522-10-85).

2.4. Şura-yı Devlet Mahkeme Reisliği

Mihran Efendi, Temyiz Mahkemesi tarafından da 16 Eylül 1901 tarihinde onaylanan kararın aleyhinde olduğu gerekçesiyle Şura-yı Devlet Mahkemesi’ne başvurmuştur. Başvuruda şu ifadeye yer verilmiştir;

“Görevli olarak bulunduğum Reji İdaresi’nde meydana gelen eksiklikten dolayı suçlu olarak görülsem bile sorumluluk sahibi olan idarenin müdürü olan Şerif Bey’in de sorumlu tutulması gerekmez mi? Zikredilen makbuz ve devir defterlerinde kendi imza ve mühürlerin olduğunu kabul etmesine rağmen sadece 1200 kuruş ile cezalandırılmasına yönelik mahkemede verilen karar adaletsizdir” (BOA. ŞD. 1522-10-88).

Daha önce Kelkit Reji İdaresi’nden gelmiş olan paradan 2.949 buçuk kuruşun eksikliğinin ne şekilde zuhur ettiğini tekrarlamıştır. Bu kayıtlarda da Müdür Şerif Bey’in 1.380 kuruşu altı yedi ay sonra teslim ettiğini ancak geride kalan 1.569 buçuk kuruşun ise zimmetinde kaldığına dair bilgiler yer almaktadır. Bu kaydın da Reji Nezareti’nin defterinde olduğunu ve mahkemede bunu kanıtlamasına rağmen eksik araştırmadan dolayı mükâfatlandırılacağı yere cezalandırılmasına itiraz ederek tahkikatın yeniden yapılmasını talep etmiştir. Eksikliği iddia edilen paradan 1.200 kuruşu zaten Şerif Bey kabul etmiştir. 1.025 ve 2.438 buçuk kuruşun kendisinin Erzurum’a gittiği dönemlerde Şerif Bey tarafından alınarak beş kıta şeklinde

hazırlamış olduğu makbuzlarla belirtilmiştir. Nitekim tahkikat için bölgeye gönderilen reji tahkikat memuru Şüküyan Ohannes'e verilmiştir. Daha önce verilen kararda bu makbuzların dikkate alınmadığını aktarmıştır. Kendisinden önce muhasebecilik görevinde bulunan Mıgırdiç Serapyan Efendi'nin de ifadesine değinerek kendisinin göreve gelmesinden önce ile sonrasında mal varlığına dair bilgilerin aynı olduğunu ifade etmekle birlikte bu gibi eksikliklerin kendi döneminde gerçekleşmediğini ispat edecek evrakların Reji Nezareti'nde kayıtlı olduğunu kendisinin görevine son verilmesinden dolayı bu evraklara ulaşmadığını açıklamıştır. Muhakemet-ı Hukukiye Kanunu'nun 50. maddesi gereğince bu gibi evrakların Reji Nezareti'nden istenmesine rağmen gönderilmesinden imtina edildiğini beyan ederek işaret edilen evrakların toplanması mahkemeyi neticelendireceğini belirtmiştir. 11 Ağustos 1901 tarihinde yapılan başvuru neticesinde yukarıda verilen ifade dikkate alınarak mahkemenin yeniden görülmesi kararının verilmesi ve tahkikatın yeniden yapılmasını istirham etmiştir (BOA. ŞD. 1522-10-88).

Belirtilen ifadelere ek olarak daha önceki mahkemelerde öne sürülen iddialara Mihran Efendi tarafından verilen savunmalar okunduktan sonra Mihran Efendi'nin ifadelerine karşılık Reji İdaresi'ni vekâleten katılan Mustafa Talat Efendi'ye ifadesi sorulduğunda ifadesini tekrarlayarak alınan kararın onaylanmasını talep etmiştir. 6 Ekim 1888 tarihinde hazırlanmış olan hesap evraklarının incelenmesi neticesinde sandıktan 6.211 kuruşun eksik olduğunu yapılan araştırma neticesinde Şerif Bey tarafından 1.200 kuruşun alındığını makbuzlarla beyan etmiştir. Bundan dolayı 1.200 kuruşun Şerif Bey'den 5.011 kuruşun ise sandık emini olarak sorumlu tutulan Mihran Efendi'den tahsiline Bayburt'ta görülen mahkemeden karar çıkmıştır. Şerif Bey çıkan kararı kabul ederek 1.200 kuruşu Reji İdaresi'ne teslim etmiştir. Mustafa Talat Efendi, 5.011 kuruşun Mihran Efendi ve ona kefil olan Mardiyen Ohannes ile Misak ağadan tahsil edilme talebine karşılık Mihran Efendi'nin ifadesi sorulmuştur. Mihran Efendi Kelkit Reji Müdüriyeti'nden gelmiş olan paralarla ilgi daha önce vermiş olduğu ifadeyi tekrar ederek bundan dolayı davanın Şerif Bey ile Reji Nezareti arasında görülmesini ve kendisinin bu davadan beraat etmesini talep etmiştir. Talat Efendi bunun üzerine müdür ile muhasebecinin imzasının bulunduğu 6 Ekim 1888 tarihli hesap evrakının okunmasını talep etmiştir. Mihran Efendi sandıktan eksik olan paraların makbuzlarla Reji Nezareti'nde kayıtlı olduğunu tekrarlayarak suçsuz olduğunu dile getirmesi üzerine Talat Efendi Mihran Efendi'nin tek amacının mahkeme surecini uzatarak zaman aşımından faydalanma düşüncesinin olduğunu beyan ederek daha önceki mahkemelerde verilen kararın tasdik edilmesini talep etmiştir (BOA. ŞD. 1522-10-90).

Bu konu görüşüldükten sonra hesap kâğıdındaki imza ve mühürlerin Şerif Bey'e ait olup olmadığı ile ilgili madde görüşüldükten sonra 15 Kasım 1887 tarihinde 14 defterden oluşan kayıtların Mihran Efendi'ye devredildiğine dair beş kuruşluk makbuzun da mahkemede okunduğu görülmüştür. Talat Efendi devir işlemlerin 1887 yılında yapılmış olmasına rağmen eksikliğin 1888 yılına ait olduğunu belirtmesi üzerine Mihran Efendi kayıt evraklarının rejide olduğunu beyan ederek görevden alınıp dört-beş ay sonra tekrar göreve getirilen Şerif Bey'in bu evrakları gizlediği yönündeki ifadesini tekrarlamıştır. Makbuzlarda yer alan imzanın Mihran Efendi'ye ait olup olmadığı Misak Ağa'ya sorulunca kendisine ait olduğu cevabının alınması üzerine tarafların diyeceklerinin olup olmadığı sorulduktan sonra mahkemeye son verilmiştir. Tarafların ifadeleri neticesinde mahkeme heyetinin müzakeresi neticesinde Mihran Efendi'nin sandıkta meydana gelen eksik para ile ilgili tutmuş olduğu makbuz veya senetlerin Reji İdaresi'nde mevcut olmaması, eksik olan miktarı içeren devir defterinde imza ve mührünün olması, zikredilen paranın Şerif Bey'in zimmetinde olduğuna dair iddiasını resmi belge ile kanıtlayamaması, sandıktan sorumlusu olduğundan dolayı zikredilen 5.011 kuruşun Mihran Efendi'den tahsiline, geri kalan 1.200 kuruşun ise kanıtlanmasından dolayı Şerif Bey'den alınmasına karar verilmiştir. 1.200 kuruşun daha önce Şerif Bey tarafından verilmiş olmasından dolayı Şerif Bey hakkında herhangi bir hüküm verilmemiştir. Daha önceki mahkemede alınan kararların yani 245 kuruşluk mahkeme masraflarının suçlu çıkan kişiden karşılanması, Mustafa Talat Efendi'nin görevinden istifa etmesi kararı alınmıştır. Alınmış olan bu karar Ohannes Ağa hakkında gıyaben, Mihran Efendi¹⁶ ve Misak Efendi hakkındaki karar yüzlerine okunmuştur. Alınan karar 31 Temmuz 1901 tarihinde taraflara celpname ile bildirilmiştir (BOA. ŞD. 1522-10-90). Mihran Efendi alınmış olan bu karara da itiraz edip temyize götürme talebinde bulunmuşsa da bu talep de reddedilmiştir (BOA. ŞD. 1522-10-93-94).

Alınan bu karar Meclisi İdare Vilayeti tarafından 16 Eylül 1901 tarihinde jandarma onbaşı İbrahim Efendi vasıtasıyla Mihran Efendi'ye ulaştırılmıştır. Kefili olan Ohannes Ağa'ya ise 19 Ekim 1901 tarihinde Erzurum'da bulunan ikametgâhına gönderilmiştir. Alınan kararı içeren hükmün Meclis-i İdare Vilayeti tarafından taraflara iletildiğine dair Şura-yı Devlet Riyasetine 9 Aralık 1901 tarihinde bildirilmiştir (BOA. ŞD. 1522-10-91,92. ; BOA. ŞD, 1521-

¹⁶ Mihran Efendi mahkeme sürecinde 1307 yılında İran ve Rus sınır bölgelerinde Ermenileri kışkırtmaya yönelik faaliyetlerinde bulunduğu ve Erzincan Dördüncü Orduyu Hümayun tarafından tahkikat altına alındığı görülmektedir (BOA. İ.DH. 1209-94673-1-3. ; BOA. DH. MKT, 1831-28-1).

17-1). Nitekim Şura-yı Devlet Mahkemesi daha önce Erzurum Vilayeti İdare Meclisi tarafından verilmiş olan karar 11 Eylül 1902 tarihinde tasdik edilmiştir (BOA. DH. MKT. 597-12-1, 2). Kararın Şura-yı Devlet Mahkemesi tarafından onaylanmasıyla birlikte aynı gün içerisinde yani 11 Eylül 1902 tarihinde Mihran Efendi'nin zimmetinde bulunan akçenin tahsil edilmesine yönelik alınan karar Dâhiliye Nezareti'ne iletilmiştir (BOA. BEO. 1917-143744, Sıra No: 1). Erzurum vilayetine bağlı olan Bayburt Reji Memurluğu'nda müdürlük görevinde bulunup mahkeme surecinden dolayı müdürlükten azledilen Şerif Bey'in suçsuz olduğunun anlaşılması ve mahkeme tarafından neticelenmesi üzerine görevinin iade edilmesi veya başka bir bölgede görevlendirilmesi yönünde karar alınmıştır. Müdür Şerif Bey mahkemenin devam ettiği süreçte 16 aya yakın idareden maaş alamamış ve mahkemenin neticelenmesi üzerine suçsuzluğu kanıtlanmasıyla birlikte maaşının kendisine ödenmesine yönelik talebi olmuş ancak bu istek reji ve yerel mahkemeden reddedilince Şerif Bey Şura-yı Devlet Mahkemesi'ne 25 Mart 1909 tarihinde başvuru yapmıştır (BOA. ŞD. 440-106-1. ; BOA. ŞD. 3059-59-1,2). Şura-yı Devlet Mahkemesi gönderilen arzuhali inceledikten sonra bu güne kadar olan maaşının yarısının hesaplanıp kendisine ödenmesine yönelik kararı 10 Nisan 1909 tarihinde Erzurum'a bildirmiştir (BOA. BEO. 3538-265298-1, 2).

SONUÇ

Dünya genelinde olduğu gibi Osmanlı İmparatorluğu'nda da 19. Yüzyılda önemli gelir kalemleri arasında yeri olan ürünlerden biri tütün olmuştur. Osmanlı İmparatorluğu'nun son dönemlerinde gerçekleşen dış borçlanmaların ödenmesi amacıyla çara arayışlarına girilmiş ve netice olarak Düyun-u Umumiye İdaresi kurularak aralarında tütünün de olduğu altı ürünün gelirleri idarenin denetimine bırakılmıştır. İdare'nin tütün alanında hedeflemiş olduğu geliri elde edememesinden dolayı 1883 yılında tütünün kurulacak bir şirkete devredilmesi yönünde karar almıştır. Alınan karar neticesinde yapılan antlaşma ile "Memalik-i Mahrusa-i Şahane Duhanları Müşterek-ül Menfa Reji İdaresi" adıyla anonim bir şirket kurulmuştur. Kurulan bu şirket imparatorluk genelinde tütünün denetimini 42 yıl boyunca kontrolünde tutmuştur. Şirket imparatorluk genelinde en ücra köşelerde bile üretilen tütünün denetim altında tutulması ve kayıt dışı ekonomiye müdahale edebilmesi amacıyla istihdam etmiş olduğu görevlilerin sayısı gittikçe artış göstermiştir. Şirketin bünyesinde çalıştırmış olduğu görevlilerin sayısının gittikçe artması ve 1900'lı yıllarda şirkette görev yapan kişi sayısının Maliye Nazırlığının bünyesinde görev yapan memurların da sayısından fazla olması beraberinde kontrolsüzlüğü de getirmiştir. Şirketin bünyesinde görev yapan memurlar üzerindeki kontrol mekanizmasının gittikçe işlevsiz hale gelmesi gerek kolcuların gerekse

memurların bir takım yasadışı işlere girişmelerine yol açmıştır. Kolcuların tütün aramak bahanesi ile izinsiz hane basmaları, vatandaşların üzerlerini arama, mal ve paralarına el koyma, tütüncülerle işbirliği içerisinde buldukları gibi idarenin farklı bölgelerinde görev yapan memurların ise adam kayırma, kaçak tütün kullanma ve zimmetlerine para geçirme gibi bir takım yasadışı işlere girişmişlerdir. Şirketin bünyesinde görev yapan memurların bu gibi yasadışı işlerde bulunduğu vilayetlerden biri de Erzurum olmuştur. Bu bağlamda çalışmamızın inceleme alanını oluşturan Erzurum Reji Başmüdürlüğü'ne bağlı olan Bayburt Reji Memurluğu'nda meydana gelen zimmet davası örnek gösterilebilir. 13 Kasım 1887 tarihinde Müdür Hatunzade Şerif Bey ile Mihran Efendi arasında meydana gelen 6.211 kuruş 55 para ile bir miktar tütün eksikliğinden dolayı başlayan dava ele alınmıştır. 1887 yılında başlayıp 1909 yılında neticelenmiş olan dava sürecinin incelenmesi neticesinde Bayburt Reji Memurluğu'nda başlayan tahkikat neticesinde Bayburt İdare Meclisi Mahkemesi'nde (Bidayet Mahkemesi) mahkemeye başlanmıştır. Mahkeme neticesinde Mihran Efendi'nin suçlu bulunmasına yönelik karar alınmıştır. Mihran Efendi ise mahkeme kararına itiraz ederek Temyiz Mahkemesi'ne başvuru yapmıştır. Temyiz Mahkemesi'nde de aleyhine alınan karar neticesinde davayı Şura-yı Devlet Mahkemesi'ne taşımıştır. Ancak bu itirazlar Bidayet Mahkemesi tarafından verilen kararın onaylanmasını engelleyememiştir.

Giriş kısmında da belirtildiği üzere araştırmanın cevap aradığı sorulara yanıt bulmaya çalışılmıştır. Bayburt Reji Memurluğu'nda 1887 ile 1909 yılları arasında gerçekleşmiş olan dava sürecinin incelenmesi neticesinde 27 Mayıs 1883 tarihinde kurulup 15 Nisan 1884 tarihinde faaliyete başlayan şirketin Osmanlı İmparatorluğu'nun sosyo-ekonomik yapısında önemli bir yere sahip olmuştur. Şirketin bu önemi sadece sosyo-ekonomik alanla sınırlı kalmayıp yargı yetkisinin de olduğu tespit edilmiştir. Ancak incelenen bu örnekten elde edilen bulgularda da olduğu gibi son karar merciinin ise devlet mahkemeleri olduğu ve davacı ile davalının rahat bir şekilde bu mahkemelere başvurma hakkını kullanabildiği tespit edilmiştir. Dava sürecinin Müslüman ile Gayrimüslim arasında gerçekleşmesi Müslüman ile Gayrimüslim vatandaşların hukuk önünde eşit olup olmadıkları hakkında yorum yapabilmek imkânı sunmaktadır. Bu bağlamda elde edilen sonuç Gayrimüslim olan Mihran Efendi'nin suçlu bulunması ve devlet hukukunun en üst merciinde bulunan mahkemeye başvurabilmesi Osmanlı vatandaşlarının hukuk önünde eşit olduklarını göstermektedir. İdare'nin bünyesinde çalıştırmış olduğu kolcu ile memurların yasadışı girişimlerine karşı göstermiş olduğu tepki ise şirket ile hükümet çıkarları doğrultusunda olmuştur. Şirket ile hükümetin bu gibi dava

süreçlerinde birlikte hareket ettiği tespiti yapılmıştır. Ancak bu dava, gerek dönemin şartları gereği kurumlar arası yazışmaların zaman alması gerekse mahkeme yetkililerin sık sık değişikliğe uğraması muhakeme sürecini uzatmıştır. Bu gibi işlemlerden dolayı mahkemenin işleyiş fonksiyonunda aksaklıkların meydana gelmesine dair incelemiş olduğumuz dava süreci örnek gösterilebilir. Reji İdaresi, imparatorluğun çoğu vilayetinde ekonomik ve sosyal hayatta önemli bir yere sahip olmasına rağmen günümüze kadar idare içerisinde yaşanan yolsuzluklardan dolayı yargı yönünü ele alan literatürde yeterli sayıda çalışma yapılmamıştır. Çalışmamızın literatürdeki bu noksanlığı bir nebze de olsa gidermede katkısı olacağını ümit ediyoruz.

KAYNAKÇA

- Aslan, D. (2005). Dünyada ve Türkiye'de Tütün Kontrolünde Yeni Bir Dönem Başladı: Tütün Kontrolü Çerçeve Sözleşmesi. *Sürekli Tıp Eğitimi Dergisi*, 14(1), 19-21.
- Aygün, N. (2020). Trabzon'da Tütün Tüccarı (1826-1827). *Karadeniz İncelemeleri Dergisi*, 14(28), 317-340. <https://doi.org/10.18220/kid.729836>.
- Bitlis Vilayet Salnamesi, Hicri: 1317.
- BOA. A.) DVN. MKL. Dosya No: 18, Gömlek No: 9.
- BOA. A.) DVN. MKL. Dosya No: 17, Gömlek No: 13.
- BOA. BEO. Dosya No: 1917, Gömlek No: 143744.
- BOA. BEO. Dosya No: 3538, Gömlek No: 265298.
- BOA. DH. MKT, Dosya No: 1831, Gömlek No: 28.
- BOA. DH. MKT. Dosya No: 597, Gömlek No: 12.
- BOA. DH. SAİD. d. Dosya No: 135, Gömlek No: 87.
- BOA. DH. MKT. Dosya No: 1571, Gömlek No: 95.
- BOA. HR. İD. Dosya No: 304, Gömlek No: 31.
- BOA. HR. İD. Dosya No: 304, Gömlek No: 33.
- BOA. HR. İD. Dosya No: 304, Gömlek No: 34.
- BOA. İ.DH. 1209, Gömlek No: 94673.
- BOA. ŞD, Dosya No: 1522, Gömlek No: 10.
- BOA. ŞD. Dosya No: 3006, Gömlek No: 58.
- BOA. ŞD, Dosya No: 1521, Gömlek No: 17.
- BOA. ŞD. Dosya No: 440, Gömlek No: 106.
- BOA. ŞD. Dosya No: 3059, Gömlek No: 59.
- BOA. DH. SAİD. d. Dosya No: 135, Gömlek No: 87.
- Ceylan, İ. (1995). *Türkiye'de Tütün Politikasının Tarihsel Gelişimi*. Ankara Üniversitesi, Fen Bilimleri Enstitüsü, (Doktora Tezi), Ankara.

- Çakır, D. (2019). *Osmanlı Devleti'nin Son Döneminde Karadeniz'de Tuz Kaçakçılığı*. Ordu Üniversitesi, Sosyal Bilimler Enstitüsü, (Basılmamış Yüksek Lisans Tezi), Ordu.
- Çelik, R. (2014). *Tarihte Türkler ve Ermeniler*, Türk Tarih Kurumu Yayınları, Ankara.
- Çetin, E. C. (2018). Düyun-u Umumiye ve Osmanlı Dış Borç Tarihi Genel Bir Bakış. *Balkan Sosyal Bilimler Dergisi*, 7(14), 234-249.
- Dağ, M. (2021). Hemavend Aşireti'nin Tütün Kaçakçılığı İddiaları ve Adana Reji İdaresi. *Fırat Üniversitesi Sosyal Bilimler Dergisi*, 31(3), 1333-1344. <https://doi.org/10.18069/firatsbed.953446>.
- Demir, K. (2019). II. Meşrutiyet Dönemi Osmanlı Basımında Tütün Tarımı ve Reji Şirketi. *Balıkesir Üniversitesi Sosyal Bilimler Enstitüsü Dergisi*, 22(41), 419-446. <https://doi.org/10.31795/baunsobed.580791>.
- Dıñoırođlu, F. (2007). *Memalik-İ Osmaniye Duhanları Müşterekü'l – Menfaa Reji Şirketi Trabzon Reji İdaresi 1883-1914*, Osmanlı Bankası Arşiv ve Araştırma Merkezi, İstanbul.
- Efendi, P. (1977). *Türkiye'nin Mali Tutsaklığı*, Çeviren: M. Sencer, May Yayınları, İstanbul.
- Eliaçık, M. (2018). Şeyhülislam Muhammed Bahai Efendi'nin Manzum Fetvaları – III. *International Journal Of Language Academy*, 6(5), 452-457. <https://doi.org/10.28981/hikmet.781618>.
- Erler, M. Y. (2011). Kerim Edinsel, Samsun'da Tütün Üretimi (1788-1919). *Uluslararası Sosyal Araştırmalar Dergisi*, 4(18), 230-247.
- Ertaş, K. (2017). 1915'ten Önce Bitlis Vilayetinde Ermeniler ve Vilayetin İdari Hayatındaki Konumları, *Şırnak Üniversitesi İlahiyat Fakültesi Dergisi*, 8(16), 76-99.
- Ertem, B. (2011). *Kaçakçılık ve Terör Sarmalında Tütün Savaşları*, IQ Kültür Sanat Yayıncılık, İstanbul.
- Erzurum Vilayet Salnamesi, Hicri: 1310.
- Erzurum Vilayet Salnamesi, Hicri: 1317.
- Erzurum Vilayet Salnamesi, Hicri: 1312.
- Fidancı, İ. O. ÖZTÜRK, M. A. vd. (2019). Toplumlarda Tütüne Yüklenen Misyonlar. *Turkish Green Crescent Society*, 6(4), 426-431.
- Gökdemir, O. (1994). *Aydın Vilayeti'nde Tütün Rejisi*, Dokuz Eylül Üniversitesi, Atatürk İlkeleri ve İnkılap Tarihi Enstitüsü, (Doktora Tezi), İzmir.
- Gündüz, A. Y. (2012). Osmanlı Devleti'nin Ekonomi ve Dış Borç Politikası, *Bingöl Üniversitesi Sosyal Bilimler Enstitüsü Dergisi*, 2(2), 1-18.
- Gürdamar, E. (2019). *Cumhuriyet'in İlk Yıllarında Tütün Politikaları*, İnönü Üniversitesi, Sosyal Bilimler Enstitüsü, (Basılmamış Doktora Tezi), Malatya.
- Güzel, A. (2016). Tütün Bitkisi ve Farmakolojik Özellikleri; Gerçekten Şeytan Otu Mu? *Güncel Göğüs Hastalıkları Serisi*, 4(1), 22-26.
- Karamursal, Z. (1989). *Osmanlı Mali Tarihi Hakkında Tetkikler*, Türk Tarih Kurumu Basımevi, Ankara.

- Kazgan, G. (2017). *Tanzimat'tan 21. Yüzyıla Türkiye Ekonomisi*, İstanbul Bilgi Üniversitesi Yayınları, İstanbul.
- Kocaman, S. Zaman, S. Kara, F. & Keçeli, A. (2008). Erzurum Kentinde Gecekondu Önleme ve Kentsel Dönüşüm Çalışmaları. *Marmara Coğrafya Dergisi*, 18,179-210.
- Özcan, M. (2011). *Düyun-ı Umumiye İdaresi'nin Kurulması ve Osmanlı İktisadi Üzerine Etkileri*, Marmara Üniversitesi, Sosyal Bilimler Enstitüsü, (Basılmamış Yüksek Lisans Tezi), İstanbul.
- Özger, Y. (2007). *XIX. Yüzyılda Bayburt (1830-1900)*, Atatürk Üniversitesi, Sosyal Bilimler Enstitüsü, (Basılmamış Doktora Tezi), Erzurum.
- Özsemerci, K. (2003). *Türk Kamu Yönetiminde Yolsuzluklar, Nedenleri, Zararları ve Çözüm Önerileri*, Araştırma, İnceleme, Çeviri Dizisi Yayınları, İstanbul.
- Öznel, M. (2009). *II. Meşrutiyet Döneminde Osmanlı Maliyesi*, Kitapevi Yayınları, İstanbul.
- Pamuk, Ş. (1984). *Osmanlı Ekonomisi ve Dünya Kapitalizmi (1820-1913)*. Yurt Yayınları, Ankara.
- Pamuk, Ş. (2018). *Osmanlı Ekonomisinde Bağımlılık ve Büyüme (1820-1913)*. Türkiye İş Bankası Kültür Yayınları, İstanbul.
- Pamuk, Ş. (2018). *Osmanlı Ekonomisi ve Kurumları*. Türkiye İş Bankası Kültür Yayınları, İstanbul.
- Pamuk, Ş. (2019). *Türkiye'nin 200 Yıllık İktisadi Tarihi*. Türkiye İş Bankası Kültür Yayınları, İstanbul.
- Seydioğulları, M. (2010). Dünyada ve Türkiye'de Tütünün Tarihçesi, Üretimi, Ticareti ve Temel Politikaları, *Tütün ve Tütün Kontrolü*, 10, 3-20.
- Sezen, T. (2017). *Osmanlı Yer Adları*. T.C. Başbakanlık Devlet Arşivleri Genel Müdürlüğü Yayınları, Ankara.
- Şen, M. (2007). Tütünle İlgili Kelimeler Üzerine, *Tütün Kitabı*, Editör: Emine Naskali Gürsoy, Kitapevi Yayınları, İstanbul, s. 203-220.
- Üner, M. E. (2011). *Osmanlı İktisat Tarihi*. Urfa Sembol Yayınları, Şanlıurfa.
- Yapıştıran, C. (2013). *19. Yüzyıl İkinci Yarısında Bitlis ve Tütün*, Marmara Üniversitesi, Sosyal Bilimler Enstitüsü, (Basılmamış Yüksek Lisans Tezi), İstanbul.
- Yılmaz, İ. (2014). 19. Yüzyılın Son Çeyreğinde İspir Kazasının İdari Yapısı ve Nüfusu, *Atatürk Üniversitesi Edebiyat Fakültesi*, 53, 49-62.
- Yılmaz, F. (2007). Tütün Üzerine Düşünceler: Batıda ve Bizde, *Tütün Kitabı*, Editör: Emine Naskali Gürsoy, Kitapevi Yayınları, İstanbul, s. 3-16.
- Yurdagül, M. (1994). Duhan. *Türkiye Diyanet Vakfı İslam Ansiklopedisi*, (9, 546-548), Türkiye Diyanet Vakfı Yayınları, Ankara, s. 546-548.
- Yurtoğlu, N. (2018). Türkiye Cumhuriyeti'nde Tütün Tekeli ve Sigara Fabrikalarının Tarihsel Gelişimi (1923-1950), *Akademik Tarih ve Düşünce Dergisi*, 5(17), 81-116.