



# Kadın ve Aile Araştırmaları Dergisi

Journal of Women's and Family Studies

e-ISSN : 2791-6871

Cilt / Volume: 2

Sayı / Number: 1

Yıl/ Year: 2022

# KADIN VE AİLE ARAŐTIRMALARI DERGİSİ

ONDOKUZ MAYIS UNIVERSITY JOURNAL OF WOMEN'S  
AND FAMILY STUDIES



**e-ISSN: 2791-6871**

Volume/Cilt: 2 Issue/Sayı: 1

Haziran / June 2022

Samsun

---

**KADIN VE AİLE  
ARAŞTIRMALARI DERGİSİ**

e-ISSN: 2791-6871  
2022 Cilt: 2 Sayı: 1

**ONDOKUZ MAYIS UNIVERSITY JOURNAL OF  
WOMEN'S AND FAMILY STUDIES**

e-ISSN: 2791-6871  
2022 Volume: 2 Issue: 1

**Ondokuz Mayıs Üniversitesi adına sahibi /**

Owner on behalf of Ondokuz Mayıs University  
Prof. Dr. Yavuz ÜNAL  
Rektör / Rector

**Baş Editör/Editor in Chief**

Prof. Dr. Hatice KUMCAĞIZ

**Editör Yardımcısı / Assistant Editor**

Dr. Öğr. Üyesi Yakup YILMAZ  
Dr. Öğr. Üyesi Kemal ÖZCAN

**Yayın Kurulu / Editorial Board**

Prof. Dr. Ali Haydar ŞAR  
Prof. Dr. Ayşenur BÜYÜKGÖZE KAVAS  
Prof. Dr. Bozkurt KOÇ  
Prof. Dr. Cengiz BATUK  
Prof. Dr. Cengiz ŞAHİN  
Prof. Dr. Elif YÜKSEL OKTAY  
Prof. Dr. Ercümen ERSANLI  
Prof. Dr. Erkan PERŞEMBE  
Prof. Dr. Gülsüm ÇAMUR  
Prof. Dr. Hatice ODACI  
Prof. Dr. Melek DEMİR  
Prof. Dr. Mucize ÜNLÜ  
Prof. Dr. Müge YILMAZ  
Prof. Dr. Niyazi USTA  
Prof. Dr. Reyhan Aşen WOLFF  
Prof. Dr. Seher BALCI ÇELİK  
Prof. Dr. Şirin DİLLİ  
Prof. Dr. Yücel ÖKSÜZ  
Doç. Dr. Bakytbek MURZARAIMOV

Doç. Dr. Seden DOĞAN  
Doç. Dr. Şener ŞENTÜRK  
Doç. Dr. Tuğba SARI  
Doç. Dr. Yasin DEMİR  
Doç. Dr. Yaşar BARUT  
Dr. Öğr. Üyesi Abdırashit BABATAEV  
Dr. Öğr. Üyesi Ayça EMİNOĞLU  
Dr. Öğr. Üyesi Ayşe İNAN KILIÇ  
Dr. Öğr. Üyesi Burçin ESER  
Dr. Öğr. Üyesi Mediha MANGIR  
Dr. Öğr. Üyesi Şule GÜLDÜ  
Dr. Khayala MAMMADOVA

**Dil Editörleri / Proof Reading**

Doç. Dr. Şeyma BÜYÜKKAVAS KURAN (Türkçe)  
Doç. Dr. Zerrin EREN (English)

**Sekreteryaya / Secretariat**

Damla Nur KİNSİZ

**Mizanpaj/Layout**

OMÜ Yayın Koordinatörlüğü

**Mizanpaj Editörleri / Layout Editors**

Kismet AYDIN  
Özlem TEKİNER  
Cemre ASLAN  
Abdussemet YAPALIKAN  
Derya YAVUZ  
Mertcan TURAL

**Yayın Yeri ve Tarihi / Publication  
Place and Date**

Samsun, Haziran /June 2022

**BU SAYININ HAKEMLERİ /  
REFEREES OF THE ISSUE**

Prof. Dr. Erkan PERŞEMBE,  
Ondokuz Mayıs Üniversitesi

Prof. Dr. Recep CENGİZ,  
Ondokuz Mayıs Üniversitesi.

Doç. Dr. İlyas SUCU,  
Ondokuz Mayıs Üniversitesi.

Doç. Dr. Hakan SARIÇAM,  
Cumhuriyet Üniversitesi.

Doç. Dr. Özgür KIRAN,  
Samsun Üniversitesi.

Dr. Öğr. Üyesi Abdullah MANAP,  
Batman Üniversitesi.

Dr. Öğr. Üyesi Cemal KARADAŞ,  
İnönü Üniversitesi.

Dr. Öğr. Üyesi İsmail YELPAZE,  
Kahramanmaraş Sütçü İmam  
Üniversitesi.

Dr. Öğr. Üyesi Melike KARABACAK,  
Artvin Çoruh Üniversitesi.

Dr. Öğr. Üyesi Nihan OSMANAĞAOĞLU,  
Amasya Üniversitesi.

Dr. Öğr. Üyesi Pelin KILIÇ,  
Ondokuz Mayıs Üniversitesi.

Dr. Öğr. Üyesi Rumiye ARSLAN,  
Amasya Üniversitesi.

Dr. Öğr. Üyesi Volkan DURAN,  
İğdır Üniversitesi.

Dr. Öğr. Gör. Nuri ERDEMİR,  
İnönü Üniversitesi.

Dr. Öğr. Gör. Selda KARADENİZ ÖZBEK,  
Giresun Üniversitesi.

**Ondokuz Mayıs Üniversitesi Kadın ve Aile Araştırmaları Dergisi (OKAD);**

yılda iki kez yayımlanan hakemli bilimsel süreli bir yaygın organıdır. Dergide yayınlanan yazıların her türlü içerik sorumluluğu yazarlara aittir. Yazılar; yayıncı kuruluşun izni olmadan kısmen veya tamamen bir başka yerde yayınlanamaz.

**Yazışma Adresi / Corresponding Address**

Ondokuz Mayıs Üniversitesi Kadın ve Toplum Uygulama ve Araştırma Merkezi (OKTAM)  
Kurupelit / SAMSUN

Tel: 0362 312 19 19- 4189

e-mail: okad@omu.edu.tr web: <https://dergipark.org.tr/tr/pub/okad>

# İÇİNDEKİLER

## Araştırma Makalesi/Research Article

**The Relationship Between Mothers' Parental Acceptance-Rejection Levels and Their Emotion Regulation Skills** ..... 1-28

*Annelerin Ebeveyn Kabul Red Durumları ve Duygu Düzenlemeleri Arasındaki İlişki*  
**Haydeh FARAJİ, Nalan Beyza LAÇIN, Ahmet Ertan TEZCAN**

**Halk Eğitim Merkezlerinin Kadınlara Yönelik Kurs Faaliyetleri: Amasya İli Örneği** ..... 29-50

*Course Programmes for Women at Adult Education Centers: Amasya Sample*  
**Nurdane Ebru YAPAR, Şener ŞENTÜRK**

**19.Yüzyılda Batı'da ve Osmanlı'da Kadının Sosyal ve Ekonomik Hayattaki Yeri** ..... 51-70

*The Place of Women in Social and Economic Life in the West and the Ottoman Empire in the 19th Century*  
**Nihal Cihan TEMİZER**

**Sosyodemografik Özellikler ve Boşanma Nedenlerine Yönelik Tutum Arasındaki İlişkinin İncelenmesi** ..... 71-96

*Examination of the Relationship Between Sociodemographic Characteristics and Attitudes Towards the Reasons for Divorce*  
**Fatma KÖSEOĞLU, Zühtiye Nur YAZICI**

**Dönüşüm'ün Varoluşçu Terapinin Temel Kavramları Açısından İncelenmesi** ..... 97-114

*Existentialism in Kafka's Metamorphosis*  
**Demet ÖKTEM, Tuğba YILMAZ BİNGÖL**

## Derleme Makalesi/Review Article

**Evaluating Gender Responsive Budgeting in Turkey** ..... 115-130

*Türkiye'de Cinsiyete Duyarlı Bütçelemenin Değerlendirilmesi*  
**Meltem İNCE YENİLMEZ**

**Kadın Algısında Devrim: Kur'an** ..... 131-144

*Revolution in the Perception of Women: Qur'an*  
**Mehmet YAZICI**

---

**Aile İçi Şiddette Medyanın Rolü ..... 145-164**

*The Role of the Media in Domestic Violence*

**Damla ÇOBAN, Merve KAPLAN**

**Türkiye Aile Yapısının Geleceğine Yönelik Çıkarımların  
Değerlendirilmesi ..... 165-182**

*Evaluation of Implications for the Future of the Family Structure of Turkey*

**Resul DURAN**

---



# The Relationship Between Mothers' Parental Acceptance-Rejection Levels and Their Emotion Regulation Skills

## Annelerin Ebeveyn Kabul Red Durumları ve Duygu Düzenlemeleri Arasındaki İlişki

Haydeh FARAJİ<sup>1</sup>, Nalan Beyza LAÇİN<sup>2</sup>, Ahmet Ertan TEZCAN<sup>3</sup>

<sup>1</sup>Istanbul Aydın Üniversitesi Fen-Edebiyat Fakültesi Psikoloji Bölümü, İstanbul

• [haydehfaraji@aydin.edu.tr](mailto:haydehfaraji@aydin.edu.tr) • ORCID > 0000-0001-5306-6546

<sup>2</sup>Istanbul Aydın Üniversitesi Fen-Edebiyat Fakültesi Psikoloji Bölümü, İstanbul

• [beyzaulke@stu.aydin.edu.tr](mailto:beyzaulke@stu.aydin.edu.tr) • ORCID > 0000-0003-0352-9076

<sup>3</sup>Istanbul Aydın Üniversitesi Psikoloji Bölümü, İstanbul

• [aertantezcan@aydin.edu.tr](mailto:aertantezcan@aydin.edu.tr) • ORCID > 0000-0002-1868-1655

### Makale Bilgisi / Article Information

Makale Türü / Article Types: Araştırma Makalesi / Research Article

Geliş Tarihi / Received: 15 Nisan / April 2022

Kabul Tarihi / Accepted: 18 Nisan / April 2022

Yıl / Year: 2022 | Cilt – Volume: 2 | Sayı – Issue: 1 | Sayfa / Pages: 1-28

Atıf/Cite as: Farajı, H., Laçın, N. B. ve Tezcan, A. E. "The Relationship Between Mothers' Parental Acceptance-Rejection Levels and Their Emotion Regulation Skills" *Ondokuz Mayıs University Journal of Women's and Family Studies* 2(1), June 2022: 1-28.

Sorumlu Yazar / Corresponding Author: Haydeh FARAJİ

## THE RELATIONSHIP BETWEEN MOTHERS' PARENTAL ACCEPTANCE-REJECTION LEVELS AND THEIR EMOTION REGULATION SKILLS

### ABSTRACT

The aim of this study is to examine the relationship between perceived parental acceptance-rejection levels and emotion regulation skills in adult women who are mothers. 490 people participated in the study and the Parental Acceptance-Rejection Scale and Emotion Regulation Difficulties Questionnaire were applied to the participants. In addition, socio-demographic information of the participants was obtained in order to evaluate the variables of age, gender, education level, marital status, income level, and parent income level. Statistical data analysis (SPSS 23.0) was used to analyze the research variables. According to the findings obtained in the study, it was found that there is a significant relationship between the levels of perceived acceptance rejection from parents and emotion regulation. Perceived rejection was significantly associated with emotion regulation difficulties; it was concluded that the perceived rejection from parents significantly predicted the difficulties of emotion regulation. Additionally, it was determined that the perceived parental rejection of the individuals at the undergraduate or graduate education level was lower than the individuals with primary or secondary education. The results show that individuals can develop emotion regulation skills depending on their perception of the type of communication they have with their parents. Based on the findings of the study, it is recommended to conduct studies on psycho-education, parent education programs and supportive mother attitudes for the development and well-being of mothers.

**Keywords:** *Emotion Regulation, Emotion Socialization, Parental Acceptance-Rejection.*



## ANNELERİN EBEVEYN KABUL RED DURUMLARI VE DUYGU DÜZENLEMELERİ ARASINDAKİ İLİŞKİ

### ÖZ:

Bu araştırmanın amacı, anne olan erişkin kadınlarda, algılanan ebeveyn kabul-reddi ve duygu düzenleme güçlüğü arasındaki ilişkinin incelenmesidir. Araştırmaya 490 kadın kişi katılmış olup katılımcıların yaş ortalaması  $44.69 \pm 8.5$ 'dir. Katılımcılara Ebeveyn Kabul-Reddi Ölçeği ve Duygu Düzenleme Güçlüğü ölçeği uygulanmıştır. Bununla birlikte, katılımcıların yaş, cinsiyet, eğitim seviyesi, medeni hali, gelir düzeyi, ebeveyn gelir düzeyi değişkenlerini değerlendirmek amacıyla sosyodemografik bilgileri alınmıştır. Araştırma değişkenlerinin incelenmesinde



istatistiksel veri analizleri (SPSS 23.0) kullanılmıştır. Araştırmanın bulguları neticesinde, algılanan reddin duygu düzenleme güçlükleriyle anlamlı düzeyde ilişkili olduğu sonucu elde edilmiştir. Bunun yanı sıra sosyodemografik değişkenlere göre yürütülen analizler sonucunda lisans veya lisansüstü eğitim düzeyindeki bireylerin algıladıkları ebeveyn reddinin eğitim durumu ilköğretim veya ortaöğretim olan bireylere göre daha düşük olduğu saptanmıştır. Elde edilen sonuçlar, bireylerin ebeveynleriyle kurdukları iletişimin türüne ve algıladıkları tutumlara bağlı olarak duygu düzenleme becerileri geliştirebildiklerini göstermektedir. Araştırmanın bulgularına dayanarak annelerin gelişimi ve iyi oluş hali için psiko-eğitim, ebeveyn eğitim programları ve destekleyici anne tutumları üzerine çalışmaların yapılması önerilmektedir.

**Anahtar Kelimeler:** *Ebeveyn Kabul Reddi, Duygu Düzenleme, Duygu Sosyalleştirilmesi.*



## INTRODUCTION

The theory of parental acceptance and rejection is a substantiation-grounded proposition of lifelong development and socialization. Parental acceptance-rejection theory provides important information about relationships with parents and interpersonal relationships in general, first in the USA and later around the world. Parental Acceptance-Rejection Theory was first introduced to the literature by Ronald Rohner in 1980. Personality sub-theory of parental acceptance-rejection, coping sub-theory and sociocultural sub-theory have been examined. (Rohner & Rohner, 1981; Rohner, 1986; Rohner & Khaleque, 2002; Khaleque & Rohner, 2002a, 2002b). The parental acceptance-rejection theory is conceptualized at two extremes as parental warmth and parental coldness. Parental warmth is considered as the dimension of parental acceptance and gives information about the quality of the emotional bond established with the caregiver. On the other hand, parental coldness at the other extreme defines parental rejection and can show itself with negative behaviors or ignoring behaviors of the parent towards the child. The definition of parental rejection includes the dimensions of the parent's callousness, aggression, indifference and rejecting behaviors (Hughes, Blom, Rohner & Britner, 2005; Rohner & Khaleque, 2005; Rohner, 2012). A meta-analysis study, which included 7563 participants in 43 countries, was the pioneer in the development of the theory of parental acceptance and rejection. Another meta-analysis was conducted by Khaleque (2012) and it includes the review of a total of 30 studies from 16 countries. In this respect, it is understood that the generalizability of the theory of parental acceptance-rejection is substantiation-grounded.

In most of the studies on parental acceptance-rejection, it has been stated that perceived parental acceptance or rejection has important functions in terms of social and psychological adjustment of individuals, primarily in childhood. The changes observed in the said behavioral, social and psychological adjustment stem from the differences in the parent-child relationship experienced by children (Khaleque & Rohner, 2002). If children cannot meet their emotional needs in their relationship with their parents, they are more likely to develop traits such as low self-esteem, inadequacy and a negative worldview (Khaleque, 2002). In a study by Rohner and Britner (2002), perceived parental rejection was found to be positively associated with behavioral problems, depression, substance use disorders, and mental symptoms. Consistent with this view, in the first study on parental acceptance and rejection in our country, Polat (1988) found that there was a significant relationship between children's psychological adjustment levels and parental rejection. In his study, it was determined that children's psychological adjustment was negatively affected by their parents' indifference, coldness and distance. Among other studies conducted in our country, Erdem (1990) stated that perceived parental rejection is a considerable predictor of low self-esteem, anxiety, helplessness and aggression in children.

Acceptance and rejection of mothers as primary caregivers of the child is associated with adaptation problems in children and adolescents. The continuation of relations with parents during childhood and adolescence and the need for parents especially during childhood are important in terms of how the child and adolescent individual evaluate the world. Having perceived acceptance from the mother can contribute to the child's self-confidence and to the development of more positive mental representations towards the world or other people. On the other hand, perceived rejection from the mother can lead to the child's low self-esteem, worthlessness, and more negative mental representations towards the world or other people. In this direction, the parental acceptance rejection theory, which was introduced to the literature by Rohner and Rohner (1980), was evaluated as a socialization process associated with coping skills.

Parent-child interaction, in which parental rejection is in question, may be related to psychological adjustment problems in adulthood (Rohner, 2007). This situation is justified by the possibility that parental rejection (rejecting, indecisive, inconsistent parental attitudes) tends to perceive negative events or stress factors that people experience as threats. The fact that individuals are unable to cope with stress effectively in adulthood due to their perceived parental rejection may have a detrimental effect on adjustment. Social skills, which are significantly related to parental acceptance and rejection, are identified as the nature of interaction with other people and a personality trait that is indicative of one's own psychological well-being. Essentially, parental acceptance or rejection is effective in early developmental socialization processes. Also, the nature of social interactions can affect

an individual's mental representations of himself and the world, and mental health. Difficulties and inadequacies in social relationships have been associated with depression. Social skills include skills such as the ability to interact with others both appropriately and effectively, and the ability to use effective coping skills in social situations (Segrin & Taylor, 2007).

Emotion regulation, which is a concept evaluated among coping skills, is defined as the whole of deliberate or automatic processes in the sense of individuals expressing and experiencing their emotions (Calkins & Hill, 2007). Emotion regulation processes manifest themselves at behavioral, biological and environmental levels, and these levels interact with each other (Sameroff, 2010; Calkins, 2011). In addition to this multidimensional structure of emotion regulation, it is stated that there may be changes in emotion regulation skills starting from childhood when considered from a developmental point of view. For example, depending on the experiences and maturation levels of the children in the developmental process, it is understood that some children may tend to internalize for the purpose of emotion regulation, and some children may be more prone to be expressive. (Eisenberg & Morris, 2002).

As stated above, it is seen that the parent's acceptance and rejection attitudes towards the child are a socialization process that affects their thoughts and mental representations about themselves and the world, and research has been conducted on this subject before. However, in studies examining the relationship between difficulties in emotional regulation and parental acceptance-rejection, it was observed that no specific study was conducted on individuals who became mothers. In this study, it was aimed to examine the relationship between mothers' perceived parental acceptance-rejection and emotion regulation difficulties. Thus, it was thought that this study would lead to further studies and raise awareness of the relationship between mothers' perceptions of parental acceptance and rejection and emotion regulation behaviors. This awareness will contribute to the perspective and knowledge of the experts and will support the healing processes of their clients if there is any issue related to emotion regulation difficulties and related mental health issues.

Based on the information given the following research questions were formed.

1. Is there a significant relationship between mothers' perceptions of parental acceptance-rejection and emotional regulation difficulties?

2. According to demographic variables; are there any differences in mothers' perceptions of parental acceptance-rejection and difficulties in emotion regulation?

- Are there any significant differences in mothers' perceptions of parental acceptance-rejection and difficulties in emotion regulation by marital status?
- Are there any significant differences in mothers' perceptions of parental acceptance-rejection and difficulties in emotion regulation by income level?

- Are there any significant differences in mothers' perceptions of parental acceptance-rejection and difficulties in emotion regulation by education level?
- Are there any significant differences in mothers' perceptions of parental acceptance-rejection and difficulties in emotion regulation by employment status?

## METHODOLOGY

### Study Group and Sample

Study group consists of mothers between the ages of 26-65. The sample of the study consists of 490 adult women with children who live in Istanbul. The sampling method of the research was determined as the convenient sampling method, and a study was conducted in which the participants who approved to participate in the research were included.

The mean age of the participants was found to be  $44.69 \pm 8.5$ . When the table is examined, it is seen that 490 (83.5%) of the participants are married and 81 (16.5%) are divorced or single. When the economic level of the participants is examined, it can be seen that 114 (23.3%) of the economic level is lower, 319 (65.1%) is medium, 57 (11.6%) is upper level. When examining the educational status of the participants, it can be seen that 103 (21.0%) of the educational status is primary and secondary school, 141 (28.8%) is high school, 246 (50.2%) is bachelor's degree or postgraduate. When the employment status of the participants is examined, it can be seen that 218 (44.5%) of the employment status is working, 272 (55.5%) is non-working.

**Table 1.** Demographic Variables

		<b>n</b>	<b>f</b>
<b>Marital status</b>	Married	409	83.5%
	Divorced/Single	81	16.5%
<b>Economic level</b>	Low	114	23.3%
	Medium	319	65.1%
	High	57	11.6%
<b>Educational status</b>	Primary and Secondary School	103	21.0%
	High School	141	28.8%
	Bachelor's Degree or Postgraduate	246	50.2%
<b>Employment status</b>	Working	218	44.5%
	Non-working	272	55.5%

## Tools for Data Collection

Sociodemographic Information Form, Parental Acceptance Rejection Scale (PARC) and Difficulties in Emotion Regulation Questionnaire (DERQ) were conducted to the participants in the study.

**Sociodemographic Information Form:** It includes questions about the participants' marital status, level of income, level of education and employment status.

**Parental Acceptance-Rejection Questionnaire (PARQ):** It was developed by Rohner and Khaleque (1978). It was developed in 1978 to assess perceived parental acceptance and rejection, and was originally designed as four subscales and 60 items (Rohner, 1998). The 4-point Likert scale (1- almost always true, 4- never true) consists of a total of 60 items. In 1987, in parallel with the developments and additions in the Parental Acceptance and Rejection Theory, 13 more items were added to the scale along with the "parental control" subscale. In this study, the 73-item scale was used. After the date, the scale was named as "Parental Acceptance-Rejection/Control Scale" (PARQ/F) (Rohner & Khaleque, 2003).

In the scale, there are separate forms for mothers and fathers. In this study, the mother form was used. The scale has four sub-dimensions. These are: warmth/affection, hostility/aggression, neglect/indifference and undifferentiated rejection. When the items of the acceptance sub-dimensions are reversed, the increase in the score obtained from the scale indicates that the perceived rejection also increases. Varan (2003) conducted a Turkish-style adaptation of the scale. The researcher reported the internal consistency coefficients of the mother form as .86 coefficient.

**Difficulties in Emotion Regulation Questionnaire (DERQ):** The scale developed by Gratz and Roemer (2004) was developed to measure difficulties in emotion regulation. The scale consists of 6 sub-dimensions and 36 items: refusal to accept, difficulty with displaying goal-directed behaviors, difficulties with impulse control, difficulty in emotional awareness, difficulty in accessing emotion regulation strategies, and uncertainty of emotions. The scale was adapted into Turkish by Rugancı and Gençöz (2010). The internal consistency coefficient of the scale was examined according to the sub-dimensions and it was found to be between .75 and .90 (Rugancı & Gençöz, 2010). The internal consistency coefficient of the scale was found as .82 in this research.

## Data Analysis

Statistical analysis methods were applied to analyse the relationships between the participants' perceived parental acceptance-rejection and difficulties in emotion regulation. Analyses were performed with SPSS 23.0 package software. Pearson

Correlation and Linear Regression analysis were used for relational analyses. The t-test and one-way analysis of variance (ANOVA) were used to compare perceived parental acceptance rejection with socio-demographic variables.

The skewness and kurtosis values between +2 and -2 indicate that the data are normally distributed (George and Mallery, 2010).

### Ethics Committee Approval Information

In this study, all the specific rules to be followed in the “Guidelines on the Ethics of Scientific Research and the Publication of Higher Education Institutions” were adhered to.

Name of the Ethical Evaluation Committee: Istanbul Aydin University Ethics Committee

Date of Ethics Evaluation Decision: 03.03.2021

Ethical Evaluation Document Issue Number: :E-88083623-020-8177

### Confirmatory factor analyses

Confirmatory Factor Analysis: Confirmatory factor analysis (CFA) was used to ensure the construct validity of the scales. Confirmatory factor analyses of the scales are made by parcellation method in cases where the number of items is too high (Kline, 2005; Şimşek, 2007, p.83). Analyses were carried out with the assumption that these plots were the main indicators of factors rather than items. Goodness of Fit Values Used for Confirmatory Factor Analysis Confirmatory factor analysis (CFA) was used to ensure the construct validity of the scales.

**Table 2.** Goodness of fit values used for confirmatory factor analysis

Index	Normal Value	Acceptable Value
$\chi^2 /sd$	<2	<5
GFI	>.95	>.90
AGFI	>.95	>.90
CFI	>.95	>.90
RMSEA	<.05	<.08
SRMR	<.05	<.08

(Munro, 2005; Schreiber, Nora, Stage, Barlow and King, 2006; Şimşek, 2007; Hooper and Mullen 2008; Schumacker and Lomax, 2010; Waltz, Strickland and Lenz 2010; Wang and Wang, 2012).

### Confirmatory factor analysis result of emotion regulation scale

First, confirmatory factor analysis was performed to test the construct validity of the emotion regulation scale. Since the number of items is high, confirmatory factor analysis was performed using the parcellation method. According to the analysis results, goodness of fit values of confirmatory factor analysis;  $\chi^2/sd = 3.25$ , RMSEA = 0.068, CFI = 0.98, SRMR = 0.03, IFI = 0.98, GFI = 0.96. The factor structure of the scale was found to be suitable for this data set. The CFA result is shown in Figure 1.

**Figure 1.** Confirmatory factor analysis result of emotion regulation scale

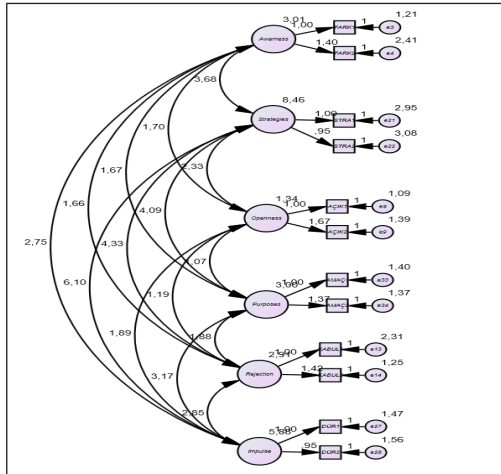

### Confirmatory factor analysis result of parental acceptance-rejection scale

First, confirmatory factor analysis was performed to test the construct validity of the parental acceptance-rejection scale. Since the number of items is high, confirmatory factor analysis was performed using the parcellation method. According to the analysis results, goodness of fit values of confirmatory factor analysis;  $\chi^2/sd = 4.69$ , RMSEA = 0.078, CFI = 0.97, SRMR = 0.03, IFI = 0.97, GFI = 0.92. The factor structure of the scale was found to be suitable for this data set. The CFA result is shown in Figure 2.

Figure 2. Confirmatory factor analysis result of parental acceptance-rejection scale

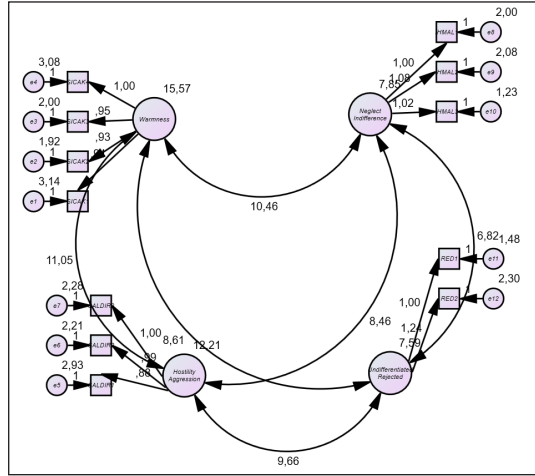

FINDINGS

Table 3. Pearson Correlation analysis of the relationship between parental acceptance-rejection and difficulties in emotion regulation\*

Variables	1	2	3	4	5	6	7	8	9	10	11	12
<b>1.PAR-Total</b>	1	-	-	-	-	-	-	-	-	-	-	-
<b>2.Warmth</b>	.770**	1	-	-	-	-	-	-	-	-	-	-
<b>3.Hostility/Aggression</b>	.742**	.686**	1	-	-	-	-	-	-	-	-	-
<b>4. Neglect/Indifference</b>	.793**	.474**	.503**	1	-	-	-	-	-	-	-	-
<b>5. Undifferentiated/Rejected</b>	.909**	.607**	.563**	.726**	1	-	-	-	-	-	-	-
<b>6. DER-Total</b>	.858**	.563**	.560**	.605**	.745**	1	-	-	-	-	-	-
<b>7. Awareness</b>	.783**	.471**	.441**	.528**	.689**	.659**	1	-	-	-	-	-
<b>8. Openness</b>	.313**	.254**	.213**	.231**	.302**	.290**	.215**	1	-	-	-	-
<b>9. Rejection</b>	.312**	.283**	.236**	.206**	.288**	.264**	.236**	.941**	1	-	-	-
<b>10. Strategies</b>	.277**	.179**	.146**	.231**	.282**	.290**	.187**	.919**	.761**	1	-	-
<b>11. Impulse</b>	.284**	.262**	.222**	.207**	.272**	.242**	.169**	.946**	.895**	.803**	1	-
<b>12. Purposes</b>	.274**	.182**	.161**	.220**	.276**	.288**	.179**	.904**	.741**	.923**	.807**	1

\*\*p<.01 \*p<.05



DER-Total and PAR-Total ( $r=.313$ ,  $p<0.01$ ), DER-Total and Warmth ( $r=.312$ ,  $p<0.01$ ), DER-Total and Hostility/Aggression ( $r=.277$ ,  $p<0.01$ ), DER-Total and Neglect/Indifference ( $r=.284$ ,  $p<0.01$ ), DER-Total and Undifferentiated/Rejected ( $r=.274$ ,  $p<0.01$ ) were found to be positively correlated.

Awareness and PAR-Total ( $r=.254$ ,  $p<0.01$ ), Awareness and Warmth ( $r=.283$ ,  $p<0.01$ ), Awareness and Hostility/Aggression ( $r=.179$ ,  $p<0.01$ ), Awareness and Neglect/Indifference ( $r=.262$ ,  $p<0.01$ ), Awareness and Undifferentiated/Rejected ( $r=.182$ ,  $p<0.01$ ) were found to be positively correlated.

Openness and PAR-Total ( $r=.213$ ,  $p<0.01$ ), Openness and Warmth ( $r=.236$ ,  $p<0.01$ ), Openness and Hostility/Aggression ( $r=.146$ ,  $p<0.01$ ), Openness and Neglect/Indifference ( $r=.222$ ,  $p<0.01$ ), Openness and Undifferentiated/Rejected ( $r=.161$ ,  $p<0.01$ ) were found to be positively correlated.

Rejection and PAR-Total ( $r=.231$ ,  $p<0.01$ ), Rejection and Warmth ( $r=.206$ ,  $p<0.01$ ), Rejection and Hostility/Aggression ( $r=.231$ ,  $p<0.01$ ), Rejection and Neglect/Indifference ( $r=.207$ ,  $p<0.01$ ), Rejection and Undifferentiated/Rejected ( $r=.220$ ,  $p<0.01$ ) were found to be positively correlated.

Strategies and PAR-Total ( $r=.302$ ,  $p<0.01$ ), Strategies and Warmth ( $r=.288$ ,  $p<0.01$ ), Strategies and Hostility/Aggression ( $r=.282$ ,  $p<0.01$ ), Strategies and Neglect/Indifference ( $r=.272$ ,  $p<0.01$ ), Strategies and Undifferentiated/Rejected ( $r=.276$ ,  $p<0.01$ ) were found to be positively correlated.

Impulse and PAR-Total ( $r=.290$ ,  $p<0.01$ ), Impulse and Warmth ( $r=.264$ ,  $p<0.01$ ), Impulse and Hostility/Aggression ( $r=.290$ ,  $p<0.01$ ), Impulse and Neglect/Indifference ( $r=.242$ ,  $p<0.01$ ), Impulse and Undifferentiated/Rejected ( $r=.288$ ,  $p<0.01$ ) were found to be positively correlated.

Purposes and PAR-Total ( $r=.215$ ,  $p<0.01$ ), Purposes and Warmth ( $r=.236$ ,  $p<0.01$ ), Purposes and Hostility/Aggression ( $r=.187$ ,  $p<0.01$ ), Purposes and Neglect/Indifference ( $r=.169$ ,  $p<0.01$ ), Purposes and Undifferentiated/Rejected ( $r=.179$ ,  $p<0.01$ ) were found to be positively correlated.

**Table 4.** Simple regression analysis findings on the prediction of difficulties in emotion regulation by parental acceptance-rejection

Independent variables	B	SE	$\beta$	t	p
1 (Constant)	53,43	3,10		17,227	0,000*
Parental Acceptance Rejection Scale	0,19	0,03	0,31	7,269	0,000*
<b>R=.31 R<sup>2</sup>=.10</b>					
<b>F=52.84 p=0.000*</b>					

N=490, Dependent Variable: Difficulty in emotion regulation

\* $p<.05$ , \*\* $p<.001$

As a result of the linear regression analysis, it was seen that the total score of the 'Parental Acceptance Rejection Scale' explained 10% of the variance regarding the total score of Difficulties in Emotion Regulation. It was observed that the total score of the 'Parental Acceptance Rejection Scale' significantly predicted the total score of Difficulties in Emotion Regulation ( $\beta=.31$ ,  $t(490)=52.84$   $p<.001$ ).

**Table 5:** T-test results comparing marital status on emotion regulation scale scores and parental acceptance rejection scale scores

		n	M	SD	t	Df	p
<b>DER-Total</b>	Divorced/Single	81	74.52	24.13	-0.11	488	0.909
	Married	409	74.84	22.96			
<b>Awareness</b>	Divorced/Single	81	11.69	4.71	-1.39	488	0.166
	Married	409	12.46	4.55			
<b>Openness</b>	Divorced/Single	81	10.26	3.73	0.66	488	0.510
	Married	409	9.98	3.42			
<b>Rejection</b>	Divorced/Single	81	11.46	5.05	0.46	488	0.643
	Married	409	11.20	4.44			
<b>Strategies</b>	Divorced/Single	81	16.15	6.61	0.19	488	0.852
	Married	409	16.01	6.10			
<b>Impulse</b>	Divorced/Single	81	11.88	5.15	-0.24	488	0.813
	Married	409	12.02	5.03			
<b>Purposes</b>	Divorced/Single	81	13.09	4.70	-0.15	488	0.883
	Married	409	13.17	4.40			
<b>PAR-Total</b>	Divorced/Single	81	118.37	45.85	1.10	101.302	0.275
	Married	409	112.44	36.73			
<b>Warmth</b>	Divorced/Single	81	46.78	16.87	0.46	488	0.646
	Married	409	45.91	15.12			
<b>Hostility/Aggression</b>	Divorced/Single	81	26.27	12.87	1.31	99.238	0.194
	Married	409	24.30	9.81			
<b>Neglect/Indifference</b>	Divorced/Single	81	28.43	10.68	1.32	101.504	0.190
	Married	409	26.77	8.60			
<b>Undifferentiated/Rejected</b>	Divorced/Single	81	16.89	8.24	1.49	97.655	0.140
	Married	409	15.46	6.03			

As a result of the analyses in which the scale total scores and sub-dimensions were compared according to marital status, it was seen that the scale total scores and sub-dimensions did not differ significantly according to marital status ( $p>.05$ ).

**Table 6:** T-test results comparing employment status on emotion regulation scale scores and parental acceptance rejection scale scores

		<b>n</b>	<b>M</b>	<b>SD</b>	<b>t</b>	<b>Df</b>	<b>p</b>																																																																																																																																
<b>DER-Total</b>	Working	218	74.95	20.54	0.15	487.741	0.884																																																																																																																																
	Non-Working	272	74.65	25.05				<b>Awareness</b>	Working	218	12.35	4.26	0.07	483.750	0.942	Non-Working	272	12.32	4.84	<b>Openness</b>	Working	218	10.18	3.20	0.90	488	0.371	Non-Working	272	9.90	3.68	<b>Rejection</b>	Working	218	11.07	4.29	-0.74	488	0.461	Non-Working	272	11.38	4.74	<b>Strategies</b>	Working	218	16.12	5.74	0.30	488	0.765	Non-Working	272	15.96	6.52	<b>Impulse</b>	Working	218	12.15	4.42	0.60	487.993	0.550	Non-Working	272	11.88	5.50	<b>Purposes</b>	Working	218	13.07	3.89	-0.36	487.998	0.716	Non-Working	272	13.22	4.85	<b>PAR-Total</b>	Working	218	116.79	40.46	1.74	488	0.082	Non-Working	272	110.72	36.51	<b>Warmth</b>	Working	218	46.96	15.49	1.16	488	0.247	Non-Working	272	45.33	15.34	<b>Hostility/Aggression</b>	Working	218	25.50	11.23	1.69	488	0.093	Non-Working	272	23.92	9.62	<b>Neglect/Indifference</b>	Working	218	28.02	9.48	2.17	488	0.031*	Non-Working	272	26.26	8.50	<b>Undifferentiated/Rejected</b>	Working	218	16.30	7.15	1.83	415.279	0.068
<b>Awareness</b>	Working	218	12.35	4.26	0.07	483.750	0.942																																																																																																																																
	Non-Working	272	12.32	4.84				<b>Openness</b>	Working	218	10.18	3.20	0.90	488	0.371	Non-Working	272	9.90	3.68	<b>Rejection</b>	Working	218	11.07	4.29	-0.74	488	0.461	Non-Working	272	11.38	4.74	<b>Strategies</b>	Working	218	16.12	5.74	0.30	488	0.765	Non-Working	272	15.96	6.52	<b>Impulse</b>	Working	218	12.15	4.42	0.60	487.993	0.550	Non-Working	272	11.88	5.50	<b>Purposes</b>	Working	218	13.07	3.89	-0.36	487.998	0.716	Non-Working	272	13.22	4.85	<b>PAR-Total</b>	Working	218	116.79	40.46	1.74	488	0.082	Non-Working	272	110.72	36.51	<b>Warmth</b>	Working	218	46.96	15.49	1.16	488	0.247	Non-Working	272	45.33	15.34	<b>Hostility/Aggression</b>	Working	218	25.50	11.23	1.69	488	0.093	Non-Working	272	23.92	9.62	<b>Neglect/Indifference</b>	Working	218	28.02	9.48	2.17	488	0.031*	Non-Working	272	26.26	8.50	<b>Undifferentiated/Rejected</b>	Working	218	16.30	7.15	1.83	415.279	0.068	Non-Working	272	15.21	5.83								
<b>Openness</b>	Working	218	10.18	3.20	0.90	488	0.371																																																																																																																																
	Non-Working	272	9.90	3.68				<b>Rejection</b>	Working	218	11.07	4.29	-0.74	488	0.461	Non-Working	272	11.38	4.74	<b>Strategies</b>	Working	218	16.12	5.74	0.30	488	0.765	Non-Working	272	15.96	6.52	<b>Impulse</b>	Working	218	12.15	4.42	0.60	487.993	0.550	Non-Working	272	11.88	5.50	<b>Purposes</b>	Working	218	13.07	3.89	-0.36	487.998	0.716	Non-Working	272	13.22	4.85	<b>PAR-Total</b>	Working	218	116.79	40.46	1.74	488	0.082	Non-Working	272	110.72	36.51	<b>Warmth</b>	Working	218	46.96	15.49	1.16	488	0.247	Non-Working	272	45.33	15.34	<b>Hostility/Aggression</b>	Working	218	25.50	11.23	1.69	488	0.093	Non-Working	272	23.92	9.62	<b>Neglect/Indifference</b>	Working	218	28.02	9.48	2.17	488	0.031*	Non-Working	272	26.26	8.50	<b>Undifferentiated/Rejected</b>	Working	218	16.30	7.15	1.83	415.279	0.068	Non-Working	272	15.21	5.83																				
<b>Rejection</b>	Working	218	11.07	4.29	-0.74	488	0.461																																																																																																																																
	Non-Working	272	11.38	4.74				<b>Strategies</b>	Working	218	16.12	5.74	0.30	488	0.765	Non-Working	272	15.96	6.52	<b>Impulse</b>	Working	218	12.15	4.42	0.60	487.993	0.550	Non-Working	272	11.88	5.50	<b>Purposes</b>	Working	218	13.07	3.89	-0.36	487.998	0.716	Non-Working	272	13.22	4.85	<b>PAR-Total</b>	Working	218	116.79	40.46	1.74	488	0.082	Non-Working	272	110.72	36.51	<b>Warmth</b>	Working	218	46.96	15.49	1.16	488	0.247	Non-Working	272	45.33	15.34	<b>Hostility/Aggression</b>	Working	218	25.50	11.23	1.69	488	0.093	Non-Working	272	23.92	9.62	<b>Neglect/Indifference</b>	Working	218	28.02	9.48	2.17	488	0.031*	Non-Working	272	26.26	8.50	<b>Undifferentiated/Rejected</b>	Working	218	16.30	7.15	1.83	415.279	0.068	Non-Working	272	15.21	5.83																																
<b>Strategies</b>	Working	218	16.12	5.74	0.30	488	0.765																																																																																																																																
	Non-Working	272	15.96	6.52				<b>Impulse</b>	Working	218	12.15	4.42	0.60	487.993	0.550	Non-Working	272	11.88	5.50	<b>Purposes</b>	Working	218	13.07	3.89	-0.36	487.998	0.716	Non-Working	272	13.22	4.85	<b>PAR-Total</b>	Working	218	116.79	40.46	1.74	488	0.082	Non-Working	272	110.72	36.51	<b>Warmth</b>	Working	218	46.96	15.49	1.16	488	0.247	Non-Working	272	45.33	15.34	<b>Hostility/Aggression</b>	Working	218	25.50	11.23	1.69	488	0.093	Non-Working	272	23.92	9.62	<b>Neglect/Indifference</b>	Working	218	28.02	9.48	2.17	488	0.031*	Non-Working	272	26.26	8.50	<b>Undifferentiated/Rejected</b>	Working	218	16.30	7.15	1.83	415.279	0.068	Non-Working	272	15.21	5.83																																												
<b>Impulse</b>	Working	218	12.15	4.42	0.60	487.993	0.550																																																																																																																																
	Non-Working	272	11.88	5.50				<b>Purposes</b>	Working	218	13.07	3.89	-0.36	487.998	0.716	Non-Working	272	13.22	4.85	<b>PAR-Total</b>	Working	218	116.79	40.46	1.74	488	0.082	Non-Working	272	110.72	36.51	<b>Warmth</b>	Working	218	46.96	15.49	1.16	488	0.247	Non-Working	272	45.33	15.34	<b>Hostility/Aggression</b>	Working	218	25.50	11.23	1.69	488	0.093	Non-Working	272	23.92	9.62	<b>Neglect/Indifference</b>	Working	218	28.02	9.48	2.17	488	0.031*	Non-Working	272	26.26	8.50	<b>Undifferentiated/Rejected</b>	Working	218	16.30	7.15	1.83	415.279	0.068	Non-Working	272	15.21	5.83																																																								
<b>Purposes</b>	Working	218	13.07	3.89	-0.36	487.998	0.716																																																																																																																																
	Non-Working	272	13.22	4.85				<b>PAR-Total</b>	Working	218	116.79	40.46	1.74	488	0.082	Non-Working	272	110.72	36.51	<b>Warmth</b>	Working	218	46.96	15.49	1.16	488	0.247	Non-Working	272	45.33	15.34	<b>Hostility/Aggression</b>	Working	218	25.50	11.23	1.69	488	0.093	Non-Working	272	23.92	9.62	<b>Neglect/Indifference</b>	Working	218	28.02	9.48	2.17	488	0.031*	Non-Working	272	26.26	8.50	<b>Undifferentiated/Rejected</b>	Working	218	16.30	7.15	1.83	415.279	0.068	Non-Working	272	15.21	5.83																																																																				
<b>PAR-Total</b>	Working	218	116.79	40.46	1.74	488	0.082																																																																																																																																
	Non-Working	272	110.72	36.51				<b>Warmth</b>	Working	218	46.96	15.49	1.16	488	0.247	Non-Working	272	45.33	15.34	<b>Hostility/Aggression</b>	Working	218	25.50	11.23	1.69	488	0.093	Non-Working	272	23.92	9.62	<b>Neglect/Indifference</b>	Working	218	28.02	9.48	2.17	488	0.031*	Non-Working	272	26.26	8.50	<b>Undifferentiated/Rejected</b>	Working	218	16.30	7.15	1.83	415.279	0.068	Non-Working	272	15.21	5.83																																																																																
<b>Warmth</b>	Working	218	46.96	15.49	1.16	488	0.247																																																																																																																																
	Non-Working	272	45.33	15.34				<b>Hostility/Aggression</b>	Working	218	25.50	11.23	1.69	488	0.093	Non-Working	272	23.92	9.62	<b>Neglect/Indifference</b>	Working	218	28.02	9.48	2.17	488	0.031*	Non-Working	272	26.26	8.50	<b>Undifferentiated/Rejected</b>	Working	218	16.30	7.15	1.83	415.279	0.068	Non-Working	272	15.21	5.83																																																																																												
<b>Hostility/Aggression</b>	Working	218	25.50	11.23	1.69	488	0.093																																																																																																																																
	Non-Working	272	23.92	9.62				<b>Neglect/Indifference</b>	Working	218	28.02	9.48	2.17	488	0.031*	Non-Working	272	26.26	8.50	<b>Undifferentiated/Rejected</b>	Working	218	16.30	7.15	1.83	415.279	0.068	Non-Working	272	15.21	5.83																																																																																																								
<b>Neglect/Indifference</b>	Working	218	28.02	9.48	2.17	488	0.031*																																																																																																																																
	Non-Working	272	26.26	8.50				<b>Undifferentiated/Rejected</b>	Working	218	16.30	7.15	1.83	415.279	0.068	Non-Working	272	15.21	5.83																																																																																																																				
<b>Undifferentiated/Rejected</b>	Working	218	16.30	7.15	1.83	415.279	0.068																																																																																																																																
	Non-Working	272	15.21	5.83																																																																																																																																			

As a result of the analyses in which the scale total scores and sub-dimensions were compared according to employment status, only the Parental Acceptance Rejection Scale Neglect sub-dimension was found to be significant according to marital status ( $t(488) = 2.17, p < .05$ ). It was determined that the mean of the working group ( $\bar{x} = 28.02 \pm 9.48$ ) got a significantly higher score from the Parental Acceptance Rejection Scale Neglect sub-dimension compared to the mean of the non-working group ( $\bar{x} = 26.26 \pm 8.50$ ).

**Table 7:** ANOVA results comparing educational status on emotion regulation scale scores and parental acceptance rejection scale scores

		<b>n</b>	<b>M</b>	<b>SD</b>	<b>F</b>	<b>p</b>
<b>DER-Total</b>	Primary and Secondary School	103	77.33	22.49	2.07	0.127
	High School	141	76.59	23.67		
	Bachelor's Degree or Postgraduate	246	72.69	22.99		
	Total	490	74.79	23.13		
<b>Awareness</b>	Primary and Secondary School	103	12.30	4.50	1.51	0.222
	High School	141	12.88	4.67		
	Bachelor's Degree or Postgraduate	246	12.04	4.56		
	Total	490	12.34	4.58		
<b>Openness</b>	Primary and Secondary School	103	9.87	3.41	2.64	0.072
	High School	141	10.59	3.72		
	Bachelor's Degree or Postgraduate	246	9.77	3.32		
	Total	490	10.03	3.47		
<b>Rejection</b>	Primary and Secondary School	103	11.72	4.57	1.38	0.252
	High School	141	11.47	4.56		
	Bachelor's Degree or Postgraduate	246	10.91	4.52		
	Total	490	11.24	4.55		
<b>Strategies</b>	Primary and Secondary School	103	16.64	6.07	2.04	0.131
	High School	141	16.56	6.35		
	Bachelor's Degree or Postgraduate	246	15.47	6.09		
	Total	490	16.03	6.18		
<b>Impulse</b>	Primary and Secondary School	103	12.90	5.32	2.77	0.064
	High School	141	12.14	4.90		
	Bachelor's Degree or Postgraduate	246	11.54	4.97		
	Total	490	12.00	5.04		
<b>Purposes</b>	Primary and Secondary School	103	13.89	4.73	1.81	0.164
	High School	141	12.95	4.23		
	Bachelor's Degree or Postgraduate	246	12.96	4.43		
	Total	490	13.15	4.44		
<b>PAR-Total</b>	Primary and Secondary School	103	121.63	37.19	3.69	0.026*
	High School	141	114.22	40.61		
	Bachelor's Degree or Postgraduate	246	109.52	37.16		
	Total	490	113.42	38.40		
<b>Warmth</b>	Primary and Secondary School	103	48.94	13.14	2.75	0.065
	High School	141	46.27	15.90		
	Bachelor's Degree or Postgraduate	246	44.73	15.89		
	Total	490	46.06	15.41		

<b>Hostility/Aggression</b>	Primary and Secondary School	103	27.38	11.97	5.40	0.005*
	High School	141	24.72	11.12		
	Bachelor's Degree or Postgraduate	246	23.41	8.97		
	Total	490	24.62	10.39		
<b>Neglect/Indifference</b>	Primary and Secondary School	103	28.64	8.15	2.93	0.055
	High School	141	27.40	9.73		
	Bachelor's Degree or Postgraduate	246	26.17	8.80		
	Total	490	27.04	8.98		
<b>Undifferentiated/Rejected</b>	Primary and Secondary School	103	16.67	7.28	1.89	0.151
	High School	141	15.82	6.89		
	Bachelor's Degree or Postgraduate	246	15.21	5.79		
	Total	490	15.69	6.46		

According to the results of the multiple comparison (post-hoc) analysis conducted to determine between which groups the differences in the Parental Acceptance-Rejection scale total score were observed, it was observed that the scores of those with bachelor's degree or postgraduate education in the Acceptance-Rejection scale ( $\bar{x}=109.52\pm 37.16$ ) were lower than those of with primary or secondary education ( $\bar{x}=121.63\pm 37.19$ ) ( $F(2, 487)= 3.69, p< .05$ ).

According to the results of the multiple comparison (post-hoc) analysis conducted to determine which groups the differences in the Parental Acceptance-Rejection Scale of Hostility/Aggression were observed, it was seen that the scores of those with bachelor's degree or postgraduate education in the Hostility-Aggression sub-dimension ( $\bar{x}=23.41\pm 8.97$ ) were lower than those of with primary or secondary education ( $\bar{x}=27.38\pm 11.97$ ) ( $F(2, 487)= 5.40, p< .01$ ).

**Table 8:** ANOVA results comparing economic level on emotion regulation scale scores and parental acceptance rejection scale scores

		<b>n</b>	<b>M</b>	<b>SD</b>	<b>F</b>	<b>p</b>
<b>DER-Total</b>	Low	114	73.48	22.03	0.68	0.508
	Medium	319	75.66	23.13		
	High	57	72.53	25.37		
	Total	490	74.79	23.13		
<b>Awareness</b>	Primary and Secondary School	114	11.77	4.30	1.24	0.290
	Low	319	12.55	4.60		
	Medium	57	12.25	4.99		
	High	490	12.34	4.58		
<b>Openness</b>	Total	114	9.80	3.69	1.23	0.295
	Low	319	10.20	3.46		
	Medium	57	9.53	3.04		
	High	490	10.03	3.47		

<b>Rejection</b>	Total	114	11.05	4.29	0.24	0.787
	Low	319	11.25	4.53		
	Medium	57	11.56	5.18		
	High	490	11.24	4.55		
<b>Strategies</b>	Total	114	15.80	5.78	0.21	0.810
	Low	319	16.16	6.22		
	Medium	57	15.75	6.74		
	High	490	16.03	6.18		
<b>Impulse</b>	Total	114	11.79	4.75	0.97	0.380
	Low	319	12.20	5.22		
	Medium	57	11.26	4.54		
	High	490	12.00	5.04		
<b>Purposes</b>	Total	114	13.27	4.14	1.56	0.210
	Low	319	13.29	4.39		
	Medium	57	12.18	5.22		
	High	490	13.15	4.44		
<b>PAR-Total</b>	Total	114	111.08	34.78	0.28	0.754
	Low	319	114.24	39.22		
	Medium	57	113.53	41.04		
	High	490	113.42	38.40		
<b>Warmth</b>	Total	114	45.13	13.76	0.33	0.719
	Low	319	46.46	15.83		
	Medium	57	45.67	16.31		
	High	490	46.06	15.41		
<b>Hostility/Aggression</b>	Total	114	24.14	9.83	0.20	0.821
	Low	319	24.83	10.55		
	Medium	57	24.42	10.74		
	High	490	24.62	10.39		
<b>Neglect/Indifference</b>	Total	114	26.38	8.17	0.43	0.648
	Low	319	27.20	9.12		
	Medium	57	27.49	9.80		
	High	490	27.04	8.98		
<b>Undifferentiated/Rejected</b>	Total	114	15.43	6.25	0.15	0.863
	Low	319	15.74	6.52		
	Medium	57	15.95	6.67		
	High	490	15.69	6.46		

As a result of the analyses in which the scale total scores and sub-dimensions were compared according to the economic situation, it was seen that the scale total scores and sub-dimensions did not differ significantly according to the economic situation ( $p > .05$ ).

## DISCUSSION

The parental acceptance-rejection theory is a theory that examines the effect of the feelings of acceptance or rejection perceived by the person in her/his relationship with her/his parents during childhood on the emotional, cognitive and behavioral development of the child and the effect of these feelings on the psychological adjustment of the child in adulthood (Rohner, 1986). It is a concept that includes the ability to regulate emotion in psychological harmony. Emotion regulation includes the regulation of one's positive or negative emotions, as well as the processes of experiencing and expressing one's emotions, changing and influencing these emotions (Gross, 1998). Difficulty in emotion regulation processes, otherwise, indicates that the person has difficulty in recognizing, understanding, expressing her/his emotions and exhibiting goal-oriented behaviors, and that the person is more under the control of impulses while experiencing negative emotions (Gratz & Roemer, 2004).

Parental attitudes are accepted as one of the factors that affect and shape the emotional development of individuals (Bariola et al., 2012). In this direction, the positive emotions that parents especially the mother reflect on children, continue to be effective until the later stages of life. For example, the positive messages and attitudes that the parents send to the child significantly contribute to their well-being in the future (Fredrickson, 2001). Parallel to this situation, as stated by Rutherford et al. (2015), parental acceptance and rejection have a significant effect on children's functional or dysfunctional emotion regulation skills. Parents' warmth and sympathy towards the child's feelings and behaviors can contribute to the child's feeling of self-sufficiency and better coping with stress or negative emotions in daily life. Otherwise, in the children of parents who have apathetic and cold behaviors, the emotions reflected and the attitudes displayed are generally negative, which may cause the child to feel inadequate and not be able to cope with emotions effectively (Thompson & Meyer, 2007). In this respect, it is estimated that the accepting or rejecting attitudes that individuals perceive from their parents as an early life experience affect their positive and negative emotion regulation skills. In another study, it was concluded that there is a correlation between perceived parental rejection and control among both girls and boys and psychological symptoms, and that the difficulty in regulating negative emotions has a mediating effect on this relationship (Cui et al., 2014).

In this research, the aim was to investigate the correlation between perceived

parental rejection and difficulty in emotion regulation in 490 female adults with a mean age of  $44.69 \pm 8.5$ . In the study, it was also examined whether the participants' perceived parental rejection and difficulties in emotion regulation differed according to the socio-demographic variables of the participants. As a result of the study, it was found that as the level of perceived parental rejection increased, difficulty in emotion regulation increased and that difficulties in emotion regulation were predicted significantly by the level of parental rejection.

Studies conducted to determine the importance of a person's perception of her/his relationship with her/his parents during childhood on personality traits, emotional well-being and mental health show that perceived parental attitudes shape the way the child experiences and processes emotions, and the style of managing negative and stressful emotions (Akse et al., 2004; Schnuck and Handal, 2011; LeMoyné and Buchanan, 2011; Sobrinho et al., 2016). Eisenberg et al. (1996; 1998; 1999) drew attention to the effect of the relationship with parents during childhood on the child's way of experiencing emotions, the way she/he expresses her/his emotions, and emotion regulation processes. Gottman et al. (1996) stated that a parental attitude that is punitive, strict, critical and indifferent about the child's emotional processes plays a role in the child's experience of difficulties in emotion regulation in the future. Negative experiences with parents during childhood can cause the child to develop difficulties in emotion regulation (Faraji, 2020). In the meantime, however, it has been stated that authoritarian parenting style and parental attitudes dominated by verbal or physically aggressive attitudes may be effective in developing adjustment problems in children's emotions (Chang et al., 2003; Shaw & Starr, 2019). It can be considered that perceived parental attitudes not only cause adjustment problems in children, but also cause problems in the functions of expressing and defining emotions. Therefore, it is understood that perceived parental attitudes are important to affect people's thoughts about themselves and their environment. In this respect, it can be said that the perceived acceptance or rejection is at a level that can continue its effect from childhood to adolescence and adulthood.

In indifference and neglect, which is a type of parental rejection, parents may ignore the child by behaving indifferently. In this way, they have trouble getting the help and attention they need (Rohner, 2005). Neglect negatively affects the experience of many emotions, especially the feelings of love, fear and shame in individuals (Yıldırım, 2017, p. 107). Dereboy et al. (2018) found that negligence predicted identity confusion. They stated that this confusion would increase their difficulty in emotion regulation. If the relationship between the child and the parent is in a healthy dimension, the identity of the child will be as strong in the future (Pekdoğan, 2016).

In this study, when the indifference and neglect sub-dimension of parental rejection was examined, it was determined that the perception of individuals differed



significantly according to their working status. This makes us think that there may be a change in the perception of rejection with their own parents when working women cannot give their children the attention and help they need due to limited time and too much responsibility. Parental acceptance-rejection perception is affected by cultural and symbolic variables (Rohner, Khaleque ve Cournoyer, 2005).

In the early period of life, the relationship between the child and the parent is internalized by the child (Bowlby, 1980). Bowlby (1973) states that a secure attachment-based relationship with a reliable, sensitive, empathetic and emotionally flexible parent enables the child to develop the belief that he or she is worthy of love and that the outside world is a safe place, while an insecure attachment-based relationship may lead to the development of the child's belief that he or she is not worthy of love and that the outside world is dangerous and unmanageable. Positive self and outer world design, which develops as a result of secure attachment, provides the development of belief that the stresses that the person faces in the outside world are manageable and copeable, and that she/he also has the capacity to cope with these stressful events while negative inner and outer world designs may cause the person to perceive stressful events as insurmountable threats, and to develop a belief that he or she does not have the strength and skill to manage these threats (Cooper et al., 1998). Designs regarding the self and the outer world, which are shaped in the context of the relationship with the parent in the early period, have an impact on the person's lifelong emotion regulation processes (Cassidy, 1994; Shaver & Mikulincer, 2007; 2019; Çalışır, 2009; Frederickson et al., 2018). As a result of this research, it was found that the difficulties in emotion regulation increased as the perceived parental rejection increased in line with the literature. It is seen that Pektaş (2015) and Karasu (2020) similarly found that as the perceived level of parental rejection increases, difficulties in emotion regulation also increase. A recent study by Di Giunta and colleagues (2022), found that maternal rejection was significantly correlated with higher dysregulation of anger, sadness, lower self-esteem. In the same study, it was also found that maternal control was found as significantly correlated with higher depression symptoms. However, paternal control was found to be correlated with lower depressive symptoms. These findings indicate the connection between parental acceptance-rejection and emotion regulation as well as adjustment skills.

In the study, it was seen that the perceived parental rejection of individuals at bachelor's degree or postgraduate education level was lower than those with primary or secondary education. It is estimated that the result obtained may be related to the changing roles of women in society that affect their perspective and attitude towards children. In a review by Çaha, Aydın, and Çaha (2014), a study supporting this view, it was seen that the conditions of women differed and improved with variables such as education level and occupation, and in this way, they provided better opportunities for their children. This situation is predicted that

even if mothers' own parental perceptions are negative, their emotional regulation skills will be strengthened and the psychosocial consequences of their behaviors may be positive. Consistent with this study, Starkey (1980), Uddin (2011), Diaconu-Gherasim and Măirean (2016), Moed et al. (2017) found that there is a negative relationship between parental rejection and academic achievement. Perceived parental rejection has a negative effect on the child's self-efficacy, self-confidence, and self-perception (Rohner, 1975; Robertson & Simons, 1989; Khaleque & Rohner, 2002). It is known that these components are closely related to academic achievement (Ross & Broh, 2000; Alves-Martins et al., 2002; Joshi & Srivastava, 2009). Additionally, a recent study by Lorijn and colleagues (2022) also found out unique and long-term links of parental acceptance and peer rejection with early adults' educational achievement indicating the importance of not only peers but also parents in adolescence. Considering the relationship in question, it is thought that it is expected that academic success will decrease as perceived parental rejection increases.

Within the framework of the relevant literature, it is suggested that the findings of examining the perceived parental acceptance-rejection of mothers with difficulties in emotion regulation may have a prospective effect on their child-rearing attitudes. For example, it was stated that emotional socialization of mothers plays an important role in children's psychosocial skills, and mothers' emotion regulation skills and their own childhood experiences may be effective in this sense. Emotion socialization is identified as a process in which children's emotional development is shaped by their emotional reactions and how their parents react to their behaviors (Crandall et al., 2015; Rogers et al., 2016). If the mother has a rejecting attitude towards her child, she may not be sufficient in terms of emotional socialization for her children. It is estimated that the lack of emotional socialization of the parents may lead to the child not being able to fully describe his/her emotions and not being able to learn which emotion he/she should experience in which situation. Therefore, it is understood that emotion socialization and emotion regulation are interrelated and important early-life developmental processes.

Individual differences in emotion regulation affect the parenting function of mothers. For example, it has been suggested that difficulties in controlling emotions are associated with dysfunctional parental attitudes, and that a high ability to regulate emotions is related with sensitive and engaged parenting (Crandall et al., 2015). Similarly, studies on the concept of emotional socialization have reported a link between parental emotion regulation difficulties and emotion socialization for their children. For illustration, investigators reported positive connections between adaptive emotion regulation strategy (retrospection) and probative emotion socialization actions (Shenaar-Golan et al., 2017), and damaging connections among maladaptive emotion regulation strategy (repression) as well as unsupportive emotion socialization actions (Rogers et al., 2016). In parallel with the results,

the observed maternal emotion dysregulation appears to be positively associated with unsupportive emotion socialization behaviors (Li et al., 2019).

The concept of mother's emotional socialization is defined as the parents' reactions to the child's emotional behavior. For example, the mother's more supportive and sensitive reactions to the child's negative feelings are important for the child's emotional self-efficacy and prosocial behavior (Denham, Mitchell-Copeland, Strandberg, Auerbach, & Blair, 1997; Warren & Stifter, 2008). Otherwise, children of mothers who respond to the child's feelings with harsh or unsupportive attitudes may experience social inadequacy (Fabes et al., 2001; Jones, Eisenberg, Fabes, & MacKinnon, 2002). Since the mother's perception of parental acceptance-rejection is associated with emotional regulation difficulties, it is thought that the findings obtained in this study are predictive for both the mother's own emotional development and the emotional socialization of her child.

## CONCLUSION

The findings obtained from the study showed the negative effect of rejecting parental attitudes on the child's emotion regulation processes. Findings, which once again reveal the effect of the quality of the early parent-child relationship on the emotional processes of the child, show the importance of intervention and education studies to be carried out with the parents in terms of raising emotionally healthy individuals. For example, when considered in the context of the relevant literature, emotional socialization, which is important and necessary for the emotional development of children and which is associated with mother's emotion regulation and parenting attitudes, has significant effects on children's emotional competence and emotion regulation skills and the previous experiences of the mother and the acceptance-rejection that she perceived from her parents may also be the determining factors at this point.

In the study, the relationship between the acceptance-rejection states of adult women who are mothers towards their own parents and their emotion regulation difficulties was examined. As one of the limitations of the study, how mothers' perception of acceptance-rejection and emotion regulation skills affect their interactions with their children and their parenting skills has not been examined, but it will lead other researchers for this goal. Another limitation of the study is that almost all of the women participating in the study are married. Due to the low number of divorced or single people, the effect of these demographic characteristics according to the scales could not be examined. Therefore, it can be said that the variable of marital status creates a limitation. In later studies, the differences in marital status of mothers can be examined in detail while discussing the difficulties of emotion regulation

In future studies, the concept of emotional literacy might be included while investigating the emotion regulation skills of mothers. Because, when individuals have emotional literacy; they become equipped in terms of emotional skills, empathy, social skills, communication skills and emotion regulation. Accordingly, they can be role models for their children by showing these skills in their interaction with their children.

Therefore, it is thought that studies on parenting and mother attitudes that support the emotional development of the child, such as psycho-education and parent education programs to be carried out with parents, can help mothers to be more functional by making a difference in their existing attitudes can improve their skills such as emotion control, empathy, coping with stress, etc. and strengthen their children's emotional well-being.

### **Yazar Katkı Oranları:**

Çalışmanın Tasarlanması (Design of Study) : AET (% 50), BNL (% 50)

Veri Toplanması (Data Acquisition) : BNL (% 100)

Veri Analizi (Data Analysis) : BNL (% 50), HF (% 50)

Makalenin Yazımı (Writing up) : BNL (% 60), HF (% 40)

Makale Gönderimi ve Revizyonu (Submission and Revision) : HF (% 60), BNL (% 40)

### **REFERENCES**

- Akse, J., Hale, W. W., Engels, R. C., Raaijmakers, Q. A., & Meeus, W. H. (2004). Personality, perceived parental rejection and problem behavior in adolescence. *Social Psychiatry and Psychiatric Epidemiology*, 39(12), 980-988. doi: 10.1007/s00127-004-0834-5
- Alves-Martins, M., Peixoto, F., Gouveia-Pereira, M., Amaral, V., & Pedro, I. (2002). Self-esteem and academic achievement among adolescents. *Educational Psychology*, 22(1), 51-62. doi:10.1080/01443410120101242
- Bowlby, J. (1973). *Separation: Anxiety and Anger*, Attachment and Loss: Vol. 2. NewYork: Basic Books.
- Bowlby, J. (1980). *Loss, Attachment and Loss*: Vol. 3. NewYork: Basic Books.
- Bariola, E., Hughes, E. K. & Gullone, E. (2012). Relationships between parent and child emotion regulation strategy use: A brief report. *Journal of Child and Family Studies*, 21(3), 443-448. doi:10.1007/s10826-011-9497-5
- Calkins, S. D. (2011). Biopsychosocial models and the study of family processes and child adjustment. *Journal of Marriage and Family*, 73(4), 817-821. doi:10.1111/j.1741-3737.2011.00847x
- Calkins, S. D., Gill, K. L., Johnson, M. C., & Smith, C. L. (1999). Emotional reactivity and emotional regulation strategies as predictors of social behavior with peers during toddlerhood. *Social Development*, 8, 310-334. doi:10.1111/1467-9507.00098
- Cassidy, J. (1994). Emotion regulation: Influences of attachment relationships. *Monographs of the Society for Research in Child Development*, 59(2-3), 228-249. doi:10.2307/1166148
- Cooper, M. L., Shaver, P. R., & Collins, N. L. (1998). Attachment styles, emotion regulation, and adjustment in adolescence. *Journal of Personality and Social Psychology*, 74(5), 1380-1397. doi: 10.1037//0022-3514.74.5.1380
- Crandall, A., Deater-Deckard, K., & Riley, A. W. (2015). Maternal emotion and cognitive control capacities and parenting: A conceptual framework. *Developmental Review*: DR, 36, 105-126. doi: 10.1016/j.dr.2015.01.004
- Cui, L., Morris, A. S., Criss, M. M., Houlberg, B. J., & Silk, J. S. (2014). Parental psychological control and adolescent adjustment: The role of adolescent emotion regulation. *Parenting: Science and Practice*, 14, 47- 67. doi: 10.1080/15295192.2014.880018

- Çalışır, M. (2009). Yetişkin bağlanma kuramı ve duygulanım düzenleme stratejilerinin depresyonla ilişkisi. *Psikiyatride Güncel Yaklaşımlar*, 1(3), 240-255.
- Çaha, H., Aydın, E. S., & Çaha, Ö. (2014). Değişen Türkiye'de kadın. *KADEM*, 1, 190-194.
- Denham, S. A., Mitchell-Copeland, J., Strandberg, K., Auerbach, S., & Blair, K. (1997). Parental contributions to preschoolers' emotional competence: Direct and indirect effects. *Motivation & Emotion*, 21, 65-86. doi:10.1023/A:1024426431247
- Dereboy, Ç., Şahin Demirkapı, E., Şakiroğlu, M. & Şafak Öztürk, C. (2018). Çocukluk çağı travmalarının kimlik gelişimi, duyu düzenleme güçlüğü ve psikopatoloji ile ilişkisi. *Türk Psikiyatri Dergisi*, 29(4), 269-278. Doi:10.5080/u20463
- Diaconu-Gherasim, L. R., & Măirean, C. (2016). Perception of parenting styles and academic achievement: The mediating role of goal orientations. *Learning and Individual Differences*, 49, 378-385. doi:10.1016/j.lindif.2016.06.026
- Di Giunta, L., Lunetti, C., GlioZZo, G., Rothenberg, W. A., Lansford, J. E., Eisenberg, N., Pastorelli, C., et al. (2022). Negative parenting, adolescents' emotion regulation, self-efficacy in emotion regulation, and psychological adjustment. *International Journal of Environmental Research and Public Health*, 19(4), 2251. MDPI AG. Retrieved from <http://dx.doi.org/10.3390/ijerph19042251>
- Eisenberg, N. & Morris, A. S. (2002). Children's emotion-related regulation. In Kail R. V. (Ed.), *Advances in child development and behavior*, Vol. 30, 189-229. San Diego, CA: Academic Press. 12402675
- Erdem, T. (1990). The validity and reliability Turkish form of parental acceptance and rejection questionnaire. Unpublished Master's Thesis, Bogazici University, Istanbul.
- Fabes, R. A., Leonard, S. A., Kupanoff, K., & Martin, C. L. (2001). Parental coping with children's negative emotions: relations with children's emotional and social responding. *Child Development*, 72(3), 907-920. doi:10.1111/1467-8624.00323
- Faraji, H. (2020). Borderline kişilik bozukluğunda duyu düzenleme ve ilk nesne ilişkileri ile ruhsal işleyişin Rorschach testindeki görünümü (Doctoral Thesis). Obtained from YOK thesis center. (628244)
- Frederickson, J. J., Messina, I., & Grecucci, A. (2018). Dysregulated anxiety and dysregulating defenses: Toward an emotion regulation informed dynamic psychotherapy. *Frontiers in Psychology*, 9, 20-54. doi:10.3389/fpsyg.2018.02054
- Fredrickson, B. L. (2001). The role of positive emotions in positive psychology: The broaden and-build theory of positive emotions. *American Psychologist*, 56(3), 218-226. doi:10.1037/0003-066x.56.3.218
- George, D. & Mallery, M. (2010). *SPSS for Windows Step by Step: A Simple Guide and Reference*, 170 update (10a ed.) Boston: Pearson.
- Gratz, K. L., & Roemer, L. (2004). Multidimensional assessment of emotion regulation and dysregulation: Development, factor structure, and initial validation of the difficulties in emotion regulation scale. *Journal of Psychopathology and Behavioral Assessment*, 26(1), 41-54. doi:10.1023/B:JOBA.0000007455.08539.94
- Gross, J. J. (1998). The emerging field of emotion regulation: An integrative review. *Review of General Psychology*, 2(3), 271-299. doi:10.1037/1089-2680.2.3.271
- Hooper, D., Coughlan, J. & Mullen, M. R. (2008). Structural equation modelling: guidelines for determining model fit. *Electronic Journal of Business Research Methods*, 6(1), 53-60.
- Hughes, M., Blom, M., Rohner, R. P., & Britner, P. A. (2005). Bridging parental acceptance rejection theory and attachment theory in the preschool strange situation [Special Issue]. *Ethos*, 33, 378-401. doi:10.1525/eth.2005.33.3.378
- Jones, S., Eisenberg, N., Fabes, R. A., & MacKinnon, D. P. (2002). Parents' reactions to elementary school children's negative emotions: Relations to social and emotional functioning at school. *Merrill-Palmer Quarterly*, 48, 133-159. doi:10.1353/mpq.2002.0007
- Joshi, S., & Srivastava, R. (2009). Self-esteem and academic achievement of adolescents. *Journal of the Indian Academy of Applied Psychology*, 35(spec iss), 33-39.
- Karasu, R. Ö. (2020). Ebeveyn kabul reddi ve kişilerarası duyu düzenleme stratejileri ile sosyal kaygı arasındaki ilişkilerin incelenmesi (Master's Thesis). Obtained from YOK thesis center. (630130)
- Kline, R. B. (2005). *Principles and practice of structural equation modeling*. New York: Guilford Publications.
- Khaleque, A., & Rohner, R. P. (2002). Perceived parental acceptance-rejection and psychological adjustment: A meta-analysis of cross-cultural and intracultural studies. *Journal of Marriage and Family*, 64(1), 54-64. doi:10.1111/j.1741-3737.2002.00054.x

- Khaleque, A., & Rohner, R. P. (2002b). Reliability of measures assessing the pancultural association between perceived parental acceptance-rejection and psychological adjustment: A metaanalysis of cross-cultural and intracultural studies. *Journal of Cross-Cultural Psychology*, 33, 87-99. doi:10.1177/0022022102033001006
- LeMoyné, T., & Buchanan, T. (2011). Does "hovering" matter? Helicopter parenting and its effect on well-being. *Sociological Spectrum*, 31(4), 399-418. doi: 10.1080/02732173.2011.574038
- Li, D., Li, D., Wu, N., Wang, Z. (2019). Intergenerational transmission of emotion regulation through parents' reactions to children's negative emotions: tests of unique, actor, partner, and mediating effects. *Children Youth Services Review* Vol. 101, 113-122. doi:10.1016/j.chilyouth.2019.03.038
- Lorijn, S. J., Engels, M. C., Huisman, M., & Veenstra, R. (2022). Long-term effects of acceptance and rejection by parents and peers on educational attainment: A study from pre-adolescence to early adulthood. *Journal of Youth and Adolescence*, 51(3), 540-555. doi:10.1007/s10964-021-01506-z
- Mikulincer, M., & Shaver, P. R. (2019). Attachment orientations and emotion regulation. *Current Opinion in Psychology*, 25, 6-10. doi: 10.1016/j.copsyc.2018.02.006
- Moed, A., Gershoff, E. T., Eisenberg, N., Hofer, C., Losoya, S., Spinrad, T. L., & Liew, J. (2017). Parent-child negative emotion reciprocity and children's school success: An emotion-attention process model. *Social Development*, 26(3), 560-574. doi:10.1111/sode.12217
- Munro, B.H. (2005). *Statistical methods for health care research*. Philadelphia (pp: 351-376). Lippincott Williams & Wilkins.
- Özgüle, E. T. U., & Sümer, N. (2017). Ergenlikte duyu düzenleme ve psikolojik uyum: duyu düzenleme ölçeğinin türkçe uyarlaması. *Türk Psikoloji Yazıları*, 20(40), 1-18.
- Pekdoğan, S. (2016). Annelerin istismar potansiyellerinin bazı değişkenler açısından incelenmesi. *Ege Eğitim Dergisi*, 2(17), 425-441.
- Pektaş, E. (2015). Üniversite öğrencilerinin algıladıkları ebeveyn kabul-reddi ile depresyon ve sürekli kaygı düzeyleri arasındaki ilişkinin incelenmesi: duyu düzenleme güçlüklerinin aracı rolü (Master's Thesis). Obtained from YOK thesis center. (399627)
- Polat, A. S. (1988). Parental acceptance-rejection. Unpublished Master's Thesis, Bogazici University, Istanbul.
- Robertson, J. F., & Simons, R. L. (1989). Family factors, self-esteem, and adolescent depression. *Journal of Marriage and the Family*, 125-138. doi:10.2307/352374
- Rogers, M. L., Halberstadt, A. G., Castro, V. L., MacCormack, J. K., & Garrett-Peters, P. (2016). Maternal emotion socialization differentially predicts third-grade children's emotion regulation and lability. *Emotion* (Washington, D.C.), 16(2), 280-291. https://doi.org/10.1037/emo0000142
- Rohner, R. P. (2005). Parental acceptance-rejection questionnaire: Test manual. In handbook for the study of parental acceptance and rejection (4th ed.) (p. 43-106). Storrs, CT: Rohner research publications.
- Rohner, R. P. (2007). Handbook for the study of parental acceptance and rejection. USA: Rohner research publications.
- Rohner, R. P. (1975). *They Love Me, They Love Me Not: A Worldwide Study of the Effects of Parental Acceptance and Rejection*. New Haven, Ct: HRAF Press.
- Rohner, R. P. (1986). *The warmth dimension: Foundations of parental acceptance-rejection theory*. Sage Publications, Inc.
- Rohner, R. P. (1986). *The warmth dimension: Foundations of parental acceptance-rejection theory*. Beverly Hills, CA: Sage Publications, Inc. (Available from Rohner Research Publications).
- Rohner, R. P. (1998). Father love and child development: History and current evidence. *Current Directions in Psychological Science*, 7, 157-161.
- Rohner, R. P., & Khaleque, A. (2002). Perceived parental acceptance and rejection and psychological adjustment: A Meta analyses of cross-cultural and intracultural studies. *National Council on Family Relations*, 64(1): 54-64. doi:10.1111/j.1741-3737.2002.00054.x
- Rohner, R. P. & Khaleque, A. (2003). Reliability and validity of the Parental Control Scale a meta-analysis of cross-cultural and intracultural studies. *Journal of Cross-Cultural Psychology*, 34(6), 643-649.
- Rohner, R. P. & Khaleque, A. (2005). *Handbook of parental acceptance and rejection* (4th ed.). Storrs, CT: Rohner Research Publications.
- Rohner, R. P., Khaleque, A. & Cournoyer, D. E. (2005). Parental acceptance-rejection: Theory, methods, cross-cultural evidence and implications. *Ethos*, 33(3), 299-334. doi:10.1525/eth.2005.33.3.299
- Rohner, R. P., & Rohner, E. C. (1981). Parental acceptance-rejection and parental control: Crosscultural codes. *Ethnology*, 20, 245-260. doi:10.2307/3773230

- Ross, C. E., & Broh, B. A. (2000). The role of self-esteem and the sense of personal control in the academic achievement process. *Sociology of Education*, 73(4), 270-284. doi:10.2307/2673234
- Rugancı, R. N. & Gençöz, T. (2010). Psychometric properties of a Turkey version of the Difficulties in Emotion Regulation Scale. *Journal of Clinical Psychology*, 66(4), 442-455. Doi:10.1002/jclp.20665
- Rutherford, H. J. V., Wallace, N. S., Laurent, H. K. ve Mayes, L. C. (2015). Emotion regulation in parenthood. *Developmental Review*, 36, 1-14. doi:10.1016/j.dr.2014.12.008
- Sameroff, A. (2010). Dynamic developmental systems: Chaos and order In Evans, G. W. & Wachs, T. D. (Eds.), *Chaos and its influence on children's development: An ecological perspective* (p. 255- 264). Washington, DC: American Psychological Association. doi:10.1037/12057-016
- Sarıtaş, D. ve Gençöz, T. (2012). Ergenlerin duygu durum düzenleme güçlüklerinin, annelerin duygu düzenleme güçlükleri ve çocuk yetiştirme davranışları ile ilişkisi. *Cocuk ve Gençlik Ruh Sağlığı Dergisi*, 18, 117-126.
- Schnuck, J., & Handal, P. J. (2011). Adjustment of college freshmen as predicted by both perceived parenting style and the five factor model of personality. *Psychology*, 2(4), 275-282. doi:10.4236/psych.2011.24044
- Schreiber, J. B., Nora, A., Stage, F. K., Barlow, E. A & King, J. (2006). Reporting structural equation modeling and confirmatory factor analysis results: a review. *The Journal of Educational Research* 99(6), 323-38.
- Schumacker, R. E. & Lomax, R. G. (2010). *A beginner's guide to structural equation modeling* (p. 85-90) New York: Taylor & Francis Group.
- Segrin, C., & Taylor, M. (2007). Positive interpersonal relationships mediate the association between social skills and psychological well-being. *Personality and Individual Differences*, 43(4), 637-646. doi:10.1016/j.paid.2007.01.017
- Shaver, P. R. & Mikulincer, M. (2007). Adult attachment strategies and the regulation of emotion. In Gross J. J. (Ed.), *Handbook of emotion regulation*, 446-465. New York: The Guilford Press.
- Shenaar-Golan, V., Wald, N., & Yatzkar, U. (2017). Patterns of emotion regulation and emotion-related behaviors among parents of children with and without ADHD. *Psychiatry Research*, 258, 494-500. <https://doi.org/10.1016/j.psychres.2017.08.090>
- Şimşek, Ö. F. (2007). *Yapısal eşitlik modellemesine giriş: temel ilkeler ve lisrel uygulamaları*. Ankara: Ekinoks Yayınları.
- Sobrinho, A. T., Campos, R. C. & Holden, R. R. (2016). Parental rejection, personality, and depression in the prediction of suicidality in a sample of nonclinical young adults. *Psychoanalytic Psychology*, 33(4), 554-570. doi:10.1037/pap0000051
- Starkey, S. L. (1980). The relationship between parental acceptance-rejection and the academic performance of fourth and fifth graders. *Behavior Science Research*, 15(1), 67-80. doi:10.1177/106939718001500106
- Tabachnick, B.G. & Fidell, L.S. (2013). *Using Multivariate Statistics*. Pearson, Boston.
- Thompson, R. A. & Meyer, S. (2007). Socialization of Emotion Regulation in the Family. In Gross J. J. (Ed.), *Handbook of Emotion Regulation* (p. 249-268). New York: The Guilford Press.
- Uddin, M. K. (2011). Parental Warmth and Academic Achievement of Adolescent Children. *Journal of Behavioural Sciences*, 21(1), 1-12.
- Varan, A. (2003). EKAR kuramı değerlendirme araçlarının Türkiye güvenilirlik ve geçerlik çalışması. Unpublished Master's Thesis, Ege University, İzmir.
- Waltz, C. F., Strickland, O. L. & Lenz, E. R. (2010). *Measurement in nursing and health research* (p.176-178). New York: Springer Publishing Company.
- Wang, J. & Wang, X. (2012). *Structural equation modeling: applications using mplus: methods and applications* (p.5-9). West Sussex: John Wiley & Sons.
- Warren, H. K., & Stifter, C. A. (2008). Maternal emotion-related socialization and preschoolers' developing emotion self-awareness. *Social Development*, 17, 239-258. doi:10.1111/j.1467-9507.2007.00423.x
- Yıldırım, S. (2017). Medya ve çocuğa yönelik istismar. *Anasay*, (10), 107-122.

## ANNELERİN EBEVEYN KABUL RED DURUMLARI VE DUYGU DÜZENLEMELERİ ARASINDAKİ İLİŞKİ

### GENİŞLETİLMİŞ ÖZET

Ebeveyn kabul-reddi kuramı, kanıta dayalı ve yaşam boyu gelişim ile sosyalleşmeye dair bir kuramdır. Ebeveyn kabul-reddi kuramı, ilk olarak ABD’de ve daha sonra dünya çapında, ebeveynlerle ilişkiler ve genel olarak kişilerarası ilişkiler hakkında önemli bilgiler vermektedir. Ebeveyn Kabul-Reddi Kuramı Ronald Rohner tarafından ilk olarak 1980 yılında literatüre kazandırılmıştır. Ebeveyn kabul-reddinin kişilik alt kuramı, başa çıkma alt kuramı ve sosyokültürel alt kuramı incelenmiştir (Rohner, 1986; Rohner ve Rohner, 1981; Rohner ve Khaleque, 2002). Ebeveyn kabul-reddi kuramı ebeveyn sıcaklığı ve ebeveynin soğukluğu olarak iki uçta kavramsallaştırılmıştır. Ebeveyn sıcaklığı, ebeveyn kabulü boyutu olarak değerlendirilmektedir ve bakımverenle kurulan duygusal bağın kalitesi hakkında bilgi vermektedir.

Ebeveyn tutumları, bireylerin duygusal gelişimini etkileyen ve şekillendiren etmenlerden biri olarak kabul edilmektedir (Bariola ve ark., 2012). Bu doğrultuda, anne başta olmak üzere, ebeveynlerin çocuklara yansıttığı pozitif duygular, yaşamın ilerleyen dönemlerine kadar etkisini sürdürmektedir. Örneğin, ebeveynin çocuğa gönderdiği olumlu mesajlar ve pozitif tutumlar, ilerleyen dönemlerde iyi oluş düzeylerine önemli ölçüde katkı sağlamaktadır (Fredrickson, 2001). Bu durumla paralel bir biçimde başa çıkma becerileri arasında değerlendirilen bir kavram olan duygu düzenleme, bireylerin duygularını ifade etmesi ve deneyimlemesi anlamında kasıtlı veya otomatik süreçlerin erken dönemle bağlantılı olarak geliştiği tahmin edilebilir (Calkins ve Hill, 2007). Duygu düzenleme süreçleri davranışsal, biyolojik ve çevresel düzeylerde kendisini gösterir ve bu düzeyler birbirleriyle etkileşim halindedir (Calkins, 2011; Sameroff, 2010). Duygu düzenlemenin bu çok boyutlu yapısına ek olarak, gelişimsel açıdan ele alındığında çocukluk döneminden itibaren duygu düzenleme becerilerinde değişimlerin olabileceği belirtilmektedir. Örneğin, gelişimsel süreçte, çocukların deneyimlerine ve olgunlaşma düzeylerine bağlı olarak, bazı çocukların duygu düzenleme amacıyla içselleştirmeye eğilim gösterebildiği ve bazı çocukların ise dışavurumcu olmaya daha yatkın olabildiği anlaşılmaktadır (Eisenberg & Morris, 2002).

Rutherford ve meslektaşları (2015) tarafından belirtildiği üzere, ebeveynin kabul ve reddi, çocukların işlevsel ya da işlevsel olmayan duygu düzenleme becerileri üzerinde önemli bir etkiye sahiptir. Ebeveynin çocuğun duygu ve davranışlarına karşı sıcaklık ve sempati göstermesi, çocuğun kendisini yeterli hissetmesine ve günlük yaşamda stresle veya olumsuz duygularla daha iyi biçimde başa çıkabilmesine katkı sağlayabilmektedir. Diğer yandan, ilgisiz ve soğuk davranışları olan ebeveynlerin çocuklarında ise yansıtılan duygular ve sergilenen tutumların genellikle



olumsuz olması sebebiyle çocuğun yetersiz hissetmesine ve duygularla etkin bir biçimde başa çıkamamasına sebep olabilir (Thompson ve Meyer, 2007). Bu doğrultuda, kişilerin erken yaşam deneyimi olarak ebeveynlerinden algıladıkları kabullenici veya reddedici tutumlar, kendilerinin pozitif ve negatif duygu düzenleme becerilerini etkilediği tahmin edilmektedir. Diğer bir araştırmada hem kızlar hem de erkekler arasında algılanan ebeveyn reddi ve kontrolü ile psikolojik belirtiler arasında ilişki olduğu ve bu ilişkide olumsuz duyguları düzenleme güçlüğü'nün aracı etkisi olduğu sonucu elde edilmiştir (Cui ve ark., 2014).

Yukarıda belirtildiği gibi, ebeveynlerin çocuğa karşı kabul edici ve reddedici tutumlarının, kendileri ve dünya hakkındaki düşüncelerini ve zihinsel temsillerini etkileyen bir sosyalleşme süreci olduğu görülmektedir. Bu çalışmada, yaş ortalaması  $44.69 \pm 8.5$  olan 490 yetişkin kadında algılanan ebeveyn reddi ile duygu düzenleme güçlüğü arasındaki ilişki araştırıldı. Araştırmada ayrıca katılımcıların algıladıkları ebeveyn reddi ve duygu düzenleme güçlüklerinin sosyo-demografik değişkenlere göre farklılaşp farklılaşmadığı da incelenmiştir.

Araştırma sonucunda, algılanan ebeveyn reddi arttıkça duygu düzenleme güçlüğü'nün arttığı ve duygu düzenleme güçlüklerinin ebeveyn reddi tarafından pozitif ve anlamlı olarak yordandığı belirlenmiştir. Ayrıca sosyodemografik değişkenlere göre yapılan analizler sonucunda lisans veya lisansüstü eğitim düzeyindeki bireylerin algıladıkları anne baba reddinin ilk ve ortaöğretim mezunu bireylere göre daha düşük olduğu tespit edilmiştir. Ayrıca sosyodemografik değişkenlere göre yapılan analizler sonucunda lisans veya lisansüstü eğitim düzeyindeki bireylerin algıladıkları anne baba reddinin ilk ve ortaöğretim eğitim düzeyindeki bireylere göre daha düşük olduğu tespit edilmiştir.

Yaşamın erken döneminde çocuk ve ebeveyn arasındaki ilişki çocuk tarafından içselleştirilir (Bowlby, 1980). Erken dönemde ebeveynle olan ilişki bağlamında şekillenen benliğe ve dış dünyaya ilişkin tasarımlar, kişinin yaşam boyu duygu düzenleme süreçlerinde etkilidir (Cassidy, 1994; Shaver ve Mikulincer, 2007; 2019; Çalışır, 2009; Frederickson ve diğerleri, 2018). Bu araştırma sonucunda alan yazınla uyumlu olarak algılanan ebeveyn reddi arttıkça duygu düzenleme güçlüklerinin arttığı belirlenmiştir. Pektaş'ın (2015) ve Karasu'nun (2020) benzer şekilde algılanan ebeveyn reddi düzeyi arttıkça duygu düzenleme güçlüklerinin de arttığını buldukları görülmektedir.

İlgili alan yazın çerçevesinde duygu düzenleme güçlüğü olan annelerin algıladıkları ebeveyn kabul-reddinin incelenmesi bulgularının, onların çocuk yetiştirme tutumları üzerinde ileriye dönük bir etkisi olabileceği ileri sürülmektedir. Örneğin annelerin duygusal sosyalleşmelerinin çocukların psikososyal becerilerinde önemli rol oynadığı, annelerin duygu düzenleme becerilerinin ve kendi çocukluk deneyimlerinin bu anlamda etkili olabileceği belirtilmiştir. Duygu sosyalizasyonu,

çocukların duygusal gelişimlerinin, onların duygusal tepkileri ve ebeveynlerinin onların davranışlarına nasıl tepki verdiği göre şekillendiği bir süreç olarak tanımlanmaktadır (Crandall vd., 2015; Rogers vd., 2016). Duygu düzenlemedeki bireysel farklılıklar annelerin ebeveynlik işlevini etkiler. Örneğin, duyguları kontrol etmedeki zorluklar, işlevsiz ebeveyn tutumlarına yol açar; yüksek duygu düzenleme kapasitesinin duyarlı ve ilgili ebeveynlik ile ilişkili olduğu öne sürülmüştür (Crandall vd, 2015).

Erken dönem anne-baba-çocuk ilişkisinin niteliğinin çocuğun duygusal süreçlerine etkisini bir kez daha ortaya koyan bulgular, anne-babalara yapılacak müdahale ve eğitim çalışmalarının duygusal açıdan sağlıklı bireyler yetiştirme açısından önemini göstermektedir. Ebeveynlerle yapılacak psiko-eğitim ve ebeveyn eğitimi programları gibi ebeveynlik becerilerini güçlendirecek çalışmaların, ebeveynlerin mevcut tutumlarında fark yaratarak çocuklarının duygusal iyi oluşlarını güçlendireceği düşünülmektedir.

**Anahtar Kelimeler:** *Ebeveyn Kabul Reddi, Duygu Düzenleme, Duygu Sosyalleştirilmesi.*





## Halk Eğitim Merkezlerinin Kadınlara Yönelik Kurs Faaliyetleri: Amasya İli Örneği

### Course Programmes for Women at Adult Education Centers: Amasya Sample

Nurdane Ebru YAPAR<sup>1</sup>, Şener ŞENTÜRK<sup>2</sup>

<sup>1</sup>Ondokuz Mayıs Üniversitesi Lisansüstü Eğitim Enstitüsü, Samsun  
• nebruypr@gmail.com • ORCID > 0000-0002-6930-7268

<sup>2</sup>Ondokuz Mayıs Üniversitesi Eğitim Fakültesi, Samsun  
• eğitimhekimi@gmail.com • ORCID > 0000-0002-0672-7820

#### Makale Bilgisi / Article Information

Makale Türü / Article Types: Araştırma Makalesi / Research Article

Geliş Tarihi / Received: 11 Mart / March 2022

Kabul Tarihi / Accepted: 16 Mart / March 2022

Yıl / Year: 2022 | Cilt – Volume: 2 | Sayı – Issue: 1 | Sayfa / Pages: 29-50

Atıf/Cite as: Yapar, N. E. ve Şentürk, Ş. "Halk Eğitim Merkezlerinin Kadınlara Yönelik Kurs Faaliyetleri: Amasya İli Örneği"  
Ondokuz Mayıs Üniversitesi Kadın ve Aile Araştırmaları Dergisi 2(1), Haziran 2022: 29-50.

Sorumlu Yazar / Corresponding Author: Nurdane Ebru YAPAR

## HALK EĞİTİM MERKEZLERİNİN KADINLARA YÖNELİK KURS FAALİYETLERİ: AMASYA İLİ ÖRNEĞİ

### ÖZ:

Bilim ve teknolojideki hızlı gelişmeler bireylerin hayat boyu öğrenmeyi bir felsefe haline getirmelerini zorunlu kılmaktadır. İstihdam yaratabilme, mesleki gelişim, nitelikli iş gücü, sosyal hayata uyum gibi konularda bireyler gerek kendilerine gerekse topluma faydalı olabilmek için çeşitli kurslara etkinliklere faaliyetlere katılmaktadırlar. Bu konuda en önemli destek veren kurumlardan biri olan Halk Eğitimi Merkezleri ise yaygın eğitim noktasında yetişkinlerin destekçisi olarak hizmet sunmaktadır. Özellikle dezavantajlı gruplar arasında yer alan kadınların katılım sergilediği eğitimler, bireysel ve sosyal anlamda faydalanılan etkinlikler olduğu gibi toplumsal refah ve kalkınma için de önem arz etmektedir. Bu doğrultuda araştırmada Amasya merkez ve ilçelerde hayat boyu öğrenme kapsamında Halk Eğitimi Merkezleri tarafından kadınlara yönelik olarak organize edilen yaygın eğitim faaliyetleri ortaya konmaya çalışılmıştır. Betimsel tarama modelinin kullanıldığı araştırmada doküman analizi yöntemi kullanılmıştır. Araştırma belgelerinden elde edilen istatistiki veriler araştırmanın alt amaçlarına açıklık getirecek biçimde betimsel istatistiğin yüzde ve frekans tekniği kullanılarak yorumlanmıştır. Araştırmada açılan kursların niteliği (genel, mesleki vb.), kursiyerlerin öğrenim durumu, yaş gibi değişenler göz önünde bulundurularak ele alınmıştır. Araştırma sonucunda, yaygın eğitim kapsamında Halk eğitim Merkezinin daha çok genel kurslar kapsamında genç kursiyerlere hizmet verdiği, mesleki kurslara ise yaş bakımından daha ilerde olan kursiyerlerin katılım gösterdiği görülmüştür.

***Anahtar Sözcükler:** Halk eğitimi, Kadın Eğitimi, Hayat Boyu Öğrenme, Yetişkin Eğitimi.*



## COURSE PROGRAMMES FOR WOMEN AT ADULT EDUCATION CENTERS: AMASYA SAMPLE

### ABSTRACT

Rapid growth in science and technology makes it compulsory for individuals to embrace the philosophy of lifelong learning. Individuals attend various courses, events and activities about the subjects such as providing employment, vocational development, qualified labor force, adaptation to social life so as to contribute to themselves and to society. Adult Education Centers, being one of the most important supporting institutions on this scope, give service as the most significant promoter of adults concerning non-formal education. The trainings participated

by women considered among the disadvantaged groups in particular are the activities benefitted individually and progress. Thus, this study tries to present the non-formal education activities organized for women organized within the context of lifelong learning by Adult Education in Amasya and its towns. In this study, descriptive survey model was used, the method was document analysis. Statistical data acquired from research documents were evaluated applying percentage and frequency technique of descriptive statistic to clarify the sub goals of the study. In the study, qualifications of the courses (traditional, vocational etc.) were discussed by taking variations such as educational background of the trainees, age into consideration. The results show that within the context of non-formal education, Adult Education Centers gave service on general courses for younger trainees and vocational courses were preferred more by the trainees of elder age.

**Keywords:** *Public Education, Women's Education, Life-Long Learning, Adult Education.*



## GİRİŞ

İnsanoğlu doğası gereği yaşadığı toplum ve çevre ile sürekli ilişki halindedir. Toplumsal düzendeki bu iletişim insanların birtakım becerileri öğrenmelerini ve toplum içerisinde becerilerini birbirlerine öğretmelerini gerekli kılmıştır. Toplumsal dayanışmanın da temelini oluşturan bu bilgi aktarımı basit anlamda eğitimin ilk örnekleri olarak görülebilir. Toplumunu oluşturan bireylerin birbirlerinden öğrenmeleri aynı zamanda yetişkin eğitiminin de ilk ortaya çıkışı anlamına gelir (Yayla, 2009; Karabacak Aşır, 2011).

Modern yetişkin eğitiminin kökleri antik çağlara kadar uzanmaktadır. Sınırlı düzeyde gerçekleştirilen yetişkin eğitimi, Antik Çağlarda dönemin idari, siyasi ve teknolojik gelişimi nedeniyle sadece küçük bir yetişkin nüfusunun eğitimini gerekli kılmıştır. Ortaçağda ise okuryazar olmak eğitilmiş olmak anlamına gelmektedir ve ortaçağda da nüfusun küçük bir kısmı eğitilidir. Modern anlamda yetişkin eğitimi Batı'da Reform Avrupası'na uzanmaktadır (Yıldız, 2021). Yetişkin eğitiminin bilimsel anlamda yapılandırılması 1950'li yıllara dayanmaktadır (Yıldız, 2021). Günümüzde ise daha çok toplumsal ihtiyaçlara göre planlanarak daha esnek ve canlı bir yapı şeklinde ihtiyaç sahibi grupların ihtiyaçları doğrultusunda düzenlenebilen işlevsel bir hale gelmiştir (Karabacak Aşır, 2011).

Başlangıçta eğitim dışında kalmış dezavantajlı grupların eğitim ihtiyaçları ile ilgilenen yetişkin eğitimi, zamanla eğitilmiş bireylerin de ihtiyaçlarını göz önünde bulundurarak planlamak gerekli olmuştur. İnsana ait her alan her an yenilenmekte ve gelişmektedir (Yayla, 2009). Özellikle Türkiye gibi gelişmekte olan ülkelerde ge-

rek teknolojik ve bilimsel gelişmeler gerekse değişen toplumsal roller ve ihtiyaçlar eğitilmiş, eğitimsiz veya halen örgün eğitim içerisinde olan bireylerin sürekli değişen eğitim ihtiyaçlarını ortaya çıkarmaktadır (Yıldız, 2021). İhtiyaç duyulan bu eğitimler okuma yazma eğitimleri, tarım, endüstri, hizmet alanlarındaki yeni teknolojilerin tanıtılmasına yönelik kurslar, kişisel gelişim ve hobilere yönelik kurslar, aile içi becerilere yönelik kurslar, çocuk, hasta ve yaşlı bakımına yönelik kurslar vb. gibi çok çeşitli alanlarda toplumun bulunduğu zamanın ihtiyaçlarına göre hızlı şekilde uyum sağlayabilmektedir (Yayla, 2009).

Varoluşun ilk zamanlarından itibaren kadın ve erkeğin üstlendiği roller kuşaktan kuşağa annelerin kızlarına, babaların oğullarına tecrübe aktarımı şeklinde gerçekleşmiştir. İlk insanların okulları evleri, öğretmenleri ise anne babalarıdır (Bilir, 2021). Her toplumun kendisine özgü bir yaşam tarzı ve kuralları vardır. Bu kurallar toplumdaki kadın ve erkek rollerinde de kendini göstermektedir. Kadın ve erkeğe toplumun biçtiği roller cinsiyete dayalı iş bölümünü de belirlemektedir. Kadın ve erkeğin farklılaşan iş bölümü onların toplumun sunduğu hizmetlere de ulaşımını da farklılaştırmaktadır. Türkiye’de bu durumun yansımalarını eğitim, istihdam, ev içi görevler, sağlık, karar alma mekanizmaları gibi birçok alanda gözlemleyebiliriz. Kadınların ve kız çocuklarının dezavantajlı olduğu bu alanlar sadece kadınların bu hizmetlerden erkekler kadar yararlanamaması anlamına gelmemektedir. Kadınların bu hizmetlerden hak ettikleri düzeyde faydalanamaması toplumun bu alanlarda geri kalması anlamına da gelmektedir. Kadınların özellikle eğitim haklarından yararlanmaları onların diğer hakları hakkında bilgi sahibi olmalarına ve bunları kullanmaları yönündeki engellerin aşılmasına katkı sağlamaktadır (Özaydınlık, 2014). Yetişkin eğitimi; kadınların eğitim haklarına ulaşmasında önemli ve işlevsel bir araçtır. Yetişkinlere yönelik gerçekleştirilen eğitimler ile ekonomik, ailevi, coğrafi, kültürel yapı gibi sebeplerden dolayı öğrenim hayatı yarıda kalmış kadınların eğitim açıklarını kapatmaları mümkündür.

Halk Eğitimi; yetişkinlere ve eğitim dışında kalmış bireylere planlı olarak meslek ve beceri edindirmek için faaliyetlerini gerçekleştirmektedir (Türkoğlu & Uça, 2011). Ülkemizde Milli Eğitim Bakanlığı Hayat Boyu Öğrenme Genel Müdürlüğüne bağlı olarak il ve ilçelerde Halk Eğitimi Müdürlükleri yetişkin eğitimi alanında hizmet vermektedir (MEB, 2021). Türkiye’de halk eğitimi modern anlamda harf devriminin ardından yetişkinlerin bilgi ve beceri ihtiyaçlarının hızlı bir şekilde giderilmesi amacıyla örgün eğitime paralel şekilde başlamıştır (Türkoğlu & Uça, 2011). Halk Eğitim Merkezleri bünyesinde gerçekleştirilen bu eğitimler okuma yazma, çocuk bakımı, spor, tekstil, ahşap, bahçecilik, el sanatları, din öğretimi, güzellik ve saç bakımı, sanat ve tasarım, yabancı diller, yiyecek içecek hizmetleri, sosyal uyum ve yaşam gibi birçok alanda gerçekleştirilebilmektedir (MEB, 2021).

Özellikle örgün eğitim ve istihdam olanakları dışında kalmış kadınların yetişkin eğitiminin önemli bir aracı olan Halk Eğitimi Merkezlerindeki kurslara katkı

lımı ülkenin refah düzeyinin artırılması ile doğrudan ilintilidir. Kadınların eğitim hizmetlerine ulaşmaları diğer hizmetlere ulaşmalarına da katkı sağlayacağı bunun da kadınların erkeklerle eşit şekilde eğitim, sağlık, karar alma mekanizmalarına katılma gibi hizmetlerden faydalanmasına neden olacaktır (Balcı, 2021)

### Araştırmanın Amacı

Amasya Merkez ve ilçelerinde hayat boyu öğrenme kapsamında halk eğitimi merkezleri tarafından kadınlara yönelik olarak organize edilen yaygın eğitim faaliyetleri ve kadınların bu faaliyetlere katılım durumlarını ortaya koymaktır.

## YÖNTEM

### Araştırma Modeli

Betimsel tarama modelinin benimsendiği araştırmada doküman analizi yöntemi kullanılmıştır. *“Tarama modelleri, geçmişte ya da hâlâ var olan bir durumu var olduğu şekilde betimlemeyi amaçlayan araştırma yaklaşımıdır. Araştırmaya konu olan, birey ya da nesne kendi koşulları içinde ve olduğu gibi tanımlanmaya çalışılır. Onları herhangi bir şekilde değiştirme, etkileme çabası gösterilmez. Bilmek istenen şey vardır ve ordadır. Önemli olan onu uygun bir biçimde gözleyip belirleyebilmektir”*(Karasar, 2006).

*“Nitel araştırmalarda doküman incelemesi, araştırılması hedeflenen olgu veya olgular hakkında bilgi içeren yazılı materyallerin analizini kapsar”* (Yıldırım ve Şimşek, 2018) Doküman analizinde basılı veya dijital formatta olan verilerin incelenmesi, düzenlenmesi ve değerlendirilmesi ile bir dizi aşamanın gerçekleştiği süreçtir (Sak, Şahin Sak, Öneren Şendil ve Nas, 2021). Tarih, antropoloji, dilbilimi, sosyoloji ve psikoloji gibi alanlarda benimsenen doküman analizi yönteminde hangi dokümanların önemli olduğu ve hangi verilerin kullanılacağı araştırma problemi ile ilgilidir (Yıldırım ve Şimşek, 2018). Bu doğrultuda bilgi belge kaynaklı bir sınıflandırma yapılış ve yazı temelli kurumsal belgeler, birincil- temel dokümanlar bilgi kaynağı olarak ele alınmıştır (Balcı, 2006; Geray, 2006).

### Evren- Örneklem

Araştırmanın evreni, Hayat Boyu Öğrenme Genel Müdürlüğüne (HBÖGM) bağlı Amasya Halk Eğitimi Merkezi Müdürlüğünde 2016-2021 yılları arasındaki e-yaygın sistemi (Hayat Boyu Öğrenme Genel Müdürlüğü kurs, seminer ve faaliyetlerinin elektronik ortamda kayıt altına alındığı sistem) üzerine yer alan faaliyetlerdir. Bu faaliyetlerden Amasya merkez ve ilçelerinde düzenlenen kurs, seminer vb. etkinliklere katılan kadın 2016-2021 yılları arasında kurslara katılan kursiyer bilgileri ve Amasya Merkez, Suluova, Merzifon, Hamamözü, Taşova, Göynücek,



Gümüşhacıköy ilçe nüfus müdürlükleri resmî web siteleri ölçüt olarak belirlenmiştir. Bu nedenle araştırmada önceden belirlenmiş ölçütleri taşıyan bütün durumların dâhil edildiği ölçüt örnekleme yöntemi kullanılmıştır (Şimşek ve Yıldırım, 2013).

### Veri Toplama Araçları

Araştırmanın verileri, Amasya Halk Eğitimi Merkezi e-yaygın modülü kurs ve kursiyer istatistikleri, Amasya Merkez Nüfus Müdürlüğü ve Suluova, Merzifon, Hamamözü, Taşova, Göynücek, Gümüşhacıköy ilçeleri nüfus müdürlükleri istatistiklerinden elde edilmiştir. Kurumsal veriler olarak e-yaygın modülüne işlenerek dijital ortama kaydedilen veriler daha önceden belirlenen başlıklar dâhilinde analize tabi tutulmuştur. Amasya Halk Eğitim Merkezi e-yaygın modülünden alınan bilgiler Amasya Merkez, Suluova, Merzifon, Hamamözü, Taşova, Göynücek, Gümüşhacıköy ilçe halk eğitimi müdürlükleri e-yaygın modüllerinden alınmıştır. Bu veriler yaş grupları ve detaylı kurs bilgisi tabloları şeklinde ham veri olarak elde edilmiştir. Yaş verileri; Merkez dâhil 7 ilçe verilerini içermektedir. Bu veriler her ilçe için 5 tablodan oluşmaktadır. Toplamda yaş verileri için 35 tablo analiz edilmiştir. Bu tablolar da kadın ve erkek yaşları 3-6, 6-14, 15-22, 23-44, 45-64, 65-yaş aralığı şeklinde gruplandırılmaktadır. Bu tablolarda belirtilen il, ilçe adı, kurs tipi, kurs alan adı, kurs program adı, yaş aralığındaki kursiyer sayıları verileri yer almaktadır. Çalışmada 15-22, 23-44, 45-64 yaş aralığındaki kadınların verileri değerlendirilmeye alınmıştır. Bu yaş grubu kadınlar yetişkin kategorisinde yer aldığı için araştırmanın hedef grubu olarak belirlenmiştir. Detaylı kurs bilgileri; Amasya Merkez, Suluova, Merzifon, Hamamözü, Taşova, Göynücek, Gümüşhacıköy ilçeleri e-yaygın modüllerinden elde edilen tablolarıdır. Bu tablolarda il, ilçe adı, kurum türü, kurum kodu, kurum adı, kurs tipi, kurs alan adı, kurs program adı, toplam kursiyer sayısı, erkek kursiyer sayısı, kadın kursiyer sayısı başlıkları yer almaktadır. Tablolar analiz edilirken Excel dosyalarında filtreleme yapılarak kadın kursiyer sayıları bilgilerine ulaşılacak şekilde düzenlemeler yapılmıştır.

### Verilerin Analizi

Araştırma kurumsal veriler, doküman incelemesi yöntemi ile analiz edilmiştir. Farklı kurumlardan alınan veriler, ölçütler doğrultusunda içerik analizine tabii tutulmuştur. İçerik analizinde, araştırmacının belirlediği ölçütler doğrultusunda çalışmanın daha sistemli hale getirilmesi amacıyla, elde edilen bilgi, belge ve dokümanlara ilişkin kategoriler geliştirilmesi, kodlamalar, temalar oluşturularak verilerin yorumlanması söz konusudur (Yıldırım ve Şimşek, 2013; Bailey, 1982). Bu doğrultuda veriler, sadece kadınlara yönelik kurs seminer vb. faaliyetler şeklinde filtrelenmiş, yıllara göre kurslara katılım, yaş aralığı, kurs niteliği, kurs alan adı, kurs program adı şeklinde sayısallaştırılarak frekans ve yüzde hesapları kullanılarak anlamlı hale getirilmiştir.

## BULGULAR

Araştırmada 2016-2021 yılları arasında Amasya Merkez ve ilçeleri genel kurs (kadın ve erkek kursiyer) istatistiklerine ilişkin bulgular Tablo 1'de verilmiştir.

**Tablo 1.** Kadın Erkek Toplam Kurs Sayıları

İLÇELER	2016-17	2017-18	2018-19	2019-20	2020-2021	2021-
Göynücek	55	81	53	47	11	7
Gümüşhacıköy	52	124	98	89	30	13
Hamamözü	31	36	29	34	18	17
Merkez	743	738	953	742	476	66
Merzifon	298	231	249	243	162	30
Suluova	251	238	319	233	49	14
Taşova	112	151	135	125	60	45
<b>Toplam</b>	<b>1542</b>	<b>1599</b>	<b>1836</b>	<b>1513</b>	<b>806</b>	<b>192</b>

Amasya merkez ve ilçelerinde açılan son beş yıllık Halk Eğitimi Merkezlerindeki kurs sayıları incelendiğinde; en fazla kursun 2018-19 yıllarında **1836** görülmektedir. Yine aynı yıl Merkez ilçede **953** kurs açıldığı görülmektedir. Merkez ilçeyi Suluova ilçesi **319** kurs ile takip etmektedir.

En az kurs açılan yıl 2020-21 yıllarında **806** gerçekleşmiştir. En az kurs açan ilçe **11** Göynücek'tir.

Araştırmada 2016-2021 yılları arasında Amasya Merkez ve ilçeleri kadınlara yönelik açılan kurs istatistiklerine ilişkin bulgular Tablo 2'de verilmiştir.

**Tablo 2.** Kadınlara Yönelik Toplam Kurs Sayıları

İLÇELER	2016-17	2017-18	2018-19	2019-20	2020-2021	2021-
Göynücek	48	60	32	14	5	3
Gümüşhacıköy	12	42	25	21	17	1
Hamamözü	5	6	1	9	1	1
Merkez	353	366	444	318	285	19
Merzifon	118	115	135	108	110	6
Suluova	98	111	125	98	3	6
Taşova	46	89	79	56	33	21
<b>Toplam</b>	<b>680</b>	<b>789</b>	<b>841</b>	<b>624</b>	<b>454</b>	<b>57</b>

Amasya merkez ve ilçelerinde açılan son beş yıllık Halk Eğitimi Merkezlerindeki sadece kadınlara yönelik kurs sayıları incelendiğinde; en fazla kursun 2018-19 yıllarında **841** açıldığı görülmektedir. Yine bu yıl kadınlara yönelik en fazla kurs

Merkez ilçede **444** açılmıştır. Merzifon ilçesi **135** kadın kurs sayısı ile en çok kurs açan ikinci ilçe olmuştur.

Kadınlara yönelik en az kurs sayısı 2020-2021 yılında **454** açılmıştır. Yine bu yıl içerisinde en az kurs açan ilçe Hamamözü **1** olmuştur. Yine bu düşüş dönemin Covid-19 Pandemi kısıtlamaları dönemi ile örtüştüğü görülmektedir.

Araştırmada 2016-2021 yılları arasında Amasya Merkez ve ilçeleri nüfus istatistiklerine ilişkin bulgular, genel kurslara ve yalnızca kadınlara yönelik açılan kursların frekansları, oranları Tablo 3'te verilmiştir.

**Tablo 3.** Kadınlara Yönelik Kursların Toplam Kurs Sayılarına Oranı

İLÇELER	2016 Nüfus	2020 Nüfus	2016-2021 Genel Kurslar	2016-2021 Kadınlara Yönelik	Kadınlara Yönelik Kursların Genel Kurslara Oranı
Göynücek	10659	10033	254	162	63,78
Gümüşhacıköy	22941	22764	406	118	29,06
Hamamözü	3798	3680	165	23	13,94
Merkez	139732	147266	3718	1785	48,01
Merzifon	71942	73849	1213	592	48,80
Suluova	46625	47314	1104	441	39,95
Taşova	30654	30588	628	324	51,59
<b>Toplam</b>	<b>326351</b>	<b>335494</b>	<b>7488</b>	<b>3445</b>	<b>46,01</b>

Amasya merkez ve ilçeleri **2016-2020** yılları nüfus verileri incelendiğinde yıllara göre nüfus artışında ve azalmasındaki belirgin bir hareket görülmemektedir. Nüfus sayısının en yüksek olduğu dönem **337800** kişi ile **2019** yılıdır. Bu rakamı **335.494** kişi ile **2020** yılı takip etmektedir. Nüfus artışlarına bakıldığında il merkezindeki nüfusun artış gösterdiği fakat ilçelerde artış ya da azalmaların dikkat çekici ölçüde olmadığı görülmektedir. Artışlara göre kursiyer sayıları yıllar içerisinde yakın sayılarda kalmıştır.

Tabloya göre, yaklaşık olarak açılan faaliyetlerin yarısı kadınlara yönelik düzenlenmiştir. Taşova (**%51,59**) ve Göynücek (**%63,78**) gibi daha kırsal olan ilçelerde kadınlara yönelik faaliyetlerin erkelere göre daha fazla olduğu görülürken, en düşük faaliyet merkezinin Hamamözü ilçesi (**%13,94**) olduğu görülmüştür.

Araştırmada 2016-2021 yılları arasında Amasya Merkez ve ilçeleri Halk Eğitimi Merkezleri kurslarına talep gösteren toplam kursiyer sayılarına ilişkin bulgular Tablo 4'de verilmiştir.

**Tablo 4.** Toplam Kursiyer Sayıları

<b>İLÇELER</b>	<b>2016-17</b>	<b>2017-18</b>	<b>2018-19</b>	<b>2019-20</b>	<b>2020-21</b>	<b>2021-22</b>
Göynücek	728	1219	902	859	156	92
Gümüşhacıköy	936	2059	2403	1916	520	201
Hamamözü	562	506	532	481	269	291
Merkez	15681	14872	19176	17778	6607	1032
Merzifon	5643	4628	4876	6096	2466	632
Suluova	5687	4205	7246	5404	1004	268
Taşova	1744	1812	1871	2317	716	606
<b>Toplam</b>	<b>30981</b>	<b>29301</b>	<b>37009</b>	<b>34851</b>	<b>11738</b>	<b>3122</b>

Amasya merkez ve ilçeleri Halk Eğitimi Merkezi kursiyer sayılarının en çok olduğu dönemin 2018-19 **37009** olduğu görülmektedir. Bu verinin Tablo 1 de belirtilen 2018-19 yılı kurs sayıları ile doğru orantılı olduğu görülmektedir.

En fazla kurs açılan ve kursiyerin devam ettiği 2018-19 yılı kursiyer sayısı Amasya ili 2018 yılı nüfusunun **%10,96**'sıdır. En az kurs açılan 2020-21 dönemi kursiyer sayıları Amasya ili 2020 nüfusunun **% 3,49** olduğu görülmektedir.

Amasya ili ilçeleri Halk Eğitimi Merkezi Kurs ve kursiyer sayılarının en fazla olduğu 2018-19 döneminde;

Göynücek ilçesi kursiyer sayısı Göynücek ilçesi nüfusunun **%8,42'** dir. Gümüşhacıköy ilçesi kursiyer sayısı Gümüşhacıköy nüfusunun **%10,12'** dir. Hamamözü ilçesi kursiyer sayısı Hamamözü nüfusunun **%13,45'** dir. Merkez ilçe kursiyer sayısı Merkez ilçe Nüfusunun **%12,86'** dir. Merzifon ilçesi kursiyer sayısı Merzifon ilçesi nüfusunun **%6,78'** dir. Suluova ilçesi kursiyer sayısı Suluova nüfusunun **%15,54'**dür. Taşova ilçesi kursiyer sayısı Taşova Nüfusunun **%5,9'** dur.

Nüfusa göre kursiyer yüzdelerine bakıldığında **%15,54** lük bir payla Suluova ilçesinin kurslara katılım oranı dikkat çekmektedir. Halk Eğitimi Merkezi kurslarına nüfusa göre en az katılım ise **%5,9** ile Taşova ilçesi olduğu dikkat çekmektedir.

Amasya ili ilçeleri Halk Eğitimi Merkezi Kurs ve kursiyer sayılarının en fazla olduğu 2020-21 döneminde;

Göynücek ilçesi kursiyer sayısı Göynücek ilçesi nüfusunun **%1,55'** dir. Gümüşhacıköy ilçesi kursiyer sayısı Gümüşhacıköy nüfusunun **%2,28'** dir. Hamamözü ilçesi kursiyer sayısı Hamamözü nüfusunun **%7,30'** dur. Merkez ilçe kursiyer sayısı Merkez ilçe Nüfusunun **%4,48'** dir. Merzifon ilçesi kursiyer sayısı Merzifon ilçesi nüfusunun **%3,33'** dür. Suluova ilçesi kursiyer sayısı Suluova nüfusunun **%2,12'**dir. Taşova ilçesi kursiyer sayısı Taşova Nüfusunun **%2,34'** dür.

Nüfusa göre kursiyer yüzdelerine bakıldığında %7,30 ile Hamamözü ilçesinin kurslara katılım yüzdesi dikkat çekmektedir. Halk Eğitimi Merkezi kurslarına nüfusa göre en az katılım ise %1,55 ile Göynücek ilçesi olduğu dikkat çekmektedir.

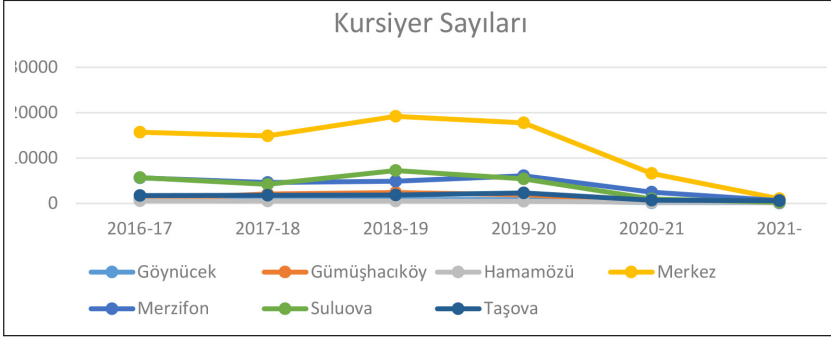

**Grafik 1.** Amasya merkez ve ilçeleri 2016-21 yılları arasındaki kursiyer sayılarına ilişkin grafik

Araştırmada 2016-2021 yılları arasında Amasya Merkez ve ilçeleri Halk Eğitimi Merkezleri kurslarına talep gösteren toplam kadın kursiyer sayılarına ilişkin bulgular Tablo 5'te verilmiştir.

**Tablo 5.** Toplam Kadın Kursiyer Sayıları

İLÇELER	2016-17	2017-18	2018-19	2019-20	2020-21	2021-22
Göynücek	656	846	506	398	71	37
Gümüşhacıköy	289	603	971	846	302	1
Hamamözü	142	80	19	227	1	1
Merkez	10024	9266	11876	9982	4506	535
Merzifon	3783	3026	3396	3605	1744	130
Suluova	2777	2543	4362	3460	95	138
Taşova	958	1241	1181	1351	434	333
<b>Toplam</b>	<b>18629</b>	<b>17605</b>	<b>22311</b>	<b>19869</b>	<b>7153</b>	<b>1175</b>

Amasya merkez ve ilçeleri Halk Eğitimi Merkezi kurslarına katılan kadın kursiyerlerin sayısı en fazla 2018-19 döneminde **22311** olmuştur. Bu oranın Tablo 1 de belirtilen Kurs sayıları ve Tablo 2 de belirtilen kadınlara yönelik açılan kurs sayıları ile doğru orantılı olduğu görülmektedir.

Kadın Kursiyer sayısının en fazla olduğu 2018-19 dönemi kadın kursiyer sayısı Amasya ili 2018 nüfus sayısının **%6,61**'dir. Kadın kursiyer sayısının en az olduğu 2020-2021 yılı kadın kursiyer sayısının Amasya ili 2020 nüfusunun **%2,13**'tür.

Amasya merkez ve ilçeleri Halk Eğitimi Merkezi kadınlara yönelik kurslar ve kadın kursiyer sayılarının en fazla olduğu 2018-19 döneminde;

Göynücek ilçesi kadın kursiyer sayısı Göynücek ilçesi nüfusunun %4,72'dir. Gümüşhacıköy ilçesi kadın kursiyer sayısı Gümüşhacıköy nüfusunun %4,09'dur. Hamamözü ilçesi kadın kursiyer sayısı Hamamözü nüfusunun %0,48'dir. Merkez ilçe kadın kursiyer sayısı Merkez ilçe Nüfusunun %7,96'dır. Merzifon ilçesi kadın kursiyer sayısı Merzifon ilçesi nüfusunun %4,72'dir. Suluova ilçesi kadın kursiyer sayısı Suluova nüfusunun %9,35'dir. Taşova ilçesi kadın kursiyer sayısı Taşova Nüfusunun %3,74'dür.

Kadın Kursiyer Sayısının en fazla olduğu 2018-19 döneminde nüfusa göre yüzdelere bakıldığında en fazla yüzdeye %9,35 ile Suluova ilçesinin sahip olduğu görülmektedir. Kadın kursiyer sayısının nüfusa göre en az payı aldığı ilçe ise %0,48 ile Hamamözü'dür.

Amasya ili ilçeleri Halk Eğitimi Merkezi kadınlara yönelik kurslar ve kadın kursiyer sayılarının en az olduğu 2020-21 döneminde;

Göynücek ilçesi kadın kursiyer sayısı Göynücek ilçesi nüfusunun %0,70'dir. Gümüşhacıköy ilçesi kadın kursiyer sayısı Gümüşhacıköy nüfusunun %1,32'dir. Hamamözü ilçesi kadın kursiyer sayısı Hamamözü nüfusunun %0,02'dir. Merkez ilçe kadın kursiyer sayısı Merkez ilçe Nüfusunun %3,05'dir. Merzifon ilçesi kadın kursiyer sayısı Merzifon ilçesi nüfusunun %2,36'dır. Suluova ilçesi kadın kursiyer sayısı Suluova nüfusunun %0,20'dir. Taşova ilçesi kadın kursiyer sayısı Taşova Nüfusunun %1,41'dir.

Kadın Kursiyer Sayısının en az olduğu 2020-21 döneminde nüfusa göre yüzdelere bakıldığında en fazla yüzdeye %3,05 ile Merkez ilçenin sahip olduğu görülmektedir. Kadın kursiyer sayısının nüfusa göre en az payı aldığı ilçe ise %0,20 ile Suluovadır.

Tablo 4 ve 5 karşılaştırıldığında kurslara en fazla talebin olduğu 2018-19 döneminde Amasya Merkez ve ilçelerine devam eden 37009 kursiyer içerisinde kadın kursiyerlerin 22311 sayısı ile genel kursiyer sayısının %60'ını oluşturmaktadır.

Araştırmada 2016-2021 yılları arasında Amasya Merkez ve ilçeleri Halk Eğitimi Merkezleri kurslarına talep gösteren toplam kadın kursiyer sayısının ilçe nüfuslarına oranına ilişkin bulgular Tablo 6'da verilmiştir.

**Tablo 6.** Toplam Kadın Kursiyer Sayılarının İlçe Nüfuslarına Göre Yüzdesi

S.no	İLÇELER	2016-17		2017-18		2018-19		2019-20		2020-2021						
		K.K.S.	Nüfus	%	K.K.S.	Nüfus	%	K.K.S.	Nüfus	%	K.K.S.	Nüfus	%			
1	Göynücek	656	10659	6,15	846	10718	7,89	506	10703	4,72	398	10207	3,89	71	10033	0,7
2	Gümüşhacıköy	289	22941	1,25	603	22812	2,64	971	23734	4,09	846	23402	3,61	302	22764	1,32
3	Hamamözü	142	3798	3,73	80	3757	2,12	19	3955	0,48	227	3802	5,97	1	3680	0,02
4	Merkez	10024	139732	7,17	9266	143781	6,44	11876	149084	7,96	9982	150828	6,61	4506	147266	3,05
5	Merzifon	3783	71942	5,25	3026	71853	4,21	3396	71916	4,72	3605	72277	4,98	1744	73849	2,36
6	Suluova	2777	46625	5,95	2543	46598	5,45	4362	46608	9,35	3460	46649	7,41	95	47314	0,2
7	Taşova	958	30654	3,12	1241	30369	4,08	1181	31508	3,74	1351	30635	4,4	434	30588	1,41
	<b>Toplam</b>	<b>18629</b>	<b>326351</b>	<b>5,7</b>	<b>17605</b>	<b>329888</b>	<b>5,33</b>	<b>22311</b>	<b>337508</b>	<b>6,61</b>	<b>19869</b>	<b>337800</b>	<b>5,88</b>	<b>7153</b>	<b>335494</b>	<b>2,13</b>

Halk Eğitimi Merkezi kurslarına katılan kadın kursiyer sayılarının buldukları ilçenin nüfusuna göre yüzdeleri hesaplanarak nüfus içerisindeki **talep payı** hakkında bilgi sahibi olunmaya çalışılmıştır. Kursiyer sayılarının ilçe nüfusları içerisindeki yüzdelerine bakıldığında kurslara en fazla talep 2018-19 döneminde **%9,35** ile Suluova ilçesindedir. Aynı yıl Merkez ilçe kurslarına talep **%7,96**'dır. Yüzdelerine bakıldığında Merkez ilçe kurslarına talebin Covid-19 salgın sürecine kadar **%7** civarında seyrettiği salgın döneminde bu oranın **%3**'lere düştüğü dikkat çekmektedir. Kurslara en az talep gören ilçelerin Hamamözü ve Gümüşhacıköy olduğu görülmektedir. Toplam Kadın Kursiyer Sayısının Amasya ili genel nüfusu içerisindeki yüzdesine bakıldığında Covid-19 salgın sürecine kadar belli bir düzeyde olduğu ve en çok talep oranı 2018-19 yılında **%6,61** ile olduğu görülmektedir.

Araştırmada 2016-2021 yılları arasında Amasya Merkez ve ilçeleri Halk Eğitimi Merkezleri kurs tiplerine ilişkin bulgular Tablo 7'de verilmiştir.

**Tablo 7.** Yıllara Göre Genel ve Mesleki ve Teknik Kurs Sayıları

YILLAR	2016-17		2017-18		2018-19		2019-2020		2020-21		2021-	
	Mesleki Genel ve Teknik		Mesleki Genel ve Teknik		Mesleki Genel ve Teknik		Mesleki Genel ve Teknik		Mesleki Genel ve Teknik		Mesleki Genel ve Teknik	
Göynücek	6	42	8	52	3	29	3	11	0	5	0	3
Gümüşhacıköy	2	10	28	14	9	16	12	9	7	10	1	0
Hamamözü	0	5	5	1	0	1	5	4	1	0	1	0
Merkez	65	288	103	263	119	325	84	234	14	271	7	12
Merzifon	16	102	27	88	17	118	17	91	14	96	3	3
Suluova	21	77	40	71	31	94	26	72	1	2	3	3
Taşova	6	40	42	47	19	60	21	35	6	27	7	14
<b>Toplam</b>	<b>116</b>	<b>564</b>	<b>253</b>	<b>536</b>	<b>198</b>	<b>643</b>	<b>168</b>	<b>456</b>	<b>43</b>	<b>411</b>	<b>22</b>	<b>35</b>
<b>Genel Kurs Sayısı</b>	<b>680</b>		<b>789</b>		<b>841</b>		<b>624</b>		<b>454</b>		<b>57</b>	

Amasya merkez ve ilçeleri Halk Eğitimi Merkezi Kadınlara yönelik kurs faaliyetlerinde kurs ve kursiyer sayılarının en fazla olduğu 2018-19 yılını örnek olarak alırsak bu dönem de il geneli **198** Genel Statüde, **643** Mesleki ve Teknik Statü de kurs tipine rastlanmıştır. Kadınlara yönelik kursların en az talep gördüğü 2020-21 döneminde ise **43** Genel Statüde, **411** Mesleki ve Teknik Statüde kurs tipine rastlanmıştır. Tüm yıllar göz önüne alındığında Mesleki ve Teknik Kurs tipin de daha fazla kurs açıldığı görülmektedir.

Araştırmada 2016-2021 yılları arasında Amasya merkez ve ilçelerinde Halk Eğitimi Merkezi kurs nitelikleri altındaki alan adlarına ilişkin bulgular Tablo 8'te verilmiştir.

**Tablo 8.** Kadınlara Yönelik Açılan Kursların Niteliğine Göre Alan Adları

Mesleki ve Teknik Kurslar	Genel Kurslar
Ahşap Teknolojisi	Aile ve Tüketici Bilimleri
Bahçecilik	Din Öğretimi
Bilişim Teknolojileri	Geleneksel Oyunlar ve Zekâ Oyun
Büro Yönetimi ve Sekreterlik	Kişisel Gelişim ve Eğitim
Çocuk Gelişimi ve Eğitimi	Müzik ve Gösteri Sanatları
El Sanatları Teknolojisi	Okuma Yazma
Elektrik-Elektronik Teknolojisi	Sanat ve Tasarım
Giyim Üretim Teknolojisi	Sosyal Hizmetler ve Danışmanlık
Grafik ve Fotoğraf	Spor
Güzellik ve Saç Bakım Hizmetleri	Yabancı Diller
Hasta ve Yaşlı Hizmetleri	
Kuyumculuk Teknolojisi	
Makine Teknolojisi	
Pazarlama ve Perakende	
Sağlık	
Seramik ve Cam Teknolojisi	
Tekstil Teknolojisi	
Ulaştırma Hizmetleri	
Yiyecek İçecek Hizmetleri	

Genel Kurslarda; Aile ve Tüketici Bilimleri, Din Öğretimi, Geleneksel oyunlar ve zekâ oyunları, kişisel gelişim ve eğitim, müzik ve gösteri sanatları, okuma yazma, sanat ve tasarım, sosyal hizmetler ve danışmanlık, spor, yabancı diller gibi alanlarda kurslar açıldığı görülmektedir. Mesleki ve Teknik Kurslarda; Ahşap teknolojisi, bahçecilik, bilişim teknolojileri, büro yönetimi ve sekreterlik, çocuk gelişimi ve eğitimi, el sanatları teknolojisi, giyim üretim teknolojisi, grafik ve fotoğraf, güzellik ve saç bakım hizmetleri, hasta ve yaşlı hizmetleri, makine teknolojisi, sağlık, tekstil teknolojisi, yiyecek içecek hizmetleri gibi alanlarda kurslar açıldığı görülmektedir. Mesleki teknik kurslara ilişkin **19** farklı alanda kurs açılırken, genel kurslarda alan sayısının **10** olduğu görülmektedir.



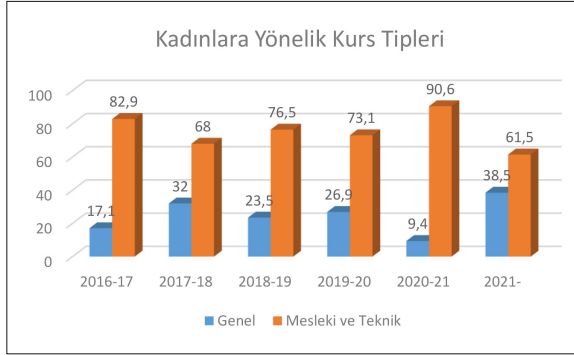

**Grafik 2.** Amasya merkez ve ilçelerinde 2016-21 yılları arasında kadınlara yönelik açılan kursların kurs niteliğine göre talep oranları.

Kadınlara yönelik kurslar Genel Kurslar, Mesleki ve Teknik Kurslar olmak üzere iki tiptedir. Son beş yıllık verilere bakıldığında kadınların Mesleki ve Teknik Kurslara taleplerinin daha fazla olduğu görülmektedir.

Özellikle 2020-21 döneminde; tüm kursların %9,4'ü Genel kurslar, %90,6'sı Mesleki ve Teknik kurslar olarak açılmıştır. Ancak genel itibari ile kurs tipine ilişkin taleplerde ciddi bir dalgalanma olmadığı, 2020-21 döneminden itibaren yaşanan mesleki ve teknik kurslara da ise dönemsel krizlerin (Covid-19 salgın süreci) neden olduğu söylenebilir.

Araştırmada 2016-2021 yılları arasında Halk Eğitimi Merkezi kurslarını talep eden kadınların yaş değişkenine ilişkin bulgular Tablo 9'de verilmiştir.

**Tablo 9.** Kadınlara Yönelik Kursların Yaşlara Göre Kursiyer Sayısı

YILLAR	2016-17		2017-18		2018-19		2019-2020		2020-21	
	Genel	Mesleki ve Teknik	Genel	Mesleki ve Teknik	Genel	Mesleki ve Teknik	Genel	Mesleki ve Teknik	Genel	Mesleki ve Teknik
15-22	8	47	12	48	34	29	107	13	0	5
23-44	71	261	48	331	77	183	8	95	0	50
45-64	4	207	55	262	0	143	0	68	0	48
<b>Toplam</b>	<b>83</b>	<b>515</b>	<b>115</b>	<b>641</b>	<b>111</b>	<b>355</b>	<b>115</b>	<b>176</b>	<b>0</b>	<b>103</b>
15-22	50	90	72	94	69	63	34	25	25	37
23-44	25	110	115	179	116	208	113	163	34	112
45-64	16	28	57	79	32	103	76	81	6	133
<b>Toplam</b>	<b>91</b>	<b>228</b>	<b>244</b>	<b>352</b>	<b>217</b>	<b>374</b>	<b>223</b>	<b>269</b>	<b>65</b>	<b>282</b>
15-22	0	40	12	17	6	13	21	11	8	12
23-44	0	105	14	48	3	42	17	44	55	31
45-64	0	16	31	17	2	4	6	18	5	5
<b>Toplam</b>	<b>0</b>	<b>161</b>	<b>57</b>	<b>82</b>	<b>11</b>	<b>59</b>	<b>44</b>	<b>73</b>	<b>68</b>	<b>48</b>
15-22	591	952	671	877	926	953	333	647	212	477
23-44	1172	2976	909	2732	1279	3345	629	2326	362	1984
45-64	260	1344	435	1400	361	1749	181	1203	72	1225
<b>Toplam</b>	<b>2023</b>	<b>5272</b>	<b>2015</b>	<b>5009</b>	<b>2566</b>	<b>6047</b>	<b>1143</b>	<b>4176</b>	<b>646</b>	<b>3686</b>
15-22	227	309	71	369	225	256	158	282	8	12
23-44	265	1260	164	1117	290	1143	270	1082	55	31
45-64	49	738	69	657	108	949	73	688	2	5
<b>Toplam</b>	<b>541</b>	<b>2307</b>	<b>304</b>	<b>2143</b>	<b>623</b>	<b>2348</b>	<b>501</b>	<b>2052</b>	<b>65</b>	<b>48</b>
15-22	165	436	211	291	402	327	209	269	48	115
23-44	293	1253	359	964	456	1156	501	824	62	121
45-64	82	331	195	279	191	429	114	352	10	29
<b>Toplam</b>	<b>540</b>	<b>2020</b>	<b>765</b>	<b>1534</b>	<b>1049</b>	<b>1912</b>	<b>824</b>	<b>1445</b>	<b>120</b>	<b>265</b>
15-22	45	87	60	100	55	144	129	71	37	40
23-44	78	438	148	437	42	543	146	312	33	205
45-64	11	149	115	167	28	237	62	144	4	117
<b>Toplam</b>	<b>134</b>	<b>674</b>	<b>323</b>	<b>704</b>	<b>125</b>	<b>924</b>	<b>337</b>	<b>527</b>	<b>74</b>	<b>362</b>

Tablo 9'a göre il geneli verilerinde, Mesleki ve Teknik kursların Genel kurslara oranla her yaş aralığında daha fazla talep edildiği, ayrıca Mesleki ve Teknik kurslara 23-44 yaş aralığı kadınların daha fazla talep edildiği görülmüştür. Tablo 2'deki verilere bakıldığında en çok kurs Merkez ilçede açılırken, Merzifon ve Sullova'da açılan kurs sayıları Merkez ilçeyi takip etmiştir. En az kurs Hamamözü'nde açılmıştır. Tablo 9'da Genel ve Mesleki Eğitime katılan kadın kursiyer sayıları ile açılan kurs sayılarının doğru orantıda olduğu görülmektedir. Kursiyer sayısının en fazla olduğu 2018-19 Merkez ilçede Genel Kurslara katılan kadın sayısı 2566, Mesleki ve Teknik kurslara katılan kadın sayısı 6047'dir. Hamamözü ilçesinde Genel kurslara katılan kadın sayısı 11 iken Mesleki ve Teknik kurslara 59 kadın kursiyer katılmıştır.

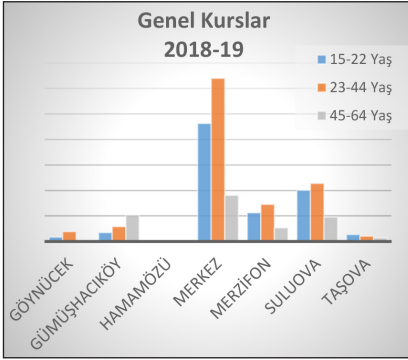

Grafik 3. 2018-2019 Genel Kurs Oranları

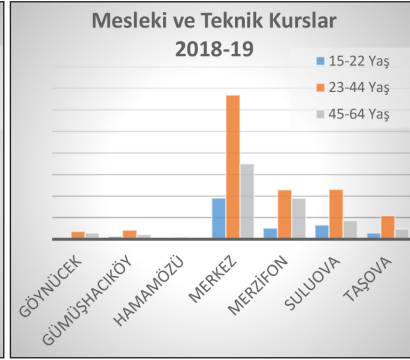

Grafik 4. 2018-2019 Mesleki ve Teknik Kurs Oranları

Araştırmada 2016-2021 yılları arasında Amasya merkez ve ilçelerinde Halk Eğitimi Merkezi kurslarına katılan kadınlar tarafından en çok talep gören ilk üç alana ilişkin bulgular Tablo 10'da verilmiştir.

Tablo 10. Kadınların Talep Ettiği İlk Üç Kurs Alanı

Tablo 10. Kadınların Talep Ettiği İlk Üç Kurs Alanı		
Talep Sırası	Alan Adı	Niteliği
1	El Sanatları Teknolojisi	Mesleki ve Teknik
2	Giyim Üretim Teknolojisi	Mesleki ve Teknik
3	Okuma Yazma	Genel

Kadınlar tarafından talep edilen alanların frekans sayılarına göre en çok talep gören ilk üç alan; El Sanatları Teknolojisi (mesleki ve teknik), giyim üretim teknolojisi (mesleki ve teknik), okuma yazma (genel) olduğu görülmektedir.

Araştırmada 2016-2021 yılları arasında Amasya merkez ve ilçelerinde Halk Eğitimi Merkezi kurslarına katılan kadınlar tarafından en çok talep gören ilk alanın alt başlıklarına ilişkin bulgular alfabetik sıra gözetilerek Tablo 11'de verilmiştir.

**Tablo 11.** En Çok Talep Gören El Sanatları Teknolojisi Alanının Alt Başlıkları

1	Çeyiz Ürünleri Hazırlama	17	Kadife İşi	33	Kadın Pijama Dikimi
2	Dekoratif Ev Aksesuarları Hazırlama	18	Yaş Pasta Yapımı	34	Kadın Plaj Elbisesi/Pareo Dikimi
3	Elde Süzeni	19	Bilgisayarda Hızlı Klavye Kullanımı	35	Kadın Plaj Giysileri Dikimi (Plaj Elbisesi/Pareo-Şort-Mayo-Bikini)
4	Elde Türk İşi Yapımı	20	Bilişim Teknolojileri Donanım	36	Yağlı Boya Resim
5	Elde Türk İşlemeleri	21	Çarkçı-Tornada Form Şekillendirmeci	37	Kargı Bezi Dokuma
6	Ev Tekstili Ürünleri Hazırlama	22	Çarpana Dokuma	38	Kastamonu Çarşaf Bağı
7	Giysi Tadilatçısı	23	Cicim Dokuma	39	Salon Takımları Dikimi
8	Kadın Giysileri Dikimi (Düz Dar Etek-Kadın Pantolonu-Bluz-Elbise-Fantezi Elbise)	24	Deri Düz Dikiş Makinesi	40	Sepet Örucülüğü
9	Kadın İç Giysileri Dikimi (Gecelik-Pijama-Sabahlık)	25	Mekik Oyası Yapımı	41	Oltu Taşı İşleme
10	Kadın Üst Giysileri Dikimi (Düz Dar Etek- Temel Etekler-Model Uygulamalı Etek)	26	Saç Geçici Ve Kalıcı Şekil Verme Teknikleri	42	Özel Gün ve Nikâh Şekeri Hazırlama
11	Mekikli Dokuma	27	Sanayi Tipi Buhar Kazanı Yakma	43	Pasta Yapımı ve Sunumu
12	Oyalar	28	Saracıye Kesimcisi	44	Resim Sanat Eğitimi
13	Örtü Ve Minder Dikimi (Sandalye, Sezlong, Koltuk)	29	Tiğ Örgü Çanta Yapımı	45	Zikzak Makinede Apliance
14	Tiğ Örucülüğü	30	Tiğ Örgü Para Kesesi	46	Zikzak Makinede Astragan İşi ve Blonya İğnesi
15	Türk Halk Oyunları Amasya Yöresi	31	Tiğ Örgü Şapka		
16	Aşçı Çırağı	32	37-72 Ay (3-6 Yaş) Oyun Odası		

Kadınlar tarafından en çok talep gören alan olan El Sanatları Teknolojisi alanındaki kursların alfabetik sırada verilen alt başlıklarına bakıldığında; çeyiz ürünleri hazırlama, dekoratif ev aksesuarları hazırlama, elde süzeni, elde Türk işi yapımı, elde Türk işlemeleri, ev tekstili ürünleri hazırlama, kadın giysileri dikimi, giysi tadilatçısı, mekikli dokuma, oyalar, örtü ve minder dikimi, tiğ örucülüğü gibi alt başlıklarda kursların olduğu görülmektedir.

## TARTIŞMA VE SONUÇ

Bu çalışmada Amasya Merkez ve ilçelerindeki Halk Eğitimi Merkezlerinin kadınlara yönelik kurslarının son beş yıllık durumu betimlenmeye çalışılmıştır. Alan yazında halk eğitimi kurslarına katılım durumları hakkında literatür taraması yapıldığı zaman farklı bölgelerde pek çok çalışma olduğu görülmektedir. (Yenen ve Yıldırım, 2020; Ural, 1995; Şirin, 2008; Tez, 2014; Kaya, 2015; Pala ve Şahan, 2019; Aktaş ve Yolcu, 2020; Ayanoğlu, 2020; Aktaş, 2019; Akyol, Başaran ve Yeşilbaş, 2018; Peker, Demirel, Yumuşaker, Küçükbeyazıt ve Peker, 2021; İkiz, Şensoy ve Soysal, 2017; Kaya ve Altan, 2020; Doğan, 1997; Özengi, 2017; Selçuk, 2017; Elüstü, 2007; Ürkmez, 1996; Coşkun, 2012; Öner, 2014; Adabaş, 2019; Çankaya, 2019; Demirbaş, 2020; Abalı, 2020; Soysal, 2013). Bu çalışmanın özgün tarafı ise Amasya'ya ilişkin verileri ortaya koymasındır. Bu doğrultuda araştırma sonucunda yalnızca açılan faaliyetlere, kursiyerlere göre bir değerlendirme yapılmıştır.

Covid-19 Salgını dönemine kadar son beş yıl içerisinde kurslarda sayıca anlamlı bir talep artışı görülmemektedir. Çalışmada, Amasya merkez ve ilçeleri Halk Eğitimi Merkezleri kurslarına kadınların talebinin erkeklere göre daha fazla olduğu bulunmuştur. Buradan hareketle Amasya Merkez ve ilçelerindeki halk eğitimi kurslarının daha çok kadınların talebine göre şekillendirildiği söylenebilir. Kadınların örgün eğitimi terk etme nedenlerinin yaygın eğitime ulaşmalarında da engel teşkil ettiği düşünülmektedir. Erken yaşta evlilikler, aile içi sorumluluklar, ücretsiz tarım işçisi olarak görülme, çocuk bakımı gibi engeller kırsal alandaki kadınların yaygın eğitim faaliyetlerine katılım oranlarını düşürmektedir (Soysal, 2013). Ayrıca bu ilçelerin nüfuslarının düşüklüğü ve kadınların eğitim faaliyetlerine talep azlığından dolayı kurs merkezlerinde kurs açacak usta öğreticiler yetişmemekte ve görev almamaktadır. Kurslarda usta öğretici olarak görev alan öğreticilerin girdikleri ders saati üzerinden ücretlendirilmesi, kursiyer sayısının belli bir sayı altına düşmesinde kursların kapanması gibi sebeplerden dolayı usta öğreticiler daha merkezi öğrenci devamının ve talebinin düşük olmadığı yerlerde görev alma konusunda yönelim göstermektedirler (Nazlı ve Özer, 2021).

Kadınların toplumsal cinsiyet rollerinden dolayı ev içi işlerde çalışması ve istihdam dışında olması kadınların bu kurslara katılımını artırmakta fakat bu kadınların istihdam edilebilirliklerine katkı sağlamaktan çok kadınların ev içi ihtiyaçları gidermelerine katkı sağlamaktadır. Fakat kadınların bu kurslara katılma sebeplerinin en başında istihdam olmak istemeleri yatmaktadır (Pala ve Şahan, 2019). Benzer şekilde Kaya ve Altan'ın (2020) yaptığı çalışmada toplumsal cinsiyet rollerinin kadınların kurslara katılımında ve talep edilen kursların çeşitliliğinde belirleyici olduğu görülmektedir. Yine Kaya'nın (2015) yaptığı "Türkiye'de Halk Eğitimi Merkezleri" başlıklı bir başka çalışmada benzer bulgulara rastlanmıştır.

Amasya merkez ve ilçelerinde son beş yılda artı ve eksi yönde kayda değer rakamlarla göç olmadığı görülmektedir. Nüfustaki bu istikrarlı durum kursiyer sayılarında da dikkat çekmektedir. Kadın kursiyer sayılarının ilçe nüfuslarına göre yüzdelere bakıldığında, Halk eğitimi merkezleri kurslarından faydalanan kadın nüfusunun genel nüfusun çok az bir kısmı olduğu görülmektedir. Nüfusu ve ekonomik düzeyi düşük Hamamözü, Göynücek, Gümüşhacıköy, Taşova gibi ilçelerde kurslara katılımların daha da düşük olduğu dikkat çekmektedir. Yine bu durumu toplumsal cinsiyet rolleri ile açıklamak mümkündür. HBÖGM İzleme Raporuna (2019) göre; Türkiye Geneli Halk Eğitimi Merkezlerine devam eden kursiyer sayısı Türkiye nüfusunun %10'u kadardır. Türkiye'nin en az gelişmiş illerine baktığımızda (Bingöl, Siirt, Mardin, Bitlis, Ağrı, Muş, Hakkâri, Şırnak, Ardahan, Iğdır, Van, Adıyaman, Gümüşhane (Temurlenk, Abar, 2019) bu oranın %10'un altına düştüğü görülmektedir. Amasya ili geneli nüfus içerisindeki kursiyer oranları yine bu rapora göre %12'dir. Amasya ilçeleri arasında sosyoekonomik düzeyi düşük Göynücek, Hamamözü, Gümüşhacıköy, Taşova gibi ilçelerin nüfus sayılarının kursiyer sayılarına oranlarına bakıldığında bu oranın yine Türkiye ortalaması olan %10'un altın-

da olduğu görülmektedir. İlçelerdeki halk eğitimi merkezlerindeki kadın kursiyer sayılarının az olmasının başlıca sebepleri arasında ekonomik düzeyi düşük kırsal alanda bulunan kadınların aile içi görevler ile daha fazla meşgul oldukları, evdeki küçük çocukların ve yaşlıların bakımından sorumlu oldukları, küçük aile işletmesi olan tarım işletmelerinde çalışmalarını sayılabilir (Karabacak Aşır, 2011). Amasya ili nüfusunun % 30'una yakını köy ve kasabalarda yani kırsal alanlarda yaşamaktadır (Amasya İli Tarım ve Kırsal Kalkınma Eylem Planı, 2018-2023). Tarım ve hayvancılık faaliyetlerinin yoğunlaştığı kırsal alanlarda kadının işgücü ücretsiz aile içi işlerde yoğunlaşmaktadır. Kadınların yetişkin eğitimlerine katılım oranı aile içi sorumluluklarından dolayı istenilen düzeylere ulaşamamaktadır.

Kurslara devam eden kadınların kırsal bölgelerde yaşıyor olması, Amasya kırsalındaki halkın geçim kaynağının tarım ve hayvancılık sektörü olması, tarım ve hayvancılık sektörünü genellikle küçük aile işletmelerinin yürütüyor olması ve ailelerin gelir düzeylerinin düşük olması, kadınların aile içi ücretsiz tarım işçisi olarak çalışması ve aile içi sorumlulukları ve çocuk bakım işlerini yürütüyor olması kadınların aile içi ihtiyaçları giderecekleri dikiş, örgü, çeyiz hazırlama gibi kurslara yönelmesine neden olmaktadır. Kadınlar aile bütçesine ek külfet getirecek hobi niteliği taşıyan kurslara çok talep göstermemektedirler. Özellikle tarım sektörünün durgun olduğu kış aylarında kurslara devam eden kadınlar, kış aylarında aile içi ihtiyaçları bu kurslar ile gidermeye çalışmakta, yaz aylarında kurslara devam oranı oldukça düşmektedir. Türkiye'nin hayat boyu öğrenme kurslarına katılım oranının (%6,2) AB ortalamasının (% 11,1) altında kalmasının en büyük nedenlerinden biri kadınların örgün eğitime katılımı yönündeki engellerin yaygın eğitime talep ve devam durumlarında da devam etmesiyle yakından ilgili olduğu görülmektedir (EUROSTAT, 2018) (Urhan, 2020).

Amasya ilinde kadın kursiyerlerin Genel Kurslardan çok Mesleki ve Teknik Kurslara taleplerinin daha fazla olduğu görülmektedir. Hayat Boyu Öğrenme Genel Müdürlüğü İzleme Raporuna Sonuçlarına (2019) göre; Türkiye Geneli 277.760 Genel Kurs, 152.819 Mesleki ve Teknik kurs açıldığı görülmektedir. Genel kurslar statüsüne giren kursları 2.069.715 erkek kursiyerin, 2.970.818 kadın kursiyerin talep ettiği görülmüştür. Mesleki ve Teknik kurslar statüsüne giren kurslara 1.176.909 erkek ve 2.147.221 kadın kursiyerin katılım gösterdiği belirtilmiştir. HBÖGM İzleme Raporu Sonuçlarına (2019) göre; Amasya merkez ve ilçelerinde kadın kursiyerlerin kurslara taleplerinin erkeklere oranla daha fazla olması Türkiye geneli talep ile örtüşmektedir. Fakat Amasya merkez ve ilçelerinde kadın kursiyerlerin Mesleki ve Teknik kurslara taleplerinin fazla olduğu ama Türkiye genelinde erkek ya da kadın kursiyerlerin genel kurslara daha fazla katılım sağladığı görülmektedir (MEB, 2009). Amasya genelinde Mesleki ve Teknik kurslara olan talebin daha fazla olması kadınların beceri edinerek istihdam edilebilirliğini artırma çabası gibi görünse de aslında bu kursların alt başlıkları incelendiğinde kadınların ekonomisine katkı sağlayacak türde kurslara talep ettikleri görülmektedir. Bunun

başlıca sebebinin öncelikle ev içi ihtiyaçlarını daha uygun fiyata getirme çabaları olduğu düşünülebilir. Kadınlar kendilerini daha kolay ifade ettikleri anne ve büyükannelelerinden öğrendikleri örgü, dikiş, nakış vb. kursları daha fazla talep ettikleri boş zamanlarını değerlendirme ve sosyalleşme amaçlı bu kurslara katıldıkları görülmektedir. Ünal, Kalçık ve Satuk'un (2016) yaptığı "Halk Eğitim Kurslarının, Kadın Katılımcıların Yaşam Boyu Öğrenme Becerilerine Katkısının Değerlendirilmesi" başlıklı çalışmada kadınların çocuklarına ve torunlarına çeyiz hazırlamak için kurslara katıldıklarını bulgulamıştır. Kaya'nın (2015) yaptığı "Türkiye'de Halk Eğitimi Merkezleri" başlıklı çalışmada kadınların Genel kurslara Mesleki ve Teknik kurslardan daha çok talep ettiği ifade edilmektedir. Fakat aynı çalışmada Genel kurslara küçük yaş öğrencilerin de katılması kadın kursiyer sayısını bu kategoride düşürmektedir ifadesi yer almaktadır. Bu açıklama Amasya merkez ve ilçelerindeki kurslara katılan kadınların Mesleki ve Teknik kurslara daha fazla talep etmesi ile örtüşmektedir. Nitekim bu çalışmada okul çağındaki kadınlar dâhil edilmemiştir.

Amasya Merkez ve ilçelerinde kadınlar tarafından en çok talep gören alanın El Sanatları Teknolojisi olduğu görülmektedir. Bu HBÖGM İzleme Raporuna Sonuçlarına (2019) göre; Tablo 20'de belirtilen Türkiye geneli talep ile örtüşmektedir. Buda tarım ülkesi olan ülkemizin kırsal alanlarındaki kursların genele şekil verdiği yönünde yorumlanabilir. Kırsal alandaki kurslarda El Sanatları Teknolojisi alanı altında daha çok ev içi tekstil ve çeyiz ürünlerine taleplerin yoğunluğu dikkat çekmektedir.

Özellikle Halk Eğitimi Merkezi kurslarına talep eden kadınların yaş aralıklarına dikkat edilecek olursa bu kadınların 23-44 yaş aralığında yani iş gücü piyasasında istihdam olabilecek aralıkta olduğu dikkat çekmektedir. Amasya Merkez ve ilçelerinde 23-64 yaş aralığında kadınların Mesleki ve Teknik kurslara taleplerinin Genel kurslara göre daha fazla olduğu dikkat çekmektedir bu talep fazlalığı HBÖGM İzleme Raporu Sonuçları (2019) Tablo 21 ile örtüşmektedir. Bu kadınların katıldıkları kurslarda doğru şekilde yönlendirilmeleri hem iş gücü piyasasının ihtiyaçlarına cevap verecek hem de bu kadınların istihdam olmasına fırsat yaratacaktır. Yine Dinçer'in (2017) yaptığı "Hayat Boyu Öğrenmede Güncel Konular" başlıklı çalışmasında HBÖ'nün mesleki gelişimin sağlanmasının önemli bir aracı olduğu, katılımcı ve kapsayıcı olması, çağın gerekliliği olan teknolojik becerileri kazandırması, istihdamı gündemde tutmak ve istihdam odaklı olması, müfredatın ihtiyaç temelinde piyasayla uyumlu şekilde güncellenmesi gerektiğine vurgu yapılmıştır.

Kurslara taleplerin düşük olmasını öncelikle illerin ve ilçelerin sosyoekonomik gelişmişlik düzeyinin etkilediği söylenebilir. Fakat Halk Eğitimi Merkezi kursların tanıtımlarının yetersiz düzeyde yapıldığı, kurslar sonunda elde edilen bilgi ve becerilerin ekonomik ve sosyal yaşantıda karşılığının yeterli düzeyde olmadığını ve bu kursların istihdam alanlarının ihtiyaçları ile eşleşmediği, Halk Eğitimi Merke-

zindeki kurslarda kullanılan makinelerin sektördeki makinelerle örtüşmediği buda kurslara katılan kursiyerlerin edindiği becerilerin istihdam alanlarında bir karşılık bulamadığı, bu sebeplerinde kursların talep edilebilirliği önünde engel teşkil ettiği görülmektedir.

Halk eğitimi merkezlerinde kadınların ürettikleri ürünleri pazarlama becerileri edinebilecekleri ve aynı zamanda örgütlenip, örgütlü şekilde ekonomik hayatta bir yer edinebilmeleri için rehberlik ve yönlendirme yapan işlevsel eğitimler ile eğitilmeleri gerekmektedir (Comings, 2007; Bektaş Bedir, 2019). Bu anlamda halk eğitimi merkezleri kendini güncelleyemeyen iş gücü piyasasının ihtiyaçlarına göre yetişkin eğitimleri veremeyen modernleşememiş kurumlar olarak ifade edilebilir. Bu sonuçlar doğrultusunda araştırma konusuyla ilgili olarak aşağıdaki çalışmalar önerilmiştir:

- Alan hakkında daha detaylı bilgilere ulaşılması için kursiyer, öğretmen ve yönetici görüşlerine ilişkin nitel bir çalışma yapılabilir.
- Farklı illerde kadınlara yönelik yetişkin eğitim faaliyetleri ile karşılaştırma yapılabilir.
- Kadınlara yönelik bu faaliyetlerin sosyo-ekonomik çıktılarına ilişkin bir çalışma yapılabilir.
- Toplumsal cinsiyet rolleri bağlamında kadınların eğitim taleplerine ilişkin bir çalışma yapılabilir.
- Halk Eğitimi Merkezlerinin kurslar ve usta öğreticiler ile ilgili iş ve işlemlerinin kadın kursiyer sayısına etkisine ilişkin bir çalışma yapılabilir.

#### **Yazar Katkı Oranları:**

Çalışmanın Tasarlanması (Design of Study) : NEY (% 60), ŞŞ (% 40)

Veri Toplanması (Data Acquisition) : NEY (% 80), ŞŞ (% 20)

Veri Analizi (Data Analysis) : NEY (% 70), ŞŞ (% 30)

Makalenin Yazımı (Writing up) : NEY (% 70), ŞŞ (% 30)

Makale Gönderimi ve Revizyonu (Submission and Revision) : NEY (% 70), ŞŞ (% 30)

## KAYNAKLAR

- Abalı, A. Y. (2020). *Halk Eğitimi Merkezi Kurslarının Başarılı Yaşlanmaya Etkisinin İncelenmesi*, Yüksek Lisans Tezi, Bartın, Bartın Üniversitesi Eğitim Bilimleri Enstitüsü.
- Adabaş, N. (2019). *Yaşam Boyu Öğrenmenin Sağlanmasında Halk Eğitim Merkezlerinin Önemine Dair Kursiyer Görüşlerinin Değerlendirilmesi: Bartın Halk Eğitimi Merkezi Örneği*, Yüksek Lisans Tezi, Bartın, Bartın Üniversitesi Eğitim Bilimleri Enstitüsü.
- Aktaş, E., & Yolcu, H. (2020). Yetişkinlerin Halk Eğitim Merkezlerindeki Eğitim Faaliyetlerine Olan İstemlerinin Farklı Değişkenler Bakımından İncelenmesi. *Yaşadıkça Eğitim*, 34(1), 131-151.
- Aktaş, E. (2019). *Halk Eğitim Merkezine Devam Eden Yetişkinlerin Eğitim Taleplerinin Değerlendirilmesi*, Kastamonu, Kastamonu Üniversitesi Eğitim Bilimleri Enstitüsü.
- Akyol, B., Başaran, R., & Yeşilbaş, Y. (2018). Halk eğitim merkezlerine devam eden kursiyerlerin yaşam doyum düzeyleri ve yaşam boyu öğrenme eğilimleri. *Mehmet Akif Ersoy Üniversitesi Eğitim Fakültesi Dergisi*, (48), 301-324.
- Ayanoğlu, Ç. (2020). *Halk Eğitimi Merkezi Kursiyerlerinin Yaşam Boyu Öğrenme Eğilimleri İle Girişimcilik Düzeyleri Arasındaki İlişkinin İncelenmesi: Sakarya Örneği*, Sakarya, Sakarya Üniversitesi Eğitim Bilimleri Fakültesi.
- Balci, A. (2006). *Sosyal Bilimlerde Araştırma Yöntem, Teknik Ve İlkeler*. Ankara: PegemAkademi
- Balci, A.T. (2021). Küreselleşme Çağında Yaşam Boyu "Eğitim"den Yaşam Boyu "Öğrenme"ye, Fevziye Sayılan'a Armağan, *Ankara Üniversitesi Eğitim Bilimleri Fakültesi*, Yayın No: 237, Üniversite Yayın No: 716. 51-59. 235-256.
- Bektaş Bedir, S. (2019). Halk Eğitim Merkezi Kursiyerlerinin Farklı Değişkenler Açısından İncelenmesi, *Ahi Evran Üniversitesi Eğitim Fakültesi Dergisi*, 20(2), 673-704.
- Bilir, M. (2021). Dünden Günümüze Kadın Eğitimi, Fevziye Sayılan'a Armağan, *Ankara Üniversitesi Eğitim Bilimleri Fakültesi*, Yayın No: 237, Üniversite Yayın No: 716.
- Comings, J.P. (2007). "Persistence: Helping Adult Education Students Reach Their Goals" (PDF) Persistence: Helping Adult Education Students Reach Their Goals (researchgate.net) (erişim tarihi 14.11.2021)
- Coşkun, A. (2012). *Halk Eğitimi Merkezlerinde Açılan Kurslara Katılan Yetişkinlerin Beklentilerinin Ve Memnuniyetlerinin Değerlendirilmesi: Tuzla Örneği*, Yüksek Lisans Tezi, İstanbul, Yeditepe Üniversitesi Sosyal Bilimler Enstitüsü.
- Çankaya, N. (2019). *Halk Eğitim Merkezlerinde Eğitim Alan Yetişkinlerin Motivasyonuna Etki Eden Unsurların İncelenmesi*, Yüksek Lisans Tezi, Kocaeli, Kocaeli Üniversitesi Sosyal Bilimler Enstitüsü.
- Demirbaş, Ö. (2020). *Halk Eğitimi Merkezi Çalışanları ve Kursiyerlerinin Aktif Yaşlanma Algıları: Çanakkale İli Örneği*, Yüksek Lisans Tezi, Çanakkale, Çanakkale Onsekiz Mart Üniversitesi Eğitim Bilimleri Enstitüsü.
- Dinçer, E. (2017). Hayat Boyu Öğrenmede Güncel Konular, *Açıköğretim Uygulamaları ve Araştırmaları Dergisi*, 3(2), 198-205.
- Doğan, M. (1997). *Uluslararası Çevre Eylem Planı: Eğitim ve Katılım*, Ankara, Türkiye Cumhuriyeti Devlet Planlama Teşkilatı.
- Elüstü, A. (2007). Yetişkinlerin Eğitim İhtiyaçları ve Halk Eğitimi İle İlgili Farkındalık Düzeylerinin Belirlenmesi, Yüksek Lisans Tezi, İstanbul, Marmara Üniversitesi Eğitim Bilimleri Enstitüsü.
- Geray, H. (2006). *Toplumsal Araştırmalarda Nicel Ve Nitel Yöntemlere Giriş İletişim Alanından Örneklerle*. Ankara: Siyasal.
- HBÖGM (2019). Hayat Boyu Öğrenme Genel Müdürlüğü İzleme Raporu, 14.11.2021 tarihinde erişilmiştir. 2019 Yılı İzleme Değerlendirme Raporu (meb.gov.tr)
- İkiz, F. E., Şensoy, G., & Soysal, A. (2017). Halk Eğitim Merkezi Kursiyerlerinin Psikolojik İhtiyaçları ile Ruhsal Belirtilerinin İncelenmesi. *Batı Anadolu Eğitim Bilimleri Dergisi*, 8(1), 10-22.
- Karabacak Aşır, S. (2011). Mamak Halk Eğitimi Merkezinde Açılan Kurslara Katılan Kadınların Eğitime Katılma ve Terk Nedenleri, T.C. *Ankara Üniversitesi Eğitim Bilimleri Enstitüsü Yaşamboyu Öğrenme ve Yetişkin Eğitimi Ana Bilim Dalı*, 1-20.
- Karaşar, N. (2006). *Bilimsel Araştırma Yöntemleri*. Ankara: Nobel Yayın Dağıtım.
- Kaya, H.E. (2015). Türkiye'de Halk Eğitimi Merkezleri, *International Journal of Science Culture and Sport (IntJSCS)*, 3, 268-277.
- Kaya, H.E. & Altan, B. (2020). Halk Eğitimi Merkezi Kurslarına Katılan Kadın Yetişkinlerde Öğrenme Süreçlerinin Ev İçi Ücretsiz Emek Üzerinden Değerlendirilmesi, *Uluslararası Beşeri Bilimler ve Eğitim Dergisi (IJHE)*, 13(6), 85-117



- MEB (2009). (2019 Yılı İzleme Değerlendirme Raporu (meb.gov.tr)
- MEB (2021). Kurs Programlarına 26 Ekim 2021 tarihinde erişilmiştir. <http://www.e-yaygin.meb.gov.tr/>
- Nazlı, & Özer, N. (2021). Yöneticilerin Gözünden Halk Eğitimi Merkezlerinde Karşılaşılan Sorunlar ve Çözüm Önerileri, *İnönü Üniversitesi Eğitim Fakültesi Dergisi*, 22(2), 1421-1451.
- Öner, A. (2014). *Hayat Boyu Eğitimin Sağlanmasında Halk Eğitimi Merkezlerinin Değerlendirilmesi: Yenişehir Halk Eğitimi Merkezi Örneği*, Yüksek Lisans Tezi, Mersin, Toros Üniversitesi Sosyal Bilimler Enstitüsü.
- Özaydınlık, K. (2014). Toplumsal Cinsiyet Temelinde Türkiye'de Kadın ve Eğitim, *Sosyal Politika Çalışmaları Dergisi*, 14(33), 95-102.
- Özengi, M. (2017). Halk Eğitimi Merkezlerinin Kursiyer Görüşlerine Göre Değerlendirilmesi: Amasra Halk Eğitimi Merkezi Örneği, Yüksek Lisans Tezi, Bartın, Bartın Üniversitesi Eğitim Bilimleri Enstitüsü.
- Pala, Ö. F. & Şahan, G. (2019). Halk Eğitim Merkezinde Meslek Edindirme Kurslarına Devam Eden Kadınların İstihdamda Yönelik Görüşlerinin Değerlendirilmesi, *Sınırsız Eğitim ve Araştırma Derneği Yayınları*, 57-71.
- Peker, D., Demirel, B., Yumuşaker, M. C., Küçükbeyazıt, Z., & Peker, F. (2021). Halk Eğitimi Merkezlerinde Uygulanan Kurslara Kursiyerlerin Katılma Nedenleri Ve Memnuniyet Algısı: Erzin İlçesi Örneği. *ASSAM Uluslararası Hakemli Dergi*, 8(19), 123-139.
- Sak, R. Şahin Sak, İ.T. Öneren Şendil, T. & Nas, E. (2021). Bir Araştırma Yöntemi Olarak Doküman Analizi, *Kocaeli Üniversitesi Eğitim Dergisi*, 1(4), 227-250.
- Selçuk, M. (2017). *Halk Eğitimi Merkezlerinin Karşılaştığı Sorunlar*, Yüksek Lisans Tezi, Denizli, Pamukkale Üniversitesi Eğitim Bilimleri Enstitüsü.
- Soysal, A. (2013). Kırsal Alanda Kadın Girişimciliği: Türkiye İçin Durum Değerlendirmesi, *Eskişehir Osmangazi Üniversitesi İİBF Dergisi*, 8(1), 163-189.
- Şirin, A. (2008). *Halk Eğitim Merkezlerinin Sanat Eğitimi Bağlamında Yetişkin Eğitimindeki Yeri Ve Önemi*, Yüksek Lisans Tezi, Ankara, Selçuk Üniversitesi Sosyal Bilimler Enstitüsü.
- Temurlenk M.S. & Abar H. (2019). Türkiye'deki İllerin Sosyoekonomik Gelişmişlik Seviyeleri: 2008 - 2016 Dönemi, *İktisadi ve İdari Bilimler Dergisi*, 4(33),1115-1135.
- Tez, E. (2014). *Halk Eğitim Merkezleri Nakış Kurslarına Ve Tercih Nedenlerine İlişkin Kursiyer Görüşleri: Ankara İli Örneği*, Ankara, Gazi Üniversitesi Eğitim Bilimleri Enstitüsü.
- Türkoğlu, A. & Uça, S. (2011). Türkiye'de Halk Eğitimi: Tarihsel Gelişimi, Sorunları ve Çözüm Önerileri, *Adnan Menderes Üniversitesi Eğitim Fakültesi Eğitim Bilimleri Dergisi*, 2 (2), 48-62.
- Ulusoy Öztan, Y. & Akpınar, Ş. (2018). Hayat Boyu Öğrenme Programlarına Katılan Yetişkinlerin Kurslara İlişkin Görüşlerinin İncelenmesi, *Sosyal Araştırmalar ve Davranış Bilimleri Dergisi*, 6(4), 211-231.
- Ural, O. (1995). Halk Eğitimi Merkezlerinde Açılan Kursların Amacı Ve Katılan Yetişkin Katılımcılar, *M. Ü. Atatürk Eğitim Fakültesi Eğitim Bilimleri Dergisi*, 7, 303-308.
- Ünal, F., Kalçık, C. & Satuk, M. (2016). Halk Eğitimi Kurslarının, Kadın Katılımcıların Yaşam Boyu Öğrenme Becerilerine Katkısının Değerlendirilmesi, *International Periodical for the Languages, Literature and History of Turkish or Turkic Volume*, 11(9), 905-930.
- Ürkmek, E. (1996). *Halk Eğitimi Merkezlerinden Uygulanan Temel Giyim Kursu Eğitim Programı Hakkındaki Katılımcı Görüşlerinin Değerlendirilmesi*, Yüksek Lisans Tezi, Eskişehir, Anadolu Üniversitesi Sosyal Bilimler Enstitüsü.
- Yayla, D. (2009). Türk Yetişkin Eğitimi Sisteminin Değerlendirilmesi, *T.C. Millî Eğitim Bakanlığı Eğitimi Araştırma ve Geliştirme Dairesi Başkanlığı Kaynak Kitaplar Dizisi*, 1-29.
- Yenen, E. T., & YILDIRIM, M. (2020). Yetişkin eğitimi kapsamında okuma yazma kurslarına katılan kadın kursiyerlerin günlük yaşamlarındaki değişimler. *Anemon Muş Alparslan Üniversitesi Sosyal Bilimler Dergisi*, 8(3), 719-726.
- Yıldırım, A., & Şimşek, H. (2018). *Sosyal bilimlerde nitel araştırma yöntemleri. Seçkin Yayıncılık*.
- Yıldız, A. (2021). Modern Yetişkin Eğitiminin Batı'daki Gelişimi, Fevziye Sayılan'a Armağan, *Ankara Üniversitesi Eğitim Bilimleri Fakültesi*, Yayın No: 237, Üniversite Yayın No: 716. 23-49.

## COURSE PROGRAMMES FOR WOMEN AT ADULT EDUCATION CENTERS: AMASYA SAMPLE

### Extended Abstract:

Rapid growth in science and technology makes it compulsory for individuals to embrace the philosophy of lifelong learning. Individuals attend various courses, events and activities about the subjects such as providing employment, vocational development, qualified labor force, adaptation to social life so as to contribute to themselves and to society. Adult Education Centers, being one of the most important supporting institutions on this scope, give service as the most significant promoter of adults concerning non-formal education. The trainings participated by women considered among the disadvantaged groups in particular are the activities benefitted individually and progress. Thus, this study tries to present the non-formal education activities organized for women organized within the context of lifelong learning by Adult Education in Amasya and its towns. In this study, descriptive survey model was used, the method was document analysis. Statistical data acquired from research documents were evaluated applying percentage and frequency technique of descriptive statistic to clarify the sub goals of the study. In the study, qualifications of the courses (traditional, vocational etc.) were discussed by taking variations such as educational background of the trainees, age into consideration. The results show that within the context of non-formal education, Adult Education Centers gave service on general courses for younger trainees and vocational courses were preferred more by the trainees of elder age.

**Keywords:** Public Education, Women's Education, Lifelong Learning, Adult Education.



**Ondokuz Mayıs Üniversitesi Kadın ve Aile Araştırmaları Dergisi,**  
Ondokuz Mayıs University Journal of Women's and Family Studies



e-ISSN: 2791-6871, OKAD June 2022, 2 (1): 51-70

## **19.Yüzyılda Batı'da ve Osmanlı'da Kadının Sosyal ve Ekonomik Hayattaki Yeri**

The Place of Women in Social and Economic Life  
in the West and the Ottoman Empire in the 19th  
Century

**Nihal Cihan TEMİZER<sup>1</sup>**

<sup>1</sup>Yıldız Teknik Üniversitesi, İstanbul  
• nihalcihantemizer@gmail.com • ORCID > 0000-0003-0151-8568

### **Makale Bilgisi / Article Information**

**Makale Türü / Article Types:** Araştırma Makalesi / Research Article

**Geliş Tarihi / Received:** 14 Mart / November 2022

**Kabul Tarihi / Accepted:** 15 Mart / March 2022

**Yıl / Year:** 2022 | **Cilt – Volume:** 2 | **Sayı – Issue:** 1 | **Sayfa / Pages:** 51-70

**Atıf/Cite as:** Temizer, N. C. "19.Yüzyılda Batı'da ve Osmanlı'da Kadının Sosyal ve Ekonomik Hayattaki Yeri"  
*Ondokuz Mayıs Üniversitesi Kadın ve Aile Araştırmaları Dergisi* 2(1), Haziran 2022: 51-70.

## 19. YÜZYILDA BATI'DA VE OSMANLI'DA KADININ SOSYAL VE EKONOMİK HAYATTAKİ YERİ

### ÖZ:

Kadınlar bugünkü haklarını elde etmek için çok çaba sarf etmişlerdir. Çalışma- da Osmanlı'da ve Batı'da kadınların sosyal ve ekonomik hayatı ayrıntılı şekilde in- celenmiş ve kıyaslanmıştır. Batı'da 19. yüzyıl kadınların eğitim alma, mülkiyet hak- kı gibi haklarına sahip olmak için çok mücadele verdiği ve genel olarak mücadeleyi kazandığı bir yüzyıl olmuştur. İslam hukuku çerçevesinde Osmanlı'da kadınların zaten mülkiyet, eşinden ayrı mallar üzerinde tasarruf, tefiz-i talak gibi hakları vardı. Osmanlı'da Tanzimat döneminde kadınların eğitimi ile ilgili iyileştirmeler olmuştur. Her iki coğrafyada da dinlerin yanlış yorumu sebebi ile kadınlara eğitim hakkı verilmesine karşı olanlar olmuştur. Onlara karşı kadınların iyi bir anne iyi bir eş olma gerekçesi ile bu hak meşru hale getirilmeye çalışılmıştır. 19. yüzyılın sonlarına doğru her iki coğrafyada da yükseköğrenim gören kadınlar tespit edil- miştir. Osmanlı'da öncelikle ebelik ve öğretmenlik yapan kadınlar olmuştur. Ayrıca kadın çavuşlar, gardiyanlar da tespit edilmiştir. Sanayileşme ile beraber kadınlar ve çocuklar da işçi olarak çalışmışlardır. Kadın ve erkek işçilerde ücret eşitsizliği görülmüştür. Kadınlar ve çocuklar erkeklerden daha az ücret almışlardır.

*Anahtar Kelimeler: Eğitim, Evlilik, İş Hayatı, Kadın.*



## THE PLACE OF WOMEN IN SOCIAL AND ECONOMIC LIFE IN THE WEST AND THE OTTOMAN EMPIRE IN THE 19TH CENTURY

### ABSTRACT

Women have worked hard to achieve their present rights. In the study, the soci- al and economic lives of the women in the Ottoman Empire and in the West were examined and compared in detail. In the West, the 19th century was a century in which women struggled a lot to have their rights such as education and property rights, and generally won the struggle. Within the framework of Islamic law, wo- men in the Ottoman Empire already had rights such as property, disposition on separate properties, and tafiz-i talak. There were improvements in the education of women during the Tanzimat period in the Ottoman Empire. In both geographies, there were those who were against giving women the right to education due to the misinterpretation of religions. Against them, this right was tried to be made legitimate on the grounds that women are a good mother and a good wife. Towards the end of the 19th century, the women who had higher education in both geog- raphies were identified. In the Ottoman Empire, there were women who worked

primarily as midwives and teachers. In addition, female sergeants and guards were also identified. Beginning with industrialization, women and children also worked as workers. Wage inequality has been observed among male and female workers. Women and children were paid less than men.

**Keywords:** *Business Life, Education, Marriage, Women.*



## GİRİŞ

Eski çağlarda kadının durumu erkekten geri konumda olmuştur. Örneğin eski Hind Hukuku'nda kadının kötü bir varlık olarak kabul edilmesinden dolayı hiçbir hakkı olmamıştır. O döneme göre kadın yılandan bile kötü bir varlık konumundadır. Buda ilk zamanlar kadınları Budizm'e almanmıştır. Budizm'de kötü olan kadınlar şeytani özelliklere sahip olarak düşünülmüştür. Budizm'e göre yılan ve kadın şeytana destek olmuşlardır. Hitit ve Sümerlerde de evde ataerkil bir yapı olmasına rağmen kadınlar kötü kabul edilmemiştir. Ancak kadın hakları kısıtlı olmuştur. Eski Yunanlarda ise kadınlara saygı duyulmuştur. Erkekler avcılık yaparken kadınlar ev işlerinin yanında, hayvancılık yapıyor, şifalı bitkiler topluyor ve evi koruyordu. Ancak ilk silahların üretilmesi ile kadınların konumu farklılaşmıştır. Kadınlar savaşmadıkları için daha pasif olmuşlardır. Mezopotamya ve Anadolu'da kadınların eşlerinden ayrılmak istediklerinde işleyen sürece dair çivi yazılı belge tespit edilmişken, Eski Yunan'da sınırlı belge görülmüştür. (Tokyürek, 2016) (Durmuş, 2014)

Eski Mısır'da ise kadının konumu Mezopotamya, Yunan ve Roma medeniyetlerinden daha iyi durumdaydı. Mısırlılar, aileyi kurallara göre düzenleyen, evlilik esaslarını oluşturarak kadınlara kanunla hak veren, dünyadaki ilk medeniyet olmuştur. Kadına boşanma, miras hakkı da tanınmıştır. Mısırlılara göre kadın neslin devamını getirdiği için kutsal görülmüştür. Kadın evlendiği zaman ev işleri ile meşgul olmuştur. Ayrıca Eski Mısır'da hanedan kadınları tahta çıkabilmiştir. Bununla beraber din işlerinde kadınlar da görev almıştır. (Haji Azeez Babila, 2016)

Eski Türk kültürüne baktığımızda ise kadının konumu her zaman iyi düzeyde olmuştur. Türk gelenekleri ve göreneklerinde kadına saygı hâkimdir. Kadınlar erkeklerle beraber ata binmiş, savaşa katılmış, hükümdar savaşta iken eşi vekâleten tahta geçmiştir. Türklerin İslamiyet'i kabulünden sonra ise Türk gelenekleri ve İslam kuralları sentezi doğrultusunda yaşanmıştır. İslam dini temelinde kadın hak ve özgürlüğüne önem vermiştir. Örneğin; kadınların eşlerinden bağımsız mülk edinme hakkı önemlidir. Bu hakkı Batılı kadınlar 19. yüzyılda çetin geçen mücadele neticesinde almışlardır. Yönetici kadınlar, bazı alanlarda çalışan kadınlar ve kırsal alanda toprakta çalışan kadınlar da görülmektedir. Osmanlı'da 19. yüzyılın ikinci

yarısından itibaren modernleşme süreci yaşanmıştır. Osmanlı'da modernleşme döneminde kadınların da sosyal hayatında değişiklik olmuştur. Kadınlar çalışma hayatına daha çok katılmışlardır. (Cihan, 2017) (Koca, 1998) (Konan, 2011)

Batı'da ise Aydınlanma Çağı ile birlikte; Fransız Devrimi, Sanayi İnkılabı, Amerikan Bağımsızlık Bildirgesi gibi gelişmelerle özgürleşme yaşanmıştır. Özgürleşme hareketleri kadınları olumlu yönde etkilemiştir. Ayrıca kadınların eğitim hakkındaki gelişmeler olmuştur. Örneğin 19. yüzyılda Fransa'da kız çocuklarının modern eğitim alması sağlanmıştır. ABD'de ise 1809'da çıkarılan yasayla kadınların kendi mülkiyetlerini kocalarının izni veya onayı olmadan kontrol edebilme imkânı doğmuştur. 19. yüzyıl kadınların hukuki ve sosyal anlamda eşitlik için mücadele ettikleri yüzyıl olmuştur. Kadınlar; oy hakkı, eğitim hakkı; boşanma hakkı talebi, siyasî ve medenî haklarla sendikalaşma ve eşit ücret talebi gibi hakları almak için mücadele etmişlerdir. (Karaaslan, 2015)

Çalışmada 19. yüzyılda Osmanlı ve Batı toplumunda kadınların sosyal ve ekonomik hayattaki yeri ayrıntılı olarak incelenmiş örneklerle açıklanmış ve kıyaslanmıştır.

## YÖNTEM

### Araştırma Modeli

Kadınların sosyal ve ekonomik hayattaki yerini incelemek için; tarih, sosyoloji, ekonomi gibi alanlardan faydalanılmıştır. Detaylı inceleme için Nitel araştırma yöntemi kullanılmıştır.

### Çalışma Grubu

Çalışma grubunu konu ile ilgili makaleler ve arşiv kaynakları ve kitaplar oluşturmaktadır. Makaleler; Google akademikte İngilizce ve Türkçe makaleler olarak incelenmiştir. Ayrıca Osmanlı'daki bahsettiğimiz konulara delil ve örnek olarak Devlet Arşivleri Başkanlığı'nda arşiv belgeleri analiz edilmiştir. Kitaplar için ise kütüphanede araştırma yapılmıştır.

### Veri Toplama Araçları

Veriler; belgesel kaynak tarama yöntemi ile toplanmıştır. Kaynaklar; Google scholar'dan, Devlet Arşivleri Başkanlığı'ndan ve Kütüphanelerden elde edilmiştir.

### Verilerin Analizi

Çalışmada doküman analizi yöntemi kullanılmıştır. Bu yöntem ile Batı'da ve Osmanlı'da kadınların durumları sosyo-ekonomik açıdan incelenmiştir. Benzer ve

farklı yönleri ortaya konulmuştur. Elektronik ortamda bulunan makaleler, kütüphanede incelenen kitaplar ve Devlet Arşivler Başkanlığı'nda analiz edilen belgeler değerlendirilip eklenmiştir.

## 1.19. YÜZYIL OSMANLI'DA KADINLARIN SOSYAL VE EKONOMİK HAYATTAKİ YERİ

### 1.1. Osmanlı'da Kadınların Ekonomik Hayattaki Yeri

Osmanlı Devleti kuruluşunun ilk yıllarında yarı göçebe bir toplumdur. Yarı göçebe toplumda hayat koşulları gereği üretim biçiminde cinsiyet ayrımı minimum seviyededir. Göçlerle gelen Türkmen kabileleri yerleşik hayata uyum sağlamaya çalışmıştır. Kadınlar kendi içlerinde teşkilat kurmuşlardır. Devletin ilk senelerinde Ahi teşkilatının bir kolu olarak, Türkmen kadınların şehirlerde iş hayatının içinde organize olarak yer almalarının neticesinde kurdukları “Bacıyan-ı Rum Teşkilatı” olmuştur. Âşık Paşazâde, 15. yüzyıl Osmanlı tarihçisi olarak Bâciyân- Rûm tabirini ilk defa kullanan kişidir. Bâciyân-ı Rûm derken Anadolu Bacılarını kast etmiştir. Devlet'in ilk zamanlarında şehirdeki kadınlar bu şekilde organize olmuşken, kırsal kesimdeki kadınlar ise köylerde iktisadi faaliyetlerde bulunup üretimde aktif yer almışlardır. (Koca, 1998)

Şehirlerdeki kadınlar ise, müteşebbis, işçi olarak çalışma hayatında yer almışlardır. Örneğin; pamuğu kadınlar dokumuştur. Devletin ilk senelerinde kadınlar zaviyelerde hizmet etmişlerdir. İstanbul'da çamaşırcı, hastabakıcı veya türbedar kadınlar tespit edilmiştir. Kadınlar ürettiklerini istedikleri gibi çarşı ve pazarda satmışlardır. Miras ve mehir ile yeterli nakdi olan kadınlar sermayelerinden borç vererek iktisadi faaliyetlere destek olmuştur. Şehirlerde; sermayenin yatırımlara dönüşmesinde, köyde ise aile emeğinin üretim organizasyonunda kadınların ciddi payı vardır. Şehirlerde kadınlar işlerini vekiller aracılığıyla yürütürken, köylerde kendileri yürütmüştür. Bazı kadınlar, sermayelerini mudaraba<sup>[1]</sup> olarak adlandırılan bir sözleşmeyle ticarete yatırmış ve iktisadi faaliyetlerin kârına ortak olmuşlardır. Ayrıca kadınlar vakıfların mütevellisi ve kurucusu olmuşlardır. (Koca, 1998) (Altın, 2020)

Tanzimat döneminde yapılan reformlar neticesinde kadınlar ebe ve öğretmenlik mesleğine teşvik edilmiştir. Sanayileşme ve yeni iş imkânlarının doğması ile beraber kadınların toplumdaki yeri de farklılaşmıştır. 19. yüzyılın ilk yarısından itibaren Osmanlı sanayisindeki değişimler kadınları da etkisi altına almıştır. Kadınlar ev tezgâhlarında, bazen de büyük şehirlerde yevmiye ile dokumacılık yapmışlardır. Dokuduklarını kendileri satarak ev ekonomisine destek olmuşlardır.

[1] Mudaraba: Kâr paylaşımı esasına dayanan emek-sermaye ortaklığı anlamında İslâm hukuku terimi. Mudarebe: Bir taraftan sermaye, diğer taraftan emek ortaya konulmak üzere akt olunan şirket (Pakalın, 1993) (<https://islamansiklopedisi.org.tr/arama/?q=mudaraba&p=m> 03.03.2022)

Bazı durumlarda da esnaflar dokunan kumaşları satmışlardır. 19. yüzyılın ortalarından sonra dokuma yapan ve el işiyle ilgilenen kadınlar, fabrikalarda işçi olarak istihdam edilmişlerdir. Örneğin; 1850’de Bursa İpek Fabrikası’nın açılmasıyla büyük oranda kadın işçi çalıştırılmıştır. Osmanlı Devleti’nde kişiler ekonomik duruma göre köle olarak istihdam edilmiştir. Cariyeler; evde ve tarlada çalışmışlardır. Farklı alanlarda da zorunlu olarak kadınlar istihdam edilmiştir. Sürgün edilen kadın mahkûmlara eşlik eden “kadın çavuşlar” vardır. İncelenen arşiv belgesinde; 1891’de Niğde sancağında kadın hapishanesinde kadın gardiyan istihdamından ve maaşından bahsedilmiştir. Bir diğer arşiv belgesinde ise Basra’da 1893’de kadın hapishanesinde görevli kadın kolcu maaşından bahsedilmiştir. Ayrıca incelenen arşiv belgesinde Gureba Hastahanesi’nde 1863’de kadınlara özel kadın hizmetçilerin istihdam edildiği tespit edilmiştir. (Karta, 2016) (Dingeç, 2010) (B.O.A., BEO 156-11689) (B.O.A., ŞD, 2169/11-3) (B.O.A., EV.d.18620)

“19. yüzyılda kadınlar hamam işletmecisi, terzi, kahvehane sahibi, berber, bakkal, aşçı, bahçıvan, çilingir, hüseyinci, basmacı, bozacı, bükücü, çizmeci, değirmenci, kemhacı, çalgıcı, duvarcı, keresteci, dülger, dülbendci, koltukçu, kuş kafesçi, ekserci, kuyumcu, et hamalı, fincancı, püskülcü, sandalacı, sebzeçi, tuğlacı, şerbetçi, sütçü, tütüncü olarak, klasik alanlar dışında pek çok çalışma alanında da geçimini kazanmaya çalışıyordu” (Yılmaz, 2019) Ayrıca maden işçisi olarak maden ocaklarında çalışan kadınlar tespit edilmiştir. Diğer yandan kadınların faal olarak yer aldıkları diğer sektör tütün sanayisi olmuştur. Fabrikalar ilk defa açıldığında tekstil sektöründeki gibi tütün sektöründe kadınların istihdamı arttırılmıştır. Ev işçiliğinden sonra kadınların diğer bir kadını istihdam ettiği mesleklerden biri terzilik olmuştur. Ayrıca, bohçacılık kadınların yaygın olarak bulunduğu iş kolu idi. Bohçacıların sattığı ürünler; kozmetik ürünleri, kıyafetle, kumaş vs. olmuştur. İncelenen arşiv belgesinde 1897’de Hereke’de bulunan taş ocakları işletimine ait bir fabrikada çalışan kadın işçilerin erkek işçiler tarafından rahatsız edilmesinden bahsedilmiştir. (Yılmaz, 2019) (B.O.A., BEO, 953-71420)

Osmanlı’da ayrıca çocuklar işçiler de çalıştırılmıştır. Dokuma sektöründeki fabrikaların çoğunda kadınlar ve kız çocukları çalışıyordu. Örneğin 1840 yılında Şam’da 125 bin olan nüfusun 10 bini tekstilde çalışan kadın ve çocuklar olmuştur. Yine 1890 yılında Adana’da fabrikada çalışan 300 kişinin çoğu kadın ve çocuktur. 1907 yılında ise Adana’da iplik eğiren çoğunluğu kadın ve çocuk olduğu düşünülen 550 kişinin 5 kuruş kazandığı, ancak erkek ustabaşlarının ise 15-20 kuruş kazandığı tespit edilmiştir. Erkek emeğine göre kadın ve çocuk emeğine çok daha düşük ücretler verilmiştir (Yılmaz, 2019).



## 1.2. Osmanlı'da Kadınların Eğitimi

Osmanlı'da kadınların eğitimi konusunda Tanzimat döneminde girişimler olmuştur. Tanzimat'tan önce kadınlar sadece ilkokula gidebilmekteydi. Bunun dışında üst zümreden ailelerin kızları özel eğitim alabilmişlerdir. Tanzimat Dönemi'nde kızlar için ibtidai ve rüşdiyeler dışında meslek eğitimi alabildikleri okullara da izin verilmiştir. Örneğin 1842'de ebelik kursları açılmıştır. Sonrasında ise batılı tarzda eğitim sistemi için 1857'de Maarif-i Umumu Nezareti (Eğitim Bakanlığı) devreye girmiştir. Kadınlar eğitim hakkı isteklerini meşru hale getirmek için, "daha iyi eş" "daha iyi anne" olmayı ileri sürmüşlerdir. Kızlar için kurulan rüştiye 1858'de eğitime başlamıştır. 1869 senesinde ise Mithat Paşa, Tophane-i Amire'nin idaresindeki Yedikule'de fabrikalarda dokuma, nakış gibi sanatların eğitiminin verildiği ilk kız sanayi mektebi faaliyete geçmiştir. 1884'de Dersaadet Nehari kız sanayi mektebi ve 1890'da Üsküdar'da kız sanayi mektebi eğitime başlamıştır. 1869 Maarif Nizamnamesi ile 7-11 yaşındaki kızların sıbyan mektebine gitmesi zorunlu kılınmıştır. Bu zorunluluk 1876 Kanun-i Esasi'de de yer almıştır. Nizamnamede diğer önemli konu Dar'ül Muallimatın açılması olmuştur. Dar'ül Muallimat 1873'de ilk öğrencilerini mezun etmiştir. İkinci Abdülhamid'in kız çocuklarının eğitimine önem vermesi ile özellikle 1885-1895 yıllarında eğitim alan kızların sayısı dört-beş kat yükselmiştir. İncelenen arşiv belgesinde 1892'de İnas-ı İbtidaiye mektepleri için kadın öğretmen yetiştirilmesi istenmiştir. (Şennur, 2018) (Pedro & Tosun, 2019) (Yürüt, 2017) (Tümer,Erdem, 2013) (B.O.A., TSMA.E., 1376/27).

## 1.3. Osmanlı Devleti'nde Kadınların Sosyal Hayattaki Yeri ve Hakları

Osmanlı Devleti'nde kadınların konumu İslam hukuku çerçevesinde belirlenmiştir. İslamiyet'ten önce kız çocuklarını diri diri toprağa gömmek adet haline getirilmişti. İslamiyet'in kabulü ile bu gelenek yasaklanmıştır. Ayrıca İslamiyet öncesinde Arapların istediği kadar kadınla evlenme hakları vardı. Bu haklar, Eski Hindular, Babilliler, İranlılar ve Yahudilerde de mevcuttu. İslamiyet dört kadınla evlenme izni verse de tek eşle evliliği teşvik etmiştir. Ayrıca insanlar arasındaki ayırım kadın ve erkek olarak değil, salih ameller işleyenler ve işlemeyenler olarak yapılmıştır. İslamiyet'ten önce Araplar'da kadınlar kocalarının malı olarak kabul edilmiştir. İslam kadınlara varislik hakkını, mal ayrılığı ve tasarruf etme hakkını, tevfiz-i talak hakkını vermiştir. (Sarıkoyuncu, 1999)

İslamiyet'in ilk senelerinde kadınlar kendi parasını kazanıp yönetmişlerdir. Kadınlar gerektiğinde savaşa dahi gitmişlerdir. Peygamber'in ilk eşi Hz. Hatice evlenmeden önce de sonra da ticaretle uğraşmış başarılı bir iş kadını idi. Peygamber'in kızı Hz. Zeynep de çalışıp kendi parasını kazanmıştır. Kadınlar öğretmenlik de yapmıştır. Evlilik yaşı daha erkene alınarak, nüfus artışı hızlandırılmak istenmiştir. Ancak savaşlar ve salgınlarla bu artış azalmıştır. (Akman, 2017) (Tabakoğlu, 2012) (Özgiraz & İşçi, Başı, 2016)

Osmanlı Devleti'nde İslam hukuku uygulandığından kadınların; tevfiz-i talâk<sup>[2]</sup>, mülkiyet edinme, mal üzerinde tasarruf etme gibi hakları vardır. İslam'da bazı mezheplerde kızlar veli aracılığıyla evlendirilir. Ancak veli aracılığıyla bile olsa kadınların rızası olmadan evlendirilemez. Örneğin; zorla evlendirilen buluşa eren kızlar nikâhın iptali için mahkemeye başvurmuşlardır. Mehir eğer ödenmemişse kadınlar eşlerini mahkemeye vererek mehirlerini almışlardır. Veya erkek mehri vermeden vefat etti ise mehir miktarı erkeğin malından tahsil edilerek kalanı mirasçılar arasında bölüştürülmüştür. Mehir hakkı kadının geleceğini garanti altına almak için verilmiştir. Mehir nakit, gayrimenkul veya mücevher şeklinde olabilmiştir. Genel olarak varılan kanı çok eşlilik olsa da tek eşlilik daha çoktur. Çok eşliliğe kültürel olarak sıcak bakılmamıştır. Erkekler tek taraflı boşanma hakkına sahip olsalar bile toplumsal tepkiden dolayı bu hakkı çok kullanmamışlardır. 16. yüzyıl başlangıcından 19. yüzyılın ilk yarısına kadar olan süreçte Anadolu'da on şehirde yapılan araştırma sonucunda; tek eşle evlilik oranının %80,43, iki eşle evlilik oranının %8,57, üç eşle evlilik oranının ise %1,02 olduğu ifade edilmiştir. Boşanma esnasında karı kocanın birbirlerinin hakkını gasp etmemeleri telkin edilmiştir. Kadınlar boşanmak istedikleri zaman muhalea<sup>[3]</sup> ile eşlerinden ayrılmışlardır. Diğer yandan şiddet gören kadınlar mahkemeye başvurmuşlardır. Kadınlar mallarını kendi istedikleri gibi kullanabilmişlerdir. Kadınların mülkiyet haklarına müdahale olduğunda haklarını mahkemede aramışlardır. (Kütükoğlu, 2018) (Solak & Gülenç, 2021) (Öğük, 2019) (Cin, 1974)

Diğer yandan kadınların tereke kayıtlarına bakılan bir çalışma analiz edildiğinde mal varlıklarının nakit para veya taşınır mallar ve kişisel eşyalardan oluştuğu tespit edilmiştir. Kadınların terekelerinde küçük evler görülmüş, büyük evler, bağ bahçeler fazla görülmemiştir. Bunun sebebi olarak da kadınların servetlerini taşınmazlarını satarak mal varlıklarını daha kolay korumak için nakit para şeklinde tutmak istemeleri gösterilmiştir. Bununla ilgili olarak mal varlıklarına akrabaları tarafında el konulmak istenilen bir dava kaydına rastlanmıştır. (Akyılmaz, 2017)

[2] **Talâkta.** Kocanın boşama yetkisini karısına veya bir başka kişiye devretmesine "tefvizü't-talâk" denir. Bu hakkın kendisine devredildiği kişi "müfevvez/müfevveza" diye nitelenir. Fakihler talâkta tefvizin câiz olduğunda ittifak etmiştir. Hz. Peygamber'den, eşlerine arzu ederlerse kendilerini serbest bırakacağıni söylemesini isteyen âyet bu husustaki deliller arasında yer alır (el-Ahzâb 33/28-29; Buhârî, "Talâk", 5). Nikâh akdinin kuruluşu esnasında tefviz şartı ileri sürülebileceği gibi evlilik devam ederken de koca tefviz tasarrufunda bulunabilir. Tefviz kocanın talâk haklarını ortadan kaldırmaz ve eksiltmez. Kadın tefviz hakkını kullandıktan sonra talâktan rücû edemez. Kadının bu hakkı kullanmasından önce erkeğin verdiği yetkiyi geri alıp alamayacağı ise tartışmalıdır. <https://islamansiklopedisi.org.tr/tefviz-fikih>

[3] **Muhalea:** Karı-kocanın anlaşmasıyla evliliğe son verilmesi anlamında fıkıh terimi. <https://islamansiklopedisi.org.tr/arama/?q=muhalea&p=m> 03.03.2022

## 2.19. YÜZYILDA BATI'DA KADINLARIN SOSYAL VE EKONOMİK HAYATTAKİ YERİ

### 2.3. Batı'da Kadınların Ekonomik Hayattaki Yeri

Batı'da kentlerde kadınlar daha çok evde iken, kırsal kesimde üretime katkı sağlamış ve daha faal olmuşlardır. Ancak sanayileşme ile beraber kadınların işgücüne katılımı artmıştır. Patronlar işçilere asgari ücret vermiştir. Bu ücret ailelerin geçimi için yeterli olmadığından kadınlar ve çocuklar da çalışmak zorunda kalmışlardır. Kadınlara ve çocuklara erkeklerden daha düşük para vererek kârlarını arttırmaya çalışmışlardır. Kadınlar gebelik doğum gibi sebeplerle aralıklı çalıştıklarından emeklerini daha ucuza arz etmeleri gerektiği düşünülmüştür. Savaş zamanında kadınlar erkeklerin yerine istihdam edilmiştir. Bu durumda rekabet doğmuştur ve rekabetten kapitalistler kazançlı çıkmışlardır. Babalar çocukları adına sözleşme yapmış, ücretlerini kendileri almış ve zaman zaman onları fabrikada çalıştırmışlardır. Yirminci yüzyılda göçmen işçiler arasında bu durum hala mevcuttu. Sanayileşmenin ilk evrelerinde kırsal kesimden işçi toplamada hem kırsal hem de kentsel aileler çok önemli araçlar olarak işlev görmüştür. Erken sanayi sisteminin başarısı, kırsal kesimden yeni sanayileşen merkezlere, genellikle akrabalık ilişkisini takip eden sürekli bir emek akışına bağlıydı. Fabrika sistemiyle etkileşime en “uygun” aile tipi, “izole” bir çekirdek aile değil, daha çok akrabalık bağları güçlü bir ailedi. Akrabalar, bireysel işçilerin hareketliliğini aşırı derecede kısıtlamadan endüstriyel çalışmaya uyumun yumuşatılmasında, sanayi işverenine hizmet etmede ve aynı zamanda kendi üyelerinin çıkarlarını geliştirmede ve onlara koruma sağlamada etkiliydi. (Tayanç & Tayanç, 1981) (Haveren, 1991)

Ücret ekonomisinin yaygınlaşması ve aile şirketlerinde miras ve istihdamın öneminin azalması, insanları daha az bağımlı hale getirdi, gençleri gelirlerini bir araya getirmeye ve dolayısıyla erken evlenmeye itti ve aynı zamanda nüfuzunu azalttı. Sanayileşme ekonomik değişimde önemli bir faktördü. Özellikle bazı Belçika şehirlerindeki ücretler ciddi oranda arttı. Yine, bu şehirlerin çoğunda (Ghent, Liege, Verviers), sanayileşme evlilik düzeninin değişiminden önceydi. Yeni ekonomik koşullar ile bir süre sonra yaşam standardı ile artmıştır. Yaşam standardının yükselmesi, evlilik düzeninin değişmesiyle aynı zaman diliminde meydana geldi. Özellikle 1850-1873 yılları arasında ve 1890'dan sonra ilerleme o kadar büyüktü ki, sanayi, zanaat, ticaret ve tarım sektörleri dâhil hemen hemen tüm gruplar bundan yararlanmıştı. (Van de Putte, 2009)

İngiliz ve Kuzey Amerikalı kadınlar pazarların başlangıcından beri önemli bir konumda bulunmuşlardır. Kadınların üretici emeği Boston, New York, Philadelphia gibi kentlerde mal tedariki sürecinde önemli yer almıştır. Ayrıca kadınların emeği ev içi endüstride de önemli idi. Örneğin 18. yüzyılda İngiltere'de evlerde kadınlar yün eğirmiş, evde dokuma giysiler ve çocuk bezleri yapmışlardır. İngilte-

re'de Sanayi Devrimi'nden sonra, kolonilerden ve sömürge ülkelerden gelen hammaddelerin işletimi için fabrikalar açılmıştır. Bu fabrikalarda çok sayıda kadın ve çocuk uzun saatlerce düşük ücretle istihdam edilmişlerdir. Britanya'da Colyton'da kadınlar için ücretli ana istihdam, yerel dantel üretimi iken, Matlock'ta kadınlar en yoğun olarak dış ticaret dışında istihdam edilmiştir. Spitalfields'de ipek dokumalarının ve giyim eşyalarının yerli üretimi, 1851'de piyasa ekonomisinde kadınların istihdamına neden oldu; ancak 30 yıl sonra tekstil üretimi neredeyse tamamen ortadan kalktı ve yıkama, temizleme ve çamaşır yıkama işleri çok daha önemli hale geldi. Hizmet sektörü, 19. yüzyılda kadınlar için her zaman en büyük meslek olarak kabul edilmiştir. El yazması nüfus sayımında genel hizmetçi, kâhya, hemşire vb. olarak tanımlanan kadınların çoğu, yaşadıkları hane reisinin akrabaları idi. Örneğin; 1871'de Rochdale'de hizmetçilik yapan insanların çoğu, aynı yıl Rutlandshire'dakilerin yüzde 25'i gibi, hane reisinin veya kiracının akrabalarıydı. Kadınların çoğu, aile ekonomisi içinde çalışıyordu. Öte yandan, birçok uzaktan akraba olan kadın, ev sahipleri tarafından ücretli hizmetçilerle hemen hemen aynı şekilde muamele görmüş olabilmektedir. 1861'de genel nüfusun yüzde altısını hizmetçiler, 1871'de ise genel nüfusun yüzde 11'ini kâhyalar temsil ediyordu. Çiftliklerdeki hizmetliler söz konusu olduğunda, kâtiplere verilen talimatlarda, yalnızca erkeklerin çiftlik hizmetlisi olarak sayılması gerektiği belirtilmiştir. (Koç, 2019) (Higgs & Wilkinson, 2016)

Amerikalı kadınlar kıtaya ilk yerleştikleri zaman Avrupalı kadınlara göre daha zorlu şartlarda yaşamışlardır. Amerikalı kadınlar; ev işleri ve çocuk bakımının yanında arazi ekip biçmiş çiftçilik yapmışlardır. Çiftçilik sanayideki işlere göre daha çok emek gerektirmiş ancak daha az kazanç getirmiştir. Bu sebeple çiftlikteki işlere kıyasla daha çok para getiriyor gerekçesiyle birçok aile kızlarını sanayide çalışmalarını için şehre göndermişlerdir. Amerika'da sanayileşmeyle beraber kadınlara farklı meslek gruplarında çalışabilmeleri için fırsat tanınmıştır. 1830'larda kadınlar; çamaşırcılık, terziilik, aşçılık, iğnecilik gibi iş kollarında çalışmışlardır. Amerikan kültüründe orta sınıfa mensup eşlerin ve kızların ev dışında çalışmadıkları tespit edilmiştir. Asıl rolleri annelik ve aileyi korumak olmuştur. Onlar ailelerinin sorumluluğunu temsil etmişlerdir. Kadınların bir diğer görevi oğullarına uygun iş, kızlarına da uygun eşler bulmaya yardımcı olabilecek çevre edinmektir. 19. yüzyılın ilk yarısında işçi sınıfı doğmuştur. Bu sınıfa kadınlar ve çocuklar da dahil edilmiştir. Bunun yanında 1840'larda New York'a gelen göçler ile artan iş talebi karşılanmıştır. (Koç, 2019) (Dizerega & Dizerega, Wall, 1999)

Almanya'da ise kırsal kesimde ve bir dereceye kadar kentsel zanaat ticaretinde ortak bir aile biçimi "geniş hane ailesi" görülür. Kadınlar aileyi bir arada tutan önemli bir konumda olsalar da erkeklerle eşit görülmeyip hane reisi olarak kabul edilen kocaya tabi kılınmıştır. Sanayileşme süreci, 19. yüzyılın ikinci yarısına doğru, birçok bölgede geleneksel yapıları yok eden uzun bir dönüşüm olarak başlamıştır. Genellikle şehirlerde büyük ölçekli sanayiler kurulmuştur. Bu durum

kırsal kesimden yaygın bir emek göçüne yol açmıştır. Kent burjuvazisi, değerlerini ve normlarını tüm topluma model olarak dayatmakta giderek daha başarılı olmuştur. Bunlar, tarım toplumunda bulunan baskın aile biçiminden büyük ölçüde farklı olan ve sonunda hem toplumda normatif model hem de genellikle pratikte yaşanan aile biçimi haline gelen burjuva aile idealini içermiştir. Erkek ve kadın rolleri anlayışında meydana gelen değişim ve cinsiyete özgü katı bir işbölümü ile mesleki ve hane halkı alanları ayrılmıştır. Kocanın rolü belirli bir meslekte kariyer yapmak olmuş, kadın ise ev kadını ve anne olarak tamamlayıcı görevi üstlenmiştir. Alman aile sosyolojisi araştırmasının kanıtladığı gibi, ev hanımı evliliği neredeyse tüm sosyal sınıflar için yaygın aile ideali haline geldi. Bu aile biçimi kanunla bile düzenlenmiştir: 1896 tarihli Medeni Kanun'un 1356. bölümü, haneyi yönetmeyi kadınların hakkı ve görevi olarak tanımlamıştır. Ancak bu aile modelinin birçok kadına çekici geldiği de gözden kaçırılmamalıdır. Bunun nedeni, kadınlar için eğitim fırsatlarının olmaması ve kadın işçileri işgücünden dışlamayı amaçlayan şirket stratejileri olabilir. Kadınların en vasıflı işlere erişimi engellendi ve düşük vasıflı, fiziksel olarak yorucu ve kötü işlerle yetinmek zorunda kaldılar.

Finlandiya ise, 19. yüzyılın sonunda nüfusun yüzde doksanı tarımda istihdam edildiği bir tarım toplumu olarak kalmıştır. Yüzyılın başındaki on yıllar boyunca burjuva sivil topluma geçiş bu nedenle esas olarak eski tarım toplumunun sosyal düzeninin temeli idi. Yeni sosyal anayasa, eski düzenin kültürel kalıplarını koruyan bir cinsiyet sözleşmesine dayanıyordu. Kadınlar refah devletinin siyasi gelişiminde ve toplumsal cinsiyet sözleşmesinin yenilenmesinde önemli bir kamusal rol oynamışlardır. Kadınların kamusal yaşamda 'sosyal anneliği' temsil ettiği genel olarak kabul edilmiştir. (Pfabau Effinger, 1993)

## 2.2. Batı'da Kadınların Eğitimi

Avrupa'da okuma ve yazma yeteneği neredeyse yalnızca soylular, din adamları, memurlar ve azınlığın şehirlileriyle sınırlı bulunmuştur. Dört yüzyıl sonra kitlesel okuryazarlık, Avrupa'nın çoğunda norm haline gelmiştir. Doğu ve güney Avrupa'daki okuryazarlık seviyeleri, ortalama olarak kuzey ve batı bölgelerine göre çok daha düşük olmuştur. İtalya'daki Vigevano köyünde 1806 ve 1814 yılları arasında okuma yazma bilmeyen yetişkin erkeklerin oranı %64 ve kadınların oranı %83 olmuştur. (Houston, 1983)

Batı'da 19. yüzyıla kadar kızların eğitim hakkı ancak üst kesimlerde verilmiştir. Bu sebeple kadınlar 19.yüzyılın ikinci yarısına kadar eğitim hakkı almak için çaba göstermişler ve haklarını kısmen de olsa almışlardır. Batı'da genç kızlar için zorunlu olan ilkökul eğitimi bazı ülkelerde rahibe okulları olmuşlardır. Kadınlar için eğitim hakkını meşru hale getirmek için ev işlerinde Hristiyan öğretmenleri öğretmek sunularak ilkökul devlet tarafından zorunlu hale getirilmiştir. Batı'da kızların eğitimi 19.yüzyılda devlet okulları ile düzenli olmuştur. Tüm gelişmelere rağmen

kız okulları yine de erkeklerin gerisinde bulunmuştur. Asıl gelişmeler 1850 sonrasında olmuştur. Fransa'da 1867'de kırk şehir ve kasabada kızlar ortaokula gidebilmiştir. Fransa'da 1890'da ise kırk bin kadın ilkokul öğretmeni olmuştur. Batı'da kadınlar nadir de olsa yükseköğrenim görmüşlerdir. 1890'da ise ilk kadın avukat görev almıştır. 1883'de ise ilk kadın doktorlar hastanede işe başlamışlardır İngiltere kadınlara yükseköğrenim hakkı veren ilk Avrupa ülkesidir. Almanya ise 1900 ile 1909 yılları arasında, kadınları yükseköğrenime erkeklerle aynı koşullarda almışlardır. (Koç, 2019) (Karaaslan, 2015)

### 2.3. Batı'da Kadınların Sosyal Hayattaki Yeri ve Hakları

Batı'da kadınlar 19. yüzyıla kadar kocalarının veya babalarının mülkü olmuşlardır, evlendikleri zaman ise eşlerinin izni ile anlaşma yapabilmiş ve davada taraf olabilmişlerdir. Eşyalar üzerindeki tasarruf hakkı erkeklerin olmuştur. Kadınlar erkekler ile hukuki açıdan eşit görülmemiştir. Evlilik içindeki mallar da genel olarak kocanın kabul edilmiştir. ABD'de evli kadınların mülkiyet hakları 1809'da verilmiştir. İskandinav ülkeleri ise 19.yüzyılın ortalarında kadınların eşit miras hakkı alma hakkını vermiştir. İngiltere ise kadınlara mülk edinme ve işletme hakkını 1882'de vermiştir. Ayrıca boşanma yasaktı fakat ayrılık belgesi alma hakkı bulunmuştur. Ayrılma sürecinde kocalar kadınların mülklerine el koyabilmiş ve çocukların da sahibi kabul edilmiştir. Tüm bu haksızlara kadınlar artık dayanamayarak tepki göstermişlerdir. 1854 'de Barbara Leigh Smith evli kadınların durumunu eleştiren bir makale yazmış ve bu makalenin altına 3000 imza atılarak 1856'da dilekçe ile parlamentoya gönderilmiştir. Tüm bu tepkiler neticesinde 1857'de Boşanma kanunu çıkmıştır. 1870 ve 1882'de ise evli kadınların mal edinme yasaları çıkmıştır. 1867'de John Stuart Mill kadınlara oy kullanım hakkı verilmesi için öneride bulunmuş fakat önerisi kabul edilmemiştir. Mill, kadınlara erkeklerle eşit eğitim imkânı ve diğer tüm hakların da verilmesini savunmuştur. Kadınlar oy hakkı için sokak gösterileri yapmışlardır. Ancak İngiltere'de kadınların oy kullanım hakkı 1928'de verilmiştir. (Akyılmaz, 2017) (Karaaslan, 2015)

19.yüzyılda sanayileşme neticesinde kadınların evlenme yaşı ve evli olmayanların sayısı artmıştır. 1900 senesi civarında, John Hajnal; Belçika, İngiltere, Danimarka, Finlandiya, Hollanda, Norveç, İsveç ve İsviçre'de 25-29 yaş aralığındaki kadınların yüzde kırkı ile ellisinin bekâr olduğunu tespit etmiştir. ABD'de Kuzey Carolina Üniversitesi'nden Uhlenberg ise 1890-1894 senelerinde doğan ve 50 yaşına kadar yaşayan 1000 beyaz kadından 100'ünün evlenmediğini, 225'in çocuk sahibi olmadığını söylemiştir. Kadınlar ekonomik yaşamda olmasalar bile çiftler daha az çocuk sahibi olmayı istemişlerdir. (Blake, 1974)

### 3. BATI'DA VE OSMANLI'DA KADINLARIN SOSYAL VE EKONOMİK HAYATTAKİ YERİ'NİN KIYASI

Müslüman Osmanlı kadını 19. yüzyılda Batı kadını ile kıyaslandığında daha geniş haklara sahip olmuştur. İslam zaten kadınlara mal ayrımı, mülkiyet hakkı, miras hakkı, tevfiz-i talak hakkı gibi haklar vermiştir. Her iki bölgede de kadınların eğitimi dinin etkisi ile daha iyi bir eş ve anne olma sebebi ile meşru hale getirilmeye çalışılmıştır. 19.yüzyılda Avrupa'da erkek evin efendisi olarak tanımlanır ve kadın evlendiğinde erkeğin egemenliği altına girmiş olurdu. 19.yüzyılda kadın konusunda çalışma yapan Joan Perkin, İngiltere'de evli kadınları altın kafeste olarak tanımlamıştır.

Seyyahlara göre ayrıca Osmanlı kadını evlilik, tevfiz-i talak, mülkiyet sahibi olma ve çocuğun velayeti konusunda Batı'daki kadınlara göre daha çok hakka sahip konumda olmuştur. İslami öğretiler neticesinde Osmanlı kadını evlenmeden önce sahip olduğu mallar kocasına geçmez kendi idaresi altında kalır ve kocası kadının rızası olmadan malını tasarruf edemez. Batıda ise uzun süre evli kadınların tüm hakkı eşlerine geçmiştir. Örneğin İngiltere'de 1870-1882'de "Evli Kadınların Mal Edinme Yasası" " çıkmadan evvel kadın evlendikten sonra tüm malları ailesinden miras da dâhil kocasının üzerine geçmiş olmaktadır. Kadının bu mallarda tasarruf hakkı olmamıştır. Bu duruma önlem için İngiltere'de birçok aristokrat baba kızları evlenirken eşlerinden ayrı paraları olması için başkalarının adı ile "trust" hesaplar açmış ve kızlarını maddi anlamda güvence altına almak istemişlerdir. Kadınlar kocalarının rızası olmadan maddi veya başka konularda imza atamazdı. Örneğin İngiltere'de 1884'e kadar kadının adı "köle" veya "mal" anlamına gelen "chattel" olmuştur. İsviçre'de ise evli kadınlara mallarının yönetim hakkı 1884'de verilmiştir. Fransada ise 19.yüzyılın sonuna kadar evli kadınlar kocaları ile eşit düzeyde mal tasarrufu hakkına sahip olamamıştır. (Akman, 2017)

### SONUÇ

Eski toplumların bazılarında kadınlar kötü kabul edilirken bazılarında ise kadınlara saygı duyulmuştur. Örneğin Hint toplumunda kadın kötü iken, Hitit ve Sümer'de kadınlar kötü kabul edilmemiştir. Eski Yunanlarda ise kadınlara saygı duyulmuştur. İslam öncesi Türk toplumlarında da kadınlara büyük saygı vardır. Kadınlar yeri geldiğinde vekâleten hükümdarın yerinde bulunmuştur. Eski Mısır toplumunda da kadınların yeri iyi konumdadır. Kadınlara miras, boşanma gibi haklar verilmiştir. Batı'da ise Aydınlanma çağı ile beraber özgürleşme ortamı başlamıştır. Bu ortamdan kadınlar da olumlu olarak etkilenmişlerdir. Kadınların eğitimine daha çok önem verilmiştir.

Batı'da kadınlar en temel hakları olan eğitim, mülkiyet, boşanma gibi haklar için bile ciddi anlamda mücadele etmişlerdir. Ve mücadele neticesinde bu hakları

ancak 19.yüzyılda almışlardır. 19.yüzyıla kadar erkekler kadının efendisi olmuş, kadın evlendiği zaman babasından kalan mallar erkeğe geçmiş ve erkek istediği gibi bu malları tasarruf etmiştir. Bazı öngörülü babalar ise başkasının adına “trust” hesaplar açarak kızlarını güvence altına almak istemişlerdir. Batı’da 19. yüzyıla kadar kızların eğitim hakkı ancak aristokrat sınıf için geçerlidir. Bu sebeple kadınlar 19.yüzyılın ikinci yarısına kadar eğitim hakkı almak için çaba göstermişler ve haklarını kısmen de olsa almışlardır. Batı’da genç kızlar için zorunlu olan ilkökul eğitimi bazı ülkelerde rahibe okulları olmuşlardır. Kadınlar için eğitim hakkını meşru hale getirmek için ev işlerinde Hristiyan öğretilerini öğretmek fikri ileri sürülerek ilkökul devlet tarafından zorunlu hale getirilmiştir. Batı’da kızların eğitimi 19.yüzyılda devlet okulları ile düzenli olmuştur. Tüm gelişmelere rağmen kız okulları yine de erkeklerin gerisinde kalmıştır. Asıl gelişmeler 1850 sonrasında olmuştur. Sonrasında kadınların eğitim oranı artmış, hatta yükseköğrenime giden kadınlar bile olmuştur.

Osmanlı’da ise İslam hukuku çerçevesinde kadınların; mülkiyet hakkı, tasarruf hakkı, tevfiz-i talak gibi hakları vardı. İslam’ın ilk zamanlarından itibaren kadınlar ticaret yapmış, başka iş kollarında da çalışarak kendi paralarını kazanmış yeri geldiğinde savaşıra dahi gitmiştir. Osmanlı’da bazı geleneksel düşüncelerle kadınların zaman zaman arka plana itildiğini görmekteyiz. Ancak Tanzimat döneminden itibaren kadınların eğitimi ile ilgili reformlar yapılmış ve kadınların işgücüne katılımı teşvik edilmiştir. Tanzimat’tan önce kadınlar sadece ilkökula gidebilmekteydi. Bunun dışında üst zümreden ailelerin kızları özel eğitim alabilmişlerdir. Tanzimat Dönemi’nde kızlar için ibtidai ve rüşdiyeler dışında meslek eğitimi alabildikleri okullara da izin verilmiştir Öncelikle kadınlar; ebelik, öğretmenlik mesleklerine yönlendirilmiştir. Kadınların; kadın çavuşlar ve gardiyanlar gibi kadınların mecburi olarak istihdam edildikleri meslekler de tespit edilmiştir. Batı’da da 19. Yüzyılda kadınların eğitim oranı artmıştır. Hatta yükseköğrenim alan kadınlar da olmuştur.

Her iki coğrafyada da kadınların eğitimi iyi bir anne iyi bir eş olma sebebi ile meşru hale getirilmeye çalışılmıştır. Batı’da ve Osmanlı’da kırsal kesimde olan kadınlar kentlere göre daha faal olarak üretimde uzun yıllar aktif olarak çalışmışlardır. Kentlerde ise her iki bölgede de kadınlar daha pasif kalarak ev içinde “kadın” rolünde kalmışlardır. Ancak sanayileşmenin de etkisi ile kadınların işgücüne katılmasının artması ile güçleri de doğru orantılı olarak artmıştır. Kapitalist, işgücüne asgari ücret vermiştir. Bu ücret ailelerin geçimi için yeterli olmadığından kadınlar ve çocuklar da çalışmak zorunda kalmışlardır. Kadınlara ve çocuklara erkeklerden daha düşük ücret verilmiştir. İşverenler bu şekilde karlarını artırmayı hedeflemişlerdir. Kadınlar gebelik doğum vs. aralıklı çalıştıklarından emeklerini daha ucuza arz etmeleri gerekmektedir, şeklinde görüşler vardır.

Savaş zamanında kadınlar erkeklerin yerine istihdam edilmiştir. Bu durumda rekabet doğmuştur ve rekabetten kapitalistler kazançlı çıkmışlardır.



## KAYNAKLAR

**Arşiv Kaynakları-Devlet Arşivleri Başkanlığı**

B.O.A., BEO 156-11689. 1310-1893

B.O.A., BEO, 953-71420. 1314-1897

B.O.A., EV.d.18620. 1280-1864

B.O.A., ŞD, 2169/11-3. 1313-1896

B.O.A., TSMA.E., 1376/27. 1310-1892

**Kıtaplar ve Makaleler**

Akman, B. F. (2017). *Batılı Kadın Seyyahların Gözüyle Osmanlı Kadını*. İstanbul: Kopernik Yayınevi.

Akyılmaz, S. (2017). Osmanlı Devleti'nde Kadınların Mülkiyet Hakları ve Karşılaştıkları Sorunlar. *Türkiye Barolar Birliği Dergisi*, 325-364.

Altın, K. (2020). Bacıyan-ı Rumdan Günümüze Ulaşan Kadın Uygulamaları. *VI.Ahilik Sempozyumu*, (s. 303-310). Kırşehir.

Blake, J. (1974). The Changing Status of Women in Developed Countries. *Scientific American* 213(3), 136-147.

Cihan, E. Z. (2017). *Türk Kültür ve Modernleşmesinde Kadın ve Eğitimi*. Kırıkkale Üniversitesi Sosyal Bilimler Enstitüsü.

Cin, H. (1974). *İslam ve Osmanlı Hukukunda Evlenme*. Ankara: Ankara Üniversitesi Basımevi.

Dingeç, E. (2010). Osmanlı Toplumunda Kadınların Üretime Katkıları. *History Studies* 2/1, 8-30.

Dizerega, & Dizerega, Wall, D. (1999). Examining Gender, Class and Ethnicity in Nineteenth-Century New York City. *Historical Archaeology* 33.1, 102-117.

Durmuş, A. (2014). *Eski Doğu ve Eski Batı Toplumlarında Karşılaştırmalı Kadın Profili (Mezopotamya, Anadolu ve Yunanistan Toplumları)*. Pamukkale Üniversitesi, Sosyal Bilimler Enstitüsü.

Haji Azeez Babila, M. (2016). Eski Mısır'da Kadın. *Kahramanmaraş Sütçü İmam Üniversitesi Sosyal Bilimler Dergisi* (13.1), 132-144.

Havren, T. K. (1991). The History of The Family and The Complexity of Social Change. *The American Historical Review* 96.1, 95-124.

Higgs, E., & Wilkinson, A. (2016). Women, Occupations and Work in the Victorian Censuses Revisited. *History Workshop Journal Oxford University Press*, 17-38.

Houston, R. (1983). Literacy and Society in the West, 1500-1850. *Social History* 8 (3), 269-290.

Karaaslan, Ü. (2015). *19. yüzyılda Batı'da Kadın Hakları Hareketinin Tarihsel Gelişimi*. Kocaeli Üniversitesi Sosyal Bilimler Enstitüsü.

Karta, N. (2016). The Role of Women on The Ottoman Economics. *Pressacademia Procedia* 2.1, 105-117.

Koca, Y. K. (1998). *Osmanlı'da Kadın ve İktisat*. İstanbul: Beyan Yayınları.

Koç, Ç. (2019). *Modernleşme Sürecinde Batı'da Osmanlı'da Feminizm ve Kadın Dergileri (1869-1927)*. Ankara.

Konan, B. (2011). Türk Kadınının Siyasal Hakları Kazanma Süreci. *Ankara Üniversitesi Hukuk Fakültesi Dergisi* 60.1, 157-174.

Kütükoğlu, M. (2018). *Osmanlı'nın Sosyo-Kültürel ve İktisadi Yapısı*. Ankara: TTK Yayınları.

Öğük, E. (2019). *Kadın ve Aile Üzerine Araştırmalar*. Ankara: Ankara İlahiyat.

Özkiraz, A., & İşçi, Baş, G. (2016). Osmanlı'da Günümüze Türk Toplumunda Aile Yapısı ve Boşanma. *Sosyal ve Ekonomik Araştırmalar Dergisi* 18(30), 87-95.

Pakalın, M. Z. (1993). *Osmanlı Tarih Deyimleri ve Terimleri Sözlüğü*. Ankara: Milli Eğitim Bakanlığı Yayınları.

Pedro, E., & Tosun, N. (2019). Modernleşme Sürecinde Türkiye-Osmanlı Devleti'nden Cumhuriyet'in İlk Yıllarına Kadar Ekonomik Hayatta Kadın. *Marmara Üniversitesi Kadın ve Toplumsal Cinsiyet Araştırmaları Dergisi* 3.2, 63-79.

Pfabau Effinger, B. (1993). Modernisation Culture and Part- Time Employment: The Example of Finland and West Germany. *Work Employment and Society* 7(3), 383-410.

Sarıkoç, A. (1999). Türklerde Kadın Hareketleri Üzerine Bir Değerlendirme. *Bilgi* 8, 113-125.

Solak, I., & Gülenç, A. (2021). Osmanlı Devleti'nde Müslüman Halkın Aile Yapısı Üzerine Bir İnceleme Tanzimat Dönemi Diyarbakir Örneği. *Selçuk Üniversitesi Selçuklu Araştırmaları Dergisi*, 2021, 14., 345-364.

Şennur, Ş. (2018). Osmanlı Modernleşmesinde Kadın. *Turkish Studies* 13(26), 1072-1090.

Tabakoğlu, A. (2012). *Türkiye İktisat Tarihi*. İstanbul: Dergah Yayınları.

Tayanç, F., & Tayanç, T. (1981). *Dünya'da ve Türkiye'de Tarih Boyunca Kadın*. Ankara: Tan Yayınevi.

- Tokyürek, H. (2016). Eski Uygur Budist Metinlerinde Şeytan, Yılan, Kadın İlişkisi. *Türkiyat Mecmuası* (26.1), 301-310.
- Tümer, Erdem, Y. (2013). *II. Meşrutiyet'ten Cumhuriyet'e Kızların Eğitimi*. Ankara: TTK.
- Van de Putte, B. (2009). The Rise of Age Homogamy in 19 th century Western Europe. *Journal of Marriage and Family* 71.5, 1234-1253.
- Yılmaz, S. (2019). *Birinci Dünya Savaşı Dönemi'nde Kadınların Ücretli Çalışma Hayatına Katılımı: Osmanlı İmparatorluğu ile Avrupa Ülkelerinin Karşılaştırılması*. İstanbul Üniversitesi Sosyal Bilimler Enstitüsü.
- Yürüt, B. (2017). Tanzimat Sonrası Osmanlı Kadın Hareketi ve Hukuki Taleperi . *TBB*, 365-396.

#### İnternet Kaynakları

<https://islamansiklopedisi.org.tr> 03.03.2022

## EKLER

### Ek.1. Niğde Hapishanesi'nde Bir Nefer Kadın Gardiyan İstihdamı

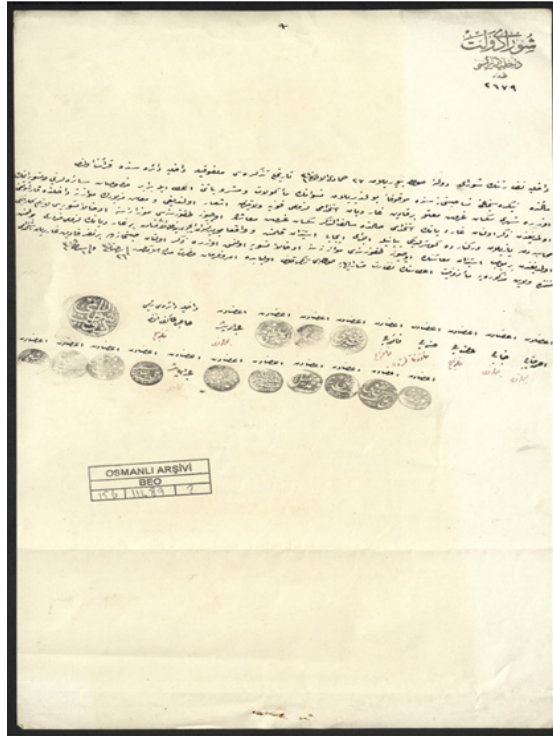

B.O.A. , BEO. 156-11689

## Ek.2. Yenibağçe'de Kain Gureba Hastahanesi'nde Mevcud Bulunan Muhacirin Nisalarına Mahsus Hizmetçilerin Maaşları

The image shows a handwritten document with two columns of text. The left column contains names and the right column contains numerical values, likely representing salaries. The document is written in Ottoman Turkish and includes the title 'Kain Gureba Hastahanesi' and 'Muhacirin Nisalarına Mahsus Hizmetçilerin Maaşları'. The document is numbered 'EV.4 18620' at the bottom.

B.O.A., EV.d.18620

## Ek.3. İnas-I İbtidaiye Mektepleri İçin Kadın Öğretmen Yetiştirilmesi

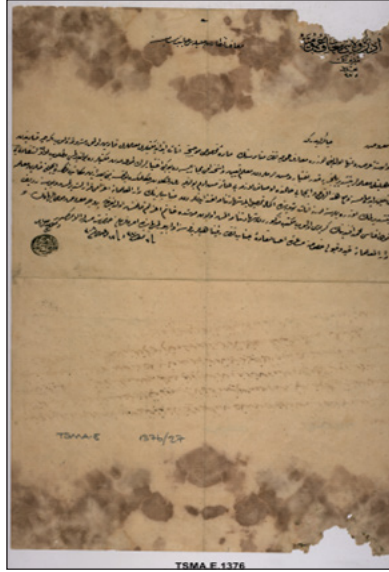

B.O.A. TSMA.E, 1376/27

## THE PLACE OF WOMEN IN SOCIAL AND ECONOMIC LIFE IN THE WEST AND THE OTTOMAN EMPIRE IN THE 19TH CENTURY

### EXTENDED ABSTRACT

In the study, the social and economic lives of the women in the Ottoman Empire and in the West were examined and compared in detail.

In some ancient societies, women were regarded bad, while in others, women were respected. For example, while women were bad in Indian society, women were not considered bad in Hittite and Sumer. In the ancient Greeks, women were respected. In the first Turkish societies, there was a great respect for women. When necessary, women were found in the place of the ruler by proxy. The place of women in ancient Egyptian society was also in a good position. Women were given rights such as inheritance and divorce. In the West, with the Age of Enlightenment, the environment of liberation began. Women were also positively affected by this environment. More emphasis was placed on the education of women.

The Ottoman Empire was established in the transition period of the Turks from the nomadic life to the settled life. While adapting to settled life, there were changes in the situation of women. In settled life, while the women in the countryside cultivated the land, the women in the cities took part in working life as entrepreneurs, civil servants or workers. Some women were directed to the midwifery and teaching. Ottoman women affected by industrialization were employed as workers in factories.

Women worked as servants at home and as guards, sergeants and guardians in prisons. There were attempts to improve the education of women in the Ottoman Empire in the Tanzimat Period. Before the Tanzimat, women could only attend primary school. Besides this, the daughters of the upper class families were able to receive special education. During the Tanzimat Era, schools where they could get vocational training were also allowed, apart from primary and secondary schools for girls.

The position of women in the Ottoman Empire was determined within the framework of Islamic law. Before Islam, it was customary to bury girls alive. With the adoption of Islam, this tradition was banned. In addition, before Islam, Arabs had the right to marry as many women as they wanted. These rights also existed among the Ancient Hindus, Babylonians, Persians, and Jews. Although Islam allows a man to marry four women, it encourages monogamous marriage. In addition, the distinction between people is not made as men and women, but as those who do righteous deeds and those who do not. Before Islam, women were considered the property of their husbands in Arabs. Islam has given women the right to inherit, the right to separate and dispose of property, and the right to divorce.

In the West, while women were mostly at home in cities, they contributed to production in rural areas and became more active. However, with industrialization, women's participation in the workforce has increased. The capitalist has given the workforce a minimum wage. Since this wage was not sufficient for the living of the families, women and children had to work as well. Women and children were paid lower wages than men. There are views that they should supply the workforce more cheaply because women work intermittently. In wartime, women were employed instead of men. In this case, competition arose and the capitalists gained from the competition.

Until the 19th century in the West, the right to education for girls was given only in the upper classes. For this reason, women struggled for getting the right to education until the second half of the 19th century and they got their rights, albeit partially. Primary education, which is compulsory for young girls in the West, became nun schools in some countries. Primary school was made compulsory by the states, offering to teach Christian teachings in housework to legitimize the right to education for women. Girls' education in the West became regular with public schools in the 19th century. Despite all the improvements, girls' schools still lag behind boys. The main developments took place after 1850. Afterwards, the education rate of women increased, and there were even women who attended higher education.

In the West, women were the property of their husbands or fathers until the 19th century, and when they got married, they were able to make an agreement and become a party in the case with the permission of their husbands. The right to dispose of the goods belonged to the men. Women were not seen as legally equal with men. The goods within the marriage were also generally accepted by the husband. The property rights of married women in the USA were granted in 1809. In the middle of the 19th century, Scandinavian countries gave women the right to receive equal inheritance rights. Britain gave women the right to own and operate property in 1882. In addition, divorce was forbidden, but the right to obtain a separation certificate was found. During the separation process, the husbands were able to confiscate the property of the women and the children were accepted as the owner. As a result of the injustices, women were unable to bear it anymore. As a result of all these reactions, the divorce law was enacted in 1857. In 1870 and 1882, married women's property laws were passed.

Muslim Ottoman women had broader rights in the 19th century when compared to Western women. Islam has already given women rights such as separation of property, right of property, right of inheritance, right to divorce. In both regions, the education of women has been legitimized by the influence of religion to become better wives and mothers. In Europe in the 19th century, the man was defined as the master of the house, and when the woman married, she was under the rule of

---

the man. Joan Perkin, who worked on women in the 19th century, defined married women in England as in a golden cage. According to the travelers, Ottoman women had more rights than women in the West in terms of marriage, divorce, property acquisition and child custody. As a result of the Islamic teachings, the properties of the Ottoman woman before marriage did not pass to her husband, they were remain under her own administration and the husband could not save his property without the consent of the woman. In the West, all the rights of married women for a long time passed to their spouses. For example, before the “Married Women’s Acquisition Law” was enacted in England in 1870-1882, after the woman got married, all her property, including inheritance from her family, was passed on to her husband. The woman did not have the right to dispose of these goods. As a precaution against this situation, many aristocratic fathers in England opened “trust” accounts in the name of others so that their daughters would have money separate from their spouses while they were getting married, and they wanted to financially secure their daughters. Women could not sign on financial or other matters without the consent of their husbands. In Switzerland, married women were given the right to manage their property in 1884. In France, until the end of the 19th century, married women did not have the right to dispose of property on the same level as their husbands.

**Keywords:** *Business Life, Education, Marriage, Women.*

---





# Sosyodemografik Özellikler ve Boşanma Nedenlerine Yönelik Tutum Arasındaki İlişkinin İncelenmesi

Examination of the Relationship Between Sociodemographic Characteristics and Attitudes towards the Reasons for Divorce

Fatma KÖSEOĞLU<sup>1</sup>, Zühtiye Nur YAZICI<sup>2</sup>

<sup>1</sup>Ondokuz Mayıs Üniversitesi Lisansüstü Eğitim Enstitüsü, Samsun  
• Ftm.koseoglu@gmail.com • ORCID > 0000-0002-8371-0846

<sup>2</sup>Ondokuz Mayıs Üniversitesi Lisansüstü Eğitim Enstitüsü, Samsun  
• znuryaz@gmail.com • ORCID > 0000-0002-5600-0507

## Makale Bilgisi / Article Information

Makale Türü / Article Types: Araştırma Makalesi / Research Article

Geliş Tarihi / Received: 23 Şubat / February 2022

Kabul Tarihi / Accepted: 25 Şubat / February 2022

Yıl / Year: 2022 | Cilt – Volume: 2 | Sayı – Issue: 1 | Sayfa / Pages: 71-96

Atıf/Cite as: Köseoğlu, F. ve Yazıcı, Z.N. "Sosyodemografik Özellikler ve Boşanma Nedenlerine Yönelik Tutum Arasındaki İlişkinin İncelenmesi" *Ondokuz Mayıs Üniversitesi Kadın ve Aile Araştırmaları Dergisi* 2(1), Haziran 2022: 71-96.

Sorumlu Yazar / Corresponding Author: Zühtiye Nur YAZICI



## SOSYODEMOGRAFİK ÖZELLİKLER VE BOŞANMA NEDENLERİNE YÖNELİK TUTUM ARASINDAKİ İLİŞKİNİN İNCELENMESİ

### ÖZ:

Toplumun en temel yapı taşı ailedir ve ailenin medeni hukukta önemli bir yeri vardır. Aile toplumun çekirdeğini oluşturur ve sağlıklı bir aile; sağlıklı ve güçlü toplum anlamına gelmektedir. Sağlıklı ve güçlü bir toplumun oluşması için, aile hukuku içinde yeri olan boşanma durumu kritik bir öneme sahiptir. Boşanma sosyal bir sorundur ve tüm dünyada gün geçtikçe artmaktadır. Boşanmanın artmasında birçok etken vardır. Boşanmayı engelleyici veya arttırıcı faktörlerin öğrenilmesi; boşanmanın önlenmesi açısından önemlidir ve boşanmayı etkileyen faktörlerin, sebeplerin iyi araştırılması da bu bağlamda önem taşımaktadır. Boşanma sebeplerine yönelik tutumların tespitine yönelik yapılan bu çalışmada; sosyodemografik özelliklere göre boşanma nedenlerine yönelik tutumlar arasındaki ilişkinin ortaya konması amaçlanmıştır. Araştırmada kullanılan yöntem ilişkisel tarama modelidir. Veri toplama aracı olarak Boşanma Nedenlerine Yönelik Tutum Ölçeği kullanılmıştır. Evren; 18 yaşından büyük kadın ve erkek bireyler, örneklem ise evreni temsil eden ve teknolojik araçlar ile ulaşılabilen 441 katılımcıdır. Verilerin analizi SPSS programı aracılığıyla yapılmış, elde edilen bulgular paylaşarak çalışma tamamlanmıştır. Çalışma ilgili literatür ışığında tartışılmış ve araştırmacılara gerekli öneriler sunulmuştur.

*Anahtar Sözcükler:* Boşanma, Boşanma Sebepleri, Sosyodemografik Özellikler.



## EXAMINATION OF THE RELATIONSHIP BETWEEN SOCIODEMOGRAPHIC CHARACTERISTICS AND ATTITUDES TOWARDS THE REASONS FOR DIVORCE

### ABSTRACT

Family is the main element of society and has an important place in civil law. Family constitutes the nucleus of the society and a healthy family brings about a healthy and strong society. For a healthy and strong society, divorce included in family law has a critical place. Divorce is a social problem and has dramatically increased throughout the world. There are various factors leading to the increase in divorces. Therefore, it is of great importance to learn how to prevent the increase in divorces and to search for the reasons behind them. In order to determine the attitudes towards the grounds for divorce, this study aims at presenting the relationship between the sociodemographic attributes and attitudes towards the grounds for divorce. The research was carried out relational screening model. The data was gathered from "Scale for Attitude towards the Grounds for Divorce". The

population of the research was women and men over the age of 18 and the sample is 441 participants who represent the population and can be reached through technological devices. The analyzes were carried out with SPSS program and the results were presented. The research was discussed in terms of other studies in literature and suggestions were made for the researchers.

**Keywords:** *Divorce, Grounds For Divorce, Sociodemographic Attributes.*



## GİRİŞ

Sosyal bir varlık olan insanın doğumundan itibaren çevresiyle kurduğu ilişkiler hayatının önemli bir parçasıdır. Psikoloji veya sosyoloji bilimi içerisinde nesne ilişkilerini, bağlanma teorilerini, psikodinamik yaklaşımları veya gelişim kuramlarını inceleyen pek çok yaklaşım sosyal ilişkileri ön plana çıkarmakta ve incelemektedir. Yüzyıllardır bu kavramla ilgili farklı bakış açıları çeşitli ekoller tarafından vurgulanmıştır. İnsan ilişkileri kapsamında değerlendirilebilen evlilik, çoğu bireyin yaşamında önemli bir yer kaplamaktadır. Ailedeki sağlıklı ilişkiler ve düzgün bir aile yaşantısı, bireyi topluma, hayata hazırlayan dikkatli olunması gereken önemli bir husustur. Ailesi içerisinde kurduğu ilişkiler kişinin, kendine ve çevresine saygı duymasını, toplumsal yaşama uyumunu, kişinin benlik gelişimini ve sosyal becerilerinin gelişimini etkileyen bir süreçtir (Uzunoğlu, 2016, s. 5). Bu süreç içerisinde evli bireylerin anlaşamaması ya da uyum sağlayamaması gibi durumlarda son basamak olarak boşanma ortaya çıkmaktadır. Boşanma durumu bireylerde; sıkıntı, stres, yalnızlık veya boşluğa düşme gibi olumsuz duygular hissettirmesinin yanı sıra huzur, rahatlama, özgürleşme veya kendine olan güvenini kazanma gibi olumlu duygular da hissettirebilmektedir. Bu kadar farklı duyguların oluşmasında boşanma sebeplerinin farklılaşması ön plana çıkmakta; bu farklılaşmalar toplumdaki topluma veya kültürden kültüre değişkenlik gösterebilmektedir (Gökçe, 2020, s. 2).

Toplumun en temel yapı taşı ailedir ve ailenin medeni hukukta önemli bir yeri vardır. Aile toplumun çekirdeğini oluşturur ve sağlıklı bir aile; sağlıklı ve güçlü toplum anlamına gelmektedir. Sağlıklı ve güçlü bir toplumun oluşması için, aile hukuku içinde yeri olan boşanma durumu kritik bir öneme sahiptir (Tekin, 2017, s. 1). Geleceğe yönelik beklentilerle ve umutla kurulan aile sistemlerinin yıkılışı eşleri olumsuz etkilemekte ve büyük bir hayal kırıklığı oluşturmaktadır (Yörükoğlu, 2003: s. 421). Boşanma durumu eşler ve çocuklar açısından gerek mali, şahsi, gerekse hukuki sonuçlar ve sorunlar doğurmaktadır (Demir, 2017, s. 1).

Aile yapısı, göç, kentleşme ve modernleşme olgularından etkilenecek önemli değişimler yaşamıştır. Kadın hakları bağlamında yapılan hareketlerin etkisiyle kadınların eğitim seviyelerinin yükselmesi, kadınların özel ve kamu alanlarında yer

almaları ailenin yaşam seviyesinde bir yükselme olmasını sağlamış, ancak eşler rol çatışmasına dayanan problemler ile karşı karşıya kalmışlardır.

Evlilikte yaşanan sorunların birçok sebebi bulunmaktadır. İletişim sorunları, saygı ve sevginin tükenmesi, kültürel farklılıklar, kötü alışkanlıklar, eşlerin birbirlerinin beklentilerini karşılayamaması, sorumsuz davranışlar bu sebepler arasında gösterilebilir (Aktaş, 2011, s. 21). Türk Medeni Kanununda yer alan boşanma sebepleri ise; zina, hayata kast, pek kötü ve onur kırıcı davranış, suç işleme ve haysiyetsiz hayat, terk, akıl hastalığı, evlilik birliğinin sarsılması, ortak hayatın yeniden kurulamamasıdır. (Uzunoglu, 2016, s. 45).

Türkiye İstatistik Kurumu (TÜİK) tarafından paylaşılan 2021 yılına ait boşanma ve evlilik istatistik raporlarına göre, evlenme sayısının 561 bin 710 olduğu, aylara göre evlenme sayılarının pandemi sebebiyle farklılık gösterdiği, kaba evlenme hızının binde 8.27 ile Kilis ilinin olduğu, kaba boşanma hızının en yüksek olduğu ilin İzmir, en düşük olduğu ilin Şırnak olduğu, boşanmaların %31.3' ünün evliliğin ilk 5 yılında gerçekleştiği ve son 1 yılda boşanmalardan etkilenen çocuk sayısının 165 bin 937 olduğu bilgilerine ulaşılmaktadır. 2002 yılına kadar evlenme ile ilgili belgeler belediye teşkilatlı yerlerde belediyeden, köy ve bucaklarda muhtarlardan; boşanma ile ilgili bilgiler ise Asliye Hukuk ve Aile Mahkemelerinden istatistik formlar aracılığıyla derlenirken; 2003 yılından itibaren bu bilgilere MERNİS (Merkezi Nüfus İdare Sistemi) verilerinden ulaşılmıştır. (TÜİK,2021).

Russell'ın da belirtmiş olduğu gibi insanın mutluluğunu büyük ölçüde etkileyen kaynaklardan birisi ailedir ve insanın toplumsallaşması sürecinde gerek psikolojik gerekse fizyolojik ihtiyaçlarına ve özelliklerine en çok cevap veren unsurdur (Ermez, 2020, s. 15). Aile toplumun en temel yapısıdır. Bu temel yapının, aile birliğinin bozulması ve yerine yeni bir düzen oluşturulması anlamına gelen boşanma, toplumsal sorun olarak önemli bir yere sahip olmakla beraber, sonuçları itibarıyla farklı sorunları da beraberinde getirerek toplumu tehdit etmekte ve boşanmanın nedenleri bir anlamda toplumsal yapı ile ilgili önemli veriler sunmaktadır (ASA-GEM,2009). Boşanmayı engelleyici veya arttırıcı faktörlerin öğrenilmesi; boşanmanın önlenmesi açısından önemlidir ve boşanmayı etkileyen faktörlerin, sebeplerin iyi araştırılması da bu bağlamda önem taşımaktadır (Doğan,2016, s. 993). Boşanmanın artmasında birçok etken olduğu bilinmektedir. Bu etkenlerin tespitine yönelik yapılan bu çalışmada; sosyodemografik özellikler ile boşanmaya yönelik tutumlar arasındaki ilişkinin ortaya konması amaçlanmaktadır. İlgili literatüre farklı örneklemeler açısından katkı sağlaması çalışmanın önemini oluşturmaktadır.

Tüm bu durum ve bilgiler neticesinde boşanmanın; evlilik gibi insan hayatında bulunan olağan bir durum olduğu, sonuçları ve sebepleri itibarıyla birçok çalışmaya konu edildiği, sadece insanı değil toplumu da ilgilendiren bir unsur olduğu

sonucuna ulaşılmaktadır. Boşanmada devam eden bir durumun son bulması mevcuttur. Kişiler boşanma kararını alırken birçok kez düşünüp bu sonuca ulaşmaktadırlar. Keyfi alınan bir karar olmamakla beraber, aslında kişilerin evlilik birliğini oluştururken istemedikleri ve öngöremedikleri bir olgudur. Ancak evlilik birliği sürecinde yaşanan krizler ve sorunlar boşanma durumunu kaçınılmaz kılmaktadır. Araştırmada, Türkiye'deki boşanma sebeplerine yönelik tutumları demografik değişkenlere (yaş, cinsiyet, medeni durum, meslek ve aylık kazanç) göre tespit etmek amaçlanmıştır. Bu genel amaç doğrultusunda aşağıdaki problemlere yanıt aranmıştır:

1.1. Cinsiyete göre boşanma nedenlerine yönelik tutum düzeyleri arasında anlamlı bir farklılaşma var mıdır?

1.2. Yaş grubuna göre boşanma nedenlerine yönelik tutum düzeyleri arasında anlamlı bir farklılaşma var mıdır?

1.3. Medeni duruma göre boşanma nedenlerine yönelik tutum düzeyleri arasında anlamlı bir farklılaşma var mıdır?

1.4. Mesleğe göre boşanma nedenlerine yönelik tutum düzeyleri arasında anlamlı bir farklılaşma var mıdır?

1.5. Aylık kazançta göre boşanma nedenlerine yönelik tutum düzeyleri arasında anlamlı bir farklılaşma var mıdır?

## YÖNTEM

### Araştırma Modeli

Bu araştırmada sosyodemografik özellikler ve boşanma nedenlerine yönelik tutum arasındaki ilişkiyi incelenmek hedeflenmiştir. Bu hedef kapsamında araştırma modeli olarak ilişkisel tarama yöntemi tercih edilmiştir. İlişkisel tarama modeli, değişkenler üzerinde herhangi bir müdahalede bulunulmadan iki veya üzeri değişken arasındaki ilişkinin incelendiği bir yöntemdir (Büyüköztürk ve diğerleri, 2022, s. 25). Ayrıca araştırmada veri toplama yöntemi olarak sayısal verilerin toplanılmasını kapsayan ve nicel araştırma yöntemi olan anket tekniği uygulanmıştır.

### Çalışma Grubu

Araştırmanın örneklem grubu 18 yaşından büyük olan; evli 311, bekâr 130 olmak üzere toplamda 441 bireyden oluşmaktadır. Örneklem içerisinde yer alan bireyler seçilirken kolay ulaşılabilir örnekleme yöntemi kullanılmıştır. Bu yöntem, araştırmacıya süre konusunda yardımcı olması ve pratiklik sağlaması amacıyla tercih edilmiştir (Yıldırım ve Şimşek,2006, s. 107).

## Veri Toplama Araçları

### 1. Kişisel Bilgi Formu

Araştırmacının hazırlamış olduğu kişisel bilgi formunda bireylere yaş, cinsiyet, medeni durum, meslek ve aylık kazanç gibi değişkenlerle ilgili sorular yöneltilmiştir.

### 2. Boşanma Nedenlerine Yönelik Tutum Ölçeği (BNYTÖ)

Boşanma Nedenlerine Yönelik Tutum Ölçeği, Doğan tarafından 2016 yılında geliştirilen bir ölçektir. Ölçekte 18 soru bulunmakta ve sorular “kesinlikle katılıyorum (5 puan), katılıyorum (4 puan), kararsızım (3 puan), katılmıyorum (2 puan) ve kesinlikle katılmıyorum (1 puan)” seçeneklerinden oluşmaktadır. Ankette bulunan soruların uyumlu, dindar, şiddet karşıtı ve medya etkisine tepki olmak üzere 4 alt boyutu vardır. Ölçeğin özgün formunda, ölçeğin tamamı için Cronbach Alpha güvenilirlik katsayısı .89 olarak bulunmuştur. Uyumlu alt boyutunun güvenilirliği .91, dindar alt boyutunun güvenilirliği .82, şiddet karşıtı alt boyutunun güvenilirliği .87 ve medya etkisine tepki alt boyutunun güvenilirliği .80 olarak bulunmuştur. Yapılan araştırmada ise ölçeğin tamamı için Cronbach Alpha güvenilirlik katsayısı .74, uyumlu alt boyutu için .67, dindar alt boyutu için .81, şiddet karşıtı alt boyutu için .89 ve medya etkisine tepki alt boyutu için .72 olarak hesaplanmıştır.

### Verilerin Toplanması

Covid 19 pandemisi nedeniyle araştırmanın verileri Google Form aracılığıyla toplanmıştır. Araştırmanın ölçme araçları 496 kişiye mail aracılığıyla gönderilmiş, 55 katılımcıdan geribildirim alınamamıştır. Verilerin Analizi

Araştırma kapsamında toplanan verilerin analizi SPSS 22 programı kullanılarak yapılmıştır. Veri analizine başlamadan önce toplanan veriler için önemli varsayımlardan olan normal dağılım şartının sağlanıp sağlanmadığı değerlendirilmiş ve bu şart için basıklık ve çarpıklık değerleri incelenmiştir. Hair ve diğerlerine (2013) göre basıklık ve çarpıklık değerlerinin -1 ile +1 arasında olması verilerin normal dağıldığını ifade etmektedir. Yapılan analiz sonuçları toplanan verilerin bu iki değer arasında yer aldığını ve normal dağıldığını göstermektedir. Dolayısıyla normal dağılan bu veriler arasındaki farklılıkların analizi yapılırken iki gruplu değişkenler için Bağımsız Örneklemeler t testi; ikiden fazla gruplu değişkenler için ise Tek Yönlü Varyans Analizi (ANOVA) yapılmıştır. Yapılan analizlerden çıkan farklılıkların hangi yönde olduğunu tespit etmek için ise Tukey HSD testi tercih edilmiştir.

## Etik Kurul İzin Bilgileri

Yapılan bu çalışmada “Yükseköğretim Kurumları Bilimsel Araştırma ve Yayın Etiği Yönergesi” kapsamında uyulması belirtilen tüm kurallara uyulmuştur. Gerekli izinler Ondokuz Mayıs Üniversitesi Etik Kurulu’nun yapmış olduğu değerlendirme sonucunda alınmıştır (Karar No: 2021-959).

## BULGULAR

### 1. Katılımcıların Sosyodemografik Özelliklerine Dair Bulgular

**Tablo 1:** Katılımcı Grubuna İlişkin Frekans ve Yüzdeler

Demografik Özellikler		Frekans(f)	Yüzde(%)
<b>Cinsiyet</b>	Kadın	272	61.7
	Erkek	169	38.3
<b>Yaş Grubu</b>	18-24	68	15.4
	25-30	68	15.4
	31-35	91	20.6
	36-40	99	22.4
	41-45	56	12.7
	46-50	35	7.9
	51 ve üzeri	24	5.4
<b>Medeni Durum</b>	Evli	311	70.5
	Bekar	130	29.5
<b>Eğitim Durumu</b>	İlkokul mezunu	15	3.4
	Ortaokul	27	6.1
	Lise	98	22.2
	Üniversite ve üzeri	301	68.3
<b>Meslek</b>	Kamu	195	44.2
	Özel Sektör	71	16.1
	İş sahibi değil	136	30.8
	Diğer (Emekli vs.)	39	8.8
<b>Aylık Kazanç</b>	3000 TL ve altı	48	10.9
	3001-4000 TL	49	11.1
	4001-5000 TL	36	8.2
	5001-6000 TL	90	20.4
	6001 TL ve üzeri	110	24.9
	Düzenli kazancı yok	108	24.5

Tablo 1’de belirtildiği üzere katılımcıların %61.7’si kadın, %38.3’ü erkek bireylerden oluşmaktadır. Örneklemin %15.4’ü 18-24 yaş aralığında yer alırken %15, 4’ü 25-30 yaş aralığında %20,6’sı 31-35 yaş aralığında, %22.4’ü 36-40 yaş aralığında, %12.47’si 41-45 yaş aralığında,%7.9’u 46-50 yaş aralığında ve %5.4’ü 51 ve üzerinde yer almaktadır. Katılımcıların %70.5’i evli iken %29.5’i bekarıdır. Yine katılımcıların %3.4’ü ilkokul, %6.1’i ortaokul, %22.2’si lise ve %68.3’ü üniversite mezunudur. Katılımcıların meslek gruplarına bakıldığında ise %44.2’sinin kamuda, %16.1’inin özel sektörde çalıştığı; %8.8’inin emekli veya diğer meslek gruplarında yer aldığı

ğı; %30.8'inin ise iş sahibi olmadığı tespit edilmiştir. Son olarak katılımcıların aylık kazançlarına bakıldığında %10.9'unun 3000 TL ve altı, %11.11'inin 3001-4000 TL, %8.2'sinin 4001-5000 TL, %20.4'ünün 5001-6000 TL, %24.9'unun 6001 TL ve üzeri kazancı varken %24.5'inin düzenli bir kazancı olmadığı belirlenmiştir.

## 2. Cinsiyete Değişkenine Göre Boşanma Nedenleri Arasındaki Farklılığın Analizlerine Dair Bulgular

Boşanma nedenlerine yönelik tutum puanlarının cinsiyet değişkenine göre farklılaşma durumunu belirlemek üzere yapılan bağımsız örneklem t- testi sonuçları Tablo 2'de verilmiştir.

**Tablo 2:** Boşanma Nedenlerine Yönelik Tutum Düzeylerinin Cinsiyet Değişkenine Göre Karşılaştırılması

	Cinsiyet	N	$\bar{x}$	SS	t	p
<b>Uyumlu</b>	Kadın	272	37.55	3.71	1.76	.078
	Erkek	169	36.88	4.13		
<b>Dindar</b>	Kadın	272	10.05	2.90	1.44	.149
	Erkek	169	9.63	3.05		
<b>Şiddet Karşıtı</b>	Kadın	272	10.37	3.05	3.19	.002*
	Erkek	169	9.39	3.28		
<b>Medya Etkisine Tepki</b>	Kadın	272	12.21	2.44	-.13	.897
	Erkek	169	12.24	2.39		
<b>Boşanma Nedenlerine Yönelik Tutum</b>	Kadın	272	70.18	7.43	2.76	.006*
	Erkek	169	68.14	7.70		

Tablo 2'de görüldüğü üzere kadın bireylerde boşanma nedenlerine yönelik uyumlu tutum puanları ( $\bar{x}=37.55$ ) ile erkek bireylerde boşanma nedenlerine yönelik uyumlu tutum puanları ( $\bar{x}=36.88$ ) arasında anlamlı bir farklılaşma olmadığı tespit edilmiştir ( $t=1.76$ ,  $p>.05$ ). Benzer şekilde kadın bireylerde boşanma nedenlerine yönelik dindar tutum puanları ( $\bar{x}=10.05$ ) ile erkek bireylerde boşanma nedenlerine yönelik dindar tutum puanları ( $\bar{x}=9.63$ ) arasında anlamlı bir farklılaşma olmadığı belirlenmiştir ( $t=1.44$ ,  $p>.05$ ). Yine kadın bireylerde boşanma nedenlerine yönelik medya etkisine tepki tutum puanları ( $\bar{x}=12.21$ ) ile erkek bireylerde boşanma nedenlerine yönelik medya etkisine tepki tutum puanları ( $\bar{x}=12.24$ ) arasında anlamlı bir farklılaşma olmadığı belirlenmiştir ( $t=-.13$ ,  $p>.05$ ).

Bu sonuçların aksine kadın bireylerde boşanma nedenlerine yönelik şiddet karşıtı tutum puanları ( $\bar{x}=10.37$ ) ile erkek bireylerde boşanma nedenlerine yönelik şiddet karşıtı tutum puanları ( $\bar{x}=9.39$ ) arasında anlamlı bir farklılığın olduğu tespit edilmiştir ( $t=3.19$ ,  $p<.05$ ). Tespit edilen bu farklılığa göre kadın bireylerde boşanma nedenlerine yönelik şiddet karşıtı tutum düzeyleri erkek bireylerde boşanma nedenlerine yönelik şiddet karşıtı tutum düzeylerine göre anlamlı derecede daha

yüksek bulunmuştur. Bu sonuca ek olarak kadın bireylerde boşanma nedenlerine yönelik toplam tutum puanları ( $\bar{x}=70.18$ ) ile erkek bireylerde boşanma nedenlerine yönelik toplam tutum puanları ( $\bar{x}=68.14$ ) arasında anlamlı bir farklılığın olduğu tespit edilmiştir ( $t=2.76$ ,  $p<.05$ ). Tespit edilen bu farklılığa göre kadın bireylerde boşanma nedenlerine yönelik toplam tutum düzeyleri, erkek bireylerde boşanma nedenlerine yönelik toplam tutum düzeylerine göre anlamlı derecede daha yüksek bulunmuştur.

### 3. YAŞ GRUBU DEĞİŞKENİNE GÖRE BOŞANMA NEDENLERİ ARASINDAKİ FARKLILIĞIN ANALİZLERİNE DAİR BULGULAR

#### 3.1. Yaş Grubu Değişkenine Göre Uyumlu Alt Boyutu Arasındaki Farklılığın Analizlerine Dair Bulgular

Boşanma nedenlerine yönelik uyumlu alt boyutu puanlarının yaş grubu değişkenine göre farklılaşma durumunu belirlemek amacıyla yapılan ANOVA sonuçları Tablo 3’te verilmiştir.

**Tablo 3:** Boşanma Nedenlerine Yönelik Uyumlu Tutum Düzeylerinin Yaş Grubu Değişkenine Göre Karşılaştırılması

Grup	F, $\bar{x}$ ve ss değerleri			Anova Sonuçları					
	N	$\bar{x}$	SS	Varyans Kaynağı	KT	Sd	KO	f	p
18-24 yaş	68	36.03	4.35	G.Arası	163.67	6			
25-30 yaş	68	37.15	3.57	G.İç	6478.01	434	27.29	1.83	.092
31-35 yaş	91	37.53	3.75	Toplam	6641.69	440	14.93		
36-40 yaş	99	37.68	3.68						
41-45 yaş	56	37.96	3.63						
46-50 yaş	35	36.97	4.87						
51 ve üzeri	24	37.79	3.13						
Toplam	441	37.30	3.89						

Tablo 3’de görüldüğü üzere, boşanma nedenlerine yönelik uyumlu alt boyutu puanlarının yaş grubu değişkenine göre farklılaşma durumunu tespit etmek için yapılan ANOVA sonucunda yaş grupları arasındaki fark istatistiksel olarak anlamlı bulunmamıştır ( $F=1,828$ ;  $p>.05$ ).

#### 3.2. Yaş Grubu Değişkenine Göre Dindar Alt Boyutu Arasındaki Farklılığın Analizlerine Dair Bulgular

Boşanma nedenlerine yönelik dindar alt boyutu puanlarının yaş grubu değişkenine göre farklılaşma durumunu belirlemek amacıyla yapılan ANOVA sonuçları Tablo 4’te verilmiştir.



**Tablo 4:** Boşanma Nedenlerine Yönelik Dindar Alt Boyut Tutum Düzeylerinin Yaş Grubu Değişkenine Göre Karşılaştırılması

Grup	F, $\bar{x}$ ve ss değerleri			ANOVA Sonuçları					
	N	$\bar{x}$	SS	Varyans Kaynağı	KT	Sd	KO	f	p
18-24 yaş	68	8.73	3.16	<b>G.Arası</b>	128.23	6	21.37	2.49	.022
25-30 yaş	68	10.37	3.09	<b>G.İçi</b>	3728.54	434	8.59		
31-35 yaş	91	10.20	2.56	<b>Toplam</b>	3856.78	440			
36-40 yaş	99	10.00	2.77						
41-45 yaş	56	10.11	3.09						
46-50 yaş	35	9.49	2.95						
51 yaş ve üzeri	24	10.29	3.37						
<b>Toplam</b>	441	9.89	2.96						

Tablo 4'de görüldüğü üzere, boşanma nedenlerine yönelik dindar alt boyutu puanlarının yaş grubu değişkenine göre farklılaşma durumunu belirlemek amacıyla yapılan ANOVA sonucunda yaş gruplarının toplam puanları arasındaki fark istatistiksel olarak anlamlı olduğu tespit edilmiştir ( $F=2.488$ ;  $p<.05$ ). Daha sonra tespit edilen bu farklılaşmanın hangi gruplar üzerinde olduğunu belirlemek için post-hoc analizi uygulanmıştır. Yapılan Tukey HSD Analizi sonucunda yaşı 18-24 arasında olan bireylerin boşanma nedenlerine yönelik dindar alt boyutu tutum puanlarının, yaşı 25-30 ve 31-35 arasında olan bireylere göre anlamlı derecede daha düşük olduğu görülmüştür ( $p<.05$ ).

### 3.3. Yaş Grubu Değişkenine Göre Şiddet Karşıtı Alt Boyutu Arasındaki Farklılığın Analizlerine Dair Bulgular

Boşanma nedenlerine yönelik şiddet karşıtı alt boyutu puanlarının yaş grubu değişkenine göre farklılaşma durumunu belirlemek amacıyla yapılan ANOVA sonuçları Tablo'5'te verilmiştir.

**Tablo 5:** Boşanma Nedenlerine Yönelik Şiddet Karşıtı Alt Boyut Tutum Düzeylerinin Yaş Grubu Değişkenine Göre Karşılaştırılması

Grup	F, $\bar{x}$ ve ss değerleri			ANOVA sonuçları					
	N	$\bar{x}$	SS	Varyans Kaynağı	KT	Sd	KO	f	p
18-24 yaş	68	10.15	3.23	<b>G.Arası</b>	37.17	6	6.20	0.61	.722
25-30 yaş	68	10.44	3.29	<b>G.İçi</b>	4400.82	434	10.14		
31-35 yaş	91	9.96	3.39	<b>Toplam</b>	4437.99	440			
36-40 yaş	99	9.80	2.96						
41-45 yaş	56	10.13	3.03						
46-50 yaş	35	9.86	3.19						
51 yaş ve üzeri	24	9.17	3.20						
<b>Toplam</b>	441	10.00	3.18						

Tablo 5'de görüldüğü üzere, boşanma nedenlerine yönelik şiddet karşıtı alt boyutu puanlarının yaş grubu değişkenine göre farklılaşma durumunu belirlemek amacıyla yapılan ANOVA sonucunda yaş grupları arasındaki fark istatistiksel olarak anlamlı bulunamamıştır ( $F=0.611$ ;  $p>05$ ).

### 3.4. Yaş Grubu Değişkenine Göre Medya Etkisine Tepki Alt Boyutu Arasındaki Farklılığın Analizlerine Dair Bulgular

Boşanma nedenlerine yönelik medya etkisine tepki alt boyutu puanlarının yaş grubu değişkenine göre farklılaşma durumunu belirlemek amacıyla yapılan ANOVA sonuçları Tablo 6'da verilmiştir.

**Tablo 6:** Boşanma Nedenlerine Yönelik Medya Etkisine Tepki Alt Boyut Tutum Düzeylerinin Yaş Grubu Değişkenine Göre Karşılaştırılması

Grup	F, $\bar{x}$ ve ss değerleri			ANOVA sonuçları					
	N	$\bar{x}$	SS	Varyans Kaynağı	KT	Sd	KO	f	p
18-24 yaş	68	11.69	2.42	G.Arası	82.93	6	13.82	2.42	.026
25-30 yaş	68	12.96	2.06	G.İçi	2484.17	434	5.72		
31-35 yaş	91	12.30	2.42	Toplam	2567.10	440			
36-40 yaş	99	12.31	2.50						
41-45 yaş	56	12.25	2.23						
46-50 yaş	35	11.37	2.43						
51 yaş ve üzeri	24	12.08	2.90						
Toplam	441	12.22	2.42						

Tablo 6'da görüldüğü üzere, boşanma nedenlerine yönelik medya etkisine tepki alt boyutu puanlarının yaş grubu değişkenine göre farklılaşma durumunu belirlemek üzere yapılan ANOVA sonucunda yaş gruplarının toplam puanları arasındaki farkın istatistiksel olarak anlamlı olduğu görülmüştür ( $F=2.415$ ;  $p<.05$ ). Daha sonra tespit edilen bu farklılaşmanın hangi gruplar üzerinde olduğunu belirlemek için post-hoc analizi uygulanmıştır. Yapılan Tukey HSD Analizi sonucunda yaşı 25-30 arasında olan bireylerin boşanma nedenlerine yönelik medya etkisine tepki alt boyutu tutum puanlarının, yaşı 18-24 ve 41-45 arasında olan bireylere göre anlamlı düzeyde daha yüksek olduğu görülmüştür ( $p<.05$ ).

### 3.5. Yaş Grubu Değişkenine Göre Boşanma Nedenlerine Yönelik Toplam Tutum Arasındaki Farklılığın Analizlerine Dair Bulgular

Boşanma nedenlerine yönelik toplam tutum puanlarının yaş grubu göre farklılaşma durumunu belirlemek amacıyla yapılan ANOVA sonuçları Tablo 7'de verilmiştir.

**Tablo 7:** Boşanma Nedenlerine Yönelik Toplam Tutum Düzeylerinin Yaş Grubu Değişkenine Göre Karşılaştırılması

Grup	F, $\bar{x}$ ve ss değerleri			ANOVA sonuçları					
	N	$\bar{x}$	SS	Varyans Kaynağı	KT	Sd	KO	f	p
18-24 yaş	68	66.60	7.50	G.Arası	896.23	6	149.37	2.65	.016
25-30 yaş	68	70.91	7.55	G.İçi	24481.53	434	56.41		
31-35 yaş	91	69.98	7.32	Toplam	25377.76	440			
36-40 yaş	99	69.78	7.32						
41-45 yaş	56	70.45	7.69						
46-50 yaş	35	67.69	7.81						
51 yaş ve üzeri	24	69.33	8.06						
Toplam	441	69.40	7.60						

Tablo 7 'de görüldüğü üzere, boşanma nedenlerine yönelik toplam tutum puanlarının yaş grubu değişkenine göre farklılaşma durumunu belirlemek üzere yapılan ANOVA sonucunda yaş gruplarının toplam puanları arasındaki farkın istatistiksel olarak anlamlı olduğu görülmüştür ( $F=2.648$ ;  $p<.05$ ). Daha sonra tespit edilen bu farklılaşmanın hangi gruplar üzerinde olduğunu belirlemek için post-hoc analizi uygulanmıştır. Yapılan Tukey HSD Analizi sonucunda yaşı 25-30 arasında olan bireylerin boşanma nedenlerine yönelik toplam tutum puanlarının, yaşı 18-24 arasında olan bireylere göre anlamlı derecede daha yüksek olduğu görülmüştür ( $p<.05$ ).

#### 4. MEDENİ DURUM DEĞİŞKENİNE GÖRE BOŞANMA NEDENLERİNE YÖNELİK TUTUM ARASINDAKİ FARKLILIĞIN ANALİZLERİNE DAİR BULGULAR

Boşanma nedenlerine yönelik tutum puanlarının medeni durum değişkenine göre farklılaşma durumunu belirlemek amacıyla yapılan bağımsız örneklem t testi sonuçları Tablo 8'de verilmiştir.

**Tablo 8:** Boşanma Nedenlerine Yönelik Tutum Düzeylerinin Medeni Durum Değişkenine Göre Karşılaştırılması

	Medeni Durum	N	$\bar{x}$	SS	t	p
Uyumlu	Evli	311	37.51	3.71	1.79	.075
	Bekar	130	36.78	4.24		
Dindar	Evli	311	10.14	2.84	2.70	.007
	Bekar	130	9.31	3.17		
Şiddet Karşıtı	Evli	311	9.85	3.14	-1.47	.143
	Bekar	130	10.34	3.24		
Medya Etkisine Tepki	Evli	311	12.22	2.48	-.03	.976
	Bekar	130	12.22	2.27		
Boşanma Nedenlerine Yönelik Tutum	Evli	311	69.71	7.60	1.33	.183
	Bekar	130	68.65	7.55		

Tablo 8'de görüldüğü üzere evli bireylerde boşanma nedenlerine yönelik uyumlu tutum puanları ( $\bar{x}=37.51$ ) ile bekar bireylerde boşanma nedenlerine yönelik uyumlu tutum puanları ( $\bar{x}=36.78$ ) arasında anlamlı bir farklılaşmanın olmadığı tespit edilmiştir ( $t=1.79$ ,  $p>.05$ ). Benzer şekilde evli bireylerde boşanma nedenlerine yönelik şiddet karşıtı tutum puanları ( $\bar{x}=9.85$ ) ile bekar bireylerde boşanma nedenlerine yönelik şiddet karşıtı tutum puanları ( $\bar{x}=10.34$ ) arasında anlamlı bir farklılaşmanın olmadığı belirlenmiştir ( $t=-1.47$ ,  $p>.05$ ). Yine evli bireylerde boşanma nedenlerine yönelik medya etkisine tepki tutum puanları ( $\bar{x}=12.22$ ) ile bekar bireylerde boşanma nedenlerine yönelik medya etkisine tepki tutum puanları ( $\bar{x}=12.22$ ) arasında anlamlı bir farklılaşmanın olmadığı tespit edilmiştir ( $t=-.03$ ,  $p>.05$ ). Ölçekten alınan toplam tutum puanlarına bakıldığında ise evli bireylerde boşanma nedenlerine yönelik toplam tutum puanları ( $\bar{x}=69.71$ ) ile bekar bireylerde boşanma nedenlerine yönelik toplam tutum puanları ( $\bar{x}=68.65$ ) arasında da anlamlı bir farklılaşmanın olmadığı belirlenmiştir ( $t=1.33$ ,  $p>.05$ ).

Bu sonuçların aksine evli bireylerde boşanma nedenlerine yönelik dindar tutum puanları ( $\bar{x}=10.14$ ) ile bekar bireylerde boşanma nedenlerine yönelik dindar tutum puanları ( $\bar{x}=9.31$ ) arasında anlamlı bir farklılaşmanın olduğu görülmüştür ( $t=2.70$ ,  $p<.05$ ). Tespit edilen bu farklılığa göre evli bireylerde boşanma nedenlerine yönelik dindar tutum düzeyleri bekar bireylerde boşanma nedenlerine yönelik dindar tutum düzeylerine göre anlamlı derecede daha yüksek bulunmuştur.

## 5. MESLEK DEĞİŞKENİNE GÖRE BOŞANMA NEDENLERİ ARASINDAKİ FARKLILIĞIN ANALİZLERİNE DAİR BULGULAR

### 5.1. Meslek Değişkenine Göre Uyumlu Alt Boyutu Arasındaki Farklılığın Analizlerine Dair Bulgular

Boşanma nedenlerine yönelik uyumlu alt boyutu puanlarının meslek değişkenine göre farklılaşma durumunu belirlemek amacıyla yapılan ANOVA sonuçları Tablo 9'da verilmiştir.

**Tablo 9:** Boşanma Nedenlerine Yönelik Uyumlu Alt Boyut Tutum Düzeylerinin Meslek Değişkenine Göre Karşılaştırılması

Grup	F, $\bar{x}$ ve ss değerleri			ANOVA sonuçları					
	N	$\bar{x}$	SS	Varyans Kaynağı	KT	Sd	KO	f	p
Kamu	195	38.06	3.86	G.Arası	249.40	3	83.13	5.68	.001*
Özel Sektör	71	36.47	4.36	G.İçi	6392.28	437	14.63		
İş sahibi değil	136	36.52	3.66	Toplam	6641.68	440			
Diğer (Emekli vs.)	39	37.69	3.10						
Toplam	441	37.30	3.89						

Tablo 9'da görüldüğü üzere boşanma nedenlerine yönelik uyumlu alt boyut tutum puanlarının meslek değişkenine göre farklılaşma durumunu belirlemek üzere yapılan ANOVA sonucunda meslek gruplarının toplam puanları arasındaki fark istatistiksel olarak anlamlı bulunmuştur ( $F=5.683$ ;  $p<.05$ ). Daha sonra tespit edilen bu farklılaşmanın hangi gruplar üzerinde olduğunu belirlemek için post-hoc analizi uygulanmıştır. Yapılan Tukey HSD Analizi sonucunda kamuda çalışan bireylerin boşanma nedenlerine yönelik uyumlu alt boyutu tutum puanlarının, özel sektörde çalışan ve iş sahibi olmayan bireylere göre anlamlı derecede daha yüksek olduğu görülmüştür ( $p<.05$ ).

## 5.2. Meslek Değişkenine Göre Dindar Alt Boyutu Arasındaki Farklılığın Analizlerine Dair Bulgular

Boşanma nedenlerine yönelik dindar alt boyutu puanlarının meslek değişkenine göre farklılaşma durumunu belirlemek amacıyla yapılan ANOVA sonuçları Tablo 10'da verilmiştir.

**Tablo 10:** Boşanma Nedenlerine Yönelik Dindar Alt Boyut Tutum Düzeylerinin Meslek Değişkenine Göre Karşılaştırılması

Grup	F, $\bar{x}$ ve ss değerleri			ANOVA sonuçları					
	N	$\bar{x}$	SS	Varyans Kaynağı	KT	Sd	KO	f	p
Kamu	195	9.82	2.99	G.Arası	6.08	3	2.03	.23	.876
Özel Sektör	71	9.79	2.86	G.İç	3850.	437	8.81		
İş sahibi değil	136	10.06	3.01	Toplam	70	440			
Diğer (Emekli vs.)	39	9.82	2.94		3856.				
Toplam	441	9.89	2.96		78				

Tablo 10'da görüldüğü üzere, boşanma nedenlerine yönelik dindar alt boyut tutum puanlarının meslek değişkenine göre farklılaşma durumunu belirlemek üzere yapılan ANOVA sonucunda meslek gruplarının toplam puanları arasındaki fark istatistiksel açıdan anlamlı bulunamamıştır ( $F=5.683$ ;  $p>.05$ ).

## 5.3. Meslek Değişkenine Göre Şiddet Karşıtı Alt Boyutu Arasındaki Farklılığın Analizlerine Dair Bulgular

Boşanma nedenlerine yönelik şiddet karşıtı alt boyutu puanlarının meslek değişkenine göre farklılaşma durumunu belirlemek amacıyla yapılan ANOVA sonuçları Tablo 11'de verilmiştir.

**Tablo 11:** Boşanma Nedenlerine Yönelik Şiddet Karşısı Alt Boyut Tutum Düzeylerinin Meslek Değişkenine Göre Karşılaştırılması

Grup	F, $\bar{x}$ ve ss ANOVA sonuçları değerleri			Varyans Kaynağı	KT	Sd	KO	f	p
	N	$\bar{x}$	SS						
<b>Kamu</b>	195	9.93	3.18	<b>G.Arası</b>	15.30	3	5.10	.51	.680
<b>Özel Sektör</b>	71	9.90	3.41	<b>G.İç</b>	4422.70	437	10.12		
<b>İş sahibi değil</b>	136	9.96	3.05	<b>Toplam</b>	4437.99	440			
<b>Diğer (Emekli vs.)</b>	39	10.59	3.19						
<b>Toplam</b>	441	10.00	3.18						

Tablo 11'de görüldüğü üzere, boşanma nedenlerine yönelik şiddet karşısı alt boyut tutum puanlarının meslek değişkenine göre farklılaşma durumunu belirlemek üzere yapılan ANOVA sonucunda meslek gruplarının toplam puanları arasındaki fark istatistiksel açıdan anlamlı bulunamamıştır ( $F=5.504$ ;  $p>.05$ ).

#### 5.4. Meslek Değişkenine Göre Medya Etkisine Tepki Alt Boyutu Arasındaki Farklılığın Analizlerine Dair Bulgular

Boşanma nedenlerine yönelik medya etkisine tepki alt boyutu puanlarının meslek değişkenine göre farklılaşma durumunu belirlemek amacıyla yapılan ANOVA sonuçları Tablo 12'de verilmiştir.

**Tablo 12:** Boşanma Nedenlerine Yönelik Medya Etkisine Tepki Alt Boyut Tutum Düzeylerinin Meslek Değişkenine Göre Karşılaştırılması

Grup	F, $\bar{x}$ ve ss ANOVA Sonuçları değerleri			Varyans Kaynağı	KT	Sd	KO	f	P
	N	$\bar{x}$	SS						
<b>Kamu</b>	195	12.53	2.36	<b>G.Arası</b>	47.61	3	15.87	2.75	.042
<b>Özel Sektör</b>	71	12.16	2.24	<b>G.İç</b>	2519.49	437	5.77		
<b>İş sahibi değil</b>	136	12.02	2.55	<b>Toplam</b>	2567.10	440			
<b>Diğer (Emekli vs.)</b>	39	11.46	2.35						
<b>Toplam</b>	441	12.22	2.42						

Tablo 12'de görüldüğü üzere, boşanma nedenlerine yönelik medya etkisine tepki alt boyut tutum puanlarının meslek değişkenine göre farklılaşma durumunu belirlemek üzere yapılan ANOVA sonucunda meslek gruplarının toplam puanları arasındaki fark istatistiksel açıdan anlamlı bulunamamıştır ( $F=2.753$ ;  $p>.05$ ).

## 5.5. Meslek Değişkenine Göre Boşanma Nedenlerine Yönelik Toplam Tutum Arasındaki Farklılığın Analizlerine Dair Bulgular

Boşanma nedenlerine yönelik toplam tutum puanlarının meslek değişkenine göre farklılaşma durumunu belirlemek amacıyla yapılan ANOVA sonuçları Tablo 13'te verilmiştir.

**Tablo 13:** Boşanma Nedenlerine Yönelik Medya Etkisine Tepki Alt Boyut Tutum Düzeylerinin Meslek Değişkenine Göre Karşılaştırılması

Grup	F, $\bar{x}$ ve ss ANOVA Sonuçları değerleri			Varyans Kaynağı	KT	SD	KO	F	p
	N	$\bar{x}$	SS						
Kamu	195	70.34	7.57	<b>G.Arası</b>	353.60	3	117.87	2.06	.105
Özel Sektör	71	68.31	7.86	<b>G.İçi</b>	25024.16	437	57.26		
İş sahibi değil	136	68.57	7.50	<b>Toplam</b>	25377.76	440			
Diğer (Emekli vs.)	39	69.56	7.24						
<b>Toplam</b>	441	69.40	7.59						

Tablo 13'te görüldüğü üzere, boşanma nedenlerine yönelik toplam tutum puanlarının meslek değişkenine göre farklılaşma durumunu belirlemek üzere yapılan ANOVA sonucunda meslek gruplarının toplam puanları arasındaki fark istatistiksel açıdan anlamlı bulunamamıştır ( $F=2.058$ ;  $p>.05$ ).

## 6. AYLIK KAZANÇ DEĞİŞKENİNE GÖRE BOŞANMA NEDENLERİ ARASINDAKİ FARKLILIĞIN ANALİZLERİNE DAİR BULGULAR

### 6.1. Aylık Kazanç Değişkenine Göre Uyumlu Alt Boyutu Arasındaki Farklılığın Analizlerine Dair Bulgular

Boşanma nedenlerine yönelik uyumlu alt boyutu puanlarının aylık kazanç değişkenine göre farklılaşma durumunu belirlemek amacıyla yapılan ANOVA sonuçları Tablo 14'te verilmiştir.

**Tablo 14:** Boşanma Nedenlerine Yönelik Uyumlu Alt Boyut Tutum Düzeylerinin Aylık Kazanç Değişkenine Göre Karşılaştırılması

Grup	F, $\bar{x}$ ve ss değerleri			ANOVA sonuçları					
	N	$\bar{x}$	SS	Varyans Kaynağı	KT	Sd	KO	f	p
3000 TL ve altı	48	36.21	4.30	<b>G.Arası</b>	281.38	5	56.28	3.85	.002'
3001-4000 TL	49	36.16	3.73	<b>G.İçi</b>	6360.30	435	14.62		
4001-5000	36	38.17	4.56	<b>Toplam</b>	6641.68	440			
5001-6000 TL	90	38.41	3.55						
6001 TL ve üzeri	110	37.49	3.82						
Düzenli kazanç yok	108	36.88	3.59						
<b>Toplam</b>	441	37.29	3.89						

Tablo 14'te görüldüğü üzere, boşanma nedenlerine yönelik uyumlu alt boyut tutum puanlarının aylık kazanç değişkenine göre farklılaşma durumunu belirlemek üzere yapılan ANOVA sonucunda aylık kazanç gruplarının toplam puanları arasındaki fark istatistiksel açıdan anlamlı bulunmuştur ( $F=3.849$ ;  $p<.05$ ). Daha sonra tespit edilen bu farklılaşmanın hangi gruplar üzerinde olduğunu belirlemek için post-hoc analizi uygulanmıştır. Yapılan Tukey HSD Analizi sonucunda aylık kazancı 5001-6000 TL arasında olan bireylerin boşanma nedenlerine yönelik uyumlu alt boyutu tutum puanlarının, aylık kazancı 3000 ve altı ile 3001-4000 TL arasında olan bireylere göre anlamlı derecede daha yüksek olduğu görülmüştür ( $p<.05$ ).

### 6.2. Aylık Kazanç Değişkenine Göre Dindar Alt Boyutu Arasındaki Farklılığın Analizlerine Dair Bulgular

Boşanma nedenlerine yönelik dindar alt boyutu puanlarının aylık kazanç değişkenine göre farklılaşma durumunu belirlemek amacıyla yapılan ANOVA sonuçları Tablo 15'te verilmiştir.

**Tablo 15:** Boşanma Nedenlerine Yönelik Dindar Alt Boyut Tutum Düzeylerinin Aylık Kazanç Değişkenine Göre Karşılaştırılması

Grup	F, $\bar{x}$ ve ss değerleri			ANOVA Sonuçları					
	N	$\bar{x}$	SS	Varyans Kaynağı	KT	Sd	KO	f	p
3000 TL ve altı	48	10.13	2.65	G.Arası	43.90	5	8.78	1.00	.416
3001-4000 TL	49	10.43	2.94	G.İçİ	3812.88	435	8.77		
4001-5000	36	10.14	2.57	Toplam	3856.78	440			
5001-6000 TL	90	9.89	2.89						
6001 TL ve üzeri	110	9.41	3.03						
Düzenli kazanç yok	108	9.95	3.20						
Toplam	441	9.89	2.96						

Tablo 15'te görüldüğü üzere, boşanma nedenlerine yönelik dindar alt boyutu puanlarının aylık kazanç değişkenine göre farklılaşma durumunu belirlemek üzere yapılan ANOVA sonucunda aylık kazanç gruplarının toplam puanları arasındaki fark istatistiksel açıdan anlamlı bulunmamıştır ( $F=1.002$ ;  $p>.05$ ).

### 6.3. Aylık Kazanç Değişkenine Göre Şiddet Karşıtı Alt Boyutu Arasındaki Farklılığın Analizlerine Dair Bulgular

Boşanma nedenlerine yönelik şiddet karşıtı alt boyutu puanlarının aylık kazanç değişkenine göre farklılaşma durumunu belirlemek amacıyla yapılan ANOVA sonuçları Tablo 16'da verilmiştir.



**Tablo 16:** Boşanma Nedenlerine Yönelik Şiddet Karşısı Alt Boyut Tutum Düzeylerinin Aylık Kazanç Değişkenine Göre Karşılaştırılması

Grup	F, $\bar{x}$ ve ss değerleri			ANOVA Sonuçları					
	N	$\bar{x}$	SS	Varyans Kaynağı	KT	Sd	KO	f	p
3000 TL ve altı	48	9.63	3.53	<b>G.Arası</b>	29.67	5	5.94	.57	.711
3001-4000 TL	49	10.00	3.42	<b>G.İçİ</b>	4408.32	435	10.13		
4001-5000	36	10.64	3.53	<b>Toplam</b>	4437.99	440			
5001-6000 TL	90	10.06	2.93						
6001 TL ve üzeri	110	9.76	3.09						
Düzenli kazanç yok	108	10.13	3.09						
<b>Toplam</b>	441	10.00	3.18						

Tablo 16'da görüldüğü üzere, boşanma nedenlerine yönelik şiddet karşısı alt boyutu puanlarının aylık kazanç değişkenine göre farklılaşma durumunu belirlemek üzere yapılan ANOVA sonucunda aylık kazanç gruplarının toplam puanları arasındaki fark istatistiksel açıdan anlamlı bulunamamıştır ( $F=.586$ ;  $p>.05$ ).

#### 6.4. Aylık Kazanç Değişkenine Göre Medya Etkisine Tepki Alt Boyutu Arasındaki Farklılığın Analizlerine Dair Bulgular

Boşanma nedenlerine yönelik medya etkisine tepki alt boyutu puanlarının aylık kazanç değişkenine göre farklılaşma durumunu belirlemek amacıyla yapılan ANOVA sonuçları Tablo 17'de verilmiştir.

**Tablo 17:** Boşanma Nedenlerine Yönelik Medya Etkisine Tepki Alt Boyut Tutum Düzeylerinin Aylık Kazanç Değişkenine Göre Karşılaştırılması

Grup	F, $\bar{x}$ ve ss değerleri			ANOVA Sonuçları					
	N	$\bar{x}$	SS	Varyans Kaynağı	KT	Sd	KO	f	p
3000 TL ve altı	48	11.92	2.33	<b>G.Arası</b>	72.92	5	14.58	2.54	.028
3001-4000 TL	49	11.45	2.67	<b>G.İçİ</b>	2494.18	435	5.73		
4001-5000	36	12.56	1.90	<b>Toplam</b>	2567.10	440			
5001-6000 TL	90	12.76	1.97						
6001 TL ve üzeri	110	12.38	2.50						
Düzenli kazanç yok	108	11.97	2.64						
<b>Toplam</b>	441	12.22	2.42						

Tablo 17'de görüldüğü üzere, boşanma nedenlerine yönelik medya etkisine tepki alt boyutu puanlarının aylık kazanç değişkenine göre farklılaşma durumunu belirlemek üzere yapılan ANOVA sonucunda aylık kazanç gruplarının toplam puanları arasındaki fark istatistiksel açıdan anlamlı bulunmuştur ( $F=2.544$ ;  $p<.05$ ). Daha sonra tespit edilen bu farklılaşmanın hangi gruplar üzerinde olduğunu belir-

lemek için post-hoc analizi uygulanmıştır. Yapılan Tukey HSD Analizi sonucunda aylık kazancı 5001-6000 TL arasında olan bireylerin boşanma nedenlerine yönelik medya etkisine tepki alt boyutu tutum puanlarının, aylık kazancı 3001-4000 TL arasında olan bireylere göre anlamlı derecede daha yüksek olduğu görülmüştür ( $p<.05$ ).

### 6.5. Aylık Kazanç Değişkenine Göre Boşanma Nedenlerine Yönelik Toplam Tutum Arasındaki Farklılık Analizlerine Dair Bulgular

Boşanma nedenlerine yönelik toplam tutum puanlarının aylık kazanç değişkenine göre farklılaşma durumunu belirlemek amacıyla yapılan ANOVA sonuçları Tablo 18'de verilmiştir.

**Tablo 18:** Boşanma Nedenlerine Yönelik Toplam Tutum Düzeylerinin Aylık Kazanç Değişkenine Göre Karşılaştırılması

Grup	F, $\bar{x}$ ve ss değerleri			ANOVA Sonuçları					
	N	$\bar{x}$	SS	Varyans Kaynağı	KT	Sd	KO	f	p
3000 TL ve altı	48	67.88	7.53	<b>G.Arası</b>	662.52	5	132.50	2.33	.042
3001-4000 TL	49	68.04	8.82	<b>G.İçİ</b>	24715.24	435	56.82		
4001-5000	36	71.50	8.90	<b>Toplam</b>	25377.76	440			
5001-6000 TL	90	71.11	7.02						
6001 TL ve üzeri	110	69.05	7.05						
Düzenli kazanç yok	108	68.93	7.33						
<b>Toplam</b>	441	69.40	7.60						

Tablo 18'de görüldüğü üzere, boşanma nedenlerine yönelik toplam tutum puanlarının aylık kazanç değişkenine göre farklılaşma durumunu belirlemek üzere yapılan ANOVA sonucunda aylık kazanç gruplarının toplam puanları arasındaki fark istatistiksel açıdan anlamlı bulunmamıştır ( $F=2.332$ ;  $p>.05$ ).

## TARTIŞMA VE SONUÇ

Boşanmanın sadece bireyi değil toplumu ilgilendiren bir durum olması ve son yıllarda artış göstermesi Türkiye'de bu alanda çalışmalar yapılmasını zorunlu kılmıştır. Literatürde bu alanda yapılan çalışmalar da incelenerek araştırma bulguları ile kıyas yapılmıştır. Yapılan bu çalışmada sosyodemografik özellikler ile boşanma sebeplerine yönelik tutum arasındaki ilişkinin tespit edilmesi amaçlanmıştır. Bu doğrultuda ilk olarak katılımcıların sosyodemografik özellikleri belirlenmiştir. Sonrasında ise cinsiyet, yaş, eğitim durumu, meslek ve aylık kazançta göre boşanma nedenlerine yönelik tutum düzeyleri arasında anlamlı bir farklılaşma olup olmadığı incelenmiş, veriler ölçek alt boyutlarında analiz edilip değerlendirilmiştir. Bu bölümde, öncelikli olarak değişkenler arasındaki ilişki incelenmiş ardından alandaki çalışmalar düzeyinde tartışmalara yer verilmiştir.

Yapılan arařtırmada cinsiyete göre boşanma sebepleri arasında anlamlı bir farklılaşma olup olmadığı incelenmiştir. Ölçeğin uyumlu alt boyutunda, dindar alt boyutunda, medya etkisine tepki alt boyutunda cinsiyete göre anlamlı bir farklılaşma bulunmazken; şiddet karşıtı alt boyutunda anlamlı farklılıklar bulunmaktadır. Tespit edilen bu farklılıklara göre kadın bireylerde boşanma nedenlerine yönelik şiddet karşıtı tutum düzeyleri erkek bireylerde boşanma nedenlerine yönelik şiddet karşıtı tutum düzeylerine göre anlamlı derecede daha yüksek bulunmuştur. Bu sonuca ek olarak kadın bireylerde boşanma nedenlerine yönelik toplam tutum düzeyleri, erkek bireylerde boşanma nedenlerine yönelik toplam tutum düzeylerine göre anlamlı derecede daha yüksek bulunmuştur. Türkiye’de toplumsal cinsiyet rollerine bakıldığında kadınların kırılğan, hassas ve erkeklere göre daha güçsüz olarak algılanmaktadır. Bu algı kadınların evlilik yaşamlarında da karşılarına olumsuz bir durum olarak çıkmakta ve kadınları şiddete açık bir konuma getirmektedir. Karşılaşılan bu şiddet durumunun Türk toplumu da dahil olmak üzere ataerkil çoğu toplumda kadınlar üzerindeki baskısı ve olumsuz etkisi erkeklere göre daha fazla olduğu bilinmektedir. Bu nedenle yapılan arařtırmada cinsiyet deęişkeni ile ilgili elde edilen sonucun bu olumsuz durumlardan ortaya çıkabileceęi düşünülmektedir. Elde edilen sonuçlar ilgili literatür ile karşılaştırıldığında benzer sonuçlara ulaşan çalışmalar mevcuttur (Saraçoęlu 2021; Özyurt ve Deveci, 2010). Aktaş Akoęlu ve Küçükkaragöz (2018) boşanma sürecinde karşılaşılan güçlüklerle ve boşanma nedenlerine yönelik yaptıkları çalışma sonucu elde edilen bulgular, bu arařtırmanın sonucunda tespit edilen “kadın bireylerde boşanma nedenlerine yönelik şiddet karşıtı tutum düzeylerinin, erkek bireylerde boşanma nedenlerine yönelik şiddet karşıtı tutum düzeylerine göre anlamlı derecede daha yüksek bulunması” sonucunu destekler niteliktedir. Yapılan çalışmada da kadınların sözlü veya fiziksel şiddeti boşanma nedeni olarak gösterme oranının erkeklere göre daha yüksek olduğu belirlenmiştir. Türkiye’de yapılan Aile Yapısı Arařtırması (2011) kapsamında kadınlarda boşanma nedenlerine bakıldığında ikinci sırada dayak ve kötü muamele olduğu görülmektedir. Bu durum kadınların baskı ve şiddet konusunda mağdur konumda olabileceklerini ve boşanmaya yönelik tutumlarda bu baskı ve şiddeti ön planda tutabileceklerini ifade etmektedir. Görüldüğü üzere bu çalışmalar yapılan arařtırmanın sonuçlarını destekler niteliktedir.

Yine yapılan arařtırmada yaş grubuna göre boşanma sebepleri arasında anlamlı bir farklılaşma olup olmadığı incelenmiştir. Ölçeğin uyumlu alt boyutunda ve şiddet karşıtı alt boyutunda anlamlı farklılık bulunmazken; dindar alt boyutunda, medya etkisine tepki alt boyutunda anlamlı farklılıklar bulunmaktadır. 18-24 arasında olan bireylerin boşanma nedenlerine yönelik dindar alt boyutu tutum puanlarının, yaşı 25-30 ve 31-35 arasındaki bireylere göre anlamlı düzeyde daha düşük olduğu belirlenmiştir. Bu sonuca göre jenerasyonlar arasında dindar tutum puanlarına yönelik önemli bir farklılığın olduğu göze çarpmaktadır. X, Y ve Z kuşağı olarak da ifade edilen bu jenerasyonların her birinin birbirinden farklı özellikleri

bulunabilmektedir. Farklı jenerasyondaki bireylerin yaşama dair bakış açılarındaki değişimler, buldukları gelişim dönemlerine ait özellikler veya ölüm korkusu gibi unsurların jenerasyonların dini kavramlara olan eğilimlerinde farklılığa sebep olabileceği varsayılmaktadır. Özellikle Z kuşağını kapsayan jenerasyonun dindar tutum düzeylerinin yıllar geçtikçe azaldığı ifade edilmektedir (Twenge, 2018). Bu azalmada bireylerin aile yapılarındaki değişimlerin, teknolojideki ilerlemelerin ve özgürlük, eşitlik, cinsellik gibi konulardaki tartışmaların etkili olduğu vurgulanmıştır (Aydın, 2020). Dolayısıyla bu çalışmada 18-24 yaş arasındaki bireylerin dindar alt boyutuna yönelik tutumlarının daha düşük çıkması beklenebilecek bir sonuçtur. Bu düşüncüyü destekleyen çalışmalar ilgili literatürde yer almaktadır (Baynal, 2015; Uysal, 2006). Benzer şekilde Z kuşağının medya etkisine tepki düzeylerinde diğer jenerasyonlara göre azalış olması onların teknoloji ile iç içe büyümesi ve medya içerisinde karşılaştıkları içeriklerin bu jenerasyondaki bireylere doğal gelmesi sonucunda oluştuğu düşünülmektedir. Kısacası yaş değişkeni açısından elde edilen bu farklılıkların jenerasyonların yukarıda ifade edilen kavram ve olgulara bakış açılarındaki değişimlerden kaynaklanabileceği ifade edilmektedir.

Yaşı 25-30 arasında olan bireylerin boşanma nedenlerine yönelik toplam tutum puanlarının, yaşı 18-24 arasında olan bireylere göre anlamlı derecede daha yüksek olduğu görülmüştür. Bu durumun oluşmasında örneklemdaki evli bireylerin evliliğin ilk yıllarında birbirlerine ve evlilikleri içerisinde yaşamış oldukları problemlere daha anlayışı olarak yaklaşması ve ilerleyen yıllarda bu problemlere daha az tahammül göstermelerinin etkili olabileceği düşünülmektedir. Özellikle evliliğin ilk yıllarında eşler birbirlerine ve içinde buldukları evliliğe daha iyimser bir pencereden bakabilmektedir. Bu bakış açısından dolayı boşanmaya yönelik tutumlarının daha uzun süre evli olan bireylere göre düşük olması çok şaşırtıcı olmamaktadır. Aktaş Akoğlu ve Küçükkaragöz'ün (2018) yapmış olduğu çalışmada benzer bir sonuca ulaşıldığı görülmüştür. Bu bulguları destekleyen başka çalışmalar da mevcuttur (Eyce, 2002; Soygan, 2019). Örneklemdeki bekar bireyler açısından ele alındığında ise yine yaşı 18-24 arasında olan bekar bireylerin yaşı 25-30 arasında olan bekar bireylere göre boşanma nedenlerine yönelik tutumlara daha az eğilim göstermesinde jenerasyonlar arasındaki anlayış farklılıklarının etkili olabileceği düşünülmektedir. Buldukları yaş dönemi sebebiyle bireyler evlilik veya boşanma gibi kavramların ilgili sosyodemografik değişkenleri algılayışlarında farklılaşmaya neden olabileceği varsayılmaktadır.

Boşanma nedenlerine yönelik tutum düzeyleri medeni durum değişkenine göre incelendiğinde ise evli bireyler ile bekar bireylerin tutum puanlarının uyumlu olduğu; şiddet karşıtı, medya etkisine tepki alt boyutları ve ölçeğin geneli için farklılaşmadığı belirlenmiştir. Bu durumun aksine evli ve bekar bireylerde boşanma nedenlerine yönelik dindar tutum puanlarının farklılaştığı belirlenmiştir. Bu farklılığa göre evli bireylerde boşanma nedenlerine yönelik dindar tutum düzeyleri bekar bireylerde boşanma nedenlerine yönelik dindar tutum düzeylerine göre an-

lamli derecede daha yüksek bulunmuştur. Bu durumun oluşmasında evli bireylerin evlilik içerisinde din ile ilgili konuları tecrübe ederek değerlendirebildiği ve bu nedenle bu konuya daha çok eğilim gösterebileceği düşünülmektedir. Buna ek olarak bekar bireylerin evlilik sürecini tecrübe etmedikleri için dindar tutumla ilgili düşüncelerinin daha soyut kalabileceği ve bu konuda daha esnek olabilecekleri varsayılmaktadır. İlgili literatür evli bireylerin aile içindeki huzuru sağlamada veya çatışmaları önlemede din kavramını ilişkilerine dahil edebildiğini ve bu durumu kendi lehine kullanabildiğini belirtmektedir (Lambert ve Dollahite, 2006). Bu nedenle evli bireylerin dindar tutum alt boyutuna bekar bireylerden daha çok önem göstermeleri ve boşanma nedeni olarak daha çok ön plana almaları beklenebilir bir durumdur. İlgili literatür incelendiğinde evli ve bekar bireylerin dindar tutum kavramı ile ilgili farklılaşmanın incelendiği herhangi bir araştırmaya rastlanmamıştır. Ancak genel olarak yapılan çalışmalara bakıldığında dindar tutum ile evlilik uyumu arasında olumlu bir ilişkinin olduğu tespit edilmiştir (akt. Geçioğlu ve Kayıklık, 2019). Bu nedenle evli bireylerin bu durumu tecrübe ederek din ile ilgili konularda uyuma daha çok önem verdiğini ve uyumsuzluk durumunda boşanma nedenlerinden birisi olarak ön planda tutabileceklerini söylemek mümkündür.

Mesleğe göre boşanma sebeplerine yönelik tutum arasında anlamlı bir farklılaşma olup olmadığı incelenmiştir. Ölçeğin uyumlu alt boyutunda mesleğe göre anlamlı farklılık bulunurken; dindar alt boyutunda, şiddet karşıtı alt boyutunda, medya etkisine tepki alt boyutunda anlamlı farklılıklar bulunmamaktadır. Elde edilen bu farklılığa göre kamuda çalışan bireylerin uyumlu alt boyutundan almış oldukları tutum puanlarının özel sektörde çalışan ve iş sahibi olmayan bireylere göre anlamlı düzeyde daha yüksek olduğu belirlenmiştir. Bu duruma sabit gelire sahip bireylerin kendilerini sabit bir geliri olmayan bireylere göre maddi özgürlük anlamında daha rahat hissetmelerinin ve boşanma kavramına daha ılımlı bakmalarının neden olduğu düşünülmektedir. Can ve Aksu (2016) yapmış oldukları araştırmada evli bireylerin belirli bir gelirinin olmasının daha kolay boşanma kararı almada etkili olduğunu belirlemişlerdir. Bu durumun yapılan araştırmada elde edilen sonucu destekler nitelikte olduğu görülmektedir. Duyan ve diğerlerinin (2007) yapmış olduğu araştırmaya göre ise sabit bir geliri olmayan kadınların boşanma kavramına daha olumsuz olarak yaklaştıkları belirlenmiştir. Yapılan araştırmalara bakıldığında sabit gelir kavramının hem erkek hem kadın bireylerde boşanma nedenlerine yönelik tutumlarında etkili olduğu görülmektedir. Kadınların da iş yaşamına dahil olarak maddi özgürlüklerini kazanmasının ve geleceğine dair daha güvende hissetmelerinin sabit gelirle ilgili olduğu düşünülmektedir. Kısacası erkek veya kadın fark etmeksizin bireylerin kendi ayakları üzerinde durabileceklerini düşündüren sabit gelir kavramının bireylerin boşanma tutumlarına etkisi bu araştırma sonucunda da görülmektedir.

Aylık kazanca göre boşanma sebeplerine yönelik tutum arasında anlamlı bir farklılaşma olup olmadığı incelenmiştir. Ölçeğin uyumlu alt boyutunda ve medya

etkisine tepki alt boyutunda aylık kazançta göre anlamlı farklılıklar bulunurken, dindar alt boyutunda ve şiddet karşıtı alt boyutunda anlamlı farklılık bulunmamaktadır. Elde edilen farklılıklara bakıldığında aylık kazancı daha yüksek olan bireylerin boşanma nedenlerine yönelik tutum puanlarının aylık kazancı daha düşük olan bireylere göre daha yüksek olduğu görülmüştür. Bu durumun oluşmasında meslek grubu değişkeninde de belirtildiği gibi sabit ve yüksek bir gelirin olması bireyleri boşanma kavramına daha eğilimli hale getirebilmektedir. Bu nedenle bireyler aylık gelirleri yükseldikçe daha kolay bir şekilde boşanma kararı almaya yönelmektedir denilebilir. Can ve Aksu (2016) tarafından yapılan araştırmanın bulguları, bu çalışmada geçen aylık kazanç değişkenine göre boşanma sebepleri arasındaki ilişkinin tespitine yönelik olan bulgularını da destekler niteliktedir. Koçer'in (2020) yapmış olduğu çalışmada kadınların ekonomik özgürlüğü boşanma aşamasında bir zorluk unsuru olarak ele aldıkları belirlenmiştir. Özellikle aylık kazancı düşük olan bireylerin boşanma kavramına maddi olarak belirsizlik yaşayacakları için daha zor bir süreç olarak bakabilecekleri düşünülmektedir. Bu sonuçların araştırmanın bulgularını desteklediği görülmektedir.

## ÖNERİLER

Bu çalışmada çeşitli demografik değişkenlerin boşanma nedenlerine yönelik tutumlarla olan ilişkisi incelenmiş ve elde edilen sonuçlar literatür ışığında tartışılmıştır. Araştırmanın bulgularına yönelik gerekli yorumlamalar yapılmıştır. Bu yorumlamaların ilerleyen zamanda başka araştırmalarla da desteklenmesi hem bilimsel hem de toplumsal açıdan önemlidir. Ayrıca yapılan çalışmadan elde edilen bulgulardan hareketle sunulabilecek bazı öneriler şu şekildedir:

- Boşanmaları besleyen sebepler üzerinde daha çok durularak, ileride yapılacak olan araştırmalarda bu konunun farklı demografik değişkenler açısından ele alınarak tekrar yapılması önerilebilir.
- İleride yapılacak olan araştırmalarda boylamsal olarak evli ve bekar ve hatta boşanmış bireylerin bu tutumlarının zaman içerisinde nasıl değiştiği incelenebilir.
- Aile birliğinin bozulmasından şüphesiz ki en fazla etkilenen bireyler çocuklardır. Yapılan bu çalışma çocuklar açısından ele alınmamıştır. Bu sebeple çocukların da dahil edildiği bir araştırmanın yapılması önerilir.
- Araştırma kapsamında boşanma nedenlerine yönelik tutumların erkek ve kadın bireylerin farklılaştığı noktalar bulunmaktadır. Bu farklılaşmaların cinsiyete göre tekrar ele alındığı farklı araştırmaların yapılması, önleyici ve destekleyici çalışmalarda bu hususlara dikkat edilmesi önerilir.

**Yazar Katkı Oranları:**

Çalışmanın Tasarlanması (Design of Study) : ZNY (% 50), FK (% 50)

Veri Toplanması (Data Acquisition) : ZNY (% 10), FK (% 90)

Veri Analizi (Data Analysis) : ZNY (% 90), FK (% 10)

Makalenin Yazımı (Writing up) : ZNY (% 50), FK (% 50)

Makale Gönderimi ve Revizyonu (Submission and Revision) : ZNY (% 60), FK (% 40)

**KAYNAKLAR**

- Aktaş Akoğlu, Ö., ve Küçükkaragöz, H. (2018). Boşanma nedenleri ve boşanma sonrasında karşılaşılan güçlüklerle ilişkin bir araştırma: İzmir ili örneği. *Toplum ve Sosyal Hizmet*, 29(1), 153-172.
- Aktaş, Ö. (2011). *Boşanma nedenleri ve boşanma sonrasında karşılaşılan güçlükler / Reasons of divorce and difficulties met following divorce* (Yayımlanmamış Yüksek lisans tezi). Dokuz Eylül Üniversitesi, Eğitim Bilimleri Enstitüsü İzmir.
- ASAGEM (TC Başbakanlık Aile Araştırma Kurumu Başkanlığı), (2009). *Boşanma Nedenleri Araştırması*, Ankara.
- Aydın, N. (2020). *Z kuşağı ve din* (Yayımlanmamış Yüksek lisans tezi), Marmara Üniversitesi, Sosyal Bilimler Enstitüsü, İstanbul
- Baynal, F. (2015). Yetişkinlerde dindarlık ve ruh sağlığı ilişkisinin çeşitli değişkenlere göre incelenmesi. *İnsan ve Toplum Bilimleri Araştırmaları Dergisi*, 4(1), 206-231.
- Boşanma İstatistikleri. (2021, 2 25). 11 21, 2021 tarihinde TÜİK: <https://data.tuik.gov.tr/Bulten/Index?p=Evlenme-ve-Boşanma-İstatistikleri-2020-37211> adresinden alındı.
- Büyükköztürk, Ş., Kılıç Çakmak, E., Akgün, Ö. E., Karadeniz, Ş. ve Demirel F. (2022). *Eğitimde bilimsel araştırma yöntemleri*. Ankara: Pegem Akademi
- Can, Y., ve Aksu, N. B. (2016). Boşanma sürecinde ve sonrasında kadın. *Elektronik Sosyal Bilimler Dergisi*, 15(58), 888-902.
- Demir, A. (2017). *Boşanmanın Şahsi Sonuçları* (Yayımlanmamış Yüksek lisans tezi). Akdeniz Üniversitesi Sosyal Bilimler Enstitüsü, Antalya.
- Doğan, Ş. (2016). Boşanma nedenlerine yönelik tutumlar: Boşanmayı artırıcı veya engelleyici faktörlere yönelik tutum ölçeği geliştirme. *İnsan ve Toplum Bilimleri Araştırma Dergisi*, 5(4) 991-1011.
- Duyan, G. Ç., Acar, H., Acar, Y. B. ve Karataş, K. (2007). Boşanmış kadınların yaşam öyküleri ve yoksullukla baş etme biçimleri. *Kriz Dergisi*, 15 (1), 25-38.
- Evlenme ve Boşanma İstatistikleri, 2021 (25 Şubat 2022). Türkiye İstatistik Kurumu Haber Bülteni, 18616. Erişim adresi: <https://data.tuik.gov.tr/Bulten/>
- Ermez, Ö. (2020). *Evlilik, aile ve boşanma: aile üzerine kavramsal bir çalışma* (Yayımlanmamış Yüksek lisans tezi). Kırıkkale Üniversitesi, Sosyal Bilimler Enstitüsü, Kırıkkale.
- Eyce, B. (2002). Demografik özelliklere göre Türkiye'de boşanma. *Selçuk Üniversitesi Edebiyat Fakültesi Dergisi*, 0(14), 81 - 98.
- Geçioğlu, A. R. ve Kayıklık, H. (2019). Dindarlık ve Evlilik Uyumu İlişkisi: Evli Bireyler Üzerine Bir İnceleme. Çukurova Üniversitesi İlahiyat Fakültesi Dergisi, 9(1), 202-224.
- Gökçe, B. (2020). *Boşanmış ebeveynlerin boşanma nedenleri ve boşanma kararlarına ilişkin bir nitel araştırma* (Yayımlanmamış Yüksek lisans tezi). Hacettepe Üniversitesi Eğitim Bilimleri Enstitüsü, Ankara.
- Hair, J. F. (2013). *Multivariate Data Analysis*: Pearson Education Limited.
- Kaya, K., ve Tan Eren, G. (2020). Boşanma ve erken boşanmaların artış nedenleri. *Sosyal, Beşerî ve İdari Bilimler Dergisi*, 3(9) 708-728.
- Koçer, E. (2020). Boşanmış bireylerin boşanma sonrası süreçlerinin incelenmesi (Yayımlanmamış Yüksek lisans tezi). Hasan Kalyoncu Üniversitesi, Gaziantep.
- Lambert, N. M., Dollahite, D. C., (2006). How religiosity helps couples prevent, resolve and overcome marital conflict. *Family Relations*, 55(4), 439-449.

- Noyan, E., Tosun Cavgar, C., ve Cavgar, E. (2020). Boşanmaya yönelik faktörlerin belirlenmesine yönelik bir araştırma (Muğla İli Fethiye ilçesi örneği). *Neveşehir Hacı Bektaş Veli Üniversitesi SBE Dergisi*, 10(2) 730-745.
- Özyurt, B. C., ve Devenci, A. (2010). Manisa'da kırsal bir bölgedeki 15-49 yaş evli kadınlarda depresif belirti yaygınlığı ve aile içi şiddetle ilişkisi. *Türk psikiyatri dergisi*, 21(1), 1-7.
- Saraçoğlu, M. (2021). *Aile içi şiddetin boşanma üzerine etkilerinin incelenmesi* (Yayımlanmamış yüksek lisans tezi). Bahçeşehir Üniversitesi, İstanbul.
- Soygan, H. (2019). *Boşanmış kadınların boşanma sebepleri ve boşanma sonrası karşılaştıkları güçlüklerin sosyolojik analizi Yozgat ili örneği / The sociological analysis of divorced woman's reasons for divorce and difficulties they face after divorce - the case of Yozgat pro* (Yayımlanmamış Yüksek lisans tezi). Bozok Üniversitesi, Sosyal Bilimler Enstitüsü, Yozgat.
- Tekin, H. N. (2017). *Türk hukukunda anlaşmalı boşanma* (Yayımlanmamış Yüksek lisans tezi). T.C. Bahçeşehir Üniversitesi Sosyal Bilimler Enstitüsü, İstanbul.
- Türkiye Aile ve Sosyal Politikalar Bakanlığı (2011). Türkiye'de Aile Yapısı Araştırması. Erişim Adresi: <http://www.anarastirma.com.tr/dosyalar/arastirmalar/1161/dosya-1161-1638.pdf>
- Twenge, J. M. (2018). *i-Nesli*. İstanbul: Kaknüs Yayınları.
- Uysal, V. (2006). *Türkiye'de Dindarlık ve Kadın*. İstanbul: DEM Yayınları.
- Uzunoglu, N. (2016). *Türkiye'de Boşanma Nedenleri: Bolu İli Örneği: Bolu* (Yayımlanmamış Yüksek lisans tezi). Abant İzzet Baysal Üniversitesi Sosyal Bilimler Enstitüsü, Bolu.
- Yıldırım, A., ve Şimşek, H. (2008). *Sosyal bilimlerde nitel araştırma yöntemleri* (6. Baskı). Ankara: Seçkin Yayıncılık.
- Yörükoğlu, A. (2003). *Çocuk ruh sağlığı: çocuğun kişilik gelişimi, eğitimi ve ruhsal sorunları*. İstanbul: Özgür Yayınları: 421.

## THE EXAMINATION OF RELATIONSHIP BETWEEN SOCIODEMOGRAPHIC CHARACTERISTICS AND ATTITUDES TO THE REASONS FOR DIVORCE

### EXTENDED ABSTRACT:

As a social being, human relations with his environment are an important part of his life since his birth. Many approaches that examine object relations, attachment theories, psychodynamic approaches or developmental theories in psychology or sociology highlight and examine social relations. For centuries, different perspectives on this concept of divorce have been put by various schools. Marriage, which can be considered within the scope of human relations, has an important place in the lives of many people. In this process, divorce emerges as the last step in cases where married individuals cannot get along or adapt. Divorce; in addition to causing negative feelings such as boredom, stress, loneliness or falling into emptiness, divorce can also make feel positive emotions such as peace, relaxation, liberation or gaining self-confidence. Of course, the reasons for divorce may be based on different reasons in the formation of such different feelings, and these differentiations may vary from society to society or from culture to culture (Gökçe, 2020). Family forms the core of society and a healthy family means a healthy and strong society. Divorce, which has a place in family law, has a critical importance for the formation of a healthy and strong society (Tekin, 2017). Divorce causes financial, personal and legal consequences and problems for spouses and children (Demir, 2017).



With the effect of phenomena such as modernization, urbanization and migration, significant changes have occurred in the family structure. Due to the development of women's rights, the increase in women's education levels and women's participation in the public sphere, with the influence of feminist movements, there has been an increase in the living levels of families, but problems based on role conflict between spouses have begun to occur.

Information on divorce and marriage status in Turkey can be obtained from the divorce and marriage statistics shared by the Turkish Statistical Institute (TUIK). According to TURKSTAT reports for 202, the number of spouses who got married in 2021 was 561. 710, the province with the highest crude marriage rate was Kilis with 8.27 per thousand, the number of marriages differed significantly due to the pandemic due to the months, the province with the highest crude divorce rate was İzmir with 3.04 per thousand. the province of Şırnak; It is reported that 31.3% of divorces occur in marriage's first 5 years and the number of children affected by divorces in 2021 year is 165 thousand 937. Until 2002, documents related to marriage were obtained from the municipality in the places with a municipal organization, and from the headman in villages and sub-districts while information about divorce was compiled from the civil and family courts by means of statistical forms; Since 2003, marriage and divorce data have been obtained and analyzed from the Central Population Management System (MERNIS) data, and the statistics are updated and published annually (TUIK, 2021).

The family is the most basic structure of society. Divorce, which means the destruction of this basic structure, the family unity and building a new life order in its place, has an important place among social problems and the reasons for divorce, in a sense, provide important data about the social structure (ASAGEM), 2009). Learning the factors that prevent or increase the divorce; It is important in terms of preventing divorce, and it is essential within this scope to investigate the the factors causing divorce (Doğan, 2016). It is mentioned in the relevant literature that many factors are effective in the increase of divorces. In this study, it was aimed to reveal the relationship between sociodemographic characteristics and attitudes towards divorce, and it was seen as the importance of the study that it contributed to the relevant literature in terms of different samples.

The aim of the study is to determine the reasons for divorce in Turkey according to demographic variables (age, gender, marital status, occupation and monthly earnings). In this context, answers to the problems below were sought:

1. Is there a significant difference between the levels of attitudes towards the reasons for divorce by gender?
2. Is there a significant difference between the levels of attitudes towards the

reasons for divorce by age group?

3. Is there a significant difference between the levels of attitudes towards the reasons for divorce according to marital status?

4. Is there a significant difference between the levels of attitudes towards the reasons for divorce according to occupation?

5. Is there a significant difference between the levels of attitudes towards the reasons for divorce according to monthly income?

The increase in divorce in recent years and the fact that it is a situation that concerns not only the individual but also society has made it necessary to work in this field in Turkey. Studies in the literature were also examined and compared with the research findings. In the study, statistically significant differences were found between the levels of attitudes towards the reasons for divorce according to gender, marital status, occupation, age and monthly income.

**Keywords:** *Divorce, Reasons For Divorce, Sociodemographic Characteristics*



## Dönüşüm'ün Varoluşçu Terapinin Temel Kavramları Açısından İncelenmesi

### Existentialism in Kafka's Metamorphosis

Demet ÖKTEM<sup>1</sup>, Tuğba YILMAZ BİNGÖL<sup>2</sup>

<sup>1</sup>Fatih Sultan Mehmet Vakıf Üniversitesi Eğitim Fakültesi, İstanbul  
• demetoktem@icloud.com • ORCID > 0000-0001-7467-1681

<sup>2</sup>Fatih Sultan Mehmet Vakıf Üniversitesi Eğitim Fakültesi, İstanbul  
• tbingol@fsm.edu.tr • ORCID > 0000-0002-1104-2244

#### Makale Bilgisi / Article Information

Makale Türü / Article Types: Araştırma Makalesi / Research Article

Geliş Tarihi / Received: 29 Ocak / January 2022

Kabul Tarihi / Accepted: 1 Şubat / February 2022

Yıl / Year: 2022 | Cilt – Volume: 2 | Sayı – Issue: 1 | Sayfa / Pages: 97-114

Atıf/Cite as: Öktem, D. ve Yılmaz Bingöl, T. "Dönüşüm'ün Varoluşçu Terapinin Temel Kavramları Açısından İncelenmesi"  
Ondokuz Mayıs Üniversitesi Kadın ve Aile Araştırmaları Dergisi 2(1), Haziran 2022: 97-1147.

Sorumlu Yazar / Corresponding Author: Demet ÖKTEM

## DÖNÜŞÜMÜN VAROLUŞÇU TERAPİNİN TEMEL KAVRAMLARI AÇISINDAN İNCELENMESİ

### ÖZ:

Varoluşçu psikoterapi, bilişsel davranışçılık veya psikanaliz gibi bağımsız bir terapi “okulu” değil, diğer yaklaşımlarla bütünleştirilebilen bir terapi biçimidir. Psikoterapi için yeni bir kurallar dizisi sunan teknik bir yaklaşım olmaktan ziyade, tüm terapilerin bir parçası olabilecek veya belki de olması gereken insan deneyimi hakkında bir düşünme biçimini temsil eder. Bu çalışmada, Franz Kafka’nın Dönüşüm adlı eserinin Varoluşçu Terapinin alanları “Umwelt” , ”Mitwelt” , “Eigenwelt” ve Varoluşçu Terapideki ölüm, kaygı, özgürlük, seçim ve sorumluluk, dünyada var olma, özgünlük ve otantiklik, soyutlanma ve sevmeye, anlam ve anlamsızlık, kendine yabancılaşma kavramları ile incelenmesi amaçlanmıştır. Çalışmada nitel araştırma yöntemlerinden doküman analizi tekniği kullanılmıştır. Eserde Varoluşçu Terapinin alanları ve kavramlarıyla açıklanabilecek kısımlar belirlenmiş, kavramlar açıklanmış ve bu kısımlar Varoluşçu Terapiye göre değerlendirilmiştir. Ruh sağlığı alanında çalışıp Varoluşçu ekol ile ilgilenen araştırmacılar için, danışanlara okutulacak bir ev ödevi olarak Kafka’nın Dönüşüm adlı eseri önerilebilir.

**Anahtar Sözcükler:** *Varoluşçu Terapi, Franz Kafka Dönüşüm, Psikolojik Danışma ve Sanat.*



## EXISTENTIALISM IN KAFKA’S METAMORPHOSIS

### ABSTRACT

Existential psychotherapy is not an independent therapy “school” such as behaviorism or psychoanalysis, but it is a kind of therapy which can be integrated with other approaches. Rather than being a technical approach which presents a set of new rules for psychotherapy, it represents a way of thinking about the ideal human experience which can be a part of all therapies. This research aims at examining The Metamorphosis by Franz Kafka in terms of the fields of existential psychotherapy, “Umwelt”, “Mitwelt” and “Eigenwelt”, psychotherapy and of such concepts in existential therapy as death, anxiety, freedom, choice and responsibility, existing in the world, originality and authenticity, alienation and love, sense and absurdity, self-alienation. This qualitative research was carried out with document analysis technique. The parts of the work which can be explained by means of the concepts and fields of existential psychotherapy were determined, the concepts were explained and these parts were evaluated in terms of existential psychotherapy. The rese-

archers who work in the field of mental health and are interested in existentialism can suggest Kafka's *The Metamorphosis* as homework for their counselees.

**Keywords:** *Existential Therapy, Franz Kafka, The Metamorphosis, Psychological Counselling And Art.*



## GİRİŞ

Varoluşçuluk 19. Yüzyılın ortalarından itibaren gelişmeye başlayan, insanın iç dünyasını yansıtan bir düşünce akımıdır (Tuna, 2013). Varoluşçu yaklaşımın kavramlarına dayanan varoluşçu terapi, kişinin anlam anlayışından hareketle ortaya çıkan temel kaygılara odaklanan hareketli bir yaklaşımdır (Corey, 2008). Varoluşçu felsefeyi savunan düşünürlere göre varoluşçuluğun tanımını yapmam mümkün değildir (Söylemez, 2016). Çünkü varoluşçuluk değişen dinamik bir yapıdır (Taşdelen, 2004). Varoluşçuluk, bireyin özgür iradesi olduğunu, yani hayatta kendi amacını yaratma kapasitesine sahip olduğunu öne sürer. Varoluşçuluk, adını insan yaşamının bir insandan betimlenmesinden ya da açıklanmasından ziyade, öz-bilinçli ve kendi kaderini tayin eden felsefi bir göndermeden alır. Jones Koleji'ne göre, varoluşçu görüş, insanların bağımsız yaşama yeteneğine sahip, düşünen varlıklar olduğunu göstermektedir. Yani kişi kendi hayatını şekillendiren kendi özünü kendi yaratan kişidir. Aynı zamanda da varoluş ÖZ'den önce gelmektedir (Sartre, 2015). Birey neye inanacağını seçmekte özgürdür, verilen her karar ve eylemden yalnızca kendisi sorumludur. Varoluşçuluk, insanın varoluş amacına ilişkin kendi yorumunu yapma özgürlüğüne sahip bağımsız bir varlık olduğu fikrini öne sürer.

Varoluşçuluk "insan olmak nedir?" sorusu üzerine kurulmuştur (Corey, 2008). İnsanların yaşamları hakkında yüz yüze geldikleri temel sorular –Neden buradayım? Hayatımı ne şekilde yaşamalıyım? Ölümün benim için anlamı nedir?- gibii sorular kişilerin varoluşsal anlamlarıyla yüzleşmelerini sağlamaktadır. Aynı zamanda varoluşçu terapiye göre hayatının anlamına ulaşmak ve onu bulmak isteyen kişi bu sorulara cevap verebilmelidir. Varoluşçular insanı "kitle", "sürü" veya topluluk denilen genelin kurallarına boyun eğmek yerine kendi benzersizliklerini, kendi özel niteliklerini göstermeye teşvik eder. Bu, hayatlarını nasıl yaşamak gerektiğine dair temel sorulara kişilerin verecekleri cevapların kendileri tarafından bireysel olarak çözülmesi gerektiği anlamına gelir. Dolayısıyla varoluşçuların genele güvensizliği ve özeli takdir etmelerinin sebebi budur (Wartenberg, 2008).

Varoluşçu geleneğin başlıca temsilcileri Martin Heidegger, Maurice Merleau-Ponty, Søren Kierkegaard, Jean-Paul Sartre, Friedrich Nietzsche ve Albert Camus- ile çoğunlukla göz ardı edilen iki düşünür daha - Simone de Beauvoir ve Frantz Fanon'dur (Wartenberg, 2008).

Varoluşçulukla ilgilenen ve varoluşçuluk temalarını eserlerine sık sık yansıtan 20. Yüzyıl edebiyatının en önemli isimlerinden biri de Bohemyalı roman ve hikâye yazarı Franz Kafka'dır. Kafka eserlerinde yalnızlık, bireyin kendisine ve topluma yabancılaşması ve varoluşsal boşluğa düşmesiyle ölümü kabullenmesini işler. Kafka'nın 1915 yılında yayınlandığı *Dönüşüm* adlı eserinde Gregor'un yalnızlığı, soyutlanmışlığı, anlam arayışı ve hayatının anlamını yitirerek varoluşsal boşluğa düşme süreci etkili bir şekilde ele alınmıştır.

Kendi ve ailesinin hayatını pazarlamacılık yaparak geçindiren Gregor Samsa kâbuslarla dolu bir gecenin ardından sabaha uyandığında kendini böcek olarak bulur. İlk başlarda bu dönüşümün olduğuna inanmak istemese de yataktan kalkmak zorunda kaldığında olayın tüm gerçekliği ile yüzleşir ve böceğe dönüşmüş olduğunu kabul eder. Sabahları işe gitmek için trene binmek zorundadır ve saate baktığında trenin çoktan geçmiş olduğunu fark eder. İlk başta alarmının çalmadığını düşünse de alarmı her sabah olduğu gibi çalmıştır. Fakat Gregor alarmı duymamıştır. Yataktan kalkmak için çaba gösterdiğinde ise birbirinden bağımsız hareket eden bacakları buna müsaade etmez. Her sabah istikrarlı bir şekilde işe giden Gregor'un bu sabah kalkmamış olması annesinin dikkatini çeker. Annesi kapıya gelerek Gregor'u uyandırmaya çalışır. Gregor uyandığını söyleyerek annesini bir an önce kapıdan göndermek ister. Fakat sesi öyle garip çıkmıştır ki annesi Gregor'un hasta olduğunu düşünür. Gregor büyük uğraşlar vererek yatağından kalkar fakat bu umduğu kadar kolay olmaz.

Saat 8 civarında iş yerinden bir temsilci eve gelerek Gregor'un durumunu sorular. Fakat Gregor'un sesi artık tamamıyla bir böcek sesi gibi çıktığı için konuşamamaktadır. Temsilci bu davranışından dolayı Gregor'un artık işinin sağlam olmadığını söyler. Gregor bunu duyunca telaşla kapıyı açar ve manzarayı gören ailesi ve temsilci bu durumdan endişe duyarlar. Temsilci evden kaçır, annesi korkudan bayılır ve babası Gregor'u sopayla odasına iteler. Gregor temsilci ve ailesinden aldığı tepkiler ve gördüğü muamele karşısında böceğe dönüştüğünü artık kesin olarak kabullenir. Gregor'un dönüşümünden sonra hayatında birçok şey değiştiği gibi yemek yeme alışkanlığı da değişmiştir. Önceden zevkle yediği yemekler ona tatsız gelmekte ve bozulmuş yiyecekler ona zevk vermektedir. Odasına yemek getiren Grete bu durumu fark eder ve abisine bozulmuş yiyecekler bırakır. Gregor bunları zevkle tüketmektedir. Evde Gregor ile bir tek Grete ilgilenmektedir. Ona yemek getirir ve odasını temizler. Gregor da bu dönüşümünden kurtulacağı umudu ile Grete'yi bir gün konservatuvara göndermeyi hayal etmektedir. Gregor'un babası Gregor'un çalışmayı bırakması sebebiyle maddi yükü azaltmak amacıyla oturdukları evi üç kişiye kiralar. Onlara gerektiğinden fazla özen ve ilgi göstermektedir. Gregor bu duruma çok üzülür çünkü babası ona bu kadar ilgi ve alaka göstermiştir. İlerleyen zamanlarda Grete abisinin iyileşeceğine dair olan inancını yitirir ve kendisine iş bulur. Artık babası da bir işte çalışmaktadır. Öte yandan Grete ilk başlarda abisi ile ilgilenmekte iken zamanla davranışları değişmiştir. Gregor'un

odasını artık temizlememekte ve onun sevdiği yiyecekler ile ilgilenmemektedir. İş bulduğu süre zarfında yorulan ve inancını kaybeden Grete, abisinin evden atılması ve ondan kurtulmaları gerektiğini söyleyen ilk kişi haline gelmiştir. Babası bir gün Gregor'a elma fırlatmaya başlar ve fırlattığı bir elma Gregor'un sırtına saplanır. Saplandığı yer zamanla iltihap kapar ve bu da Gregor'un ölümüne yol açar. Fakat Gregor ne olursa olsun ailesini hala sevmektedir. Bu düşüncelerle gözleri kapanır ve cansız başı yere düşer.

Sabah odaya gelen temizlikçi durumu fark eder ve aileye haber verir. Aile durumu yadırgamaz ve gayet normal bir şekilde karşılarlar, günlük yaşantılarına devam ederler. Temizlikçi Gregor'dan kurtulmak için onu çöpe atar. Aile de bu olay sonrasında hiçbir şey olmamış gibi uzun zamandır planını yaptıkları tatile çıkarlar.

Dönüşüm adlı eserde görüldüğü üzere varoluşçuluğun temel konuları olan dünyada var olma, özgürlük ve sorumluluk, yalnızlık, kaygı, ölüm, anlamsızlık, soyutlanma gibi kavramlar yer almaktadır. Kısacası insan olmaya dair her şey varoluşçu felsefeyi ilgilendirir. Bundan hareketle sanat da insanı bir bütün olarak görür ve insanlık çağına tanıklık eder (Savaş, 2001). Bu açıdan bakıldığında da birçok sanat eserinde varoluşçuluğun izlerini görmek mümkün hale gelmektedir. Bu bağlamda varoluşçuluk ile ilgili kavramların daha net ve somut bir şekilde anlaşılabilmesi için edebi eserlerden faydalanılabilir. Bu çalışmada olduğu gibi diğer edebi eserlerin de psikolojik danışma kuramları ile incelendiği görülmektedir. Halide Edip Adıvar'ın kaleme aldığı "Vurun Kahpeye" adlı eserinin feminist terapiye göre incelendiği (Kızıldağ ve Voltan-Acar, 2009) ve Jack London'un "Martin Eden" adlı eserinin varoluşçu terapiye göre incelendiği eserler literatürde yer almaktadır. Bu eserlerin psikolojik danışmanlar açısından danışanlara ödev niteliğinde kullanılabilmesi psikolojik danışma alanında da faydalı olabileceği düşünülmektedir.

Bu çalışmada ise günümüzde birçok insanın karşı karşıya kaldığı varoluşsal boşluk, hayatın anlamsızlığı, soyutlanma, kendine ve sosyal çevreye yabancılaşma gibi sorunların Dönüşüm adlı eserden hareketle varoluşsal terapinin kavramlarıyla açıklanması hedeflenmektedir. Bu bağlamda kavramların tanımlamaları yapılmış ve sonrasında bu kavramlara ilişkin bölümler kavramlarla ilişkilendirilmiştir.

## YÖNTEM

Franz Kafka Dönüşüm adlı eserinin varoluşçu terapinin temel kavramlarına göre incelenmesinde nitel araştırma yöntemlerinden doküman analizi kullanılmıştır. Kitapta bahsi geçen kişiler ve kişilerin hayatları doküman analizi tekniği ile incelenmiştir. Doküman analizi, yazılı belgelerin içeriğinin titizlikle ve sistematik olarak analiz etmek için kullanılan bir nitel araştırma yöntemidir (Wach ve Ward, 2013). Doküman incelenmesi hedeflenen çalışma ile ilgili yazılı materyallerin analizini kapsamaktadır (Yıldırım ve Şimşek, 2003). Çalışmanın geçerli ve güvenilir

sayılması için kitap, araştırmacılar tarafından üç kez okunarak varoluşçu terapiye göre değerlendirilmiştir. Kitaptaki kavramların değerlendirmelerine bulgular kısmında yer verilmiştir.

## BULGULAR

### Dünyada Var Olma Özgünlük ve Otantiklik

Dünyada var olma kavramı, bireyin kendisi için var olması anlamına gelmekle birlikte kendi varoluşundan sorumlu olarak kararlar vermesidir. Diğer bir ifadeyle ne olduğunun farkında olan insan ne istediğini düşünür, seçimler yaparak hayatını isteklerine göre şekillendirir. Dasein; Almanca iki sözcüğün “da” (orada) ve “sein” (olma) sözcüklerin birleşmesinden oluşmuştur. İnsanın varoluşunu “orada-olma” şeklinde nitelendirmesi onun biz insanların kendi varlığımız olduğuna, varlığımızın orada, belli bir yerde olduğuna dair farkındalığın önemini belirtme şeklidir. Dolayısıyla bizi Dasein olarak adlandırmak, Heidegger’in sadece diğerleri arasındaki bir tip olmadığımızı, aksine insan olmanın tamamen ayırt edici bir özelliği olduğunu vurgulama şeklidir (Wartenberg, 2018). Sözün kıyası Heidegger Dasein’i özgür, farkında ve ilgili bir varlık olarak görür (Wartenberg, 2018).

*“Neyse ki ümidimi tamamen kaybetmiş değilim, anne ve babamın ona olan borcunu kapatacak parayı biriktirdim mi –bu da en fazla beş ya da altı yıl daha sürer-, hemen istifa edeceğim. İşte o zaman büyük bir olay olacak.” (Kafka, 2021, s.3).*

Yukarıdaki cümleler Gregor’un maddi gelir elde etmek için ailesinin istediği şekilde çalışmak zorunda oluşu ve kendi kararını verip işten ayrılmaması sebebiyle özgün olmadığını gösterir. Özgün bireyler kendi kararlarını verir kendisini tanıır ve bu doğrultuda hareket eder. Gregor kendisi için çalışmaktan ve kendisi için yaşamaktan ziyade ailesinin isteği doğrultusunda hareket etmektedir. Otantik olan birey öz- farkındalığı olan kişidir. Öz farkındalık kavramı ise içe bakış yeteneğidir. Öte yandan iç gözlem yapabilen insanlar kendilerini çevre ve diğer insanlardan ayırabilirler. Yani kendinin farkında olan birey çevresinde ve kendisinin yaşam döngüsü içinde meydana gelen değişimleri fark eder. Kendi isteği doğrultusunda kararlar alır ve bunun sorumluluğunu da üstlenebilir. Aksi halde kendine ait farkındalığı olmayan kişi, başkaları için bir yaşam sürmeyi kendi sorumluluğu gibi görecektir.

Bu açıdan Gregor varoluşsal sorumluluğundan kaçarak ailesinin istediği gibi bir yaşam sürmekte ve madde dünyasında yaşamakta olduğu için otantik olmayan birey olarak nitelendirilebilir. Çünkü Gregor kendini günlük işlere ve sıradan olaylara kaptırmıştır. Gregor öz farkındalık becerisine sahip olsa idi ailesinin ne istediğinden çok kendinin neyi sevip, neye devam edeceğine karar vermesi olanaklı hale gelirdi. Bu durumda örnekte de gördüğümüz gibi Gregor kendisini ailesi ile bir



haline getirmiş ve onların yaşam amaçları için yaşamayı kendine amaç edinmiştir. Eğer kendisini ailesinden ayırıp, hedefleri doğrultusunda yaşayabilseydi öz farkındalığa sahip olabilirdi. Bunun neticesinde de sevmediği bir işte ailesinin maddi yükümlülüğünü azaltmak uğruna çalışmak zorunda kalmayabilirdi.

Varoluşçu terapiye göre, “dünyada var olmanın” dört şekli vardır. İnsanlar eş zamanlı olarak Eigenwelt, Mitwelt, Umwelt ve Überwelt’de var olurlar. Eigenwelt, öz farkındalığı; Mitwelt, insan ilişkilerini; Umwelt, çevreyi; Überwelt ise manevi değerleri temsil eder (Sharf, 2014).

Eigenwelt (Tekil), biçiminde kişi, yalnız kendisiyle ilişki durumundadır. Tepkileri kendisine ve kendi bedenine yöneliktir (Karahana ve Sardoğan, 2004).

*“Geniş gövdesine oranla pek cılız görünen bir sürü bacağı gözlerinin önünde çaresizce çırpınıyordu. “Bana ne oldu?” diye geçirdi içinden. Duyduğu yakıcı ağrı, bedeninin alt kısmının belki de en az nazik yer olduğunu gösterdi.”* (Kafka, 2021, s. 1).

*“Önce bedeninin alt kısmını yataktan çıkarmaya çalıştı, fakat o ana kadar henüz görmediği ve nasıl olduğunu bilmediği bedenin alt kısmı çok güç hareket ediyordu; öyle yavaş gidiyordu ki sonunda çıldırmış bir şekilde bütün gücüyle hiçbir şeye aldırış etmeden kendini öne doğru atıverdi, yanlış yönü seçtiğinden yatağın ayakucundaki demire şiddetli bir şekilde çarptı.”* (Kafka, 2021, s. 6).

Gregor’un dönüşümünden sonra kendi bedenini keşfetmeye çalışması ve buna yönelik tepkiler vermesi Eigenwelt tekile örnektir.

Eigenwelt (çoğul), biçiminde kişi insanlarla cansız nesnelere gibi ilişki kurar ve onları kendi çıkarları için kullanabilecekleri nesnelere olarak görür. Burada diğer insanların haklarına saygı ve duyguları paylaşmadan söz edilemez (Karahana ve Sardoğan, 2004).

*“O gerçekten iyi değil, inanın bana sayın temsilci. Yoksa hiç kaçırır mıydı Gregor treni? Oğlanın kafasında işten başka bir şey yok.”* (Kafka, 2021, s.10).

*“Çünkü her iki taraf da duruma alışmıştı, hem ailesi hem de Gregor; ailesi şükranla parayı alıyor, Gregor memnuniyetle parayı veriyordu, fakat artık aralarında özel, sıcak bir ilişki kurulamıyordu.”* (Kafka, 2021, s.33)

*“O patronun bir piyonu muydu, kişilsiz ve akılsız biriydi.”* (Kafka, 2021, s. 4).

Yukarıdaki örneklerde de gördüğümüz gibi Gregor’un patronu, işçileri kişisel çıkarları doğrultusunda bir piyon gibi çalıştırmakta ve onlara bir araç, nesne gibi davranmaktadır. Gregor’un orada çalışan işçileri kişilsiz, akılsız biri gibi tanım-

lamasından bu çıkara dayalı çalışma ortamında patronunun işçilere bir makine, robot gibi davrandığı çıkarımı yapılabilir.

Öte yandan Gregor babasının borçlarını kapatmak için sevmediği bir işe her gün gitmek zorundadır. Babası herhangi bir işte çalışmadan tüm maddi yükümlülükleri Gregor'a yıkmıştır ve onun maaşının çoğunu da elinden almaktadır. Gregor, ailesinin gözünde adeta bir para makinesidir ve kendisine bir bankamatik muamelesi yapılmaktadır. Sevgiye dayalı ilişkilerde empati yüksektir. Kimse kimseyi her gün sevmediği bir işe para kazanma gayesi ile gitmeye zorlayamaz. Karşısındaki kişinin ne istediğini ne hissettiğini düşünmüyor ise burada bir sevgiden değil araçsal ilişkiden söz etmek mümkündür.

Mitwelt, diğer insanlarla birlikte varoluştur. İnsanın başka bir insanla kurduğu iletişim şeklidir. Aynı zamanda Mitwelt, anlamlı ve içten bir ilişkide duyguları ve düşünceleri paylaşmaktır. Böyle bir ilişkide kişilerin, birbirlerinin yaşamlarının farkına varmaları, insanın varoluş bilincini ve kendi benliğine yönelik duygularını zenginleştirir, onu yalnızlık ve soyutlanmış olma duygularından korur. Bu, iki kişinin karşılıklı uyumundan çok daha ileri düzeyde bir ilişkidir (Karahan ve Sardoğan, 2004).

Kız kardeşi Gregor'un hangi yemeği sevdiğini bildiği için ona bu yemeği hazırlıyor oluşu birbirlerinin yaşantılarının farkında olduklarının bir örneğidir.

*"... ayrıca her zaman en sevdiği içecek olan ve kız kardeşinin kuşkusuz bu nedenle hazırlamış olduğu sütü de bu şekilde hiç beğenmemişti..."* (Kafka, 2021, s.26).

*"Gregor yemeğinin tümünü silip süpürdüğünde "Bugün yemek pek hoşuna gitmiş, diyordu gittikçe daha sık karşılaştığı tersi durumlarda ise üzgün üzgün "Bugün yine hiçbir şey sürmemiş" diyordu.* (Kafka, 2021, s.31)

Yukarıda bahsi geçen kısımlarda Grete'nin Gregor'un sevdiği yemekleri hazırlaması ve o gün yemek yemediyse neden yemediğine ilişkin sorgulamada bulunması Gregor'a değer verdiğini ve onu önemseydiğini göstermektedir.

Yalnızca kız kardeşi, Gregor'a olan yakınlığını kaybetmemişti ve Gregor gizli-den gizliye, kendisinin aksine müziği seven ve çok güzel keman çalabilen kardeşini, masrafları ne kadar yüksek olursa olsun, para bir şekilde bulunurdu, gelecek yıl konservatuara göndermeyi planlıyordu (Kafka, 2021, s.33).

Kız kardeşiyle olan yakınlığını kaybetmemesi ve onun yaşantısına dair gelecek planları yapmasını bu örnekle açıklayabiliriz. İnsan anlaşıldığını hissettiğinde, kendisini çevresinden soyutlanmış ve yalıtılmış olarak değerlendirmez. Yalnız olan insan bir süre sonra hayatın karmaşası içinde kaybolarak boşluğa düşebilir.

Umwelt, insanın yaşamsal faaliyetlerini sürdürme ve fizyolojik gereksinimlerini karşılama dünyasıdır. Doğa yasalarının ve doğal döngülerin uykuyla uyaklılığın, doğmuş olmanın ve ölümün, doyum aramanın ve gerilimi boşaltmanın dünyasıdır. Umwelt'te birey davranışlarını fizyolojik ihtiyaçlarına göre şekillendirir. Kendisiyle ve dışsal ilişkisinde tek amacı biyolojik varlığını sürdürürebilmek ve doyum sağlamaktır (Karahan ve Sardoğan, 2004).

*“...ancak kapıya yanaştığında kendisini oraya çekenin ne olduğunu anladı, yiyecek bir şeylerin kokusuydu bu. Oradaki ufak bir kaptaki, içinde küçük ekmeğin parçalarının yüzdüğü şekerli süt bulunuyordu. Neredeyse sevinç çılgılığı atacaktı çünkü sabahkinden daha büyük bir açlık duyuyordu ve başını neredeyse gözlerine kadar kabın içine soktu.”* (Kafka, 2021, s. 26).

En temel fizyolojik gereksinimlerinden olan açlığı giderme ihtiyacını karşılamak için yapılan eylemi Umwelt ile açıklayabiliriz. Gregor'un kapıya yaklaşarak fizyolojik ihtiyacını gidermeye çalışması ve yaşamsal faaliyetlerini sürdürebilmesi açısından önem teşkil etmektedir.

## KAYGI

Kaygı; varoluşçulara göre sadece diğerlerinin arasındaki bir duygu değildi, insan olarak doğmamızı en iyi açığa çıkaran duyguydu. (Wartenberg, 2018) Varoluşçu terapistler normal ve nevrotik kaygı arasındaki farkı bulgulayarak, kaygıyı gelişim için potansiyel bir kaynak olarak görmektedirler. (Karahan ve Sardoğan, 2004)

*“... Onu en çok kaygılandıran şey ise, düşerken çıkacak büyük gürültü ve bu gürültünün kapalı kapıların ardında korku değilse de endişe yaratacağını düşüncesiydi.”* (Kafka, 2021, s.8).

Burada Gregor'un çıkaracağı sestten dolayı ailesine rahatsızlık vereceği endişesi normal bir kaygıdır çünkü ailesi Gregor'un evdeki varlığından rahatsızlık duymaktadırlar. Bu yüzden Gregor'un endişelenmesi normal karşılanabilir.

*“Ayrıca Gregor'un her ay eve getirdiği paranın tümü harcanmamış ve küçük bir sermaye birikmişti... Fakat bu para ailenin faiz gelirleri ile geçinmesine kesinlikle yetmezdi; belki ailenin bir yıl ya da en çok iki yıl ayakta kalmasına yeterdi...”* (Kafka, 2021, s.34).

*“Gregor o tarihlerde büyük bir şevkle çalışmaya başlamış ve çok kısa bir sürede küçük bir kâtipken doğal olarak para kazanmanın çeşitli olanaklarına sahip olan, başarılı çalışmaları parayla ödüllendirilen ve bu parayı evde hem şaşkın hem de mutlu ailesinin önüne koyabilen bir pazarlamacı olmuştu. Güzel günlerdi onlar. Sonraları Gregor ailesinin tüm yükünü kaldırabilecek çok para kazanmasına...”* (Kafka, 2021, s.33).

Gregor'un hayatının anlamı ailesine güzel bir yaşam sunmak olduğu için burada düştüğü kaygı normal olmayan bir kaygıdır. Bu cümlelerden Gregor ve ailesinin kendilerine bakabilecek durumda oldukları anlaşılmaktadır. Burada Gregor'un gerektiğinden fazla kaygılanması ve bunun sonucunda hayatının amacını yitirerek boşluğa düşmesi nevrotik bir kaygıdır.

*"... Her şeyin üzerinde gezinirken bütün odanın dönmeye başladığını hissetti, sonunda ümitsizlik içinde masanın üzerine düştü."* (Kafka, 2021, s.46).

Anneme zarar verdim düşüncesiyle ortaya çıkan bu fiziksel belirtiler kaygı ile açıklanabilir. Kaygı verecek bir olay ile karşılaşan bireyler bir takım bedensel reaksiyonlar gösterebilirler. Kalp atımında hızlanma, elde titreme, baş dönmesi gibi...

*"Gregor kendi kendine ve gözlerini önündeki karanlığa dikerken anne ve babasıyla kız kardeşine böyle güzel bir evde bir yaşam sağlayabildiği için gururlandığını hissetti. Fakat ya şimdi bütün bu huzur, bütün bu rahatlık ve memnuniyet korkunç bir şekilde sona erecek olursa?"* (Kafka, 2021, s.26).

### ÖZGÜRLÜK, SORUMLULUK VE SEÇİM;

Sartre'a göre özgürlük, harekete geçmeden önce bireyin kendi iradesi doğrultusunda seçimler yapıp özgürce karar verebilmesidir. Sartre, özgürlük ve sorumluluk kavramlarını birbirine bağlar. Özgür olmak aslında sorumlu olmaktır. Kendi için varlık olan insan, özgürce ve kendi iradesi ile seçimler yaparak var olur. Kendi özgürlüğünü bir yük gibi omuzlarına alan insan, diğerleri ile var olduğunu düşünerek onlara karşı sorumlu davranır. İnsan sadece kendisine karşı değil diğerlerine karşı da sorumludur. Dolayısıyla seçimlerimiz sadece bizi bağlamaz, başkalarını da bağlar. Kişilerin özgürlüğü üzerinde, doğdukları ve yaşamlarını sürdürdükleri yerin ve çevrenin, geçmişte yaşadıklarının, diğer insanların hatta ölümün etkisi vardır (Kayra, 2006).

*"Şu sabahları erken kalkmak yok mu," diye geçirdi içinden, "insanı tamamen aptallaştırıyor" Oysa insan uykusunu alabilmeli. Diğer pazarlamacılar harem kadınları gibi yaşıyorlar. Örneğin ben öğleden önceleri istenilen sözleşmeleri hazırlamak için kafeteryaya gittiğimde o beyefendiler henüz kalkmış oluyorlar. Bunu benim patronuma yapsam anında kapının dışında bulurum kendimi. Annem ve babam için kendimi tutmak zorunda olmasam, çoktan istifa ederdim; patronumun önüne dikilir, içimde ne varsa dökerdim."* (Kafka, 2021, s.3).

Yukarıda bahsi geçen kısımda Gregor'un seçimlerinde ailesinin ve patronunun etkisi olduğu açık bir şekilde görülmektedir. *"Annem ve babam için kendimi tutmak zorunda olmasam..."* ifadesinde orada çalışmayı kendisi istemese de ailesinin üzerine yüklediği bu maddi yük onu buna zorlamaktadır. Bu yüzden yaptığı seçimlerde

hatta özgürlüğünün üzerinde ailesinin etkisinin olduğu kaçınılmaz bir gerçektir. Ayrıca “*Bunu benim patronuma yapsam anında kapının dışında bulurum kendimi.*” ifadesinde de patronunun etkisinden söz edilebilir.

“*O yandan annemin, babamın ve kız kardeşimin sorumlulukları benim üzerimde.*” (Kafka, 2021, s.18).

Bu şekilde düşünmesi sorumluluk kavramı ile açıklanabilir. Gregor sorumluluklarının farkında olmakla birlikte neyi isteyip istemediğini de önemsememektedir. Ailesinin sorumluluklarını bir yük gibi sırtındataşayan Gregor ailesine karşı sorumlu olduğunu düşünerek istemediği işyerinde çalışmaya devam etmektedir.

“*O tarihlerde Gregor için en önemli şey, ailenin tüm fertlerini derin bir mutsuzluğa götüren iflası olabildiğince kısa bir sürede unutturmaktı.*” (Kafka, 2021, s. 32-33).

Bu kısımda ailesinin maddi eksikliğini gidermek için bütün sorumluluğu üzerine aldığı görülmektedir.

“*... En azından, bedeniyle tümünü kapattı bu resmi kimse alamayacaktı... Gregor resmin üzerine oturmuştu ve onu vermeyecekti. Grete'nin üzerine atlamayı tercih ederdi.*” (Kafka, 2021, s. 44-45).

Resim çerçevesinin duvardan kaldırılmasını istememesi ve çerçeveye yapışması kendi kararı doğrultusunda hareket ettiğini gösteriyor. Özgürce kendi isteği doğrultusunda bir seçim yapması ve bunun beraberinde getirdiği sorumlulukları üstlenmesi sorumluluk ve özgürlük kavramları ile açıklanabilir.

## SOYUTLANMA VE SEVME

Gregor, uzun zamandır o güzel günler yok diye özlem duymakta ve eksikliğini hissetmektedir.

“*Güzel günlerdi onlar. Sonraları Gregor ailesinin tüm yükünü kaldırabilecek kadar çok para kazanmasına ve bu yükü taşımaya rağmen o ilk güzel günler, en azından aynı güzellikte bir daha tekrarlanmamıştı.*” (Kafka, 2021, s.33).

Sevgi çoğu insanı ayakta tutar ve çoğu insan sevilmek ister. İnsan nasıl bir suya bir yemeğe ihtiyaç duyuyorsa sevgi ihtiyacının karşılanmasını da ister. Irvin Yalom'un ifade ettiği üzere “*İnsanın kurtuluşu sevmek ve sevimekten geçer.*”

Gregor dönüşümünden önce kız kardeşi ile olan güzel ilişkilerinden söz etmektedir. Dönüşümünden sonra bu ilişkinin zamanla azaldığını hatta yok olduğunu görmekteyiz. Yaşadığı dönüşümden sonra Gregor'un ailesi ve kız kardeşi tarafın-

dan istenmemesini soyutlanma ile açıklayabiliriz. Ailesinin Gregor'u kendi yaşamlarından soyutlayarak ondan kurtulma planları yapmaları sevgiye dayalı bir ilişki olmadığını bir kez daha göstermektedir. Zaten artık ailenin omuzlarına yük gibi binen Gregor ailesi tarafından soyutlanıp kaderine terk edilir.

## ANLAM VE ANLAMSIZLIK

Gregor için hayatın anlamı; daha çok para kazanarak ailesine iyi bir yaşam sunmak ve kız kardeşini konservatuara göndermektir.

*Gregor'un hayatının anlamsızlığa düşmesi;* dönüşümünden sonra maddi açıdan ailesine yardım edememesi ve ailesinin çalışmak durumunda kalması Gregor'u anlamsızlığa düşürmektedir. Bireyin hayatını anlamlandıramaması ve yaşadığı anlamsızlık hissi “varoluşsal boşluk” olarak da ifade edilebilmektedir.

Gregor'un hayatının anlamı maddesel ve günlük işlere dayalı olduğu için dönüşümünden sonra çalışamaz hale gelmiştir. Bu durumdan sonra iş göremez hale gelince de yaşamının anlamını yitirmiş, inancını kaybetmiş ve boşluğa düşmüştür. Öte yandan maddi açıdan ailesine yardım edememesi ve ailesinin çalışmak durumunda kalması da “varoluşsal boşluğa” düşmesine sebep olmuştur. Aynı zamanda artık kendisinin istenmediğini düşünmesi ve hayatın onun için anlamsız hale gelmesi sonucunda yaşam savaşı vermeyip kendini ölümün eline bırakması da “varoluşsal boşluğun” yol açtığı bir durumdur.

## ÖLÜM

Martin Heidegger'in “L'Etre et Le Temes” adlı eserinde ele aldığı en önemli konulardan biri hiç şüphesiz ölüm fenomenidir. Ona göre ölüm insan varoluşunun en bariz özelliğidir. Aynı zamanda Dasein'in varoluşunu sonlandıran canlı bir olgudur. Bu bağlamda Dasein'i sonlandıran ölüm, yok edilemez. Çünkü o Dasein'in ayrılmaz bir parçasıdır...

*“Ailesini düşündüğünde içi sevgiyle doluyor ve duygulanıyordu. Kız kardeşinden daha da kararlı bir şekilde, yok olması gerektiğine inanıyordu. Kulenin saati sabahın üçünü vuruncaya kadar böyle boş ve huzur içinde düşüncelerle geçirdi zamanını. Pencereden ortalığın ağarmaya başladığını da gördü. Derken başı kendiliğinden düştü ve burun deliklerinden son nefesini verdi.”* (Kafka, 2021, s.69).

Burada “kendine yabancılaşan” Gregor'un ölmek istemesini görüyoruz. Sevgi ihtiyacı karşılanmayan ailesi tarafından soyutlanan Gregor “hayatının anlamını” kaybettiğini düşünmektedir. Çünkü kendisi açısından o, artık ailesine maddi destekte bulunamayan onları mutlu edemeyen biri konumuna gelmiştir. Anlamı yakalayamaması sonucunda “varoluşsal boşluğa” düşerek ölmesi gerektiğine inancını bu kavramlarla açıklayabiliriz.

## KENDİNE YABANCILAŞMA

Kendine Yabancılaşma; bireylerin kendi değerleri dışına çıkarak toplumun beklentilerine yönelik inanmadığı davranışları göstermesi durumudur. İnanmadığı işi yapmalarına rağmen işi; para, kariyer vb. gibi dışsal doyumunu sağlamak için araç olarak kullanan bireylerin zamanla kendi benliklerinden uzaklaşarak kendine yabancılaştıkları görülür (Seeman, 1971).

Dönüşüm adlı eser bize Gregor'un iç dünyasını açmaktadır. Eserde Gregor'un önce çevresine daha sonra da kendisine yabancılaşmış olduğunu görmekteyiz.

*“Ah Tanrım dedi içinden, nasıl da güç bir meslek seçmişim kendime! Hemen her gün yoldayım. Bütün bunlar bürodaki asıl işlerden daha yorucu, üstelik bunlar yetmiyormuş gibi bir de yolculuğun çilesi, aktarma trenlerinin stresi, düzensiz, kötü yemekler...”* (Kafka, 2021, s.2).

Ailesinin maddi yükümlülüklerini üzerine alan ve bir para sağlama aracı gibi görülen Gregor, sevmediği işe bu sebepten katlanmaktadır. Fakat dönüşümünden sonra bu sorumluluğunu yerine getirmemesi ailesi için büyük bir sorun haline gelmiştir. Dönüşümden önce ailesinin yükünü sırtına alan Gregor şimdi ailesi için bir yük durumundadır. Gregor'un içine düştüğü hal ile ailesinin menfaatleri çakışmış ve Gregor evde istenmemeye başlamıştır. Dönüşümünden önce kızkardeşi Grete'yle ilgili olumlu cümleler kuran Gregor dönüşümüyle beraber aralarındaki bağın koptuğunu artık kız kardeşini bir “bakıcı” gibi hissettiğini belirtir. Grete'nin Gregor'dan kurtulmak istemesine dair ailesi ile olan diyalogu aşağıda görülmektedir.

*“Ondan kurtulmaya çalışmamız lazım, dedi kız kardeşi babasına dönüp, çünkü annesi öksürmekten hiçbir şey duymuyordu, bu ikimizin de ölümüne neden olacak, olacakları şimdiden görüyorum. İnsan bizim gibi bu kadar çalıştıktan sonra eve geldiğinde bir de böyle bir işkenceye katlanamaz doğrusu. Ben katlanamıyorum artık.”* (Kafka, 2021, s.66).

Bir süre sonra Gregor bu menfaate dayalı ilişkilerin olduğu dünyada öncelikle kendine yabancılaşmış ardından ailesi tarafından istenmeyen yabancı birisi haline gelmiştir. Bu yabancılaşma ve acı Gregor'un yaşamının son bulması ile sona ermiştir. Gregor'un ölmeden önce söyledikleri yaşama, hayata, ailesine, kendine yabancılaştığının kanıtıdır.

*“Ailesini düşündüğünde içi sevgiyle doluyor ve duygulanıyordu. Kız kardeşinden daha da kararlı bir şekilde, yok olması gerektiğine inanıyordu. Kulenin saati sabahın üçünü vuruncaya kadar böyle boş ve huzur içinde düşüncelerle geçirdi zamanını. Pencereden ortalığın ağarmaya başladığını da gördü. Derken başı kendiliğinden düştü ve burun deliklerinden son nefesini verdi.”* (Kafka, 2021, s.69).

Umut etmekten, çabalamaktan ve savaştan vazgeçen Gregor ölümü kabul etmiştir.

## SONUÇ

Varoluşçuluk birçok kavramla açıklanabilir. Varoluşçu terapide bu kavramlarla yaşam içinde insanın yüzleşmesi gerekir. Bu kavramlarla yüzleşen ve bunları kabul eden kişiler aslında bunların bir problem olmadığını fark edecektir. Özgürlük beraberinde bir sorumluluk, varoluş (dasein) beraberinde kaygı ve ölüm getirirken insan bunca şey arasında hayatının anlamını aramakla meşguldür. Anlamsızlığa düşen birey varoluşsal boşluk içinde kaybolur. Hayatının anlamı tümüyle ailesine iyi bir yaşam sunmak olan Gregor dönüşümden sonra varoluşsal boşluğa düşer. Aynı zamanda bu süre içinde kendini yalnız hissetmesi, boşluğa düşmesi, hayatının anlamını yitirmesi ve buna bağlı anlamsızlık hissi varoluşçu terapi ile ilişkilendirilmiştir.

Franz Kafka'nın Dönüşüm adlı eserinin birçok bölümünün varoluşsal terapi kavramları ile açıklanabilir olması varoluşsal terapinin içerisinde yer alan temel kavramları yansıtmaya açısından uygun olabilir. Bu bağlamda varoluşsal terapinin anlaşılmasına bir katkı sunabilir.

Öte yandan ruh sağlığı çalışanları tarafından danışana okuma ödevi niteliğinde verilebilir ve başka kuramlarla çalışılması da önerilebilir. Gregor'un da yaşadığı gibi yalnızlık, varoluşsal boşluk, anlamsızlık kısacası varoluşsal problemler yaşayan danışanlara ödev niteliğinde bir kaynak olabilir. Ancak danışanın içinde bulunduğu durumu yansıtan eserin seçilmesi ve aynı zamanda danışanın okumaya hevesli bir yapısının olup olmadığına dikkat edilmelidir. Çünkü kitap danışanın kavrama düzeyi ile uyummadığında danışana bir fayda sağlayamayabilir. Seçilen kitap okunduktan sonra seans içerisinde bu eserin danışanda uyandırdığı duygular, düşünceler üzerine bir konuşma gerçekleştirilebilir ve danışanın kendisiyle eşleştiği ya da benzer bulduğu noktaları açıklamaya istenerek görmezden geldiği veya kaçtığı kısımlarla yüzleşmesi sağlanabilir. Aynı zamanda bu problemi bir tek kendisinin yaşamadığını görmesi açısından da fayda sağlayabilir.

Psikolojik danışma oturumlarında kitap sonunda bahsedilen "Gregor'un ölümü" seçmesi ve istemesi özendirici bir şekilde ele alınmamalıdır, bu konuda danışman dikkatli olmalıdır.

### Yazar Katkı Oranları:

Çalışmanın Tasarlanması (Design of Study) : DÖ (% ..), TYB (% ..)

Veri Toplanması (Data Acquisition) : DÖ (% ..), TYB (% ..)

Veri Analizi (Data Analysis) : DÖ (% ..), TYB (% ..)

Makalenin Yazımı (Writing up) : DÖ (% ..), TYB (% ..)

Makale Gönderimi ve Revizyonu (Submission and Revision) : DÖ (% ..), TYB (% ..)



## KAYNAKÇA

- Cafrande. (2010). Varoluşçu Düşünürlerde Yaşamın Ayrılmaz Bir Parçası Olan Ölüm Ve Ölüm Problemi. <https://www.cafrande.org>
- Corey, G. (2008). *Psikolojik danışma ve psikoterapi kuram ve uygulamaları*. (T. Ergene, Çev.). Ankara: Mentis Yayıncılık.
- Kafka, F. (2021). Dönüşüm. (G. Sert, Çev.). İstanbul: Türkiye İş Bankası Kültür Yayınları.
- Karahan, T.F., & Sardoğan, M.E. (2004). *Psikolojik danışma ve psikoterapide kuramlar*. Samsun: Deniz Kültür Yayınları.
- Kayra, B. (2006). *Jean Paul Sartre'in Özgürlük Anlayışı*. Yayımlanmamış yüksek lisans tezi. İstanbul Üniversitesi, Sosyal Bilimler Enstitüsü, İstanbul.
- Kızıldağ, S., & Voltan-Acar, N. (2009). Halide Edip Adıvar'ın "Vurun Kahpeye" adlı eserinin feminist terapi açısından değerlendirilmesi. *Kadın/Woman*, 10(2), 27-44.
- Sartre, J. P. (2015). *Bulantı*. (S. Hilav, Çev.). İstanbul: Can Yayınları.
- Savaş, H. (2001). *Sinema ve varoluşçuluk*. Yayımlanmamış doktora tezi. Anadolu Üniversitesi, Eskişehir.
- Seeman, M. (1971). The urban alienations: Some dubious theses from Marx to Marcuse. *Journal of Personality and Social Psychology*, 19 (2), 135-143. <https://doi.org/10.1037/h0031270>
- Sharf, R.S. (2014). *Psikoterapi ve psikolojik danışma kuramları: Kavramlar ve örnek olaylar*. (Voltan-Acar, N. Çev, Eds.). Nobel Yayınevi
- Söylemez, D. (2016). *Güven Turan şiirinde varoluşçuluk*. Yayımlanmamış doktora tezi. Anadolu Üniversitesi, Eskişehir.
- Taşdelen, V. (2004). *Kierkegaard'da benlik ve varoluş*. Ankara: Hece Yayınları.
- Tuna, S. (2013). *Türk masallarının varoluşçuluk açısından incelenmesi*. Yayımlanmamış yüksek lisans tezi. Muğla Sıtkı Koçman Üniversitesi, Muğla.
- Wach, E. & Ward, R. (2013). Learning about qualitative document analysis. <https://opendocs.ids.ac.uk/opendocs/handle/20.500.12413/2989>
- Wartenberg, T.E. (2008). *Yeni başlayanlar için varoluşçuluk*. (Soysal, N. Çev.). İstanbul: Say Yayıncılık.
- Yıldırım, A. Ve Şimşek, H. (2003). *Sosyal bilimlerde nitel araştırma yöntemleri*. Ankara: Seçkin Yayıncılık.

## EXISTENTIALISM IN KAFKA'S METAMORPHOSIS

### EXTENDED ABSTRACT:

#### Introduction

Existentialism asserts that the individual has free will, that is, he has the capacity to create his own purpose in life. The name "existentialism" is derived from a philosophical reference to human existence, a self-conscious and self-determining philosophical reference rather than a description or explanation of a human life by a human. According to Jones College, the existential view suggests that humans are thinking beings capable of independent living. In short, we shape our own lives. The individual is free to choose what to believe, he alone is responsible for every decision and action taken. Existentialism proposes the idea that man is an independent being with the freedom to make his own interpretation of the purpose of existence.

Existentialism is founded on the question of what it is to be human (Corey, 2008: 154). The main questions people face about their lives – Why am I here? How

should I live my life? What does death mean to me? - these questions enable people to confront their existential meaning.

Franz Kafka is one of the authors who is interested in existentialism and frequently reflects existentialist themes in his works. He is a bohemian novelist and short story writer. He is among the most important figures of 20th century literature. In his work, Kafka deals with loneliness, the alienation of the individual from himself and society, and the acceptance of death by falling into the existential vacuum.

As can be seen in *The Metamorphosis* concepts such as existence in the world, freedom and responsibility, loneliness, anxiety, death, meaninglessness, and isolation are also included in literary works. In this context, literary works can be used to understand the concepts related to existentialism more clearly and concretely.

In this study, it is aimed to explain the problems such as existential vacuum, meaninglessness of life, isolation, alienation from oneself and the social environment, which many people face today, with the concepts of existential therapy in *The Metamorphosis*. In this context, the concepts were defined and then the parts related to these concepts were associated with the concepts themselves.

## Method

In the study, document analysis technique, which is one of the qualitative research methods, was used.

## Results

Existence in the world, Originality and Authenticity; the concept of existence in the world means that the individual exists for himself, and he makes decisions by being responsible for his own existence. In other words, a person who is aware of what he thinks about, what he wants and shapes his life according to his wishes by making choices.

*“Fortunately, I haven’t lost all hope, once I’ve saved enough money to pay off my parents’ debt to him— which will take another five or six years at the most—I will resign immediately. That’s when a big event will happen.”* (Kafka, 2021: 3)

In the *Eigenwelt* (Singular) form, the person is in a relationship only with himself. His reactions are towards himself and his own body. (Karahan and Sardoğan, 2004: 119)

*“Many of his legs, which looked very weak compared to his broad body, were fluttering helplessly before his eyes. “What happened to me?” he thought to himself. The burning pain he felt suggested that the lower part of his body was perhaps the least gentle place.”* (Kafka, 2021: 1)

In the Eigenwelt (plural) form, the person relates to people as inanimate objects and sees them as objects that they can use for their own benefit. Respect for the rights of other people and sharing feelings cannot be mentioned here. (Karahan and Sardoğan, 2004: 120)

*“He’s not really well, believe me, Mr. Representative. Or would Gregor ever miss the train? The boy has nothing on his mind but work.”* (Kafka, 2021: 10)

Mitwelt; it is to exist with other people. It is the form of communication that a person establishes with another person. At the same time, Mitwelt is about sharing feelings and thoughts in a meaningful and sincere relationship.

*“... He also did not like the milk, which had always been his favorite drink, and which his sister had undoubtedly prepared for this reason...”* (Kafka, 2021: 26)

Umwelt; it is the world of maintaining human vital activities and meeting physiological needs.

*“The thing that worried him the most was the great noise of falling and the thought that this noise behind closed doors would cause anxiety, if not fear.”* (Kafka, 2021: 8)

Anxiety; existential therapists see anxiety as a potential resource for development by finding the difference between normal and neurotic anxiety. (Karahan and Sardoğan, 2004: 126)

*“The thing that worried him the most was the great noise of falling and the thought that this noise behind closed doors would cause anxiety, if not fear.”* (Kafka, 2021: 8)

Freedom, responsibility and choice; according to Sartre, freedom is the individual's ability to make choices and decide freely in line with his own will before taking action.

*“On the other hand, the responsibilities of my mother, father and sister are on me.”* (Kafka, 2021: 18)

Isolation and Loving; love sustains most people, and most people want to be loved. Just as a person needs water and a meal, he also wants an answer to meet his need for love.

*“They were good days. Despite the fact that he later earned and carried enough money to support the Gregor family’s entire burden, those first good days were not repeated, at least not in the same beauty.”* (Kafka, 2021: 33)

Meaning and Meaninglessness; the meaning of life for Gregor; earning more money to provide a good life for his family and send his sister to the conservatory.

Gregor's life falling into meaninglessness; the fact that he cannot help his family financially after his transformation and that his family has to work makes Gregor meaningless.

Death; one of the most important issues that Martin Heidegger dealt with in his work "L'Être et Le Temps" is undoubtedly the phenomenon of death.

*... Then his head fell of his own accord and he took his last breath through his nostrils." (Kafka, 2021: 69)*

Self Alienation; it is the situation where individuals show behaviors that they do not believe in accordance with the expectations of society by going beyond their own values.

*"Oh my God he said to himself, what a difficult profession I have chosen for myself! I'm on the road almost every day. All of this is more tiring than the actual work in the office, and as if that wasn't enough, the ordeal of the journey, the stress of the transfer trains, the irregular, bad meals..." (Kafka, 2021: 2)*

## Conclusion

While freedom brings responsibility, and existence (dasein) brings anxiety and death, man is busy with searching for the meaning of his life among all these things. The individual who falls into meaninglessness is lost in the existential vacuum. Since the meaning of Gregor's life is entirely to offer a good life to his family, he falls into an existential vacuum after his transformation. At the same time, feeling lonely, falling into an existential vacuum, losing the meaning of his life and the sense of meaninglessness associated with it during this period have been associated with existential therapy.

As Gregor experienced the metamorphosis, it can be recommended as a homework resource by mental health professionals to clients who experience loneliness, existential emptiness, meaninglessness, in short, existential problems. After reading the work, the client can be asked to explain the points that he or she finds similar to him by talking about the work, and it can be ensured that he confronts the parts that he ignores or avoids.

Gregor's choice and desire for death, which is mentioned at the end of the work, should not be dealt with in an encouraging way in psychological counseling sessions, the counselor should be careful in this regard.

**Keywords:** *Existential Therapy, Franz Kafka Metamorphosis, Psychological Counseling and Art.*



**Ondokuz Mayıs Üniversitesi Kadın ve Aile Araştırmaları Dergisi,**  
Ondokuz Mayıs University Journal of Women's and Family Studies

e-ISSN: 2791-6871, OKAD June 2022, 2 (1): 115-130



## **Evaluating Gender Responsive Budgeting in Turkey**

### **Türkiye'de Cinsiyete Duyarlı Bütçelemenin Değerlendirilmesi**

**Meltem İNCE YENİLMEZ<sup>1</sup>**

<sup>1</sup>İzmir Demokrasi Üniversitesi Ekonomi Bölümü, İzmir  
• [melteminceyenilmez@gmail.com](mailto:melteminceyenilmez@gmail.com) • ORCID > 0000-0002-4689-3196

#### **Makale Bilgisi / Article Information**

**Makale Türü / Article Types:** Derleme Makalesi / Review Article

**Geliş Tarihi / Received:** 18 Nisan / April 2022

**Kabul Tarihi / Accepted:** 22 Nisan / April 2022

**Yıl / Year:** 2022 | **Cilt - Volume:** 2 | **Sayı - Issue:** 1 | **Sayfa / Pages:** 115-130

**Atf/Cite as:** Ince Yenilmez, M. "Evaluating Gender Responsive Budgeting in Turkey "  
*Ondokuz Mayıs University Journal of Women's and Family Studies* 2(1), June 2022: 115-130.

## EVALUATING GENDER RESPONSIVE BUDGETING IN TURKEY

### ABSTRACT

Women are disadvantaged in comparison to males in terms of economic, social, and political equality. Arguments for adding gender budgeting in budget programs and policies are based on the idea of externality. The previous experience with “gender budgeting” necessitates a thorough examination of gender concerns within the budget. In this approach, public finances serve significant functions play a significant role in eradicating gender discrimination. Gender-based budgeting should be integrated into budgetary procedures to yield real changes in policy results in order to become more valuable in the process. Many governments throughout the world are currently attempting to introduce gender-based legislation. This study fills a gap in the GRB literature by providing information regarding the GRB procedure and budgetary arrangements. It also investigates the link between GRB and gender mainstreaming, emphasizing the influence of policies that must be enacted.

**Keywords:** *Gender Responsive Budgeting, Gender Equality, State Budgeting.*



### TÜRKİYE'DE CİNSİYETE DUYARLI BÜTÇELEMENİN DEĞERLENDİRİLMESİ

#### ÖZ:

Ekonomik, sosyal ve politik eşitlik ölçütlerine göre, kadınlar erkeklere göre dezavantajlıdır. Dışsallık kavramı, bütçe programlarına ve politikalarına toplumsal cinsiyet bütçeleme dahil edilmesine yönelik argümanların temelini oluşturmaktadır. “Toplumsal cinsiyet bütçeleme” ile bugüne kadar edinilen deneyim, toplumsal cinsiyet konularına bütçe dahilinde kapsamlı bir şekilde bakmayı gerektirir. Bu yaklaşımda kamu bütçeleri kadın erkek ayrımcılığının ortadan kaldırılmasında önemli işlevlere sahiptir. Süreçte daha faydalı hale gelmesi için, toplumsal cinsiyete dayalı bütçeleme, politika sonuçlarında somut iyileştirmeler üretecek şekilde bütçe süreçlerine entegre edilmelidir. Günümüzde dünyanın pek çok ülkesinde toplumsal cinsiyete dayalı toplumsal cinsiyet politikaları uygulanmaya çalışılmaktadır. Bu çalışmada, bugüne kadar CDB literatüründe eksik olan CDB için süreci ve bütçe düzenlemeleri hakkında bilgi vermektedir. Ayrıca, uygulanması gereken politikaların etkilerine dikkat çekerek CDB ile toplumsal cinsiyetin anaakımlaştırılması arasındaki ilişkiyi de incelemektedir.

**Anahtar kelimeler:** *Cinsiyete Duyarlı Bütçeleme, Cinsiyet Eşitliği, Devlet Bütçesi.*



## INTRODUCTION

The United Nations adopted the Convention on the Elimination of All Forms of Discrimination Against Women (CEDAW) in 1979, which includes commitments and guidelines for countries to reduce gender inequality. Although CEDAW does not contain any specific provisions regarding budgets, its principles require women to have both formal and material equality. Gender responsive budgeting (GRB) was first brought to the agenda at the Fourth World Conference on Women held in Beijing, China in 1995 to provide the principle of looking at national budgets from a gender-based perspective (Stotsky, 2016). With representatives from 189 governments, more than 17,000 attendees, and two weeks of discussion (UN, 2020), it was decided to mainstream gender budgeting at the event. Governments, NGOs, researchers, and academics have been working on gender-responsive budgeting ever since (Rubin and Bartle, 2005).

Over the years, various countries have made attempts to create and allocate funds for women-centred schemes. GRB goes beyond this; It is clearly concerned with the allocation of certain parts of national budgets to promote the advancement of women and to examine the gendered impact of such practices. It also discusses how money is raised to structure the budget in terms of direct and indirect taxes and fines, and how this affects men and women differently. Full and effective implementation of the Platform for Action, including the relevant commitments made at previous United Nations summits and conferences, requires a political commitment to provide financial resources for women's empowerment. This will require the integration of a gender perspective in policy and program budgetary decisions, as well as adequate funding of specific programs to ensure equality between men and women (UN, 2016).

Australia was the first country to implement GRB even before the Fourth World Conference on Women in 1984 (Sharp, 2016) and the government was tasked with analyzing the impact of the annual budget on women. This was followed by Canada in 1993 and South Africa in 1995 (Sarraf, 2003). Since then, more than 80 countries have tried some variants of TCDB (Stotsky, 2016). The research "Women, Work and the Economy: Macroeconomic Gains from Gender Equality" published by the International Monetary Fund (IMF) in 2013 evaluated per capita GDP losses due to gender-based discrimination in the labor market (Elborgh-Woytek et al., 2013) and stressed the key importance of gender equality to stimulate the economy. These factors have supported the positive effect of including the GRB in national budgets.

While gender budgeting tries to create a budget that reflects the different needs of women and men, gender responsive budget analysis shows how and to what extent the policies implemented or to be implemented affect different groups of



men and women as service consumers, users, and taxpayers. An in-depth analysis of national budgets is required to collect disaggregated data for men and women, along with the social categories of age, income, location, education level, and the like. The process of analyzing GRB can also enable countries to monitor and measure the extent to which they are achieving global and local commitments to improve gender equality. (UN, Women, 2016). GRB helps to understand the gaps between international commitments (such as those identified at the Fourth World Conference on Women or in national policy documents) and the amount of public expenditure allocated to achieve gender-specific criteria and targets (UN, 2016). Like international development organizations, non-governmental organizations play a vital role in influencing countries to adopt gender-based budgeting. The role of UN Women is particularly notable and critical in initiating gender budgeting efforts around the world. (Stotsky, 2016).

With the launch of the GRB initiatives, it was aimed to achieve equal opportunities for men and women in the labor market and to provide equal access to the means of production. These factors were expected to facilitate the overall improvement in the nation's well-being and higher national growth rates. (Budlender et al., 2005; Budlender et al., 2011; UN Women, 2016). Since 2006, the Global Gender Gap Report has been measuring the size of the gap between women and men in the parameters of health, education, economy, and politics. A regional analysis of closing the gender gap in economic participation and opportunity, education level, health and survival, and political empowerment can help identify how Gender Budgeting can be useful in Turkey as well. (Sharp, 2003; UN Women, 2016).

### **The Concept of Gender Responsive Budgeting**

Gender responsive budgeting is the government's eradication of gender inequality through its fiscal policies, as well as implementing efforts to reduce inequality by taking into consideration the various social and economic realities of men and women through the budget policies that are enacted. (Budlender et al., 1998; Quinn, 2016; Alonso-Albarran et al., 2021).

Expenditure and taxation policies have different effects on women. With the implemented policies, the distinction between men and women is eliminated and gender equality is tried to be achieved (Bellamy, 2002). Gender responsive budgeting, which finds application in different forms and methods in the world, does not mean that there is a different budgeting process for women, but that public resources are used equally without discrimination between men and women. There are stages in the budgeting process, including the setting of plans and targets, the equal allocation of resources, and the evaluation of how best to achieve the targets. An analysis is made of how much of the public's resources are transferred to women through the budgeting process (Tüngen and Özen, 2008). In this sense, budgeting

is the preparation, implementation, and analysis of budgets in a gender-responsive manner. With the implemented policies, 50% of the budget is not given to women and 50% to men, and it is tried to give more priority to women, not to women getting more shares from the budget (UNIFEM, 2009).

Although women's priorities, preferences, and needs are different from men's, this situation is not taken into account in the preparation and implementation of policies. Finally, the budget, which specifies the financial indicators of the policies, men and women do not benefit equally from public expenditures (Alonso-Albaran et al., 2021). In this sense, women's needs and expenditure levels may differ from men's. It is impossible to determine who benefits more from full public goods such as defence, justice, and diplomacy. The major goal of the expenditure program is to determine whether or not women's expenditures are supplied and how much emphasis is given to women within these programs (Elson, 2006). Although it is difficult to separate significant public works expenditures such as highways and dams by gender, education, and race, sometimes we should make it possible.

It is simpler to separate services by gender in some areas such as health and employment. In this sense, the budgeting process seeks answers to three questions. These are (Ero and Aprovev, 2002);

- The impact of financial measures on gender equality,
- Whether the implemented policies address gender inequality,
- Did financial measures improve women's position or even more?

### **Gender-Responsive Budgeting Practices in the World**

In parallel with the fact that human rights, women's rights, and related associations and foundations, non-governmental organizations have taken their place in the developing and globalizing world, gender-responsive budgeting practices have started to be talked about and discussed in countries. As a result of these discussions, some states have taken steps towards gender-responsive budgeting practices. The gender responsive budget, which has been mentioned and tried to be implemented since the 1980s, has emerged in different ways in different countries. The first gender-based regulations in the state budget were introduced in 1984 by the "Women's Budget Program". (Polzer et al., 2021; Nolte et al., 2021).

It has found application areas in Australia (Erkan et al., 2012). Since 2000, applications have been observed in many countries. For example, while national-level applications have observed in France, Belgium, Scandinavian countries, Ireland, and the United Kingdom in Europe, regional applications have made in Scotland, the Basque region of Spain, and the Emilia-Romagna region of Italy. Some work

on budget changes have initiated throughout Asia, including India, Malaysia, and Nepal. Various analyses of gender-responsive budgeting in African government budgets have been conducted in Rwanda, Mozambique, Tanzania, and Mauritius. In Chile, one of the Latin American countries, public institutions propose their appropriations, gender-oriented analyzes are included in the budget process, while in Mexico such analyzes are made within the budget of the Ministry of Social Development and Health (Tügen and Özen, 2008; ECLAC, 2021). Since 1997, the studies on women's budgets have been carried out only in the states of Victoria, the Northern Autonomous Region, Tasmania, and Queensland. Later, the studies in the states of Queensland and Victoria were terminated. The state of Tasmania has been increasing the women's budget since 2000. Therefore, only the Northern Autonomous Region has remained as the unit that prepared documents on this subject. However, the report prepared by this region is not at the expected level since it includes the activities of the Women's Policy Office rather than the main activities (Erkan et al., 2012). Gender-responsive budgeting has been implemented in France since 2000. The budget draft prepared by the government in France aims at meeting the specific needs of women with the allocation of resources to ensure gender equality.

The gender-responsive budgeting strategy, which was introduced in Sweden in 1994, is comprised of gender-responsive goals and targets. Furthermore, the Ministry of Finance annually creates a report on the allocation of economic resources between men and women, which is submitted to the parliament as an appendix to the budget bill (Downes et al., 2017). The focus of gender equality policies in Sweden is to provide a social environment that will enable women and men to achieve certain rights, responsibilities, and opportunities in all areas of life. In this regard, gender equality programs have been established and a gender equality unit supported by the Ministry of Gender Equality has been established (Güngör and Şahpaz, 2012).

### **Gender Responsive Budgeting in Turkey**

Turkey is one of the countries where systematic discrimination against women continues in basic topics such as education, health, employment, political participation, and violence. It is obvious that a systematic fiscal policy is needed in order to reduce these structural problems. In this sense, the "Public Budget" can be used as one of the most important tools for such a fiscal policy. In the applied budget law, arrangements can be made for a budget distribution in a way that will reduce gender inequality rather than a gender-poor budget (Kåsek and Weber, 2009).

While the institutionalization process in the EU countries on gender equality dates back to the 1970s, the first step in this regard in our country was the Women-Oriented Policies Advisory Board, which was established in 1987 within the

General Directorate of Social Planning at the SPO. In the Five-Year Development Plan, it was decided to establish a new coordinating unit in order to prevent exclusionary and discriminatory behaviors against women. On April 20, 1990, a new institution was established under the name of the Presidency on the Status and Problems of Women under the Prime Minister, whose current name is the General Directorate on the Status of Women. Although the institution, which was established to give women the status they deserve in social, cultural, economic, and political fields, was later attached to the Labor and Social Security Institution, it was again attached to the Prime Ministry with the Presidential approval published in the Official Gazette dated March 29th, 2003 and numbered 25063 (General Directorate on the Status of Women, 2018).

The General Directorate of the Status of Women was later attached to the Ministry of Family and Social Policies of the Republic of Turkey and continued its activities as a sub-unit. In parallel with social developments, various activities and legislative works on gender equality have been carried out in recent years.

The most important change has been in the Constitution and laws for the abolition of the law (General Directorate on the Status of Women, 2018; Ministry of Family, Labour and Social Science, 2021).

- According to Article 10 of the Constitution in 2004, “women and men have equal rights. The state is obliged to ensure that this equality is realized” was added. With the relevant amendment, the state is obliged to take all measures and make the necessary arrangements in order to ensure that women and men have equal opportunities and have equal rights in every field. The phrase “international treaty provisions shall prevail in disputes that may arise due to the fact that international agreements on fundamental rights and freedoms and laws that have been duly put into effect contain different provisions on the same subject” was added to Article 90 of the Constitution on May 7 2004. With the amendment made, it has been accepted that all kinds of international agreements and regulations regarding fundamental rights and freedoms, including the United Nations Convention on the Elimination of All Forms of Discrimination against Women, should be prioritized in case of any conflict.

The Turkish Civil Code was re-arranged and entered into force on January 1, 2002, depending on the developments in the world and in Turkey regarding the equality of men and women. Family Courts were formed with the implementation of the Civil Code, and the appropriate courts were integrated into the legal system in 2003.

- The Law on the Protection of the Family was enacted in 1998 in order to prevent domestic violence, which is one of the most important problems in our country. With the relevant law, the concept of domestic violence has found its pla-

ce in legal texts. Police and judicial mechanisms have been allowed to take action without any complaint from either party.

- In the New Turkish Penal Code enacted on June 1, 2005, equality between men and women has been taken into account; the crimes in which women are victims have been excluded from the scope of crimes against society; and the penalties have been significantly aggravated by taking them into the scope of crimes against individuals. Furthermore, honor killings have been enhanced, and the culprits were sentenced to aggravated life imprisonment, the worst penalty under the law.

- In 2003, regulations were made in the New Labor Law and steps were taken to ensure gender equality in working life. In the Labor Law, “Unless the employer’s biological or job-related reasons make it necessary, a worker may in the creation, implementation, and termination of the conditions, direct or indirect different action cannot be made due to gender or pregnancy, lower wages cannot be decided for a job of the same or equal value due to gender, gender, marital status, and family obligations; pregnancy and birth termination. Provisions that cannot constitute a valid reason”. In addition, crimes such as sexual harassment in the workplace have been included in the law for the first time, and the paid birth periods for women have been increased.

The General Directorate of Women’s Status conducts initiatives to foster collaboration with other institutions and organizations, as well as to put international organizations’ work into action in our own country (Tügen and zer, 2008). In this context, with the participation of all other relevant institutions and organizations, the strategy of “Starting the necessary studies for the implementation of gender-responsive budgeting in our country” covering the years 2008-2013 was adopted by the General Directorate of the Status of Women, and the Ministry of Finance was determined as the responsible institution (Gender Responsive Budgeting Commission Report, 2014).

Turkey participated in the “Gender Equality Community Programme”, which is among the European Social Policies, with the decision of the Council of Ministers dated February 3, 2003. Other studies carried out to comply with the directives on gender equality within the scope of the 2003 national program are as follows (General Directorate on the Status of Women, 2018; and Gender Responsive Budgeting Commission Report, 2014):

- A Communiqué was issued in 2006 in order to increase women’s employment and remove barriers to women’s employment, and with the relevant communiqué, gender discrimination was completely prohibited in public employment, and the recruitment processes were simplified.

- In 2006, İŞ-KUR was asked to raise awareness among employers so that the private sector does not have gender-based discriminatory policies in recruitment.

- Employers hiring female workers were given incentives under Law No. 6111, and it was planned that the employer's expenditures in the insurance premiums of working women would be reimbursed from the Unemployment Insurance Fund. Women who gave birth prematurely were given the opportunity to use their prenatal leave after delivery. It has been decided that women who have given birth should not be given night shifts until their children are 1 year old. The relevant situation is guaranteed by law.

- Unlike unmarried and jobless females, boys' survivors' pension eligibility was determined by factors such as age and education time. If a girl's income and pension are threatened by marriage, the equivalent of two years' worth of income and pension is provided in advance as "marriage aid."

- Women who produce products by hand and earn their living were included in the scope of "tradesman exemption," and it was possible for them to be insured by paying lower insurance premiums.

- It is foreseen that a certain amount will be paid every month to widowed women who do not have any social security, and the amounts are increased every year.

The amount of money set out for sending females to school has been greatly raised. It has been chosen to prioritize female students in dormitory services, and the Credit and Hostels Institution has conducted extensive research in this area. In order to inform the employees of the institution and to evaluate the application possibilities in our country, the Prime Ministry General Directorate on the Status of Women on Gender Responsive Budgeting provides Gender Responsive Budgeting Training. It organizes the meetings and studies carried out by the Gender-Responsive Budgeting Subcommittee of the GNAT Equal Opportunity Commission for Men and Women.

Considering the developments on this issue in Turkey, the General Directorate of Women's Status was established in this direction. This organization, which operates under the umbrella of the Ministry of Family and Social Policies, has finally prepared a report called "Gender National Action Plan: 2018-2023".

The report has been published. Another project of this institution, called the National Action Plan for Combating Domestic Violence Against Women is included in the projects related to gender-responsive budgeting. Another project carried out jointly by Istanbul Women's Studies and the Turkish Democracy Foundation is Gender Responsive Budgeting Approach in Local Governments: The Marmara Model.

According to the Gender Responsive Budgeting Commission Report published by the Gender Equal Opportunity Commission in July 2014, Gender Responsive

Budgeting Approach focuses on bringing a gender equality perspective to all stages and levels of the budget processes of central or local governments. When this approach is considered in a broader framework, it is defined as the implementation of gender equality in main plans, programs, and policies in the budget process (Dinmezpınar, 2014).

### **GENDER RESPONSIVE BUDGETING PROCESS AND GENDER INDICATORS**

To ensure that the policy priorities developed in the budget are determined in order to eliminate gender inequalities in the society, and in the studies carried out in this context; Gender-sensitive policy priorities in the areas of service, expenditure and income, taking into account the reality of gender relations in various areas of social life, such as family, labor relations and political institutions, will be of great importance in making the process effective (Şahin, 2011).

There are various opinions in the world on gender sensitive budgeting and different processes are applied. In Turkey, a gender-sensitive budgeting system is being tried to be integrated into the existing budget system. In other words, our existing budget system is made more gender sensitive. In this way, Turkey, with its gender-sensitive budgeting system, not only makes the government accountable for its budget policies and commitments, but also changes and develops its budget policies and budgets to achieve gender equality, thereby improving the effects and effects of these policies. It is to reflect the awareness of gender equality to the relevant budget items in the context of ensuring its value (Downes et al., 2017; Alonso-Albarran et al., 2021).

### **CONCLUSION**

Budget and budget planning should be integrated into all processes in order to increase awareness of gender and reduce gender differentiation. This also means applying a comprehensive approach that takes gender perspectives into account in policy and budget planning, decision-making and implementation, as well as in auditing, monitoring and evaluation. The gender-based budgeting approach is not a one-time application, it is an approach that reorganizes budgets by constantly taking into account the changing needs of women and men, and mainstreaming gender in all processes of budgeting as a continuous commitment. Therefore, it is necessary to conduct research and practice so that the gender perspective can be systematically embedded in central and/or local governments. It requires the involvement of all units and sectors in the process, the integration of the gender perspective into the planning process and performance documents, the gender-responsive participation processes, the integration of the gender perspective into the budget process, and the systematic monitoring of developments. The ultimate goal is to ensure that all public officials and elected officials (Villagomez, 2004; Council of Europe, 2005).

Women have faced unequal practices and discriminatory policies in almost all societies. They were seen in a lower status than men in economic and social terms and were not taken into account in policy designs. While discrimination against women is seen mostly in situations such as being recruited, promoted and working for low wages in developed countries, it is more common in underdeveloped countries in the form of not being able to benefit from basic services such as education and health and being exposed to violence (Palaz, 2002; ILO, 2011). Gender Responsive Budgeting and Country Experiences are used to eradicate unfair policies between men and women and to promote women's positions in society. With the budgeting process's expenditure and tax rules, it is hoped that women would be treated equally with males. The new plan aims to re-allocate financial resources to eradicate gender inequity (OECD, 2016).

The aim is to consider the gender perspective and thus make all processes in the budgeting cycle more gender responsive. In short, in order to create a gender-responsive budget structure, a holistic and inclusive perspective is needed, covering all parties but taking into account differences (Yakar- Önal, 2021). Gender-based budgeting is just one of many tools that can achieve gender justice and equality; Just budgeting for plans doesn't do it justice. In addition, it is necessary to acknowledge how certain groups are excluded even in gender-responsive exercise due to a dual understanding of gender (Yakar- Önal, 2021). The GRB should be linked to a gender-responsive decision-making process to ensure that funds are effectively distributed to vulnerable groups. The GRB process should be made more empirical and data-driven to analyze how different sectors create funds and programs, establish a causal link, and apply them to improve the country's gender equality indicators (Sharp and Elson, 2012).

In addition to the research to be conducted in the social context, the budget will help to increase the application of gender responsive budgeting in Turkey. In this context, the effect of investment budget proposals on ensuring gender, the analysis of how much of the macroeconomic policies and financial plans in the collection and distribution of resources provide gender responsive budgeting, making resource allocation in education, health, and social areas sensitive to gender (Elborgh-Woytek et al., 2013; Fray, 2016). A commission has been established within the parliament to analyze whether the resources are adequate for the protection of child health, to compare the final accounts laws, which include the budget and budget implementation results, with the budget estimates on a yearly basis, and to positively evaluate any deficiencies, and to examine and evaluate the impact areas of gender responsive budgets, country and world analysis of the effects of the budget before and after the implementation, and including these evaluations in the final account laws (Clements et al., 2015). With the goal of ensuring efficacy and efficiency in the process, it will enable public administrations to put gender policies into action and incorporate gender into major plans and programs. Its purpose



is to monitor the application of gender equality in the budget process, as well as to audit and assess the budget's income and spending realization rates (Stotsky et al., 2016).

According to Downes and Scherie (2020) in the evaluation process of gender-sensitive budgeting, in order to ensure transparency and accountability by evaluating the compatibility of gender-related elements with certain analyses and indices within the framework of government policies, participation in the budget process, public expenditures and public revenues are evaluated in this context, as well as how well the desired targets have been achieved, and how much there is no equal opportunity in reaching public go Furthermore, it is necessary to increase the participation of women in budget processes in economic decision-making, to actively involve society in the process, and to involve the public in the budget process with a more idea, to fully reveal the needs and to determine the resources and expenditures accordingly.

In terms of gender responsive budgeting, Turkey lags the practices of other nations throughout the world, and research on the issue are not at the required level (UN, 2022). One of the primary reasons for this is that the present budget system structure cannot be properly comprehended and incorporated into the operations. As a result, a commission should be formed to make our budget system more gender sensitive, and the commission should raise public awareness in all fields by providing various trainings, and the relevant spending institutions should be aligned with gender-based budgeting by assigning relevant commission members to each Ministry (Sharp, 2003; ILO, 2006).

Therefore, the issue of gender responsive budgeting has been addressed in the Eighth Five-Year Development Plan “Women's Participation in Society” Specialization Commission Report. Gender responsive budgeting in services implemented by both central and local governments and in local governments applications are possible (Klatzer et al., 2015). To expand gender budgeting across the country, the government and the local bodies should:

- determine the different effects of the budget on women and men. It is necessary to analyze it from a gender perspective.
- look into budgetary policies and the distribution of resources. These need to be rearranged in order to achieve gender equality results.
- implement projects that work systematically to include gender in all budgetary processes.

## REFERENCES

- Alonso-Albarran, V., Curristine, T., Preston, G., Soler, A., Tchelishvili, N. and Weerathunga, S. (2021/ Gender Budgeting in G20 Countries. IMF Working Paper WP/21/269/
- Bellamy, K. (2002). Gender Budgeting, Background paper for the Council of Europe's Informal Network of Experts on Gender Budgeting, November.
- Budlender, D., Sharp, R. and Allen, K. (1998). How to Do a Gender-Sensitive Budget Analysis: Contemporary Research and Analysis (Commonwealth Secretariat and the Australian Agency for International Development).
- Budlender, D., Reyes, C.M., King, A., and Melesse, M. (2005). Gender-Responsive Budgeting through the CBMS Lens Implementing the Community-Based Monitoring System in a way that facilitates gender-responsive budgeting. Report from a meeting organized in Manila, Philippines March 2005.
- Budlender, D., Elson, D., Hewitt, G. and Mukhopadhyay, T. (2011). Gender Budgets Make Cents Understanding gender-responsive budgets. UK, Commonwealth Secretariat CEDAW <https://www.un.org/womenwatch/daw/cedaw/history.htm> CEDAW <https://www.ohchr.org/en/hrbodies/cedaw/pages/recommendations.aspx>
- Clements, B., De Mooij, R., Francese, M., Gupta, S. and Keen, M. (2015). Fiscal Policy and Income Inequality: An Overview. In Fical Policy and Income Inequality (pp. 3–20). Edited by B. Clements, R. De Mooij, S. Gupta and M. Keen. Washington, DC: International Monetary Fund.
- Dinmezpinar C., (2014) TBMM Kadın Erkek Fırsat Eşitliği Komisyonu, Yasama Dergisi, sayı: 28, 2014, (5-29).
- Downes, R., vonTrapp, L. and Scherie, N. (2017). Budgeting and performance in the European Union: A review by the OECD in the context of EU budget focused on results. OECD Journal on Budgeting Volume 2017/1
- Downes, R. and Scherie, N. (2020). Designing and Implementing Gender Budgeting: A path to action. OECD Journal on Budgeting 20(2).
- Economic Commission for Latin America and the Caribbean (ECLAC) (2021). Fiscal Panorama of Latin America and the Caribbean, 2021 (LC/PUB.2021/5-P), Santiago.
- Elborgh-Woytek, K., Newiak, M., Kochhar, K., Fabrizio, S., Kpodar, K., Wingender, P., Clements, B., and Schwartz, G. (2013). Women, Work, and the Economy: Macroeconomic Gains From Gender Equity, IMF Working Paper, Policy, Strategy, and Review Department and Fiscal Affairs Department. SDN/13/10
- Elson, D. (2002). Gender responsive budget initiatives: some key dimensions and practical examples. In UNIFEM (2002) Gender Budget initiatives: Strategies, concepts and experiences, UNIFEM, New York.
- Erkan, B.; Şentürk, M.; Akbaş, Y.E. and Paksyo, S. (2012). Dünyada ve Türkiyede Sosyal Bütçeleme (Cinsiyete Duyarlı Bütçeleme Yaklaşımı), International Journal of Economic and Administrative Studies, number :9, Summer, 85-106.
- Ero and Aprdev. (2002). Concept Notes On Gender Budgeting, Gender Budgeting and The Eu Aid Effectiveness Debate.
- Frey R. (2016) Interlinking Gender Responsiveness and Participation in Public Budgeting Processes. In: Ng C. (eds) Gender Responsive and Participatory Budgeting. SpringerBriefs in Environment, Security, Development and Peace, vol 22. Springer, Cham.
- Güngör G. and Şahpaz K. İ., (2012), Toplumsal Cinsiyete Duyarlı Bütçeleme'nin (TCDB) Önemi: Türkiye ve Çeşitli Ülke Uygulamaları, Kadın, Kriz ve Kritik" isimli konferansta sunulan özet bildirinin genişletilmiş tam metinILO (2006). Overview of Gender-responsive Budget Initiatives, The ILO Bureau for Gender Equality
- ILO Bureau for Gender Equality (2011). Making the crisis recovery work for women!. International Labour Office, International Women' s Day.
- IMF. (2017). Gender Budgeting in G7 Countries. International Monetary Fund (IMF)
- Kaşek, L. and Webber, D. (2009). Current Issues in Fiscal Reform in Central Europe & the Baltic States 2008 Performance-Based Budgeting and Medium-Term Expenditure Frameworks in Emerging Europe. The World Bank.
- Kaya, H. E. (2009). An Overview of Turkish Women's Status in Turkey, Toplum ve Demokrasi, 2 (5): 211-219
- Klatzer, E., Gültaşlı, M. and Akduran, Ö. (2015). Belediyeler için Toplumsal Cinsiyete Duyarlı Bütçeleme. UN Women.
- Koehler, E. (2010). Multiculturalism: a review of Australian policy statements and recent debates in Australia and overseas. Research Paper no. 6 2010-11. Retrieved from: [https://www.aph.gov.au/About\\_Parliament/Parliamentary\\_Departments/Parliamentary\\_Library/pubs/rp/rp1011/11rp06](https://www.aph.gov.au/About_Parliament/Parliamentary_Departments/Parliamentary_Library/pubs/rp/rp1011/11rp06)
- Ministry of Family, Labour and Social Science (2021). Women in Turkey. Ankara.

- Nolte, I.M., Polzer, T., and Seiwald, J. (2021). Gender budgeting in emerging economies – A systematic literature review and research agenda. *Journal of Accounting in Emerging Economies*. Epub ahead of print 2021.
- OECD (2016). Gender Budgeting in OECD Countries, <https://www.oecd.org/gender/GenderBudgetingin-OECD-countries.pdf>
- Palaz, S. (2002). Discrimination against women in Turkey: A review of theoretical and emprical literature, *Ege Academic Review* , 2 (1) , 1-13 .
- Polzer, T., Nolte, I.M., and Seiwald, J. (2021). Gender budgeting in public financial management: a literature review and research agenda. *International Review of Administrative Sciences*.
- Quinn, S. (2016). Europe: A Survey of Gender Budgeting Efforts, IMF Working Paper 16/155 (Washington, DC: IMF).
- Rubin, M. M. and Bartle, J. R. (2005). Integrating gender into government budgets: a new perspective. *American Society for Public Administration*, 65(3): 259-272.
- Sarraf, F. (2003). Gender responsive budgeting, IMF Working Paper 03:83.
- Stotsky, J. G. (2016). Gender budgeting: fiscal context and current outcomes. IMF Working Paper 16: 149.
- Sharp, R. (2003). Budgeting for equity: Gender budget initiatives within a framework of performance oriented budgeting. New York, UNIFEM.  
<http://www.gender-budgets.org/uploads/user-S/10999456961R.Sharppaper.pdf>
- Sharp, R. and Elson, D. (2012). Improving budgets: A framework for assessing gender responsive budget initiatives. Adelaide: University of South Australia
- Sharp, R. (2016). Following the Money in the pursuit of gender equality, Australian Institute of International Affairs,
- Stotsky, J. G., Shibuya, S., Kolovich, L. and Kebhaj, S. (2016). Trends in Gender Equality and Women's Advancement. IMF Working Paper No. 16/21.
- Şahin, M. (2011). Toplumsal Cinsiyete Duyarlı Bütçeleme (TCDB) Yazınına Kuşbakışı, *Fe Dergi*, 3(2): 85-100
- UN (2016). Gender responsive budgeting: analysis of budget programmes from gender perspective. United Nations Entity for Gender Equality and the Empowerment of Women: 1-32.
- UN (2020). The Beijing platform for action turns 20: United Nations Entity for Gender Equality and the Empowerment of Women. Accessed from <https://beijing20.unwomen.org/en/about>
- UN (2022). High-level officials set to better meet women's needs in Turkey. Retrieved from <https://turkey.un.org/en/184446-high-level-officials-set-better-meet-womens-needs-turkey>
- UNIFEM. (2009). What is Gender Budgeting. New York: USA.
- Tügen K. and Özen A. (2008). Cinsiyete Duyarlı Bütçeleme Anlayışı, *Maliye Dergisi*, Sayı:154
- Villagomez, E. (2004). Gender Responsive Budgets: issues, good practices and policy options.
- WEF (2020). Global Gender Gap Report 2020.
- Yakar-Önal, A. (2021). Toplumsal Cinsiyete Duyarlı Bütçeleme. CEİD Yayınları

## GENİŞLETİLMİŞ ÖZET

Cinsiyet bilincini artırmak ve cinsiyet ayrımını azaltmak için bütçe ve bütçe planlaması tüm süreçlere entegre edilmelidir. Bu, aynı zamanda, politika ve bütçe planlama, karar verme ve uygulama ile denetim, izleme ve değerlendirmede toplumsal cinsiyet perspektiflerini dikkate alan kapsamlı bir yaklaşımın uygulanması anlamına gelmektedir. Toplumsal cinsiyete dayalı bütçeleme yaklaşımı tek seferlik bir uygulama olmayıp, kadın ve erkeğin değişen ihtiyaçlarını sürekli göz önünde bulundurarak bütçeleri yeniden düzenleyen ve sürekli bir taahhüt olarak bütçelemenin tüm süreçlerinde cinsiyeti ana akım haline getiren bir yaklaşımdır. Bu nedenle, toplumsal cinsiyet bakış açısının merkezi ve/veya yerel yönetimlere sistematik olarak yerleştirilebilmesi için araştırma ve uygulama yapılması gerekmektedir. Tüm birimlerin ve sektörlerin sürece dahil edilmesini, toplumsal cinsiyet bakış

açısının planlama süreci ve performans belgelerine entegrasyonunu, toplumsal cinsiyete duyarlı katılım süreçlerini, toplumsal cinsiyet bakış açısının bütçe sürecine entegrasyonunu ve sistematik olarak izlenmesini gerektirir. Bu şekilde tüm kamu görevlilerinin ve seçilmiş yetkililerin olmasını sağlamaktır.

Kadınlar hemen hemen tüm toplumlarda eşitsiz uygulamalar ve ayrımcı politikalarla karşı karşıya kalmaktadır. Ekonomik ve sosyal açıdan erkeklere göre daha düşük bir konumda görülmüşler ve politika tasarımlarında dikkate alınmamışlardır. Kadına yönelik ayrımcılık gelişmiş ülkelerde daha çok işe alınma, terfi etme, düşük ücretle çalışma gibi durumlarda görülürken, azgelişmiş ülkelerde eğitim, sağlık gibi temel hizmetlerden yararlanamama ve sağlık gibi temel hizmetlerden yararlanamama şeklinde daha sık görülmektedir. Toplumsal Cinsiyete Duyarlı Bütçeleme ve Ülke Deneyimleri, kadın ve erkek arasındaki eşitsiz politikaların ortadan kaldırılması ve kadının toplumdaki konumunun güçlendirilmesi amacıyla yürütülmektedir. Bütçeleme sürecinde yapılan harcama ve vergi politikaları ile kadınların erkeklerle eşit olması öngörülmektedir. Uygulanan yeni strateji, toplumsal cinsiyet eşitsizliğini ortadan kaldırmak için finansal kaynakların yeniden uygulanmasıdır.

Amaç, toplumsal cinsiyet perspektifini dikkate almak ve böylece bütçeleme döngüsündeki tüm süreçleri toplumsal cinsiyete duyarlı hale getirmektir. Kısacası, toplumsal cinsiyete duyarlı bir bütçe yapısı oluşturmak için bütünsel ve kapsayıcı, tüm tarafları kapsayan, ancak farklılıkları dikkate alan bir bakış açısına ihtiyaç vardır. Cinsiyete dayalı bütçeleme, toplumsal cinsiyet adaletini ve eşitliğini sağlayabilecek birçok araçtan sadece biridir; Sadece planlar için bütçe yapmak adaleti sağlamaz. CDB, fonların hassas gruplara etkin bir şekilde dağıtılmasını sağlamak için toplumsal cinsiyete duyarlı bir karar verme süreciyle bağlantılı olmalıdır. CDB süreci, farklı sektörlerin nasıl fon ve program oluşturduğunu, nedensel bir bağlantı kurduğunu ve bunları ülkenin cinsiyet eşitliği göstergelerini iyileştirmek için nasıl uyguladığını analiz etmek için daha ampirik ve veri odaklı hale getirilmelidir.

Bütçe, toplumsal bağlamda yapılacak araştırmalara ek olarak, Türkiye'de toplumsal cinsiyete duyarlı bütçeleme uygulamasının artırılmasına yardımcı olacaktır. Bu kapsamda yatırım bütçesi tekliflerinin toplumsal cinsiyetin sağlanmasına etkisi, kaynakların toplanması ve dağıtımında makroekonomik politikaların ve finansal planların ne kadarının toplumsal cinsiyete duyarlı bütçeleme sağladığının analiz edilmesi, eğitim, sağlık ve sosyal alanlarda kaynak tahsisinin duyarlı hale getirilmesi cinsiyete. Parlamento bünyesinde kaynakların çocuk sağlığını korumasına yeterli olup olmadığının incelenmesi, bütçe ve bütçe uygulama sonuçlarını içeren kesin hesap kanunlarının yıllık bütçe tahminleriyle karşılaştırılması ve olumlu yönde değerlendirilmesi amacıyla bir komisyon kurulmuştur. Eksiklikleri araştırmak ve cinsiyete duyarlı bütçelerin etki alanlarını incelemek ve değerlendirmek, bütçenin uygulama öncesi ve sonrası etkilerinin ülke ve dünya analizini yapmak

ve bu değerlendirmeleri kesin hesap kanunlarına dahil etmek komisyonun önemli hedeflerinden bazılarıdır. Süreçte etkinlik ve verimliliği sağlamak amacıyla kamu idarelerinin toplumsal cinsiyet politikalarını eyleme geçirmesine ve toplumsal cinsiyeti büyük plan ve programlara dahil etmesine olanak sağlayacaktır. Amacı, bütçe sürecinde cinsiyet eşitliğinin uygulanmasını izlemek, bütçenin gelir ve harcama gerçekleşme oranlarını denetlemek ve değerlendirmektir.

Toplumsal cinsiyete duyarlı bütçeleme değerlendirme sürecinde, toplumsal cinsiyete ilişkin unsurların belirli analiz ve endekslere uygunluğunun devlet politikaları çerçevesinde değerlendirilerek şeffaflık ve hesap verebilirliğin sağlanması amacıyla bütçe sürecine, kamu harcamalarına ve kamu gelirlerine katılım sağlanmaktadır. Toplum aktif olarak sürece dahil etmek ve halkı daha fazla fikirle bütçe sürecine dahil etmek, ihtiyaçları tam olarak ortaya çıkarmak ve buna göre kaynak ve harcamaları belirlemek bu kapsamda değerlendirilen hedeflere ne kadar ulaşıldığı ve kamuya ulaşmada fırsat eşitliğinin ne ölçüde sağlanamadığını da göstermektedir.





**Ondokuz Mayıs Üniversitesi Kadın ve Aile Araştırmaları Dergisi,**  
Ondokuz Mayıs University Journal of Women's and Family Studies

e-ISSN: 2791-6871, OKAD June 2022, 2 (1): 131-144



## **Kadın Algısında Devrim: Kur'an**

### Revolution in the Perception of Women: Qur'an

**Mehmet YAZICI<sup>1</sup>**

<sup>1</sup>Ondokuz Mayıs Üniversitesi Eğitim Fakültesi, Samsun  
• mehmetyazici@omu.edu.tr • ORCID > 0000-0001-5587-2437

#### **Makale Bilgisi / Article Information**

**Makale Türü / Article Types:** Derleme Makalesi / Review Article

**Geliş Tarihi / Received:** 11 Şubat / February 2022

**Kabul Tarihi / Accepted:** 13 Şubat / February 2022

**Yıl / Year:** 2022 | **Cilt – Volume:** 2 | **Sayı – Issue:** 1 | **Sayfa / Pages:** 131-144

**Atıf/Cite as:** Yazıcı, M. "Kadın Algısında Devrim: Kur'an", *Ondokuz Mayıs Üniversitesi Kadın ve Aile Araştırmaları Dergisi* 2(1), Haziran 2022: 131-144.

## KADIN ALGISINDA DEVRİM: KUR'AN

### ÖZ:

Kadın konusu her şeyden önce bir insan hakları konusudur. Bu bağlamda tarihsel arka plana bakıldığında özellikle medeniyeti meydana getiren yerleşik toplumlarda kadının, insan hakları bağlamında değerlendirilmediği görülecektir. Antik Mısır, Sümer, Akat, Babil, Asur, Hitit, Kadim Hint, Çin ve Antik Yunan medeniyeti, Roma ve Pers İmparatorluğu gibi yazılı bir kültür mirası bırakan bu medeniyetler incelendiğinde sosyal hayatın içinde köleliğin bir fenomen olduğu ve eğer asil bir soya sahip değilse kadının sosyo-ekonomik ve siyasal anlamda toplumda hiçbir yerinin olmadığı açık bir biçimde görülmektedir. Antropolojinin gelişmesiyle yapılan güncel çalışmalarda göçebe ve bazı ilkel kabilelerin sözlü kültürde yaşattığı mitler ve ulaşılan arkeolojik verilerden hareketle kadının değeri noktasında bazı ender bakış açılarına ulaşılmış olsa da insanlık tarihi, kadın hakları bağlamında okunduğunda, haksızlığın tarihi olarak tanımlanabilir. Kur'an yazılı bir metin olarak bu bağlamda değerlendirildiğinde kendisinden önceki kadın algısını bütünüyle yıkan ve yeniden inşa eden bir metindir. Kur'an insanlar arasında yaratılışa, soya ve cinsiyete bağlı üstünlük algısını yıkarak üstünlüğü Tanrı'ya ve onun sosyal hayatı düzenlemek için koyduğu yasalara karşı sorumluluk taşımak olarak belirlemektedir. Kur'an'a göre insanlarla Tanrı arasında aracı yapılar yoktur. Her bir insan doğrudan Tanrı'nın muhatabıdır ve yaşamı boyunca yapıp etmelerine karşı yalnız Tanrı'ya ve onun bütün insanlığa ulaştırmış olduğu yasalarına karşı sorumludur. Kur'an kendisinden önceki metinlerin aksine sorumluluk taşıma noktasında cinsiyet ve soy ayrımı yapmamaktadır. Ayrıca kadını toplumun bir ferdi olarak kabul eden ve sosyo-ekonomik haklarını güvence altına alan ilk hukuk metnidir.

*Anahtar Sözcükler:* Kur'an, Kadın, Devrim, Hak.



## REVOLUTION IN THE PERCEPTION OF WOMEN: QUR'AN

### ABSTRACT

Women's issues fall under human rights. In this context, when historical background is taken into consideration, it can be easily seen that women's issues were not evaluated as an issue of human rights in settled and civil societies. When ancient Egyptian, Sumerian, Akkadian, Babylonian, Assyrian, Hittite, ancient India, Chinese and Greek civilizations and Roman and Persian Empires, which left a written cultural legacy, are examined in terms of social order, it can be seen that slavery was a phenomenon in social life and if a woman did not have a noble lineage, she did not have a position in society in socio-economic and political sense. Due to the



developments in anthropology, recent researches put forward that with reference to the myths as the products of oral culture in nomadic and primitive clans and archeological data, opinions about the value of women can be presented. However, the history of humankind, when reviewed in terms of women's rights, can be defined as the history of injustice. As a written text, when the Qur'an is studied, it can be regarded as a text which destroys and rebuilds the previous perceptions concerning women. The Qur'an attributes supremacy to God by destroying the perception of supremacy attributed to sex, ancestry and genesis and makes people responsible for the laws established by God in order to organize the social life. According to the Qur'an, there is no intermediary between people and the God. Each person is directly related to God and only responsible to God and the laws established by God. Contrary to earlier texts, the Qur'an does not discriminate on the basis of gender and lineage in the matter of bearing responsibility., it can be regarded as the first text of law which accepts women as the members of society and which guarantees the socio-economic rights of women.

**Key Words:** Qur'an, Woman, Revolution, Right.



## GİRİŞ

Kur'an, kullandığı dil ve üslup ile her bir insanı doğrudan muhatap alır. Kur'an, Tanrı ile insan arasında doğrudan bir bağın var olduğunu ifade ederek insanın bu bağın farkına varmasını, unuttuğu bu bağı hatırlamasını ve bu bilinçle hareket etmesini öğütler. Kur'an'ın bu üslubu Tanrı ile insan arasındaki bütün aracı yapıları ortadan kaldırmaktadır. Bu değişim Kur'an'dan önce zihinlerde var olan, Tanrı'dan insanlara doğru dikey hiyerarşik yapıyı yıkarak yerine Tanrı'ya karşı insanlar arasında yatay bir eşitliği getirmektedir. Kur'an'a göre Tanrı bütün insanlara eşit mesafede yakındır ve insanlar arasındaki değer farkı Tanrı'dan kaynaklı değil insanın kendisini Tanrı karşısında konumlandırma biçiminden kaynaklanmaktadır. İnsan, tam da bu noktada, Tanrı karşısında kendi varlığını konumlandırma noktasında özgürdür.<sup>[1]</sup>

Kur'an, tarihsel olarak kadını toplumun bir ferdi olarak kabul eden ve sosyo-e-konomik haklarını hukuksal olarak güvence altına alan ilk metindir. Hukuk metni olarak sorumluluk taşıma noktasında kendisinden önceki metinlerin aksine kadın erkek ayrımı yapmamaktadır. Kur'an'ın kadın algısında yapmaya çalıştığı devrimi doğru okuyabilmek için Kur'an öncesi yazılı kaynaklarda kadının nasıl tanımlandığına bakmak gerekmektedir. Çünkü bugün kadına dair İslam'a ait olduğu sanılan algıların kaynağı, Kur'an'a ya da peygamberin yaşantısına değil Doğu, Batı fark

[1] Bakara, 186. Hûd, 61. Kâf, 16. Vâkıa, 85. Abese, 12.

etmeksizin insanlığın öteki olanı düşmanlaştıran ve gücü esas alan ortak kültürel mirasına dayanmaktadır.

### Hammurabi Kanunları

Yazılı olarak kadının toplumsal yerinden bahseden ilk metin Babil Kralı Hammurabi'nin MÖ. 1760'da yazdırdığı yasalardır. Köleliğin yasallaştırıldığı bu kanunlarda<sup>[2]</sup> kadın da bir birey olarak değil bir mülk olarak tanımlanmıştır. Örneğin başlık parası yasal bir uygulama haline getirilmiştir. Evlilik yapacak erkeğin, evleneceği kadının babasına maddi bir bedel ödemesi gerekmektedir.

“Kayınpederinin evine menkul mal getiren ve başlık parasını ödeyen herhangi bir kişi başka bir karı ararsa ve kayınpederine “senin kızını istemiyorum” derse kızın babası onun getirdiği her şeyin sahibi olur”<sup>[3]</sup>

“Bir kimse kayınpederinin evine taşınır mal getirir ve karısı için başlık parası öderse ve ondan sonra kızın babası “sana kızımı vermeyeceğim” derse kendisi ile birlikte getirdiği her şeyi geri götürür”<sup>[4]</sup>

Kadının bir birey olarak değil bir mülk olarak değerlendirilmesinin diğer bir kanıtı yasalarda bir erkeğin borcunu ödeyemediği durumda bu borca karşılık eşi ve çocuklarının haciz edilebilmesidir.

“Eğer bir adamı, ödemediği borç yüzünden bir başka adam yakaladıysa, yakalanan adam karısını, oğlunu veya kızını para karşılığı kendi yerine veriyse veya hepsi hizmet için verildilerse, satın alanın evinde veya hizmet karşılığı tutanın evinde üç yıl çalışacaklar, dördüncü yılda kendilerine özgürlükleri verilecektir”<sup>[5]</sup>

Hammurabi Kanunları'nda kadın erkeğin mülkü olarak görüldüğü için kadının boşanmak istemesi ya da kocasını ihmal etmesi hukuksal açıdan suç olarak tanımlanmıştır. Ancak evlilik devlete karşı hukuki bir sözleşme olarak kabul edildiği için erkek sorumluluklarını yerine getiremediğinde kadına boşanma hakkı tanınmıştır.

“Bir adamın birlikte yaşadığı karısı onu terk etmek isterse, borç altına sokarsa, evini virane haline getirirse ve kocasını ihmal ederse yargı kararıyla suçlu bulunur. Kocasının onun serbest kalmasını teklif ederse kendi yoluna gider ve ayrılma parası olarak kadına hiçbir şey ödemez. Kocası

[2] Hammurabi Kanunları 1, 7, 15-20, 116-119, 129, 140, 146, 171, 175, 176, 199, 205, 217, 219, 220, 223, 226, 227, 231, 252, 278-282.

[3] Hammurabi Kanunları 159

[4] Hammurabi Kanunları 160

[5] Hammurabi Kanunları 117

onun serbest kalmasını istemezse ve başka bir kadın alırsa kocasının evinde hizmetçi olarak kalır"<sup>[6]</sup>

"Bir kadın kocası ile kavga ederse ve ona "benim için uygun biri değilsin" derse bu peşin hükmünün nedenlerini ileri sürmek zorundadır. Eğer kadın suçsuzsa ve onun payına düşen bir hatası yoksa; buna karşılık kocası onu terk etmiş ve ihmal etmişse, o zaman bu kadına hiçbir suç ithaf edilemez, çeyizini alır ve babasının evine geri döner"<sup>[7]</sup>

"Eğer kadın masum değilse ve buna rağmen kocasını terk etmiş, evine bakmamış ve kocasını ihmal etmişse bu kadın suya atılır"<sup>[8]</sup>

Mezopotamya'da kültürel olarak tek eşlilik yaygın olsa da Hammurabi Kanunları'nda mülk olarak görülen kadın kendisine yüklenen görevleri yerine getirmediğinde erkeğe ikinci bir eş alma hakkı tanınmıştır. Ayrıca kadın kalıcı bir hastalığa yakalanmışsa da erkek ilk eşine bakmak şartıyla ikinci bir eş alabilir.<sup>[9]</sup>

"Bir adam bir kadın alır da kadın hastalığa yakalanırsa ve adam ikinci bir kadın almak isterse hastalığa yakalanan karısını boşayamaz; bunun yerine onu inşa ettiği bir eve yerleştirir ve yaşadığı sürece ona yardım eder"<sup>[10]</sup>

Kendisini "adaletin hükümdarı" olarak tanımlayan Hammurabi'nin, kadını eşya gibi gören ve köleliği meşrulaştıran bu yasaları adaleti gözetmek için oluşturduğu düşünüldüğünde o dönemde pratik yaşamda kölelere ve kadınlara karşı nasıl davranıldığı tahayyül bile edilememektedir. Ayrıca neredeyse 4000 yıl geçmesine rağmen Hammurabi'nin yasalarında ortaya koyduğu zihniyetin bugün bile yaşayabiliyor olması eğitim meselesinin toplumlar için ihmal edilemeyecek ve şansa bırakılmayacak kadar mühim bir konu olduğunu gözler önüne sermektedir.

## Tevrat

Kadının toplumsal yeri ve hakları bağlamında zihniyet inşa eden diğer önemli metin ise MÖ. 16. yüzyılda yazıya geçirildiği tahmin edilen Tevrat'tır. Yahudi ve Hristiyanlar tarafından Eski Ahit olarak kabul edilen Tevrat'ın günümüzdeki hali Yahudi kavminin tarihini mitsel biçimde anlatan bin sayfalık bir metindir. Kur'an, Tevrat'ın Tanrı tarafından indirilen kutsal kitap olduğunu Hz. Musa'ya verilene vurgu yaparak kabul eder. Ancak Kur'an'ın iddiası kendisinin indiği dönemde insanların elinde bu-

[6] Hammurabi Kanunları 141

[7] Hammurabi Kanunları 142

[8] Hammurabi Kanunları 143

[9] Hammurabi Kanunları 144-149

[10] Hammurabi Kanunları 148

lunan kutsal metinlerin tahrif edildiği yönündedir. “Vay, Kitabı elleriyle yazıp, sonra da onu az bir değere satmak için, “Bu Allah katındadır” diyenlere! Vay ellerinin yazdıklarına! Vay kazandıklarına!” (Bakara, 79). “Onlardan bir topluluk da Kitap’tan olmayan bir şeyi Kitap’tan sanmanız için, Kitap üzerinde dillerini eğip bükerler ve “Bu Allah katındadır” derler. Oysa o Allah katından değildir. Onlar bile bile Allah hakkında yalan söylemektedirler” (Âl-i İmrân, 78). Tevrat’ın tahrif edilen bir kitap olduğunun en bariz kanıtı Tevrat’ın insana ve kadına olan bakışıdır. Tevrat’ın giriş bölümü olan yaratılış bahsinde ilk insan olarak Adem’in Tanrı’nın suretinde yaratıldığı, kadının çok daha sonra Adem’e yardımcı olması için yaratıldığı ifade edilir.

“RAB Tanrı Aden bahçesine bakması, onu işlemesi için Adem’i oraya koydu. Ona, “Bahçede istediğin ağacın meyvesini yiyebilirsin” diye buyurdu, “Ama iyiyle kötüyü bilme ağacından yeme. Çünkü ondan yediğin gün kesinlikle ölürsün.

Sonra, “**Adem’in yalnız kalması iyi değil**”, “**Ona uygun bir yardımcı yaratacağım**” dedi.

RAB Tanrı Adem’e derin bir uyku verdi. Adem uyurken, RAB Tanrı onun kaburga kemiklerinden birini alıp yerini etle kapadı. **Adem’den aldığı kaburga kemiğinden bir kadın yaratarak** onu Adem’e getirdi.

**Adem, “İşte bu benim kemiklerimden alınmış kemik, etimden alınmış ettir” dedi, “Ona ‘Kadın’(İşa) denilecek, çünkü o ‘adam’(iş)dan alındı.”** (Tekvin, 2).

**Tevrat yaratılış bahsinde Tanrı’nın insana verdiği konumu kaybetmesinin nedeni olarak kadın gösterilmektedir.**

“RAB Tanrı’nın yarattığı yabani hayvanların en kurnazı yıldı. Yılan kadına, “Tanrı gerçekten, ‘Bahçedeki ağaçların hiçbirinin meyvesini yemeyin’ dedi mi?” diye sordu.

Kadın, “Bahçedeki ağaçların meyvelerinden yiyebiliriz” diye yanıtladı, Ama Tanrı, ‘Bahçenin ortasındaki ağacın meyvesini yemeyin, ona dokunmayın; yoksa ölürsünüz’ dedi.”

Yılan, “Kesinlikle ölmezsiniz” dedi, “Çünkü Tanrı biliyor ki, o ağacın meyvesini yediğinizde gözleriniz açılacak, iyiyle kötüyü bilerek Tanrı gibi olacaksınız.”

Kadın ağacın güzel meyvesinin yemek için uygun ve bilgelik kazanmak için çekici olduğunu gördü. Meyveyi koparıp yedi. Yanındaki kocasına verdi, o da yedi. İkisinin de gözleri açıldı. Çıplak olduklarını anladılar. Bu yüzden incir yaprakları dikip kendilerine önlük yaptılar.

Derken, günün serinliğinde bahçede yürüyen RAB Tanrı'nın sesini duydular. O'ndan kaçıp ağaçların arasına gizlendiler. RAB Tanrı Adem'e, "Neredesin?" diye seslendi.

Adem, "Bahçede sesini duyunca korktum. Çünkü çıplaktım, bu yüzden gizlendim" dedi.

RAB Tanrı, "Çıplak olduğunu sana kim söyledi?" diye sordu, "Sana meyvesini yeme dediğim ağaçtan mı yedin?"

Adem, "**Yanıma koyduğün kadın** ağacın meyvesini bana verdi, ben de yedim" diye yanıtladı.

**RAB Tanrı kadına, "Nedir bu yaptığın?" diye sordu.**

**Kadın, "Yılan beni aldattı, o yüzden yedim" diye karşılık verdi.**

Bunun üzerine RAB Tanrı yılanı, "Bu yaptığından ötürü bütün evcil yabanıl hayvanların en lanetlisi sen olacaksın" dedi, "Karnın üzerinde sürünecek, yaşamın boyunca toprak yiyeceksin. **Seninle kadını, onun soyuyla senin soyunu birbirinize düşman edeceğim. Onun soyu senin başını ezecek, sen onun topuğuna saldıracaksın.**"

**RAB Tanrı kadına, "Çocuk doğururken sana çok acı çektireceğim" dedi, "Ağrı çekerek doğum yapacaksın. Kocana istek duyacaksın, o seni yönetecek."**

**RAB Tanrı Adem'e, "Karnın sözünü dinlediğin ve sana meyvesini yeme dediğim ağaçtan yediğin için toprak senin yüzünden lanetlendi" dedi, "Yaşam boyu emek vermeden yiyecek bulamayacaksın. Toprak sana diken ve çalı verecek, yaban otu yiyeceksin. Toprağa dönünceye dek ekmeğini alın teri dökerek kazanacaksın. Çünkü topraksın, topraktan yaratıldın ve yine toprağa döneceksin"** (Tekvin, 3).

Tevrat'ta ayet olarak verilen bu pasajlarda Adem'e ağacın meyvesini yemesi durumunda öleceğini söyleyerek Adem'i korkutan ve yalan söyleyen bir Tanrı figürü, Tanrı'nın insana yasak kıldığı şeyde insana üstünlük veren bir şey olduğu fikri, kurnazlığı ile şeytanlaştırılmasına rağmen dürüst ve doğruları söyleyen bir yılan tasvir edildiği gibi kadına karşı nefret söylemini oluşturacak felsefi bir zemin oluşturulduğu da açıkça fark edilmektedir.

Tevrat sonrasında oluşturduğu bu zemin üzerine adeta bir kadın düşmanlığı inşa etmektedir. Yahudi medeni kanunu olan Talmud'ta şöyle bir ifade geçer; "Her erkeğin günde bir defa şu üç konuda şükür duasını dile getirmesi gerekir: Tanrı'nın

kendisini İsrailoğlu'na mensup kıldığı, kadın olarak yaratılmadığı ve kendisini cahillerden yapmadığı için"<sup>[11]</sup>. Erkek egemen bir kültürün ürünü olan bu alıntılara daha pek çok örnekler verilebilir. Tevrat'ta bakirelik, adet, evlilik ve boşanma gibi konularla ilgili akla vicdana sığmayacak pek çok hüküm vardır.

## İncil

Hız. İsa peygambere indirildiği kabul edilen İncil'in bugün elimizdeki hali onun ölümünden sonra kaleme alınmıştır. Öğrencileri tarafından yazılan metinler bir araya getirilmiş ve Tevrat'ın Tanrı ile Yahudiler arasında Eski Ahit olarak kabul edilmesine karşılık İsa'nın da aynı soydan olduğundan hareketle Yeni Ahit adıyla kitaplaştırılmıştır. Bugün Kitabı Mukaddes adı altında Tevrat ve İncil bir arada basılmaktadır. Dikkatli incelendiğinde Tevrat'ın yaratılış bahsinde oluşturduğu felsefe İncil'de de aynen korunmaktadır. Eski Ahit'te ilk günahla özdeşleştirilen kadın algısından hareketle Yeni Ahit, kadından doğan her bebeği günahkâr kabul eder. İncil'e göre insanların yaşadığı bu zorlu hayat kadının işlediği o günahın kefaretidir.<sup>[12]</sup> Her doğan bebek bu günahı arınması için vaftiz edilir, yıkanır. Ancak Yeni Ahit'e göre kadının doğarken vaftiz edilmesi de yeterli değildir. Kadının bu kadim günahından arınabilmesi için ya doğum yapması ya da bekaretini koruyarak kendini Tanrı'ya adanması, ruhban olması gerekir. "Aldanan da Âdem değildi, kadın aldanıp suç işledi. Ama doğum yapıp kurtulacaktır; yeter ki, sağduyuyla iman, sevgi ve kutsallıkla yaşasın"<sup>[13]</sup>

Yeni Ahit'e göre kadın erkeğin karşısındaki alt konumunu bilmelidir. Dini dahi olsa toplantılara katılmamalı, eğitim almamalı, evinde kalmalıdır<sup>[14]</sup>. Ayrıca Yeni Ahit'te kadının örtünmesi de mahremiyetle ilgili bir mesele değil bütünüyle kadının erkeğin karşısındaki konumunu bilmesi ile ilgilidir.

"Erkek başını örtmemelidir. Çünkü erkek Tanrı'nın benzeyişinde olup Tanrı'nın yüceliğini yansıtır. Kadın ise erkeğin yüceliğini yansıtır. Çünkü erkek kadından değil, kadın erkekten yaratıldı. Erkek kadın için değil, kadın erkek için yaratıldı. Bu nedenle ve melekler uğruna kadının başı üzerinde yetkisi olmalıdır"<sup>[15]</sup>

Tevrat'ın ve İncil'in elimizdeki nüshalarının ilahi kaynaklı olmadığını en büyük delili insanın yaratılışına ve kadına ilişkin söylemleridir. Sözlü ya da yazılı olarak günümüze ulaşan anlatılarda tür olarak insanın zayıf olduğu yönlerinin kadınıla özdeş-

[11] Talmud, Menahot, 43b; Gündüz, A. (2014). *Eski ve Yeni Ahid'in Kadın Anlayışına Mukabil Kur'an Medeniyeti*. Harran Üniversitesi İlahiyat Fakültesi Dergisi, Sayı 32. S. 87.

[12] Pavlus'tan Timoteos'a Birinci Mektup, 2.

[13] Pavlus'tan Timoteos'a Birinci Mektup, 2:15.

[14] Gündüz, A. (2014). *Eski ve Yeni Ahid'in Kadın Anlayışına Mukabil Kur'an Medeniyeti*. Harran Üniversitesi İlahiyat Fakültesi Dergisi, Sayı 32. S. 94.

[15] Pavlus'tan Korintliler'e Birinci Mektup, 11:7-9.

leştirilmesi ulaşılan bu bilgilerin erkeklerin tasarımı olduğunun ispatı niteliğindedir. İnsanın zayıf olduğu yönlerinin kadınla özdeşleştirilmesi meselesi herhangi bir kültüre özgü bir durum da değildir. Antik Mısır'da, Antik Yunan'da açıkça görülen bu durum kültürle değil insan psikolojisi ile açıklanabilir. Sorumluluğu üzerine almama ve bir düşman sayma kadın erkek fark etmeksizin bir insan davranışıdır. İnsanlık tarihine ilişkin elimizdeki yazılı kaynağın neredeyse tamamı erkek egemen algıların ürünleri olduğu için kadın her fırsatta kötülükle veya eksiklikle özdeşleştirilmiştir.

## KADIN ALGISINDA DEVRİM: KUR'AN

### Kur'an'da Yaratılış

Kur'an öncelikle bir eleştiri metnidir. Kendisinden önceki Tanrı, evren, insan tasarımına ve din anlayışına şiddetli bir eleştiri getirmektedir. Kur'an'ın algılarda yaptığı ilk devrim evrenin ve insanın yaratılışına ilişkindir. Tanrı'nın var olanları yoktan var ettiğini, var olanların ayrı bir töze sahip olmadığını dile getirir.

“O Allah'tır, her şeyi yaratan yoktan var edendir. Var ettiğinin ilk örneklerini oluşturandır, yarattığı ilk örneklere suret giydirendir. En güzel isimler ve tüm mükemmellikler O'na aittir. Göklerde ve yerde olan her şey O'nun koyduğu yasaya göre hareket eder. Çünkü O, her işinde mükemmel olan ve her hükmü doğru olandır” (Haşr, 24).

Var olanların ayrı bir töze sahip olmaması demek, mutlak olanın yalnız Tanrı olduğu, onun dışında var olan her şeyin geçici olduğu anlamına gelir. Bu bakış açısı aynı zamanda mutlak anlamda değerli olanın yalnızca Tanrı olduğu, O'nun dışında var olanlara ilişkin bütün değerlendirmelerin izafi olduğu anlamına gelir. Kur'an'a göre insanın yaratılışı da izafi olan bu alemin içinde gerçekleşir.

“Andolsun ki, insanı süzölmüş çamurdan yarattık” (Mü'minün, 12).

“Sizi yerden, topraktan yarattık. Yine sizi oraya döndüreceğiz. Bir kez daha sizi oradan diriltip çıkaracağız” (Tâhâ, 55).

Kur'an birçok yerde insanın topraktan, sudan, değersiz bir sıvıdan yaratıldığını dile getirir<sup>[16]</sup>. Bu ayetlerin tamamındaki vurgu insanın yaratılış olarak bir üstünlüğe sahip olmadığıdır. Evrendeki şeyler neyden meydana gelmişse tür olarak insan da belirli bir süreç içerisinde aynı şeyden yaratılmıştır.

“Hakikat şu ki, insan sözü edilecek bir varlık oluncaya kadar aradan birçok zaman geçmiştir. Biz insanı katmerli bir karışım olan hayat tohumundan yarattık.

[16] En'âm, 2. Hicr, 26, 28. Nahl, 4. Tâhâ, 55. Hac, 5. Mü'minün, 12,13. Furkan, 54. Rûm, 20. Fâtır, 11. Yâsîn, 77. Saffât, 11. Sâd, 71. Mü'min, 67. Mürselat, 20. Abese, 19. Alak, 2.

Onu sınava tabi tutmayı diledik ve onu hakkı duyabilen, görebilen ve anlayabilen bir varlık kıldık. Ona doğru yolu gösterdik; ister görevini yapar, isterse o yolu görmezlikten gelir” (İnsan, 1-3).

Kur’an’da yaratılış bir sürece karşılık gelir. Beşer olan canlı türü, insan sıfatını belirli bir yaratılış sürecinin sonunda kazanmıştır

“Hani Rabbin meleklerle “Ben kupkuru bir çamurdan, şekillendirilmiş kara balçıktan ölümlü bir varlık yaratacağım.” demişti. “Ben ona güzel bir şekil verip ona ruhumdan üflediğimde/ ona vahiyden bir pay verdiğimde, siz hemen ona secde edecek/onun hizmetine gireceksiniz” (Hicr, 28-29).

İnsanın yaratılanlar içinde anılmaya değer bir varlık oluşu Tanrı’nın onu muhatap almasından sonra başlar. Kur’an’a göre adı Âdem olan peygamber, yaratılan ilk beşeri değil, vahye muhatap olan ilk insanı temsil eder.

“Bir zamanlar Rabbin meleklerle: “Ben yeryüzünde bir halife tayin edeceğim.” demişti. Melekler de “Yeryüzünde bozgunculuk yapan ve kan dökenlerden birisini mi halife tayin edeceksin? Oysa biz seni durmadan ve övgü ile tespih ve takdis ediyoruz.” dediler. Allah, “Ben sizin bilmediklerinizi biliyorum.” dedi” (Bakara, 30).

### Kur’an’da Cinsiyet

Kur’an’ın yaratılışa ilişkin anlatısı cinsiyeti değil tür olarak insanı esas almaktadır. Kur’an’da tür olarak insanın yaratılışı nasıl maddi olanla ve süreçle açıklandığına cinsiyetin oluşumu da aynı biçimde ifade edilir.

“Allah, sizleri topraktan, sonra bir damla sudan yarattı. Sonra sizi çift kıldı” (Fâtır, 11).

“Şâni ne yücedir O’nun ki, yeryüzünün tüm bitkilerini, insanların biz-zat kendilerini ve hakkında henüz hiçbir bilgiye sahip olmadıkları şeyleri çifter çifter O yarattı” (Yâsîn, 36).

Kur’an’da Tevrat temelli “kadının erkek için yaratıldığı<sup>[17]</sup>” söyleminin Tanrı’ya ait bir söz olmadığına ve hiçbir insanın bir başka insana yaratılıştan gelen özsel bir üstünlüğü olmadığına delil olarak şu ayetler yer almaktadır;

“O, sizi tek bir özden/candan yarattı, onun teskin olup huzur bulması için aynı özden/candan eşini var etti” (A’râf, 189).

“Ey insanlar! Sizi bir tek candan yaratan, o candan kendi eşini yaratan

[17] Tekvin, 2:19.



ve bu ikisinden çok sayıda erkekler ve kadınlar türeten Rabbinize karşı gelmekten sakının” (Nisâ, 1).

“Ey insanlık! Elbet sizi bir erkekle bir dişiden yaratan Biziz; derken sizi kavimler ve kabileler haline getirdik ki tanışabilesiniz. Elbet Allah katında en üstünüz, O'na karşı sorumluluk bilinci en güçlü olanınızdır; şüphe yok ki Allah her şeyi bilir, her şeyden haberdardır” (Hucurât, 13).

### Kur'an'da Yasak Ağaç Kıssası

Tevrat'ta yer alan yasak ağaç hadisesi, dünya hayatını Havva'nın eşine işletmiş olduğu günahın kefareti olarak tanımlayarak hem gizli bir kadın düşmanlığını hem bu dünya hayatının değersizliğini temellendiren bir hikâyeye dönüştürülmüştür. Üstelik insanı adeta Tanrı'nın eğlenmek için yarattığı bir oyuncak gibi tasarlamakta, yeryüzünde tür olarak insanın seçilmiş olmasını ve sınava tabi tutulmasını kıymetsizleştirmektedir. Kur'an'da yasak ağaç hadisesi adeta bütün bu yanlış algılara cevap olarak geniş bir biçimde anlatılmaktadır.

“Ve ey insanlar! Sizi yeryüzüne, gerçekten rahat ve huzurlu bir vaziyette yerleştirdik ve size orada geçiminizi sağlayacak şeyler verdik. Hal böyleyken, ne kadar da az şükrediyorsunuz!” (A'râf, 10).

“Doğrusu sizi yarattık, sonra sizi biçimlendirdik, ardından meleklerle dedik ki: “Âdem lehine emre âmâde olun!” Hemen emre âmâde oldular, İblis hariç: o emre âmâde olanlar arasında yer almadı.” (A'râf, 11).

(Allah) sordu: “Sana emrettiğim zaman seni emre âmâde olmaktan alıkoyan neydi?” (İblis) cevap verdi: “Ben ondan üstünüm; (çünkü) beni ateşten yarattın, oysa onu balçıktan yarattın!” (A'râf, 12).

(Allah): “Öyleyse in o bulunduğun yerden!” dedi, “Çünkü orada büyüklük taslamak senin haddine düşmez! Hadi, çık git artık! Çünkü sen aşağılık birisin!” (A'râf, 13).

(İblis) dedi ki: “Yeniden diriliş gününe kadar bana süre tanı!” (A'râf, 14).

(Allah) “Sen zaten süre tanınmışlardan birisin!” buyurdu. (A'râf, 15).

(Ve İblis) şöyle dedi: “Madem ki sen beni saptırdın, yemin olsun ki ben de senin dosdoğru yolunun üzerine oturup onlar için pusu kuracağım; sonra da hem doğrudan ve açıktan hem de dolaylı ve sinsice hem süret-i

haktan görünerek hem de zaafı ve güdüleri kullanarak sokulacağı onlara: "Ve Sen onların çoğunu, şükreden kimseler arasında bulmayacaksın." (A'râf, 16-17).

(Allah): "Aşağılanmış ve dışlanmış bir hâlde defol oradan!" dedi; "onlardan kim sana uyarıya, unutmayın ki cehennem tıka basa sizlerle dolduracağım!" (A'râf, 18).

Ve (sana gelince) Ey Âdem! Sen ve eşin has bahçede yerleşin, canınızın istediği her şeyden yiyin, ama sakın şu ağaca yaklaşayım demeyin: sonra zalimlerden olursunuz! (A'râf, 19).

Şeytan Allah'ın yaklaşmayın dediği kötülüğü/günahı işlemeleri için eğer bunu yaparsanız birer melek veya burada kalıcı olanlardan olursunuz diye vesvese verdi. (A'râf, 20).

Ve onlara: "Ben gerçekten sizin iyiliğinizi isteyen biriyim" diye de yemin etti. (A'râf, 21).

Böylece onları hile ile aldattı. Ağacın meyvesini tattıklarında ayıp yerleri kendilerine göründü ve cennet yapraklarından üzerlerine örtmeye başladılar. Rableri onlara, "Ben size o ağacı yasaklamadım mı ve şeytan size açık bir düşmandır, demedim mi?" diye seslendi. (A'râf, 22).

O ikisi: "Ey Rabbimiz! Biz kendimize yazık ettik, yaratılış gayemize aykırı hareket ettik; bizi bağışlamaz, bize merhamet etmezsen, büyük zarara uğrayanlardan olacağız" dediler. (A'râf, 23).

Allah buyurdu ki: (Şeytanla) Birbirinize düşman olarak o bahçeden çıkın. Yeryüzünde belirli bir süreye kadar yerleşip yaşamak ve geçimlik sizi bekliyor. (A'râf, 24).

"Orada yaşayacaksınız. Orada öleceksiniz. Oradan diriltilip çıkarılacaksınız." buyurdu. (A'râf, 25).

Bu ayetlere göre yasak ağaç hadisesi, evrenin, dünyanın, canlılığın yaratılışından ve insanın yaratılanlar içinden seçilerek vahye muhatap kılınışından sonraki süreçte dünyada yaşanan bir olaydır. Bu kıssada Tanrı'nın insanlara pek çok nimet verdiği, insanlara aşmaması gereken ölçüyü bildirdiği ve daha iyi bir yaşam sürmeleri için onlara öğüt verdiği ifade edilmektedir. Bu yönüyle kıssa hem tarihi bir hadiseyi hem de tarih üstü bir hakikati anlatmaktadır. Her insanın Tanrı'nın ona verdiği değeri hak ettiğini ispat etmesi için sorumlu olduğu şeylerle sınanacağı belirtilmektedir.

Kur'an, tür olarak insana Tanrı'nın kendi ruhundan bir pay verdiğini ifade etmektedir. Bu bakış açısı yalnızca tek bir insanın ya da insan türünün değil yaratılmış olan her şeyin boş yere değil gerçek bir amaçla yaratıldığını göstermektedir. "Biz, gökleri ve yeri ve bunlar arasında bulunan şeyleri, oyun ve eğlence için (boş yere) yaratmadık" (Enbiya, 16). "O, gökleri ve yeri mutlak hakikate (bir atıf olsun diye) amaçlı olarak yarattı" (Nahl, 3). Mülk suresinde insanın yaratılış amacı "O, ölümü ve hayatı hanginizin daha güzel davranacağını sınamak için yaratmıştır" (Mülk, 2) şeklinde açık bir biçimde ifade edilmektedir. Kur'an'ın Yasak ağaç kıssasında ele aldığı konu da kadın erkek ayrımı yapılmaksızın, insanın yaratılış gayesine uygun olarak çirkin olandan uzak durup güzel olana yönelmesi gerektiğidir.

## SONUÇ

Kur'an'ın fizik alemin yaratılışından insan türünün yaratılışına kadarki süreçle ilişkin anlatımı, bugün güncel bilimin verileri ile çelişki içermemektedir. İslam kültürü içinde bilimin verileri ile çelişen anlatılar kadın konusunda olduğu gibi kaynağını Kur'an'dan ya da Hz. Muhammed'e ait olan ifadelerinden almamaktadır. Kur'an ve Hz. Muhammed doğru bilgiye ulaşma noktasında insanları araştırmaya teşvik etmektedir.

"De ki: "Yeryüzünde dolaşın ve (Allah) yaratmaya nasıl başlamış bir bakın!" Allah bundan sonra son yaratılışı (ahiret hayatını) da gerçekleştirecektir. Şüphesiz ki Allah her şeye gücü yetendir" (Ankebut, 20).

"Bilgi benim mirasımdır, benden önceki peygamberlerin mirası..." (C. II, s. 58).

"Bilgi öğrenmek her mü'mine farzdır" (K. II, s. 26).

"Hikmet, mü'minin yitik malıdır" (K. II, s. 49).

"Hangi kaptan çıkarsa çıksın iyi kötü, kimde bulunursa bulunsun, hikmeti almaya bak" (K. II, s. 51). (Gölpınarlı, 2015, s. 88-104).

İslam'da inançla ve bilgi arasındaki temel problem yaratılışa ilişkin değil insanın alemdeki konumuna yani değerine ilişkindir. Bilgi ve inanç problemi, yaratıcı kudret olan Tanrı'nın yarattıkları içinden beşeri kendisine muhatap kılması noktasında başlar. Bu insanın kendisini değerli göstermek için ürettiği bir hikâye midir? Yoksa hakikat midir? Bu soru her insanın kendisinin cevaplayabileceği bir sorudur. Bu yüzden Kur'an Bakara 256. Ayette "Dinde zorlama yoktur" hükmünü ortaya koymuştur. Kur'an'ın yozlaşmış algıları ve her türlü istismarı engellemek için ortaya koyduğu bir diğer önemli hüküm din olgusunu vahiy ile sınırlandırmasıdır. Mâide Suresi 3. Ayette "Bugün dininizi sizin için tamamladım, nimetlerimin tamamını size bahşettim ve sizin için din olarak teslimiyet uygun gördüm" diyerek

dini vahyin bilgisi ile sınırlandırarak, vahyin dışındaki bütün diğer bilgileri din olarak değil kültürün bir ürünü olarak ayırmaktadır. Bakara Suresi 170. Ayette din noktasında geleneğin değil Kur'an'ın esas alınması gerektiği açık bir biçimde dile getirilmektedir. "Ama onlara "Allah'ın indirdiğine uyun" denildiğinde, "Hayır, biz yalnız atalarımızdan gördüğümüz inanç ve eylemlere uyarız" diye cevap verirler. Ya ataları akıllarını hiç kullanmamış ve doğru yolu bulamayan kimseler idiyseler, yine mi atalarının yoluna uyacaklar?". Kur'an, Şûrâ Suresi 52. Ayette Hz. Muhammed'e ve onun üzerinden her bir insana "İşte sana da böyle, emrimizden bir ruh/can vahyettik. Sen kitap nedir, iman nedir bilmezdin. Fakat biz Kur'an'ı, kullarımızdan dilediğimizi doğru yola ilettiğimiz bir ışık yaptık." ifadesiyle dine ilişkin bilgiyi geçmişin mirası üzerinden değil kitabın bildirdiklerinden hareketle ele alması gerektiğine, vahyin dışındaki bütün bilgi kaynaklarının din olgusundan ayrıştırılarak değerlendirilmesi gerektiğine işaret etmektedir. Kur'an kutsal bir metin olarak din olanla olmayanın sınırlarını açık bir biçimde çizerek insanların Tanrı'ya karşı sorumluluğu noktasındaki aracı yapıları ortadan kaldırmaktadır.

İslam belki de en çok eleştiriyi kadın konusu üzerinden almaktadır. Bunun temel sebebi İslam toplumlarında pek çok konuda olduğu gibi kadın konusunda da Kur'an'ın getirdiği esaslar değil kültürün getirdiği esaslar muhafaza edilmiştir. İslam toplumlarında eğitim, siyaset ve kadın konusunda şiddetle korunan öğretiler vahyin bildirdikleri ve Hz. Muhammed'in örnekliliği değil Kur'an'dan çok daha eski kökleri olan kültürün getirdikleridir. Hatta kimi zaman kültürel öğelerin korunması ve adaletsizliğe dayalı iktidarların meşruiyet sağlaması için Kur'an'ın esasları kasıtlı bir biçimde çarpıtılmış, Hz. Muhammed'e ait olmayan sözler onun ağzından söylenilerek hem Allah'a hem onun peygamberine iftira edilmiştir. Hz. Muhammed'in vefat ettiği dönemde ona ait olarak kabul edilen hadislerin sayısı beş yüzü geçmezken, iki yüzyıl içinde bu sayı on binleri bulmuş günümüzde ise milyonlara ulaşmıştır. Bu noktada 1400 yıl geçmesine rağmen Kur'an'ın aslının korunuyor olması çok kıymetlidir. Kitabın orijinal haliyle korunuyor olması hem her insanın vahyin doğrudan muhatabı olmasına hem de Hz. Muhammed'in ilettiği vahye aykırı davranmayacağı esasından hareketle var olanın bilgi kirliliğinin kolay bir biçimde temizlenebilmesine imkân sağlamaktadır.

## KAYNAKLAR

- Bilgiç, E. (1963). Eski Mezopotamya Kavimlerinde Kanun Anlayışı ve An'anesi. A.Ü. D.T.C. F. Dergisi, Sayı 3-4, ss. 103-119.
- Gölpınarlı, A. (2015). Hz. Muhammed ve Hadisleri. İstanbul: Kapı Yayınları. S.88-104.
- Gündüz, A. (2014). Eski ve Yeni Ahid'in Kadın Anlayışına Mukabil Kur'an Medeniyeti. Harran Üniversitesi İlahiyat Fakültesi Dergisi, Sayı 32. S. 78-102.
- Gürgeç, İ. (2018). Hammurabi Kanunları'nda ve Tevrat'ta Kadınla İlgili Hükümlerin Değerlendirilmesi. MCBÜ Sosyal Bilimleri Dergisi, Sayı 4. S.333-348.
- Kutsal Kitap (Tevrat, Zebur, İncil). (2016). The Bible Society in Turkey.
- İslamoğlu, M. (2020). Hayat Kitabı Kur'an. İstanbul: Düşün Yayıncılık.
- Revolution in the Perception of Women: The Qur'an

## REVOLUTION IN THE PERCEPTION OF WOMEN: THE QUR'AN

### EXTENDED ABSTRACT:

The issue of women is first and foremost a human rights issue. In this context, when we look at the historical background, it will be seen that women are not evaluated in the context of human rights, especially in settled societies that make up civilization. When the civilizations that left a written cultural heritage are examined, it is clearly seen that slavery is a phenomenon in social life and that women have no place in the society in socio-economic and political terms if they do not have a noble lineage. In the current studies carried out with the development of anthropology, rare perspectives on the value of women are reached while reading the history of humanity based on the myths that nomadic and some primitive tribes kept alive in oral culture and the archaeological data reached. However, history can also be read as a history of injustice in the context of women's rights. When the Qur'an is evaluated as a written text in this context, it is a text that completely destroys and reconstructs the perception of women before it. The Qur'an destroys the perception of superiority based on creation, ancestry and gender among people and defines superiority as being responsible to Allah and the laws she has set to regulate social life. According to the Qur'an, there is no intermediary structure between man and God. Every person is Allah's direct interlocutor and is responsible for his actions throughout his life only to Allah and to the laws he has communicated to all humanity. Contrary to its predecessors, the Qur'an does not distinguish between gender and lineage in terms of bearing responsibility. It is also the first legal text that accepts women as a member of society and secures their socio-economic rights.

**Words:** *Qur'an, Women, Revolution.*



## Aile İçi Şiddette Medyanın Rolü

### The Role of the Media in Domestic Violence

Damla ÇOBAN<sup>1</sup>, Merve KAPLAN<sup>2</sup>

<sup>1</sup>Ondokuz Mayıs Üniversitesi Lisansüstü Eğitim Enstitüsü, Samsun  
• Dmla\_fd@hotmail.com • ORCID > 0000-0001-9924-9583

<sup>2</sup>Ondokuz Mayıs Üniversitesi Lisansüstü Eğitim Enstitüsü, Samsun  
• Mrvkpln.05@gmail.com • ORCID > 0000-0002-2236-2112

#### Makale Bilgisi / Article Information

**Makale Türü / Article Types:** Derleme Makalesi / Review Article

**Geliş Tarihi / Received:** 29 Kasım / November 2021

**Kabul Tarihi / Accepted:** 30 Kasım / November 2021

**Yıl / Year:** 2022 | **Cilt – Volume:** 2 | **Sayı – Issue:** 1 | **Sayfa / Pages:** 145-164

**Atıf/Cite as:** Çoban, D. ve Kaplan, M. "Aile İçi Şiddette Medyanın Rolü"  
*Ondokuz Mayıs Üniversitesi Kadın ve Aile Araştırmaları Dergisi* 2(1), Haziran 2022: 145-164.

**Sorumlu Yazar / Corresponding Author:** Merve KAPLAN

## AİLE İÇİ ŐİDDETTE MEDYANIN ROLÜ

### ÖZ:

Aile içi Őiddet dünyanın birçok ülkesinde olduđu gibi ülkemizde de üzerinde durulması gereken önemli bir sorundur. Őiddet ve beraberinde getirdiđi korku aile unsuru üzerinde kalıcı ve yıkıcı bir etki yaratmaktadır. Genel olarak güç bakımından dezavantajlı olan tarafın maruz kaldıđı Őiddet eylemlerinde mağdur olarak en çok kadın ve çocuklarla karşılaşmaktayız. Kadına ve çocuđa yönelik Őiddet davranışlarının engellenmesinde gerek sivil toplum örgütleri yoluyla gerek bireysel olarak birçok çalışma yürütülmesine rağmen aile içi Őiddet vakaları giderek artış göstermekte ve bu artış medya araçları yoluyla topluma iletilmektedir. Literatürde medyanın aile içi Őiddeti veya kadına yönelik Őiddeti temsil etme şekli ve bu temsilden doğan sonuçları üzerinde duran birçok akademik kaynak bulunmaktadır. Araştırmalardan derlenen bu makalede Őiddeti topluma aksettiren medya kanallarının nasıl işlevde bulunduđu, Őiddeti iletirken bunun nedeni ya da sonucu olmaktadır.

**Anahtar Sözcükler:** Aile İçi Őiddet, Kadına Őiddet, Medya, Roller.



## THE ROLE OF THE MEDIA IN DOMESTIC VIOLENCE

### ABSTRACT

Domestic violence is a significant issue both in our country and in many countries of the world. Violence and fear make a lasting and devastating impact on family. Generally, women and children as parts of the disadvantaged groups in terms of strength can be regarded as the most affected individuals by violence. Despite the social work carried out by NGOs and on an individual basis in order to prevent violence, domestic violence has gradually been increasing and this increase has been conveyed to society through media tools. There are plenty of academic researches in the literature about how media represents domestic violence and violence against woman and the results of the representation. This study is compiled from the researches and deals with how the media function while conveying violence to society and how media can be the cause or the result of violence during this process.

**Keywords:** Domestic Violence, Violence Against Woman, Media, Roles.



## AİLE İÇİ ŞİDDET

Bireyin doğumundan itibaren bağımlı olduğu, hayatını sürdürebilmek için ihtiyacı olan öz bakım ve destek müdahalelerinin karşılandığı, kişiler arası tutum ve yaşantıların öğrenildiği ortama aile denir (Kaymak, 2004, s. 28). Her birey bir aile yaşantısına muhtaçtır ve bu yaşantıdan doğan yakın ilişki ve doyumların sağlıklı olması beklenir. Ne yazık ki toplumun kalbini oluşturan bu yapı, çoğunlukla somatik yakınmaların, kişiler arası çatışmaların ve duygusal gerilimlerin kaynağı olmaktadır (Kaymak, 2004 s. 30-31). Aile ortamında doğan, bu öfke ve aşagılanma atmosferinden beslenen bireyin kişilik dinamikleri bu örseleyici ve zarar verici yaşantılardan ayrılamaz. Dünya Sağlık Örgütü (WHO) şiddeti şu şekilde tanımlamıştır: “Fiziksel güç ya da iktidarın, kasıtlı bir tehdit veya gerçeklik biçiminde bir başkasına uygulanması sonucunda maruz kalan kişide yaralanma, ölüm ve psikolojik zarara yol açması ya da açma olasılığı bulunması.” (WHO, 2014). Şiddet ve Sağlık Konulu Dünya Raporu’nda şiddet; kişinin kendisine yönelik şiddet, kişiler arası şiddet ve kolektif şiddet olmak üzere üçe ayrılmıştır. Aile içi şiddet kişiler arası şiddet sınıflamasına girer (Zara ve İnce, 2008, s. 82). Buradan hareketle aile içi şiddet “aile içindeki bir bireyin yine aile içinden başka bir birey tarafından hayatının, bedeninin, psikolojik bütünlüğünün ya da özgürlüğünün güç kullanılarak ve zorba bir şekilde tehlikeye uğratılması ve bireye zarar vermesi” şeklinde tanımlanabilir (İnce ve Zara, 2008, s. 82; Kağnıcı ve Kandemirci, 2014, s. 2).

Aile içi şiddet bütün yönleriyle ve olabildiğince bireyin yararını gözeterek yaklaşılması gereken bir sorundur. Araştırmalar genelde şiddeti dört boyutta ele alır: 1. Fiziksel şiddet (vurma, dayak, yumruk, darp edici-kesici alet vb. vasıtasıyla vücut bütünlüğüne verilen zarar), 2. Cinsel şiddet (onaylanmayan şaka ya da temaslardan cinsel saldırılara kadar uzanır), 3. Psikolojik şiddet (duygusal ve sözel istismar) ve 4. Ekonomik şiddet (ev içi ihtiyaçları karşılamamak, aile bireyinin elinden parasını zorla almak, aile bireyleriyle ortaklaşa karar almadan ortak paranın harcanması vb.) (Kağnıcı ve Kandemirci, 2014, s. 2-3). Tüm aile bireyleri, aile içi şiddetten kötü anlamda etkilenir fakat çocuklar ve kadınlar bu etkiye daha fazla maruz kalır. WHO’nun araştırma sonucu, kadınların %10 ile %69’u hayatlarının bir döneminde kocaları tarafından fiziksel saldırıya maruz kaldığını ortaya koymuştur (İnce ve Zara, 2008, s. 82). Genellikle bu şiddet durumu bir defadan fazla yaşanır. Aile içinde kadına yönelik şiddette çocuk, dolaylı yoldan mağdur konumuna düşer. Böyle bir duruma gözlemci olması bile psikolojik şiddet sınıflamasına girer. Sivas’ta okullar arası yapılan geniş çaplı bir araştırmaya göre öğrencilerin %51’inin anne ve babaları evde kavga etmektedir ve %43.4’ü ev ortamında ebeveynlerinden şiddet görmektedir (Ayan, 2007, s. 209-211).

Aile, duygularımızın doğduğu ve beslendiği ilk ortamdır. Bireysel farkındalığımız, benlik bilincimiz, duygusal tepkilerimiz, dünya ile ilgili düşüncelerimiz burada şekillenir. İlk kez duyguların belirlendiği bu ortamda, çocuklar duygu ve



düşüncelerini ifade etme şekli, davranışlarının seçimini doğrudan öğrenemez. Çoğunlukla ebeveynler arasındaki duygusal alışveriş buna rol model oluşturur (Kağnıcı ve Kandemirci, 2014, s. 2-3; Kaymak, 2004 s. 30-33). Adler'in de dediği gibi bireyin üç ebeveyni vardır: anne, baba, anne ve baba arasındaki ilişki. Aynı zamanda DeBaryshe (2004) ve Fryxell (2004) de, davranışın seçilmesi ve duyguların şekillenmesinde, bireyin bunlardan beslenerek kendini ifade ediş tarzını belirlemesi ve etkili bir biçimde öz kaynaklarını olası problemlerde baş etme becerisi olarak kullanmasında, çocuk için ebeveynlerin ve ebeveynler arasındaki ilişkinin vazgeçilmez bir model olduğunu ifade etmektedir (Kaymak, 2004, s. 35). Şiddet ve saldırganlığın hakim olduğu aile ortamında patolojiler de kaçınılmaz olur. Bahsettiğimiz bu şiddeti uygulayıcı rolünde olan büyük bir çoğunluğun anne ve baba arasındaki şiddette şahit olanlardan çıkmasıyla birlikte (Vahip, 2002, s. 315), çocukluk döneminde şiddete maruz kalan bireylerin yetişkinlik yaşantısında patolojik seviyede davranım bozuklukları göstermeleri beklenmektedir. Örneğin çocuğun dünyasında özdeşim nesnesi olan babası ev ortamında bir başkasına sürekli ve ciddi biçimde şiddet gösteriyorsa, bu çocuğun babasıyla yani saldırgan tipte özdeşim kurması, doğrudan şiddet gören bir çocuğun özdeşiminden daha hızlı ve daha yoğun olmaktadır (Kaymak, 2004, s. 29).

Aile içi şiddeti öğrenmek ve önlemek için bu durumu ortaya çıkaran risk etmenlerini incelemek gerekir. Özellikle kültürümüzde erkeğin kadına uyguladığı şiddet dikkat çekecek düzeyde yoğundur. Burada toplum normlarımıza bakmak gerekebilir. Erkek kendi babasının da annesine uyguladığı şiddeti babasıyla özdeşim kurarak ilerde eşi ve çocuklarına uygulayabilir. Bandura bu ilişkiyi model alarak öğrenme olarak açıklar. Kişi saldırganca davranışları olası stresle karşılaştığında baş etme becerileri olarak benimser, ebeveynler arasındaki şiddeti görerek ve yaşayarak ya da şiddetin birebir kurbanı olarak öğrenir (İnce ve Zara, 2008 s. 84-86; Kağnıcı ve Kandemirci, 2014, s. 6-7). Yapılan araştırmalar sonucunda eşleri tarafından şiddete uğrayan kadınların çoğunun küçükken şiddet ya da istismara uğradığı aynı şekilde çocukken ebeveynlerinin şiddetine tanık olmuş erkeklerin olmamışlara oranla eşlerine şiddet uygulama ihtimalinin üç buçuk kat fazla olduğu söylenebilir (İnce ve Zara, 2008, s. 87). Şekil 1'e gösterilen tabloya göre kadın cinayetleri son 15 yılda artarak devam etmektedir. Bireylerin teknolojik cihaz ve uygulamaları kullanma yoğunluğu da yine son yıllarda cinayetlerle paralel şekilde yükselmektedir. Dolayısıyla bireylerin cinayet haberlerine maruz kalma durumunun teknoloji kullanımıyla aynı oranda artması beklenir.

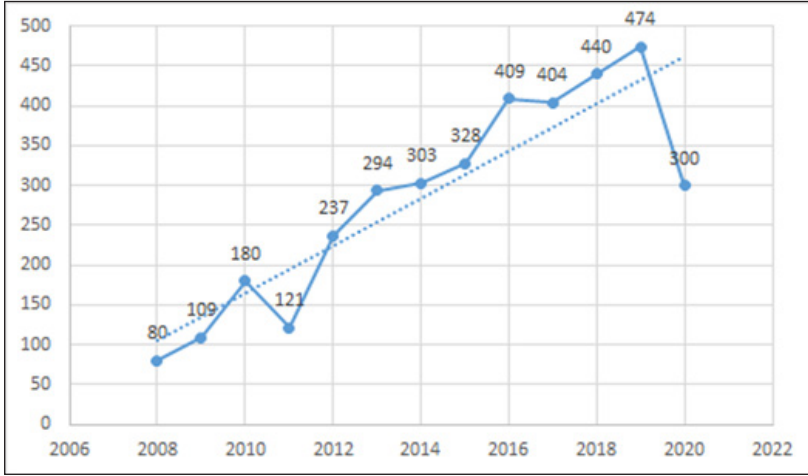
**Şekil 1:** 2008-2020 yılları arasında Türkiye'deki kadın cinayeti vakaları

**Not:** Kadın Cinayetlerini Durduracağız Platformunun yayımladığı Türkiye'deki kadın cinayetleri verilerinden yararlanılarak oluşturulmuştur.

Psikanalitik bakış açısına göre “saldırgan baba” ile özdeşim kuran çocuk hem babaya hayran olur hem de korku ve kaygılarının merkezine alır. Sorunlarının öfke ve saldırganlıkla çözülebileceğini dolaylı yoldan öğrenir. Aynı zamanda şiddet olgusunun güvensiz bağlanmanın bir çeşidi olan endişeli bağlanmanın bireyde benimsenmesine yol açar. Bu da ileride sorunların çözümünün şiddet ve saldırganlık olduğunu bireye empoze eder (İnce ve Zara, 2008, s. 87-89). Yine de şiddet uygulayan birçok erkeğin geçmişte aile içi şiddete maruz kalması da durumun bu şekilde açıklanmasının yetersiz olacağını kanıttır.

Türkiye'deki ataerkil sistem, namus ve töre kavramları erkeğin ev içindeki otorite olarak görülmesine etken olmaktadır. Erkeğin sinirli ve saldırgan olmasının güç göstergesi olduğu toplumda kadından daha ağırbaşlı ve eşine sağdık olması beklenir. Toplumun bu beklentileri bile kadın için bir psikolojik şiddettir. Yapılan bir diğer araştırmaya göre kendini yetersiz hisseden erkek, evde eşine ve çocuklarına şiddet uygulayarak kendi gücünü kanıtlama eğilimindedir (Ayan, 2007, s. 211-212; Kağnıcı ve Kandemirci, 2014, s. 5-6). Şiddet uyguladığı belirlenen erkeklerin yarısından fazlası toplumda saygı gören mesleklerde (tıp, hukuk, ekonomi vb.) çalışmaktadır (Kağnıcı ve Kandemirci, 2014, s. 5).

Aile içi şiddet ortamında ve şiddete maruz kalarak büyümek, şiddeti stresli ve problemleri durumlarda bir çözüm aracı görmek, sosyokültürel olarak kadınların erkeklerden aşağı görülmesi, kadının sosyoekonomik olarak zayıf olması, kadın ya

da erkeğin kök ailesinden getirilen problemler aile içi şiddeti tetikleyen koşullardır. Öte yandan işsizlik, ekonomik yetersizlik, çocuğun fiziksel ve ruhsal açıdan zayıf olması, toplum normları, şiddetin sadece fiziksel açıdan bilinmesi, caydırıcı olmayan yasaların da aile içi şiddet olgusunu beslemektedir.

İnsanın pasif bir varlık olarak şekillenebileceğine inanılan toplumlarda saldırganlık eğitimsel bir araç olarak algılanmaktadır (Samerof, Feil, 1985, s. 91-92). Aile içi yaşanan saldırganlık olayları da aslında bu zihniyette kendini göstermektedir. Diğer şiddet bağlamlarında olduğu gibi aile içi şiddet de etnik kültürden, sosyal sınıftan veya eğitim seviyesinden bağımsız olarak tüm ülkelerde yaşanan bir sorundur. Ancak şiddete maruz kalma sıklığının arttığı toplumlarda şiddet kültürünün normalleştiğini söylemek yanlış olmayacaktır.

### **Aile içerisinde şiddet davranışını 5 alt grupta inceleyecek olursak:**

**1. Fiziksel Şiddet:** Fiziksel şiddet çoğunlukla şiddet uygulayan eşin/kişinin kurbanı yumruk, tokat, tekme atması, ısırması, çimdikleme, saçını çekmesi, itip kakması, yakması, boğazını sıkması, bir nesneyle vurması, kesici-delici bir alet batırması şeklinde ortaya çıkmaktadır (Mor Çatı Kadın Sığınağı Vakfı 2016).

**2. Cinsel Şiddet:** Kurbanı/eşi istemediği halde cinsel davranışları yapmaya, kişi istemediği durumlarda cinsel ilişkiye girmeye zorlamak, cinsel yönelimine ait davranışları değersizleştirmek, cinsel ilişki esnasında güç kullanmak, kişiyi taciz etmek olarak tanımlanabilir (Mor Çatı Kadın Sığınağı Vakfı 2016).

**3. Duygusal Şiddet:** Sözel saldırılar ve aşağılamaları içermektedir. Duygusal saldırılar aynı zamanda şiddet ve zarar verme tehdidi ile devam edebilir. Ev eşyalarına ve evcil hayvanlara zarar vermek, çocukları kullanmak ve kişiyi toplumdan yalıtılmak vb. davranışlar duygusal şiddet göstergeleri olabilir (Ünal, 2008, s. 12).

**4. İhmal:** Bu istismar türüne daha çok çocuklar ve yaşlıların maruz kaldığı söylenebilir. Kişinin sosyal ve maddi ihtiyaçlarını göz ardı etmek, bunları sağlarken ihmal göstermektir (Ünal, 2005, s. 2).

**5. Ekonomik Şiddet:** İstismarcı eşin/kişinin, ailenin ekonomik bütün kaynaklarına ulaşımını tekelinde tutması, eşinin ya da çocukların bu kaynaklara ulaşırken özgürlüklerini kısıtlamasıdır. Söz konusu kaynaklar genel anlamda; para, kalacak yer, sigorta, yemek vb. olabilir (Ganley, 1995).

Şiddet, şiddete uğrayan mağdur tarafların psikolojilerinde çok derin yaralar açmaktadır. Yapılan araştırmalara göre şiddetin herhangi bir türüne (fiziksel, cinsel, psikolojik vb.) uğrayan kadınlarda anksiyete, depresyon (Kıvrak ve ark. 2015, s. 320-321), travma sonrası stres bozukluğu gibi bozukluklar geliştiği ve sonrasında

intihar girişimlerinde buldukları (Temiz ve ark. 2014, s. 6) görülmüştür. Bu psikolojik bozuklukların yanı sıra şiddete maruz kalmış ve sığınma evlerinde kalan kadınlarda, somatizasyon bozukluğu, obsesif kompulsif bozukluk, yeme ve uyku bozuklukları vb. ruhsal sağlık sorunları gözlenmiştir (Gezen ve Oral, 2013, s. 70).

Literatüre bakıldığında çocuk istismarı ve aile içi şiddet çoğunlukla birlikte görülmektedir (Waugh 2002, s. 286-289, MacMillan ve ark. 2013, s. 336-338). Aile içerisinde yaşanan şiddet olaylarından en çok etkilenenlerinden biri de kuşkusuz ailedeki çocuklardır. Holden'a (2003, s. 2) göre şiddet olayına doğrudan maruz kalan çocuklar ile maruz kalmadan farkında olan çocuklarda benzer sonuçlar ortaya çıkmaktadır (MacMillan ve ark. 2013, s. 338). Yine aile içi şiddet konusunda İngiltere'de yürütülen bir çalışmaya göre, aile içi şiddete maruz kalan çocukların %52'sinde davranış sorunları ortaya çıkmış, %39'unda okula uyum problemleri gözlenmiş, %25'i zorba davranışlar sergilemeye başlamış, %60'ının ise evde yaşanan şiddet olaylarından kendisini sorumlu tuttuğu sonuçları elde edilmiştir (Baran 2014, s. 11-12).

Araştırmalar sonucunda elde edilen verilerden de anlaşılacağı üzere aile içi şiddetten etkilenen grup çoğunlukla kadınlar ve çocuklardan oluşmaktadır. Şiddetin mağdur tarafları bunu anlamlandırmada ve sonlandırabilmede belirli destek ve bilgiye ihtiyaç duyar. Özellikle yetişkin olarak çocuğundan da sorumlu tutulan kadın şiddete uğradığında hem kendi ruh sağlığının hem de çocuğun ruh sağlığının korunmasında yapacakları ile önemli bir rol oynamaktadır. Kadının şiddet olayından örselemesinin sonuçları elbette ki davranışlarının belirleyicisi, alacağı sosyal destekler ise bu davranışların olumluya dönüşmesindeki dengeleyici konumdadır.

Aile içi şiddetin artması ve giderek yaygın bir sorun haline gelmesindeki temel etkenleri inceleyen araştırmaların bir kısmında medyanın etkileri de değerlendirilmiştir. "Elektronik ve yazılı iletişim araçlarındaki şiddet biçimleri, kitle iletişim araçlarının şiddet olaylarını meşrulaştırıp meşrulaştırmadığı ve iletişim araçlarında şiddet olaylarına ne ölçüde yer verildiği" konuları üzerinde özellikle durulmuştur (Tokgöz, 1985, s. 43).

Medya, toplumsallaşma işlevini yerine getirirken en çok kullandığı kaynaklardan birisi "haber"dir. Haberler aynı zamanda kamusal alan etkinliği olarak erkeklerle atfedilmiş ve kadınlar üzerinde yorum yapabilme hakkını ataerkil geleneğe sahip erkeklerin inisiyatifine bırakmıştır. Bunun sonucunda ortaya çıkan haber, haberi üreten kişi ya da kurumları ardında bırakarak haberin genel söylem mekanizmasını belirlemektedir (Fiske, 1989, s. 284). Bunlar gösteriyor ki haberin ne olduğu ve nasıl geliştiği kadın bakış açısından uzak ele alınmaktadır.

Medya aracılığıyla şiddet mağdurları ele alınırken genellikle bu kişilerin dezavantajlı yönleri vurgulanarak şiddet haklı bir zemine oturtulur. “Haber değeri olan” ve en çok rağbet gören konuların işlendiği haber programlarında genellikle şiddet haberleri tüketim mantığıyla sunulmakta ve genele hitap eden eril dil kullanılmaktadır. Bunun nedeninin ise genel olarak medyada yönetici kadrolarının çoğunluğunda erkeklerin bulunması olduğu düşünülmektedir.

Medyada egemen olan bu eril gücün yerleşikliği nedeniyle aile içinde yaşanan genel olarak kadın ve çocuğa yönelik şiddet haberlerinin hiçbir zaman sonlanmayacağı algısı oluşturmaktadır.

Kadınlara veya çocuklara yönelik şiddet haberlerinin medyada sunulmasının elbette ki mağdurlar lehine olabilecek tarafları da olduğu düşünülebilir. Bu avantajları ortaya çıkarabilmek ve medyanın aile içi şiddet üzerindeki olumsuz etkilerini en aza indirebilmek için medya patronları ve çalışanlarının bir takım etik standartlara bağlı kalarak haber yapmaları gerekmektedir. Mesleğin etik uygulamalarına bakıldığında bu konuda birçok eksiklikle karşılaşmaktayız. Bütün bunlar gösteriyor ki haber etiğinin temellendiği zeminin gözden geçirilmesi gerektiği kendisini yoğun şekilde hissettirmektedir (Dursun, 2010, s. 26).

Türkiye Gazeteciler Sendikası (TGS) Kadın Komisyonunun, 25 Kasım Kadına Yönelik Şiddete Karşı Uluslararası Mücadele ve Dayanışma Günü'ne dikkat çekmek için yaptığı yazılı açıklamada belirttiği gibi yaptığı haberlerle medyanın, özellikle son zamanlarda artan kadın cinayetlerinin bir parçası olduğu düşünülmektedir (Dündar, Demiray, 2016, s. 78). Şiddete karşı alınan bu gibi tavirlara karşın erkek egemen medyanın kadınlar üzerinde bıraktığı imaj halen daha olumsuz yanlarını göstermektedir.

Toplumu şekillendiren ne kadar kurum varsa hepsinin toplum üzerindeki olumlu veya olumsuz etkileri yadsınamaz. Politika, kültür, eğitim, din gibi kurumlar kadar medya da insanı ve insanın ait olduğu çevreyi şekillendirmekte etkili güce sahiptir. Dolayısıyla medyanın da ataerkil düzeni oluşturarak şiddetin yeniden üretildiği mekanizma olduğunu söyleyebiliriz (Alankuş,(1). 2007, s. 58).

Medyanın yazılı basın kolu diğer kitle iletişim araçlarından daha önce var olmuş ve bu özelliği ile şiddet söylemlerinin kurucusu kabul edilmiştir. Aile içi şiddet haberleri 1980'den itibaren Türkiye'de belirmeye başlamış, 1990'lardan bu yana yaygınlaşmıştır. Bu haberlerde benimsenen genel eğilim, haberin seyirlik olması ve fotoğrafla kanıtlanabilir olması avantajlarından dolayı genellikle açık fiziksel şiddet olaylarının haberleştirilmesidir. Ekonomik ve duygusal şiddet haberleri medyada baştan beri daha az yer kaplamaktadır (Dursun, 2010, s. 26).

Yazılı basında yer alan şiddet içeren haberlerin incelendiği bir araştırmada elde edilen sonuçlar şunlardır: Kadının herhangi bir konu hakkındaki görüşü ve buna bağlı değerleri haberlere dahil edilmemektedir. Kadınlar erkeğe veya ailesine bağımlı bir konumda gösterilmektedir. Kadınların olay öncesi yaşamlarına ait ve cinsel kimliklerine bağlı anormalliklerin altı çizilmektedir. Kimlikleriyle alakalı yaş, eğitim, meslek gibi verilere yer verilmemektedir. Erkeklerin yaşadıkları psikolojik sorunlar nedeniyle ya da kadınlar tarafından tahrik edildiklerinde şiddet davranışlarına başvurdukları izlenimi medya yoluyla pekiştirilerek sunulmaktadır (Aziz ve Köker, 1994, s. 32).

## MEDYA VE ŞİDDET

Medya; radyo, televizyon, gazete, dergi, internet vb. yazılı, görsel ve işitsel iletişim araçlarının, bilginin transfer edilmesi ve depolanması gibi alanlarda kullanılmasını kapsayan bir terimdir. Birçok iletişim aracıyla ilgili olması medyayı toplumsal yapı üzerinde etkili ve güçlü hale getirmiştir. Bu bağlamda birçok işlevi gelişen teknolojik koşullar sayesinde kolaylıkla yerine getirebilen medya, bilgilendirme işlevi ile dünyayı algılayış şeklimizi belirlemeyi, kültürel işlevi ile bir kitle kültürü oluşturabilmeyi, toplumsal işlevi ile toplumsal normlar ortaya koymayı sağlayan dinamik bir yapıdadır. Medyanın işlevlerinden toplumu şekillendirmek ve bireyi toplumsallaştırmak işlevi, aile içi şiddet ve şiddetin öğrenilmesi noktasında üzerinde durulması gereken bir konudur. Bahsedilen sosyal ve kültürel yapı, bireyler için önemli birtakım norm ve davranış kalıplarını üreterek toplumsal yaşamın şekillenmesine birçok açıdan katkıda bulunur, o toplumda yaşayan bireylerin davranış biçimlerini ve dünyaya bakış tarzını etkiler, böylece birey ve toplum arasındaki algıyı düzenlemeye yardımcı olur (Toker ve Altun, 2015, s. 116). Medyanın işlevlerinin tümünde yer alan birey hem medyayı şekillendiren hem de etkisine en fazla maruz kalandır demek yanlış olmayacaktır. Dolayısıyla aile içi şiddet konusunda bireyi fazlasıyla şekillendiren, bu şekillendirme işleminden döngüsel olarak yeniden yaratılan medya, şiddetin hem önlenmesinde hem de yayılmasında kritik birtakım rollere sahiptir diyebiliriz.

Kendi içerisinde bir çağ atlayan medyada modernitenin de etkisiyle daha çok televizyon, internet gibi yazılı, işitsel ve görsel öğelerin bir arada bulunduğu tür daha çok gelişmiştir. Bununla birlikte son zamanlarda ekranlarımızda en çok yer alan haberler veya görseller şiddet unsurlarının egemen olduğu türdendir. Bu da şiddeti gündelik hayatın bir parçası haline getirip kanıksanmasına yol açmaktadır.

Şekil 2’de yer alan Milli Strateji Araştırma Kurulunun Türkiye’deki haber başlıklarının gruplanmasında en çok payı “cinayet” kelimesi almıştır. Aynı zamanda “öldürüldü” kelimesinin %14’lük payı da üzerinde durulması gereken bir diğer konudur. Kurbanın “öldürüldü” fiili ile cümlede sözde özne göreviyle yer alması, okuyucu dikkatinin suçlu kişiden ziyade kurban edilen kişiye ve kurban edilen

kişinin eylemlerine yoğunlaşmasına sebebiyet verebilir. Bu durum ise aile içi şiddet ve dolaylı yoldan kadın cinayetlerine sebebiyet veren koşulları yanlış nitelmemize neden olabilir. “Korkunç, vahşet, dehşet” gibi kelimelerin haber başlıklarında yer alması da yapılan öldürme eyleminin gerekçelerinden ziyade yapılaş şekline dikkat çektiği için şiddet olaylarında toplumun odaklanması gereken noktaları perdeler.

**Şekil 2:** Haber başlıklarında olaya yönelik tanımlamalar

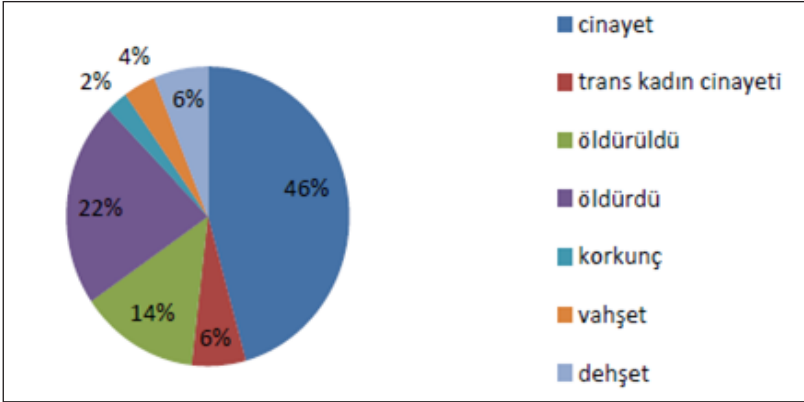

**Not:** Milli Strateji Araştırma Kurulu verilerinden yararlanılmıştır.

Temel amacı BBC'nin benimsediği sırayla “bilgi, eğitim ve eğlence” olması gereken kitle iletişim araçlarının eğlence faktörünü diğerlerinden daha fazla ön plana çıkarmaları sonucu, yayınlarının pek çoğunda hedeflenen şey, azami heyecan ve duygudur. Dolayısıyla medyada heyecan uyandırmak amacıyla şiddetin dozunun artırılması ve azalan verim kanunu nedeniyle gitgide daha fazla şiddetin gerekmesi sonucu ortaya çıkmaktadır (Uluç, 2002, s. 5).

Medya yöneticisi ve çalışanları seyircinin ilgisinin ve dikkatinin azami sınırlarını bildiklerinden uzun programlardan ve sıradan görsel vahşetlerden kaçınmaktadırlar. İzleyicinin dikkatini en çok çeken şeyin şiddet gösterileri ve travmatik yaşantılar olduklarını bildiklerinden bu tür sekansları çeşitli programlarda özellikle kullanırlar. Örneğin sıradan gibi gözükse spor müsabakaları kolektif şiddetin artışına büyük ölçüde katkıda bulunmaktadır (Huiseman, 2000, s. 255-256).

Medya sektöründe ekonomik ve politik kaygı ile yapılan reyting artırma yollarından olan şiddetin metalaştırılması ile insani öğeler dışlanmakta, insanların şiddet olaylarının mekanik nesnelere olarak görülmesine yol açmaktadır. Olayların sıradanlaştırılmış şekilde sunulması insanların vicdani ve ahlaki yönlerini köreltip şiddeti toplumun vazgeçilemez bir unsuru olarak benimsemelerine sebep olmaktadır. Bilimsel araştırmalarda da desteklendiği üzere medyanın şiddeti benimse-

yen bireyler olmayı hızlandırması yadsınamaz derecededir. Sosyokültürel çevre ve ailenin etkisiyle her ne kadar medyanın şiddet öğelerini benimsetmekteki etkisi farklılaşabilse de çevre ve ailenin olumsuz olduğu koşullarla medyanın olumsuz etkileri birbirini besler durumdadır.

Küreselleşen dünyada medyanın söz konusu olumsuz etkilerini en aza indirebilmek amacıyla izleyicilerin korunması gündeme gelmiş ve bunun için medya okuryazarlığı eğitiminin küçük yaşlardan itibaren verilmesi gerektiği düşünülmüştür. Yaşadığımız çağ medyanın bütün unsurları ile bir şekilde temas etmek mecburiyetinde kaldığımız bir çağ olduğundan medya ve onun getirdiği olumsuzluklardan bir şekilde korunmak gereksinimini yeni iletişim becerileri kazanma sonucunu da doğurmuştur.

### AİLE İÇİ ŞİDDETE GÜNDÜZ KUŞAĞI PROGRAMLARININ ETKİSİ

1980'li yıllardan itibaren Türk aile yapısına hızlı bir giriş yapan televizyon birçok değişimi de beraberinde getirmiştir. Toplumun eğlence hayatını, yaşam tarzını ve dünyaya bakışını etkileyen televizyon, birey ile ekran arasındaki kültür aktarımını hızlandırmasıyla olumlu karşılandı. Ancak artan medya ilişkileri, salt ticari kaygılar, reyting savaşları, ev hanımlarının aile içi yalnızlığını giderme aracı olarak televizyonu kullanması gündüz kuşağı kadın programlarının oluşmasını ve gelişmesini hızlandırdı. Sonuç olarak gündüz kuşağı kadın programlarının bu gibi olumsuz yönleri aile içi ilişkileri de olumsuz yönde etkileyebilir.

Türkiye'de ulusal kanalların hemen hemen hepsinde farklı formatlarda gördüğümüz kadın programları sabah ya da öğle saatlerinde uzun sürelerle yayınlanmaktadır. Güzellik, sağlık, tatil, hayat, eğlence, evlenme, çocuk, aile gibi eğlenceli konularla birlikte aile içi şiddet, kadına şiddet, boşanma, tecavüz, aldatma gibi tatsız konulara da yer vermektedir (Çaycı, 2010, s. 182; Çiçek ve Mender, 2012, s. 11-12). Bir dönem sayısı oldukça fazla olan ve denetimini yapmakta zorlanılan izdivaç programlarına RTÜK yüksek yaptırım ve cezalar uygulamaktaydı. Mender ve Çiçek'in (2012) Denizli ilinde yaptığı çalışmaya göre kadınların izdivaç programlarını izleme nedenleri yaşam biçiminin benzerliğidir. Çalışmadaki kadınların %62'si görücü usulü evlendiğini belirtmiştir. İzdivaç programlarında bireysel yaşam hikâyelerine benzer şekilde hayatlar görmek ile kendi hayat hikâyeleri arasındaki paralellik, kadınların benzer deneyimleri izlemek aracılığıyla kendilerini rahatlatma ve iyi hissetmelerine sebebiyet vermiştir (Çiçek ve Mender, 2012, s. 13-14). Ancak programlarda evlilik içi dinamiklerin saydam tutulması, aday kriterlerinin mizahleştirilmesi, reyting uğruna aile içi değerlerin değersizleştirilmesi, ev içi maddi kaygıların birincil tutulması, evlilik olgusunun kamuoyunu sürekli meşgul etmesi gibi durumlardan ötürü 29 Nisan 2017 tarihli KHK ile evlilik programları yayından kaldırıldı (Çaycı, 2010, s. 187-189; Çiçek ve Mender, 2012, s. 12-14; Kanun Hükmünde Kararname..., 2017).



Kaldırılan izdivaç programlarının yerini yine aile merkezli olan kayıpların arandığı, küslerin barıştırıldığı, aile içi şiddet olaylarının analiz edildiği, cinayet, taciz, tecavüz gibi polisiye olayların çözülmeye çalışıldığı programlar almıştır. Bu programlara sunucuya avukat, psikiyatrist, adli tıp uzmanı, psikolog eşlik etmektedir. Burada aile içi şiddet haberleri adli vaka ve magazinsel haber (tabloid haber) olarak gösterilmektedir (Görgün ve diğerleri, 2017, s. 111). Bir yayın içinde birden fazla haber ve durum art arda tartışılmakta ve yayın süresi 2-3 saati aşmaktadır (Çiçek ve Mender, 2012, s. 191).

Bu programların en önemli özelliği “sıradan” kişilerin hayatlarına, evliliklerinde yaşanan sıkıntılara, aile içi durumlarına yer verilmesi ve izleyicinin programın merkezinde yer almasıdır (Çaycı, 2010, s. 188). Böylelikle izleyici programdaki konuklarla bir özdeşim kurabilmektedir. Konukların genel özellikleri ise eğitim düzeyi düşük, sosyoekonomik olarak alt-orta seviyede, kadınların ise genellikle ev kadını olmasıdır. Kişisel aile yaşantılarını anlatırken her şeyi ortaya dökme eğilimindedirler. Konulara dair yaptıkları açıklamalar mantıksız, insan haklarından bihaber ve aile ahlakına duyarsız ve yüzeyseldir. Dolayısıyla konuklar hem kendilerinin hem de diğerlerinin mahrem alanını anlatmaktan kaçınmamaktadırlar (Çaycı, 2010, s. 189; Çavdar, 2019, s. 381). Tüm bu durumlar reyting kaygısı açısından kullanılmakta ve izleyicinin gözüne daha fazla sokulmaktadır (Atuk, 2021, s. 269; Çaycı, 2010, s. 191).

Küresel Medya İzleme Projesi'nin yaptığı araştırmaya göre kadınlar televizyonda erkeklere oranla iki kat daha fazla mağdur gösterilmektedir (Çaycı, 2010, s. 190). Ev içi mahrem konular sunucu tarafından detaylıca anlatılmaktadır. Yapılan bir araştırmaya göre görüş bildiren uzmanların ise ataerkil ve dogmatik tespitlerde bulunduğu ve kadını yargılama eğiliminde olduğu tespit edilmiştir (Çavdar, 2019, s. 381). Programda demokratik bir ortamdan ziyade, magazini ve merakı beslemek amacıyla sunucunun olaylara müdahale etmesi, konukların herkese karşı aklıdan geçeni söyleme özgürlüğünün bulunması ve delilsiz suçlamalarda bulunması, seçilen kurbanın eleştirme ve aşağılamayla değersizleştirilmesi, haksız görülen kişinin konuşma sürelerinin kısıtlanması ya da konuşmasına sunucu ve uzmanlarca sık sık müdahale edilmesi olayların çözüme kavuşturulmasından ziyade problemi süregelenleştirmektedir (Çavdar, 2019, s.371-372; Çiçek ve Mender, 2012, s. 12-13; Görgün ve diğerleri, 2017, s. 124). Bu süregelen durum sonucunda aile içi şiddet olayları izleyici tarafından karmaşık algılanmakta ve haklı-haksız ayırımından öte evlilik ve aile kurumunu zihninde değersizleştirmektedir (Çavdar, 2019, s. 381; Çaycı, 2010, s. 201).

Gündüz kuşağı programlarındaki bir diğer tuhaf durum ise sıkça rastlanan duygu geçişleridir. Katılımcıların acıklı ve üzücü olan şiddet ve geçimsizlik olaylarını tartışırken sunucunun müdahalesiyle atmosfer bir anda tersine dönmektedir. Araya bir reklam ya da eğlenceli bir konuşma bazen orkestra girmektedir. İzleyi-

ciler ve konuklar ise duruma çok çabuk adapte olmaktadır (Çaycı, 2010, s. 201; Çiçek ve Mender, 2012, s. 19). Yine Mender ve Çiçek'in araştırmasına göre kadın izleyicilerin çoğunluğunun bu gibi dramatik ve eğlenceli atmosferin arka arkaya verilmesini olumlu karşıladıkları görülmüştür (Çiçek ve Mender, 2012, s. 19-20). Bu durumda da aile içi şiddet olaylarına duyarsızlaşma ve mizahlaştırma kaçınılmazdır.

Aile bireyleri arasında suçlama ve yargılamanın uzmanlarca körüklendiği bu programlar kişisel saldırı ve hakaretin oldukça fazla yansımalarıyla aile ilişkilerinin çözülmesini zor duruma sokmaktadır. Genellikle mağdur kadındır, annedir, kız çocuğudur (Çaycı, 2010, s. 189; Çiçek ve Mender, 2012, s. 19; Görgün ve diğerleri, 2017, s. 113). Mağdurun mağduriyeti bolca övülmektedir, uğradığı şiddet detaylıca anlatılmaktadır (Çaycı, 2010, s. 190). Kadınlar ezik, çaresiz, muhtaç gibi sıfatlarla anılmaktadır. Fiziksel ve cinsel şiddet gördükleri sıradaki durumları ajitasyon amacıyla dramatikleştirilmektedir (Çaycı, 2010, s. 190-191; İnam ve Şahin, 2020, s. 9). Bunun sonucunda şiddet sorunu bireysellikten çıkıp toplumsal şekle bürünmemektedir. Ayrıca izleyiciler arasında aile içi şiddete uğrayan kadın ve çocuklarda; bu şekilde anılmamak için olayın üstünü örtme, kendini değersizleştirme, şiddete ses çıkarmama gibi eğilimler görülebilir. Ayrıca şiddet durumunun örtülmeden ve mağdurun yararı gözetilmeden açıkça ve detaylı sunumuyla şiddet normalleşmekte ve yeniden üretilmektedir (Çiçek ve Mender, 2012, s. 11). Sunucu ve uzmanlar tarafından ev içi olgulara, aile içi görev ve sorumluluk dağılımlarına, kadınlık-erkeklik rollerine ve şiddetin algılanması ve tanımlarına yönelik yapılan ataerkil tutumlar ve eril söylemler çatışmaların kaynağını yeniden beslemektedir (Çavdar, 2019, s. 369).

Gündüz kuşağı kadın programlarının bir diğer örneği yemek ve ev içi beceri programlarıdır. Burada bizi ilgilendiren nokta ise aile içi şiddetin gelin-kaynana çatışması ile afişe edilmesidir. Kadının kadına şiddeti olarak gözümüze sokulan bu durum geleneksel rollerden beslenen geniş ailelerdeki saygı ve sevgiyi olumsuz etkilemektedir. Zamanla annelik rolüne bürünen kadın, ailesinden görmüş ve içselleştirmiş olduklarını çocuğuna yansıtır. Oğlunu babası ve ya kocası; kızını da annesi ve kendisi gibi yetiştirme tutumları neticesinde toplumsal cinsiyete hizmet eder. Böylelikle değişen ve özgürleşen cinsiyet tutumları ile çelişir. Gelinin kayınvalidesine sürekli hizmet etmesi, en güzel ve lezzetli yemekleri yapması, saygıda kusur etmemesi, olur olmaz konuşmaması, bağırması gibi kriterlerle gelin konumundaki kişi değerlendirilir. Bu gibi baskıcı tutumlar kadını örselemekte ve belki kayınvalidenin kendi yaşantısında gördüğü şiddeti başkasına uygulamasına ve yeniden üretilmesine aracılık etmektedir (Atuk, 2021, s. 260). Böylelikle aile olgusu medya aracılığıyla yine değersizleştirilmekte; mağdur, kurban gibi sıfatlarla aile bireylerinin geri dönülmesi zor sorunları pekiştirmektedir (Çaycı, 2010, s. 199-201; Çiçek ve Mender, 2012, s. 18-19).

Sonuç olarak gündüz kuşağı kadın programları aile içi şiddeti kullanarak reyting ve popülerite kaygısı gütmektedir. Türk Psikoloji Danışma ve Rehberlik Derneği'nin yaptığı çalışmaya göre gündüz kuşağı kadın programları toplumun ruh sağlığını bozmakta, toplumsal cinsiyet eşitsizliğini pekiştirmektedir (Çiçek ve Mender, 2012, s. 13). Sunucu kullandığı dil ile etken olan şiddet olayını edilgenleştirmekte, failden ziyade kurbanı odaklanmaktadır. Halkın değer yargıları ve nasıl görünmesi gerektiği bu programlar tarafından sağlıksız bir çerçeveye oturtulmakta, kadına ve aileye yönelik dogmatik inançlar, yersiz tutumlar değerli kılınp toplumsal bilinç yozlaştırılmaktadır. Bu programların daha fazla denetlenmesi, aile olgu ve inanışlarının suiistimaline izin verilememesi elzemdir. Öte yandan ev içi alana hapsedilmiş kadının, yaşadığı evlilik içi soruları değerlendiremediği ve ifade edemediği için bu tür programları bağımlılık derecesinde takip etmesi bir çare ve çözüm yolu arayışı olabilir (Çiçek ve Mender, 2012, s. 20-21).

### AİLE İÇİ ŞİDDET VE SOSYAL MEDYA

Aile içi şiddetin sunumunda bakılması gereken bir diğer medya türü sosyal medyadır. Sosyal medya insanların yaşamında oldukça hızlı giren ve toplum tarafından hemen benimsenen, zaman ve mekan sınırlaması olmadan, bireylerin kendi ürettiği içerikleri kolayca paylaştığı ve hemen etkileşim aldığı, diğer kullanıcıların içeriklerine ulaşip yorum ve görüşlerini bildirebildiği, kuralları belirlenmiş bir iletişimden ziyade samimi bir sohbet havası taşıyan oluşumlardır (Çınar, 2021, s. 38-39; Yıldırım, 2019, s. 24-25). Bu gibi sosyal ağlarda (google, facebook, instagram, twitter vb) kullanıcılar popülerlik, tıklanma ve beğeni sayısı, daha fazla etkileşim alma gibi durumları hedeflemektedir (Dilber, 2019, s. 337; Yıldırım, 2019, s. 29-30). Ayrıca ülkede bu gibi ağlarda denetlenebilirlik ve yaptırımlar, yasal zorunluluklar ve hukuki dayanaklar yetersiz kalmaktadır (Çınar, 2021, s. 39).

Sosyal medyada hemen herkes aile içi şiddetle ilgili haberleri paylaşmayı, olayda yer alan kişiler hakkında yorum yapmayı, hakaret etmeyi, kendince fail-kurban-mağdur belirlemeyi, elindeki yetersiz bilgiyi sorgulamadan diğer kullanıcılarla paylaşmayı kendine hak görmektedir (Bakan ve Bakan, 2017, s. 65). Kullanıcılar görsel malzemede mağduru fotoğraflarını kimliğini açığa çıkaracak şekilde paylaşmakta, pornografik boyutlara varacak şekilde fotoğraflarla oynayabilmekte, paylaşılan bu fotoğraf ve videolar kullanıcılar arasında hızla dolaşabilmektedir (Yurdigil ve Zinderen, 2012, s. 89). Oluşturulan bu bilgi kirliliği içinde aile içi şiddet toparlanamaz boyutlara gelmekte ve olaya konu olan mağdur aile bireylerinde kendini değersizleştirme, travmayı tekrar yaşama, yoğun duygusal bildirimlere maruz kalma, özel hayatın gizliliğinin ihlali ve demografik bilgilerinin paylaşılması sonucu yoğun güvensizlik ve kendini rahatsız hissetme gibi durumlar görülmektedir (Atuk, 2021, s.268-269; Yıldırım, 2019, s. 61-63). Öte yandan sosyal medya kullanıcıları tarafından, uğradığı şiddet olayının sonucunda “zavallı görünmesi, güçsüz olması, muhtaç olması vb.” ya da “kahraman olması, tüm bu zorlukları

aşacak güçte olması, eğer anne ya da babaysa çocuğu için savaşması” gibi karşıt ifadelerin kişinin şahsına sürekli bir biçimde söylenmesi sonucu kişide ambivalan duygu, durum ve davranışlar görülebilir (Yıldırım, 2019, s. 82,83). Yine kullanıcılar tarafından şiddet uyguladığı söylenen aile bireyi hakkında ise suçlayıcı söylemler, baskılayıcı tutumlar, tehditler, hakaretler, devletten ve emniyet güçlerinden yaptırım talepleri gibi durum ve istekler gözlenir (Yıldırım, 2019, s. 58-60). Tüm bu durumlar aile içi şiddet gibi hassas bir konunun işin içinden çıkılmaz bir hal almasına ve ailedeki tüm bireylerin süreçten olumsuz etkilenmesine yol açmaktadır.

Bir aile içi şiddet olayının sosyal medyaya yansmasıyla beraber süreci yakından takip eden kalabalık bir sosyal medya ordusunun (Casteel’in tanımıyla “sanal cemaat”in) ikincil bir travmaya maruz kaldığı bir diğer gerçektir (Atuk, 2021, s. 268; Yıldırım, 2019, s. 27). Ayrıca şiddetin pasif bir izleyicisi konumuna da getirilmiş olurlar (Arslan, 2017, s. 142-143). Bu yoğun bilgi ve mesaj bombardımanı içinde kurumların ve kişilerin aile içi şiddet olgusuna duyarsızlaşması da kaçınılmaz olur (Dilber, 2019, s. 373-374). Şiddet olayının hukuki süreçlerinin de kullanıcılar tarafından detaylıca ve yalan yanlış paylaşılması vatandaşların devlete ve adalete olan güvenini zedeler (Yıldırım, 2019, s. 39). Mağdur aile bireyinin gördüğü şiddetin fotoğraf ve videolarının sansürlenmemiş bir şekilde paylaşılması sonucu toplumda bir kabullenme oluşur (Atuk, 2021, s. 261). Yine aynı şekilde şiddet olayının bu kadar içinde olan günümüz toplumu, sosyal medyadaki eşitlik ortamından güç alarak aile hakkında ataerkil ve cinsiyetçi tutumla yaklaşmaktadır (Atuk, 2021, s. 265-266; İnam ve Şahin, 2020, s. 13). Kişinin kadını annelik, cinsellik, giyim tarzı, fiziki görünüşü; erkeği babalık, delikanlılık, namusluluk gibi kavramlar üzerinden eleştirmesiyle ailedeki bireyler dijital şiddete maruz kalır (Yıldırım, 2019, s. 33-36).

Sonuç olarak aile içi şiddetin sosyal medyaya yansmasında şiddet bir çığ gibi büyüyebilir, bu ortamdan etkilenen herkeste olumsuzluk yaratabilir. Öte yandan aile içi şiddete uğrayan ya da uğradığının farkında olmayan sosyal medya kullanıcıları “yansıtma” savunma mekanizmasına sığınarak olaylar hakkında yorumlar geliştirir, bu durum sonucu kendini iyi hissedebilir. Yapılan araştırmalarda şiddete uğrayan ev kadınlarının aile içi şiddet haberlerini yoğun bir şekilde takip ettiği ve bu konuda sosyal medyada sıkça yorum yaptığı belirtilmiştir (Atuk, 2021, s. 265). Bu yorumlar kimi zaman mağduru kötüleyen (sen de kocana güzel davransaydın, o saatte orada ne işin vardı gibi) ya da faili suçlayan (fiziksel özelliklerine hakaret, beddua gibi) şekilde kendini gösterir (Atuk, 2021, s. 269-270). Aile bireylerine şiddet uygulayan kişilerde ise şiddet olayından önceki sosyal medya kullanımına baktığımızda şiddet olaylarını takip ettiği, görüntüleri izlediği, yorumda bulunduğu ya da desteklediği yani şiddete ön hazırlık yaptığı görülmektedir (Sungunay, 2018, s. 19-20). Jean-Leon Gerome’nin Pollice Verso tablosunda işlediği fikir gibi sosyal medyadaki “sanal cemaatler” de şiddeti izleme ve mağdur-failin kaderine karar verme konusunda oldukça heveslidir. Bu sosyal kaosun düzenlenmesi, denetlenmesi hem kullanıcılar hem de aile içi şiddet olgusundaki tüm bireyler için elzemdir.

## TARTIŐMA VE SONU

Aile ii Őiddet olgusu bireyden topluma her kesimi etkilemektedir. Aile ii Őiddeti besleyen dinamikler bireysel ve kltrel tutumlar, kken aileden getirilen patolojiler ve toplumsal etmenler olarak sayılabilir. Tm bu koŐullar iinde yapılabilecek olası mdahale programları sekteye uęrayabilir. Kurumsal eęitimlerden ziyade birey bazında uzmanlar dhilinde yapılacak saęaltım ve deęerlendirme alıŐmaları ile Őiddeti besleyen bu olumsuz koŐullar deęiŐtirilebilir.

Aile iinde yaŐanan Őiddet dięer Őiddet baęlamalarında olduęu gibi ok boyutlu bir sorundur. Aile ierisinde birok Őiddet trnn bir arada yaŐandığı olaylara dair haberler her geen gn artmaktadır. Yapılan araŐtırma sonularına gre aile ierisinde Őiddetin herhangi bir trne rastlanması dięer trlerinin de var olacağına dair ipucu vermektedir. Bu noktada Őiddetin nlenmesi ve herhangi bir tr saptandığında gerekli yaptırımların uygulanması gelecek kuŐaklar tarafından oluŐturulacak ailelerdeki bireylerin ruh saęlıęının korunması iin olduka nemlidir.

Medya toplumu Őekillendiren ve yneten nemli bir olgudur. Gazeteler, haber baŐlıkları, TV programları, ana haber bltenleri ve sosyal medya bu olguyu oluŐturan etmenlerdir. Kısa, doęru bilgiden uzak, tıklanma kaygısı taŐıyan haber baŐlıkları her geen gn artmaktadır. Son yıllarda zellikle aile ii Őiddet ve kadına Őiddet olaylarının belirgin Őekilde ortaya konulduęu mecra olan medya, bir yandan geleneksel olarak televizyon yardımıyla bir yandan da sosyal medya yoluyla Őiddet ierikli haberler retmektedir. retilen ve sunulan bu haberlerin toplumu bilinlendirmek iin etik standartlara uygun olarak yayımlananları olduka sınırlıdır. Buna karŐın medyanın eŐitli mecralarında gsterilen ieriklerin Őiddetin tekrar tekrar retilmesinde ve meŐrulaŐtırılmasında son derece etkili olduęu grlmektedir. Aile ii Őiddetin eril bir dille manŐetleŐtirildięi medya platformlarında kadın daima maędur, erkek ise Őiddete meyilli gsterilerek Őiddetin doęal bir tavır gibi sunulduęu grlmektedir.

Medya tarafından sunulan ve yaygınlaŐtırılan Őiddet haberlerinin birok medya kanalında “Őiddet” olarak anılmadığı, Őiddetin sıradan gnlk rutinlerin arasına karıŐtıęı, Őiddeti kanıksamıŐ insanlar zerinden komikleŐtirildięi grlmektedir. Ekonomik ve sosyal kaygılarla retilen ierikler gz nne alınarak medyanın Őiddete etkisi tartıŐılmalıdır.

Toplumumuzda her geen gn artan TV izleme saatleri ve toplumu ortak paydadada buluŐturan gndz kuŐaęı kadın programları da ele alınması gereken bir baŐka olgudur. Reyting kaygısıyla oluŐturulan program konseptleri, aile ii Őiddet, cinayet, istismar ve iŐkence gibi toplumu tramvatize eden konuların tm ayrıntılarıyla iŐlenmesi zerinde durulması gereken nemli bir sorundur. Toplumun sosyoekonomik ve kltrel anlamda alt-orta seviyeye denk gelen kesiminden olan

bireyler; bilinçsizce, sunucunun ve izleyicilerin desteğiyle, hak arama çabasıyla ve ünlü olma kaygısıyla bu programlara çıkar. Kişi aile içi surları ve mahrem olaylarını bilinçsizce ve canlı yayının verdiği heyecanla birden bire ortaya döker. Bu noktadan sonra izleyiciler de büyük bir merakla aile içi şiddetin çirkin yönünü izler. Programdaki kişi ve onun ailesinin hak ve hürriyetlerinin göz ardı edildiği, özel hayat mahremiyetinin yok sayıldığı bu ortamda aile olgusu en büyük zararı görür. TV izleyicileri ise izlenen bu olumsuz aile yaşantılarından etkilenir ve ikincil travmaya maruz kalır. Bu koşullar toplumsal mutsuzluğa ve güvensizliğe hizmet eder. Hak, adalet arama adı altında ortaya dökülen suçlar, mağdur tarafın çaresizce haykırıları, canlı yayında devlet büyüklerinden yardım istemeleri ise adalet ve hukuk kavram ve kurumlarına büyük darbeler vurmaktadır. Medya patronlarının maddi kaygılarla desteklediği bu programlara etiğe uygun, birey ve toplum yararını gözeten düzenlemeler getirmesi elzemdir. RTÜK ve diğer kamu kurum ve kuruluşlarının daha sert ve toplum yararını gözeten önlemler alması, cezai yaptırımlar uygulaması gereklidir.

Kullanım yaşı her geçen gün düşen ve toplumun gündemini belirlemede öncelikli konumda olan sosyal medya önemsenmesi gereken bir başka yayın aracıdır. Herkesin kendi adıyla veya takma bir adla oluşturduğu kişisel hesaplarından istedikleri ve ulaşabildikleri herkesle iletişim kurma özgürlüğü olumsuz sonuçlar da doğurabilmektedir. Aile içi şiddet haberlerinin tıklanma kaygısıyla hazırlanırken bireyin yararını ve gizliliğini yok sayan tarzda açık ve müstehcen ifadelerle süslenerek afişe edilmesi üzerinde durulması gereken bir durumdur. Hemen herkesin haber paylaşabilme özgürlüğünün ve duyarının olması sonucu bu gibi olumsuz ve zararlı haberler hızlıca insanlar arasında dolaşabilmektedir. Habere konu olan bireyin ve ailesinin kişisel hak ve özgürlükleri, mahremiyet hakkı, demografik bilgilerinin üçüncü kişilerin eline geçmesi başlı başına olumsuz sonuçlar yaratır. Zaten yaşanan şiddet olayından dolayı ortaya çıkan travma bir de toplumsal boyuta erişmekte ve işin içinden çıkılmaz bir hale bürünmektedir. Sosyal medya kullanıcılarının da maruz kaldığı bu haberler toplumsal vicdanı yaralamakta, yoğun umutsuzluk, kaygı, öfke duygularının yaşanmasına ve bu duyguların süregelenleşmesine yol açmaktadır. Kamu kurum ve kuruluşlarının acil önem planı hazırlanması, cezai ve hukuki yaptırımların artırılması, tüm bu çalışmalardan toplumun haberdar edilmesi gereklidir. Çeşitli eğitim kurumları ve okullarda sosyal medya kullanımı, bireysel hak ve hürriyetlerin öğrenilmesi, öfkeli ve yargılayıcı dilin terk edilmesi gibi konularda eğitim ve çalışmalar yapılması gereklidir. Sosyal medya kullanıcıları için olumsuz içerik ve görsellerden kişiyi korumak için uygulamalar geliştirilmesi bir diğer faydalı girişim olacaktır.

### **Yazar Katkı Oranları:**

Çalışmanın Tasarlanması (Design of Study) : DÇ (% 50), MK (% 50)

Veri Toplanması (Data Acquisition) : DÇ (% 70), MK (% 30)

Veri Analizi (Data Analysis) : DÇ (% 50), MK (% 50)

Makalenin Yazımı (Writing up) : DÇ (% 50), MK (% 50)

Makale Gönderimi ve Revizyonu (Submission and Revision) : DÇ (% 30), MK (% 70)

## KAYNAKLAR

- Alankuş, S. (1). (2007). *"Aile içi şiddeti kısırtma aracı olarak medya", aile içi şiddete son!* medya ve aile içi şiddet konferansı. İstanbul: Hürriyet Gazetecilik ve Matbaacılık.
- Arslan, M. (2017). İktidar ve medyatik şiddet: Özgecan Aslan ve Şefika Etik cinayetleri analizi. *Marmara İletişim Dergisi*, (27) , 135-160.
- Atuk, F. G. (2021). Kadın, şiddet, medya ve temsil ilişkisini yeniden düşünmek: medyada ve medya aracılığı ile kadına karşı kadın şiddeti. *Aksaray İletişim Dergisi*, 3(2) , 258-285.
- Ayan, S. (2007). Aile içinde şiddete uğrayan çocukların saldırganlık eğilimleri. *Anadolu Psikiyatri Dergisi*, 8, 206-214.
- Aziz, A., Köker, E. (1994). *Medya şiddet ve kadın*. Ankara: T.C. Başbakanlık Kadının Statüsü ve Sorunları Genel Müdürlüğü.
- Bakan, U. Ve Bakan U. (2017). Facebook'ta aile ilişkileri ve sosyal medya adanmışlığına yönelik içerik analizi. *Mehmet Akif Ersoy Üniversitesi Sosyal Bilimler Enstitüsü Dergisi*, 9(20), 54-68.
- Barran D (2014) Effective help for children exposed to domestic abuse. *J Fam Health Care*, 24:10-12.
- Bilim ve Aydınlanma Akademisi. (2021). Türkiye'de Kadın Cinayetlerinin Nedenleri ve Öneriler. <https://bilimveaydinlanma.org/turkiyede-kadin-cinayetlerinin-nedenleri-ve-oneriler/#dipnot-e6> adresinden 4 Ekim 2021 tarihinde erişilmiştir.
- Çavdar, C. (2019). Gündüz kuşağı kadın programlarında toplumsal cinsiyet eşitsizliği ve kadın temsili. *Selçuk İletişim*, 12(1) , 368-383.
- Çaycı Rahte, E. (2010). Aile içi şiddet ve medya: gündüz kuşağı programlarında şiddetin görünümü ve yeniden üretimi. *İletişim Kuram ve Araştırma Dergisi*, 30, 18-34.
- Çınar, Ö. (2021). Sosyal medyada şiddet: sosyal medya; şiddet; zorbalık; mağdur. *Journal of Management Theory and Practices Research*, 2(1), 37-44.
- Çiçek, Z. Ve Mender, M. (2012). Mahremiyet anlayışının yerinden edilmesinin aracı olarak kadın programlarının türsel ve söylemsel analizi: Denizli örneği. *Pamukkale Üniversitesi Sosyal Bilimler Enstitüsü Dergisi*, 12, 9-28.
- DeBarryshe, B. ve Fryxell, D. (2004). A developmental perspective on anger: Family and peer contexts. *Psychology in the school*, 35, 205-216.
- Dilber, F. (2019). Aile içi iletişimde sosyal medya: Karamanoğlu Mehmetbey Üniversitesi öğrencileri üzerine bir araştırma. *Adıyaman Üniversitesi Sosyal Bilimler Enstitüsü Dergisi*, (33) , 334-381.
- Dursun, Ç. (2008). *Kadına yönelik aile içi şiddet ve haber medyası: alternatif bir habercilik*. Ankara: T.C. Başbakanlık Kadının Statüsü Genel Müdürlüğü.
- Dündar, S., Demiray, E.(2016). Türkiye'de kadına yönelik şiddetin ulusal gazetelerin internet sitelerinde yer alışı. *İstanbul Journal of Innovation in Education*, 2(2), 71-103.
- Fiske, J. (1989). *News, History and Undisciplined Events*, Routledge, Londra, New York.
- Ganley, A.L. (1995) Improving the health care response to domestic violence: a resource manual for health care providers. *Family Violence Prevention Fund*. San Francisco.
- Görgün Baran, A., Sarıtaş, C.T., Şahin Küçük, B. (2017). Medyada kadına yönelik şiddet haberlerinin içerik ve sunum açısından analizi: beyazgazete.com örneği. *Journal of Economy Culture and Society*, 55, 107-132.
- Holden, W. E. ve Banez, G. A. (1996). Child abuse potential and parenting stress within maltreating families. *Journal of Family Violence*, 11, 1-12.
- Holt, S., Buckley,H., Whelan, S. (2008). The impact of exposure to domestic violence on children and young people: A review of the literatur. *Child Abuse & Neglect*. 32, 797-810.
- Huiseman, D.(2000). *Bir medya felsefesi için sokrates internette*. İstanbul: Güncel Yayıncılık.
- İnam, Ö. Ve Şahin, N. (2020). Kadına yönelik şiddetin Türk medyasındaki temsil şekli sistematik derleme araştırması. *Marmara Üniversitesi Kadın ve Toplumsal Cinsiyet Araştırmaları Dergisi*, 4 (1) , 1-15.
- Johnson, M. (2006). Gender Symmetry and Asymmetry in Domestic Violence. *Violence Against Women*, 12(11), 1003- 1018.

- KadınCinayetleriniDurduracağızPlatformu,(2020).Kadıncinayetleriverileri.<https://kadıncinayetleriniDurduracağız.net/kategori/veriler> adresinden 5 Ekim 2021 tarihinde temin edildi.
- Kandemirci, D. Ve Kağncı, D. (2014). Kadına yönelik aile içi şiddetle baş etme: çok boyutlu bir inceleme. *Türk Psikoloji Yazıları*, 17(33), 1-12.
- Kanun Hükümünde Kararname. (2017). *T.C. Resmi Gazete* (30052, 29 Nisan 2017).
- Kaymak, S. (2004). Aile içinde öfke ve saldırganlığın yansımaları. *Ankara Üniversitesi Eğitim Bilimleri Dergisi*, 37(2), 27-39.
- Kivrak, Y., Gey, N., Kivrak, H. A., Kocaçaya, M. H., Çöpoğlu, Ü. S., & Ari, M. (2015). Kadına yönelik eş şiddeti, çocukluk travmaları, depresyon ve yaşam kalitesi: Toplum temelli çalışma. *Anatolian Journal of Psychiatry/Anadolu Psikiyatri Dergisi*, 16(5).
- MacMillan HL, Sareen J (2013) Harsh physical punishment in childhood and adult physical health. *Pediatrics*, 132:333-340.
- Milli Strateji Araştırma Kurulu, (2021). *Cinsiyet savaşının esir şehitleri: kadınlar*. <https://millidusunce.com/misak/cinsiyet-savasinin-esir-sehitleri-kadinlar/> adresinden 1 Ekim 2021 tarihinde temin edildi.
- Mor Çatı Kadın Sığınağı Vakfı (2016) Şiddete uğradığınızda. <https://www.morcati.org.tr/tr/8-mor-cati-kadin-siginagi-vakfi/3-siddete-ugradiginizda> adresinden 1 Ekim 2021 tarihinde temin edildi.
- Oral, E. Ve Gezen, M. (2013). Kadın Sığınma Evinde Yaşayan Kadınlar İle Şiddet Gördüğü Evde Yaşamaya Devam Eden Kadınların Bağlanma Biçimlerinin Ve Ruhsal Belirti Düzeylerinin İncelenmesi. *Düşünen Adam The Journal of Psychiatry and Neurological Sciences* 26:65-71.
- Sameroff, A. J., & Feil, L. A. (1985). Parental concepts of development. *Parental beliefs systems: The psychological consequences for children*, 83-105.
- Sungunay, S.S. (2018). *Kadına yönelik şiddet haberlerinin söylem analizi*. Yayınlanmamış Yüksek Lisans Tezi. Başkent Üniversitesi: Sosyal Bilimler Enstitüsü.
- Temiz M, Beştepe E, Yıldız Ö, Küçükgöncü S, Yazıcı A, Çalıkıuşu C, Erkoç Ş (2014) Yataklı psikiyatri servisinde tedavisi süren kadın hastalarda aile içi şiddetin hastalık tanıları ve hastalık süreciyle ilişkisi, *Nöropsikiyatri Arşivi*, 51:1-10.
- Toker, H., Altun, D. (2015). Toplumsal Şiddetin Aktarım Yoluyla Yeniden Üretilmesi, *Selçuk İletişim*, 9(1), 115-140.
- Tokgöz, O. (1985). "Türk gazetelerinde siyasal şiddet (1975-1980), Kitle İletişim Araçları ve Şiddet, UNESCO 1985 Yılı 8. Seminer Tutanakları, *Hürriyet Vakfı Eğitim Yayınları* No:8, İstanbul.
- Uluç, G.(2002). Toplumsal bir gruba yönelik şiddet türü: medya, şiddet ve çocuklar, *Selçuk İletişim*, Yıl:2, Sayı:2.
- Ünal, F (2008) Ailede çocuk istismarı ve ihmali. *Türkiye Sosyal Araştırmalar Dergisi*, 12:9-18.
- Ünal, G(2005) Aile içi şiddet. *Aile ve Toplum Dergisi*. Yıl:7, Sayı:9.
- Yıldırım, E. (2019). *Sosyal medyada kadına yönelik dijital şiddet*. Yayınlanmamış Yüksek Lisans Tezi. İstanbul Üniversitesi: Sosyal Bilimler Enstitüsü.
- Yurdigül, Y. Ve Zinderen, İ. E. (2012). Yeni medyada haber dili (ayşe paşalı olayı üzerinden geleneksel medya ve internet haberciliği karşılaştırması). *Turkish Online Journal of Design Art and Communication*, 2 (3) , 81-91.
- Waugh F, Bonner M (2002) Domestic violence and child protection: issues in safety planning. *Child Abuse Rev*, 11:282-295.
- World Health Organization. (2014). Global status report on violence prevention. [\\_https://who.int/publications/i/item/9789241564793](https://who.int/publications/i/item/9789241564793) adresinden 23 Eylül 2021 tarihinde erişilmiştir.
- Zara Page, A. Ve Ince, M. (2008). Aile içi şiddet konusunda bir derleme. *Türk Psikoloji Yazıları*, 11(22), 81-94.

## THE ROLE OF THE MEDIA IN DOMESTIC VIOLENCE

### EXTENDED ABSTRACT:

Domestic violence refers to a family member's aggressive behavior towards other family members or a single member of the family. These aggressive behaviors can be studied in 5 namely. Which are: physical violence, sexual violence, emotional violence, neglect, and economic violence. The power imbalance between



the perpetrator and the mistreated causes the victims of domestic violence to be mostly women and children. Many studies on violence show that violence causes many psychological problems for the victims and witnesses of violence. Just a few of these problems are depression, anxiety disorder, obsessive-compulsive disorder, and somatization disorders.

Once again, according to the researches, domestic violence, and child abuse are the cases that mostly occur in tandem. Undoubtedly, the children of the family are the most affected ones by the violence. Many researches in the literature show that children who are exposed to or witnessed violence suffer from many behavioral problems. In this study, the focus is on the effect of the media as it is one of the factors affecting domestic violence. When we look at the issues in the media and the way violence is dealt with, it is striking that the disadvantaged aspects of the victims of violence are emphasized and the violence is justified.

Oral and written media channels, which are thought to have an essential role in increasing domestic violence incidents and becoming a widespread problem, maintain an attitude that reinforces gender roles and judges women and their values due to the dominance of masculine power. This situation affects the general discourse of the news by exceeding the institutions that make the news.

Media is a term that covers the use of written, visual and audio communication tools such as radio, television, newspaper, magazine, internet, etc. in areas such as transferring and storing information. The fact that it is related to many communication tools and is widely used in society; especially with technological developments, has made media channels such as social media effective and powerful on the social structure. The media sector, which appeals to a wide audience, uses the method of commodifying violence and presenting it to the society, which is one of the most frequently used methods of increasing ratings, with economic and political concerns, which makes violence ordinary and makes the society insensitive to the negativity of violence. Of course, it can be said that the coverage of violence against women and children in the media has positive effects. However, in order to reflect these positive effects on society, media bosses and employees should report the news by adhering to certain ethical standards. It is important to update these ethical standards in accordance with the conditions of the time.

In our globalizing world, the protection of the audience has come to the fore in order to minimize the negative effects of the media and it is thought to be solved by giving media literacy lessons in schools. There are campaigns against violence and in order to prevent society from being affected by violence, launched by non-governmental organizations and also by some public institutions and organizations.

In the globalizing world, that housewives relieve their increasing loneliness with daytime women's programs. These programs, which are fed by domestic vio-

lence, ignore the ethical principles that form the basis of the family phenomenon and the privacy of the family. Among the topics covered, marriage, murder, disappearances as a result of family members leaving the house, domestic violence can be counted. Incest and sexual abuse cases are revealed by sharing the demographic and personal information of the persons related due to more monitoring and rating concerns. Irrational and illogical comments are made by presenters and experts, and family phenomenon and family members are adversely affected by all these processes. The orchestra and music that exist in the program format are disconnected from the context and create sudden mood swings. The emotional and traumatic atmosphere, in which the extent of the violence experienced is told, reaches a completely different dimension when the orchestra or the guests start singing and having fun with a monition from the presenter. This is another type of trauma for the person who joins the live broadcast to seek their rights as a victim of violence. Furthermore, society becomes insensitive to domestic violence and normalizes this situation as a result of this simplification and stretching of the concept of violence.

Another type of daytime women's programs is food, skills and domestic order programs. Here, the married woman is competed in various stages and scored. This scoring is usually done by the mother-in-law or the person who replaces the mother figure. In the environment of the competition, women's domestic skills and abilities are questioned, and a perception is created as if they are responsible for doing all the housework. As a result of these strict attitudes, gender inequality is reinforced, and the tension between the bride and mother-in-law, which is also fed by culture, increases. Although restrictions and fines are imposed on these programs as a result of researches carried out with the initiative of RTÜK and other legal institutions, media bosses find a way and continue to make programs based on domestic violence. Stricter limited laws and public awareness on these issues are essential.

Reflection of domestic violence on social media, on the other hand, make family members vulnerable to negative effects, since the boundaries and rules are not drawn. As the legal bases are insufficient, users share information about family members, the nature and content of the violence without permission, and hundreds of comments are received on these posts. In this environment where reason and common sense are insufficient, both family members and users become open to secondary trauma. Patriarchal and sexist attitudes are reinforced. The concepts of family, mother, father, child, sibling are questioned and they receive inappropriate labels. In addition, domestic roles and responsibilities are approached in a masculine language that is far from gender inequality. It is important for authorities to scrutinize and draw legal boundaries on social media users and the reporting of domestic violence news.

**Keywords:** *Domestic Violence, Violence Against Women, Media, Roles.*



**Ondokuz Mayıs Üniversitesi Kadın ve Aile Araştırmaları Dergisi,**  
Ondokuz Mayıs University Journal of Women's and Family Studies

e-ISSN: 2791-6871, OKAD June 2022, 2 (1): 165-182



## **Türkiye Aile Yapısının Geleceğine Yönelik Çıkarımların Değerlendirilmesi**

Evaluation of Implications for the Future of the  
Family Structure of Turkey

**Resul DURAN<sup>1</sup>**

<sup>1</sup>Hakkari Üniversitesi Sağlık Hizmetleri Meslek Yüksekokulu, Hakkari  
• [resuldurannn@gmail.com](mailto:resuldurannn@gmail.com) • ORCID > 0000-0002-149-834X

### **Makale Bilgisi / Article Information**

**Makale Türü / Article Types:** Derleme Makalesi / Review Article

**Geliş Tarihi / Received:** 17 Nisan / April 2022

**Kabul Tarihi / Accepted:** 20 Nisan / April 2022

**Yıl / Year:** 2022 | **Cilt – Volume:** 2 | **Sayı – Issue:** 1 | **Sayfa / Pages:** 165-182

**Atf/Cite as:** Duran, R. "Türkiye Aile Yapısının Geleceğine Yönelik Çıkarımların Değerlendirilmesi"  
*Ondokuz Mayıs Üniversitesi Kadın ve Aile Araştırmaları Dergisi* 2(1), Haziran 2022: 165-182.

## TÜRKİYE AİLE YAPISININ GELECEĞİNE YÖNELİK ÇIKARIMLARIN DEĞERLENDİRİLMESİ

### ÖZ:

Aile, tüm toplumlarda var olan ve toplumun en küçük birimini oluşturan bir kurumdur. Aile kurumu, insanların yaşam dinamiklerinin ve insan ilişkilerinin değişmesi ile sosyal ve ekonomik yaşamda meydana gelen farklılıklar sonucu sürekli olarak değişmektedir. Aile kurumunun sürekli değişmesi, işlev ve fonksiyonlarının farklılaşması, aile kurumuna farklı toplumlarda farklı değerler atfedilmesi, aileye yönelik evrensel bir tanımın yapılmasını zorlaştırmıştır. Bu çalışmanın amacı, aile kurumunun yakın geçmişinde ortaya çıkan değişikliklerin analizini yapmak ve bu değişikliklerle beraber yakın gelecekte meydana gelebilecek gelişmeleri derlemektir. Bu konuyla ilgili daha önceden yapılmış çalışmalardan oluşan kaynak araştırması yapılacak ve Türkiye Aile Yapısı Araştırmaları ile TÜİK verileri kullanılacaktır. Yapılan çalışma sonucunda aile kurumunda, çözülme ve yok olmaktan çok bir dönüşümün olduğunu söylemek daha doğru olmaktadır. Aile kurumunda yaşanan ve yaşanılması muhtemel değişimler genel olarak şöyledir: Evlilik kurumunun geleceğine yönelik olumsuz gelişmeler yaşanmaktadır. Boşanma çeşitli nedenlerden ötürü sürekli bir artış içerisinde. Yakın zamanda çocuklara ve yaşlılara yönelik kuruluşların nitelik ve nicelik olarak artacağı, yaşlıların bakım kuruluşlarını daha çok tercih edeceği ön görülmektedir.

**Anahtar Sözcükler:** Aile, Değişim, Evlilik, Boşanma, Kurumsal Bakım.



## EVALUATION OF IMPLICATIONS FOR THE FUTURE OF THE FAMILY STRUCTURE OF TURKEY

### ABSTRACT

The family is an institution that exists in all societies and constitutes the smallest unit of society. The family institution is constantly changing as a result of the changes in people's life dynamics and human relations and the differences in social and economic life. The constant change in the family institution, the differentiation of its functions and functions, and the attribution of different values to the family institution in different societies have made it difficult to make a universal definition of the family. The aim of this study is to analyze the changes that have occurred in the recent past of the family institution and to compile the developments that may occur in the near future with these changes. Resource research consisting of previous studies on this subject will be conducted and Turkey Family Structure Research and TÜİK data will be used. As a result of the study, it would be more

accurate to say that there is a transformation in the family institution rather than dissolution and disappearance. The changes experienced or likely to be experienced in the family institution are generally as follows: There are negative developments regarding the future of the institution of marriage. Divorce is on the rise for a variety of reasons. It is foreseen that institutions for children and the elderly will increase in quality and quantity in the near future, and the elderly will prefer care institutions more.

**Keywords:** *Family, Change, Marriage, Divorce, Institutional Care.*



## GİRİŞ

Türk Dil Kurumu aileyi “Evlilik ve kan bağına dayanan, karı, koca, çocuklar, kardeşler arasındaki ilişkilerin oluşturduğu toplum içindeki en küçük birlik” şeklinde tanımlamaktadır (TDK, 2019). Bazı toplumlarda aile kurumu Türkiye toplumuna göre daha farklı şekillendiği için farklı tanımlamalar yapılmıştır. Aileye yönelik en geniş tanımlamayı Cohen önermiştir. Cohen aile tanımını; evlilik, doğum ve evlat edinmeyle birlikte tercih yoluyla ilişkide bulunan, bir hanede iki ya da daha fazla kişinin birlikte yaşaması sonucu oluşturulan küme şeklinde yapmıştır. Aile kurumu toplumdaki farklılıklar gösterse bile genel olarak aile kurumunun yerine getirdiği üreme, cinsellik, ekonomik ve yetiştirme işlevleri bulunmaktadır (Canatan, 2019: 61).

Türk kültüründe evlilik, aile, anne ve babalık her zaman çok önemli görülmüştür. Türk toplumunda, önemli görülen vatan ve devlet kavramları baba ve anne rolleri ile ilişkilendirilerek anavatan ve devlet baba kavramları kullanılmaktadır. Bu durum da ailenin ve evliliğin kültürümüzdeki önemini ve yerini göstermektedir (Şentürk, 2019: 261).

Ailenin toplumsal biçimlenişinde geleneksel dönem içerisinde rol oynayan temel etmenler din, gelenek ve ekonomi olmuştur. Tarih boyunca aile ve din karşılıklı ilişki içerisinde birbirlerini etkileyerek süregelmiştir. Aile, geleneğin bir parçası olarak toplumsal yapı içerisinde varlığını devam ettiren ve meydana gelen gelişmeler karşısında varlığını geleneğe sığınarak muhafaza eden bir kurumdur. Ailenin yapısı ve işlevleri itibarıyla ekonomi ile arasında karşılıklı organik bir bağ bulunmaktadır. Ailenin toplumsal biçimlenişinde modern dönem içerisinde rol oynayan temel etmenler de kültürel ve ekonomik devrimlerdir. Kültürel devrim, insanın kendisini ve dünyasını anlamlandırma var olan araçların yerine yenilerini bulması olarak tanımlanmaktadır. Aile modernite ile radikal dönüşümler yaşamaya başlamıştır. İnsanın din ve geleneklerden soyutlanarak toplumda bireyselleşmesi ailenin yapısı ve ilişkilerinde farklılıklar meydana getirmiştir. Ekonomik devrim,

sanayileşme ile birlikte başlamış ve kentleşme, göç ile aile yapısında ve ilişkilerinde değişimler ortaya çıkarmıştır (Turgut, 2017: 115).

Türkiye 1980'li yıllardan günümüze nüfusun çoğunluğunun kentlerde yaşadığı, eğitim seviyesinin yükseldiği, yaşam süresinin uzamasına bağlı olarak yıllık nüfus artış hızının yavaşladığı, toplam milli gelir ve kişi başına düşen gelirin arttığı bir sosyo-ekonomik yapı haline gelmiştir. Böylelikle Türkiye toplum yapısının gelecekteki, kırsal, tarımsal ve ataerkil bir toplumdaki giderek daha modern, kentli, demografik geçişini tamamlamış bir toplum biçimine dönüşümü hızlanmıştır. Türkiye'deki aile yapısı da değişen toplumsal yapı sonucu sürekli olarak değişmektedir.

Türkiye'de demografik dönüşüm sürecinin sonu olarak görülen 1980'li yıllardan itibaren boşanma oranlarının arttığı, evlenme oranlarının azaldığı, bireylerin daha geç yaşlarda evlendiği ve yeniden evlenmelerin daha yaygın görüldüğü, bunların neticesinde doğurganlık davranışının ertelendiği ve azaldığı bir dönemin yaşandığı söylenebilmektedir (Koç ve Saraç, 2018: 93).

Cumhuriyet Dönemi ile birlikte gelişen siyasi, ekonomik ve toplumsal olaylar Türkiye aile yapısını da etkilemiş ve aile yapısının değişmesine neden olmuştur. Türkiye aile yapısında değişime neden olan unsurlar temel olarak; toplumsal değerler, yoksulluk, göç, kadınların çalışma yaşamına girmesi ve teknoloji şeklinde sıralanabilmektedir (Yaşar Ekici, 2014: 216).

Bu çalışmanın amacı, aile kurumunun yakın geçmişinde meydana gelen değişikliklerin analizini yapmak ve bu değişimlerle birlikte yakın gelecekte meydana gelebilecek; evlenmenin azalması ve ertelenmesi, boşanma oranlarının artması ve aile kurumunun işlevlerini farklı kuruluşlara devretmesi gelişmelerini derlemektir. Bu çalışmanın yöntemi, ailenin yakın geçmişinde değişimleri gösteren istatistik verilerini yorumlamak ve bu konuda yapılan çalışmaları inceleyip ailenin yakın geleceğe yönelik çıkarımlarda bulunmaktır.

Aile kurumunun yakın geleceğinde ortaya çıkabilecek değişimleri öngörmek aile kurumuna ve alan yazına önemli katkılar sunacaktır. Bu nedenle bu çalışmada, Türkiye aile yapısının yakın geleceğine yönelik çıkarımlar olan evlenmenin azalması ya da ertelenmesi, boşanma oranlarının artması, aile kurumunun işlevlerini farklı kuruluşlara devretmesi; verilerle ve istatistiklerle açıklanmaya çalışılacak ve yakın geleceğe yönelik çıkarımlarda bulunulacaktır.

## 1. EVLENMENİN AZALMASI VE ERTELENMESİ

Aile kurumuna yönelik geliştirilen yaklaşımlardan simgesel etkileşimcilik, insan ve dünyası arasındaki karşılıklı ve anlamlı ilişkilere odaklanmaktadır. İnsan, hayata yüklediği anlamlar çerçevesinde dünyayı algılamakta ve anlamlar, karşılıklı

olan ilişkiler sürecinde meydana gelmektedir. Bu varsayımlara göre aile, diğer toplumsal kümeler gibi değer, inanç, bilgi, roller ve tutumlardan meydana gelen simgesel iletişimin belirlediği bir etkileşim odağını oluşturmaktadır (Canatan, 2019: 43). İnsan benliği, başka bireylerle ve topluluklarla karşılıklı ilişkiler çerçevesinde bireysel olmaktadır. Kesintisiz etkileşim, insanın günlük yaşamında bir eksen oluşturmaktadır. Bu kuram insanların eş tercihini, evlenmesini, evlilik ilişkilerini şekillendirmesini ve aile kurmasını açıklamaya çalışmaktadır. Bireylerin kimlerle nasıl ve neden evlendiğine anlam yüklemekte, bu eylemleri etkileşim sürecinde birey üzerinde anlamlı bulmakta ve bireyler kendi evliliklerine karar vermektedir. Evlenilecek eş seçiminden, düğün merasimlerine, çocuğun dünyaya getirilip eğitiminin planlanmasına, yürütülemeyen evliliklerin nasıl kontrol altına alınacağına yönelik uygulamalar ve kararlar bu anlamlandırma ve etkileşim süreci içinde şekillenmektedir (Şentürk, 2019: 63). Değişen aile yapısında evlilik kurumunun anlamı da değişime uğramış; evliliğin, boşanmanın, yeniden evlenmelerin ve üvey aile rollerinin de yeniden yorumlanmasına neden olmuştur. Etkileşimci yaklaşım aile kurumunda değişen ve ortaya çıkan yeni kavramlara da anlamlar yüklemektedir.

Evlilik, kendine özgü psikolojik ve sosyal sınırları bulunan bir kurumdur. Toplumdan topluma, kültürden kültüre farklılıklar gösterse de bütün toplum ve kültürlerde resmi olarak kabul edilmiş ve geleneksel olarak oturmuş tek birliktelik şeklindedir. Evlilikte oluşan bu birliktelik, toplumları ve kültürleri ayakta tutan önemli güçlerden birini oluşturmaktadır. Evlilik kurumunun biyolojik, sosyal, psikolojik ve kültürel yönleri bulunmaktadır. İnsanın biyolojik ve doğal yapısı evlenmeye yönelik olmakla birlikte evlilik kültürel bir olguyu oluşturmaktadır. Kültür, erkek ve kadın arasında bulunan içgüdüsel çekimi kurum haline dönüştürmektedir. Kültürlerin evlilik kurumu ile ilgili standartları farklılık göstermekle beraber evlilikte bulunan standartları kültürler kadar, bireylerin kişilik özelliklerinde var olan iletişim stili, sorun çözme şekli ve düşünce biçimi de belirlemektedir. Bu üç unsur, evliliği her iki tarafın karşılıklı anlaşması ve uyumuna dayalı işleyen bir birliktelik şekline dönüştürmektedir (Tarhan, 2010: 13).

Evlilik genel olarak ekonomik, içgüdüsel ve dinsel olarak üç etkenin karışımından oluşmaktadır. Evlilik yasal ve dinsel bir kurum olduğu için diğer cinsel ilişkilerden farklıdır. Evlilikte mutluluğu sağlayan ve mutsuzluğa neden olan sebepler vardır. Mutluluğu sağlayan bir koşul, her iki cinsiyetin de evlilikten büyük mutluluklar beklememesi ve büyük beklentiler içerisine girmemesidir. Evliliği mutlu kılmanın diğer bir yolu erkeğin ve kadının toplumda kabul görmüş iyi davranış kalıplarının altına düşmemeleridir (Russell, 1983: 90).

Evlilikte çatışmaya sebep olan ve sıklıkla yaşanan sorunlar bulunmaktadır. Bu sorunlar genellikle eşlerin sorun çözme yeteneklerinde eksiklikler, ailede bulunan rol dağılımlarında eşlerin birbirlerinden farklı beklentiler içerisine girmeleri, ekonomik sorunlar, cinsiyet farklılıkları ve eşitsizliği, eşler arasında sağlıklı iletişimin

olmaması, çocuğun bakımı ve yetiştirilmesinde yaşanan fikir ayrılıkları, eşlerin yeterince birbirlerine zaman ayırmamaları, eşlerden birinin psikolojik sorunlar yaşaması ve din, mezhep, politik görüş, kültür, değer farklılıklarından kaynaklanan problemler şeklinde sıralanabilir (Canel, 2012: 57).

**Tablo 1.** Evlenme Sayısı'ndan sonra Kaba Evlenme Hızı (%)

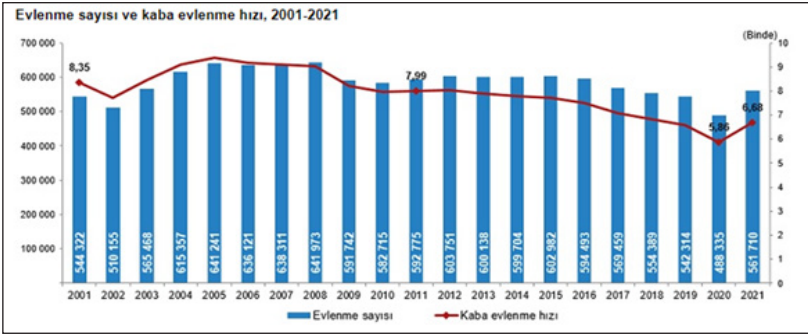

Kaynak: TÜİK, 2022.

**Tablo 2.** Evlenme Yaşı

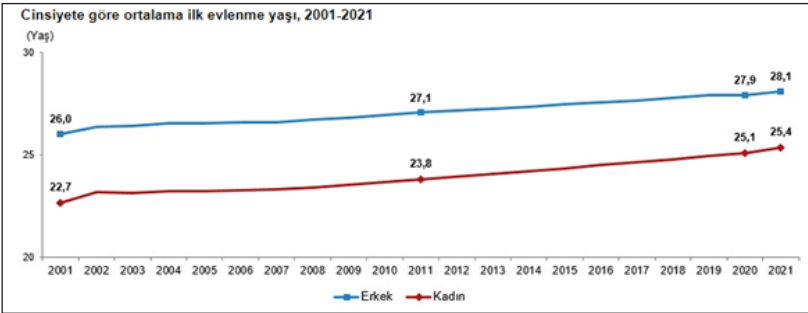

Kaynak: TÜİK, 2022.

Evlenme sayısı ve kaba evlenme hızına yönelik araştırmalar yapılmıştır. 2001 yılından itibaren evlenme sayısı ve kaba evlenme hızı, 2008 yılına kadar genel olarak bir artış yönelimi içerisindeydi. 2008 yılından sonra bazı yıllarda düşük düzeyde artışlar yaşansa da genel eğilim düşüş yönünde olmuştur. Evlenme yaşına yönelik yapılan araştırmaların verilerine göre her iki cinsiyette de ilk evlenme yaşının arttığı belirlenmiştir. İlk evliliklerin %36,9'u 20-24 yaş aralığında gerçekleşmiştir. 2021 yılında ilk evlenme yaşı kadınlarda 25,4 iken erkeklerde 28,1 olarak saptanmıştır.



Erkek ve kadın bireylerde evliliğin ertelenmesine neden olan faktörler bulunmaktadır. Erkek ve kadınlarda öğrenim durumu yükseldikçe erken yaşta evlenme oranı düşmektedir. Kadınlarda daha belirgin olmakla birlikte sosyoekonomik statü yükseldikçe evlilik yaşının da yükseldiği belirlenmiştir (Türkiye Aile Yapısı Araştırması, 2016: 38). Türkiye Aile Yapısı Araştırması 2021 verilerine göre erkekler, en çok eğitim hayatına öncelik vermekten ve maddi kazancının yeterli olmamasından kaynaklı evlenmek istememektedir. Kadınlar ise en çok eğitim hayatına öncelik vermekten ve sağlık sorunlarından, uygun aday bulamamaktan ve sağlıklı bir evlilik yürütememe endişesinden kaynaklı evlenmek istememektedir.

## 2. BOŞANMA ORANLARININ ARTMASI

Aile kurumuna yönelik çeşitli yaklaşımlar geliştirilmiştir. Bu yaklaşımlardan çatışmacı kuram, insan tabiatında ve toplumda çatışmanın kaçınılmaz olduğunu, çatışmanın toplumun devamlılığı için faydalı olduğunu savunmaktadır. Toplumun uyumsuz, bütünleşmemiş olduğunu belirten bu yaklaşım, toplumu var eden birimler ve öğeler arasında devamlı bir çatışmanın olduğunu vurgulamaktadır. Çatışma toplum ve toplumun yapı taşı olan aile açısından kaçınılmaz bir durumu teşkil etmekte ve çatışma olmazsa değişimin de olamayacağı söylenmektedir. Önemli olan, çatışmanın ortadan kaldırılması yerine düzenlenmesidir. Ailede yaşanan sorunlar, iletişimsizlik, etkileşimsizlik ve anlaşmazlıklar, ailede ve toplumda eşitsizliklerin bulunması; aile kurumunun parçalanmasına neden olmaktadır. Çatışmacı kuram, kapitalizmde var olan sömürü ve baskının ailede çoğaltıldığına dikkat çekmektedir. Erkek, üretim anlamında kontrolü sağlamakta, aile içerisinde kadın ve çocuk üzerinde kontrol gücüne sahip olmakta, kadın ve çocuklar da ekonomik olarak erkeğe bağımlı kalmaktadır. Marksist teorisyenler, çalışma hayatına katılan kadınların güç kazandığını, erkeklerin uygulamış olduğu baskıyı ortaya çıkardığını ve baskı yapan erkeklerle hem ev içerisinde hem de işgücü piyasasında mücadele içerisine girdiklerini tespit ederler. Kadınlar, maruz kaldıkları ev içi baskı, şiddet ve eşitsizliklere karşı boşanmayı kaçınılmaz bir çözüm yolu olarak görmektedir. Ayrıca sınıf çatışmasının da aile kurumu üzerinde etkileri bulunmaktadır. Yoksul bireyler, diğer sınıflarda bulunan bireylere oranla aile istikrarsızlığı ve boşanmada daha yüksek oranlara sahiptir (Zeybekoğlu, 2016: 40).

Evlilikte istikrarsızlık ve boşanma; ilişki ve rolleri değiştiren, bireysel uyumu etkileyen, bir takım karmaşık evlilik geçişlerine ve ailede yeni düzenlemelere sebep olan bir durumdur. Her geçişte yeni uyum zorlukları meydana gelmekte ve bu zorluklara karşı geliştirilen tepkiler ailede var olan deneyimler ve işlevlerden etkilenmektedir. Boşanmaya neden olan risk faktörleri eğitim, evlilik yaşı, hane geliri, dini inanış, ırk-etnisite, ebeveynlerin evlilik geçmişi, ebeveynlerin etkileşim şekilleri ve kişisel özellikleri, şiddet, toplulukta bulunan özellikler olan yoksul ailelerin oranı, işsizlik oranı ve suçluluk oranı şeklindedir (Greene vd. 2017: 116-117).

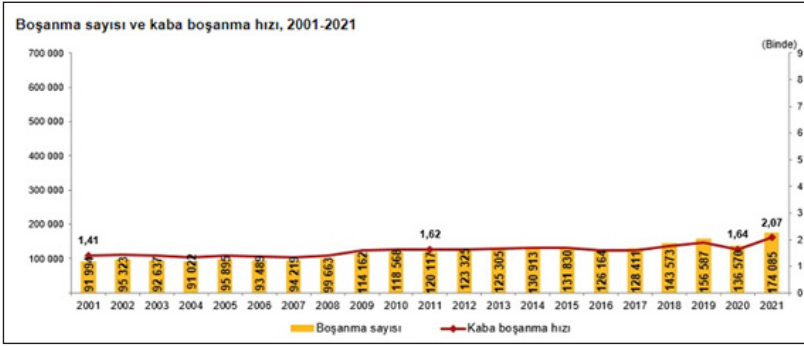
**Tablo 3.** Boşanma Sayısı ve Kaba Boşanma Hızı

Kaynak: TÜİK, 2022.

Boşanma sayısı, bazı yıllarda düşüş göstermiş olmasına rağmen 2001 yılından 2021 yılına kadar büyük bir artış göstermiştir. Boşanma sayısına göre şekillenen kaba boşanma hızı da benzer bir şekilde bazı yıllarda düşüşler gösterse de 2021 yılına kadar artış göstermiştir.

Boşanma, evli yetişkin bireylerin karşılaşılabileceği stres düzeyi yüksek deneyimlerden birini oluşturmaktadır ve ailenin tüm fertleri bu süreçten etkilenmektedir. Yapılan birçok çalışmada, boşanmaların tamamının olumsuz sonuçlar doğurmasına rağmen yüksek seviyelerde alkol ve uyuşturucu madde kullanımı, psikopatoloji riski, gelir ve mutluluk seviyesinde azalma, motorlu araç kazaları oranında yükselme, hatta ölüm riskinin boşanmış bireylerde evliliğini sürdüren bireylere göre daha yüksek oranda ortaya çıktığı belirlenmiştir (Greene vd. 2017:119).

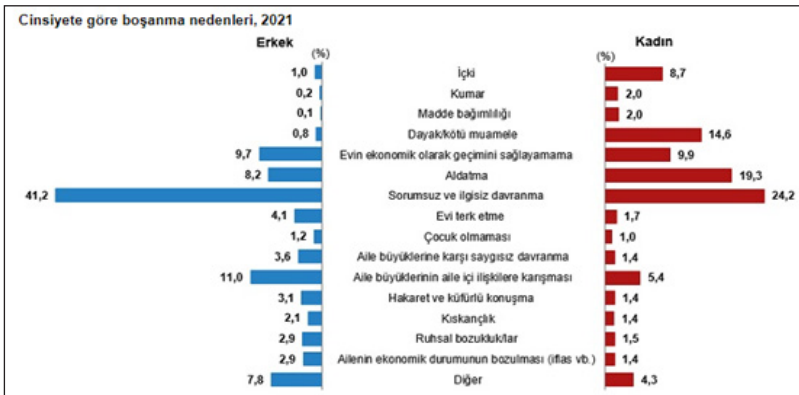
**Tablo 4.** Cinsiyete Göre En Önemli Boşanma Nedenleri

Kaynak: TÜİK, 2022.

Cinsiyete göre boşanma nedenlerine bakıldığında; erkekler için en önemli boşanma nedenleri eşlerinin sorumsuz ve ilgisiz davranması, aile büyüklerinin aile içi ilişkilerine karışması ve evin ekonomik olarak geçimini sağlayamama iken, kadınlar da eşlerinin sorumsuz ve ilgisiz davranması, aldatma ve dayak/kötü muameledir. Ayrıca, 2016 yılında Türkiye'deki aile yapısına yönelik yapılan araştırmada, boşanma nedenleri erkek ve kadın cinsiyetine göre belirlenmiştir. Kadınlar boşanma nedeni olarak en çok erkeklerin sorumsuz ve ilgisiz davranması faktörünü öne sürmüşlerdir. Diğer sebepler de sırasıyla evin ekonomik olarak geçimini sağlayamama, dayak/kötü muamele, eşlerin ailelerine karşı saygısız davranması ve eşin ailesinin aile içi ilişkilere karışması şeklindedir. Erkekleri boşanmaya yönelten en önemli faktör sorumsuz ve ilgisiz davranma olarak saptanmıştır. Diğer nedenler de sırasıyla eşin ailesinin aile içi ilişkilere karışması, eşlerin ailelerine karşı saygısız davranması, evin ekonomik olarak geçimini sağlayamama ve dayak/kötü muamele şeklindedir.

Boşanma, parçalanmış aileler ve tek ebeveynli ailelerin oluşmasına neden olmaktadır. Tek ebeveynlik boşanma, ayrılma, ölüm yoluyla ya da çocuk bakımına yönelik ortaklığın var olmamasıyla çoğunlukla kendiliğinden oluşmaktadır. Bu sebeple tek ebeveynli ailelerin çoğu bir hayalin ya da bir ilişkinin kaybı üzerine kurulmuştur. Ebeveynlerin psikolojik ve sosyoekonomik özellikleri, tek ebeveynliğin sebepleri ve bu duruma çıkan yollar, kültürel ve sosyal gibi tüm etmenler, tek ebeveynlerin yaşam doyumuna ve ebeveynlik kalitelerine, çocuklarının gelişimine ve psikolojik sağlığına etki etmektedir (Anderson, 2017: 146).

Tek ebeveynli ailelerde de zamanla değişim olmuştur. Kadınların yaklaşık %90 oranını oluşturduğu tek ebeveynli ailelerde, ebeveynlerin gençleşme eğiliminde olduğu ve giderek bu ebeveynlerin daha çok gençlerden olduğu görülmektedir. 2006 yılında yapılan Türkiye Aile Araştırması'nda tek ebeveynlerin ortalama yaşı 51,53 iken 2016 yılında 50,13'e gerilemiştir. Tek ebeveynli ailelerde ebeveynlerin işgücüne katılım oranı da yükselmektedir. Dağılmış ailelerde yaşayan ebeveynler incelendiğinde, son on yıllık dönemde bu ailelerde halen evli ve dul ebeveynlerin oranında azalma, boşanmış ve hiç evlenmemiş ebeveynlerin oranında artış görülmektedir. Bu istatistikler de gösteriyor ki tek ebeveynlik artık bir zorunluluktan çok tercih meselesine doğru bir geçiş içerisinde (Koç, 2018: 58-60).

### 3. AİLE KURUMUNUN İŞLEVLERİNİ FARKLI KURULUŞLARA DEVRETMESİ

Aile kurumuna yönelik geliştirilen kuramlardan biri yapısal işlevselci kuramdır. Yapısal işlevselci kuram, toplumu birden çok parçanın birleşerek meydana getirdiği bir sistem olarak görmektedir. Sistemi oluşturan parçalar birbirleriyle ilişkilidir ve parçalar arasında karşılıklı bağımlılık ilişkisi bulunmaktadır. Toplumsal sistemde, sağlıklı ve normal bir denge hali mevcuttur. Sistemi oluşturan parçaların işleyişinde dengesizlik olursa, denge durumuna dönüşebilmesi için

düzenlemeler devreye girmektedir. Parçalar birbirleriyle ilişki içerisinde olduğu için bir parçada yaşanan değişim diğer parçaların da değişmesine yol açmaktadır. Yapısal işlevselci kuram aileyi, toplumsal bütünsel sistemin önemli bileşenlerinden biri olan, toplum için belirlenen işlevleri yerine getiren bir kurum olarak ele almaktadır. Ayrıca aileyi, toplumsal sistemi ayakta tutan, aile sistemi içerisinde olan statü ve roller ağına uygun olarak hareket eden kişilerden oluşmuş bir yapı olarak değerlendirmektedir (Şentürk, 2019: 49-50). İşlevselci yaklaşım aileyi, evrensel bir kurum olarak görmekte ve evrensel fonksiyonların yerine getirilmesi gerektiğini vurgulamaktadır. Günümüz aile yapısı incelendiğinde, aile kurumunun yerine getirmesi gereken işlevlerin büyük bir kısmının başka kurumlar tarafından üstlenildiği görülmektedir. Sanayileşme ile birlikte aile üretici konumundan çıkıp tüketim yönelmektedir (Zeybekoğlu, 2016: 39). Kadınların çalışma yaşamına katılması, çekirdek aile ve parçalanmış aile türü oranının artması, sosyoekonomik seviyenin artması aile kurumunun bazı işlevlerinin eksik kalmasına neden olmuştur.

Aile kurumuna ait olan bazı işlevler içerisinde bakım, yetiştirme ve eğitim bulunmaktadır. Günümüzde kadınların işgücüne katılım oranları ve işgücünde kalma süresi yükselmiştir (TÜİK, 2020). Kadınların ve tek ebeveynlerin çalışma hayatına daha fazla dâhil olması çocukların ve yaşlıların bakımının başka kurumlarca karşılanması zorunluluğunu ortaya çıkarmıştır (Bayer, 2013: 109). Çocuk bakımı için kreşler, yaşlı bireylerin bakımı için gündüz bakım evleri ve huzurevleri bakım merkezleri içerisindedir.

**Tablo 5.** Hanedeki İşlerden Sorumlu Kişiler

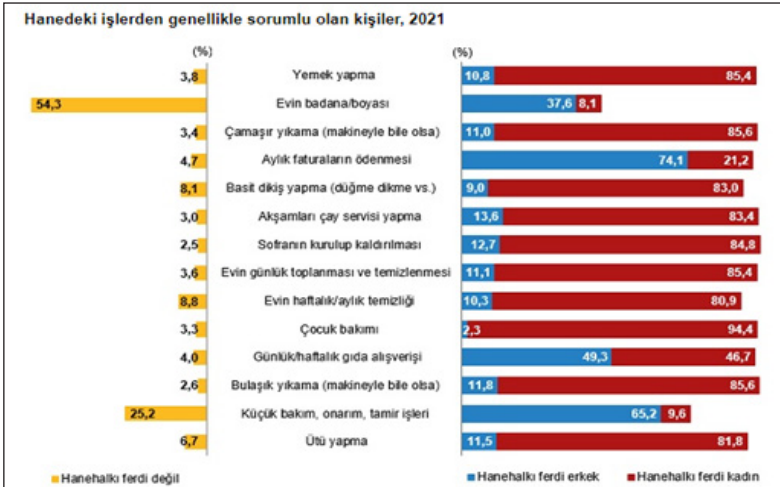

Kaynak: TÜİK, 2022.

Ev işleri ile birlikte çocuk bakımından sorumlu olan kişilere bakıldığında; %94,4 ile kadının, %2,3 ile erkeğin sorumlu olduğu belirlenmiştir. Önceki yıllarda yapılan araştırmalara bakıldığında; Türkiye Aile Yapısı Araştırması 2006 verilerine göre küçük çocukların bakımından %92,1 ile anne, %0,5 ile baba, %1,5 ile anneanne, %1,8 ile babaanne, %1,4 ile bakıcı, %0,9 ile kreş ya da anaokulu ve %1,8 ile diğer bireyler sorumludur (Türkiye Aile Yapısı Araştırması, 2006: 81). Türkiye'de Aile Yapısı Araştırması 2011 verilerine göre küçük çocukların bakımından %89,6 ile anne, %1,5 ile baba, %3,5 ile anneanne, %4,8 ile babaanne, %1,2 ile bakıcı, %2,4 ile kreş ve %2,2 ile diğer bireyler sorumludur (Türkiye'de Aile Yapısı Araştırması, 2011: 239).

**Tablo 6.** Hanedeki Küçük Çocukların Gündüz Bakımı

Hanedeki küçük çocukların gündüz bakımı, 2016	
	(%)
<b>Bakımın kim tarafından yapıldığı</b>	
Toplam	100,0
Annesi	86,0
Anneanne veya babaanne	7,4
Kreş veya anaokulu	2,8
Bakıcısı	1,5
Diğer yakın akraba veya komşusu	1,3
Birden fazla gündüz bakımı olan	1,0

Kaynak: TAYA, 2016.

Araştırması 2016 verilerine göre küçük çocukların gündüz bakımından %86 ile anne, %7,4 ile anneanne veya babaanne, %2,8 ile kreş veya anaokulu, %1,5 ile bakıcı ve %2,3 ile diğer bireyler sorumludur (Türkiye Aile Yapısı Araştırması, 2016: 86). Bu veriler neticesinde küçük çocukların bakımından sorumlu olan bireylere baktığımızda zaman içerisinde anne rolünün öneminin devam etmesiyle beraber azaldığı; anneanne, babaanne ve bakıcının rolünün arttığını görmekteyiz. Çocukların bakımında önemli bir kuruluş olan kreşlerin de rolünün zaman içerisinde arttığını belirtebiliriz.

**Tablo 7.** Yaş Grubuna Göre Nüfus Oranı

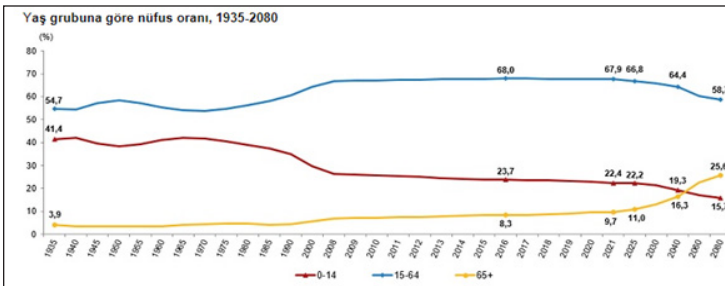

Kaynak: TÜİK, 2022.

Ailede bakıma muhtaç olan gruplardan biri de yaşlılardır. Türkiye’de yaşlı nüfusu oranı sürekli olarak artmakta, genç nüfus oranı da sürekli olarak düşmektedir. Yapılan nüfus projeksiyonlarına göre 2019 yılında %9,1 olan yaşlı nüfusu oranının 2080’den sonra %25,6’ya yükselmesi beklenmektedir (TÜİK, 2022). Yaşam süresinin artması ile birlikte yaşlı nüfusunun sürekli olarak artması, yaşlı bireylerin bakımına yönelik aile kurumu dışında başka kurumların da niceliksel ve niteliksel olarak artmasına sebebiyet vermektedir.

Türkiye Aile Yapısı Araştırması 2006 verilerine göre bakıma muhtaç yaşlı bulunan hanelerin oranı %5,3, 2011 verilerine göre %6,3 ve 2016 verilerine göre %14,3 olarak tespit edilmiştir (Türkiye Aile Yapısı Araştırması, 2006: 188; Türkiye’de Aile Yapısı Araştırması, 2011: 359; Türkiye Aile Yapısı Araştırması, 2016: 194). Bakıma muhtaç yaşlıların bakımı aile kurumu ile birlikte huzurevi, bakım merkezi gibi kuruluşlarda da yapılmaktadır.

Yaşlı bireylerin yaşlılık dönemiyle ilgili yaşam tercihleri incelendiğinde; Türkiye Aile Yapısı Araştırması 2006 verilerine göre huzurevine gitmek isteyenlerin oranı %9,3, 2011 verilerine göre %9,1 ve 2016 verilerine göre %11 olarak belirlenmiştir (Türkiye Aile Yapısı Araştırması, 2006: 191; Türkiye’de Aile Yapısı Araştırması, 2011: 363; Türkiye Aile Yapısı Araştırması, 2016: 202). Yaşlı bireylerin huzurevinde kalma tercihi oranı 2006 yılına göre artmıştır.

Yaşlı bireylerin huzurevini tercih nedenlerine bakıldığında; Türkiye Aile Yapısı Araştırması 2006 verilerine göre huzurevi tercih nedenleri %55,2 ile “çocuklarıma yük olmak istemem”, %15,6 ile “çocuklarım benimle birlikte yaşamak istemeyebilir”, %11 ile “huzurevindeki imkânlar daha rahat olduğu için” ve %8,4 ile “tek başıma yaşamaktansa kendi yaşlılarım ile birlikte olmak isterim”; 2011 verilerine göre huzurevi tercih nedenleri %50,2 ile “çocuklarıma yük olmak istemem”, %14,3 ile “çocuklarım benimle birlikte yaşamak istemeyebilir”, %8,8 ile “huzurevindeki imkânlar daha rahat olduğu için” ve %9,7 ile “tek başıma yaşamaktansa kendi yaşlılarım ile birlikte olmak isterim”; 2016 verilerine göre huzurevi tercih nedenleri %54 ile “çocuklarıma yük olmak istemem”, %11,6 ile “çocuklarım benimle birlikte yaşamak istemeyebilir”, %14 ile “huzurevindeki imkânlar daha rahat olduğu için” ve %10,6 ile “tek başıma yaşamaktansa kendi yaşlılarım ile birlikte olmak isterim” şeklindedir (Türkiye Aile Yapısı Araştırması, 2006: 193; Türkiye’de Aile Yapısı Araştırması, 2011: 366; Türkiye Aile Yapısı Araştırması, 2016: 205). Yaşlı bireyler genellikle çocuklarına yük olmak istemediklerini, huzurevi şartlarının rahat olması ve tek başıma yaşamaktansa diğer yaşlı bireyler ile birlikte yaşamak istemelerinden dolayı huzurevini tercih etmektedir.

## SONUÇ VE DEĞERLENDİRME

Günümüz dünyasında ve toplumumuzda ailenin konumu hızlı bir şekilde değişmekte, yapısal faktörler, roller ve işlevler yeniden inşa edilmektedir. Aile kurumunun çözüldüğünün ve yok olduğunun söylendiği ortamda, çözülme ve yok olmaktan çok bir dönüşümün yaşandığını söylemek daha doğru olacaktır. Aileyi güncel olarak kurumsal düzeyde ele alan kuramlar, ailenin ilerlemeci bir perspektif dâhilinde evrilen yönlerine özellikle dikkat çekmektedir. Günümüz Türkiye toplumunda meydana gelen sosyal değişim göstergelerine bağlı olarak aile kurumu yeniden tanımlanmakta, çekici kılınan bazı örnek modeller, toplumsal bağlamda devamlı olarak öne çıkarılmaktadır (Subaşı, 2014: 101).

Aile yapılarının geleceği sorgulandığında Batılı bilim insanları çoğunlukla aile kurumunun yok olup olmadığı sorusu üzerine odaklanmaktadır. Bazı bilim insanlarına göre aile kurumu giderek çözülmekte ve yok olmaktadır. Aile kurumunun yok olup olmadığı sorusu Türkiye için sorulacak olursa, ailenin çözülmesi sosyal bilimcilerin gündemine az girdiği için bu soruyu cevaplamak çok kolay değildir. Ailenin çözülme ve yok olma eğilimi içerisinde olup olmadığı sorusuna cevap ararken, boşanma ve evlenme istatistiklerini de incelemek gerekmektedir (Özbay, 2015: 103).

Modernleşme, aile yapısının değişmesine etki eden en önemli faktörlerden biridir ve ailenin mahremiyet kimliğini dönüştürmektedir. Ailenin sosyal alanlarını yok ederek aileyi kamusal olguya çevirmektedir. Mahremiyet dönüşümü, günümüzde mahremiyet patlamasına dönüşmüştür. Ailenin mahrem konularının medyada konuşulması, boşanmanın, evliliğin, eş seçiminin medyatik hale gelmesi, ilk flört seçiminin milyonlarca izleyici karşısında gösterilmesi buna örnektir. Geleneğin sıkı olan mahremiyet kuralları, modernleşmeyle birlikte yerini gevşek ilişkilere bırakmış ve kuralsızlıklar ortaya çıkmıştır. Çekirdek aile yapısı da modernleşmenin bir ürünüdür. Çünkü yeni enerji ve sanayi üretimi ihtiyacı çok sayıda insan katılımına ihtiyaç duymamaktadır. Çekirdek aile biçimi, ailedeki birey sayısının azalmasından dolayı aile üyelerinin ihtiyaçlarının karşılanması hususunda daha etkin bir rol oynamaktadır. Modernleşme aile tipinin değişimine etki ettiği gibi aile içi ilişkilere de önemli etkilerde bulunmuştur. Modernleşme, aile üyelerinin özne olarak eylemde bulunmaları yönünde bir kültür ve ilişkiler ağı sunmaktadır. Yaşanan bu değişim neticesinde cemaatçi kimlikler ve sadakate dayalı ilişkiler yerini özerkliğe, bireyselliğe ve uygar ilgisizliğe bırakmıştır. Bu değişimin bireylerin yaşamına ve aile hayatına etkisi farklılaşmaktadır. Özneleşen bireyler, eğitim ve iş yaşantısında daha etkin tutumlara sahip olmakta ve bireysel yeteneklerini, iradesini daha iyi sergilemektedir. Ancak bu özneleşmenin aile hayatına etkisi olumsuz olmaktadır. Özneleşen bireylerin sorumluluk duyguları zayıflamakta, karşılıklı dayanışma duyguları da azalmaktadır. Güçlü kolektif bağlar giderek zayıflamaktadır (Yıldırım, 2019: 124). Bunun sonucunda boşanmalar artmakta, aile üyeleri-

nin bakımı farklı kuruluşlara devredilmektedir. Ayrıca yalnız yaşam seçenekleri de artmaktadır. Bu sebeple tek ebeveynli aile, nikâhsız çiftler, ev arkadaşı, aynı cins birliktelikler gibi yaşam biçimleri de giderek artmaktadır.

Aile yapısının değişimine etki eden önemli faktörlerden biri de ekonomik gelişmelerdir. Göç, yoksulluk, işsizlik, sosyal yardıma ihtiyaç duyan hane halkı sayısının sürekli artmakta oluşu, gelir dağılımı bozukluğu, sosyal güvencesizlik, bölgeler arası eşitsizlik gibi etkenler bireyleri ve aile yapısını da önemli ölçüde etkilemektedir. Türkiye'deki bu ekonomik ve sosyolojik gerçeklikler ailenin kırılma sebebiyet vermektedir. Ailenin iç ve dış kırılma noktalarını oluşturan bu faktörler ailede sosyal değişim hızını etkilediği gibi aile geleneğinin zayıflamasına da sebep olmaktadır (Şirin, 2021).

Aile yapısının günümüze kadar geçirdiği değişim sürecinin yakın gelecekte aşağıda yazılan değişimlerle devam edeceği düşünülmektedir. Türkiye'deki aile yapısının yakın geleceğine yönelik çıkarımlar şu şekilde olabilir:

#### **Aile yapısına ve ilişkilerine yönelik;**

- Aile içi rollerin değişmeye devam etmesi, kadınların çalışma hayatına daha çok girmesi, çifte otorite kuramının vurguladığı kadınların ev içi alınan kararlarda daha etkin olması, ev içinde kadın erkek eşitliğinin sağlanması, bunun sonucunda ataerkil aile yapısının giderek azalması,
- Öznelliğin ve bireyselliğin daha fazla ön plana çıkması sonucu aile içi ilişkilerin zayıflaması ve sorumlulukların giderek azalması
- Parçalanmış aile ve tek ebeveynli ailelerin sayısının artması,
- Göç sonucu kent nüfusu oranının giderek artmasıyla geçiş ailesi ve çekirdek aile tipi oranının artması,
- Aile içi şiddetin artması ve çeşitlenmesi.

#### **Evlenmeye ve boşanmaya yönelik;**

- Evlenmenin azalması ya da ertelenmesi, ilk evlenme yaşının yükselmesi,
- Eş seçiminin özgürleşmesi ve akraba evliliklerinin azalması,
- Aşırı bireyciliğin bencillığe dönüşmesi sonucu evlenme olmadan birlikteliklerin artması,
- Boşanma oranlarının artması,



**Yerleşim yerine yönelik;**

- Evlenen çiftlerin, yerleşke olarak ayrı eve taşınma oranlarının artması ve geniş aile biçiminin giderek zayıflaması

**Çocuklara yönelik;**

- Hane halkı sayısının azalması ve çocuk yapmama eğiliminin artması,
- Çocuksuz aile oranının artması,
- Ailelerin çocuklarına verdikleri değer değişiminden kaynaklı ilginin ve duygusal yatırımın çocuğa kaymasının artması, çocuğun psikolojik değerinin daha çok ön plana çıkmasıyla birlikte maddi kaynak akışının çocuğa yönelik olması, bunun sonucunda çocuğun tüketici bir role bürünmesi

**Akrabalık ilişkilerine yönelik;**

- Akrabalık ve komşuluk bağlarının zayıflaması,

**Diğer;**

- Kreş, huzurevi gibi kuruluşların artması ile birlikte aile kurumunun işlevlerini farklı kurumlara devretmesi,
- Aile kurumunun yetiştirme ve bakım gibi işlevlerini kreş ve huzurevi gibi kuruluşlara devretmesi sonucu ebeveynlerin çocuklar ve yaşlılar ile daha az ilgilenmesi,
- Dinin aile üzerindeki etkisinin gevşemesi,
- Hane halkındaki bireylerin teknolojiyi ve teknolojik araçları kullanma oranının artması,
- Sürdürülebilir kalkınmada problemlerin ortaya çıkması,

Evlilik kurumunun geleceğine yönelik olumsuz gelişmeler yaşanmaktadır. Türkiye toplumunda evlilik din, gelenek ve göreneklerden ötürü her zaman önemli görülmüştür. Ancak son zamanlarda toplumsal yapıda meydana gelen değişikliklerle birlikte bireylerin evlenmeye yönelik bakış açıları da değişmiştir. Evlilik için uygun görülen yaş seviyesi yükselmiş, evlilik sayısı ve oranları da düşmüştür. Ayrıca bireylerin eğitim ve sosyoekonomik seviyelerinin yükselmesi evliliğin daha geç bir yaşta yapılmasına veya hiç yapılmamasına da neden olabilmektedir. Yakın gelecekte evlilik sayısı ve oranının daha çok düşmesi ve evlilik yaşının da sürekli olarak artması beklenmektedir.

Evlilik kurumuna zarar veren etmenlerden biri de nikâhsız birlikteliklerdir. Türkiye’de resmi nikâh-dini nikâh ayrımı dışında nikâhsız birlikteliklere yönelik herhangi bir çalışma bulunmamaktadır. Amerika ve Avrupa’ya bakıldığında nikâhsız birlikteliklerin arttığı, nikâhsız birliktelikler sonucu çocukların dünyaya geldiği, bu birlikteliklerin uzun sürmediği ve bu birlikteliklerin sona ermesiyle tek ebeveynli ailelerin oluştuğu görülmektedir. Türkiye’de nikâhsız birlikteliklere yönelik herhangi bir bulgunun olmaması bu durumun olmadığını gösterse de nikâhsız birlikteliklerin yakın gelecekte evlilik kurumuna yönelik bir tehdit olacağı tahmin edilmektedir.

Türk milletinin toplumsal geleneğinde dinden ve kültürden kaynaklı olarak boşanma, aile kurumunun dağılması, eşlerin sorunlar yaşaması, çocukların ebeveynlerin ilgisine ve bakımına muhtaç kalması hoş karşılanmamış, bu durumlar bir sorun olarak görülmüş ve toplum tarafından kabullenilmemiştir. Ancak son zamanlara baktığımızda Türkiye’de boşanma olayının çeşitli sebeplerle sürekli bir artış içerisinde olduğu görülmektedir. Boşanmaların artması sonucu parçalanmış aile ve tek ebeveynli ailelerin sayısı da sürekli bir artış içerisinde. Yakın gelecekte boşanma sayısı ve oranının daha farklı boşanma sebepleri de eklenerek artacağını ön görmekteyiz.

Toplumsal yapıda meydana gelen değişikliklerle beraber çocuk sahibi olma eğilimi azalmakta ve yaşlı nüfusu da sürekli olarak artmaktadır. Türkiye’de çocuk sahibi olmak ve yaşlılara saygı gösterip onların bakımını sağlamak önemli davranışlar olarak görülmekteydi. Kadınların işgücüne katılım oranı ve işgücünde kalma süresinin artması, çocuk bakımının diğer bireyler ve kuruluşlar tarafından yapılmasına neden olmaktadır. Yapılan araştırmalarda çocuk bakımında kreşlerin sürekli olarak daha çok pay sahibi olduğu belirlenmiştir. Çekirdek aile ile birlikte yaşlıların çocuklarından ayrı yaşaması, yaşlı nüfusunun sürekli artması sebebiyle bakıma muhtaç yaşlıların artması, kuruluşların yaşlılara yönelik düzenlemelerde bulunması, yaşlı bakımının aile kurumu dışında diğer kuruluşlar tarafından da yapılmasını zorunlu kılmıştır. Yakın zamanda çocuklara ve yaşlılara yönelik kuruluşların nitelik ve nicelik olarak artacağı, çocukların ve yaşlıların bakımından sorumlu bu kuruluşların payının daha da büyüyeceği, yaşlıların bakım kuruluşlarını daha çok tercih edeceği ön görülmektedir.

## KAYNAKÇA

- Anderson, C.M. (2017). Tek ebeveynli hanelerin çeşitliliği, güçlü yanları ve zorlukları. F.Walsh (Ed.). (Çev. M. Kaya). *Normal aile süreçleri: büyüyen çeşitlilik ve karmaşıklık* içinde (145-165. ss.). (4. Baskı). Ankara: Pegem Akademi.
- Bayer, A. (2013). Değişen toplumsal yapıda aile. Şırnak Üniversitesi İlahiyat Fakültesi Dergisi. IV(8), 101-129.
- Canatan, K. (2019). Aile hakkında kuramsal perspektifler. K. Canatan ve E. Yıldırım (Ed.). *Aile sosyolojisi* içinde (31-50. ss.). (8. Baskı). İstanbul: Açılım Kitap.
- Canatan, K. (2019). Aile kavramının tanımı. K. Canatan ve E. Yıldırım (Ed.). *Aile sosyolojisi* içinde (53-64. ss.). (8.

- Baskı). İstanbul: Açılım Kitap.
- Canel, A.N. (2012). *Evlilik ve aile hayatı*. (2. Baskı). İstanbul: AEP Uygulama ve Yaygınlaştırma Projesi. T.C. Aile ve Sosyal Politikalar Bakanlığı Aile ve Toplum Hizmetleri Genel Müdürlüğü
- Greene, S.M., Anderson, E.R., Forgatch, M.S., Degarmo, D.S. and Hetherington, E.M. (2017). Boşanmadan sonra risk ve dayanıklılık. F.Walsh (Ed.). (Çev. M. Kaya). *Normal aile süreçleri: büyüyen çeşitlilik ve karmaşıklık* içinde (115-143. ss.). (4. Baskı). Ankara: Pegem Akademi.
- Koç, I. (2018). Türkiye'de aile yapısının değişimi sürecinde tek ebeveynli ailelerin oluşumu, belirleyicileri ve refah durumu (2006-2016). *Türkiye aile yapısı ileri istatistik analizi, 2018* içinde (36-85. ss.). T.C. Aile, Çalışma ve Sosyal Hizmetler Bakanlığı Aile ve Toplum Hizmetleri Genel Müdürlüğü. Ankara
- Koç, I. ve Saraç, M. (2018). Türkiye'de ilk evlilik yaşının ve evliliğe ilişkin pratiklerin değişimi ve boşanma ile ilişkisi (2006-2016). *Türkiye aile yapısı ileri istatistik analizi, 2018* içinde (88-133. ss.). T.C. Aile, Çalışma ve Sosyal Hizmetler Bakanlığı Aile ve Toplum Hizmetleri Genel Müdürlüğü. Ankara
- Özbay, F. (2015). *Dünden bugüne aile, kent ve nüfus*. İstanbul: İletişim Yayınları.
- Russell, B. (1983). *Evlilik ve ahlak*. (Çev. V. Eranus). İstanbul: SAY Kitap Pazarlama.
- Subaşı, N. (2014). Toplumsal değişme, aile ve yeni risk alanları. M. Aydın (Ed.). *Aile sosyolojisi yazıları* içinde (101-117. ss.). İstanbul: Açılım Kitap.
- Şentürk, Ü. (2019). *Aile sosyolojisine bir katkı*. Bursa: Dora Yayınevi.
- Şirin, M. R. (2021). Niçin Aile ve Çocuk Bakanlığı Kurulmalı? . Çocuk ve Medeniyet, 6 (11) , 153-192.
- T.C. Aile ve Sosyal Politikalar Bakanlığı Aile ve Toplum Hizmetleri Genel Müdürlüğü, (2011). Türkiye'de aile yapısı araştırması, 2011. Ankara
- T.C. Aile ve Sosyal Politikalar Bakanlığı Aile ve Toplum Hizmetleri Genel Müdürlüğü, (2014). Türkiye aile yapısı araştırması, 2006. (2. Baskı). Ankara
- T.C. Aile, Çalışma ve Sosyal Hizmetler Bakanlığı Aile ve Toplum Hizmetleri Genel Müdürlüğü, (2019). Türkiye aile yapısı araştırması, 2016. Ankara: TDV
- Tarhan, N. (2010). *Evlilik psikolojisi: öncesi ve sonrasıyla evlilik*. (7. Baskı). İstanbul: Timaş Yayınları.
- TDK, (2019). Aile. Erişim Adresi <https://sozluk.gov.tr/>. Erişim Tarihi 28.05.2020.
- Turğut, F. (2017). Tarihsel süreçte aile kurumunun dönüşümü ve geleceğine yönelik çıkarımlar. Medeniyet ve Toplum. 1(1), 93-117.
- TÜİK, (2017). Aile yapısı araştırması, 2016. Erişim Adresi <http://www.tuik.gov.tr/PreHaberBultenleri.do?id=21869> Erişim Tarihi 03.06.2020
- TÜİK, (2020). Toplumsal yapı ve cinsiyet istatistikleri. Erişim Adresi [http://www.tuik.gov.tr/PreTablo.do?alt\\_id=1068](http://www.tuik.gov.tr/PreTablo.do?alt_id=1068) Erişim Tarihi 04.06.2020
- TÜİK, (2022). Evlenme ve boşanma istatistikleri, 2021. Erişim Adresi <https://data.tuik.gov.tr/Bulten/Index?p=Evlenme-ve-Bosanma-Istatistikleri-2021-45568> Erişim Tarihi 13.04.2022
- TÜİK, (2022). İstatistiklerle aile, 2021. Erişim Adresi <http://www.tuik.gov.tr/PreHaberBultenleri.do?id=33730> Erişim Tarihi 11.04.2022
- TÜİK, (2022). İstatistiklerle kadın, 2021. Erişim Adresi <http://www.tuik.gov.tr/PreHaberBultenleri.do?id=33732> Erişim Tarihi 12.04.2022
- TÜİK, (2022). İstatistiklerle yaşlılar, 2021. Erişim Adresi <http://www.tuik.gov.tr/PreHaberBultenleri.do?id=33712> Erişim Tarihi 12.04.2022
- Yaşar Ekici, F. (2014). Türk aile yapısının değişim ve dönüşümü ve bu değişim ve dönüşüme etki eden unsurların değerlendirilmesi. The Journal of Academic Social Science Studies. 30 (209-224).
- Yıldırım, E. (2019). Toplumsal Değişme Sürecinde Aile. K. Canatan ve E. Yıldırım (Ed.). *Aile sosyolojisi* içinde (31-50. ss.). (8. Baskı). İstanbul: Açılım Kitap.
- Zeybekoğlu, Ö. (2016). Sosyal problem boyutuyla aile. N. Adak (Ed.), *Sosyal problemler sosyolojisi: dünyadan ve Türkiye'den örnekler* içinde (35-65. ss.). (2. Baskı). Ankara: Siyasal Kitabevi.

---

## EVALUATION OF IMPLICATIONS FOR THE FUTURE OF THE FAMILY STRUCTURE IN TURKEY

### EXTENDED ABSTRACT

The family is an institution that exists in all societies and constitutes the smallest unit of society. The family institution is constantly changing as a result of the changes in people's life dynamics and human relations and the differences in social and economic life. The constant change of the family institution, the differentiation of its functions and functions, and the attribution of different values to the family institution in different societies have made it difficult to make a universal definition of the family. Since the 1980s, Turkey has become a socio-economic structure where the majority of the population lives in cities, the level of education rises, the annual population growth rate slows down due to the prolongation of life expectancy, and the total national income and per capita income increase. Thus, the transformation of the social structure of Turkey from a traditional, rural, agricultural and patriarchal society to a more modern, urban society that has completed its demographic transition has accelerated. The family structure in Turkey is constantly changing as a result of the changing social structure. The aim of this study is to analyze the changes that have occurred in the recent past of the family institution and to compile the developments in the decrease and postponement of marriage, the increase in divorce rates and the transfer of the functions of the family institution to different institutions, which may occur in the near future with these changes. Anticipating the changes that may occur in the near future of the family institution will make significant contributions to the family institution and the literature. The method of this study is to interpret the statistical data showing the changes in the family's recent past and to examine the studies on this subject and make inferences about the family's near future. Resource research consisting of previous studies on this subject will be conducted and Turkey Family Structure Research and TUIK data will be used. As a result of the study, it would be more accurate to say that there is a transformation in the family institution rather than dissolution and disappearance. The changes experienced or likely to be experienced in the family institution are generally as follows: There are negative developments regarding the future of the institution of marriage. In Turkish society, marriage has always been considered important because of religion and tradition. However, with the recent changes in the social structure, the perspectives of individuals towards marriage have also changed. The age level considered suitable for marriage has increased, and the number and rates of marriages have also decreased. In addition, the increase in the education and socioeconomic levels of individuals may cause marriage to take place at a later age or not at all. In the near future, it is expected that the number and rate of marriages will decrease further and the age of marriage will increase continuously. One of the factors that harm the institution of marriage is cohabitation. Apart from the distinction between civil marriage and religious

---

marriage, there are no studies on common-law partnerships in Turkey. Divorce is on the rise for a variety of reasons. Since the history of Turkish society, divorce is seen as a problem and is not accepted in the society due to factors such as the disintegration of the family institution, the problems of the spouses, the need for the attention and care of the children, the belief system and cultural tendency. However, when we look at the recent times, we see that the divorce rate in Turkey has been on the rise for various reasons. Broken families and single-parent families are also on the rise as a result of the increase in divorces. We foresee that the number and rate of divorce will increase in the near future with the addition of different reasons for divorce. With the changes in the social structure, the tendency to have children decreases and the elderly population is constantly increasing. Having children and respecting and caring for the elderly were seen as important behaviors in Turkey. The increase in the labor force participation rate of women and the duration of their stay in the labor force cause child care to be provided by other individuals and organizations. In researches, it has been determined that daycare centers have a larger share in child care. The increase in the elderly population and the regulations of the institutions for the elderly have led to the fact that the elderly care is provided by other organizations other than the family institution. It is foreseen that institutions for children and the elderly will increase in quality and quantity, the share of these institutions responsible for the care of children and the elderly will increase, and the elderly will prefer care institutions more. It is thought that the changes written below will continue in the near future with the change in the family structure until today. The implications for the near future of the Turkish family structure can be as follows: Women will be more active in domestic decisions and equality between men and women will be ensured at home. As subjectivity and individuality come to the fore more, family relations will weaken and responsibilities will gradually decrease. As a result of extreme individualism turning into selfishness, unions without marriage will increase. The number of households will decrease and the psychological value of the child will come to the fore. The tendency to not have children will increase. With the increase in institutions such as nurseries and nursing homes, the family institution will transfer its functions to different institutions.

**Keywords:** *Family, Change, Marriage, Divorce, Institutional Care.*