



ATATURK
UNIVERSITY
PUBLICATIONS

Advances *in* Women's Studies

Formerly: Atatürk University Journal of Women's Studies

Official journal of Atatürk University Women's Studies Application and Research Center

Volume 4 • Issue 1 • June 2022

Advances in Women's Studies

Formerly: Atatürk University Journal of Women's Studies
Official journal of Atatürk University Women's Studies Application and Research Center

Editor

Reva BALCI AKPINAR

Department of Nursing Fundamentals, Atatürk University, Faculty of Nursing, Erzurum, Turkey

Associate Editors

Hatice Kübra ERCOŞKUN ŞENOL

Department of Civil Law, Atatürk University, Faculty of Law, Erzurum, Turkey

Fatma KURUDİREK

Department of Child Health and Diseases Nursing, Atatürk University, Faculty of Nursing, Erzurum, Turkey

Emel ZORLUOĞLU AKBEY

Department of English Language and Literature, Erzurum Technical University, Faculty of Letters, Erzurum, Turkey

Secretary

Ayşe AYDIN

Department of Obstetrics and Gynecology Nursing, Atatürk University, Faculty of Nursing, Erzurum, Turkey

Eda AY

Department of Psychiatric Nursing, Atatürk University, Faculty of Nursing, Erzurum, Turkey



Founder

İbrahim KARA

General Manager

Ali ŞAHİN

Publishing Directors

İrem SOYSAL
Gökhan ÇİMEN

Editor

Gizem KAYAN TEKAÜT

Publications Coordinators

Arzu ARI
Deniz KAYA
Bahar ALBAYRAK
Gamze BILGEN
Irmak BERBEROĞLU
Alara ERGİN
Hira Gizem FİDAN
Defne DOĞAN
Vuslat TAŞ

Web Coordinators

Sinem Fehime KOZ
Doğan ORUÇ

Finance Coordinator

Elif Yıldız ÇELİK

Contact

Publisher: Atatürk University
Address: Atatürk University,
Yakutiye, Erzurum, Turkey

Publishing Service: AVES
Address: Büyükdere Cad.,
105/9 34394 Şişli, İstanbul, Turkey
Phone: +90 212 217 17 00
E-mail: info@avesyayincilik.com
Webpage: www.avesyayincilik.com

Advances in Women's Studies

Formerly: Ataturk University Journal of Women's Studies
Official journal of Atatürk University Women's Studies Application and Research Center

AIMS AND SCOPE

Advances in Women's Studies is a scientific, open access, online-only periodical published in accordance with independent, unbiased, and double-blinded peer-review principles. The journal is official publication of the Atatürk University, Women's Studies Application and Research Center and published biannually in June and December. The publication languages of the journal are Turkish and English.

Advances in Women's Studies aims to contribute to the literature by publishing manuscripts at the highest scientific level in research and studies covering all aspects of the women's studies. The journal publishes original articles, reviews, care reports, letters to the editors, and book reviews that are prepared in accordance with ethical guidelines. The scope of the journal includes but not limited to including sociology, philosophy, history, language and literature, art, cultural studies, law, political science, economy, health, play, theater, movie, and other related areas.

The target audience of the journal includes academicians, researchers, professionals, students, related professional and academic bodies and institutions.

The editorial and publication processes of the journal are shaped in accordance with the guidelines of the International Committee of Medical Journal Editors (ICMJE), World Association of Medical Editors (WAME), Council of Science Editors (CSE), Committee on Publication Ethics (COPE), European Association of Science Editors (EASE), and National Information Standards Organization (NISO). The journal is in conformity with the Principles of Transparency and Best Practice in Scholarly Publishing ([doaj.org/bestpractice](https://doi.org/bestpractice)).

Disclaimer

Statements or opinions expressed in the manuscripts published in the journal reflect the views of the author(s) and not the opinions of the editors, editorial board, and/or publisher; the editors, editorial board, and publisher disclaim any responsibility or liability for such materials.

Open Access Statement

Advances in Women's Studies is an open access publication, and the journal's publication model is based on Budapest Access Initiative (BOAI) declaration. All published content is available online, free of charge at <https://womensresearch-ataunipress.org/>. Advances in Women's Studies's content is licensed under a Creative Commons Attribution-NonCommercial (CC BY-NC) 4.0 International License which permits third parties to share and adapt the content for non-commercial purposes by giving the appropriate credit to the original work.

You can find the current version of the Instructions to Authors at <https://womensresearch-ataunipress.org/>.

Editor: Reva BALCI AKPINAR

Address: Atatürk University, Faculty of Nursing, Erzurum, Turkey

E-mail: atakad@atauni.edu.tr

Publisher: Atatürk University

Address: Atatürk University, Yakutiye, Erzurum, Turkey

Publishing Service: AVES

Address: Büyükderece Cad., 105/9 34394 Şişli, İstanbul, Turkey

Phone: +90 212 217 17 00

E-mail: info@avesyayincilik.com

Webpage: www.avesyayincilik.com

Advances in Women's Studies

Formerly: Ataturk University Journal of Women's Studies
Official journal of Ataturk University Women's Studies Application and Research Center

CONTENTS

RESEARCH ARTICLES

Evaluation of Post-Divorce Survival Strategies of Immigrant and Poor Women by Qualitative Analysis
Ceyda ACAR..... 1

Expectations of Generation Z from Business Life: Social Gender Equality as Intermediation Model
İbrahim ÇANKAYA..... 11

REVIEW

Feminist Economics: An Overview
Cumali BOZPINAR, Sakine GÜÇLÜ, Hatice NUR DOĞAN 19

CASE REPORT

Hemopneumothorax Caused by Domestic Violence Against Women
Mustafa ÖZTÜRK, Elif Nur YILDIRIM ÖZTÜRK, Amine KÜTÜKOĞLU..... 26

Göç Eden ve Yoksul Kadınların Boşanma Sonrası Hayatta Kalma Stratejilerinin Niteliksel Analiz ile Değerlendirilmesi

Evaluation of Post-Divorce Survival Strategies of Immigrant and Poor Women by Qualitative Analysis

Ceyda ACAR 

Bezmialem Vakıf Üniversitesi, Tıp Fakültesi, Halk Sağlığı Anabilim Dalı, İstanbul, Türkiye



ÖZ

Bu çalışmada düşük statüden ve kır kökenli topluluklarda, ekonomik düzeyi düşük olan ve 18 yaşından küçük çocuğu varken boşanmış, göçen toplulukların bir arada yaşadığı ve mahalle kültürünün olduğu ilçelerde ikamet eden kadınların boşanmaya dair deneyimleri analiz edilmiştir. Her toplumsal katmanda, boşanmanın ve kadın olmanın getirdiği zorluklar, statüye göre farklılık göstermektedir. Sosyoekonomik ve sosyokültürel düzeyler bu zorluklar açısından temel belirleyicilerdendir. Göç ile toplumsal şartları değişen ancak geleneksel baskıları yaşamaya devam eden, eğitime erişemeyen, ekonomik özgürlüğe erişemeyen ya da düşük geliri ve zorlayıcı çalışma koşullarında çalışan kadınlar tüm bu zorluklarla birlikte boşanma sürecinin zorluklarıyla da mücadele etmek zorunda kalmaktadır. Bu sorunların kadınların yaşamlarında nasıl bir yansıması olduğunu feminist bir yöntemle nitel araştırma deseninde planlanmış ve analiz edilmiştir. Araştırmada, derinlemesine görüşme yöntemiyle veri toplanmıştır. Veriler tematik analiz yöntemi ile analiz edilmiştir. Analizler sonucu *Boşanma nedenleri*, *Boşanma sonrası yaşananlar*, *Hayatta kalma stratejileri* başlıklı 3 ana tema oluşturulmuştur. *Boşanma nedenleri*'nin alt temaları *Zorla evlendirilme*, *Eşitsiz aile içi rol paylaşımı*, *Aldatılma*, *Şiddet* başlıklarındadır. *Boşanma sonrası yaşananlar* ise *Suçlanma*, *Cezalandırılma*, *Dışlanma*, *Baskı* alt temaları altında incelenmiştir. *Hayatta kalma stratejileri* ana teması, *Kararlılık*, *Ekonomik güçlenme*, *Coğrafi yakınlık-Sosyal uzaklık*, *Toplumun talebine uygun yaşam*, *Gizlenme*, *Dayanışma* başlıklarında alt temalara ayrılmıştır.

Kadınların boşanmalarına zorla evlendirilme, aldatılma, şiddet görme ve eşten beklentilerini bula-mamaları neden olmaktadır. Kadınların boşanma talepleri aileleri ve çevreleri tarafından bir tür eksiklik olarak görülmekte ve baskı aracı olarak kullanılmaktadır. Boşanmış kadınlar bu nedenle boşanma gerekçeleriyle toplumsal kabul almayı önemsemektedirler. Kadınlar, kendi görüşlerine uygun olmasa da toplumsal algılara uygun şekilde davranmaktadır.

Yaşamlarına dair kararlarını verirken toplumsal baskıları da dengelemeye çalışan kadınlar, hem çatışma yaşadıkları toplumda kalmanın koruyuculuğundan çıkmak istememekte hem de kendi sınıf ve çevrelerine ait sosyal etkinliklerde yer almayarak baskıdan uzaklaşmaya çalışmaktadır. Kadınlar, kendileri gibi boşanmış kadınlarla sosyal ilişkilerini güçlendirmekte ve çalışarak ekonomik bağımsızlıklarını sürdürmektedirler.

Anahtar Kelimeler: Boşanma sonrası yaşanan zorluklar, boşanma, boşanmış kadın, kadının güçlenmesi

ABSTRACT

In this study, divorce experiences of women living in rural communities, low economic status, divorced with children under the age of 18, residing in districts where migrant communities live together, and where neighborhood culture is present were analyzed. In every social layer, the difficulties of divorce and being a woman differ according to their status. Socioeconomic and socio-cultural levels are the main determinants of these difficulties. Women whose social conditions have changed with migration, but who continue to experience traditional pressures, who cannot reach education, who cannot reach economic freedom, or who work in low income and difficult working conditions, have to struggle with the difficulties of the divorce process.

The reflection of these problems in women's lives was planned and analyzed in a qualitative research design with a feminist methodological approach. In the research, data were collected by in-depth interview method. The data were analyzed by thematic analysis method. As a result of

Geliş Tarihi/Received: 23.09.2021

Kabul Tarihi/Accepted: 15.02.2022

Corresponding Author:

Ceyda ACAR

E-mail: cacar@bezmialem.edu.tr

Cite this article as: Acar, C. (2022).

Evaluation of post-divorce survival strategies of immigrant and poor women by qualitative analysis.

Advances in Women's Studies, 4(1):1-10.



Content of this journal is licensed under a Creative Commons Attribution-NonCommercial 4.0 International License.

the analysis, three categories were created, titled “Reasons for Divorce,” “Experiences After Divorce,” and “Survival Strategies.” The themes of the reasons for divorce category are forced marriage, unequal family role sharing, cheating, and violence. Post-divorce experiences were analyzed under the categories of accusation, punishment, exclusion, and pressure. The category of survival strategies is under the headings of stability, economic empowerment, geographical proximity-Social distance, life according to the demands of the society, concealment, and solidarity.

Women’s divorce is caused by forced marriage, being cheated on, being exposed to violence, and not being able to find their expectations from their spouses. Women’s demands for divorce are seen by their families and circles as a kind of deficiency and are used as a pressure tool. Divorced women care about the social acceptance of divorce grounds. Women behave in accordance with social perceptions although they do not conform to their own views. Women, who try to balance social pressures while making their decisions about their lives, want to remain under the protection of their social groups, even if they experience conflict. They do not participate in the social activities of this group in order to be protected from pressure.

Women strengthen their social relations with divorced women like themselves and maintain their economic independence by working.

Keywords: Difficulties experienced after divorce, divorce, divorced women, women’s empowerment

Giriş

Türkiye’deki aile yapılarına bakılınca, bölgelere göre değişiklik gösteren aile ve evlilik yapıları görülmektedir. Türkiye’de Güney Doğu ve Doğu Anadolu Bölgeleri haricinde ortak bir aile yapısı görülmektedir (Kandiyoti, 2013). Türkiye’de geçmişten günümüze aile yapılarına bakıldığında geniş aile yapısında, baba otoritesi altında tüm çocukların evlenseler de aynı hanede yaşadıkları gözlemlenmektedir. Ailede çocukların yetiştirilmesinden ekonomik davranışlara kadar tüm kararlar hanenin babası ve annesinden geçmektedir (Duben, 2012). Bu durum günümüzde sosyal faktörlerin etkisiyle değişiklik göstermiş, ailenin örgütlenme biçimleri, aile içi rolleri değişmiştir. Geniş ailenin yerini, çekirdek aile veya tek ebeveynli aileler almaya başlamıştır. Ailenin toplumsal işlevi hala soyun devamı, meşru cinsellik, iktisat ve toplumsal kültürün gelecek nesillere aktarılması gibi toplumsal açıdan önemli işlevleri yerine getirmektedir (Canatan & Yıldırım, 2013).

“Türk toplumunda kadının onurunu erkeğin koruduğu, geçimini erkeğin sağladığı yönünde bir toplumsal görüş vardır (Demircioğlu, 2000). Kadın, önce babasının ve erkek kardeşlerinin; evlendiğinde de kocasının egemenlik ve baskısı altında toplumsallaşır. Kadın birinin kızı ya da karısı olarak toplumda var olur (Aktaş, 2013). Toplumda kocası, babası veya erkek kardeşinin egemenliği altında yaşamayan kadınların (Demircioğlu, 2000) namusunu koruyamadığı, tehlike altında olduğu ve yanlışa meyilli bir tavır içinde olduğu varsayılır” (Acar, 2017). Modern zamanlarda dünyada olduğu gibi Türkiye’de de aile içi rollerin değişmesi, sosyal dayanışma ve güvenlik ağlarının farklılaşması, iktisadi kaynak ve otoritenin el değiştirmesi gibi pek çok farklılıktan kaynaklanan çatışmalar aile birliğinin dağılmasına yani boşanmalara neden olabilmektedir. Geleneksel bakış açısının varlığını sürdürdüğü ancak geleneksel aile yapısının çözüldüğü bu durumda ise mahalleler kural koyucu olup baskın bir hale gelmekte ve aile içi karar alma süreçlerine müdahil olmaktadır (Özgen, 2008). Araştırmada aile yapılarının farklılaşmasından ve eşlere düşen aile içi rollerin değişmesinden kaynaklanan boşanmalar da yer almaktadır. Geleneksel yaşamın değişmesiyle ortaya çıkan yeni durumlar, beklentilerin çatışmasına yol açabilmektedir.

Boşanma hukuki bir terim olarak, eşlerin evlilik ilişkisini mahkeme kararıyla sonlandırılmasıdır (Akıntürk, 1996). Boşanma kavramsal olarak, evlilik ilişkisinin bitmesidir (Uçan ve ark., 2005). Boşanma; eşlerin tatminsizlik, yabancılaşma gibi nedenlerden

doğan anlaşmazlıklar nedeniyle hukuki, sosyal ve duygusal olarak evlilik ilişkisini bitirmeleri olarak açıklanabilir. Boşanma sonrası aile iki çekirdekli bir model halini alır. Boşanan bireyler oluşan yeni duruma uyum sağlamak için akraba, arkadaş, eğitim, iş gibi farklı toplumsal kaynaklardan destek alır (Zara, 2013).

Kessler, boşanma aşamalarını; gözünü açmak, erozyon, ayrışma, fiziksel ayrılık, yas, ikinci ergenlik, araştırma ve sıkı çalışma şeklinde tanımlar (Uçan, 2014). Wiseman ise bir yas süreci olarak gördüğü boşanmanın evrelerini; inkar, kayıp, kızgınlık, yeni yaşam tarzı ve kimliğe uyum, kabul ve yeniden işlev görme, ikinci ergenlik dönemleri olarak bildirir. Bohannan (Kaslow, 1980), boşanmanın altı istasyonundan bahseder. Bu aşamaların paralel süreçler olduğunu bildirir: Duygusal (emotional), hukuki (legal), ekonomik (economic), anne-baba olarak -ebeveyn (coparental), toplumsal (community) ve ruhsal (psychic). Tüm bu istasyonlar çiftlerde farklı etkiler gösterir (Uçan ve ark., 2005).

Boşanmanın ardından özellikle kadınlar toplumsal baskılar, çocuk bakımı, çaresizlik ve suçluluk hisleri ile karşılaşmakta ve daha fazla sorunla mücadele etmek zorunda kalmaktadır (İyilikçi, 2015). Boşanmış kadınlar, çevre baskısı ve aile baskısı ile sosyal dışlanma ve içermeye maruz kalmaktadır. Çevreden gelmesi muhtemel dışlanmalara karşı koruyucu olmak adına aile baskısı, çevrenin ise boşanan bir kadının toplumun düzenine yönelik bir başkaldırı sergilediği algısıyla kadını dışlaması ile kadınlar, ikili bir baskı hissetmektedir (Aktaş, 2011). Arıkan (1996) toplumun boşanmayla ilgili tutumlarını araştırdığı bir çalışmada boşanma sonrası kadınların yaşadıkları zorlukları, ekonomik sıkıntılar (%86,6), çevre baskısı (%80,8), velayet babadaysa çocuklara özlem duyma (%79), erkeklerin tacizi (%77), aile baskısı (%73,2) olarak sıralar. Araştırmada da kadınların taciz, baskı, suçlanma, ekonomik sorunlar ve çocuk bakım yükü gibi hem toplumsal hem de psikolojik yönden irdelenebilecek zorluklarla karşı karşıya kaldıkları görülmüştür.

Literatürde boşanma sonrası farklı grupların farklı zorluklar yaşadıkları görülmektedir. Örneğin üst gelirli bir gruptan olan kadınlar ile düşük gelirli bir aileye mensup kadınların boşanma sonrasında yaşadıkları farklı sıkıntılar vardır (Aktaş ve ark, 2018). Toplumsal cinsiyet rollerine dair kabuller, ekonomik, coğrafi ve kültürel farklılıkların boşanma sorunlarına dair yapılacak çalışmalarda dikkate alınması önemlidir. Bu farklılıkları oluşturan en önemli sosyal etmenlerden biri de göç olgusudur. Göç ile değişen toplumsal

roller, evlilik içi ve boşanma sonrası yaşanan sorunlara dair görüşleri etkiler. Geniş aileden çekirdek aileye geçiş, kadınların kayıt dışı istihdama katılımı gibi yeni karşılaşılan durumlar (Kandiyoti, 2013), boşanma sonrası karşılaşılan sorunlara da etki eder. Kırdan kente göç sonrasında oluşan gecekondu bölgelerinde geniş aile rolünü mahalle üstlenmiştir diyebiliriz. Karar alma süreçlerinde devreye giren bu toplumsal mekanizmaya rağmen günlük yaşam pratiklerinde çekirdek aile modeliyle yaşanmıştır. Kadınlar geleneksel ev içi rollerini sürdürürken özellikle geçim sıkıntısı nedeniyle ev dışında da görevler üstlenmeye başlamıştır. Bu durum kadınların günlük yaşamdaki rol ve sorumluluklarını arttırmış, altından kalkılmaz hale getirmiştir (Acar, 2017).

Literatürde görülen sosyal gruplardaki farklılaşma göz önüne alınarak yüksek lisans tezi olan bu çalışmada, köyden kente göç etmiş bir topluluğun parçası olan boşanmış kadınların yaşadıkları deneyimler değerlendirilmiştir. Kadınların yaşadıkları zorluklar; sosyoekonomik düzeyi düşük, kırdan kente göçen, eğitim düzeyi düşük kadınların boşanma sebepleri ve boşandıktan sonra yaşadıkları sorunlar özelinde tanımlanmıştır. Çalışmanın amacı, köyden kente göç eden, sosyoekonomik düzeyi düşük, reşit olmayan çocukları varken boşanan, mahalle kültürünün olduğu ilçelerde yaşayan kadınların boşanma nedeniyle yaşadıkları zorluklar karşısında hayatta kalma stratejilerini tanımlamaktır. *Hayatta kalma stratejileri* kavramı çalışmada günlük yaşamda bütüncül bir planla değil de fırsatları değerlendirme şeklinde gelişen yöntemler olarak tanımlanabilir.

Yöntem

Yorumlayıcı yaklaşımla geliştirilen niteliksel araştırma (Altunışık ve ark., 2010) "gözlem, görüşme ve döküman analizi gibi nitel veri toplama tekniklerinin kullanıldığı, algıların ve olayların doğal ortamda gerçekçi ve bütüncül bir biçimde ortaya konmasına yönelik nitel bir sürecin izlendiği çalışmadır (Yıldırım & Şimşek, 2008). Veri toplama yöntemleri; görüşme, gözlem ve dökümanların incelenmesidir (Yıldırım & Şimşek, 2008).

Feminist yöntem, niteliksel araştırma yöntemlerinden biridir. Kadınların günlük yaşam deneyimlerini ve kadınlık bilgilerini anlamak ve yorumlamak onların sosyal, ekonomik, politik alanlarda yaşadıkları eşitsizlik ve ayrımcılıkların tartışılması ile mümkündür (Kümbetoğlu, 2015).

Araştırmacının katılımcılarla eşit bir konumda olması feminist yöntemin gerekliliklerindedir. Ancak araştırmacının katılımcıların sesini duyuran, katılımcıları *temsil eden* kişi olması araştırmacıyı zaman zaman üst konuma taşımaktadır. Aynı zamanda araştırmacının doğası gereği, onam ve ses kaydı yapılandırılmış işlemler, araştırmacının katılımcıyla olan mesafesini somutlaştırmaktadır.

Kümbetoğlu'nun Reinharz'dan alıntıladığı gibi, kadınların sorunlarını en iyi anlayacak ve açıklayabilecek olan kadınlardır. Araştırmacının *içeriden bakış* (Kümbetoğlu, 2015) ile katılımcıların bakış açılarıyla bilgi üretilebilmesine uygun şartların sağlandığı düşünülmektedir. Kadınların günlük yaşantı ve deneyimlerinin bilgisine, birincil veri kaynağı ve bilen özneler olarak kadınlardan ulaşabileceği görüşüyle (Kümbetoğlu, 2015) katılımcılar, göç etmiş, sosyoekonomik düzeyi düşük, 18 yaşından küçük çocukları varken boşanmış kadınlardan seçilmiştir.

Katılımcılara kartopu yöntemi ile ulaşılmıştır. Araştırmaya katılım teklifi ile ulaşılan tüm kadınlara tanıdık kişiler aracılığıyla erişilmiştir. Ulaşılan 32 kadından yalnızca 10 kadın ile görüşme yapılabilmektedir. Boşanmış kadınlar; afişe olacakları, boşanma durumlarının

detaylarının çevre tarafından öğrenilmesi halinde yakınlarından görecekları baskının artacağı, eski eşten zarar görme endişeleri gibi gerekçelerle araştırmaya katılmak istemediklerini bildirmişlerdir. Kadınların yaş aralıkları 42-52 yaş arası, hane gelirleri yaklaşık asgari ücret, yaşadıkları ilçeler Kağıthane, Şişli, Sarıyer iken, ailelerinin ya da kendilerinin göçtükleri memleketleri ise Karadeniz Bölgesidir. Katılımcıların benzer memleket ve ilçelerden olmaları; kadınların akrabalık, komşuluk ve hemşehrilik ilişkileriyle sosyal ağlarını geliştirdiklerini düşündürmektedir.

Bora'nın farklı statülerdeki kadınların farklı toplumsal sorunlar yaşadığı (Bora, 2010) gözleminde yola çıkarak katılımcıların özellikleri belirlenirken; göç eden, ekonomik düzeyi ve eğitim düzeyi düşük ve 18 yaş altı çocukları olan kadınlar seçilmiştir. Araştırma, göç etmiş toplulukların bir arada yaşadığı, mahalle kültürünün olduğu ilçelerde yapılmıştır. Bu ilçelerde mahalle yapılanması zayıf da olsa sosyal güvenlik unsuru olarak rol almaktadır.

Araştırmada kadınların boşanma deneyimlerini kendi bakış açılarıyla açıklamak amaçlanmıştır. Veriler, yarı yapılandırılmış bir form aracılığıyla toplanmıştır. Görüşme formunda boşanma nedenleri, boşandıktan sonra kadınların çocuklarının bakımı ile ilgili yaşadıkları zorluklar, yaşadıkları ailesel ve toplumsal sıkıntılar ile beklenti ve hayallerine yönelik sorular mevcuttur. Görüşme formunda yaşanan toplumsal sorunlara yönelik soruların yanında duygu sorularına da yer verilmiştir. Duygu soruları, katılımcıların deneyimlerine yönelik duygusal tepkilerini anlamak amacıyla sorulur (Kümbetoğlu, 2015). Görüşme metninde duygu soruları; *boşanma nedenleri, boşanma kararı sonrasında yaşanan sorunlar, sorunlar yaşanırken neler hissettikleri* başlıklarında sorulmuştur. Sorulara örnek olarak, *(Boşanma sürecinde) Sizi en çok sıkıntıya düşüren durum nedir? Niçin?* sorusu verilebilir.

Araştırma verilerinin analizinde tematik analiz kullanılmıştır. Görüşmelerde soru formları etrafında ve görüşmeler sonucunda ortaya çıkan temalar altında değerlendirme yapılmıştır. Bu değerlendirmeleri: *Evlilik sırasında yaşanan zorluklar* (zorla evlendirilme, eşitsiz aile içi rol paylaşımı, aldatılma, şiddet), *Boşanma sonrası yaşanan zorluklar* (boşanıp yalnız yaşamayı seçtikleri(!) için toplum tarafından suçlanma, çocuklarının bakım yükü ile baş başa kalma ve bununla cezalandırılma, tacize uğrama, potansiyel bir namus tehlikesi olduklarından dışlanma, aile tarafından baskı görme), *Kadınların hayatta kalma stratejileri* (kararlılık, ekonomik güçlenme, hemşehrilik ve akrabalık ilişkilerinin olduğu topluluğa coğrafi olarak yakın; sosyal olarak uzak durma, toplumun talebi olan tavırlardan uzaklaşmama, gizlenme, diğer boşanmış kadınlarla dayanışma halinde olma) şeklinde sıralamak mümkündür. Veriler analiz edilirken Kümbetoğlu'nun (2015) sunduğu çerçeveye dikkate alınarak, eşitsizlikler, çelişkiler ve ayrımcılıklar kapsamında değerlendirilmiştir.

Scott her toplumun kendi *direniş pratikleri* olduğunu belirtir (Hattatoğlu & Ertuğrul, 2009). Lordoğlu, Certeau'dan aldığı *taktik* kavramından bahsederek, kadınların mekânsal veya kuramsal bir sınır içinde olmayan, bütüncül bir planla değil fırsatları değerlendirme üzerine geliştirdikleri yöntemler olduğunu bildirir (Lordoğlu, 2018). Bora ise, kadınların tanıdık toplumların içinde yaşamayı, ekonomik dayanışma için bazı pratikler geliştirmesini *hayatta kalma stratejisi* olarak kavramsallaştırır (Bora'dan alıntıyla Lordoğlu, 2018). Araştırmada direniş pratikleri yerine Bora'nın *hayatta kalma stratejisi* kavramı kullanılmaktadır. Kadınların günlük yaşamlarına özel önerilmiş bu kavram, çalışmanın tekil ve gündelik yaşama dair verilere sahip olması nedeniyle tercih edilmiştir.

Katılımcıların isimleri değiştirilerek onlara birer rumuz verilmiştir. Katılımcıların gerçek isimleri hakkında araştırmacı dışında kimsenin bilgisi yoktur. Katılımcılara araştırmacının amacı ile ilgili bilgilendirme yapılmış, araştırmaya katılma konusunda rızaları ve ses kaydı izni sözlü olarak alınmış, istedikleri zaman araştırmadan çekilebilecekleri bildirilmiştir. Ses kaydına izin vermeyen 2 katılımcının görüşmeleri sadece yazılı olarak kayıt altına alınmıştır.

Bulgular

Zorla evlendirilmiş kadınlar

Araştırma verilerinden elde edilen ilk ana tema olarak *Boşanma nedenleri*'dir. Kadınların boşanma kararı almasına neden olan sorunlar derlenmiştir. Sorunların başında evliliklerin kadınların aile zoruyla evlendirilmesi geldiğinden ilk alt tema *Zorla evlendirilme*'dir.

Kadınların, istemedikleri evliliklere zorlanmaları nedeniyle evliliğe ilk adımlarında büyük bir psikolojik çöküntü yaşadıkları görülmektedir. Ailelerine yönelik duygusal bağları zayıflamakta, dayanak olarak hissettikleri anne-babalarına yönelik hisleri ve fikirleri değişmektedir. Böylece kadın, zorla evlendirilerek hem mutlu bir evlilik hayalini hem de ailesini kaybettiğini düşünmektedir. Görücü usulü ve/veya zorla evlendirilmiş kadınlar aile büyüklerine ve eski eşlerine yönelik bir kızgınlık duymaktadır. Yaşadıkları sorunları aile büyüklerinin suçlu olarak gördüklerinden aile içi ilişkilerde kopukluklar yaşanmaktadır.

"Tabi canım mutlu olamadım yani sevdiğim birisiyle evlenemedim. Çok isterdim ben de sevdiğim, istediğim biriyle olsaydım, evlenseydim, mutlu olsaydım yani... Çok isterdim yani." (Elif, 46)

Kadınlar içselleştirdikleri tahakküm nedeniyle kendileri adına aile büyüklerinin verdiği evlilik kararına itiraz edememektedir (Yıldırım, 2017). Zorla evlendirilen kadınlar, gördükleri baskıya boyun eğmenin pişmanlığını boşandıktan sonra bile yaşamaktadır. Bu durum, kadınların özgüvenlerini sarsmakta ve kadının güçlenmesinde önemli bir engel teşkil etmektedir.

"Su gibi kızım. O hayvan gibi adam. İğreniyordum yani ama mecbur işte napalım. Gittim evlendim. Cahillik. Karşı koyamadım o zaman." (Zeynep, 46)

Anlaşarak evlenen çiftlerin görücü usulü evlenen çiftlere göre daha uyumlu olduklarını bildiren araştırmalar olmakla beraber (Şendil ve Korkut, 2012) kadınların zorla evlendirilmeleri evlilik içi ilişkilerini baştan zedelemektedir. Çift uyumu, çift fikir birliği, çift tatmini ve duygu ifadesi gösterme gibi ölçeklerde zorla evliliklerin düşük puanlandıkları görülmektedir (Şendil ve Korkut, 2012). Kadınların yaşadıkları sevgisizlik hisleri ve buna bağlı yaşadıkları psikolojik sıkıntılar katılımcıların da bildirdiği gibi en önemli boşanma sebeplerindendir. Kadının isteği dışında gerçekleşen evlilikler, kadınlarda evlilikleri boyunca bir çeşit taciz hissiyatı oluşturmakta ve tüm evlilik ilişkisini psikolojik bir buhran olarak yaşamalarına neden olmaktadır.

"İnsanın içi almayınca katlanamıyorsun... Yatmıyordum, eve geç geliyordum. Çalıştığım zaman hep eve geç geliyordum... Çünkü onu sevmiyordum başkasına aşık olmuştum. Çünkü başkasına aşık olabiliyordum kocamı sevmediğim için ona aşık olsam herhalde aşık olmazdım başkasına. Sonra karar verdim boşanıcam diye." (Elif, 46)

Elif'in içselleştirdiği namus anlayışı, hissettiği duygularla ters düştüğünden kendini suçlu hissetmekle birlikte, itildiği durumdan dolayı ailesine güvenmektedir. Kadınlar, evlilik hayatlarının

olumsuzluğu nedeniyle bazı yaşadıklarından dolayı da suçluluk hissetmektedir. Böylece kadınların kırılganlıklarını arttıran boyun eğme hissi, evlilikteki taciz edilme duygusu üzerine üçüncü bir boyut daha eklenmektedir. Ayrıca kadınlar, hayata dair heveslerini yaşayamadıkları için evliliklerini sürdürmeyi istemediklerini belirtmektedir. Katılımcılar bu bağlamda, yalnızlık duygusu nedeniyle boşanmayı istediklerini ifade etmişlerdir.

"Ya ben çok mutsuzdum ... Ben çok genç evlendim 15 yaşındaydım. E olmadı yani hayal ettiğim hiç bi şey ben bi düğünde kocamla dans edemedim hiç onu yaşayamadım. İşte bu şekilde yaşamak istemediğim için bi gün dedim ki artık ben çalışacağım. İşe güce başladım ondan sonra da boşanabilirim neden olmasın dedim." (Kader, 40)

Kadınlar, zorla evlendirildikleri için ailelerine yönelik kırgınlıklar ve kopuşlar yaşamaktadır. Bu durum, kadınları ailelerinin sözünü tutmuş bir kadın olarak bile tüm yaşamları boyunca aile desteğinden mahrum bırakan önemli bir durumdur. Kadınlar, boyun eğmenin verdiği pişmanlıkla özgüvenlerini yitirmişlerdir. Kendine güveni ve saygısı ile ilgili sorgulamalarla mecburiyetleri arasında yaşayan kadınlar, problemleri evliliklerini de bitirme konusunda oldukça zayıf düşmektedir. Diğer bir buhran, kadınların eşlerini tacizcileri gibi hissetmeleridir. Bu hissiyat kadınları aile ortamından çok mahkumiyet hissine itmektir. Bu hisler ve yaşlarının genç olmasından dolayı bazı kadınların arayışları başka erkeklerde olabilmektedir. Ancak bu arayışlar da kadınları mutluluğa değil suçluluk hislerine götürmektedir. Kadınlar zorla evlendirilmeleri nedeniyle ailelerine ve kendilerine olan güvenlerini kaybetmekte, pişmanlık, mahkumiyet ve suçluluk hissetmektedir. Çok genç yaşlarda böylesi zorlu iç hesaplaşmalar yaşayan kadınlar, boşanma kararlarıyla birlikte yeni bir mücadeleye adım atmaktadır.

Kadınların kutsal görülen annelikleri ötesinde herhangi bir cinsel ya da duygusal tatmini incelemeleri toplumsal olarak tartışılmalı bir durumdur (Çeler, 2012). Kadınların aşk ve cinsellik beklentilerinin evlilik içinde karşılanamaması erkeklerin aksine kadınlar için meşru bir boşanma olarak görülmemektedir. Kadınlar çoğunlukla, sadece duygusal sarsıntı ve sorunları nedeniyle evliliklerini bitirmek istediklerini bildirememişlerdir. Bu gerekçeyi dolaylı yoldan bildirmeye çalışmışlardır. Çünkü duygusal gerekçelerle boşanan kadınlar, aileleri tarafından suçlanmakta ve yalnızlaştırılmaktadır.

Katılımcıların aileleri tarafından boşanmanın meşru yolu şiddet gibi yaşamsal tehdit içeren sorunlar gibi görülmektedir. Hayati bir tehlike olmadan boşanan kadınlar ailelerinden dışlanmaktadır. Eşler arası sevgisizlik nedeniyle boşanmayı talep etmiş kadınlar toplum tarafından olumsuz karşılanmaktadır.

"Ya arkadaşlarımla da tartıştık. Kimisiyle konuşmuyorum hala mesela. 10 yıl oldu boşanalı hala konuşmadığım insanlar var. Rahat battı bilmem ne diye küstüler. ... herkes itti beni, yalnız kaldım. ..." (Kader, 40)

"Çocuğunu bırak gel dediler kız çocuğunu nasıl bırakıyım?" (Zeynep, 46)

Kadınlar, toplum tarafından kabul görececek gerekçelerle (ki bazı aileler için hiç bir gerekçe boşanmayı meşrulaştırmayabilir) boşanmadıkları için aileleri tarafından yalnız bırakılmışlardır. Aileler kadınların zayıf noktaları olarak hissettikleri çocukların bakımına katkıda bulunmayarak kadınları cezalandırılmışlardır. Cinsellik ve romantizm talepleri nedeniyle ailelik duygularının olmadığı yönünde suçlanan kadınlar, çocuklarının bakımlarını karşılayamadıkları için de suçluluk hissetmektedir.

“Ailem çocuğa bakmak istemedi.” (Selma, 39)

“Onlar sadece şunu düşündüler: ‘Niye kalmadı, onla (boşandığı eşiyile) dursaydı’ dediler. Çocuğa sahip çıkmadılar.” (Elif, 46)

Kadınlar zorla evlendirilmenin yaşattığı zorluklara rağmen kararlılık göstererek boşanmaya gidebilmişlerdir. Boşanma kararı kadınların *hayatta kalma stratejilerini* geliştirmenin ilk adımı olarak görülebilir. Kadınların boşanma talepleri bazen kendi aileleri bazen eşlerinin aileleri tarafından suçlama ve tehditlere neden olabilmekle beraber kadınlar bu karşı çıkmalara baş kaldırmışlardır. Yine de ihtiyaç duydukları duygusal, toplumsal ve ekonomik desteği ailelerinden görebilmek kadınlar tarafından çok önemli görülmektedir. Boşanmayı meşru kılacak gerekçeleri göstermek de aile desteği alabilmenin yani *hayatta kalma stratejilerinin* bir ikincisidir.

Kadın gibi kadınsan erkek gibi de kadınsın

Diğer bir alt tema ise kadınların toplumsal cinsiyet rolleri ile ilgili eşitsizliklere göç ile değişen aile ve toplum düzeni nedeniyle yenilerinin eklenmesinden kaynaklanan sorunların derlendiği *Eşitsiz aile içi rol paylaşımı* alt temasıdır.

Kadınların toplumsal cinsiyetçi yaklaşımla bölümlenmiş sorumluluklarını, zorunluluklar nedeniyle bile olsa eşlerinin istediği şekilde yerine getirememeleri evliliği olumsuz etkilemekte, yıkıcı taraf olarak nitelendirilmelerine sebep olmaktadır.

“Ya ben dikim ya (karşı gelen biriyim anlamında) ‘senin karın işte nasıl böyle bir şey söyler, konuşamaz, yapamaz, bilmem ne yapamaz, şöyle yapamaz’ hatta görüncem kocası içmesine rağmen ‘iyi bir kadın kocasını eve bağlamış, ee içki içmesini engellemiş’ birkaç defa söyledi. Benim ilk bebeğim düştü sonra bebeğim olmadı bir sürü şey söylediler. ‘Kısırim yok kısırim bilmem ney’ bir sürü laf söylediler ve ben hepsinde çok üzülürdüm...” (Narin, 47)

Kırdan kente göç, aile içi dengeleri ve görevleri değiştirmektedir. Göç eden toplulukların oluşturduğu gecekondu bölgelerinde karar alma süreçlerinde hala geniş ailenin etkisi olsa da günlük yaşam pratiklerinde çekirdek aileye dönüşmüştür. Kadınlar ekonomik zorluklar sebebiyle kayıt dışı istihdamı güçlendirmektedir (Kandiyoti, 2013). Kente göç etmiş kadınların popüler kültür aracılığıyla gözlemlendiği ve özendirildiği üst sınıflara ait yaşam tarzları kadınlarda mutsuzluk ve özlemlere yol açarak kendi sınıflarına onları yabancılaştırmaktadır (Abadan-Unat, 1982). Bu kültür geçişi tamamlanmış değildir.

“Göç eden geleneksel erkekliklerin gittikleri yerde kendi kültürlerinde kadınlıkla ilişkilendirilen ev içi işlerde çalışmalarında görülen örüntü, bunun belirgin bir örneğidir. İşin toplumsal statüsünden kaynaklanan gerilimlerin yanı sıra, göçmen erkeklerin ırk ve/ya etnik kökenlerinin göçmen konumlarının gidilen yerde daha alt bir statüde olması, yerli ve göçmen erkeklikler arası görünmez hiyerarşilerde, göçmen erkeklerin toplumsal konumlarını sarsmaktadır.” (Bozok, 2019)

Diğer taraftan kadınların aile ekonomisine katkısının artması gibi etkenlerle erkekler kadınlara bağımlı hale gelmeye başlamışlardır. Bu durum da “Erkekliğin Kaybı”na neden olmaktadır (Bozok, 2019). Sosyal örüntülerin farklılaşmasıyla erkeklik algı ve görünümünün değişmesi sonucu erkekler, aile içi ve toplumsal bazı kimlik krizleri yaşamaktadırlar (Bozok, 2019). Soysal’ın araştırmasında “erkeklerin %45’lik bir kısmı geleneksel değerlere göre (muhafazakâr, dışa kapalı) yetiştirildiğini belirtirken, %33,3’ü koruyucu, kollayıcı (anne-babanın otoritesinin hâkim olduğu)

olarak ve %21,7’si ise katılımcı (demokratik) olarak yetiştirildiğini belirtmektedir” (2010).

Kadınların geleneksel olarak belirlenmiş rol ve sorumluluklarını yerine getirmemesi toplumsal tepkiyle karşılanırken erkeklerin bu ihmalleri göz ardı edilebilmektedir. Aile içi sorumlulukların büyük oranda kadınlara yüklenmesi ve erkeklerin bazı ailelerde ekonomik olarak bile aileye katkıda bulunmaması kadınların toplumsal rol karmaşası yaşamasına ve üzerlerindeki psikolojik baskının artmasına neden olmaktadır.

“...Ben 18 yıl boyunca fiziksel olarak kadın gözükmeme rağmen ruhen beni erkekleştirdi. Ustadan tutun her bakımdan yani eve para getirmesi (getirmemesi değil sadece)...” (Narin, 47)

Kadınlar, çocukların bakımı, ev içi işlerin görülmesi gibi geleneksel rollerini eksiksiz olarak sürdürmek zorundayken bir de ekonomik olarak da aileyi geçindirmek zorunda kalmışlardır. Bu durum kadınların evliliği sonlandırma gerekçelerindedir.

“...Adamı zaten ben besliyodum. Eve gel, yemek yap, temizlik yap, çocukla ilgilen, faturası benim, tamiratı benim... Adam da paşa ya! Bitek boğazını bilir...” (Helin, 52)

Kadın ve erkek rollerine dair sarsıcı deneyimler aldatılma ile de yaşanmaktadır. Erkeklerin aldatma, boşanmayı talep etme gibi durumlarında ise kadınların büyük bir “yetersizlik” hissi yaşadıkları göze çarpmaktadır. Kadınlar, toplumsal cinsiyetçi yaklaşımları özümseyerek büyütüldükleri için aldatıldıklarında ya da erkekler boşanmayı talep ettiklerinde kendilerini suçlu hissetmekte ve duygusal olarak zedelenmektedirler. Suçluluk ve yetersizlik hissi bazen o kadar derinleşmektedir ki kadınları intihara bile sürükleyebilmektedir.

“En kötüsü bir ara kendini mesela yetmemezlik duygusu acaba hani neyim eksikti ve yahut da nerde hata yaptım düşündükçe hatalarım, tabi ki hani hatasız insan olmaz hatalarım olmuştu. ... Şöyle davransaydım daha iyi olurdu belki böyle olmazdı bu gibi şeylere takıldım. ... Hatta ben çok kötü bir şey yaptım intihar teşebbüsünde bulundum. ...” (Rabia, 46)

Aldatılma, kadınların evliliği sürdürme gayretlerini tüketen bir evlilik içi sorun olarak ortaya çıkmaktadır. Belki de aldatılmanın hissettirdiği yetersizlik duygusu ve toplumun bir kadının eksiksiz olması gerektiği yönündeki telkinleri nedeniyle kadınlar aldatılmayı kabullenememektedirler.

“...Dayak da falan değil. En büyük canımı yakan ihanet oldu. İhanette bitti.” (Zeynep, 46)

Kadınlara aldatma ile ilgili algılar, düzgün kadınların eşlerinin aldatılmayacağı, bu durumun erkeklerin ahlaki bir tercihi değil, kadınların eksikliği nedeniyle mecburi yönelimi olduğu öğretileriyle verilmektedir. Bu durum kadınların aldatılmaları sonucu kendilerini suçlamalarına neden olmaktadır. Şiddet gören, ev içi işleri tek başına yapan, çocuk bakımını tek başına üstlenen, ev geçimini tek başına sağlayan kadınlar olarak aldatılmak sadece evlilik birliğinin değil, “iyi kadın” olmak uğruna verilmiş bir çok emeğin de yol olduğu düşüncesi açısından kadın için oldukça yıkıcıdır.

Kadınlar aldatılmaları nedeniyle yaşadıkları olumsuz duyguları atlatabilmek için çocuklarına ve kendileriyle benzer deneyimler yaşayan kadınlara tutunmaktadır.

Meşru boşanmanın tek yolu: Öleyazmak!

Evlilik Sırasında Yaşanan Zorluklar ana temasının diğer alt temaları; *aldatılma* ve *şiddet*’tir. Toplum baskısı ve korkuları yüzünden

boşanamayan bir çok kadının gördüğü şiddet nedeniyle eşleri tarafından öldürüldüklerine ne yazık ki sürekli haberlerde rastlanmaktadır.¹ Sibel Hürtaş, *Canına Tak Eden Kadınlar* adlı kitabında; kocası tarafından öldürülme akıbeti ile toplum içinde diri diri mezara gömülmek arasında sıkışmış kadınların sonunda kocalarını öldürmek zorunda kalmalarını işlemiş ve kadınların hem hukuki hem toplumsal açıdan korunmasız olmalarının yaşattığı dramları gözler önüne sermiştir (Hürtaş, 2014).

Kadına şiddet, Türkiye'nin gündeminde olan, acilen çözüme ulaştırılması gereken önemli bir sorundur. Boşanma gerekçelerini irdeleyen araştırmalarda kadınların evlilik içi şiddete sıklıkla maruz kaldığı bildirilmektedir (Aktaş, 2011; Uçan, 2007). Bu araştırmada da kadınların boşanma nedenlerinden en sık tekrar edileni şiddettir. Kadınların yaşam tehdidi altında sürdürdükleri evlilikleri sırasında gördükleri psikolojik, duygusal ve fiziksel şiddet onları depresyon gibi bir çok psikolojik sıkıntıya sürüklemiştir.

"... (gördüğü şiddet nedeniyle) Şu tepem açıktır benim. Bir top saçım elinde kaldı, bir sefer vurdu dizimde (iz kaldı) ve ben her sefer bunu gördüğümde o acı hep yüreğimde, o acı hiç gitmiyor." (Narin, 47)

Her ne kadar kadınların şiddet nedeniyle boşanma talepleri, aileleri tarafından büyük bir itirazla karşılanmasa da kadının aile ile ilişkilerinde önceden yaşanan kırılmalar, ekonomik ve toplumsal nedenler yüzünden kadınlara ailelerinin desteği yeterli bir güvence hissettirmemektedir. Diğer yandan evlilikteki şiddet olayları sırasında çevreden erkeğe yönelik bir tepki gelmediği ve şiddete karşı sessiz kalındığı görülmektedir:

"Offf çekmem mi? O herif burnumdan getirdi. İçer içer gelir, kapıya dayanır, küfürler kavgalar... Saçımdayan sürüdü beni mahallenin ortasında, o adamdan çekmediğim kalmadı. Allaha şükür kurtuldum ama çok çektim." (Ayşe, 46)

Kadınlar yaşadıkları zorluklara hatta gördükleri şiddete rağmen boşanma nedenlerinin haklı görülmeceği endişesi ile evli kalmaya devam etmektedir. Bu durum gerçekten hayati bir tehlike -özellikle çocuklar için- olduğunun ispatına kadar sürmektedir. Kadınlar yaşamlarını tehdit eden eş şiddetini ailelerine ispat ettiklerinde haklı gerekçelerini oluşturmuşlardır. Böylece boşanma sonrasında gelecek baskıları azaltmaya yönelik bir *hayatta kalma stratejisini* hayati tehlike atlatarak geliştirmişlerdir.

Erkeğin gösterdiği şiddete karşı çıkmayan toplum, kadın boşandıktan sonra "koruyucu" olmaya çalışarak kadının tüm sosyal yaşamına müdahil olmakta ve toplumun talep ettiği şekilde yaşaması için kadınları zorlamaktadır. Ailelerin kadınların her türlü kötü muamele karşısında bile boşanmalarına destek olmaması, kadınların toplum içinde yalnız başlarına olmalarının getirdiği tekinsiz hali maddi ve manevi olarak arttırmaktadır (Lordoğlu, 2018).

Boşanmanın faturası: Suçlanma, cezalandırılma, dışlanma ve baskı

Boşanma sonrasında yaşananların alt teması olan *suçlanma, cezalandırılma, dışlanma* ve *baskı* alt temalarında kadınların yaşadıkları incelenmiştir. Kadınlar boşanmaları nedeniyle aileleri tarafından suçlanmakta ve yalnızlaştırılmaktadır. Boşanmış kadınların içinde yaşadıkları topluluk ise kadınları bir tehdit olarak algılamaktadır.

Kadınlar boşanma kararları nedeniyle suçlandıkları için ceza olarak ailevi destekten mahrum bırakılmaktadır. Boşanmış kadınların topluluğun düzenini bozacağına dair görüşler ise dışlanmalara veya baskılara neden olmaktadır. Boşanma sonrası yaşanan sorunlar birbirini yeniden üretmektedir.

Ayşe, genç yaşta evlendirilmiş ve eşyle arasında istediği bağı hiç kuramamış bir kadındır. Boşanma kararı sonrasında ailesinin ona destek olup olmadığı sorulduğunda şu cevabı vermiştir:

"Annem babam zaten köydeydi. Bişey bilmez onlar. Bi abim var o da aynı içki kumar peşinde karısına kızına sahip çıkmıyor bana mı bakacak?" (Ayşe, 46)

Ayşe, ailesinin zaten ona sahip çıkabilecek güçte olmadıklarını dolaylı bir şekilde belirtmiştir. Bu yüzden de ifade şekliyle anlaşıldığı kadarıyla ailesinin ona destek olmaması Ayşe için büyük bir kırgınlık sebebi olmamıştır. Bunun aksine Kader, ailesinin bilinçli bir şekilde onu cezalandırmak için yalnız bırakıldığını düşünmektedir:

"Yalnız kaldım. Herkes itti beni. Sırtını döndü. O yüzden kendi kendilerine büyüdü onlar. İşte bana da hep kahrettiler yani bırakmasaydın etmeseydin diye." (Kader, 43)

Kader, ailesi tarafından sadece duygusal arayışları nedeniyle ayrıldığını düşündüklerinden dışlandığını belirtirken Helin de boşanmak isteyen bir kadın olarak ailesi tarafından nasıl dışlandığını aktarmıştır:

"Anam babam hiç sahip çıkmadı. Annem kocamı tutardı. Boşayan dedi bi gün ben evlendiricem seni dedi..." (Helin, 52),

Bu dışlanmalara maruz kalan Ayşe ve Helin eşlerinden şiddet gören kadınlardır. Şiddet nedeniyle boşanmayı talep ediyor olmalarına rağmen aileleri bu duruma karşı çıkmıştır. Kadınlar dinlemediklerinde de yalnızlaştırılmışlardır. Boşanmış kadınlar bazen de kendiliğinden toplum içinde yalnızlığa çekilmek zorunda kaldıklarını da şu şekilde ifade etmişlerdir:

"Çünkü mesela evli bi arkadaşımın yanına gidemiyorum. Neden çünkü belki kıskanır. Atıyorum bişi olur yani hep kendimi bir soyutlama çabasıdayım mesela benim arkadaşlarım genelde bekar bayanlardır. Çünkü kendimi hep çekiyorum geri bi şekilde. ... Kendi dünyam var işime gidiyorum geliyorum. Öyle işte." (Zeynep, 46)

Toplumun direkt bir uzaklaşması söz konusu olmasa da yargılanma korkusuyla kendini toplumsal çevresinden soyutlayan Zeynep, bütün yaşantısını "laf gelmesin" kaygısıyla düzenlemiştir. Bunu da çoğu zaman toplumdan soyutlanarak yapabilmektedir.

Kadınlar, çocuklarının bakımı için ailelerinden destek beklemektedir. Ancak aileler, kadınları boşanma kararları nedeniyle cezalandırmak da istedikleri için çocuk bakımında destek olmamaktadır.

"Ailem çocuğa bakmak istemedi." (Selma, 39)

"Kocanın ailesi yok saydılar yani tamamen." (Feriha, 44)

"Çocuğunu bırak gel dediler kız çocuğunu nasıl bırakıyorum." (Zeynep, 46)

"Onlar sadece şunu düşündüler niye kalmadı onla dursaydı dediler çocuğa sahip çıkmadılar." (Elif, 46)

¹ <https://www.takvim.com.tr/galeri/guncel/emine-bulut-olayi-turkiye-icin-bir-ilk-degil-iste-turkiyenin-konustugu-kadin-cinayetleri/2>

Boşanma sonrası oluşan maddi sıkıntılardan doğan duygusal eksiklikler, kadınların çocuklarına karşı büyük bir vicdani suçluluk hissetmelerine neden olmaktadır. Aileler, kadınların boşanma kararını uygun görmedikleri için kadınları cezalandırma yolu olarak yalnızlaştırmaktadır. Yalnız başına geçinmek zorunda olan boşanmış kadınlar ekonomik nedenlerden dolayı çalıştıkları için çocuklarına bakamadıkları için de kendilerini sorumlu hissetmektedirler. Okul öncesi ve ilkokul çağlarında bile yalnız bırakmak zorunda kaldıkları çocukları için kendilerini suçlu hisseden kadınlar her soruna rağmen çalışarak kendilerine çocuklarıyla yeni bir aile kurmaya çalışmışlardır.

Kadınlar özgürlük için kararlıydı...

Hayatta kalma stratejileri ana teması ise *Kararlılık, Ekonomik güçlenme, Dayanışma, Gizlenme, Coğrafi yakınlık-Sosyal uzaklık, Toplumun talebine uygun yaşam, alt temalarıyla derlenmiştir.*

Kadınlar aileleri, içinde yaşadıkları topluluk ve eşleri tarafından onlara yaşatılan tüm sorunların altından kalkıp kendilerine özgürce bir yaşam kurabilmek için büyük bir kararlılık göstermektedirler. Kadınlar boşanma kararlarına dair kesin tutumlarını şu şekilde belirtmektedir:

“Yemin ettim. Er ya da geç boşanıcam dedim. 25 yıl sürdü ama kurtuldum.” (Helin, 52)

Kadınların çoğunlukla zoraki evlilikle başlayan ve boşanmış bir kadın olarak toplumda var olma mücadelesine varan dönemdeki en çetin zorlukları boşanma dönemi sırasında geçmektedir. Bu süreci; “Boşanmak istemeyen eşlerin destek birlikleri gibi hareket eden aileler toplumsal ritmin en belirgin tınısı² olarak tanımlamak da mümkündür. Aslına bakılırsa boşanma deneyimi özel ve kamusal patriyarkanın kadına karşı birleştiği bir çarpışma alanı.” (Yıldırım, 2017) şeklinde tanımlayan Yıldırım, kadınların boşandıktan sonra da süren hayatta kalma stratejilerine hangi düzlemde devam ettirdiklerine de ışık tutmaktadır.

Yaşadıkları çaresizlik, kadınları boyun eğmeye değil, gayret etmeye sevk etmektedir. Bu konuda en büyük motivasyonları çocuklarıdır. Kadınlar, çocuklarına yalnız başlarına bakabilmek için gerekli birikimi sağlamayı ve çocuklarını daha özgür bir yaşamda büyütmeyi amaçlamaktadırlar.

“Gerisin geri yine döndüm. Çocuk için döndüm köyde bakamıyolar diye. ... Resmi nikah olmadık 6 yıl yaşadık nikahsız sonra ben özgüvenimi iyice kazanınca da çocuğumu alıp ev kiralayıp bıraktım gittim.” (Elif, 46)

Kadınlar yaşamları boyunca ellerinde tutamadıkları karar verme yetkisini artık kendi ellerine almanın zamanı geldiğini düşünerek hayatlarıyla ilgili ilk kararı almaktadır. Boşanma kararları ile esasen üzerlerinde bulunan toplumsal karar vericilere yönelik itirazlarını ve mücadelelerini de dile getirmiş olmaktadır (Yıldırım, 2017).

Boşanmış kadınların hayata tutunabilmelerini sağlayan en önemli stratejileri birbirleriyle *dayanışma* halinde olmalarıdır. Kadınlar bu baskılarla mücadele ederken kendi içlerine çekilmiş ve sosyal aktivitelerini mümkün olduğunca kısıtlayarak yaşamlarını sürdürmüşlerdir. Türk toplumunda kadınların kendilerine ait bir topluluk oluşturarak sosyal hayata katılımı yaygın bir kültürel olgudur (Fallers & Fallers'ten aktaran Kandiyoti, 2013). Kadınların çoğu, belki de bu kültürün etkisiyle, toplumsal baskıların talebine uygun

yaşamak yerine kendi aralarında bir sosyal ağ oluşturmuşlardır. Bu topluluk, ekonomik ve psikolojik dayanışma, sosyal aktivite gibi pek çok işlevin yürütüldüğü ve kadınların güçlenebilmesindeki kilit faktörlerden biridir.

Boşanmalarda ekonomik olarak yaşanan zorluklar, kadınlar özelinde de literatürde sıklıkla dile getirilir. Liberal feministler kadının anneliği, otoritenin erkekte olduğu, kadınların daha duygusal ve zayıf olduğu gibi toplumsal algılar nedeniyle kadının kamusal alana çıkamadığını, medeni haklara sahip olmadığını, eğitimde imkan eşitsizliği gibi haksızlıklara maruz kaldığını savunur (Donovan, 2015). Bu durum kadınların ekonomik sorunlarını da yeniden üretmektedir. Boşanmış kadınların dayanışma halinde olmaları, boşanma sonrası yaşadıkları ekonomik çıkmazların da çözümü olabilmıştır.

“Evet evet çalışıyodum tabi. Kızım iki yaşındaydı ben işe başladığımda. Eltime bıraktım arkadaşlarıma bıraktım. Komşularıma bıraktım...” (Zeynep, 46)

Kadınlar, çocuk bakımını dönüşümlü olarak ortaklaşa üstlenen kadınlar hem yarı zamanlı çalışmış hem de çocukların bakım sorununu çözmüşlerdir:

“...Komşulara gidiyorduk işte Zehra. Bi gün o işe giderdi ben bakardım bi gün ben giderdim o bakardı...” (Ayşe, 46)

Boşanmış kadınların toplumsal algılar ve ailevi baskılardan uzaklaşma yolu olarak tutundukları en önemli strateji, kendisi gibi olan kadınlarla, toplumdan izole başka bir topluluk içinde yaşamaktır. Bu strateji *gizlenme* olarak temalandırılmıştır. Kendi sosyal güvenlik ağlarını, toplumsal algılarını, sosyal hayatlarını kurgulayan, kendilerine başka bir dünya oluşturan kadınlar, dış dünyadaki tehlikeleri kendi dinamiklerine göre çözmeye, hayallerini ise inşa ettikleri yalnız kadınlar dünyasında gerçekleştirilmeye çalışmaktadırlar.

Boşanmalar, kadın ve erkekler için ciddi, örseleyici sorunlar doğurmaktadır. Literatürde boşanmış kişilerin, toplumdan soyutlanma ve intihar gibi psikolojik sorunlara daha yatkın olduğunu bildiren araştırmalar mevcuttur (Arıkan, 1996). Boşanmanın ardından kadınlar, çocukların sorumluluklarını tek başına taşımak, ekonomik sıkıntılar, ruhsal sorunlar, çaresizlik ve suçluluk hisleri, belirsizlik gibi çeşitli psikolojik, sosyal ve ekonomik sorunlar nedeniyle daha fazla sorunla baş etmek zorunda kalmaktadır (İlyilikçi, 2015). Kadınlar yaşadıkları benzer evlilik sorunlarını birbirleriyle paylaşmış, birbirlerine destek olarak psikolojik olarak güçlenmişlerdir:

“Yani en büyük destek işte benim gibi dul arkadaşarımdan geldi. İşte burda komşuyken sırt sırta verdik çocuklara baktık geçindik. Dert ortağım oldu. Ona gittim bitek içimi döktüm...” (Ayşe, 46)

Toplum baskılarından kaçabilmenin yolunu da sadece dul kadınlarla arkadaşlık yapmakta bulmuşlardır. Böylece ekonomik sorunlarını çözmek için geliştirdikleri sosyal ağı ve dayanışmayı sosyal aktiviteler için de kullanabilmişlerdir:

“Bide ben öyle rahat bi yani ben biraz tutucuyum rahat yaşamak diil düzenli bi insanım hayatım düzenli. Çünkü mesela evli bi arkadaşımın yanına gidemiyorum. Neden çünkü belki kıskanır. Atıyorum bişi olur yani hep kendimi bi soyutlama çabasındayım mesela benim arkadaşlarım genelde bekar bayanlardır. Çünkü kendimi hep çekiyorum geri bi şekilde.” (Zeynep, 46)

² Vaughan, D. (1990). *Uncoupling: Turning Points in Intimate Relationships*. Vintage Books.

Kültür, göç, ekonomi, gibi toplumsal olgu ve değişimler aile örgütlenme biçimlerini de etkiler. Türkiye’de 1950’li yıllarında başlayan Anadolu’dan İstanbul’a yoğun göçler (Güreşçi, 2010) sonrası oluşan gecekondu kültürünün hakim olduğu çevrelerde yaşayan ailelerin aile içi sorunlarına geniş aile yerini alan komşular müdahale edebilmektedir (Duben, 2012). Boşanmış kadınların bekar olma halleri toplum ve bireyler tarafından olağan olmayan, merak edilen, gözlenen bir durum olarak ortaya çıkmaktadır (Lordoğlu, 2018). Bu durum boşanma sonrasında da devam etmektedir. Katılımcıların söylemleri de mahalle sakinlerinin tutumlarının müdahaleciliğini vurgulamaktadır.

“Mesela rahat gezemiyosun. Mesela rahat ben akşam bi yere gidemiyorum. Hala öyle çıkamam gece. Çünkü mahalleden ne derler. Bi yere gidiyosun bide bizim çevremiz çok böyle tutucu insanlar. Nerden geliyosun nereye gidiyosun demeleri yetiyo. Bide kendinde böyle bi hata olmayınca insan kendini kötü hissediyor o zaman. Mesela bi düğüne gitsem bi bayrama gitsem –aaa filan böyle. Ben böyle istemiyorum yani. Onu yapıyorlar. Yani şık giyinince fln göze çok batıyosun. ... O yüzden ben bunu yaşatmamak için yani işten gelip eve gidiyorum yani arkadaşlarım var hafta sonları bazen onlar gelir yani belirli arkadaşlarım var. Öyle herkesle de arkadaş olamıyorum yani çünkü etrafta bilemiyosun kimden ne geliceni. en yakından bu zararları gördüğün zaman etrafını düşünüyosun.” (Zeynep, 46)

Boşanma sonrasında, kente göç ile yeniden düzenlenen güvenlik ve güç ilişkileri ve toplumsal algıların boşanmış kadınlara yönelik olumsuz bakış açıları sonucu kadının akrabaları da mahallelinin tutumlarını dayanak alarak kadınların yaşam alanlarını ve sosyal aktivitelerini kısıtlamak istemektedirler:

“Tabi ki direkt bi baskı olmasa bile oluyodu yani ben hafta sonu alıyorum çocuğumu işte arkadaşım eşinden ayrılmış onlara gidiyorum mesela zaten o bana gelirdi ben ona giderdim, mesela kardeşim arardı orda mıyım, inanmazdı falan. Hani nereye gidiyorsun erkek gibi geziyorsun, iyice kendi başına oldun derdi böyle. Hani hep bi böyle baskı, bi doğum günümde böyle arkadaşlarımla doğum günü kutluycam mesela bi yere gidiceğiz çocuğum da yanımda olsa bile kimle geziyosun kimle ne yapıyorsun nereye gidiyorsun. Hani hep öyle bir baskı.” (Selma, 42)

Toplum ve aile tarafından destek göremeyen kadınlar, boşanma sonrasında ekonomik sorunlarla da mücadele ederek çocuklarıyla, tek ebeveynli olarak yaşamlarının devamını sağlamaya gayret etmektedirler. Toplumsal destekten yoksun kadınlar, bazı tacizkar tavırlarla karşılaşabilmektedir. Bu tacizler, kadınların toplulukları tarafından yalnız bırakılmış olmalarının ortaya çıkardığı zayıf görünümünden dolayı olmaktadır.

“Ben daha önce ev tutmaya kalkıştım. Boşandım. Çocuğum kucağımda ağlıyorum ve ilk ihanette. Ondan sonra ben zaten geri adım attım. Babam yaşındaki adam bana asıldı. Ve kucağımda çocuk. Ev kirası önemli değil bilmem ne. Ben neyin derdindeyim o neyin derdinde!” (Zeynep, 46)

Kadınlar yaşadıkları yalnızlaştırmalardan ve tacizlerden dolayı çocuklarının bakımını tek başlarına üstlenebilmek için ekonomik olarak güçlenmeleri gerektiğini öngörebilmişlerdir. Ekonomik özgürlük kazanabilmek için tek çıkar yol boşanma sürecini uzatmak ve evlilik içinde yaşadıkları psikolojik sıkıntılara katlanmak olmuştur.

“Sadece uzatmaları oynamak zorunda kaldım. Çünkü çocuğum biraz daha büyüsün. Çünkü ben çalışıyodum. Biraz daha büyüsün ben bi ev aliyim kendime. Bi düzen kuruyim diye düşündüm.” (Zeynep, 46)

Kadınlar bu tip tacizkar tavırlara maruz kalmamak için boşandıklarını toplumdan gizlemek yoluna da başvurmuşlardır. Boşanma sonrası çocuklar büyüyene kadar aynı evde yaşamaya devam ederek, aslında yine bir şekilde birlikte yaşama sürecini uzatmak zorunda kalarak topluluktaki olası tacizlerden korunabilmeyi amaçlamışlardır.

“Kimsenin haberi yoktu. Ben boşandım ama yine aynı evde oturmaya devam ettim. Çocuklar büyüyene kadar. Yani evden kolay atabilmek boşandım.” (Seniye, 49)

Lordoğlu da kadınların, soy ismi faturada değişene kadar boşandığını kimseye bildirmeyerek, kapının önüne erkek ayakkabısı koyarak, erkek arkadaşlarıyla iletişime dikkat ederek yaşadıklarını belirtmektedir. Diğer taraftan her ne kadar başka baskılarla karşılaşacaklarını düşünseler de akrabalık ve hemşehrlik ilişkileri olan topluluğa yakın mahallelerde yaşayarak bir çeşit algısal korunma kalkını oluşturmaya çalışmışlardır. Tanıdıkların içinde olmak kadınlar için bir tür güvenlik çemberi oluşturmaktadır (Lordoğlu, 2018). Bu şekilde sosyal aktivitelerini kısıtlamak ve gizlemek zorunda kalsalar da tacizlerden korunabildikleri için kendi toplumlarından gelen kısıtlamaları tercih etmektedirler.

“Bi de ben tanıdık bi yerden aldımki öyle bi şansım vardı. Evimde hiç huzursuz olmadım çok şükür. Çünkü binamdakiler hep tanıdık akrabadan aldım özellikle. O yüzden yani evimde bi sıkıntı yaşamadım...” (Zeynep, 46)

Aile desteği ile çocuklarının bakımını sağlayarak çalışıp ekonomik olarak güçlenen kadınlar da vardır. Ancak bu destekler her zaman belirli baskıları beraberinde getirmiştir.

“Ailemin yardımcılarıyla yaşadım. İlk eve geldim, hemen evi boşaltmadım. Abim geceleri gizli taşıdı. Ufak tefek şeyler gördüm maddi açıdan. Babamdan şöyle baskı gördüm; babam çok eski kafalı hani ‘boşanmasa mıydı’ hep bunu söyledi. Ama işte çocuğumla ilgili ‘çocuğunu bırak gel’ demediler. (Çocuğumu) benden daha çok sahiplendiler. Çevre de şöyle aslında, çevreye girmedim. O yüzden görceğim baskıyı da görmedim. Mesela ben çevremdeki kız arkadaşlarımdan koştum çünkü evlilerdi içlerine girmek istemedim. Akıllarına en ufak bişey gelse... Eskiden mesela mahallede sokakta otururlar felan ben bekarken oturuyodum. Evlenip o eve geri geldikten sonra hiç sokağa çıkmadım. Hiç oturmam. Çok mesafeli dururum herkesle, böyle baskı gördüm. Akrabalarımdan görmedim herkes arkamdaydı yani bana öyle söylediler, yaptığın doğru dediler. Ama çok destek de görmedim maddi destek filan onu da hissettirmedim. Çok bi şey görmedim ama o baskıyı ben yarattığım için, çünkü bildiğim için, o baskıyı kendi içimde yaptım.” (Feriha, 44)

Aile destekleri, boşanmış kadınların birbirleriyle olan dayanışmasına benzemeyen, “namusunla dizini kırıp oturma” şartıyla verilen desteklerdir. Kadınlar hayatta kalma stratejisi olarak bazen de toplumun talebine uygun yaşamayı tercih etmektedir. Böylece ailelerinden destek görmektedir.

Ceren Lordoğlu, “İstanbul’da Bekar Kadın Olmak” kitabında toplumun bekarlığı namusla ilintilendirmesi nedeniyle bekar kadınların namuslu olduklarını ispat etme zorunluluğu hissettiğinden

bahseder(s. 50). Kadınlar “rahat etmek” istiyorsa toplumu namuslu olduğuna ikna etmek zorundadır. Lordoğlu'nun Sara Ahmed'den yaptığı alıntıyla “*Rahat olmak, kişinin bulunduğu çevrede huzurlu olmasıdır; öyle ki, kişinin bedeninin nerede bittiği ve dünyanın nerede başladığını ayırt etmesi zordur. Kişi uyum sağlar ve bu uyum yüzünden bedenlerin yüzeyleri ortadan kalkar. Yüzeyin gözden kayboluşu öğreticidir: Rahatlık duygusu içinde, bedenler alanlara doğru ve alanlar bedenlere doğru genişler*” (Ahmed, 2014). Beden ve toplumsal alanın birbirine güvenle açıldığı bu alan boşanmış kadınlar için mümkün görünmemektedir. Kadınlar bir “bakış”ın nesnesi (Lordoğlu, 2018) olarak her an yargılanma endişesi içinde kendilerini evlerine, arkadaş ortamlarına hatta bazen sadece iç seslerine hapsedmişlerdir.

Özellikle gecekondü kültüründe, boşanmış kadınların sosyal yaşamlarına yönelik baskılar oldukça sık görülmektedir. Boşanmış kadınlar, kadın merkezli namus anlayışı ile toplumsal baskı görmektedir. Boşanmış kadınlar akrabaları tarafından kararlarına müdahale edilen, iş yaşamında ayrımcılık, baskı ve taciz gören (Narman, 2006), toplumda zayıf görülerek sömürüye açık olduğu düşünülen, çocuk bakımı, ev işi, geçim sıkıntısı vb. sorumlulukları genellikle tek başına üstlenen kimseler olarak karşımıza çıkmaktadır. Katılımcı kadınlar da bu sorundan sıklıkla bahsetmişlerdir.

“... E şurda giyiminize kadar sizi eleştiriyorlar ben eşim bana hiç karışmazdı askılı da giysem bilmem ne de giysem ama babamın yetiştirme tarzına uygun ve babam burada bilinen tanınan bir adam olduğu için babam incinmesin diye ben denize gittiğimde bikiniyle girerim tatil yerinde istediğim gibi rahatlıkla gezerim ama mahallede giyimime dikkat ederim.” (Narin, 47)

“Bi yere gitsen laf söz oluyo. Burdan çıkıp işte Gültepe'ye gidiyorum bi gün kalıyorum orda, hadi bakalım! Bütün mahalle alaylı alaylı hani iğneliyo yani. İşte nerelerdesin gözükmüyosun, sen iyice gezenti oldun filan. E ben çoluk çocuğumun geleceği için çalışıp didiniyorum. Bi pazar günü arkadaşşıma gitmişim o da dul ha yalnız kadın yani kocası olsa diyecem ki ha kocasıyla yatıp kalkıyorum da ondan gidiyorum. Yani...” (Ayşe, 46)

Kadınlar, baskı yaşasalar da tacizlerden korunabilmek için yaşadıkları topluluğu tamamen terk etmeyi istememektedir. Bazen aynı endişeyi taşıyan aile büyükleri bazen de boşanma kararına yönelik bir ceza mahiyetinde olan aile baskısı da bu dışlamalara eşlik etmekte ve boşanmış kadınların hayatlarında baskı ve dışlama birbirini getirmektedir. Kadınların bu kısır döngüden kurtulmalarına engel olan güçlük ekonomik yetersizlik olmaktadır. Bu döngüye eşlik eden ve aslında boşanmış kadınların toplumsal alandaki tüm mağduriyetlerinin altındaki korkuyu besleyen davranışlar tacizlerdir. Boşanmış kadınlar, çoğu zaman korunmasız görüldüklerinden diğer erkeklerin tacizci teklif ve yaklaşımlarına maruz kalabilmektedir. Bu tedirginlik kadınların iyi niyetli olabilecek yardımları da itmesine neden olmaktadır. Sonuçta kadınlar tekrar yalnızlığa itilmiş olmaktadır.

Kadınlar boşanma sonrasında herhangi bir sosyal aktiviteye katıldıklarında “namus meselesi” olarak anlaşılacak pek çok konuşmanın kendilerinin ve çocuklarının hayatlarını etkileyeceğinden endişelidir. Bu nedenle herhangi bir yanlış anlamaya ya da saldırıya meydan vermeyecek şekilde saklanmakta, toplumsal alandan uzaklaşmakta, kabuklarına çekilmekte, kendileri gibi yalnız kadınlarla arkadaşlık etmektedirler. Sosyal yaşamlarını tamamen işi, aile ve kendileri gibi olan boşanmış kadınlardan örmektedirler.

Sonuç ve Öneriler

Boşanmış kadınlar, boşanmalarına toplum tarafından haklı görülecek nedenler bulmak ve boşanma sonrasında toplumun uygun gördüğü tavırları benimsemek zorunda hissetmektedir. Bu zorunluluk, sıklıkla hemşehrilik bağlarıyla kurulmuş olan mahalle kültürünün kadını koruma söylemlerinden kaynaklanmaktadır. Boşanmaya neden olan genellikle geçim sıkıntısı, aile rollerinin yerine getirilmemesi, aldatma, şiddet gibi olgulardır.

Katılımcılarda ataerki toplum yapısının aksine çoğunun çalıştığı ve ev geçiminin büyük kısmını üstlendiği görülmektedir. Göç ile yaşanan kültürel değişimde toplumsal olarak belirlenmiş aile içi rollerin değişmesi ve belirsizliği nedeniyle yeni düzende kadınların sorun yaşadıkları görülmektedir. Kadınların geleneksel “evinin hanımı” olma sorumluluklarını yerine getirmek zorunda oldukları düşünülürken, “erkek işi” olan sorumlulukları da üstlenmeleri toplumsal nazardan kaçmıştır. Eşitsiz rol paylaşımı; ekonomik, kültürel ve psikolojik sorunlara eklenerek eşler arası sorunları büyütmüş ve içinden çıkılmaz bir hale getirmiştir. Buna rağmen kadınlar çocuklarının bakımı ve boşanma sonrası yaşayacakları toplumsal sorunları ön görerek evliliklerini uzun süreler sürdürmüşlerdir. Kadınlar, boşanabilmek için önce ekonomik olarak güçlenmeyi beklemektedirler. Boşanan kadınlar kendi içlerinde destek grupları oluşturmuşlar, ekonomik ve psikolojik olarak bir dayanışma sergilemişlerdir.

Kadınlar, evlilik serüvenine atıldıkları ilk andan itibaren sorunlar yaşadıklarını ifade etmişlerdir. Aileden gelen baskılara karşı koyamamanın verdiği özgüven kırılması, aile ile bağların zayıflaması, istemediği bir erkekle aynı hayatı paylaşma zorunluluğu gibi etkenler nedeniyle kadınlar gençlik hayallerinin yok olduğunu belirtmişlerdir. Bu hayal kırıklığı, boşanma kararına kadar artarak devam etmektedir.

Tüm yaşadıkları zorluklara, baskılara, dışlanmalara rağmen kendi aralarında oluşturdukları dayanışma ile kadınlar; ailelerinin herhangi bir yardıma ihtiyacı olduğunda onlara destek olmaktadır. Çocuklarını yetiştirmek için mücadele etmektedirler. Ekonomik anlamda yeterli hissettiklerinde anne babalarının bakımı, düşünün kardeşlere sahip çıkma, çocukların eğitim alması ve sosyokültürel-ekonomik düzeyi yükseltmek gibi amaçlar için gayret göstermektedirler. Çocuklarının, özellikle kızlarının, kendi yaşadıkları zorlukları yaşaması için büyük bir hassasiyet göstermektedirler. Aileleri tarafından eğitimden mahrum bırakılan, kötü evliliklere itilen, yalnızlaştırılan, yargılanan, suçlanan bu kadınlar; el birliği ile öncelikle çocukları olmak üzere kendi ailelerini de sosyal belirleyiciler açısından güçlendirecek yollar bulmuşlar, stratejiler geliştirmişlerdir.

Kadınlar, boşandıklarında buldukları toplumsal katman ve sosyokültürel düzey de göz önünde bulundurulduğunda toplumsal olarak pek çok zorlukla karşılaşmaktadır. Evlilikleri içinde pek çok sorun yaşayan kadınlar boşanma kararından itibaren hem eşleri ve eşlerinin ailesi hem kendi aileleri ve tüm çevre tarafından pek çok baskıya maruz kalmaktadır.

Ancak kadınlar tüm engellemeler, zorluk ve baskılara karşı kendilerine belirli stratejiler oluşturarak hayatta kalabilmenin yolunu bulmuşlardır. Bu mücadele kendi içlerinde oluşturdukları topluluk ile dayanışma içinde güçlenmelerini sağlamıştır. Çocuklarına bakabilmek için görev paylaşımı yapmış, toplumsal aktivitelerini kendi içlerinde kurmuş, iş bulma konusunda birbirlerine destek olmuş, birbirlerine yakın yerlerde oturmuş ve böylece kendi

toplumlarını kendileri oluşturarak tüm baskı ve zorlamalardan bir adım uzağa kaçabilmişlerdir.

Araştırma sonuçlarına göre geriye kalan tek eksiğin kadınların içsel güçleri ve dayanışmaları ile elde ettikleri gücün önemi ve büyüklüğünü fark edebilmeleri olduğu düşünülmektedir. Kadınlar, duygularının onlara kattığı ivme, dayanışmaları ve verdikleri mücadele ile esasen sadece kendi hayatlarını değil tüm kadınların hayatlarını değiştirebilecek eşitlikçi ve cinsiyetçi olmayan bir toplumsal algı oluşturabilecek güce sahiptirler.

Bilgilendirilmiş Onam: Çalışmaya katılan katılımcılardan yazılı onam alınmıştır.

Hakem Değerlendirmesi: Dış bağımsız.

Çıkar Çatışması: Yazar, çıkar çatışması olmadığını beyan etmiştir.

Finansal Destek: Yazar, bu çalışma için finansal destek almadığını beyan etmiştir.

Informed Consent: Written informed consent was obtained from all participants who participated in this study.

Peer-review: Externally peer-reviewed.

Declaration of Interests: The author declare that they have no competing interest.

Funding: The author declare that this study has received no financial support.

Kaynaklar

- Abadan-Unat, N. (Ed.). (1982). *A New Component in the Metropolitan Areas-The 'Gece-Kondu' Women in Turkish Society*. E.J. Brill.
- Acar, C. (2017). *Türkiye'de Boşanmış Kadınların Yaşadıkları Sorunlar Özeline Kadının Güçlendirilmesinde STK'ların Rolü*. (Yayınlanmamış Yüksek Lisans Tezi), Maltepe Üniversitesi Sosyal Bilimler Enstitüsü Sosyoloji Anabilim Dalı.
- Akıntürk, T. (1996). *Aile Hukuku*. ÖSYM Yayıncılık.
- Aktaş Akoğlu, Ö., & Küçükkaragöz, H. (2018). Boşanma nedenleri ve boşanma sonrasında karşılaşılan güçlüklerle ilişkin bir araştırma: İzmir İki örneği. *Toplum ve Sosyal Hizmet Dergisi*, 29(1), 153–172.
- Aktaş, G. (2013). Feminist söylemler bağlamında kadın kimliği: Erkek egemen bir toplumda kadın olmak. *Edebiyat Fakültesi Dergisi*, 30(1), 53–72.
- Aktaş, Ö. (2011). *Boşanma Nedenleri ve Boşanma Sonrasında Karşılaşılan Güçlükler*. (Yüksek Lisans Tezi), Dokuz Eylül Üniversitesi Eğitim Bilimleri Enstitüsü.
- Altunışık, R., Coşkun, R., Bayraktaroğlu, S., & Yıldırım, E. (2010). *Sosyal Bilimlerde Araştırma Yöntemleri*. Sakarya Yayıncılık.
- Arıkan, Ç. (1996). *Halkın Boşanmaya İlişkin Tutumları Araştırması*. T.C. Başbakanlık Aile Araştırma Kurumu.
- Bora, A. (2010). *Kamusal Alan Sahiden Kamusal mı?* (der. M. Özbek), Hill Yayınları.
- Bozok, M. (2019). Göç sonucu yaşanan erkeklik krizlerinin bir yüzü olarak erkekliğin kaybı. *Journal of Economy Culture and Society*, 60, 1–16.

- Çağlayan, S., & Kemik, A. (2018). Kırdan kente iç göç süreciyle kadınların iş yaşamına katılımları ve sonuçları. *SDÜ Fen-Edebiyat Fakültesi Sosyal Bilimler Dergisi*, 43, 143–157.
- Canatan, K., & Yıldırım, E. (2013). *Aile Sosyolojisi*. Açılım Kitap.
- Çeler, Z. (2012). Annenin serüveni: Kadının anne olarak toplumsal kurgulanışı. *Doğu-Batı Dergisi*, 63, 165–181.
- Demircioğlu, N. S. (2000). *Boşanmanın, Çalışan Kadının Statüsü ve Cinsiyet Rolü Üzerine Etkisi*. (Doktora Tezi), Ege Üniversitesi Sosyal Bilimler Enstitüsü.
- Donovan, J. (2015). *Feminist Teori Entelektüel Gelenekler*. (Çev. A. Bora, M. Ađduk Gevrek, F. Sayılan), İletişim Yayınları.
- Duben, A. (2012). *Kent, Aile, Tarih*. (çev. L. Şimşek), İletişim Yayınları.
- Emiroğlu, K., & Aydın, S. (2003). *Antropoloji Sözlüğü*. Bilim ve Sanat Yayınları.
- Güreşçi, E. (2010). Köyden kente göçün köydeki ve kentteki yansımaları: Akpınar köyü üzerine bir değerlendirme. *Sosyal ve Beşeri Bilimler Dergisi*, 2(2), 47–55.
- Hattatoğlu, D., & Ertuğrul, G. (2009). *Methodos; Kuram ve Yöntem Kenarından*. Anahtar Kitaplar.
- Hürtaş, S. (2014). *Canına Tak Eden Kadınlar*. İletişim Yayınları.
- İyilikçi, N. (2015). *Boşanma Aşamasındaki Bireylerin Yaşam Doyum Düzeylerini Yordayan Bazı Değişkenlerin İncelenmesi*. (Yüksek Lisans Tezi), İzmir Dokuz Eylül Üniversitesi Eğitim Bilimleri Enstitüsü.
- Kandiyoti, D. (2013). *Cariyeler, Bacılar, Yurttaşlar Kimlikler ve Toplumsal Dönüşümler*. (çev. A. Bora, F. Sayılan, Ş. Tekeli, H. Tapınç, F. Özbay), Metis Yayınları.
- Kaslow, F. W. (1980). Stages of divorce: A psychological perspective. *Villanova University Charles Widger School of Law digital repository*, 25(4), 718–751.
- Kümbetoğlu, B. (2015). *Sosyoloji ve Antropolojide Niteliksel Yöntem ve Araştırma*. Bağlam Yayıncılık.
- Lordoğlu, C. (2018). *İstanbul'da Bekar Kadın Olmak*. İletişim Yayınları.
- Narman, G. (2006). *Kadının İş Yaşamına Katılımı ve Kadın Yöneticilik Modelleri*. (Yüksek Lisans Tezi), Ankara Üniversitesi Sosyal Bilimler Enstitüsü.
- Özgen, N. (2008). Kentsel Olanaklardan Eşit Olarak Yararlanmak. TMMOB İzmir Kent Sempozyumu.
- Şendil, G., & Korkut, Y. (2012). Evli çiftlerdeki çift uyumu ve evlilik çatışmasının demografik özellikler açısından incelenmesi. *Psikoloji Çalışmaları Dergisi*, 28, 15–34.
- Soysal, D. (2012). Wollstonecraft ve kadın güzelliği üzerine. *Doğu Batı Düşünce Dergisi*, 36(1), 265.
- Takvim Gazetesi (2019). Emine Bulut olayı Türkiye için bir İlk Değill işte Türkiye'nin Konuştuğu Kadın Cinayetleri.... <https://www.takvim.com.tr/galeri/guncel/emine-bulut-olayi-turkiye-icin-bir-ilk-degil-iste-turkiyenin-konustuğu-kadin-cinayetleri/2> (Erişim Tarihi: 27.05.2022)
- Uçan, Ö. (2007). Boşanma sürecinde kriz merkezine başvuran kadınların retrospektif olarak değerlendirilmesi. *Klinik Psikiyatri Dergisi*, 10, 38–45.
- Uçan, Ö., Yazar, H., & Sayıl, İ. (2005). Bir boşanma olgusunun dört kurama bağlı olarak değerlendirilmesi. *Kriz Dergisi*, 14(2), 23–29.
- Vaughan, D. (1990). *Uncoupling: Turning Points in Intimate Relationships*. Vintage Books.
- Yıldırım, A., & Şimşek, H. (2008). *Sosyal Bilimlerde Nitel Araştırma Yöntemleri*. Seçkin Yayıncılık.
- Yıldırım, M. E. (2017). *Yeni Bir Hayat Kurmak*. İletişim Yayınları.
- Zara, A. (2013). *Kadınlar, Erkekler ve Çocuklar için Boşanma Terapisi*. İmge Kitapevi Yayınları.

Z Kuşağının İş Hayatından Beklentileri: Aracılık Modeli Olarak Toplumsal Cinsiyet Eşitliği

Expectations of Generation Z from Business Life:
Social Gender Equality as Intermediation Model

İbrahim ÇANKAYA 

Uşak Üniversitesi, Eğitim Fakültesi,
Eğitim Bilimleri Bölümü, Uşak,
Türkiye



ÖZ

Bu çalışmada sosyal adaletin iş hayatından beklentilere etkisi toplumsal cinsiyet eşitliği aracılığı ile test edilmiştir. Çalışma deseni ilişkisel tarama modeli olup çalışma grubu 2020–2021 akademik yılında Muğla Üniversitesi Eğitim Fakültesinde son sınıfta okuyan öğrencilerden oluşmuştur. Ölçüt örnekleme tekniğine göre sadece 2000 yılından sonra doğan öğretmen adaylarına ölçek uygulanmış olup geri dönüt alınan ölçekler arasından 238'i değerlendirilmiştir. Çalışmaya katılan öğretmen adayları psikolojik danışmanlık ve rehberlik, İngilizce öğretmenliği, Türkçe öğretmenliği, sınıf öğretmenliği, matematik öğretmenliği ve fen bilgisi öğretmenliği alanlarında öğrenim görmektedir. Veri toplama aracı olarak literatürde geçerliliği olan iş yaşamı beklenti ölçeği, sosyal adalet ölçeği ve toplumsal cinsiyet eşitliği ölçeği kullanılmıştır. Z kuşağı öğretmen adaylarına göre; sosyal adalet ile iş hayatından beklentiler arasında, toplumsal cinsiyet eşitliği ile iş hayatından beklentiler arasında ve sosyal adalet ile toplumsal cinsiyet eşitliği arasında orta düzeyde, pozitif ve anlamlı ilişki vardır. Toplumsal cinsiyet eşitliği, sosyal adalet ile iş hayatından beklentiler arasında kısmi aracılık etkisi yapmaktadır. Z kuşağı açısından sosyal adalet ve toplumsal cinsiyet eşitliği iş hayatının vazgeçilmez ölçütleri arasındadır. Z kuşağı iş hayatında sosyal adalet ve toplumsal cinsiyet eşitliğine önem verilmesini istemektedir.

Anahtar Kelimeler: İş hayatından beklentiler, Z kuşağı, aracılık modeli, toplumsal cinsiyet eşitliği, sosyal adalet.

ABSTRACT

In this study, the effect of social justice on expectations from business life was tested through social gender equality. The pattern of the study is the relational scanning model. The working group consisted of senior year students from Muğla University Faculty of Education in the 2020–2021 academic year. According to the criterion sampling technique, a scale was applied only to pre-service teachers born after 2000, 238 of the scales from which feedback was received were evaluated. The pre-service teachers participating in the study were studying in the branches of guidance, English teaching, Turkish teaching, classroom teaching, mathematics teaching, and science teaching. The Business Life Expectancy Scale, Social Justice Scale, and Social Gender Equality Scale, which are valid in the literature, were used as data collection tools. According to generation Z teacher candidates, there is a medium-level, positive, and significant relationship between social justice and expectations from business life, between social gender equality and expectations from business life, and between social justice and social gender equality. Social gender equality has a partial mediating effect between social justice and expectations from business life. For the Z generation, social justice and gender equality are among the indispensable criterion of business life. Generation Z demands that social justice and social gender equality be given importance in business life.

Keywords: Expectations from business life, generation Z, mediation model, social gender equality, social justice

Geliş Tarihi/Received: 18.10.2021

Kabul Tarihi/Accepted: 18.02.2022

Corresponding Author:

İbrahim ÇANKAYA

E-mail: ibrahim.cankaya@usak.edu.tr

Cite this article as: Çankaya, İ. (2022) Expectations of Generation Z from business life: Social gender equality as intermediation model. *Advances in Women's Studies*, 4(1):11-18.



Giriş

Toplum, kuşaklararası değişen bir özelliğe sahiptir. Değişim ve bilgi birikimi ile toplumda bir sonraki kuşak önceki kuşağa göre daha avantajlı duruma gelmektedir çünkü toplum kuşaklararası hareketlilik göstererek gelişimini sürdürmektedir. Rogler'e (2002) göre kuşak aynı dönemde yaşayan, aynı tarihsel olaylardan etkilenen ve aynı sosyal kimliğe sahip olan bireylerden oluşan bir topluluktur. Kuşak, aynı tarihi zamanda veya aynı zaman aralığında doğan aynı sosyal gruba mensup kişiler olarak tanımlanabilir (Adıgüzel ve ark., 2014). Kuşakların sınıflandırılmasında farklı etkenler göz önünde bulundurulmaktadır. Bunlar arasında ırka dayalı etkenler, ekonomik ve kültürel etkenler yer alır. İkinci dünya savaşından sonra doğan kuşaklar x kuşağı içerisinde yer alır. 1980–1995 yılları arasında doğanlar y kuşağı, 1995–2010 yılları arasında doğanlar ise z kuşağı olarak adlandırılmaktadır (Oblinger & Oblinger, 2005).

Z kuşağı; "internet kuşağı", "dijital kuşak" ve "çevrimiçi" kuşağı olarak tanımlanır (Levickaite, 2010). Z kuşağı, sahip olduğu özellikleriyle x ve y kuşağından farklılaşmaktadır. Bu farklılıklar arasında; erken yaşta ve hızlı öğrenmeleri, dikkatlerinin hızlı dağılması, dijital öğrenme araçlarını etkili kullanmaları, öğrenmede mekan ve zaman sınırlaması tanınamaları, yaşam boyu öğrenme çabasında olmaları, işi kendileri yaparak öğrenmeleri, hiyerarşiye karşı olmaları, yaşam boyu yeniliğe açık olmaları, sosyal adalete önem vermeleri, cinsiyet eşitliğinden yana olmaları, çevreye duyarlı olmaları ve işlerinde titiz olmaları yer almaktadır (Erden, 2013; Halisdemir, 2015; Koulououlos & Keldsen, 2014; Oral, 2013). 2023 yılı itibarıyla Türkiye'de iş hayatında çalışan nüfusun %25'ini z kuşağının oluşturacağı beklenmektedir (Dereli, 2019). Bu durumda okulların, şirketlerin ve diğer toplumsal örgütlerin z kuşağının kişisel özelliklerine ve beklentilerine göre dönüşmesi beklenebilir. Z kuşağının iş hayatına ilişkin temel beklentileri arasında şu hususlar yer almaktadır: Girişimciliğe önem vermek, kendi işini kurmak, hiyerarşiye karşı olmak, otoriteyi sorgulamak, iş ortamında adalete önem vermek, online çalışmayı tercih etmek, kariyer yapmaya önem vermek ve toplumsal cinsiyet eşitsizliğine karşı olmak (Arar & Yüksel, 2015). Z kuşağı sonuç odaklıdır. Diploma yerine, yeterlik sertifikası edinme gayreti içerisinde olan, yaratıcı, üretken, çabuk sıkılan, kolay vazgeçebilen ve özellikle kurumda maddi değil manevi tatmine önem veren özelliklere sahiptir (Çetin-Aydın & Başol, 2014). Z kuşağı iş ortamında değerlere önem veren, sosyal adaleti destekleyen, toplumsal cinsiyet eşitsizliğine karşı olan, çevreye duyarlı ve ödüllendirmeye önem veren özelliklere sahiptir (Büyüksulu, 2017).

Yukarıda ifade edildiği gibi z kuşağı değerlere önem vermektedir. Değerlerin aile dışında bireylere kazandırıldığı kurumların başında ise okullar gelir. Okul değerlerden bağımsız düşünülemez. Değerlerle yönetim, öğretmenler açısından güçlü bir okul aidiyeti oluşturur. Değerlerle yönetim, değerlerin okul kültürü içerisinde daha iyi anlaşılmasını sağlar. Değerlerle yönetim, okulun amaçlarının öğretmenlerin kişisel hedeflerine dönüşmesini kolaylaştırır. Değerlerle yönetim, bireysel amaçlarla örgütsel (okul) amaçlar arasındaki çıkar çatışmasını azaltır (Konan, 2019). Sosyal adalete ve toplumsal cinsiyet eşitliği z kuşağının iş yaşamında ve sosyal yaşamda önem verdiği değerler arasındadır (Dereli, 2019). Sosyal adalete; "eşit vatandaşlık", "fırsat eşitliği" ve "adil dağıtım" gibi hakları kapsamaktadır. Eşit vatandaşlık ilkesi her vatandaşın eşit düzeyde sivil, siyasal ve sosyal haklara sahip olmasıdır. Adil dağıtım ilkesi; bireyin performansının, çalışmasının ve hak ettiğinin ona tam olarak

verilmesidir. Fırsat eşitliği ilkesine göre her birey iş ve eğitim haklarına erişiminde ırk, cinsiyet, din, dil, etnik, mezhep ve sosyal sınıf özellikleri ayırt edilmeksizin bu olanaklardan beceri ve yetenekleri doğrultusunda değerlendirilmelidir (Miller, 2013). Literatürde yer alan z kuşağının özelliklerine ilişkin bilgiler değerlendirildiğinde işte ve sosyal yaşamda sosyal adaletin bu kuşağın kırmızı çizgileri arasında olduğu kabul edilebilir.

İş hayatında, z kuşağı açısından önemli olarak kabul edilen diğer bir kırmızı çizge ise toplumsal cinsiyet eşitliğidir. Toplumsal cinsiyet eşitliği, genel anlamda iş hayatında ve toplumsal hayattaki fırsatları kullanma, sosyal hizmetlere ve sağlanan olanaklara ulaşmada bireylerin cinsiyetleri nedeniyle herhangi bir ayrıma maruz kalmamasıdır (Akın, 2007). Toplumsal cinsiyet eşitliği konusunda yaşanan sorunlar daha önceki kuşakların da karşılaştığı bir sorundur. Bu sorunun temelinde fiziksel özelliklerin dışında kadın ve erkeğe toplum ve kültür tarafından atfedilen anlam ve rollere bağlı oluşan etkenler yer almaktadır. İnsan potansiyelini ve yeteneklerini özgürce geliştirebileceği ortamın oluşturulması eşitlik ile mümkündür. Kadın ve erkek arasındaki farklılıklar yalnızca fizyolojik veya psikolojik değildir; aynı zamanda kültürel ve sosyolojik bir nitelik taşımaktadır. Bu farklılıklar var olan cinsiyet özelliklerinin yanı sıra kalıp yargıların da öğrenilmesiyle oluşur (Ersoy, 2009). Geleneksel toplumcu görüşte kadın ve erkek ayrımı önemli görülmemekte olup bireylerin cinsiyetine göre davranması beklenmektedir.

Toplumsal cinsiyet eşitliği, farklı cinsiyetteki bireylerin toplumdaki eşit olanaklardan faydalanması şeklinde tanımlanabilir. Toplumsal cinsiyet eşitsizliğine gelince, cinsiyete dayalı ayrımlar ve kısıtlamalar, genellikle kadınların temel insan haklarından ve özgürlüklerinden yararlanamaması veya bu temel haklardan mahrum edilme anlamına gelir (Demirgöz Bal, 2014). Toplumsal cinsiyete dayalı eşitsizlik, kaynak ya da fırsatlara eşit olarak erişememe, temel hizmetlerden faydalanmada yetersizlik, iş hayatında, eğitimde ve siyasette kadının daha az yer alması şeklinde ortaya çıkmaktadır (Demirbilek, 2007). 2000'li yıllardan itibaren kadına karşı şiddetin kamuoyu gündeminde daha fazla yer alması ve tartışılmasında z kuşağının toplumsal cinsiyet eşitliğine verdiği önem ve bu konuda karşı hassasiyeti yadsınmaz (Kuran, 2019).

Problem Durumu

Z kuşağı ile ilgili literatürdeki çalışmalar arasında; Çalışkan (2021) z kuşağının dezime yönelen sosyolojik faktörleri, Yaman (2020) z kuşağının satın alma davranışlarını, Balcı (2019) yöneticilerin z kuşağının çatışma yönetme biçimlerine ilişkin algısını, Halisdemir (2015) okul yöneticilerinin z kuşağına ilişkin tutumlarını, Bako (2016) z kuşağı akademisyenlerin liderlik biçim tercihlerini, Doğan (2020) z kuşağındaki bireylerin kişilik özelliklerinin paternalist liderlik algısına etkisini, Bakır (2020) Z kuşağı öğrencilerin girişimcilik eğilimlerini, Özer (2020) z kuşağının sosyal medya kullanım alışkanlıklarını, Özer (2020) z kuşağının çalışma hayatından beklentilerinin iş motivasyonu ve örgütsel bağlılığa etkisini, Selvi (2020) z kuşağının siyasal katılım davranışlarını, Genç (2020) z kuşağı üniversite öğrencilerinin psikolojik yardım almaya ilişkin tutumlarını, Kavak (2020) z kuşağının çalışma değerlerini, Uysal (2020) z kuşağının çalışma hayatından beklentilerini, Şimşek (2019) z kuşağının kariyer değerlerini, Evlek (2019) çalışma hayatında kuşaklararası çatışmayı, Çınkır (2018) z kuşağının çalışma yaşamında ödüllendirilme açısından beklentilerini, Büyüksulu (2017) z kuşağının iş yaşamından beklentilerini, Arar (2016) z kuşağının kariyer geliştirmede yetenek yönetimini incelemiştir. Gaidhani vd. (2019) z kuşağının iş ortamına ilişkin tutumlarını

incelemişlerdir. Singh ve Dangmei (2016) z kuşağının iş ortamından beklentilerini araştırmıştır. Bu çalışmalarda z kuşağının yaşam algısı, liderlik tarzı, tüketim alışkanlığı, sosyal medya kullanımı, kariyer eğilimleri, kişilik özellikleri, siyasi tutumları, inanç eğilimi ve iş ortamından beklentileri incelenmiştir. Görüldüğü gibi, z kuşağının iş hayatına yönelik beklentileri üzerinde toplumsal cinsiyet eşitliği ve sosyal adalet algılarının birlikte nasıl bir etki oluşturduğuna ilişkin araştırmaya rastlanmamıştır. Bu çalışmada ise z kuşağının sosyal adalet ve toplumsal cinsiyet eşitliğine ilişkin algıları ile iş hayatına ilişkin beklentileri arasında anlamlı bir ilişki olup olmadığı ve bu değerlerin z kuşağının iş hayatına ilişkin beklentilerine etkisi belirlenmeye çalışılmıştır.

Çalışmanın Önemi

Bu çalışmanın sonuçları; z kuşağının sosyal adalet ve toplumsal cinsiyet eşitliğine ilişkin algılarını saptamak, okullarda yakın gelecekte çoğunluğu teşkil edecek z kuşağı öğretmenlerin kişisel tercihlerini daha iyi tanımak, beklentilerini bilmek ve okul yöneticilerinin okullara yönelik kararlar alırken bu kuşağın hassasiyetlerini dikkate almak konularında yol göstermesi bakımından önemli kabul edilmektedir. Çalışmada doğrulanmış hipotez bağlamında z kuşağının iş hayatına yönelik beklentilerin değişmesinde sosyal adalet ve toplumsal cinsiyet eşitliğine ilişkin algılarında meydana gelen değişmelerin belirleyici olduğu düşünülmektedir. Bu bağlamda literatürde sosyal adalet, toplumsal cinsiyet eşitliği ve iş hayatından beklentilere ilişkin literatüre bağlı olarak araştırmaya ilişkin aşağıdaki hipotezler ileri sürülmüştür.

Z kuşağı öğretmen adaylarının algılarına göre;

- H_0 : Toplumsal cinsiyet eşitliği, sosyal adalet ile iş hayatından beklentiler arasında aracılık etkisi göstermemektedir.
- H_1 : Toplumsal cinsiyet eşitliği, sosyal adalet ile iş hayatından beklentiler arasında aracılık etkisi göstermektedir.

Yöntem

Bu çalışma nicel araştırma yöntemiyle tasarlanmış ve ilişkisel tarama modeliyle yürütülmüştür. İlişkisel tarama modeli sosyal olgular, olaylar, yaklaşımlar arasındaki ilişkiyi olduğu gibi ortaya koymak amacıyla yapılan araştırma türüdür (Aypay, 2018; Kalaycı, 2019).

Çalışma Grubu

Araştırmanın çalışma grubu, Muğla Üniversitesi Eğitim Fakültesi 4. sınıf öğrencilerinden oluşmaktadır. Araştırma sadece 2000 yılından sonra doğmuş olan öğretmen adaylarını kapsamaktadır. Bu nedenle amaçlı örnekleme yönteminden ölçüt örnekleme tekniğine göre 2000 yılından sonra doğmuş olan toplam 359 kişiye ölçek dağıtılmıştır. Bu kişilerden 252 ölçek geriye dönmüştür. Ölçeklerden eksik ve hatalı kodlanmış olanlar çıkarılmış ve toplamda 238 ölçek değerlendirilmeye alınmıştır. Araştırmaya katılanların 172'si kız öğrenci, 66'sı erkek öğrencidir. Aracılık testi gibi Yapısal eşitlik modelleme çalışmalarında en 200 kişi ve üzerinde bir örneklem grubu yeterli olarak kabul edilmektedir (Bayram, 2015).

Veri Toplama Araçları

İş yaşamı beklenti ölçeği: Aycan ve Fikret-Paşa tarafından geliştirilmiştir (2003). Ölçek toplamda 25 maddedir. Bu çalışmada iş yaşamından kişisel beklentiler boyutuna ilişkin toplam 10 maddenin tamamı kullanılmıştır. Aycan ve Fikret-Paşa ölçek boyutunun güvenilirliğini ($\alpha = ,72$) olarak belirlemiştir. Bu çalışmada yapılan doğrulayıcı faktör analizine göre ölçeğin uyum değerleri (GFI: ,917, CFI: ,869, RMSEA: ,067) yüksek olup ölçek geçerlidir.

Sosyal adalet ölçeği: Ljubotina ve ark. (2004) tarafından geliştirilmiş, Yıldırım tarafından (2011) Türkçeye uyarlanmıştır. Toplam 5 maddeden oluşan tek boyutlu bir ölçektir. Yıldırım ölçeğin güvenilirliğini ($\alpha = ,78$) olarak belirlemiştir. Bu araştırmada yapılan doğrulayıcı faktör analizine göre ölçeğin uyum değerlerinin (GFI: ,987, CFI: ,936, RMSEA: ,065) yüksek olduğu ve ölçeğin geçerli olduğu belirlenmiştir.

Toplumsal cinsiyet eşitliği ölçeği: Yıldırım (2011) tarafından Türkçeye uyarlanmıştır. Toplam 4 maddeden oluşan tek boyutlu bir tutum ölçeğidir. Yıldırım, çalışmasında ölçeğin güvenilirliğini ($\alpha = ,70$) olarak belirlemiştir. Bu araştırmada ise yapılan doğrulayıcı faktör analizine göre ölçeğin uyum değerlerinin (GFI: ,999, CFI: ,996, RMSEA: ,010) oldukça yüksek ve ölçeğin geçerli olduğu doğrulanmıştır.

Ölçme Araçlarının Uygulanması

Araştırmacı çalışma grubu içerisinde yer alan psikolojik danışmanlık ve rehberlik, Türkçe öğretmenliği ve sınıf öğretmenliği son sınıf öğrencileri ile eş zamanlı ölçek uygulaması gerçekleştirmiştir. Farklı bir günde ise İngilizce öğretmenliği, fen bilgisi öğretmenliği ve matematik öğretmenliği son sınıf öğrencileri ile eş zamanlı ölçek uygulaması gerçekleştirmiştir. Ölçekler uygulanmadan önce araştırmacı tarafından araştırmacının amacı hakkında öğretmen adaylarına bilgiler verilmiştir.

Verilerin Analizi

SPSS 24 programında yapılan Kolmogorov-Smirnov testine göre verilerin ($p > ,05$) normal dağılım gösterdiği, çarpıklık ve basıklık değerlerinin (+1....-1) arasında olduğu yani verilerin normal dağılım gösterdiği saptanmıştır. Ayrıca verilerin Z değerleri hesaplanmış olup (+2....-2) arasında dağılım gösterdiği belirlenmiştir sadece bu değerlerin üzerinde yer alan 8 kişinin cevapları uç değer olarak veri setinden çıkarılmıştır. Bu ölçütler bağlamında veri setinin normal dağılım gösterdiği literatürde yeterli kabul edilmektedir (Yeşilyurt, 2020).

SPSS AMOS 24 programında iş yaşamına ilişkin beklenti, sosyal adalet algısı ve toplumsal cinsiyet eşitliği ölçekleri arasında anlamlı bir ilişkinin olduğuna yönelik ölçme modeli doğrulanmış, bu değişkenler arasında bir aracılık testi yapılması uygun görülmüştür.

Araştırmanın Etik Yönü

Bu araştırmada, veri toplama aracı olarak kullanılan ölçeklerin, uygulanabilirliğine ilişkin Uşak Üniversitesi Sosyal ve Beşeri Bilimler Bilimsel Araştırma ve Yayın Etik Kurulu Başkanlığı'ndan etik ve bilimsel açıdan herhangi bir sakınca olmadığına dair etik kurul kararı alınmıştır (Onay Tarihi: 05 Kasım 2020, No: 42549322-641-3099).

Bulgular

SPSS 24 ve SPSS AMOS 24 paket programlarında yapılan analiz sonuçlarına göre; z kuşağı öğretmen adaylarının toplumsal cinsiyet eşitliğine ilişkin tutum, sosyal adalet algısı ve iş

Tablo 1.

Öğretmen Adaylarına Göre Toplumsal Cinsiyet Eşitliği, Sosyal Adalet ve İş Hayatından Beklentilere İlişkin Ortalamalar

	N	X	SD
Toplumsal Cinsiyet Eşitliği	238	3,78	,463
Sosyal Adalet	238	1,96	,953
İş Hayatından Beklentiler	238	4,58	,483

yaşamına yönelik bireysel beklentilerine ilişkin görüşlerinin aritmetik ortalaması saptanmış, bu değişkenler arasında anlamlı ilişki olduğunu doğrulayan aracılık testine ilişkin bulgular yer almıştır.

Z kuşağı içerisinde yer alan öğretmen adaylarının toplumsal cinsiyet eşitliğine ilişkin tutumlarının ($x=3,78$) yüksek düzeyde olduğu yani toplumsal cinsiyet eşitliğinden yana oldukları, toplumda sosyal adaletin olmadığı ($x=1,96$) görüşünde oldukları ve iş hayatından beklentilerinin yüksek olduğu ($x=4,58$) görülmüştür. Z kuşağının toplumsal cinsiyet eşitliğini önemseyen, sosyal adalete önem veren ve iş hayatından beklentilerinin fazla olduğu bir kuşak özelliği taşıdığı söylenebilir. Bu durum, okullarda katılımcı demokratik yönetim anlayışının ideal bir yönetim olduğunun göstergesidir. Toplumsal cinsiyet eşitliği, sosyal adalet ve iş hayatından beklentiler arasında anlamlı bir ilişki olup olmadığı Şekil 1'de gösterilmiştir. Yapısal eşitlik analiz program çıktıları üzerinde değişiklik yapılamadığından model üzerinde yazılı olan toplumsal cinsiyet eşitliği (gender equality), sosyal adalet (social justice) ve iş hayatından beklentiler (job expect) kavramları makale içerisinde Türkçe karşılıkları ile ifade edilmiştir.

Z kuşağı öğretmen adaylarının algılarına göre sosyal adalet ile iş hayatından beklentiler arasında çift yönlü, pozitif ve orta düzeyde bir ilişki ($r=,31$), toplumsal cinsiyet eşitliği ile iş hayatından beklentiler arasında çift yönlü, pozitif ve orta düzeyde bir ilişki ($r=,41$), sosyal adalet ile toplumsal cinsiyet eşitliği arasında yine çift yönlü, pozitif ve orta düzeyde bir ilişki ($r=,36$) vardır. Üç değişken arasındaki ilişki düzeyini gösteren modelin (Şekil 1) kabul edilebilir uyum değerlerine sahip olduğu belirlenmiştir. Üç değişken arasındaki ilişki düzeyi dikkate alınarak önerilen aracılık modeline ilişkin aşağıdaki hipotezler geliştirilmiştir.

Öğretmen adaylarının algılarına göre;

- H_0 : Toplumsal cinsiyet eşitliği, sosyal adalet ile iş hayatından beklentiler arasında aracılık etkisi göstermemektedir.
- H_1 : Toplumsal cinsiyet eşitliği, sosyal adalet ile iş hayatından beklentiler arasında aracılık etkisi göstermektedir.

Hipotezlere ilişkin yapılan test sonucunda Şekil 2, 3 ve 4'te aşamalı olarak gösterilen bir aracılık modeli önerilmiştir.

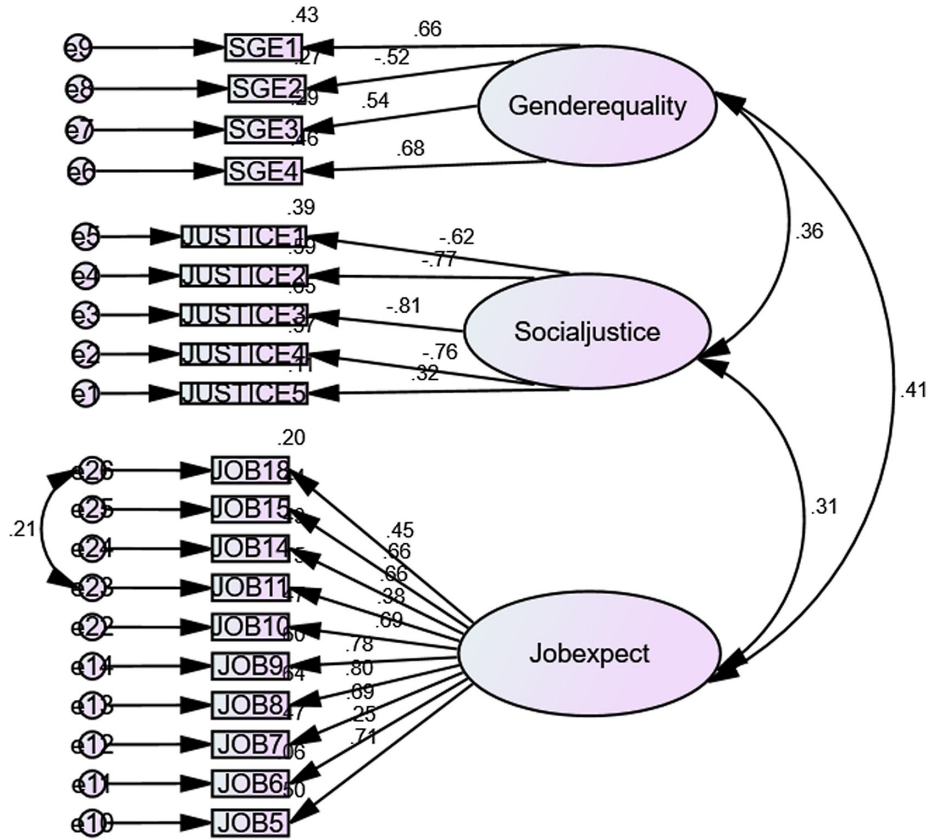

Chi-square=227.699 df=148 p=.000

Standardized estimates

GFI=.847

CFI=.896

RMR=.069

RMSEA=.066

Şekil 1.

Değişkenler Arasındaki İlişkiye Ait Doğrulayıcı Model

Şekil 2'de modelin birinci aşamasına ilişkin doğrudan yol analizinde görüldüğü üzere z kuşağı öğretmen adaylarının algılarına göre sosyal adaletin iş hayatından beklentiler üzerinde (.36) anlamlı bir etkisi vardır. Z kuşağının iş hayatından beklentileri üzerinde sosyal adaletin %13 düzeyinde açıklayıcı olduğu görülmüştür. Bu durum z kuşağının iş hayatında sosyal adalete önem verdiği göstergesi olarak değerlendirilebilir. Z kuşağının okullarda öğretmen olarak görev alması ile okul yöneticilerinin sosyal adalet liderliği ve demokratik liderlik tarzını benimsemeleri z kuşağı açısından motive edici olabilir.

Şekil 3'te sosyal adaletin iş hayatından beklentilere ilişkin etki düzeyini gösteren yola toplumsal cinsiyet eşitliği aracı bir değişken olarak dahil edilmiş olup sosyal adaletin doğrudan iş hayatından beklentilere etkisi (.15) anlamlı oranda düşmüştür. Üç değişken arasındaki doğrudan etkiyi gösteren yol analizine göre toplumsal cinsiyet eşitliği ve sosyal adalet birlikte z kuşağının iş hayatından beklentilerini %23 oranında açıklamıştır. Z kuşağının iş hayatından beklentilerinde toplumsal cinsiyet eşitliği ve sosyal adalet algısının belirleyici olduğu söylenebilir. Gelecekte okul ortamında öğretmenlerin bu algılarının okul kültürü ve yönetici-öğretmen ilişkileri üzerinde yönlendirici olacağı muhakkaktır. Sosyal adalet ve toplumsal cinsiyet eşitliğinin, iş hayatından beklentiler üzerine doğrudan etkisini gösteren modelin uyum değerleri kabul edilebilir bir düzeydedir (GFI: ,842; CFI: ,889; RMR: ,083; RMSEA: ,068; chi-square/df: 1,56). Model uyum değerleri bakımından geçerli kabul edilmektedir (Bayram, 2015; Bentler & Bonet, 1980; Çatı ve ark., 2018).

Şekil 4'te önerilen modelde göre sosyal adaletin iş hayatından beklentiler üzerinde doğrudan etkisini gösteren yol kaldırıldığında modelin uyum değerlerinin daha fazla yükseldiği (GFI: ,894; CFI: ,894; RMR: ,081; RMSEA: ,066; chi-square/df= 1,54) belirlenmiştir. Sosyal adaletin, iş hayatından beklentiler üzerindeki etki düzeyinin önemli bir oranda düşmesi, toplumsal cinsiyet eşitliğinin sosyal adalet ile iş hayatından beklentiler arasında aracılık etkisi yaptığını göstermektedir. **Bu durumda H_0 hipotezi reddedilmiş olup H_1 hipotezi kabul edilmiştir. Cinsiyet eşitliğinin sosyal adalet ile**

iş hayatından beklentiler arasında aracılık etkisi yaptığı belirlenmiştir. Çünkü toplumsal cinsiyet eşitliği aracı bir değişken olarak sosyal adaletin iş hayatından beklentilere doğrudan etkisini anlamlı bir oranda düşürmüştür. Z kuşağı öğretmen adaylarının, okul yaşamında ve meslek hayatında değerlerin yapılan işten daha önemli olduğu algısına sahip olduğu söylenebilir.

Tartışma

İş hayatı, yaşam boyunca insanı doğrudan etkileyen temel unsurların başında yer alır. İş hayatından beklentiler kişilik özelliklerinden ve bireyin içinde yer aldığı kuşağın değer yargıları ve beklentilerden doğrudan etkilenmektedir. Wang ve Houston (2021) öğretmen adaylarının değerlerinin, inançlarının, hedeflerinin ve beklentilerinin öğretmenlik mesleğini seçmede ne kadar önemli bir yer tuttuğunu saptamıştır. Z kuşağı bireyci, hızlı vazgeçen, kişisel beklentileri yüksek, işini kendi yapma amacında olan bir kuşak olduğu için bu kuşağı iş yaşamında tutmak zordur. Bu kuşak değerlere önem veren ve hiyerarşiye karşı olma özelliği taşımaktadır (Işık, 2019). Bu nedenle z kuşağını kurallarla yönetmek yerine değerlerle yönetmek daha etkileyici olabilir. Bu bağlamda bu çalışmada z kuşağının iş hayatından beklentileri üzerinde sosyal adalet ve toplumsal cinsiyet eşitliğinin etkisine ilişkin bir aracılık modeli test edilmiştir. Z kuşağı içerisinde yer alan öğretmen adaylarının algılarına göre; sosyal adalet ile iş hayatından beklentiler arasında, toplumsal cinsiyet eşitliği ile iş hayatından beklentiler arasında ve sosyal adalet ile toplumsal cinsiyet eşitliği arasında anlamlı ve pozitif bir ilişki mevcuttur. Üç değişken arasındaki ilişkiyi gösteren modelin anlamlı ve kabul edilebilir uyum değerlerine sahip olduğu görülmüş olup değişkenler arasında bir aracılık modeli test edilmiştir. Sosyal adaletin iş hayatından beklentiler üzerindeki etkisini (.36) gösteren yola (path), toplumsal cinsiyet eşitliği aracı bir değişken olarak dahil edilmiş olup, sosyal adaletin iş hayatından beklentiler üzerindeki etkisi (.15)'e düşmüştür. Sosyal adaletin iş hayatından beklentilere doğrudan etkisini gösteren yol kaldırıldığında ise modelin uyum değerlerinin daha fazla yükseldiği görülmüştür (GFI: ,846;

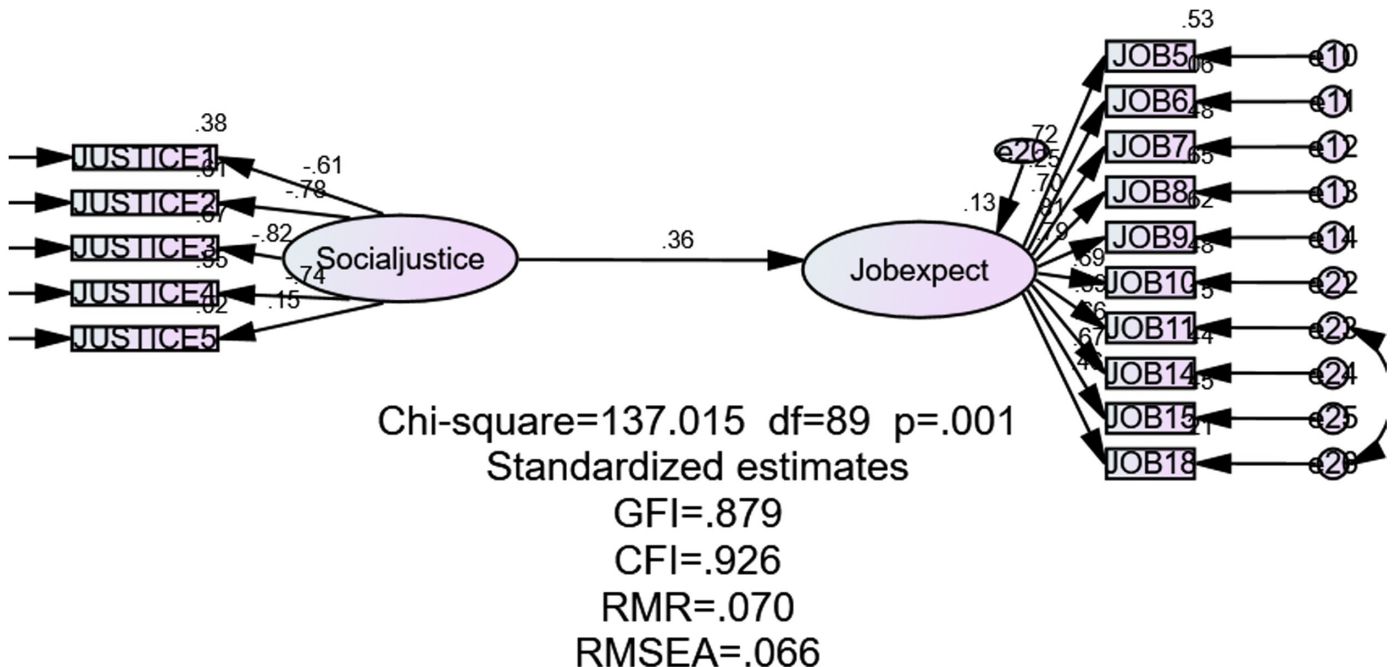

Şekil 2. Sosyal Adaletin İş hayatından Beklentilere Etkisine İlişkin Doğrudan Yol Analizi

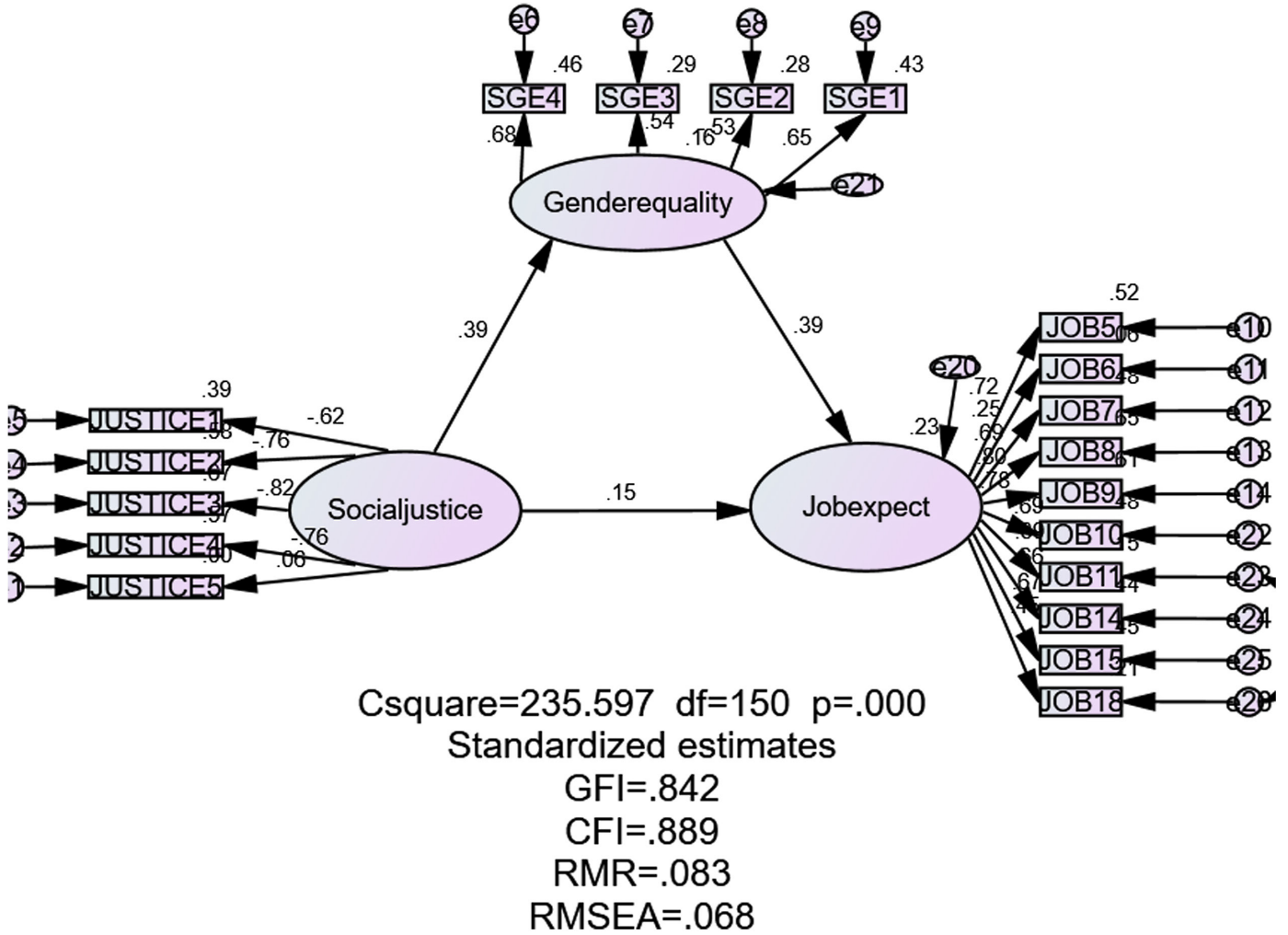

Şekil 3.
Değişkenler Arasında Etki Düzeyini Gösteren Tüm Yollar

CFI: ,894; RMR: ,081; RMSEA: ,066; chi-square/df = 1,54). Bu durum toplumsal cinsiyet eşitliğinin aracılık etkisini doğrulamaktadır. Modele göre sosyal adalet ve toplumsal cinsiyet eşitliği, iş hayatından beklentileri %23 oranında açıklamaktadır. İş hayatından beklentilerin değişmesi, sosyal adalet ve toplumsal cinsiyet eşitliğine ilişkin algının değişmesinden etkilenmektedir.

Çalışmadaki bulgularla literatürde yer alan diğer çalışmalar karşılaştırıldığında; Bornman (2019) çalışmasında Z kuşağının toplumsal cinsiyet eşitliğiyle ilgili pozitif bir algıya sahip olduğunu belirlemiştir. Schroth (2019) çalışmasında Z kuşağının iş ve sosyal yaşamda cinsiyet eşitliğine karşı duyarlı olduklarını belirtmiştir. Schaille ve vd. (2021) Z kuşağı öğrencilerinin toplumsal cinsiyet eşitsizliğiyle ilgili yüksek sayılabilecek bir farkındalık düzeylerinin olduğunu tespit etmişlerdir. Seemiller ve Grace (2017) Z kuşağı öğrencilerinin sosyal adalete önem verdiklerini belirlemiştir. Loveland (2017) üniversite öğrencileri üzerinde yaptığı çalışmada sosyal adalet, toplumsal cinsiyet eşitliği, çevreye saygının bu kuşağın önemli değerleri arasında olduğu saptamıştır. Uysal (2019) çalışmasında Z kuşağı üniversite öğrencilerinin iş hayatında en fazla önemstediklerinin sosyal adalete önem verilmesi olduğunu belirlemiştir. Çınkır (2018) çalışmasında Z kuşağının iş ortamında yöneticilerin ödüllendirme konusunda adaletli olmaları gerektiği görüşünde olduklarını belirlemiştir. Zeybek ve Kurşun

(2019) üniversite öğrencileri arasında kız öğrencilerin daha fazla toplumsal cinsiyet eşitliğine önem verdiklerini belirlemiştir. Güzel (2016) çalışmasında yükseköğretim öğrencileri arasında kız öğrencilerin toplumsal cinsiyet eşitliğinden yana olduklarını belirlemiştir. Uzun vd. (2020) eğitim fakültesi öğrencileri üzerindeki çalışmada öğretmen adaylarının toplumsal cinsiyet eşitliğine yönelik tutumlarının pozitif olduğunu belirlemiştir. Literatürdeki bulgular ve ile bu çalışmada saptanan bulgular toplumsal cinsiyet eşitliği ve sosyal adaletin Z kuşağının önemseddiği değerler arasında olduğunu doğrulamaktadır.

Sonuç ve Öneriler

Z kuşağının sosyal adaleti yetersiz bulduğu, toplumsal cinsiyet eşitliğine önem verdiği ve iş hayatından beklentilerinin yüksek olduğu belirlenmiştir. Z kuşağının algısına göre; toplumsal cinsiyet eşitliği, sosyal adalet ile iş hayatından beklentiler arasında kısmi aracılık etkisi göstermektedir. Z kuşağının iş hayatındaki beklentilerinin değişmesi, sosyal adalet ve toplumsal cinsiyet eşitliğine ilişkin algılarının değişmesine bağlıdır. Saptanan bu bulgular bağlamında şu öneriler geliştirilmiştir:

- Z kuşağı öğretmenleri, daha fazla artacağı için okul yöneticilerine sosyal adalet liderliği, demokratik liderlik konularında hizmet içi eğitimler verilmelidir.

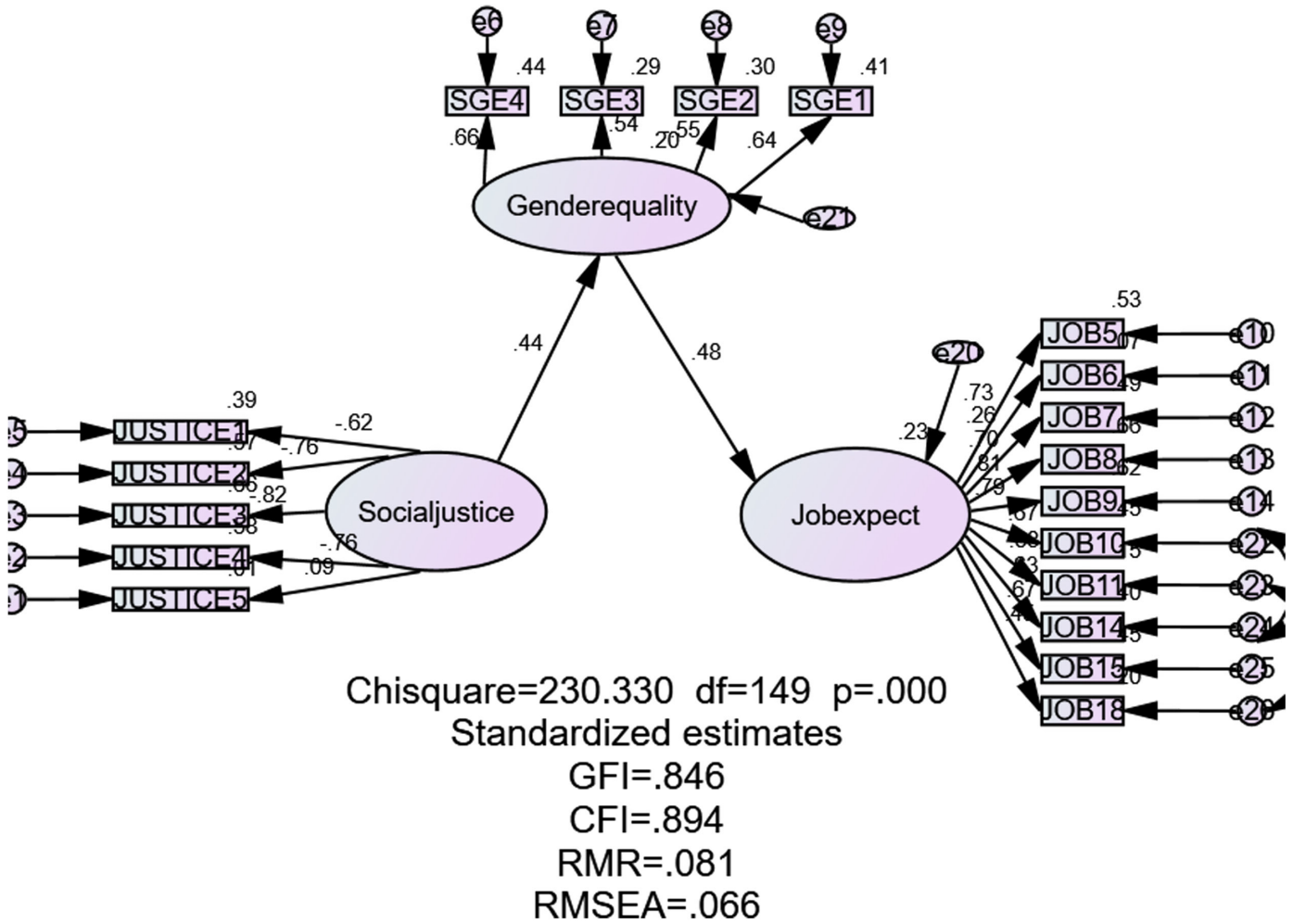

Şekil 4.
Önerilen Aracılık Modeli

- Okullarda hesap verebilir yönetim yaklaşımına geçilmesi böylelikle z kuşağı öğretmenlerinin sosyal adalete ve cinsiyet eşitliğine olan güvenin artması sağlanabilir.
- Z kuşağı öğretmen adaylarının iş hayatından beklentileri yüksek olduğu için bu kuşağa, beklenti yönetimine ilişkin seminerler verilmelidir.

Etik Komite Onayı: Bu çalışma için etik komite onayı Uşak Üniversitesi Sosyal ve Beşeri Bilimler Bilimsel Araştırma ve Yayın Etik Kurulu Başkanlığı'ndan (Tarih: 5 Kasım 2020, No: 42549322-641-3099) alınmıştır.

Hakem Değerlendirmesi: Dış bağımsız.

Çıkar Çatışması: Yazar, çıkar çatışması olmadığını beyan etmiştir.

Finansal Destek: Yazar, bu çalışma için finansal destek almadığını beyan etmiştir.

Ethics Committee Approval: Ethics committee approval was received for this study from the ethics committee of Uşak University (Date: November 05, 2020 No: 42549322-641-3099).

Informed Consent: Written informed consent was obtained from all participants who participated in this study.

Peer-review: Externally peer-reviewed.

Declaration of Interests: The author declared that they have no competing interest.

Funding: The author declared that this study had received no financial support.

Kaynaklar

- Adıgüzel, O., Batur, Z., & Ekşili, N. (2014). Kuşakların değişen yüzü ve y kuşağı ile ortaya çıkan yeni çalışma tarzı: Mobil yakalılar. *Süleyman Demirel Üniversitesi Sosyal Bilimler Enstitüsü Dergisi*, 1(19), 165-182.
- Akın, A. (2007). Toplumsal cinsiyet ayrımcılığı ve sağlık. *Toplum Hekimliği Bülteni*, 26(2), 1-9.
- Arar, T. (2016). *Z Kuşağında Kariyer Geliştirmede Yetenek Yönetimi*. (Yayınlanmamış Yüksek Lisans Tezi), Kırıkkale Üniversitesi Sosyal Bilimler Enstitüsü.
- Arar, T., & Yüksel, G. (2015). Career orientation for the new generation of Turkish human resource. *Journal of Social Sciences Research*, 1(5), 47-57.
- Aycan, Z., & Fikret-Paşa, S. (2003). Career choices, job selection criteria, and leadership preferences in a transitional nation: The case of Turkey. *Journal of Career Development*, 30(2), 129-144. [CrossRef]
- Aypay, A. (2018). *Araştırma Yöntemleri Desen ve Analiz*. Anı Yayıncılık.
- Bakır, Y. (2020). *Z Kuşağı Öğrencilerinin Girişimcilik Eğilimlerinin Belirlenmesinde Girişimcilik Eğitiminin Rolü: Nizip İlçesindeki Lise Öğrencileri*

- Üzerine Bir Araştırma. (Yayınlanmamış Yüksek Lisans Tezi), Harran Üniversitesi Sosyal Bilimler Enstitüsü.
- Bako, M. (2016). *Farklı Kuşak Akademisyenlerin Liderlik Biçimi Tercihleri*. (Yayınlanmamış Yüksek Lisans Tezi), Kemerburgaz Üniversitesi Sosyal Bilimler Enstitüsü.
- Balcı, A. (2019). *Yöneticilerin Z Kuşağının Çatışma Yönetimi ve Tarzlarına İlişkin Algıları*. (Yayınlanmamış Yüksek Lisans Tezi), Dokuz Eylül Üniversitesi Sosyal Bilimler Enstitüsü.
- Bayram, N. (2015). *Yapısal Eşitlik Modellemesine Giriş*. Ezgi Yayınevi.
- Bentler, P. M., & Bonett, D. G. (1980). Significance test and goodness of fit in the analysis of covariance structures. *Psychological Bulletin*, 88(3), 588–606. [CrossRef]
- Bornman, D. A. J. (2019). Gender-based leadership perceptions and preferences of Generation Z as future business leaders in South Africa. *Acta Commercii*, 19(1), a708. [CrossRef]
- Büyükkuslu, F. (2017). *Z Kuşağının İş Yaşamından Beklentileri Konusunda Bir Araştırma*. (Yayınlanmamış Yüksek Lisans Tezi), Bahçeşehir Üniversitesi Sosyal Bilimler Enstitüsü.
- Çalışkan, S. (2021). *Z Kuşağında Deizm Algısı ve Deistliğe Yönelten Sosyolojik Faktörler*. (Yayınlanmamış Yüksek Lisans Tezi), Çanakkale Onsekiz Mart Üniversitesi Lisansüstü Eğitim Enstitüsü.
- Çatı, K., Karagöz, Y., Yalman, F., & Öcel, Y. (2018). Sağlık okuryazarlığının hasta memnuniyeti üzerine etkisi. *Ekonomik ve Sosyal Araştırmalar Dergisi*, 14(1), 67–88.
- Çetin-Aydın, G., & Başol, O. (2014). X ve Y kuşağı: Çalışmanın anlamında bir değişme var mı? *Electronic Journal of Vocational Colleges*, 4(4), 1–15.
- Çinkır, A. (2018). *Z Kuşağının Gelecekteki Çalışma Yaşamında Ödüllendirme Açısından Ortaya Çıkan Beklentileri*. (Yayınlanmamış Yüksek Lisans Tezi), Anadolu Üniversitesi Sosyal Bilimler Enstitüsü.
- Demirbilek, S. (2007). Cinsiyet ayrımcılığının sosyolojik açıdan incelenmesi. *Finans Politik & Ekonomik Yorumlar*, 44(511), 12–27.
- Demirgöz Bal, M. (2014). Toplumsal cinsiyet eşitsizliğine genel bakış. *Kashed*, 1(1), 15–28.
- Dereli, Z. (2019). *Dijital Yerliler*. Humanist Yayıncılık.
- Doğan, A. (2020). *Z Kuşağındaki Bireylerin Kişilik Özelliklerinin Paternalist Liderlik Algısına Etkisinde Örgüt Kültürünün Düzenleyici Rolü*. (Yayınlanmamış Yüksek Lisans Tezi), Karadeniz Teknik Üniversitesi Sosyal Bilimler Enstitüsü.
- Erden, A. S. (2013). Kuşaklar arasındaki farklılıklar ve örgütsel yansımaları. *Ekonomi ve Yönetim Araştırmaları Dergisi*, 2(1), 93–105.
- Ersoy, E. (2009). Cinsiyet kültürü içerisinde kadın ve erkek kimliği. *Fırat Üniversitesi, Sosyal Bilimler Dergisi*, 19(2), 209–230.
- Evlek, M. (2019). *Çalışma Hayatında Kuşaklararası Çatışma: Almanya ve Türkiye’de Z Kuşağı Üzerine Bir İnceleme*. (Yayınlanmamış Yüksek Lisans Tezi), İstanbul Üniversitesi Sosyal Bilimler Enstitüsü.
- Gaidhani, S., Arora, L., & Sharma, B. (2019). Understanding the attitude of generation z towards workplace. *International Journal of Management, Technology and Engineering*, 9(1), 2804–2828.
- Genç, Z. M. (2020). *Z Kuşağı: Üniversite Öğrencilerinde Psikolojik Yardım Almaya İlişkin Tutum ile Öz Şefkat ve Bilişsel Esneklik Seviyesi Arasındaki İlişkinin İncelenmesi*. (Yayınlanmamış Yüksek Lisans Tezi), Bahçeşehir Üniversitesi Eğitim Bilimleri Enstitüsü.
- Güzel, A. (2016). Öğrencilerin toplumsal cinsiyet rolleri tutumları ve ilişkili faktörler. *Gümüşhane Üniversitesi Sağlık Bilimleri Dergisi*, 5(4), 1–11.
- Halisdemir, M. (2015). *Okul Yöneticilerinin Z Kuşağına Yönelik Tutumları ve Z Kuşağının Okul Yönetici Algısı*. (Yayınlanmamış Yüksek Lisans Tezi), Maltepe Üniversitesi Eğitim Bilimler Enstitüsü.
- Işık, S. (2019). *Dijital Çağda Kuşaklararası Farklılıklar ve Z Kuşağı*. (Yayınlanmamış Yüksek Lisans Tezi), Ege Üniversitesi Sosyal Bilimler Enstitüsü.
- Kalaycı, Ş. (2019). *SPSS Uygulamalı Çok Değişkenli İstatistik Teknikleri*. Pegem Yayıncılık.
- Kavak, A. B. (2020). *Z Kuşağı Çalışanların Çalışma Değerlerinin Belirlenmesine Yönelik Ankara İlinde Bir Alan Araştırması*. (Yayınlanmamış Yüksek Lisans Tezi), Çankaya Üniversitesi Sosyal Bilimler Enstitüsü.
- Konan, N. (2019). *Yeni Liderlik Yaklaşımları*. Pegem Yayıncılık.
- Kouloupoulos, T., & Keldsen, D. (2014). *The Gen z effect, the six forces shaping the future of business*. Bibliomotion, Inc.
- Kuran, E. (2019). *Bir Kuşağı Anlamak*. Mundi Yayıncılık.
- Levickaite, R. (2010). Generations X Y Z: How social networks form the concept of the world without borders the case of Lithuania. *Limes: Cultural Regionalistic*, 3(2), 173–185.
- Ljubotina, D., Galic, J., & Jukic, V. (2004). Prevalence and risk factors of substance use among urban adolescents: Questionnaire study. *Croatian Medical Journal*, 45(1), 88–98.
- Loveland, E. (2017). Instant generation. *Journal of College Admission*, 23(5), 34–38. Retrieved from <https://files.eric.ed.gov/fulltext/EJ1142068.pdf>
- Miller, W. R. (2013). Motivational interviewing and social justice. *Motivational Interviewing*, 1(2), 15–18. [CrossRef]
- Oblinger, D. G., & Oblinger, J. L. (2005). *Educating the net generation*. State University of New York Publishing.
- Oral, G.A. (2013). *Çalışma Hayatında Kuşaklar ve Çatışmalar*. (Yayınlanmamış Yüksek Lisans Tezi), Bahçeşehir Üniversitesi Sosyal Bilimler Enstitüsü.
- Özer, P. (2020). *Z Kuşağının Çalışma Hayatından Beklentilerinin İş Motivasyonu ve Örgütsel Bağlılığa Etkisinin Y Kuşağı ile Karşılaştırılması*. (Yayınlanmamış Yüksek Lisans Tezi), Üsküdar Üniversitesi Sosyal Bilimler Enstitüsü.
- Rogler, L. H. (2002). Historical generations and psychology: The case of the Great Depression and World War II. *American Psychologist*, 57(12), 1013–1023.
- Schaillée, H., Derom, I., Solenes, O., Straume, S., Burgess, B., Jones, V., & Renfree, G. (2021). Gender inequality in sport: Perceptions and experiences of generation Z. *Sport, Education and Society*, 26(9), 1011–1025. [CrossRef]
- Schroth, H. (2019). Are you ready for gen z in the workplace? *California Management Review*, 61(3), 5–18. [CrossRef]
- Seemiller, C., & Grace, M. (2017). Generation Z: Educating and engaging the next generation of students. *About Campus: Enriching the Student Learning Experience*, 22(3), 21–26. [CrossRef]
- Selvi, M. (2020). *Sosyal Medya ve Z Kuşağı Siyasal Katılım Davranışı İlişkisi*. (Yayınlanmamış Yüksek Lisans Tezi), Anadolu Üniversitesi Sosyal Bilimler Enstitüsü.
- Şimşek, G. (2019). *Z Kuşağının Kişilik Özellikleri ve Kariyer Değerlerinin İncelenmesi* (Beykent Üniversitesi Öğrencileri Örneği). (Yayınlanmamış Yüksek Lisans Tezi), Beykent Üniversitesi Sosyal Bilimler Enstitüsü.
- Singh, A., & Dangmei, J. (2016). Understanding the generation z: The future workforce. *South Asian Journal of Multidisciplinary Studies*, 3(3), 1–5.
- Uysal, S. (2019). *Z Kuşağının Çalışma Hayatından Beklentileri: Bir Alan Araştırması*. (Yayınlanmamış Yüksek Lisans Tezi), Yalova Üniversitesi Sosyal Bilimler Enstitüsü.
- Uzun, A., Akbulut, A., Erkek, A., Pamuk, Ö., & Bozoğlu, S. (2020). Effect of age on speed and agility in early adolescence. *International Journal of Applied Exercise Physiology*, 9(8), 168–175.
- Wang, W., & Muir, H. (2021). Teaching as a career choice: The motivations and expectations of students at one Scottish University. *Educational Studies*, 47(2), 238–255. [CrossRef]
- Yaman, T. E. (2020). *Instagramın Z Kuşağının Satın Alma Davranışına Etkisi*. (Yayınlanmamış Doktora Tezi), Yeditepe Üniversitesi Sosyal Bilimler Enstitüsü.
- Yeşilyurt, E. (2020). *Eğitimde Program Geliştirme ve Değerlendirme*. Vizetek Yayıncılık.
- Yıldırım, F. (2011). *Üniversite Gençliği Sosyal Adaletten Ne Anlıyor? Sosyal Adalet İlkeleri Bağlamında Bir Eğilim Belirleme Araştırması*. (Yayınlanmamış Doktora Tezi), Ankara Üniversitesi Fen Bilimleri Enstitüsü.
- Yüksel Y. P. (2016). Alfa Bebekleri Doğurmaya Hazır Mısınız? Retrieved from <http://www.sabah.com.tr/pazar/2016/08/28/alfa-bebeklerini-dogurmaya-hazirmisiniz>. (Erişim tarihi: 21.06.2021).
- Zeybek, V., & Kurşun, M. (2019). Tıp fakültesi öğrencilerinin toplumsal cinsiyetrollerine ilişkin tutumları. *Pamukkale Medical Journal*, 12(2), 225–233. [CrossRef]

Feminist İktisat: Genel Bir Bakış

Feminist Economics: An Overview

Öz

Feminist iktisat, kendine özgü niteliğiyle ortaya çıkışından beri eleştirel karakteristiğiyle dinamik bir iktisat dalı olmuştur. Düşünülenin aksine kadını üstün tutan bir düşünce ekolü değildir. Feminist iktisadın amacı, cinsiyet eşitsizliğinin ortadan kaldırıldığı bir toplumda iktisadi konularla ilgili bilimsel faaliyetlerle uğraşılmasıdır. Diğer sosyal bilim disiplinleriyle yakın ilişkisine bağlı olarak dinamik ve kesintisiz bir gelişme göstermiştir. Bunun dışında, iktisadi hayatta kadının rolü ve sorunlarını analiz dışı bırakan tüm iktisadi paradigmalara karşıdır. Kısaca feminist iktisadın cinsiyetsiz olduğu söylenebilir.

Anahtar Kelimeler: Cinsiyetsizlik, feminizm, feminist iktisat

ABSTRACT

Feminist economics has been a dynamic branch of economics with its critical characteristic since its emergence. Contrary to what is thought, it is not a school of thought that favors women. The aim of feminist economics is to deal with scientific activities related to economic issues in a society where gender inequality is eliminated. It has a dynamic and ever-developing quality in terms of being in intense interaction with other social sciences. Apart from this, it is against all economic paradigms that exclude the role and problems of women in economic life. In short, it can be said that feminist economics is genderless.

Keywords: Genderless, feminism, feminist economics

Giriş

Geçmişten günümüze ilerlemeye devam eden ekonominin karınca adımları atan kısmı; kadının iktisadi hayata girişi ve yükselişidir. Nitekim Birleşmiş Milletler'in 2020 Dünya Kadın Raporu'nda (*The World's Women 2020*) 2019 yılında kadınların, küresel olarak yönetim pozisyonlarının sadece %28'ini ellerinde tuttukları ortaya konulmuştur ki bu oran neredeyse 1995 düzeyiyle aynıdır (United Nations, 2020). Bu durum toplumsal zihniyetin değişmediğini yani toplumsal iş bölümünde kadının işinin evine, çocuklarına ve eşine bakmak olarak görüldüğünü göstermektedir. Tarihsel olarak bakıldığında bu zihniyetin değişmesi uğrunda verilen mücadeleler paralelinde önce feminizmin ve buna bağlı olarak feminist iktisadın ortaya çıktığı söylenebilir.

Feminist iktisat, iktisatta eril (*masculine*) toplumsal cinsiyetçi yaklaşımıyla kadını ve deneyimlerini sınırlandıran anaakım görüş olan Neoklasik iktisat akımının ortaya koyduğu kabullere yönelik eleştirel bir tepkiyi temsil eder (Barker ve ark., 2021; Becchio, 2019; Himmelweit, 2018). Neoklasik iktisattan bir başka kopuş da karmaşıklık iktisadıdır. Karmaşıklık iktisadının temel farkı ekonomik olguları aşırı derecede basitleştirmemesi ve mevcut karmaşıklıklarıyla ele almasıdır (Arthur, 2021; Durlauf, 2012; Holt ve ark., 2011; Raberto ve ark., 2001; Tesfatsion & Judd, 2006; Ünal, 2018, 2020, 2021a, 2021b; Ünal & Aladağ, 2019; Zhou ve ark., 2011). Postmodernizm ve feminizmden temellenen feminist iktisada biraz zorlamayla "kadın iktisadı" denilirse, cinsiyet ayrımcılığına yönelik feminizmin eleştirileri amacından sapırılmış olur. Doğru olmasına ihtimal verilmeyen bu söylemin belirgin etkisi "eşitlik" düşüncesi temelinde "feministlik" kavramı ile kadının iktisat dünyasına adım atması ve bu adımın "kadın iktisadı" diye lanse edilmesidir.

İktisadi yönleri olmakla birlikte temel olarak feminizmden kaynaklandığı kabul edilen feminist iktisat, toplumsal düzlemde cinsiyet eşitliğini iktisadi yönden ele alıp inceler. Bu yönüyle de "sentez" bir bilim niteliğindedir. Bu akım, iktisadi hayatta kadın bakış açısını dâhil etmek suretiyle iktisadi olayları ele alır. Kavram, model ve metot temelinde cinsiyet eşitsizliğine sebep olan ve bunu meşrulaştıran tüm unsurların deşifre edilmesi, feminist iktisadın temel çalışma konusudur. Anaakım iktisat her ne kadar *homo economicus* tipinde cinsiyeti dikkate almamış olsa da iktisadi alanda geçerli uygulamaların erkekler

Cumali BOZPINAR¹
Sakine GÜÇLÜ²
Hatice NUR DOĞAN²

¹Çevre, Şehircilik ve İklim Değişikliği
Bakanlığı, Türkiye

²Çukurova Üniversitesi, İktisadi ve
İdari Bilimler Fakültesi, İktisat
Bölümü, Adana, Türkiye



Geliş Tarihi/Received: 10.11.2021

Kabul Tarihi/Accepted: 24.02.2022

Corresponding Author:
Cumali BOZPINAR
E-mail: cumalispontik@gmail.com

Cite this article as: Bozpinar, C., Güçlü, S., Nur Doğan, H. (2022). Feminist economics: An overview. *Advances in Women's Studies*, 4(1):19-25.



Content of this journal is licensed
under a Creative Commons
Attribution-NonCommercial 4.0
International License.

lehine olduğu aşikârdır. Bu çelişkili durum, cinsiyet ayrımı temeline feminist iktisat akımı düşünürleri tarafından eleştirilmiştir.

Feminist iktisat, eşitliğe dayalı bir sosyal bilim disiplini değil de kadını ön planda tutan bir sosyal bilim disiplini olarak algılanmaktadır. Bu algı feminist iktisat düşüncesinde üzerinde mücadele edilen asıl sorundur. Kadının iktisadi hayata girişindeki amaç bu alandaki kadın-erkek arasındaki mevcut eşitsizliği yıkmak ve bu sayede ev dışında da emeklerini sergileyebileceğini kendine kanıtlamak ve özgürlüğünü elde etmektir. Feministliğin kadın dayanışmasını ve üstünlüğünü yansıtır gibi algılanması “feministlik” kelimesine yüklenen anlamlardan kaynaklanmaktadır. Feminist iktisat cinsiyet eşitsizliği sorununa iktisadi düzlemde çözüm bulmaya çalışsa da, iktisadi hayatın ve iktisat kuramlarının da erkek egemen anaakım iktisat (Neoklasik iktisat) perspektifinden yapılandırıldığı unutulmamalıdır. Çünkü buna bağlı olarak tüm iktisadi ve diğer toplumsal konulara ait tahlil ve çözümler Neoklasik iktisat zihniyeti bağlamında ortaya konulmaktadır. Oysa Neoklasik iktisat yöntem bilimsel (metodolojik) ve bilgi bi-limsel (epistemolojik) açıdan sadece feminist iktisat düşünürleri tarafından eleştirilmemektedir. Bu kapsamda daha önce belirttiğimiz karmaşık iktisadi dışında Marxist iktisatçıların, Neoklasik iktisadın fiyat/değer teorisine karşı emek değer teorisini savundukları belirtilebilir.

Bu çalışmada; iktisatta kadının konumu, feminist iktisadın anlamı ve feminist iktisadın alt dalları temel çizgileriyle ele alınıp incelenmiş ve elde edilen bulgular iktisadi hayatta kadın-erkek eşitliği kurgusuna dayanan feminist iktisat disiplinindeki “Feminist iktisat cinsiyetsiz midir?” sorusuna cevap olmak üzere değerlendirilmiştir.

İktisadi Düşüncede Kadının Konumu ve Feminist İktisat

Tarihsel olarak bakıldığında toplumsal hayatın birçok alanında kadınların her zaman emek arz ettikleri fakat iktisadi hayat içinde yer alırken çoğu kez muhtelif sorunlarla karşılaştığı ve bu durum günümüzde zayıflayarak da olsa devam ettiği söylenebilir. Başka bir deyişle toplumun genel zihniyetinin bir yansıması olarak kadın; evine, çocuklarına ve eşine bağlı bir varlık konumunda bırakılmıştır ve bırakılmaktadır. Dahası, kadın “beceriksiz” olarak nitelenmiş ve buna bağlı olarak erkeğin aksine bir işin üstesinden başarılı bir şekilde gelebileceğine ihtimal verilmemiştir. Ayrıca toplumun yerleşik zihniyeti iktisadi hayatta bir manipülasyon olarak kullanılarak ücretlendirmede kadın aleyhine uygulamalar “normal” kabul edilmiştir. Tarihsel olarak bakıldığında feminist iktisadın temel olarak iktisadi hayatta cinsiyet eşitsizliğini ortadan kaldırmayı amaç edindiği söylenebilir.

Fransız Devrimi’ni izleyen süreçte yeniden tanımlanan devlet, politika ve sivil toplum sahalarında kadına herhangi bir rol verilmeyerek bu alanların dışında tutulmuştur. Şöyle ki; Aydınlanma Çağı’nın vazgeçilmez kabulü olarak ifade edilen insan haklarına devletin müdahale edemeyeceği düsturu, Amerika Birleşik Devletleri’nde (ABD) *Bağımsızlık Bildirisi* (1776) ve Fransa’da *İnsan Hakları Bildirisi*’nde (1789) yer alsa da teoriyi geliştiren ve uygulayan erkek hukukçular ve yöneticiler uygulamada cinsiyet ayrımcılığını sonlandırmamışlardır.

Feminizm genel itibarıyla kadın ve erkek arasındaki ayrımcılığa tepki göstererek toplumsal hayatta politik ve iktisadi alanlar dâhil tam bir toplumsal eşitlikten yana bir düşünce akımıdır. Bununla birlikte, kadınların hakları uğrunda çabalayanların farklı amaçlar peşinde koşmalarına bağlı olarak genel kabul gören bir tanım yapılamamaktadır. Feminist iktisatçılar, anaakım iktisatçıların modelledikleri iktisadi insan tipinin cinsiyetinin erkek olduğu ve

kadına özgü deneyimlerin söz konusu modellerde ifadesini bulmadığından bahisle cinsler arasında eşitliği temin edecek yeni iktisadi metot, kuram ve politikalar geliştirilmesini ileri sürmekte; kadına özgü deneyimlerin de kavramsallaştırıldığı bir zihniyet değişikliğini hedeflemektedirler. Bunun yanında anaakım iktisadın modellemede temel aldığı kıt kaynaklar, rekabet vb. kavramlara itiraz etmeyerek, bunlar yerine bolluk, diğerkâmlık ve iş birliğini de kapsayacak dinamik ve şeffaf bir modelleme önermektedirler.

Barker ve ark. (2021) göre esasında anaakım iktisat, ekonomik anlamda kadın-erkek eşitliği dâhil çalışanlar arasındaki eşitsizlikler için “çarpıtılmış” bir açıklama sunmaktadır. Şöyle ki bu eşitsizlikleri, büyük ölçüde insanların bireysel seçimlerinin ve yeteneklerinin yansımaları olduğu şeklinde meşrulaştırmaktadır. Bu kapsamda cinsiyete dayalı ücret farkı yapısal eşitsizliklere değil, büyük ölçüde kadınların gönüllü meslek seçimlerine ve beşeri sermaye yatırımı eksikliğine bağlanmaktadır. İş gücü piyasasının karşılıklı yarar sağlayan gönüllü mübadele alanı olduğu varsayıldığından kadınlara yönelik ücret eşitsizliği normal kabul edilir. Karşılığı ödenmeyen ev içi işler ile bakım hizmeti hesaba katıldığından anaakım iktisadın başarısızlığı daha da anlaşılır hale gelmektedir. Dahası, anaakım iktisat bir ekonominin başarısını piyasa etkinliği, kârlılık ve kişi başı milli gelir büyüklüğü cinsinden ölçtüğünden kadınlar tarafından görülen ev işleri ve bakım hizmetinin geliştirilmesi de haliyle devletlerin politik hedefleri arasında yer almamaktadır. Tersine feminist iktisat neyin, kim için ve kim tarafından üretileceğinin belirlenmesinde güç ve ayrıcalığın önemli bir rol oynadığını kabul eder. Feminist iktisat ayrıca karşılığı ödenmemiş ev içi işler ile bakım hizmetlerinin ölçülmesinin önemini vurgular.

Diğer taraftan anaakım iktisat, temel varsayımları çerçevesinde iktisadi bir tercih bilimi olarak yani toplumların kıt kaynaklarının alternatif kullanımlar arasında tahsisini inceleyen bilim olarak tanımlar. Bu görüşe göre iktisat, fiziğin fiziksel fenomenlere ilişkin yasalarını ifade ettiği şekilde iktisadi yasaları ifade eden nesnel, cinsiyetsiz (*genderneutral*) ve değerden bağımsız bir bilimdir (Barker ve ark., 2021). Feminist iktisatçılar, anaakım iktisadın bu kabullerini rasyonalite temelinde reddederler. Onlar, sadece kıtlık koşulları altında seçim yapılmasından çok, kadınlar, erkekler ve çocukların daha gerçek dünya terimleri vasıtasıyla kavramsal temele oturtulduğu iktisadi perspektiften güçlü bir eleştirel çizgiyi takip ederler (Becchio, 2019).

Himmelweit’e (2018) göre, her ne kadar feminist iktisatçılar genel olarak temel ilkeler ortaya konulmasına karşı direnç gösterse de anaakım iktisadi eleştirileri beş başlık altında karakterize edilebilir. İlki, feminist iktisadın sadece piyasa ilişkilerini dikkate almadığıdır. Aşk, zorlama, tahakküm, karşılıklılık (*reciprocity*) ve aile içi karşılıklı bağımlılık ilişkileri yoluyla insanların birbiriyle ilişkide olduğu kabul edilir. İkincisi, temel ekonomik birim olarak hane (*household*) dikkate alınmaz. Bunun yerine aynı aile üyelerinin tercihlerinin, menfaatlerinin ve seçimlerinin farklılaşabileceği kabul edilir. Üçüncüsü, insanların bağımsız ve değişmez bireysel tercihleri kabulü reddedilir. Bunun yerine insanların ne istediğini ve ne yapacağını etkileyen sosyal normların varlığı ve bu normların analiz edilebilecek tarzda değiştiği kabul edilir. Dördüncüsü, tipik olarak manüfaktür üzerine temellenmiş üretim ve çalışma modeli reddedilir. İnsanların bakımlarının temini uğruna özellikle yüksek ödeme yapılan işler dâhil çoğu diğer aktivelere az veya çok ilgili alternatif bir üretim ve çalışma modeli ileri sürülür. Beşinci ve sonuncusu, sosyal altyapı yatırımları cinsinden değerlendirilen sosyal refah tanımları daha geniş kullanılır.

Feminist akım, 1980'ler itibarıyla küresel çapta disiplinlerarası bir görünüm kazanmıştır. Sosyal bilimlerin muhtelif alanlarında "kadın" konusunu araştıranlar "kadın çalışmaları" başlığı altında toplanmışlardır. Medeniyetin eril bir karakteristiğinin olduğu ve kadına özgü yönlerin ihmal/inkâr edildiği ileri sürülerek sosyal bilim alanlarındaki başlıca kabuller sorgulanmış ve bunların yerine feminist tahliller ortaya konulmuştur.

Feminizme Dair Görüşler

Ortaya çıkışından beri feminizm içerik olarak farklı düşünce akımlarından etkilenmiştir. Feminizmin farklı düşünce akımlarından etkilenmesi birçok anlama sahip olduğunun bir göstergesidir (Dikici, 2016). Dolayısıyla feminizm, homojen bir akım değildir. Farklı toplumlar, coğrafyalar ve kültürlere göre farklı feminizm anlayışları ortaya çıkmıştır. Feminizm akımlarının öne çıkanları liberal feminizm, sol feminizm, radikal feminizm ve postmodern feminizmdir.

Liberal Feminizm

Liberal feminizm düşüncesinin temelinde liberalizm yatar. XVIII. yüzyıl ortaları ve XIX. yüzyıl başlarında Sanayi Devrimi'nin de etkisiyle işyeri ve ev içi birbirinden keskin çizgilerle ayrılmıştır. Sanayi Devrimi, üretimi fabrikalara taşıyarak aile işletmesi biçiminde örgütlenen tarımsal üretim dâhil olmak üzere piyasaya dönük üretimin tamamı evin dışına özgü bir eylem olarak nitelenmeye başlanmıştır. Bu ayrımında akılçılık ve akılla özdeşleştirilen faaliyetler kamusal alan olan işyerine, akıl-dışı ve ahlaki olarak nitelenen faaliyetler ise özel alana ait olarak tarif edilerek Aydınlanma düşüncesinin ürünü olan ikili yapılar da desteklenmiştir. Liberal siyasi düşünce genel olarak insanın biricikliği ve rasyonalitesi üzerinde temellenmektedir; akıl, insanı hayvanlardan ayıran en temel unsur olarak nitelendirilmektedir. Liberal düşünceyi kendi içinde "klasik liberal düşünce" ve "refah liberalleri" olarak ayırmak mümkündür. Bu ayrımın çıkış noktası devletin oynayacağı rol üzerinden şekillenmektedir. Klasik liberal düşünceye göre devlet; oy hakkı, mülkiyet hakkı, din özgürlüğü gibi bireysel özgürlükleri korumalı ve tüm vatandaşlara eşit fırsatlar sunmalıdır. Refah liberalleri ise devletin bireysel özgürlükler kadar iktisadi eşitsizliklerle de ilgilenmesi gerektiği fikrindedir. İktisadi eşitsizlikleri gidermek için devletin piyasanın işleyişine müdahale edebileceği kabul edilir. Böylece müdahale örnekleri olarak burslar, sağlık yardımları, sosyal sigorta ve aile yardımları gösterilebilir. Bu bağlamda değerlendirildiğinde liberal feministlerin daha çok refah liberallerinin görüşlerine yakın oldukları söylenebilir (Kütük, 2019). Liberalizm, toplumdaki her bireyin özgürlüğünü ve iktisadi güçler söz konusu olduğunda aralarında serbest rekabeti benimser. Liberal feminizm ise kadının özgür olduğunu ve kendi ayakları üzerinde özgür bir şekilde durabileceğini ifade etmektedir.

Kadınların özgürlüklerini ve eşit muamele görmesini ilk savunanlar burjuva sınıftan kadınlar olmuştur. XVIII. yüzyılda alışılagelmişin dışında burjuvaziden olsa dahi kadınların sesinin yükselmesi büyük bir yankı uyandırmıştır (Görgü, 2018). Dolayısıyla görmezlikten gelinse de dönemin egemen düşüncesinin "özgürlük" olmadığı söylenebilir.

Liberal feminizm ataerki nitelikteki toplumsal yapıya karşı gelmekten çok, cinsler arasında geçerli rekabetin şartlarını eşitlemek yolunda kamusal hayatta geçerli olmak üzere -eğitim, seçme ve kariyer yapma türünden- eşit hakların tesis edilmesine çalışır (Dikici, 2016).

Liberal düşüncenin kurucularından A. Smith, *Milletlerin Zenginliği*'nde iktisat bilimi için iki farklı amaç önermiştir. Bu amaçlardan

ilki, halk için yüksek gelir düzeyi sağlanmasının iktisadi yöntemlerinin ortaya koyulmasıdır. İkinci amaç ise devlete kamusal hizmetlerin sağlanması için gerekli geliri sağlayacak iktisadi uygulamaların formüle edilmesidir (Smith, 2008). Smith, devlet gelirlerinin elde edilmesinde devletin ekonomiye müdahalesini kabul etmemiştir yani serbest piyasa mekanizmasını savunmuştur. Bununla birlikte iktisadi hayatta kadın-erkek eşitsizliği tespitinde bulunmamıştır.

Liberal feminizm kadınları ilgilendiren birçok toplumsal alanda mücadeleler vermiştir. Bu mücadelelere rağmen eleştirilmiştir. Eleştiriler liberal görüşte bireyselliğin ön planda tutulmasına bağlı olarak sırf bağımsız vatandaş olmanın savunulması merkezinde toplanmaktadır. Tezat bir şekilde kadınlar, XVIII. yüzyılda çoğu toplum tarafından bağımsız olarak düşünülmemiştir. Oysa ki bu düşünce yapısına göre, bağımsız olmayan birey vatandaş olarak görülmemiştir. Dahası kadınların ev içi emekleri de göz ardı edilmiştir. Her ne kadar kadınların hakları için mücadele eden bir akımdan bahsedilmiş olsa da erkeklerin kadınlar üzerindeki baskıları için liberal feminizm bir mücadele verememiştir. Son olarak liberal feminizmin, bütün kadınları bir genellemeye tabi tuttuğu ifade edilmiştir. Liberal feminizm, kadınları bireysel olarak incelememiş ve gerçekte cinsiyet ayrımcılığını dikkate almayan tek bir tanımlama üzerinden değerlendirmeler yapılmıştır. Bu yüzden, liberal feminizm savunucuları fazlasıyla eleştirilmiştir (Türkoğlu, 2015).

Sol Feminizm Kapsamında Sosyalist Feminizm ve Marxist Feminizm

Sosyalist feminizm, Marxizm'le feminizmin yaratıcı bir sentezinin ortaya konulması çabasının ürünü olmuştur. Bir başka deyişle sosyalist feminizm kadınların durumunu, Marxist teori çerçevesinde kapitalizm kritiğiyle erkek egemenliğine yönelik feminist kritiği harmanlayan bir tarzda açıklamaya çalışır. Böyle olsa da hem Marxizm hem de feminizm üzerine değerlendirmelerle birlikte sosyalist feminist açıklamalar sentez niteliğinden uzaklaşır. Dolayısıyla sosyalist feminist akımın da kendi içinde çeşitliliğe sahip olduğu söylenebilir (Yaman, 2021).

XIX. yüzyıl ortalarından sonra liberal feministler temel argümanları bağlamında eleştirilmeye başlanmıştır. Liberal feministlere yöneltilen bu eleştirilerden bir bölümü radikal feministler tarafından ataerkinin yeterince göz önüne alınmaması argümanı ile şekillenirken, bir bölümü ise Marksist feministler tarafından sınıfsal ve iktisadi temellerin göz ardı edildiği biçiminde ifade edilmektedir (Kütük, 2019).

Radikal ve liberal feministlerden farklı olarak Marxist feministler cinsiyete dayalı analizler yerine sınıf temelli analizler yapmakta ve kadınların sömürsünün kaynağını sınıflı toplum yapısı olarak görmekteyler. Biyolojik cinsiyete dayalı analizleri eleştiren Marxist feminist düşünürler içinde önde gelenlerden birisi olan E. Reed kadınların çocuk doğurma işlevleri nedeniyle biyolojik bir temele bağlı olarak ikinci planda kaldıkları fikrine tamamen karşı çıkmaktadır. Reed'e göre kadınların ezilmesinin nedeni biyolojik değil, toplumsal ve tarihsel nitelikler taşımaktadır. Bu bağlamda tüm kadınları tek bir sınıf olarak nitelenmek ve esas düşmanlarının da ataerki dolayısıyla erkekler olduğunu ileri sürmek, kadınların mücadelesini sekteye uğratmaktadır (Kütük, 2019).

Kapitalizm öncesi toplumsal yapılarda kadın ve erkek birlikte çalışıp ihtiyaçlarını birlikte gidermişlerdir. Ne zaman ki kapitalizm gelişmeye başlamış işte o zaman kadın toplumsal hayattan soyutlanarak eve hapsolmuştur. Kadının eve hapsolmesiyle; ev işleri ve çocuk bakımı kadına yüklenirken, erkeğin önceliği evin

ihtiyaçları için gerekli geliri sağlamak üzere iş gücü piyasasına katılmak olmuştur. Erkeğin eve bir gelir sağlaması kadın ve erkek arasında ikinci lehine bir üstünlüğe yol açmıştır. Kapitalizmin piyasa yoluyla şekillenen bu dolaylı etkisi ile kadının ev içindeki emeği görünmez hale gelmiş ve kadın ötekileştirilmiştir. Sosyalist feminizm, kadın ve erkeğin eşit olduğunu ve dolayısıyla ev içi hayatla sınırlı mahpusluğunu bırakıp üretime katılmasını savunur. Bu kapsamda kadının, eve hapsolmesine ya da bir erkeğin kölesi gibi basitleştirilmesine itiraz edilip erkek ve kadının hem çalışabileceği hem de ev işlerini ve çocuk bakımını birlikte üstlenebilecekleri kabul edilir.

Marxizm ve feminizm incelendiğinde aslında birbirleriyle yakın bir ilişki içinde olmadıkları değerlendirilebilir. Bu duruma rağmen, iki akım da birbirleri için büyük önem teşkil etmektedir. Marxist görüş, sınıf çatışması üzerinde durmaktadır. Marxist görüşün sınıf çatışması analizleri içinde, toplumsal cinsiyet konuları işlenmemektedir. Marxist akım, kadınları farklı bir kategoride incelemiş ve genel problematiğinden ayrı tutmamıştır. Başka bir deyişle Marxist akım, insanlar arasındaki iktisadi refah farklılığını sınıf temelinde tasarlarken, kadınları aynı tanımlamalar içerisinde tutmuş ve farklı bir kategorileştirme yapmamıştır. Bununla birlikte geçmişten günümüze kadınların ezilmesinin geçerliliği üzerinde mutabaktır. Ataerki sistemin iktidarını sürdürmesinin inkâr edilemez bir hale geldiğine de itirazı yoktur. Bu bakımdan Marxist akıma göre; sınıf sömürsünün sonlandırılması durumunda kadınların sorunları da nihayete erip çözüme kavuşacaktır. Böylece kısıtlı bir bağlamda Marxizm ile feminizmin birbirinden ayrılmaz bir ilişki içinde olduğu ifade edilebilir çünkü her iki akım da birbirlerinin eksikliklerine ışık tutmaktadır. Dolayısıyla iki akımı birlikte incelemek, her ikisi için de birbirlerinin eksikliklerinin tamamlanması noktasında faydalı olacaktır (Altun, 2008).

Marxist feministler sınıf, güç ve iktisadi çıkarlar açısından kadın-erkek eşitliğini savunmuşlardır. Marxist feministler, emeklerini satan işçilerin haklarını savunmayı da görevleri saymışlardır. Bunun yanı sıra işçi sınıfının sömürülmesini eleştirmişlerdir. Diğer taraftan Marxist feminizm incelendiğinde liberal feminizm ile aralarında farklılıklar görülmektedir. Liberal feminizmin ilgilendiği konu daha çok kadın-erkek ilişkisindeki adaletsizlik iken, Marksist feminizm akımında incelenen konuların başkalaştığı görülmektedir. Şöyle ki Marxist feminizm, daha çok sınıflar arası çatışmalarla ilgilenen bir akım olmuştur (Dikici, 2016). Marxist feminizmin sınıflar arasındaki farklılığa başkaldırması, kapitalizmin gelişmesi ile sosyalist feminist düşüncesinin temelini atmıştır.

Marxist feminist teoriye göre kapitalist sistemde, ekonomik güçler ve toplumsal ilişkiler bir grubun diğerini sömürmesinde belirleyicidir. Kadın-erkek ilişkisinde de erkekler kadınları sömürmekte ve baskı altına almaktadırlar. Marxist feministler, sosyal sınıfların henüz ortaya çıkmamasına bağlı olarak ilkel toplumlarda kadın-erkek eşitliğinin geçerli olduğunu ifade etmişlerdir. Sonrasında ataerki düzen ortaya çıktığı zaman, erkeklerin kadınlar üzerindeki nüfuzu ve baskısı artmıştır. Bu baskıda özel mülkiyetin ortaya çıkışı da belirleyici olmuştur. Devletin gücü ve hükmü de toplumsal hayatın her alanında olduğu gibi kadın-erkek eşitliğinin ilkel toplum düzeyine göre bozulmasında etkili olmuştur. Bu gelişmelerin etkisiyle erkeklerin kadınlar üzerinde bir baskı oluşturmaya başladığı gözlemlenmiştir. Marxist feministlere göre; bu düzende ataerki bir yapıya sahip evlilik kurumu kanalıyla erkekler kadınlar üzerinde cinsiyet çatışması temelinde bir baskı kurmuş olup tarihsel olarak ilk sınıf çatışması böylece ortaya çıkmıştır

(Çetinel & Yılmaz, 2016). Başka bir deyişle Marxist feministlere göre cinsiyet çatışması dolaylı bir sınıf çatışmasıdır.

Sosyalist feminist düşünürler, yalnızca kapitalizm ya da yalnızca ataerkinin baş düşman olarak kabul edilmesinin feminist tahlilleri tek boyutlu bir içeriğe indirgediğini ileri sürerek Marxist ve radikal feminist düşünürleri gösterdikleri bu indirgemeci tutumlarından dolayı eleştirmişlerdir. Kapitalizmi baş düşman olarak gören Marksist feministlerin ihmal ettikleri ataerki, kadınların kamusal ve özel alanda herhangi bir sınıf analizine dâhil edilmemesinin sömürülmesine yol açmaktadır. Radikal feministlerin analizlerine dâhil etmedikleri kapitalizm ise ataerkinin sömürü gücünü kuvvetlendirerek zeminini sağlamlaştırmaktadır. Bunun yanında kamusal ve özel alanı birbirinden ayırarak ve özel alanı üretim alanı olmaktan çıkararak kadınların ikincil konumlandırılışlarında önemli bir rol oynamaktadır. Sosyalist feministler Marksist feministlerin sınıf ve radikal feministlerin cinsiyet analizlerini birlikte ele almışlardır. Sosyalist feministlere göre kapitalizm ve ataerki—birlikte—kadınların sömürsünün başlıca kaynaklarıdır. Özetlemek gerekirse sosyalist feministler ataerki ve kapitalizmi birlikte ele alarak, her ikisiyle birlikte mücadele etmenin yararlı olacağını savunmaktadırlar. Cinsiyete dayalı iş bölümü ve kadın emeği konularını odak noktalarına alan sosyalist feministler, cinsiyetçi iş bölümünün üretim ve yeniden üretim arasında değil üretim ilişkilerinin içinde gerçekleştiğini savunurken, üretimin biçimlerinin değişmesi sonucu kadın ve erkek işlerinin de değiştiğini ve dolayısıyla sosyal yapıların kadınlık ve erkekliğin belirlenmesinde oldukça etkili olduğunu ortaya koymaktadırlar. Sosyalist feminist yaklaşım yukarıda değinilen feminist yaklaşımların argümanlarını belli noktalarda eleştirerek daha geniş ve daha kapsayıcı bir feminist yaklaşım inşa etmiş gibi görünmektedir. Farklı dil, ırk, yaş ve etnik gruptan kadınların ortak sömürsünü dile getiren sosyalist feministler kapitalist sistemi de bu durumda sorumlu tutmakta ve böylece sınıf ve cinsiyete dayalı analizleri bir arada ele almaktadır. Sosyalist feministler ataerki sistemin bir sonucu olarak kurgulanan toplumsal cinsiyete dayalı rol ve görev dağılımı uyarınca ikincilleştirilen kadın kimliğinin, kapitalist sistem içinde farklı sınıflara mensup kadınlar için farklı sömürü biçimleri ile bir kez daha değersiz kılındığının altını çizmektedirler. Bu çerçevede sosyalist feministlere göre toplumsal cinsiyetin bir kurgu olduğu ve ataerki sistemin bir ürünü olarak kapitalist sistem içinde yerini giderek sağlamlaştırdığı argümanından hareketle kadınların ikincil konumlarının giderilmesi için toplumsal cinsiyet, ataerki ve kapitalizmin kesişim noktasında analizler ve çözümler üretmek gereklidir (Kütük, 2019).

Radikal Feminizm

Türk Dil Kurumu Güncel Türkçe Sözlük'te radikal kelimesi "kökten ve köktenci" ve kökten kelimesi "yüzeysel olmayan, derine inen ve asıl konuyu derinlemesine inceleyen" olarak tanımlanmıştır. Radikal feminizm kavramındaki radikal kelimesi de benzeri bir anlama gelmektedir (Türk Dil Kurumu, t.y.). Şöyle ki radikal feminizmde, kadının toplumsal hayatın hemen hemen tüm alanlarında ikincil konumunun temel sebebinin "erkeği kadına, genç erkeği yaşlı erkeğe üstün konumda kılan" ataerki düzen olduğu kabul edilerek kadınların özgürleşmesi için bütünüyle yeni bir düzene geçilmesi gerekliliği savunulur.

Radikal feminizm akımı 1960'lı yılların sonlarına doğru "aktivist kadınlar" olarak adlandırılan bir grup kadın tarafından ABD'de ortaya atılmış olup, savaşa karşı görüşlerle gündeme gelmiştir. Ayrıca medeni haklara yönelik talepleri de içermiştir. Bu akımın

ortaya çıktığı dönemde devam eden Vietnam Savaşı'nın etkisiyle ABD'de savaş karşıtlığı ve özgürlük yolunda ilerleyen eylemler toplumun hemen hemen her kesiminde gözlemlenmiştir. Bu eylemlerin içerisinde kadınlar aktif bir şekilde rol almışlardır. Bununla birlikte ortak mücadelelerinde erkek yoldaşlarının cinsiyet ayrımcılığı yapması, kadınların yaşadıkları hayatı sorgulamalarına yol açmıştır. Sorgulama sürecinde Radikal feminizm akımı ortaya çıkmıştır (Çetinel & Yılmaz, 2016).

Radikal feministler kadınların ikinci sınıf vatandaş konumunda olmalarını da eleştirmişlerdir. Dahası, toplumsal yapının her alanında -iş hayatı ve ev hayatı dâhil- ataerkilliğin geçerli olduğu tespitinde bulunmuşlardır (Atan, 2015). Bu kapsamda ataerkil sistemin son bulması gerektiği ve aile, sanat ve bilim gibi toplumsal yapılanmanın temelini oluşturan kurumların ortadan kaldırılıp yeni bir düzenin tesis edilmesinin savunulduğu dikkat çekmektedir (Çetinel & Yılmaz, 2016; Türkoğlu, 2015).

Radikal feminist düşünürlerin neredeyse toplumsal kurumların hepsine yönelik şiddetli eleştirileri ve buna bağlı ortaya çıkan radikal teklifleri haliyle örgütsel yapılanmaları ve uygulamaları da etkilemiştir. Bu bağlamda radikal feminist teorinin örgütsel yapılanmalar ve uygulamalara yönelik etkisine bakıldığında kadınlara ait, kadın deneyimlerini ön plana çıkaran ve ataerkil düzen içerisinde kadınların geleneksel olarak dışlandığı toplumsal alanlarda "kadın alanları" yaratma çabaları ilk dikkat çeken unsur olarak karşımıza çıkmaktadır. Buna göre radikal feministler eşleri ya da aileleri tarafından kötü muamele gören kadınlar için kriz merkezleri oluşturmanın yanı sıra geleneksel olarak eril meslek alanları kabul edilen marangozluk, şoförlük ve mekanik gibi alanlarda kadınlara beceriler kazandırabilmek için faaliyetler düzenlemişlerdir. Ekonomik örgütler içerisinde ise liberal feminist teorinin kadınlar için mevcut düzeni çok da değiştirmeyecek reformist sayılabilecek düzenlemelerle başarıya odaklı anlayışının dışına çıkarak yönetim ve organizasyon alanındaki çözümlemelerinin odağına kadın bakış açısını yerleştirmeye yoğunlaştıkları görülmektedir. Buna göre radikal feminist teorisyenlerin yönetim, liderlik, iş tasarımları vb. alanlarda kadınların kendilerine özgü niteliklerini ve deneyimlerini kullanabilecekleri çözüm yolları bulmaya çalıştıkları söylenebilir. Bu bağlamda kadınların kendilerine özgü deneyimlerini ve mevcut yapıya yönelik eleştirel anlayışlarını ortaya çıkarabilmek amacıyla yapılan çalışmalarda metodolojik olarak daha çok nitel araştırma teknikleri kullanılmıştır. Bu çabaların sonucuna bakıldığında ise çalışanların katılımını engellemekten ziyade kolaylaştıran demokratik, katılımcı ve hiyerarşik olmayan örgüt yapılarının önerildiği görülmektedir. Radikal feminist teorisyenlerin bunun da ötesine geçerek rekabet, saldırganlık, sonuç odaklılık, liderlik ve hiyerarşi gibi eril niteliklerden ziyade hassaslık, duygusallık, ilişki odaklılık ve empati gibi dişil niteliklerin ön plana çıkabileceği kadın merkezli, lidersiz ve yapısız örgütler yani kolektifler önerdikleri dikkat çekmektedir. Buna rağmen radikal feminist örgüt çalışmalarının örgütsel çalışma literatürü içinde cüz'i bir paya sahip olduğunu belirtmek uygun olacaktır. Bu zayıflığın muhtemel nedeni ise radikal feminist düşünürlerin örgütlerin çoğuna egemen olan kapitalist eril zihniyeti tersine çeviren açık bir gündeminin olması ve günümüz konjonktüründe bu gündemin çok da büyük bir geçerlilik alanının bulunmamasıdır (Çetinel & Yılmaz, 2016).

Kadının her alanda özgürleştirilmesini savunan radikal feminizm, *İkinci Dalga Feminizm*'in de temelini oluşturmaktadır. Tarihsel süreç içinde feminist yaklaşımlar üç döneme ayrılmaktadır. Birinci dalga feminizm kadınların ikincil konumlandırılışlarının nedenini kamusal alanda erkeklerle eşit hak ve özgürlüklere sahip

olmalarını olarak ortaya koymaktadır. Bu dönemde kadınların da tıpkı erkekler gibi "birey" oldukları, bu nedenle de her alanda erkeklerle eşit haklara sahip olmaları gerektiği argümanı dönemin ruhuna da uygun bir biçimde temellendirilmiştir. Bu dönemdeki talepler kadınların kamusal alanda var olmalarına ilişkin taleplerdir. Dönemin sloganı "eşit haklar" olarak ifade edilebilir. İlgili literatür içinde birincil dalga feminizm liberal feminizmin XVIII. ve XIX. yüzyıllardaki görünümü ile özdeşleştirilebilir. XX. yüzyılın ortalarında geçerli olan İkinci Dalga Feminizm, hak savunusunun ötesinde kadınlık durumlarını daha da odağa alan bir görünüme sahiptir. Bu dönemde feminist akımlar kadın bedeni ve cinsellik konularına yoğunlaşmışlardır. 1990'lı yıllarda ise feminizmin tüm kadınların kurtuluşu için tek bir reçete öneren, evrensellik iddiasında olan, batılı, orta sınıf ve beyaz kadınların mücadelesinden ibaret olduğu görüşü eleştirilmeye başlanmıştır. Özellikle farklı ten renkleriyle yukarıda sözü edilen feminizm sınırları içinde kendine yer bulamayan siyahi feministlerin eleştirileri çerçevesinde farklı bir feminizm anlayışı bina etme çabaları söz konusu olmuştur. Üçüncü dalga olarak anılan bu dönemde farklı ten rengi, etnik grup, din, milliyet, coğrafya ve sınıfa mensup kadınların sömürülme biçimlerinin de farklı olduğu ve dolayısıyla tek bir çözüm önerisinin evrensel bir kurtuluş sağlayamayacağı savunulmuş ve böylece evrensel kadın kategorisinin imkânsızlığına dikkat çekilmiştir. İlgili literatürde post-feminizm olarak da nitelenen üçüncü dalga feminizmde postmodern feminizmin etkisi yadsınamayacak kadar güçlüdür (Kütük, 2019). Kadının toplumda ikinci sınıf insan muamelesi görme nedenini ataerkil sistem olarak gören radikal feministler, hiyerarşik sistemin değişmesinin toplumsal açıdan olumlu sonuçlar doğuracağını ileri sürmüşlerdir. Radikal feminizm, kadınların toplumsal baskılarla ezilmesi üzerine odaklanmıştır. Buna göre; hangi sınıftan veya ırktan olursa olsun kadınların toplumda var olmaları gerekirken erkekler, kadınları hem ekonomik menfaatleri hem de kendi kişisel ihtiyaçları için kullanmaktadır (Altun, 2008). Ayrıca bazı radikal feministler, kadınların sahip olması gereken özgürlükler ile cinsel özgürlüklerin aynı anlama geldiğini savunmuşlardır. Bunun uzantısı olarak tecavüz eylemi kadınlara karşı yapılan bir terör türü olarak kabul edilmiştir (Türkoğlu, 2015). Bu bağlamda feminizm savunucularından M. Wollstonecraft'e göre, kadınların erkeklere olan bağımlılığı biyolojik nitelikte olmayıp toplumun zihniyetinden kaynaklanmaktadır. Bununla birlikte söz konusu bağımlılık kadınlara sosyal, kültürel ve eğitim alanlarında özgürlük tanınmasıyla birlikte ortadan kalkacaktır (Atan, 2015).

Bu bağlamda "kültürel feministler"den de birkaç cümleyle bahsetmek uygun olacaktır. Kültürel feministler diğer feministlerin aksine siyasal alandan daha çok kültür kurumuna odaklanırlar. M. Fuller'in 1845'de yayımlanan *XIX. Yüzyılda Kadın (Woman in the Nineteenth Century)* başlıklı çalışması kültürel feminizm akımının miladı kabul edilmektedir. Fuller, kadın farklılığına değinen ilk düşünürlerden sayılmaktadır. Kültürel feministler radikal feministlere benzer şekilde ataerkil düzenin yerine anaerkil düzeni koymayı hedeflemekte olup barışın egemen olduğu ve dolayısıyla şiddetin yer almadığı bir kadın toplumu hayal etmektedirler (Türkoğlu, 2015).

Postmodern Feminizm

Postmodern feminizm akımı teorik yönden açıklanmadan önce postmodernizm kavramına yönelik bazı açıklamalarda bulunulması uygun olacaktır. Serdaroğlu'na (2010) göre, postmodernizm veya postmodern yaklaşım, modernizmin veya Aydınlanma Çağı'nın yok oluşunu ifade etmektedir. Postmodern akımda düşünceler ortaya konulurken yapıbozum tekniği kullanılmaktadır.

Bu durum Aydınlanma Çağı'nın ve modernizmin bozuk bir mekânizma durumuna geldiğinin/bozulduğunun işaretidir. Bilindiği üzere modernizm, pozitivist düşüncenin egemen olduğu bir yapıyı temsil eder. Pozitivist düşünce ise bütün olgulara bilimsel faaliyet ile ulaşmayı hedefler. Son olarak modernizmde bilimin yanılmaz bir şekilde ilerlediği kabul edilir. Anti-pozitivist düşünce akımı ise 1960'ların sonrasında bilim felsefesi alanında ortaya atılmıştır. Burada T. Kuhn önce çıkmaktadır. Kuhn dışında, birçok felsefeci de bu düşünce akımını desteklemiştir. Bunlardan bazıları P. Feyerabend, I. Lakatos, S. Toulmin, R. Hanson, L. Lauden, M. Polanyi'dir. Anti-pozitivizmi savunan düşünürlere göre, tek bir doğru yöntem yoktur ve toplumsal bilimlerde tek bir genel kabulden söz etmek mümkün değildir. Bunun sonucunda tek bir gerçeğin kabul edilmediği postmodernist düşünce, modernizm karşısında egemen hale gelmiştir (Çetinel & Yılmaz, 2016).

Postmodern düşünce, yavaş yavaş bilim dünyasını etkisi altına almıştır. Bu kapsamda yeni bir paradigma niteliğindeki postmodern feminizm, postmodernizmin modernizm eleştirisine benzer şekilde, diğer feminist kuramları eleştirmiştir. Şöyle ki postmodernist feminist düşünürler, diğer feminist düşünürlerin aksine kadınları iktisadi, sosyal ve toplumsal koşullara göre sorgulamış ve erkek egemen yapının toplum üzerindeki etkisini incelemeyerek kadınların geçmişten günümüze ikinci plana atıldığını ileri sürmüşlerdir. Böylece kadınların ikinci plana atılarak bilim, felsefe ve siyaset alanlarının dışında tutuldukları kabul edilmiştir. Dolayısıyla hayatın tüm alanlarında hep erkek egemen bir yöneliş gerçekleşmiştir. Olaylar bu yönde ilerlediği için, kadınlar daima tartışmaların dışında kalmışlardır. Postmodern feministler çözüm olarak kadınların dışlanmışlığının daha fazla ortaya çıkarılmasının gerektiğini kabul ederler (Çetinel & Yılmaz, 2016).

Burada belirtilmesi gereken önemli bir husus feminizm ve postmodern bakışın analizlerinin bir arada ele alınması çabasının hem feminist hem de postmodern düşünürler tarafından anlamsız ve zor bulunarak eleştirildiğidir. Diğer yandan feminizm ve postmodern bakışın pek çok ortak noktası olduğunu ve bu nedenle de aralarında kurulacak ilişkinin oldukça sağlam temellere dayanacağını ileri süren yazarlar da mevcuttur. Feminizm ve postmodern bakışlar üzerine böyle aykırı düşüncelerin mevcudiyeti oldukça doğaldır. Her iki kavramın da içerdikleri hususlar ile sınırlarının olup olmadığı kavramların kullanıldıkları bağlam içinde oldukça farklılık göstermektedir. Pek çok farklı feminizmden bahsedildiği gibi postmodern bakışlar da farklı yazarlar tarafından farklı biçimlerde ele alınmaktadır. Bu nedenle postmodern feminizmin mümkün olup olmadığı konusu ilgili literatür içinde bölünmelere

sebebe olmuştur. Öncelikle postmodern bir feminist kuramın nasıl mümkün olabileceğini postmodern bakış ve feminizmin örtüş-tüğü noktalar bağlamında irdelemek, ardından da postmodern feminizmin imkânsızlığına dair görüşlere yer vermek postmodern feminizmin daha iyi anlaşılmasını sağlamak bakımından yararlı olabilecektir (Kütük, 2019).

Buraya kadar anlatılanlar çerçevesinde öne çıkan feminist akımların benzerlikleri, farkları ve ortaya çıkış tarihleri Tablo 1'de gösterilmiştir.

Yukarıda anlatılanlara göre çeşitli feminist iktisat akımları sadece kadına ait (erkeği dışlayan) türden bir iktisadi şekillendirmek peşinde değildir. Egemen zihniyetin/zihniyetlerin cinsiyetçi nitelikler içerdiği kabul edilerek iktisadın böylesi ayrımcı içerikten arındırılması savunulmaktadır. Daha açık söylenecek olursa feminist iktisat akımında hedef; iktisadın cinsiyet, sınıf vb. ayrımcı vasıflardan arındırılıp çok sesli bir toplumsal anlayış kimliği esasında yeniden tanımlanması ve iktisadın kapsamının kadın ve erkek deneyimlerini de içerecek şekilde genişletilmesidir (Serदारोğlu, 2010). Dolayısıyla feminist iktisat esasında cinsiyet temelli bir disiplin değildir ve bu anlamda "cinsiyetsiz"dir.

Sonuç

Zamanımızda ataerkil bir toplumsal anlayış egemendir. Bu egemenlik, temelinde kadının düşünce özgürlüğünü hapsedmeyi kendi görevi sayan ve bunu meşrulaştıran geçmiş kuşakların zihniyet mirasıdır. İktisadi alan için de "sahiplik" iddiasındaki bu mirasyediliğe karşı feminist itiraz geçmişten bugüne dek kendini feminist iktisat olarak ifade etmektedir.

Feminist iktisat, kadın bakış açısı ile iktisadi inceler ve ortaya çıkan sorunların çözümlenmesinde kadın bakış açısını da dikkate alır. Bu sadece sorunların tahliline değil teorilerin ortaya çıkışında da etkilidir. Feminist iktisat, cinsiyet ayrımları yer vermeksizin kadın ve erkeğin eşit bir şekilde ekonomiye etki ettiklerini gün yüzüne çıkarır. Kadın ve erkeğin eşit tutulması ve bir cinsiyet ayrımının olmaması "Feminist iktisat cinsiyetsiz midir?" sorusunu akıllara getirir. Bu çalışmanın amacı da "meseleye" çözüm niteliğinde bir cevabın aranması olmuştur.

Feminist iktisat, kadın ve erkeğin iktisadi olarak her alanda eşit olduğunu belirtir. Herhangi bir politika oluşturulmasında ve mevcut bir politikanın izlenmesinde ya da iş gücü piyasasında kadın ve erkek ayrımı yapılmaması gerektiği feminist iktisadın temel kabulüdür. Toplumun genel zihniyetinde de iktisadın önde gelen düşünürleri nezdinde de kadın, iktisadi alanda ötekileştirmiştir.

Tablo 1.
Önce Çıkan Feminist Akımlar

Benzerlikleri	Farklılıkları/Temel Kabulleri	Ortaya Çıkış Tarihleri
Liberal Feminizm ve Postmodern Feminizm dışındakiler; - Temelde rasyonellik kabulü olmak üzere Anaakım İktisat düşüncesini eleştirirler - Ev içi işler ile bakım hizmetlerinin dikkate alınmamasını reddederler - Feminist iktisat kavramını tanımlamazlar - Piyasa ilişkilerini dikkate almazlar - İktisadi insanın cinsiyetsiz olduğunu kabul ederler	- Neredeyse hepsi piyasa ilişkileri yerine aşk, zorlama, tahakküm, karşılıklık ve aile içi karşılıklı bağımlılık ilişkilerini dikkate alır - Liberal Feminizm kadınlar için ayrı hak arayışı mücadelesinden bahsetmez ve anaakım iktisadi eleştirmez, - Sol Feminizm kadın sorunlarının temelinde sınıflı toplum yapısının bulunduğu kabulüyle kadın sorunlarını ayrıca incelemeyi; evlilik kurumu temelinde cinsiyet çatışmasının dolaylı bir sınıf çatışması olduğunu kabul eder - Radikal Feminizm kadın sorunlarının temelinde ataerkinin bulunduğunu kabul eder - Postmodern Feminizm diğer feminist akımları eleştirerek kadınların toplumsal dışlanmışlığını kabul eder fakat diğerlerinin tersine bunun sebeplerini araştırmayarak çözüm olarak kadınların dışlanmışlığının daha fazla ortaya çıkarılmasını önerir	- Liberal Feminizm: XVIII. yüzyıl sonu - Sol Feminizm: XIX. yüzyıl ortaları - Radikal Feminizm: 1960'ların sonu - Postmodern Feminizm: 1970'ler

Bu zihniyetin eleştirilmesi çerçevesinde feminist iktisat bir zorunluluk olarak ortaya çıkmıştır. Feminist iktisat, ortaya çıktık-tan sonra yalnızca kadını merkeze alan bir düşünce akımı yaftası yapılandırılmış ve devletin ideolojik aygıtlarıyla bu yanlış bilinç yaygınlaştırılmıştır. Şefkatli bir anne gibi gerekli tanım ve açıklamalar ile bu görüşün yanlış olduğu ve feminist iktisadın bir "eşitlik" barındırdığı ifade edilmesine rağmen, ataerkil zihniyet egemenliğini sürdürmüştür.

Esasında anaakım iktisadın *homoeconomicus* varsayımının uygulamada kadın aleyhine sonuçlar çıkarmasına bağlı olarak feminist iktisat akımının ortaya çıktığı söylenebilir. Böylece paradoksal olarak feminist iktisadın, *homoeconomicus* kavramının içeriğini tadilata uğratmasıyla sağlamlaşmasına hizmet ettiği sonucuna ulaşılmaktadır.

İktisat bir bilim dalı olduğundan, iktisatçının tarafsız olması ve herhangi bir cinsiyetin temsilciliğini yapmaması gerekmektedir. Bu gereklilik kadın ve erkek olduğu kadar üçüncü cinsleri de kapsar. Feminist iktisatçı bu anlamda cinsiyetsizdir.

Hakem Değerlendirmesi: Dış bağımsız.

Yazar Katkıları: Fikir - C.B.; Tasarım - C.B., S.G., H.N.D.; Denetleme - C.B.; Kaynaklar - C.B., S.G., H.N.D.; Veri Toplanması ve/veya İşlemesi - C.B., S.G., H.N.D.; Analiz ve/veya Yorum - C.B.; Literatür Taraması - C.B., S.G., H.N.D.; Yazıyı Yazan - C.B., S.G., H.N.D.; Eleştirel İnceleme - C.B.

Çıkar Çatışması: Yazarlar, çıkar çatışması olmadığını beyan etmişlerdir.

Finansal Destek: Yazarlar, bu çalışma için finansal destek almadıklarını beyan etmişlerdir.

Peer-review: Externally peer-reviewed.

Author Contributions: Concept - C.B.; Design - C.B., S.G., H.N.D.; Supervision - C.B.; Resources C.B., S.G., H.N.D.; Data Collection and/or Processing - C.B., S.G., H.N.D.; Analysis and/or Interpretation - C.B.; Literature Search - C.B., S.G., H.N.D.; Writing Manuscript - C.B., S.G., H.N.D.; Critical Review - C.B.

Declaration of Interests: The authors declare that they have no competing interest.

Funding: The authors declare that this study has received no financial support.

Kaynaklar

- Altun, H. (2008). *Feminist Kuram Doğrultusunda Bir Okuma/Sahneleme ve Bir Örnek Çalışma: Denizden Gelen Kadın*. (Yayımlanmamış Doktora Tezi), Ankara Üniversitesi Sosyal Bilimler Enstitüsü.
- Arthur, W. B. (2021). Foundations of complexity economics. *Nature Reviews. Physics*, 3(2), 136–145. [CrossRef]
- Atan, M. (2015). Radikal feminizm: "Kişisel olan politiktir" söyleminde aile. *Journal of Europe-Middle East. Social Science Studies*, 1(2), 1–21.
- Barker, D. K., Bergeron, S., & Feiner, S. F. (2021). *Liberating Economics: Feminist Perspectives on Families, Work and Globalization*. (2. Baskı). University of Michigan Press.

- Becchio, G. (2019). Behavioral economics, gender economics, and feminist economics: Friends or foes? *Journal of Economic Methodology*, 26(3), 259–271. [CrossRef]
- Çetinel, E., & Yılmaz, S. E. (2016). Feminist teori: Yönetim ve organizasyon alanına eleştirel bir yaklaşım. *Çankırı Karatekin Üniversitesi İktisadi ve İdari Bilimler Fakültesi Dergisi*, 6(2), 119–148. [CrossRef]
- Dikici, E. (2016). Feminizmin üç ana akımı: Liberal, marxist ve radikal feminizm teorileri. *Journal of Academic Social Science Studies*, 43, 523–532.
- Durlauf, S. N. (2012). Complexity, economics, and public policy. *Politics, Philosophy and Economics*, 11(1), 45–75. [CrossRef]
- Görgü, Ş. E. (2018). Feminist iktisat perspektifinden ana-akım iktisat ve günümüz ekonomisine bir bakış. *Ekonomi Maliye İşletme Dergisi*, 1(2), 93–101.
- Himmelweit, S. (2018). *Feminist economics: Why all economists should be feminist economists*. In J. Fisher, J. C. Hasell, D. Proctor, & Z. W. Uwakwe. (Ed.), *Perkins ve C. Watson, Rethinking Economics: An Introduction to Pluralist Economics* (pp. 60–75). Routledge.
- Holt, R. P. F., Rosser Jr., J. B., & Colander, D. (2011). The complexity era in economics. *Review of Political Economy*, 23(3), 357–369. [CrossRef]
- Kütük, E. I. (2019). *Kadın Emeği: Farklı Feminizm ve Feminist İktisat Anlayışları Temelinde Bilgikuramsal Bir İrdeleme*. (Doktora Tezi), Gazi Üniversitesi Sosyal Bilimler Enstitüsü.
- Raberto, M., Cincotti, S., Focardi, S. M., & Marchesi, M. (2001). Agent-based simulation of a financial market. *Physica. Part A*, 299(1–2), 319–327. [CrossRef]
- Serdaroğlu, U. (2010). *Feminist İktisat'ın Bakışı Postmodernist mi?* (2. Baskı). Efil Yayınevi.
- Smith, A. (2008). *Milletlerin Zenginliği*. (Çev. H. Derin). Türkiye İş Bankası Kültür Yayınları.
- Tesfatsion, L., & Judd, K. L. (Eds.). (2006). *Handbook of Computational Economics: Agent-Based Computational Economics*. Elsevier.
- Türk Dil Kurumu. (t.y.). *Güncel Türkçe Sözlük* (Erişim). Retrieved from <https://sozluk.gov.tr/>
- Türkoğlu, E. (2015). *Uluslararası İlişkiler Kuramında Feminizm*. (Yüksek Lisans Tezi), Selçuk Üniversitesi Sosyal Bilimler Enstitüsü.
- United Nations. (2020). *The World's Women 2020: Trends and statistics*. Retrieved from <https://www.un.org/en/desa/world%E2%80%99s-women-2020>
- Ünal, B., & Aladağ, Ç. H. (2019). Fuzzy logic-based bidding strategies in dynamic double auctions. *Kybernetes*, 48(3), 612–635. [CrossRef]
- Ünal, B. (2018). Comparison of a fuzzy-logic based bidding strategy with other strategies in dynamic double auctions. *Turkish Journal of Fuzzy Systems*, 9(2), 1–10.
- Ünal, B. (2020). Karmaşıklık iktisadı ve benzetim. In Y. A. Ünvan (Ed.), *İktisadi ve İdari Bilimler: Teori, Güncel Araştırmalar ve Yeni Eğilimler* (pp. 110–126). Karadağ: İvpe.
- Ünal, B. (2021a). Karmaşıklık iktisadı: Teorik bir inceleme. *İnsan ve Toplum Bilimleri Araştırmaları Dergisi*, 10(1), 12–27. [CrossRef]
- Ünal, B. (2021b). *Theoretical and empirical studies on double auctions*. In S. T. Jamil, F. H. Dikmen, ve A. M. Köktaş (Eds.), *Economic, Social and Business Issues*. IJOPEC Publication Limited.
- Yaman, M. (2021). Sosyalist Feminizm. Retrieved from <https://sendika.org/2021/07/sosyalist-feminizm-melda-yaman-feminist-bellek-626298/>
- Zhou, Z., Zhao, F., & Wang, J. (2011). Agent-based electricity market simulation with demand response from commercial buildings. *IEEE Transactions on Smart Grid*, 2(4), 580–588. [CrossRef]

Hemopneumothorax Caused by Domestic Violence Against Women

Kadına Yönelik Aile İçi Şiddet Sonucu Ortaya Çıkan Hemopnömotoraks

Mustafa ÖZTÜRK¹
Elif Nur YILDIRIM ÖZTÜRK²
Amine KÜTÜKOĞLU¹

¹Konya Akşehir State Hospital, Konya, Turkey

²Konya Akşehir County Health Department, Konya, Turkey

ABSTRACT

Violence against women is not only a major clinical problem but also an important public health problem. In this case report, the case of a patient who had a penetrating tool wound as a result of domestic violence against women and who was brought to the emergency room with hemopneumothorax is described. A 24-year-old female patient was brought to the emergency room by the 112 ambulance due to a penetrating tool wound that occurred 30 minutes ago. The wounds were made with a penetrating tool on the body and left upper extremity of the patient. It was learned from the patient's relatives that the current wounds of the patient were made with a bread knife by her husband, who was about to get divorced. A hemopneumothorax was observed on the right in the thorax tomography. A thorax tube was inserted under local anesthesia in the emergency room. Cases of thoracic trauma, both resulting from violence against women and other thoracic trauma cases, must be rapidly evaluated, diagnosed, and treated at the emergency room.

Keywords: Hemopneumothorax, penetrating tool injury, violence against women

ÖZ

Kadına yönelik şiddet büyük bir klinik problem olmasının yanı sıra önemli bir halk sağlığı sorunu- dur. Bu olgu sunumunda kadına yönelik aile içi şiddet sonucunda delici kesici alet yaralanması olan ve hemopnömotoraks tablosuyla acil servise getirilen bir hasta anlatılmıştır. Yirmi dört yaşındaki kadın hasta 30 dakika önce gerçekleşen delici kesici alet yaralanması nedeniyle 112 ambulansı aracılığıyla acil servise getirildi. Hastanın gövdesinde ve sol üst ekstremitesinde penetran bir aletle yapılmış yaralar vardı. Hasta yakınlarından hastanın mevcut yaralarının boşanmak üzere olduğu eşi tarafından ekmek bıçağıyla yapıldığı öğrenildi. Çekilen toraks tomografisinde sağda hemopnömotoraks izlendi. Hastaya acil serviste lokal anesteziyle toraks tüpü takıldı. Hem kadına yönelik şiddet sonucu ortaya çıkan hem de diğer toraks travması olguları acil serviste hızla değerlendirmesi, tanı ve tedavi alması gereken bir gruptur.

Anahtar Kelimeler: Kadına yönelik şiddet, delici kesici alet yaralanması, hemopnömotoraks

Geliş Tarihi/Received: 27.10.2021

Kabul Tarihi/Accepted: 27.01.2022

Corresponding Author:
Elif Nur YILDIRIM ÖZTÜRK
E-mail: elifnyildirim@hotmail.com

Cite this article as: Öztürk, M., Yıldırım Öztürk, E. N., Kütükoğlu, A. (2022). Hemopneumothorax caused by domestic violence against women. *Advances in Women's Studies*, 4(1):26-28.



Content of this journal is licensed under a Creative Commons Attribution-NonCommercial 4.0 International License.

Introduction

Violence against women is an important public health problem and a major clinical problem. Globally, one in three women has experienced physical and/or sexual violence in their lifetime. A partner such as a lover or a spouse is mostly responsible for this violence (World Health Organization (WHO), 2021). According to the Turkey Violence Against Women Survey 2014, 38% of women are exposed to physical and/or sexual violence at some point in their lives. Women are most frequently exposed to violence by their spouses/partners (HÜNEE, 2014, p. 7-9). In addition, cases of domestic violence against women increased during the coronavirus disease 2019 pandemic (Ünal & Gülseren, 2020, p. 92; Yılmaz & Aydın Doğan, 2021, p. 46).

Violence can have physical consequences such as fractures, open wounds, burns, abdominal trauma, chest trauma, head trauma and psychological and behavioral health consequences such as alcohol and stimulant abuse, depression, anxiety, eating disorder, sleep disorder, and post-traumatic stress disorder (WHO, 2014, p. 3). Six of ten women who are victims of violence in Turkey have been injured three or more times as a result of the violence they have been exposed to, and nearly half of these injuries require medical treatment (HÜNEE, 2014, p. 22). Recognition of violence against women by

healthcare professionals is important (Durduran et al., 2021, p. 57; Kara et al., 2018, p. 116).

Pneumothorax is an air collection situation between the parietal and visceral leaves of the pleura. Although it is mostly spontaneous, it can also occur secondary to trauma. Hemothorax, on the other hand, is the blood collection situation between the leaves of the pleura, and often, there is an underlying trauma. In trauma cases, both pneumothorax and hemothorax can occur together. Although the treatment is decided according to whether the trauma is penetrating or blunt, chest tube insertion may be required in some cases (Metin, 2018; Nadir & Şahin, 2010).

In this case report, the case of a patient who had a penetrating tool wound as a result of domestic violence against women and who was brought to the emergency room with hemopneumothorax is described.

Case Presentation

A 24-year-old female patient was brought to the emergency room by the 112 ambulance due to a penetrating tool wound that occurred 30 minutes ago. The patient's Glasgow Coma Score was 15, her general condition was moderate, she was conscious, her pulse was 112/min, and her blood pressure was 90/50 mmHg. The patient has multiple smooth-edged wounds. These were the level of the 8-9th costa 4 cm long and 7 cm deep on the right anterior axillary line, 6 cm long and 6 cm deep at the lower end of the scapula on the right mid scapular line on the back, 2 cm long and 1 cm deep on the left breast, 3 cm long and 1.5 cm wide on the left axillary region and 10 cm long on the left forearm with a depth extending to the muscle. It was learned from the patient's relatives that the current wounds of the patient were made with a bread knife by her husband, who was about to get divorced.

Although no problem was observed in the neurological, cardiac, and abdominal examinations of the patient, in the respiratory system examination, respiratory sounds were not obtained in the right hemithorax, and the right hemithorax did not participate in



Figure 1.
Hemopneumothorax Image in the Patient's Thoracic Tomography.

respiration. The patient's laboratory values were as follows: white blood cell count: 10.85 K/ μ L, hemoglobin: 11.1 g/dL, hematocrit 34.3%, platelet count: 404 K/ μ L. Pneumothorax was detected on the right in the posteroanterior chest x-ray. A hemopneumothorax was observed on the right in the thorax tomography (Figure 1). There was no rib fracture and mediastinal shift, and the left hemithorax was normal. No abnormality was detected in the brain and abdomen tomography. A thorax tube was inserted under local anesthesia in the emergency room. Wounds were sutured and dressed. Triple antibiotic prophylaxis (cefazolin, metronidazole, and gentamicin), analgesic, and tetanus vaccine were given to the patient.

The patient was transported by 112 ambulance to a center in the presence of a thoracic surgeon. It was learned that the patient did not have any additional complaints during the follow-ups and no complications developed.

Discussion

It is known that women are exposed to violence most frequently by their partners both in the world and in our country, and they can suffer both physical and psychological injuries as a result of violence (HÜNEE, 2014, p. 7-9; WHO, 2014, p. 3 WHO, 2021). According to the We Will Stop Femicide Platform 2020 report, 180 of the 300 women killed in 2020 were killed by their partner/ex-partner. In these murders, firearms were used most frequently followed by the use of penetrating tools (Kadın Cinayetlerini Durduracağız Platformu, 2020). In addition, the findings of a study evaluating femicides in 2017 were similar (Uyar et al., 2019, p. 76). The case presented is an example of domestic violence against women in accordance with the literature and was subjected to physical violence by her husband with a penetrating tool. The main reason for the situation in the literature is gender inequality (WHO, 2021). In the study conducted by Caliskan and Cevik (2018) with the data of domestic violence against women in Turkey 2008, a relationship was found between physical violence and variables such as increase in the number of children, bad health, suicidal ideation, suicide attempt, marriage without consent, alcohol use by man, and social insecurity of man (Caliskan & Cevik, 2018, p. 228). In the study by Şahin and Yıldırım (2019), it was found that the frequency of physical violence increased in women with low wealth and low education levels compared to high wealth and high education levels (Şahin & Yıldırım, 2019, p. 138).

Thoracic traumas, which are frequently seen in the community, are situations that require urgent and close follow-up, as they can result in death and complications may occur in the process (Kandiş et al., 2009, p. 20). Penetrating thoracic traumas are observed as a result of firearms or penetrating tool wounds (Kaplan et al., 1999). Studies have shown that hemopneumothorax is the most common clinical form after thoracic trauma (Erdik et al., 2007, p. 59). It is possible to treat stab wounds and low-velocity gunshot wounds with tube thoracostomy without the need for surgery, especially in hemodynamically stable patients (Marsico et al., 2008, p. 241). The case we present had hemopneumothorax resulting from a stab wound, and the treatment was done with a tube thoracostomy.

Conclusion and Recommendations

Unlike many other case reports, this case report does not deal with a case that is rare or treated differently but rather a situation that is frequently encountered in society and hospitals. Although

this is considered a superior aspect and an advantage by us, it is a limitation for some.

Violence against women continues to be an important problem worldwide and in our country. Physical violence can have serious consequences such as life-threatening hemopneumothorax. Cases of thoracic trauma, both resulting from violence against women and other thoracic trauma cases, must be rapidly evaluated, diagnosed, and treated at the emergency room.

Informed Consent: Consent was got from the patient that the clinical and social features of the event would be used in a scientific research without revealing her true identity.

Peer-review: Eternally peer-reviewed.

Author Contributions: Concept – M.Ö., E.N.Y.Ö., A.K.; Design – M.Ö., E.N.Y.Ö., A.K.; Supervision – M.Ö., E.N.Y.Ö.; Sources – M.Ö., A.K.; Data Collection and/or Processing – M.Ö., A.K.; Analysis and/or Interpretation – M.Ö., E.N.Y.Ö., A.K.; Literature Review – M.Ö., E.N.Y.Ö., A.K.; Manuscript – M.Ö., E.N.Y.Ö., A.K.; Critical Review – M.Ö., E.N.Y.Ö., A.K.

Declaration of Interests: The authors declare that they have no competing interest.

Funding: The authors declare that this study has received no financial support.

Bilgilendirilmiş Onam: Hastadan olayın klinik ve toplumsal özelliklerinin, gerçek kimliği açık edilmeyecek biçimde, bilimsel bir araştırmada kullanılacağına dair onam alınmıştır.

Hakem Değerlendirmesi: Dış bağımsız.

Yazar Katkıları: Fikir – M.Ö., E.N.Y.Ö., A.K.; Tasarım – M.Ö., E.N.Y.Ö., A.K.; Denetleme – M.Ö., E.N.Y.Ö.; Kaynaklar – M.Ö., A.K.; Veri Toplanması ve/veya İşlemesi – M.Ö., A.K.; Analiz ve/veya Yorum – M.Ö., E.N.Y.Ö., A.K.; Literatür Taraması – M.Ö., E.N.Y.Ö., AK; Yazıyı Yazan – M.Ö., E.N.Y.Ö., A.K.; Eleştirel İnceleme – M.Ö., E.N.Y.Ö., A.K.

Çıkar Çatışması: Yazarlar, çıkar çatışması olmadığını beyan etmiştir.

Finansal Destek: Yazarlar, bu çalışma için finansal destek almadıklarını beyan etmişlerdir.

References

Çalışkan, H., & Çevik, E. İ. (2018). The determinants of violence against women: Evidence from Turkey. *Balkan Journal of Social Sciences*, 7(14), 218–233. (in Turkish)

Kadın Cinayetlerini Durduracağız Platformu. (2020). *2020 report*. Retrieved from <http://kadinajayetleriniDurduracagiz.net/veriler/>

2947/kadin-cinayetlerini-durduracagiz-platformu-2020-raporu (in Turkish)

Durduran, Y., Okka, B., Karaoğlu, N., & Yıldırım Öztürk, E. N. (2021). Domestic violence against women: The views and practices of medical faculty nurses. *Ordu University Journal of Nursing Studies*, 4(1), 56–63.

Erdik, O., Karasu, S., Haberal, İ., Büyükdogan, V., Ersöz, N., & Sanal, H. (2007). Our surgical experience with thoracic gunshot injuries: Evaluation of 258 patients. *Turkish Journal of Thoracic and Cardiovascular Surgery*, 15(1), 59–63. (in Turkish)

HÜNEE. (2014). *Summary report of research on domestic violence against women in Turkey*. Ankara. Retrieved from http://www.hips.hacettepe.edu.tr/TKAA2014_Ozet_Rapor.pdf (in Turkish)

Kandış, H., Güngör, A., Katırcı, Y., Deniz, H., & Deniz, T. (2009). Demographic features of chest trauma patients. *Turkish Journal of Emergency Medicine*, 9(1), 19–23. (in Turkish)

Kaplan, M., Demirtaş, M., Alhan, C., Aka, S. A., Dağsalı, S., & Eren, E. (1999). Cardiac injuries: Experience with 63 cases. *Turkish Journal of Thoracic and Cardiovascular Surgery*, 7, 287–290. (in Turkish)

Kara, P., Akçayüzü, Ö., Gür, A. Ö., & Nazik, E. (2018). Determination of knowledge levels associated with recognition of violence against women of health professionals. *Value in Health Sciences*, 8(3), 115–122. (in Turkish)

Marsico, G. A., Almeida, A. L., Azevedo, D. E., Venturini, G. C., Azevedo, A. E., & Marsico, P. S. (2008). Video-assisted thoracoscopic removal of foreign bodies from the pleural cavity. *Jornal Brasileiro de Pneumologia: Publicacao Oficial da Sociedade Brasileira de Pneumologia e Tisiologia*, 34(4), 241–244. [CrossRef]

Metin, M. (2018). Pneumothorax. Updates on Pulmonary Diseases. 6(2), 2–13. (in Turkish). [CrossRef]

Nadir, A., & Şahin, E. (2010). Hemothorax, pneumothorax and chylothorax. Turkish Thoracic Association. *Bulletin of Thoracic Surgery*, 1(1), 39–44. (in Turkish)

Şahin, G., & Yıldırım, H. (2019). *Investigation with the poverty and training parameters of cases of violence against women in Turkey the scale* (pp. 135–141). International 29 October Scientific Research Symposium. (in Turkish)

Ünal, B., & Gülseren, L. (2020). The hidden side of COVID-19 pandemic: Domestic violence. *Journal of Clinical Psychiatry*, 23(1), 89–94. (in Turkish)

Uyar, M., Yıldırım, E. N., & Şahin, T. K. (2019). The definition of the person, place and time characteristics of women homicides from news sources in 2017. *Turkish Bulletin of Hygiene and Experimental Biology*, 76(1), 75–84. (in Turkish). [CrossRef]

World Health Organization. (2014). *Global status report on violence prevention 2014, executive summary*. Retrieved from file:///C:/Users/Lenovo/Downloads/WHO_NMH_NVI_14.2_eng.pdf

World Health Organization. (2021). *Violence against women, overview*. Retrieved from https://www.who.int/health-topics/violence-against-women#tab=tab_1

Yılmaz, E., & Aydın Doğan, R. (2021). The impact of social isolation due to the COVID-19 pandemic on domestic and violence against women. *Unika Journal of Health Sciences*, 1(1), 39–48. (in Turkish)