

# asya.studies

Academic Social Studies / Akademik Sosyal Arařtırmalar

Year: 6 / Number: 20 / Summer 2022

**Chief Editor**

**Assoc. Prof. Dr. Serdar Bulut**

**Editors**

**Prof. Dr. Mehmet Ak**

**Lect. Dr. Mehmet Akif Kara**

**Subeditors**

**Assoc. Prof. Dr. Ramazan Gök**

**Lect. Osman Albayrak**

**Lect. Cihat Bıçakcı**

**Teach. Nihat Kavan**

ISSN: 2602-2877  
e-ISSN: 2602-263X



# *Academic Social Studies*



*Academic Social Studies / Akademik Sosyal Arařtırmalar*

*Academic Social Studies dergisi yılda dört defa yayın yapan uluslararası hakemli bir dergidir.*

*Academic Social Studies dergisinde yayınlanan tüm yazıların, dil, bilim ve hukûki açıdan bütûn sorumluluęu yazarlarına, yayın hakları <http://dergipark.gov.tr/asya>'ya aittir.*

*Yayınlanan yazılar yayıncının yazılı izni olmaksızın kısmen veya tamamen herhangi bir şekilde basılamaz, çoęaltılamaz.*

*Yayın Kurulu dergiye gönderilen yazıları yayınlayıp yayınlamamakta serbesttir. Gönderilen yazılar iade edilmez.*

*Academic Social Studies, Uluslararası hakemli ve indeksli bir dergidir. Dergimiz birçok veritabanı ve indeks tarafından taranmaktadır.*

The Journal of Academic Social Science Studies is a quarterly international peer-reviewed journal.

Authors assume the whole responsibility for the linguistic, scientific and legal contents of their articles published in the Journal of Academic Social Science Studies belong to their authors <http://dergipark.gov.tr/asya>

The published articles cannot be printed or reproduced partially or completely in any way without the written permission of the publisher.

Editorial Board is absolutely free whether to publish or not publish all the articles send to journal. Submitted papers will not be returned to the authors.

**Academic Social Studies**, is an international peer-reviewed and indexed journal.

**ISSN: 2602-2877 / e-ISSN: 2602-263X**

**Alanya Alaaddin Keykubat University Faculty of Education**  
**30 / 06 / 2022**

**Year:6 – Number:20 / Summer 2022**

*Academic Social Studies / Akademik Sosyal Arařtırmalar*  
Year: 6 - Number: 20 / Summer 2022

# *Akademik Sosyal Arařtırmalar*

## *Academic Social Studies*



**Baş Editör / Chief Editor**  
Assoc. Prof. Dr. Serdar Bulut

**Editörler / Editors**  
Prof. Dr. Mehmet Ak  
Lect. Dr. Mehmet Akif Kara

**Editör Yardımcıları / Assistant of Editors**  
Assoc. Prof. Dr. Ramazan Gök  
Lect. Osman Albayrak  
Lect. Cihat Bıçakcı  
Teach. Nihat Kavan

E-mail: [asyastudies@yandex.com](mailto:asyastudies@yandex.com)  
Web: <http://dergipark.gov.tr/asya>

Address: *Alanya Alaaddin Keykubat University Faculty of Education, Alanya-Antalya / TURKEY*

**ASYA STUDIES**  
*Year: 6 - Number: 20 / Summer 2022*

*Academic Social Studies / Akademik Sosyal Arařtırmalar*  
*Year: 6 - Number: 20 / Summer 2022*



**ACADEMIC SOCIAL STUDIES**  
**Uluslararası Hakemli Dergi / International Journal of Social Sciences**

**Baş Editör / Chief Editor**

Assoc. Prof. Dr. Serdar Bulut

**Editörler / Editors**

Prof. Dr. Mehmet Ak

Lect. Dr. Mehmet Akif Kara

**Editör Yardımcıları / Assistant of Editors**

Assoc. Prof. Dr. Ramazan Gök

Lect. Osman Albayrak

Lect. Cihat Bıçakcı

Teach. Nihat Kavan

**Alan Editörleri / Field Editors**

Prof. Dr. Abdullah Şengül  
Prof. Dr. Abdurrahman Güzel  
Prof. Dr. Ali Temizel  
Prof. Dr. Bülent Cercis Tanrıtanır  
Prof. Dr. Faruk Kaya  
Prof. Dr. Hamdi Alper Güngörmüş  
Prof. Dr. İlknur Meşe  
Prof. Dr. Mehmet Çeribaş  
Prof. Dr. Mustafa Oral  
Prof. Dr. Sare Şengül  
Prof. Dr. Soyalp Tamçelik  
Prof. Dr. Şafak Ünüvar  
Prof. Dr. Şuayip Özdemir  
Prof. Dr. Yusuf Genç  
Prof. Dr. Yusuf Şahin  
Assoc. Prof. Dr. Mustafa Aça  
Assoc. Prof. Dr. Ahmet Şahin  
Assoc. Prof. Dr. Ali Murat Kırık  
Assoc. Prof. Dr. Ceyhun Ersan  
Assoc. Prof. Dr. Gamze Öksüz  
Assoc. Prof. Dr. İzzet Yücetoker  
Assoc. Prof. Dr. Merve Güven Özkerim  
Assoc. Prof. Dr. Sibel Sönmez  
Assoc. Prof. Dr. Tarana Khalilova  
Assoc. Prof. Dr. Tolga Özşen  
Assoc. Prof. Dr. Hüsne Hilal Şahin  
Asst. Prof. Dr. Rasim Bayraktar

Turkish Language and Literature  
Turkish Education  
Persian Language and Literature  
English Language and Literature  
Geography  
Sports Science  
Sociology  
Contemporary Turkish Dialects  
History  
Math Education  
International Relations  
Tourism  
Theology  
Social Service  
Linguistics / Language Teaching  
Turkish Folk Science  
Educational Sciences  
Radio Television-Cinema  
Pre-School Education  
World Languages and Literatures  
Fine Arts Education / Music  
Fine Arts Education / Picture  
Child Development  
Language and Literature  
Japanase Language and Literature  
Indology  
Sociology of Religion

N. H. Bektaş Veli University  
Başkent University  
Selçuk University  
Yüzüncü Yıl University  
Ağrı İbrahim Çeçen University  
Alanya Alaaddin Keykubat University  
Giresun University  
N. H. Bektaş Veli University  
Giresun University  
Marmara University  
Gazi University  
Selçuk University  
Amasya University  
Sakarya University  
Giresun University  
Izmir Demokrasi University  
Alanya Alaaddin Keykubat Univ.  
Marmara University  
Alanya Alaaddin Keykubat University  
Ankara Hacı Bayram Veli University  
Marmara University  
Giresun University  
Ege University  
Azerbaycan Devlet İktisat Univ.  
Ç. Onsekiz Mart University  
Giresun University  
Giresun University

**Danışma Kurulu / Advisory Board**

Prof. Dr. Abdullatif Tüzer  
Prof. Dr. Ali Çelik  
Prof. Dr. Ayşe Özcan  
Prof. Dr. Beşir Mustafayev  
Prof. Dr. Emine Eratay  
Prof. Dr. Fatma Koç  
Prof. Dr. Funda Toprak  
Prof. Dr. Gürer Gülsevin

Muş Alparslan University  
Karadeniz Teknik University (Retired Instructor)  
Giresun University  
Siirt University  
Abant İzzet Baysal University  
Gazi University  
Ankara Yıldırım Beyazıt University  
Ege University (President of TDK)



Prof. Dr. Hayrettin Gümüřdađ  
Prof. Dr. İsmayıl Muharrem ođlu Musa  
Prof. Dr. Leyla Karahan  
Prof. Dr. Mirjana Teodisević  
Prof. Dr. Mustafa Altun  
Prof. Dr. Mustafa Tařlıyan  
Prof. Dr. Orhan Küçük  
Prof. Dr. Peter Golden  
Prof. Dr. Tofiq Abdülhasanlı  
Prof. Dr. Yavuz Kartallıođlu  
Assoc. Prof. Dr. Ebru Onurlubař

Bozok University  
Bakü Devlet University / Azerbaijan  
Gazi University  
Belgrad University / Serbia  
Sakarya University  
Kahramanmarař Sütçü Imam University  
Kastamonu University  
Rutgers University (Retired Instructor) / New Jersey  
Azerbaycan Devlet İktisat University / Azerbaijan  
Gazi University  
Trakya University

#### **Yayın Kurulu / Publication Board**

Prof. Dr. Kürřad Yılmaz  
Prof. Dr. Salim Küçük  
Prof. Dr. Serkan Güzel  
Assoc. Prof. Dr. Burak Telli  
Assoc. Prof. Dr. Mihalis Kuyucu  
Assoc. Prof. Dr. Sevda Rafiq İmanova  
Assoc. Prof. Dr. Sima Pouya  
Assoc. Prof. Dr. Türker Barıř Bulduk  
Asst. Prof. Dr. Merve Karaçay Türkal

Kyrgyzstan –Turkey Manas University  
Ordu University  
Pamukkale University  
Kahramanmarař Sutcu Imam University  
Alanya Hamdullah Emin Pařa Üniversitesi  
Azerbaijan University of Language  
Inonu University  
Adiyaman University  
Gümüřhane University

#### **İndeks Sorumlusu / Indexing Responsible**

Assoc. Prof. Dr. Burak Telli

Kahramanmarař Sutcu Imam University

#### **Hukuk Danıřmanı / Legal Advisor**

Av. / Lawyer Rahman Güdük

Bar Association of Giresun-Registry Number: 609

#### **Yabancı Dil Uzmanları/Editörleri / Foreign Language Experts/Editors**

Prof. Dr. Gülhanım Ünsal  
Assoc. Prof. Dr. Gamze Öksüz  
Assoc. Prof. Dr. Bahar İřigüzel  
Assoc. Prof. Dr. Hany I. M. Ramadan  
Asst. Prof. Dr. İnönü Korkmaz  
Asst. Prof. Dr. Turgay řafak  
Asst. Prof. Dr. Ozan Deniz Yalçinkaya  
Lect. Mehmet Kılınç  
Teacher / Öğrt. Hazal Kangalil Kara

Marmara University (French Language)  
Ankara Haji Bayram Veli University (Russian Language)  
Nevşehir Haji Bektas Veli University (German Language)  
Giresun University (Arabic Language)  
Trakya University (English Language)  
İstanbul Medeniyet University (Persian Language)  
Dicle University (English Language)  
Siirt University (English Language)  
Özel Ordu Dođa Koleji (English Language)

#### **Türk Dili Uzmanları/Editörleri / Turkish Language Experts/Editors**

Prof. Dr. Nadir İlhan  
Prof. Dr. Nezir Temur  
Prof. Dr. Özgür Kasım Aydemir  
Prof. Dr. Sedat Maden

Kırşehir Ahi Evran University  
Gazi University  
Alanya Alaaddin Keykubat University  
Bayburt University

#### **Redaktörler / Redactors**

Lect. / Öğr. Gör. Osman Albayrak  
Doktora Öğrencisi / PhD Devrim Divrik

Giresun University  
Selçuk University

#### **Grafikerler / Graphic Designer**

Lect. / Öğr. Gör. Ferhat Büyükkalkan  
Lect. / Öğr. Gör. Cihat Bıçakcı  
Student / Öğr. Kader Çavdar

Giresun University  
Giresun University  
Giresun University

#### **Dıř Temsilciler Koordinatörü / General Coordinator of Foreign Editors**

Assoc. Prof. Dr. Samet Azap

Kastamonu University

#### **Sosyal Paylaşım Ağları Sorumlusu / Social Media Responsible**

Lect. Dr. / Öğr. Gör. Dr. Mehmet Akif Kara

Giresun University

## Derginin Tarandıđı Dizinler / Indexes



Modern  
Language  
Association

**MLA**

INDEX COPERNICUS  
INTERNATIONAL

I WORLD of  
JOURNALS



ESJI Eurasian  
Scientific  
Journal  
Index  
[www.ESJIndex.org](http://www.ESJIndex.org)



## Derginin Yayın Alanları / Publication Areas of the Journal

- Dil, Edebiyat, Lehçeler, Halk Bilimi / Language, Literature, Dialects, Folklore
- Tarih / History
- Coğrafya / Geography
- İletişim Bilimleri / Communication Sciences
- Güzel Sanatlar ve Mimarlık (Resim, Müzik, Sanat, Mimarlık) / Fine Arts and Architecture (Painting, Music, Art, Architecture)
- Sosyoloji, Sosyal Hizmet / Sociology, Social Service
- Turizm / Tourism
- İlahiyat / Theology
- Siyaset Bilimi ve Uluslararası İlişkiler / Political Science and International Relations
- Eğitim Bilimleri / Educational Sciences
- Okul Öncesi Eğitimi, Çocuk Gelişimi / Pre-School Education, Child Development
- Türkçe Eğitimi / Turkish Education
- Yabancı Dil Olarak Türkçe Öğretimi / Teaching Turkish as a Foreign Language
- Matematik Eğitimi / Math Education
- Spor Bilimleri / Sports Science

## Dergi Yazışma ve İletişim Adresleri / Publication Areas of the Journal

### Baş Editör / Chief Editor

Assoc. Prof. Dr. / Doç. Dr. Serdar Bulut  
Alanya Alaaddin Keykubat Üniversitesi  
[serdar.bulut@alanya.edu.tr](mailto:serdar.bulut@alanya.edu.tr)

### Editör / Editor

Prof. Dr. Mehmet Ak  
Alanya Alaaddin Keykubat Üniversitesi  
[mehmet.ak@alanya.edu.tr](mailto:mehmet.ak@alanya.edu.tr)

### Editör / Editor

Lect. Dr. / Öğr. Gör. Dr. Mehmet Akif Kara  
Giresun Üniversitesi  
[akifkara28@gmail.com](mailto:akifkara28@gmail.com)

### Teknik İletişim / Technical Communication

Lect. / Öğr. Gör. Cihat Bıçakcı  
[uzman28@gmail.com](mailto:uzman28@gmail.com)

### Dergi İletişim Bilgileri / Journal Correspondance

[asyastudies@yandex.com](mailto:asyastudies@yandex.com)  
<https://dergipark.org.tr/tr/pub/asya>

### Derginin Adresi / Journal Address

Alanya Alaaddin keyubat Üniversitesi Eğitim Fakültesi  
*Alanya Alaaddin Keykubat University Faculty of Education*



**İÇİNDEKİLER / CONTENTS**  
**YEAR: 6 - NUMBER: 20 / SUMMER 2022**

**ARAŐTIRMA MAKALELERİ / RESEARCH ARTICLES**

**EĐİTİM BİLİMLERİ / EDUCATIONAL SCIENCES**

**TuĐba İnci, Zühal Çubukcu**

**Yařam Boyu Öğrenme Eğilimi ile Bilgi Okuryazarlığı Öz Yeterlik Algısı Arasındaki Korelasyon: Pedagojik Formasyon Öğrencileri - The Correlation Between Lifelong Learning and Information Literacy: Students Who Have Taken Pedagogical Formation Education** **1-8**

**Şule Göksel, Abdullah Adıgüzel**

**Hazırlık Sınıfı Öğrencilerinin Öğrenen Özerklikleri ile Uzaktan Öğrenmeye İlişkin Tutumları Arasındaki İlişkinin İncelenmesi - The Investigation of the Relationship Between Learner Autonomy and Attitudes Towards e-Learning of Preparatory Class Students** **9-22**

**Hacer Karadeniz, Sevilay KaramustafaoĐlu**

**ASSURE Öğretim Tasarım Modeline Yönelik Etkinlik Geliştirme: Sindirim Sistemi - Activity Development for the ASSURE Instructional Design Model: The Digestive System** **23-36**

**Betül Tepe, Ömer Kalafatçı**

**Çocuk Oyunlarının Okullarda Kapsayıcılık Kültürünün Geliştirilmesindeki Rolü: Oyun Kardeşliği - The Role of Children's Games in Developing A Culture of Inclusion in Schools: Game Brotherhood** **37-49**

**Ramazan Aslan, Yusuf Sarıyıldız**

**Yöneticilerin Etik Liderlik Davranışlarının Çeşitli DeĐişkenler Açısından Öğretmen Algılarına Göre İncelenmesi - Investigation of Ethical Leadership Behaviors of Administrators in Terms of Various Variables According to Teachers' Views** **51-60**

**FİLOLOJİ / PHILOLOGY**

**Meriç Güven, Celal EryiĐit**

**Hamza-nâme'nin 71. Cildinde Yapı ve Kavram Özellikleri Bakımından Deyimler - Phrases in Terms of Structure and Concept in Volume 71 of Hamza-nâme** **61-82**

**Ayşe Gül Deveci, Şerife Akpınar**

**Cahit Uçuk'un "Gümüş Kanat" ve "Türk İkizleri" Adlı Çocuk Romanlarında Sevgi Değeri - The Value of Love in Cahit Uçuk's Children's Novels "Gümüş Kanat" and "Türk İkizleri"** 83-94

**Fatih Çeçen, Rezan Karakaş**

**Yavuz Bahadıroğlu'nun "40 Geceye 40 Masal" Adlı Kitabının Çocuk Edebiyatının Temel İlkeleri Açısından İncelenmesi - Examination of the Book Named "40 Tales in 40 Nights" By Yavuz Bahadıroğlu's in Terms of Basicprinciples of Children's Literature** 95-111

**Hayrettin Yiğit**

**Süleyman-nâme-i Kebir (40. Cilt)'de Çokanlamlılığın Sağlayan Unsurlar: Deyim Aktarmaları (Metafor) ve Ad Aktarmaları (Metonim) - Factors That Make Polysemy in Suleyman-name-i Kebir (40. Volume): Idiom Quotes (Metaphor) and Name Quotes (Metonym)** 113-122

**Dursun Can Eyüboğlu,**

**Dede Korkut'taki Basat - Basat in Dede Korkut** 123-140

**Ercan Baran**

**Çağdaş Arap Edebiyatında Zindan Edebiyatı (Sun'ullah İbrâhîm'in Tilke'r-Râ'iha İsimli Romanı) - Modern Literature in Contemporary Arabic Literature (Sunullah İbrahim's Novel Tilke' Raiha)** 141-148

## GÜZEL SANATLAR / FINE ARTS

**Rauf Kerimov**

**Hint Müziğinin Notasyonu Üzerine Bir Tartışma - A Discussion on the Notation of Indian Music** 149-156

**Işıl Konak**

**Kastamonu Yılanlı Darüşşifa Taç Kapısının Korunma Sorunları ve Mevcut Durum Tespiti - Problems of Conservation and the Current Situation of Kastamonu Yılanli Hospital Crown Gate** 157-168

## İLAHİYAT / THEOLOGY

**Süleyman Besler**

**Fısku'r-Râvî Bağlamında Sahâbenin Adaleti - The Adalah of the Sahabah in Terms of Fısku'r-Râvî** 169-188

**SOSYAL, BEŞERİ VE İDARİ BİLİMLER /**  
**SOCIAL, HUMAN AND ADMINISTRATIVE SCIENCES**

**Eylem Güzel**

**Ptolemaios Hanedanı'nda Kardeş Evliliği: Soylular Ensesti - Sibling Marriage in the Ptolemaic Dynasty: Nobles' Incest** **189-202**

**Mehmet Erkan Killoğlu**

**Basmacı İsyanı ve Afganistan (1918-1933) - The Basmachi Rebellion and Afghanistan (1918-1933)** **203-218**

**Nihal Arcan Kaygusuz, Kurtuluş Yılmaz Genç**

**Girişimcilik Eğitiminin Girişimcilik Süreci Üzerindeki Etkisi: Türkiye'deki Lisansüstü Tezler Üzerine Bir İnceleme - The Effect of Entrepreneurship Education on the Entrepreneurship Process: Postgraduate Theses in Turkey A Review on** **219-242**

**İdris Karshoğlu, Uğur Sevim**

**Yönetim ve Sahiplik Yapısının Firma Performansına Etkisi - The Effect of Management and Ownership Structure on Firm Performance** **243-252**

**Ogün Şen, Yusuf Dinç**

**Yeni Stok Değerleme Yöntemi CIFO (En Ucuz Giren İlk Çıkar) Vergi Gelirlerinde Artış Yaratabilir - If Lofo Inventory Valuation Method is Developed as CIFO (Cheapest in First Out), It May Create an Increase in Tax Revenues** **253-262**

**Ayhan Erinkarlı, Ayşe Beyza Ercan**

**Altın Orda Devleti Siyasetinde Emir Nogay - Amir Nogai in the Political Life of the Golden Horde** **263-272**

**Emine Sekili**

**Sözlü Tarih, Belgeler ve Telif Eserler Işığında Fettahoğulları Aşireti - In the Light of Oral History, Documents and Copyrights Fettahoğulları Tribe** **273-292**

**Tuğba Dinç**

**Gerçeklik ve Kurgu Bağlamında Türkiye'de Realite Programlar: "Ütopya" Programı Örneği - Reality Programs in Turkey in the Context of Reality and Fiction The Example of the "Utopia" Program** **293-300**

**Zabihullah Dashti**

**Afghan External Migration Movements in the Historical Process - Tarihsel Süreçte Afgan Dış Göç Hareketleri** **301-314**



## SPOR BİLİMLERİ / SPORTS SCIENCE

**Ganire Hüseynova**

**Otizmli Çocuklarda Motor Beceri ve Değerlendirme Araçları - *Motor Skills in Children with Autism and Assessment Tools*** **315-324**

## KİTAP DEĞERLENDİRME / BOOK REVIEW

### FİLOLOJİ / PHILOLOGY

**Ganire Hüseynova**

**Emrah Bozok: Dîvânu Lugâti't-Türk'te Tekrarlı Atasözleri, Ankara: Gazi Kitabevi, 2021, 181 s., ISBN: 978-625-7588-29-4 - *Emrah Bozok: Repetitive Proverbs in Dîvânu Lugâti't-Türk, Ankara: Gazi Publications, 2021, 181 p., ISBN: 978-625-7588-29-4*** **325-328**

## ***Editörden;***

*“hic Rhodus, hic salta!”  
“hünerimizi göstermenin zamanıdır!”  
Ezop*

ASYA STUDIES (Akademik Sosyal Araştırmalar/Academic Social Studies) dergisinin Yaz sayısı ile sizlerle birlikteyiz. “Year: 6 – Number: 20 / Summer 2022” sayımızı yayımlamanın mutluluğu içindeyiz. Akademik hayatında altıncı yılını kutlayan ASYA STUDIES (Akademik Sosyal Araştırmalar/Academic Social Studies), yayın hayatına yılda dört sayı olarak devam etmektedir. Yayın hayatını Asya ve Avrupa’yı ilgilendiren Dil, Edebiyat, Lehçeler, Halk Bilimi, Tarih, Coğrafya, İletişim Bilimleri, Güzel Sanatlar ve Mimarlık, Sosyoloji, Sosyal Hizmet, Turizm, İlahiyat, Siyaset Bilimi, Uluslararası İlişkiler, Eğitim Bilimleri, Okul Öncesi Eğitimi, Türkçe Eğitimi Matematik Eğitimi, Yabancı Dil Olarak Türkçe Öğretimi ve Spor Bilimleri alanlarında yayın yaparak sürdüren dergimiz, 2022 yılındaki ikinci sayısıyla 6. yılında yayıncılığa devam ediyor.

2022 yılı ilk sayısından itibaren her sayımızda maksimum 25 makale yayınlayarak yayıncılık hayatımıza devam ediyoruz.

Bu sayımızda, birbirinden değerli 24 araştırma makalesi ve 1 kitap değerlendirme yazısı mevcuttur. Sayımızdaki araştırma makalelerinin alanlarını irdeleyecek olursak 6 Filoloji makalesi, 2 Güzel Sanatlar makalesi, 5 Eğitim Bilimleri makalesi, 1 İlahiyat makalesi, 1 Spor Bilimleri makalesi ve 9 adet de Sosyal Beşeri Bilimler alanlarına ait makale yer almaktadır. Kitap değerlendirme yazıları Sosyal Beşeri Bilimler alanına aittir.

Dergimiz ASYA STUDIES (Akademik Sosyal Araştırmalar/Academic Social Studies) yayın hayatında altıncı yılını yaşamasına rağmen akademisyenler tarafından büyük ilgi gören bir dergi olma başarısına ulaşmıştır. Dergimizin genel amacı Türk Bilimine büyük katkılar sağlamak ve ULAKBİM TR Dizin bünyesinde akademik yayıncılığını bilimin değerlerinden ödün vermeden objektif bir şekilde sürdürmektir. Bu amacımız doğrultusunda kaliteli yayınlarıyla dergimizi tercih eden araştırmacılara, objektif hakemlikleriyle dergimize katkı sağlayan hakemlere ve ayrıca bu sayının meydana getirilmesinde katkılar sağlayan yazarlarımıza, hakemlerimize, alan editörlerimize, dil ve yazım editörlerimize, dergimizin çok kıymetli editöryal ekibine teşekkür eder, sağlıklı günler ve keyifli okumalar dileriz.

Doç. Dr. Serdar Bulut  
ASYA STUDIES Baş Editörü

## ***From the Editor;***

*“hic Rhodus, hic salta!”*  
*“hünerimizi göstermenin zamanıdır!”*  
*Ezop*

We are with you with the Spring issue of ASYA STUDIES (Academic Social Studies). We are happy to release the issue “Year: 6 - Number: 20 / Summer 2022”. Celebrating its fourth year in academic life, ASYA STUDIES (Academic Social Studies) continues to be published five times a year. Our journal, which continues to be published in the fields of Language, Literature, Dialects, Folklore, History, Geography, Communication Sciences, Fine Arts and Architecture, Sociology, Social Service, Tourism, Theology, Political Science, International Relations, Educational Sciences, Pre-school Education, Turkish Education, Mathematics Education, Teaching Turkish as a Foreign Language and Sports Science said hello to its 6th year with this second issue in 2022.

Since the first issue of 2022, we continue our publishing life by publishing a maximum of 25 articles in each issue.

In this issue, there are 23 valuable research articles and 2 book review. These are 6 Philology articles, 2 Fine Arts articles, 5 Educational Sciences articles, 1 Theology, 1 Sports Science and 9 articles on Social Humanities. The book review articles belongs to the field of Social Humanities.

Although our journal ASYA STUDIES (Academic Social Studies) is in its six year of publication, it has succeeded in being a journal that attracts great attention from academics. The general purpose of our journal is to make great contributions to Turkish Science and to continue its academic publishing within ULAKBIM TR Directory objectively without compromising the values of science. For this purpose, we would like to thank the researchers who preferred our journal with their quality publications, the referees who contributed to our journal with their objectivity, as well as our authors, referees, field editors, language and writing editors, and our journal’s very valuable editorial team, and wish you healthy days and pleasant reading.

Assoc. Prof. Dr. Serdar Bulut  
ASYA STUDIES Chief Editor

## YAYIM VE YAZIM KURALLARI

### Genel İlkeler

1. *Asya Studies (Academic Social Studies)*, uluslararası hakemli bir dergi olup yayın yeri Alanya/Antalya-Türkiye'dir. Yılda 4 (dört) defa yayımlanır. Gerekli durumlarda bu sayıların dışında özel sayılar ve ek sayılar yayımlayabilir.

2. *Asya Studies (Academic Social Studies)* yayın hayatını Asya ve Avrupa'yı ilgilendiren Dil, Edebiyat, Lehçeler, Halk Bilimi, Tarih, Coğrafya, İletişim Bilimleri, Güzel Sanatlar, Sosyoloji, Sosyal Hizmet, Turizm, İlahiyat, Siyaset Bilimi, Uluslararası İlişkiler, Eğitim Bilimleri, Okul Öncesi Eğitimi, Çocuk Gelişimi, Türkçe Eğitimi, Matematik Eğitimi ve Yabancı Dil Olarak Türkçe Öğretimi alanlarıyla ilgili bilimsel makaleler, röportajlar, çeviriler, tanıtım yazıları vb. çalışmaları yayınlayan akademik bir dergidir. Dergimizde bu alanların her birine ait alan editörleri mevcuttur ve bu alanlar dışındaki çalışmalar yayın kurulunun onayı haricinde yayına kabul edilememektedir.

3. Bilimsel makaleler, röportajlar, çeviriler, tanıtım yazılarının dergi sistemine eklenmesi, yazının yayınlanması için başvuru olarak kabul edilir ve yazı dergide yayımlanmaya değer bulunursa hakem sürecine gönderilir.

4. *Asya Studies (Academic Social Studies)* gönderilen yazıların bütün telif hakları dergiye ait olup, ASYA STUDIES dergisinden izin alınmaksızın başka bir yerde yayımlanamaz, çoğaltılamaz, kaynak gösterilmeden kullanılamaz. Ayrıca yayımlanan yazıların sorumluluğu da yazılardan doğabilecek herhangi bir yasal konu da yazarlarına aittir. Editöryel ekip yazı üzerinde istediği değişikliği yapma hakkına sahiptir.

5. *Asya Studies (Academic Social Studies)*'in yayın dili Fransızca, Türkçe, İngilizce, Rusça, Almanca, Farsça ve Arapça'dır. Ancak gerektiği takdirde yayın kurulunun onayı dâhilinde diğer dillerde de yazı kabul edilebilir.

6. Makalenin başında en az 200 kelimedenden oluşan Türkçe (Özet) ve İngilizce (Abstract), 5 kelimelik Türkçe (Anahtar Kelimeler) ve İngilizce (Keywords); Türkçe ve İngilizce başlığa yer verilmelidir. Bu şartları yerine getirmeyen yazılar hakem sürecini tamamlasalar bile yayımlanmazlar.

7. *Asya Studies (Academic Social Studies)*'e gönderilen yazılar hakem sürecine gireceği için, sisteme eklenen yazıların içine isim veya yazarın kimliğini deşifre edici bilgiler konulmamalıdır. Makalenin hakem süreci tamamlandıktan sonra yazar veya yazarlar ile ilgili bilgiler makaleye editör kurulu tarafından eklenecektir.

8. *Asya Studies (Academic Social Studies)*'te makale sisteme yazar tarafından yüklendikten sonra aşağıdaki süreçler gerçekleşmektedir. Yüklenen makale editör/editör yardımcıları tarafından yayım ve yazım kurallarına uygunluk kontrolü yapılmaktadır. Editör onayı tamamlandıktan sonra yazı önce yabancı dil ve yazım kontrol hakemlerine/editörlerine yönlendirilmektedir. Bu hakemlerin/editörlerin onayından geçen her makale için en az 2 alan hakemi atanmaktadır. Bu iki alan hakemi, ilgili anabilim dalında en az Dr. unvanına sahip uzman akademisyenlerden oluşmaktadır. Bu iki hakemden 2 ret alan makale yazarına iade edilirken 2 kabul alan makale yayın sürecine alınır. Bunların dışında 1 ret 1 kabul alan makaleye üçüncü bir hakem daha atanır ve o hakemin kararına göre makalenin sürecine karar verilir. Makaleyle ilgili hakem raporları ve sonuç hem sistem üzerinden hem de mail yoluyla yazarlara ulaştırılmaktadır.

9. *Asya Studies (Academic Social Studies)*'te hakem raporu sonucu yazar tarafından düzeltilen makale dergiye ulaştıncı eğer hakem makaleyi ikinci kez görmek istiyorsa makale tekrar hakemlere dergipark sistemi üzerinden gönderilmekte ve hakemlerden tekrar onay beklenmektedir.

10. Dergi sistemine eklenen yazılar daha önce başka bir yerde yayımlanmış olmamalıdır. Sempozyum özet metin bildirimleri ise, durumun makale içinde belirtilmesiyle yayımlanabilir. Tam metin olarak yayımlanan bildirimler etik kurallar dâhilinde yayına kabul edilmez.

11. Metnin sonunda **KAYNAKÇA** başlığı altında atıf yapılan eserler, yazar soyadı sırasına göre yazar soyadı ve adının sadece ilk harfleri büyük olacak şekilde düzenlenmelidir.

12. *Asya Studies (Academic Social Studies)*'te hakemler editör ekip tarafından belirlenmekte ve sisteme eklenmektedir.

13. *Asya Studies (Academic Social Studies)*'te hakem sürecini tamamlayan makalelerden herhangi bir ücret talep edilmemektedir.

14. Hakemlik süreçleri tamamlanan ve yayına hazır olan makaleleri yazarları yayından çekemez.

15. *Asya Studies* dergisi konusyla alakalı akademisyenlerin katıldığı çalıştaylar düzenleyebilmektedir.

16. *Asya Studies* dergisinde yayınlanan makalelere yazar(lar)ın iletişim bilgileri ve ORCID ID numaraları (yazar kimlik numarası) eklenmektedir.

17. Etik kurul izni gerektiren makalelerden 2020 yılı öncesi araştırma verileri kullanılmış, yüksek lisans/doktora çalışmalarından üretilmiş (makalede belirtilmelidir), bir önceki yıl dergiye yayın başvurusunda bulunulmuş, kabul edilmiş ama henüz yayımlanmamış olanları için geriye dönük etik kurul izni gerekmemektedir. Ayrıca araştırma verileri 2020 öncesine ait olan ve dergiye 2020 yılında gönderilen çalışmalarda yazarın çalışma verilerinin 2020 yılı öncesine ait olduğunu yöntem kısmında belirtmesi koşuluyla bu makalelerden de etik rapor istenmemektedir.

18. Dergiye gönderilen makaleler, editöryal süreç başlangıcında **Turnitin**, **iThenticate** veya **İntihal.Net** benzerlik/intihal programı aracılığıyla kontrol edilmektedir. Benzerlik oranı **%15**'in üzerinde olan çalışmalar yayına kabul edilmezler.

19. Yazılarda **GİRİŞ**, **SONUÇ** ve **KAYNAKÇA** bölümleri büyük harflerle ve bold olarak madde işaretisiz şekilde yazılmalıdır.

20. Yazılar, dergi sistemine eklenirken aşağıdaki ölçülere göre düzenlenmelidir:

### Sayfa Düzeni

1. Yazılar, Microsoft Word programında yazılmalı ve sayfa yapıları aşağıdaki gibi düzenlenmelidir:

Kağıt Boyutu	A4 Dikey
Üst Kenar Boşluk	4 cm
Alt Kenar Boşluk	3 cm
Sol Kenar Boşluk	3 cm
Sağ Kenar Boşluk	3 cm
Yazı Tipi/ Yazı Stili	Times New Roman
Makale Sayfa Sayısı (En çok)	25
Yazı Boyutu (ana metin)	10
Yazı Boyutu (dipnot metni)	8
Paragraf Aralığı	Önce 0 nk - Sonra 0 nk
Paragraf Girintisi	1,25 cm
Satır Aralığı	Tek (1)

2. Microsoft Word programında olmayan özel bir yazı tipi (font) kullanılmış yazılarda, kullanılan yazı tipi, makale sisteme eklenirken font dosyası da eklenmelidir.

3. Yazılarda sayfa numarası, üst bilgi ve alt bilgi gibi ayrıntılara yer verilmemelidir.

4. İmla ve noktalama açısından, makalenin ya da konunun zorunlu olduğu durumlar dışında Türk Dil Kurumu imla kılavuzu esas alınmalıdır.

5. Makalelerde yapılan atıf sistemlerinde sadece tek bir formata bağlı kalınmalıdır. Her makalenin sonunda mutlaka Türkçe makalelerde (**KAYNAKÇA**) biçiminde kaynakça bulunmak zorundadır. Kaynakçanın düzenli ve formata uygun olması dergimizin öncelikleri arasındadır.

6. Bölüm başlıklandırmada özellikle Eğitim Bilimleri makalelerinde numaralı şekilde başlıklar olabilirken Sosyal Bilimler makalelerinde numarasız şekilde yazımlara izin verilecektir.

### Yazım ve Yayın İlkeleri ile İlgili Açıklama

**Başlık:** İçerikle uyumlu, onu en iyi ifade eden bir başlık olmalıdır. Makalenin ana başlığı 14 punto ve koyu harfli yazılmalı, İngilizce başlığı ise 12 punto ve italik yazılmalıdır.

**Bölüm Başlıkları:** Makalede, düzenli bir bilgi aktarımı sağlamak üzere ana, ara ve alt başlıklar kullanılabilir ve gerektiği takdirde başlıklar numaralandırılabilir.

**Özet:** Makalenin başında, konuyu kısa ve öz biçimde ifade eden ve en az 200 kelimedenden oluşan Türkçe ve İngilizce özet (Abstract) bulunmalıdır. Özeti altında, 3-5-7 sözcükten oluşan anahtar kelimeler verilmelidir. Özet ve abstract kısmı 9 punto, 1 satır aralığıyla yazılmalıdır.

**Ana Metin:** A4 boyutunda (29.7×21 cm.) kâğıtlara, dikey olarak, MS Word programında, Times New Roman yazı karakteri ile 10 punto ve tek satır aralığıyla yazılmalıdır. Sayfa düzeni belirtildiği gibi olmalıdır.

**Dipnot:** Dipnotta yer alan bütün bilgiler 8 punto, 1 satır aralığıyla yazılmalıdır.

**Tablolar ve Şekiller:** Tabloların numarası ve başlığı bulunmalıdır. Tablolar metin içinde bulunması gereken yerlerde olmalıdır. Şekil numaraları ve adları şeklin hemen altına veya üstüne ortalı şekilde düz olarak yazılmalıdır.

**Resimler:** Yüksek çözünürlüklü, baskı kalitesinde taranmış halde metin içerisindeki yerlerinde verilmelidir. Resim adlandırmalarında, şekil ve çizelgelerdeki kurallara uyulmalıdır.

Makalelerde yapılan atıf sistemlerinde sadece aşağıdaki format uygulanmalıdır. Sadece **tarih** ve **ilahiyat** makalelerinde açıklamalar fazla olabileceği için sayfanın altında **satır altı dipnot** sistemine izin verilmektedir. Diğer makalelerde metin içi göndermeler ve Kaynakça aşağıdaki örneklerde belirtildiği gibi olmalıdır:

#### **Örnek Kaynak Gösterme:**

##### **Kitap (Tek yazarlı):**

Kara, M. A. (2016). *İnşaatta Göçmen Olmak*. Ankara: Gece Kitaplığı.  
Gönderme: (Kara, 2016: 78)

##### **Kitap (İki yazarlı):**

Çağdaş, A. ve Şahin, Z. S. (2002). *Çocuk ve Ergende Sosyal ve Ahlak Gelişimi*. Ankara: Nobel Yayınları.  
Gönderme: (Çağdaş ve Şahin, 2002: 46)

**NOT:** İngilizce veya başka dillerdeki kitaplarda “ve” bağlacı yerine kitap dilindeki bağlaç veya & işareti kullanılmalıdır.

##### **Kitap (Üç yazarlı):**

Işın, M. A.; Tatlıcan, İ. ve Işın, M. (1989). *Sinop*. Ankara: Sinop Müzesi Yayınları  
Gönderme: (Işın, Tatlıcan ve Işın, 1989: 17).

**NOT:** İngilizce veya başka dillerdeki kitaplarda “ve” bağlacı yerine kitap dilindeki bağlaç veya & işareti kullanılmalıdır.

##### **Kitap (Üçten fazla yazarlı):**

Erdem, M. D.; Yavuz, S.; Gürlek, M. ve Dost, A. (2013). *Tarihi Türk Lehçeleri-Eski Anadolu Türkçesi Bibliyografyası*. İstanbul: Kesit Yayınları.

Gönderme: (Erdem, 2013: 28)

**NOT:** İngilizce veya başka dillerdeki kitaplarda “vd.” yerine makale dilindeki ek kullanılmalıdır.

##### **Kitap (Aynı yazarın birinci yazar olduğu aynı yıla ait üçten fazla yazarlı):**

Büyüköztürk, Ş.; Kılıç-Çakmak, E.; Akgün, Ö. E.; Karadeniz, Ş. ve Demirel, F. (2012). *Bilimsel Araştırma Yöntemleri*. Ankara: Pegem Akademi.

Büyüköztürk, Ş.; Çakan, M.; Tan, Ş. ve Atar, H. Y. (2014). *TIMSS 2011 8. Sınıflar Türkiye Raporu*. Ankara: YEGİTEK Yayınları.

Gönderme-1: (Büyüköztürk, Kılıç-Çakmak, Akgün, Karadeniz ve Demirel, 2012: 28)

Gönderme-2: (Büyüköztürk, Çakan, Tan ve Atar, 2012: 33)

##### **Derleme Kitaptan Makale:**

Mc Nally, D. (1997). Language, History and Class Struggle. (Derleyen: E. M. Wood and J. B. Foster). *Defense of History: Marxism and the Postmodern Agenda* içinde (s. 21-33). New York: Monthly Review, 26-42.

Gönderme: (Mc Nally, 1997: 35)

##### **Çeviri Kitap:**

Bolman, L. ve Deal, T. (2008). *Organizasyonları Yeniden Yapılandırma*, (Çeviren: A. Aypay ve A. Tanrıoğen). Ankara: Seçkin Yayıncılık.

Gönderme: (Bolman ve Deal, 2008: 16)

**NOT:** İngilizce veya başka dillerdeki kitaplarda “ve” bağlacı yerine kitap dilindeki bağlaç veya & işareti kullanılmalıdır.



**Dergiden Makale / Elektronik Makale (Tek yazarlı):**

Abou-el-Haj, R. A. (1982). The Social Uses for the Past: Recent Arab Historiography of Ottoman Rule. *International Journal of Middle Eastern Studies*, 14(2), 185-201.

Gönderme: (Abou-el-Haj, 1982: 187).

**NOT:** İngilizce veya başka dillerdeki makalelerde “ve” bağlacı yerine makale dilindeki bağlaç veya & işareti kullanılmalıdır.

**Dergiden Makale / Elektronik Makale (İki yazarlı):**

Yalman, A. ve Güdekli, İ. A. (2018). Türkiye'nin Uluslararası Marka Reklam Stratejilerinde Toplumsal Cinsiyet Rollerinin İşleniş: Vestel Reklam Örneği. *Asya Studies-Academic Social Studies/Akademik Sosyal Araştırmalar*, 2(6), 19-30.

Gönderme: (Yalman ve Güdekli, 2018: 22).

**NOT:** İngilizce veya başka dillerdeki makalelerde “ve” bağlacı yerine makale dilindeki bağlaç veya & işareti kullanılmalıdır.

**Dergiden Makale / Elektronik Makale (Üç yazarlı):**

Tarman, B.; Acun, İ. ve Yüksel, Z. (2010). Sosyal Bilgiler Eğitimi Alanındaki Tezlerin Değerlendirilmesi. *Gaziantep Üniversitesi Sosyal Bilimler Dergisi*, 9(3), 725-746.

Gönderme: (Tarman, Acun ve Yüksel, 2010: 728).

**NOT:** İngilizce veya başka dillerdeki makalelerde “ve” bağlacı yerine makale dilindeki bağlaç veya & işareti kullanılmalıdır.

**Dergiden Makale / Elektronik Makale (Üçten fazla yazarlı):**

Kırık, A. M.; Altıntaş Var, S. S.; Özkoçak, V. ve Darıcı, S. (2020). Pandemi Dönemlerinde İletişim ve Algı Yönetimi: Yeni Koronavirüs Hastalığı (COVID-19) Örneği. *Akademik Sosyal Araştırmalar Dergisi*, 8(104), 36-57.

Gönderme: (Kırık vd., 2020: 55).

**NOT:** İngilizce veya başka dillerdeki makalelerde “vd.” yerine makale dilindeki ek kullanılmalıdır. İngilizce makalelerde “et al.” kullanılmalıdır.

**Kurum Tarafında Hazırlanmış Bir Rapor:**

DİE (Devlet İstatistik Enstitüsü) (1994). *Temel Kadın Göstergeleri, 1978-1993*. Ankara: DİE.

Gönderme: (DİE, 1994: 11).

**İki ya da Daha Fazla Ciltten Oluşan Kitaplar:**

Moran, B. (1995). *Türk Romanına Eleştirel Bir Bakış, (3. Cilt)*. İstanbul: İletişim.

Gönderme: (Moran, 1995: 103).

**Yazarı Belirsiz Kitaplar:**

*The 1995 NEA Almanac of Higher Education* (1995). Washington DC: National Education Association.

Gönderme: (The 1995 NEA Almanac, 1995: 78).

**Web Sayfasından Elektronik Makale:**

Erdem, M.D. (2008). Anadolu Ağzlarında Görülen Birincil Ünlü Uzunlukları Üzerine. *Turkish Studies*, 3(3), 502-562.

[http://www.turkishstudies.net/Makaleler/565930511\\_Turkish\\_Studies\\_Volume\\_3.3\\_Spring\\_2008\\_p.502-562.pdf](http://www.turkishstudies.net/Makaleler/565930511_Turkish_Studies_Volume_3.3_Spring_2008_p.502-562.pdf) adresinden 04.06.2016 tarihinde erişildi.

Gönderme: (Erdem, 2008: 5).

**Yazarın Aynı Yıla Ait Birden Fazla Çalışmasının Kaynakçada Gösterilmesi:**

Uysal, İ. N. (2018a). Sözlükler Tanıklarla Daha Zengin, Daha İşlevsel: Türkçe Sözlük'e Tanıklar. *Türk Dili Dergisi*, CXIV(793), 39-46.

Uysal, İ. N. (2018b). Sözlük Biliminde Tanıklama ve Salâh Birsal'in Türkçe Sözlüğe Tanık Olarak Katkıları. *Gümüşhane Üniversitesi Sosyal Bilimler Enstitüsü Dergisi*, 9(22), 109-118.

*Gönderme 1:* (Uysal, 2018a: 41).

*Gönderme 2:* (Uysal, 2018b: 121).

**Alıntılanan veya Aktaran Kaynak:**

Çalışmalarda birincil kaynaklara ulaşmak esastır, ama aksaklıklar nedeniyle asıl kaynağa ulaşamamışsa, dipnotta alıntılanan ya da aktarılan kaynak belirtilir. Kaynakçada alıntılanan ya da aktarılan kaynak bilgilerine yer vermeye gerek yoktur.

*Gönderme:* (Yavuz, 2012: 8; Akt. Bulut, 2016: 5).

**Lisansüstü Tez:**

Yeşilçiçek, V. (2010). Ayşe Kulin'in 'Hayatı, Sanatı, Eserleri', (Yayınlanmamış Doktora Tezi), (Danışman: Dr. Öğr. Üyesi Mesut Tekşan), Çanakkale: Çanakkale Onsekiz Mart Üniversitesi Sosyal Bilimler Enstitüsü.

*Gönderme:* (Yeşilçiçek, 2010: 34).

**Bildiri:**

Telli, B.; Bulut, S. ve Bulduk, T. B. (2014). Adıyaman Ağzından Derleme Sözlüğüne Katkılar, Adıyaman Üniversitesi Bilim, Kültür ve Sanat Sempozyumu - I Bildiriler Kitabı 03- 04 Nisan 2014 (s.119-130). Adıyaman: Adıyaman Üniversitesi Yayınları.

*Gönderme:* (Telli, Bulut ve Bulduk, 2014: 122).

**Ansiklopediler:**

Akün, Ö. F. (1992). Divan Edebiyatı. *Diyanet Vakfı İslâm Ansiklopedisi* İçinde (s. 398-422). İstanbul: Türkiye Diyanet Vakfı.

*Gönderme:* (Akün, 1992: 401).

**Sözlük:**

Türk Dil Kurumu (2005). *Türkçe Sözlük*. Ankara: Türk Dil Kurumu Yayınları.

*Gönderme:* (TDK, 2005: 255).

**Web Sayfası:**

UNESCO (2013). World HeritageList. <http://whc.unesco.org/en/list> adresinden 14.04.2015 tarihinde erişildi.

*Gönderme:* (UNESCO, 2013).

**Yabancı Dildeki Makalelerde:** Ishii, V. K. (1933). The Permanent Bases of Japanese Foreign Policy. *Foreign Affairs*. <https://www.foreignaffairs.com/articles/japan/1933-01-01/permanent-bases-japanese-foreign-policy> (Accessed: 31.08.2020).

**Editörlü Kitapta Bölüm:**

Bulut, S. (2016). Bilge Kağan. (Ed. S. Maden). *Geçmişten Günümüze Türkçeye Hizmet Edenler 1* İçinde (s. 3-12). Ankara: Nobel Bilimsel Eserler.

*Gönderme:* (Bulut, 2016: 10).

**Web Sayfasından Tarihi Belirsiz Çalışma:**

Etimoloji Türkçe (tarihsiz). <https://www.etimolojiturkce.com/kelime/medium> adresinden 02.06.2021 tarihinde erişildi.

*Gönderme:* (Etimoloji Türkçe, tarihsiz).



# Asya Studies

Academic Social Studies / Akademik Sosyal Araştırmalar

Year: 6 - Number: 20 p. 1-8, Summer 2022

## Yaşam Boyu Öğrenme Eğilimi ile Bilgi Okuryazarlığı Öz Yeterlik Algısı Arasındaki Korelasyon: Pedagojik Formasyon Öğrencileri\*\* *The Correlation Between Lifelong Learning and Information Literacy: Students Who Have Taken Pedagogical Formation Education*

DOI: <https://doi.org/10.31455/asya.1035441>

Araştırma Makalesi /  
Research Article

Makale Geliş Tarihi /  
Article Arrival Date  
**14.12.2021**

Makale Kabul Tarihi /  
Article Accepted Date  
**21.05.2022**

Makale Yayın Tarihi /  
Article Publication Date  
**30.06.2022**

### Asya Studies

Arş. Gör. Dr. Tuğba İnci  
Eskişehir Osmangazi Üniversitesi,  
Eğitim Fakültesi, Eğitim Programları ve  
Öğretim ABD,

[tinci@ogu.edu.tr](mailto:tinci@ogu.edu.tr)

ORCID ID

<https://orcid.org/0000-0001-5988-3969>

Prof. Dr. Zühal Çubukçu  
Eskişehir Osmangazi Üniversitesi  
Eğitim Fakültesi, Eğitim Programları ve  
Öğretim ABD,

[zcubukcu@ogu.edu.tr](mailto:zcubukcu@ogu.edu.tr)

ORCID ID

<https://orcid.org/0000-0002-7612-7759>

\* "COPE-Dergi Editörleri İçin Davranış Kuralları ve En İyi Uygulama İlkeleri" beyanları: Bu çalışma için herhangi bir çıkar çatışması bildirilmemiştir. Bu araştırmada 2020 yılı öncesi verileri kullanılmıştır. Bu sebeple geçmişe yönelik Etik Kurul Onayı alınamamış ve bu durum makale içinde ULAKBİM TR DİZİN kararına uygun şekilde "Etik Kurul Beyanı" bölümünde açıklanmıştır.

\* Bu çalışmanın bir bölümü "XVIII AMSE-AMCE-WEAR Congress (Teaching and Training Today for Tomorrow) (2016) Kongresi"nde sözlü bildiri olarak sunulmuştur.

### Öz

Araştırmanın amacı pedagojik formasyon eğitimi alan öğretmen adaylarının yaşam boyu öğrenme eğilimleri ile bilgi okuryazarlığı öz yeterlik algıları arasındaki ilişkiyi incelemektir. Araştırma nicel araştırma modellerinden korelasyonel modele göre tasarlanmıştır. Araştırmanın araştırma grubunu kolaylı örneklem yoluyla seçilen 92 pedagojik formasyon eğitimi alan öğretmen adayı oluşturmaktadır. Araştırma grubunda 31 erkek ve 61 kadın öğretmen adayı yer almaktadır. Öğretmen adaylarının bölümleri biyoloji, fizik ve kimyadır. Araştırma verileri Diker Coşkun (2009) tarafından geliştirilen Yaşam Boyu Öğrenme Eğilimleri Ölçeği ile Kurbanoğlu, Akkoyunlu ve Umay (2006) tarafından geliştirilen Bilgi Okuryazarlığı Öz Yeterlik Algısı Ölçeği kullanılarak elde edilmiştir. Verilerin analizinde betimleyici istatistik teknikleri ve pearson momentler çarpımı korelasyon analizi kullanılmıştır. Araştırma sonucunda öğretmen adaylarının yaşam boyu öğrenme eğilimlerinin ve bilgi okuryazarlığı öz yeterlik algılarının yüksek düzeyde olduğu belirlenmiştir. Bilgi okuryazarlığı öz yeterlik algısının "bilgi ihtiyacını tanımlama" ve "ürünü veya süreci değerlendirme" alt faktörleri ile öğretmen adaylarının yaşam boyu öğrenme eğilimleri arasında pozitif yönlü ve düşük düzeyde anlamlı bir ilişki olduğu görülmüştür. Bilgi Okuryazarlığı Öz Yeterlik Algısı Ölçeği'nin diğer alt faktörleri ile öğretmen adaylarının yaşam boyu öğrenme eğilimleri arasında ilişki olmadığı belirlenmiştir. Öğretmen yetiştirme sürecinde öğretmen adaylarına yaşam boyu öğrenme ve bilgi okuryazarlığı becerilerinin kazandırılması dikkate alınarak öğretim programları tasarlanabilir ve derslerde bu becerilerin kullanımına yer verilebilir.

**Anahtar Kelimeler:** Yaşam Boyu Öğrenme, Bilgi Okuryazarlığı, Öğretmen Adayları, Pedagojik Formasyon

### Abstract

The aim of this study is to examine the relationship between lifelong learning tendencies and information literacy self-efficacy perceptions of teacher candidates who receive pedagogical formation education. The research was designed according to the correlational model, one of the quantitative research models. The study group of the research consists of 92 pre-service teachers who received pedagogical formation training, selected through easy sampling. There are 31 male and 61 female teacher candidates in the study group. Pre-service teachers' departments are biology, physics and chemistry. Within the scope of the research, the data were obtained by using the Lifelong Learning Tendency Scale developed by Diker Coşkun (2009) and the Information Literacy Self-Efficacy Perception Scale developed by Kurbanoğlu, Akkoyunlu and Umay (2006). Descriptive statistical techniques and Pearson product-moment correlation analysis were used in the analysis of the data. As a result of the research, it was determined that teacher candidates' lifelong learning tendencies and information literacy self-efficacy perceptions were high. It has been observed that there is a positive and low-level significant relationship between the sub-factors of "identifying the information need" and "evaluating the product or process" of the information literacy self-efficacy perception scale and the lifelong learning tendencies of the teacher candidates. In the teacher training process, curricula can be designed by taking into consideration the lifelong learning and information literacy skills of teacher candidates and the use of these skills can be included in the lessons.

**Keywords:** Lifelong Learning, Information Literacy, Teacher Candidates, Pedagogical Formation

### Citation Information/Kaynakça Bilgisi

İnci, T. ve Çubukçu, Z. (2022). Yaşam Boyu Öğrenme Eğilimi ile Bilgi Okuryazarlığı Öz Yeterlik Algısı Arasındaki Korelasyon: Pedagojik Formasyon Öğrencileri. *Asya Studies-Academic Social Studies / Akademik Sosyal Araştırmalar*, 6(20), 1-8.

## GİRİŞ

Bilgi ve teknoloji alanında yaşanan hızlı değişim çağın gerekliliklerini belirlemektedir. Bilgi çağında bireylerden gerek günlük hayatta gerek mesleki yaşantılarında sürekli olarak öğrenen pozisyonunda olmaları beklenmektedir. Bu açıdan bilgi okuryazarlığı becerileri ile yaşam boyu öğrenme yeterlikleri önem kazanmaktadır. Commission of the European Communities (COM) (2001) yaşam boyu öğrenmeyi bireysel, toplumsal veya mesleki alanda gelişim göstermek amacıyla gerçekleştirilen öğrenme faaliyetleri şeklinde açıklamaktadır. Milli Eğitim Bakanlığı (MEB) Türkiye Hayat Boyu Öğrenme Stratejileri Belgesi'nde yaşam boyu öğrenme birey, toplum veya istihdamla ilişkili konularda kişinin bilgi, beceri ve yeterliklerini artırmak için yaşamı boyunca üstlendiği öğrenme etkinlikleri şeklinde tanımlanmaktadır (MEB, 2014). Yaşam boyu öğrenme, hayatın tüm evrelerinde öğrenme olanaklarının yer alması gerektiğini vurgulamaktadır ve bireyin potansiyelini ve yeterliklerini yaşam boyunca geliştirmesini ifade etmektedir (Diker Coşkun ve Demirel, 2012).

Yaşam boyu öğrenme bireyin sahip olduğu pek çok nitelikle ilişkilendirilebilir. Yaşam boyu öğrenmeyi etkileyen faktörleri kuramsal bağlamda inceleyen Günüş, Odabaşı ve Kuzu (2012), diğer okuryazarlıklarla birlikte bilgi okuryazarlığının önemli olduğunu belirtmektedir. Breivik (2000), bilgi okuryazarlığının yaşam boyu öğrenme yeterliğine ulaşmada bir gereklilik olduğunu belirtmekte, yaşam boyu öğrenme yeterliğini edinmiş bireyler yetiştirmek amacıyla bilgi okuryazarlığı becerisinin öğrencilere kazandırılması gerektiğini vurgulamaktadır. Bu bağlamda yaşam boyu öğrenen birey olmanın gerekliliklerinden birinin bilgi okuryazarlığı becerisine sahip olmak olduğu söylenebilir.

Bilgi okuryazarlığı bilgi kaynaklarını ve bu kaynaklardan elde edilen bilgileri üst düzey düşünme becerisi sayesinde etkin bir şekilde kullanmayı ifade eden bir yaşam boyu öğrenme becerisidir. Bu beceriyi kazanan bireyler etkili bir şekilde bilgiye ulaşmakta ve bu bilgiyi kullanmaktadır (Kurbanoğlu ve Akkoyunlu, 2001). Bilgi okuryazarlığı, gereksinim duyulan bilgiye ulaşma, bilgiyi etkin bir şekilde kullanma, değerlendirme ve düzenleme ile bu aşamalarda teknolojiyi etkili bir şekilde kullanma olarak açıklanabilir (American Association of School Librarians and Association for Educational Communication and Technology (AASL/AECT), 1998). Bilgi okuryazarlığı, bireylerin ihtiyaç duydukları bilgilere, gerektiğinde bilgisayar ve ağları da kullanarak basılı ve elektronik ortamdaki bilgi kaynaklarından erişebilme yeteneğidir (Devlet Planlama Teşkilatı [DPT], 2001). Bireylere erken yaşlarda bilgi okuryazarlığı becerisi kazandırılmalı ve bu beceri okul programlarının bir parçası hâline gelmelidir.

Okullar bireylerin yaşam boyu kullanacakları evrensel bir beceri olan bilgi okuryazarlığı becerisinin kazandırılması için en uygun ortamlardan biridir (Kurbanoğlu ve Akkoyunlu, 2001). Öğrenmenin okul dönemiyle sınırlı olmadığı ve ömür boyu devam ettiği dikkate alındığında formal eğitim sürecinde öğrencilere bilgi okuryazarlığı becerilerini kazandırmak zorunluluk hâline gelmiştir (Akkoyunlu ve Kurbanoğlu, 2004). Bireyler yaşam boyu öğrenme becerisini edindiklerinde karşılaştıkları gereksinimler ve sorunlarla ilgili bilgilere erişim sağlayabilir, bu bilgileri değerlendirebilir ve doğru şekilde kullanabilir. Eğitim kurumları öğrencilerini yaşam boyu öğrenen bireyler olarak diğer bir ifadeyle formal eğitim dışında kalan durumlarda da öğrenen bireyler olarak yetiştirmelidir (Breivik, 2000). Selvi'ye (2011) göre öğretmenlerin sahip olması gereken yaşam boyu öğrenme yeterlikleri iki grupta ele alınabilir. İlk grupta öğretmenlerin öncelikle kendilerini mesleki açıdan geliştirmeleri ve yaşam boyu öğrenme becerisine sahip bireyler olmaları için edinmeleri gereken beceriler bulunmaktadır. İkinci grupta ise öğrencilerin yaşam boyu öğrenme becerisine sahip bireyler olmasına ilişkin öğretmenlerin üstüne düşen görevleri içeren beceriler bulunmaktadır.

Yaşam boyu öğrenme ve bilgi okuryazarlığı becerisine sahip öğretmenler bu niteliklere sahip bireyler yetişmesine katkı sağlayacaktır. Ayrıca bu becerilere sahip olmak öğretmenlerin mesleki açıdan kendilerini sürekli geliştiren bireyler olmalarına katkı sağlayacaktır. Yaşam boyu öğrenme becerilerinin bilgi okuryazarlıklarıyla ilişkisinin incelenmesi, yaşam boyu öğrenen öğretmenler yetiştirme konusunda hangi alt alanlara odaklanması gerektiğine katkı sağlayacaktır. Dolayısıyla öğretmen adaylarından oluşan çalışma gruplarında bilgi okuryazarlığı öz yeterlik algılarının ve yaşam boyu öğrenme eğilimlerinin belirlenmesi öğretmen eğitimine yönelik yapılacak çalışmalar için ihtiyaç analizi niteliği taşımaktadır.

Alanyazında yaşam boyu öğrenme ve bilgi okuryazarlığı konularıyla ilgili üniversite düzeyinde farklı fakülteler kapsamında yapılan araştırmalar yer almaktadır (Diker Coşkun ve Demirel, 2012; Polat, 2005; Yalın Uçar ve Uysal, 2019). Bununla birlikte eğitim fakültesinde farklı bölümlerde öğrenim gören öğretmen adaylarının bilgi okuryazarlığı düzeylerini ve yaşam boyu öğrenme eğilimlerini inceleyen çalışmalar da yer almaktadır (Bulaç ve Kurt, 2019; Gülsoy, Çırak, Erol ve Ulutaş, 2019; Karakaş Yıldırım

ve Yemenici, 2020; Yalız Solmaz, 2017). Diker Coşkun (2009), yaptığı araştırmada fakülte türlerine göre öğrencilerin yaşam boyu öğrenme becerilerinin farklılaştığını; yaşam boyu öğrenme düzeylerine göre fakülteler sıralandığında eğitim fakültesinin dördüncü sırada ve fen/edebiyat fakültesinin beşinci sırada yer aldığını belirlemiştir. Alanyazında öğretmen adaylarının yaşam boyu öğrenme yeterlikleriyle bilgi okuryazarlıkları arasındaki ilişkiye yönelik çalışmalar bulunmaktadır (Özgür, 2016; Yasa, 2018). Alanyazında öğretmen adaylarının yaşam boyu öğrenme becerilerine yönelik yapılan araştırmalarda (Özgür, 2016; Yasa, 2018; Şahin, Akbaşlı ve Yanpar Yelken, 2010) ve öğretmen adaylarının bilgi okuryazarlığı becerilerine yönelik yapılan araştırmalarda (Akkoyunlu ve Kurbanoglu, 2004; Özgür, 2016; Demirel ve Akkoyunlu, 2010; Yenice, Yavaşoğlu, Alpak Tunç ve Candarlı Arıkoç, 2019) farklı sonuçlar elde edilmiştir. Bununla birlikte pedagojik formasyon öğrencilerinin bilgi okuryazarlıkları ile yaşam boyu öğrenme yeterliklerine ilişkin yeterli düzeyde çalışma bulunmamaktadır. Bu doğrultuda pedagojik formasyon öğrencilerinin bilgi okuryazarlığı öz yeterlik algıları ile yaşam boyu öğrenme eğilimleri arasındaki ilişkinin araştırılması önem taşımaktadır.

Bu araştırmada pedagojik formasyon öğrencilerinin yaşam boyu öğrenme eğilimleri ile bilgi okuryazarlığı öz yeterlik algıları arasındaki korelasyonu incelemek amaçlanmaktadır. Bu amaç doğrultusundaki alt problemler aşağıda yer almaktadır.

Pedagojik formasyon öğrencilerinin;

1. Yaşam boyu öğrenme eğilimleri hangi düzeydedir?
2. Bilgi okuryazarlığı öz yeterlik algıları hangi düzeydedir?
3. Yaşam boyu öğrenme eğilimleri ile bilgi okuryazarlığı öz yeterlik algıları arasında anlamlı bir korelasyon bulunmakta mıdır?

## YÖNTEM

### Araştırma Modeli

Araştırma nicel araştırma modellerinden korelasyonel modele göre tasarlanmıştır. Korelasyonel modeldeki araştırmalarda, değişkenlere etkide bulunmadan iki ya da daha fazla değişken arasındaki ilişki incelenmektedir. Korelasyonel araştırmalar keşfedici veya yordayıcı olmak üzere iki çeşittir. Bu çalışma kapsamında yordayıcı korelasyonel araştırma yapılmıştır. Yordayıcı korelasyonel araştırmalarda değişkenlerin birinden yola çıkılarak diğeri yordanmaya çalışılarak değişkenler arasındaki ilişkiler incelenmektedir. Bir değişkenin bilinen bir değerinden yola çıkılarak diğere değişkenin bilinmeyen değeri belirlenmeye çalışılarak yordama işlemi gerçekleştirilir (Büyüköztürk, Kılıç Çakmak, Akgün, Karadeniz ve Demirel, 2013).

### Çalışma Grubu

Araştırmanın çalışma grubu, 2015-2016 eğitim-öğretim yılında Eskişehir ilinde bir devlet üniversitesinde pedagojik formasyon eğitimi alan ve aynı zamanda biyoloji, fizik ve kimya bölümlerinde öğrenimlerine devam eden öğretmen adaylarından oluşmaktadır. Katılımcılar gönüllülük esasına dayalı olarak belirlenmiştir. Araştırmada 120 öğretmen adayından veri toplanmış ve eksik doldurulan ölçekler çıkarıldıktan sonra 92 ölçek araştırmaya dâhil edilmiştir. Tablo 1’de araştırma kapsamında veri toplanan öğretmen adaylarıyla ilgili bilgiler yer almaktadır.

**Tablo 1:** Çalışma Grubuna İlişkin İstatistikler

Değişkenler		<i>n</i>	%
Cinsiyet	Erkek	31	33.70
	Kadın	61	66.30
Lisans	Biyoloji	37	40.22
	Fizik	26	28.26
	Kimya	29	31.52

Tablo 1’e göre çalışma grubu 31 erkek ve 61 kadın pedagojik formasyon eğitimi alan öğretmen adayından oluşmaktadır. Öğretmen adaylarının bölümleri biyoloji (n=37), fizik (n=26) ve kimya (n=29)’dır.



### Veri Toplama Araçları

Araştırma kapsamında öğretmen adaylarının bilgi okuryazarlıklarına ilişkin veriler Bilgi Okuryazarlığı Öz Yeterlik Algısı Ölçeğiyle (Kurbanoglu, Akkoyunlu ve Umay, 2006) toplanmıştır. Yaşam boyu öğrenme eğilimlerine ilişkin veriler ise Yaşam Boyu Öğrenme Eğilimleri Ölçeği (Diker Coşkun, 2009) kullanılarak elde edilmiştir.

Bilgi Okuryazarlığı Öz Yeterlik Algısı Ölçeği 28 madde içermektedir. Ölçeğin iç tutarlılık katsayısı .92'dir. Ölçek bilgi ihtiyacını tanımlama, arama stratejisi kullanma, kaynak bulma/erişme, bilgiyi değerlendirme ve kavrama, yorumlama, sentezleme ve bilgileri kullanma, bilgiyi farklı şekillerde kullanma ve ürünü veya süreci değerlendirme olmak üzere yedi alt faktörden oluşmaktadır. Araştırma kapsamında ölçeğin iç tutarlılık katsayısı .89 olarak belirlenmiştir. Bilgi okuryazarlığı öz yeterlik algısı ölçeğinden alınabilecek puan aralıkları 6.14-7.00=çok yüksek, 5.29-6.13=yüksek, 4.43-5.28=kısmen yüksek, 3.57-4.42=orta, 2.71-3.56=kısmen düşük, 1.86-2.70=düşük ve 1.00-1.85=çok düşük şeklindedir.

Yaşam Boyu Öğrenme Eğilimleri Ölçeği 27 madde içermektedir. Ölçeğin iç tutarlılık katsayısı .89'dur. Ölçek motivasyon, sebat, öğrenmeyi düzenlemede yoksunluk ve merak yoksunluğu olmak üzere dört alt faktörden oluşmaktadır. Araştırma kapsamında ölçeğin iç tutarlılık katsayısı .93 olarak belirlenmiştir. Ölçekte toplam puan hesaplanabilmektedir ve bu araştırma kapsamında yaşam boyu öğrenme becerisi toplam puan olarak kullanılmıştır. Yaşam boyu öğrenme eğilimleri ölçeğinden alınabilecek puan aralıkları 4.20-5.00=yüksek, 3.40-4.19=kısmen yüksek, 2.60-3.39=orta, 1.80-2.59=kısmen düşük ve 1.00-1.79=çok düşük şeklindedir.

### Verilerin Analizi

Çalışma grubunda yer alan öğretmen adaylarının yaşam boyu öğrenme eğilimlerinin ve bilgi okuryazarlığı öz yeterlik algılarının dağılımını ve ne düzeyde olduğunu belirlemek amacıyla betimsel istatistik tekniklerinden ortalama, standart sapma, yüzde ve frekans kullanılmıştır. Öğretmen adaylarının yaşam boyu öğrenme eğilimleri ve bilgi okuryazarlığı öz yeterlik algıları arasındaki ilişkiyi belirlemek amacıyla korelasyon analizi yapılmıştır.

### Etik Kurul Beyanı

Bu çalışma, Asya Studies dergisine 2021 yılında gönderilmiştir fakat veriler 2020 yılı öncesine aittir. TÜBİTAK ULAKBİM TR DİZİN'in; verileri 2020 ve öncesi döneme ait çalışmalardan Etik Kurul İzni istenmeyebileceği yönündeki kararı doğrultusunda geçmişe yönelik etik kurul izni de alınamayacağından araştırma için etik kurul onay belgesi alınmamıştır.

### BULGULAR

#### Yaşam Boyu Öğrenme Becerisine İlişkin Bulgular

Öğretmen adaylarının yaşam boyu öğrenme becerilerine ilişkin değerler Tablo 2'de yer almaktadır.

**Tablo 2:** Öğretmen Adaylarının Yaşam Boyu Öğrenme Becerileri

Ölçek	n	$\bar{X}$	S
Yaşam Boyu Öğrenme Eğilimi	92	4.66	1.03

Tablo 2'ye göre öğretmen adaylarının yaşam boyu öğrenme becerilerinin yüksek ( $\bar{X}=4.66$ ) olduğu görülmektedir.

#### Bilgi Okuryazarlığı Becerisine İlişkin Bulgular

Öğretmen adaylarının bilgi okuryazarlığı becerilerine ilişkin betimsel değerler Tablo 3'te yer almaktadır.

**Tablo 3:** Öğretmen Adaylarının Bilgi Okuryazarlığı Becerileri

Alt Faktörler ve Toplam	n	$\bar{X}$	S
1- Bilgi ihtiyacını tanımlama	92	5.32	1.49
2- Arama stratejisi kullanma	92	5.19	1.26
3- Kaynak bulma/erişme	92	5.43	1.04
4- Bilgiyi değerlendirme ve kavrama	92	5.51	1.17



**Tablo 3 (Devamı): Öğretmen Adaylarının Bilgi Okuryazarlığı Becerileri**

Beceri	Frekans	Ortalama	Standart Sapma
5- Yorumlama, sentezleme ve bilgileri kullanma	92	5.65	1.19
6- Bilgiyi farklı şekillerde kullanma	92	5.27	1.17
7- Ürünü veya süreci değerlendirme	92	5.68	1.33
8- Bilgi Okuryazarlığı Öz-yeterlik Algısı (Toplam)	92	5.41	.98

Tablo 3'e göre öğretmen adaylarının bilgi okuryazarlığı becerilerinin ( $\bar{X}=5.41$ ) yüksek olduğu görülmektedir. Bilgi ihtiyacını tanımlama ( $\bar{X}=5.32$ ), kaynak bulma/erişme ( $\bar{X}=5.43$ ), bilgiyi değerlendirme ve kavrama ( $\bar{X}=5.51$ ), yorumlama, sentezleme ve bilgileri kullanma ( $\bar{X}=5.65$ ), ürünü veya süreci değerlendirme ( $\bar{X}=5.68$ ) alt faktörlerinden alınan puanlar yüksek düzeydedir. Bununla birlikte arama stratejisi kullanma ( $\bar{X}=5.19$ ) ve bilgiyi farklı şekillerde kullanma ( $\bar{X}=5.27$ ) alt faktörlerinden alınan puanlar kısmen yüksektir.

### Yaşam Boyu Öğrenme Becerisi ve Bilgi Okuryazarlığı Becerisi Arasındaki İlişkiye İlişkin Bulgular

Yaşam boyu öğrenme becerileri ve bilgi okuryazarlığı becerileri arasındaki ilişkiye yönelik bulgular Tablo 4'te yer almaktadır.

**Tablo 4: Yaşam Boyu Öğrenme Becerileri ile Bilgi Okuryazarlığı Becerileri Arasındaki İlişki**

Değişkenler	1	2	3	4	5	6	7	8	9
<b>Yaşam Boyu Öğrenme Eğilimi Ölçeği</b>									
1-Yaşam Boyu Öğrenme Eğilimi	1	.224*	0.028	0.171	0.112	0.135	0.16	.242*	0.175
<b>Bilgi Okuryazarlığı Öz-Yeterlik Algısı Ölçeği</b>									
2-Bilgi ihtiyacını tanımlama		1	.535**	.433**	.465**	.539**	.532**	.499**	.614**
3-Arama stratejisi kullanma			1	.548**	.490**	.577**	.549**	.383**	.690**
4-Kaynak bulma/erişme				1	.667**	.675**	.622**	.563**	.845**
5-Bilgiyi değerlendirme ve kavrama					1	.810**	.795**	.752**	.890**
6-Yorumlama, sentezleme ve bilgileri kullanma						1	.776**	.688**	.873**
7-Bilgiyi farklı şekillerde kullanma							1	.776**	.906**
8-Ürünü veya süreci değerlendirme								1	.801**
9-Bilgi Okuryazarlığı Öz-yeterlik Algısı									1

n =92, \*p<.05, \*\* p<.01

Öğretmen adaylarının yaşam boyu öğrenme eğilimleriyle bilgi okuryazarlığı öz yeterlik algısı ölçeğinin “bilgi ihtiyacını tanımlama” alt faktörü [ $r=.224^*$ ] ve “ürünü veya süreci değerlendirme” alt faktörü [ $r=.242^*$ ] arasında düşük düzeyde, pozitif yönlü ve anlamlı bir ilişki bulunmaktadır. Değişkenler arasındaki ilişki yorumlanırken korelasyon sayısının ( $r$ ) mutlak değer olarak 0.00 ile 0.30 arasında olması düşük düzeyde ilişki olduğunu belirtmektedir (Büyüköztürk, 2011).

### SONUÇ, TARTIŞMA VE ÖNERİLER

Pedagojik formasyon eğitimi alan öğretmen adaylarıyla gerçekleştirilen bu çalışmada yaşam boyu öğrenme becerileri ile bilgi okuryazarlığı becerilerinin ne düzeyde olduğunu belirlemek ve aralarındaki ilişkiyi incelemek amaçlanmıştır. Öğretmen adaylarının yaşam boyu öğrenme eğilimlerinin yüksek olduğu açığa çıkmıştır. Benzer şekilde alanyazında öğretmen adaylarının yaşam boyu öğrenmelerinin “yeterli” düzeyde olduğunu belirten çalışmalar bulunmaktadır (Özgür, 2016). Bununla

birlikte öğretmen adaylarının yaşam boyu öğrenme becerilerinin orta düzeyde ve düşük düzeyde olduğunu belirten çalışmalar bulunmaktadır (Yasa, 2018; Şahin, Akbaşlı ve Yanpar Yelken, 2010).

Öğretmen adaylarıyla gerçekleştirilen bu çalışmada bilgi okuryazarlığı öz yeterlik algısının yüksek olduğu belirlenmiştir. Akkoyunlu ve Kurbanoglu (2004), kendi geliştirdikleri 40 maddelik bilgi okuryazarlığı öz yeterlik ölçeğini kullandığı çalışmada öğretmenlerin bilgi okuryazarlığı öz yeterlik inancının düşük olduğunu tespit etmiştir. Sekizinci Beş Yıllık Kalkınma Planı'nda ülkemizde bilgi okuryazarlığı düzeyinin çok düşük olduğu belirtilmektedir (DPT, 2001). Alanyazında yer alan bazı çalışmalar araştırma kapsamında elde edilen öğretmen adaylarının bilgi okuryazarlığı öz yeterlik algısının yüksek olduğu sonucunu desteklemektedir (Özgür, 2016; Demirel ve Akkoyunlu, 2010; Yenice, Yavaşoğlu, Alpak Tunç ve Candarlı Arıkoç, 2019). Yordamlı (2020), sosyal bilgiler öğretmen adaylarıyla yaptığı çalışmada bilgi okuryazarlık düzeyinin yüksek olduğunu belirlemiştir. Tuncer ve Dikmen (2018), bilgi okuryazarlığıyla ilgili çalışmasında pedagojik formasyon öğrencilerinin öz yeterlik algılarının yüksek olduğunu belirlemiştir. Yasa (2018), öğretmen adaylarıyla gerçekleştirdiği çalışmada bilgi okuryazarlığı becerilerinin orta düzeyde olduğunu belirlemiştir. Dolayısıyla geçmişten günümüze bilgi okuryazarlığı becerilerinin arttığı söylenebilir. Günümüzde bu becerileri gelişmeyen öğretmen adaylarına gerekli eğitim verildiği takdirde bilgi okuryazarlığı becerilerinin gelişeceği söylenebilir. Özgüven (2019), kendi oluşturduğu veri toplama aracını kullandığı çalışmada öğretmen adaylarının bilgi okuryazarlığı düzeylerinin düşük olduğunu belirlemiştir. Bununla birlikte araştırma kapsamında verilen eğitim sonrasında öğretmen adaylarının bilgi okuryazarlığı becerilerinin geliştiğini belirlemiştir.

Araştırma sonucunda öğretmen adaylarının bilgi okuryazarlığı öz yeterlik algıları ile yaşam boyu öğrenme eğilimleri arasında düşük seviyede korelasyon bulunmuştur. Özgür (2016), farklı bölümlerde öğrenim gören öğretmen adaylarıyla yaptığı çalışmada yaşam boyu öğrenme yeterlikleri ile bilgi okuryazarlığı öz yeterlikleri arasında orta seviyede korelasyon olduğunu belirlemiştir. Bununla birlikte bilgi okuryazarlığı öz yeterliğinin yaşam boyu öğrenme becerisini yordayan bir değişken olduğunu belirlemiştir. Yasa (2018) ise öğretmen adaylarıyla gerçekleştirdiği çalışmada bilgi okuryazarlığı becerileri ile yaşam boyu öğrenme eğilimleri arasında negatif yönlü düşük korelasyon bulunduğunu belirlemiştir. Bununla birlikte bu araştırmanın sonuçlarını destekler nitelikte bilgi okuryazarlığı ile yaşam boyu öğrenmenin alt boyutları arasında ilişki olduğunu belirlemiştir. Öğretmen adaylarının bilgi okuryazarlığı becerilerinin yaşam boyu öğrenmenin motivasyon ve sebat alt boyutlarıyla orta düzeyde ilişkili olduğunu tespit etmiştir. Bilgi okuryazarlığının bilgi ihtiyacını tanımlama boyutu, bilgiye erişme boyutu ve bilgiyi kullanma boyutlarıyla yaşam boyu öğrenmenin motivasyon boyutu ve sebat boyutu arasında orta düzeyde bir korelasyon olduğunu belirlemiştir. Bilgi okuryazarlığının bilgiyi kullanmada etik boyutu ve yasal düzenlemeler boyutuyla yaşam boyu öğrenmenin motivasyon boyutu arasında orta seviyede bir korelasyon, sebat boyutu ile düşük seviyede bir korelasyon olduğunu tespit etmiştir.

Alanyazında yer alan çalışmalar incelendiğinde öğretmen adaylarıyla gerçekleştirilen çalışmalarda bilgi okuryazarlığı ve yaşam boyu öğrenme eğilimlerine yönelik farklı sonuçların elde edildiği görülmektedir. Bu farklılık araştırmalar kapsamında farklı ölçme araçlarının kullanılmasından dolayısıyla ilgili kavramlara yönelik farklı boyutların ele alınmasından kaynaklanabilir. Ayrıca çalışma grubunda yer alan öğretmen adaylarının farklı bölümlerde öğrenim görmeleri ve diğer demografik özellikleri de araştırma sonuçlarını etkilemiş olabilir. Bu sonucu destekler nitelikte alanyazında öğretmen adaylarının bilgi okuryazarlıklarının okudukları bölüme, sınıf düzeyine ve cinsiyete göre farklılaştığını belirten çalışmalar bulunmaktadır (Yenice vd., 2019). Bununla birlikte öğretmen adaylarının yaşam boyu öğrenme yeterliklerinin cinsiyetleri ve okudukları bölümlere göre farklılık gösterdiğini belirten çalışmalar bulunmaktadır (Evin Gencel, 2013). Bu doğrultuda bilgi okuryazarlığı ve yaşam boyu öğrenme eğilimleri konularında geliştirilmiş farklı ölçme araçları kullanılarak farklı bölümlerdeki öğretmen adaylarıyla çalışmalar yürütülebilir.

Araştırma kapsamında öğretmen adaylarının bilgi okuryazarlığı ve yaşam boyu öğrenme becerilerinin yüksek olduğu belirlenmiş olmakla birlikte yaşanan çağ ve öğretmen adaylarının mesleğe atılacakları ilerleyen yıllar düşünüldüğünde öğretmen adaylarının bu niteliklerinin en üst seviyeye çıkarılmasının önemli olduğu söylenebilir. Yaşanan çağın bir gerekliliği olarak sürekli artan bilgi karşısında bireylerin bilgi okuryazarlığı düzeylerinin ve yaşam boyu öğrenme becerilerinin üst düzeye çıkarılması önemlidir. Bu kapsamda formal eğitim sürecinde öğrencilere yaşam boyu öğrenme ve bilgi okuryazarlığı becerilerini kazandırabilecek öğretmenlerin bu becerilere sahip olması önem taşımaktadır. Dolayısıyla öğretmen yetiştirme programlarında farklı dersler kapsamında yapılacak etkinliklerle bilgi

okuryazarlığı ve yaşam boyu öğrenme becerilerinin öğretmen adayları tarafından edinilmesi ve geliştirilmesi sağlanmalıdır. 2018-2019 yılında uygulamaya konulan öğretmen yetiştirme programlarına Yetişkin Eğitimi ve Hayat Boyu Öğrenme dersi meslek bilgisi seçmeli dersi olarak eklenmiştir. Benzer şekilde Bilgi Okuryazarlığı dersinin de öğretmen yetiştirme programlarına eklenmesi düşünülebilir. Ayrıca bu derslerin zorunlu ders olarak öğretmen eğitimi sürecinde öğretmen adaylarına verilmesi planlanabilir. Bununla birlikte yaşam boyu öğrenme becerisi ve bilgi okuryazarlığı sadece ilgili derslerle sınırlı tutulmayıp öğretim elemanları tarafından çeşitli dersler kapsamında yapılacak etkinlikler, projeler, ödevler ve uygulamalar bu beceriler ekseninde planlanabilir. Böylece öğretmen adayları tarafından bilgi okuryazarlığı ve yaşam boyu öğrenme becerilerinin öğretmenlik eğitimleri sürecinde öğrenilmesi ve kullanılması sağlanabilir. Öğretmenlik eğitimi sürecinde öğretmen adaylarına yaşam boyu öğrenme ve bilgi okuryazarlığı becerisinin kazandırılması önem taşımaktadır. Bu becerilere sahip olmak hem kendini mesleki anlamda geliştirebilen öğretmenlere sahip olmamızı sağlayacak hem de bu öğretmenlerin yaşam boyu öğrenen, bilgi okuryazarı olan ve öğrenmenin okulla sınırlı olmadığı bilincinde olan bireyler yetiştirmelerine olanak sağlayacaktır. Öğretmen adaylarına bu becerileri kazandırmak eğitim fakültelerinin sorumluluklarından biri olarak görülmelidir.

#### Yazarlık Katkısı

Bu araştırma birinci yazarın (%50 katkı) ve ikinci yazarın (%50 katkı) katkılarıyla gerçekleştirilmiştir.

#### Etik Kurul Onay Bilgileri

Bu çalışma, Asya Studies dergisine 2021 yılında gönderilmiştir fakat veriler 2020 yılı öncesine aittir. TÜBİTAK ULAKBİM TR DİZİN'in; verileri 2020 ve öncesi döneme ait çalışmalardan Etik Kurul İzni istenmeyebileceği yönündeki kararı doğrultusunda geçmişe yönelik etik kurul izni de alınmayacağından araştırma için etik kurul onay belgesi alınmamıştır.

#### KAYNAKÇA

- AASL/AECT (1998). *Information Literacy Standarts For Student Learning*. Chicago: American Library Association.
- Akkoyunlu, B. ve Kurbanoglu, S. (2004). Öğretmenlerin Bilgi Okuryazarlığı Öz-Yeterlik İnancı Üzerine Bir Çalışma. *Hacettepe Üniversitesi Eğitim Fakültesi Dergisi*, 0(27), 11-20.
- Brevik, P. (2000). Information Literacy and Lifelong Learning: The Magical Partnership. *Lifelong Learning Conference*. Yeppoon, Queensland: Australia. [https://acquire.cqu.edu.au/articles/conference\\_contribution/Information\\_literacy\\_and\\_lifelong\\_learning\\_the\\_magical\\_partnership/13401380/1?file=25808762](https://acquire.cqu.edu.au/articles/conference_contribution/Information_literacy_and_lifelong_learning_the_magical_partnership/13401380/1?file=25808762) adresinden 12.04.2021 tarihinde erişildi.
- Bulaç, E. ve Kurt, M. (2019). Öğretmen Adaylarının Yaşam Boyu Öğrenme Eğilimlerinin İncelenmesi. *Amasya Üniversitesi Eğitim Fakültesi Dergisi*, 8(1), 125-161.
- Büyüköztürk, Ş. (2011). *Sosyal Bilimler İçin Veri Analizi El Kitabı*, (14.Baskı). Ankara: Pegem Akademi.
- Büyüköztürk, Ş.; Kılıç Çakmak, E.; Akgün, Ö. E.; Karadeniz, Ş. ve Demirel, F. (2013). *Bilimsel Araştırma Yöntemleri*. Ankara: Pegem Akademi Yayınları.
- COM (2001). Making a European Area of Lifelong Learning a Reality. <https://epale.ec.europa.eu/en/resource-centre/content/making-european-area-lifelong-learning-reality-communication-commission-com> adresinden 12.04.2021 tarihinde erişildi.
- Demirel, M. ve Akkoyunlu, B. (2010). Öğretmen Adaylarının Yaşam Boyu Öğrenme Eğilimleri ve Bilgi Okuryazarlığı Özyeterlik Algıları. *10th. International Educational Technology Conference*, (26-28 Nisan 2010, İstanbul) içinde (s. 1126-1133). İstanbul: Boğaziçi Üniversitesi.
- Diker Coşkun, Y. (2009). Üniversite Öğrencilerinin Yaşam Boyu Öğrenme Eğilimlerinin Bazı Değişkenler Açısından İncelenmesi, (Yayımlanmamış Doktora Tezi), (Danışman: Yrd. Doç. Dr. Melek Demirel), Ankara: Hacettepe Üniversitesi Sosyal Bilimler Enstitüsü.
- Diker Coşkun, Y. ve Demirel, M. (2012). Üniversite Öğrencilerinin Yaşam Boyu Öğrenme Eğilimleri. *Hacettepe Üniversitesi Eğitim Fakültesi Dergisi*, 0(42), 108-120.
- DPT (2001). *Sekizinci Beş Yıllık Kalkınma Planı (Bilişim Teknolojileri ve Politikaları Özel İhtisas Komisyonu Raporu)*. Ankara: Devlet Planlama Teşkilatı.

- Evin Gencil, İ. (2013). Öğretmen Adaylarının Yaşam Boyu Öğrenme Yeterliklerine Yönelik Algıları. *Eğitim ve Bilim*, 38(170), 237-252.
- Gülsoy, V. G. B.; Çırak, N. S.; Erol, O. ve Ulutaş, A. (2019). Öğretmen Adaylarının Bilgi Okuryazarlık Öz Yeterlik Düzeylerinin Çeşitli Değişkenlere Göre İncelenmesi. *Cumhuriyet International Journal of Education*, 8(2), 549-570.
- Güntüç, S.; Odabaşı, F. ve Kuzu, A. (2012). Yaşam Boyu Öğrenmeyi Etkileyen Faktörler. *Gaziantep Üniversitesi Sosyal Bilimler Dergisi*, 11(2), 309-325.
- Karakaş Yıldırım, Ö. ve Yemenici, A. İ. (2020). Türkçe Öğretmeni Adaylarının Bilgi Okuryazarlık Düzeylerinin Belirlenmesi (Afyonkarahisar Örneği). *Turkish Studies*, 15(3), 2303-2316.
- Kurbanoğlu, S. S.; Akkoyunlu, B. ve Ümay, A. (2006). Developing the Information Literacy Selfefficacy Scale. *Journal of Documentation*, 62(6), 730-743.
- Kurbanoğlu, S. ve Akkoyunlu, B. (2001). Öğrencilere Bilgi Okuryazarlığı Becerilerinin Kazandırılması Üzerine Bir Çalışma. *Hacettepe Üniversitesi Eğitim Fakültesi Dergisi*, 0(21), 81-88.
- MEB (2014). *Türkiye Hayat Boyu Öğrenme Strateji Belgesi*. [http://hbogm.meb.gov.tr/meb\\_iys\\_dosyalar/2015\\_04/20025555\\_hbostratejibelgesi\\_2014\\_2018.pdf](http://hbogm.meb.gov.tr/meb_iys_dosyalar/2015_04/20025555_hbostratejibelgesi_2014_2018.pdf) adresinden 12.04.2021 tarihinde erişildi.
- Özgür, H. (2016). Öğretmen Adaylarının Yaşam Boyu Öğrenme Yeterlikleri ve Bilgi Okuryazarlığı Öz-Yeterlikleri Üzerine Bir Çalışma. *Mersin Üniversitesi Eğitim Fakültesi Dergisi*, 12(1), 22-38.
- Özguven, Ü. (2019). Öğrencilerin Bilgi Okuryazarlığı Becerilerini Geliştirmede Kullanıcı Eğitiminin Rolü: Çanakkale Onsekiz Mart Üniversitesi Örneği, (Yayımlanmamış Yüksek Lisans Tezi), (Danışman: Prof. Dr. Coşkun Polat), Çanakkale: Çanakkale Onsekiz Mart Üniversitesi Sosyal Bilimler Enstitüsü.
- Polat, C. (2005). Üniversite Öğrencilerinin Bilgi Okuryazarlığı Becerilerindeki Zorlanma Düzeyleri Üzerine Bir Araştırma. *Türk Kütüphaneciliği*, 19(4), 1-25.
- Selvi, K. (2011). Teachers' Lifelong Learning Competencies. *International Journal of Curriculum and Instructional Studies*, 1(1), 61-69.
- Şahin, M.; Akbaşlı, S. ve Yanpar Yelken, T. (2010). Key Competences For Lifelong Learning: The Case of Prospective Teachers. *Educational Research and Review*, 5(10), 545-556.
- Tuncer, M. ve Dikmen, M. (2018). Öğretmen Adaylarının Bilgi Okuryazarlık Öz-Yeterlikleri ve Mesleğe Yönelik Tutumları. *Akademik Bakış Dergisi*, 0(66), 310-325.
- Yalın Uçar M. ve Uysal S. (2019). Üniversite Öğrencilerinin Yaşam Boyu Öğrenme Eğilimi, Yeterlilik Algısı ve Sürekli Kaygı Durumları Arasında İlişki. *Adnan Menderes Üniversitesi Eğitim Fakültesi Eğitim Bilimleri Dergisi*, 10(2),72-82.
- Yalız Solmaz, D. (2017). Relationship Between Lifelong Learning Levels and Information Literacy Skills in Teacher Candidates. *Universal Journal of Educational Research*, 5(6), 939-946.
- Yasa, H. D. (2018). Öğretmen Adaylarının Yaşam Boyu Öğrenme Eğilimleri ile Bilgi Okuryazarlığı Becerileri Arasındaki İlişkinin Değerlendirilmesi, (Yayımlanmamış Yüksek Lisans Tezi), (Danışman: Dr. Öğr. Üyesi Harun Er), Bartın: Bartın Üniversitesi Eğitim Bilimleri Enstitüsü.
- Yenice, N.; Yavaşoğlu, N.; Alpak Tunç, G. ve Candarlı Arıkoç, F. (2019). Öğretmen Adaylarının Bilgi Okuryazarlık Düzeyleri ile Bilimsel Araştırmaya Yönelik Tutumlarının İncelenmesi. *Buca Eğitim Fakültesi Dergisi*, 0(47), 77-95.
- Yordamlı, D. (2020). Sosyal Bilgiler Öğretmen Adaylarının Epistemolojik İnançları ve Bilgi Okuryazarlık Düzeyleri Arasındaki İlişki, (Yayımlanmamış Yüksek Lisans Tezi), (Danışman: Dr. Öğr. Üyesi Erkan Şenşekerci), Bursa: Bursa Uludağ Üniversitesi Eğitim Bilimleri Enstitüsü.



# Asya Studies

Academic Social Studies / Akademik Sosyal Araştırmalar  
Year: 6 - Number: 20 p. 9-22, Summer 2022

## Hazırlık Sınıfı Öğrencilerinin Öğrenen Özerklikleri ile Uzaktan Öğrenmeye İlişkin Tutumları Arasındaki İlişkinin İncelenmesi\*\* *The Investigation of the Relationship Between Learner Autonomy and Attitudes Towards e-Learning of Preparatory Class Students*

DOI: <https://doi.org/10.31455/asya.1089077>

Araştırma Makalesi /  
Research Article

Makale Geliş Tarihi /  
Article Arrival Date  
**26.03.2022**

Makale Kabul Tarihi /  
Article Accepted Date  
**25.05.2022**

Makale Yayın Tarihi /  
Article Publication Date  
**30.06.2022**

### Asya Studies

Öğr. Gör. Şule Göksel  
Düzce Üniversitesi, Hakime Erciyas  
Yabancı Diller Yüksekokulu, Yabancı  
Diller Bölümü,  
[akgunsule@gmail.com](mailto:akgunsule@gmail.com)

#### ORCID ID

<https://orcid.org/0000-0003-4673-9356>

Prof. Dr. Abdullah Adıgüzel  
Düzce Üniversitesi, Eğitim Fakültesi,  
Eğitim Bilimleri Bölümü,  
[abdullahadiguzel@duzce.edu.tr](mailto:abdullahadiguzel@duzce.edu.tr)

#### ORCID ID

<https://orcid.org/0000-0001-7184-3644>

\* "COPE-Dergi Editörleri İçin Davranış Kuralları ve En İyi Uygulama İlkeleri" beyanları: Bu çalışma için herhangi bir çıkar çatışması bildirilmemiştir.

\* Bu çalışma, Düzce Üniversitesi Bilimsel Araştırma ve Yayın Etik Kurulu'nun 25.11.2021 tarih ve 2021/275 sayılı karar no ve 110005 belge sayısı numarası onayı çerçevesinde gerçekleştirilmiştir.

#### Öz

Bu çalışmanın amacı bir devlet üniversitesindeki İngilizce hazırlık sınıfı öğrencilerinin öğrenen özerklik düzeyleri ile onların uzaktan eğitime ilişkin tutumları arasındaki ilişkiyi incelemektir. Nicel veri toplama yöntemlerinin kullanıldığı bu çalışmada tekil ve ilişkisel tarama yöntemi kullanılmıştır. Araştırma verilerini toplamak amacıyla 2021-2022 eğitim ve öğretim yılında üniversitede İngilizce hazırlık sınıfına devam eden 135 öğrenciye ulaşılmıştır. Veri toplama araçlarından biri 33 maddeden oluşan "Öğrenen Özerkliği Ölçeği"dir. Diğeri ise, 35 maddeden oluşan "Uzaktan Eğitime Yönelik Tutum Ölçeği"dir. Elde edilen veriler SPSS paket programı ile analiz edilmiştir. Analiz sonuçlarına göre, İngilizce hazırlık sınıfına devam eden üniversite öğrencilerinin öğrenen özerklik düzeyleri orta düzeyde bulunmuştur. Öğrenen özerklik düzeyleri ile cinsiyet, bölüm, İngilizce seviyesi ve aylık okunan kitap sayısına göre anlamlı fark bulunmazken, devam edilen program (zorunlu ya da isteğe bağlı) ve haftalık ders çalışma saatine göre anlamlı fark bulunmuştur. Araştırmanın sonucunda İngilizce hazırlık sınıfına devam eden üniversite öğrencilerinin uzaktan eğitime ilişkin tutum düzeyleri ise düşük seviyede bulunurken, uzaktan eğitime ilişkin tutumları cinsiyet, İngilizce seviyesi, devam ettikleri hazırlık programı (zorunlu ya da isteğe bağlı), haftalık ders çalışma saati, aylık okudukları kitap sayısı ve bölümlerine göre anlamlı fark göstermemektedir. Son olarak, İngilizce hazırlık sınıfına devam eden üniversite öğrencilerinin uzaktan eğitime ilişkin tutum düzeyleri ile öğrenen özerklik düzeyleri arasında pozitif yönde düşük düzeyde anlamlı bir ilişki olduğu bulunmuştur.

**Anahtar Kelimeler:** Öğrenen Özerkliği, Yabancı Dil Öğrenimi, Uzaktan Eğitim, Tutum, Hazırlık Sınıfı

#### Abstract

The aim of this study is to investigate the relationship between the learner autonomy levels and the attitudes towards online education of students who attend a preparatory school at a public university in Turkey. In this study, single and relational survey designs which are among the quantitative research designs were adopted as the design of the research. 135 students who attend the preparatory school at a government university during 2021-2022 education year were reached out in order to collect the data of the research. One of the data collection tools is "learner autonomy questionnaire" which consists of 33 questions. The other data collection tool is the questionnaire for the "attitudes toward online education" which consists of 35 questions. The data gathered were analyzed through SPSS package program. As the results of the study, the autonomy level of the English preparatory university students was found out to be medium. While learner autonomy level of the students showed differences in terms of the preparatory program (must or selective) and hours spent studying in a week, it showed no differences in terms of gender, faculty, English level, and numbers of books read in a month. Moreover, the level of the attitudes of the English preparatory university students toward online education is low. In addition, attitudes of students toward online education showed no differences in terms of gender, level, preparation program (must or selective), hours spent studying in a week, numbers of books read in a month, and department. Lastly, the results of the study showed that there is a meaningful but low relationship in the positive way between the learner autonomy level of the English preparatory university students and their attitudes towards online education.

**Keywords:** Learner Autonomy, Foreign Language Learning, Online Learning, Attitude, Preparatory Class

#### Citation Information/Kaynakça Bilgisi

Göksel, Ş. ve Adıgüzel, A. (2022). Hazırlık Sınıfı Öğrencilerinin Öğrenen Özerklikleri ile Uzaktan Öğrenmeye İlişkin Tutumları Arasındaki İlişkinin İncelenmesi. *Asya Studies-Academic Social Studies / Akademik Sosyal Araştırmalar*, 6(20), 9-22.



## GİRİŞ

21. yy. öğrenen özellikleri kapsamında herhangi bir öğrenenin başarıya ulaşması için sahip olması gereken birçok özellik sayılabilir. Bu özellikler arasında bilgiye kolaylıkla ulaşabilen, araştırmacı, meraklı, teknoloji yeterliliğine sahip, problem çözebilen gibi üst düzey beceriler yer alır (Trilling ve Fadel, 2009). Bahsedilen bu becerileri edinmek ve geliştirmek için öğrenenlerin bağımsız bir biçimde düşünme yolları bularak sorun çözebilme ve araştırma yapabilme yeteneğine sahip olmaları gereklidir (Özer, 1998). Üst düzey beceri ve yeteneklerin edinilmesinde etkili olan öğrenen özerkliği 21. yy. eğitim anlayışı içerisinde önemli bir yere sahiptir.

Öğrenen özerkliğinin en popüler tanımlarından biri Holec (1981) tarafından yapılmıştır. Bu tanımlamaya göre özerklik; herhangi bir öğrenenin kendi öğrenme denetimini yapabilmesi ve öğrenmesinin tüm farklı taraflarıyla ilgili kararlarının sorumluluğunu alabilmesidir. Little (1991) ise öğrenen özerkliğinin tanımını; öğrencinin, öğrenme içeriğine ve öğrenme sürecine psikolojik açıdan dâhil olması şeklinde ifade etmiştir. Öğrenen özerkliğinin alanyazında yapılan diğer tanımlamalarında ise Benson (2011) özerkliği; kişinin kendi öğrenmesinin yönetimini ele alması sonucunda kendi amaçlarını, ilerlemesini ve değerlendirmesini belirleyerek öz yönelimli bir öğrenme gerçekleştirmesi olarak tanımlar. Schmenk (2005) ise özerkliği; herhangi bir şeye bağımlı olmamak anlamına gelen bağımsızlıkla uyum içerisinde gerçekleşen ve Avrupa'nın yaşadığı aydınlanma periyodunu daha ileriye taşıyacak olan bir nitelik olarak görmektedir.

Öğrenen özerkliğinin kuramsal temelinde ise yapılandırmacı eğitim anlayışı yer almaktadır. Gray'in (1997) belirttiği gibi yapılandırmacı yaklaşımda öğrenme esnasında kişi aktiftir ve sürekli gelişimin gözlemlendiği bu bilişsel süreçte kendi anlam ve bilgisini yapılandırır. Öğrenen özerkliğinin tanımı ile kıyaslandığında yapılandırmacı yaklaşımın da benzer özellikler sergilediği görülmektedir. Çünkü özerk öğrenen de kendi öğrenmesinden sorumlu olduğu için öğrenme sürecine aktif katılımı gereklidir. Ayrıca, Holec'in (1981) belirttiği gibi kişiler öğrenen özerkliği ile donatılmış bir şekilde dünyaya gelmezler ancak yapılandırmacı yaklaşımda da olduğu gibi farklı ortamlarda yeni yaşantılar deneyimleyerek bu kapasiteyi arttırabilirler. Öğrenen kendi öğrenme sürecinin sahibidir ve neyi nasıl öğreneceğine karar verebilmelidir. Özerkliğin bir diğer temeli de öz belirleme kuralına dayanmaktadır ve bu kurama göre özerklik, insanların iyi oluş hâli ve ruhen sağlıklı bireyler olabilmeleri için önemli bir yere sahiptir. Bir kişi herhangi bir eylemi gerçekleştirme konusunda istek duyuyorsa ve bu eylemin yerine getirilmesine onay veriyorsa o kişinin davranışı özerktir denilebilir. Bir kişinin özerklik gereksinimini hissedebilmesi için kişinin eylemlerinin kontrol edilmemesi gereklidir. Kişinin eylemi dışarıdan bir güçle yapıyormuş gibi hissetmek yerine kendi kararlarını kendisinin aldığı hissedebilmesi gereklidir (Ryan ve Deci, 2000; Gagne ve Deci, 2005).

Öğrenen özerkliği yabancı dil öğrenme alanında öğrenen eğitimi ve öğrenme stratejileri ile iş birliği içinde karşımıza çıkmaktadır (Benson, 2011). Uluslararası çapta kabul gören dil öğrenme standartları olan CEFR (Common European Framework of Reference for Languages [Ortak Avrupa Dil Çerçevesi])'da özerkliğin önemine değinilmiştir. Buna göre İngilizceyi yabancı dil olarak öğrenen bireyler öğrendikleri bilgiyi kullanmak amacıyla sınıf dışına da taşıyabilen sosyal ajanlar olabilmelidirler (Council of Europe, 2001). Scharle ve Szabó (2007) tarafından da belirtildiği gibi özerklik etkili dil öğrenme için gereklidir ve öğrenci her zaman sınıf ortamında öğrendiğinden çok daha fazlasını kendi çalışması yoluyla elde edebilir. Aynı zamanda öğrenen özerkliğine sahip olmak yapılan işe olan bağlılığı arttırdığı için dil öğrenme sürecinde sürecin etkililiğini, öğrenci başarısını ve performansını olumlu etkilemektedir (Dam, 1995; Benson, 2006; Jiao 2005; Üstünoğlu, 2009). Dil öğrenme sürecinde başarının elde edilebilmesi için dil öğrenenler öğretmenden bağımsız karar verebilmeli, plan yapabilmeli ve kendi gelişimini değerlendirebilmelidir (Cotteral, 1995; Hedge, 2000). Ayrıca, dil öğrenenlerin amaçları genelde gerçek durumlarda iletişim kurmaya yönelik olmuştur. Illes'e (2011) göre 21. yy. da dil öğrenimi çok farklı kültürlerden kişilerle iletişim kurma ve bu iletişimin farklı teknolojik araç gereçlerle gerçekleştirilmesi gibi sebeplerden dolayı iletişim açısından bazı problemler yaratmaktadır. Ancak ortaya çıkan bu problemlerin çözümü öğrenen özerkliğini kazanmış öğrenenlerle sağlanabilir. Çünkü özerkliği sağlamış kişiler kültürel ve teknolojik açıdan karşılaştıkları bu problemlerle başa çıkacak stratejilere sahip kişilerdir.

Knaldre (2015) ise öğrenen özerkliğini öğrenenin eğitilerek geliştirebileceği zihinsel kapasitesi olarak görür. Kişinin özerkliğini kazanabilmesi için çok erken yaşlardan itibaren öğrenen özerkliğini geliştirmeye yönelik düzenlenmiş eğitim ortamlarında bulunmuş olması gereklidir. Birçok öğretmen tarafından şikâyet edilen öğrencilerin geliştirdiği öğrenme ortamlarında pasif davranışlar gösterme



öğrencilerin doğuştan getirdiği bir özellik değildir. Sadece, öğrencilerin içinde buldukları eğitim sistemi öğrencilerin özerkliklerini destekleyecek yeterli olanaklar geliştiremediği içindir. Bunun için öğretmenlerin de kendi başlarına öğrenen özerk bireyler olabilmesi ve bu konudaki bilgi ve deneyimlerini öğrencileriyle paylaşabilmesi gerekir (Ergür, 2010). Özerk gelişim gösterebilmek için öğrenciler nasıl öğrenmeleri gerektiğini bilmelidir. Öz değerlendirme yoluyla kendi ihtiyaçlarını belirlemeli ve kendi öğrenmesi hakkında kararlar alabilmelidir. Bu yetenekler öğretmenlerin öğrencilere sunduğu destekle mümkündür (Aydoğdu, 2009). Özerkliği desteklemek adına öğretmenler öğrencilere daha fazla özerklik sağlayan olanaklar sağlamalıdır. Öğretmenler öğrencilerin içsel motivasyonlarını uyandırmalı, onları daha fazla dinlemeli, onlara özerk çalışabilecekleri imkânlar tanımalı ve ne yapmak istedikleriyle ilgili daha fazla soru sormalıdır (Reeve, Bolt ve Cai, 1999).

Öğrenen özerkliğine en çok ihtiyaç duyulan alanlardan biri olan uzaktan eğitimin kullanılması, 19. yy.ın başlarında radyo ve diğer iletişim araçlarının ortaya çıkmasına dayanır. 20 yy. a gelindiğindeyse internet teknolojisinde yaşanan gelişmeler uzaktan eğitimin farklı disiplin alanlarında yeni eğitsel yollar denenerek gerçekleştirilmesine olanak vermiştir (Harasim, 2000). Tüm bu gelişmeler devletlerin giderek artan eğitim ihtiyacını karşılamak amacıyla açık öğretim fakültelerinin sayısını arttırmasına neden olmuştur. Özellikle 1970-2000 yılları arasında açık öğretim fakültelerinin başarısını kanıtlaması uzaktan eğitime olan ilgiyi arttırmıştır (Keegan,1996). İnternette meydana gelen gelişmelerin yanı sıra kişilerin herhangi bir teknolojik aracı edinmesinde yaşanan kolaylık, bilgiye her an ulaşılabilme fırsatı gibi nedenlerle uzaktan eğitim ülkemizde de yaygınlaşmaya başlamıştır (Kırık, 2014). COVID-19 döneminde de neredeyse tüm eğitim kurumlarında uzaktan eğitime geçilmesiyle birlikte bu eğitim yönteminin önemi gözler önüne serilmiştir.

Uzaktan eğitim için yapılan farklı tanımlamalar alanyazında mevcuttur. Baig (2011) uzaktan eğitimi; sınıfın duvarlarının ötesinde de öğrenme ve bilgi paylaşımı olarak görmektedir. Moore (1991) ise uzaktan eğitimin tanımında; öğrenci ve öğretmen etkileşimi sayesinde başarının arttığı ve tamamen okul dışı ortamlarda öğrenen özerkliği yoluyla öğrenmenin gerçekleştiği bir süreçten bahsetmektedir. Bununla birlikte birçok tanımın üzerinde anlaşıtı ortak noktalar ise uzaktan eğitimin planlı bir şekilde yürütülmesi, iletişim teknolojileri ile desteklenmesi gerekliliği ve geleneksel eğitimden farklılaşan bir öğrenim süreci olmasıdır (Keegan, 1996; İşman, 2011; Moore ve Kearsley, 2012; Uşun, 2006). Düzenli bir okul sistemi içinde olmaması sebebiyle uzaktan eğitim herhangi bir plandan ve düzenden uzakmış gibi düşünülmemelidir. Aksine, uzaktan eğitimin gerçekleşmesi için yerine getirilmesi gereken bazı adımlar vardır. Özarslan'a (2008) göre uzaktan eğitimin sahip olması gereken 4 ana unsur bulunmaktadır. Bunlardan ilki, uzaktan eğitim formel bir sistemle uygulanmalı ve bitiminde mutlaka bir sertifika ya da diplomayla belgelenmelidir. İkincisi, uzaktan eğitimde öğretim elemanları ve öğrenciler ayrı ayrı yerlerde bir araya gelip eğitimi gerçekleştirebilir. Üçüncüsü, uzaktan eğitim hem eş zamanlı hem de ayrı zamanlı olarak gerçekleştirilebilmektedir. Son olarak, uzaktan eğitim öğrencilerin eğitim ihtiyaçları için yaptıkları harcamalarda tasarruf yapılmasını sağlar.

Uzaktan eğitimin etkili bir eğitim sistemi olarak kabul edilmesi onun sahip olduğu birçok avantajdan dolayıdır. Öncelikle, Cote ve Allahar (2011) uzaktan eğitimin avantajları olarak zaman ve yer imkânlarının esnek olması, ulaşım ve fiziki materyallerden tasarruf yapılması, öğrencilerin ulusal ve uluslararası çapta daha çok sosyalleşme imkânı bulması, bilgilerin kolayca saklanması ve bilgiye kolayca ulaşılabilmesi imkânı, öğrencilerle öğretmenler arasındaki teknolojik fırsatlar sayesinde artan iletişim imkânları ve öğrencilere uzmanlaşmaları için sunulan derslerin fazlalığını saymaktadır. Sayılan bu avantajlara ek olarak uzaktan eğitim, eğitimin kitleleştirilmesini sağlar (Uşun, 2006). Ayrıca uzaktan eğitim artan görsel ve işitsel materyaller sayesinde farklı öğrenen türlerine göre eğitim yapılabilmesini sağlar ve öğrencilere problem çözme becerisini geliştirecek fırsatlar sunar (Ağır, 2007). Ayrıca, geleneksel ortamlardan bağımsız şekilde ulaşılan kurs ve dersler sayesinde alanında uzman kişilere daha kolay ulaşılabilme fırsatı sağlaması da uzaktan eğitimin avantajları arasında sayılabilir. Bu sayede her yaştaki öğrenciye ulaşılarak yaşam boyu öğrenme fırsatlarının artması uzaktan eğitimin avantajları arasında sayılabilir (McBurnie, 2002).

Uzaktan eğitimin ortaya çıkmasını etkileyen en önemli kuramlardan biri Wedemeyer tarafından ortaya atılan “Bağımsız Çalışma Kuramı”dır. Bu kurama göre öğrenenlerin hedeflerini seçerken özgür olması, öğrenmenin öğrenenin kendi hızına göre şekillenmesi esastır. Öğrenen ve öğretmen ayrı yerde olmalı, öğrenen kendi öğrenmesinden sorumlu olmalı ve ders seçimi, ders yöntemi seçimi ve dersin formatı konusunda öğrenenlere geniş bir yelpazede seçenekler sunulmalıdır (Keagen, 1996). Uzaktan eğitimin temellerini oluşturan diğer bir kuram olan “Özerklik Kuramı”na göre özerklik uzaktan eğitimin

önemli bir bileşeni olmalıdır. Uzaktan eğitimde öğrenen öğretenden zaman ve yer olarak farklı bir yerde olmalı ve öğrenen tamamen özerk olmalıdır (Moore, 1991). Böylece öğretmen ve öğrencinin zorunlu iş yükünden kurtulacağı belirtilmiş ve bireysel farklılıkları olan öğrencilere uzaktan eğitim uygulamaları ile daha kolay hitap edilebileceği belirtilmiştir. Uzaktan öğrenme bağımsız çalışma demektir ve bu süreçte öğrencinin tamamen bağımsız olması gerektiğine vurgu yapılır. Bu kurama göre istediği ortamda bulunan öğrenci daha rahat hareket edecektir ve sürekli gözetlenme kaygısından kurtularak daha başarılı olacaktır (Holmberg, 1995).

Uzaktan eğitimde öğrenmeyi etkileyen bir diğer faktör öğrencilerin uzaktan eğitime olan tutumlarıdır. Tutum kişilerin bir nesneye, olguya ya da duruma karşı sergiledikleri tavırlardır ve olumlu ya da olumsuz olabilirler. Diğer duygusal bileşenlerle birlikte kişinin sahip olduğu tutum onun bilgi, tecrübe ve güdülerine dayanmaktadır (İnceoğlu, 2011). Kazazoğlu (2013) uzaktan eğitime karşı olumlu tutum beslemenin derse karşı ilgi, dersi sevme gibi davranışlar olarak kendini gösterebileceğini fakat olumsuz tutumların da biliş ve davranışları olumsuz yönde değiştirebileceği için başarısızlıklar elde edilebileceğini söyler.

COVID-19 salgını nedeniyle artan uzaktan eğitim uygulamaları, eğitim alanında uzaktan eğitimle ilgili yapılan çalışmalara hız kazandırmıştır. Özellikle öğrencilerin uzaktan eğitime ilişkin tutum düzeylerini ölçen çalışmalar alanyazında önemli yer tutmaktadır. Ayrıca; uzaktan eğitimin temelinde yatan öğrenen özerkliğinin uzaktan eğitimde kullanılan teknolojik tabanlı uygulamalarla artıp artmadığı incelenmiştir. Bununla birlikte öğrenen özerkliği ile uzaktan eğitime yönelik tutum arasındaki ilişkiyi inceleyen bir çalışma mevcut değildir. Bu çalışma alanyazındaki bu boşluğu kapatmaya yöneliktir. Bu amaçla bu çalışmada, hazırlık sınıfı öğrencilerinin öğrenen özerklik düzeyleri ile uzaktan eğitime yönelik tutum düzeyleri arasındaki ilişki incelenmiştir.

Bu doğrultuda çalışmanın araştırma soruları şu şekildedir:

1. Hazırlık sınıfı öğrencilerinin öğrenen özerklikleri ne düzeydedir?
2. Hazırlık sınıfı öğrencilerinin öğrenen özerklik düzeyleri cinsiyet, İngilizce seviyesi, devam edilen program, fakülte, aylık okunan kitap sayısı ve haftalık ders çalışma saati değişkenlerine göre anlamlı farklılık göstermekte midir?
3. Hazırlık sınıfı öğrencilerinin uzaktan eğitime ilişkin tutumları ne düzeydedir?
4. Hazırlık sınıfı öğrencilerinin uzaktan eğitime ilişkin tutumları cinsiyet, İngilizce seviyesi, devam edilen program, fakülte, aylık okunan kitap sayısı ve haftalık ders çalışma saati değişkenlerine göre anlamlı farklılık göstermekte midir?
5. Hazırlık sınıfı öğrencilerinin öğrenen özerklik düzeyleri ile uzaktan eğitime ilişkin tutumları arasında istatistiksel olarak anlamlı bir ilişki var mıdır?

## YÖNTEM

### Araştırmanın Modeli

Bir devlet üniversitesinin yabancı dil hazırlık sınıfındaki öğrencilerin öğrenen özerklik düzeyleri ile uzaktan eğitime ilişkin tutumları arasındaki ilişkiyi ölçmeyi amaçlayan bu çalışmada nicel araştırma yöntemlerinden genel tarama tekniği kullanılmıştır. Araştırmanın deseni ise tekil ve ilişkisel tarama modelidir. Bu çalışmada tekil tarama ile öğrencilerin öğrenen özerklik özellikleri ile uzaktan eğitime ilişkin tutum düzeyleri, ilişkisel tarama tekniği ile de öğrencilerin öğrenen özerklik düzeyleri ile uzaktan eğitime ilişkin tutumları arasındaki ilişkiye bakılmıştır. Tarama çalışmalarında katılan kişilerin herhangi bir konu ile ilgili tutum, davranış ve inançları ortaya çıkarılır. İlişkisel tarama modelinde ise değişkenlerden biriyle ilgili durumun bilinmesi durumunda diğer değişken ile ilgili yorumlama ve çıkarım yapmak esastır (Fraenkel ve Wallen, 2009).

### Evren ve Örneklem

Bu çalışma Batı Karadeniz'de yer alan bir devlet üniversitesinin İngilizce hazırlık okulunda öğrenimine devam etmekte olan tüm öğrenciler üzerinde uygulanmıştır. Bu hazırlık okuluna kayıt yaptıran öğrenciler bir akademik yıl içerisinde İngilizce eğitimini tamamlamaktadırlar. Hazırlık biriminde ders alan öğrenciler zorunlu ve isteğe bağlı hazırlık programı şeklinde ayrılmaktadır. Hazırlık biriminde öğrencisi olan fakülteler şu şekildedir: eğitim fakültesi, mühendislik fakültesi, işletme fakültesi, orman fakültesi ve siyasal bilimler fakültesi. Bu çalışma tüm evreni kapsadığı için örneklem alınmamıştır. Çalışmaya katılan öğrenciler başlangıç ve orta seviye İngilizce bilgisine sahiptir. Pandemi koşullarından dolayı öğrenciler eğitimlerine hibrit modelle devam etmektedirler. Bu modele göre öğrenciler haftanın bir

günü okula gelmeyip derslerini uzaktan eğitim yoluyla almaktadırlar. Uzaktan aldıkları derslerin içinde kelime bilgisi, dil bilgisi ve öğrencilerin öğrendiklerini pekiştirmeleri için teknolojik imkânlardan faydalandıkları laboratuvar dersleri vardır. Öğrencilerin uzaktan eğitim derslerini tek bir güne koyarak uzaktan ve yüz yüze dersler arasındaki geçişten kaynaklanan problemlerin giderilmesi amaçlanmıştır.

Çalışmanın yapıldığı yabancı diller yüksekokulunda 285 öğrenci kayıtlıdır. Bu öğrencilerden 135 öğrenci çalışmaya katılarak gönderilen ölçekleri tamamlamıştır. 135 ölçek formunun hepsi istenilen tüm kriterleri sağladığı için geçerli sayılmıştır. Çalışmaya katılan öğrencilerin bireysel özellikleri Tablo 1’de gösterilmiştir.

**Tablo 1:** Katılımcıların Kişisel Özelliklerine Göre Dağılımı

<b>Cinsiyet</b>	<b>N</b>	<b>%</b>
Kadın	47	34,8
Erkek	88	65,2
<b>İngilizce Seviyesi</b>		
A (Başlangıç) seviyesi	111	82,2
B (Orta) seviyesi	24	17,8
<b>Program</b>		
Zorunlu hazırlık	33	24,4
İsteğe bağlı hazırlık	102	75,6
<b>Fakülte</b>		
Mühendislik	107	79,3
Orman	3	2,2
İşletme	11	8,1
Eğitim	7	5,2
Siyasal Bilgiler	7	5,2
<b>Okunan Kitap Sayısı</b>		
Hiç	31	23
1	53	39,3
2	22	16,2
3	16	11,9
4 ve daha fazlası	13	9,6
<b>Haftalık Çalışma Saati</b>		
Hiç	11	8,1
1-2	40	29,6
3-4	39	28,9
5-6	21	15,6
7 ve daha fazlası	24	17,8

Tablo 1’de görüldüğü üzere araştırma örnekleminde 47 kadın öğrenci yer almıştır. Bunun örnekleme oranı %34,8’dir. Araştırmaya katılan erkek öğrenci sayısı ise 88’dir. Bu sayının örnekleme oranı ise %65,2’dir. Araştırmaya A (başlangıç) seviyesinde 111 öğrenci katılmıştır ve örnekleme oranı %82,2’dir. B (orta) seviyesinde araştırmaya katılan öğrenci sayısı ise 24’tür ve bunun örnekleme oranı %17,8’dir. Araştırmaya katılan isteğe bağlı hazırlık öğrencisi sayısı ise 102’dir ve örnekleme oranı %75,6’dır. Araştırmaya katılan zorunlu hazırlık öğrencisi sayısı 33 iken bunun örnekleme oranı %24,4’dür. Araştırmaya 107 mühendislik, 3 orman, 11 işletme, 7 eğitim ve 7 siyasal bilgiler fakültesi öğrencisi katılmıştır. Bunların örnekleme oranı ise sırasıyla %79,3 %2,2, %8,1, %5,2 ve %5,2’dir. Aylık okunan kitap sayısına hiç diyen öğrenci 31; 1 diye cevaplayan öğrenci 53; 2 diye cevaplayan öğrenci 22; 3 diyen öğrenci 16; 4 ve daha fazlası diyen öğrenci sayısı ise 13’tür. Bunların örnekleme oranı ise sırasıyla %23, %39,3, %16,2 %11,9 ve %9,6’dır. Son olarak; haftalık İngilizce çalışma saatine hiç diyenler 11 iken, 1-2 saat diyenler 40’tür. Örnekleme oranları ise % %8,1 ve %29,6’dır. 3-4 saat, 5-6 saat

ve 7 saat ve üzeri diyenler ise sırasıyla 39, 21 ve 24'tür. Bunların örnekleme oranı ise %28,9, %15,6 ve %17,8'dir.

### Veri Toplama Aracı

Hazırlık sınıfında okuyan öğrencilerin özerklik düzeyleri ve uzaktan eğitime ilişkin tutumları arasındaki ilişkiyi ölçmeyi amaçlayan bu çalışmada kullanılan ölçek üç bölümden oluşmaktadır. İlk bölümde araştırmacı tarafından hazırlanan ve katılımcıların kişisel bilgilerini almayı amaçlayan kişisel bilgiler bölümü yer almaktadır. Bu bölümdeki sorular cinsiyet, İngilizce seviyesi, program türü (zorunlu ya da isteğe bağlı), bağlı oldukları fakülte, haftada kaç saat İngilizce çalıştıkları ve ayda kaç kitap okudukları sorularından oluşmaktadır.

İkinci bölümde ise Kaya (2016) tarafından hazırlanan "Öğrenen Özerkliği" ölçeği gerekli izinler alınarak uygulanmıştır. Ölçeğin güvenilirliğinin tespiti için yapılan testler sonucunda ise iç tutarlık katsayısı (Cronbach Alpha) .88 olarak tespit edilmiştir. Bu anket odak noktası öz yönlendirme için hazır olma, dil öğreniminde bağımsız çalışma, sınıf ortamı ve eğitmenin rolü, dil öğrenim aktiviteleri, içerik seçimi, amaçlar, değerlendirme ve kültürün yeri olan sekiz öğrenen özerkliği boyutunda 33 adet maddeden oluşan beşli likert ölçeğidir. Öğrencilerden soruları "Hiçbir zaman doğru değil", "Nadiren doğru", "Bazen doğru", "Çoğu zaman doğru", "Her zaman doğru" şeklide yanıtlamaları istenmiştir. Bu ölçekte 17, 18 ve 29. sorular ters puanlanmıştır. Ölçekten alınabilecek en düşük puan 33 iken en yüksek puan ise 165'tir.

Üçüncü bölümde ise Kışla (2016) tarafından geliştirilen "Uzaktan Öğrenmeye Yönelik Tutum" ölçeği gerekli izinler alındıktan sonra kullanılmıştır. Ölçek 35 maddeden oluşmaktadır, tek boyutludur ve beşli likert şeklindedir. Ölçeğin Kışla (2016) tarafından güvenilirliğinin tespiti için yapılan testleri sonucunda ise iç tutarlık katsayısı (Cronbach Alpha) .89 olarak tespit edilmiştir. Ölçekten alınabilecek en yüksek puan 175 iken en düşük puan ise 35'tir. Yüksek puan ölçeği uygulayan bireyin uzaktan eğitime yönelik tutumunun daha olumlu olduğunu göstermektedir. Ölçeğin 1, 2, 4, 5, 9, 11, 14, 15, 16, 18, 19, 22, 23, 25, 26, 28, 29, 33 ve 34. Maddeleri: "Kesinlikle Katılıyorum" (5 puan), "Katılıyorum" (4 puan), "Kararsızım" (3 puan), "Katılmıyorum" (2 puan), "Kesinlikle Katılmıyorum" (1 puan) şeklinde puanlanırken kalan maddeler ters puanlanmıştır. Ters maddelerin puanlanması ise "Kesinlikle Katılıyorum" (1puan), "Katılıyorum" (2 puan), "Kararsızım" (3 puan), "Katılmıyorum" (4 puan), "Kesinlikle Katılmıyorum" (5 puan) şeklindedir.

### Verilerin Toplanması

Araştırmada kullanılan veriler 2021-2022 eğitim-öğretim yılının güz döneminde toplanmıştır. "Kişisel Bilgi Formu", "Öğrenen Özerkliği" ve "Uzaktan Öğrenmeye Yönelik Tutum" ölçekleri 135 öğrenciye çevrim içi olarak uygulanmıştır. Çalışmanın geçerliğini ve güvenilirliğini sağlamak adına katılımcılara doğru cevap vermelerinin önemine dair gerekli açıklamalar yapılmıştır.

### Verilerin Analizi

Verilerin analizi için elde edilen verilerin aritmetik ortalamalar belirli puan aralıkları kullanılarak yorumlanmıştır. Buna göre "1.00-1.80 Çok düşük düzey; 1.81-2.60 Düşük düzey; 2.61-3.40 Orta Düzey; 3.41-4.20 Yüksek düzey; 4.21-5.00 Çok yüksek düzey aralıklarını göstermektedir. Bu puan aralıklarına göre 3.41 ve üzerinde gerçekleşen ortalama değerler olumlu, bu değerlerin altındakiler ise olumsuz olarak kabul edilmiştir. Araştırma verilerinin değişkenlere göre normal dağılıp dağılmadığını belirlemek amacıyla normalite testi yapılmıştır. Tablo 2'de değişkenlere ait çarpıklık ve basıklık değerleri paylaşılmıştır.

**Tablo 2: Normalite Test Sonuçları**

Değişken	Çarpıklık Skewness	Basıklık Kurtosis
Tutum	1,055	1,089
Öğrenen özerkliği	-,212	-,297
Cinsiyet	-,645	-1,608
Çalışma saati	-,222	-,957
Dil seviyesi	1,705	,919
Program	-1,203	-,562
Fakülte	1,959	2,489
Kitap sayısı	,693	-,492

George ve Maller'e (2001) göre +2 ve -2 arasında kalan çarpıklık ve basıklık değerleri normal olarak kabul edilir. Tabloda görülen tutum, öğrenen özerkliği, cinsiyet, haftalık çalışma saati, dil seviyesi,

program ve aylık okunan kitap sayısına ait değerler kabul edilebilir değerler arasındadır. Bu yüzden öğrencilerin özerklik seviyeleri ve uzaktan eğitime yönelik tutumlarının üstte sayılan kişisel özelliklerine göre değişip değişmediğini belirlemek için parametrik analiz yöntemleri olan t-test ve tek yönlü varyans (ANOVA) kullanılmıştır. Elde edilen sonuçlara göre Cohen d testi ve Tukey testleri yapılmıştır. Öğrencilerin uzaktan eğitime yönelik tutum ve öğrenen özerklik düzeylerinin devam ettikleri fakülteye göre değişip değişmediğini belirlemek için ise nonparametrik analizlerden olan Kruskal Wallis analiz yönteminden yararlanılmıştır. Araştırmaya katılan öğrencilerin öğrenen özerklik düzeyleri ile uzaktan eğitime ilişkin tutumları arasında anlamlı bir ilişki olup olmadığını bulmak için korelasyon testi yapılmıştır. Verilerin analizinde SPSS (25.00) analiz paketi kullanılmıştır. Araştırmaya katılan öğrencilerin uzaktan eğitime yönelik tutumlarını ve özerklik düzeylerini belirlemek için aritmetik ortalama, minimum, maksimum değer ve standart sapma ölçümleri yapılmıştır.

#### Geçerlik ve Güvenirlik

“Öğrenen Özerkliği” ölçeği için yapılan Croanbach Alpha testinde güvenirlilik katsayısı ,86 bulunmuştur. Ayrıca “Uzaktan Öğrenmeye Yönelik Tutum” ölçeğinin araştırmacılar tarafından yapılan Croanbach Alpha testinde güvenirlilik katsayısı ,96 bulunmuştur.

#### BULGULAR

Bu bölümde ölçekte yer alan sorulara katılımcılar tarafından verilen cevapların istatistiksel çözümlenmelerine araştırma sorularının sırasına göre yer verilmiştir. İlk olarak öğrenen özerkliğine ait değerler Tablo 3’de verilmiştir.

**Tablo 3:** Öğrencilerin Öğrenen Özerklik Düzeyleri

Değişken	N	Min	Max	$\bar{X}$	SS
Öğrenen özerkliği	135	2,06	4,64	3,3125	,492

Öğrencilerin öğrenen özerklik aritmetik ortalama değeri ( $\bar{X}$ ) 3,31 olarak hesaplanmıştır. Bu ortalama değerine göre öğrencilerin öğrenen özerkliklerinin orta düzeyde olduğu söylenebilir. Ölçeğe ait minimum değer 2,06 iken maksimum değer ise 4,64’tür. Ölçeğin standart sapma değeri (SS) ise 492’dir. Öğrencilerin orta seviyede çıkan öğrenen özerklik düzeyleri onların İngilizce seviyelerinin çok yüksek olmadığı düşünülürse normal olarak kabul edilebilir.

Araştırmanın diğer sorusu olan hazırlık öğrencilerinin öğrenen özerklik düzeylerinin bazı kişisel özelliklere göre değişip değişmediğini bulmak için t-testi uygulanmıştır. Öğrenen özerkliği ile kişisel özellikler alt kategorisinde yer alan cinsiyet, program türü ve dil seviyesine göre yapılan t-testi sonuçları ise Tablo 4’de verilmiştir.

**Tablo 4:** Öğrencilerin Öğrenen Özerkliğinin Cinsiyet, Program ve Seviyeye Göre t-Testi Sonuçları

Değişkenler	Alt Değişken	N	$\bar{X}$	SS	sd	t	p	$\eta^2$
Program	Zorunlu	33	3,51	,359	133	2,857	0,005	0,974
	İsteğe bağlı	102	3,24	,511				
Cinsiyet	Erkek	88	3,37	,485	133	1,883	,062	
	Kadın	47	3,20	,491				
Seviye	A seviyesi	111	3,30	,502	133	,558	,557	
	B seviyesi	24	3,36	,445				

Tablo 4’teki verilere dayalı olarak bağımsız değişken t-testi sonuçlarına göre öğrencilerin öğrenen özerklik düzeyleri devam ettikleri program türü değişkenine göre anlamlı bir fark göstermektedir [t (135) =2,857, p<,05]. Bu fark hazırlık programını zorunlu olarak seçen öğrencilerin lehinedir. Buna göre hazırlık sınıfını zorunlu olarak alan öğrencilerin öğrenen özerklik düzeylerinin daha yüksek olduğu söylenebilir. Öğrenen özerkliğinin program türü değişkenine göre gösterdiği anlamlı farkın etki gücünü kanıtlamak için yapılan Cohen d testi sonucuna göre ise etki gücünün ,97 ile yüksek olduğu görülmüştür. Ancak öğrencilerin öğrenen özerklikleri cinsiyet ve seviye değişkenlerine göre anlamlı bir fark göstermemektedir [t (135) =1,883, p>,05], [t (135) =,558, p>,05]. Buna göre cinsiyet ve dil seviyesi öğrencilerin öğrenen özerklik düzeylerine etki eden değişkenler değildir.

Öğrenen özerkliğinin öğrencilerin bir ayda okudukları kitap sayısına göre değişip değişmediğini ölçmek için yapılan ANOVA sonuçları Tablo 5'te verilmiştir.

**Tablo 5:** Öğrencilerin Öğrenen Özerklik Düzeylerinin Aylık Okunan Kitap Sayısına Göre ANOVA Sonuçları

Okunan kitap sayısı	N	$\bar{X}$	SS	Varyansın kaynağı	Kareler toplamı	sd	Kareler ortalaması	F	p
Hiç	31	3,26	,435						
1	53	3,22	,438	Gruplar arası	1,622	4	,405	1,710	,152
2	22	3,50	,482	Gruplar içi	30,824	130	,237		
3	16	3,46	,629	Toplam	32,445	134			
4 ve üstü	13	3,26	,596						
Toplam	135	3,31	,492						

Tablo 5'teki verilere göre öğrencilerin öğrenen özerkliklerinin aylık okunan kitap sayısına göre değişmediği görülmektedir [ $f(135) = 1,710, p > ,05$ ]. Bu bağlamda aylık okunan kitap sayısının öğrencilerin öğrenen özerklik düzeylerine etki eden bir değişken olmadığı söylenebilir.

Ayrıca, öğrencilerin öğrenen özerkliklerinin haftalık çalışma saatine göre değişip değişmediğini belirlemek için yapılan ANOVA testi sonuçları Tablo 6'da gösterilmiştir.

**Tablo 6:** Öğrencilerin Öğrenen Özerklik Düzeylerinin Haftalık Çalışma Saatine Göre ANOVA sonuçları

Çalışma saati	N	$\bar{X}$	SS	Varyansın Kaynağı	Kareler Toplamı	sd	Kareler Ort.	F	p	Farkın Kaynağı
Hiç	11	3,12	,366							
1-2 saat	40	3,23	,518							
3-4 saat	39	3,30	,432	Gruplar arası	2,501	4	1,62	2,71	0,033	2-5
5-6 saat	21	3,27	,481	Gruplar içi	29,94	130	,726			
7 saat ve üstü	24	3,58	,526	Toplam	32,44	134				
Toplam	135	3,31	,492							

Tablo 6'da yer alan bilgilere göre öğrencilerin öğrenen özerkliklerinin haftalık ders çalışma saatine göre anlamlı fark gösterdiği görülmektedir [ $F(135) = 2,71, p < ,05$ ]. Farkın kaynağını belirlemek için yapılan Tukey testine göre bu farkın 7 saat ve üstü çalışan grubun lehine olmak üzere, 7 saat ve üzeri çalışan grup ile 1-2 saat çalışan grup arasında olduğu belirlenmiştir.

Öğrenen özerkliği ile kişisel bilgi türlerinden fakülte türüne göre yapılan Kruskal Wallis sonuçlarına Tablo 7'de yer verilmiştir.

**Tablo 7:** Öğrenen Özerkliğinin Fakülte Türü Değişkenine Göre Kruskal Wallis Sonuçları

Değişken	Alt Değişkenler	N	SO	sd	$X^2$	p
Fakülte	Mühendislik	107	68,30			
	Orman	3	75,83			
	İşletme	11	54,73	4	2,203	0,699
	Eğitim	7	81,29			
	Siyasal Bilimler	7	67,57			

Yapılan Kruskal Wallis testi sonuçlarına göre öğrencilerin öğrenen özerklikleri devam ettikleri fakülteye göre istatistiksel olarak anlamlı bir fark göstermemiştir ( $X^2=2,203, p > ,05$ ). Fakülte değişkeninin öğrencilerin öğrenen özerklik düzeylerine etki eden bir değişken olmadığı söylenebilir.

Araştırmanın diğer sorusu olan öğrencilerin uzaktan eğitime yönelik tutum düzeylerini ölçmek için yapılan ölçme sonuçları Tablo 8'de gösterilmiştir.



**Tablo 8:** Öğrencilerin Uzaktan Eğitime İlişkin Tutum Düzeyleri

Değişken	N	Min	Max	$\bar{X}$	SS
Uzaktan eğitime ilişkin tutum	135	1,00	5,00	2,47	,867

Uzaktan eğitime yönelik tutum ölçeğinin aritmetik ortalaması ( $\bar{X}=2,47$ ) ve standart sapma ( $SS=,867$ ) bulunmuştur. Ayrıca ölçeğin minimum değeri 1,00 iken maksimum değeri 5,00 olarak bulunmuştur. Bu durumda öğrencilerin uzaktan eğitime yönelik tutumlarının düşük düzeyde olduğu görülmektedir. Öğrencilerin uzaktan eğitime ilişkin tutum düzeylerinin düşük olması onların daha önceki uzaktan eğitim tecrübelerinin olumsuz olmasından kaynaklanmış olabilir.

Araştırmanın diğer sorusu olan öğrencilerin uzaktan eğitime ilişkin tutumlarının kişisel özelliklerine göre değişip değişmediğini bulmak için t-testi uygulanmıştır. Uzaktan eğitime yönelik tutum ile kişisel özellikler alt kategorisinde yer alan cinsiyet, program türü ve dil seviyesine göre yapılan t-test sonuçları ise Tablo 9'da verilmiştir.

**Tablo 9:** Uzaktan Eğitime Yönelik Tutumun Cinsiyet, Program ve Dil Seviyesi Değişkenlerine Göre t-Testi Sonuçları

Değişken	Alt Değişken	N	$\bar{X}$	SS	sd	t	p
Program	Zorunlu	33	2,54	1,06	133	,535	,594
	İsteğe bağlı	102	2,44	,79			
Cinsiyet	Erkek	88	2,53	0,89	133	1,21	0,226
	Kadın	47	2,34	0,80			
Seviye	A seviyesi	111	2,43	,84	133	-1,077	,283
	B seviyesi	24	2,64	,96			

Yapılan bağımsız değişken t-testi sonuçlarına göre öğrencilerin uzaktan eğitime yönelik tutumları devam ettikleri program türü, cinsiyet ve dil seviyesi değişkenlerine göre anlamlı bir fark göstermemektedir [t (135) =,535, p>,05], [t (135) =1,21, p>,05], [t (135) =-1,077, p>,05]. Buna göre öğrencilerin devam ettikleri program türü, cinsiyet ve dil seviyesi değişkenlerinin onların uzaktan eğitime ilişkin tutumlarına etki etmediği söylenebilir.

Uzaktan eğitime yönelik tutum ile kişisel bilgi türlerinden aylık okunan kitap sayısına göre anlamlı fark olup olmadığını bulmak için yapılan ANOVA sonuçları Tablo 10'da verilmiştir.

**Tablo 10:** Uzaktan Eğitime Yönelik Tutumun Aylık Okunan Kitap Sayısına Göre ANOVA Sonuçları

Okunan kitap sayısı	N	$\bar{X}$	SS	Varyansın kaynağı	Kareler toplamı	sd	Kareler ortalaması	F	p
Hiç	31	2,35	,843						
1	53	2,41	,704	Gruplar arası	1,960	4	,490	,644	,632
2	22	2,70	,948	Gruplar içi	98,928	130	,761		
3	16	2,54	1,104	Toplam	100,888	134			
4 ve üstü	13	2,54	1,103						
Toplam	135	2,47	,867						

Tablo 10'daki verilere göre öğrencilerin uzaktan eğitime ilişkin tutumlarının haftalık okunan kitap sayısına göre anlamlı düzeyde değişmediği görülmektedir [F (135) = ,644, p>,05]. Buna göre aylık okunan kitap sayısı öğrencilerin uzaktan eğitime ilişkin tutumlarına etki etmemektedir.

Ayrıca, uzaktan eğitime yönelik tutum ile kişisel bilgi türlerinden haftalık çalışma saatine göre yapılan ANOVA testi sonuçlarına Tablo 11'de yer verilmiştir.

**Tablo 11:** Uzaktan Eğitime Yönelik Tutumun Haftalık Çalışma Saatine Göre ANOVA Sonuçları

Çalışma saati	N	$\bar{X}$	SS	Varyansın Kaynağı	Kareler Toplamı	sd	Kareler Ort.	F	p
Hiç	11	2,39	,534						
1-2 saat	40	2,44	,841						
3-4 saat	39	2,39	,825	Gruplar arası	6,50	4	1,62	2,23	0,68
5-6 saat	21	2,21	,546	Gruplar içi	94,38	130	,726		
7 saat ve üstü	24	2,91	1,179	Toplam	100,88	134			
Toplam	135	2,47	,867						

Tablo 11’de yer alan bilgilere göre öğrencilerin uzaktan eğitime yönelik tutumlarının haftalık ders çalışma saatine göre değişmediği görülmektedir [F (135) = 2,23, p>,05]. Buna göre öğrencilerin uzaktan eğitime ilişkin tutumları onların haftada kaç saat çalıştıklarına göre değişmemektedir.

Uzaktan eğitime yönelik tutumun kişisel bilgi türlerinden öğrencilerin devam ettikleri fakülte türüne göre değişip değişmediğini bulmak için yapılan Kruskal Wallis sonuçlarına Tablo 12’de yer verilmiştir.

**Tablo 12:** Uzaktan Eğitime Yönelik Tutumun Fakülte Türüne Göre Kruskal Wallis Sonuçları

Değişken	Alt Değişken	N	S.O	sd	$X^2$	p
Fakülte	Mühendislik	107	66,31			
	Orman	3	98,33			
	İşletme	11	55,64	4	6,256	,181
	Eğitim	7	93,29			
	Siyasal Bilimler	7	75,00			

Yapılan Kruskal Wallis testi sonuçlarına göre öğrencilerin uzaktan eğitime ilişkin tutum düzeyleri devam ettikleri fakülteye göre istatistiksel olarak anlamlı bir fark göstermemiştir ( $X^2= 6,256$ , p>,05). Buna göre, öğrencilerin uzaktan eğitime ilişkin tutum düzeyleri devam ettikleri fakülteye göre değişmemektedir.

Öğrencilerin öğrenen özerklik düzeyleri ile uzaktan eğitime ilişkin tutumları arasındaki ilişkiyi bulmak için yapılan Korelasyon analizi sonuçları Tablo 13’te verilmiştir.

**Tablo 13:** Öğrenen Özerkliği-Uzaktan Eğitime Yönelik Tutum İlişkisi Korelasyon Analizi Sonuçları

	N	Korelasyon Katsayısı -r	p
Öğrenen Özerkliği ile Uzaktan Eğitime Yönelik Tutum arasındaki ilişki	135	,195	,023

Yapılan korelasyon analizinin sonucuna göre öğrencilerin uzaktan eğitime yönelik tutumları ile öğrenen özerklikleri arasında pozitif yönde düşük düzeyde anlamlı bir ilişki olduğu tespit edilmiştir (r=,195, p=,023<,05). Buna göre öğrencilerin öğrenen özerklik düzeyleri arttıkça uzaktan eğitime ilişkin tutumlarının da düşük düzeyde olumlu özellik gösterdiği söylenebilir.

### SONUÇ VE TARTIŞMA

Veri analizlerinden elde edilen sonuçlara göre hazırlık sınıfına devam eden üniversite öğrencilerinin öğrenen özerklik düzeylerinin orta seviyede olduğu belirlenmiştir. Alanyazında daha önce bir üniversitenin hazırlık sınıfında Kaya (2016) tarafından yapılan çalışmada da öğrencilerin özerklik becerileri orta düzey olarak bulunmuştur. Ayrıca, üniversite İngilizce hazırlık sınıfı öğrencilerinin öğrenen özerklikleri ile ilgili yapılan diğer çalışmalarda öğrenciler öğrenen özerkliğinin önemini farkında olmakla birlikte öğrenmelerinin sorumluluğunu almaktan kaçınılmaktadırlar sonucuna varılmıştır (Çiftçi, 2011; Üstünoğlu, 2009). Öğrencilerin hazırlık sınıfında yüksek düzeyde özerklik seviyesine sahip olmamalarının sebebi, mezun oldukları okullarda öğrenen özerkliği kazandırılmasına önem verilmemiş olması olabilir. Daha önceki eğitim hayatlarında hep öğretmen tarafından yönlendirilmiş olup kendi



başlarına öğrenme fırsatı bulamamış olabilirler. Bu durum onların öğrenen özerklik düzeylerinin orta seviyede çıkmış olmasına neden olmuş olabilir. Öğrencilerin özerklik seviyesi cinsiyet, aylık okunan kitap sayısı, dil seviyesi ve fakülteye göre değişmemektedir. Bu çalışmada öğrenen özerklik seviyesinin zorunlu hazırlık sınıfında, isteğe bağlı hazırlık sınıflarına göre daha yüksek düzeyde olduğu bulunmuştur. Zorunlu hazırlık sınıflarında öğrencilerin sene uzatma kaygısıyla başarılı olma motivasyonları daha yüksektir. Bu durum öğrencilerin öğretmenden ve sınıftan bağımsız çalışma durumunu ortaya çıkarmış olabilir. Kaya (2016) ve Çiftçi (2011) tarafından dil öğretiminde yapılan çalışmalarda özerk öğrenenlerin dil öğrenmede daha başarılı olmaları bu durumu destekler niteliktedir.

Öğrenen özerkliğinin zorunlu hazırlık sınıfı öğrencilerinde daha yüksek çıkması göstermektedir ki öğrenciler kendilerine dersle ilgili bir motivasyon sağlandığında özerk öğrenenler olabilmektedir. Bu çalışmada öğrencilerin motivasyonu, hazırlık sınıfını başarılı geçmektir. Ancak öğrencilerin sahip olabileceği yurt dışında çalışmak, bir kitabı İngilizce okumak gibi motivasyonlar da öğrencileri özerk öğrenenler olmaya yönlendirebilir. Bu durumda öğretim elemanları daha özerk öğrencilere sahip olabilmek için öğrencilerin sahip oldukları motivasyonlara daha sıkı tutunmaları için çabalamalıdır. Bu çalışmada elde edilen diğer bir sonuç ise haftada 7 saat ve üzeri çalışan öğrencilerin haftada 1-2 saat çalışan öğrencilere göre daha yüksek özerklik seviyesine sahip olduğudur. 7 saat ve üzerinde ders çalışan öğrencilerin 1-2 saat ders çalışanlara göre daha yüksek seviyede öğrenen özerkliğine sahip olması, öğrenen özerkliği yüksek öğrencilerin ders dışında da İngilizce öğrenmeye yönelik pratik yaptıklarını gösterir. Dil eğitiminde daha çok pratik yapılması öğrencilerin daha başarılı olmalarına sebep olacaktır. Bu durum öğrenen özerkliğinin İngilizce öğrenmedeki önemini göstermektedir.

Bu çalışmada verilerin analiz edilmesi sonucunda elde edilen bulgular yorumlandığında öncelikle Türkiye’de bir devlet üniversitesinde eğitim görmekte olan hazırlık sınıfı öğrencilerinin uzaktan eğitime yönelik tutum düzeylerinin düşük seviyede olduğu görülmektedir. Alanyazın tarandığında üniversite seviyesinde yapılan uzaktan eğitime yönelik tutum çalışmalarında öğrencilerin uzaktan eğitime yönelik tutum düzeyleri benzer şekilde düşük seviyede çıkmıştır (Tuncer, 2021; Barış, 2015; Yağan, 2021). Ayrıca, araştırmanın sonucuna benzer bir şekilde, uzaktan eğitime yönelik gerçekleştirilen başka bir çalışmada yükseköğretimde öğrenim görmekte olan öğrencilerin uzaktan eğitimle ders alma konusunda isteksiz oldukları bulunmuştur (Çakır ve Aslan, 2020). Araştırmanın öğrencilerin uzaktan eğitime yönelik tutumlarının kişisel özelliklerine göre değişip değişmediği boyutunda ise öğrencilerin tutum düzeyleri cinsiyet, dil seviyesi, program türü, fakülte, haftalık ders çalışma saati ve aylık okunan kitap sayısına göre farklılık göstermemektedir. Yükseköğretimde eğitim gören öğrencilerin uzaktan eğitime ilişkin tutumlarının fakülteye göre değişmediği Tuncer ve Çeliköz (2021)’ün yaptığı çalışmada da ortaya çıkmaktadır. Bu çalışmada öğrencilerin uzaktan eğitime yönelik tutum düzeylerinin fakülteye göre değişmemesinin sebebi öğrencilerin hepsinin hazırlık sınıfında sadece İngilizce eğitimi almaları ve bölümlere ayrılmamaları olabilir. Ayrıca uzaktan eğitime yönelik tutumun cinsiyete göre değişmediği çalışmalar alanyazında mevcuttur (Ateş ve Altun, 2008; Yavuz, 2016; Barış, 2015; Yağan, 2021; Yıldız, 2016). Bu sonuç göstermektedir ki öğrenciler hangi kişisel özelliğe sahip olurlarsa olsunlar uzaktan eğitime yönelik olumsuz bir tavır sergilemektedir. Öğrencilerin uzaktan eğitime yönelik sergiledikleri olumsuz tutuma sebep olarak öğrencilerin şu anda aldıkları uzaktan eğitimden ziyade daha önce yaşadıkları uzaktan eğitimle ilgili olumsuz deneyimler gösterilebilir. COVID-19 salgını döneminde tamamen uzaktan gerçekleştirdikleri derslerin onların arkadaşlarıyla iletişimini sınırlandırması ve onları sosyal hayattan alıkoymasına öğrencilerde uzaktan eğitime yönelik olumsuz bir tutum sergilemeye yol açmış olabilir.

Öğrencilerin uzaktan eğitime yönelik olumsuz tutum göstermelerinin altında yatan diğer sebep ise şu anda devam ettikleri hibrit eğitim sistemi olabilir. Türkiye’de ilk defa bu sene uygulanan yarı yüz yüze yarı uzaktan olarak bilinen bu modelde öğrenciler sisteme uyum sağlama konusunda sıkıntı yaşamış olabilir. Çünkü hibrit modele ayak uydurmaya çalışırken hem yüz yüze hem uzaktan eğitim sisteminin gerekliliklerini yerine getirmeye çalışan öğrenciler kafa karışıklığı yaşayabilir. Bu yüzden bu modelin nasıl programlanacağı, uygulamada nelere dikkat edileceği program tasarımcıları tarafından daha dikkatle analiz edilmeli ve uygulamaya konmalıdır.

Üniversite hazırlık sınıfında uzaktan eğitime karşı olumsuz tutum gelişmesinin bir diğer sebebi de öğrencilerin uzaktan derslere bağlanma ve katılma konusunda yaşadıkları sıkıntılar olabilir (Kürtüncü ve Kurt, 2020). Her ne kadar üniversitelerde kullanılan uzaktan eğitim sistemi COVID-19 salgını dönemi ile birlikte geliştirilmiş olsa da öğrenciler derse bağlanırken bulunabilecekleri uygun bir yer bulma konusunda zorluk çekmekte olabilirler. Özellikle gürültülü ortamlarda uzaktan eğitim derslerine katılan

öğrenciler derslere uyum sağlayamamakta ve bu durum da onların derse karşı olumsuz tutum sergilemesine sebep olabilmektedir. Bu durum öğrencilere uzaktan derslere katılabilecekleri uygun ortamlar sağlayarak çözülebilir.

Çalışmanın bir diğer sonucu olarak öğrenen özerkliği ile uzaktan eğitime yönelik tutum arasında pozitif yönde ancak düşük düzeyde bir ilişki bulunmuştur. Bu konuyla ilgili alanyazında yapılan çalışmaların sonuçlarına bakıldığında son zamanlarda gittikçe yaygınlaşan dil öğretiminde teknolojik uygulamaların kullanılması öğrencilerin özerklik seviyesini arttırmakta ve öğrencilerin öğretmene olan bağımlılığını azaltmaktadır (Benson, 2011; Jones, 2001). Ayrıca, çevrim içi öğrenme ortamlarının harmanlanarak yükseköğretimde dil öğrenme ortamlarına eklendiği durumlarda öğrencilerin özerklik seviyesinin arttığı görülmüştür (Dinçer, 2020; Kızmaz, 2019; Güneş, 2018; Çibik, 2017). Bu çalışma sonucunda dil öğretiminde öğrencileri başarıya götüren en önemli unsurlardan biri olan özerkliğin artmasıyla öğrencilerin uzaktan eğitime yönelik tutumlarının da artabileceği sonucuna varılabilir. Derse karşı takınılan olumlu tutumlar öğrencilerin derse olan ilgisini arttıracığı için öğrencilerin başarılarını arttırabilir. Sonuç olarak öğretim elemanları ve program geliştiriciler dil öğrenme ortamlarını öğrencilerin özerklik düzeyini yükseltecek şekilde düzenlemelidir. Bunun için hazırlanan aktiviteler ve etkinlikler boyunca öğrenci öğretmene bağlı kalmadan öğrenebilmeli ve sorumluluk alabilmelidir. Öğrencilerin özerklik seviyelerinin artması gelecekte daha yaygın hâle gelmesi kaçınılmaz olan uzaktan eğitim ya da teknolojiyle harmanlanmış eğitim sistemlerine karşı öğrencilerin daha olumlu tavırlar sergilemesine neden olacaktır.

### Öneriler

Ortaya çıkan bu sonuçlar göz önünde bulundurulduğunda hazırlık sınıfı öğrencilerinin hem İngilizce gelişimlerini hem de uzaktan eğitimdeki performanslarını etkileyen öğrenen özerkliklerinin geliştirilmesinin gerekliliği ortaya çıkmaktadır. Bu amaçla öğretim elemanlarının ve eğitim programcılarının uygulayabileceği bazı önerilere yer verilmiştir.

Öncelikle üniversite hazırlık sınıfına devam eden öğrencilerin kendi başına çalışabilme ve öğrenebilme konusunda daha önce eğitim aldıkları kurumlarda edindikleri alışkanlıkların öğretim elemanları tarafından iyi analiz edilmesi gereklidir. Eğer öğrencilerin bu konuda eksiklikleri olduğu düşünülüyorsa bu konuyla ilgili çalışmalar yapılmalıdır. Öğrencilere özerk çalışma alışkanlıkları edinmenin önemine ve bunu gerçekleştirebilme yollarına dair konuşmalar yapılmalıdır.

Ayrıca, öğrencilere bağımsız çalışma deneyimleri sağlayabilmek adına hem yüz yüze hem uzaktan eğitimde daha çok grup çalışmaları kullanılmalıdır. Bu sayede öğrencilerin öğretmene olan bağımlılığı azalacak ve grup içerisinde verilen görevi yerine getirmeye çalışırken aynı zamanda özerk çalışma becerileri de kazanacaklardır.

Son olarak, teknoloji ile daima iç içe olan öğrencilerin özerk çalışma becerileri geliştirilirken bu durum fırsata dönüştürülebilir. Çevrimiçi öğrenci takip sistemleri aracılığıyla öğrencilere ders dışında da fikir paylaşımı yapma veya materyallere erişme fırsatı tanıyarak onlara daha fazla bağımsız ve ders dışı çalışma imkânı sunulmalıdır.

### Yazarlık Katkısı

Bu makale iki yazar tarafından oluşturulan bir makaledir. Bu makalede sorumlu yazarın katkısı %50 ve ikinci yazarın katkısı %50 şeklindedir.

### Etik Kurul Onay Bilgileri

Bu çalışma için Düzce Üniversitesi Bilimsel Araştırma ve Yayın Etik Kurulundan etik kurul izni alınmıştır.

Kurul Adı : Düzce Üniversitesi Bilimsel Araştırma ve Yayın Etik Kurulu  
 Karar Tarihi : 25.11.2021  
 Karar No. : 2021 / 275  
 Toplantı Sayısı : 15  
 Belge Sayı Numarası: 110005

### KAYNAKÇA

Ağır, F. (2007). Özel Okullarda ve Devlet Okullarında Çalışan İlköğretim Öğretmenlerinin Uzaktan Eğitime Karşı Tutumlarının Belirlenmesi, (Yayımlanmamış Yüksek Lisans Tezi), (Danışman: Prof. Dr. Aydın Okçu), Balıkesir: Balıkesir Üniversitesi Fen Bilimleri Enstitüsü.

- Ateş, A. ve Altun, E. (2008). Bilgisayar Öğretmeni Adaylarının Uzaktan Eğitime Yönelik Tutumlarının Çeşitli Değişkenler Açısından İncelenmesi. *Gazi Eğitim Fakültesi Dergisi*, 28(3), 125-145.
- Aydoğdu, C. (2009). Yabancı Dil Öğretiminde Otonom Öğrenme: Neden ve Nasıl? *Uluslararası Sosyal Araştırmalar Dergisi*, 2(8), 68-74.
- Baig, M. A. (2011). A Critical Study of Effectiveness of Online Learning On Students` Achievement. *I-Manager`s Journal of Educational Technology*, 7(4), 28-34.
- Bariş, M. F. (2015). Üniversite Öğrencilerinin Uzaktan Öğretime Yönelik Tutumlarının İncelenmesi: Namık Kemal Üniversitesi Örneği. *Sakarya University Journal of Education*, 5(2), 36-46.
- Benson, P. (2006). *Learner Autonomy 8: Insider Perspectives on Autonomy in Language Learning and Teaching*. Dublin: Authentik.
- Benson, P. (2011). *Teaching and Researching Autonomy in Language Learning*. Great Britain: Pearson Education.
- CoE (Council of Europe) (2001). *Common European Framework of Reference for Language: Learning, Teaching, Assessment*. Cambridge: Cambridge University Press.
- Cote, J. E. ve Allahar, A. (2011). *Lowering Higher Education: The Rise of Corporate Universities and the Fall of Liberal Education*. Toronto: University of Toronto Press.
- Cotterall, S. (1995). Readiness For Autonomy: Investigating Learner Beliefs. *System*, 23(2), 195-205.
- Çakır, R. ve Arslan, F. (2020). Uzaktan Eğitim Öğrencilerinin Eş Zamanlı Sanal Sınıf Ortamlarını Kullanım Niyetleri ile Uzaktan Eğitime İlişkin Tutumlarının İncelenmesi. *Uluslararası Türk Eğitim Bilimleri Dergisi*, 2020(15), 114-133.
- Çibik, B. (2017). Tersyüz Eğitim Modelinin Öğrenen Özerkliği Üzerine Etkileri, (Yayımlanmamış Yüksek Lisans Tezi), (Danışman: Yrd. Doç. Dr. Sezer Sabriye Ekiz), Muğla: Sıtkı Koçman Üniversitesi Eğitim Bilimleri Enstitüsü.
- Çiftçi, F. Ş. (2011). Öğrenen Özerkliği ve Öz Yeterliliği ile Akademik Başarı Arasındaki İlişkinin İngilizce'nin Yabancı Dil Olarak Öğretildiği Sınıflarda Desteklenmesi, (Yayımlanmamış Yüksek Lisans Tezi), (Danışman: Yrd. Doç. Dr. Filiz Yalçın Tılfarlıoğlu), Gaziantep: Gaziantep Üniversitesi Sosyal Bilimler Enstitüsü.
- Dam, L. (1995). *Learner Autonomy 3: From theory to Classroom Practice*. Dublin: Authentik.
- Dinçer, N. (2020). Ters-Yüz Edilmiş Öğrenim Modelinin İngilizce'yi Yabancı Dil Olarak Öğrenen Öğrencilerin Dilbilgisi Yeterliliği ve Öğrenen Özerkliği Üzerine Etkileri, (Yayımlanmamış Yüksek Lisans Tezi), (Danışman: Dr. Öğr. Üyesi Mustafa Polat), Ankara: Bahçeşehir Üniversitesi Eğitim Bilimleri Enstitüsü.
- Ergür, D. O. (2010). Öğrenen Özerkliğinin Kazandırılmasında Öğretmenin Rolü. *International Conference on New Trends in Education and Their Implications Bildiriler Kitabı, (11-13 Kasım 2010, Antalya)* İçinde (s. 354-359). Antalya: Iconte.
- Fraenkel, J. R. ve Wallen, N. E. (2009). *How to Design and Evaluate Research in Education*. New York: Mcgraw-Hill.
- Gagne, M. ve Deci, E. L. (2005). Self-Determination Theory and Work Motivation. *Journal of Organizational Behavior*, 26(4), 331-362.
- George, D. ve Mallery, M. (2010). *SPSS For Windows Step By Step: A Simple Guide And Reference*. Boston: Pearson.
- Gray, A. (1997). *Constructivist Teaching and Learning*. SSTA: Research Centre Report.
- Güneş, S. (2018). İngilizce'nin Öğretiminde Öğrenen Özerkliği, Motivasyon ve Akademik Başarı Açısından Asenkron Uzaktan Öğrenme ve Harmanlanmış Öğrenme, (Yayımlanmamış Yüksek Lisans Tezi), (Danışman: Doç. Dr. Nuray Alagözlü), Ankara: Hacettepe Üniversitesi Eğitim Bilimleri Enstitüsü.
- Harasim, L. (2000). Shift Happens: Online Education as a New Paradigm in Learning. *The Internet And Higher Education*, 3(1-2), 41-61.
- Hedge, T. (2000). *Teaching and Learning in The Language Classroom*. Oxford: OUP.
- Holec, H. (1981). *Autonomy and Foreign Language Learning*. Oxford: Pergamon.
- Holmberg, B. (1995). *Theory and Practice of Distance Education*. London: Routledge.
- Illes, E. (2012). Learner Autonomy Revisited. *ELT Journal*, 66(4), 505-513.
- İşman, A. (2011). *Öğretim Teknolojileri ve Materyal Tasarımı*. Ankara: Pegem Akademi Yayıncılık.
- İnceoğlu, M. (2011). *Tutum Algı İletişim*. Ankara: Siyasal Kitabevi.
- Jiao, L. (2005). Promoting Efl Learner Autonomy. *Sino-US English Teaching*, 2(5), 27-30.
- Jones, J. (2001). CALL And The Teacher's Role in Promoting Learner Autonomy. *CALL-EJ Online*, 3(1), 1-3.
- Kaya, F. (2016). Öğrenen Özerkliği, Öz Yeterlik ve Akademik Başarı: Yükseköğretimde Yabancı Dil Öğrencilerinin Bir Örnek Olay İncelemesi, (Yayımlanmamış Yüksek Lisans Tezi), (Danışman: Doç. Dr. Nuray Alagözlü), Ankara: Hacettepe Üniversitesi Eğitim Bilimleri Enstitüsü.

- Kazazoğlu, S. (2013). Türkçe ve İngilizce Derslerine Yönelik Tutumun Akademik Başarıya Etkisi. *Eğitim ve Bilim*, 38(170), 294-307.
- Keegan, D. (1996). *Foundation of Distance Education*. London: Routledge.
- Kırık, A. M. (2014). Uzaktan Eğitimin Tarihsel Gelişimi ve Türkiye'deki Durumu. *Marmara İletişim Dergisi*, 0(21), 73-94.
- Kışla, T. (2016). Uzaktan Eğitime Yönelik Tutum Ölçeği Geliştirme Çalışması. *Ege Eğitim Dergisi*, 17(1), 285-271.
- Kızmaz, Z. (2019). İngilizce Öğreniminde Öğrenen Özerkliğini Geliştirmek İçin Bilgisayar Destekli Dil Öğreniminin Kullanılması, (Yayımlanmamış Yüksek Lisans Tezi), (Danışman: Doç. Dr. Perihan Savaş), Ankara: Orta Doğu Teknik Üniversitesi Sosyal Bilimler Enstitüsü.
- Knaldre, H. (2015). A Qualitative Document Analysis of Two Norwegian National Curricula, (Yayımlanmamış Yüksek Lisans Tezi), Norway: University of Bergen Department of Foreign Languages.
- Kürtüncü, M. ve Kurt, A. (2020). Covid-19 Pandemisi Döneminde Hemşirelik Öğrencilerinin Uzaktan Eğitim Konusunda Yaşadıkları Sorunlar. *Avrasya Sosyal ve Ekonomi Araştırmaları Dergisi*, 7(5), 66-77.
- Little, D. (1991). *Learner Autonomy: Definitions, Issues and Problems*. Dublin: Authentik.
- McBurnie, G. (2002). Küreselleşme, GATS ve Ulus-Aşırı Eğitim. *Kuram ve Uygulamada Eğitim Bilimleri*, 2(1), 169-190.
- Moore, M. G. (1991). Editorial: Three Types of Interaction. *American Journal of Distance Education*, 3(2), 1-6.
- Moore, M. ve Kearsley, G. (2012). *Distance Education: A Systems View*. Belmont, CA: Wadsworth.
- Özarlan, Y. (2008). Uzaktan Eğitim Uygulamaları için Açık Kaynak Kodlu Öğrenme Yönetim Sistemleri, *Ankara: inet-tr '08- XIII. Türkiye'de İnternet Konferansı Bildiriler Kitabı, (22-23 Aralık 2008) İçinde* (s. 55-60). Ankara: ODTÜ Yayınları.
- Özer, B. (1998). Öğrenmeyi Öğretme. (Ed. A. Hakan). *Eğitim Bilimlerinde Yenilikler İçinde* (s. 147-164). Eskişehir: Açıköğretim Fakültesi.
- Öztürk, İ. H. (2011). Curriculum Reform and Teacher Autonomy in Turkey: The Case of the History Teaching. *International Journal of Instruction*, 4(2), 113-128.
- Reeve, J.; Bolt, E. ve Cai, Y. (1999). Autonomy-Supportive Teachers: How They Teach and Motivate Students. *Journal of Educational Psychology*, 91(3), 537-548.
- Ryan, R. ve Deci, E. L. (2000). Self-Determination Theory and The Facilitation of Intrinsic Motivation, Social Development and Well- Being. *American Psychologist*, 55(1), 68-78.
- Scharle, A. ve Szabó, A. (2000). *Learner Autonomy. A Guide to Developing Learner Responsibility*. Cambridge: Cambridge University Press.
- Schmenk, B. (2005). Globalizing Learner Autonomy. *Tesol Quarterly*, 39(1), 107-118.
- Trilling, B. ve Fadel, C. (2009). *21st Century Skills: Learning For Life in Our Times*. San Francisco, CA: John Wiley & Sons.
- Tuncer, Z. ve Çeliköz, N. (2021). Uzaktan Eğitimle Uygulamalı Ders Alan Öğrencilerin Uzaktan Eğitime Yönelik Tutumlarının Belirlenmesi. *Journal of Social, Humanities and Administrative Sciences*, 7(39), 598-605.
- Uşun, S. (2006). *Uzaktan Eğitim*. Ankara: Nobel Yayınları.
- Üstünoğlu, E. (2009). Autonomy in Language Learning: Do Students Take Responsibility for Their Learning? *Journal of Theory and Practice in Education*, 5(2), 148-169.
- Yağan, S. A. (2021). Üniversite Öğrencilerinin COVID-19 Salgını Sürecinde Yürütülen Uzaktan Eğitime Yönelik Tutum ve Görüşleri. *Academic Platform Journal Of Education And Change*, 4(1), 147-174.
- Yavuz, R. (2016). Eğitim Fakültesi 1. Sınıf Öğrencilerinin Uzaktan Eğitime İlişkin Tutumları ile İngilizce Dersine İlişkin Tutumları Arasındaki İlişki, (Yayımlanmamış Yüksek Lisans Tezi), (Danışman: Yrd. Doç. Dr. Sevilay Yıldız), Bolu: Abant İzzet Baysal Üniversitesi Eğitim Bilimleri Enstitüsü.
- Yıldız, S. (2015). Pedagojik Formasyon Eğitimi Alan Öğrencilerin Uzaktan Eğitime Yönelik Tutumları. *AİBÜ Sosyal Bilimler Enstitüsü Dergisi*, 16(1), 301-329.





# Asya Studies

Academic Social Studies / Akademik Sosyal Araştırmalar  
Year: 6 - Number: 20 p. 23-36, Summer 2022

## ASSURE Öğretim Tasarım Modeline Yönelik Etkinlik Geliştirme: Sindirim Sistemi\*\*

*Activity Development for the ASSURE Instructional Design Model: The Digestive System*

DOI: <https://doi.org/10.31455/asya.1035839>

Araştırma Makalesi /  
Research Article

Makale Geliş Tarihi /  
Article Arrival Date  
**13.12.2021**

Makale Kabul Tarihi /  
Article Accepted Date  
**09.06.2022**

Makale Yayın Tarihi /  
Article Publication Date  
**30.06.2022**

## Asya Studies

Öğrt. Hacer Karadeniz  
Fen Bilgisi Öğretmeni, Millî Eğitim  
Bakanlığı, Amasya-Türkiye,  
[hcrdoganay@gmail.com](mailto:hcrdoganay@gmail.com)

ORCID ID

<https://orcid.org/0000-0002-6537-9192>

Prof. Dr. Sevilay Karamustafaoğlu  
Amasya Üniversitesi, Eğitim Fakültesi,  
Matematik ve Fen Bilimleri Eğitimi  
Bölümü,

[sevilayt2000@yahoo.com](mailto:sevilayt2000@yahoo.com)

ORCID ID

<https://orcid.org/0000-0002-2852-7061>

\* "COPE-Dergi Editörleri İçin Davranış Kuralları ve En İyi Uygulama İlkeleri" beyanları: Bu çalışma için herhangi bir çıkar çatışması bildirilmemiştir.

\* Bu çalışma, Amasya Üniversitesi Sosyal Bilimler Etik Kurulu'nun 12.06.2020 tarih, 1-1 sayılı karar no ve 30640013-044 sayı numarası onayı çerçevesinde gerçekleştirilmiştir.

### Öz

2018 Fen Bilimleri Dersi Öğretim Programı incelendiğinde, öğrenen merkezli strateji ve yöntemlere dikkat çekildiği; öğrencilerin kendilerini rahat hissedebilecekleri, kendi öğrenme sorumluluklarını üstlendiği ve merak uyandıran öğrenme ortamlarının önemine vurgu yapıldığı görülmektedir. Fakat öğrenci merkezli etkinliklerin uygulanma sürecinde öğretmenler zaman sıkıntısı, alt yapı eksikliği, şartların uygunsuzluğu gibi sorularla karşılaşmaktadır. Bu durum öğretim programlarının işlevselliğini ve hedeflere ulaşma durumunu etkilemektedir. Öğretmenler, öğretim sürecinde karşılaştığı problemleri en aza indirebilmek için öğretim sürecini tasarlayarak bu problemlerinin üstesinden gelebilirler. ASSURE (Öğrenenlerin Analizi, Hedeflerin Belirlenmesi, Yöntem, Medya ve Materyallerin Seçimi, Medya ve Materyallerin Kullanımı, Öğrenen Katılımının Sağlanması, Değerlendirme ve Revizyon) öğretim tasarım modeli bu tasarımlardan biridir. ASSURE öğretim tasarım modeli, kullanıcıları için ileri seviye uzmanlık gerektirmeyen, sınıf odaklı, hazır materyal kullanımı ve revizyon imkanı veren esnek bir modeldir. İlgili çalışmada; 6. sınıf 'Sindirim Sistemi' konusu ASSURE öğretim tasarım modeli basamaklarına uygun şekilde tasarlanmış ve geliştirilen etkinlik ile ASSURE öğretim tasarım modelini kullanmak isteyen öğretmenlere rehber bir materyal sunmak amaçlanmıştır. Çalışma tasarım temelli araştırmadır. ASSURE öğretim tasarım modeli basamaklarına uygun olarak geliştirilen etkinlik, 2019-2020 eğitim öğretim yılında 6. sınıfa devam etmekte olan 15 öğrenciye uygulanmıştır. Araştırma kapsamında incelenen dokümanlar da göz önüne alındığında; ASSURE öğretim tasarım modeli ile tasarlanmış öğretim sürecinin zaman yönetimi konusunda öğretmenlere fayda sağladığı, akademik başarıyı arttırdığı, öğrencilerin ilgisini çektiği ve bilgisayar konusunda daha donanımlı bireyler hale geldiği gibi noktaların önemi vurgulanabilir.

**Anahtar Kelimeler:** Fen Bilgisi Eğitimi, Öğretim Tasarımı, ASSURE Öğretim Tasarım Modeli, Sindirim Sistemi, Tasarım Tabanlı Araştırma

### Abstract

When the 2018 curricula are examined, attention is drawn to learner-centered strategies and methods; It is seen that the importance of learning environments that make students feel comfortable, undertake their own learning responsibilities, and arousing curiosity is emphasized. During the implementation of student-centered activities, teachers face questions such as time constraints, lack of infrastructure, and inappropriate conditions. This situation affects the functionality of the curriculum and the achievement of goals. Teachers should design the teaching process in order to minimize the problems they encounter in the teaching process. Teachers can design their teaching processes according to the ASSURE instructional design model. The ASSURE instructional design model is a class-oriented, flexible model that does not require advanced expertise for its users, allowing the use of ready-made materials and revision. In the study; with the activity designed and developed in accordance with the ASSURE instructional design model on the 6th grade 'Digestive System' topic, it is aimed to present a guide material to teachers who want to use the ASSURE instructional design model. The study is design-based research. The developed activity was applied to 15 students attending the 6th grade in the 2019-2020 academic year. Considering the documents examined within the scope of the research; It can be emphasized that the teaching process designed with the ASSURE instructional design model benefits teachers in time management, increases academic success, attracts students' attention, and becomes more equipped individuals in computers.

**Keywords:** Science Education, Instructional Design, ASSURE Instructional Design Model, Digestive System, Design Based Research

### Citation Information/Kaynakça Bilgisi

Karadeniz, H. ve Karamustafaoğlu, S. (2022). ASSURE Öğretim Tasarım Modeline Yönelik Etkinlik Geliştirme: Sindirim Sistemi. *Asya Studies-Academic Social Studies / Akademik Sosyal Araştırmalar*, 6(20), 23-36.

## GİRİŞ

Bilim ve teknolojinin ilerlemesi, birçok kolaylığı ve ihtiyacı beraberinde getirmiştir. Toplumlar, çağa uyum sağlayabilmek için; çağın gerektirdiği değişimlere hızlı uyum sağlayabilen ve becerileri edinmiş insan gücüne sahip olmalıdır (Karamustafaoğlu, 2018). Gerekli özelliklere sahip bireylerin yetişmesine hizmet eden öğretim programları, ülkemizde 2018 yılında tüm dersler için yenilenmiştir.

Öğretim programlarının amacına ulaşabilmesinde önemli bir nokta, programların amacına hizmet edecek şekilde uygulanabilmesidir (Saraç ve Yıldırım, 2018). Bu noktada, öğretmenlerin öğretim programlarını uygulamada yaşadıkları bazı zorluklar; ders kitaplarının sınırlı olması, ders kitabındaki etkinliklerin az ve basit olması, sınıfların kalabalık olması, ders için ayrılan sürenin yetersizliği ve teknolojik yetersizlik şeklinde literatürde yer almaktadır (Çelik, 2017; Saraç ve Yıldırım, 2018; Uçkun, Demir, Uçkun ve Konak, 2013).

Öğretmenler öğretim sürecinde karşılaştıkları sorunları azaltmak ve öğretim sürecinden daha fazla verim alabilmek için; zenginleştirilmiş ve teknoloji destekli ortamlar tasarlayabilirler (Sezer, Karaoğlu, Yılmaz ve Yılmaz, 2013; Şimşek, 2017). Öğretim tasarım modelleri, öğretimin sistematik bir şekilde ilerlemesi için işlevsel bir çerçeve sağlar (Şimşek, 2017). Öğretmenlerin sınıf ortamındaki öğretimini daha verimli hale getirebilmek için kullandıkları sınıf odaklı modeller incelendiğinde, modellerin bazı farklılıkları göze çarpmaktadır (Keleş, Erümit, Özkale ve Aksoy, 2016; Şimşek, 2017). Sınıf odaklı modellerden; Morrison- Ross-Kemp Modelinin öğrenme gereksinimlerini ve hedefleri odak noktası yapması, modelin güçlü yönüdür fakat bu model daha çok bireysel ders düzeyindeki tasarımlar için uygundur. Gerlach ve Ely Modeli, tıpkı ASSURE öğretim tasarım modeli gibi örgün eğitim kurumları ve mikro düzeyli öğretim çalışmaları için tasarlanmıştır. Fakat bu modelin öğretim ortamlarında süregitmekte olan öğretim uygulamalarını pekiştirmesi ve alternatif uygulamalara imkan oluşturmaması modelin zayıf yanısıdır (Keleş, Erümit, Özkale ve Aksoy, 2016; Şimşek, 2017). ASSURE öğretim tasarım modeli, öğretim sistemleri geliştirmeye yönelik tasarlanan diğer modellere oranla daha mikro ölçeklidir ve esas olarak günlük temelde ders veren eğitimcilerin teknolojiyi daha verimli kullanabilmesi için tasarlanmıştır. ASSURE öğretim tasarım modelinin; uygulayıcılar için başlangıç seviye tasarım bilgisinin yeterli olması, az katılımcı ile uygulanabilirliği, öğrenenlerin analizine ve katılımına yer vermesi, süreci değerlendirme ve revizyon yapma imkanı tanınmasıyla sınıf ortamında uygulanabilirliği yüksek bir modeldir (Keleş, Erümit, Özkale ve Aksoy, 2016). Öğretmenler, öğretim süreçlerini ASSURE öğretim tasarım modeline göre tasarlayarak süreçten aldıkları verimi arttırabilirler. ASSURE öğretim tasarım modeli; Heinch, Molenda, Russell ve Smaldino (1996) tarafından Gagne'nin öğretim etkinlikleri modeli temel alınarak geliştirilmiş bir öğretim tasarım modelidir.

ASSURE öğretim tasarım modeli, kendini oluşturan 6 basamağın baş harflerinden oluşmaktadır. Model basamakları aşağıda belirtilmiştir.

**1. Öğrenenlerin Analizi:** Öğrenenlerin analizi basamağında, sınıfın genel özellikleri, öğrenme stilleri ve giriş yeterlilikleri belirlenir. Sınıfın genel özellikleri; sınıfın yaş ortalaması, cinsiyet dağılımı, ekonomik durumu, kültürel farklılıkları ya da benzerlikleri gibi bilgileri içerir. Öğrenme stilleri; öğrencilerin, etraflarında gelişen olayları anlama ve cevap verme biçimleri hakkında bilgi verir. Öğrencilerin giriş yeterlilikleri; öğrencilerin, belirlenen konu hakkında önceden edinmiş olduğu bilgileri, tutumları ya da beceri kapsar. Öğrencilerin giriş yeterlilikleri; standart testler, ölçümler, öğretmenin hazırlanmış olduğu testler kullanılabilirliği gibi, sınıf içi informal şekilde de tespit edilebilir (Özdilek, 2018).

**2. Hedeflerin Belirlenmesi:** Hedefler net bir şekilde açıklanır. Hedeflerin hitap ettiği kitle, öğrenciden beklenen davranış, öğrencilerin edindiği kazanımları göstermeleri gereken şartlar ve performans düzeyi belirlenmelidir (Özdilek, 2018). Hedeflerin belirlenmesi basamağı, öğretim sonucu ile ilgili olup, sürecin nasıl yürütüleceği ile ilgili değildir. Fakat net açıklanmış hedefler, yöntem medya ve materyallerin seçiminde, öğretim ortamının hazırlanmasında ve değerlendirme aşamasında, uygulayıcılara rehber olacaktır (Smaldino, Lowther, Mims ve Russell, 2015).

**3. Yöntem, Medya ve Materyallerin Seçimi:** Çalışmanın amacı ile öğrenenler arasında bağ kuran basamaklardır. Yöntem, medya ve materyaller, öğretimin amacına hizmet edecek şekilde seçilir. Yöntem ya da stratejinin ne olacağına, hangi medya ve materyallerin kullanılacağına karar verilir. Seçilen medya ve materyaller öğrencilerin gelişimlerine, öğrenme stillerine uygun olmalıdır. Kullanılacak materyaller; uygulayıcı tarafından hazırlanabilir, hazır materyal aynen ya da geliştirilerek kullanılabilir (Özdilek, 2018; Smaldino, Lowther, Mims ve Russell, 2015).



**4. Medya ve Materyallerin Kullanımı:** Hedeflere ulaşabilmek için, seçilen medya ve materyaller hedefe hizmet edecek şekilde planlanmalı ve gözden geçirilmelidir. Öğretmen uygulama ortamını hazırlamalı; seçilen yöntem ve materyallerin kullanımında profesyonel olmalıdır (Durak, 2009; Özdilek, 2018; Smaldino, Lowther, Mims ve Russell, 2015).

**5. Öğrenen Katılımının Sağlanması:** Öğrencilerin, süreçteki yeri ve zihinsel olarak nasıl aktif olacakları planlanır. Tüm öğrencilerin materyallere bireysel erişim sağlanabilecek şekilde süreç planlanmalıdır (Özdilek, 2018; Smaldino, Lowther, Mims ve Russell, 2015).

**6. Değerlendirme ve Revizyon:** Değerlendirme; çalışmada belirtilen hedeflere, kullanılan yöntem ve tekniklere uygun olmalıdır. Değerlendirme basamağında; öğrenci performansları, kullanılan medya ve materyallerin amaca hizmet etme durumu göz önüne alınarak tüm süreç değerlendirilir. Tüm süreç gözden geçirildikten sonra gerekliyse revizyon durumu belirtilir (Canbazoglu Bilici ve Karahan, 2014; Özdilek, 2018; Smaldino, Lowther, Mims ve Russell, 2015).

ASSURE öğretim tasarım modeli teknoloji destekli bir modeldir ve teknolojiyle desteklenmiş, zenginleştirilmiş öğretim ortamlarında öğrencilerin; kalıcı öğrenmeler gerçekleştirdiği, derse karşı ilgi ve motivasyonlarının arttığı, derslerde daha aktif olduğu ve akademik başarılarının arttığı görülmektedir (Karakış, Karamete ve Okçu, 2016; Özerbaş ve Yalçınkaya, 2018; Sevim ve Ayvaci, 2012; Yılmaz ve Yaşar, 2019).

Literatür incelendiğinde, ASSURE öğretim tasarım modelinin öğretim sürecini olumlu etkilediği belirten ve öğretmenlere rehber nitelikte çalışmalar sunulmaktadır (Baran, 2010; Bavlı ve Erişen, 2015; Durak, 2009; Karaduman, Sezgin Memnun, Çakır, 2019; Özdilek, 2018; Sezer, Karaoğlan, Yılmaz ve Yılmaz, 2013; Smaldino, Lowther, Mims ve Russell, 2015). ASSURE öğretim tasarım modeline yönelik, fen bilgisi eğitimi alanında yapılan çalışmalar incelendiğinde örneklerin sınırlı olduğu görülmektedir (Çetinkaya, 2015; Çetinkaya, 2016; Çetinkaya, 2017; Çetinkaya ve Taş, 2016; Elmalı, 2020; Karadeniz ve Karamustaraoğlu, 2021; Kaya, İnanç ve Çelik, 2020).

Çetinkaya (2015) “Vücutumuzdaki Sistemler” ünitesini yürüttüğü çalışmada, ASSURE öğretim tasarım modeline göre tasarladığı web materyallerini kullanmış; çalışma sonucunda materyallerin kavram yanılıklarını azaltmada ve öğrenme üzerine olumlu etkiye sahip olduğu sonucuna varmıştır. Çetinkaya ve Taş (2016) çalışmalarında 6. sınıf “Vücutumuzdaki Sistemler” ünitesine yönelik web ve etkinlik temelli ölçme değerlendirme materyali sunmuşlardır. Sürecin tasarlanmasında da ASSURE öğretim tasarım modelinden faydalanmışlardır. Çalışmanın tasarlanan sürecin öğrencilerin öğrenme güçlüklerinin giderilmesinde olumlu etki sağlayacağı belirtilmiştir. Çetinkaya (2016) çalışmada “Madde ve Isı” ünitesini içeren etkinlikleri ASSURE öğretim tasarım modeline dayalı planlamıştır. Çalışmanın sonunda, sunulan etkinliklerin öğrenme durumunu olumlu etkileyeceği belirtilmiştir.

Kaya, İnanç ve Çelik (2020), 7. sınıf “Hücre ve Bölünmeler” ünitesinde yer alan “Mayoz ve Mitoz Hücre Bölünmeleri” konusunun öğretimini ASSURE öğretim tasarım modeline göre tasarlamış ve uygulamıştır. Deneysel yöntemle yürüttüğü çalışmada, öğrencilerin akademik başarıları deney grubunun lehine anlamlı farklılık gösterecek şekilde arttığı tespit edilmiştir.

Karadeniz ve Karamustaraoğlu (2021) çalışmalarında “Boşaltım Sistemi” konusunu ASSURE öğretim tasarım modeline göre tasarlamıştır. Fen bilgisi eğitimi alanında yapılan çalışmalar incelendiğinde 2018 Fen Bilimleri Dersi Öğretim Programında yer alan 6. sınıf “Sindirim Sistemi” konusuna yönelik bir çalışmaya rastlanmamıştır.

Bu çalışmada, 6. sınıf “Vücutumuzdaki Sistemler” ünitesinde yer alan “Sindirim Sistemi” konusu ASSURE öğretim tasarım modeli basamaklarına göre tasarlanarak öğretmenlerin kullanımına sunulmuştur. “Vücutumuzdaki Sistemler” ünitesi, çok sayıda soyut kavram içeren ve öğrencilerin en çok zorlandığı ünitelerden biridir (Çelik, 2017; Tuncel ve Fidan, 2018). “Vücutumuzdaki Sistemler” ünitesi, 2013 Fen Bilimleri Dersi Öğretim Programında farklı sınıf kademelerinde yürütülürken 2018 yılında öğretim programında yapılan değişiklik ile, ilgili ünite konuları 6. sınıf kademesinde birleştirilmiştir. Öğretim programlarındaki bu değişiklik, 2019-2020 eğitim öğretim yılında 6. sınıf kademesinde olan öğrencilerin, yeni öğretim programı ile 4. sınıf kademesine taşınan “Besinlerimiz” konusuna yönelik kazanımları sınıf ortamında edinmemesine sebep olmuştur. Bahsedilen bu faktörler öğretimin niteliğini etkilemektedir. Bu yüzden öğretmenin öğretiminin niteliğini arttırmak için öğrenenlerin aktif olduğu etkinliklere yeterince yer vermesi, uygun yöntem-teknikler seçmesi ve profesyonelce uygulaması, kendini geliştirmesi, elindeki imkânları verimli kullanması, ortamı zenginleştirilmesi gerekmektedir (Çelik, 2017). Literatür taraması yapıldığında, 6. sınıf düzeyinde “Sindirim Sistemi” konu ve kavramlarına yönelik ASSURE öğretim tasarım modelinin kullanımıyla gerçekleştirilmiş bir çalışma bulunmadığı görülmüştür.

Bu yüzden konunun daha iyi anlaşılması, daha verimli bir öğretim süreç oluşturabilmek ve öğretmenlere faydalı olabilmek için “Sindirim Sistemi” konusunun ASSURE öğretim tasarım modeline göre tasarlanmasına karar verilmiştir ve çalışma bu konuda öğretmenlere rehber olması bakımından önemlidir. Ayrıca fen eğitiminin diğer alanlarında akademik çalışmalar yürüten araştırmacıların çalışmaları için de etkili olacağı düşünülmektedir. Çalışmada ASSURE öğretim tasarım modeline göre “Sindirim Sistemi” konusunun tasarlanarak etkinlik geliştirmek ve öğrenme ortamında uygulanması konusunda öğretmenlere rehber olmak amaçlanmıştır.

### ETKİNLİĞİN UYGULANMASI

Çalışmanın ilk aşamasında, öğretim programlarına ve öğretim tasarımlarına yönelik çalışmalar incelenmiştir. Literatür taramasının ardından, öğrencilerin öğrenmekte zorluk çektiği ve soyut kavramalar içeren 6. sınıf “Vücudumuzdaki Sistemler” ünitesinde yer alan “Sindirim Sistemi” konusu ASSURE öğretim tasarım modeline göre tasarlanmıştır. 1 alan eğitimcisi ve 2 fen bilgisi öğretmeni tarafından etkinlik değerlendirilmiş, geçerlilik çalışması yapılmıştır.

Geliştirilen etkinlik, aynı zamanda çalışmanın araştırmacısı olan fen bilgisi öğretmeni tarafından, 2019-2020 eğitim öğretim döneminin ilk yarısında, 6. sınıf öğrencilerine 2 hafta, 8 ders saati süresinde uygulanmıştır. Çalışma 15 erkek öğrenci ile yürütülmüştür. Uygulama yapılan ortam, ders başlamadan önce hazır hale getirilmiş olup; bilişim sınıfında ve derslik ortamında yürütülmüştür. Bilişim sınıfı ortamı Fotoğraf 1’ de gösterilmiştir.

**Fotoğraf 1: Bilişim Sınıfı**



### ASSURE Öğretim Tasarım Modeline Göre Geliştirilen Etkinlik

Dersin Adı: Fen Bilimleri

Ünitenin Adı: Vücudumuzdaki Sistemler

Konunun Adı: Sindirim Sistemi

Sınıf: 6

Süre: 8 ders saati (40’x8)

#### 1. Öğrenenlerin Analizi

Genel Özellikleri: Çalışmaya katılan öğrenciler, ilçe merkezinde yer alan bir İmam Hatip Ortaokulu’nda öğrenim görmektedir. Öğrencilerin yaş aralığı 10-12’dir. Sınıf, 15 erkek öğrenciden oluşmaktadır. Öğrenciler; görme, duyma, konuşma, okuma, yazma gibi genel yeterliliklere sahiptir. Öğrenciler arasında bireyselleştirilmiş eğitime gereksinimi olan herhangi bir öğrenci bulunmamaktadır. Öğrenciler, okul dışı ortamlarda EBA’ yı kullanabilecek teknolojik yeterliliğe sahiptir.

Öğrenme Stilleri: Öğrenenlerin öğrenme stilleri, uygulamanın yapıldığı okulda sene başında okul rehberlik servisi tarafından belirlenmekte, öğrencilerin rehberlik dosyalarına konulmakta ve sınıf panolarına asılmaktadır. Çalışmada, öğretmene kolaylık sağlamak ve sürecin pratik ilerleyebilmesi için farklı bir test uygulanmayıp, okul rehberlik servisinin verileri kullanılmıştır. Okul rehberlik servisinin verilerine göre; öğrencilerin ‘dokunarak-hareket ederek öğrenme’ ve ‘duyarak öğrenme’ stillerine sahip bireylerin ağırlıklı olduğu tespit edilmiştir. Etkinlikler tüm öğrenenlerin öğrenme stillerine hitap edilecek şekilde planlanmıştır.

Giriş Yetkinlikleri: 2013 Fen Bilimleri Öğretim Programına göre 5.sınıf seviyesinde yer alan "Vücudumuzun Bilmecesini Çözelim" ünitesi, 2018 Fen Bilimleri Öğretim Programına göre 4. sınıf

programına aktarılmış ve öğrenciler öğretim programındaki değişiklikten dolayı 5. sınıfta “Besinlerimiz” konusunu işleyememiştir. Bu konuda öğrencilerin ön bilgilerini sadece formal eğitim sürecinde edinmediği düşünülmüş, ön bilgileri açığa çıkartılmaya çalışılmıştır.

Öğrencilerin ön öğrenmelerini tespit edebilmek için “Neden beslenme ihtiyacı duyarız?” “tükettiğimiz besinlerin içeriği aynı mıdır?” sorusu öğrencilere yöneltilir. Ayrıca akıllı tahta kullanılarak Şekil 2 açılmış ve yazan kavramlar hakkında beyin fırtınası yapılmıştır.

**Şekil 1:** Besinler ve Görevleri

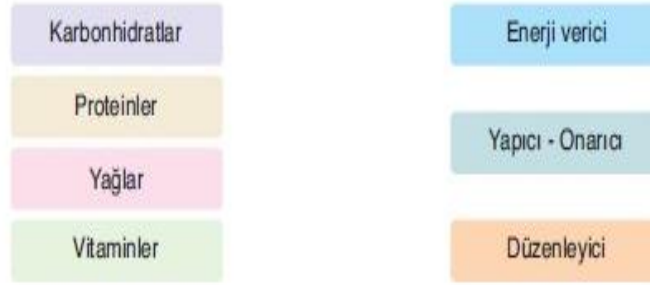

Öğrencilerin besinler ile enerji arasındaki ilişkiyi kurduğu, besinlerin içeriklerinin farklı olduğunu bildiği tespit edilmiştir. Fakat sınıfta hiçbir öğrencinin Şekil 2 deki eşleştirmeyi yapamadığı görülmüştür. Öğrencilerden alınan cevaplar incelendiğinde, öğrencilerin “canlı yaşamı ile besin içerikleri arasındaki ilişkiyi açıklar” kazanımının öğrenciler tarafından edinilmemiş olduğu tespit edilmiştir.

## 2. Hedeflerin Belirlenmesi

“2018 Fen Bilimleri Dersi Öğretim Programı”nda yer alan kazanımlar temel alınmıştır. Bu aşamada öğretmenler öncelikle öğretim programındaki kazanımları dikkate almalı, ancak bazen öğrencilerin ön bilgileri, hazırbulunuşlukları, öğrenme ortamının özellikleri gibi özel durumlardan dolayı programa ek kazanımlar ekleyebilirler. Bu doğrultuda ilgili konuya yönelik kazanımlar “Canlı yaşamı ile besin içerikleri arasındaki ilişkiyi açıklar.”, “Su ve minerallerin bütün besinlerde bulunduğu çıkarımını yapar.”, “Sindirim sistemini oluşturan yapı ve organların görevlerini modeller kullanarak açıklar.”, “Besinlerin kana geçebilmesi için fiziksel (mekanik) ve kimyasal sindirime uğraması gerektiği çıkarımını yapar.”, “Enzimin kimyasal sindirimdeki işlevini açıklar.”, “Sindirime yardımcı organların görevlerini açıklar.”, “Sindirime uğrayan besinlerin bağırsaklardan kana geçişini açıklar.” şeklinde belirlenmiştir.

## 3. Yöntem, Medya, Materyallerin Seçimi

Çalışmada 2018 Fen Bilimleri Dersi Öğretim Programında vurgulandığı gibi, araştırma-sorgulamaya dayalı öğrenme yaklaşımı benimsenmiştir. Yöntem, teknik ve materyallerin seçiminde, öğretmenin rahatlıkla kullanabilme durumuna, materyallerin ekonomik ve kolay ulaşılabilir olmasına dikkat edilmiştir. Ders ortamının uygun olmasından dolayı bilişim sınıfında ve derslikte yürütülmüştür. Çalışmada kullanılan yöntem, teknik ve materyaller aşağıda açıklanmıştır. Öğretmenler ASSURE öğretim tasarım modeline göre etkinlik geliştirirken konuya uygun yöntem, teknik ve materyalleri seçmelidir. Bu seçimlerinde özellikle öğrencilerin aktif olabileceği özellikte olmalıdır.

Beyin fırtınası tekniği: Ön bilgilerin yoklanmasından itibaren tüm süreçte kullanılmıştır. Beyin fırtınası tekniği ile tüm öğrencilerin süreçte zihinsel olarak aktif olması ve öğrencilerin kendilerini rahat ifade edebilecekleri bir sınıf ortamı oluşturulabilmesi için tercih edilmiştir (Şahin, 2005).

Akıllı tahta ve Eğitim Bilişim Ağı (EBA): Akıllı tahta ve EBA ders sürecinin tüm aşamalarında kullanılmıştır. Böylece öğrencilerin daha fazla duyu organına hitap edilmiştir (MEB; 2020). Ders esnasında EBA içerikleri ve karaoke şarkısı akıllı tahta üzerinden yürütülmüştür. EBA ve akıllı tahtanın süreçte nasıl kullanıldığı 4. basamakta açıklanmıştır.

Ders kitabı: Ders kitapları, MEB ders kitapları ve eğitim araçları yönetmeliğine uygun hazırlandığı için güvenilir bir kaynaktır ve EBA içeriklerine paralel olarak faydalanılmıştır.

Sindirim sistemi yapı ve organlarını içeren görsel kağıtlar: Ek 1’de yer alan görseller, MEB fen bilimleri ders kitabı ve EBA içeriklerinden faydalanılarak hazırlanmıştır.

Eğitsel şarkı: Çalışmada kullanılan eğitsel şarkının sözleri Ek 2’de verilmiştir (Öztürk, 2018). Eğitsel şarkı ile öğretim akademik başarıyı arttırmakta, kalıcı öğrenmeye katkı sağlamaktadır (Gürbüz, Çeker ve Töman, 2017). Süreçte eğitsel şarkının nasıl kullanıldığı 4. Basamakta açıklanmıştır.

Yapılandırılmış grid: Yapılandırılmış grid, yapılandırılmış bilgilerin yanı sıra, kavram yanılgılarını ve kısmi bilgileri de açığa çıkartan alternatif ölçme değerlendirme aracıdır (Temizyürek ve Türkten, 2015). Yürütülen çalışmada yapılandırılmış grid değerlendirme basamağında kullanılmıştır.

EBA çalışma soruları: EBA incelendiğinde, EBA’nın birçok ders, yarışma, uygulama, e dosya gibi eğitsel açıdan birçok içerik sunduğu görülmektedir (Aktay ve Keskin, 2016). Öğretmenler EBA’da yer alan içerikleri amaçlarına uygun olarak kullanabilirler. Çalışmada EBA’da hazır sunulan çalışma soruları değerlendirme amaçlı kullanılmıştır.

#### 4. Medya ve Materyallerin Kullanımı ve 5. Öğrenci Katılımının Sağlanması

İlk olarak öğrencilerin ön bilgilerindeki eksiklikleri giderebilmek için, EBA’da bulunan “Besinler ve Özellikleri” konulu içeriğin (Ek 3) çıktısı alınarak öğrencilere dağıtılır ve içerik akıllı tahtada açılır. Dersin bu aşaması, bilişim sınıfında yürütülür.

Öğrencilerden, dağıtılan içeriği okuması, bilmediği kavramları bilgisayarından araştırması ve besin içeriklerine verilen örnekleri çeşitlendirmesi istenir. Öğrenci elde ettiği bilgileri kağıdına not alır. Öğretmen öğrencilere rehberdir. Öğrencilerin çalışması bittiğinde istekli öğrenciler çalışmasına eklediği notları sınıfa okur ve beyin fırtınası yapılarak öğrencilerin hazırbulunuşluğu artırılır.

Öğrencilerden, bilişim sınıfındaki bilgisayarlarında EBA profillerine giriş yapmaları istenir. Ek 1’deki “Sindirim sistemi yapı ve organları”na ait görseller içeren kâğıt öğrencilere dağıtılır. Öğrenciler EBA’da “Sindirim Sistemi” konusunda yönelik içerikleri inceler ve görselleri verilen yapı ve organları defterlerine yapıştırarak yanlarına açıklamalarını yapar. İhtiyaç duyan öğrenci, arkadaşından ya da öğretmeninden yardım alır. Süreçte öğretmen rehberdir; ihtiyaç duydukları yerlerde öğrencilere yardımcı olur. Öğretmen görselleri kesme konusunda makas ve yapıştırıcısı olmayan öğrenciler olabileceğini düşünmeli ve tedarikli olmalıdır. Süreç sonunda istekli öğrenciler çalışmasını sınıfa sunar, beyin fırtınası yapılarak öğrencilerin notlarındaki gerekli düzeltmeleri yapmaları ve süreçte aktif olmaları sağlanır.

**Fotograf 2: Öğrenci Çalışmaları**



Ardından “Sindirimde Gezersin” eğitsel şarkı (Ek 2) kareoke etkinliğine geçilir. Seçilen şarkı, uygulama öncesinde öğrencilere dinletilir ve şarkıyı tanımaları sağlanır. Ayrıca eğitsel şarkının sözleri, etkinlik yapılmadan önce öğrencilere dağıtılır ve şarkı sözlerinde altı çizili kavramlar ile ilgili verilen bilgileri düşünmeleri; şarkıda konu ile ilgili eksik verilen bilgi ya da kavramlar olup olmadığını sorgulamaları istenir. Sınıf mevcuduna uygun şekilde öğrenciler gruplandırılır ve bir sonraki ders her grubun, performans göstermesi beklendiği öğrencilere belirtilir.

Bir sonraki ders, uygulama esnasında sorun yaşanmaması için sınıf ortamı hazırlanır. Akıllı tahta kullanılarak şarkının müziği açılır ve gruplar müziğe uygun şekilde performanslarını sergilerler. Etkinliğe tüm öğrenciler katılır.

Uygulamanın sonunda, şarkı sözlerinin anlatmak istediklerinin neler olduğu, şarkıda konu ile ilgili eksik verilen bilgi ya da kavramlar olup olmadığı hakkında beyin fırtınası yapılır.

Çalışma bittiğinde, yapılandırılmış grid ve EBA çalışma soruları değerlendirme amaçlı kullanılır, ayrıntılı bilgi 6. basamakta verilmiştir.

## 6. Değerlendirme ve Revizyon

Çalışmada, yapılandırılmış grid (Ek 4) ve EBA da bulunan hazır çalışmalar değerlendirme amaçlı kullanılmıştır. Değerlendirme amaçlı kullanılan yapılandırılmış gridi öğrencilerin sınıf ortamında çözmesi sağlanmış, ardından sınıfça çözümlenerek dönüt verilmiştir. Değerlendirme amaçlı öğrencilere gönderilen EBA çalışmalarında bazı öğrencilerin performansları sistemsel hatadan dolayı öğretmen çalışma raporlarında görülmemiştir. Böyle durumlarda öğrencinin testi tekrar çözmesi gerekmektedir fakat öğrencinin tekrar çözme konusunda isteksiz olması bu imkanı vermemiştir. Çalışmada değerlendirme amaçlı EBA çalışmalarının kullanılması, EBA'nın sınav sonunda sınav analizlerini hazır sunmasından dolayı öğretmene pratiklik sağlamaktadır.

Şekil 2: EBA Faaliyetlerinde Öğrencilerin Performans Durumları

Öğrenci Adı	Performans Yüzdesi	Performans Durumu
YUNUS	%100	Çok İyi
MAHMUT	%100	Çok İyi
TAHAN	-	Performans Yok
YİĞİT	%100	Çok İyi
ÖMER	-	Performans Yok
MUHAMMET	%100	Çok İyi
KAMİL	%100	Çok İyi
MUSTAFA	%25	Alı
AHMET	%100	Çok İyi
GÖKHAN	%0	Alı
EMİRKAN	%75	İyi
MUHAMMET	%30	Alı
YEKTA	%100	Çok İyi
AHMET	-	Performans Yok
SALİH	%0	Alı

Öğretim süreci değerlendirildiğinde, çalışmanın uygulanmasında herhangi bir aksaklık yaşanmamıştır. Öğrenciler tüm aşamalarda aktif katılım sağlamıştır. Kullanılan materyallerin amaca hizmet ettiği görülmüştür. Çalışmada ön bilgilerin edindirilmesi için Resim 4'de belirtilen içerik kullanılmış ve beyin fırtınası yapılmıştır. Süreçte öğrencilerin ön bilgileri anlamlandırmakta ve sürece aktarmakta zorlandığı görülmüştür. Bu durum revize edilerek öğrencilere konu ile ilgili farklı e-içerikler gönderilebilir, uygun yönlendirmeler seçilerek kendi materyallerini hazırlamaları ödev olarak verilebilir. Çalışmada, ön bilgilerin edindirilme süreci zenginleştirilerek revize edilebilir.

“Sindirim sistemi yapı ve organları” materyalinin kullanımında, ilgili görselleri kesip defterlerine yapıştırma aşamasında öğrencilerin üşengeç davrandıkları, kâğıdın üzerine yazmak istedikleri görülmüştür. Bu durum, etkinliğin yürütüldüğü sınıfın mevcudunun kalabalık olmasından dolayı bir sorun oluşturmamış, öğretmen öğrencilere yardımcı olmuş öğrencileri motive edebilmiştir. Etkinliği uygulayacak öğretmen, bu durumu göz önünde bulundurarak ilgili materyali düzenleyebilir ya da değiştirebilir.

## SONUÇ, TARTIŞMA VE ÖNERİLER

Bu bölümde, ASSURE öğretim tasarım modeli basamakları temele alınarak geliştirilen etkinlikle ilgili tartışma, sonuç ve önerilere yer verilmiştir. ASSURE öğretim tasarımı modeli altı basamaktan oluşmaktadır. Fen eğitimi yapan öğretmen ve araştırmacıların ilgili öğretim tasarımına yönelik etkinlik



geliştirirken her bir basamağın kendine özgü özelliklerini dikkate alarak etkinlik geliştirmeleri gerekmektedir.

ASSURE öğretim tasarım modeline göre geliştirilen etkinliğin ilk basamağında öğrenenlerin analizi yapılmaktadır. Öğrenenlerin analizi, öğrencileri tanıma açısından çok önemlidir. Geliştirilen etkinlikte seçilecek yöntem ve materyaller, eklenmesi düşünülen hedefler öğrenenlerin analizi basamağına göre belirlenmelidir. Çalışmada, öğrenenlerin ön öğrenmelerinin yetersiz olması durumunda kazanımlara ek kazanımlar eklenebilir. ASSURE öğretim tasarım modelinin kullanıldığı bir öğretim sürecinde ihtiyaç duyulursa, öğrencilerin analizi basamağına göre hedefler düzenlenebilir.

Medya ve materyallerin seçimi ve kullanımı basamaklarında, seçilen materyallerin dersin amacına hizmet ettiği, tüm öğrencilerin aktif katılımına imkan verdiği görülmüştür. Derslerde bilişim sınıfının kullanılması ve öğrencilerin EBA'yı kullanarak kendi öğrenmelerine katkıda bulunmalarının öğrencileri duyuşsal açıdan olumlu etkilediği, öğrencilerin süreçten keyif aldığı görülmüştür. Derslerde EBA kullanımı; süreci zenginleştirmekte, akademik başarıyı arttırmakta, hızlı ve kolay öğrenmeyi sağlamak ve kişisel gelişimi desteklemektedir (Balliel Ünal ve Hastürk, 2018; Fidan, Erbasan ve Kolsuz, 2016). Ayrıca EBA üzerinden gönderilen testlerin analizlerini EBA'nın hazır olarak sunması, öğretmen için çok pratiktir. Bu doğrultuda, derslerde EBA kullanımı önerilmektedir.

Değerlendirme basamağında süreç değerlendirilmiş ve revizyon önerilerinde bulunulmuştur. ASSURE öğretim tasarım modeli kullanıcılara revizyon imkanı veren esnek bir modeldir. Esnek modeller katı bir yol izlemediği için öğrencileri belirli bir kalıba koymaz ve yaratıcılığını kaybetmez (Şimşek, 2017).

Yapılan çalışmada araştırmacı, öğretim sürecini zenginleştirmek ve süreçten elde edeceği faydayı arttırabilmek için süreci tasarlamış, dersler öncesinde vakit ayırarak öğretim ortamlarını önceden hazırlamıştır. ASSURE öğretim tasarım modelinin teknoloji destekli bir model olması, "2018 Fen Bilimleri Dersi Öğretim Programı"na, internet alt yapısı ve akıllı tahtalar ile zenginleştirilmiş sınıflara uygunluğu ile dikkat çekmektedir. Nitekim ASSURE öğretim tasarım modelinin kullanıldığı birçok çalışmada, ASSURE öğretim tasarım modelinin öğrencilerin akademik başarıları, ilgi, tutum, aktif katılım konusunda etkili bir model olduğu görülmüştür (Eren, Aktürk, Demirer ve Şahin, 2010; Sundayana, Herman, Dahlan ve Prahmana, 2017). Çalışmada, öğretim sürecinde yaşanan olumsuzlukların azaltılabilmesi ve süreçte olumlu etkilenen faktörlerin arttırılabilmesi için öğretim sürecinin tasarlanmasının faydalı olabileceği düşünülmüştür. Öğretmenler öğretimlerini tasarlayarak; 'nasıl daha iyi öğrenilir?' sorusuna cevap bulur, eğitimde teknolojiden daha sağlıklı faydalanabilir, aksaklıkları en aza indirgeyebilir ve öğretimlerinin niteliğini arttırabilirler (Esmer, 2018; Sezer, Karaoğlu Yılmaz ve Yılmaz, 2013).

Bu çalışma, ASSURE öğretim tasarım modeline yönelik Fen Bilimleri "Sindirim Sistemi Yapı ve Organları" konusuna yönelik hazırlanmıştır. Yapılacak diğer çalışmalarda Fen Bilimlerinin farklı konu ve ünitelerine yönelik, örnek olarak kullanılabilir. ASSURE öğretim tasarım modeline göre öğretim tasarımı yapmak isteyen araştırmacılar, öğrencilerin zorlandığı tespit edilen başka konulara yönelik etkinlikler geliştirerek öğretmenlere rehber olabilirler. ASSURE öğretim tasarımından esinlenerek, öğretmenler ve araştırmacılar farklı tasarım modelleri geliştirip, uygulayıp, literatüre katkı sağlayabilirler.

Teknolojinin çok kullanıldığı günümüzde, ASSURE öğretim modeli farklı disiplinlerde ve konularda uygulanabileceği düşünülmektedir.

#### **Yazarlık Katkısı**

Bu araştırmaya birinci yazar %50, ikinci yazar %50 oranında katkı sağlamıştır.

#### **Etik Kurul Onay Bilgileri**

Araştırma için Amasya Üniversitesi Sosyal Bilimler Etik Kurulu'ndan etik kurul izni alınmıştır.

Kurul Adı : Amasya Üniversitesi Sosyal Bilimler Etik Kurulu

Oturum Tarihi : 12.06.2020

Sayı : 30640013-044

#### **KAYNAKÇA**

Aktay, S. ve Keskin, T. (2016). Eğitim Bilişim Ağı (EBA) İncelemesi. *Eğitim Kuram ve Uygulama Araştırmaları Dergisi*, 2(3), 27-44.



- Avinal, M. (2019). Üç Boyutlu Yazıcı Teknolojisiyle Tasarlanan Etkinliklerin Vücutumuzdaki Sistemler Ünitesinin Öğretimine Etkisinin İncelenmesi, (Yayımlanmamış Yüksek Lisans Tezi), (Danışman: Prof. Dr. Abdullah Aydın), Kastamonu: Kastamonu Üniversitesi, Fen Bilimleri Enstitüsü.
- Ballıel Ünal, B. ve Hastürk, H. G. (2018). Fen Bilimleri Dersinde Eğitim Bilişim Ağı (EB) Kullanımının Ortaokul Öğrencilerinin Akademik Başarılarına Etkisi. *Uluslararası Beşeri Bilimler ve Eğitim Dergisi*, 4(7), 327-342.
- Baran, B. (2010). Experiences From the Process of Designing Lessons With Interactive Whiteboard: ASSURE as a Road Map. *Contemporary Educational Technology*, 1(4), 367-380.
- Bavlı, R. A. B. ve Erişen, Y. (2015). Designing Pcm Instruction By Using Assure Instructional Design Model. *International Journal on New Trends in Education and Their Implications*, 6(3), 27-40.
- Canbazoglu-Bilici, S. ve Karahan, E. (2014). ASSURE Modele Dayalı Teknoloji İle Zenginleştirilmiş Uygulamalı Etkinlikler. (Ed. Ö. Keleş). *Uygulamalı Etkinliklerle Fen Eğitiminde Yeni Yaklaşımlar İçinde* (s. 45-76). Ankara: Pegem Akademi Yayıncılık.
- Çelik, Ö. (2017). Ortaokul Fen Bilimleri Dersi 6. Sınıf Öğretim Programı Vücutumuzdaki Sistemler Teması Bakımından Değerlendirilmesi: Konya İl Merkezi Örneği, (Yayımlanmamış Yüksek Lisans Tezi), (Danışman: Prof. Dr. Osman Çardak), Konya: Necmettin Erbakan Üniversitesi, Eğitim Bilimleri Enstitüsü.
- Çetinkaya, M. (2015). Fen Eğitiminde Web Destekli ve Etkinlik Temelli Ölçme ve Değerlendirmenin Öğrenme Üzerine Etkisi, (Yayımlanmamış Doktora Tezi), (Danışman: Doç. Dr. Erol Taş), Samsun: Ondokuz Mayıs Üniversitesi, Eğitim Bilimleri Enstitüsü.
- Çetinkaya, M. (2016). Design of Personalized Blended Learning Environments Based on WEB-Assisted Modelling in Science Education. *International Journal of Evaluation and Research in Education (IJERE)*, 5(4), 323-330.
- Çetinkaya, M. (2017). Fen Eğitiminde Modelleme Temelinde Düzenlenen Kişiselleştirilmiş Harmanlanmış Öğrenme Ortamlarının Başarıya Etkisi. *ODÜ Sosyal Bilimler Araştırmaları Dergisi (ODÜSOBİAD)*, 7(2), 269-278.
- Çetinkaya, M. ve Taş, E. (2016). WEB Destekli ve Etkinlik Temelli Ölçme Değerlendirme Materyali Geliştirilmesi. *Eğitim ve Öğretim Araştırmaları Dergisi*, 5(1), 21-28.
- Durak, G. (2009) Algoritma Konusunda Geliştirilen "Programlama Mantığı Öğretici-P. M. Ö" Yazılımının Öğrenci Başarısına Etkisi, (Yayımlanmamış Yüksek Lisans Tezi), (Danışman: Yrd. Doç. Dr. Ayşen Karamete), Balıkesir: Balıkesir Üniversitesi, Fen Bilimleri Enstitüsü.
- Edelson, D. C. (2001). Design Research: What we Learn When we Engage in Design. *Journal of the Learning Sciences*, 11(1), 105-121.
- Elmalı, Ş. (2020). Bilim ve Sanat Merkezlerindeki Fen Grubu Öğretmenlerine Yönelik Assure Öğretim Tasarımı Modeline Dayalı Mesleki Gelişim Programı Geliştirilmesi, (Yayımlanmamış Yüksek Lisans Tezi), (Danışman: Prof. Dr. Fatime Balkan Kıyıcı), Sakarya: Sakarya Üniversitesi, Eğitim Bilimleri Enstitüsü.
- Eren, F.; Aktürk, A. O.; Demirer, V. ve Şahin, İ. (2010). Bilişim Teknolojileri Dersinde ASSURE Modeline Göre Hazırlanmış Ders Materyalinin Akademik Başarı, Derse Karşı Tutum ve Bilgisayar Yeterliliğine Etkisi. (Ed. A. M. Sünbül ve İ. Şahin). *Proceedings of 4th International Computer and Instructional Technologies Symposium* İçinde (s. 476-481). Konya: Maya Akademi Yayınları.
- Esmer, E. (2018). Öğretim Tasarımında Bir Model: Dick and Carey and Carey. *Trakya Üniversitesi Eğitim Fakültesi Dergisi*, 8(2), 274-284.
- Fidan, K. N.; Erbasan, Ö. ve Kolsuz, S. (2016). Sınıf Öğretmenlerinin Eğitim Bilişim Ağından (EBA) Yararlanmaya İlişkin Görüşleri. *Uluslararası Sosyal Araştırmalar Dergisi*, 9(45), 626-637.
- Gürbüz, F.; Çeker, E. ve Töman, U. (2017). Eğitsel Şarkı ve Oyun Tekniklerinin Öğrencilerin Akademik Başarıları ve Kalıcılığı Üzerine Etkileri. *Bayburt Eğitim Fakültesi Dergisi*, 12(24), 593-612.
- Karadeniz, H. ve Karamustafaoğlu, S. (2021). ASSURE Modeline Yönelik Etkinlik Geliştirme: Boşaltım Sistemi. *International Academic Social Resources Journal*, 6(23), 395-409.
- Karakış, H.; Karamete, A. ve Okçu, A. (2016). The effects of a Computer-Assisted Teaching Material, Designed According to the ASSURE Instructional Design and the ARCS Model of Motivation, on Students' Achievement Levels in a Mathematics Lesson and Their Resulting Attitudes. *Avrupa Çağdaş Eğitim Dergisi*, 15(1), 105-113.

- Karamustafaoğlu, S. (2018). 21. Yüzyıl Becerileri ve Fen Öğretimi. (Ed. O. Karamustafaoğlu, Ö. Tezel ve U. Sarı). *Güncel Yaklaşım ve Yöntemlerle Etkinlik Destekli Fen Öğretimi* İçinde (s. 2-22). Ankara: Pegem Akademi Yayıncılık.
- Kaya, S.; İnanç, H. ve Çelik, H. (2020). ASSURE Öğretim Tasarımı Uygulamalarının Öğrencilerin Akademik Başarısı Üzerine Etkisi. *International Marmara Social Sciences Congress (IMASCON 2020 - Autumn) Proceedings Book* İçinde (s. 471-477). Kocaeli: Kocaeli Üniversitesi.
- Keleş, E.; Erümit, F. E.; Özkale, A. ve Aksoy, N. (2016). Öğretim Tasarımcıları İçin Bir Yol Haritası: Öğretim Tasarım Modellerinin Karşılaştırılması. *Ankara Üniversitesi Eğitim Bilimleri Fakültesi Dergisi*, 49(1), 105-139.
- Millî Eğitim Bakanlığı (2020). *FATİH Projesi*. <http://fatihprojesi.meb.gov.tr> adresinden 13.10.2021 tarihinde erişildi.
- Özdilek, Z. (2018). Assure Modeline Dayalı Fen Öğretimi. (Ed. O. Karamustafaoğlu, Ö. Tezel ve U. Sarı). *Güncel Yaklaşım ve Yöntemlerle Etkinlik Destekli Fen Öğretimi* İçinde (s. 402-419). Ankara: Pegem Akademi Yayıncılık.
- Özerbaş, M. ve Yalçınkaya, M. (2018). Çoklu Ortam Kullanımının Akademik Başarı ve Motivasyona Etkisi. *Eğitim ve Toplum Araştırmaları Dergisi*, 5(2), 1-21.
- Öztürk, F. (2018). Sindirim Şarkısı-Sindirim Sisteminde Gezersin. <https://www.youtube.com/watch?v=QALLZSRD2uo> adresinden 07.08.2019 tarihinde erişildi.
- Saraç, E. ve Yıldırım, M. S. (2019). 2018 Fen Bilimleri Dersi Öğretim Programına Yönelik Öğretmen Görüşleri. *Academy Journal of Educational Sciences*, 3(2), 138-151.
- Sevim, S. ve Ayyacı, H. Ş. (2012). WEB Tabanlı Öğretimin Fen ve Teknoloji Dersi Üzerindeki Etkisi. *Bayburt Eğitim Fakültesi Dergisi*, 7(2), 1-19.
- Sezer, B.; Karaoğlan Yılmaz, F. G. ve Yılmaz, R. (2013). Integrating Technology Into Classroom: The Learner-Centered Instructional Design. *International Journal on New Trends in Education and Their Implications*, 4(4), 134-144.
- Smaldino, S. E.; Lowther, D. L.; Mims, C. ve Russell, J. D. (2015). *Öğretim Teknolojileri ve Öğrenme Araçları*, (Çev. Ed. A. Arı). Konya: Eğitim Kitabevi.
- Sundayana, R.; Herman, T.; Dahlan, Y. A. ve Prahmana, R. C. I. (2017). Using ASSURE Learning Design to Develop Students' Mathematical Communication Ability. *World Transactions on Engineering and Technology Education*, 15(3), 245-249.
- Şahin, Ç. (2005). Aktif Öğretim Yöntemlerinden Beyin Fırtınası Yöntemi ve Uygulaması. *Çukurova Üniversitesi Sosyal Bilimler Enstitüsü Dergisi*, 14(1), 441-450.
- Şimşek, A. (2017). *Öğretim Tasarımı*, (5. Baskı). Ankara: Pegem Akademi Yayınları.
- Temizyürek, F. ve Türktan, R. (2015). Yapılandırılmış Grid Test Tekniğinin Türkçe Eğitiminde Kavram Öğretimine Katkısı. *Mersin Üniversitesi Eğitim Fakültesi Dergisi*, 11(2), 271-287.
- Tuncel, M. ve Fidan, M. (2018). Ortaokul Fen Bilimleri Dersinde Öğrenmede Zorlanılan Konular ve Çözüm Önerileri. (Ed. H. İ. Kaya ve Ö. Demir). *6. Uluslararası Eğitim Programları ve Öğretim Kongresi, (11-13 Ekim, Kars)* İçinde (s. 49-55). Ankara: Pegem Akademi Yayınları.
- Uçkun, G.; Demir, B.; Uçkun, S. ve Konak, O. (2013). Bologna Sürecindeki MYO'larda Öğrenci Merkezli Eğitim (ÖME) "Öğretim Elemanı Görüşleri". *Ejovoc (Electronic Journal of Vocational Colleges)*, 3(4), 51-58.
- Wang, F. ve Hannafin, M. J. (2005). Design-Based Research and Technology-Enhanced Learning Environments. *Educational Technology Research and Development*, 53(4), 5-23.
- Yılmaz, Z. A. ve Yaşar, M. D. (2019). Öğretmen ve Öğrencilerin Fen Eğitiminde Teknolojik Uygulamalara İlişkin Görüşleri. *Turkish Studies*, 14(3), 975-991.

**EKLER**

**Ek 1: Sindirim Sistemi Yapı ve Organları**

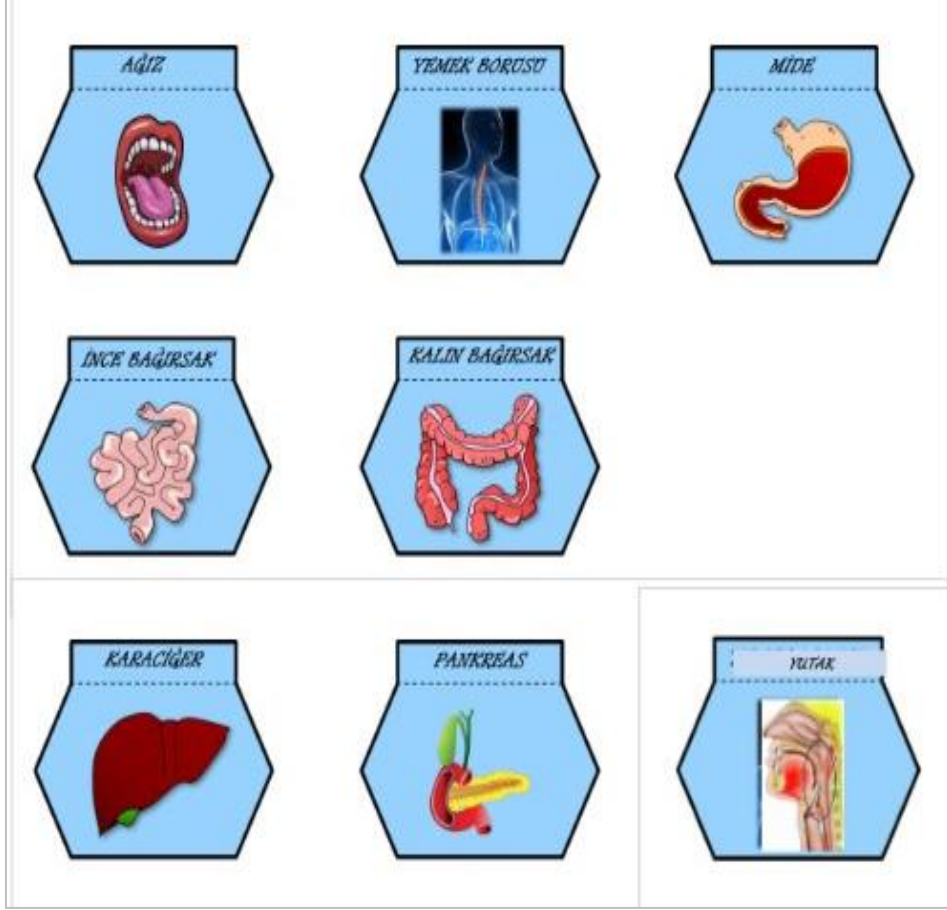

## Ek 2: Eğitsel Şarkı

## Sindirim Sisteminde Gezersin

Sindirim başlar **ağız**da.

Çiğne besinlerini, parçala,

Kullan dişlerini ve dilini,

Birde tükürük enzimini.

aaa.. aaaa., başladı karbonhidrat sindirimi,

aaa.. aaa., karbonhidratın kimyasal sindirimi.

Yeterince çiğnediyse, yutmaya hazırsın sen.

Ağızdan sonra, gelir **yutak**,

Hadi artık şu besinleri yutak.

aaa.. aaa., sindirim olayı olmaz yutakta.

aaa.. aaa., sindirim olayı olmaz yutakta.

Yutaktan sonra **yemek borusu**,

Çiğnenmiş besin geldi ağız dolusu,

Düz kas vardır yapısında,

Yeri mideyle yutak arasında.

aaa.. aaa.,Sindirim olmaz yemek borusunda.

aaa.. aaa.,sindirim olmaz yemek borusunda.

Besinler indi **mideye**,

Ulaştı mide asidine.

Düz kaslıdır, kasılıp gevşer.

Midede bulunur bazı enzimler.

aaa.. aaa., başladı protein kimyasal sindirimi

aaa.. aaa., başladı protein kimyasal sindirimi

Mideden sonra **ince bağırsak**,

Bütün sindirimi burada bitirsek,

**Pankreastan** gelir özsuyu

hepsini kimyasal olarak sindirdi bu.

aaa.. aaa., Sindirilen besinler kana geçti villuslardan

aaa.. aaa., Sindirilen besinler kana geçti villuslardan.

İnceden sonra **kalın bağırsak**,

Fazlalıkları ne yapsak?

Geri emilir suyun fazlası,

Emilmeyen vitamin mineral kalsın.

aaa.. aaa., Anüsten atılır besin posası.

aaa.. aaa., Anüs sindirim sisteminin son noktası.







Yukarıda yazılı olan şarkı sözlerini dikkatlice okuyalım ve sindirimde görev alan hangi organa şarkıda yer verilmediğini tespit edelim ;)

Besin içerikleri	Kimyasal sindirimin başladığı yer	Kimyasal sindirimin tamamlandığı yer
Karbonhidratlar	Ağız	İnce bağırsak
Proteinler	Mide	İnce bağırsak
Yağlar	İnce bağırsak	İnce bağırsak

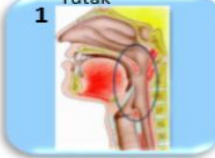
## Ek 3: Besinler ve Özellikleri Konulu İçerik

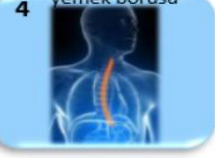
FEN BİLİMLERİ	BESİNLER VE ÖZELLİKLERİ								
	<b>ÖZET</b>								
<p><b>Besinler ve Özellikleri</b></p> <p><b>Besinler</b> Yaşamımızı sürdürebilmemiz, yürüme ve koşma gibi pek çok hareketi yapabilmemiz için enerjiye ihtiyaç duyarız. Bu enerjiyi de yediğimiz besinlerden elde ederiz. Besinler aynı zamanda büyüme, gelişme ve vücudumuzdaki yaraların onarımı için de gereklidir.</p> <p><b>Besinlerin Sınıflandırılması</b> <u>Kaynaklarına Göre Besinler</u> Besinler, bitkilerden ve hayvanlardan elde edilir. Bitkilerden elde edilen tahıllar, meyveler ve sebzeler gibi besinler <b>bitkisel kaynaklı besinler</b>; hayvanlardan elde edilen et, süt, yumurta ve balık gibi besinler ise <b>hayvansal kaynaklı besinler</b>dir.</p> <p><u>Vücudumuzdaki Görevlerine Göre Besinler</u> Besinler vücudumuzdaki görevlerine göre; enerji verici, yapıcı - onarıcı ve düzenleyici olarak sınıflandırılır. Enerji ihtiyacımızı karşılamada görevli olan besinler <b>enerji verici besinler</b>dir. Büyümemizi ve yaralarımızın iyileşmesi sağlayan besinler <b>yapıcı - onarıcı besinler</b>dir. Vücudumuzun direncini arttıran, vücudumuzdaki organ ve yapıların düzenli çalışması ile görevli olan besinler ise <b>düzenleyici besinler</b>dir.</p> <p><u>İçeriklerine Göre Besinler</u> Besinler yapılarında bulunan maddelere yani içeriklerine göre; <b>karbonhidratlar, yağlar, proteinler, vitaminler, su ve mineraller</b> olarak sınıflandırılır. Besinler birden fazla besin içeriğine sahip olabilir fakat bu sınıflandırma besinlerin yapılarında en çok bulunan besin içeriğine göre yapılır. Örneğin badem, karbonhidrat, protein, yağ, su hatta az miktarda vitamin ve mineral içerir. Ancak badem, içeriğinde en fazla yağ bulundurduğu için yağ bakımından zengin besinler sınıfında yer alır.</p> <table border="1" style="margin-left: auto; margin-right: auto;"> <thead> <tr> <th>Besin İçerikleri</th> <th>Vücudumuzdaki Görevi</th> </tr> </thead> <tbody> <tr> <td>Karbonhidrat ve yağlar</td> <td>Enerji verici</td> </tr> <tr> <td>Proteinler</td> <td>Yapıcı onarıcı</td> </tr> <tr> <td>Vitaminler, su ve mineraller</td> <td>Düzenleyici</td> </tr> </tbody> </table> <p style="text-align: center; font-size: small;">Besin içerikleri vücudumuzda farklı görevlere sahiptir.</p>		Besin İçerikleri	Vücudumuzdaki Görevi	Karbonhidrat ve yağlar	Enerji verici	Proteinler	Yapıcı onarıcı	Vitaminler, su ve mineraller	Düzenleyici
Besin İçerikleri	Vücudumuzdaki Görevi								
Karbonhidrat ve yağlar	Enerji verici								
Proteinler	Yapıcı onarıcı								
Vitaminler, su ve mineraller	Düzenleyici								

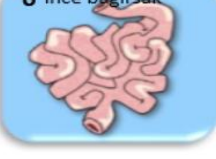
## Ek 4: Çalışmada Kullanılan Yapılandırılmış Grid

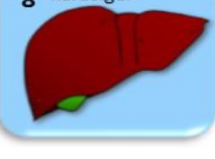
1 Yutak 	2 ağız 	3 kalın bağırsak 	4 yemek borusu 
5 mide 	6 ince bağırsak 	7 pankreas 	8 karaciğer 

1. Yukarıda verilen yapı ve organların hangisi ya da hangilerinde mekanik sindirim gerçekleşir? .....
2. Yukarıda verilen yapı ve organların hangisi ya da hangilerinde besinlerde kalan fazla suyun emilimi gerçekleşir? .....
3. Yukarıda verilen yapı ve organların hangisi ya da hangilerinde yağların sindirimi gerçekleşir? .....
4. Yukarıda verilen yapı ve organların hangisi ya da hangilerinde sindirilen besinlerin emilimi gerçekleşir? .....
5. Ürettiği salgıyı ince bağırsağa vererek tüm besinlerin kimyasal sindirimini sağlayan organ ya da organlar hangisidir?.....
6. Yukarıda verilen yapı ve organların hangisi ya da hangilerinde proteinlerin kimyasal sindirimi gerçekleşir? .....
7. Yukarıda verilen yapı ve organların hangisi ya da hangilerinde besinlerin sindirimi sırasında enzimler rol oynar? .....
8. Yukarıda verilen yapı ve organların hangisi ya da hangilerinde sindirim olayı gerçekleşir? .....
9. Yukarıda verilen yapı ve organların hangisi ya da hangilerinde sindirim olayı gerçekleşmez? .....
10. Ürettiği salgıyı ince bağırsağa veren organ ya da organlar hangisidir? .....
11. Yukarıda verilen organlardan hangisinde karbonhidratların sindirimi gerçekleşir?.....





# Asya Studies

Academic Social Studies / Akademik Sosyal Arařtırmalar  
Year: 6 - Number: 20 p. 37-49, Summer 2022

## Çocuk Oyunlarının Okullarda Kapsayıcılık Kùltürünün Geliřtirilmesindeki Rolü: Oyun Kardeřliđi\*

*The Role of Children's Games in Developing A Culture of Inclusion in Schools: Game  
Brotherhood*

DOI: <https://doi.org/10.31455/asya.1040022>

Arařtırma Makalesi /  
Research Article

Makale Geliř Tarihi /  
Article Arrival Date  
**22.12.2021**

Makale Kabul Tarihi /  
Article Accepted Date  
**22.06.2022**

Makale Yayın Tarihi /  
Article Publication Date  
**30.06.2022**

## Asya Studies

Betül Tepe

M. Hilmi Güler Bilim ve Sanat Merkezi  
[tepebetul@hotmail.com](mailto:tepebetul@hotmail.com)

ORCID ID

<https://orcid.org/0000-0002-6726-2350>

Ömer Kalafatçı

M. Hilmi Güler Bilim ve Sanat Merkezi  
[omerkalafatci@odu.edu.tr](mailto:omerkalafatci@odu.edu.tr)

ORCID ID

<https://orcid.org/0000-0003-1601-7870>

\* "COPE-Dergi Editörleri İçin Davranış Kuralları ve En İyi Uygulama İlkeleri" beyanları: Bu çalışma için herhangi bir çıkar çatışması bildirilmemiştir. Bu arařtırmada 2020 yılı öncesi verileri kullanılmıştır. Bu sebeple geçmişe yönelik Etik Kurul Onayı alınmamış ve bu durum makale içinde ULAKBİM TR DİZİN kararına uygun şekilde "Etik Kurul Beyanı" bölümünde açıklanmıştır.

### Öz

Ülkemizde yabancı uyruklu öğrencilerin sayısının günden güne artmasıyla eğitimde kültürlerarası etkileşim ve iletişim gelişmeye başlamıştır. Ancak çoğu, Türkçe bilmeyen bu çocuklar buradaki Türk arkadaşlarıyla uyum sağlamada zorluk çekmektedir. Kapsayıcı eğitim; kültürel, sosyal, eğitimsel her türlü etkinliğe ırk, renk, cinsiyet vb. ayırt etmeden tüm çocukları dâhil ederek, ortak amaç doğrultusunda çalışarak bu çocukların birbirlerine sempati duymalarını sağlamayı hedefler. Bireyin deneyim kazanmasını sağlayan, eğlenmek amacıyla mutluluk, heyecan, merak gibi duyguları içinde barındıran bir faaliyet olarak tanımlanan oyun, çocuklar için nefes almak kadar doğaldır.

Bu arařtırmada, Türk öğrencilerin yabancı uyruklu öğrencilere ilişkin görüş ve algılarına yönelik geleneksel çocuk oyunları rolünün incelenmesi amaçlanmıştır. Arařtırmada nitel arařtırma yönteminin modellerinden olan durum çalışması modeli ile yürütülmüştür. Arařtırmanın çalışma grubunu, Ordu ili Altınordu ilçesinde yer alan bir ortaokulun yedinci sınıf düzeyinde öğrenim gören, gönüllülük esasına göre seçilmiş 5'i kız, 5'i erkek olmak üzere toplam 10 öğrenci oluşturmaktadır. Arařtırmanın etkinlik sürecinde aynı okulda öğrenim gören 5 yabancı uyruklu öğrenci istekleri göz önünde bulundurularak arařtırma sürecine dâhil edilmiştir. Öğrencilere geleneksel oyunlarımız olan "Balık Ađı, Sırt Sırta Top Taşıma, Elden Ele, Ebe Tura 1, 2, 3" oyunları oynatıldıktan sonra Türk öğrencilerin yabancı uyruklu öğrencilerle daha iyi anlaşmaya başladıklarını, onlar hakkında daha olumlu düşündüklerini ve aynı dili konuşmasalar bile anlaşabileceklerini, ortak paydada buluşabileceklerini fark etmişlerdir.

**Anahtar Kelimeler:** Kapsayıcılık, Oyun, Çocuk, Yabancı uyruklu, Göç

### Abstract

*With the increase in the number of foreign students in our country, intercultural interaction and communication in education have begun to develop. However, these children, most of whom do not speak Turkish, have difficulties in adapting to their Turkish friends here. Inclusive education; cultural, social, educational activities of all kinds, race, color, gender, etc. It aims to ensure that these children sympathize with each other by including all children without discrimination and working towards a common goal. Play, which is defined as an activity that enables the individual to gain experience and includes emotions such as happiness, excitement and curiosity for fun, is as natural as breathing for children.*

*In this research, it is aimed to examine the role of traditional children's games towards the views and perceptions of Turkish students about foreign students. The research was carried out with the case study model, which is one of the models of the qualitative research method. The study group of the research consists of a total of 10 students, 5 girls and 5 boys, selected on a voluntary basis, studying at the seventh-grade level of a secondary school in Altınordu district of Ordu province. During the activity period of the research, 5 foreign students studying at the same school were included in the research process considering their wishes. After playing our traditional games "Fish Net, Ball Carrying Back-to-Back, Hand to Hand, Midwife Tura 1, 2, 3", Turkish students started to get on better with foreign students, they thought more positively about them and they could get along even if they couldn't speak the same language. realized that they could meet at the denominator.*

**Keywords:** Inclusion, Game, Child, Refugee, Migration

### Citation Information/Kaynakça Bilgisi

Tepe, B. ve Kalafatçı, Ö. (2022). Çocuk Oyunlarının Okullarda Kapsayıcılık Kùltürünün Geliřtirilmesindeki Rolü: Oyun Kardeřliđi. *Asya Studies-Academic Social Studies / Akademik Sosyal Arařtırmalar*, 6(20), 37-49.

## GİRİŞ

Yeryüzünün bir mesken olarak algılanmasıyla başlayan süreçte, varoluşsal ilkel benlikte hissedilen ölümlü olarak ikamet etme dürtüsü, zaman içerisinde mekân oluşturmaya dair daha bilinçli bir davranış biçimine dönüşmüştür. Söz konusu primitif kendiliğin ürettiği mekân kurmanın temelini de oluşturan bu arketip dürtü, insanlık tarihinde hiçbir dönemde değişiklik göstermemiştir. Yerleşme bilinciyle dünya ile kurulan ilişki türlerinden biri hâline dönüşen mekân, diğer bir deyişle “dünyevi yer”in evcilleştirilmesi, ona insansı nitelikler ekleme eylemselliği, medeniyet kurmaya doğru atılan ilk adım olmuştur (Barlas, 2021). Canlılar içinde farklı bir yerde konumlanan insansı ve insana dair olanı değerli ve anlamlı kılan, bunların buldukları mekânla kurduğu bağıdır. Göç ise insan ile mekân arasındaki bağı zedeleyen önemli bir unsurdur. Bireyler ve topluluklar çeşitli nedenlerden dolayı buldukları mekânı terk ederek başka bir mekâna göç etmektedir. Birey ve topluluk açısından göç, mekânsal bir değişikliğe karşılık gelmenin (Özer, 2004) yanında birey ve toplumun anlam ve değer dünyasının değişim ve dönüşüm yaşamasına da sebep olmaktadır (Ekici ve Tuncel, 2015). Bu başkalaşım sürecinden, terk edilen ve yerleşilen yeni mekân, bu mekândaki insanlar ve insana dair olan her unsur doğrudan ya da dolaylı olarak etkilenmektedir. Bachelard’a (1969) göre evimiz ilk evrenimiz, Malouf’a (1986) göre ilk evlerimiz, ilk deneyimlerimizdir. Ailelerin küçük çocukları için evin içerisinde, bahçede, sokakta ve mahallede oyun oynamak mekânların deneyimlenmesi açısından önemli bir öge olarak görülmektedir. Mekânda geçen önemli bir olay, bireyin belleğinde diğer olaylardan farklı olarak hatırlanabilmektedir (Özak ve Gökmen, 2009). Yaşadıkları mekân ile bütünlük ilk evrenleri ve ilk deneyimleri göç sebebiyle sekteye uğrayan çocukların yeni bir mekân ve yeni bireylere uyum sağlamalarında oyunun rolü göz ardı edilemeyecek kadar önem arz etmektedir.

Bireyin deneyim kazanmasını sağlayan eğlenmek amacıyla mutluluk, heyecan, merak gibi duyguları içinde barındıran bir faaliyet olarak tanımlanan oyun, çocuklar için nefes almak kadar doğaldır. Etnik köken, dil ve diğer kültürel farklılıklar ne olursa olsun, çocukların kendilerini evrensel ifade etme şekli olan oyunlar sayesinde çocuk bir yandan içinde yaşadığı toplumun sosyal kültürel yapısını öğrenirken diğer yandan da sosyalleşerek iletişim becerilerini güçlendirir. Oyun aracılığıyla çocuklar farklı sosyal çevrelerden arkadaş edinerek farklı sosyal yapılar ile temas etme fırsatı bulurlar. Oyunlar kültürlerarası diyalogu geliştirmekte ve oyunların birçoğu ufak tefek değişikliklerle farklı ülkelerde görülmektedir (Türkan, 2018). Çocuklar, oyunlar aracılığı ile üzüntülerini, kaygılarını, sevgilerini, kıskançlıklarını, hayallerini, iç çatışmalarını, düşüncelerini ifade eder. Duygularını oyun ile yansıtır. Oyun, çocuğun kendini tanımasına ve kendini başkalarından ayıran özelliklerinin bilincine varmasına yardımcı olur. Çocuk, oynarken diğer insanlarla iletişim kurmayı, paylaşmayı, iş birliği ve yardımlaşmayı, birlikte problemleri çözmeyi öğrenir. Oyun oynarken büründükleri rol ile empatiyi, sosyal kuralları ve etik değerleri daha kolay özümser. Diğer çocuklarla birlikte olmanın zevkine varırken, onlarla oyun oynamak istiyorsa, insanlarla iyi iletişim kurmanın yollarını keşfetmesi gerektiğini kavrar (Cirhinlioğlu, 2001). Çocukların bütünlüğünde ve doğal gelişiminde önemli bir yere sahip olan oyun, Birleşmiş Milletler Beyannamesi’nde “vazgeçilmez” olarak belirtilmiştir.

Çocukların sosyalleşmesi eğitimin temel amaçlarından biridir. Gittikçe yalnızlaşan, kendi içine kapanan, bencil, paylaşmadan büyüyen bir neslin kendi toplumuyla ve başka toplumlarla sağlıklı bir ilişki yürütmesi beklenemez. Bu açıdan bakıldığında oyun, farklı kültürlerden gelen çocukları birleştirirken aynı zamanda onları tek yürek yapar. Barış elçiliği misyonu yüklenen oyun, çocukların aynı duygu ve mutluluğu paylaştığı, değerlerin yaşanarak öğrenildiği bir faaliyettir. Bu bağlamda geleneksel oyunlarımız tüm çocukları birleştirici, kültürlerarası köprü kuran bir içerikle eğitim ortamlarında sevgi iklimi oluşturur. Gökşen’in (2014) de belirttiği gibi birçok kalıcı dostluklar oyun arkadaşlığı ile kurulmaktadır. Toplumdaki sosyal barışın dinamiklerinden olan oyun komşuluğu paylaşmayı geliştirir.

Ülkemizde yabancı uyruklu öğrencilerin sayısının günden güne artmasıyla eğitimde kültürler arası etkileşim ve iletişim gelişmeye başlamıştır. Ancak çoğu Türkçe bilmeyen bu çocuklar buradaki Türk arkadaşlarıyla uyum sağlamada zorluk çekmektedir. Kapsayıcı eğitim, kültürel, sosyal, eğitsel her türlü aktiviteye; ırk, renk, cinsiyet vb. ayırt etmeden tüm çocukları dâhil eder. Ortak amaç doğrultusunda çalışarak bu çocukların birbirlerine sempati duymalarını sağlamayı hedefler. Ayrımcılığı ortadan kaldırarak bütün çocukların diğer akranlarıyla birlikte eğitim alma hakkını vurgular. Toplumsal değerlerimiz kapsayıcılık kültürünün kodlarına sahiptir. Bu bağlamda ülkemizde, Millî Eğitim Bakanlığının, Birleşmiş Milletler Çocuklara Yardım Fonu (United Nations International Children's Emergency Fund “UNICEF”) iş birliğiyle başlattığı Kapsayıcı Öğretmen Eğitimi ile başta dezavantajlı çocuklar (özel eğitime muhtaç çocuklar, geçici koruma altındaki yabancı uyruklu çocuklar, şiddete maruz

kalmış çocuklar) olmak üzere tüm çocuklara hizmet sunan eğitim personeli kapasitesini güçlendirmeyi ve her çocuğun kaliteli kapsayıcı bir eğitime erişmesini amaçlamaktadır.

Yapılan araştırmalara göre kapsayıcı eğitim ile nitelikli eğitim arasında etkin bir ilişki bulunmaktadır. Ülkemizde kapsayıcı eğitimin sağladığı olanakların daha etkin kullanılabileceği görülmektedir. Öğrencilerin bilişsel, sosyal ve duyuşsal becerilerinin gelişmesinde, sorumluluk sahibi etkin yurttaşların yetişmesinde kapsayıcı eğitim önemli bir potansiyele sahiptir. Bu potansiyel, herkes için eğitimin niteliğinin artırılmasını mümkün kılabilmenin yanı sıra mevcut eğitim pratiklerinin dışladığı grupları “oyuna katabilme” anlamına da gelmektedir. Nitekim Millî Eğitim Bakanlığı, özellikle yabancı uyrukluların yaşadıkları eğitim sorunlarına kapsayıcılık çerçevesinde çözüm geliştirme üzerine çalışmalar yaparak alandaki bu boşluğu gidermeye yönelik adımlar atmaktadır.

Millî Eğitim Bakanlığının kapsayıcı eğitime yönelik başlattığı çalışmalar ile dünyada ve ülkemizde giderek artan çokkültürlülük bu alanda araştırma yapılmasını gerekli kılmaktadır. Alan yazın incelendiğinde; yabancı uyruklulara yönelik birçok araştırma yapıldığı (Balkar, Şahin ve Işık Babahan, 2016; Börü ve Boyacı 2016; Özer, Şirin ve Oppedal, 2016; Sakız, 2016; Er ve Bayındır, 2015; Şeker ve Aslan, 2015) ve bu çalışmaların iller arasında yaşanan sorunlara yönelik olduğu görülmektedir. Yabancı uyruklu öğrencilerin yaşadığı sorunların öğretmen ve idareci görüşlerine göre incelendiği çalışmalar da bulunmaktadır. Ülkemizde kapsayıcı eğitim ile ilgili yapılan çalışmalar genellikle öğretmen ve yöneticilere yöneliktir. Çocukları ve çocukların bireysel algı ve görüşlerini içeren çalışmalar sınırlı düzeydedir.

Bu araştırmada, Türk öğrencilerin yabancı uyruklu öğrencilere ilişkin görüş ve algılarına yönelik geleneksel çocuk oyunlarının rolünün incelenmesi amaçlanmıştır.

Bu amaç doğrultusunda aşağıdaki sorulara yanıt aranmıştır:

1. Türk öğrencilerin yabancı uyruklu öğrenciler hakkındaki görüşleri ve algıları nelerdir?
2. Geleneksel oyunlarımızın Türk öğrencilerin yabancı uyruklu öğrenciler hakkındaki görüşleri ve algıları üzerinde etkisi var mıdır?

## YÖNTEM

Araştırmada nitel araştırma yöntemlerinden durum çalışması (case study) kullanılmıştır. Durum çalışması; tek bir durum ya da olayın derinlemesine boyutsal olarak incelendiği, verilerin sistematik bir şekilde toplandığı ve gerçek ortamda neler olduğuna bakıldığı bir yöntemdir (Davey, 1991). Creswell'a (2007) göre durum çalışması; araştırmacının zaman içerisinde sınırlandırılmış bir veya birkaç durumu çoklu kaynakları içeren veri toplama araçları ile derinlemesine incelediği, durumların ve duruma bağlı temaların tanımlandığı nitel bir araştırma yaklaşımıdır.

## Çalışma Grubu

Araştırma 2019-2020 öğretim yılının ekim ayında yapılmıştır. Araştırmanın çalışma grubunu, Ordu ili Altınordu ilçesinde yer alan bir ortaokulun yedinci sınıf düzeyinde öğrenim gören, gönüllülük esasına göre seçilmiş 5'i kız, 5'i erkek olmak üzere toplam 10 öğrenci oluşturmaktadır. Araştırmanın etkinlik sürecinde aynı okulda öğrenim gören 5 yabancı uyruklu öğrenci istekleri göz önünde bulundurularak araştırma sürecine dâhil edilmiştir. Katılımcıların korunması ve kimliklerinin gizlenmesi için katılımcılar büyük harflerle kodlanarak belirtilmiştir.

## Verilerin Toplama Aracı ve Analizi

Bu çalışmada araştırmacı tarafından uzman görüşü dikkate alınarak oluşturulan görüşme formu kullanılmıştır. Formda Türk öğrencilere “Yabancı uyruklu çocuk denilince aklınıza ne geliyor? Bu konudaki düşünce ve görüşlerinizi açıklar mısınız?” sorusu yöneltilmiştir.

Öncelikle görüşme formu Türk öğrencilere uygulanmış ve bu uygulama 40 dakika sürmüştür. Görüşme formuna ek olarak, öğrencilerden "Yabancı uyruklu çocuk denilince aklınıza ne geliyor?" sorusundan yola çıkarak zihinlerinde oluşan duygu ve düşünceleri resimle ya da imgeyle ifade etmeleri istenmiştir. Öğrencilere geleneksel oyunlarımız olan “Balık Ağı, Sırt Sırt Top Taşıma, Elden Ele, Ebe Tura 1.2.3” oyunları bir ders saati süresince oynatılmıştır. Bu oyunlar iki hafta boyunca toplam sekiz defa (40 dakika x 8) oynatılmıştır. Çalışmanın başında öğrencilere uygulanan form, geleneksel oyunlar oynatıldıktan sonra tekrar uygulanarak elde edilen veriler, kodlanarak kategorize edilmiş ve değerlendirilmiştir.

Verilerin analizinde oluşturulan kavram ağı şeklinde sembolleştirilmiştir. Oluşan kategorilere göre içerik analiz edilerek yorumlanmıştır.

#### **Etik Kurul Onay Bilgileri**

Bu araştırmanın verileri 2019 yılında devlet okullarında bulunan öğrencilerin katılımıyla gerçekleştirilmiştir. Veriler toplanırken etik konulara özen gösterilmiştir. Çalışma, Asya Studies dergisine 2021 yılında gönderilmiştir fakat veriler 2019 yılına aittir. TÜBİTAK ULAKBİM TR DİZİN'in verileri 2020 ve öncesi döneme ait çalışmalardan Etik Kurul İzni istenmeyebileceği yönündeki kararı doğrultusunda geçmişe yönelik etik kurul izni de alınmayacağından araştırma için etik kurul onay belgesi alınmamıştır.

#### **BULGULAR**

Türk öğrencilerin yabancı uyruklu öğrencilere ilişkin görüş ve algılarına geleneksel çocuk oyunlarının etkisinin incelenmesini amaçlayan bu çalışmada elde edilen bulgular başlıklar altında sunulmuştur.

#### **Türk Öğrencilerin Yabancı Uyruklu Öğrenciler Hakkındaki Görüşleri ve Algılarıyla İlgili Ön Görüşme Verileri**

Türk öğrencilerin yabancı uyruklu öğrenciler hakkındaki görüşleri ve algılarıyla ilgili ön görüşme verilerine ilişkin oluşturulan kategoriler Şekil 1'de sunulmuştur.

**Şekil 1:** Yabancı Uyruklu Öğrenciler Hakkındaki Ön Görüşme Verileri



Şekil 1'de görüldüğü gibi Türk öğrencilerin yabancı uyruklu öğrenciler hakkındaki görüşleri ve algılarıyla ilgili ön görüşme verileri 5 kategori altında toplanmıştır. Bu kategoriler; “şiddet”, “merhamet-acıma”, “maddi ve manevi yük”, “kızgınlık”, “kararsızlık” olarak belirlenmiştir. Bu kategorilerle ilgili bulgular aşağıda ayrıntılı bir şekilde ele alınmıştır.

#### **Şiddet**

Türk öğrencilerle yapılan ön görüşmelerde bu öğrencilerin görüşlerinden birinin yabancı uyruklu öğrencilerin şiddet eğilimli olduğu şeklindedir. Katılımcı A ve B'nin görüşleri aşağıda kavram ağı şeklinde Şekil 2'de gösterilmiştir.

Şekil 2: Şiddet Kategorisi Altında Verilen Cevaplar



#### Maddi ve Manevi Yük

Ön görüşme verilerine göre Katılımcı C ve İ'nin yabancı uyruklu öğrenciler hakkındaki görüşleri kavram ağı şeklinde Şekil 3'te gösterilmiştir. Ayrıca öğrencinin yaptığı resim Resim 1'de yer almaktadır.

Şekil 3: Maddi ve Manevi Yük Kategorisi Altında Verilen Cevaplar



**Resim 1:** “Yabancı Uyruklu Çocuk Denilince Aklınıza Ne Geliyor?” Sorusundan Yola Çıkararak Zihinlerinde Oluşan Duygu ve Düşünceleri



#### Merhamet- Acıma

Türk öğrencilerle yapılan ön görüşme sonrasında D, H ve I'nın yabancı uyruklu öğrenciler hakkındaki görüşleri kavram ağı şeklinde Şekil 4'te gösterilmiştir. Ayrıca öğrencinin yaptığı resim Resim 2'de yer almaktadır.

**Şekil 4:** Merhamet- Acıma Kategorisi Altında Verilen Cevaplar

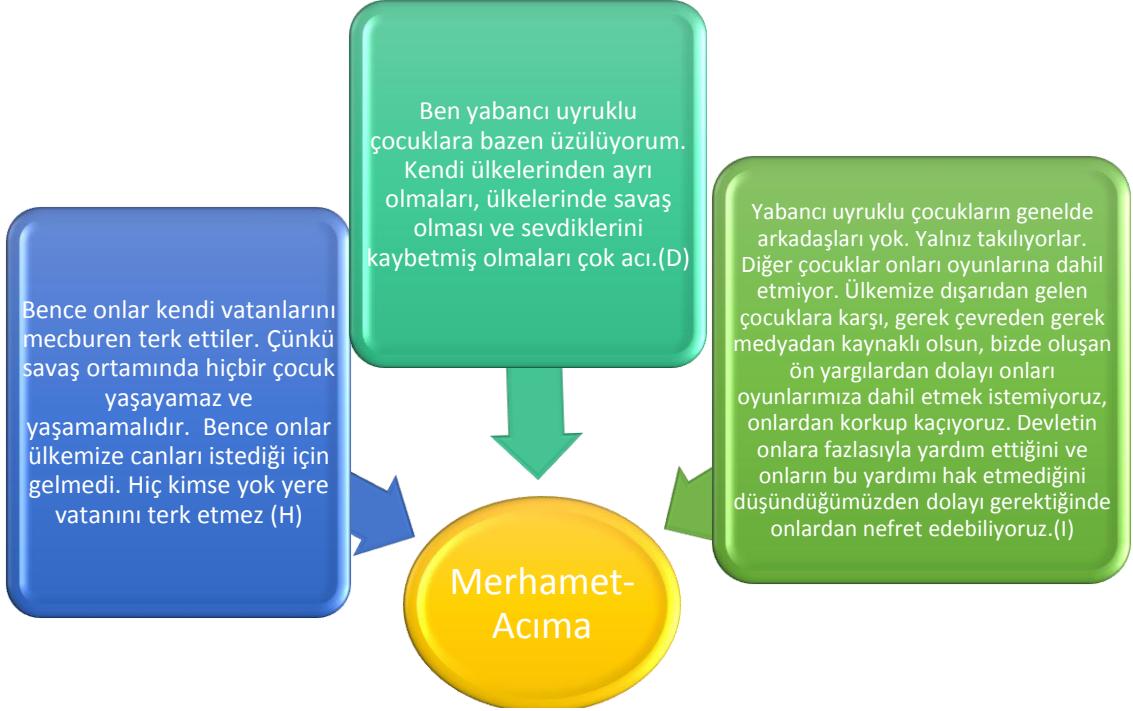

**Resim 2:** “Yabancı Uyruklu Çocuk Denilince Aklınıza Ne Geliyor?” Sorusundan Yola Çıkararak Zihinlerinde Oluşan Duygu ve Düşünceleri



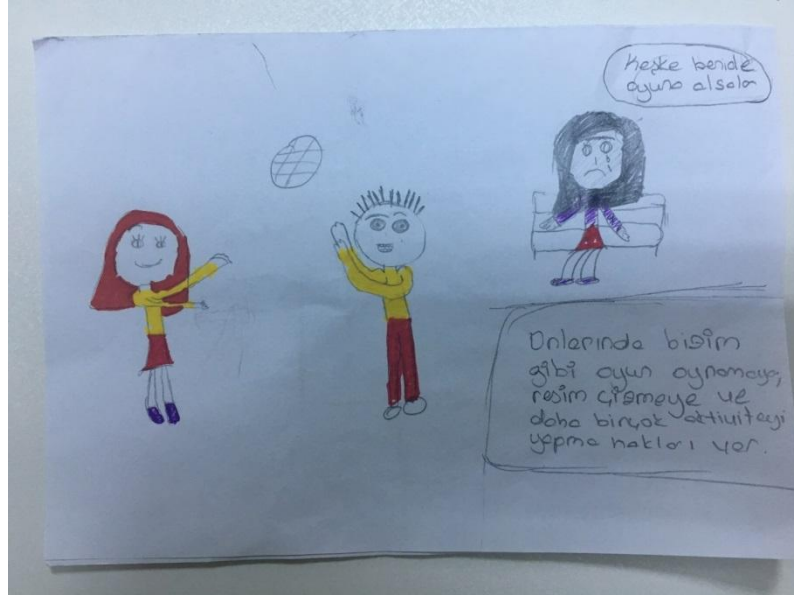

### Kararsızlık

Türk öğrencilerle yapılan ön görüşmelerde E katılımcısının yabancı uyruklu öğrenciler hakkındaki görüşü kavram ağı şeklinde Şekil 5'te sunulmuştur.

Şekil 5: Kararsızlık Kategorisi Altında Verilen Cevaplar

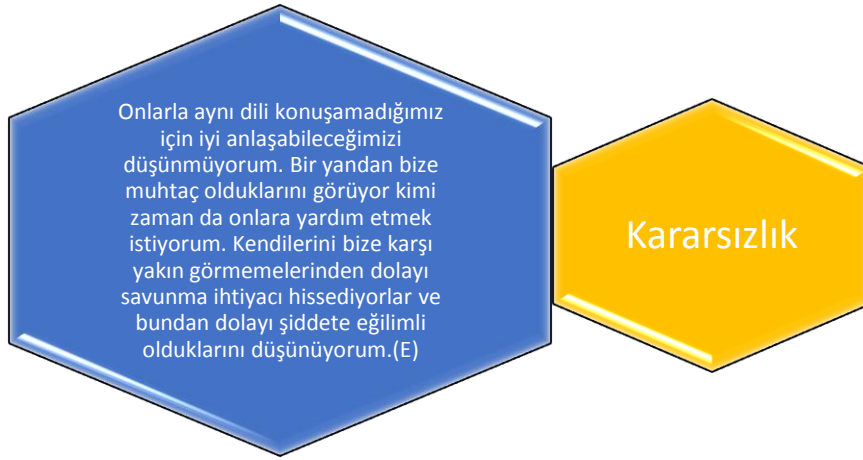

### Kızgınlık

Yapılan ön görüşme sonrasında G ve F'nin yabancı uyruklu öğrencilerle ilgili görüşleri kavram ağı şeklinde Şekil 6'da sunulmuştur.

Şekil 6: Kızgınlık Kategorisi Altında Verilen Cevaplar



Ön görüşme uygulamasının ardından yabancı uyruklu öğrenciler kurumumuza davet edilmiş ve iki haftalık bir süreçte Türk ve yabancı uyruklu öğrencilere geleneksel oyunlarımız olan Balık Ağı, Sırt Sırta Top Taşıma, Elden Ele, Ebe Tura 1.2.3 oyunları oynatılmıştır. Oyun etkinlikleri toplamda sekiz defa (40 dakika x 8) uygulanmıştır. Uygulama süreci bittikten sonra Türk öğrencilerinin yabancı uyruklu öğrenciler hakkındaki görüşleri son görüşme ile tekrarlanmış ve içerik analizinde elde edilen veriler “empati”, “ılımlı”, “ortak paydada buluşmak”, “korumacı”, “ön yargıyı yenen bakış açısı”, olmak üzere 5 alt temada kategorize edilmiştir. Bu kategoriler ile ilgili bulgular aşağıda ele alınmıştır.

#### Türk Öğrencilerin Yabancı Uyruklu Öğrenciler Hakkındaki Görüşleri ve Algılarıyla İlgili Son Görüşme Verileri

Türk öğrencilerin yabancı uyruklu öğrenciler hakkındaki görüşleri ve algılarıyla ilgili son görüşme verilerine ilişkin oluşturulan kategoriler Şekil 7’de sunulmuştur.

Şekil 7: Yabancı Uyruklu Öğrenciler Hakkındaki Son Görüşme Verileri



**Empati**

Oyun oynatıldıktan sonra yapılan görüşmede katılımcı D ve E'nin görüşleri Şekil 8'de kavram ağı şeklinde sunulmuştur.

**Şekil 8:** Empati Kategorisi Altında Verilen Cevaplar**İlimli**

Oyun oynatıldıktan sonra yapılan son görüşmede katılımcı A ve İ'nin yabancı uyruklu öğrenciler hakkındaki görüşleri Şekil 9'da kavram ağı şeklinde sunulmuştur.

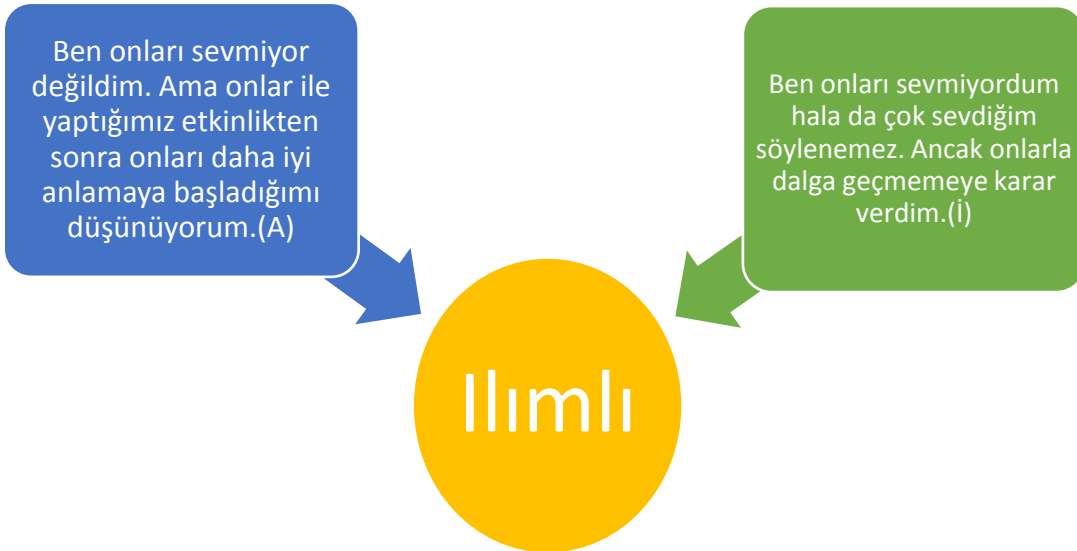
**Şekil 9:** İlimli Kategorisi Altında Verilen Cevaplar**Ortak Paydada Buluşmak**

Oyun oynatıldıktan sonra yapılan son görüşmede katılımcı İ'nin yabancı uyruklu öğrenciler hakkındaki görüşleri Şekil 10'da kavram ağı şeklinde sunulmuştur.

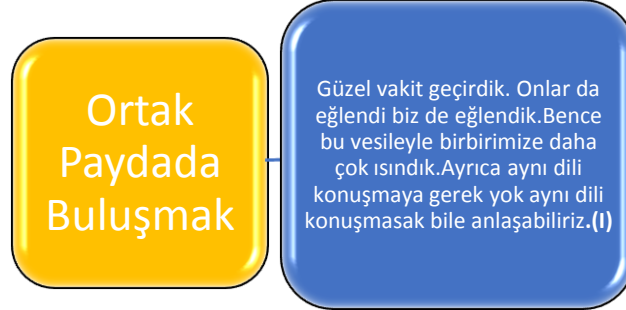
**Şekil 10:** Ortak Paydada Buluşmak Kategorisi Altında Verilen Cevaplar**Korumacı**

Oyunlar oynatıldıktan sonra yapılan görüşmede katılımcı B, C ve H'nin yabancı uyruklu öğrenciler hakkındaki görüşleri Şekil 11'de kavram ağı şeklinde sunulmuştur.

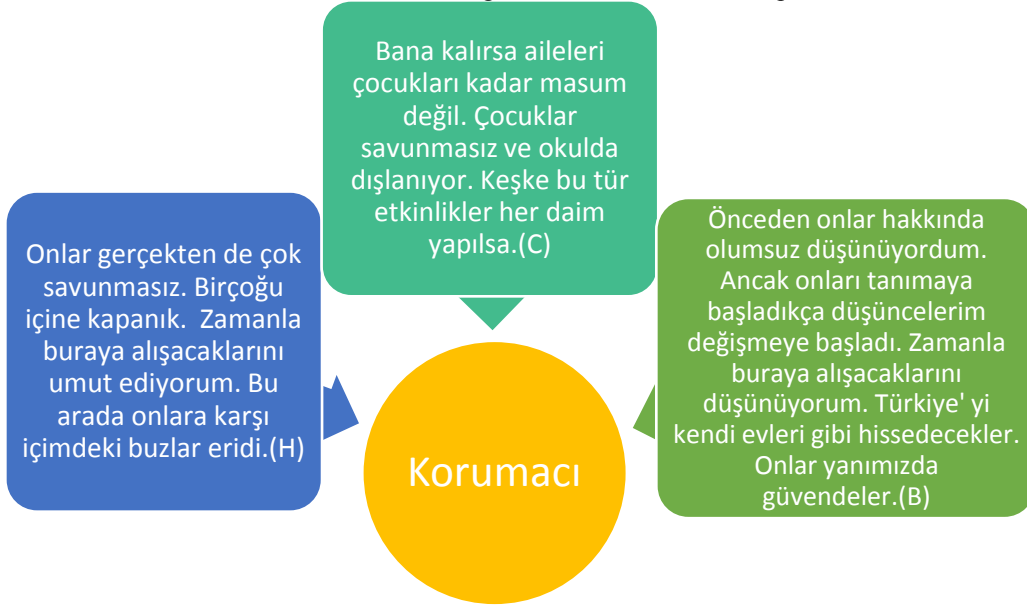
**Şekil 11:** Korumacı Kategorisi Altında Verilen Cevaplar**Ön Yargıyı Yenen Bakış Açısı**

Oyun oynatıldıktan sonra yapılan görüşmede katılımcı F ve G'nin yabancı uyruklu öğrenciler hakkındaki görüşleri Şekil 12'de kavram ağı şeklinde sunulmuştur.

**Şekil 12:** Ön Yargıyı Yenen Bakış Açısı Kategorisi Altında Verilen Cevaplar

### SONUÇ VE TARTIŞMA

Türk öğrencilerin yabancı uyruklu öğrencilere ilişkin görüş ve algılarına geleneksel çocuk oyunlarının etkisinin incelenmesinin amaçlandığı bu çalışmada; Türk öğrencilerin yabancı uyruklu öğrenciler hakkındaki görüşleri ve algıları ön görüşme ve son görüşme olarak değerlendirilmiş ve beşer kategori altında toplanmıştır.

Türk öğrencilerin yabancı uyruklu öğrenciler hakkındaki görüşleri ve algılarını içeren ön görüşme cevapları “şiddet”, “merhamet-acıma”, “maddi ve manevi yük”, “kızgınlık”, “kararsızlık” başlıkları altında kategorilendirilmiştir. Bu kategorilere göre, Türk öğrencilerin yabancı uyruklu öğrencileri; tehlike kaynağı, ülkemize maddi ve manevi zarar veren, bizim eğitim hakkımızı engelleyen, küfür etmek gibi olumsuz davranışları olan, ülkeleri için çabalamayıp kaçan bireyler olarak gördüklerini, bunun yanında onlara acıdıklarını ve onlar için üzüldüklerini belirtmişlerdir. Bu sonuç, Karagözoğlu'nun (2017) ortaokul öğrencilerine göre “yabancı uyruklu” adlı çalışması ile benzerlik göstermektedir. Karagözoğlu (2017), çalışmasında ortaokul öğrencilerinin yabancı uyruklulara ilişkin metaforik algılarını araştırmış ve geliştirilen metaforların ağırlıklı olarak olumsuz nitelendirilen (fakir, dilenci, kış, kuş, risk, yaprak vb.) benzetmelerden oluştuğunu tespit etmiştir.

Öğrencilere geleneksel oyunlarımız olan “Balık Ağı, Sırt Sırta Top Taşıma, Elden Ele, Ebe Tura 1.2.3” oyunları oynatıldıktan sonra Türk çocuklarının yabancı uyruklu öğrenciler hakkındaki görüşleri ve algılarını içeren son görüşme cevapları ise; “empati”, “ılımlı”, “ortak paydada buluşmak”, “korumacı”, “ön yargıyı yenen bakış açısı” başlıkları altında kategorilendirilmiştir. Bu kategorilere göre, Türk çocukları geleneksel oyunların oynatılması sürecinden sonra yabancı uyruklu çocuklarla daha iyi anlaşmaya başladıklarını, onlar hakkında daha olumlu düşündüklerini ve aynı dili konuşmasalar bile anlaşabileceklerini, ortak paydada buluşabileceklerini fark etmişlerdir. Buna ek olarak Türk çocuklarının yabancı uyruklu çocuklara daha korumacı ve misafirperver yaklaşımları görülmüştür.

Ülkemizde eğitim ortamı içindeki yabancı uyruklu çocukların gerek dil bilmemeleri gerekse Türk çocuklarının ön yargılı davranışları nedeniyle ötekileştirildiği, dışlandığı ve yalnızlığa itilmekte olduğu anlaşılmaktadır. Birçok kalıcı dostluk oyun arkadaşlığı ile kurulmaktadır. Toplumdaki sosyal barışın dinamiklerinden olan oyun komşuluğu, paylaşmayı geliştirir (Gökşen, 2014). Oynatılan geleneksel oyunlar sayesinde Türk öğrencilerin yabancı uyruklu öğrenciler hakkındaki olumsuz düşünceleri kısmen de olsa olumlu yönde değişmiştir. Önceden yabancı uyruklulara karşı tek taraflı bir bakış, söylem söz konusuken oyunlar bir diyalog ortamı oluşturmuş; dolayısıyla ön yargılarda azalma olmuştur.

Toplumun geleceği olan çocuklar, oyunlarla beraber birtakım değerler kazanır. Çocuklara değer kazandırmadaki en iyi yöntem oyundur (Sümbüllü ve Altınışık, 2016). Bir toplumdaki bireyleri birbiriyle bütünleştiren, toplumun süreğenliğini sağlayan öğelerin başında değerler gelir. Değerler toplum içinde

birliği ve beraberliği oluşturarak çözümlenebilir ve dağılımların önüne geçer. Değerler, toplumda kabul gördüğü için uygulanması ve devamlılığının sağlanması istenen manevi olgulardır. Kimi zaman yasaların bile yeterli gelmediği durumlarda toplumdaki birlikteliği, düzeni sağlayan, oluşabilecek olumsuz durumlarda toplumu ayakta tutabilen, huzuru ve güveni devamlı kılan ortak kabullerdir (Kırmızı, 2014).

Toplumdaki bireyleri bir arada tutan birlik ve beraberliği sağlayan değerler, oyunlar vasıtasıyla çocuklarda içselleştirilebilir. Kapsayıcı eğitim sayesinde oynattırılan oyunlar ile Türk öğrencilerde benlik algısı artarak empati duyguları gelişmiştir. Birlikte oynanan oyunlardan önceki olumsuz duyguların yerini ön yargıyı yenen bakış açısı almıştır.

### Öneriler

- Ülkemizde kapsayıcı eğitim ile ilgili yapılan çalışmalar daha çok öğretmen ve yöneticilerle sınırlıdır. Bu nedenle, çocukları ve çocukların bireysel algı ve görüşlerini içeren bu tip çalışmalara daha fazla ihtiyaç vardır.
- Bu çalışma yedinci sınıf öğrencileri üzerinde yapılmıştır. Oyunun birleştirici etkisi düşünüldüğünde bu tarz çalışmalar okul öncesinden liseye kadar uygulanabilir.
- Türk öğrenciler ile yabancı uyruklu öğrencilerin ortak bir öğrenme yaşantısının parçası olabileceği etkinlikler çoğaltılarak okullarda uygulanabilir.

### Yazarlık Katkısı

Bu makaleye yazarlar eşit oranda (%50/%50) katkı sağlamıştır.

### Etik Kurul Onay Bilgileri

Bu araştırmanın verileri 2019 yılında devlet okullarında bulunan öğrencilerin katılımıyla gerçekleştirilmiştir. Veriler toplanırken etik konulara özen gösterilmiştir. Çalışma, Asya Studies dergisine 2021 yılında gönderilmiştir fakat veriler 2019 yılına aittir. TÜBİTAK ULAKBİM TR DİZİN'in 2020 ve öncesi döneme ait çalışmalardan Etik Kurul İzni istenmeyebileceği yönündeki kararı doğrultusunda geçmişe yönelik etik kurul izni de alınamayacağından araştırma için etik kurul onay belgesi alınmamıştır.

### KAYNAKÇA

- Bachelard, G. (1969). *Poetics of Space*. Boston: Beacon Press.
- Balkar, B.; Şahin, S. ve Işıkli Babahan, N. (2016). Geçici Eğitim Merkezlerinde (GEM) Görev Yapan Suriyeli Öğretmenlerin Karşılaştıkları Sorunlar. *Eğitimde Kuram ve Uygulama*, 12(6), 1290-1310.
- Barlas, M. (2021). Mekân ve Varoluş İlişkisi Bağlamında Charles Simonds'un Küçük İnsan Meskenleri. *Art-e Sanat Dergisi*, 14(27), 124-144.
- Birleşmiş Milletler Çocuk Hakları Sözleşmesi (1989). Madde 31/ 1. <https://www.unicef.org/turkiye/media/7941/file/%C3%87HDS%20ve%20%C4%B0ihtiyari%20P rotokoller,%20Usul%20Kurallar%C4%B1%20ile%20%C3%87ocuk%20Haklar%C4%B1%20Komitesi%20Genel%20Yorumlar%C4%B1.pdf> adresinden 22.11.2021 tarihinde erişildi.
- Börü, N. ve Boyacı, A. (2016). Göçmen Öğrencilerin Eğitim-Öğretim Ortamlarında Karşılaştıkları Sorunlar: Eskişehir İli Örneği. *Electronic Turkish Studies*, 11(14), 123-158.
- Cirhinlioğlu, F. G. (2001). *Çocuk Ruh Sağlığı ve Gelişimi*. Ankara: Nobel Yayıncılık.
- Creswell, J. W. (2007). *Qualitative Inquiry & Research Design: Choosing Among Five Approaches*, (2. Baskı). USA: SAGE Publications.
- Davey, L. (2009). The Application Of Case Study Evaluations. (Çev: Tuba Gökçek). *Elementary Education Online*, 8(2), 1-3.
- Ekici, S. ve Tuncel, G. (2015). Göç ve İnsan. *Birey ve Toplum Sosyal Bilimler Dergisi*, 5(1), 9-22.
- Er, A. R. ve Bayındır, N. (2015). İlkokula Giden Yabancı Uyruklu Çocuklara Yönelik Sınıf Öğretmenlerinin Pedagojik Yaklaşımları. *Uluslararası Sosyal ve Eğitim Bilimleri Dergisi*, 2(4), 175-185.
- Gökşen, C. (2014). Oyunların Çocukların Gelişimine Katkıları ve Gaziantep Çocuk Oyunları. *Atatürk Üniversitesi Türkiyat Araştırmaları Enstitüsü Dergisi*, 0(52), 229-259.
- Karagözoğlu, N. (2017). Ortaokul Öğrencilerine Göre "Mülteci". (Ed. O. N. Akfırat, D. F. Staub ve G. Yavaş). *Current Debates in Education* İçinde (s. 507-527). Londra: IJOPEC Publication.
- Karasar, N. (2005). *Bilimsel Araştırma Yöntemi*, (15. Baskı). Ankara: Nobel Yayın Dağıtım.



- 
- Kırmızı, F. (2014). 4. Sınıf Türkçe Ders Kitabı Metinlerinde Yer Alan Değerler. *Değerler Eğitimi Dergisi*, 12(27), 217-259.
- Malouf, D. (1986). *12 Edmondstone Street*. Ringwood, Victoria, Australia: Penguin Books.
- Öymen Özak, N. ve Pulat Gökmen, G. (2009). Bellek ve Mekan İlişkisi Üzerine Bir Model Önerisi. *İTÜ Dergisi*, 8(2), 145-155.
- Özer, İ. (2004). *Kentleşme, Kentleşme ve Kentsel Değişme*. Bursa: Ekin Kitabevi.
- Özer, S.; Şirin, S. R. ve Oppedal, B. (2016). *Bahçeşehir, Türkiye'deki Suriyeli Yabancı Uyruklu Çocukların İncelenmesi*. İstanbul: Bahçeşehir Üniversitesi. <https://www.fhi.no/globalassets/dokumenterfiler/studier/ungkul/bahcesehir-study-report.pdf> adresinden 22.10.2021 tarihinde erişildi.
- Sakız, H. (2016). Göçmen Çocuklar ve Okul Kültürleri: Bir Bütünleştirme Çalışması. *Göç Dergisi*, 3(1), 65-81.
- Sümbüllü, Y. Z. ve Altınışık, M. E. (2016). Geleneksel Çocuk Oyunlarının Değerler Eğitimi Açısından Önemi. *Erzurum Teknik Üniversitesi Sosyal Bilimler Enstitüsü Dergisi*, 1(2), 2016, 73-85.
- Şeker, B. D. ve Aslan, Z. (2015). Eğitim Sürecinde Yabancı Uyruklu Çocuklar: Sosyal Psikolojik Bir Değerlendirme. *Kuramsal Eğitimbilim Dergisi*, 8(1), 86-105.
- Türkan, H. K. (2018). İşlevsel Teori Bağlamında İskenderun Çocuk Oyunları. *The Journal of Academic Social Science Studies*, 0(65), 225-240.
- UNESCO (2005). *Guidelines for Inclusion: Ensuring Access to Education For All*. Paris: UNESCO.
-





# Asya Studies

Academic Social Studies / Akademik Sosyal Araştırmalar  
Year: 6 - Number: 20 p. 51-60, Summer 2022

## Yöneticilerin Etik Liderlik Davranışlarının Çeşitli Değişkenler Açısından Öğretmen Algılarına Göre İncelenmesi\*\* *Investigation of Ethical Leadership Behaviors of Administrators in Terms of Various Variables According to Teachers' Views*

DOI: <https://doi.org/10.31455/asya.1126283>

Araştırma Makalesi /  
Research Article

Makale Geliş Tarihi /  
Article Arrival Date  
**20.05.2022**

Makale Kabul Tarihi /  
Article Accepted Date  
**23.06.2022**

Makale Yayın Tarihi /  
Article Publication Date  
**30.06.2022**

## Asya Studies

Öğrt. Ramazan Aslan  
Öğretmen / Millî Eğitim Bakanlığı,  
[hidrojen\\_72@hotmail.com](mailto:hidrojen_72@hotmail.com)

ORCID ID

<https://orcid.org/0000-0003-2479-9702>

Öğrt. Yusuf Sariyıldız  
Öğretmen / Millî Eğitim Bakanlığı,  
[yusufsariyildiz47@gmail.com](mailto:yusufsariyildiz47@gmail.com)

ORCID ID

<https://orcid.org/0000-0003-1333-589X>

\* "COPE-Dergi Editörleri İçin Davranış Kuralları ve En İyi Uygulama İlkeleri" beyanları: Bu çalışma için herhangi bir çıkar çatışması bildirilmemiştir.

\* Bu çalışma Mardin Artuklu Üniversitesi Bilimsel Araştırma ve Yayın Etiği Kurulunun 12.01.2022 tarih, 1-1 sayılı karar no ve E-79906804-050.06.04-40627 belge sayısı numarası onayı çerçevesinde gerçekleştirilmiştir.

### Öz

Toplumdaki en önemli kurumların başında okullar gelir. Okullardaki yöneticilerin etik değerlere sahip olması okuldaki öğrenme ortamına etki ederek hem nitelikli bir öğrenme ortamını hem de okulun öğrenme vizyonuna sahip olmasını sağlar. Okuldaki yöneticilerin etik değerlere sahip olması ve buna göre hareket etmesi okulun idari yönetiminde, öğrencilerin başarısının artmasında ve ailelerinin öğrenci başarısı için iş birliği yapma konusunda, öğrenci ve öğretmenlerin değerlendirme boyutunda, okulda bulunan tüm personelin hizmet boyutunda ve okulda olumlu bir iklimin oluşturulmasında kolaylaştırıcı etkide bulunmaktadır. Bu çalışmanın amacı okullardaki yöneticilerin etik liderlik davranışlarının çeşitli değişkenler açısından öğretmen görüşlerine göre incelenmesidir. Bu amaç doğrultusunda belirlenmiş olan alt problemlere cevap aranmıştır. Araştırmada nicel veri araştırma yönteminin tarama araştırma modeli kullanılmıştır. Araştırmanın evrenini Millî Eğitim Bakanlığına bağlı resmi okullarda görev yapmakta olan öğretmenler oluşturmaktadır. Örnekleme ise farklı okul kademelerinde ve branşlarda görev yapmakta olan 69'u kadın, 123'ü erkek olmak üzere 192 öğretmen oluşturmaktadır. Araştırma verilerinin toplanmasında Etik Liderlik Ölçeği kullanılmış olup verilerin analizinde SPSS paket programı kullanılmıştır. Veri analizinde ortalama, frekans, yüzde, t testi, ANOVA gibi analiz yöntemleri kullanılmıştır. Araştırma bulguları incelendiğinde öğrenim kademesi ve yöneticilik deneyimi değişkenleri açısından istatistiksel olarak anlamlı bir farklılık olduğu; cinsiyet, medeni durum ve kıdem yılı değişkenleri açısından istatistiksel olarak anlamlı bir farklılık olmadığı tespit edilmiştir. Araştırma sonuçlarından hareketle çeşitli önerilerde bulunulmuştur.

**Anahtar Kelimeler:** Etik Liderlik, Yönetici, Davranış, Öğretmen, Lider.

### Abstract

Schools are at the forefront of the most important institutions in the society, and the fact that the administrators in the schools have ethical values affects the learning environment in the school and ensures that both a qualified learning environment and the school's learning vision. The fact that school administrators have ethical values and act accordingly has a facilitating effect in the administrative management of the school, in increasing the success of students and in cooperation with their families for student success, in the evaluation of students and teachers, in the service dimension of all staff at the school and in creating a positive climate in the school. The aim of this study is to examine the ethical leadership behaviors of school administrators in terms of various variables, according to teacher views. For this purpose, answers were sought for the sub-problems determined. In the study, the survey research model of the quantitative data research method was used. The universe of the research consists of teachers working in public schools affiliated to the Ministry of National Education. The sample consists of 192 teachers, 69 female and 123 male, working in different school levels and branches. The Ethical Leadership Scale was used to collect the research data, and the SPSS package program was used in the analysis of the data. Analysis methods such as mean, frequency, percentage, t-test and ANOVA were used in data analysis. When the research findings are examined, there is a statistically significant difference in terms of education level and managerial experience; It was determined that there was no statistically significant difference in terms of gender, marital status and years of seniority. Based on the results of the research, various suggestions were made.

**Keywords:** Ethical Leadership, Manager, Behavior, Teacher, Leader

### Citation Information/Kaynakça Bilgisi

Aslan, R. ve Sariyıldız, Y. (2022). Yöneticilerin Etik Liderlik Davranışlarının Çeşitli Değişkenler Açısından Öğretmen Algılarına Göre İncelenmesi. *Asya Studies-Academic Social Studies / Akademik Sosyal Araştırmalar*, 6(20), 51-60.

## GİRİŞ

Liderlik, kurumun hedeflerini gerçekleştirmede insanları etkileyen yönlendiren ve kişiler arasında eşgüdümü sağlayan kişi olarak ifade edilebilir. Liderin hedeflerini gerçekleştirdiği kurum yani örgütte birtakım özellikler bulunmaktadır. Bu kurum veya örgütün belli bir yapısı, hedefleri, görevleri bulunmakla birlikte belli bir siyasi ve toplumsal çevreye sahiptir. Aynı zamanda örgütte bulunan liderin kişisel özellikleri, çalışan personellerin ihtiyaçları ve kişisel özellikleri de örgütte önemli bir yere sahiptir (Artan, 1997; Genç, 1998; McGregor, 1970). Liderlik, çoğu zaman yönetici kavramı ile karıştırılmaktadır. Liderlik aslında yasal bir güçten çok kişisel bir güçtür. Liderliği üstlenen kişi verilen yönetsel güçten ziyade insanları kişisel gücü ile yönetmektedir. Lider olan kişi, içinde bulunduğu örgütün hedeflerini gerçekleştirerek, örgütün içinde bulunan insanlara ilham olur ve o insanları motive ederek örgütün hedeflerini gerçekleştirmeye çalışır. Bu durum, liderin yönetsel bir güçten çok kişisel gücü kullandığını göstermektedir. Yöneticilerin farklılığı ortaya konulacak olursa, verilen konumsal bir güçle birlikte örgütün bazı görevlerini yerine getirir. Bu görevlerden bazıları örgütün bütçesinin ayarlanması, kaynak ayrılması ve bunların denetlenmesidir. Lider ve yönetici arasında böyle bir farklılığın bulunmasına rağmen yine de o örgütteki yasal yönetici olarak lider görülmektedir (Khuntia ve Suar, 2004: 13; Kanungo ve Mendonca, 1996, 2; Akt., Turan, 2007: 16).

Etik kavramının kökeni çok eskilere 2500 yıl öncesine kadar uzanmaktadır. Aristoteles milattan önce 322-387 yıllarında etiği kuramsal felsefeden yani mantık, metafizik, matematik ve fizikten ayırmıştır. Etik sözcüğü ethos kelimesinden türetilmiştir ve bu kelime alışkanlık, töre, gelenek-görenek ve karakter anlamlarında kullanılmıştır (Pieper, 1999). Etik kavramının Türk Dil Kurumundaki karşılığına bakıldığında ise ahlak felsefesi veya felsefenin içinde bulunan erdem, ödev, yükümlük ve sorumlulukların analiz edilmesini sağlayan iyi-kötü, doğru-yanlış gibi ahlaki yargıları ele alan, doğru ve iyi bir yaşamın nasıl olması gerektiğini anlatmaya çalışan bir daldır. Buradan da anlaşılacağı gibi etik kavramının insani eylemleri ele alan bir kavram olduğu görülmektedir. İnsani eylemlerden kasıt, salt olarak her türlü insan eylemleri olarak anlaşılması hataya yol açabilmektedir. Etik kavramı daha çok ahlaki boyutta olduğundan dolayı bir insanın yaptığı eyleme niteliksel olarak bakmakta ve bu eylemi iyi-kötü, doğru-yanlış, güzel-çirkin olarak değerlendirmektedir. İnsan davranışlarına etiksel açıdan bakıldığında insanların her türlü eylemi bir etiksel sorun oluşturabileceği gibi insanların eylemsizlik kararı da etik veya etiksel sorun olarak görülebilmektedir (Tepe, 1998: 13).

Etik ve liderlik kavramları birbiri ile ilişkili kavramlar olmasına rağmen son yıllarda yaşanan küresel krizlerden dolayı iş ortamlarında ortaya çıkan krizlerin liderler tarafından doğru bir şekilde yönlendirilebilmesi için liderlik kavramının içinde etik değerlerin bulunması zorunlu bir hâle gelmiştir. İş yaşamında insanların krizler yaşaması ve bu krizlerin etik krizlerden oluşması etik liderlik meselesinin daha fazla ses getirmesine neden olmuştur. Etik liderliğin net bir tanımının olmamasına rağmen liderlerin ve yöneticilerin birçoğu etik liderliği liderlerin iyi bir karakterle liderliği ele alması olarak tanımlamaktadır (Freeman ve Stewart, 2007). Brown'a (2007) göre ise etik liderlik liderlerin kişisel eylemleri ile kişiler arası ilişkilerde örnek kurallar oluşturup çift yönlü iletişim hâlinde bulunduğu zaman bu örnek davranışı izleyen kişilere göstermek olarak tanımlamıştır. Etik liderliğin bir diğer tanımı ise insanlığın ortak değerlerini göz önünde bulundurup insanların isteklerini, ihtiyaçlarını temele alıp bu ihtiyaçlara cevap vererek liderlik hizmetlerini bu amaçla kullanmaya çalışmak ve kişilerin bağlılıklarını sağlamaya yönelik sosyal, politik, ekonomik değişimler konusunda insanlara verdikleri vaatleri yerine getirerek liderler etik liderlik vasfını yerine getirmiş olurlar (Burns, 1978). Harvey'e (2004) göre ise etik liderlik insanlarda değer ve etik bilinç kavramlarını oluşturmak, kişiler arası ilişkilerde insanlara rol model olmak, insanların sorumluluk almasını sağlayarak sorumluluk bilinci oluşturmak, herhangi bir karar verilmesi gereken durumlarda etik değerler çerçevesi içinde karar vermek, herhangi bir politika ve uygulama yapılması durumunda bu iki durumun uyum içinde olmasını sağlamak, hızla değişen şartlara odaklanıp bu değişime uygun bir şekilde ayak uydurmak, işe alımlarda ise etik değerlere uygun kişilerin işe alınmasını sağlayarak bu insanların etik değerlerinin yükseltilmeye çalışılması olarak etik liderlik tanımlanmıştır. Görüldüğü üzere etik liderliğin net bir tanımının olmaması ve ortaya birçok görüş atılmasıyla birlikte tanımının daha çok ahlaki terimler içinde yer aldığı görülmektedir.

Toplumdaki en önemli kuruluşların başında olan okullardaki yöneticilerin etik değerlere göre hareket ederek yöneticilik vasfını yerine getirmeleri gerekmektedir. Okuldaki yöneticilerin yönetimi, etik değerlerle birlikte yapması okuldaki öğrenme ortamına da etki ederek hem öğrenme ortamını geliştirmekte hem de okulun öğrenme vizyonuna sahip olmasını sağlamakta ve okulda buna uygun bir okul kültürünün geliştirilmesini sağlamaktadır (Turan ve Şişman, 2000). Okuldaki yöneticilerin etik

değerlere göre hareket ederek öğrenme ortamına etki etmesi, öğrenci başarısının artmasını sağladığı ve ailelerin öğrencilerin başarısı için iş birliği yapma düzeyini arttırdığı düşünülmektedir. Okul yöneticilerinin etik değerlere göre hareket etmesi, tutarlı ve adil etik değerlere sahip olması, okul yönetiminin toplumla iş birliği yapma seviyesinin artmasını sağladığı ve okulun öğrenme vizyonunun geliştirilmesine yardımcı olduğu düşünülmektedir.

Etik değerlerle okullarda yapılan liderlik sonucunda, okullardaki başarının artması bu yönetim şeklinin okullarda başarının anahtarı olduğunu göstermektedir (Karip ve Köksal, 1999). Eğitim sistemi içinde başarısızlıkların olması yönetimin eğitim sisteminde yetersiz olduğunu ve işleyişe yeterli düzeyde etki edemediğini göstermektedir. Okul yöneticilerinin etik değerlerle kuşanmış bir şekilde etik liderlik yapmasının bu sorunların ortadan kaldırılmasını sağlayabileceği düşünülmektedir (Tahaoğlu vd., 2009).

Okul yöneticilerinin etik bir lider olarak diğer insanlardan daha fazla vicdani değerlere sahip olması ve duyarlı davranması, okul yöneticilerinden beklenen özelliklerdendir. Okul yöneticilerinde bu yönde etik değerlerin olması, okulun idari yönetiminde, öğretmenlerin ve öğrencilerin değerlendirilmesi boyutunda, okul içinde bulunan tüm personelin hizmet boyutunda ve okulda olumlu bir iklimin oluşmasına kolaylaştırıcı etki etmektedir. Aynı zamanda etik bir lider olarak okul yöneticilerinin okulu yönetmesi, okulda demokratik kültürün oluşmasını sağlamaktadır (Starrat, 2003). Okulda bu rolü üstlenen yöneticilerde cesaret, özgür bir ruh, pozitif enerji, sağduyu gibi özellikler bulunmakta ve bu okul yöneticileri her zaman sorumluluk alan, belli bir duruşa sahip olup bu duruşu her daim koruyan ve gerçeklikle irtibatını sürekli devam ettiren kişiler olarak belirtilmektedir (Starrat, 2005).

Okul yöneticilerinin etik bir lider olması okuldaki dinamiği daha iyi çözümleyebilmesi açısından önem taşımaktadır. Etik lider olan yöneticinin kişiler arası ilişkilere ve etik değerlere gereken önemi vereceği düşünülmektedir (Bursalıoğlu, 2010; Öztekin vd.,2021). Etik değerlere verilen bu önem sayesinde okulda etik bir kültür oluşur ve oluşan bu kültür çerçevesinde okulda bulunan personelin ortak değer ve inançta buluşması sağlanır (Çelik, 2009). Yöneticilerde etik liderlik özelliklerinin bulunmaması durumunda toplumda adalet duygusunun sarsılacağı düşünülmektedir. Etik liderlik davranışlarının yayılması en üst kademedен başlanmalıdır. Bu yayılımda ilk önce en üst yönetimde etik değerler benimsemeli, sonra orta düzey yöneticilere aktarılmalı etik liderlik özellikleri benimsemeli ve en son durumda da kurumun veya örgütün tüm kademelerine aktarılmalıdır (Aydın, 2002). Bu sisteme uyulmadığı takdirde etik liderlik konusunda sıkıntılar yaşanabilmektedir. Ortaya çıkan sıkıntılardan dolayı görülen değişimler sonucunda okul yöneticilerinin liderlik konusunda ne kadar yetiştığı ve etik bir lider de hangi özelliklerin bulunması gerektiği tartışılması ve irdelenmesi gereken bir konu hâline gelmiştir.

Bu araştırma, eğitim kurumlarının toplumun en önemli kurumlarından olmasından dolayı, okuldaki yöneticilerin etik liderlik özelliği taşıması ile eğitim ortamına etki etmesi, okulun başarı düzeyini arttırması, insanlar arasındaki iletişimi kuvvetlendirmesi, okul bünyesinde etik değerlere bağlı bir okul kültürü oluşturması, okuldaki personelde olumlu bir iklim oluşturması açısından önem taşımaktadır. Bu araştırmayla okuldaki yöneticilerin etik liderlik davranışlarının çeşitli değişkenler açısından öğretmen görüşlerine göre incelenmesi amaçlanmıştır. Bu amaçla Millî Eğitim Bakanlığı (MEB) bünyesindeki farklı kademelerdeki okullarda görev yapmakta olan farklı branş öğretmenlerinden görüşler alınmıştır. Bu amaç ile aşağıdaki alt problemlere cevap aranmıştır.

1. Okuldaki yöneticilerin etik liderlik davranışları öğretmenlerin cinsiyet değişkenine göre farklılaşmakta mıdır?
2. Okuldaki yöneticilerin etik liderlik davranışları öğretmenlerin medeni durum değişkenine göre farklılaşmakta mıdır?
3. Okuldaki yöneticilerin etik liderlik davranışları öğretmenlerin kıdem yılı değişkenine göre farklılaşmakta mıdır?
4. Okuldaki yöneticilerin etik liderlik davranışları öğretmenlerin öğrenim kademesi değişkenine göre farklılaşmakta mıdır?
5. Okuldaki yöneticilerin etik liderlik davranışları öğretmenlerin yöneticilik deneyimi değişkenine göre farklılaşmakta mıdır?

## YÖNTEM

### Araştırmanın Modeli

Bu çalışmada nicel araştırma yöntemlerinden tarama araştırma modeli kullanılmıştır. Bu araştırma modeli, güncelliğini koruyan bir durumu veya geçmişte yaşanmış bir durumu betimlemeye yarayan bir araştırma modeli yaklaşımıdır. Tarama araştırma modeli bir durumu, olayı veya nesneyi kendi koşulları içinde herhangi bir değişiklik yapmadan, etkilemeye çalışmadan tanımlamaya çalışmaktadır. Tarama araştırma modeli, birim sayısı çok olan evren hakkında genel bir yargıya varmak için oluşturduğumuz evrenden veya bir kısmından alınan örneklem grubu üzerinde çalışmaya olanak veren araştırma modelidir (Karasar, 2012).

### Evren ve Örneklem

Bu araştırmanın evrenini Millî Eğitim Bakanlığına bağlı resmî okullarda görev yapmakta olan öğretmenler oluşturmaktadır. Örneklem ise tesadüfi örnekleme yöntemi ile seçilen Mardin ilinin Kızıltepe ilçesinde bulunan Millî Eğitim Bakanlığına bağlı farklı resmî okul kademelerinde ve branşlarda görev yapmakta olan 69'u kadın, 123'ü erkek olmak üzere 192 öğretmenden oluşmaktadır. Araştırmanın örnekleme ilişkin veriler Tablo 1'de sunulmuştur.

**Tablo 1:** Katılımcılara İlişkin Veriler

Değişken	Boyut	f	%
Cinsiyet	Kadın	69	35,9
	Erkek	123	64,2
Medeni Durum	Bekâr	61	31,8
	Evli	131	68,2
Kıdem Yılı	1-5 Yıl	54	28,1
	6-10 Yıl	75	39,1
	11 Yıl ve Üstü	63	32,8
Öğrenim Kademesi	İlkokul	47	24,5
	Ortaokul	79	41,1
	Lise	66	34,4
Yöneticilik Deneyimi	Var	60	31,8
	Yok	132	68,2

### Veri Toplama Aracı

Yapılan bu çalışmanın verilerine etik liderlik ölçeği ile ulaşılmıştır. Etik liderlik ölçeği için geçerlik, güvenilirlik çalışması Tuna, Bircan ve Yeşiltaş (2012) tarafından yapılmış ve yapılan güvenilirlik analizi sonucunda cronbach alpha değeri .928 olarak bulunmuştur. Etik liderlik ölçeği beşli likert yapıda bir ölçek olup 10 maddeden oluşmaktadır. Etik liderlik ölçeğinin puanlanması “kesinlikle katılmıyorum=1, katılmıyorum=2, ne katılıyorum ne katılmıyorum=3, katılıyorum=4, kesinlikle katılıyorum=5” puan esaslı yapılmıştır. Etik liderlik ölçeğinden alınan maksimum puanın 50, minimum puanın ise 10 puan olduğu görülmektedir. Araştırmadaki değişken bilgilerine kişisel bilgi formu ile ulaşılmıştır. Bu bilgiler cinsiyet, medeni durum, öğrenim kademesi, yöneticilik deneyimi ve kıdem yılından oluşmaktadır.

### Geçerlik ve Güvenirlik

Yapılan çalışmanın sonuçlarının geçerli, güvenilir ve inandırıcı olması bilimsel çalışmanın en önemli faktörlerindedir. Bilimsel çalışmalarda geçerlik ve güvenilirlik için kullanılan en yaygın yöntemlerden biri olarak bu yöntem kullanılmaktadır (Yıldırım ve Şimşek, 2018). Etik liderlik ölçeğine ilişkin yapılan güvenilirlik analizi için Cronbach Alpha güvenilirlik katsayısı bulunmuştur. Cronbach Alpha güvenilirlik katsayısı .92 olarak bulunmuştur. Bulunan bu güvenilirlik katsayısı .70'ten daha yüksek bir değere sahip olduğu için etik liderlik ölçeğinin uygulanmasının güvenilir ve yeterli bir niteliğe sahip olduğu tespit edilmiştir (Büyüköztürk, 2010). Ayrıca güvenilirliğin maddesel analizine bakıldığında maddelerin bulunduğu güvenilirlik aralığının .912-.925 olduğu görülmektedir. Ölçme aracının



güvenirliğinin 0-1 aralığında bir değere sahip olması ve bu değer 1'e yaklaşması durumunda güvenilirlik artmaktadır (Ural ve Kılıç, 2006).

**Tablo 2:** Etik Liderlik Ölçeğine Ait Cronbach Alpha Güvenirlik Analizi

Cronbach Alpha Değeri	Madde Sayısı
.925	10

### Verilerin Toplanması

Yapılan araştırmada veri toplamak için iki boyuttan oluşan anket formu kullanılmıştır. Anket formunun ilk bölümünde katılımcılara ilişkin bilgi edinmek amacıyla hazırlanan kişisel veri formu yer almaktadır. Formun ikinci bölümünde ise 10 sorudan oluşan ölçek formu hazırlanmıştır.

Çalışma için Mardin ili Kızıltepe ilçesinde bulunan okullara gidilerek öğretmenlerle görüşülmüştür. Araştırma için gönüllülük esaslı gözetilmiş olup katılımcılardan özel bilgileri talep edilmemiştir. Araştırmaya katılmada bulunmak isteyen katılımcılara anket formu sunularak veriler elde edilmiştir.

### Verilerin Analizi

Hazırlanan ölçeğin katılımcılara ulaştırılması sonucu elde edilen veriler SPSS 25.00 paket programı kullanılarak analiz edilmiştir. Kullanılan SPSS paket programı sonucunda yüzde, frekans, ortalama, ANOVA analizi, t-testi analizi gibi analiz sonuçlarına ulaşılmıştır. Verilerin analizi için yapılan normallik varsayımında verilerin normal dağılım gösterdiği tespit edilmiştir.

### Etik Kurul Onay Bilgileri

Araştırma için Mardin Artuklu Üniversitesi Bilimsel Araştırma ve Yayın Etiği Kurulundan etik kurul izni alınmıştır

Kurul Adı: Mardin Artuklu Üniversitesi Bilimsel Araştırma ve Yayın Etiği Kurulu

Oturum Tarihi: 12.01.2022

Oturum Sayısı: 1

Belge Numarası: E-79906804-050.06.04-40627

### BULGULAR

Araştırmada kullanılan veri toplama aracı sonucunda elde edilen bulgulara bu bölümde yer verilmiştir. Elde edilen bulgular verilerin elde edildiği sırasına göre sıralanmıştır.

### Birinci Alt Probleme İlişkin Bulgular

“Okuldaki yöneticilerin etik liderlik davranışları öğretmenlerin cinsiyet değişkenine göre farklılaşmakta mıdır?” alt problemine ilişkin veriler Tablo 3'te verilmiştir.

**Tablo 3:** Katılımcıların Cinsiyet Değişkenine İlişkin Bağımsız Gruplar t-Testi Analizi Sonucu

Cinsiyet	N	%	$\bar{X}$	SS	p
Kadın	69	35,9	23,46	7,10	.075
Erkek	123	64,1	21,46	7,59	
Toplam	192	100			

Tablo 3'teki veriler incelendiğinde katılımcıların 69'unun kadın, 123'ünün erkek olduğu görülmektedir. Kadın katılımcılar 69 kişi ile tüm katılımcıların %35,9'unu oluşturduğu, erkek katılımcıların ise 123 kişi ile tüm katılımcıların %64,1'ini oluşturduğu görülmektedir. Katılımcıların cinsiyete ilişkin etik liderlik ölçeğinden aldıkları ortalama puanlara bakıldığında ise kadın katılımcıların 23,46 ortalama puan aldıkları, erkek katılımcıların ise 21,46 ortalama puan aldıkları görülmektedir. Yapılan t-testi analizi sonucunda p değeri .075 bulunmuştur. P değerinin  $p > .05$ 'ten büyük olduğu görülmektedir. P değerinin .05'ten büyük olması sebebi ile okuldaki yöneticilerin etik liderlik davranışları cinsiyet değişkeni açısından anlamlı bir farklılık oluşturmadığını göstermektedir. Bu durumda etik liderlik ölçeğini yanıtlayan katılımcıların kadın veya erkek olması, etik liderliğe ilişkin düşünceleri değiştirmedini göstermektedir.

### İkinci Alt Probleme İlişkin Bulgular

“Okuldaki yöneticilerin etik liderlik davranışları öğretmenlerin medeni durum değişkenine göre farklılaşmakta mıdır?” alt problemine ilişkin veriler Tablo 4’te verilmiştir.

**Tablo 4:** Katılımcıların Medeni Durum Değişkenine İlişkin Bağımsız Gruplar t-Testi Analizi Sonucu

Medeni Durum	N	%	$\bar{X}$	SS	p
Bekâr	61	31,8	21,39	6,70	.319
Evli	131	68,2	22,54	7,79	
Toplam	192	100			

Tablo 4’teki veriler incelendiğinde medeni duruma ilişkin katılımcı sayısının 61’inin bekâr olduğu 131’inin evli olduğu görülmektedir. Evli katılımcılar tüm katılımcıların yüzde 68,2’sini oluşturmakta bekâr katılımcıların ise tüm katılımcıların 31,8’ini oluşturduğu görülmektedir. Bekâr ve evli katılımcıların etik liderlik ölçeğinden aldığı ortalama puanlara bakıldığında bekâr katılımcıların 21,39 ortalama puana sahip olduğu, evli katılımcıların ise 22,54 ortalama puana sahip olduğu görülmektedir. Yapılan t-testi analizi sonucunda p değerinin .319 bulunduğu ve p değerinin  $p > .05$ ’ten büyük olduğu görülmektedir. P değerinin .05’ten büyük olması sebebi ile okuldaki yöneticilerin etik liderlik davranışları, medeni durum değişkeni açısından anlamlı bir farklılık oluşturmadığını göstermektedir. Yapılan bu analiz sonucunda katılımcıların medeni durumunun etik liderliğe ilişkin görüşlerinde etkide bulunmadığını göstermektedir.

### Üçüncü Alt Probleme İlişkin Bulgular

“Okuldaki yöneticilerin etik liderlik davranışları öğretmenlerin kıdem yılı değişkenine göre farklılaşmakta mıdır?” alt problemine ilişkin veriler Tablo 5’te verilmiştir.

**Tablo 5:** Katılımcıların Kıdem Yılı Değişkenine İlişkin ANOVA Analizi Sonucu

Kıdem Yılı	n	$\bar{X}$	Varyansın Kaynağı	Kareler Top.	sd	Kareler Ort.	F	p
1 – 5 yıl	54	23.96	Gruplar arası	246.091	2	123.045	2.236	0.110
6 – 10 yıl	75	21.26	Gruplar içi	10402.529	189	55.040		
11 Yıl ve Üstü	63	21.74						
Toplam	192	22.18		10648.620	191			

Tablo 5’teki verilere bakıldığında 1-5 yıl arası kıdem yılına sahip katılımcıların 54 olduğu, 6-10 yıl kıdem yılına sahip katılımcıların 75 olduğu, 11 yıl ve üstü kıdem yılına sahip katılımcıların 63 olduğu görülmektedir. Kıdem yılına ilişkin katılımcıların etik liderlik ölçeğinden aldığı ortalama puanlara bakıldığında ise 1-5 yıl arası kıdem yılına sahip katılımcıların 23,96 ortalama puana sahip olduğu, 6-10 yıl kıdem yılına sahip katılımcıların 21,26 ortalama puana sahip olduğu, 11 yıl ve üstü kıdem yılına sahip katılımcıların 21,74 ortalama puana sahip olduğu görülmektedir. Kıdem yılı değişkenine ilişkin yapılan ANOVA analizi sonucunda p değeri .110 bulunduğu ve p değerinin  $p > .05$ ’ten büyük olduğu görülmektedir. Bulunan bu p değerinin .05 ten büyük olması neticesinde okuldaki yöneticilerin etik liderlik davranışları kıdem yılı değişkeni açısından anlamlı bir farklılık oluşturmadığını göstermektedir ( $F(2-189)=2.236$ ;  $p > .05$ ). Yapılan bu analiz sonucunda katılımcıların kıdem yılının etik liderliğe ilişkin görüşlerinde etkide bulunmadığını göstermektedir.

### Dördüncü Alt Probleme İlişkin Bulgular

“Okuldaki Yöneticilerin Etik Liderlik Davranışları öğretmenlerin öğrenim kademesi değişkenine göre farklılaşmakta mıdır?” alt problemine ilişkin veriler Tablo 6’da verilmiştir.

**Tablo 6:** Katılımcıların Öğrenim Kademesi Değişkenine İlişkin Tek Yönlü ANOVA Analizi Sonucu

Öğrenim Kademesi	n	$\bar{X}$	Varyansın Kaynağı	Kareler Top.	sd	Kareler Ort.	F	P	Anlamlı Fark (LSD)	Eta <sup>2</sup>
a. İlkokul	47	22.00	Gruplar arası	376.721	2	188.361	3.466	0.033	c - b	0,035
b. Ortaokul	79	20.77	Gruplar içi	10271.899	189	54.349				
c. Lise	66	24.00								
Toplam	192	22.18		10648.620	191					

Tablo 6'daki öğrenim kademesi değişkenine ait veriler incelendiğinde ilkökul öğrenim kademesinde görev yapan 47 katılımcının olduğu, ortaokul öğrenim kademesinde görev yapan 79 katılımcının olduğu, lise öğrenim kademesinde görev yapan 66 katılımcının olduğu görülmektedir. Öğrenim kademesi değişkenine ait katılımcıların etik liderlik ölçeğinden aldıkları ortalama puanlarına bakıldığında ilkökul kademesindeki katılımcıların 22,00 ortalama puana sahip oldukları, ortaokul kademesindeki katılımcıların 20,77 ortalama puana sahip olduğu ve lise öğrenim kademesindeki katılımcıların 24,00 ortalama puana sahip olduğu görülmektedir. Yapılan ANOVA analizi sonucunda p değeri .033 bulunmuş ve p değerinin  $p < .05$ 'ten küçük olduğu görülmektedir. P değeri .05'ten küçük olduğundan dolayı okuldaki yöneticilerin etik liderlik davranışları öğretmenlerin öğrenim kademesi değişkenine göre anlamlı bir farklılık oluşturmaktadır ( $F(2-189)=3.466$ ;  $p < .05$ ). Anlamlı farklılığın hangi gruplar arasında olduğunu anlamak için LSD analiz tekniği kullanılmıştır. LSD analiz tekniği sonuçlarına göre anlamlı farkın lise-ortaokul öğrenim kademesinde bulunan katılımcılar arasında olduğu ( $p < .05$ ), diğer öğrenim kademesinde bulunan katılımcılar arasında anlamlı farkın bulunmadığı ( $p > .05$ ) görülmektedir. Gruplar arasındaki bulunan anlamlı farklılık için etki büyüklüğü hesaplanmıştır. Etki büyüklüğü (Eta<sup>2</sup>) değeri 0,035 bulunmuş ve bu değer 0,06'dan küçük olması sebebi ile etki değerinin küçük olduğu görülmektedir. Öğrenim kademesi değişkenine ilişkin Yapılan ANOVA analizi sonucunda katılımcıların öğrenim kademesinin, etik liderliğe ilişkin görüşlerde etkide bulunduğunu göstermektedir.

#### Beşinci Alt Probleme İlişkin Bulgular

“Okuldaki Yöneticilerin Etik Liderlik Davranışları yöneticilik deneyimi değişkenine göre farklılaşmakta mıdır?” alt problemine ilişkin veriler Tablo 7'de verilmiştir.

**Tablo 7:** Katılımcıların Yöneticilik Deneyimi Değişkenine İlişkin Bağımsız Gruplar t esti Analizi Sonucu

Yöneticilik Deneyimi	N	%	$\bar{X}$	SS	p	Cohens'd
Var	60	31,8	20,06	8,20		
Yok	132	68,2	23,14	6,92	.008	0,40
Toplam	192	100				

Yapılan t testi analizi sonucunda Tablo 7'deki veriler incelendiğinde katılımcılardan yöneticilik deneyimi olan 60 katılımcının bulunduğu, yöneticilik deneyimi olmayan 132 katılımcının olduğu görülmektedir. Yöneticilik deneyimi olan 60 katılımcı tüm katılımcıların yüzde 31,8'ini oluşturduğu, yöneticilik deneyimi olmayan 132 katılımcının tüm katılımcıların yüzde 68,2'sini oluşturduğu görülmektedir. Yapılan t-testi analizi sonucuna katılımcıların etik liderlik ölçeğinden aldıkları ortama puanlara bakıldığında yöneticilik deneyimi olan katılımcıların 20,06 ortalama puana sahip olduğu, yöneticilik deneyimi olmayan katılımcıların ise 23,14 ortalama puana sahip olduğu görülmektedir. Yapılan T-Testi analizi sonucunda p değeri .008 bulunmuş ve p değerinin  $p < .05$ 'ten küçük olduğu görülmektedir. Bulunan bu p değerinin .05 ten küçük olması sebebi ile okuldaki yöneticilerin etik liderlik davranışları öğretmenlerin yöneticilik yapma deneyimi değişkenine göre anlamlı bir farklılık oluşturmaktadır. Yapılan t-testi analizi sonucunda katılımcıların yöneticilik yapma ve yapmama durumu, etik liderliğe ilişkin görüşlerde etkide bulunduğunu göstermektedir. Bulunan anlamlı farklılık sonucunda yöneticilik yapma ve yapmama durumunun etik liderliğe ilişkin görüşlerinde ne kadar etkide bulunduğunu anlamak için cohens'd değeri hesaplanmış ve bu değer 0,40 bulunmuştur. Cohens'd değerinin 0,08 den büyük çıkması sebebi ile etki değerinin oldukça geniş olduğunu görülmektedir.

## SONUÇ, TARTIŞMA VE ÖNERİLER

Bu çalışma, okuldaki yöneticilerin etik liderlik özelliklerini göstermesi ile eğitim ortamına etki etmesi, insanlar arasında iletişimi kuvvetlendirmesi, etik değerlere bağlı bir okul ortamı oluşturması, okuldaki başarı düzeyinin artırılması ve okulda çalışan personelin olumlu bir hava ile çalışması açısından önem taşımaktadır. Bu araştırma ile okuldaki yöneticilerin etik liderlik davranışlarının çeşitli değişkenler açısından incelenmesi amaçlanmıştır.

Etik liderlik son yıllarda ortaya çıkan etik sorunlardan dolayı önemli bir konu hâline gelmiştir. Etik liderler, kurumda çalışmakta olan kişilerin davranışlarını yönlendiren, kurumdaki standartların geliştirilmesini sağlayan ve uygulayan kişilerdir (Çengelci, 2014). Etik liderlik görevini üstlenen kişiler kurumda çalışmakta olan kişilerin haklarına ve onurlarına saygılı bir şekilde davranmaktadırlar (Pickeet, 2005). Liderler kurum içinde yapmış oldukları etik veya etik dışı birçok davranışla kurumun içerisinde birçok davranışın yayılmasına neden olmuştur. Bu davranışlar etik veya etik dışı davranışlar olabileceği için kurum içinde olumlu ve olumsuz etkide bulunabilmektedir. Liderlerin etik dışı davranışlar sergilemesi sonucunda bu davranışlar çok yüksek bir maliyete sebep olabilmektedir.

Okul toplumun en önemli yapı taşlarından olmasından dolayı kurum liderinin etik davranışlar sergilemesi kurum içinde etik standartların yükseltilmesini sağlamakla birlikte uzun süre ayakta kalmasını, büyümesini ve etkililiğini korumasını sağlamaktadır. Etik liderlik vasfının özelliklerini gösteren liderler, kurumdaki çalışma yaşamı boyunca etik değerlere uygun hareket etmesi çalışanların motivasyonlarının artmasını sağlar ve çalışanların performanslarının en üst seviyeye ulaşmasını sağlamaktadır. Bundan dolayı etik liderler kurum için hayati öneme sahiptir.

Araştırmanın birinci alt problemi olan okuldaki yöneticilerin etik liderlik davranışları öğretmen görüşlerine göre incelenmesinde cinsiyet değişkenine göre istatistiksel olarak anlamlı bir farklılık oluşturmadığını, cinsiyetin etik davranışları değerlendirmede herhangi bir etkide bulunmadığını göstermektedir. Uğurlu ve Ceylan (2014) 300 öğretmen üzerinde yaptıkları çalışma araştırmamızın bu bulgusu ile tutarlılık göstermektedir. Alanyazında bu konuda yapılan birçok çalışma bulguları da bu bulgumuz ile tutarlılık göstermektedir (Karadal ve Özsungur, 2017; Kentsü, 2007; Küçükkaraduman, 2006; Sibel ve Kulualp, 2019; Turhan, 2007; Uğurlu, 2009).

Araştırmanın ikinci alt problemi olan okuldaki yöneticilerin etik liderlik davranışlarının öğretmen görüşlerine göre incelenmesinde medeni durum değişkenine göre istatistiksel olarak anlamlı bir farklılık oluşturmadığı, medeni durum değişkeninin etik davranışları değerlendirmede konusunda etkide bulunmadığını göstermektedir. Araştırmanın bu bulgusu Sibel ve Kulualp'in (2019) yaptığı çalışmanın medeni durum bulgusu ile tutarlılık göstermektedir.

Araştırmanın üçüncü alt problemi olan okuldaki yöneticilerin etik liderlik davranışlarının öğretmen görüşlerine göre incelenmesinde kıdem yılı değişkenine göre istatistiksel olarak anlamlı bir farklılık oluşturmadığı, kıdem yılı değişkeninin etik davranışları değerlendirme konusunda etkide bulunmadığını göstermektedir.

Araştırmanın dördüncü alt problemi olan okuldaki yöneticilerin etik liderlik davranışlarının öğretmen görüşlerine göre incelenmesinde öğrenim kademesi değişkenine göre istatistiksel olarak anlamlı bir farklılık oluşturduğu görülmektedir. İlkokul ve ortaokul kademesindeki öğretmenlerin okul yöneticilerinin etik liderlik davranışlarının değerlendirmesinde benzer değerlendirmeye sahip oldukları görülmekte, lise kademesindeki öğretmenlerin etik liderlik davranışlarının değerlendirilmesinde daha etkili oldukları düşünülmektedir.

Araştırmanın beşinci alt problemi olan okuldaki yöneticilerin etik liderlik davranışlarının öğretmen görüşlerine göre incelenmesinde yöneticilik deneyimi değişkenine göre istatistiksel olarak anlamlı bir farklılık oluşturduğu görülmektedir. Yöneticilik deneyimi olmayan öğretmenlerin etik liderliğin değerlendirilmesinde, yöneticilik deneyimi olan öğretmenlere göre daha etkisiz oldukları düşünülmekte ve öğretmenlerin okul yöneticilerinin etik liderlik davranışlarını değerlendirirken yöneticilik deneyimi olan öğretmenlerin okul yöneticilerinin davranışlarına daha fazla dikkat ettikleri düşünülmektedir.

Okulların verimli ve etkili olabilmesi etik davranışlarla yönetilmesi etik ve ahlaki gerekliliklerin bilinmesi ve buna bağlı olarak bunun talep edilmesi gerekmektedir (Brown, 2004). Öğretmenlerin okul yöneticilerinin etik davranışlarını anlamlandırması, değerlendirmesi doğru bir şekilde yapıldığında istenen beklenti her iki taraf için de sağlanmış olacak ve okullarda etik bir ortam oluşturulabileceği düşünülmektedir. Elde edilen bulgular ışığında bu araştırma değerlendirildiğinde okuldaki çalışan personele saygılı, dürüst ve doğru bir şekilde davranıldığında personel kendini güvende ve iyi hissedecek

kendilerinde bulunan yaratıcılık potansiyelini üst seviyelere çıkartacak ve bunu etik davranışlarla yönetilen ortamlarda uygun bir şekilde yerine getireceklerdir.

Bu çalışma 2021-2022 eğitim-öğretim yılında Mardin'in Kızıltepe ilçesinde MEB'e bağlı resmî okullarda çalışan öğretmenlerin görüşleriyle, veri toplama aracı olarak etik liderlik ölçeğiyle, verilerin analiz edilmesinde kullanılan yöntemlerle sınırlıdır.

Bu çalışmanın bulguları ışığında şu önerilerde bulunulmuştur.

- Etik yöneticilerin yetiştirilmesinde, seçilmesinde araştırma sonuçları da dikkate alınarak etik özellikler uygun bir şekilde değerlendirilerek etik kurallar belirlenebilir.
- Okul yöneticilerindeki etik davranışları ölçen ölçeklerin güncellenmesinde fayda vardır.
- Bu çalışmada nicel araştırma yöntemi kullanılmıştır. Benzer bir araştırmanın nitel verilerle desteklenmesi etik liderlik özelliklerinin değerlendirilmesinde daha güvenilir, geçerli ve de ayrıntılı bakış açısı kazandıracaktır.
- Araştırma örnekleminin sınırlı olması sebebi ile daha büyük kitlelere uygulanması araştırmanın güvenilirlik ve geçerliğine katkı sağlayacaktır.
- Okuldaki etik değerlerin belirlenmesinde öğretmen görüşlerine önem verilmesinde fayda vardır.

#### Yazarlık Katkısı

Birinci yazar araştırma konusunun ortaya konulması, alanyazın taramasının yapılması, verilerin toplanması ve incelenmesine (%70); ikinci yazar araştırma konusunun geliştirilmesine, araştırma verilerinin ve yöntem kısmının incelenmesine (%30) katkıda bulunmuştur.

#### Etik Kurul Onay Bilgileri

Araştırma için Mardin Artuklu Üniversitesi Bilimsel Araştırma ve Yayın Etiği Kurulundan etik kurul izni alınmıştır

Kurul Adı : Mardin Artuklu Üniversitesi Bilimsel Araştırma ve Yayın Etiği Kurulu  
Oturma Tarihi : 12.01.2022  
Oturma Sayısı : 1  
Belge Numarası : E-79906804-050.06.04-40627

#### KAYNAKÇA

- Artan, İ. (1997). *Örgütsel Gelişme ve Değişme, Endüstri ve Örgüt Psikolojisi*. Ankara: Şelale Matbaası.
- Aydın, İ. P. (2002). *Yönetmel, Mesleki ve Örgütsel Etik*. Ankara: PegemA Yayıncılık.
- Brown, M. (2007). Misconceptions of Ethical Leadership, How to Avoid Potential Pitfalls. *Journal of Organizational Dynamics*, 36(2), 140-155.
- Brown, K. M. (2004). Leadership for Social Justice and Equity: Weaving A Transformative Framework and Pedagogy. *Educational Administration Quarterly*, 40(1), 77-108.
- Burns, G. M. (1978). *Leadership*. New York: Harper and Row.
- Bursalıoğlu, Z. (2010). *Okul Yönetiminde Yeni Yapı ve Davranış*. Ankara: Pegem Yayınları.
- Büyüköztürk, Ş. (2010). *Sosyal Bilimler İçin Veri Analizi El Kitabı*. Ankara: Pegem Akademi.
- Çengelci, E. (2014). Okul Yöneticilerinin Etik Liderlik Davranışları, (Yayımlanmamış Yüksek Lisans Tezi), (Danışman: Yrd. Doç. Dr. Sinan Yörük), Afyonkarahisar: Afyon Kocatepe Üniversitesi Sosyal Bilimler Enstitüsü.
- Erol, S. ve Göktaş Kulualp, H. (2019). Etik Liderlik Davranışının Bazı Değişkenler Açısından İncelenmesi. *Karabük Üniversitesi Sosyal Bilimler Enstitüsü Dergisi*, 9(2), 696-705.
- Freeman, R. ve Stewart, L. (2007). *Developing Ethical Leadership*. [http://www.corporate-ethics.org/pdf/ethical\\_leadership.pdf](http://www.corporate-ethics.org/pdf/ethical_leadership.pdf) adresinden 16.11.2021 tarihinde erişildi.
- Genç, T. (1998). *Kamu Yönetimi*. Ankara: Seçkin Yayınevi.
- Harvey, E. (2004). Liderlik ve Etik. *Executive Excellence*, 8(87), 13-25.
- Kanungo, R. N. ve Mendonca, M. (1996). *Ethical Dimensions Of leadership*. Thousand Oaks, CA: Sage.
- Karadal, H. ve Özsungur, F. (2017). Hizmet İnovasyon Davranışı ile Psikolojik Sermaye ve Etik Liderlik İlişkisinin İncelenmesi: Adana Örneği. *Uluslararası Yönetim İktisat ve İşletme Dergisi*, 13(13), 663-672.
- Karasar, N. (2012). *Bilimsel Araştırma Yöntemi: Kavramlar, İlkeler, Teknikler*. Ankara: Nobel Akademi Yayıncılık.

- Karip, E. ve Köksal, K. (1999). Okul Yöneticilerinin Yetiştirilmesi. *Kuram ve Uygulamada Eğitim Yönetimi*, 18(18), 193-207.
- Kentsü, J. (2007). Okul Yöneticilerinin Kişilik Özelliklerinin Örgütsel Etik Üzerine Etkisi, (Yayımlanmamış Yüksek Lisans Tezi), (Danışman: Dr. Mustafa Otrar), İstanbul: Yeditepe Üniversitesi Sosyal Bilimler Enstitüsü.
- Khuntia, R. ve Suar, D. (2004). A Scale to Assess Ethical Leadership of Indian Private and Public Sector Managers. *Journal of Business Ethics*, 49(1), 13-26.
- Küçükkaraduman, E. (2006). İlköğretim Okul Müdürlerinin Etik Davranışlarının İncelenmesi (Yayımlanmamış Yüksek Lisans Tezi), (Danışman: Yrd. Doç. Dr. Mehmet Şeren), Ankara: Gazi Üniversitesi Eğitim Bilimleri Enstitüsü.
- Mc Gregor, D. (1970). *The Human Side of Enterprise*. Ankara: ODTÜ Yayını.
- Öztekin, A.; Kavan, N.; DüNDAR, M. ve Meriç, İ. (2021). Üniversite Öğrencilerinin Koronavirüs Salgını Sürecindeki Dijital Oyun Bağımlılıklarının İncelenmesi. *Asya Studies*, 5(18), 109-119.
- Pieper, A. (1999). *Etiğe Giriş*, (Çev. V. Atayman ve G. Sezer). İstanbul: Ayrıntı Yayınları.
- Pickett, M. C. (2005). Understanding Ethical Leadership. *Asbbs E-Journal*, 1(1), 44-54.
- Starratt, R. J. (2003). *Centering Educational Administration: Cultivating Meaning, Community, Responsibility*, (1st Edition). London: Routledge.
- Starratt, R. J. (2005). *Building an Ethical School: A Practical Response to the Moral Crisis in Schools*. London: Routledge.
- Tahaoğlu, F. ve Gedikoğlu, T. (2009). İlköğretim Okulu Müdürlerinin Liderlik Rollerini. *Kuram ve Uygulamada Eğitim Yönetimi*, 15(58), 274-298.
- Tepe, H. (1998). Bir Felsefe Dalı Olarak Etik. *Doğu Batı Düşünce Dergisi*, 0(4), 9-24.
- Tuna, M.; Bircan, H. ve Yeşiltaş, M. (2012). Etik Liderlik Ölçeği'nin Geçerlilik ve Güvenilirlik Çalışması: Antalya Örneği. *Atatürk Üniversitesi İktisadi ve İdari Bilimler Dergisi*, 26(2), 143-155.
- Turan, S. ve Şişman, M. (2000). Okul Yöneticileri İçin Standartlar: Eğitim Yöneticilerinin Bilgi Temelleri Üzerine Düşünceler. *Balıkesir Üniversitesi Sosyal Bilimler Enstitüsü Dergisi*, 3(4), 68-87.
- Turhan, M. (2007). Genel ve Mesleki Lise Yöneticilerinin Etik Liderlik Davranışlarının Okullardaki Sosyal Adalet Üzerindeki Etkisi, (Yayımlanmamış Doktora Tezi), (Danışman: Prof. Dr. Vehbi Çelik), Elazığ: Fırat Üniversitesi Sosyal Bilimler Enstitüsü.
- Uğurlu, C. T. (2009). İlköğretim Okulu Öğretmenlerinin Örgütsel Bağlılık Düzeylerine Yöneticilerinin Etik Liderlik ve Örgütsel Adalet Davranışlarının Etkisi (Yayımlanmamış Doktora Tezi), (Danışman: Yrd. Doç. Dr. Mehmet Üstüner), Malatya: İnönü Üniversitesi Sosyal Bilimler Enstitüsü.
- Ural, A. ve Kılıç, İ. (2006). *Bilimsel Araştırma Süreci ve SPSS ile Veri Analizi*. Ankara: Detay Yayıncılık.
- Uğurlu, C. ve Ceylan, N. (2014). Öğretmenlerin Örgütsel Yaratıcılık ve Etik Liderlik Algılarının İncelenmesi. *Mersin Üniversitesi Eğitim Fakültesi Dergisi*, 10(2), 96-12.
- Yıldırım, A. ve Şimşek, H. (2018). *Sosyal Bilimlerde Nitel Araştırma Yöntemleri*. Ankara: Seçkin Yayıncılık.





# Asya Studies

Academic Social Studies / Akademik Sosyal Araştırmalar  
Year: 6 - Number: 20 p. 61-82, Summer 2022

## Hamza-nâme'nin 71. Cildinde Yapı ve Kavram Özellikleri Bakımından Deyimler\*\*

*Phrases in Terms of Structure and Concept in Volume 71 of Hamza-nâme*

DOI: <https://doi.org/10.31455/asya.1068292>

Araştırma Makalesi /  
Research Article

Makale Geliş Tarihi /  
Article Arrival Date  
**04.02.2022**

Makale Kabul Tarihi /  
Article Accepted Date  
**17.04.2022**

Makale Yayın Tarihi /  
Article Publication Date  
**30.06.2022**

### Asya Studies

Doç. Dr. Meriç Güven  
Uşak Üniversitesi, Fen-Edebiyat  
Fakültesi, Türk Dili ve Edebiyatı Bölümü,  
Yeni Türk Dili Anabilim Dalı,  
[meric.guven@usak.edu.tr](mailto:meric.guven@usak.edu.tr)

ORCID ID

<https://orcid.org/0000-0003-2533-5272>

Öğr. Gör. Celal Eryiğit  
Uşak Üniversitesi, Lisansüstü Eğitim  
Enstitüsü, Türk Dili ve Edebiyatı Doktora  
Programı,

Burdur Mehmet Akif Ersoy Üniversitesi,  
Zeliha Tolunay Uygulamalı Teknoloji ve  
İşletmecilik Yüksekokulu,  
[celaleryigit@gmail.com](mailto:celaleryigit@gmail.com)

ORCID ID

<https://orcid.org/0000-0003-1385-7620>

\* "COPE-Dergi Editörleri İçin Davranış Kuralları ve En İyi Uygulama İlkeleri" beyanları: Bu çalışma için herhangi bir çıkar çatışması bildirilmemiştir. Bu çalışma için etik kurul onayı gerekmemektedir.

\* Bu makale, Uşak Üniversitesi Lisansüstü Eğitim Enstitüsünde ikinci yazar Öğr. Gör. Celal Eryiğit'in birinci yazar Doç. Dr. Meriç Güven danışmanlığında hazırladığı doktora tezinden üretilmiştir.

#### Öz

Eski Anadolu Türkçesinin ilk devresinde yazılmış metinler, tarihî Türk bilim dilinin aşamalarının ve gelişme sürecinin takibi açısından zengin dil özellikleri ve söz varlığı içermektedir. Hamzavi'nin sade ve anlaşılır bir dil ile yazdığı Hamza-nâmeler de bu bağlamda önemli kaynaklardır. Hamza-nâmelerin 71. cildi, XIV. yüzyılda telif olarak yazılmış ve XIX. yüzyılda istinsah edilmiştir. Beş yüzyıl boyunca süregelen bu çalışma hem Eski Türkçe hem Eski Anadolu Türkçesi hem de istinsah edildiği dönemin dil özelliklerine ve söz varlığına sahiptir. Eserin deyim ve söz varlığı açısından zengin olmasından dolayı bu çalışmada deyimler incelenmiştir. Metinde belirlenen deyimler; yapı, kavram ve anlam özellikleri açısından ele alınmıştır. Çalışmanın giriş bölümünde deyimlerle ilgili genel bilgiler verilmiş ve Hamza-nâme'nin 71. cildi deyim, söz varlığı açısından tanımlanmıştır. İnceleme kısmında metinde tespit edilen deyimler sırasıyla yapı, kavram ve kullanım özelliklerine göre üç başlık altında bölümlendirilmiştir. Yapı bakımından deyimler birleşik fiil ve cümle yapısındaki deyim özelliklerine göre incelenerek gruplara ayrılmıştır. Kavram özelliklerine göre vücut organlarıyla ilgili kavramları karşılayan deyimler, sayılarla yapılan deyimler ve soyut kavramları karşılayan deyimler şeklinde sınıflandırılmıştır. Kullanım özelliklerine göre Türkiye Türkçesinde değişmeden kullanılan deyimler, Türkiye Türkçesinde değişmiş şekilleri kullanılan deyimler ve Türkiye Türkçesinde kullanımdan düşmüş deyimler başlıklarıyla incelenmiştir. Sonuç ve değerlendirme bölümünde deyimlerin tespit edilen yapı, kavram ve kullanım özellikleri sayısal verilerle gösterilmiştir. Buna göre metinde 364 deyim tespit edilmiştir. Bunlardan 331'i birleşik fiil yapısında, 33'ü ise cümle yapısındadır. Bir ögeli birleşik fiil yapısındaki deyimlerden en çok 194 deyim ile "nesne+fiil" biçimi mevcuttur. İki ögeli birleşik fiil yapısında ise en çok 17 deyim ile "nesne+dolaylı tümleç+fiil" şekli vardır. Eksilteli cümle yapısındaki deyimlerin sayısı ise 23'tür. Kavram özelliklerine göre en çok 169 deyim ile soyut kavramları karşılayan deyimler belirlenmiştir. Kullanım özelliklerine göre bakıldığında metinde tespit edilen deyimlerin 282 tanesi günümüzde az çok değişikliklerle kullanılmaktadır. 82 tanesi ise günümüzde kullanılmamaktadır. Ayrıca metinde 21 tane özgün deyim tespit edilmiştir.

**Anahtar Kelimeler:** Hamza-nâme, Eski Anadolu Türkçesi, Deyim, Kavram, Yapı

#### Abstract

The texts written in the first period of Old Anatolian Turkish contain rich language features and vocabulary in terms of following the stages and development process of the historical Turkish scientific language. Hamza-nâmes written by Hamzavi in a plain and understandable language are also important sources in this context. Volume 71 of Hamza-nâmes, XIV. Written as copyright in the 19th century and XIX. century was copied. This work, which has continued for five centuries, has both the Old Turkish and Old Anatolian Turkish, as well as the linguistic features and vocabulary of the period in which it was copied. Because the work is rich in terms of idioms and vocabulary, idioms are examined in this study. The idioms determined in the text are discussed in terms of structure, concept and meaning features. In the introduction part of the study, general information about idioms is given and the 71st volume of Hamza-nâme is introduced in terms of idiom vocabulary. In the analysis part, the idioms identified in the text are divided under three headings according to their structure, concept and usage characteristics, respectively. In terms of structure, idioms are divided into groups by examining according to the idiom features in the compound verb and sentence structure. According to their conceptual characteristics, idioms that meet the concepts related to body organs are classified as idioms made with numbers and idioms that meet abstract concepts. Idioms used unchanged in Turkey Turkish according to their usage characteristics, idioms with changed forms in Turkey Turkish and idioms that have fallen out of use in Turkey Turkish were examined. In the conclusion and evaluation section, the determined structure, concept and usage features of the idioms are shown with numerical data. Accordingly, 364 idioms were identified in the text. Of these, 331 are in the form of compound verbs, and 33 of them are in the form of sentences. There are mostly 194 idioms in the form of "object+verb" among the idioms in the compound verb structure with one element. In the two-element compound verb structure, there are 17 idioms at most and the form "object+indirect object+verb". The number of idioms in the ellipsis structure is 23. According to the concept characteristics, the most 169 idioms and the idioms that meet the abstract concepts were determined. Considering the usage characteristics, 282 of the idioms identified in the text are used with more or less changes today. 82 of them are not used today. In addition, 21 original idioms were identified in the text.

**Keywords:** Hamza-nâme, Old Anatolian Turkish, Idiom, Concept, Structure

#### Citation Information/Kaynakça Bilgisi

Güven, M. ve Eryiğit, C. (2022). Hamza-nâme'nin 71. Cildinde Yapı ve Kavram Özellikleri Bakımından Deyimler. *Asya Studies-Academic Social Studies / Akademik Sosyal Araştırmalar*, 6(20), 61-82.

## GİRİŞ

İnsanlar arasında iletişim aracı olan dilin çeşitli anlatım yolları bulunur. Tarih boyunca varlığını sürdürmüş diller, kalımsal yollardan edindikleri kelime hazinesinin bir kısmını bu süreçte başka bir duruma getirip geliştirir ve işlevsel özelliklerini sürdürmeye ve zenginleştirmeye çalışırlar. Türkçe de başlangıcından günümüze kadar canlılık özelliğine koşut olarak sayısız kelime yapma olanağının yanında, söz kalıpları oluşturmak suretiyle yeni kavramları adlandırma yolunu tercih etmiş ve gerçekleştirmiş bir dildir. Türkçede yeni kavramları adlandırma yollarından ve söz kalıplarından birisi de deyimlerdir (Sinan, 2008: 92).

Deyimler, Türkçenin söz varlığı içinde önemli bir yer tutan dil unsurlarıdır. Daha önceleri “tabir” kelimesine karşılık kullanılan deyimler (Rado, 1970: 275) anlatıma zenginlik katma, ifade kolaylığı sağlama işlevi taşıyan söz varlıklarıdır. Bu itibarla önemine ve kullanılma sıklığına bağlı olarak dilin her döneminde araştırma konusu olmuş, farklı yönlerden ve farklı bakış açılarından değerlendirilmiş, üzerinde çeşitli araştırmalar bu minvalde tanım ve izahlar yapılmıştır. Kültür değeri ve taşıyıcısı olarak da kabul edilen deyimler kültür tarihçileri tarafından yapılan tanımlarda milletin sosyal, tarihî, psikolojik, iktisadi gibi birçok niteliklerinin kuşaktan kuşağa aktarılmasını sağlayan kültür unsurları, dil bilimciler tarafından yapılan tanımlarda yazınsal dil ve konuşma diline kattığı zengin ifade gücü ile dili renkli, çekici ve yoğun hâle getiren böylece dilin anlatım zenginliğini ortaya çıkaran (Özdemir, 1997: 246) bağımlı anlama sahip “kararlı dil birlikleri” olarak gösterilmiştir. Ömer Asım Aksoy (1988: 148) deyimleri fikrin ifadesi bakımından önemli bir değere sahip, çoğu kendi anlamının dışında farklı bir anlam barındıran dil bilgisi biçimi veya çekici bir anlatım özelliği taşıyan kalıplaşmış sözler olarak izah etmiş; Doğan Aksan (2015: 35) deyimini, tek kelimenin az da olsa yan anlamda, birden çok kelimenin ise bir arada kullanılarak bir duygu, durum veya kavramı anlatmasıyla oluşan söz birleşmeleri şeklinde tanımlamıştır. Mehmet Hengirmen (2015: 412) ve Yusuf Çotuksözen (1998: 5) ise deyimini çoğu zaman gerçek anlamının dışında kullanılan ve etkileyici anlatımı olan sözler olarak değerlendirmiş; hem konuşmada hem de yazmada ifadeyi etkili kılan, anlam açısından gerçek anlamının dışında kullanılan kalıplaşmış ve kabul edilmiş söz kümeleri olarak tarif ve izah etmiştir.

Deyimler başlangıçta bir kişi tarafından oluşturulmuştur. Toplumda ortam ve vaziyete uygun kullanılarak benimsenmiş ve tekrar edile edile yaygınlaşmış, günümüze kadar gelmiştir. Kullanıldığı yerlerde sözü anlamsal açıdan etkili bir biçimde anlattığı için söz varlığı içinde kendine kalıcı bir yer bulmuş (Çotuksözen, 1998: 7-12) kompozisyonlarını değiştirmeden biçim gibi anlam açısından da mecazi olarak kullanılmış, zamanla idiomatik değerleri artarak yeni durum ve koşullarda kalıplaşmış ve dilde metaforik yapılar olarak yer almaya başlamışlardır.

## HAMZA-NÂME’NİN 71. CİLDİ VE DEYİM SÖZ VARLIĞI

Hamza-nâmeler, Hz. Hamza’nın şehit edilmesinden bir süre sonra Arap edebiyatında ortaya çıkmış halk hikâyeleridir. İran edebiyatındaki bazı önemli şahsiyetlerin anlatılarının da bünyelerine eklenmesiyle zamanla sayıları artmıştır (Albayrak, 1997: 516). Bu eserler, doğrudan Türk milletine özgü bağları olmamasına rağmen İslam ve İslam uğruna yapılan savaşlardan bahsetmesinden ötürü Türkler arasında çok sevilmiş ve benimsenmiştir (Artun, 2011: 115). Hamza-nâmelerin tamamı 72. ciltten meydana gelmiştir. Türkiye kütüphanelerinde mevcut 70 cildin künyeleri kaydedilmiş 40 ve 42. ciltler ise tespit edilememiştir (Yelten, 2013: 153). Hamza-nâmelerin, incelediğimiz 71. cildi, diğer ciltlerde olduğu gibi dinî unsurların hâkim olduğu, İslam anlayışının işlendiği efsanevi özellikli bir eserdir. 71. cildin nüshası İstanbul Üniversitesi Edebiyat Fakültesi Nadir Eserler Kütüphanesinde 2496 numarası ile kayıtlıdır. Bu cildin başka bir nüshası mevcut değildir. Nesir şeklinde kaleme alınmıştır. Eser, Arap harfleriyle yazılmış; hareke ve noktalama işaretleri kullanılmamıştır. Hafız Edhem tarafından 1876 yılında istinsah edilen çalışmanın metin kısmı 115 varaktır.

Eserin telif tarihinin 14. yüzyıl ve istinsah tarihinin ise 19. yüzyıl olmasından dolayı hem Eski Anadolu Türkçesi hem de 19. Yüzyıl Türkçesinin dil özelliklerini yansıtmaktadır. Tahkiye edici anlatım tarzının benimsendiği eserde, hikâyeler “râvî” adı verilen bir anlatıcının ağzından aktarılır. Olaya dayanan ve kurgulanarak yazılan hikâyede ifadeler rivayetlerle daha da genişletilir. Anlatılar, geniş bir coğrafyada işlenir ve insanlarla birlikte cadı, peri, cin gibi hayalî şahıslar da eserde karakter olarak görülür. Sade bir dil kullanılan eserde yazar, kimi zaman Anadolu ağızlarından verdiği örneklerle anlatımı renklendirir (modify) ve zenginleştirir.

Eserde atasözü, argo kelime, kalıp söz ve ikileme gibi birçok söz varlığı unsurları kullanılmış; halk anlatıları, tarih, savaş tasvirleri gibi birçok anlatım zengin söz varlıkları ile ifade edilmiştir. Bununla

beraber kavram ve durumları somut hâle getirerek metine akıcı bir üslup kazandıran ve anlam derinliği ve zenginliği katan deyimler oluşmuştur. Bu itibarla Hamza-nâme'de en çok kullanılan söz varlığı unsurları olarak deyimler işlenmiştir. Deyimlerin eserde yapı, kavram ve anlam açısından çeşitlilik göstermesi, günümüzden farklı deyimlerin var olması ve esere özgü deyimlerin bulunması bu çalışmada deyimleri ele alma ve mevzii çalışma yapma zorunluluğunu doğurmuştur.

## HAMZA-NÂME'NİN 71. CİLDİNDEKİ DEYİMLERİN SINIFLANDIRILMASI

### Hamza-nâme'nin 71. Cildindeki Deyimlerin Yapı Bakımından Sınıflandırılması

Deyimler, dil birlikleri oluşturmada her türlü yapıya uygun olarak kullanılan söz birimleri değildir, uygun düştüğü yapılar isim fiil başta olmak üzere fiil ve diğer fiilimsili yapılardır (Delice, 2002: 183). Yapı bakımından ya cümle ya da cümle olmayan kelime öbeği durumunda bulunurlar. Metinde deyimlerin her iki türü de tespit edilmiştir. Deyimler genel olarak cümle içinde kullanılabilir dil yapıları olduklarından metinde daha çok kelime öbeği yapısıyla yer almışlardır. Aşağıda sınıflandırmasını verdiğimiz "birleşik fiil yapısındaki deyimler" tek ögeli ve iki ögeli birleşik Fiil yapısındaki deyimler; cümle yapısındaki deyimler ise basit, birleşik ve eksiltili cümle yapısındaki deyimler olarak gruplara ayrılmıştır. Gruplara ayrılan deyimler yanlarında anlamları yazılarak verilmiş, anlamların verilmesinde sadece deyimlerin metinde geçen anlamları dikkate alınmıştır.

#### Birleşik Fiil Yapısındaki Deyimler

##### Tek Ögeli Birleşik Fiil Yapısındaki Deyimler

Tek ögeli birleşik fiil yapılarında isimden önce gelen öge sayısı tektir. Bu tip birleşik fiil yapısındaki deyimlerde fiilden önce gelen isim veya isim öbeği özne, nesne, yer tamlayıcısı veya zarf tümlecisi olarak bağlanır. Hamza-nâme'nin 71. cildinde tespit edilen bu yapıdaki deyimler şöyledir:

#### Özne + Fiil Yapısındaki Deyimler

“**aklı dur-**: Akılı durmak; düşünemez duruma gelmek, şaşırarak (6b/1)”, “**aklı gel-**: Akılı gelmek; kendine gelmek, farkına varmak (6b/6)”, “**aklı git-**: 1. Akılı gitmek; bilinci uğraştığı işten ayrılıp farklı bir işe yönelmek, kendinde olmamak (6b/6)”, 2. beğenmek (17a/2), 3. korkmak, şaşırarak (35b/5), “**aklı şaş-**: Akılı şaşmak; hayretten düşünemez duruma gelmek, şaşırarak (61b/7)”, “**aklı şaşır-**: Akılı şaşırarak; hayretten düşünemez duruma gelmek, şaşırarak (59a/16)”, “**ardı kesilme-**: Ardı kesilmemek; arkası gelmemek, tükenmemek (64a/10)”, “**bende ol-**: Bende olmak; kul, köle olmak, samimiyetle bağlanmak (13b/19)”, “**bıyıkları terle-**: Bıyıkları terlemek; bıyıkları çıkmaya başlamak, çocukluktan çıkıp delikanlılık çağına girmek (46b/13)”, “**canı sev-**: Canı sevmek; hoşlanmak (45a/3)”, “**çehresi bozul-**: Çehresi bozulmak; yüzü düşmek (27a/9)”, “**feryād kop-**: Feryat kopmak; yüksek ses çıkarılmak, bağrılmak (17a/4)”, “**feryād figān kop-**: Feryat figan kopmak; yüksek ses çıkarılmak, bağrılmak (66b/10)”, “**gönlü açıl-**: Gönlü açılmak; insanın iç sıkıntısı gidermek, iç açmak (27b/2)”, “**gönlü kal-**: Gönlü kalmak; gücenmek, kırılmak (20b/8)”, “**gözi karar-**: Gözü kararmak; başı dönmek, görüşü bulanmak, iyi seçemez hâle gelmek (102a/14)”, “**gözleri kamaş-**: Etkili bir ışık veya parlama nedeniyle göz göremez olmak (10b/11)”, “**hâtırı kal-**: Hatırı kalmak; gücenmek, kırılmak (42a/11)”, “**hizmetde buln-**: Hizmetde bulunmak; birinin yanında çalışmak (79b/20)”, “**mecâli kalma-**: Mecali kalmamak; gücü kalmamak, güçsüzleşmek (32a/11)”, “**şanı ol-**: Şanı olmak; pek çok insan tarafından duyulmak, şöhreti yayılmak (29a/2)”, “**tākati kalma-**: Takati kalmamak; yeterli gücü olmamak, gücü bitmek (95a/13)”, “**(...) yüzi görme-**: (bir şey) yüzü görmemek; -den mahrum olmak, uzak bulunmak (80a/5)”, “**zararı toqın-**: Zararı dokunmak; kötülük görmesine sebep olmak (9a/1)”

#### Nesne + Fiil Yapısındaki Deyimler

“**ah eyle-**: Ah eylemek; feryat etmek, inlemek, şikâyet etmek (25a/9)”, “**ah intikām al-**: ah intikam almak; öç almak (66b/5)”, “**ah it-**: ah etmek; feryat etmek, inlemek, şikâyet etmek (19a/4)”, “**ahd vir-**: Ahit vermek; bir kimseden kendisine mukaddes şeyleri öne sürüp bir şeyi yapması veya yapmamasını istemek, yemin vermek (77a/6)”, “**ahşam eyle-**: Akşam eylemek; günü bitirmek (12a/12)”, “**aqlıq al-**: Aklını almak; düşünemez, aklını kullanamaz hale getirmek, çok şaşırarak (72a/11)”, “**aqlıq cem' it-**: Aklını toplamak; Gerçeği göremeyecek durum ve tutumdan ayrılarak şuurlu davranmak (52a/13)”, “**alay göster-**: Alay göstermek; geçit töreni düzenlemek (4b/7)”, “**aleyke al-**: Aleyke almak; selam almak (106a/10)”, “**amān bul-**: Aman bulmak; kurtulmak (28a/4)”, “**amān dile-**: Aman dilemek;

(bir savaşta) canının bağışlanmasını dilemek, bu şartla teslim olmayı kabul etmek (3a/17)”, “**amān vir-**: Aman vermek; affetmek (3a/18)”, “**amān zamān virme-**: Aman zaman vermemek; göz açtırmamak, nefes aldurmamak, fırsat vermemek (38b/15)”, “**arķa vir-**: Arka vermek; desteklemek, korumak (40b/6)”, “**at ķopar-**: At kořturmak; at ile kořturmak (76a/8)”, “**āteř ol-**: Ateř olmak; kızmak, öfkelenmek (12a/16)”, “**āteř ur-**: Ateř vurmak; ateř yakmak, tutuřturmak (91b/4)”, “**ayaķ bař-**: Ayak basmak; girmek, gelmek (36b/6)”, “**bař gōster-**: Bař gōstermek; bir Őey ortaya çıkmak, vuku bulmak, belirlemek (77a/15)”, “**bař ķaldır-**: Bařkaldırmak; kendini gōstermek, ortaya çıkmak (3b/20)”, “**bařını ķurtar-**: Bařını kurtarmak; canını korumak (22a/11)”, “**beddu‘asını al-**: Bedduasını almak; kendisine ilenilmek (93a/5)”, “**belā getür-**: Bela getirmek; kötölüğe uğratmak (92a/12)”, “**berķ ur-**: Őimřek çakmak; Őimřek çakar gibi parıldamak (25b/13)”, “**bildiğini it-**: Bildiğini etmek; söz dinlemeden, başkasının fikrine önem vermeden kendi bildiği gibi davranmak, öğüt kabul etmemek (74a/17)”, “**bildüğün eyle-**: Bildiğini eylemek; söz dinlemeden, başkasının fikrine önem vermeden kendi bildiği gibi davranmak, öğüt kabul etmemek (12a/21)”, “**bir hāl it-**: Bir hāl etmek; gereğini yapmak, icabına bakmak (53b/5)”, “**bir hāl ol-**: bir hāl olmak; ölmek (11a/9)”, “**cān al-**: Can almak; birini öldürmek (62a/4)”, “**cān at-**: Can atmak; bir Őeyi yürekten istemek, arzulamak (61a/20)”, “**cān bul-**: Can bulmak; canlanmak, hayat bulmak (84a/3)”, “**cān vir-**: Can vermek; ölmek (52a/11)”, “**cefa ķek-**: Cefa ķekmek; zulüm gōrmek (34a/14)”, “**cehennem deresin bul-**: Cehennem deresini bulmak; ölmek (19a/15)”, “**cevāb vir-**: Cevap vermek; cevaplamak, karřılık vermek (114b/10)”, “**cezāsını bul-**: Cezasını bulmak; hak ettiđi cezaya uğramak (1b/6)”, “**ciđer-gāhını sōk-**: Ciđerini sōkmek; bir kimseyi zarara uğratmak (19a/12)”, “**da‘vā it-**: Dava etmek; bir meziyetin kendinde bulunduđunu ileri sürüp üstünlük taslamak, iddia etmek (78b/3)”, “**da‘vet eyle-**: Davet eylemek; çağırarak (14b/4)”, “**da‘vet it-**: Davet etmek; çağırarak (13b/21)”, “**da‘vet gōr-**: Davet gōrmek; çağırılmak (39a/9)”, “**dem ķek-**: Dem ķekmek; bađırmak, ses çıkarmak (10a/14)”, “**derd belā ķek-**: Dert bela ķekmek; sıkıntı içinde olmak, üzölmek (111b/14)”, “**dil getür-**: Dile getirmek; ifade etmek, anlatmak (64b/7)”, “**diline geleni sōyle-**: Diline geleni sōylemek; ulu orta, ölçüp biçmeden konuřmak (107b/7)”, “**dolay al-**: Dolay almak; çevreyi kontrol etmek, gezmek (91a/2)”, “**dünyāyı tūt-**: Dünyayı tutmak; her yere yayılmak (87a/8)”, “**düř ol-**: Düř olmak; 1. kendini kaptırmak, müptela olmak (2b/1), 2. rastlamak, tesadüf etmek (40a/18)”, “**ecel terleri dōk-**: Ecel terleri dōkmek; çok korkmak (43a/16)”, “**eceli getür-**: Eceli gelmek; ölümu yakın olmak (67a/4)”, “**el ķek-**: El ķekmek; vazgeçmek (3a/10)”, “**el eyle-**: El eylemek; elini kaldırmak suretiyle birini yanına çağırarak (42a/18)”, “**el ur-**: El vurmak; dokunmak, el sürmek, el atmak (9b/12)”, 2. almak için elini uzatmak, bir Őeye uzanmak (98b/11)”, “**elem ķek-**: Elem ķekmek; 1. üzölmek, üzüntü içinde olmak (1b/11), 2. ađrı, sızı duymak (109a/5)”, “**elem vir-**: Elem vermek; 1. zarar vermek (15a/18), 2. üzüntü vermek (78b/5)”, “**eđer ķo-**: Eser koymak; iz bırakmak, tesir etmek (92a/10)”, “**eylediđin bul-**: Eylediđini bulmak; yaptıđı kötü davranıřın karřılıđını gōrmek (8b/21)”, “**ferāđat eyle-**: Ferāđat eylemek; hakkından vazgeçmek, el ķekmek (8a/10)”, “**ferāđat it-**: Ferāđat etmek; kendi isteđi ile bırakmak, yapmamak (65b/13)”, “**ferāđat ol-**: Ferāđat olmak; kendi isteđi ile bırakmak, el ķekmek (95a/3)”, “**feryād eyle-**: Feryat etmek; yüksek sesle haykırmak (2a/3)”, “**feryād it-**: Feryat etmek; yüksek sesle haykırmak (6a/21)”, “**fitne ķopar-**: Fitne koparmak; karıřıklık, kargařalık çıkarmak (91a/7)”, “**furřat bul-**: Fırřat bulmak; müsait bir zamanı bulmak (29b/7)”, “**furřat vir-**: Fırřat vermek; imkān tanımak, uygun şartları sađlamak (76b/14)”, “**ĝarķ it-**: Gark etmek; ... ile doldurmak (34b/10)”, “**ĝarķ ol-**: Gark olmak; 1. ...ile doldurmak (11b/7), 2. bođulmak, batmak (94a/16), 3. bulanmak, belenmek (33b/12)”, “**gōgsin ger-**: Gōğsünü germek; övünmek, iftihar etmek (96a/15)”, “**gōz ķulaķ tūt-**: Gōz kulak tutmak; yolunu beklemek, birinin geleceđini ummak (4b/2)”, “**gōzin aķ-**: Gōzünü aķmak; dikkatli ve uyanık olmak (16a/21)”, “**haber al-**: Haber almak; herhangi bir konu hakkında kendisine bilgi verilmiř olmak (14a/13)”, “**haber ol-**: Haber olmak; haberi olmak, bilgisi olmak, bilmek, iřitmiř olmak (28b/2)”, “**haber vir-**: Haber vermek; bildirmek, haber ulařtırmak (3b/10)”, “**habs ķek-**: Hapis ķekmek; hükümlü olduđu süreyi hapiste geçirmek, hapis yatmak (93a/6)”, “**haķ eyle-**: Hak eylemek; layık olmak, layık olacak Őekilde davranmak (9a/2)”, “**haķķın yetür-**: Hakkını yedirmek; hakkını yedirmek, hakkı olan Őeyi vermeyip kendine mal ettirmek (72a/6)”, “**hāl hātır řor-**: Hāl hatır sormak; herhangi birine sađlıđını ve ne durumunda olduđunu sormak (3b/13)”, “**hasret dōk-**: Hasret dōkmek; hasret gidermek, özleme son vermek, kavuřmak (112b/6)”, “**haķā eyle-**: Hata eylemek; yanlış hareket etmek, yanlışlık yapmak (6b/9)”, “**haķā it-**: Hata etmek; yanlış hareket etmek, yanlışlık yapmak (11a/10)”, “**hātır řor-**: Hatır sormak; hāl hatır sormak (83a/10)”, “**hātırını hoř tūt-**: Hatırını hoř tutmak; içi rahat olmak, kayđı duymamak (45a/10)”, “**hayr du‘ā it-**: Hayır dua etmek; iyi dileklerde bulunmak (103b/10)”, “**hayrān dile-**: Hayran dilemek; řařmak, řařırıp kalmak (67b/16)”, “**hayrān ķal-**: Hayran kalmak; çok beđenmek (7a/1)”, “**hayrān ol-**: Hayran



olmak; çok beğenmek (3b/18)", "**hâzır baş ol-**: Hazır baş olmak; hazır durumda olmak, hazırlanmak (24b/10)", "**hâzır eyle-**: Hazır eylemek; hazırlamak, hazır duruma getirmek (61b/5)", "**hâzır it-**: Hazır etmek; hazırlamak, hazır duruma getirmek (23b/17)", "**hâzır kıl-**: Hazır kılmak; hazırlamak, hazır duruma getirmek (113a/15)", "**hâzır ol-**: Hazır olmak; bir şeyi hemen yapabilecek durumda olmak (2a/8)", "**helâk eyle-**: Helak eylemek; öldürmek, ortadan kaldırmak (9a/17)", "**helâk it-**: Helak etmek; birinin hayatına son vermek, ortadan kaldırmak (8b/14)", "**helâk ol-**: Helak olmak; 1. varlığı sona ermek (8b/22), 2. perişan olmak, mahvolmak (9a/9)", "**hezîmet bul-**: Hezimet bulmak; bozguna ve büyük bir yenilgiye uğramak (88b/15)", "**hizmet eyle-**: Hizmet eylemek; birinin amaçlarının gerçekleşmesini sağlamak (26a/19)", "**hizmet it-**: Hizmet etmek; iş görmek, çalışmak (19b/18)", "**iztirâb çek-**: Izdırıp çekmek; bir şeyin verdiği acının, azabın etkisi altında bulunmak (103a/4)", "**ibret al-**: İbret almak; gerçekleşen bir durumdan ötürü kendi payına ders çıkarmak (21a/17)", "**icâzet dile-**: İcazet dilemek; izin almak (3b/5)", "**icâzet ol-**: İcazet olmak; izin almak (23b/8)", "**icâzet vir-**: İcazet vermek; izin vermek (5a/1)", "**intikâm al-**: İntikam almak; öç almak (9a/5)", "**istimâlet vir-**: Teselli vermek; teselli etmek, vaatlerle avutmak (81b/11)", "**iş eyle-**: İş eylemek; 1. kötülük yapmak (48b/9), 2. iş yapmak, elinden çok iş çıkmak (92a/10)", "**iş gör-**: İş görmek; 1.gizli kapaklı işler yapmak (73a/6) 2. iş yapmak, çalışmak (74a/14)", "**iş it-**: İş etmek; zarar vermek, kötülük yapmak (23b/12)", "**ka-dem baş-**: Kadem basmak; ayak basmak, bir yere ulaşmak, erişmek (4a/11)", "**ka-lem eyle-**: Kalem eylemek; parçalamak, kırmak (56a/13)", "**ka-n ağ-la-**: Kan ağlamak; büyük bir üzüntü içinde olmak (73b/6)", "**ka-nı al-**: Kanını almak; öldürmek, canını almak (38b/3)", "**ka-nı dök-**: Kanını dökmek; ölüme sebep olmak (11b/20)", "**ka-n tükür-**: Kan tükürmek; ağzından kan gelmek (52b/18)", "**ka-ndü-yi bil-me-**: Kendini bilmemek; gerektiği gibi davranmamak, yersiz ve yanlış hareket etmek (92a/12)", "**ka-ndü-yi cem' eyle-**: Kendini toplamak; kendine çekidüzen vermek (12b/7)", "**ka-ndü-yi cem' it-**: Kendini toplamak; kendine çekidüzen vermek (7a/13)", "**ka-lıç arala-**: Kılıç aralamak; kavga edenleri ayırmak (66a/4)", "**ka-lıç çek-**: Kılıç çekmek; kılıcı kınından çekip çıkarmak, hücumla kalkmak (4b/1)", "**ka-ryâ-met kô-par-**: Kıyamet koparmak; ortalık birbirine girmek, büyük gürültü ve karışıklık çıkmak (25a/5)", "**kâl vir-**: Söz vermek; söz vermek, bir işi yapacağını bildirmek (44a/19)", "**kul eyle-**: Kul eylemek; kendine bağlamak, boyun eğdirmek (4a/17)", "**kul ol-**: Kul olmak; o kimse veya şeyin hükmü altında olmak, ona kayıtsız şartsız bağlanmak (20b/19)", "**kuş uçurma-**: Kuş uçurmak; hiç kimsenin veya hiçbir şeyin geçmesine fırsat vermemek (75a/6)", "**ku-vvet bul-**: Kuvvet bulmak; kendinde bir şeyi yapacak gücü bulmak, kendini yapacak güçte hissetmek (50a/8)", "**kül it-**: Kül etmek; yakmak, kavurmak (38b/11)", "**lâf ur-**: Laf vurmak; böbürlenmek, yüksekte atmak, övünmek (13a/17)", "**la-kır-dı it-**: Lakırtı etmek; konuşmak (47a/7)", "**lo-kma eyle-**: Lokma eylemek; yemek, yutmak (15a/14)", "**mâ'il ol-**: Mail olmak; hayran kalmak, gönlünü kaptırmak (8b/8)", "**mekân tut-**: Mekân tutmak; bir yere yerleşmek, bir yeri yurt edinmek (8b/15)", "**merhem ur-**: Merhem vurmak; merhem sürmek, ilaç vb. sürmek (58b/10)", "**meserret ya-şı dök-**: Sevinç yaşı dökmek; sevinçten ağlamak (104b/1)", "**mest hay-rân kıl-**: Mest hayran kılmak; kendinden geçirmek, aklını başından almak (95a/15)", "**muhâlefet eyle-**: Muhalefet eylemek; karşı çıkmak, karşı koymak, aksini savunmak (13b/21)", "**muhâlefet it-**: Muhalefet etmek; karşı çıkmak, karşı koymak, aksini savunmak (11a/14)", "**muştun dök-**: Yumruğunu dökmek; yumrukla vurmak (3a/5)", "**mühür ur-**: Mühür vurmak; mühür basmak, mühürlemek (4b/7)", "**nâm kô-**: Nam koymak; ismi duyulup ün kazanmak, adı her yere yayılmak (14b/14)", "**na'ra ur-**: Nara vurmak; yüksek sesle bağırarak, haykırmak (2b/4)", "**nâşib al-**: Nasip almak; faydalanmak, kısmetine düşeni elde etmek (81b/6)", "**nedâmet çek-**: Nedamet çekmek; pişmanlık duymak, nadim olmak (31b/12)", "**neye uğradığı-ğın bile-me-**: Neye uğradığını bilememek; ansızın gerçekleşen bir durum karşısında şaşırıp kalmak (19a/18)", "**otura-k eyle-**: Oturak eylemek; bir yere yerleşmek, bir yeri yurt edinmek (21b/17)", "**öñin al-**: Önünü almak; önlemek, engel olmak (6a/4)", "**öñin kes-**: Önünü kesmek; önüne çıkıp durdurmak, yoluna çıkıp ilerlemesine engel olmak, yolunu kesmek (55b/10)", "**per-vâz ur-**: Pervaz vurmak; uçmak (8b/12)", "**peydâ eyle-**: Peyda eylemek; ortaya çıkarmak, edinmek (67b/10)", "**peydâh it-**: Peyda etmek; edinmek, temin etmek, sağlamak (54b/19)", "**râhat ol-**: Rahat olmak; sıkıntı, üzüntü, tedirgin olmamak (48b/11)", "**ren-g vir-**: Renk vermek; bildiğini açığa vurmak, açık etmek (97b/1)", "**rızâ vir-**: Rıza vermek; rıza göstermek, kabul etmek, uygun bulmak (20a/4)", "**şaf bağ-la-**: Saf bağlamak; sıra teşkil etmek, sıralanmak, sıraya girmek (5b/7)", "**şaf çek-**: Saf çekmek; sıralanmak, sıraya girmek (45a/18)", "**şaf sök-**: Saf sökmek; sırayı bozmak, dağıtmak (84a/18)", "**şahl ur-**: Nara vurmak; çok yüksek sesle bağırarak, haykırmak (10a/12)", "**şakal gö-ster-**: Sakal göstermek; kendini önemli bir kişi gibi göstermek (63b/3)", "**sefer çek-**: Sefer çekmek; gezmek, yolculuk etmek (92a/4)", "**selâm al-**: Selam almak; selam veren birine selamla karşılık vermek (7b/21)", "**selâm eyle-**: Selam eylemek; birine selamını bildirmek, esenlik dilemek (92b/15)", "**selâm it-**: Selam etmek;

uzaktaki birine esenlik dilemek (5a/17)”, “**selām vir-**: Selam vermek; birini selamlamak (7b/20)”, “**şihhat bul-**: Sihat bulmak; sağlığına kavuşmak, iyileşmek (105a/18)”, “**sipariş eyle-**: Sipariş eylemek; herhangi bir şeyin gerçekleşmesini istemek, ısmarlamak (22a/19)”, “**söz tut-**: Söz tutmak; dinlemek, öğüdüne uymak (18a/11)”, “**şekl bağla-**: Şekil bağlamak; belli bir biçime girmek, şekillenmek (61b/3)”, “**şeref bul-**: Şeref bulmak; şeref kazanmak, beğenilmek, itibarı artmak (79b/19)”, “**şikâr bin-**: Şikâr binmek; düşmandan ele geçirilen malı, ganimeti toplamak (8b/3)”, “**taban kaldır-**: Taban kaldırmak; koşmaya başlamak (2a/16)”, “**takat getir-**: Takat getirmek; dayanmak, gücü yetmek, katlanmak (25b/16)”, “**tedârik gör-**: Tedarik görmek; hazırlık yapmak (4a/9)”, “**terk(-i) diyâr eyle-**: Terkidiyar eylemek; yaşadığı yeri bırakıp gitmek (99b/10)”, “**tesellî vir-**: Teselli vermek; sıkıntısını ve acısını azaltmak, avutmaya çalışmak, teselli etmek (54b/12)”, “**ümîdîğ kes-**: Ümidini kesmek; gerçekleşmesini istediği durumdan el çekmek (33b/3)”, “**üryân eyle-**: Üryan eylemek; çıkarmak, meydana çıkarmak, göstermek (43b/2)”, “**üryân it-**: Üryan etmek; çıkarmak, meydana çıkarmak, göstermek (22b/14)”, “**üşüdü eyle-**: Üşüntü eylemek; üşüşmek, hep birden saldırmak (38b/9)”, “**vuşul bul-**: Vusul bulmak; erişmek, ulaşmak, gelmek, vasil olmak (65b/10)”, “**yan vir-**: Yan vermek; uzak durmak, kaçınmak (43a/19)”, “**yâr karındaş ol-**: Yâr kardeş olmak; dost ve yakın olmak (5a/13)”, “**yâr ol-**: Yâr olmak; 1. dost ve yakın olmak (11a/14), 2. kalmak, nasip olmak (40b/9)”, “**yemin vir-**: Yemin vermek; söz vermek, ant içmek (16b/19)”, “**yol vir-**: Yol vermek; geçmesine müsaade etmek, izin vermek (55b/5)”, “**yüz çevir-**: Yüz çevirmek; korkmak, çekinmek (22a/11)”, “**zafer bul-**: Zafer bulmak; galip gelmek, yenmek (35a/1)”, “**zahm aç-**: Yara açmak; birinin yaralanmasına neden olmak (22b/6)”, “**zahm ur-**: Yara vurmak; yara açmak; yara oluşmasına neden olmak (24b/9)”, “**zahm yi-**: Yara yemek; bir yerinden yara açılmak, (26b/18)”, “**zahmet çek-**: Zahmet çekmek; sıkıntıya uğramak, güçlükle karşılaşmak (63a/20)”, “**zarb yi-**: Darp yemek; fiziksel açıdan darbeye maruz kalmak, dövülmek (12b/8)”, “**zevk eyle-**: Zevk eylemek; eğlenmek (58b/22)”, “**zevk it-**: Zevk etmek; 1. eğlenmek (58a/21) 2. hoşuna gitmek, keyiflendirmek (92a/7)”, “**zîr ü zeber eyle-**: Altüst eylemek; bir kimseyi altı üstüne, üstü altına gelecek şekilde çevirmek, dağıtmak, perişan etmek (13b/3)”, “**zîr ü zeber ol-**: Altüst olmak; dağılmak, perişan olmak (2b/5)”, “**ziyân gör-**: Ziyân görmek; kötü sonuca uğramak, kayba maruz kalmak (55b/12)”

#### **Dolaylı Tümluç + Fiil Yapısındaki Deyimler**

“**ahdine dur-**: Sözünde durmak; sözünü tutmak (12a/13)”, “**aqlına gel-**: Aklına gelmek; hatırlamak, anımsamak (60a/17)”, “**araya gir-**: Araya girmek; uzlaştırmaya, aralarını bulmaya çalışmak (8a/15)”, “**aşka gel-**: Aşka gelmek; şevk ve heyecana kapılmak, coşmak (46a/21)”, “**ayağına düş-**: Ayağına düşmek; çok yalvarmak (3a/22)”, “**bağrına baş-**: Bağrına basmak; sevgiyle kucaklamak, sarılmak (13b/8)”, “**başa çıkama-**: Başa çıkamamak; üstesinden gelememek, hükmü altına alamamak (41b/12)”, “**başına düşir-**: Başına düşürmek; etrafına toplamak, bir şey görüşmek ya da birlikte bir iş yapmak üzere başkalarını çevresine toplamak, başına toplamak (40a/18)”, “**başına gel-**: Başına gelmek; kötü bir duruma uğramak (51b/11)”, “**bende çek-**: Bende çekmek; bağlamak, zincire vurmak (16a/13)”, “**bildiğinden kalmama-**: Bildiğinden kalmamak; kendi bildiğinden vazgeçmemek, direnmek, inat etmek (1b/10)”, “**boşa git-**: Boşa gitmek; hiçbir işe yaramamak, ziyan olmak (26a/8)”, “**cehenneme irsâl eyle-**: Cehenneme göndermek; öldürmek (35a/8)”, “**dermandan kal-**: Dermandan kalmak; güçsüzleşmek (9b/21)”, “**diline al-**: Diline almak; söylemek (53a/17)”, “**dillerde dâstân ol-**: Dillerde destan olmak; herkes tarafından konuşulur olmak (18b/15)”, “**ele al-**: Ele almak; saymak, değer vermek (60a/3)”, “**ele gel-**: Ele gelmek; elde etmek, ele geçirmek (50b/13)”, “**ele getir-**: Ele getirmek; elde etmek, ele geçirmek (36a/8)”, “**eleme düş-**: Eleme düşmek; üzülmek, üzüntü duymak (60a/9)”, “**elinden al-**: Elinden almak; bir kimseyi herhangi bir şeyden yoksun bırakmak (45a/20)”, “**(...) elinden çık-**: Elinden çıkmak; biri tarafından yapıldığı belli olmak (69a/17)”, “**elinden gel-**: elinden gelmek; yapabilmek, becermek, gücü dâhilinde olmak (103a/17)”, “**elinden kurtul-**: Elinden kurtulmak; kaçmayı başarmak (28a/10)”, “**fenâya vir-**: Fenaya vermek; kötülük etmek, kötü duruma düşürmek (16a/1)”, “**gama düş-**: Gama düşmek; tasalanmak, kaygılanmak, üzülmek (74a/7)”, “**gayrete gel-**: Gayrete gelmek; içinde gayret etme arzusu uyanmak, şevklendirmek, canlanıp harekete geçmek (2b/3)”, “**gayrete getir-**: Gayrete getirmek; içinde gayret etme arzusu uyandırmak, şevklendirmek, canlanıp harekete geçirtmek (95a/4)”, “**gazaba gel-**: Gazaba gelmek; öfkelenmek, hiddetlenmek (2a/6)”, “**gazaba getir-**: Gazaba getirmek; kızdırmak, öfkelenlendirmek (102b/6)”, “**gerdege ko-**: Gerdege koymak; düğün gecesi gelinle güvey gerdekte bir araya gelmek (32a/6)”, “**gözine kesdir-**: Gözüne kestirmek; uygun bulmak ve elde etmeyi tasarlamak (12a/17)”, “**hakkindan gel-**: 1. alt etmek, yenmek (12a/5), 2. becermek, üstesinden gelmek (17b/15)”, “**harâba vir-**: Haraba vermek; harap duruma getirmek (52b/7)”, “**hâtırına gel-**: Hatırına gelmek;



hatırlamak, aklına gelmek (89a/12)”, “**hayrete var-**: Hayrete varmak; şaşırarak, şaşakalmak (11a/1)”, “**hicāba düş-**: Hicaba düşmek; utanmak, hicap duymak (46b/15)”, “**īmāna gel-**: İmana gelmek; Müslümanlığı kabul etmek (2a/6)”, “**īmāna getir-**: İmana getirmek; Müslümanlığı kabul ettirmek (22a/1)”, “**inşāfa gel-**: İnşafa gelmek; haksızlıktan, merhametsizlikten vazgeçip adaletle davranır olmak (9a/7)”, “**kalbine gel-**: Kalbine gelmek; gönlüne düşmek, hatırlamak (28b/5)”, “**naşib eline gir-**: Nasip eline girmek; kader veya yazgısını kabul etmek, başına gelene razı olmak (8a/12)”, “**öñine düş-**: Önüne düşmek; 1. birine kılavuzluk etmek (3b/14) 2. önünde yürümek, önden, önünden gitmek (61a/19)”, “**öñine gel-**: Önüne gelmek; özellikle gelip karşısında durmak, karşısına çıkmak (31a/4)”, “**öñine kat-**: Önüne katmak; birini önünden yürüterek kendisi arkasından gelmek (15b/1)”, “**söziñe dur-**: Sözünde durmak; sözünü yerine getirmek, vaadinde durmak (32a/1)”, “**velveleye gel-**: Velveleye gelmek; büyük gürültü çıkmak, gürültüye boğmak (33b/11)”, “**yabāna söyle-**: Yabana söylemek; yersiz, tutarsız sözler söylemek (45b/15)”, “**yanına kal-**: Yanına kalmak; yaptığının cezasını görmemek, yapılan kötülük karşılıksız kalmak (6a/5)”, “**yola git-**: Yola gitmek; yolculuğa çıkmak, yol almaya başlamak (3b/21)”

#### Zarf Tümlenci + Fiil Yapısındaki Deyimler

“**āciz kal-**: Aciz kalmak; çok çabalamasına rağmen bir işi yapamamak (9b/20)”, “**āciz bī-cāre kal-**: Aciz biçāre kalmak; çok çabalamasına rağmen bir şey yapamamak, bir işi gerçekleştirmeye muktedir olmamak (78a/10)”, “**allāk it-**: Allak etmek; dağıtmak, altüst etmek (59b/5)”, “**alur göz ile bak-**: Alıcı göz ile bakmak; inceden inceye gözden geçirmek (61b/15)”, “**ayrı düş-**: Ayır düşmek; birbirinden uzakta kalmak (30b/6)”, “**baş başa vir-**: Baş başa vermek; birlikte olmak (21a/1)”, “**bilmezden gel-**: Bilmezden gelmek; bildiği halde bilmiyor görünmek, haberi yokmuş gibi davranmak (98b/17)”, “**bilmezlikden gel-**: Bilmezlikten gelmek; bildiği halde bilmiyor görünmek, haberi yokmuş gibi davranmak (73a/4)”, “**bir ol-**: Bir olmak; 1. birleşmek, tek şey hâline gelmek (12b/19), 2. birlikte olmak, beraber iş yapmak (22a/9)”, “**birlik ol-**: Birlik olmak; aynı amaç ve düşünce üzerinde birleşmek (63a/6)”, “**egri eğri bak-**: Eğri eğri bakmak; 1. iki gözü aynı noktaya bakmamak (35b/6), 2. kötü niyetle veya küçümseyerek bakmak (37b/8)”, “**el pençe dur-**: El pençe durmak; saygı duyulan kişi karşısında el bağlamış bir biçimde beklemek (58b/11)”, “**gāfil bulun-**: Gafil bulunmak; ansızın yakalanmak, dalgın ve hazırlıksız iken bir anda bir olayla karşılaşmak, güç durumda kalmak (77a/14)”, “**gālib gel-**: Galip gelmek; yenmek, üstün gelmek (4a/22)”, “**gurbet düş-**: Gurbete düşmek; uzak kalmak, ayrı düşmek (105b/9)”, “**gücüne gel-**: Gücüne gelmek; ağır gelmek, dokunmak (73b/12)”, “**hayātda bul-**: Hayatta bulmak; yaşamak, sağ olmak (32b/13)”, “**hizmetinde ol-**: Hizmetinde olmak; herhangi birinin adına çalışmak, onun işlerini yapmak (17a/1)”, “**hor gör-**: Hor görmek; herhangi birine önem vermemek, küçük görmek (6b/10)”, “**karşu çık-**: Karşı çıkmak; dışarıdan gelenleri karşılamaya gitmek (42a/17)”, “**karşu dur-**: Karşı durmak; söz ve davranışlarından taviz vermemek, direnmek (66b/20)”, “**kendü ‘ālemlerinde ol-**: Kendi âlemlerinde olmak; çevre ile ilgisini kesip iç dünyalarına kapanmak (92a/14)”, “**lāyık gör-**: Layık görmek; uygun bulmak, uygun olduğu kanaatinde olmak, münasip görmek, yakıştırmak (42b/2)”, “**lāzım gel-**: Lazım gelmek; gerekmek, icap etmek (40a/20)”, “**rāhat durma-**: Rahat durmamak; uslu durmamak veya söz dinlememek (23b/6)”, “**rāst gel-**: Rast gelmek; 1. tasarlamadığı halde karşılaşmak, rastlamak, tesadüf etmek (8b/7), 2. rast gitmek, istenilen biçimde gerçekleşmek (16b/17), 3. atılan şey hedefi bulmak (17a/20), 4. Tanrı, uygun getirmek, başarılı kılmak (26a/12), 5. denk gelmek, uygun düşmek (27a/2)”, “**rāst kıl-**: Rast kılmak; uygun hâle getirmek, ayarlamak (54a/11)”, “**selāma dur-**: Selama durmak; ayakta selam vaziyeti almak suretiyle selam vermek (106a/9)”, “**sīne-şāf ol-**: Sine saf olmak; gönlü temiz olup karşısındakine iyi duygular beslemek (13b/17)”, “**tecāhülden gel-**: Bilmezlikten gelmek; bilmezmiş gibi görünmek (100b/17)”, “**tek тұr-**: Tek durmak; uslu durmak, sessiz ve hareketsiz kalmak, akıllıca davranmak (89a/9)”, “**yoğdan var eyle-**: Yoktan var eylemek; meydana getirmek, ortaya çıkarmak (78a/10)”

#### İki Ögeli Birleşik Fiil Yapısındaki Deyimler

Bu tür birleşik fiillerde, fiilden önce gelen isim unsurları birden fazla olabilir (Korkmaz, 2009: 846). Tespit edilen iki ögeli birleşik fiil yapısındaki deyimler şunlardır:

#### Nesne + Özne + Fiil Yapısındaki Deyimler

“**kuļağın kalem kuyruğun ‘alem it-**: Kulağını kalem kuyruğunu alem etmek; harekete geçmek için hazır duruma gelmek (10a/11)”

**Nesne + Dolaylı Tümleç + Fiil Yapısındaki Deyimler**

“**aklı başına gel-**: Akli başına gelmek; ayılmak, kendine gelmek (8b/18)”, “**aklı başından git-**: Akli başından gitmek; çok korku veya mutluluktan ne yapacağını bilememek (30a/11)”, “**aklı başına cem’ eyle-**: Aklını başına toplamak; akıllıca davranışlarda bulunmak (41a/13)”, “**ağlı başına cem’ it-**: Aklını başına toplamak; akıllıca davranışlarda bulunmak (35b/2)”, “**arkası yire gelme-**: Arkası yere gelmemek; yenilmemek, yenilgiye uğramamak, sırtı yere gelmemek (8a/1)”, “**arkası yire getir-**: Arkasını yere getirmek; pes ettirmek, yenmek (8a/3)”, “**aşka gel-**: Aşka gelmek; şevk ve heyecana kapılmak, coşmak (46a/21)”, “**cânın cehenneme ısmarla-**: Canını cehenneme ısmarlamak; öldürmek (19a/15)”, “**cihâni başına tar eyle-**: Cihâni başına dar eylemek; sıkıntı ve güç şartlar içine sokmak (88b/1)”, “**cihâni başına teng eyle-**: Cihâni başına dar eylemek; sıkıntı ve güç şartlar içine sokmak (94a/7)”, “**eliğden geleni ardına kıma-**: Elinden geleni ardına koymamak; gücü yettiği kadarıyla her türlü kötülüğü yapmak (52a/2)”, “**engüşt ber-dehân it-**: Parmağı ağzında olmak; şaşırıp kalmak, hayret etmiş olmak (6b/20)”, “**eylediği yanına kal-**: Eylediği yanına kalmak; işlediği bir hatadan ötürü ceza görmemek (52a/12)”, “**ipliğün bāzāra çıkar-**: İpliğini pazara çıkarmak; saklamak istediği şey herkes tarafından duyulmak, ne mal olduğu anlaşılacak, foyası meydana çıkmak (23a/11)”, “**itdiği yanına kal-**: İttiği yanına kalmak; gerçekleştirdiği kötü bir davranışın karşılıksız kalması, cezasını çekmemek (100a/10)”, “**var kuvveti bāzūya al-**: Var kuvveti pazuya almak; kolunun kuvvetine güvenmek (12a/21)”, “**var kuvveti bāzūya getir-**: Var kuvveti pazuya getirmek; kolunun kuvvetine güvenmek (12b/15)”

**Nesne + Zarf Tümleci + Fiil Yapısındaki Deyimler**

“**gözlerin dört yirden aç-**: Gözlerini dört yerden açmak; çok dikkatli ve tedbirli olmak (100a/16)”

**Özne + Nesne + Fiil Yapısındaki Deyimler**

“**gözi alası dört ol-**: Gözü alası dört olmak; gözü fal taşı gibi açılmak, şaşırarak (12b/16)”, “**kan gövdeyi getir-**: Kan gövdeyi götürmek; çok fazla kan akmak (25b/21)”, “**uyku galebe it-**: Uyku bastırmak; uyumak isteği ile gevşemek, çok uykusu gelmek (58a/17)”

**Özne + Dolaylı Tümleç + Fiil Yapısındaki Deyimler**

“**anadan emdiği süd burnından gel-**: Anasından emdiği süt burnundan gelmek; çok zorluk ve eziyet çekmek, bir işi çok sıkıntı ve güçlüklerden sonra başarabilmek (94a/3)”, “**cân başına şıçra-**: Can başına sıçramak; korku veya endişeye kapılmak (37a/19)”

**Dolaylı Tümleç + Nesne + Fiil Yapısındaki Deyimler**

“**hāk(-i) pāyeye yüz sür-**: Hakipayeye yüz sürmek; bir büyüğün huzuruna kabul edilmek (14a/4)”, “**kılına hata gelme-**: Kılına hata gelmemek; hiçbir zarara uğramamak (52a/5)”, “**kılına hata getirme-**: Kılına hata getirmemek; hiçbir zarara uğramamak (51a/20)”, “**ri’āyetde kuşūr kıma-**: Riayette kusur koymamak; gereken saygıyı göstermek (14b/4)”, “**semāya ser çek-**: Semaya ser çekmek; çok yükselmek, çok yüksek olmak (69a/13)”, “**sözünden taşra olma-**: Sözünden çıkmamak; bir kimsenin dediklerini yapmak, istek ve tavsiyelerinin dışında davranmamak (93a/14)”, “**yüzine kir getir-**: Yüzüne kir getirmek; adına, şanına, şerefine söz getirmek, kara sürmek (59a/13)”

**Dolaylı Tümleç + Özne + Fiil Yapısındaki Deyimler**

“**başına belā ol-**: Başına bela olmak; bunaltmak, huzurunu bozmak (93b/6)”

**Cümle Yapısındaki Deyimler**

Türkçedeki deyimlerin birçoğu kelime ve kelime gruplarından oluşur. Böyle deyimlerin bazıları ise cümlesel anlam taşıyan kısaltma örnekleri gibi görülebilmektedir. Bununla beraber cümle vasfı taşıyan deyim örnekleri de bulunmaktadır. Cümle biçimindeki deyimler de dilsel gösterge biçiminde farklı bir anlamı aktarmak için kullanılmaktadır. Bu sebeple deyim biçimindeki cümleler karşılıklı konuşma özelliklerinden eksilteli cümle biçimine kadar değişebilen bir yapı göstermektedirler (Cesur, 2010: 53). Hamza-nâme’nin 71. cildinde basit cümle, birleşik cümle ve eksilteli cümle olmak üzere üç çeşit cümle biçiminde deyim örnekleri belirlenmiştir.

**Basit Cümle Yapısındaki Deyimler**

“**hısaba gelmez**: Hesaba gelmez; sayıca çok fazla (10b/15)”, “**işine git**: İşine git; kendi işiyle ilgilenmek (86b/16)”, “**kerem eyle**: Kerem eyle; “izin verin, müsaade buyurun” anlamında bir söz (69b/4)”, “**kılıcı keskin yüzi ak olsun**: Kılıcı keskin yüzü ak olsun; “bir işi yaparken önünde engel olmasın, yolu açık olsun” anlamında kullanılan bir temenni sözü (42b/19)”, “**kıyâsa gelmez**: Kıyasa gelmez; sayılamayacak kadar çok (15b/17)”, “**kim bilür**: Kim bilir; belirsiz ve kesin olarak bilinmeyen şeyler için kullanılır, bilinmez, belli değil (33a/9)”, “**siz bilürsüz**: Siz bilirsiniz; “nasıl isterseniz öyle yapın” anlamında kullanılan bir söz (72b/1)”, “**şart olsun**: Şart olsun; yemin etmek için kullanılan bir söz (51b/1)”, “**yüzi ak olsun**: Yüzü ak olsun; “sağ olsun” anlamına gelen bir söz (105a/3)”

**Birleşik Cümle Yapısındaki Deyimler**

“**ne olur ise olsun**: Ne olursa olsun; “her durumda, her şartta, her şeye rağmen” anlamında kullanılan bir söz (68a/7)”

**Eksilteli Cümle Yapısındaki Deyimler**

Bazı deyimlerde deyimi oluşturan kelime veya kelimeler kimi zaman kullanılmayabilir. Burada bir kısaltma durumu söz konusudur. En az çaba kanunu vesilesiyle ifadede kısalığı sağlayan bir dil olayı ortaya çıkar (Uç, 1978:259). Metinde görülen eksilteli cümle yapısındaki deyimler şunlardır:

“**baş üstine**: Başüstüne; “emredersiniz, evet, peki efendim” anlamlarında kullanılan bir söz (47a/11)”, “**baş üzerine**: Baş üzerine; “emredersiniz, evet, peki efendim” anlamlarında kullanılan bir söz, başüstüne (114a/12)”, “**biğ belâ**: Bin bela; “büyük bir güçlkle, büyük hâlde” anlamlarında kullanılan bir söz (26a/9)”, “**cân baş**: Can baş, talep edilen bir şeyin seve seve yapılacağını aktaran bir söz (56b/4)”, “**cânına minnet**: Canına minnet; umulmayan bir durumla karşı karşıya gelince memnuniyeti ifade etmek için söylenen bir söz (5a/7)”, “**dil ucuyla**: Dil ucuyla; ‘gönülden geçmeyen, laf olsun diye’ anlamlarında kullanılan bir söz (22a/1)”, “**eski kırt**: Eski kırt; çok tecrübeli, işinin bütün inceliklerini bilen kimse (106b/8)”, “**fırsat esîri**: Fırsat esiri; fırsat yoksulu, eline imkân geçmediği için fenalık yapamayan, fırsat bulduğunda kötülük yapacak yaratılıştaki olan kimse (41a/11)”, “**göz göre**: Göz göre göre; 1. herkesin gözü önünde, belli ve apaçık bir şekilde (5a/20), 2. bile bile, boş yere (21a/16)”, “**günâhı boynuna**: Günâhı boynuna; ‘yaptıysa cezasını da kendisi çeksin’ anlamında kullanılan bir söz (83b/17)”, “**günlerde bir gün**: Günlerden bir gün; günün birinde, vaktiyle, bir gün (4b/3)”, “**koluna kuvvet**: Koluna kuvvet; ‘yapacağın iş için Allah güç kuvvet versin’ anlamında temenni sözü (50a/14)”, “**ne çâre**: Ne çare; ‘elden ne gelir, çaresi yok’ gibi durumları ifade eden bir söz (70b/4)”, “**ne fâ’ide**: Ne fayda; ‘bir olay bittikten sonra alınan tedbirler bir işe yaramaz’ anlamında kullanılan bir söz (18b/9)”, “**ne haber**: Ne haber; ‘herhangi bir bilgi var mı?’ anlamında kullanılan bir söz (71a/13)”, “**ne haddine**: Ne haddine; ‘onun bu işi yapmaya yetkisi ve yeteneği yoktur’ anlamına gelen bir söz (11a/5)”, “**ölüm eri**: Ölüm eri; ölümü göze alan kimse, fedai (25a/19)”, “**tîmâr-âhâne delisi**: Tîmarhane delisi; sarhoşluktan ötürü ne yaptığını bilememek, akli başında olmamak (23b/5)”, “**yalın ayak başı kabağ**: Yalın ayak başı kabağ; “perişan bir kıyafette” anlamında kullanılan bir söz (34a/9)”, “**yedi iklim**: Yedi iklim; “her yer, her taraf” anlamlarında kullanılan bir söz (8a/5)”, “**yedi iklim dört köşe**: Yedi iklim dört köşe; “her yer, her taraf” anlamlarında kullanılan bir söz (78a/14)”, “**yüzi kara**: Yüzü kara; bir ayıbı, utanılacak bir kusuru bulunmak (73a/6)”, “**zerre kadar**: Zerre kadar; 1. hiç mi hiç (1b/11), 2. bir parça, çok az (38a/13)”

**HAMZA-NÂME’NİN 71. CİLDİNDEKİ DEYİMLERİN KAVRAM ÖZELLİKLERİ BAKIMINDAN SINIFLANDIRILMASI**

Deyimler tek başına bir dil birimi niteliğine sahiptirler. Atasözleri gibi genel kural niteliği taşımazlar. Ders veya öğüt vermezler. Kavramları somutlaştırma yoluyla anlatımı pekiştirirler. Kısacası deyimler durum, olay veya olguları kavramlaştırarak aktarma özelliğine sahiptirler. Metinde başta soyut kelimeler olmak üzere sayılar ve somut organ isimleri kullanılarak oluşturulan kavramsal özelliğe sahip deyimler şunlardır:

**Vücut Organlarıyla İlgili Kavramları Karşılaman Deyimler**

Dilimizde ifade edilmesi güç bir kısım soyut kavramların aktarılmasında, somuttan soyuta doğru yön tutma eğilimi vardır. Birçok soyut kavram somut nesnelere benzetilerek veya dış dünyada görünen somut varlıklardan faydalanma yoluyla karşılanabilmektedir. Bu yöntem genel olarak el, kafa, göz, ayak,

diz, kaş, burun gibi insan organlarını soyut kavramları ifade etme şeklinde karşılanmıştır (Korkmaz 2009: 176). Türkçede öteden beri organ isimleri deyimlerde soyut kavramları karşılamak için tercih edilmiştir. Eserde de işlek olarak kullanılan bu deyimlik yapıların örnekleri şöyledir:

**Tablo 1:** Vücut Organlarıyla İlgili Kavramları Karşılayan Deyimler

<b>Ağız</b>	engüşt ber-dehān it-
<b>Ayak</b>	ayağına düş-, ayak baş-, kadem baş-, yalın ayak başı kabağ
<b>Baş</b>	‘aklı başına gel-, ‘aklı başından git-, ‘aklı başına cem‘ eyle-, ‘aklı başına cem‘ it-, baş başa vir-, baş göster-, baş kaldır-, baş üstine, baş üzerine, başına belā ol-, başına düşir-, başına gel-, başını kurtar-, cān baş, cān başına şıçra-, hāzır baş ol-, kelle vir-, yalın ayak başı kabağ
<b>Beden</b>	kan gövdeyi getir-
<b>Bıyık</b>	bıyıkları terle-
<b>Boyun</b>	günāhı boynına
<b>Burun</b>	anadan emdiği süd burnından gel-
<b>Ciğer</b>	ciger-gāhını sök-
<b>Dil</b>	dil getir-, dil ucıyla, diline ne gelirse söyle-, diline al-, dillerde dāstān ol-
<b>El</b>	el çek-, el eyle-, el ur-, ele al-, ele gel-, ele getir-, elinden al-, (...) elinden çık-, elinden gel-, elinden kurtul-, eliñüzden geleni ardıñuza koma-, el pençe dur, muştun dök-, naşib eline gir-
<b>Göğüs</b>	bağrına baş-, göğsin ger-, sine-şāf ol-
<b>Göz</b>	alur göz ile bak-, göz göre, göz kulak tut-, gözi alası dört ol-, gözi karar-, gözine kesdir-, gözleri kamaş-, gözlerin dört yirden aç-, gözün aç-, meserret yaşı dök-
<b>Kalp</b>	kalbine gel-
<b>Kıl</b>	kılına haṭā gelme-, kılına haṭā getürme-
<b>Kol</b>	koluna kuvvet, var kuvveti bāzūya al-, var kuvveti bāzūya getür-
<b>Kulak</b>	göz kulak tut-, kulağıñ kalem kuyruğıñ ‘alem it-
<b>Parmak</b>	engüşt ber-dehān it-
<b>Sakal</b>	şakal göster-
<b>Sırt</b>	arçası yire gelme-, arçası yire getür-
<b>Yüz</b>	çehresi bozıl-, hāk(-i) pāye yüz sür-, kılıcı keskin yüzi aḳ olsun, yüz çevir-, yüzi aḳ olsun, (...) yüzi görme-, yüzi kara, yüzine kir getür-

### Sayılarla Yapılan Deyimler

Metinde “bir, dört, yedi ve bin” sayılarıyla tespit edilen bu deyim örnekleri şunlardır:

**Tablo 2:** Sayılarla Yapılan Deyimler

biñ belā	bir hāl it-	bir hāl ol-
bir ol-	gözlerin dört yirden aç-	günlerde bir gün
yedi iklim	yedi iklim dört güşe	

### Soyut Kavramları Karşılayan Deyimler

Deyimlerin oluşumunda somut unsurlar daha çok yer alsa da deyimler yapısı itibarıyla yeni ve soyut bir kavrama karşılık gelir. Deyimin karşıladığı kavram da anlam açısından soyut bir özellik taşır. Türkçede somut bir nesneyi kullanarak soyut anlam içeren deyimler oluşturuluyorsa, soyut kavramları kullanarak yine soyut anlamlı deyimler elde edilebilir. Hatta günlük hayatta bu tür deyimlerin bolca yer alması dilin zenginliğini, yıllar boyu işlenmişliğini göstermektedir. Metinde bu özellikteki deyimleri şöyle sıralayabiliriz:

**Tablo 3:** Soyut Kavramları Karşılayan Deyimler

‘āciz kal-	‘āciz bī-cāre kal-	ah intikām al-
ah it-	‘ahd vir-	‘ahdine dur-
‘aklı başına gel-	‘aklı başından git-	‘aklı dur-
‘aklı gel-	‘aklı git-	‘aklı şaş-
‘aklı şaşır-	‘aklıñ al-	‘aklıñ başına cem‘ eyle-
‘aklı başına cem‘ it-	‘aklıñ cem‘ it-	‘aklına gel-

**Tablo 3 (devamı):** Soyut Kavramları Karşılıyan Deyimler

‘allāk it-	amān bul-	amān dile-
amān vir-	amān zamān virme-	‘aşka gel-
başına belā ol-	beddu‘ āsını al-	belā götür-
bilmezlikden gel-	biñ belā	bir hāl it-
bir hāl ol-	birlik ol-	cān al-
cān at-	cān baş	cān başına şıçra-
cān bul-	cān vir-	cāni sev-
cānin cehenneme işmarla-	cānına minnet	cefā çek-
cehennem deresin bul-	cehenneme irsāl eyle-	cezāsını bul-
da‘ vā it-	da‘ vet eyle-	da‘ vet it-
da‘ vet gör-	derd belā çek-	dermāndan kal-
düş ol-	ecel terleri dök-	eceli götür-
elem çek-	elem vir-	eleme düş-
fenāya vir-	ferāgat eyle-	ferāgat it-
ferāgat ol-	fitne kıpar-	fürşat bul-
fürşat esiri	fürşat vir-	gāfil bulun-
gālib gel-	gama düş-	gayrete gel-
gayrete götür-	gazaba gel-	gazaba götür-
gönli açıl-	gönli kal-	gurbet düş-
gücüne gel-	günāhı boynına	hağ eyle-
hağın yetür-	hağkından gel-	hāl hātır şor-
harāba vir-	hasret dök-	hağ eyle-
hağ it-	hātır şor-	hātırı kal-
hātırına gel-	hātırını hoş tut-	hayr du‘ ā it-
hayrān dile-	hayrān kal-	hayrān ol-
hayrete var-	helāk eyle-	helāk it-
helāk ol-	hezimet bul-	hicāba düş-
hisāba gelmez	hor gör-	ıztırāb çek-
‘ibret al-	icāzet dile-	icāzet ol-
icāzet vir-	imāna gel-	imāna götür-
inşāfa gel-	intiķām al-	istimālet vir-
karşu çık-	karşu dur-	kendü ‘ālemlerinde ol-
kerem eyle	kılına hağ gelme-	kılına hağ getürme-
kiyāmetler kıpar-	kiyāsa gelmez	koluna kuvvet
kuvvet bul-	lāyık gör-	lāzım gel-
mā’il ol-	mecāli kalma-	mest hayrān kıl-
muḥālefet eyle-	muḥālefet it-	nām ko-
nāşib al-	naşib eline gir-	ne çāre
ne fā’ide	ne ḥaddine	nedāmet çek-
ölüm eri	peydā eyle-	peydāh it-
rāhat durma-	rāhat ol-	rāst gel-
rāst kıl-	rızā vir-	ri‘ āyetde kuşūr kıma-
şihhat bul-	şanı ol-	şeref bul-
tağat getür-	tağati kalma-	tecāhülden gel-
tedārik gör-	terk(-i) diyār eyle-	teselli vir-
ümidiñ kes-	velveleye gel-	vuşül bul-
yokdan var eyle-	zafer bul-	zahmet çek-
zararı tokın-	zevk eyle-	zevk it-
ziyān gör-		

### Hamza-nâme'nin 71. Cildinde Tespit Edilen Deyimlerin Kullanımları Bakımından Sınıflandırılması

Türkçenin ilk dönemlerinden itibaren yazılı belgelerde deyim, atasözü gibi söz varlığı unsurları bulunmaktadır. Eski Anadolu Türkçesi devrinde bu söz varlığı çok daha büyümüştür (Parlatır, 1998: 395). Bu tarihsel süreçte eserlerde tespit edilen deyim söz varlığı öğeleri, Türkiye Türkçesinde ya aynı şekilde ya da az da olsa fonetik, morfolojik ve semantik değişikliklerle yaşamaya devam etmektedir (Sinan, 2015: 60-61). Bu özellikteki deyimler Türkiye Türkçesinde değişmeden kullanılan deyimler, Türkiye Türkçesinde değişmiş şekilleri kullanılan deyimler, Türkiye Türkçesinde kullanımdan düşmüş deyimler başlıklarıyla gruplara ayrılarak incelenmiştir. Günümüzde farklı şekilleri kullanılan deyimler, biçimsel değişikliğe uğramış ve günümüzdeki anlamından farklı anlama gelen deyimler olarak değerlendirilerek incelenmiştir. Türkiye Türkçesinde kullanılmayan deyimler ise yapısal özellikler nedeniyle kullanımdan düşenler ve günümüzde kullanımda olmayan deyimler başlıklarıyla ele alınarak irdelenmiştir:

#### Türkiye Türkçesinde Değişmeden Kullanılan Deyimler

Metinde belirlenen deyimlerin birçoğu, birtakım ses değişiklikleri dışında günümüzde de aynı biçimde kullanılmaktadır:

**Tablo 4:** Türkiye Türkçesinde Değişmeden Kullanılan Deyimler

‘âciz kal-	ah it-	‘aklı başına gel-
‘aklı başından git-	‘aklı dur-	‘aklı git-
‘aklına gel-	amân bul-	amân vir-
anadan emdiği süd burnından gel-	araya gir-	ardı kesilme-
arka vir-	arkası yire gelme-	‘aşka gel-
ayağına düş-	ayak baş-	ayrı düş-
bağrına baş-	baş başa vir-	baş göster-
baş üstüne	başa çıkama-	başına belâ ol-
başını kırtar-	beddu‘âsını al-	belâ getir-
bıyıkları terle-	bilmezlikden gel-	bir hâl ol-
bir ol-	birlik ol-	boşa git-
cân al-	cân at-	cân başına şıçra-
cân bul-	cân vir-	cânına minnet
cefâ çek-	cevâb vir-	cezâsını bul-
çehresi bozıl-	da‘vâ it-	da‘vet it-
dem çek-	dil getir-	dil ucıyla
dünyâyı tut-	ele al-	ele gel-
elinden al-	(...) elinden çık-	elinden gel-
elinden kurtul-	eliinden geleni ardına kıoma-	eski kıurt
ferâğat it-	feryâd it-	fuřsat bul-
fuřsat vir-	ğâlib gel-	ğark it-
ğark ol-	ğayrete gel-	ğazaba gel-
göñli kal-	gözi karar-	gözine kesdir-
gözleri kıamař-	gözün aç-	ğurbet düş-
günâhı boynına	ğaber al-	ğaber ol-
ğaber vir-	ğakkından gel-	ğâl ħâtır řor-
ğatâ it-	ğâtır řor-	ğâtırî kal-
ğâtırına gel-	ğayr du‘â it-	ğayrân kal-
ğayrân ol-	ğâzır it-	ğâzır ol-
helâk it-	helâk ol-	ğisâba gelmez
ğizmet it-	ğizmetinde ol-	ğor gör-
iztîrâb çek-	‘ibret al-	icâzet vir-
imâna gel-	imâna getir-	inşâfa gel-
intikâm al-	iř gör-	iř it-
itdiği yanına kal-	kan ağla-	kan tükür-
kanığ dök-	karşu çık-	karşu dur-



**Tablo 4 (devamı): Türkiye Türkçesinde Değişmeden Kullanılan Deyimler**

kelle vir-	kendüyi bilme-	kılıç çek-
kim bilür	koluna kuvvet	kul ol-
kuş uçurma-	kuvvet bul-	kül it-
lakırdı it-	lâyık gör-	lâzım gel-
mâ'il ol-	mecâli kalma-	mekân tut-
muḥâlefet it-	nâşib al-	ne çäre
ne fâ'ide	ne ḥaber	ne ḥaddine
ne olur ise olsun	neye uğradığıñ bileme-	öñin al-
öñin kes-	öñine düş-	öñine kat-
peydâh it-	râḥat durma-	râḥat ol-
râst gel-	reng vir-	şaf bağla-
selâm al-	selâma dur-	selâm it-
selâm vir-	söz tut-	tâkat getir-
tâkati kalma-	tek тұr-	ümîdiñ kes-
şart olsun	vuşul bul-	yabâna söyle-
yalın ayak başı kabaḳ	yanına kal-	yâr ol-
yol vir-	yola git-	yüz çevir-
yüzi aḳ olsun	(...) yüzi görme-	yüzi kara
zahmet çek-	zarârî tokın-	zerre kadar
zevk it-		

**Türkiye Türkçesinde Değişmiş Şekilleri Kullanılan Deyimler****Türkiye Türkçesinde Biçimsel Değişikliğe Uğramış Deyimler**

Türkçede kullanılan deyimlerde deyimî oluşturan kelimeler genel olarak değiştirilmez. Bu deyimlik yapılar zamanla kalıplaşır. Ancak bazı deyimler, değişik yerlerde farklı kelime veya biçimlerde söylenebilir (Aksoy, 1988: 45). Çünkü dilin doğası gereği deyimlerin kelimeleri bu yapılar içinde iyice kaynaşmış değildir. Bu kelimeler yerine farklı anlama gelen kelimeler getirilebilir. Örneğin “açık kalpli” deyimini “açık yürekli” şeklinde de söylenebilir (Özdemir, 1997: 7). Dolayısıyla Türk dilinde deyimler her ne kadar kalıplaşmış ifadeler olsa da kelime başında, içinde veya sonunda bir kısım kelimelerin kendisine yakın anlamlı kelimeler ile yer değiştirmesi mümkündür.

Fiilin bir süreç (eylem, oluş, durum) anlattığı deyimlerde fiil dışında, zaman ve şahıs unsurlarının değiştiğine rastlanılmaktadır. Birbirinin yerine kullanılan bu kelimelerdeki deyimler etraflıca incelenirse deyimdeki anlamların değişmediği görülür (Sinan, 2000: 126-127). Metinde görülen deyimlerde bu değişim örnekleri bulunmaktadır. Bunlar daha çok deyimde kullanılan kelimenin yerine eş anlamlısı veya Arapça ve Farsça karşılığının kullanılması, hâl veya çokluk ekinin değişmesi, edatların değişmesi, yeni edat eklenmesi, yardımcı fiillerin değişmesi gibi kullanımlar görülebilmektedir. Bu özellikteki deyimler Türkiye Türkçesindeki şekilleriyle aşağıda gösterilmiştir:

**Tablo 5: Türkiye Türkçesinde Biçimsel Değişikliğe Uğramış Deyimler**

Hamza-nâme'nin 71. Cildindeki Deyimler	Türkiye Türkçesindeki Kullanılan Biçimler
‘âciz bî-câre kal-	‘âciz kal-
ah intikâm al-	intikam almak
‘ahd vir-	yemin vermek
‘ahdine dur-	sözünde durmak
‘aklı gel-	aklı başına gelmek
‘aklıñ al-	aklını başından almak
‘aklın başına cem‘ it-	aklını başına almak (toplamak, devşirmek)
‘aklıñ cem‘ it-	kafasını toplamak
‘aleyke al-	selam almak
‘allâḳ it-	allak bullak etmek
alur göz ile baḳ-	alıcı gözüyle bakmak
amân zamân virme-	aman zaman bilmemek
arkası yire getir-	(birinin) sırtını yere getirmek
baş üzerine	baş üstüne

**Tablo 5 (devamı):** Türkiye Türkçesinde Biçimsel Değişikliğe Uğramış Deyimler

başına gel-	başına bir hâl gelmek
bildiginden kalmama-	bildiginden şaşmamak (kalmamak)
bildigini it-	bildigini yapmak/bildigini okumak
bilmezden gel-	bilmezlikten gelmek
cân baş	can baş üstüne
cânı sev-	canı gibi sevmek
cânın cehenneme ısmarla-	canını cehenneme göndermek(yollamak)
cehennem deresin bul-	cehennemi boylamak
cehenneme irsâl eyle-	canını cehenneme göndermek(yollamak)
ciğer-gâhını sök-	ciğerini sökmek
cihâni başına tar eyle-	dünyayı başına dar etmek-dünyayı zindan (zehir) etmek
cihâni başına teng eyle-	dünyayı başına dar etmek-dünyayı zindan (zehir) etmek
da' vet gör-	davet edilmek
derd belâ çek-	acı çekmek(duymak)
dermândan kal-	dermanı kesilmek (dermandan kesilmek)
diline ne gelürse söyle-	ağzına geleni söylemek
diline al-	ağzına almak
dillerde dâstân ol-	dillere destan olmak
ecel terleri dök-	soğuk ter dökmek(basmak, boşanmak)
eceli getir-	eceli gelmek
egri egri bak-	egri(veya eğri gözle) bakmak
ele getir-	ele geçirmek
elem çek-	acı çekmek(duymak)
elem vir-	zarar vermek/acı çekmek(duymak)
eleme düş-	acı çekmek(duymak)
el pençe dur-	el pençe divan durmak
feryâd kop-	feryat koparmak
feryâd fiğân kop-	feryat koparmak
fitne kopar-	fitne fesat çıkarmak
fırsat esîri	fırsat yoksulu
gâfil bulın-	gafil avlanmak
ğama düş-	gam çekmek
ğayrete getir-	gayrete gelmek
ğazaba getir-	gazaba uğramak
gerdege ço-	gerdeğe girmek
göğsin ger-	göğsünü gere gere
gönli açıl-	gönül açmak
göz göre	göz göre göre
gözlerin dört yirden aç-	gözünü dört açmak
gücüne gel-	gücüne gitmek
günlerde bir gün	günlerden bir gün
habs çek-	hapis yatmak
hâk(-i) pâyeye yüz sür-	eşiğine yüz sürmek
hâkîm yetür-	hak(hakkını) yemek
hasret dök-	hasret gidermek
hâtırını hoş tut-	hatırını hoş etmek
hayrete var-	hayrete(hayretlere) düşmek/hayrette kalmak
hezîmet bul-	hezimete uğramak
hicâba düş-	hicap duymak
hizmetde bulın-	hizmetinde olmak

**Tablo 5 (devamı):** Türkiye Türkçesinde Biçimsel Değişikliğe Uğramış Deyimler

icâzet dile-	icazet almak
icâzet ol-	icazet almak
ipligün bāzāra çıkar-	ipliği pazara çıkmak
istimâlet vir-	teselli etmek(vermek)
işine git	işine bak
kâdem baş-	ayak basmak
kan gövdeyi getir-	kan gövdeyi götürmek
kanıñ al-	canını almak
kendü ' âlemlerinde ol-	kendi âlemine dalmak
kendüyi cem' it-	kendini toparlamak
kılına haṭā gelme-	kılına hâlel gelmemek
kılına haṭā getürme-	kılına hâlel gelmemek
kıyâmetler kopar-	kıyamet kopmak
kıyâsa gelmez	hesaba gelmez
kîl vir-	söz vermek
meserret yaşı dök-	sevinç yaşları(göz yaşları) dökmek
muştun dök-	yumruk atmak(indirmek)
mühür ur-	mühür basmak
nām ko-	nam salmak
na' ra ur-	nara atmak(basmak)
nedâmet çek-	nedamet duymak(getirmek)
önüne gel-	önüne çıkmak
pervâz ur-	pervaz etmek
rızâ vir-	rıza göstermek
ri' âyetde kuşur koma-	hürmette kusur etmemek
şaf çek-	şaf bağlamak
sefer çek-	sefer etmek
semāya ser çek-	eflake ser çekmek
siz bilürşiz	siz bilirsiniz
sözünden taşra olma-	sözünden çıkmamak
söziñe dur-	sözünde durmak
şekl bağla-	şekil almak
taban kaldır-	tabanları kaldırmak
tecâhülünden gel-	tecâhülünarıfaneden gelmek
tedârik gör-	tedarikte görmek
teselli vir-	teselli etmek(vermek)
uyku galebe it-	uyku basmak(bastırmak)
velveleye gel-	velvele kopmak
yedi iklim	yedi iklim dört bucak
yedi iklim dört güşe	yedi iklim dört bucak
yemin vir-	yemin billah vermek
yüzine kir getir-	leke getirmek
zaḥm aç-	yara açmak
ziyân gör-	zarar görmek

**Türkiye Türkçesinde Farklı Anlamda Kullanılan Deyimler**

Dil gelişen ve değişen canlı bir varlık olduğundan dilin içindeki birçok unsur gibi anlamlar da değişir. Teşbih, iletme gibi ifadeyi arttırma çabaları veya ifadeyi yönlendirme çalışmaları anlam değişmesinin başlıca sebepleri arasındadır (Kıran ve Kıran, 2006: 262). Aynı şekilde kelimeler arasında alt-üst anlam, parça-bütün ilgisi, karşıt anlam, yakın anlam gibi ilişkilerinden dolayı ses, şekil veya söz dizimi unsurları da anlam değişmelerine sebep olmaktadır. Metindeki on beş deyimde Türkiye Türkçesinde kullanılmasına rağmen günümüzden farklı anlama gelen deyimler tespit edilmiştir. Bu

deyimlerin zamanla anlam değişikliğine uğramalarında yukarıda sayılan faktörlerin etkili olduğu düşünülebilir. Bugün farklı anlamlar kazanan deyimler şunlardır:

**'aklı git-:** Aklı gitmek; bilinci uğraştığı işten ayrılıp farklı bir işe yönelmek, kendinde olmamak. Bu deyim günümüzde iki farklı anlamda kullanılmaktadır: 1. şaşırarak, korkmak; 2. çok beğenmek, bayılmak. Metinde günümüzdeki anlamlarını karşılayacak kullanımları da mevcuttur ancak günümüzde bulunmayan anlamı on iki yerde geçmektedir. "gelüp beni ıapadı 'aklum gitmiş gözüm açdum kendümi bunda buldum (30b/9)"

**âteş ur-:** Ateş vurmak; ateş yakmak, tutuşturmak. Türkiye Türkçesinde bir yemeği pişmek üzere ocağa koymak anlamında kullanılmaktadır. Metinde ise "ateş yakmak, tutuşturmak" anlamındadır. "ayyâr-ı cihân Şemüduş çadırına âteş urup yanmağa başladı (91b/4)"

**baş kaldır-:** Baş kaldırmak; kendini göstermek, ortaya çıkmak. Türkiye Türkçesinde başkaldırmak "isyan etmek" anlamına gelmektedir. Metinde geçen bu deyim ise "kendini göstermek, ortaya çıkmak" anlamında kullanılmaktadır. "Şâhib-kırân gâh kızarup gâh bozardı andan baş kaldırup eydür (65b/18)"

**bir ol-:** Bir olmak; birleşmek, tek şey hâline gelmek. Bu deyim metindeki anlamlarıyla günümüzde kullanılmamaktadır. Günümüzde insan için "bir araya gelmek, iş birliği yapmak" anlamıyla kullanılmaktadır. "iki güz bir olup cân havliyle arkaşın berâber irişdür (12b/19)"

**dem çek-:** Dem çekmek; bağırarak, ses çıkarmak. Türkiye Türkçesinde "kuş vb. uzun ve güzel ötmesi" anlamında kullanılmaktadır. Metinde insan için de kullanılan bu deyim "bağırarak, ses çıkarmak" anlamlarıyla kullanılmaktadır. Günümüzde "nara atmak" anlamına karşılık gelmektedir. "andan Gencâb dem çeküp gelüp Ersentâlîse kızınun mektubün virdi (32a/14)"

**ele al-:** Ele almak; saymak, değer vermek. Günümüzde "herhangi bir konuya başlamak için hazırlık yapmak", "bir durumu görüşmek", "bir konunun ayrıntılarını öğrenmeye çalışmak", "herhangi bir işi görev olarak kabul etmek" gibi dört farklı anlamda kullanılmaktadır. Metinde ise örneği "saymak, değer vermek" anlamlarıyla tespit edilmiştir. "Gazanfer Şâh Rüstemün hâtırın ele alup eydür (60a/3)"

**ele gel-:** Ele gelmek; elde etmek, ele geçirmek. Bugün "tutulabilmek" ve "bebek kucağa alınacak kadar büyümüş olmak" şeklinde iki farklı anlama gelmektedir. Metinde ise Eski Türkçedeki anlamıyla "elde etmek, ele geçirmek" anlamlarıyla kullanılmaktadır. "Hamza ve Bedî' ve Kâsım ele gelsün şoyra yek-pâre katlı ideriz (51a/14)"

**iş gör-:** İş görmek; gizli kapaklı işler yapmak. İş görmek deyimini Türkiye Türkçesinde "iş yapmak, çalışmak" ve "iş yapmaya uygun olmak" anlamlarına gelmektedir. Metinde "iş yapmak, çalışmak" anlamıyla iki yerde kullanımı tespit edilmiştir. Metinde "iş görmek" deyimini günümüzde "iş çevirmek" deyiminin anlamına denk düşecek biçimde bir yerde belirlenmiştir. "yâ Bedî' 'ayyâr ile iş görmek size düşer ki her birinün yanında bu kadar 'ayyârlar vardır (73a/6)"

**kılıcı keskin yüzü ak olsun:** Kılıcı keskin yüzü ak olsun; "bir işi yaparken önünde engel olmasın, yolu açık olsun" anlamında kullanılan bir temenni sözü. Türkiye Türkçesinde "yüzü ak olsun" şeklinde kullanılan deyim "sağ olsun" anlamında kullanılan bir iyi dilek sözüdür. Metinde kullanılan anlamından farklıdır. "emir cihân dahı icâzet virdi du' â eyleyüp kılıcu keskin yüzün ak olsun 'asker-i İslâmın timür diregisin (42b/19)"

**üryan it-:** Üryan etmek; çıkarmak, meydana çıkarmak, göstermek. Bugün "üryan" kelimesi çıplak anlamına gelecek şekilde eskicil anlamıyla kullanılmaktadır. "üryan etmek" ise soymak, çıplak duruma getirmek" anlamlarını taşımaktadır. Metinde "kılıç, tığ" gibi savaş aletlerini meydana çıkarmak, göstermek gibi anlamlara gelmektedir. "cellâdlar hemân kılıçlarıñ 'üryan idüp dilediler kim boyunlarıñ uralar (52a/10)"

**üşüñdi eyle-:** Üşüntü eylemek; üşüşmek, hep birden saldırmak. Türkiye Türkçesinde "üşüntü etmek" şeklinde kullanılan söz "her taraftan çokça toplanmak, buluşmak" manalarına gelmektedir. Metinde ise bu deyim "hep birden saldırmak" şeklinde eskicil anlamıyla kullanılmıştır. "câzûlar İrece üşüñdi eyleyüp sihr ide gördiler (38b/9)"

**yâr ıarındaş ol-:** Yâr kardeş olmak; dost ve yakın olmak. Türkiye Türkçesinde "yâr olmak" deyimini "yardım etmek, yararlı olmak" anlamında kullanılmaktadır. Metinde ise "dost ve yakın olmak" biçiminde eskicil anlamına uygun olarak kullanımı mevcuttur. "gel müslimân ol senünle yâr ıarındaş olalum didi (101b/8)"

**yâr ol-:** Yâr olmak; 1. dost ve yakın olmak, 2. kalmak, nasip olmak. Günümüzde "yâr olmak" deyimini "yardım etmek, yararlı olmak" anlamına gelmektedir. Metinde ise eskicil hâliyle iki farklı anlamda kullanılmaktadır. Birincisi "dost ve yakın olmak" manalarına gelmektedir. İkincisi de

“kalmak, nasip olmak” anlamında tespit edilmiştir. “amān dileyüp imāna geldi yüzbiñ div cinnî ile Nürü'd-dehre yâr oldu (69a/1)”; “ey nerre biz şaña varsağ gerek idi devletüm baña yâr oldu imdi (67a/19)”

**yüz çevir-:** Yüz çevirmek; korkmak, çekinmek. Bugün “yüz çevirmek” deyimini “tavrını değiştirip soğuk davranmak, gösterdiği ilgiyi kesmek” anlamına gelmektedir. Metinde ise “korkmak, çekinmek” anlamını karşılayacak biçimde kullanımı belirlenmiştir. “sultānum buna Hamza ‘askerinde Hervem Dīvāne dirler yalnız başına yüz biñ erden yüz çevirmez diyü medh eyledi (27a/1)”

**zevk it-:** Zevk etmek; hoşuna gitmek, keyiflendirmek. Türkiye Türkçesinde “zevk etmek” deyimini “eğlenmek” anlamında kullanılmaktadır. Metinde bu anlamı da kullanılmaktadır ancak “hoşuna gitmek, keyiflendirmek” anlamında bir yerde kullanıldığı görülmüştür. “Ömer eyitdi imdi ey oğullar tā bu mertebe bizi zevk ider (92a/7)”

### Türkiye Türkçesinde Kullanımdan Düşmüş Deyimler

Nesilden nesile aktarılan, aktarılırken çeşitli değişim kalıplarına bürünen diller, işlendikçe zenginleşir; konuşucusu var oldukça canlılık özelliğini devam ettirir (Ergin, 1981: 4). Bu değişme ve gelişme içinde dildeki birçok unsur kullanımdan düşebilir, yerine başka unsurlar alınabilir. Deyimlerin de zaman içinde anlamlarında genel olarak bir farklılık olmazken deyimini oluşturan kelimelerde, eklerde ve deyim söz diziminde bir kısım değişiklikler oluşabilir (Eker, 2012: 133). Deyimi oluşturan kelimeler içinde zamanla kullanımdan düşmüş kelimeler görülebilir. Bu türdeki deyimlerin bir kısmı dil bilgisi kurallarına uygun bir biçimde yerini farklı yapıdaki türdeşine bırakırken bir kısmı bütünüyle kullanımdan düşebilir. Metinde bu yapıda görülen deyimler yapısal özelliklerden ötürü kullanımdan düşenler, günümüzde kullanımda olmayanlar şeklinde gruplara ayrılarak incelenmiştir:

### Yapısal Özellikler Sebebiyle Kullanımdan Düşen Deyimler

Bu türdeki deyimler, dil içinde çok yoğun bir şekilde kullanılmasına rağmen yapısal özelliklerinden dolayı zaman içinde kullanımı terk edilebilir. Bunlar her ne kadar kullanımdan düşse de aynı anlam içeren farklı kelime ve yapılarla varlığını sürdürmeye devam eder. Özellikle birleşik fiil yapısındaki deyimlerde bu özellik görülmektedir. “Eylemek, kılmak” yardımcı fiillerinin kullanımı terk edilerek yerlerine “etmek” yardımcı fiili getirilmesiyle bu tür deyimler yaşamaya devam eder. Hamza-nâme’de bu niteliğe sahip deyimler şunlardır:

**Tablo 6:** Yapısal Özellikler Sebebiyle Kullanımdan Düşen Deyimler

Deyimler	Türkiye Türkçesindeki Deyim Karşılıkları ve Anlamları
āh eyle-	ah etmek; feryat etmek, inlemek, şikayet etmek
aḥşām eyle-	ağşam etmek(bulmak); günü bitirmek
‘aqlıñ başına cem’ eyle-	aklını başına toplamak; akılsızca davranışlarda bulunmaktan kendini kurtarmak
bildügin eyle-	bildiğini yapmak/bildiğini okumak; söz dinlemeden, başkasının fikrine önem vermeden kendi bildiği gibi davranmak, öğüt kabul etmemek
da’ vet eyle-	davet etmek; çağırarak
el eyle-	el etmek; elini kaldırmak suretiyle birini yanına çağırarak
eyledigün bul-	ettiğini bulmak; yaptığı kötü davranışın karşılığını görmek
eylediği yanına kal-	ettiği yanına (kar) kalmak; işlediği bir hatadan ötürü ceza görmemek
ferāgat eyle-	feragat etmek; kendi isteği ile bırakmak, yapmamak
ḥaḳ eyle-	hak etmek; layık olmak, layık olacak şekilde davranmak
ḥatā eyle-	hata etmek; yanlış hareket etmek, yanlışlık yapmak
ḥayātda bul-	hayatta olmak; yaşamak, sağ olmak
ḥāzır eyle-	hazır etmek; hazırlamak, hazır duruma getirmek
ḥāzır kıl-	hazır etmek; hazırlamak, hazır duruma getirmek
helāk eyle-	helak etmek; öldürmek, ortadan kaldırmak
ḥizmet eyle-	hizmet etmek; birinin amaçlarının gerçekleşmesini sağlamak
iş eyle-	iş etmek; 1. kötülük yapmak, 2. iş yapmak, elinden çok iş çıkmak
kendüyi cem’ eyle-	Kendini toplamak; kendine çekidüzen vermek
kerem eyle	kerem buyurun; “izin verin, müsaade buyurun” anlamında bir söz
kul eyle-	kul etmek; kendine bağlamak, boyun eğdirmek
lokma eyle-	lokma etmek; yemek, yutmak

**Tablo 6 (devamı):** Yapısal Özellikler Sebebiyle Kullanımdan Düşen Deyimler

mest hayrân kıl-	mest etmek, kendinden geçirmek, aklını başından almak
muḥālefet eyle-	muhalefet etmek; karşı çıkmak, karşı koymak, aksini savunmak
peydā eyle-	peyda etmek; ortaya çıkarmak, edinmek
rāst kıl-	rast gelmek; uygun hâle getirmek, ayarlamak
selām eyle-	selam etmek; birine selamını bildirmek, esenlik dilemek
sipāriş eyle-	sipariş etmek; herhangi bir şeyin gerçekleşmesini istemek, ısmarlamak
üşüdü eyle-	üşüntü eylemek; üşüşmek, hep birden saldırmak
yokdan var eyle-	yoktan var etmek; meydana getirmek, ortaya çıkarmak
zevk eyle-	zevk etmek; eğlenmek

**Bugün Kullanımda Olmayan Deyimler**

Hamza-nâme'nin 71. cildinde tespit edilen deyimlerin bir bölümü günümüzde kullanılmamaktadır. Söz konusu deyimlerin yerine günümüzde anlamına denk düşecek bazı deyimler tercih edilmektedir. Örneğin “şaşmak” anlamına gelen “engüşt ber-dehān it-” deyiminin yerine “(birinin) parmağı ağzında kalmak” deymi; “vücutta yara açmak” anlamına gelen “zaḥm ur-” deyiminin yerine “yara açmak” deymi kullanılmaktadır. Ayrıca bu türdeki deyimlerde deymi oluşturan kelimelerden biri veya birkaçında arkaik özellikler görülebilmektedir. Bunun dışında sadece metinde belirlenen özgünlük taşıyan deyimler de mevcuttur. Bahsi geçen deyimler aşağıdaki tabloda gösterilmiştir:

**Tablo 7:** Günümüzde Kullanılmayan Deyimler

Deyimler	Metindeki Anlamları
‘aklı şaş-	aklı şaşmak; hayretten düşünemez duruma gelmek, şaşırarak
‘aklı şaşır-	aklı şaşırarak; hayretten düşünemez duruma gelmek, şaşırarak
alay göster-	alay göstermek; geçit töreni düzenlemek
at kopar-	at koşturmak; at ile koşturmak
āteş ol-	ateş olmak; kızmak, öfkelenmek
başına düşir-	başına düşürmek; etrafına toplamak, bir şey görüşmek ya da birlikte bir iş yapmak üzere başkalarını çevresine toplamak, başına toplamak
bende çek-	bende çekmek; bağlamak, zincire vurmak
bende ol-	bende olmak; kul, köle olmak, samimiyetle bağlanmak
berk ur-	şimşek çakmak; şimşek çakar gibi parıldamak
biñ belā	bin bela; “büyük bir güçlkle, büyük hâl” anlamlarında kullanılan bir söz
dolay al-	dolay almak; çevreyi kontrol etmek, gezmek
düş ol-	düş olmak; 1. yönelmek, 2. rastlamak, tesadüf etmek
el ur-	el vurmak; dokunmak, el sürmek, el atmak
ele gel-	ele gelmek; elde etmek, ele geçirmek
ele götür-	ele getirmek; elde etmek, ele geçirmek
engüşt ber-dehān it-	parmağı ağzında olmak; şaşırıp kalmak, hayret etmiş olmak
eşer ko-	eser koymak; iz bırakmak, tesir etmek
fenāya vir-	fenaya vermek; kötülük etmek, kötü duruma düşürmek
göz kulağ tut-	göz kulak tutmak; yolunu beklemek, birinin geleceğini ummak
gözi alası dört ol-	gözü alası dört olmak; gözü fal taşı gibi açılmak, şaşırarak
ḥarāba vir-	haraba vermek; harap duruma getirmek
ḥayrān dile-	hayran dilemek; şaşmak, şaşırıp kalmak
ḥāzır baş ol-	hazır baş olmak; hazır durumda olmak, hazırlanmak
kalbine gel-	kalbine gelmek; gönlüne düşmek, hatırlamak
kalem eyle-	kalem eylemek; parçalamak, kırmak
kılıcı keskin yüzi ak olsun	kılıcı keskin yüzü ak olsun; “bir işi yaparken önünde engel olmasın, yolu açık olsun” anlamında kullanılan bir temenni sözü
kılıç arala-	kılıç aralamak; kavga edenleri ayırmak
kulağın kalem kuyruğın ‘alem it-	kulağını kalem kuyruğunu alem etmek; harekete geçmek için hazır duruma gelmek
lāf ur-	laf vurmak; böbürlenmek, yüksekten atmak, övünmek



**Tablo 7 (devamı):** Günümüzde Kullanılmayan Deyimler

merhem ur-	merhem vurmak; merhem sürmek, ilaç vb. sürmek
naşib eline gir-	nasip eline girmek; kader veya yazgısını kabul etmek, başına gelene razı olmak
oturağ eyle-	oturak eylemek; bir yere yerleşmek, bir yeri yurt edinmek
ölüm eri	ölüm eri; ölümü göze alan kimse, fedai
şaf sök-	saf sökmek; sırayı bozmak, dağıtmak
sahl ur-	nara vurmak; çok yüksek sesle bağırarak, haykırmak
şakal göster-	sakal göstermek; kendini önemli bir kişi gibi göstermek
şihhat bul-	sihhat bulmak; sağlığına kavuşmak, iyileşmek
sine-şaf ol-	sine saf olmak; gönlü temiz olup karşısındaki iyi duygular beslemek
şanı ol-	şanı olmak; pek çok insan tarafından duyulmak, şöhreti yayılmak
şeref bul-	şeref bulmak; şeref kazanmak, beğenilmek, itibarı artmak
şikâr bin-	şikar binmek; düşmandan ele geçirilen malı, ganimeti toplamak
terk(-i) diyâr eyle-	terkidiyar etmek; yaşadığı yeri bırakıp gitmek
tîmârhâne delisi	timarhane delisi; sarhoşluktan ötürü ne yaptığını bilememek, akli başında olmamak
var kuvveti bâzûya al-	var kuvveti pazuya almak; kolunun kuvvetine güvenmek
var kuvveti bâzûya getir-	var kuvveti pazuya getirmek; kolunun kuvvetine güvenmek
yan vir-	yan vermek; uzak durmak, kaçınmak
zafer bul-	zafer bulmak; galip gelmek, yenmek
zağm ur-	yara vurmak; yara açmak; yara oluşmasına neden olmak
zağm yi-	yara yemek; yaralanmak, bir yerinden yara açılmak
zarb yi-	darb yemek; fiziksel açıdan darbeye maruz kalmak, dövülmek
zîr ü zeber eyle-	altüst eylemek; bir kimseyi altı üstüne, üstü altına gelecek şekilde çevirmek, dağıtmak, perişan etmek
zîr ü zeber ol-	altüst olmak; dağılmak, perişan olmak

### SONUÇ VE DEĞERLENDİRME

Söz varlığı yönüyle zengin özelliğe sahip olan Hamza-nâme'nin 71. cildinde 364 deyim tespit edilmiştir. Deyimler yapı, kavram ve anlam özellikleri açısından incelenmiştir. Metindeki deyimler, yapısal özellikleri dikkate alınarak tek ögeli birleşik fiil yapısındaki deyimler (özne + fiil yapısındaki deyimler, nesne + fiil yapısındaki deyimler, dolaylı tümleç + fiil yapısındaki deyimler, zarf tümleci + fiil yapısındaki deyimler); iki ögeli birleşik fiil yapısındaki deyimler (nesne + özne + fiil yapısındaki deyimler, nesne + dolaylı tümleç + fiil yapısındaki deyimler, nesne + zarf tümleci + fiil yapısındaki deyimler, özne + nesne + fiil yapısındaki deyimler, dolaylı tümleç + özne + fiil yapısındaki deyimler) ve cümle yapısındaki deyimler (basit cümle yapısındaki deyimler, birleşik cümle yapısındaki deyimler, eksilteli cümle yapısındaki deyimler) olarak değerlendirilmiş; metinde bu deyimlerden en fazla tek ögeli birleşik fiil yapısında ve “nesne + fiil” şeklindeki deyimlerin kullanıldığı tespit edilmiştir. Metinde bu şekilde geçen 193 deyim vardır. Daha sonra sırasıyla “dolaylı tümleç + fiil”, “zarf tümleci + fiil” ve “özne + fiil” öge biçimlerinin kullanıldığı belirlenmiştir. Eserde tespit edilen tek ögeli birleşik fiil yapısındaki deyimlerin sayısal verileri şöyledir:

**Tablo 8:** Tek Ögeli Birleşik Fiil Yapısındaki Deyimlerin Sayısı

Tek Ögeli Birleşik Fiil Yapısındaki Deyimler	Sayısı
nesne + fiil	193
dolaylı tümleç + fiil	50
zarf tümleci + fiil	32
özne + fiil	23

İki ögeli birleşik fiilli deyimlerde en çok “nesne + dolaylı tümleç + fiil” sırasındaki deyim örnekleri saptanmıştır. Bu yapıdaki deyimlerin sayısal karşılıkları aşağıdaki tabloda gösterilmiştir:

**Tablo 9:** İki Ögeli Birleşik Fiil Yapısındaki Deyimlerin Sayısı

İki Ögeli Birleşik Fiil Yapısındaki Deyimler	Sayısı
nesne + dolaylı tümleç + fiil	17
özne + nesne + fiil	3
özne + dolaylı tümleç + fiil	2
dolaylı tümleç + nesne + fiil	7
nesne + zarf tümleci + fiil	1
nesne + özne + fiil	1
dolaylı tümleç + özne + fiil	1

Cümle yapısındaki deyimlerde 23 deyimle en çok eksiltili cümle örnekleri belirlenmiştir. 9 basit cümle, 1 birleşik cümle yapısındaki deyim örnekleri mevcuttur:

**Tablo 10:** Cümle Yapısındaki Deyimlerin Sayısı

Cümle Yapısındaki Deyimler	Sayısı
Eksiltili Cümle Yapısındaki Deyimler	23
Basit Cümle Yapısındaki Deyimler	9
Birleşik Cümle Yapısındaki Deyimler	1

Eserdeki deyimler kavram özellikleri boyutuyla değerlendirildiğinde en fazla soyut kavramları karşılayan deyimler bulunmaktadır. Bu nitelikte 169 deyim vardır. Ardından organ isimleriyle yapılan deyimler gelmektedir. 80 deyim organ adları kullanılarak yapılmıştır. Bu isimlerden ise 18 tanesi “baş” organı ile oluşturulmuştur. 14 tanesi “el” kelimesiyle yapılmıştır. 10 deyim “göz” ile 8 deyim ise “yüz” organ isimleriyle meydana getirilmiştir. Sayılarla yapılan deyimler kavram özellikleri açısından üçüncü sırada yer almaktadır. 8 tane deyim sayı isimleriyle yapılmıştır. Bunlar dışında “kuş uçurma-” ve “ahşam eyle-” deyimleri “hayvan” ve “zaman” kavramlarını karşılayan birer örneğe sahiptirler.

**Tablo 11:** Kavram Özelliklerine Göre Deyimlerin Sayısı

Kavram Özelliklerine Göre Deyimler	Sayısı
Soyut Kavramları Karşılayan Deyimler	169
Organ İsimleriyle Yapılan Deyimler	80
Sayı İsimleriyle Yapılan Deyimler	8

Metindeki deyim söz varlığı, Türkiye Türkçesinde kullanılan deyimlerle benzerlik ve zaman zaman bazı farklılıklar göstermiştir. Bu deyimlerden büyük bir kısmı dil özelliklerine bağlı olarak az çok morfolojik, fonetik, leksik farklılıklarla günümüzde kullanılmakta, bir kısmı da kullanılmamaktadır. Günümüzde kullanılan ve kullanımdan düşmüş deyimlerin sayıları şöyledir:

**Tablo 12:** Türkiye Türkçesinde Kullanılan ve Kullanımdan Düşmüş Deyimlerin Sayısı

Hamza-nâme'nin 71. Cildindeki Deyimler	Sayısı
Türkiye Türkçesinde Kullanılan Deyimler	282
Türkiye Türkçesinde Kullanımdan Düşmüş Deyimler	82

Türkiye Türkçesinde kullanılan 282 deyimden 156'sı bazı ses değişiklikleri dışında günümüzde aynı şekilde kullanılmaktadır. Eserde tespit edilen 82 deyim ise Türkiye Türkçesinde kullanılmamaktadır. Söz konusu deyimlerin 30'u yapısal durumları nedeniyle kullanımdan düşmüştür. Hamza-nâme'nin 71 cildinde tespit ettiğimiz 21 özgün deyim ise aşağıdaki tabloda gösterilmiştir:

**Tablo 13:** Hamza-nâme'de Tespit Edilen Özgün Deyimler

dolay al-	kulağın kalem kuyruğun ' alem it-	kılıç arala-
hayrân dile-	naşib eline gir-	şikâr bin-
kalem eyle-	şakal göster-	var kuvveti bázüya al-
var kuvveti bázüya getir-	şaf sök-	zafer bul-
başına düşür-	harâba vir-	fenâya vir-
sahl ur-	âteş ol-	eşer ko-
zarb yi-	şihhat bul-	kalbine gel-

Genel Türkçe Sözlük'te bulunmayan deyimlerin 11'i Tarama Sözlüğü'nde tespit edilmiştir:

**Tablo 14:** Tarama Sözlüğü'nde Geçen Deyimler

alay göster-	at kopar-	düş ol-
el ur-	ele gel-	ele getir-
göz kulak tut-	gözi alası dört ol-	oturağ eyle-
ölüm eri	yan vir-	

Metinde deyim oluşturulan kelimelerin arasına zaman zaman kelime veya kelime grupları girmiş, kimi deyimlerde kelimeler yer değiştirmiştir. Deyimlerde genel olarak Türkçe kelimeler tercih edilmiş olsa da Arapça ve Farsça kelimeler de tespit edilmiştir. Bazı deyimler hem Türkçe hem Arapça ve Farsça anlamda karşılıkları birlikte kullanılmıştır. “Cihâni başına tar eyle-”, “cihâni başına teng eyle-”; “ayağ baş-”, “kadem baş-” gibi örnekler sayılabilir.

Metinde yardımcı fiille kurulmuş 335 deyim tespit edilmiştir. En çok “eyle-” ve “ol-” yardımcı fiilleri kullanılmıştır. Bunları “it-, gel-, vir-, al-, bul-, çek- ve getir-” fiilleri izlemektedir. Kullanılan fiillerin sayısal değerleri şöyledir:

**Tablo 15:** Deyimlerde Kullanılan Fiillerin Sayısı

Deyimlerde Kullanılan Fiiller	Sayısı
eyle-	33
ol-	33
it-	30
gel-	28
vir-	23
al-	17
bul-	15
çek-	14
getir-	13

Eserde birleşik fiil yapısındaki “aqlı başına cem' eyle-”, “aqlın başına cem' it-”; “bildigini it-”, “bildügin eyle-”; “bilmezden gel-”, “bilmezlikden gel-”; “da' vet eyle-”, “da' vet it-”, “da' vet gör-”; “ele gel-”, “ele getir-”; “âh eyle-”, “âh it-”; “hâzır eyle-”, “hâzır it-”, “hâzır kıl-” gibi kimi deyimde olduğu gibi aynı anlam sadece fiilin değişmesiyle sağlanmıştır. Bazı deyimlerde ise “feryâd kop-”, “feryâd figân kop-”; “âciz kal-”, “âciz bî-câre kal-”; “ahd vir-”, “yemîn vir-”; “eylediği yanına kal-”, “itdiği yanına kal-” örneklerindeki gibi fiil sabit kalarak deyim oluşturulan isim unsurlarının değişmesiyle aynı anlamın karşılandığı belirlenmiştir. Bu durum cümle yapısındaki birkaç deyimde de görülmüştür. “Baş üstüne”, “baş üzerine”; “yedi iklim”, “yedi iklim dört gūşe” örneklerinde farklı isim öğeleriyle aynı anlam sağlanmıştır. Metinde “cân bul-”, “cân vir-”; “şaf çek-”, “şaf sök-” gibi anlamsal açıdan birbirinin zıddı deyimler de tespit edilmiştir.

Hamza-nâme'nin yazıldığı ve istinsah edildiği dönemler dikkate alındığında bu tip anlatılarda deyimlere sıkça başvurulduğundan bahsetmek mümkündür. O dönemlerde kullanılan deyimlerin büyük bir kısmının bugüne ulaştığı ve toplum tarafından benimsendiği görülmüştür.

#### Yazarlık Katkısı

Bu araştırmaya birinci yazar %50, ikinci yazar %50 oranında katkı sağlamıştır.

#### Etik Kurul Onay Bilgileri

Bu araştırmanın verileri doküman incelemesi tekniği ile toplandığı için etik kurul onayı gerektirmemektedir.

#### KAYNAKÇA

- Aksan, D. (2015). *Her Yönüyle Dil Ana Çizgileriyle Dilbilim*, (1, 2 ve 3. Cilt). Ankara: Türk Dil Kurumu Yayınları.
- Aksoy, Ö. A. (1988). *Atasözleri ve Deyimler Sözlüğü 1*. İstanbul: İnkılap Kitabevi.
- Aksoy, Ö. A. (1988). Atasözleri, Deyimler. *TDAY Belleten Türk Dil Kurumu Yayınları*, 0(217), 131-166.
- Albayrak, N. (1997). Hamza-nâme. *Türkiye Diyanet Vakfı İslam Ansiklopedisi*, (Cilt: 15). İstanbul: Türkiye Diyanet Vakfı Yayınları.

- Artun, E. (2011). *Dini Tasavvufi Halk Edebiyatı*. Adana: Karahan Kitabevi.
- Cesur H. H. (2010). Yunus Emre Divanı'ndaki Deyimlerin Yapı ve Anlam Bakımından İncelenmesi, (Yayımlanmamış Yüksek Lisans Tezi), (Danışman: Prof. Dr. H. İbrahim Delice), Sivas: Cumhuriyet Üniversitesi Sosyal Bilimler Enstitüsü.
- Çotuksöken, Y. (1998). *Deyimlerimiz*. İstanbul: Varlık Yayınları.
- Delice, İ. (2002). Deyimlerin Dilbilgisel Yapıları ve Yapı Çözümlemişleri. *Türk Dili ve Edebiyat Makaleleri*, 2(2), 177-194.
- Eker, Ü. (2012), Tarihi Metin Aktarımlarında Deyimler (Eski Türkiye Türkçesi-Türkiye Türkçesi). *Uluslararası Türkçe Edebiyat Kültür Eğitim Dergisi*, 1(1), 124-157.
- Ergin, M. (1981). *Türk Dil Bilgisi*. İstanbul: Boğaziçi Yayınları.
- Hengirmen, M. (2015). *Türkçe Dil Bilgisi*. Ankara: Engin Yayınevi.
- Kıran, Z. ve Kıran, A. (2006). *Dilbilime Giriş*. Ankara: Seçkin Yayıncılık.
- Korkmaz, Z. (2009). *Türkiye Türkçesi Grameri (Şekil Bilgisi)*. Ankara: TDK Yayınları.
- Kubbealtı Lugatı (2022). <http://lugatim.com/> adresinden 10.01.2022 tarihinde erişildi.
- Özdemir, E. (1997). *Açıklamalı-Örneklili Deyimler Sözlüğü*. İstanbul: Remzi Kitabevi.
- Parlatır, İ. (1998). Türkiye Türkçesinin Tarihsel Sözlüğü Çalışmaları. *Türk Dili Dil ve Edebiyat Dergisi*, 1998/1(557), 387-399.
- Rado, Ş. (1970). *Hayat Büyük Türk Sözlüğü*. İstanbul: Hayat Yayınları.
- Sinan, A. T. (2000). Türkiye Türkçesinde Deyimler Üzerine Dil İncelemesi, (Yayımlanmamış Doktora Tezi), (Danışman: Yrd. Doç. Dr. Ahat Üstüner), Elazığ: Fırat Üniversitesi Sosyal Bilimler Enstitüsü.
- Sinan, A. T. (2008). Deyim Kavramı Üzerine Notlar. *Fırat Üniversitesi Sosyal Bilimler Dergisi*, 18(2), 91-98.
- Sinan, A. T. (2015). *Türkçenin Deyim Varlığı*. İstanbul: Kesit Yayınları.
- Türk Dil Kurumu (2009). *Tarama Sözlüğü*, (Cilt: I-VIII). Ankara: Türk Dil Kurumu Yayınları.
- Türk Dil Kurumu Sözlükleri (2022). <https://sozluk.gov.tr/> adresinden 10.01.2022 tarihinde erişildi.
- Uç, T. (1978). Düşüm (Elleipsius) Olayı ve Türkçedeki Kimi Örnekler. *Ömer Asım Aksoy Armağanı* içinde (s. 259-272). Ankara: Türk Dil Kurumu Yayınları.
- Yelten, M. (2013). Hamza-nâme'nin Yeni Ciltleri ve Okunma Mekânları. *Turkish Studies*, 8(9), 151-165.



# Asya Studies

Academic Social Studies / Akademik Sosyal Araştırmalar  
Year: 6 - Number: 20 p. 83-94, Summer 2022

## Cahit Uçuk'un "Gümüş Kanat" ve "Türk İkizleri" Adlı Çocuk Romanlarında Sevgi Değeri\*

*The Value of Love in Cahit Uçuk's Children's Novels "Gümüş Kanat" and "Türk İkizleri"*

DOI: <https://doi.org/10.31455/asya.1071633>

Araştırma Makalesi /  
Research Article

Makale Geliş Tarihi /  
Article Arrival Date  
**10.02.2022**

Makale Kabul Tarihi /  
Article Accepted Date  
**11.05.2022**

Makale Yayın Tarihi /  
Article Publication Date  
**30.06.2022**

### Asya Studies

Öğrt. Ayşe Gül Deveci  
Öğretmen / Millî Eğitim Bakanlığı,  
[ayseguldeveci183@gmail.com](mailto:ayseguldeveci183@gmail.com)

#### ORCID ID

<https://orcid.org/0000-0002-8991-5543>

Doç. Dr. Şerife Akpınar  
Necmettin Erbakan Üniversitesi,  
Ahmet Keleşoğlu Eğitim Fakültesi,  
Türkçe Eğitimi ABD,  
[sakpinar07@gmail.com](mailto:sakpinar07@gmail.com)

#### ORCID ID

<https://orcid.org/0000-0003-2821-517X>

\* "COPE-Dergi Editörleri İçin Davranış Kuralları ve En İyi Uygulama İlkeleri" beyanları: Bu çalışma için herhangi bir çıkar çatışması bildirilmemiştir. Bu çalışma için etik kurul onayı gerekmemektedir.

#### Öz

Sağlıklı ve huzurlu bir toplumun varlığı, evrensel ve toplumsal değerlerin korunup yaşatılmasına bağlıdır. Bu noktada bireylere özellikle çocuklara değer aktarımı büyük önem taşımaktadır. Bu aktarım aile ve okulun yanı sıra edebî eserlerle de sağlanabilmektedir. Edebî eserler, çocuğa zevk, eğitim ve okuma alışkanlığı kazandırmakla birlikte değer aktarımıyla onlara "iyi insan" olma yolunda ışık tutar. Çocuk edebiyatı çerçevesinde değerler eğitimine hizmet edebilecek eserler ortaya koyan yazarlardan biri de Cahit Uçuk'tur. Bu çalışmada yazarın "Gümüş Kanat" ve "Türk İkizleri" adlı çocuk romanlarında bulunan "sevgi" değeri incelenmiştir. "Gümüş Kanat" MEB'in ilköğretim düzeyi için belirlemiş olduğu "100 Temel Eser" kapsamındadır ve ortaokul Türkçe ders kitaplarında da yer almaktadır. "Türk İkizleri" ise ulusal ve uluslararası alanda pek çok ödüle sahip bir eserdir. MEB'in belirlemiş olduğu ortak kök değerlerden olan "sevgi" değerinin "Gümüş Kanat"ta 48; "Türk İkizleri"nde ise 61 kez yinlendiği tespit edilmiş; bu hâliyle eserlerde en çok yinlenen değer olması sebebiyle de çalışmaya konu edilmiştir. Çalışmada eserlerde bulunan sevgi değeri ve bu değer alt değerleri olan insan sevgisi, aile sevgisi, doğa sevgisi, hayvan sevgisi, vatan sevgisi, kitap ve okuma sevgisi üzerinden verilmek istenen eğitsel iletiler üzerinde durulmuştur. Aynı zamanda Cumhuriyet dönemi kadın yazarlarından olan Cahit Uçuk'un hayatı, edebî kişiliği söz konusu edilirken yazarın çocuk edebiyatındaki yeri ve önemi de tespit edilmeye çalışılmıştır.

**Anahtar Kelimeler:** Türkçe Eğitimi, Değerler Eğitimi, Cahit Uçuk, Gümüş Kanat, Türk İkizleri, Sevgi Değeri

#### Abstract

*The existence of a healthy and peaceful society depends on the preservation and survival of universal and social values. At this point, transferring value to individuals, especially children, is of great importance. This transfer can be achieved through family and school as well as literary works. Literary works not only bring pleasure, education and reading habits to the child, but also shed light on the way of being a "good person" by transferring values. Cahit Uçuk is one of the authors who produced works that can serve values education within the framework of children's literature. In this study, the value of "love" in the author's children's novels "Silver Wing" and "Turkish Twins" will be examined. "Love Value" is within the scope of "100 Basic Works" determined by the Ministry of National Education for primary education level and is also included in the secondary school Turkish Textbook). "Turkish Twins", on the other hand, is a work that has many awards in the national and international arena. The value of "love", which is one of the common root values determined by the Ministry of National Education, is 48 in the "Silver wing"; It was found to be repeated 61 times in "Turkish Twins"; In this state, it has been the subject of the study because it is the most repeated value in the works. In the study, the educational messages that are intended to be given through the "love" value and sub-values "human love", "family love", "love of nature", "love of animals", "love of country", "love of books and reading" are emphasized. At the same time, while the life and literary personality of Cahit Uçuk, who is one of the women writers of the Republican period, is discussed, the place and importance of the author in children's literature has been tried to be determined.*

**Keywords:** Turkish Education, Values Education, Cahit Uçuk, Silver Wing, Turkish Twins, Love Value

#### Citation Information/Kaynakça Bilgisi

Deveci, A. G. ve Akpınar, Ş. (2022). Cahit Uçuk'un "Gümüş Kanat" ve "Türk İkizleri" Adlı Çocuk Romanlarında Sevgi Değeri. *Asya Studies-Academic Social Studies / Akademik Sosyal Araştırmalar*, 6(20), 83-94.

## GİRİŞ

Sosyal bir varlık olan insanoğlu, varoluşundan bu yana içinde bulunduğu toplum ile sürekli bir etkileşim içerisinde olmuştur. Söz konusu etkileşimde “değer” kavramının rolü ise oldukça büyüktür. Sağlıklı bir toplumun ve sürdürülebilir bir kültürün temel yapı taşlarından birisi de sahip olunan değerlerdir. “Değerler, bir ulusun sahip olduğu sosyal, kültürel, ekonomik ve bilimsel öğelerin tamamıdır.” (Demirel, 2010: 31). Sağlıklı ve huzurlu bir toplumun varlığı, evrensel ve toplumsal değerlerin korunup yaşatılmasına bağlıdır.

Toplumun temelini oluşturan çocuklar kültür ve değer aktarımı bağlamında bir köprü görevi görmektedir. Bir çocuk için değer eğitiminin başlangıç noktası, ailesidir. Okul çağına gelene kadar bireyin yaşantısını tümüyle etkileyen bu kutsal kurum, toplumca benimsenen değerlerin aktarılması konusunda da çok önemli bir yere sahiptir. Dolayısıyla aileler, değer aktarımında büyük önem arz eden bu rollerinin bilincinde olup sahip oldukları değerleri günlük yaşantılarına dâhil ederek bu konuda çocuklarına örnek birer ebeveyn konumunda olmalıdırlar. Çünkü millî ve evrensel değerleri bizzat ailelerinden göyerek bu değerleri içselleştiren bireyler, sağlam karakterli ve güzel tabiatlı bireyler olma yolunda da ilk adımlarını atmış olacaklardır. Değer aktarımı bağlamında özen ve dikkat gerektiren diğer bir husus ise değerlerin çocuğa okul-aile iş birliği çerçevesinde kazandırılması gerekliliğidir. Taşpınar’a (2009) göre aileler, çocuklarına değerleri kazandırırken verdikleri eğitimin, okulda verilen değerler eğitimi ile çatışmamasına dikkat etmelidir. Aile ile okulun, değerler eğitimi konusunda birbirlerine ters düşmeleri durumunda toplumsal değerlerin yeni nesillere aktarılmasında sorun yaşanacağı gibi eğitimin toplumsallaştırma işlevi de yerine getirilememiş olacaktır. İlk olarak ailede başlayan değerler eğitimi, eğitim kurumlarında çocuklara sözlü ve yazılı edebî zenginliklerle aktarılmaktadır. Değer aktarımı her ders bünyesinde yapılabileceği gibi özellikle Türkçe dersi, değer aktarımı için çok elverişli bir derstir. Okul çağında edebî eserler ile tanışan çocuk, hayatı boyunca karşısına çıkacak olan birçok farklı edebî tür aracılığıyla değerleri tanıyıp içselleştirme fırsatını yakalamış olacaktır. Çünkü edebî eserler, değerlerin gelecek kuşaklara aktarımını sağlayan önemli bir araçtır.

Çağdaş dil eğitiminin, yalnızca dilin kurallarının öğretilmeye çalışıldığı ve dilin yapısını oluşturan okuma, yazma gibi becerilerin sunulduğu bir alan olarak ele alınmasını eksik bir eğitim anlayışı olarak gören Tulumcu ve Tulumcu’ya (2015) göre değerler, dil eğitiminin ayrılmaz bir parçasıdır. “Millî, manevî ve evrensel değerleri tanıyan, benimseyen ve bunları içselleştirerek davranışa dönüştüren bireyler yetiştirmede Türkçe Dersi Öğretim Programı’nın katkısı son derece büyüktür. Öğrencilere metinler aracılığıyla değerler Türkçe öğretiminde kazandırılmaktadır.” (Ceran, 2018: 20). Dolayısıyla Türkçe Dersi Öğretim Programı’nın, öğrenciye kazandırılması gereken değerler ve bu değerlerin öğrenci tarafından içselleştirilmesi adına önemli bir kılavuz olarak ele alınması gerekmektedir.

Edebî eserde değerleri görmek mümkündür. Bu konuda çocuğun ailesi ve öğretmenleri tarafından yapılacak olan eser seçimi büyük önem arz etmektedir. Demirel (2010: 70), Türk edebiyatında değer aktarımına önem vermiş ve eserlerini bu bilinçle kaleme almış olan şair ve yazarlardan bazı örnek isimler sıralayarak bahsi geçen bu edebiyatçıların eserlerinin çocuklara okutturulmasını uygun görmüştür ve bu düşüncesini de şu sözlerle ifade etmiştir: “Edebî eserlerin çoğu, insanı eğitmek maksadıyla yazılmıştır. Türk edebiyatında Yunus Emre, Mevlânâ, Nâbî, Namık Kemal, Ahmet Mithat, Tevfik Fikret, Mehmet Akif, Hüseyin Rahmi gibi pek çok yazar ve şair, eserlerini insana değerleri öğretmeyi amaçlayarak yazmıştır.”

Değer aktarımı noktasında edebiyatçılara önemli roller düşmektedir. Yazar ve şairler, değerleri doğru bir şekilde aktarabilen eserler kaleme aldıkları sürece değerler eğitimi alanına katkıda bulunmuş olacaklardır. Değer aktarımı konusundaki bir diğer önemli görev ise edebiyatçılarla birlikte ebeveynlere ve eğitimcilere düşmektedir. Çocukların doğru eseri seçmeleri konusunda rehberlik görevi üstlenen ebeveynler ve eğitimciler, içeriği hakkında kesin bir bilgiye sahip olamadıkları hiçbir eseri çocuklara önermemeli, onları doğru eserlerle tanıştırmelidirler. Çocukların seviyelerine uygun, onlarda estetik haz uyandıran, hayal dünyalarını biçimlendirip düş kurmalarını sağlayan; bilişsel, duyuşsal ve sosyal gelişimlerine olumlu etki eden; millî, manevî ve evrensel değer aktarımını sağlayan metinler, ebeveynler ve eğitimcilerce tercih edilmesi gereken eserler olmalıdır.

Nitel araştırma kapsamına giren bu çalışma, Cahit Uçuk’un “Gümüş Kanat” ve “Türk İkiizleri” adlı çocuk romanlarında işlenen “sevgi” değerini ve bu değere bağlı alt değerleri tespit ederek eserlerin Türkçe eğitimi için önemini ortaya koymak amacıyla gerçekleştirilmiştir. Belirtilen bu amaç, çalışmanın ilk ve öncelikli amacı olup aynı zamanda Cumhuriyet dönemi kadın yazarlarından olan Cahit Uçuk’u tanıtır ve yazarın çocuk edebiyatındaki yeri ve önemini ortaya koymak ise çalışmanın bir diğer amacıdır.



Çünkü Cumhuriyet döneminin önemli kadın yazarlarından olan Cahit Uçuk'un gerek isminden ötürü yıllarca erkek bir yazar olarak bilinmesi gerekse de birçoğu ödüllü olan eserlerinin yeterince tanınmaması dolayısıyla Uçuk'u doğru bir şekilde tanıtip söz konusu eserleri hakkında bilgiler vermek bu çalışmanın diğeri bir amacı olma niteliğini almıştır. 17 Ağustos 1909 Selanik doğumlu olan Uçuk, 1935'te yazarlık yolunda ilk adımlarını atmış ve 7 Kasım 2004 tarihinde son nefesini verene kadar durmaksızın yetişkinlere ve bilhassa çocuk okurlara yönelik eserler kaleme almayı sürdürmüştür. Yazmış olduğu birçok eseri ile ulusal ve uluslararası alanda farklı ödüller almaya hak kazanmıştır. Aynı zamanda bu çalışma, alan yazında Cahit Uçuk'un "Gümüş Kanat" ile "Türk İkipleri" adlı eserlerine yönelik "sevgi" değerini merkeze alan ilk çalışma olması sebebiyle önem taşımaktadır.

Çocuklar doğru eserlerle tanıştırdıkları sürece eserlerdeki değerleri doğru bir şekilde algılayıp içselleştirerek hayata geçirebileceklerdir. Değerlerini tanıyan ve bunun bilincinde olarak yaşayan bireyler aynı zamanda sağlıklı bir toplumun da teminatı olacaktır.

### **Cahit Uçuk'un Hayatı**

Cumhuriyet döneminin ilk kadın yazarlarından olan Cahit Uçuk, 17 Ağustos 1909 tarihinde Selanik'te dünyaya gelmiştir. Babası İbrahim Vehbi Bey ile annesi Hadiye Hanım'ın Servet-i Fünun Dergisi'ne ve Hüseyin Cahit Yalçın'a olan hayranlıkları, yazara "Cahit" isminin verilmesinde en önemli etken olmuştur. Ebeveynleri, bir kız bebeklerinin dünyaya gelmesi durumunda ismini "Cahide"; bir erkek bebeklerinin dünyaya gelmesi durumunda ise ismini "Cahit" koyacaklarını belirterek Hüseyin Cahit Yalçın'a olan sevgi ve hayranlıklarını dile getirmişlerdir. İsminden ötürü yıllarca erkek diye bilinen Uçuk'a ilk olarak Cahide ismi verilmiş, bir süre sonra isminin sonundaki "e" sesi düşürülerek yazarın adı Cahit olarak değiştirilmiştir. "İsmi, henüz daha doğmadan ailenin çok sevdiği bir yazar olan Hüseyin Cahit'in adından alır: 'Cahide Üçok' diye yazıyor nüfus cüzdanında. Ama babasının Hüseyin Cahit Yalçın'a olan düşkünlüğü kuyruğundaki 'e'nin düşmesiyle noktalanıyor bir süre sonra. Kendisi de, 'Bana Cahide Hanım' gözüyle bakmayınız. Ben isminin sonundaki 'e' harfini Sirkeci'deki yokuşun başında bırakıyorum.' diyecektir çok geçmeden. Yazar, yaşamı boyunca çevresi ve okuyucuları tarafından 'Cahit Uçuk' olarak tanınacaktır." (Kaplan, 2003: 15)

Uçuk'un yaşadığı dönemde birçok yer gibi Selanik de siyasî çalkantılar içerisindedir. Gerek siyasî karışıklıklar gerekse Vehbi Bey'in görevi sebebiyle Uçuk ailesi; ara ara Malatya, Balıkesir, Diyarbakır, Samsun, Amasya ve İstanbul gibi farklı şehirlere yerleşir. Bu durum, Uçuk'un eğitim hayatını birçok kez sekteye uğratmıştır. Bütün zorluklara rağmen Uçuk, okumaya olan düşkünlüğünü hiçbir zaman yitirmemiştir. Dönemin şartları Uçuk'a iyi ve sürekli bir tahsil hayatı sunamamış olsa da kendi çabaları ve evinde aldığı özel dersler sayesinde sürekli yazıp çizmeye, kendini geliştirmeye gayret etmiştir. Son derece kültürlü ve modern bir yapıya sahip bir ailede yetişmiş olması ise Uçuk için büyük bir şanstır. Vehbi Bey'in emekliliği sonrası Uçuk ailesi İstanbul'a yerleşir. Burada tiyatro, sinema ve şiir gibi birtakım yeni ilgi alanları edinen yazar, Servet-i Fünun matbaasının ortağı olan Muratza Sadık Kâğıtçı ile üçüncü evliliğini yapar. Yıllardır aradığı mutluluğa yapmış olduğu bu evlilik ile erişen Uçuk, yazarlık kariyerini de bu dönemde çok verimli bir şekilde sürdürür. Bir süre sonra ailesini ve eşini kaybeder. Uçuk, yaşama tutunmak ve bu acılarını unutabilmek adına inatla yazmaya devam eder. Türk edebiyatının, bilhassa çocuk edebiyatının öncü isimlerinden olan Cahit Uçuk, 1935'te başladığı yazarlık serüvenini, 7 Kasım 2004 tarihinde İstanbul'da son nefesini verene kadar sürdürür.

### **Cahit Uçuk'un Edebî Kişiliği**

Uçuk'un edebî kişiliğinin oluşumunda ailesinin büyük etkisi olmuştur. Babasının Hüseyin Cahit Yalçın'a ve Servet-i Fünun dergisine olan hayranlığı Uçuk'a verilen ismin belirlenmesinde etkili olduğu gibi edebî şahsiyetinin oluşmasında da önemli bir rol oynamıştır. Hem yetişkinlere hem çocuklara yönelik eserler yazmakla yazarlık kariyerine başlayan Uçuk, yaşamının son otuz senesini ise özellikle çocuk okurlara yönelik yazmaya adanmıştır. Eserlerinde genellikle sevgi, analık duygusu, Allah inancı, fedakârlık, birlik ve beraberlik, Anadolu'nun problemleri, kadın hakları, kadının toplumdaki yeri, ailenin kutsallığı, vatanına ve milletine bağlılık, hayvanseverlik, iyilik, doğruluk, dürüstlük, dayanışma, sadakat, yardımlaşma, doğanın güzelliği ve çalışkanlık gibi konuları işlemeye gayret etmiştir. Eserlerinde sade ve anlaşılır bir dil kullanması, samimi ve akıcı bir üslûba sahip oluşu, konu seçimindeki başarısı ve olay örgüsünün sağlamlığı gibi unsurlar, yazarın severek okunmasını sağlamıştır. Yazın hayatına ilk olarak şiir türü ile başlayan Uçuk, Abdülhak Hâmid Tarhan ve Nazım Hikmet gibi tecrübeli isimlerin tavsiyeleri üzerine nesir alanına yoğunlaşır. Bunun üzerine yazarın "Bir Masal ki Herkes Okumalı" başlıklı ilk

yazısının 14 Şubat 1935 tarihinde Yarım Ay isimli dergide yayımlanması, sonrasında ilk hikâyelerinin Cumhuriyet gazetesi tarafınca neşredilmeye başlanması ile 1935 yılında Uçuk'un yazarlık serüveni gerçek anlamda başlamış olur. Yazarın hikâyeleri “Yedi Gün”, “Resimli Ay”, “Yarım Ay”, “Perşembe”, “Yıldız”, “Salon” adlı dergiler ile “Tan” ve “Cumhuriyet” adlı gazetelerde yayımlanır. Ayrıca Uçuk ismi zamanla Servet-i Fünun dergisinde de yerini alır. Uçuk'un çocuk eserleri, Çocuk Esirgeme Kurumunca “Uçuk Yayınları” adı altında yayımlanır. Kimi eserleri de Kültür Bakanlığınca basılır. Yazar, “Yalçın Kayalar ve Gümüş Kanat romanlarımı yazarken yarım kalan anneliğimin acıları, evlat sevgisine dönüşmeyen duygular ile çok sevdiğim vatanımın çocuklarına ışık ışık, sıcacık, nasihat vermeyen, sadeliğe özendiren, sevdiren duygular verecektim.” (Uçuk, 2003: 43) sözleri ile eserlerini yazma amacını ifade etmiştir. “Güneş Kokusu” adlı eseri ise yazarın ilk büyük romanıdır. Uçuk, “Mavi Ok” adlı romanını ebeveynlerine; “Doğanın Armağanı” adlı eserini de yeğeni Alp Üçok'a ithaf etmiştir. Yazarın “Sihirli Bilezik”i piyes dalında yazmış olduğu önemli bir eseridir. “Cahit Uçuk, iki ödüllü olan bir yazardır. İlk ödülü, ‘Türk İkizleri’ dolayısıyla aldığı ‘Hans Christian Andersen Liyakat Diploması (1958)’dır. Türk-Amerikan Derneği’nce bir senenin kadını seçilecek şeref ödülüne layık görülmüştür. 1999 yılında merhum Turgut Özal’ın elinden, çocuk edebiyatına katkılarından dolayı ‘Türk Çocuk Vakfı Onur Ödülü’nü almıştır. 1995 yılında da on dördüncü TÜYAP Kitap Fuarı’nda 60. yazı yılını kutlamasının anısına şeref ödülüyle onurlandırılmıştır.” (Doğan, 1999: 36). Çocuk Yayınları Derneği tarafından 1977 senesinde ise Uçuk’a şükran plâketi takdim edilirken ayrıca çocuk edebiyatı alanına yaptığı katkılar ve anı türündeki başarılarından ötürü 2001 yılında “Türkiye Yazarlar Birliği Üstün Hizmet Ödülü”ne layık görülmüştür. Yazmanın tutkuya dönüşmüş somut hâlini temsil eden Uçuk, ömrünün sonuna kadar yazmayı sürdüreceğini şu cümlelerle ifade eder: “Ellerim kalem tutuncaya kadar sizlere hep yazacağım vaadimi de tutacağım. Ve hep yazacağım... Kitap yazmak herhalde sıradan bir iş değildir, ama bu yazma işini sürdürmek büyük bir sevgi ve tutkudur ve bazı insanlara verilmiş buyrukların sonuçlarıdır. Sadece heves, özenmek, arzulanmakla hiçbir ilişkisi de yoktur. Böylece hayallerin, rüyaların sundukları konuları yazıp çizerek geçirilen vakitler nasıl da çabuk tükenmekte. Yılların yazmak dışında kalan zamanlarını da yine faydalıya, güzele, sevinçliye harcamak gerekli. Yaşamın bir dakikasını bile boşa geçirmemeli diyorum.” (Uçuk, 1995: 75). Asla bitmeyen bir edebiyat sevgisi ve yazma aşkıyla dolup taşan altmış dokuz yıllık yazın hayatına roman, hikâye, tiyatro, anı, masal ve şiir gibi farklı metin türlerinden birçok yapıt sığdırmış olan Cahit Uçuk, Türk edebiyat tarihinin yeri doldurulamaz edebiyatçılarından biridir.

## YÖNTEM

### Araştırmanın Modeli

Nitel araştırma deseninde olan bu çalışmada doküman incelemesi yöntemi kullanılmıştır. Doküman incelemesi, toplum bilimlerinin bazı alanlarında görüşme ya da gözlem yoluyla bilgi toplanamadığı durumlarda o alanlardaki dokümanların incelenerek bilgi edinilmesidir (Alnaçık ve İslamoğlu, 2016: 224).

### Çalışma Materyalleri

Çalışma materyalleri olarak seçilen eserlerin künyeleri aşağıda sunulmuştur:

Uçuk, C. (2016). *Türk İkizleri*. İstanbul. Bilge Kültür Sanat Yayınları.

Uçuk, C. (2020). *Gümüş Kanat*. İstanbul. Bilge Kültür Sanat Yayınları.

Yazarın “Gümüş Kanat” (1962) isimli çocuk romanı “MEB 100 Temel Eser Listesi”nde (İlköğretim) yer almaktadır. İngilizce, Japonca, Farsça gibi birçok dünya diline çevrilmiş olan yazarın ilk çocuk romanı “Türk İkizleri” (1937) ise Uluslararası Çocuk Kitapları Birliği’nin düzenlemiş olduğu “Hans Christian Andersen Yarışması”nda (1958) şeref listesine girmeye hak kazanarak ulusal alanda olduğu kadar uluslararası alanda da Uçuk’a ün kazandıran ödüllü bir eserdir.

### Verilerin Toplanması

Bu çalışmanın ilk adımı, araştırmanın veri kaynaklarını belirlemek olmuştur. Bu amaçla alanyazın taraması yapılarak sevgi değerini konu edinen tez, makale ve kaynak kitap incelemelerinde bulunulmuştur. Alanyazın taraması sonrası çalışmanın inceleme materyalleri olan “Gümüş Kanat” ve “Türk İkizleri” isimli eserler ve amaca hizmet eden diğer kaynak kitaplar internet yoluyla temin edilmiştir. Gerçekleştirilen bir ön okuma ile eserlerin çocuk psikolojisine ve değerler eğitimiye uygunluğu belirlenmeye çalışılmıştır. Eserlerin bu kriterlere uygunluğuna dair kanaat getirildikten sonra

söz konusu eserler birçok kez okunarak sevgi değerine ilişkin tespitlerde bulunulmaya çalışılmıştır. Gerçekleştirilen çalışmalar sonucunda elde edilen veriler fişleme yöntemiyle kayıt altına alınıp tasnif edilmeye çalışılmıştır.

### **Verilerin Analizi**

Cahit Uçuk'un "Gümüş Kanat" ve "Türk İkiizleri" adlı eserlerinde işlenen sevgi değerine dair verilerin analizi aşamasında "Betimsel Analiz Yaklaşımı"na başvurulmuştur. Eserler ayrıntılı bir şekilde okunmuş ve sevgi değeri ile bu değere bağlı alt değerler taranarak tespit edilmeye çalışılmıştır. Yapılan incelemeler sonucunda eserlerden elde edilen bulgular, içerik analizine tabi tutulmuştur. Çalışmanın son basamağı olan değerlerin tasnifi aşamasında ise fişleme ve kodlama yöntemleri tercih edilmiştir. Verilerin analizini ve okunmayı kolaylaştırmak için soy bağı ilişkilerini içeren eserlerin baş harfleri ile kısaltma yoluna gidilerek eser isimleri kodlanmıştır. "Gümüş Kanat" adlı eser "GK"; "Türk İkiizleri" adlı eser ise "Tİ" şeklinde kodlanmıştır.

### **Etik Kurul Beyanı**

Bu çalışmanın verileri doküman incelemesi tekniği ile toplanmıştır. Bundan dolayı etik kurul onayı gerektirmemektedir.

### **BULGULAR**

Bu bölümde, çalışmanın materyalleri olan "Gümüş Kanat" ile "Türk İkiizleri" adlı çocuk romanlarının "sevgi" değeri ve ona bağlı alt değerlerin incelenmesi neticesinde elde edilen bulgulara ilişkin örnek kullanımlara değinilerek verilmek istenen iletiler yorumlanmıştır. Uçuk'un söz konusu eserlerinde işlendiği tespit edilen "sevgi" değeri; "insan sevgisi", "aile sevgisi", "doğa sevgisi", "hayvan sevgisi", "vatan sevgisi", "kitap ve okuma sevgisi" şeklinde alt başlıklar hâlinde ele alınmıştır.

### **Sevgi Değeri**

Türkçe Sözlük'ün "İnsanı bir şeye veya bir kimseye karşı yakın ilgi ve bağlılık göstermeye yönelen duygu." (TDK, 2011: 2081) şeklinde tanımladığı ve diğer değerlere temel oluşturma niteliği taşımasından ötürü "değerler eğitiminin temeli" diye nitelendirilen "sevgi" değeri evrensel bir değerdir. Akarsu (1984: 154) "sevgi" kavramını, "Hoşa giden bir şeye eğilim, tutkuya kadar varabilen bir ruh durumu." şeklinde tanımlarken Ayverdi (2005: 2759), "İnsanı karşılık beklemeden yakın ilgi, dostluk, şefkat, bağlılık göstermeye yönelen ve fedakârlıkları göze aldırarak kadar güçlü olabilen duygu." ve Hökelekli (2013: 83) ise "Sevgi, insanları birbirine yaklaştıran ve kaynaştıran, içsel olarak bağlayan doğal, ruhsal bir eğilim." şeklinde tanımlamıştır.

Kişinin önemli psikolojik gereksinimlerinden biri de sevmek ve sevilme duygusudur. Psikolojik ve bedensel hastalıkların çoğu sevgisizlik nedeniyle ortaya çıkmıştır. Sevmeyen, çevresi tarafından sevilip benimsenmeyen bir insan, bütün silahlardan daha zarar verici ve tehlikelidir. Dolayısıyla sevgi, güzelliğe temel oluştururken sevgisizlik birçok tutarsız davranışı, olumsuz durumu beraberinde getirmektedir.

Kâinatın her şeyin özü ve temeli konumunda olan "sevgi" değerine Türk kültüründe de İslam dininde de çok büyük önem verilmiştir ve insanlar sevme ve sevilme teşvik edilmiştir. Hz. Muhammed'in Sallallahu Aleyhi ve Sellem (SAV) birçok hadis-i şerifinde insanların sevgiye davet edildiği görülebileceği gibi "Biriniz kardeşini (Allah için) seviyorsa ona sevdiğini söylesin." (Ebu Davud, Edeb, 122) ile "Kişi, sevdiği ile beraberdir." (Buhârî, Edeb, 96; Müslîm, Birr, 165) hadis-i şeriflerinde de bu durum net bir şekilde görülebilmektedir. Sevgi şairi olarak tanınan Yunus Emre'nin "Gelün tanışık idelüm işün kolayın tutalum/ Sevelüm sevilüm dünyeye kimse kalmaz" (Gölpınarlı, 1943) dizeleri de sevginin insan hayatındaki yeri ve önemini ifade eden çok güzel örneklerdendir. Mevlânâ Celâleddîn-i Rûmî ve Hacı Bektaş-ı Velî de "sevgi"yi yaşamın merkezine oturtan önemli şahsiyetlerdendir. Uçuk da sevgi değerine çok büyük önem vermiştir. Bu değer "Gümüş Kanat" ve "Türk İkiizleri"nde açıkça görülür. Uçuk'un eserleri değer sayısı ve çeşitliliği açısından çok zengin olmakla birlikte merkeze oturtulan değer her zaman "sevgi" olmuştur.

### **İnsan Sevgisi**

Bütünleştirici ve evrensel bir değer olan sevgi değeri, insanlığın ortak değerlerindedir. Bu sebeple din, dil, ırk ve fikir ayrımı gözetilmeksizin her insana sevgiyle yaklaşılmalıdır. Ahmet Yesevi,

Mevlânâ Celâleddin-i Rûmî, Hacı Bektaş-ı Veli ve Yunus Emre gibi maneviyat önderleri de din, dil, ırk ve fikir ayrımı gözetmeksizin bütün insanlara sevgiyle yaklaşmış insan sevgisini eserlerinde her zaman vurgulamışlardır. Ergen (2019), insanoğlunun sevip sevilebildiği ölçüde huzuru, mutluluğu, hoşgörüyü, saygıyı ve başarıyı yakalayabileceğini; yaşamın anlamına ve tadına ise yine sevgi ile varabileceğini ifade etmiştir. Sevginin hâkim olduğu topraklarda merhamet, adalet, hoşgörü, dayanışma ve saygı hüküm sürecek iken sevgisizliğin hüküm sürdüğü topraklarda ise tahribatlar, savaşlar ve yıkımlar olacaktır. Söz konusu yıkım ve tahribatlar kimi zaman ülkelerin, devletlerin ve milletlerin yıkımı şeklinde gerçek anlamıyla zuhur edebilecekken kimi zaman da bireyin kendi mağlubiyeti, kişisel değerlerini yitirmesi ve psikolojik çöküntü şeklinde ortaya çıkacaktır. Bu sebeple kişi, tüm bu olumsuzlukları önleyebilmek adına gönlünü sevgi ile doldurmalı, çevresindeki insanlara sevgiyle yaklaşmasını bilmelidir. Cahit Uçuk da eserlerinde bu değeri sıkça vurgulayarak çocuk okurlara bu yönde iletiler verip onların gönüllerinde sevgi tohumlarının yeşermesine vesile olmaya çalışmıştır.

Uçuk, “Gümüş Kanat” adlı çocuk romanında insan sevgisini genellikle romanın başkarakteri olan Kemal ve onun ailesi üzerinden işlemeye çalışmıştır. Kemal ve ailesinin, çevresindeki insanlara karşı sevgi dolu oluşları ve onlar tarafından da çokça sevilip sayılmaları, insan sevgisini örnekleyen durumlar olarak sunulmuştur. Uçuk’un “Gümüş Kanat” adlı çocuk romanında “insan sevgisi” değerine dair tespit edilen bulgulardan bazıları şu şekildedir:

Kemal’in babası Celil Bey, bir matbaada çalışmaktadır ve iş yerindeki bütün arkadaşlarına sevgiyle yaklaştığı gibi kendisi de iş arkadaşları tarafından çokça sevilip değer gören saygın bir kişiliktir. Uçuk, şu örnek ile insanın, çevresindeki insanlara kendisini sevdirebilmesinin önemine dikkat çekmek istemiştir:

“... İnsanın beraber yaşadığı, beraber çalıştığı kimselere kendini sevdirmesi ne iyi idi. Babasını iş çevresinde herkes seviyordu.” (GK, 174).

“... Nevzat Bey’in sarı yüzünde birer dert gölü hâlinde hep yaşlı duran gözleri Kemal görününce gülümserdi. Yaşlar, içinde duyduğu sevgi ile kururdu. Söylememişti ama Kemal, kendisini ölen oğluna benzettiğini biliyordu.” (GK, 49) örneğinde ise Kitapçı Nevzat Bey ile Kemal arasındaki eşsiz sevgi bağına dikkat çekilmiştir. Bütün ailesini Erzincan depreminde kaybettiği için şu an yapayalnız bir hayat süren Nevzat Bey, Kemal’e karşı her zaman farklı bir sevgi hissetmiş ve onu ölen oğlu gibi görüp sevmiştir. Kemal de Nevzat Bey’i bir baba sıcaklığı ile sevip saymıştır.

Uçuk’un “Türk İkizleri” adlı çocuk romanında ise “insan sevgisi”ne dair iletiler daha çok romanın başkarakteri olan Fatma bibi, eşi Hasan Onbaşı ve ikiz çocukları Durak ile Parlak üzerinden verilmeye çalışılmıştır. Fatma bibi ve aile bireylerinin hem Abuğ Hasan ile hem de komşu ve akrabaları ile olan karşılıklı sevgi durumları, eserde insan sevgisini örnekleyen durumlar olarak karşımıza çıkmaktadır. Eser bazında “insan sevgisi”ne dair ulaşılan bulgulardan bazıları şu şekildedir:

Abuğ Hasan’ın Hasan Onbaşı için sarf ettiği sözler, Hasan Onbaşı’nın sahip olduğu güzel meziyetlerinden ötürü sevilip sayıldığını göstermektedir:

“... Babanız Hasan Onbaşı, güler yüzlü, iyi yürekli, namuslu, korkusuz bir adamdı. Onu hem sayar hem severdim.” (Tİ, 56).

Hasan Onbaşı’nın eşi Fatma bibi ise eşinin bütün köy halkı tarafından çokça sevilip sayıldığını şu sözleri ile dile getirmektedir:

“Fatma bibi dalgın dalgın uzaklara baktı:  
- Onu yalnız ben değil, bütün köy severdi. Dönmeyen yollara gittiğinden beri yüreğimin bir köşesi ateş gibi yanıp duruyor.” (Tİ, 193).

### **Aile Sevgisi**

Sevgi değerinin bir diğer alt değeri olan aile sevgisi ise kişinin hayatta ilk önce edindiği sevgi çeşididir. Kişi, dünyaya gözlerini açtığı andan itibaren önce annesinin sıcaklığını hisseder ve bu sıcaklığın etkisi ile sevgi, merhamet, şefkat ve güven gibi duygularla ilk kez tanışmış olur. Anne ile kurulan sevgi bağı ikinci sırada ise baba sevgisi takip eder. İlk kez annesi ile tanışmış olduğu bütün değer ve duyguları, babasından gördüğü sevgi ve alâka ile bir kez daha pekiştiren çocuk, ilerleyen dönemlerde ise aynı zamanda ilk arkadaşlık ve dostluk duygularının da pekişmesini sağlayan kardeş sevgisi ile tanışır. Karşılıklı sevgi, saygı ve güven dolu bir ailede büyüyen çocuklar; hayata sınıksız tutunan, ayakları yere sağlam basan, yaşama sevgisi ile dolu, sağlam karakterli ve özgüvenli bireyler olarak yaşamlarını sürdürürler. Sevgisiz bir ortamda büyüyen çocuklar ise kindar, özgüvensiz, karamsar ve umutsuz bireyler olarak varlıklarını sürdüreceklidir. Bundan dolayıdır ki, aile sevgisiyle yetişmenin önemi çok büyüktür.

Sevginin hüküm sürdüğü bir ailede büyüyen Cahit Uçuk, çocuk bireylerin yaşamı ve gelişimi için sevginin taşıdığı önemin bilincinde olup eserlerinde de bu değeri işlemeye gayret etmiştir. Uçuk, romanlarında birbirlerine koşulsuz bir sevgi ile bağlı olan, birbirlerinin derdi ile dertlenip mutluluğu ile mutlu olabilen; saygılı, sevgi dolu, anlayışlı, güvenilir, âdil, dürüst, hoşgörülü ve daha birçok güzel erdemi bünyesinde barındıran aile bireyelerine yer vermeye çalışmıştır. Cahit Uçuk'un "Gümüş Kanat" adlı çocuk romanında "aile sevgisi" değerine ilişkin tespit edilen bulgulardan bazıları şu şekildedir:

Eserin başkarakteri olan Kemal'in anne ve babasının birbirlerine ve biricik oğullarına karşı besledikleri sevgi; Kemal'in ebeveynlerine olan sevgisi ve ebeveynlerinin birbirleriyle olan muhabbetleri dolayısıyla Kemal'in mutlu hissetmesi, aile sevginin önemine dikkat çekmektedir:

*"Annesi ile babasının sevgi dolu bakışlarını üzerinde hissetmek, ders çalışırken onların alçak sesle konuşmalarını duymak, başını çevirdikçe gülümsediklerini görmek... Bu gece fazla bir isteği yoktu."* (GK, 24).

Ailenin temelini ve birçok güzel değerini koşulsuz bir sevgiye dayandığı ve bu sevginin yaşatılması için de büyük bir özen gerektiği şu cümlelerle ifade edilmiştir:

*"Celil ve Süzen kahkahalarla gülüyorlardı. - Ya... Evlat! Senin ailenin temeli güzel ve tertemiz bir sevgi ile atılmıştır. Sevginin yaşaması için, eşsiz bir çiçeğe gösterilen bakım gibi özeniş lazımdır. Annenle ben birbirimize saygı, muhabbet ve şefkatle muamele ederiz..."* (GK, 142).

Cahit Uçuk'un "Türk İkiizleri" adlı çocuk romanında "aile sevgisi" değerine ilişkin tespit edilen bulgulardan bazıları ise şöyledir:

"Türk İkiizleri"nde Fatma bibi ve ailesi, her daim birbirlerine koşulsuz bir sevgiyle bağlı; iyi günde, kötü günde hep birbirlerinin destekçisi olan, saygı ve sevgiyi hayatlarının merkezine oturtan örnek bir aile olarak sunulmuştur:

*"Durak, gözleri alevlerde, dalgın dalgın düşünüyordu:  
- Ana, babamız hangimizi daha çok severdi?  
- İkinizi de çok severdi. Bana, her zaman, Fatma derdi, bu çocukların biri sağ gözüm, öbürü sol gözüm. Ben ölürsem sana emanet olsunlar..."* (Tİ, 55).

Eserde işlenen anne-çocuk sevgisini örnekleyen en güzel kullanımlardan biri de şudur:  
*"- Anam damda döşeklerin altına serdiğimiz eski hasır bize verir mi dersin? - Verir, niye vermesin? Anam, dünyanın en iyi analarından biridir. Hangi sözümüzü tutmaz, hangi dileğimizi yapmaz?..."* (Tİ, 125).

### **Doğa Sevgisi**

Her canlı, tabiat ananın şefkatli kolları arasında hayat bulur. Doğa sevgisi, küçük yaştan itibaren çocuklara aşılanmalıdır. Tıpkı insanlar gibi tabiatın bir parçası olan bitkiler, ağaçlar vb. bütün canlıların da yaşama hakkına sahip oldukları; doğanın, dünya ve insanlık adına taşıdığı önem çocuklara anlatılmalıdır. Uçuk da eserlerinde tabiat sevgisi, tabiat ananın cömertliği ve güzelliği, canlıları ve ekolojik dengeyi korumanın önemi gibi konulara yer vererek doğanın insanlar için ifade ettiği şeyi bazen doğrudan, bazen dolaylı yollardan vurgulamaya çalışmıştır. Uçuk, eserlerinde doğa sevgisini işleyerek çocuklara ağaçları dikme ve koruma; doğayı sevme, koruma ve ona sahip çıkma bilincini kazandırmak istemiştir. Uçuk'un "Gümüş Kanat" adlı çocuk romanında "doğa sevgisi" değerine ilişkin tespit edilen bulgular şu şekildedir:

*"...Matbaanın çatısını aşan koca çınarları çok severdi. İşine ilk başladığı zaman yeşil yaprakları canlı canlı idi. Şimdi rüzgârda sallanan son yapraklar soluk renkleri ile soğuktan üşüyorlardı..."* (GK, 99).

*"Buğulu sabahlar, renkli akşamlar, kar beyazı ile ağaran, yağmurlarla yıkanan, yeşili sararıp yeniden doğan, kırlarında ekinler, dallarında yemişler, fidelerinde sebzeler, çingirakları ötüşen koyun sürüleri, ağlarda gümüş kıvranımlarla insanların yaşaması için ölen balıklar. Güzel dünya... İçinde yaşadığımız dünya ne kadar güzeldi... Kâinatı, dünyayı düşünmek de güzeldi."* (GK, 123).

Uçuk'un "Türk İkiizleri" adlı çocuk romanında "doğa sevgisi" değerine ilişkin tespit edilen bulgular şu şekildedir:

*"Fatma bibi, kızının huyunu bilirdi. O daha küçükken bile suyu, dere oyunlarını severdi."* (Tİ, 14).

*"Çıktığı kavağın en tepesine tırmanan Durak, arkadaşlarına seslendi: - Hey çocuklar! Yeter artık. Koparmayın! Ağaçlar kamçı gibi çırılçıplak kalacak!..."* (Tİ, 50).



### **Hayvan Sevgisi**

İnsanoğluna kimi zaman en yakın arkadaşından daha yakın bir arkadaş, bazen sadık bir dost; kimi zaman ise evini paylaştığı bir ev arkadaşı, birlikte eğlenebildiği bir oyun arkadaşı, bazen bir yardımcı, bir yoldaş, hatta bir koruyucu konumunda olan hayvanlara karşı bilinçli, duyarlı, düşünceli, merhamet ve şefkat sahibi, yardımsever, saygılı bireyler yetiştirmek için çocuklara küçük yaşlardan itibaren hayvan sevgisi aşılanmaya çalışılmalı, her fırsatta hayvanların önemine vurgu yapılmalıdır. Güven (2014: 36), “hayvan sevgisi” değerinin çocuklar için önemine şu sözleriyle dikkat çekmeye çalışmıştır: “İnsanoğlu, içerisinde yaşadığı dünyada tek başına var olmamaktadır. Onunla birlikte aynı hayatı paylaşan bir diğer canlı grubu ise hayvanlardır. İnsanların var olduğu ilk zamandan bugüne insanlara faydası olan hayvanlar, kimi zaman bir insanın en büyük yardımcısı, kimi zamansa insanın en sadık dostudur. Bu nedenle insanoğlu, aynı hayatı paylaştığı bir diğer canlı türü olan hayvanlara da ilgi ve sevgi göstermelidir.”

Uçuk da eserlerinde bu değeri işlemeye gayret etmiştir. “Gümüş Kanat” adlı çocuk romanında “hayvan sevgisi” değerine ilişkin tespit edilen bulgulardan bazıları şu şekildedir:

“Kanatlarına gümüş yıldızlar sürülen küçük kuş ufak halkalar çizerek başının üstünde dönüyordu. Kemal ona büyük bir sevgi duyuyordu. Bu, onun sevgili arkadaşı ‘Gümüş Kanat’ı.” (GK, 76).

“... Kedilere bayılırdı. Köpek de severdi ama annesi ancak bahçeli bir evleri olursa bir köpek alabileceklerini söylemişti.” (GK, 88).

Uçuk’un “Türk İkiizleri” adlı çocuk romanında “hayvan sevgisi” değerine ilişkin tespit edilen bulgulardan bazıları ise şu şekildedir:

“Parlak, yumuşak örtülerin altından kocaman gözlü, ıslak dudaklı, ipek tüylü başını çıkaran buzağıya eğilmiş, hem öpüyor, hem söylüyordu: - Benim güzel kızım!.. Sana hep ben bakacağım. Ben besleyeceğim...” (Tİ, 106).

“Tok ıslaktı. Gözleri sevinç içinde parlayarak, küçük kızın yatağına atıldı. Parlak, çıplak kollarını, köpeğinin ıslak boynuna dolayiverdi. Tok’un kocaman pembe dili, kızın yanaklarını yalıyordu. Fatma bibi, Abuğ Hasan, Durak, gülümseyerek küçük kızla köpeğin sevgisine bakıyorlardı.” (Tİ, 182).

### **Vatan Sevgisi**

Bir milletin üzerinde yaşadığı, kültürünü oluşturduğu toprak parçası şeklinde tanımlanabilecek olan toprağın yalnızca bir toprak parçası olmaktan öteye götürülüp ona kutsal bir anlamın ve millî bir değer atfedilmesi, o milletin tarihi ve kültürü ile yakından ilişkilidir. Bu sebeple çocuklara daha küçük yaşlardan itibaren kültür ve tarih bilinci kazandırılarak, vatanını sevip korumanın ve vatani uğruna hiçbir fedakârlıktan kaçınmamanın gerekliliği anlatılmalıdır. Vatanına bağlılığı ve düşkünlüğü ile bilinen Uçuk da eserlerinde vatan sevgisi değerine yer vererek çocuk okurlara vatansever olmanın bilincini kazandırmaya çalışmıştır. Uçuk’un “Gümüş Kanat” adlı eserinde “vatan sevgisi” değerine dair tespit edilen bulgulardan bazıları şu şekildedir:

“... Solda Süleymaniye Camisi heybetle, kurumla tahtına oturmuştu. Camiler, çeşmeler, ata yadigârı eserler Kemal’e heyecan verirdi. Üzerlerinde altın hilal parlayan kubbelere baktıkça göğsünde sıcak bir kaynama başladı. Daha geçen sene babası ve annesi ile müzeleri, camileri gezmişlerdi.” (GK, 50) örneğinde Kemal’in ülkesine ve vatanına olan hayranlığına vurgu yapılmıştır.

“Annesi:

- Vatanımız Cennet kadar güzel! dedi.

Belki Cennet bu vatan toprağı idi...” (GK, 60) örneğinde ise Kemal’in annesi Süzen Hanım’ın vatanına olan sevgisi ve hayranlığına dikkat çekilmeye çalışılmıştır.

“Türk İkiizleri” adlı eserde “vatan sevgisi” değerine dair ulaşılan bulgulardan bazıları şu şekildedir:

“... İlk işim Hasan Onbaşı’yı sormak oldu. Onu kimse görmemiş!.. Belki de ölmüştür, dediler. Dediler amma benim buna aklım ermedi. Onun gibi güçlü kuvvetli, gözü pek, yılmaz, yurdunu seven bir adamın, bir düşman kurşunuyla ölüvereceğine bir türlü inanmadım, hâlâ da inanmam...” (Tİ, 69) örneğinde Hasan Onbaşı’nın güçlü kuvvetli, cesaretli ve vatansever oluşuna, vatani için canı pahasına da olsa savaşıp mücadele verdiğine dikkat çekilerek çocuk okurlara vatansever olma yönünde mesajlar verilmeye çalışılmıştır.



"...Delikanlı olunca, haydi askerlik dediler. Döğüşe gittik. Vatanımıza borcumuzu ödedik..." (Tİ, 109) örneğinde ise askerlik görevini ifa etmenin bir vatan borcu olduğuna vurgu yapılarak okurlara bu yönde bir bilinç kazandırılmaya çalışılmıştır.

### **Kitap ve Okuma Sevgisi**

Çocuklara kazandırılması gereken değerlerden birisi de kitap ve okuma sevgisi değeridir. Çocuğun ileride iyi bir okur ve iyi bir kitap kurdu olmasında, onun küçük yaşta kitapla tanışmasının etkisi büyüktür. "Ağaç yaş iken eğilir." atasözünde de ifade edildiği gibi çocukların eğitimine erken yaşlarda başlanmalı, küçük yaşlardan itibaren çocuklar kitap okumaya teşvik edilmelidir. Cahit Uçuk'un da eserlerinde büyük bir ehemmiyet ve hassasiyet ile üzerinde durduğu değerlerden birisi kitap sevgisi ile okuma aşkı ve alışkanlığıdır. Uçuk'un eserlerinde "okumak" değeri, kitap okumaya istekli oluş ve okuma alışkanlığı edinme şeklinde olduğu gibi okuma yazma öğrenmek, iyi bir okuryazar olmak, talim ve tahsil sahibi olmak gibi şekillerde de tespit edilmiştir. "Gümüş Kanat"ın başkarakteri olan Kemal'in, eser boyunca kitaplara müptela bir çocuk olarak sunulması, biriktirdiği harçlıkları ile kitap almaya çalışması gibi durumlar eserde işlenen kitap ve okuma sevgisinin en somut örneklerindedir. Bunun yanında, Kemal'in kitapları kendine dost edinmiş olması, Kitapçı Nevzat Bey ile aralarındaki dostluk ve Nevzat Bey'in Kemal'e kimi zaman ödünç kimi zaman ise hediye kitaplar vermesi, Kemal'in okumaya ve araştırmaya meraklı bir kişilikte olması, okuyup başarılı bir mühendis olmak istemesi, tıpkı Kemal gibi ailesinin de kitaba ve okumaya değer vermesi gibi durumlar da yine kitap ve okuma sevgisi değerine ilişkin eserde sunulan diğer durumlardır. "Türk İkiizleri" adlı kitapta ise; Parlak ve Durak isimli ikiz kardeşlerin okumaya karşı duydukları ilgi ve sevgileri, okuyup büyük insan olma hayalleri, okuma yazma bilmeyen büyüklerine -özellikle de Abuğ Hasan'a- okuma yazma öğretmeye çalışmaları, eserde kitap ve okuma sevgisine dair tespit edilen en somut örneklerdir. Cahit Uçuk'un "Gümüş Kanat" adlı çocuk romanında "kitap ve okuma sevgisi" değerine ilişkin tespit edilen bulgulardan bazıları şu şekildedir:

"... Çocuğunun istikbâli için neler yapması gerektiğini birer birer sıralıyordu. Ne yapay yapacak, oğlunun tahsiline devamını sağlayacaktı. Kemal'in okuması lazımdı. Muhakkak okumalı... Hem de en iyi mekteplerde." (GK, 127) örneğinde Kemal'in annesi Süzen Hanım'ın, oğlu için plânladığı güzel gelecek ve oğlunu okutma hayallerine vurgu yapılarak hem okumanın önemine ve güzelliğine hem de örnek bir ebeveyn olarak çocuklarının tahsiline önem vermenin gerekliliğine dikkat çekilmek istenmiştir.

"... Sonra yeni çıkan kitaplar hakkında konuşacaklardı. Bir kitap beğenince "Al, götür oku! Sonra geri getirirsin," diyecekti. Kemal, "Yoo, Nevzat Bey! Artık büyüdüm, kitap alınca kitaplığıma girmeli!" cevabını verecekti." (GK, 180) örneğinde ise Kemal'in kitaplara karşı duyduğu sevgi görülmektedir.

Cahit Uçuk'un "Türk İkiizleri" adlı çocuk romanında ise "kitap ve okuma sevgisi" değerine ilişkin tespit edilen bulgulardan bazıları şu şekildedir:

Okuma yazma bilmeyen Abuğ Hasan, bu durumun hissettirdiği eksikliği ve bu durumdan kaynaklı yaşadığı sorunları Fatma bibiye şu sözleriyle ifade eder:

"... İşte Fatma bibi, yüreğimin bir köşesi bu dertle yanar durur. İnsan okumayı bilse, boş zamanında hiç canı sıkılmaz, açar kitabını okur; okumak adama dünyayı öğretir, geçmiş de görmüş gibi bilgili eder. Bir adam, yüreğinde bu yoksuzluğu duydu mu en keyifli zamanında bile bütün bir rahatlık duyamaz!.." (Tİ, 109) Abuğ Hasan'ın bu sözleri, okuma yazma bilmenin önemini bir kez daha vurgulamaktadır.

"Durak, düşünüyordu. Bir büyük adam tavrı ile kardeşine döndü:

- Köyümüzün ilerlemesi için, bizim ilerlememiz gerek. Biz de okumakla ilerleriz. Büyüdüğüm zaman İstanbul'a okumaya gitmek istiyorum. Bunu kaç kere anamla konuştum. Bu düşüncemi o da beğendi." (Tİ, 148) örneğinde ise Durak'ın okuma aşkına dikkat çekilerek büyüyünce İstanbul'a gidip meslek sahibi olmak isteyişine anası Fatma bibinin de destek verdiği ifade edilmiştir.

### **SONUÇ, TARTIŞMA VE ÖNERİLER**

İlk olarak ailede başlayan değer aktarımı, ilerleyen dönemlerde çocuğun yakın çevresinde ve eğitim kurumlarında devam etmektedir. Eğitim kurumlarında değer aktarımı genellikle öğretmenler, uygulanan programlar ve okutulan eserler aracılığıyla gerçekleştirilmektedir. Bu noktada edebiyatın ve edebî eserlerin rolü ise oldukça fazladır. Çünkü çocuk, okuduğu edebî eserlerden birçok değeri öğrenip o eserin kahramanı ile kendini özdeşleştirerek verilmek istenen eğitsel iletileri alıp içselleştirmektedir. Bu

yüzdendir ki edebiyatçı ve eser seçiminde doğru tercihlerde bulunmak, değerler eğitimi için önem arz etmektedir.

Değer aktarımında çocuk edebiyatının, çocukların iyi birer insan olabilmelerini, istedik davranış geliştirebilmelerini ve olumlu bir kişilik kimliği oluşturabilmelerini sağlamadaki rolü yadsınamaz ölçüde önem arz etmektedir. Çocuk edebiyatı sahasında kaleme aldığı eserleriyle çocuklara yeni ufuklar açtıran yazarlardan birisi de Cahit Uçuk'tur. Cumhuriyet dönemi kadın yazarlarından Cahit Uçuk, yazın hayatına şiir ile başlamıştır. Bir süre sonra nesre yönelerek nesir alanına yoğunlaşan Uçuk, yazarlığının ilk yıllarında hem yetişkinlere hem de çocuk okurlara yönelik eserler kaleme almış olsa da daha sonraları tamamen çocuk edebiyatı sahasına yönelerek çocuk okurlara hitap eden eserler yazmıştır. Cahit Uçuk, değerler eğitimine büyük önem vermiş; değer aktarımına verdiği bu önemi de eserlerinde kimi zaman doğrudan ve açık bir şekilde kimi zaman da dolaylı ve örtük olarak işlemiş olduğu evrensel, millî ve dinî değerlerin varlığı ile ortaya koymuştur. Sevgi dolu bir ailede sevgi ile geçirilen bir çocukluğa sahip olan Uçuk, sevginin değerini en iyi bilen ve en güzel şekilde de aktarabilen yazarlardandır. Eserlerinde birçok farklı değere yer vermiş olsa da onun eserlerinin merkezinde her zaman “sevgi” değeri olmuştur. Bu çalışmanın inceleme nesnelere olarak ele alınan “Gümüş Kanat” ve “Türk İkiizleri” adlı çocuk romanlarında da bütün değerlerin odak noktasının “sevgi” değeri olduğu sonucuna ulaşılmıştır. Yazarın “Gümüş Kanat” adlı çocuk romanında 48; “Türk İkiizleri” adlı çocuk romanında ise 61 yinelenme sayısı ile her iki eserde de en çok işlenen değer “sevgi” olduğu tespit edilmiştir. “Gümüş Kanat” ve “Türk İkiizleri” adlı çocuk romanlarında “sevgi” değerinin varlığı incelendiğinde; yazarın söz konusu eserlerinde bu değer “insan sevgisi”, “aile sevgisi”, “doğa sevgisi”, “hayvan sevgisi”, “vatan sevgisi” ve “kitap ve okuma sevgisi” şeklinde yer aldığı tespit edilmiştir.

Merve Hülya Kibar Furtun'un “Miyase Sertbarut'un Çocuk Öykülerinin Değerler Eğitimi Bağlamında İncelenmesi” isimli yüksek lisans tez çalışmasında Miyase Sertbarut'un çocuk öyküleri değerler eğitimi bağlamında incelenerek elde edilen veriler tematik sınıflamaya tabi tutulmuştur. Ulaşılan bulgular sonucunda toplam 322 değer 264'ünün kök değerlerle ilişkili olduğu ve bu değerlerden de 52 frekans sayısı ile en çok sevgi değerine rastlanıldığı belirtilmiştir.

Kılınç ve Akyol (2009) tarafından ortaya konan “İlköğretim Altıncı Sınıf Türkçe Ders Kitaplarında Yer Alan ‘Sevgi’ Temasının Değerler Eğitimi Açısından İncelenmesi” başlıklı makale çalışmasında 2008-2009 eğitim-öğretim yılında okutulan 6.Sınıf Türkçe Ders Kitabı'nın “sevgi” temalı anlama-anlatma etkinlikleri incelenmiş fakat “sevgi” değerine yönelik doğrudan bir kazanıma rastlanılamamıştır, temaya dair iletiler örtülü bir şekilde verilmeye çalışılmıştır.

Yeniay (2019) ise “Behiç Ak'ın Değerler Eğitimi Açısından İncelenmesi” başlıklı yüksek lisans tez çalışmasında Behiç Ak'ın 2008 yılına kadar yayımlanmış olan hikâyelerini değerler eğitimi açısından ele almış ve ulaştığı bulgular neticesinde en fazla işlenen değer “sevgi” değeri olduğunu kanıtlamıştır.

Uçuk, eserlerinde “insan sevgisi”ni birçok yerde vurgulayarak çocuk okurları, insanları sevmeye davet etmiştir. Sevginin yaşatıldığı yerlerde saygının, hoşgörünün, güvenin ve daha birçok güzel değer de yaşatılacağı; sevgisizliğin hâkim olduğu topraklarda ise kavgaların, küslüklerin, savaşların vb. birçok olumsuzluğun hüküm süreceği gerçeğinden hareketle Uçuk, eserleri aracılığıyla çocuk okurlara “insanı, insan olduğu için sevmeyi” mesajını vermeye gayret etmiştir.

Uçuk, eserlerinde genellikle mutlu aile tablolarına yer vermeye çalışmış, temeli sevgiye dayanan bir ailenin ne kadar sağlam ve güçlü olabileceğini her fırsatta vurgulamaya çalışmıştır. “Gümüş Kanat” ve “Türk İkiizleri” adlı eserlerinde de özendirilecek türden anne-çocuk, baba-çocuk, karı-koca, kardeş ilişkilerine sıklıkla yer vererek anne sevgisi, baba sevgisi, eş sevgisi, kardeş sevgisi gibi değerleri çocuklara aktarmaya gayret etmiştir.

Uçuk, “doğa sevgisi” değerini ise daha çok, ağaçları sevmeyi ve koruma eylemi üzerinden aktarmaya çalışmıştır. Yazar, tabiatın cömertliği ve güzelliğine vurgu yaparak çocuklara doğayı sevmeyi, ağaçları sevmeyi ve korumayı, hiçbir canlıya yaşam hakkını elinden almama gibi iletiler vermeye özen göstermiştir.

Uçuk, “hayvan sevgisi” değerini “Gümüş Kanat” adlı eserde karakterlerin ölümden kurtarılıp baktıkları ve ardından da azat ettikleri “Gümüş Kanat” adlı bir kuş üzerinden aktarmaya çalışırken “Türk İkiizleri” adlı eserde ise Fatma bibi ailesinin bakımını üstlendikleri hayvanlar üzerinden vermeye çalışmıştır. Eserlerde hayvanları, insanların en sadık dostları olarak gösteren ve çocuk kahramanlar ile hayvanlar arasında koşulsuz bir sevgi ile ortaya çıkan özendirici bir dostluk ilişkisine yer veren Uçuk, bu yolla çocuk okurlara hayvanları sevip sahiplenme, onları koruma şeklinde iletiler vermeye çalışmıştır.

Vatanına bağlılığı ve düşkünlüğü ile bilinen Uçuk, eserlerinde de "vatan sevgisi" değerini işleyip çocuklara "vatansever" olarak vatanını sevip koruma, vatani uğruna hiçbir fedakârlıktan kaçınmama, ülkesinin sahip olduğu güzelliklerin farkında olma gibi mesajlar vermeye çalışmıştır.

"Kitap ve okuma sevgisi" değeri ise, Uçuk'un eserlerinde doğrudan ve açık bir şekilde verdiği ve "sevgi" değerine bağlı diğer bir alt değerdir. Uçuk, her iki eserde de kitap sevgisine yoğun bir şekilde yer vermiştir. Kitap sevgisi, kitap okuma alışkanlığı, okuma-yazma bilmenin güzelliği, meslek sahibi olmanın avantajları gibi iletiler, Uçuk'un her iki eserinde de çocuk okurlara vermeye çalıştığı iletilerdir. Yazar, "Gümüş Kanat" adlı eserde tam bir kitap kurdu olan 11 yaşındaki Kemal ile çocukları kitap okumaya teşvik ederken "Türk İkiizleri" adlı eserde ise okuma yazması olmadığı için birçok sıkıntı yaşayan Abuğ Hasan üzerinden okuryazar olmanın önemine değinmiş; Durak ile Parlak'ın okuyup meslek sahibi olmaları konusundaki istek ve kararlılıkları üzerinden ise okuyup meslek sahibi olmanın önemine vurgu yapmaya çalışmıştır.

Sevginin insan hayatı için taşıdığı önemin bilincinde olan Cahit Uçuk, eserlerinde sevginin güzelliğini sık sık vurgulayarak çocuk okurları "sevgi"ye davet etmiştir.

Çalışma neticesinde ulaşılan sonuçlardan hareketle oluşturulan öneriler şöyle sıralanabilir: Eğitim sisteminin ilk ve nihai gayesi, topluma yararlı bireyler yetiştirmek olmalıdır. Cahit Uçuk'un bu çalışma için tercih edilen "Gümüş Kanat" ve "Türk İkiizleri" adlı eserleri, aynı zamanda birçok değerlerin temeli olarak kabul edilen "sevgi" değeri ve bu değere bağlı alt değer sayısı ve çeşitliliği açısından yeterli düzeyde olduklarından söz konusu eserler, belirlenen amaca hizmet etmektedir. Bu sebeple çocukları yaşama hazırlayıp onları topluma kazandıran rol-model konumundaki ebeveynler ve öğretmenler, bu eserlerden rahatlıkla yararlanabilir. Yazarın, "sevgi" değeri açısından zengin ve "çocuğa görelilik" ilkesine uygun olan "Gümüş Kanat" adlı eserine Türkçe ders kitaplarında yer verildiği gibi aynı kriterlere sahip olan diğer eserlerine de Türkçe ders kitaplarında yer verilerek çocukların bu eserlerden istifade etmeleri sağlanabilir. Türkçe öğretmenleri tarafından hazırlanacak plân ve programlar doğrultusunda, söz konusu iki eserin belli başlı bölümleri gerçek hayatla ilişkilendirilerek yapılandırılmaya eğitimi anlayışına paralel bir şekilde derslerde tiyatro, yaratıcı drama, piyes gibi yöntemler eşliğinde sınıfta canlandırılabilir. Bu yolla değer aktarımı daha kalıcı hâle getirilerek öğrencilerin, "sevgi" değerinin insan hayatı için arz ettiği önemin bilincine varmalarını sağlanabilir.

#### **Yazarlık Katkısı**

Araştırmanın yürütülmesinde birinci yazarın katkı oranı %50, ikinci yazarın katkı oranı %50'dir.

#### **Etik Kurul Onay Bilgileri**

Bu çalışmanın verileri doküman incelemesi tekniği ile toplanmıştır. Bundan dolayı etik kurul onayı gerektirmemektedir.

#### **KAYNAKÇA**

- Akarsu, B. (1984). *Felsefe Terimleri Sözlüğü*. Ankara: Savaş Yayınları.
- Almıtaç, Ü. ve İslamoğlu, H. (2016). *Sosyal Bilimlerde Araştırma Yöntemleri*. İstanbul: Beta Basım Yayınları.
- Ayverdi, İ. (2005). *Misalli Büyük Türkçe Sözlük*. İstanbul: Kubbealtı Neşriyatı Yayıncılık.
- Ceran, D. (2018). *Edebî Metinlerde Değer Öğretimi. Öğretmenliğin Meslekî Değerleri ve Etik*. (Ed. M. Ergün, N. Karabacak, İ. Korkmaz ve M. Küçük). Ankara: Anı Yayıncılık.
- Demirel, Ö. (2010). *Eğitim Sözlüğü*, (4. Baskı). Ankara: Pegem Akademi Yayınları.
- Demirel, Ş. (2010). *Edebî Metinlerle Çocuk Edebiyatı*. Ankara: Pegem Akademi Yayıncılık.
- Doğan, A. (1999). *Cahit Uçuk Hayatı-Sanatı-Eserleri*. İstanbul: Millî Eğitim Bakanlığı Yayınları.
- Ergen, G. (2019). Erdemli Bir Kişilik Geliştirme Olarak Eğitim Sürecinin Temel Yapıtaşları: Sevgi, Saygı, Güven. *Çanakkale Onsekiz Mart Üniversitesi*, 13(29), 479-510.
- Furtun, M. H. K. (2019). Miyase Sertbarut'un Çocuk Öykülerinin Değerler Eğitimi Bağlamında İncelenmesi, (Yayımlanmamış Yüksek Lisans Tezi), (Danışman: Dr. Öğr. Üyesi Serdar Savaş), Zonguldak: Zonguldak Bülent Ecevit Üniversitesi Sosyal Bilimler Enstitüsü.
- Gölpınarlı, A. (1943). *Yunus Emre Divanı*. İstanbul: Ahmet Halit Kitabevi.
- Güven, A. (2014). *Değerler Eğitimi ve Türkçe Derslerinde Değerlerin Kullanımı*. Konya: Palet Yayınları.
- Hökelekli, H. (2013). *Ailede, Okulda, Toplumda Değerler Psikolojisi ve Eğitimi*. İstanbul: Timaş Yayınları.

- 
- Kaplan, S. (18.01.2003). *Koca Soyadı Alan Halide Edip'e İnat Cahit Uçuk Oldu*. Hürriyet Gazetesi.
- Kılınç, A. ve Akyol, Ş. (2009). İlköğretim 6. Sınıf Türkçe Ders Kitaplarında Yer Alan Sevgi Temasının Değerler Eğitimi Açısından İncelenmesi, The First International Congress of Educational Research, (1-3 May, Çanakkale). Çanakkale.
- Komisyon (2013). *Hadislerle İslam*. Ankara: Diyanet İşleri Başkanlığı.
- Taşpınar, M. (2009). Eğitimde Örtük Program ve Değerler Eğitimi (Ed. C. Demirli). *I. Ulusal İyilik Sempozyumu Bildiri Kitabı, (20-21 Haziran 2009, Elâzığ)* İçinde (s. 25-30). Elazığ: Fırat Üniversitesi Eğitim Fakültesi.
- Tulumcu, F. İ. ve Tulumcu, F. M. (2015). İlköğretim İkinci Kademe Türkçe Dersi Programlarında Yer Alan Değerler. *Değerler Eğitimi*, 13(29), 535-560.
- Türk Dil Kurumu (2011). *Türkçe Sözlük*, (11. Baskı). Ankara: Türk Dil Kurumu Yayınları.
- Uçuk, C. (1995). *Bir İmparatorluk Çökerken*. İstanbul: Yapı Kredi Yayınları.
- Uçuk, C. (2003). *Yıllar Sadece Sayı. Silsilename II, Anı*. İstanbul: Yapı Kredi Yayınları.
- Uçuk, C. (2016). *Türk İkiizleri*. İstanbul: Bilge Kültür Sanat Yayınları.
- Uçuk, C. (2020). *Gümüş Kanat*. İstanbul: Bilge Kültür Sanat Yayınları.
- Yeniay, S. (2019). Behiç Ak'ın Hikâyelerinin Değerler Eğitimi Açısından İncelenmesi, (Yayımlanmamış Yüksek Lisans Tezi), (Danışman: Doç. Dr. Derya Yıldız), Konya: Necmettin Erbakan Üniversitesi Eğitim Bilimleri Enstitüsü.
-



# Asya Studies

Academic Social Studies / Akademik Sosyal Arařtırmalar  
Year: 6 - Number: 20 p. 95-111, Summer 2022

## Yavuz Bahadırođlu'nun "40 Geceye 40 Masal" Adlı Kitabının Çocuk Edebiyatının Temel İlkeleri Açısından İncelenmesi\*\*

*Examination of the Book Named "40 Tales in 40 Nights" By Yavuz Bahadırođlu's in Terms of Basicprinciples of Children's Literature*

DOI: <https://doi.org/10.31455/asya.1102257>

Arařtırma Makalesi /  
Research Article

Makale Geliř Tarihi /  
Article Arrival Date  
**12.04.2022**

Makale Kabul Tarihi /  
Article Accepted Date  
**26.05.2022**

Makale Yayın Tarihi /  
Article Publication Date  
**30.06.2022**

**Asya Studies**

Öđrt. Fatih Çeçen  
Öđretmen/Bilim Uzmanı,  
Millî Eđitim Bakanlığı,  
[hitaf3447@gmail.com](mailto:hitaf3447@gmail.com)

ORCID ID

<https://orcid.org/0000-0001-6903-5234>

Prof. Dr. Rezan Karakař  
Siirt Üniversitesi, Eđitim Fakóltesi,  
Türkçe Eđitimi ABD,  
[rezankarakas@hotmail.com](mailto:rezankarakas@hotmail.com)

ORCID ID

<https://orcid.org/0000-0001-9138-3825>

\* "COPE-Dergi Editörleri İin Davranıř Kuralları ve En İyi Uygulama İlkeleri" beyanları: Bu alıřma iin herhangi bir ıkar atıřması bildirilmemiřtir. Bu alıřma iin etik kurul onayı gerekmemektedir.

\* Bu makale, birinci yazar Öđrt. Fatih Çeçen'in ikinci yazar Prof. Dr. Rezan Karakař danıřmanlıđında hazırladıđı Yüksek Lisans Tezi'nden üretilmiřtir.

### Öz

Çocuk edebiyatı, çocuđın dünyası ile sınırlı kalmayan, çocuđa kendisiyle dünyasını tanıma ve anlamlandırma imkânı veren okuma kültürünün temel basamađıdır. Çocuk edebiyatı özgün ve nitelikli eserlerle amacına hizmet eder. Eđlendirme, hoř vakit geirme ve öđretme amacını tařımakla beraber çocuđın dilsel, kiřisel, biliřsel ve sosyal geliřimini destekleme amacını tařır. Ana merkezde çocuk unsurunu barındırması bu alanda masal türünü ön plana ıkarmaktadır. Bu alıřmanın amacı Yavuz Bahadırođlu'nun "40 Geceye 40 Masal" adlı kitabının çocuk edebiyatı ürünlerinde bulunması gereken tasarım ve ierik özelliklerine uygun olup olmadıđını ortaya koymaktır. alıřmada nitel arařtırma yönteminin veri toplama tekniklerinden olan doküman incelemesi tekniđi kullanılmıřtır. alıřma materyali yazarın "40 Geceye 40 Masal" adlı kitabında yer alan kırk adet masaldan oluřmaktadır. Arařtırmada Yavuz Bahadırođlu'nun çocuk okurlara yönelik yazdıđı ve Millî Eđitim Bakanlıđınca tavsiye edilen masalların da yer aldıđı "40 Geceye 40 Masal" adlı eseri çocuk edebiyatının temel ilkeleri aısından incelenmiřtir. Masallar, tasarım ve ierik özellikleri olmak üzere iki bařlık altında özümlemiřtir. Kitap, tasarım özellikleri aısından kapak-cilt, sayfa düzeni, punto, kâđıt, boyut ve resimler; ierik özellikleri aısından ise konu-kurgu, izlek-tema, ileti, dil ve anlatım, eđitsel ve yazınsal özellikler, karakter-kahraman özellikleri ve çevre özellikleri bařlıkları altında incelenmiřtir. alıřmada çocuk edebiyatı ürünlerinde bulunması gereken temel ilkelerden hareketle incelemeler temellendirilmiřtir. İncelenen masalların çocuk okurlara okuma alışkanlıđı kazandırabilecek, edebî ve estetik zevk verecek nitelikte olduđu ayrıca ders kitaplarında okuma metinleri olarak yer verilebilecek uygunlukta olduđu sonucuna varılmıřtır.

**Anahtar Kelimeler:** Yavuz Bahadırođlu, 40 Gece, 40 Masal, Çocuk Edebiyatı, Temel İlkeler

### Abstract

Child Children's literature is the basic step of the reading culture, which is not limited to the child's world, but gives the child the opportunity to recognize and make sense of his world. Children's literature serves its purpose with original and qualified works. While it aims to support, have a good time and teach, it also aims to ensure the linguistic, personal, cognitive and social development of the child. The fact that it contains the child element in the main center brings the fairy tale genre to the fore in this area. The aim of this study is to reveal whether Yavuz Bahadırođlu's book "40 Nights 40 Tales" is suitable for the design and content features that should be found in children's literature products. In the study, the document analysis technique, which is one of the data collection techniques of the qualitative research method, was used. The study material consists of forty tales in the author's book "40 Tales for 40 Nights". In the research, Yavuz Bahadırođlu's work "40 Nights 40 Tales" which includes the fairy tales recommended by the Ministry of National Education and written for child readers, has been examined in terms of the basic principles of children's literature. The tales are analyzed under two headings as design and content features. The book, in terms of design features, cover-bound, page layout, font, paper, size and pictures; In terms of content features, it was examined under the titles of subject-fiction, theme-theme, message, language and expression, educational and literary features, character-hero features and environmental features. In the study, evaluations are based on the basic principles that should be found in children's literature products. It has been concluded that the examined tales are qualified to give children readers the habit of reading, give literary and aesthetic pleasure, and are also suitable to be included as reading texts in textbooks.

**Keywords:** Yavuz Bahadırođlu, 40 Nights, 40 Tales, Children's Literature, Basic Principles

### Citation Information/Kaynaka Bilgisi

Çeçen, F. ve Karakař, R. (2022). Yavuz Bahadırođlu'nun "40 Geceye 40 Masal" Adlı Kitabının Çocuk Edebiyatının Temel İlkeleri Açısından İncelenmesi. *Asya Studies-Academic Social Studies / Akademik Sosyal Arařtırmalar*, 6(20), 95-111.



## GİRİŞ

Geçmişten günümüze hem dünyada hem ülkemizde çocuk edebiyatı üzerine pek çok çalışma yapılmıştır. Bu eserlerin bazı ölçütlere sahip olması gerektiğine vurgu yapılmıştır. Bu ölçütler zaman zaman değişiklik gösterse de evrensel olarak kabul edilen ölçütler de bulunmaktadır. Çocuk edebiyatına yönelik eserler bazı temellere dayandırılarak bu kıstaslar ışığında değerlendirilmektedir. Çocuğa görelilik, ön plana çıkan en önemli kıstas olarak dile getirilir.

Çocuk edebiyatı eserleri içerisinde en çok araştırma konusu yapılan türlerden biri de masallardır. Masallar, zamanla insanların hayallerini ve özlemlerini dile getirdiği ve geçmişe ayna tuttuğu bir anı defteri gibidir. Eski zamanların inançlarını ve bu inancın oluş sürecini, geçmişte yaşayan insanların edebiyatını, değer yargılarını masallarda bulmak mümkündür. Gelenek ve göreneklerin sonraki kuşaklara aktarılmasında önemli roller üstlenmektedir. “Kültürel değerlerin gelecek nesillere aktarılmasında önemli bir araç da masallardır. Sözlü geleneğin diğer unsurları gibi masallar da insana ait olan şeylerin nesilden nesile aktarılması görevini görmektedir.” (Sarıkaya ve Aydeniz, 2021: 454). Masalların eğitmek ve eğlendirmek gibi genel anlamda iki önemli özelliği söz konusudur. Günümüzde masalların dil öğretimi alanında yeni bir kullanım alanı oluşturduğu görülmektedir. Çocuk edebiyatında önemli bir yerde duran masallar, çocukların okuma, konuşma ve dinleme gibi dil becerilerinin gelişimine katkı sağlamakta, dil bilgisi ve drama çalışmalarında kullanılabilen bir tür olarak karşımızda durmaktadır. Masalların sahip olduğu dil ve anlatımdaki ustalık, kahramanların özellikleri, olayların olağanüstü olması gibi özellikleri ile günümüzde toplumsal bir değer kazanmıştır.

Masallar gerçeği dolaylı olarak anlatan, çocukların hayal dünyasına ve ruhuna hitap etmeleriyle onların dilsel, bilişsel ve gelişimsel ihtiyaçlarını karşılar. Çocuk gündelik hayatta yapmak istediklerini masallarla gerçekleştirmeye çalışırken aynı zamanda masalla hayal dünyasını süsler. Masallarla sorunlara farklı çözümler getirebilme yollarını öğrenir. Çocuk; masal sayesinde kendini tanıır, karakterinin farkına varır, öz güvenini geliştirir. Masal kahramanları aracılığıyla iyiyi, güzeli, yardımseverliği, dürüstlüğü öğrenir. İyilik yapmanın, güzel düşünmenin, yardımsever, doğru ve dürüst olmanın her zaman kazanç getireceğini düşünerek hareket eder ve ona göre kişiliğini şekillendirir. Tüm bunlar masalların çocukların kişilik ve psikolojik gelişimine katkısını göstermektedir.

### Masal Türünün Tanımı

Ana dilimizin incelikleri ve söz varlığını, halkın duygularını ve davranış biçimini, düşünce özgürlüğünü, edebî inancını, gelenek ve göreneklerini anlatan masallar her ne kadar sözlü edebiyat ürünü olarak doğsa da zaman içerisinde yazıya geçirilip yazılı edebiyatın bir halkası hâline gelmiştir. Çocuk edebiyatının doğuşuyla beraber edebiyat dünyasındaki yerini alan ve bu alanın en çok dillendirilen edebî ürünü hâline gelen masal kavramının kökeni oldukça eski dönemlere dayanmaktadır.

Masal türü Türkçe Sözlük'te (1998: 1510), “genellikle halkın yarattığı, ağızdan ağza, kuşaktan kuşağa sürüp gelen, çoğunlukla insanların veya tanrıların başından geçen, olağan dışı olayları anlatan hikâye; öğüt verici, ahlâk dersi veren alegorik eser; boş ve yalan söz, değersiz, önemsiz şey” şeklinde tanımlanmaktadır. Kamus-ı Osmanî'ye göre “masal, halk arasında öğüt veren, meşhur olan” anlamına gelen mesel kelimesinden türemiştir (Tezel, 1985: 3). Daha çok çocuklara anlatılan, olağan veya olağanüstü, hemen hemen tamamen hayalî olaylara ve kahramanlara yer veren hikâye (Millî Eğitim Bakanlığı [MEB], 1996: 1908). “Fevkalâde olay, macera ve kahramanlara yer verilen, hayalî, sözle nakledilen ve daha çok çocuklara anlatılan hikâye” (Doğan, 2003: 882). Pertev Naili Boratav masal türünü; “Nesirle söylenmiş, dinlik ve büyüklük inanışlarından ve törelerden bağımsız tamamıyla hayal ürünü, gerçeğe ilgisiz ve anlattıklarına inandırmak iddiası olmayan kısa anlatılar” biçiminde tanımlamaktadır (Boratav, 1969: 80). Şimşek'in (2001: 3) yaptığı tanıma göre masal “genellikle özel kişiler tarafından, kendine mahsus (olağanüstü) zaman, mekân ve şahıs kadrosu içerisinde, yaşanan hayat ile hayal edilen hayatın sistemli bir şekilde ifade edildiği; klişe sözlerle başlayıp, yine klişe sözlerle biten hayal mahsulü sözlü anlatım türü”dür. Masal hayaldeki hikâyedir, insanın geniş hayal gücünü yansıtır. Masallar bir toplumun geleneklerini, göreneklerini, zevklerini, zevklerini, değer yargılarını, duygularını, düşüncelerini, özlemlerini kısacası insanı anlatır” (Çılgın, 2006: 95). “Masalların dili, içinde yer alan olaylar, kahramanlar ve olağanüstü çevrelerin etkili büyüleyiciliği ile masallar gerek çocukların gerekse yetişkinlerin ilginç buldukları bir sanat ürünüdür” (Yalçın ve Ayaş, 2002: 46).

Tanımlardan da anlaşıldığı gibi hayal dünyamızın sınırlarını aşan kim tarafından ve ne zaman yazıldığı bilinmeyen, hayal dünyamızda bizi kuşatan ve çocukluk anılarımızın gözlerimizde canlanması



sağlayıp yaşatan bir edebiyat ürünüdür masal. Gerek konusunun zenginliđi gerekse üslubunun çekiciliđi ve şiirselliđi masalın en çok sevilen tür olmasını sağlamıştır.

### **Masal Türünün Özellikleri**

Masallar genel anlamda yeri ve zamanı belli olmayan sözlü bir halk edebiyatı ürünüdür. Masalların özellikle giriş bölümlerinde tercih edilen kalıp ifadeler zaman ve mekân unsurunun belirsiz olduğunu vurgular özelliktedir. "...Bu bakımdan masallar "zamanın birinde", "var olmayan zamanın birinde", "evvel zaman içinde", "ülkenin birinde", "uzak diyarların birinde", "zamanın birinde Kafkađı'nın ardında" gibi ifadelerle başlar (Yavuz, 2013: 10). Ancak bazı masalarda mekânla ilgili ifadelere rastlansa da bahsedilen mekânın masalda dekor olarak yer aldığını belirtmek gerekir.

Masal kahramanları günlük hayatta rastlayabileceğimiz gerçek veya hayalî kişiler olabilmekle beraber insan dışı varlık, nesne ya da kavram da olabilir. Elçin (1986: 369) masal kahramanlarının özellikleriyle ilgili olarak şu açıklamayı yapar:

"Masalların kahramanları: İnsanlar (padişah, tüccar, oduncu, kelođlan, Arap vb.); hayvanlar (aslan, tilki, at, güvercin, papađan vb.); bitkiler (ađaç, çiçek vb.); maddi unsurlar, âlet ve eşya (dađ, taş, mađara, kuyu, su, sofrâ, seccade, değirmen, ayna, çalgı vb.) hayalî yaratıklar (dev, cin, peri vb.); yalın fikirler (akıl, zekâ, iyilik, kötülük, güzellik vb.) gibi akla gelen her şeydir." Masaldaki kişiler sınırlı özelliklere sahiptir. Masalın başından sonuna kadar iyiler hep iyi, kötüler de hep kötü özelliklere sahiptir. Dev, canavar, cin, cadı, üvey anne gibi karakterler kötü kahramanlar olarak masalda yer alırken; kibar şehzade, iyi kalpli insanlar, padişahın genç güzel kızı, adil padişah gibi karakterler de masalın iyi kahramanları olarak karşımıza çıkmaktadır.

Masalların giriş bölümünde, ortasında veya sonunda kalıplaşmış ifadelere ve tekerlemelere yer verilir. Giriş bölümündeki tekerlemeler daha çok masalı okuyan veya dinleyen kişinin dikkatini veya ilgisini masalın üzerinde toplamak için kullanılmıştır. Masalların ortasında kullanılan tekerlemeler, bölümler arası geçişleri sağlamak, sonunda kullanılanlar ise masaldaki olayın mutlu bir şekilde sona erdiğini ve okurla dinleyicilere iyi temenni ve dileklerde bulunmak için kullanılmaktadır.

Masallar herkesin anlayabileceđi kolaylıkta bir dil ve anlatıma sahiptir. Okuru etkisi altına alabilecek bir anlatım biçimine sahip olması okuyucuların veya dinleyicilerin merak duygusunun canlı tutmasını sağlamaktadır. Arıcı (2013: 121) masal dilinin sade ve anlaşılır olduğunu "Masallar yediden yetmişe her yaştaki insana hitap edebilecek sade bir dil ve akıcı bir üsluba sahip niteliktedir" şeklinde ifade etmiştir.

Masalların eğitme, öğretme ve ders verme gibi özellikleri bulunmaktadır. Özellikle hayvan masallarının tamamen ders verici bir nitelikte olduğu söz konusudur. İyilikler ödüllendirilir. Kötüler de cezalandırılır. Bu durum masal dinleyicilerini iyilik yapmaya teşvik eder. Beydaba'nın Pançatantra adlı çalışmasında bu durum açıkça görülebilir (Şirin, 1998).

### **Çocuk Edebiyatında Masal**

Çocukların karşılaştıkları edebî türlerin başında masallar gelmektedir. Anlatıma dayalı bir tür olan masallar kendine özgü mantık anlayışına sahip bir türdür. Bu yönüyle masallar çocuk edebiyatında önemli bir yerde bulunmaktadır. Çocuklara kazandırılmak hedeflenen davranışları en etkili biçimde kazandırmanın yolu masalardan geçmektedir. Doğrudan kendisine verilen öğütlerden hoşlanmayan çocuklar masal yoluyla dolaylı olarak olumlu davranışlar edinerek yaşamın bir parçası haline getirerek kazandığı değerlerin birer uygulayıcısı hâline gelmektedirler.

Masallar etkili bir konuşma becerisi kazandırır. Masal dinleyicileri bir taraftan masalı dinlerken diğer taraftan da güzel konuşmayı öğrenir. Masalların en önemli unsurlarından biri de masal anlatıcının özellikleridir. Anlatıcı ne kadar etkili olursa dinleyici de o denli mesajı net olarak alır.

Masalarda kullanılan tekerlemeler çocuđun dil gelişimine katkı sağlar. Tekermeler bir yandan çocukların dil gelişimini sağlarken diğer yandan çocuđa kendi diline karşı da bir farkındalık kazandırır. Ünlü masal analizcisi ve çocuk ruh sağlığı hekimi Prof. Dr. Bruno Bettelheim bu durumu şöyle izah eder: "Her halkın söz hazinesindeki masallar, tekerlemeler çocuđa anadil kapısını açar. Anadilin zenginliğini, renkliliđini, derinliğini... Çocuk oradan öğrenir" (Feyziođlu, 2019: 23).

Masallar çocuđun iyi bir kişilik kazanmasını sağlar. Haklının, güzelin ve iyi olanın ön planda olduğu bir eğitim verilir masalda. Bu açıdan masalların çocukların gelişiminde büyük katkıları bulunmaktadır (Demiray, 1986: 13). Birçok masalda karşımıza çıktığı gibi kahramanlar iyiliđe ve

güzelliğe karşı kötülerle bir mücadele vermektedir. Bu durum çocukta güzel davranışların pekişmesine katkı sağlamaktadır.

Fakir Baykurt'un masal kitaplarında, çocukların değerler eğitimini benimsemesinde masalların katkısını görmek mümkündür. Baykurt, masallarında daha çok haksızlıklara karşı mücadele etmenin gerekliliğini, birlik ve beraberliğin önemini dile getirmiştir. Mücadele ederken manevi gücü, fiziksel ve maddî güçten daha ön plana çıkarmış ve kararlılığa ihtiyaç olduğunu belirtmiş bunu da farklı masalarda değişik kurgularla sunmuştur. Sevgi (vatan, anne, evlat, baba), eğitim, iyilik, yardımlaşma, güzel sanatlar vb. gibi değerleri de masallarında okuyucuya aktardığı değerlerdir (Kılıç ve Yılmaz, 2018: 1124).

Masallar çocukların hayal gücünü geliştirir. Masalarda imkânsız diye bir durum olmaz. Her şeyin mümkün olabileceğine inanan çocuk böylelikle hayal dünyasının güvenli limanına sığınır. "Masalda özgün bir anlatım tarzı, dili kullanma becerisi, canlandırma yeteneği çocuğu etkilemektedir. Masal okuyan veya dinleyen çocuk, kendi hayal dünyası ile anlatılan dünyayı birlikte yaşama fırsatı bulur" (Yalçın ve Aytaş, 2014: 60). Çocukları masala bu denli bağlayan sebep kendi masal dünyalarından izler taşımalarıdır.

Masal çocuklar için bir ihtiyaçtır. Masal dinleyen ya da okuyan çocuk masaldaki karakterlerle ilgili hayaller kurarak iyiyi kötüden, doğruyu yanlıştan ayırt etmenin yollarını öğrenir (Küçükyaşıcı, 2010). Verilen mesajlara bakıldığında masal türünün dostluk, arkadaşlık, yardımlaşma, hoşgörülü olma gibi psikososyal gelişim odaklı olduğu görülmektedir. Bunların yanı sıra Sarıkaya (2021: 151) masal hususunda önemli bir konuya dikkat çekmektedir: "Çocuklara masal okunduğunda veya anlatıldığında dikkat edilmesi gereken hususlar vardır. Bunlara anne, baba ve öğretmenlerin dikkat etmesi gerektiği gibi çocukların da dikkat etmesi gerekir. Çünkü teknolojinin gelişmesiyle nitelik kavramının maalesef çoğu alanda içi boşaltılmıştır."

### **Çocuk Edebiyatının Temel İlkeleri Bakımından Çocuk Kitaplarında Bulunması Gereken Özellikler**

Çocuk edebiyatı denilince ön plana çıkan isimlerden birisi Sedat Sever'dir. Sever (2007) çocuklara yönelik kitaplarda bulunması gereken özellikleri şu başlıklar altında sıralamaktadır:

- Çocuk kitaplarındaki tasarım ve resim özellikleri
- Çocuk kitaplarındaki konu- kurgu özellikleri
- Çocuk kitaplarındaki izlek-tema özellikleri
- Çocuk kitaplarındaki karakter ve kahramanların özellikleri,
- Çocuk kitaplarındaki dil ve anlatım özellikleri,
- Çocuk kitaplarındaki iletilerin özellikleri,
- Çocuk kitaplarındaki çevre özellikleri,
- Çocuk kitaplarındaki yazınsal ve eğitsel özellikler."

İnceleme konusu yapılan eserde yer alan masallar, Sever'in (2007) belirlediği başlıklar altında değerlendirilmiştir.

### **Araştırmanın Amacı ve Önemi**

Çocuk edebiyatı ürünleri gerek çocuk eğitimi gerekse çocuğun dilsel, kişisel, bilişsel ve toplumsal gelişimi üzerinde önemli bir etkiye sahiptir. Bu ürünler içinde ön plana çıkan tür ise masallardır. Masallar sayesinde çocuk masaldaki kahramanlarla kendi özdeşleştirerek kendi tanıyıp değerlendirme imkânı bulmakta, davranışlarının olumlu anlamda değiştirebilmekte, toplumsallaşmakta bu yolla topluma uyum sağlamakta, uygar davranışlar kazanıp ulusal ve evrensel değerleri tanıma ve benimseme olanağı elde etmektedir (Görgü, 2006).

Çalışmanın amacı; Yavuz Bahadıroğlu tarafından çocuklar için yazılan "40 Geceye 40 Masal" adlı eserde yer alan masalların çocuk edebiyatının temel ilkeleri açısından ele alınıp incelenmesidir.

Çocukların gelişimi üzerinde doğrudan bir etkiye sahip olan masalların çocuk edebiyatının temel niteliklerini ne derecede taşıdığı karşımıza çıkan bir araştırma konusu olmaktadır. Bundan dolayı Yavuz Bahadıroğlu tarafından kaleme alınan ve Millî Eğitim Bakanlığı tarafından da tavsiye edilen masalların çocuk edebiyatının taşıması gereken temel ilkeler yönünden incelenmesi, çocuklara seslenen yapıtların belli kriterlere dayandırılması gerekliliğine dikkat çekilmesi, bu alandaki diğer çalışmalara da örnek teşkil etmesi bakımından önemli bir husustur.

"40 Geceye 40 Masal" adlı eser çocuk edebiyatı alanında önemli bir masal kitabıdır. Kitap, yazarın ilk başlarda her ne kadar kızı için kaleme alsada daha sonra bütün çocukların istifade edebileceđi bir kitap hâline gelmiştir. Kitapta Millî Eğitim Bakanlığı tarafından çocuk okurlara tavsiye edilen bazı masallar da mevcuttur. Nesil Çocuk Yayınları tarafından basılan eser dikkate alınarak inceleme yapılmıştır. Söz konusu yayınevine ait kitapta yazar kitabın ön sözünde herhangi bir yaş grubu belirtmemiş; bütün çocukların keyifle okuyabileceđi bir kitap olarak bahsetmiştir. Yazarın çocuklara yönelik olarak kaleme aldığı ilk çocuk kitabı olan eserin dokuz yaşından büyük çocuklara uygun olduđu görülmektedir.

## YÖNTEM

### Araştırmanın Deseni

Yavuz Bahadırođlu'nun "40 Gece 40 Masal" adlı kitabını çocuk edebiyatının temel ilkeleri açısından incelemeyi amaçlayan bu çalışmada, birer nitel araştırma yöntemleri olan doküman inceleme yöntemi ile betimsel çözümlene yöntemi kullanılmıştır. Bu bağlamda Yavuz Bahadırođlu tarafından yazılan masallardan oluşan "40 Geceye 40 Masal" adlı kitaptan veriler doküman incelemesi yoluyla toplanmış ve betimsel çözümlene yöntemiyle analiz edilmiştir.

Betimsel çözümlene yönteminde elde edilen veriler, önceden belirlenen temalara veya kavramsal çerçeveye uygun bir şekilde özetlenerek yorumlanır. Doğrudan alıntılarının sık kullanıldığı bu yöntemde amaç, elde edilen bulguların yorumlanarak düzenli bir biçimde okuyucuya sunulmasıdır. Bundan dolayı veriler öncelikle açık ve sistematik olarak betimlenir. Daha sonra betimlemeler yorumlanarak açıklanır, sebep sonuç ilişkisi incelenir ve birtakım sonuçlara varılır (Yıldırım ve Şimşek, 2006: 224).

### Çalışma Materyali

Yavuz Bahadırođlu'nun çocuk edebiyatına yönelik ve çeşitli yayınevleri tarafından yayımlanan 7 adet masal kitabı bulunmaktadır. Bu masal kitapları şöyledir: Bici Bici Masallar, Çocuk Masalları, Çıtır Çıtır Masallar, Gıdı Gıdı Masallar, 40 Geceye 40 Masal, Masal Masal Cuppala, Masal Masal Hoppala.

Çalışma materyalini Yavuz Bahadırođlu tarafından yazılan 7 adet masal kitabı oluşturmaktadır. Çalışmanın materyalinin içeriğini ise Yavuz Bahadırođlu tarafından kaleme alınan ve içinde Millî Eğitim Bakanlığınca tavsiye edilen masal metinlerinin de bulunduğu "40 Geceye 40 Masal" adlı eserinde yer alan 40 adet masal metni oluşturmaktadır.

### Verilerin Toplanması ve Çözümlemesi

Çalışmada ilk olarak literatür taraması yapılmıştır. İlgili konu üzerinde yetkin yazar ve akademisyenler tarafından yazılmış çocuk edebiyatına ilişkin kitaplar ve başvuru niteliğindeki kaynaklar okunmuştur. Yavuz Bahadırođlu'nun inceleme konusu olan kitabı Nesil Çocuk Yayınevi'nden temin edilmiştir.

Yavuz Bahadırođlu'nun "40 Geceye 40 Masal" adlı kitabında bulunan masalların çocuk edebiyatının temel ilkeleri açısından incelendiđi bu çalışmada, masallardaki veriler doküman incelemesi aracılığıyla elde edilmiş; tespit edilen verilerin analizi betimsel çözümlene yöntemiyle yapılmıştır. Çalışmanın her aşamasında (2'si Türkçe eğitimi, 1'i okul öncesi eğitimi olmak üzere) uzman görüşlerinden yararlanılmıştır.

Sever'in (2007) "Çocuk Edebiyatı Öğretimi Nasıl Olmalıdır?" adlı makalesinde belirttiđi "çocuk edebiyatının temel niteliklerinin kavramsal çerçevesi" çalışma yöntemi olarak seçilen betimsel çözümlene yönteminin temalarını oluşturmuştur. Sözü edilen temalar şu başlıklar altında ifade edilmektedir: "Tasarım ve resim, konu-kurgu, ileti, izlek-tema, dil ve anlatım, karakter ve kahraman, çevre, eğitsel ve yazınsal ilkeler."

### Etik Kurul Beyanı

Bu çalışmanın verileri doküman incelemesi tekniđi ile toplanmıştır. Bundan dolayı etik kurul onayı gerektirmemektedir.

## BULGULAR VE YORUM

### Tasarım Özellikleri Bakımından İnceleme

Yavuz Bahadıroğlu tarafından kaleme alınan “40 Geceye 40 Masal” adlı masal kitabı Nesil Çocuk Yayınevi tarafından yayımlanmıştır. Kitabın kapağı kaliteli düzeyde olup renkli karton kapak tercih edilmiştir. Kitap kapağının çocuk okurlar açısından kullanışlı olduğu söylenebilir. Ön kapakta yer alan resim kitabın konusuna uygun olarak seçilmiştir. Kapak resmi mavi bir zemin üzerine tasarlanmış olup çocukların ilgisini çekecek niteliğe ve canlılığa sahiptir.

Kitap sayfaları orta düzeyde bir kaliteye sahiptir. Hem kullanılan kâğıt hem de kâğıt renginin çocukların ilgisini çekebilecek bir yapıda olduğu söylenebilir.

Harf karakteri ve boyutu, çocukların masalları rahatlıkla okuyabileceği şekilde seçilmiştir. Satır aralarında yeterince boşluk bırakılmış olmasının çocukların akıcı bir şekilde okumasına katkı sağlayacağı düşünülmektedir.

Kitabın 391 sayfadan oluştuğu görülmektedir. Sayfa sayısı çocuk okurlar için fazla olacağı algısı yaratması nedeniyle çocuk okurların kitaba ön yargı ile yaklaşmasına neden olabileceği ihtimalini doğurmaktadır.

Arka kapakta ise mavi bir fon üzerine beyaz renk yazıyla kısa bir masal ve kitapta yer alan bazı masallara değinilerek çocuk okurlara seslenilmiştir:

*“Bir varmış bir yokmuş, Allah’ın günü çokmuş. Günler günlere, geceler gecelere eklenmiş. Ortaya “40 Geceye 40 Masal” çıkmış da çocuklar muradına ermiş. Çocuklar muradına erince padişah, kızının çobanla evlenmesine izin vermiş. Başlamış 40 gün 40 gece sürecektir düğün hazırlıkları...”*

*Hazırlıklar devam ededursun, çocuklar muradına erince bulut şeklinde uçan halılar yapılmış. Bu uçan bulutlar her gece uykudan önce çocukları evlerinden alır, birbirinden güzel, heyecanlı olayların yaşandığı masal diyarına götürürmüş. Her gece ayrı bir masal yaşamış çocuklar. Uçan bulutlar onları yeniden yataklarına getirdiğinde artık diğer geceyi ipe çekermiş.*

*Bu yolculukta neler neler yokmuş ki: Issız Orman, Hayırsız Ada, Kaf Dağı, Nadaska adlı ülke gibi birçok masal diyarı... Nesrin, Tombul Tavşan, Miyav Kedi, Pamuk, Bobi, Kınalı Kuzu, Ayçiçeği, Tombiş Eşek ve Gak Gak isimli birçok masal kahramanı...*

*Bu kitabı alan güzel ve akıllı çocuklar! Padişahın uçan bulut hazırlattığı şanslı kişilerden biri de sensin. Hadi öyleyse bin bulutuna ve tanış 40 gecenin yaşandığı diyarlardaki masal kahramanlarımıza!”*

### Resim Özellikleri Bakımından İnceleme

Yavuz Bahadıroğlu’nun “40 Geceye 40 Masal” kitabı yazarla çizeri farklı eserler kategorisinde yer almaktadır. Yazar tarafından ele alınan eserin resimleme çalışmasını Gökhan Gülkan yapmıştır. Masaldaki tasvirlerin çizimlerle uyumlu bir şekilde tasarlandığı görülmektedir. Resim sanatının abartılı ya da doğada benzeri görülemeyecek ve deneysel olarak kurgulanamayacak kompozisyonlarla resmedilmesi anlamı taşıyan illüstrasyon sanatı ile Gülkan, eserdeki çizimleriyle masalsı anlatımı kaynaştıran çizimler ortaya koymuştur. Varlıkların çizimlerdeki şekilleri ile gerçek hayattaki boyutları birbirinden oldukça farklıdır. Bu durum masalların sahip olduğu özelliklerin bir yansımasının sonucundan da kaynaklı olabilir. Çünkü masaldaki karakterler genellikle olağanüstü özellikler taşımaktadır. Çocukların çok geniş bir hayal dünyasına sahip olmasıyla beraber bu çizimler, çocukların masallardaki anlatıları zihinlerinde daha rahat bir şekilde canlanmasına katkı sunmaktadır. Kitabın ön ve arka kapağındaki yer alan resimler dışındaki diğer resimler renksizdir. Somutlaştırmayı engelleyen renksiz çizimler çocuğa görelilik ilkesine ters düşmektedir. Kitaptaki çizimler vasıtasıyla hayvanlara yüklenen insanı özelliklerin resimler yoluyla çocuklara aktarılması dikkat çeken bir diğer unsur olarak karşımıza çıkmaktadır.

Çizilen resimlere bakıldığında devler, periler, padişahlar, sultanlar, şehzadeler, aydede, hayvanlar, insan özelliği taşıyan varlıklar öne çıkmaktadır. Bu varlıkların tümünün masalların ortak kahramanları olduğu görülmektedir. Kitapta genel anlamda olumsuz algı oluşturacak resimler bulunmamaktadır. Ancak iyi olan karakterlerin çok güzel ve masumane, kötü karakterlerin ise çirkin çizilmesi ve şiddet içerikli unsurlar taşıması çocuğa görelilik ilkesine aykırı bir durumdur. Çünkü görsellerin bu biçimde tasarlanması çocukları olumsuz yönde etkileyebilecek türden bir durumdur.

### Konu-Kurgu

İnsanı ve yaşamı ele alan her şey bir yazının konusu olabilir. Çocuk kitaplarında yer alan konular çocukların davranışlarını olumlu yönde etkileyecek türden olmalıdır. “Çocuk kitapları sevgi, dostluk, barış, arkadaşlık, iyilik, iyilikseverlik, yardımlaşma ve dayanışma, dürüstlük, özveri, araştırmacılık,

kahramanlık, ırkçı olmayan ulusal onuru yüceltme gibi nitelikleri kavratıcı, benimsetici olmalıdır. Çocuk kitaplarında kine ve nefrete yer yoktur. Düşmanlık aşıl原因 konular, çocuk kitaplarında yer almamalıdır" (Yurttaş, 1997: 60).

İncelenen eserde yardımseverlik, doğruluk ve dürüstlük, doğru sözlü olma, birlik ve beraberlik büyük sözü dinleme, merhametli olma, iyilikseverlik gibi konular metnin dokusuna sindirilerek çocuk okurların anlayabileceđi şekilde ele alınmıştır.

### **İzlek-Tema**

İzlek, bir edebî yapıtta konunun anlamsal olarak ortaya konulan ve okuyucuda uyandırılan ana yönelimdir. Tema "Bir hikâyede öğretici veya edebî bir eserde işlenen düşünce, görüş.", "Herhangi bir sanat eserinde işlenen konu" (TDK, 1998: 2182).

İncelenen eserde hoşgörölü ve yardımsever olma, birlik ve beraberlik, büyük sözü dinleme, empati kurma, cesaret, adalet, dayanışma ve doğa sevgisi gibi temaların yoğun olarak ele alındığı görölmektedir. Temalar okuyucuya doğrudan verilmemiş, metnin dokusuna sindirilerek ve kahramanların başından geçen olaylar üzerinden verilmeye çalışılmıştır.

### **İletiler**

Öğretme amacı taşıyan çocuk kitaplarında asıl amaç çocuklara bilgi vermektir. Onları bilgilendirmektir. Yazınsal nitelikli kitapların amacı ise, çocukların sezme ve düşünme yetilerinin gelişimini sağlama, onlara insana ait duyarlıklar kazandırmaktır. Bundan dolayı her metin iletileri aktarma yönünden farklılıklar gösterebilmektedir. "Edebiyat yapıtlarında ileti dendiğinde sanatçının okurlarında yaratmak ya da oluşturmak istediđi duygu ve düşünce ortaklığı akla gelmelidir" (Sever, 2019: 140).

Eserde verilmek istenen iletilere bakıldığında iyilerin daima kazandığı kötülerin ise kaybettiđi, yalan söylemenin kişiye hiçbir fayda sağlamadığı gibi mesajların sıklıkla ele alındığı görölmektedir. İş birliğinin ve çalışmanın bireyin birçok sorununun üstesinden gelmesine katkı sunduđu belirtilmektedir. Verilmek istenen mesajlar metinde geçen olaylar üzerinden çocuk okurlara aktarılmaya çalışılmıştır.

### **Dil ve Anlatım**

Çocuđun dört temel dil becerisini kazanmasında masalların güdüleyici etkisi olduğunu söylemek mümkündür. "İkilemeleri, pekiştirme sıfatlarını, tezlik, sürerli ve yaklaşma fiillerini, ses taklidi sözcükleri, deyimleri, atasözlerini, duaları, bedduaları ve birbirinden güzel renkli, inceliklerle yüklü halk dili söylemlerini anlatım biçimlerinde barındıran masallar, bireye yalnızca dilin tadını vermekle kalmaz, sanatçıların yazarların gelecekte o dili geliştirip edebî- sanatsal ürünler vermelerine de katkıda bulunur" (Yavuz, 1997: 439).

İncelenen eserde yer alan masallarda; yalın, açık ve anlaşılır bir dil tercih edilmiştir. Türkçenin zengin söz varlıkları olan deyim, atasözü ve niteleyici ifadelerle sıklıkla yer verilmiştir. İstanbul Türkçesi dikkate alınmıştır. Yabancı ifadelerle yer verilmemiştir. Konuşma cümlelerine çoğunlukla yer verilerek anlatımın daha sürükleyici hâle getirilmeye çalışıldığı görölmektedir.

### **Eđitsel ve Yazınsal**

Sever (2007: 52), çocuk edebiyatı eserlerinin eđitsel özellikler bakımından hem nitelikli özellikler taşıması hem de çocuđun gelişimsel ihtiyaçlarına cevap verebilmesi gerektiğini belirtir. İncelenen masallarda çocuk okurlara yönelik zengin eđitsel özellikler bulunmaktadır:

İnsanlar başkalarına zarar verecek davranışlardan kaçınmalıdır. Yapılan kötölük muhakkak gelip sahibini bulur. Büyük sözü dinlemenin kişiyi çeşitli musibetler kurtarır. Merhamet etmeyene kimse merhamet elini uzatmaz. Yardımseverlik duygusu beraberinde merhamet duygusunu da pekiştirir. Masallarda geçen nezaket ifadeleriyle çocuk okurların nezaket kurallarını benimsemeleri sağlanmıştır. İnsanlar her şeyi zamanında yapmalıdır, vaktisiz yapılan işler bireyin başına çeşitli belalar açmaktadır.

### **Karakter ve Kahraman**

Karakter, "Bir eserde duygu, tutku ve düşünce yönlerinden ele alınan kimse." Kahraman ise "Bir anlatıda olayların merkezi durumunda olan ya da olaylara yön veren kişi ya da kişiler" şeklinde tanımlanır (Zivtçi, 2007: 245). Karakterlerin hareketlendirdiđi olayları, kişilerin de oyunu geliştirmesiyle farklı bir boyut kazanır.

Eserde yer alan masalların şahıs kadrosu hem gerçek hem de olağanüstü özellikler taşımaktadır. Yazar masalların kahramanlarını genellikle insan ve hayvanlardan seçse de hayvan karakterleri daha çok ön planda tutmuştur. Çocuk okurlar masaldaki kahramanlarla kendini özdeşleştirerek olaylardan ders çıkarmakta bu sayede olumlu yönde kimlik edinimine katkı sağlamaktadır.

### Çevre

Türkçe Sözlük'te (2019) çevre, bir şeyin yakını, dolayı, etraf" olarak tanımlanmaktadır. Edebi eserlerde geçen şehir, kasaba, köy, ova, pazar, çarşı, dağ... gibi yerler çevre olarak ifade edilmektedir. Çevre edebî eserlerde tamamlayıcı bir unsurdur. Çoğu zaman olaylar geçtikleri yer ile okurların hafızasında yer edinmektedir.

Bahadıroğlu masallarında çevre olarak genellikle Kafdağı, saray, orman, ahır, ev, sokak, kümes, kulübe, dere... gibi mekânları tercih etmiştir. Mekânlar hem gerçek hem de düşsel özellikler taşımaktadır.

### Masalların Çocuk Edebiyatı Yönünden Değerlendirilmesi

**Tablo 1: İncelenen Masallara İlişkin Değerlendirme**

Masal Adı	Olumlu Yönleri	Olumsuz Yönleri	İçerik Açısından Uygunluk
<b>Nesrin</b>	Masalda insanların hayatta karşılaştığı zorluklar karşısında umutsuzluğa kapılmaması gerektiği ve beklenmedik anda umut kapısının açıldığı mesajı çocuk okurlar için uygun bir iletidir.	Masalda aynı anlama gelen "bıkmak ve usanmak" gibi ifadelerin birlikte kullanılması anlam bozukluğuna sebep olabilecek türdendir.	Dilin anlam bütünlüğünü bozan durumların gözden geçirilmesi masalı çocuk okurlar için daha uygun hâle getirecektir.
<b>Büyücünün Çocukları</b>	Masalda yapılan hiçbir haksızlığın asla gizli kalmayacağı ve kişinin bir gün muhakkak yaptığı kötülükle yüzleştiği anlatılmaktadır.	Masalda çocuk edebiyatı açısından olumsuz örnek teşkil edebilecek herhangi bir unsura rastlanmamaktadır.	Uygundur.
<b>Yaramaz Piti</b>	Masalda Torik balığının annesinin nasihatlerini dinlememesi sonucu başına gelen olaylar büyük sözü dinlemenin önemini göstermesi açısından çocuklar için uygun bir iletidir.	Masalda nezaket kurallarına uymayan "budala, sersem" bazı ifadelerin kullanılması çocukların dil gelişimini için uygun kullanımlar değildir.	Masalda tespit edilen olumsuzlukların gözden geçirilmesi ile masal çocuklar için daha uygun hâle gelecektir.
<b>Hile</b>	Masalın kurgusu merhametli olma ve yardımseverlik gibi değerler üzerine temellendirildiği için çocuklar için uygun iletiler içermektedir.	Masalda çocuk edebiyatı açısından olumsuz örnek teşkil edebilecek herhangi bir unsura rastlanmamaktadır.	Uygundur.



**Tablo 1 (devamı): İncelenen Masallara İlişkin Değerlendirme**

<b>Tombiş Eşek</b>	Masalda merhametin kötü emellere alet edilmemesi gerektiđi çocuk okurlar için uygun bir iletidir.	Masalda eşegin sahibi inadından dolayı eşegi aç ve susuz bırakması insani olarak olumsuz bir tutumdur. Masal türüyle çocuklara hayvan sevgisi kazandırılmaya çalışılırken bu şekilde hayvanların değersizleştirilmesi ve insanların olumsuz duygularını hayvanlar üzerinden dışa vurması çocuk okurlar açısından kötü bir izlenim yaratmaktadır.	Masalda tespit edilen olumsuzlukların gözden geçirilmesi ile masal çocuklar için daha uygun hâle gelecektir.
<b>Tin Tin Tavşan</b>	Merhamet ve yardımlaşma gibi erdemler üzerine oturtulan masalda fakirliđin utanılacak bir durum olmadığı ve kimsesiz insanlara yardım etmenin önemli bir erdem olduğu çocuklar için uygun bir iletidir.	Masalda çocuk edebiyatı açısından olumsuz örnek teşkil edebilecek herhangi bir unsura rastlanmamaktadır.	Uygundur.
<b>Şaşkın Leylek</b>	Masalda emek vermeden ve çaba göstermeden hiçbir şeyin karşılığının olamayacağı gibi durumlar çocuklar için uygun iletiler içermektedir.	Masalda çocuk edebiyatı açısından olumsuz örnek teşkil edebilecek herhangi bir unsura rastlanmamaktadır.	Uygundur.
<b>Miyav Kedi</b>	Masal çocuklara hayvan sevgisi ve onlara karşı merhametli olmayı göstermesi açısından çocuklar için uygun iletiler taşımaktadır.	Murat'ın babasının Miyav'ı sokađa atması hayvan sevgisi açısından çocuk okurlar için olumsuz bir davranıştır.	Tespit edilen olumsuz durumların gözden geçirilmesi koşuluyla masal çocuklar için uygundur.
<b>Vakitsiz Öten Horoz</b>	Masalda insanların her şeyi doğru zamanda ve yerde yapmaları gerektiđi çocuklar için uygun bir iletidir.	Masalda vakitsiz öten horozun kesilmesi çocuklar açısından olumsuz bir durumdur.	Tespit edilen olumsuz durumların gözden geçirilmesi koşuluyla masal çocuklar için uygundur.
<b>Dile Benden Ne Dilersen</b>	Masalda insanların sahip olduklarına şükretmesi ve açgözlülük etmemesi gerektiđi üzerinde durulmaktadır.	Masalda çocuk edebiyatı açısından olumsuz örnek teşkil edebilecek herhangi bir unsura rastlanmamaktadır.	Uygundur.
<b>Çalışsan Kazanır</b>	Arının çok çalışması ve yarının hesabını yapması çocuklar için uygun bir ileti taşımaktadır.	Genel olarak çocuklar açısından olumsuz ifadeler bulunmasa da masalda geçen "enayi" kelimesi çocuk okurlar için uygun bir ifade değildir.	Tespit edilen olumsuz durumların gözden geçirilmesi koşuluyla masal çocuklar için uygundur.

**Tablo 1 (devamı): İncelenen Masallara İlişkin Değerlendirme**

<b>İyi Kalpli Prens</b>	Böceğin kötülüğüne karşın prensin iyilikle karşılık vermesiyle böceğin hatasını anlayıp pişman olması çocukların iyilik duygusu kazanması açısından olumlu iletiler taşımaktadır.	Masalda çocuk edebiyatı açısından olumsuz örnek teşkil edebilecek herhangi bir unsura rastlanmamaktadır.	Uygundur.
<b>Çoban Kız</b>	Ay Dede'nin sıkıntılı zamanlarında Çoban Kız'ın yanında olması çocuklar için güven ve arkadaşlık duygusu açısından uygun iletiler içermektedir.	Masalda çocuk edebiyatı açısından olumsuz örnek teşkil edebilecek herhangi bir unsura rastlanmamaktadır.	Uygundur.
<b>İnatçı Kedi</b>	İnsanların akıl yoluyla birçok sorunun üstesinden gelebileceği anlatılmakta ve insanları dış görünüşüne değerlendirmenin yanlış bir davranış olduğu belirtilmektedir.	Masalda Siska adlı keçiye zayıflığından dolayı alay edilmesi olumsuz niteliktedir. Ayrıca masalda geçen "budala" ve "aptal" gibi ifadeler çocukların dil gelişimi açısından uygun ifadeler değildir.	Tespit edilen olumsuz durumların gözden geçirilmesi koşuluyla masal çocuklar için uygundur.
<b>Cik Cik Serçe</b>	Masalda yalan söylemenin kötü davranış olduğu ve yalanın muhakkak bir gün ortaya çıkacağı anlatılmaktadır.	Kartalın serçeyi öldürmesinin çocuklar için korkutucu nitelikte bir durum olduğu değerlendirilmektedir.	Tespit edilen olumsuz durumların gözden geçirilmesi koşuluyla masal çocuklar için uygundur.
<b>Küçük Fare</b>	Masalda hırsızlığın ve ihanet etmenin çok kötü bir davranış olduğunun anlatılması çocuklar için uygun nitelikte iletilerdir.	Anne fare ile küçük farenin evin hanımının yaptığı yemekleri çalmaları çocukları olumsuz yönlendirebilecek türden bir davranıştır.	Tespit edilen olumsuz durumların gözden geçirilmesi koşuluyla masal çocuklar için uygundur.
<b>Bobi'nin Talihi</b>	Masalda kişinin sahip oldukları karşısında başkalarını hor ve küçük görmenin yanlış bir durum olduğunun anlatılması çocuklar açısından olumlu bir iletidir.	Masalda çocuk edebiyatı açısından olumsuz örnek teşkil edebilecek herhangi bir unsura rastlanmamaktadır.	Uygundur.
<b>Elmas Nine</b>	İyilik eden insanların her zaman iyilik bulacağı mesajı çocuk okurlar için uygun bir iletidir.	Masalda çocuk edebiyatı açısından olumsuz örnek teşkil edebilecek herhangi bir unsura rastlanmamaktadır.	Uygundur.
<b>Tekir ile Joli</b>	Kötü kalpli, bencil ve kıskanç olmanın kişiye zarardan başka bir şey vermediğinin anlatılması çocuk okurlar için uygun bir iletidir.	Joli'nin Tekir'e baskı uygulaması ve güneşe çıkmasına izin vermemesi çocuklar için eğitsel anlamda olumsuz bir nitelik olarak değerlendirilmektedir.	Tespit edilen olumsuz durumların gözden geçirilmesi koşuluyla masal çocuklar için uygundur.

**Tablo 1 (devamı): İncelenen Masallara İlişkin Değerlendirme**

<b>Hayırsız Ada</b>	Tüm olumsuzluklara rağmen Metin ile Tekin'inin inancını ve umudunu kaybetmeyip babalarını bulmaya çalışmaları çocuk okurlar için olumlu bir iletidir.	Devin gök gürlemesine benzer sesler çıkarması, devin insanları yemesi ve Metin ile Tekin'in devin gözüne ok atmasıyla gözünü kör etmeleri çocuk okurlar için psikolojik anlamda olumsuz bir örnektir	Tespit edilen olumsuz durumların gözden geçirilmesi koşuluyla masal çocuklar için uygundur.
<b>İssiz Orman</b>	Doğanın canlıların temel yaşam alanı olduğu ve doğanın tahrip edilerek canlıların yaşam alanlarının yok edildiği belirtilerek çocuk okurların doğa ve çevre bilincini kazanmaları sağlanmaktadır.	İnsanların doğaya zarar vermeleri ve kavak ağacının insanlar için canavar benzetmesi kullanması çocuk okurların "insan" kavramına olumsuz bir bakış açısı yüklemesine sebep olma ihtimalini doğurmaktadır.	Tespit edilen olumsuz durumların gözden geçirilmesi koşuluyla masal çocuklar için uygundur.
<b>Başkan Seçimi</b>	Hayvanların aralarında seçim yaparak başkan seçmeye çalışmaları çocuklarda demokrasi bilincinin gelişmesine katkı sağlamaktadır. Bununla beraber filin seçimi tarafsız yöneteceğine dair söz vermesi çocuklara adalet duygusunu aşılması açısından önemlidir.	Masalda çocuk edebiyatı açısından olumsuz örnek teşkil edebilecek herhangi bir unsura rastlanmamaktadır.	Uygundur.
<b>Kınalı Kuzucuk</b>	Masalda yalan söylemenin kötü bir davranış olduğu ve bireyin aklını kullanarak olası tuzaklara karşı uyanık olması gerektiği olumlu bir iletidir.	Türkçe Sözlükte "tamı-tamına" şeklinde geçen sözcüğün kitapta "tamıtamına" olarak yazılması çocukların dil gelişimi açısından olumsuz bir durumdur.	Tespit edilen olumsuz durumların gözden geçirilmesi koşuluyla masal çocuklar için uygundur.
<b>Alaca Bulaca</b>	İnsanları doğuştan gelen özelliklerden dolayı yargılamanın yanlış bir davranış olduğu üzerinde durulmaktadır.	Pamuk ile Tüylü'nün Alaca'nın ağaca tırmanamamasından dolayı onunla alay etmeleri çocukların başkalarının sahip olmadığı ya da eksik yönleriyle alay etmelerini alışkanlık hâline getirmelerinden dolayı olumsuz bir davranıştır.	Tespit edilen olumsuz durumların gözden geçirilmesi koşuluyla masal çocuklar için uygundur.
<b>Orası Muş'tur</b>	Masalda paylaşmak ve kardeşlik üzerinde durularak çocukların erdemli bireyler olmalarına katkı sağlaması açısından olumlu iletiler içermektedir.	Diğer şehirlerin Muş'u sürekli dışlayıcı davranışlarda bulunması ve onunla alay etmeleri çocuk okurları olumsuz yönlendirebilecek türden bir durumdur.	Tespit edilen olumsuz durumların gözden geçirilmesi koşuluyla masal çocuklar için uygundur.

**Tablo 1 (devamı): İncelenen Masallara İlişkin Değerlendirme**

<b>Tombul Tavşan</b>	Hayvan kahramanlar aracılığıyla emek sarf etmeden başarı elde etmenin mümkün olmadığı anlatılmaktadır. Ayrıca yardımlaşmanın birçok problemin çözümünde rol oynadığı belirtilerek çocuk okurlara bu açıdan olumlu iletiler verilmektedir.	İnsanların tavşanları tüfekle kovalamaları, tavşanların insanları vahşi hayvanlardan daha tehlikeli yaratıklar olarak tasvir etmeleri çocuk okurların “insan” ve “insanlık” kavramına olumsuz bir anlam yüklemelerine sebep olmasından dolayı çocuklar açısından uygun değildir.	Tespit edilen olumsuz durumların gözden geçirilmesi koşuluyla masal çocuklar için uygundur.
<b>Tüykantat</b>	İnsanların alın teri dökmeden ve emek harcamadan hiçbir şey elde edemeyeceği mesajının iki yavru güvercin aracılığıyla verilmesi çocuk okurlara iletinin etkili bir şekilde verilmesini sağlamıştır.	“Ölüm” kavramı henüz kafalarında somut hâle gelmeyen çocuklar için masalda ölümün tasvir edilerek anlatılması çocuk psikolojisi açısından olumsuz bir durum olarak değerlendirilmektedir.	Tespit edilen olumsuz durumların gözden geçirilmesi koşuluyla masal çocuklar için uygundur.
<b>Pamuk ile Kurnaz Fare</b>	Nefret duygusunun kimseye bir fayda sağlamadığı, dostça ve kardeşçe yaşamının bireye mutluluk getirdiği gibi iletiler çocuklar için olumlu değerlendirilebilecek iletilerdir.	Kurnaz Fare’nin Pamuk için kullandığı “ <i>aptal</i> ” ifadesi nezaket kurallarına uymadığı için çocuklar açısından uygun bir kullanım onlara görülmemektedir.	Tespit edilen olumsuz durumların gözden geçirilmesi masalı çocuklar için daha uygun hâle getirecektir.
<b>Ejderhanın Minik Dostu</b>	Güzel davranışların bireye her zaman mutluluk getireceği masalın dokusuna sindirilerek verilmesi çocuk okurlar açısından verilmek istenen daha mesajın etkili olmasını sağlamaktadır.	Masalda çocuk edebiyatı açısından olumsuz örnek teşkil edebilecek herhangi bir unsura rastlanmamaktadır.	Uygundur.
<b>Aslan Yavrusu</b>	Her zaman dış görünüşe ve güzel sözlere kanmanın yanlışlığı belirtilmiş, hiçbir iyiliğe kötülükle karşılık verilmemesi gerektiği vurgulanmıştır.	Masalda çocuk edebiyatı açısından olumsuz örnek teşkil edebilecek herhangi bir unsura rastlanmamaktadır.	Uygundur.
<b>Şampiyon Kaplumbağa</b>	Akıl yürütme ile karar vermenin bireyi yanıltmayacağı ve başarı getireceğinin anlatıldığı masal çocuğa görelilik ilkesine uygundur.	Masalda çocuk edebiyatı açısından olumsuz örnek teşkil edebilecek herhangi bir unsura rastlanmamaktadır.	Uygundur.

**Tablo 1 (devamı): İncelenen Masallara İlişkin Değerlendirme**

<b>Varvara</b>	Yalan söylemenin ve kibirli olmanın kişiye zarar olarak döndüğü, Varvara'nın kurtulmak için Allah'a dua etmesi çocuklara zor durumlarda onlara yardım edebilecek İlahi bir gücün varlığı olduğu mesajını vermesi çocuklar için uygun iletilerdir.	Masalda çocuk edebiyatı açısından olumsuz örnek teşkil edebilecek herhangi bir unsura rastlanmamaktadır.	Uygundur.
<b>Yedi Minik Kedi</b>	Masalda üstünlük kurma nedeniyle yedi yavru kedinin birbirine düşmesiyle fareler karşısında yenilgiye uğramaları makam ve mevki sahibi olma uğruna en yakın kişilerin bile birbirine düştüğünün anlatıldığı masalda birlik ve beraberliğin önemi üzerinde durularak çocuklara yönelik olumlu iletiler sunulmamaktadır.	Masalda çocuk edebiyatı açısından olumsuz örnek teşkil edebilecek herhangi bir unsura rastlanmamaktadır.	Uygundur.
<b>Karakız</b>	İyilik edenlerin zamanı gelince iyilik bulacağı, doğru sözlü olmanın onurlu bir davranış olduğu, duygudaşlık kurmanın insanlar arasında güçlü bir iletişim sağladığı gibi iletiler çocuk okurlar açısından olumlu değerlendirilebilecek türden iletilerdir.	Masalda çocuk edebiyatı açısından olumsuz örnek teşkil edebilecek herhangi bir unsura rastlanmamaktadır.	Uygundur.
<b>Tembel Köpeğin Sonu</b>	Tembelliğin kişiye fayda sağlamayacağı, kişinin vakit varken hatasını telafi etmesi ve sorumluluk sahibi olması gerektiğinin anlatıldığı masal çocuklar için uygun iletiler taşımaktadır.	Masalda çocuk edebiyatı açısından olumsuz örnek teşkil edebilecek herhangi bir unsura rastlanmamaktadır.	Uygundur.

**Tablo 1 (devamı): İncelenen Masallara İlişkin Değerlendirme**

<b>Fare ile Küçük</b>	Farenin küçümseyici ve alaycı tavırlarına rağmen Uçan'ın ona yardım edip hayatını kurtarması çocuk okurlarda iyilik yapma duygusunu pekiştirerek insanlarla alay etmenin kötü bir davranış olduğu bilinci kazanması açısından masal olumlu iletiler içermektedir.	Masalda çocuk edebiyatı açısından olumsuz örnek teşkil edebilecek herhangi bir unsura rastlanmamaktadır.	Uygundur.
<b>Sonbaharda Ayçiçeği</b>	Sararan doğanın yeniden canlanması ile ölüm ve diriliş arasında ilişki kurularak çocuk okurlara doğa vasıtasıyla mesaj anlaşılır bir biçimde verilmektedir.	Masalda çocuk edebiyatı açısından olumsuz örnek teşkil edebilecek herhangi bir unsura rastlanmamaktadır.	Uygundur.
<b>Kalemle Silginin Kavgası</b>	Kalemin yaptığı yanlışların silginin düzeltilmesi olayının anlatıldığı masalda dayanışma ve iş birliği sayesinde sorunların üstesinden daha rahat gelindiği iletileri çocuklar için eğitsel açıdan uygun bir iletidir.	Masalda çocuk edebiyatı açısından olumsuz örnek teşkil edebilecek herhangi bir unsura rastlanmamaktadır.	Uygundur.
<b>Konuşan Paspas</b>	İnsanın en büyük sermayesinin sağlık olduğu, sağlığı bozulan kişilerin sağlıklı düşünemediği ve doğru kararlar alamadığı mesajının verildiği masal çocuk okurlar için eğitici nitelikte iletiler içermektedir.	Masalda çocuk edebiyatı açısından olumsuz örnek teşkil edebilecek herhangi bir unsura rastlanmamaktadır.	Uygundur.

### SONUÇ VE TARTIŞMA

40 Geceye 40 Masal adlı eser içerik özellikleri yönünde irdelenmiş ve şu sonuçlar elde edilmiştir:

Yazarın sürükleyici anlatımı ve çocukların merakını uyandıran unsurların çocukları okumaya heveslendireceği ve çocukların okuma alışkanlığı kazanmasına katkı sağlayacağı düşünülmektedir.

İncelenen masalarda dürüstlük, yardımlaşma, dayanışma, iş birliği, cesaret, adalet, doğru sözlü olma, doğa sevgisi gibi temaların sıklıkla ele alındığı tespit edilmiştir. Ele alınan bu temalar vasıtasıyla iletiler doğrudan verilmemiş, kahramanların yaşadıklarıyla hissettirilerek ve metnin dokusuna sindirilerek verilmiştir. Böylece okuyucuların duygudaşlık kurarak verilmek istenen iletileri almaları sağlanmıştır.

İletilere bakıldığında masal türüne ait bir özellik de olan iyi niyet taşıyanların daima kazandığı kötü niyet taşıyanların ise daima kaybettiği mesajlarının yoğun bir şekilde ele alındığı saptanmıştır.

Bahadıroğlu, masallarının kahramanlarını genellikle insan ve hayvanlardan seçmiştir. Yazar daha çok hayvanları ön planda tutmuştur. Bu hayvan karakterlerden bazıları şunlardır: balık, eşek, tavşan, leylek, kedi, keçi, kuş, köpek, kedi, kuzu, kurt, kaplumbağa, timsah, arı, fare.



Eserde yer alan masalların şahıs kadrosu hem gerçek hem de olađanüstü özellikler taşımıştır. Masaldaki karakterlerin başından geçen olaylardan ders çıkararak, yardımsever, hoşgörölü, doğa sevgisi besleyen, akıllı hareket eden ve geniş bir hayal dünyasına sahip kişiler oldukları görülür. Çocukların bu karakterlerle özdeşim kurarak olumlu yönde bir kişilik oluşturmalarına katkı sunacağı umulmaktadır. Ayrıca çocuđu zorluklarla mücadele ederek sorunların üstesinden gelmeye çalışmasının çocuk eğitimi bakımından olumlu bir davranış olduđu bilinmektedir.

Masallarda belirli bir yer ve zaman mevcut değildir. Ancak dil ve anlatım aracılığıyla hayali yerlerin okuyucunun zihninde canlandırılmasına yardımcı olunmuştur.

Türkçenin zengin söz varlıklarını, inceliklerini ve temel değerlerini yansıtan bir dil ve anlatım tercih edilmiştir. Masallarda açık, akıcı ve anlaşılır bir dil benimsenmiştir. Yabancı kelime veya ifadeler rastlanmamış, masallar İstanbul Türkçesi dikkate alınarak yazılmıştır. Anlatımda ikilemelerin, deyimlerin, atasözlerin ve niteleyici ifadelerin sıklıkla kullanıldığı tespit edilmiştir. Masallar, genel olarak ikileme ve deyim yönünden zengindir. Eserde kullanılan sıklıkla kullanılan bazı ikileme ve deyimler şöyle sıralanabilir: "uzun uzun, kıvrana kıvrana, pırıl pırıl, bağıra bağıra, bol bol, acı acı, kara kara, yavaş yavaş, küt küt, eski püskü, üzgün üzgün, kıkır kıkır, mırıl mırıl, utana utana, sıra sıra, nefes nefese, mavi mavi kıpır kıpır; gözleri dolmak, ağzı açık kalmak, gözlerine inanmamak, kara kara düşünmek, dudak bükme, başına çorap örmek, sözünden çıkmamak, kulak kabartmak, kabına sığmaz olmak, içi içine sığmamak, aç gözlü olmak, yüzünü buruşturmak, dil dökmek, yakayı kurtarmak, canından bezdirmek, burun kıvrırmak, iğne ipliđe dönmek, bıyık altından gülmek, bir deri bir kemik kalmak, aklını oynatmak, gururunun esiri olmak." Bu kullanımlar Türkçenin zengin sözcükleri arasında yer alan unsurlar oldukları için okuyucuların ana dilinin anlam zenginliğini kavramasına, dilin olanaklarını tanımaya katkı sunacağı düşünülmektedir.

Kitapta yer alan masallar çocuk edebiyatının temel ilkeleri açısından incelenmiş, inceleme sonucu masallar bu yönden nitelikli bulunmuştur. Masalların okuyucuların okuma, konuşma, yazma gibi dil becerilerinin gelişmesine ve okuma alışkanlığı kazanmasına olanak sağlayacağı sonucuna varılmıştır. Bu çalışmanın da çocuk edebiyatı alanında yapılacak benzer türdeki çalışmalar için ilham kaynağı olacağı öngörülmektedir.

Yavuz Bahadırođlu'nun çalışmaya konu olan eserinin çocuk edebiyatının taşıması gereken temel ilkelere sahip olduđu sonucuna varılmıştır. Masalların ders kitaplarında okuma metinleri olarak istifade edilebilecek nitelikte olduđu düşünülmektedir. Bu eserin eğitim ve öğretimde ders aracı olarak öğrencilerin faydalanabileceği bir ürün olduđu söylenebilir. Benzer çalışmalar incelendiğinde bazı çıkarımlarda bulunulmuştur:

Gündüz (2016) çalışmasında, Ahmet Ümit'in "Masal Masal İçinde" ve "Olmayan Ülke" adlı masal kitaplarını biçim ve içerik özelliklerini dikkate alarak çocuk edebiyatının temel ilkeleri bakımından değerlendirmiştir. Kitapların belirtilen yaş grubundaki çocuklar için uygun olmayan içerik ve biçim özelliklerine sahip olduđu, kurgu ve dil- anlatım yönünden okul öncesi ve ilkokul çağındaki çocuk için uygun olmadığı, daha çok gençlik çağındaki okurlara hitap ettiğini belirtmiştir. Araştırmacının ulaştığı bu neticeler, bu araştırma ile farklılıklar göstermektedir. Çünkü bu çalışmada kurgu, dil ve anlatım ilkokul ve ortaokul çağındaki okurlara uygun olduđu sonucuna varılmıştır.

Kayman (2011) çalışmasında, Bingöl'de anlatılan masalların çocuk eğitime katkısını ortaya koymaya çalışmıştır. Masalların çocukların dil ve zihin gelişimine katkıda bulunduđu, masal anlatıcılarının önemli bir etken olduđu, çocukların anne- babasından masal dinlemek istemesi onlar üzerinde olumlu etkiler yarattığı belirtilmiştir. Ancak okurlarda ve dinleyicilerde dizi kültürünün yerleşmesiyle masal anlatma ve dinleme geleneğinin ortadan kalktığı ve bunun da çocuklar açısından olumsuz bir durum olduđu sonucuna ulaşılmıştır.

Saltık (2016) çalışmasında, derlenmiş masallarda, çocukların sağlığını olumsuz etkileyecek şiddet ve korku unsurlarına yer verildiği, olayların çocukların düşünme gereksinimini karşılayacak özellikler taşımadığı, kahramanların çocuklara olumlu anlamda rol model olamadığı, karakterlerin çocukların özdeşim kurabileceği özellikler gösteremediği ve çocukların yaşama bakışını olumsuz etkileyecek iletilerin yer aldığı tespit edilmiştir. Kurgulanmış masallarda ise çocuđa yönelik ilkesinin dikkate alındığı ve çocuk okurların gelişimine daha çok katkı sağladığı sonucuna varılmıştır.

Kılıçaslan (2019) araştırmasında, eserin resim ve tasarım özellikleri açısından çocuđa yönelik ilkesine uyulmadığı, bazı masalların kurgusunun hem çocuklar hem de yetişkinler açısından olumsuzluklar içerdiği, masallarda eğitsel ve yazınsal anlamda da bazı sakıncalı durumların yer aldığı tespit edilmiştir. Devlerin korkunç görünümlü olması, kadının kocası tarafından her gün kırk sopa dayak

yemesi, kardeşlerinin boğulmasına ablalarının sessiz kalması, kediye şiddet uygulanması, çocuk okurları olumsuz anlamda etkileyebilecek durumlar olarak göze çarpmaktadır.

Sonuç itibarıyla; derleme masallarda çocuk edebiyatına örtüşmeyen durumların daha çok olduğu, bilhassa çocuklara yönelik yazan yazarların ise çocuk gerçekliğini daha çok ön planda tuttuğu saptanmıştır. Bundan dolayı Naki Tezel ve Ahmet Ümit gibi yazarların derleyip yazdığı masalarda çocuğa yönelik ilkesinin göz ardı edildiği ve masallarında çocuk edebiyatına örtüşmeyen durumların olduğu anlaşılmaktadır. Ancak Yavuz Bahadıroğlu ve onun gibi kurgulayarak eser veren yazarların ise eserlerini çocukların gelişim özelliklerine göre kaleme aldığı ve eserlerinde çocuk gerçekliğini dikkate aldığı sonuçlarına ulaşılmaktadır.

### Öneriler

Anne babalar aile içerisinde gerekli ortamı sağlayarak çocuklarıyla beraber düzenli kitap okuma çalışmaları yapmalıdır. Aileler gerekirse alanında uzman kişilerden yardım isteyerek çocukları için uygun kitabı seçebilirler.

Verilen ileti, olay örgüsü, olayın kahramanları ve dil anlatımı ile nitelikli eserler seçilerek çocukların birçok şey öğrenmesi sağlanmalıdır. Bu anlamda anne babalara Yavuz Bahadıroğlu'nun "40 Geceye 40 Masal" adlı eserinin nitelikli olduğu ve bu eserin rahatlıkla çocuk okurlara okutulabileceği tavsiyesinde bulunulabilir.

Gerek sınıf öğretmenleri gerekse Türkçe öğretmenleri Yavuz Bahadıroğlu'nun öğrencilerin gelişim özellikleri dikkate alınarak çocuk edebiyatının temel ilkeleri açısından uygun yazılan kitaplarını öğrencilere önerebilir. Yazarın masallarla ilgili kitapları derslerde kaynak kitap olarak faydalanılabilir.

Millî Eğitim Bakanlığının okullarda okutmak üzere hazırladığı ders kitaplarında Yavuz Bahadıroğlu'nun çocuklara yönelik yazdığı ve nitelikli sayılan eserlerine yer verilmesi çocukların hem dil hem kişilik gelişimine olumlu anlamda etki edebilir. Böylece çocukların derse daha çok ilgi göstermesi sağlanarak çocuklara dersler vasıtasıyla temalar kazandırılabilir.

### Yazarlık Katkısı

Araştırma birinci yazarın yüksek lisans tezinden türetilmiştir. Birinci yazar araştırma konusunun belirlenmesi, alanyazın taramasının yapılması, verilerin toplanması ve incelenmesine (%80), ikinci yazar ise çalışmaya danışmanlık yaparak (%20) katkı sağlamıştır.

### Etik Kurul Onay Bilgileri

Bu çalışmanın verileri doküman incelemesi tekniği ile toplanmıştır. Bundan dolayı etik kurul onayı gerektirmemektedir.

### KAYNAKÇA

- ARICI, A. F. (2013). Hayale Dayalı Türler. (Ed. Ö. Yılar ve L. Turan). *Eğitim Fakülteleri İçin Çocuk Edebiyatı, (4. Baskı)* içinde (s. 118-140). Ankara: Pegem Akademik Yayıncılık.
- Boratav, P. N. (1969). *Az Gittik Uz Gittik*. İstanbul: Bilgi Yayınevi.
- Çılgın, A. (2006). *Çocuk Edebiyatı*. İstanbul: Morpa Kültür Yayınları.
- Demiray, M. G. (1986). Halk Masalları Üzerine Bazı Görüş ve Düşünceler. *Türk Folkloru Dergisi*, 0(86), 10-13.
- Doğan, M. (2003). *Doğan Büyük Türkçe Sözlük*. Ankara: Vadi Yayınları.
- Elçin, Ş. (1986). *Halk Edebiyatına Giriş, (2. Baskı)*. Ankara: Kültür ve Turizm Bakanlığı Yayınları.
- Feyzioğlu, Y. (2019). *Masallar Bize Ne Anlatır*. Ankara: Abis Yayınları.
- Görgü, A. T. (2006). Masalların Çocuğun Bilişsel ve Duyuşsal Gelişimine Katkısı. (Yayıma Hazırlayan: S. Sever). *Ulusal Çocuk ve Gençlik Edebiyatı Sempozyumu (Gelişmeler, Sorunlar ve Çözüm Önerileri)* içinde (s. 537-544). Ankara: Ankara Üniversitesi Eğitim Bilimleri Fakültesi Yayınları.
- Gündüz, Y. (2016). Ahmet Ümit'in Masal Kitaplarının Çocuk Edebiyatının Temel Öğeleri Açısından İncelenmesi, (Yayımlanmamış Yüksek Lisans Tezi), (Danışman: Prof. Dr. Aziz Kılınç), Çanakkale: Çanakkale Onsekiz Mart Üniversitesi Eğitim Bilimleri Enstitüsü.
- Kayman, F. (2011). Bingöl'de Anlatılan Masalların Çocuk Eğitimi Açısından İncelenmesi, (Yayımlanmamış Yüksek Lisans Tezi), (Danışman: Yrd. Doç. Dr. Yılmaz Önay), Van: Yüzüncü Yıl Üniversitesi Sosyal Bilimler Enstitüsü.

- Kılıç, B. S. ve Yılmaz, O. (2018). Fakir Baykurt'un Masallarında Deđer Eđitimi ve Masalların Türkçe Eđitimine Katkısı. *Uluslararası Türkçe Edebiyat Kültür Eđitim Dergisi*, 7(2), 1104-1125.
- Kılıçaslan, E. (2019). Naki Tezel'in "Türk Masalları" Kitabının Çocuk Edebiyatının Temel İlkeleri Bakımından İncelenmesi, (Yayımlanmamış Yüksek Lisans Tezi), (Danışman: Doç. Dr. Rezan Karakaş), Siirt: Siirt Üniversitesi Sosyal Bilimler Enstitüsü.
- Milli Eđitim Bakanlığı. (1996). *Örneklerle Türkçe Sözlük*. Ankara: MEB Yayınları.
- Saltık, O. (2016). Derlenmiş Masallar ile Kurgulanmış Masalların Çocuđa Göreliliđi, (Yayımlanmamış Doktora Tezi), (Danışman: Prof. Dr. Sedat Sever), Ankara: Ankara Üniversitesi Eđitim Bilimleri Enstitüsü.
- Sarıkaya, B. (2019). Çocuk Edebiyatında Anlatma Esasına Dayalı Türler. (Ed. Ş. Demirel ve S. Seven). *Çađdaş Çocuk Edebiyatı İçinde* (s. 147-189). Ankara: Pegem Akademi Yayıncılık.
- Sarıkaya, B. ve Aydeniz, S. (2021). Van Yöresine Ait Halk Masallarının Deđer Aktarımı Açısından İncelenmesi. *Van Yüzüncü Yıl Üniversitesi Sosyal Bilimler Enstitüsü Dergisi*, 0(Van Özel Sayısı), 451-480.
- Sever, S. (2007). Çocuk Edebiyatı Öğretimi Nasıl Olmalıdır? 2. *Ulusal Çocuk ve Gençlik Edebiyatı Sempozyumu*, (Hazırlayan: S. Sever). Ankara: Ankara Üniversitesi Eđitim Bilimleri Fakültesi, 41-56.
- Sever, S. (2019). *Çocuk ve Edebiyat*. İzmir: Tudem Yayıncılık.
- Şimşek, E. (2001). *Yukarı Çukurova Masallarında Motif ve Tıp Araştırması I-II*. Ankara: Kültür Bakanlığı Yayınları.
- Şirin, M.R. (1998). *Masal Atlası*. İstanbul: İz Yayıncılık.
- TDK. (1998). *Türkçe Sözlük Büyük Boy*. Ankara: Türk Dil Kurumu Yayınları.
- Tezel, N. (1985). *Türk Masalları*. Ankara: Kültür ve Turizm Bakanlığı Yayınları.
- Yalçın, A. ve Aytaş G. (2003). *Çocuk Edebiyatı*. Ankara: Akçağ Yayınları.
- Yalçın, A. ve Aytaş, G. (2014). *Çocuk Edebiyatı*. Ankara: Akçağ Yayınları.
- Yavuz, M. H. (1997). *Masallar ve Eđitimsel İşlevleri*. Ankara: Ürün Yayımları.
- Yavuz, M. H. (2013). *Masallar ve Eđitimsel İşlevleri*. Ankara: Eđiten Kitap.
- Yıldırım, A. ve Şimşek, H. (2006). *Nitel Araştırma Yöntemleri*. Ankara: Seçkin Yayınları.
- Yurttaş, H. (1997). Çocuk ve Kitap. *Ana Dili Eđitimi ve Çocuk Kitapları Sempozyumu İçinde* (s. 56-64). Ankara: Ankara Üniversitesi TÖMER Dil Öğretim Merkezi Yayını.
- Zivtçi, F. (2007). Çocuk Kitaplarında Kahramanın Yeri ve Önemi. (Hazırlayan: Sedat Sever). 2. *Ulusal Çocuk ve Gençlik Edebiyatı Sempozyumu İçinde* (s. 245-247). Ankara: Ankara Üniversitesi Eđitim Bilimleri Fakültesi.





# Asya Studies

Academic Social Studies / Akademik Sosyal Arařtırmalar  
Year: 6 - Number: 20 p. 113-122, Summer 2022

## Süleyman-nâme-i Kebir (40. Cilt)'de Çokanlamlılıđı Sađlayan Unsurlar: Deyim Aktarmaları (Metafor) ve Ad Aktarmaları (Metonim)\*\*

*Factors That Make Polysemy in Suleyman-name-i Kebir (40. Volume): Idiom Quotes  
(Metaphor) and Name Quotes (Metonym)*

DOI: <https://doi.org/10.31455/asya.1077856>

Arařtırma Makalesi /  
Research Article

Makale Geliř Tarihi /  
Article Arrival Date  
**24.02.2022**

Makale Kabul Tarihi /  
Article Accepted Date  
**26.04.2022**

Makale Yayın Tarihi /  
Article Publication Date  
**30.06.2022**

## Asya Studies

Dr. Hayrettin Yiđit  
Öđretmen / Millî Eđitim Bakanlıđı,  
[ograsyigit@gmail.com](mailto:ograsyigit@gmail.com)

### ORCID ID

<https://orcid.org/0000-0002-0030-0930>

\* "COPE-Dergi Editörleri İin Davranıř Kuralları ve En İyi Uygulama İlkeleri" beyanları: Bu alıřma iin herhangi bir ıkar atıřması bildirilmemiřtir. Bu alıřma iin etik kurul onayı gerekmemektedir.

\* Bu makale, yazarın "Fırdevs'i'nin Süleyman-nâme-i Kebir (40. Cilt) Giriř-Semantik İnceleme-Metin-Dizin-Tıpkı Basım" bařlıklı doktora tezinden türetilmiřtir.

### Öz

okanlamlılıđın temel unsurlarından olan anlam aktarımları, bađlam ierisinde güçlü ve etkileyici bir anlatım gerekleřtirmek amacıyla kelimelerin yeni anlamlar kazanmasıyla meydana gelen anlam olaylarıdır. Anlam deđiřmelerine yol atıđı iin de dilbilimcilerin üzerinde arařtırma yaptıđı bir konu olmuřtur. Reisig ve Breal'in alıřmalarından itibaren anlambilim alıřmaları ierisinde yer almıř ve deyim aktarmaları (metafor) ve ad aktarmaları (metonim) bařlıkları altında ele alınmıřtır. 15. yüzyılın sonu ile 16. yüzyılın bařında didaktik ve öyküleyici anlatımın özelliklerini ieren 81 ciltlik Süleyman-nâme adlı eserde sanatsal anlatımı sađlayan birok unsur karřımıza ıkmaktadır. Hz. Süleyman ile ilgili bütün dinî rivâyetleri, hikâyeleri bir araya toplamıř olan bu eserde, tarihî, efsanevî ve mitolojik şahıslara ve onların maceralarına iliřkin birok hikâyeye yer verilmiřtir. Ayrıca Hz. Süleyman'ın hayatı anlatılırken fıkıh, hadis, tefsir, tasavvuf, hendese, nücüm, geometri, felsefe, tıp, botanik, zooloji, astronomiyle ilgili birok alanda bilgiler aktarılmıřtır. Fırdevsî Türke, Arapa, Farsa dillerinin özelliklerinin harmanlandığı bu eserde Türkenin yaratıcı ve üretici yönünü ortaya ıkararak birok anlam olayına yer vermiřtir. Eserin manzum ve mensur bölümlerinde eserin sanatsal yönünü güçlendirmek, anlatımı etkileyici hâle getirmek iin anlam aktarmalarına bađvurmuřtur. Metinde yer alan metafor ve metonim örnekleri, Süleyman Peygamber'in sosyal ve kültürel yařamının özelliklerine uygun bir řekilde oluřturulmuřtur. Bu makalede de Süleyman-name-i Kebir'in 40. cildinden alınan örneklerle deyim aktarmaları (metafor) ve ad aktarmalarının (metonim) metnin anlamını etkileyen özellikleri ortaya ıkarılmıřtır.

**Anahtar Kelimeler:** Süleyman-nâme (40. Cilt), Anlam Aktarması, okanlamlılık, Deyim Aktarmaları (Metafor), Ad Aktarmaları (Metonim)

### Abstract

*Idiom quotes, one of the essential elements of polysemy, are semantic events that occur as the words gain new meanings in order to make a strong and impressive expression in the context. It has been a subject that linguists have been researching because it causes meaning changes. It has been included in semantics studies since the studies of Reisig and Breal and has been discussed under the headings of idiom quotes (metaphor) and name quotes (metonym). Many elements that provide artistic expression appear in the 81-volume work called suleiman-name, that includes the features of didactic and narrative expression at the end of the 15th century and the beginning of the 16th century. In this work, which has gathered all the religious narrations and stories about Hz. Suleiman, many stories about historical, legendary and mythological figures and their adventures are included. Also, St. While describing the life of Suleiman, information is given in many fields related to fiqh, hadith, tafsiir, mysticism, hendese, nucum, geometry, philosophy, medicine, botany, zoology and astronomy. In this work, in which the features of Turkish, Arabic and Persian languages are blended, Fırdevsî has included many semantic events that reveal the creative and productive side of Turkish. In the verse and prose sections of the work, meaning transfers were used to strengthen the artistic side of the work and to make the narration impressive. The metaphors and metonymy examples in the text were created in accordance with the characteristics of the social and cultural life of the Prophet Suleiman. In this article, the features of idiom transfers (metaphor) and name transfers (metonym) that affect the meaning of the text are revealed with examples taken from the 40th volume of Suleiman-name-i Kebir.*

**Keywords:** Suleyman-Name (Volume 40), Semantic Quoates, Polysemy, Idiom Quotes (Metaphor), Name Quotes (Metonym)

### Citation Information/Kaynaka Bilgisi

Yiđit, H. (2022). Süleyman-nâme-i Kebir (40. Cilt)'de okanlamlılıđı Sađlayan Unsurlar: Deyim Aktarmaları (Metafor) ve Ad Aktarmaları (Metonim). *Asya Studies-Academic Social Studies / Akademik Sosyal Arařtırmalar*, 6(20), 113-122.

## GİRİŞ

### Firdevsî'nin Hayatı ve Eserleri

Firdevsî, 15. yüzyılın sonu ile 16. yüzyılın başında tıp, tarih, astronomi, edebiyat, felsefe, geometri gibi birçok alanda çalışmalar yapmış ve adeta bir yazı makinesi gibi çalışarak ilim âlemine hizmet etmiş bir mütefekkidir. Devlet-i Âl-i Osmân'ın en parlak dönemlerinde yaşamış olan Firdevsî, gençlik yıllarından itibaren saraydan destek görmüş ve bu sayede birçok eser ortaya çıkarmıştır. Firdevsî'nin, gerek Süleyman-nâme'den evvel, gerek ondan sonra muhtelif konularda yazdığı manzum ve mensur eserler, onun gayretli bir müellif olduğunu göstermiştir (Köprülü, 1997: 650).

Gençlik döneminde yazdığı ilk eserlerini, sultanla temasa geçerek bizzat Fatih Sultan Mehmed'e sunmuştur. II. Bayezid devrinde, olgunluk çağını yaşamış ve padişahın isteği ile çok sayıda eseri te'lif ve tercüme etmiştir. Yavuz Sultan Selim'in hükümdarlığının ilk yıllarında, onun izin ve iradesiyle kitaplarını yazmaya devam etmiştir. Hayatı boyunca yazarın, dinler tarihi, peygamberler tarihi, İslam tarihi, Selçuklu tarihi, Osmanlı tarihi, edebiyat (manzum ve mensur), felsefe, hendese (geometri), tıp, astronomi (ilm-i nücum), tasavvuf, ahlak, hadis, mitoloji, astroloji, tılsım, savaş ve silahların tarihi, menâkıb-nâme, satranç, boyacılık alanında (Biçer, 2005: 2) birçok eser vermiştir. Eser sayısı net olmasa da araştırmalar sonucunda kendisine ait olduğu bilinen eserleri şunlardır:

1. Da'vet-nâme-i Firdevsî
2. Barak Baba Risâlesi
3. Firâsetnâme
4. Hakayık-nâme (Hadîkatü'l Hakâyık, Hakikat-nâme, Tuhfetü'l-Hâdî)
5. Hayât u Memât (Hayât-nâme)
6. Silâhşör-nâme (Müsellâhnâme)
7. Şatranç-nâme-i Kebîr
8. Kutb-nâme (Kıssa-i Cezîre-i Midilli; Gazavât-ı Midilli)
9. Pend-nâme-i Eflâtûn
10. Gülistan Tercümesi
11. Tercüme-i Câmeşûy-nâme
12. Münâzara-i Seyf ü Kalem (Seyf-nâme-i Firdevsî)
13. Tâli'-i Mevlûd-i Kebîr
14. Hadîs-i Ahsen
15. Teşhisü'l-İnsan
16. Tecnisât-ı Süleyman u Belkısname
17. Vilâyet-nâme (Menâkıb-ı Hacı Bektaş Velî)
18. Kitâbü'l-Mevâiz
19. Şerh-i Hadis-i Erbaîn (Terceme-i Hadis-i Erbaîn)
20. Fâl-ı Kur'ân (Kur'ân-ı Kerîm'den Tefe'üle Dair Bir Risâle)
21. Süleyman-nâme Muhtasarı
22. Kasas
23. Hayât-ı Hayvanât-ı Kebîr (Kitâb-ı Hayât-ı Hayvân)
24. Süleyman-nâme (Kitâb-ı Kıssa-nâme-i Süleyman Aleyhi's-selâm, Süleyman-nâme-i Kebîr).

### Süleyman-nâme-i Kebîr (40. Cilt)

Süleyman-nâmeler içerik olarak Türk Edebiyatında iki farklı şekilde ortaya çıkmaktadır. Bunlardan birincisi padişah Kanunî Sultan Süleyman adına ikincisi de Süleyman peygamber adına yazılmış olan Süleyman-nâmelerdir (Gök, 2019: 1). Süleyman Peygamber'in hayatını esas alan Süleyman-nâmeler, Kur'ân-ı Kerîm'de "ahsenü'l-kasas" olarak adlandırılan Hz. Yusuf, Hz. İbrahim, Hz. Musa kıssaları gibi Hz. Süleyman'ın hayatları öğüt vesilesi olarak anlatılmış olan hikâyelerdir. Bu hikâyelerde Hz. Süleyman'ın peygamberliği, mucizeleri, hükümdarlığı, tahtı, veziri Âsaf, haşmeti, adâleti, kuşlar başta olmak üzere bütün mahlukâtın dilini bilmesi, atları, karınca hikâyesi, cinlerle ve devlerle ilişkisi, dîvânı, rûzgâr ve cin tâifesi başta olmak üzere bütün varlıkların emrine musahhar kılınması, mührü, asâsı, bilgeliği, hikmeti ve savaşları başta Türk ve İran edebiyatı olmak üzere doğudaki birçok milletin edebiyatında ortak bir tema olarak işlenmiştir (Levend, 2000: 122-126).

Firdevsî, Süleyman Peygamber'in hayatı etrafında gelişen olayları anlattığı Süleyman-nâme-i Kebîr'i 81. ciltlik bir ansiklopedik bir eser olarak ortaya çıkarmıştır. Hz. Süleyman ile ilgili bütün dinî rivâyetleri, hikâyeleri bir araya toplamıştır. Tarihi, efsânevî ve mitolojik şahıslara ve onların maceralarına ilişkin birçok hikâyeye yer vermiştir. Ayrıca Hz. Süleyman'ın hayatı ile ilgili fıkıh, hadis, tefsir, tasavvuf ve ahlâkla ilgili konuları hendese, nücum, geometri, felsefe, tıp, botanik, zooloji, astronomi ile birleştirmiştir (Köprülü, 1977: 649). Yapmış olduğu uzun çalışmalar sonunda kaleme aldığı eseri hayatının elli yıllık bir dönemde yazdığı için tezkireciler ona "Uzun Firdevsî" mahlasının verildiğini ifade etmiştir. Tezkireciler, Firdevsî hakkında bilgi verirken bütün eserleri içerisinde sadece Süleyman-nâme'den bahsederek eserin önemini ortaya koymuşlardır. Eserin ilk 6 cildini Fatih Sultan Mehmet'e 7-80. cilt arasını II. Bayezid'a 81. Cildini de Yavuz Sultan Selim'e sunmuştur.



Bu makalede Süleyman-nâme'nin 40. cildi içerisinde yer alan örnekler kullanılmıştır. 40. cildin bulunduğu nüsha ise Manisa İl Halk Kütüphanesi, Akhisar Zeynelzâde Koleksiyonu, 45 Ak Ze 226'da bulunmaktadır. 766 varak ve 21 satırdan oluşmaktadır. Ayrıca bu cildin Topkapı Sarayı Müzesi Kütüphanesi, Hazine 1529'da 17.yüzyıl kopyası bulunmaktadır. Topkapı nüshasında varak sayısı 383'tür.

### ANLAM AKTARMALARI

Kelimeler, bir toplumun sosyo-kültürel değerleri içerisinde, iletişimin sağlandığı bağlam düzeyinde, anlatılmak istenen duygu ve düşünceye göre yeni anlamlar kazanmaktadır. Bu yeni anlamlar zamanla toplum tarafından kabul edilerek kelimelerin temel anlamlarının yanında başka anlamları ifade etmek için kullanılmakta ve sözcüğün kullanım sıklığı arttıkça yeni çağrışımlara veya benzetmelere açık hâle gelmektedir. Bir kavramın bir başka kavramı belirtmek amacıyla yapılan aktarımlarda, bir nesnenin başka bir nesne ile olan biçim, renk ve işlev benzerlikleri ön plana çıkmaktadır (Guiraud, 1975: 36-37). Yaratıcı bir zihniyetin ürünü olan ve bilinçli bir şekilde yapılan anlam aktarımı, özel bir mekanizma içerisinde gerçekleşmekte ve kelimelere temel anlamlarının yanında yeni anlamlar kazandırmaktadır.

Söz varlığının yaratıcı ve üretici özellikleri, geleneksel dil çalışmalarında sözcük yapımı ve anlam aktarımı içerisinde ele alınmaktadır. Sözlüksel kurallar içerisinde biçimbilimsel türetme, eklerle yapılan türetmelerle meydana gelmekte; anlam aktarımları da sözlüksel içeriklere yeni içerikler yüklemek suretiyle oluşmaktadır (Leech, 1981: 212-219). Dolayısıyla anlam aktarımları çokanlamlılığın oluşturan temel unsurlardandır ve metinlerin bağlamı içerisinde kelimelere yeni anlamlar katmak suretiyle güçlü ve etkileyici bir anlatımı sağlamaktadır. Anlam değişimlerine yol açtığı için de dilbilimcilerin üzerinde araştırma yaptığı bir konu olmaktadır. Reisig ve Breal'in çalışmalarından itibaren anlambilim çalışmalarına konu olan aktarmalar, deyim aktarmaları (metafor) ve ad aktarmaları (metonim) başlıkları altında ele alınmaktadır (Aksan, 2016: 79).

### Deyim Aktarması (Metafor)

Türkçe Sözlük'te "*Bir kelimeyi veya kavramı kabul edilenin dışında başka anlamlara gelecek biçimde kullanma*" (1998: 1641) olarak tanımlanan deyim aktarması, dilbiliminde Yunanca *metaphora* kelimesinden gelen *metafor* bir edebiyat terimi olarak *istiare* (Bilgegil, 1989: 154), *eğretileme* (Aksan, 2016: 79) terimleriyle karşılanmaktadır.

Metafor, "*Aralarında uzak yakın ilgi (benzerlik, işlev ilgisi ya da yakınlığı) bulunan iki şey arasında benzetme yoluyla bir ilişki kurarak birinin adını ötekine aktarma eğilimi sonucunda oluşan dil olayı*" (Aksan, 1999: 127) olarak tanımlanmaktadır. Kısacası metafor, aralarında herhangi bir bakımdan ilgi kurulan iki sözcükten birinin diğer sözcük yerine kullanımıyla oluşur. Klasik görüşe göre metafor bir söz sanatı, modern görüşe göre ise dilin ve düşüncenin vazgeçilmez bir parçasıdır (Kemal, 2003: 5).

Fiziksel, sosyal ve kültürel deneyimler sonucu ortaya çıkan metaforlar, kültürden kültüre çeşitlilik gösterebilmektedir (Yaylagül, 2010: 113). Yani toplumların birbirinden farklı metaforlar üretmesinde, farklı yaşam tarzlarına sahip olmaları etken rol oynamaktadır. Bu bağlamda "*Hayvancılıkla uğraşan bir toplumla, geçimini tarımla sağlayan bir toplumun ürettikleri metaforlar birbirinden elbette farklı olacaktır. Bu bakış açısı doğrultusunda tarımla uğraşan toplumda bitkiler âlemine ait metaforların, hayvancılıkla geçinen toplumda ise hayvanlarla ilgili metaforların daha sık kullanıldığı görülmektedir*" (İçel, 2011: 209).

Lakoff ve Johnson metaforu yönelmeli ve ontolojik metaforlar olarak iki başlıkta ele alınışlardır. Yönelmeli metaforlar, "boşlukta birbirleriyle ilişki kuran kavramlar ile ifade edilen metaforlardır (iç / dış, ön / arka, ileri / geri, vb.)" (Kemal, 2003: 54). Ontolojik metaforlar ise "hareket, duygu, fikir gibi soyut varlıkları, bir nesne, bir madde, bir kapsayıcı ya da insan olarak somutlaştıran metaforlardır" (Yunusoğlu, 2006: 55). Ontolojik metaforların işlevi somutlaştırma yapmaktır. Yani bu metaforlar aracılığıyla soyut bir kavram veya durum somutlaştırılarak daha kolay anlaşılır bir hâle getirilir. Ontolojik metaforlarda somutlaştırma işlevinin gerçekleşmesinde rol oynayan iki alan vardır: "Kaynak alan" ve "hedef alan". Kaynak metaforlu imaj, hedef ise metaforlu değişimin olduğu alandır (Kemal, 2003: 38). Ullmann ise deyim aktarmalarını daima iki parça

içerdiğini ve bunlardan birincisinin, hakkında konuşulan şey, ikincisi ise, hakkında konuşulan şeyin karşılaştığı şey olduğunu söylemiştir. Bu iki öge arasında da her zaman bir karşılaştırma ilişkisi bulunduğunu ve deyim aktarmalarının araç (vehicle), “kullanılan biçim”, amaç (tenor), “aktarılan anlam”, ilişki ögesi (ground) “araç ve amaç arasında kurulan ilişki” (1978: 212) olduğunu belirtmiştir.

Metaforların yapısında belirgin olan bir diğer özellik; amaç ve aracın tek bir görüntüsü olmasıdır. Bir başka deyişle, deyim aktarmasının, konuşanın ya da dinleyenin gözüne ve kulağına ulaşabilen parçası, araçtır; amaç, söz düzleminde hiçbir zaman kullanılmaz. Anlatımın kalıcılık, etkililik ve sanatsal değerlerini arttıran deyim aktarmaları, ögelerin başka bir kavrama gönderimde bulunmalarıyla deyim yapılarının deyim anlamına ulaşmasında da önem kazanmışlardır (Subaşı, 1988: 26-27).

Deyim Aktarması (metafor) kendi içerisinde şu şekilde gruplandırılmıştır:

### ***İnsandan Doğaya Aktarma***

Hayakawa (1968:156) ve Cruse (1986:41-45) tarafından ölü deyim aktarması (dead metaphor) olarak nitelendirilen insandan doğaya aktarma, genel olarak insan organlarının ve vücut bölüm adlarının aynı eğilimle doğadaki nesnelere aktarılarak yeni anlam kazanmasıdır. Bu aktarmalar yazın ve şiir dilinde görülmekte, doğadaki varlıklar bir bakıma kişileştirildiği için “*teşhis (kişileştirme)*” (Aksan, 2016: 81) terimiyle adlandırılmaktadır. Süleyman-nâme'nin 40. cildinde görülen insandan doğaya aktarımlar şu şekildedir:

“...*sîmurğ kuşu göricek kaçnûsa eydur hiç bilür misin kim bu sâhirlere nereye teveccüh itmışdür eytdi ki yok bilmezem ‘anka eytdi ben bu aşal sâhirlere küh-i elbruz kulesinde ‘ayyür câzû leşkerinde gördüm imdi varisa bunlar süleymân peygâberden yağa giderler bize lâzım gelen budur kim bunları şikâr kırup süleymân nebîyye bend ile iledevüz...*” (265b/21)

Örnekte aktarma yapılan kaynak öge, Sîmurğ ve Anka kuşları; hedef öge, insandır. İlişki ögesi ise bu kuşların insana ait konuşma yeteneğini göstermeleridir. Süleyman Peygamber'in en büyük destekçisi olan Sîmurğ kuşu ile Anka kuşu arasında geçen konuşma (İntak) anlatıma olağanüstülük katmış ve anlatımı etkili ve ilgi çekici hâle getirmiştir.

“...*bes berķ-i câzû bildiğim bu gelen sîmurğ şâhı toyurândır kaynağında götürdüğü yedi başlu evrendür katında uçan atyâr leşkeri ‘asker-i süleymândur cân başına sıçrayup katında hâzır olan câzû ‘askerine hüküm eyledi her birisi sihr okuyuben şüretlerin tebdîl-i camelerin tağyîr idüp sihrigâhın okuyup her biri kendüyi yırtıcı kuşu şüretine girüp kimi kaçnûs kimi rûh kuşu ve kimi tavşancıl ve kartal ve şâhın sunkur fi'l-cümle sîmurğla ne miqdâr kuş varise anlaruñ hey'etine mânend-i câzû çerisi atyâr leşkeri şüretine girüp önlerince berķ-icâzû dağı kendüye sihr urup sîmurğ şekline girüp sihriyle bindiği nehengi yedi başlu evren kırup sîmurğ gibi kaynağına alup...*” (266a/11)

Kaynak öge, berķ-i câzû; hedef öge, insandır. İlişki ögesi ise hüküm (emir) verme yetisidir. Burada berķ-i câzû, bütün câzûların başında bulunan hayalî yaratıktır. Gücünü şeytandan alan sihir ve büyüyle uğraşan olağanüstü bir varlıktır. Sîmurğ kuşuna karşı emrindeki câzûları görevlendirirken yine insana özgü olan hükmetme (emretme) özelliğini kullanmış ve güç ve kudret sahibi bir kişiliğe dönüşmüştür.

*Bezme inse meh kadeh sâķi zuhal kevşer şarâb*

*Rezme binse merrîh ider haşmina yirde kıtâl* (265a/12)

Bu beyitte, kaynak öge, Merrîh; hedef öge, insandır. Aralarındaki ilişki ögesi ise hasım (düşman) olma durumunun insana ait bir özellik olmasıdır. Astronomide bir gezegen ismi olan Merrîh'in savaş sırasında hasmıyla cenge girmesi, kişileştirme unsurları olarak karşımıza çıkmaktadır.

*Gül yañağuş hasretinden lalenüñ bağrında dâğ*

*Müşg-i zülfün şevketinden sünbülün boynında dâğ* (265b/2)

Beyitte geçen geçen “lalenün bağı” ve “sünbülün boynu” aktarımında kaynak ögeler, lale ve sünbül iken hedef öge, insana ait unsurlar olan boyun ve bağır kelimeleridir. İlişki ögesi hasretlik ve

istek olarak karşımıza çıkmaktadır. Lale ve sümbül kişileştirilerek sevgiliye hasret ve özlem duyan iki unsur olarak ifade edilmiştir.

“...*ķurtūs-ı ‘âdî bezirhâne direği gibi ef’î dilli demür sūñüsün çıkardı...*” (287b/21)

“Ef’î dilli demür sūñüsün” ifadesiyle süngünün özellikleri belirtilmiştir. Burada dil kelimesi insanlara ait bir organ iken bu örnekte süngünün bir niteliğini ifade etmiştir. Kaynak öge, süngü; hedef öge, dil, ilişki ögesi ise şekilsel olarak benzerlik göstermesidir.

*Ol gıce tahtımı seyl aldı üç gün üç gıce seyl üzerinde tahtum yürüdi ‘âķibet bir tağ etegine iletđi...*” (271b/1)

“Tahtum yürüdi” ifadesinde kaynak öge, taht; hedef öge, insandır. İlişki ögesi insana ait bir özellik olan yürü- fiilidir. Taht kelimesine insana ait bir özellik aktarılmış ve bir canlı gibi ifade edilerek anlatımın etkileyciliği artırılmıştır.

### **Doğadan İnsana Aktarma**

Doğadaki nesnelere adlarının ve bunlarla ilgili sıfatların insanlar için kullanılmasıdır (Aksan, 2016: 83). Bu özellikler bazen bir insanı yüceltmek için kullanılırken bazen de insanları aşağılamak için kullanılabilir.

“...*efrâsiyâb işidüp vâý kim kaçıldı yıldırım gibi şakıldı eytdi ki bu demürce ođlı zenbîl urucı ‘arab bacanuñ ‘âdî itlerini hoş tıtmış idüm ceng oyunu içinde ütmiş idüm...*” (316b/14)

“âdî itlerini” ifadesinde kaynak öge, it (köpek); hedef öge ise insandır. İlişki ögesi başkasına hizmet etmesidir. Efrâsiyâb Süleyman Peygamber’in askerlerini kast ederek onları aşağılamak amacıyla bu ifadeyi kullanmıştır.

*Böyle diyüp ağladı efğân idüp efrâsiyâb*

*Gözleri yaşlı kópürđi nūñ-ı tūfân ol zamân* (301a/7)

Kaynak, doğal afet olarak bilinen Nuh Tufanı; hedef ise Efrâsiyâb’ın gözyaşlarıdır. İlişki ögesi denizlerin köpürmesidir. Burada Nuh Tufanı sırasında ortaya çıkan doğal afette denizlerin köpürmesi olayı Efrâsiyâb’ın Hz. Süleyman ile yaptığı savaşta kin ve hırsından dolayı akıttığı gözyaşına aktarılmıştır. Doğadan insana bir durum aktararak Efrâsiyâb’ın durumu mübalağalı bir şekilde anlatılmak istenmiştir.

“...*dimne vü kelîle sözine aldanup gelüp yedi başlı evren yatađına girdi uyur ejderhânun kuyruđın başdı kendü kendünün ğaflet eliyle başın sînâb kal’asına aşdı...*” (302b/16)

Kaynak, yedi başlı ejderha; hedef Efrâsiyâb’dır. İlişki ögesi sinirlenmektir. Burada Efrâsiyâb’ın çevresindeki komutanlarıyla yaptığı konuşmada, Hz. Süleyman’a olan sinir ve öfkesini dile getirmek amacıyla kendisini yedi başlı ejderhaya benzetmiş ve ejderhanın kuyruđuna basıldığında yaşadığı öfke ve kızgınlık neyse kendisinde de aynı duygu ve hislerin olduğunu ifade etmiştir.

“...*benem zenñür-i ‘âdî pehlevân-ı şeddâđî benüm bigi tâze pehlevân ‘âleme gelmedi...*” (307b/3)

Kaynak öge olan pehlivan; hedef öge, “taze” kavramı, ilişki ögesi ise genç, atik, civanlık özelliğidir. Taze kavramı meyve, sebzeler için kullanılan ve dalından, toprađından yeni koparılmış olan, pörsümüş, solmuş olmayan anlamına gelmektedir. Kelime metnin bağlamı içerisinde insana aktarılmıştır.

“...*ammâ ki şimdiki ‘aşırda süleymân gibi pâdişâh yokdur ki saltanat-ı ‘azameti keyķubâddan efrâsiyâbdan artuķdur ve dađı şöyle işidüm ki sâm-ı sūvâr ođlı zâlî destânî küh-i elbruz eteginden ķapup uçup yuvasına iltüp...*” (284b/19)

Kaynak, Hz. Süleyman; hedef ise kuştur. İlişki ögesi kuşlara ait olan uçma özelliğidir. “Uç-” fiilinin temel anlamı, hayvanların kanatları yardımıyla havada düşmeden durmak, havada yol almaktır. Örnekte, kuşlara özgü bir yetenek olan “uç-” fiili Hz. Süleyman’a aktararak onun olađanüstü güçlerle donatıldığını göstermek amaçlanmıştır.

### **Doğadan Doğaya Aktarma**

Benzerliklere dayanan ve benzetmenin ileri bir aşaması olan doğadan doğaya aktarma, hayvanlar, bitkiler ve cansız varlıkların (nesnelere) özellikleri arasında yapılan aktarmalardır (Aksan, 2016: 83).

“...yırtıcı ve tartıcı kuşlar kara bulut gibi hevâ-yı fenâdan süzülüp düşmân leşkerine kaynak toynak uruşup...” (298a/13)

“Süz-” fiilinden türeyen süzölmek kavramı süzme işine konu olmak ve akmak anlamlarında sıvı maddeler için kullanılmaktadır. Kelime aynı zamanda kuşun kanatları gerili olarak görünür bir hareket yapmadan havada ilerlemesi anlamını da ifade etmektedir. Doğada sıvı maddeler için kullanılan kavram aynı zamanda kuşlar için de kullanılmaktadır. Burada kaynak, doğaya ait bir unsur olan kuş; hedef ise sıvı maddelere özgü bir niteliktir. İlişki ögesi süzölmeye eylemidir.

“...sîmurğıla muqâbil ve mu‘ârîz oluben şuruşdular kanat kanada çatup minkâr minkâra çatup ol demür pülâd kaynakları mışr-ı hançer tıynaqları açup...” (266a/19)

“Çat-” fiili değnek, tüfek, kılıç gibi uzun şeylerden birkaçını, tepelerinden birbirine çapraz biçimde dayayarak durdurmak anlamında doğadaki nesnelere ifade etmek amacıyla kullanılmaktadır. Metinde kaynak öge olan kuşların savaş sırasında Hz. Süleyman’a yardım ederken kanatlarını yakınlaştırarak birlikte düşmana saldırmasını ifade etmek amacıyla kuşlara aktarılmıştır.

“...ilâncıl ve laqlaq kuşları kara bulut gibi kal‘a üzerine ki ağdılar andan ol ef‘î ilânları kal‘a kavminüñ üzerine yağdurdılar...” (288a/18)

Hedef öge olan yağmur, kar, dolu için gökten düşmek anlamına gelen “yağ-” fiili örnekte savaş sırasında kaynak öge olan kuşların düşman üzerine yılanları atması durumunu ifade etmektedir. Bir doğa olayına ait özellik ilâncıl ve laqlaq kuşlarının, savaş sırasında Süleyman Peygamber’e yardım etmek için yaptıkları mücadele için kullanılmıştır.

“...biñ er cebe vü cevşen geyüp ceng aletin üzerlerinde müheyyâ idüp tazı atlaruñ inüp kulaklaruñ çeküp yine binüp sağ ve sol alay bağlayup...” (301a/12)

Doğadaki bitkilerin ve hayvanların, başka hayvan, bitki ve nesnelere adıyla kavramlaştırma olayı Türkçede çok rastlanılan bir aktarımdır. Örnekte kaynak öge, at; hedef öge ise tazıdır. “Tazı atlar” ifadesiyle bir hayvanın özelliği başka bir hayvana aktarılmıştır. Tazıların hızlı ve süratli olma özelliği atların hızlı ve çevikliğini ifade etmek amacıyla kullanılmıştır.

“...nihâyet leşker yıldırım gibi eyle gelürler ki ol demür toynaqlı kamış kulaklı âhen püş atlaruñ na‘l-ı mihından yelüñ odlar çıkup gelür...” (301b/199)

Kaynak, toynak ve kulak; hedef, demür ve kamıştır. İlişki ögesi sağlamlık ve düzgünlüktür. Burada atın özellikleri ifade edilirken sağlamlık ve düzgünlüğü yönüyle toynakları demire kulakları ise kamışa aktarılarak doğaya ait bir nesnenin özelliği bir hayvana aktarılmıştır.

“...irisi her biri taş arasından âf‘î yılanlar bulup dîneç urup getürdiler ve kırtal ve tavşancıl kuşları dañı murdâr leşleri...” (288a/15).

“...döner gibi gök yüzünde keklige çağır toğan iner gibi yâhû taş arasındaki yılan yılanlı kuşu kanat büküp yılan inüp süner gibi...” (266a/6).

Kaynak, tavşancıl kuşu/yılanlı kuşu; hedef, tavşan/yılan, ilişki ögesi avlanma olayıdır. Hayvandan hayvana yapılan bu aktarımda tavşancıl ve yılanlı kuşu tavşan ve yılan avladıkları için halk arasında bu adla anılmışlar ve yazarda metin içerisinde Hz. Süleyman’a yardım eden kuşlar arasında olan bu iki kuşu bu özellikleriyle kullanmıştır.

### **Duyular Arası Aktarma**

Bir duyuya ait özelliklerin başka duyular için kullanılmasıdır. Duyu organları arasındaki bağlantıdan ileri gelen duyular arası aktarmalarda görme ile edinilen duyular işitme duyusuna, dokunma duyusuna borçlu olduğumuz düşünceler de tat alma duyusuna aktarılabilir (Aksan, 1978: 127-128).

“...kuşlaruñ başı dört kanadlı iki başlı âdem yüzülü şîrin sözlü şehla gözlü nürânî yüzülü sîmurğ kuşu ... (285a/2).

Duyular arası aktarmada “şirin” kelimesi daha çok sevimli, tatlı, hoş manasında görme duyumuza hitap ederken burada duyma duyumuza ait olan “söz” kavramına aktarılmıştır.

“...bülbül tütî dürrâç kumrı süleymân otağı üzerinde hezâr destânile dile gelüp latîf âvâzile mağâm-ı hüseyînide süleymânun eyyâm-ı devletine du‘â kıılup her birisi medh okurdu...” (284a/7).

Yumuşak, hoş, ince bir güzelliği olan anlamına gelen “latîf” kelimesi görme duyumuza ait bir unsur iken metinde “âvaz” kavramına aktarılmıştır.

### **Somutlaştırma**

Soyut bir durumu, tutumu veya davranışı ya da bir özelliği somut bir biçimde canlandırmaktır. Ontolojik metaforlar olarak ifade edilen somutlaştırma ile yapılan deyim aktarmalarında, soyut bir kavramı anlatmak için somut bir kavramdan yararlanılmaktadır. Bugün dilimizde somut kavramları yansıtmak üzere kullanılan birçok fiil, soyut kavramların anlatımına da yarar duruma gelmekte ve atasözlerinde ve deyimlerde somutlaştırma işlevini gerçekleştirmek üzere sıklıkla kullanılmaktadır (Aksan, 1978: 155). Somutlaştırmadan amaç, soyut bir kavram veya durumu daha iyi ifade etmek ve bu bağlamda anlaşılır olmaktır. Kaynağını bitkiler, hayvanlar, tabiattaki diğer varlıklar ve eşyalardan almaktadır.

“...berk-i câzûnuñ kafâsın bir çarbıla yuğurup cânın cigerin tağladı câzûnuñ sihri bâtil olup kendü şekline girince...” (266b/9).

“Canın cigerin tağla-” deyiminde kaynak öge olan “tağla-” fiili, kızgın bir demirle hayvanlara damga vurmak anlamında kullanılmaktadır. Hedef öge ise “can ve ciger” kelimeleridir. Burada “acı, ızdırıp ve üzüntü” kavramları “tağla-” fiiliyle somutlaştırmıştır.

“...benî isrâ’îl çîşi dağı yehüyâda‘ begler begiyle kârûn ile züpîniyle sârn-ı süvâr dağı na‘ralar urup keykubâd çerisin kırmağa kanların yire kırmağa başladılar ...” (280b/1).

Kaynak öge olan “kır-” fiili sert şeyleri vurarak ya da ezerek parçalamak anlamında somut nesnelere ifade etmek için kullanılmaktadır. Metinde hedef öge olan “öl-” fiili (canlılar için) herhangi bir nedenle yaşamı sona ermek, artık yaşamaz olmak, can vermek anlamında soyut bir anlam ifade etmektedir. “öl-” fiili “kır-” fiiliyle somutlaştırılmıştır.

“...keykubâd senüñ sârn-ı süvârduğuş bileydi atından inüp gelüp kademünde baş koyaydı...” (278b/7)

Kaynak öge olan “baş koy-” deyimiyile “bir şey uğruna ölümü göze almak, canını feda etmek” hedef ögeyle anlam ilişkisi kurulmuş ve soyut bir durumun somutlaşması sağlanmıştır.

“...küffârı vardı gemisi girdâba düşdi ‘acze varup çağırdı ki yâ hızır putdan el çeküp müsülmân olam haqqı bir bilüp sağa îmân getürem...” (270/13).

“el çek-” deyiminde “el” kavramı insana ait bir organken “çek-” fiiliyle kalıplaşarak soyut bir durum olan “vazgeçmek, ilgisini kesmek” anlamında kullanılmıştır.

*Ol demür yürekli pülâd içre gârķ olasıñ*

*Herbirin mısr-ı ışkda başların kozçaşiyam* (303a/1).

“Demür yürekli” söz grubunda kaynak öge olan yürek kavramı, hedef öge ise demir kavramıdır. Yürek kavramı, demirin yapısal özelliklerine bağlı olarak “katı, sert, güçlü” ilişki ögesiyle nitelenmiştir. Bu beyitte savaş aleti olarak kullanılan “demür yürekli pülâd” tamlamasıyla silah kavramı kişileştirilmiş böylece sanatsal bir anlatım gerçekleştirilmiştir.

“...Süleymân beg olaldan ‘arab ‘erbâ beglerinüñ kanları kaynamışdur emînlik esriklik içinde diñlenmek yastuğına komışlar...” (286b/11).

“Kanları kaynamak” deyiminde kaynak öge olan “kayna-” fiili “Hareketli, coşkun olmak veya birine içten bir sevgi beslemek, yakınlık duymak.” temel anlamında kullanılmıştır. Metnin bağlamı içerisinde hedef öge olan “kan” kelimesiyle birlikte kullanılarak bir insandaki gelen soyut bir durum olan “heyecan ve coşku” kavramlarını somut hâle getirilmiştir.

### **AD AKTARMASI (METONİM)**

Eski dönemlerden beri retorik çalışmalarda, söz sanatlarından biri olarak kullanılan ad aktarması, düz değişmece, mecaz-ı mürsel ya da metonim terimleri ile karşılanmaktadır. Her dilde görülen bu anlam olayı, anlatılmak istenen kavram kullanılmadan, onunla ilgisi, ilişkisi bulunan bir başka kavramla dile getirilmesi yoluyla gerçekleşmektedir (Aksan, 2016: 88).

Hengirmen, ad aktarmasını “Bir kavramı, bir oluşu, duyusu veya hareketi, bunların bir yönüyle bağlantı kurarak başka bir kavramın adıyla karşılama” (2009: 8-9) şeklinde tanımlamıştır.



Üçok ise ad aktarımının dilde çok anlamlılığı sağlayan etkenlerden biri olduğunu belirtmiş ve ad aktarımlarının asıl kavram ile mekân, zaman, sebep, parça, bütün vb. bakımlardan ilgili olduklarını ifade etmiştir (2004: 95). Günay, ad aktarması yerine düz değişmece terimini kullanmış ve “*Bir kavramın doğrudan doğruya onu gösteren göstergeyle değil, ilgili, bağlantılı olduğu bir başka göstergeyle dile getirilmesi*” (2007: 79) olduğunu söylemiştir. Ad aktarımının yerine mecâz-ı mürsel terimini kullanan Aydın da “*Bir sözü gerçek anlamının dışında benzetme amacı gütmeyen kullanmak*” şeklinde tanımlamış ve “*Göstergenin gerçek anlamının dışında kullanılmasını, engelleyici bir ipucu bulunmasını ve benzetme amacı olmaksızın yapılmasını*” (2014: 119) ad aktarımının özellikleri olarak saymıştır.

Dilbilim çalışmaları içerisinde söz sanatlarında verilen klasik tanımların dışına çıkılarak farklı bir açıklama yapılmıştır. Saussure, ad aktarımını ifade etmeden önce dili, yatay ve düşey olmak üzere iki ana eksenden oluşan bir sisteme göre ele almıştır. Burada yatay ekseni oluşturan ve bir zincirin halkaları gibi birbirine bağlanan birimler birleşimine “dizim (syntagme)”, aralarında ortak özellikler bulunan öğelerin bellekte birbirine bağlanarak oluşturduğu düşey eksene ise “çağrışım (paradigm)” adını vermiştir. Dizimsel ilişki, aynı anda birlikte bulunan öğeler arasındaki ilişki olduğu için bu durumda iki öğeyi aynı anda söylemenin imkânsız olduğunu belirtmiştir (1998: 181-186). Nerlich de ad aktarımının oluşumunu, dilin işleme sisteminin yatay eksen yani dizim ile ilgili (2006: 110) olduğu ifade etmiştir.

Jakobson Saussure’ün dizim-çağrışım karşıtlığını, birleştirme-seçme (combination-selection) şeklinde ele almaktadır. Burada birleştirme ekseni, söz dizimsel yapıya, seçme ekseni ise her bir söz dizimsel yapı için seçilen sözcüklere karşılık gelmektedir. Birleştirme ekseni metonimi (ad aktarımı), seçme ekseni ise metaforla (mecaz) ilişkilendirilmektedir. Birleştirme ve metonim ekseninde (Saussure’de “dizim”), her sözcük değerini, kendinden önceki ve sonraki terimden alır, çünkü sözcüklerin belirli bir cümledeki değeri, bir araya getirildiklerinde oluşturdukları bağlamdan, seçme ve metafor ekseninde ise (Saussure’de “çağrışım”) her sözcüğün değeri, anlamsal ya da sessel benzerlik esasına göre işleyen birbirinin yerini alabilme özelliğinden kaynaklanmaktadır (Jakobson, akt. Akgül, 2008: 15). Ad aktarımının söz konusu olabilmesi için iki kavram arasında içeren-içerik, parça-bütün, sanatçı-eser, kıyafet-insan, kurum-kişi, şehir-insan, şehir-yönetim, mekân-insan, ürün-insan, fiil-fail, madde-nesne (Nerlich, 2006: 111-112; Taylor, 1995: 122-123; Günay, 2007: 80-81) ilişkileri bulunması gerekirken mecazda (metafor) bu ilgi çoğunlukla “benzerlik” üzerinedir. Mecazda zihni bir benzetme yolunun bulunması da yine onu ad aktarımından ayırmaktadır (Erdem, 2014: 56).

Metinde geçen ad aktarma örnekleri şu şekildedir:

“...savaş iden eger rüstem dâsîândur elinden cân kırtarursa gümândur gel kal’a-i sînâbî virelüm şerri def idüp hayra yoralum...” (286b/7).

Metinde geçen “kal’a-i sînâb” kelime grubuyla ad aktarımı yapılmıştır. Kal’a-i sînâb sözcük grubu Sinab (Sinop) şehrinde savunma ve güvenlik amacıyla yapılan yapıyı ifade ederken tümce bağlamı içerisinde Sinab şehrinin tamamını çağrıştıran bir yapıya dönüşmüştür. Kal’a-i sînâb ile Sinab şehri arasında parça-bütün ilişkisi kurulmuştur.

“...ceng âletin üzerinden irüp sa’âdet tahtı üzerine çıkup karâr eyledi...” (289a/2).

“Sa’âdet tahtı” ifadesiyle hükümdarların oturduğu büyük ve süslü koltuk anlamında kullanılan taht kelimesiyle devletin yönetildiği hükümdarlık makamı ifade edilmiştir. Cümlede Süleyman Peygamber’in savaştan sonra tekrar devletin karar mercii olan tahta çıkarak devleti yönetmeye devam ettiği belirtilmiştir. Nesne-yönetim ilişkisi kurulmuştur.

“...server-i selâtinler öjine şofra çeküp tırdılar elvân ni’metleri şekker âmîz banâtları dîvân içinde zeyn itdiler...” (290a/14).

“Şofra çek-” ad aktarımıyla ifade edilmek istenen askerlerin yemesi için hazırlanan sofranın üzerindeki yiyecek içecektir. İçeren-içerik arasında bir ilişki bulunmaktadır.

“...karavul erleriyle şaff u alay düzerdi eylemeyen serkeşlerüñ ‘amüdle urup boynın üzzerdi...” (324b/15). “Öl-” kavramıyla ilgili “can ver-, eceli gel-, öbür dünyaya gitmek, vadesi yet-” gibi ad aktarmaları yapılmıştır. Bu cümlede kullanılan “boynın üz-” aktarımıyla ölmek kavramı ifade edilmeye çalışılmıştır.



“...cengden kaçan bir muhannes kenâra kaçarken bulmuşlar alup efrâsiyâb nazarına geldiler  
‘arz idüp tapu kıldılar andan efrâsiyâb ol dilden dil aldı...” (300b/14).

“Dil al-” kavramıyla parça-bütün ilişkisi kurularak insana ait bir unsur söylenmiş ancak insanın konuşturulması ifade edilmiştir.

### SONUÇ

Edebî metinlerde süslü ve sanatlı bir anlatım gerçekleştirmek amacıyla kelimeler, temel anlamlarının yanında başka anlamlara gelecek şekilde kullanılmaktadır. Metnin bağlamı içerisinde kelimeler, sözcüklerin kendi aralarında kurmuş oldukları anlam ilişkilerine bağlı olarak yeni anlamlar kazanmakta yeni çağrışımlara veya benzetmelere açık hâle gelmektedir. Anlam aktarmaları da kelimelerin yeni anlamlar kazanmasında en çok başvurulan anlam olayıdır. Metinlerin bağlamı içerisinde bir nesnenin başka bir nesne ile olan biçim, renk ve işlev benzerliklerini ön plana çıkarmak suretiyle güçlü ve etkileyici bir anlatımı sağlamaktadır. Aralarında herhangi bir bakımdan ilgi kurulan iki sözcükten birinin diğer sözcüğün yerine kullanmak suretiyle deyim aktarmaları (metafor) veya bir kavramın, onu gösteren göstergeyle değil, bağlantılı olduğu bir başka göstergeyle ifade edilmesiyle ad aktarması (metonim) gerçekleşmektedir.

Firdevsî, 81 ciltten oluşan Süleyman-nâme adlı eserinin hem nazım hem de nesir bölümlerinde sanatsal bir anlatım gerçekleştirmek amacıyla kelimelerin şekil ve içerik özelliklerinden faydalanmıştır. Eserde etkileyici, güçlü ve estetik bir anlatım oluştururken Türkçe, Arapça ve Farsçanın bütün imkânlarından yararlanmıştır. Çokanlamlılığın önemli unsurlarından olan anlam aktarmaları da Süleyman Peygamber’in Sinop çevresinde Efrâsiyâb’a karşı yaptığı mücadelelerde, çevre betimlemelerinde, savaş sahnelerinin anlatımında ve olağanüstü olayların anlatımında kullanmıştır. Metinde yer alan metafor ve metonim örnekleri, at üstünde seferden sefere koşan, doğayla mücadele eden, dinî kurallara göre bir hayat yaşayan ve olağanüstü özelliklere sahip olan Süleyman Peygamber’in sosyal ve kültürel yaşamının özelliklerine uygun bir şekilde oluşturulmuştur. Aktarmalarda insandan doğaya yapılan aktarmalar, sembolik kahramanlar olan Simurg ve Anka kuşları üzerinden yapılmıştır. Doğadan insana ait aktarmalarda, askerlerin birbirleriyle yaptıkları mücadelelerde doğaya ait unsurlar asker ve komutanlara aktarılmıştır. Duyular arası aktarma en az görülen aktarma çeşididir. Somutlaştırma ise metinde soyut düşünceleri daha iyi ifade etmek için deyimlerde karşımıza çıkmıştır. Metinde gerçekleştirilen ad aktarmaları daha çok parça-bütün, içeren-içerik, nesne-yönetim ilişkisi gibi aktarmalar üzerine kurulmuştur. Firdevsî, Süleyman-nâme’de yapmış olduğu bu aktarmalarla Türkçenin söz varlığını yaratıcı bir şekilde kullanmış aynı zamanda Türkçenin esnek yapısını ve ifade gücünü ortaya çıkarmıştır.

### Yazarlık Katkısı

Yapılan çalışma tek yazarlı olarak hazırlanmıştır.

### Etik Kurul Onay Bilgileri

Araştırma doküman incelemesine dayalı olduğu için etik kurul onayına gerek yoktur.

### KAYNAKÇA

- Akgül, A. (2008). Bir Mit Olarak Şarabın İcadı ve Anlamı. *Milli Folklor*, 20(80), 13-20.  
Aksan, D. (1999). *Şiir Dili ve Türk Şiir Dili*. Ankara: Engin Yayınevi.  
Aksan, D. (2016). *Anlambilim Konuları ve Türkçenin Anlambilimi*. İstanbul: Bilgi Yayınları.  
Aydın, M. (2014). *Dilbilim El Kitabı*. İstanbul: Akademik Kitaplar.  
Biçer, B. (2005). Firdevsî-i Rûmî ve Tarihçiliği, (Yayımlanmamış Doktora Tezi), (Danışman: Doç. Dr. İlhan Erdem), Konya: Selçuk Üniversitesi Sosyal Bilimler Enstitüsü.  
Bilgegil, K. (1989). *Edebiyat Bilgi ve Teorileri, Belâgat*. İstanbul: Enderun Kitabevi.  
Cruse, D. A. (1986). *Lexical Semantics*. Cambridge-Sydney.  
Erdem, M. (2014). Mağrupî’nin Şiirlerinde Metonimi. *Modern Türklük Araştırmaları Dergisi*, 1(1), 55-63.

- Gök, A. (2019). *Firdevsî-İ Rûmî, Süleymân-Nâme-i Kebîr* (37. Cilt), İnceleme, Tenkitli Metin, (Yayımlanmamış Doktora Tezi), (Danışman: Prof. Dr. Selami Turan), Isparta: Süleyman Demirel Üniversitesi Sosyal Bilimler Enstitüsü.
- Guiraud, P. (1975). *Anlambilim*, (Çeviren: B. Vardar). İstanbul: Gelişim Yayınları.
- Günay, V. D. (2007). *Sözcükbilime Giriş*. İstanbul: Multilingual Yayınları.
- Hayakawa, S. I. (1968). *Semantik. Sprache im Denken und Handeln*, (2. Basım), (Çev. G. Schwarz). Darmstadt: Darmstätter Blätter Verlag.
- Hengirmen, M. (2007). *Açıklamalı Dilbilim Terimleri Sözlüğü*. İstanbul: Multilingual Yayınları.
- İçel, H. (2011). Deyimlerin Metaforik Yapısı. *Türk Dünyası Araştırmaları*, 98(194), 207-215.
- Kemal, M. (2003). *Buddhist Türk Çevresi Eserlerinde Metafor*, (Yayımlanmamış Doktora Tezi), (Danışman: Prof. Dr. F. Sema Barutcu Özönder). Ankara: Ankara Üniversitesi Sosyal Bilimler Enstitüsü.
- Köprülü, F. (1997). *Firdevsî. İslam Ansiklopedisi, (C. 13) İçinde* (s. 127-129). İstanbul: Türkiye Diyanet Vakfı Yayınları.
- Leech, G. (1981). *Semantics: The Study of Meaning*. London: Penguin Books.
- Levend, A. S. (2000). *Gazavat namerler ve Mihaloğlu Ali Bey'in Gazavat namesi*. Ankara: Türk Tarih Kurumu Basımevi.
- Nerlich, B. (2006). *Metonymy. Encyclopedia of Language & Linguistics, (Second Edition)*, 0(8), 108-112.
- Saussure, F. (1998). *Genel Dilbilim Dersleri*, (Çeviren: B. Vardar). İstanbul: Multilingual Yayınları.
- Subaşı, L. (1988). *Dilbilimi Açısından Deyim Kavramı ve Türkiye Türkçesindeki Örneklerin İncelenmesi*, (Yayımlanmamış Yüksek Lisans Tezi), (Danışman: Prof. Dr. Doğan Aksan), Ankara: Ankara Üniversitesi Sosyal Bilimler Enstitüsü.
- Taylor, J. R. (1995). *Linguistic Categorization-Prototypes in Linguistic Theory, (Second Edition)*. Oxford.
- Türk Dil Kurumu (1998). *Türkçe Sözlük*. Ankara: Türk Dil Kurumu Yayınları.
- Ullmann, S. (1978). *Anlambilimi*. (Çeviren: A. Kocaman). *Türk Dili Dil ve Edebiyat Dergisi*, XXXVIII(324), 355-363.
- Üçok, N. (2004). *Genel Dilbilim (Lengüistik)*. İstanbul: Multilingual Yayınları.
- Yaylagül, Ö. (2010). *Divânü Lugâti't-Türk'te Yer Alan Atasözlerindeki Metaforlar*. *Millî Folklor*, 22(85), 112-121.
- Yiğit, H. (2021). *Süleymannâme-i Kebîr* (40. Cilt)-Semantik İnceleme-Metin-Dizin-Tıpkı Basım (Yayımlanmamış Doktora Tezi), (Danışman Doç. Dr. Mahmut Sarıkaya), Kırşehir: Kırşehir Ahi Evran Üniversitesi Sosyal Bilimler Enstitüsü.
- Yunusoğlu, M. K. (2006). *Türkiye Türkçesi Bilgisayar Metaforları*. *Modern Türklük Araştırmaları Dergisi*, 3(2), 51-60.



# Asya Studies

Academic Social Studies / Akademik Sosyal Arařtırmalar  
Year: 6 - Number: 20 p. 123-140, Summer 2022

## Dede Korkut'taki Basat\* Basat in Dede Korkut

DOI: <https://doi.org/10.31455/asya.1068489>

Arařtırma Makalesi /  
Research Article

Makale Geliř Tarihi /  
Article Arrival Date  
**04.02.2022**

Makale Kabul Tarihi /  
Article Accepted Date  
**04.04.2022**

Makale Yayın Tarihi /  
Article Publication Date  
**30.06.2022**

## Asya Studies

Dursun Can Eyübođlu  
Arařtırmacı, Yazar,

[dursuncaneyuboglu@gmail.com](mailto:dursuncaneyuboglu@gmail.com)

### ORCID ID

<https://orcid.org/0000-0003-4163-0976>

\* "COPE-Dergi Editörleri İçin Davranıř Kuralları ve En İyi Uygulama İlkeleri" beyanları: Bu çalıřma için herhangi bir çıkar çatıřması bildirilmemiřtir. Bu çalıřma için etik kurul onayı gerekmemektedir.

### Öz

Oldukça geliřmiř ve zengin bir geleneđe sahip olan Türk halk edebiyatı içerisinde destanların önemli bir yeri vardır. Türk Dünyası, zengin Türk tarihinin bir yansıması olarak destanlarla doludur. Dede Korkut Destanları, Türk tarihi, cođrafyası, dili, edebiyatı, kültürü, sanatı ve daha birçok konu hakkında önemli bilgiler içermektedir. Dede Korkut'ta birçok kiři adı geçmektedir. Bunlardan biri Basat'tır. Basat'ın adı Dede Korkut Kitabı'nda iki boyda geçmektedir. Basat Tepegöz'ü Öldürdüđü Boy'un başkahramanı Basat'tır. Bu boyda kendisine önemli bir yer verilmiřtir. Basat tipi Ođuzların/Türklerin binlerce yıllık geliřim sürecinin bir yansımasıdır. Ođuzların/Türklerin dođa ile içli dıřlı yařadıkları mitolojik dönem, yavař yavař medeniyete geçiřleri ve medeniyet kurdukları dönem Basat tipine yansımiřtır. Dede Korkut'ta önemli bir yere sahip olan Basat tipinde en eskisi tarihin derinliklerine uzanan birçok tarihi-destani-efsanevi-mitolojik tabaka bulunmaktadır. Basat Tepegöz'ü Öldürdüđü Boy ile Duha Koca Ođlu Deli Dumrul Boyu, Dede Korkut'taki tarihi en eski anlatılardır. Bu iki anlatının kökeni mitolojik olup, mitolojiye ve inanıřlara dayanmaktadır. Ancak tarihi süreç içerisinde, Türk tarihine paralel olarak, bir destanlařma ve tarihileřme sürecine girmiř, kısmen tarihi kahramanları da bünyesine katarak, büyük oranda mitolojik, kısmen destani-tarihi bir görünüm kazanmıřlardır. Türkler arasında eskiden beri mevcut olan Arslan Çocuk Hikâyesi, Gök-Türk dönemiyle birlikte Türkler arasında eskiden beri mevcut olan Tepegöz Hikâyesi ile kaynařmıř, tarihi unsurları da bünyesine katmıř, böylece Basat Tepegöz'ü Öldürdüđü Boy ortaya çıkmıřtır. Türk Dünyası'nın birçok bölgesinde ve başka milletlerde bu anlatıların kaynařmadıđı farklı varyantları da bulunmaktadır. Bu makalede, Dede Korkut'taki Basat; adı, ailesi, tarihteki, Dede Korkut'taki ve destanlardaki yeri incelenmiřtir.

**Anahtar Kelimeler:** Dede Korkut, Basat, Tepegöz, Aruz, Kıyan Selçük.

### Abstract

Epics have an important place in Turkish folk literature, which has a highly developed and rich tradition. The Turkic World is full of epics as a reflection of the rich Turkic history. Dede Korkut Epics, contain important information about Turkic history, geography, language, literature, culture, art and many more. Many people are mentioned in Dede Korkut. One of them is Basat. The name of Basat is mentioned in two epics in The Book of Dede Korkut. Basat is the main hero of Basat Tepegöz'ü Oldurdugu Boy. An important place has been given to him in this epic. The Basat type is a reflection of the thousands of years of development of the Oghuzs/Turks. The mythological period in which the Oghuzs/Turks lived in close contact with nature, their gradual transition to civilization and the period when they established civilization were reflected in the Basat Type, which has an important place in Dede Korkut, there are many historical-epic-legendary-mythological layers, the oldest of which dates back to the depths of history. Basat Tepegöz'ü Oldurdugu Boy and Duha Koca Ođlu Deli Dumrul Boyu, are the oldest historical narratives in Dede Korkut. The origin of these two narratives is mythological and based on mythology and beliefs. However, in the historical process, parallel to Turkish history, they entered and epic and historicization process, and by incorporating partly historical heroes, they gained a largely mythological, partly epic-historical appearance. The Arslan Child's Story, which has existed among the Turks for a long time, fused with the Tepegöz Story, which had been present among the Turks for a long time, with the Gök-Türk period, and incorporated historical elements into ist body, thus Basat Tepegöz'ü Oldurdugu Boy emerged. There are also different variants of these narratives in many regions of the Turkic World and in other nations. In this article, Basat in Dede Korkut; his name, family, place in history, Dede Korkut and epics were examined.

**Keywords:** Dede Korkut, Basat, Tepegöz, Aruz, Kıyan Selçük.

### Citation Information/Kaynakça Bilgisi

Eyübođlu, D. C. (2022). Dede Korkut'taki Basat. *Asya Studies-Academic Social Studies / Akademik Sosyal Arařtırmalar*, 6(20), 123-140.

## GİRİŞ

Oldukça gelişmiş ve zengin bir geleneğe sahip olan Türk halk edebiyatı içerisinde destanların önemli bir yeri vardır. Türk Dünyası, zengin Türk tarihinin bir yansıması olarak destanlarla doludur.

*Destan, tarihin derinliklerinde, milletlerin yaşamındaki önemli olay veya dönemlerin hafızalarda yer edecek ve dilden dile, kuşaktan kuşağa anlatılacak bir şekilde milletin fertleri arasında genişleyerek yayılan ve kendine has bir üslubu olan anlatılardır. Destanlar, uzun tarihi süreç içerisinde ortaya çıktığı milletin yaşantısına ve gelişimine paralel bir şekilde gelişen, içerisinde toplumun dil, kültür, edebiyat, mitoloji, inanış, gelenek ve görenek, örf ve adet, sosyal ve siyasi kurumlar, askeri faaliyetler, yiyecek-içecek, giyim-kuşam ve gündelik yaşam gibi çok geniş bir alanı kapsayan bilgiler içeren, başlangıçta sözlü olarak ve bir müzik aleti eşliğinde söylenen, tarihi süreç içerisinde çeşitli şekillerde yazıya geçirilen milli anlatılardır. Destanlar, bir milletin kendini ifade şeklini gösterir, o milleti tanıyamızı ve anlamamızı sağlar. Destanlar, milletin gerçekten yaşanmış olduğuna inandığı, süslü bir dil kullanarak dile getirdiği, atalarına dair hatıralarını içeren sözlü, destani tarihidir* (Eyüboğlu, 2019: 50).

Türk destanları içerisinde önemli bir yeri olan Dede Korkut'un önemi konusunda birçok şey söylenmiştir. *Korkut* (Eyüboğlu, 2019) eserimizde bunların önemli bir kısmına yer vermiştik. Dede Korkut'un önemini ortaya koyan sözlerden birkaçı şöyledir:

Ali Şir Nevai, Korkut hakkında şöyle demiştir:

*(Korkut Ata) Türk ulusu arasında şöhreti öyle fazladır ki başka şöhrete ihtiyacı yoktur. Kendisinden yıllarca öncekini ve (yine) kendisinden yıllarca sonraki geleceği haber vermiştir. Çok öğüdü içine alan özlü sözleri ortadadır* (Kocasavaş, 2014: 143).

Fuat Köprülü, Dede Korkut'un Türk edebiyatındaki önemine değinmiştir:

*Bütün Türk edebiyatını terazinin bir gözüne, Dede Korkut'u öbür gözüne koysanız, yine Dede Korkut ağır basar* (Ergin, 2017: 7).

Abdullah Demiral, Dede Korkut'un eski Türklerin yaşamını yansıttığını ve Dede Korkut hakkındaki araştırmaların önemini dile getirmiştir:

*Türk dili ve edebiyatının şaheserlerinden biri de orijinal adıyla Kitab-ı Dedem Korkud 'ala Lisan-ı Taiife-i Oğuzandır. Bu eserde, o günkü Türk toplumunun günlük yaşamını hemen her yönüyle görmek mümkündür. Onların birbirleriyle ve komşularıyla olan münasebetleri çok canlı bir şekilde anlatılır. Türklerin o zamanki hayatlarından canlı kesitler sunan bu eser üzerinde şimdiye kadar birçok çalışma yapılmış ve yapılmaktadır. Her çalışma, Dede Korkut'un ne kadar mükemmel bir eser olduğunu, daha fark edilemeyen nice güzellikler ihtiva ettiğini bir kez daha gözler önüne sermektedir. Titiz araştırmacılar tarafından yapılan çalışmalar, Dede Korkut Kitabına -kimliğimize, kültürümüze- yani Dedem Korkuta en büyük saygıdır* (2005: 409).

Avelbek Konratbayev, Dede Korkut'un Türk destanları arasındaki önemi hakkında şöyle demiştir:

*Korkut Ata destanları, teşekkülü ve tabiatı, onamastiği ve mitolojisi, dili ve estetik değer bakımından, Türk boylarının bütün destanlarının başında yer almaktadır* (2000: 177).

Ebru Şenocak, Dede Korkut hakkında şöyle demiştir:

*Dede Korkut hikâyeleri, bireyin iç dünyasına yaptığı sembolik yolculuğu ve onun ruhsal eylemlerini anlatırken, evrensel anlamda insanlığa da mesajlar veren ölümsüz bir hazinedir* (2016: 1326).

Dede Korkut Kitabı'nın bilinen iki nüshası vardır. Bunlardan biri 19. yüzyılın başında bulunan Dresden nüshası, diğeri 1950'den beri bilinen Vatikan nüshasıdır. Dede Korkut üzerindeki çalışmalar genellikle Dresden nüshasına dayanmaktadır (Ergin, 1989). Dede Korkut Kitabı'nın, Dresden nüshasında on iki, Vatikan nüshasında altı hikâye bulunmaktadır (Ergin, 1964). 2019 yılında Dede Korkut'un yeni bir el yazması (Türkmen Sahra el yazması) bulunmuştur (Ekici, 2019).

Dede Korkut Kitabı'nda hikâyelere *boy* denilmiştir. *Boy*, *destan* sözcüğünün Türkçe karşılığıdır. Hikâyelere içindekiler bakımından verilen ad *Oğuzname*'dir. *Dede Korkut hikâyeleri boy şeklinde Oğuzname* 'lerdir (Ergin, 1989: 30).

Dede Korkut Hikâyeleri'nde birçok ortak özellikler vardır. Dede Korkut Hikâyeleri'ndeki başlıca ortak özellikler şunlardır: Her hikâyede Dede Korkut vardır, Dede Korkut her hikâyeye Oğuzname adını verir; genellikle hikâyelerin başlangıçları benzerdir; en yüksek mevkide Hanlar Hanı Bayındır Han ve sonrasında Salur Kazan vardır; hikâyeler kurgu bakımından da ortak noktalara sahiptir; kahramanlar çok güçlüdür; kahramanlar sıcak ve olumlu sunulur; kahramanlar gözü pek, iyi yürekli, soğukkanlı, asi, çabuk öfkelenir; kahramanlar tam bir savaşçıdır, çok iyi ata biner ve kılıç kuşanırlar;

kahramanlar düşmanların tutsağı olur ve onu kurtarmaya bir yakını gider; hikâyelerdeki kişiler ya oldukça iyi ya da oldukça kötüdür; hikâyeler aynı temel çizgi üzerinde gelişir ve sonuçlanırlar; hikâyelerde savaşlar yapılır, kan akıtılır; Oğuz beyleri ve düşman beylerinin tanıtımında ortak kalıplar kullanılır; hikâyelerde aile kavramı öne çıkar, aile üyeleri birbirine oldukça bağlıdır; kadına önem verilir ve saygı gösterilir; kadınlar kocalarına çok saygılıdır; hikâyelerde sık sık ava çıkılır; hikâyelerin geçtiği coğrafya temelde aynıdır ancak bu coğrafyanın üzerinde yapay bir üst coğrafya oluşmuştur; hikâyelerde çok güzel bir coğrafi tasvir yapılır, dağlar, ırmaklar, göller çok güzel bir dille tasvir edilir; hikâyelerde olayların anlatıldığı bölümler nesir, karşılıklı konuşmaların büyük bir bölümü ise nazımla aktarılır; Hikâyelerde daha önce verilen bir bilgi tekrar gündeme getirilir; Metinler mutlu sonla biter, Dede Korkut gelir, gazi erenlerin başına ne geldiğini söyler, iyi dileklerde bulunur, dua eder (Üstünova, 2008).

Dede Korkut'ta birçok kişi adı geçmektedir. Bu kişilerden biri Basat'tır. Bu çalışmamızda Dede Korkut'taki Basat'ı; adını, ailesini, tarihteki, Dede Korkut'taki ve sözlü kültürdeki yeri incelenmiştir.

### BASAT'IN ADI

Basat, Dede Korkut Kitabı'nda *Basat* olarak geçmektedir. Dede Korkut Kitabı'nda adı 2 boyda geçer: Basat Tepegöz'ü Öldürdüğü Boy, İç Oğuz'a Dış Oğuz Asi Olup Beyrek Öldüğü Boy (Gökyay, 1973; Ercilasun, 2004). Basat'ın adı, Basat Tepegöz'ü Öldürdüğü Boy'da 53 defa geçmektedir. Ayrıca, İç Oğuz'a Dış Oğuz Asi Olup Beyrek Öldüğü Boy'da iki defa geçmektedir. Böylece, Dede Korkut Kitabı'nda Basat'ın adı 55 defa geçmektedir (Sakaoğlu, 1998).

Orhan Şaik Gökyay'a göre *Basat*'ın adını *Bisat*, *Busat* şekillerinde okuyanlar da olmuştur. Ancak Basat okuyuşunun daha eski olduğu açıktır, çünkü adının geçtiği en eski kaynak olan *Dürerü't-Tican*'da adı *Basat*'tır (1973). Bahaeddin Ögel'e göre Basat Tepegöz'ü Öldürdüğü Boy'da görülen Basat, Güney Anadolu'da derlenen masallarda *Pusat* adıyla geçmektedir (1995). Faruk Sümer'e göre *Bas-ut* sözcüğü, *yardım eden, koruyan, yardım* anlamına gelmektedir (Sümer, 1999: 35; Akt. Şenocak, 2016: 1315-1316). Ali Duymaz'a göre Basat'a ad konması ve topluma katılması için herhangi bir alplık göstermesi istenmemektedir. Çünkü Basat, zaten aslan elinde büyümüş olduğundan, diğer kahramanlar gibi kendini ispata ihtiyacı yoktur. Basat'ın adının *at basmak*'la ilgili olduğu açıktır (Duymaz, 1998: 44). İsa Özkan'a göre Türkmen varyantında, *Basat*'ın adı *Beset* olarak geçer ki, *Beset*<*Bes+et* (*bağlan, yerleş*) biçimindedir (1997: 273).

Berdi Sarıyev'e göre Türkmenler arasındaki bir halk inancına göre, *Basat*, Türkmence *Beset* olarak bilinmektedir ki, *insanlığı cehaletten, vahşetten kurtarmak* anlamındadır (2000: 318-319). *Basat* adının *önder, başkan hakim, egemen* anlamına geldiği dile getirilmiştir (Günay, 2000: 191 ve Eliuz, 2000: 139; Akt. Taşdelen, 2015: 108). Selami Fedakar'a göre Basat Tepegöz'ü Öldürdüğü Boy'da, düşmanlardan kaçarken Aruz Koca'nın düşürdüğü bir oğlan, bir aslan tarafından büyütülür ve bu çocuk, sazlıktan çıkararak atları basar (saldırır) ve onları avlar. Aruz Koca'nın oğlu atları her gün bastığı için, Dede Korkut ona, basmak fiilinden *Basat* adını verir (2004). Kamal Abdulla'ya göre Basat Tepegöz'ü Öldürdüğü Boy'da, Basat, aslan gibi at vuran, at basıp atın kanını içen bir canlı olarak tasvir edilmiştir. Dede Korkut, Basat'a ad verirken, onu vahşi doğadan medeni ortama dahil etmek amacıyla, diğer yiğitler gibi onu, ata binmeye, insan gibi yaşamaya davet etmiş, adını da kahramanın özelliğinden dolayı *Basat* (*Bas+at*) koymuştur (2015: 136-137).

Ebru Şenocak'a göre *Bas-ut* sözcüğü, *yardım eden, koruyan, yardım* (Sümer, 1999: 35; Akt. Şenocak, 2016: 1315-1316) anlamına gelmektedir ki, bu kelimenin Basat ile olan yakınlığı düşünüldüğünde, epik destan kahramanı olan Basat'ın, halkını Tepegöz denilen felaketten kurtarma kararlılığı, tükenişi yeniden doğuma eriştirmesi, yaptıkları ve adı ile olan ilgisini belirginleştirmektedir. Basat, Tanrı'nın kutsadığı Türk milletine gönderdiği koruyucu lider ve kutsalın yardım elidir. Basat, Oğuz'un günah ve hatalarının tohumları ekilip, Tepegöz'ün varlığından habersizce yaşadıkları bir anda dünyaya gelmiş ve aslanın analığıyla vahşi doğada mitik bir güç kaynağı olarak büyümüştür (2016).

*Basat* adı *bas+at* sözcüklerinden gelmektedir ve *at basan* anlamındadır; zaten hikâyede de Aruz tarafından bulunduğu zaman, aslanların büyüttüğü, aslan gibi, at basan bir çocuk olduğu görülmektedir. Basat Tepegöz'ü Öldürdüğü Boy ve Duha Koca Oğlu Deli Dumrul Boyu, Dede Korkut'taki en eski, binlerce yıl öncesinden gelen hikâyeler olduğu için, ihtimal, bu hikâyedeki kahramanın ilk adı unutulmuş veya kısmen değişikliğe uğramış olup, at basma işlevine uygun olarak sonradan Basat adı uydurulmuş veya uyarlandığı tarihi kahramanın adını almış, bu ad da zamanla bu hale evrilmiştir ki, bu son hali halk etimolojisine dayanmaktadır (Eyüboğlu, 2019).



### BASAT'IN AİLESİ

Basat, küçük bir çocukken doğada bulunmuştur. Basat'ın babası, bir zamanlar çocuğunu kaybeden Aruz olarak kabul edilmiştir: Aruz, Dede Korkut Kitabı'nda *Aruz, Aruz Koca* olarak geçmektedir. Dede Korkut Kitabı'nda adı 4 boyda geçer: *Salur Kazan'ın Evi Yağmalandığı Boy, Kazan Bey Oğlu Uruz Bey'in Tutsak Olduğu Boy, Basat Tepegöz'ü Öldürdüğü Boy, İç Oğuza Dış Oğuz Asi Olup Beyrek Öldüğü Boy* (Gökyay, 1973; Ercilasun, 2004). Aruz/Uruz Koca, Dış Oğuz (Bozoklar) kolunun beyidir; Beylerbeyi Kazan'ın dayısıdır, lakabı *at ağızlı*'dır, kendisi aynı zamanda *koca (yaşlı)* sözcüğü ile de nitelenmiştir; iki oğlu vardır: Kıyan Selçuk ve Basat; Kıyan Selçuk, Tepegöz ile yapılan mücadelelerde ödü sıdib ölmüş, Basat ise Tepegöz'ü yenmişti. Aruz/Uruz Koca, beden yapısına dair söylenen sözlere göre, çok uzun boylu, kolları ve bacakları zayıf ve incedi (Sümer, 1959: 427-428).

Basat'ın annesinin adı bilinmemektedir. Basat'ın bir kardeşi vardır. Basat'ın kardeşi Kıyan Selçuk'tür: Kıyan Selçuk, Dede Korkut Kitabı'nda *Kıyan, Kıyan Selçuk* olarak geçmektedir. Türkmen varyantında *Koyan Selcuk* olarak geçmektedir. Dede Korkut Kitabı'nda adı bir boyda, *Basat Tepegöz'ü Öldürdüğü Boy*'da geçer. Türkmen varyantında adı bir boyda, *Bamsım Birek*'de geçer (Gökyay, 1973; Erdem, 1998; Ercilasun, 2004). Orhan Şaik Gökyay'a göre Kıyan Selçuk, Dış Oğuz beylerindendi ancak İç Oğuza Dış Oğuz Asi Olup Beyrek Öldüğü Boy'daki Dış Oğuz isyanında, kendisi ya da oğlu Dünder bu ayaklanmaya katılmamışlardı. Kıyan Selçuk'e hikâyede ayrı bir yer verilmemiş, ancak kendisinden Dünder'in babası ve Aruz'un oğlu olarak söz edilmiştir. *Yazıcıoğlu Oğuznamesi*'nde, *Kıyan Selçuk* yerine *Kıyan Busat* ifadesi geçmektedir. *Kıyan* sözü bir özel adın bir parçası olmaktan ziyade bir sıfattır. *Kıyan* kelimesi Kazanca (Tatarca) ve Başkurtçada *kurnaz, keskin zekalı* anlamında kullanılmaktadır. Karacuk Çoban'ın iki kardeşinden birinin adı da *Kıyan Gücü*'ydü. İmami'nin *Hannamesi*'nde *Deşt-i Kıyan (Kıyan Çölü)* adı geçmektedir. Zeki Velidi Togan'a göre *Kıyan Selçuk* tamlamasındaki *Kıyan* adı, belki de bir Oğuz aşiretinin bizce bilinmeyen bir oymağının adı olabilir. Herhalde Kınuk kabilesinden olan *Selçuk*'la bu *Selçuk*'ün ilgisi olmasa gerektir (1973: CLXVII-CLXVIII).

Basat'ın bir üvey kardeşi vardır, adı Tepegöz'dür: Tepegöz, Dede Korkut Kitabı'nda *Depegöz* olarak geçmektedir. Dede Korkut Kitabı'nda adı bir boyda, *Basat Tepegöz'ü Öldürdüğü Boy*'da geçer (Gökyay, 1973; Ercilasun, 2004b). Depe-Göz, üst üste yaptığı baskınlar ile Oğuzları, özellikle de Dış Oğuzları korkunç yenilgilere uğratmış, Basat'ın ağabeyi Kıyan Selçuk, iki kardeşi ile Aruk Candan, Demir Donlu Mamak, Düzen Oğlu Alp Rüstem ve Uşun Koca gibi beyler yapılan savaşlarda ölmüşlerdi. Basat, daha sonra Depe-Göz'ü yenip öldürmüş, ihtimal kardeşinin ve eldaşlarının öcünü almıştı (Sümer, 1959).

### TARİHTE BASAT

Aybek ed-Devadari (ö: 1336), 1310 yılında tamamladığı, içerisinde *Ulu Han Ata Bitiği*'nin özeti verdiği *Dürerü't-Tican ve Gurerü Tevarihî'z-Zaman* adlı eserinde Alp Kara Aslan Belceği'nden bahsetmiştir. Esere göre Türklerin *Alp Kara Aslan Belceği (Alp Kara Arslan Yavrusu)* dedikleri dedelerinin türeyişinde ilginç olaylar yaşanmıştı. *Ulu Ay Ata Bitiği* adlı kitaba göre, *Ulu Kara Dağ* olarak adlandırılan bir dağda, bir dişi aslan yavrularıyla beraber Türklerin dedelerini emzirmiş ve orada büyütmüş, bu aslanların büyüttüğü Alp Kara Aslan Belceği, daha sonra avlarının etlerini yiyen aslanları bozguna uğratmıştı. Alp Kara Aslan Belceği, hemcinsinden olan ve kaybolup Ulu Kara Dağ'a gelen, *kaybolmuş, yolunu kaybetmiş* anlamındaki *Tatar*'lardan olan aileyi, onların küçük kızını görüp yakınlık duymuş, onlardan kendi dilini öğrenmiş, kız ile evlenip hayatlarını birleştirmiş ve Tatar Han adlı bir oğlan çocukları olmuştu. Tatar Han büyüdüğüde Tüngeci/Tungacı Hatun adlı bir kız ile tanışmış, evlenmiş ve Şingiz Han, Oğuz Han, Altın Han adlarını taşıyan üç çocukları olmuştu. Eserde, aslanların büyüttüğü Alp Kara Aslan Belceği hakkında çeşitli bilgiler vardır. Esere göre gebe bir kadın Tibet'ten yüksek bir vadiye çıkmış, ıssız yerde bir erkek çocuk doğurmuş, çocuktan uzaklaştığı bir sırada bir kartal çocuğu kapmış ve Türk kentlerinin yakınındaki kutsal Kara Dağ'ın eteklerinde vahşi hayvanların yaşadığı ormanlık alana kaçırılmış. Bu dağda bir dişi kara aslan varmış ki, kartalın pençesinden kayan çocuk, yeni doğmuş iki aslan yavrusunun yanına, yere düşmüş, dişi aslan bu çocuğu kendi yavruları gibi emzirtip besletip büyütmüş. Çocuk büyümüş, genç ve güçlü bir erkek olmuş, yüzü azametli güce sahip aslan yüzüne bürünmüş, çevresindeki aslanları öldürüp etini yediği için diğer aslanlar ondan korkmaya başlamış. Bu sıralarda savaştan kaçan, üçü erkek, üçü kadın, bir de kız olmak üzere yedi kişi ormanda kaybolmuş ki, etrafları canavarlar tarafından sarıldığı sırada, aslanlar bu yedi kişiyi parçalamak için yaklaştıklarında, çocuk, yani Alp Kara Arslan Belceği, o yedi kişiyi ölümden kurtarmış. Ancak insanların her biri bir yere kaçmış. Bunun üzerine aslan çocuk, onlara yaklaşmış, eliyle yavaş yavaş onlara



dokunmaya başlamış, kendine göz gezdirmiş, bu yedi insan ile benzerliğini görmüş, onlarla kaynaşıp onlara eşlik etmiş, insanlar da bu aslan çocuktan zarar görmeyince onunla kaynaşmışlar ve aslan çocuk, bu yedi kişiyi korumaya almış, diğer aslanları azarlayıp, daha uzaklara kaçırmış. Alp Kara Arslan Belceği, savaştan kaçan, yolunu kaybetmiş bu yedi kişiye yiyecek getirmiş, onlar da Alp Kara Arslan Belceği'ne konuşmayı öğretmiş. Daha sonra bu çocuk, onlara, yani Tatarlar'a, avladığı vahşi hayvanları getirmiş, odunları yakmışlar ve bu vahşi hayvanları pişirmişler, insanlar, pişen etleri yemesini ve tadını çıkarmasını göstermişler, bu da çocuğun hoşuna gitmiş. Alp Kara Arslan Belceği, kıza tutulmuş, kız da ona tutulmuş ve çiftleşmişler, bir süre sonra da bir erkek çocukları olmuş ve yedi kişinin atalarının adı olan, *Kaçak Kral* anlamındaki *Tatar Han* adını vermişler, babasının adını da *aslan yavrusu* anlamına gelen *Alp Kara Aslan Belceği* olarak koymuşlar (Demir, 2017: 74-75, 92-95).

Necati Demir, buradaki aslanın erkek çocuğunu kendi yavrusu sanıp beslemesi ve büyütmesi olayının, Dede Korkut'ta, Basat Tepegöz'ü Öldürdüğü Boy'da da geçtiğine dikkat çekmiştir (2017).

Alp Kara Arslan Yavrusu Hikâyesi, insanoğlunun medenileşme serüvenini anlatmaktadır; doğada aslanlar tarafından büyütülen, aslan gibi yaşayan bir çocuğun, kendi hemcinsi insanlarla karşılaşması, onlar gibi hareket etmeye, konuşmaya, ateşte pişmiş etle beslenmeye başlaması gibi unsurlar, insanoğlunun erken devirlerdeki binlerce yıllık tarihi sürecinin ve evreni algılama çabasının bir sonucu olarak, geçirdiği tarihi dönüşümün basit ifadelerle anlatılmış bir özetidir. Üstelik Alp Kara Arslan'ın torunu İkinci Tatar Han (Kuşçu Tatar Han), bir taraftan kuşların dilini öğrenmiş, diğer taraftan ise olağanüstü özellikleri ile tarif edilen yabancı bir at olan Od Atı (Ateş Atı)'nı evcilleştirmiştir ki, bu durum, insanın bir taraftan medenileşmesini, bir taraftan da hayvanları evcilleştirme sürecini yansıtmaktadır. Bütün bunlar, açık bir şekilde, önce yavaş yavaş medenileşen insanı, altında atı, yanında evcilleştirdiği kuşu ile eski Türk tipinin ortaya çıkışını yansıtmaktadır. Bu nedenle, bu anlatıların, tarihin derinliklerinden, binlerce yıl öncesinden günümüze geldiği açıktır (Eyüboğlu, 2019).

Aybek ed-Devadari (ö:1336), 1310 yılında tamamladığı *Dürerü't-Tican ve Gurerü Tevarihî'z-Zaman* adlı eserinde, gördüğü *Ulu Han Ata Bitiği (Ulu Han Ata Kitabı)*'nden ayrı bir kitap olarak, kendi döneminde elden ele dolaşan Oğuz-name adlı bir kitap olduğundan bahsetmiştir:

*Türklerde çok önemli bir kitap daha vardır. Bu kitaba Türkler çok değer verirler ve elden ele dolaştırırlar: Adı, Oğuz-name'dir. Bu kitabın içinde; Oğuz'un günlük yaşamı, ilk kağan oluşu, adını ve namını Oğuz olarak alışı anlatılmıştır. Oğuzname'de ayrıca Tepegöz adlı bir yaratıktan da bahsedilir. Bahsi geçen Tepegöz eskiden Türklerin diyarlarını tahrip etmiş ve bunun yanında onların büyüklerini ve atalarını katletmiş. Söylentilere göre bu adam bir garip yaratılmış. Başının ortasında tek bir göz varmış. On tane koçun derisini bir araya getirip bört yapılırsa onun başını ancak örtermiş. Ona kılıç ve ok işlemezmiş. Annesi, Mercan Denizi'nin (Ar. Mercanü'l-Bahr) cinlerindenmiş. Babası ise Tartura imiş. Bu kitapta Tepegöz hakkında da çok hikâyeler anlatılmıştır. Oğuz-name'de bugüne kadar olan hikâyeler zikredilmektedir. Türklerin alim ve zeki olanları ile soy soylayıp boy boylama yapabilenler bu hikâyeleri ezberleyip anlatıyorlar. Kitabın en sonunda Tepegöz, Türkler arasından çıkan genç ve güçlü bir yiğit tarafından öldürülmüştür. Onu öldüren kişi çağın kahramanlarından olan güçlü, kuvvetli bir yiğit olan Aruz oğlu Basat'tır. Türkler arasında kimsenin yenediği bir kız da çıkmıştır. Aruz oğlu Basat, yine aynı çağda yenilmez olarak görülen o kızı yenerek onunla evlenme şerefine layık olmuştur. Basat, Tepegöz'ü öldürünce adamlar, oğlanın babası Ebu Aruz'a gidip ona müjde verdiler, oğlunun o kızı yendiğini söylediler. Babası "sanki o, Tepegöz'ü de öldürmüş gibi müjde verdiniz" diye cevap verir. Bu genç Aruz oğlu Basat Tepegöz'ü nasıl öldürdüğüne dair pek çok efsane, Türkler arasında, dillerde dolaşmaktadır. Ben o olaylara çok girmeyeceğim. Çünkü bütün bu olayları ve kitabı yazarken tek bir amacım var. O da okuyucular bu kitabı okudukları zaman, bu yazarın yani benim gerçeği yazdığımı inansınlar ve söylesinler. Ondan sonra hiç kimse yazdığım şeyleri yanlış diyemez (Demir, 2017: 77-78).*

Burada açıkça görüldüğü gibi, Aybek ed-Devadari (ö:1336), 1310 yılında tamamladığı eserinde, *Ulu Han Ata Bitiği*'nden tamamen ayrı ve farklı bir kitap olarak, kendi yaşadığı dönem olan 14. yüzyılda elden ele dolaşan bir *Oğuzname*'nin olduğunu söylemektedir. Yani, Aybek ed-Devadari'nin bahsettiği *Oğuzname*, ne zaman yazıldığı bugün bilinmeyen, ancak 14. yüzyılda elden ele dolaşan başka bir kitaptır. *Ulu Han Ata Bitiği* ve *Oğuzname* iki ayrı kitaptır. Bu bakımdan 14. yüzyıla ait bu bilgiler, Basat Tepegöz'ü Öldürdüğü Boy'a ait, Aruz, Basat ve Tepegöz'ün adlarının geçtiği en eski bilgilerdir. Aybek ed-Devadari'nin *Ulu Han Ata Bitiği* adlı kitaptan bahsettiği yerde ise, Alp Kara Arslan Belceği adlı bir hikâyeye vardır, ancak bu hikâyenin içerisinde hiçbir yerde Basat veya Tepegöz adı geçmemiştir. Yani, eserdeki Basat ve Tepegöz adı 14. yüzyıla aittir. Ancak Alp Kara Arslan Belceği ise 6. yüzyıla dayandığı ileri sürülen *Ulu Han Ata Bitiği*'ne aittir. Demek ki, Türkler arasında eskiden beri mevcut olan Arslan

Çocuk Hikâyesi, 6. yüzyıldan sonraki bir dönemde, Türkler arasında eskiden beri mevcut olan Tepegöz Hikâyesi ile kaynaşmış ve bu kaynaşmış hikâye, tarihi bir kişi olan Basat'a uyarlanmış, Basat'ın adı da zamanla halk etimolojisinde "at basan" anlamına evrilmiş, böylece Basat Tepegöz'ü Öldürdüğü Boy ortaya çıkmıştır. Bütün bunlar, bu hikâyenin tarihinin çok eski devirlere uzanmasının bir yansımasıdır (Eyüboğlu, 2019).

*Yazıcıoğlu Oğuznamesi*'nde *Yedi yıl Elbürz'e sefer kılan, kayup dönen, Kıyan Busat kardaş kanın alan, it Depegöz'ü öldürüp ad koyan "Urulmuş Han"* diye geçen alkışta, Tepegöz'ü öldüren Basat değil, onun kardeşi *Urulmuş Han* olarak gösterilmektedir. Basat'ın kardeşi olup Tepegöz'ün elinde helak olan Kıyan Selçuk'ün *kıyan* sıfatı da burada Basat'a verilmiştir (Gökyay, 1973: CXLVI). Pertev Naili Boratav'a göre Dede Korkut'ta ise Tepegöz tarafından öldürülen kardeşi Kıyan Selçuk'un öcünü almak için Tepegöz'e karşı çıkan Basat'tır. Bu sapma, muhtemelen birbirini izleyen aynı orijinal metnin farklı yazımlarından kaynaklanmıştır (2012).

Ebü Bekr-i Tihrani (ö:1482)'nin *Kitab-ı Diyarbekriyye* adlı eserinde, Akkoyunluların Bayındır boyunun soyağacında, Akkoyunlu hükümdarı Uzun Hasan Bey (1423-1478)'in otuz dokuzuncu kuşak atası Bisut Han hakkında bilgiler vardır. Esere göre, Bisut Han, 120 yıl saltanat işiyle uğraşmıştı. Moğol ordusunun babasının evine saldırdığı zaman annesi ona hamileydi, kaçarken annesi onu doğurmuş ve yolun üzerine atıp kaçmış, yaşlı bir kadın onu yanına alıp gözetmiş, dört ay inek sütüyle beslemişti. Babası saltanat tahtına geçip ondan haberdar olunca onu yaşlı kadından geri almış ve adını *Bisut* koymuştu. Eserde aynı dönemde, İran'da Minuçih'r'in, Turan'da ise Efrasiyab'ın padişah olduğu, İran-Turan sınırının o sırada belirlendiği de söylenmiştir (Gültepe, 2013).

Anan Erzi'ye göre Bisüt hakkında anlatılan hikâye, Dede Korkut Kitabı'ndaki Basat'ın hikâyesi ile büyük benzerlik göstermektedir. Her iki metnin karşılaştırmasından Basat ile Bisüt'ün aynı kişi olduğu açıktır. Ebu Bekr Tahrani, Bisüt hakkında aktardığı menkabeğe, eserine uygun bir şekilde, daha gerçekçi ve tarihi bir şekil vermek istediği için, Dede Korkut'taki yağı yerine Moğol askerini, aslan yerine de yaşlı bir kadını koymuştur. Basat adının Bisüt olarak bozulması da sonraki bir halk türetmesi sonucudur ve Basat'ın ana sütünden yoksun olarak büyüdüğünü ifade etmektedir. Orhan Şaik Gökyay da bu görüşleri doğru bulmaktadır (Erzi, 1954; Akt. Gökyay, 1973). Faruk Sümer'e göre Basat Destanı ile *Kitab-i Diyarbekriyye*'deki Bisüt Hikâyesi arasında az bir benzerlik bile yoktur; Bisüt adı ise Basat'ın bozulmuş bir şekli olmayıp, Moğol-Bisut (Bisuut) boyunun ismidir. *Kitab-i Diyarbekriyye*'nin yazarı Ebu Bekr-i Tahrani, Akkoyunlu Hanedanı'na soy kütüğü düzerken Türk-Moğol kişi, boy ve el adlarını da kullanmıştır. Bisüt de bir Moğol boyunun adıdır (1959).

1330'larda, Kuman-Kıpçaklardan bir başbuğ ailesinin kurduğu Romen devletinin kurucusu Toktemir oğlu *Basar-aba* idi ki, bu adın basmak fiilinden geldiği (basar+aba) düşünülmektedir. Romanya'nın kuzeyindeki Basarabya bölgesi de aynı adı taşımaktadır (Kafesoğlu, 2012: 188). İlhanlılar devrinde, doğudan gelen uruğlardan biri de *Bisüvüt Uruğu* idi (Togan, 1946; Akt. Gökyay, 1973). Çepni beylerinden biri, Piri Bey oğlu *Busat* idi (Sümer; Akt. Gökyay, 1973). Bayburt'un Masat köyünde Dede Korkut'a atfedilen bir mezar bulunmaktadır. Bayburtlulara göre bu köyün adı olan *Masat*, adını Basat'tan almıştır (Alptekin, 1999).

Ziya Gökalp, 1917'de yazdığı *Arslan Basat* adlı şiirinde, Basat Tepegöz'ü Öldürdüğü Boy'u *Ergenekon destanı* ile ilişkilendirmiştir (Bastem, 2017).

Viktor Maksimoviç Jirmunskiy'e göre Basat'ın gençliği ve tek-gözlü devin efsanevi doğuşu hikâyesi arkaik bir karakter taşımaktadır. Aslan tarafından emzirilen Basat'ın hayatı totemistik menşeden gelen efsanelerle bağlantılıdır. Viktor Maksimoviç Jirmunskiy, Basat Tepegöz'ü Öldürdüğü Boy'un belki Oğuzların daha 9.-10. yüzyıllarda Sır-Derya boylarına gelmelerinden önce mevcut en eski hikâyelerden biri olduğunu söylemiştir (Jirmunskiy 1961; Gökyay, 1973).

Kamal Abdulla'ya göre Basat'ın üzerinde Oğuz toplumunun geçtiği değişik gelişme aşamalarını izlemek mümkündür; kadim Oğuzların doğayla karışıkları zaman, doğanın içinden çıkan, yeni insan ilişkileriyle toplum içi ilişkilerin yarattığı zaman; birinciden ikinciye geçiş, özellikle mitolojik bağlamda estetik olarak Basat tipine yansımıştır (2015). Böylece Basat tipinin Oğuzların/Türklerin binlerce yıllık gelişim sürecinin bir yansıması olduğu daha iyi anlaşılmaktadır. Oğuzların/Türklerin doğa ile içli dışlı yaşadıkları mitolojik dönem, yavaş yavaş medeniyete geçişleri ve medeniyet kurdukları dönem Basat tipine yansımıştır. Nitekim Aybek ed-Devadari (ö:1336)'nin 1310 yılında tamamladığı, içerisinde *Ulu Han Ata Bittiği*'nin özetini verdiği *Dürerü't-Tican ve Gurerü Tevarihi'z-Zaman* adlı eserindeki Alp Kara Aslan Belceği tipinde de bu geçiş ayrıntılı bir şekilde tasvir edilmiştir.

Muammer Kemaloğlu'na göre Basat Tepegöz'ü Öldürdüğü Boy'daki anlatımlardan, müverrih müellifin adeta destan yazdığı ve tarihi olayları destana büyük bir yetenekle ilmek ilmek işlediği görülmektedir. Bu boyda, Türk-Oğuz/Türkmen coğrafyasında çok ünlü bir tabir halini almış, tarihi bir olayın destanlaştırıldığı anlaşılmaktadır. Bilindiği gibi bu tabir, *Şah-Melik Bozgunu* olup, Selçuklu Oğuzları (Türkmenler)'nin başına musallat olmuş *Şah-Melik* adlı haraminin, Harezmi'deki diz çöküşünü anlatmak için kullanılmaktadır. Müellif bu konuyu da atlamamış ve Şah-Melik denen caniyi *Depegöz*, onu halletmiş olan Tuğrul Beyi ise *Basat* olarak canlandırmıştır. Bu olayların yaşandığı zamana ulaşamayan Çağrı ve Tuğrul beylerin babası Mikail Bey de destanda *Ağ Sakallı Aruz Koca* adı ile yaşatılmıştır. Müellif, Çağrı Bey'in Tuğrul Bey'den yaşça daha büyük olması özelliğini de, Basat-Kıyan Selçuk kardeşliğinde işlemiştir. Basat Tepegöz'ü Öldürdüğü Boy'a konu edilen tarihi olayın oluşum zamanının 1043 yılı, tarihi kimlikleri belirlenmiş olan destan kahramanlarının içerisinde bulunduğu Oğuz Eli'nin ise *Horasan* olduğu anlaşılmaktadır. Muammer Kemaloğlu, Basat'ın tarihi kimliğini Tuğrul b. Mikail olarak tespit etmiştir (2019).

Basat Tepegöz'ü Öldürdüğü Boy ile Yunan destanı *Odyssea* arasındaki benzerlikler, tamamen tesadüf olarak değerlendirilebilecek bir türden olmayıp, iki anlatı arasında görülen detaylardaki birçok benzerlik, geçmişteki bir ortaklığa veya tarihi süreç içerisinde bir etkileşime işaret etmektedir. Yunan destanı *Odyssea* (M.Ö. 9.-M.Ö. 7. yüzyıllar civarı) oldukça eski bir tarihe sahiptir. Eski Türklerin yazılı kaynakları ise yok denecek kadar az olduğu için, Türk destanlarına dair bilgiler ise çok sonraki dönemlere aittir. Dede Korkut Kitabı, dolayısıyla Basat Tepegöz'ü Öldürdüğü Boy ise 15.-16. yüzyıllarda yazıya geçirilmiş olup nisbeten oldukça yeni bir tarihe aittir. Ancak Dede Korkut Hikâyeleri'nin bir kısmının, özellikle de hikâyeler içerisindeki en eski iki boydan biri olduğunu dile getirdiğimiz Basat Tepegöz'ü Öldürdüğü Boy'un, en batıdaki Türk boylarından en doğudaki Türk boylarına kadar oldukça geniş bir alanda görülmesi ve çok sayıda varyantının bulunması, Türklerin tarihi süreç içerisindeki göç ve yayılmalarının ve bu hikâyenin çok eski köklere sahip olmasının bir sonucudur. Basat Tepegöz'ü Öldürdüğü Boy'un arkaik yapısı ve içerisindeki bazı motiflerin (peri kızı, aslan tarafından büyütülme, mağara yaşamı vb.), bu destanın köklerinin eski Türk kültür çevrelerine, M.Ö. 3.-M.Ö. 2. binli yıllara dayanmasının bir sonucudur. Basat Tepegöz'ü Öldürdüğü Boy'a benzer anlatıların tarihin eski dönemlerinde de anlatılmış olduğunu bilmek, bu destanın da ne kadar eski bir tarihi geçmişe sahip olduğunu göstermesi bakımından önemlidir (Eyüboğlu, 2019).

Basat Tepegöz'ü Öldürdüğü Boy'un arkaik yapısı ve içerisindeki bazı motiflerin (peri kızı, aslan tarafından büyütülme, mağara yaşamı vb.) bulunması, bu destanın köklerinin eski Türk kültür çevrelerine, M.Ö. 3.-M.Ö. 2. binli yıllara dayanmasının bir sonucudur. Basat Tepegöz'ü Öldürdüğü Boy'a benzer anlatıların tarihin eski dönemlerinde de anlatılmış olduğunu bilmek, bu destanın da ne kadar eski bir tarihi geçmişe sahip olduğunu göstermesi bakımından önemlidir (Eyüboğlu, 2019).

Basat Tepegöz'ü Öldürdüğü Boy, Duha Koca Oğlu Deli Dumrul Boyu ile birlikte Dede Korkut Kitabı'ndaki en eski hikâyeler olarak Türklüğün en eski devirlerine ait olup en eski devirler/MÖ 30.-20. yy.- MÖ 6.-MÖ 5. yy. arasındaki geniş bir dönem içerisinde ortaya çıkmıştır. Basat'ın aslanlar tarafından büyütülmesi, Dede Korkut tarafından ona insan olduğunun hatırlatılması, insanın doğa ile içli dışlı olan eski yaşamını, medenileşmesini ve doğadan kopuşunun ilk zamanlarını yansıtırken; Tepegöz'ün mağarada yaşaması ise henüz konar-göçerliğin yeni yeni ortaya çıkmaya başladığı, eski mağara ve küçük köyler devirlerini yansıtmaktadır. Hikâyede, göçler sırasında çeşitli hataların yapılması, örneğin, çobanın peri kızına saldırmaması, göç sırasında çocuğun düşürülmesi, yine bir göç sırasında Tepegöz'ün bulunması vb. olaylar, henüz mağara ve küçük köyler döneminden konar-göçerliğe atılan yeni adımların, bu alanda fazla bir tecrübesi olmayan, yeni yaşam biçimine uyum sağlamaya çalışan insanların yaşadığı tecrübelerin bir yansımasıdır. Tarihin az bilinen bu erken dönemlerinde henüz bildiğimiz anlamda gelişmiş bir devlet kavramı olmayıp, devletin en ilkel şekilleri, dağınık ve yeni oluşmaya başlayan ilkel kabileler görülüyor; mağara ve küçük köylerden konar-göçerliğe geçiş süreçleri yaşanıyor. Türklerin ve atalarının geçirdiği bütün bu gelişimler, Basat Tepegöz'ü Öldürdüğü Boy'a yansımıştır (Eyüboğlu, 2019).

Dede Korkut'ta önemli bir yere sahip olan Basat tipinde en eskisi tarihin derinliklerine uzanan birçok tarihi-destani-efsanevi-mitolojik tabaka bulunmaktadır.

Basat Tepegöz'ü Öldürdüğü Boy'da, Oğuzların başına bela olan Tepegöz sebebiyle, dört oğlu olanın birini verip üçünün kaldığı, üç oğlu olanın birini verip ikisinin kaldığı, Kapak Kan dedikleri bir adamın ise iki oğlundan birini verip birinin kaldığı, kalan tek oğlanın anasının feryat edip akından yeni gelen Basat'tan yardım istediği belirtilmiştir (Tezcan ve Boeschoten, 2001, s. 148-149). Yani hikâyede, Kapak Kan'dan Basat'a bir geçiş yapıldığı görülmektedir. Bizce, Tepegöz tipi ve hikâyesi tarihin erken

devirlerine, takriben M.Ö. 3.- M.Ö. 2. binli yıllara ve aslan tarafından büyütülen çocuk tipi de yine aynı dönemlere kadar uzanmakla birlikte, bu hikâye eski Türk kahramanlarından birine, Basat'a uyarlanmış, böylece kahraman Basat, aslan tarafından büyütülen çocuk tipine bürünmüş ve kötü ruhlarla savaşan Kamların/Şamanların rolünü de üstlenerek, Tepegöz'ün karşısına çıkartılmıştır (Eyüboğlu, 2019).

Ahmet Bican Ercilasun, Salur Kazan'ın tarihi kişiliğini Türgiş hükümdarı Su-lu Kağan (716-738) olarak tespit etmişti (Ercilasun, 2000; Ercilasun, 2002; Ercilasun, 2004b). Biz de Ahmet Bican Ercilasun'un bu tespitlerine katılmış ve bazı eklemelerde bulunmuştuk (Eyüboğlu, 2019). Dede Korkut'ta önemli bir yere sahip olan, destanın başkahramanı Salur Kazan/Kazan tipinde en eskisi tarihin derinliklerine uzanan birçok tarihi-destani-efsanevi-mitolojik tabaka bulunmaktadır. Dede Korkut'taki Salur Kazan/Kazan tipinin önemli bir tarihi tabakasının Kara Türgiş Devleti'nin kurucu hükümdarı Su-lu Kağan (716-738) ile ilgili olduğunu tespit etmiştik (Eyüboğlu, 2019). Dede Korkut'ta önemli bir yere sahip olan, standadaki en üst yönetici olan Bayındır Han tipinde birçok tarihi-destani-efsanevi-mitolojik tabaka bulunmaktadır. Dede Korkut'taki Bayındır Han tipinin önemli bir tarihi tabakasının 2. (Doğu) Gök-Türk Devleti hükümdarı Bilge Kağan (716-734) ile ilgili olduğunu tespit etmiştik (Eyüboğlu, 2019). Bilge Kağan'ın babası, 2. Gök-Türk Devleti'nin kurucusu Kutlug (İlteriş) Kağan (682-692)'in ölümünden sonra tahta kardeşi Kapgan Kağan (692-716) çıkmıştı (Eyüboğlu, 2019: 246).

Kapgan Kağan (Grousset, 1941; Akt. Kafesoğlu, 2012), bir zamanlar Batı Gök-Türk Devleti'nin kurucu hükümdarı Tardu Kağan (576-603)'in gerçekleştirmiş olduğu Doğu-Batı Türkleri'nin birlikteliğini, bir asır sonra tekrar gerçekleştirmiş ünlü bir hükümdardır. Kapgan Kağan'ın İnel ve Tonga (Gömeç, 2001) adında iki oğlu vardı ki, 714 yılında, Gök-Türkler'in Beşbalık'ı kuşatması sırasında, Kapgan Kağan'ın oğlu Tonga Tigin öldürülmüş, bundan dolayı Gök-Türkler yas tutmuş, Kapgan Kağan'dan sonra tahta çıkan İnel Kağan ise Bilge Kağan'ın kardeşi Köl Tigin'in darbesiyle tahttan indirilerek yerine Bilge Kağan tahta geçmişti (Eyüboğlu, 2019).

Dede Korkut Kitabı'nda görülen, iki oğlundan biri Tepegöz tarafından öldürülmüş olan Kapak Kan, tarihi olarak, Bilge Kağan'ın amcası, 2. Gök-Türk Devleti hükümdarı Kapgan Kağan (692-716)'in bir hatırasıdır. Bu bakımdan Basat da bu döneme ait olup, tıpkı Bilge Kağan (Bayındır Han) ve Su-lu Kağan (Salur Kazan) gibi, Korkut Ata'nın çağdaşıdır ve Gök-Türk döneminde yaşamış bir kahramandır. Bu bakımdan Basat, Bilge Kağan'ın kardeşi Köl Tigin'in hatıralarını taşımaktadır. Yani Basat, Kapgan Kağan'dan sonra darbe yaparak, ağabeyi Bilge Kağan'ı tahta geçiren Köl Tigin (ö:731)'in önce destanlaşmış, sonra hikâyeleşmiş bir hatırasıdır. Dede Korkut'ta, Basat'ın Dış Oğuz beyi Aruz'a bağlanması ve onun oğlu olarak gösterilmesi, Doğu Gök-Türklerinden olmasından kaynaklanmaktadır. Dede Korkut'ta Dış Oğuzlar, çoğunlukla Batı Gök-Türkleri'ni oluşturan On-Okların doğudaki beş Tu-lu boyları olmakla birlikte, kimi zaman da Doğu Gök-Türklerini ifade etmektedir. Doğu Gök-Türklerinden olduğunu söylediğimiz Bayındır Han (Bilge Kağan) gibi Basat (Köl Tigin)'in da, kendi hikâyesi dışında, diğer hikâyelerde aktif bir rolü olmaması bundan kaynaklanmaktadır. Bu nedenle de Oğuzların ava çıkışlarında veya hikâye sonunda yaptıkları savaşlarda, tek tek Oğuz yiğitleri sayılırken, Bayındır Han gibi Basat da sahnede görülmez (Eyüboğlu, 2019).

716 yılında, Kapgan Kağan'ın ölümüyle başlayan süreçte Doğu Gök-Türk ülkesi karışıklığa düşmüş, taht mücadeleleri sonrasında Köl Tigin, ağabeyi Bilge Kağan'ı tahta çıkarmıştı ki, devletin ve halkın içerisinde bulunduğu bu karışık dönem (kaos) ve Köl Tigin'in kahramanlığıyla tekrar düzenin kurulması olayı (kozmos), zaten halihazırda Türkler arasında anlatılmakta olan aslan tarafından büyütülen çocuk anlatısının ve Tepegöz hikâyesinin içerisine dahil olmuş, böylece Basat Tepegöz'ü Öldürdüğü Boy'un mevcut görünümüne evrilmiştir. Ancak aslan tarafından büyütülen çocuk anlatısı ve Tepegöz hikâyesinin, Basat ile birleşmemiş arkaik varyantları da mevcuttur ki, bunlar da Türk Dünyasının çeşitli yerlerinde anlatılmaya devam etmektedir. Sonuç olarak Basat Tepegöz'ü Öldürdüğü Boy, önce Türkler arasında binlerce yıldan beri mevcut olan aslan tarafından büyütülen çocuk efsanesi ile Tepegöz hikâyesinin kaynaşmasından, sonra ise bu kaynaşmanın tarihi olarak Gök-Türk dönemindeki tarihi bir kişinin destani hatıraları olan Basat'a uyarlanmasından ortaya çıkmıştır (Eyüboğlu, 2019).

Diğer Dede Korkut Boyları gibi Basat Tepegöz'ü Öldürdüğü Boy'da da Göktürk dönemi tabakasının önemli bir yeri olması tesadüf değildir. Bunun tarihi nedenleri vardır. Göktürk döneminden önce farklı devletler çatısı altında yaşayan birçok Türk boyları Göktürk Devleti'nin batıda Karadeniz'den doğuda Çin Denizi'ne kadar uzanan geniş bir alanda hakimiyet kurarak Türk boylarının büyük bir kısmını, doğu ve batı Türklerini tek bir çatı altında birleştirmesi nedeniyle yaklaşık iki asır bir arada yaşayan Türk boyları arasında güçlü bir etkileşim olmuş, bu boylar güçlü bir şekilde birbirlerine yakınlaşmış, bunun da etkisiyle bu Türk boylarına ait destanlar, hikâyeler, efsaneler, masallar vb. gibi



türlü anlatılar ve halkbilimi ürünleri büyük bir etkileşim ve kaynaşma sürecine girmiş, daha önceden gelen mitolojik ve efsanevi unsurların tarihileşme süreci de hızlanmış, Türklerin birlik içerisinde ve güçlü oldukları, en parlak dönemlerinden biri olan bu dönemin hatıraları hafızalarda önemli bir yer edinmiş, bütün bunlar da anlatılara yansımıştır. Böyle büyük ve önemli bir dönemin hatıralarının halkın ortak hafızasında yaşamaya devam etmesi oldukça doğaldır. Bu dönemde Türk/Göktürk devletini kuran hanedanın ve devletin adı olan *Türk* sözcüğü de bütün akraba kavimleri kapsayacak şekilde anlam genişlemesine uğrayarak Türk boylarının ortak adı haline gelmiştir. Günümüzde Türk milletinin adı bile bu dönemden gelirken, bu döneme ait hatıraların da anlatılara yansımış olması son derece doğaldır. Bu nedenle başta Dede Korkut Boyları olmak üzere birçok destanda ve anlatıda Göktürk döneminin önemli tarihi, edebi ve kültürel izleri bulunmaktadır.

Basat Tepegöz'ü Öldürdüğü Boy ile Duha Koca Oğlu Deli Dumrul Boyu, Dede Korkut'ta tarihi en eski anlatılardır. Bu iki anlatının kökeni mitolojiktir. Bu iki anlatı mitolojiye ve inanışlara dayanmaktadır. Ancak tarihi süreç içerisinde, Türk tarihine paralel olarak, bir destanlaşma ve tarihileşme sürecine girmiş, kısmen tarihi kahramanları da bünyesine katarak, *büyük oranda mitolojik, kısmen destani-tarihi* bir görünüm de kazanmışlardır. Ancak bu sonraki dönemlerin bir ürünüdür. Tarihin derinliklerinden gelen bu iki *mit/efsane*, tarihi süreç içerisinde, Kamlardan/Şamanlardan ozanlık geleneğinin ve destan geleneğinin ortaya çıkmasıyla birlikte, bir destanlaşma ve tarihileşme sürecine girmiş, Dede Korkut destan dairesine dahil olmuş, Dede Korkut'un dil ve üslubundan geçmiş, daha sonra da hikâyeleştiği bir sırada tespit edilerek Dede Korkut Kitabı'na yansımıştır.

Basat Tepegöz'ü Öldürdüğü Boy'un, Türk tarihinin, tarihin derinliklerine, binlerce yıl öncesine, takriben M.Ö. 3.- M.Ö. 2. binli yıllara, hatta çok daha eski devirlere uzanan bir alt tabakası vardır. Bu tabakada birçok unsur vardır: Kamlık/Şamanlık, Şamanizm, Kamların/Şamanların kötü ruhlarla mücadelesi, Tanrılara/Kutsallara kurbanların sunulması, insan kurbanı, mağara yaşamı, Tepegöz, peri, avcılık, toplayıcılık, Naturizm, dağ kültü, Totemizm, aslan kültü, ağaç kültü, hayvanların kanının içilmesi, aslan tarafından büyütülen çocuk tipi, doğadan medeniyet kurmaya geçiş, yeni barınma şekilleri, atın evcilleştirilmesi, hayvanların evcilleştirilmesi, hayvancılığın temelleri, çobanlık mesleğinin ortaya çıkışı, göçebeliliğin temelleri, konar-göçerliğin temelleri, marangozculuğun gelişmesi, dokumanın gelişmesi, çadır evin temelleri vb.

Basat Tepegöz'ü Öldürdüğü Boy'un, İskit/Saka-Kanglı-Usun-Hun dönemine uzanan bir alt tabakası vardır. Bu tabakada diğer kültürlerle etkileşim de olmuştur. Bu tabakada birçok unsur vardır: Madencilik gelişmesi, metal işlemeciliği, kutsal kılıç, kutsal yüzük, göçebelik, konar-göçerlik, hayvancılık, devlet geleneğinin temelleri, savaşçılığın ön plana çıkması, ordu geleneği, boyların ve milletlerin şekillenmesi, boylar ve milletler arasındaki mücadeleler, alp kültü, akıncı yaşam, destan ve ozanlık geleneğinin gelişmesi, ejderha vb.

Basat Tepegöz'ü Öldürdüğü Boy'un, Göktürk-Türgiş dönemine uzanan bir alt tabakası vardır. Göktürk-Türgiş döneminde Türk halklarının tek bir devlet çatısı altında birleşmesiyle birçok anlatıların kaynaşması, tarihin eski devirlerinden gelen aslan tarafından büyütülen çocuk tipinin Türk kahramanlarından birinin tarihi-destani-efsanevi hatırası olan Basat'a uyarlanması, Basat Tepegöz'ü Öldürdüğü Boy'un alt tabakalardan gelen unsurlarının, anlatının Dede Korkut destan dairesine dahil olması, Dede Korkut'un dil ve üslubundan geçmesi, tarihi unsurların kazanması, destanlaşması, Türk kahramanlarının anlatıya dahil olması, devlet anlayışının gelişmesi vb. gerçekleşmiştir.

Basat Tepegöz'ü Öldürdüğü Boy'un, Oğuz-Kıpçak dönemine uzanan bir alt tabakası vardır. Bu tabakada; anlatıda bulunan unsurlar ve kahramanların etnikleşmesi, Oğuz haline gelmesi, Oğuz Eli, Oğuzlar vb. adlar altında işlenmesi, destanlaşmasının ilerlemesi, Oğuz boyları arasında bu varyantın yaygınlaşması ve baskın hale gelmesi, diğer varyantları etkisi altına alması vb. gerçekleşmiştir.

Basat Tepegöz'ü Öldürdüğü Boy'un, en üstte bir tabakası vardır. Bu tabakada; ozanlık geleneği aşıklık geleneğine evrilirken destan da hikâyeleşmeye başlamış, çeşitli unsurlar kısmen İslamileşmeye başlamış, anlatıcıların ve yazarların işlemesinden ve süzgecinden geçmiş, en sonunda tespit edilerek, yazarın da süzgecinden geçerek ve üzerinde işlemler yapılarak, Dede Korkut Kitabı'na yansımıştır.

Sonuç olarak Basat Tepegöz'ü Öldürdüğü Boy'da ve Basat-Tepegöz tiplerinde Türk tarihine paralel olarak uzanan birçok tarihi tabaka bulunmaktadır: Tarihin derinliklerine, binlerce yıl öncesine, takriben M.Ö. 3.- M.Ö. 2. binli yıllara, hatta çok daha eski devirlere uzanan alt tabaka; onun üstünde İskit/Saka-Kanglı-Usun-Hun dönemine uzanan tabaka; onun üstünde Göktürk-Türgiş dönemine uzanan tabaka; onun üstünde Oğuz-Kıpçak dönemine uzanan tabaka; onun üstünde en üst tabaka. Bütün bu tarihi dönemler Basat Tepegöz'ü Öldürdüğü Boy'u ve Basat, Tepegöz tiplerini şekillendirmiştir. Türk Dünyası'nın birçok

bölgesinde ve başka milletlerde anlatının; aslan tarafından büyütülen çocuk tipinin Basat ile kaynaşmadığı; Basat'ın Tepegöz'ün karşısına çıkartılmadığı, Tepegöz'ün insanlara musallat olduğu; başka bir kahramanın veya kahramanların Tepegöz'ün karşısına çıkartıldığı vb. farklı varyantları da bulunmaktadır.

### DEDE KORKUT'TA BASAT

Basat Tepegöz'ü Öldürdüğü Boy'un başkahramanı Basat'tır. Bu boyda kendisine önemli bir yer verilmiştir. Basat, Dede Korkut Kitabı'nda, Dede Korkut'un bizzat gelip ad verdiği üç kahramandan (Boğaç Han, Bamsı Beyrek, Basat) biridir (Eyüboğlu, 2019).

Basat Tepegöz'ü Öldürdüğü Boy'da (Tezcan ve Boeschoten, 2001), bir gün Oğuzlar otururken üstüne düşman gelir, gece geçer. Kaçıp giderken Aruz Koca'nın oğlancığı düşer, bir aslan bulup götürür ve onu besler. Oğuzlar yine gelip yurduna konar. Oğuz Han'ın at çobanı gelip, sazdan bir aslan çıktığı, at vurduğu, adam gibi yürüdüğü haberini getirir. Aruz, onun belki kendi oğlu olduğunu söyler. Bunun üzerine aslan yatağı üzerine gelirler, aslanı kaldırıp oğlanı tutarlar. Aruz, oğlanı alıp evine getirir, şenlik yaparlar. Ama oğlanı ne kadar geri getirsel de oğlan durmaz, aslan yatağına geri döner, sonra tekrar getirirler. Dede Korkut gelir, oğlana insan olduğunu ve insan gibi yaşaması gerektiğini söyler, ona *Basat* adını koyar. Bir gün Oğuzlar yaylaya geçer, Aruz'un Konur Koca Sarı Çoban adındaki çobanı, Uzun Pınar adlı yerde bir peri kızının ırzına geçer. Peri kızı uçup giderken, yıl tamam olunca ondaki emanetini gelip almasını, ama Oğuzların başına felaket getirdiğini söyler. Oğuzlar yine yaylaya geçer, peri kızı gelir, Çoban'a emanetini getirir, ama Oğuzların başına felaket getirdiğini söyler. Çoban, kütleyi görünce dehşete düşer, bırakıp kaçar. O sırada Bayındır Han, Oğuz beyleriyle gezinti yapıyordur, bu kütleyi görürler, teperler, teptikçe büyür. Aruz Koca inip tekmele, kütle yarılar, içinden gövdesi adam gibi, tepesinde bir gözü olan bir oğlan çıkar. Aruz, bu oğlanı alır, Bayındır Han'dan izin ister, evine getirir, Basat ile birlikte büyütme ister. Tepegöz, dadılarının memesini emerken canlarını alır, birkaç dadı daha helak eder, günde bir kazan süt ona yetmez. Tepegöz büyür, arkadaşlarının kiminin burnunu, kiminin kulağını yer, halkın çok canı yanar, Aruz'a şikayet ederler. En sonunda Aruz, Tepegöz'ü evinden kovar. Tepegöz'ün peri anası, oğlunun parmağına bir yüzük geçirir, sana ok batmasın, kılıç kesmesin der. Tepegöz, Oğuz'dan çıkar, bir yüce dağa varır, yol keser, adam alır, büyük harami olur. Üzerine birkaç adam gönderse de ok atsalar batmaz, kılıç vursalar kesmez, mızrak saplasalar işlemez. Tepegöz, çoban çocuk kalmaz hep yer, Oğuzlar'dan adam yemeye başlar. Oğuzlar, Tepegöz'ün üzerine varsa da Tepegöz kızar, bir ağacı yerinden koparır, birçok Oğuz beyini öldürür, Oğuzlar'dan birçok kişiyi helak eder. Bunun üzerine Oğuzlar, kaçıp göçseler de Tepegöz önlerini keser, Oğuzlar'ı bırakmaz, geri yerine kondurur. Oğuzlar, Tepegöz'ün elinde perişan olur. Oğuzlar, Dede Korkut'u çağırırlar, aracılık için Tepegöz'e gönderirler. En sonunda Dede Korkut, Tepegöz ile, yemeğini pişirmesi için günde iki adam ile beş yüz koyuna anlaşırlar. Dört oğlu olan birini verir, üçü kalır, üç olan birini verir ikisi kalır. Kapak Kan'ın iki oğlundan biri gider, biri kalır tekrar sıra ona gelir, oğlanın anası feryat eder. O sırada seferden yeni gelen Aruz Koca'nın oğlu Basat'a gider, yardım ister. Tepegöz, Basat'ın babası Aruz'a kan kusturmuş, kardeşi Kıyan Selçük'ün ödünü patlatmıştır. Basat, kardeşinin yasını tutar, babasının anasının yanına gelir, Oğuz beyleri ile görüşür. Basat, Tepegöz ile savaşmak için yola çıkar, Tepegöz'ün bulunduğu Salahana Kayası'na gelir. Basat, burada Tepegöz ile bir dizi mücadeleye girer. Tepegöz, Basat'ı tutup boğazından sarkıtarak inine getirir, çizmesinin cebine sokar, ihtiyarlara verip ikinci vakti çevirmelerini ve yiyeceğini söyler, ancak Basat hançeri ile çizmesini yarıp kurtulmayı başarır. Basat, ihtiyarlardan Tepegöz'ün gözünden başka yerde et olmadığını öğrenir, ihtiyarların kızdırdığı şişi alır ve Tepegöz'ün gözüne bastırır. Bunun üzerine Tepegöz nara atar, haykırır, dağ taş yankılanır. Koyunların içinde mağaraya giren Basat, bir koçu tutup boğazlar, derisini yüzer ve içine girer. Tepegöz, koçun boynuzundan tutar, Basat ise bundan kurtulur. Tepegöz, parmağındaki yüzüğü taktığı zaman kendisine ok ve kılıç işlemeyeceğini söyleyerek yüzüğünü Basat'a verir. Basat, yüzüğü takar, Tepegöz, hemen Basat'ın üzerine saldırır, Basat, bundan da kurtulur. Tepegöz, Basat'a künbette hazinesinin olduğunu söyleyince, Basat, künbete girer, Tepegöz saldırınca, Basat'ın duası ile künbet yarılıp yedi yerden kapı açılır, böylece Basat bundan da kurtulur. Tepegöz, yeni bir hileye başvurur, mağarada kınlı ve kinsiz iki kılıç olduğunu, kinsiz kılıcın kendi başını keseceğini söyler, Basat, bunu da hallederek kinsiz kılıcı alır. Bunun üzerine Tepegöz, Basat'a şimdi kardeş olduklarını ve kendisine kıymamasını söyler, ancak Basat, Tepegöz'ün verdiği zararları ve öldürdüğü insanları hatırlatır, erkek deve gibi Tepegöz'ü dizinin üzerine çökertir, Tepegöz'ün kendi kılıcı ile boynunu vurur. Ardından Yünlü Koca ile Yapağılı Koca'yı Oğuz'a müjdedi gönderir. Oğuz beyleri gelirler. Dede Korkut gelir, destan söyler, deyiş der, dua eder (Eyüboğlu, 2019).



Basat Tepegöz'ü Öldürdüğü Boy'da, bir gün Oğuzların üzerine düşman gelince, Oğuzlar göçmek zorunda kalmış, kaçıp giderken de Aruz Koca'nın oğlancığı düşmüş, bir aslan bulup götürüp besleyerek büyümüştür. Oğuzlar zamanla tekrar gelip yurtlarına konduklarında ise, bu oğlan büyümüştür. Dede Korkut, bu oğlana Basat adını koymuştur:

(*Bayındır*) Hanun ilkcısı gelüb haber getürdi, eydür: “Hanum, sazdan bir aslan çıkar at urur, apul apul yöriyişi adem gibi. At basuban kan sömürür.” Aruz eydüt: “Hanum, ürkdüğümüz vaktin düşen menüm oğlancugumdur belki” dedi. Begler bindiler, aslan yatağı üzerine geldiler. Şadlık etdiler, yeme içme oldi. Amma oğlanı ne kadar getürdilerise turmadı, gerü aslan yatağına vardı. Gerü tutub getürdiler. Dedem Korkud geldi, eydür: “Oğlanum, sen insansın, hayvanıla musahib olmağıl. Gel, yahşı at bin, yahşı yigitlerle eş yort” dedi. “Ulu kardaşun adı Kıyan Selcükdür, senün adun Basat olsun. Adunı men verdüm, yaşunı Allah versün” dedi (Tezcan ve Boeschoten, 2001: 146).

Basat Tepegöz'ü Öldürdüğü Boy'da, Tepegöz'ün sorduğu sorulara cevap veren Basat, kendisini şöyle tanımlamaktadır:

*Kalarda koparda yerüm Gün Ortac.*

*Karanu dün içre yol azsam umum Allah.*

*Kaba 'alem götüren hanumuz Bayındır Han.*

*Kırış günü öndin depen alpumuz Salur oğlu Kazan.*

*Atam adın sorar olsan, kaba ağac.*

*Anam adın derisen, kagan aslan.*

*Menüm adum sorsan, Aruz oğlu Basat-dur* (Tezcan ve Boeschoten, 2001: 153).

Dede Korkut'la ilgili çalışmalar/incelemeler yapan bazı araştırmacılar/Korkutbilimciler, birçok Dede Korkut kişisi hakkında olduğu gibi, Basat hakkında da çeşitli görüşler belirtmişlerdir. Şimdi tıpkı diğer bölümlerimizde olduğu gibi hem bu görüşlere yer vereceğiz hem de yeri geldiğinde görüşlerimizi de ekleyeceğiz. Böylece Basat hakkındaki önemli görüşlerin bir araya getirilmesiyle, farklı bakış açılarının karşılaştırılmasıyla bu tipin daha iyi anlaşılması ve yeni araştırmaların önünün açılması amaçlanmaktadır:

Pertev Naili Boratav'a göre Basat, Dede Korkut Kitabı'nda kendisine bir boy adanan kahramanlardan biridir. Eserde, mucizevi bir çocukluğu ve Tepegöz'e kahramanca karşı çıkışı anlatılmıştır (2012).

Faruk Sümer'e göre *Tepe-Göz* adlı korkunç ve olağanüstü bir yaratık ile savaşan Basat, Oğuz Eli'nin Boz-Ok, yani Dış Oğuz kolunun başı, Uruz Koca'nın küçük oğlu, Kıyan Selçuk'un kardeşidir. Basat'ın adı sadece kendi destanında değil, ayrıca sonuncu boy olan İç Oğuz'a Dış Oğuz Asi Olup Beyrek Öldüğü Boy'da da geçmektedir. Bu boydaki kardeş kavgasında, yani Üç-Ok (İç-Oğuz) ve Boz-Ok (Dış-Oğuz) arasında düşmanlık çıkararak, babası Uruz Koca'nın metbuu Kazan'a ayaklandığı sırada, Basat'tan korkulan bir şahsiyet olarak bahsedilmiştir. Beylerbeyi Salur Kazan'ın inakı boz aygırlı Beyrek, çıkan bu düşmanlık nedeniyle Basat'ın ordasını basıp herşeyini eline geçireceğinden kaygılanmıştı. Basat'ın ağabeyi Kıyan Selçuk'un Tepegöz ile yapılan savaşlarda ödü sızdırdığı söylenmiştir. Basat da, ağabeyinin öcünü almak için Tepe-Göz ile savaşmaya karar vermişti. Tepegöz ile yapılan savaşlarda Oğuzlar'dan çok sayıda kimse de ölmüştü. Basat, Tepegöz'ü yenip öldürmüş ve ihtimal kardeşinin ve eldaşlarının öcünü almıştı (Sümer, 1972).

Viktor Maksimoviç Jirmunskiy'e göre Basat'ın gençliği ve tek-gözlü devin efsanevi doğuşu hikâyesi arkaik bir karakter taşımaktadır. Aslan tarafından emzirilen Basat'ın hayatı totemistik menşeden gelen efsanelerle bağlantılıdır (Jirmunskiy, 1961; Gökyay, 1973). Viktor Maksimoviç Jirmunskiy'in bu tespiti oldukça değerli olup Basat tipinin eski kökleri ve arkaik varyantlarıyla ilgilidir.

Ettore Rossi, Basat'la Tepegöz'ün mitolojik maceralarını, aşağı-yukarı zamanın dışında olarak, tarihi saymamaktadır (Gökyay, 1973).

Azizhan Tanrıverdi'ye göre Basat, Dede Korkut Kitabı'nda “*en yenilmez, en mağlubedilmez kahraman*” konumundadır (2014).

Kamal Abdulla'ya göre Basat; Dede Korkut Kitabı'nın en enformatif (bilgilendirici) tipidir; Basat'ın üzerinde Oğuz toplumunun geçtiği değişik gelişme aşamalarını izlemek mümkündür ki, kadim Oğuzların tabiatla karışıkları zaman ile, tabiatın içinden çıkan ve yeni insan ilişkilerinin, toplum içi ilişkilerin yarattığı zaman, birinciden ikinciye geçiş, özellikle mitolojik bağlamda estetik olarak Basat tipine yansımıştır; Basat, estetik olduğu kadar belirli bir işlev de taşıyan bilimsel bir tiptir. Basat, tabiatın koynundan çıkmış bir kahraman olarak, aslan yatağında büyüye de ve insanlar arasına getirildikten sonra defalarca büyüdüğü yere, tabiata kaçıp geri dönse de insanın tabiata galip gelmesi ve medeniyetin ilerlemesi gerektiği için, medeniyeti temsil eden Basat'ın, tabiatı temsil eden güce, yani Tepegöz'e karşı

galip gelmesi, onu kör etmesi ve onun yalvarışlarına rağmen başını kesmesi, medeniyetten tabiata dönülemeyeceğini göstermektedir (2015). Kamal Abdulla'nın bu tespitleri, özellikle Basat'ın üzerinde Oğuz toplumunun geçtiği değişik aşamaların izlenebileceği tespiti oldukça değerlidir.

Aybek ed-Devadari (ö:1336), 1310 yılında tamamladığı, içerisinde *Ulu Han Ata Bitiği*'nin özeti verildiği *Dürerü't-Tican ve Gurerü Tevarihü'z-Zaman* adlı eserinde Alp Kara Aslan Belceği'nden bahsetmiş (Demir, 2017: 74-75, 92-95); Aybek ed-Devadari ayrıca aynı eserde, kendi döneminde elden ele dolaşan Oğuz-name adlı bir kitaptan (Demir, 2017: 77-78) da bahsetmişti. Başta Türkler ve Asya halkları olmak üzere Tepegöz efsanesinin birçok dünya halklarında yaygınlığı bilinmektedir. Basat Tepegöz'ü Öldürdüğü Boy'da ise Basat, kendisini "*Atam adın sorar olsan, kaba agac./ Anam adın derisen, kagan aslan*" (Tezcan ve Boeschoten, 2001: 153) diye tanımlamaktadır. Basat Tepegöz'ü Öldürdüğü Boy'daki ve bu anlatının eski varyantlarındaki Basat ve onun arkaik tipinde, Türk milletinin ve atalarının, en erken safhalardan başlayarak; doğa ile içli dışlı yaşadıkları ve doğadan medeniyete geçiş yaptıkları dönemden, hayvanların, özellikle atın ve bazı kuşların evcilleştirildiği, at üzerinde kartalla çeşitli hayvanların avlandığı ve hayvancılıkla geçinilen konar-göçer yaşama uzanan döneme kadar tarihi süreç içerisinde Türk milletinin ve atalarının yaşadığı türlü dönüşüm ve gelişim süreçleri ve bunların insan yaşamına etkileri izlenebilir. Basat tipi Türklerin, insanın medenileşme serüveninin bir yansımasıdır.

Fuzuli Bayat'a göre Basat Tepegöz'ü Öldürdüğü Boy'da, Tepegöz'ün Oğuz İli'ne düşmanlığı sadece Oğuzları fiziki yönden mahvetmesi değil, aynı zamanda kutsal Oğuz mekanını kutsallıktan uzaklaştırmasıdır; Tepegöz'ün Oğuzların ileri gelenlerine, aksakallarına saygısızlık etmesi, büyüyüp yetiştiği evin babası Aruz Koca'nın oğlunu öldürmesi, onun atalar kültürüne ve Oğuz İli'ndeki kutsallara karşı gelmesidir. Bu yüzden Oğuzlar, defalarca göç etmeye teşebbüs ederek, kutsuz mekana çevrilmiş ili terk etmek istemiştir. Bu yüzden Basat'ın Tepegöz'ü ortadan kaldırması, yani zaferi, kutsalın adilik, iyiliğin kötülük üzerindeki zaferi, kozmosun kaosu bertaraf etmesidir. Tepegöz, kaostan kozmosa geçiş yapamasa da, Basat, kaostan kozmosa geçmiştir. Çünkü Basat, hayvani alemde insanî cemiyete geçmiş, ad almış, toplumun tam üyesi olmuş, at basıp kan içmekten geçerek insan içine gelmiştir. Böylece Tepegöz de yalnız kendisi gibi kaos kökenli bir kahramana yenilmiştir (2016).

Bi Xun'a göre, Basat Tepegöz'ü Öldürdüğü Boy'da, baş kahraman Basat tasvir edilmeye başlanırken insanların bir aslanın atları rahatsız etmekte olduğunu ve bu aslanın ayaklarının insan ayakları olduğunu gördükleri söylenmektedir ki, yani Basat'ın, yarı insan yarı hayvan görünüşü onun muhtemelen eski bir ongun olduğunu göstermekte olup, o, sıradan bir insan değil, ilah olduğu için insanların baş edemedikleri dev Tepegöz'ü yenebilmiştir. Dede Korkut Kitabı'nda insanları yiyen Tepegöz, korkunç aslan, boğa, deve gibi pek çok dev bulunmaktadır ki, bunlar da şüphesiz Şamanizmin ruhlar dünyasının üyeleridir (2000).

Bi Xun'un bu tespitleri değerlidir. Dede Korkut Destanları'nı anlatan Korkut, ozanlığının yanında Kam/Şaman'dır. Bu nedenle anlattığı destanlarda, Dede Korkut Destanları'nda birçok kahramanın Şamanistik yönleri belirgindir. Örneğin; Salur Kazan'ın Evi Yağmalandığı Boy'da, olacak gelişmeleri önceden rüyasında gören, bu rüyayı kendisi yorumlayarak önlem alan Karacuk Çoban'ın mistik yönü oldukça güçlüdür. Karacuk Çoban'ın bu mistik yönü, eski Türk kamlarını/şamanlarını anımsatmaktadır (Eyüboğlu, 2021).

Mundy, Basat Tepegöz'ü Öldürdüğü Boy'da, bazı sorunlara, kurgu ve yapısındaki uyumsuzluk, kopukluk ve mantıksızlıklara dikkat çekmiştir. Bu sorunlar şunlardır: 1) Basat'ın çocukluğu anlatılmamış, birdenbire tanınmış kahraman olarak sahneye çıkmıştır. 2) Basat'ın ad alması diğer anlatılardakine uymamaktadır. 3) Basat yaşça büyük olmasına rağmen, Aruz onu Tepegöz'le birlikte büyütme istemiştir. 4) Basat, Oğuz toplumunun başına gelen felaketlerden habersizdir. 5) Tepegöz'ün öldürülme şekli inandırıcı değildir (Güvenç, 2014; Akt. İnayet, 2015). Mundy'nin bu tespitleri oldukça önemlidir. Basat Tepegöz'ü Öldürdüğü Boy'da bazı çelişkiler ve tutarsızlıklar vardır. Özellikle Basat Tepegöz'ü Öldürdüğü Boy'da, Tepegöz'ün sanki ölmek istercesine, Basat'a kendisini nasıl öldürebileceğinden bahsetmesi mantıksız ve çelişkilidir. Basat Tepegöz'ü Öldürdüğü Boy'da, aslında Basat'ın ortaya çıkışı ve gelişim süreci ile Tepegöz'ün ortaya çıkışı ve gelişim süreci sanki iki ayrı konu, iki ayrı anlatı gibi anlatılmıştır. Aslında burada iki ayrı efsanenin kaynaşması söz konusudur. Zaten Tepegöz anlatısının bazı varyantlarında da Basat tipi hiç yoktur, Tepegöz'le mücadele edenler başkalarıdır. Hatta Tepegöz anlatısının bazı varyantlarında Tepegöz'le mücadele eden kimse de yoktur.

Basat Tepegöz'ü Öldürdüğü Boy'daki bazı uyumsuzlukların sebebi; binlerce yıl öncesinden gelen, kökeni eski Türk kamlarının/şamanlarının kötü ruhlarla mücadelesini anlatan mit, inanış ve

efsaneler (Tepegöz), tarihi süreç içerisinde kuşaktan kuşağa aktarımlarda, eski Türklerdeki aslan tarafından büyütülen çocuk hakkındaki efsane (Arslan Çocuk Hikâyesi) ile kaynaşmış, bu kaynaşma da Basat adlı bir kahramana ve Dede Korkut Oğuzlarına uyarlanmış, böylece altyapısında birçok mit, inanış, efsane ve tabakayı bünyesinde barındıran Basat Tepegöz'ü Öldürdüğü Boy ortaya çıkmıştır. Tarihi süreç içerisinde bütün bu unsurların tam olarak kaynaşamaması sebebiyle de hikâyede çeşitli boşluklar ortaya çıkmıştır (Eyüboğlu, 2019). Tarihi süreç içerisinde toplumda yaşanan değişimler destanları da etkilemiş, destanların alt tabakası ile üst tabakası arasında bazı çelişkiler ortaya çıkmış, bu değişimler tiplere de yansımıştır (Eyüboğlu, 2021b). Basat ve Tepegöz tiplerinde de bu değişiklikler görülebilmektedir.

Ülkü Eliuz'a göre Basat Tepegöz'ü Öldürdüğü Boy'da, Basat, doğanın bir parçası olup, insanın doğayla efsanevi-mitik bir iş birliği içinde olduğunu imlemektedir. Basat'ın kişiliğinde doğanın bozulmamış gücünün de içinde bulunduğu yabancı-vahşi bir özellik vardır. Doğadan güç alan Basat, sosyal anlamda değer duygusu da kazanarak duyarlı bir kişi haline dönüşmüş, doğadaki olumsuzlaşmış değerler böylece olumlu hale getirilmiş, kaostan kozmosa, kargaşadan düzene gidişe işaret edilmiş, dış ortamla insan arasında teolojik, sistematik, psikolojik bir bağ kurulmuş, doğada yenilenmiş, onun üstün olanaklarıyla donatılmış, yine doğanın kirletilme günahının ürünü olan Tepegöz'ün karşısına çıkmış, hem gücü hem de aklını kullanarak doğa-insan işbirliğiyle felaketin üstesinden gelmiştir. Basat, bu yönüyle varlık ihlalinin doğuracağı felaketlere karşı, kaynağı doğa olan gücün akılla birleşmesini simgelemektedir (2001: 73).

Mesut Şen, *Tepegöz Hikâyesi ile Polyphemos Efsanesi Arasındaki Anlayış Farkı* adlı çalışmasında Basat'a da yer vermiştir. Mesut Şen'e göre Basat Tepegöz'ü Öldürdüğü Boy'da, Tepegöz'ü asıl öne çıkaran husus, daha çocukluğundan itibaren yaptığı tüm yanlışlara rağmen kendisini besleyip büyüten insanlara karşı gösterdiği nankörlük olup, bu vafına, daha sonra Basat'la olan mücadelesinde, kurnazlık ve hilekarlık da eklenmiştir. Halbuki, Tepegöz'ün en belirgin niteliği dev olması sebebiyle gücüdür. Basat'ta ise hakim olan duygu, ilk bakışta kahramanlık gibi görünse de, aslında sorumluluk duygusudur ki, ailelerin çektiği sıkıntıları görünce vicdani rahatsız olmuş, oğlunu kaybetmiş bir kadının kendisinden yardım istemesine dayanamamıştır. Ayrıca, onların evinde büyüyen Tepegöz, Basat'ın kardeşi sayılmaktadır ki, ailesinin bu beladan sorumlu olduğunu hissetmiştir, Tepegöz'ü ortadan kaldırmak istediğinde hem Kazan Bey'in hem de babasının kalması yönünde fazla ısrarcı olmaması da bunu göstermektedir. Tepegöz, kuvvetçe Basat'tan çok üstün olmanın yanında, gözünden başka hiçbir yerine ok ve kılıç işlememe özelliğine de sahip olup, Basat ile olan mücadelesinde de, hileye başvuran yine Tepegöz'dür. Basat ise saf bir Oğuz olup, Tepegöz'ün her dediğine inanmakta olsa da, yine de Tepegöz'ü yenmeyi başarmıştır (2003).

Bülent Bayram, *Oğuz Epik Anlatmaları ve Çuvaş Alp Hikâyeleri'nde Kutsal Kurt ve Tepegöz* adlı çalışmasında Basat'a da yer vermiştir. Bülent Bayram'a göre Basat Tepegöz'ü Öldürdüğü Boy'da görülüyor ki, Tepegöz'ü sıradan insanlar yenememektedir, çünkü Tepegöz'ün kendisi normal insanlardan farklı olup, Oğuz toplumunun kabullenemeyeceği bir yasak ilişki sonucu dünyaya gelmiştir, annesi bir peri kızıdır ve annesinin ona taktığı yüzük sayesinde ona kılıç işlememektedir. Bu nedenle, onunla mücadele edip, onu ortadan kaldıracak kahraman da diğer insanlardan farklı olmak zorundadır. Düşman baskınından kaçarken düşürülen Basat'ı bir aslan alıp götürmüş ve beslemiştir ki, bu şekilde Basat, sıradan insanlardan ayrılmaktadır ve sonuçta Tepegöz'ü yenmektedir (2006).

Sedat Tamay, *Basat'ın Tepegöz'ü Öldürdüğü Anlatması'nda Asalet, Güç ve Bilgeliğin Zaferi* adlı çalışmasında Basat'a da yer vermiştir. Sedat Tamay'a göre, Basat Tepegöz'ü Öldürdüğü Boy'da, toplumun zayıf olduğu bir ortamda topluluğun ihtiyaç duyduğu güçlü, çelik iradeli ve disiplinli *alp tipi* insan yetiştirilmesinin mümkün olmadığı bir toplum resmi çizilerek toplumsal yapının bu yönüyle çürümeye başladığına vurgu yapılmakta; böylesi bir insanın, insandan olma-doğma özelliğinin yanında, ancak doğal bir mekanda, doğanın içinde ve o doğal bütünlüğün özelliklerini yitirmemiş parçaları olan insanlar (hikâyede aslanlar) tarafından yetiştirilebileceği düşüncesi vurgulanmaktadır (Tamay, 2009; Bastem, 2017).

Alimcan İneyet, *Basat'ın Tepegöz'ü Öldürdüğü Destan'ın Yeni Bir Yorumu Üzerine* adlı çalışmasında Basat'a da yer vermiştir. Alimcan İneyet'e göre "Kurt=ayı=aslan" tarafından beslenen çocuk" koşutluğu göz önünde alındığında, metindeki aslan, Şamanist kültürel çevredeki tanrı/doğayı simgelemekte olup, Basat'ın at basıp kan sömürmesi de Türklerin, özelde Oğuzların Şamanist yaşam tarzını yansıtmaktadır. Dede Korkut'ta, Basat'ın dışında, Kan Turalı da kan sömürmektedir. Mağarada insan, ruhsal dünyasındaki vesveselerle savaşıyor ve sonunda içindeki kötülüklerden arınıp yeni bir aşamaya geçer ki, ritüel ve simgesel anlamda ölüp yeniden dirilmeyi, yeniden doğmayı ifade eder. Bu bağlamda,

Basat'ın mağarada Tepegöz ile olan mücadelesi, dünyevi olanla uhrevi olan arasındaki çatışma/mücadele olarak görülebilir. Basat, aslında kendisini maddiyatla dünyaya bağlamaya çalışan nefsi Tepegöz ile savaşmıştır (2015).

Ebru Şenocak, “*Basat'ın Tepegöz'ü Öldürdüğü Destan'a Arketipsel Bir Yaklaşım*” adlı bildirisinde Basat'a da yer vermiştir. Ebru Şenocak'a göre Basat Tepegöz'ü Öldürdüğü Boy, masalımsı karakteriyle arketiplerin bütün izlerini taşımaktadır ve arketipsel sembolizmin yansımasıdır. Bu boy, Basat'ın ve onun şahsında Türk milletinin, yaşanan kaosu nasıl cennete dönüştürdüğüünün en güzel örneğidir. Basat'ın doğadan evine götürülse de yine doğaya, aslan yatağına geri dönmesi, Basat'ın aileden ilk kopuşu, bireyleşme yolculuğunun ilk aşaması olup, kendi ayakları üzerinde durabilme farkındalığını göstermekte, o, mitik güç kaynaklarıyla beslenerek bireysel anlamda yüce ananın/aslanın koruyuculuğunda bilincin taşıyıcılığını yaparak, gerçeklikler aleminde varoluşu temsil etmektedir. Basat'a aslanın analık yapmasının sembolik açıdan önemli anlamsal değerleri olup, aslan ve doğa ananın saf gücüne sahip olan, sıradışı yaşayış tarzı ve davranışlarıyla Basat, ileride toplumun başına bela olan Tepegöz'ü ortadan kaldırabilecek tek güç olacaktır (2016).

Ebru Şenocak'a göre Basat'ın erginlenme yolculuğu, kalp olarak nitelendirilebilecek arınma ve yeniden doğumun mekanı olan mağarada tamamlanır. Tepegöz'le savaşırken mağaraya düşen Basat, bir nevi iç dünyasının dehlizlerinden geçerek, bilinçdışının karanlığında bir ayna görevi gören *kendilik*'i temaşa eder ki, bütün eylemlerin kaynağı olan *kendilik*'in keşfi, bilinç ve bilinçaltı arasındaki bağın kurularak, kurtuluşa erişilmesidir. Basat, Oğuz Kağan gibi toplumsal yaşamı kaostan kozmosa dönüştürecek bir kahramandır. Basat ve Tepegöz'ün savaşı, iyilik ve kötülüğün bir çatışmasıdır. Basat, devin bütün tuzaklarını cesaret, irade ve inanç gücüyle aşmıştır. Tepegöz, hileli sözleriyle Basat'ı yanıltmak istemiş, ancak Basat kurtulmuştur. Aklın ve gönlün aynasında savunduğu değerler uğruna mücadele eden Basat, bütün hileli saldırılara hazırlıklıdır. Basat, kalp gözü açık, sezgilerinin gücüyle hareket eden, maddi duygularından arınmış bir kahramandır. *Biz* adına mücadele veren Basat, aslında, Tepegöz'e değil, Tepegözleşerek, doğanın dengesini bozan toplumun kendi ruhsal bütünlüğünün bir parçasına savaş açmıştır. Karanlık gömüldükçe devleşen arzular, benliği bütünüyle ele geçirmek üzereyken, ilkel, saf ve bozulmamışlığın sembolü olan Basat'ın farkındalığıyla gün yüzüne çıkmıştır. Basat, kinsiz kılıcı bağlı olduğu zincirinden ok ve yay ile düşürerek, Tepegöz'ün boynunu vurmuştur. Basat'ın silahları olan ok, yay ve kılıç aslında ışığın, iradenin, inancın ve bilginin gücünü temsil etmekte olup, kötülükten iyiliğe, karanlıktan aydınlığa çıkışın bir ifadesidir. Basat, bu silahlarla Tepegöz'ün başını vurarak, *biz* adına verdiği mücadelesiyle kendini ve milletini esaretten kurtarmıştır. Basat, mağaranın ana rahmi özelliğini gösteren karanlık mekanından erginlenerek, güneş gibi yer yüzüne doğmuş, Oğuz halkının ışığı olmuştur. Kötülüğün ay gibi batıp, iyiliğin güneş gibi doğduğu yaşam, artık tek yürek olan millet için aklın ve bilincin merkezinde yeni bir başlangıç olmuştur (2016).

Ebru Şenocak'a göre Basat Tepegöz'ü Öldürdüğü Boy, Basat'ın şahsında, Türk milletinin sembolik yolculuğuna bağlı zaferin öyküsüdür. Oğuz'un başına musallat olan canavarın/Tepegöz'ün, bir başka deyişle, bilinçaltına atılıp, bastırılan gölgenin ölümü, alp-bilge tipi Basat'ın bilinçli, istikrarlı ve akılcı mücadelesiyle gerçekleşir ki, böylece toplum, hatalarıyla yüzleştikten sonra sonsuzluk içindeki cennete ulaşır. Atalarımızın tecrübe ettiği yaşam mücadelesindeki gizil güçler kolektif bilinçdışının üretimlerinde böyle sembollerle gelecek kuşaklara mesajlanmaktadır. Hikâyede yüzük, kılıç, altın, tek gözlülük, mağara, peri, dev vb. gibi arketipsel sembollerle yapılan evrensel değerlere göndermeler, mitik anlamda insanlık için ölümsüz enerji kaynakları oluşturmakta, kolektif bilincin ürettiği mitik öyküler, arketipsel değerlerin bir yansıması olarak, insanlığa kendi içselliğini yaşayarak gerçekliğe ulaşmalarını sağlamaktadır. Şamanist ve İslami inanışların izlerini taşıyan, Türk milletinin tarihsel ve mitsel yaşantısının biçimlendirdiği anlatı, mitten geleceğe, düşten gerçekliğe akan değerlerin sonsuz bilinç haritasıdır (2016). Ebru Şenocak'ın bu tespitleri değerlidir.

Nuriye Bastem, *Basat'ın Tepegöz'ü Öldürdüğü Destanı ve Axel Olrik'in Epik Yasaları* adlı çalışmasında Basat'a da yer vermiştir. Nuriye Bastem'e göre, Basat Tepegöz'ü Öldürdüğü Boy'da, Basat ile Tepegöz birbirine zıt tiplerdir. Tepegöz, yaramazlıkları karşısında Aruz Koca tarafından sürekli azarlanıp, aşağılanıp, dövülüp, sonunda dağa kaçıp harami olurken; Basat, büyür ve gazaya gider; Tepegöz, engel çıkaran, yozlaşmış bir toplumun başındaki felaketi, cezayı sembolize ederken; Basat, sıkıntıyı önleyen, toplumu feraha yönelten, kurtuluşunu sağlayan aklı/gücü temsil eder (2017).

Keziban Tekşan'a göre Basat Tepegöz'ü Öldürdüğü Boy'da, Basat, cesareti ve kararlılığıyla yaratıcı bir kişilik özelliği sergilemiş, Oğuz'un başına bela olan Tepegöz problemini büyük bir cesaretle üstlenmiş ve yaratıcı düşünceyle çözmüştür. Basat, sorunlara karşı duyarlı, enerjik, cesur, kararlı ve



problemlere çözüm üreten, yaratıcı bir kişiliktir. Basat, Tepegöz'le savaşırken de yaratıcı düşünce örnekleri sergilemiştir. Dede Korkut'ta, cesaret, bütün kahramanların ortak özelliği olmakla birlikte, Basat'ın cesareti hepsinden daha baskındır. Çünkü, o, Oğuz'un başına bela olan Tepegöz'le hiç tereddüt etmeden savaşmış ve Oğuz'u büyük bir beladan kurtarmıştır (2017).

Kamran Aliyev'e göre gerçek ve mitik unsurların birleştiği noktada duran Tepegöz ile özünde gerçeği ve miti yaşatan Dede Korkut anlaşabiliyorsa, Tepegöz'e galip gelmek isteyen yiğit de özünde gerçek ile miti birlikte yaşatan bir karakter olmalıdır ki, bu karakter Basat'tır. Basat'ın gerçek dayanağı babası Aruz, mitolojik kaynağı ise aslandan gelmektedir. Çünkü Aruz Koca'nın kaybolmuş oğlu olan Basat'ı bir aslan bulup beslemiştir (2018).

Basat, Dede Korkut Kitabı'ndaki en gözüpek, korkusuz, cesur kahraman konumundadır. Basat *alplar alp*dir. Oğuzların, Tepegöz'ün elinde helak olmasından, Tepegöz'ün bir sürü insanı öldürmesinden, hatta birçok Dede Korkut kahramanını öldürmesinden korkmayarak, Tepegöz'ün üzerine hem de yuvasına kadar gitmiş hem de tek başına ona karşı koymuş ve onun gibi bir canavarı öldürmüştür. Bu bakımdan Dede Korkut'ta Basat'ın yiğitliği en üst derecededir. Oğuz toplumunun baş edemediği düşmanla o tek başına mücadele etmiş ve onu yenmiştir. Doğanın çocuğu Basat, doğanın dengesini bozan Tepegöz'ü ortadan kaldırmış, böylece Dünya tekrar dengeye kavuşmuştur.

Basat'ın Tepegöz ile olan mücadelesinde kullandığı taktikler, onun aynı zamanda zeki bir Oğuz alpi olduğunu göstermektedir. Bu bakımdan Basat, yiğitlikle zekayı bünyesinde birleştirmiş bir alptir. Basat aynı zamanda erdemli bir alptir, onun destandaki özellikleri ve yaptıkları bunu yansıtmaktadır. Böylece Tepegöz gibi bir düşmanı yenerken, sadece güce değil, akla, zekaya, erdeme de ihtiyaç olduğu mesajı verilmiştir. Yani bir alp hem yiğit hem güçlü hem zeki hem de erdemli olmalıdır.

İç Oğuz'a Dış Oğuz Ası Olup Beyrek Öldüğü Boy'da, Oğuzların en kahramanlarından Beyrek'in, hiç ortalarda olmadığı halde, bir tek Basat'tan çekinmiş olması da Basat'ın Oğuzlar arasında kahramanlığıyla tanınmış büyük ünüyle ilgili olsa gerektir. Destan anlatıcısı, büyük üne sahip olan Basat'ın adını da anarak, Dede Korkut Kitabı'ndaki son destana onu da eklemiştir.

Oğuznameler'de, çeşitli şekillerde bir yerlerde bulunan, sonradan ortaya çıkan, varlığı ve hükümdarın oğlu olduğu anlaşılan çocukların ortaya çıktığı örnekler bulunmaktadır. Bu yapay, suni bağlar, genellikle hanedan değişiminin, bir devletin yerine başka bir devletin gelmesinin sembolik ifadesidir. Oğuznameler'de birçok farklı Türk devleti, boyu ve hanedanının hatıraları genelleştirilerek tek bir devlete, boya, soya indirgenirken, hakimiyeti ele geçiren boy ve hanedan değişimi nedeniyle ortaya çıkan boşluklar bu türlü yapay bağlarla kapatılmaya çalışılmıştır. Bu nedenle Dede Korkut'ta dolaylı yollardan, daha önce bir göç sırasında düşen kayıp oğlumuş gibi gösterilerek Aruz'a bağlanan Basat, büyük olasılıkla tarihi olarak bir devlet ve hanedan değişimini yansıtmaktadır.

Dede Korkut'ta bütün boy adlandırmalarında kahramanlar babalarının adı ile birlikte anılırken, Basat Tepegöz'ü Öldürdüğü Boy adlandırmasında Basat'ın adı tek başına anılmıştır. Bu durum destanın tarihi çok eskilere uzanmakla birlikte, Basat'ın aslında Aruz'un oğlu olmadığı, zaman içerisinde Aruz'un oğlu haline geldiğini yansıtmaktadır. Yani Basat, suni olarak Aruz'a bağlanmış, ancak bu bağlanma anlatılarda tam olarak yerleşmemiştir. Dede Korkut'ta, Aruz'dan sonra onun yerine, Tepegöz'ü öldürüp de Oğuz'u kurtaran oğlu Basat'ın geçmeyip, torunu Deli Dünder'in geçmesinin nedeni de bununla ilgili olabilir. Diğer boylarda Dış Oğuzlar'da Basat gibi büyük bir kahramandan bahsedilmezken, Deli Dünder ön plana çıkarılmıştır. Bu durum aynı zamanda Basat ile Aruz ve torunu Deli Dünder arasındaki bağların aslında suni olduğunu yansıtmaktadır. Dede Korkut Destanları'nın tarihi olarak farklı dönemlere ait olmasından ve dilden dile, kuşaktan kuşağa, ozandan ozana aktarımında uzun bir süre sözlü kültürde işlenmesinden dolayı arada böyle boşluklar ve çelişkiler oluşmuştur.

#### DESTANLARDA/SÖZLÜ KÜLTÜRDE BASAT

Bahaeddin Ögel'e göre Basat Tepegöz'ü Öldürdüğü Boy'da görülen Basat, Güney Anadolu'da derlenen masallarda *Pusat* adıyla geçmektedir (1995). Fuzuli Bayat'a göre Anadolu efsanelerinde tek gözlü kavimden bahsedilir ki, Tepegöz bu kavmin lideridir. Anadolu'nun değişik yerlerinde bu efsanenin başka varyantları görülebilir. Orta Asya'da olduğu gibi, bazı Anadolu efsanelerinde de Tepegöz bir dev, onu öldüren kahraman ise Basat'tır; bazı varyantlarda Basat, üç kardeşten en küçüğüne veya bey oğluna dönüştürülmüştür. Anadolu efsaneleri, Basat Tepegöz'ü Öldürdüğü Boy'un yakın şeklidir (2003).

İsa Özkan'a göre Dede Korkut Kitabı'ndaki Basat Tepegöz'ü Öldürdüğü Boy ile Türkmen varyantındaki Yekegöz (Tepegöz) Boyu temelde denk olmakla birlikte, aralarında bazı farklılıklar da vardır (1997).



Berdi Saryev'e göre Türkmenler arasındaki bir halk inancına göre, Basat Tepegöz'ü Öldürdüğü Boy, Oğuzların Müslümanlığı kabul etme boyu olarak bilinmektedir. Bu halk inancına göre, *Basat*, Türkmence *Beset* olarak bilinmektedir ki, *insanlığı cehaletten, vahşetten kurtarmak* anlamındadır; Çoban ise cehalet simgesine yakındır, onun peri kızı ile ilişkisi sonucu vahşet simgesi Tepegöz doğmuştur; cehaletten, vahşetten kurtulmanın yegane çıkar yolu olarak İslamiyet'i kabul etmek mecburiyetine gelinir (2000).

Nevzat Özkan'a göre Basat Tepegöz'ü Öldürdüğü Boy'da, Tepegöz ile savaşıran savaşıcı bir kahraman Basat olsa da Gagavuz sözlü kültüründe çok yaygın olan ve 11 ayrı varyantı derlenen *Tepegöz* anlatımlarında Tepegöz'le savaşıran sıradan insanlardır (2015)

Salahaddin Bekki'ye göre olağanüstü yetişme şartları bakımından Basat ile *Maaday-Kara Destanı*'nın başkahramanı Kögüdey-Mergen büyük oranda benzeşmektedir ve mücadele ettikleri varlıkların da olağanüstü özelliklere sahip ucubeler olması, bu iki kahramanın aynı kökten neşet ettiğini göstermektedir (2016).

Walter Ruben'e göre Tepegöz hikâyesinin benzerlerine, Yunan Odyssea destanından başka, başta Hint efsanesi olmak üzere, dünyanın çeşitli yerlerinde rastlanmaktadır (Ruben, 1944; Akt. Şen, 2003).

Kamal Abdulla'ya göre Yunan destanı *Odysseus*'da, Odysseus, kendi savaşılarıyla birlikte memleketi İthaka adasına doğru yelken açmış, bu sırada onun deniz maceraları başlamıştı. Odysseus, bu maceralar sırasında, tek gözlü canavar Polyphemos'u hileyle aldatıp kör etmişti. Odysseus-Polyphemos mücadeleleri, Basat-Tepegöz ilişkileri ile paraleldir (2015, s. 256-261). Mesut Şen'e göre, Basat Tepegöz'ü Öldürdüğü Boy ile Yunan destanı *Odyssea*'daki, Odysseus'un Kykloplar ile olan mücadelesi arasında birçok benzerlikler bulunmaktadır. İki anlatı arasında, menşei ne olursa olsun, aralarındaki vaka ve motif benzerliklerine rağmen, büyük bir anlayış farkı vardır. İki anlatı arasında, olayların ele alınış şekli, bakış açısı ve değer yargıları bakımından da büyük farklar vardır. Konu benzerliğine rağmen, Odysseus ile Basat apayrı iki kişilik olup, her kahramanda bulunması gereken cesaret ve gözüpeklik dışında, aralarında ortak nokta bulmak zordur. Bu iki anlatıdaki kahramanların, kendi toplumları için, insan davranışlarının birer modeli oldukları söylenebilir (2003).

## SONUÇ

*Basat* adı *bas+at* sözcüklerinden gelmektedir ve *at basan* anlamındadır. Bu konuda birçok olasılık vardır. Destandaki kahramanın ya adı unutulmuştur ya kısmen değişikliğe uğramıştır ya at basma işlevine uygun olarak sonradan halk etimolojisiyle bu ad uydurulmuştur ya da uyarlandığı tarihi kahramanın adını almıştır. Bütün bunlar olasıdır.

Basat Tepegöz'ü Öldürdüğü Boy'un başkahramanı Basat'tır. Bu boyda kendisine önemli bir yer verilmiştir. Basat, Dede Korkut Kitabı'nda, Dede Korkut'un bizzat gelip ad verdiği üç kahramandan biridir. Basat tipi Oğuzların/Türklerin binlerce yıllık gelişim sürecinin bir yansımasıdır. Oğuzların/Türklerin doğa ile içli dışlı yaşadıkları mitolojik dönem, yavaş yavaş medeniyete geçişleri ve medeniyet kurdukları dönem Basat tipine yansımıştır. Dede Korkut'ta önemli bir yere sahip olan Basat tipinde en eskisi tarihin derinliklerine uzanan birçok tarihi-destani-efsanevi-mitolojik tabaka bulunmaktadır.

Basat Tepegöz'ü Öldürdüğü Boy ile Duha Koca Oğlu Deli Dumrul Boyu, Dede Korkut'taki tarihi en eski anlatılardır. Bu iki anlatının kökeni mitolojik olup, mitolojiye ve inanışlara dayanmaktadır. Ancak tarihi süreç içerisinde, Türk tarihine paralel olarak, bir destanlaşma ve tarihileşme sürecine girmiş, kısmen tarihi kahramanları da bünyesine katarak, *büyük oranda mitolojik, kısmen destani-tarihi* bir görünüm kazanmışlardır.

Basat Tepegöz'ü Öldürdüğü Boy'da bazı çelişkiler ve tutarsızlıklar vardır. Boy'da, Basat'ın ortaya çıkışı ve gelişim süreci ile Tepegöz'ün ortaya çıkışı ve gelişim süreci sanki iki ayrı konu, iki ayrı anlatı gibi anlatılmıştır. Farklı efsanelerin bir anlatıda kaynaştığı anlaşılmaktadır. Anlatının bu kaynaşmanın gerçekleşmediği farklı varyantları da vardır.

Türkler arasında eskiden beri mevcut olan *Arslan Çocuk Hikâyesi*, Gök-Türk dönemiyle birlikte Türkler arasında eskiden beri mevcut olan *Tepegöz Hikâyesi* ile kaynaşmış, tarihi unsurları da bünyesine katmış, böylece Basat Tepegöz'ü Öldürdüğü Boy ortaya çıkmıştır. Türk Dünyası'nın birçok bölgesinde ve başka milletlerde bu anlatıların kaynaşmadığı farklı varyantları da bulunmaktadır. Basat Tepegöz'ü Öldürdüğü Boy'un önemli bir tabakası Gök-Türk dönemiyle ilgilidir.

Yaşadığımız dünyaya baktığımızda, bir tarafta, dünyayı ve insanlığı kirleten, kendi çıkarları için her şeyi sömüren, kural tanımayan, çevresine zarar veren Tepegöz gibi insanlar görülebileceği gibi; bir tarafta, dünyayı ve insanlığı güzelleştiren, toplumun çıkarlarını ön planda tutan, kurallara saygılı, çevresine fayda sağlayan Basat gibi insanlar görülebilir; bu bakımdan Basat Tepegöz'ü Öldürdüğü Boy, aslında tarihin tüm dönemlerinde olduğu gibi, günümüzde de yaşanan veya yaşanabilecek türden olayların sembolik bir ifadesidir ki, binlerce yıldır yaşamakta oluşunun nedeni de bundan kaynaklanmaktadır; ve her zaman, tıpkı anlatıda olduğu gibi, doğayla uyum içerisinde olan, iyi, dürüst, kahraman, yiğit Basat'lar kazanacaktır!...

#### Yazarlık Katkısı

Bu araştırma tek yazar tarafından hazırlanmıştır.

#### Etik Kurul Onay Bilgileri

Bu araştırmanın kaynak taraması ile yürütüldüğü için etik kurul onayı gerektirmemektedir.

#### KAYNAKÇA

- Abdulla, K. (2015). *Mitten Yazıya veya Gizli Dede Korkut*. İstanbul: Ötüken Neşriyat.
- Aliyev, K. (2018). *Açık Kitap: Dede Korkut*. İstanbul: Ötüken Neşriyat.
- Alptekin, A. B. (1999). Bayburt Dede Korkut 5. Kültür-Sanat Şöleni Yapıldı. *Türk Dili Dil ve Edebiyat Dergisi*, 1999/II(575), 1005-1008.
- Bastem, N. (2017). Basat'ın Tepegöz'ü Öldürdüğü Destanı ve Axel Olrik'in Epik Yasaları. *Türkiyat Araştırmaları Enstitüsü Dergisi*, 0(59), 389-400.
- Bayat, F. (2003). *Korkut Ata: Mitolojiden Gerçekliğe Dede Korkut*. Ankara: KaraM.
- Bayat, F. (2016). *Mitten Tarihe, Sözen Yazıya Dede Korkut Oğuznameleri*. İstanbul: Ötüken Neşriyat.
- Bayram, B. (2006). Oğuz Epik Anlatımları ve Çuvaş Alp Hikâyeleri'nde Kutsal Kurt ve Tepegöz. *Türk Dünyası İncelemeleri Dergisi*, VI(1), 19-27.
- Bekki, S. (2016). Dedem Korkut Kitabı ile Altay Destanı Maaday-Kara Arasındaki Tarihi-Genetik Bağ, (Ed. M. Ekici vd.). *III. Uluslararası Türk Dünyası Kültür Kongresi "Dede Korkut ve Türk Dünyası" (Çeşme-İzmir, 19-23 Ekim 2015) Bildiriler Kitabı, (1. Cilt)* İçinde (s. 275-284). İzmir: Ege Üniversitesi.
- Boratav, P. N. (2012). *Türk Mitolojisi / Oğuzların - Anadolu, Azerbaycan ve Türkmenistan Türklerinin Mitolojisi*, (Çev. R. Özbay). Ankara: BilgeSu Yayıncılık.
- Demir, N. (2017). *Ulu Han Ata Bitigi - Türklerin En Eski Destanı*. İstanbul: Ötüken Neşriyat.
- Demiral, A. (2005). Sadettin Özçelik, Dede Korkut Araştırmalar, Notlar / Dizin / Metin, Gazi Kitabevi Yayınları (Ciltli, Karton Kapak), Eylül 2005, Ankara, 931 s. *Türk Dünyası İncelemeleri Dergisi*, 0(5), 409-410.
- Duymaz, A. (1998). Dede Korkut Kitabı'nda Alplığa Geçiş ve Topluma Katılma Törenleri Üzerine Bir Değerlendirme. *Türk Dili Araştırmaları Yıllığı - Belleten*, 46(1998/1), 39-50.
- Ekici, M. (2019). *Dede Korkut Kitabı Türkistan/Türkmen Sahra Nüshası, Soylamalar ve 13. Boy, Salur Kazan'ın Yedi Başlı Ejderhayı Öldürmesi, Orijinal Metin (Tıpkıbasım), Transkripsiyon, Aktarma*. İstanbul: Ötüken Neşriyat.
- Eliuz, Ü. (2001). Dede Korkut Hikâyelerindeki Şahıs Kadrosunun Karakter Yapıları Bakımından İncelenmesi, *Bilig*, Yaz 2001(18), 63-86.
- Ercilasun, A. B. (2000). Dede Korkut'taki Olayların Zamanı. (Haz. A. Kahya Birgül ve A. Şimşek Canpolat). *Uluslararası Dede Korkut Bilgi Şöleni (Ankara, 19-21 Ekim 1999) Bildirileri* İçinde (s. 157-160). Ankara: AKM Yayınları.
- Ercilasun, A. B. (2002). Salur Kazan Kimdir?, *Millî Folklor*, 0(56), 22-33.
- Ercilasun, A. B. (2004a). Zikredilen Şahıslara Dayanılarak Dede Korkut Boylarının Kronolojik Sıralanması, II. Milletlerarası Dede Korkud Kollokyumu (Bakü, Azerbaycan, 21-26 Aralık 1998). *Türk Dili Araştırmaları Yıllığı Belleten*, 0(1998/I), 61-69.
- Ercilasun, A. B. (2004b). *Başlangıçtan Yirminci Yüzyıla Türk Dili Tarihi*. Ankara: Akçağ Yayınları.
- Erdem, M. (1998). *Dede Korkut Türkmenistan Varyantları*, (Yayımlanmamış Doktora Tezi), (Danışman: Sema Barutçu Özönder), Ankara: Ankara Üniversitesi Sosyal Bilimler Enstitüsü.
- Ergin, M. (1964). *Dede Korkut Kitabı / Metin - Sözlük*. Ankara: Türk Kültürünü Araştırma Enstitüsü Yayınları.
- Ergin, M. (1989). *Dede Korkut Kitabı I. / Giriş - Metin - Faksimile*. Ankara: Türk Tarih Kurumu Basım Evi.
- Ergin, M. (2017). *Dede Korkut Kitabı*. İstanbul: Boğaziçi Yayınları.
- Eyüboğlu, D. C. (2019). *Korkut*. İstanbul: Cinius Yayınları.

- Eyüboğlu, D. C. (2021). Dede Korkut'taki Karacuk Çoban. *Oğuz-Türkmen Araştırmaları Dergisi*, 5(2), 134-179.
- Eyüboğlu, D. C. (2021b). Dede Korkut'taki Boğazca Fatma. *Uluslararası Halkbilimi Araştırmaları Dergisi*, 4(7), 90-116.
- Fedakar, S. (2004). Alpamış Destanı ve Dede Korkut Kitabı'nda Kahramanların Ortaya Çıkışı. *Millî Folklor*, 0(61), 134-141.
- Gökyay, O. Ş. (1973). *Demdem Korkudun Kitabı*. İstanbul: Başbakanlık Kültür Müsteşarlığı Kültür Yayınları.
- Gömeç, S. (2001). Tonga Tigin'in Kimliği Üzerine. *Türk Dünyası Tarih ve Kültür Dergisi*, 0(170), 58-61.
- Gültepe, N. (2013). *Türk Mitolojisi - Yeni Araştırmalar Işığında*. İstanbul: Resse Yayınları.
- İnayet, A. (2015). Basat'ın Tepegöz'ü Öldürdüğü Destan'ın Yeni Bir Yorumu Üzerine, *Türk Dünyası İncelemeleri Dergisi*, 15(2), 7-13.
- Jirmunskiy, V. M. (1961). "Kitabı Korkud" ve Oğuz Destanı Geleneği, (Çev. İ. Kaynak). *Türk Tarih Kurumu Belleten*, 0(100), 609-629.
- Kafesoğlu, İ. (2012). *Türk Millî Kültürü*. İstanbul: Ötüken Neşriyat.
- Kemaloğlu, M. (2019). *Dede Korkut (Destan İçre Tarih)*. Ankara: Raf Kitabevi.
- Kocasavaş, Y. (2014). Korkut Ata'yla İlgili Bazı Kayıtların Düşündürdükleri. *İlmi Araştırmalar*, 0(8), 139-144.
- Konıratbayev, A. (2000). Korkut Ata Hakkında. (Haz. A. Nisanbayev vd.). *Kazakistan'da Dede Korkut İçinde* (s. 147-182). Ankara: AKM Yayınları.
- Ögel, B. (1995). *Türk Mitolojisi (Kaynakları ve Açıklamaları ile Destanlar)*, (II. Cilt). Ankara: Türk Tarih Kurumu Yayınları.
- Özkan, İ. (1997). Türkmenistan'dan Derlenmiş Dede Korkut Boyları. *Türk Dili Araştırmaları Yıllığı Belleten*, 1995 İçinde (s. 263-314). Ankara: TDK Yayınları.
- Özkan, N. (2015). Gagavuz Kültüründe Oğuz Unsurları. (Ed. T. Gündüz ve M. Cengiz). *Hacettepe Üniversitesi Türkiyat Araştırmaları Enstitüsü, Oğuzlar / Dilleri, Tarihleri ve Kültürleri 5. Uluslararası Türkiyat Araştırmaları Sempozyumu (Ankara, 21-23 Mayıs 2014) Bildirileri İçinde* (s. 455-464). Ankara: Hacettepe Üniversitesi Türkiyat Araştırmaları Enstitüsü Yayınları.
- Sakaoğlu, S. (1998). Dedem Korkut'a ve Kitabına Dair. (Ed. S. Sakaoğlu). *Dede Korkut Kitabı / İncelemeler-Derlemeler-Aktarmalar (I İncelemeler-Derlemeler)* İçinde (s. 5-26). Konya: Selçuk Üniversitesi Yayınları.
- Sarıyev, B. (2000). Dede Korkut'ta Geçen Bazı Gelenek-Görenekler, Halk İnanışları, Deyimler ve Bugün Türkmenistan'daki İzleri. (Haz. A. Kahya Birgül ve A. Şimşek Canpolat). *Uluslararası Dede Korkut Bilgi Şöleni (Ankara, 19-21 Ekim 1999) Bildirileri İçinde* (s. 311-319). Ankara: AKM Yayınları.
- Şen, M. (2003). Tepegöz Hikâyesi ile Polyphemos Efsanesi Arasındaki Anlayış Farkı. *Türk Dili*, 0(618), 602-611.
- Şenocak, E. (2016). "Basat'ın Tepegöz'ü Öldürdüğü Destan"a Arketipsel Bir Yaklaşım. (Ed. M. Ekici vd.). *III. Uluslararası Türk Dünyası Kültür Kongresi "Dede Korkut ve Türk Dünyası" (Çeşme-İzmir, 19-23 Ekim 2015) Bildiriler Kitabı, (3. Cilt) İçinde* (s. 1313-1328). İzmir: Ege Üniversitesi.
- Sümer, F. (1959). Oğuzlar'a Ait Destani Mahiyette Eserler. *Dil ve Tarih-Coğrafya Fakültesi Dergisi*, XVII(3-4), 359-455.
- Sümer, F. (1972). *Oğuzlar / (Türkmenler) Tarihleri - Boy Teşkilatı - Destanları*. Ankara: Ankara Üniversitesi Yayınları.
- Tamay, S. (2009). Basat'ın Tepegöz'ü Öldürdüğü Anlatması'nda Asalet, Güç ve Bilgeliliğin Zaferi. *Türk Dünyası İncelemeleri Dergisi*, IX(1), 161-171.
- Tanrıverdi, A. (2014). *Dədə Sözü Işığında*. Bakı: Elm və Təhsil.
- Taşdelen, V. (2015). Platon'un Kratylos Diyaloğu ve Dede Korkut Hikâyeleri'nde Adların Anlamı Üzerine. (Ed. F. Yalçın ve K. Kara). *Düşünce Hayatımızda ve Kültürümüzde Dede Korkut Uluslararası Sempozyumu (Bayburt, 21-22 Mayıs 2015) Tebliğler İçinde* (s. 101-112). Bayburt: Bayburt Üniversitesi Yayınları.
- Tekşan, K. (2017). Dede Korkut Hikâyelerinde Yaratıcı Düşünce ve Yaratıcı Kişilik Özellikleri. *Ana Dili Eğitimi Dergisi*, 5(2), 225-237.
- Tezcan, S. ve Boeschoten, H. (2001). *Dede Korkut Oğuznameleri*. İstanbul: Yapı Kredi Yayınları.
- Üstünova, K. (2008). Dede Korkut Kitabını Oluşturan Destanlardaki Ortak Özellikler. *Turkish Studies*, 3(1), 138-144.
- Xun, B. (2000). Dede Korkut Kitabı'nın Şamanlık Temeli, (Çev. A. İnayet). *Türk Dünyası Dil ve Edebiyat Dergisi*, 0(10), 465-481.



# Asya Studies

Academic Social Studies / Akademik Sosyal Arařtırmalar  
Year: 6 - Number: 20 p. 141-148, Summer 2022

## Çağdaş Arap Edebiyatında Zindan Edebiyatı (Sun'ullah İbrâhîm'in Tilke'r-Râ'iha İsimli Romanı)\*

*Modern Literature in Contemporary Arabic Literature (Sunullah İbrahim's Novel Tilke' Raiha)*

DOI: <https://doi.org/10.31455/asya.1068475>

Arařtırma Makalesi /  
Research Article

Makale Geliř Tarihi /  
Article Arrival Date  
**04.02.2022**

Makale Kabul Tarihi /  
Article Accepted Date  
**28.06.2022**

Makale Yayın Tarihi /  
Article Publication Date  
**30.06.2022**

**Asya Studies**

### Öz

Tarih boyunca insanlar, her zaman var olan iktidarlara eleřtirmişlerdir. Ancak kendileri iktidara geldiklerinde, adil bir düzen ve sosyal bir adalet kuracaklarını ifade etseler de bunu yapamamışlardır. Birçok iktidar adaleti getireceğini söylerken, iktidara geldiklerinde bu sözlerini unutmuşlardır. İşte bu iktidarlardan Orta Doęu'nun Nasır'ının Mısır'ı da böyle bir yerdir. Nasır ülkesi Mısır'ı 1952 Darbesi'nden ölüm tarihi olan 1970 tarihine kadar demir yumrukla yönetmiştir. Bu anlamda Stalin, Hitler ve Mussolini'den geri kalmamıştır. Nasır'ın övülecek bir tarafı varsa o da eğitimi, ülke genelinde yaygınlařtırmasıdır. Nasır başlangıçta krallığı eleřtirse de kendisi başlangıçta iş birliği yaptığı İslamcılar ve solculara sırtını dönmüş, bu kesimlerin kendilerine olan güvenini boşa çıkarmıştır. İşte bu güveni boşa çıkarılanlardan biri de solcu bir yazar olup hapisanelerde yatan Sunullah İbrahim'dir. İbrahim aynı zamanda yarı otobiyografik bu romanında rejimin zulüm yüzünü de Tilke Raiha romanında ortaya koymuştur. Bununla da kalmayarak sol cemahta yer alıp bu cemahta yer almanın bedelini canıyla ödeyen Şuhdi Atiyye İbrahim'in bir şiirinde romanına alıp kurgulařtırılmıştır. Bu romanı okuduğunuzda Seyyid Kutub'un idamı, Zeynep Gazali'ye yapılan işkenceleri, Nasır'ın ihvancı korumalarının niçin çöle diri diri gömdürdüğünü ve sol cemahta yer alan Şuhdi'Atiyye eş-Şâfi'i (1913-1960) ve Sunullah İbrahim gibi kişilerin niçin hapse atıldığını, niçin işkence edildiğini de anlamış oluruz. Bu romanı okumak aynı zamanda Nasır'ın işkence tarafını ve Mısır'da yaptığı zulmü, romanıyla kurgulayan Sunullah İbrahim'i bir nebze olsun anlayarak bir farkındalık ortaya koymaktır.

**Anahtar Kelimeler:** Tilke'r-Râ'iha, Nasır, Zindan, Zulüm, İşkence

### Abstract

Throughout history, people have always criticized existing governments. However, although they expressed that they would establish a fair order and social justice when they came to power, they could not do this. While many governments said that they would bring justice, they forgot these words when they came to power. Egypt of Nasser of the Middle East is such a place. Nasser ruled Egypt with an iron fist from the 1952 Coup until his death in 1970. In this sense, Stalin did not lag behind Hitler and Mussolini. If there is anything to be praised about Nasser, it is that he spread education throughout the country. Although Nasser initially criticizes the kingdom, he initially turned his back on the Islamists and leftists with whom he collaborated, and betrayed the confidence of these groups. One of those whose trust was betrayed is Sunullah İbrahim, a left-wing writer who is in prison. At the same time, in this semi-autobiographical novel, İbrahim revealed the cruelty of the regime in his novel Tilke Raiha. Not only that, he also took a poem of Şuhdi Atiyye İbrahim, who paid the price of being on the left side with his life, into his novel and fictionalized it. When you read this novel, you will read Sayyid Qutb's execution, the tortures of Zeynep Gazali, why Nasser's Ikhwan bodyguards were buried alive in the desert, and why people like Shuhdi'Atiyya al-Shafi'i (1913-1960) and Sunullah İbrahim on the left flank. We will understand why he was imprisoned and tortured. Reading this novel is also to raise awareness by understanding Sunullah İbrahim, who fictionalized Nasser's torture side and the cruelty he committed in Egypt with his novel.

**Keywords:** The Smell, Nasser, Dungeon, Persecution, Torture

### Citation Information/Kaynakça Bilgisi

Baran, E. (2022). Çağdaş Arap Edebiyatında Zindan Edebiyatı (Sun'ullah İbrâhîm'in Tilke'r-Râ'iha İsimli Romanı). *Asya Studies-Academic Social Studies / Akademik Sosyal Arařtırmalar*, 6(20), 141-148.

Öğrt. Ercan Baran  
Öğretmen / Milli Eğitim Bakanlığı,

ORCID ID

<https://orcid.org/0000-0002-9604-0300>

\* "COPE-Dergi Editörleri İçin Davranış Kuralları ve En İyi Uygulama İlkeleri" beyanları: Bu çalışma için herhangi bir çıkar çatışması bildirilmemiştir. Bu çalışma için etik kurul onayı gerekmemektedir.



## GİRİŞ

Bu makale Hür Subayların 1952 yılında Mısır'da darbe yaptığı Cemal Abdunnasır'la başlayan Arap sosyalizmi deneyinin Mısır'da kitleler üzerinde nasıl bir algı oluşturduğunu kurgu yoluyla okuyucuya göstermeyi hedeflemiştir. Sunullah İbrahim'in romanı, Cemal Abdunnasır'ın 1952 yılındaki 23 Temmuz Darbesi ile başlayan ve 1970 yılına kadarki süreci anlatan romanlardan biridir. Bu romanla Mısır'ın Cemal Abdunnasır tarafından nasıl açık hava hapishanesine dönüştürdüğünü yazar, kurgu yoluyla bizlere anlatmıştır. Yazarın bizzat kendisi de Nasır'ın işkence tezgâhlarından geçmiş, hapis yatmış biridir. Ancak konuya geçmeden önce Mısır'ın darbe dönemi siyasası hakkında kısaca bilgi verilmiştir.

## NASIR DÖNEMİ MİSİR SİYASASI

Mısır siyasasını etkileyen hareketlerden en önemlileri firavunculuk, İhvân'ı Müslimûn, Sovyetlerden etkilenen sol hareketler, Kıptiler ve Nasır döneminde kendi kabuğuna çekilen entelektüellerdir, Necip Mahfûz bunu "Sersara Fevka'n-Nîl" romanında kurgulamıştır.

Mısır için firavunculuk fikrinin entelektüel bir boyutu da vardır. Firavunculuk Mısırlıların asil bir ırk olduğunu ve Araplardan ayrı olduğunu söyleyen bir harekettir. 20. yüzyılın başlarında ki bu hareket 1922 tarihinde Firavun sülalesinden Tut Anh Amun'un mezarı ve hazinesinin ortaya çıkarılması ile daha da önem kazanmıştır. Bu çalışma Selâme Musâ (1887-1958), Muhammed Huseyn Heykel (1888-1956) ve Tevfik el-Hâkîm (1898-1987), gibi Mısırlı aydınları da etkilemiştir. Bu yazarlar anlatılarında firavunlar dönemine de vurgu yaparak o dönemi anlatılarında işlemişlerdir. Firavun medeniyetinin ön plana çıkması İslam medeniyetine yapılan vurgunun da azalmasını beraberinde getirmiştir. Ancak bu akım 1930'lara geldiğinde giderek zayıflar ve tekrar İslam medeniyetiyle ilgili anlatılar ön plana çıkmaya başlar. Bu anlatılarla daha fazla ön plana çıkan yazarlar Tâhâ Huseyn ve Muhammed Huseyn Heykel'dir denilebilir ((Er, 1997: 39; Yıldız, 1988: 33-34).

## EL-İHVÂN'U'L-MUSLİMÛN (MÜSLÜMAN KARDEŞLER)

İhvan kurulduğu günden bugüne kadar dünyayı ve özellikle İslam dünyasını her yönden etkilemiş güçlü bir örgüttür. İhvan bu güçlü örgüt oluşunun karşılığını bazen ödül olarak yönetime katılma bazen de ceza olarak bağlularının hapishanelere atılmasıyla almıştır.

Hareketi kuran kişi Hasan el-Bennâ olup, 1949 yılında rejim tarafından öldürülmüştür. Bennâ'nın öldürülme sebebi ülkenin siyasasına yön vermeye kalkmasıdır. Bunu da canıyla ödemiştir. İhvan Mısır'da çok hızlı bir şekilde büyümüştür. Çünkü var olan siyasa halkın taleplerine karşılık verememekte bu İhvan'ı siyasette alternatif hâline getirmektedir. Kısa sürede sayıları ülke genelinde üç yüz şubeye ulaşmıştır (Bulut, 2009: 80). Bennâ bütün milliyetçilikleri hastalık olarak değerlendirmiş ve ümmetçiliği (Miyasoğlu, 1999: 249) ön plana çıkarmaya çalışmıştır. Bunu yaparken de ülke bütünlüğünü korumaya gayret etmiştir (Erkilet, 2004: 254). İhvan Mısır siyasasının tıkanmasını aşmak için alternatif programlar geliştirmiş ve bunları uygulamaya gayret etmiştir. İhvan 1950 sonlarına gelindiğinde artık ülkenin en güçlü örgütüdür (Bulut, 2009: 48-49). İhvan Ümmetçilik çizgisini takip ederek, İslami bir düzeni savunup siyasi partilere ihtiyaç olmadığını krala ifade etti. İhvan'ın bunu yapmasındaki sebep İslamın zaten demokratik partilere ihtiyaç olmadığını düşünmesindedir (Erkilet, 2004: 234-235, 255).

Mısır da bütün ülkeler gibi Rusya'da gerçekleşen bu ihtilalden ideolojik olarak etkilenir ve bazı entelektüeller ve yazarlar bu doğrultuda güdümlü sanat yapmaya başlarlar. Bu aydınlardan biri de Şuhdî'Atiyye eş-Şâfi'î'dir. Şuhdî'Atiyye eş-Şâfi'î (1913-1960) *Tatavvuru'l-Hareketi'l-Vataniyyeti'l-Mısriyye* 1882-1956 (*Mısır'da Milli Hareketin Gelişimi-1882-1956*) adlı kitabında sosyalist ekonominin dünyada söz sahibi olmaya başladığını yazar (Ferid, 2007: 363,364). Eş-Şâfi'î Sovyetler Birliği'nin Mısır'a kalkınma noktasında yardım ettiğini yazar (eş-Şâfi'î, 1957: 129). Atiyye sosyalistlerin barışı sömürücülerin ise savaşı öncelendiğini söylemektedir (eş-Şâfi'î, 1957: 134).

## CEMÂL ABDUNNÂSİR VE HAYATI

Nasır 1918 yılında İskenderiye'nin yoksul bir mahallesinde doğmuştur. Arap sosyalizmini savunan önemli bir Mısırlı devlet adamı ve Arap milliyetçilerinin babası konumundadır. Nasır'ın babası postane memuru olarak çalışıyordu. Nasır eğitiminin önemli bölümünü amcasının Kahire'deki evlerinde tamamlar. Ayrıca Nasır her bir Mısırlı gibi İngilizlere karşı mücadele etmiştir (Abdunnasır, 2005: 61).

Nasır yeni başkan olduğunda Amerika ile arası iyiydi. Ancak Nasır Arap ülkelerine bu ittifaklara karşı Arap Birliğini önerince ilişkiler gerildi. Nasır ülkenin silahlarını Sovyetlerden alınca işler daha da karışmıştır. Amerika bunu Sovyetlerin başarı hanesine artı olarak geçirmiştir (Lochman, 2012: 186). Nasır döneminde Amerika'nın gücü neredeyse hiç mesabesinde (Mecdi, Tarihsiz:106). Nasır ömrü boyunca Filistin'in bağımsızlığını öncelmiştir. Filistinli bir yetkiliye ordumla yardımınıza hazırım dese de bu yanıt reddedilmiştir.



Nasır'ın yaşadığı en önemli siyasi olaylardan biri de budur (Abdunnasır, 2005: 63). Nasır'ın ihtilal bildirgesini okuyan Sedat ise Filistin davasına ihanet ettiği gibi Nasırizme de ihanet etmiştir (Lochman, 2012: 239).

Nasır ve adamları 1952 darbesiyle iktidarı ele geçirecek (Kocakuşak, 1999: 36) yönetime devralmıştır (Abdullah, 2012: 59).

Nasır 1952 yılındaki darbeye ile ilgili olarak "Felsefetus-Sevre" kitabında bu darbeyi Mısır halkı için yaptığını yazar (Abdunnasır, 2005: 8) ve bu yapılanların vatana faydasının olacağını ifade eder (Abdunnasır, 2005: 1).

Nasır'ın Osmanlı hakkındaki düşünceleri olumsuzdur. Nasır Osmanlıyı sömürge noktasında İngilizlere benzetir (Abdunnasır, 2005: 45). Suriyeli şair Adoniste Nasır gibi Osmanlıyı eleştirenler arasında olup Arapların 1258 yılından beri geri kalması Osmanlıyla devam etmiştir diye ifade eder. Nasır ikidara gelince partileri kapatmıştır. Nasır cumhuriyeti ilan etmiş ve İngilizlerden Süveyş Kanalını iade etmelerini istemiştir. Nasır'a suikast düzenlenmiş ve bu suikastten General Necip sorumlu tutulmuştur. Öyle ki Necip Nasır'ın evlerine çikolata götürmüş Nasır'ın karısı bu çikolatayı bile yemekten korkmuştur (Abdullah, 2012: 84).

Nasır 1954 yılında komünizmle ilgili şunları ifade etmiştir:

"Komünizm bir dindir ve biz dinimizi komünizm için terk etmeyeceğiz." (Erkilet, 2004: 226)

Nasır 1954 yılındaki Menşkiye'deki suikasti bahane ederek İhvan'ı ülke genelinde hapishanelere atıp, işkence ederek sindirmiştir. Hatta Seyyid Kutup gibi Nasırla evlerinde darbe toplantıları düzenleyen kişi bile idam edilmekten kurtulamamıştır ((Erkilet, 2004: 226) Nasır İhvacılarla siyasi sistem üzerinden anlaşamamış ve onları tasfiye etme yolunu seçmiştir (İnayet, 1997: 272)

Büyük vaatlerle iktidara gelen Nasır, ülkeyi kaosa sürüklemiş birçok kişiyi solcu veya muhalif olarak kabul ederek hapishanelere attırması ve işkence yaptırmıştır. İktidar tarafından yapılan hukuka aykırı bu uygulamalara Mısır halkı korktuğu için tepki gösterememiştir (Bölükbaşı, 2021a, 69).

Bennâ takipçilerine siyasi karşıtlarınıza hoşgörülü olun demiştir (Benna, Tarihsiz: 456). Ancak Nasır ülke genelinde bu hoşgörüyü yok ederek ülke genelinde tek adam olmaya başlamıştır (Erkilet, 2004: 225).

İsraille yıldızları barışmayan Nasır yapılan savaşta yenilmiş, uçakları daha yerdeyken İsrail tarafından büyük çoğunluğu vurulmuştur (Tandoğan, 2013: 41). Nasır yine İsraille yaptığı 1967 savaşında yenilmelerine rağmen halkına başlangıçta yeniyoruz diye yalan söylemiştir (Tandoğan, 2013: 11). Kaddafi bu savaşlarla ilgili halkın yeterince aydınlatılmadığı görüşünü taşır (Kaddafi, 2011: 167). Nasır 67 yenilgisini üstlenip istifa etse de halkın tekrar istemesi üzerine görevine devam etmiştir. Nasır geçirdiği kalp krizi sonucu yaşamını 1970 yılında yitirmiştir (Abdullah, 2012: 84). Nasır döneminde Nasır'ın zulmü o kadar şiddetlidir ki solcu Ferid Haddad ve Edward W. Said gibiler ülkesine dahi gelememiştir (Said, 2009: 415).

### SUN'ÛLLÂH İBRÂHÎM'İN HAYATI VE ESERLERİ

Müellif Kahire'de dünyaya gelmiştir. Yazar sol görüşlü olup Nasır dönemi yazarlarındandır. Yazar hukuk fakültesinden mezun olup gazetecilik yapmıştır. Yazar İngilizceden çeviriler de yapmış bu noktada Şuhdî 'Atiyye'den etkilenmiştir (İbrâhîm, Tarihsiz: 17). Yazar 1952'de Seyyide Zeynep'te karakolda bir gece kalmıştır (İbrâhîm, Tarihsiz,10). Yazar bu aşamadan sonra sıklıkla tutuklanma operasyonlarına maruz kalmıştır (İbrâhîm, Tarihsiz,34). Müellif Nasır'ın adamları tarafından 1959 tarihinde tekrar tutuklanmış yaklaşık yirmi saat su ve yemek verilmeden "el-Vahat" hapisanesine atılmıştır (İbrâhîm, Tarihsiz: 23). Müellif Şuhdî 'Atiyye eş-Şâfi'î ve Nasır'a suikast düzenleyen İhvacılarla (İbrâhîm, Tarihsiz: 34) aynı hapisanede kalarak işkence görmüştür (İbrâhîm, Tarihsiz,38). Yazara hapse girerken mahkûmların içler acısı hâline de şahit olmuştur (İbrâhîm, Tarihsiz: 30). Orada gardiyan mahkûmlara kemerle vurmakta (İbrâhîm, Tarihsiz: 31) ve "Sizler Komünist misiniz" ya da "Ey kahpe çocuğu yüksek sesle ismini söyle" diye hakaret etmektedir (İbrâhîm, Tarihsiz: 30). Yazar hapisanede o kadar ağır işkenceler görür ki bu ağırılar yazarı uyutmaz (İbrâhîm, Tarihsiz: 31). Yazar Şuhdî hapiste boynuna asa ile vurularak öldürülmüş (İbrâhîm, Tarihsiz: 38) ve Sun'ûllâh İbrâhîm bu haberi aynı hapisanede almıştır (İbrâhîm, Tarihsiz: 31).

Sun'ûllâh İbrâhîm tek tanrılı dinlere ait kitapları okuduğunu ve bu kitapların kendisini geliştirdiğini ifade etmektedir (İbrâhîm, Tarihsiz: 36). Nasır'ın hapisanesinde beş sene yatan Sun'ûllâh yazdığı evrakları kız kardeşine vermiştir. Yazar hapisaneden 1964 yılında çıkmıştır (İbrâhîm, Tarihsiz: 42). Gerçek hayatta hapis yatan Sun'ûllâh yarı otobiyografik romanında da hapis yatar ve gerçek hayatta olduğu gibi kız kardeşi yazarı hapisten çıkarırken karşılamaya gelir (İbrâhîm, 2013: 34). Bu kısım gerçekle kurgunun kesiştiği noktadır. Hapisten çıkar yazar Almanya ve Sovyetler birliğine gider sonraları Mısır'a geri döner ve kültür bakanlığının verdiği para ödülünü de reddeder (İbrâhîm, 2013: 13). Yazarın dokuz romanı olup (İbrâhîm, 2013: 271) yazar romanlarında protest tavrını kurgularına yansıtmış ve hapisane günlerini de kurgulara yedirmiştir (Sakkut, 2002: 46). Ayrıca yazarın hikâyeleri (İbrâhîm, 2013: 7) ve hapisanede kaldığı günlere ait Yevmiyyâtü'l-Vâhât adında bir günlüğü vardır (İbrâhîm, 2013: 20).

### TİLKE'R-RÂİHA ROMANI VE CEMÂL ABDUNNÂSİR

Nasır dönemimini anlatan bir anlatı olması hasebiyle roman önemlidir. Yazar başlangıçta romanına farklı bir isim vermek istese de Yusuf İdris romanına Tilke'r-Râiha ismini koyacaktır (İbrahim, 2013: 24). Yazar bu romanı hapisanede yazmaya başlar (İbrahim, 2013: 19-21). Müellif aydınları da gerçekleri anlatılarında yazmadığı için eleştiriyor. Bu eleştirilerden Necip Mahfûz da payını alıyor. Yazar Mahfûz'un anlatılarını maceralar olarak nitelendiriyor (İbrahim, 2013: 21).

Askeri Darbe nedeniyle Mısır'da devlet dairelerinde iletişim ve organizasyonda aksaklıklar yaşandığından temizlik hizmetlerinin zamanında yapılmadığı için caddelerde ve sokaklarda çöp yığınlarının biriktiği anlatılmıştır. Biriken çöp yığınları nedeniyle etrafa kötü kokuların yayıldığı ayrıca altyapı sisteminin çökmesi sonucu içme sularının kirlendiği bu sebeple salgın hastalığın ortaya çıktığı belirtilmiştir (Bölükbaşı, 2021b: 87).

Yazar toplumda olan adaletsizliklerin görmezden gelinmesini eleştirerek döneminin yazarlarına gerçekleri yazmadıkları için eleştiri oklarını yöneltmiştir. Gerçekler ortada iken zulüm kol gezerken romantik takılıp bu gerçekleri görmezden gelmenin en büyük sorumsuzluk olduğunu yazar ifade etmiştir (İbrahim, 2013: 26). Devrin önde gelen aydınları cezaevine atılmış (İbrahim, 2013: 20) cesaretsiz olanları ise Mahfûz'un Sersara Fevka'n Nîl esrinde bahsettiği gibi yüzer evler gibi yerlerde toplanarak kendi aralarında rejimi eleştirerek pasif hale gelmişlerdir. İşte Sun'üllâh'ın eleştirdiği bu tür aydın sınıftır. Nasır ülkedeki medyayı ise tümünden tekeline almıştır (İbrahim, 2013: 21). Roman rejimi eleştirdiği için ülkesinde 1966 tarihinde basılamamış basılması için yıllar geçmesi gerekmiştir. Nasır yazarı yedi yıl hapis cezasına çarptırsa da yazar beş yıl hapis yatıp çıkmıştır. Ancak dışarıya da Açık hava hapisanesine döndüğü için yazar Nasır'ın karakoluna gidip imza vermek zorundadır (İbrahim, 2013: 19). Yazar bu ülkenin kendisini meydana getirdiğini söyleyerek kendini farklı olarak ortaya koymayıp olduğum gibi davranacağım demektir (İbrahim, 2013: 29). Müellif Arap edebiyatı geleneğini şu cümlesiyle reddeder:

"Caddelerde pislik akarken ve pislikler ve kokusu her yere yayılırken niçin biz bu gerçekleri yazamayıp çiçeklerin güzelliğinden bahsedelim diye sorar?" (İbrahim, 2013: 23).

Yazarın romanı tamamı tamamına elli sayfadır ama etkisi birçok kitaptan daha fazla olmuştur. Yazar gerçek hayatta beş yıl hapis yatmış ve kurgusundaki karakterinde beş yıl hapis yatırarak gerçekle kurguyu içi içe geçirmiştir. Yazar gerçek hayatta nasıl karakola he rakşam gidip imza atmak zorundaysa kurgudaki karakteri de aynısını yapmak zorundadır. Yani Mısır açık hava hapisanesine dönüşmüştür. Her vatandaşın ensesinde rejim.

Romandaki kurgu yazarın ismi İbrahim'dir. Romandaki karakter hapisten yeni çıkmış açık hava hapisanesine dönen Nasır'ın Mısır'ında yaşamakta ve Nasır'ın askerlerine bir yere kaçmadığına dair gidip günlük imza vermektedir. Yazar romanında natüralizmi savunduğunun gereği olarak osurmak ve masturbasyon sonucu yere damlayan menilerin bıraktığı izden dolayı yasaklanır. Mısır açık hava hapisanesine dönüşünce siyaset dışında her şey konuşulur hale gelir. Anlatıcı askerlerin dolu olduğu Yemen'den dönen bir trenle karşılaşır. Ama insanlar için bu bir anlam ifade etmemektedir. Çünkü insanlar edilgen hale getirilip özne olmaktan çıkarılmış birer nesne haline getirilmişlerdir. Bu durumda çevreden en çirkef kokular da gelse kimse korkusundan sesini çıkaramaz duruma gelmiştir. Çünkü büyük bir açık hava hapisanesinde yaşamaktadır Mısır insanı artık. Doğu toplumunda aile önemliken yazar Doğu mitini yerle bir ederek enstest bir ilişki kurgular kurgusunda.

Roman sıradan bir kitap olarak gözüke de öyle değildir. Çünkü yazar bu romanıyla her şeyin güllük gülistanlık olmadığını ortaya koyar. Bu açıdan roman önem arz eder. Yazar romanda açıkça üç şeyi eleştirir:

1. Güncel hayatta berbat şeyler olurken edebiyatın bu durumdan bihaber olması (İbrahim, 2013: 23, 80)
2. Arap kanonunun retorikinin üslubu (İbrahim, 2013: 9, 21)
3. Mürekkep yalamışların korkularından görevlerini tam yapmamaları (İbrahim, 2013: 80)

Yazar bu romanıyla hem Mısır'dan hem de diğer İslam ülkelerinden pis kokuların gelmeye devam ettiğini anlatmak ister. Yazar bu romanıyla vicdani bir görevi olan adalet duygusunu da toplumuna karşı yerine getirir. Yazar kitabının ön sözünde hapisanede kaldığı arkadaşlarının isimlerini de zikreder (İbrahim, 2013: 20). Aslında bu anlatı aydın ve entelektüellere görevlerini yapmaları için bir uyarıdır. Bu roman 1967 yenilgisini imleyen ilk yapıtlardan biridir (Starkey, Tarihsiz: 137). 1967 yenilgisi Arap ruhunda o kadar derin yaralar açar ki Sedat'ın kızı anılarında evde salonlarında bulunan Nasır'ın büstünü kaldırdıklarını yazar (Starkey, Tarihsiz: 41).

Romanı şöyle özetlemek mümkündür:

"Romandaki karakter hapisten çıkınca abisi dâhil olmak üzere kimse kabul etmeyince başkarakter olduğu yere geri döner ve sabaha kadar nezarete sabahlamak zorunda kalır. Okuyucu hapiste yaşanan önemli olaylardan birini bu gecede kurgu yoluyla yaşar. Nezarete tahtakurularının bolluğu ve orada öldürürcesine dövülüp nezaret bırakılan bir adam ve nezarete herkesin birlikte olduğu güzel bir oğlan çocuğundan da bahsedilir. Anlatıda verilen bu kurgu özne olarak nesneleştirilen edilgenleştirilen insanlarca doğal karşılanır. Yazar var olan adaletsiz ortamı

okuyucuya öyle tasvir ederki var olan gerçekliği bütün gerçekliğiyle görme şansını yakalarsınız. Düz karakterlerden olmayan sanatçı İbrahim hâpiste öldürülen arkadaşı Ahmet'in kızı Munâ ve eşini ziyarete eder. Bu ziyaret sırasında Ahmet'in eşi Ahmet'in kendisine cezaevinde yazdığı şiiri getirir ve sanatçı İbrahim'e verir. Buradaki Ahmet Şuhdi 'Atiyye eş-Şâfi'î'dir. Munâ'nın annesi eşi Ahmed'in hapisanede nasıl öldürüldüğünü İbrahim'e sorar. Sanatçı İbrahim Ahmed'in eşine kocasının Nasır ve adamlarınca başına vurulmak suretiyle öldürüldüğünü ifade eder. İbrahim Ahmet'lerin evlerindeyken gözleri dışarıyı dikizler. İbrahim karşı evde birbiriyle sevişen iki lezbiyen görür. İbrahim askerlerin teftiş saatinin yani askerlere imza vaktinin geldiğini anlayınca kalkar evine doğru gider. İbrahim eve gidince asker gelir ve yoklama imzasını alır ve gider. Asker gidince İbrahim'in eski çıktıklarından biri olan Necva gelir ve onunla tekrar birlikte çıkmak istediğini söyler. İbrahim de bu fırsatı kaçırmak istemeyip cinsel yönden bu teklifi değerlendirmek ister fakat kız kabul etmez. İbrahimde banyoya gidip kendi kendine tatmin olur. Sabah olunca İbrahim kız kardeşi ve nişanlısını karşısında bulur. Kız kardeşinin nişanlısı İbrahim'e senin bekâr kalmama gönlümüz razı değil diyerek İbrahim'e evlenmesini teklif eder. İbrahim ise hemen evlenmek istemediğinden kaçamak cevaplar vererek bu işe daha zaman olduğunu ifade eder. İbrahim Sami'yi görmeye gütsede göremeden oradan ayrılır. İbrahim eski sevgililerinden Samiye'yi görmeye gider. Fakat gittiği yerde Samiye'nin başkasıyla evlendiğini ama güzelliğinden bir şey kaybetmediğini görüp oradan ayrılır. İbrahim evine gidince karşısında tanıdıkları Nihat ve babasını görür. İbrahim sabah üzeri Nihatların evlerine gelsin diye çağrılır ve oraya giden İbrahim kendisini Kapitalizm ve Sosyalizm üzerine yapılan tartışmalar arasında bulur. Bu arada Nihatların evlerine Ahmet Remzi adında bir genç daha davet edilmiştir. Ama sanatçı İbrahim bu genci kıskanarak oradan ayrılmak ister. Nihadların hizmetçisi ise yazarın sınıf arkadaşıdır. Nihadların anneside İbrahim'e evlenmesi için kız baktığını söyler. Hâlbuki İbrahim evlenmek için onların kızını düşünmektedir. Sanatçı İbrahim dönüş yolunda kızkardeşinin verdiği para olan elli kuruşu bitirir. Eve giden İbrahim kızkardeşinin nişanlısı gelince ona et almak için kooperatifin önüne gider ve orada iki saat bekler. İbrahim'in evine Adil isminde bir arkadaşı gelir. İbrahim'in bu arkadaşı sigara ve kahve içmez. Ancak Adil arkadaşları için parasını feda etmekten çekinmeyen bir tiptir. Adil kendisinin dürüst bir memur olduğunu ispat etmek istercesine rüşvet almadığını söylemeyi ihmal etmez. Bu arada kapı çalar gelen günlük imza alan askerden başkası değildir. İbrahim eski arkadaşlarından Mecdi'yi görmeye gider ve oradan dergiye geçer ama orada kimseyi bulamayınca oradan ayrılır. Ramses meydanına giden İbrahim orada Yemen' gitmiş gelmiş askerleri görür. İbrahim evinde döner ve kızkardeşinin arkadaşı Hüsnüye adlı kızı görmeye gider ve akşamki yoklamaya geç kalır. Yoklamaya geç kalınca asker kendisinin bu sebepten hapse gireceğini söylemesiyle cebindeki bir paket sigarayı ve on kuruşu verip hapse girmekten kurtulur. Evde olan dergilerden birinde nasıl yazar olunur kısmını okur ve sıkılarak dükkânı gördüğü kızı hayal ederek otuz bir çeker ve orgazm olur. İbrahim yazar ve çevirmen olan abisinin yanına gider. Abisi işçilerin yönetim kurullarında yer almasının getirdiği sakıncaları anlatır. Abisi İbrahim'e canının küçük yaşta bir kız istediğini ifade eder. Abisi karısına meyveyi eşinin parasıyla olduğunu söylediğinde eşinin kendisiyle yatmayı reddettiğini ancak eşine para verince kendisiyle beraber olmak istediğini anlatır. İbrahim boş drumayı bir şeyler yazmış yazdıklarında dergideki Sırrı ve Sami adında arkadaşlarına götürmüşse de onlar daha bu yazılanları incelememişlerdir. İbrahim seksi çok sevdiğinden tramvayda gördüğü kızı hayal ederek kendi kendine fantezi yapar. İbrahim eve dönünce Hüsnüyenin dayısının Hüsnüye'nin fotoğraflarına baktığını görür ve oradan hızlıca uzaklaşır. Bu olay üzerine İbrahim arkadaşı Hasan'a bu gece eve birlikte olmamız için bir kadın getirmemiz lazım der. İbrahim kadın yokluğundan dolayı sürekli otuz bir çektiğini ve bu yüzden yerde meniden dolayı siyah lekeler oluştuğunu ve bir kadına acil ihtiyaç olduğunu söyleyince Hasan bir kadın getirmek üzere evden gider ve sokakta bir kız bulur ve ona iki erkeğin kendisiyle birlikte olacağını bunun sorun oluşturup oluşturmayacağını kızı sorar. Kızda tamama sorun olmaz deyip gelir. Hasan kadınla birlikte olur ancak sıra İbrahim'e gelince İbrahim kızı kendisi ile birlikte olamayacağını fakat bu gece kendisiyle yatmasını söyler. İbrahim'in arkadaşı Remzi bir hayat kadını bulup on dakika onla beraber olur ve karşılığında yirmi beş kuruş verir. İbrahim'in kızkardeşi İbrahim'e amcalarının çok hasta olduğunu ve görmeleri gerektiğini söyler. Amcalarını görmeye giden İbrahim amcalarının gerçekten çok hasta olduğunu görünce üzülür. Amcası İbrahim'e doktoru yasaklamasına rağmen tavuk yemeye gider. Amcasından çıkam İbrahim boş durmaz ve uzun süre görmediği halakızını görmeye gider. Orada duran dikiş makinasını göremeyince halası kızına dikiş makinasının nolduğunu sorar. Halası kızıda İbrahim'in hala dikiş makinasını unutmamasına şaşırır. İbrahim'in kız kardeşi evde kanalizasyonun patladığını ve evlerine dönmeleri gerektiğini abisine ifade eder. İbrahim'in halası kızının evinde anıları depresir ve anıları geriye doğru bir film şeridi gibi saran İbrahim halasını ve sigara içen babasını hatırlar. Bu arada İbrahim'in sevgililerinden Nihad'ın kamuda bir müdürle evlendiğini kardeşi ona söyler. Halası kızı İbrahim'e annesinin ölmeden önce yatağa işemeye başladığını kız kardeşi ise amcasının gelinininde düşük yaptığını ilave eder. İbrahim düşük yapmak güzeldir deyince İbrahim'in kız kardeşi abisine bu sözden dolayı kızar. Hüsnüye'nin dayısı ise karısından ayrılarak Hüsnüye ile beraber kalmağa başlar. Dayısı eşinden ayrılma sebebi olarak karısının siyah giyinmesini gösterir. İbrahim evine geldiğinde babasının vefat anını düşünür ve uykuya dalar. Sabah olduğunda İbrahim Tahrir Meydanı'na gider ve orada kanalizasyon sularının taşıdığı görür. Oradaki bütün dükkânları lağım basmış ve bu lağımın pompalar aracılığıyla temizlenmeye çalışılmaktadır. Lağımın yüzünden ortaltığı pis bir koku kaplamıştır. İbrahim orada babasıyla birlikte yürüdüğü caddeyi hatırlayarak gerilere doğru gitmiştir. İbrahim oradan kilisenin yanında oturan anneannesini görmeye gider. Uzun süre anneannesini görmeyen İbrahim'i anneannesini tanıyama teyzesi tanıyamaz. İbrahim'in anneannesini namaza kalkar ve namazını eda ederek gelince İbrahim annem nasıl öldü diye anneannesine sorar. Anneannesini İbrahim'e bugün anneninin ölümünün yedinci günü. Annem önce ilaç almayı kesti son gün bir bardak su istedi ve suyu içer

*içmezde öldü der. Askerin imza saatini hatırlayan İbrahim oradan çıkarak Ramse meydanındaki tren istasyonuna yönelir.”* (Baran, 2015: 58-60).

Yazarın gerçek hayatında da hapse girmesini romanında kurgusunda da otobiyografik bir unsur olarak görüyoruz. Çünkü yazar da romandaki karakter gibi gerçek hayatta hapiste kalmış ve beş yılını hapiste geçirmiştir. Anlatı fon karakterinin hapisten çıkması ile başlar. Yattığı hapisten çıkan sanatçı İbrahim’i görevli asker abisinin evine bırakmak ister ancak abisi kabul etmeyince hapse geri dönerler. İbrahim karakter olarak çok rahat bir insan olup kimseyi önemsemez. Hatta babası ölürken bile durum böyledir. Babası ölürken karakterimiz İbrahim’e bir şeyler oku dediğinde İbrahim bir dergi alıp okuyor (İbrâhîm, 2013: 71). Hâlbuki ölmek üzere olan bir insana Kur’an okunabilir. Burada yazarın İbrahim’e Kur’an yerine dergi okuttuğunu görüyoruz. Sunûllâh İbrâhîm gerçek hayatta polis merkezinde üç gece kalmış ve bu arada babasının verdiği Kur’an ayetlerini de pantolonunun arka cebine koymuştur (İbrâhîm, tarihsiz: 14). Yazarın gerçek hayattaki babası İbrahim’in kurgudaki babası bu yönü ile çakışmayıp farklılaşmaktadır.

Sanatçı İbrahim hapisten çıksa da ne abisi ne de bir başkası sahiplenmeyince askerler geri alıp aynı yere getiriyorlar ve son parasını da alıp hücreye atıyorlar. Yazar bu hücrede sanatçı İbrahim üzerinden erkek erkeğe cinselliği anlatıyor (İbrâhîm, 2013: 31). Romanın kurgusu baştan sona kadar cinsellikle donanmış durumdadır. Hapisten çıkınca asker nezaretinde abisinin evine götürülen İbrahim’i abisi bir yere gideceğini söyleyerek kabul etmez. Doğu toplumlarında böyle bir olayın yaşanması ender hatta hiç yaşanmayacak bir durumdur. Ama kurgu olduğundan sanat anlamında bu göz ardı edilebilir bir durumdur. Başkarakter İbrahim’i kimse almayınca sabah üzeri kız kardeşi gelip bulunduğu yerden alıyor. Bu da bize kız kardeşinin İbrahim’i sevdiğini gösteriyor. Askerlerin gelip sürekli yoklama aldığı ev de İbrahim’in kız kardeşinin evidir. Bu yoklamalar her gün askerler tarafından alınıyor. Yazar bu yoklamalara romanın 35, 41, 49, 54, 65, 70, 72 sayfalarında yer vererek özellikle tekrar tekniği olan Leit-motiv’a vurgu yapıyor. Askerlerin her gün gelip yoklama yapması Mısır’ın tam olarak bir açık hava hapishanesine dönüşmesi bakımından da önemlidir.

İbrahim hapisten çıkınca çok sevdiği arkadaşı Ahmet’in eşi ve kızı Munâ’yı görmeye gidiyor. Ahmet’in eşi Ahmet’in kendisini sevip sevmediğini soruyor (İbrâhîm, 2013: 36). Ayrıca Ahmet’in eşi kocasının nasıl öldüğünü de merak ederek sorunca İbrahim Nasır’ın adamları tarafından boynuna vurulan sopalarla öldüğünü ifade ediyor. Aslında buradaki Ahmet, Sunûllâh İbrâhîm’in birlikte hapis yattığı Şuhdî ‘Atiyye eş-Şâfî’den başkası değildir. Şuhdî’nin de aynı hapiste yattığını ve Nasır’ın adamları tarafından boynuna vurmak suretiyle öldürüldüğünü Sunûllâh’ın anılar kitabından okuyoruz. Şuhdî bu romanda Ahmet olunca Şuhdî’nin yazdığı şiirde kurgusal olarak Ahmet’in yazdığı şiir oluyor. Böylece Sunûllâh İbrâhîm Şuhdî’nin ölmeden önce yazdığı bu şiiri kurguya sokarak bu şiiri unutulmazlar arasına kurgu yoluyla sokuyor (İbrâhîm, tarihsiz,38). Bu anlatı ile Mısır’da hem gerçek hayatta hem de kurguda işkencenin yaygın olduğunu görüyoruz. Bu da gerçek hayatta yaşanan olayların romana yansımalarının boş olmadığını göstermesi bakımından anlamlıdır. Ahmet’in karısı eşinin kendisine yazdığı şiiri getirip sanatçı İbrahim’e veriyor (İbrâhîm, 2013: 38,39).

Bu şiiri okuyan biri korkuyu hisseder. Bu da Mısır’da güvenliğin olmadığını bir kez daha bize kurgu yoluyla da olsa gösterir. Bu şiiri gerçek hayatta Şuhdî ölmeden önce hapiste Sunûllâh İbrâhîm’e vermiş o da bu şiiri saklayarak romanına almıştır (İbrâhîm, 2013: 9,10). Ama ilginç olan Ahmed’in eşinin isminin kurguda verilmemesidir. Şiir kurguya gelişigüzel yerleştirilmiş kurgu ortamı tam olarak oluşturulamamış yani olay örgüsü tam oluşturulamamıştır. Sanatçı İbrahim’in birçok sevgilisi olmuştur. Bu noktada İbrahim aşkıta vefasızdır denebilir (İbrâhîm, 2013: 48). İbrahim’in kız kardeşinin kurguda bir kız arkadaşı vardır. Bu kız arkadaşının nişanlısı, Hüsniye’nin dayısını kıskanmaktadır. Nişanlısının bu kıskançlığının boş olmadığını ilerleyen sayfalarda göreceğiz. Çünkü yazar İbrahim Hüsniye’nin dayısını Hüsniye’nin resimlerine bakarken yakalar (İbrâhîm, 2013: 63). Öyle ki Hüsniye’nin dayısı Hüsniye için eşinden bile ayrılır (İbrâhîm, 2013,70). Sanatçı İbrahim’in yazar olduğunu masası ile tek başına kalıp yazmaya çalışmasından anlıyoruz (İbrâhîm, 2013,48). Yazar, İbrahim’i cinsel açlık çeken bir insan gibi kurgulamıştır. Oysa ki Hasan bir hayat kadını bulup getirdiğinde onunla birlikte olmaktan da İbrahim kaçınır (İbrâhîm, 2013: 64). Burada İbrahim’in farklı tercihleri olduğunu da anlayabiliriz. İbrahim cinselliğin bu kadar ayağa düşmesinde dolayı kadınla birlikte olmuyor diye düşünmeye çalışsak bile böyle olmadığını İbrahim’in çapkın! olduğunu kurgulardan okuyoruz. İbrahim amcasına ve halasının kızına gidiyor (İbrâhîm, 2013: 68). İbrahim orada eski sevgililerinden Nihad’ın devlette bir yetkili ile evlendiğini öğreniyor. Yazar bu arada nasıl oluyorsa babasını hatırlıyor. Yazar burada sanatçı İbrahim ve ailesinin birbirlerine yabancılaşmasını kurgu yoluyla da olsa anlatmaktadır. Aslında bu yalnızlık durumu modernizmin getirdiği bir durumdur.

Sunûllâh İbrâhîm yaşadığı hapishane anılarını ve Mısır tecrübelerini bu romana kurgu yoluyla aktarmıştır. Bunu yaparken cinselliği fazlasıyla kullanmış ve Mısırlı yazar Yahya Hakkı’dan da bu konuda şöyle bir eleştiri almıştır:

*“Şon zamanlarda edebiyat dünyasında şöhreti yayılan bu kısa romandan dolayı hala üzüntü yaşıyorum. Yazarı, pespaye bir zevk anlayışıyla aptalca bir hata yapmamış olsaydı, bu çalışma en iyi*



yapıtlarımızdan biri olarak görülmeye layık olurdu. Yazarı, kahramanını mastürbasyon yaparken bize takdim etmekle yetinmeyip (şayet iş bununla kalsaydı), daha da ileri giderek kahramanının mastürbasyon yaptığı yere bir gün sonra dönüşünü ve yerdeki sperm lekesini görüşünü tasvir ediyor. Bu fizyolojik tasvirde öylesine midem bulandı ki, öykünün muhteşemliğine rağmen öyküden zevk alacak zerre gücüm kalmadı. Ben ahlaki değerlerine söz söylüyor değilim, tersine öykünün kabalığına, pespayeliğine ve bayalığına itiraz ediyorum. Kaçınılması, okuyucuya gösterilmemesi gereken çirkinlik tam da budur.” (Er, 2013: 18).

Hâlbuki biz Necip Mahfûz ve Necîb el-Kilânî’de cinselliğin bu kadar açık anlatıldığına şahit olmuyoruz. Fethi Nâcî, Milan Kundera’nın da cinselliği bu kadar açık kurguladığını anlatır (Nâcî, 2002:49). Sun’üllâh İbrâhîm de cinselliğin toplumda iş yaptığını görünce anlatısında cinselliğe fazlaca yer verdiğini görüyoruz. Fethi Nâcî cinselliğin az olduğu roman örneği olarak İnci Aral’ın “Fırtanakuşu” nu (Nâcî, 2002: 141) örnek vererek ayrıca farklı okumalar için Çehov’u okumalarını öneriyor (Nâcî, 2002: 119). Cinselliğin fazlaca kullanılması bize Mısır edebiyatında İhsân Abdulkuddûs’ü hatırlatmaktadır. Hatta toplumda cinsellik o kadar ilgi çekicidir ki bu anlatılar filme bile uyarlanmıştır (Landau, 1994:49). Bu roman edebiyat psikolojisi açısından da incelenebilir (Emre, 2006: 479). Yazar bu anlatıda sanatçı İbrahim karakterini bize övmekte mi yoksa yermekte mi bu açık değildir.

Bu anlatıda öne çıkan başkarakter, düz karakter olmayan sanatçı İbrahim’dir. İbrahim’in kız kardeşi, kız kardeşinin arkadaşı Hüsnîye de burada önemlidir. İbrahim eski sevgilileri Nihad, Necvâ, Sâmiye ve Ahmet’in küçük kızı Munâ ikincil karakterlerdir. Ayrıca İbrahim’e kız ayarlayan Hasan gibi dekoratif şahsiyetler de önemlidir.

Roman birbirini izleyen iki anlatı çizgisine dayanmaktadır. Bunlar, anlatıcının hapisten çıktıktan sonraki günlükleri, hapsedilmesi ve çevresindeki karakterlerle ilişkileri hakkında bazı ayrıntılar vermek, bazen de ortaya çıkarmak için flashback tekniğini kullandığı, flashback tekniğiyle beraber harmanladığı iç diyalog veya monologdur.

Anlatı, anlatıcının, akrabaları, arkadaşları ve kız arkadaşları arasında geçer. Önde gelen karakter isimleri başta yazarın ismini taşıyan başkarakter sanatçı İbrahim, kızkardeşi, Ahmet, Ahmet’in karısı ve kızı Muna, sanatçı İbrahim’in aşkları olan Necvâ, eski aşkı Sâmiye, Nihat annesi ve babası, arkadaşları Mecdî, Samî, başkarakter İbrahim’in ölen babası ve annesi, kızkardeşidir.

Anlatıdaki diyaloglar kusurlu, ilişkiler kusurlu gibidir. Karakterler gizemlidir, nadiren fizyolojik veya estetik betimlemeler buluruz ve romanda bir gizem vardır. Anlatıda anlatıcı, erkek kardeşi ve bu kardeşin karısı var ama öyküde sağlam bir olay örgüsü bulamıyoruz. Romanda sadece isimleri belli olan ikincil karakter sayılamayacak birçok isim vardır. Her birinin sadece bir görüntüsü vardır ve bu karakterlerin sosyal ve politik geçmişleri hakkında çok az şey kurgulanmıştır.

Mahmut Emin el-Âlim “Sülâsiyyetu’r Refd ve’l-Hezîme” adlı eserinde “Tilke’r-Râiha / تلك الرائحة” adlı romanın gramer açısından isminin yanlış konulduğunu vurgulayarak ya “Tilke mine’r-Râiha” ya da “Tilke Râiha تلك رائحة ” yazılmalı diye belirtir. Kaynak metni önceleyip öteki dil İngilizceye de The Smell of it olarak yanlış çeviri yapılmıştır (Âlim, 1985: 31, 32, 35).

Yazar ilk kapalı mekân olarak cezaevini kurgular ama kahramanının çıktığı açık mekân Mısır sokakları da açık cezaevinden farksızdır. Kahraman cezaevinden kız kardeşinin kapalı mekân olan evine geçer. Mekân olarak Kahire’yi ve Kahire bölgesinin dışında Heliopolis’i görürüz. Romandaki anlatının en önemli kapalı mekânı kardeşinin oturduğu ev olan Yeni Kahire bölgesi denilen yer, Kahire, Kahirenin iç kısımları, arkadaşlarının ve akrabalarının evleridir. Kahire’nin Süleymân Bâşâ Meydanı, A’iliyya, Feccâle Meydanları da romanda geçen önemli açık mekânlardandır (Âlim, 1985: 37).

Anlatının zamanına baktığımızda ilk on gün karakterimizin sabah kalıp bir yerlere hareket ettiğini ve kızkardeşinin bulunduğu yerdeki odasına geri döndüğünü okuyoruz. Biz zamanı anlatıda kullanılan zaman zarfları ve zaman ifade eden eklerden anlıyoruz. Sabah geldiği zaman, Sabah kalktım veya akşam uyudum gibi (Âlim, 1985: 40). Bazı cümlelerden biz romanın altmış yılların ortalarında yazıldığını anlıyoruz (Âlim, 1985:41). Yazarın kendisinin de karakteri sanatçı İbrahim gibi hapis yatması önemlidir. Bu anlamda roman yarı otobiyografik unsurlarda taşıyor denebilir.

Yazar bu anlatıda önemli bir olguya tüm dünyada özellikle Orta Doğu toplumlarında yaygın olan işkence olgusuna temas edip bu kadar rezillikler yaşanırken bunları görmezden gelmenin bir aydının görevi olamayacağını ifade eder. Yazar, aydın ve entelektüellerin ülkelerinde yaşanan zulmü, adaletsizliği görmelerini ve bunu halklarına haykırmasını ister. Yoksa sanatçının görevi dışarısı zulüm altında inlerken çayını yudumlayıp kitabında ülkeyi güllük gülistanlık göstermek değildir diyerek aydına yapacağı sorumlulukları bu romanıyla hatırlatmaktadır. Tabi gerçeği söyleyince roman yirmi yıl yasaklanmıştır.

## SONUÇ

Anlatıcı-deha bu romanıyla İslam dünyası ve özellikle Arap dünyasının entelektüellerine ve aydınlarına omurgalı olmalarını telkin eder. Dışarıda zulüm varken etrafı berbat şeyler oluyorken romantik



takılıp çiçeklerden ve çiçek kokusundan bahsedene kızar ve gerçekleri dile getirmelerini salık verir. Kendisi Nasır'ın Mısır'ı açık hava hapisanesine dönüştürdüğünü söyleyerek eleştirir. Yazar hapis yattığı için hapisane günlerini sanatçı İbrahim'in şahsında kurgulaştırır. Yazar bu romanında Nasır rejimine yönelik bu kurgusunda çok ağır eleştiriler getirir. Yazarın romanında hapisanenin olması ve hapisaneden çıkan başkarakterinin Nasır'ın askerine günlük olarak orada olduğuna dair imza vermesi unutulmazlar arasındadır. Yazarın solcu olarak hapis yatması ve Nasır dönemini eleştirmesi önem arz ettiği için bu roman önemlidir. Bu roman hapisane romanları sınıfına da dâhil edilebilir. Yazar bu romanında dünya insanlığına dışarıda zulüm kol gezerken özne olarak hiç bir şey olmamış gibi gezmemiz doğru mu? diye bir soru yöneltir okuyucuya. Yazar bu romanıyla nesne yani edilgen değil etken yani özne olmamız gerektiği üzerinde durur. Yazar bu romanında hapisane arkadaşı da olan Şuhdî 'Atiyye eş-Şâfi'î'nin bir şiirini de bu romanında kurgulaştırarak bu şiiri ölümsüzleştirir.

#### **Yazarlık Katkısı**

Bu araştırmanın tamamı tek yazar tarafından gerçekleştirilmiştir.

#### **Etik Kurul Onay Bilgileri**

Bu araştırmanın verileri doküman incelemesine dayalı olarak toplanmıştır. Dolayısıyla çalışma etik kurul izni gerektirmemektedir.

#### **KAYNAKÇA**

- Abdullah, R. (2012). *Tehiyyat Cemal Abd En-Nâsır Zikreyat Maahu*. Kahire: Daru's Şuruk.
- Abdunnâsır, C. (2005). *Felsefetus-Sevre*. Kahire: Mekteb Medbuli.
- Âlim Emin, M. (1985). *Dirâse Nakdiyye liselâse Rivâyet lisun'ullah İbrâhîm Tilke'r Râiha, Necmetu Ağustus, Ellecne*. Beyrut: Dâru'l Mustekbelu'l Arabî.
- Baran, E. (2015). Üç Mısır Romanında Cemâl Abdunnâsır Dönemi (el-Kerneke, Tilke'r-Râiha, el-Leyâlî'tavile, (Yayımlanmamış Yüksek Lisans Tezi), (Danışman: Doç. Dr. Kemal Tuzcu), Ankara: Ankara Üniversitesi Sosyal Bilimler Enstitüsü.
- Bennâ, H. (Tarihsiz). *Hatıralarım (Müslüman Kardeşler)*. İstanbul: Beka Yayınları.
- Bölükbaşı, M. (2021a). Arapçadan Türkçeye Yapılan Çevirilerde Kültür Aktarımı. (Ed. Ö. T. Kara ve S. Erol). *Güncel Alan Eğitimi Araştırmaları III* içinde (s. 63-73). Ankara: Akademisyen Kitabevi.
- Bölükbaşı, M. (2021b). Arapçadan Türkçeye Çevrilen Mısırlı Roman Yazarları Necip Mahfuz, Sunullah İbrahim ve Alâ el-Asvani'nin Romanlarında Görülen Kültür Aktarımı. (Ed. O. Köksal). *International Congress of Language and Translation Studies (Uluslararası Dil ve Çeviribilim Kongresi) Bildirileri (1-2 Nowember 2021-Konya)* içinde (s. 82-89). Konya: Selçuk Üniversitesi.
- Bulut, F. (2009). *İslamcı Örgütler 2*. İstanbul: Cumhuriyet Kitapları.
- Emre, İ. (2006). *Edebiyat ve Psikoloji*. Ankara: Anı Yayınları.
- Er, R. (1997) *Modern Mısır Romanı (1914-1944)*. Ankara: Özen Basımevi.
- Erkilet, A. (2004). *Ortadoğuda Modernleşme ve İslami Hareketler*. Ankara: Hece Yayınları.
- Ferid, M. (2007). *Mısır Mısırlıdır İngiliz İşgaline Karşı Osmanlı Hilafeti*, (Çeviren: A. Benli ve M. Karagözoğlu). İstanbul: Klasik Yayınları.
- İbrâhîm, S. (2013). *O Koku*, (Çeviren: R. Er). İstanbul: Jaguar Yayınları.
- İbrâhîm, S. (Tarihsiz). *Yevmiyyat el-Vahat*. Kâhire: Dâru'l-Mustakbelil-Arabi.
- İnayet, H. (1997). *Arap Siyasi Düşüncesinin Seyri*, (Çeviren: H. Kırlangıç). İstanbul: Yöneliş Yayınları.
- Jacob, M. L. (1994). *Modern Arap Edebiyat Tarihi*, (Çeviren: B. Aytaç). Ankara: Gündoğan Yayınları.
- Kaddafi, M. (2011). *Görüşlerim*. Ankara: İksan Matbaası.
- Kocakuşak, S. (1999). *Ortadoğu Ülkeleri*. Ankara: Ocak Yayınları.
- Lochman, Z. (2012). *Hangi Ortadoğu*. İstanbul: Küre Yayınları.
- Mecdî, T. (Tarihsiz). *Esrarun Nâsır*. Suudi Arabistan: Mektebe Cerir.
- Miyasoğlu, M. (1999). *Sanat ve Edebiyat Konuşmaları*. Ankara: Akçağ Yayınları.
- Nacî, F. (2002) *Gücünü Yitiren edebiyat Eleştiri günlüğü 2 (1986-1990)*. İstanbul: Yapı Kredi Yayınları.
- Said, Edward W. (2009). *Yersiz Yurtsuz*. İstanbul: İletişim Yayınları.
- Starkey, P. (2014). *Modern Arabic Literature*. The New Edinburg Islamic Surveys Series.
- Şuhdî, 'A. Ş. (1957). *Tatavvuru'l-Hareketi'l-Vataniyyeti'l-Mısriyye-1882-1956 (Mısır'da Millî Hareketin Gelişimi-1882-1956)*. Kâhire: Min Mektebil Camiatul Amerikiyye.
- Tandoğan, A. (2013). Arap Baharı Sürecinde Mısır, (Yayımlanmamış Yüksek Lisans Tezi), (Danışman: Doç. Dr. Ulvi Keser), Ankara: Atılım Üniversitesi Sosyal Bilimler Enstitüsü.
- Yıldız, M. (1988). Necib Mahfuz'un Sembolik Romanları, (Yayımlanmamış Doktora Tezi), (Danışman: Prof. Dr. Rahmi Er), Ankara: Gazi Üniversitesi Sosyal Bilimler Enstitüsü.



# Asya Studies

Academic Social Studies/Akademik Sosyal Arařtırmalar  
Year: 6 - Number: 20 p. 149-156, Summer 2022

## Hint Müziğinin Notasyonu Üzerine Bir Tartışma\* A Discussion on the Notation of Indian Music

DOI: <https://doi.org/10.31455/asya.1062975>

Arařtırma Makalesi /  
Research Article

Makale Geliş Tarihi /  
Article Arrival Date  
25.01.2022

Makale Kabul Tarihi /  
Article Accepted Date  
31.03.2022

Makale Yayın Tarihi /  
Article Publication Date  
30.06.2022

### Asya Studies

Doç. Dr. Rauf Kerimov  
Erciyes Üniversitesi, Güzel Sanatlar  
Fakültesi, Müzik Anasanat Dalı  
[rauf@erciyes.edu.tr](mailto:rauf@erciyes.edu.tr)

#### ORCID ID

<https://orcid.org/0000-0002-0561-4971>

\* "COPE-Dergi Editörleri İçin Davranış Kuralları ve En İyi Uygulama İlkeleri" beyanları: Bu çalışma için herhangi bir çıkar çatışması bildirilmemiştir. Bu çalışma için etik kurul onayı gerekmektedir.

#### Öz

Müziği notaya almanın geçmişi, neredeyse onun kendisi kadar eskidir. Müzik sanatı ortaya çıktığından beri insanlar icracılık ve beste yapmakla uğraşmışlardır. Fakat ezelden sistemli bir nota yazımının olmaması, birçok eski müzik materyalinin tarihin derinliklerinde kaybolmasını neticelendirmiştir. Notasyon sistemlerinin icadıyla bir parça kâğıt üzerinde yazılan işaretler müziğin sonraki nesillere bırakılmasını mümkün kılmıştır. İnsanların müzik algısı dünyanın çeşitli bölgelerinde farklı şekillerde evrimleşmiş, gelenek ve kültürlerdeki değişimle birlikte, müzik işaretlemeleri ülkeden ülkeye farklılıklar göstermiştir. Dolayısıyla, dünyanın her yerinde müzik sistemleri her zaman belirli estetik yasalara, gerçeklere ve görümlere dayanarak gelişmiştir.

Geleneksel Hint müziği bu zamana kadar var olan en sofistik müzik sistemlerinden birine sahiptir. Benzersiz melodiler, mikro aralıklar ve karmaşık ritimlerden oluşan Hint müziği dünya kültürüne oldukça değerli bir katkı sağlamıştır. Sıradışı Hint müziğine özgü incelikli seslerin ve sayısız ritimlerin yazıyla gösterilmesi pek mümkün olmadığından, yüzyıllar boyunca öğretim yönteminde besteler "ağızla çalarak" aktarılmıştır. Lakin bu, Hint müziğinin tarih boyunca hiç notaya alınmadığı anlamına da gelmez. Oysa Hindistan'da notasyonun geçmişi oldukça gerilere gitmektedir. Müziğin saklanması ve kaybolmasını önlemek amacıyla zaman zaman ortaya çıkan notalama sistemleri, aynı zamanda eski bestelere ulaşabilme imkânını sağlamıştır. Dünya müzik tarihinin kültürel oluşumunda çok önemli bir paya sahip Hindistan'ın notasyon sistemlerinin ele alındığı bu makalede konuya ilişkin birtakım bilgiler vermek hedeflenmiştir.

**Anahtar Kelimeler:** Hint Müziğinde Notalama, Swaralipi, Sargam, Guru-Shishya Geleneği, Paluskar ve Bhatkhande Notasyon Sistemi

#### Abstract

*The history of music notation is almost as old as music itself. Ever since the art of music arose, people have been involved in musical performance and composition. However, the lack of a systematic recording led to the loss of many old musical materials in the depths of history. The invention of the recording system made it possible to leave music to future generations by writing signs on paper. The perception of music by people has evolved differently in different parts of the world, and along with changing traditions and cultures, musical characteristics have also changed from country to country. Therefore, musical systems throughout the world have always developed on the basis of certain aesthetic laws, facts and phenomena.*

*The traditional Indian music system is still sophisticated one. This music consisted of the melodies, micro-intervals and complex rhythmic is a very valuable contribution to the world culture. Since it is impossible to convey the subtle sounds and countless rhythms of unprecedented Indian music in written form, compositions have been transmitted by "oral play" method. However, this does not mean that Indian music has never been recorded throughout history. In fact, the history of notations in India is rooted in the distant past. Notation systems, which have emerged from time to time to keep music and prevent loss, also provide access to older compositions. In this article, in which we will discuss the musical notation system of India, which has played a very important role in the cultural shaping of world music history, we want to give some information on this subject.*

**Keywords:** Notating Indian Music, Swaralipi, Sargam, Guru-Shishya Tradition, Paluskar and Bhatkhande Notation System

ü  
z

#### Citation Information/Kaynakça Bilgisi

Kerimov, R. (2022). Hint Müziğinin Notasyonu Üzerine Bir Tartışma. *Asya Studies-Academic Social Studies / Akademik Sosyal Arařtırmalar*, 6(20), 149-156.

*Müzik sadece çalmakla yetinmez, onu yazıp okuyabilmek daha önemlidir...*

## GİRİŞ

Bugün, nota yazımının olmadığı, müziğin sadece sözlü olarak aktarıldığı bir dünyayı düşünmek ve canlandırmak imkânsızdır. Ruhu yansıtan bir sanat olarak müzik, insanların yaşamında binlerce yıl yer almaktadır. Lakin zihinde saklama gücünün sınırlılığının yanı sıra ileride nesillere aktarılabilmesi açısından yaratılan bestelerin yazıya dökülmesini kaçınılmaz kılmıştır. “Canlı” müzik sesini grafik yazım diline çevirme çabaları, giderek mükemmel notasyon sistemlerinin ortaya çıkmasına yol açar. Bu yönde duygu ve düşünceleri yansıtan müziğin yazımında çeşitli rakamlar, harfler, noktalar, çizgiler kullanılmıştır. İlk bakışta basit görülebilecek bu işaretler, zaman içinde harika yaratıcı fikirlerin iletilmesinde önemli bir dil oluşturmuştur.

Genel anlamda notasyon sesin yüksekliğini, süresini, ritmi, sözleri ve süslemeleri kodlayarak glifler ve karakterlerde özümleyen bir sistem olarak tanımlanabilir. Mekanik (pikap plâğı) ve elektronik (ses dosyası) ses materyali üretme yöntemlerinden farklı olarak nota yazımı öncelikle sesin perdesini tanımlamakla birlikte<sup>1</sup>, süre ve ritim açısından<sup>2</sup> belirli bir müzikal mantık ve ifade taşır. Böylece müziği tüm özgünlüğüyle yakalamakta önemli bir araç konumuna gelerek bestelerin çağlar boyunca korunmasına, toplumlar arasında yayılmasına yardımcı olur. Notasyonlar tarih boyunca farklı kültürlerde çeşitlilik göstermiştir. Dünya müzik tarihinde dört nota yazım sistemi; harfli yazı, harf-şekil yazımı (neumatic), çizgili porte (staff notation) ve tabulatura en yaygın bilinenlerdendir (Morozova, 2004). Batı’dan farklı olarak Doğu müzik kültüründe yerleşik müzikal mirasın gelecek kuşaklara aktarma anlayışı doğaçlama, sözlü öğretim gibi farklı karakterize edici özelliklere dayanmaktadır. Öte yandan, özgün nota sistemleri ve yazılı materyalin varlığı ortaya bir çelişki çıkarabilir.

Dünyaya birçok bilimsel ve sanatsal buluş kazandıran Hindistan, haklı olarak eski medeniyetlerin beşiği sayılabilir. Bu servetler diyarı, sahip olduğu eşsiz doğası, benzersiz iklimi, verimli topraklarıyla hep bir cazibe merkezi olarak ihtişamlı mimarisi, muhteşem edebiyatı, orijinal resim sanatından otantik müziği ve alımlı danslarına kadar her türlü yaratıcılık ile temsil edilmiştir. Popülaritesine göre Avrupa müziğinden sonra ikinci sırada yer alan Hint klasik müzik sanatı *Hindustani* ve *Carnatic* olmak üzere iki büyük üsluba ayrılır. Kuzey kesimde baskın olan Hindustani tarzı önceden Vedic, sonrasında ise Arap ve Fars geleneklerinin etkisinde sentezlenmiştir. Yabancı müzik kültürlerinden etkilenmeyen “saf” *Carnatic* müziği daha çok güney kesimlere yayılmıştır. Bazı stilistik farklılıklara rağmen her ikisinde de temel prensipler aynı özelliklere sahiptir (Manoharan, 2008). Hindistan’da geleneksel müzik öğretimi *guru-shishya* adlandırılan manevi ve yönderlik ilişkisi biçiminde süregeldiğinden icra edilen müzik kaydetme alışkanlığı kazanmamıştır (Morris, 2011). Büyük ölçüde sözlü aktarıma, ezbere ve doğaçlamaya dayalı “sözlü notasyon” bir anımsatma niteliğinde olup nadiren transkript edilmiştir. Öğrenilen bir bestenin sonrasında hatırlanması için birkaç temel melodik cümle ve ritmik kalıp kaydedilebilir. Bugün bile nota yazımı müzik öğretiminin sıfır başlangıç aşamasında kullanılır. Fakat yukarıda bahsedilenlerin yanında, Hint notasyonu bin yıllar öncesine uzanan bir geçmişe sahiptir. En erken noto-harf içerikli müziklerin deşifresi, eski çağlardan bu yana önemini yitirmeyen *swaralipi*<sup>3</sup> notalama karakterleri sayesinde mümkün olmuştur Tarihin her döneminde ister *Carnatic* ister *Hindustani* geleneğinde değişik notasyon sistemleri yaygın olmuş, ayrıca birçoğunun paralel olarak yürüdüğü gözlenmiştir (Morozova, 2006).

Bu makalede, Hint müziği notasyonuna dair açıklamalar sunulmuş, eski dönemlerden günümüze notalama sistemlerinin özellikleri konusunda bilgiler verilmekle birlikte müzik sanatındaki kullanım şekli değerlendirilmiştir. Belirsizlikleri önlemek için, Hint müziğine özgü adlandırmalar ve yabancı terimler için *italic* yazı karakteri kullanılarak yerine göre kesme işaretiyle ayrılmıştır.

## YÖNTEM

Hint notasyon sisteminin evrimsel süreciyle ilgili görüşlerin belirlendiği bu çalışmada nitel araştırma yöntemi kullanılmıştır. Problem araştırması tarihi metottan yönelerek Hindistanda nota yazımının ortaya çıkması ve gelişiminin karşılaştırmalı yöntemi üzerine kurulmuştur. Araştırma genel bir tarama modelindedir. Bilimsel dergilerdeki makaleler ve kitaplar bu araştırma yazısının verilerini oluşturmaktadır. Verilerin çözümlenmesi elde edilen nitel veriler betimsel ve içerik analizine tabi tutulmuştur. Öncelikle eski notasyon sistemleri betimsel olarak analiz edilmiştir. Sonrasında tarihsel süreç içinde ortaya çıkan diğer notasyonların rolü anlatılmıştır. Elde edilen veriler yorumlanarak sonuçlara ulaşılmıştır. Hint notasyon sisteminin bugüne kadar gelişimi görebilmek açısından farklı dillerden yapılan literatür incelemelerinin araştırmacılar için konuya ilişkin yapacak çalışmalarında yardımcı olacağı düşünülmektedir.

<sup>1</sup> Örneğin, yedili akor ve çevrimlerinin yazımı akorda “üçlü mantığı” sergiler

<sup>2</sup> Zaman işareti ve ölçü çizgisi, güçlü/zayıf vuruşları, ritmik bölümlene gruplarını vb. gösterir

<sup>3</sup> Nota anlamındaki *swara* ile bir dilin yazılı biçimi anlamına gelen *lipi* kelimelerinin birleşiminden türemiştir

## BULGULAR

Elde edilen bulgular doğrultusunda Hint müziğinin tarihi perspektifi içerisinde farklı dönemlerde ortaya çıkan türlerin müzik sanatında gelişmelere yol açtığı varsayımını savunmak mümkündür. Zira en eski dönemlerde artık sistemli bir müzik kültürünün temellendiği görülmektedir. Avrupa kültüründe nota yazımı genellikle besteci müziğinin korunmasını, nesilden nesile aktarılmasını sağlamakla birlikte, müziksel yorumlama ve bilimsel tartışmaların yapılmasında ilkin kaynak olma niteliği kazandırmıştır. Hindistan'da notasyon sisteminin geç gelişmesinde sözlü öğretim geleneğine sıkı sıkıya bağlı kalmaları esas neden olarak öne çıkmaktadır. Araştırmada ortaya çıkan bir diğer bulgu ise evrensel çizgili porte sistemine karşın, Hindistan'da müzik eğitiminin ve bestelemenin bugün bile kendilerine ait notasyon sistemiyle gerçekleştirildiğidir.

## VEDİK DÖNEMDE NOTA İŞARETLEMELERİ

Hindistan'ın müzik sanatı yüzyıllarla birikmiş kültürel ve tarihi bir mirastır. Yaratıcılık ve hayal gücüne dayalı klasik Hint müziği bir fantazyaya dünyası olarak nitelendirilebilir. Bu "hülya fabrikasında" duyguları renkli ve özgün tınlarla ifade etmeye çalışan sanatçılar ve müzik bilginleri besteledikleri değişik çizgiler, noktalar ve imler yoluyla kaydetmişlerdir. Hint müziğindeki ilk notasyon örnekleri Vedik dönemde ortaya çıkan *Rigveda*, *Yajurveda*, *Samaveda* ve *Atharvaveda* kutsal metinleriyle ilişkilendirilebilir. Bu bağlamda, işaret-sayı sembollerin kullanıldığı *Rigveda* ve *Samaveda* ilahileri (*saman*) kaydetme bakımından daha ilgi çekicidir (Courtney, 1989). Vedik metinlerde *swarita*, *udatta* ve *anudatta* adlı üç nota türünün bahsi geçmektedir. Kabaca söylenirse *swarita* yüksek, *udatta* orta, *anudatta* ise alçak ses olarak tanınmıştır. İlahiler genelde bu üç nota üzerinden söylenmiştir. Yüksek nota (*swarita*), hece üzerine yapılan küçük dikey bir çizgi konularak ( <sup>1</sup> ) ifade edildiği bilinmektedir. Hece altına çizilen yatay çizgi ( \_ ) alçak notayı (*anudatta*) işaretlemiştir. Merkez ana nota (*udatta*) bir simge gerektirmemiştir. Fakat bu işaretlemelerin tam olarak ne anlama geldiği konusunda bugüne değin kesin bir fikir birliği bulunmamaktadır (Divekar ve Tribhuwan, 2001).

Şekil 1: Eski Bir Rigveda Metni

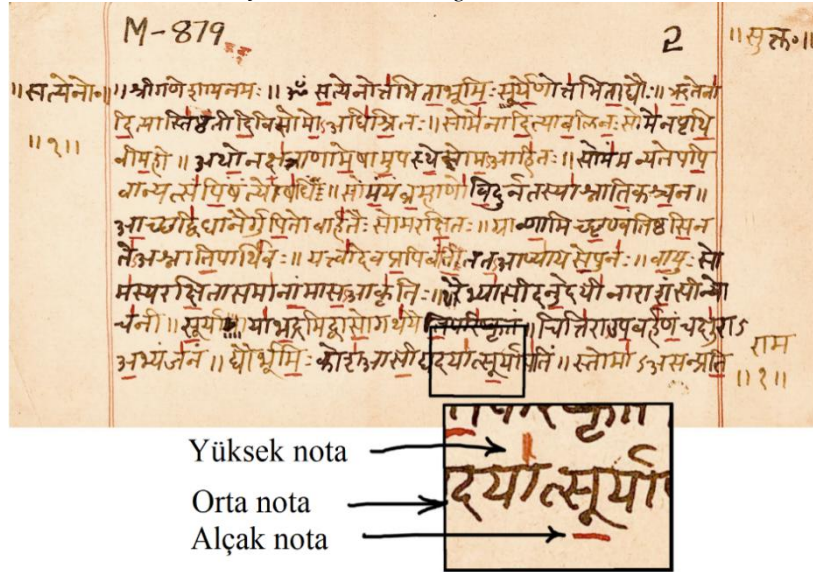

**Kaynak:** <https://chandrakantha.com/music-and-dance/i-class-music/n-indian-notation/>

İleriki dönemlerde çizgiler 1, 2 ve 3 rakamlarıyla değiştirilmiş, nota sayısının yediye çıkmasıyla rakam sayıları da artmıştır. İşaretlemeler eğitim veren okula (*śākhā*) göre değişiklik göstererek hece/sayısal biçimde metin satırının üzerinde veya içinde yazılmıştır (Norman, 1979). Yalnız perdeyi belirlemeye yardımcı olacak basit sayı ve sembollerin evrensel bir yaklaşım sergileyebileceği nitelikte düzenlendiğini söylemek pek mümkün görülmemektedir.



### Şekil 2: Samaveda Yazısı Örneği

(४३१२) ॥ याज्ञतुरम् । यज्ञतुरोऽत्यष्टिरिन्द्रः ॥  
 अस्तुश्रीषाद् ॥ पुरोअग्निधियादध । हाऽ । औऽहोऽरऽ४वा । आनुत्यच्छद्दि ।  
 व्याम् । वृणाऽरऽहाइ । माऽरऽ४हे । इन्द्रावाऽयूऽरऽ । वृणीऽरऽमाऽरऽ४हाइ ।  
 यद्द्रक्राणाविवाऽस्वाऽरऽताइ । नाभासन्दायनाऽरऽ । वधासाइ । अधप्रनूनमुपया ।  
 तिधातायाऽरऽरऽ । हाऽ । औऽहोऽरऽ४वा ॥ दाइवाऽरऽअच्छाऽरऽरऽ ।  
 हाऽ । औऽहोऽरऽ४वा ॥ नधोऽरऽ४वा । ताऽयोऽवेहाइ ॥

( दी० १३ । प० २२ । मा० ११ ) ३२ ( ठ । ८०३ )

**Kaynak:** <https://chandrakantha.com/music-and-dance/i-class-music/n-indian-notation/>

### ORTA ÇAĞ HİNDİSTAN'DA NOTA YAZIMI

Hindistan'da Müslüman etkisinin başlamasından önceki devrin müzik sanatına dair bilgilerde büyük boşluklar bulunmaktadır. Bu, çok sayıda müzik üsluplarının iz bırakmadan ortaya çıkıp kaybolduğu bir zaman dilimi olmuştur (Thakur, 2010). Fakat müzik kültürü hakkında cezbedici fikir veren birkaç metnin olduğu da bir gerçektir. Bunlar içerisinde Bharata Muni'nin *Nāṭyaśāstra*, Matanga'nın *Brihaddeshi* ve Śārngadeva'nın *SangeetRatnakara* en dikkate değer olanıdır. Bu evrede çizgi ve rakamlar yerine, sesleri belirlemek için kelime ve heceler kullanıma girmiştir. Bharata Muni notaları *Shadja*, *Rishabh* vb. sözcüklerle tanımlarken müzik bilgini Matanga notalara *Sa*, *Re*, *Ga* gibi hecelerle karşılık vererek süre değerlerini *hrasva* (kısa) ve *deergh* (uzun) kelimeleriyle anlatmış, *kala* olarak adlandırdığı zaman birimi için *laghu* (küçük) ve *guru* (büyük) tanımlarını kullanmıştır. Ünlü müzikbilimcisi Śārngadeva'nın *Svargatadhyaya* metninde<sup>4</sup> farklı bir düzen izlenmektedir; bir dizinin alçak (*Mandra Saptak*) ve yüksek (*Tara Saptak*) ses alanları notaların üstüne ve altına konulan noktalarla belirtilmiş, ritmik hecelemeler (*Jati Prastara*) notaların altına yazılmıştır (Nayar, 1989).

### Şekil 3: Sangeet Ratnakara Kitabından Bir Müzik Örneği

इति मध्यमासारितम्  
 ज्येष्ठासारिते तूत्तरास्त्रयः ।  
 चतुष्कला स्यु'स्तेष्वद्ये त्यजेत् सप्तादिमाः कलाः॥१८६॥  
 अस्य प्रस्तारः—  
 S S S S S S S S S S S S S S S S S S S  
 श आनिविता आनिविश आताविप्र आनिविसं ॥  
 इदमन्त्यखण्डं ज्ञेयम् [?] ॥  
 S S S S S S S S S S S S S S S S S S S  
 आनिविप्र आताविश आनिविता आनिविश आताविप्र  
 S S S S  
 आनिविसं ॥

**Kaynak:** <https://chandrakantha.com/music-and-dance/i-class-music/n-indian-notation/>

Hindistan'da süren yedi yüz yıla yakın Müslüman hâkimiyeti döneminde birçok ölümsüz mimari ve sanat eserleri birlikte Arap ve Fars kültüründen etkilenen zengin, fakat bir o kadar da karmaşık müzik türleri meydana gelmiştir. Diğer yandan önemli gelişimlerin yaşandığı bu çağın müzik kültüründe yazılı müziğe karşı güçlü bir antipati sezilenmektedir. Notasyon kavramına karşı çıkan pek çok müzisyenin, bunu kendi çıkarlarına hizmet ettirebilecek doğrultuda kullandığı şüphesizdir (Eismont ve Konstantinova, 2015). Fakat bu dönemi tartışmadan tamamen çıkarmak doğru olmaz, notasyon açısından önemli katkıların sağlanmadığı hissedilse dahi dönemin müziği ve çalgılarına dair belli başlı eserlerin yazıldığı bilinen bir husustur<sup>5</sup>.

<sup>4</sup> *Sangeet Ratnakara* eserinin bir bölümü

<sup>5</sup> Ebu'l-Fazl Allami'nin *Ain-i-Akbari*, Sikhandar Lodi'nin emriyle Arapça yazılmış *Lahjat – i -Sikhandar Shahi* gibieserlerde dönemin çalgıları ve müzik türlerine ilişkin çok sayıda referans vardır





alır. Geliştirilmiş notasyon sistemi, ilk defa *Hindustani Sangeet Paddhati*<sup>9</sup> eserinin birinci cildinde (1920) kullanılmıştır (Kumar, 2003). Önceki notalamalara ait etkili unsurları koruyan Bhatkhande, nota yazımını büyük ölçüde değiştiren yenilikler getirir. Önemli etkenlerden birisi, *sargam* teorisinin tekrardan bir temel kaynak niteliğinde kabul edilmesiydi. Sistemde fark edilen en devrimci yaklaşım, ritim unsurunun yeniden biçimlendirilmeye dönük çabaların ön plana çıkarılmış olmasıdır. Paluskar ve ondan önceki bazı sistemlerde notaya yönelik süre uygulamasında, kavrama ve kullanım açısından birtakım zorluklar yaşanabilmekteydi. Bhatkhande, öğeleri vuruş (*matra*) içine yerleştirmekle ritmik bakımdan daha lakonik ve tertipli bir işaretleme sağlayabildiği göze çarpar (Nayar, 1989).

Şekil 5: Bhatkhande Sisteminde Temel İşaretlemeler



Bhatkhande sistemi gerçek anlamda bir incelik ve sadelik numunesidir. Nota (*swar*) adlandırmalarında ilk heceleri (*Sa, Re, Ga, Ma* gibi) yazılır. Pestleştirilmiş notalar (*komal swar*), altına çizilen yatay, tizleşebilen (*tivra*) ise üstüne dikey kısa bir çizgiyle belirtilir. Ritmik kalıplarda uygulanan el vuruşları rakamlarla işaretlenmiştir. Bunun yanında, ilk vuruş (*sam*) “x”, “boş” vuruş (*khali*) için sıfır sayısı kullanılır. Ölçüler (*vibhag*) birbirinden dikey çizgilerle ayrılırlar. Sus işareti için tire, ses alanını (*register*) belirtmek için notanın üstüne veya altına nokta konulur. Notanın altındaki yarım ay biçiminde kavisli çizgiyle bölümlü vuruşlar (*matra*) belirtilir (Nayar, 1989).

Şekil 6: *Basant Raga* Örneğinde İşaretlemelerin Açıklaması

वसंत - त्रिताल (मध्य लय)		(Raga, Tala ve Tempo)	
सुसंमेल	स्थायी	Sthai (Oktav)	
नि ग	नि ध	नि ध प	(प) मंग म ग (Melodi)
सां सा म म	म नि ध	सां नि ध प	ही SS S S (Sözler)
श्रु तु व सं	S त व न	फू S ल र	ही SS S S (Tala işaretleri)
३	X	र	°
ग सुसंमेल	ग	ग	
म - म म	म म नि नि	म ग - म	ग रे - सा (Melodi)
सा S द त	अ ति म न	ह र S फू	ल बा S रि (Sözler)
३	X	र	°
Ritmik cümlelerin süresi	Ritmik cümlelerin süresi	Ritmik cümlelerin süresi	Ritmik cümlelerin süresi

**Kaynak:** <https://chandrakantha.com/music-and-dance/i-class-music/n-indian-notation/>

Şekil 6 görselinde *Basant Raga* örneğinde iki dizi (*sthai*<sup>10</sup>) yazımı verilmiştir. Melodi altına sözler yazılarak satır altındaki sayılarda ritmik vuruşlar (*tala*) belirtilmiştir. Ara sıra süsleme notaları (*kan swar*) fark edilmektedir. Parantez içinde yazılan nota, bir nevi *gruppetto* tekniği şeklinde seslendirileceği anlamındadır<sup>11</sup>. Hem Paluskar hem de Bhatkhande sisteminde notalar Devanagari alfabesinin yanı sıra birkaç basit sembole kodlanmış olduğu görülmektedir. Lakin Bhatkhande'nin buna ek olarak kullandığı Roman, Kannada gibi çeşitli yazım dili, notaların bölgeselleştirilmesi ve uluslararasılaştırılması yönünde önemli bir kapı aralamıştır (Alison, 2000).

<sup>9</sup> Hint müziğinin transkripsiyonu üzerine yazılmış eser

<sup>10</sup> *Hindustani* müziğinde bir bestenin ilk cümlesi veya melodik hattı

<sup>11</sup> Esas notanın önce bir üst, daha sonra kendisi, devamında komşu alt sesi, son olarak tekrar esas nota çalınır. Örnek verilecek olursa; (p) (*Pa*) yazılımında bir nota, *Dha-Pa-Ma-Pa* biçiminde sıralanarak bir vuruşa sığdırılır

**BENGAL MÜZİĞİ NOTASYONU**

Belli ki zengin içerikli Hint müziği tarihinde Paluskar ve Bhatkhande sistemi dışında diğer notasyonlar da mevcut olmuştur. Burada Bengal kültürüne önemli katkılarda bulunmuş şahsiyetlerin yöresel müziği kodlamaya yönelik matris temelli modellerini hatırlamak yerinde olacaktır. 19. yüzyılın sonuna doğru birkaç böyle sistemin olduğu yönünde bilgiler vardır. 1868’te Kshetramohan Goswami tarafından *Dandamatrik* adlı notasyon icat edilir. 1880’li yıllarda Dwijendranath Tagore, *Kasimatrik* sistemini tanıtmıştır. 1885’te Pratibha Devi’nin halk müziği derlemelerinde *Rekhamatrik* adlı bir notaya alma uyguladığı bilinmektedir. Aynı yıl Jyotirindranath Tagore *Sangkhyamatrik* ve akabinde *Akarmatrik* adlı notasyonları geliştirir (Misra, Chakraborty, Anupam ve Bhattacharya, 2016). Bugün de Bengal bölgesinde Rabindranath Tagore atfedilen *Rabindrasangeet* müziğinin notalamasında yaygın olarak *Akarmatrik* sistemi kullanılmaktadır.

**Şekil 7: Akarmatrik Notalaması**

[-বঙ্গপা গা । বরা ]

I { রা রা না । সা-। । রা রা I জা-। রা । বজা-মজা । ( রা সা ) } I রা সা I  
 বি ব হ বি • ছে ব হু • লি ব • • স ব ত ব

I সা সর সা । গাঃ -খঃ । গা ধা I গা -। সা । সরজা -মজা । রা সা II  
 মি ল• ন ঞ • হু ত ধা • রে হে• • • “হ হ”

**Kaynak:** <https://chandrankantha.com/music-and-dance/i-class-music/n-indian-notation/>

**SONUÇ VE TARTIŞMA**

Bu araştırmadan elde edilen bulgular ışığında, sonuçları şöyle sıralamak mümkündür: Hint müziğinin tarihi geçmişine kronolojik bir bakış açısıyla bakıldığında, farklı dönemlerin müzikteki gelişmelere yol açtığı hipotezini desteklediğini söylemek mümkündür. Tarih öncesi bir kenara bırakılırsa Vedic Çağ’da, basit ama sistemli bir müzik kültürünün ilk meyvelerini verdiğini pekâlâ varsayabiliriz. Bununla birlikte sürekli çeşitli değişimlere uğramasına rağmen temel unsurları iki bin yıl öncekinin hemen hemen aynı olduğu görülmektedir. Makalede odaklanan önemli tartışma noktası, Hint ve Batı müziği arasında sadece kültürel faktör anlamında değil, temel ilkelerin ve kapsamların farklı olduğudur. Avrupa kültüründe notasyon sistemi anonim (çoğunlukla kültürel) ve besteci müziğinin korunmasını, nesilden nesile aktarılmasını sağlamıştır. Böyle bir pozisyon, ona müziksel yorumların ve müziğe dair bilimsel tartışmaların yapılmasında birincil kaynak olma niteliği kazandırmıştır. Hindistan’da kullanılan standart notasyon sistemi ise yalnız 20. yüzyılda mükemmelleştirilmiştir. Hint notasının geç gelişmesinde *guru-shishya* geleneğinin sıkı bir şekilde takip edilmesi esas neden olarak öne sürülmektedir. Zira bu öğretim yönteminde öğrenciden müziği ezberlemesi beklenmiştir.

Bu araştırmada ortaya çıkan bir diğer bulgu ise dünya çapında kabul gören çizgili porte sistemine (*staff notation*) karşın, Hindistan’da müzik öğretiminin, öğreniminin ve bestelemenin bugün bile kendilerine ait notasyonla gerçekleştirildiğidir. Belki de sırf harfler ve işaretlere dayalı nota yazımı için bir parça beyaz kâğıt yeterli olabilir. Geleneksel Hint müzik notasyonu grafiksel olmayıp temel olarak müzikal eserlerin veya parçaların ezberlenmesine ve aktarılmasına yardımcı olmak için seslere isimler verildiği *mnemonic* bir karakter taşıdığını ileri sürer. Nota adları, çalgı sesleri ve davul vuruşları içeren anımsatıcılar, süsleme ve nüansları simgeleyen belirli tonlamalarla aktarılır.

Evrensel porte sisteminin farklı “mimarisi”, Hint müziğini sunmak açısından pek uygun olmamıştır. Nota, tonalite, ritmik döngüler ve süsleme gibi temel kavramlar açısından porte notasyonu Hint klasik müziği için ideal bir çözüm değildir.

Diğer taraftan, Hint müziğini erişilebilir hâle getiren çizgili sistemin Hindistan’da çok fazla rağbet görmese bile eşit aralıklı tampere sistemi üzerine inşa edilen Batı müziğinden büyük ölçüde etkilendiği gerçeği de yadsınamaz. Burada porteli notasyon kullanımının asla gerekmeden müziği çarpıttığını söylemek yerinde olacaktır. Evrensel işaretlemelerle aktarılan sesler yanlış olmakla birlikte müziğin özgünlüğünü yitirme gibi olumsuzluğa yol açabilir. Burada anahtar uygulaması en önemli sorunların başında gelmektedir. Batı sisteminde müzik, tonalitesi gereği belirli bir anahtara bağlıdır. Hint müziğinde böyle bir şey söz konusu olamaz. Anahtar kavramı bir kişisel tercih meselesidir. Diğer yanlış yapılan çıkarım eşit tampere uyarlamasıdır ki bu da Hint müziği ile taban tabana zıt bir olaydır.

Hint müziğinin uluslararasılaştırılmasına yönelik görüşler bugün müzik dünyasında sıkça tartışılan konular arasında yer almaya devam etmektedir. Birçoğu tamamını standart notasyona çevirmek, başkaları ise Bhatkhande notasyonunda Latin temelli alfabe kullanılmasını önerirler. Bir kez daha vurgulamak

gerekirse Hindistan'da notasyon müzik öğreniminin sadece ilk aşamalarında uygulanır. Neticede bir müzisyen olmanın nihai amacı daha çok hayal gücünü kullanarak anında doğaçlama yapabilmektir. Bu üslup sanatçıya sınırsız ifade özgürlüğü sağlayarak sadece icra değil, aynı zamanda bir bestecilik yeteneği kazandırmaktadır.

Son olarak, standart bir notalama sisteminin Hint müzik sanatını bir düzen ve disipline oturttuğu açıktır. Eskiden geleneksel müzik eğitimi bir tekrarlama ve ezberleme pratiği üzerinden yürütüldüğünden meşk usulü yetiştirilen bir öğrenci müziği dinleyerek öğrenebiliyordu. Bu nedenle eğitim almak isteyen birisi, sadece hocasının gönlünü almaktan ötürü yanında uzun yıllar geçirmek zorundaydı. Kendi kapris ve hayallerine göre eğitim veren hocalar, bestelerini şahsi varlık olarak görüyor, yazılı şeklini sadece güvendikleri ve sevdikleri öğrencilerine değil, kendi çocuklarına bile anlatmaz, daha çok önünde oturarak bire bir sözlü öğretmeyi tercih ederlerdi. Dolayısıyla, bestelere kolayca erişilemediği bir ortamda öğrenci dinlediği müzik parçasını kaydetmek için sırf hafızasına güvenebilirdi.

O dönemdeki yazı dizgesi ve yayıncılığın bugünkü seviyede gelişmediği ise bir başka tartışma konusudur. Paluskar ve Bhatkhande tarafından geliştirilen notalama sistemleri müzik yaratıcılığını elverişli bir hâle getirerek bestelerin tek bir sistem içerisinde toplanmasını ve kaydedilmesini, kitleler tarafından erişilebilir olmasını sağlamakla birlikte, müzik kurumlarının açılması öğrencilere akademik ortamda aldıkları eğitimin devamında kendi alanlarında uzmanlaşma imkânı kazandırdı. Müzik eğitiminde notalamanın rolü çok önemlidir. Bir öğretmenin kusursuz nota bilgisi, doğru öğretmenin yollarından biridir. Ayrıca ister Batı isterse Doğu'daki müzik kültüründe nota okuma pratiği öğrenci için çok önemli bir egzersiz olarak kabul edilmektedir.

#### **Yazarlık Katkısı**

Bu araştırmanın tamamı tek yazar tarafından gerçekleştirilmiştir.

#### **Etik Kurul Onay Bilgileri**

Bu araştırmanın verileri doküman incelemesine dayalı olarak toplanmıştır. Dolayısıyla çalışma etik kurul izni gerektirmemektedir.

#### **KAYNAKÇA**

- Alison, A. (Ed.); Nettl, B.; Ruth M.; James, P. ve Rice T. (2000). South Asia the Indian Subcontinent. *The Garland Encyclopedia of World Music*. United Kingdom: Taylor & Francis.
- Divekar, H. ve Tribhuwan, R. (2001). *Rudra Veena: An Ancient String Musical Instrument*. New Delhi: Discovery Publishing House.
- Eismont, P. ve Konstantinova, N. (2015). Language, Music, & Computing. *First International Workshop, LMAC 2015*. April 20-22. Revised Selected Papers, St. Petersburg. Russia: Springer Publication.
- Kumar, R. (2003). *Essays on Indian Music*. New Delhi: Discovery Publishing House.
- Manoharan, P. (2008). Towards Fusion: New Trends in Hindustani Sitar Music in Malaysia. *Wacana Seni Journal of Arts Discours*, 0(7), 24-25.
- Misra, C.; Chakraborty, T.; Anupam, B. ve Bhattacharya B. (2016). Swaralipi: A Framework for Transcribing & Rendering Indic Music Sheet, Second International Conference on Technology for Music Notation & Representation, Union of International Associations, Brussels, Belgium.
- Morozova, T. (2004) *Indiyskaya Notopis i Spesifika eye Primeneniya k Traditsionnym Muzykalnym Formam. Iskustvo Vostoka. Khudozhestvennaya Forma i Traditsiya*. St. Petersburg, Russia.
- Morozova, T. (2006). *Notopisnoe Naslediye Indii. Znakovaya Svyazi Vremen*. Russia: IKAR.
- Morris, R. (2011). Tana Varnam-S: An Entry into Rāga Delineation in Carnatic Music. *Analytical Approaches to World Music*, 1(1), 1-27.
- Nayar, S. (1989). *Bhatkhande's Contribution to Music: A Historical Perspective*. India: Popular Prakashan Pub.
- Norman, K. (1979). Sāmavedic Chant by Wayne Howard (Book Review). *Modern Asian Studies*, 13(3), 524; Wayne Howard (1977), *Samavedic Chant*, Yale University Press.
- Ramakrishna, L. (2003). *Musical Heritage of India*. India: Shubhi Publication.
- Thakur, P. (2010). *Indian Music Masters of Our Times*. India: Pradeep Thakur & Sons Pub.
- Vedabala, S. (2021). *Sitar Music: The Dynamics of Structure and its Playing Techniques*. New Delhi. India: Wizard Publisher.
- Zon, B. (2017). *Music & Orientalism in the British Empire, 1780s-1940s: Portrayal of the East*. United Kingdom: Routledge.
- <https://chandrakantha.com/music-and-dance/i-class-music/n-indian-notation/> adresinden 22.10.2021 tarihinde erişildi.





# Asya Studies

Academic Social Studies / Akademik Sosyal Arařtırmalar  
Year: 6 - Number: 20 p. 157-168, Summer 2022

## Kastamonu Yılanlı Darüşşifa Taç Kapısının Korunma Sorunları ve Mevcut Durum Tespiti\*

*Problems of Conservation and the Current Situation of Kastamonu Yılanli Hospital Crown Gate*

DOI: <https://doi.org/10.31455/asya.1086926>

Arařtırma Makalesi /  
Research Article

Makale Geliř Tarihi /  
Article Arrival Date  
**13.03.2022**

Makale Kabul Tarihi /  
Article Accepted Date  
**13.05.2022**

Makale Yayın Tarihi /  
Article Publication Date  
**30.06.2022**

### Asya Studies

Öğr. Gör. Dr. Iřılay Konak  
Kastamonu Üniversitesi,

Güzel Sanatlar ve Tasarım Fakültesi,  
Sanat Eserleri Konservasyonu ve  
Restorasyonu Bölümü,  
[isilaykonak6@gmail.com](mailto:isilaykonak6@gmail.com)

#### ORCID ID

<https://orcid.org/0000-0003-1443-243X>

\* "COPE-Dergi Editörleri İçin Davranış Kuralları ve En İyi Uygulama İlkeleri" beyanları: Bu çalışma için herhangi bir çıkar çatışması bildirilmemiştir. Bu çalışma için etik kurul onayı gerekmemektedir.

#### Öz

Batı Karadeniz bölgesinde yer alan Kastamonu şehri, sahip olduđu stratejik konum, tarihî altyapı, iklimsel uygunluk vb. sebeplerle tarihî süreçte pek çok medeniyete yurt olmuştur. Bu vesileyle medeniyetlerin kültürel altyapılarının, sanatsal beğenilerinin, teknolojik gelişmelerinin temel kodlarını taşıyan ve farklı amaçlar için inşa edilmiş mimari örneklerine de ev sahipliği yapmıştır. 13. yüzyıl Anadolu Selçuklu taş süsleme sanatının nitelikli özelliklerini taşıyan, Kastamonu'nun tek; Anadolu'nun ise en eski şifahanesi olan Yılanlı Darüşşifası, bu mimari mirasın kısmen de olsa günümüze ulaşan önemli örneklerinden biridir. Anadolu'daki darüşşifalarla birlikte tıbbi mistik folklor uygulamaları ve kullanımları, efsaneleri, Kastamonu mimarisi, inanç turizmindeki yeri, taç kapı süslemeleri ve cephe düzeni vb. açılardan çalışmalara konu edilen Yılanlı Darüşşifasının ve taç kapısının mevcut durumu belgelenecek koruma-onarım bağlamında değerlendirilmemiştir. Yılanlı Darüşşifası koruma ve onarımına ilişkin ulaşılan bilgiler, sadece müdahale tarihlerinin belirtildiği ancak yapılan uygulamalar hakkında detaylı bilgi verilmeyen, oldukça kısıtlı içerikteki bilgilerdir. Yapılan inceleme ile bu konudaki eksikliğin giderilmesine katkı sunulması amaçlanmıştır. Bu doğrultuda ele alınan çalışmada, Yılanlı Darüşşifası taç kapısının tarihine, mimarisine ve süsleme özelliklerine kısaca değinilmiş; ulaşılan kaynaklardan restorasyon geçmişinin incelenmesi yapılmış, derlenen bilgiler ışığında, taç kapının mevcut durumunun tespiti yapılmış ve korunma sorunları değerlendirilmiştir. Elde edilen bilgilerin, yapının tespit edilen korunma sorunlarına yönelik ihtiyaç duyulan koruma-onarım uygulamalarının belirlenmesinde de katkı sağlayacağı düşünülmektedir.

**Anahtar Kelimeler:** Kastamonu, Yılanlı Külliyesi, Selçuklu Taç Kapı, Koruma, Onarım

#### Abstract

The city of Kastamonu, located in the western Black Sea region, has been home to many civilizations in the historical process due to its strategic location, historical infrastructure and favorable climate. For this reason, it was also home to architectures that carried the basic codes of the cultural infrastructures, artistic tastes and technological developments of civilizations and were built for different purposes. Yılanlı Hospital, which is the only hospital in Kastamonu and the oldest hospital in Anatolia with 13th century Anadolu Selçuklu stone decoration art feature, is one of the important examples of this partially surviving architectural heritage. Yılanlı Hospital and its crown gate, hospitals in Anatolia, medical mystical folklore practices and uses of hospitals, their legends, Kastamonu architecture, their place in faith tourism, crown gate decorations and facade layout etc. It has been the subject of studies in terms of different aspects, but it has not been studied in the context of protection-repair and documenting its periodical current situation. The information about the protection and repair is very limited information that does not give details about the applications made by specifying only the date. With our study, it is aimed to contribute to the elimination of the aforementioned deficiency. In this context, the history, architecture and decorative features of the portal of Yılanlı Hospital were briefly mentioned, and the restoration history was examined from the sources reached. Then, with the information obtained, the current situation of the crown door was determined and thus the protection problems were evaluated. It is thought that the collected information will contribute to the documentation of the current conservation status of the building and to the determination of the urgently needed protection-repair practices for the identified conservation problems.

**Keywords:** Kastamonu, Yılanlı Complex, Seljuk Crown Gate, Conservation, Restoration

#### Citation Information/Kaynakça Bilgisi

Konak, I. (2022). Kastamonu Yılanlı Darüşşifa Taç Kapısının Korunma Sorunları ve Mevcut Durum Tespiti. *Asya Studies-Academic Social Studies / Akademik Sosyal Arařtırmalar*, 6(20), 157-168.



## GİRİŞ

Kastamonu'nun tek; Anadolu'nun ise en eski şifahanesi olan Yılanlı Darüşşifası, 13. yüzyıl Anadolu Selçuklu taş süsleme sanatının da en önemli örneklerinden biridir. Eser; tıbbi mistik folklor uygulamaları ve kullanımları, efsaneleri, Kastamonu mimarisi içindeki yeri, inanç turizmindeki yeri, taç kapı süslemeleri ve cephe düzeni vb. açılardan çalışmalara konu edilmiştir ancak Darüşşifanın ve taç kapısının mevcut durumunun belgelemesi ve koruma-onarım bağlamında detaylı değerlendirilmesi yapılmamıştır. Bu konudaki eksikliğin giderilmesine katkı sunulması amacıyla ele alınan çalışmada, Yılanlı Darüşşifası taç kapısının tarihi, mimarisi ve süsleme özellikleri araştırılmış; ulaşılan kaynaklardan restorasyon geçmişinin incelenmesi yapılmıştır. Derlenen bilgiler ışığında, taç kapısının mevcut durumunun tespiti yapılmış ve korunma sorunları tanımlanmıştır. Korunma sorunlarına yönelik ihtiyaç duyulan uygulamalarının belirlenmesinde katkı sağlayacak öneriler sunulmuştur.

Kastamonu il merkezi, Hekkebirler Mahallesi, Yılanlı Cami Sokağı'nda, 294 ada 3 parselde bulunan Yılanlı Darüşşifası, özgününde cami, imaret, iki şadırvan ve türbenin bulunduğu yapı topluluğundan oluşan külliye'nin bir parçasıdır<sup>1</sup> (Çifci, 1995: 13; Behçet, 1998: 50, KVBM [Kastamonu Vakıflar Bölge Müdürlüğü], 2009: 17). Külliye'den günümüze, (yeniden yapılan) camisi, şadırvanları, türbesi ve kısmen darüşşifa taç kapısı ulaşabilmiştir. Mevcut hâliyle bir kısmı taç kapı üzerine oturacak şekilde inşa edilen muhdes eklenti bir de konut bulunmaktadır. Külliye'nin günümüzdeki mevcut yerleşimi itibarıyla; yapı topluluğunun merkezinde cami, caminin doğu bitişiğinde içerisinde yirmi beş adet sandukanın yer aldığı ve Abdulfettah-ı Veli ismiyle anılan türbe, batısında ise kişi mülkiyetine ait olan konut yer almaktadır. Camiye bitişik konutun batı tarafında ise kısmen günümüze ulaşan anıtsal darüşşifa taç kapısı yer almaktadır. Caminin doğu tarafından türbeye bitişik minare bulunur. Külliye bahçesinde iki adet şadırvan görülmektedir. Bunlardan birisi giriş kapısı karşısında, kible aksında ve oval planlıdır. Bu şadırvanın güney-doğu tarafında ise yuvarlak planlı ve daha küçük ölçülü diğer şadırvan bulunmaktadır (Fotoğraf 1).

**Fotoğraf 1:** Yılanlı Külliye, Genel Görünüş



Çalışmaya konu olan Yılanlı Darüşşifası, Kastamonu'nun tek şifahanesi ve en eski tarihli yapılarından olup Anadolu'nun en eski hastanelerinden biridir. Taç kapısının üzerinde yer alan kitabelerden anlaşıldığı üzere 1272-73 tarihinde, Muiniddin Süleyman Pervane'nin oğlu Alaattin Ali tarafından inşa ettirilmiştir. Yapının mimarının ise Küherbaş ibn Abdullah'ın gözetimindeki Mimar Sa'id el-Kayseri olduğu anlaşılmaktadır (Ünver, 1938: 22; Yaman, 1935: 86-87; Gürkan, 1972: 44). Darüşşifa olarak inşa edilen yapının sicil kayıtlarında aktarıldığı üzere medrese olarak anıldığı ve tarihi süreçte dergâh, tekke ve zâviye olarak da kullanıldığı anlaşılmaktadır (Güzey, 2010: 686). Külliye'de 1837 tarihinde çıkan yangından sonra ağır şekilde tahrip olan ve önemli bir kısmını kaybeden darüşşifa yapısının özgün plan tipi hakkında kesin bir şey söylemek mümkün değildir. Ancak yapının günümüze

<sup>1</sup> Yılanlı Külliyesi hakkında geniş bilgi için bkz. Ünver, 1940; Ünver, 1938; Çifci, 1995; Behçet, 1998; Gökoğlu, 1952; Özgen, 2018; Güzey, 2010; Dökmetaş, 2019; Bakır ve Göksen, 2019; Yeni ve Çetin, 2017; İbret, Aydınöz ve Uğurlu, 2015; Tanrısever, Pamukçu ve Saraç, 2019; Çetinkaya, 2019; Güzel, 2018; Kamarlı, 2018; Çubukçu, 2019; Cantay, 1992.

ulaşan taç kapısından ve yakın dönemde yapılan diğer yapılar ile olan benzerliklerinden yola çıkarak fikir yürütülebilir. Konya Sırçalı Medrese taç kapısı ile Kayseri Karatay Han iç taç kapısı benzer özellik gösteren düzene sahiptir. Buradan yola çıkarak Darüşşifa'nın orta avlu etrafında gelişen revaklar ve hücre dizinlerinden oluştuğu düşünülebilir (KVBM, 2009: 25).

Günümüze kayıplarla kısmen ulaşan anıtsal taç kapının yapısal ve bezeme özellikleri şöyledir;

Taç kapı, 4 x 2,5 m ölçülerinde olup yuvarlak beşik tonozlu taç kapılar grubunda yer almaktadır (KVBM, 2008: 2). Tam merkezde geçme kilit taşından yapılmış, basık kemerli bir girişi bulunmaktadır. Bu kemerin hemen üzerinde ortasında kıvrık dallar ve rumilerden oluşan düzenlemeye sahip bir bölüm ve bu bölümün sağ ve solunda da kitabe kuşağı yer almaktadır. Bu kitabe kuşakları, sağdan ve soldan tonozun her iki yan yüzünde devam etmektedir. Ortadaki kıvrık dal ve rumi düzenlemeli taşların sonraki onarımlarda eklendiği düşünülmektedir (Behçet, 1998: 49). Bu kitabe kuşağının tam üzerinde dilimli yarım madalyon formunda, sülüs yazı ile yazılmış, yedi satırdan oluşan yapının kitabe panosu bulunmaktadır. Bu pano düzgün kesme taşlarla dilimli formda çevrelenmiştir. Kitabe panosunun üstünde sağ ve sol köşelerinde ise merkezde altıgen yıldız formulu gül bezekler yer almaktadır.

Yaklaşık 1 m derinliğindeki yuvarlak beşik tonozunda herhangi bir bezeme bulunmamaktadır. Tonozun altında, sağ ve sol kenarlarda mihrabiyeler yer almaktadır. Mihrabiyeler birbiriyle benzer düzenlemeye sahip olup, dış kenardan sütuncelerle sınırlandırılmıştır. Beş sıra mukarnaslı kavsaraya sahip olan mihrabiyelerin üst köşelerinde de yine geometrik düzenlemeli gül bezekler bulunmaktadır. Mihrabiyeler dıştan geniş ve geometrik düzenlemeli kuşaklarla üç yönden çevrelenmiştir. Sütunceler geometrik formlarla, sütunce başlıkları ise geniş lotus yapraklar ile tezyin edilmiştir. Köşe sütuncelerin üstünde kapı kemerine kadar devam eden düz bir silme yer almakta, silmelerin üzerinde de kıvrık dal ve hürde rumilerden oluşan bordür uzanmaktadır.

Taç kapının önyüzünde, ortada sütunceler üzerinde yükselen tonoz kuşatma kemeri, kıvrık dal ve rumilerden oluşan tepelik formulu düzenleme ile donatılmıştır. Ön yüzün sağ ve sol kenarlarında, ortadaki geniş, her iki yandakiler biraz daha dar olmak üzere üç sıra kuşak yer almaktadır. Bu süsleme kuşaklarından sağ ve solda yer alanlar bitkisel, orta kuşak ise geometrik düzenlemelidir. Bu üçlü kuşak grubunun kapı üstüne gelen kısmı günümüze ulaşmamıştır. Taç kapı ön yüz düzeni her iki yandan, ortası bir miktar dışa taşkın, bir sıra düzgün kesme taş sırasıyla sonlandırılmıştır (Plan 1).

**Plan 1:** Yılanlı Darüşşifası Taç Kapı Planı

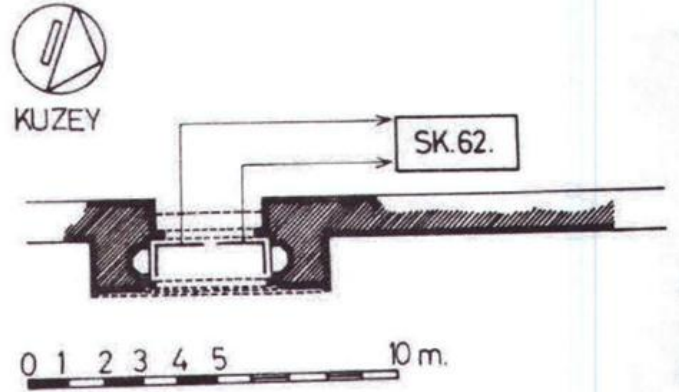

**Kaynak:** Sönmez, 1995: 67; Akt, Yeni ve Çetin, 2017: 492

Darüşşifanın da içinde bulunduğu külliye yapıları zaman içinde farklı etkenlerle bozulmalara uğramış ve onarımlar geçirmiştir. Bu onarımların detaylarına çok fazla ulaşılamasa da 1837 tarihinde çıkan yangın sonrasında Sultan Mahmut tarafından, 1853-54 tarihlerinde yaptırılan bilinmeyen ve 1891 tarihinde ise Sultan II. Abdülhamit tarafından onarım gördüğü anlaşılmaktadır (Behçet, 1998: 56; Bakır ve Gökşen, 2019: 99).

1924 tarihine kadar Kadiri Tarikatı'na ait tekke olarak kullanıldığı bilinen yapının, 1925 tarihinde tekke ve zaviyelerin kapatılması kanunu gereği işlevine son verildiği, sonrasında bakımsızlıktan harap duruma düşen yapı topluluğunun ayakta kalan kısımlarının farklı tarihlerde vakıflar idaresince satılığa çıkarıldığı bilgisi kaynaklarda aktarılmaktadır. O dönemde Hasip Yılanlıoğlu (Kadiri Dergahı'nın son şeyhinin oğlu) tarafından caminin satın alındığı, 1952-54 tarihinde yine Yılanlıoğlu tarafından

onarılarak Vakıflar adına tescil edilip tekrar ibadete açıldığı, 1982 tarihinde de başka bir müdahale gördüğü aktarılan diğer bilgilerdendir (Behçet, 1998: 56; Çifci, 1995: 16-17; KVBM, 2009: 25-92).

2006 yılında Vakıflar Genel Müdürlüğü tarafından yeniden restore edilen yapı topluluğunun (<https://www.yeniakit.com.tr/>), 2009 tarihinde ise taç kapının sol iç yan köşesinde teknik kazı çalışması yapılmış ve kapının zemin kotu tespit edilmiş, Kastamonu Vakıflar Bölge Müdürlüğüne “Rölöve & Restitüsyon & Restorasyon Projesi” hazırlanmıştır.

Hazırlanan proje raporuna göre cami, türbe ve taç kapı üzerine oturan konut için zeminlerin tasfiye edilmesi, sıva ve boya raspalarının yapılması, muhdes eklerin kaldırılması, gerekli görülen yerlerde malzemede yenilemeye gidilmesi, gerek olmayan yerlerde özgün malzemenin sağlamlaştırılması ve koruyucu uygulanması gibi kararlar alınmış ve uygulanmıştır (KVBM, 2009: 27-29; Yeni ve Çetin, 2017: 481).

Anlaşıldığı üzere 1837 tarihinde külliye çıkanı yangının ardından onarım kayıtlarında taç kapıya ilişkin herhangi bir onarım bilgisine ulaşılamamıştır. Bu durum bağlı bulunduğu darüşşifanın tamamen yıkılmış olmasına bağlanabilir. Tarihi süreçte taç kapı için en uygun koruma, onarım ve işlevlendirmenin de tam üzerine oturtulan konuta kaide olması şeklinde düşünüldüğü ve uygulandığı anlaşılmaktadır.

Darüşşifa taç kapısının koruma-onarımına ilişkin ilk ve tek kayıt, 2009 yılına aittir. Külliye yapılarına yönelik hazırlanan rapordan hariç, taç kapı için ayrı bir “Rölöve & Restitüsyon & Restorasyon Raporu” hazırlanmıştır. Hazırlanan raporda “...07.02.2009 tarihinde, taç kapının giriş yönündeki, sol iç yan köşesinde teknik kazı çalışması yapılmıştır. Yapılmış olan teknik kazı çalışması neticesinde; taç kapının zemin kotu tespit edilmiştir. Aynı zamanda taç kapı üzerinde yer alan sütüncelerin nereye kadar devam ettiği, bu sütüncelerin kaidelerinin nasıl ve ne şekilde olduğu yapılmış olan teknik kazı neticesinde belirlenmiştir. Kazı çalışması tamamlandıktan sonra ise, taç kapının gerekli yerlerinden ölçü alınmıştır. Tüm bu veriler ışığında Yılanlı Darüşşifası Taç Kapısı’nın, 3x4x5 üçgeni oranları ele alınarak yapıldığı tespit edilmiştir” bilgileri aktarılmıştır (KVBM, 2008: 7) (Fotoğraf 2, 3).

**Fotoğraf 2:** Taç Kapısı, Kazı Çalışması

**Fotoğraf 3:** Taç Kapısı, Kazı Çalışması



**Kaynak:** KVBM, 2008: 8

Ayrıca raporda, taç kapının ve yan duvarlarının mevcut durumunun sağlamlaştırılması ve yapısal bozulmalara sebep olan etkenlerin giderilmesi gerektiği, özgün durumu dikkate alınarak eksikliklerin uygun malzeme ile tamamlanması ve yeni bozulmaları önleyecek tedbirler alınması gerektiği vurgulanmıştır.

Yapılacak işlemler ise;

“Yüzeyler çürütülerek kesme taşla kaplama yapılacaktır ve ince tarakla taranacaktır,

-Derzler ve çürüyen kısımlar itinalı raspa edilerek yeniden horasan harçlı ile düz derzlenecektir.

-Çimentolu derzler itinalı raspa edilerek yeniden horasan harçlı derzle derzlenecektir. Diğer kısımların tamamında hafif yüzeysel temizlik yapılacaktır,

-Yüzeyler hafif çürütülerek taş tozu ile imitasyon kaplama yapılarak ince tarakla taranacaktır.”

şeklinde sıralanmıştır (KVBM, 2008: 20).

Özgün bütünlüğünü önemli ölçüde koruduğu gözlenen taç kapının bağlı bulunduğu yan duvarlarından sağ taraf örgülerinin bir kısmı mevcut olmakla birlikte sol taraf örgüleri taç kapının bitimi hizasından itibaren yıkılmıştır. Günümüze ulaşan özgün taç kapı parçaları ise farklı etkilere-faktörlere bağlı olarak önemli ölçüde bozulmalara uğramış durumdadır. Bozulmalara; kar, yağmur, rüzgâr, sıcaklık,



nem gibi doğal ve iklimsel faktörlerle, beraberinde onarımlarda hatalı malzeme kullanımı ve uygulamaları, yangın, bakımsızlık, kasti zarar gibi insani faktörlerin yol açtığı anlaşılmaktadır.

Taç kapıda tespit edilen bozulmaları; yapısal sorunlar, malzeme bozulmaları ve özgün yapıya risk oluşturan sorunlar olmak üzere üç başlık altında incelemek mümkündür:

### YAPISAL SORUNLAR

Taç kapı örgüsünü tehdit eden bozulmaları içermektedir. Bunlar özgün birim malzemede ve örgü bölümlerinde görülen kayıplar ile harç kayıpları şeklinde tespit edilmiştir.

### Birim Malzemelerde ve Taç Kapı Örgü Bölümlerinde Görülen Kayıplar

Taç kapının bağlı bulunduğu yan destek duvarlarında ve taç kapının üst kısmında yangına, çevre şartlarına, bakımsızlığa ve kullanıma bağlı olarak meydana gelen bozulmalar, özgün birim malzemesinin kayıplarına yol açmış ve bu kayıplar zaman içinde ilerleyerek bu malzeme ile oluşturulan örgülerdeki kayıpları da beraberinde getirmiştir. Bozulma biçimleri, yan duvar örgülerinde tamamen dökülme-yıkılma şeklinde iken (sağ taraf duvar örgülerinin bir kısmı hariç), taç kapı üzerinde birim malzeme kaybı sonucu özgün örgünün bir bölümünün kaybı şeklinde görülmektedir.

Bozulma faktörlerinin, birbirine bağlı ve artarak çoğalan etkiye sahip oldukları anlaşılmaktadır. Çünkü, daha önce bahsi geçen büyük yangında darüşşifanın tamamen tahrip olması, ayakta kalan taç kapının zaman içinde bakımsız bırakılması, bu süreçte iklim ve çevresel faktörlerin devamı, taç kapı üzerine konut inşa edilmesi ve yükünün artırılması, şehircilik uygulamaları (yol yapımı, kaldırım döşemesi vb.) sonucu zemin kotunun sürekli yükseltilmesi ve taç kapının alt bölümlerinin toprak altında kalması vb. etkiler taç kapının direncini azaltmakta ve bozucu etkenlere karşı daha çok savunmasız bırakmaktadır (Fotoğraf 4).

**Fotoğraf 4:** Taç Kapı, Sol Taraf Destek Duvarında Örgü Kaybı ve Taç Kapı Üst Kısımında Çoklu Birim Malzeme Kaybı



### Harç Kayıpları

Taç kapı birim malzemeleri arasında kullanılan derz-dolgu harçları, çevresel etkenlere karşı mukavemeti en düşük malzemelerdir. Örgüde taşlar arasında bağlantı malzemesi olarak kullanılan derz-dolgu harçları, kum ve taş tozu agregası ve kireç bağlayıcılı malzemeden oluşan içeriğe sahiptir.

Hem taç kapı üst kısımlarının kaybıyla yağmur ve kar sularına maruz kalması hem de etrafı dolan zeminden emilen suyun etkisi, derz-dolgu harçlarının tahribatında önemli rol oynamıştır. Zira harçlar, taç kapıya hem zeminden hem de duvar üstlerinden ulaşan suyun etkisiyle toprakta çözülme tuzların katılaşmasıyla ve sıcaklığın 0°C altına düştüğü dönemlerde donma ve erime döngüsüne maruz kalarak ufalanma ve dökülmelere uğramış, bu durum da birim malzeme ve örgü bütünlüğünü etkileyerek kritik yapısal sorunları oluşturmuştur.

Buradan anlaşılacağı üzere birim malzeme kayıpları örgü düzeninin bozulmasına ve yeni sorunların oluşmasına, harç malzeme kayıpları da birim malzeme kayıplarına yol açmaktadır. Bozulma biçimleri, özellikle zemine yakın alt kısımlarda tamamen boşalma şeklinde, daha üst kısımlarda ise daha çok aşınma-ufalanma şeklinde görülmektedir (Fotoğraf 5, 6, 7).

**Fotoğraf 5:** Taç Kapı, Sağ Destek Duvarında Harç Boşalması  
**Fotoğraf 6:** Taç Kapı, Yuvarlak Kemer Tonozunda Harç Boşalması  
**Fotoğraf 7:** Taç Kapı, Sağ Destek Duvarında Harç Aşınma-Ufalanması



### MALZEME BOZULMALARI

Taç kapı örgüsündeki taş ve derz dolgusu harç malzemelerinde görülen bozulmaları içermektedir. Bunlar, birim malzeme bütünlük sorunları, yüzeysel birikim-kirlilik, is tabakası ve bitkisel oluşum-tuzlanma şeklinde tespit edilmiştir.

### Birim Malzemede Bütünlük Sorunları

Bozulmalar parça kaybı, kırık-çatlak, aşınma-ufalanma ve yapraklaşma şeklinde görülmektedir. Parça kayıpları ve kırık-çatlaklar, birim malzeme bütünlüğünde fiziksel (mekanik) etkiye bağlı olarak oluşan bozulmalardır.

Parça kayıpları yoğun olarak taç kapının zemine yakın alt kısımlardan başlayarak, kapı orta seviyesine kadar yükselen alanlarda, yuvarlak beşik tonozun orta kısımlarında ve sağ yan duvar alt kısımlarında tespit edilmektedir. Büyük yangında taç kapının tamamının etkilendiği mevcut hâliyle yüzeyi kaplayan is tabakasından anlaşılmaktadır. Parça kayıpları ve çatlak-kırıkların sebeplerinden birisinin yangın esnasında yükselen ısı ve oluşan termal şok sebep olmalıdır. Ayrıca yıkılan bölümler dolayısıyla yapıda meydana gelen yük dengesi değişiminin de örgü taşlarındaki çatlak ve kırıklar gibi bozulmalara yol açtığı anlaşılmaktadır.

Parça kayıpları, zemine yakın alt kısımlarda yüzey kayıplarına yol açacak kadar ilerlemiş durumda, daha üst kısımlarda kenar köşe kayıpları şeklindedir. Çatlak-kırıklar da solda kalan kapı kuşağında ve taç kapının arkasındaki sağ destek duvarında tespit edilmektedir. Hem derin hem de daha yüzeysel kırık ve çatlaklar görülmektedir (Fotoğraf 8, 9).

**Fotoğraf 8:** Taç Kapı, Sol Kapı Kuşağı, Kırık-Çatlak  
**Fotoğraf 9:** Taç Kapının Arkasındaki Sağ Destek Duvarı, Çatlak



Yapının örgü alt kısımlarında aşınma-ufalanmalar yoğun görülmektedir. Bozulmanın nedeni zeminden emilerek birim malzemeye ulaşan ve taşın gözenekli yapısı sayesinde içerisinde ilerleyerek yüzeyde veya yüzeye yakın kısımlarda çiçeklenmeye/tuz kristalizasyonuna ve suya bağlı donma çözülme olaylarına imkân veren su-nem sorunlarıdır. Aşınma-ufalanma türü bozulmalar, alt kısımlarda tüm yüzeyleri kaplayacak kadar ilerlemiş şekilde iken, su emiliminin nispeten daha az görüldüğü üst kısımlarda ise daha az olarak görülmektedir (Fotoğraf 10, 11, 12).



**Fotoğraf 10:** Taç Kapı, Sol Mihrabiye, Aşınma-Ufalanma, Parça Kaybı**Fotoğraf 11:** Taç Kapı, Sağ Destek Duvarı, Aşınma-Ufalanma, Parça Kaybı**Fotoğraf 12:** Taç Kapı, Sağ Kuşak Alt Kısım, Aşınma-Ufalanma, Parça Kaybı

Taç kapının sağ destek duvarı üzerinde yer alan, mermer bir taş üzerine işlenmiş ve külliyeye ismini veren yılan figürlerinin, folklorik olarak hastalıklara şifa verdiğine de inanılmaktadır. Kaynaklarda aktarıldığı üzere, tarihi seyirde bu yılanlı taş üzerinden kazınarak alınan taş tozlarının suya karıştırılarak içilmesi sonucu şifa bulunacağına inanılmaktadır. Bu inanış ve uygulama sonucunda kazınan taşa gelişen aşınma sonucu yüzeysel kayıplar ortaya çıkmıştır (Behçet, 1998: 56, Ünver,1940:75).

Birim malzemedeki diğer bütünlük sorunu yapraklaşmadır, bozulma taş malzemede, yüzey tabakalarının plakalar hâlinde kabarması ve kayıpları şeklinde tespit edilmektedir. Bu tür bozulmalara da yukarıda sıralanan su emilimi, tuz çıkışları ve don gibi etkenler yol açmaktadır. Bozulma, birim malzemeye ulaşan tuzların yüzeyin altında gelişmesi ve don olayları sonucu oluşan basınç ile meydana gelmiştir. Bu tür bozulmalar, yüzeyde süsleme ve işçilik izlerine ilişkin taşıcı işaretlerinin kaybına yol açmaktadır. Mihrabiyelelerin mukarnas nişlerinde, sol kapı kuşaklarında ve yan duvarlarda hem taş aralarından üstten ulaşan hem de zeminden ulaşan su emiliminin etkisiyle bu tür bozulmalar görülmektedir (Fotoğraf 13, 14).

**Fotoğraf 13:** Taç Kapı, Sol Kapı Kuşağı, Yapraklaşma**Fotoğraf 14:** Taç Kapı, Sol Mihrabiye, Yapraklaşma

### **Yüzeysel Birikim-Kirlilik, İs Tabakası**

Yüzeysel birikim/kirlenme, yangın ile taç kapının içinde bulunduğu çevre etkilerine ve iklim şartlarına bağlı olarak gelişen, malzeme yüzeyini kaplayan ince tabakalı yapıdaki kirlenme türü bozulmalardır.

Darüşşifanın geçirdiği yangın sonucu tüm taç kapıyı kapladığını tespit ettiğimiz is tabakası yüzeyi kaplayan bir kirlilik türü bozulmadır. Parça kaybı ve aşınma-ufalanmaya bağlı kayıplar yaşayan ve malzeme rengi ve dokusu ortaya çıkan yüzeyler hariç, diğer tüm yüzeyler bu kirlilikle kuşatılmış durumdadır.

Yüzeysel kirliliğe destek veren diğer husus ise hava kirliliği etkisidir. Taç kapı günümüzde şehir merkezinde yer almakta, çevresinde çok sayıda iş yeri ve konut bulunmaktadır, trafiğe de açık bir yol üzerinde bulunan taç kapının yüzey kirliliği, ileri derecede bir bozulma olarak tespit edilmiştir. Yüzeysel olarak tespit edilen bu bozulma türü, estetik bir sorun olarak görünse de koyu renkli yüzeylerin daha fazla gün ışığı etkisiyle daha çok ısınarak genleşmesi ve böylece diğer kısımlardan daha fazla bozulmaya açık

olması itibarıyla birim malzemenin fiziksel yapısını etkileyerek, dayanımını azaltmaktadır. Nitekim yüzey kayıplarının yaşanmasında bu tip bozulma da etki etmiştir (Fotoğraf 15).

**Fotoğraf 15:** Taç Kapı, Yüzeysel Birikim-Kirlilik, İş Tabakası



### TAÇ KAPININ KORUNMASINA RİSK OLUŞTURAN SORUNLAR

Yapısal ve birim malzeme boyutunda bozulmalara sebep olabilecek tüm risk faktörlerini-etkilerini kapsamaktadır. Bahsi geçen sorunlar, nem, bitkisel oluşum ve tuzlanma, imar uygulamaları, hatalı müdahaleler ve yeniden kullanıma bağlı bozulmalar şeklinde tespit edilmiştir.

#### Nem, Mikrobiyolojik Oluşum, Tuzlanma

Taç kapının sağ tarafındaki zemin birleşimlerinde mikrobiyolojik oluşumlar görülmektedir. Su yosunu (alg) türünde gelişen bu oluşumlar, taç kapının sağ yanından yukardan aşağı doğru geçen, üzerindeki konutun çatı tahliye borusundan gelen sular sayesinde beslenmektedir. Aynı zamanda bu su kaynağı yine sağ tarafta, zeminden başlayarak iki-üç sıra birim malzeme boyunca kendini gösteren tuzlanmalara da sebep olmaktadır. Tuzlanma, ayrıca yükselen zemin kotu sayesinde taç kapı birim malzemelerinin toprak altında kalmasından ve zemin drenaj sorunlarına bağlı olarak topraktan emilen su ve nemden kaynaklandığı anlaşılmaktadır (Fotoğraf 16, 17, 18).

**Fotoğraf 16:** Taç Kapı, Sağ Taraf, Bitkisel Oluşum

**Fotoğraf 17:** Taç Kapı, Sağ Taraf Destek Duvarı, Konut Tahliye Borusu

**Fotoğraf 18:** Taç Kapı, Sağ Taraf, Tuzlanma



Yüzeysel olarak görünen tuzlanma, nem ve mikrobiyolojik oluşum türündeki bozulmalar, beraberinde başka bozulmalara sebep olmaktadır. Nitekim tuzlanma ve don, aşınma-ufalanma ve yapraklaşma gibi bozulmalara da yol açmaktadır. Mikrobiyolojik oluşumlar ve nem ise birim malzemenin gözenekli yapısından imkân bularak malzeme üzerinde yer edinmekte ve donma-erime sirkülasyonu sonucu ortaya çıkan basınca bağlı, malzeme bozulmalarına sebep olmaktadır. Taç kapı taş süslemelerinin sağ alt köşedeki kısımları bu bozulmalar yoluyla kaybedilerek işlenmiş taşın amorf bir kütle hâline dönüşmesine neden olmuştur.

#### Şehircilik ve İmar Faaliyetleri

Daha öncede değinildiği üzere taç kapı ve bağlı bulunduğu külliye yapıları şehrin merkezinde, oldukça işlek bir konumda yer almaktadır. Bu alanda çok sayıda ev ve iş yeri bulunmakta, aynı zamanda aktif bir trafik görülmektedir. Buna bağlı olarak gelişen hava kirliliği ve trafikten kaynaklı vibrasyon-titreşim, hassas

durumdaki taç kapı için kritik bir risk faktörüdür. Ayrıca yol yapımı çalışmaları ve kaldırım düzenlemeleri, taç kapının özgün kot seviyesinin sürekli yükseltilmesine sebep olmuştur. 2009 yılında yapılan araştırma kazılarında da taç kapının zemin seviyesinden yaklaşık 1 m derinlikte toprak altında kaldığı tespit edilmiştir. Bu durumda toprak altında kalan bölümler için olduğu kadar zemin üzerindeki bölümlere de sürekli zemin suyunun ulaşmasına ve nem-suya bağlı, tahrip edici (tuzlanma, don ve mikrobiyolojik gelişme gibi) birçok bozulmanın ortaya çıkmasına neden olan bir etkiye sahiptir (K.V.B.M, 2008: 7).

#### Hatalı Onarım Müdahaleleri ve Yeniden Kullanıma Bağlı Bozulmalar

İnşa tarihi tam olarak tespit edilemeyen, ancak Cumhuriyet Döneminde yapıldığı anlaşılan ve taç kapı üzerine tamamen oturtulan konut hem mevcut yapıyla uyuşmayan hem de tahrip olan bir yapı üzerinde ağırlığı ile ciddi risk oluşturmaktadır. Muhdes ek olarak yapılan konut için kaide amaçlı kullanılan taç kapı, çatıdan uzanan su tahliye borusu vasıtasıyla da ayrıca suya maruz kalmaktadır (Fotoğraf 19, 20).

#### Fotoğraf 19: Taç Kapı Üzerine Oturtulan Konut

#### Fotoğraf 20: Taç Kapı, Sol Taraf Kuşak, Çimento Katkılı Harç Kullanımı



Yine tarihi belirlenemeyen onarımlar sırasında kullanılan çimento katkıli harçlar, hâlen taç kapının sol taraf kuşakları üzerinde görülmektedir. Harçların kullanıldığı taşların yüzeylerinde parça kaybı, yapraklaşma, aşınma-ufalanma gibi bozulmaların son derece ilerlemiş olduğu görülmektedir. Çimentolu harçlar içerisindeki çözünabilir tuzların varlığı dolayısıyla özgün malzemeler için risk oluşturmaktadır (Çizim 1).

#### Çizim 1: Taç Kapı, 2009 Yılına Ait Rölöve Çizimi

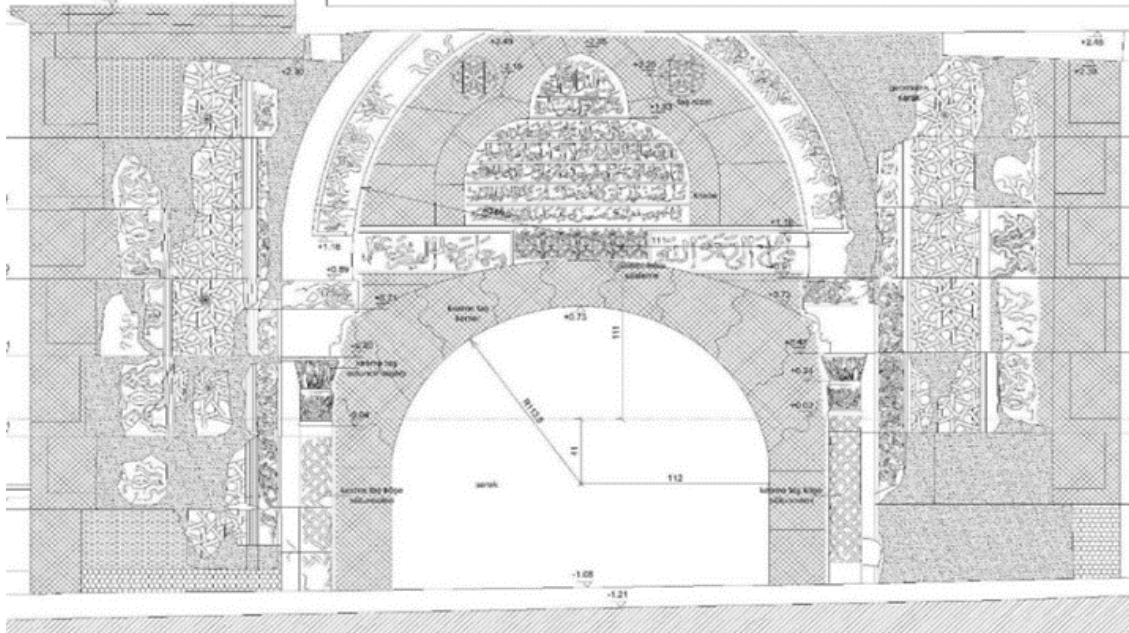

Kaynak: KVBM, 2008: 20



### SONUÇ VE DEĞERLENDİRME

Kastamonu Yılanlı Darüşşifa taç kapısı Anadolu Selçuklu Dönemi'nden günümüze ulaşan anıtsal taç kapı uygulamalarının önemli örneklerinden biridir. Darüşşifadan günümüze ulaşan taç kapı farklı etkenlerle bozulmalara uğramış durumdadır.

Taç kapı bozulmalarının doğru ve eksiksiz tespit edilmesi ve tanımlanması, taç kapıda yapılacak koruma-onarım çalışmaları için gerekli ilk adımdır. Bozulmaların tespiti ve mevcut durumunun belgelenmesi ardından ikinci adım, özgün malzemeyi koruma ve geleceğe sağlıklı aktarma temelinde önleyici ve aktif müdahale plan ve uygulamaları olmalıdır.

Gerekli önleyici ve aktif müdahale plan ve uygulamaları, genel başlıklar hâlinde aşağıdaki gibi sıralanabilir;

1. Dağılma, düşme, kopma riski taşıyan örgü birim malzemelerinde uygun malzeme ve teknikte sağlamlaştırma yapılmalıdır. Bu uygulama, yüksek risk taşıyan, yüzeyleri ayrılmak üzere olan birim malzemelerde uygulanarak daha sonra gerçekleşecek müdahalelere karşı dayanım sağlayacaktır.

2. Taç kapı birim malzeme ve haçlarından alınacak örnekler, farklı testlerle, farklı açılardan analiz edilmelidir. Bu sayede özgün birim malzemenin türü, dayanım derecesi vb. özellikleri belirlenmeli ve ulaşılan sonuçlar doğrultusunda onarımlarda malzeme ve teknik seçimine karar verilmelidir.

3. Taç kapı örgüsünde görülen malzeme kayıplarının, önceki onarımlarda yeni taş malzemelerle tamamlandığı anlaşılmaktadır. Özgün birim malzemelerde görülen aşınma-ufalanma, kırık-çatlak, parça kaybı gibi eksikliklerde, uygun malzeme ve teknik ile detaylı bir sağlamlaştırma yapılmalı, ardından aynı titizlikle tamamlanarak malzeme bütünlüğü sağlanmalıdır. Mukavemet kaybı yaşayan ve örgüde risk oluşturacak, dayanımı tükenmiş, dağılacak-çözülecek durumdaki birim malzemeler ise özgüne uygun yeni taşlarla değiştirilmelidir. Aksi taktirde bu durum statik dengede yeni bozulmaların yaşanmasına sebep olabilecektir. Ancak bu uygulama mecburi kalınmadıkça tercih edilmemelidir çünkü yapılacak her müdahale özgün dokuya yeni bir ek olacak ve yeni sorunlar yaratabilecektir (Şener, 2014; 984). Ayrıca yapılacak tüm uygulamaların, restorasyonda belirtme ilkesi gereği, özgünden ayrıştırılır nitelikte olmasına da özen gösterilmelidir.

4. Önceki onarımlarda kullanılan harçlar özgün malzemenin yüzeylerine taşırılarak uygulanmıştır. Bu durum özgün birim malzemenin form özelliklerinin ve kenar köşe kayıplarının anlaşılmasına engel olmuştur. Önceki onarımlarda kullanıldığını tespit ettiğimiz çimento katkılı harçların temizliği yapılmalı ve temizlenen alanlara, yukarıda aktarılan uygunlukta ve teknikte tamamlamalar yapılmalıdır. Yapılan derz temizliklerinde, özgün malzemenin maksimum düzeyde zarar görmemesi sağlanmalıdır. Derz-dolgu kayıplarında da yine özgüne uygun malzeme ve uygulamalarla tamamlamalar yapılmalıdır. Derz dolgu harçları özgün malzemenin yüzeyine taşmadan ve özgün malzemenin tüm özelliklerinin anlaşılır olacağı şekilde, titizlikle uygulanmalıdır.

5. Taç kapı üzerine oturtulan konutun en azından ilişkili kısmı kaldırılmalı ve açıkta kalacak üst kısma çevresel ve iklimsel etkenlerden korunmak için uygun bir örtü sistemi yapılmalıdır. Muhdes ekin kaldırılması, taç kapı üzerine binen ek basıncın etkisini ortadan kaldıracak ve kapının mevcut yükünü hafifletecektir.

6. Zaman içinde farklı çalışmalar sonucu yükseltelen zemin kotu özgün seviyesine kadar indirilmeli ve toprak altında kalan kısımlar bu risk faktöründen uzaklaştırılmalıdır. Düşürülen zemin kotu sayesinde yağmur sularının birikme riskine ve zemin drenaj sorunlarına yönelik su tahliye planı yapılmalıdır. Yapının etrafındaki muhdes ekler temizlenmelidir.

7. Taç kapı yüzeyini kaplayan kir-is tabakasının temizlenmesi ve yüzeysel koruma uygulaması gerekmektedir. Bu işlemle özgün renk ve dokunun ortaya çıkartılması sağlanacak, görsel olarak bütünleyici bir etki oluşturacak, aynı zamanda taşın yüzeysel bozulmasının engellenmesi-geciktirilmesini sağlanacaktır. Bu nedenle gerekli ve önemli bir koruma-onarım basamağıdır. Uygulamada kullanılacak malzeme, uygulama tekniği, kirin niteliği ve uygulayıcı deneyimi, temizliğin başarısını doğrudan etkileyeceğinden, bu faktörler çok iyi analiz edilmelidir. Zira yapılacak yanlış-hatalı bir temizlik uygulaması, taç kapı yüzeyinde dayanım gücünü kaybetmiş özgün malzemelerin daha çok bozulmasına yol açacaktır.

Sonuç olarak, Kastamonu Yılanlı Darüşşifası taç kapısı, mevcut korunma durumu itibarıyla, yüksek risk barındıran bozulmalara sahip olup nitelikli ve acil bir koruma-onarım uygulamasına ihtiyaç duymaktadır. Gerçekleştirilecek koruma-onarım uygulamalarının, özgün malzemenin korunmasına yönelik planlanması ve uygulaması gerekmektedir. Korumanın sürdürülebilirliği ve kalıcı bir sonuca

ulaşmak için periyodik kontroller ihmal edilmemelidir. Bu sayede günümüze kısmi kayıplar ile ulaşan taş kapının, sonraki nesillere mevcut durumunu koruyarak ulaşması mümkün olacaktır.

#### Yazarlık Katkısı

Bu araştırma tek yazar tarafından yürütülmüştür.

#### Etik Kurul Onay Bilgileri

Bu araştırmanın verileri gözleme dayalı olarak toplanmıştır. Bu sebeple çalışma etik kurul izni gerektirmemektedir.

#### KAYNAKÇA

- Bakır, A. ve Gökşen, A. (2019). Osmanlı Öncesi Dönemde Tokat, Amasya, Kastamonu ve Çorum Şehirleri. *Oğuz-Türkmen Araştırmaları Dergisi (OTAD)*, 3(1), 52-112.
- Behçet. M. (1998). *Kastamonu Eski Eserleri (Kastamonu Asar-ı Kadimesi)*. Kastamonu: Kastamonu Valiliği İl Özel İdaresi Yayınları.
- Cantay, G. (1992). *Anadolu Selçuklu ve Osmanlı Darüşşifaları*. Ankara: Atatürk Kültür Merkezi Yayını.
- Çetinkaya, Y. (2019). İnanç Turizmi Destinasyonu Olarak Kastamonu Hz. Pir Şeyh Şaban-I Veli Örneği, (Yayımlanmamış Yüksek Lisans Tezi), (Danışman: Dr. Öğr. Üyesi Muharrem Avcı), Kastamonu: Kastamonu Üniversitesi Sosyal Bilimler Enstitüsü.
- Çifci, F. (1995). *Kastamonu Camileri-Türbeleri ve Diğer Tarihi Eserler*. Ankara: Türkiye Diyanet Vakfı.
- Çubukcu Gümüş, D. (2019). Kastamonu'nun Kültürel Mirasının Korunması ve Turizm Amaçlı Kullanılmasına Yönelik Bir Araştırma, (Yayımlanmamış Yüksek Lisans Tezi), (Danışman: Dr. Öğr. Üyesi Muharrem Avcı), Kastamonu: Kastamonu Üniversitesi Sosyal Bilimler Enstitüsü.
- Döşemetaş. Ö. (2019). Şer'iyye Sicillerine Göre XVIII. Yüzyılın İlk Yarısında Kastamonu Kazası (1725-1750), (Yayımlanmamış Doktora Tezi), (Danışman: Doç. Dr. Ümit Kılıç), Erzurum: Atatürk Üniversitesi Türkiyat Araştırmaları Enstitüsü.
- Erdoğan, M. (1968). Osmanlı Devrinde Anadolu Camilerinde Restorasyon Faaliyetleri. *Vakıflar Dergisi*, 0(7), 149-205.
- Ersen, A. (2013). Taş Korumada Son 20 Yıldaki Gelişmeler ve Yenilikler. *Konservasyon ve Restorasyon Çalışmaları Dergisi*, 0(10), 3-19.
- Eskici, B.; Akyol A. A. ve Kadioğlu Y. K. (2006). Erzurum Yakutiye Medresesi Yapı Malzemeleri, Bozulmalar ve Koruma Problemleri. *Ankara Üniversitesi Dil ve Tarih-Coğrafya Fakültesi Dergisi*, 0(46), 165-188.
- Eskici, B. ve Şener, Y. S. (2000). Orhun Yazıtlarının Konservasyon Durumu Üzerine Gözlemler. *I. Ulusal Taşınabilir Kültür Varlıkları Konservasyonu ve Restorasyonu Kolokyumu*, (6-7 Mayıs 1999) İçinde (s. 141-150). Ankara: Ankara Üniversitesi Basımevi.
- Gökoğlu, G. (1952). *Paphlagonia Paflagonya Kastamonu, Sinop, Çankırı, Bartın, Bolu, Gayri Menkul Eski Eserleri ve Arkeolojisi*. Kastamonu: Doğrusöz Matbaası.
- Gümüşdağ, G. (2007). Kastamonu Şehri Nasrullah Camisi, Yılanlı Camisi, Yakup Ağa Camisi, Ahmet Dede Camisi Hazirelerindeki Mezar Taşları, (Yayımlanmamış Yüksek Lisans Tezi), (Danışman: Prof. Dr. Halit Çal), Ankara: Gazi Üniversitesi Sosyal Bilimler Enstitüsü.
- Gürkan, K. İ. (1972). Selçuklu Hastaneleri. *Malazgirt Armağanı* İçinde (s. 33-63). Ankara: Türk Tarih Kurumu Yayınları.
- Güzel, E. (2018). Türkiye Osmanlı Mezar Taşlarında Servi Motifi. (Ed. M. Duranlı, R. K. Haykıran ve G. Kuzay Demir). *Uluslararası Türk-İslam Mezar Taşları Kongresi Bildiriler Kitabı*, (19-21 Ekim 2018) İçinde (251-282). Aydın.
- Henry, A. (2006). *Stone Conservation*. (Ed. A. Henry). Donhead, London.
- <https://www.yeniakit.com.tr/foto-galeri/kastamonu-tarihine-damga-vuran-bir-yapı-yılanli-camii-ve-kulliyesi-16060> adresinden 07.04.2022 tarihinde erişildi.
- İbret, Ü.; Aydınöz, D. ve Uğurlu, M. (2015). Kastamonu Şehrinde Kültür ve İnanç Turizmi. *Marmara Coğrafya Dergisi*, 0(32), 239-269.
- Kamarlı, E. (2008). Kastamonu Tarihi Dokusunda Yer Alan Geleneksel Konut Yapılarının Cephe Mimarisi Üzerine Tipolojik Bir Araştırma, (Yayımlanmamış Yüksek Lisans Tezi), (Danışman: Yrd. Doç. Dr. Hümeysra Birol Akkurt), İzmir: Dokuz Eylül Üniversitesi Fen Bilimleri Enstitüsü.
- Küçükçaya, A. G. (2004). *Taşların Bozulma Nedenleri Koruma Yöntemleri*. İstanbul: Birsan Yayınevi.



- KVBM (Kastamonu Vakıflar Bölge Müdürlüğü) (2008). Yılanlı Külliyesi Taç Kapısı Rölöve-Restitüsyon ve Restorasyon Projesi Raporu, Kastamonu.
- KVBM (Kastamonu Vakıflar Bölge Müdürlüğü) (2009). Yılanlı Külliyesi Rölöve-Restitüsyon ve Restorasyon Projesi Raporu, Kastamonu.
- Öcal, A. ve Dal, M. (2012). *Doğal Taşlardaki Bozunmalar*. İstanbul: Mimarlık Vakfı İktisadi İşletmesi.
- Özgen, M. (2018). Tokat ve Kastamonu Darüşşifaları Etrafında Oluşan Tıbbi Mistik Folklor Uygulamaları. *Akademik Sosyal Araştırmalar Dergisi*, 0(70), 284-30.
- Sönmez, Z. (1995). *Başlangıcından 16. Yüzyıla Kadar Anadolu Türk-İslam Mimarisinde Sanatçılar*. Ankara: Türk Tarih Kurumu.
- Şener, S. (1997). XIV. Yüzyıl Bursa Yapılarında Erken Osmanlı Duvar Örgüsü. *Türk Etnografya Dergisi*, 0(20), 193-249.
- Şener, Y. S. (2000). Kayseri İl Merkezindeki Selçuklu Türbelerinde Mevcut Korunma Durumlarının Tespiti, (Yayımlanmamış Doktora Tezi), (Danışman: Doç. Dr. Mehmet Tunçel), Ankara: Ankara Üniversitesi Sosyal Bilimler Enstitüsü.
- Şener, Y. S. (2014). Ani Şehir Surları, Korunma Sorunları ve Çözüme Yönelik Öneriler. *Turkish Studies*, 9(10), 977-990.
- Şener, Y. S. (2016). Taş Eser Korumada Tamamlama Uygulamaları: Yöntem ve Uygulama Biçimlerine İlişkin Değerlendirmeler. *IV. ODTÜ Arkeometri Çalıştayı Bildiriler Kitabı, (7-9 Mayıs)* İçinde (s. 143-151). Ankara.
- Şener, Y. S. ve Derya, Ş. (2013). Bursa Orhan Gazi Türbesi: Opus Sectile Taban Döşemesi, Mevcut Korunma Durumu ve Restorasyona Yönelik Öneriler. *JMR*, 0(6), 45-57.
- Tanrısever, C.; Pamukçu, H. ve Saraç, Ö. (2019). *Kastamonu Efsaneleri*. Ankara: Detay Yayıncılık.
- Torraca, G. (1988). *Porous Building Materials, Materials Science for Architectural Conservation*. Roma: ICCROM.
- Ünver, S. (1938). Büyük Selçuklu İmparatorluğu Zamanında Vakıf Hastanelerin Bir Kısımına Dair. *Vakıflar Dergisi*, 0(1), 17-24.
- Ünver, S. (1940). *Selçuk Tababeti*. Ankara: Türk Tarih Kurumu.
- Wheeler, G. (2008). Alkoxysilanes and the Consolidation of Stone: Where we are Now. (Ed. J. Delgado Rodrigues ve J. M. Mimoso). *Proceedings of the International Symposium, (6-7 May 2008)* İçinde (s. 41-52). Lisbon.
- Yaman, T. M. (1935). *Kastamonu Tarihi (XV'inci Asrın Sonlarına Kadar)*. Kastamonu: Ahmed İhsan Matbaası.
- Yar, M.; Zannini, A. ve Bresciani, V. (2010). Mimari Taş Yüzeylerin ve Nesnelerin Lazerle Temizlenesi. *Restorasyon Konservasyon Çalışmaları, (Ocak-Şubat-Mart 2010)* İçinde, (s. 89-94). İstanbul: İBB KUDEB.
- Yeni, Ö. ve Çetin, Y. (2017). Kastamonu'da Moğol Etkisinin Pervaneoğlu Ali (Yılanlı) Darüşşifası ve İmareti Kitabesi Üzerinden Bir Değerlendirme. *Kastamonu Üniversitesi Uluslararası Malazgirt'ten Osmanlı'ya Selçuklu Sempozyumu Bildiri Kitabı* İçinde (s. 473-493). Kastamonu.
- Yüksel, G. (2011). Kastamonu Efsaneleri, (Yayımlanmamış Yüksek Lisans Tezi), (Danışman: Yrd. Doç. Dr. Murat Kacıroğlu), Yozgat: Yozgat Bozok Üniversitesi Sosyal Bilimler Enstitüsü.



# Asya Studies

Academic Social Studies / Akademik Sosyal Arařtırmalar  
Year: 6 - Number: 20 p. 169-188, Summer 2022

## Fısku'r-Râvî Bağlamında Sahâbenin Adaleti\*\* *The Adalah of the Sahabah in Terms of Fısq'u'r-Râvî*

DOI: <https://doi.org/10.31455/asya.1027115>

Arařtırma Makalesi /  
Research Article

Makale Geliř Tarihi /  
Article Arrival Date  
**22.11.2021**

Makale Kabul Tarihi /  
Article Accepted Date  
**03.04.2022**

Makale Yayın Tarihi /  
Article Publication Date  
**30.06.2022**

### Asya Studies

Süleyman Besler  
Öğretmen/Bilim Uzmanı,  
Millî Eğitim Bakanlığı,  
[beslersuley@gmail.com](mailto:beslersuley@gmail.com)

#### ORCID ID

<https://orcid.org/0000-0003-2590-3110>

\* "COPE-Dergi Editörleri İçin Davranıř Kuralları ve En İyi Uygulama İlkeleri" beyanları: Bu çalıřma için herhangi bir çıkar çatıřması bildirilmemiřtir. Bu çalıřma için etik kurul onayı gerekmemektedir.

\* Bu çalıřma, yazarın "Adalet ve Zabt Bakımından Sahâbe Hakkında Bazı Tartıřmalar" başlıklı Yüksek Lisans Tezi'nden üretilmiřtir.

#### Öz

Ehl-i sünnetin cumhurunun sahâbenin hepsini âdil kabul edip onları cerh ve ta'dilden istisna tuttuđu bilinmektedir. Ehl-i sünnetin bu genel kabulü günümüzdeki bazı arařtırmacılar tarafından tenkit edilmekte, bu bağlamda bazı âyet ve hadisler sahâbenin fiskına delil getirilerek bu âyet ve hadislerin sahâbenin hepsinin âdil kabul edilmesine engel teřkil ettiđi ileri sürülmektedir. Ayrıca Velid b. Ukbe gibi bazı sahâbilerin iřledikleri günahlar sebebiyle fısku'r-râvî bağlamında cerh edildiđi iddia edilmektedir. Bizim bu çalıřmadaki amacımız ise sahâbenin fiskına delâlet ettiđi öne sürülen âyet ve hadisleri konu bağlamında inceleyerek bu âyet ve hadislerin sahâbenin adaletini iskat etme konusunda delil olmaya elveriřli olup olmadıđını tespit etmektir. Bununla birlikte fisk ve sahâbe terimlerini bir arada kullandıđımızda akla gelen ilk isim olan Velid b. Ukbe'ye yönelik iddiaları da tahlil etmeye çalıřacađız. Zira Hucurât süresinin 6. âyeti ve Secde süresinin 18. âyetinin kendisi hakkında nâzil olduđu rivâyet edilmiř, böylece Kur'an tarafından fâsık olarak nitelendirildiđi nakledilmiřtir. Ayrıca onun içki içtiđi ve bu yüzden kendisine had cezası uygulandıđına dair rivâyetler de mevcuttur. Biz de bu rivâyetlerin sıhhatini tespit etmeye çalıřacađız. Ayrıca bu rivâyetler özelinde bazı arařtırmacılar tarafından öne sürülen Velid b. Ukbe'nin adalet yönünden fısku'r-râvî bağlamında cerh edildiđi iddiasını ve bu iddiaların Velid b. Ukbe'nin adaletini düşürüp düşürmediđini de tartıřacađız. Son olarak sahâbenin adaletinden kastedilenin ne olduđunu tespit etmeye çalıřacađız.

**Anahtar Kelimeler:** Hadis, Sahâbe, Adalet, Fısku'r-Râvî, Velid b. Ukbe

#### Abstract

It is known that the majority of the Ahlu Sunnah scholars exclude the sahabah, admitting them all trustworthy, from the study of Jarh and Ta'dil (investigating the truthfulness of the narrator). This approach adopted by Ahlu Sunnah is criticised by some of the contemporary specialists, and in this sense, particular verses and hadiths are called for evidence on Fısq (unrighteousness) of the sahabah. It is also claimed that some of the sahabah such as Velid b. Ukbe were analysed, because of their faults, in terms of Fısq'ur Ravi (unrighteousness of the narrator). The purpose of this article is to decide if the verses and hadiths claimed as evidence on Fısq of sahabah are actually available for canceling the adalah (reliability) of sahabah, or not. Also, the claims about Velid Bin Ukbe are inquired in the article. He is known, according to some narrations, as the person who was described as Fasiq by Quran and drunk alcohol. In the article, the authenticity of these narrations are also analysed. It is also discussed that if all these narrations are available for canceling the adalah of Velid Bin Ukbe or not. Finally, what is meant by the term "adalah of the sahabah" is discussed.

**Keywords:** Hadith, Sahabah, Adalah, Fısq'u'r-Râvî, Velid b. Ukbe

#### Citation Information/Kaynakça Bilgisi

Besler, S. (2022). Fısku'r-Râvî Bağlamında Sahâbenin Adaleti. *Asya Studies-Academic Social Studies / Akademik Sosyal Arařtırmalar*, 6(20), 169-188.

## GİRİŞ

Sahâbe ile ilgili tartışmalar tarih boyunca temerküz etmiştir. Bu durumu sahâbenin birbirini tenkitlerine kadar geri tarihlere götürmek mümkündür. Ayriyeten Şia ve Mutezile vb. grupların sahâbenin birçoğunu tekfir ve fasıklıkla suçlaması sahâbe eleştirisinin ilk nüvelerinden sayılabilir. Müsteşriklerin iddiaları ve bazı çağdaş araştırmacıların sahâbenin adaleti hakkında serdettiği görüşler konu hakkında günümüzdeki tartışmaların seyrini çizmektedir. Bütün bu tartışmaların nihayete ereceğini söylemek güç gözükmemektedir. Kuşkusuz insan var olduğu müddetçe fikir teatisi var olacak, bunun neticesinde de yeni görüşler ortaya atılacaktır.

Bilinen bir husustur ki klasik hadis geleneğinde sahâbenin tamamı adil sayılmış, cerh ve ta'dilden istisna tutulmuştur. Ancak günümüzde bazı araştırmacılar sahâbenin matâin-i aşereye taalluk eden bazı hususlarda eleştirilebilirliğini tartışmış, onların da diğer râviler gibi cerh ve ta'dile tabi tutulabileceği görüşünü öne sürmüşlerdir. Biz de bu bağlamda matâin-i aşere içerisinde yer alan "fısku'r-râvî" prensibinin sahâbî râvîye uygulanmasının imkânını tartışmak istiyoruz. Buna geçmeden önce sahâbe ve adâlet kavramlarından kısaca bahsetmek yerinde olacaktır.

## SAHÂBE VE ADALET KAVRAMLARI

Sözlükte "bir kişiyle birlikte bulunmak, onunla dost ve arkadaş olmak" anlamına gelen sohbet kökünden türeyen sahâbe, sâhibin çoğuludur. Sahâbe ile birlikte ashâb da sık kullanılmaktadır. Bunun tekili ise sahâbîdir (Efendioğlu, 2008: 491). Sözlük anlamındaki bir arada bulunup sohbet etmenin herhangi bir zamanla kısıtlanmadığı da ifade edilmiştir. Yani gerçekleşen sohbet bir saat gibi kısa bir zaman dilimini kapsayabileceği gibi senelerce süren uzun bir zaman dilimini de kapsayabilir (Koçyiğit, 1998: 69; İbn Hacer, 1995: 1/7).

Sahâbenin ıstılah anlamında ise âlimler arasında ihtilaf vardır. Bu ihtilaf hadis âlimleri ve usûl âlimleri arasında dönmektedir. İbnü's-Salâh'ın (ö. 643/1245) dediği gibi ehli hadisin ma'rûf görüşüne göre Rasûlullah'ı gören her Müslüman sahâbîdir (İbnü's-Salâh, 1986: 293). İbn Hacer (ö. 852/1449) ise sahâbenin Rasûlullah'ı gören her Müslüman olduğunu söylemek yerine onunla her mülâkî olan/karşılaşan kimse olduğunu söylemenin daha doğru olduğunu söylemektedir. Zira sadece görmekten bahsedilirse sahâbî olduğunda şüphe bulunmayan Abdullah b. Ümmü Mektûm (ö. 15/636) gibi a'mâ olanlar tanım dışı kalmaktadır (İbn Hacer, 2000: 1/111). Sahâbe sayılmak için Peygamber'i Müslüman olarak görmek ya da karşılaşmak yetmemekte ayrıca Müslüman olarak ölmek gerekmektedir (İbn Hacer, 1995: 1/8). Bazı yüzeysel farklar bulunmakla birlikte hadis âlimlerinin sahâbe tanımı içerik olarak bu yöndedir. (Hadis âlimlerinin sahâbe tanımı ve konu hakkında detaylı bilgi için bkz; İbn Hacer, 1995: 1/7-9). Usûl âlimlerinden bazılarına göre ise sahâbî olmak için Rasûlullah'a tabi olmak maksadıyla onunla uzun süre birlikte olmak gerekir (İbnü's-Salâh, 1986: 293; Nevevî, 1985: 92; Abdülazîz el-Buhârî, ts.: 2/384; İbn Hacer, 1995: 1/7). Saîd b. Müseyyeb'in (ö. 94/713) Rasûlullah'la bir veya iki sene birlikte bulunmayan ve onunla bir veya iki gazveye katılmayan kimseyi sahâbeden saymadığı rivâyet edilmiştir (Hatîb el-Bağdâdî, ts.: 50; İbnü's-Salâh, 1986: 293; Nevevî, 1985: 92).<sup>1</sup>

Adalet kavramının tanımına gelecek olursak, bu kavramın hadis literatüründeki kullanımına geçmeden önce onun sözlük anlamından kısaca bahsetmek yerinde olacaktır. Adalet, sözlükte a-d-l kökünden türeyen bir mastar olup "gönüllerin doğru olduğuna hükmettiği şey", "zulmün zıddı", "hakka göre hüküm vermek", "eşitlik", "hayır işlendiği zaman hayrının, şer işlendiği zaman şerrinin karşılığının eşit olarak alınması", "ifrat ve tefrit arasında orta yol" gibi anlamlara gelmektedir (İbn Manzûr, 1414: 11/430; Râgıb el-İsfehânî, 1412: 551-552; Zebidî, t.s.: 29/443).

Hadis terimi olarak ise adalet, râvinin rivâyetinin delil olarak kullanılabilmesi için gerekli olan Müslüman, akıl baliğ ve akıllı olma şartlarının yanı sıra, günaha götüren sebeplerden ve kişiliği zedeleyici unsurlardan da kaçınmasını ifade eden bir kavramdır (İbnü's-Salâh, 1986: 104; Nevevî, 1985: 48; Irâkî, 1969: 136; Süyûtî, 1415: 2/671). Buna göre bir râvinin âdil yani güvenilir kabul edilip hadisinin kabul edilmesi için Müslüman olması, akıl baliğ olması, akıllı olması, günaha götüren sebeplerden ve kişiliği zedeleyici unsurlardan kaçınması gerekir.

Ayrıca râvide bulunan bazı kusurlar vardır ki onların bulunması halinde râvi hadis rivâyetine ehil bulunmaz. Bunlara genel olarak on tane eleştiri noktası anlamına gelen "matâin-i aşere" denilirken klasik

<sup>1</sup> Saîd b. Müseyyeb'in bu görüşü Cerîr b. Abdullah (ö. 51/671) ve Vâil b. Hucr (ö. 51/671) gibi sahâbîliklerinde ihtilaf olmayan kişileri sahâbîlikten çıkardığı için hadis âlimleri tarafından kabul edilmemiştir. Bkz; (İbn Hacer, 1415: 1/8; Süyûtî, 1415: 2/670). Bu rivâyetin, senesinde yer alan bir râvinin zayıflığından dolayı İbn Müseyyeb'e aidiyetinin sahih olmadığını söyleyenler de vardır. Bkz; (İbn Hacer, 1415: 1/8; Süyûtî, 1415: 2/671).

kaynaklarda bu kavrama bu şekilde rastlamadık. Ancak daha önceki âlimler “matâin-i aşere” kavramını kullanmasalar da kullandıkları cümlelerle râvileri eleştirmişlerdir (Erul, 2010: 558-559). İbn Hacer de bu kavramı olduğu gibi kullanmamakla birlikte on tane ta'n (eleştiri) noktasından bahsetmiş, bunların beşinin adaletle beşinin de zabtla ilgili olduğunu söylemiştir (İbn Hacer, 2000: 1/87). Bu kusurlardan adaletle ilgili olanlar “kizbü'r-râvî”, “ittihâmü'r-râvî bi'l-kizb”, “fısku'r-râvî”, “bid'at'ür-râvî”, “cehâletü'r-râvî” olarak sıralanabilir. Biz bu kusurlardan “fısku'r-râvî” kuralının sahâbî râviye uygulanabileceği iddiasını tartışacağız.

### FISKU'R-RÂVÎ AÇISINDAN SAHÂBE

Fısk İbn Hacer'in de belirttiği gibi râvinin fiillerinde ve sözlerinde küfre ulaşmayacak seviyede günaha dalmasıdır (İbn Hacer, 2000: 1/88). Ayrıca fısk “Emr-i ilahiye terk ile isyan edip tarik-ı haktan hurûc eylemek yahut zina ve fücür eylemek manasınadır.” şeklinde de tanımlanmıştır (Koçyiğit, 1980: 112). Genel anlamda hadis âlimlerinin büyük günahları işleyen, küçük günahları işlemekte ısrar eden kimseleri fâsık saydıkları belirtilmekle birlikte (Sehâvî, 2003: 2/5; Yücel, 2015: 105; Âşıkkutlu, 1996:38), fıskın örfte büyük günahlara has olduğu, fâsığın da büyük günah işleyen kimse olduğu da ifade edilmiştir (Kâsımî, 1979: 15-16).

Rivâyete göre İmam Şâfiî (ö. 204/820) itaati ağır basanın ta'dil edildiğini, isyanı ağır basanın ise cerh edildiğini söylemiştir (Hatîb el-Bağdâdî, ts.: 79).

Karâfî (ö. 684/1285) hırsızın elinin kesilmesi, içki içene sopa vurulması vb. had cezası gerektiren suçlarda adaletin yaralandığında icma edildiğini söylemiş, Kur'an ve sünnette va'd (tehdit) içeren, mefseleti ağır basan cürümleri işleyenlerin fıskının sabit olup cerh edileceğini, bunların dışında kalan küçük günahlar sebebiyle -kişi ısrar edip büyük günaha çevirmediği müddetçe- (zira küçük günahlarda ısrar etmek günahı küçük olarak bırakmaz) kişinin adaletine hâlel gelmeyeceğini ve fâsık sayılmasının gerekmediğini ifade etmiştir (Karâfî, ts.: 4/66).

Dolayısıyla fısku'r-râvî râvinin adaletine hâlel getirecek bir durumdur. Daha önce de söylediğimiz gibi sünni ulemanın çoğunluğu sahâbenin tamamını adil kabul edip onları cerh ve ta'dilden istisna tutmuş, ancak bazı kimseler onların da diğer râviler gibi araştırılması gerektiğini ileri sürmüşlerdir. Bu kimseler bazı sahâbîlerin fısk açısından problemlili olabileceğini dolayısıyla onların adaletine hâlel geldiğini iddia etmişlerdir. Bu sahâbîlerin de fıskın kapsamına dahil olduğu herkes tarafından kabul edilen büyük günah işledikleri ifade edilmiştir. Biz şimdi bu kapsamda ileri sürülen iddiaları inceleyeceğiz.

### Sahâbenin Fıskına Delil Getirilen Âyetler

Sahâbenin hepsinin âdil kabul edilip onlara cerh ve ta'dil uygulanamayacağı düşüncesinin yanlış olduğunu bizzat Kur'an-ı Kerim'in ve bazı hadislerin göz önüne serdiği iddia edilip (Kırbaşoğlu, 2015: 70-71) çeşitli âyet ve hadisler konuya örnek gösterilmektedir.

Bu âyetlerden bazıları Tevbe sûresinin şu âyetleridir: “Bir başka grup iyi işe bir de kötü iş karıştırmış olarak sonra günahlarını itiraf etmişlerdir. Umulur ki Allah onların tövbesini kabul eder. Şüphesiz Allah çok esirgeyici, çok bağışlayıcıdır.” (Tevbe, 9/102). “Allah geriye bırakılan (savaşa katılmayan) üç kişinin de tövbesini kabul etti. Sonunda, bütün genişliğine rağmen yeryüzü onlara dar gelmeye başlamış, vicdanları kendilerini sıkıştırmış ve Allah'a karşı ondan başka sığınacak kimse olmadığını anlamışlardı. Bunun üzerine o da eski durumlarına dönmeleri için onlara tövbe nasip etti. Hiç şüphesiz Allah, tövbe kapısını alabildiğine açık tutmakta ve rahmetiyle kuşatmaktadır.” (Tevbe, 9/118).

Bu âyetler sahâbe hakkında nâzil olmuştur. “Sahâbeden olan kimseler bir günah işlemeseler, niye tevbeleri gereksin?” (Kırbaşoğlu, 2015: 74) denilerek bu âyetlerin sahâbenin de günah işlediği dolayısıyla cerh ve ta'dil kapsamına alınmaları gerektiğine dair karine teşkil ettiği îma edilmektedir.<sup>2</sup>

Şunu hemen belirtelim ki genel kabule göre fâsığın tövbe etmesinden sonraki rivâyetleri kabul edilir. Ancak hadis uyduran kişi tövbe etse bile bir daha rivâyeti kabul edilmez (İbnü's-Salâh, 1986: 116; Nevevî, 1987: 1/305; Süyûtî, 1415: 1/390; İtr, 1981: 82). Diğer râviler için dahi geçerli olan bu kaide sahâbe için evleviyetle geçerlidir. Bu âyete göre günah işlemiş olsalar bile daha sonra tövbe ettikleri için kendilerine râvilik vasfı açısından âdil değildir demek isabetli olmasa gerektir.

<sup>2</sup> Kırbaşoğlu'nun söz konusu âyetleri sahâbenin hepsinin âdil kabul edilip onlara cerh ve ta'dil uygulanamayacağı düşüncesinin yanlış olduğunu bizzat Kur'an-ı Kerim'in ve bazı hadislerin göz önüne serdiği iddiasından sonra zikretmesi böyle düşündüğünü teyid etmektedir.

Sahâbenin adaletine halel getirdiği öne sürülen bir başka âyet Tevbe sûresinin şu âyetidir: “Onlar, yanlarına döndüğünüz zaman da size özür beyan ederler. De ki: “Boşuna mazeret ileri sürmeyin, size asla inanmayız, çünkü Allah yaptıklarınızın iç yüzünü bize bildirmiştir. Bundan böyle de Allah ve resulü yapıp ettiklerinizi görecektir; sonra gizli açık her şeyi bilen huzuruna çıkarılacaksınız ve o size neler yapmış olduğunuzu haber verecektir.” (Tevbe, 9/94).

Lübnanlı Şif müellif Hâşim Ma'rûf el-Hasenî (ö. 1983)<sup>3</sup> bu âyetin Rasûlullah (sav) ile beraber Tebük Savaş'ına katılmaktan geri duran seksen sahâbî hakkında nâzil olduğunu söylemiş (Hasenî, 1978: 83), Abdullah Yıldız da, cumhurun aksine sahâbenin de cerh ve ta'dîle tabi tutulması gerektiği görüşünde olup bütün sahâbenin adil olduğuna hükmetmenin doğru olmadığını düşünen görüş sahiplerinin delil olarak kullandıkları âyete bu âyeti örnek vermiş, âyetin Tebük Seferine katılmak istemeyen seksen kadar sahâbî hakkında indirildiğini iddia ettiklerini söylemiştir (Yıldız, 2003: 25).<sup>4</sup>

Ancak tefsirlere baktığımızda bu âyetin seksen kadar sahâbî hakkında değil seksen kadar münafık hakkında nazil olduğu belirtilmekte ancak bu seksen kişinin ismi verilmemektedir (Taberî, 2000: 14/424; Begavî, 1997: 4/85; İbnü'l-Cevzî, 2001:2/289; İbn Kesîr, 1998: 4/176). Bazı tefsirler ise Abdullah b. Übey (ö. 9/631) hakkında nazil olduğunu söylemektedir (Mukâtil b. Süleyman, 1423: 2/190). Ancak bir sonraki âyetin<sup>5</sup> tefsirine baktığımızda bazı isimlerin verildiğini görmekteyiz. Abdullah b. Abbas'tan (ö. 68/687-88) yapılan rivâyete göre Tevbe sûresinin 95. âyeti Ced b. Kays (ö.?), Muattib b. Kuşeyr (ö.?) ve onun arkadaşları hakkında nazil olmuştur. Bunlar da yaklaşık seksen kadar münafıktan oluşmaktadır (Begavî, 1420: 2/380). Mukâtil b. Süleyman (ö.150/767) bu iki ismin yanına Ebû Lübâbe'yi de (ö.?) eklemekte,<sup>6</sup> Abdullah b. Übey'i de bunlar arasında saymaktadır (Mukâtil b. Süleyman, 1423: 2/191).

Görüldüğü üzere Hâşim Ma'rûf'un bahis konusu ettiği Abdullah Yıldız'ın da herhangi bir itirazda bulunmadan naklettiği Tevbe sûresinin 94. âyeti münafıklar hakkında nazil olmuştur. Buna göre ne usûlcülerin ne de hadisçilerin tanımına göre münafık olan bir kimse sahâbeden sayılmamaktadır. Dolayısıyla münafıklar üzerinden sahâbenin adaletini eleştirmek tutarlı değildir.

Buna rağmen ayetler arasındaki sıyak-sıbak ilişkisi bağlamında doksan beşinci ayette bahsedilenlerle bir önceki ayette bahsedilenler aynı olabilir.<sup>7</sup>95. âyetin tefsirinde ise bazı isimler verilmektedir. Dolayısıyla Hâşim Ma'rûf'un iddiasını kendi söylediği 94. âyete göre değil bir sonraki âyete göre değerlendirmek gerekir. Âyetin sebebi nüzûlünde verilen isimlerin kimliklerini araştırarak onların sahâbe olup olmadığının tespitini yapmak gerekir.

Bazı kaynaklarda Ced b. Kays'ın münafıklıkla itham edildiği söylenmekte, bazılarında göre tövbe ettiği bazılarında göre de tövbe etmediği belirtilmektedir (Yıldız, 2011: 112-113). Buna göre Ced b. Kays'ın nifakından tövbe edip kendisini düzelttiği bilgisini esas alırsak yukarıda zikrettiğimiz râvinin tövbe ettikten sonra rivâyetlerin kabul edilmesi ilkesi burada da geçerlidir. Eğer tövbe etmediği bilgisini esas alırsak zaten münafık olacağı için sahâbeden sayılmaması gerekir. Ayrıca Ced b. Kays'tan yapılan rivâyetler çok az sayıda olmakla beraber, temel hadis kaynaklarında yer almamakta, üzerine hüküm bina edilecek içerikte bulunmamaktadır. Ondan sadece Tebük Savaş'ına katılmaktan geri durduğunu anlatan iki rivâyet ve Allah'a olan kulluğunu Lübnan dağlarında anladığını belirten kendi sözü rivâyet edilmektedir (Yıldız, 2011: 113-115). Dolayısıyla Ced b. Kays'ın sahâbî kabul edilip edilmemesi de adil kabul edilip edilmemesi de pratikte pek fazla bir şeyi değiştirmeyecektir.

Ced b. Kays hakkında söylediklerimiz Muattib b. Kuşeyr hakkında da geçerlidir. Zira İbn Hacer'in verdiği bilgiye göre kendisinin münafık olduğu söylenmiş ayrıca tövbe ettiği de nakledilmiştir (İbn Hacer, 1995: 6/138).

<sup>3</sup>Hayatı hakkında kısaca bilgi için bkz; (Ünügür, 2017: 90).

<sup>4</sup> Yıldız bu iddia sahibinin ismini vermemektedir. Ancak dipnotta bu bilgileri Cemal Sofuoğlu'nun “Şia-i İmamiye'nin Hadis Anlayışı” adlı sempozyum bildirisinden aldığı görülmektedir. Sofuoğlu'nun bildirisine baktığımızda ise bu görüşü Hâşim Ma'rûf'un *Dirâsât fi'l-Ka'fi li'l-Küleyni ve's-Sahih li'l-Buhârî* adlı eserinden aktardığını görüyoruz. Bkz; (Sofuoğlu, 1993: 262). Biz mezkûr ifadeyi Hâşim Ma'rûf'un bu eserinde gördük. Ancak eseri web sitesinde okumamıza rağmen baskısına ulaşamadığımız için atıfta bulunmadık. Atıfta bulunduğumuz eserde Hâşim Ma'rûf'un ifadeleri aynı ile geçmektedir.

<sup>5</sup>“Yanlarına döndüğünüz zaman, onları hesaba çekmekten vazgeçesiniz diye size yemin billâh edecekler. Artık onlardan uzak durun; zira onlar tiksiniyecek kimselerdir, işlemiş oldukları günahların karşılığı olarak varacakları yer de cehennemdir.” (Tevbe, 9/95).

<sup>6</sup>Mukâtil bunların seksen kişi olduğunu belirtmekle beraber münafık olduklarından bahsetmemektedir.

<sup>7</sup>Sa'lebî (ö. 427/1035) 94 ve 95. âyetleri zikrettikten sonra İbn Abbas'tan gelen Ced b. Kays, Muattib b. Kuşeyr ve münafıklardan seksen kadar arkadaşları hakkında nâzil olduğuna dair rivâyeti nakleder. Bkz; (Sa'lebî, 2002: 5/82). Buna mukabil diğer tefsirler doksandördüncü âyeti zikredip münafıklarla ilgili olduğunu söyleyip ardından doksan beşinci âyeti zikrettikten sonra İbn Abbas'ın rivâyetine yer verirler.



Ebû Lübâbe ise sahâbî olup kendisine nifak isnat edildiğine rastlamadık.<sup>8</sup> Ancak Mukâtil b. Süleyman'ın onun ismini bu âyetin sebebi nüzûlünde zikretmesi hatalı olmalıdır. Zira İbn Abbas'tan gelen rivâyette onun ismi geçmemektedir. İbn Abbas'ın sahâbî olduğunu göz önüne alırsak âyetin nüzul zamanına yakınlığından dolayı onun görüşünün tercihe şayan olduğu söylenebilirdi bu görüşün İbn Abbas'a aidiyetinin kesin olduğunu söylemekte zordur. Zira rivâyetin İbn Abbas'a ulaşan muttasıl bir senedi yoktur. Bundan dolayı Ced b. Kays'ın ve Muattb b. Kuşeyr'in de âyetin sebebi nüzûlüne dahil olduğu kesin değildir. Âyetlere siyak-sibak bütünlüğü içerisinde bakıldığında münafıklar hakkında nazil olduğu söylenebilir.

Ancak Ebû Reyve (ö. 1970) ve Muhammed et-Ticânî es-Semâvî gibi bazı bilginler, “Senden izin isteyenler sadece, Allah'a ve âhiret gününe iman etmeyenler ve şüpheye kapılmış olanlardır; onlar şüpheleri içinde bocalayıp dururlar.” (Tevbe, 9/45). “İçlerinden sana kulak verenler de var. Nihayet senin huzurundan ayrılınca, bilgi sahiplerine, “Biraz önce ne söyledin?” diye sorarlar. İşte Allah bunların kalplerini mühürlemiştir, arzularının peşine takılıp gitmektedirler.” (Muhammed, 47/16). “Harcamalarının kabul edilmesine, yalnızca, Allah'ı ve Rasûlünü inkar etmeleri, namaza ancak işene işene gelmeleri ve ancak gönülsüzce harcamaları engel olmuştur.” (Tevbe, 9/54) gibi münafıklardan bahsettiği açık olan âyetlerin bile sahâbeden bahsettiğini öne sürmüşler,<sup>9</sup> bunları sahâbenin hepsinin adil kabul edildiği görüşünün yanlışlığına delil olarak kullanmışlardır.<sup>10</sup>

Daha önce de belirttiğimiz gibi münafıklığı sabit olan birinin sahâbî sayılabileceği hadisçilerin ve usûlcülerin tanımına binaen mümkün olmadığına göre münafıklar üzerinden sahâbenin adaletini sorgulamak temelden yanlış bir tutumdur.<sup>11</sup>

### Sahâbenin Fıskına Delil Getirilen Hadisler

Daha önce de bahsettiğimiz gibi bazı hadisler sahâbenin fıskına delil getirilerek hepsinin âdil olmalarına zarar verdiği iddia edilmektedir. Sahâbenin hepsinin âdil kabul edilip onlara cerh ve ta'dil uygulanamayacağı düşüncesinin yanlış olduğunu bizzat Kur'an-ı Kerim'in ve bazı hadislerin göz önüne serdiği iddia edilmektedir (Kırbaçoğlu, 2015: 70-71, 85). Bu meyanda Abdullah Yıldız da Rasûlullah'ın (sav), vefatından sonra yaşayan sahâbe hakkında söylediklerini görmemezlikten gelerek sahâbenin hepsini âdil kabul etmenin bilimsel gerçekliğe uygun olmadığını belirtmektedir (Yıldız, 2003: 42-43).<sup>12</sup> Biz de bu bağlamda Abdullah Yıldız'ın bu argümanına delil olarak kullandığı hadisleri incelemek istiyoruz.

Onun zikrettiği ilk hadis şu hadistir (Yıldız, 2003: 39): “Yıldızlar gökyüzünün güven kaynağıdır. Onlar gittiğinde gökyüzüne va'd olunan gelir. Ben ashâbım için güven kaynağıyım. Ben gittiğimde ashâbıma va'd olunan gelir.” (Müslim, “Fedâilü's-Sahâbe”, 207; Ahmed b. Hanbel, 2001a: 32/335).

Bu hadisin ilk kısmında Kâdî İyâz (ö. 544/1149) ve Nevevî'ye (ö. 676/1277) göre kıyamette yıldızların yarılıp yerlerinden dağılacığından bahsedilmektedir. Ayrıca onların yorumuna göre ikinci bölümde de Peygamber'den sonra meydana gelecek fitnelere, savaşlardan, kalplere sirâyet edecek ihtilâflardan, bazı bedevîlerin ve cahil insanların irtidât edeceklerinden bahsedilir (Kâdî İyâz, 1998: 7/568; Nevevî, 1392: 16/83).

Bu rivâyetin sahâbenin adaletini iskat etmek için elverişli görülmediğini söyleyebiliriz. Her ne kadar Abdullah Yıldız zikretme de (Yıldız, 2003: 39) hadisin devamında ashâbın da ümmet için güvence kaynağı olduğu, ashâb yok olduğunda ümmete va'd olunanların gerçekleşeceğinden bahsedilmektedir. Bundan dolayı bu rivâyet Yıldız'ın kullanımının aksine sahâbenin fazileti bağlamında da kullanılabilir.<sup>13</sup> Müslim'in Sahîhine bab başlıklarını yerleştiren Nevevî'nin bu hadisi “fedâilü's-sahâbe” bölümüne yerleştirmesi de bu anlayışın bir yansıması olsa gerektir.

Bu bağlamda öne sürülen diğer hadislerden bazıları ise şunlardır (Yıldız, 2003: 39-40):

<sup>8</sup>Hakkında bilgi için bkz; (Çubukçu, 1994: 179).

<sup>9</sup>Muhammed et-Ticânî es-Semâvî'nin münafıklardan ve kâfirlerden bahseden ayetleri sahâbeye hamlettiğinin örnekleri ve bunların değerlendirilmesi için bkz; (Kesgin, 2013: 307-312).

<sup>10</sup>Ebû Reyve Tevbe suresinin birçok âyetini “Sahabe arasındaki münafıklar” başlığı altında vermektedir. Bkz; (Ebû Reyve, ts.: 329-331). Bu âyetlerin birçoğu ya münafıklar ya da kâfirler hakkında nazil olmuştur.

<sup>11</sup>Kuran'daki münafıklarla ilgili âyetlerin kapsamına sahâbenin de dahil edilmesine yönelik iddiaların tutarsızlığı hakkında bkz; (Efendioğlu, 2019: 81-92).

<sup>12</sup>Yıldız burada ayrıca fitne olaylarına karışan sahâbenin hatalarını içtihat hatası sayma, işledikleri günah ve yanlışları dini hassasiyetlerine ve düşmanların komplosuna hamlederek mazur gösterme vb. tutumlarında bilimsel gerçekliğe aykırı olduğunu iddia etmektedir. Ancak biz burada konumuz gereği Peygamber'in, vefatından sonra sahâbe hakkında söylediklerinden ötürü hepsinin adil kabul edilmesinin doğru olmadığı görüşünü tahlil edeceğiz.

<sup>13</sup>Bu hadisin sahâbenin adalet ve fazileti bağlamında kullanıldığına örnek olarak bkz; (Paksoy, 2018: 129).

İbn Abbas'tan rivâyet edildiğine göre Rasûlullah hutbede iken şöyle dedi: “Ey insanlar! Sizler yalın ayak, çıplak ve baş açık olarak Allah'a haşrolunacaksınız.” Rasûlullah sonra “Başlangıçta ilk yaratmayı nasıl yaptığımız, -üzerimize aldığımız bir vaad olarak- onu yine yapacağız. Biz bunu muhakkak yapacağız”<sup>14</sup> âyetini sonuna kadar okudu. Sonra dedi ki: “Dikkat edin! Kıyâmet günü yaratılmışlardan ilk giydirilecek kimse İbrahim olacaktır. Dikkat edin! Allah, ümmetinden bazıları getirtecek, onlar sol tarafa alınacak, ben de ‘Ya Rabbi! Bunlar benim ashâbcıklarım’ diyeceğim. Sonra da bana ‘Senden sonra ne yaptıklarını bilmiyorsun.’ denilecek. Bende salih kulun (Hz. İsa) dediği gibi ‘İçlerinde bulunduğum sürece onların yaptıklarına tanık idim. Fakat sen beni vefat ettirdikten sonra onların halini bilip gören sadece sensin.’<sup>15</sup> diyeceğim.” (Buhârî, “Tefsir”, 5/14; Hadisin diğer rivâyetleri için ayrıca bkz; Buhârî, “Rikâk”, 45; Müslim, “Kitâbü'l-Cennet”, 58; Tirmizî, “Tefsîru'l-Kur'ân”, 22; Ahmed b. Hanbel, 2001a: 4/9, 136).

Bu konu hakkında serdedilen bir diğer hadis de şudur: “Ben havz üzerine ilk erişeniniz ve karşılayıcınız. Muhakkak sizden bazıları kaldırılacak (havzdan uzaklaştırılacak) ve önüm sıra sürüklenecekler. Ben de ‘Ya Rabbi! Bunlar benim ashâbım.’ diyeceğim. Sonra bana ‘Senden sonra neler yaptıklarını bilmiyorsun.’ denilecek.” (Buhârî, “Rikâk”, 53; Havz hadisinin diğer rivâyetleri için bkz; Müslim, “Fedâil”, 29, 32, 40; İbn Mâce, “Menâsik”, 76; Ahmed b. Hanbel, 2001a: 6/148, 400, 412).

Bu hadislerde geçen “Senden sonra neler yaptıklarını bilmiyorsun.” ifadesinin muhataplarının kim olduğu hakkında farklı görüşler mevcuttur. Bunlar bazı âlimlere göre Rasûlullah'ın vefatından sonra islamdan dönüp irtidât edenlerdir (Nevevî, 1392: 15/64; İbn Battâl, 2003: 2/425; Sehsevânî, ts.: 313). Diğer bir kısım âlimlere göre ise İslam'dan irtidât edenler değil, istikametten ayrılıp salih amelleri kötülükleriyle değiştirenler (Nevevî, 1392: 15/64; İbn Hacer, 1379: 11/386), büyük günah işleyenler ve bid'atlara dalanlardır (Sehsevânî, ts.: 313). Hattâbî'ye (ö. 388/998) göre buradaki irtidât dinden dönmek değil dini anlamda gerekli olan şeyleri geciktirmek ve ihmalkar davranmaktır. Zira sahâbe arasında dinden dönüp irtidât eden yoktur. İrtidât edenler dinde basiret sahibi olmayan, müellefe-i kulûbdan olan kaba ve cahil bedevîlerdir (Hattâbî, 1988: 3/1843; Kirmânî, 1981: 13/36; İbn Hacer, 1379: 11/385). Buhârî'nin (ö. 256/870) hocası Kabîsa b. Ukbe es-Süvâî (ö. 215/830) burada kastedilenlerin Hz. Ebûbekir zamanında irtidât edip onunla savaşıp ve küfür üzere ölen kimseler olduğunu söylemiştir (İbn Hacer, 1379: 11/385). Bunların ayrıca münafıklar ve büyük günahlar işleyenler olabileceği de söylenmiştir (İbn Hacer, 1379: 11/385).<sup>16</sup> Bu kimselerin Hz. Peygamber'in ashâbı değil, onlar dışındaki müminler olduğu da söylenmiştir (Ertürk, 2017: 286).<sup>17</sup>

Öyle anlaşılmaktadır ki literatürde havz hadisi olarak bilinen bu rivâyetlerin kimleri kapsadığı konusunda bazı müşküller bulunmaktadır. Zira burada kastedilenlerin ashâbdan olup olmadığı konusunda âlimlerin müteffik olduğunu söylemek zordur. Hatta bazı kimselerin bu kimseleri ashâbdan sayıp saymadıklarını kestirebilmek dahi güçleşmektedir. Mesela bu kişileri büyük günah işleyip bid'atlara dalanlar addedenler bunların sahâbe mi yoksa sonraki kuşaklardan mı olduklarını belirtmemişlerdir. Ayrıca Hattâbî buradaki irtidâtı dinden dönmek olarak anlamayıp sahâbeden kimsenin irtidat etmediğini söyleyerek bunların dinde basiret sahibi olmayan kaba ve cahil bedevîler olduğunu söylese de hadiste geçen “ashâbım” ifadesinin ne anlama geldiği askıda kalmaktadır. Zira irtidat edenler sahâbe değil kaba ve cahil bedevîler iseler “ashâbım” ifadesi ne anlama gelmektedir?<sup>18</sup>

Hadiste geçen “ashâbım” ya da “ashâbcağımız” ifadelerini göz önüne alırsak bu hadislerin muhatabının sahâbe olduğu görüşünün doğruluğu ağır basmaktadır (Ertürk, 2017: 277-278). Böylece burada kastedilenlerin sahâbeden olup daha sonra irtidât eden kimseler olduğu anlaşılmaktadır. Zira rivâyetlerde geçen “ashâbım” ifadesi ve hadisin bazı tariklerinde bu kimselerin gerisin geriye dönüp irtidât edeceklerinden bahsedilmesi (Ma'mer b. Râşid, 1403: 11/406; Buhârî, “Rikâk”, 53; Ebû Avâne, 2014: 187123) bu kanaati desteklemektedir.

Öyle anlaşılmaktadır ki bu hadislerde anlatılan husus Rasûlullah hayattayken onunla (sav) karşılaşan bazı kimseler ona (sav) iman ederek sahâbî olmuş ancak daha sonra irtidât ederek sahâbîlik vasfını kaybetmişlerdir (A'zamî, 1990: 120). Zira İbn Hacer'in de ifade ettiği gibi irtidât ettikten sonra tekrar İslam'a dönmeyen ve bu hal üzere ölen kimse ittifakla sahâbeden sayılmaz (İbn Hacer, 1379: 7/4).

<sup>14</sup> Enbiyâ, 21/104.

<sup>15</sup> Mâide, 5/117.

<sup>16</sup> Konu hakkında daha detaylı bilgi için ayrıca bkz; (Ertürk, 2017: 281-296; Efendioğlu, 2019: 135-140).

<sup>17</sup> Ertürk'ün aktardığına göre Abdülaziz ed-Dihlevî bu görüştedir.

<sup>18</sup> Ayrıca Hattâbî bazı tariklerde geçen “ashâbcağımız” ifadesinin ism-i taşîir manasında olduğunu, bununda onların sayılarının azlığına delâlet ettiğini öne sürer. Bkz; (Hattâbî, 1988: 3/1842). Aynı kanaati İbn Kuteybe de (ö. 276/889) paylaşır. Bkz. (İbn Kuteybe, 2017: 345-346).

Hadislerde geçen “ashâbım” vb. kelimeler ise bu kimselerin irtidât ettikten ya da mürted olarak öldükten sonraki hallerini değil mürted olmadan önceki hallerini beyan için olmalıdır. Zira Peygamber hayattayken ve hadislerin vürûd zamanında sahâbî olsalar da onun vefatından sonra irtidât ederek sahâbîlik vasfını kaybetmişlerdir.

Mezkûr rivâyetlerde kimlerden bahsedildiği genel olarak tespit edilebildiği halde bunların kesin olarak şahıs olarak tespitini yapmak güçtür. Zira bu rivâyetler Hz. Peygamber sonrası bazı olaylara işaret etmesine rağmen, bunların hangi olaylar olduğu da muğlaktır (Ertürk, 2017: 278). Bu irtidât edenler bazı âlimlerin dediği gibi Hz. Ebû Bekir zamanında irtidât edip kendileriyle savaşıp küfür üzere öldürülenler olabileceği gibi Rasûlullah'ı görüp onun vefatından sonra irtidât eden herkes olabilir. Zira kaynaklar Rasûlullah'ı görüp Müslüman olduktan sonra irtidât eden bazı kimselerin ismini vermektedir. Rivâyete göre Rebîa b. Ümeyye b. Halef (ö.?) isimli bir şahıs içki içtiği gerekçesiyle Hz. Ömer (ö. 23/644) tarafından Hayber'e sürgün edilmiş, daha sonra Herakliyus'a sığınmış ve Hristiyan olmuştur (İbn Sa'd, 1990: 3/123; Nesâî, “Eşribe”, 48).<sup>19</sup> Hz. Osman (ö. 35/656) halife olunca kendisine İslam'a girip tekrar Medîne'ye dönmesi için elçi göndermiş, o da bunu reddetmiş (İbn Abdilber, 1992: 2/722), Hristiyan olarak ölmüştür (İbn Asâkir, 1996: 18/52; İbn Hacer, 1995: 2/432). Rebîa'nın Mekke'nin Fethi'nde Müslüman olduğu, Rasûlullah ile beraber Veda Haccı'nda bulunduğu, hatta ondan hadis bile rivâyet ettiği nakledilmektedir (İbn Hacer, 1379: 7/4; İbn Hacer, 1995: 2/432). Ayrıca bazı rivâyetlerde aktarıldığına göre Rasûlullah Veda Haccı'nda Rebîa'dan kendi sözlerini insanlara duyurmasını istemiştir (İbn Huzeyme, ts.: 4/298; Hâkim en-Nîsâbü'rî, 1990: 1/647).

Rasûlullah hayattayken Müslüman olduktan sonra vefatını müteakip irtidât eden kimselere Uyeyne b. Hısn (ö. 30/650) (İbn Kuteybe, 2017: 346-347; Hattâbî, 1982: 3/1843),<sup>20</sup> Mâlik b. Nüveyre (ö. 11/632) (Hakkında bilgi için bkz; Fayda, 2003: 514-515), Eş'as b. Kays (ö. 40/661) (Hattâbî, 1982: 3/1843; İbn Hacer: 1415: 1/9)<sup>21</sup>, Kurre b. Meysere (ö. ?) (İbn Hacer, 1995: 1/9)<sup>22</sup> gibi şahısların isimlerini zikredebiliriz.

Böylece diyebiliriz ki sayıları az da olsa Rasûlullah'ı görüp sahâbeden sayılan bazı kimselerin Rasûlullah'ın vefatından sonra irtidât ettiği tarihen de sabit olmaktadır. Mustafa Ertürk'ün dediği gibi bu hadislerde bu kimselere de işaret edildiğini (Ertürk, 2017: 298) tam manasıyla söyleyemesekte, en azından onlardan tekrardan İslam'a dönmeyip Müslüman olmayanlara işaret edildiğini söylemek mümkündür.<sup>23</sup> Ayrıca Hz. Ebû Bekir zamanında bazı kabilelerin topluca irtidât ettiği de malumdur. Bundan dolayı bu hadislerin Hz. Peygamber'le görüşüp sahâbî sayıldıktan sonra irtidât eden herkesi kapsamına aldığı söylenebilir.

Bütün bunlardan sonra Rasûlullah'ın vefatından sonra irtidât edip dinden dönen ya da mürted olarak ölen kimselerden hareketle sahâbenin adaletini sorgulamanın bilimsel gerçekliğe pek uygun düşmediğini söylemek yanlış olmasa gerektir. Ayrıca Mustafa el A'zamî'nin de belirttiği gibi bu rivâyetlere dayanarak Müslüman olarak ölen sahâbenin adaletini eleştirmenin isabetli olmadığı kanaatindeyiz (A 'zamî, 1990: 120).

<sup>19</sup> Bu olay üzerine Hz. Ömer bundan sonra hiçbir Müslümanı sürgün etmeyeceğini söylemektedir. Elbânî bu rivâyetin senedinin zayıf olduğunu belirtmektedir. Ayrıca Hz. Ömer'in, Rebîa'nın evinin önünden geçerken Rebîa'nın şarap içtiğini söylediği de nakledilmektedir. Bkz; (Abdürrezzâk, 1403: 10/231; Hâkim en-Nîsâbü'rî, 1990: 4/419). Bazı rivâyetler ise onun Hz. Ömer zamanında içki içtiğini, had cezasının tatbik edilmesinden korkup Şam'a kaçtığını orada Rumlarla karşılaşmış Hristiyan olduğunu kaydetmektedir. Bkz; (İbn Asâkir, 1996: 18/50; İbn Hacer, 1415: 2/432).

<sup>20</sup> Uyeyne'nin Hz. Ebû Bekir zamanında tekrar Müslüman olduğu söylenmesine rağmen İbn Kuteybe onun ölene kadar dini zayıf olarak yaşadığını söylemektedir. Bkz; (İbn Kuteybe, 2017: 346).

<sup>21</sup> Eş'as b. Kays sonradan Müslüman olmuştur.

<sup>22</sup> Kurre b. Meysere de daha sonra Müslüman olmuştur. Ancak Ebû Hanîfe ve İmam Şafî'nin irtidât'ın önceki sahâbîliği geçersiz kılacağı düşüncesinden hareketle Eş'as b. Kays ve Kurre b. Meysere'yi sahâbeden saymadığı nakledilmektedir. İbn Hacer ise bu kimselerinde irtidât edip Rasûlullah hayattayken tekrar İslam'a dönenler gibi sahâbeden sayılması gerektiği görüşündedir (İbn Hacer, 1415: 1/9).

<sup>23</sup> Ertürk İslam'a tekrar dönenlerle dönmeyenler arasında ayırım yapmamakta, bunların hepsinin kapsam dahilinde olabileceğini söylemektedir. Bkz; (Ertürk, 2017: 298). Ancak özellikle Eş'as b. Kays'ın tekrar Müslüman olduktan sonra fetih ordularına katılıp önemli görevler üstlenip hizmet ettiğini göz önüne alırsak onun görüşüne katılmamız mümkün değildir. Eş'as b. Kays'ın katıldığı savaşlar ve bu savaşlardaki rolü için bkz; (Çubukçu, 1995: 455-456). Ertürk ayrıca bu isimlerin arasında Rasûlullah zamanında irtidât eden Ubeydullah b. Cahş'ın (ö.?) ismini de zikretmektedir. Ancak rivâyetlerde geçen “Senden sonra ne yaptıklarını bilmiyorsunuz.” ifadesinden hareketle bu kimselerin Rasûlullah'ın vefatından önce değil vefatından sonra irtidât etmiş olması gerekir. Ubeydullah b. Cahş'ta Habeşistan'a hicret edip orada Hristiyan olunca Rasûlullah onun hanımı Ümmü Habîbe (ö. 44/664) ile evlenerek kendisini himayesine almıştır. Bkz; (Küçük, 1994: 88). Dolayısıyla Rasûlullah Ubeydullah'ın durumundan haberdardır.

Bu hadisler İbn Kuteybe'nin (ö. 276/889) verdiği bilgiye göre Râfîzîler tarafından ashâbî küfürle ithâm etmek için de delil olarak kullanılmıştır (İbn Kuteybe, 2017: 345).<sup>24</sup> Ayrıca Şia da bu hadisleri kendi görüşlerine mesnet olarak kullanmıştır (Detaylı bilgi için bkz; Ertürk, 2017: 303-307). Zira bundan ötürü olsa gerek Mustafa Ertürk ehl-i sünnet dışı bazı fırkaların siyasal bazı sebepler neticesinde ashâbî karalamak ya da onları küfürle itham etmek gayesiyle ortaya attıkları düşüncelerinin bu hadislerle yansımış olabileceğini gündeme getirmektedir (Ertürk, 2017: 316, 329).<sup>25</sup>

Durum her ne olursa olsun söz konusu rivâyetler sahâbenin adaletini ıskât için elverişli görünmemektedir.

Şimdi de sahâbenin fisku'r-râvî bağlamında ele alınmasına örnek olarak sünnî bir âlimin görüşlerine yer vermek istiyoruz.

### **Ebu'l-Hüseyin İbnü'l-Kattân'a (ö. 359/970) Göre Fisku'r-Râvî Açısından Sahâbe**

Ehl-i sünnetin cumhurunun sahâbenin hepsini adil kabul edip cerh ve ta'dilden istisna tuttuğunu daha önce söylemiştik. Ancak sünnî bir âlim olan ve hicrî 4. asır gibi erken bir dönemde yaşamış olan Ebu'l-Hüseyin İbnü'l-Kattân'ın (ö. 359/970)<sup>26</sup> konumuz hakkında ilginç görüşleri mevcuttur.

Bazı kaynaklarda kendisine nispet edildiğine göre Ebu'l Hüseyin İbnü'l-Kattân sahâbenin de adalet konusunda diğer râviler gibi olduğunu, onların da âdil olup olmadıklarının araştırılmasının gerektiğini düşünmektedir (Zerkeşî, ts.: 6/187; Sehâvî, 2003: 4/98; Şevkânî, 1999: 1/186). Ayrıca o, sahâbîyi tanımlarken Rasûlullah'la sohbetin yanında adaletle vasıflanmayı da şart koşmakta, kendisinden adaletin hilafına bir şey zuhûr eden kimsenin sahâbî olarak isimlendirilemeyeceğini söylemekte, bu görüşünü teyit etmek için Vahşî'nin (ö. 23/644) Hz. Hamza'yı (ö. 3/625) öldürdüğünü, Velîd b. Ukbe'nin (ö. 61/680-81) de içki içtiğini örnek vermekte, sahâbenin gerçekte doğru yol üzere giden kimseler olduğunu belirterek Velîd b. Ukbe'yi sahâbeden saymamaktadır (Zerkeşî, ts.: 6/187-188, 193; Sehâvî, 2003: 4/89, 98; Şevkânî, 1999: 1/186-187).

Ebu'l-Hüseyin İbnü'l-Kattân'ın görüşüne dayanak olarak Vahşî'nin Hz. Hamza'yı öldürdüğünü öne sürmesi, Vahşî'nin o zaman kâfir olup daha sonra Müslüman olduğu, İslâm'ın daha önce işlenen cürümleri sildiği gerekçesiyle, Velîd b. Ukbe'yi sahâbeden saymaması ise ilim ehlinde hiç kimsenin günah işleyen kimseyi sahabilikten çıkarmadığı gerekçesiyle doğru bulunmamıştır (Şevkânî, 1999: 1/187; Bakan, 1993: 52; Yıldız, 2003: 21; Dölek, 2002: 104).

Ebu'l-Hüseyin İbnü'l-Kattân Velîd b. Ukbe'yi usûlcülerin sahâbî sayılmak için Rasûlullah'la uzun süre birlikteliği şart koşmasından hareketle sahâbî saymasaydı onun görüşü makul karşılanabilirdi.<sup>27</sup> Ancak içki içtiğinden dolayı adaletini düşürüp sahâbî saymaması, sahâbeninde Peygamberler gibi ismet sıfatına sahip olmalarını gerektirir. Sünnî inanca göre Peygamberlerden başka kimsenin ismet sıfatına sahip olmadığı da bilinen bir husustur.

Sünnî bir âlim olan Ebu'l-Hüseyin İbnü'l-Kattân'ın bu görüşleri sahâbenin adaleti bağlamında ehl-sünnetin genel kabulünün bir istisnası gibi durmakta ise de aslında Ebu'l-Hüseyin'in görüşlerinin de bu genel kabulle uyduğuna söylemek mümkündür. Zira o, Velîd b. Ukbe'yi zaten sahâbeden saymamaktadır. Dolayısıyla sahâbenin hepsininin âdil olduğu görüşüne de karşı çıkmış olmamaktadır. Hatta onun -kendisine nispet edilen görüşler gerçekten kendisine ait ise- ehl-i sünnetin bu görüşünü bir derece ileri taşıyarak sahâbenin hepsinin masum olduğunu ima ettiği bile ileri sürülebilir.

### **Fisku'r-Râvî Açısından Velîd b. Ukbe**

Fisk ve sahâbe terimlerinin bir arada zikredildiğinde akla gelen ilk ismin Velîd b. Ukbe olduğunu söylemek yanlış olmasa gerektir. Bahsedeceğimiz üzere onun hakkındaki rivâyetler ve iddialar fisku'r-râvî açısından hayli tartışmalı bir isim olduğunu göstermektedir.

### **Velîd b. Ukbe'nin Kur'an Tarafından Fâsık Olarak Nitelendirilmesi**

Rivâyete göre Hz. Peygamber Velîd b. Ukbe'yi Müslüman olduktan sonra Benî Mustalık kabilesine zekât tahsildarı olarak göndermiş, bunu duyan kabile mensupları Rasûlullah'ın elçisini

<sup>24</sup>İbn Kuteybe'nin verdiği bilgiye göre Râfîzîler şu altı sahâbîyi bundan istisna tutmaktadır: Hz. Ali, Ebû Zer el-Gıfârî, Mikdâd b. Esved, Selmân-ı Fârisî, Ammâr b. Yâsir, Huzeife b. Yemân.

<sup>25</sup> Ancak bu hadislerin sünnî kaynaklarda sünnî ulema tarafından rivâyet edilmesi Ertürk'ün bu yorumuna katılmamızı güçleştirmektedir.

<sup>26</sup> Asıl adı Ahmed b. Muhammed b. Ahmed b. el-Kattân el-Bağdâdî'dir. Bkz; (Nevevî, ts.: 2/214; İbn Kesîr, 1993: 1/278).

<sup>27</sup> Zira Velîd b. Ukbe'nin Mekke'nin fethinde henüz çocuk olduğuna dair rivâyetler bulunduğu gibi bunun aksi yönde de rivâyetler vardır. Bu mesele bir sonraki bölümde ele alınacaktır.



karşılama için yola koyulmuş, Velîd de onları karşısında görünce kendisini öldürmeye geldiklerini zannederek kaçmış, (kimi rivâyetlerde irtidât ettiklerini söylemiş) durumu Rasûlullah'a haber vermiş, Rasûlullah da onların üzerine ordu göndermek için hazırlıklara başlamıştır. Durumu haber alan Benî Mustalık kabilesi Rasûlullah'a gelerek meselenin aslını anlatmış, bunun üzerine de "Ey iman edenler! Bilmeden birilerine zarar veripte sonra yaptığınıza pişman olmamanız için, fâsığın biri size bir haber getirdiğinde doğruluğunu araştırın" (Hucurât, 19/6) âyeti nâzil olmuştur.<sup>28</sup>

Bundan dolayı muasır araştırmacıardan Adem Dölek bu ayetin Velîd b. Ukbe'yi fısku'r-râvî açısından cerh ettiğini söylemektedir (Dölek, 2002: 103, 107).<sup>29</sup>

Ancak bu rivâyete muarız sayılabilecek şöyle bir rivâyet mevcuttur. Velîd şöyle söylemektedir: "Nebî (sav) Mekke'yi fethettiğinde Mekke halkı çocuklarını ona getiriyorlardı. Rasûlullah da onların başını okşuyor, onlara bereket duası ediyordu. Bende halûkla kokulandırılmış halde ona getirildim. Benim başımı okşamadı. Onu annemin beni halûkla kokulandırmasından başka bir şey engellemedi. Bundan dolayı benim başımı okşamadı." (Buhârî, ts.: 8/140; İbn Ebî Hayseme, 2006: 1/589; Ahmed b. Hanbel, 2001a: 26/305; Ebû Dâvûd, "Teraccül", 7; Taberânî, 1994: 22/150; Ebû Nuaym, 1998: 5/2728; İbn Abdilber, 1992: 4/1552-1553; İbnü'l-Esîr, 1989: 4/675; Mizzî, 1980: 31/55).

Bu iki rivâyeti bir arada değerlendirdiğimizde şöyle bir soru akla gelmektedir: Mekke'nin fethinde henüz çocuk olan birini Rasûlullah nasıl zekât âmili olarak görevlendirmiştir?

İbn Abdilber (ö. 463/1071) Velîd b. Ukbe'nin Mekke'nin fethinde çocuk olduğunu belirten rivâyetin râvilerinden olan Ebû Mûsâ'nın (ö.?) meçhul olduğunu, hadisin münker, muzdarip olup sahih olmadığını söyleyerek, fetih günü çocuk olan birinin Rasûlullah'ın zamanında zekât âmili olarak görevlendirilmesinin mümkün olmadığını söylemektedir (İbn Abdilber, 1992: 4/1553). Ayrıca o, Velîd'in Mekke'nin fethinde bülûğ çağına yaklaşmış olduğunu düşünmektedir (İbn Abdilber, 1992: 4/1552).

İbn Abdilber'e göre Velîd b. Ukbe'nin Mekke'nin fethinde çocuk olduğunu belirten rivâyetin doğru olmadığını bir diğer delili ise şudur: Velîd kardeşi Umâre b. Ukbe (ö.?) ile birlikte kız kardeşleri Ümmü Külsûm bint. Ukbe'yi (ö. 32/652'den sonra) hicretten geri çevirmek için yola çıkmışlardı. Dolayısıyla fetih günü henüz çocuk olan birinin kardeşini geri çevirmek için yola koyulması mümkün değildir. Ayrıca Hucurât sûresinin 6.âyetinin Velîd hakkında indiğinde ilim ehli arasında bir ihtilaf yoktur (İbn Abdilber, 1992: 4/1553).<sup>30</sup> İbn Hacer de İbn Abdilber'in bu görüşünü aktardıktan sonra Velîd'in fetih günü yetişkin biri olduğunun bir diğer delili olarak şöyle bir olay nakleder. Şöyle ki Velîd babasının amcasının oğlu olup Bedir esirlerinden biri olan Hâris b. Ebî Vecze (ö.?) için dört bin dirhem fidyeye ödemiştir (İbn Hacer, 1995: 6/482). Öyle görülmektedir ki İbn Hacer bu olaydan ötürü de Velîd'in fetih günü çocuk olmasını mümkün görmemektedir.

Bununla beraber Velîd'in Mekke'nin fethinde henüz çocuk olduğu görüşünde olanlar da vardır. Mesela İbn Mâkûlâ (ö. 475/1082) Velîd'in Rasûlullah'ı gördüğünde küçük bir çocuk olduğunu söylemektedir (İbnü'l-Esîr, 1989: 4/675). Hatîb el-Bağdâdî (ö. 463/1071) de bu görüştedir (İbn Asâkir, 1996: 63/224; Mizzî, 1980: 31/55). Ebû Bekir İbnü'l-Arabî de (ö. 543/1148) Velîd'in Mekke'nin fethinde çocuk olduğunu haber veren rivâyeti aktardıktan sonra "Bu yaşta bir çocuğun zekât âmili olarak gönderilmesi nasıl mümkün olur?" diyerek böylece bu konudaki ihtilâfın sâkit olduğunu söylemektedir. Bundan, sahih olanın Velîd'in Mekke'nin fethinde çocuk olduğunu haber veren rivâyet olduğunu, Benî Mustalık kabilesine zekât toplamak için gönderilmesinin sahih olmadığını düşündüğü anlaşılmaktadır. Ayrıca o, Rasûlullah'ın ashâbından birinin fâsık olarak nitelenmesini mümkün görmemektedir (İbnü'l-Arabî, 1419: 90-93). Beyhakî de (ö. 458/1066) iki görüşü cem ederek Velîd'in fetih günü çocuk olduğunu, yetişkin bir adam olduktan sonra zekât tahsileri olarak görevlendirildiğini söylemektedir (Beyhakî, 2003: 9/94).

Bu ihtilaflara rağmen hangi görüşün isabetli olacağını kestirmek zor gözükmemektedir. İbn Abdilber'in Velîd b. Ukbe'nin Mekke'nin fethinde çocuk olduğunu belirten rivâyetin doğru olduğuna delil olarak onun erkek kardeşi ile birlikte kız kardeşi Ümmü Külsûm'u hicretten vazgeçirmek için yola

<sup>28</sup> Biz burada rivâyetlerin ekserisini özetlemiş bulunuyoruz. Kimi rivâyetlerde Rasûlullah olayı teşhis etmesi için bir grup insan ya da Hâlid b. Velîd'i göndermiştir. Bazı rivâyetlerde ise Mustalık Oğullarının reisi Hâris b. Dirâr'ın adı geçmektedir. Rivâyetin değişik varyantları için bkz; (İbn Sa'd, 1990: 2/122; Ahmed b. Hanbel, 2001: 30/404; İbn Ebî Hâtim, 1952: 2/5-6; Taberânî, 1994: 3/274; Ebû Nuaym, 1998:2/783; İbn Abdilber, 1992: 4/1553; İbnü'l-Esîr, 1989: 1/399-400, 4/675-676; Mizzî, 1980: 31/56; İbn Hacer: 1326: 11/143; İbn Hacer, 1415:6/481).

<sup>29</sup> Abdullah Yıldız da benzer kanaatedir. Bkz; Yıldız, "Rivâyetleri Açısından Bazı Sahabilerin Tartışılabilirliği", 35. Ayrıca bazı Zeydî âlimlerinde bu sebepten Velîd'i cerh ettiği bilinmektedir. Bkz; (Bakan, 1993: 139 vd.).

<sup>30</sup> Adem Dölek İbnü'l-Esîr'in de bu görüşte olduğunu belirtse de (Dölek, 2002: 94) o sadece İbn Abdilber'in görüşünü nakletmiştir (İbnü'l-Esîr, 1989: 4/675/676).



çıktıklarını öne sürmesine, Velid'in bu yolculuğa büyük kardeşinin riyâsetinde çıkmış olabileceği ihtimaline binaen itiraz edilebilir (İbnü'l-Arabî, 1419: 92 (Muhakkikin 1 nolu dipnotu); Bakan, 1993: 144). Ancak İbn Ebî Hayseme (ö. 279/892-93) ve Münzirî (ö. 656/1258) İbn Abdilber ve İbn Hacer'in öne sürdüğü gerekçelere ek olarak Velid'in karısının, kendisini Rasûlullah'a şikâyet etmesini<sup>31</sup> de Velid'in fetih günü çocuk yaşta olmadığına delil olarak öne sürmektedirler (İbn Asâkir, 1996: 63/227; Münzirî, 2010: 3/69). Zira buna göre Rasûlullah hayattayken evli olan bir kimsenin fetih günü çocuk olması mümkün değildir. Ancak bu rivâyetin râvilerinden biri olan Nuaym b. Hakîm'in (ö. 148) münker hadisleri olduğu belirtilmiş, İbn Sa'd ve Nesâî tarafından kuvvetli bulunmamış, bazıları da zayıf olduğunu söylemiştir (İbn Sa'd: 1990: 7/232; Mizzî, 1980: 29/465; Zehebî, 2003: 3/996). Bu rivâyetleri de ondan başka kimsenin rivâyet ettiğine rastlamadık. Dolayısıyla Velid'in karısının Rasûlullah'a şikâyette bulunduğu dair rivâyetler senet açısından sıhhat şartını taşımadığı için<sup>32</sup> Velid'in Mekke'nin fethinde çocuk olmadığını ispat etmek için elverişli gözükmemektedir.

İbn Hacer'in diğer gerekçe olarak sunduğu Velid'in Bedir esirleri arasında bulunan babasının amcasının oğlu Hâris b. Ebî Vecze'yi fidye vererek kurtardığına dair haber ise hiçbir hadis kaynağında geçmemektedir. Bu rivâyete sadece Zeylaî'nin (ö. 762/1360) *Nasbu'r-Râyesi*'nde senetli olarak rastlamış bulunmaktayız (Zeylaî, 1997: 3/403). Bu durumu ve rivâyetin râvileri hakkındaki kanaatleri dikkate alırsak<sup>33</sup> bu rivâyete binaen Velid b. Ukbe'nin çocuk yaşta Müslüman olduğuna karşı çıkmak isabetli gözükmemektedir.

Velid b. Ukbe'nin Mekke'nin fethinde çocuk olduğunu haber veren rivâyetin râvilerinden biri olan Ebû Mûsâ el-Hemedânî'nin meçhul olduğu iddiasına gelecek olursak, Mezkûr rivâyeti kimi eserde Velid b. Ukbe'den rivâyet eden râvi Ebû Mûsâ el-Hemedânî olarak (Mesela bkz; Buhârî, ts.: 8/140; İbn Ebî Hayseme, 2006: 1/589; İbn Abdilber, 1992: 4/1552-1553; Mizzî, 1980: 31/55-56), kimi eserde de Abdullah el-Hemedânî olarak geçmektedir (Ahmed b. Hanbel, 2001a: 26/304; Ebû Dâvûd, "Teraccül" 7; Taberânî, 1994: 22/150; İbnü'l-Esîr, 1989: 4/675). Bazı eserlerde de Abdullah Ebû Mûsâ el-Hemedânî olarak iki isim birleştirilmektedir (Ebû Nuaym, 1998: 5/2728). Birçok tabakât kitabında da Ebû Mûsâ künyesi ile Abdullah el-Hemedânî ismi birleştirilerek tek bir şahıs olarak tanıtılmaktadır (İbn Ebî Hâtim, 1952: 5/208; Mizzî, 1980: 16/340; İbn Hacer, 1326: 11/142). Bütün bunlar Ebû Mûsâ el-Hemedânî ile Abdullah el-Hemedânî'nin aynı kişi olduğunu düşündürmektedir. Ancak Buhârî'nin Velid b. Ukbe > Ebû Mûsâ > Abdullah el-Hemedânî tarikiyle bir rivâyete yer vermesi bunların farklı kişiler olduğu intibâmanı uyandırmaktadır (Buhârî, ts.: 8/140). Buhârî Abdullah el-Hemedânî'nin yer almayıp sadece Ebû Mûsâ el-Hemedânî'nin isminin geçtiği bir tarik daha vermekte, ayrıca Ebû Mûsâ'nın isminin zikredilmediği bir tarikin daha mevcut olduğunu kaydetmektedir. Ebû Mûsâ'nın isminin yer almadığı rivâyetin ise Ca'fer b. Bürkân (ö. 154) kanalıyla Feyyâz er-Rakkî'den (ö. ?) geldiğini belirtmektedir (Buhârî, ts.: 8/140). Bu rivâyette Ahmed b. Hanbel'in (ö. 241/855) rivâyet ettiği, râvisinin ismi Abdullah el-Hemedânî olan rivâyettir (Ahmed b. Hanbel, 2001a: 26/304).

İbn Ebî Hâtim er-Râzî (ö. 327/938) bir yerde onu Abdullah el-Hemedânî Ebû Mûsâ olarak tanıtırken (İbn Ebî Hâtim, 1952: 5/208) başka bir yerde babası Ebû Hâtim er-Razî'den (ö. 277/890) Ebû Mûsâ'nın Velid b. Ukbe'den rivâyette bulunduğunu, Abdullah el-Hemedânî'nin de Ebû Mûsâ'dan rivâyette bulunduğunu işittiğini söylemiştir (İbn Ebî Hâtim, 1952: 9/438).

Bütün bunlar mezkûr râvinin kimliğinin tespitini ve kimi rivâyetlerde farklı isimlerle zikredilenin aynı kişi olup olmadığını tespitini güçleştirmektedir. Bu da bu râvinin meçhul olmasından kaynaklanmış olsa gerektir. Zira Ebû Mûsâ el-Hemedânî ile Abdullah el-Hemedânî aynı kişi de farklı kişi de olsalar haklarında pek fazla malumat mevcut değildir. Tespit edebildiğimiz kadarıyla Ebû Hâtim er-Râzî Abdullah el-Hemedânî ile Ebû Mûsâ'yı tek kişi olarak zikrederek hakkında "lâ be'se bil" ifadesini kullanmış (İbn Ebî Hâtim, 1952: 5/208), Buhârî de Abdullah el-Hemedânî'nin hadisinin sahih olmadığını söylemiştir (Buhârî, ts.: 5/224). İbn Adî de (ö. 365/976) Buhârî'nin Abdullah el-Hemedânî hakkındaki kanaatini nakletmiş, kendisinin nesebinin olmadığını, hakkında bundan başka bir şey bilmediğini ifade etmiştir (İbn Adî, 1997: 5/389).

<sup>31</sup> Velid'in karısı kendisini dövdüğü için Velid'i Rasûlullah'a şikâyet etmektedir. Rivâyetler için bkz; (Ahmed b. Hanbel, 2001a: 2/431-432; Bezzâr, 2009: 3/19; İbn Asâkir, 1996: 63/233-234).

<sup>32</sup> Müsned Muhakkikleri de bu rivâyetin isnadının zayıf olduğunu belirtmektedirler. Bkz; (Ahmed b. Hanbel, 2001a: 2/431 (2 nolu dipnot); 2/432 (1 nolu dipnot)).

<sup>33</sup> Rivâyetin râvileri oldukça zayıf, cerhe uğramış râvilerdir. Rivâyetin râvileri hakkında bkz; (Buhârî, ts.: 1/271; İbn Adî 1997: 1/379-380; Mizzî, 1980: 2/43; Zehebî, 2003: 4/299; İbn Hacer, 1326: 5/291).

Bütün bunlardan sonra diyebiliriz ki Velîd'in Mekke'nin fethinde çocuk olmadığını ispat sadedinde ileri sürülen en kuvvetli itiraz mezkûr rivâyetin ravilerinden olan Ebû Mûsâ el-Hemedânî ya da Abdullah el-Hemedânî'nin meçhul olduğunun belirtilmesidir. Ebû Mûsâ hakkında yaptığımız araştırmalar onun gerçekten meçhul bir râvî olduğunu göstermektedir.

Ebû Mûsâ'nın meçhul olmasından dolayı Velîd'in çocuk yaşta Müslüman olduğunu haber veren rivâyetin sahih olmadığını söylemek isabetli gözükse de Velîd'in Kur'an tarafından fâsık olarak nitelendirildiğini haber veren rivâyetin sıhhatini de incelemek gerekmektedir. Zira Velîd'in Müslüman olduğunda çocuk yaşta olmadığına itiraz sadedinde, onun Benî Mustalık kabilesine zekât tahsildarı olarak gönderilip yanlış beyanda bulunmasından dolayı Kur'an tarafından fâsık olarak nitelendirildiğini haber veren rivâyet öne sürülmektedir.

Bununla ilgili Yezîd b. Rûmân (ö. 130), Mücâhid b. Cebr (ö. 103/721), Katâde b. Diâme (ö. 117/735), Abdurrahman b. Ebî Leylâ (ö. 83/702), Alkame b. Nâciye b. Hâris el-Huzâî (ö.?) gibi şahıslar tarafından rivâyet edilen munkatı haberler bulunmakla birlikte<sup>34</sup> Ümmü Seleme (ö. 62/681), İbn Abbas ve Hâris b. Dırâr el-Huzâî'den (ö. ?) gelen mevsiî haberler de bulunmaktadır.

Ümmü Seleme'den gelen rivâyetin (İbn Râhûye, 1991: 4/118; Taberî, 2000: 22/286-287) senedi şu şekildedir: Ümmü Seleme > Sâbit Mevlâ Ümmü Seleme (ö.?) > Mûsâ b. Ubeyde er-Rebezî (ö. 153).

Sâbit Mevlâ Ümmü Seleme hakkında kaynaklarda pek fazla bilgi yoktur. Tespit edebildiğimiz kadarıyla İbn Sa'd (ö. 230/845) kendisinin "kalîlül-hadîs" olduğunu söylemiş (İbn Sa'd, 1990: 5/227), İbn Ebî Hâtim er-Râzî de babası kanalıyla sadece, kendisinin Ümmü Seleme'den rivâyette bulunduğunu kendisinden de Mûsâ b. Ubeyde er-Rebezî'nin rivâyette bulunduğunu zikretmiştir (İbn Ebî Hâtim, 1952: 2/461). İbn Hibbân da (ö. 354/965) onu *es-Sikât* adlı eserinde zikretmiş, sadece Hz. Ömer zamanında vefat ettiğinden bahsetmiştir (İbn Hibbân, 1973: 4/96). Bu yüzden İbn Hibbân'ın onu sika kabul ettiği söylenebilirse kendisi hakkında cerh veya ta'dîl edildiğine dair sarîh bir ifadeye rastlamadığımız için meçhul olduğunu söyleyebiliriz.

Mûsâ b. Ubeyde er-Rebezî ise birçok âlim tarafından hayli zayıf kabul edilmiş bir râvidir. Hakkında birçok cerh ifadesi bulunmasına karşılık örnek olarak Ahmed b. Hanbel'in ondan rivâyette bulunmayı helal saymadığını ve birçok âlim tarafından münker kabul edildiğini zikredebiliriz (Hakkında detaylı bilgi için bkz: Ukaylî, 1984: 4/160; İbn Ebî Hâtim, 1952: 8/151-153; İbn Adî, 1997: 8/44-46; Mizzî, 1980: 29/104-114).

Öyle anlaşılmaktadır ki Ümmü Seleme'den gelen rivâyet hayli zayıf kalmaktadır.

İbn Abbas'tan gelen rivâyetin (Taberî, 2000: 22/287; İbn Ebî Hâtim, 1952: 2/4; Beyhakî, 2003: 9/93; İbn Asâkir, 1996: 63/230) senedi şu şekildedir: Muhammed b. Sa'd el-Avfî (ö. 276) < Sa'd b. Muhammed b. Hasen b. Atıyye (ö. ?) < Hüseyin b. Hasen b. Atıyye (ö. 201) < Hasen b. Atıyye (ö. 181) Atıyye b. Sa'd (ö. 111) < İbn Abbas.

Hatîb el-Bağdâdî Muhammed b. Sa'd el-Avfî'nin hadiste leyyin olduğunu söylemiş, Dârekutnî de kendisi hakkında "lâ be'se bih" ifadesini kullanmıştır (Hatîb el-Bağdâdî, 2002: 3/268; Zehebî, 2003: 6/608). Hakkında başka bir bilgiye rastlamadık.

Sa'd b. Muhammed b. Hasen b. Atıyye bazıları tarafından sika kabul edilmekle birlikte Ahmed b. Hanbel onun cehmî olduğunu söylemiştir (Zehebî, 2003: 5/572).

Hüseyin b. Hasen b. Atıyye, Yahyâ b. Maîn (ö. 233/848), Ebû Hâtim er-Râzî ve Nesâî (ö. 303/915) tarafından zayıf kabul edilmiş (İbn Adî, 1997: 3/237; İbn Ebî Hâtim, 1952: 3/48; Hatîb el-Bağdâdî, 2002: 8/552; Zehebî, 2003: 5/51), İbn Hibbân da mütâbiî bulunmayan rivâyetler naklettiğini, onun haberiyle ihticâc etmenin câiz olmadığını söylemiştir (Zehebî, 1963: 1/532).

Hasen b. Atıyye hakkında Buhârî "leyse bi zâke" tabirini kullanmış (Buhârî, ts.: 2/301), Ebû Hâtim er-Râzî de hadiste zayıf olduğunu söylemiştir (İbn Ebî Hâtim, 1952: 3/26; Mizzî, 1980: 6/211-212; Zehebî, 2003: 3/845; İbn Hacer, 1326: 2/294).

Atıyye b. Sa'd da Ahmed b. Hanbel, Yahyâ b. Maîn, Ebû Hâtim er-Râzî ve Süfyân es-Sevrî (ö. 161/778) gibi birçok âlim tarafından zayıf kabul edilmiştir (Ukaylî, 1984: 3/359; İbn Adî, 1997: 7/84; Zehebî, 2003: 3/281).

Râviler hakkında yaptığımız araştırma İbn Abbas rivâyetinin birçok râvisinin zayıf olduğunu göstermektedir.

<sup>34</sup> Mesela bkz: (Taberî, 2000: 22/287-288; Taberânî, 1994: 6/18; Beyhakî, 2003: 9/49; İbn Abdilber, 1992: 4/1554; İbn Asâkir, 1996: 63/230-232; İbnü'l-Esîr, 1989: 3/585; İbn Hacer, 1415: 4/461).

Son olarak Hâris b. Dırâr'dan gelen rivâyetin (Ahmed b. Hanbel, 2001a: 30/403-404; Taberânî, 1994: 3/274; Ebû Nuaym, 1998: 2/783) râvilerini inceleyelim. Rivâyetin senedi şu şekildedir: Muhammed b. Sâbık (ö. 214) <Îsâ b. Dînâr (ö.?) <Dînâr (ö.?) <Hâris b. Dırâr el-Huzâî.

Muhammed b. Sâbık, İclî (ö. 261/875) ve Ahmed b. Hanbel gibi kimi âlimler tarafından sika kabul edilirken, Yahyâ b. Maîn ve Ebû Hâtim er-Râzî gibi kimi âlimler tarafından zayıf kabul edilmiştir. Ebû Hâtim er-Râzî onunla ihticâc edilemeyeceğini söylemiş, Ya'kûb b. Şeybe (ö. 262/875) ise kendisinin sika ve sadûk olmasına rağmen hadiste zabt sahibi olmadığını ifade etmiştir. Hakkında yapılan yorumlar onun genel anlamda zayıf bir râvi kabul edildiğini göstermektedir (Hakkındaki bu ve diğer yorumlar için bkz; İbn Ebî Hâtim, 1952: 7/283; Mizzî, 1980: 25/236; Zehebî, 1963: 3/555; İbn Hacer, 1326: 9/175).

Îsâ b. Dînâr hakkında Ahmed b. Hanbel "lâ be'se bih" ifadesini kullanmış (Ahmed b. Hanbel, 2001b: 2/339), Yahyâ b. Maîn de kendisini sika kabul etmiştir. Ebû Hâtim er-Râzî ise sadûk olduğunu söylemiştir. Hakkında yapılan yorumlar onun pek fazla cerh edilmediğini göstermektedir (Hakkındaki yorumlar için bkz; İbn Ebî Hâtim, 1952: 6/275; Mizzî, 1980: 22/221; Zehebî, 2003: 4/175; İbn Hacer, 1326: 8/210).

Îsâ b. Dînâr'ın babası Dînar hakkında pek fazla malumat mevcut değildir. Kaynaklar kendisinin sadece azatlısı olduğu Hâris b. Dırâr'dan<sup>35</sup> rivâyette bulunduğunu, kendisinden de sadece oğlu Îsâ b. Dînâr'ın rivâyette bulunduğunu kaydetmektedir (Buhârî, ts.: 3/247; Mizzî, 1980: 8/509; İbn Hacer, 1326: 3/217). Ali b. Medîni de (ö. 234/848-49) kendisinin tanınmadığını söylemektedir (Mizzî, 1980: 22/601; İbn Hacer, 1326: 8/210). İbn Hibbân'ın kendisini *es-Sikât* adlı eserinde zikretmesine rağmen (İbn Hibbân, 1973: 4/218) hakkında cerh veya ta'dil edildiğine dair sarih bir ifade yer almadığı, kendisinden de sadece oğlu Îsâ b. Dînâr'ın rivâyette bulunduğunu göze alarak meçhul olduğunu söyleyebiliriz.

Muhammed b. Sâbık'ın birçok âlim tarafından zayıf kabul edilmesini, kendisinin sika olduğunu söyleyen Ya'kûb b. Şeybe'nin de zabt sahibi olmadığını söylediğini ve Dînâr'ın meçhul olduğunu hesaba kattığımızda konumuz hakkında Hâris b. Dırâr'dan gelen rivâyetin de gerekli sıhhat şartını taşımadığı görülmektedir. Ayrıca Ebû Abdullâh İbn Mende (ö. 395/1005) bu rivâyetin garib olduğunu, sadece bu vech ile yazdıklarını belirtmektedir (İbn Asâkir, 1996: 63/229). Ancak Ümmü Seleme ve İbn Abbas'tan gelen rivâyette karşılaştığımızda bu rivâyetin diğerlerine nazaran daha muteber olduğu da söylenebilir. Bununla beraber Tevhit Bakan'ın da belirttiği gibi bu rivâyetlerin en sağlamı bile zayıf kalmaktadır (Bakan, 1993: 142).

Velîd'in Müslüman olduğunda çocuk yaşta olduğunu haber veren rivâyet senet açısından sahih olmadığı gibi, onun Benî Mustalık kabilesine zekât tahsildarı olarak gönderilip yanlış beyanda bulunmasından dolayı Kur'an tarafından fâsık olarak nitelendirildiğini haber veren rivâyette sahih değildir. Bu konu hakkında hiçbir sahih haberin bulunmadığını söyleyebiliriz. Ancak Velîd'in Kur'an tarafından fâsık olarak nitelendirildiğini haber veren rivâyetlerin zayıfta olsa birbirini takviye ettiği öne sürülebilir. Ancak sahâbeden birisini fâsıklıkla nitelemek gibi böylesine önemli bir konuda zayıf hadisle hüküm vermek doğru olmasa gerektir.

Ebû Bekir İbnü'l-Arabî'den başka Hucurât sûresi altıncı âyette geçen fâsık kelimesinin Velîd'e işaret etmediğini düşünen bir diğer isim Fahreddin er-Râzî'dir (ö. 606/1210). Zira ona göre Velîd söz konusu olayda vehme kapılıp yanılmış, hata etmiştir. Hata eden bir kimse de fâsık olarak isimlendirilemez. Ayrıca fisk Kur'an'ın birçok yerinde "Şüphesiz ki Allah fâsıklar topluluğunu hidayete erdirmez."<sup>36</sup>, "Rabbinin emrinden dışarı çıktı."<sup>37</sup>, "Fıska dalanların varacakları yer ateştir."<sup>38</sup> âyetlerinde olduğu gibi iman bağı kopmuş kimseler için kullanılır (Râzî, 1420: 28/98).

Fahreddin er-Râzî'nin âyetin sebep-i nüzülünde zikredilen Velîd'in Mustalıkoğulları kabilesine zekât tahsildarı olarak gönderildiğini haber veren rivâyetin sıhhatine itiraz etmediği anlaşılmaktadır. Ona göre mezkûr âyet mezkûr rivâyette gerçekleşen olay vaki olduğu zaman nâzil olmuştur deniliyorsa bu doğrudur. Ancak âyetin sadece bu olay için indiği ve başka olayları kapsamadığı ileri sürülüyorsa bu yanlıştır. Âyet araştırmanın gerekliliğini ve fâsığın sözüne itimat edilmemesi gerektiğini beyân etmek için genel olarak nazil olmuştur. Ayrıca bu konu hakkında Allah (c.c) "Ben bu ayeti şunun için indirdim." demediği gibi Rasûlullah'tan da bu ayetin sadece şu olay hakkında indiğine dair bir haber nakledilmemiştir (Râzî, 1420: 28/98). Öyle anlaşılmaktadır ki Fahreddin er-Râzî mezkûr rivâyette

<sup>35</sup> Rivâyette bu şahsın ismi Hâris b. Dırâr olarak geçmekle beraber tabakat kitaplarında Amr b. Hâris b. Mustalık ya da Amr b. Hâris b. Ebî Dırâr olarak geçmektedir.

<sup>36</sup> Mü'minûn, 23/6. إِنَّ اللَّهَ لَا يَهْدِي الْقَوْمَ الْفَاسِقِينَ

<sup>37</sup> Kehf, 18/50. فَفَسَقَ عَنْ أَمْرِ رَبِّهِ

<sup>38</sup> Secde, 32/20. وَأَمَّا الَّذِينَ فَسَقُوا فَمَأْوَاهُمُ النَّارُ

anlatılan olayın vaki olduğuna karşı çıkmamakta ancak rivâyetin sırf bu olay üzerine nâzil olduğu anlayışına karşı çıkmaktadır. Ona göre her ne kadar Velîd yanlış bilgi vermişse de yanlışlığı için fâsık olarak isimlendirilemez ve âyet onun hakkında değil genel bir hükmü beyân etmek için nâzil olmuştur.

Velîd'in Kur'an tarafından fâsık olarak nitelendiğini bildiren bir haber daha mevcuttur. Rivâyete göre Velîd Hz. Ali'ye şöyle der: "Dilim seninkinden daha güçlü, dişlerim seninkinden daha keskin, kalbim seninkinden daha güçlüdür. Birliğimi senden daha çok doldururum (birliğime senden daha fazla yarar sağlarım)." Bunun üzerine Hz. Ali de Velîd'e "Sus ey fâsık!" diye cevap verince "Öyle ya, mümin olan, fâsık kimse gibi midir? Bunlar elbette bir olamazlar." âyeti (Secde, 32/18) nâzil olur (Belâzürî, 1996: 2/148).

Bu rivâyetin tek sahâbî râvisi Abdullah b. Abbas'tır. Tespit ettiğimiz kadarıyla bu rivâyeti ondan Saîd b. Cübeyr (ö. 95)<sup>39</sup> ve Ebû Sâlih (ö. ?)<sup>40</sup> rivâyet etmektedir. Saîd b. Cübeyr yoluyla İbn Abbas'tan gelen rivâyetin senedi şu şekildedir: İbn Abbas > Saîd b. Cübeyr > Hakem b. Uteybe (ö. 115) > İbnü Ebî Leylâ (ö. 148). Ebû Sâlih yoluyla gelen rivâyetin senedi ise şu şekildedir: İbn Abbas > Ebû Sâlih > Kelbî (ö. 204) > Hammâd b. Seleme (ö. 167/784).

Saîd b. Cübeyr İbn Abbas'ın meşhur talebelerinden biri olup genellikle sika kabul edilen bir râvidir (Hayatı ve hakkında bilgi için bkz; İbn Sa'd, 1990: 6/267-277; Buhârî, ts.: 3/461; İbn Ebî Hâtim, 1952: 4/9-10; Mizzî, 1980: 10/358-376; İbn Hacer, 1326: 4/11-14). O'nun herhangi bir eleştiriye uğradığına rastlamamakla beraber kendisinin mürsel hadisler rivâyet ettiği söylenmektedir (İbn Hacer, 1326: 4/13-14).

Hakem b. Uteybe de genel olarak sika kabul edilen bir râvidir (İbn Sa'd, 1990: 6/323-324; Buhârî, ts.: 2/332-333; İbn Ebî Hâtim, 1952: 1/138-139; Mizzî, 1980: 7/114-120; İbn Hacer, 1326: 2/432-434). Ancak onun hadislerin manasını karıştırdığı (İbn Hacer, 1326: 2/433) ve tedlîs yaptığı nakledilmektedir (İbn Hibbân, 1973: 4/144; İbn Hacer, 1326: 2/434).

Senette İbnü Ebî Leylâ olarak yer alan râvi Muhammed b. Abdurrahman b. Ebî Leylâ'dır.<sup>41</sup> Şu'be b. Haccâc (ö. 160/776) hıfzı ondan daha kötü olan birini görmediğini söylemiş, ayrıca birçok âlim tarafından hafızasının zayıflığı ve başka nedenlerle cerhe uğramıştır (Hakkında detaylı bilgi için bkz; İbn Ebî Hâtim, 1952: 7/322-323; İbn Hibbân, 1396: 2/243-246; Mizzî, 1980: 25/622-627; İbn Hacer, 1326: 9/301-303). Hadislerinin terk edildiği (Mizzî, 1980: 25/625; İbn Hacer, 1326: 9/302), kendisiyle ihticâc edilemeyeceği (Mizzî, 1980: 25/626; İbn Hacer, 1326: 9/302), hadiste hüccet olmadığı (İbn Hacer, 1326: 9/303), vehminin ve hatasının çok olup terk edilmeyi hak ettiği (İbn Hibbân, 1396: 2/244) hakkında yapılan cerhlerden sadece birkaçıdır. Öyle anlaşılmaktadır ki o, oldukça zayıf bir râvidir.

Senette Ebû Sâlih olarak yer alan râvi Ebû Sâlih Bâzâm birçok âlim tarafından muteber kabul edilmeyen bir râvidir (Hakkında bilgi için bkz; Buhârî, ts.: 2/144; Zehebî, 1963: 1/296) Kelbî olarak yer alan râvi de Muhammed b. es-Sâib b. Bişr el-Kelbî'dir. Kendisinin Şii bir râvi olduğu, hadislerinin terk edildiği nakledilmiştir (Zehebî, 1985: 6/248). Hatta Ebû Sâlih'in, kendisine rivâyet ettiği hadislerin yalan olduğunu söylediği, kendisinin de Ebû Sâlih'ten rivâyet ettiği her şeyin yalan olduğunu itiraf ettiği nakledilmiştir (İbn Adî, 1997: 7/275-276; Zehebî, 1963: 3/556-557). Ayrıca onun kezzâb olduğunu söyleyenler de olmuştur (Mizzî, 1980: 25/248; İbn Hacer, 1326: 9/178). Hatta Ebû Sâlih kanalıyla İbn Abbas'tan rivâyet ettiklerinin yalan olduğunu itiraf edip onların rivâyet edilmemesini söylediği nakledilmiştir (Mizzî, 1980: 25/250; İbn Hacer, 1326: 9/179-180). O, hadis münekkikleri tarafından oldukça tenkide uğramış bir râvidir (Hakkında detaylı bilgi için bkz; Mizzî, 1980: 25/246-253; İbn Hacer, 1326: 9/178-181).

Hammâd b. Seleme sika kabul edilmekle beraber bazen münker hadisler rivâyet ettiği nakledilmiştir (İbn Sa'd, 1990: 7/208). Ayrıca birçok âlim tarafından muteber kabul edilmekle beraber, ileri yaşlarda hafızasının zayıfladığından dolayı eleştiriye uğradığı, bundan dolayı Buhârî'nin kendisiyle ihticâc etmediği söylenmiştir (Zehebî, 1985: 7/451). Zehebî rivâyetlerinin genelinde vehminin çok

<sup>39</sup> Saîd b. Cübeyr kanalıyla İbn Abbas'tan gelen rivâyet için bkz; (Vâhidî, 1992: 349-350; İbn Asâkir, 1996: 63/235; İbnü'l-Cevzî, 1422:3/442; Zehebî, 2003: 2/379).

<sup>40</sup> Ebû Sâlih kanalıyla İbn Abbas'tan gelen rivâyet için bkz; (Belâzürî, 1996:2/148; İbn Adî, 1997: 7/282; Hatîb el-Bağdâdî, 2002:15/441; İbn Asâkir, 1996: 63/235).

<sup>41</sup> Bu râvinin adı rivâyetlerin hepsinde İbnü Ebî Leylâ olarak geçerken Zehebî onun adını Muhammed b. Abdurrahman b. Ebî Leylâ olarak zikretmektedir. Bkz; (Zehebî, 2003:2/379). Hoca talebe ilişkisine baktığımızda da bu râvinin Muhammed b. Abdurrahman b. Ebî Leylâ olduğunu görmekteyiz. Bunu vurgulamamızın sebebi bu râvinin babası Abdurrahman b. Ebî Leylâ ile karıştırılabileceği ihtimalidir. Hakem b. Uteybe'nin rivâyette bulunduğu kimseler arasında Saîd b. Cübeyr, kendisinden rivâyette bulunanlar arasında da Muhammed b. Abdurrahman b. Ebî Leylâ'nın ismi yer almaktadır. Hakem b. Uteybe'den rivâyette bulunanlar arasında Abdurrahman b. Ebî Leylâ yer almamakta, aksine Hakem ondan rivâyette bulunmaktadır. Bkz; (Mizzî, 1980:7/115-116).



olduğunu (Zehebî, 1985: 7/446), özellikle sika râvîlere muhalif olarak rivâyet ettiklerinde ihtiyaten onunla ihticâc edilmemesi gerektiğini söyler (Zehebî, 1985: 7/452). Bütün bunlarla beraber o fazlaca eleştiriye uğramamış, çoğunluk tarafından muteber kabul edilmiştir (Hakkında geniş bilgi için bkz; İbn Adî, 1997: 3/35-65; Mizzî, 1980: 253/269; Zehebî, 1985: 7/444-456).

Öyle görülmektedir ki Saîd b. Cübeyr ve Ebû Sâlih kanalıyla İbn Abbas'tan gelen mezkûr rivâyet senet açısından -bilhassa Ebû Sâlih kanalıyla gelen rivâyet- zayıf kalmaktadır. Ayrıca bu konuda Peygamber'den gelen merfû bir haber bulunmadığını belirtmekte fayda vardır. Bundan dolayı kesin olarak Hz. Ali'nin Velîd b. Ukbe'ye fâsık dediğini ve bu olay üzerine Secde sûresinin 18. âyetinin nâzil olduğunu söylemek zor gözükmektedir.

Rivâyette herhangi bir problem olmadığını farz etsek bile burada Hz. Ali'ye uyarı yapıldığı ihtimali de gündeme getirilebilir. Söz gelimi mümin olan Velîd b. Ukbe'ye fâsık diyen Hz. Ali "Mümin olan fâsık kimse gibi olur mu?" hitabına muhatap olarak uyarılmış olabilir. Bundan dolayı olmalıdır ki mezkûr rivâyetin isnadının kavî olduğunu söyleyen Zehebî âyetin siyakının cehennem ehline delâlet ettiğini söyler (Zehebî, 1985: 3/415).<sup>42</sup> Zehebî'nin âyette geçen fâsık kimsenin Velîd b. Ukbe olmadığını düşündüğü anlaşılmaktadır.

Kur'an-ı Kerim'in birçok yerinde fâsık kelimesi imanı olmayan kâfirler ya da münafıklar için kullanılmıştır. Nûr sûresi 55. âyet,<sup>43</sup> En'am sûresi 49. âyet<sup>44</sup> ve Tevbe sûresi 67. âyet<sup>45</sup> bu kullanıma örnek gösterilebilir. Secde sûresi 18. âyette de günâhkar bir müminde değil imanı olmayan bir kâfirden bahsedilmiş olmalıdır. Zira "Mümin olan fâsık kimse gibi olur mu?" ifadesinden fâsık kelimesinin müminin zıttı olarak kullanıldığı anlaşılmaktadır. Râgıb el-İsfehânî (ö. V./XI. yüzyılın ilk çeyreği) buradaki fâsık kelimesinin imanın mukabili olarak kullanıldığını söylemektedir (Râgıb el-İsfehânî, 1412: 637). Muhammed İzzet Derveze de (ö. 1984) burada cehennemde ebedî kalacak fâsıklardan bahsedildiğini, Velîd'in Müslüman olduğunu, ayrıca mezkûr rivâyetin muteber hadis kaynaklarında geçmediğini belirtmektedir (Derveze, 2000: 5/352).

Mezkûr âyette bahsedilen fâsığın Velîd b. Ukbe'den başkası olduğuna dair görüşler de mevcuttur. Mesela bu ayetin Hz. Ali (ö. 40/661) ve Velîd'in babası Ukbe b. Ebî Muayt (ö. 2/624) (Semerkandî, 1993: 3/31; Kurtubî, 1964: 14/105), Hz. Ömer ve Ebû Cehil (ö. 2/624), (İbnü'l-Cevzî, 2001: 3/442) Hz. Ali ve Kureys'ten ismi zikredilmeyen bir adam (Âlûsî, 1994: 11/133) hakkında nâzil olduğuna dair rivâyetler de mevcuttur.

Buraya kadar kaydettiklerimizden Velîd'in Kur'an tarafından fâsık olarak nitelendirilip Kur'an'ın onu fisku'r-râvî açısından cerh ettiği iddiasının sağlam temellere dayanmadığı anlaşılmaktadır. Çünkü Hucurât sûresi 6. âyetin ve Secde sûresi 18. âyetin sebep-i nüzûlünde Velîd'in Kur'an tarafından fâsık olarak nitelendiğini haber veren rivâyetler sıhhat şartını taşımamaktadır. Secde sûresinin farklı şekilde yorumlanabileceği ve bazı âlimlerin bu konudaki görüşlerine yukarıda yer vermiştik. Burada şu noktaya da temas etmek istiyoruz. Hicrî dördüncü asırda yaşamış olan Ebu'l-Hüseyin İbnü'l-Kattân Velîd b. Ukbe'yi sahâbeden saymazken onun içki içtiğini gerekçe göstermesine rağmen Kur'an tarafından fâsık olarak nitelendirildiğine değinmemiştir (Zerkeşî, ts.: 6/187-188, 193; Sehâvî, 2003: 4/89, 98; Şevkânî, 1999: 1/186-187). Bu da büyük ihtimalle senet tahlilini yaptığımız iki rivâyetin onun nezdinde de sahih olmadığını göstermektedir.

### **Velîd b. Ukbe'nin İçki İçmesi**

Velîd'in Kur'an tarafından fâsık olarak nitelendirildiğinin kat'î olmadığını söylesekde, onun içki içtiğine dair rivâyetler de fisku'na delil getirilmektedir. Rivâyete göre Velîd b. Ukbe Hz. Osman'ın huzuruna getirilmiş, orada hazır bulunan Humrân adında bir şahıs onun içki içtiğine, bir diğer şahısta içki kustuğuna şahitlik etmiştir. Bunun üzerine Hz. Osman "İçmeseydi kuzmazdı." diyerek Hz. Ali'ye Velîd için had cezasını tatbik etmesini söylemiş, Hz. Ali de bunu Hz. Hasan'dan (ö. 49/669) istediye de, o bunu reddetmiş, had cezasını Hz. Ali'nin isteğiyle Abdullah b. Ca'fer (ö. 80/699-700) uygulamıştır. Abdullah b. Ca'fer Velîd'i celdelerken Hz. Ali saymış, kırk celdeye varınca ona durmasını söylemiş ve şöyle eklemiştir: "Nebî (sav) kırk celde uyguladı. Ebû Bekir kırk celde, Ömer ise seksen celde uyguladı. Bunların hepsi sünnettir. Ancak bana bu (kırk celde) daha hoş gelmektedir." (Ebû Dâvûd, "Hudûd", 36;

<sup>42</sup> Saîd b. Cübeyr kanalıyla gelen rivâyeti aktaran Zehebî muhtemelen Saîd b. Cübeyr'in sika olmasından dolayı isnadın kavî olduğunu söylemektedir. Ancak diğer râvîleri baz aldığımızda onun bu kanaatine katılmak mümkün gözükmemektedir.

<sup>43</sup> Nûr, 24/55. وَمَنْ كَفَرَ بَعْدَ ذَلِكَ فَأُولَئِكَ هُمُ الْفَاسِقُونَ.

<sup>44</sup> En'am, 6/49. وَالَّذِينَ كَذَّبُوا بِآيَاتِنَا يَمَسُّهُمُ الْعَذَابُ بِمَا كَانُوا يَفْسُقُونَ.

<sup>45</sup> Tevbe, 9/67. إِنَّ الْمُنَافِقِينَ هُمُ الْفَاسِقُونَ.



İbn Mâce, “Hudûd”, 16; Ahmed b. Hanbel, 2001a: 2/58; Beyhakî, 2003: 8/549, 552). Kimi rivâyetlerde ise bu olayın yanı sıra Velîd'in sarhoşluğunun etkisiyle sabah namazını dört rekât kıldığı, “Daha da arttırırım mı?” diye eklediği nakledilmektedir (Nesâî, 2001: 5/131; Tahâvî, 1994: 3/152).<sup>46</sup>

Mehmet Efendioğlu Taberî'nin (ö. 310/923) naklettiği bazı haberlere dayanarak Velîd'in yalancı şahitler marifetiyle komploya kurban gitmiş olabileceğini, onun içki içmesinin doğruluğunda tereddütler bulunduğunu söylemiştir (Efendioğlu, 2019: 409-411). Şöyle ki Taberî'nin naklettiğine göre Hz. Osman zamanında Kûfe valiliğine tayin edilen Velîd b. Ukbe'nin valilik zamanlarında aralarında Züheyr b. Cündeb el-Ezdî (ö. ?), Müverri' b. Ebû'l-Müverri' el-Esedî (ö. ?) ve Şübeyl b. Übey el-Ezdî'nin (ö. ?) bulunduğu bir grup genç, İbn Haysumân el-Huzâî (ö. ?) adında bir şahsın peşine düşüp onu öldürdüler. Bu duruma şahit olan İbn Haysumân'ın komşusu Ebû Şureyh el-Huzâî (ö. ?) ve oğlu, İbn Haysumân'ın öldürüldüğüne şahitlik yaptılar. Vali Velîd b. Ukbe durumu halîfe Hz. Osman'a iletince, Hz. Osman onların öldürülmelerini emretti. Velîd de konağın kapısında onları öldürdü (Taberî, 1387: 4/271-272). Bu olaydan sonra öldürülen gençlerin babaları Ebû Zeyneb, Ebû Müverri' ve Cündeb, Vali'ye kin beslemişlerdi. İsmi zikredilmeyen bir şahıs bunlara Velîd b. Ukbe'nin Ebû Zübeyd (ö.?) ile birlikte şarap içtiklerini söyledi. Ebû Zübeyd daha önce Hristiyan iken Velîd'in Valiliğin son dönemlerinde Müslüman olmuştu. Velîd'in de kendisine çok iyiliği dokunmuştu. Velîd'in şarap içtiğini haber alan bu grup hemen harekete geçtiler ve Kûfe halkına “İşte emîriniz ve dostu Ebû Zübeyd, ikisi bir olmuş şarap âlemi yapıyor.” diyerek seslendiler. Kûfe halkı da onlara katıldı, Velîd'in evini bastılar. Haberin asılsız olduğunu öğrenince insanlar onlara lanetler okudular. Velîd de dedikodu yayılıp fitne çoğalmasın diye durumu Hz. Osman'a bildirmede ve onların durumuna sabretti (Taberî, 1387: 4/273-274). Buna rağmen Velîd'e kin besleyen grup hedeflerinden vazgeçemediler. Velîd'in şarap içtiğini yayararak bunu insanların dillerine doladılar ve durumu Kûfe kadısı Abdullah b. Mes'ûd'a (ö. 32/652-53) bildirdiler. İbn Mes'ûd gizlenerek günah işleyen bir kimsenin ayıbının açığa vurulmaması gerektiğini söyleyerek onları gönderdi. Durumu haber alan Velîd, İbn Mes'ûd'u yanına çağırarak ona kızdı ve şöyle dedi: “Senin gibi bir kimse intikam peşinde olan kimselere böyle demeye razı olur mu? Ben neyi saklamışım? Bu ancak şüpheli olan kişiler için söylenebilir.” (Taberî, 1387: 4/274-275).

Yaşanan tüm olaylara rağmen Velîd b. Ukbe'yi görevinden azlettirmeyi kafalarına koyan Ebû Zeyneb ve Ebû Müverri' hedeflerinden asla vazgeçemediler. Kûfe ehlinden bir grupla Velîd'in evine girip onun yüzüğünü çaldılar ve Velîd'in görevden aldığı iki kişiyi de yanlarına alarak Hz. Osman'ın yanına gittiler. Ona olayı (Velîd'in içki içtiğini) anlattılar. Osman kimin şahit olacağını sorunca Ebû Zeyneb ve Ebû Müverri' şahit oldular ve Velîd'in şarap kustuğunu gördüklerini söylediler. Hz. Osman da “Şarap kusan şarap içmiştir.” dedi ve Velîd'i çağırdı. Velîd yemin etti ve onların durumunu anlattı. Hz. Osman da ona “Hadleri uygulamakla görevliyiz. Yalancı şahidin varacağı yer cehennemdir, sabırlı ol ey kardeşim.” diyerek kırbaç cezasını uygulattı (Taberî, 1387: 4/276-277). Kırbaç cezasını uygulama görevi kendisine verilen Saîd b. Âs (ö. 59/679) Hz. Osman'a hitaben “Ey müminlerin emîri! Sana Allah için söylüyorum. Bu ikisi oç alma peşinde olan iki hasımdır.” dedi. Hz. Osman da “Zararı yok, biz, bize ulaşana göre hükmederiz. Kim zulmederse Allah onun intikamını alır ve onun cezasını verir.” diye karşılık verdi (Taberî, 1387: 4/275-276).

Özetini aktardığımız Taberî'nin bu rivâyetlerinden anlaşılmalıdır ki Velîd b. Ukbe hasımları tarafından komploya kurban gitmiştir. Ancak İbn Abdilber Taberî'nin naklettiği bu olayların hadis ehli nezdinde sahih olmayıp aslının bulunmadığını söylemektedir (İbn Abdilber, 1992: 4/1555-1556). Taberî'nin naklettiği olayların sahih olduğunu farz etsek bile diğer kaynakların ve Taberî'nin naklettiği olayların birbirinden farklı olduğu anlaşılmalıdır. Zira Taberî'nin rivâyetlerinde Velîd'in sarhoş olarak namaz kıldığı geçmezken diğerlerinde geçmektedir. Ayrıca Taberî'nin rivâyetinde Velîd'e karşı şahitlik yapanlar Ebû Zeyneb ve Ebû Müverri' iken diğer kaynaklarda Humrân ve ismi zikredilmeyen bir şahıstır. Dahası Taberî'nin rivâyetinde Velîd'e had cezasını uygulayan Saîd b. Âs iken diğer kaynaklarda Abdullah b. Ca'fer'dir. Bütün bunlar Taberî'nin rivâyeti ile diğer rivâyetlerin farklı olaylardan bahsettiğini göstermektedir.

Bazı kaynaklarda Müslim'in ve diğerlerinin naklettiği gibi ayrıntılara girilmeden sadece Hz. Ali'nin, Velîd'i içki içtiğinden dolayı celdelediğinden bahsedilmesi (Abdürrezzâk, 1983: 7/378; Krş; Tahâvî, 1994: 3/154-155) Velîd b. Ukbe'nin içki içtiğine dair rivâyetlerin aslı olduğunu göstermektedir.<sup>47</sup>

<sup>46</sup> Müslim'in rivâyetinde Velîd sabah namazını dört değil iki rekât kıldırıp “Daha da arttırırım mı?” demiştir. Bkz; (Müslim, “Hudûd”, 38).

<sup>47</sup> Velîd'in içki içtiğine dair şöyle bir rivâyet daha nakledilmektedir: Rumlarla yapılan bir savaşta ordu komutanı olan Velîd'in içki içmesi üzerine orada bulunanlar Velîd'e had cezası uygulamak istemiş, orduda bulunan Huzeyfe b. Yemân (ö. 36/656) “Emîrinize

Ayrıca ne eski dönemde ne de modern dönemde bu rivâyetlerin sıhhatine karşı çıkan birine rastlamış değiliz.

Velîd b. Ukbe'nin Kur'an tarafından fısku'r-râvî bağlamında cerh edildiği iddiasının mezkûr rivâyetlerin sıhhatindeki şüphelerden ötürü doğru olmadığını söylemiştik. Ancak aynı şeyleri onun içki içtiğine dair rivâyetler özelinde söylememiz zor gözükmektedir. Bu yüzden Velîd b. Ukbe'nin içki içmesinden dolayı fısku'r-râvî bağlamında adaletine hâle geldiği iddia edilebilir.

Tüm bunlardan sonra şöyle bir soru akla gelmektedir. Daha önce de bahsedildiği gibi ehl-i sünnet âlimleri tüm sahâbenin âdil olduğunda hem fikir iseler, hadisçiler nezdinde sahâbîliğinde şüphe bulunmayan Velîd b. Ukbe'nin içki içmesi ehl-i sünnetin bu görüşüne zıtlık teşkil eder mi? Bu meseleyi izaha kavuşturmak için sahâbenin adaletinden maksadın ne olduğunu tespit etmemiz gerekir.

### **Sahâbenin Adaletinden Maksat Nedir?**

Daha önce ehl-i sünnetin bütün sahâbeyi âdil kabul ederek onları cerh ve ta'dilden istisna ettiklerini söylemiştik. Daha sonra ise sahâbeden olan Velîd b. Ukbe'nin Kur'an tarafından fâsık olarak nitelendirildiğini haber veren rivâyetlerin sahih olmadığını bundan dolayı kendisinin fısku'r-râvî bağlamında Kur'an tarafından cerh edildiğini söyleyen günümüz araştırmacılarının tespitlerinin isabetli olmadığını söylemiştik. Ancak onun içki içtiğine dair rivâyetlerin sahih olduğunu tespit etmiştik. Bu durum ehl-i sünnetin sahâbenin hepsini âdil kabul etmesi anlayışıyla nasıl bağdaştırılacaktır? Ehl-i sünnete göre sahâbenin adaletinden maksat nedir? Onların hiçbir şekilde günah işlememeleri midir?

Sahâbenin adaletinden muhaddislerin çıkardığı maksadın onların hiçbir günah işlememeleri ya da kusursuz olmaları değil, hadis rivâyetinde kasten yalan söylemekten kaçınmaları ve rivâyetlerinin kabul edilmemesini gerektirecek bir inhiraftan uzak olmaları olduğu söylenmektedir (Nevevî, 1987: 2/591 (Muhakkikin 1 nolu dipnotu); Bakan, 1993: 39). Ancak burada maksadın tam olarak ifade edilmediği gözlenmektedir. Söz gelimi rivâyetin kabul edilmemesini gerektirecek durumlar nedir? Mesela içki içmek rivâyetin kabul edilmemesini gerektirmez mi?

Ebû Bekir İbnü'l-Enbârî (ö. 328/940) sahâbenin adaletinden maksadın onların ismet sıfatına sahip oldukları ya da onların günah işlemesinin mümkün olmadığı değil, onların adaletlerini belirleyen sebepleri araştırma külfetine girmeden ve tezkiye edilmelerini talep etmeden rivâyetlerinin kabul edilmesi olduğunu söylemekte, çirkin işler işledikleri sabit olduğunda durumun değişeceğini ancak Allah'a hamd ederek onlardan böyle bir şeyin sadır olmadığını ifade etmektedir (Sehâvî, 2003: 4/101).

İbnü'l-Enbârî'nin sözleri de meseleyi bütün yönleriyle ele almıyor gibi görünmektedir. Mesela içki içmek çirkin bir iş değil midir?

Sahâbenin adaletinin ne maksada geldiği konusunda yapılan bir diğer değerlendirme ise şöyledir: "Buradaki adaletten maksat Resûlullah'tan yalan rivâyette bulunmamak, büyük günahlardan kaçınmak, küçük günahlarda ısrar etmemek ve dini emirleri yerine getirmede dikkatli davranmaktır. Onların arasında günah işleyenler tövbe etmiştir. Tövbe edilen hata günah ise âdil olmaya engel değildir." (Efendioğlu, 2008: 495).

Bu tanımda da önce adaletin büyük günahlardan kaçınmak olduğu söylenmiş daha sonra ise "Günah işleyenler tövbe etmiştir." denilerek sanki çelişkiye düşülmüştür.

Sahâbenin adaletinin ne manaya geldiği ile ilgili bir diğer çıkarım şöyledir. Buna göre sahâbenin adaletinden maksat naklî ve aklî verilerin gösterdiğine göre, sahâbenin hepsinin Rasûlullah'tan hadis rivâyet ederken bilerek yalan söylememeleridir (Aydın, 2020: 14-15).

Bu yapılan tanımlarda en çok vurgulanan husus sahâbenin Hz. Peygamber adına yalan uydurmamalarıdır. Yani değerlendirmeler en çok kizbü'r-râvî bağlamında ele alınmıştır. Bizce sahâbenin adalatından kast edilen manayı açıklayacak en kapsamlı yargı şudur: "Sahâbenin adaletinden kast edilen, onların Hz. Peygamber adına bilerek yalan söylememeleri, günlük hayatta yalancılıktan kaçınmaları, rivâyetlerinin reddini gerektirecek büyük günah işlemiş olsalar dahi (içki içmek gibi) günahlarından tövbe edip ısrar etmemeleridir."

Bu cümlede fık konusu da kapsama dahil edilmiştir. Nitekim daha önce, tövbe eden râvinin rivâyetinin kabul edildiğini söylemiştik. Ayrıca İmam Şafî'ye nispet edilen şu söz meseleyi özetler niteliktedir: "Yahyâ b. Zekeriyya'dan (a.s) başka birini tanımıyorum ki Allah'a olan taatine masiyet (günah) karıştırmamış olsun. Ayrıca Allah'a olan isyanına taat karıştırmamış kimse de tanımıyorum. Bu yüzden taati ağır basan âdil kabul edilir, isyanı ağır basan cerh edilir." (Hatîb el-Bağdâdî, ts.: 79).

---

mi had cezası uygulayacaksınız?" deyip düşmanın yaklaştığını söyleyerek bu duruma engel olmuştur. Bu olaylar Velîd'e ulaşınca "Haram olsa da içtim" diyerek mukabelede bulunmuştur. Bkz; (Saîd b. Mansûr, 1982: 2/235). Krş; (Abdürrezzâk, 1403:5/197).

Bununla beraber Zeydiyye mezhebine göre çok az bir kısmı hariç sahâbenin hepsinin âdil kabul edildiği söylenmektedir. Yani onlar âdil sahâbe grubundan bazı sahâbileri istisna etmişlerdir. Hatta Zeydî âlim İbnü'l-Vezîr'e (ö. 840/1436) göre ehl-i hadis dahil bütün mezhepler bu istisnayı yapmışlardır. Bu istisna sözlü olarak değilse de fiili olarak yapılmıştır. Ona göre ehl-i hadis mutlak anlamda bütün sahâbeyi âdil kabul etmesine rağmen, onları tek tek incelerken istisna edilmesi gerekenleri istisna etmişlerdir. İbnü'l-Vezîr'e göre sahâbenin adaleti konusunda görüş belirtilirken bu istisnadan bahsedilmemesinin sebebi, sahâbe içinde âdil olmayanların sayısının çok az olması ve az olanın da yok hükmünde olmasıdır. Diğer bir sebep de Kur'an'ın ve sünnetin genel anlamda sahâbeyi övmesidir. Bu genel övgüyü dikkate alan bazı âlimler sahâbenin genel anlamda âdil olduğunu söylemişler, sonra da cerh edilenleri açıklarken içlerinde Velîd b. Ukbe'nin de bulunduğu bazıları bu genel hükümden tahsis etmişlerdir (Geniş bilgi için bkz; Bakan, 1993: 137-138).

İbnü'l-Vezîr'in düşünceleri ilk bakışta Velîd b. Ukbe özelinde haklı gibi durmaktadır. Zira daha önce bazı âlimlerin onun hakkındaki düşüncelerine yer vermiştik. Özellikle İbn Abdilber Velîd b. Ukbe hakkındaki birçok olumsuz rivâyeti nakletmiş ve bunların sıhhatini savunmuştur. Ancak şunu da belirtmeliyiz ki Velîd'in Hz. Peygamber adına yalan söylediği vâki değildir. Ayrıca kendisinden hüküm bildiren bir hadis de nakledilmemiştir.<sup>48</sup> Bu durumda onun âdil sahâbe grubundan istisna edilmesi pratikte bir şeyi değiştirmeyeceği gibi İbn Abdilber gibi âlimler onun hakkındaki olumsuz rivâyetleri aktarmalarına rağmen hadis rivâyeti özelinde âdil olmadığından bahsetmemişlerdir. Dolayısıyla İbnü'l-Vezîr'in bu konuda ehl-i hadisin düşünceleri hakkındaki ifadeleri kanaatimizce isabetli durmamaktadır.

## SONUÇ

Ehl-i sünnet âlimlerinin cumhurunun düşüncesi olan sahâbenin hepsinin hadis rivâyeti özelinde âdil kabul edilmesi modern dönem bazı çalışmalarda tenkit edilmiştir. Bu minvalde bazı âyetlerde ve hadislerde sahâbenin fıskına delâlet eden unsurlar olduğu dile getirilmiştir. Ancak öne sürülen âyet ve hadislerin farklı anlamlara hamledilebileceği, konuya delâleti bakımından kesinlik arz etmediği gözlemlenmiştir.

Sahâbenin fıski bağlamında en çok tartışılan ismin Velîd b. Ukbe olduğu görülmektedir. Nitekim kendisi hakkında Kur'an tarafından fâsık olarak nitelendirildiğine ve içki içtiğine dair rivâyetler mevcuttur. Kur'an tarafından fâsık olarak nitelendirildiğine dair rivâyetler sıhhat şartını taşımadığı için konuya delil teşkil edecek nitelikte değildir. Ancak içki içtiğine dair rivâyetler için aynı şeyi söylemek zor gözükmektedir. Bununla birlikte "Tövbe edenin rivâyetinin kabulünde bir mani yoktur." ilkesi gereğince onun adaletine hâlel gelmediğini söylemek mümkündür. Zira sahâbenin adaletinden kasıt, onların hiçbir şekilde günah işlememeleri değil onların Hz. Peygamber adına bilerek yalan söylememeleri, günlük hayatta yalancılıktan kaçınmaları, rivâyetlerinin reddini gerektirecek büyük günah işlemiş olsalar dahi (içki içmek gibi) günahlarından tövbe edip ısrar etmemeleridir. Kaldı ki Velîd b. Ukbe'nin hüküm bildiren bir hadis rivâyet ettiği de bilinmemektedir. Dolayısıyla onun âdil kabul edilip edilmemesi pratikte de bir şey değiştirmeyecektir.

## Yazarlık Katkısı

Bu araştırma tek yazarlı olarak iletilmiştir.

## Etik Kurul Onay Bilgileri

Bu araştırmanın verileri doküman incelemesine dayalı olarak toplandığı için etik kurul onayı gerektirmemektedir.

<sup>48</sup> Velîd b. Ukbe'nin Rasûlullah'tan direkt naklettiği tek hadis şudur: "Cennet ehlinde bazı insanlar cehennem ehlinde olan bazı insanlara bakarak şöyle derler: 'Siz cehenneme niçin girdiniz? Allah'a yemin olsun ki biz sizden öğrendiklerimizle cennete girdik.' Bunun üzerine (cehennem ehli) 'Biz (iyilik yapmanızı) söyledik (lakin) yapmadık.' derler." Bkz; (Taberânî, 1994: 22/150; Ebü Nuaym, 1998:5/2728; İbn Asâkir, 1996: 53/218). Hadisin senette yer alan Ebü Bekr ed-Dahiri'den (ö.?) dolayı zayıf olduğu belirtilmektedir. Bkz; (Dölek, 2002: 102). Velîd b. Ukbe'nin Ebü Bürde < Ebü Mûsâ el-Eş'arî kanalıyla Rasûlullah'tan rivâyet ettiği bir hadis daha bulunmaktadır. Bu rivâyete göre Rasûlullah şöyle buyurmaktadır: "Kıyâmet günü olduğunda Yahudiler ve Hristiyanlar getirilecek ve şöyle denilecek: Ey Müslümanlar! Bunlar sizin cehennemden (kurtulmanız için) fidyenizdir." Bkz; (Bezzâr, 2009:8/171). Adem Dölek Velîd b. Ukbe'den rivâyet eden râvileri incelerken kaynaklarda zikredilmesine rağmen Hârîse b. el-Mudarrîb ve Zeyd b. el-Hubbâb'ın Velîd'den rivâyet ettiğini tespit edemediğini söylemiştir. Bkz; (Dölek, 2002: 102). Zeyd b. el-Hubbâb'ın Velîd b. Ukbe'den rivâyet ettiği hadis Bezzâr'ın naklettiği hadistir.

**KAYNAKÇA**

- A'zamî, M. M. (1990). *Menhecü'n-Nakd inde'l-Muhaddisîn*. Birleşik Arap Emirlikleri: Mektebetü'l-Kevser.
- Abdürrezzâk, E. (1983). *el-Musannef*, (thk. Habîbürrahman el- A'zamî). Beyrut: el-Mektebetü'l-İslâmî.
- Ahmed b. Hanbel, E. (2001a). *Müsnedü el-İmâm Ahmed b. Hanbel*, (thk. Şuayb el-Arnaût vd.). Beyrut: Müessesetü'r-Risâle.
- Ahmed b. Hanbel, E. (2001b). *el-İlel ve Ma'rifetü'r-Ricâl*, (thk. Vasıyyullah b. Muhammed Abbas). Riyad: Dâru'l-Hânî.
- Âlûsî, Ş. (1994). *Rûhu'l-Meanî fî Tefsîr'il-Kur'an'il-Azîm ve's-Seb'il-Mesânî*, (thk. Alî Abdülbârî Atıyye). Beyrut: Dâru'l-Kütübi'l-İlmiyye.
- Âşıkutlu, E. (1996). Fısk. *Türkiye Diyanet Vakfı İslam Ansiklopedisi* İçinde (s. 38-39). İstanbul: Türkiye Diyanet Vakfı.
- Aydınlı, A. (2020). *Hadis Istılahları Sözlüğü*. İstanbul: M.Ü. İlâhiyat Fakültesi Vakfı Yayınları.
- Bakan, T. (1993). Ashâbin Adâleti, (Yayımlanmamış Doktora Tezi), (Danışman: Prof. Dr. İbrahim Canan), Erzurum: Atatürk Üniversitesi Sosyal Bilimler Enstitüsü.
- Begavî, E. (1997). *Mealimü't-Tenzil fî Tefsîri'l-Kur'an*, (thk. Muhammed Abdullah en-Nemr vd.). Riyad: Dâru Taybe.
- Belâzürî, A. (1996). *Cümelü min Ensâbi'l-Eşraf*, (thk. Süheyl Zekkâr- Riyâd ez-Zerkülî). Beyrut: Dâru'l-Fikr.
- Beyhakî, E. (2003). *es-Sünenü'l-Kübrâ*, (thk. Muhammed Abdulkadir Ata'). Beyrut: Dâru'l-Kütübi'l-İlmiyye.
- Bezzâr, E. (2009). *Müsnedü'l-Bezzâr*, (thk. Mahfûzurrahmân Zeynullâh). Medine: Mektebeü'l-Ulûm ve'l-Hikem.
- Buhârî, A (ts.). *Keşfü'l-Esrâr Şerhu Usûli'l-Pezdevî*. Beyrut: Dâru'l-Kitâbi'l-İslâmî.
- Buhârî, E. (2002). *Sahîhu'l-Buhârî*. Beyrut: Dâru İbn Kesîr.
- Buhârî, E. (ts.). *et-Târîhu'l-Kebîr*. Haydarâbâd: Dâiratü'l-Maarifi'l-Osmâniyye.
- Çubukçu, A. (1994). Ebû Lübâbe el-Ensârî. *Türkiye Diyanet Vakfı İslam Ansiklopedisi* İçinde (s. 179). İstanbul: Türkiye Diyanet Vakfı.
- Çubukçu, A. (1995). Eş'as b. Kays. *Türkiye Diyanet Vakfı İslam Ansiklopedisi* İçinde (s. 455-456). İstanbul: Türkiye Diyanet Vakfı.
- Derveze, M. İ. (2000). *et-Tefsîru'l-Hadîs*. Beyrut: Dâru'l-Ğarbi'l-İslâmî.
- Dölek, A. (2002). El-Velîd b. Ukbe'nin Hayatı ve Sahâbe Adâleti Açısından Değerlendirilmesi. *Cumhuriyet Üniversitesi İlahiyat Fakültesi Dergisi*, 6(1), 93-110.
- Ebû Avâne, Y. (2014). *el-Müsnedü's-Sahîh el-Muharrec alâ Sahîhi Müslim*, (thk. Ahmed b. Hasan el-Hârisî). Birleşik Arap Emirlikleri: el-Câmiatü'l-İslâmiyye.
- Ebû Dâvûd, S. (2009). *Sünenü Ebî Dâvûd*, (thk. Şuayb el-Arnaût vd.). Beyrut: Dâru'r-Risâleti'l-Âlemiyye.
- Ebû Nuaym, A. (1998). *Ma'rifetü's-Sahâbe*, (thk. Âdil b. Yusuf). Riyad: Dâru'l-Vatan.
- Ebû Reyve, M (ts.). *Edvâu ale's-Sünneti'l-Muhammediyye*. Kahire: Dâru'l-Maarif.
- Efendioğlu, M. (2008). Sahâbe. *Türkiye Diyanet Vakfı İslam Ansiklopedisi* İçinde (s. 491-500). İstanbul: Türkiye Diyanet Vakfı.
- Efendioğlu, M. (2019). *Sahâbeye Yöneltilen Tenkitler*. İstanbul: M.Ü. İlâhiyat Fakültesi Vakfı Yayınları.
- Ertürk, M. (2017). *Metin Tenkidi (Gayb ve Fiten Hadisleri Örneği)*. Ankara: Fecr Yayınları.
- Erul, B. (2010). Ta'n. *Türkiye Diyanet Vakfı İslam Ansiklopedisi* İçinde (s. 558-559). İstanbul: Türkiye Diyanet Vakfı.
- Fayda, M. (2003). Mâlik b. Nüveyre. *Türkiye Diyanet Vakfı İslam Ansiklopedisi* İçinde (s. 514-515). Ankara: Türkiye Diyanet Vakfı.
- Hâkim en- Nisâbüri, E. (1990). *el-Müstedrek ale's-Sahîhayn*, (thk. Mustafa Abdülkadir Ata'). Beyrut: Dâru'l-Kütübi'l-İlmiyye.
- Hasenî, H. (1978). *Dirâsât fî'l-Hadîs ve'l-Muhaddisîn*. Beyrut: Dâru't-Taâruf.
- Hatîb el-Bağdâdî, E. (2002). *Târîhu Bağdâd*, (thk. Beşşâr Avvâd Ma'rûf). Beyrut: Dâru'l-Ğarbi'l-İslâmî.
- Hatîb el-Bağdâdî, E. (ts.). *el-Kifâye fî İlmi'r-Rivâye*, (thk. Ebû Abdullah es-Sürkî- İbrahim Hamdi el-Medenî). Medine: Mektebetü'l-İlmiyye.
- Hattâbî, E. (1988). *A'lâmü'l-Hadîs*, (thk. Muhammed b. Sa'd b. Abdurrahman). Medine: Câmiatü Ümmü'l-Kurâ.
- İrâkî, E. (1969). *et-Takyîd ve'l-İzâh Şerhu Mukaddimeti İbn Salâh*, (thk. Abdurrahman Muhammed Osman). Medine: Mektebetü's-Selefiyye.
- İtr, N. (1981). *Menhecü'n-Nakd fî Ulûmi'l-Hadîs*. Dımeşk: Dâru'l-Fikr.
- İbn Abdilber, E. *el-İstûâb fî Ma'rifeti'l-Ashâb*, (thk. Ali Muhammed el-Becavî). Beyrut: Dâru'l-Ceyl.
- İbn Adî, E. (1997). *el-Kâmil fî Duafâi'r-Ricâl*, (thk. Adil Ahmed Abdülmevcûd-Ali Muhammed Muavviz). Beyrut: el-Kütübü'l-İlmiyye.



- İbn Asâkir, E. (1996). *Târîhu Medînetü Dimeşk*, (thk. Muhibbüddin Ebû Saîd Ömer b. Garâme el-Amrevî). Beyrut: Dâru'l-Fikr.
- İbn Battâl, E. (2003). *Şerhu Sahîhi'l-Buhârî*, (thk. Ebû Temîm Yâsir b. İbrahim). Riyad: Mektebetü'r-Rüşd.
- İbn Ebî Hâtîm, E. (1952). *el-Cerh ve't-Ta'dîl*. Beyrut: Dâru İhyâi't-Türâsi'l-Arabî.
- İbn Ebî Hayseme, E. (2006). *et-Târîhu'l-Kebîr*, (thk. Salâh b. Fethî Hilâl). Kahire: el-Fârûku'l-Hadîsiyye.
- İbn Hacer, E. (1326). *Tehzîbü't-Tehzîb*. Hindistan: Matbaatu Dâirati'l-Maârifî'n-Nizâmiyye.
- İbn Hacer, E. (1379). *Fethu'l-Bârî Şerhu Sahîhi'l-Buhârî*. Beyrut: Dâru'l-Ma'rife.
- İbn Hacer, E. (1995). *el-İsâbe fî Temyîzi's-Sahâbe*, (thk. Âdil Ahmed Abdülmevcûd ve Ali Muhammed Muavviz). Dâru'l-Kütübi'l-İlmiyye.
- İbn Hacer, E. (2000). *Nüzhetü'n-Nazar fî Tavzîhi Nuhbetü'l-Fiker fî Mustalahi Ehli'l-Eser*, (thk. Nuruddîn Itr). Dimeşk: Matbaatü's-Sabbâh.
- İbn Hibbân, E. (1396). *el-Mecrûhîn mine'l-Muhaddisîn ve'd-Duaî ve'l-Metrûkîn*, (thk. Mahmûd İbrâhim Zâyd). Haleb: Dâru'l-Va'y.
- İbn Hibbân, E. (1973). *es-Sikât*. Haydarâbâd: Dâiratü'l-Meârifî'l-Osmâniyye.
- İbn Huzeyme, E. (ts.). *Sahîhu İbn Huzeyme*, (thk. Muhammed Mustafa el-A'zâmî). Beyrut: el-Mektebetü'l-İslâmî.
- İbn Kesîr, E. (1993). *Tabakâtü's-Şafiiyyîn*, (thk. Ahmed Ömer Hâşim vd.) b.y.: Mektebetü's-Sekâfeti'd-Dîniyye.
- İbn Kesîr, E. (1998). *Tefsîru'l-Kur'âni'l-Azîm*, (thk. Muhammed Hüseyin Şemsüddîn). Beyrut: Dâru'l-Kütübi'l-İlmiyye.
- İbn Kuteybe. (2017). *Hadis Müdafası*, (Çeviren: M. Hayri Kırbasoğlu). Ankara: Otto Yayınları.
- İbn Mâce, E. (2009). *Sünen'ü İbn Mâce*, (thk. Şuayb el-Arnaût vd.). Beyrut: Dâru'r-Risâleti'l-Âlemiyye, 2009.
- İbn Manzûr, E. (1414). *Lisânü'l-Arab*. Beyrut: Dâru Sâdir.
- İbn Râhûye, E. (1991). *Müsnedü İshâk b. Râhûye*, (thk. Abdülgafûr b. Abdilhak el-Belûşî). Medine: Mektebetü'l-İmân.
- İbn Sa'd, E. (1990). *et-Tabakâtü'l-Kübrâ*. Beyrut: Dâru'l-Kütübi'l-İlmiyye.
- İbnü'l-Arabî, E. (1419). *el-Avâsım mine'l-Kavâsım fî Tahkîki Mevâkıfi's-Sahâbe ba'de Vefâti'n-Nebiyyi Sallallâhu Aleyhi ve Sellem*, (thk. Muhibbüddîn el-Hatîb). Birleşik Arap Emirlikleri: Vüzerâtü's-Şûni'l-İslâmiyye.
- İbnü'l-Cevzî, C. (2001). *Zâdü'l-Mesîr fî İlmî't-Tefsîr*, (thk. Abdürrezzâk el-Mehdî). Beyrut: Dâru'l-Kitâbi'l-Arabî.
- İbnü'l-Esîr, E. (1989). *Üsdü'l-Ğâbe*. Beyrut: Dâru'l-Fikr.
- İbnü's-Salâh, O. (1986). *Ma'rifetü Envâi'l-Ulûmi'l-Hadî*, (thk. Nuruddîn Itr). Beyrut: Dâru'l-Fikr.
- İbnü's-Salâh, O. (1986). *Ma'rifetü Envâi'l-Ulûmi'l-Hadî*, (thk. Nuruddîn Itr). Beyrut: Dâru'l-Fikr.
- Kâdî İyâz, E. (1998). *İkmâlü'l-Mu'lim bi Fevâidi'l-Müslim*, (thk. Yahya İsmail). Mısır: Dâru'l-Vefâ li't-Tıbbâti ve'n-Neşri ve't-Tevzî.
- Karaffî, E. (ts.). *el-Furûk*. Beyrut: Alemü'l-Kütüb.
- Kâsımî, M. (1979). *el-Cerh ve't-Ta'dîl*. Beyrut: Müessesetü'r-Risâle.
- Kesgin, S. (2013). Sahâbeyi Ötekileştirmek ya da Sahâbeye "Sahâbî" Olmak Ayrımında Âyet ve Hadisleri Anlama Sorunu -Muhammed et-Ticânî es-Semâvî Örneği. (Haz. İ. Kurt ve S. A. Tüz). *Tartışmalı İlmî Toplantı- İslam Medeniyetinin Kurucu Nesli Sahâbe-Sahâbe Kimliği ve Algısı, (27-28 Nisan 2013)* İçinde (s. 305-317). İstanbul: Ensar Neşriyat.
- Kırbasoğlu, M. H. (2015). *İslam Düşüncesinde Hadis Metodolojisi*. Ankara: Ankara Okulu Yayınları.
- Kirmânî, Ş. (1981). *el-Kevâkibü'd-Derâi fî Şerhi Sahîhi'l-Buhârî*. Beyrut: Dâru İhyâi't-Türâsi'l-Arabî.
- Koçyiğit, T. (1980). *Hadis İstılahları*. Ankara: Ankara Üniversitesi İlahiyat Fakültesi Yayınları.
- Koçyiğit, T. (1998). *Hadis Tarihi*. Ankara: TDV Yayınları.
- Kurtubî, E. (1964). *el-Câmi' li Ahkâmi'l-Kur'an*, (thk. Ahmed Berdûni-İbrâhîm Etfîş). Kahire: Dâru'l-Kütübi'l-Mısriyye.
- Küçük, R. (1964). Ebû Ahmed b. Caşş. *Türkiye Diyanet Vakfı İslam Ansiklopedisi* İçinde (s. 88). İstanbul: Türkiye Diyanet Vakfı.
- Ma'mer b. Râşid, E. (1403). *el-Câmi'*, (thk. Habîburrahman el-A'zâmî). Pakistan: el Meclisü'l-İlmî.
- Mizzî, E. (1980). *Tehzîbü'l-Kemâl fî Esmâi'r-Ricâl*, (thk. Beşşâr Avvâd Ma'rûf). Beyrut: Müessesetü'r-Risâle.
- Mukâtil b. Süleymân, E. (1423). *Tefsîru Mukâtil b. Süleymân*, (thk. Abdullah Mahmud Şehhâte). Beyrut: Dâru İhyâi't-Türâsi'l-Arabî.
- Münzirî, A. (2010). *Muhtasarü Sünen-i Ebî Dâvud*, (thk. Muhammed Subhî b. Hasan Hallâk). Riyad: Mektebetü'l-Maârif.
- Müslim, E. (2006). *Sahîhu Müslim*, (thk. Ebû Kuteybe Nazar Muhammed el-Faryâbî). Beyrut: Dâru Taybe.
- Nesâî, E. (1986). *es-Sünenü's-Suğrâ*, (thk. Abdülfettâh Ebû Gudde). Haleb: Mektebetü'l-Matbûati'l-İslâmiyye.



- Nesâî, E. (2001). *es-Sünenü'l-Kübrâ*, (thk. Hasan Abdülmun'im Şelbî). Beyrut: Müessesetü'r-Risâle.
- Nevevî, M. (1392). *el-Minhâc Şerhu Sahîhi Müslim b. el-Haccâc*. Beyrut: Dâru İhyâi't-Türâsi'l-Arabî.
- Nevevî, M. (1985). *et-Takrîb ve-t-Teyîr li Ma'rifeti Süneni'l-Beşîri'n-Nezîri fî Usuli'l-Hadîs*, (thk. Muhammed Osman el-Huş). Beyrut: Dâru'l-Kütübi'l-Arabî.
- Nevevî, M. (1987). *İrşâdü Tullâbi'l-Hakâik ilâ Ma'rifeti Süneni Hayri'l-Halâik*, (thk. Abdülbârî Fethullah es-Selefi). Medine: Mektebetü'l-İmân.
- Nevevî, M. (ts.). *Tehzîbu'l-Esmâi ve'l-Lügât*. Beyrut: Dâru'l-Kütübi'l-İlmiyye.
- Paksoy, H. (2018). *Sahabenin Adalet ve Fazileti Konulu Hadislerin Delil Değeri*, (Yayımlanmamış Yüksek Lisans Tezi), (Danışman: Dr. Öğr. Üyesi Mehmet Efendioğlu), İstanbul: Marmara Üniversitesi Sosyal Bilimler Enstitüsü.
- Râgîb el-İsfehânî, E. (1412). *el-Müfredât fî Ğarîbi'l-Kur'ân*, (thk. Safvân Adnân ed-Dâvudî). Dımeşk: Dâru'l-Kalem.
- Râzî, E. (1420). *Mefâtihu'l-Ğayb*. Beyrut: Dâru İhyâi't-Türâsi'l-Arabî, H. 1420.
- Sa'lebî, E. (2002). *el-Keşf ve'l-Beyân an Tefsîri'l-Kur'ân*, (thk. İmâm Ebî Muhammed b. Âşur). Beyrut: Dâru İhyâi't-Türâsi'l-Arabî.
- Saîd b. Mansûr, E. (1982). *Sünenü Saîd b. Mansûr*, (thk. Habîbürrahmân el-A'zâmî). Hindistan: ed-Dâru's-Selefiyye.
- Sehâvî, E. (2003). *Fethu'l-Muğîs bi Şerhi Elfıyeti'l-Hadîs*, (thk. Ali Hüseyin Ali). Mısır: Mektebetü's-Sünne.
- Sehevânî, M. (ts.). *Siyânetü'l-İnsân an Vesveseti'ş-Şeyhi Dahlân*. b.y.: el-Matbaatü's-Selefiyye.
- Semerkandî, E. (1993). *Bahru'l-Ulûm*, (thk. Ali Muhammed Muavviz vd.). Beyrut: Dâru'l-Kütübi'l-İlmiyye.
- Sofuoğlu, M. C. (1993). Şia-i İmamiye'nin Hadîs Anlayışı. *Milletlerarası Tarihte ve Günümüzde Şiilik Sempozyumu*, (13-15 Şubat 1993) İçinde (s. 258-287). İstanbul: İSAV Yayınları.
- Süyûtî, A. (1415). *Tedribü'r-Râvî fî Şerhi Takrîbi'n-Nevevî*, (thk. Ebû Kuteybe Nazar Muhammed el-Faryâbî). Beyrut: Mektebetü'l-Kevser.
- Şevkânî, M. (1999). *İrşâdü'l-Fühûl ilâ Tahkiki'l-Hak min İlmi'l-Usûl*, (thk. eş-Şeyh Ahmed Azv İnâye). Beyrut: Dâru'l-Kitâbi'l-Arabî.
- Taberânî, E. (1994). *el-Mu'cem'ül-Kebîr*, (thk. Hamdî b. Abdülmecid es-Selefi). Kahire: Mektebetü İbn Teymiyye.
- Taberî, E. (1387). *Târîhu't-Taberî*. Beyrut: Dâru't-Türâs.
- Taberî, E. (2000). *Câmiu'l-Beyân fî Te'vîli'l-Kur'ân*, (thk. Ahmed Muhammed Şâkir). Beyrut: Müessesetü'r-Risâle.
- Tahâvî, E. (1994). *Şerhu Meâni'l-Âsâr*, (thk. Muhammed Zührî en-Neccâr ve Muhammed Seyyid Câdülhakk). Beyrut: Âlemü'l-Kütüb.
- Tirmizî, E. (1998). *Sünenü't-Tirmizî*, (thk. Beşşâr Avvâd Ma'rûf). Beyrut: Dâru'l-Ğarbi'l-İslâmî.
- Ukaylî, E. (1984). *ed-Duağfü'l-Kebîr*, (thk. Abdülmü'tî Emîn Kal'acî). Beyrut: Dâru'l-Mektebetü'l-İlmiyye.
- Ünügür, Peyman. (2017). Şi'i Âlim Hâşim Ma'rûf el-Hasenî'nin Uydurma Hadis Tespitinde Metin Tenkidi Kullanımı. *Ankara Üniversitesi İlahiyat Fakültesi Dergisi*, 58(2), 89-120.
- Vâhidî, E. (1992). *Esbâbü'n-Nüzûl*, (thk. Usâm b. Abdülmuhsin el-Humeydân). Demmam: Dâru'l-İslâh.
- Yıldız, A. (2003). Rivâyetleri Açısından Bazı Sahabilerin Tartışılabilirliği. *HRÜ. İlahiyat Fakültesi Dergisi*, 11(6), 1-49.
- Yıldız, A. (2011). Kendilerine Nifâk İsnâd Edilen Sahâbiler ve Rivâyetleri. *HRÜ. İlahiyat Fakültesi Dergisi*, 25(25), 105-162.
- Yücel, A. (2015). *Hadis Usûlü*. İstanbul: Marmara Üniversitesi İlahiyat Fakültesi Vakfı Yayınları.
- Zebîdî, E. (ts.). *Tâcu'l-Arûs min Cevâhiri'l-Kâmûs*. b.y.: Daru'l-Hidâye.
- Zehebî, Ş. (1963). *Mizân'ül-İtidâl fî Nakdi'r-Ricâl*, (thk. Ali Muhammed el-Becâvî). Beyrut: Dâru'l-Ma'rife.
- Zehebî, Ş. (1985). *Siyeru A'lâmi'n-Nübelâ*, (thk. Şuayb el-Arnaût vd.). Beyrut: Müessesetü'r-Risâle, 1985.
- Zehebî, Ş. (2003). *Târîhu'l-İslâm ve Vefeyâtü'l-Meşâhîri ve'l-A'lâm*, (thk. Beşşâr Avvâd Ma'rûf). Beyrut: Dâru'l-Ğarbi'l-İslâmî.
- Zerkeşî, E. (ts.). *el-Bahru'l-Muhîd*. b.y.: Dâru'l-Kütübî.
- Zeylâî, C. (1997). *Nasbü'r-Râye li Ehâdisi'l-Hidâye*, (thk. Muhammed Avvâme). Beyrut: Müessesetü'r-Rayyân.



# Asya Studies

Academic Social Studies / Akademik Sosyal Arařtırmalar  
Year: 6 - Number: 20 p. 189-202, Summer 2022

## Ptolemaios Hanedanı'nda Kardeř Evlilięi: Soylular Ensesti\* *Sibling Marriage in the Ptolemaic Dynasty: Nobles' Incest*

DOI: <https://doi.org/10.31455/asya.1097522>

Arařtırma Makalesi /  
Research Article

Makale Geliř Tarihi /  
Article Arrival Date  
**02.04.2022**

Makale Kabul Tarihi /  
Article Accepted Date  
**28.06.2022**

Makale Yayın Tarihi /  
Article Publication Date  
**30.06.2022**

### Asya Studies

Dr. Öğr. Üyesi Eylem Güzel  
Pamukkale Üniversitesi, Fen-  
Edebiyat Fakültesi, Kültür  
Varlıklarını Koruma ve Onarım  
Bölümü,  
[eguzel@pau.edu.tr](mailto:eguzel@pau.edu.tr)

#### ORCID ID

<https://orcid.org/0000-0001-8702-4555>

\* "COPE-Dergi Editörleri İçin Davranıř Kuralları ve En İyi Uygulama İlkeleri" beyanları: Bu çalışma için herhangi bir çıkar çatıřması bildirilmemiřtir. Bu çalışma için etik kurul onayı gerekmektedir.

#### Öz

Bu çalışmanın konusu Ptolemaios hükümdarlarının yaptıęı kardeř evlilikleri ve bu evliliklere baęlı olarak ortaya çıkan ensest iliřkilerdir. Çalışmanın amacı Eski Mısır'da Erken Hanedan Dönemi'nden (İÖ 3150-2686) beri var olan kardeř evlilięi geleneęi ile iliřkili olarak ortaya çıkan ensestin sıkça görüldüęü Ptolemaioslarda neredeyse tamamı kardeř evlilięi yapan hükümdarların bu geleneęi niçin benimsedikleri sorusunu tartıřmaktır. Makalenin odaęını Ptolemaios Hanedanı boyunca tahta geçen hükümdarların gerçekteřtirdięi kardeř evlilikleri oluřturmaktadır. I. Ptolemaios Soter'in hükümdar olduęu tarih ile Roma'nın Mısır'ı himayesi altına aldıęı tarih aralıęında kalan dönem (İÖ 305-30) bu çalışmanın bařlangıç ve sonuç çizgisini oluřturmaktadır. Bu kronolojik sınırlar hanedanın siyasi varlıęını sürdürdüęü yılları kapsamaktadır. Çalışmada üzerinde durulan temel paradigma öz kardeřleriyle evlilik yapan Mısır tanrıları ve firavunlar gibi kardeř evlilięi yapan Ptolamaios hükümdarlarını bu tarz bir evlilięe yönelten temel faktörlerin neler olduęu, kraliyet ailesi arasında yaygın olan bu eęilimin Eski Mısır yerel kültürü ve toplum dinamikleri ile olan iliřkisi ve bu geleneęin uygulanmasının hükümdarların siyasi stratejisine hizmet edip etmedięidir. Bu bağlamda konu, öz kız ve öz erkek kardeřleri ile evlenen Ptolamaios hükümdarlarını tespit etmek ve bu hükümdarların kardeřleriyle evlenmesine neden olan mitolojik, dini, siyasi ve toplumsal faktörleri analiz etmek şeklinde ele alınmıřtır. Batı literatüründe farklı disiplinlere mensup akademisyenlerce makale ve kitap düzeyinde ele alınan bu konunun Türkçe literatüre katkı saęlayacaęı düşünölmektedir.

**Anahtar Kelimeler:** Eski Mısır, Ptolemaios Hanedanı, Kardeř Evlilięi, Ensest

#### Abstract

*The subject of this study is the sister marriages of the Ptolemaic rulers and the incest relations that emerged due to these marriages. The aim of the study is to discuss the question of why the Ptolemaic rulers, who were almost all of them, adopted this tradition in the Ptolemaic period, where incest was frequently seen in connection with the tradition of sister marriage, which has existed in Ancient Egypt since the Early Dynastic Period (3150-2686 BC). The focus of the article is the sister marriages of the rulers who took the throne during the Ptolemaic Dynasty. The period between the date when Ptolemy I Soter was the ruler and the period when Rome took Egypt under his protection (305-30 BC) constitutes the starting and conclusion line of this study. That chronological boundaries cover the years when the dynasty continued its political existence. The main paradigm covered on in the study is what are the main factors leading the Ptolamaic rulers who married with their brothers like Egyptian gods and pharaohs, the relationship of this common trend among the royal family with the local culture and social dynamics of Ancient Egypt, and finally whether the practice of this tradition served the political strategy of the monarchs. In this context, the subject has been handled as to identify the Ptolamaios rulers who married their own sisters and brothers, and to analyze the mythological, religious, political and social factors that caused these rulers to marry their brothers. It is thought that this subject, which is handled at the level of articles and books by academics from different disciplines in the Western literature, will contribute to the Turkish literature.*

**Keywords:** Ancient Egypt, Ptolemaic Dynasty, Sibling Marriage, Incest

## GİRİŞ

Aile üyeleri veya yakın akraba ile kurulan cinsel ilişkiyi içeren bir kavram olan ensestinin aile yapısını bozan ahlak dışı bir ilişki türü olması, bu tarz ilişkilerin tarih boyunca ortaya çıkmış toplumların çoğunda tabu olarak değerlendirilmesine ve yasaklanmasına neden olmuştur.<sup>1</sup> Ensest ve benzeri ilişkileri erdem ve öz denetim kaybı olarak değerlendiren, bu eylemleri tiksindirici olarak yorumlayan Platon<sup>2</sup> ve “yasak etlerden yemek” olarak nitelendiren Plutarkhos<sup>3</sup> ensestinin yasak olduğunu ifade ederken; Hammurabi<sup>4</sup> kanunları ensest yapanların cezai yaptırımlara maruz kaldığını göstermektedir. Çoğu toplumda yasaklanan ensest Eski Mısır’da bambaşka bir profil ortaya koymaktadır. Mısır kraliyet ailesi içinde kurulan ensest ilişkiler ve aile içi evlilikler, diğer toplumlarda görülen yasaklama veya cezai yaptırımlar bir yana, soyun asaletini devam ettirmeyi amaçlayan meşru bir eylem olarak karşımıza çıkmaktadır. Eski Mısır’ın ilk dönemlerinden itibaren kralların öz/üvey kız kardeşleri ile nadiren de kendi öz kızları ile evlenmiş olmaları bunun göstergesidir.<sup>5</sup> Eski Mısır’da Erken Hanedan Dönemi’nde (İÖ 3150-2686) başlayan ve bu tarihten itibaren bölgede kurulan hanedanların tamamında görülen kardeş evliliği, bu uygulamanın firavunlar ve kraliyet ailesi tarafından benimsenmesiyle birlikte geleneksel bir yapı kazanmıştır. Eski Mısır’ın son hanedanı olan Ptolemaioslar da kendilerinden önceki hanedan mensupları tarafından uygulanan kardeş evliliği geleneğini benimseyerek öz kız kardeşleri ile evlenmişlerdir.<sup>6</sup> Ptolemaios kraliyet mensupları endogami (aile içi evlilik) suretiyle hem aileye yabancı birinin dahil olmasını engelleyerek soyun asaletini devam ettirmeyi hem de bu evlilikler sayesinde siyasi güç kazanmayı amaçlamışlardır.<sup>7</sup>

Bu makalenin amacı Ptolemaios Hanedanı boyunca tahta geçen hükümdarlardan<sup>8</sup> hangilerinin kardeş evliliği yaptığını tespit etmek, kardeş evliliği yapan hükümdarların bu evlilikleri gerçekleştirmelerinde etkili olan dini, siyasi, beşerî gerekçeleri üzerinden yürütülen politik stratejileri ortaya koymaktır. Bu kapsamda Ptolemaioslardaki kardeş evliliğinin kaynağı, nasıl gelenekselleştiği, hangi hükümdarlar tarafından ne amaçla uygulandığı tespit edilecektir.

## PTOLEMAİOS HANEDANINDA KARDEŞ EVLİLİĞİ GELENEĞİNİN KAYNAĞI

Makedon monarşi ideolojisine sahip Ptolemaios hükümdarlarının tamamı, din ve siyaset bakımından kendilerinden farklı bir anlayışa sahip olan Mısır’ı, bölgenin mevcut yerel gelenek, görenek ve inanç sisteminin dışına çıkmadan yönetmişlerdir. Ptolemaioslar tarafından uygulanan dini, siyasi ve toplumsal gelenekleri yerel dinamiklerle ilişkilendirdiğimizde Ptolemaiosların ikinci hükümdarı II. Ptolemaios Philadelphus’tan itibaren saray protokolüne alınarak kraliyet ideolojisi haline getirilen geleneklerden birinin de mevcut hükümdarın öz kardeşi ile evlenmesi olduğunu görüyoruz.

Mısır’ın erken hanedan döneminden beri görülen, Ptolemaioslar döneminde ise hükümdarlar katında gelenekselleşen bir prosedür, monarşi kanunu ve din-siyaset ideolojisi haline gelen kardeş evliliği geleneğinin kaynağına baktığımızda Pers etkisi açıkça görülmektedir.<sup>9</sup> Zira anne ile evlenmenin yasal sayıldığı Perslerde<sup>10</sup> çoğu toplumda yasak olan ensestinin meşrulaştığını söylemek mümkündür. Dolayısıyla İÖ 3. bin yılda Güney Mezopotamya’da ortaya çıkan ve erken hanedan döneminde ticaret yoluyla Mısır’a ulaştığı düşünülen bu geleneğin kardeş evliliği geleneği şeklinde Mısır’da yaygınlaşmasında Pers etkisinin olabileceği düşünülmektedir.<sup>11</sup> Bu geleneği uygulayan Mısır krallarının kız kardeşleri ile evlenmesi de onların Pers krallarını örnek almaları ile ilişkili olmalıdır.<sup>12</sup>

<sup>1</sup> Heubner, 2007: 21-49; Ager, 2005: 1; Rowlandson-Takahashi, 2009: 104, 106, 110; Ager, 2005: 1.

<sup>2</sup> Platon, 2010: 9. 571. a-e.

<sup>3</sup> Plutarkhos, 1936: 101 a.

<sup>4</sup> Hammurabi kanunları için bkz. Hammurabi ve King, 1998: 157; Mitterauer, 1994: 231-250; Ager, 2005: 3.

<sup>5</sup> Rostovtzeff, 1936: 238; Middleton, 1962: 603; Hopkins, 1980: 11.

<sup>6</sup> Ritner, 1998: 5; Pomeroy, 1984: 13, 17.

<sup>7</sup> Ager, 2005: 1.

<sup>8</sup> Strabon, Ptolemaios hanedanı boyunca tahta geçen hükümdarların kronolojik sıralamasını verir: I. Ptolemaios Soter (Lagus’un oğlu), II. Ptolemaios Philadelphus, III. Ptolemaios Eurgetes, IV. Ptolemaios Philopator, V. Ptolemaios Epiphanes, VII. Ptolemaios Philometor, VII. Ptolemaios Eurgetes II, IX. Ptolemaios Soter II, XII. Ptolemaios Auletes. Bkz. Strabo, 1932: 17.1.11; İÖ. 336 yılından itibaren tahta geçen Ptolemaios hükümdarlarının saltanat sürelerini veren Eusebius, son hükümdar VII. Kleopatra’nın ölümüyle birlikte Ptolemaiosların 295 yıl süren saltanatının sona erdiğini ifade eder. Bkz. Eusebius, 2008: 1. p61.

<sup>9</sup> Kız kardeşe evlenme geleneğinde Pers etkisi hakkında detaylı bilgi için bkz. Ogden, 1999: 78.

<sup>10</sup> Hammurabi Kanunları’nda yer alan ve babasından sonra annesiyle ensest ilişkide bulunanların yakılacağını içeren 157. Madde kapsamında anne ile ensest ilişki cezai yaptırım sebebi sayılmaktadır. Bkz. Hammurabi ve King, 1998: 157.

<sup>11</sup> Middleton, 1962: 608; Bourne, 1963: 1590-91.

<sup>12</sup> Kornman, 1923: 17-45; Ogden, 1999: 78; Rowlandson-Takahashi, 2009: 109; Middleton, 1962: 608.

Mısır halkından ziyade hanedan soyu tarafından benimsenen ve çoğunlukla öz veya üvey kardeş evlilikleriyle gelenekselleştiği görülen ensest evliliklerin bir diğer kaynağı din ve mitolojidir. Burada Yunan ve Mısır tanrılarının yaptığı kardeş evliliklerinin<sup>13</sup> yanı sıra Mısır tanrıları gibi kardeş evliliği yapan firavunların etkisinden söz etmek mümkündür. Zira Pausanias firavunların Osiris ve İsis'i<sup>14</sup> örnek alarak kardeş evlilikleri yaptıklarını, bu evliliklerin de tanrısal nitelik taşıdıklarını ifade eder.<sup>15</sup> Theocritus Mısır'daki kardeş evliliğinin kaynağını Yunan ve Mısır tanrılarında Zeus ve Hera, Osiris ve İsis'in yanı sıra firavunlar arasında gerçekleşen ilahi kardeş evlilikleri ile ilişkilendirmektedir.<sup>16</sup> Mısır'daki kardeş evliliklerinin yasalığına ve tanrısal etkileşim sürecine dair bilgi veren Sicilyalı Diodorus<sup>17</sup> kardeşler arası evliliğin kanunlarla desteklendiğini aktarırken tanrısal etkileşimi de Mısır'ın önde gelen tanrılarında Osiris ve İsis'in yaptığı ilahi boyuttaki kardeş evliliğine dayandırmıştır.<sup>18</sup> Mısır ve Yunan tanrıları arasında gerçekleşen bu kutsal evlilikler Mısır'daki yönetici kesimi dini ve siyasi yönden etkilemiş bu durum kardeş evliliğin yasal hale getirilmesinde etkili olmuştur. Mısır'da öz kardeşlerin evlenmesine kanunen müsaade edildiğini Philo'nun<sup>19</sup> aktardığı bilgilerden de öğreniyoruz. Philo ayrıca kardeş evliliği geleneğini kendi yerel ensest kanunları kapsamında normal gören Mısırlı kanun koyucuların başka toplumların ensest kanunları ile alay ettiklerini de ifade eder.<sup>20</sup> Philo'nun aktardığı bilgiler sadece Mısır ile sınırlı değildir. Ensest evlilik türlerinin Mısır dışında özellikle de Atina<sup>21</sup> ve Sparta başta olmak üzere Yunanistan'ın bazı bölgelerinde de uygulandığını yine Philo'dan öğreniyoruz.<sup>22</sup> Nitekim *Apocolocyntosis* adlı eserinde Mısır'da tamamen, Yunanistan'da ise kısmen meşru sayılan ensest ilişkilerin karşılaştırmasını yapan Seneca'nın "*Atina'da yolun yarısını, İskenderiye'de ise tamamını gidebilirsin*"<sup>23</sup> ifadesi bunun göstergesidir.<sup>24</sup> Yunanistan'da kısmen yasal olan ensest Roma'da tamamen yasaktır.<sup>25</sup> Roma'da zina yapmanın, anne ile cinsel ilişkiye girmenin, anne veya kız kardeşle evlenmenin yasak olduğunu Yunan, Roma, Mısır ve Pers ekseninde bir karşılaştırma yapan Sextus Empiricus'tan öğreniyoruz.<sup>26</sup> Romalı şair Lucan ise ensestin Roma'daki durumundan ziyade Mısır'daki uygulanma süreci hakkında bilgi verir. Şiirlerinde Ptolemaioslar döneminde görülen ensest ilişkilere değinen Lucan, Mısır kraliçesi VII. Kleopatra'nın öz erkek kardeşi XIII. Ptolemaios ile gerçekleştirdiği ensest evlilikten "*dinsiz kız kardeş şimdi erkek kardeşiyle evleniyor*"<sup>27</sup> ifadeleriyle bahsetmektedir. Bu bilgilerden, Mısır'ın erken dönemlerinden beri görülen kardeş evliliği geleneğinin Ptolemaios hanedanının son yıllarında da devam ettiği anlaşılmaktadır.

Klasik kaynaklara göre kardeş evliliği geleneği Mısır kraliyet ailesi ile sınırlı değildir. Kraliyet ailesindeki kardeş evlilikleri ile somutlaşan bu gelenek Mısır'ın yerli halkı tarafından da uygulanabilir nitelik kazanmıştır. Ayrıca sınırlı ve yerel bir mahiyet taşımadığı gibi ülkenin farklı bölgelerindeki farklı kültürleri de etkisi altına almıştır.<sup>28</sup> Kardeş evliliği geleneği kraliyet ailesinin yanı sıra tüm Mısır halkı için uygulanabilen bir prosedür olsa da modern görüş firavunlar döneminde Mısır'da görülen öz kardeşler

<sup>13</sup> Bourne, 1963: 1591; Adamson, 1982: 88.

<sup>14</sup> Plutarkhos *Moralia* eserinde Mısır dini, Osiris ve İsis kültü hakkında bilgi verir. Bkz. Plutarchos, 1936: 5.

<sup>15</sup> Pausanias, 1918: 1. 7. 1.

<sup>16</sup> Theocritus, 1912: 17. 131-4.

<sup>17</sup> Diodorus'un İÖ. 59 yılında Mısır'ı ziyaret ettiği düşünülmektedir. Bkz. Murray, 1970: 141-71; A. Burton, 1972: 1-34; Rowlandson-Takahashi, 2009: 111-112.

<sup>18</sup> Diodorus, 1946: 1. 13, 1. 22, 1. 27; Middleton, 1962: 603-611; Hopkins, 1980: 312.

<sup>19</sup> Philo, 1993: 3. 4; Hopkins, 1980: 312; Middleton, 1962: 603-611.

<sup>20</sup> Philo, 1993: 4. 22-24.

<sup>21</sup> Atina'da babaları bir, anneleri ayrı olan Themistocles'in oğlu Archeptolis ile kızı Mnesiptolema'nın evliliği ensest değil meşru sayılmıştır. Bkz. Plutarchos, 1920: 32.1.

<sup>22</sup> Philo, 1993: 4. 22-24.

<sup>23</sup> Seneca, 1913: 8.

<sup>24</sup> Philo'un babaları bir, anneleri ayrı olan kardeşlerin evlenmelerine izin verildiğini belirten ifadeleri bunu desteklemektedir. Bkz. Philo, 1993: 4. 22-24; Anne-oğul arasındaki ensest ilişki Sophokles'in *Kral Oidipus* adlı eserinde karşımıza çıkar. Bkz. Sophokles, 2005: 28; Sophokles Yunanistan'daki ensest evlilik yasalarına ters düşen bir ensest vakasına işaret eder. Bkz. Sophokles, 2005: 115-117; 132-133.

<sup>25</sup> Her ne kadar Roma'da ensest yasak olsa da bu tarz ilişkiyetin görülmediğini söylemek zordur. Zira Romalı şair Ovidius, Macareus ile kız kardeşi Canace'nin ensest ilişkisini "*Yakında kardeşinle evleneceksin ve annenin dünyaya getirdiği kişinin karısı olacaksın*" ifadeleri iki kardeş arasındaki ensest ilişkiyi anlatır. Bkz. Ovidius, 1813: 11. 65.

<sup>26</sup> Sextus, Hellenistik dönemin stoacılarından Chrysippus'un, bir babanın kızından, bir annenin oğlundan ve bir erkek kardeşin de kız kardeşinden çocuk sahibi olabileceğini savunduğunu aktarmaktadır. Bkz. Sextus Empiricus, 1916: I. 14; 3. 24.

<sup>27</sup> VII. Kleopatra, kardeş evliliği yaptığı XIII. Ptolemaios'un ölümü üzerine taht boşalınca onun küçük erkek kardeşi olan XIV. Ptolemaios'u eş hükümdar olarak görevlendirmiştir. Caesar politik ittifak kapsamında VII. Kleopatra ve erkek kardeşi XIV. Ptolemaios'u evlendirmiştir. Bkz. Suetonius, 2008: 35.

<sup>28</sup> Dio, 1916: 42. 35. 4.



arası evliliğin az olduğu ve bu geleneğin çoğunlukla Ptolemaioslar tarafından uygulandığı yönündedir.<sup>29</sup> Kardeş evliliği geleneğinin Ptolemaios hanedanı boyunca tahta geçen hükümdarların çoğunluğu tarafından uygulanmış olması dini ve mitolojik perspektiften ziyade politik bir perspektifi yansıtmaktadır.<sup>30</sup> Modern görüş jeopolitik soyutlanma ya da kendilerini halktan soyutlama amacıyla kız kardeşleriyle evlenme geleneğini<sup>31</sup> uygulayan Ptolemaiosların politik bir strateji uyguladıklarını savunmaktadır.<sup>32</sup> Hem tanrıları hem de Mısır firavunlarını örnek alan, kendilerini sıradan insanlardan ayırmaya çalışan Ptolemaios hükümdarları için gereken ortamın bu gelenek vasıtasıyla sağlanması kardeş evliliğini tercih edilir hale getirmiştir.<sup>33</sup>

Ptolemaiosların monarşi anlayışlarına dahil ederek uygulamaya koyduğu kardeş evliliği geleneğinde soyun asaletinin ve saflığının korunması da bir başka amaç olarak karşımıza çıkar. Bu eylemin özü hanedan soyunun bozulmasını engellemek daha doğrusu elit ve öz hanedan soyunu sürdürmektir. Nitekim hanedan mensuplarının bir yabancı ile evlenmesi sülaleye dışarıdan birinin girmesine ve soyun bozulmasına neden olacağı için Eski Mısır'ın yerel geleneklerinden biri olan kardeş evliliği geleneği Ptolemaios krallarının çoğunluğu tarafından uygulanmıştır.<sup>34</sup>

### PTOLEMAİOS HANEDANINDA KARDEŞ EVLİLİĞİ YAPAN HÜKÜMDARLAR

Ptolemaios hanedanı boyunca tahta geçen hükümdarlara baktığımızda öz kardeş evliliği yapan altı hükümdar olduğunu görüyoruz. Hanedandaki ilk öz kardeş evliliğini kurucu hükümdar I. Ptolemaios Soter'in I. Berenike ile olan evliliğinden dünyaya gelen oğlu II. Ptolemaios Philadelphus yapmıştır. İlk evliliğini<sup>35</sup> Trakheia kralı Lysimachos'un kızı I. Arsinoe ile yapan<sup>36</sup> II. Ptolemaios Philadelphus'un bu evlilikten Ptolemaios<sup>37</sup>, III. Ptolemaios Euergetes, Lysimachos, Berenike Phernephoros olmak üzere dört çocuğu olmuştur. Komployla suçlanan I. Arsinoe'den İÖ. 279'da boşanan II. Ptolemaios, eski eşini Mısır'ın güneyindeki Koptos'a sürgüne göndermiştir. Böylece, kardeş evliliği kapsamında olmayan bu evlilik, II. Ptolemaios'un öz kız kardeşi II. Arsinoe'nin uzun vadeli planları ve şahsi entrikalarına yenik düşmüştür.<sup>38</sup>

Theocritus'un şehvetli<sup>39</sup> olarak bahsettiği II. Ptolemaios, ikinci evliliğini İÖ. 285'te öz kız kardeşi II. Arsinoe ile yapmıştır. Böylece öz kardeşler arası evlilik geleneğinin hanedandaki ilk temsilcileri niteliği kazanan olan çift kendilerinden önceki Mısır kralları tarafından kullanılan unvanlardan biri olan Philadelphus/kardeşini seven unvanını almışlardır.<sup>40</sup> Erkek kardeşi ile evlenen II. Arsinoe'nin daha önceki evliliği ise babası I. Ptolemaios'un siyasi ittifak kapsamında gerçekleşen bir evliliktir. Muhtemelen İpsos Savaşı sonrası Seleukos krallığının başındaki I. Seleukos Nikator'a karşı Trakya kralı Lysimachus ile arasındaki siyasi ittifakı güçlendirmeyi amaçlayan I. Ptolemaios, henüz on altı yaşında olan kızı II. Arsinoe'yi altmış yaşındaki Lysimachos ile evlendirmiştir.<sup>41</sup> Üçüncü evliliğini İÖ. 300'de II. Arsinoe ile yapan Lysimachos, İÖ. 281 yılında ölmüştür. Bundan sonra II. Arsinoe ilki üvey kardeşi Ptolemaios Keraunos ikincisi de öz kardeşi II. Ptolemaios ile olmak üzere iki evlilik daha yapmıştır.

<sup>29</sup> Ptolemaioslarda evlilik yasaları ile ilgili fragmanlar için bkz. Rowlandson-Takahashi, 2009: 113.

<sup>30</sup> Christensen, 2005: 59.

<sup>31</sup> Firavunların kız kardeşle evlenme geleneği için bkz. Diodorus, 1946: 1. 27. 1; Philo, 1993: 3. 4.

<sup>32</sup> Ogden, 1999: 78.

<sup>33</sup> Athenaeus, 1984: 14.621.1854; Pomeroy, 1984: 13, 16-17; Christensen, 2005: 59.

<sup>34</sup> Pomeroy, 2003: 124.

<sup>35</sup> Bu evlilik İÖ. 285/283 yıllarında gerçekleşmiştir. Bkz. Pausanias, 1918: 1. 7. 3.

<sup>36</sup> Pausanias, 1918: 1. 7. 3.

<sup>37</sup> Bkz. Ephesoslu Ptolemaios

<sup>38</sup> I. Arsinoe'nin İÖ. 279'dan önce sürgün edilmesinin ardından onun için refah dolu günler başlamıştır. Demotik bir yazıtın verdiği bilgiye göre kralın kraliçesi olarak sahip olduğu konum ve statüsü sayesinde Koptos'ta mutlak otoritenin sahibi olmuştur. Tercümesini Petrie'nin yaptığı Koptos'a ait yazıtta yer alan "kraliyet haremının yöneticisi Arsynifau (Arsinoe), kralın kraliçesi" ifadesi bu bilgileri doğrular niteliktedir. Bkz. Petrie, 1896: 21; Ogden, 1999: 74.

<sup>39</sup> Theocritus ve Athenaeus, II. Ptolemaios Philadelphus'tan ateşli, şehvetli ve haz düşkünü olarak bahsetmektedir. Theocritus onun sekiz metresi olduğundan bahsederken bu kadınların isimlerinin nasıl bilindiğini de açıklar. II. Ptolemaios Philadelphus'un bu kadınların hiçbirinden çocuğu olmadığı, çünkü çocukların dünyaya gelmesine engel olduğu düşünülmektedir. Bkz. Theocritus, 1912: 14. 61; Athenaeus, 1984: 13. 576ef; Ogden ise II. Ptolemaios Philadelphus'un on bir metresi olduğu görüşündedir. Bkz. Ogden, 1999: 73-74.

<sup>40</sup> Strabon, Ptolemaios hükümdarlarının kullandıkları unvanları verir. Bkz. Strabo, 1932: 17. 1. 11; Tait hem firavunlar döneminde hem de Ptolemaioslar döneminde kullanılan Mısır kraliyet unvanlarının nasıl ve ne amaçla verildiği hakkında bilgi vermektedir. Bkz. Tait, 2003: 3-4.

<sup>41</sup> II. Arsinoe, Lysimachos'un üçüncü eşidir. Çiftin bu evlilikten Ptolemaios Epigonos, Lysimachus ve Philip adında üç oğlu dünyaya gelmiştir. Kendi oğullarını taht ortağı yapmak isteyen Arsinoe, Lysimachus'un oğlu Agathocles'i zehirleyerek öldürmüştür. Bkz. Pausanias, 1918: 1. 10. 3; Plutarchos, 1920: 31. 3.



Ptolemaios Keraunos ve II. Ptolemaios'un her ikisinin de kız kardeşleri II. Arsinoe ile evlenmesi firavun geleneği ile ilgili bir durumdur. Ptolemaios Keraunos ve II. Ptolemaios tarafından sadece I. Ptolemaios'un soyundan gelmelerine ve doğma büyüme Mısırlı olmalarına dayandırılarak yapılan bu evlilikler Mısır tahtı üzerindeki hak talebine yasal statü kazandırma ve bu talebi meşrulaştırma çabası taşıyan bir propaganda aracı olarak değerlendirilebilir.<sup>42</sup> Özellikle II. Ptolemaios'un, I. Ptolemaios soyundan gelenler üzerinden düzenlediği teamüller genellikle kendi taht süreciyle ilişkilidir. Zira onun tahta çıkma sürecini zora sokacak bir rakibin mevcudiyeti söz konusudur. Bu varis, I. Ptolemaios'un Antipatros'un kızı Eurydice ile yaptığı evlilikten dünyaya gelen dört çocuktan<sup>43</sup> biri olan Ptolemaios Keraunos'tur.<sup>44</sup> Tahta çıkma sıralamasındaki ilk varis olan Ptolemaios Keraunos'un hedefi II. Arsinoe ile evlenmektir. II. Ptolemaios'un kendisinden önce davranarak II. Arsinoe ile evlenmesi durumunda tahta onun geçeceği ihtimalini göz önünde bulunduran Ptolemaios Keraunos, II. Arsinoe ile evlilik planları yapmaya başlamıştır.<sup>45</sup> İÖ. 281'de eşi Lysimachos'un ölümünün ardından iki çocuğuyla birlikte Cassandreia'ya sığınan II. Arsinoe'ye âşık olmuş gibi davranan Ptolemaios Keraunos, krallığını onunla ve çocuklarıyla paylaşmayı teklif etmiş, çocuklarını güvence altına almak isteyen I. Arsinoe de bu teklifi kabul etmiştir. Ptolemaios hanedanının kurucu hükümdarı I. Ptolemaios'un oğlu ve tahtın sıradaki varisi Ptolemaios Keraunos, üvey kız kardeşi II. Arsinoe ile İÖ. 280/279'da gerçekleşen görkemli bir törenle evlenmiştir.<sup>46</sup> Mısır gelenekleriyle ilişkilendirilen bu evlilik hanedanın ilk üvey kardeş evliliğidir. Üvey kız kardeşi ile evlenen ilk hanedan üyesi olan Ptolemaios Keraunos hem şahsi hedefine ulaşmış hem de kısa süreliğine avantajlı duruma geçmiştir.<sup>47</sup>

Ptolemaios Keraunos İÖ. 276'da ölmüştür. Onun ölümünün ardından dul kalan II. Arsinoe, kendisinden sekiz yaş küçük öz erkek kardeşi II. Ptolemaios Philadelphus ile bir izdivaç gerçekleştirerek taht ortağı olmuştur.<sup>48</sup> Pausanias<sup>49</sup> ve Justinus'un<sup>50</sup> aktardığına göre iki kardeş İÖ. 276'da halkın da katıldığı görkemli bir törenle evlenmiştir. II. Arsinoe ve II. Ptolemaios arasındaki öz kardeş evliliği Mısır geleneklerine uygun olsa da Yunan dünyasında enstest olarak yorumlanmış ve tepkiyle karşılanmıştır. Şair Sodates, kız kardeşi ile evlenen II. Ptolemaios için "yasak meyveyi ölümcül bir iğne ile deldi" ifadesini kullanmıştır.<sup>51</sup> Theocritus ve Pausanias ise II. Ptolemaios'un hanedan geleneklerine yenilik getirdiği hususunda hemfikirdir. Makedon gelenekleri hakkında bilgi veren Pausanias, II. Ptolemaios'un tutkulu bir şekilde âşık olduğu öz kız kardeşi II. Arsinoe ile evlenerek bir yandan Makedon geleneklerini ihlal ederken diğer yandan Mısırlı tebaasını takip ettiğini ifade etmiştir. II. Ptolemaios'un tahta geçme sürecinde onun meşruiyetine vurgu yapan Theocritus dalkavukluk şiirlerinde II. Ptolemaios ve II. Arsinoe'nin evliliğini Zeus ve Hera'nın evliliğine benzetmek suretiyle tanrısal boyuta taşıyan bir profil çizmiştir. Nitekim çiftin evliliği Mısır'ın yerel tanrıları Osiris ve İsis'in evliliğine benzediği için İÖ. 272'de tanrılaştırılmışlar ve Theoi Adelphoi unvanı almışlardır.<sup>52</sup>

Mısır tanrıları ve firavunların uyguladığı kardeş evliliği geleneği Ptolemaios hanedanının sonuna kadar varlığını sürdürecektir köklü değişimleri de beraberinde getirmiştir. Buna en güzel örnek II. Ptolemaios Philadelphus'un kız kardeşi ve karısı olan II. Arsinoe ile taht paylaşmasıyla birlikte hem eş hükümdarlık hem de öz kardeşler arası evlilik geleneğinin başlamış olmasıdır.<sup>53</sup> Mısır'ın yerel geleneği olan öz kardeş evliliğinin hanedandaki ilk uygulayıcısı konumunda olan II. Ptolemaios Philadelphus kralların kız kardeşleri ile evlenmesine müsaade eden kanunlar çıkararak ailenin meşruiyetini ve soyun devamlılığını sağlayacak adımlar atmıştır. Bu tarz evlilikleri, ülkede yaşayan Yunanlılar da dahil olmak üzere tüm Mısır halkı için yasal hale getiren bir kanun yayınlamıştır.<sup>54</sup> Bu kanunlar II. Ptolemaios Philadelphus döneminde ve ondan sonra tahta geçen oğlu III. Ptolemaios Euergetes döneminde basılan, bir yüzünde I. Ptolemaios ve I. Berenike portresinin; diğer yüzünde II. Ptolemaios ve II. Arsinoe

<sup>42</sup> Ogden, 1999: 78.

<sup>43</sup> Ptolemaios Keraunos, Melager/Meleager, Lysandra ve Ptolemais için bkz. Lucian, 1905: 12; Hölbl, 2001: 24.

<sup>44</sup> Eusebius, 2008: 235-6.

<sup>45</sup> Ogden, 1999: 77.

<sup>46</sup> Justinus, 2011: 4. 1-3.

<sup>47</sup> Burstein, 1982: 200; Pomeroy, 1984: 16.

<sup>48</sup> Pausanias, 1918: 1. 7. 3; Theocritus, 1912: 17. 128; Hölbl, 2001: 36; Rowlandson-Takahashi, 2009: 112.

<sup>49</sup> Pausanias, 1918: 1. 7. 1

<sup>50</sup> Justinus, 2011: 24. 3; Hopkins, 1980: 312; II. Ptolemaios Philadelphus-II. Arsinoe evliliği British Museum'da sergilenen ve Poseidippus'a ait olduğu düşünülen "Epithalamium of Arsinoe" adlı fragmanda yer almaktadır. Bkz. Lasserre, 1959: 222-247.

<sup>51</sup> Tepkisini alaycı ifadelerle dile getiren şair Sodates sürgüne gönderilerek öldürülmüştür. Bkz. Athenaeus, 1984: 14. 621.

<sup>52</sup> Pausanias, 1918: 1. 7. 1; Theocritus, 1912: 17. 1-4; 17. 128-134; Iosephus, 1998: 12. 6; Rowlandson-Takahashi, 2009: 112.

<sup>53</sup> Iosephus, 1998: 12. 6; Röller, 2010: 2-3; Pomeroy, 1984: 14, 16-17.

<sup>54</sup> Rowlandson-Takahashi, 2009: 113.

portresinin betimlendiği altın *octodrahmilerle*<sup>55</sup> desteklenmiş böylece kız kardeşle evlenme geleneği meşruiyet kazanmıştır.<sup>56</sup>

İÖ. 222-205 yılları arasında ülkeyi yöneten IV. Ptolemaios Philopator, kız kardeşi III. Berenike'nin çok genç yaşta ölmesi nedeniyle küçük kız kardeşi III. Arsinoe ile evlenerek II. Ptolemaios Philadelphus döneminde yürürlüğe giren teamülleri uygulamıştır. Hanedanın ikinci kardeş evliliği olan bu evliliğin kesin tarihi ve detayları bilinmese de çiftin oğulları V. Ptolemaios Epiphanes'in doğduğu tarih olan İÖ.210/209'dan önce evlenmiş olmaları muhtemeldir. Polybius'a göre babası III. Ptolemaios Euergetes'in ölümü nedeniyle küçük yaşta yetim kalan kız kardeşi III. Arsinoe ile evlenebilmek için onun büyümesini bekleyen IV. Ptolemaios Philopator'un, bu dönemde Agathocleia adında bir kadınla ilişkisi olmuştur.<sup>57</sup> IV. Ptolemaios Philopator'un kız kardeşi ile gerçekleştirdiği bu evlilikten sadece tek bir çocuk dünyaya gelmiştir. Hanedanda görülen öz kardeş evliliklerinden dünyaya gelmiş ilk çocuk olan V. Ptolemaios Epiphanes, kardeşi olmadığı için tahtın tek varisi olarak herhangi bir meşruiyet sorunu yaşamadan babası IV. Ptolemaios Philopator'un taht ortağı olmuştur. Fakat IV. Ptolemaios Philopator ölümünden kısa bir süre önce boşandığı kız kardeşi ve eşi III. Arsinoe tarafından öldürülmüştür.<sup>58</sup>

Hanedandaki üçüncü kardeş evliliği VI. Ptolemaios Philometor ile kız kardeşi II. Kleopatra arasında olmuştur. V. Ptolemaios'un İÖ. 180 yılında ölümünün ardından eşi I. Kleopatra ve oğlu VI. Ptolemaios Philometor hanedanı birlikte yönetmişlerdir. I. Kleopatra İÖ. 176 yılında intihar edince henüz on yaşındaki oğlu VI. Ptolemaios Philometor hadım Euleaus ile azatlı köle Lenaeus'un vesayetinde saltanat naibi olmuştur. İÖ. 180-145 yılları arasında dönem dönem ülkeyi yöneten VI. Ptolemaios Philometor, egemenliğini meşru hale getirmek için tek öz kız kardeşi olan II. Kleopatra ile evlenmiştir. VI. Ptolemaios Philometor İÖ. 145'te ölünce kız kardeşi ve eşi II. Kleopatra tahta geçmiştir. Bu olay hanedanda yeni bir teamülün ortaya çıkmasında etkili olmuştur. Eşinin ölümünden sonra tahta geçen II. Kleopatra'dan itibaren bir erkek yakını ya da akrabası ile yönetmesi şartıyla hakimiyet dul kraliçeye ait olmuş ve bu durum erkek kardeşin dul eşiyle evlenme prensibine olan yönelimi artırmıştır. Hanedanın dördüncü kardeş evliliğini yapan hükümdar VIII. Ptolemaios Euergetes'in İÖ. 145 yılında yeniden tahta geçişi de bu uygulama vasıtasıyla olmuştur. VIII. Ptolemaios Euergetes'in kraliyet yönetiminde söz sahibi olabilmesi için hanedan geleneklerini uygulaması ve kız kardeşi II. Kleopatra ile evlenmesi gerekmektedir. Yaklaşmakta olan VI. Suriye Savaşı'nın yarattığı tehlike nedeniyle saltanat gücünü meşru kılmak isteyen VIII. Ptolemaios Euergetes, İÖ. 145 yılında II. Kleopatra ile evlenmiştir. İÖ. 170-116 arası dönem dönem Mısır'ı yöneten ve IV. Antiochos'un Mısır'ı işgalinden önce kız kardeşi ile ortak bir yönetim başlatan VIII. Ptolemaios Euergetes'in mecburiyetten yaptığı bu izdivaç onun taht ortağı olmasını ve güçlenmesini sağlamıştır. Nitekim VI. Ptolemaios Philometor'un ölümünden sonraki bir ay içinde kralı olduğu Cyrene'den geri dönen ve kız kardeşi II. Kleopatra ile evlenerek yeniden tahta geçen VIII. Ptolemaios Euergetes bu süreçte herhangi bir mücadeleye girmeden saltanatı geri almıştır. VIII. Ptolemaios Euergetes'in hükümdarlığını güvence altına alması, erkek kardeşinin oğlu ve potansiyel rakibi VII. Ptolemaios Neos Philopator'u İskenderiye'ye ayak basar basmaz öldürmesiyle olmuştur. İÖ. 145'te gerçekleşen bu cinayet VIII. Ptolemaios Euergetes'in krallığını güvence altına alırken tahta geçecek rakiplerin mevcut varis sıralamasından düşmesini sağlamıştır.<sup>59</sup> Zira tahtın varislerinden biri, öz kız kardeşi II. Kleopatra ile evlenerek Osiris ve İsis'in kutsal evliliğini gerçekleştiren VIII. Ptolemaios Euergetes'in İÖ. 144 yılında dünyaya gelen oğlu Ptolemaios Memphites'tir. Çiftin gerçekleştirdiği kardeş evliliği nedeniyle Osiris ve İsis evliliğinden dünyaya gelen Horus'u temsil ettiği düşünülen bu çocuk VIII. Ptolemaios Euergetes'in tek çocuğu değildir. II. Kleopatra ile evlenmeden önce yani VIII. Ptolemaios Euergetes'in Cyrene'de sürgünde olduğu dönemde Eirene (Ithaca?) adlı bir kadınla ilişkisi olmuştur. Bu ilişkiden muhtemelen İÖ. 156/5'te doğmuş olan piç<sup>60</sup> lakaplı oğlu Ptolemaios Apion

<sup>55</sup> Ogden, 1999: 75-76, figs. 2-3.

<sup>56</sup> Theocritus, 1912: 17. 131; Burstein, 1982: 211-22; Ptolamaios kraliçelerinin desteği sayesinde hanedanda kız kardeşle evlenme geleneği yerleşmiştir. Fakat bu durum anneleri bir babaları ayrı olan çocuklar arasında anlaşmazlıkların çıkması, babadan değil anneden meşru sayılma eğiliminin artması gibi bazı değişimleri de beraberinde getirmiştir. Nitekim hanedanın son hükümdarı VII. Kleopatra ile Caesar'ın oğlu Caesarion, babasının bir Romalı olması nedeniyle tahtın varisi sayılmamış hatta gayrimeşru görülmüştür. Bkz. Strabo, 1932: 17. 1. 11-17. 1. 13.

<sup>57</sup> Plutarchos, 1920: 33; Strabo, 1932: 17. 1; Polybius, 1927: 15. 25; Polybius, II. Ptolemaios Philopator'un, tüm krallığı deviren fahişe Agathocleia'nın kölesi olduğunu belirtir. Bkz. Polybius, 1927: 14. 11; Ogden, 1999: 81.

<sup>58</sup> IV. Ptolemaios Philopator İÖ. 204'te ölmüştür. Ölümünden kısa bir süre önce boşandığı kız kardeşi-eşi III. Arsinoe tarafından öldürülmüştür. Bkz. Polybius, 1927: 15. 25; Justinus, 2011: 30. 1-2

<sup>59</sup> Justinus, 2011: 38. 8; Livius, 1850: 35. 16; Ogden, 1999: 85-89; Ager, 2007: 6.

<sup>60</sup> Ptolemaios Apion, Ptolemaios hanedanında pek çok kişi için kullanılan "piç" lakabını alan ilk kişidir. Bkz. Ogden, 1999: 91

dünyaya gelmiştir. Ptolemaios Memphites'in bir metresten dünyaya gelen bu kardeşinin varlığı antik kaynaklar tarafından da doğrulanmıştır.<sup>61</sup>

VIII. Ptolemaios Euergetes, Eirene (Ithaca?) ile yaşadığı ilişki sonrasında iki evlilik yapmıştır. Hanedan gelenekleri kapsamında kız kardeşi II. Kleopatra ile yaptığı ilk evliliği, karısı II. Kleopatra'nın VI. Ptolemaios Philometor'dan olan kızı ile evlenebilmek için boşanması nedeniyle oldukça sıradışı bir durumla sona ermiştir. İkinci evliliğini de yine hanedan içinden yapan VIII. Ptolemaios Euergetes, boşandığı eşi II. Kleopatra ve VI. Ptolemaios Philometor'un kızları, kendisinin de öz yeğeni olan III. Kleopatra ile evlenmiştir. Justinus'un verdiği bilgiye göre zorla yapılan bu evlilik zina ve tecavüz olarak nitelendirilmiştir. Çünkü VIII. Ptolemaios Euergetes, ilk çocukları olan Ptolemaios Memphites'in doğumundan kısa bir süre sonra, karısı II. Kleopatra'nın VI. Ptolemaios Philometor'dan olma kızına yani kendi yeğeni III. Kleopatra'ya iki kez tecavüz etmiş ve ondan bir oğlu olmuştur. Zina yaparak eşini aldatan VIII. Ptolemaios Euergetes, III. Kleopatra ile evlenebilmek için karısı II. Kleopatra'dan boşanmıştır. Öz kız kardeşi II. Kleopatra ile olan evliliğini İÖ. 142 veya İÖ. 138/7 tarihlerinden birinde sonlandıran VIII. Ptolemaios Euergetes, boşandığı eşi II. Kleopatra ile Ptolemaios VI. Ptolemaios Philometor'un kızları, kendisinin de öz yeğeni olan III. Kleopatra ile evlenmiştir.<sup>62</sup> Hem teamüller hem de politik strateji gereği öz yeğeni ile izdivaç gerçekleştiren VIII. Ptolemaios Euergetes'in bu evlilik vasıtasıyla II. Kleopatra'nın gücünü kontrol altına almak, onun soyundan gelecek olan nesle hâkim olmak ve kendi gücünü muhafaza etmek istemiş olması muhtemeldir. Çünkü iktidarını ve gücünü muhafaza edebilmesi, II. Kleopatra'dan ziyade III. Kleopatra'ya bağlıdır. İÖ. 181 yılında kırklı yaşlarındaiken son doğumunu yapan II. Kleopatra'nın tekrar çocuk doğurabilmesi yaşı gereği zor görüldüğü için soyun devamını sağlayacak en uygun kişi olarak III. Kleopatra'yı görmüştür. III. Kleopatra'dan doğacak varisler hanedanın ve soyun devamını sağlarken, hanedanın kontrolü de kendi elinde olacaktır. VIII. Ptolemaios Euergetes'in III. Kleopatra'dan bir varis dünyaya getirme isteği, ilk çocukları IX. Ptolemaios'un İÖ. 142 yılında doğumuyla gerçekleşmiştir. Böylece VIII. Ptolemaios Euergetes kutsal aileyi yani Osiris-İsis-Horus yaratmıştır.<sup>63</sup>

Bu süreçte “Kraliçe Kleopatra, Kız Kardeş, Karısı” unvanlarını koruyan ve tüm protokollerde kardeşi VIII. Ptolemaios Euergetes ile anılmaya devam eden II. Kleopatra'nın öldüğü tarih olan İÖ. 116'ya kadar birlikte hüküm sürmüşlerdir. Öte yandan taht ortağı olmaları eş hükümdarlığın siyasi ve ailevi anlaşmazlıklar nedeniyle kesintiye uğramadığı anlamına gelmemektedir. Nitekim İÖ. 130 yılı sonlarında eski eşi/erkek kardeşi VIII. Ptolemaios Euergetes'i ve halihazırda onunla evli olan kızı III. Kleopatra'yı İskenderiye'den geçici olarak uzaklaştırmayı başaran II. Kleopatra ülkeyi bir süre tek başına yönetmiştir. Bu durumdan rahatsız olan VIII. Ptolemaios Euergetes, İÖ. 144 yılında eski eşi ve kız kardeşi II. Kleopatra'dan dünyaya gelen ve henüz çok küçük olan oğlu Ptolemaios Memphites'i kendi elleriyle öldürdükten sonra cesedini bir kutuya koymuş ve doğum günü hediyesi olarak annesi II. Kleopatra'ya göndermiştir. Diodorus, VIII. Ptolemaios Euergetes'in bu cinayeti II. Kleopatra'yı cezalandırmak için işlediğini belirtir.<sup>64</sup> Cinayetin amacı, kendisi İskenderiye'de değilken oğulları Ptolemaios Mamphites'in II. Kleopatra tarafından eş hükümdar olarak görevlendirilmesini engellemektir. Ptolemaios Memphites'in öldürülmesiyle birlikte II. Kleopatra soyundan birinin tahta geçme ihtimali ortadan kalkmış, III. Kleopatra'dan dünyaya gelen çocukların varis olmasını sağlamıştır.<sup>65</sup>

Hanedanın beşinci kardeş evliliği biri kızkardeşi IV. Kleopatra (Sevgili Kleopatra) ile diğeri de kız kardeşi Kleopatra Selene ile olmak üzere iki kız kardeşi ile de evlenerek hanedan teamüllerini uygulayan IX. Ptolemaios tarafından gerçekleştirilmiştir. VIII. Ptolemaios Euergetes'in İÖ. 116 yılının haziran ayında ölmesinin ardından, her ne kadar İskenderiye halkı tarafından onaylanmasa da tahtın sahibi III. Kleopatra olunca kraliçenin oldukça çekişmeli bir taht süreci yaşayan oğulları IX. Ptolemaios veya X. Ptolemaios'tan birini taht ortağı olarak tayin etme gerekliliği doğmuştur. İskenderiyeliler, büyük oğlu IX. Ptolemaios'u taht ortağı olarak onaylaması için III. Kleopatra'yı zorlasa da kraliçe düşman olduğu ve nefret ettiği<sup>66</sup> büyük oğlunu değil küçük oğlu X. Ptolemaios'u taht ortağı olarak tayin etmiştir. İskenderiyelilerin tahta çıkmasını istediği büyük oğlu IX. Ptolemaios'u da sürgüne zorlamış, baskıya dayanmayan IX. Ptolemaios'un Kıbrıs'a kaçmasıyla birlikte kraliçe onu devre dışı bırakmayı

<sup>61</sup> Justinus, 2011: 39. 5.

<sup>62</sup> Justinus, 2011: 38. 8.

<sup>63</sup> Ogden, 1999: 89-90.

<sup>64</sup> Justinus, 2011: 38.8.

<sup>65</sup> Ager, 2007: 6; Ogden, 1999: 90.

<sup>66</sup> Pausanias, 1918: 1. 9. 1.

başarmıştır. Böylece III. Kleopatra ve taht ortağı olan küçük oğlu X. Ptolemaios İÖ.107-101 yılları arasında ülkeyi birlikte yönetmişlerdir. VIII. Ptolemaios Euergetes (İÖ. 127-116), II. Kleopatra (İÖ. 124-116), IX Ptolemaios (İÖ. 116-107), X. Ptolemaios (107-101) ile tahtı dönem dönem taht ortaklığı yaparak ömrünün yirmi altı yılını iktidarda geçiren III. Kleopatra, altı yıl boyunca ülkeyi birlikte yönettiği oğlu X. Ptolemaios tarafından öldürülmüştür.<sup>67</sup> III. Kleopatra'nın ölümünden sonra tahta geçen kişi X. Ptolemaios olmuştur. İÖ. 107-101 yılları arasında annesi III. Kleopatra ile, İÖ. 101-88 yılları arasında da yeğeni ve eşi olan V. Kleopatra ile tahtı paylaşan X. Ptolemaios, İÖ. 88 yılında ölünce kardeşi IX. Ptolemaios tekrar tahta geçmiştir. Önce kız kardeşi IV. Kleopatra (Sevgili Kleopatra) ile evlenen IX. Ptolemaios İÖ. 116 yılında da kız kardeşi Kleopatra Selene ile evlenerek hanedan teamüllerini uygulayan hükümdarlar arasındaki yerini almıştır.<sup>68</sup>

Hanedandaki kardeş evliliği geleneği XI. Ptolemaios'un ölümünden sonra tahta geçen ve İÖ. 80-58/55-51 yılları arasında hükümdarlık yapan XII. Ptolemaios Auletes tarafından da uygulanmıştır. Auletes'in çocukları IV. Berenike, VII. Kleopatra, IV. Arsinoe, XIII. Ptolemaios ve XIV. Ptolemaios olmak üzere Mısır tahtına geçen son nesildir. Nitekim babası IX. Ptolemaios'un kraliyet kökenli olmayan bir kadınla yaşadığı ilişki sonucu dünyaya geldiği için gayrimeşru<sup>69</sup> saydıkları XII. Ptolemaios Auletes İÖ. 58 yılında Roma'ya sığınmıştır. Yaşanan iç karışıklık nedeniyle görevden alındığı için Roma'ya sığınan Auletes Roma'ya gidince oğulları XIII. Ptolemaios ve XIV. Ptolemaios henüz reşit olmadıkları için verasetten çıkarılmış, İskenderiyeliler tarafından kraliçe ilan edilen büyük kızı IV. Berenike ise derhal evlenerek geçici olarak yönetime getirilmiştir.<sup>70</sup>

Öte yandan XII. Ptolemaios Auletes'in hanedan teamülü olan kız kardeşle evlenme geleneğini uygulayıp uygulamadığı konusunda farklı görüşler bulunmaktadır. Bazı yazarlar XII. Ptolemaios Auletes'in kız kardeşi Kleopatra VI. Tryphaena II<sup>71</sup> ile bazı yazarlar ise V. Kleopatra ile evlendiğini ifade etmişlerdir.<sup>72</sup> Bunun temeli Ptolemaios hanedan dönemine ait bir tabletin verdiği bilgiye dayanır.<sup>73</sup> Tablette yer alan XII. Ptolemaios Auletes'in İÖ. 79 yılında bir evlilik yaptığı, bu evliliği V. Kleopatra veya Kleopatra VI. Tryphaena II ile evlendiği yönündeki bilgi nedeniyle görüş birliği sağlanamamıştır. Fakat Strabon, Auletes'in sadece üç kızı olduğunu ve bunlardan yalnızca IV. Berenike'nin meşru olduğunu ifade eder.<sup>74</sup> Bu bilgiye göre IV. Berenike, Auletes'in kız kardeşi Kleopatra VI. Tryphaena II ile yapmış olduğu evlilikten dünyaya gelen ve teamüller kapsamında meşru sayılan tek kızı olduğu anlaşılmaktadır. Diğer kızları VII. Kleopatra ve IV. Arsinoe ise Ptolemaios kökenli olmayan fakat Mısır'ın seçkin ailelerinden birine mensup olduğu muhtemel bir kadından dünyaya geldikleri düşünülmektedir.<sup>75</sup> Dolayısıyla Strabon'un da ifade ettiği gibi Auletes'in tek meşru kızı IV. Berenike'dir. Auletes'in diğer çocukları VII. Kleopatra, IV. Arsinoe, XIII. Ptolemaios ve XIV. Ptolemaios'un annelerinin kimliği ise bilinmemektedir.<sup>76</sup> Auletes'in IV. Berenike dışındaki çocuklarını dünyaya getiren kadın Ptolemaios hanedan soyuna mensup olmasa bile Mısır kökenli seçkin bir kadın olması muhtemeldir.<sup>77</sup> Nitekim British Musueum'da yer alan bir stelde XII. Ptolemaios Auletes'in çok eşli olduğu bilgisi yer almaktadır. Dolayısıyla bu eşlerden birinin Mısır'ın yerlisi bir kadın olabileceğini savunuların görüşü bu belgeye dayanmaktadır.<sup>78</sup>

<sup>67</sup> Justinus, 2011: 39. 4-5; Pausanias, 1918: 1. 9. 3.

<sup>68</sup> Eusebius, 2008: i 163-6; Justinus, 2011: 39.3-5; Pausanias, 1918: 1. 9. 1-3.

<sup>69</sup> İskenderiyeliler XII. Ptolemaios'u *Auletes*/flütçü, *piper*/gaydacı, *oboe*/ney çalar ve *nothos*/piç olarak isimlendirmiştir. Bkz. Strabo, 1932: 17. 1. 11.

<sup>70</sup> Strabo, 1932: 17. 1. 11; Eusebius, 2008: i 167-8.

<sup>71</sup> Hardie, 2006: 31-32.

<sup>72</sup> Modern yazarların bu görüşü muhtemelen Ptolemaios dönemine ait tabletlerde yer alan bilgilere dayanmaktadır. Bkz. Birch, 1864: 6; Delaney, 2014: 1; Tyldesley, 2008: 30,32; Jones, 2006: xiv.

<sup>73</sup> Bahsi geçen tablet için bkz. Birch, 1864: 6.

<sup>74</sup> Strabon "...onun (*Auletes*) üç kızı vardı, bunlardan yalnızca biri, kraliçe olarak ilan edilen en büyük kızı (*IV. Berenike*) meşruydu..." ifadeleriyle IV. Berenike'nin meşruiyetine vurgu yapar. Bkz. Strabon, 1932: 17. 1. 11.

<sup>75</sup> IV. Berenike, VII. Kleopatra, IV. Arsinoe, XIII. Ptolemaios Philopator III, XIV. Ptolemaios Philopator IV olmak üzere beş çocuğu olan XII. Ptolemaios Auletes'in farklı kadınlardan dünyaya gelmiş olan bu çocuklarından sadece IV. Berenike'nin annesinin kimliği (kız kardeşle evlilikten dünyaya gelen çocuk hanedan teamüllerinde göre meşru sayıldığı için) bilinmektedir. Bkz. Strabon, 1932: 17. 1. 11.

<sup>76</sup> Bazı yazarlar VII. Kleopatra'nın, XII. Ptolemaios ile onun öz kız kardeşi olan Kleopatra VI. Tryphaena II'nin kızı olduğunu savunur. Bkz. Hardie, 2006: 31-32; bazı yazarlar ise hem VII. Kleopatra'nın hem de IV. Berenike'nin annesinin V. Kleopatra olduğunu savunur. Bkz. Delaney, 2014: 1; Grant, 2011: 16-17; Tyldesley: 2008, 30, 32; Jones, 2006: xiv; Modern yazarların bu görüşü muhtemelen Ptolemaios dönemine ait tabletlerde yer alan bilgilere dayanmaktadır. Bkz. Birch, 1864: 6.

<sup>77</sup> Strabo, 1932: 17. 1. 11; Dio, 1916: 39.13; Birch, 1864: 7; Tyldesley, 2008: 28, 30; VII. Kleopatra'nın kökeni hakkında bilgi veren Mahaffy, VII. Kleopatra'nın annesinin kraliyet ailesine mensup soylu bir kadın olduğunu öne sürmektedir. Bkz. Mahaffy, 1915: 1-4.

<sup>78</sup> Ogdén, 1999: 100.



Hanedanın son hükümdarı VII. Kleopatra da kendinden yaşça küçük iki erkek kardeşi ile evlenerek kardeş evliliği teamülünü uygulamıştır. VII. Kleopatra'nın babası XII. Ptolemaios Auletes İÖ. 51 yılında ölünce tahta kimin geçeceği sorunu gündeme gelmiştir. XII. Ptolemaios'un iki oğlu henüz reşit değildir. Reşit olan iki kızı ise hanedan kadınlarının tahta geçebilmelerini bir erkek yönetici ile eş hükümdar olma şartına bağlayan teamüller gereği tahta geçememiştir. Kadınların ancak erkek kardeşleri ile evlenmeleri halinde eş hükümdar olarak tahta çıkabilmelerini içeren bu teamüller, XII. Ptolemaios'un tahta geçecek olan kızının erkek kardeşlerinden biri ile evlenmesini zorunlu kılmıştır. Reşit varislerden biri olan VII. Kleopatra hem hanedan teamüllerini hem de babasının vasiyetini yerine getirmek için henüz on üç yaşındaki erkek kardeşi XIII. Ptolemaios ile İÖ. 48 yılında evlenmiştir. Öz kardeş evliliği yapan VII. Kleopatra ve XIII. Ptolemaios, babaları XII. Ptolemaios Auletes'in varisi ve meşru mirasçıları olarak birlikte tahta geçmişlerdir.<sup>79</sup> Fakat XIII. Ptolemaios İÖ. 47'de öldürülmesinin ardından küçük kardeşi XIV. Ptolemaios'un kral olarak görevlendirmesi gündeme gelmiştir. XII. Ptolemaios'un vasiyetini yerine getirmek isteyen Romalı komutan Caesar önderliğinde VII. Kleopatra ile erkek kardeşi XIII. Ptolemaios evlenmiştir. Böylece hem babası XII. Ptolemaios Auletes'in vasiyetini hem de hanedan teamüllerini yerine getirmiştir.<sup>80</sup> Fakat VII. Kleopatra her ne kadar meşru varis olarak tahta geçmiş olsa da annesinin etnik kökeni ve kimliğinin bilinmemesi nedeniyle babasının kaderini yaşamış, kraliyet kökenli bir kadından dünyaya gelmeyen babası XII. Ptolemaios Philadelphos gibi meşruiyet sorunu ile karşılaşmıştır. Bu durum hanedan mensubu olmayan bir kadından dünyaya gelen çocukların meşru sayılmaması yönündeki teamüllerin bir yansıması olarak değerlendirilebilir. Çünkü kralın çocuklarını dünyaya getirecek olan kadının soylu ve köklü bir aileden olması, hatta kraliyet mensubu olması gerekmektedir. Buradaki meşruiyet kavramını köklü ve soylu bir aileye mensup olmakla ilişkilendirdiğimizde soyluluk, statü ve meşruiyet ilişkisinin etkin olduğunu söylemek mümkündür.

#### PTOLEMAİOS HANEDANINDA KARDEŞ EVLİLİĞİ YAPMAYAN HÜKÜMDARLAR

Ptolemaios hanedanı boyunca uygulanan kardeş evliliği geleneğinde kronolojik bir istikrar sağlanamamıştır. Bu anlamda hanedan içinde kardeş evliliği yapmayan hükümdarlara baktığımızda başta kurucu hükümdar I. Ptolemaios Soter olmak üzere III. Ptolemaios Euergetes, V. Ptolemaios Epiphanes, X. Ptolemaios ve XI. Ptolemaios karşımıza çıkmaktadır.

İÖ. 323-282 yılları arasında ülkeye uzun süre hükmeden, İÖ. 305 yılı itibariyle Mısır kralı olan<sup>81</sup> ve ölümünden iki yıl öncesine kadar yönetimde kalan<sup>82</sup> I. Ptolemaios Soter<sup>83</sup> kız kardeşi olmayan dört kadınla evlilik yapmıştır. Saltanatının son on beş yılında, savaşmaktan ziyade siyasi ittifaklar üzerinden tahtının ve ülkesinin varlığını devam ettirme stratejisi uygulayan I. Ptolemaios Soter bu kapsamdaki ilk siyasi evliliğini<sup>84</sup> dördüncü eşi olan I. Berenike ile yapmıştır.<sup>85</sup> I. Ptolemaios'in diğer evlilikleri ise bu tarz bir siyasi evlilikten çok uzaktır. İlk evliliğini Thais adında bir sosyete fahişesi ile yapmıştır.<sup>86</sup> Daha sonra İÖ. 324 yılında Persli II. Artabazus'un kızı Artakama (Apama) ile evlenen I. Ptolemaios'un bu evlilikten çocuğu olmamıştır.<sup>87</sup> İÖ. 321'de satrap olarak görev yaparken Antipatros'un kızı Eurydice ile siyasi bir evlilik gerçekleştirmiştir.<sup>88</sup> Evlilikleri boyunca tıpkı diğer Makedon kralları ve soyluları gibi çok eşli<sup>89</sup> olan I. Ptolemaios, Eurydice ile evli iken I. Berenike'ye âşık olmuştur.<sup>90</sup> Bir süre sonra hamile kalan I.

<sup>79</sup> Dio, 1916: 42. 35. 4; Strabo: 1932: 17. 1. 11; Lucan, 1962: 10. 81-110; Caesar, 2007: III. 108.

<sup>80</sup> Suetonius, 2008: 3; Dio, 1916: 42. 35; 42. 44; Caesar, 1955: 33; Strabo, 1932: 17.1.11; Plutarkhos, 2007: 49; Lucan, 1962: 10. 81-110; Thompson, 2003: 33; Bovet, 2014: 111-112; Ager, 2007: 8.

<sup>81</sup> Plutarchos, 1920: 4.1; Pomeroy, 1984: 106; Ogden, 1999: 68.

<sup>82</sup> Lucian, 1905: 12.

<sup>83</sup> I. Ptolemaios Soter İÖ. 323-305 yıllarında satrap, İÖ. 305-282 yılları arasında hükümdar olarak görev yapmıştır.

<sup>84</sup> Pomeroy I. Ptolemaios Soter ile I. Berenike arasındaki evliliğin, devletin varlığını sürdürülebilmesi amacıyla yapılmış diplomatik bir evlilik olduğunu belirtir. Bkz. Pomeroy, 1984: 13, 17; I. Berenike'nin, babası Antipatros tarafından Mısır'a gönderilmesinin Antipatros ve I. Ptolemaios Soter arasında gerçekleşen siyasi bir anlaşmanın parçası olması muhtemeldir. Taraflar arasında gerçekleşen siyasi ittifak gereği I. Ptolemaios Soter ile kraliyet mensubu olmayan I. Berenike evlenmiştir. Bu evlilikle ilgili daha detaylı bilgi için bkz. Van Oppen De Ruiter, 2011: 83-92.

<sup>85</sup> Plutarchos, 1920: 4. 4.

<sup>86</sup> Diodorus, 1946: 17. 72.

<sup>87</sup> Arrianus, 1976: 7. 4. 4-8 Plutarchos, 1920: 70.

<sup>88</sup> Lucian, 1905: 12; Hölbl, 2001: 24.

<sup>89</sup> Philippos ve İskender başta olmak üzere Makedon krallar/selefler arasında çok eşlilik yaygındır. Bkz. Plutarchos, 1920: 4. 1. Van Oppen de Ruiter, 2011: 84.

<sup>90</sup> Diodorus, 1946: 10. 31; Ogden, 1999: 70; I. Berenike'nin I. Ptolemaios Soter ile evlenme tarihini tartışan bazı tarihçiler evliliğin gerçekleştiği tarih olarak İÖ. 317-285 aralığını verirken bazı tarihçiler de İÖ. 320-315 aralığını verir. Bkz. Van Oppen de Ruiter, 2011: 83; Hölbl, 2001: 24; Ogden, 1999: 70.



Berenike'nin doğumuna yakın bir tarihte yani İÖ. 318'de evlenmişlerdir. I. Ptolemaios Soter'in bu evliliği ve diğer evlilikleri kardeş evliliği değildir. Nitekim hanedanda kardeş evliliğinin teamül haline gelmesi I. Ptolemaios Soter döneminde değil oğlu II. Ptolemaios Philadelphus döneminde olmuştur. Nitekim erken Ptolemaioslar döneminde baktığımızda kardeş evliliği geleneğinin istikrarlı olarak uygulanmadığı görülmektedir. Burada kardeş evliliği geleneğini teamül haline getirerek hanedandaki aile yapısında istikrarı ve varislerin meşruiyetini sağlama çabası içinde olan II. Ptolemaios Philadelphus'un yasal statü kazandırdığı kardeş evliliği geleneğini uygulamaya koyması gerekirken koymayan ve bu yasayı ihlal eden ilk kişi konumunda olan III. Ptolemaios Euergetes önem arz eder.

Euergetes'in tahta geçişi ise I. Ptolemaios Soter'in soyundan gelenleri meşrulaştıran babası II. Ptolemaios Euergetes'in yasal düzenlemeleri sayesinde olmuştur. Kız kardeşi ve karısı II. Arsinoe'den çocuğu olmayan II. Ptolemaios Philadelphus'un kendi durumunu da gözeterek yaptığı bu düzenlemelere kapsamında yalnızca I. Ptolemaios Soter soyundan olan torunlar meşru varis olarak kabul edilmiştir. Buna göre II. Ptolemaios'un I. Arsinoe'den dünyaya gelen çocukları Soter kanı taşıdıkları için tahtın ilk mirasçıları sayılmışlar, tahta geçen kişi de III. Ptolemaios Euergetes olmuştur.<sup>91</sup> Görüldüğü üzere kraliyet ailesi içinde gerçekleşen kardeş evliliklerinin Ptolemaios monarşi geleneğinin temel taşı haline gelmesi II. Ptolemaios döneminde olmuştur. II. Ptolemaios'un uygulamaya koyduğu teamüller ondan sonra tahta geçen Ptolemaios hükümdarlarının kardeşleriyle evlenebilmelerini meşru kıldığı halde III. Ptolemaios Euergetes döneminde bu teamül uygulanmamıştır. Hanedanın üçüncü hükümdarı olarak geleneğin işleyişini bozan ilk hükümdar, II. Ptolemaios'un I. Arsinoe'den dünyaya gelen oğlu III. Ptolemaios Euergetes, kız kardeşi Berenike Phernophoros ile değil Cyrene kralı Magas ve II. Apama'nın kızı II. Berenike ile evlenerek öz kardeşle evlenme teamülünü uygulamamıştır.<sup>92</sup>

Ptolemaioslardaki kardeş evliliklerine baktığımızda kardeş evliliği geleneğinin istikrarlı olarak uygulanmadığını görüyoruz. Özellikle Seleukos<sup>93</sup> prensesleriyle gerçekleşen evliliklerin soyun asaletin bozulmasına neden olduğunu söylemek mümkündür.<sup>94</sup> Bu sürecin başlaması kardeş evliliği yapabileceği kız kardeşi olmadığı için bir Seleukos prensesiyle evlenen V. Ptolemaios ile olmuştur. M.Ö. 204 yılında kırk yaşında iken ölen IV. Ptolemaios'tan sonra beş yaşındaki oğlu V. Ptolemaios Epiphanes hükümdar olmuştur.<sup>95</sup> İÖ. 204-180 yılları arasında hanedanı yöneten ve kardeş evliliği geleneğini gerçekleştirebileceği bir kız kardeşi olmadığı için mevcut hanedan teamüllerini uygulama şansı olmayan V. Ptolemaios soy dışı yabancı bir kadınla evlenmiştir.<sup>96</sup> Bu evlilik iyasi ittifak gereği yapılmıştır. Babası IV. Ptolemaios'un ölümü sonrasında ülkede yaşanan iç karışıklık ve isyanlar nedeniyle zor durumda kalan V. Ptolemaios, İÖ. 195 yılında III. Antiochos ile barış antlaşması imzalamıştır. Bu anlaşma sonrasında üstün duruma geçen III. Antiochos, kızı I. Kleopatra'yı henüz on altı yaşındaki genç kral Ptolemaios V Epiphanes ile evlendirmiştir. Böylece V. Ptolemaios'un ilk ve tek eşi "Suriyeli" olarak bilinen I. Kleopatra olmuştur. I. Kleopatra, V. Ptolemaios'un öz kız kardeşi olmadığı halde "kız kardeş" unvanı verilerek onurlandırılmıştır. Ptolemaios hanedan yapısının değişiminde bir dönüm noktasına işaret eden I. Kleopatra-V. Ptolemaios evliliği ile hanedana "Kleopatra" ismi ilk kez girmiştir. Buradaki en önemli husus hanedan içinde kardeş evliliği bir teamül olarak varlığını sürdürürken, Suriye kökenli yabancı bir kadın olan I. Kleopatra'nın V. Ptolemaios ile evlenmesiyle birlikte hanedan soyundaki bozulma sürecinin başlamış olmasıdır.<sup>97</sup>

Hanedan teamüllerine uygun olmayan bu soy dışı evliliklerin bazı avantaj ve dezavantajları söz konusudur. Soy dışı evliliklerin avantajı bu evliliklerden dünyaya gelen çocukların hayatta kalma oranını artırmış olmasıdır. Bu çocukların Ptolemaios soyuna mensup kadınlardan dünyaya gelen çocuklara göre daha uzun yaşama şansları olmuştur.<sup>98</sup> Soy dışı evliliklerin dezavantajı ise iki kategoriden oluşmaktadır. İlk kategoriye hanedandan birinin soy dışı evliliğinden dünyaya gelen çocukların gündeme getirdiği meşruiyet sorunu oluşturmaktadır. Hanedan soyunda dünyaya gelen bir çocuğun meşru sayılabilmesi için

<sup>91</sup> Theocritus, 1912: 17. 131; Burstein, 1982: 211-22; Ogden, 1999: 75.

<sup>92</sup> Justinus, 2011: 26. 3.

<sup>93</sup> Ogden kitabının beşinci bölümünde Seleukos hanedanındaki kız kardeş evliliklerini incelemektedir. Bkz. Ogden, 1999: 78.

<sup>94</sup> Pomeroy, 2003: 124

<sup>95</sup> Justinus, 2011: 30. 2. 6; Hölbl, 2001: 133.

<sup>96</sup> Ptolemaios hanedanına yabancı kökenli bir kadının ilk kez dahil olması Mısır, Suriye, Part, Pers, Grek, Roma ya da Nubia kökenli olduğu düşünülen I. Kleopatra ve Ptolemaios V. Epiphanes evliliği ile gerçekleşmiştir. Bkz. Tyldesley, 2008: 31-32; Grant, 2011: 17-18; Mahaffy, 1915: 2; Ashton, 2008: 31-32, fig. 3. 1.

<sup>97</sup> Livius, 1850: 35. 13; Diodorus, 1946: 1. 27. 1; Ogden, 1999: 82-84; Mahaffy, 1915: 1-4.

<sup>98</sup> Kardeş evliliğinden dünyaya gelen çocukların kısa süre yaşayıp öldüklerini gösteren örnek X. Ptolemaios'un V. Kleopatra ile evliliğinden dünyaya gelen ve kısa bir süre sora öldüğü düşünülen kızıdır. Bkz. Ogden, 1999: 96.

bu çocuğun kız kardeşle yapılan evlilikten dünyaya gelmiş olması şartı üzerinden meşruiyeti belirginleştiren bir teamül ortaya koymuşlardır. Bu kapsamda kardeş evliliğinden dünyaya gelmeyen çocuklar gayrimeşru sayılmıştır.<sup>99</sup> İkinci kategoride ise düşük doğurganlık oranı ve kısrılık vardır. Hanedanın ilk jenerasyonunda görülen kız kardeşle evlenme kültürü Ptolemaios kökenli kadınların doğurganlık oranının düşmesine, kısrılığın artmasına, genetik ve fizyolojik yapıda bozulmalara neden olmuştur.<sup>100</sup>

Ptolemaioslarda kardeş evliliği yapmayan bir diğer hükümdar İÖ. 81 yılında tahta geçen ve Mısır'ı kısa bir süre yöneten XI. Ptolemaios'tur. III. Berenike ile kardeş evliliği kapsamında olmayan bir evlilik yapmış fakat bu evlilikten on dokuz gün sonra öldürülmüştür.<sup>101</sup> XI. Ptolemaios'un gymnasiumda öldürülmesinin ardından tahta çıkan XII. Ptolemaios Auletes<sup>102</sup> İÖ. 80-58/55-51 yılları arasında iki kez hükümdar olmuştur. İÖ. 58 yılında İskenderiye'de yaşanan iç karışıklık nedeniyle Roma'ya sığındığı dönemde oğulları XIII. Ptolemaios ve XIV. Ptolemaios henüz reşit olmadığı için en büyük kızı IV. Berenike pro tempore yani geçici olarak yönetime getirilmiştir. Her ne kadar geçici bir hükümdarlığın varlığı söz konusu olsa da Mısır kanunlarına göre bir kadının ülkeyi tek başına yönetmesi mümkün olmadığı için derhal evlenmesi gerekmektedir. Bu nedenle İÖ. 56 yılında Pontus kralı Mithridates'in generallerinden biri olan Archelaus ile evlenen IV. Berenike kısa bir süre sonra eşini öldürmüş, sonrasında bir evlilik daha yaparak Mısır'ı yönetmeye devam etmiştir.<sup>103</sup> Buna göre IV. Berenike'nin kardeş evliliği teamülünü uygulamadığı anlaşılmaktadır.

## SONUÇ

Ptolemaioslarda kardeş evliliği geleneği her hükümdar tarafından uygulanmamıştır. Hanedan boyunca tahta geçen hükümdarların bazıları kardeş evliliği geleneğini bir teamül olarak uygulamıştır. Hanedandaki ilk öz kardeş evliliği I. Ptolemaios Soter'in oğlu II. Ptolemaios Philadelphus ile öz kız kardeşi II. Arsinoe arasında olmuştur. Daha sonraki hükümdarlardan IV. Ptolemaios Philopator ile kız kardeşi III. Arsinoe, VI. Ptolemaios Philometor ile kız kardeşi II. Kleopatra, VIII. Ptolemaios ile kız kardeşi II. Kleopatra, IX. Ptolemaios ile kız kardeşleri IV. Kleopatra ile Kleopatra Selene, XII. Ptolemaios Auletes ile Kleopatra VI. Tryphaena II, VII. Kleopatra ile erkek kardeşleri XIII. Ptolemaios ve XIV. Ptolemaios evlenerek kardeş evliliği yapmıştır. Hanedan boyunca tahta geçen hükümdarlardan kardeş evliliği geleneğini uygulamayan ilk hükümdar I. Ptolemaios Soter'dir. Kurucu hükümdar Soter'den sonra tahta geçen oğlu II. Ptolemaios Philadelphus döneminden itibaren teamül haline gelen kardeş evliliği geleneğini uygulamayan hükümdarlardan III. Ptolemaios Euergetes ile II. Berenike, V. Ptolemaios ile I. Kleopatra, X. Ptolemaios ile V. Kleopatra, XI. Ptolemaios ile III. Berenike, IV. Berenike ile Archelaos evlenerek kardeş evliliği geleneği kapsamında olmayan izdivaçlar yapmışlardır. Mısır kanunlarında yasal dayanağı olan kardeş evliliği geleneğinin Ptolemaios hanedanı boyunca başa geçen çoğu hükümdar tarafından uygulanması onların dini, siyasi, beşerî ve toplumsal amaçlarına ulaşmalarını sağlamada etkin bir rol oynamıştır. Kardeş evliliği geleneğini uygulayan hükümdarlar, Makedon kökenli bir yönetici olarak halkın desteğini alma ve siyasi güç kazanmaya yönelik bir propaganda aracı olarak kullanmışlardır. Bu süreçte kurucu hükümdar I. Ptolemaios Soter kanından olanların tahta geçerek soyun devamını sağlaması da bir teamül olarak propagandaya dahil edilmiştir. Mısır tahtındaki meşruiyetini bu propaganda üzerinden sağlamak isteyen hükümdarlar, halkın gözünde Makedon kökenli bir hükümdar değil Mısır'da doğup büyümüş ve Mısır'ın yerel geleneklerini benimsemiş hükümdar profili oluşturmaya çalışmıştır. Böylelikle siyasi yönden güçlenmek, halkın gözünde meşruiyet kazanmak, tanrıların ilahi kardeş evliliklerini örnek alarak kurulan kutsal aile üzerinden elde edilen dini ve siyasi güçle ülkeyi yönetmek, tanrılaşmak suretiyle sıradan insanlardan soyutlanmak, taht adayı olan varislerin meşruiyetini sağlamak, varis belirlemede net bir teamül oluşturmak, kardeşler arası ardıllık çatışmalarını ortadan kaldırmak, hanedan gücünün bölünmesini engellemek için bir tanrı ve firavun gibi davranarak egemen güç olmak amaçlanmaktadır. Makedon geleneklerini ihlal etmek suretiyle bu gücü hükümdarlara sağlayan meşru yollardan biri olan kardeş evliliği geleneği, öz kardeşlerin "kutsal evlilik" üzerinden güç birliği yapmasını zorunlu kılmıştır. Öz kardeşle evlenmenin sağladığı güç aktarımını elde etmek için yapılan ve

<sup>99</sup> X. Ptolemaios'un adı bilinmeyen bir kadınla gerçekleştirdiği evliliğinden dünyaya gelen oğlu XI. Ptolemaios Alexander II, Ptolemaios soyundan olmayan bir kadından doğduğu için meşru sayılmamıştır. Bkz. Ogden, 1999: 96.

<sup>100</sup> Ogden, 1999: 96-97.

<sup>101</sup> Eusebius, 2008: i 165-166.

<sup>102</sup> XII. Ptolemaios'un ünvanları Theos (Tanrı), Philopator (Babasını Seven), Philadelphus (Kızını-Oğlunu Seven), Neos Dionysos'tur (Yeni Dionysos). Bkz. Strabo, 1932: 17.1.11.

<sup>103</sup> Strabo, 1932: 17. 1. 11; Dio, 1916: 39. 13; Pomeroy, 1984: 24; Bennett ve Depauw, 2007: 213.

Zeus-Hera, Osiris-İsis evliliğine eşdeğer görülen bu evlilikler sonucu hem evlenen kardeşlerin hem de onlardan dünyaya gelen çocukların tanrılaştırılması söz konusu olduğu için uygulanır hale gelmiştir. Eski firavun sisteminden beri var olan bu bakış açısı Ptolemaios hanedan yöneticilerinin temel politikası haline gelirken, kardeş evliliği yaparak taht ortağı olma hakkı kazanan hanedan kadınlarının olumlu bakış açısı sayesinde gelenekselleşme süreci başlamıştır. Eş hükümdar sıfatıyla taht ortağı olan kraliçeler kardeş evliliği yapmak suretiyle yönetimde söz sahibi olmuşlardır. Hakimiyetin bu teamül üzerinden kraliçeye geçmesi, hanedanın son hükümdarı VII. Kleopara'nın yönetim sürecinde açıkça görmek mümkündür. VII. Kleopatra tahta geçebilmek için erkek kardeşi XIII. Ptolemaios ile evlenmiş fakat kardeşi ölünce diğer erkek kardeşi XIV. Ptolemaios ile evlenerek iktidarını devam ettirmiştir. Nitekim taht ortağı konumundayken eşi ölen bir kraliçenin yönetimi devam ettirebilmesi için akrabası olan bir başka erkekle evlenmesi ilk kez kız kardeşi II. Kleopatra ile evli iken ölen VI. Ptolemaios'un ardından kardeşinin dul eşi II. Kleopatra ile evlenen VIII. Ptolemaios ile başlamış, VII. Kleopatra da bunu devam ettirmiştir. Kısacası Ptolemaioslarda kadın hükümdarların tahta geçebilmesi ya da mevcut yönetimlerini devam ettirebilmeleri bir erkek kardeş ile evlenme şartına dayandırıldığı için kardeş evliliği yapmaları bir zorunluluk olmuştur. Bu da hükümdarları kardeş evliliği yapmaya yönelten bir başka faktör olarak öne çıkmıştır.

Kardeş evliliği geleneği ile Ptolemaios hanedan soyunun elit yapısını sürdürmek ve soyun asaletini devam ettirmek amaçlanıyor olsa da bu kapsamda istikrarlı bir uygulamanın olmadığını görüyoruz. Zira Ptolemaiosların Seleukos prensesleriyle yapmış olduğu evlilikler soyun bozulmasına neden olmuştur. Hükümdarların hanedan soyundan olmayan kadınlarla evlenmesinin temelinde siyasi ittifaklar ve politik stratejiler ön plana çıkar. Ayrıca kardeş evlilikleri nedeniyle doğurganlık oranında yaşanan düşüş ve dünyaya gelen çocukların hayatta kalma şansının azalması soy dışı kadınlarla evlenmeye yönelimi artıran bir faktör olmuştur. Öte yandan öz kardeşlerin evlenmesi sonucu dünyaya gelen çocukların mental ve fiziksel olmak üzere ciddi sağlık sorunları yaşaması, bazılarının kısa süre yaşayıp ölmeleri nedeniyle bu evlilik geleneğinin soyun devamını sağlamaktan çok riske attığını söylemek mümkündür. Hem bu riskleri bertaraf etmek hem de aile içi evlilik sonucu ortaya çıkan fiziksel, mental ve genetik rahatsızlıkların önüne geçmek için yapılan soy dışı evlilikler, hanedan soyunun elit yapısını sürdürmek ve soyun asaletini devam ettirmek isteyen hükümdarların temel hedefine ulaşmalarını engelleyen bir durum oluşturmuştur. Soy dışından evliliğin önüne geçmek ve aile içi evlilikte süreklilik sağlamak için oluşturulan teamüller Ptolemaios monarşi geleneğinin temeli haline getirilse de evlilikler yoluyla hanedana yabancı kanın girmesini engelleyememişlerdir.

#### **Yazarlık Katkısı**

Bu araştırmanın tamamı tek yazar tarafından yürütülmüştür.

#### **Etik Kurul Onay Bilgileri**

Bu araştırmanın verileri doküman incelemesine dayalı olarak toplanmıştır ve etik kurul onayı gerektirmemektedir.

#### **KAYNAKÇA**

- Ager, S. L. (2005). Familiarity Breeds: Incest and the Ptolemaic Dynasty. *The Journal of Hellenic Studies*, 0(125), 1-34.
- Appian. (1964). *Roman History: The Civil Wars*, (Çeviren: H. White). Vol. III, Books 1-3, Loeb Classical Library, Cambridge: Harvard University Press.
- Appian. (1899). *The Foreign Wars*, (Çeviren: H. White). New York: The Macmillan Company.
- Arrianus. (1976). *Anabasis of Alexander*, (Çeviren: P. A. Brunt). Vol. I, Books 1-4, Loeb Classical Library, Cambridge: Harvard University Press.
- Ashton S. A. (2003). Cleopatra: Goddess, Ruler or Legend. (Derleyen: S. Walker ve S. A. Ashton). *Cleopatra Reassessed* İçinde (s. 25-30). London: The British Museum Occasional Paper.
- Ashton, S. A. (2008). *Cleopatra and Egypt*. Oxford: Blackwell Publishing.
- Athenaeus. (1984). *The Deipnosophists or Banquet of the Learned of Athenaeus*, (Çeviren: H. G. Bohn). London.
- Bennett, J. C. ve Depauw, M. (2007). The Reign of Berenike IV (Summer 58-Spring 55 BC). *Zeitschrift Für Papyrologie und Epigraphik*, 0(160), 211-214.
- Birch, S. (1864). *On Two Egyptian Tablets of the Ptolemaic Period*. London.

- Bourne, A. W. (1963). Consanguineous Marriage. *The British Medical Journal*, 2(5372), 1590-1591.
- Burstein, S. M. (1982). Arsinoe II Philadelphos: A Revisionist View. (Derleyen: W. L. Adams ve E. N. Borza). *Philip II, Alexander the Great and the Macedonian Heritage* içinde (s. 197-212). Washington.
- Burton, A. (1972). *Diodorus Siculus, Book I: A Commentary*. Leiden.
- Caesar, (1955). *Alexandrian War, African War, Spanish War*, (Çeviren: A. G. Way). Vol. III, Loeb Classical Library. Cambridge: Harvard University Press.
- Caesar. (2007). *İç Savaş*, (Çeviren: F. Akderin). İstanbul.
- Christensen, W. (2005). *Great Empires of the Past: Empire of Ancient Egypt*. New York.
- Davis, N. ve Kraay, C. M. (1973). *The Hellenistic Kingdoms Portrait Coins and History*. London.
- Delaney, A. E. (2014). Reading Cleopatra VII: The Crafting of a Political Persona. *The Kennesaw Journal of Undergraduate Research*, 3(I), 1-9.
- Dio. (1916). *Roman History*, (Çeviren: E. Cary). Vol. IV, Books 51-55, Loeb Classical Library. Brooklyn: Harvard University Press.
- Diodorus. (1946). *Library of History*, (Çeviren: C. H. Oldfather). Vol. IV, Books 9-12.40, Loeb Classical Library. Cambridge: Harvard University Press.
- Eusebius. (2008). *Chronicle*, (Çeviren: R. Bedrosian). New Jersey: Long Branch.
- Fischer-Bovet, C. (2014). *Army and Society in Ptolemaic Egypt*. Cambridge: Cambridge University Press.
- Iosephus. (1998). *The Works of Iosephus: New Updated Edition*, (Çeviren: A. M. William Whiston). New York.
- Foss, M. (2011). *The Search for Cleopatra: The True Story of History's Most Intriguing Woman*. New York: Arcade Publishing.
- Grant, M. (2011). *Cleopatra*. Oxford: Hachette Publishing.
- Hammurabi ve King, L. W. (1998). *Ancient History Sourcebook: The Code of Hammurabi*. C.1780 Bce. Project Gutenberg. 157. <https://avalon.law.yale.edu/ancient/hamframe.asp> adresinden 22.07.2020 tarihinde erişildi.
- Hardie, P. (2006). Virgil's Ptolemaic Relations. *The Journal of Roman Studies*, 0(98), 25-41.
- Hopkins, K. (1980). Brother-Sister Marriage in Roman Egypt. *Comparative Studies in Society and History*, 22(3), 303-354.
- Hölbl, G. (2001). *A History of the Ptolemaic Empire*, (Çeviren: T. Saavedra). London: Routledge.
- Huebner, S. R. (2007). 'Brother-Sister' Marriage in Roman Egypt: A Curiosity of Humankind or a Widespread Family Strategy? *Journal of Roman Studies*, 97(1), 21-49.
- Justinus. (2011). *Epitome of the Philippic History of Pompeius Trogus*, (Çeviren: J. S. Yardley). Vol. 2, Books 13-15. London: Oxford University Press.
- Lasserre, F. (1959). Aux Origines Dde L'anthologie: I. Le Papyrus P. Brit. Mus. Inv. 589 (Pack 1121). *Rheinisches Museum Für Philologie*, 102(3), 222-247.
- Lucan. (1962). *The Civil War*, (Çeviren: J. D. Duff). Books I-X (Pharsalia), Loeb Classical Library. Brooklyn: Harvard University Press.
- Lucian. (1905). *The Works of Lucian of Samosata*, (Çeviren: H. W. Fowler ve H.G. Fowler). Oxford.
- Mahaffy, J. P. (1915). Cleopatra VI. *The Journal of Egyptian Archaeology*, 2(1), 1-4.
- Middleton, R. (1962). Brother-Sister and Father-Daughter Marriage in Ancient Egypt. *American Sociological Review*, 27(5), 603-611.
- Mitterauer, M. (1994). The Customs of the Magians: The Problem of Incest in Historical Societies. (Derleyen: R. Porter ve M. Teich). *Sexual Knowledge, Sexual Science: The History of Attitudes to Sexuality* içinde (s. 231-250). Cambridge.
- Murray, O. (1970). Hecataeus of Abdera and Pharaonic Kingship. *The Journal of Egyptian Archaeology*, 0(56), 141-171.
- Ogden, D. (1999). *Polygamy, Prostitutes and Death: The Hellenistic Dynasties*. London.
- Ovidius. (1813). *The Epistles of Ovid*, (Çeviren: J. Nunn). London.
- Pausanias. (1918). *Description of Greece*, (Çeviren: W. H. S. Jones, D. Litt ve H. A. Omerod). Vol. 4, Brooklyn: Harvard University Press.
- Petrie, W. M. F. ve Hogarth, D. G. (1896). *Koptos*. London: B. Quaritch.
- Philo. (1993). *The Works of Philo: Complete and Unabridged*, (Çeviren: C. D. Yonge). Peabody, Massachusetts: Hendrickson Publications.

- Platon. (2010). *Devlet*, (Çeviren: S. Eyüboğlu ve M. A. Cimcoz). Hasan Ali Yücel Klasikleri Dizisi XXIV, İstanbul: İş Bankası Kültür Yayınları.
- Plutarchos. (1920). *Plutarch's Lives: Demetrius and Antony. Pyrrhus and Gaius Marius*, (Çeviren: B. Perrin). Loeb Classical Library, Vol. IX, Cambridge: Harvard University Press.
- Plutarkhos. (2007). *İskender & Caesar*, (Çeviren: F. Akderin). İstanbul: Alfa Yayınları.
- Plutarchos. (1936). *Moralia, Isis and Osiris, The E at Delphi. The Oracles at Delphi No Longer Given in Verse, The Obsolescence of Oracles*, (Çeviren: F. C. Babbitt). Vol. V, Loeb Classical Library 306, Cambridge, MA: Harvard University Press.
- Polybius. (1927). *The Histories of Polybius*, (Çeviren: E. S. Shuckburgh). Vol. IV, Loeb Classical Library, Cambridge: Schocken Books.
- Pomeroy, S. B. (1984). *Women in Hellenistic Egypt. From Alexander to Cleopatra*. New York: Schocken Books.
- Pomeroy, S. B. (1995). *Goddesses, Whores, Wives, and Slaves. Women in Classical Antiquity*. New York: Schocken Books.
- Prudence, J. J. (2006). *Cleopatra: A Sourcebook*. Norman: University of Oklahoma Press.
- Ritner, R. K. (1998). *Egypt under Roman Rule: The Legacy of Ancient Egypt*. (Derleyen: C. F. Petry). *The Cambridge History of Egypt, Islamic Egypt 640-1517* İçinde (s. 1-33). Cambridge: Cambridge University Press.
- Roller, D. W. (2003). *The World of Juba II and Kleopatra Selene: Royal Scholarship on Rome's African Frontier*. New York: Taylor & Francis Group.
- Roller, D. W. (2010). *Cleopatra: A Biography*. Oxford: Oxford University Press.
- Rostovtzeff, M. I. (1936). The Hellenistic World and its Economic Development. *The American Historical Review*, 41(2), 231-252.
- Rowlandson, J. ve Takahashi, R. (2009). Brother-Sister Marriage and Inheritance Strategies in Greco-Roman Egypt. *The Journal of Roman Studies*, 0(99), 104-139.
- Seneca. (1913). *Apocolocyntosis*. (Derleyen: W. H. D. Rouse ve M.A. Litt). London: William Heinemann.
- Empiricus, S. (1996). *Outlines of Pyrrhonism*, (Çeviren: B. Mates). New York: Oxford University Press.
- Sophokles. (2005). *Kral Oidipus*, (Çeviren: C. Çetinkaya). İstanbul: Bordo Siyah Yayınları.
- Skeat, T. C. (1962). Notes on Ptolemaic Chronology: III The First Year Which is Also The Third: A Date in the Reign of Cleopatra VII. *The Journal of Egyptian Archaeology*, 0(48), 100-105.
- Strabo. (1932). *Geography*, (Çeviren: H. L. Jones). Vol. VIII, Book 17, Loeb Classical Library 267, Cambridge, MA: Harvard University Press.
- Suetonius. (2008). *On İki Caesar'ın Yaşamı*, (Çeviren: F. Telatar ve G. Özaktürk). Ankara: Türk Tarih Kurumu.
- Tait, J. (2003). Cleopatra by Name. (Derleyen: S. Walker ve S. A. Ashton). *Cleopatra Reassessed* İçinde (s. 3-8). The London: British Museum Occasional Paper.
- Theocritus, (1912). *The Greek Bucolic Poets*, (Çeviren: J. M. Edmonds). Loeb Classical Library 28, Cambridge, Mass.: Harvard University Press.
- Thompson, D. J. (2003). Cleopatra VII: The Queen on Egypt. (Derleyen: S. Walker ve S. A. Ashton). *Cleopatra Reassessed* İçinde (s. 31-34). London: The British Museum Occasional Paper.
- Livius, (1850). *History of Rome*, (Çeviren: C. Edmonds). Books XXVII-XXXVI, London: Henry G. Bohn.
- Tyldesley, J. (2008). *Cleopatra: Last Queen of Egypt*. London: Basic Books.
- Van Oppen De Ruiter, B. (2011). The Marriage of Ptolemy I and Berenice I. *Ancient Society* İçinde (s. 83-92). France: Peeters Publishers.





# Asya Studies

Academic Social Studies / Akademik Sosyal Arařtırmalar  
Year: 6 - Number: 20 p. 203-218, Summer 2022

## Basmacı İsyanı ve Afganistan (1918-1933)\* *The Basmachi Rebellion and Afghanistan (1918-1933)*

DOI: <https://doi.org/10.31455/asya.1110464>

Arařtırma Makalesi /  
Research Article

Makale Geliř Tarihi /  
Article Arrival Date  
**28.04.2022**

Makale Kabul Tarihi /  
Article Accepted Date  
**16.06.2022**

Makale Yayın Tarihi /  
Article Publication Date  
**30.06.2022**

### Asya Studies

Dr. Mehmet Erkan Kılıođlu  
Çanakkale Onsekiz Mart  
Üniversitesi,  
[mehmeterkan@comu.edu.tr](mailto:mehmeterkan@comu.edu.tr)

#### ORCID ID

<https://orcid.org/0000-0002-3146-2609>

\* "COPE-Dergi Editörleri İin Davranıř Kuralları ve En İyİ Uygulama İlkeleri" beyanları: Bu alıřma iin herhangi bir ıkar atıřması bildirilmemiřtir. Bu alıřma iin etik kurul onayı gerekmektedir.

#### Öz

Bařlangı ve bitiř tarihleri hakkında gÖrüş farklılıkları olsa da Basmacı İsyanı adı ile bilinen 20. yüzyılın bařındaki Orta Asya'daki bağımsızlık hareketi 1918-1933 yılları arasında Orta Asya tarihini řekillendiren önemli faktörlerden birisi olmuřtur. Bu isyanın temel amacı bölgedeki Sovyet yönetimini sonlandırmak ve bağımsız bir Türkistan Devleti kurmaktır. Kendilerini isyana teřvik eden de Hokand Muhtar Cumhuriyeti'nin Sovyetler tarafından yıkılması olmuřtur. Orta Aya'nın o dönemdeki siyasi, iktisadi ortamı Ruslara karřı duyulan husumetle de birleřince hareketin geliřmesi iin gereken zemin ortaya ıkmıřtır. Basmacı Hareketi Enver Pařa'nın 1922 yılında řehadetinden sonra yön deđiřtirmiř, Rus İ Savařı'nın bitmesi ile de üstünlük Sovyetler'in eline gemiřtir. Bunun üzerine Basmacılar, Buhara Hanlıđı'nın ilhakı sırasında Sovyet hâkimiyeti altında yařamak istemeyen nüfusun yaptıđı gibi, Afganistan'a gitmiř ve mücadelesine buradan devam etmiřtir. Afganistan'da Basmacılar Afgan Devleti ve Orta Asyalı gömenlerden aldıkları destekle isyanı sürdürmeye alıřmıřlardır. Bunda bařarılı da olmuřlardır. Bu duruma en güzel örnek ise İbrahim Bek ve Fuzayl Mahsum'un Garm harekâtı gösterilebilir. Ancak bařlarda iyi giden bu harekât bařarısızlıkla sonulanmıřtır. Bunda Sovyetlerin askeri disiplin, teknoloji alanında üstünlüklerinin yanında Basmacılar arasındaki ayrılıkları olduka iyi kullanmalarının da etkisi vardır. Basmacı İsyanı zaman zaman cereyan eden baskınlarla 1935 yılına kadar sürse de bu tarihte kesin olarak bitmiřtir. Bu durumda Afganistan'daki desteklerinin de kesilmesinin etkisi vardır.

**Anahtar Kelimeler:** Orta Asya, Basmacı İsyanı, Afganistan, İbrahim Bek Lakaylı, Fuzayl Mahsum.

#### Abstract

Although there are still discussions about the start and end dates, the Basmachi Rebellion, a popular freedom movement, was one of the factors that shaped the history of Central Asia between 1918-1933. The main purpose of this revolt was to end the Soviet rule and to establish an independent State. The destruction of Kokand autonomy by the Soviets encouraged the revolt. The political and economic environment of Central Asia at that time, combined with the hostility towards the Russians, the necessary ground for the development of the revolt emerged. The Basmachi movement, which was active in the region, changed direction after Enver Pasha's martyrdom in 1922, and with the end of the Russian Civil War, the advantage slipped into the Soviets side. Thereupon, Basmachis went to Afghanistan and continued their struggle from there. In Afghanistan, the Basmachi's tried to continue the rebellion by crossing over to the Soviet side with the support they received from both the Afghan State and the Central Asian immigrants in the region. In addition to their superiority in military discipline and technology, the fact that the Soviets used the differences between the Basmachi's very well. The Basmachi Rebellion continued with small incursions, but it was definitely lasted in 1935.

**Keywords:** Central Asia, Basmachi Rebellion, Afghanistan, İbrahim Bek Laqayi, Fuzail Maksım

#### Citation Information/Kaynaka Bilgisi

Kılıođlu, M. E. (2022). Basmacı İsyanı ve Afganistan (1918-1933). *Asya Studies-Academic Social Studies / Akademik Sosyal Arařtırmalar*, 6(20), 203-218.

## GİRİŞ

Afganistan mücahitleri tarafından 1987 yılında Sovyet topraklarına düzenlenen saldırılar Sovyet yönetiminin 1920-1930 yılları arasında Orta Asya ile ilgili anılarının yeniden canlanmasına sebep olmuştur. Saldırıları Sovyet güçlerince püskürtülmüştür. Ancak bu saldırılar altmış yıldan fazla bir süredir Afganistan'dan geçilerek Sovyet topraklarında düzenlenen ilk saldırı olması sebebiyle de Sovyet yönetimi açısından büyük bir sürpriz olmuş, Sovyet idarecileri gibi, Sovyet Orta Asyası'nın tarihini bilen herkes açısından Basmacı İsyanı'nın hatırlanmasına sebebiyet vermiştir. Sovyet yönetimi tarafından hatırlanmak istenmeyen olayların başında gelen Basmacı İsyanı ve Basmacılar, Sovyetler tarafından gerek halk nezdinde gerekse uluslararası kamuoyundan destek görmemesi için bir suç şebekesi olarak adlandırılarak itibarsızlaştırılmaya çalışılmış, isyanın bağımsızlık vurgusu unutturulmak istenmiştir (Park, 1957: 34; Caroe, 1954: 100; Kydyralieva, 2015: 93). Bu noktada çalışmanın amacı bu isyanın farklı yönlerine dikkat çekmek, daha derinlemesine incelemek için detaylarını açıklamaktır. Basmacı Hareketi de denilen bu isyan temelde Müslüman Türkistan ahalisinin, yani Sovyet düzeninden memnun olmayan Türkistanlı çiftçi, köylü, din adamı, tüccar ve aydınların ayaklanmasıdır (Rywkın, 1990: 38; Usmanov ve Sadikov, 2006: 44). Bunlara yerel kanaat önderleri, liderler, eski askerler, memurlar ve en önemlisi Ceditçiler de destek vermiştir (Altımışova, 2017: 95). 1918 yılında başlayan bu hareket 1933 yılına kadar devam etmiş ve Orta Asya'daki Sovyet idaresini tehdit etmiş, Kızıl Ordu'nun Orta Asya'nın kırsal kesiminin büyük kısmını kontrol etmesini engellemiştir (Bauman, 1993: 91-92).<sup>1</sup> Genel kabul gören görüş, isyanın 1918 yılında başladığı yönündedir ancak 1916 tarihini de veren araştırmacılar bulunmaktadır (Donuk, 1992: 107). Bu noktada Zuhra Altımışova, "Kırgızistan'da Basmacı Hareketiyle İlgili Yeni Bilgiler (1925-1934)" isimli makalesinde bazı araştırmacıların Basmacı İsyanı'nı 1916 yılında Çarlık Rusyası'na karşı başlayan isyanın devamı olarak kabul ettiklerini ifade etmektedir. Ancak Altımışova bu konuda çalışan araştırmacıların ekserisinin hareketin başlangıç noktası olarak 1918'de Hokand Muhtar Cumhuriyeti'nin yıkılmasını milat olarak kabul ettiklerini eklemiştir (Corotegin ve Moldokasimov, 2000: 108; Altımışova, 2017: 92). Yine Altımışova isyanın bitiş tarihinin 1933 değil de 1934 olduğunu ifade etmektedir (Altımışova, 2017: 93). Bu noktada Abdülkadir Donuk ise 1935 tarihini vermektedir (Donuk, 1992: 108; Yeşilot ve Özdemir, 2021: 282). Başlangıç ve bitiş tarihleri hakkında farklı görüşlerin olduğu bu isyan, Sovyet Orta Asyası'nın askeri, siyasi, sosyal ve ekonomik şartlarını etkilemiştir. Zira Sovyet yönetimi, Çarlık Rusyası'ndan farklı olarak Orta Asya'yı sadece askeri açıdan kontrol etmekle yetinmemiş, aksine Marksist Devrimi bölgeye taşımayı ve yerel toplumu da bu düşünceye göre dönüştürmeyi amaçlamıştır (Hensel, 2015: 47; Penati, 2007: 522; Kydyralieva, 2015: 101). Bu da bölge genelinde huzursuzluğa sebep olmuştur. Keza bu isyan Sovyet-Afgan ilişkilerini de şekillendirmiştir.

Çarlık rejiminin sonlanmasına neden olan Bolşevik Devrimi sırasında iktidar mücadelesi veren Lenin ve Stalin gibi Komünist Parti yöneticileri, Orta Asya'da halk desteği bulabilmek ve özellikle de modernleşme taraftarlarını (Ceditçiler) kendi tarafına çekebilmek için özerklik veya kendi geleceklerini tayin hakkının tanınması gibi vaatlerde bulunmuşlardır. Ancak selefi olan Çarlık Rusyası gibi oldukça pragmatist olan Sovyet yönetimi Rus İç Savaşı'ndan galibiyetle çıktıktan sonra verdiği sözleri tanımamıştır. Bu tutumları Orta Asya'da hayal kırıklığı ve öfkeye sebep olmuştur. Bu huzursuzluk 1920'li yıllarda Orta Asya'da Sovyetlere karşı Basmacı İsyanı adı verilen halk hareketinin ortaya çıkması ile sonuçlanmıştır. Bu isyan Sovyetler Birliği'nin toprak kaybetme korkusunu arttırmıştır. Bu yüzden Sovyetler Birliği, Orta Asya'nın elinden çıkması önlemek için Basmacı İsyanı'nı bir an önce bastırmaya çalışmış, özellikle Orta Asya bölgesindeki tüm askeri, siyasi ve mali kaynaklarını bu sorunun çözümüne tahsis etmiştir. Sovyetler Birliği'nin siyasi ve askeri mekanizması, Basmacı İsyanı sırasında Orta Asya'daki Sovyet hedeflerine saldırılar düzenledikten sonra Kızıl Ordu'nun takibinden kurtulmak için Ceyhun (*Amu Derya*) Nehri'ni geçerek Afganistan topraklarına geçen Basmacı gruplarının hareket serbestisini sona erdirmek istemiştir. Bu yüzden de sorunu çözmek için Afganistan'a baskı yapmaktan çekinmemiştir. Sovyetleri bu kadar endişelendiren Basmacılar hakkında çalışmalar bulunmaktadır. Bunlardan en bilinenleri arasında Martha B. Olcott, S. Zenkovsky ve Baymirza Hayit'in çalışmaları sayılabilir. Bu sayılan isimler arasında B. Hayit'in çalışmaları ayrıca önemlidir çünkü olayları ilk elden tecrübe etmiş veya yaşayanların hatıratlarından derlemiştir. Toplanan bu enformasyonun işlenerek bilgi

<sup>1</sup> "1918-1935 yılları arasında cereyan eden Basmacı İsyanı, Sovyet yönetimini en çok uğraştıran meselelerden biri olmuştur" (Yeşilot ve Özdemir, 2021, s. 280). "Türkistan'da Sovyetlerin kendi yönetimlerini yerleştirmek için en şiddetli şekilde mücadele ettikleri rakipleri Basmacılar olmuştur" (Altımışova, 2017: 100).

haline gelmesi ile de araştırma sırasında Sovyet menfi bakış açısına bağımlı kalma zarureti ortadan kalkmıştır.

## YÖNTEM

### Araştırmanın Modeli

Bu çalışma ile amaçlanan fayda Basmacı İsyanı ve isyanın Afganistan'la olan bağlantısına dikkat çekmektir. Keza Basmacı İsyanı'nın başarısız olma sebeplerini İbrahim Bek Lakaylı ve Fuzayl Mahsum gibi Basmacı liderlerinin faaliyetlerini örnek olay olarak inceleyip, konunun anlaşılabilir bir hale gelmesinden sonra açıklamaktır. Çalışma ile alana yapılması beklenen bir diğer katkı da 1920-1930 yılları arasında yaşanan Basmacı İsyanı'na Afganistan'ın etkisini ortaya koymak ve bu dönemle ilgili siyasi tarih çalışmalarındaki analizlerde kullanılacak daha detaylı bilgi sağlamaktır. Sovyetlerin Orta Asya'ya hâkim olmak için Basmacı İsyanı'nı sonlandırırken izlediği politikaların daha iyi anlaşılması da amaçlar arasındadır. Çalışmayı ortaya çıkarken bu konudaki Rusça kaynaklar ve bunların İngilizce'ye olan tercümelemleri, dönemin raporları, yazışmalar, arşiv belgeleri vb. taranmıştır. Bunları desteklemek için ikincil kaynak olarak İngilizce ve Türkçe literatüre de başvurulmuştur. Literatür taraması sonucu ortaya çıkan bu çalışma giriş ve sonuç da dâhil olmak üzere altı kısımdan oluşmaktadır.

Bu çalışma doküman incelemesine dayalı bir araştırma makalesi olması hasebiyle etik kurul onayının alınmasına gerek olmamıştır.

### İSYANIN ORTAYA ÇIKIŞI

Basmacı İsyanı'nın doğuşuna zemin hazırlayan gelişme, Hokand Muhtar Cumhuriyeti'nin 1918 yılında Bolşevikler tarafından yıkılması olmuştur (Kurban, 1997: 128). Bunun üzerine Orta Asya bölgesinde ortaya çıkan tepkiyi 3 Mayıs 1920 tarihinde Türkistan Müstakil Hükümeti'ni de kuracak olan Şir Mehmet Bek, Hokand Muhtariyeti döneminde Gerbaba civarındaki yedi köyün ileri gelenlerini Gerbaba'ya davet etmiş, Ruslara karşı bir milli mücadele hareketini başlatmak niyetinde olduklarını iletmış ve yardım talebinde bulunmuştur. Bu talebi toplantının katılımcıları tarafından kabul görmüştür. Hokand Muhtar Hükümeti dağıtılınca, Mehmet Emin Bek karargâhını Gerbaba köyünde kurmuş ve çevreden gelen çiftçilere ve gönüllülere burada askeri eğitim vermiştir. Bu faaliyeti 1918 yılının yaz ayı boyunca devam etmiştir. Kendisine Beyaz Rus subayları ile Afgan mücahitleri de yardımcı olmuş, bu sayede Basmacı İsyanı'nın temelleri atılmıştır (Kurban, 1997: 131; Yarımoğlu, 2019). Yine de ilk Basmacıların bir kısmı Sovyetlerin menfi propaganlarında işledikleri ve manipüle ettikleri üzere kanun kaçıkları ve haydutlardan oluşmuştur (Bauman, 1993: 95).

Hareketin temel amacı Türkistan'ı Sovyet işgalinden kurtarıp, bağımsız bir devlet kurmaktır (Hayit, 1997: 4). Ancak Basmacılar ve onların hareketi Türkistan'ın her bölgesinde aynı derece etkili olmamış, daha ziyade Fergana, Lakay, Buhara ve Hive bölgelerinde yoğunlaşmıştır (Gümüş, 2015: 60). Sovyetlerin bölge ile ilgili politikalarına ve yönetimine bir tepki olan ve Türkistan'ın bağımsızlığı amacı ile yola çıkan hareket öncelikle, yukarıda da ismi geçen bölgelerden birisi olan Fergana Vadisi'ne yayılmıştır (Olcott, 1981: 352; Donuk, 1992: 107). Fergana'dan sonra, 1920 yılında Kızıl Ordu'nun Harezmi ve Buhara'ya girmesiyle Harezmi ve Buhara ikinci ve üçüncü ayaklanma merkezi haline gelmiş ve Basmacı İsyanı tüm Türkistan bölgesini sarmıştır (Altımoşova, 2017: 92).<sup>2</sup>

Fergana'daki tüm Basmacı liderleri Şir Mehmet Bek'e tabi olmuştur (Bademci, 2008: 191). Ancak yine de dikkati çeken nokta Basmacı Hareketi'nin bir merkezinin olmaması sebebiyle oldukça dağınık olan yapısıdır (Yeşilot-Özdemir, 2021: 286; Bauman, 1993: 91-92). Bu yüzden Richard Pipes, Basmacı İsyanı'nı bir dizi birbirinden kopuk aşiret ayaklanması olarak tanımlama yoluna gitmiştir (Pipes, 1974: 178).<sup>3</sup> Philip G. Hensel'e göre bu durum hareketinin en önemli handikapı ve zayıf noktası olmuş ve böyle de devam etmiştir (Hensel, 2015: 45). Kronik bir sorun olarak kalan bu durum hareketinin başarısız olmasının da sebeplerinden biridir.<sup>4</sup> Orta Asya'daki durumun nazikleşmesine rağmen Sovyetler Birliği, Rus İç Savaşı sebebiyle iki yıl kadar Basmacılarla ilgilenememiştir (Yeşilot-Özdemir, 2021: 286). Bu görev Türkistan'daki yerel yetkililerin uhdesine verilmiştir (Olcott, 1981: 356). Sovyet yönetimi ve Kızıl

<sup>2</sup> “Orta Asya’da Basmacı Hareketi’nin öne çıkan üç merkezi vardır. Bunlar: Fergana, Buhara ve Harezmi’dir” (Altımoşova, 2017: 96).

<sup>3</sup> “Basmacı adı altında bir araya gelen birbirinden farklı ve özerk grupların ortak noktası Rus hâkimiyetine karşı duydukları derin hoşnutsuzluk ve boyun eğmeme kararı ve iradesidir” (Baumann, 1993: 95).

<sup>4</sup> “Orta Asya toplumunun parçalı yapısı Basmacı İsyanı'nın gidişatını şekillendirmiş ve kaderini de belirlemiştir” (Hensel, 2015: 43).

Ordu, Beyaz Ruslarla mücadele halinde olsa da Orta Asya'da kazanımlarını korumaya çalışmış, Hokand ve Fergana'ya girdikten sonra Hive ve Buhara'yı da kontrolü altına almıştır (Yeşilot-Özdemir, 2021: 286).

1920 yılındaki Sovyet işgalinden sonra üçe bölünen Buhara'daki Basmacılar önemli bir siyasi etkiye sahip olmuştur. Buhara'daki siyasi sistemde ortaya çıkan güç boşluğunu doldurmak için Basmacı grupları, 1917 yılı öncesinde Buhara Emiri Said Âlim Han'a karşı bir muhalefet hareketi başlatmışlardır. Ancak Basmacı gruplarının gerek organizasyon yapısı gerekse de silah ve teçhizatlarındaki eksiklikler kesin bir sonuç almalarını engellemiştir (Kydyralieva, 2015: 99).

Buhara içindeki artan muhalefet sebebiyle Âlim Han, iktidarını koruyabilmek için Çarlık Rusyası'ndan yardım istemek zorunda kalmıştır. Sovyet güçleri 1919 yılı Ocak ayında Buhara'ya ulaşmıştır (Gafurov, 1949: 455).<sup>5</sup> Ancak bu gelişme Buhara'daki muhalefeti sindirmemiştir. Emir'in Sovyetlerden yardım istemesinden sonra muhalifler mücadeleye hız vermiştir. Siyaseti iyi bilen Emir bu grupların zafiyetleri keşfetmiş ve bunları birbirlerine karşı kullanmaya çalışmıştır (Ritter, 1990: 548). Tüm bu girişimlerine rağmen Emir, muhalif grupların hepsini yok edememiş, geri kalan dağınık gruplar daha sonra Basmacı İsyanı'nın çekirdeğini oluşturmuştur. Keza Emir'in çabaları Buhara Emirliği'ni çağın realitesinden koruyamamıştır. Geleneksel ile yeni arasındaki çatışma Ceditçilerin ortaya çıkmasına sebep olmuştur (Zenkovsky, 1955: 30; Khalid, 1998; Andican, 2003).

Buhara'daki Ceditçiler, Çarlık Rusyası'nın diğer bölgelerinde olduğu gibi, çoğunlukla orta sınıfa mensup tüccarlar ve aydınlardan oluşmaktadır. Bu gruplar Buhara Emiri'nin baskıcı yönetiminden en fazla ve olumsuz yönde etkilenen toplum kesimleridir. 1918 yılında kendilerine Genç (Yaş) Buharalılar adını veren Ceditçiler, Türkistan Sovyeti Başkanı Kolesov'un idaresinde bir görev gücü oluşturmuştur. Kolesov'un görev gücünün amacı Buhara'yı işgal etmek ve Emir'i iktidardan uzaklaştırmaktır. Ancak bu grup büyük bir hezimete uğramıştır. Bunun sonucunda Emir'in intikam almasından korkan Genç Buharalılar'ın çoğu Sovyet gücü ile beraber kaçmıştır. Ancak bu grup bir yıl sonra General Frunze komutasındaki Kızıl Ordu'nun Dördüncü Ordusu ile geri dönmüştür. O dönemde 5 gün süren çatışmalardan sonra Sovyetler şehri ele geçirmiştir (Pipes, 1974: 176-184). Sovyetlerin müdahalesi yüzünden Emir şehirden kaçmış ve Duşanbe'ye çekilmiş ve burada Basmacı liderlerinin en güçlülerinden birisi olan İbrahim Bek Lakaylı'ya sığınmıştır (Ritter, 1985: 485). Geçmişte Emir ile İbrahim Bek arasında bir dizi sorun yaşanmıştır. Ancak İbrahim Bek kendini affettirmeyi ve Buhara Hükümeti'nde görev almayı başarmıştır. Ayrıca İbrahim Bek kendi aşiretinin yerleşik olduğu Hisar bölgesinin de idarecisi olmuştur (Hayit, 1956: 182). Emir, Duşanbe'de bir süre kaldıktan sonra Afganistan'a gitmiştir. Zira bölgedeki Basmacı liderlerinden olan İbrahim Bek önce Kızıl Ordu ve Ceditçilerle mücadele ederken daha sonra Rusların kışkırtması ile diğer Basmacı grupları ile de çatışır hale gelmiştir (Vasilevski, 1930: 134). Özellikle de Enver Paşa'ya karşı şiddetli muhalefeti Basmacı Hareketini ve Enver Paşa'nın güçlerini bölmüş, Sovyetlerin hareketi kontrol etmesi ve marjinalleştirmesini kolaylaştırmıştır (Ritter, 1990: 549). Enver Paşa'nın yalnız kalması ve Tacikistan Balçuvan'da ölmesiyle birlikte Basmacı İsyanı'nın ilk kısmı da sona ermiş, Basmacıların Sovyetlere karşı kısmi üstünlük dönemi bitmiştir (Yeşilot ve Özdemir, 2021: 288).

İbrahim Bek bugünkü doğu Tacikistan'da faal iken, bir başka Özbek Basmacı lideri olan Fuzayl Mahsum da Garm<sup>6</sup> bölgesinde faaldir. O dönemde Tacikistan diye ayrı devlet olmadığı için Özbek, Tacik nüfus burada birlikte yaşamaktadır. Bu yüzden Tacikistan, Özbek SSC'den ayrıldığı zaman ülke içerisinde önemli bir Özbek nüfus da kalmıştır. Bu durumun etkileri Sovyetler Birliği dağıldıktan sonra görülmüş, Kırgızistan Oş'ta yaşanan olaylar, vb. hep Sovyet milliyetler ve yerleşirme politikasının mirası olarak ortaya çıkmıştır.

Basmacı lideri Fuzayl Mahsum, 1920 yılına kadar Buhara Emiri'ne bağlı kalmıştır. 1920-1921 yılları arasında kalan dönemde ise Mahsum'un kontrol altına aldığı Garm bölgesi Basmacılar ve diğer Sovyet karşıtı grupların önemli merkezlerinden birisi haline gelmiştir.<sup>7</sup> Bu esnada İbrahim Bek de 1923 yılına kadar Doğu Tacikistan'da Kızıl Ordu birliklerinin ilerlemesini durdurmuştur. Ancak yaşanan savaş yerli halkı huzursuz etmiştir. Taraflar arasında yaşanan çatışmalar yüzünden can ve mal kaybına uğrayan yerel halk, 1923 yılı Eylül-Ekim aylarında büyük çaplı bir karşı saldırı yapabilecek güce erişen İbrahim Bek'e engel olmuştur. Bunun üzerine İbrahim Bek de sınırı geçerek Kuzey Afganistan'a çekilmiştir

<sup>5</sup> "Türkistan'da topyekün savaş 1919 yılı sonlarına kadar başlamamıştır" (Baumann, 1993: 96).

<sup>6</sup> "Garm bölgesi, Darvaz ve Karategin Dağları arasında, yüksek rakımda yer alan bir yerleşim yeridir" (Ritter, 1990: 549).

<sup>7</sup> "Basmacıların merkezi haline gelen Garm bölgesinde 1923 yılı Temmuz ayında 2.000 kadar Basmacı bulunmaktadır" (Castagne, 1925: 68-69).



(Ritter, 1985: 485). Yerli halktan da destek bulan Kızıl Ordu zamanla üstünlüğü ele almıştır. Bunda da Kızıl Ordu'ya teslim olan eski Basmacılar tarafından oluşturulan gönüllü birliklerinin büyük etkisi vardır (Ritter, 1990: 550). Bu yaşananlar sonrasında 1925 yılı itibarıyla Orta Asya'da faal olan Basmacı liderleri İbrahim Bek ve Mahdum kalmıştır. Bunlar da 1927 yılında tamamen Afganistan'a çekilmek zorunda kalmıştır (Ritter, 1985: 484). Orta Asya bölgesindeki son büyük Basmacı grubunun da bölgeyi terk etmesi üzerine Sovyet yönetimi Orta Asya'da Basmacı İsyanı'nın sonlandığını ilan etmiştir (Ritter, 1990: 550). Bu ilan yapılırken Fuzayl Mahsum ve grubu yok sayılmış gözükmektedir. Bunun sonucunda Mahsum'un Basmacı grubu güçlenmiş ve 1929 yılı baharında sadece Garm'da değil, havalisinde de kontrolü ele geçirmiştir. Ancak gerek dönemin şartları gerekse de Sovyetlerin kasıtlı tutumu nedeniyle bu döneme ilişkin detaylı bilgilere ulaşmak zor olmaktadır. Bu nokta da önemli bir araştırma kısıtı olarak karşılaşılan zorluklardan biri olmuştur.

Konuya dönmek gerekirse; temelde Sovyetlerin 1929 yılında Sovyetler'in Basmacı İsyanı'nı bastırdığı iddiası kabul edilebilir. 1928-1929 yılları arasında Fergana Vadisi ve havalisinde 12 Korbaşı (subay) ve 75 Basmacı'dan oluşan sadece bir tane kısmen organize Basmacı grubu kalmıştır. Bu grup da dik ve sarp Vahş Nehri havzasında faaldir ama tüm faaliyetleri de yol kesme ve baskın ile sınırlıdır (Ritter, 1990: 550). Buna karşın sınırın karşı tarafında, Afganistan'daki Basmacıların mevcudu binlerle ifade edilmektedir (Ritter, 1990: 551). Buhara'nın 1920 yılında Kızıl Ordu tarafından işgal edilmesinden sonra bu havalideki Basmacı grupları bölgeden ayrılmak zorunda kalmıştır. Bu esnada sayıları 270.000'i bulan ve Sovyet idaresi altında yaşamak istemeyen Buharalı da Afganistan'a sığınmıştır (Briskin, 1930: 37-38; Ritter, 1985: 484). Bu göçmen nüfusu Basmacılar için güvenli bir sığınak, insan kaynağı, malzeme ve nakdi kaynak sağlamıştır. İşin ilginç tarafı o dönemde kendilerini "Muhacirin-Muhacir" olarak adlandıran bu göçmenlerin çocukları da günümüzde hala kendilerini aynı isimle tanımlamaktadır (Shalinsky, 1979).

Sovyetlerin, Basmacı İsyanı'nı bastırdıklarını ilan etmeleri bölgedeki askeri güçlerini azaltmalarına sebep olmuştur. 1926 yılında Özbekistan-Tacikistan bölgesindeki Kızıl Ordu gücü 15.000 mevcutlu Sovyet 13. Ordusu ve onu destekleyen 3.000 kadar yerel milisten oluşmaktadır (Ritter, 1990: 551). 1929 yılında ise Özbekistan SSC sınırları içerisindeki Kızıl Ordu askeri gücü mevcudu birkaç yüzü zor bulan ve birbirinden bir hayli uzak, seyrek olarak yerleştirilmiş sınır karakollarında görev yapan Sınır Muhafızları,<sup>8</sup> Duşanbe merkezli Tacik Dağ Piyade Taburu, yine Duşanbe merkezli 7. Bağımsız Süvari Tugayı'ndan ibarettir. Tugayın üç manevra unsuru olan 79, 80 ve 81. Süvari Alayları ise topçu ve makinalı tüfek destek grupları ile birlikte Alay, Hisar ve Balduzhan'da yerleşiktir. Bunlardan 79. Alay'ın Pamir Yaylası'nda görev yapan bağımsız bir müfrezesi de bulunmaktadır (Ritter, 1990: 551). Bu birliklerin toplam mevcudu 3.700'dür. İçlerinde Tacikistan OGPU'da görevli ajanlar da vardır (Erickson, 1962: 790-791). Yukarıda da belirtildiği üzere isyanın sonlandığının açıklanmasından sonra bölgedeki asker sayısında azaltmaya gidilmiştir. Buna ek olarak yerel milis grupları dağıtılmış ve silahları da toplanmıştır. Milislerin silahlarının toplanmasının sebebi askeri grupların dağıtılması değildir. Bölgede uygulanacak kolektifleştirme programı sebebiyle yeni bir isyanın çıkmasını önlemektir (Ritter, 1990: 551).

Türkistan bölgesindeki siyasi muhalefet sindirildikten sonra Sovyetler hızla bu bölgedeki meşruiyeti ve gücünü kalıcı hale getirmek için çalışmaya başlamıştır. Bu amaçla Sovyet rejimine önemli tehditlerden birisi olarak görülen dini inançların, bunun içinde de İslam dininin halk nazarındaki gücü ve etkisini kırmak için din adamlarına İkinci Dünya Savaşı'na kadar kamu hizmetinde yer verilmemiştir. Bu kapsamda dinin toplumsal hayattan tamamen çıkarılması için 1927 yılı Haziran ayından başlayarak dini vakıfların mallarına el konulmaya başlanmıştır. Bunu aynı yılın Eylül ayında Şeriye ve Adet mahkemelerinin (örfî hukuk) kapatılması izlememiştir. 1929 yılında ise NEP'in<sup>9</sup> politik ve ekonomik yönelimi tamamıyla değiştirilmiştir (Olcott, 1981a: 352-369). Yerlileştirme (Korenizatsiya) politikası kapsamında pek çok göreve Orta Asyalılar getirilse de kilit önemdeki noktalarda Ruslar ve Slavlar görevlendirilmeye devam edilmiştir. 1929 yılında Moskova, Özbek SSC'yi Özbekistan ve Tacikistan olarak ikiye bölme kararı almıştır. 22 Haziran 1929'da bu karar Sovyet Sosyalist Cumhuriyetler Birliği'nin Merkez Yönetim Komitesi Presidyumu'nda kabul edilmiş ve yürürlüğe girmiştir (Rakowska-Harmstone, 1970: 37).

Orta Asya bölgesinin ekonomisi devrim ve iç savaş yüzünden sarsılmıştır. NEP ile kısmen bir toparlanma sağlanmıştır. Bölgede Bek'lere<sup>10</sup> ait olan toprak ve su kullanım haklarını kamulaştırmış ve

<sup>8</sup> Sovyet askeri sistemi içinde Sınır Muhafızları önce OGPU, daha sonra da KGB bünyesinde yer almıştır.

<sup>9</sup> NEP-Novaya Ekonomicheskaya Politika-Yeni Ekonomi Politikası.

<sup>10</sup> "30 acre ve daha fazla araziye sahip olan herkese 'Bek' ünvanı verilmiştir." (1 Acre=4.046,8 m2)



Kolhozlara (kooperatif çiftlik) devredilmiştir. Buna ek olarak Bek'ler burjuvalıkla suçlanmış ve infaz edilmiştir (Rywkin, 1990: 45). Orta Asya'daki durum Sovyetlerin acımasızca uygulamaya çalıştığı Kolektifleştirme politikası yüzünden gerginleştirmiştir. Yapılanlar yüzünden Fergana Vadisi'nin dağlık kesimlerinde bir isyanın patlak vermesi an meselesi haline gelmiştir. Kolektifleştirme'ye tepki olarak bu bölgelerde binlerce hayvan Sovyetlere verilmemek için kesilmiştir (Littlepage ve Bess, 1938: 108-109).

Kolektifleştirmeye tepki Fergana Vadisi ile sınırlı kalmamıştır. 1929 sonbaharı ile 1930 yılı yazı arasında kalan dönemde huzursuzluk ve isyan dalgası neredeyse tüm Orta Asya'ya yayılmıştır (Viola, 1999; Edgar, 2004: 197-220). Bölgesel Komünist partilerdeki yerel halktan üyeler de Kolektifleştirme Politikası'na karşı çıkmış ve bu sürecin kesintiye uğraması için çalışmıştır. Bu beklenmedik tepki Moskova başta olmak üzere tüm Sovyet yönetimini şaşırtmıştır (Ritter, 1990:551).

Merkezi yönetime ek olarak yerel yönetimler de Sovyetlerin bu girişimini engellemeye çalışmıştır. Bu kapsamda sulama sistemleri sabote edilmiş, çiftlik hayvanları öldürülmüş ve topraklar kolektifleştirme adı altında eski sahiplerine verilmiştir. Yine bu süreci baltalamak için eski Basmacılar ve Sovyet yönetimine muhalif isimler Kolhozlara yerleştirilmiş, bazı yerlerde de çiftliklerin başına Bekler idareci olarak getirilmiştir (Rakowska-Harmstone, 1970. 39). Tüm bunlar sonucunda ise Basmacı İsyanı yeniden alevlenmiştir. Bunun üzerine Basmacılar karşı operasyonlar yeniden başlamıştır. Bu da Afganistan'da sürgünde olan Basmacı liderleri yeniden faal hale gelmesine sebep olmuştur.

### **BASMACI İSYANI VE AFGANİSTAN**

Afganistan, Basmacı İsyanı'nı ilk patlak verdiği andan itibaren hem doğrudan (askeri destek, asker ve silah tedariki) hem de dolaylı yoldan (Basmacılar barınacak yer sağlanması) desteklemiştir (Hayit, 1956: 182; Hammond, 1984; Togan, 1981: 1942-1947). Sovyet topraklarındaki son Afgan askeri 1922 yılında geri çekilmiş olsa da Afgan Devleti, Basmacıların Afganistan'daki akrabaları arasından asker toplamasına, silah ve malzeme tedarik etmesine göz yummuştur. Bu da Afganistan ile Sovyetler arasında gerginliğe sebep olmuş, bunun diplomatik ve askeri alana yansımaları ise özellikle Orta Tugay Adası konusunda yaşanan sınır ihtilafı olarak ortaya çıkmıştır. Sovyetler, Orta Tugay Adası'nın Basmacılarca Sovyet topraklarına geçiş için kullanıldığını iddia etmiştir (Ritter, 1985: 484, 487). Sınır anlaşmazlığı 1926 yılında adadaki Sovyet askerlerinin geri çekilmesi ve iyi niyet göstergesi olarak Ada'nın Afganistan'a iadesi ile sonuçlanmıştır. Karşılığında ise 1926 tarihli Tarafsızlık ve Saldırmazlık Antlaşması imzalanmıştır. Tüm bu tavizlere karşı Sovyetler, Afganistan'ın Basmacılarca olan desteğini kesmesini istemiştir. Bu istek Afganistan tarafından kabul edilmiş, bu durum Basmacı İsyanı'nın tarihindeki önemli dönüm noktalarından biri olmuştur (Shapiro, 1955: 34-35).

Ancak Sovyet-Afgan sınırı konusu 1928 yılında tekrar anlaşmazlığa sebep olmuştur. Bu dönemde Afganistan istikrarsızlaşmış, Kabil'in kuzeyinde çeteler ortaya çıkmıştır. Bu çeteler zenginleri soyarak elde ettikleri ganimetleri fakirlerle paylaşmaya başlamışlardır. Bu çetelerden Habibullah isimli bir Tacik tarafından yönetilen grup ismini kısa sürede duyurmuş ve büyümüştür. Beçe-i Saka (Sucu'nun oğlu) lakabı ile bilinen Habibullah, Afgan ordusunda görev yapmış eski bir askerdir. Ordudan atılmış ve Pençşir (Beş Arslan) vadisindeki Taciklere sığınmıştır. Namı, yaptığı askeri faaliyetlerle birlikte artmıştır. Afgan Kralı Emanullah Han onu kendi tarafına çekmeye çalışsa da bunda başarılı olamamıştır. 1928 yılı Aralık ayında Emanullah Han ülkedeki kontrolünü kaybetme noktasına gelmiştir. Saka, artan popülaritesinden de cesaret alarak kendisini Emir ilan etmiştir. Kuvvetleri Sarac Hoca ve Cebellüs Sarac kasabalarını ele geçirmiş ve Kabil'i tehdit eder hale gelmiştir. 13 Aralık'ta Habibullah 3.000 adamı ile Kabil'e karşı saldırıya geçmiştir ama Emanullah Han'ın destekçileri tarafından geri püskürtülmüştür. Ancak Habibullah güçlerini tekrar toplamış ve 1929 yılının Ocak ayında Kabil'i kuşatmıştır. Emanullah Han destek arayışına girişmiştir ama çabaları sonuçsuz kalmıştır. 19 Ocak'ta ise Kabil isyancıların eline geçmiştir. Habibullah, Kabil'i ele geçirmesini takiben bir ay içerisinde kuzey Afganistan'da da kontrolü sağlamıştır, Herat ve Kandahar'ı tehdit eder hale gelmiştir (Gankovsky, 1982: 219-233).

Habibullah'ın dış politikadaki ilk hamlesi 1926 tarihli Sovyet-Afgan Antlaşmasını iptal etmek olmuştur. Bu sayede kuzey Afganistan'da bulunan Basmacılar hareket serbestisi sağlamaya çalışmıştır. Resmen antlaşmayı iptal etmiş olsa da kuzey Afganistan'daki kaotik ve anarşik ortam zaten anlaşmanın şartlarının daha başından itibaren yerine getirilmesine engel olmuştur. Buhara Emiri Said Âlim Han Basmacılar tarafından resmen tanınır hale gelmiştir. Bu durumda Habibullah'ın izlediği politikanın önemli bir katkısı vardır. İyi bir siyasetçi olan Emir bu duruma gelmek için Afgan halkının ve devletinin Ruslara karşı olan nefretini kullanmıştır. Habibullah, daha önce de ifade edildiği üzere, Basmacılarca kuzey Afganistan'da barınma imkânı tanımış, burayı bir merkez olarak kullanan Basmacıların Tacik ve

Özbek nüfus arasından adam toplamasına müsade etmiştir (Chugunov, 1972: 98). Bu sayede Basmacılar yeniden Sovyet topraklarında faaliyet gösterir hale gelmiştir.

Daha önce de ifade edildiği üzere Kuzey Afganistan'da Buhara Emirliği ve Türkistan bölgesinden gelen binlerce göçmen bulunmaktadır. Afganistan ve Sovyetler arasında yapılan antlaşma gereği hareket serbestileri ortadan kalkmış olsa da gerek göçmenler gerekse de Basmacılar, Buhara ve Türkistan'ı Ruslardan geri alma amacını unutmamışlardır. Habibullah'ın Afganistan'da başa geçmesi onları umutlandırmıştır. Basmacıları umutlandıran bir başka gelişme ise Kolektifleştirme Politikası sebebiyle Orta Asya'da ortaya çıkan huzursuzluktur. Afganistan sınırına yakın olan Garm, Duşanbe ve Kulyab gibi önemli ticaret merkezlerine memnuniyetsizlik had safhaya çıkmıştır (Irkaev, 1971: 617). Bu ortamda Emir Said Âlim Han 1929 Ocak ayında sürgündeki tüm Korbaşılı Afganistan'da toplantıya çağırmıştır. Toplantının amacı Sovyetler Birliği'ne karşı büyük çaplı bir saldırı planı hazırlamaktır. Eğer uzlaşmaya varılırsa "İslam Ordusu" adı altında ve İbrahim Bek komutasında yeni bir askeri güç kurulacaktır (Ritter, 1990: 556).

Kabil toplantısına sadece Basmacı liderleri iştirak etmemiştir. Toplantıya onlara ek olarak Türk milliyetçileri ve Sovyet karşıtları da iştirak etmiştir. Toplantı Sovyet karşıtı çevreleri umutlandırmıştır. Ancak Basmacıların faaliyetlerinin azaldığı dönemde yerel halk Basmacıların ideallerinden uzaklaşmıştır. Bu yüzden Kabil toplantısında Orta Asya'da yer alan birkaç Basmacı grubu ve Basmacı davasına sempati duyan tüccarlar, din adamları, göçebeler ve şehirde yerleşik orta sınıftan kişilerle irtibata geçilmesine de karar verilmiştir. Bu sayılan grupların hepsi Sovyet idaresinin başta kolektifleştirme olmak üzere, neredeyse tüm politika ve uygulamalarından olumsuz yönde etkilenmiştir (Chugunov, 1972: 98). Bu amaca ulaşmak için gereken istihbarat ağı, propaganda faaliyetleri ve siyasi kadroların büyük saldırı öncesinde kurulmasına karar verilmiştir. Basmacıların mevcut Sovyet yönetimine alternatif olarak görülmesi için çalışılmaya başlanmıştır. Bunun için de öncelikle yerel nüfusun Basmacılara ısınması gerekmektedir (Ritter, 1990: 557).

Basmacı güçlerinin Sovyet topraklarına yeniden gönderilmesi için yapılan hazırlıklar üç aşamada planlanmıştır. Bunlardan ilki İbrahim Bek'in İslam Ordusu için bir insan gücü kaynağının oluşturulmasıdır. Bu amaç için Emir Said Âlim Han, Habibullah'tan önemli miktarda maddi kaynak temin etmiştir. Bu kaynak hızlı bir şekilde asker toplanmasında kullanılmıştır. İnsan gücüne ihtiyaç vardır çünkü üç yıl önce, 1926'da Kızıl Ordu ile karşılaşan Basmacılar ciddi derecede zayıf vermiştir. Basmacılar bu kayıplar sebebiyle eğitim ve insan gücünde önemli bir zaafiyet yaşamıştır. Durumu açıklamak gerekirse; 1925 yılı yazında İbrahim Bek'in kuvvetlerinin toplam gücü 71 Korbaşı ve 2.500 Basmacı'dan oluşmaktadır.<sup>11</sup> Ancak bir yıl sonra, 1926 yazına kadar olan sürede İbrahim Bek 52 Korbaşı ve 2.182 Basmacı kaybetmiştir (Ritter, 1990: 557). Bu yüzden Emir bir ordu toplamak için hem eski dönemden sağ çıkan tecrübeli Basmacıları hem de Afganistan'a göç eden kendisine sadık tebaa içinden gençleri bir araya getirmek mecburiyetinde olmuştur. Bu amaçla bir askere alma sistemi kurulmuş, gelen her yaya savaşıya 43, süvarilere ise 46 Rupî ödeme yapılacağı ilan edilmiştir (Poluakov ve Chugunov, 1976: 139). Para ödemesine ek olarak milislere yiyecek ve elbise, sınırlı sayıda olsa da modern İngiliz silahları, el bombaları ve makinalı tefekler de sağlanmıştır (Irkaev, 1971: 617). Emir ayrıca, destek tabanını genişletmek için İngilizlerle gizli bir antlaşma yapılmasını gündeme getirmiştir. Bu kapsamda 1922 yılı Aralık ayında Meşhet'teki İngiliz Konsolosluğu'nda yapılan ve Buhara'nın geri alınması için İngiltere'nin yardımı öngören anlaşma yeniden gündeme gelmiştir. Bu anlaşmanın gündeme gelmesi Basmacıların moralini yükseltmiştir (Ritter, 1990: 557). Ancak realitede, 1922 yılındaki siyasi, stratejik ortam geride kalmıştır. 1929 yılında İngiltere, Sovyetler Birliği ile diplomatik ilişki kurmaya hazırlanmaktadır. Bu yüzden de Sovyet idaresinde olan bu bölgeyi işgal etme veya işgaline destek olma gibi bir planı yoktur. Bu yüzden 1929 yılında İngiltere devleti ve dışişleri açısından önemi yoktur (Valenta ve Sheikh, 1987: 27). Ancak yine de Emir bu durumu manipüle etmiş ve büyük bir devletin kendilerini desteklediği söylentisini yaymıştır (Ritter, 1990: 557) Sayılan bu üç bileşen; İngiliz maddi desteği, İngiliz silahları ve Emir'in sahte İngiliz desteği iddiası, Sovyetlerin de ayaklanmayı İngilizlerin desteklediğini düşünmesine yol açmıştır (Poluakov ve Chugunov, 1976: 137-138).

Daha önce de ifade edildiği üzere, Habibullah'ın idaresindeki Afgan yönetimi mali kaynağı ve silahları temin etmiştir. İngiliz silahları, 1919 yılında İngilizlerle yapılan savaşta ele geçirilen veya Hindistan'ın kuzeybatı sınırındaki silah pazarından temin edilen silahlardır. Herhangi bir İngiliz hibesi söz konusu değildir. Mevcutta İngilizler, yerel ve aşiret desteği yeterli derecede olmayan Habibullah'ın

<sup>11</sup> Ritter'in 1985 tarihli makalesinde bu rakam 200 Korbaşı ve 5.000 Basmacı olarak verilmektedir. (Ritter, 1985: 484).

yerini uzun süre koruyamayacağını öngördüğünden ona destek verme taraftarı da olmamıştır. Ancak Emir, silah, mali kaynak ve büyük devlet desteği iddiasının yardımıyla İbrahim Bek'in bir ordu toplayabileceğini düşünmeye devam etmiştir. Yine de Şubat ayına kadar İbrahim Bek 600 kadar adam toplamayı başarmıştır. Bu toplanan acemiler yüzer kişilik gruplara bölünmüş ve eğitime alınmıştır. Mart ayında İmam Seyit'te 300, Hanabat'ta 400 kişilik Basmacı grupları oluşturulmuş, bunlara ek olarak Rustaki, Talikane ve Feyzabat'ta Basmacı grupları oluşturulmaya başlanmıştır (Poluakov ve Chugunov, 1976: 139).

Basmacıların saldırı hazırlığının ikinci aşaması, Sovyet topraklarında istihbarat ağı kurulması, siyasi destek sağlanması ve sempatizan kadrolarının tesisinden oluşmuştur. Ocak ayında Kabil'de yapılan bir toplantıda İbrahim Bek'in Basmacı gruplarının başkomutanı olmasına karar verilmiştir. Şubat ayında Korbaşlar, Orta asya'da Sovyet karşıtı toplantılar düzenlemeye ve çiftçileri ayaklanmaya ikna etmek için çalışmaya başlamıştır (Poluakov ve Chugunov, 1976: 139).

Basmacıların en önemli faaliyetlerini Devlet Serdar, Utan Bek, Abdugaffar, Kurşirmat ve Fuzayl Mahsum gibi tecrübeli Korbaşlar yürütmüştür. Bu beş isme Kabil'deki toplantıda İbrahim Bek, istihbarat toplamak için Sovyet topraklarına sızma görevi vermiştir. Bu tecrübeli komutanlar Orta Asya'nın özellikle Afgan sınırına yakın kesimlerindeki Sovyet askeri gücü, halkın temayülü hakkında bilgi toplayacak, Sovyet muhaliflerini bir çatı altında toplamaya çalışacaktır. Keza bu Korbaşlar, Kızıl Ordu'nun gerisinde Basmacı grupları kuracak ve büyük saldırı öncesinde Kızıl Ordu'yu arkadan vurmak için gereken hazırlıkları da yapacaktır (Irkaev, 1971: 616). Daha önce de ifade edildiği üzere, özellikle Kolektifleştirme yerli halk arasında büyük infiale sebep olmuştur. Bu kargaşa ortamında Basmacı faaliyetleri yeniden canlandırılmaya çalışılmıştır. Basmacı faaliyetlerinde adı ön plana çıkan, aslen Orenburg'lu bir Don Kazağı olan U.K. Pimenov isimli bir Rus'tur. Pimenov, Emir için oldukça faal bir istihbarat ağı kurmuştur (Amanov, 1960: 29). Eskiden Çarlık Ordusu'nda subay olan Pimenov, Kızıl Ordu tarafından yenilene kadar Denikin'in emrinde çalışmıştır. Denikin yenilince Pimenov Taşkent'e gitmiş ve buradaki asker kaçakları ile birlikte saklanmıştı. Sovyetler Taşkent'te kontrolü sağlayınca buradan ayrılmak zorunda kalmıştır. Pimenov buradan Kurgantepe'ye gitmiş ve kaçakçılık yapmaya başlamıştır. Kaçakçılık yaparken Basmacılarla irtibata geçmiştir. Pimenov'un evi Basmacılar için bir sığınak haline gelmiştir. Ceyhun Nehri'ni geçen Basmacılar Pimenov'un evinde saklanmıştı. Bir süre sonra Pimenov'un evi yerel Basmacı gruplarının toplantılarına da evsahipliği yapmaya başlamıştır. Adı, faaliyetleri ve desteği sayesinde Afganistan'da tanınır hale gelmiştir. Bunun üzerine Emir onu da Afganistan'da yapılan toplantıya davet etmiştir. Burada Emir'le tanışan Pimenov'a yapılacak operasyonlar için istihbarat toplama görevi verilmiştir (Amanov, 1960: 29-30).

Pimenov, Karam Halil idaresinde 150 kişilik bir istihbarat ağı kurmuştur. Bu istihbarat ağı güneydoğu Tacikistan'a dağılmış, Sovyet askeri ve siyasi yapısı ve yerel nüfusun tutumu hakkında istihbarat toplamıştır. Bu bilgiler öncelikle Emir'e ulaştırılmıştır. O da Basmacılar bu bilgilerin gerekli gördüğü kısımlarını vermiştir (Amanov, 1960: 30). Toplanan bu bilgiye göre Emir geniş çaplı bir saldırı için harekete geçilmesi emrini vermiştir (Irkaev, 1971: 616). Tüm şartlar Basmacıların lehine geliyormuş gibi gözükse de taktik durumun ve üstünlüğün Sovyetlere geçmesine sebep olan birkaç kritik faktör göz ardı edilmiştir. Bunlardan ilki Emanullah Han'ın devrilmesi sebebiyle Afganistan'ın içine düştüğü iç karışıklıklardır. Emanullah Han'ın yerine geçen Habibullah, sınırlı olan destek tabanını genişletmek adına Basmacılarla müsamaha göstermiş ve destek olmuştur (Ritter, 1990: 560). Ancak bu durum Sovyet yönetimi ve istihbarat örgütlerinin dikkatinden kaçmamıştır. Bu yüzden Basmacıların yeniden toparlanmaya başladığından Sovyetlerin haberi olmuştur.

Afganistan'daki karışıklığı kışkırtmak ve Habibullah'ın sınırlı desteğini azaltmak için OGPU, Emanullah Han'la irtibata geçmiştir. Ona vaat edilen şey ise yeniden tahta çıkmasına yardımcı olmaktır. Karşılığında ise Afganistan dış politikasının önceliğinin Orta Asya değil güneydeki İngiliz Hindistan'ı ve bu topraklarda yaşayan Peştunlar olmasının sağlanmasıdır. Emanullah Han'la bu görüşmeler yapılırken Sovyetler, Basmacıları yok etmek için Afganistan'a askeri müdahale seçeneğini de masaya yatırmıştır (Irkaev, 1971: 616). Bu amaçla Sovyet sınır birliklerindeki hazırlıklar tamamlanmış, sınır muhafızları ve OGPU ajanları sınır boyunca Basmacıları izlemeye başlamıştır. Bunun sonucunda sınırdan büyük bir kafiye ile geçmek imkânsız hale gelmiştir.

### BASMACILAR AFGANİSTAN'DA: BASMACI LİDERLERİ İBRAHİM BEK LAKAYLI VE FUZAYL MAHSUM

Hazırlanan saldırı planı kapsamında Afganistan'dan Sovyet Orta Asyası'na geçen ilk Basmacı lideri Türkmen beyi olan Korbaşı Utan Bek'tir. Utan Bek maiyetindeki 50 adamı ile Kulyab'ın güneybatısından Ceyhun Nehri'ni geçmeye çalışmıştır. Ancak daha önce de ifade edildiği üzere Basmacıların her hareketi Afganistan'daki Sovyet casusları tarafından takip edilmekte ve merkezlerine bildirilmektedir. Bunun sonucunda Sovyet sınır muhafızları tarafından beklenen ve pusuya düşürülen Utan Bek ve grubu ağır kayıp vermiştir. Pusudan kurtulan birkaç kişi Afganistan'a geri dönmüştür. Bir diğer Basmacı lideri olan Kerim Berdayi ve 100 kişilik grubu da benzer bir duruma düşmüştür (Poluakov ve Chugunov, 1976: 138-139). OGPU tarafından sağlanan istihbarat sayesinde hazırlıklı olan sınır muhafızları, Sovyet topraklarına Basmacı sızmalarını önlemiş ve Orta Asya'nın istikrarsızlaşmasını engellemiştir. Sınır muhafızlarının hazırlıklı olması sınıra yakın kasabaların isyana katılmasını engellemiştir. Yine de Basmacı saldırıları, verilen tüm kayıplara rağmen, Mart ve Nisan ayı boyunca sınır bölgesinde devam etmiştir.

Bir sonraki büyük saldırı girişiminin müsebbibi ise, önemli Basmacı liderlerinden birisi olan Fuzayl Mahsum'dur. Habibullah'la olan şahsi dostluğu sayesinde İngiliz silahları da temin eden Mahsum Sovyet tarafına geçmek için hazırlanmaya başlamıştır. Hazırlıkları sürerken Afgan Özbeği olan Hovend Gül yanındaki on adamı ile birlikte Mahsum'a katılmıştır. Afganistan'daki yazılı basın sayesinde asker toplamaya çalışmış, bu amaçla Sovyet karşıtı propaganda broşürleri dahi bastırmışlardır (Ritter, 1990: 561). Pimenov tarafından sağlanan istihbarata ek olarak (Mahsum'un Pimenov'un yakın irtibatı vardır), Mahsum kendi istihbarat ağını da kurmaya çalışmıştır. Bu amaçla Garm bölgesine Povanu ve Rakham adında iki Afgan'ı ajan olarak görevlendirmiştir. Ajanları, kendisine Garm bölgesine yapılacak olası bir harekâtın yerel halktan büyük destek göreceği yönünde bilgi vermiştir (Irkaev, 1971: 617). Bu olumlu haberler Basmacıların moralini yükseltmiştir. Bunun üzerine Mahsum en güvendiği üç adamını; İmam Muhammed Şerif, eski bir Buhara ordusu subayı olan Rudşah Mirahmet ve Zakir Rahim Bek'i, Sovyet topraklarına öncü olarak göndermiştir. Bu isim gezdikleri köyler ve kasabalarda Fuzayl Mahsum'un mesajını okumuş ve Mahsum geldiğinde ona destek vermelerini istemişlerdir (Ritter, 1990: 562).

Sınırın Sovyet tarafında bunlar yaşanırken, 12 Nisan'da Fuzayl Mahsum sessizce Ceyhun Nehri'ni geçmiş ve Tokmak kasabasına inmiştir. 15 kişilik grubu Vahş Nehri havzasında yer alan Zafer ve Kevran kasabalarındaki Sovyet karşıtları ile irtibata geçmek için harekete geçmiştir. Mahsum ayrıca civar kasabalara da haberciler göndermiştir. Garm'a doğru ilerleme planı kapsamında yol üzerindeki kasabalara geldiği, kendisini İbrahim Bek'in İslam Ordusu'nun takip edeceği haberi ulaştırılmıştır. Fuzayl ayrıca, İbrahim Bek kuvvetlerinin Vahş Nehri vadisinde beş kasabayı çoktan kurtardığını iddia etmiştir (Irkaev, 1971: 617-618). Bu söylenenlere yerel halk koşulsuz inanmıştır. Mahsum, 13 Nisan'da takviye gelen 50 adamla Kala-i Hum kasabasına almıştır. Bu kasabada dört gün boyunca tüm Sovyet yanlılarını tutuklatmış ve idam ettirmiştir. İdam edilenler arasında Kala-i Hum bölgesindeki Kolektifleştirme çabalarının mimarı, Komsomol üyesi ve yerel Komünist Parti temsilcisi İşanov da vardır (Amanov, 1960: 27). Fuzayl bulunduğu bölgede halkı heyecanını canlı tutmak için adamları ile birlikte toplantılar düzenlemiştir. Bu faaliyetler sonucunda Vahş Nehri bölgesinden de gruba katılacak gönüllüler bulmayı başarmıştır. Bu çabaları sonucunda başlangıçta 15 kişi olan grup 10 katından fazla büyümüş ve kısa sürede 200 kişiden fazla bir mevcuda ulaşmıştır. Gruba katılanlar arasında Laik, Murat, Zarif, Sadridin, Abdullabek gibi eski Basmacılar da vardır (Poluakov ve Chugunov, 1976: 142).

Mahsum sınırı geçmeden önce Sovyet tarafında ortam görece sakinidir. Fuzayl Mahsum'un kendisine merkez olarak seçtiği Garm bölgesindeki OGPU merkezinde Sakovitch adında bir kıdemli ajan ile Yurçenko ve Baskunov adında iki özel ajan bulunmaktadır. Bunlara ek olarak 15 tane de saha ajanı vardır. Bu ajanlar Siyasi Komiser A.I. Kravçuk, F.G. Yevgraşkin ve F.F. Gutov yönetimindeki Bölgesel Komünist Komite tarafından desteklenmektedir. Mahsum'un sınırı geçtiği sırada Garm Bölgesel Yönetimi toprağın işlenmesinde yerel halka destek olmaya çalışmaktadır. Tüm Cırgatal Vadisi, batıdaki Tacikabat'tan başlayarak Surhap Nehri'ne kadar 40 km. boyunca uzanmaktadır. Bölgedeki bazı kabileler hala Buhara Emiri'ne sadıktır. Emiri bağlılıkları sebebiyle Cırgatal Bekleri arasında Sovyet karşıtlığı tüm gücüyle devam etmektedir. Bu bölgede Garm Bölgesel Yönetimi kolektifleştirme konusundaki ciddiyetini göstermek için faaliyetlerine devam etmiştir. Bu da Sovyet karşıtlığını daha da arttırmıştır (Ritter, 1990: 563). Garm bölgesel yönetimi Cırgatal'la meşgulken Kale-i Hum bölgesinde başka bir huzursuzluk baş göstermiştir. Kale-i Hum'daki karışıklığın sebebi bölgedeki etkili Bekler'den birinin bir milis tarafından öldürülmesidir (Amanov, 1960: 14). Garm Bölgesel Yönetimi, Komiser Yevgraşkin'i ve 12 milisi Kale-i Hum'daki olayı soruşturmaları için görevlendirmiştir. Bu bölgedeki aşiret reislerinin sadakatini sağlayan Yevgraşkin, bölgenin savunmasını da güçlendirmeye çalışmıştır. Bu amaçla Kale-i Hum etrafında yoğunlaştırmıştır. Keza Kale-i Hum yakınlarındaki Kale-i Hüseyin de önemli bir noktadır. Basmacılar, Tavildara Geçidi'nden geçerek Sovyet topraklarına geçmiştir. (1990'lı yıllarda Özbekistan İslami Hareketi milisleri de Afganistan'dan Tacikistan'a geçerken aynı yolları kullanmıştır.)



Stratejik konumu sayesinde Kale-i Hüseyin'i kontrol eden taraf çok cüz'î bir güçle bu bölgeyi tutup kendisinden daha büyük güçleri durdurabilmekte, Tavildara yolunu kapatabilmektedir. Yevgraşkin, Kale-i Hüseyin'deki savunmayı güçlendirdikten sonra Kale-i Hum'a ilerlemiştir. Ayrılmadan önce de Sovyetler 20-30 arabalık bir konvoy oluşturmuş ve Sovyet yanlıları güvenliklerini sağlamak için onları Garm'a göndermiştir. Ancak Basmacıların yakınlarda olduğu ve Gashion kasabasını ele geçirdiklerini öğrenmiş ve Sufi kasabasına çekilmiştir (Ritter, 1990: 564). Sufi kasabasında Garm'dan destek olarak gönderilen OGPU ajanı Yurçenko ve 23 kişilik birliği ile karşılaşmıştır. Çünkü Garm bölgesel yönetimi, Basmacıların ana saldırısının hala Tavildara istikametine doğru olacağını öngörmektedir. Bu grup daha sonra Duşanbe'den gönderilen süvarilerle takviye edilmiştir (Ritter, 1990: 564).

Fuzayl Mahsum, Kale-i Hum'da kuvvet toplamış ve Sovyet izlerini silmeye çalışmıştır. Bu esnada başka bir tanınmış Basmacı lideri Sovyet topraklarına girmiştir. Fergana Basmacıları'nın eski lideri Kurşirmet 15 Nisan'da sınırı geçmiş ve Vanç kasabasını işgal etmiştir. Asıl amacı Darvaz ve Karategin Dağlarını geçip Fergana Vadisi'ne ulaşmaktır. Küçük grubuna yerel halktan asker ve malzeme temin etmeye çalışmıştır. Ama bunda pek de başarılı olamamıştır. Ertesi gün 79. Süvari Alayı'nın Pamir müfrezesi Kurşirmet'e saldırmış ve kasabayı geri almıştır. Ağır kayıp veren Kurşirmet 16 Nisan'da Afganistan'a geri çekilmiştir (Poluakov ve Chugunov, 1976: 141). Bu yenilgi üzerine aynı gün Mahsum, Kale-i Hum'dan ayrılmış ve Garm'a doğru ilerlemeye başlamıştır. Öncüleri Tavildara yakınındaki Sovyet savunması ile karşılaşmıştır. Fakat çatışmaya girmekten kaçınan Mahsum, güçlerini Gashion Geçidi'ne yöneltmiştir. Bu hareketi Garm'daki Sovyet komuta kademesinin kafasını karıştırmıştır çünkü Mahsum'un asıl amacı hakkında hiçbir fikirleri yoktur. Garm'daki Sovyet yetkilileri telgraf aracılığıyla Duşanbe'ye durumu bildirmiş ve takviye kuvvet talebinde bulunmuştur. Duşanbe Sovyeti talebi olumlu karşılamıştır ancak sadece bir nakliye uçağı tahsis etmiştir. Ancak bölgede uçakların tek inebileceği alan olan Garm Havaalanı oldukça iptidaidir. A.I. Kravçuk, Sakoviç ve beraberindeki sekiz adamla havaalanına gitmiş, iniş pistini belirgin hale getirmek için yere beyaz taşlarla büyük bir "T" harfi çizmiş ve gelecek uçağı beklemeye başlamışlardır. Uçak pist inmeyi başarmış; 30 tüfek ve 1.000 mermiden oluşan yükünü boşaltmış sonra da hemen geri kalkmıştır. Birkaç saat sonra Duşanbe'den gönderilen F.A. Mokritskii ile geri dönmüştür (Irkaev, 1971: 628-629). Tüm bunlar yaşanırken Garm'da ise kargaşa hâkimdir. 15 Nisan'da Mahsum hala Kale-i Hum'dadır ve tehdidi hala kontrol edebilecek bir haldedir. Bu esnada bölgesel yönetim 18 tanınmış Komünist'in olduğu bir gönüllü müfrezesi kurmuş ve başına da F. F. Gutov'u getirmiştir (Poluakov ve Chugunov, 1976: 142). 18 Nisan'da Duşanbe'deki silah deposundan getirilen modern silahlar bu gruba tahsis edilmiştir. Ancak 16 Nisan'da Fuzayl Mahsum'dan alınan haberler aniden kesilmiştir. Bunun üzerine Gutov'un müfrezesi ihtiyatta bekletilmiştir. 20 Nisan'da bekleyiş sona ermiş ve Mahsum, Darvaz Dağları'ndan geçerek Cırgatal Vadisi'ne ulaşmış ve kendi köyü olan Kale-i Liyabab'a girmiştir. Kasabada arkadaşları ve ailesi tarafından karşılanmıştır. Kasabasında Celal, Hüdanazar ve kardeşi Sedat Mahsum gibi Sovyet karşıtı isimler kendisine katılmıştır. Mahsum, gelişini yerel halka duyurmaları için Celal ve Hüdanazar'ı Cırgatal Vadisi'ndeki kasabalara göndermiştir. Kardeşini kendi kasabasında artçı olarak bırakan Mahsum, buradan Tacikabat'a doğru ilerlemeye başlamıştır. Tacikabat'ta Mahsum İngiliz üniforması giyen ve İngiliz silahları taşıyan 10 kişilik korumalarını halka göstermiş ve İngiltere'nin kendilerini desteklediği propagandasına devam etmiştir (Amanov, 1960: 18-19).

Bunun sonucunda Fuzayl'in grubuna katılım sekizyüz kişiye kadar çıkmıştır. Ancak hem bu katılımlar hem de Basmacıların propagandaları Sovyet yönetimini endişelendirmeye başlamıştır. 20 Nisan'da Gutov'un ihtiyatta bekleyen müfrezesi acil olarak Tacikabat'a, Mahsum'un üzerine gönderilmiştir. 21 Nisan sabahı Garm'ın 35 km. doğusunda kalan Nimici kasabasında Gutov, Basmacılarla karşılaşmıştır. Gutov, hızla kasabaya çekilmiş ve savunmaya geçmiştir. Planı, durum daha da kötüleşecek olursa yakındaki tepelere doğru çekilmektir. Ancak Mahsum'un ajanları Sovyet güçleri hakkındaki bilgileri çoktan kendisine ulaştırmıştır. Bunun üzerine Mahsum hızla harekete geçmiş, elindeki gücü Korbaşı Celal ve Mehmednazar'ın idaresine vermiştir. Celal komutasındaki 300 kişilik birlik Surhab Nehri'ni takip ederek ilerlemiş ve Nimici kasabası yakınlarında mevzilenmiş ve Gutov'un Sovyet güçleri ile olan bağlantısını kesmiştir. Mehmednazar ise 400 kişilik gücü ile dağlık araziye aşacak ve ana saldırıyı yapacaktır. Gutov, kuşatıldığının farkına varmış ve Garm'a bir haberci göndermiştir. Haberci, Mahsum'un adamlarının elinden kaçmayı başarmıştır ama Garm'a gecikmeli olarak ulaşmıştır. Gutov'un güçleri Basmacıları iki saat kadar tutmayı başarmış, ev ev kasabayı savunmuştur. Ancak cephanelerinin bitmesi üzerine bozguna uğramışlardır (Amanov, 1960: 20-21).

### **BASMACILAR VE KIZIL ORDU GÜÇLERİ KARŞI KARŞIYA: GARM ÇATIŞMASI**

Duşanbe'deki Sovyet yönetimi isyanın yayılmaması için, özellikle de Kale-i Hum ve Vahş Nehri havzasında ekonomik ve siyasi şartlarının iyileştirilmesi için çalışmalarda bulunmuştur. Buna ek olarak askeri tedbirler de artırılmış, Dubenko, 79. Süvari Alayı'nın Pamir müfrezesinin bu iki bölgeyi işgal etmesi, yerel halkın askeri, siyasi ideolojik olarak yeniden indoktrinasyonu ile görevlendirmiştir (Irkaev, 1971: 623). Tüm bu çabalara rağmen Garm'daki savunma faaliyetlerinin koordinasyonu Basmacı tehdidi ortadan kalkana kadar



sağlanamamıştır. Yine de Kulyab ve Kurgantepe'deki düzenlemeler hayata geçirilmiştir. Bu kapsamda kritik noktalarda mevcudu 10-15 arasında değişen milisten oluşan devriyeler oluşturulmuştur. Bu devriyeler buldukları yerlerdeki bina ve tesisleri koruyacak, kasabaları birbirine bağlayan yollarda ve Kızıl-su Nehri'nde devriye atacaktır (Kızıl-su Nehri uzunca bir süre Basmacılar'ın geçiş güzergâhı olmuştur) (Ritter, 1990: 567).

Duşanbe'nin planı, Kolektifleştirme planından etkilenen bölgelerdeki yerel halkın parti bünyesinde örgütlenmesi ve indoktrineasyonudur. Basmacıları Afganistan'a geri sürmek için yerel halktan oluşturulan milislerle Kızıl Ordu birlikleri bir arada kullanılacaktır. Bu sayede Basmacıların halk desteğini almalarının önü alınacaktır. Ancak tüm bunların olabilmesi için Garm'ın geri alınması gereklidir. Bu yüzden Dubenko, 7. Süvari Tümeni'nden aldığı 75 askerle bir birlik oluşturmuş ve başına da O. Şapırov'u getirmiştir. Birliğin görevi Garm'ı Basmacılardan geri almaktır. Hazırlıklarını tamamlayan birlik, bu amaçla 22 Nisan öğleden sonra yola çıkmıştır. Garm'a da destek güçlerinin yolda olduğu bilgisi verilmiştir (Irkaev, 1971: 630).

Desteğin yola çıkmasına rağmen, Garm'daki durum da kötüye gitmiştir. Gutov'un yenildiği haberi Bölgesel Yönetime ulaştığı zaman bir panik havası ortaya çıkmıştır. 21 Nisan'da şehirdeki parti yetkilileri acil olarak bir araya gelmiş ve F.A. Mokritskii'yi savunma güçlerinin başına geçirmiştir (Irkaev, 1971: 629). 22 Nisan sabahı Mokritskii, 45 kişilik bir birlikle Tacikabat'a doğru yola çıkmıştır. Planı destek gelene kadar Basmacıları oyalamaktır. Garm'ın savunması ise Sakoviç ve Kravçuk'a bırakılmıştır. Nimici kasabasının dışında Mokritskii, Celal'in öncülleri ile karşılaşmıştır. Burada birkaç saat kadar süren bir çatışma yaşanmıştır. Ancak daha sonra Sovyet güçleri geri çekilmiştir (Ritter, 1990: 568).

Basmacılar'ın Nimici'deki başarısı Fuzayl Mahsum'un bölgedeki gücünü arttırmıştır. Gutov'un yenilgi haberinin kendisine ulaşması üzerine, İbrahim Bek de henüz güçlerinin hazır olmamasına rağmen sınırı geçmeye ve saldırıya katılmayı kabul etmiştir. OGPU ajanları ve Sovyet sınır muhafızları saldırı hazırlığından haberdar olduklarından hazırlıklarını yapmış ve elde ettikleri bilgiyi de Duşanbe'deki 7. Süvari Tümeni karargâhına ulaştırmıştır. Tümen komutanı T.T. Şapkin, Aivadz bölgesi havalisinde bulunan 81. Süvari Alayı'na gerekli tedbirleri almaları emrini vermiştir. Ateş desteği için de bir sahra topçu bataryası göndermiştir. Basmacıların sınırı geçeceği nokta konusunda detaylı bilgisi olan Sovyet güçleri araziye hâkim noktalara yerleşmiştir. İbrahim Bek sayıları birkaç yüzü bulan adamları ile Ceyhun'u geçtiği sırada yayılım ateşle karşılaşmıştır. Pusuya düşürülen Basmacılar oldukça ağır kayıp vermiş ve geri çekilmek zorunda kalmışlardır (Amanov, 1960: 20-21). 20-22 Nisan tarihleri arasında 100-150 kişilik gruplarla Basmacılar iki gruba daha sınırı geçmiş ve hızlıca iç bölgelere ilerlemişlerdir. Mahsum'a destek için gönderilen bu gruplar da Sovyet sınır muhafızlarıncaya karşılanmış ve yenilgiye uğratılmıştır. Bu gruplardan biri Tavildara'ya kadar ilerleyebilmiştir. Ancak onlar da 30 Nisan'da bölgedeki Sovyet güçleri tarafından geri püskürtülmüştür (Ritter, 1990: 569). Bu takviyeler Mahsum'un güçleri ile birleşmemiştir ancak Garm savunması için ayrılan Sovyet güçlerinin bölünmesine sebep olmuştur. Bunun sonucunda Basmacılar'ın bölgede kalış süresi uzamıştır.

Mokritskii'nin müfrezesinin Nimici'nin batısına doğru çekilmesi sonucunda Garm yolu Fuzayl Mahsum'un güçlerine açılmıştır. Garm'daki Sovyet güçlerinin komutanı A.I. Kravçuk ve birliği Basmacıları beklemeye başlamıştır. Kravçuk şehri elde tutmanın tek yolunun havaalanını elde tutmak olduğunu görmüştür. Havaalanının elde tutulması, takviyelerin ulaşabilmesinin tek ve en hızlı yoludur. Bu yüzden Kravçuk şehri terk etmiş ve Bedah kasabası yakınlarındaki tepelere çekilmiştir. Bedah, havaalanı ile Garm arasındaki hâkim bir tepe üzerindedir. Kravçuk, Garm'daki Komünistleri ve ailelerini de tahliye etmiştir. Çünkü Basmacılar'ın eline düşmeleri halinde akıbetlerinin ne olacağı gayet iyi bilinmektedir. Sayıları 200 kadar olan bu gruba dağlık alanda saklanmaları ve tahliye edilmeyi beklemeleri söylenmiştir. Garm'ı tahliye etmeden önce Duşanbe ile son bir telgraf haberleşmesi gerçekleşmiştir. General Dubenko, Kravçuk'a bir filonun Duşanbe havaalanında hazır beklediğini ve kısa sürede takviye birlikler ve cephe ile havalanacağını bildirmiştir. Kravçuk ise makinalı tüfeklere acilen ihtiyaç olduğu bilgisini vermiştir. Fuzayl Garm'a üç kilometre mesafedeyken tahliye tamamlanmıştır (Ritter, 1990: 570). Ancak Mahsum Garm'a girmektense şehrin doğu kısmındaki tepelerin eteklerinde beklemeyi tercih etmiştir. Mahsum burada 12 saat kadar gönderdiği öncülerinin dönmesini beklemiş, bu durumun bir tuzak olmadığına kani olduktan sonra ilerlemeye başlamıştır. Garm'a giren Basmacılar ilk iş olarak da şehirdeki Komünistler ve Sovyet yanlılarını aramaya başlamıştır. Kravçuk, Komünistlerin tahliyesi konusundaki öngörüsünde haklı çıkmış, 200'den fazla Komünist bu sayede kurtulmuştur (Ritter, 1990: 569).

Basmacılar şehre girdikten sonra, Bedah'taki mevzilere bir dizi saldırı düzenlemiştir. Havaalanının öneminin farkında olan Mahsum, Pimenov'u yanına verdiği 50 Basmacı ile birlikte tepelere göndermiştir. Birkaç saat süren çatışmayı takiben Pimenov, Kravçuk'un savunmasını hırpalamış ve Sovyetlerden 5 kişiyi öldürmüştür. Bu esnada General Dubenko'nun takviye kuvvetleri yetişmiş ve dünya savaş tarihinin ilk geniş kapsamlı hava indirme harekâtı sonucunda Kravçuk'un birlikleri takviye edilmiştir (Laphincki, 1979: 352-354).

Duşanbe'den sabah 06:00'da havalanan 5 uçak Garm'a takviye güçleri taşımıştır. İlk iki uçakta 7. Süvari Tümeni komutanı T.T. Şapkin ve onun savaş komiseri A.T. Fedin ile iki subay ve dört makinalı tüfek vardır. Diğer üç uçakta ise Kızıl Ordu askerleri ve cephane bulunmaktadır (Irkaev, 1971: 631). Şapkin, inişten sonra hızlı bir şekilde güçlerini toplamış hızla üç kilometre ilerideki Bedah'a intikal etmiştir. Şapkin, çatışma bölgesine ulaştığında ilk iş olarak Kravçuk'un savunmasını iki makinalı tüfekle güçlendirmiştir. Fadin, kalan iki makinalı tüfeği alarak 10 askerle beraber Basmacıların üzerine yürümüştür. Fadin, ilerleyişi sonunda Bedah'a saldırmaya hazırlanan 20 kadar Basmacı ile karşılaşmıştır. Karşılaşma her iki taraf için de sürpriz olmuştur. Sonucu belirleyen ise eğitim ve disiplin olmuştur. Daha iyi eğitilmiş olan Kızıl Ordu birlikleri hızlı tepki vermiş ve Basmacıları bastırmıştır. Ateş altında kalan Basmacılar mevzi almaya çalışırken kaosu içine düşmüştür. Çatışma Pimenov'un dikkatini çekmiştir. Pimenov yanındaki 30 adamı ile Fadin'e saldırmıştır. Ancak tepelerde mevzilenmiş olan Şapkin, Pimenov'un gerisini ateş altına almış ve saldırının durmasını sağlamıştır. Ateş altında kalan Basmacılardan 25'i ölmüştür. Pimenov dâhil, altı kişi esir alınmıştır (Ritter, 1990: 571).

Pimenov'un gücü yenildikten sonra, üstünlük Sovyetlere geçmiştir. Şapkin, elindeki makinalı tüfekleri Garm'ın etrafındaki tepelere yerleştirmiştir. Makinalı tüfekler buldukları pozisyonlardan aşağıdaki bölgelerdeki Basmacıları yoğun ateş altına almıştır. Değişen durum ve artan zayıflık, Mahsum'un gücündeki disiplinin ve komuta kontrol hiyerarşisinin ortadan kalkmasına sebep olmuştur. Herhangi bir askeri eğitimi olmayan Basmacı grupları dağılmaya başlamıştır. Çünkü askeri gücünün önemli bir kısmını hayatı boyunca silah tabii tutmamış çiftçiler oluşturmuştur. Mahsum, 100 kadar Basmacı ile birlikte Surhab Nehri boyunca ilerleyerek Kale-i Liyabab'a doğru çekilmeye başlamıştır. Gücün kalan kısmı araziye dağılmış ve Afgan sınırını geçmeye çalışmıştır. Ancak büyük kısmı öldürülmüş veya esir alınmıştır (Irkaev, 1971: 631-632).

Sovyetler, Garm'a takviye göndermeye devam etmiştir. 23 Nisan'da Kızıl Ordu uçakları tüm gün boyunca Duşanbe'den asker ve malzeme taşımaya devam etmiştir. Bu takviyeler küçük birliklere bölünmüş, takip ve tıkama görevlerine gönderilmiştir. 23 Nisan öğleden sonra Garm'daki Sovyet güçleri pozisyonlarını takviye etmiştir. 24 Nisan sabahı takip harekâtı sabahın erken saatlerinden itibaren başlamıştır. Tavildara'dan gelen Yevgraşkin'in de bu güçlere katılması ile harekât hızlanmıştır. Sovyet güçleri Surhab Nehri'nin iki yakasında Basmacıları takip etmiştir. Burada öncelikli hedef ise Kale-i Liyabab olmuştur (Amanov, 1960: 21).

Sovyet güçleri Kale-i Liyabab'ta Basmacılarla karşılaşmıştır çünkü Fuzayl Mahsum burada Sovyetleri beklemiştir. Ancak güçleri yenilmiştir. Kuvvetlerinden sağ kalanları iki grup halinde geri çekilmiştir. Bu gruplardan biri Korbaşı Celal komutasında Cigatal Vadisi'ne doğru çekilmiştir. Amacı yerel halk arasında saklanmaktır. Daha kalabalık olan Mahsum'un grubu ise Darvaz Dağları'na doğru geri çekilmiştir. Burada Sovyet karşıtı yerel halk arasında iki gün kadar saklanmıştır. Ancak uçakları da kullanan Sovyet güçleri Basmacıların yerini tespit etmiş ve üzerlerine asker göndermiştir. Mahsum'un Basmacıları 50 kayıp vermiş ve tüm atlarını kaybetmiştir. Ağır yaralanan Mahsum bir kaç sadık adamı ile dağlık alana çekilmiş ve altı gün kadar Sovyetlerden saklanmayı başarmıştır. 4.670 metre yüksekliğindeki Ledyonai dağındaki Lisar-Fab Geçidi'nden geçerek (Vişkar kasabası yakınındaki) Afganistan'a ulaşmıştır. Mahsum hayatının geri kalan kısmında Kabil'de han işletmiştir (Irkaev, 1971: 630). Cigatal Vadisi'nde ise Yevgraşkin komutasındaki Sovyet güçleri Celal ve adamlarını yakalamıştır. Bunun sonucunda Orta Asya, Tacikistan'daki Basmacı faaliyetleri sonlanmıştır. Böylece küçük bir grupla başlayıp yerel katılımı büyüyen yeniden isyan girişimi sonlanmıştır (Amanov, 1960: 27).

## SONUÇ

1929 yılındaki Basmacı faaliyetlerinin Sovyetlere maliyeti oldukça fazla olmuştur. Kızıl Ordu'nun resmi kaybı 19, milis kayıpları ise 29'dur. Yaralı sayısı ise yüzlerle ifade edilmektedir. 100 kadar Komünist ve Sovyet sempatisini taşıyan Basmacılarla tutuklanmış, sonra da infaz edilmiştir. Ancak Basmacıların kayıpları yüzler ve binlerle ifade edilmektedir. İptidai silahlar ve yöntemlerle kendilerinden daha modern bir yapıyı yenemeyecekleri görülmüştür.

Basmacı İsyanı sebebiyle Sovyet idaresindeki bölgede ciddi bir tahribat olmuştur. Bu da zamanla halk desteğini kaybetmelerine sebep olmuştur. Ancak Sovyet sistemini altyapısı da tahrip olmuştur. Örneğin 1929'daki bu faaliyet sırasında İbrahim Bek ve Fuzayl Mahsum vd. Basmacı güçleri Kale-i Hum-Garm arasındaki 200 km. mesafede yer alan tüm kolhozları ve Sovyet kamu kurumlarını tahrip etmiştir. Bunun sonucunda Sovyet ekonomik sistemi zarar görmüş, bölgenin yeniden imarı için milyonlarca ruble gerekmiştir. Tabii ki bu da bölge halkından toplanmıştır. Sovyetler bu duruma sebep olan ve Basmacılarla iş birliği yaptıklarını iddia ettikleri yerel halktan seçilen önemli isimleri, gözdağı vermek için cezalandırmıştır.

İbrahim Bek ve Fuzayl Mahsum'un yenilmesi Basmacı hareketi için ciddi bir kayıp olmuştur. Fuzayl Mahsum'un kardeşi Sedat ve Korbaşı Yusuf yakalanmalarından bir hafta sonra halka açık bir yerde kurşuna dizilmiştir. Ancak bu durum, İbrahim Bek'in İslam Ordusu henüz Sovyet güçleri ile çatışmaya girmediği için Basmacı İsyanı'nın sonlandırılmasında tek başına belirleyici bir unsur olmamıştır. Sovyetler açısından rahatsız

edici nokta, Rus karşıtlığının oldukça yoğun olduğu Afganistan'da ve kuzey kesiminde Sovyet karşıtlığının hızla yayıldığı gelen istihbarat raporlarında teyit edilmesidir. Bu durum 50 yıl sonra Afganistan'ı işgal ettikleri zaman karşılına çıkan en önemli sorunlardan birisi olacaktır.

Ancak yine de Sovyetler, Orta Asya'nın kontrolünü ele geçirmek için ilk adımı atmıştır. Ama 1929 yılı Mayıs ayındaki durum Sovyetler açısından pek de iyi değildir. Basmacı İsyanı'nın bastırılmasından önce acilen çözülmesi gereken bir dizi sorun daha vardır. İbrahim Bek ve Fuzayl Mahsum'un gücü kırılmış olsa da olaya Sovyetler açısından bakıldığında, Kızıl Ordu'nun hareket tarzı, taktik ve organizasyon yapısında sorunlar olduğu ortaya çıkmıştır. Bu amaçla kendi iç yapısında reorganizasyona giden Sovyetler, SAVO komutanı General Dubenko'ya bir modernizasyon programı hazırlatmıştır. Bu program kapsamında OGPU eski Buhara ordusu subayları ve devlet görevlilerini, mollalar ve Bek'leri toplamış ve ayaklanma ile irtibatı olan herkesi cezalandırmıştır.

Sonuç olarak bu faaliyetler sonucunda güçlenen Sovyet yönetimi Basmacı İsyanı'nın bastırılmasını sağlamıştır. Orta Asya'daki yerel halka ulaşmaya çalışan İbrahim Bek, 1923 yılındaki coşku ve ilgiyi tekrar bulamamıştır. Bunda Basmacıların birbirleri ile sonu gelmez mücadeleleri de etkili olmuştur. Birleşik ve güçlü bir görüntü veremeyen Basmacılar, yerel halk açısından sorunun kaynağı olmuştur. Sovyetler, Afganistan'daki Basmacı mevcudiyetini ortadan kaldırmak için 1926 yılında Orta Tugay Adası sınır anlaşmazlığında Afganistan'a taviz vermiştir. Ancak bunun sorunu çözmediğini görünce 1929 Mayıs'ında Afganistan'ın kuzeyini işgal etme yoluna gitmiştir. Bu işgal Basmacıların imkânlarını ve gücünü azaltmıştır. Ancak elli yıl sonra tüm ülkeyi işgal girişimleri Sovyetlerin 1929 tecrübesinden ders çıkarmadıklarını da göstermiştir. İbrahim Bek, daha önce Orta Asya'da Enver Paşa ve diğer Basmacı liderleri ile olduğu gibi, bu sefer de Afganistan'da yeni Afgan Kralı Nadir Şah ile güç mücadelesine girmiştir. Tüm 1930-1931 dönemi, Sovyetlerin de kışkırtması sonucunda bu mücadele ile geçmiştir. Ancak Nadir Han, Sovyetlerin de desteği ile İbrahim Bek'i ülkeyi terk etmeye zorlamıştır. Bunun üzerine Orta Asya'ya geri dönen İbrahim Bek burada yerel halktan destek bulamadığı için kısa sürede yakalanmıştır. Yakalanması ile Orta Asya'da Basmacı İsyanı kesin olarak bitmiştir. Bu tecrübe bir kez daha göstermiştir ki iyi organize olan ve birlik bütünlüğünü koruyan taraf bu tür mücadelelerden galip olarak çıkmaktadır.

#### **Yazarlık Katkısı**

Bu araştırma tek yazarlı olarak yürütülmüştür.

#### **Etik Kurul Onay Bilgileri**

Bu araştırmada etik kurul izni gerekmemektedir.

#### **KAYNAKÇA**

- Altımoşova, Z. (2017). Kırgızistan'da Basmacı Hareketiyle İlgili Yeni Bilgiler (1925-1934). *Bilig*, 0(82), 91-116.
- Amanov, R. (1960). *Konets Avantiroi Fuzail Maksom i Agzama*. Dushanbe.
- Andican, A. A. (2003). *Cedidizm'den Bağımsızlığa Hariçte Türkistan Mücadelesi*. İstanbul: Emre Yayınları.
- Bademci, A. (2008). *1917-1934 Türkistan Milli İstiklal Hareketi, Korbaşılar ve Enver Paşa*. İstanbul: Ötüken Neşriyat.
- Bauman, R. F. (1993). *Russian-Soviet Unconventional Wars in the Caucasus, Central Asia and Afghanistan*. Washington: Leavenworth Papers, No. 20, US: Army Center of Military History.
- Briskin, A. (1930). *Strane Tadzhirov*. Leningrad.
- Caroe, O. (1954). *Soviet Empire: The Turks of Central Asia and Stalinism*. Londra: Macmillan & Co., LTD.
- Chugunov, A. I. (1972). Bor'ba s Basmachestvom v Srednei Azii. *Istoriia SSR*, 0(2), 1931-1933.
- Çorotegin, T. ve Moldokasimov, K. (2000). *Kırgızdardın Cana Kırgızstandın Kısaça Tarihi*. Bişkek: Mektep Yayınları.
- Donuk, A. (1992). Basmacı Hareketi. *Türkiye Diyanet Vakfı İslam Ansiklopedisi (TDVA)*, (Cilt 5) İçinde (s. 107-108). İstanbul: Türkiye Diyanet Vakfı Yayınları.
- Edgar, A. L. (2004). *Tribal Nation: The Making of Soviet Turkmenistan*. Princeton ve Oxford: Princeton University Press.
- Erickson, J. (1962). *The Soviet High Command: A Military-Political History, 1918-1941*. Londra: Frank Cass.
- Gafurov, B. (1949). *Istoriia Tadzhiikovskogo Naroda*. Moskova.
- Gankovsky, Y. (Ed.) (1982). *Istoriia Afghanistan*. Moskova.
- Gümüş, M. (2015). Türkistan'da Vatan Müdafaacıları: Korbaşılar Hareketi ve Enver Paşa. *Tarih Okulu Dergisi*, 0(24), 649-682.
- Hammond, T. T. (1984). *Red Flag Over Afghanistan; The Communist Coup, The Soviet Invasion, and the Consequences*. Boulder: Westview Press.

- Hayit, B. (1956). *Turkestan im XX. Jahrhundert*. Darmstadt: C. W. Leske Verlag.
- Hayit, B. (1997). "Basmacılar:" *Türkistan Milli Mücadele Tarihi (1917-1934)*. Ankara: Türkiye Diyanet Vakfı Yayınları.
- Hensel, P. G. (2015). *Fighting in The Mountains and Among The People: Imperial Russian and Early Soviet Population-Centric Counterinsurgency, (Unpublished Master Thesis)*. Kansas: School of Advanced Military Studies, United States Army Command and General Staff College, Fort Leavenworth.
- Irkaev, M. I. (1971). *Istoriia Grazhdanskoï Voinoi v Tadzhikistane*. Dushanbe.
- Khalid, A. (1998). *The Politics of Muslim Cultural Reform, Jadidism in Central Asia*. Berkeley: University of California Press.
- Kurban, İ. (1997). Basmacılar. *Selçuk Üniversitesi Türkiyat Araştırmaları Dergisi*, 0(4), 125-137.
- Kydyralieva, S. (2015). Türk ve Rus Kaynaklarına Göre Türkistan'da Basmacı Hareketi (1916-1924), (Yayınlanmamış Doktora Tezi), (Danışman: Prof. Dr. Halil Bal), İstanbul: İstanbul Üniversitesi Sosyal Bilimler Enstitüsü.
- Lapchinski, A. N. (1979). The Organization and Use of Airborne Landing Parties. (Derleyen: A. B. Kadishev). *Problems of Tactics in Soviet Military Works* İçinde (s. 352-354). Moskova.
- Littlepage J. D. ve Bess, D. (1938). *In Search of Soviet Gold*. New York: Harcourt Brace.
- Olcott, M. B. (1981). The Basmachi or Freeman's Revolt in Turkestan 1918-24. *Soviet Studies*, 33(3), 352-369.
- Park, A. G. (1957). *Bolshevism in Turkestan*. New York: Columbia University Press.
- Penati, B. (2007). The Reconquest of East Buhara: The Struggle Against the Basmachi as a Prelude to Sovietization. *Central Asian Survey*, 26(4), 521-538.
- Pipes, R. (1974). *The Formation of Soviet Union: Communism and Nationalism, 1917-1923*. New York: Atheneum.
- Poluakov, Y. A. ve Chugunov, A. I. (1976). *Konets Basmachestva*. Moskova: Nauka.
- Rakowska-Harmstone, T. (1970). *Russia and Nationalism in Central Asia: The Case of Tadzhikistan*. Baltimore and Londra: Johns Hopkins Press.
- Ritter, W. S. (1985). The Final Phase in the Liquidation Anti-Soviet Resistance in Tadzhikistan: Ibrahim Bek and the Basmachi, 1924-1931. *Soviet Studies*, 37(4), 484-493.
- Ritter, W. S. (1990). Revolt in The Mountains: Fuzail Maksum and the Occupation of Garm, Spring 1929. *Journal of Contemporary History*, 25(4), 547-580.
- Rywkin, M. (1990). *Moscow's Muslim Challenge: Soviet Central Asia*. New York ve Londra: M. E. Sharpe Inc.
- Shalinsky, A. (1979). *Central Asian Emigres in Afghanistan: Problems of Ethnic and Religious Identity*. New York: The Afghanistan Council of the Asia Society, Occasional Papers 19.
- Shapiro, L. (1955). *Soviet Treaty Series, 1929-1939*. Washington: Georgetown University Press.
- Togan, A. Z. V. (1981). *Bugünkü Türkili Türkistan ve Yakın Tarihi*. İstanbul: Enderun Kitapevi.
- Usmanov, K. ve Sadikov, M. (2006). *İstoriya Uzbekistana (1917-1991 gg)*. Taşkent: Şark Yayınları.
- Valenta, J. ve Sheikh, A. (1987). Afghanistan: Leninism With an Islamic Face, *Afghanistan and Soviet Strategies for the Muslim World Conference, (29-30 Eylül 1987)*, MacDill AFB.
- Vasilevski, K. (1930). Fazy Basmacheskogo Dvizheniia v Srednei Azii. *Novy i Vostok*, 0(29), 134.
- Viola, L. (1999). *Peasant Rebels Under Stalin, Collectivization and The Culture of Peasant Resistance*. New York: Oxford University Press.
- Yarimoğlu, E. (2019). *Korbaşı Türkistan Milli İstiklal Hareketi Liderlerinden Şir Muhammed Bek*. İstanbul: Bozkurt Yayınları.
- Yeşilot, O. ve Özdemir, B. (2021). Sovyet Arşiv Belgeleri Işığında Basmacı Hareketi. *Belleten*, 85(302), 279-310.
- Zenkovsky, S. A. (1955). Kulturkampf in Pre-Revolutionary Central Asia. *American Slavic and East European Review*, 14(1), 15-41.





# Asya Studies

Academic Social Studies / Akademik Sosyal Arařtırmalar  
Year: 6 - Number: 20 p. 219-242, Summer 2022

## Giriřimcilik Eđitiminin Giriřimcilik Süreci Üzerindeki Etkisi: Türkiye’deki Lisansüstü Tezler Üzerine Bir İnceleme\* *The Effect of Entrepreneurship Education on the Entrepreneurship Process: Postgraduate Theses in Turkey A Review on*

DOI: <https://doi.org/10.31455/asya.1078838>

Arařtırma Makalesi /  
Research Article

Makale Geliř Tarihi /  
Article Arrival Date  
**24.02.2022**

Makale Kabul Tarihi /  
Article Accepted Date  
**14.04.2022**

Makale Yayın Tarihi /  
Article Publication Date  
**30.06.2022**

## Asya Studies

Nihal Arıcan Kaygusuz  
Doktora Öğrencisi / Giresun  
Üniversitesi, Sosyal Bilimler  
Enstitüsü,  
[nicem\\_kaygusuz@hotmail.com](mailto:nicem_kaygusuz@hotmail.com)

### ORCID ID

<https://orcid.org/0000-0002-0749-2592>

Prof. Dr. Kurtuluş Yılmaz Genç  
Giresun Üniversitesi,  
İktisadi ve İdari Bilimler Fakültesi,  
İřletme ABD,  
[kyilmazgenc@gmail.com](mailto:kyilmazgenc@gmail.com)

### ORCID ID

<https://orcid.org/0000-0001-5637-2995>

\* “COPE-Dergi Editörleri İçin Davranıř Kuralları ve En İyi Uygulama İlkeleri” beyanları: Bu çalışma için herhangi bir çıkar çatıřması bildirilmemiřtir. Bu çalışma için etik kurul onayı gerekmemektedir.

### Öz

Giriřimcilik, son yıllarda özellikle sanayi toplumundan bilgi toplumuna geçiřte önemi daha çok anlařılan bir kavramdır. Ayrıca giriřimcilik toplumsal refahın da itici gücü konumundadır. Giriřimcilik faaliyetleri ile ekonomide geliřme, istihdam artıřı, deđiřen kořullara daha çabuk adapte olunduđu görölmektedir. Hükümetler, giriřimcileri bir ülkenin kalkınması için desteklemektedir ve okullarda giriřimcilik eđitimi verilmektedir. Ayrıca TÜBİTAK ve KOSGEB gibi kurumların desteđi ile giriřimcilik faaliyetlerine yönelik eđilimlerin olduđu görölmektedir. Giriřimcilik eđitimi bireylerin içinde var olan potansiyeli ortaya çikarmaktadır. Giriřimciler, yenilikçi ve dinamik özellikleri ile ekonominin geliřmesinde insan kaynaklarının yapı taşıdır denilmektedir. Giriřimcilik olgusu ülkenin her bölgesinde farklılık göstermektedir. Bunun nedeni ise bölgelerin sosyal, ekonomik, politik, cođrafi ve kültürel açıdan birbirinden farklı olmasıdır. Bu çalışmada öncelikle genel giriřimcilik kavramları ile giriřimcilerin özellikleri ele alınmıřtır. Dünyadan ve Türkiye’den giriřimcilik örneklerine deđinilmiřtir. Daha sonra giriřimcilik ve eđitim konusu ele alınarak YÖK (Yükseköđretim Kurulu) Ulusal Tez Merkezi’nde giriřimcilik eđitimi anahtar kelimesi ile tarama yapılmıř ve 28 teze ulařılmıřtır. Bu tezler incelenerek amaçları ve sonuçlarından bir tablo oluřturulmuřtur. Tezler doküman ve içerik analizi yöntemi ile incelenmiřtir. Ortak bulgular deđerlendirilerek yorumlanmıř ve bir model ortaya çikarılmıřtır. Bu modelde bireylerde giriřimci olma özellikleri var ise ve giriřimcilik eđitimi ya da teřvik almıřlar ise bireylerde görölen olumlu ve olumsuz durumlar ortaya konulmuřtur. Aynı zamanda sonuç bölümünde çalışmaya istinaden önerilerde bulunulmuřtur.

**Anahtar Kelimeler:** Giriřimcilik, Giriřimcilik Eđilimi, Giriřimcilik Eđitimi, Kiřisel Özellikler, Destek ve Teřvikler

### Abstract

*Entrepreneurship is a more understood concept in recent years especially in the transition from industrial society to information society. In addition, entrepreneurship is the driving force of social welfare. Economic development with entrepreneurship activities, there are situations such as increase in employment and adapting to changing conditions more quickly. Governments support entrepreneurs for the development of a country and also provide entrepreneurship training in schools. In addition, it is seen that there are tendencies towards entrepreneurial activities with the support of institutions such as TUBITAK and KOSGEB. Entrepreneurship trainings reveal the potential that exists within individuals. Entrepreneurs are called the building blocks of human resources in the development of the economy with their innovative and dynamic features. The phenomenon of entrepreneurship varies in every region of the country. This is because the regions are socially, economically, politically, geographically and culturally different. In this study, firstly the concepts of entrepreneurship and the characteristics of entrepreneurs are discussed. Entrepreneurship examples from the world and Turkey are mentioned. Afterwards, the subject of entrepreneurship and education was discussed and a search was made with the keyword entrepreneurship education in the national thesis center of YÖK (Higher Education Council) and 28 theses were reached. These theses were examined and a table was formed from their aims and results. Theses were examined by document and content analysis method. The common findings were evaluated and interpreted and a model was created. In this model, if individuals have the characteristics of being an entrepreneur and they have received entrepreneurship training or incentives, positive and negative situations seen in individuals are revealed. At the same time, recommendations were made in reference to study in the conclusion section.*

**Keywords:** Entrepreneurship, Entrepreneurial Tendency, Entrepreneurship Training, Personality Traits, Support and Incentives

### Citation Information/Kaynakça Bilgisi

Arıcan Kaygusuz, N. ve Genç, K. Y. (2022). Giriřimcilik Eđitiminin Giriřimcilik Süreci Üzerindeki Etkisi: Türkiye’deki Lisansüstü Tezler Üzerine Bir İnceleme. *Asya Studies-Academic Social Studies / Akademik Sosyal Arařtırmalar*, 6(20), 219-242.



## GİRİŞ

Girişimcilik kavramı ilk olarak 18. yüzyılın başlarında Richard Cantillon tarafından kullanılmış ve özellikle girişimcilikte risk alma olgusuna değinilmiştir. Daha sonra Jean Baptiste Say tarafından girişimcilerin risk alma yanı sıra üretim faktörlerini yönetme ve örgütleme özelliklerine de sahip olması gerektiğini vurgulamıştır. Bu tanımlamalara Joseph Schumpeter ise farklı bir bakış açısı ile girişimcilerin yenilikçi ve dinamik özellikleri ile ekonominin gelişmesinde insan kaynaklarının yapı taşıdır diyerek vurgu yapmış ve girişimcilik kavramı genişletilmiştir (Çiçek, 2016). Bilimsel alanda ve teknolojik açıdan yaşanan hızlı gelişmeler ve değişimler, küresel rekabet ortamı, toplumsal alanda yaşanan dönüşümler, girişimciliğin ekonomik açıdan ve toplumsal açıdan önemini git gide daha çok arttırmış ve girişimcilik toplumsal olarak ekonomik kalkınma, istihdam yaratma, sosyal değer gibi faktörlerle değerlendirilmiştir (Besler, 2010).

Dünya genelinde yaşanan ekonomik krizler neticesinde, büyük işletmeler krizlerden büyük oranlarda etkilenirken küçük işletmelerin ise krizlere esnek yapılarından dolayı daha çabuk adapte olduğu ve kriz dönemini daha kolay atlattığı bilinmektedir. Girişimciliğin istihdam yaratma, ekonomik güç, sosyal statü ve değerler ile anılması da toplumsal açıdan sağlıklı bir büyüme olacağını göstermektedir.

Girişimcilik faaliyetlerinin artması özellikle yapılan araştırmalara göre meslek olarak odak noktası olduğu kanısındadır. Bu duruma istinaden geleceğin gençlerine başarılı girişimcilik örneklerinden bahsetmek, bilgilendirmek ve teşvik etmek gerekmektedir. Böylece girişimciliğin gelişmesi pozitif yönde etkilenecek ve gelişme gösterecektir.

Girişimcilik olgusu ülkenin her bölgesinde farklılık göstermektedir. Bunun nedeni ise bölgelerin sosyal, ekonomik, politik, coğrafi ve kültürel açıdan birbirinden farklı olmasıdır. Girişimcilik için elverişli bir bölgede, gelişmeye açık bir kültürel yapısı var ise ve girişimcileri destekleyecek unsurları barındırıyor ise girişimcilik faaliyeti yapılacak olan bölgenin gelişmesi ve o bölgede iş kurulması da uygun olacaktır (Duran, 2018).

Girişimcilik faaliyeti yapacak olan kişilerin formel yollar kullanılarak işletmecilik bilgisinin aktarılmasına girişimcilik eğitimi denilmektedir. Bu bilgilerin aktarılması, yeni bir iş kurma yeteneklerinin geliştirilmesi, girişimci adaylarının eğitimi, yetiştirilmesi, bilgilendirilmesi ve motivasyon sağlanması amaçlanan bir programdır (Uslan, 2019).

Girişimcilik kavramının kişilerin doğasında var olan ve çevresinin de etkisiyle oluşan bir özellik olduğu bu sebeple öğretilmeyeceği düşüncesinin yıkılıp son yıllarda bu düşüncenin değişiklik göstermesi ile girişimciliğin bir disiplin olduğu ve öğretilebileceği görüşü yaygınlaşmış, girişimcilik eğitimi ile potansiyel girişimci adaylarının daha başarılı işler sergilediği görülmüştür (Mungan, 2013).

Girişimcilik eğitimi ile bireylerin kendilerini kurmaları, temel işletmecilik bilgilerini aralık özel sektörde başarı yakalayabilmeleri sağlanabilmektedir. Türkiye’de girişimcilik eğitimi Küçük ve Orta Ölçekli İşletmeleri Geliştirme ve Destekleme İdaresi Başkanlığı (KOSGEB), Türkiye Bilimsel ve Teknolojik Araştırma Kurumu (TÜBİTAK), Türkiye İş Kurumu Genel Müdürlüğü (İŞKUR) gibi kurumların üstlendiği görevdir.

Esmer’in (2019) yürütmüş olduğu çalışma, Sinop Üniversitesi Meslek Yüksekokulu’nda Sağlık Kurumları İşletmeciliği Programında öğrenim gören ve “Sağlık Sektöründe Girişimcilik” dersini alan öğrencilere KOSGEB tarafından geliştirilen “Girişimcilik Testi” uygulanmıştır. Araştırma sonucunda önlisans düzeyinde eğitim-öğretim veren meslek yüksekokullarında girişimci ruhlu öğrencilerin olduğu ve bu öğrencilerin girişimci yönlerinin belirlenerek yönlendirilmesi açısından önemi vurgulanmıştır (Esmer, 2019).

Uluyol’un (2013) Gölbaşı Meslek Yüksekokulunda girişimcilik dersi verilen öğrencilerinin girişimcilik meyillerini ölçüldüğü çalışmada, girişimcilik dersine katılan öğrencilerin girişimde bulunma meyillerinin yüksek olduğu fakat girişimcilik dersi verilmemiş olan öğrencilerle girişimde bulunma meyilleri arasında dikkate değer bir farkın söz konusu olmadığı ortaya konulmuştur (Uluyol, 2013).

Bu çalışmada Ulusal Tez Merkezi’ndeki girişimcilik eğitimi konu alan lisansüstü tezler, amaç ve sonuç açısından incelenmiş, değerlendirmeler yapılmış ve farklı bir bakış açısıyla modellenmesi amaçlanmıştır. Bu araştırma ile okuyucular Ulusal Tez Merkezi’ndeki girişimcilik eğitimi konu alan tezleri görebilir. Girişimcilik eğitimi konusunda çalışmalar yapacak kişiler, güncel konular ve yeni yaklaşımlarla alana yeni çalışmalar üretebilir ve katkı sağlayabilirler.

### **Genel Girişimcilik Kavramları**

Girişim kavramı Türk Dil Kurumunda (TDK); teşebbüs, bir işe girişme olarak tanımlanmaktadır (TDK, 2019). Aynı zamanda alanyazın incelendiğinde girişim kavramı ile ilgili birçok farklı tanım olduğu görülmektedir. Uluslararası alanyazında girişim kavramı, ekonomi ve ticaret kavramlarıyla ilişkilendirilmektedir. Farklı bir tanımda ise girişim, bireylerin ihtiyaçlarını karşılamak, kâr amacıyla ticaret yapan ve piyasaya yeni bir mal veya hizmet sunan ticari kuruluşlardır denilmektedir (Ayar, 2019).

Girişim, piyasaya yeni mal veya hizmet ile girerek ekonomik kazanç elde etmek üzere kurulan ve sürekliliği olan kuruluşlardır ve bu kuruluşların girişimcisinin amaçlarını yerine getirebilmesi için girişimin bazı niteliklere sahip olması gerekmektedir. Bunlar; girişimde amaç, kazanç ve fayda sağlamak olmalıdır. Girişimde ücret karşılığı mal ve hizmet üretilerek satılır. Girişimde üç temel fonksiyon vardır: üretim, satış, finansman. Girişim birey ve materyallerden oluşan sürekliliği olan bir işletmedir. Girişimin hukuki ve finansal bir yapısı vardır, kendine ait varlık ve öz kaynakları mevcuttur (<http://ugurdemir.info/wp-content/uploads/2013/03/1-Giri%C5%9Fimcilik-Kavram%C4%B1-ve-%C3%96zellikleri.pdf>, 2019).

Girişimci kavramı müteşebbis olarak da bilinmektedir. Girişimci; mal veya hizmet üreten, pazarlayan, oluşabilecek risklere katlanarak, üretim faktörlerini bir araya getiren, sahip olduğu kaynağı yatırıma dönüştüren kişilere denilmektedir. Girişimcinin başlıca amaçları ise örgütünün stratejisini belirleme, üretim faktörlerini bir araya getirerek üretim faaliyetine geçme, yönetim ve organizasyon politikalarını belirlemedir. Yeni mal veya hizmet geliştirme, dağıtım kanalları keşfetme, iyi bir ar-ge çalışması yaparak çevreyi takip etme, teknolojik gelişmelere cevap verebilme yeteneğine sahip olmalı ve oluşabilecek her riske karşı hazırlıklı olmalıdır (Küçük, 2013).

Girişimci; finansman bularak bir iş planlayan, yenilik yaratan, gerekli organizasyonları yaparak olası riskleri göze alan ve iş kuran kişilere denilmektedir. Başka bir ifade ile girişimciyi, yeni fikirler üretmek, iş planı hazırlayan ve bu planı hayata geçirmeye çalışan, bu süreçte karşısına çıkabilecek risklerin ve giderlerin farkında olan kişilere denilmektedir (Marangoz, 2016). Girişimciler, ülkelerin gelişmesinde önemli etkisi olan kişilerdir ve dünyanın en önemli girişimcilerine bakıldığında ortak özellikleri olarak, fırsatları görüp değerlendirdikleri ve bu fırsatlardan başarılı sonuçlar almaktadırlar. Bu fırsatları değerlendirirken risk almaktan korkmadıkları, yaptıkları yatırımları kontrollü bir şekilde yönettikleri görülmektedir.

Girişimci; müteşebbis, üretim faaliyeti yapmak için bir işe girişen, ticaret veya endüstri vb. alanlarda elinde olan kaynakları kullanarak girişimde bulunan kimsedir (TDK, 2019).

Girişimci kavramını iş hayatında kullanan ilk kişi Richard Cantillon (Fransız iktisatçı) olmuştur. Richard Cantillon'a göre üretici ve tüketiciler arasında bağ kurarak organize yapan kişiler girişimcilerdir ve girişimciler maliyeti henüz belli olmayan mal veya hizmeti üretmek için satın almaya hazırlayan, risk alan kişi olarak tanımlanabilir (Gabel, Pyka ve Hanusch, 2003; İraz, 2005).

Yeni bir mal veya hizmet üretmek amacıyla işletme kurma ya da hâlihazırda var olan bir işletmeyi büyütmek amacıyla yeni ürünler yaratma durumuna girişimcilik denilmektedir. Girişimcilik ile ilgili alanyazın incelendiğinde girişimcilik kavramının girişimci tanımından da yola çıkılarak bu kavramdan sonra anlatılması gerektiği kanısı oluşmaktadır.

Girişimcilik; bireysel, sosyal ve finansal kaynaklar kullanılarak, emek verilerek, zaman harcanarak, olası riskleri göze alarak, bağımsız olma isteği ile yenilik yaratma süreci olarak tanımlanabilir (Cansız, 2013).

Girişimci bir girişimde bulunurken hem ekonomik hem de sosyal ve psikolojik açıdan risk üstlenmektedir. Aynı zamanda harcadığı emek ve zaman, yaptığı çevre ve piyasa analizleri ile yola çıkmaktadır. Yaptığı bütün bu faaliyetleri yürüterek bir iş kurması da girişimcilik olarak aktarılmaktadır.

Farklı bir tanıma göre girişimcilik kavramı; yeni bir iş kurma, finansal kaynaklar temin etme, kurulan işin olası risklerini kabullenme ve kazanç sağlama beklentisi ile yola çıkma sürecine denilmektedir (Soydan, 2008).

Kısaca girişimcilik faaliyeti denildiğinde akla gelenler; risk, kazanç sağlama, yenilik, yaratıcılık, esnek olma, fırsatları görme ve değerlendirme, bu fırsatları hayata geçirme şeklindedir.

Girişimcilik; statü, rasyonellik, varlığın artışı, kalkınma, kariyer, gelir dağılımı adaleti, yardım, yenilikler ve çözümler üretmek demektir. Girişimcilik; çoğaltan- hızlandırıcı etki, toplumu- insanlığı ve ülkeyi düşünmek demektir. Girişimcilik; özgürlük ve bağımsızlık, dünyaya açılmak ve hedeflerin peşine düşmek, topluma liderlik etmek, fırsatlardan yararlanmak ve tehlikelerden korunmak demektir (Akdemir, 2015).

Girişimciliği etkileyen faktörleri; küreselleşme, buluş ve yeniliklerin teknolojinin yayılması ile hızla artması, otomasyon ve bilgi akışının artarak hızlanması, rekabet durumunun değişmesi, ar-ge çalışmalarının bağımsız hale gelmesi, girdi kompozisyonunun değişmesi, bilgi işleme ve dağıtım maliyetlerinin düşmesi olarak ifade etmek mümkündür (Top, 2006).

Ekonomideki oynamalar, işsizlik, teknolojideki değişmelerde bireyleri kendi işini kurmaya ve patron olma isteğine itmektir. Aynı zamanda kültürel, sosyal, ekonomik ve politik çevrenin değişimi de girişimcileri etkileyen faktörler arasında sayılmaktadır. Bulunduğu çevrede piyasa ve pazar araştırması yaparak gireceği sektörü belirleyen, ham maddeye ulaşılabilirlik, pazarın gelişme durumu ve iş birliği yapma olanakları incelenerek girişimcilik faaliyetine başlanmaktadır.

Girişimciliğin önemli olmasının nedeni; yenilik, istihdam ve yeni iş kurma gibi faktörlerin ekonomiyi olumlu etkilemesidir. Aynı zamanda toplumun ihtiyaçlarını belirleyip bu ihtiyaçlara cevap vermeye ve toplumun refah seviyesini yükseltmeye etkisi olduğu da bilinmektedir. Girişimcilik fonksiyonunun bağımsız değişkenleri; istihdam yaratmak, hizmet ve kalite bilincine sahip olmak, değişimlere ayak uydurmak, rakiplerden farklı olduğunu ortaya koymak ve fırsatları iyi değerlendirmek gibi becerilere sahip olması gerekmektedir ve bu beceriler girişimciliğin ekonominin gelişmesi açısından önemini ortaya koymaktadır. Girişimciler yaptıkları işlerle toplumun ihtiyaçlarını karşılayarak, onların huzur ve refahlarını sağlamak için ürün ve hizmet üreterek, bu durumlar için yatırım yapmaktadırlar. Böylece insanları yaptıkları girişimlerle tatmin ederek, yaşam kalitesini yükseltmekte ve işletmelerine gelir sağlamaktadırlar (Tikici ve Aksoy, 2009).

Girişimcilik, benzersiz, bütünsel ve dinamik gibi değişkenlere karşı duyarlı olan bir süreçtir, bu süreç kendine özgü ve karmaşık bir yapıdadır. Girişimcilik bilgisi kişiye özeldir, ancak girişimcilik anti-pozitifist bir yapıdadır denilmektedir (Jack ve Anderson, 1999).

### **Girişimcilerin Özellikleri**

Girişimcilik faaliyeti yapacak olan kişilerde bazı özellikler bulunması gerekmektedir. Bir işi başarabilmek, kendi işinin patronu olabilmek, toplumun ihtiyaçlarını tespit etmek ve bu ihtiyaçlara cevap verebilmek için yapılan faaliyetlerde kişisel tatmin sağlayabilmek, insanları tatmin edebilmek bu özelliklere bağlıdır.

Alanyazın incelendiğinde girişimcilerin özelliklerini şöyle sıralamak mümkündür:

- Öncelikle bulunduğu çevrenin analizini yapabilmeli ve fırsatları görebilmelidir.
- Yenilikçi bir yapıya sahip olmalı ve kendine güvenmelidir.
- Başarma ihtiyacı duymalı ve geleceğe yönelik adımlar atmalıdır.
- Sorumluluk sahibi olmalı, risk alabilmeli, rekabetçi düşünebilmelidir.
- Öncü olmalı, sosyal yönü gelişmiş olmalı, belirsizliklere karşı toleranslı olup, kontrol odaklı olmalıdır (Marangoz, 2016: 5-7).
- Başka bir araştırma incelendiğinde girişimcilerin özelliklerini; vizyon sahibi olma, hedeflerini yüksek tutma, yaratıcı ve yenilikçi olma, risk altında çalışabilme, başarma isteği yüksek olma ve hızlı kararlar verebilme yeteneğine sahip olma olarak sıralanabilmektedir (Tok, Seçer, Davran, Çobanoğlu ve Özalp, 2013: 43).

Başarılı girişimciler incelendiğinde ise girişimcilerin özelliklerini şöyle sıralamak mümkündür:

- Yenilikçi ve yaratıcı özelliklere sahip olma,
- Esnek yapıda, dürüst, değişimlere hızlı adaptasyon sağlama,
- Bağımsızlık duygusu ve liderlik vasfına sahip olma,
- Öz güvenli ve kontrol odaklı olma,
- Risk almaktan kaçınmama, çok yönlü düşünme ve ikna kabiliyetine sahip olma,
- Geleceği görebilme, iş bitirici yapıya sahip olma,
- Duygusal ve mantıksal zekâyâ sahip olma gibi özelliklere sahip olmaktır (Gümüsoğlu ve Karaöz, 2013: 65-66).

Genel olarak girişimcilerin taşıması gereken özellikleri değerlendirmek gerekirse; öz güven sahibi, ileri görüşlü, esnek, vizyon sahibi, lider ruhlu, çalışmayı seven, organizasyon kabiliyetine sahip, kararlı ve yenilikçi yapıda olmalıdır. Aynı zamanda yaratıcı, çevresini izleyebilen, inisiyatif sahibi, kriz anlarında hızlı kararlar veren ve olumlu düşünebilen, ekip ruhuna sahip, sorunlar karşısında hızlı çözümler üreten, etrafına güvenilir kişi izlenimi veren ve sosyal yönü baskın kişilerdir.

### **Girişimcilere Verilen Destek ve Teşvikler**

Her ekonominin temelinde üretim, tüketim ve dağıtım faaliyetleri yatmaktadır. Bu üçlüden herhangi birinde aksaklık olması diğer ikisini de etkilemektedir. Tüketimin azalması talebin düşmesine sebep olacağı için üretimde azalacaktır, tüketimin artması ile de üretim artışı olacaktır ve dağıtım, tüketim ve üretimin yaşadığı iniş ve çıkışlardan etkilenecektir. Devletlerde bu süreçlerde oluşacak aksaklıkları en aza indirmek veya bu üçlü arasındaki bağı güçlendirmek için yardımlarda bulunur ve bu sistemin bütününe teşvik denilmektedir.

Hükümetlerin sahip oldukları ekonomik, mali ve eğitim politikaları ile girişimcilere müdahale ederler ve bu politikalar girişimcilerin tespit edilmesi, girişimci adaylarının teşvik edilerek, maddi ve teknik açıdan destekler sağlayarak, sürdürülebilirliğini sağlamak için bir ortam oluşturulmasını sağlamaktadır. Devletin vermiş olduğu teşvik maliye politikasının önemli bir taşıdır ve girişimcileri finansal destek programları ile her aşamada desteklemektedir. Devletin ana hedefi vatandaşlarının iyi şartlarda yaşamasını sağlamaktır ve hedefi doğrultusunda, sınıflar arasındaki gelir dağılımını düzenleyerek, kaynakları verimli alanlara yönlendirmektedir (Duran, 2018).

Vatandaşlardan topladıkları vergilerin belirli bir miktarını hibe veya kredi programları ile girişimcilik faaliyetleri yapmak isteyenlere aktarılmasını sağlamak ya da vergi muafiyetleri gibi alternatifler sunmaktadır. Destekleme süreci, vatandaşlardan alınan vergilerin bir kısmının yine vatandaşlara dönmesi, aktarılması süreci olarak tanımlanabilir. Devlet yaptığı desteklerden kâr sağlamak yerine sosyal fayda sağlamaya odaklanmaktadır. Girişimcilik ekosistemini geliştirmek için TÜBİTAK ve KOSGEB, yeni girişimcilerin destek araçları olarak yeniden 2014-2018 yıllarını kapsayan onuncu kalkınma planı ile revize edilmiş ve yürürlüğe girmiştir (Duran, 2018).

Devletlerin vermiş olduğu teşvikler girişimcilik performansı üzerine bölgelerin ekonomik gelişmesine etkisinin bazı yazarlara göre olumlu olduğu, bazılarına göre ise ihmal edilebilecek derecede ya da etkisinin olmadığı sonuçlarına varılmışlardır. Ulusal boyutta ise teşvikler ile ekonomik büyümeler üzerinde olumlu etkileri olduğu, teşvik verilerek yapılan yatırımların sayısı arttıkça illerdeki Gayri Safi Yurt İçi Hasıla'sının (GSYİH) da arttığı görülmüştür (Yavan, 2016).

Devlet tarafından verilen teşviklerin özelliklerine bakacak olursak:

- Teşvik devlet tarafından verilir ve devlet girişimcilere katkı sağladığı için teşvikin bir maliyeti söz konusudur.
- Teşvikler ile devlet, kamunun fonlarını kullandığı için ve girişimcileri desteklediği, teşvik ettiği için vergisel destek sağlaması ile kamu gelirleri azalmaktadır.
- Teşviklerden kamu sektörünün yararlandığı görülse de aslında yararlanması istenilen özel sektördür.
- Teşvikler, yapılacak olan yatırımı sektörel, bölgesel, zamansal ve büyüklük açısından etkilemektedir.
- Teşvikler, ekonomik amaçlı olabileceği gibi sosyal amaçlı da olabilmektedir (Ay, 2005:178).

Teşvik ekonomik kalkınmayı ve aksaklıkları gidermeyi amaçlamasının yanında maliyet içermesine rağmen sıklıkla kullanılmaktadır. Sık kullanılmasının nedenleri de ithal edilen ürünlerin ülke içerisinde üretilmesini sağlamak, rekabet gücünü artırabilmek, katma değeri yüksek ürünler üretmek, teknoloji transferi sağlamak, istihdam imkânlarını artırmak, bölgeler arasındaki eşitsizlik durumlarını gidermek, yerli sermayenin sahip olduğu imkânları geliştirmektir. Son olarak, evrensel hizmet ilkesi niteliği taşıyan, geri kalmış bölgelerdeki hizmetleri özel sektör açısından kârlı olmasa bile gerçekleştirilmesine karşılık devletin teşvik vermesi olarak sıralamak mümkündür (Karakurt, 2010: 149).

Girişimcilik destek programları kapsamında proje limitleri, yeni girişimci desteği: Destek unsurları: işletme kuruluş desteği; makine, teçhizat, ofis donanım ve yazılım desteği; işletme giderleri desteği, sabit yatırım desteğidir.

Üst limitler: geri ödemeli; sabit yatırım desteği, geri ödemesiz olanlar; işletme kuruluşu desteği, makine, teçhizat, ofis donanım ve yazılım desteği, işletme giderleri desteğidir.

Destek oranları: 1 ve 2. Bölgeler %60; 3. 4, 5 ve 6. Bölgeler ise %70'tir.

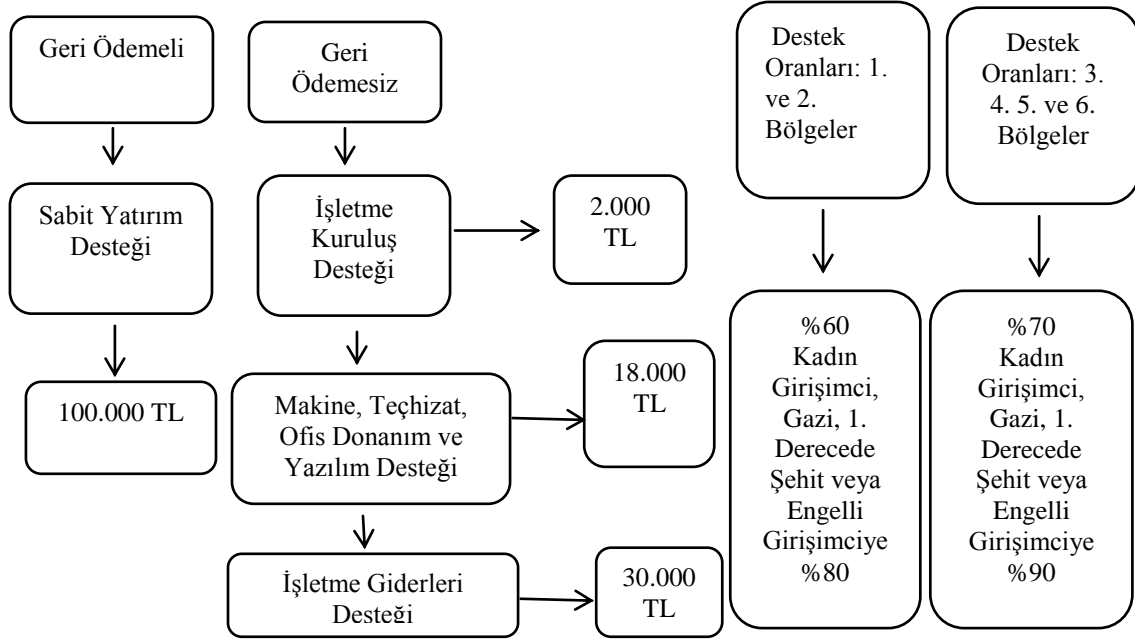
**Şekil 1:** Bölgelere Göre Verilen Destek Oranları

**Kaynak:** <https://www.aso.org.tr/yayinlarimiz/girisimcilik-ve-devlet-destekleri.pdf>, adresinden yararlanılarak yazar tarafından hazırlanmıştır.

Yeni girişimci desteğine; uygulamalı girişimcilik eğitimi alan ya da İş Geliştirme Merkezi'nde (İŞGEM) yer alan girişimciler başvuru yapabilmektedir. Girişimcilerin kuracağı işletmeler, Türk Ticaret Kanunu'nda tanımlı olan gerçek veya tüzel kişi statüsünde olmalıdır. Ayrıca girişimciler bu desteklerden sadece 1 defa yararlanabilir. Destek başvurusu yapan fakat 3 defa kabul edilmeyen girişimcilik faaliyetleri ya da taahhüt edildiği sürede yerine getirilemeyen faaliyetler 5 yıl geçmeden tekrar başvuru yapamaz. Başvurusu kabul edilmeyen girişimciler başka uygulama birimine başvuru yapamaz ibareleri bulunmaktadır(<https://www.aso.org.tr/yayinlarimiz/girisimcilik-ve-devlet-destekleri.pdf>).

Girişimcilik faaliyetlerinin ülke ekonomisine, istihdam olanağı sağlaması, ayrıca toplumun ve girişimcinin sosyal açıdan gelişiminde de olumlu etki yarattığı için bu faaliyetin desteklenmesi, yaygınlaştırılması ve sürdürülebilirliğinin sağlanması açısından girişimciler KOSGEB tarafından desteklenmektedir.

KOSGEB'in yapmış olduğu Girişimcilik Destek Programı kapsamında, İş Geliştirme Merkezlerinin kurulması ile girişimciler desteklenmekte ve program; Uygulamalı Girişimcilik Eğitimi, Yeni Girişimci Desteği, İŞGEM Desteği, İş Planı Ödülü gibi alt bileşenlerden oluşmaktadır. Bu alt bileşenlerin Uygulamalı Girişimcilik Eğitiminden ve içeriğinden bahsedilecektir.

Uygulamalı girişimcilik eğitimi, ülkede girişimcilik kültürünün yaygınlaştırılması, sürdürülebilirliğinin ve başarılı işletmelerin kurulmasının sağlanması hedeflerini içerir. Girişimcilerin iş kurma, yürütme, işleri hakkında bilgi ve beceri sahibi olabilmeleri için girişimcilere düşen rol ve sorumluluklarının farkına varmalarını sağlamak, yapmayı düşündükleri iş hakkında iş planı hazırlayabilecek bilgi ve deneyim kazanmalarını sağlamak şeklinde uygulamalı girişimcilik eğitiminin amaçları sıralanabilir. Girişimcilik eğitimleri en az otuz iki saat süreli olup, herkese açık ve ücretsizdir.

### Girişimcilik ve Eğitim

Girişimcilik eğitimi konusunda yapılan araştırmalar girişimciliği bir işletme satın alma, yenilik ve büyüme ihtiyacı duyma gibi küçük işletme kavramlarıyla eşleştirmiştir, girişimcilik eğitimi aslında girişimcilik sürecinin bir parçasıdır denilmiştir. Fakat daha sonra girişimcilik, küçük işletme kavramından uzaklaşıp farklı bakış açıları ile bağımsız bir disiplin olduğu fark edilmiş ve girişimcilik eğitimi konusunda da çalışmalar gündeme gelmeye başlamıştır (Yelkikalan, Akatay, Yıldırım, Karadeniz, Köse, Koncağül ve Özer 2010).



Bireylerin kendi işini kurmaları için gerekli olan en önemli faktörlerden biri olan bilginin kazanılması için eğitimin gerekli olduğu bilinmektedir ve girişimcilik eğitimi, okullarda geliştirilen müfredat ve yaşam becerilerinin geliştirilebilmesi amacı taşımaktadır. Girişimcilik eğitimi alan bireylerin kendine olan güveni artmakta, bağımsızlık hissi oluşmakta, gelecek ile ilgili farklı kariyer planları yapabilmekte ve fırsatları görebilme, algılayabilme yetenekleri ve ufuklarını geliştirmektedir (Kerse, Babadağ ve Kerse, 2017).

Ayrıca girişimciliğin gelişmesinde eğitim sektöründeki kurumların girişimcilik eğitimi verilmesi, girişimcilik özelliklerinin toplum içerisinde yaygınlaştırılması oldukça önem taşımaktadır.

Girişimciliğin öğrenilemeyeceği, doğuştan geldiğine ilişkin ortaya konulan görüşlerin zamanla değişerek girişimcilik eğitimi ile girişimciliğin geliştirilerek değişik yönlerinin öğrenilebileceği görüşleri kabul görmeye başlanmıştır. Drucker'da girişimciliğin bir disiplin olduğunu ve öğrenilebilir olduğunu ifade etmektedir. Bu görüşlerin üzerine yapılan araştırmalar ve çalışmalarda girişimciliğin öğrenilebilir olduğunu ve girişimcilik eğitimlerinin verilmesi ile insanların girişimlerinde daha başarılı olma şansını yakalayacağı, kendi işinin patronu olmak isteyen girişimcilerin de alınan eğitim ile yönlendirilerek doğru atılımlar yapacağı vurgulanmaktadır (Yelkikalan vd., 2010).

Girişimcilik eğitimi alan kişilerin faaliyetlerinde daha dikkatli adımlar ile ilerlediği, girişime başlamadan gerekli analizleri ve planlamaları yaparak, girişim sürecinde temkinli hareket ettikleri görülmektedir. Alınan eğitimler sayesinde yapılan girişimlerin, başka girişimlere de örnek olduğu ve girişimcilik potansiyeli olan gençlerin de tetiklendiği durumlar ortaya çıkmaktadır.

Girişimcilik eğitimi alan bireylerin yetenekleri, anlayışları gelişmekte ve değişimleri söz konusu olmaktadır (Wilson, 2008). Eğitim alan bireylerin kendini geliştirmelerinin yanı sıra toplumun gelişimine de katkı sağladıkları, potansiyel girişimci adaylarına da örnek olarak daha kaliteli işler ve işletmeler ortaya çıkabilmektedir.

Rasmussen ve Sorheim 'in görüşlerine göre girişimcilik eğitimi ile girişimci bireyler ortaya çıkmaktadır ve bireyler girişimcilik eğitimine tabi tutulmadan girişimci olamaz düşüncesi hâkimdir (Rasmussen ve Sorheim, 2006).

Bireylerin girişimci olma ya da olmama durumlarını etkileyen belli başlı ana etkenler olduğu bilinmektedir ve bu etkenleri; aile desteği, maddi imkânlar, devlet desteği, yetiştirme ve eğitim gibi sosyal, ekonomik ve psikolojik olarak sıralamak mümkündür. Eğitim etkeninin girişimciliği düşünen bireylerin bakış açılarını etkilediği, gelecek ile ilgili planlarına ve kuracakları işletmelerin gelişiminde olumlu etki yaratacağı düşünülmektedir. Girişimcilik eğitimi alan bireylere ilk adımı atabilme, amaçlara ve fırsatlara odaklanma, kararlı olma ve kontrol odaklı olma, başarıya isteği duyma, sorumluluk duygusu gibi özellikler öğretilerek, bireylerin içindeki potansiyel ortaya çıkarılabilmektedir. Eğitimin potansiyel girişimciler için tetikleyici rolü olduğu başarılı girişimcilerde görülmektedir. Potansiyel girişimcilere verilen eğitimler esnasında başarılı girişimcilerin bilgi, tecrübe ve deneyimleri mutlaka yer verilmeli ve özellikle eğitim sektöründe öğrencilere girişimcilikle alakalı dersler okutulmalıdır (Balaban ve Özdemir, 2008).

Dünyadaki üniversitelerde girişimcilik eğitiminin verilmesi ile girişimin desteklenmesi ve teşvik edilmesi gibi önemli gelişmeler yaşanmaktadır. Eğitim sisteminde ilerleme kaydeden girişimcilik alanında verilen kurslar, girişimcilik programları ve akademisyenlerde (bu alanda çalışan) artış olduğu görülmüştür (Hytti ve O'Gorman, 2004).

Üniversitelerde verilen girişimcilik eğitiminin mezun olduktan sonraki etkilerini inceleyen bir çalışmada; girişimcilik hevesi, istekliliği ve hırslılığının artırılması için girişimcilik eğitiminin etkili olduğu görülmüştür. Yapılan araştırmada hem girişimcilik eğitimi almış hem de hiçbir girişimcilik çalışmasına katılmamış kişiler ile görüşülmüştür (Galloway ve Brown, 2002).

Girişimcilik eğitimi alan kişilerin faaliyete başlamadan ve başladıktan sonra yaptıkları işleri daha iyi, daha bilinçli yaptıkları, var olan isteğin bilgi ile perçinlenerek başarıyı daha yakın yaşamaları sağlanmaktadır.

### **Amerika, Avrupa ve Türkiye'deki Girişimcilik Eğitimi**

Girişimcilik faaliyetlerinin teşvik edilmesi ve desteklenmesi ile ülke ekonomisinde canlanma, işsizlik oranlarında azalma, toplumun sosyal açıdan gelişmesi sağlanabilmektedir. Aynı zamanda yeni girişimcilerin yapılan faaliyetleri ve destekleri görmesi onları da teşvik edecektir. Girişimciliğin ülke ekonomisindeki canlanmada ve işsizlik oranındaki azalmada etkisinin olumlu olduğu görülmüş ve bunun üzerine girişimcilik eğitimi ile daha kaliteli ve verimli işler ortaya konulabileceği görülmüştür.

Girişimcilik eğitimi alan potansiyel bireylerin aldıkları eğitim ile fırsatları görebilme yetenekleri ile davranışları da gelişmektedir. Girişimcilik eğitiminin ülkeden ülkeye farklılık gösterdiği bilinmektedir. Bazıları girişimcilik eğitimi ile kişilerin özelliklerine bazıları ise girişimin kurulmasına, işin kendisine yoğunlaşmaktadır.

**Amerika Birleşik Devletleri'ndeki girişimcilik eğitimi;** Amerika'da girişimcilik eğitimi başkalarının göremediği fırsatları görmek, başkalarının yaklaşmadığı durumlarda harekete geçmek, kendine güvenme konusunda yeteneklerini geliştiren bir süreç olarak tanımlanmaktadır. Amerika'daki girişimcilik eğitimleri hükümet tarafından desteklenmektedir ve girişimcilik eğitiminin yaygınlaşması için üniversitelere fon ayırmaktadır. Buradaki girişimcilik eğitiminin yapısı araştırmacı, sistematik ve bilimsel tabanlıdır, ayrıca buradaki girişimcilik eğitimleri davranışların pratiğe dönüşmesinde, girişimcilik faaliyetleriyle farkındalık ve motivasyon yaratmayı amaçlamaktadır (Ayar, 2019).

**Avrupa'daki girişimcilik eğitimi;** 2008 yılında yaşanan ekonomik kriz ile baş edebilmek ve ekonomiyi düzeltebilmek için insanlar çözümler aramaya başlamıştır. Avrupa Komisyonu 2020 Girişimcilik Aksiyon Planına göre girişimcilik; akıllı, sürdürülebilir ve detaylı bir büyümenin taşlarıdır denilmektedir. Bu plan, Avrupa Birliği ülkelerinde girişimciliği teşvik etmek, girişimcilik eğitimleri verilerek potansiyel girişimci adaylarının yeteneklerini geliştirerek, önlerinde engeller varsa kaldırmayı amaçlamaktadır. Raporda girişimciliğin önemi vurgulanırken, girişimcilere verilen eğitimin yanı sıra var olan girişimcilerin potansiyel girişimcilere tecrübelerini aktarmalarına da önem verildiği söylenebilir ve Avrupa Komisyonunun eğitime önem vermesi Ekonomik Kalkınma ve İşbirliği Örgütü (OECD) ile yaptığı iş birliğinden de anlaşılmaktadır (Florea ve Florea, 2013).

Amerika Birleşik Devletleri'nin (ABD) ya da Avrupa Birliği'nin girişimcilik eğitimine verdiği öneme bakılacak olursa, eğitimin girişimcileri geliştirdiği, bakış açılarını olumlu etkilediği ve motivasyonu yükselterek, potansiyel girişimcileri de özendirdiği anlaşılmaktadır. Öğrenen girişimcilerin yenilik, yaratıcı fikirler üretmek ve ekonomiye katkı sağladığı ve istihdamı artırdığı da görülmektedir.

**Türkiye'deki girişimcilik eğitimi;** Türkiye'de girişimcilik "Türkiye Hayat Boyu Öğrenme Strateji Belgesi ve Eylem Planı (2014-2018)", "2010-2014 Millî Eğitim Bakanlığı Stratejik Planı" ile anlatılabilmektedir. Millî Eğitim Bakanlığı 1-8. sınıflarda girişimcilik dersini ara bir disiplin olarak ele alıp diğer derslerle iş birliği ile verilmesi, 7 ve 8. Sınıflarda ulusal boyutta projeler yapılması, 11 ve 12. Sınıflarda girişimcilik dersinin seçmeli olarak verilmesini kapsamaktadır. Ayrıca TÜBİTAK ile iş birliği yapılarak öğretmenlere yenilikçilik ve girişimcilik eğitimleri verilmektedir. Üniversite boyutunda ise girişimcilik ders ve bölüm olarak verilmekte ve girişimciliğin yaygınlaştırılması amaçlanmaktadır. KOSGEB Kurumu, girişimciliğin yaygınlaştırılması, girişimcileri desteklemek ve özendirmek için girişimcilik eğitimleri vermektedir. Türkiye'de girişimciliğin sürdürülebilir bir şekilde büyümesi görevini KOSGEB üstlenmektedir, bazı kurum ve kuruluşlarla iş birliği içinde uygulamalı girişimcilik eğitimi programları uygulanmaktadır (KOSGEB, 2019).

Girişimcilerin özelliklerine yukarıda değinilmiştir. Buna istinaden girişimcilerde olması gereken özelliklerden, yenilikçi olma ve fırsatları görebilme de bu evrede oldukça önemlidir. Avrupa ve A.B.D.'nin de bu çerçevede örnek alınarak girişimcilik eğitimlerine özen gösterilmesi gerekmektedir (Karadeniz, 2010).

## YÖNTEM

Bu çalışmada doküman incelemesi tekniğinden yararlanılmış olup YÖK Ulusal Tez Merkezi veri tabanındaki girişimcilik eğitimini konu alan 28 lisansüstü tez incelenmiştir. Bu tezlerden; amaç, sonuç, yazıldığı yıl, yüksek lisans ve doktora tezi olduğunu belirten bir tablo oluşturulmuştur. Elde edilen veriler belirli anahtar kelimeler kullanılarak doküman ve içerik analizi tekniği ile değerlendirilmiş ve kategorize edilmiştir. Yüzdeler olarak değerlendirilen ve grafik üzerinde gösterilen bulgular modellenmeye çalışılmıştır.

Doküman analizi, araştırma verilerinin birincil kaynağı olan bilgilerin toplanması, gözden geçirilerek değerlendirilmesi ve analiz edilmesi olarak tanımlanan bilimsel bir araştırma yöntemidir. Doküman analizi, yazılı belgeleri itina ile inceleyen bir nitel araştırma yöntemidir (Wach, 2013). Doküman analizi, elektronik ya da yazılı tüm belgeleri incelemek ve değerlendirmek için kullanılan nitel araştırma yöntemi olup, diğer nitel araştırma teknikleri gibi verileri değerlendirme, yorumlama, anlam çıkarma, ampirik bilgi geliştirmektir (Corbin ve Strauss, 2008). İçerik analizi, sözlü ya da yazılı materyallerin vermek istediği mesajı, anlam veya dilbilgisi açısından sınıflandırma, sayısal verilere dönüştürme ve çıkarımda bulunmaktır (Tavşancıl ve Aslan, 2001).

### **Ulusal Tez Merkezindeki Girişimcilik Eğitimi ile İlgili Tezlerin İncelenmesi**

Ulusal tez merkezinde girişimcilik eğitimi olarak arama yapıldığında 28 teze ulaşılmıştır. Bu yüksek lisans ve doktora tezlerine bakıldığında 2014 ile 2021 yılları arasında olduğu görülmüş ve yıl bazında incelenerek yapılan tezlerin amaç ve sonuçları taranmış ve aşağıdaki tablo oluşturulmuştur. Oluşturulan bu tablo yorumlanarak girişimcilik eğitiminin girişimcilik sürecine nasıl etkileri olduğu ve girişimci adaylarını bu süreçte olumlu ya da olumsuz nasıl etkilediğini görmek mümkündür.

**Tablo 1:** Girişimcilik Eğitimi ile İlgili Tezlerin İncelenmesi

<b>Başlık</b>	<b>Amaç</b>	<b>Sonuç</b>
1- Girişimcilik Eğitiminin Girişimcilik Eğilimi Üzerine Etkisinin İncelenmesine Yönelik Bir Araştırma (Bayram,2014)	Girişimcilik eğitimi alan kişilerde aldıkları eğitimlerin girişimci olma eğilimleri üzerinde nasıl etkileri olduğu incelenmiştir.	Girişimcilik eğitimi alan adayların eğitime olan tutumları yüksek iken, girişimcilik eğilimlerinin ise orta düzeyde olduğu görülmüştür. Heveslilik kavramı eğilimin alt boyutudur ve girişimcilğe yönelik bu boyutun düzeyinin çok yüksek olduğu görülmüştür. Fakat verilen eğitimler girişimcilik eğilimini ortaya çıkarmakta tek başına yeterli olmayıp, heveslilik düzeyinde kaldığı ve tekrar gözden geçirilerek bazı düzenlemeler yapılmasının gerektiği görülmüştür.
<b>2014-Yüksek Lisans</b>		
2- Girişimcilik Eğitiminin İlköğretim Programlarına Konulmasına Yönelik Model Önerisi (Uğur,2015)	Girişimcilik derslerinin ilköğretim seviyesinde düzenlenerek müfredata konulması tasarlanmış ve girişimcilik kültürünün yaygınlaştırılması amaçlanmıştır.	Almanya, Avusturya, Fransa, Finlandiya ülkelerinde ilköğretim seviyesinde verilen girişimcilik eğitimleri incelenerek, Türkiye'deki eksiklikler tespit edilmiş ve Türkiye için girişimcilik eğitimi konusunda bir model önerisi sunulmuştur.
<b>2015-Yüksek Lisans</b>		
3- Gönüllü Kuruluşların Okul Öncesi Sosyal Girişimcilik Eğitimindeki Rolü (Coşkun, 2015)	Okul öncesi eğitim veren kurumlarda sosyal girişimcilik eğitimi verilerek, yenilikçi, duyarlı, yaratıcı bir nesil yetiştirmenin mümkün olup olmadığı araştırılmıştır.	Bu okullarda sosyal girişimcilik eğitiminin verilmesinde hiçbir engel olmadığı, gönüllü kuruluşlarla eğitim veren kurumların iş birliği yaparak; çevre, spor ve kültür-sanat alanlarında verilen sosyal girişimcilik etkinliklerinin de çocukların gelişiminde olumlu etkileri olduğu görülmüştür. Aynı zamanda okul öncesi eğitim veren kurumlarda sosyal girişimcilik eğitimi verilme aralığının da iyi düzeyde olduğu görülmüştür.
<b>2015-Yüksek Lisans</b>		
4- Girişimcilik Eğitiminin, Cinsiyetin ve Yaşın; Proaktiflik ve Duygusal Zekâ ile Girişimcilik Eğilimi Arasındaki İlişkiye Moderatör Etkileri (Çakır, 2015)	Yapılan deneysel araştırmaların, uygulamaların etkilerini göstermektedir.	Proaktiflik, duygusal zekâ ve girişimcilik eğilimi arasındaki ilişkiler kısmi olarak girişimcilik eğitimi ve demografik özellikler ile anlamlı moderatör ilişki gösterdiği görülmüş, verilen eğitimlerin ve karar alıcıların da eğitim alan kişiler üzerinde girişimcilik davranışını desteklediği ve arttığı öngörülmektedir.
<b>2015-Yüksek Lisans</b>		

**Tablo 1 (devamı): Girişimcilik Eğitimi ile İlgili Tezlerin İncelenmesi**

5- Ortaokul ve Ortaöğretimde Girişimcilik Eğitimi (Kahya, 2016)	ve Girişimcilik eğitimi ile ilgili ülkemizin ortaöğretim kurumlarında eksikliklerin tespit edilerek önerilerde bulunmak, bu kurumlarda girişimcilik eğitiminin geliştirilerek ülke kalkınmasına katkı sağlamak amaçlanmıştır.	Girişimcilik kavramını ülkemizdeki ortaokul ve orta öğretimde ismen var olduğu fakat uygulamaya pek geçilmediği görülmüş, bu çalışma ile okul müfredatlarının girişimcilik eğitimi ile ilgili içeriklerinin oluşturulması, ders bazında çalışmalar yapılması, öğretmenlerin de eğitime önem verilerek farkındalık oluşturulması amaçlanmıştır.
<b>2016-Yüksek Lisans</b>		
6- Girişimcilik Eğitimi ile Girişimcilik Eğilimi Arasındaki İlişkinin Parametrik Tekniklerle Analizi: Abant İzzet Baysal Üniversitesi Örneği (Taş, 2016)	Dünyadaki girişimcilik ile Türkiye'deki girişimcilik durumunun incelenerek öğrencilerinin girişimciliğe eğilimlerini ve aldıkları eğitimin iş kurma konusunda ne kadar etkili olduğunu saptamaktır.	Bireylerin kişilik özellikleri girişimcilik eğilimi konusunda etkisinin olduğu fakat sadece kişilik özellikleri ile girişimcilik eğiliminin saptanamayacağı görülmüştür. Üniversite eğitimi alan bireylerin girişimcilik eğilimi olduğu da saptanmış, girişimcilik eğitiminin de eğilimi tetiklediği görülmüştür.
<b>2016-Yüksek Lisans</b>		
7- Üniversite Öğrencilerinin Girişimcilik Eğilimini Belirlemede Planlanmış Davranışlar Teorisi ve Girişimcilik Eğitiminin Rolü (Ekici, 2016)	Planlanmış davranışlar teorisinin unsurlarının girişimcilik eğilimi üzerinde etkisinin olup olmadığı incelenmiştir.	Öğrencilerin planlanmış davranışlar teorisinin unsurlarından olan algılanan davranışsal kontrollerin, kişisel tutum ve girişimcilik eğitiminin girişimcilik eğilimi üzerinde anlamlı ve olumlu etkisinin olduğunun, yine bu teori unsurlarından biri olan sosyal normun ise girişimcilik eğiliminde anlamlı bir etkisinin olmadığı görülmüştür.
<b>2016-Yüksek Lisans</b>		
8- Girişimci Üniversiteler ve Türkiye'de Girişimcilik Eğitimi (Özdemir, 2016)	Girişimciliği yaygınlaştırmak adına girişimcilik eğitiminin de yaygınlaştırmaya çalışmaktadır.	Türkiye'de girişimcilik eğitiminin yaygınlaşmaya başladığı görülmüştür. Girişimcilik eğitime verilen önem de böylece ortaya çıkmıştır. Aynı zamanda girişimcilik eğitiminin alt boyutu olan stratejiye de gerekli önemin verildiği görülmüştür.
<b>2016-Doktora</b>		
9- Fen Bilimleri Öğretim Programıyla (5-8) Bütünleştirilmiş Girişimcilik Eğitimi Modüllerinin Geliştirilmesi, Uygulanması ve Değerlendirilmesi (Deveci, 2016)	Modüller geliştirilerek bu modülleri uygulamak ve öğretmen adayları üzerinde yansımalarını belirlemek amaçlanmıştır.	Öğretmen adaylarının girişimcilik ve girişimci özellikler ile ilgili algıları üzerinde pozitif yansımaları olduğunu tespit edilmiştir ve bu adaylar üzerinde bilgi ve uygulama açısından eğitsel farkındalık oluşturduğu da görülmüştür.
<b>2016-Doktora</b>		
10- Bir Destekleme Modeli Olarak KOSGEB Uygulamalı Girişimcilik Eğitimi ve Yeni Girişimci Destek Programı Üzerine Bir Araştırma (Güner, 2016)	Uygulamalı girişimcilik eğitimi ve yeni girişimci desteğini test etmek amaçlanmıştır.	Yeni girişimcilerin iş yaşamına atılmalarında bu uygulamaların önemli olduğu fakat verilen desteklerin ve eğitimlerin kapsamının geliştirilmesi gerektiği görülmüştür.
<b>2016-Doktora</b>		

**Tablo 1 (devamı): Girişimcilik Eğitimi ile İlgili Tezlerin İncelenmesi**

11- Uygulamalı Girişimcilik Eğitimi Katılımcılarının Girişimcilik Eğilimleri: Trakya Örneği (Akkuş, 2016)		Tekirdağ, Edirne ve Kırklareli illerinde girişimci olmak ve işletme firma kurmak isteyen bireylerin girişimcilik eğilimlerinin ölçülmesi amaçlanmıştır.	Girişimcilik eğitimine katılan kişilerin demografik özellikleri ve istek düzeyleri ölçülmüştür. Veriler ışığında çıkarılan sonuçlar bölgedeki girişimciliğe etki eden kuruluşlara bilimsel bir altyapı oluşturacağı düşünülmektedir. Bölgede girişimcilik eğitimine katılanlar üzerinde ciddi bir araştırma yapılmadığı görülmüştür ve bu durum bölgedeki girişimcilik iklimine etki eden unsurları akademik bilgiden yoksun bırakmıştır. Bu araştırma ile bilgi açığının azaltılması ve girişimcilik iklimine katkıda bulunan bütün kurum ve kuruluşlara akademik bir altyapı sunulmaya çalışılacaktır.
<b>2016-Yüksek Lisans</b>			
12- Türkiye'de Girişimciliğin Gelişiminde Destekleri Eğitimi Alan Girişimcilerin (Çeliköz, 2017)	Kadın Devlet Girişimcilik Alan Kadın Analizi	Türkiye'de girişimciliğin geliştirilmesi, girişimci adaylarının destekler, alternatif finansmanlar, girişimciliğin çeşitleri, işlevleri hakkında bilgilendirmektir.	Girişimci adaylarına girişimcilerin ilerlemesi konusundaki maddi eksikliklerden, finansal güçlüklerden dolayı yaşadıkları sıkıntıları aşmaları için çözümler üretmek, aynı zamanda kadın girişimci olmak isteyen bireylere iş kurma sürecinde devlet desteği ve finansman desteği ile ilgili bilgiler vermektir.
<b>2017-Yüksek Lisans</b>			
13- Devlet ve Piyasa İkileminde Girişimcilik ve Türkiye'de Girişimcilik Eğitiminde Devletin Rolü (Özdemir, 2017)		Girişimcilik eğitiminin ağırlıklı olarak devlet kurumları eliyle yürütülmesinin, bu kurumlarca girişimcilik eğitiminden beklendiği belirtilen ekonomik ve sosyal çıktıları sağlayıp sağlamadığının ortaya konmasıdır.	Devletin girişimcilik eğitimi vermek gibi bir rolünün olması gerektiği ve girişimcilik eğitiminde devlet dışı kurumların rol almasının serbest piyasa ekonomisinin mantığına daha uygun olduğu tespitine ulaşılmıştır.
<b>2017-Doktora</b>			
14- Girişimcilik Eğitimi Alan Kişilerin Girişimci Kişilik Özellikleri ve Girişimcilik Eğilimi Arasındaki İlişki Üzerine Bir Araştırma (Yüceol, 2018)		Girişimcilerin kişilik özelliklerinden bazıları belirlenerek bu belirlenen özelliklerin girişimcilik eğilimine etkilerinin olup olmadığının ve etkisi olan özellikler var ise etki derecesinin ne kadar olduğunun ölçülmesi amaçlanmıştır.	Belirlenen özelliklerden; risk alma, kendine güven, kontrol odaklı olma, belirsizlik durumunda toleranslı olma gibi özelliklerin girişimcilik eğilimi ile yüksek ölçüde ilişkili, yenilikçi olma ve başarıma arzusunun ise etkilemediği görülmüştür.
<b>2018-Yüksek Lisans</b>			
15- Girişimcilik Üzerinde Beş Büyük Faktör Kuramının Etkisi: Girişimcilik Eğitimi Verilen KOBİ'lere Yönelik Bir Araştırma (Saygın, 2018)	Ruhu Beş Büyük Faktör Kuramının Etkisi: Girişimcilik Eğitimi Verilen KOBİ'lere Yönelik Bir Araştırma	Beş büyük faktör kuramına göre, girişimcilik eğitimi almış olan KOBİ'lere kişilik analizleri yapılarak hangi kişilik boyutunda oldukları ve girişimcilik ruhu üzerindeki etkilerini ortaya koymak amaçlanmıştır.	Kişilik boyutları incelenen KOBİ'lerde beş faktörden dışadönüklük olumlu ve orta düzeyde; sorumluluk, açıklık ve uyumluluk faktörleri olumlu ve yüksek düzeyde; duygusal denge faktörüyle ile anlamlı bir ilişki olmadığı görülmüştür.
<b>2018-Yüksek Lisans</b>			



**Tablo 1 (devamı): Girişimcilik Eğitimi ile İlgili Tezlerin İncelenmesi**

16- İş Planı Hazırlama Yeteneğinin Gelişiminde KOSGEB Uygulamalı Girişimcilik Eğitiminin Rolü (Sürücü, 2018)	KOSGEB'in uygulamalı girişimcilik eğitimi dersini alan öğrencilerin iş planı yapabilmeye yetenekleri ve gelişimi arasındaki ilişkileri belirlemek amaçlanmıştır.	Girişimcilik eğitimi alanların kişilik özellikleri ve niyetleri arasında olumlu bir ilişki olduğu ve iş planı hazırlamada zorlanmadıkları tespit edilmiştir.
<b>2018-Yüksek Lisans</b>		
17- Uygulamalı Girişimcilik Eğitiminin Girişimcilik Eğilimi Üzerindeki Etkisi: Mühendis Adayları Üzerinde Bir Uygulama (Yıldız, 2018)	Mühendislik eğitimi alan bireylere uygulamalı girişimcilik eğitimi verildiğinde anlamlı bir girişimcilik eğilimi olup olmadığını belirlemektir.	Verilen girişimcilik eğitimleri sonucunda girişimcilik eğilimi gösterenlerin eğitim almayanlardan fazla olduğu ve normal öğretim programlarında eğitim alan öğrencilerin ikinci öğretim de eğitim alan öğrencilere nazaran girişimcilik eğilimlerinin yüksek olduğu görülmüştür.
<b>2018-Yüksek Lisans</b>		
18- İş Dünyasında Girişimcilik Eğitiminin Önemi: İstanbul KOSGEB Örneği (Ekici, 2018)	Girişimcilik eğitimi alan bireylerin, bu eğitimin iş hayatına atılmalarında ne kadar etkisi olduğunu görmek ve verilen eğitimlerin girişimcilik eğilimini ne kadar etkilediğini ortaya koymaktır.	Girişimcilik eğitimi alan bireylerin tümünde olumlu sonuçlar vermediği bazılarında heveslilik, iş görmek istememe ve uygulamada zayıf kaldığı görülmüştür. Çözüm olarak da bireylerin erken yaşlarda girişimcilik ile tanışması, projelerde yer alması, girişimcilik faaliyetlerinin içinde bulunması sağlanarak, heveslerini gerçeğe dönüştürmek, özgüven ve kararlılık sağlanacağı söylenmiştir.
<b>2018-Yüksek Lisans</b>		
19- Girişimcilik Eğitiminin Etkinliği: Uygulamalı Girişimcilik Eğitimcilerinin Görüşleri Üzerine Bir Araştırma (Uca, 2019)	Girişimciliğin öneminin ortaya konulması, girişimcilik faaliyetlerinin daha etkili yürütülmesi için gerekenlerin belirlenmesi amaçlanmıştır.	Girişimcilik eğitimi alan girişimci adaylarının düşünceleri alınmış eğitimdeki eksiklikler tespit edilerek bazı konularda düzeltmeler yapılması gerektiği saptanmıştır.
<b>2019-Yüksek Lisans</b>		
20- Turizm Sektöründe Sosyal İnovasyon: Turizm ve Girişimcilik Eğitimi Alan Öğrenciler Üzerinde Bir Araştırma (Zengin, 2019)	Öğrencilerinin turizm sektörü için geliştirdiği sosyal yenilikçi fikirleri ortaya koymaktır.	Çalışmada ağırlıklı olarak yeni ürün / hizmet geliştirme, yerel kalkınma, çevre koruma, bilişim teknolojileri kullanılarak turistik tecrübenin ve müşteri memnuniyetinin artırılması üzerine odaklanan yenilikçi fikirler öne çıkmıştır.
<b>2019-Yüksek Lisans</b>		
21- Girişimcilik Eğitiminin Girişimcilik Niyeti Üzerindeki Etkisinin Planlanmış Davranışlar Teorisine Göre Değerlendirilmesi (Uslan, 2019)	Girişimcilik eğitimi alan bireylerde niyetin oluşmasına eğitimin etkisi ne boyuttadır ve öz yetkinliğin aracı rolünün olup olmadığını belirlemek amaçlanmıştır.	Girişimcilik eğitiminin girişimcilik niyetinin oluşmasında olumlu etkisinin olduğu ve algılanan davranışsal kontrol, öznel norm gibi faktörlerinde niyeti etkilediği tespit edilmiştir.
<b>2019-Yüksek Lisans</b>		

**Tablo 1 (devamı): Girişimcilik Eğitimi ile İlgili Tezlerin İncelenmesi**

22- KOSGEB Uygulamalı Girişimcilik Eğitimi Neticesinde İşyeri Açanların Mevcut Durumları ile İlgili Bir Değerlendirme (2015-2018 yılları Elazığ Örneği) (Çolakoğlu, 2019)	Girişimciliği teşvik etmek için verilen ekonomik desteklerle potansiyel girişimci kazanmak, girişimcilerin kurmuş olduğu işletmelerin ekonomik hayatta rekabet edebilir, verimli, gelişmelere açık ve sürekli olabilmesine destek sağlamaktır.	Girişimcilerin sektörlerine bağlı olarak ileri dönemde büyüme düşüncelerinin olduğu, oran olarak düşük bir kısmının ise kendine yeter tarzda bir düzeyi hedefledikleri gözlemlenmiştir. Sektörel olarak bazı gereklilikler olmasına karşın, teknolojik ve katma değeri yüksek olan alanlara daha fazla destek olunması gereği ifade edilebilir.
<b>2019-Yüksek Lisans</b>		
23- Girişimcilik Eğitiminin Girişimcilik Eğilimi Üzerine Etkisi ve Bir Araştırma (Ayar, 2019)	Girişimcilik eğitiminin girişimcilik eğilimi üzerindeki etkileri ölçülmeye çalışılmıştır.	Verilen eğitimlerin girişimcilik eğiliminde pozitif etkisi olduğu, aynı zamanda genç kesimlerin ve üniversite mezunlarının daha fazla girişimcilik eğiliminde bulunduğu saptanmıştır.
<b>2019-Yüksek Lisans</b>		
24- Uygulamalı Girişimcilik Eğitiminin Girişimcilik Üzerine Etkisi: Çanakkale İli Örneği (Örenç, 2019)	İŞKUR ve KOSGEB projesi olan Uygulamalı Girişimcilik Eğitiminin başarısını incelemek, aynı zamanda programa katılan girişimciler üzerindeki etkisi, girişimciliğin teşvik edilmesi ve yaygınlaştırılmasında sağladığı etkiyi belirlemektir.	Girişimcilerin aldıkları eğitimlerin çalışma hayatına atılmalarını kolaylaştırdığı ve desteklediği belirlenmiştir.
<b>2019-Yüksek Lisans</b>		
25- KOSGEB Uygulamalı Girişimcilik Eğitimi'nin Girişimcilik Üzerindeki Rolü (Erçelik, 2019)	"Uygulamalı Girişimcilik Eğitimi" katılımcılarının girişimcilik özelliklerini ölçmek, eğilimlerinin olup olmadığını saptamak ve içlerinde bu eğilim mevcutsa yatırım yapıp yapmadıklarını analiz etmektir. Bununla birlikte çalışmada, eğitimlerin içeriğinin zenginleştirilmesi ve eğitimlerin daha verimli hale getirilmesi için çözüm önerilerinde bulunmak amaçlanmıştır.	Araştırma sonucunda KOSGEB ve iş birliğindeki Kurum ve Kuruluşlar tarafından verilen bu "Uygulamalı Girişimcilik Eğitimleri"nin girişimcilik bilincinin oluşturulmasında oldukça önemli olduğu fakat tek başına girişimcilik eğitiminin yeterli olmayacağı sonucuna varılmıştır.
<b>2019-Doktora</b>		
26- Z Kuşağı Öğrencilerinin Girişimcilik Eğilimlerinin Belirlenmesinde Girişimcilik Eğitimlerinin Rolü: Nizip İlçesindeki Lise Öğrencileri Üzerine Bir Araştırma (Bakır, 2020)	Araştırmanın yapıldığı ilçedeki lise öğrencilerinin girişimcilik eğilimlerinin belirlenmesinde girişimcilik eğitiminin çeşitli değişkenler çerçevesinde incelenmesi amaçlanmıştır.	Araştırmaya katılan lise öğrencilerinin girişimcilik eğitimi almadıkları fakat girişimcilik eğitimi almak istedikleri belirlenmiştir. Araştırma sonuçlarına göre lise öğrencilerine verilecek olan girişimcilik eğitimi girişimcilik eğilimini pozitif yönde etkiledikleri belirlenmiştir.
<b>2020-Yüksek Lisans</b>		

**Tablo 1 (devamı): Girişimcilik Eğitimi ile İlgili Tezlerin İncelenmesi**

27- Girişimcilik Eğitimi Alan Üniversite Öğrencilerinin, Girişimci Kişilik Özellikleri ve Girişimcilik Eğilimi Arasındaki İlişki; Batı Karadeniz Bölge Üniversite Öğrencilerine Yönelik Bir Uygulama (Aydn, 2020)	Girişimcilik dersi alan öğrencilerde girişimci kişilik özellikleri ile girişimcilik eğilimi ilişkisi incelenerek, bu öğrencilerin demografik özelliklerinin bu iki değişken üzerinde etkisinin olup olmadığı araştırılmıştır.	Araştırmaya katılan bireylerin girişim yaratma eğilimlerini görebilmek için 6 farklı girişimci kişilik özellikleri sınanmıştır ve bunlar; başarıma ihtiyacı, kontrol odağı, risk alma eğilimi, belirsizliğe karşı tolerans, yenilikçilik ve özgüven olarak belirlenmiştir. Araştırma sonucunda, girişimci olma eğilimi ile girişimci kişilik özelliği arasında kendine güven ve başarıma ihtiyacının pozitif yönlü ve anlamlı bir ilişki görülmüştür. Diğer girişimci kişilik özellikleri ile eğilimleri arasında ise anlamlı bir ilişki bulunmamıştır. Kendine güven duyma özelliğinin girişimci olma eğiliminde önemli bir yordayıcı olduğu görülmüştür.
<b>2020-Doktora</b>		
28- 5e öğrenme döngüsüyle bütünleştirilmiş fen tabanlı girişimcilik eğitimi modüllerinin öğrencilerin yenilikçi düşünme eğilimleri üzerindeki yansımaları (Gök, 2021)	Fen tabanlı girişimcilik modülleri olan evsel atk ve geri dönüşüm konusunda yedinci sınıf öğrencilerinin yenilikçi düşünme eğilimleri üzerindeki yansımalarını incelemektir.	Araştırma sonucunda, modüllerin öğrenciler üzerinde yenilikçilik kavramına ilişkin algılarında, yenilikçi kişilerin özelliklerini kavramalarında, yeni bir şey geliştirme konusundaki öz-yeterlilikler algılarında, kendini yenilikçi kişiler olarak görüp görmeme durumlarında, günlük hayatında karşılaşmış olduğu probleminin çözümü için zorluklar ile karşılaşınca verdikleri tepkiler üzerinde ve grup çalışmalarındaki rollerini keşfetmelerinde olumlu etkilerinin olduğu belirlenmiştir. Diğer bir bulgu ise, müdahale sürecinin bu bireylerin yenilikçi düşüncelerinde anlamlı bir etkisinin olmadığı görülmüştür.
<b>2021-Yüksek Lisans</b>		

### TEZLERİN DEĞERLENDİRİLMESİ

1. Girişimcilik kurslarında eğitim alan kişilerin girişimcilik eğilimlerinin orta düzeyde olduğu, girişimcilğe karşı heveslilik oranlarının yüksek olduğu, eğitiminin girişimciliği ortaya çıkarmakta tek başına yeterli olmadığı, heveslilik düzeyinde kaldığı ve verilen eğitimlerin tekrar gözden geçirilerek düzenlenmesi gerektiği görülmüştür.

2. Girişimcilik kültürünün yaygınlaştırılması için yabancı ülkelerdeki ilköğretim düzeyinde verilen girişimcilik eğitimleri incelenmiş ve Türkiye'nin eksikleri tespit edilerek öneriler sunulmuştur.

3. Okul öncesi eğitim kurumlarında sosyal girişimcilik eğitimlerinin çocuklarda girişimcilik ruhu oluşturabileceği, yaratıcı, yenilikçi, aktif ve yetenekli nesiller yetiştirmenin mümkün olduğu bu kurumlarda verilen eğitimlerin düzeyinin iyi olduğu görülmüştür.

4. Proaktiflik ve duygusal zekânın girişimcilik eğilimini etkilediği, eğitim ve karar alıcılar ile birlikte girişimcilik davranışını desteklediği ve artırdığı görülmüştür.

5. Ülkemizde ortaöğretim düzeyinde girişimcilik eğitiminin ismen var olduğu fakat uygulamada olmadığı görülmüş ve ortaöğretimde girişimcilik eğitimlerinin desteklenmesi farkındalık yaratılması ve ülkenin kalkınmasına katkı sağlaması gerektiği öngörülmüştür.

6. Üniversitelerde eğitim alan öğrencilerin kişilik özelliklerinin girişimcilik eğilimini etkilediği tespit edilmiştir. Genel olarak girişimcilerin taşınması gereken özelliklere bakıldığında da hırslı ve aktif kişilerin girişimcilik faaliyeti göstermeleri daha yoğundur.

7. Planlanmış Davranışlar Teorisi unsurları olan kişisel tutum, sosyal norm ve algılanan davranışsal kontrolün üniversite öğrencilerinin girişimcilik eğilimlerini olumlu etkilediği ayrıca girişimcilik eğitimi ile pozitif ve anlamlı etkileri olduğu görülmüştür.

8. Türkiye'deki üniversitelerde girişimcilik eğitiminin arttığı ve girişimcilik eğitiminin alt boyutu olan stratejiye de gereken önemin verildiği görülmüştür.

9. Öğretmen adaylarının girişimcilik özellikleri üzerinde pozitif yansımaları olduğu ve bu adaylarda eğitsel farkındalık oluşturduğu görülmüştür.

10. Uygulamalı girişimcilik eğitimi ve yeni girişimci destekleri veren KOSGEB'in girişimci adaylarına iş hayatına atılmalarında oldukça önemli olduğu, ancak destek miktarı ve eğitim içeriğinin tekrar gözden geçirilerek geliştirilmesi gerektiği öngörülmüştür.

11. Uygulamalı girişimcilik eğitime katılan bireylerin neredeyse tamamının girişimcilik eğilimine sahip olduğu görülmüştür. Bu bölgede girişimcilik ekosisteminin yüksek olduğu fakat girişimcilik kültürünün oluşmamış olduğu görülmüştür. Uygulamalı girişimcilik eğitimleri, örgün girişimcilik dersleri, iş planı hazırlama ve proje eğitimleri ile iş planının bir yük değil rehber olduğu anlayışının kazandırılması gerektiği görülmektedir.

12. Ülkemizdeki girişimci adaylarının ilerlemesindeki en büyük engel olan ekonomik kaynakların eksikliği ve finansal kaynaklara erişimin zorlukları konusunda bilgi vermek çözüm önerileri sunmak ve devlet destekleri ile özel finansal kaynaklar konusunda bilgilendirmek gerekmektedir.

13. Girişimcilik eğitimi vermenin devletin rolü gibi görünmesi fakat devletin dışındaki kurumlarında girişimcilik eğitimi vererek serbest piyasa ekonomisi için de mantıklı olabileceği öngörülmüştür.

14. Girişimcilik eğiliminde girişimci kişilik özelliklerinin özellikle risk alma, kendine güven, kontrol odağı ve belirsizliğe tolerans boyutları ile ilişkili olduğu görülmüştür.

15. Beş faktör kuramına göre girişimcilik eğitimi almış kişilerin girişimcilik ruhu ile kişiliğinin dışadönüklük, sorumluluk, açıklık, uyumluluk boyutlarında olumlu ve anlamlı bir şekilde ilişkili olduğu görülmüştür. Fakat duygusal denge boyutu ile anlamlı bir ilişki görülmemiştir.

16. KOSGEB'in vermiş olduğu girişimcilik eğitiminden yararlanan girişimci adaylarının, girişimcilik faaliyeti yapma niyetleri ile iş planı yapabilme yetenekleri arasında anlamlı bir ilişki olduğu ve zorlanmadıkları görülmüştür.

17. Girişimcilik eğitimi alan bireylerin eğitim öncesi ile eğitim sonrası girişimcilik eğilimlerinde anlamlı bir fark olduğu görülmüş ve üniversite eğitimi alan bireylerde de normal eğitim ile ikinci öğretim programlarında eğitim alan ve girişimcilik eğitime katılanlar arasında da anlamlı derecede yüksek olduğu görülmüştür.

18. Girişimcilik eğitiminin her zaman pozitif etki yaratmadığı kimi girişimci adaylarında heveslilik boyutunda kaldığı da görülmektedir.

19. Girişimcilik eğitimi veren eğitimciler ile katılımcıların görüşlerinin alınarak verilen eğitimlerin eksik yanları görülmeye çalışılmış ve yapılması gerekenler ortaya çıkmıştır.

20. Turizm sektörü ile girişimcilik eğitimi arasında inovasyon, sosyal ve yenilikçi fikirler ile teknolojileri kullanarak, turistik tecrübenin ve müşteri memnuniyetinin artırılmasını sağlamak ve yenilikçi fikirleri ortaya çıkarmak oldukça önemlidir.

21. Girişimcilik niyetinin oluşmasında algılanan davranışsal kontrol, öznel norm ve davranışın etkin faktörler olduğu girişimcilik eğitiminin bu faktörleri olumlu etkilediği tespit edilmiştir.

22. Girişimciliği teşvik etmek için verilen ekonomik destekler ile girişimcilerin rekabet etme, verimlilik ve sürdürülebilirlik sağlama, açık olma desteği de sağlamaktadır.

23. Girişimcilik eğitiminin girişimcilik eğiliminde pozitif etkisinin olduğu, özellikle gençler, kadınlar ve yükseköğretim mezunlarının eğilimlerinin daha yüksek olduğu görülmüştür.

24. Girişimcilik eğitimi alan girişimci adaylarının çalışma hayatına atılmalarının eğitim almayanlara göre kolaylaştığı ve desteklendiği görülmüştür.

25. Girişimcilik bilincinin oluşturulması, yaygınlaştırılması konusunda KOSGEB ve iş birliğindeki kurum ve kuruluşlar tarafından verilen eğitimlerin önemli etkilerinin olduğu görülmüştür. Fakat bu etkinin yatırım kararı konusunda tek başına bir etkisinin olmadığı, finansal destek ve ekonomik teşvikler ile başarı oranı yakalanabileceği görülmüştür.

26. Z kuşağı öğrencilerinin kişisel davranışları ile girişimcilik eğilimleri arasında anlamlı bir ilişki olduğu görülmüştür. Sosyal değer algısı ile girişimcilik eğilimi arasında da bir ilişki olduğu fakat bu ilişkinin biraz zayıf olduğu, algılanan davranışsal kontrol ile girişimcilik eğilimi arasında da güçlü bir ilişki olduğu ve son olarak da girişimcilik eğitimi ile girişimcilik eğilimi arasındaki ilişkinin de güçlü olduğu görülmüştür. Z kuşağı öğrencilerinde girişimcilik eğitimi arttıkça girişimcilik eğiliminin de artacağı söylenmektedir.

27. Girişimci kişilik özellikleri ile girişimcilik eğilimi arasında kendine güven ve başarı ihtiyacı alt boyutları için anlamlı bir ilişki olduğu ve bu kavramlar yükseldikçe girişimcilik eğiliminin artacağı görülmüştür. Girişimci kişilik özelliğinin diğer alt boyutları ile girişimci olma eğiliminin gelir düzeyine göre farklılaşmadığı görülmüş, girişimcilik dersi alan öğrencilerde belirsizliğe karşı tolerans, yenilikçilik, risk alma gibi alt boyutlarda öğrenim görülen üniversiteye göre anlamlı farklılaşmalar görülmüştür.

28. İş birlikli öğrenme etkinlikleri ile öğrenme becerilerinin yenilikçilik becerilerinin gelişmesinde olumlu etkisinin olduğu görülmüş ve fen tabanlı girişimcilik eğitimi modüllerinin de öğrenciler üzerinde olumlu etkisi olduğu sonucuna varılmıştır. Yenilikçi öz yeterlilik, yenilikçiliğe açık olma, yenilikçi problem çözme, yenilikçi azimli olma, yenilikçi grup liderliği boyutlarına göre, eğilimleri incelendiğinde ise araştırma öncesi ve sonrası değişken durumlar gösterdiği görülmüştür.

### BULGULAR

İncelenen tezlerin yorumlanması sonucu elde edilen bulgular anahtar kelimeler ile yüzdeler değerlendirilerek yapılarak tablo haline getirilmiştir. 28 tezdən kaç tanesi hangi sonuca ulaşmış ve bu sonucu hangi anahtar kelimeler ya da cümlelerle ifade etmek doğru olacaktır soruları ile yola çıkılarak bu tablo oluşturulmuştur.

**Tablo 2:** Girişimcilik Eğitimi ile İlgili İncelenen Tezlerin Analizi

İlgili Konu	Bulgu	Sayı- Yüzdeler Değerleme
Girişimcilik Eğitimi	Tek başına yeterli değil, heveslilik boyutunda kalabilir	3 (%10,7)
Girişimcilik Eğitimi	Yurt dışından örnek model önerisi, İlköğretim/ Ortaöğretim düzeyine çekme	2 (%7,2)
Girişimcilik Eğitimi	Okul öncesi eğitiminde Sosyal girişimcilik eğitimi ile olumlu ilişki	1 (%3,6)
Girişimcilik Eğitimi	Proaktiflik, Duygusal zekâ, Girişimcilik Eğilimi ile Demografik özellikler ve girişimcilik eğitimi arasında anlamlı ilişki / Kişilik özellikleri ve niyetleri ile anlamlı ilişki	7 (%25)
Girişimcilik Eğitimi	Girişimcilik kültürüne ve girişimcilik eğitiminin alt boyutu olan stratejiye önem verilmeli	1 (%3,6)
Girişimcilik Eğitimi	Öğretmen adaylarında bilgi ve uygulama açısından eğitsel farkındalık yaratır	1 (%3,6)
Girişimcilik Eğitimi	Bilişim teknolojileri kullanılarak yenilikçi fikirler yaratma, Yenilikçi yaratıcı ve duyarlı nesil oluşturma	2 (%7,2)
Girişimcilik Eğitimi	Girişimcilik eğitiminde eksiklerin olması ve tespit edilmesi, Verilen destek ve eğitimlerin kapsamının geliştirilmesi ve daha fazla destek	4 (%14)
Girişimcilik Eğitimi	Kişilik özellikleri girişimcilik eğilimi için tek başına yeterli değil, Bazı kişilik özellikleri girişimcilik eğilimini olumlu etkilerken bazıları olumlu etki göstermez	3 (%10,7)
Girişimcilik Eğitimi	Girişimcilik iklimi bölgesel değişim gösterir	1 (%3,6)
Girişimcilik Eğitimi	Devlet dışı kurumlarında rol alması gerekir	1 (%3,6)
Girişimcilik Eğitimi	5 faktör kuramından; dışa dönüklük, sorumluluk, açıklık ve uyumluluk ile anlamlı ilişki varken duygusal denge ile anlamlı ilişki olmadığı görülmüştür.	1 (%3,6)
Girişimcilik Eğitimi	Planlanmış Davranışlar Teorisinin unsurlarından olan, algılanan davranışsal kontrol, kişisel tutum ve girişimcilik eğitimi ile girişimcilik eğilimi arasında anlamlı ilişki var iken, teorinin bir alt unsuru olan sosyal norm ile arasında anlamlı ilişki yoktur.	1 (%3,6)
<b>Toplam</b>		<b>28 (%100)</b>



Şekil 2: İncelenen Tezlerin Grafikleştirilmesi

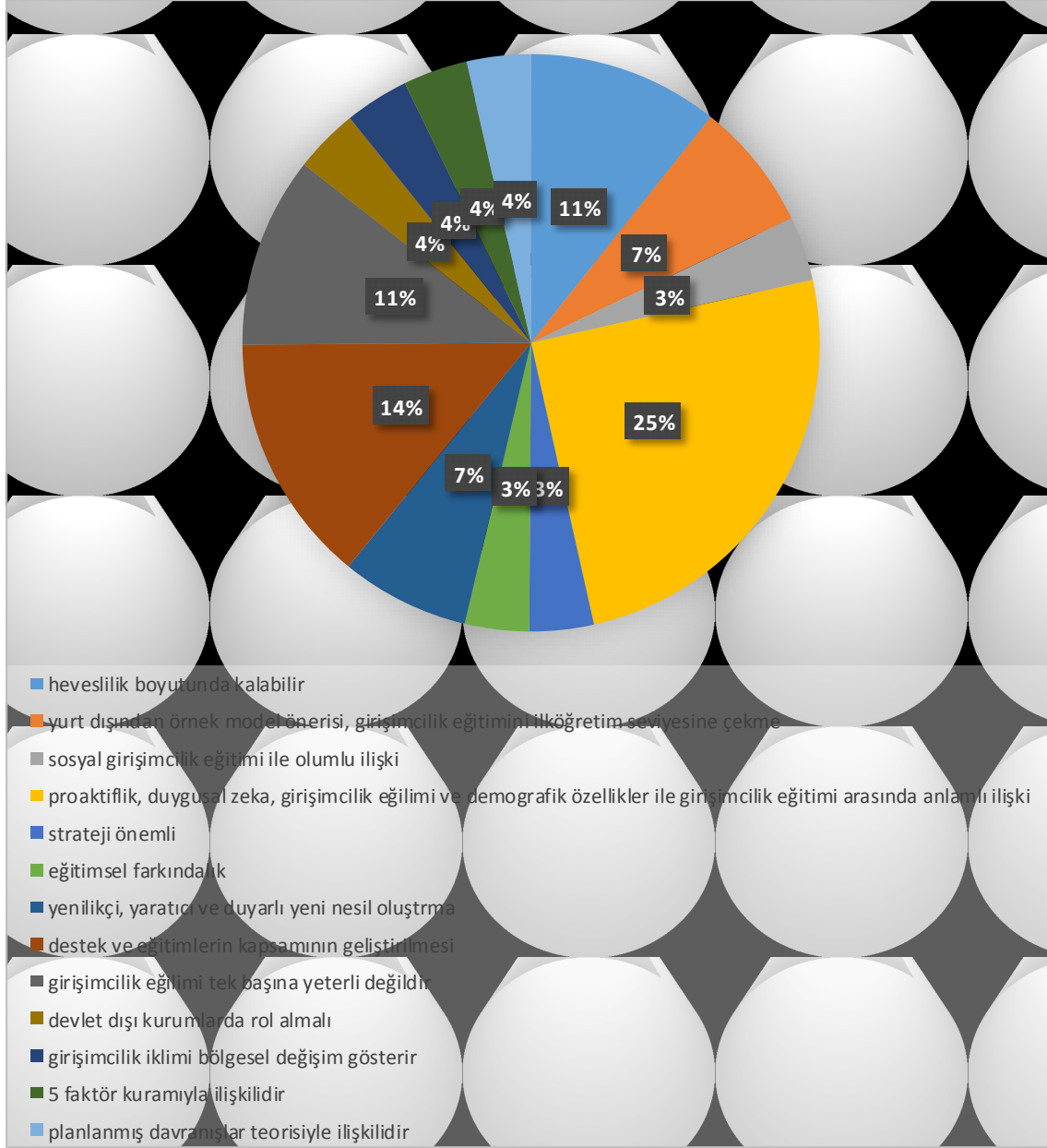

Şekil 3: Tez İncelemesi Sonucu Modelleme

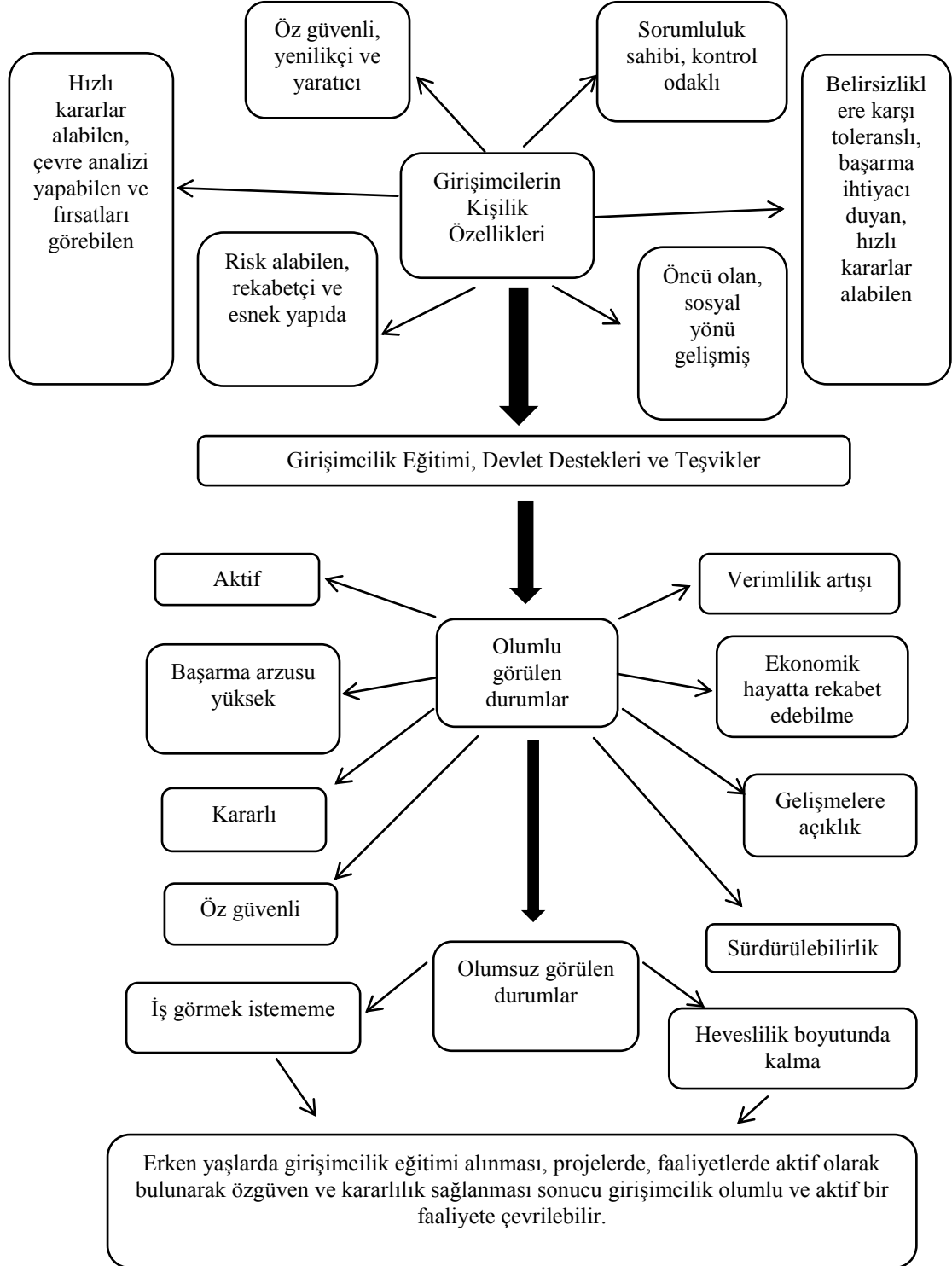

## **SONUÇ, TARTIŞMA VE ÖNERİLER**

Bu çalışmaya benzer çalışmalardan birkaçını ele almak gerekirse;

Balaban ve Özdemir (2008) tarafından Sakarya Üniversitesi İİBF öğrencileri üzerinde yürütülen araştırmada girişimcilik eğitiminin öğrencilerin girişimci olma yönündeki meyillerine etkisi konu edinilmiştir. Araştırma sonucu itibarıyla öğrencilerin girişimcilik eğitimi sayesinde potansiyellerini fark ettiği, kabiliyetlerini geliştirdikleri ve nihayetinde girişimci olma niyetlerinin olumlu yönde etkilendiğine ulaşılmıştır (Balaban ve Özdemir, 2008).

Korkmaz (2012) tarafından Bülent Ecevit Üniversite öğrencileri üzerinde gerçekleştirilen araştırmada eğilimleri ele alınmıştır. Öğrencilerin yenilikçi oldukları, öz güven sahibi oldukları, başarıya gereksinimi hissettikleri, risk alma eğilimine sahip oldukları fakat kontrol odağından yoksun oldukları ve belirsizlik karşısında tolerans göstermedikleri açığa çıkmıştır. Buradan altı faktör kişilik özelliğinin dört tanesine sahip olmaları sebebiyle öğrencilerin girişimci olma eğilimi taşıdıkları varsayılmıştır (Korkmaz, 2012).

Yan'ın (2010) yürüttüğü araştırmada, bireylerde girişimci kişilik özelliklerinin yeni yatırım yapma algısına (girişimcilik eğilimi) etkisi konu edinilmiştir. Çalışma çerçevesinde kontrol odağı, başarıya motivasyonu, risk alma eğilimi ve proaktiflik olacak şekilde dört kişilik özelliği saptanmıştır (Yan, 2010). Çalışmada ulaşılan sonuca göre; risk alma eğilimi, proaktiflik ve kontrol odağının yeni yatırım yapma konusunda yüksek etkisinin olduğu ortaya çıkmıştır. Özellikle proaktifliğin, girişimcilik konusunda önemli etkisinin olduğu açığa çıkmıştır.

Girişimlerin ekonomik ve sosyal açıdan toplumsal yapıya etkileri birçok araştırmacı tarafından ortaya çıkarılmıştır. Girişimlerin ülke ekonomisine yapmış olduğu katkı, istihdam artışı, ekonomik büyüme, sermaye artışı, yenilikçi uygulamalar hükümet politikalarını girişimci odaklı hazırlamaya ve yeni girişimleri teşvik etmeye yöneltmiştir. Ayrıca girişimciliğin en büyük katkısı toplumsal refahın yükselmesi, tüketici talep ve ihtiyaçlarına yönelik ürün ve hizmetler geliştirerek toplum yaşamını kolaylaştırması yönündedir.

Girişimci kişiliğe sahip bireylerin belirsizlik durumlarında ortaya çıkan riskleri tolere edebilecek yetenekleri olduğu düşünülmektedir. Öngörülemeyen tehditlere karşı bazı girişimciler boyun eğip pes ederken, başarılı girişimciler alternatif bir planla hayatta kalabilmektedir. Bu sebepten ötürü girişimcilik ve girişimcilerin kişilik özellikleri araştırılması gereken önemli kavramlardır.

Girişimcilik eğitiminin yapılan araştırmalara göre ilk ve ortaöğretim seviyesine kadar indirilmesi girişimciliğin öğretilebileceğini savunmaktadır. Girişimcilerin eğitim seviyelerinin yükselmesi yaptıkları girişimcilik faaliyetinin sürdürülebilirliğini ve geliştirilebilirliğini artırmaktadır.

Genç nüfusun yüksek olduğu ülkemizde potansiyel girişimci gençlerin tespit edilmesi ve teşvik edilmesi oldukça önemlidir. Bu sebeple girişimcilik eğitimi alan bireylerin girişimcilik eğilimlerinin yükseltilmesi önem kazanmaktadır.

Girişimcilik eğitimi ile girişimcilik eğilimi arasındaki ilişkiye bakıldığında da Z kuşağı öğrencilerinin girişimcilik eğitimine eğiliminin olduğu görülmektedir.

Girişimcilik eğitimi girişimcilik eğilimi üzerinde ayrıca etki etmediği durumlarda mevcuttur. İş görmek istemeyen bireylerin, girişimcilik faaliyetleri heveslilik boyutunda kalabilir. Bu durumun önüne geçilebilmesi de erken yaşlarda verilen girişimcilik eğitimi ile projeler ve faaliyetlerde aktif olarak bulunmalar bireylerin özgüven ve kararlılığını olumlu etkileyecektir.

Girişimcilik eğitime dünya ve Türkiye genelinde bakıldığında oldukça önemli bir yeri olduğu görülmektedir. Girişimciliğin dünya genelinde yaygınlaştırılması, girişimcilik faaliyetlerinin devamlılığının sağlanması, girişimcilik eğitimi, konferanslar ve seminer programlarıyla kişilere bilgilendirmeler yapılmalıdır.

Girişimcilere verilen destek ve teşviklerin işsizlik oranlarını düşürdüğü, istihdam oranlarını arttırdığı ve ülke ekonomisine katkı sağladığı söylenebilir. İnovasyon ve girişimcilğe önem verilmesi, yeni işletmelerin kurulması, devletin vermiş olduğu destek ile toplumun sosyal açıdan olumlu etkilenmesini sağlamaktadır.

Devletin vermiş olduğu destek ile girişimcilik faaliyetini gerçekleştiren kişiler, kendi işinin patronu olma, bağımsız olma, daha özgüvenli olma, risk almaktan kaçınmama, iş bitirici olma gibi özelliklerini daha da tetiklemektedir.

Devlet destekleri ve teşvikler girişimcilik eğilimi üzerinde pozitif etki yaratmaktadır. Ekonomik güç ve finansal destekler ile girişimci adayları daha aktif, başarıya arzusu daha yüksek, kararlı ve özgüvenli olmaktadır.

Girişimciliği teşvik etmek için verilen ekonomik desteklerle girişimci sayısında artış, girişimcilerin kurmuş olduğu işletmelerinde ekonomik hayatta rekabet edebilme, verimlilik artışı, gelişmelere açık ve sürdürülebilir olmaları sağlanabilir.

Globalleşen ekonomik koşullarda göz önünde bulundurarak girişimcilerin desteklenmesi, ülke ekonomisine katkı, istihdam imkânını doğuracaktır. Girişimcilik eğitiminin okul öncesi dönemden başlayarak yükseköğretime kadar her dönemde verilmesi bireylerde girişimcilik algısının geliştirilmesi ve yaratıcı fikirlerin değerlendirilmesi sağlanmalıdır.

Girişimcilik faaliyetinde bulunacak bireylerin motive edilmesi, devletin vermiş olduğu destek ve teşvikler ile özel finansal desteklerin varlığı bu adayları tetikleyecek ve örnek teşkil edeceklerdir. Girişimcilik sürecinin de hızlanmasını, daha kontrollü ve başarılı olmasını sağlayacağı düşünülmektedir.

#### **Yazarlık Katkısı**

Araştırmanın yüzde 70'lik kısmı 1. yazar Nihal Arıcan Kaygusuz, yüzde 30'luk kısmı ise ikinci yazar Kurtuluş Yılmaz Genç'in katkısı ile hazırlanmıştır.

#### **Etik Kurul Onay Bilgileri**

Araştırma doküman incelenmesine dayandığı için etik kurul kararı gerekmemektedir.

#### **KAYNAKÇA**

- Akdemir, A. (2015). *Girişimcilik ve İş Kurma*. Ankara: Orion Kitabevi.
- Akkuş, Y. (2016). Uygulamalı Girişimcilik Eğitimi Katılımcılarının Girişimcilik Eğilimleri: Trakya Örneği, (Yayımlanmamış Yüksek Lisans Tezi), (Danışman: Doç. Dr. Süleyman Ahmet Menteş), Tekirdağ: Namık Kemal Üniversitesi Sosyal Bilimler Enstitüsü.
- Ay, M. H. (2005). Yatırım Teşviklerinin Sabit Sermaye Yatırımları Üzerindeki Etkisi. *Selçuk Üniversitesi Karaman İktisadi ve İdari Bilimler Dergisi*, 2(5),177-184.
- Ayar, U. (2019). Girişimcilik Eğitiminin Girişimcilik Eğilimi Üzerine Etkisi ve Bir Araştırma (Yayımlanmamış Yüksek Lisans Tezi), (Danışman: Doç. Dr. Ebru Doğan), İstanbul: İstanbul Üniversitesi Sosyal Bilimler Enstitüsü.
- Aydın, E. (2020). Girişimcilik Eğitimi Alan Üniversite Öğrencilerinin, Girişimci Kişilik Özellikleri ve Girişimcilik Eğilimi Arasındaki İlişki; Batı Karadeniz Bölge Üniversite Öğrencilerine Yönelik Bir Uygulama, (Yayımlanmamış Doktora Tezi), (Danışman: Prof. Dr. Fatma Zehra Tan), Karabük: Karabük Üniversitesi Lisansüstü Eğitim Enstitüsü.
- Bakır, Y. (2020). Z Kuşağı Öğrencilerinin Girişimcilik Eğilimlerinin Belirlenmesinde Girişimcilik Eğitimlerinin Rolü: Nizip İlçesindeki Lise Öğrencileri Üzerine Bir Araştırma, (Yayımlanmamış Yüksek Lisans Tezi), (Danışman: Prof. Dr. Ferit Küçük), Şanlıurfa: Harran Üniversitesi Sosyal Bilimler Enstitüsü.
- Balaban, Ö. ve Özdemir, Y. (2008). Girişimcilik Eğitiminin Girişimcilik Eğilimi Üzerindeki Etkisi: Sakarya Üniversitesi İİBF Örneği. *Girişimcilik ve Kalkınma Dergisi*, 3(2), 133-147.
- Bayram, G. N. (2014). Girişimcilik Eğitiminin Girişimcilik Eğilimi Üzerine Etkisinin İncelenmesine Yönelik Bir Araştırma, (Yayımlanmamış Yüksek Lisans Tezi), (Danışman: Doç. Dr. Haluk Tanrıverdi), Gaziantep: Hasan Kalyoncu Üniversitesi Sosyal Bilimler Enstitüsü.
- Besler, S. (2010). *Sosyal Girişimcilik*. İstanbul: Beta Yayınları.
- Cansız, M. (2013). *Türkiye'nin Yenilikçi Girişimcileri: Teknoloji Geliştirme Bölgeleri Örneği*. T.C. Kalkınma Bakanlığı Yayın No: 2850. Ankara, 14.
- Corbin, J. ve Strauss, A. (2008). *Basics of Qualitative Research: Techniques and Procedures for Developing Grounded Theory*. Thousand Oaks: Sage.

- Coşkun, E. (2015). Gönüllü Kuruluşların Okul Öncesi Sosyal Girişimcilik Eğitimindeki Rolü, (Yayımlanmamış Yüksek Lisans Tezi), (Danışman: Muammer Sarıkaya), Yalova: Yalova Üniversitesi Sosyal Bilimler Enstitüsü.
- Çakır, C. (2015). Girişimcilik Eğitiminin, Cinsiyetin ve Yaşın; Proaktiflik ve Duygusal Zekâ ile Girişimcilik Eğilimi Arasındaki İlişkiye Moderatör Etkileri; (Yayımlanmamış Yüksek Lisans Tezi), (Danışman: Dr. Özlem Kunday), İstanbul: Yeditepe Üniversitesi Sosyal Bilimler Enstitüsü.
- Çeliköz, S. (2017). Türkiye'de Kadın Girişimciliğin Gelişiminde Devlet Destekleri Girişimcilik Eğitimi Alan Kadın Girişimcilerin Analizi, (Yayımlanmamış Yüksek Lisans Tezi), (Danışman: Dr. Süleyman Kadri Mirze), İstanbul: Kültür Üniversitesi Sosyal Bilimler Enstitüsü.
- Çiçek, B. (2016). Girişimcilik Dersinin Öğrencilerin Girişimcilik Eğilimi Üzerindeki Etkisi: Muş Alparslan Üniversitesi İİBF'de Bir Araştırma. *International Conference on Quality in Higher Education*, 24(25), 365.
- Çolakoğlu, F. K. (2019). KOSGEB Uygulamalı Girişimcilik Eğitimi Neticesinde İşyeri Açanların Mevcut Durumları ile İlgili Bir Değerlendirme (2015-2018 yılları Elâzığ Örneği), (Yayımlanmamış Yüksek Lisans Tezi), (Danışman: Dr. Ali Sırrı Yılmaz), Elâzığ: Fırat Üniversitesi Sosyal Bilimler Enstitüsü.
- Deveci, İ. (2016). Fen Bilimleri Öğretim Programıyla (5-8) Bütünleştirilmiş Girişimcilik Eğitimi Modüllerinin Geliştirilmesi, Uygulanması ve Değerlendirilmesi, (Yayımlanmamış Doktora Tezi), (Danışman: Prof. Dr. Salih Çepni), Bursa: Uludağ Üniversitesi Eğitim Bilimleri Enstitüsü.
- Duran, H. (2018). Türkiye'de Devletin Girişimcilik Destekleri ve Seçilmiş Bazı Değişkenlerin Yeni Firma Doğum Oranı Üzerine Etkisi. *Ekonomi, Politika ve Finans Araştırmaları Dergisi*, 3(1), 68-85.
- Ekici, E. (2016). Üniversite Öğrencilerinin Girişimcilik Eğilimini Belirlemede Planlanmış Davranışlar Teorisi ve Girişimcilik Eğitiminin Rolü, (Yayımlanmamış Yüksek Lisans Tezi), (Danışman: Doç. Dr. Mehmet Turan), Adana: Çukurova Üniversitesi Sosyal Bilimler Enstitüsü.
- Ekici, T. Ö. (2018). İş Dünyasında Girişimcilik Eğitiminin Önemi: İstanbul KOSGEB Örneği, (Yayımlanmamış Yüksek Lisans Tezi), (Danışman: Dr. Ömer Yurtseven), Ankara: Çankaya Üniversitesi Sosyal Bilimler Enstitüsü.
- Erçelik, M. A. (2019). KOSGEB Uygulamalı Girişimcilik Eğitimi'nin Girişimcilik Üzerindeki Rolü, (Yayımlanmamış Doktora Tezi), (Danışman: Dr. Abdulkadir Gümüş), Van: Yüzüncü Yıl Üniversitesi Sosyal Bilimler Enstitüsü.
- Esmer, Y. (2019). Meslek Yüksekokulu Öğrencilerinin Girişimcilik Profillerinin Belirlenmesine Yönelik Bir Araştırma. *Uluslararası Sosyal Araştırmalar Dergisi*, 12(65), 1042-1051.
- Florea, R. ve Florea, R. (2013). Entrepreneurship and Education in European Union Countries. *Economy Transdisciplinarity Cognition*, 0(16), 75-80.
- Galloway, L. ve Brown, W. (2002). Entrepreneurship Education at University: A Driver in the Creation of High Growth Firms? *Education & Training*, 44(8/9), 398-405.
- Girişimcilik ve Devlet Destekleri, <http://www.aso.org.tr/kurumsal/media/kaynak/TUR/yayinlarimiz/girisimcilik-ve-devlet-destekleri.pdf> adresinden 30.12.2019 tarihinde erişildi.
- Gök, S. B. (2021). 5E Öğrenme Döngüsüyle Bütünleştirilmiş Fen Tabanlı Girişimcilik Eğitimi Modüllerinin Öğrencilerin Yenilikçi Düşünme Eğilimleri Üzerindeki Yansımaları, (Yayımlanmamış Yüksek Lisans Tezi), (Danışman: Doç. Dr. İsa Deveci), Kahramanmaraş: Sütçü İmam Üniversitesi Fen Bilimleri Enstitüsü.
- Gabel, T.; Pyka, A. ve Hanusch, H. (2003). An Evolutionary Approach To The Theory of Entrepreneurship. *Industry and Innovation*, 10(4), 493-514.
- Gümüsoğlu, Ş. ve Karaöz, B. (2013). Tarihsel Süreçte Girişimcilik: Muğla Örneği. *Uluslararası Girişimcilik ve Kariyer Sempozyumu, (1-3 Kasım, 2013, Muğla)* İçinde (s. 63-83). Muğla: Muğla Sıtkı Koçman Üniversitesi Yayınları.



- Güner, H. (2016). Bir Destekleme Modeli Olarak KOSGEB Uygulamalı Girişimcilik Eğitimi ve Yeni Girişimci Destek Programı Üzerine Bir Araştırma, (Yayımlanmamış Doktora Tezi), (Danışman: Prof. Dr. Adem Korkmaz), Isparta: Süleyman Demirel Üniversitesi Sosyal Bilimler Enstitüsü.  
<http://ugurdemir.info/wp-content/uploads/2013/03/1-Giri%C5%9Fimcilik-Kavram%C4%B1-ve-%C3%96zellikleri.pdf> adresinden 17.12.2019 tarihinde erişildi.
- Hytti, U. ve O’Gorman, C. (2004). What is “Enterprise Education? An Analysis of the Objectives and Methods of Enterprise Education Programmes in Four European Countries. *Education & Training*, 46(1), 11-23.
- İraz, R. (2005). *Yaratıcılık ve Yenilik Bağlamında Girişimcilik ve Kobi’ler*. Konya: Çizgi Kitabevi.
- Jack, L. S. ve Anderson, R. A. (1999). Entrepreneurship Education Within The Enterprise Culture Producing Reflective Practitioners. *International Journal of Entrepreneurial Behaviour & Research*, 5(3), 110-125.
- Kahya, L. A. (2016). Ortaokul ve Ortaöğretimde Girişimcilik Eğitimi, (Yayımlanmamış Yüksek Lisans Tezi), (Danışman: Doç. Dr. Çağrı Bulut), İzmir: Yaşar Üniversitesi Sosyal Bilimler Enstitüsü.
- Karadeniz, Y. (2010). Girişimcilik Eğitimi. *Kalkınmada Anahtar Verimlilik Dergisi*, 0(Temmuz Sayısı), 42-44.
- Karakurt, A. (2010). Küresel Kriz Ortamında Yatırım Teşvikleri. *Ankara Üniversitesi SBF Dergisi*, 65(2), 143-163.
- Kerse, G.; Babadağ, M. ve Kerse, Y. (2017). Girişimcilik Eğitiminin Girişimcilik Niyetine Etkisi: Girişimsel Öz- Yetkinliğin Aracı Rolü. *Süleyman Demirel Üniversitesi Sosyal Bilimler Dergisi*, 4(29), 633-656.
- Korkmaz, O. (2012). Üniversite Öğrencilerinin Girişimcilik Eğilimlerini Belirlemeye Yönelik Bir Araştırma: Bülent Ecevit Üniversitesi Örneği. *Afyon Kocatepe Üniversitesi İktisadi ve İdari Bilimler Fakültesi Dergisi*, 14(2), 209-226.
- KOSGEB (2019). Kurumsal Mali Durum ve Beklenti Raporu, [https://www.kosgeb.gov.tr/Content/Upload/Dosya/Mali%20Tablolar/2019/2019\\_Y%C4%B1%11%C4%B1\\_Kurumsal\\_Mali\\_Durum\\_ve\\_Beklentiler\\_Raporu.pdf](https://www.kosgeb.gov.tr/Content/Upload/Dosya/Mali%20Tablolar/2019/2019_Y%C4%B1%11%C4%B1_Kurumsal_Mali_Durum_ve_Beklentiler_Raporu.pdf) adresinden 30.12.2019 tarihinde erişildi.
- KOSGEB (2019). Küçük ve Orta Ölçekli İşletmeleri Geliştirme ve Destekleme İdaresi Başkanlığı, <https://www.kosgeb.gov.tr/> adresinden 23.12.2019 tarihinde erişildi.
- Küçük, O. (2013). *Girişimcilik ve Küçük İşletme Yönetimi*. Ankara: Seçkin Yayın ve Dağıtım.
- Marangoz, M. (2016). *Girişimcilikte Güncel Konular ve Uygulamalar*. İstanbul: Beta Basım Yayım Dağıtım AŞ.
- Mungan, S. (2013). Kadın Girişimcilik Değerleri ile Kadın Girişimcilik Algısı Arasındaki İlişkide Girişimcilik Eğitimlerinin Rolü, (Yayımlanmamış Yüksek Lisans Tezi), (Danışman: Prof. Dr. Havva İnci Artan), İstanbul: Marmara Üniversitesi, Sosyal Bilimler Enstitüsü.
- Örenç, D. (2019). Uygulamalı Girişimcilik Eğitiminin Girişimcilik Üzerine Etkisi: Çanakkale İli Örneği, (Yayımlanmamış Yüksek Lisans Tezi), (Danışmanlar: Prof. Dr. Suat Uğur; Dr. Canan Öykü Dönmez Kara), Çanakkale: Onsekiz Mart Üniversitesi Sosyal Bilimler Enstitüsü.
- Özdemir, P. (2016). Girişimci Üniversiteler ve Türkiye’de Girişimcilik Eğitimi, (Yayımlanmamış Doktora Tezi), (Danışman: Prof. Dr. E. Nazif Gürdoğan), İstanbul: Maltepe Üniversitesi Sosyal Bilimler Enstitüsü.
- Özdemir, Ş. (2017). Devlet ve Piyasa İkilemine Girişimcilik ve Türkiye’de Girişimcilik Eğitiminde Devletin Rolü; (Yayımlanmamış Doktora Tezi), (Danışman: Prof. Dr. Hilmi Bahadır Akın), Aksaray: Aksaray Üniversitesi Sosyal Bilimler Enstitüsü.
- Rasmussen, E. ve Sorheim, R. (2006). Action Based Entrepreneurship Education. *Technovation*, 26(2), 185-194.
- Saygın, S. (2018). Girişimcilik Ruhu Üzerinde Beş Büyük Faktör Kuramının Etkisi: Girişimcilik Eğitimi Verilen KOBİ’lere Yönelik Bir Araştırma, (Yayımlanmamış Yüksek Lisans Tezi),

- (Danışman: Dr. Sibel Aydemir), Zonguldak: Bülent Ecevit Üniversitesi Sosyal Bilimler Enstitüsü.
- Soydan, M. (2008). Girişimcilik Üzerine Temel Kavramlar. (Ed. B. Z. Erdoğan). *Girişimcilik ve Kobiler- Teori ve Uygulama* İçinde (s. 1-34). Bursa: Ekin Yayınevi.
- Sürücü, D. (2018). İş Planı Hazırlama Yeteneğinin Gelişiminde KOSGEB Uygulamalı Girişimcilik Eğitiminin Rolü, (Yayımlanmamış Yüksek Lisans Tezi), (Danışman: Dr. Sinan Mete), Aksaray: Aksaray Üniversitesi Sosyal Bilimler Enstitüsü.
- Taş, A. (2016). Girişimcilik Eğitimi ile Girişimcilik Eğilimi Arasındaki İlişkinin Parametrik Tekniklerle Analizi: Abant İzzet Baysal Üniversitesi Örneği, (Yayımlanmamış Yüksek Lisans Tezi), (Danışman: Yrd. Doç. Dr. Abdulhamit Eş), Bolu: Abant İzzet Baysal Üniversitesi Sosyal Bilimler Enstitüsü.
- Tavşancıl, E. ve Aslan, E. (2001). *İçerik Analizi ve Uygulama Örnekleri*. İstanbul: Epsilon Yayınevi AŞ.
- Tikici, M. ve Aksoy, A. (2009). *Girişimcilik ve Küçük İşletmeler*. Ankara: Nobel Yayın Dağıtım.
- Tok, N.; Seçer, A.; Davran K. M.; Çobanoğlu, F. ve Özalp, B. (2013). Ziraat Fakültesi Son Sınıf Öğrencilerinde Girişimcilik Özellikleri, Algısı ve Eğilimi: Çukurova ve Adnan Menderes Üniversitesi Örneği. *Uluslararası Girişimcilik ve Kariyer Sempozyumu, (1-3 Kasım, 2013, Muğla)* İçinde (s. 41-62). Muğla: Muğla Sıtkı Koçman Üniversitesi Yayınları.
- Top, S. (2006). *Girişimcilik Keşif Süreci*. İstanbul: Beta Basım Yayım Dağıtım AŞ.
- Türk Dil Kurumu. (2019). <https://sozluk.gov.tr/?kelime=> adresinden 17.12.2019 tarihinde erişildi.
- Uca, Y. F. (2019). Girişimcilik Eğitiminin Etkinliği: Uygulamalı Girişimcilik Eğitimcilerinin Görüşleri Üzerine Bir Araştırma, (Yayımlanmamış Yüksek Lisans Tezi), (Danışman: Yrd. Doç. Dr. Oğuzhan Aytar), Karaman: Karamanoğlu Mehmetbey Üniversitesi Sosyal Bilimler Enstitüsü.
- Uğur, B. (2015). Girişimcilik Eğitiminin İlköğretim Programlarına Konulmasına Yönelik Model Önerisi, (Yayımlanmamış Yüksek Lisans Tezi), (Danışman: Doç. Dr. Mehmet Başar), Eskişehir: Anadolu Üniversitesi Sosyal Bilimler Enstitüsü.
- Uluyol, O. (2013). Öğrencilerin Girişimcilik Eğilimlerinin Belirlenmesi: Gölbaşı Meslek Yüksekokulu Örneği. *Adıyaman Üniversitesi Sosyal Bilimler Enstitüsü Dergisi*, 0(15), 349-372.
- Uslan, B. (2019). Girişimcilik Eğitiminin Girişimcilik Niyeti Üzerindeki Etkisinin Planlanmış Davranışlar Teorisine Göre Değerlendirilmesi, (Yayımlanmamış Yüksek Lisans Tezi), (Danışman: Doç. Dr. Fatma Nuray Atsan), Antalya: Akdeniz Üniversitesi Sosyal Bilimler Enstitüsü.
- Wach, E. (2013). Learning About Qualitative Document Analysis. *IDS Practice Paper in Brief August*, 0(0), 1-10.  
[https://www.academia.edu/18995913/Learning\\_about\\_Qualitative\\_Document\\_Analysis](https://www.academia.edu/18995913/Learning_about_Qualitative_Document_Analysis) adresinden 17.01.2022 tarihinde erişildi.
- Wilson, K. (2008). Chapter 5: Entrepreneurship Education in Europe. *Entrepreneurship and Higher Education* Chapter: 5, 2.
- Yan, J. (2010). The Impact of Entrepreneurial Personality Traits on Perception of New Venture Opportunity. *New England Journal of Entrepreneurship*, 13(2), 21-34.
- Yavan, N. (2016). Teşviklerin Bölgesel Ekonomik Büyüme Üzerindeki Etkisi: Ampirik Bir Analiz. *Ekonomik Yaklaşım*, 22(81), 65-104.
- Yelkikalan, N.; Akatay, A.; Yıldırım, H. M.; Karadeniz, Y.; Köse, C.; Koncagül, Ö. ve Özer, E. (2010). Dünya ve Türkiye Üniversitelerinde Girişimcilik Eğitimi: Karşılaştırmalı Bir Analiz. *KMÜ Sosyal ve Ekonomik Araştırmalar Dergisi*, 12(19), 51-59.
- Yıldız, H. (2018). Uygulamalı Girişimcilik Eğitiminin Girişimcilik Eğilimi Üzerindeki Etkisi: Mühendis Adayları Üzerinde Bir Uygulama, (Yayımlanmamış Yüksek Lisans Tezi), (Danışman: Prof. Dr. Cemal Zehir), İstanbul: Yıldız Teknik Üniversitesi Sosyal Bilimler Enstitüsü.
- Yüceol, N. (2018). Girişimcilik Eğitimi Alan Kişilerin Girişimci Kişilik Özellikleri ve Girişimcilik Eğilimi Arasındaki İlişki Üzerine Bir Araştırma; (Yayımlanmamış Yüksek Lisans Tezi),

- (Danışman: Dr. Öğr. Üyesi Erdal Şen), İstanbul: Gelişim Üniversitesi Sosyal Bilimler Enstitüsü.
- Zengin, N. (2019). Turizm Sektöründe Sosyal İnovasyon: Turizm ve Girişimcilik Eğitimi Alan Öğrenciler Üzerinde Bir Araştırma, (Yayımlanmamış Yüksek Lisans Tezi), (Danışman: Doç. Dr. Nuray Türker), Karabük: Karabük Üniversitesi Sosyal Bilimler Enstitüsü.
-



# Asya Studies

Academic Social Studies / Akademik Sosyal Arařtırmalar  
Year: 6 - Number: 20 p. 243-252, Summer 2022

## Yönetim ve Sahiplik Yapısının Firma Performansına Etkisi\*\* *The Effect of Management and Ownership Structure on Firm Performance*

DOI: <https://doi.org/10.31455/asya.1066069>

Arařtırma Makalesi /  
Research Article

Makale Geliř Tarihi /  
Article Arrival Date  
**31.01.2022**

Makale Kabul Tarihi /  
Article Accepted Date  
**04.04.2022**

Makale Yayın Tarihi /  
Article Publication Date  
**30.06.2022**

**Asya Studies**

Öğr. Gör. İdris Karşođlu  
Trabzon Üniversitesi, Beřikdüzü  
Meslek Yüksekokulu, Muhasebe ve  
Vergi Bölümü,  
[ikarslioglu@trabzon.edu.tr](mailto:ikarslioglu@trabzon.edu.tr)

ORCID ID

<https://orcid.org/0000-0002-1000-9004>

Doç. Dr. Uđur Sevim  
Giresun Üniversitesi, İktisadi ve İdari  
Bilimler Fakültesi, Muhasebe ve  
Finansman ABD,  
[ugursevim@yahoo.com](mailto:ugursevim@yahoo.com)

ORCID ID

<https://orcid.org/0000-0001-6420-3905>

\* "COPE-Dergi Editörleri İçin Davranış Kuralları ve En İyi Uygulama İlkeleri" beyanları: Bu çalışma için herhangi bir çıkar çatışması bildirilmemiştir. Bu çalışma için etik kurul onayı gerekmemektedir.

\* Bu makale, 2-4 Mayıs 2019'da Osmaniye'de düzenlenen "18. Uluslararası İşletmecilik Kongresi"nde sunulan bildirinin geliştirilmiş hâlidir.

### Öz

Günümüzde yaşanan küresel ekonomik krizler, rekabetin giderek artması ve işletmelerdeki finansal skandallar hem yöneticiler hem de yatırımcıların tereddüt yaşamalarına neden olmaktadır. Bütün zorluklara rağmen işletmeler, faaliyetlerine devam edebilmek ve mülkiyet sahiplerine kazanç elde ettirmek çabasıdır. İşletmelerin gelişimini, rekabet gücünü, mali yapısını, yatırımlarını vb. bilmek işletmelerin pazar payını korumasında ve geleceğe dair alınacak kararlarda etkili olacaktır. İşletmelerle ilgilenen yatırımcılar da aynı şekilde gelecek vadeden işletmelere yatırım yapmak isteyeceklerdir. Bütün bu ifadeler işletmenin finansal performansı ile ilgilidir. Yatırımcılar genellikle, gelişen ekonomilerde yatırım yaparken finansal performansın yüksek olduğu, kâr edebilecekleri işletmeleri tercih etmektedirler. İşletmelerin sahip veya ortakları, işletme ile ilgili çeşitli karar verme aşamalarında etkili olduklarından işletmelerin gelecekteki finansal performansını etkilemektedirler. Bu durum yatırımcılar tarafından da ilgililenmesi gereken bir konudur. Bu noktadan hareketle çalışmanın amacı, işletmelerinin mülkiyet ve yönetim yapısının firma performansı üzerindeki etkisinin ölçülmesidir. Çalışmada, 2010-2019 yılları arasında Borsa İstanbul (BİST)-TÜM endeksi, imalat sektöründe yer alan işletmelerin mali tablolarından elde edilen yönetim ve ortaklık yapısı ile ilgili veriler kullanılarak analize tabi tutulmuştur. Analiz yöntemi olarak ise panel veri analizi yöntemi tercih edilmiştir. Ayrıca çalışmada, performans göstergesi olarak Tobin Q oranı kullanılmıştır. Çalışmanın sonucunda, işletme performansını Piyasa Değeri'nin (PD) pozitif yönde, Halka Açıklık Oranı (HAO) ve Büyüme Oranı'nın (BO) ise negatif yönde etkilediği ortaya koyulmuştur.

**Anahtar Kelimeler:** Mülkiyet Yapısı, Yönetim Yapısı, İşletme Performansı, Panel Veri Analizi, Tobin Q

### Abstract

Today's global economic crises, increasing competition and financial scandals in businesses cause both managers and investors to hesitate. Despite all the difficulties, businesses are trying to continue their activities and earn income for their property owners. Business development, competitiveness, financial structure, investments, etc. Knowing will be effective in protecting the market share of the enterprises and in the decisions to be taken for the future. Investors interested in businesses will likewise want to invest in promising businesses. All these statements are related to the financial performance of the business. While investors invest in developing economies, they generally prefer businesses with high financial performance and profitability. Owners or partners of a business affect the future financial performance of the business as they are influential in various decision-making stages of the business. This is an important issue that investors need to deal with. From this point on the aim of the study is to measure the effect of the ownership and management structure of the firms on the firm performance. In the study, the data related to the management and partnership structure obtained from the financial statements of the companies in the manufacturing sector of the Borsa İstanbul (BIST)-ALL index between the years 2010-2019 were analyzed. As the analysis method, panel data analysis method was preferred. In addition, the Tobin Q ratio was used as a performance indicator in the study. As a result of the study, it has been revealed that market value (PD) affects business performance positively, while free float ratio (HAO) and growth rate (BO) negatively affect business performance.

**Keywords:** Ownership Structure, Management Structure, Company Performance, Panel Data Regression, Tobin Q

### Citation Information/Kaynakça Bilgisi

Karşođlu, İ. ve Sevim, U. (2022). Yönetim ve Sahiplik Yapısının Firma Performansına Etkisi. *Asya Studies-Academic Social Studies / Akademik Sosyal Arařtırmalar*, 6(20), 243-252.

## GİRİŞ

İşletmelerde mülkiyet yapısı olarak da ifade edilen sahiplik yapısı kişi ya da kurumların bir işletmenin hisse senetlerini elinde bulundurması yani sermayesine sahip olması anlamına gelmektedir. Hisse senedine sahip olan kişi ya da kurumlar payları oranında yönetimde de söz sahibi oldukları için işletmenin mülkiyet yapısının kimlerden ve hangi oranda oluştuğu önemlidir. Bir işletmenin hisse çoğunluğu tek bir kişide olabileceği gibi halka açıldığı için pay çoğunluğu belli bir grubun elinde de olabilir. İşletmenin yönetim karması, kurum kültürünü oluştururken işletmenin davranış biçimini, hareket alanını ve atılacak adımları da belirlemektedir. Yöneticiler ise işletme ile pay sahipleri arasında bilgi akışını sağlayan ve idareci konumundaki üst düzey kişilerdir. İşletme yöneticileri sadece işletmeyi yönetmekle yükümlü olabilecekleri gibi aynı zamanda işletmenin sahibi de olabilirler. İster yönetici ister sahip olsun amaç her zaman kâr maksimizasyonu sağlayarak işletmenin piyasa değerini yükseltmektir.

Mülkiyet (sahiplik) ve yönetim yapısının işletmenin yapacağı yatırımlar, alacağı riskler ve işletme çalışanları üzerinde büyük etkisi vardır. Bu durum işletmenin faaliyetleri sonucunda ortaya çıkacak işletme başarısını etkileyecektir. Bununla birlikte işletmeye sahiplerinin tek kişi veya çok kişiden ya da bir kurumdan oluşması yönetimde alınacak kararları dolayısıyla işletmenin finansal performansını da etkileyecektir. Yaşanan finansal skandallar düşünüldüğünde işletmede sahip olunan pay oranı arttıkça işletmeyi ele geçirmeler de ortaya çıkmaktadır. Bu durumda kötü niyetli işletme sahip ya da ortaklarının veya yöneticilerinin finansal veriler üzerindeki etkisinin işletmenin finansal performansını etkileyeceği unutulmamalıdır. Bu açıdan bir işletmenin sahiplik ya da ortaklıkları ile işletmenin yönetim yapısı, işletme ile ilgili bilgi kullanıcıları için dikkat çeken bir konudur.

Bir işletmenin yönetiminde söz sahibi kişilerin bireysel özellikleri ya da kurumsal kimliği alınacak kararlarla birlikte atılacak adımları da etkilemektedir. İşletmelerin sahiplik ve yönetim bileşenleri işletme faaliyetleriyle bütünleşerek, işletme başarısını belirlemektedir. İşletme yöneticisi ya da hissedarların görevi, başarı ya da başarısızlığa neden olan etmenleri tespit etmek, varsa aksaklıkları gidermek, pozitif etki yapan unsurları dikkate alarak kâr maksimizasyonu sağlamak, işletmeyi rakiplerinden ileriye taşımak ve işletmeyi hedeflerine ulaştırmaktır.

Finansal performans, kavram ve ilkeleri ile bir bütündür. Ekonomik bir varlığın performansından söz edilecekse o varlığın beklenen getirisi, diğer yatırım araçlarıyla, yatırımcının beklentisiyle ve benzer işletmelerin finansal durumu ile karşılaştırılmalıdır. Bununla birlikte finansal performans ölçümünde kullanılacak göstergeler ve uyulacak ilkeler de finansal başarıya ulaşmada kullanılacak diğer verilerdir. Çeşitli finansal performans ölçütleri yardımıyla isabetli kararlar verme amacı, tüm finansal bilgi kullanıcılarının tercih edeceği bir durumdur. Bilgi kullanıcılarının nazarında söz konusu amaca ulaşabilme ölçüsünde finansal başarı gerçekleşmiş olacaktır. İşletmeler açık bir sistem oldukları için finansal performanslarını etkileyen birçok içsel ve dışsal faktör bulunmaktadır (Ayrıçay, Uğurlu ve Uğurlu, 2009: 178).

Açıklamalardan anlaşılacağı üzere işletmenin finansal başarısını belirlemek, sadece dönemin kârı ya da zararları kapatılması değil, işletmenin yaşamını sürdürebilmesi için de önemlidir. Kâr veya zararları sonuçlanan işletme faaliyetlerinin birtakım finansal teknikler kullanılarak ölçülmesine finansal performans denilmektedir. Yapılan performans ölçümleriyle işletmenin finansal durumundaki değişimin hızı ve yönü hakkında bilgi elde edilerek gerek işletmeyi kendi verileriyle kıyaslamak gerekse rakipler ya da sektör verileriyle karşılaştırarak işletmenin geleceği hakkında öngörüde bulunulabilir. Bütün bu anlatılanlar ışığında işletmelerin yönetim ve sahiplik yapısı ile finansal performansları arasında bir ilişkinin olabileceği yadsınmaz bir gerçektir. Bunların yanı sıra günümüzde gelişimi hızla değiştiği düşünüldüğünde, Borsa İstanbul (BİST)-Tüm endeksinde yer alan imalat sektöründeki işletmelerin sahiplik ve yönetim yapısının işletme performansı üzerindeki etkisinin ölçülmesi amaçlanmaktadır.

## ALANYAZIN TARAMASI

Alanyazına baktığımızda mülkiyet yapısının işletme performansı ile ilişkisini ele alan birçok çalışma yapılmıştır. Bu durum yıllar boyunca bu konunun araştırmacılar tarafından takip edildiğini, araştırıldığını ve sonuçlarının karşılaştırıldığını ortaya koymaktadır. Ancak finansal performans ölçütü olarak birçok kavramın kullanılabilmesi, sektör yapılarının hatta işletme yapılarının birbirlerinden farklı olması, aynı işletme bile olsa süreç içerisinde performansının değişebileceğini göstermektedir. Pay sahipleri (hissedarlar), yöneticiler, çalışanlar ve yatırımcılar tarafından firma performansını etkileyen değişkenlerin bilinmesi, işletmelerin performans yönü hakkında bilgi vereceği için önemlidir. Yönetim karması ve mülkiyet (sahiplik) yapısının değişimi, karşılaştırma yapılacak kriterlerin değişkenlik



göstermesi ve başarı ölçütü olarak birden fazla verinin kullanımı, araştırmaları çok yönlü bir varyasyona tabi tutmaktadır. İşletmeler için verilecek kararlar ve yapılacak yatırımlar açısından bu derece önemli olan sahiplik yapısı ve yönetim işletmelerin finansal performansı üzerine etkisi ile ilgili yapılan söz konusu çalışmalardan bazıları aşağıdaki gibi özetlenebilir.

Din vd. (2021) çalışmalarında, 2003–2012 dönemine ait Pakistan Menkul Kıymetler Borsası'nda işlem gören 146 imalat firması için mülkiyet yapısının firma finansal performansı üzerindeki etkisini incelemişlerdir. Finansal performans göstergesi olarak; varlık getirisi (ROA), özkaynak kârlılığı (ROE), piyasa-defter oranı (MBR) ve Tobin Q (TQ) oranlarının kullanıldığı çalışmada, dinamik panel genelleştirilmiş momentler yöntemi (GMM) ile analiz yapılmıştır. Yapılan analiz sonucunda, kurumsal mülkiyetin ROE ve MBR üzerinde önemli düzeyde pozitif etki yarattığı, hükümet hisselerinin ROA ve ROE ile önemli düzeyde pozitif ilişkisi de bulunduğu tespit edilmiştir.

Gurusamy (2021) çalışmasında, Hindistan'da üretim yapan 16 sektörden 357 firmanın 2006-2015 dönemine ait verilerini kullanarak kurumsal mülkiyet yapısı ile sermaye yapısı arasındaki ilişkiyi incelemiştir. Dinamik panel veri analizinin yapıldığı çalışmada, firmanın büyüklük, risk ve kârlılık durumunun kaldıraç ile oldukça anlamlı bir ilişkiye sahip olduğu, kurumsal mülkiyetin ise olumlu bir etkiye sahip olduğu tespit edilmiştir. Bireysel veya kamu mülkiyetinin, sermaye yapısı ile negatif yönde, yabancı mülkiyetin de firmanın kaldırıcı ile negatif yönde ilişkili olduğu belirlenmiştir.

Ganguli ve Deb (2021) yaptıkları çalışmada, yönetim kurulu kompozisyonu ve sahiplik yapısının muhasebe ve piyasa performansı üzerindeki etkisini incelemişlerdir. Hintli 365 firmanın 2009-2013 dönemine ait verilerinin kullanıldığı çalışmada, havuzlanmış panel veri analizi kullanılmıştır. Analiz sonuçlarına göre yönetim yapısının finansal performans ile çift yönlü doğrusal olmayan etkisinin olduğu, yönetim kurulu üye sayısının performansı olumlu etkilediği, yönetim kurulunun bağımsızlığının finansal performansını etkilemediği belirlenmiştir.

Khan vd. (2021) çalışmalarında, kurumsal yönetim kurulu yapısı ile kurumsal finansal performans arasındaki ilişkiyi incelemişlerdir. 226 firmanın 2010-2015 dönemine ait verilerinin kullanıldığı çalışmada dinamik bir panel modeli uygulanmıştır. Çalışmanın sonucunda, yönetim kurulu büyüklüğü, üst yönetimin ikiliği ve icrada görevli olmayan yöneticilerin firma performansı üzerinde önemli bir etkisi olduğu bulunmuştur.

Orazayeva ve Arslan (2021) yaptıkları çalışmada, Kazakistan borsasında işlem gören 156 firmanın 2014-2019 dönemine ait verileri kullanılarak üst yönetim yapısının, yönetim çeşitliliğinin ve devlet mülkiyetinin finansal performans üzerindeki etkilerini incelemişlerdir. Panel veri analizinin kullanıldığı çalışmada, yönetim yapısının ücretlendirme ve muhasebeye dayalı performans ölçümleri, yani varlıkların getirisi (ROA) ve özkaynak getirisi (ROE) arasında pozitif ancak istatistiksel olarak anlamlı olmayan bir ilişki olduğu tespit edilmiştir. Ayrıca yönetimde yabancı uyruklu bulunmasının, ROA ile ölçülen firma performansı üzerinde önemli olumlu etkisi olduğu, kamu mülkiyetinin firma performansı üzerinde önemsiz bir olumsuz etkisi olduğu, firma büyüklüğü, enflasyon ve kaldırıcın ROA üzerindeki önemli olumsuz etkileri, Gayri Safi Yurtiçi Hasılanın (GSYİH) ise firma performansı üzerindeki olumlu etkisinin olduğu belirlenmiştir.

Dizgil ve Reis (2021) yaptıkları çalışmada, firmaların kurumsal yönetim uygulamalarının sermaye yapısına etkisini ele almışlardır. BİST-Kurumsal Yönetim Endeksi'ndeki işletmelerin 2009-2017 dönemine ait verileri kullanılarak panel veri analizi yapılmıştır. Analiz sonucunda; kadın üye oranı, bağımsız üye oranı, yabancı sahiplik yapısı, firma büyüklüğü ve aktif kârlılığın sermaye yapısı ile anlamlı ilişki içerisinde olduğu belirlenmiştir.

Tan ve Bal (2021) çalışmalarında, Kamuyu Aydınlatma Platformu'nda (KAP) yer alan 102 yatırım kuruluşunun 2014-2019 dönemine ait verileri kullanılarak işletmelerin yönetim kurulu çeşitlendirmesi ile finansal performansı arasındaki ilişkiyi incelemişlerdir. Çalışmanın değişkenlerini, yönetim kurulu büyüklüğü, CEO ikiliği, bağımsız üye sayısı, kadın üye sayısı ve yabancı üye sayısı oluşturmaktadır. Finansal performans ölçütü olarak da Aktif Kârlılık Oranı (ROA) tercih edilmiştir. Çalışma sonucunda, yatırım kuruluşları için yönetim kurulu büyüklüğü, CEO ikiliği ve kadın üye sayısı ile finansal performans arasındaki ilişki istatistiki olarak anlamsız, bağımsız üye sayısı ve yabancı üye sayısı ile finansal performans arasında negatif ve anlamlı bir ilişki olduğu tespit edilmiştir.

Tepeli ve Kahraman (2021) çalışmalarında, BIST 100'de yer alan mali sektör dışındaki 63 işletmenin 2009-2018 dönemine ait verileri ile büyüklük, borç/özsermaye oranı ve yönetsel mülkiyet yapısını gösteren ortaklık yapısı oranları kullanılarak zaman serisi analizi yapılmıştır. Analiz sonucunda büyüklüğün firma piyasa değeri üzerinde etkili olduğunu belirlemişlerdir.

Kesbiç ve Taşdemir (2019) çalışmalarında, BİST-100'deki 89 işletmenin 2010-2018 dönemindeki halka açıklık oranıyla finansal performans ilişkisini araştırmışlardır. Dengesiz panel veri analizinin uygulandığı çalışmada, halka açıklık oranı bağımsız değişken olarak, ROA, ROE ve Tobin Q, bağımlı değişken olarak kaldıraç oranı ise kontrol değişken olarak kullanılmıştır. Çalışmanın sonucunda, halka açıklık oranının Tobin Q ile negatif anlamlı olduğu tespit edilirken diğer değişkenler ile anlamlı ilişki bulunamamıştır.

Yağlı ve Ünlü (2019) yaptıkları çalışmada, yönetim kurulu yapısının firma değerine etkisini araştırmışlardır. BİST-100'de işlem gören 67 finansal olmayan işletmenin 2010-2015 dönemine ait verilerinin kullanıldığı çalışmada panel veri analizi ile analizler yapılmıştır. Yönetim kurulu yapısını ölçmede; kadın üye oranı, bağımsız üye oranı ve yabancı üye oranı kullanılırken, firma değerinin tespitinde Tobin Q oranı kullanılmıştır. Çalışmanın sonucunda, firma değeri ile yabancı üye oranı ve bağımsız üye oranı arasında pozitif ilişki olduğu tespit edilirken kadın üye oranıyla Tobin Q arasında istatistiksel olarak anlamlı bir ilişki bulunamamıştır.

Alabdullah (2018) çalışmasında, Ürdün'de faaliyet gösteren 109 firmanın 2012 verilerini çoklu regresyon analizi ile analiz etmiştir. Araştırma sonucunda, yönetsel sahipliğin performans üzerinde olumlu etkisi olduğunu, yabancı mülkiyetin ve firma büyüklüğünün sermaye üzerinde etkisinin olmadığını, ayrıca endüstri türünün firma performansı üzerinde hiçbir etkisinin olmadığını ortaya koymuştur.

Kılıç ve Ayrıçay (2018) çalışmalarında, BİST imalat sektöründe bulunan 78 işletmenin 2003-2014 dönemine ait verileri kullanılarak firmaların sahiplik ve yönetim yapısının performans üzerindeki etkisi ölçülmeye çalışılmıştır. Panel veri analizinin yapıldığı çalışmada, ROA, ROE, Tobin Q ve piyasa değeri bağımlı değişken olarak kullanılırken halka açıklık oranı, yönetim kurulunun büyüklüğü, CEO ikiliği ve en büyük ortak payı bağımsız değişken olarak kullanılmıştır. Çalışmanın sonucunda firmaların sahiplik ve yönetim kurulu yapısının firma performansı ile ilişkili olduğu belirlenmiştir.

Karoğlu (2016) yaptığı çalışmada, 189 imalat işletmesine ait 2014 yılı verilerini kullanarak firmaların yönetim kurulu yapısıyla firma performansları ilişkisini, vekâlet kuramı perspektifi ile değerlendirmiştir. Çalışmada finansal performans ölçümünde kullanılan aktif kârlılık oranı kullanılmıştır. Yazar çalışmada, yönetim kurulunun büyüklüğü ile yabancı yönetici oranının, işletmelerin finansal performansı üzerinde anlamlı ve pozitif yönde etkisinin olduğunu ortaya koymuştur. Çalışmada, kontrol değişken olarak belirlenen kadın bağımsız yönetici oranı, kadın yabancı yönetici oranı, yönetim kurulundaki kadın üye sayısı ile firma performansı arasında anlamlı ilişki olmadığı belirlenmiştir.

Konak ve Kendirli (2015) yaptıkları çalışmada, 2007-2012 yılları arasındaki BİST Gıda ve İçecek Endeksi'nde faaliyet gösteren 18 şirketin verileriyle mülkiyet yapılarındaki kompozisyon arasındaki ilişkiyi panel regresyon analizi ile ortaya çıkarmayı amaçlamışlardır. Performans ölçütü olarak aktif kârlılık oranı ve özsermaye kârlılık oranının kullanıldığı çalışmada, şirketlerin mülkiyet yapısı ile firma performansı arasında istatistiksel olarak anlamlı ve negatif ilişki bulunmuştur. Yine negatif ilişkinin tespit edildiği Tobin Q ölçütünde ise sonuç anlamlı çıkmamıştır.

Kılıç (2014) çalışmasında BİST-100'de faaliyet gösteren 58 işletmenin 2008-2012 yıllarına ait verilerini derlemiş ve panel veri analizi ile yönetim kurulu yapısının işletme performansına olan etkisini analiz etmiştir. Çalışmanın sonucunda, yönetim kurulu üye sayısı ve işletme büyüklüğü ile işletme performansı arasında anlamlı ve pozitif bir ilişki olduğunu belirlemiştir. Yönetim kurulundaki kadın üyeler ve yabancı üyeler ile işletme performansı arasında ise anlamlı bir ilişki olmadığını tespit etmiştir.

Yiğit (2014) çalışmasında, şirket yönetişimi ve örgütsel performans arasındaki ilişkiyi ortaya çıkarmak amacıyla 2005-2011 yılları arasındaki 227 işletmenin Borsa İstanbul verilerini kullanmıştır. Performans ölçütü olarak aktif kârlılık oranı ve net kâr marjı değerlerini kullanmıştır. Çalışmada sahiplik yapısı ile örgütsel performans arasında anlamlı ve pozitif yönlü ilişki olduğu tespit edilmiştir.

Aytekin ve İbiş (2014) çalışmalarında, 2009-2012 yıllarında Borsa İstanbul Metal Eşya, Makina Endeksinde işlem gören 23 işletmenin mülkiyet yapılarının finansal performansına olan etkisini panel veri analizi yöntemini kullanarak ölçmeye çalışmışlardır. Çalışmanın sonucunda, en büyük ortağın payı ile özsermaye kârlılığı (ROE), aktif kârlılığı (ROA) ve Tobin Q oranları arasında negatif ilişki olduğu, yabancı payının aktif kârlılık ile anlamlı ve pozitif yönlü ilişkisinin olduğu belirlenmiştir. Bununla birlikte yabancı üye payının Tobin Q ile halka açıklık oranının da her üç bağımlı değişkenle anlamlı fakat negatif yönlü ilişkisinin olduğu bulunmuştur. Benzer şekilde halka açıklık oranı ile özsermaye kârlılığı ve Tobin Q oranları arasında istatistiksel olarak anlamlı fakat negatif yönlü ilişkiler olduğu belirlenmiştir.

Turan ve Bayyurt (2013) yaptıkları çalışmada, İstanbul Menkul Kıymetler Borsası'nda (İMKB) işlem gören 100 imalat işletmesinin 2008-2011 yıllarındaki verilerini kullanarak kurumsal yönetimin işletme performansı üzerine etkisini araştırmışlardır. Yapılan panel veri analizi sonucuna göre işletmenin yönetim kurulu üye sayısı ile bağımsız üye sayısının işletme performansı ile pozitif ilişkisi tespit edilirken işletmenin en büyük ortağının payının ve halka açıklık oranının işletme performansı ile negatif ilişkisi olduğunu bulmuşlardır. Çalışmada, şirket sermayesindeki yabancı ortak payının firma performansı ile anlamlı bir ilişkisi olmadığı tespit edilmiştir.

Çıtak (2011) çalışmasında, muhasebe ve piyasa temelli performans ölçütlerini kullanarak mülkiyet yapısı ile arasındaki ilişkiyi göstermiştir. İMKB-100 endeksinde işlem gören 79 işletme üzerinde yaptığı çalışmada panel veri analizini kullanmıştır. 2000-2004 yıllarını kapsayan çalışmada performans göstergesi olarak özsermaye kârlılığı ile piyasa değeri/defter değeri kullanılmıştır. Mülkiyet göstergesi olarak ise en büyük ortağın payı kullanılmıştır. Mülkiyet yapısının, piyasa değeri/defter değeri üzerinde pozitif ve anlamlı bir ilişkisinin olduğu tespit edilmiştir.

Ünlü (2011) yaptığı çalışmada, 2004-2008 yılları arasında İMKB'de işlem gören Türk işletmelerinin yönetici sahipliği ile firma performansı arasındaki ilişkiyi araştırmıştır. Firma performansı ölçütü olarak Tobin Q oranı kullanılmıştır. Panel veri analizinin yapıldığı çalışmanın sonucunda, firmaların yönetici sahipliği ile firma performansı arasında anlamlı bir ilişki bulunamamıştır.

Bayrakdaroğlu (2010) yaptığı çalışmada, işletmelerin yönetim ve sahiplik yapısı ile işletme performansı arasındaki ilişkiyi İMKB-100'de yer alan işletmeler üzerinden araştırmıştır. Çalışmada 2005-2009 dönemi için İMKB-100'de yer alan 72 işletmenin mali tablo verileri panel veri analizine tabi tutulmuştur. Çalışma sonucunda, işletmelerin en büyük ortak payı ile Tobin Q oranı arasında pozitif bir ilişkinin olduğu, mülkiyet yoğunlaşmasıyla aktif kârlılık ve özsermaye kârlılığı arasında negatif, Tobin Q oranı arasında ise pozitif bir ilişkinin olduğu tespit edilmiştir.

Samiloğlu ve Ünlü (2010) çalışmalarında, İMKB-100'de yer alan 70 firmanın sahiplik yapısının firma performansı ilişkisini araştırmışlardır. Verileri, performans ölçütü olarak Tobin Q, piyasa değeri / defter değeri ve aktif kârlılık oranlarını kullanarak doğrusal regresyon yöntemi ile analiz etmişlerdir. 2002-2007 yılları arasındaki verilerin incelendiği çalışmanın sonucunda, piyasa temelli ve muhasebe temelli performans ölçütleri ile sahiplik yapısı arasında istatistiksel olarak anlamlı ilişki bulunamamıştır.

Haldar ve Rao (2009) yaptıkları çalışmada, sahiplik yapısıyla firma performansı ilişkisine bakmışlardır. Bombay Borsasında faaliyet gösteren 685 firmanın 2001-2008 dönemine ait verileri ile panel veri analizi uygulamışlardır. Çalışmada Tobin Q, aktif kârlılık oranı ve muhasebe temelli performans ölçüsü olarak kullanılan sermayenin getirisi (Return on Capital Employed (ROCE)) oranı kullanılmıştır. Araştırmanın sonucunda, yönetim yapısının firma performansı üzerinde pozitif etkili olduğu sonucuna ulaşmışlardır.

Aydın vd. (2007) çalışmalarında, İMKB'deki yabancı sermayeli işletmelerin performansının yerli sermayeli işletmelerin performansından daha iyi olup olmadıklarını araştırmışlardır. Faaliyet kâr marjı, aktif kârlılık oranı ve özsermaye kârlılık oranlarını kullanmışlardır. Çalışmada 2003-2004 yıllarındaki 42 yabancı sermayeli, 259 yerli sermayeli olmak üzere 301 işletme verisi kullanılmıştır. Aktif kârlılık açısından yabancı paylı şirketlerin performans düzeylerinin, bünyesinde yabancı payı olmayan şirketlere oranla daha yüksek gerçekleştiği tespit edilmiştir.

Carter ve diğerleri (2003) yaptıkları çalışmada, yönetim kurulu harmonizasyonunun firma performansına olan etkisini araştırmışlardır. Performans göstergesi olarak Tobin Q, sahiplik yapısı göstergesi olarak ise yönetim kurulundaki üye sayısı, azınlık durumundaki üye sayısı ve kadın üye sayısı kullanılmıştır. Araştırmanın örneklemini Fortune-1000 endeksinde işlem gören 638 işletme oluşturmuştur. 1999 yılına ait veriler incelenerek yönetim kurulunda kadın üyelerin ve farklı etnik kökene sahip üyelerin bulunmasının işletme performansı üzerinde pozitif bir etkisi olduğunu ortaya koymuşlardır.

İşletmelerin mülkiyet yapısını inceleyen bir başka çalışma ise Pedersen ve Thomsen (1999) tarafından gerçekleştirilmiştir. Çalışmada, 12 Avrupa ülkesindeki en büyük 518 işletme üzerinden toplam varlık oranı, en büyük ortak payı ve piyasa değeri kullanılmıştır. Çalışmanın sonucunda, işletmelerin mülkiyet yapısıyla piyasa değeri arasında kuvvetli ilişki olduğu tespit edilmiştir.

Pagano ve diğerleri (1998) çalışmalarında, şirketlerin neden halka açıldıklarını İtalyan Borsasına kayıtlı işletmeler üzerinden araştırmışlardır. Bu amaçla çalışmada, ilgili işletmelerin mali tablo verilerini içeren ve 1982-1992 yılları arasındaki 11 yıllık veriler kullanılmıştır. Panel veri seti kullanarak yapılan analizde performans göstergesi olarak aktif kârlılık oranı kullanılmıştır. Çalışmanın sonucunda sahiplik yapısıyla işletme performansı arasında anlamlı olmayan negatif yönlü ilişki olduğu ortaya konmuştur.

## VERİSETİ VE YÖNTEM

Çalışmada, BİST-TÜM endeksi, imalat sektöründe yer alan 50 imalat işletmesi örneklem olarak seçilmiş ancak çalışma dönemi olarak belirlenen 2010-2019 dönemi için söz konusu işletmelerden 40 adedinin verilerine eksiksiz olarak ulaşılabilmektedir. Çalışma, bu 40 işletmenin mali tablolarında yer alan yıllık bilgilerden<sup>1</sup> yararlanılarak gerçekleştirilmiştir. Buna göre çalışmada söz konusu mali tablolar kapsamında oluşturulan veri setine<sup>2</sup> ilişkin bilgiler aşağıda Tablo'1 de yer almaktadır.

**Tablo 1:** Veri Setine İlişkin Bilgiler

Veri	Kod
Büyükölçüm (Hasılat)	BO
Piyasa Değeri	PD
Kadın Üye Oranı	KUO
Yabancı Üye Oranı	YUO
Birinci Ortak Payı	BOP
Halka Açıklık Oranı	HAO
Tobin Q Oranı	Tobin Q
[(Toplam Pasif – Özkaynaklar + Piyasa Değeri) / Toplam Aktif] <sup>3</sup>	

Çalışmada panel veri analizi yöntemi tercih edilmiştir. Bunun sebebi panel veri analizinin, zaman serisi ve yatay kesit verilerinin aynı anda kullanılabilmesine imkân tanınmasıdır. Dolayısıyla bu analiz yöntemi, araştırmacılara hem büyük ölçekli fazla miktarda veriyi içeren veri setleriyle çalışabilme imkânı tanınması hem de yatay kesit veya zaman serisi analizlerinin tek başlarına uygulanmasıyla kolay kolay belirlenemeyen etkilerin basit ve kolay bir şekilde ortaya koyulabilmesine olanak tanınması gibi çok sayıda avantaj sağlamaktadır (Wooldridge, 2009: 10; Greene, 2012: 344-345).

Panel veri analizinin modelleme açısından farklı uygulamaları söz konusudur. Buna göre panel veri analizine ilişkin modellemeler alanyazında genel olarak havuzlanmış regresyon modeli, sabit etkiler modeli ve rassal (tesadüfi) etkiler modeli olmak üzere üç başlık altında ele alınmaktadır.

Havuzlanmış regresyon modeli, sabit ve eğim katsayısının sabit olduğu (hem zaman boyutu hem de yatay kesitler arasında), hata teriminin ise zaman boyutu ve yatay kesitler arasındaki farklılıkları ortaya çıkarabildiği varsayımına dayalı olarak bütün verilerin tek bir havuzda toplanarak analiz gerçekleştirildiği modelleme şeklini ifade etmektedir. Yine sabit ve eğim katsayıları dikkate alındığında, her değişken açısından sabit katsayıların aynı, eğim katsayılarının ise farklılık arz ettiği varsayımına dayalı olarak gerçekleştirilen modelleme şekli sabit etkiler modeli; değişkenler arası farklılıkların sabit olmayıp değişkenlik gösterdiği, diğer bir ifadeyle kesitsel değişkenlerle açıklayıcı değişkenler arasında herhangi bir ilişki olmadığı varsayımına dayalı olarak gerçekleştirilen modelleme şekli ise rassal etkiler modeli olarak adlandırılmaktadır. Bu anlamda sabit etkiler modeli ile rassal etkiler modeli arasındaki temel fark veri toplama sürecinin sabit etkiler modelinde rassal değil belirli özellikteki örneklemere dayanması buna karşılık rassal etkiler modelinde ise rassal özellikteki örneklemere dayanmasından ileri gelmektedir (Wooldridge, 2009: 44; Hsiao, 2003: 30; Baltagi, 2005: 14).

Bu çalışmada alanyazın ve kullanılan veri setine bağlı olarak (BİST-TÜM endeksinde yer alan imalat işletmelerinin tamamı modele dâhil edilemediği için) analizde “Rassal Etkiler Modeli” kullanılmıştır. Söz konusu modele ilişkin genel regresyon denklemi ise aşağıdaki gibidir (Wooldridge, 2009: 489):

$$Y_{it} = \beta_0 + \beta_1 X_{it} + \dots + \beta_k X_{itk} + v_{it} \quad (1)$$

$$v_{it} = \alpha_i + u_{it}$$

<sup>1</sup> Çalışmada kullanılan mali tablo bilgileri Kamuyu Aydınlatma Platformu'nun resmi internet sitesinden derlenmiştir.

<sup>2</sup> Veri setinde kullanılan;

- Büyükölçüm oranı olarak, işletmelerin gelir tablosunda yer alan hasılat,
- Piyasa değeri olarak, her yılın son işlem günündeki borsa kapanış fiyatı ile ödenmiş sermaye çarpımı,
- Kadın üye oranı olarak, yönetim kurulundaki kadın üyelerin toplam üye sayısına oranı,
- Yabancı üye oranı olarak, yönetim kurulundaki yabancı üye sayısının toplam üye sayısına oranı, (yabancı olma durumunda yönetim kurulundaki üyelerin isimlerinin yabancı olup olmamaları dikkate alınmıştır)
- Birinci ortak payı olarak, işletmelerin faaliyet raporlarındaki ortaklık oranı,
- Halka açıklık oranı olarak, işletmelerin faaliyet raporlarındaki halka açıklık oranı kullanılmıştır.

<sup>3</sup> Bayraktaroğlu, 2010: 15.

1 numaralı denklemde, Yit bağımlı değişkeni, Xit bağımsız değişkenleri,  $\beta'$  bağımsız değişkenlerin katsayısını,  $\alpha$  kalıntıları,  $\alpha_i$  heterojeniteyi ve Vit ise bileşik hata terimini ifade etmektedir.

Çalışmada BO, PD, KUO, YUO, BOP ve HAO verileri bağımsız değişken, Tobin Q oranı<sup>4</sup> ise bağımlı değişken olarak kullanılmıştır. Diğer bütün değişkenler; oran, büyüklük ve piyasa değerine ilişkin veriler net değerler üzerinden ifade edildiği için büyüklük ve piyasa değerine ilişkin veriler, logaritmaları alınarak modele dâhil edilmiştir. Dolayısıyla tercih edilen yöntem ve modelde kullanılan değişkenler birlikte değerlendirildiğinde, çalışma kapsamında oluşturulan modelin denklemi aşağıdaki gibi olmaktadır:

$$\text{Tobin Q} = C(1)*\text{LBO}+C(2)*\text{LPD}+C(3)*\text{KUO}+C(4)*\text{YUO}+C(5)*\text{BOP}+C(6)*\text{HAO}+[CX=R]$$

#### Etik Kurul Beyanı

Bu araştırmanın verileri doküman analizi yöntemi ile toplandığı için etik kurul kararının alınmasına gerek yoktur.

#### VERİLERİN ANALİZİ VE BULGULAR

Analize öncelikle hangi modelin (sabit veya rassal) tahmincisinin kullanılacağına tespit edilmesiyle başlanmıştır. Bu amaçla Hausman testi yapılmış ve Hausman testinin sonucunda tutarlı ve etkin bir model için rassal etkiler tahmincisinin kullanılması gerektiği tespit edilmiştir. Daha sonra ise model uygulamaya konulmuş ve analiz gerçekleştirilmiştir. Buna göre analiz sonuçları Tablo 2'de yer almaktadır.

**Tablo 2:** Analiz Sonuçlarına İlişkin Bilgiler

Değişken	Tobin Q			
	Katsayı	Std. Hata	t-ist.	p
LBO	-0.704362	0.149881	-4.699467	0.0000*
LPD	12.62169	2.706562	4.663367	0.0000*
KUO	-0.395941	0.815937	-0.485259	0.6278
YUO	0.317332	0.339015	0.936042	0.3498
BOP	0.030893	0.484784	0.063724	0.9492
HAO	-0.664095	0.380976	-1.743140	0.0821***
C	-21.97815	5.317844	-4.132907	0.0000
<i>Gözlem Sayısı</i>		400		
<i>Grup Sayısı</i>		40		
<i>R<sup>2</sup></i>		0.22		
<i>Durbin-Watson İst.</i>		1.6081		
<i>F-İst.(p)</i>		19.95151 (0.0000)		
<i>Hausman Testi</i>		4.732757 (0.5785)		

**Not:** Modelde White düzeltmesi yapılarak otokorelasyon ve değişen varyans sorunu dikkate alınmıştır.

\* Katsayılar %1 düzeyinde anlamlıdır.

\*\* Katsayılar %5 düzeyinde anlamlıdır.

\*\*\* Katsayılar %10 düzeyinde anlamlıdır.

Tablo 2'de yer alan verilerden de görülebileceği üzere analiz kapsamında 40 adet işletmeye ait 400 adet gözlem değeri kullanılmıştır. F-istatistik değerinden ise kurulan modelin bir bütün olarak

<sup>4</sup> Tobin Q oranı performans göstergesi olarak sıkça kullanılmaktadır. Bu çalışmada da performans göstergesi olarak Tobin Q oranının kullanılmasının sebebi Tobin Q oranının piyasa değeri dikkate alınarak hesaplanan piyasa temelli bir performans göstergesi olmasıdır. Zira hem yöneticiler hem de ortaklar açısından en temel başarı ölçütlerinin başında piyasa değeri gelmektedir. Sonuçta işletmelerde finansal açıdan temel amaç işletmenin piyasa değerinin maksimize edilmesidir.



anamlı olduğu anlaşılmaktadır. Ayrıca  $R^2$  değeri bağımlı değişkendeki değişimlerin %22'sinin modelde kullanılan bağımsız değişkenler vasıtasıyla açıklanabildiğini göstermektedir. Bu durum genel olarak işletmelerin finansal performansının açıklanmasında yönetim yapısı ve sahiplik açısından başka değişkenlerin de olabileceği şeklinde yorumlanabilir.

Modelden elde edilen nihai sonuçlar incelendiğinde ise bağımsız değişkenlerden LBO, LPD ve HAO değişkenlerinin araştırma kapsamındaki işletmelerin finansal performansları üzerinde istatistiksel olarak anlamlı bir etkisinin olduğu tespit edilmiştir. Buna göre söz konusu değişkenlerden LBO ve HAO değişkenlerinin finansal performans üzerinde negatif yönlü, LPD değişkeninin ise pozitif yönlü bir etkisinin olduğu görülmektedir. Başka bir ifadeyle analiz sonuçlarına göre, LBO değişkeninde meydana gelen %1'lik bir artışın işletme performansı üzerinde yaklaşık %0,7'lik bir azalışa, benzer şekilde HAO değişkeninde meydana gelen %1'lik bir artışın işletme performansı üzerinde yaklaşık %0,66'lık bir azalışa, LPD değişkeninde meydana gelen %1'lik bir artışın ise işletme performansı üzerinde yaklaşık %12,6'lık bir artışa sebebiyet verdiği görülmektedir. Piyasa değerinin artmasının işletmelerin finansal performansını arttırdığı buna karşılık büyüklük oranı ve halka açıklık oranlarının artmasının ise finansal performans üzerinde olumsuz etki yaparak azalışa neden olduğu görülmektedir.

### SONUÇ VE DEĞERLENDİRME

İşletmelerdeki mülkiyet yapısı, kişi ya da kurumların bir işletmenin hisse senetlerini satın alarak o işletmeye belli bir oranda sahip ya da ortak olması ve sahiplik ya da ortaklığın işletme faaliyetlerinde kullanılması, alınacak kararları etkilemektedir. İşletmeler, artan rekabet ortamında faaliyetlerini gerçekleştirirken gerek kârlılığın artması gerekse rekabet avantajı elde edebilmek için sözkonusu sahiplik yapısından etkilenmektedirler. Bir işletmenin hayatta kalabilmesi artan rekabet ortamında daha da zorlaşmaktadır. Bütün zorluklara rağmen işletmeler, faaliyetlerine devam edebilmek ve mülkiyet sahiplerine kazanç sağlamak çabasıdadır. Her ne kadar ürünle, sektörle, işletmeyle, maliyetlerle ilgili etkenler sözkonusu olsa da yönetim yapısıyla ilgili etkenler de karar süreçlerini ve kazancı etkilemektedir. İşletmelerin gelişimini, rekabet gücünü, mali yapısını, yatırımlarını vb. bilmek, işletmelerin pazar payını korumasında ve geleceğe dair alınacak kararlarda etkili olacaktır. İşletmelerle ilgilenen yatırımcılar da aynı şekilde kazanç sağlayabilecekleri işletmelere yatırım yapmak isteyeceklerdir. Bütün bu unsurlar işletmenin finansal performansıyla ilgilidir. Buradan hareketle bir işletmenin finansal performansının ne derece önemli olduğu anlaşılmaktadır. İşletmelerin finansal performanslarının ölçülebilmesi, alınacak kararlarda etkili olduğu gibi atılacak adımlarda ve rekabet edebilmede önemli hâle gelmektedir.

Bir işletmenin performansını ölçmede çeşitli kriterler oluşturulabilir. Ancak bilinmelidir ki ne kadar çok veri dikkate alınırsa sonuç o kadar gerçekçi olacaktır. Çalışmada, BİST-TÜM endeksinde 2010-2019 yılları arasında imalat sektöründe faaliyet gösteren 40 işletmenin sahiplik ve yönetim yapısının finansal performans üzerindeki etkisi ölçülmüştür. Sahiplik ve yönetim yapısının işletmenin finansal performansına etkisi analiz edilirken piyasa temelli ölçüt aracı olarak kullanılan Tobin Q oranından yararlanılmıştır. Sektörde bulunan 40 işletme üzerinde yapılan çalışma sonucunda, piyasa değerinin firma başarısı ile istatistiksel olarak pozitif anlamlı etkisinin olduğu; halka açıklık oranı ve büyüklük oranının ise işletmelerin finansal performansı üzerinde istatistiksel olarak anlamlı ancak negatif yönlü etkilerinin olduğu ortaya koyulmuştur. İşletmelerin birinci ortak payı, kadın üye oranı ve yabancı üye oranlarının ise işletmelerin finansal performansı üzerinde istatistiksel olarak anlamlı olmadığı sonucuna ulaşılmıştır. Bu durum neticesinde, piyasa değeri arttıkça işletmelerin finansal performansının arttığı görülmektedir. Bir işletmenin piyasa değerinin artması işletmenin başarılı yatırımlar gerçekleştirdiği ve buna bağlı olarak da yeni yatırımcıların ilgisini çektiği gerçeğini ortaya koymaktadır. Bununla birlikte halka açıklık oranı arttıkça işletmelerin finansal performansının düştüğü görülmektedir. Bu durum genel olarak beklentilerin aksine olsa da belirli bir düzeyden sonra halka açılmanın mülkiyet yapısına sulandırıcı etkisini, diğer bir ifadeyle işletmenin performansına olumsuz bir yansıması olarak ifade edilebilir (Kesbiç ve Taşdemir, 2019; Bayrakdaroğlu, 2010). Bu anlamda alanyazında Türkiye özelinde farklı sektörler üzerinde gerçekleştirilen ve benzer bulguların ortaya konulduğu çalışmalar (Turan ve Bayyurt, 2013; Aytekin ve İbiş, 2014; Gurusamy, 2021) mevcuttur. Dolayısıyla Türkiye özelinde mülkiyet yapısının işletme performansı üzerinde halka açıklık oranı açısından anlamlı bir etkisinin olduğu ve bu bakımdan işletmelerin halka açılma kararlarında halka açılma düzeylerine dikkat ederek halka açılmanın işletme performansı üzerinde sebebiyet verebileceği olumsuz etkileri minimize edebileceği söylenebilir.

**Yazarlık Katkısı**

Bu araştırmanın yürütülmesinde birinci yazar %50, ikinci yazar %50 oranında katkı sağlamıştır.

**Etik Kurul Onay Bilgileri**

Bu araştırmanın verileri doküman analizi yöntemi ile toplandığı için etik kurul kararının alınmasına gerek yoktur.

**KAYNAKÇA**

- Alabdullah, T. T. Y. (2018). The Relationship Between Ownership Structure and Firm Financial Performance: Evidence from Jordan. *Benchmarking: An International Journal*, 25(1), 319-333.
- Aydın, N.; Sayım, M. ve Yalama, A. (2007). Foreign Ownership and Firm Performance: Evidence from Turkey. *International Research Journal of Finance and Economics*, 1(11), 103-111.
- Ayrıçay, Y.; Uğurlu, M. ve Uğurlu, Y. (2009). Kalite Yönetim Uygulamalarının Finansal Performans Üzerine Etkisi: Ampirik Bir Analiz. *Muhasebe ve Finansman Dergisi*, 0(42), 169-180.
- Aytekin, S. ve İbiş, A. (2014). Mülkiyet Yapısının İşletmelerin Finansal Performansı Üzerindeki Etkilerinin Değerlendirilmesi: BİST Metal Eşya, Makina Endeksi (XMESY) Üzerinde Bir Uygulama. *Dumlupınar Üniversitesi Sosyal Bilimler Dergisi*, 0(40), 119-130.
- Baltagi, B. H. (2005). *Econometric Analysis of Panel Data*, (3rd Edition). New York: John Wiley & Sons Inc.
- Bayraktaroğlu, A. (2010). Mülkiyet Yapısı ve Finansal Performans: İMKB Örneği. *Ekonomi Bilimleri Dergisi*, 2(2), 11-20.
- Carter, D. A.; Simkins, B. J. ve Simpson, W. G. (2003). Corporate Governance, Board Diversity, and Firm Value. *The Financial Review*, 0(38), 33-53.
- Çıtak, L. (2011). The Impact of Ownership Structure on Company Performance; A Panel Data Analysis on İstanbul Stock Exchange Listed (ISE-100) Companies. *Journal of Financial Markets Research*, 0(2), 34-46.
- Demirci, E. ve Şahin, S. (2015). Uluslararası Ortaklık Yapısının Hisse Senedi Getirisini Üzerindeki Etkisi: Borsa İstanbul Uygulaması. *Ekonomik ve Sosyal Araştırmalar Dergisi*, 11(11), 93-105.
- Din, S. U.; Khan, M. A.; Khan, M. J. ve Khan, M. Y. (2021). Ownership Structure and Corporate Financial Performance in An Emerging Market: A Dynamic Panel Data Analysis. *International Journal of Emerging Markets*.
- Dizgil, E. ve Reis, Ş. G. (2021). Kurumsal Yönetimin Sermaye Yapısına Etkisi: BİST Kurumsal Yönetim Endeksi Üzerine Bir Araştırma. *Pamukkale Üniversitesi Sosyal Bilimler Enstitüsü Dergisi*, 0(42), 82-96.
- Ganguli, S. K. ve Deb, S. G. (2021). Board Composition, Ownership Structure and Firm Performance: New Indian Evidence. *International Journal of Disclosure and Governance*, 0(0), 1-13.
- Gençtürk, M. (2002). Finansal Kriz Dönemlerinde Şirketlerin Hisse Yapılarının Performanslarına Etkisi ve İMKB'de Bir Uygulama, (Yayımlanmamış Doktora Tezi), (Danışman: Prof. Dr. Gültekin Rodoplu), Isparta: Süleyman Demirel Üniversitesi Sosyal Bilimler Enstitüsü.
- Gönenç, H. (2006). Ownership Concentration and Corporate Performance; A Simultaneous Equation Framework for Turkish Companies. (Ed. S. Altuğ ve A. Filiz Tekin). *The Turkish Economy; The Real Economy, Corporate Governance, and Reform and Stabilization Policy* İçinde (s. 199-223). Routledge Studies in Middle Eastern Economies.
- Greene, W. H. (2012). *Econometric Analysis*, (7th Edition). New Jersey: Prentice Hall.
- Gurusamy, P. (2021). Corporate Ownership Structure and Its Effect on Capital Structure: Evidence from BSE Listed Manufacturing Companies in India. *IIM Kozhikode Society & Management Review*, 0(0), 1-20.
- Güler, S. ve Uçma T. (2011). Mülkiyet Yapısı Değişkenlerinin İşletme Performansı Üzerindeki Etkisi: İMKB 30 Endeksi Üzerinde Bir Uygulama. *Muhasebe ve Bilim Dünyası Dergisi, MODAV Yayınları*, 13(4), 221-240.
- Haldar, A. ve Rao, S. V. D. N. (2009). Empirical Study on Ownership Structure and Firm Performance. *Indian Journal of Corporate Governance*, 4(2), 27-34.
- Hsiao, C. (2003). *Analysis of Panel Data*, (2. Edition). Cambridge: Cambridge University Press.

- Karoğlu, E. (2016). Vekâlet Kuramı Perspektifinden Yönetim Kurulu Kompozisyonunun Finansal Performans Üzerindeki Etkisi: BİST İmalat Sektörü Örneği. *Balkan ve Yakın Doğu Sosyal Bilimler Dergisi*, 2(1), 65-77.
- Kesbiç, C. Y. ve Taşdemir, B. M. (2019). Halka Açıklık Oranının Finansal Performans Üzerindeki Etkisi. *Yönetim ve Ekonomi: Celal Bayar Üniversitesi İktisadi ve İdari Bilimler Fakültesi Dergisi*, 26(2), 689-703.
- Khan, M. T.; Al-Jabri, Q. M. ve Saif, N. (2021). Dynamic Relationship Between Corporate Board Structure and Firm Performance: Evidence from Malaysia. *International Journal of Finance & Economics*, 26(1), 644-661.
- Kılıç, M. (2014). Yönetim Kurulu Yapısının İşletme Performansına Etkisi: Türkiye’de Bir Uygulama. *Muhasebe Bilim Dünyası Dergisi*, 16(3), 33-56.
- Kılıç, M. ve Ayriçay, Y. (2018). Yönetim Kurulu ve Sahiplik Yapısının Finansal Performans Üzerindeki Etkisi: BİST İmalat Sanayi Sektöründe Bir Alan Araştırması. *Afyon Kocatepe Üniversitesi Sosyal Bilimler Dergisi*, 20(2), 177-192.
- Konak, F. ve Kendirli, S. (2015). Sermaye Yoğunlaşmasının Firma Performansı Üzerine Etkisi: BİST Gıda ve İçecek Endeksi Uygulaması. *Uluslararası İktisadi ve İdari İncelemeler Dergisi*, 0(15), 123-134.
- Ocak, M. (2013). Yönetim Kurulu ve Üst Yönetimde Yer Alan Kadınların Finansal Performansa Etkisi: Türkiye’ye İlişkin Bulgular. *Muhasebe ve Finansman Dergisi*, 0(60), 107-126.
- Orazayeva, A. ve Arslan, M. (2021). Impact of the Management Structure and Compensation on Financial Performance of Kazakhstani Companies. *Central Asian Economic Review*, 5(134), 86-105.
- Önem, H. B. ve Demir, Y. (2015). Mülkiyet Yapısının Firma Performansına Etkisi: BİST İmalat Sektörü Üzerine Bir Uygulama. *Süleyman Demirel Üniversitesi Vizyoner Dergisi*, 6(13), 31-43.
- Pagano, M.; Panetta, F. ve Zingales, L. (1998). Why Do Companies Go Public? An Empirical Analysis. *The Journal of Finance*, 0(1), 27-64.
- Pedersen, T. ve Thomsen, S. (1999). Economic and Systemic Explanations of Ownership Concentration among Europe’s Largest Companies. *International Journal of the Economics of Business*, 6(3), 367-381.
- Şamiloğlu, F. ve Ünlü, U. (2010). Sahiplik Yapısı ve Firma Performansı Arasındaki İlişki: İMKB 100 Endeksi Firmaları Üzerine Bir Uygulama. *Muhasebe ve Finansman Dergisi*, 0(46), 66-73.
- Tan, Z. ve Bal, K. (2021). Vekâlet Teorisi Çerçevesinde Yönetim Kurulu Çeşitlendirmesi ve Finansal Performans İlişkisi: Yatırım Kuruluşları Örneği. *Avrasya Sosyal ve Ekonomi Araştırmaları Dergisi*, 8(1), 38-54.
- Tepeli, Y. ve Kahraman, Y. E. (2021). Yönetimsel Mülkiyet, Sermaye Yapısı ve Şirket Büyüklüğünün Kurumsal Değer Üzerindeki Etkisi: BİST100 Şirketleri Üzerine Araştırma. *Türkiye Sosyal Araştırmalar Dergisi*, 25(3), 711-726.
- Turan, Ü. ve Bayyurt, N. (2013). Kurumsal Yönetim, Mülkiyet Yapısı ve Performans. *Finans Politik & Ekonomik Yorumlar Dergisi*, 50(585), 27-40.
- Ünlü, U. (2011). Yönetici Sahipliği ve Firma Değeri: İMKB İçin Ampirik Bir Uygulama. *Ankara Üniversitesi SBF Dergisi*, 66(2), 201-214.
- Wooldridge, J. (2009). *Introductory Econometrics: A Modern Approach*, (4th Edition). Canada: South Western Cengage Learning.
- Yağlı, İ. ve Ünlü, U. (2019). Yönetim Kurulu Çeşitliliğinin Firma Değerine Etkisi: Türkiye Örneği. *Mehmet Akif Ersoy Üniversitesi İktisadi ve İdari Bilimler Fakültesi Dergisi*, 6(1), 77-91.
- Yıldırım, M. ve Demireli, E. (2009). Kurumsal Yönetim, Mülkiyet ve Kontrol Yapıları ve Şirketlerin Finansal Performanslarına Etkileri (İMKB İmalat Sanayi Örneği). *Finans Politik & Ekonomik Yorumlar Dergisi*, 46(532), 81-96.
- Yiğit, İ. (2014). Ownership Structure, Executive Structure and Firm Performance: Evidence From Turkey. *Marmara Üniversitesi İ.İ.B. Dergisi*, 36(2), 349-364.
- [www.kap.gov.tr](http://www.kap.gov.tr) adresinden 24.05.2020 tarihinde erişildi.



# Asya Studies

Academic Social Studies / Akademik Sosyal Arařtırmalar  
Year: 6 - Number: 20 p. 253-262, Summer 2022

## Yeni Stok Deęerleme Yöntemi CIFO (En Ucuz Giren İlk Çıkar) Vergi Gelirlerinde Artıř Yaratabilir\*\*

*If Lifo Inventory Valuation Method is Developed as CIFO (Cheapest in First Out), It May Create an Increase in Tax Revenues*

DOI: <https://doi.org/10.31455/asya.942907>

Arařtırma Makalesi /  
Research Article

Makale Geliř Tarihi /  
Article Arrival Date  
**25.05.2021**

Makale Kabul Tarihi /  
Article Accepted Date  
**18.05.2022**

Makale Yayın Tarihi /  
Article Publication Date  
**30.06.2022**

**Asya Studies**

Öęr. Gör. Ogün Ően  
Giresun Üniversitesi, Dereli Meslek  
Yüksekokulu, Mülkiyet Koruma ve  
Güvenlik Bölümü,  
[ogun.sen@giresun.edu.tr](mailto:ogun.sen@giresun.edu.tr)

ORCID ID

<https://orcid.org/0000-0002-2412-1937>

Dr. Öęr. Üyesi Yusuf Dinç  
Kırıkkale Üniversitesi, İktisadi ve  
İdari Bilimler Fakültesi, İřletme  
Bölümü,  
[yusufdinc@hotmail.com](mailto:yusufdinc@hotmail.com)

ORCID ID

<https://orcid.org/0000-0002-2221-737X>

\* "COPE-Dergi Editörleri İçin Davranıř Kuralları ve En İyi Uygulama İlkeleri" beyanları: Bu çalıřma için herhangi bir çıkar çatıřması bildirilmemiřtir. Bu çalıřma için etik kurul onayı gerekmemektedir.

\* Bu makale, 1. yazar Öęr. Gör. Ogün Ően'in 2. yazar Dr. Öęr. Üyesi Yusuf Dinç danıřmanlıęında yürütölen doktora tezinden üretilmiřtir.

### Öz

Bir iřletme veya yatırımcı kâr-zarar durumunu görebilmek ve ödeyeceęi vergiyi önceden bilebilmek için iyi bir maliyet analizi yapmak zorundadır. Maliyet hesaplaması yapılırken, ulusal muhasebe standartlarının izin verdięi stok deęerleme yöntemlerinden herhangi birisi kullanılabilir.

Bu çalıřmada, mevcut stok deęerleme yöntemlerinden biri olan fakat pek kabul edilmeyen, hatta genel olarak tartıřılan ve birçok akademik kaynakta neredeyse hiç yer verilmeyen LOFO (Düşük Gelen İlk Çıkar) modeli yerine, yeni bir isim ve bakıř açısı ile farklı bir model geliřtirilecek ve anlatılacaktır. Düşönilen yeni isim CIFO (Cheapest In First Out) olacak. En düşük giren ilk çıkar metodundaki en düşük kavramının havada kalıřına (tam açıklanmamıř, detayları verilmemiř) ve neden yeni bir isim ile bu metodun geliřtirilerek ortaya çıkarılması gerektięi konusunda açıklamalar getirilecektir.

Literatüre katkı saęlamak amacı ile üzerinde yeniden çalıřılan bu metod, üretime verilecek olan veya satılacak malların, stoklara en ucuz fiyatla giren mallardan olması gerektięi varsayımına dayanır. Bu tekrar ele alınan deęiřtirilmiř modelle daha önce kullanılan veya literatürde bilinen dięer yöntemlerin göz ardı ettięi fiyat volatilitesi(oyunaklık) yüksek olan her türlü stok ve benzeri varlıkların deęerlendirilerek saęlıklı bir gelir-gider hesaplaması sayesinde, daha net bir kâr/zarar ve ödenecek vergi durumunu ortaya koyacaęı devlet yanlısı bir bakıř açısıyla ele alınmıřtır. CIFO metodunun devletlerin vergi gelirleri lehine sonuçlar doęuracaęı düşünölmektedir.

**Anahtar Kelimeler:** Stok Deęerleme Yöntemleri, Volatilite, En Ucuz Giren İlk Çıkar, CIFO, LOFO

### Abstract

A business or investor has to make a good cost analysis in order to see the profit-loss situation and to know the tax it will pay in advance. While calculating the cost, any of the stock valuation methods allowed by the national accounting standards can be used.

In this study, a different model will be developed and explained with a new name and perspective, instead of the LOFO (Low In First Out) model, which is one of the current stock valuation methods, but is not widely accepted, even generally discussed, and is almost never included in many academic sources. The new name being considered will be CIFO (Cheapest In First Out).

The new name being considered will be CIFO (Cheapest In First Out). It will be explained why the concept of the lowest in the lowest-in-first-out method does not satisfy (not fully explained, details are not given) and why this method should be developed and revealed with a new name.

This method, which has been reworked in order to contribute to the literature, is based on the assumption that the goods to be produced or sold should be among the goods that enter the stocks at the cheapest price. With this revised model, which has been used before or ignored by other methods known in the literature, all kinds of stocks and similar assets with high price volatility (volatility) are evaluated, and thanks to a healthy income-expense calculation, a clearer profit / loss and tax payable situation can be revealed. Discussed from a pro-state perspective. It is thought that the CIFO method will yield results in favor of the tax revenues of the states.

**Keywords:** Inventory Valuation Methods, Volatility, Cheapest in First Out, CIFO, LOFO

### Citation Information/Kaynakça Bilgisi

Ően, O. ve Dinç, Y. (2022). Yeni Stok Deęerleme Yöntemi CIFO (En Ucuz Giren İlk Çıkar) Vergi Gelirlerinde Artıř Yaratabilir. *Asya Studies-Academic Social Studies / Akademik Sosyal Arařtırmalar*, 6(20), 253-262.



## GİRİŞ

İşletmeler veya işletme statüsünde olmayan bireysel yatırımcılar da anlık mali durumlarını görebilmek için envanter yapmak zorundadırlar. Anlık veya belirli bir tarih aralığını gösteren dönemler için hazırlanan “gelir tablosu” kâr-zarar durumunu göstermeye yetecek bir tablodur. Hazırlanan bu tablo uygun bir stok değerlendirme yöntemi kullanarak, envanter çalışmasından sonra hazırlanırsa kâr-zarar durumunu daha net görmek mümkün olmaktadır. Gelir tablosunun bölümlerinden birisi olan “Satışların Maliyeti” kısmı ancak iyi bir envanter işleminden sonra daha doğru hesaplanabilmektedir. İsbetli hesaplanmış maliyetler ile ulaşılan sonuçlar, daha belirgin ve daha net kâr-zarar durumunu ortaya koymaya yetecek adımlardan birisidir. Satışların maliyeti bölümünde hangi satışların maliyeti kalemi hesaplanacak olursa olsun, mutlaka bir stok değerlendirme yöntemi kullanılmaktadır.

Yasal olarak kullanılmasına izin verilen tüm stok değerlendirme yöntemlerinin birbirlerine göre üstün ve zayıf yönleri olduğu gibi, kullanım açısından da zor veya kolay olmaları gibi farklılıkları da bulunmaktadır.

Uygulamasının zorluğundan dolayı fazla tercih edilmeyen fakat en temel metot has maliyet (gerçek maliyet, tam maliyet) yöntemidir. Teknolojinin, cihazların ve yazılımların kat ettiği yol göz önüne alınırsa kullanımından kaçınılması ayrı bir tartışma konusu olmalıdır.

Çalışmada geliştirilen yeni modelin üstün olduğu düşünülen yönünün anlık kâr/zarar durumunu diğer yöntemlere göre daha gerçekçi olarak ortaya koyabilmesi ve devletçi bakış açısıyla yani devletten yana olan bir görüş ile devletin vergi gelirleri açısından da vergisel bir avantaj sağlayacağıdır. Fiyat oynaklıkları az olan ürün ve stok gruplarında kullanılmasının ilave bir katkı sağlamayacağı ya da gereksiz bir zahmet yaratacağı yöntemin zayıf yönü olarak görülmektedir. Sahip olduğu dezavantaja rağmen kronik enflasyon sorunu olan ülkelerde ve özellikle ülkemizde kullanılması metodun zayıf yönünü ortadan kaldıracaktır. Çalışmada verilen sayısal örnekler ile gerçekte zarar olarak görünen ve devlet açısından bir vergi kazancı yaratmayan işlemlerin CIFO yöntemi ile aslında kâr ettiğinin ispat edilmesi ve devlet içinde bir vergi kazancı ihtimalini ortaya koyduğu gösterilecektir.

Bu çalışmanın amacı, hâlihazırda kullanılan ve Türkiye Muhasebe Standartları'nda (TMS) bulunan stok değerlendirme yöntemlerine ilave yeni bir yöntem geliştirmektir. Bu kapsamda, En Ucuz Giren İlk Çıkar (CIFO) stok değerlendirme yöntemi teorik olarak açıklandıktan sonra, konuyla ilgili örnek uygulamalar yardımıyla yöntem tartışılmıştır. Çalışmada ilk olarak CIFO ve ilgili diğer stok değerlendirme yöntemlerine ait teorik bilgilere yer verilmiş olup, daha sonra konuya ilişkin örnek olay uygulaması yapıp sonuç ve değerlendirme bölümüyle tamamlanmıştır.

## LİTERATÜR TARAMASI

Geliştirilen metodun daha önce farklı bir çalışmacı tarafından ele alınmamış olması sebebiyle literatür de tam bu konuyla ilgili bir yayın olmasa da yakın konularda ve konunun çatısı ya da iskeletini oluşturan maliyet tespiti, stok değerlendirme yöntemleri, verimliliği artırmak için gerekenler gibi çalışmalar geliştirilen modele yakın veya benzer amaçlı görülmüş ve incelenmiştir. Elde edilen bulgular şöyledir;

Büyükmirza'ya göre “farklı amaçlar aynı şeyin maliyetinin değişik biçimlerde saptanmasını gerektirebilir” sözü CIFO'yu öne çıkarış amacımızla aynıdır. Bu model ile farklı amaçlara kaçış imkanı kısıtlanabilir ve genel geçer maliyetler ile ilgili her taraf (devlet ve mükellef) reel doğruları görebilir (Büyükmirza, 2015: 45).

Stok değerlendirme yöntemlerinden Lifo'nun Basiretli Tüccar Prensibine aykırı olduğu gerekçesiyle AB ülkelerinin Ticari Mevzuat ve Ticaret Kanunları tarafından da kabul görmediği kitapta özellikle vurgulanmaktadır (Adler vd., 1989).

Langenbeck vd. Lifo ile yapılan üretimlerde (yöntemden kaynaklanan) maliyetin sürekli düşük çıkacağını ve elde kalan stokların da sürekli yüksek maliyetli görüneceğinin dezavantajlı bir durum olacağı üzerine vurgu yapmışlardır (Langenbeck vd., 1989: 211).

Kutlan'ın stok değerlendirme yöntemlerini karşılaştırdığı çalışmasında HIFO ve LOFO yöntemlerinin gerekli ulusal düzenlemeler yapıldıktan sonra ülkemiz mevzuatında yer alması gerektiği görüşü vardır (Kutlan, 2003: 71-80).

Almanya'da yapılan bir çalışmada da stok değerlendirme yöntemlerine, özellikle stoka giriş fiyatları üzerinden bir karşılaştırma ile kıyaslama yapılmıştır. Bu karşılaştırmada özellikle HIFO ve LOFO metotları kıyaslanmış ve sıradan fiyat artışları ya da sıradan fiyat azalışları olan ekonomilerde çok fazla fark yaratmadıkları, yaklaşık sonuçlar verdikleri bulgusuna ulaşılmıştır (Baetge vd., 2002: 309).



Kullanımda olan stok değerlendirme yöntemlerinin dışında, farklı bir uygulama olarak Faaliyet Tabanlı Maliyet yöntemini ele alan bir çalışmada, sağlıklı verilerle hesaplanan maliyetlerin, verimliliği artırabileceği bunun için de risklerin önceden bilinmesinin gerekliliğini vurgulamıştır (Tekiner ve Albayrak, 2005: 73).

İşletmelerin arzuladıkları kâr hedefine ulaşabilmeleri için maliyet ve yönetim muhasebesinden etkin bir biçimde yararlanılması gerektiğinin belirtildiği bir çalışmada, işletmelerin stok değerlendirme yöntemlerinden en çok ağırlıklı ortalama maliyet yöntemini kullandıklarını tespitine yer verilmiş ve işletmelerin genellikle her mamulün karlılığını ayrı ayrı hesapladıklarını ortaya koymuşlardır (Tugay ve Akın, 2013: 469-490). Bu çalışmadaki tespit CIFO metodunu destekler niteliktedir.

Öztürk, stok maliyetleri ölçümü ve muhasebeleştirilmesi üzerine yaptığı çalışmada, Yerel Finansal Raporlama Çerçevesinin (YFRÇ) stoklarla ilgili olarak TMS/TFRS'nin ilke bazlı yaklaşımlarına ilave kurallar getirmesini bir zorluk olarak gösterirken, bunun yanı sıra da bazı kolaylıkları da beraberinde getirdiğini tespit etmiştir (Öztürk, 2017: 141-158).

Memiş çalışmasında, TMS 2'de yer alan stok değerlendirme yöntemlerinin Muhasebe Sistemi Uygulama Genel Tebliği (MSUGT) ve Vergi Usul Kanunu (VUK) ile büyük ölçüde farklı olsa da dünya ile entegre olabilmek için TMS 2'nin öngördüğü şekilde stokların değerlendirilmesi yapılması yönünde görüş belirtmiştir (Memiş ve Tanrısoğan, 2016: 15-30).

Başkan çalışmasında özellikle 15-STOKLAR gurubunu incelemiş ve stok değerlendirme yöntemleri açısından TMS ve Tek Düzen Muhasebe sisteminin aralarında farklılıklar olduğunu belirtmiştir (Başkan, 2017: 1593-1605).

Stok yönetimi ve fiyatlandırma ile ilgili başka bir çalışmada da raf ömrü çok kısa olan ürünlerin (çabuk bozulan, çürüyen, eskien) dinamik fiyatlandırma ile satılabileceğinin açıklaması yapıp, bu tip ürünlerde En Önce Giren En Düşük Fiyatla Çıkar gibi bir anlam yaratılmıştır. Bu görüşe göre de bazen ürünlerin sıfır fiyatla da (fire) çıkmak zorunda kalabileceği söylenmiş ve anket sonuçları ile de ispat yoluna gidilmiştir (Kaya, 2016: 423-437).

Konu ile alakalı benzer çalışmalarda TMS'nin izin verdiği stok değerlendirme yöntemlerinin yanı sıra farklı yöntemlere yer verilmesi veya var olanların geliştirilerek yeniden vurgulanması, her icat ihtiyaçtan doğar, söylevini kanıtlar niteliktedir. Diğer çalışmalarda ki metotlar ne kadar ihtiyaç ise CIFO metodu da en az onlar kadar işe yarar ve ihtiyaç olan bir metottur. Enflasyonist ekonomilerde CIFO'nun işler hale getirilmesi hem devlet hem de işletme ve yatırımcılar için bir kazanım olabilir. Devlet daha fazla vergi toplayabilir, işletme ve yatırımcılar da daha iyi durum analizleri ile daha başarılı hale gelebilirler.

#### **KAVRAMSAL ÇERÇEVE**

İşletme ve yatırımcı açısından düzenli olarak yapılması gereken işlemlerden birisi de envanter işlemleridir. Envanter kavram olarak, Latince deki "inventarium" kelimesinden dilimize girmiş "bulunanların tümü" anlamında bir kelimedir. Envanter işlemleri sayesinde elde ne var ne yok görülebilirken, bu verilerle hesaplanmış maliyetlere bakarak gelecek için daha iyi planlar yapıp daha isabetli kararlar alınabilir. Büyükmirza (2015) çalışmasında vurguladığı gibi, 2 ana tür maliyet vardır. Birincisi "fırsat maliyeti" ve ikincisi "muhasebe maliyeti"dir. Bu çalışmadaki hesaplamalarda ve konunun irdelenmesinde birincisi ön planda olmayacak ve sadece ikincisi açısından ele alınacaktır (Büyükmirza, 2015: 49).

İşletmelerde kullanılan stok değerlendirme yöntemleri, sahip olunan kıymetlere göre değişiklik gösterebileceği gibi,

- Ödenecek vergi açısından (daha çok veya daha az çıkması istendiğinde)
- Gerçekleşen karlılık açısından (karın daha az veya daha çok gösterilmesi istendiğinde)
- Muhasebe kayıtlarını tutan personelin kapasitesinden, dolayı da farklılık gösterebilir.

TMS 2'ye göre stokların bir varlık olarak muhasebeleştirilmesinde, kullanılmasında ve elden çıkarılmasında gerçekleşen gelirler ile karşılaştırılacak olan ilgili maliyetin belirlenmesidir. Bu standarta göre kullanımda ve literatürde olan stok değerlendirme yöntemleri;

- a- Gerçek parti maliyet yöntemi (has maliyet-tam maliyet)
- b- FIFO "ilk giren ilk çıkar"
- c- LIFO "son giren ilk çıkar" (artık kullanılmamaktadır)
- d- Ağırlıklı ortalama maliyet

Yöntemleri olarak karşımıza çıkmaktadır (Örten vd., 2015: 43-65).

TMS 2'nin izin verdiği bu metotlardan teoride en isabetli olanı gerçek parti maliyeti yöntemidir. Kullanımının zorluğundan dolayı genellikle tercih edilmediği de bilinen bir gerçektir. Oysa günümüzün ilerleyen teknolojileri, yazılımları ve cihaz donanımları sayesinde bu kullanım zorluğu günden güne azalmış ve azalmaya da devam etmektedir. Metodun uygulama zorluklarının tamamen ortadan kalkması durumunda ne bu çalışmada ileri sürülen ne de TMS 2'nin izin verdiği diğer yöntemlerin, bırakın kullanılmasını mevzuatlardan bile kaldırılması gerekir.

Her ne kadar TMS 2 kapsam açısından yukarıdaki stok değerlendirme metotlarının “Finansal Araçlar” da kullanılmayacağını söylemiş olsa da bu çalışmanın konusu olan ve bu standartta sıralanan stok değerlendirme metotlarının arasına sokulması gerektiği düşünülen metot özellikle finansal araçlardan birisi olan Hisseler ile örneklendirilecek olup konuya açıklık getirmeye çalışılacaktır. Geliştirilmiş bir stok değerlendirme yöntemi olarak düşünülen bu metot şu şekilde yer almalıdır;

#### **LOFO** (lowest in first out, en düşük giren ilk çıkar)

Yurt dışı literatürde az da olsa yer alan bu metot için çok net açıklama ve tanımlamaların olmayışı, muhtemelen metoda sıcak bakılmadığından kaynaklanmaktadır. Zaten en düşük girenden ne kastedildiğine dair de belirsizlikler vardır. Şöyle ki bu en düşük kavramı sahip olunanların (yani eldekilerin veya stokta bulunanların) hepsinin en düşüğü mü, dönemsellik açısından bakılıp dönemin en düşüğü mü yoksa parti sınırlaması ile partiler arası en düşüğünü mü kastettiği konusunda bilgiye rastlanılmamıştır.

Avrupa Birliği ülkelerinde basiretli tüccarın bu şekilde davranmayacağı en düşük gireni değil de en yüksek fiyatla gireni üretime veya satışa sevk etmesi gerektiği inancı ile yüksek fiyatlı stoka girenden bir an önce kurtulma mantığına dayanarak reddettiği bu metotta, asıl ileri sürdükleri görüş ticaretin doğası ile bir çelişki yaratmaktadır. Şöyle ki; 6762 sayılı Türk Ticaret Kanuna göre de tacir veya tüccar basiretli davranmalı derken, basiretlinin kelime anlamından yola çıkarak “tutum ve davranışında ölçülü olan, doğru görüşlü” olması gerekliliği söylenmektedir. Buradan da bir ticari işlem gerçekleşirken en çok kâr edeceği satışı yapması gerektiğini veya en çok kâr edeceği ürünleri ya da hizmetleri üretime sevk etmesi gerektiği anlamı çıkar. Bu kısmı sayısal örneklediğimizde de 10 TL ve 12 TL farklı maliyetli aynı 2 üründen, 14 TL fiyatla satın almak için talep geldiğinde rasyonel olan 10 TL'ye alınanın satışıdır. Çünkü ticari işlemdeki temel prensip en çok kâr edilecek işlemin yapılmasıdır. Ancak 10 TL'ye alınan ürün satıldığında basiretli tacir gibi davranılmış olur ve bu da Avrupa birliği ülkelerinin ileri sürdüğü görüşü tamamen çürütür. Bu dayanakla Avrupa ülkelerinin LOFO ya karşı çıkışlarında bir mantık olmadığı düşünülebilir.

Ayrıca ABD'de GAAP'da (Generally Accepted Accounting Principles, Genel olarak kabul edilen muhasebe ilkeleri) doğru tüketim emri kanıtlanırsa bu metot kabul edilir gibi bir durum söz konusudur. Yani gerçek tüketimi yansıtmayı şartıyla kabul edilir anlamı çıkarılabilir. Avrupa ülkeleri gibi LOFO'yu tamamen reddetmek yerine belli şartlar altında kabulden yana görüşleri vardır (URL 1, 2019).

#### **CIFO** (cheapest in first out, en ucuz giren ilk çıkar)

Stoklar açısından envanter işlemleri, işletmede bulunan tüm stokların sayımı ile yapılabilirken, menkul kıymetlerde bu işlem biraz daha farklıdır. Burada menkul kıymet denilmesine rağmen ileri sürülen metot sadece menkul kıymetlerde kullanılmayacak, fiyat oynaklığı yüksek olan her türlü stokta kullanılabilirdiği düşünülmektedir. Ancak bu metodun stok değerlendirme yöntemlerine açıklama getiren standart olan TMS 2'nin altında yer alması gerektiği düşünülmektedir. Bu geliştirilen metod ile eski değerlendirme yöntemleri yerine bunun kullanılmasının daha rasyonel olacağı ileri sürülebilir. Buna da gerekçe olarak, menkul kıymet alım-satım işlemlerine aracılık eden kuruluşların genellikle “ağırlıklı ortalama maliyet” yöntemini kullanıyor olmaları gösterilebilir. Gerçek ve nihai durumu görmek açısından ağırlıklı ortalama maliyet yönteminin bir sakıncası olmadığı açıktır. Fakat anlık durumlarda ağırlıklı ortalama maliyet yönteminin yaramayacağı ve literatürdeki diğer metotlarında anlık duruma çözüm getirmediği fark edilerek geliştirilen yeni metod (CIFO) çalışmanın sayısal örnek bölümünde açıklanacak ve özgün oluşu ile anlık durumların en makul metodu olarak kullanılabilirdiği gösterilecektir.

Bu metoda neden ihtiyaç duyulduğu şöyle açıklanabilir; volatilitesi (fiyat oynaklıkları) yüksek olan menkul kıymet ve bazı stokların (örneğin ülkemizdeki akaryakıt stokları, döviz büfesi enstrümanları, mevsimsel fiyat değişiklikleri yüksek olan tüm ürünler) gerçek kâr zarar durumunu daha iyi gösterebilmektedir. Hem yatırımcı hem de devlet açısından faydası olacağına inanılan bu metod ile yatırımcılar gerçek durumlarını görebilecekken devlet açısından da vergisel bir avantaj yaratabilecektir.

Kabul edilmelidir ki ticari kazanç için hareket eden her tacir veya yatırımcı mümkünse vergi vermek istemeyecek ya da başka bir ifadeyle, verebileceği en az vergiyi vermek için becerebildiği kadar (kanunlar çerçevesinde) vergiden kaçınacaktır. Bu kısma biraz daha açıklık getirerek ifade edildiğinde; ağırlıklı ortalama maliyetin altındaki bir satış işlemi normal şartlar da zararına satış gibi görüneceğinden devlet açısından bir vergi geliri doğmayacak ve yatırımcı açısından da işlem zarar ile sonuçlanmış gibi duracaktır. Oysa bu metod sayesinde en ucuz giren ilk çıktığında aradaki pozitif farklardan devletin bir vergi kazancı (daha sonra) yatırımcının da kârlı bir işlemi mümkün olabilir. Toplamda, zarar ediyor gibi görüldüğü sürece, en ucuz giren ilk çıkar metodu ile elde edilecek kazançlardan belirli şartlar altında ertelenmiş vergi geliri yansıtılarak, nihai işlemlerde de mahsuplaşma yolu ile kâr veya zarara göre vergisel açıdan yeni bir yaklaşım getirilebilir.

Bu çalışmada hedef kitle olan işletmeler, yatırım araçları alım-satımı ve bunlara aracılık hizmeti veren finans kurumları ve bireysel yatırımcılardır. Bunların hepsi çalışmada “yatırımcı” olarak adlandırılmıştır veya adlandırılacaktır. Burada geliştirilen metod ile takibi, envanteri yapılacak değerler menkul kıymetler gibi görünse de sadece onları kapsamayacaktır, fiyat oynaklığı yüksek olan yabancı paralar(döviz) ve akaryakıt stokları da bunların arasında yer alacaktır. Çalışma boyunca hepsine “stok” denilecektir. İsteyerek veya istemeyerek fiyat volatilitesi kaynaklı, malların alım-satımı ile doğacak kâr ve zararlarda, bu metodun uygulanabileceği diğer kalemlerdir. Konunun geniş ve araçların çeşitliliği ile gözden kaçırılan değerler de mutlaka ileride akademik camianın diğer çalışanları tarafından ele alınıp değerlendirilerek iletilecek, genişletilecek ve geliştirilecektir. Çalışmanın asıl amacı devlet açısından sürdürülebilir kalkınmanın en önemli kalemlerinden birisi olan vergi toplama, yatırımcı açısından da gerçek anlık durumu görebilecek yeni bir stok değerlendirme yöntemi olabilmesidir.

Çalışmada kullanılan devlet yanlısı yaklaşımdan ne kastedildiği konusuna da açıklama getirecek olursak, devletçiliğin esası, başta ekonomi olmak üzere her alanda devletin planlamacı bir tutum takınmasıdır. Buradaki planlama tutumundan kasıt ise hem ülkenin kalkınmasını sağlamak hem de milleti refaha ulaştırmaktır (URL 2, 2019). Özellikle Türkiye Cumhuriyeti'nin kuruluş yıllarında ekonomik kalkınma ile beraber sanayileşme (devlet ve özel sektör) aşamasını hızlıca geçebilmek için uygulanan bu devrimci devletçilik yaklaşımı aynı zamanda özel sektöre de öncülük etmiştir. Özel sektörün hiç faaliyette bulunmadığı alanlarda da hem sektör açığını kapatmak hem de istihdam yaratmak amaçlı tamamen devlet tarafından üstlenilmiş görevler vardı. Bu öncü ve planlamacı devletçilik tavrı ile milli gelirin artması sağlanmış, sosyal adalet olgusuna da daha da yaklaşılmıştır. Zamanla devletin birçok alandaki faaliyetlerinden çekilip işi özel sektöre bırakmış olması devletçilikten vazgeçildiği anlamına gelmemektedir. Bu yüzden devlet gelir yaratma amaçlı kullandığı vergi toplama görevinde de vergiyi verenden yana değil devletin menfaati açısından uygulamalar getirmelidir. Devlet var oldukça millet var olacağına göre CIFO metodunun uygulanmasının devletlerin yararına olacağı ve vatandaşlara da ek bir yük getirmeyeceği açıktır. Vergi mükellefleri açısından vergiden kaçınma çabalarına ket vuracak olan CIFO metodu ülke, devlet ve millet menfaatleri için özellikle ve ısrarla kullanılmalıdır.

### **UYGULAMA ÖRNEKLERİ**

Örneğe geçmeden önce, hisse senetleri açısından bilinmesi gerekenler şöyledir; Gelir Vergisi Kanunu geçici 67. Maddesine göre menkul kıymet gelirlerinin vergilendirilmesinde, tam mükellef kurum veya gerçek kişi, dar mükellef kurum veya gerçek kişi olmak üzere 4 farklı gurup vardır. Bunlar ellerindeki menkul kıymetleri 1 yıldan az veya daha uzun süre tutmaları, menkul kıymet yatırım ortaklığı hisse senetleri ve bunların dışında kalan hisse senetleri olması, borsadan veya borsa dışından alınıp satılması gibi vb. konularda farklı tevkifat ve vergilendirmelere tabi tutulmaktadır. Tevkifatlar yıl içinde %10 olarak yapılıp, takip eden yıl içinde hazırlanacak kurumlar veya gelir vergisi beyannamesinde ödenecek kısımdan mahsup edilecektir. Ayrıca hisse senetleri alım satımlarında ilk giren ilk çıkar yöntemi kullanılacağını, gün içi alım satımlarda da ağırlıklı ortalama fiyat bilgisinin dikkate alınabileceğini ama tevkifatların yine ilk giren ilk çıkara göre yapılacağını söylemektedir. Çalışmada kullanılacak ilk örnek GVK geçici 67. maddeye uygun olarak tevkifat ve vergilendirme yapılabilecek şekilde ticari faaliyet kapsamında elde edilecek, yatırım ortaklığı hisse senetleri alım satımı üzerinden edilecek gelir olarak örneklendirilmiştir.

#### **Örnek 1:**

Tam mükellef gerçek A kişisi yükseldiğinde satma amacıyla X yatırım ortaklığı hisse senedinden 5.000 lot almıştır. Alım tarihinde hisse fiyatı pay başına 0.50 TL olup yapılan her işlem de de aracı kurum

tarafından alım ve satıma binde 1(0,001) komisyon kesilmektedir. Al-sat amaçlı olarak alınan bu X yatırım ortaklığı hisselerinin fiyatları alım yapıldıktan sonra düşmeye başlamıştır. Hisse senedindeki değişim (düşüş), Borsa endeksindeki genel düşüş, şirketin finansal durumu ya da çıkan spekülasyon ya da manipülatif haberlerden kaynaklanabilir. Böyle bir durumla karşı karşıya kalan rasyonel bir yatırımcı fiyatı düşen bir hisse veya yatırım aracına hali hazırda sahip ise, düşüşten daha az etkilenmek için ve hisse senedinin ortalama maliyetini daha aşağı düşürebilmek amacıyla alt kademedeki fiyatlardan da alım yapmaya çalışır. Buna parçalı alım yani halk arasındaki adı ile “paçal” yapmak denilir. Bahsi geçen X yatırım ortaklığı hisselerinin fiyat adımı 0,01 TL’dir. Piyasada işlem yapan ve/veya danışmanlık hizmeti veren uzman hisse senedi yatırımcıları alternatif seçenek olarak stop-loss (zarar kes) yapılmasını daha çok önerse de elinizdeki hisseye dair yüksek güven ve başka beklentileriniz varsa o şartlar altında paçal yapabilirsiniz diye de belirtirler. Paçal yaptığımız varsaydığımız bu yatırımcının bu şartlar altında sonraki fiyat adımlarında da yaptığı işlemler, bu işlemler için ödeyeceği komisyonlar ve ağırlıklı ortalama maliyetlerinin hepsi birlikte Tablo 1’de verilmiştir.

**Tablo 1: Tarihe Göre Alım İşlemlerinin Dökümü**

Tarih	Alış Fiyatı (TL)	Adet (LOT)	Tutar (TL)	Komisyon (%0,1) (TL)	Toplam Tutar (Komisyon Dâhil)	Kümülatif Toplam Tutar	Kümülatif Adet (LOT)	Ağırlıklı Ortalama Maliyet (Pay Başına)
04.05.201X	0,50	5.000	2.500	2.50	2.502,50	2.502,50	5.000	0.5005
07.05.201X	0,48	6.000	2.880	2.88	2.882,88	5.385,38	11.000	0.4896
11.05.201X	0,46	4.500	2.070	2.07	2.072,07	7.457,45	15.500	0.4811
18.05.201X	0,45	8.000	3.600	3.60	3.603,60	11.061,05	23.500	0.4707
01.06.201X	0,43	7.000	3.010	3.01	3.013,10	14.074,06	30.500	0.4614
06.06.201X	0,42	9.000	3.780	3.78	3.783,78	17.857,84	39.500	0.4521

Tabloya bakıldığında son durum olarak A’nın X yatırım ortaklığı hisselerine 17.857,84 TL toplam ödeyerek, 39.500 lot hisseye sahip olduğu ve ortalama maliyetinin de (komisyonlar dahil pay başına) 0.4521 TL olduğu görülmektedir. Bu hisseden çıkabilmek (satmak) veya kâra geçebilmek için hisselerin piyasa fiyatının, mevcut durumda sahip olunanların ağırlıklı ortalama maliyetinin üzerindeki bir adıma gelmesi gerekir. Bu bahsi geçen fiyat adımı da 0.46 TL ve üzerindeki fiyat adımlardır. Son alış fiyatına bakıldığında 0.42 fiyat adımı olan bir hisselerin 0.46 fiyat adımına tekrar gitmesi (bazen mümkün olsa da) belli bir süre alabilir (günler, haftalar belki de aylar). Hatta varsayımlarımızı şöyle geliştirerek devam edelim, hisse haziran ayı boyunca 0.42-0.45 fiyat adımları arasında yatay trende girmiş olsun. Bu yatırımcı doğacak bir nakit ihtiyacını karşılamak veya hisselerin bir kısmını başka bir hisseye geçebilmek için satmak isterse, matematiksel olarak portföyünde bulundurduklarının ağırlıklı ortalama maliyetine göre 0.43, 0.44, 0.45 fiyat adımlarındaki her satışında, zarar etmiş sayılacaktır, yine GVK/67’nin istediği gibi ilk giren ilk çıkar şartına göre de 0.43, 0.44, 0.45 fiyat adımlarındaki her satışında da zarar edeceğini söyleyebiliriz. Oysa ileri sürülen FIFO metodu ile 0.44 TL fiyat adımı da 12.000 lot satış işlemi yaparak ihtiyacı olan nakit veya benzeri başka işlemler için, zarar etmemiş olduğu şöyle ispat edilebilir. Metodun çalışma şekli olarak önce alım işlemlerinin hepsi en ucuz alımlardan başlayarak en yüksek fiyatlılara doğru sıralanır. Daha sonra satış işlemindeki toplam satış adedi tamamlanana kadar sıralanmış ucuz fiyatlardan yüksek fiyatlılara doğru satış işlemi gerçekleştirilir. Bu işlemler sıralanmış fiyatlar ile Tablo 2’de gösterilmiştir. Satılan bu 12.000 lot hisselerin 9.000 lotluk kısmı 0.42 TL maliyetli kısımdan, kalan 3.000 lotluk kısmı da 0.43 TL maliyetli kısımdan karşılanarak metoda uygun şekilde davranılmış olunur.

**Tablo 2:** CIFO'ya Uygun Sıralanmış Alım İşlemleri

Tarih	Alış Fiyatı (TL)	Adet (LOT)	Tutar (TL)	Komisyon (%0,1) (TL)	Toplam Tutar (Komisyon Dâhil)	Kümülatif Toplam Tutar	Kümülatif Adet (LOT)	Ağırlıklı Ortalama Maliyet (Pay Başına)
06.06.201X	0,42	9.000	3.780	3.78	3.783,78	3.783,78	9.000	0.4204
01.06.201X	0,43	7.000	3.010	3.01	3.013,01	6.796,79	16.000	0.4248
18.05.201X	0,45	8.000	3.600	3.60	3.603,60	10.400,39	24.000	0.4333
11.05.201X	0,46	4.500	2.070	2.07	2.072,07	12.472,46	28.500	0.4376
07.05.201X	0,48	6.000	2.880	2.88	2.882,88	15.355,34	34.500	0.4451
04.05.201X	0,50	5.000	2.500	2.50	2.502,50	17.857,84	39.500	0.4521

Örneğimize göre satış işlemi yukarıdaki Tablo 2'deki birinci satırın içerdiği 9.000 lot ve ikinci satırın sadece 3.000 lotluk kısmı satılarak gerçekleşecek, ikinci satırdaki 7.000 lotluk kısım Tablo 3 de artık 4.000 olarak kaldığı görülecektir.

Yapılan 12.000 lotluk satıştan sonra kalan hisseler için CIFO metoduna göre durum detayı en ucuzdan en pahalıya doğru Tablo 3'te değişimlerden sonra yeniden verilmiştir. Her 3 tabloda da son kolonda verilen ağırlıklı ortalama maliyetlerin değişimleri de gözden kaçırılmamalıdır.

**Tablo 3:** Satış İşleminin Sonra Kalanların CIFO Sıralı Durumu

Tarih	Alış Fiyatı (TL)	Adet (LOT)	Tutar (TL)	Komisyon (%0,1) (TL)	Toplam Tutar (Komisyon Dâhil)	Kümülatif Toplam Tutar	Kümülatif Adet (LOT)	Ağırlıklı Ortalama Maliyet (Pay Başına)
01.06.201X	0,43	4.000	1.720	1.72	1.721,72	1.721,72	4.000	0.4304
18.05.201X	0,45	8.000	3.600	3.60	3.603,60	5.325,32	12.000	0.4438
11.05.201X	0,46	4.500	2.070	2.07	2.072,07	7.397,39	16.500	0.4483
07.05.201X	0,48	6.000	2.880	2.88	2.882,88	10.280,27	22.500	0.4569
04.05.201X	0,50	5.000	2.500	2.50	2.502,50	12.782,77	27.500	0.4648

Metodun çalıştığını ispat etmek için, ağırlıklı ortalama maliyet, ilk giren ilk çıkar yöntemi ve cifo ile yapılan satışların karşılaştırılması da Tablo 4'te verilmiştir.

**Tablo 4:** Metodların Karşılaştırılması

Ağırlıklı Ortalama Maliyet	İlk Giren İlk Çıkar	CİFO
Satışa konu olan 12.000 lot Alış maliyeti (Tablo 1'den alınan) 12.000 X 0,4521 = 5426,16 (Komisyon Dâhil)	Satışa konu olan 12.000 lot Alış maliyeti (Tablo 1'den alınan) 0,50 X 5.000 = 2500 0,48 X 6.000 = 2880 0,46 X 1.000 = 460 Toplam 12.000 lot = 5840 Komisyon(x0,001) +5,84 Net rakam = 5845,84	Satışa konu olan 12.000 lot Alış maliyeti (Tablo 3'ten alınan) 0,42 X 9.000 = 3780 0,43 X 3.000 = 1290 Toplam 12.000 lot = 5070 Komisyon(x0,001) +5,07 Net rakam = 5075,07
0,44 fiyatla satış işlemi 12.000 X 0,44 = 5280 Komisyon(x0,001) -5,28 Net rakam = 5274,72	0,44 fiyatla satış işlemi 12.000 X 0,44 = 5280 Komisyon(x0,001) -5,28 Net rakam = 5274,72	0,44 fiyatla satış işlemi 12.000 X 0,44 = 5280 Komisyon(x0,001) -5,28 Net rakam = 5274,72



**Tablo 4 (devamı):** Metotların Karşılaştırılması

Satış – Alış = Kâr / Zarar	Satış – Alış = Kâr / Zarar	Satış – Alış = Kâr / Zarar
5274,72 – 5426,16 = - <b>150,44</b>	5274,72 – 5845,84 = - <b>571,12</b>	5274,72 – 5075,07 = + <b>199,65</b>
ZARAR	ZARAR	KÂR

Tablo 4'ten de görüleceği üzere aynı miktardaki satışlarda farklı stok değerleme yöntemleri uygulayarak birbirinden çok farklı sonuçlara ulaşılmıştır. Ağırlıklı Ortalama Maliyet metodu ve İlk Giren İlk Çıkar metodu ile zarar görünen bu satış gerçekte ve FIFO metodu sayesinde kâr elde etmiştir. Üç farklı stok değerleme yöntemi arasından birinde devlet için vergi uygulanabilecek bir gelir varken diğerlerinde işlemlerden zarar doğduğu görüldüğü için tevkifat ve vergi tahakkuk ettirilmesi mümkün değildir. Verilen örnekte, yapılan satış işleminden sonra gözden kaçırılmaması gereken husus, 39.500 lot hissenin 12.000 lotunun FIFO metodu ile satışından sonra kalacak olan 27.500 lot hissenin ağırlıklı ortalama maliyetinin artık 0.4521 TL değil 0.4648 TL olacaktır. Bu metotta her hareketten sonra ağırlıklı ortalama maliyetin de tekrar hesaplanması daha sağlıklı olacaktır. Bahsedilen yatay trend de bu düşük fiyatlı adımlardan alıp, ortalama maliyet fiyatının altında ama alış fiyat adımının üzerinde ve yeterli sayıda tekrarlarla satışı sayesinde toplam zararın bile bertaraf edilebileceği mümkün bir olasılıktır. Örnekte konunun net ve öz anlaşılabilmesi için az sayıda işlem adımı ve fiyat adımı kullanılmıştır. Oysa gerçek borsa işlemlerinde aynı gün veya kısa süreler içinde çok fazla işlem adımı ile çok fazla fiyat adımları arasında işlemler yapılabildiği de unutulmamalıdır. Verilen bu sayısal örneğin yaratacağı vergi faydası sonuç bölümünde ele alınacaktır. Vergisel avantajın gösterilmesi aşamasında konunun netleşmesi amacıyla yıl içinde başka alım satım yapılmadığı varsayımı ile sadece örnekte yer alan işlemler kısmı üzerinden vergilendirme aşaması ele alınmıştır.

Hisse senedi üzerinden konuyu açıklamak için verilen sayısal örnekte başka fiyat oynaklığı yüksek olan döviz büfesi veya akaryakıt istasyonu muhasebesi içinde işlemlerin benzeri şekilde gerçekleşeceğinden hareketle akaryakıt istasyonları açısından da örnek bir değerlendirme yapılmasının da konuya biraz daha açıklık getireceği düşünülmektedir.

Ülkemizde akaryakıt pompa fiyatları hem sık sık hem de her 2 yönde, yani bazen artarak bazen de azalarak değişmektedir. Fiyatlardaki bu aşırı oynaklığın sebepleri olarak,

- İthal ürün olan petrolün, uluslararası varil fiyatındaki değişimler,
- Petrol ticaretinin ABD doları ile yapılması sebebiyle, döviz fiyatlarındaki (kurdaki) değişimler,
- Enflasyon kaynaklı maliyet artışları
- Genel bütçeye katkı sağlamak için zorunlu yapılan zamlar ve vergi oranlarındaki (KDV, ÖTV) değişiklikler
- Piyasalara destek (ekonomiyi canlandırmak veya tüketicilere fırsat yaratmak için) amaçlı indirimler gösterilebilir.

İkinci örneğimizi bu açıklamadan sonra şekillendirirsek;

### Örnek 2:

ABC işletmesinin depolarında yeterli miktarda akaryakıt vardır. Stoklardaki motorinin alış fiyatı 6,40 TL'dir. Mevcut piyasa satış fiyatı 6,59 TL olan motorinin pompa satış fiyatı EPDK<sup>1</sup> duyurusuyla 0,26 TL indirilmiştir. Bu akaryakıt istasyonu yapılan indirimden önceki alış ve satış fiyatlarına göre 0,19 TL litre başına kâr ederken 0,26TL indirimden sonra elindeki motorinleri zararına satmak zorunda olacaktır. Kâr amacıyla kurulan ticari işletme mantığına aykırı olsa da zorunlu olarak uyulması gereken tavan fiyat uygulaması sebebiyle, zarar edeceği matematiksel ve muhasebe açısından kesindir. Zararına fiyat ile satış yapmak zorunda kalacak bu işletmenin mevcut durum karşısında yapması gereken şey şöyle olmalıdır, yeni fiyatlı üründen, sahip olduğu ve kullandığı yakıt depolarına eklemek için hemen ilave alım yapılmalıdır. Likit olan bu ürün depodaki eski ürünlerle karıştırdığında veya yeni fiyatlı ürün henüz yoldayken bile, yapılan satışlardaki işlemlerin muhasebeleştirilmesinde (alış faturasının firmaya ulaştığı fakat akaryakıtın henüz depoya girmediği durumlar da dahil) FIFO metodu kullanılarak yapılan satışlar sayesinde, stok çıkışları yeni fatura fiyatından yapılacağı için firma zarara uğratılmamış, hatta kâr elde etmiş olacaktır. Hatta devletinde yapılan bu işlemlerden kâr elde edileceği için vergi tahsili hakkı doğacaktır. Kullanılan metot sayesinde toplam vergi matrahındaki azalışa sebep olacak olan işlemler,

<sup>1</sup> EPDK: Enerji Piyasası Denetleme Kurulu

tamamen işletmenin kendisi için doğru olanı yapması gerekliliği ile, aslında devlet içinde vergi gelirleri açısından faydalı bir durum yaratacak şekilde dönüşmüş olacaktır.

### SONUÇ

Maliyet ve yönetim muhasebesinin önemi yadsınamaz bir gerçektir. Çünkü iyi bir maliyet tespiti ile daha net satış hedefleri gerçekleştirilebilir ve isabetli planlamalar yapılabilir. TMS 2 numaralı Stoklar standardında kabul edilen stok değerlendirme yöntemleri hâlihazırda hedeflenen amaçlara hizmet ediyor olsa da ilerleyen ve gelişen bilim sayesinde kanunlar, uygulamalar ve standartlar gibi birçok şey değiştirilebildiğine göre, TMS 2 de yeniden ele alınarak önerilen yöntemler eklenebilir. Standartlarda geçen yöntemlerden en çok kullanılanı ve kolay olduğu için tercih edileni ağırlıklı ortalama maliyettir demek doğru bir yaklaşımdır. Bu çalışmada da özellikle CİFO metodunun ağırlıklı ortalama maliyet yöntemine üstün geldiği, sayısal örneklerle ve açıklamalarla ispat edilmeye çalışılmış bunun sonucunda da zarar edilen bir işlemin vergi doğmasına evirilebildiği gösterilmiştir. Vergi açısından sağladığı fayda yukarıda verilen birinci örneğin tevkifat ve vergilendirilmesini gösteren aşağıdaki Tablo 5 ve Tablo 6'da detaylandırılmıştır.

**Tablo 5:** Yapılacak Tevkifatlar Gösterimi

	Ağırlıklı Ortalama Maliyet	İlk Giren İlk Çıkar	CİFO
Hisse senedi alım satımlarından doğan kâr/zarar	-150,44	-571,12	+199,65
Tevk matrahı	-	-	+199,65
GVK/67'ye göre tevkifat oranı	%10	%10	%10
Gerçekleşen tevkifat	-	-	+19,97

**Tablo 6:** Ödenecek Vergi Gösterimi

	Ağırlıklı Ortalama Maliyet	İlk Giren İlk Çıkar	CİFO
Menkul kıymet gelirleri	-	-	+199,65
Gerçek kişi G.V. %15	-	-	+29,95
Mahsup edilecek tevkifatlar	-	-	-19,97
Ödenecek Vergi	-	-	<b>+9,98</b>

Yukarıdaki Tablo 5 ve Tablo 6'ya göre kanunların istediği şekilde yapılacak muhasebeleştirme işlemi sonucunda devletin bir vergi kazancı olmazken, ileri sürülen CİFO tekniği sayesinde kamu vergi gelirlerinde artışın mümkün olduğu görülmektedir.

Anlatılan CİFO metodu AO. yöntemi ile bütünleşmiş olarak kullanılırsa yani ilerleyen teknolojiler ve yazılımlar sayesinde bir kolonda CİFO maliyetleri hemen yanında da AO Maliyetleri gösterilebilir. Bu sayede daha isabetli tespit edilmiş satış fiyatları, bunun sonucunda da başarıya ulaşan işletmeler/yatırımcılar görmek kaçınılmaz olacaktır. Artan başarı ile işletme/yatırımcılar için artan bir verimlilik ve kâr, devlet için de vergi kazancı söz konusu olacaktır.

Ayrıca TMS 2'nin finansal araçlarda stok değerlendirme metodlarının kullanılmayacağını belirtmesine rağmen bu hususunda CİFO sayesinde tartışmaya açılması ve tüm finansal araçlarda da bu metodun kullanılması gerekliliği ulaşılan bir saptamadır. Akademik diğer katılımcılarının da katkıları ile daha iyi bir işleve ve mantığa taşınabilecek bu metod hem devlet hem ticaret için katma değer yaratabilir.

CİFO metodu kullanımında dikkat edilmesi gereken konular da şunlar olmalıdır;

- Muhasebe sistemi yazılımlarında gerekli düzeltmelerin (programlamalar) yapılması,
- Satışlarda gerekmede de durum değerlendirmesi yaparken beraberinde ağırlık ortalama maliyet verilerinin de bulunması,

- Muhasebe sisteminde kullanılan yazılımın her satış (çıkış) işleminden sonra, kalanlar üzerinden tekrar ağırlıklı ortalama maliyetini hesabını beraberinde yeniden yapması, gibi hususlara dikkat edildiğinde, amaca ulaşılmış olacaktır.

#### **Yazarlık Katkısı**

Bu araştırmaya birinci yazar %50 oranında, ikinci yazar %50 oranında katkı sağlamıştır.

#### **Etik Kurul Onay Bilgileri**

Bu çalışmanın verileri kaynak taramasına dayalı olarak yürütüldüğü için etik kurul onayına gerek yoktur.

#### **KAYNAKÇA**

- Adler, H.; Walther, D. ve Kurt, S. (1989). *Rechnungslegung und Prüfung der Unternehmen*, (5. Baskı). Baetge, J.; Hans-Jürgen, K. ve Stefan, T. (2002). *Bilanzen*, (6. Baskı). Düsseldorf IDW-Verl.
- Başkan, T. D. (2017). Stoklar Hesap Grubunun Maliyet Hesaplamasında Tek Düzen Hesap Grubu ve Standartlar Açısından Değerlendirilmesi. *International Journal of Social Sciences and Education Research*, 3(5), 1593-1605.
- Büyükmirza, H. K. (2015). *Maliyet ve Yönetim Muhasebesi*, (20. Baskı). Ankara: Gazi Kitabevi.
- Klaus, O.; Körner, W. ve Langenbeck, J. (1989). *Bilanzen*. 211.
- Kutlan, S. (2003). Stok Değerlemede FIFO ve LOFO Yöntemlerinin Karşılaştırılması. *Mali Çözüm Dergisi*, 0(64), 71-80.
- Memiş, M. Ü. ve Tanrısinatapan, A. (2016). Türkiye Muhasebe Standartlarına Göre Stoklarda Muhasebeleştirme Esasları. *Çukurova Üniversitesi Sosyal Bilimler Enstitüsü Dergisi*, 25(3), 15-30.
- Örten, R.; Kaval, H. ve Karapınar, A. (2015). *Türkiye Muhasebe-Finansal Raporlama Standartları Uygulama ve Yorumları*, (9. Baskı). Ankara: Gazi Kitabevi.
- Öztürk, E. (2017). Stok Maliyetlerinin Ölçüm ve Muhasebeleştirme Esaslarının Vuk, TMS/TFRS ve YFRÇ Taslağı Açısından Karşılaştırılması. *Pamukkale Üniversitesi Sosyal Bilimler Enstitüsü Dergisi*, 0(28), 141-157.
- Sevilengül, O. (2014). *Genel Muhasebe*. Ankara: Gazi Kitabevi.
- Tekiner, Y. ve Albayrak, M. (2005). Maliyetlerin Saptanmasında Yeni Yaklaşımlar. *İSMMM Mali Çözüm Dergisi*, 0(73), 220-226.
- Tuğay, O. ve Akın, O. (2013). Üretim işletmelerinde maliyet muhasebesi uygulama düzeyi: Burdur'da bir araştırma. *Afyon Kocatepe Üniversitesi İktisadi ve İdari Bilimler Fakültesi Dergisi*, 15(2), 469 – 490.
- URL 1: <http://www.wirtschaftslexikon24.com/e/lofo-lowest-in-%E2%80%94first-out/lofo-lowest-in-%E2%80%94first-out.htm> adresinden 25.04.2021 tarihinde erişildi.
- URL 2: <https://www.inkilaptarihi.gen.tr/devletcilik-ilkesi-tanimi-ve-ozellikleri/> adresinden 24.04.2021 tarihinde erişildi.



# Asya Studies

Academic Social Studies / Akademik Sosyal Arařtırmalar  
Year: 6 - Number: 20 p. 263-272, Summer 2022

## Altın Orda Devleti Siyasetinde Emir Nogay\* *Amir Nogai in the Political Life of the Golden Horde*

DOI: <https://doi.org/10.31455/asya.1069091>

Arařtırma Makalesi /  
Research Article

Makale Geliř Tarihi /  
Article Arrival Date  
**09.02.2022**

Makale Kabul Tarihi /  
Article Accepted Date  
**07.05.2022**

Makale Yayın Tarihi /  
Article Publication Date  
**30.06.2022**

### Asya Studies

Ayhan Erinkarlı  
Bilim Uzmanı

[ayhan\\_erinkarli@hotmail.com](mailto:ayhan_erinkarli@hotmail.com)

#### ORCID ID

<https://orcid.org/0000-0002-6764-2089>

Dr. Öğr. Üyesi Ayşe Beyza Ercan  
Ardahan Üniversitesi, Ardahan  
İnsani Bilimler ve Edebiyat  
Fakültesi, Tarih Bölümü,  
[aysebeyzaercan@ardahan.edu.tr](mailto:aysebeyzaercan@ardahan.edu.tr)

#### ORCID ID

<https://orcid.org/0000-0003-0464-2716>

\* "COPE-Dergi Editörleri İçin Davranış Kuralları ve En İyi Uygulama İlkeleri" beyanları: Bu çalışma için herhangi bir çıkar çatışması bildirilmemiştir. Bu çalışma için etik kurul onayı gerekmemektedir.

#### Öz

Emir Nogay, Altın Orda Devleti ile İlhanlı Devleti arasında yaşanan Terek Savaşı'nda üstlendiği komuta görevi ile tarih sahnesine çıkmıştır. Altın Orda Devleti adına kötü başlayan bir savaştan galibiyet çıkarmasını bilen Emir Nogay bu başarısı ile hem görevini başarılı şekilde tamamlamış hem de uzun bir süre boyunca adını mensubu olduğu Altın Orda Devleti'nde etkili olan isimler arasına yazdırmıştır. Terek Savaşı'nı kazanarak askerî kabiliyet ve tecrübesini ortaya koyan Emir Nogay daha sonrasında Altın Orda Devleti'nin birçok farklı başarılı askerî harekâtında karşımıza çıkmaktadır. Özellikle de Altın Orda Devleti'nin Balkan işlerinde askerî ve siyasî varlığı ile aktif bir rol üstlenen Emir Nogay yaşadığı süre boyunca bu coğrafyayı hâkimiyet altında tutmayı da başarmıştır. Altın Orda Devleti'nin Mengü Timur döneminde güçlenmeye başlayan Nogay, Altın Orda Devleti hanı olamasa da yönetim üzerinde etkili olan bir güce ulaşmıştır. Hatta İsakça'da kendi adına para bastırıp Nogay Ordası/Nogay Ulusu olarak anılacak bir siyasi teşekkül dahi kuracak kadar güçlenmiştir. 1291 senesinde Tokta Han'ın tahta çıkmasına ön ayak olsa da Tokta'ya muhalefet nedeniyle öldürülmüştür. Ölümünün ardından oğulları Teke (Taka) ve Çeke (Çaka) babaları gibi başarılı bir siyaset güdememişler ve art arda ölmüşlerdir. Bu çalışmanın amacı, Altın Orda tarihinde farklı ve güçlü bir yere sahip olan Nogay'ın yaşamı boyunca Altın Orda Devleti merkezli icraatlarını ve Altın Orda ulusunun dâhili ve harici politikasında üstlendiği rolü ana kaynaklara bağlı kalarak ortaya koymaktır.

**Anahtar Kelimeler:** Emir Nogay, Moğollar, Berke Han, Altın Orda Devleti, Balkanlar

#### Abstract

*Amir Nogai took to the stage of history with his commanding role at the Battle of Terek that occurred between the Golden Horde and the Ilkhanate. Although the Battle did not begin in favour of the Golden Horde, Amir Nogai managed to win the Battle and became influential in the Golden Horde for a long period. Amir Nogai proved his military capability and experience by leading his army to victory at the Battle of Terek with. From the Battle of Terek on, he appeared in many successful military endeavours of the Golden Horde. Amir Nogai took an active role in the Balkan affairs of the Golden Horde and through his military and political presence, he managed to keep this region under Mongolian dominance throughout his life. In particular, Nogai began to be an influential figure during the period of Mengü-Timur of the Golden Horde. Although he failed to be a khan of the State, Amir Nogai had great influence on the administration of the Golden Horde. So much so that Amir Nogai became strong enough to mint coin on his behalf in İsakcea and established a political organisation that would be known as Nogai's Horde. In 1291, Amir Nogai was killed by Toqta Khan of the Golden Horde despite the fact that Nogai had helped him to ascend to the throne. Following his death, his sons Taka and Chaka could not succeed to pursue a successful policy of influence like their father and both died in succession. The main focus of this study is the political and military affairs of Amir Nogai. This study extensively uses primary sources of the topic to better examine the role that Amir Nogai assumed in the Golden Horde's domestic and foreign policy.*

**Keywords:** Amir Nogai, Mongols, Berke Khan, Golden Horde, Balkans

#### Citation Information/Kaynakça Bilgisi

Erinkarlı, A. ve Ercan, A. B. (2022). Altın Orda Devleti Siyasetinde Emir Nogay. *Asya Studies-Academic Social Studies / Akademik Sosyal Arařtırmalar*, 6(20), 263-272.

## GİRİŞ

Cengiz Han (1162-1227) Altın Orda Devleti'nin temellerini atmış olan oğlu Cuci'ye Harezmi ve Deşt-i Kıpçak topraklarını bırakmış ve ayrıca kendisine Moğol atlılarının gidebildiği her yeri fethetme yetkisi vermiştir (Grousset, 1980: 248; Fahreddin, 2003: 15). Bu yetki Cuci Han'a yeni bir ulus inşa etmesi amacıyla bahşedilmiştir. Ancak Cuci Han kendisine ait topraklarda bir siyasî teşekkül kurma fırsatı bulamadan ölmüştür. Bunun üzerine Cengiz Han, torunu Batu Han'ı ölen oğlunun yerine görevlendirmiştir (Howorth, 1880: 35-36; Ötemiş Hacı, 2009: 83-85). Cengiz Han da bu görevlendirmeyi yaptıktan kısa süre sonra ölmüştür. Moğol geleneklerine uygun olarak büyük bir kurultay toplanmış ve onun vasiyetine uygun olarak üçüncü oğlu Ögedey Han (1228-1241) yeni Moğol büyük hanı ilân edilmiştir (Abû'l Farac, 1950: 525-526; Cüveyni, 1988: 217; Cûzcâni, 2016: 105; Moğolların Gizli Tarihi, 2019: 190-191). Bundan sonra Ögedey Han, ilk iş olarak babası döneminde Harezmsâhlar ile olan ilişkilerden ötürü başlayan batı seferlerini devam ettirme kararı alarak harekete geçmiştir.

Moğol kurultayından çıkan karardan sonra Ögedey Han tarafından görevlendirilen Cuci oğullarından Batu Han, ilk olarak 1236-1237 yılları arasında Bulgar Devleti'nden Bulgar şehrini alarak bu devletin siyasî varlığına son vermiştir (Cüveyni, 1988: 281; Fahreddin, 2003: 36). Buradan hareketle Rus arazisine iki kol hâlinde saldırıya geçen Moğolların ilk birliği, 1237 yılında Ryazan Knezliği'ni bir diğer Moğol birliği ise Kolomna ve Moskova'yı ele geçirmişlerdir (Kurat, 1948: 65-66; Kafalı, 1976: 50; Sinor, 1999: 7; Vernadsky, 2007: 71). İlerleyişlerine devam eden Moğollar, Suzdal Knezliği'nin başkenti Vladimir'i altı günlük kuşatmadan sonra ele geçirmişlerdir (Howorth, 1880: 41; Vernadsky, 2007: 86). Bu harekattan sonra Rostov ve Tver gibi knezlikler de Moğollar tarafından zapt ve imha edilmiştir (Grousset, 1980: 259; D'ohsson, 2008: 187-188). Böylece Moğollar batı seferleri ile yaklaşık iki yıl içerisinde Rusya'nın kuzeyini ele geçirdikleri gibi burada bulunan siyasî oluşumlara da son vermişlerdir. Ancak ifade etmek gerekir ki Moğollar Rusya'yı tam olarak ele geçirememiş, eriyen kar sularının bataklığa çevirdiği Novgorod yolunda ilerleyişlerini yarıda keserek batıya yani Deşt-i Kıpçak coğrafyasına doğru yönelmişlerdir.

Daha önce Cebe ve Sübütey Noyan tarafından gerçekleştirilen I. Deşt-i Kıpçak Seferi ile sarsılan Kıpçaklar şimdi de Batu Han tarafından gerçekleştirilen II. Deşt-i Kıpçak Seferi'ni karşılamak zorunda kalmışlardır. Bu doğrultuda 1237 yılında yinelenen Moğol akınına durdurmak isteyen Kıpçak lideri Baçman, Başkurtlar, Bulgarlar ve Aslar ile bir ittifak kurmuştur. Zor gibi görünen bu durum karşısında derhal iki kola bölünen Moğol ordusu Batu Han komutasında Başkurt ve Burtasları ortadan kaldırırken diğer bir Moğol birliği ise Kıpçak lideri Baçman'ı İdil Irmağı civarında yakalayarak öldürmüştür (Kurat, 1948: 68; Yakubovskiy, 1992: 30; D'Ohsson, 2008: 187). Kurdukları ittifaka rağmen Moğol orduları karşısında tutunamayan Kıpçaklar Başbuğ Kotan idaresinde Macaristan'a göç etmek zorunda kalmışlardır (Howorth, 1880: 42, Sinor, 1959: 68; Sinor, 1999: 9).

Kıpçakları bu şekilde ikinci kez yenen Moğollar iklimin elverişli hâle gelmesiyle birlikte tekrar Rusya'ya yönelerek Preyaslav, Çernigov ve Kiev Knezliği'ni ele geçirmişlerdir (Grousset, 1980: 259; Hilal, 2019: 29). Kiev'in ele geçirilmesinden sonra batı istikametinde iki kol hâlinde harekete geçen Moğol ordularının bir kolu Galiçya Rus Prenslüklerini yağmalarken diğeri ise 1241 yılında Polonya'ya yönelerek bölgeye karşı çeşitli tahribatlarda bulunmuşlardır (Howorth, 1880: 45-46; D'Ohsson, 2008: 189; Hilal, 2019: 48-49). Akabinde ise Alman Töton ve Morovya şövalyelerini Liegnitz civarında karşılayarak ağır bir yenilgiye uğrattıktan sonra Macaristan'a yönelmişlerdir (Kafalı, 1971: 188; Rásonyi, 1983: 81; Hilal, 2019: 50). Macar Kralı IV. Bela, daha önceden kendisine sığınan Kotan önderliğindeki Kıpçakların askerî gücünden yararlanmak istemiştir. Fakat Almanların tahriklerine kapılan Macar halkı Kotan'ı öldürünce başsız kalan Kıpçaklar Macar ordularına katılmadan bölge üzerinde çeşitli yıkım hareketlerinde bulunarak Balkanlara çekilmişlerdir. Batu Han komutasındaki Moğollarla yalnız başına savaşmak zorunda kalan Macar ordusu ağır bir yenilgi almıştır (Howorth, 1880: 50-52; Sinor, 1959: 71-73; Gibbon, 1963: 634; D'Ohsson, 2008: 194-199). 1241 tarihinde artık Balkanlarda görülmeye başlayan Moğol orduları buradan hareketle Arnavutluk'un güneyine kadar ilerlemişlerdir. Ancak Moğollar Büyük Han Ögedey'in 1241 yılındaki ölümü üzerine daha fazla ilerlemeyerek geri çekilmişlerdir. Batu Han ise II. Deşt-i Kıpçak Seferi sonrası Karakurum'a dönmeyerek İdil Nehri civarına yerleşmiştir. Batu Han'ın bahsi geçen bu son faaliyeti ile birlikte Altın Orda Devleti tarih sahnesine çıkmış ve Saray şehri başkent hâline getirilmiştir (Howorth, 1880: 50-52; Rásonyi, 1939: 411; Gibbon, 1963: 634; Sinor, 1999: 14-15).

Moğollar açısından 1241-1300 yılları arası Doğu Avrupa bölgesindeki faaliyetleri bakımından en parlak dönemleridir. Bununla birlikte, 13. yüzyılın son on yılı 14. yüzyılın başları ise Güneydoğu Avrupa coğrafyasındaki Moğol egemenliğinin zirvesidir (Râdvan: 2010: 314). Batu Han'ın 1255 yılında



ölümünden sonra başa geçen kardeşi Berke Han (1257-1266)<sup>1</sup>, Buharalı tüccarlardan İslam dinini<sup>2</sup> öğrenerek İslamiyet'i tanıyıp İslam ile müşerref olan ilk Moğol hanı olmuştur (Kafalı, 1976: 54; Barthold, 1990: 528). Söz konusu dinî dönüşüm Berke Han'ın dış ilişkilerinde göz önünde bulunduracağı ve kuracağı dostane ilişkilerde ön plana çıkartacağı önemli bir husus olmuştur. Zira Müslüman Memlûk Devleti'nin dostluğunu kazanmaya çalışan Berke Han, İslamiyet ve Müslümanlara karşı yapmış oldukları faaliyetlerden ötürü İlhanlı Devleti'ne karşı cephe almıştır. Bu durum ise Nogay Han'ın tarih sahnesine çıkmasına vesile olmuştur.

### TEREK SAVAŞI'NA GİDEN SÜREÇ VE EMİR NOGAY'IN TARİH SAHNESİNE ÇIKIŞI

Altın Orda Devleti ile Memlûk Devleti yakınlaşmasında Memlûk Devleti'nin Müslüman olmayan İlhanlı Devleti'ni 1260 tarihli Ayn Calut Savaşı'nda mağlup etmesi dönemin siyasetini derinden etkilemiştir (Abû'l Farac, 1950: 576; Preiss, 1995: 41-42; İbni Tagrıberdi, 2013: 37). Zira o ana değin İlhan Hülâgû (1256-1265) sırasıyla Alamut, Bağdat, Urfa, Mardin ve Suriye gibi nüfusunun büyük kısmını Müslümanların oluşturduğu toprakları birbiri ardına ele geçirmiş ve bu durum İslam âleminde korkuya sebep olmuştur (Abû'l Farac, 1950: 573; Reşîdüddin Fazlullah, 2013: 38-65; İbni Tagrıberdi, 2013: 30-35). Moğolların kuzey bakiyesini elinde tutan Berke Han yukarıda da ifade edildiği üzere dinî hassasiyetlerinden ötürü Hülâgû'nün söz konusu faaliyetlerinden ziyadesiyle rahatsız olmuştur. Ancak yine de bu durum iki irkdaş devleti karşı karşıya getirme noktasında tek gerekçe olmamıştır.

İbn-i Vasılı Hamevi'nin aktardığına göre Cengiz Han ölmeden evvel bir ferman yayınlayarak yeni alınacak toprakların taksimatını bir kaideye bağlamıştır. Buna göre alınan topraklardan elde edilen gelir üçe bölünecek, üçte biri savaş sahibine geriye kalan üçte ikilik pay ise büyük han ile Cuci ailesi arasında paylaştırılacaktır (İbni Vâsılı Hamevi, 1941: 151). el-Mufaddal'a göre ise Ceyhun Irmağı'nın batısında alınan yerlerin hasılatı beşe ayrılarak iki payı büyük hana, iki payı kendisine kalacak, bir payı ise Cuci ailesine verilecek şekilde kararlaştırılmıştır. (El Mufaddal, 1941: 322). Kaynaklardaki taksimat oranlarının farklılığı bir yana her iki kaynakta da geçen ortak yargı Cuci ailesine verilmesi gereken bir pay oluşudur. Bu durum ise iki kardeş devleti karşı karşıya getirme noktasında geçerli bir sebeptir. Tüm bunlara ilaveten iki Moğol devletinin anlaşmazlığa düşmesinin bir başka sebebi, 1259 yılında Moğol Büyük Hanı Mengü Han'ın ölmesi üzerine Hülâgû Han'ın Kubilay Han'ı desteklemesine karşın Berke Han'ın Arık Buka taraftarı olmasıyla alakalıdır (Kafalı, 1976: 55-56; Spuler, 2011: 67; Büyükcınar, 2018: 108). Karakurum'da kardeşi Arık Buka ile yapılan taht savaşını Kubilay Han'ın kazanması Berke Han'ın Ön Asya'da Hülâgû Han'a karşı güçsüzleşmesine sebebiyet vermiştir. Bundan dolayı Altın Orda Hanı Berke Han, kendisi gibi Müslüman olan Memlûk Sultanı Baybars ile ittifak kurmak için harekete geçmiştir. Bu amaçla Berke Han önceden Hülâgû'ye destek olması için gönderdiği askerlerine, Hülâgû'nün ordusundan ayrılarak memleketlerine geri dönmelerini, eğer bu mümkün olmazsa Memlûk Sultanı Baybars'ın ordusuna dâhil olmalarını emretmiştir (Holt, 2003: 96). Bu olaydan sonra zengin meralara sahip Azerbaycan üzerinde hak iddia eden Berke Han adı geçen ülkeyi kendisine başkent edinen Hülâgû'ye karşı harekete geçerek Emir Nogay komutasında görece büyük bir orduyu yola çıkartmıştır.

İki ordu 1262 yılında ilk kez karşı karşıya geldiklerinde, Altın Orda ordusu mağlup bir şekilde geri çekilmek zorunda kalmıştır. İlhanlı ordusu ise onları Terek Irmağı'na kadar takip etmiştir. Hatta ırmak donduğu için üzerinden geçerek kış koşullarından takibati sürdürmüşlerdir. Fakat Emir Nogay ve ordusu ani bir baskınla İlhanlı ordusunun bir kısmını imha etmeyi başarmış bir kısmı ise kırılan buzulların altında kalarak boğulmuşlardır (Yuvalı, 1994: 99-100; Reşîdüddin Fazlullah, 2013: 57). İlhanlılar adına durum o kadar vahim olmuştur ki daha sonra İlhanlı tahtına oturacak olan Abaka Han dahi bu bozgunun son anda kurtulmuştur. Hatta bu tablo karşısında Berke Han savaş suçlusu olarak gördüğü Hülâgû Moğolları için derin bir üzüntü duymuştur (Kitapçı, 2005: 251). Öte yandan bu galibiyet Abbasî Devleti'nin temsilcisi olduğu hilafet makamının bir intikamı olarak algılanarak İslam'ın zaferi olarak kabul görmüş ve bunu kutlamak için pek çok gazi Saray'a Berke Han'ı ziyarete gitmiştir (Togan, 1970: 268). Böylece Emir Nogay kötü giden bir savaştan bir zafer çıkarmasını bilerek Altın Orda Devleti'ne

<sup>1</sup> Berke Han'dan önce Batu'nun vasiyeti üzerine oğulları Sartak Han ve Ulakçı Han sırasıyla başa geçmiştir. Fakat çok kısa süre tahta sahip olabilmişler, art arda ölmüşlerdir. Bkz. Cüveyni, 1988: 280; Kafalı, 1976: 54; Barthold, 1990: 528.

<sup>2</sup> Berke Han'ın, Necmeddîn Kübra'nın kurmuş olduğu Kübreviyye tarikatının Bâharziyye kolunun kurucusu Seyfeddin Bâharzî'yi Buhara'da ziyaret edip ondan etkilenerek Müslümanlığa bir grup kişiyle geçmiş olduğu daha kabul gören bir görüştür (Uludağ, 1991: 475).

parlak bir galibiyet kazandırmış ve mensubu olduğu devleti bu çekişmede üstün bir konuma getirmiştir. Batu Han döneminde gerçekleşen II. Deşt-i Kıpçak Seferi'nde adına rastlanılmayan Emir Nogay, Berke Han döneminde bu denli kritik bir savaşta orduyu komuta edecek kadar büyük bir başarıya imza atmıştır. Ayrıca bu savaş, iki akraba ulus olan Altın Orda ve İlhanlılar arasında artık hiç sona ermeyecek savaşların bir başlangıcı olmuştur.

Emir Nogay, Altın Orda Devleti içerisinde bu şekilde parlarken aynı dönemde Baycu Noyan komutasındaki Moğollar Anadolu'da görünmeye başlamışlardır. Sultan II. Gıyaseddin Keyhüsrev'in (1237-1246) Moğollar karşısında direnç gösterememesi üzerine Erzurum, Sivas ve Kayseri birbiri ardına Moğollar tarafından ele geçirilmiştir. Moğolların gelmesinden kısa süre önce yaşanan Babaî İsyanının sarstığı Anadolu'daki sükûnet, Moğol istilası ile başka bir atmosfere bürünmüştür. Gıyaseddin Keyhüsrev'den sonra tahta geçmek isteyen II. İzzeddin Keykavus (1246-1260) İznik İmparatorluğu'ndan aldığı destekle Konya'da tahta oturmayı başarmışsa da bu durum kalıcı olmamıştır. Moğollar kendisini Konya'da rahatsız edince Sultan başkentten ayrılmıştır. II. İzzeddin Keykavus, Antalya civarındayken Sultan Baybars'ın elçileri Konya Sultanının yanına gelmiş ve kendisini Mısır'a davet ederek yardım teklifinde bulunmuşlardır. Bu teklif sonucunda İzzeddin Keykavus elçilere, Konya tahtına çıkmasında yardımcı olması karşılığında Diyarbakır ve çevresini Sultan Baybars'a bırakacağını belirtmiştir. Bu durum karşısında Sultan Baybars harekete geçmek istemişse de savaş hazırlıklarını tamamlayamadığından harekete geçememiştir. Alınamayan bu destek neticesinde Moğol takibatından da iyiden iyiye yorulan II. İzzeddin Keykavus henüz İstanbul'u yeni ele geçiren VIII. Mikhail'in (1259-1282) yanına iltica etmek durumunda kalmıştır (Howorth, 1880: 122; Miller, 1923: 510; Baybars Tarihi, 1941: 7-8; Abû'l Farac, 1950: 582; Holt, 2003: 99; Georges Pachymérés, 2009: 35-36; İbn Bibi, 2014: 587-589). İmparator, kendisine iltica eden II. İzzeddin Keykavus'u iyi bir şekilde ağırladıktan sonra Konya tahtını ele geçirebilmesi için kendisine destek sözü vermiştir (Kerîmüddin Mahmud-i Aksarayî, 1943; Georges Pachymérés, 2009; İbn Bibi, 2014). Ayrıca İmparator, II. İzzeddin Keykavus'un ardından İstanbul'a gelen Sarı Saltuk ve Moğollardan kaçan binlerce Türkmen'i Dobruca bölgesine yerleştirmiştir (Howorth, 1880: 122; Wittek, 1952: 648).<sup>3</sup> Fakat bir müddet sonra gelişen olaylar neticesinde İmparator VIII. Mikhail, İzzeddin Keykavus'a karşı olan bu olumlu tutumundan vazgeçerek kendisini hapse attırarak kadar ileri gitmiştir.<sup>4</sup>

İstanbul'da bunlar olup biterken Berke Han, İlhanlı hükümdarı Hülâgû'ye karşı müttefik arayışına girerek elçilerini İstanbul üzerinden Mısır'a göndermiştir (Baybars Tarihi, 1941: 7-8; Preiss, 1995: 82). Bu elçiler herhangi bir sorunla karşılaşmadan Mısır'a ulaşmışlardır. Buna karşın bir müddet sonra Sultan Baybars da Berke Han'a muhabbetlerini bildirmeleri için kendi elçilerini yola çıkarmıştır (El Mufaddal, 1941: 325; Yuvalı, 1985: 116). Ancak Mısır'dan gönderilen heyet İstanbul'a vardığı sıralarda Hülâgû Han'ın elçilerini de ağırlayan İmparator VIII. Mikhail boğazlardan geçmek isteyen Sultan Baybars'ın elçilerini alıkoymuştur (Howorth, 1880: 120; Vernadsky, 1939: 531; El Mufaddal, 1941: 326; Preiss, 1995: 84; Holt, 2003: 162; Vasiliev, 2016: 672). Böylece II. İzzeddin Keykavus'u tutuklatarak tepkileri üzerine çeken Bizans İmparatoru şimdi de söz konusu elçileri tutuklatılarak Altın Orda-Memlûk dostluğuna karşın İlhanlılardan yana tavır takınmıştır (Yuvalı, 1985: 114).

Bu siyasî kriz karşısında Berke Han, bir kez daha adından söz ettirecek olan Emir Nogay'ı Bizans seferi için görevlendirmiştir. Emir Nogay ve beraberindeki Moğol ordusu bu görevlendirmeden sonra derhal harekete geçerek Bizans arazisine yönelmişlerdir. Emir Nogay o esnada Trakya'da bulunan Bizans ordusu ile karşılaştığında ise ordusu dağılan İmparator canını kaçarak kurtarabilmiştir. Bunun yanı sıra Emir Nogay, Edirne civarında tutuklu bulunan II. İzzeddin Keykavus ve oğlunu hapiste buldukları Enez Kalesi'nden çıkararak maiyeti ile birlikte Berke Han'ın huzuruna götürmüştür (Baybars Tarihi, 1941: 32; Kerîmüddin Mahmud-i Aksarayî, 1943: 163; Gibbon, 1963: 638; Fine, 1994: 177-178; İbn Bibi, 2014: 590). Berke Han'ın emriyle Nogay'ın komutanlığında gerçekleşen bu sefer sonucunda

<sup>3</sup> Sarı Saltuk Baba liderliğindeki bu Türkmenler, bugün Romanya Dobruca bölgesinin içerisinde bulunan Babadağı kasabasının olduğu bölgeye yerleştirilmişler ve Sarı Saltuk'tan ötürü bu kasabanın adının Babadağı olmasına vesile olmuşlardır (Büyükçınar, 2017: 268).

<sup>4</sup> Bu tavır değişikliğinin sebebi hakkında kaynaklar II. İzzeddin Keykavus'un İmparatoru devirmek için bir komplo planladığını belirterek bu durumu fark eden VIII. Mikhail'in dostane tutumundan vazgeçerek onu yakalatıp Enez Kalesi'ne 1262 senesinde hapsedtiğini yazmaktadırlar. Hatta İmparator daha da ileriye giderek sultanın beraberindeki beyleri de Hristiyanlığa zorlayıp kabul etmeyenleri de öldürmüştür. bkz. İbn Bibi, 2014: 590; Kerîmüddin Mahmud-i Aksarayî, 1943: 163.

Karadeniz ve Boğaz ticaretine engel olmaya çalışan Bizans İmparatoru'nun emelleri de sona ermiştir (Kamalov, 2005: 8).

Mısır elçilerinin İstanbul'daki akıbetleri hakkında el-Mufaddal malûmat vermektedir. el-Mufaddal'ın aktardığına göre elçiler Moğol saldırıları başlamadan önce iki yıl burada kalmışlardır. Emir Nogay İstanbul'a saldırınca şehri terk etmek zorunda kalan VIII. Mikhail, alıkoyduğu Mısır elçisi Emir Farisüddin Akkuş'u Emir Nogay ile uzlaşması için göndermiştir. Mısır elçisi İmparator'dan aldığı direktif doğrultusunda Sultan Baybars ile Bizans İmparatorunun dost ve barış içerisinde olduklarını Emir Nogay'a bildirmiştir. Ayrıca elçi İstanbul'da kendi rızası ile kaldığını dile getirerek Emir Nogay'ı yatıştırmak istemiştir. Bunun üzerine Emir Nogay mevcut askerî harekâtını II. İzzeddin Keykavus'u kurtardıktan sonra noktalamıştır. Emir Nogay'ın İstanbul'dan ayrılmasından sonra İmparator, Emir Akkuş ile birlikte kendisinin bir elçisini kendisinin kaleme aldığı bir mektup ile Berke Han'ın huzuruna göndermiştir. İmparator yazdığı mektupta, Berke Han'a her türlü yardımda bulunacağını ve ayrıca her yıl üç yüz atlas elbiseyi de Saray'a göndereceğini taahhüt etmiştir (El Mufaddal, 1941: 326-327).

### MENGÜ TİMUR DÖNEMİNDE (1266-1280) EMİR NOGAY

İlgili yerde de belirttiğimiz üzere, Emir Nogay'ın ikinci kez tarih sahnesine çıkması yine Berke Han'ın emri doğrultusunda gerçekleşmiştir. Dolayısıyla denebilir ki Emir Nogay, Berke Han döneminde merkezden gelen emir doğrultusunda hareket eden bir komutan olup otonom hareketlerine rastlanılmamıştır. Fakat Mengü Timur (1266-1282) döneminden itibaren Emir Nogay'ın Berke Han döneminde olduğunun tam aksine faaliyetlerde bulunduğunu ve ciddi bir nüfuza ulaştığını söylemek mümkündür. Örneğin 1271 yılında Teselya hâkimleri Ioannes ve Andronikos'un teşvikleri ile harekete geçen Emir Nogay, Bizans Trakyası'na şiddetli bir akın gerçekleştirmiş ve imparatorluk arazisi bir kez daha Moğol tehlikesi ile karşı karşıya kalmıştır (Vásáry, 2007: 90-91). Vernadsky bu sefere gerekçe olarak Emir Nogay'ın Baybars ile kurduğu dostluk bağına istinaden karşılıklı olarak elçilerin gidiş gelişinin deniz yolu ile rahatça yapılmasının sağlanması amacıyla yönelik olduğunu belirtir (Vernadsky, 2007: 204). Buradan anlaşılacağı üzere yapılan bu sefer yalnızca Emir Nogay'ın isteği doğrultusunda gerçekleşmiş ve devlet yararından ziyade şahsi menfaatler ön planda tutulmuştur. Bu hâliyle Emir Nogay ilk kez Altın Orda Devleti'nden bağımsız bir şekilde hareket ederek bağımsız bir 'han' gibi tanınmasına sebep olacak faaliyetlerine başlamıştır.

Bu son saldırı Bizans İmparatorluğu'nun Avrupa üzerinden gelebilecek saldırılara ne kadar açık olduğunu göstermiş ve devletin var olabilmesinin sadece denge politikası ile mümkün olabileceğini gözler önüne sermiştir. Bu politika üzerinden harekete geçen İmparator VIII. Mikhail, Altın Orda Devleti ile olan ikili ilişkilerin kurulacak bir evlilik akdi ile geliştirebileceği sonucuna varmıştır. Bu doğrultuda İmparator ikinci kez topraklarına girerek devletin savunma zafiyetini gözler önüne seren Emir Nogay'a 1272 yılında gayrimeşru kızı Eufrosyne'i eş olması için göndermiştir (Howorth, 1880: 146; Gibbon, 1963: 638; Grousset, 1980: 378; Fine, 1994: 180; Kamalov, 2005:9; Vásáry, 2007: 91, Georges Pachymérés, 2009: 49). VIII. Mikhail'in Altın Orda Hanı Mengü Timur'a değil de nüfuzundan ve gücünden çekindiği Emir Nogay ile böyle bir akit gerçekleştirmesi Emir Nogay'ın ulaştığı gücün önemli bir göstergesidir. Öte yandan var olan bu durumlardan anlaşılacağı üzere Mengü Timur'un kendisi de Emir Nogay'ın gücünden çekinmiştir. Hatta Altın Orda Hanı bu gücü bir nebze olsun kırabilmek ve Balkanlarda siyasî otoritesini göstermek adına Bizans İmparatorluğu'na bir elçi göndermiştir (Kamalov, 2005: 10). Zira bu hareketin asıl amacı yukarıda ifade edildiği üzere Bizans İmparatorluğu'nun o ana değin Emir Nogay ile irtibat kurarak Altın Orda Devleti'ni ikinci planda tutması ile doğrudan alakalı olmuştur. Emir Nogay ile kurulan bu akrabalık bağından en büyük faydayı Bizans İmparatorluğu sağlamıştır. Öyle ki, VIII. Mikhail ile Bulgar Çarı Tech arasında Balkanlar üzerinden yaşanan çekişmede Emir Nogay kayınbabasından yana tavır takınmıştır. Bu güç karşısında çaresiz kalan Çar Bizans lehine geri adım atmak zorunda kalmıştır (Miller, 1923: 530-531; Vásáry, 2007: 92-95; Vasilev, 2016: 673). Böylece İmparator, damadının nüfuzu sayesinde Balkan sınırını güvence altına almayı başarmıştır ki bu son olmayacaktır. Zira VIII. Mikhail, ölümünden az önce, IV. Haçlı Seferi sonucunda ortaya çıkan Teselya Prensiği Bizans İmparatorluğu'na karşı başkaldırmıştır. Bu durum karşısında İmparator VIII. Mikhail bir kez daha Emir Nogay'a başvurarak ondan destek istemiştir. Bu talep üzerine harekete geçen Emir Nogay yaklaşık dört bin kişiden oluşan bir birliği kayınbabası VIII. Mikhail'e göndermiştir (Nicol, 2003: 110; Vernadsky, 2007: 215; Vásáry, 2007: 95-96; Georges Pachymérés, 2009: 60-619). Fakat İmparatorun 1282 yılındaki ölümü üzerine planlaması yapılan bu sefer başlamadan sona ermiştir.

### TUDA MENGÜ DÖNEMİNDE (1282-1287) EMİR NOGAY

Bizans İmparatorluğu'nda taht değişikliği yaşandığı esnada Altın Orda Devleti'nde Mengü Timur ölmüştür. Mengü Timur, on altı yıllık saltanatı sürecince Altın Orda Devleti'ni idare etmiş, devleti bağımsız bir hâle getirebilmiş ancak Nogay'ın kuvvet kazanıp hemen kendisinden sonra Altın Orda Devleti için bir tehlike olmasını önleyememiştir (Kafalı, 1976: 62).

Mengü Timur'un vefatıyla birlikte tahta çıkan Tuda Mengü dönemi Altın Orda Devleti'nin ilk karışıklık dönemi olmuştur. Kaynaklarda akıl sağlığı sorunları olduğu söylenen Tuda Mengü'nün bu durumundan istifade eden Emir Nogay devlet yönetiminde daha fazla söz sahibi olabilmektedir. Hatta bu dönemde Nogay, kaynaklar tarafından “müşterek hükümdar” olarak görülmektedir. Rus vakayinamelerinden Rostov yıllıkları haricindeki diğer kaynaklarda Tuda Mengü'yü olduğu gibi Nogay'ı da ‘çar’ unvanıyla yazdıkları görülecektir. Rostov prensleri Tuda Mengü'ye sadık kalmışlar, yıllıklarında da Nogay'ı sadece ismiyle yazmakla yetinmişlerdir. Bunun dışında Nogay'ın bazı Batı kaynaklarında İmparator unvanıyla, Mısır yıllıklarında ise melik (kral) unvanları ile anıldığı fark edilecektir. Emir Nogay dışında Nogay Mirza unvanı ile tanındığı bilinmektedir. Nogay'ın unvanı ne olursa olsun Tuda Mengü'den yani resmî handan daha güçlü olmayı başarabilmiş olsa da yine de onu tamamen bertaraf edecek kadar kudretli olamamıştır. Ancak bahsi geçen bu müşterek hükümdarlık Altın Orda iç ve dış siyasetini birçok farklı açıdan etkilemiştir. Çünkü çift başlı bir hükümdarlık sonucu her iki yönetici de zaman zaman birbirine zıt kararlar almışlardır. Bu durum da doğrudan ülke yönetiminde çeşitli kargaşalara sebep olmuştur (Vásáry, 2007: 84; Vernadsky, 2015: 207; Paşaoğlu, 2016: 284-285).

Mezkûr dönemde Emir Nogay daha da otonom hâle gelmiş ve özellikle Balkan işleri tamamen onun uhdesine kalmıştır. Öyle ki kısa süre sonra Balkanlar üzerine bir kez daha harekete geçen Emir Nogay, 1285 yılında Macaristan ve ardından da Polonya'yı Batu Han'dan sonra ikinci kez istila etmiştir. Bu başarılı harekâttan sonra ilerleyişine devam eden Emir Nogay bu kez de Bulgaristan'da nüfuz kazanmaya çalışan Terter üzerine yürümüştür. Bu güç karşısında direnemeyeceğini anlayan Terter, oğlu Svetoslav'ı Emir Nogay'a rehin olarak gönderdiği gibi kızını da Nogay'ın oğlu Çaka'ya eş olması için göndermiştir (Howorth, 1880: 138; Miller, 1923: 530; Grousset, 1980: 380; Fine, 1994: 225; Vásáry, 2007: 98-99). Nogay, iyi bir komutan ve asker olduğu için bu süreçte bir yandan Altın Ordu topraklarının sınırlarını genişletmiş öte yandan ise devletin dağılmasına sebebiyet vermiştir (Yakubovskiy, 1976).

### TOKTA HAN DÖNEMİNDE (1291-1312) EMİR NOGAY

1290'lı yıllara gelindiğinde Nogay artık Altın Orda Devleti açısından “Han belirleyici” bir role bürünmüştür. Ayrıca kendisine itaat etmeyen Tula Buka'yı<sup>5</sup> bertaraf ederek yeni gözdesi Tokta'nın Altın Orda Devleti tahtına çıkmasını sağlamıştır. Özellikle Mengü Timur'dan sonra iyice güçlenen Emir Nogay Kuzey Dobruca bölgesinde bulunan İsakça'da kendi adına ve oğlu Çaka adına 1296-1301 yılları arasında para bastırmıştır. Bu durum hem Nogay'ın yeni bir hanlık kurduğunu hem de İsakça'nın bu dönemde siyasi ve iktisadi açıdan merkez konumda olduğunu göstermektedir. Vásáry'nin yorumuyla; Nogay'ın Aşağı Tuna bölgesinde yeni bir hanlık kurması Cengiz Han'ın soyundan gelmesi nedeniyle kendisine böyle bir hak vermektedir. Bu sebepten ötürü Nogay'ın kısa süreli de olsa Saray merkezli Altın Orda Devleti'nden ayrı bir hanlık kurması “yasadışı” olarak değil ancak “gayrimeşru” olarak tanımlanabilir (Vásáry, 2007: 99-101).

Yaşadığı süre boyunca Altın Orda Devleti'nin resmî olmasa da fiilen idarecisi olan Emir Nogay'ın askerî gücü yeni İmparator II. Andronikos (1282-1328) tarafından da kısa süre sonra anlaşılacaktır. Zira Emir Nogay yukarıda ifade edilen Bulgar seferini gerçekleştirmesinden az önce Bizans İmparatoru da Trakya üzerinden devlet topraklarını tehdit eden Bulgarlar üzerine bir sefer planlamıştır. İmparator Balkanlar'a yapılacak bir müdahalenin Emir Nogay'ı karşısına almak demek olacağını o Bulgar seferindeyken anlamış ve bu tasarımı vazgeçmiştir. Ancak belirtmek gerekir ki, Nogay'ın varlığı ve Balkanlara bu şekilde müdahale etmesi II. Andronikos'un tasarladığı Balkan seferine çıkmasından daha etkili sonuçlar doğurmuştur. Emir Nogay tarafından mağlup devletler bir süreliğine Bizans İmparatorluğu için sorun olmaktan çıkmışlardır. Buna rağmen, Emir Nogay'ın Balkanlar'a sürekli olarak askerî müdahalesi bir süre sonra bölgenin tekrardan karışmasına sebep olmuştur. Emir Nogay ile varılan anlaşma sonrası Bulgar tahtında bırakılan Terter, 1291 yılında Emir Nogay tarafından görevden alınmış ve Smilec adında bir başkası Bulgar çarı ilân edilmiştir. Bu durumda canından korkan Terter, Bizans'a sığınmak için yola çıkmıştır. Fakat II. Andronikos, Emir Nogay ile ters düşmemek adına

<sup>5</sup> Tokta Han'dan önce Tula Buka 1287-1291 yılları arasında Altın Orda tahtında oturmuştur.



Terter'in iltica talebini kabul etmemiş ve bu son hareketi Bulgarları karşısına almasına sebep olmuştur (Fine, 1994: 226; Vászary, 2007: 100; Vernadsky, 2007: 215-216). Emir Nogay'ın hem varlığının hem de yokluğunun bölge için tehlike yarattığı bir evrede Altın Orda Devleti tahtına oturan Tokta Han (1291-1312) başlarda iyi geçinmeye özen gösterdiği Emir Nogay ile bir müddet sonra ihtilafa düşmüştür. Aslında bu ihtilaf Altın Orda Devleti'nin gerçek yöneticisinin kim olduğunun belirsiz olmasından kaynaklanmıştır. Zira Emir Nogay Altın Orda Devleti'nin iç işlerine bilhassa taht seçimlerine dâhil olarak kolay idare edileceğine inandığı adayları desteklemiştir. Kaldı ki Tokta Han da ancak Emir Nogay'ın desteği ile başa geçebilmiştir (Temir, 1992: 435; Schamiloglu, 2002: 417; Kitapçı, 2005: 206). Neticede taraflar arasında yaşanan ihtilaf kısa süre sonra yerini savaşa bırakmış ve 1299 yılında yapılan savaşta Emir Nogay mağlup edilerek ortadan kaldırılmıştır (Howorth, 1880: 143-144; En Nüveyri, 1941: 278; Kafalı, 1976: 69; Yakubovskiy, 1992: 48; Schamiloglu, 2002: 416; Georges Pachymérés, 2009: 69). Tüm bunlara rağmen, Nogay'ın Tokta Han tarafından bertaraf edilmesinin akabinde Dobruca ve Besarabya'da Moğol etkisi tamamen sona ermemiştir. Sadece Moğolların hâkimiyet gücü Nogay'dan Tokta'ya kaymıştır. Nogay'ın ölümüyle birlikte Tuna'nın güneyindeki Balkan topraklarında Moğol etkisi oldukça zayıflamış, fakat buna rağmen bölgedeki Moğol gücü tamamen kaybolmamıştır. Anlaşılabileceği üzere Emir Nogay tarafından tahta çıkarılan Tokta Han, Emir Nogay'ın sonunu getirmiştir. Aynı zamanda Bulgaristan, Sırbistan ve Bizans'ın her an Altın Orda Moğolları ile karşı karşıya kalma ihtimallerinin de oldukça azaldığını söylemek gerekmektedir (Vászary, 2007: 133).

Bu savaş esnasında Emir Nogay'ın oğlu Çaka, savaş alanından kaçarak Bulgaristan'a doğru hareket etmiştir. O sırada Bulgaristan'da ise Emir Nogay'ın çar ilân ettiği Smilec ölmüş, onun yerine daha önce Emir Nogay'a rehin olarak gönderilen Terter'in oğlu Svetoslav başa geçmiştir. Çar Svetoslav, Çaka'nın bu bölgeye gelmesinden sonra ona yardım ederek Tırnova tahtına çıkmasını sağlamıştır. Fakat Svetoslav Emir Nogay'ı ortadan kaldırdıktan sonra kudreti artan Tokta Han'dan çekinerek ona durum hakkında bilgi vermiş ve ondan gelen emir üzerine Çaka'yı öldürmüştür (Miller, 1923: 531; En Nüveyri, 1941: 280-281; Fine, 1994: 226-228; Georges Pachymérés, 2009: 70-71). Ardından Svetoslav kendisini Tokta Han'a bağlı çar ilân etmiştir (Vernadsky, 2007: 232; Vászary, 2007: 107). Hem Emir Nogay'ın hem de halefi Çaka'nın ortadan kaldırılmaları Balkanlar'da ciddi bir siyasî boşluk yaratmış, kendilerini durdurabilecek bir gücün kalmayışı sonrası Bulgarlar Trakya'ya doğru harekete geçmişlerdir. Bu doğrultuda Svetoslav, Kuzey Trakya'ya ve Karadeniz kıyılarında bulunan Bizans şehirlerine doğru saldırılar gerçekleştirmiştir. Ayrıca Cenevizliler'in ticaretini engelleyen Svetoslav buğday başta olmak üzere pek çok temel gıda maddesinin İstanbul'a girişini engellemesi sonucunda kentte kısa bir süreliğine kıtlık baş göstermiştir (Nicol, 2003: 149). Bu zor durum karşısında II. Andronikos Balkanlar'daki siyasî durumu tekrardan lehine çevirmek adına Altın Orda Devleti ile de irtibata geçmiştir. İmparator bu hareketi ile ilk kez Emir Nogay'ın ölümü sonrası kopmaya başlayan ikili ilişkileri geliştirmek adına kızlarından Maria'yı Tokta Han'a eş olması için göndermiştir (Howorth, 1880: 146; Vernadsky, 2007: 2005; Vászary, 2007: 102; Georges Pachymérés, 2009: 71). Emir Nogay'ın öldürülerek aradan çekilmesinden sonra Bizans İmparatorluğu Altın Orda Devleti ile doğrudan temas kurmuş ve siyasî güç olarak başkent Saray'ı tanımıştır.

### EMİR NOGAY'IN KİŞİLİĞİ

Yaşadığı süre boyunca Altın Orda Devleti'nin dış politikasına yön vererek adını devletin üzerinde tutmayı başaran Emir Nogay bazı araştırmacılara göre Cengiz'in büyük oğlu Cuci'nin oğludur (Caferoğlu, 1983: 45; Bavbek, 1986: 160). Cuci Han'ın ölmesi sonrası Cengiz Han yaptığı taksimatta torunları Batu Han ve Orda İçen'e babalarının hakkından pay vermiştir. Bunun haricinde de herhangi başka bir paylaşım yapmamıştır (Kafalı, 2011: 60). Eğer Nogay Cuci Han'ın oğlu olmuş olsaydı herhalde Emir Nogay da kendisine düşen payı Cengiz Han tarafından almış olurdu. Pek kabul görmeyen bu görüşün aksine, Nogay'ın Cuci oğlu Moğol'un torunu veya Cuci'nin yedinci oğlu olan Bo'al'ın oğlu, Berke Han'ın ise yeğeni olduğu görüşü daha çok kabul görmektedir (Paşaoğlu, 2016a: 186). Anlaşılabileceği üzere Nogay Cengiz Han'ın soyundan gelmesine rağmen secere kudemine göre han olma ihtimali oldukça düşük olduğundan ötürü Altın Orda tahtına hiçbir zaman geçememiş ancak arka plana atılamayacak kadar da önemli bir isim olduğunu göstermiştir (Vernadsky, 2015: 202-203). Yakubovskiy'e göre ise Emir Nogay Karadeniz'in kuzeyindeki batı uluslarına ve Kırım'a hâkimdir. Yine ona göre tüm han mensuplarında görüldüğü gibi Emir Nogay da kendi hâkimiyet alanında bağımsız bir şekilde hareket etmiştir. Hatta bundan dolayı bazı siyasi oluşumlar tarafından Altın Orda Devleti'nin hanı olarak kabul görmüştür (Yakubovskiy, 1992: 60).



Cuci Han'ın ölmesinden sonra başa geçen Batu Han döneminde Emir Nogay bir asker olarak kayıtlara yansımıştır (Özergin, 1985: 65). Yine kayıtlara göre Deşt-i Kıpçak seferlerinde aktif bir görevi bulunmadığını tekrarlamak gerekmektedir. Dolayısıyla Emir Nogay'ın Batu Han'ın hâkimiyetinin son yıllarında ortaya çıkmış olması muhtemeldir. Zira Berke Han 1257 yılında Altın Orda Devleti tahtına oturmuş ve çok geçmeden 1262 yılında Terek Savaşı'nı başlatmıştır. Bu savaşın kritik önemi göz önünde bulundurulduğunda savaşı idare edecek komutanın tecrübe ve başarıları ile kendini kanıtlamış olması gerekir. Demek ki Emir Nogay, Batu Han döneminde komutan olarak görev alarak hatırı sayılır bir konuma ulaşmış, Berke Han döneminde de tümen beyi olarak görev almıştır. Bir asker olan Emir Nogay'ın emrinde başlıca Mangıt Kabilesinden devşirilmiş olan birliklerden oluşan kendisine ait bir ordusunun olduğu da bilinmektedir. Bu birlikler daha sonraları Nogay Ordası olarak tanınmışlardır (Vernadsky, 2015: 203).

Emir Nogay'ın İslamiyet'e geçmesi muhtemelen Berke Han'ın İslamiyet'i kabul etmesinden kısa bir süre sonra gerçekleşmiştir. Zira Berke Han'ın elçilerinin 1262/1263 senesinde Memlûk Sultanı Baybars ile kurulan ittifak neticesinde İslamiyet'e geçişleriyle alakalı sundukları belgede, İslamiyet'i kabul edenler listesinde Emir Nogay'ın da adı bulunmaktadır. Nogay 1270/1271'de Sultana yazdığı mektupta İslam'ı kabul ettiğini de iletmiştir (Vásáry, 2007: 83-84; Paşaoğlu, 2016: 284).

### SONUÇ

Emir Nogay, Terek Savaşı'nda Altın Orda Devleti komutanı olarak İlhanlı Devleti'ne karşı gösterdiği askerî başarıyla tarih sahnesine çıkmıştır. Berke Han döneminden başlayarak devlet içerisinde artan nüfuzu, bir müddet sonra onu bu devletin dış ilişkilerinin ayrılmaz bir parçası hâline getirmiştir. Özellikle Mengü Timur döneminde güçlenmiş; Altın Orda Devleti'nin ilk karışıklık dönemi diyebileceğimiz Tuda Mengü ve Tula Buka'nın hükümdarlık süreçlerinde tahtın, yani yönetimin belirleyicisi bir konumda olmuştur. Bizans İmparatorluğu'na yaptığı saldırılar sonrası kendisine artan güven, Nogay'ı daha otonom hareket etmeye sevk etmiştir. Bu şekilde gücünü daha da arttıran Emir Nogay, hayatta olduğu süre boyunca Balkan işlerini tek başına idare etmiştir. Balkanların o dönemde söz sahibi iki önemli gücü olan Bizans İmparatorluğu ve II. Bulgar Devleti, Emir Nogay'ın gücünün bir yansıması olarak Balkanlar üzerindeki emellerini ertelemek zorunda kalmışlardır. Adı geçen bu iki devlet Altın Orda Devleti'ni değil Emir Nogay'ı muhatap olarak görerek onunla temas kurmuşlardır.

Emir Nogay'ın Balkanlara müdahale etmesi Moğolların gücünü bölge üzerinde tartışılmaz hâle getirirse de Altın Orda Devleti hanları Emir Nogay'dan çekinmeye başlamışlardır. Berke Han'dan sonra gücü sorgulanmaya başlanan Emir Nogay, Tokta Han tarafından ortadan kaldırılmıştır. Bu durum Altın Orda Devleti'nin Balkanlarda ciddi bir şekilde güç kaybetmesine neden olmuş ve Moğol baskısından kurtulan devletler tekrar birbirleri ile mücadele etmeye başlamışlardır. Bunların dışında, Nogay'ın özellikle 1280-1299 yılları arasındaki aktif faaliyetleri Altın Orda Devleti içerisinde bir karışıklığa sebep olmuş olsa da Altın Orda Devleti'nin dağılmasına sebebiyet verecek bir iç karışıklığın olmadığını da söylemek gerekmektedir. Zaten, Altın Orda Devleti de bu olaylardan kısa bir süre sonra 1313 senesinde tahta çıkan Özbek Han dönemiyle birlikte tekrar eski gücüne ve canlılığına kavuşmuştur. Fakat tüm bunlara rağmen Emir Nogay, Balkanlarda büyük bir coğrafyaya hükmetmesi ve Bizans ile akrabalık ilişkileri kurmasıyla kendisinden ayrıca söz ettiren bir komutan olmayı başarabilmiştir.

### Yazarlık Katkısı

Bu araştırmaya birinci yazar %50, ikinci yazar %50 oranında katkı sağlamıştır.

### Etik Kurul Onay Bilgileri

Bu araştırmanın verileri doküman incelemesi tekniği ile toplandığı için etik kurul onayı gerektirmemektedir.

### KAYNAKÇA

- Abu'l Farac. (1950). *Abu'l Farac Tarihi II*. Ankara: Türk Tarih Kurumu Yayınları.  
 Alaeddin Ata Melik Cüveyni. (1988). *Tarih-i Cihangüşa I*. İstanbul: Kültür ve Turizm Bakanlığı Yayınları.  
 Barthold V. V. (1990). *Moğol İstilasına Kadar Türkistan*. Ankara: Türk Tarih Kurumu Yayınları.  
 Bavbek, O. (1986). Nogay Türkleri. *Türk Kültürü*, 0(275), 160-165.

- El-Melik el-Zahir (1941). *Baybars Tarihi 2*, (Çev. M. Ş. Yaltkaya). İstanbul: Türk Tarih Kurumu Yayınları.
- Büyükcınar, A. B. (2017). Romanya “Babadağı” Ekseninde Sarı Saltuk ve Heterodoks İslam. (Ed. A. Koyuncu). *Uluslararası Balkan Tarihi ve Kültürü Sempozyumu Bildiriler Kitabı (6-8 Ekim 2016, Çanakkale)*, (Cilt. 1) İçinde (s. 266-274). Çanakkale: Çanakkale Onsekiz Mart Üniversitesi Yayınları.
- Büyükcınar, A. B. (2018). Güney Kafkasya Üzerindeki Berke-Hülâgû Mücadelesi. *Bakı Avrasiya Universiteti Elmi-Nezeri Jurnal Sivilizasiya*, 7(4), 105-112.
- Caferoğlu, A. (1983). *Türk Kavimleri*. Ankara: Türk Kültürünü Araştırma Enstitüsü Yayınları.
- D’ohsson, A. C. (2008). *Moğol Tarihi*. İstanbul: Nesnel Yayınları.
- el- Mufaddal. (1941). En-Nehcu’s Sedid. *Altın Ordu Devletine Ait Metinler I*. İstanbul: Maarif Matbaası.
- en- Nüveyri. (1941). Nihâyetü’l-Ereb Fî Fünûni’l-Edeb. *Altın Ordu Devletine Ait Metinler I*. İstanbul: Maarif Matbaası.
- Fahredden, R. (2003). *Altın Ordu ve Kazan Hanları*. İstanbul: Kaknüs Yayınları.
- Fine, J. V. A. (1994). *The Late Medieval Balkans*. USA: The University of Michigan Press.
- Georges, P. (2009). *Bizanslı Gözüyle Türkler*. İstanbul: İlgi Kültür Sanat Yayıncılık.
- Gibbon, E. (1963). *The Decline and Fall of the Roman Empire*, (III). New York: The Modern Library.
- Grousset, R. (1980). *Bozkır İmparatorluğu*. İstanbul: Ötüken Yayınları.
- Hilal, A. (2019). *Moğol Batı Avrupa İlişkileri ve İslâm Dünyasına Etkileri*. İstanbul: Selenge Yayınları.
- Holt, P. M. (2003). *Haçlılar Çağı 11. Yüzyıldan 1517’ye Yakındoğu*. İstanbul: Tarih Vakfı Yayınları.
- Howorth, H. (1880). *History of the Mongols*. II/1. London: Longmans, Green And Co.
- İbn Bibi. (2014). *El Evâmîrü’l Alâ’iyye Fi’l Umûri’l Alâ’iyye Selçuknâme II*. Ankara: Türk Tarih Kurumu Yayınları.
- İbni Tagrıberdi. (2013). *En Nücûmu’z Zâhire*. İstanbul: Selenge Yayınları.
- İbni Vâsılı Hamevi. (1941). Muferricül-Kurub. (Haz. W. De Tiesenhausen). *Altın Ordu Devletine Ait Metinler I*, (Çev. İ. H. İzmirli) İçinde (s. 148-157). İstanbul: Maarif Matbaası.
- Kafalı, M. (1971). Deşti Kıpçak ve Cuci Ulusu. *İstanbul Üniversitesi Edebiyat Fakültesi Tarih Dergisi*, 0(25), 179-188.
- Kafalı, M. (1976). *Altın Orda Hanlığının Kuruluş ve Yükseliş Devirleri*. İstanbul: İstanbul Üniversitesi Edebiyat Fakültesi Yayınları.
- Kafalı, M. (2011). Cuci Ulusu ve Ak-Orda (Altın-Orda) Gök-Orda Hanlıkları. *Tarih Dergisi*, 0(24), 59-68.
- Kamalov, İ. (2005). Altın Orda- Bizans Münasebetleri (1261-1453). *Karadeniz Araştırmaları*, 0(4), 3-20.
- Kerîmüddin Mahmud-i Aksarayî. (1943). *Müsâmeretü’l Ahbâr*. Ankara: Recep Ulusuoğlu Basımevi.
- Kitapçı, Z. (2005). *Türk Moğol Boyları Arasında İslâmiyet*. Konya: Yedi Kubbe Yayınları.
- Kurat, A. N. (1948). *Rusya Tarihi Başlangıçtan 1917’ye Kadar*. Ankara: Türk Tarih Kurumu Yayınları.
- Miller, W. (1923). The Balkans States I The Zenith of Bulgaria and Serbia (1186-1355). *Cambridge Medieval History*, 0(4), 517-551.
- Minhâc-ı Sırâc el Cüzcâni. (2016). *Tabakât-ı Nâsırî*. İstanbul: Ötüken Yayınları.
- Moğolların Gizli Tarihi*. (2019). Ankara: Türk Tarih Kurumu Yayınları.
- Nicol, D. (2003). *Bizans’ın Son Yüzyılları 1261-1453*. İstanbul: Tarih Vakfı Yurt Yayınları.
- Ötemiş Hacı. (2009). *Ötemiş Hacı’ya Göre Cuci Ulusu’nun Tarihi*. Ankara: Türk Kültürünü Araştırma Enstitüsü Yayınları.
- Özergin, K. (1985). Nogaylar. *Milli Eğitim ve Kültür*, 0(31), 68-74.
- Paşaoğlu, D. D. (2016). Nogayların Hanlık ve Ulus Olma Sorunsalı. *Tarih Araştırmaları Dergisi*, 35(60), 277-289.
- Paşaoğlu, D. D. (2016a). Altın Orda Hanlığı’nda Hanlık Makamı. (Ed. C. Buyar, M. Kıldıroğlu ve M. Kocobekov). *Türk Devlet Yönetimi Geleneği İçinde* (s. 180-189). Bışkek: Kırgızistan-Türkiye Manas Üniversitesi Yayınları.
- Preiss, A. R. (1995). *Mongols and Mamluks: The Mamluk-Ilkhanid War 1260-1281*. New York: Cambridge University Press.
- Râdvan, L. (2010). *At Europe’s Borders Medieval Towns in the Romanian Principalities*. Leiden-Boston: Brill.
- Rásonyi, L. (1939). Tuna Havzasında Kumanlar. *Belleten*, 3(11-12), 401-422.

- 
- Rásonyi, L. (1983). *Türk Devletlerinin Batıdaki Varisleri ve İlk Müslüman Türkler*. Ankara: Türk Kültürünü Araştırma Enstitüsü Yayınları.
- Reşidüddin Fazlullah. (2013). *Câmiu't-Tevârih (İlhanlılar Kısmı)*. Ankara: Türk Tarih Kurumu Yayınları.
- Schamiloglu, U. (2002). Altın Ordu. (Ed. H. C. Güzel, K. Çiçek ve S. Koca). *Türkler, (C. 8)* İçinde (s. 412-428). Ankara: Yeni Türkiye Yayınları.
- Sinor, D. (1959). *History of Hungary*. New York: Frederick A. Praeger.
- Sinor, D. (1999). The Mongols in the West. *Journal of Asian History*, 33(1), 1-44.
- Spuler, B. (2011). *İran Moğolları: Siyaset, İdare ve Kültür İlhanlılar Devri 1250-1350*. Ankara: Türk Tarih Kurumu Yayınları.
- Temir, A. (1992). Nogay Hanlığı. *Türk Dünyası El Kitabı, (C.1)* İçinde (s. 435-436). Ankara: TKAE Yayınları.
- Togan, Z. V. (1970). *Umumi Türk Tarihine Giriş*. İstanbul: İstanbul Üniversitesi Edebiyat Fakültesi Yayınları.
- Uludağ, S. (1991). Bâharzî, Seyfeddin. *Türkiye Diyanet Vakfı İslâm Ansiklopedisi, (C. 4)* İçinde (s. 474-475). İstanbul: Türkiye Diyanet Vakfı Yayınları.
- Vásáry, I. (2007). *Kumanlar ve Tatarlar Osmanlı Öncesi Balkanlarda Doğulu Askerler (1185-1365)*. İstanbul: Yapı Kredi Yayınları.
- Vasiliev, A. (2016). *Bizans İmparatorluğu Tarihi*. İstanbul: Alfa Yayınları.
- Vernadsky, G. (1939). Mihail Paleoloğ Devrinde Altınordu, Mısır ve Bizans Mütakabil Münasebetleri. *Ülkü*, 12(72), 525-534.
- Vernadsky, G. (2007 ve 2015). *Moğollar ve Ruslar*. İstanbul: Selenge Yayınları.
- Vernadsky, G. (2009). *Rusya Tarihi*. İstanbul: Selenge Yayınları.
- Witteck, P. (1952). Yazijioghlu 'Ali on the Christian Turks of the Dobruja. *Bulletin of the School of Oriental and African Studies*, 14(3), 639-668.
- Yakubovskiy, A. (1992). *Altın Ordu ve Çöküşü*. Ankara: Türk Tarih Kurumu Yayınları.
- Yuvalı, A. (1985). XIII. Yüzyılda Önyasya'daki Siyasi Bloklama. *Türk Kültürü*, 0(262), 111-120.
- Yuvalı, A. (1994). *İlhanlılar Tarihi I Kuruluş Devri*. Kayseri: Erciyes Üniversitesi Yayınları.
-



# Asya Studies

Academic Social Studies / Akademik Sosyal Arařtırmalar  
Year: 6 - Number: 20 p. 273-292, Summer 2022

## Sözlü Tarih, Belgeler ve Telif Eserler Işığında Fettahoğulları Aşireti\* *In the Light of Oral History, Documents and Copyrights Fettahoğulları Tribe*

DOI: <https://doi.org/10.31455/asya.1115551>

Arařtırma Makalesi /  
Research Article

Makale Geliş Tarihi /  
Article Arrival Date  
**11.05.2022**

Makale Kabul Tarihi /  
Article Accepted Date  
**23.06.2022**

Makale Yayın Tarihi /  
Article Publication Date  
**30.06.2022**

### Asya Studies

Emine Sekili  
Yüksek Lisans Öğrencisi /  
Kahramanmaraş Sütçü İmam  
Üniversitesi, Sosyal Bilimler  
Enstitüsü, Tarih ABD, Yakınçağ  
Tarihi Bilim Dalı,  
[eminesekili70@gmail.com](mailto:eminesekili70@gmail.com)

#### ORCID ID

<https://orcid.org/0000-0001-9706-7743>

\* "COPE-Dergi Editörleri İçin Davranış Kuralları ve En İyi Uygulama İlkeleri" beyanları: Bu çalışma için herhangi bir çıkar çatışması bildirilmemiştir. Bu çalışma için etik kurul onayı gerekmektedir.

#### Öz

Sosyal bir yapıdaki farklı sektörlerin varlığı, Anadolu toplumlarında çoğu zaman oymak, klan veya aşiret olarak ortaya çıkmıştır. Bu yapılar, genel toplum içinde kendilerine verilen vazifeleri yerine getirdikleri gibi kendi içinde de değişik vazifeler ve aile temelli farklılıklar sergileyerek toplum hayatının işlerliğine katkı sunmuşlardır.

Toplumsal göçlerin tetiklediği demografik yapı değişimleri, devletlerin yıkılmasına ve yeni devletlerin kurulmasına sebep olduğu gibi bazen de derebeyi olacak kadar büyüyen ve güçlenen bazı aile ve aşiretlerin yıkılmasına veya dağılmasına sebep olurken bazen de daha önce zayıf düşmüş ailelerin toparlanmasına ve güçlenmesine sebep olmuştur. Bu yapılardan biri olarak Fettahoğulları aşireti, köken olarak Orta Asya'dan göç eden bir aşiret olarak bilinmektedir. Kaynaklar, Türkmen aşiretlerle göç ettikleri ve ilk etapta Küfe şehrine yerleşerek Müslüman olduklarını kaydetmektedir. Daha sonra Anadolu'ya göç eden aşiret, doğuda hâkimiyet süren Bedirhan Mirleri ile anlaşamadıkları için Osmanlı Devleti tarafından bir süre Van'da iskana tabi tutulur. Daha sonra aşiretin bir bölümü Urfa ve Siverek taraflarına gönderilirken diğer bir bölümü de Rumların yoğun olarak yaşadıkları Trabzon taraflarına yerleştirilir. Bu bölgeye yerleştirilen Fettahoğulları bu bölgenin Türkleştirilmesine katkılarda bulunur. Sonraki dönemlerde büyük kabileler hâlinde Maraş yöresine göç eden Fettahoğulları, 20. yüzyıla geldiğinde köken araştırmasına girerek yeniden bir aile ve aşiret olarak toparlanmaya başlar. Son dönemlerde kurdukları dernek ve sosyal kurumlarla varlıklarını hâlâ devam ettirmektedirler.

**Anahtar Kelimeler:** Fettahoğulları, Aşiret, Osmanlı

#### Abstract

*The existence of different sectors in a social structure has often emerged as a tribe, clan or tribe in Anatolian societies. These structures have contributed to the operability of social life by exhibiting different duties and family-based differences within themselves, as well as fulfilling the duties assigned to them in the general society.*

*Demographic structure changes triggered by social migrations caused the collapse of states and the establishment of new states, and sometimes caused the destruction or disintegration of some families and tribes that grew and became strong enough to become overlords, and sometimes caused the recovery and strengthening of previously weakened families. As one of these structures, the Fettahoğulları tribe is known as a tribe that originally migrated from Central Asia. Sources record that they migrated with Turkmen tribes and settled in the city of Kufe in the first place and became Muslims. Later, the tribe, which migrated to Anatolia, was subjected to settlement in Van for a while by the Ottoman Empire, as they could not come to terms with the Bedirhan Mirleri, who were dominating in the east. Later, a part of the tribe was sent to Urfa and Siverek, while another part was settled in Trabzon, where the Greeks lived intensely. Fettahoğulları settled in this region contributes to the Turkification of this region. Fettahoğulları, who migrated to the Maraş region in large convoys in the following periods, started to regroup as a family and tribe by entering the research of origin in the 20th century. They still continue their existence with the associations and social institutions they have recently established.*

**Keywords:** Fettahoğulları, Tribe, Ottoman

#### Citation Information/Kaynakça Bilgisi

Sekili, E. (2022). Sözlü Tarih, Belgeler ve Telif Eserler Işığında Fettahoğulları Aşireti. *Asya Studies-Academic Social Studies / Akademik Sosyal Arařtırmalar*, 6(20), 273-292.

## GİRİŞ

Anadolu'ya yerleşen nüfusun tarihî geçmişi, demografik açıdan yerleşimcilerin köken olarak nereye dayandıkları ve bu yerleşik kitlelerin sosyopolitik açıdan ne anlam ifade ettiği önemlidir. Nitekim tarihi milattan çok öncelere dayanan Anadolu'nun içinde hangi milletleri barındırdığı, onların Anadolu topraklarına bıraktıkları tarihî ve kültürel mirasın bilinmesi bilimsel çalışmalar için önemli görülmektedir.

Toplumsal göçlerin tetiklediği demografik yapı değişimleri, devletlerin yıkılmasına ve yeni devletlerin kurulmasına sebep olduğu gibi bazen de derebeyi olacak kadar büyüyen ve güçlenen bazı aile ve aşiretlerin yıkılmasına veya dağılmasına sebep olurken bazen de daha önce zayıf düşmüş ailelerin toparlanmasına ve güçlenmesine sebep olmuştur. Bu aşiretlerden biri olarak Fettahoğulları, bir göç sebebiyle yerlerinden olmuş ve sonunda Anadolu topraklarına kadar devam eden bir serüvenle yüz yüze kalmışlardır. Haklarında çok az bilginin elde edildiği bu aşiret, yaşadıkları bölgelerde devlete yararları olan ve Anadolu'nun Türkleşmesine ciddi katkılarıyla bilinmişlerdir. Şimdilerde bir dernek etrafında toplanan bu aşiret hem kendi aile soy kütüklerini çıkararak kendi varlıklarını koruma hem de bir dayanışma ruhu içinde geçmişte olduğu gibi Anadolu'nun kültürel mirasa katkıda bulunma düşüncesi etrafında çalışmalarını sürdürmektedirler. Çalışma, söz konusu aşiretin hem tarihî seyir içindeki durumunu ortaya koymak hem de yeni projeler kapsamında bu kültürel çalışmalara katkı sunma niyeti ile ele alınmıştır.

## Aşiret

Aşiret sözcüğüne literatürde baktığımızda bu sözcüğün Arapça dilinde aşire sözcüğünden türediği ve topluluk anlamına denk geldiği kabul edilmiştir. Klan, boy veya kabile sözcüklerine denk gelen ve nadiren ekonomik ama çoğunlukla sosyal ve siyasi temelleri olan, dil uzmanlarının eşir veya aşira olarak belirttiği bir kavramdır. Aşiret kavramı için<sup>1</sup> Kamus-i Türkî adlı sözlüğe baktığımızda ise aynı asıldan çıkan, bir arada yaşamını sürdüren, birlikte hareket eden, birlikte konup göçen topluluk veya oymak olarak tanımlandığını görüyoruz. Cevdet Türkay ise aşireti, cemaat, oymak ve boy gibi kavramlar ile tanımlamıştır. Selahattin Çetiner ise aşireti tanımlarken köy altı mekânlar diye adlandırılan, aile, çadır, çiftlik, mezra veya şehir ve köyde yaşamının yanında, küçük aşiretler olarak adlandırılan, aile, tayfa, kabile gibi toplulukların birleşmesinden oluşur demiştir.<sup>2</sup> İsmail Beşikçi ise aşireti şöyle tanımlar “evlilik yolu ile meydana gelen akrabalık ve hısımlıkların bütünüdür”. Aşiret kabilelerin bir araya gelmesi ile oluşur diyerek aşireti tanımlarken kabile ve akrabalığa değinmiştir. Lale Yalçın ise aşiretin bölümlerine bağlı insanların bütününe ve sülalere aşiret demiştir. Lale Yalçın'ın aşireti tanımlarken düştüğü hata ise sülale sözcüğünün bölgede kullanıldığı anlamıdır. Sülale bir nevi aşiret demektir. Şehir hayatında halkın aşiret için kullandığı kelimelerden biridir.<sup>3</sup>

Ülkemizde aşiret deyince sadece doğuya özgü bir kavram olduğu akla gelse de ülkenin her bölgesinde Tahtacı, Kıpçak, Abdal, Kayı, Özbek gibi isimler ile birden fazla aşiret bulunmaktadır. Türkçede göçebe unsurlar için yaygın olarak kullanılmış olan bu sözcük, Osmanlı belgeleri ve kanunnamede genel olarak yörük veya konargöçer olarak kayıtlara geçmiş teşekküller, kabile, aşiret, oymak, mahalle, oba ya da aile, taif, cemaat olacak şekilde yukarıdan aşağıya doğru sıralanmıştır. Orhan Türkoğan, bazı aşiretlerin sonraları yerleşik hayata kısmen geçmiş olması ile ilgili yukarıda yazılı tanımın içine tarıma bağlı topluluklar ve yarı göçebelere de dâhil etmemiz gerektiğini ifade etmiştir.

## Aşiretleri Meydana Getiren Unsurlar

### Mal

Aşireti oluşturan *Mal* kavramı, Yalçın tarafından ‘Doğu illerinde kullanılan ve aşiretin meydana gelmesinde, aşiretin en küçük yapıtaşı olarak karşımıza çıkar. Mal, aile anlamına gelen daha çok bir anne ve babadan oluşan, içeride evli olanların sayı olarak fazla olduğu ama buna rağmen evin en büyüklerine nispet edilen küçük gruplar’ şeklinde tanımlanmıştır.<sup>4</sup> Ziya Gökalp ise Türk sosyolojisinde bu kavramın yerini Akev olarak ele alır. Ona göre aile ile kastedilen anne, baba, çocuklar, amca ve dedeleri içine alan geniş bir çerçevedir. Yalçın, Hakkârî’de akrabalık ve aşiret ilişkileri üzerine uyguladığı araştırmasında

<sup>1</sup> Cevdet Türkay, *Başbakanlık Arşiv Belgelerine Göre Osmanlı İmparatorluğu’nda Oymak, Aşiret ve Cemaatler*, İşaret yay. İstanbul 2005, s. 23.

<sup>2</sup> Selahattin Çetiner, *Sorunlarıyla Doğu ve Güneydoğu Anadolu Gerçeği*, Mehmetçik Yayını, Ankara 2003, s. 99.

<sup>3</sup> Lale Yalçın-Heckmann, *Kürtlerde Aşiret ve Akrabalık İlişkileri*, İletişim Yay., İstanbul 2015, s. 135.

<sup>4</sup> Yalçın, *Kürtlerde Aşiret ve Akrabalık İlişkileri*, s. 134.



mal teriminin, antropoloji literatüründe klan sözcüğünün yerine kullanıldığını belirtmiştir.<sup>5</sup> Mal sözcüğünü sülale anlamında kullananlar da bulunmaktadır.

### **Malbat**

Malbat ve Kol aşiret kavramı için önemli iki kavramdır. Malbat, bir tanesi beş göbek olan birden fazla *Mal*'in birleşiminden ortaya çıkan topluluklara denir. Malbat düzeyine yükselmesi için yaklaşık olarak 100 yıl geçmesi gerekmektedir. Her bir göbek aşiretlerin hesabı ile 20 yıla denk gelir. Orhan Türkoğlu *Güneydoğu Kimliği* adlı eserinde bu kavramın sosyolojik olarak kullanımını Kol olarak ele almıştır.

### **Kabile**

Kabile sözcüğüne aşiret kavramı çerçevesinde bakıldığında kolların birleşmesiyle meydana gelmiş topluluğa denir. Malbatların birlikteliği ile meydana gelmektedir ki bu anlamda kabile, daha geniş bir topluluk ismi olarak karşımıza çıkar. Örneğin; Şanlıurfa'da yaşayan birçok kabilenin bir araya gelmesi ile Düğer Aşireti oluşmuştur. Aşiret, Billiye, Sergevri, Lebentçiler, Karayiler ve Habiye gibi kabilelerin biraraya gelmesi ile Düğer Kabilesi adını almıştır. Nihayetinde vardığımız sonuç ise şudur; kabileler birleşerek aşireti oluştururlar. Aynı zamanda en güçlü kabile reisinin çevresinde toplanan kabileler de aşireti oluşturur. Aşiret yapılanmasında güçlü bir lidere dâhil ve bağlı olmakla birlikte, aşiretin içinde yazılı olmayan katı kurallar olduğunda görüyoruz.

### **Aşiretlerde Sosyal Örgütlenme**

Aşiretler idari ve siyasi birlikler olarak görülür.<sup>6</sup> Aşiret örgütlenmesinde en alt tabakadaki aşiret bireylerinde, aşiret ağalarından ya da reislerine kadar uzanan bir hiyerarşik yapılandırma oluşmuştur. Hiyerarşik yapının işlenmesi ve akrabalık ilişkilerinin çok sıkı olması aşireti disipline eder. Aşiret mensubu olanlar dış ilişkilere (aşiret dışında) fazla bağlı olmamalarına rağmen, iç ilişkilerinde bu disipline sıkı sıkıya bağlıdır. Aşiret ideolojisine göre bu hiyerarşik düzen tüm aşiret mensuplarınca kabul edilmeli ve saygı duymaları gerekmektedir. Çünkü ancak hiyerarşik düzenin kabullenilmesiyle aşireti alakadar eden herhengi bir konuda alınan kararlar uygulanabilir. Aşiret ile alakalı kararlar aşiretin önde gelenleri ve aşiret reisinin yaptıkları iştişare sonucunda alınır. Aşiretler, bu anlamda birbirlerine yardım etme, sahip çıkma, koruma-kollama, Anadolu'daki imece usulü gibi ve adına 'zibare' denilen bir yardımlaşma türüyle yardım etme işlemlerini kendi aralarında yazılı olmayan kuralları yerine getirmektedirler.

Özellikle doğuda yaşayan halk arasında sosyal yapı açısından aşiret kavramının devam ettiğine şahit olmaktayız ki bu yapı, yüzyıllardır devam edegelen örf ve adetlerin yazılı kuralları hâline gelmeden bir müeyyideye sahip olmasıyla farklılık arz etmektedir. Bu anlamda doğu illerindeki aşiret sosyolojisi, Marx Weber'in de değindiği 'geleneksel otoritenin etkin ve içkin olduğu toplumsal yapı sınıfında'<sup>7</sup> yer almaktadır. Diğer bir yaklaşıma göre aşiretlerdeki sosyal yapı, kişiler arasındaki bir mecburiyete dayanır. Burada tek başına yaşayan birey, zaman içinde tek başına bir şeyler beceremediğini veya bazı işlerin üstesinden gelemediğini fark eder. Bunun sonucunda kişiler yardımlaşarak bir şeyler başardıklarına şahit olmaktadır. Bu durum, onları bir arada tutar, bu da aşiretlerin sosyal yapısını meydana getirmektedir.<sup>8</sup>

### **Aşiret Reisinin Görevleri**

Bir aşiret ağası hangi yolla yönetime gelirse gelsin aşiret içerisindeki liderliğini ve saygınlığını devam ettirmek için bazı görevleri yerine getirmek zorundadır. Bu görevler kısaca şöyle sıralanabilir:

Aşiretin diğer aşiretlere karşı toprak bütünlüğünü korumak, can ve mal güvenliğini, aşiret içinde huzuru sağlamak, düzeni, hukuku düzene sokmak ve ihtilafları çözmektir. Bununla beraber aşiret ile komşu aşiretler veyahut hükümet ile ilişkileri düzenlemek, komşu aşiretler arasında çıkan ihtilafları çözmek için hakemlik yapmak, konukları ağırlamaktır. Bunlar arasında en önemli olanının ise kendi aşiret birliğini korumak olduğu söylenebilir.<sup>9</sup>

<sup>5</sup> Yalçın, *Kürtlerde Aşiret ve Akrabalık İlişkileri*, s. 134; Ferhat Tekin, *Hakkâri Örneğinde Aşiret, Cemaat ve Akrabalık Örgütlerinin Modernleşme ve Kırsal Çözüm Sürecindeki Siyasal ve Toplumsal Sonuçları*, Yayınlanmamış Yüksek Lisans Tezi, Selçuk Üniversitesi Sosyal Bilimler Enstitüsü, Konya 2005, s. 7.

<sup>6</sup> W. Haviland, *Kültürel antropoloji*, Kaknüs, İstanbul 2002, s. 313.

<sup>7</sup> Weber, Marx, *Toplumsal ve ekonomik örgütlenme kuramı*, (Çev. Ö. Ozankaya), İmge Yay., Ankara 1995, s. 331.

<sup>8</sup> Arkonaç, S.A., *Sosyal psikoloji*, Alfa Yay., İstanbul 2001, s. 256.

<sup>9</sup> Ahmet Beydağı, 21.06.2021 tarihli görüşme.

### Aşiretlerin Sınıflandırılması

Aşiretlerle ilgili yapılan sınıflandırmaların birbirinden farklı olduğu görülmektedir. Gökalp bu konuda kapsamlı bir araştırma yapmıştır. Gökalp'e göre Araplar, Türkler, Yörükler ve Kürtlerde aşiretlerin ne şekilde sınıflandırıldığı Tablo 1'de verilmiştir.

**Tablo 1:** Aşiretlerin Çeşitli Şekillerde Sınıflandırılması

Araplar	Türkler	Yörükler	Kürtler
Al-iyal	Ayal	Yok	Yok
Şa'b	İl	Kabile	Aşiret
Batın	Tire	Oba	Oba
Amare	Bölük	Mahalle	Tarife
Kabile	Boy	Sülale	Kabile
Aile	Ocak	Yok	Zom
Fasile	Soy	Yok	Çadır
Semiye	YarımTire	Aile	Aile
Kavim	Uruk	Aşiret	Kol

Gökalp'in yaptığı sınıflandırma ile Özer'in Burukan aşireti üzerinde yaptığı araştırma örtüşmektedir.<sup>10</sup> Aşiretlerin sosyal örgütlenmesi konusunda Özer; çadır, zom, tayfa, kabile, hanedan (aile), oba ve aşiret sınıflandırılmasından söz etmektedir. Birkaç tane *zom*'un bir araya gelerek obayı, obalar kabileyi, kabileler ise birleşerek aşireti oluşturmaktadırlar.<sup>11</sup>

### Osmanlı Döneminde Aşiret

Osmanlı Devleti sınırları içinde yaşayan Türk aşiretlerinin, Anadolu'nun fethi ile birlikte Orta Asya'dan Anadolu'ya göç etmiş Türk boylarının bir kolu olduğu bilinmektedir. Yüzyıllarca süren bu göç hareketiyle muhtelif Türk boy ve aşiretleri, Anadolu'nun Türkleşmesini sağlayan aşiretler olmuştur. Türklerin Anadolu'ya gelip buraları yurt tutma sürecini ortaya koymaları ise<sup>12</sup> Türk konargöçer toplulukları ve bu bağlamda aşiretleri etraflıca inceleyebilmemiz için gereklidir.

Doğu Anadolu ile Kafkasya'da yurt tutma çabası içinde olan Türklerin, Anadolu'ya Türk akınları İslamiyet'ten çok daha eski tarihlere kadar iner. Hun Türklerinin 395 tarihli Anadolu seferi ile Kafkasya üzerinden Azerbaycan ve Anadolu'ya Türk akınları yapılmıştır. Anadolu'ya ikinci bir Hun seferi 398 senesinde yapılmış ve ikinci büyük göç dalgası 466 senesinde gerçekleşmiştir. Azerbaycan ve Doğu Anadolu'ya yerleşen Ağaçeri Türk boyları Avrupa Hunlarına bağlıdır. 775-785 yılları arasında, Abbasi halifesi Mehdi, hilafeti döneminde Horasan şehirlerinin halklarından olan Türk ve İranlı pek çok grubu Anadolu'ya göndermiştir. Kendi isteği veya bu sebeple gelen Türkler, Erzurum, Malazgirt, Ahlat, Tarsus, Misis, Adana, Maraş, Diyarbakır, Silvan (Meya Farkin) ve Malatya şehirlerine yerleştiler. Maverannehir Türkleri, Anadolu'nun güney ve doğu bölgelerini kısmen de olsa iskân hâline getirmişlerdir. İki kalabalık göçebe topluluk olan Oğuzlar ve Karluklar XII. Yüzyılın birinci yarısında Maverannehir'de yaşıyorlardı. Bundan sonra Türk göçleri özellikle Horasan ve Türkistan'dan sürekli olarak devam etmiştir. Böylece, Türk nüfusu Anadolu'nun doğu ve güney bölgelerinde hiçbir zaman azalmamıştır. Bu dönemden itibaren Bizans İmparatorluğu'nun hakimiyetinde bulunan Orta Anadolu'ya Türk komutanlar iki asır boyunca akınlarda bulunmuş, ancak Anadolu'nun Türkleşmesi Selçuklular döneminde olmuştur. 1141 yılında Türkistan Karahitayların eline geçti. Bunun sebebi Selçuklu Sultanı Sancar'ın Karahitaylara karşı Katvan'da giriştiği bir meydan muharebesini kaybetmesidir. Bu bölgede yaşayan Oğuz Türkleri, Afganistan, Azerbaycan, İran, Irak ve Horasan taraflarına, en nihayetinde Anadolu'ya doğru ilerlediler. Türkistan'dan Anadolu ve diğer İslam ülkelerine akın eden Türk boylarının akın nedenlerinden biri de XIII. asrın başlarındaki Moğol istilasıdır.<sup>13</sup>

Bu dönemde Moğol istilasının önünden kaçan Maverannehir, Horasan ve Azerbaycan'da yaşayan Türkmenler de Anadolu'ya geldiler. Büyük bir Türkmen kitlesi 1185 yılında Güneydoğu Anadolu'ya gelip yerleşmişti. Bu Türkmenler genellikle, Urfa, Musul ve Rakka dolaylarında kışlamakta olup bu bölgeye Horasan'dan gelmişlerdi. Merv ve Sarahs bölgesinde kalabalık hâlde yaşayan Oğuzlar'ın

<sup>10</sup> Ahmet Özer, *Doğu'da Aşiret Düzeni ve Brukanlar*, Elips Kitap, İstanbul 2003, s. 67.

<sup>11</sup> Ejder Ulutaş, *Kanaat Önderi Bir Liderlik Fenomenolojisi*, Açılım Kitap, İstanbul 2016, s. 316.

<sup>12</sup> <https://searchworks.stanford.edu/view/7683004>. 18.07.2021.

<sup>13</sup> Orhan Türkdoğan, *Doğu Anadolu'nun Sosyal Yapısı*, Timaş Yayınları, İstanbul 1987, s. 19.

dağılması; 1173 yılında Harzemşahlardan Sultan Şah'ın Oğuzların yoğun olarak yaşadığı Serahs'ı ele geçirmesi sonucu olmuştur. Güneydoğu Anadolu'da yaşayan bu Türkmenler, dağılan Horasan Oğuzlarının bir koludur.<sup>14</sup>

Osmanlı devleti'nin toplum yapısı içerisinde aşiretlerin yerleşim biçimleri ve kimliği üzerinde az da olsa önemli araştırmalara rastlanmaktadır. Bunlardan bir tanesi *Kitab-ı Diyarbekriye* ye Adını taşıyan Ebübekr-i Tihri'nin 1478 yılında kaleme almış olduğu eserdir. Bu eser esas itibariyle Akkoyunlu tarihini anlatmaktadır. Bu kitapta, 15. yüzyılda Doğu ve Güneydoğu Anadolu bölgesinin etnik durumu hakkında önemli bilgiler yer almaktadır. Bu yörelerin bahsedilen eser sayesinde 15. yüzyıldaki tarihi coğrafyası da çizilebilmektedir.<sup>15</sup>

Sosyolojik bir olgu olarak aşiretler Osmanlı döneminde de göz önüne alınmış ve konu bütünlüğü ile kanunnamelerde de geçmiştir. Sosyal tarih ve kültürümüz hakkında Osmanlı Kanunnameleri ayrıntılı bilgiler sunmaktadır. Kaynak olarak maliyeden müdevver defterler, mühime defterleri ve tahrir defterleri gibi çok yönlü belgeler kullanılmıştır. Bunlardan özellikle tapu tahrir defterleri çok önemlidir. IV. Murat dönemine kadar tapu tahrir defterleri Osmanlı ülkesinde bulunan mezarlar, köyler ve yaylak, kışlak gibi kuruluşların dökümünü kapsamaktadır.<sup>16</sup>

Bey ve ağa niteliğindeki kişilerin geleneksel Osmanlı düzeni içerisinde, ekonomik anlamda düzenin yapısını etkilemedikleri görülmektedir. Avrupa'da egemen olan feodalite, bey ve ağalığın gelişmiş şekli olarak karşımıza çıkıyor. Bu özelliği, Osmanlı Devleti'nin ileriliğinin temelini oluşturmuştur. Eşitlik, adalet gibi büyük erdemlerin ve ilerlemenin en büyük engeli olan feodalite uzun süre Osmanlıda yerleşmemiştir. Celali İsyanları, ağalık ve beylik sisteminin Osmanlıda ortaya çıkışının en önemli tetikleyicisi olmuştur. Servetlerini toprağa yönelterek mevcut mülkiyetin sağladığı kuvvet, toprak düzeninde değişimleri de beraberinde getirmiştir. Osmanlı'nın yaşanan isyanlarla ve toprak mülkiyetindeki değişim ağaların ve beylerin devletin yerini alması ile sonuçlanmıştır.

Aşiret kavramının Avrupa'da ki derebeylik sisteminden farklı olması, Osmanlılarda aşiretlerin bir korku unsuru olarak algılanmanın önüne geçmiştir. Nitekim aşiretler, kendi içinde uyguladıkları yazılı olmayan kanunlarla kendi iç düzenini sağlarken, çoğu zaman devletin işleyişine müdahale etmez. Bununla beraber aşiretler, gerekli hukuki müdahaleleri de kendi iç bünyesinde kendisi gerçekleştirebilmektedir. Bu anlamda devletin de yükünü azaltma gibi bir gizli görevi de ifa etmiş olmaktadır.

Osmanlılarda etnik yapıları farklı olan birçok aşiret hayatiyetini günümüze kadar devam ettirmiştir. Bu aşiretlerden bir olarak Fettahoğulları aşireti, üzerinde çalışma yapılmayan bir grup olarak bu makalemizin konusunu oluşturmaktadır.

### FETTAHOĞULLARI AŞİRETİ

Fettahoğulları Aşireti'nin 592 yıllık tarihi genellikle kökeni babadan oğula aktarılan birtakım rivayetlere ve bazı yazılı kaynaklara dayanmaktan öte gidememiştir. Bunun nedeni de aşiret hakkında bugüne kadar ciddi bir araştırma yapılmamış olmasından kaynaklanmaktadır. Osmanlı arşivlerinde tasnifi yapılan evraklar içerisinde Abdulfettahoğulları, Fettahoğulları, Fettahlı aşireti, Fettahzade gibi çeşitli isim ve ifadeler, aile hakkında önemli bilgiler vermektedir. Fermanlar, Maraş tapu-tahrir defterleri, hüccet-i irade, sancak, tapu nüfus kayıtları, beylik beratları, silsilename belgeleriyle Osmaniye, Bahçe, Düziçi (Haruniye), Hasanbeyli, Maraş Helete yörelerinde yaşayan Fettahoğulları ailesinin 600 yıllık bu bölgedeki tarihini Osmanlı kaynaklı arşivlerden incelemek mümkündür.

Başbakanlık Osmanlı arşivindeki defter tasnifleri arasında müstakil olarak cemaatler ve yapılan iskanlar hakkında verilen hükümlerin kaydedilmiş olduğu defterler bulunmaktadır. Bu defterlerde aşiretlerin içtimai teşkilatları, iktisadi faaliyetleri, idarecilerin adları, yaylak kışlak mahalleleri ve ziyaret yaptıkları yerler ayrı ayrı incelenebilmektedir. Örneğin; Zülkadriye cemaatleri içerisinde Bulanıklı cemaati adı altında Abdulfettahoğlu Süleyman, Ömer ve Mustafa isimlerine rastlanılmaktadır. Bu kayıt incelendiğinde Zülkadriye cemaatlerinin isyan etmesi sonucu 22 cemaatten 50.000 kuruş ücret almaya karar verilmiş, bu ücretten de 500 kuruşun Bulanıklı cemaatinden Abdulfettahoğulları'nın hissesine düştüğü görülmektedir. Bu da bize 1707 yılında Bulanıklı cemaatinin bir kolunun İfraz da denilen bölgede yerleşik yaşadıklarını göstermektedir. 1563 yılına ait Maraş Tahrir defterlerine göre de bölgenin

<sup>14</sup> Yazıcı, Nesimi, *İlk Türk-İslam Devletleri Tarihi*, Diyanet Vakfı Yayınları, Ankara 2014, s. 447.

<sup>15</sup> Kemal Çiçek, "Osmanlı Tahrir Defterlerinin Kullanımında Görülen Bazı Problemler ve Metod Arayışları", *Türk Dünyası Araştırmaları*, sayı: 97 (İstanbul 1995), s. 93-111.

<sup>16</sup> Bu bölgelere ait şu defterlerde bu bilgilere rastlanılmaktadır. Bk. TKA, TD, nr. 76; nr. 131; nr. 136; nr. 146.

birçok yerinde Bulanıklı cemaatinin bir kısmının yerleşik bir kısmınınsa bölgede kışlayarak ziraat yaptıklarını görmekteyiz.<sup>17</sup>

1922 yılında Of'ta dünyaya gelen Aziz Hacı Fettahoğlu, akrabası olan 1899 doğumlu Ahmet Hacı Fettahoğlu'ndan Osmanlıca yazılmış bir köken defteri bulur. Bu defterin latin harflerine çevrilme tarihi 1920'li yılların sonlarına tekabül eder. Bastırılma tarihi ise 1996 senesidir ve *Silsilename* adıyla bastırılır. Kitapta okuduğumuz bilgilere göre 1920 ve 30'lu yıllarında bir araya gelerek ataları hakkında bilgiler veren Fettahlı'nın yaşlı insanların ortak görüşü "Biz Göktürk aşiretindeniz" cümlesiyle ete kemiğe bürünür. Bu bilgi ve görüşler ışığında Fettahlı ailesinin eski Göktürk Devletini kuran Aşina ailesi olduğu görüşü aşiret bireyler arasında kuvvet kazanır.<sup>18</sup>

Fettahoğulları ailesinden, Memiş Ağa isimli bir araştırmacı, 1834 senesinde kaleme aldığı silsilenamede şöyle anlatmaktadır: "Küfe şehrinden göç etmiş ecdadımızın asılları Göktürk aşiretindedir." MS 552-750 yılları arasında Orta Asya'da yaşamış olan Aşina (Kurt) ailesi Göktürk Devleti'nin de kurucusudur. Aşina ailesi 750 yılında Uygurların öncülük ettiği ve diğer Türk kabilelerinin dâhil oldukları saldırılar sonucu Orta Asya'yı Türkmenlerle birlikte terk ederek Irak'ın Küfe şehrine gelip yerleşmişlerdir. Bu şehirde İslamiyet'i kabul etmiş ve Abdülfettahoğulları ismini almışlardır. Aşina ailesi, daha sonraki göçlerle de o günkü yerlerinden ayrılarak değişik bölgelere göç etmişlerdir.

Fettahoğulları ailesi ile ilgili olarak araştırmalar yapan araştırmacı Cezmi Yurtsever, ailenin soyunun Göktürk hanedanlığına dayandığını ve o soydan geldiğinin kesin olduğunu ifade etmektedir. Yurtsever: "Göktürk Devleti'ni kuran Aşina ailesi Orta Asya'yı 750 yılında yapılan baskınlar sonucunda terk ederler. Küfe'ye gelip İslamiyet'i kabul etmişler ve isimleri Abdülfettahoğulları olarak değişmiştir. Daha sonraları ailenin Anadolu'ya yerleşme serüveni Van üzerinden devam etmiştir. Anadolu'dan, farklı yerlere dağılmışlardır. Hacı Fettahoğlu'nun soyundan gelen ve Trabzon'a yerleşenlere Kurt İbrahim Ağa denilmektedir. Osmanlı'nın Trabzon'u alması 13. Yüzyılda gerçekleşmiş ve sonrasında yöreye yerleşen Fettahlıların taşıdığı soy şöhreti sebebi ile aile "Kurt" ünvanını taşımaya başlamıştır. Stratejik önemi olan Gavurdağı vadilerinin arasında, Adana ve Maraş'ın ortasında bulunan yöreye 14. ve 15. yüzyıllarda yerleşen Fettahlı beylerinin özellikle Bahçe'de bulunan mezar taşlarındaki süslemelerin Orhun Anıtlarına olan benzerliği dikkat çekmektedir. Osmanlı Devleti adına, Adana valisinin hazırladığı Çukurova'nın güvenliği esas alınan fermana imza atan aşiret beylerinden biri de Gavur Dağı Ayanı Fettah Bey'dir.<sup>19</sup>

Abdülfettahoğulları Küfe'de yaşar ve sonraları Anadolu'ya göç edip, Van'a yerleşirler. Van'da güçlü beylerin (Bedirhanogulları) baskılarına dayanamayan aile baskılara dayanamayarak Anadolu'nun dört bir yanına dağılır. Ailenin bir bölümü Maraş'a gelir. Diğer kalabalık olan bir kol ise Trabzon şehrine doğru giderek burada Of ve Vakfikebir yöresine yerleşir. Maraş'a giden aileler Dulkadiroğulları'nın yakınında bulunan Helete bölgesine yerleşirler. Maraş'ın Osmanlıya bağlanmasından sonra Helete'de yaşayan aileden kopan bir parça Adana-Maraş-Halep kervan yolunun kavşağında bulunan bu günkü Bahçe ilçesine yerleşir. Fettahoğulları ailesinden olup Van'dan ayrılma kararı alan üçüncü bir grup ise Siverek, Mardin ve Diyarbakır yöresine yerleşir.

Yabancı ve Türk kaynaklarında ailenin izlerine rastlamak mümkündür. Örneğin, Türk beyliklerinin anlatıldığı bazı kaynaklardan Maraş Elbistan dolaylarında 1337 yılında bir beylik kurduklarını öğreniyoruz. Maraş, Elbistan'dan sonraki başkentleri olmuştur. Mısır ve Suriye, kuruluşundan itibaren Memluk İmparatorluğu'na 62 yıl, Osmanlı Devleti'ne ise 117 yıl bağlı kalmışlardır. Fettahoğulları'nın ataları Fatih'in Trabzonu alması ile beraber buralara yerleştirilmiştir. Türk beyliklerinden olan Ramazanoğulları ve Dulkadiroğulları yakın komşuluk kurulmuş, Osmanlı İmparatorluğu'na ise kız vererek akrabalık kurmuşlardır. Ailenin şeceresi 1836'ya kadar kayıtlıdır. Kaynaklarda belirtilen bilgilerin arasında tam bir bağlantı sağlanamamıştır. Bu durum araştırmayı yapanlar tarafından da "Tarihler ile anlatılan bazı olayların yakıştırıldığı veya tercüme eden tarafından bağlantı kurulmadığı" notu düşülerek açıklanmıştır.<sup>20</sup>

Küfe şehrine yerleşerek burada bir müddet yaşadıkları ve İslamiyete geçtikleri rivayet edilen Fettahoğulları Küfe'ye yerleşmeden önce Orta Asya'dan çıkıp, Oğuzlar/Türkmenler arasından göç ederek Irak'a geldikleri anlatılan bilgiler arasındadır. Ayrıca Osmanlı Devleti'nin İskan siyaseti doğrultusunda ülkenin değişik yerlerine yerleştirilen ailenin çeşitli kollarından bazılarının Trabzon civarına, bazılarının Siverek tarafına gönderildiği, bir kısmının da Maraş bölgesinde kaldıkları görülmektedir. Antalya, Adana,

<sup>17</sup> Mehmet Akif Terzi, *Gavurdağının Bulanık Tarihindeki Sır Perdesi*, Doğu Kütüphanesi İstanbul 2010, S. 5, ss. 69- 71.

<sup>18</sup> Çelikel, Ahmet, 24.07.20021 tarihli görüşme.

<sup>19</sup> İrade-Dahliye (İDH), (BOA), 479/32171; 485/32697.

<sup>20</sup> Muzaffer İlhan Erdost, *Şemdinli Raporu*, Onur yay., Ankara 1987, s. 278-279.

Düziçi (Haruniye), Bahçe, Osmaniye, Hasanbeyli, Trabzon Vakfikebir ile Bayburt'un Yaz Yurdu Köyü'nde Fettahoğulları ile alakalı tarihi izlere rastlanmaktadır.<sup>21</sup>

**Resim 1:** Abdulfettahoğullarının Köklerini Gösteren

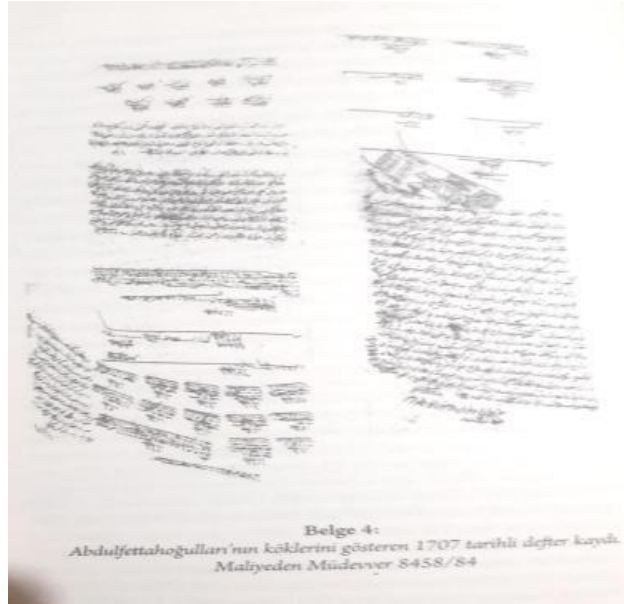

**Resim 2:** Fettahlı Aşiret Reislerinin Kullandığı Mühür 1707 Tarihli Belge Kaydı.<sup>22</sup>



Fettahlı aşireti muhtemelen Selçuklular zamanında Küfe'ye yerleşmişlerdir. Fettahlı aşireti 14-16. yüzyıllarda Diyarbakır bölgesinde yaşamıştır. Bu bölgedeki halk üzerinde söz sahibi olan Bedirhan beyleri ile Cizre Hükümdarı ve Güneydoğu'daki aşiretler anlaşamadılar. Yavuz ve Kanuni dönemindeki Osmanlı yönetimi, Fettahlı aşiretini bir süre Van yöresinde iskâmı sağladı. Hem Doğu Anadolu'nun Türk kontrolünde kalmasını sağlamak, aynı zamanda İran'dan gelecek saldırıları önlemek için bu gerekliydi. 1600'lü yıllar ve sonrası Osmanlı'nın sosyal bunalımlar yaşadığı bir dönemdi. Bu dönem Fettahlı aşireti üç bölgeye dağıldı.<sup>23</sup>

<sup>21</sup> Haruniye (Düziçi)'de Fransız ve Ermenilerin Türk halkına yaptığı dehşet verici katliamlar, zulümler ve diğer konular için bk. Zeki Türker, *Düziçi-Haruniye'nin Kurtuluşu*, İstanbul 1997, Çelikel, Ahmet, 24.07.20021 tarihli görüşme.

<sup>22</sup> Terzi, *Gavurdağın Bulanık Tarihindeki Sır Perdesi*, Doğu Kütüphanesi, İstanbul 2010, s.7.

<sup>23</sup> <http://www.yavuzfettahoglu.com/blog/index.php/fettahoglu-ailesi>



1. Samsat ve Siverek'in Ölüm ağaç mezarası dolaylarına.
2. Rumların yoğun yaşadığı Trabzon'un Of nahiyesine ise Van'dan ayrılan bir diğer Fettahlı kolu yerleşti. Bu bölgenin Türkleşmesinde önemli rol oynamışlar ve zamanla Trabzon, Vakfikebir yöresine dağılmışlardır. Of yöresi Ayanları (derebeyleri) olarak 1600'lerden sonra görev yapmışlardır. Günümüzde de aynı yörede izlerine rastlanan Hacı Fettahzadeler, Kaldırımogulları aileleri Trabzon yöresi Fettahlı aşiretinden geldikleri varsayılmaktadır.<sup>24</sup>
3. Fettahlılar Maraş yöresine 1600 senesinde kalabalık bir grup olarak gelmiş ve Bayazıt Beylerinin koruması altına girmişlerdir. Maraşlı Bayazıt Beylerinden Kalender Ağa ile Heleteler Beyi Mirza Ali'nin devlete yardımcı olması istenmiştir. Bu olay 1689 yılına denk gelmektedir. O yıllarda Fettahlı'nın yerleşim yeri Halete'dir. Başka bir Fettahlı Beyi olan Payas taraflarında silahlı adamlarıyla Yusuf Ağa oğlu Abdülfettah Ağa'dan devlete asker göndermesi, yörenin güvenliğine yardımcı olması istenmiştir.<sup>25</sup>

### Siverek-Samsat Civarında Fettahoğulları

Fettahlar, Osmanlı'nın uyguladığı iskân politikası nedeni ile Anadolu'nun birçok farklı bölgesine yerleştirilmişlerdir. Çoğunlukla yönetici sınıfına mensup bir aşiret ya da aile olarak tanınmaktadır. Ellerinde şimdi dahi mevcut bulunan belge ve fermanlardan ailenin Siverek bölgesine de yerleştirildiğini açıkça öğreniyoruz. Mutasarrıf Diyarbakır Alay Beyi Abdülfettahzade Mehmet'in Siverek ve Samsat bölgelerinde Malikane (kayıdî hayat şartı ile tasarruf) sahibi oldukları Hicri 1144 tarihli belgede belirtiliyor. O dönem uygulanan ordu ve toprak sistemi gereği, elinde bulunan toprakla orantılı olarak seferde 1000 tımar askeri ile Bağdat muhafızının hazır olduğu belirtilmektedir.<sup>26</sup>

Dersaadet'e (İstanbul) ulaşan şikayetler arasında, bölgedeki diğer aşiretler ve toprağı işleyen halk arasında yaşanan anlaşmazlıklar olmuştur. Bizler ise bunu ve Sultan tarafından ikaz edildiklerini belgeler aracılığı ile öğreniyoruz. "Keşkül" adlı esere baktığımızda ise Fettahların son dönemlere kadar Siverek'te etkin olduklarını görüyoruz. Bunu Osmanlı devletinin uyguladığı iskân politikaları sonucu çeşitli bölgelere yerleştirilen Fettahlıların son dönemlerine denk geldiğini yine belgelerden öğreniyoruz.<sup>27</sup>

Fettahlıların ecdadından ve ulemadan oldukları bilinen ve türbelerinin hâlen dahi halk tarafından ziyaret edildiğini bildiğimiz, Abdal Ağa ve Hacı Muhiddin Efendiler için H. Bahaddin Fettahlı tarafından Abdal Ağa türbesi ve kabristanı yeniden düzenlenmiş ve yanında Fettahlı Abdal Ağa Camii yaptırılmıştır. "Fettahlı Ailesi" Sivereğin en eski ailesi olarak bilinir. Ayrıca elinde bulunan, bu aile mensupları adına yazılmış Osmanlı Berât'larından olan bir belgede, Osmanlı toprak sistemi ve bu sistemin Siverek'te uygulanışı ile ilgili önemli bilgiler mevcuttur.

Bu belge Hicri 1144 tarihli olup Samsat ve Siverek bölgesinde Bağdat muhafızı Vezir Ahmet Paşa yanında, Diyarbakır Alay Beyi Abdü'l-Fettahzade Mehmet'in 1000 nefer tımar askeri ve babası Diyarbakır Alay Beyi Abdülfettah'ın tımar erbabı ile sefere hareket için hazır olduğu anlaşılmaktadır. Bu belgede kısaca; reayaya zulmettiğine dair şikayet üzerine Abdülfettahzade Mehmet'in tasarrufunda olduğu devlet hazinesinin kendisinden alınarak daha önceki mutasarrıfı (belgede Seyit Gazi Bey adında birisi olarak belirtilmektedir.) ile şikayetçi Büziği (Baziki aşireti) aşiretinden Ali Bey ve Ebubekir'e 2500 gurus muaccel kira bedeliyle verildiği anlaşılmıştır (No.8/14). Sonradan yapılan araştırmaların nihayetinde Fettahlıların işlettiği topraklar, yapılan şikayetin asılsız olduğu anlaşılınca kendilerine geri verildiği belgede belirtilmektedir.

Fettahlı aşiretine ait Hicri 1151 tarihli başka bir belgede özetle "*Siverek Sancağı dâhilinde Üsve nahiyesinin Urgur karyesinde 2000 akçelik tımara sahip Hüseyin'in, Alay Beyi Mustafa'nın da arzı ve yine erbab-ı timardan başka bir Hüseyin'in ihbarı ile Sefer-i Hümayun'a katılmadığı sabit olduğundan sahip olduğu tımarın kendisinden alınması*" hakkında bir ferman gönderilmiştir. Fettahlı Ailesine ait yukarıdaki belgede devlet için lazım olan askerin bir kısmının temininin tımar sistemi ile olduğu açıkça görülmektedir. Siverek'ten çeşitli seferlere asker gönderildiğini belgeleyen bundan başka ve farklı kaynaklar da mevcuttur. Bunlardan birisi de 966/968-1558-1560 tarihli ve 3 numaralı "Mühimme" defterinde geçendir. Bu konuda Diyarbakır Beylerbeyliği'ne gönderilen bir fermandaki durum benzerliği dikkat çekmektedir.

<sup>24</sup> Terzi, *Gavurdağın Bulank Tarihindeki Sır Perdeleri*, Doğu Kütüphanesi İstanbul 2010, s. 5, 69, 71

<sup>25</sup> <http://cezmyurtsever-osmaniyetarihi.blogspot.com.tr/2010/10/fettahlı-ailesinin-tarihi-yuruyusu.html>

<sup>26</sup> 5 nolu Mühimme defteri, 966/968-1558-1560, 3.

<sup>27</sup> *Fettahlı mühimme defteri*, Hicri 1151, 21/3.

*“Diyarbakır Beylerbeyine, Arap eşkiyanın Basra’ya yeniden saldırma ihtimali üzerine, bunu defetmek için Van, Ergani ve Siverek’ten Basra’ya gönderilmesi emir olunan asker ile kürekçi, zahire, toprak, demir, tel, kalay vs. hakkında gönderdiği mektubun alındığı; bundan sonrada aynı şekilde kendisine emrolunan hizmetlerin yerine getirilmesinde gerekli gayreti göstermesi ve bildirmesi lazım gelen bilgileri de arz etmesi.”<sup>28</sup>*

*“Silahlı süvari zabite verilen, H.1119 tarihli belgede ve tımarın bir üstü olan Zeametın Siverek’te varlığı ile alakalı bir mesele şu şekilde geçmektedir: “Siverek Sancağı’nın İn Nahiyesine bağlı Halebi karyesi’nde 20.000 akçelik zeamete sahip İsmail orta boylu ela gözlü açık kaşlı (belgede kimlik tarifi bu şekilde yapılmaktadır) tezkiresini kaybetmiş olduğu için Dersaadet’e müracaat etmiş olduğu anlaşılmaktadır. İsmail’e, Alay Beyi’nin bayrağı altında sefere katılması şartıyla 20.000 akçelik zeameti için kendisine yeniden tezkire verilmiştir.”*

Bu belgelerin genelinde göze çarpan bu tip şikayet ve çekişmelerin çokça olduğudur. Osmanlı Devleti’nin de bozulmanın farkında olduğunu Siverek’teki Fettahlı ailesine ait beratlardan öğreniyoruz. Her beratın mukaddimesinde mutlaka nasihatlere yer verilmiştir. Bunun aksaklıkların düzeltilmesi için verildiği anlaşılmaktadır. Şöyle ki;

H.1230 tarihli bir beratın önsözünde; *“Şam, Halep, Diyarbakır, Mardin, Adana, Ayıntab, Malatya ve Tokat bölgelerinde ve diğer bölgelerdeki mahallerin (Mir-i Maktua) tasarrufu bazı devlet ricali ile vilayet ileri gelenlerinin (Ayân) elinde olduğu ve bunların da üzerlerine düşen görevleri yapmadıkları, köylerdeki reayayı perişan ve rencide ettikleri”* dile getiriliyor. Bu uyarılardan sonra nasihat olarak bu köylerin üzerlerine düşen işleri yapıp vergilerini verdikten sonra rencide edilmemeleri istenmiştir.

Mutlu Fettahoğlu ile yapılan görüşmede Kahramanmaraş ili Helete kazasında bulunan Küpelikılıç, Kömekoz, Göksu, Tekküpeli olarak adlandırılan soyadlarına dikkat çekilmiş ve *“Bu dört ailenin akrabalıklarının olduğunu bilmekteyiz. Yine bu aile fertleri ile yapılan görüşmeler neticesinde ilk aile toplantısının Helete’de yapıldığını, bu ailelerin soyunun Nurhak ilçesinde yaşamış olan Küpeliğa’ya dayanmakta olduğunu, Van’da yaşayan Fettahlılar’ın Helete’ye gelmeden öncede bir kısmının Van’da bulunan Bedirhanoğulları ile anlaşmazlığa düşüp Helete, Siverek gibi yerlere yerleştiklerini bilmekteyiz.”<sup>29</sup>* ifadelerine yer vermiştir.

### **Çukurova Bölgesinde Fettahoğulları**

Şu an Osmaniye iline bağlı bulunan ve daha sonra ilçe olan Bahçe kasabası, Karkamış eyaleti hududu içinde eski ismi Atnus, Mestas geçitlerinin birleştiği yerde ileri karakol kalesi harabesi üzerine inşa edilmiş, miladi 640 yılında Hz. Ömer’in hilafeti zamanında Halid Bin Velid ile Şarkî Roma imparatoru Herakles arasında zuhur eden isyan neticesinde Kumandan Halit tarafından zapt edilmiştir. Bilahare bu mahal Selçuklu hükümdarlarından Kılıç Arslan’ın eline geçmiş, 1441’de validesi Döndü Hatun namına bir mescit ve bir minare inşa edilmiştir. Mescit yıkılmış ancak minare hâlen ayaktadır. Minarenin bir eşi de Maraş’ta şekerli caminin minaresidir. Bu mahal, Ramazan Oğullarının hükmü altında iken, Yavuz Sultan Selim’in Mısır seferine azimeti sırasında zapt edilmiştir.<sup>30</sup>

1700’lü yıllara rastlayan durum ise şöyledir; Fettahlı’ya bağlı Bulanık nahiyesinde "Ayan" durumunda derebey olarak görev yapmaları işte bu yıllara dayanır. Adana’ dan Maraş’a giden kervan yolunun güvenliği sağlama, yöre halkından vergi toplama görevleri arasında idi. Gülek boğazından Halep’e doğru uzanan kervan yolunun Gavurdağları vadilerindeki güvenliğinin sağlanması görevi Fettahoğullarına verilir. Bu tarihte Fettahoğulları beylerinin resmi sıfatı “Gavur dağı Ayanlığı”dır ve bölgenin yönetimini 1700-1865 yılları arasında ellerinde bulunduran Fettahlı beyleri ayanlık statüsünde

<sup>28</sup> 5 nolu Mühimme defterindeki belgenin orijinali (Mühimme Defterleri, Osmanlı döneminde Sadaret (Başbakanlık) dairesinde tutulan, önemli kararların ve yazışmaların kayıtlarının tutulduğu bir çeşit Bakanlar Kurulu defteridir.

<sup>29</sup> Mutlu Fettahoğlu ile 13.11.2017 yılında yapılan görüşme.

<sup>30</sup> Ahmet Fettahoğlu, 14.11.2017 yılında yapılan görüşme.

yarı bağımsız hükümet durumundadırlar.

Bulanık kazası; Gâvur Dağı'nın Ceyhan Nehri'nin Ulaşlı Dağları'na kadar olan kısımda Maraş eyaletine bağlı olan, batıdan Çukurova'ya güney kısmından da Ulaşlı Dağlarına bitişiktir.<sup>31</sup> Çukurova ve Maraş ovasını birbirinden ayıran Gavur Dağı'nın geçit veren nadir yerlerinden birisi olan kaza Fettahoğlu Bey'inin de konağının bulunduğu yerdir. Ağca Bey bölgenin güvenliğinden sorumludur. Bölge aşiretleri arasında oldukça saygın bir yeri olan Ağca Bey, başı sıkışan ve yardıma muhtaç olanların uğrak yeri olmuştur. Ağca Bey kendinden istenen yardımı ne pahasına olursa olsun geri çevirmez, bu tavrından dolayı Bab-ı Ali ile zaman zaman ters düşmüştür. Ölümüne de kendisine sığınanları koruması sebep olmuştur. Mısır'da Fransızlarla yapılan savaşta orduyu bırakıp kaçan Maraş Valisi İsmail Paşa, Maraş'a girmek istemiş ancak halk savaştan kaçan bir valiyi kabul etmeyip Maraş'a girmesine direnince Antep taraflarına çekilerek buradan da gizlice Gavur Dağları'na gelmiş ve Bulanık ayarı AğcaBey'e sığınarak canını zor kurtarmıştır.<sup>32</sup>

Şu anda Bahçe ilçe mezarlığında bulunan Ağca Beye ait kümbet mezar taşındaki yazılarda "Hanedan'ı kadimden Abdulfettahoğlu..." şeklinde devam eden yazı; bahsi geçen aile hakkında çok eski yönetici aile anlamına işaret çekmektedir.

Kasabanın konumundan dolayı, orduların yürüyüşü istikametinde olması ve mevkilerinin ehemmiyetleri dolayısıyla tarihi birçok hadisat ve vakasına sahne olmuştur. Bu kasaba bir mezra ve bir bahçe hâlindeyken 1831'de Osmanlı Devleti'ne isyan eden Mısır valisi Mehmet Ali Paşa'nın oğlu İbrahim Paşa idaresindeki ordu Osmanlıyı hezimete duçar ederek diğer yerlerle beraber burayı da istila etmiş, 1839'da buradan çekilmiş ve 8 sene Mısır'ın idaresinde kalmıştır. Kasaba 1850 tarihinde Maraş sancağına bağlı Kızıl yer nam-ı diğer Bulanık Bahçe namına mütesellimlik ile idare edilmiştir. Bu kazaya Türkmen adında yerleşen bir aşiret, bu aşiretin adı Fettahoğulları, bu aileden Ağca Beyoğlu Ahmet Bey de ilk mütesellim olmuştur. 1860'ta Sultan Abdülmecid zamanında Derviş Paşa kumandasında gönderilen Kuva-i İslahiye, Ahmet Bey'i kaza mütesellimliğinde ibka, 1871 yılında aynı sancakta irtibatı kalmak üzere kazaya tahvil edilmiş ve ilk kaymakam olarak da o tarihte Darendeli el Hacı Bekir Bey isminde bir zatta yin edilmiştir. 1878 tarihinde bu kaza Adana vilayetinin Cebelibereket Sancağı'na bağlanmış ve isim Bahçe kazası olarak değiştirilmiştir. Halen de bu isim geçerlidir.<sup>33</sup>

19.yy'ın başlarında Fettahoğullarının "ayanlık" yaptıkları dönemde Anadolu'nun büyük bir kısmında olduğu gibi Çukurova ve özellikle Gavur dağlarında ferdi hareketler baş göstermiş asayiş iyiden iyiye bozulmuştur. Türkmen beyleri ve aşiretler vergi yükü altında fazlasıyla ezilmişlerdi. Bu durum isyanları da beraberinde getirmiştir. Hac ve tüccar kervanlarının Adana'dan ötede "Halep Yolu" olarak tanımlanan güzargahın Misis-Payas yöresinde Osmanlı devleti güvenliği sağlayamıyordu. Küçükhalioğlu Halil, Gavur dağları ve Payas yöresi derebeyi emrindeki yüzlerce eşkiya ile yolları basıyor, kervanları soyuyordu. İskenderun sahillerinde güvenlik tehlikeye girmişti. İstanbul'dan Adana'ya ulaşan Sürre-i Hümayun Kervanının sahillerinde gemi ve kayıkların Suriye sahillerine taşınmasına karar verilmişti. "Devlete yardımcı olur düşüncesiyle" Küçükhalioğlu Halil'e (Özerili, Payas) Mirimiranlılığı görevi bile verilmişti. Ancak Halil yine baskınlarına devam ediyordu. Bir müddet sonra, hâlâ bu durum devam ederken, Halil'in yerine geçen Mıstık'ın üzerine askeri hareket düzenlenir. Mıstık, Fettahoğulları korumasındaki Gavur dağlarına sığınır. Bayezidlilerden olan Kalender Paşa'dan olaydan sorumlu tuttuğu Ağca Bey'i yakalayıp cezalandırmasını isteyen Maraş Valisidir. Ağca Bey'in suçsuz olduğunu düşünen Kalender Bey operasyonu yavaşlatır. Bunun üzerine Kalender Paşa görevinden alınıp Girit'e sürülür. Ağca Bey de geçici olarak affedilir. 1816 yılının 23 Eylül'ünde Halep Valisi Celalettin Paşa Maraş Kaymakamı olan Hakkı Mehmet Ağa hakkında eski Maraş müftüsü Abdullah ve Hasan Efendiler tarafından yapılan şikayetlerin nefsaniyetten kaynaklandığına ve suçlamaların asılsız olduğuna dair sadarete bir tahrirat göndermiştir.<sup>34</sup>

Maraş'a doğru giden Adana valilik kervanı Gavurdağları eteklerinde 1854 senesinde saldırıya uğrar. Saldırıda 40'a yakın askerini kaybeder. Olay mahaline ise "Kanlı geçit" adı verilir. Gavurdağları eşkiyalarının saldırıyı yapmasına ve kervanın Fettahlıları ziyarete gitmekte olduğu bilindiği hâlde suçlanan Fettahoğulları olmuştur. Gâvur dağı kaypak ağaları Fettahlı beylerine her daim husumet beslemişlerdir Şikayetin, eksik soruşturma ve iftira sonucu yörenin güvenliğini sağlayamadıkları için

<sup>31</sup> Cevdet Paşa, *Tezâkir*, s.128

<sup>32</sup> *Fettahlı mühimme defteri*, Hicri 1151, 21/3.

<sup>33</sup> İlyas Gökhan vd., *Osmanlı Dönemi Maraşın İdari Tarihinde Dulkadirli ve Bayezidli İdareciler (1700-1850)*, Çaltış Ofset Matbaacılık İstanbul 2013, s. 238.

<sup>34</sup> Gökhan vd., *Osmanlı Dönemi Maraşın İdari Tarihinde Dulkadirli ve Bayezidli İdareciler*, s. 239.

Fettahoğullarının cezalandırılması ile nihayete erer. İstanbul'dan yola çıkan infaz memurları Adana ve Maraş valilik askerleriyle birlikte Gavurdağlarına gelir. Fettahlı Ağca Bey'in oğulları Ahmet ve Mehmet Beyler teslim alınır. İnfazlarına karar verilen beyler,

Bahçe'de babalarının yapmış olduğu caminin önündeki çınar ağacında Ahmet ve Mehmet bey'in idamı infaz edilir. Fettahlı ailesi olaydan dolayı derin üzüntü içerisindeydi. Bu acı olayın ardından mutluluk verecek bir olay gerçekleşir; Fettahlı Mehmet'in eşi bir erkek çocuğu dünyaya getirir, çocuğa dedesinin ismi Ağca Bey adı verilir.<sup>35</sup>

İdam edilen ata dedeleri için ayrı ayrı mezar yaptırılır. Hece taşından yapılan mezarların üzerinde hayat hikayeleri bulunmaktadır. Türbelerin üzerinde de "şehid olmuşlardır" ibaresi yazılıdır.

**Resim 3:** Ağca Bey Mezarı ve Kümbeti ile Ağca Bey Camii Bahçe/Osmaniye



**Resim 4:** Ağca Bey Cami Bahçe/Osmaniye



Bahçe nahiyesi Torosların Ergenekonu olarak kabul edilir. Fettahoğulları idam olayından sonra, coğrafi yapısından dolayı parçalanarak ayrılırlar. Ayrılan bir kol Hasan Bey önderliğinde Hasanbeyli'ye

<sup>35</sup> Ahmet Fettahoğlu, 14.11.2017 yılında yapılan görüşme.



yerleşir. Kullanılan Hasanbeyli adı buradan gelmektedir. Duran-Yusuf-Hanifi Ağa kardeşler Hasanbeyli, eski adıyla Haruniye, şimdiki ismiyle Düziçi-Osmaniye ve Adana'ya dağılanlar olmuştur. Bunlar Ağca Bey neslinden gelenlerdir.

Kozanoğlu olayları olarak Edebiyatımızın Halk şiirleri alanında rastladığımız olaylarda da Fettahlıları görmekteyiz.<sup>36</sup> Çapanoğullarından bir bey olan Necip Paşa ile Kozanoğlu'nu karşılıklı konuşturmuştur. Dadaloğlu, bir şiirinde: Bu şiirinde bölgedeki Fettahlı etkisini şu mısralarda görmekteyiz:

HASANPAŞA	KOZANOĞLU
“Kozanoğlu, yapma benimle inadı Dedem, deden ile bir dem sınadı Bizim kovduğumuzun kalmaz kanadı Pençe vurup ciğerini çekmem var”	“Derebeyiyim demenendim yoktur Sorun aşirete seçerem çoktur Elde yalın kılıç çarka çalaktır Alkanını Adana'ya dökmem var”

DADALOĞLU:

“İssız kalmış Fettahlı'nın dağları  
Dikiş tutmaz kalan bunun çağları  
Dadaloğlum çakıştırır beyleri  
İkinizin bir maskına bakmam var”

#### **Kurtuluş Savaşında Fettahoğulları**

Fettahoğullarının bir bölümü, Kahramanmaraş ve Osmaniye çevresine yerleşmişlerdir. 1918'de Çukurova bölgesinin Fransız kuvvetleri tarafından ele geçirilmesi sürecinde düşmana karşı mücadelede etkin bir rol almışlardır. Bu bağlamda Fettahoğullarının da yardımıyla Ermeni ve Fransız kuvvetleri bölgeden çıkarılırken bu savaşta Fettahoğulları, Mustafa Kemal ve silah arkadaşları ile beraber hareket ederek bu savaşta farklarını ortaya koymuşlardır. Fettahoğulları, bir süre sonra Batı Cephesinde savaşa katılmış ve Anadolu'dan Yunanlıların çıkarılmasında büyük başarılar göstermişlerdir. Nitekim bu başarılar, aile mensuplarına Türkiye Büyük Millet Meclisi ve Mustafa Kemal Atatürk'ün etkisiyle İstiklal Madalyaları kazandırmıştır.<sup>37</sup>

16 Mayıs 1916'da Leningrat kentinde İngiliz ve Fransızlar bir anlaşmaya imza atmışlardır. Bu anlaşma gereğince İngiliz tarafı Irak, Filistin bölgesini; Fransız tarafı da Güney Anadolu ve Suriye bölgesini işgal edeceklerdi. Buna bağlı olarak Mersin ile İskenderun limanları gibi iki stratejik limanla beraber Ergani maden ocakları, Çukurova bölgesindeki pamuk arazileri Fransızlara kalacaktı. Anlaşma gereğince Fransızlar 11Aralık 1918 yılında Dörtöyl, 17Aralıkta Mersin merkezi 1500 kişiden oluşan bir orduyla, 19Aralık 1918'de ise Tarsus ilçesini, 21 Aralık 1918'de Adana merkezi işgal edecekti. Bu işgal hareketi, aynı dönem itibariyle hem güney hem de kuzey bölgelerine doğu genişlemeye devam etmiştir. Daha sonraki dönemde 1919 15 Ocak ayında Antep, 1919 22 Şubat'ında ise Kahramanmaraş İngilizler tarafından işgal edilmiştir. Nitekim şehir daha sonra kısa bir direnişten sonra düşman kuvvetlerinin eline geçmiştir.<sup>38</sup>

Fransız kuvvetler ilk olarak ele geçirip işgale tabi tuttıkları yerlerin mülki amirlerinin görevlerine son vermiş onların yerine Fransız ve Ermenilerden seçilen kişileri atamışlardır.<sup>39</sup> İşgalle beraber oluşan sıkıntılı durumun ciddiyetini fark eden yöre halkının büyük bir kısmı Anadolu'nun iç taraflarına göç etmiş, diğer bir kısmı ise aileleri ile birlikte dağılık alanlara sığınmışlardır. Bu savaş ortamında yerel halk kendilerine korumak için değişik yerlere göç ederken, diğer taraftan Adana bölgesine yerleşmeye çalışan Ermeniler, bu alanlarda kendilerine bir devlet kurma gayreti içine girmişlerdir. Nitekim Çukurova bölgesinde hayatlarına devam eden Ermenilerin meydana getirdiği çeteler ile Fransız askerleri, 19-24 Aralık 1918'de Osmaniye, Bahçe ve etraf beldeleri işgale başlamışlardır.

Osmaniye ile beraber Bahçe ele geçirildikten sonra, Ağcakoyunlu köyü yanında yer alan Yarbaşı istasyon çevresi ile demiryollarının kontrolünü ele geçirmek için Ermeni ve Fransız askerlerinden oluşan bir tabur asker yerleştirilmiştir. Fransız birlikleri, Haruniye'deki Ermeni mahallesi ve civarına bir bölüm

<sup>36</sup> Bkz. A. Esat Bozyiğit, *Halk Şiirimizde Kozanoğulları Olayları*, Kültür Bakanlığı Halk Kültürü Araştırmaları-Türk Ansiklopedisi. Kozanoğulları Maddesi. Not. c. 22, s. 259 – 260.

<sup>37</sup> Necati Demir, “XX. Yüzyılın Başlarında Doğu Çukurovada Fırtınalı Hayat ve Fettahoğulları”, *Zeitschrift für die Welt der Türken Journal of World of Turks*, 3(1).

<sup>38</sup> Geniş bilgi için bk. Ahmet Eyicil, “Maraş Savunması”, *Atatürk Araştırma Merkezi Dergisi*, s. 61, C. XXI, Mart 2005).

<sup>39</sup> Çelikel, Ahmet, 24.07.20021 tarihli görüşme; Fransız-Ermeni iş birliği konusunda geniş bilgi için ayrıca bk. Genelkurmay Başkanlığı, *Türk İstiklal Harbi, C. IV, Güney Cephesi*, Ankara 2009, s. 219.



Ermeni askerini konuşlandırmışlardı. Nitekim kaynaklar, Fransızların, Haruniye, Osmaniye ve Bahçe'ye kendi askerî kamuflajlarını giydirdikleri 1000 kişilik Ermeni askerin yerleştiğinden bahsetmektedir.<sup>40</sup>

Hasanbeyli, Bahçe ve Haruniye'de<sup>41</sup> Ermenilerden meydana gelen asekre birlikler, halkın mallarına ve tarlalarına el koymuş, evlerini yakmışlardır. Bunun üzerine yerel halk, korku içinde dağlara kaçmaya başlamıştır. O dönem için bu göç olayına halk arasında "Kaçkaç" denilmiştir. Bu kaçma sebebi, Ermenilerin ele geçirdikleri herkesi öldürmelerinden kaynaklanmaktaydı. Nitekim bu olaylardan bir tanesi de Hasanbeyli olayıdır.<sup>42</sup>

Yakaladıkları Türkleri öldüren Fransız ve Ermeni askerleri, öldürdükleri kişileri, Hasanbeyli tepesindeki Kemik Kuyusu'na gömmüşlerdir. Cenazelerini arayan halk, daha sonra bu kuyuda akrabalarının cansız bedenlerine ulaşabilmişlerdir. Halk, Kemik Kuyusu'na vardıklarında kuyunun cesetle dolu olduğuna şahitlik etmişlerdir.<sup>43</sup> Bu savaş döneminde, yörede yaşayan halk hem içeriden hem de dışarıdan kuşatma altındaydılar. Ermeni askerlerinin yöredeki sayısı 10.000 çıkmış, yörede tam anlamıyla bir savaş yaşanmaktaydı.<sup>44</sup>

Fransız ve Ermeni çetelerinin işgali altında bulunan Bahçe, Osmaniye gibi yerler için Kuvâ-yı Milliye teşkilatına bağlı milis güçleri savaş vermekteydi. Haruniye bölgesinde üç Kuvâ-yı Milliye milis teşkilatına bağlı birlik yer almaktaydı. Bunlar, Yörük Osman Bey'e bağlı birlikler, Aydınolu Osmanlı beyi nezaretinde meydana getirilmişti. Kurulan milis teşkilatları bölükler şeklinde oluşturulmuş, hepsinin kumandası daha önce nahiye müdür vekilliği de yapan ve çevreyi iyi tanıyan *Fettahoğlu Hacı Mahmut*'a verilmiştir.<sup>45</sup>

Karaçarlı köyü, Karacaören köyü, Hacılar köyü, Çamiçi köyü, Karkın köyü, Elek köyü, Burgaçlı köyü ve Haruniye merkezde gönüllülerden meydana getirilmiş olan 1. Bölük bulunmaktaydı. Kurtlar köyü, Kuşçu köyü, Gökçayır köyü, Çotlu köyü, Zindegan köyü, Bayındırlı köyü Alibozlu köyü ve Elbeyli köyünde gönüllülerden oluşmuş birliklerle savunulmaktaydı. Bunlar için de 2. Bölük teşkilatlandırılmıştı. Fettahoğlu Osman Bey 1. Bölük komutanı, Yeşiloğlu Mehmet Bey ise 2. Bölük komutanı olarak görev yapmaktaydılar. Bu komutanlara, Yusuf Türkoğlu ve Hasan Telli komutan yardımcılarını olarak katkı sunmuşlardır.<sup>46</sup> Bostanlar köyü, Yazlamazlı köyü, Böcekli köyü, Karagedik köyü, Çerçioğlu köyü ve Pir Sultan köylerinde yaşayan gönüllülerle de diğer bir bölük kurulmuştur. Kötüoğlu Mustafa, bu bölüğün komutanlık işlerini, Çerçioğlu Hüseyin ve Göllü Ökkeş de bu komutanlara yardımcı olarak destekte bulunmuşlardır.<sup>47</sup> Bu üç bölüğün malî giderlerini ve harcamalarını karşılayan ve aynı zamanda Haruniye camisini de yaptıran kişi, ilçe eşraflarından olan Fettahoğlu Hacı Halil Bey idi. Bu çalışmalara karşılık olarak bölgedeki vatansever, aydın ve cesur halk, Fettahoğlu Hacı Halil Bey'in yanında yer alarak varlıklarını vatan savunması için harcamaya başlamışlardır.<sup>48</sup>

<sup>40</sup> Hasanbeyli ve Bahçe'de Fransız ve Ermenilerin Türk halkına yaptığı dehşet verici katliamlar, zulümler ve diğer konular için bkz. Abdullah Remzi Gül, *1909 Adana Olayları ve Bahçe'de Kurtuluş Mücadelesi*, Mersin 2004.

<sup>41</sup> Haruniye (Düziçi)'de Fransız ve Ermenilerin Türk halkına yaptığı dehşet verici katliamlar, zulümler ve diğer konular için bk. Zeki Türker, *Düziçi-Haruniye'nin Kurtuluşu*, İstanbul 1997, Çelikel, Ahmet, 24.07.20021 tarihli görüşme.

<sup>42</sup> Damar Arıkoğlu, *Hâtıralarım*, (ts.), s. 112.

<sup>43</sup> Geniş bilgi için bk. Gül, age., s. 177-183.

<sup>44</sup> Fahri Belen, *Türk Kurtuluş Savaşı*, Ankara 1983, s. 155.

<sup>45</sup> *Fettahoğlu Hacı Mahmut* ve bölüğünün faaliyetleri konusunda bilgi için bk. Genelkurmay Başkanlığı, *Türk İstiklal Harbi, C. IV, Güney Cephesi*, s. 223.

<sup>46</sup> (Geniş bilgi için bk. Abdullah Remzi Gül, *1909 Adana Olayları ve Bahçe'de Kurtuluş Mücadelesi*, Mersin 2004, s. 175-176).

<sup>47</sup> Zeki Türker, *Düziçi-Haruniye'nin Kurtuluşu*, İstanbul 1987, s. 5.

<sup>48</sup> Osmaniye ve çevresinde kurulan Kuvâ-yı Milliye birlikleri konusunda bilgi için bk. Genelkurmay Başkanlığı, *Türk İstiklal Harbi, C. IV, Güney Cephesi*, s. 223.

**Resim 5:** Hareketi'nin Öncülerinden Hacı Mahmut Fettahoğlu ve Mezar Taşı.<sup>49</sup>

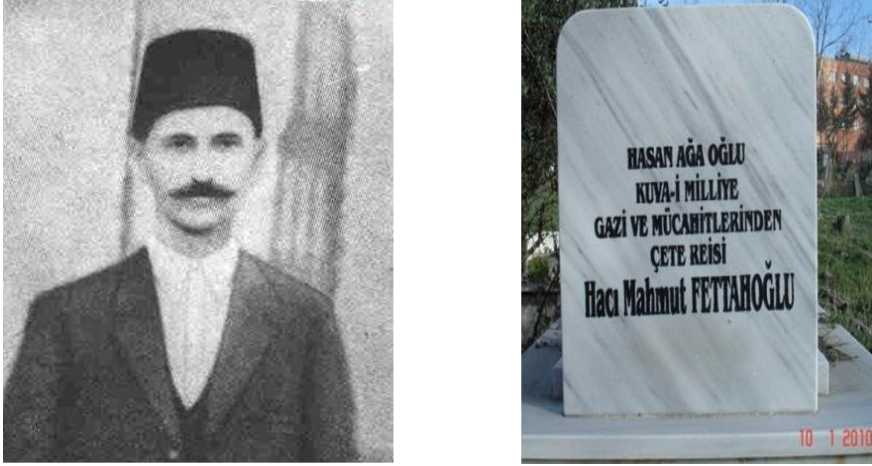

Fransız kuvvetleri karşısında, Hacı Mahmut Fettahoğlu'nun amcazadesi Fettahoğlu Mehmet (1313/1895-96-1987)'in meydana koyduğu fedakarlık, cesaret ve faydalar halk arasında günümüzde de anlatılmaktadır. Diğer amcazadesi olan Fettahoğlu Yusuf Türker (1315/1897-1988) gayretleri bölge insanı arasında bir destansı şahsiyet oluşturmuştur.<sup>50</sup>

**Resim 6:** Kuvâ-yı Milliye Gazilerinden Mehmet Fettahoğlu ile (Fettahoğlu) Yusuf Türker'in Mezar Taşları



Fettahoğlu aile bireylerinden olan ve Fettahoğlu Hacı Mahmut birliğinde yer alan bu anlamda ülke savunmasında yer alan kişiler şu şekilde ele alınabilir: Hasanbeyli bölgesinden Mehmet Fettahlioğlu, Hasanbeyli bölgesinden Salih Bahçeli (1904-19.4.1979) ki bu kişi, kayıtlara göre Devlet Bahçeli'nin babası olarak tanınmaktadır. Hasanbeyli bölgesinden Ağca Aksay, yine aynı bölgeden Hasan Çanga yer almıştır.<sup>51</sup>Haruniye beldesinden şehit Fettahoğlu Osman, Haruniye bölgesinden Fettahoğlu Hacı Rüstem,

<sup>49</sup> Fettahoğlu Hacı Mahmut ve bölüğünün faaliyetleri konusunda bilgi için bkz. Genelkurmay Başkanlığı, Türk İstiklal Harbi, C. IV, Güney Cephesi, Ankara 2009, s. 223.

<sup>50</sup> Genelkurmay Başkanlığı, *Türk İstiklal Harbi, C.IV, Güney Cephesi*, s. 83; Ürker, s. 8-9.

<sup>51</sup> Hasan Bey (Çanga) (d. Bahçe-1896): Çukurova Bölgesi *Kuva-yı Milliye Hareketi*'nin öncülerindedir. Fransızların Çukurova'yı işgalinde tutuklanmış ve 5 ay hapisanede kalmıştır. Hapishaneden kaçtıktan sonra *Bahçe Müdafaa-i Hukuk Cemiyeti* üyeliği yapmıştır. Rivayete göre Hasan Çanga, Millî Mücadele'den sonra, soyadı kanunun çıktığı günlerde, Fettahoğlu Hasan, Ankara'ya

yine aynı bölgeden Fettahoğlu Yusuf Türker ve Haruniye'den Mehmet Fettahlıoğlu da sayılanlar arasındadır. Bu kişilerden Haruniye'den Fettahoğlu Osman şehit edilmiştir.

Yörede meydana getirilen millî güçler, düzenli ordular oluşturulup bölgede istihdam edilene kadar bahsedilen bu kişiler yardımıyla değişik mücadeleler verilmeye devam edilmiştir ki bunlar şu şekilde ele alınabilir. Haruniye bucağı bölgesinin stratejik durumundan dolayı, Fransız ve Türk tarafları arasında en çetin mücadeleler burada yaşanmıştır. Kasaba dışında yer alan ve 300 civarında mevcudu olan Haruniye Kuvâ-yı Milliye birlikleri, değişik zamanlarda Fransız güçlere baskınlar düzenlemektedir. Bu baskınlar karşısında çok kayıp veren Fransız askerler, Haruniye'nin güney kısmına, demiryolu boyunca çekilmek zorunda bırakılmıştır.<sup>52</sup> Haruniye bucağındaki askerlere yiyecek getiren Fransız takviye ekiplerine bu Kuvâ-yı Milliye birlikleri tarafından saldırı yapılmış, böylece Fransız askerlerinin düzeni bozulmuştur. Bu süreçte Aydınoğlu Osman Tufan ile Yörük Selim Bey, 1920 Mart'ında Atatürk tarafından savaş bölgesine gönderilen Maraş bölge Kuvâ-yı Milliye birlikleri ile Haruniye gönderilmiş ve bu bölgede çevre oluşturmuş Kuvâ-yı Milliye birliklerinin komuta işleri de kendisine tevdi edilmiştir. Yörük Selim Bey ile Aydınoğlu Osman Tufan komutasına bağlı yerel birlikler, belli aralıklarla Fransız güçleri ile çarpışmış ve her seferinde yendikleri Fransız güçlerinden önemli oranda silah elde etmişlerdir. Bu gibi takviyelerle Kuvâ-yı Milliye birlikleri daha donanımlı ve güçlü duruma gelmiştir.<sup>53</sup> Fettahoğlu Yusuf Bey (Yusuf Türker) 1920 Mart ayında, beraberindeki 25 arkadaşı ile Fransız güçlerinin bulunduğu Taşoluk bölgesindeki emniyet karakoluna saldırı düzenlemiş ve bu birliği imha etmiştir. Bu saldırıda, karakolda görev yapan 27 kişilik Ermeni ve Fransız askeri yok edilmiştir.<sup>54</sup> Fettahoğlu Mehmet 1920 Nisan başında 12 Kuvva-yı Milliyeci ile Kızıldere'de Hamus çayının kuzey tarafındaki Yellikaya bölgesinde konuşlanmış Fransızlara ait birliklere saldırı düzenlemiş bu saldırıda Fettahoğlu Hacı Mahmut emrindeki Kuvâ-yı Milliye birlikleri silah seslerini duyarak yardım amaçlı bu bölgeye intikal etmiş, bu saldırıda Fransız karargâhı içindekilerle beraber imha edilmiştir. İmha edilen karakoldaki pekçok silah cephane ve gıda maddesi ele geçirilmiştir. Elde edilen cephane ile de Tapan sırt bölgesine yeni bir Kuvâ-yı Milliye birliği ve karkol üssü kurulmuştur.<sup>55</sup> Bu arada Fettahoğlu Hacı Mahmut Bey'in komuta etmiş olduğu Kuvâ-yı Milliye birlikleri, Fransızların Yarbaşı bölgesindeki ana karargâhına saldırmış ve düşmana zaiyatlar vermiştir. Fransız güçleri, Kuvâ-yı Milliye askerlerinin kendi birliklerini iyi manevra etmeleri ve isabetli atışları ile her alanda başarı kazandıklarını görmeye başlamışlardır. Bu bağlamda birçok asker kaybeden Fransızlar, Kanlıgeçit sirtlarına kadar çekilme mecburiyetinde kalmışlardır. Bu çatışmalarda Kuvâ-yı Milliye birlikleri hatırı sayılır miktarda cephane ve mühimmat ele geçirmişlerdir. Elde edilen cephane ve mühimmat muhafaza altına alınmış ve aynı şekilde düşmana karşı kullanılmıştır.<sup>56</sup> Kuvâ-yı Milliye birlikleri, 1920 Nisan 18'de Sarudüz bölgesinde 75 kişilik bir Ermeni-Fransız birliği ile karşılaşmış, bu çatışmada da birçok silah ele geçirilmiştir. Ele geçirilen silah ve diğer mühimmat, Çatalmazı silah deposunda koruma altına alınmıştır.<sup>57</sup>

Kuvâ-yı Milliye'ye bağlı gözcüler, 23 Nisan 1920 tarihinde Osmaniye civarından Haruniye köy bölgesine işkence ve tahriklerde bulunmaya gelen 23 kişilik Fransız-Ermeni birliğine saldırı düzenlemiş ve bu saldırıda birlik tamamen imha edilmiştir.<sup>58</sup> Bu müdahaleler sonunda Antep, İskenderun, Osmaniye, karayolu civarından demir yolu eksenine kadar olan Haruniye bölgesi ve çevresi Kuvâ-yı Milliye birlikleri adeta her taraf hakim konuma gelmişlerdir. Antep merkez ve civarı işgal askerlerine silah, takviye cephanelik, asker ve yiyecek nakledemeyen Fransız kuvvetleri, yeni bir güzergâh olarak Kilis-Antep kara yolu ile bu sorunu çözme gayretine girmiştir. Ancak burada da Şahin Bey'in Elmalı köprüsü üzerinde verdiği mücadele ve bu alanda yapılan savunmalar, onların bu girişimini de kırmıştır.<sup>59</sup>

Haruniye ve çevre beldelere bağlı Kuvâ-yı Milliyecilerinden olan Fettahoğlu Mehmet, Kundakçı Ahmet ile Vızık Hasan 1920 Mayıs'ında Fransızların Antep güçleri ile Adana güçleri arasındaki ulaşım yolunu kapatmak için Kanlıgeçit ile Bahçe arasındaki Ağcakoyunlu köy ve yakınlarında olan Kökpınar

Mustafa Kemal Atatürk'ü ziyarete gitmiştir. Bu arada soyadı kanunu çıkmıştır. Atatürk, Hasan Bey'e Çankaya'ya izafeten Çanga soyadını vermiştir. Hasan Çanga, Cumhuriyet'in ilk yıllarında, 1934-1946 yılları arasında 12 yıl Bahçe Belediye Başkanlığı yapmıştır.

<sup>52</sup> Türker, *Düziçi-Haruniye'nin Kurtuluşu*, s. 14.

<sup>53</sup> Genelkurmay Başkanlığı, *Türk İstiklal Harbi*, C. IV, Güney Cephesi, Ankara 2009, s. 83; Çamurdan, s. 98-99.

<sup>54</sup> Türker, *Düziçi-Haruniye'nin Kurtuluşu*, s. 12.

<sup>55</sup> Türker, *Düziçi-Haruniye'nin Kurtuluşu*, s. 13.

<sup>56</sup> Türker, *Düziçi-Haruniye'nin Kurtuluşu*, s. 14.

<sup>57</sup> Türker, s. 14.

<sup>58</sup> Türker, *Düziçi-Haruniye'nin Kurtuluşu*, s. 15.

<sup>59</sup> Türker, *Düziçi-Haruniye'nin Kurtuluşu*, s. 15.

civarındaki tren rayları üzerinde tahribat yaparak mühimmat taşıyan bir Fransız treninin devrilerek yok olmasına sebep olmuşlardır. Bu devrilme esnasında çevrede mevzilene Kuvâ-yı Milliye birlikleri, tren devrildiğinde, Ermeni-Fransız askerlerine saldırı düzenlemiş, bu saldırıda 150 kişilik birlik yok edilmiştir. Olaydan haberdar olan Fransız yetkililer, takviye için olay bölgesine 300 kişilik bir yardım göndermiş, çıkan çatışmada Fransızlar tekrar yenilgiye uğrayarak geri çekilmişlerdir. Yine bu çatışmada da ele geçirilen silahlar, Çatalmazı silah deposunda korumaya alınmıştır.<sup>60</sup>

**Resim 7:** 4 Temmuz 1920’de Çukurova Cephesi’nden Gönderilen Harp Raporlarından Birisi



**Kaynak:** Genel Kurmay Ateşe Başkanlığı Arşivi; Kol: İSH, Kutu:823, Gön:65, Belge: 65-2<sup>61</sup>

1920 Ağustos’unun başında Mustafa Kemal Atatürk ile Fevzi Çakmak Paşalar, cepheleri ziyaret amaçlı bir ziyaret gerçekleştirmiş, bu bağlamda Kuvva-yı Milliye Paşaları Pozantı’ya gelmişlerdir. Adana il merkezi, bir noktada Pozantı’ya nakledilmiştir. Ekim 1920’de ise Çukurova bölgesinin Fransızların işgalinden kurtulması adına “Pozantı Kongresi” gerçekleştirilmiştir. Atatürk, yakın silah arkadaşı olan Mehmet Nuri Bey’i hem Adana Valisi hem de 41. Tümen Birlikleri Komutanı olarak vazifelendirmiş, asker ve sivil yönetim tek çatı altında güçlendirmiştir.<sup>62</sup>Bölgede bulunan halk Pozantı Kongresi sonrası oluşan bu güç ve kararlılık karşısında cesaretlenmiş, bu bağlamda Fransız güçlere karşı direnişini şiddetlendirmiştir. Mehmet Nuri Bey, Pozantı bölgesine geldikten sonra yöredeki dağınık olan bütün Kuvâ-yı Milliye güçlerini Atatürk’ün başkanlık ettiği Türkiye Büyük Millet Meclisi’nin emrinde çalışan birliklerin içine dâhil etme gayretini başarmıştır. Tamamı aynı noktada toplanan güçler sayesinde Fransızlara karşı çok şiddetli savaşlar uygulamaya konulmuştur. Mustafa Kemal Atatürk, Nutuk’ta Çukurova Cephesi’nin bu safhasını şöyle özetlemektedir: “Fransız işgal bölgelerinde ve cephelerinde millî kuvvetler, her gün daha esash teşkilatlanıyorlardı. Millî kuvvetler, ordu birlikleri ile desteklenmeye başlamıştı. İşgal kuvvetleri, her tarafta sıkı ve şiddetli bir şekilde zorlanıyordu.”<sup>63</sup>

**Kovanbaşı Çarpışmaları:** Pozantı kongresi ve çalışmaları sonrası askerî ve sivil halk arasında meydana gelen güç birliği ve düzensiz olan birliklerin düzenli orduya geçmesi, Osmaniye bölgesinde ilk önemli savaşın başlatılmasına önayak olmuştur. Fransızlar birlikleri ile düzenli ordu arasında Kovanbaşı’nda gerçekleşen bu çatışmalarda Fransa’nın en güçlü birliklerine karşı savaşılmıştır. 1920 Ekim ayında Osmaniye Bölge Komutanlığı ile Fransızlar arasında gerçekleşen bu savaş, Fransız topçularının ateşiyle başlamıştır. Fransız ateşine milis kuvvetleri ve Türk piyadeleri karşılık vermiş,

<sup>60</sup> Genelkurmay Başkanlığı, *Türk İstiklal Harbi*, C. IV, Güney Cephesi, s. 84; Çelikel, Ahmet, 24.07.20021 tarihli görüşme; Dalkır, s. 190; Çamurdan, s. 98-99; Türker, s. 15-16. Ayrıca Palu duVéou, *La Passion de la Cilicie 1919-1922*, adlı eserinde Fransız treninin devrilmesi ve Türk milisleri tarafından imha olayını detaylı bir biçimde anlatmıştır. (Geniş bilgi için bk. Véou, s. 206-208).

<sup>61</sup> Harp Raporudur: 1. Yarbaşı ile Bahçe arasındaki tünellerden ikisi tahrip edildiğinden düşmanın Yarbaşı ile Bahçe ve Yarbaşı ile müfreze arasında muvasala ve irtibatları katedilmiştir. Osmaniye’de şiddetli bir surette muharebe başladığı mevsüken anlaşılmıştır. 2. Ayıntab cephesinde sükûnetin devam ettiği ma’rûzdur. 3. 799 numara ve 12/7/1336 tarihinde Maraş Mıntıka Kumandanı Ali 4/7/1336 (4 Temmuz 1920).

<sup>62</sup> Süleyman Hatipoğlu, *Orta Toros Geçitlerinde Türk-Fransız Mücadelesi*, Hatay 1999, s. 114-132; Ener, s. 200-207.

<sup>63</sup> Mustafa Kemal Atatürk, Nutuk, s. 310.



Fransız birlikleri geri püskürtülmüştür. Başarısız olan Fransızlar, kuvvetlerinin Haruniye bulunan kısmını Kovanbaşı sırtlarına yönlendirmişlerdir. 26. Alay ile Fransız kuvvetleri birbirine 20-30 metreye kadar yaklaşmıştır. Özellikle Kuvâ-yı Milliye'nin Haruniye Millî Bölük Komutanı Yeşiloğlu Mehmet ile İbrahim Hakkı, Kuvâ-yı Milliye'nin Bahçe Millî Bölük Komutanı Fettahoğlu Hacı Mahmut<sup>64</sup> ile Kötüoğlu Mustafa emirlerinde bulunan kıtaları sevk ve idarede gösterdikleri maharet, hayatlarını esirgemekte gösterdikleri fedakarlık tarih kitaplarına nakşedilmiştir.<sup>65</sup> Sonuçta milis kuvvetlerinin yardımıyla Fransızlar geri püskürtülmüştür.

**Kanlıgeçit Savaşları:** Hiçbir direnişle karşılaşmadan Kanlıgeçit'e kadar ilerleyen Fransız askerlerine karşı bir direnişin olmamasının sebebi, Türk kuvvetlerinin Yarpuz bölgesine çekilmiş olmalarıdır. Ama düzenli ordu, iki gün içinde toparlanmış ve tekrar savaş kararı almıştır. Bu arada Aydınoglu Tufan Bey emrindeki 500 kişilik birlik, Haruniye bölgesine ulaşmıştır. 26. Alaya bağlı askerler de 350 kişilik mevcutları ile Kızıldere köyü güneyine konuşlanmıştı. Diğer taraftan 120 kişilik Karayığıt ile Yarpuz Kuvâ-yı Milliye birlikleri de Kanlıgeçit bölgesinin kuzey taraflarına mevzi almıştı. İbrahim Hakkı, Yeşiloğlu Mehmet, Fettahoğlu Hacı Mahmut Bey ile Kötüoğlu Mustafa Bey'in komuta ettiği 280 kişilik Haruniye bölükleri, Karatepe ve Yarbaşı'nda yer almışlardır. Osman Tufan Bey yönetimindeki birliklerin bir bölümü Şekederesi ve Burkaçlı bölgesine yerleştirmişti. Geri kalan kısmı da Bahçe yolu bölgesini engellemek üzere istihdam edilmişti. Bu savaş, Fransız askerlerinin top ateşi ile başlamış ve 8 Kasım 1920'den itibaren aralıksız üç gün devam etmiştir.

**Kroki 1:** Kanlıgeçit Savaşları (Genelkurmay Başkanlığı, *Türk İstiklal Harbi*, C.IV, Güney Cephesi, Kroki: 24)<sup>66</sup>

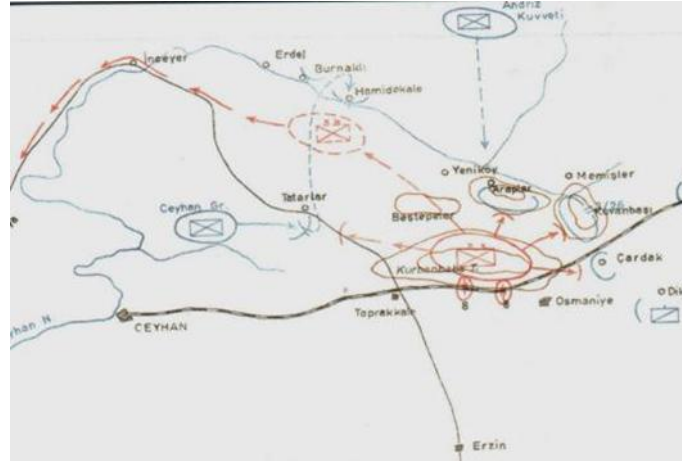

Çukurova bölgesindeki bu savaşlar sırasında, Fettahoğulları aile mensuplarının neredeyse büyük bir kısmı millî birliklerin içinde yer almış ve mücadele etmiştir. Savaşın bittiği dönemden sonra ise Kuvva-yı Milliye içinde yer alan kişiler ile savaşta yararlık gösteren ve hizmeti geçen yöre halkına 29.11.1920 yılında kabul edilen 66 Sayılı İstiklal Madalyası Kanunu gereğince madalya verilmiştir. Buna göre Hasanbeyli'den Salih Bahçeli, Hasanbeyli'den Mehmet Fettahoğlu, Fettahoğlu Hacı Mahmut, Ağca Aksay, Hasanbeyli'den Hasan Çanga, Haruniye'den Fettahoğlu Hacı Rüstem, yine Haruniye'den Fettahoğlu Osman Bey (ki bu şahıs şehit olmuştur), Haruniye Mehmet Fettahlıoğlu, yine Haruniye'den Fettahoğlu Yusuf Türker gibi kişilere Millî Mücadele'de verdikleri hizmetlerinden dolayı Türkiye Büyük Millet Meclisi tarafından İstiklal Madalyası verilmiştir. Salih Bahçeli'nin İstiklal Madalyası, miras olarak Dr. Devlet Bahçeli'ye geçmiştir.

<sup>64</sup> Kemal Çelik, Bahçe Bölük Komutanının adını Hacı Bey olarak vermiştir. Geniş bilgi için bk. Çelikel, Ahmet, 24.07.20021 tarihli görüşme.

<sup>65</sup> Çamurdan, s. 111-112.

<sup>66</sup> Kanlıgeçit Savaşları konusunda geniş bilgi için bk. Genelkurmay Başkanlığı, *Türk İstiklal Harbi*, C. IV, Güney Cephesi, s. 223-226.





**Harita 1:** Fettahoğulları Ailesinin Türkiye Haritasına Göre Yaşadığı Şehirler

Fettahoğullarına ait hanenin 20 bin üzerinde olduğu tahmin edilmektedir. Bu bakımdan Adana, Bahçe, Bayburt, Rize, Mersin, Düziçi/Osmaniye, Kocaeli, Antalya, Konya, Urfa, Diyarbakır, Gaziantep, Trabzon, Malatya, Van, Kahramanmaraş, Amasya, Hatay, Ordu ve İstanbul'da yaşamaktadırlar. Ama yine de ailenin en fazla meskun olduğu yer Adana ve civarıdır. Bu anlamda Adana'da altı bin ailenin soyadı Fettahoğlu soyadı ve buna bağlı isimlerle dolmuştur. Adana'dan sonra 500 hane ile Trabzon gelmektedir. 44 şehirde dağılım gösteren aile, buraların dışında Batı Trakya Türkleri içerisinde de bulunmaktadır. Bunlar da Fettahlı Rauf Bey sülalesi olarak kayıtlarda yer edinmişlerdir.

Etkili bir konuma gelmiş Fettahoğulları aşireti, Türkiye'de henüz tam bir araya gelmemelerine rağmen sayısal çoğunluk olarak öne çıkmışlardır. Yapı olarak bu aile, 21. yüzyılda ortaya çıkmıştır. Tarihi geçmiş olarak köklü bir aile yapısı sergileyen Fettahoğulları, Türk siyaset tarihine yön verebilecek duruma sahiptir. 14 yüzyıl boyunca bir varlık göstermeyen Fettahoğulları 1980 yılından sonra yavaş yavaş toparlanmaya başlayarak varlık göstermeye başlamışlardır. Bu anlamda kendi aralarında FET-DER'i kurarak Türkiye'nin dört bir bölgesindeki mensuplarını toparlamaya çalışmışlardır. Fettahoğulları ilk iş olarak kendi silsilemelerini bilimsel bir platforma taşıyıp kendi içinde inceleyecek. FET-DER: *"Amacımız hoşgörü ortamı içinde etkili bir konuma gelmek. Fettahoğulları ülkemizin aydınlık geleceğinde birlik, beraberlik ve hoşgörü içinde varlığını sürdürecektir bir aile topluluğudur. Bizim için parti önemli değil, önemli olan hizmettir. Biz aile olarak kendi geçmişimizle bütünleşmek istiyoruz" şeklinde amaçlarını açıklıyor.*<sup>69</sup>

Bu yüzyılın sonlarına yaklaşırken Fettahlı aile mensupları bir araya gelerek toplantılar yapmaya ve yeni çalışmalar yapmaya başlamışlardır. 1995'te Kahramanmaraş-Helete'de biraraya gelen aile ailenin yeniden toparlanması için çalışmalara başlamıştır. Bu toplantı aile mensupları arasında bir heyecana sebep olurken, aynı zamanda yeniden toparlanan bir aşiretin varlığı kayda değer bulunmuştur.<sup>70</sup>

Günümüze geniş bir kitle hâline gelen Fettahoğulları, değişik yerlere yayılırken bunların arasında yüzlerce öğretmen, tüccar, siyasetçi, sanayici, çiftçi ve her kesimden meslek sahipleri vardır. Bu anlamda devlet bakanlarından parti başkanlarına, daire müdürlerinden devletin değişik kesimlerinde üst düzey bürokrat olarak hizmet etmiş ve etmeye devam etmektedirler.

## SONUÇ

Orta Asya'dan Oğuz boylarıyla beraber göç eden Fettahoğulları, Selçuklular zamanında Anadolu'ya göç ederek doğu bölgesinde yaşamaya başlamışlardır. Bölgede aktif bir güç olan Bedirhanoğlu Kürt Mirliği ile olan anlaşmazlıkları dolayısıyla Osmanlılar tarafından Van'da zorunlu ikamete mecbur bırakılırlar. Burada kaldıkları dönemde sınır boylarında önemli görevler ifa ederek toprakların korunmasında önemli görevler üstlenirler. Daha sonraki süreçte Trabzon, Urfa Siverek gibi bölgelere göç eden aşiret, zaman içinde aileler hâlinde ülkenin değişik bölgelerine göç etmişlerdir. Bir grubu da Maraş Adana bölgesinde yaşayan aşiret, günümüzde kendi adlarına kurdukları dernek ve sosyal kurumlar vasıtasıyla varlık ve birliklerini korumaya çalışmaktadır.

<sup>69</sup> Tufan Algan, 20.02. 2019 yapılan görüşme,

<sup>70</sup> Sabahat Küpelikılıç ile 12.05.2018 tarihli yapılan röportaj.

**Yazarlık Katkısı**

Bu araştırmanın tamamı tek yazar tarafından gerçekleştirilmiştir.

**Etik Kurul Onay Bilgileri**

Bu araştırmanın verileri kaynak taramasına dayalı olarak toplandığı için çalışma etik kurul izni gerektirmemektedir.

**KAYNAKÇA**

- Akpınar, A. (2001). *Eugene L. Rogan, Aşiret Devlet, Osmanlı Devleti'nde Aşiret Mektebi*. İstanbul: Aramtoplum Yayınları.
- Arkonacı, S. A. (2001). *Sosyal Psikoloji*. İstanbul: Alfa Yayınları.
- Arslan, H. (2014). *17nci Yüzyılda Maraş Sancağı (Siyasi, İdari, İktisadi ve İctimai Tarihi)*. Ankara: Öncü Basımevi.
- Başbakanlık (2022). Başbakanlık Osmanlı Arşivi.
- Bayer, Y. (2002). *Aşiretleri Atatürk Görecekti*. Hürriyet Gazetesi, 1963, 27.09.2002 sayılı yayın.
- Belen, F. (1983). *Türk Kurtuluş Savaşı*. Ankara: Sina Yayıncılık.
- Beyazıt, B. S. (1989). *1865-1866 Kürt Dağı, Cebeli Bereket, Kozanoğulları İsyanı ve Güneydeki Aşiretlerin İskanı*. Hatay: Kültür Eğitim Tesisleri.
- Beyazıt, B. S. (1998). *Kahramanmaraş'ta Bayazıtogulları 1514-1990*. Kahramanmaraş: Ukde Yayınları.
- Dalkır, R. (1961). *Milli Mücadelede Çukurova*. İstanbul.
- Eycil, A. (2017). Maraş Savunması. *Atatürk Araştırma Merkezi Dergisi*, 21(61), 47-76.
- Genelkurmay Başkanlığı (2022). *Türk İstiklal Harbi, (C. IV), Güney Cephesi*. Ankara: Genelkurmay Basımevi.
- Gökalg, Z. (1993). *Kürt Aşiretleri Hakkında Sosyolojik Tetkikler*. İstanbul: Sosyal Yayınlar.
- Gökhan, İ. ve Bal, E. K. (2013). *Osmanlı Dönemi Maraşın İdari Tarihinde Dulkadirli ve Bayezidli İdareciler, (1700-1850)*. İstanbul: Çalış Ofset Matbaacılık.
- Gül, A. R. (2004). *1909 Adana Olayları ve Bahçe'de Kurtuluş Mücadelesi*. Mersin: Koliden Matbaacılık.
- Hatipoğlu, S. (1999). *Orta Toros Geçitlerinde Türk-Fransız Mücadelesi*. Hatay: Bengisu Matbaacılık.
- Jwaideh, W. (1999). *Kürt Milliyetçiliğinin Tarihi, (Çev: İ. Çekem ve A. Duman)*. İstanbul: İletişim Yayınları.
- Kentimiz Osmaniye Tarihçesi. (2022). [osmaniye-belediye-gov.tr](http://osmaniye-belediye-gov.tr) adresinden 30.04.2022 tarihinde erişildi.
- Kocadağ, B. (1997). *Doğu'da Aşiretler, Kürtler, Aleviler*. İstanbul: Can Yayınları.
- Özer, A. (2003). *Doğu'da Aşiret Düzeni ve Brukanlar*. İstanbul: Elips Kitap.
- Terzi, M. A. (2010). *Gavur dağının Bulanık Tarihindeki Sır Perdesi*. İstanbul: Doğu Kütüphanesi.
- Türkay, C. (2001). *Başbakanlık Arşivi Belgelerine Göre Osmanlı İmparatorluğu'nda Oymak, Aşiret ve Cemaatler*. İstanbul: İşaret Yayınları.
- Türker, Z. (1987). *Düziçi-Haruniye'nin Kurtuluşu*. İstanbul. <http://baybul.com/ansiklopedikbilgiler/75199-asiret.html> adresinden 11.04.2022 tarihinde erişildi.
- Ulutaş, E. (2016). *Kanaat Önderi Bir Liderlik Fenomenolojisi*. İstanbul: Açılım Kitap.
- Yazıcı, N. (2014). *İlk Türk-İslam Devletleri Tarihi*. Ankara: Diyanet Vakfı Yayınları.
- URL-1: <http://cezmyurtsever-osmaniyetarihi.blogspot.com.tr/2010/10/fettahli-ailesinin-tarihi-yuruyusu.html> adresinden 27.09.2017 tarihinde erişildi.
- URL-2: <http://www.aleviweb.com/forum/showthread.php?t=19380> adresinden 20.09.2017 tarihinde erişildi.
- URL-3: <http://www.yavuzfettahoglu.com/blog/index.php/fettahoglu-ailesi> adresinden 18.08.2017 tarihinde erişildi.



# Asya Studies

Academic Social Studies / Akademik Sosyal Arařtırmalar  
Year: 6 - Number: 20 p. 293-300, Summer 2022

## Gerçeklik ve Kurgu Bağlamında Türkiye’de Realite Programlar: “Ütopya” Programı Örneği\*

*Reality Programs in Turkey in the Context of Reality and Fiction:  
The Example of the “Utopia” Program*

DOI: <https://doi.org/10.31455/asya.1116666>

Arařtırma Makalesi /  
Research Article

Makale Geliř Tarihi /  
Article Arrival Date  
**14.05.2022**

Makale Kabul Tarihi /  
Article Accepted Date  
**20.06.2022**

Makale Yayın Tarihi /  
Article Publication Date  
**30.06.2022**

## Asya Studies

Tuğba Dinç

Yüksek Lisans Öğrencisi /

İstanbul Aydın Üniversitesi, Sosyal  
Bilimler Enstitüsü, Televizyon ve Sinema

Anasanat Dalı,

[tugbadinc1@stu.aydin.edu.tr](mailto:tugbadinc1@stu.aydin.edu.tr)

ORCID ID

<https://orcid.org/0000-0003-0961-399X>

\* “COPE-Dergi Editörleri İçin Davranış Kuralları ve En İyi Uygulama İlkeleri” beyanları: Bu çalışma için herhangi bir çıkar çatışması bildirilmemiştir. Bu çalışma için etik kurul onayı gerekmemektedir.

### Öz

Türkiye diğer ülkelere oranla televizyon ile daha geç tanışmış fakat buna rağmen toplum tarafından hızlıca bir şekilde benimsenmiştir. Gündelik hayatın en çok zaman geçirilen öğelerinin başında gelmiştir. Geniş hedef kitlelerine hitap eden televizyon yayıncılığı ülke içinde değişen siyasal ve ekonomik koşullar neticesinde toplumu eğlendiren bir araç haline almıştır. Uzun yıllar tek kanal yayıncılık anlayışıyla ilerleyen resmi bir kanalla yetinen Türk izleyici liberal yayıncılık sistemine geçtiğinde birçok içerik şekline de sahip olmuştur. 1990’lı yıllara kadar süren TRT’nin tek kanal tekeli özel televizyon yayını yapan kanalların ortaya çıkmasıyla son bulmuştur. 1990’ların ikinci yarısından itibaren ise Türk televizyonlarında yayın içeriklerinde türsel çeşitlilik hızla artmıştır. Bu doğrultuda kanal sahipleri içerik üretme veya içerik uyarlama yoluna gitmiştir. Talk showlar, tartışma programları, magazin kuşağı, müzik programları çeşitliliği, reality showlar gibi türler ortaya çıkmıştır. Ortaya çıkan bu program türleri zamanla izleyici tarafından ilgiyle izlenir bir hale gelmiştir. Araştırmanın konusu olan ralite programları ülkemizde 2000’li yıllarda popülaritesini artırmış ve halk tarafından beğeniyle takip edilen yapımlar olmuştur. Ayrıca realite türü programlar, gerçeklik unsurunu ön planda tutan ve bunun yanında eğlence de içeren kurguya oldukça az yer vermeye özen gösteren yapımlar olması sebebiyle de oldukça geniş bir hedef kitleye sahip yapımlardır. Bu çalışmada program türleri arasında önemli bir yere sahip olan realite program formatına örnek olan ve Türkiye’de en uzun süreli yayın yaparak bir ilke imza atan “Ütopya” programı incelenmiştir. Program kapsamında realite şovlardaki gerçeklik olgusu, sıradan insanların hayatlarının seyir nesnesi hâline gelmesi bu bağlamda ortaya çıkan ünlü olma sisteminin nasıl kurulduğu ve buna bağlı olarak ortaya çıkan hayran kültürü ve ekran önünde olma olgusu irdelenmektedir.

**Anahtar Kelimeler:** Televizyon, Realite, Ütopya, Medya

### Abstract

Turkey met with television later than other countries, but despite this, it was quickly adopted by the society. It has become one of the most spent elements of daily life. Television broadcasting, which appeals to wide audiences, has become a means of entertaining the society as a result of the changing political and economic conditions in the country. The Turkish audience, who had been content with an official channel that progressed with a single-channel broadcasting approach for many years, had many content forms when they switched to the liberal broadcasting system. TRT’s single-channel monopoly, which lasted until the 1990s in Turkey, ended with the emergence of private television channels. Since the second half of the 1990s, the genre diversity in the broadcast content of Turkish television has increased rapidly. In this direction, channel owners have chosen to produce or adapt content. Types such as talk shows, discussion programs, magazine programs, variety of music programs, and reality shows have emerged. These emerging types of programs have come to be watched with interest by the audience over time. The reality programs, which are the subject of the research, increased their popularity in our country in the 2000s and became the productions followed with admiration by the public. In addition, reality-type programs are productions that have a very wide target audience, as they are productions that prioritize the element of reality and also pay little attention to fiction, which also includes entertainment.

**Keywords:** Television, Reality, Ütopya, Media

### Citation Information/Kaynakça Bilgisi

Kerimov, R. (2022). Gerçeklik ve Kurgu Bağlamında Türkiye’de Realite Programlar: “Ütopya” Programı Örneği. *Asya Studies-Academic Social Studies / Akademik Sosyal Arařtırmalar*, 6(20), 293-300.



## GİRİŞ

Geleneksel bir medya aracı olan televizyon geniş bir izleyici kitlesini bir arada tutabilen bir kitle iletişim aracıdır. Türkiye’ye gelişinin ilk yıllarından günümüze kadar ki süreçte toplum tarafından ilgiyle karşılanmış ve geniş bir hedef kitleye sahip olmuştur. 1990’lı yıllar Türk televizyon tarihi açısından oldukça önemlidir. Çünkü tek kanal yönetimi yerini özel televizyon kanallarına bırakmıştır. Bu da yeni formatların televizyon kanallarında yerini almasını sağlamıştır. Talk showlar, magazin programları, spor programları, dramalar ve realite programlar gibi türler gerçek televizyon programı adı altında bu dönemde izleyiciye sunulmuş ve şöhret kazanmıştır. Bu tür programlar çoğu zaman yurt dışı formatları ile örtüşse de Türkiye’deki izleyici kitlesinin duygu dünyasını ele geçiren ve özgün bir şekil alan başarılı programlar da ortaya konulmuştur.

*“Bu program türleri, kendine mahsus bir gerçekliği inşa ederken aynı zamanda toplumsal hayatı da gerçeklik boyutunda etkilemektedir. Nitekim programda olup bitenlerin organik yaşamla kurduğu bağı sürdürmesi, realite televizyonculuktaki gerçekliğin, ekranların sınırlarını aşmasına neden olmaktadır.”* (Elitaş ve Keskin, 2019: 3).

Çalışmanın konusu olan realite program türünün Türk televizyon tarihi incelendiğinde 90’lı yıllarda ortaya çıkmış realite programı adı altında; Söz Fato’da, Sıcağı Sıcağına, Teksoy Görevde gibi yapımların başta geldiği görülmektedir. 2001 yılına gelindiğinde ise bir Avusturya yapımı olan Taxi Orange’m ve Big Brother’ın karışımı yerli uyarlama Biri Bizi Gözetliyor (BBG), Türk yapım şirketi Sinevizyon’un projesi olarak Show TV’de yayınlanmıştır. Zaman içerisinde popüleritesini arttırarak yayınlandığı kanallara reyting sağlamıştır. Toplum tarafından ilgiyle izlenen ve geniş bir hedef kitlesine sahip olan bu program türü yıllar içerisinde hemen hemen her kanalın program akışında yerini almıştır. Bunların en popüler olanları sırasıyla şöyledir: BBG (uzun yıllar devam etmiştir), Popstar, Akademi Türkiye, Ben Bilmem Eşim Bilir, Yaparsın Aşkim, Survivor, Ütopya, Big Brother gibi birçok format yayın hayatını sürdürmüştür.

Realite programlar, yayınlandığı her dönem ilgiyle izlenen ve kanalların en büyük reklam pastasına sahip olduğu türlerdir. İçeriksel anlamda birbirlerinden farklı isim ve tarzlarda izleyiciye sunulsa da benzer bir kurgusal mantık ışığında işlenmektedir. Bu formatlar belirli bir sosyal gerçeklik oluşturmaktadır. Bu doğrultuda da gerçeği bir kurgu üzerinden var etmektedir. *“Çünkü televizyon dünyasında hiçbir olay gelişigüzel yansıtılmamakta ve hiçbir fail bulunduğu konuma tesadüfen yerleşmemektedir. Dolayısıyla programların gerçekle olan bağı kadar, bu bağı nasıl kurduğu da dikkat edilmesi gereken noktalardan biridir. İzleyiciler ekrana yansıyan bir gerçekliği seyredirken, olayın mekan-kişi ekseninde nasıl kurgulandığı, o programın niteliğini ve varlık gerekçelerini vermektedir.”* (Elitaş ve Keskin, 2019: 3).

Son dönem televizyon yayıncılığında program türleri arasında popülerlik kazanan ve geniş bir hedef kitleye sahip olan yemek, sağlık, yaşam ve yarışma programları realite program türü adı altında oldukça ilgi çekici ve tartışma yaratan formatları oluşturmaktadırlar. İzleyiciye sunulan bu program türleri, kendine ait bir gerçeklik inşa ederken aynı zamanda topluma da yeni bir gerçeklik kazanmaları adına etkilemektedir.

Bu çalışmada Türkiye’deki realite programların gerçeklik ve kurgu bağlamında nasıl inşa edildiği Tv8 kanalında yayınlanmış “Ütopya” programı üzerinden incelenerek bu doğrultuda izleyiciye gerçeklik olgusunun ne denli yansıtıldığı ve kurgusal anlamda nasıl bir süreçten geçtiği irdelenecektir. Ayrıca araştırmada yarışmacıların kendi kimlikleri dışında edindikleri tele-kimlikler ve koşullar içinde yaşadıkları değişimler söylem analizi yöntemi kullanılarak programda var olan teknik konular, programın estetik unsurlarından ziyade programın diyalogları, akışı ve iletişim kodları üzerinden yanıt arayacaktır. Bu bağlamda çalışma realite programlarının kurgulanan gerçeklik bağlamında nasıl işlendiği ve izleyiciye nasıl aktarıldığı ve gerçeğin kurgusal tarafının incelenmesi açısından önemlidir.

## “ÜTOPYA” KURGULANAN GERÇEKLİK!

*“Bu bir oyun değil. Ütopya: Hayatın ta kendisi! Sadece gerçekleri göreceksiniz.”*

Ütopya tanıtımından

Ütopya, bilindiği üzere aslında olmayan tasarlanmış ideal toplumlar için kullanılan bir terimdir. “Mükemmel olan” *eu* ve “yer/toprak/ülke” anlamındaki *topos* sözcüklerinden türemiştir (www.wikipedia.org).

TV8 yapımı olan “Ütopya” reality show programı 29 Ekim 2014 yılında yayın hayatına başlayıp 20 Eylül 2015 tarihinde final yapmıştır. Program şu tanıtım metniyle o dönem oldukça ilgi çekmiştir *“15 kişinin hayallerindeki yaşamı kurmak için hayatlarını geride bırakarak Ütopya’ya girecek... Her şeye sıfırdan başlayan yarışmacılar, kendi yaşam alanlarını oluşturmak için mücadele edecek... Kadın, erkek 15 yarışmacı, hayatta kalabilmek için kuralları kendileri koyacak; kendi düzenlerini yaratacak. Yepyeni bir hayata başlamaya cesaretiniz var mı?”*

Yayınlanan ilk tanıtım videosuyla yeni bir formatın varlığının izleyiciye kazandırılacağı hissi, realite programlar açısından heyecan verici olmuştur. Şöyle ki format sahibi Acun Ilıcalı da program yayına



girdiğinde verdiği röportajında ortaya çıkan programın içinde biraz daha şekilleneceğinden ve yayın sonlandırma tarihinin belirsiz olduğundan bahsetmektedir. Farklı kültür ve gelir gruplarından olan 15 yarışmacının Polenezköy’de büyük bir alanı kaplayan hangarın içinde yaşamlarını sürdürüp geçimlerini çiftlik içindeki kaynakları kullanarak sağlayacakları bu formatta birçok konu belirsiz bırakılmıştır. Burada yaşamlarını sürdürmeleri için onlara verilen koşullar konfor alanlarının oldukça dışındadır. 2 inek, birkaç tavuk, ısınmak için kırmaları gereken odunlar, suya sahip olmak için kuyu, tarım arazisi ve birçok zor şartla sağlanacak fonksiyonlar bunların hepsini emek sarf ederek yapmaları gerekmektedir. Ayrıca geçimlerini sağlamak için haftada bir yarışmaya gelecek olan misafirlere buradaki imkânları ve el becerileri dâhilinde çıkartıkları ürünlerin satacaklardır. Sağlanan bu kazançla da gıda alışverişi yapabileceklerdir.

“Ütopya” programının sonunda yarışmacılar ne kazanacaklar? Bu sorunun cevabı ise bir bilinmezdir. Yarışma boyunca kazanılan parayı, finalde birinci olan kişi alacaktır. Bu para belki 1 milyon TL belki de 500 bin TL olacaktır. Bir başka tahmin edilen ihtimal ise kazandıkları tüm para yarışma içinde harcanacak ve yarışmayı kazanana hiç para kalmayacaktır. Bu içerikle başlayan yarışma programının bir diğer odak noktası ise şüphesiz 15 kişinin bir hangarda nasıl bir yaşam süreceği düşüncesi olmuştur. Bu doğrultuda yarışmacılar yaşamsal bir düzen sağlamak adına bireysel mi yoksa grup halinde mi koşullara uyum sağlayacak? Sorusu yarışmanın izleyici tarafından merak unsuru uyandıran bir diğer özelliğini oluşturmaktadır.

Program yayın hayatına başladığı ilk gün, yaşanılacak araziye ve bir arada yaşayacak 15 yarışmacıyı izleyiciye tanıtmaktadır. Değişik iş kolu, gelir düzeyi ve statüdeki bir grup insanın yaşayacağı hangar hayatı izleyiciler kadar yarışmacılar için de sürpriz bir yaşam alanı olacağı ilk bölümden ekrana yansımıştır. Toplumun neredeyse her kesiminden insanın yarışmada yer alması ve bir arada yaşam süreceği olması sosyolojik bir deney niteliğinde gözler önüne serilmiştir. Realite programlarına katılım gösteren yarışmacılar gelişigüzel bir şekilde seçilmeyip belirli bir mülakattan geçtikten sonra yarışma içeriğinde bir denge oluşturacak şekilde belirlenmektedir. Yarışma içerisinde yer alan bireylerin izleyicinin empati kuracağı, hayranlık göstereceği, kahraman ve anti kahraman oluşturacağı bir denge sağlanmak durumundadır. Burada tıpkı dramalarda olduğu gibi belirli bir karakter çatısı oluşturulmakta ve böylece hikâye dengesi sağlanmaktadır. Ütopya programına katılan yarışmacı profili incelendiğinde bu kuralın geçerli olduğu görülmektedir. İncelenen yarışmacıların meslek ve yaş grubu çeşitliliği bu durumu sağlayan etkenlerin başında gelmektedir.

Seçilen yarışmacıların arasında adından söz ettiren bireylerin profil özellikleri Ütopya yarışmacı sayfasında şöyle belirtilmiştir:

Abidin Özşahin, 37 yaşında müzisyenlik yapmaktadır; Türkan Gözcü, 53 yaşında, emekli kütüphanecidir; Murat Rışvan, 37 yaşında, elektronik teknisyenliği yapmaktadır; Kurretülayn Matur, 25 yaşında, oyunculuk yapmaktadır. Son ikiye kalarak ödül için yarışan iki yarışmacıdan Semih Öztürk, 25 yaşında ve öğrencidir. Yarışmanın birincisi olan Tuncay Kes ise 26 yaşında ve dağcılık eğitimciliği yapmaktadır (<https://tr.wikipedia.org>).

Realite programlar kapsamında ele alınan Ütopya programı da tıpkı diğer programlar gibi belirli ölçüde bir kompozisyon mantığı oluşturmaktadır. Bu nedenle program içindeki her bireyin toplumda yer aldığı rolü ve aynı zamanda programa özgü bir kimliği temsil ettiği görülmektedir. Çünkü bireyler orada hem gerçek toplumsal kimlikleri ile hem de programın onlara kazandırdığı tele-toplumsal kimliklerle var olmaktadır. Çoğu zaman ise yarışmacılar buldukları ortama alıştıktan sonra programın onlara kazandırdığı tele-toplumsal kimliklerinin gerçek kimliklerinin önüne geçtiği görülmektedir. Bu doğrultuda program incelendiğinde ilk gün yarışmada yerini alan bireylerin son güne kadar ki tutum ve davranışlarının ne denli bir değişime uğradığı görülmektedir. Bu değişim sonucunda gerçek kimliklerinin önüne geçen tele- kimliklerinin oluştuğu söylenebilmektedir. Türkiye’de 24 saat canlı izlenebilen bir platformda yer almak ve her geçen gün popülaritesinin arttığına yarışmaya gelen misafirler sayesinde şahit olan bir grup yarışmacının gün geçtikçe değişen ve gelişen tavırlarının olması belki de olası bir sonuç niteliğinde değerlendirilebilmektedir.

Yarışmanın detayları incelendiğinde şartlara uyum sağlayıp konfor alanlarını yeniden oluşturan yarışmacıların fikir ayrılıkları da yaşandığı görülmektedir. Örneğin; yarışmanın başladığı birinci bölüm akışında ilk gecenin ardından yapılan toplantıda konuşulan konular toplu halde yaşamının kuralları, yemek ve bulaşık ortak düzeni, kadın-erkek arasındaki iş bölümü ve geçimlerini sağlamak adına onlara verilen iki inekten birini satma düşüncesi olduğu görülmektedir. Burada yaşanan fikir ayrılıkları incelendiğinde tıpkı bir aile içinde tartışılan konular ya da birlikte yaşayan insanların anlaşamaması gibi hayatın doğal akışına benzer şeylerin yaşandığına tanık olunmaktadır.

Her biri farklı sosyal statüde olan yarışmacıların birlikte bir yaşam sürmesinin zorluğunu her geçen gün daha net bir tartışma ve fikir ayrılığıyla ortaya çıkarken format gereği yapılan elemelerde de elenecek kişiyi fikir ayrılıklarının daha çok yaşandığı ve istenmeyen diye tabir edilen kişilerden seçmektedirler. Yarışmada 50. Bölümlere gelindiğinde birbirleriyle anlaşan kişiler belirli bir alanda yaşamlarını sürdürerek kendi içlerinde bir ayrım yaşamışlardır. Hangar içinde belirlenen bölümler onların yaşam alanlarına çevrilirken

iki grup da bu alanlara izinsiz girememektedir. Tek Taş grubu ve Cafe grubu adı altında ortaya çıkan bu iki topluluk kendi içlerinde farklı bir yönetim şekline sahip olmaktadır. Tek Taş grubunda daha çok Semih'in kararlarıyla ilerleyen geçim koşulları benimsenirken Cafe grubu daha demokratik herkesin fikrinin alındığı ve oylamayla karar gidilen bir şekilde yönetilmektedir. Burada ilk etapta yer alan insan profilleri incelendiğinde aslında toplumsal olarak her iki grupta da yer alan bireylerin kişilik özellikleri ve yaşam tarzlarının bu yatkinliğe sebep olduğu düşünülmektedir. Şöyle ki Semih Öztürk adlı yarışmacının grubuna dâhil olan üyelerin sosyal statü ve kültürel birikimleri doğrultusunda gözlemlendiklerinde bir yönetici tarafından idareye uygun kişiler oldukları söyleyebilmek mümkündür. Tuncay Kes adlı yarışmacının grubunda olanların ise bağımsızlıklarına daha düşkün ve daha baskın karakterde kişilerden oluştuğu gözlemlenmiştir. Bu doğrultuda yarışma devam ederken de eleme ile giden kişinin yerine gelen yeni kişi de programı izleme şansına sahip olduğu için tercihini kendine en uygun tarafı seçerek yapmaktadır. Ancak dışarıdan gelen etkileşimler ve edilinen tele- kimlikler adayların duruş ve düşüncelerini etkilemektedir. Örneğin; yarışmaya bir ay sonra dahil olan Tek Taş grubunda yer alan Abidin zamanla kazandı popülarite ve dışarıdan gelen fikirler doğrultusunda karar değiştirerek üçüncü bir grup oluşturmaya karar vermiştir. Yer aldığı gruptan ayrıldığı için var olan iki grubun üye sayısı böylece eşitlenmiştir. Stratejik bir hamle yaptığını düşünerek önce ayrıldığı grubu gidip eleme zamanı onlardan birini yazmayacağı sözünü vermiştir. Programın bir diğer yayınlanan bölümde ise Cafe grubuna giderek Tek Taş grubundan Kuretülâyn'ı yazacağını onların da destek olmasını ve oy çokluğuyla gönderilmesini istediğini söylemiştir. Abidin'in bu iki tarafa da yaptığı yalan beyanı oy gününe kadar Tek Taş grubunu lideri Semih tarafından fark edilmiştir. Bu durum karşısında grupların birleşmesini sağlamış ve Abidin'i oy çokluğu ile yarışma dilince belirledikleri "eleme potasına" yerleştirmişlerdir. İncelenen diyaloglar da gösteriyor ki realite programları tıpkı eleştirmenlerin araştırmalarında yer verdiği gibi kendi kurgusal gerçeği yaratmaktadır. Tıpkı toplumun doğal yaşamı içinde yer aldığı koşullarda da yaşanan ikili oyunlar realite programlarda da yerini almaktadır. Ancak burada izlenirlik payı ve dışarıdan alınan tavsiye ve yorumlarla oluşan tele-kimlikler gerçek yaşamın aksine adayların yeni bir kimlik edinmesini sağlamaktadır.

Bir başka örnek ele alacak olursak; Tek Taş grubunun daimi üyesi olarak görülen Türkan adlı yarışmacının program içindeki tutumunu dikkatli incelemek yarışma adaylarının olaylar karşısındaki davranışlarının doğal ya da yarışma kaynaklı olduğu gerçeğinin iç içe olduğu gösterecektir. Programa katıldığı ilk 10 günde oy çokluğunu eline alan Türkan, Tek taş grubunun üyesi olduktan sonra popülaritesini daha da artırarak oylama da yüksek puan almaktadır. Türkan, her işe yetişen ve yardımsever bir kimlikle Anadolu kadını imajı oluşturan ve aynı zamanda emekli muhasebecidir. Halkın kendinle özdeşleştirdiği bir karakter olabilecek özellikleri barındırmaktadır. Ancak rakabet ortamı artıp yarışmadaki kişi sayısı azaldıkça Türkan var olduğu grupta tartışma yaratıp, bireysel bir tavır takınarak gruptan ayrılma kararı almıştır. İzleyici tarafından yardımseverliği ile tanınan ve aldığı oy oranına güvenerek bireysel hareket etmeye karar veren Türkan yapılan ilk elemelerde halk tarafından oy oranlarının düştüğü gerçeği ile yüzleşmiştir. Buradan hareketle görülmektedir ki halk tarafından gerçek kimliklerini kaybeden ve rakebet hırsına kapılan kişiler verilen oyların düşmesiyle bir çeşit ceza yöntemi uygulamaktadır. İzleyicinin istediği kendinden benzerlik bulduğu kişileri desteklemek ve onların davranışlarını ve tutumlarını takip ederek yarışmadaki gidişatlarına bir anlamda yön vermektir.

Yarışmada geçen bu örnekler ve diyaloglarda görülmektedir ki, yarışmacılar içindeki buldukları koşullar ve rekabet gereği kendi kimlikleri dışında davranışlarda da bulunmaktadır. Ancak yarışmanın formatı gereği üretim ve eğitim içeren konulara da yer verilmektedir. Şöyle ki programa katılım gösteren sbireylerin önceden edindikleri mesleki eğilimleri ya da hobileri gereği el işçiliği ya da sanatsal bir yönü ile program içinde meşgul olmaktadır. Yarışmanın birinci olan Tuncay, Heykeltraş ve resim çalışmaları yapmakta aynı zaman da ise gitar çalıp şarkı söylemektedir. Türkan, inek sağıp, çiftlik işleri ile uğraşmaktadır. Kurretülâyn takı tasarımı yapıp ürünlerini belirli zamanda hangarı ziyaret eden izleyicilere satmaktadır. Bunun dışında izleyiciye de katkı sağlayabilecek tiyatro eğitimleri ve diksiyon dersleri yarışmacılar tarafından akışın bir parçası olarak sunulmaktadır.

Ütopya, diğer programların aksine gerçeklik/sahicilik yönü ağır basan bir proje olarak nitelendirilebilir. 11 ay gibi uzun soluklu bir yapım olması itibarıyla içerideki yaşamların kameraya oynama ya da oyunculuk yapmak adına belirli bir role bürünmelerini güçleştiren bir durumdur. Fakat yine de sıradan olan bir bireyin zaman içinde popülarite kazanması ve hayran kitlelerinin oluşması onların gerçek hayatlarında verecekleri tepki ve hareketlerin dışına çıkmalarını da sebebiyet vermektedir. Bunun cevabını net bir doğrultuda vermek biraz güçtür. Çünkü realite programlar özü itibarıyla sıradan insanların içinde bulunduğu ve gündelik hayatlarını ya da sorunlarını konu alan bir program türüdür. Bu doğrultuda koşullar içinde gündelik yaşamlarında bile değişim yaşayan insanların bu gibi bir yarışma programında yeni bir kimlik edinmeleri oldukça olasıdır. Burada Göker'in realite programlar için yaptığı tanım bunu doğrular niteliktedir:

*"Realite programlar özü itibarıyla yaşamı temsil etme çabası içerisinde olan, sıradan insanları ve onların etkileşimsel yaşamlarını konu edinen ve çoğu zaman gündelik rutinler etrafında şekillenen bir anlatıya*

sahtidir. Bu anlatının, programlara katılan bireylere ve bunlarla yakından ilgilenen izleyici kitlesine sunduğu vaatler ise gerçeklik algusu çerçevesinde şekillenmektedir.” (Göker, 2015: 272).

John Ellis’e göre ise televizyonda görüntünün doğrudan oluşu ona aracısız iletildiği etkisi de sağlamaktadır. Bu sayede izleyici televizyondakilerle bir aradaymış gibi samimi bir ilişki içerisinde (Kaplan, 1992: 1). Televizyonda sağlanan bu gerçeklik hissi anlatı ve metin dilinin anlatılan öykü zamanıyla gerçek zaman algısının neredeyse aynı verilmesiyle oluşturulmaktadır. Böylece izleyicinin yaşanan olayın sanki o an yaşamış gibi olduğunu algılaması sağlanmaktadır.

### REALİTE PROGRAMLAR KURGUSAL GERÇEKLIK

Bir başka yer verilmesi gereken konu ise kurgusal aşamanın gerçeklik üzerinde nasıl bir etkiye sebep olduğudur. Geleneksel medyada yayınlanan her program ve içerik belirli bir kurgu aşamasından geçmektedir. Çünkü hiçbir çekim sınırsız ve kesintisiz olarak izleyiciye aktarılamamaktadır. Ayrıca programı destekleyici unsurların kurgu sırasında eklenmesi, içeriğin anlatım ve anlam değerine de katkı sağlamaktadır. Program türlerine göre müzik, dış ses, efekt gibi eklentiler projenin altyapısına uygun şekilde kurgu sırasında gerçekleştirilmektedir. Bu bağlamda çalışmanın konusu olan Ütopya programı ele alındığında belirli bir zaman çerçevesi doğrultusunda süre ayarlanmakta olup program içerisinde editörler ve yayıncılar tarafından önemli görülen görüntüler belirlenerek belli bir sıralama ile birbirine bağlanmaktadır. Dış ses sayesinde ise programın genel bir değerlendirilmesi yapıp gündelik yaşanan olaylar belirli bir akış doğrultusunda izleyiciye aktarılmaktadır. Burada yapılan, programın içeriğindeki gidişata bir yönlendirme niteliğinde değildir. Ancak izleyiciyi seçilen görüntüler doğrultusunda bir olguya yönlendirmek mümkündür. Gerçeklik ve kurgulanan gerçeklik bu gibi yapılarda iç içe geçmiş durumdadır. Çünkü bu programların en temel iddiası ve vaatlerinden biri, yaşamın televizyon ekranına olanca gerçekliği ve çıplaklığı ile yansıtacağı yönündedir. Ütopya’nın da izleyiciye vaadi ve sunduğu yayın politikası bu doğrultudadır. Yarışmacılar da yaşamlarını kameralar orada yokmuşçasına yaşayarak bu politikaya katkı sağlamaktadırlar. Böylece izleyici sanki bir evin odasını izliyormuş hissine kapılarak sahicilik algısını hisseder. Baudrillard’ın (2005: 51) ifadeleriyle belirtilecek olunursa “Sanki biz orada değiliz gibi söyleyle, sanki siz oradaymışsınız gibi sözü aynı anlama gelmektedir. Zaten yirmi milyon seyirciyi baştan çıkararak şey de işte bu paradoks, bu ütopya’dır.”

Bir diğer olgu ise bu program içerisinde yer alan bireylerin “gerçek” olayların akış içinde kendiliğinden oluşması fakat mekânın kurgusal olmasıdır. Sıradan bir grup insanın arasında ortaya çıkan tartışma ya da uyum biçimlerinin önceden varsayılmaz olması, bireylerin karakter özelliklerinin olayların seyri için etkili olması, önceden yazılan bir diyalog ya da senaryo içermiyor oluşu yaşanan ve ortaya çıkan olayların gerçek olduğuna dair önemli bir kanıt içermektedir.

“Ancak, kameraların yok sayıldığı gerçeğinin dışında, programların çekildiği mekânların önceden tasarlanmış ve kurgulanmış olması gerçekliğin hipergerçekliğe dönüşmesine neden olmaktadır. Niedzwiecki’nin (2010) tabiriyle; “Realite programlar, sahte koşullarda gerçek insanların ne tür tepkiler vereceğiyle ilgileniyor.” (Göker, 2015: 268).

Ütopya programında da yaratılan bu sahte koşullar (hangar, çiftlik hayatı, kendi alanlarını inşa etmeleri gerekmesi) bir tür sosyal-psikolojik deneylerin insanlar üzerinde gerçekleştirilmesine imkân sağlamaktadır. Bireylerin bu mekânsal koşullara uyum sağlaması zorunlu kılınmaktadır. Bu nedenle de aslında kendinden geliyor gibi görünen birçok davranışın altında bunun yapılmasına sebebiyet veren yönlendirici sahte mekanlar ve sosyal koşullar yer almaktadır. Bunun da kendiliğinden oluştuğu düşünülen gerçekliğin inşasında önemli bir yeri olduğu yadsınamaz bir durumdur.

Seçilen yarışmacıların sosyokültürel kimlikleri de göz önünde bulundurulduğunda yarışma içerisinde oluşan, gelişen olaylarda dolaylı yönden bir yönlendirme değil belki ama koşullar sonucu oluşan sonuçlar çıktığı izlenimi doğmaktadır.

Jean Baudrillard’ın realite programlar üzerindeki tezi de bu düşünceyi destekler nitelikte görünmektedir. Baudrillard, televizyon ve hayatın suretinin iç içe geçtiğini ve artık gerçekle yaratılan gerçekliğin iç içe girdiğini savunmaktadır. Programlarda gerçekleşmekte olan olayların zaman algısı karmaşı yarattığını ve ekranın sanal bir dünyaya dönüştüğünü ileri sürmektedir (Baudrillard, 2001: 129). Bu doğrultuda realite programların gerçek yaşamdan anlar sunarken diğer yandan da sağlanan sanal ortamla yeni bir gerçeklik yaratmaktadır.

### HAYRAN KÜLTÜRÜ VE EKİRAN ÖNÜNDE OLMA ARZUSU

Realite programlar, izleyicilerin sürekli ekranda görmeye alışık olduğu ünlü kişiler dışında sıradan insanların rol aldıkları yapımlardır. Böylece izleyicilerin kendi meşhur starını üretme gibi bir algusu oluşmaktadır. Nadiren de olsa ünlü yüzler bu tarz yapımlar içinde yerini alsada (Ütopya programında Popstar birincisi olan Abidin’in yer alması) yine de sıradan olmayan birey de bu yapımlarda doğal yaşamlarını izleyiciye sunmaktadır. Bu durum da yapımların mantığını desteklemektedir.

Gözetlemenin ve gözetilenin cazibesi bu tür yapımlarda yer almak isteyen bireylerin sayısını çoğaltmaktadır. Popüler kültürün bir parçası olmak, hayranlara sahip olmak ve sonucunda genelgeçer de olsa bir ün, belki biraz para elde etme arzusu öncelikle genç bireylerin yolunun realite programlara çıkmasını sağlamaktadır.

Türk kültüründe realite programların ilk yükselişe geçtiği dönem ise 2001 yılında Show TV kanalında yayın hayatına başlayan Avusturya yapımı olan “Taxi Orange” programından uyarlanarak hazırlanan “Biri Bizi Gözetliyor” formatı ile olmuştur. Bu program sayesinde 24 saat izlenen bir yayın gerçekleştirilerek gerçek yaşamlarını ekranda yaşayarak izleyici tarafından ilgiyle karşılanmak ve popülerlik kazanmak isteyen bir kitle ortaya çıkması sağlanmıştır.

“Biri Bizi Gözetliyor” programı da tıpkı çalışmanın konusu olan “Ütopya” yarışması gibi katılımcılarını değişik meslek, eğitim düzeyi ve yaş aralığında seçmektedir. Bu sayede toplumun her kesimine hitap eden ve karşıt görüşlerin yaşanmasına sebebiyet verilen bir durum oluşturulmak istenmiştir. Ancak bu programda Ütopya gibi bireyin kendi benliğini öne koyma çabasının dışında, dış etmenler tarafından etki altına alınması istenmiştir. Böylece istenile çatışmanın kurulması daha kolay sağlanmıştır. Örneğin; programda batı-doğu karşıtlığı yaratılmak istenmiştir. Bunun üzerine yüksek eğitim seviyesine sahip bir yarışmacının karşısındaki diğer yarışmacıyı “kültürel sermayeden yoksun” olmakla yargılaması, program yapımcıları tarafından “Doğulu olmak” anlamına geldiği şekilde kurgulanarak karşıt bir algı yaratılmasını sağlamıştır (Yıldırım, 2007).

Realite programları, Türkiye televizyonlarında yer almaya başladığı günden bu yana aynı benzer format içerikleri ve içerik yapılarıyla yayın hayatlarına devam etmektedirler. Bu araştırmada yer alan Ütopya programının popüler beş yarışmacısı incelendiğinde realite programlara katılan bireylerin her kesimden olabileceği gerçeği tıpkı benzeri programlarda olduğu gibi burada da ortaya çıkmaktadır. Şöyle ki yarışmanın birincisi Tuncay Kes (26), Mersin’de yaşayan Üniversite mezunu aynı zamanda heykeltıraşlık ve müzisyenlik yeteneği olan bir yarışmacıdır. Yarışmanın ikincisi Semih Öztürk (25), üniversite mezunu, sosyoloji meraklısı biridir. Kurretülâyn Matur (25), oyuncu iken Murat Rışvan (37), elektronikçidir. Türkan Gözcü (53), emekli kütüphanecidir. Tüm bu kültürleri bir araya getiren tek bir amaçtır: Yeni bir hayat, yeni bir kimlik ve tanınma hevesi. İzleyicinin kendisiyle bağ kurduğu ya da anti bir kahraman olarak gördüğü bireyler toplum tarafından tanınıp yarışma boyunca bir şöhrete kavuşmaktadır. Seyircinin bu yapımlara olan ilgisi ise çoğu zaman interaktif katılım sağlayabildiği ve gündelik yaşam yorgunluğunu ekran karşısında yarışmacıyla empati yaparak atmasıdır. Ütopya’nın haftanın belirli günleri ziyaretçi kabul ederek yarışmacıyla izleyiciyi bir araya getirmesi izlenirlik ve popülerlik ağını arttırmıştır. Yarışmacıların ürettiği ürünlere sahip olmak ve onlarla fotoğraf çekilmek için onlarca yol gelen ziyaretçiler çoğu zaman sevdikleri yarışmacılarla sohbet ederek onlara taktikler vermekteler. Bu da yarışmacının dışarıdan bir gözün onları nasıl gördüğünü bilmesine ve popüleritesini daha iyi artırmanın yollarını aramasına yardımcı olmaktadır.

Ütopya da incelenen birçok televizyon yapımı olduğu gibi iki rakip üzerinden ilerleyen bir çıtaya sahip olmuştur. Tuncay ve Semih taraftarı olarak ikiye ayrılan gruplar, adlarına açılan sosyal medya sayfaları ve oy hesapları kurulmuştur. Bu durum yarışmacılar tarafından da bilindiği için onlar da kendi aralarında bir güç savaşına girerek yarışma boyunca bu rakip duygusunu başarıyla kullanmışlardır. Yukarıda da sözü geçtiği gibi realite programlardaki dış etkenler “gerçeklik” olgusunun yönlenmesine sebebiyet vermektedir. Yapımcı bu durumda popüler kültüre destek sağlarken aynı zamanda kazandığı bu rekabet olgusundan da reyting sağlamaktadır. Bu doğrultuda söylenebilir ki bu programlara katılan kişilerin, program süresince ve program sonrasında yaşamlarının değişiklik göstermesi kaçınılmaz bir gerçektir. Yarışma içerisinde gelişen toplumsal etkileşim yarışmacının program sonrası hayatında da belirleyici bir gerçekliğe dönüşebilir. Örneğin; Ütopya’nın birincisi Tuncay Kes olmuşken ikinci olan fakat daha çok popüleritesini kullanan Semih Öztürk sonrasında aynı kanalda yayınlanan “Survivor” programına katılmıştır. Uzun bir süre TV8 ekranlarında yayınlanan “Survivor Panorama” programında moderatörlük yapmıştır. Burada düşündürten, yarışmaya katılan her birey kendi hayallerini gerçekleştirmek adına bu doğrultuda kolaylık sağlayacağı geleneksel medya içerisinde yer alarak şöhret, para ya da kendini çevresine ve kendisine ispatlama arzusuyla bu yapımlara katılmalarıdır. Her biri yarışmadayken, popüler kültürün bir parçasıyken program sonrasında yaşamlarına geri dönüp onlara kazandırdığı ya da kaybettiği hislerle toplumun bir parçası olmaya devam etmektedirler.

Realite programlar türü itibarıyla sıradan insanların sıradan ilişkilerini ekrana getirirken bir biçime de sokmaktadır. Sıradan bireylerin yaşantılarının ekrana gelmesi bir mizansen de gerçekleştirir. Bu sayede izleyiciyi hem anlamın üreticisi hem yorumlayıcısı olarak adlandırmak olasıdır. Bu anlamda televizyon ekranlarında yayınlanan diğer türler de realite programındaki algıyı ve anlatı biçimini kendi formlarına uygulayarak benzer bir izlenirlik oranı elde etme gayesinde dirler.



## SONUÇ, TARTIŞMA VE ÖNERİLER

Realite programlar içeriğiyle yaşamı temsil etmeyi hedefleyen, sıradan insanların birlikte yaşamlarını konu alan ve çoğunlukla gündelik hayatları üzerinden şekillenen bir anlatıya sahiptir. Bu yapımların programda yer alan yarışmacılara ve izleyiciye sunduğu vaat ise tüm bunların gerçeklik olgusu içerisinde şekillenmesidir. Bu değerlendirme neticesinde 2000’li yıllar itibarıyla bu format adı altında birçok yapımın var olduğu görülmüştür. Bu çalışmada incelenen Ütopya realite programı da aynı söylemle yola çıkmış bir format olmuştur. Türk televizyonlarında 2014-2015 yılları arasında 11 ayı aşkın bir süre yayın hayatına devam ederek popülaritesini sürdürmüş ve birçok yarışmacıyı içinde barındırmıştır. Formatı gereği bireyselliğin ön planda olduğu bir yarışma gibi görünse de yarışmacıların toplumsal kimlikleri ve kültürleri onları gruplaşmaya ve kapitalist bir sistemle yaşamlarını sürdürmeye itmiştir. Bu bağlamda değerlendirilen yarışma formatları ve realite programları üzerine yapılan literatür taraması sonucunda çalışmada elde edilen bulgular incelenen program ile daha önce benzerleri yayınlanan program formatlarının paralellik gösterdiği görülmüştür. Ancak incelenen programın içerik yapısı ve ortaya çıkış savı dikkate alındığında benzer program türlerinden ayrıldığı da saptanmıştır. “Ütopya” diğer yarışmalardan farklı olarak birçok farklı altyapıya sahip bireyin kendini, çevresine ve kendisine kanıtama imkânı sunan ve bunu yaparken yeteneklerini keşfetmelerini de sağlayan bir yapım olmuştur. Her kültürden insanın bir yıla yakın bir süre bir sirkülasyon içerisinde bir arada yaşaması ve bunu bir hangarda 30 kamera ile gözlemlenirken yapması bir sosyolojik deney niteliğinde düşünülebilmektedir. Yarışmacıların bu süre içerisinde geçirdikleri değişim ve gelişim çoğu zaman görülebilir nitelikte olmuştur. Bu bağlamda benzer formatta yayınlanan program türlerinden ayrıldığı gerçeği ortaya çıkmaktadır.

Realite programların, bir taraftan toplumun bir aynası olduğu düşünülmüştür, diğer taraftan ise toplumu yönlendirdiği algısıyla eleştirilmiştir. Bu durum eleştirel gazetelere, makalelere konu olmuş ve her defasında gerçeklik algısı sorgulanmış; mutlaka kurgu olduğu varsayımları yapılmıştır. Türkiye’de hemen hemen her televizyon kanalında benzer yarışmalar görmek mümkündür. Bu yarışmaların temelini oluşturan “Gerçeklik esas alınmıştır” düşüncesini tüm yapımlar için söylemek ve değerlendirmek mümkün değildir.

Televizyon politikaları, Radyo ve Televizyon Üst Kurulu (RTÜK), yapım şirketlerinin çıkarları, reklam verenler gibi konular düşünüldüğünde hiçbir programın ve projenin reyting olgusu düşünülmeden inşa edileceği kanısına varılamaz. Toplumun değer yargıları dikkate alınarak ve bireylerin kişisel hakları göz önünde bulundurulurken her programın bir dinamiği oluşturulmaktadır.

Realite programlarda yaşam; rekabete yönelik, mücadele ve hırsı ön planda tutan, dayanışma olgusunu çıkar ilişkileriyle birleştiren bir gerçeklik içerisinde temsil edilmektedir. Bu yapımlarda gerçeklikle kurgu arasındaki sınırların belirsizleştiği söylenebilir. Çünkü çoğu zaman şartların sağladığı gerçekler ortaya çıkmaktadır. Baudrillard, programlarda gerçekleşmekte olan olayların zaman algısı karmaşı yarattığını ve ekranın sanal bir dünyaya dönüştüğünü ileri sürmektedir. Bu bağlamda realite programların gerçek yaşamdan anlar sunarken diğer taraftan sağlanan sanal ortamla yeni bir gerçeklik yarattığı söylenebilir. Fakat şunu da eklemek gerekir ki bu yapımlar sadece Türkiye’de değil; dünyanın her yerinde konuşulan, tartışılan ve yeni türleriyle sürekli ele alınan bir içeriktir.

Bu kapsamda ele alınan düşünceler ve incelenen program dâhilinde realite programlarında gerçeklik ve kurgusal gerçekliğin iç içe geçtiğini söylemek doğru olacaktır. Dünya’da ve Türkiye’de bu tür üzerine yapılan değerlendirmeler göstermektedir ki bu programlarla birlikte toplumda yer alan bireyler arasında yeni bir dil ve kültür yaratılmakta ve bunun beraberinde yeni kavramlar ortaya çıkmaktadır. Günümüzde gerçekliğe duyulan merakın ne denli arttığı sosyal medya kullanımından ve bu gibi programların izlenme oranlarından görülmektedir. Bu bağlamda gerçeklik beklentisi her geçen gün izleyici tarafından ilgisini sürdürdüğü süreçte televizyon yapımlarının içerisinde uzun yıllar realite programı yer bulacaktır.

Ütopya programı ise tek sezon ile sınırlı kalarak diğer yapımlardan farklı bir içeriğe sahip olduğunu ispatlar niteliktedir. Şöyle ki reyting beklentisi içerisinde proje içinde çok fazla müdahale yapılmadığı ve gerçeklik olgusu ile fazla oynanmadığı için kanal adına istenen reyting ve reklam getirisi sağlayamadığından dolayı bir daha yapımına devam edilmediği düşünülmektedir. Oysaki kanal sistematik olarak aynı tarz programlar üzerinden yayın yapmaktayken bu gibi kapsamlı ve sosyokültürel açıdan örnek yapım olabilecek bir projeye yer vermemesi oldukça üzücüdür.

Bu gibi gerçeklik olgusunun izleyiciye geçtiği programlar yerine ekranda realite iddiası ile yola çıkan programlar, milliyetçilik, fanatizm gibi rekabet duygusu ve cinsellik, toplumsal değerler gibi konuları öne çıkartarak bireyi arka plana atan yapımlar yüksek reyting sağlama çabasıyla izleyiciyle buluşmaktadır. Bu programların düşük maliyetle üretiliyor olmasının dışında katılanın izlenme arzusu seyircinin ise gözetleme iç güdüsü realite programlarının içerik anlamında içi boşaltılıp sadece kaos ve rekabet ortamıyla yayın hayatını sürdürmesine sebep olmaktadır. Son dönemde alınan RTÜK önlemleri gereğince ve şikâyetler doğrultusunda belirli yaptırımlar uygulanmakta olsa da genel algı değişmemektedir.

Realite programlar, yüksek oranda, Türkiye’de yurt dışındaki formatlar ışığında ilerlemektedir. Programlar kendi içleri içinde geçtiği kültüre uyumlu bir şekilde şekillenmektedir. İzleyici de kendi gibi sıradan



insanları ekranda izleme arzusuyla yeni adı altında çıkan her yapıyı ilgiyle karşılamaktadır. İzleyicinin ilgisini ve istediğini Türk kanallarında yayında akışı içerisinde yer alan bütün realite programların yüksek reyting ve reklam gelirlerinden anlamak mümkündür. Bu ilgiyle izlenen yapımların haksız rekabet ve tartışma eğilimli yapısının yerine Türk izleyicisine eğitici ve öğretici bir içerikle, Ütopya programında yer aldığı gibi el becerisi ve ekonomik yaşam örnekleriyle beslenen bir içerik oluşturması topluma sağlanacak katkı açısından televizyon kanalı yöneticileri ve yapımcıları tarafından değerlendirilmelidir.

#### **Yazarlık Katkısı**

Bu araştırmanın tamamı tek yazar tarafından gerçekleştirilmiştir.

#### **Etik Kurul Onay Bilgileri**

Bu araştırmanın verileri kaynak taramasına dayalı olarak toplanmıştır. Bu sebeple çalışma, etik kurul izni gerektirmemektedir.

#### **KAYNAKÇA**

- Aksop, G. (1998). Türkiye’de Reality Show’lar, (Yayımlanmamış Yüksek Lisans Tezi), (Danışman: Prof. Dr. İ. Erol Mutlu), Ankara: Ankara Üniversitesi Sosyal Bilimler Enstitüsü.
- Baudrillard, J. (2001). *Tam Ekran*, (Çev. A. Gülmez). İstanbul: Yapı Kredi Yayınları.
- Binark, M. ve Kılıçbay, B. (2004). Türkiye’de Gerçek Televizyonu ve Telegörsel Kimlikler: Biri Bizi Gözetliyor Örneği. *İletişim Araştırmaları Dergisi*, 2(1), 71-90.
- Elitaş, T. ve Keskin, S. (2019). Türkiye’de Realite Programlar ve Telekimlikler: Medyatik Toplumsallık İncelemesi. *Siirt Üniversitesi Sosyal Bilimler Enstitüsü Dergisi*, 7(14), 411-434.
- Ellis, J. (2000). *Seeing Things: Television in the Age of Uncertainty*. London: I. B. Tauris.
- Geçer E. (2018). Türkiye Gerçekliğin Paradoksal Yenilgisi: Televizyon Yarışmalarına Sosyopsikolojik Bir Bakış. *TRT Akademi*, 3(6), 502-518.
- Göker, G. (2015). Tele-Yaşamlar: Gerçeklik ve Kurgu Bağlamında Türkiye’de Realite Programlar. *Global Media Journal TR Edition*, 6(11), 261-282.
- Kaplan, Y. (1992). *Televizyon*. İstanbul: Ağaç Yayıncılık.
- Kılıçbay B. (2005). Türkiye’de Gerçeklik Televizyonu ve Yeni Televizyon Kültürü, (Yayımlanmamış Doktora Tezi), (Danışman: Prof. Dr. Bülent Çaplı), Ankara: Ankara Üniversitesi Sosyal Bilimler Enstitüsü.
- Yıldırım S. (2007). Türkiye’de Reality Televizyon Programları ve Söylem Yapılarının Oluşturulması, (Yayımlanmamış Yüksek Lisans Tezi), (Danışman: Yrd. Doç. Dr. Kadriye Leyla Budak), İzmir: Ege Üniversitesi Sosyal Bilimler Enstitüsü.
- Yurderi, M. M. (2007). Televizyonda Kadın Programları Türlerarasılık ve Söylem, (Yayımlanmamış Yüksek Lisans Tezi), (Danışman: Doç. Dr. Dilek Mançer), İzmir: Ege Üniversitesi Sosyal Bilimler Enstitüsü.
- URL-1: <https://tr.wikipedia.org> adresinden 28.04.2022 tarihinde erişildi.
- URL-2: <https://www.magazinmax.com/> adresinden 28.04.2022 tarihinde erişildi.
- URL-3: [www.tv8.com.tr](http://www.tv8.com.tr) adresinden 28.04.2022 tarihinde erişildi.



# Asya Studies

Academic Social Studies / Akademik Sosyal Arařtırmalar

Year: 6 - Number: 20 p. 301-314, Summer 2022

## Afghan External Migration Movements in the Historical Process\*

*Tarihsel Süreçte Afgan Dış Göç Hareketleri*

DOI: <https://doi.org/10.31455/asya.1055791>

Arařtırma Makalesi /  
Research Article

Makale Geliř Tarihi /  
Article Arrival Date  
**10.01.2022**

Makale Kabul Tarihi /  
Article Accepted Date  
**23.05.2022**

Makale Yayın Tarihi /  
Article Publication Date  
**30.06.2022**

## Asya Studies

Zabihullah Dashti

PhD Student / Trakya Üniversitesi,  
Sosyal Bilimler Enstitüsü,  
Uluslararası İliřkiler Anabilim Dalı,  
[zabihullah.dashti@gmail.com](mailto:zabihullah.dashti@gmail.com)

ORCID ID

<https://orcid.org/0000-0002-3193-7790>

\* "COPE-Dergi Editörleri İçin Davranış Kuralları ve En İyi Uygulama İlkeleri" beyanları: Bu çalışma için herhangi bir çıkar çatışması bildirilmemiştir. Bu çalışma için etik kurul onayı gerekmemektedir.

### Abstract

Afghan immigration, which has continued uninterruptedly for the last half century, has become an integral part of the country's historical identity. Political and economic instability which has been going on for nearly fifty years, foreign intervention and drought and famine caused by climate change, are the most important factors triggering Afghan migration. The unending war and instability in Afghanistan for more than forty years have seriously affected the living conditions of the Afghan people, forcing them to migrate internally and externally. Afghanistan is one of the countries that produce the most migration due to the internal conflicts, which it has been experiencing for the last forty years as a result of economic crisis and poverty. Especially during and after the Soviet Union's invasion of Afghanistan and the civil war in the country, more than 6 million people of Afghanistan had to migrate to neighboring countries such as Iran, Pakistan, the US and the European countries. In this process, there has been a brain drain with the migration of the skilled and educated people that the country needs most. The foreign aid made to the newly established administration after 2001 could not implement useful projects to ensure the safety of the people and to improve the economy. On the other hand, despite the great foreign aid made to the newly established administration after 2001 could not implement useful projects to ensure the safety of the people and to improve the economy due to corruption and governance problems. For the above mentioned reasons, since the people's trust in the state cannot be fully ensured, the safety of life and property constitutes the most basic reasons for out-migration. However, after the fall of the Kabul government in August 2021 and the Taliban's return to power, there was an increase in emigration. In this study, the factors that have caused an increase in external-emigration of people from Afghanistan mainly after 1979, the reasons for the majority of the Afghan migrants preferring Iran, Pakistan and Turkey as their destinations, and the major policies of these countries towards Afghan immigration were examined.

**Keywords:** Afghanistan, Soviet Invasion, Civil War, Taliban, USA, External Migration

### Öz

Son yarım asırdır aralıksız devam eden Afgan göçü, ülkenin tarihî kimliğinin ayrılmaz bir parçası hâline gelmiştir. Yaklaşık elli yıldır devam eden siyasi ve ekonomik istikrarsızlık, dış müdahale ve iklim değişikliğinin neden olduğu kuraklık ve kıtlık Afgan göçünü tetikleyen en önemli faktörlerdir. Afganistan'da kırk yılı aşkın süredir bitmeyen savaş ve istikrarsızlık, Afgan halkının yaşam koşullarını ciddi derecede olumsuz etkilemiş, onları iç ve dış göçe zorlamıştır. Afganistan, ekonomik kriz ve yoksulluğun yanı sıra son kırk yıldır devam eden iç çatışmalar nedeniyle en fazla göç veren ülkelerden biri olmuştur. Özellikle Sovyetler Birliğinin Afganistan'ı İşgali ve akabinde ülkede yaşanan iç savaş esnasında ve sonrasında 6 milyondan fazla insan başta komşu ülkeler, Pakistan ve İran olmak üzere diğer bölge ülkelerine göç etmek zorunda kalmıştır. Bu süreçte ülkenin en çok ihtiyaç duyduğu vasıflı ve eğitilmiş insanların yurt dışına göç etmesi ile beyin göçü yaşanmıştır. 2001 yılından sonra yeni kurulan yönetime yapılan büyük dış yardımlar, yolsuzluklar ve yönetim sorunları nedeniyle halkın güvenliğini sağlamaya ve ekonomiyi iyileştirmeye yönelik faydalı projeler hayata geçirilememiştir. Yukarıda belirtilen nedenlerle halkın devlete olan güveni tam olarak sağlanamadığından, ekonomik sebeplerin yanı sıra can ve mal güvenliği dış göçün en temel nedenlerini oluşturmuştur. Fakat Ağustos 2021 yılında Kabul Hükümetinin düşmesi ile Taliban'ın yeniden iktidara gelmesinin ardından dış göçte artış yaşanmıştır. Bu çalışmada, ağırlıklı olarak 1979 sonrası Afganistan'da dış göçün artmasına neden olan faktörler, Afgan göçmenlerin çoğunluğunun İran, Pakistan ve Türkiye'yi hedef ülke olarak seçme sebepleri ve bu ülkelerin Afgan göçüne yönelik politikaları incelenmiştir.

**Anahtar Kelimeler:** Afganistan, Sovyet İşgali, İç Savaş, Taliban, ABD, Dış Göç

### Citation Information/Kaynakça Bilgisi

Dashti, Z. (2022). Afghan External Migration Movements in the Historical Process. *Asya Studies-Academic Social Studies / Akademik Sosyal Arařtırmalar*, 6(20), 301-314.

## INTRODUCTION

Migration is a phenomenon as old as the history of humanity. Migration is a problem that all societies have faced for different reasons in different periods of time throughout their history. Migration continues to be the biggest challenge of our age due to natural disasters caused by climate change, war and conflicts. People living in unstable, underdeveloped or developing regions of the world migrate to developed countries for better living and working conditions. Afghanistan is one of the countries in the world that produce the most migration due to the internal conflicts which it has been experiencing for the last forty years and have resulted in economic crisis and poverty. Afghans have been migrating abroad continuously for about 50 years.

Although conflicts and security issues are the main drivers of Afghan migration, they are often interlinked and inseparable with economic factors. For instance, conflicts affecting the livelihoods of people in rural areas have forced migration to cities or neighboring countries. Afghans also have unequal opportunities for immigration, depending on their economic and social status. Urban and more educated groups tend to migrate to industrialized countries, while the poorest make up a large part of internally displaced persons (IDPs). Demographic pressure is also a major factor in migration, with a growing number of young Afghans seeking economic opportunities. Meanwhile, women are becoming extremely vulnerable as a result of migration.

The largest and most massive migration in the history of Afghanistan started with the Soviet Union invasion of Afghanistan. More than 5 million Afghans migrated to neighboring countries between 1979-1989 during the Soviet occupation. Most Afghans had to migrate to Iran, Pakistan, Turkey and other countries. Such a large number corresponded to one-fifth of the country's population at that time. In addition, two million people who were internally displaced had to move within the country. The second largest mass migration was experienced as a result of the chaos caused by the conflict and civil war between the groups that could not share power after the withdrawal of the Soviet Union from Afghanistan in 1989 (Dashti, 2021).

After the complete withdrawal of US and NATO forces from Afghanistan on July, 22 2021, and the Taliban takeover of Afghanistan on August 15, 2021, another mass migration was triggered in Afghanistan. The fall of the Kabul government and the ceasement of foreign aid caused the deepening of the economic crisis in Afghanistan and the exacerbation of poverty. The above mentioned reasons forced the Afghan people struggling with hunger to migrate to different countries, in order to secure survival for themselves and their family members.

### **Afghanistan's Geopolitical Location and Foreign Interventions**

In addition to some of the main factors such as internal conflicts and issues concerning security that have continued over the past four decades, drought and famine caused by climate change have directly triggered migration from Afghanistan to abroad. These factors have made Afghans one of the largest migrant communities in the world. Since Afghanistan cannot cope with these challenges, it maintains its place among the countries that produce the most migration in the world for nearly half a century (Dashti, 2021).

In order to understand and analyze the migration mobility originating from Afghanistan, it is useful to first mention the developments that have affected the recent history of the country. With its current geographical location Afghanistan, surrounded by Iran from the west, China from the east, Tajikistan, Uzbekistan and Turkmenistan republics from the north, and Pakistan from the south. Afghanistan is a mountainous country with an area of 652.225 km<sup>2</sup> (Dashti, 2021).

---

Picture 1: Afghanistan Map



Reference: <https://geology.com/world/afghanistan-satellite-image.shtml>, 15.12.2021

Afghanistan, which is located on the old historical Silk Road, is a country that serves as a bridge between Central Asia, the Middle East and South Asia. Due to its geopolitical location, it has been constantly exposed to the intervention of regional and global powers throughout history. The first example of this is the Persian ruler. For the first time in the 5th century BC, the Persian ruler Darius I organized an expedition to the region. It was followed by Alexander the Great, Sakas, Ak-Huns, Arabs, Ghaznavids, Harzemshahs, Guris, Mongols, Mughals, Timurids, and Baburians dominations of this region (Dashti, 2021). Although global and regional powers occupied the region easily, they could not maintain their domination for a long time. The power that dominates the region has been destroyed by the other power that wants to dominate the region. That's why Afghanistan is known as the "Graveyard of Empires" in history (Hamidzada, 2020).

At the beginning of the 19th century, Afghanistan was the scene of the Russian and British struggle for influence, which was called the "Great Game". The British invaded Afghanistan three times in 1842, 1879 and 1919 in order to prevent the Russians from advancing to the South (Runion, 2007). About 60 years later, the country was occupied by the Soviet Union, in an aim of reaching the Indian ocean by keeping Pakistan and Iran under its influence (Hamidzada, 2020). The civil war that broke out shortly after the withdrawal of the Soviet Union from Afghanistan 10 years later plunged the country into complete chaos. During this period, the entire infrastructure of the country was destroyed and left wounds that cannot be healed.

The last example is the military intervention of the USA in 2001 to overthrow the Taliban regime. The constant foreign interventions in the history of Afghanistan, as well as devastating results of the struggle for power in the country have triggered migration to a large extent and migration has become a part of the historical identity of the country (Dashti, 2021).

Especially after the drought and famine in the 1970s, with the invasion of Afghanistan by the Soviet Union, the process of mass migration of Afghans to abroad began and has continued uninterruptedly until today. Thus, migration has turned into one of the phenomena that has never decreased in Afghanistan's recent history.

### **Afghan Immigration Movements**

#### ***Soviet Union Invasion of Afghanistan (1979-1989)***

The migration movement originating from Afghanistan entered the world migration scene in the middle of the 19th century and the largest mass migration was experienced with the occupation of the Soviet Union.

However sources (İrfani, 2018) indicate that the first Afghan immigration took place in the middle of the 19th century, when the Russian and British struggle for influence continued. With the help of the British government, in 1860 more than 70 Afghan families from Ghazni and Kabul settled in Australia (İrfani, 2018). The migration, which took place in the Afghans' own vehicles, camels and mules, took months. Several families died due to thirst and long journeys. Thus, with the cooperation of Britain, the first Afghan population nucleus was established in Australia (İrfani, 2018; Embassy Of Islamic Republic Of Afghanistan Canberra, Australia, 2021).

In the same period, approximately 5 thousand Hazara families migrated to Iran. In addition, during the reign of Abdurahman Khan (1880-1903), known as the Iron-Fisted Amir, thousands of Hazaras had to migrate to Iran due to the ethnic cleansing policy carried out against the Hazara ethnic group (Shavazi and others, 2005). In the early 1970s, poverty caused by economic and famine had an effect on Afghans' inclination towards Pakistan. This situation shows that seasonal migration towards Pakistan has taken place due to the problems caused by the economic situation in Afghanistan.

However, on April 27, 1978, as a result of the bloody coup of the Soviet-backed Afghan Democratic People's Party, the overthrow of Davut Khan's government and the establishment of a communist government, clashes began between right and left groups in Afghanistan (Misbahzada, 2018: 194). Right-wing groups targeted by the communist government took refuge in Pakistan during this period. The number of Afghans immigrating to Pakistan reached 109,000 by June 1979 (Grare and Maley, 2011). The immigration wave that started with the groups fleeing the persecution of the communist government and their families took refuge in Pakistan, was followed by the immigration during the Soviet occupation and civil war. We see that immigration has been a part of Afghan society throughout history. Especially since 1978, there has been a great increase in the number of Afghan immigrants abroad. (Dashti, 2021).

With the occupation of Afghanistan by the Soviet Union in 1979, the Cold War turned into a hot conflict. During the occupation, the Washington administration provided weapons to mujahideen groups fighting against the Soviets to avenge the Vietnam War and prevent its further southward advance (Sajjadi, 2018, s.195). Thus Afghanistan, in the second half of the 20th century, once again has been the scene of the great powers' struggle for influence. The occupation, which lasted nearly a decade, had unprecedented devastating consequences in Afghanistan. More than one million civilians lost their lives (Sadid, 2017). During this period, the number of orphans among children aged 9 to 15 years reached 24% (Sadid, 2017).

During the occupation, 25000 Afghans lost their lives only as a result of landmines. In addition, Afghanistan, whose economy is completely based on agriculture, has been dragged into a cocoon with a sharp decrease in agricultural production. Due to increased violence, two million people were displaced within the country (Jackson, 2009: 8).

All these devastating developments have led to the largest migration movement in the history of Afghanistan. During the occupation, 6 million Afghans were forced to migrate to neighboring countries such as Pakistan and Iran due to violence and conflicts (1979-1989). One third of Afghanistan's 18 million population left the country to survive. The vast majority of these people (As of 1990, 3.3 million) immigrated to Afghanistan's southeast neighbor, Pakistan. 3.1 million people immigrated to Afghanistan's western neighbor, Iran (Castles and Miller, 2008). In addition, due to increased violence, two million people were displaced within the country (Jackson, 2009: 8).

According to United Nation (UN) data, at the end of 1979, 400,000 Afghans immigrated to Pakistan, while 200,000 Afghans immigrated to Iran. By the end of 1980, the number of Afghan refugees had risen to 1.9 million. With this number, Afghans constituted the largest refugee group in the world. Throughout the occupation, the number of Afghan migrants continued to increase. From 1985 to 1990, it rose radically, reaching 6.2 million in Iran and Pakistan. With this figure, Afghan refugees made up less than half of the world's total refugee population. With 2.7 million refugees remaining in Iran, Pakistan and other countries in the region by 1997, Afghans remained UNHCR's largest single refugee group in the world for 17 consecutive years (UNHCR, Colville, 1997).



Pakistan and Iran were willing to allow immigrants from Afghanistan to stay in their countries for a long time due to political, humanitarian, religious and cultural reasons. As a result of the Islamabad government's open-door policy, the majority of Afghan immigrants settled in provinces on the Afghanistan border. (Castles and Miller, 2008). In the 1980s and early 1990s, massive migration of Afghans to Pakistan made the country host the highest number of immigrants in the world. However, in 1981, the Islamabad government undertook the task of providing assistance to Afghan refugees under an agreement with the United Nations. In this context, Refugee camps (especially in the North West Frontier Province and Balochistan) were established under the supervision of the Afghan Commissioner for Refugees (Monsutti, 2006).

In addition, the Pakistani government started the official registration process in 1982, with the large increase in the number of immigrants entering from Afghanistan. Accordingly, families who were not officially registered as refugees could not receive the necessary assistance from the government. The reason why these immigrants stay in the border region is to be close to their homeland and to meet their relatives who will come from the country. But wealthy families settled in big cities and urban centers such as Lahore and Rawalpindi. There were a total of 342 refugee camps in Pakistan where refugees were staying (Oğuz, 1999).

Similarly, during the occupation, due to the open-door policy of the Tehran government, there was no obstacle in front of Afghan immigrants entering Iran, and there was no strict control over these immigrants who could settle in the cities they wanted. During this period, the Iranian government issued a green card for political refugees entering Afghanistan, and a blue card for other immigrants. In addition, children were allowed to receive education (Rohani, 2014).

Pakistan and Iran are the countries most affected by the immigration waves during the occupation. The Pakistani government has received significant assistance from the United States in military, economic and diplomatic fields against the influx of refugees originating from Afghanistan. However Iran, despite being one of the largest refugee-hosting countries in the world, had received very little assistance (Castles and Miller, 2008).

The main reason why Iran received little help during this period was the establishment of the Islamic Republic in the country after the Islamic revolution in 1979 and the seizure of the US embassy as well as the taking hostage of US citizens, which caused a crisis between the US and Iran. During this period, the USA and its allies were reluctant to finance programs in Iran, even for refugees, while providing all kinds of assistance to Pakistan. At the same time, the Tehran administration did not want Western institutions, including the UNHCR, in Iran. As a result, Afghan refugees in Iran have not been able to benefit from similar aid in Pakistan (Ruiz, 2001).

From October 1979 to 1997, UNHCR provided over 1 billion dollars in aid to Afghan refugees in Pakistan alone, while it provided more than 150 million dollars in aid to Iran. In addition, the World Food Program has spent approximately \$1.4 billion on Afghan refugees in Pakistan alone. In addition, governments have provided aid to international organizations, local and foreign aid organizations. At the same time, host countries have spent billions of dollars on humanitarian aid (UNHCR, Colville, 1997).

During the war, the Afghan elite fled the threat of targeted attack, while the majority of Afghans fled to join the National Army or avoid being caught in the crossfire between the Mujahideen and the army and Soviet forces (Houte, 2016). Between 1980 and 1990, many artists, especially thousands of skilled people, had to migrate to North America or Australia, including Europe. The brain drain from Afghanistan to western countries in this period caused the problem of lack of experts in the rebuilding process started in 2001 (Monsutti, 2006: 8). There has been a brain drain with the migration of people who are known as human capital and who are experts in their fields from Afghanistan.

### **Civil War and Taliban Era**

With the withdrawal of the Soviet Union from Afghanistan in 1989, an estimated 1.2 million Afghans returned from Pakistan alone. But soon after the Soviet withdrawal, war broke out between the Mujahideen and the Soviet-backed Najibullah government (Kuschminder and Dora, 2009). With the fall of the Najibullah government in 1992, the Mujahideen, who were fighting against the common enemy due to the disagreements in power sharing, turned their weapons against each other and thus a civil war broke out that would drag the country into chaos (Oğuz, 1999).

During this period, the Mujahideen was divided into various factions and eventually declared war on each other as a result of disagreements that arose on power sharing. For example, the Pashtun led

faction of Gulbuddin Hekmatyar, which controlled parts of the capital Kabul, the Uzbek faction led by Abdul Rashid Dostum, which controlled most of the northern region, Hazara led faction by Abdul Ali Mazari, which controlled most of the central region including Kabul, fought against the central Mujahideen government led by Burhanuddin Rabbani by claiming that they were not fairly represented in the government. Thus, the abovementioned leaders fought against the newly established government and tried to establish their own dominance in their regions. Meanwhile, as the war against the government continued, there were intense ethnic clashes between the Mujahideen commander and Pashtun Abdulrab Rasul Sayyaf and Hazara Abdul Ali Mazari (Hamidzada, 2020). As a result of the conflicts between the mujahideen groups, the infrastructure was destroyed and the economy completely collapsed. Different parts of the country were ruled by certain ethnic groups and the war gained a purely ethnic character.

Human rights violations, including executions, kidnapping, imprisonment, sexual violence and other forms of torture, took place during the civil war (Jackson, 2009). There was no security at that time. Even Kabul had become a stateless state. There were no government agencies, such as the army and the police, to protect government buildings, people's homes, and public and private capital. An estimated 50,000 people died in the war between the factions to take control of Kabul alone, and most of the city was in ruins (Ruiz, 2001).

The second largest mass migration wave in Afghanistan started after 1989 with the outbreak of the civil war. With the devastating effects of the war, the poverty rate had increased in Afghanistan. Afghans, who experienced poverty and violence in their daily lives most severely during the civil war, had to migrate. With the end of the Soviet occupation, approximately 1.5 million refugees returned to the country (Castles and Miller, 2008). By 1997 approximately 4 million Afghans had returned from Pakistan and Iran. At the same time, the escalation of violence led to new out-migration as the fighting moved across Afghanistan (Houte, 2016).

In Afghanistan, which was dragged into chaos by the civil war, in 1994, the Taliban emerged in Kandahar (Mujda, 2003: 19). The Taliban, who promised to end the violence and establish order, quickly gave harsh punishments to the alleged criminals and eliminated the checkpoints made by the Mujahideen commanders. By September 1995, the Taliban had taken control of most of the eastern, western, and southern provinces, and in 1996 captured the capital, Kabul. The Taliban captured most of Afghanistan in a short time and established the "Islami Emarat", which lasted 5 years (Jackson, 2009). Listening to music and watching television were prohibited under Taliban rule. Similarly, girls were prohibited from receiving education and all women except healthcare workers were prohibited from working. The Taliban's takeover of the country also triggered the mass migration wave that started with the civil war (Oğuz, 1999).

Only in 2000, thousands of people left the country due to the severe conflicts in northern Afghanistan as well as the poverty caused by the drought. UNHCR estimated that in 2000 alone, more than 172,000 Afghans immigrated to Pakistan. On the other hand, with the Taliban takeover, most of Kabul's educated elite, including government employees, medical professionals, and teachers, fled to Pakistan. The brain drain that started with the Soviet occupation continued in this period as well (Ruiz, 2001).

However, in December 2000, with the efforts of the United States and Russia, the UN Security Council voted to impose additional sanctions on the Taliban, while the UN, donor governments, and other aid agencies struggled to provide humanitarian aid to vulnerable Afghan civilians. Upon the UN Security Council's approval of sanctions against the Taliban administration, it temporarily withdrew UN personnel from Afghanistan in order not to risk their lives. In this period, the country's economy collapsed and became completely dependent on foreign aid. During the Taliban era, Afghanistan has become a land of solitude, almost fried in its own grease. During the Taliban regime, which was completely closed to foreign countries, the people were condemned to starvation as a result of the drought in the country with the economic embargo applied by the UN (Ruiz, 2001).

The minority Hazaras belonging to the Shia sect are the most affected by the harsh practices of the Taliban in the country. However, during the Taliban era, hundreds of thousands of urban and educated middle-class Afghans had to leave the country as a result of increasing pressure. During this period, especially Hazaras, those belonging to the Shia sect, were exposed to serious discrimination (Jackson, 2009).

During this period, many Hazara families were forced to relocate within the country due to security concerns, while many had to leave the country. In addition with the rise of the Taliban to power

in 1996, it caused a large-scale migration of ethnic Uzbeks. Many young people, including many government officials and their families in the northern region, were forced to immigrate to Iran for fear of persecution. The presence of some family members in Iran has also encouraged others to immigrate to Iran over time (Monsutti, 2006). During this period, many Afghans immigrated to neighboring countries, while many immigrated to western countries. Between 1990 and 2000, 155,000 Afghans applied for asylum in European Union countries (Castles and Miller, 2008).

Along with the ongoing violence in the country, the drought between 1998-2001 caused a new wave of outward migration until 2000. During these years, 1 million people were internally displaced and the number of refugees abroad reached the level of 6 million again (IDPs). But despite the growing number of Afghan migrants, the international community has continued to reduce its assistance to Afghan refugees in neighboring countries. Pakistan and Iran, who could not get the help of the international community, followed a tougher policy against Afghan immigrants (Houte, 2016).

Meanwhile, In addition to conflicts and violence, drought and famine also had a significant impact in increasing migration in the country. Afghanistan which is a landlocked country and has a completely dry climate, has very little precipitation. According to the latest statistics, there are 7.3 million hectares of irrigated and dry agricultural land that can be cultivated in total in Afghanistan. However, only 3.4 million hectares of the lands have been used for cultivation. 2.3 million hectares of the total used land is irrigated and approximately one million is fed by rain (BBC Persian, 2021). However, besides its geographical features, the challenges arising from climate change further affects the dry agricultural lands.

More than 80 percent of Afghanistan's economy is based on agriculture and animal husbandry, and on a yearly basis it's been affected by drought and famine in the country. Drought threatens the livelihoods of families, especially those mainly engaged in agriculture and generally living in rural areas, therefore lowering their incomes. This, subsequently causes an increase in poverty in the country. Afghanistan witnessed one of the most severe droughts of its history in 1999-2010, which left people with catastrophic results (Ministry of disaster management formal page, 2021). Therefore, drought plays a significant role in increasing internal and external migrations in Afghanistan. Most recently severe droughts in the country, have displaced more than 2 million people from provinces such as Paktia, Farah, Nimroz, Badghis, Ghor, Faryab and Samangan to migrate into other neighboring provinces (Kayhan, Ministry of disaster management formal page, 2021).

On the other hand, the continued violence and drought during this period, as well as the destruction of the country's infrastructure, delayed the return of most Afghan refugees to their countries. In the 2000s, Afghans remained the world's largest refugee community (Castles and Miller, 2008).

The labor migration movement that started towards neighboring countries in the early 1970s turned into mass forced migration due to the conflict and violence that started with the Soviet occupation and continued until the period of the mujahideen and then the Taliban. Emigration has become the only option for most Afghans due to the drought and famine problems caused by climate change, as well as armed conflict and security problems. Thus, for the last 40 years, Afghanistan has become a country that consistently produces migrants in the world.

#### **After 2001 Era**

The Taliban regime, which reigned the country for about five years, was abolished as a result of the US intervention in Afghanistan, after it was determined that the perpetrators of the attacks against the USA on September 11, 2001, were in Afghanistan. In 2001 the US military intervention caused over 300,000 people to leave Afghanistan. On the other hand, within the scope of the Afghan government's Voluntary Return Program, 4.3 million Afghan immigrants returned to the country between 2002 and 2008, mostly from Pakistan and Iran. These figures represented the largest number of refugee return movements in UNHCR's history. However, the resurgence of the Taliban in 2005 and security problems slowed the return trend (Verduijn, 2020; Lucia, 2015).

The unexpected massive return of Afghans in the new era had severely strained UNHCR's capabilities in Afghanistan. UNHCR had to cut its aid to refugee families returning to the country during this period. Western states, which provided billions of dollars in aid for military intervention in Afghanistan, were reluctant to allocate the necessary funds for the return of refugees. However, although Afghanistan could not fully provide security and stability, Australia, England and other western countries started to send refugees to Afghanistan (Castles and Miller, 2008).

However, the administration established in 2001 failed to produce effective policies to prevent the increasing unemployment and poverty in the country. Millions of dollars of foreign aid made by the international community in the new period did not reach the public due to widespread corruption in public institutions. Underdevelopment combined with years of conflict and war has dragged the country into the worst economic and social conditions. This situation triggered emigration to a great extent (Sajjadi, 2018).

Especially in 2014, with the completion of the process of transferring the security responsibility of Afghanistan by the USA and NATO to the Afghan security forces, a large migration wave started in the country again. After 2014, there was an increase in Afghan immigration due to the increasing explosions and security problems throughout the country, and Afghanistan ranked second in 2011 as the country that produces the most immigration after Syria with 2.6 million registered Afghan refugees worldwide (Sanchez, 2017). In 2014, an estimated 300,000 Afghans were resettled to the United States, at least 150,000 to the United Arab Emirates and to a lesser extent Canada, Australia and other European countries (Houte, 2016).

According to the 2020 report of the Afghanistan Ministry of Refugees and Repatriations (MORR), In the last two years, 5 million people in the country had to leave their places due to ongoing conflict. More than 1 million Afghan immigrants returned to the country in 2020 alone. Inadequate health services and inability to reach health services in countries such as Iran and Pakistan during the Covid-19 epidemic period have been effective in the increase in the number of returns (MoRR, 2020 Report).

According to the reports published by the Ministry of Refugees and Repatriations of Afghanistan (MORR), the travel restrictions imposed on unregistered Afghan immigrants in Iran, the lack of access to legal services for Afghan immigrants, detention and forced return of undocumented Afghans, the charging exorbitant fees when extending their residence IDs, in addition to the other problems such as being overpaid, unregistered Afghan patients and the inaccessibility of the injured to health services, the economic sanctions against Iran and the devaluation of the Iranian currency against other foreign currencies in recent years have triggered the wave of migration of Afghans from Iran to Turkey (MoRR, 2020 Report).

According to the reports from the International Organization for Migration (IOM), in 2021 1,170,494 undocumented Afghans have returned from Iran and Pakistan to Afghanistan. The majority of the returnees which includes 1,150,004 Afghan immigrants, returned from Iran alone in 2021, and another 20,490 Afghans returnees from Pakistan (IOM, Afghanistan Situation Report, November, 2021). In comparison to 2020, there has been an increase in the number of returnees to Afghanistan from the neighboring countries.

In 2020, 831,696 Afghan immigrants returned from Iran, while 8,223 Afghans from Pakistan and 11,929 from Turkey returned to the country. The number of people returning to the country had reached one million in 2020. The Ministry of Refugees and Repatriations (MoRR), which is responsible for the management of migration in Afghanistan, has not been effective in meeting the initial needs of returning migrants, such as housing, as in the management of internal migration, due to lack of resources. While the government of Afghanistan developed some policies for the voluntary return of immigrants living in Pakistan, Iran and other countries between 2001-2014, it ended the return process as a result of the increase in security problems after the start of the withdrawal of US and NATO forces from Afghanistan. In this context, the Afghan Ministry of Refugees and Repatriations declared on 28 July 2021 that the Afghan government called for an end to the deportation of Afghan immigrants from European countries due to the lack of favorable conditions for returnees in the country (MoRR, 2020 Report).

According to the 2020 reports from the Afghanistan Ministry of Refugees and Repatriations; There are 6,500,000 Afghan immigrants living around the world. 80% of these immigrants are in neighboring countries such as Iran and Pakistan, 709, 549 refugees and applicants in European countries, 448, 113 workers in the Gulf countries, the rest are scattered in 70 countries. Young people under 24 make up 74% of Afghan immigrants living in Pakistan and Iran. In Pakistan, 2,284, 274 registered Afghan refugees live legally. According to the report of the Ministry, also 500,000 undocumented Afghans live in Pakistan. More than half of the Afghan immigrants immigrated to Pakistan during the Soviet Union occupation and Civil War (MoRR, 2020 Report).

Iran is another country that has taken on the burden of Afghan immigration after Pakistan. Currently, 1,470,000 registered Afghan refugees live legally in Iran 950,000 with refugee identity cards (Amayesh), 450,000 of them live with a family passport, 30,000 with a long-term residence, and 40

---

thousand with a passport and education residence. According to the datas from the Iranian Ministry, approximately 1 million undocumented Afghan immigrants live in Iran, meanwhile another 500,000 Afghan immigrants living legally with refugee status (MoRR, 2020 Report).

### **Turkey and Afghan Immigration**

Turkey is the third country hosting the most Afghan immigrants after Iran and Pakistan. The history of Afghans' migration to Turkey dates back to the Soviet Union's invasion of Afghanistan. 4,163 Afghans who fled from Afghanistan to Pakistan during the occupation immigrated to Turkey legally in 1982. The people in question continue their lives by gaining Turkish citizenship (Şimşek, 2021).

In recent years, Turkey has become the preferred country of Afghan immigrants for its geographical location and developing economy, as well as sharing borders with Europe.

With the beginning of the withdrawal process of the US and NATO forces from Afghanistan in 2014, Afghan immigrants turned to Turkey and Europe due to increasing violence and unemployment in the country. In addition, in the same years, many Afghan immigrants living in Iran immigrated to Turkey due to the economic sanctions imposed by the USA against Iran. Most of the Afghans who immigrated to Turkey managed to reach the European Union countries in 2015 as a result of the open door policy of the European Union (Hamsici, 2021).

Most of those who cross into Iran aim to reach European and western countries. However measures have also been stepped up in Turkey, which currently hosts around 4 million Syrian refugees and is a stopping point for many migrants trying to reach Europe. These border measures were increased when the Taliban began to advance in Afghanistan and took over Kabul. Turkish authorities say there are 182,000 registered Afghan immigrants and an estimated 120,000 unregistered Afghan immigrants in Turkey. President Recep Tayyip Erdogan urged European countries to take responsibility for any new influx and warned that Turkey does not intend to become "Europe's migrant storage unit" (DW, 2021).

On the other hand, Naci Bostancı, Group Chairman of the ruling Justice and Development Party (AK Party), said in a statement on 27 August 2021 that Turkey has no plans to set up camps for Afghan immigrants. According to Bostancı: Turkey hosts more refugees than any other country in the world. Following the outbreak of the Syrian Civil War in 2011, Turkey adopted an "open door policy" by granting "temporary protection" status to people fleeing the conflict (Dailysabah, 2021).

Turkey is not the only country with a barrier against the new influx of Afghan immigration, other European countries, including Greece, have increased their border measures. Greece has just completed a 40km fence and surveillance system to keep out migrants who have managed to enter Turkey and are trying to reach the European Union (Kucukgocmen, 2021).

### **Europe and Afghan Immigrants**

For many years, Europe has been a target region for Afghan immigrants for reasons such as good living standards, immigrant acceptance conditions, high welfare level and job opportunities. Prolonged conflict and violence has led Afghanistan to remain one of the world's largest refugee-producing countries and one of the largest refugee groups in Europe. According to the reports published by the MoRR in 2020, there are 709,549 Afghan migrants currently living in Europe, which includes refugees and those whose status has not been yet determined (Afghanistan Ministry of Refugees and Repatriations, 2020 Report).

In 2015, as a result of the open door policy of the European Union countries, 250 thousand Afghan immigrants managed to reach Europe. Germany is the fourth country to host the largest number of Afghan refugees after Turkey. According to the report published in 2020, 148,000 Afghan refugees currently live in Germany (Afghan Ministry of Refugees and Returns, 2020 Report). The remaining Afghan refugees live in European countries such as France, Austria and Sweden. Only 62% of Afghans applying for asylum in the mentioned countries have been granted legal status (Kucuk, 2021).

Afghans formed the second largest irregular migrant group after Syrians who reached Europe as a result of the open door policy of European countries in 2015. Afghans reaching Europe passed through Turkey and the Western Balkans and Eastern Mediterranean route. Parallel to the decline in total arrivals to Europe after 2015, there has been a significant decrease in the number of Afghan arrivals due to policy changes and especially after the implementation of the EU-Turkey Statement of 18 March 2016. Between January and March 2016, a total of 37,494 Afghans crossed into Europe, compared to just 2,778 in the

---



following nine months. Of the total 178,500 migrants who reached Europe in 2017, only 3,441 were migrants originating from Afghanistan (Verduijn, 2020).

### **During Second Era of Taliban**

The Kabul government collapsed and fell to the Taliban about three weeks after the US announced its complete withdrawal from Afghanistan on July 22, 2021. Although the USA announced that it could hold the Kabul government for at least three months, it was only able to resist the Taliban for three weeks. When the Taliban arrived at the gates of Kabul on August 15, the ex-Afghan president Ashraf Ghani fled the country. Thus, enabling the Taliban to seize power in Afghanistan after twenty years for the second time in their history. With the Taliban takeover of Afghanistan, the Afghan migration crisis gained momentum once again and hundreds and thousands of Afghans took the path of migration due to security, economic and political reasons (Andishmand, 2021).

According to the reports from the World Food Programme, more than half of the country's 40 million population currently lives below the poverty line. A total of 22.8 million people face acute food insecurity since the beginning of 2021, including hundreds of thousands of people displaced by conflict. Malnutrition particularly affects women, children, displaced persons, returnees, female-headed households, the disabled and the poor. Despite progress in recent years, malnutrition rates are increasing and 2 million children are undernourished (WFP Afghanistan, 2021). According to the reports published by the International Organization for Migration (IOM) on August 26, there are currently more than 5 million displaced people across the country. 80% of these people are women and children. According to the IOM report, more than 550,000 Afghans have had to leave their homes since July 2021 (IOM, 2021).

The rapid progress of the Taliban, and the increase of violence in the country triggered another mass migration crisis among Afghan people, and it led to the beginning of another migration movement towards Afghanistan's neighboring countries such as Iran. However, after the Tehran administration announced that it has closed the borders to Afghan immigrants, UNHCR called on the Milak border gate to be kept open due to the developments in Afghanistan and the humanitarian crisis. UNHCR warns that "not keeping that door open could put thousands of lives at risk (UNHCR, 2021)".

Despite all the warnings of the UN, both countries allow entry only to those who have a legal entry document. But despite all these measures, many people are illegally crossing into Pakistan and Iran. The Norwegian Refugee Council has announced that 300,000 Afghan refugees have migrated to Iran since the Taliban took control of Kabul. The Council declared that an average of 4,000 to 5,000 Afghans crossed the border each day. Most of those who enter Iran are children and women who are negatively affected by the developments in the country (BBC Persian, 2021). During this period when people of Afghanistan are confronted with severe poverty and security problems, neighboring countries; such as Pakistan and Iran, Turkey and Europe have been reluctant to accept Afghan immigrants. Almost all countries, including the USA, have declared that they will not accept anyone other than their own citizens and the Afghans working with them and the groups under risk.

After the Taliban entered Kabul, the United States and Western countries were able to evacuate about 130,000 people from Kabul airport in the period of two weeks to August 30. The Washington administration announced that it had evacuated 80,000 civilians, including 5,500 Americans, more than 73,500 Afghans and other foreign nationals from Kabul between 16-29 August, 2021. While the Washington government evacuated some of the Afghans and their families who worked with them to the USA, others evacuated to countries such as Germany, Qatar, Spain, Uganda and Kuwait for the completion of their legal proceedings (BBC, 2021).

Meanwhile, the Canadian government announced on August 13 that it would accept 20,000 vulnerable Afghans threatened by the Taliban and forced to leave Afghanistan. Canadian government announced that;

"Canada will continue to implement the special immigration program for Afghans who contributed to Canada's efforts in Afghanistan. In addition, we will introduce a special program to focus on particularly vulnerable groups that are already welcomed to Canada through existing resettlement streams, including women leaders, human rights defenders, journalists, persecuted religious minorities, LGBTI individuals, and family members of previously resettled interpreters. The program will welcome government-supported and privately sponsored refugees, along with those sponsored by family already in Canada".

Furthermore Marc Garneau, Minister of Foreign Affairs said;

“Afghans have put their lives at great risk to support Canada in helping Afghans achieve significant democratic, human rights, education, health and security gains over the past twenty years. We owe them a debt of gratitude and we will continue our efforts to bring them to safety (Government of Canada, 2021)”.

On the other hand, the UK government announced on 9 September that it had evacuated more than 15,000 people from Afghanistan between 15-29 August. Of these, more than 8,000 are British citizens and close to 5,000 Afghans working with the British soldiers are particularly vulnerable Afghans, including journalists, human rights activists, women's rights defenders and judges (The UK Parliament, 2021). Besides, the UK government has announced that it plans to resettle a total of 20,000 Afghans in the coming years. The government said the Afghan Citizens' Resettlement Plan would prioritize religious and other minorities, as well as women and girls who are most at risk in Afghanistan (Rahman, 2021).

However, German Chancellor Angela Merkel, who touched upon the issue of “finding local solutions” against mass migration originating from Afghanistan, emphasized that lessons should be learned from the migration crisis in 2015. Merkel, in her statement, announced that they could evacuate Afghans and their families working with the German forces. In the statement made by the German government on September 4, 4500 people were evacuated to Germany as a result of the evacuation efforts. As can be seen, unlike the immigrant-friendly policy that Germany followed in 2015, it has declared that it will not accept other immigrants except Afghans who have worked with German soldiers, human rights activists and journalists at risk. President of France, Emmanuel Macron, emphasized that “Europe should be protected from a new wave of immigration, therefore financial support should be given to these countries to accommodate the immigrants by contacting Russia and cooperating with countries such as Turkey, Iran and Pakistan.” As it can be seen, although the European Union countries have agreed on the acceptance of Afghans working with them, they have not made any decision so far on the acceptance of new Afghan immigrants (Kayhan, 2021).

However the European Union's foreign policy chief Josep Borrell has called on EU member states to provide asylum to more Afghan refugees. Borrell said that, “After the Taliban took control of Kabul, about 22,000 vulnerable Afghans have been relocated to European countries (Azadiradio, 2021)”. Along with the political developments in Afghanistan, the neighboring countries and especially the European countries, which have become a center of attraction for immigrants, are developing policies to prevent new Afghan immigration.

Therefore, Taliban's takeover of power in Afghanistan after 20 years triggered migration once again in the country. With the arrival of the Taliban, the already existing economic crisis deepened and poverty increased in the country. These developments forced Afghans struggling with hunger and poverty to migrate. In particular, there has been a significant increase in the number of people migrating to Afghanistan's neighboring countries such as Iran and Pakistan.

After all these developments, although the UN called on Afghanistan's neighboring countries to keep their borders open to Afghan refugees, on the contrary countries such as Iran, Pakistan and Uzbekistan kept their borders closed in order to prevent migrants entering their countries. Afghanistan's northern neighbor, Uzbekistan, has announced that the main transit point is closed “to ensure security” and has no plans to open it. In the same way both Pakistan and Iran announced that they could not cope with the further influx of Afghan refugees. Officials in both countries said any incoming refugees should stay in camps near the border until they return to Afghanistan. However, Uzbekistan has declared that it will help facilitate the transfer of Afghans to third countries and will only host refugees temporarily. The government of Tajikistan has previously announced that it will accept up to 100,000 refugees, but it is not yet clear whether any have been allowed to enter the country. Turkmenistan also said its airspace could be used for evacuation flights, but did not commit to accepting the refugees (BBC, 2021).

## **CONCLUSION**

The phenomenon of migration has become an inseparable part of Afghanistan's historical identity, which has been in conflict for many years. Consequently, prolonged conflicts in Afghanistan, which have created an uncertain economic and political situation, as well as the drought and famine caused by climate change, has forced nearly 7 million Afghans to leave their homeland in pursuit of a better life and flee the on-going bloodletting in their homeland. Afghanistan is one of the countries that produce the most migration due to the internal conflicts, which it has been experiencing for the last forty years.

The largest and most massive migration in the history of Afghanistan started with the Soviet Union invasion of Afghanistan. More than 5 million Afghans were displaced and migrated to neighboring countries between 1979-1989 during the Soviet occupation. The second largest mass migration was experienced as a result of the chaos and instability created by the Afghan Civil War.

As a result of the devastation caused by the Civil War, more than 6 million Afghan immigrants were forced to migrate to Iran, Pakistan and European countries. Thus, Afghans formed the largest immigrant group in the world. Currently, the largest group of Afghan immigrants live in Pakistan and Iran. Afghan immigrants turned to Turkey in order to reach Europe with the deterioration of security in the country in 2014. Currently, Afghans constitute the second largest immigrant group in Turkey after Syrians. Foreign aids made to the newly established administration after 2001 failed to implement useful projects aimed at ensuring the safety of the people and improving the economy. The deteriorating security and economic situation during this period were the most important factors behind the migration of Afghans.

After the complete withdrawal of US and NATO forces from Afghanistan on July 22, and the Taliban takeover of Afghanistan on August 15, another mass migration was triggered in Afghanistan. The fall of the Kabul government and the ceasement of foreign aid caused the deepening of the economic crisis in Afghanistan and the exacerbation of poverty. These developments triggered the influx of external migration in the country once again. In particular, the migration of qualified people who can contribute to the development of the country in these years has had irreversible results in the country. In order to prevent the Afghan migration crisis that has been going-on for years, first of all, it is necessary to ensure political and economic stability in the country is established.

In order to ensure economic and political stability in the country, first of all, an inclusive and unifying government that includes all ethnic groups must be established. In terms of economy, since the country's economy is mainly based on agriculture, agricultural policies and schemes should be developed and farmers should be supported. In addition, development projects that will provide employment and promote equal growth in all regions of the country, including rural areas should be implemented. Otherwise, the Afghan immigration influx, which affects almost the whole world, will continue indefinitely.

#### **Authorship Contribution / Yazarlık Katkısı**

All of this research was carried out by a single author. / Bu araştırmanın tamamı tek yazar tarafından gerçekleştirilmiştir.

#### **Ethics Committee Approval Information / Etik Kurul Onay Bilgileri**

This research does not require ethics committee approval. / Bu araştırma, etik kurul izni gerektirmemektedir.

#### **REFERENCES**

- Afghanistan Ministry of Refugees and Repatriations, 2020 Report. <https://morr.gov.af> (Date of Access: 05.10.2021).
- Aman, F. (2021). The Afghan Refugee Crisis: What Does it Mean for Iran? <https://www.mei.edu/publications/afghan-refugee-crisis-what-does-it-mean-iran> (Date of Access: 02.10.2021).
- Andishmand, M. İ. (2021). Kaçış ve Düşüş. <https://8am.af/escape-and-fall/> (Date of Access: 03.10.2021).
- Azadbeg, K. (2001). *Afgan Türkistan'ı*. İstanbul: Turan Kültür Vakfı Yayınları.
- Azadiradio. (2021). European Union: Member states to shelter more Afghan asylum. Seekers. [https://da.azadiradio.com/a/31500650.html?fbclid=IwAR3kw3TY9lkoZxS5yLFRAZYRJs\\_zyq\\_OxxYSI9H1zZ2nNYN7dT8NOKpMavxU/](https://da.azadiradio.com/a/31500650.html?fbclid=IwAR3kw3TY9lkoZxS5yLFRAZYRJs_zyq_OxxYSI9H1zZ2nNYN7dT8NOKpMavxU/) (Date of Access: 03.10.2021).
- BBC Persian. (2021). Drought in Afghanistan; Wheat Production Will Be Reduced By One Million Tons. <https://www.bbc.com/persian/afghanistan-57508480> (Date of Access: 06.12.2021).
- BBC. (2021). Afghanistan: How Many Refugees are There and Where Will They Go? <https://www.bbc.com/news/world-asia-58283177> (Date of Access: 27.09.2021).
- BBC. (2021). Iran Alone Cannot Take Responsibility for 300,000 New Afghan Refugees. <https://www.bbc.com/persian/afghanistan-59232689> (Date of Access: 28.12.2021).

- Colville, R. (1997). Afghanistan: The unending crisis-The biggest caseload in the World. <https://www.unhcr.org> (Date of Access: 29.09.2021).
- Dailysabah (2021). Turkey Has no Plan for Afghan Migrant Camps: AK Party's Bostancı. <https://www.dailysabah.com/politics/diplomacy/turkey-has-no-plan-for-afghan-migrant-camps-ak-partys-bostanci/> (Date of Access: 03.10.2021).
- Dashti, Z. (2021). 2001 Sonrası Dönemde Afganistan-Azerbaycan İlişkileri. In *8.Uluslararası Türk Dünyası Araştırmaları Sempozyumu- 2 Bildiriler Kitabı, (2-5 Haziran 2021)* (s. 579-590). Niğde: Kesit Yayınları.
- Dashti, Z. (2021). Afganistan'da Taliban'ın İktidara Gelmesi ile Yaşanan İç ve Dış Göç Krizi. *Avrasya Sosyal ve Ekonomi Araştırmaları Dergisi*, 8(4), 381-403.
- Dashti, Z. (2021). Afganistan-Türkiye İlişkileri (1919-2019). In *8. Uluslararası Türk Dünyası Araştırmaları Sempozyumu- 2 Bildiriler Kitabı, (2-5 Haziran 2021)* (s. 557-571). Niğde: Kesit Yayınları.
- Dashti, Z. (2021d). Zahir Şah Dönemi Afganistan-Türkiye İlişkileri (1933-1973). *Anasay Dergisi*, 0(17), 125-152.
- DW Turkish. (2021). Erdoğan: Türkiye Avrupa'nın Mülteci Ambarı Değil. <https://p.dw.com/p/3zC5y> (Date of Access: 19.08.2021).
- Embassy Of Islamic Republic Of Afghanistan In Canberra, Australia (2021). Afghanistan In Avustralia. <https://www.canberra.mfa.af> (Date of Access: 10.12.2021).
- Government of Canada (2021). Canada Expands Resettlement Program to Bring More Afghans to Safety. <https://www.canada.ca/en/immigration-refugees-citizenship/news/2021/08/canada-expands-resettlement-program-to-bring-more-afghans-to-safety.html/> (Date of Access: 03.10.2021).
- Grare, F. and Maley, W. (2011). *The Afghan Refugees in Pakistan*. Middle East Enstitute.
- Hamsici, M. (2021). Türkiye'deki Afganlarla İlgili Neler Biliniyor? <https://www.bbc.com/turkce/haberler-turkiye-58342885> (Date of Access: 18.10.2021).
- Houte, M. V. (2016). *Diasporas and Citizenship*. Switzerland: Springer Nature.
- IOM. (2021). A Third of Afghans Have Migrated or Been Displaced Since 2012. <https://www.iom.int/news/third-afghans-have-migrated-or-been-displaced-2012-iom> (Date of Access: 03.10.2021).
- IOM. (2021). Afghanistan Situation Report. <https://afghanistan.iom.int/sites/g/files/tmzbd11071/files/documents/afghanistan-situation-report-no14-22-28-november-2021.pdf> (Date of Access: 05.11.2021).
- IOM. (2021). Weekly Situation Report, 03-09 September 2021. [https://afghanistan.iom.int/sites/afghanistan/files/Reports/iom\\_afghanistan-return\\_of\\_undocumented\\_afghans\\_situation\\_report\\_03-09\\_sep\\_2021\\_psu\\_1.pdf](https://afghanistan.iom.int/sites/afghanistan/files/Reports/iom_afghanistan-return_of_undocumented_afghans_situation_report_03-09_sep_2021_psu_1.pdf) (Date of Access: 04.10.2021).
- İrfani, M. (2018). Afgan Göçü; Faktörler, Fırsatlar ve Zararlar. [http://dailyafghanistan.com/opinion\\_detail.php?post\\_id=146208](http://dailyafghanistan.com/opinion_detail.php?post_id=146208) (Date of Access: 18.10.2021).
- Jackson, A. (2009). *The Cost of War. Afghan Experiences of Conflict, 1978-2009*. London: Oxfam. <https://www.oxfam.org/sites/www.oxfam.org/files/afghanistan-the-cost-of-war.pdf> (Date of Access: 22.10.2021).
- Kayhan, Z. (2021). Drought and Instability. <https://andma.gov.af/dr> (Date of Access: 08.12.2021).
- Kılınç, D. (2021). Taliban'ın Etkisi Arttıkça Afganlar Ülkeyi Terk Ediyor. <https://www.dunya.com/dunya/talibanin-etkisi-arttikca-afganlar-ulkeyi-terk-ediyor-haberi-628936> (Date of Access: 06.10.2021).
- Kucuk, B. (2021). Hangi Ülkede Kaç Afgan Mülteci Var? Türkiye'de Kaç Afgan Göçmen Yakalandı? <https://tr.euronews.com/2021/08/21/hangi-ulkede-kac-afgan-multeci-var-turkiye-de-yakalanan-duzensiz-gocmenlerin-say-s-ne> (Date of Access: 04.10.2021).
- Kucukgocmen, A. (2021). Turkey Reinforces Border to Block Any Afghan Migrant Wave. <https://www.reuters.com/world/middle-east/turkey-reinforces-border-block-any-afghan-migrant-wave-2021-08-22/> (Date of Access: 11.10.2021).
- Kuschminder, K. and Dora, M. (October 2009). Migration in Afghanistan: History, Current Trends and Future Prospects. [http://mgsog.merit.unu.edu/publication/external\\_policy\\_reports/2009\\_Afghanistan\\_Country\\_Paper.pdf](http://mgsog.merit.unu.edu/publication/external_policy_reports/2009_Afghanistan_Country_Paper.pdf) (Date of Access: 15.10.2021).

- Lucia, L. E. (2015). *Migration and conflict in Afghanistan (GSDRC Helpdesk Research Report 1243)*. Birmingham, UK: GSDRC, University of Birmingham.
- Ministry of Disaster Management (2021). Drought. <https://andma.gov.af/dr/%D8%AE%D8%B4%DA%A9%D8%B3%D8%A7%D9%84%DB%8C>. (Date of Access: 06.12.2021).
- Misbahzada, S. M. B. (2008). *Tarih-i Siyasi Muhtasar-i Afghanistan*. Tahran: Aftab Araştırma Merkezi Yayınları.
- Monsutti, A. (2006). *Afghan Transnational Networks: Looking Beyond Repatriation, Afghan Research and Evaluation Unit*. Kabul/Afghanistan.
- Mujda, W. (2003). *Afghanistan ve Panj Sal Seleteyi Taliban*. Tahran: Nay Yayınları.
- Oğuz, A. (1999). *Afganistan*. İstanbul: Cep Kitapları.
- Potocky, M.; Stuart, P. H. and Pezeshk, S. (2021). Repatriation of Afghan Refugees from Iran: A Shelter Profile Study. <https://jhumanitarianaction.springeropen.com/articles/10.1186/s41018-018-0041-8> (Date of Access: 25.09.2021).
- Rahman, K. (2021). Which Countries Are Taking in Afghan Refugees and Which Aren't? <https://www.newsweek.com/which-countries-taking-afghan-refugees-which-arent-1623182> (Date of Access: 09.10.2021).
- Ruiz, H. A. (2004). Afghanistan: Conflict and Displacement 1978 to 2001. <https://www.fmreview.org> (Date of Access: 27.09.2021).
- Runion, M. L. (2007). *The history of Afghanistan*. London: Greenwood Press.
- Sajjadi, A. (2018). *Siyaseti Harici Afganistan (Afganistan Dış Politikası)*. Kabil: Vaje Yayınları.
- Sanchez, D. G. (2017). *International Labor Mobility of Nationals: Experience and Evidence for Afghanistan at Macro Level*. Washington: World Bank.
- Shavazi, M. J. A.; Diana G.; Gholamreza J.; Hossein M., & Rasoul, S. (2005). Return To Afghanistan? A Study of Afghans Living in Tehran. <https://www.refworld.org/pdfid/47c3f3ca0.pdf> (Date of Access: 19.10.2021).
- Stigter E. (2006). Afghan Migratory Strategies-An Assesment of Prepartrioation and Sustainable Return İn Response to The Covention Plus. *Refugee Survey Quarterly*, 25(2), 113.
- Şimşek, A. R. (2021). Tarihten Günümüze Afganistan Göçleri ve Türk Asıllı Göçmenler. <https://www.ankasam.org/tarihten-gunumuze-afganistan-gocleri-ve-turk-asilli-gocmenler/> (Date of Access: 19.10.2021).
- The UK Parliament (2021). Afghanistan: FCDO Responses to Members. <https://hansard.parliament.uk/commons/2021-09-09/debates/017F6A64-8D5D-469F-8187-DDFD1832BC9A/AfghanistanFCDOResponsesToMembers/> (Date of Access: 03.12.2021).
- UNHCR. (2020). Global Trends in 2020. <https://www.unhcr.org/60b638e37/unhcr-global-trends-2020> (Date of Access: 19.10.2021).
- UNHCR. (2021). Şiddet Artarken Afgan Mülteciler İran'a Ulaşıyor. <https://www.unhcr.org/tr/30095-afghan-refugees-reach-iran-as-violence-escalates.html> (Date of Access: 08.10.2021).
- Verduijn, S. (2020). Destination Unknown Afghans on the Move in Turkey. *Bilinmeyen Yön Türkiye'de İlerleyen Afganlar*. MMC Orta Doğu Araştırma Özeti.
- WFP. (2021). Afghanistan. <https://www.wfp.org/countries/afghanistan> (Date of Access: 19.10.2021).





# Asya Studies

Academic Social Studies / Akademik Sosyal Arařtırmalar  
Year: 6 - Number: 20 p. 315-324, Summer 2022

## Otizimli Çocuklarda Motor Beceri ve Deęerlendirme Araçları\* Motor Skills in Children with Autism and Assessment Tools

DOI: <https://doi.org/10.31455/asya.1118675>

Arařtırma Makalesi /  
Research Article

Makale Geliř Tarihi /  
Article Arrival Date  
19.05.2022

Makale Kabul Tarihi /  
Article Accepted Date  
26.06.2022

Makale Yayın Tarihi /  
Article Publication Date  
30.06.2022

### Asya Studies

Öęr. Gör. Derya Su  
Giresun Üniversitesi, Eynesil Kâmil  
Nalbant Meslek Yüksekokulu, Çocuk  
Bakımı ve Gençlik Hizmetleri  
Bölümü /  
Doktora Öğrencisi  
İstanbul Gedik Üniversitesi,  
Lisansüstü Eğitim Enstitüsü, Beden  
Eğitimi ve Spor Bilimleri ABD,  
[derya.00288@gmail.com](mailto:derya.00288@gmail.com)

#### ORCID ID

<https://orcid.org/0000-0003-3881-992X>

Dr. Öğr. Üyesi. Ayla Tařkıran  
İstanbul Gedik Üniversitesi, Spor  
Bilimleri Fakültesi, Beden Eğitimi ve  
Spor Öğretmenlięi Bölümü,  
[ayla.taskiran@gedik.edu.tr](mailto:ayla.taskiran@gedik.edu.tr)

#### ORCID ID

<https://orcid.org/0000-0002-4749-6424>

\* "COPE-Dergi Editörleri İçin Davranış Kuralları ve En İyi Uygulama İlkeleri" beyanları: Bu çalışma için herhangi bir çıkar çatışması bildirilmemiştir. Bu çalışma için etik kurul onayı gerekmemektedir.

#### Öz

Otizm Spektrum Bozukluğu (OSB) sosyal etkileşim ve iletişim becerilerini olumsuz yönde etkileyen, tekrarlı davranış kalıpları ve sınırlı ilgi alanlarına odaklanmayı içeren gelişimsel bir bozukluk olarak tanımlanmaktadır. Günümüzde OSB'den etkilenen birey sayısının da giderek arttığı görülmektedir. Arařtırmalar, otizimli çocukların sosyal beceri ve iletişim yetersizliklerine odaklanmış olsa da motor becerilerde de farklılıklar gözlenmektedir. Otizm spektrum bozukluğu olan bireylerin motor becerilerindeki farklılıklar, OSB'nin tanı özellikleri içerisinde yer almamasına rağmen dikkat çekicidir.

Yaşamın ilk yıllarında kazanılması gereken motor beceriler, çocuğun çevreyi algılaması, tanınması, günlük yaşam becerilerini bağımsız olarak yerine getirebilmesi ve ilerleyen yıllarda çocuğun öğrenme yaşantıları ile refahı açısından önemlidir. Çocukların motor gelişim düzeyleri, var olan motor gelişim yetersizliklerinin belirlenmesi ve belirli bir süreç içerisinde motor becerilerin ilerlemesini deęerlendirmeye yönelik motor gelişim testleri bulunmaktadır. Çocukların motor gelişiminin erken dönemde uygun ve güvenilir ölçme araçlarıyla deęerlendirilmesi, olası sorunların belirlenmesi, yetersizliğe yönelik gerekli eğitim programlarının oluşturulması ve gelişiminin optimum düzeyde desteklenebilmesi açısından gereklidir. Ayrıca geliştirilen motor beceriler, fiziksel aktiviteye katılımı ve sosyal becerilerin gelişimini arttırmaya yardımcı olabilmektedir.

Bu çalışmada, otizm spektrum bozukluğu olan çocukların motor beceri yetersizlikleri ve bu yetersizlikleri deęerlendirmek üzere ulusal ve uluslararası alanda kullanılan motor gelişim ve becerileri ölçmeye yönelik deęerlendirme araçları konu alınmıştır. Çalışma derleme modelinde tasarlanmıştır. Sonuç olarak otizimli çocukların motor becerileri ve motor beceri farklılıklarının altında yatan nedenlerin araştırılması, yaşam kalitesinin iyileştirilmesi için motor gelişim ve becerileri deęerlendirme araçlarına ihtiyaç vardır

**Anahtar Kelimeler:** Otizm, Otizm Spektrum Bozukluğu, Motor Gelişim, Deęerlendirme, Erken Tanılama

#### Abstract

Autism Spectrum Disorder (ASD) is defined as a developmental disorder that negatively affects social interaction and communication skills, including repetitive behavior patterns and a focus on limited interests. Nowadays it is seen that the number of individuals affected by autism is gradually increasing. Although research has focused on the social skills and communication disabilities of children with autism, differences in motor skills have been observed. Although the differences in motor skills of individuals with autism spectrum disorder are not included in the diagnostic features of ASD, it is remarkable.

Motor skills which need to be acquired in the first years of life are important for the children's perception and recognition of the environment, their ability to perform daily life skills independently, and their learning experiences and welfare. There are motor development tests which determine the motor development levels of children and the existing motor development deficiencies and evaluate the progress of motor skills in a certain period. It is necessary to evaluate the motor development of children in the early period with appropriate and reliable measurement tools, to support their development at an optimum level, to identify possible problems early, and to create the necessary education programs for disability. In addition, developed motor skills can help increase participation in physical activity and the development of social skills.

The current study focuses on the motor skill deficiencies of children diagnosed with autism spectrum disorder and the assessment tools which are nationally and internationally used for the measurement of motor development to evaluate these deficiencies and the study was designed in a compilation model.

As a result, motor development and skills assessment tools are needed to investigate the underlying causes of motor skill differences in children with autism and to improve their quality of life.

**Keywords:** Autism, Autism Spectrum Disorder, Motor Development, Assessment, Early Identification

#### Citation Information/Kaynakça Bilgisi

Su, D. ve Tařkıran, A. (2022). Otizimli Çocuklarda Motor Beceri ve Deęerlendirme Araçları. *Asya Studies-Academic Social Studies / Akademik Sosyal Arařtırmalar*, 6(20), 315-324.

## GİRİŞ

Otizm Spektrum Bozukluğu (OSB), sosyal ve iletişim becerilerinde yetersizlikler, sınırlı ilgi alanları ve tekrarlayan davranışlarla ilgili kalıcı zorlukları içeren gelişimsel bir engel durumudur. Otizm, ömür boyu süren bir bozukluk olarak kabul edilirken bu zorluklar nedeniyle işlevsellikte bozulma derecesi de bireyler arasında farklılık göstermektedir (American Psychiatric Association, 2022). Nedeni ya da nedenleri tam olarak bilinmeyen OSB yaşamın erken dönemlerinde ortaya çıkmaktadır. Hastalığın tanısı 2 yaş civarında yapılabilmekle birlikte OSB riski taşıyan bebeklerle ilgili ileriye dönük çalışmalardan elde edilen bulgular, OSB olan birçok çocukta “tanısal” belirtilerin 12-18 ay arasında ortaya çıktığını göstermektedir (Sacrey, Bennett ve Zwaigenbaum, 2015: 2).

OSB’li bireylerin tanılama ve sınıflandırılması Amerikan Psikiyatri Birliği tarafından yayınlanan DSM (Diagnostic and Statistical Manual of Mental Disorders) adlı tanılama kitabında yer alan kriterlere göre yapılmaktadır. OSB tanı ölçütleri yıllar içerisinde farklılıklar göstermiş olup en son yayınlanan DSM-V’de otizm spektrum bozukluğu başlığı altında otizmin belirtileri, sosyal iletişim bozukluğu ve kısıtlayıcı ya da yineleyici davranış olarak iki madde altında toplanmıştır. OSB’nin tanı ölçütlerindeki bu farklılaşma ile birlikte yıllar içerisinde yaygınlığının da giderek arttığı görülmektedir. Amerika Birleşik Devletleri’nde bulunan Hastalık Kontrol ve Önleme Merkezi (Centers for Disease Control Prevention) 2000 yılında Otizm ve Gelişimsel Engellileri İzleme (Autism and Developmental Disabilities Monitoring (ADDM)) ağını kurmuş, bu ağ yoluyla her iki yılda bir elde edilen verilere dayalı olarak otizm sıklığı ile ilgili bildirimlerde bulunmaktadır. Hastalık Önleme ve Kontrol Merkezi OSB yaygınlık tahminlerini, 2000 ve 2002 yıllarında 8 yaşındaki her 1.000 çocukta 6,7 (150’de bir), 2016’da 18,5 (54’te bir), 2018’de ise 8 yaşındaki her 1000 çocukta 23,0 (44’te bir) olarak bildirmiş; ayrıca erkekler arasında kızlara göre 4,2 kat daha yaygın olduğunu ifade etmiştir (Centers for Disease Control and Prevention, 2022). Dünya Sağlık Örgütü (World Health Organization, 2022) ise 100 çocuktan birinin OSB’li olduğunu bildirmiştir. Otizm spektrum bozukluğu tanı kriterleri: başkalarıyla iletişim kurmada zorluk, göz teması kurmaktan kaçınma gibi sosyal iletişim bozukluğu ve kısıtlı ilgi alanları ile tekrarlı davranışları içermektedir. Ancak otizmliler çocukların motor becerilerde de yetersiz olduğu gözlenmektedir.

Bu çalışma; otizmliler çocuklarda denge, yer değiştirme, nesne kontrolü gibi temel hareket becerileri olarak adlandırılan motor beceri özellikleri ile bu motor becerileri ölçmek için dünyada ve ülkemizde kullanılan değerlendirme araçlarını konu edinmiş olup, derleme modelinde tasarlanmıştır.

## Motor Beceri

Motor beceri terimi, bir amaca yönelik ya da işlevsel bir sonucu olan istemli hareket olarak belirtilmektedir (Newell, 2020: 285). Gallahue ve diğerlerine göre (2020:14) ise motor beceri; bir amaca yönelik olarak beden ve uzuvların istemli ve öğrenilmiş hareket görevi olarak ifade edilmektedir. Motor beceriler çocukların genel gelişimi için önemlidir (Bolger, ve diğerleri, 2021:717).

OSB’nin tanılama kriterleri içerisinde yer almamasına rağmen bu engele sahip olan çocuklarda motor beceri yetersizliğinin olduğu gözlenmektedir. Nitekim yapılan ilk araştırmalarda otizmliler çocukların yürüyüşünün normal çocuklara göre farklılık gösterdiği ifade edilirken (Vilensky, Damasio ve Maurer, 1981: 649) daha yeni çalışmalarda ise kaba ve ince motor beceri yetersizliklerinin olduğu açıklanmıştır (Provost, Heimerl ve Lopez, 2007: 31; Lane, Harpster ve Heathcock, 2012: 26; LeBarton ve Landa, 2019: 43; Liu ve Breslin, 2013: 1247). Bunun yanı sıra OSB’li çocuklarda görülen motor beceri farklılıklarının ortaya çıkma zamanını tespit etmek üzere erken çocukluk dönemine odaklanan çalışmalar bebeklik döneminde de motor beceri ile ilgili birtakım sorunların görüldüğünü bildirmiştir. Bu araştırmacılar Teitelbaum, Teitelbaum, Nye, Fryman ve Maurer (1998), 17 çocuğun bebeklik döneminde çekilmiş videolarını analiz ederek yatma (sırtüstü ve yüz üstü), sırtüstü yatış pozisyonundan yüzüstü pozisyona dönme, oturma, emekleme ve yürüme şekillerinde hareket anormalliklerinin olduğunu ifade etmiştir. Yine Teitelbaum ve arkadaşları (2004), daha sonra OSB tanısı alan Aspergerli bebeklerle yaptıkları bir araştırma da anormal hareket örüntüleri ve ilkel reflekslerin farklılığına, denge kaybında koruyucu tepki olmamasına dikkat çekmiştir. Ozonoff ve arkadaşları (2008: 655) ise tipik gelişim gösteren

çocuklara kıyasla otizmliler çocukların daha geç yürüdüklerini bildirmişlerdir. Literatür incelendiğinde otizmliler çocukların yer değiştirme, denge, top kontrolü, nesne kavrama gibi motor becerilerde zorluklar yaşadıkları, motor performansı etkileyen motor planlama ve motor kontrolünde yetersiz oldukları görülmektedir (Provost, Heimerl ve Lopez, 2007: 32; Lane, Harpster ve Heathcock, 2012: 22; LeBarton ve Landa, 2019: 43). Ayrıca bebeklerin ve küçük çocukların sosyal gelişiminde önemli bir rolü olan taklit becerilerinin otizmliler çocuklar tarafından sınırlı bir şekilde sergilendiği, taklit becerilerindeki bu sınırlılığın ise sosyal iletişim becerilerini olumsuz yönde etkilediği ileri sürülmektedir (Zachor, Ilanit ve Itzhak, 2010: 441).

Yine literatürde yer alan çeşitli araştırmalar, OSB'li çocuklarda görülen motor beceri eksiklikleri ile bazı gelişim alanlarını ilişkilendirmiştir. Örneğin West (2019: 14) ve Wilson ve ark. (2018: 2) OSB'li bebeklerin motor becerileri ile sosyal iletişim becerilerinin ilişkili olduğunu bildirmiştir. Hill (2010) erken çocukluk dönemindeki motor beceri gelişimdeki sınırlılıkların daha sonraki bilişsel gelişimin, LeBarton ve Landa (2019: 44) ise bebeklik döneminde motor beceride yaşanan zorlukların sonraki yıllarda ifade edici dil beceri yetersizliklerinin ön belirtisi olarak yorumlamıştır. Bhat ve ark. (2012: 844) OSB riski taşıyan bebeklerde görülen motor beceri gecikmelerinin gelecekteki sosyal iletişim gecikmelerinin yordayıcısı olduğunu bildirmiştir.

Motor gelişimin göstergesi olan motor beceriler, bireyin çevresi ile iletişim kurmasına ve yemek yeme, öz bakım gibi günlük yaşam becerileri olarak adlandırılan bağımsız olarak hareket etme becerilerini sergilemesine olanak sağlar. Bu nedenle bireyin yaşamında önemli olan, diğer gelişim alanları ile ilişkisi bulunan motor beceri düzeyini ve süreç içindeki ilerlemeyi yorumlamak, çocuğun ihtiyacına uygun eğitim planlaması yapmak üzere araştırmacılar ve alan uzmanları tarafından değerlendirme araçları geliştirilmiştir. Dünyada ve ülkemizde motor gelişimi ve becerileri değerlendirmek üzere bu motor beceri testlerinden yararlanılmaktadır. Nitekim, Berigel (2015), 4-6 yaş grubu otizmliler çocuklar için hazırlanmış olduğu egzersiz programı öncesi ve sonrasında "AGTE" envanteri ile fiziksel, sosyal ve yaşam becerilerini değerlendirmiştir. Derer (2018) otizmliler çocukların fiziksel aktiviteye katılımının, motor yeterlik ve sosyal beceri üzerindeki etkisini belirlemek üzere yaptığı çalışmada, motor yeterliliği Bruininks-Oseretsky Motor Yeterlilik Testi ikinci versiyonu (BOT-2) kullanarak belirlemeye çalışmıştır. Yine Odabaş (2016), otizmliler 12 çocuğa 13 hafta süresince haftada 3 gün birer saatlik egzersiz programı hazırlanmış, egzersiz programı öncesi ve sonrasında motor beceriyi Bruininks-Oseretsky Motor Yeterlilik (BOT-2) testi ile değerlendirmiştir. Akbuğa (2020) tarafından yapılan çalışmada, Denver II Gelişimsel Tarama Testi ile 3-7 yaş arası otizmliler çocukların gelişimsel düzeyi değerlendirilmiştir. Kaya K., Ö. (2011) ise 0-12 ay arası riskli bebeklerin gelişimini Bayley Bebek Gelişimi Ölçeği-3. versiyonu (Bayley-III) ile incelemiştir. Otizmliler çocuklarda hareket eğitimi ve eğitsel oyun ile yaşam kalitesi ilişkisinin inceleyen bir başka çalışmada ise Kaba Motor Gelişimi Değerlendirme Testi (TGMD-2) kullanılmıştır (Er,2018).

Dünyada yapılan çalışmaları incelediğimizde ise; Liu ve Breslin (2013)'in, Çocuklar İçin Hareket Değerlendirme Bataryası-MABC-2 ile OSB'li çocukların kaba ve ince motor beceri gelişimini, tipik gelişim gösteren akranlarıyla karşılaştırmış olduğu görülmektedir. Craig, ve diğerleri, (2018) ise otizm spektrum bozukluğu olan okul öncesi çocuklarda motor yeterlilik ve sosyal iletişim becerileri arasındaki ilişkiyi Çocuklar İçin Hareket Değerlendirme Bataryası-MABC-2 yoluyla incelemiştir. Literatürde Otizmliler çocukların motor becerilerini Peabody Motor Gelişim Ölçeği -2 ile değerlendiren çalışmalarda mevcuttur (Provost, Heimerl, ve Lopez, 2007; Holloway, Long, ve Biasini, 2019; Ketcheson, Hauck, ve Ulrich, 2018). Ayrıca Liu, Breslin, ve ElGarhy (2017), otizmliler çocuklarla ilgili bir çalışmada dört motor beceri değerlendirme aracı; Bruininks-Oseretsky Motor Yeterlilik Testi (BOT-2), Çocuklar için Hareket Değerlendirme Bataryası-2 (MABC-2), Peabody Motor Gelişim Ölçeği-2 (PMGÖ-2) ve Kaba Motor Gelişim Testi-İkinci Baskı (TGMD-2) kullanarak çocukların motor becerilerini incelemiştir. Yine literatürde çocukların motor gelişimi ve becerilerini değerlendirmek üzere Bayley Bebeklik Gelişimi Ölçeği, Portage Erken Çocukluk Dönemi Eğitim Programı Kontrol Listesi ve Lincoln-Oseretzky Motor Gelişim Ölçeği'nin kullanıldığı çalışmalar da mevcuttur (Lane, Harpster ve Heathcock ,2012; Sarouphim ve Kassem, 2020; Kartasidou, Varsamis ve Sampsonidou, 2012).

Türkiye'de ve Dünya'da otizmliler çocukların motor beceri ve gelişimini değerlendirmek üzere, Ankara Gelişim Tarama Envanteri (AGTE), Denver Gelişimsel Tarama Testi, Bruininks-Oseretsky

Motor Yeterlik Testi (BOT-2), Bayley Bebeklik Gelişimi Ölçeği, Portage Erken Çocukluk Dönemi Eğitim Programı Kontrol Listesi, Kaba Motor Gelişimi Değerlendirme Testi (TGMD-2), Kaba Motor Gelişimi Değerlendirme Testi (TGMD-3), Çocuklar İçin Hareket Değerlendirme Bataryası-ABC-2 (Movement Assessment Battery for Children- MABC-2), Lincoln-Oseretzky Motor Gelişim Ölçeği, Peabody Motor Gelişim Ölçeği-2 (PMGÖ-2) araçları kullanılmaktadır. Aşağıda bu değerlendirme araçlarına yer verilmiştir.

### **MOTOR DEĞERLENDİRME ARAÇLARI**

#### **Ankara Gelişim Tarama Envanteri (AGTE)**

Ankara Gelişim Tarama Envanteri (AGTE) 1994 yılında, gelişimsel gecikmenin belirlenebilmesi, gelişimsel anlamda risk altında olduğu düşünülen 0-6 yaş grubu bebek ve çocukların erken aşamada tanınması amacıyla geliştirilmiştir. Envanterde yer alan 154 madde, dil - bilişsel (65), ince motor (26), kaba motor (24), sosyal beceri-özbakım (39) alanlarını içermektedir. AGTE, maddelerin çocuğun anne babasına sorulması ve “Evet-Hayır-Bilmiyorum” cevaplarının verilmesi şeklinde uygulanır. Sorulara verilen her “Evet” cevabı 1 puan, “Hayır ve Bilmiyorum” cevapları 0 puan olarak değerlendirilir. Envanterin üç yaş grubu (0-12 ay, 13-44 ay ve 45-72 ay) için test-tekrar test güvenilirliği sırasıyla %99, %98 ve %88 hesaplanmış ve geçerlik ve güvenilirliğinin yeterli olduğu bildirilmiştir (Görünü, 2019:42).

#### **Denver Gelişimsel Tarama Testi**

Denver Gelişimsel Tarama Testi (DGTT) ilk kez 1967 yılında, gelişim sorunları olan çocukları değerlendirmek amacıyla geliştirmiştir. Dünyada birçok ülkede standardize edilerek milyonlarca çocuğun gelişimsel taramasında kullanılmıştır (Tepeli, 2007:36). DGTT, Frankenburg ve Dodds tarafından 1990 yılında yeniden düzenlenerek Denver II olarak sunulmuştur (Özer ve Özer, 2019: 109). Ülkemizde 1980 yılında DGTT'nin ilk standardizasyonu yapılmış, daha sonra 1992 ve 2007 yıllarında Hacettepe Üniversitesi Tıp Fakültesi Çocuk Nörolojisi Bölümü tarafından düzenlenmiş ve Denver II standardize edilerek kullanıma sunulmuştur. Denver II testinin değerlendiriciler arası güvenilirliğinin %90, test-tekrar test güvenilirliğinin ise %86 düzeyinde olduğu bildirilmiştir (Demirci ve Kartal, 2012: 4). 0-72 ay arasındaki çocukların dil, kişisel-sosyal, ince ve kaba motor alanlarında gelişimlerini değerlendirmektedir. Toplam 116 maddeden oluşmaktadır (Özer ve Özer, 2019: 109).

#### **Bruininks-Oseretsky Motor Yeterlik Testi (BOT-2)**

Bruininks-Oseretsky Motor Yeterlilik Testi 1978 yılında Bruininks tarafından 4 yaş 5 ay ve 14 yaş 5 ay arasındaki çocukların kaba ve ince motor yeterliliklerini ölçmek üzere geliştirilmiştir. Testin bu ilk hâli 8 alt test ve 46 madde içermektedir. Daha sonra test; 2005 yılında yeniden düzenlenip, testin toplam madde sayısından (46 madde) önce 14 madde çıkarılıp sonra 21 madde eklenerek (53 madde) Bruininks-Oseretsky Test 2 (BOT-2) hâlini almış ve yaşları 4-21 arasında değişen bireylere uygulanabilir forma ulaşmıştır. BOT-2'de ince motor kontrol, el koordinasyonu, vücut koordinasyonu, kuvvet ve çeviklik olmak üzere dört adet motor alan ve bu alanlara bağlı toplam sekiz alt test bulunmaktadır. 53 maddelik bu testten alınacak en yüksek puan 320'dir (Karakaş, 2018: 89). Bu testin 14 maddelik kısa bir formu oluşturulmuş, daha sonra 2010 yılında madde sayısı 12'ye indirilerek yeniden düzenlenmiştir. Testin uygulanması sırasında alınacak en yüksek puan 72'dir (Köse, 2018: 15). BOT-2 KF, Köse (2018) tarafından Türkçe uyarlanmış ve özgül öğrenme güçlüğü olan çocuklarda geçerlik, güvenilirlik çalışması yapılmıştır. BOT-2-KF'nun yapı geçerliği yöntemi ile geçerliği, iç tutarlık, test-tekrar test ve uygulayıcılar arası güvenilirlik yöntemleri kullanılarak güvenilirliği incelenmiş ve Cronbach  $\alpha$  katsayısı .78 olarak bulunmuştur.

#### **Bayley Bebeklik Gelişimi Ölçeği**

Bebeklerde ve çok ileri derecede zihinsel yetersizliği olan bireylerde zekâ testi yerine uygulanabilmektedir. Bayley-III, dünyada en yaygın kullanılan gelişim değerlendirme araçlarından biridir (Kırcaali-İftar, 2010: 189). BBGÖ 1-30 ay arası çocukların gelişimsel durumlarını belirlemek üzere zihinsel ölçek, motor ölçek ve davranışların kaydı olmak üzere üç ayrı ölçekten oluşmaktadır.



Zihinsel ölçek bölümü; duyuşsal-algısal keskinlik, nesneyi ayırt etme, nesne değışmezliđi, bellek, öğrenme, problem çözme, ses çıkarma, sözel iletişim, genelleme ve sınıflamayı içeren 163 madde; motor ölçek bölümü ise ince ve kaba motor becerileri içeren 81 maddeden oluşmaktadır. Ölçeđin geçerliliđi ile ilgili bilgiye rastlanılmazken motor ölçek güvenilirliđi 0.75, zihinsel ölçek güvenilirliđi 0.76 olarak bulunmuştur. Ölçeđin psikometrik özellikleri yönünden iyi geliştirilmiş olduđu, zekâ ve gelişim geriliđi ile ilgili bilgi verdiđi, ancak tipik gelişim gösteren çocukların zekâ gelişimlerini yordama da problemler olduđu düşünölmektedir (Özer ve Özer, 2019:109). Ölçek, 1977 yılında Türkçeye uyarlanarak 3-6-9-12 aylık olan 45 bebek üzerinde uygulanmıştır (Tepeli, 2007: 35).

### **Portage Erken Çocukluk Dönemi Eğitim Programı Kontrol Listesi**

1969 yılında Amerika Birleşik Devletleri'nde Engelli Eğitim Bürosu tarafından, özel eğitim gereksinimi olan çocukların ailelerine yönelik olarak, kendi ev ortamında öğretim vermelerine yardım etmek amacı ile desteklenmiş bir proje olarak ortaya çıkmıştır. Proje, 1972 yılında Portage Erken Eğitim Kılavuzu olarak yayınlanmış ancak daha sonra 1976 yılında yeniden düzenlenerek bugünkü hâlini almıştır. Portage Programı; bebek uyarımı, dil, sosyal, öz bakım, bilişsel ve fiziksel gelişim alanlarını değerlendirmek ve bu değerlendirme sonucunda gelişimsel eğitim programı hazırlamak amacıyla 0-6 yaş arası çocuklara yönelik olarak geliştirilmiştir. Türkiye'de Portage Erken Eğitim Programı ilk kez Hacettepe Üniversitesi Çocuk Gelişimi Bölümü tarafından 1989 yılında uygulanmıştır. 1999 yılından itibaren ilgili üniversitenin Uluslararası Portage zincirine katılması ile Portage Erken Eğitim Programının kullanımı sürmektedir (Temel, 2022: 199). Portage Programı Gelişim Ölçeđi, beş alt bölüm (öz bakım becerileri, fiziksel gelişim, sosyal gelişim, bilişsel gelişim, dil gelişimi) içermekte olup her alt bölümde yaş gruplarına (0-1,1-2, 2-3, 3-4, 4-5, 5-6) ait maddeler yer almaktadır. Ölçek 691 maddeden oluşmaktadır. Değerlendirme, çocuđun her alt bölümden yaş grubuna uygun maddelerden almış olduđu puanların toplamıyla elde edilir (Biber ve Ural, 2016: 1189).

### **Kaba Motor Gelişimi Değerlendirme Testi (TGMD-2)**

Amerika Birleşik Devletleri'nde 1985 yılında Dale Allen Ulrich tarafından 3-10 yaş arası çocukların motor becerilerini değerlendirmek üzere Test of Gross Motor Development (TGMD) şeklinde geliştirilmiş, 2000 yılında revize edilerek TGMD-2 olarak yayınlanmıştır. Test, yer değıştirme (lokomotor) ve nesne kontrolü olmak üzere iki alt test, 12 kaba motor beceriden oluşmaktadır. Yer değıştirme alt testi; koşma, galop, tek ayak üzerinde sıçrama, yatay atlama, sıçrayarak atlama, yana kayma olmak üzere 6 beceriyi; nesne kontrol alt testi ise top sektirme, yakalama, duran topa sopa ile vurma, topa ayakla vurma, top fırlatma ve top yuvarlama olmak üzere 6 beceriyi ölçmektedir. Çocuk her beceriyi iki kez tekrarlar. Denemelerin ikisi de puanlanır. Çocuk her bir beceriyi kritere uygun yaptıđında 1 puan, kritere uygun yapamaz ise 0 puan verilir. Her iki denemenin puanları toplanır ve beceri puanı elde edilir. Tepeli (2007) tarafından Türk çocukları üzerine uygulanarak testin standardizasyonu yapılmıştır. Büyük Kas Becerilerini Ölçme Testi'nin (BüKBÖT) geçerliliđini test etmeye yönelik içerik ve yapı geçerliliđi, güvenilirliğine yönelik olarak iç tutarlık, gözlemciler arası tutarlık ve testin aralıklı tekrarı analizleri uygulanmıştır. İç tutarlık katsayıları lokomotor beceri alt testi için (yaşlara göre); 3 yaş için .82, 4 ve 5 yaş için .78; 6 yaş için .76, nesne kontrol beceri alt testi için; 3 yaş için .74, 4 yaş için .72, 5 yaş için .65, 6 yaş için .77'dir. BüKBÖT toplam puanına ilişkin kat sayılar; 3 yaş için .86, 4 yaş için .83, 5 yaş için .78 ve 6 yaş için .85 olarak belirtilmiştir (Tepeli, 2007: 48).

### **Kaba Motor Gelişimi Değerlendirme Testi (TGMD-3)**

Motor yetersizliđi olan 3.0-10.11 yaş arası çocukları tanımlamak için kullanılan bir testtir. TGMD-3'ün iki alt testi vardır. Test bireysel olarak ve 15-20 dakika süre içerisinde uygulanabilmektedir. Test, yerdeğıştirme becerisi (6 madde) ve top becerisi (7 madde) olmak üzere toplam 13 maddeyi içermektedir. Birinci alt test yer değıştirme ile ilgili olup koşu, galop, tek ayak üzerinde sıçrama, diz çekerek ilerleme, durarak uzun atlama ve yana kayma becerilerini kapsamaktadır. İkinci alt testte ise, duran topa sopa ile vurma, sıçrayan topa raketle vuruş, durarak



top sektirme, yakalama, yukarıdan top fırlatma, aşağıdan top fırlatma ve topa ayakla vurma becerileri yer almaktadır. Bu testte; top becerileri (54 puan) ve yer değiştirme (46 puan) alt test ham puanları toplanarak toplam kaba motor beceri (100 puan) puanı elde edilir (Nalbant, 2020: 139). Test bazı kültürlerin (Alman, Brezilya ve İspanya, İtalya) dillerine çevrilmiş, geçerli ve güvenilir olduğu ifade edilmiştir (Wagner, Webster, ve Ulrich, 2015; Valentini, Zanella ve Webster, 2016; Estevan, ve diğerleri, 2017; Magistro, ve diğerleri, 2020). Testin Türk çocukları için uyarlaması henüz yapılmamıştır.

### **Çocuklar İçin Hareket Değerlendirme Bataryası-ABC-2 (Movement Assessment Battery for Children- MABC-2)**

Çocukların motor becerilerindeki yetersizlikleri belirlemek üzere geliştirilmiştir. İlk olarak 1972 yılında Motor Yetersizlik Testi (Test of Motor Impairment) olarak adlandırılmış, yıllar içerisinde düzenli olarak yenilenerek önce Çocuklar İçin Hareket Değerlendirme Bataryası (The Movement Assessment Battery for Children (MABC), sonra 2. versiyonu (MABC-2) oluşturulmuştur (Smits-Engelsman, Fiers, Henderson ve Henderson, 2008). Testte çocuklar yaşlarına göre (3-6, 7-10, 11-16) üç bölümde gruplandırılmaktadır. Test; el becerisi (3), tutma ve fırlatma (2), denge (3) olmak üzere 3 ana başlık içinde 8 farklı motor beceriyi değerlendirmektedir. Testin uygulama süresi 20-30 dakika sürmektedir (Henderson, Sugden ve Barnett, 2007). Test geçerlik ve güvenilirlik çalışması için çeşitli kültürlerin diline çevrilmiş (Çin, Tayland, Brezilya, Tayvan, Hırvatistan), testin geçerli ve güvenilir olduğu belirtilmiştir (Hua, Gu, Meng ve Wu, 2013; Jaikaw ve Satiansukpong, 2019; Valentin, Ramalho ve Oliveira, 2014;Wuang, Su ve Su, 2012;Serbetar, Loftesnes ve Mamen , 2019).

### **Lincoln-Oseretzky Motor Gelişim Ölçeği**

5-13 yaş grubu özel gereksinimli ve tipik gelişim gösteren çocukların motor becerilerini değerlendirmek üzere tasarlanmıştır. Ölçeğin Hamburg versiyonu 18 maddeden oluşmaktadır ve çocukların her biri için ayrı bir değerlendirme kâğıdı kullanılmaktadır. Uygulama esnasında çocuk davranışı gerçekleştirmişse başarılı kabul edilerek "1", davranışı gerçekleştirmezse başarısız kabul edilerek "0" puan verilir. Testten alınabilecek en yüksek puan 18'dir. Çocuğun başarılı olduğu yani "1" puan aldığı maddeler sayılarak motor gelişim puanı hesaplanır (İnan, 1996:62). Türkiye'de İnan tarafından 1996 yılında testin geçerlik ve güvenilirlik çalışmasını yapmak amacı ile 6-12 yaşlarında 354 çocuğa uygulanmıştır. Ölçeğin geçerliğini sağlamak üzere maddelerin ayırt etme gücü analiz edilmiş ve yüksek düzeyde anlamlı olduğu bildirilmiş olup, güvenilirliği ölçmek üzere test-tekrar test yöntemi uygulanmış ve güvenilirlik katsayısı 0.87 olarak bulunmuştur.

### **Peabody Motor Gelişim Ölçeği-2 (PMGÖ-2)**

Doğumdan 71 aya kadar olan özel gereksinimli ve tipik gelişim gösteren çocukların motor gelişim düzeylerini belirlemek için Folio ve Fewell (2000) tarafından geliştirilmiştir. Çocuğun motor becerilerini nitel ve nicel olarak değerlendirmek üzere geliştirilmiştir. PMGÖ-2 kaba ve ince motor becerileri içeren 249 maddeden oluşmaktadır. Ölçekte, refleksler (8 madde), denge (30 madde), yer değiştirme (89 madde), nesne kontrolü (24 madde), kavrama (26 madde) ve el-göz koordinasyonu (72 madde) olmak üzere altı alt boyutu oluşturan, birbiriyle ilişkili motor beceriler yer almaktadır. Ölçeğin kaba motor boyutu, refleksler, denge, yer değiştirme ve nesne kontrolü alt boyutları sonuçlarının bir bileşiminden oluşurken ince motor boyutu ise kavrama ve el-göz koordinasyonu alt boyutları sonuçlarının bir bileşimidir. Kaba ve ince motor sonuçlarının bileşimi, toplam motor sonucunu oluşturmaktadır. Ölçeğe ait alt boyut iç tutarlık katsayıları .89 ve .96 arasındadır. Ölçek toplam iç tutarlık kat sayısı .97'dir (Folio ve Fewell, 2000). Ölçeğin 36-47 aylık Türk çocukları üzerinde uyarlama çalışması Taştepe ve Akyol (2019) tarafından yapılmıştır.

### **SONUÇ VE ÖNERİLER**

Yaşamın ilk yılları gelişim açısından kritik bir öneme sahiptir. Bu dönem çocuğun ileriki yıllarında öğrenme yaşantıları, davranış ve sağlıkla ilgili temellerin oluşturulduğu ayrıca gelişimde nitel ve nicel değişimlerin oldukça hızlı olduğu bir dönemdir. Bu dönemde çocuğun motor beceri

özelliklerinin erkenden belirlenebilmesi, zayıf ve güçlü yönlerinin ortaya çıkarılabilmesi, ihtiyaca karşılık gelecek kaliteli eğitim programlarının oluşturulması ve yaşam kalitesinin optimize edilebilmesi, değerlendirme araçlarının önem ve gerekliliğini ortaya koymaktadır.

Araştırmada, ülkemiz ve dünyada OSB'li çocukların motor beceri ve gelişimi hakkında bilgi sunan pek çok değerlendirme araçlarının olduğu belirlenmiştir. Ülkemizde OSB'li çocukların motor beceri ve gelişimlerini değerlendirmek için kullanılan araçların Türkiye'de geliştirilen ve uyarlanmış testler olduğu görülmektedir. Ayrıca dünya genelinde Otizmlilerde çocukların motor beceri ve gelişimlerinin değerlendirilmesine yönelik olarak hazırlanan farklı türlerde testler bulunmakla birlikte, ülkemize uyarlanan test sayısının sınırlı olduğu düşünülmektedir. Bu nedenle otizme özgü yeni testlerin uyarlama çalışmaları yapılabileceği gibi, ülkemizde de otizmlilerde çocuklara yönelik motor beceriyi değerlendirme aracı oluşturulabilir. Bununla beraber çocukların doğumdan itibaren gelişim dönemi sonuna dek düzenli aralıklarla motor beceri ve gelişim takibi yapılabilir. Çocukların düzenli takibinin yapılabilmesi için aile, kurum ve uygulayıcılara motor beceri ve değerlendirme araçları ile ilgili konularda eğitim verilebilir.

Sonuç olarak otizmlilerde çocukların motor becerileri ve motor beceri farklılıklarının altında yatan nedenlerin araştırılması, yaşam kalitesinin iyileştirilmesi için motor gelişim ve becerileri değerlendirme araçlarına ihtiyaç vardır.

#### Yazarlık Katkısı

Bu araştırmanın yürütülmesinde birinci yazar %70, ikinci yazar %30 oranında katkı sağlamıştır.

#### Etik Kurul Onay Bilgileri

Bu çalışma için etik kurul onayı gerekmemektedir.

#### KAYNAKÇA

- Akbuğa, E. (2020). Otizmlilerde Çocukların Motor Becerilerinin İncelenmesi (Yayınlanmamış Doktora Tezi), (Danışman Doç. Dr. Murat Eliöz), Samsun: Ondokuz Mayıs Üniversitesi Lisansüstü Eğitim Enstitüsü.
- American Psychiatric Association (2022). <https://www.psychiatry.org/https://www.psychiatry.org/patient-families/autism/what-is-autism-spectrum-disorder> adresinden 01.05.2021 tarihinde erişildi.
- Berigel, G. (2015). 04–06 Yaş Grubu Otizmlilerde Çocuklarda Spor Aktivitelerinin Öz Bakım, İnce-Kaba Motor ve Dil Bilişsel Gelişimine Etkilerinin İncelenmesi (Yüksek Lisans Tezi), (Danışman: Yrd. Doç. Dr. Nalan Suna), İstanbul: Haliç Üniversitesi Sağlık Bilimleri Enstitüsü.
- Bhat, A. N.; Galloway, J. C. ve Landa, R. J. (2012). Relation Between Early Motor Delay and Later Communication Delay in Infants At Risk for Autism. *Infant Behavior and Development*, 35(4), 838-846.
- Biber, K. ve Ural, O. (2016). Portage Erken Eğitim Programının 5–6 Yaş Çocuklarının Gelişimleri ile Aile Katılım Düzeyleri Üzerindeki Etkisi. *Eğitimde Kuram ve Uygulama*, 12(6), 1181-1204.
- Bolger, L. E.; Bolger, L. A.; O'Neill, C.; Coughlana, E.; O'Brien, W.; Lacey, S.; . . . Bardid, F. (2021). Global Levels of Fundamental Motor Skills in Children: A Systematic Review. *Journal of Sports Sciences*, 39(7), 717-753.
- Centers for Disease Control and Prevention (2022). <https://www.cdc.gov/mmwr/volumes/70/ss/ss7011a1.htm> adresinden 01.05.2021 tarihinde erişildi.
- Craig, F.; Lorenzo, A.; Lucarelli, E.; Russo, L.; Fanizza, I. ve Trabacca, A. (2018). Motor Competency and Social Communication Skills in Preschool Children With Autism Spectrum Disorder. *Autism Research*, 11(6), 893-902.
- Demirci, A. ve Kartal, M. (2012). Çocukluk Dönemine Ait Önemli Bir Sorun: Gelişme Geriliği ve Erken Tanının Önemi. *Turkish Family Physician*, 3(4), 1-6.

- Derer, A. (2018). Otizmlı Çocuklarda Fiziksel Aktivite, Motor Yeterlik ve Sosyal Beceri Düzeyinin İncelenmesi (Yüksek Lisans Tezi), (Danışman: Doç. Dr. Özgür Mülazımoğlu Ballı), Denizli: Pamukkale Üniversitesi Sağlık Bilimleri Enstitüsü.
- Er, Ö. (2018). Otizmlı Çocuklarda Hareket Eğitimi ve Eğitsel Oyun İle Yaşam Kalitesi İlişkinin İncelenmesi, (Yüksek Lisans Tezi), (Danışman: Prof. Dr. Faruk Yamaner) Çorum: Hitit Üniversitesi Sağlık Bilimleri Enstitüsü.
- Estevan, I.; Molina-García, J.; Queralt, A.; Álvarez, O.; Castillo, I. ve Barnett, L. (2017). Validity and Reliability of the Spanish Version of the Test of Gross Motor Development-3. *Journal of Motor Learning and Development*, 5(1), 69-81.
- Folio, M. R. ve Fewell, R. R. (2000). *Peabody Development Motor Scales*, (2nd Ed.). Austin, Texas: PRO-ED.
- Gallahue, D. L.; Ozmun, J. C. ve Goodway, J. D. (2020). Motor Gelişimi Anlamak. (Çev. Ed. D. S. Özer ve A. Aktop). *Bebekler, Çocuklar, Ergenler, Yetişkinler*. Ankara: Nobel Akademik Yayıncılık Eğitim Danışmanlık Tic. Ltd. Şti.
- Görünü, H. (2019). Anaokuluna Devam Eden Çocukların Gelişim Tarama Testi, Okul Olgunluk Testi ve Zeka Testi Puanları Arasındaki İlişkinin İncelenmesi, (Yüksek Lisans Tezi), (Danışman: Dr. Öğr. Üyesi M. Bahadır Ayas), Eskişehir: Anadolu Üniversitesi Eğitim Bilimleri Enstitüsü.
- Henderson, S. E.; Sugden, D. A. ve Barnett, A. L. (2007). *Movement Assessment Battery For Children-2*. Research in Developmental Disabilities.
- Hill, E. L. (2010). The Importance of Motor Skill in General Development. *Developmental medicine and child neurology*, 52(10), 888.
- Holloway, J.; Long, T. ve Biasini, F. (2019). Concurrent Validity of Two Standardized Measures of Gross Motor Function in Young Children With Autism Spectrum Disorder. *Physical & Occupational Therapy in Pediatrics*, 39(2), 193-203.
- Hua, J.; Gu, G.; Meng, W. ve Wu, Z. (2013). Age Band 1 of the Movement Assessment Battery for Children-Second Edition: Exploring its Usefulness in Mainland China. *Research in Developmental Disabilities*, 0(34), 801-808.
- İnan, M. (1996). 6-12 Yaş Grubu Normal Çocukların Lincoln-Oserezky Motor Gelişim Testi'ne Göre Psikomotor Yeteneklerinin Araştırılması, (Yayımlanmamış Doktora Tezi), (Danışman: Prof. Dr. Ali Osman Özcan), İstanbul: Marmara Üniversitesi Sağlık Bilimleri Enstitüsü.
- Jaikaew, R. ve Satiansukpong, N. (2019). Movement Assessment Battery for Children-(MABC2):Cross-Cultural Validity, Content Validity, and Interrater Reliability in Thai Children. *Occupational Therapy International*, 0(0), 1-5. <https://downloads.hindawi.com/journals/oti/2019/4086594.pdf> adresinden 01.05.2021 tarihinde erişildi.
- Karakaş, G. (2018). Hafif Düzeyde Zihinsel Engelli Çocuklara Uygulanan Serbest Zaman Aktivitelerinin Fiziksel Uygunluk ve Motor Gelişimleri Üzerine Etkisi, (Yayımlanmamış Doktora Tezi), (Danışman: Dr. Öğr. Üyesi İpek Eroğlu Kolayış), Sakarya: Sakarya Üniversitesi Eğitim Bilimleri Enstitüsü.
- Kartasidou, L.; Varsamis, P. ve Sampsonidou, A. (2012). Motor Performance and Rhythmic Perception of Children with Intellectual and Developmental Disability and Developmental Coordination Disorder. *International Journal of Special Education*, 27(1), 74-80.
- Kaya K.,Ö.(2011).Bir Yaş Altındaki Riskli Çocukların Normal Gelişim Açısından İncelenmesi (Yüksek Lisans Tezi), (Danışman: Prof. Dr. Mintaze Kerem Günel), Ankara: Hacettepe Üniversitesi Sağlık Bilimleri Enstitüsü.
- Ketcheson, L.; Hauck, J. ve Ulrich, D. (2018). The Levels of Physical Activity and Motor Skills in Young Children With and Without Autism Spectrum Disorder, Aged 2–5 Years. *Autism*, 22(4), 414-423.
- Kırcaali-İftar, G. (2010). Değerlendirme. (Ed. B. Sucuoğlu). *Zihinsel Engelliler ve Eğitimleri İçinde* (s. 189). Ankara: Kök Yayıncılık.
- Köse, B. (2018). Bruininks-Oseretsky Motor Yeterlik Testi 2 Kısa Formunun Türkçe Uyarlaması ve Özgül Öğrenme Güçlüğü Olan Çocuklarda Geçerlilik ve Güvenilirliği, (Yayımlanmamış

- Yüksek Lisans Tezi), (Danışman: Prof. Dr. Hülya Kayıhan), Ankara: Hacettepe Üniversitesi Sağlık Bilimleri Enstitüsü.
- Lane, A.; Harpster, K. ve Heathcock, J. (2012). Motor Characteristics of Young Children Referred for Possible Autism Spectrum Disorder. *Pediatric Physical Therapy: The Official Publication of the Section on Pediatrics of the American Physical Therapy Association*, 24(1), 21-29.
- LeBarton, E. S. ve Landa, R. J. (2019). Infant Motor Skill Predicts Later Expressive Language and Autism Spectrum Disorder Diagnosis. *Infant Behavior and Development*, 0(54), 37-47.
- Liu, T. ve Breslin, C. M. (2013). Fine and Gross Motor Performance of the MABC-2 by Children With Autism Spectrum Disorder and Typically Developing Children. *Research in Autism Spectrum Disorders*, 7(10), 1244-1249.
- Liu, T.; Breslin, C. ve ElGarhy, S. (2017). Motor Skill Assessment in Autism Spectrum Disorder: A Case Study. *Physical Educator*, 74(2), 239.
- Magistro, D.; Piumatti, G.; Carlevaro, F.; Sherar, L. B.; Eslinger, D. W.; Bardaglio, G.; . . . Musella, G. (2020). Psychometric Properties of the Test of Gross Motor Development-Third Edition in a Large Sample of Italian Children. *Journal of Science and Medicine in Sport*, 23(9), 860-865.
- Nalbant, S. T. (2020). Özel Gereksinimli Çocukların Motor Becerilerinin ve Fiziksel Uygunluklarının Değerlendirilmesi. (Ed. D. S. Özer). *Özel Gereksinimli Öğrenciler İçin Beden Eğitimi ve Spor İçinde* (s. 139). Ankara: Nobel Akademik Yayıncılık Eğitim Danışmanlık Ticaret Limited Şirketi.
- Newell, K. M. (2020). What are Fundamental Motor Skills and What is Fundamental About Them? *Journal of Motor Learning and Development*, 8(2), 280-314.
- Odabaş, C. (2016). Eğitilebilir Otizmlilerde Çocuklarda Düzenli Spor Eğitiminin Bireysel Beceriler Üzerine Etkilerinin İncelenmesi, (Yüksek Lisans Tezi), (Danışman Doç. Dr. Murat Akyüz), Bartın: Bartın Üniversitesi Eğitim Bilimleri Enstitüsü.
- Ozonoff, S.; Young, G. S.; Goldring, S.; Greiss-Hess, L.; Herrera, A. M.; Steele, J. ve Rogers, S. J. (2008). Gross Motor Development, Movement Abnormalities, and Early Identification of Autism. *Journal of Autism and Developmental Disorders*, 38(4), 644-656.
- Özer, D. S. ve Özer, M. K. (2019). *Çocuklarda Motor Gelişim*, (10 Basım). Ankara: Nobel Akademik Yayıncılık Eğitim Danışmanlık Ticaret Limited Şirketi.
- Provost, B.; Heimerl, S. ve Lopez, B. R. (2007). Levels of Gross and Fine Motor Development in Young Children with Autism Spectrum Disorder. *Physical & Occupational Therapy in Pediatrics*, 27(3), 21-36.
- Sacreay, L.-A. R.; Bennett, J. A. ve Zwaigenbaum, L. (2015). Early Infant Development and Intervention for Autism Spectrum Disorder. *Sage Journals*, 1-9. 55(7), 699-709.
- Sarouphim, K. ve Kassem, S. (2020). Use of the Portage Curriculum to Impact Child and Parent Outcome in An Early Intervention Program in Lebanon. *Early Years*, 0(0), 1-15.
- Serbetar, I.; Loftesnes, J. ve Mamen, A. (2019). Reliability and Structural Validity of the Movement Assessment Battery for Children-2 in Croatian Preschool Children. *Sports*, 7(12), 248.
- Smits-Engelsman, B. C.; Fiers, M. J.; Henderson, S. E. ve Henderson, L. (2008). Interrater Reliability of the Movement Assessment Battery for Children. *Physical Therapy*, 88(2), 286-294.
- Taştepe, T. ve Akyol, K. (2019). 36-47 Aylık Çocuklarda Peabody Motor Gelişim Ölçeği-2'nin Uyarlama Çalışması ve Motor Gelişimin İncelenmesi. *Milli Eğitim*, 48(223), 61-82.
- Teitelbaum, P.; Teitelbaum, O.; Nye, J.; Fryman, J. ve Maurer, R. G. (1998). Movement Analysis in Infancy May be Useful for Early Diagnosis of Autism. *Proceedings of the National Academy of Sciences*, 95(23), 13982-13987.
- Teitelbaum, O.; Benton, T.; Shah, P. K.; Prince, A.; Kelly, J. L. ve Teitelbaum, P. (2004). Eshkol-Wachman Movement Notation in Diagnosis: The Early Detection of Asperger's Syndrome. *Proceedings of the National Academy of Sciences*, 101(32), 11909-11914.
- Temel, F. (2022). *Erken Müdahale ve Erken Müdahale Programları*. İstanbul: İstanbul Üniversitesi Açık ve Uzaktan Eğitim Fakültesi.

- 
- Tepeli, K. (2007). Büyük Kas Becerilerini Ölçme Testi (BÜKBÖT)'nin Türkiye Standardizasyonu, (Yayımlanmamış Doktora Tezi), (Danışman: Doç. Dr. Şener Büyüköztürk; Prof. Ramazan Arı), Konya: Selçuk Üniversitesi Sosyal Bilimler Enstitüsü.
- Valentin, N. C.; Ramalho, M. H. ve Oliveira, M. A. (2014). Movement Assessment Battery for Children-2: Translation, Reliability, and Validity for Brazilian Children. *Research in Developmental Disabilities*, 0(35), 733-740.
- Valentini, N. C.; Zanella, L. W. ve Webster, E. (2016). Test of Gross Motor Development-Third Edition: Establishing Content and Construct Validity for Brazilian Children. *Human Kinetics Journals*, 5(1), 15-28.
- Vilensky, J. A.; Damasio, A. R. ve Maurer, R. G. (1981). Gait Disturbances in Patients With Autistic Behavior A Preliminary Study. *Archives of Neurology*, 38(10), 646-649.
- Wagner, M.O.; Webster, E. ve Ulrich, D. A. (2015). Reliability and Validity of Gross Motor Development Test 3 (German Version): Results. *Journal of Sport and Exercise Psychology*, 0(37), (Ek), 17.
- West, K. L. (2019). Infant Motor Development in Autism Spectrum Disorder: A Synthesis and Meta-analysis. *Child Development*, 90(6), 2053-2070.
- Wilson, R. B.; Enticott, P. G. ve Rinehart, N. J. (2018). Motor Development and Delay: Advances in Assessment of Motor Skills in Autism Spectrum Disorders. *Current Opinion in Neurology*, 31(2), 134.
- World Health Organization (2022). <https://www.who.int/news-room/factsheets/detail/autism-spectrum-disorders> adresinden 12.04.2022 tarihinde erişildi.
- Wuang, Y.-P.; Su, J.-H. ve Su, C.-Y. (2012). Reliability and Responsiveness of the Movement Assessment Battery for Children-Second Edition test in Children With Developmental Coordination Disorder. *Developmental Medicine & Child Neurology*, 54(2), 160-165.
- Zachor, D. A.; Ilanit, T. ve Itzhak, E. B. (2010). Autism Severity and Motor Abilities Correlates of Imitation Situations in Children with Autism Spectrum Disorders. *Research in Autism Spectrum Disorders*, 4(3), 438-443.
-





# Asya Studies

Academic Social Studies / Akademik Sosyal Arařtırmalar  
Year: 6 - Number: 20 p. 325-328, Summer 2022

**Emrah Bozok: Dîvânu Lugâti't-Türk'te Tekrarlı Atasözleri, Ankara: Gazi Kitabevi, 2021, 181 s., ISBN: 978-625-7588-29-4\***

*Emrah Bozok: Repetitive Proverbs in Dîvânu Lugâti't-Türk, Ankara: Gazi Publications, 2021, 181 p., ISBN: 978-625-7588-29-4*

DOI: <https://doi.org/10.31455/asya.1082107>

Kitap Tanıtımı /  
Book Review

Makale Geliş Tarihi /  
Article Arrival Date  
**03.03.2022**

Makale Kabul Tarihi /  
Article Accepted Date  
**04.04.2022**

Makale Yayın Tarihi /  
Article Publication Date  
**30.06.2022**

## Asya Studies

Filiz Kaynak  
Doktora Öğrencisi / Giresun  
Üniversitesi, Sosyal Bilimler  
Enstitüsü, Türk Dili ve Edebiyatı  
Anabilim Dalı,  
[filiz55kaynak@gmail.com](mailto:filiz55kaynak@gmail.com)

### ORCID ID

<https://orcid.org/0000-0003-2900-6943>

\* "COPE-Dergi Editörleri İçin Davranış Kuralları ve En İyi Uygulama İlkeleri" beyanları: Bu çalışma için herhangi bir çıkar çatışması bildirilmemiştir. Bu çalışma için etik kurul onayı gerekmemektedir.

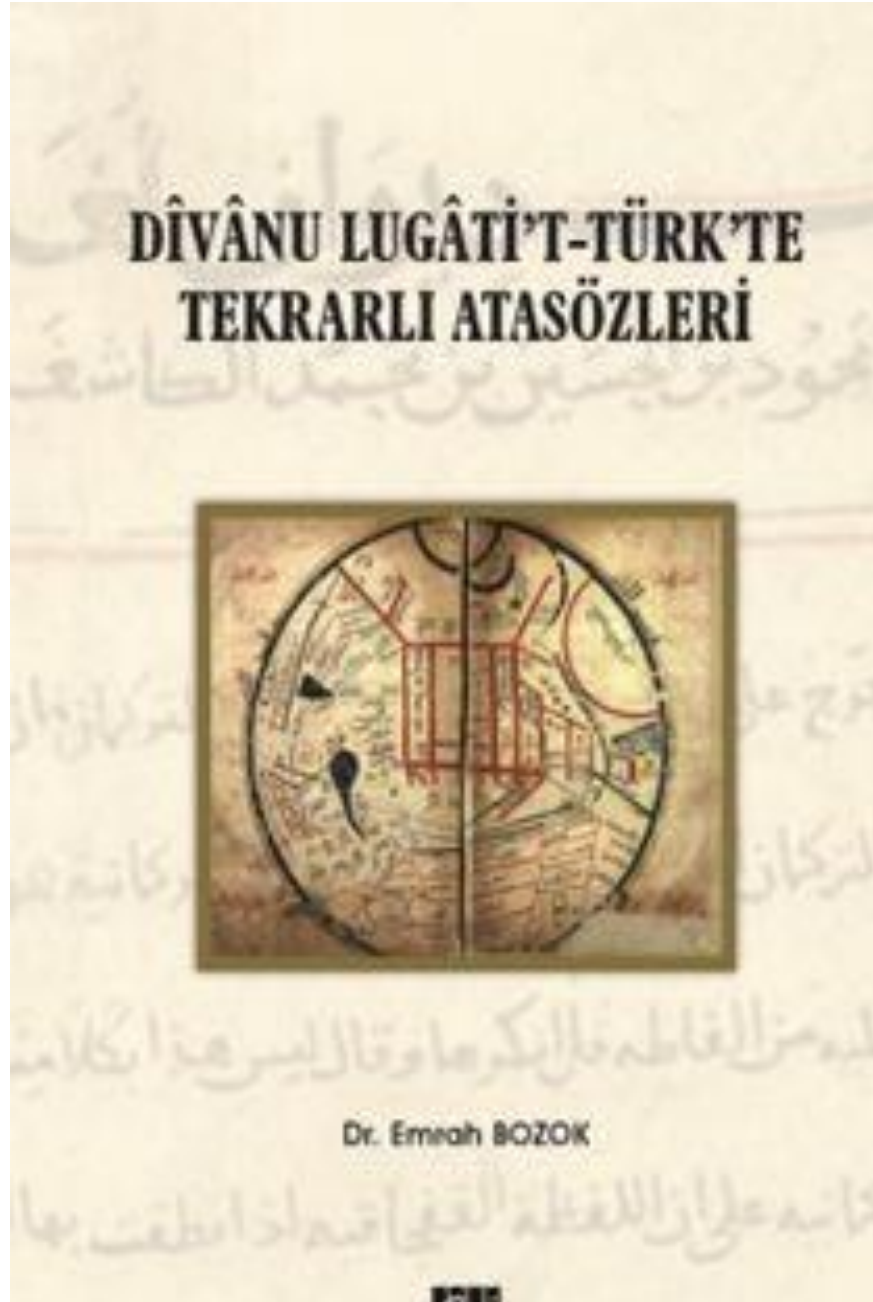

### Citation Information/Kaynakça Bilgisi

Kaynak, F. (2022). Emrah Bozok: Dîvânu Lugâti't-Türk'te Tekrarlı Atasözleri, Ankara: Gazi Kitabevi, 2021, 181 s., ISBN: 978-625-7588-29-4. *Asya Studies-Academic Social Studies / Akademik Sosyal Arařtırmalar*, 6(20), 325-328.

## GİRİŞ

Bir toplumun duygu, düşünce, felsefe, ahlak, inanç sistemleri ve yaşam biçimleri hakkında bilgi veren atasözleri, anlatım gücü ve kavram zenginliği açısından oldukça önemli yapılardır. Genel kural niteliğinde olan bu yapılar; toplumların tecrübeleri sonucu dilden dile, nesilden nesile aktararak günümüze kadar gelmiştir. Ne zaman, nerede, kim tarafından söylendiği bilinmemesi sebebiyle anonim mahiyettedirler. İnsanlık tarihi kadar çok eski dönemlere götürülen atasözleri, Türk dili ve tarihinin en temel kaynakları arasında yer alan *Dîvânu Lugâti't-Türk*'te oldukça zengin ve hacimli bir görünüme sahiptir. Bu eserde yer alan atasözleri ile ilgili günümüze kadar birçok çalışma yapılmıştır. Bunlar arasında Carl Brockelmann (1338/1922), Osman Fikri Sertkaya (1983), Mehmet Ölmez (2008), Ahmet Bican Ercilasun (2020) gibi yazarların çalışmaları oldukça önem arz etmektedir. *Dîvânu Lugâti't-Türk*'teki atasözleri üzerine yapılan son çalışma ise Emrah Bozok tarafından hazırlanan “Dîvânu Lugâti't-Türk'te Tekrarlı Atasözleri”dir. Çalışma, giriş ve iki ana bölüm olmak üzere üç başlıktan oluşmaktadır. Çalışmanın Giriş bölümü “Dîvânu Lugâti't-Türk ve Atasözleri”, “Dîvânu Lugâti't-Türk'teki Atasözleri Üzerine Yapılan Çalışmalar”, “Atasözü Kavramı ve Tekrarlı Kullanımların Görülme Sebepleri”, “Amaç ve Yöntem”, “Yazı ve Harf Çevrimi” ve “Kısaltmalar”dan oluşmaktadır. Birinci bölümde “Dîvânu Lugâti't-Türk'te Tekrarlı Atasözleri” başlığı altında 43 tekrarlı atasözüne yer verilmiş; ikinci bölüm ise “Değerlendirme ve Sonuç” alt başlıklarından oluşurken değerlendirme bölümünde “Tekrarlı Atasözlerinin Şekil Yönünden Durumu” ve “Tekrarlı Atasözlerinin Yapı Bakımından Durumu” olmak üzere iki alt başlığa yer verilmiştir. Eser, son olarak “Dîvânu Lugâti't-Türk'te Tekrarlı Atasözleri ve Muhtemel Asıl Şekilleri” ve “Dizin” bölümlerinden oluşmaktadır.

Giriş bölümünün “Dîvânu Lugâti't-Türk'te Tekrarlı Atasözleri” alt başlığında öncelikle Dîvânu Lugâti't-Türk'ün kim tarafından ne zaman, nerede yazıldığı ve eserin asıl yazılma amacı hakkında bilgiler verilmiştir. Sonrasında ise eserin yalnızca bir sözlük olmadığı aynı zamanda Türk lehçelerine ait bilgiler verdiği, Türk dili ve kültürü açısından büyük bir dil malzemesine sahip olduğu anlatılmıştır. “Dîvânu Lugâti't-Türk'teki Atasözleri Üzerine Yapılan Çalışmalar” alt başlığında ise konuyla ilgili 1922 yılından günümüze çeşitli kitap ve makalelerden oluşan toplamda 37 çalışmaya yer verilmiştir. Burada detaylı bir alanyazın taraması yapılarak yapılan ilk çalışmadan sonuncuya kadar kronolojik sırayla bir çizelge oluşturularak çalışmayı yapan yazarların adı-soyadı, çalışmanın yapıldığı tarih, konu başlığı ve nerede yayımlandığı belirtilmiştir. Bir diğer başlık olan “Atasözü Kavramı ve Tekrarlı Kullanımların Görülme Sebepleri” alt başlığında ise ilk olarak atasözünün tanımı yapılmış, sonrasında atasözlerinin genel yargılar ve hükümler içerdiği, zamana ve mekâna bağlı kalmadığı, anonimleştiği ve topluma mal olduğu ile ilgili bilgiler verilmiştir. Sonrasında Köktürk ve Uygur dönemlerinden kalan eserlerdeki atasözleri ile Dîvânu Lugâti't-Türk'teki örneklerden hareketle bir çalışma yapıldığı ve bu çalışmada atasözlerinden bazılarının birbirinin tekrarı olduğu dile getirilmiştir. “Amaç ve Yöntem” başlığında ise Dîvânu Lugâti't-Türk'teki atasözleri üzerine Korkmaz, Atlı, Kaçar, Ercilasun-Akkoyunlu, Dankoff-Kelly, Atalay gibi bilim insanlarının daha önce yapmış oldukları çalışmalarda ilgili atasözüne dair yorumları verilmiş ve bu çalışma yapılırken dikkat edilen hususlar belirtilmiştir.

Birinci bölümde “Dîvânu Lugâti't-Türk'te Tekrarlı Atasözleri” başlığından sonra 43 tekrarlı atasözüne yer verilmiştir. Bu atasözlerinin bazılarının bire bir bazılarınınsa tespit edilen değişikliklerle ikili, üçlü ve dördü olarak yinlendiği saptanmıştır. Çalışmada tekrarlı atasözleri öncelikle yazmadaki şekilleriyle verilmiş; hemen altında parantez içerisindeki ilk rakam yazma sayfasını, kısa çizgiden sonraki ise sayfadaki satır numarasını göstermektedir. Yazar, bu kısımda yazma nüshadan görsellerle verdiği el yazması atasözlerini daha evvelki okumalardan bağımsız olarak kendisi yeniden okumuş ve tekrarlı atasözlerindeki değişikliklerin görülmesini sağlamıştır. Aşağıda bir örneğini verdiğimiz tekrarlı atasözünü gösterimi *Dîvânu Lugâti't-Türk*'te tespit edilen diğer tekrarlı atasözlerinde de uygulanmıştır.

Görsel 1: Bozok 2021: 30

4. *Sartnıñ azukı arıg bolsa yo:l ü.ze yi:r. ~ Sart azukı arıg bolsa yolda yi:r.*

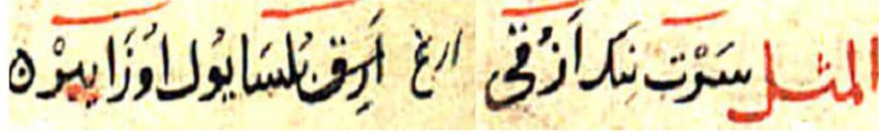

(45- 12, 13) *Sartnıñ azukı arıg bolsa yo:l ü.ze yi:r.*



(172- 10) *Sart azukı arıg bolsa yolda yi:r.*

İnceleme bölümünde *Dîvânu Lugâti't-Türk'te* atasözleri ile ilgili yapılmış olan çalışmalar, okuma ve anlamlandırmalar belirtildikten sonra varsa çağdaş Türk lehçelerinde yaşayan örnekleriyle birlikte gösterilmiştir. Yazar tarafından geliştirilen çeşitli ölçütler dikkate alınarak atasözlerinin muhtemel asıl şekilleri tespit edilmiştir. Son olarak ele alınan atasözleri için fonetik, morfolojik, leksik ve sentaks açısından farklılıklar ele alınarak değerlendirilmiştir.

Kitabın ikinci bölümü; “Değerlendirme ve Sonuç” alt başlıklarından oluşmaktadır. Değerlendirme bölümünün “Tekrarlı Atasözlerinin Şekil Yönünden Durumu”nda Türkçe kelimelerin mevcut yazmada nasıl ve hangi renkle yazıldığıyla birlikte atasözlerinin şekil bakımından incelemelerine yer verilmiştir. “Tekrarlı Atasözlerin Yapı Bakımından Durumu”nda ise atasözleri tek ve çift kanatlı olarak ele alınıp bunların sayısı belirtilmiştir. Son olarak yazarın atasözlerine dair yeni bir sınıflama bakışıyla parçalı-kısaltılmış, karma-parçalı, değişken kanatlı ve tekrar sayıları göz önünde bulundurularak iki, üç ve dört kez tekrar edilen atasözleri şeklinde başlıklandırmalarıyla, alt tarafa ilgili atasözleri tasnif edilmiştir. “*Dîvânu Lugâti't-Türk'te Tekrarlı Atasözleri ve Muhtemel Asıl Şekilleri*” alt başlığında ise tekrarlı atasözleri inceleme bölümünde verilen sırayla dizilmesine dikkat edilmiş ve hemen alt tarafta ise tekrarlı atasözlerinin muhtemel asıl şekillerine yazarın anlamlandırmasıyla birlikte yer verilmiştir:

4. *Sartnıñ azukı arıg bolsa yo:l ü.ze yi:r.* (45- 12, 13)

*Sart azukı arıg bolsa yolda yi:r.* (172 -10)

*Sartnıñ azukı arıg bolsa yo:l ü.ze yi:r.* “Tacirin azığı temiz (helal) olsa yol üzerinde yer.” (Bozok, 2021: 173)

Dizin bölümünde ise çalışmada işlenen tekrarlı atasözlerin söz varlığı ortaya koyulmuş ve bunu yaparken yazma nüshada geçen sıra ve tekrar durumuna göre verilen numaralandırma ile kayıtlar oluşturulmaya dikkat edilmiştir.

#### SONUÇ, TARTIŞMA VE ÖNERİLER

Sonuç olarak Emrah Bozok’un “*Dîvânu Lugâti't-Türk'te Tekrarlı Atasözleri*” adlı çalışmasında yalnızca tekrarlı atasözleri verilmekle kalmayıp her bir tekrarlı atasözü ile ilgili günümüze kadar yapılmış çalışmaların ele alınması, varsa çağdaş Türk lehçelerindeki yaşayan örneklerin gösterilmesi ve tekrarlı atasözlerinin tümünün fonetik, morfolojik ve leksik farklılıkların ortaya koyulması açısından konuyla ilgili çalışma yapacak araştırmacılara başvuru kaynağı olma özelliği taşımaktadır. Türk kültür tarihi için zengin ve hacimli bir eser olan *Dîvânu Lugâti't-Türk'te* atasözlerine dair yeni bir bakış açısı da geliştirerek yaklaşan yazar Dr. Emrah BOZOK’u tebrik ediyor, Türklük bilimi araştırmacılarına ve okurlarına faydalı olacağına inandığımızı belirtmek istiyoruz.

**Yazarlık Katkısı**

Bu kitap deęerlendirme yazısının tamamı tek yazar tarafından gerçekleştirilmiştir.

**Etik Kurul Onay Bilgileri**

Bu çalışma için etik kurul onayı gerekmemektedir.

**KAYNAKÇA**

- Bozok, E. (2021). *Dîvânu Lugâti 't-Türk'te Tekrarlı Atasözleri*. Ankara: Gazi Kitabevi.
- Brockelmann, C. (1338/1922). Altturkestanische Volksweisheit. *Ostasiatische Zeitschrift*, 0(7), 49-73.
- Ercilasun, A. B. (2020). *Dîvânu Lugâti 't-Türk'teki Şiirler ve Atasözleri*. İstanbul: Bilge Kültür Sanat Yayınları.
- Ölmez, M. (2008). Divânü Lugâti't-Türk'teki Atasözleri Üzerine. *Türk Dili*, 0(683), 533-535.
- Sertkaya, O. F. (1983). Eski Türk Atasözleri Üzerine. *Şükrü Elçin Armağanı İçinde* (s. 275-291).Ankara: Hacettepe Üniversitesi Edebiyat Fakültesi Armağan Dizisi.
-