



Sosyal Bilimler Dergisi

Journal of Social Sciences

Yıl/Year: 2022 Cilt/Volume: 6 Sayı/Issue: 2



 PRENSIP

e-ISSN 2602-229X



Sosyal Bilimler Dergisi

Journal of Social Sciences

| e-ISSN 2602-229X |

Yıl/Year: 2022 Cilt/Volume: 6 Sayı/Issue: 2

İndeks ve Platformlar

Indexes and Platforms

DOAJ
DIRECTORY OF
OPEN ACCESS
JOURNALS



Clarivate
Analytics publons

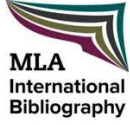

ASOS
indeks



INDEX COPERNICUS
INTERNATIONAL

Email: alinterisosyalbilimler@gmail.com

Web: <https://dergipark.org.tr/alinterisosbil>

ASOBİD/AJOSS

Alinteri Sosyal Bilimler Dergisi (ASOBİD) uluslararası hakemli bir dergi olup, yılda iki sayı yayımlanır.

Alinteri Journal of Social Science (AJOSS) is an international peer-reviewed journal and published twice a year.

Yayımcı/Publisher: Adem Yavuz SÖNMEZ
Yayımcı Destek/Publisher Support: Prensip Yayımcılık
prensip.gen.tr
info@prensip.gen.tr

ALINTERİ

Sosyal Bilimler Dergisi/Journal of Social Sciences
ASOBİD/AJOSS

E-ISSN: 2602-229X

Baş Editör/Editor-in-Chief

Yahya YEŞİLYURT
(National Defence University/Türkiye)

Editör Yardımcısı/Associate Editor

Erkam TEMİR
(Kastamonu University/Türkiye)

Teknik Editörler/Technical Editors

Yiğit TAŞTAN (Kastamonu University/Türkiye) Büşra TAŞTAN (Prensip Publishing/Türkiye)

Yabancı Dil Editörü/Language Editor

Muhammet Sinan ALPSOY
(Kastamonu University/Türkiye)

Yayın Kurulu/Editorial Board

Ahmet TOKSOY (Adnan Menderes University/Türkiye)
Evren KÜÇÜK (Kastamonu University/Türkiye)
Fırat YALDIZ (Kastamonu University/Türkiye)
Hossein SHEIBAN (Stockholm University/Sweden)
İbrahim AYKUN (Gaziosmanpaşa University/Türkiye)
Metin ÜNVER (Istanbul University/Türkiye)
Recep GÜLMEZ (Binali Yıldırım University/Türkiye)
Ryan Michael GUNDERSON (Miami University/United States)
Songül ALŞAN (Binali Yıldırım University/Türkiye)
Stephen R. GOODWIN (Emory University/United States)

Bilim ve Danışma Kurulu/Science and Advisory Board

Abdulahim HUSAYN (American University/Lebanon) İsmet TÜRKMEN (Gaziosmanpaşa University/Türkiye)
Bereket KARİBAYEV (National University/Kazakhstan) Jamil Poladkhan HASANLI (State University/Azerbaijan)
Elvira LATİFOVA (State University/Azerbaijan) Jansaya JABİNA (International Relations Univ/Kazakhstan)
Evangelia BALTA (NHRF/Greece) Mihai RETEGAN (Universitatea din Bucureşti/Romania)
Geza DAVID (Eötvös Lorand University/Hungary) Nenad MOAČANIN (Academy of Sciences/Croatia)
Glenn W. MUSCHERT (Miami University/United States) Neşe ÖZDEN (Ankara University/Türkiye)
Gültekin YILDIZ (National Defence University/Türkiye) Refik TURAN (Gazi University/Türkiye)
Haldun EROĞLU (Ankara University/Türkiye) Salih TUNÇ (Akdeniz University/Türkiye)
İsa BLUMI (Stockholm University/Sweden)

Sekreteryas/Secretariat

Abdullah KARAGÖZ
Oğuzhan AKSU

Kapak Tasarım/Cover Design

M. Çağrı YILMAZ
Köksal BİLİRDÖNMEZ

Hakem Kurulu/Referee Board

Abdülkadir GÜL (Erzincan Binali Yıldırım University/Türkiye)
Abdulrahim ABU HUSAYN (American University of Beirut/Lebanon)
Ahmet TOKSOY (Adnan Menderes University/Türkiye)
Andrey V. KOROTAYEV (State University/Russia)
Bereket KARİBAYEV (Al/Farabi Kazakh National University/Kazakhstan)
Elvira Mahammadgizi LATİFOVA (Baku State University/Azerbaijan)
Esat AKTAŞ (Bayburt University/Türkiye)
Evangelia BALTA (National Hellenic Research Foundation/Greece)
Evren KÜÇÜK (Kastamonu University/Türkiye)
Fatma ŞİMŞEK (Akdeniz University/Türkiye)
Geza DAVID (Eötvös Lorand University/Hungary)
Glenn W. MUSCHERT (Miami University/ABD)
Güven DİNÇ (Akdeniz University/Türkiye)
Hasan GEYİKOĞLU (Ataturk University/Türkiye)
Hidayet KARA (Alparslan University/Türkiye)
Hossein SHEIBAN (Stockholm University/Sweden)
İbrahim AYKUN (Gaziosmanpaşa University/Türkiye)
İsa BLUMI (Stockholm University/Sweden)
İsmet TÜRKMEN (Gaziosmanpaşa University/Türkiye)
Jamil Poladkhan HASANLI (Baku State University/Azerbaijan)
Jansaya JABİNA (University of IR and World Languages/Kazakhstan)
Kader POLAT (Erzincan Binali Yıldırım University/Türkiye)
M. Sait DİLEK (Ataturk University/Türkiye)
M. Serhat YILMAZ (Kastamonu University/Türkiye)
Mevlüt YÜKSEL (Ataturk University/Türkiye)
Mihai RETEGAN (Universitatea din Bucureşti/Romania)
Muhammet GÜÇLÜ (Akdeniz University/Türkiye)
Murat HANİLÇE (Gaziosmanpaşa University/Türkiye)
Mustafa ORAL (Aksaray University/Türkiye)
N. Fahri TAŞ (Erzincan Binali Yıldırım University/Türkiye)
Najat SAYEM KHALİL (IRCICA/Türkiye)
Nenad MOAČANIN (The Croatian Academy of Sciences and Arts/Croatia)
Oktay KIZILKAYA (Kafkas University/Türkiye)
Osman EMİR (Karadeniz Technical University/Türkiye)
Recep ÇELİK (Yalova University/Türkiye)
Ryan Michael GUNDERSON (Miami University/ABD)
Savaş EĞİLMEZ (Ataturk University/Türkiye)
Sedat BİNGÖL (Anadolu University/Türkiye)
Songül ALŞAN (Erzincan Binali Yıldırım University/Türkiye)
Stephen R. GOODWIN (Yeditepe University/Türkiye)
Suwaibah QADRİ (University of Karachi/Pakistan)
Süleyman ÇİĞDEM (Ataturk University/Türkiye)
Ufuk ERDEM (Ankara Hacı Bayram Veli University/Türkiye)
Ümit KILIÇ (Ataturk University/Türkiye)
Venera İSTAYEVA (University of IR and World Languages/Kazakhstan)
Yasemin AKTAŞ (Bayburt University/Türkiye)
Yasin TOPALOĞLU (Ataturk University/Türkiye)

YAYIN İLKELERİ

Alnteri Sosyal Bilimler Dergisi yılda iki defa yayınlanır. Ana dili Türkçe olan dergiye İngilizce makaleler de kabul edilmektedir. *Alnteri Sosyal Bilimler Dergisi*; Tarih, Sosyoloji, Uluslararası İlişkiler ve Siyaset Bilimi disiplinlerinde bilimsel konu ve sorunları araştıran bir dergidir. Özgün nitelikli uluslararası ve ulusal araştırma makaleleri yayımlamayı amaç edinmiş **hakemli ve akademik** bir dergidir.

Dergi amacına uygun gönderilecek aday makalenin başka bir dergi veya kitapta yayımlanmamış ve yayımlanmak üzere başvurulmamış olması gerekmektedir. Makalelerinin yayımlanmasını isteyen yazarlar dergipark.org.tr adresine kayıt olup sisteme makalelerini yüklemeleri gerekmektedir. Online olarak başvurusu yapılmayan hiçbir makale dikkate alınmayacaktır. Makale metni, derginin internet sitesindeki Yazım Kurallarında belirtilen şartlara uygun olarak yazılmalıdır. Makaleye ait görsel öğeler var ise bunlar metinden bağımsız, .jpeg veya tiff formatında olmalı ve çözünürlüğünün 300 dpi'den az olmamalıdır. Makalede özet bulunmalı ve özetten en az 150, en fazla 200 kelime kullanılmalıdır. Özetten çalışmanın sonucundan ziyade bu çalışmaya neden ihtiyaç duyulduğu ve çalışmanın hedefi hakkında bilgi verilmelidir. Kaynak taraması, yöntem, bulgulara da özetten değinilebilir. En az 4, en fazla 6 anahtar kelime kullanılmalıdır. Türkçe kaleme alınan makalenin özeti Türkçe ve İngilizce olmalıdır. Türkçe haricindeki makalelerin özeti ise yazım dili ve Türkçe yazılmalıdır.

Makaleler dipnot dahil en fazla 8000 kelime olmalıdır. Kitap incelemeleri 1500-2000 kelime arasında olmalıdır. Vaka raporları veya analizler dipnot dahil en fazla 5000 kelime olmalıdır.

Dipnotlar metinde parantez içinde verilmeli, kaynakça bölümü makalenin sonunda yer almalıdır. Metinde kullanılan kaynaklar; derginin yazım kurallarındaki gibi verilmelidir. Yazar gerekli gördüğü hallerde sayfa altı numaralı dipnotta kullanabilir.

Yayımlanmak üzere gönderilen her makale, baş editör ve dergi yardımcı editörleri tarafından incelenmektedir. Makale editörleri tarafından önerilen iki hakem tarafından değerlendirilmekte ve yayım konusundaki kesin sonuç baş editör tarafından verilerek yazara üç ay içinde bildirilmektedir. Aday makalenin yayımlanıp yayımlanmamasına yayım kurulu nihai karar vericidir. Makalenin yayım sırasına alınabilmesi için her iki hakemden olumlu görüş alınması şartına haiz olması gerekmektedir. Hakemlerden birisi yayımlanamaz kararı verdiğinde, üçüncü bir hakeme gönderme durumu editör kurulunun takdirine bırakılır. Hakem değerlendirmelerinde araştırmalara ilişkin ham veriler hakemler tarafından talep edildiğinde yazar bu verileri hakemlerle paylaşmak zorundadır. Yazar, gerektiğinde makalenin yayımlanmasından sonra da bu verileri sağlamakla yükümlüdür. Düzeltme gereken makaleler yazarlarına gerekli düzeltmeleri yapmaları için iade edilir. 1 ay içerisinde düzeltilmesi yapılmayan makaleler yayım aşamasına alınmaz ve sorumluluk yazarına aittir. Yazılar, yayımlansın veya yayımlanmasın iade edilmezler.

Dergimiz ortak yazarlı makale kabul etmektedir. Ancak sayısı üçü geçemez. Ortak yazarlı makalede katkı oranı en yüksek olan yazar ilk sırada yer alır. Diğer isimler katkı oranına göre sıralanır. Yüksek Lisans ve doktora tezlerinden üretilen makaleler ayrı bir ibare ile belirtilmeli ve danışmanından onay yazısıyla sunulmalıdır.

Kongre, sempozyum, çalıştay, vb. gibi yerlerde sunulmuş bildiriler değerlendirilmek üzere dergimize kabul edilmektedir. Ancak yazar başlığın sonuna koyacağı sembol dipnotla bu hususa açıklık getirmelidir. Bu çalışmanın mükerrer olması yahut bildiri kitapçığında da basılması tamamen yazar sorumluluğundadır.

Makalelerdeki fikir ve sonuçlar yazarın şahsi görüşü olup, doğrudan veya dolaylı olarak *Alnteri Sosyal Bilimler Dergisi* görüşü niteliği taşımaz. Yazarlar, yayıma kabul edilen yazılarının yayım/telif haklarını dergiye devretmiş sayılırlar. Dergide yayımlanan yazılar kaynak gösterilerek iktibas edilebilir. Tamamen yahut kısmen kopyalanması yasaktır. Dergide yayımlanan tüm makalelere açık erişim sağlanmaktadır.

Dergimize gönderilen makaleler iThenticate İntihal Programı ile tarandıktan sonra değerlendirme aşamasına geçilmektedir. Yapılan intihal analizinde %15'i geçen makaleler düzeltilmesi amacıyla yazara raporla birlikte geri gönderilir. Düzeltmeler için bir aylık süre tanınır. Bu düzeltmeler verilen süre içinde yapılmadığı takdirde çalışma reddedilir. İntihal programına kaynakça olmadan makale yüklenir. %15'lik birimde pay oranlarının dağılımı esastır.

DEĞERLENDİRME SÜRECİ

Çift Kör İnceleme ve Değerlendirme Süreci

Çift kör inceleme, bilimsel yayınların en yüksek kalitede yayınlanması için uygulanan bir yöntemdir. Bu yöntem, bilimsel çalışmaların objektif bir değerlendirmesinin temelini oluşturur ve birçok bilimsel dergi tarafından tercih edilir.

Alnteri Sosyal Bilimler Dergisi'nin yayın kalitesinde hakem görüşlerinin belirleyici bir yeri vardır.

Alnteri Sosyal Bilimler Dergisi, tüm çalışmaların değerlendirme sürecinde hem hakem hem de yazar kimliklerinin birbirlerinden gizlendiği anlamına gelen çift kör değerlendirme yöntemini kullanır. Bu nedenle yazarlardan makaleleri sisteme yüklerken isimlerini silmeleri istenir.

Alnteri Sosyal Bilimler Dergisi'ne gönderilen tüm çalışmalar aşağıdaki adımlara göre çift kör inceleme yöntemi ile değerlendirilir.

1. İlk Değerlendirme Süreci

Alnteri Sosyal Bilimler Dergisi'ne gönderilen çalışmalar önce editör tarafından değerlendirilir. Bu aşamada derginin amaç ve kapsamı ile uyumlu olmayan, dil yönünden zayıf olan ve İngilizce anlatım kuralları bilimsel olarak kritik hatalar içeren, orijinal değeri olmayan ve yayın politikalarını karşılayamayan çalışmalar reddedilir. Reddedilen çalışmaların yazarlarına makale gönderim tarihinden itibaren en geç bir ay içinde haber verilecektir. Uygun çalışmalar, çalışmanın ön değerlendirme için ilgili olduğu alan editörüne gönderilir.

2. Ön Değerlendirme Süreci

Ön değerlendirme sürecinde alan editörleri, dergi yayın politikaları, çalışmanın kapsamı ve özgünlüğü açısından çalışmaları, giriş ve literatürü, yöntemleri, bulguları, sonuçları, değerlendirme ve tartışma bölümlerini detaylı olarak inceler. Bu inceleme sonucunda uygun olmayan çalışma en geç dört hafta içinde alan editörünün değerlendirme raporu ile birlikte yazara iade edilir. Dergiye uygun olan çalışmalar hakem sürecine geçirilir.

3. Hakem Süreci

Çalışmalar içeriklerine ve hakemlerin uzmanlığına göre hakemlere gönderilir. Çalışmayı inceleyen alan editörü, uzmanlık alanlarına göre Alnteri Sosyal Bilimler Dergisi Danışma Kurulu'ndan veya hakem havuzundan çalışma alanına uygun en az iki hakem önerir.

Editörler, alan editöründen gelen hakem önerilerini değerlendirir ve çalışmalar hakemlere sunulur. Hakemler, değerlendirdikleri çalışma ile ilgili herhangi bir süreci veya belgeyi paylaşmayacaklarını garanti etmekle yükümlüdür.

4. Hakem Değerlendirme Süreci

Değerlendirme süreci için hakeme verilen süre 15 gündür. Hakemlerden veya editörlerden gelen düzeltme önerileri, yazarlar tarafından "düzeltme talimatı" na göre 1 ay içinde tamamlanmalıdır. Hakemler düzeltmeleri yeniden gözden geçirerek çalışmanın uygunluğuna karar verebilir ve ayrıca gerekirse birden fazla düzeltme talep edebilir.

Hakem Raporları

Hakem değerlendirmeleri genel olarak çalışmaların orijinalliğine, kullanılan yöntem, etik kurallara uygunluğuna, bulgu ve sonuçların tutarlı sunumuna ve literatür incelemesine dayanmaktadır.

Bu inceleme aşağıdaki unsurlara dayanmaktadır:

- 1. Giriş ve Literatür:** Değerlendirme raporu, çalışmada ele alınan problemin sunumunu ve amacını, konunun önemini, ilgili literatürün kapsamını, çalışmanın güncelliğini ve özgünlüğünü içerir.
- 2. Metodoloji:** Değerlendirme raporu, kullanılan yöntemin uygunluğu, araştırma grubunun seçimi ve özellikleri, geçerlilik ve güvenilirliği ile veri toplama ve analiz sürecine ilişkin bilgileri içerir.
- 3. Bulgular:** Değerlendirme raporu, yöntem çerçevesinde elde edilen bulguların sunumu, analiz yöntemlerinin doğruluğu, araştırmanın amaçları ve bulguların tutarlılığı, gerekli tabloların sunumu ile birlikte şekillere ilişkin görüşleri ve kullanılan testlerin kavramsal değerlendirmesini içerir.
- 4. Değerlendirme ve tartışma:** Değerlendirme raporu, bulguların araştırma soruları ve hipotezlere uygunluğu, genelleştirilebilirlik ve uygulanabilirliğe dayalı konu hakkındaki görüşü içerir.
- 5. Sonuç ve öneriler:** Değerlendirme raporu, literatüre katkıları, ileride yapılacak çalışmalar ve alandaki uygulamalara yönelik önerileri içerir.
- 6. Biçim ve anlatım:** Değerlendirme raporu, başlığın içeriğe uygunluğunu, çalışmada İngilizce'nin uygun kullanımını, çalışmanın dili ve APA kurallarına göre atıf ve referansları içerir.
- 7. Genel değerlendirme:** Değerlendirme raporu, çalışmanın bir bütün olarak gerçekliği, literatüre katkısı ve alandaki uygulamalar hakkında görüş içerir.

PUBLICATION GUIDELINES

Alnteri Journal of Social Sciences is published twice in a year. Journal in English and Turkish languages are accepted to the Journal whose maternal language is Turkish. Alnteri Journal of Social Sciences is a journal which search scientific topics and problems in history, international relations, sociology and politics. Moreover, it is an **international and peer reviewed** journal which has the aim to publish unique qualified international and national research journals.

It is required that candidate article which will be send appropriate to the aim of journal should not be published or applied for publication in other journals or books. The authors who want their articles to be published should first register to the dergipark.org.tr address and then should upload their articles. The applications which are not online will not be considered and accepted. The article should be written according to the Spelling Rules in the website of the journal. If there are visual items in the text, these should be independent from the text, be in .jpeg or .tiff format and its resolution should not be less than 300dpi. There should be an abstract in the article and the abstract should be minimum 150 words and maximum 200 words. The abstract should not give information about the conclusion of the research but rather it is give information about the reasons behind this research and about the objectives of the research. Literature review, method and findings can be explained in the abstract. At least 4, at most 6 key words should be used. Abstracts of articles in Turkish should be in both Turkish and English. Abstracts of other articles in languages other than Turkish should be in their maternal language and in Turkish.

Articles should be at most 8,000 words including the footnote. Book reviews should be between 1500-2000 words. Case reports or analyses should be at most 5000 words including the footnote.

Footnotes should be supplied in parenthesis, references should be at the end of the article. The references used in article should be in the form as explained in the author guidelines. Author can use footnote at the end of the paper if it is necessary.

Each article that sent to be published are examined by the editor-in-chief and the chief editors and are directed to the field editors. Article are examined by two arbitrators who will chosen by the chief editors out of 5 arbitrators who are recommended by field editors and the final decision about publication is made by the chief editor and notified to the author within 3 months. Editorial board is the ultimate decision maker for the publication of a candidate article. For an article to be ordered as a publication, it is necessary to get favorable opinion from at least one arbitrators. If one of the arbitrators reject the publication of the article, the article can be sent to third arbitrator. However, this decision will be made by the editor. Articles which needs proofreading can be returned to the authors for making corrections if it is necessary. Articles whose corrections not made within one month are not taken for publication stage and the responsibility belongs to the author. Articles are not given back whether they are published or not.

Our journal accepts co-authored articles. However, their number cannot exceed three. In the co-authored article, the author with the highest contribution rate takes the first place. Other names are listed according to their contribution rate. Articles produced from master's and doctoral theses should be indicated with a separate phrase and submitted with a letter of approval from the advisor.

Congress, symposium, workshop, etc. The papers presented in such places are accepted to our journal for evaluation. However, the author should clarify this issue with a footnote to be placed at the end of the title. It is the author's responsibility to have this work duplicate or to publish it in the proceedings booklet.

The ideas and results in the articles are the opinion of the author, therefore directly or indirectly, they are holding qualification as the opinion of **Alinteri Journal of Social Sciences**. It is counted that authors transferred the copyrights of their articles to the journal. Articles that published in the journal can be quoted by giving the references. Copying is forbidden neither completely nor partially.

After the articles sent to our journal are scanned with the iThenticate Plagiarism Program, the evaluation phase is started. Articles that exceed 15% in the plagiarism analysis are sent back to the author with the report for correction. One month is given for corrections. If these corrections are not made within the given time, the work is rejected. The article is uploaded to the plagiarism program without a bibliography. Distribution of share rates is essential in 15% unit.

PEER REVIEW PROCESS

Double-Blind Peer Review and Evaluation Process

Double-Blind Peer Review is a method applied for publishing scientific publications with the highest quality. This method forms the basis of an objective evaluation of scientific studies and is preferred by many scientific journals.

The views of referees have a decisive place in the publication quality of Alinteri Journal of Social Sciences.

Alinteri Journal of Social Sciences uses the double-blind peer review method, which means that both the reviewer and author identities are concealed from the reviewers, and vice versa, throughout the review process, in the evaluation process of all studies. For this reason, the authors are asked to erase their names while uploading the articles to the system.

All the studies sent to Alinteri Journal of Social Sciences are evaluated by double-blind peer review method according to the following steps.

1. Initial Evaluation Process

The studies submitted to Alinteri Journal of Social Sciences are first evaluated by the editor. At this stage, studies that are not in line with the aim and scope of the journal, are weak in terms of language and narrative rules in English contain scientifically critical mistakes, are not original worthy and cannot meet publication policies are rejected. Authors of rejected studies will be notified within one month at the latest from the date of submission. Eligible studies are sent to the field editor to which the study is relevant for pre-evaluation.

2. Pre-Evaluation Process

In the pre-evaluation process, the field editors examine the studies, introduction and literature, methods, findings, results, evaluation and discussion sections in detail in terms of journal publication policies, scope and authenticity of study. Study which is not suitable as a result of this examination is returned to the author with the field editor's evaluation report within four weeks at the latest. The studies which are suitable for the journal are passed to the referee process.

3. Referee Process

The studies are sent to the referees according to their content and the expertise of the referees. The field editor examining the study may propose at least two referees from the pool of Alinteri Journal of Social Sciences Advisory Board or referee pool according to their field of expertise or may propose a new referee appropriate to the field of study.

The editors evaluate the referee's suggestions coming from the field editor and the studies are submitted to the referees. Referees are obliged to guarantee that they will not share any process or document about the study they are evaluating.

4. Referee Evaluation Process

The period given to the referee for the evaluation process is 15 days. Proposals for corrections from referees or editors must be completed by the authors within 1 month according to the "correction instruction".

Referees can decide on the suitability of the study by reviewing the corrections and may also request multiple corrections if necessary.

Referee Reports

Referee evaluations are based in general on the originality of the studies, the method used, the conformity with the ethical rules, the consistent presentation of the findings and results, and the examination of the literature.

This review is based on the following elements:

1. Introduction and Literature: The evaluation report contains the presentation and purpose of the problem addressed in the study, the importance of the topic, the scope of the relevant literature, the timeliness and the originality of the study.

2. Methodology: The evaluation report includes information on the suitability of the method used, the choice and characteristics of the research group, validity and reliability, as well as on the data collection and analysis process.

3. Findings: The evaluation report includes opinions on the presentation of the findings obtained in the frame of the method, the correctness of the analysis methods, the aims of the research and the consistency of the findings, the presentation of the required tables, figures and images and the conceptual evaluation of the tests used.

4. Evaluation and discussion: The evaluation report includes the opinion on the subject based on findings, relevance to research questions and hypotheses, generalizability and applicability.

5. Conclusion and suggestions: The evaluation report contains the opinion on the contributions to the literature, future studies and recommendations for the applications in the area.

6. Style and narration: The evaluation report includes compatibility of the headline with the content, appropriate use of English in the study, refers and references in accordance with the language of the study and APA rules.

7. Overall evaluation: The evaluation report contains opinion on the authenticity of the study as a whole, its contribution to the educational literature and the applications in the area.

İÇİNDEKİLER/TABLE OF CONTENTS

Araştırma Makaleleri/Research Articles

İlgin Gizem SEVİM

21. Yüzyılda Türkiye-Güney Kore İlişkileri
Relations between Turkey and South Korea in 21st Century
(95-111)

Erkam TEMİR

Şulman'ın Siyaset Bilimi Eleştirisi ve Hibrit Rejimler
Schulmann's Critique on Political Science and Hybrid Regimes
(113-131)

Tayfun YILDIRIM

İlişki, Süreç ve Deneyim: E. P. Thompson'ın Sınıf Kuramı
T Relationship, Process and Experience: E. P. Thompson's Theory of Class
(133-144)

Ufuk ADAK

Uluslararası İmtiyaz Mücadeleleri Bağlamında On Dokuzuncu Yüzyılda İzmir Limanı
İzmir Port in the Nineteenth Century in the Context of International Concession Struggles
(145-159)

Kader ALTIN - Elif KÖMÜRCÜ

Memlüklerde Levirat Evlilikler
Levirate Marriages in the Mameluks
(161-169)

Derleme Makaleler/Review Articles

Muharrem Selçuk ÜNAL

Öğretmen ve Öğrenci Anıları Işığında Köy Enstitülerinin Kuruluşu ve Faaliyetleri
Foundation and Activities of Village Institutes in the Light of Teacher and Student Memory
(171-196)



dergipark.org.tr/tr/pub/alinterisosbil

Sosyal Bilimler Dergisi

Journal of Social Sciences

| e-ISSN 2602-229X |

PRENSİP

<https://prensip.gen.tr>

ARAŞTIRMA MAKALESİ

RESEARCH ARTICLE

21. Yüzyılda Türkiye-Güney Kore İlişkileri Relations between Turkey and South Korea in 21st Century

İlgin Gizem SEVİM* 

Hoca Ahmet Yesevi Uluslararası Türk-Kazak Üniversitesi, Sosyal Bilimler Enstitüsü, Uluslararası İlişkiler Bölümü, Antalya, Türkiye.

Geliş Tarihi/Received Date: 19.02.2022

Kabul Tarihi/Accepted Date: 26.08.2022

ÖZ

20. yüzyılda gerçekleşen I. Dünya Savaşı, Büyük Buhran, II. Dünya Savaşı, Soğuk Savaş gibi büyük ve küresel etki yaratan bu olaylar devletleri uluslararası arenada yalnız kalması konusunda ittifak arayışlarına teşvik etmiştir. Bu çalışmada, bu ittifak arayışlarından biri olarak gerçekleşen Türkiye-Güney Kore ilişkileri değerlendirilmeye çalışılmıştır. İki ülkenin ilişkilerinin başlama sürecinden, ilişkilerinin dostluk aşamasına taşınmasını ve nedenlerini günümüze kadar olan ekonomik, siyasi, kültürel, askerî ve teknolojik ilişkileri dönemsel bazda ele alarak değerlendirmeyi amaçlamıştır. Ülkelerin birbiri ile iletişimleri küresel bazda bir zaruret gibi gözüktüğü de gelişimleri açısından da olanaklar sağlamaktadır. Bu bakış açısıyla, aralarındaki benzerlikler ve farklılıklar ortaya konulmaya çalışılmış; iki ülke arasındaki ilişki boyutunun ne olduğu, günümüzdeki durumu incelenmiş, ilişkilerdeki eksiklikler, bu eksikliklerin hangi benzerliklerle ne boyuta taşınabileceği üzerinde değerlendirmeler yapılmış ve daha da geliştirilmesi noktasında öneriler sunulmuştur. İki ülkeden yola çıkarak, devletlerin uluslararası ilişkilerinin nasıl olması gerektiği kavranmaya çalışılmıştır. Kanaatimizce, Türkiye ve Güney Kore arasında kurulacak olan ilişkilerinin boyutu, seviyesi ve sağlamlığının kavranması ve iki ülkenin çabası sonucu ilişkilerin gelişmesi; uluslararası ilişkiler alanında "Türkiye-Güney Kore Modeli" nin oluşmasını sağlayacaktır.

Anahtar Kelimeler: Güç ilişkisi, Güney Kore, İttifak arayışı, Türkiye, Uluslararası ilişkiler.

ABSTRACT

Events that happened within the twentieth century such as World War I, Great Depression, World War II and the Cold War had a great and global impact that encouraged states to seek alliances in order not to be alone in the international arena. In this study, Turkey-South Korea relations examined as one of these alliance searches and tried to be evaluated. From the beginning of the relations of the two countries to the friendship stage and the reasons of this situation; economic, political, cultural, military and technological relations up to the present aimed to evaluate on a periodic basis. Although the communication of countries with each other seems to be a necessity on a global basis, it also provides opportunities for their development. From this point of view, the similarities and differences between them were tried to be revealed; what is the dimension of the relationship between the two countries, the present situation has been examined, the deficiencies in the relations, the similarities and the extent to which these deficiencies can be carried have been evaluated and suggestions have been made for further development. From the evaluations made upon two countries, it has been tried to comprehend how the country's international relations should be. Therefore, in our opinion, with the understanding of the size, level and strength of the relations to be established between Turkey and South Korea and the development of relations as a result of the efforts of the two countries; it will ensure the formation of the "Turkey-South Korea Model" in the field of international relations.

Keywords: Alliance quest, International relations, Power relations, South Korea, Turkey.

Please cite this paper as follows/Atıf için:

Sevim, I. G. (2022). 21. yüzyılda Türkiye-Güney Kore ilişkileri. *Alnteri Sosyal Bilimler Dergisi*, 6(2), 95-111.
<https://doi.org/10.30913/alinterisosbil.1075140>



GİRİŞ

Türkiye'nin Doğu Asya'da bulunan Güney Kore ile arasında dostluk çerçevesinde bir dış politika izlediği görülmektedir (Gören, 2015). Türkiye ve Güney Kore ilişkilerini belirlerken etmen faktör olan 1950 Kore Savaşı'nda, Türkiye'nin Birleşmiş Milletler'in çağrısına destek vererek Güney Kore'ye asker yollaması, NATO'ya üye olması açısından büyük bir öneme sahiptir (Kahraman, 2020). Nitekim 1950 Kore Savaşı'nda Güney Kore'nin ve Türkiye'nin aynı cephede savaşması iki toplumun da birbirine yakınlaşmasını sağlamıştır.

Sosyalist ve liberal görüşlerin çatıştığı Kore Savaşı'nda, liberal görüş lehine savaşan Türkiye; o dönemde aynı zamanda sosyalist görüşün önemli bir temsilcisi konumundaki Sovyet Sosyalist Cumhuriyetler Birliği (SSCB) tehdidine karşı NATO ortaklığına girme hakkını da elde etmiştir. Yönünü Doğu Asya'daki Güney Kore aracılığıyla Batı'ya daha da çeviren Türkiye, bu minvalde savaş sonrasında Doğu Asya'da bir müttefik kazanmıştır. Kore Savaşı ile Güney Kore'nin halkını ve kültürünü daha yakından tanıyan Türkiye devleti ve Türk toplumu, barış döneminde askeri ilişkilerini siyasi ve ekonomik alana taşımış; 21. yüzyılda ise iki ülke arasındaki ilişki teknoloji ve kültür bağlamında gelişmeye başlamıştır.

Bu çalışmanın hipotezi, Kore Savaşı'ndan sonra yaşanan gelişmelerin Türkiye ve Güney Kore'yi diplomatik anlamda olumlu etkilediğini ileri sürmek ve ülkeler arasındaki farklılıkların birbirleri için kalkınma ve büyümenin itici güçlerinden biri olduğunu açıklamaktadır. Türkiye'ye NATO yolunu açan Güney Kore ile müttefikliğinin çözümlenmesi, bu ilişkinin başlangıcının Türkiye'ye ne kazandırdığının anlaşılması ve gelecek araştırmalara ışık tutması bakımından önem taşımaktadır.

GÜNEY KORE VE TÜRKİYE İLİŞKİLERİNİN TARİHSEL SERÜVENİ

Kore Yarımadası, Doğu Asya'dan güneye uzanan dağlık bir adada bulunmaktadır. Batısında Sarı Deniz, doğusunda ise Japon Denizi yer almaktadır. Kara komşuları; Çin Mançurya'sı ve Rusya Federasyonu'dur. Güney Kore; Doğu Asya'da, Kore Yarımadası'nın güney kısmında yer almaktadır. Dağların başlama sınırı Çin'de Yalu ve Tuman Nehirleri arasında bulunan Paektu-San yanardağından batıya doğru uzanmakta ve yarımadanın doğu kıyıları boyunca ise güneye uzanmaktadır. Kore'de akarsular oldukça fazladır ve yılın büyük kısmında zorlukla geçit vermektedir (Süvari, 2018; Tatan, 2021).

Kore bulunduğu jeopolitik önemden dolayı tarih boyunca komşu ülkelerin işgallerine uğramıştır. Bulduğu jeopolitik konum ile Kore, Japonya'nın baskısı ve işgalleri altında kalmış aynı zamanda ise ekonomik gelişiminde de bu durumun etkisi olmuştur (Esenbel, 2002).

Kore, 1919 yılında Japon İmparatorluğu'nun etkisinden kurtulmak için 1 Mart bağımsızlık hareketini başlatmıştır (Esenbel, 2002). Diğer taraftan Türkiye'de de Mustafa Kemal, bağımsız bir devlet kurmayı amaçlayarak 1919 yılında Samsun'a ayak basmıştır (Elmacı, 2019). İki ülke de bağımsız devlet kurmak ümidi ile millî mücadeleye girmiştir. Cumhuriyetin ilanı hukuksal boyutta İkinci Dönem Türkiye Büyük Millet Meclisinin 29 Ekim 1923 günü gerçekleşmiş olan oturumunda anayasa değişikliğiyle yönetim şeklini Cumhuriyet olarak belirlemiştir. Kore Cumhuriyeti bu sırada Çin'in Şangay kentinde

geçici bir hükûmet kurmuştur. II. Dünya Savaşı'ndan sonra, Japonya'nın teslim olmasıyla kaybettiği özgürlüğüne tekrar kavuşmuştur (Lee, 2012).

1945-1960 DÖNEMİ GÜNEY KORE-TÜRKİYE

1920-1950 yılları arasında Kore basınında Türkiye gündemine oldukça fazla yer verilmiştir. Milliyetçilik taraftarı olan Kore'nin Dong-A Ilbo adlı gazetesinde Osmanlı Devleti başlıklarıyla ve Türkiye Cumhuriyeti'nden sonraki yıllarla ilgili çok sayıda haberler yer almıştır. Gündem başlıkları arasında; Ankara'nın başkent olması, Türkiye'nin siyasi durumu, Türk-Yunan Savaşı, Türk-İngiltere Savaşı gibi askeri konular ve Mustafa Kemal Paşa'nın oy birliği ile seçilmesi ele alınmıştır (Lee, 2012).

Kore Yarımadası, II. Dünya Savaşı'nın hemen sonrasında 1948 yılında 38. paralelle ikiye ayrılmış ve bu bölünmenin sonunda Kore sorunu ortaya çıkmıştır. Uluslararası çabalar yeterli gelmeyince, 15 Ağustos 1948'de güney yarısı, 'Kore Cumhuriyeti' olarak yeniden doğmuş, 9 Eylül 1948 tarihinde ise Kuzey Kore Cumhuriyeti kurulmuştur. SSCB, ortaya çıkan bu bölünme ile birlikte komünist rejii benimseyen Kuzey Kore'nin yanında yer alarak, desteğini vermiştir (Üzmez, 2006; Sipahi, 2007).

Takvimler 25 Haziran 1950'yi gösterdiğinde Kuzey Kore, Güney Kore'nin sınır ihlallerini öne sürerek BM kuvvetleri yetişmeden Güney Kore Ordusu'nu mağlup etmek amacıyla, 183.000 kişilik kuvvetle Güney Kore'ye saldırmıştır. Bu hareketi beklemeyen dünya ülkeleri ve ABD için bu saldırı şok etkisi yaratmıştır. Güney Kore'nin işgal edilmesine ilk tepki ABD'den gelmiştir, 30 Haziran 1950 tarihinde Amerikan Hava Kuvvetleri Kore'de yerini almıştır (Üzmez, 2006; Gül, 2014). Kuşkusuz Güney Kore Ordusu bu gücü geri püskürtecek duruma sahip değildi. 1950-1953 yılları arasındaki bu savaş 20. yüzyılın en kanlı savaşlarından olmuştur (Bulut, 2020).

Türkiye adına ise Dışişleri Bakanı Fuat Köprülü “*Türkiye, BM çerçevesi içinde kendine düşen gerekleri yerine getirmekle sorumludur.*” demişti. *Cumhuriyet Gazetesi* (26 Haziran 1950)'nde “*Savaş Haberi Ankara'da Büyük Heyecan Uyandırdı*” başlığı atılmış ve “*Kore'de harbin patlaması bütün dünyada olduğu gibi memleketimizde de büyük heyecan uyandırmış ve radyoda harp haberini işiten Ankaralılar gazeteye ve ajansa telefon ederek bu hadisenin bir üçüncü dünya harbine müncer olup olmayacağını merakla sormuşlardır*” (aktaran Üzmez, 2006) yazısına yer verilmişti. Dışişleri Bakanı Fuat Köprülü tarafından BM'ye yolladığı telgraf ise şu şekildedir:

“Birleşmiş Milletler paktından doğan taahhütlerine ve Güvenlik Konseyi'nin kararlarına uymayı vecibe bilen Türkiye Cumhuriyeti hükûmeti, Kore hakkında yardım talebini zamanında 15 Temmuz 1950 tarihli telgrafınızı bu zihniyet içinde ve itina ile tetkik etmiştir. Cumhuriyet hükûmeti bu tetkik neticesinde mezkûr kararları dünyanın şimdiki şartları içinde umumî barış müessir ve fiili bir şekilde icra mevkiine vazetmekteki lüzum ve ehemmiyeti müdrük olarak Kore'de hizmet etmek üzere 4500 mevcutlu silahlı bir Türk savaş birliğini Birleşmiş Milletlerin emrine vermeye karar vermiştir. Fuat Köprülü Dışişleri Bakanı” (*Hürriyet*, 1 Temmuz 1950).

Türkiye'nin vermiş olduğu bu karar karşısında 25 Temmuz 1950 tarihinde Türkiye'de bulunan Amerikalı Senatör Cain, “Türkiye'nin Kore Harbine fiili surette yardımı, Atlantik Paktına girmesini sağlayacaktır.” (*Cumhuriyet*, 29 Temmuz 1950) diyerek Türkiye için NATO kapısını aralamıştır.

Türkiye, yaşanan bu gelişmeler ışığında artık resmen bu savaşa dâhil olmuştur. Türkiye Cumhuriyeti tarihinde bu savaş, Türk askerinin katıldığı ilk savaştır ve sonuçları Türkiye için önem arz etmektedir. 3 Ağustos 1950 tarihinde 4500 kişilik bir kara kuvveti desteğinin hazırlanması emredildi ve bunun üzerine 'Kore Bürosu' kuruldu (Yaman, 2005). 1950 Kore Savaşı'nda Türkiye, Güney Kore'ye Türk tugayını yollayarak bu savaşta Güney Kore'nin yanında olduğunu açıkça göstermiştir.

Türkiye, Kore Savaşı'nda müttefiklerine askerî açıdan oldukça önemli destekler sağlamıştır. Türk askerinin bu savaşa katılması, iki ülke arasındaki dostluğun gelişmesi açısından yeterli olmuştur. Bu savaşın Türkiye açısından önemli sonuçlarından biri ise İkinci Dünya Savaşı'ndan sonra başlayan Sovyet komünizminin yayılmacı girişimine karşı açıkça askerî kuvvetle yanıt vermesidir. Uzun soluklu bu savaşın sonucunda yapılan görüşmelerin ardından, 27 Temmuz 1953'te Panmunjon' da ateşkes için anlaşma imzalanmıştır (Özcan, 2019).

Sovyet yayılmacılığını engellemek ve Avrupa'yı kalkındırmak amacıyla bu dönemde Truman Doktrini ve Marshall Planı politikaları oluşturulmuş, Türkiye'nin stratejik öneme sahip olduğunun farkına varan ABD ise bu planlara Türkiye'yi dâhil etmiş ve desteklemiştir (Birsal, 2012; Kahraman, 2020). Bu planlar dâhilinde 4 Nisan 1949'da NATO teşkilatının kurulması gerçekleşmiştir. Üstündeki Rus baskını azaltıp, demokrasisini geliştirmek isteyen Türkiye için NATO bir ışık olmuştur (Eker, 2007). Türkiye tarafından Kore'ye gönderilen 4500 kişilik asker desteği, yapmış olduğu diğer destekler ve ABD'nin ısrarı ile 1952 yılında Türkiye'nin NATO üyeliği gerçekleşmiştir (Dora, 1960; Eker, 2007). Türkiye, Avrupa Ekonomik Topluluğuna da üye olmak isteyerek batılılaşma politikalarını sürdürmüştür ve takınmış olduğu bu politikadan dolayı Asya ülkeleri ile ilişkilerini geliştirmek için de fırsat bulmuştur. Türkiye'nin bu savaşta elde ettiği getirilerden biri de şüphesiz ki ABD-Türkiye yakınlaşması olmuştur (Ekici & Baharçiçek, 2016).

Siyasi ve Kültürel İlişkiler

Güney Kore'de demokratik bir idari yapı mevcuttur ve mevcut olan yapının temeli ise kuvvetler ayrılığı ilkesine dayanır. İlk anayasası 1948'de kabul edilmiştir (Aydoğdu, 2017). Ülkenin hükümet şekli başkanlık olup, 5 yılda bir halk tarafından seçilir. Ülkenin yönetim biçimi, cumhuriyettir. Partili başkanlık Güney Kore'de bulunmamaktadır, eğer aday olan kişi siyasi partiye üye ise seçimden bir yıl önce ilişkisini kesmek durumundadır (Küçük, 2019). Başkenti Seul olan ülke 'Kore Cumhuriyeti' adını almıştır (Keskin, 2021).

Türkiye'nin Kore Savaşına katılma kararı, Demokratik Parti'nin Türkiye Cumhuriyeti adına aldığı oldukça yeni ve radikal bir karardı. Fakat DP Hükümetinin, Meclisin kararı olmadan vermiş olduğu bu karar; iktidar ve muhalefet arasında ciddi sorunlara yol açmıştır. Kore'ye asker gönderme fikri en çok sol örgütleri rahatsız etmişti ve hukuksal boyutta şikâyet için meclise başvurmuşlardı (Sipahi, 2007). Türkiye, siyasi partiler arasında yaşanan çatışmalar ve iç politikasında yaşadığı karışıklıklardan dolayı dengesiz gözüken bir hükümet algısı yaratmakta idi. Türkiye'de 27 Mayıs 1960 tarihinde yapılan darbe, Türkiye Cumhuriyeti için ilk askerî darbe niteliğini taşımıştır. Bu darbe, 27 Mayıs İhtilali olarak da adlandırılmaktadır (Emiroğlu, 2011). Yaşanılan bu ihtilal sonucunda ise Cumhurbaşkanı Celal Bayar ve Başbakan Adnan Menderes tutuklanmıştır (Sarıyar Sezan, 2020).

Kore Savaşının bitmesiyle diplomatik ilişkiler resmiyet kazanmış, Türkiye'den yapılan resmî ziyaret üzerine Kore Meclis Başkanı, Kore ABD Büyükelçisi ve eski Millî Savunma Bakanı Türkiye'yi ziyaret etmiştir. Kore Meclis Başkanı Shin Ik-hwi, 8-11 Temmuz 1953'te Kore'ye gönderdiği askerden dolayı teşekkür etmek maksadı ile Türkiye'yi ziyaret etmiştir. Kore Cumhurbaşkanı olan Syngman Rhee'nin mesajını Cumhurbaşkanı olan Celal Bayar'a ulaştırmak için Türkiye'yi ziyaret eden İçişleri Bakanı görevinde bulunan Lee Pom-sok, Mustafa Kemal Atatürk'ün onun için ilham kaynağı olduğunu dile getirmiştir. Kore Savaşı'nda destekte bulunan ülkelere teşekkür için yapılan ziyaretler amacıyla, Kore'nin ABD Büyükelçisi Yang You-chan ve beraberindeki heyet Türkiye'ye ziyarette bulunarak 15 Mayıs 1957 tarihinde Ankara Orduevine gelerek savaşta görev alan askerlerle tanışmış ve Türk askerlerinin kahramanlıklarını takdir etmiştir. 1953-1956 yılları arasında Millî Savunma Bakanı olarak görev almış olan Son Won-il, 29 Aralık 1956 yılında Türkiye'yi ziyaret etmiştir (Lee, 2012).

Mançurya, Asya kıtası için önemli bir stratejik noktadır. Japonya için ise önemli bir askerî alandır (Dosovitskaya, 2013). Türklerin Kore'ye göç hikâyesi ilk olarak, Rusya Türkleri'nin Kore'ye göç etmesi ile XIX. yüzyılın sonlarına doğru başlamıştır. Mançurya bölgesinde bulunan Rusya ile Çin arasında yapılan inşaat anlaşması ile Rusya Türkleri bu bölgede iş imkânı bulmuştur. Bu nedenle buraya işçiler ve tüccarlar olarak gelen Müslüman Türkler, Koreliler ile ticari ilişkilere başlamışlardır. 1930'larda yayınlanan rakamlara bakılacak olursa Kore'de 67 Türk bulunuyordu. Kore'de kendi dinlerini ve kültürlerini devam ettiren Türkler 1945 bağımsızlığı ile birkaç istisna aile haricinde göç hareketlerine başlamışlardı. Bu yıllarda Türklerin inançlarından esinlenerek İslam dîni kabul eden Koreliler olmuştur (Lee, 2012).

Türkiye Başbakanı Adnan Menderes, 25 Nisan 1958 yılında, yanına aldığı 37 kişilik heyet ile Güney Kore'yi ziyaret etmiştir. Bu seyahatin öncelikli amacı pekiştirilecek olan, dostluktu. İki ülkenin liderleri aralarındaki bu dostluğu antikomünist istilalardan korunmak için iş birliği yaparak, fikir alışverişlerinde bulundular. Bu ziyaret sırasında Adnan Menderes Güney Kore'de Türkiye'yi tanıtmaya fırsatını yakalamıştır (Gül, 2014).

Rusya Türk'lerinin 1945'te göçleriyle ülkede Müslüman neredeyse hiç yokken, Kore savaşı sırasında İslamiyet'le olan ilişkiler artmıştır. Kore anayasası din özgürlüğünü kabul etmektedir (Kim & Mehmedoğlu, 2001). Kore Müslüman Federasyonu'nun verilerine göre 1996 yılında Kore'de yaklaşık 40.000 Müslüman yaşamaktaydı (Korea Muslim Federation, 1996). BM çağrısıyla Güney Kore'ye gönderilen askerlerin arasında bulunan ve imam olan Abdülğafur Karaismailoğlu ve Zübeyir Koç İslamiyet'in tohumlarını atarak, Seul'da verdikleri konferanslarla İslamiyet hakkında bilgiler vermiş ve mescit açmışlardır. Müslümanlığı kabul eden Abdullah Yu-Do ve Ömer Abdurrahman Jin-Kyu 1955 yılında Kore İslam Cemiyetini kurmuşlardır. Güney Kore'de oluşan İslam Cemaatinin ardından, İslamiyet'i kabul eden Güney Koreli sayısı 208'e ulaşmıştır (Lee, 2012).

Ekonomik ve Dış Ticaret İlişkileri

Güney Kore 19. yüzyılın sonlarına kadar Japon işgallerine uğramış ve diğer ülkelerle olan ilişkilerini geliştirmeye fırsat bulamamıştır. Japonya ülkeyi terk edene kadar Güney Kore, Japonya'ya zirai ürünler ihraç etmiştir (Bakkal vd., 2012). Kore'de

1930'lu yıllarda yaşanan sanayileşme dönemi çeşitli tartışmalara yol açmıştır (Baek vd., 2011). Ülke bu dönem içerisinde istihdamının çoğunu tarımdan elde etmiştir. Kore Savaşı'nın yaşanması ile ülkenin ekonomik durumu daha da zayıflamıştır. Kore'nin pirinç üretim araçlarını geliştirerek Japonya'ya pirinç ihraç etmiştir (Çakmak, 2016). II. Dünya Savaşı'nın sona ermesi ile birlikte gerçekleşen Japon yenilgisi ile birlikte Japonya'nın Kore üzerinde 35 yıllık egemenliği sona ermiştir (Eker, 2007).

Güney Kore, 1950'li yıllardan sonra ekonomisinde ithal ikameci politikası izlemeye başlamıştır. Ekonomik istikrarın korunması için IMF programını uygulamaya koymuştur. Yaptığı bu çalışmalar sonucunda yine de 1960'ların başına kadar dışa kapalı politika anlayışını sürdürmüştür (Hava, 2021).

1950-1960 yıllarındaki dönemde Türkiye'de liberal politikalar uygulanmaya başlamıştır. Türkiye için 1950-1960 yılları arasında ekonomide yerli üretimin hızı artış göstermektedir (Kongar, 1998). Bu dönemde ülkede yerli üretime ve tarım sektörüne öncelik verme, liberal ekonomik politikalara geçiş hedef alınmıştır (Kanca, 2012).

1950 yıllarında tarım alanında gelişmeler olmuş ve bu Türkiye'nin ekonomisini olumlu yönde etkilemiştir. 1954 yıllarında biraz düşüş yaşansa da sanayi alanındaki gelişmeler ile kişi başına düşen gelir artmıştır (Oktar & Varlı, 2010). 1954-1958 yılları arasında ihracat ve ithalatının kontrol ve denetim altında tutulmasına karar verilmiştir fakat 1954 yılında kredilerin azalması beraberinde ithalatın ve sanayinin düşüşe geçmesine neden olmuştur (Sertel, 1999). Kamuda oluşan açıklar, dış yardımlarla kapatılmaya çalışılmıştır (Oktar & Varlı, 2010). Genel olarak bakıldığında, sanayi alanındaki gelişim tarım alanına nazaran daha fazla gelişme göstermiştir.

Güney Kore ve Türkiye'nin benzer durumlarından diğeri ise tarıma dayalı iki ülke olmasıdır. ABD, 1950 yılından sonra iki ülkeye de ekonomik yardımda bulunmuştur. Türkiye ve Güney Kore'nin ekonomik açıdan sorunları oldukça benzerlik göstermekteydi ve enflasyondaki yükseliş iki ülke için de önemli sorunlardandı.

1960-1980 DÖNEMİ GÜNEY KORE-TÜRKİYE

Türkiye ve Güney Kore'nin ilişkilerinde tarihsel arka plandaki dostluğun ekonomik ilişkilere yeni boyutlar kazandırdığı, diplomatik ilişkilerin gelişmeye başladığı ve ticaretin arttığı dönem olarak görülmektedir. 1970'lere gelindiğinde bu ilişki yeni bir boyut kazanarak kültürel ilişkilerde de gelişmeler artmıştır. 1972 yılında Türkiye ve Güney Kore arasında 'Kültür Anlaşması' imzalanmıştır (Lee, 2012). İki ülkenin ekonomik ve sosyal benzerliğinin en çok olduğu dönem olarak bu dönem değerlendirilmektedir.

Ekonomi ve Dış Ticaret İlişkileri

1961 yılında darbe ile yönetimin başına gelen Park Chung-hee, Güney Kore'nin sanayileşme kalkınmasını gerçekleştireceğini düşünmekteydi ve ekonomik alanda da kalkınma için köklü değişikliklere gitmiştir (aktaran Çakmak, 2016). Birinci Beş Yıllık Kalkınma Planı ile başlayan süreçte, ihracata dayalı bir ekonomik kalkınma modeli ve yüksek Ar-Ge yatırımları geliştirilmeye çalışılmıştır. Hatta bu plan ve yatırımların başarı kazanması, Türkiye'de 1980 sonrası hükümetin başına geçen Turgut Özal'ın dikkatini çekmiş ve Güney Kore'nin ekonomik sistemini incelemek adına Güney Kore'ye heyet gönderilmiştir (Aslan & Taner, 2016).

1970 döneminde Türkiye ve Güney Kore Dışişleri Bakanlarının görüşmeleri sonucunda Sivil Havacılık Anlaşması'nın imzalanmasını sağlamıştır ve yine aynı dönemde Ticaret Teşviki ve Ekonomik Teknoloji İşbirliği Anlaşması imzalanmıştır. Güney Koreli bir grup iş adamının Türkiye'yi ziyaret etmesi ile özel sektörde ekonomik iş birliği için ilk adım atılmıştır (Aslan & Taner, 2016). Ekonomik ilişkiler noktasında Türkiye ve Güney Kore Serbest Ticaret Anlaşması zirve niteliği taşımaktadır.

1976 yılında Güney Kore'nin ihracatlarını doğrudan yabancı firmalar yapmıştır ve Güney Kore'nin kalkınma stratejisinde özellikle sorun olan durum ise tarımsal verimliliğin düşmüş olmasıdır (Luther, 1984). İhracatın iş gücü genellikle kırsal kesim tarafından sağlanmış fakat maliyet gücü yine kırsal kesim tarafına yüklenmiştir. Kırsal kesimde bulunan köylüye yüklenen vergilendirme yüzünden üretim gücünün kapasitesi engellenmiştir (Bakkal vd., 2012). Güney Kore'nin amacı, kalkınmaları için uygun ortam sağlamak, geleceğin umut vadeden sektörlerini bulmak ve teşviklerini onlara yönlendirmek, yurt dışı sermayeleri ülkeye çekmek ve Güney Kore'nin merkez olmasını sağlamaktır (World Bank, 2002).

Güney Kore'nin öncelikli hedefi, ekonomik kalkınma olmuştur. Üretimdeki artış, verim artışı, rekabet piyasasındaki gücünün artışı ve bunun yanında sosyal, kültürel ve siyasi alanlarda gelişme sağlamaktır (Kozlu, 1999).

Güney Kore'nin hızlı büyümesini etkileyen faktörlerinden biri, serbest piyasa sistemi olmuştur. Ülkede yerli ve yabancı sermaye yatırımları bulunmaktadır. Devlet bankacılık sistemlerini ve sanayi teşviklerinin kontrolünü sağlayarak bunları yönlendirmektedir. Devletin en büyük olanaklarından biri ülkede düşük olan işçi ücretleridir. Fakat devlet 1980 yıllarından sonra yapmış olduğu ücret artışıyla bunu telafi etmiştir (Bakkal vd., 2012).

Güney Kore'nin kalkınma stratejilerinin en önemli unsurlarından biri hiç şüphesiz eğitimidir. Devletin üretim sektöründe çalışanlarının okuma-yazma oranı %100'dür. Güney Kore'nin eğitim alanındaki gelişiminde Japonya'nın olumlu etkileri olmuştur (Cho, 1997; Kerimoğlu & Pınar, 2019).

Türkiye'de 1950 yılında hükûmete Demokratik Parti'nin gelmesi ile ekonomi kalkınma planlarında büyük değişikliklere gidilmiştir. Devletçilik politikasından, özel teşebbüs teşvikine doğru değişim yaşanmaya başlamıştır. 1950-1960 yıllarında özel yatırımlara olan önem daha da artmış, bunun devletin tamamlayıcı gücü olduğuna inanılmıştır (Oktar & Varlı, 2010). 1951 yılında Yabancı Sermaye Kanunu çıkarılarak, özel yabancı teşvik de güçlendirilmiştir (Atlı, 2020).

Türkiye ve Güney Kore arasındaki ilişkilere bakılacak olursa 1950-1960 yılları arasındaki ilişkiler askerî ilişkiler üzerindeyken, 1970'li yıllara bakıldığında ise ilişkilerin ekonomiye doğru eğilimi artmıştır. Tercüman gazetesinin yayınlamış olduğu habere göre, Le Figaro gazetesinin Remy Prud'homme değerlendirmesinde Türkiye'nin 1987 yılındaki ekonomik durumunun Güney Kore'nin 1975 yılındaki ekonomisine benzerlik gösterdiği ifade edilmiştir (Tercüman, 13 Haziran 1987). Güney Kore'nin ekonomisinin çoğu ihracata yönelik ve sanayi alanında yapılmaktadır (Bulut, 2020).

Siyasi ve Kültürel İlişkiler

Türkiye Cumhurbaşkanı Kenan Evren, 20-23 Aralık 1982 yılında Güney Kore'yi ziyaret etmiş ve dönemin Cumhurbaşkanı olan Chun Doo-whan ile zirve toplantısı yapmıştır. Bu toplantı 21 Aralık 1982 yılında Chongwadae Sarayında gerçekleşmiştir. İki ülke Cumhurbaşkanları arasında yapılan toplantıda; ekonomik, ticari ve kültürel ilişkiler görüşülmüştür. Güney Kore'nin Fahri Başkonsolosluğu İstanbul'da 22 Mayıs 1975 tarihinde açılmıştır. Fahri Başkonsolos ise Ferda Kahraman'dı. Başkonsolosluk 1977 yılında İzmir'e taşınmış ve sonra 20 Eylül 1982 tarihinde İstanbul'a geri taşınmıştır (Lee, 2012).

Türkiye ve Güney Kore'nin başkentleri, 23 Ağustos 1971 Seul ve Ankara'da gerçekleşen tören ile kardeş şehir olarak ilân edilmiştir. Korece'ye çevrilen ilk roman ise "İnce Mehmet" Lee Cin Cu tarafından 1982 yılında çevrilmiştir (Göksel, 2013).

Bilim ve Teknolojinin Etkileri

Teknoloji politikası kavramı 2. Dünya Savaşı'ndan önce kullanılmaya başlamıştır. Uygulamada önce askerî hedeflerde kullanılması amaçlanmıştır. 2. Dünya Savaşı sonrasında ise iktisat alanındaki gelişmeler için kullanılarak değerlendirilmiştir. Güney Kore'de hükûmet bu dönem bilim ve teknoloji altyapısı için yoğun çalışmalar yapmıştır. 1967 yılında Güney Kore'de Bilim ve Teknoloji Bakanlığı açılmıştır (UN ESCAP, 1976).

Güney Kore'nin ekonomik alandaki gelişmelerindeki başarısının en önemli sebebi, Ar-Ge alanında yapmış olduğu başarılarıdır. 1980 yılına kadar GSYİH harcamalarında Güney Kore, Türkiye'nin altında yer alıyordu fakat 1980 yılından sonra durumlar değişmiştir. Güney Kore teknoloji alanında önemli gelişmeler yaşamıştır (Arslanhan & Kurtsal, 2010).

Türkiye'de 1960-1980 arasında uygulanan ithal ikameci politikada, yüksek gümrük vergileri, bilim ve teknoloji alanındaki eksiklik, Ar-Ge üzerine yapılan düşük harcamalara bakıldığında teknolojik gelişmelerin geri planda kaldığı gözükmektedir. Fakat diğer yıllara göre teknoloji alanında daha önemli gelişmeler yaşanmıştır. Bilimsel alanda en önemli adımlardan olan TÜBİTAK kurulmuştur (Bakkal vd., 2012). 1980 döneminin önemli diğer gelişmelerinden olan, Marmara Araştırma Merkezi'nin de bu dönemde kurulmuş olması ile araştırma geliştirme alanına öncelik tanınmıştır (Şenses & Taymaz, 2003).

1980-2000 DÖNEMİ GÜNEY KORE-TÜRKİYE

1980'lere geldiğimizde özellikle ABD'nin yapılanması olarak gözüken "Yeni Ekonomi" kavramıyla karşılaşmıştır. Bu karşılaşma, ABD'nin istihdamı, bilgi teknolojilerini, büyüme ve kalkınmayı aynı anda gerçekleştirmesi ile ortaya çıkmıştır. Güney Kore'nin de 1980'lerde uyguladığı bu modelle 30 yıllık süre içinde yüksek teknoloji seviyesine ulaştığı görülmektedir (Sönmez, 2003). Türkiye ise uygulamış olduğu ekonomik kalkınma planları ile bilim ve teknoloji alanında istediği hedefe ulaşamamıştır.

Türkiye'nin bulunmuş olduğu konum, Güney Kore firmalarının ilgisini çekerek Türkiye için yapılacak yatırımları cazip hale getirmiştir. Türkiye'de Güney Kore'nin yapmış olduğu ilk yatırım Manisa'da Vestel şirketi ile kurulan fabrika ile başlar. Güney

Kore'nin Türkiye ile ortak yapmış olduğu elektronik alanında gelişmelerle, Goldstar ve Samsung ile ortaklık ilişkilerinde bulunmuştur. Güney Kore'nin Hyundai şirketi, Türkiye'de 1992 yılında ortaklığa başlamıştır (Lee, 2012).

İki ülkenin 1980'lerdeki gelişimine baktığımızda ekonomik alanda ortak özellikleri, liberal ekonomi sürecini yaşamış olmalarıdır (Çalışır & Gülmez, 2010). 1983 yılında Türkiye'de iktidara gelen ANAP hükûmetinin başında olan Turgut Özal, ithal ikameci iç politika yerine dışa dönük liberal bir çizgiyle ihracat gelişimine önem veren politikaları benimsemiştir (Daban, 2017). 1980 yılındaki bu ekonomik gelişimini devam ettirerek Güney Kore ve Türkiye bugün hâlâ ihracata yönelik ekonomik politikalarını uygulamaktadır. Ekonomik gelişimlerin şimdiki durumuna bakıldığında ise, 1950 yıllarında Türkiye ekonomisinin Güney Kore ekonomisinin önlerinde yer aldığı gözlenirken, 1950 yıllarından sonra Güney Kore teknoloji konusunda hızla ilerleyerek ekonomik alanda Türkiye'nin önüne geçmiştir (Çalışır & Gülmez, 2010).

Türkiye'de uygulanan dış ticaret politikaları incelendiğinde ise tıpkı Güney Kore gibi iki temel politikadan bahsedilebilir. Bunlardan ilki 1980 yılı öncesi uygulanan ithal ikameci dış ticaret politikası, ikincisi ise 1980 yılı sonrası uygulanan liberal dış ticaret politikasıdır. Bu politikalar, Türkiye'de Güney Kore'de de olduğu gibi aynı amaç ve sıra ile uygulanmıştır (Kepenek & Yentürk, 2004).

9 Mayıs 1977 tarihinde, Türkiye Sanayi Odalar Birliği ile Güney Kore Ticaret Sanayi Odalar Birliği arasında iş birliği için imzalanan protokol, Türkiye ekonomisinde yaşanan durgunluklardan dolayı işlev kazanmadı. 16 Şubat 1989 tarihinde bu komitenin adı, Türkiye-Kore İş Konseyi olmuştur (Yerlikaya, 2015).

2000'Lİ YILLARDA GÜNEY KORE VE TÜRKİYE ARASINDAKİ İLİŞKİLER

Gelişmiş ülkelerde bilim ve teknoloji ülkeleri etkilemekten ziyade, ülkelerin parçası olmuştur. Bu ülkeler için, yüksek teknolojiyi kullanmak değil aynı zamanda üretmek ve geliştirmek şarttır. Türkiye ekonomisinde gelişmelere bakıldığında ise yaşanan sıkıntıların temeli, yüksek teknoloji ürünlerin yeterli üretilmemesidir. 1950'lerde Türkiye, Güney Kore'den 3 kat fazla gelir ve 15 kat fazla ihracat yaparken 1980'li yıllarda bu durum Güney Kore'nin Türkiye'den daha zengin olması ile tersine dönmüştür (Krueger, 1987). 1990'lü yıllardan sonra Güney Kore ve Türkiye arasında farklılıklar gözükmeye başlamıştır. 21. yüzyıla geldiğimizde bu yüzyılın teknoloji ve bilim çağı olarak değerlendirilerek insan hayatını oldukça kolaylaştırdığı gözükmektedir.

1960'lı yıllardan itibaren Türkiye'nin nüfus artışı hızı Güney Kore'ye göre daha fazla yaşanmıştır. Fakat Türkiye'deki yüksek enflasyon, işsizlik oranları, kişi başına düşen gelir Güney Kore'ye nazaran makroekonomik alanda daha düşük performans sergilemiştir.

Türkiye, Kurtuluş Savaşı sonrasında ekonomik olarak büyük sıkıntılar içerisinde kalmıştır. Yeni kurulan ülkenin kendisini küresel mecrada var edebilmesi ve kabul görebilmesi için her anlamda gelişim sağlaması gerekiyordu. Bununda temeli ekonomi piyasalarına ve ekonomik ajanlara bağlıydı. Fakat yatırım yapması beklenen müteşebbislerin, ülkeyi kalkındıracak güçte maddi kaynakları yoktu (Koçtürk & Gölalan, 2010). Bu nedenle 1920'li yıllardan başlayan ve 2000'li yıllara kadar devam edecek olan

ana üretim olanakları devlet eliyle gerçekleşmiştir. Güney Kore’de ise bu süreç 1980’ler itibariyle başlamış. Aynı şekilde devlet eliyle devlet kalkınma sağlanmaya çalışılmıştır. Güney Kore önceki dönemlere göre uyguladığı dış politikalar, düşük enflasyon oranları, yurt içi yatırımları ile 1990’lardan sonra hızlı ekonomik büyüme yaşayarak Türkiye’ye kıyasla 3 kat fazla GSYİH değerine ulaşmıştır. Bu gelişen ekonomik fonksiyonlarında en büyük rol, bilim ve teknoloji politikalarıdır (Çakmak, 2016).

1983 yılında Türkiye’de Bilim ve Teknoloji Yüksek Kurulu (BTYK) oluşturulmuştur. Bunun sonucunda ilk kez bilim teknoloji alanında politika uygulanması hedeflenmiş fakat yeterli istikrar sağlanamadığı için 1996-2000 yılları arasındaki bu projeler başarılı olmamıştır (Bakkal vd., 2012). 2001 yılında yapılan toplantıda 26 tane teknopark kurulmasına karar verilmiş. 2004 yılına gelindiğinde ise Türkiye Araştırma Alanı (TARAL) oluşturulmuştur. Bu kararlar “Ulusal Bilim ve Teknoloji Politikaları Uygulama Planı: 2005-2010” kabul edilmiş, personel artışı ve Ar-Ge çalışmaları için harcamaların artması amaçlanmıştır. 2006 yılında “Ulusal Yenilik Stratejisi ve Eylem Planı ve Uluslararası Bilim Teknoloji ve Yenilik Stratejisi: 2007-2010” hedefi kabul edilmiştir (Akbulak & Akbulak, 2010).

Türkiye ve Güney Kore’de bulunan sendika örgütlenmeleri, ülkedeki işçi ve memurlar için yasal teminata alınmıştır. Türkiye’de bulunan TÜRK-İŞ, DİSK ve HAK-İŞ örgütlenme yapıları ile Güney Kore’de KCTU ve FKTU sendikal örgütlenme yapıları, konfederasyon örgütlenmelerine şekil vermiştir (Şaylıkay & Akın, 2020).

2000’lerde dünyada meydana gelen sosyoekonomik ve kültürel gelişimler karşısında kentleşmelerin bölgeselleşme yönüne gittiği görülmektedir. Bu doğrultuda ise neo-liberalizm bakış açısı var olan eşitsizlikleri daha çok derinleştirmiştir ve Güney Kore’de yaşanan bölgesel eşitsizlikler belirgin hale gelmiştir. Bu dönem Güney Kore ekonomisinin oldukça genişlediği ve politik alanda halkın katılımı ile demokratikleştiği bir dönem olmuştur. Ulusal Bölgesel Planı ile (2000-2010) bölgeler arasındaki farkların azalması amaçlanmış ve düşük gelirli grup için ise konut desteği politikası amaçlanan hedefler arasında yer almıştır (Danışan, 2020).

2000’li yıllarda Güney Kore ekonomisi bazı zorluklarla karşı karşıya kalmıştır. Döviz kurlarındaki değişimler, gelişmekte olan ülkelerin büyümeye başlaması ve Çin ekonomisinin gelişmesi Güney Kore için büyük bir tehdit oluşturmaktaydı. Hükümet uzun ve orta vadede ticarete odaklanma, döviz kurları hakkında önlem alma ve ürünlerin küresel rekabet gücünü desteklemek için ticari altyapıyı hazırlamak durumunda kalmıştır (Hong, 2010). 2008 yılında ABD’den başlayan kriz Güney Kore’de dalgalanmaya yol açmış olsa da dünyayı etkileyen bu ekonomik krizi Güney Kore hızlıca atlattı (Salmon, 2020).

Güney Kore’de Ar-Ge çalışmalarında devletin rolü özel sektör alanı kadar kuvvetli değildir, özel sektörün bu alanda payının daha yüksek olduğu gözükmektedir. Patent alanında Güney Kore’nin payı dünyada yadsınamayacak kadar yüksektir (Oğuztürk, 2011). Güney Kore’nin şu anda yapmış olduğu ihracatın yaklaşık dörtte biri BIT alanındadır (Külünk, 2020). Güney Kore Fikri Mülkiyet Ofisi’nin verilerine göre, Dünya Fikri Mülkiyet Örgütü’nün 20 Eylül 2021 tarihinde açıkladığı 2021 Küresel İnovasyon Endeksine göre Kore Cumhuriyeti 5. sırada yer almaktadır (KİPO, 2022).

1997’de Güney Kore’de yaşanan ekonomik kriz, Japonya ile yapılan kültürel ithalatta gerilemeye yol açmıştır. Kültür Bakanlığı ise ülkedeki yerel yetenekler için çalışmalara başlamış ve yapılan çalışmalar ülke için olumlu sonuçlanmıştır. İlk olarak ‘Shiri’ adında en yüksek bütçeli film çekilmiştir. Çin’de de yayılan Güney Kore dizileri, Güney Kore ve Çin arasında ihracatta yaşanan gelişmelerdeki yükselişe yol açmıştır. Yaşanan bu gelişmeler ışığında *Kore Dalgası* başlamış oldu (Konupara Ekibi, 2021). Güney Kore Vakfı’nın hazırladığı rapora göre, *Hallyu* dalgası dünya çapında hızlıca yayılmaktadır. 2016-2018 yılları arasında 30 milyon artış sağlamaktadır, bu artışta önemli bölümün BTS’den kaynaklı olduğunu belirten Moon Jae-in, açıklamalarında bu gelişmeleri desteklemiştir (Forbes, 2019).

19 Kasım 2021 tarihinde Güney Kore Büyükelçisi Won Ik Lee, Antalya Valiliğini ziyaret etmiştir. Yapılan görüşmede Büyükelçi Won Ik Lee, gündemde olan Manavgat yangını ile ilgili Güney Kore’nin bağış yapmak istediğini dile getirmiştir. Büyükelçi ile Antalya’nın turizmi konuşulmuş ve ilişkilerin ticari anlamda daha fazla gelişmesi gerektiği gündeme gelmiştir (Antalya Valiliği, 2021). 10 Aralık 2021 tarihinde Güney Kore Büyükelçisi Won Ik Lee ile Türkiye Ticaret Bakan Yardımcısı ile görüşerek, iki ülke arasındaki ticari yatırımları genişlemesi için çalışacaklarını açıkladılar (Kore Cumhuriyet Elçiliği, 2022).

2000’li dönemler Türkiye ile Güney Kore arasındaki ticari ilişkiler gelişerek “Mal Ticareti Anlaşması”, “Yatırım Anlaşması” ve “Hizmet Ticareti Anlaşması” imzalanmıştır. Bununla birlikte 2000’ler Güney Kore’nin elektronik, otomotiv ve madencilik alanlarında Türkiye’de yatırımlar yaptığı döneme tekabül eder. Bunun sebebine bakıldığında Türkiye’de ucuz iş gücünün bulunması, Türk piyasalarında bu alanlarda talebin yüksek olduğu, anlaşmalarla sağlanan gümrük tavizleri, jeopolitik konumu sebebiyle Avrupa ülkelerine yakınlığı ile ürünlerin hızla talep edilecek ülkelere ulaşmasındaki kolaylık olarak değerlendirilebilir.

Roh Moo-Hyun Dönemi

Yıkıcı ekonomik krizin ardından 2002 yılından sonra, Güney Kore Cumhuriyeti teknoloji ve bilimin ışığında yeniden var olmuştur. Roh Moo-Hyun’un Cumhurbaşkanlığına seçilmesi ile ilk kez Güney Kore’de liberal bir hükümet başkanlığı geçmiştir. Vaatleri arasında ekonomik dengesizliği gidermek olan Roh Moo-Hyun, görev süreci boyunca bu vaadini yerine getirememiş ve seçmenlerini kaybetmiştir (Söylemez, 2021).

Güney Kore Cumhuriyeti’nde Şubat 2003 ve Şubat 2008 yılları arasında Cumhurbaşkanlığı yapan Roh Moo-Hyun döneminde Türkiye ile ilişkilerini güçlendirmek adına, 2005 senesinde yapılan Türkiye ziyareti ile dönem Cumhurbaşkanı Ahmet Necdet Sezer ile görüşülmüştür ve Güney Kore-Türkiye ilişkisi politik bir konum kazanmıştır. Bu politik olay 2000’li yıllarda ilk başkanlık düzeyindeki ziyaret olarak geçmektedir. 2007 senesinde imzalanan Turizm Antlaşması ile iki ülkenin kültürel etkileşime verdiği önem vurgulanmış ve turizm ile devletlere ekonomik katkı sağlanması hedeflenmiştir (Lee, 2012).

Lee Myung-Bak Dönemi

Lee Myung-Bak on yıllık sol iktidarın ardından 25 Şubat 2008 tarihinde, Güney Kore Cumhuriyeti'ne Cumhurbaşkanı olarak seçilmiştir. Lee Myung-Bak başa geçtiğinde devletler arasındaki ilişkiler için Kuzey Kore ile ilişkilerin yeniden görüşülmesi gerektiğini ve ABD ile ortak menfaat getiren çalışmaların yapılması gerektiğini vurgulamıştır.

Lee Myung-Bak döneminde ekonomide Serbest Ticaret Anlaşması (STA) politikasını izlemeye başlamıştır. Hedef ihracat oranını artırmak ve ülkelerle olan ticari ilişkileri geliştirmektir. Şubat 2008 dönemiyle birlikte 9 ülke ile Serbest Ticaret Anlaşması imzalanmıştır ve böylece ihracat pazarlarını güvence altına almıştır. Bu ülkelerden biri de Türkiye'dir. Bu anlaşma ile Güney Kore ve Türkiye arasındaki ihracat engellerinin kalkması sağlanmıştır (Im, 2015).

Serbest Ticaret Anlaşması (STA)'nın da katkıları ile Güney Kore Cumhuriyeti ve Türkiye arasında karşılıklı yatırım planlamaları yapılmaya başlanmıştır. Güney Kore bu dönemde, 2010 Mart ayında Türkiye'nin Sinop iline Türkiye'nin ikinci nükleer santralini yapmak için yatırımlarda bulunmuştur (Lee, 2012).

Park Geun-Hye Dönemi

Park Geun-hye 25 Şubat 2013 tarihinde Güney Kore'nin ilk kadın Cumhurbaşkanı olarak göreve başlamıştır. 2012 başkanlık seçimlerini kazanan Park Chung-hee'nin kızıdır. Erkek egemen bir siyasette bir kadının Cumhurbaşkanlığına gelmesi başarı olarak görülse de Park Geun-hye 10 Mart 2017 tarihinde hakkında çıkan yolsuzluk, rüşvet ve haraç suçlamaları ile görevden alınmıştır (Aslan & Taner, 2016). Park Geun-hye görev süreci boyunca Komünizm ve Kuzey Kore karşıtlığı fikirlerini benimsemiştir (Söylemez, 2021).

Güney Kore'nin demokrasi yolunda yaşadığı bu karmaşa ulusal arası ilişkilere de yansımıştır. Bu dönemde Türkiye de dâhil olmak üzere birçok ticari, politik iş birliğinin kurulması ve iyileştirilmesi askıya alınmıştır (Snyder, 2016).

Moon Jae-in Dönemi

Güney Kore Cumhuriyeti'nde yaşanan yolsuzluk olayından sonra 10 Mayıs 2017 tarihinde Jae-in göreve seçilmiştir ve halen Cumhurbaşkanı görevini sürdürmektedir (Söylemez, 2021). Uluslararası ilişkilerin güçlendirilmesi Güney Kore için önemlidir ve Moon Jae-in bu doğrultuda politikalar belirlendi (Lee & Botto, 2018).

Cumhurbaşkanı Recep Tayyip Erdoğan ve Güney Kore Devlet Başkanı Moon 2018 yılında Güney Kore'de heyetler arası görüşmeler sonunda yapılan anlaşmalar için imza töreninde bulundular. Güney Kore ve Türkiye arasında dört anlaşmaya imza atıldı. Bunlar; "Yükseköğretim Alanında İşbirliğine Yönelik Mutabakat Zaptı", "Bilgi ve İletişim Teknolojileri, Uydu ve Uzay Teknolojileri Alanında Araştırma ve Geliştirme Faaliyetlerinde İşbirliğine Dair Mutabakat Zaptı", "Sanayi ve Enerji Bakanlığı Arasında Sanayi İşbirliği Mutabakat Zaptı", "Sağlık ve Tıp Bilimleri Alanında İşbirliğine Dair Mutabakat Zaptı" (Anadolu Ajansı, 2018).

Cumhurbaşkanı Recep Tayyip Erdoğan'ın, Güney Kore Devlet Başkanı Moon'un daveti ile Güney Kore'yi ziyaret etmiştir. Güney Kore'de gerçekleştirmiş oldukları zirve

toplantısı ile iki ülke lideri arasındaki bağ güçlenmiş ve ülkeler arası bağların güçlenmesi için de önemli adımlar atılmıştır. 2012 yılında yaşanan Stratejik Ortaklık seviyesine olan memnuniyet dile getirilmiştir. Yavuz Sultan Selim Köprüsü projesi Güney Kore ve Türkiye arasında iş birliği ile yapılmıştı, arkasından gerçekleşen Çanakkale 1915 Köprüsü'nün ilerlemesi de uyumlu çalışmalar ile devam etmektedir. İki ülke arasında yapılan bu toplantıda ulaşım, altyapı ve savunma sanayi alanında da iş birliğinin genişleterek devam edilmesi gündeme gelmiştir. Gerçekleşen toplantıda iki ülke lideri, 2023 Vizyonunun başarı ile sonuçlanması için yakın iş birliğinde bulunma konusunda mutabık kalmıştır. İki liderin açıklamalarında terörizmle mücadele gibi konularda iş birliği yapma hususuna da değinilmiştir (Bakkal vd., 2012).

SONUÇ

Türkiye ve Güney Kore arasındaki ilişkiler, Türkiye'nin 1950 yılında Kore Savaşına Türk Tugayı'nı yollamasıyla başlamıştır. Türkiye'nin 1949 yılında Güney Kore Cumhuriyetini tanınmasıyla, daha önce başlayan fakat kesintilere uğrayan iki ülke ilişkileri yeniden pekişmiştir. Türkiye'nin Kore Savaşı'nda BM güçleri tarafında Güney Kore'ye vermiş olduğu destekler ve sergilediği kahramanlıklar, iki ülke arasındaki en temel bağdır. İki ülke arasındaki askerî iş birliği oldukça sağlam bir temele dayanmaktadır. Güney Kore ve Türkiye oluşan Sovyet tehdidi altında antikomünizm politikasında aynı tutumda hareket etmiştir.

Kore Savaşı, Türk siyasi hayatının önemli noktalarından olmuştur. Demokratik gelişmeler hızlanmış ve NATO gibi çeşitli örgütlerle bağlantı kurulması, ekonomik ve siyasal alanda Türkiye için büyük kazanımlar sağlamıştır. Siyasi alanda, iki ülkenin iş birliği güven çerçevesinde devam etmektedir. 2000'li yıllarda iki ülke ilişkilerinin, yatırımlar ve karşılıklı anlaşmalarla pekiştiğini görmekteyiz. Diğer taraftan, Türkiye ve Güney Kore arasındaki askerî alandaki güçlü ilişkiler yenilenen teknoloji ile savunma sanayine doğru ilerlemektedir (Lee, 2012).

1980'li yıllar Türkiye'nin küreselleşen dünyaya tam anlamıyla kanalize olduğu zamanlardır. 24 Ocak 1980 tarihi, Türkiye'nin ekonomik yapısal dönüşüm yaşadığı süreçtir. İthal ikameci ekonomik politikalar yerine ihracata dayalı bir modele geçilmiştir. Bu kapsam da çok sıkı ekonomik plan ve düzenlemelere gidilmiştir. Aynı dönemlerde Güney Kore devlet eliyle Ar-Ge'nin desteklenmesi yoluna gidilmiştir. Güney Kore ve Türkiye arasındaki ticari dengelerin 1990 yılına kadar stabil olduğu gözlenmektedir. Ancak 1991 yılında imzalanan karşılıklı yatırımların teşviki anlaşmasıyla Güney Kore'nin Türkiye üzerindeki yatırımları hızla artmaktadır.

Güney Kore'nin son 30 yıldaki ekonomi ve teknolojik gelişimindeki başarısının nedenlerinden biri de hükümet sistemleridir. Ülkede yürütme organında hangi başkan olduğundan önemli olan, millî kalkınma planının daha önemli olmasıdır. Güney Kore'de uygulanan hükümet sistemlerinin Türkiye'de uygulanması için ekonomik ihtiyaçlar, sosyal alt yapı, eğitim seviyesi gibi birçok konu ele alınmalıdır. Türkiye ve Güney Kore için yaklaşık aynı dönemde başlayan kalkınma girişimleri, 2005 yılında Türkiye'de de Güney Kore gibi yüksek-orta gelirli ülke seviyesine kavuşmuştu. İki ülke arasındaki en büyük fark, Güney Kore'nin sanayileşme modelini izlerken bilim ve teknolojinin önemini benimsemiş olmasıdır. 2000'li yılların sonunda gelişen teknolojisi ile tüm dünyanın dikkatini çeken Güney Kore ile yapılan ekonomik işbirlikleri Türkiye için önem arz

etmektedir. Diğer taraftan Türkiye’de bulunduğu coğrafi konumu ve nüfusu ile Güney Kore için önemli bir pazardır. Bu çalışmadaki ekonomik bulgular değerlendirilirken, dış ticarete yaşanan serbestleşmenin Güney Kore ve Türkiye için ekonomik büyüme açısından önemli bir yere sahip olduğu gözlenmektedir.

Küresel rekabetin birçok alanda bulunduğu bu dönemde, üretilen geleneksel ürünlere duyulan talep oldukça azalmaktadır. Küçük boyutlu fakat fonksiyon açısından oldukça kullanışlı teknolojik ürünlere talebin fazla olduğu bir dönemde bulunmaktayız. Kazançların fazla olduğu bu sektörlerle gelecek yıllarda da talep ve rekabet çok olacaktır. Türkiye’nin bu rekabet alanında ve elektronik ürün üretimi konusunda altyapıyı sağlamlaştırması önemli olacaktır.

Türkiye ve Güney Kore arasındaki kültürel bağlar, 1971 yılında Kültür Anlaşması ile başlamış, karşılıklı yapılan anlaşmalar ve ziyaretler ile iki ülke arasındaki kültür ilişkileri dostluk ve güven çerçevesinde devam etmektedir.

KAYNAKÇA

Eserler

- Akbulak, Y., & Akbulak, S. (2010). Türkiye’nin rekabet gücü bağlamında araştırma ve geliştirme (ar-ge) faaliyetlerinin özendirilmesi. *Finans Politik Ekonomik Yorumlar Dergisi*, 47(544), 7-14.
- Aslan, C., & Taner, A. (2016). Kalkınma hamlelerinin batı dışı örnekleri: Türkiye ve Güney Kore’nin karşılaştırılması. *Adam Akademi Sosyal Bilimler Dergisi*, 1(6), 27-59.
- Atlı, C. (2020). İkinci dünya savaşı akabinde ülkemizde petrol arama çalışmaları. *Tokat Gaziosmanpaşa Üniversitesi Sosyal Bilimler Araştırmaları Dergisi*, XV(1), 119-128.
- Aydoğdu, Y. (2017). Güney Kore’de uygulanan hükümet sistemi üzerine incelemeler. *Türkiye Adalet Akademisi Dergisi*, 31, 691-720.
- Baek, O., Cho, J., Ham, D., Jung, B., Lee, H., & Sohn, J. (2011). *Understanding Korean history*. Jimoondang.
- Bakkal, M., Bakkal, S., & Göbekoğlu, M. (2012). *Son 30 yılda Türkiye ve Güney Kore'nin ekonomik performansı*. Hiperlink.
- Birsel, H. (2012). Başlangıçtan günümüze NATO sorunsalı “madalyonun iki yüzü”. *SDÜ Fen Edebiyat Fakültesi Sosyal Bilimler Dergisi*, 2012(25), 109-124.
- Bulut, R. (2020). Güney Kore. *Ayrıntı Dergisi*, 8(85), 64-68.
- Cho, I. K. (1997). *Güney Kore eğitim sistemi ile Türkiye eğitim sisteminin karşılaştırılması* (Yüksek lisans tezi, Marmara Üniversitesi).
- Çakmak, U. (2016). Güney Kore’nin ekonomik kalkınmasının temel dinamikleri (1960-1990). *Süleyman Demirel Üniversitesi İktisadi ve İdari Bilimler Fakültesi Dergisi*, 21(1), 151-171.
- Çalışır, M., & Gülmez, A. (2010). Teknoloji politikaları çerçevesinde ekonomik gelişim: Türkiye-Güney Kore karşılaştırması. *Akademik İncelemeler Dergisi*, 5(1), 23-55.
- Daban, C. (2017). Uluslararası ilişkilerde teorik tartışmaların yönetime etkisi. *Süleyman Demirel Üniversitesi Sosyal Bilimler Enstitüsü Dergisi*, 27, 190-227.

- Danıřan, E. (2020). Kore Cumhuriyeti (Güney Kore) kentleşme deneyimleri. *Tarsus Üniversitesi İktisadi ve İdari Bilimler Fakültesi Dergisi*, 1(1), 30-43.
- Dora, C. (1960). *Kore savaşında Türkler 1950-1951*. İsmail Akgün Matbaası.
- Dosovitskaya, V. (2013). Yaponiya i man'çjuriya naçalo otnoşeniye. *Vlast*, 10, 172-174.
- Eker, A. A. (2007). *İkinci Dünya Savaşı sonrası Türk dış politikasındaki gelişmeler ve Türkiye'nin NATO'ya giriş süreci (1945-1952)* (Yüksek lisans tezi, Kırıkkale Üniversitesi).
- Ekici, S., & Baharçiçek, A. (2016). NATO'ya üyelik sürecinde Türkiye ABD ilişkileri. *Birey ve Toplum Dergisi*, 6(1), 149-166.
- Elmacı, M. E. (2019). Kamuoyuna yansımaları çerçevesinde Mustafa Kemal'in adının tanınması ve 1919'a gelışte Mustafa Kemal. *Belgi*, 2(18), 1205-1254. <https://doi.org/10.33431/belgi.563500>
- Emirođlu, A. (2011). 27 Mayıs 1960 ihtilali ve Demokrat Parti'nin tasfiyesi. *Selçuk Üniversitesi Sosyal ve Teknik Arařtırmalar Dergisi*, 1(1), 13-27.
- Esenbel, S. (2002). *Türk-Japon ilişkilerinin tarihi*. Türkler Ansiklopedisi 13.
- Gören, H. (2015). *Türkiye'nin Dođu Asya politikasında Güney Kore ve Japonya'nın önemi* (Yüksek lisans tezi, Adnan Menderes Üniversitesi).
- Gül, T. (2014). Ulusal basında Türkiye'nin Kore'ye asker gönderme kararı. *Belgi*, 7, 871-879.
- Hava, H. T. (2021). İhracata yönelik kalkınma: Güney Kore örneđi. *Elektronik Sosyal Bilimler Dergisi*, 20(80), 2174-2201.
- Hong, Y. S. (2010). Private-public alliances for export development: The Korean case, *Serie Comercio Internacional*, 102, 1-97.
- Im, K. (2015). Korean exchange rate and FTAs under the Roh Moo-Hyun administration. *International Relations of the Asia-Pacific*, 15(2), 367-396. <https://doi.org/10.1093/irap/lcu022>
- Kahraman, N. (2020). Kore savaşı ve Türkiye'nin savaşa katılma kararının Türk basınına yansımaları üzerine bir analiz (Haziran-Ađustos 1950). *Gümüşhane Üniversitesi İletişim Fakültesi Elektronik Dergisi*, 8(2), 1375-1408. <https://doi.org/10.19145/e-gifder.733259>
- Kanca, O. (2012). 1950-1960 arası Türkiye'de uygulanan sosyo-ekonomik politikalar. *Mustafa Kemal Üniversitesi Sosyal Bilimler Enstitüsü Dergisi*, 9(19), 47-63.
- Kepenek, Y., & Yentürk, N. (2004). *Türkiye ekonomisi*. Remzi Kitabevi.
- Kerimođlu, G., & Pınar, N. (2019). *Türkiye ve Güney Kore eğitim sistemlerinin karşılaştırılması olarak incelenmesi* (Yüksek lisans tezi, Hacettepe Üniversitesi).
- Keskin, M. (2021). Kore Cumhuriyeti'nin (Güney Kore) tarihsel akış kapsamında endüstri ilişkileri ve mevcut durum çalışmaları hayatı politikaları. *Ekonomi, İşletme ve Maliye Arařtırmaları Dergisi*, 3(1), 1-16. <https://doi.org/10.38009/ekimad.856583>
- Kim, H., & Mehmedođlu, A. (2001). Koreliler'in din deđiştirme motifleri. *Marmara Üniversitesi İlahiyat Fakültesi Dergisi*, 20(2001), 175-191.
- Koçtürk, O. M., & Gölalan, M. (2010). 1923-1950 Türkiye ekonomisinin yapısal analizi. *Üçüncü Sektör Kooperatifçilik*, 45(2), 48-65.
- Kongar, E. (1998). *21. yüzyılda Türkiye*. Remzi Kitabevi.

- Korea Muslim Federation. (1996). *Special issues on the 40th anniversary of Islam in Korea (1955-1995)*. KMF.
- Kozlu, C. (1999). *Türkiye mucizesi için vizyon arayışları ve Asya modelleri*. Türkiye İş Bankası Kültür Yayınları.
- Krueger, A. O. (1987). The importance of economic policy in development: Contrasts between Korea and Turkey. *NBER Working Paper*, 2195, 1-56.
- Küçük, A. (2019). Güney Kore’de Kendine özgü demokratik başkanlık sistemi. *Süleyman Demirel Üniversitesi Hukuk Fakültesi Dergisi*, 9(2), 1-82.
- Külünk, İ. (2020). *Nasıl başardılar? Tayvan-Singapur-Güney Kore*. Nobel Bilimsel Eserler.
- Lee, C. M., & Botto, K. (2018). President Moon Jae-in and the Politics of Inter-Korean Détente. *Korean Strategic Review*, 5.
- Lee, H. (2012). An analysis of Korean-Turkish relations: Rising trade partnership and deepening integration. *USAK Yearbook of Politics and International Relations*, 5, 227-242.
- Luther, H. U. (1984). *Güney Kore bir model olabilir mi?* Belge yayınları.
- Oğuztürk, B. S. (2011). Güney Kore’nin kalkınmasında inovasyonun rolü. *Süleyman Demirel Üniversitesi Vizyoner Dergisi*, 3(5), 48-53.
- Oktar, S., & Varlı, A. (2010). Türkiye’de 1950-54 döneminde Demokrat Parti’nin tarım politikası. *Marmara Üniversitesi İktisadi ve İdari Bilimler Dergisi*, 28(1), 1-22.
- Özcan, S. (2019). Kore savaşı ve savaşa katılan Amasyalı şehit ve gaziler. *Adıyaman Üniversitesi Sosyal Bilimler Enstitüsü Dergisi*, 33, 714-755. <https://doi.org/10.14520/adyusbd.546910>
- Salmon, A. (2020). *Kore nasıl Kore oldu?* Metropolis Yayınları.
- Sarıyar Sezan, C. (2020). Celal Bayar’ın vefatının Türk basımına yansımaları. *Uluslararası Tarih ve Sosyal Araştırma Dergisi*, 24, 37-53.
- Sertel, Y. (1999). *Türkiye’de dışa dönük ekonomi ve çöküş*. Alan Yayıncılık.
- Sipahi, S. (2007). *Kore savaşı ve Türk kamuoyu* (Yüksek lisans tezi, Dokuz Eylül Üniversitesi).
- Snyder, S. (2016). South Korean identity under park Geun-hye: Crosscurrents & choppy waters. *Joint Us Korea Academic Studies*, 103-112.
- Sönmez, A. (2003). *Doğu Asya mucizesi ve bunalımı, Türkiye için dersler*. Bilgi Yayınları.
- Söylemez, İ. (2021). *Güney Kore: Bir siyasal, ekonomik ve kültürel kalkınma örneği* (Yüksek lisans tezi, Maltepe Üniversitesi).
- Süvari, K. (2018). Stratejik kültür bağlamında güvenlik politikaları: Güney Kore ve Japonya örnekleri. *Güvenlik Bilimleri Dergisi*, 7(2), 237-261.
- Şaylıkay, M., & Akın, A. (2020). Devlet bağımlı iş sistemi uygulayıcısı olarak Türkiye ve Güney Kore sendikal aktörlerinden TÜRK-İŞ ve KCTU karşılaştırılması. *Uluslararası Sosyal Dergisi*, 13(71), 989-998.
- Şenses, F., & Taymaz, E. (2003). Unutulan bir toplumsal amaç: Sanayileşme ne oluyor? Ne olmalı? *ERC Working Papers in Economics*, 1-23.

- Tatan, M. (2021). *Türkiye ve Güney Kore'deki sosyal bilgiler eğitimi uygulamalarının karşılaştırılması* (Doktora tezi, Kastamonu Üniversitesi).
- UN ESCAP (United Nations Economic and Social Commission for Asia and the Pacific). (1976). *Guidelines for development of industrial technology in Asia and the Pacific*. Bangkok United Nations Centre.
- Üzmez, A. (2006). *İkinci Dünya Savaşı'ndan sonra gelişen olayların ışığında Kore savaşı ve Türkiye* (Yüksek lisans tezi, İstanbul Üniversitesi).
- Yaman, A. E. (2005). Kore savaşı'nın Türk kamuoyuna yansımaları. *Atatürk Yolu Dergisi*, 10(37), 231-245. https://doi.org/10.1501/Tite_0000000061
- Yerlikaya, G. K. (2015). Türkiye Odalar ve Borsalar Birliği'nin uluslararası görevleri ve kurumların kapsamında dış ekonomik ilişkiler kurulu sorununun değerlendirilmesi. *İnönü Üniversitesi Hukuk Fakültesi Dergisi*, 6(1), 1-32.

Gazeteler

- Cumhuriyet Gazetesi. 26 Haziran 1950.
- Cumhuriyet Gazetesi. 29 Temmuz 1950.
- Hürriyet Gazetesi. 1 Temmuz 1950.
- Tercüman Gazetesi. 13 Haziran 1987.

İnternet Kaynakları

- Anadolu Ajansı (2018), *Türkiye ile Güney Kore arasında 4 anlaşma imzalandı*. TRT Haber. <https://www.trthaber.com/haber/gundem/turkiye-ile-guney-kore-arasinda-4-anlasma-imzalandi-363502.html>
- Antalya Valiliği. (2021). *Akdeniz ülkeleri içerisinde en güvenli ve en kaliteli turizm hizmetini Antalya veriyor*. Antalya Valiliği. <http://www.antalya.gov.tr/akdeniz-ulkeleri-icerisinde-en-guvenli-ve-en-kaliteli-turizm-hizmetini-antalya-veriyor>
- Arslanhan, S., & Kurtsal, Y. (2010). *Güney Kore inovasyondaki başarısını nelere borçlu? Türkiye için çıkarımlar*. TEPAV. https://www.tepav.org.tr/upload/files/1285828695-5.Guney_Kore_Inovasyondaki_Basarisini_Nelere_Borclu_Turkiye_icin_Ci_karimlar.pdf
- Forbes. (2019). *BTS lead he growth of hallyu to nearly 90 million fans worldwide in 2018*. Forbes. <https://www.forbes.com/sites/caitlinkelley/2019/01/11/bts-lead-growth-of-hallyu-90-million-fans-2018/?sh=4417b6ef70bc>
- KİPO. (2022). www.kipo.go.kr
- Konupara Ekibi. (2021). *Kore dalgası (Hallyu) nedir?* Konupara. <https://konupara.com/ekonomi/kore-dalgasi-hallyu-nedir-17618/>
- Kore Cumhuriyet Elçiliği. (2022). *İkili ilişkiler*. Kore Cumhuriyeti Büyükelçiliği https://overseas.mofa.go.kr/tr-tr/brd/m_9154/view.do?seq=754666
- World Bank. (2002). *World development indicators 2000-2002 verileri*. The World Bank DataBank. <https://databank.worldbank.org/>



dergipark.org.tr/tr/pub/alinterisosbil

Sosyal Bilimler Dergisi

Journal of Social Sciences

| e-ISSN 2602-229X |

PRENSİP

<https://prensip.gen.tr>

ARAŞTIRMA MAKALESİ

RESEARCH ARTICLE

Şulman'ın Siyaset Bilimi Eleştirisi ve Hibrit Rejimler **Schulmann's Critique on Political Science and Hybrid Regimes**

Erkam TEMİR* 

Kastamonu Üniversitesi, İletişim Fakültesi, Gazetecilik Bölümü, Kastamonu, Türkiye.

Geliş Tarihi/Received Date: 16.09.2022

Kabul Tarihi/Accepted Date: 13.11.2022

Ö Z

Tüm dünyada Soğuk Savaş sonrası ortaya çıkmaya başlayan yarı otokratik yarı demokratik siyasal rejimler 'hibrit rejimler' olarak adlandırılmıştır. Başlangıçta hibrit rejimler tam demokrasiye geçiş öncesindeki bir aşama olarak görülmüştür. Ancak yıllar içerisinde bazı hibrit rejimler demokratikleşmesine rağmen bazıları değişim göstermemiş, bir kısmı ise daha da otokratikleşmiştir. Bu nedenle hibrit rejimlerle ilgili teoriler de gelişmeye başlamıştır. Bu makalede Rus siyaset bilimci Yekaterina Mihaylovna Şulman'ın siyaset bilimi eleştirisi ve hibrit rejimlerle ilgili görüşleri ele alınmıştır. Rusya'nın en etkili siyaset bilimcileri ve en etkili kadınları arasında gösterilen Şulman'ın hibrit rejimler ile ilgili fikir ve tespitleri içeriden ve özgün bir bakış sunduğu için değerlidir. Nitekim hibrit rejim kavramının oluşumunda ana omurgayı batılı teorisyenler inşa etmiştir. Ancak Şulman'ın yaklaşımı batılı teorisyenlerin fikirlerinin yerel bir uyarlaması olmaktan öteye gitmiştir. Kavramın kuramsal çerçevesini genişleten Şulman, teoriyi geliştirmiş, kuram ve hakikat arasında dengeli bir bağ kurmuştur. Makalede Şulman'ın siyaset bilimine eleştirisine yer verildikten sonra, hibrit rejimler ile ilgili fikirleri ele alınmış, hibrit rejimlerde karar alma süreçlerinin işleyişi, iktidarın ne şekilde el değiştirdiği, otokratikleşme ve demokratikleşme eğilimi gibi konular irdelenmiştir.

Anahtar Kelimeler: Hibrit rejimler, Karar alma, Rusya, Siyaset bilimi, Şulman.

ABSTRACT

The semi-autocratic and semi-democratic political regimes that started to emerge after the Cold War were called 'hybrid regimes'. In the beginning, hybrid regimes were seen as a stage before the transition to full democracy. Although some hybrid regimes have democratized over the years, some have not changed at all, and even some of them have become more autocratic. Therefore, theories about hybrid regimes have started to evolve. In this article, Russian political scientist Ekaterina Mikhailovna Schulmann's views on political science criticism and hybrid regimes are discussed. Schulmann is shown among the most influential political scientists and most influential women in Russia. Schulmann's ideas and observations on hybrid regimes are valuable as they offer an insider and original view. In fact, western theorists built the main lines in the formation of the concept. However, her approach went beyond being a local adaptation of the ideas of western theorists. Expanding the theoretical framework of the concept, Shulman developed the theory and established a balanced link between theory and truth. The article includes Schulmann's critique of political science. Her ideas about hybrid regimes are discussed. Issues such as the functioning of decision-making processes in hybrid regimes, how the power has changed hands, and the tendency of autocratization and democratization have been examined.

Keywords: Decision-making, Hybrid regimes, Political science, Russia, Schulmann.

Please cite this paper as follows/Atf için:

Temir, E. (2022). Şulman'ın siyaset bilimi eleştirisi ve hibrit rejimler. *Alinteri Sosyal Bilimler Dergisi*, 6(2), 113-132. <https://doi.org/10.30913/alinterisosbil.1176359>



GİRİŞ

Siyasetin kendisini, siyasi ilişkileri, siyasal sistemleri ve bunların toplumla olan bağlarını inceleyen bir bilim olarak siyaset bilimi, siyasal rejimler ve rejimlerin tasnifi ile yakından ilgilenmektedir. Nitekim siyasal rejimler için çizilen çerçeveler ve yapılan tanımlar siyasal kurumların oluşumunu, toplumun karar alma süreçlerine katılımını, siyasal alandaki özgürlükleri, toplum-iktidar ilişkilerini ve seçkinlerin eylemlerini anlamak ve açıklamak için oldukça elverişli kavramlardır. Örneğin ‘demokratik rejim’ dendiğinde; hukukun üstünlüğüne inanılan, azınlıkların haklarını ihlal etmeden çoğunluğun karar verdiği, ikna ve uzlaşma temelli, insan hak ve özgürlüklerine saygılı, sivil toplumun aktif rol oynadığı, çoğulcu bir siyaset müessesesine sahip, muhalefetin var olduğu, yönetimlerin seçimle iktidara geldikleri ve seçimle gittikleri, kuvvetler ayrılığının uygulandığı, ordu ve kolluk kuvvetleri gibi kurumların sivil denetime tabi olduğu, hesap verilebilirlik ilkesine dayanan bir sistem anlaşılmaktadır. Otoriter rejim ise kabaca bir lider veya grubun tüm gücü ve yetkileri elinde bulundurduğu siyasal sistemi ifade etmektedir.

Ancak otokrasilerden demokrasiye geçiş sürecinde olan ülkelerde gelişen karışık siyasal sistemler, bunların artık ne demokrasi ne de otokrasi olarak adlandırılmasını mümkün kılmayan yeni yönetim biçimlerini ortaya çıkarmıştır. Bu makalede Rus siyaset bilimci Yekaterina Mihaylovna Şulman’ın bakış açısıyla ele alınan hibrit/melez rejim (hibrit siyasal rejim) kavramı bu geçiş sürecini ifade eden bir kavramdır.

Tüm varlıklar gibi kavramların da yaşam döngüleri vardır. Belirli bir dönemde ortaya çıkarlar. Zamanla değişim geçirebilir, yerine yenileri gelebilir, geçişken bir hale gelebilir veya tamamen kaybolabilirler. Bu döngüler siyasal sistem ve siyasal rejim olarak tasnif ettiğimiz varlıklar için de geçerlidir. Nitekim ‘siyasal rejim’ kavramının kendisi bile bu döngüyle değişime uğramıştır. Bugün özellikle davranışçı siyaset bilimcilerin ‘siyasal sistem’ veya ‘siyasal rejim’ dedikleri mekanizma modern çağ düşünürleri tarafından ‘hükümet’, Antik Yunan’da ise ‘politika’ olarak adlandırılmıştır (Przeworski, 2019).

Bir siyasal rejim için hibrit kavramını ilk kullanan ise Hankiss (1988) olmuştur. Hankiss 1988 yılında yayımlanan makalesinde hibritleşmeyi gönülsüz reformlar ve güç konsolidasyonu çabaları arasında gidip gelen, birbirleriyle uyumsuz bir takım ilke ve kavramların (merkezi çoğulculuk ve görelî özerklik gibi) bir araya gelmesi ve karışması olarak tarif etmiştir. Huntington (1991)’un 1990’lı yıllarda “demokrasinin üçüncü dalgası” olarak adlandırdığı çok sayıda ülkenin demokrasiye geçiş süreçlerinin son bulması ve bu geçişlerin ‘başarısı’nın oldukça şüpheli olması ‘demokratik gri bölgeler’ ve hibritler hakkında teorilerin ortaya çıkmasına sebep olmuştur. Siyaset bilimciler demokratik olmamalarına karşın geleneksel tanımlara göre otoriter de sayılamayacak, çok sayıda siyasal rejimin şekillendiğine dikkat çekmeye başlamıştır. Böylelikle demokrasi ve otokrasi arasındaki gri alanı daha iyi kavramsallaştırabilmek için ‘hibrit rejim’ tanımı ve tasnifi ortaya çıkmıştır (Diamond, 1996; McFaul, 2002). Bu rejimler retorik olarak liberal demokrasiyi kabul etmekte ve bazı demokratik kurumları bünyesinde barındırmakla birlikte siyasal özgürlüklerin oldukça sınırlı olduğu ve sivil alana çok az saygı gösteren rejimler olarak şekillenmiştir (Ottaway, 2003). Makalede yer alan fikirler Şulman’a ait birincil Rusça kaynaklardan elde edilmiştir.

ŞULMAN VE SİYASET BİLİMİ ELEŞTİRİSİ

1978 yılında Tula şehrinde doğan Rus siyaset bilimci Yekaterina (Katerina) Mihaylovna Şulman 1995 yılında aynı şehirde liseyi dereceyle bitirdikten sonra Kanada’da bir yıl akademik İngilizce kursu almıştır. 1996’da Rusya’ya dönmüş ve Tula Şehir İdaresi Genel Politika Bölümünde çalışmaya başlamıştır. 1999’da Moskova’ya taşınan Şulman milletvekili danışmanlığı ve Devlet Duması Merkez Ofisi Analitik Bölümünde uzman olarak görev yapmıştır. 2001 yılında Rusya Devlet Başkanlığı Ulusal Ekonomi ve Kamu Yönetimi Akademisi’ne girmiş ve buradan 2005 yılında mezun olmuştur. 2006 yılına kadar Rus yasama meclisinde çalışmıştır. 2007’de kamuda çalışmayı bırakan Şulman 2011’e kadar özel bir danışmanlık şirketinde yöneticilik yapmıştır. 2013 yılında “Siyasi Kurumlar, Süreçler ve Teknolojiler” başlıklı doktora tezini tamamlamıştır. Aynı yıl Rusya Cumhurbaşkanlığı Ulusal Ekonomi ve Kamu Yönetimi Akademisi’nde doçent unvanını almıştır. Çeşitli çevrimiçi yayınlar ve ayrıca muhalif Vedomosti gazetesi için köşe yazısı yazmaya başlamıştır. 2016’da sosyal medyada yayım yapmaya başlayan Şulman geniş bir kitle kazanmıştır. 2014 yılında yayımlanan “Siyasi Bir Süreç Olarak Mevzuat” ve 2015’de yayımlanan “Pratik Siyaset Bilimi: Gerçekle Temasa Geçme Rehberi” adlı iki kitabı ve çok sayıda makalesi bulunmaktadır. Rusya’nın en etkili siyaset bilimcileri ve kadınları arasında gösterilen Şulman’a bu nedenle Büyük Katerina lakaplı Çariçe II. Katerina’ya gönderme yapılarak Büyük Katerina denilmektedir. Özellikle Rus muhalifler arasında en etkili siyaset bilimci olduğu kabul edilmektedir. 2013’de Rus Sivil Toplum ve İnsan Haklarının Geliştirilmesi Başkanlık Konseyi’ne seçilen Şulman konsey üyesi olarak Moskova’da 2019’da gerçekleşen protestolarda gözaltına alınan ve tutuklananların korunması için uğraşmış ve aynı yıl konseyden ihraç edilmiştir. 2019’da özel Moskova Sosyal ve Ekonomik Bilimler Okulu’nda akademisyen olarak görev yapmaya başlayan Şulman’ın kocası 2021 yılında Muhalif lider Aleksey Navalny’ı desteklemek için katıldığı protesto mitinginde gözaltına alınmıştır. 2022’de Rusya’nın Ukrayna’yı işgaliyle birlikte savaşa karşı olduğunu duyuran Şulman 2022’de Rusya’yı terk ederek Almanya’ya yerleşmiştir. Aynı yıl Rus Adalet Bakanlığı Şulman’ı 114 kişinin ve çok sayıda kurumun bulunduğu yabancı ajanlar listesine eklemiştir (Galimova & Kostina, 2018; *Obnovlennyj Sostav*, 2019; Kudaşeva vd., 2021; Batırov, 2022; *Ekaterina Şul'man*, 2022).

Şulman’ın siyaset bilimine, özellikle bazı Rus siyaset bilimcilerin bakış açılarına yönelttiği çeşitli eleştiriler dikkat çekmektedir. Ona göre Rusya’nın geleceği ile ilgili doğru tahminler yürütmek için şimdiye kadar özellikle Rus siyaset bilimciler tarafından yapılan birtakım hataları yapmamak gerekmektedir. Rasyonel bir siyasi çerçeve çizebilmek için şu hatalardan kaçınmak gerektiğine vurgu yapmaktadır:

Rejimi varlığını tek kişiye bağlamak: Rejimin geleceğini tek bir kişi ile ilişkilendirmekten vazgeçmek gerekmektedir. Öyle ki sistemin ilişkilendirildiği kişi gitmesine rağmen rejim aynı kalabilir veya tam tersi de olabilir. Nitekim “Siyasal sistem karmaşık bir organizmadır ve onu tek bir kişiye indirgemek tehlikeli bir zihinsel sapmadır.” (Şulman, 2018). Bu bakış açısı Rusya özelinde mevcut siyasal yapının tamamen Putin’e bağlı olduğu fikrine açıkça karşı çıkmakta ve Putin sonrası Rusya’da siyasal sistemin mevcut haliyle devam edebileceğini ifade etmektedir. Teoride aynı bakış açısı Putin iktidarında da siyasal rejimin ‘olumlu yönde’ değişim gösterebileceğini söylemekle birlikte mevcut durum böyle bir ihtimalin olası olmadığına işaret etmektedir.

Tarihi tekerrürden ibaret saymak: Tarihin tekerrürden ibaret olduğu sıklıkla başvuru bir varsayımdır. Oysa Herakleitos'un dediği gibi aynı nehirde iki defa yıkanılmaz. Şulman'a göre de tarihin tekerrür ettiği savı yanlıştır. Nitekim tarihsel gerçeklikler sonsuz sayıdadır. Geçmişte yaşanmış olayların günümüzdeki bazı olaylara birebir benziyormuş gibi görünmesi temelde iki şeye dayanmaktadır. Bunlardan ilki sayıların büyüme kapılmaktadır. Örneğin 1914 (Rusya'nın I. Dünya Savaşı'na katıldığı tarih) ve 2014 (Kırım'ın Rusya tarafından ilhakı) arasında bağ kurmak gibi. İkincisi ise kimi olayları vurgulayıp kimilerini görmezden gelmekle ilgili. Tekerrürcülük bir kişinin tarihsel cehaletini göstermesi açısından yeterlidir. Ancak daha da önemlisi tarihin tekerrürüne vurgu yapan Rus siyaset bilimciler temelde ilerlemeyi reddetmektedirler. Onlara göre sonsuza kadar ülkeyi çevreleyen düşmanlar dirilen Rusya'yı engellemeye çalışmaktadır. Bu çıkarımları yapanlar, kimsenin kimseyi yenemeyeceği ve kimseyle anlaşma sağlanamayacak hareketsiz bir dünyada yaşamaktadırlar. Hiçbir şeyin değişmediği, her şeyin tekrarlandığı düşüncesi Orta Çağ düşünme biçiminin en önemli özelliğidir. Köylünün emeğinin döngüler üzerine kurulu olması, deneyimin yenilikten daha önemli görülmesi ve ilerlemenin olmaması nedeniyle tarım toplumunda insanlar böyle düşünmekteydiler. Sanayi devrimi ve yeni coğrafi keşiflerle bu döngüsel kapalı dünya algısı parçalanmıştır.

Coğrafyanın mutlak kader olduğuna inanmak: Günümüzde çokları coğrafyanın kader olduğu, ülkeler arasındaki farklılıkların coğrafi farklılıklar tarafından belirlendiği coğrafya hipotezine karşı çıkmaktadır (Marks, 2009; Mikhailova, 2011; Clark & Gray, 2014; Acemoğlu & Robinson, 2015; Nachum vd., 2018). Buna göre coğrafya gelişmeyi güçlü bir şekilde etkilemekle birlikte mutlak kader değildir (Henderson, 1999). Şulman da coğrafya kaderdir kabulüne karşı çıkanlardandır. Ona göre daha önce zikredilen tekerrürcülük "coğrafi ahmaklığı" doğurmaktadır. Zamanın inkâr edilmesi mekânın tanrılaştırılmasına neden olmaktadır. Çağların değiştiği gerçeğini inkâr etmelerine rağmen bunlara göre coğrafya kaderdir. Örneğin Rus siyasal rejimini Venezüella rejimiyle kıyaslamak bir hakaret olarak algılanabilir. "Güçlü Rus vatani Latin Amerikalılarla nasıl kıyaslanabilir!?" Diğer taraftan günümüz Rusya'sını sosyolojik, kültürel ve ekonomik olarak hiçbir ortak yönü bulunmamasına rağmen Korkunç İvan'ın Rusya'sı ile karşılaştırmakta bir beis görünmemektedir. Oysa zaman tüm toplumlar için akmaktadır ve ülkelerin kaderi coğrafyası tarafından değil vatandaşların ve kamu kurumlarının gelişmişlik düzeyi tarafından belirlenmektedir. Dünyanın farklı coğrafyalarındaki akraba siyasal rejimler benzer şekillerde davranırlar. Örneğin aynı coğrafyayı paylaşan Güney ve Kuzey Korelilerin hayatında ortak hiçbir unsur yoktur (Şulman, 2018). Örnek çoğaltılabilir (Kosta Rika-Nikaragua, Tayland-Laos vb.). Ancak başta belirtildiği gibi Şulman coğrafyanın siyasal sistemi etkilediğine değil mutlak olarak belirlediği fikrine karşı çıkmaktadır.

Kaba materyalizm: Bir diğer büyük hata her şeyi görmezden gelerek sosyal formları doğrudan nedensellik ile ilişkilendiren ve ekonomiye dayandıran kaba materyalizmdir (Friedman, 1974). Kaba materyalizm "Tanrı vergisi" zengin madeni kaynaklar olarak algılanan Rus toprakları bölgenin fetişleştirilmesine ve neredeyse kaynaklara tapınmaya varan bir zihinsel duruma sebep olmaktadır. Özellikle Sovyet okullarında okumuş olanlar ekonomik determinizmi doğrusal olarak anlamaya oldukça yatkınlar. Ham petrolün varil fiyatının yükselmesi/düşmesi için dua etmek hem rejimin

hem de onun yıkılışını bekleyen muhalefetin karakteristik özelliği haline gelmiştir. Kötüye giden ekonomi rejimin sadakat satın aldığı tabanı daraltmasına rağmen bu tür koşullarda nasıl hareket edileceği önemli ölçüde iç kurullara ve dış politika ortamına bağlıdır. Ekonomik ortamın kötüye gidişi rejimi istikrarsızlığa sürükleyebilir fakat bu kötüye gidiş Venezuela örneğinde olduğu gibi mutlak surette petrol fiyatlarındaki düşüşle ilgili olmayabilir (Şulman, 2018).

Kaba idealizm: Pragmatizme dogmatik bir şekilde karşı çıkan ‘kaba idealizm’ (Johnson, 1995) de önemli sorunlardan biridir. İktidar kanadından çeşitli konularda bir karar veya açıklama beklerken söz konusu karar ve açıklamaların Platon’un ideal “Devlet”indeki (Jowett, 1888) gibi hemen gerçeğe dönüşmesini beklemek yanlıştır. Her şeyi mümkün kılan efsanevi siyasi iradeden bahsetmekten kaçınmak gerekir. Nitekim genellikle aksi düşünülse de bir kişi siyasal sistemde yükseldikçe sistemin koşullarına daha bağlı hale gelir. Rus Cumhurbaşkanlığı Kontrol ve Denetim Dairesi Başkanlığı verilerine göre en iyi olduğu zamanlarda bile cumhurbaşkanlığı kararnamelerinin uygulanma düzeyinin %70’i aşmadığını göstermektedir (Şulman, 2018). Bu tespit bir taraftan en katı siyasal rejimlerde bile insan ve insana bağlı faktörlerin göz ardı edilmemesi gerektiğine dikkat çekerken öte yandan çoklarının aksine siyasal sistemde yükselenlerin mevcut sistemin koşullarına bağlılığının giderek arttığını iddia etmektedir.

Ters kargo kültürü: Kargo kültürü II. Dünya Savaşı’nda müttefik ülkelerin askerleri ile temasından sonra Melanezya halkının ortaya çıkarttığı kültürdür. Buna göre doğaüstü kaynaklardan gelecek özel bir ‘kargo’nun ulaşmasıyla başlatılacak yeni bir kutsama çağına inanılmaktadır. Beklenen kargonun uçakla gelişi için sembolik iskeleler veya iniş pistleri ve depolar inşa edilir. Geleneksel malzeme kaynakları terk edilir. Tarım durdurulur. Gıda stokları yok edilir (Feynman, 1974; Jebens, 2004; *Cargo Cult*, 2022). Rus siyaset bilimcilerin bir kısmına göre birinci dünyanın (NATO ve müttefikleri) ‘uçakları’ da semboliktir. Seçimler burjuvaziyi destekler. Parlamentarizm bir komedidir. Dolayısıyla bunlar gelmeyecektir. Gelseler de ekonomik rekabet, serbest seçimler ve bağımsız yargı vb. gibi şeyler karın doyurmazlar (Şulman, 2018). Şulman’ın Kargo Kültü’ne ithafen “Ters Karko Kültü” olarak adlandırdığı durum esasında dengeli bir bakış açısını ifade etmektedir. Buna göre otoriter veya otoriterliğe yakın rejimlerde Batı’dan demokratik teamül ve kurumların adeta mucizevi bir şekilde gelmesini beklemek saçma olsa da, bu teamül ve kurumların aslında hiç var olmadıklarını veya var olsalar bile esasında sistem ve toplum açısından hiçbir yarar sağlamadıklarını iddia etmek de saçmadır.

Felaketçilik: Şulman’a göre ‘felaketçilik’ de önemli hatalardan biridir. Tıpkı coğrafi felaketçilikde olduğu gibi dünyanın ancak şiddetli olaylar tarafından şekillendiği görüşü (*Catastrophism*, n.d.) yanlıştır. Edebiyat yazarları dramayı severler. Ancak siyasal tahminleri sonunda ana karakterin öldüğü veya evlenerek mutlu olduğu dramatik edebi modellere dayandırmak yanlıştır. Gerçekte hesaba katılmayan sayısız etken olabilir. Nitekim “Tarihsel süreç asla sona ermez.” Örneğin Rusya’nın geleceği ile ilgili ‘önümüzdeki yıl çökecek’ gibi kehanetler bu türdendir (Şulman, 2018).

Komploculuk: Bir diğer sorun ise bir olayı rollerini gizlemeyi başaran güçlü insanların veya kurumların entrikalarına atıfta bulunarak açıklama çabası (Sunstein & Vermeule, 2008) olarak ifade edebilecek ‘komploculuk’tur. Komplo teorilerinde temelde

olayların bireysel gerçeklerle kurnazca bir karşılaştırmayla ortaya çıkarılabilen gizli kaynakları vardır. Oysa çağdaşlarının bilmediği bir sırrın ortaya çıkarılarak konu ne olursa olsun olayın gerçekte nasıl olduğuna dair tüm fikirleri değiştiren bir durum şimdiye kadar olmamıştır. Yakından önemli görülen ve içeriden öğrenilen bazı ayrıntılar dışında önemli tüm tarihsel siyasi süreçler aslında tam da o dönemde yaşayan insanlar tarafından göründükleri gibidir. Gizli olan her şey açığa çıkar. Ayrıca gizli olan önemsiz olmaya mahkûmdur. Nitekim önemli olan her şey yüzeydedir ve açıkça görülebilir. “Dünya gizli örgütler (Cizvitler, Tapınakçılar, Siyon Büyükleri) tarafından yönetilmez, dünya açık örgütler tarafından yönetilir - hükümetler, parlamentolar, ordu, kilise, ticari şirketler. Başarılı bir komplo, tarihin akışını tersine çevirmez, ancak bir gün doğumunu elle düzenlemeye yönelik bir dizi çabadır.” (Şulman, 2018).

Dış kontrol: Hiçbir ülkenin kendisini yönetemediği ancak nasılsa her birinin bir başka ülkenin işlerini yönettiği fikri ünlü komplo teorilerinden biridir. Ulusal para biriminin döviz kuru karşısında değerinin düşmesi veya artması, kamu faaliyetlerinin büyümesi veya küçülmesi, gençlerin yeni bir tarz pantolon giymeleri veya bir yazarın bir roman yayımlaması bunların hepsinin nedenleri toplumun kendisinde değil onun dışındadır. Tüm siyasi sorumluluğu dış güçlere bağlamak kendinizi masum göstermek için iyi biri yoldur. Ancak bu bakış açısı ülkeyi öznellikten mahrum bırakmaktadır. Kaldı ki Şulman’a göre Rusya gibi büyük ve ağırlıklı olarak kentsel ve okuryazar nüfusa sahip bir ülke açısından saçmadır. Bir rejimin kaderinde dış faktörlerin önemi abartılmamalıdır (Şulman, 2018).

Hatalı alıntılar: Büyüklerden yapılan alıntılar. Şulman çeşitli siyasal kurum ve kişilerce yapılan hatalı alıntılar için şöyle söylemektedir; hiç kimse Rusya'nın haksız yere Sibirya'ya sahip olduğunu iddia etmedi¹.

Eski Birleşik Krallık başbakanı Margaret Thatcher Rusya’da 15 milyon insan kalması gerektiğini söylemedi². Bismarck, Rusya'yı yok etmek için Ukrayna ile çatıştırmanın gerekli olduğunu iddia etmedi³. Siyasi çıkarım ve açıklamalar kaynak kontrolü olmaksızın yapılmamalıdır. İnternette Rusya ile ilgili dolaşan ünlü sözlerin büyük bir kısmı 1990’larda aşırı milliyetçi basın tarafından kurgulanmış, 2010’lu yıllarda televizyon sunucuları tarafından popüler hale getirilmiştir. Ona göre bu konuda Rusya’da özellikle Pyotr Stolipin, Ronald Reagan, Winston Churchill, Margaret Thatcher, Madeleine Albright, Joseph Goebbels, Friedrich Nietzsche, Oscar Wilde ve tüm Romanovlar acı çekmektedir (Şulman, 2018).

Bireysel sohbetlerin aktarılması: Son olarak siyaset bilimcilerin halkla yaptıkları bireysel konuşmaları başka yerlerde tekrar anlatmamaları gerektiğini dile getiren Şulman, tüm insanların kendilerini benzersiz varlıklar olarak görme eğiliminde olduklarını ifade etmekte ve şu soruyu sormaktadır; Eğer görüşler benzersiz varlıkların

¹ Rusya Güvenlik Konseyi Sekreteri Nikolay Patruşev ABD Dışişleri Bakanı Madeleine Albright'ın Rusya'nın ne Uzak Doğu'nun ne de Sibirya'nın sahibi olmadığına ilişkin açıklaması olduğunu iddia etmiştir (Latmina, 2015).

² Rus Dışişleri Bakanlığı temsilcisi Margaret Thatcher’a ithaf edilen bu yanlış bilgiyi kamuoyu ile paylaşmıştır (*Tetçer i 15 Mln*, 2018).

³ Rus kamuoyunda, özellikle sosyal medyada sıklıkla dile getirilmiştir (*Bismarck Ne Govoril*, 2014).

bireysel düşünce süreçlerinin sonucuysa neden örneğin bir taksici Ukrayna savaşından bahsediyor ve adeta tüm evrendeki sıradan insanlar adına konuşabiliyor? (Şulman, 2018).

HİBRİT REJİMLER

Soğuk Savaş'ın sona ermesi ve Sovyetler Birliği'nin yıkılması tüm dünyada otoriter rejimler için yeni bir meydan okumanın başlamasına neden oldu. Asya, Afrika, Latin Amerika ve Avrasya'daki post komünist ülkelerde otokratik rejimlerin çoğu çöktü. Bu bölgelerde demokrasinin temel taşı veya ilk adımı sayılan çok partili seçimler giderek yayılmaya başladı. Ancak bu ilk adım her yerde demokratik yönetimlere yol açmadı. Yeni rejimler seçim rekabetini farklı derecelerde otoriterlikle birleştiren yeni sistemlere dönüştüler. Otokratik rejimlerin aksine Kamboçya, Kenya, Malezya, Meksika, Nijerya, Peru, Rusya, Sırbistan, Tayvan, Ukrayna, Zimbabve vb. ülkelerde muhalefet (ve bazen iktidar) demokratik kurumları kullanma bakımından rekabetçi yapılar oluşturdu. Yine de, seçim manipülasyonu, medyaya erişim konusundaki eşitsizlikler, kamu kaynaklarının kötüye kullanımı, farklı düzeylerde baskı ve şiddet, rekabeti iktidardakilerin lehine çevirdi. Özetle gerçek fakat adil olmayan bir rekabet süreci ortaya çıktı ve bu rejimler rekabetçi otoriter rejim olarak adlandırılmaya başlandı. Böylelikle kusurlu, eksik veya demokrasiye geçiş döneminde olmaya işaret eden 'hibrit rejim' kavramı ortaya çıktı. Ancak daha sonraları hibrit rejimlerin demokrasiye doğru yol aldıkları savının çok sayıda ülke göz önüne alındığında ampirik olarak yanlış olduğu dile getirilmeye başlandı. Nitekim bazı rejimler demokratikleşmesine rağmen örneğin Gana, Meksika ve Slovakya demokratikleşmedi. Malezya ve Tanzanya stabil kalmasına karşın, Beyaz Rusya ve Rusya giderek daha otokratik bir hal aldı. Gürcistan, Madagaskar ve Zambiya gibi ülkelerde otokratik iktidarlar düşmesine karşın yerini yeni otokratlar aldı. Bu nedenle hibrit rejimlerin demokrasiye geçiş sürecinde oldukları savı tartışılır hale geldi ve neden bazı hibrit rejimlerin demokratikleştiği bazılarında ise bunun gerçekleşmediğine ilişkin soruların yanıtları aranmaya başlandı (Levitsky & Way, 2010). Bir Rus siyaset bilimci olarak Şulman kendisi de hibrit rejim olarak tasnif edilen Rusya'nın öznel durumunu aktarmakla kalmamış bu soruların ve yanıtlarının teorik bir çerçevesini çizme gayretine girişmiştir.

Nitekim hibrit/melez rejimlerin incelemesi tüm dünyada siyaset bilimini oldukça meşgul eden bir konudur. Bu nedenle hibrit rejimlerin istikrarsız doğasını yansıtan "illiberal demokrasiler" (De Walle & Butler, 1999; Noboa & Upham, 2018; Bonet & Zamorano, 2021), "taklit demokrasiler" (Furman, 2007, 2008), "seçim otoriterliği" (Bogaards, 2009; Morse, 2012; Schedler, 2013) ve "zorba olmayan otokrasi" gibi pek çok kavram ortaya çıkmıştır. Şulman'a göre Faşizmin veya Sovyet iktidarının şafakta yükselmesini bekleyerek zaman kaybetmemek için hibrit rejimlerin doğasını anlamak önemlidir (Şulman, 2018).

Hibrit rejimler otoriterliğin temsilidir. Otoriter ve totaliter rejim arasındaki temel fark otoriter rejimlerin toplumu pasifliğe totaliter rejimlerin ise kitlesel harekete teşvik etmesidir. "Totaliter rejim katılım gerektirir. Yürümeyen ve marş söylemeyen sadakatsizdir." Otoriter rejim ise toplumu çeşitli yöntemlerle evde kalmaya ikna eder. Otoriter rejimlerde çok neşeli yürüyenler ve çok yüksek sesle marş söyleyenler, yürüyüşün yönü ve marşın ideolojisi ne olursa olsun öyle veya böyle zan altında kalmaktadırlar (Şulman, 2018).

Hibrit rejimler asli görevleri olan iktidarın geri alınmazlığını sağlamak için nispeten düşük bir şiddet seviyesi uyguluyorlar. Nitekim hibrit rejim monarşinin ahlaki sermayesine sahip olmadığı gibi totaliterliğin baskıcı mekanizmasına da tam manasıyla sahip değildir. Totaliter rejimlerde bir baskı döngüsü oluşturmak için vatandaşların aktif katılımı gereklidir. Oysa hibrit rejimlerde daha önce bahsedildiği gibi halk hiçbir şey katılmak istemez, pasiftir. Böylelikle hibrit rejimlerde devlet propagandası ne düzeyde olursa olsun harekete geçirici bir etki yaratamaz. Örneğin Ukrayna konusunda Rus halkının %87'si askeri saldırı ve gıda yaptırımları da dâhil her şeyi onaylamaktadır. Ancak 'Kabul ediyor musunuz?' sorusuna 'Evet' cevabını veren Rus halkı hiçbir şey yapmamaktadır. Gönüllü olarak askeri birliklere başvurmamakta, savaş yanlısı mitinglere gitmemekte, hatta seçimlere bile katılmamaktadır. Bu nedenle hibrit rejimler daima katılım oranlarını ve seçim sonuçlarını manipüle etmekle meşgul olmak durumunda kalmaktadır. Propaganda önemsiz fikirlere sahip insanları etkilemede oldukça güçlüdür. Bu insanlar rejime onay verebilir ancak ona destek vermezler (Şulman, 2018). Örneğin Rusya'da 2001 yılından beri Rus kamu kurumları tarafından yürütülen ve ana hatlarıyla 'vatansızlık aşılama' gayesi güden Rusya Federasyonu Vatandaşlarının Vatansızlık Eğitimi Programı (Temir, 2019) bilhassa Kırım'ın ilhakından sonra "savaşa katılmaya hazır olma" konusunda yoğun propaganda faaliyetleri yürütülmesine karşın toplumun büyük bir bölümü aktif katılım göstermek hususunda çekingen davranmaktadır.

Otokrasilerde yeni inşa edilen yapılara, anıtlara, kurumlara veya eski yapıların isimlerini değiştirmek suretiyle mevcut liderin ismini vermek oldukça yaygındır. Şulman ise "Utangaç Otokrasi" tanımına dikkat çekmekte, Rusya'da 'Putin' adı verilen bir anıt, üniversite veya cadde ismi bulunmamasına vurgu yapmaktadır. Buna göre böyle bir fikirle gelen biri, Rus bürokrasisi tarafından "sadakati abartan neşeli bir aptal" olarak değil şüpheli bir provokatör olarak değerlendirilecektir. Nitekim utangaç otokrasilerde rejimin halka "her ikimizde neyin ne olduğunu anlıyoruz" şeklinde bir göz kırpması söz konusudur. Bu göz kırpmayla devlet vatandaşı bir şey hakkında suç ortağı yapar (Şulman, 2015). Örneğin Rusya ile Kırım arasında inşa edilen ve Kırım'ın ilhakiyle hem teknik hem de duygusal anlamda örtüşen Kerç Boğazı Köprüsü'nün isminin 'Putin' köprüsü olması gereksiz ve tehlikelidir. Bunun yerine ilhakın sembolü haline gelen köprü hususunda rejim halka göz kırparak 'her ikimiz de neyin ne olduğunu anlıyoruz' ve bu konuda suç ortağıyız demektedir.

Hibrit rejim kendisini onaylayan çoğunluğun siyasal sürecin öznesi olmadığını farkındadır. Fikirleri önemli olanlar aktif azınlıktır. Bu nedenle güçlü bir halk desteğine sahip gibi görünen iktidar "yasa koyucunun paradoksu" içerisine girerek bu desteği kullanmak yerine giderek daha baskıcı ve kendisini savunmaya yönelik yasalar çıkarır. Kabul edilen yasalar aktif azınlığa yöneliktir. Acaba bunların başka bir ülke vatandaşlıkları mı var? Yoksa bir kamu kuruluşuyla mı bağlantılılar? İnternet yayıncılığı yapıyorlar mı? Hatta belki de restoranda sigara içmeyi seviyorlar mı? gibi binlerce sorunun cevabını arayarak aktif azınlığı çok fazla olmasa da bir miktar baskılamayı amaçlar. Bu kitleyi "değersiz dönemler" olduklarına ikna etmek ve onların ülkeden ayrılmalarını sağlamak rejim için en iyisidir. Hibrit rejim hiçbir zaman vatandaşlarını elinde tutmayı arzulamaz. Aksine özellikle aktif azınlığı ülkeyi terk etmeye zorlar (Şulman, 2018). Nitekim biyografisinde belirtildiği gibi Şulman'ın kendisi de bu tespitlerin üzerinden bir süre geçtikten sonra ülkeyi terk etmek zorunda kalmıştır. Çok

sayıda gazeteci, sanat camiasından ünlüler, bazı iş insanları ve diğer tanınmış isimler de ülkeyi terk etmiş ve bunlardan bir kısmı Şulman gibi yabancı ajanlar listesine eklenmiştir.

Hibrit rejimlerin istikrarı muhalefetin etkinliği, siyasi partilere olan güven, seçimlere katılım ve güven (Ekman, 2009) gibi birçok unsurla ilgilidir ve bu rejimler genel olarak oldukça dayanıklıdır. Nitekim serbest pazara yakın bir ekonominin ve nispeten özgür bir sosyal ortamın avantajlarını kullanırlar. Bu nedenle klasik diktatörlükler gibi bir sabah aniden dağılmazlar. Rusya'daki rejimin SSCB'de olduğu gibi çökmesini veya aksine yeniden canlanmasını bekleyenler bu hususu dikkate almalıdır. Ancak yine de bundan dolayı hibrit rejimlerin istikrarlı oldukları söylenemez. İstikrar rejim tarafından arzulanır ve istikrar uğruna rejim her türlü karışıklığa hazırdır. Bu çelişkili durumun kaynağı karar alma mekanizmasındadır. Tüm geribildirim kanallarını sürekli olarak kesen rejim adeta bir âmâ gibi çoğu kez dokunarak hareket etmek zorunda kalır. Nitekim gerçeğe bağlantı kurmak için elinde kendi kendine konuşan televizyon kanalları, liyakatsizlik ilkesine göre özel seçilmiş 'seçkinler' ve liderin uzun yıllar tecrit altında kaldığı için uyuşmuş içsel hissinden başka bir şey yoktur. Bu nedenle hibrit rejimler eylemlerinin veya eylemsizliklerinin iç ve dış kamuoyunda kabul edilebilir olacağını umarlar. Bir hata yapıldığında hatayı düzelterek bir mekanizması yoktur (Şulman, 2018).

Hibrit rejimin nihai amacı gücünü korumaktır. Diğer bütün amaçlar ikincildir. Bu nedenle totaliter rejimler daha iyi bir gelecek hayali etrafından şekillenirken hibrit rejimler modernleşmeye karşı nefret besler. Hibrit rejimlerin 'daha iyi geleceği' ise efsaneleştirdiği geçmiştir. Bu yüzden Şulman'a göre hibrit rejimler gözlerini aslında Büyük Sırbistan'a, Simon Bolivar'ın 'şanlı dönemine' (Venezuela) veya Rusya'da olduğu gibi Romanov Hanedanlığına, atom bombasına ve 'Slav gündönümü'nün karışımına göz dikmektedir (Şulman, 2018).

Hibrit rejimler saldırgan bir tutum sergilediklerinde bu tutumu dünyada yaşanan devrimin gereksinimlerine veya tüm dünyada insan haklarının savunulması gibi konularla izah etmezler. Saldırgan tutumun gerekçesi geçmişle ilgilidir. Gerekçesi geçmişe dönerek orada yapılmış bir 'haksızlığı' düzeltmek, geçmişteki bir olayın intikamını alma veya geçmişte kendine ait olanı geri almaktır (Şulman, 2018). Şulman burada Rusya'nın Ukrayna başta olmak üzere Post-Sovyet ülkeler konusundaki tutumuna vurgu yapmaktadır. 'Kendisine ait olanı geri alma' retoriği Rusya'nın iç siyasetinde sıklıkla başvurulan bir argümandır.

Şulman çoklarının (Bayulgen, 2003; Motyl, 2005; Guliyev, 2009; Nodia, 2009) yoğun doğal kaynaklara sahip olmakla hibrit bir rejime dönüşmek arasında kurdukları bağlantıyı kabul etmektedir. Ona göre de Hibrit rejimler genellikle güçlü doğal kaynaklara sahip ülkelerde ortaya çıkar. Petrol mutlaka yaşamı destekleyen bir kaynak olmasa da bu tür devletler zaman zaman Petro-Devlet olarak adlandırılmaktadır. Özetle bu tür rejimler temelde halk emeğinden değil doğal bir kaynaktan gelir elde eden rejimlerdir. Bu tür rejimlerde halk sadece onlara müdahale eden, rejimin konumunu kaybetmesi için riskler yaratabilecek bir unsurdur. Bu nedenle bu tür rejimler herhangi bir kitlesel hareketten korkmaktadır ve sivil aktivizm ve sivil katılım hiçbir kurum tarafından kullanılmaz (Şulman, 2018). Petro-devlet ve hibrit rejim aynı şeyi ifade eden kavramlar değildir. Nitekim tüm hibrit rejimlerin ekonomilerinin temeli doğal kaynak

ihracatına dayanmaz. Ayrıca tüm doğal kaynak ekonomileri seçime dayalı yarı otoriterizm şeklinde temayüz etmezler. Ancak yine de doğal kaynakların satışından elde edilen yüksek kazanç ve hibrit rejim arasında bir bağlantı vardır (Şulman, 2018).

Tüm hibrit rejimlerin mutlak surette doğal kaynaklara dayalı bir ekonomileri yoktur ve doğal kaynaklar açısından zengin tüm ülkeler hibrit rejimle yönetilmemektedir. Ancak genel olarak refahı doğal kaynakların satışına dayanan ülkeler yarı otoriter veya otoriter olma eğilimindedirler. Ayrıca zengin kaynaklara sahip otoriter rejimlerin komşu devletlerle savaşa girme veya iç politika gayeleri için dış tehdit konusunu kullanma eğilimleri de yaygındır (Şulman, 2018). Böylelikle Şulman'a göre güçlü doğal kaynaklara sahip ülkelerde rejim mutlaka hibrit olmak zorunda değildir. Ancak otoriter ve hibrit rejimlerin toplumsal katılıma ihtiyaç duymamaları hatta bundan rahatsız olmaları, iş gücüne dayalı ekonomilerde ise sivil toplumun (örneğin sendikaların) öyle veya böyle zuhur edeceği gerçeği düşünüldüğünde otoriter veya yarı otoriter rejimler için güçlü doğal kaynakların önemli bir avantaj olduğu çıkarımına varmak mümkündür.

Rus siyaset bilimci Golosov 2015 yılında yayımlanan yazısında hibrit rejim tanımının aslında otoriter rejimlere formal demokratik özellikler nedeniyle başka bir isim verme çabası olduğunu iddia etmektedir. Ona göre hibrit rejim tanımı Putin'i yatıştırmak isteyen batılı politikacıların kullandıkları bir argüman olmaktan öteye gitmemektedir (Golosov, 2015). Özetle 'hibrit rejim' aslında otoriter rejimin yumuşatılmış bir ifade biçimidir.

Buna karşın Şulman söz konusu suçlamanın (otoriter rejim tanımını yumuşatmaya çalışmak) haksız bir suçlama olduğunu dile getirmektedir. Buna göre sosyal bilimciler doğa bilimleri veya matematik bilimi ile ilgilenenlerin genellikle karşı karşıya kalmadığı bir tehdit ile karşı karşıyadır. Örneğin hiç kimse bir böcek bilimciye böceği tarif ettiği için böceğin propagandasını yaptığı veya böceğin "günahkâr varlığı"na haklı çıkarmaya çalıştığı suçlamasını yöneltmez. Ancak sözgelimi tacizin dinamikleriyle ilgilenen, doğa bilimleri ve sosyal bilimlerin kesişiminde yer alan psikologlar mütemadiyen tecavüzcülerin amaçlarını açıklamaya çok fazla odaklandıkları ve dolayısıyla onları aklamaya çalıştıkları suçlamasıyla karşı karşıya kalmaktadır. Zor bir çocukluk geçirmiş olmaya veya birtakım travmalara gönderme yapmak gereksiz ve art niyetlidir! Bunların üstü örtülmeli ve anlatılmamalıdır. Bilim bahane edilmemelidir! (Şulman, 2018). Şulman bu benzetme ile açıkça hibrit rejim tanımının otoriter rejimlere göstermelik birtakım demokratik özellikler nedeniyle yeni bir isim vererek yumuşatma çabası olduğu suçlamasını reddetmektedir. Aksine bu bilimsel bir çıkarımdır. Hibrit rejim üzerine çalışmalar otoriter rejimleri, özelde Rus yönetimi daha az otoriter gösterme çabası olarak algılanmamalıdır. Öyle ki psikolog-tecavüzcü ilişkisi gibi sert bir göndermeyle cevap vermesi bu suçlamaya karşı tavrını bariz bir şekilde ortaya koymaktadır.

Otoriter rejimlerin farklı biçimlerini tasnif etmek gereklidir. Her tasnif koşullu olmaya mahkumdur ancak yine de sınıflandırma yapmak zorunludur. Şulman'a göre hibrit rejim sınıflandırmasına dâhil edebilmek için siyasal sistemde parlamento, kamu kuruluşları, devlete ait olmayan medya kuruluşları gibi yasal demokratik kurumların bulunması gerekir. Hibrit rejim sınıflandırmasına "giriş bileti" ise "seçimlere katılma hakkı olan en az iki kayıtlı partinin varlığıdır." (Şulman, 2018).

Hibrit rejimlerde ‘demokrasiziz seçim’ (Levitsky & Way, 2002) fenomeni söz konusudur. Şulman’a göre hibrit rejimlerde seçim yapılır ancak hükümet değişmez. Farklı medya kuruluşları vardır ancak hepsi aynı şeyi söyler. Siyasal muhalefet vardır ancak kimseye muhalefet etmez. Hibrit rejimler var olmayan bir demokrasiyi simüle etmenin yanı sıra aslında gerçekte var olmayan bir diktatörlüğü de varmış gibi gösterir. Özetle hibrit rejimler demokratik olmadıkları gibi aslında tam bir diktatörlük de değildir. Sözde demokratik görünümün sahte olduğunu anlamak kolaydır. Ancak diktatörlüğün sahte olduğunu, Şulman’ın deyişiyle “Stalinist bıyıkların da sahte olduğunu anlamak daha zordur.” Nitekim modern insan için ‘belirgin bir şiddet’ ve ‘düşük düzeyde baskı’ gibi kavramlar etik olarak şüpheli kavramlardır (Bobakov, 2014). Şulman’ın hibrit rejimlerdeki diktatörleri adeta kâğıttan kaplanlara benzetmesi, rejimin toplumu sessiz kalmaya ikna etmesine karşın monarşilerin veya totaliter rejimlerin aksine toplumda sisteme ve/veya lidere karşı geniş çapta ideolojik bir bağlılığın olmamasına, başka bir deyişle Hoffer (1951)’in işaret ettiği “gerçek inanan”ların sayısının aydınlar, bürokratlar ve askerler de dâhil tüm toplumda az olmasından kaynaklandığı söylenebilir.

Hibrit Rejimlerde Karar Alma Süreçleri

Hibrit rejimlerde karar alma süreçleri oldukça karmaşıktır. Demokratik kurum ve süreçlerin olmayışı kararın ‘yüce irade’ tarafından net ve hızlı bir şekilde alınacağını düşündürür. Ancak gerçekte olan bunun tam tersidir. Yasal ve siyasal kurumların etkisi azaldıkça herhangi bir konuda karar geliştirme ve karar alma süreci de o derece karmaşık hale gelmekte ve uygulama oranı da düşmektedir (Şulman, 2018).

Easton (1965)’un kütleleşmiş “Siyasal Sistemin Basitleştirilmiş Modeli”nde karar alma süreci bilgisayar girdileri ve çıktılarına benzer bir şekilde işler: çevredeki değişiklikler, siyasi sisteme talepler ve destekler şeklinde ‘girdiler’ olarak girer. Bu talep ve destekler siyasal sistem içerisinde çevreye ilişkin bazı karar ve eylemlere yani ‘çıktılar’a dönüşür. Bu çıktılar çevreye etkileşime girer. Etkileşim sonucu ortaya çıkan yeni talep (karşı çıkma) ve destekler tekrar girdiler şeklinde döngüye girer.

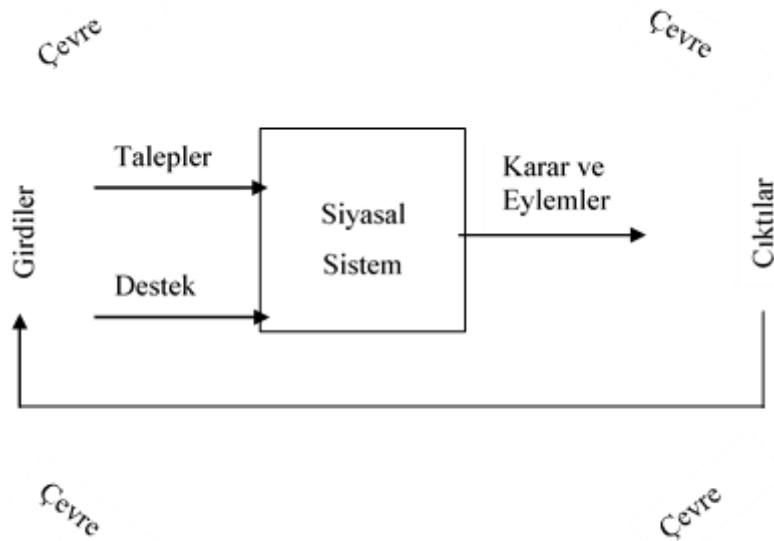

Şekil 1. Demokratik rejimlerde karar alma süreci (Easton, 1965).

Oysa hibrit rejimlerde karar alma süreci çok daha karmaşıktır. Siyasal sisteme çevreden bir giriş yoktur. Sisteme girişi sağlayan tüm bağlantı noktaları tıkanmış durumdadır. Ancak belirli çıkar grupları sistem içerisine sızmış ve yerleşmiştir. Bu gruplar nedeniyle sistemden belirli bir çıktı değil birkaç farklı yönlendirilmiş sinyal çıkmaktadır. Çıkar gruplarına ait farklı iradelerin sistem içerisinden tek bir karara dönüştürülmesi süreci genellikle olaydan sonra gerçekleşir. Hibrit sistem için bu işleyiş gereklidir. Nitekim insanların ne istediği, nasıl tepki verecekleri, alınan kararların sonuçlarının ne olacağını ve bu kararların uygulanabilir olup olmadığını önceden belirlemenin bir yolu bulunmamaktadır (Şulman, 2014a).

Sağlıklı bir siyasal sistemde karar süreci tamamlanıp çıktıya dönüştükten sonra bir kamu tepkisi başlar. Zaten kararın alınmasına yol açan şey en başta çevreden gelen talep ve destektir. Hibrit rejimlerde ise bunun tam tersi geçerlidir. Bir konuda karar verilir. Karar verildikten sonra kararın izahı için acilen bir propaganda gerekçesi seçilir. Alınan karar çıkar gruplarının yönlendirmesiyle alındığından başka birtakım çıkarlarla muhtemelen çelişki içerisindedir. Gerçek niyet açıkça duyurulamadığından propaganda için kullanılan argümanlar birbiriyle çelişen birbirini yok eden argümanlar şeklindedir (Şulman, 2018).

Alınan karar, çevreyle ve gerçeklikle temasa geçtiğinde bir şekilde uygulanması gerekir. Propagandanın gürültüsüyle eş zamanlı olarak gerçek kamuoyunun (halkın, uzmanların ve çıkar gruplarının) tepkisi de duyulmaya başlar. Bu nedenle kararın gizlice verilmesi rejim için çok önemlidir. Aksi halde “herhangi bir açıklık düşmanların ve zararlıların kutsal güç merkezine girmesine izin verecektir” (Şulman, 2018).

Bir sonraki aşama kararın aşınması aşamasıdır. İlgili karar alınırken muhtemelen en üst düzey yetkililere bile danışılmamıştır. Ancak kararın kabulünden sonra gelen sert ve yoğun tepkiler nispeten dinlenmektedir. İktidar kanadı kamuoyunu dinliyor ve hatalarını düzeltiyor gibi görünür. Ancak bu düzeltme zamanında ve tam bir düzeltme değildir. Nitekim sağlıklı geribildirim kanalları olmadığı ve karar alıcılar toplumundan yalıtıldığı için yetkin kararlar verilemez. Karar vericiler halkın tepkisini genellikle çarpıtılmış, rastgele veya yanlış anlaşılan birtakım sinyallere dayanarak yakalamaya çalışırlar (Şulman, 2018). Şulman’a göre hibrit rejimlerde en önemsizinden en önemlisine kadar tüm karar alma mekanizmaları bu şekilde işlemektedir. Dolayısıyla tatil kararı da savaş kararı da benzer şekilde alınmaktadır.

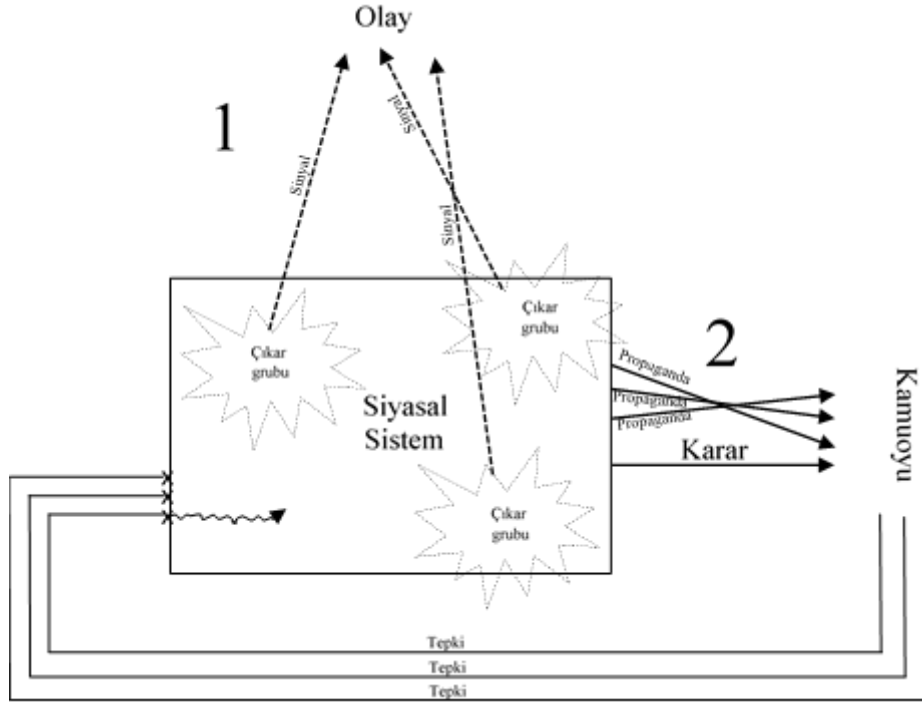

Şekil 2. Hibrit rejimlerde karar alma süreci.

Otoriter rejimlerde karar alma körü körüne gerçekleştiğinden saldırganlık/askeri çatışma otoriter rejimler için demokratik rejimlerden daha tehlikelidir ve olası bir başarısızlık durumunda kısa sürede rejimin istikrarının bozulma ihtimali oldukça yüksektir. Ancak başarısız bir savaş neticesinde rejimin yıkılması pek olası değildir. Nitekim bilgi çağında savaşlar medya denetimi kadar başarılıdır (Şulman, 2018).

İktidarın El Değiştirmesi, Darbeler, Demokratikleşme ve Otokratikleşme Eğilimi

Siyaset bilimi karmaşık ve büyük ölçekli sosyal olayları inceleyen bir bilimdir. Bir bilim olarak tercihen sayısal verilerle ve doğru terimlerle çalışmayı amaçlar. Özellikle batılı siyaset bilimcilerin seçimler ve seçim analizleri üzerine yoğunlaşması bu yüzden. Net sayısal sonuçları olan, belirli bir zaman sınırlamasına tabi düzenlenmiş bir süreç olarak seçimler ile ilgili grafikler oluşturmak, sıralamak ve sınıflandırma yapmak için oldukça uygundur. Fakat Şulman'a göre seçimler önemli bir unsur olmakla birlikte bir siyasal rejimi sadece seçimlerle değerlendirmek bir aileyi yeni yılı nasıl kutladığına göre değerlendirmeye benzetilmektedir. Bu değerlendirme sonucunda ailenin gelir düzeyi, aile fertlerinin dini görüşleri ve kültürel seviyeleri hakkında değerli bilgiler elde edilebilir. Ancak ailenin gündelik hayatını gözlemleyerek, ailenin gelir kaynağı, aile bütçesinin dağılımı ve çatışmaların nasıl çözüldüğü gibi veriler elde etmek daha değerlidir (Şulman, 2018). Böylelikle siyaset bilimi açısından seçim sonuçlarına bağlı sayısal verilerle çalışmak değerli olmakla birlikte asıl önemli olan toplumsal hayatı uzun süreli olarak gözlemleyerek yapılan çalışmalardır.

Levitsky ve Way (2010)'e göre özetle:

- Batı ile bütünleşen rejimler zamanla demokratikleşmiştir.
- Batı ile bağları zayıf olan, iç örgütlenmesi güçlü rejimler istikrarlı otokrasilere dönüşmüş,

c) İç örgütlenmesi zayıf olan rejimler yakınındaki güçlü komşuya bağlı ve bağımlı hale gelmiştir. Komşu ülke demokratik değilse istikrarsız otokrasi, demokratik ise demokratik ülke halini almışlardır.

Hibrit rejimlerin mutlak bir otoriterliğe dönüşme ihtimali Batı'dan uzaklaşma ve tecrit ve Çin Halk Cumhuriyeti gibi otoriter bir komşuyla yakınlaşmayla artmaktadır. Fakat Şulman'a göre Rusya'nın yeniden Doğu'ya yönelme retoriği yüksek oranda propaganda amaçlıdır. Rejimin demokratikleşme ihtimali toplumun organize olmasıyla paralel bir seyir izlemektedir (Şulman, 2018). Levitsky ve Way (2010)'e göre hibrit rejimlerin demokratikleşme ve otokratikleşme eğilimi 'bağlantı', 'nüfuz' ve 'iç siyasi kurumların durumu'na bağlı olarak gerçekleşmektedir. Bağlantı: rejimin dış dünya ile ekonomik ve siyasi bağlantıları, uluslararası anlaşmalara, ittifaklara ve ticarete katılım düzeyi ne derece yüksekse demokratikleşme ihtimali de o kadar yüksektir. Ayrıca bu durumun tam tersi de geçerlidir. Nüfuz: Bağlantı ile benzer bir şeye işaret etmektedir. Rejimin davranışı üzerinde dış aktörlerin nüfuzu, dış aktörlere bağımlılık, önemli bir ana ticaret ortağı veya mali yardım kaynağı sağlayan bir ülkeye işaret eder. Bu ana ortak ülke demokratik ise onunla ortak olan rejimin de demokratikleşmesi olasıdır. Tam tersi bu durum için de geçerlidir. İç siyasi kurumların durumu: Bir rejimin kurumlarının zamanla demokratikleşmeye katkıda bulunan demokratik kurumları taklit etme yeteneğidir. Aksi söz konusuysa örneğin önceki siyasal durumdan miras kalan bir bürokrasi ve güçlü bir baskı yönetimi varsa bu rejimi otokrasiye iter (Şulman, 2018).

Şulman otoriter rejimlerdeki siyasal kurumların aslında hayali ve göstermelik kurumlar olduğu fikrinden uzaklaşan çalışmalarını desteklemektedir. Otoriter rejimlerdeki 'saf formaliteler' ne tamamen saf ne de tamamen formalitedir. Dahası Şulman Gandhi (2008) ve Magaloni (2006)'nin bir rejimin demokratik sahneyi taklit ettikçe istikrarının ve demokrasiye dönüşme ihtimalinin artacağı fikrini desteklemektedir. Ona göre bu durumun gizemli bir tarafı yoktur. İyi bir insan gibi davranan bir kişi iyi bir insana benzemektedir. Şayet bu kişinin davranışları torunları tarafından benimseniyorsa, bu davranışlarda samimi olunup olunmadığı artık önemini yitirmektedir (Şulman, 2018).

Gervasoni (2018)'ye göre hibrit rejimler demokratikleşme konusunda uluslararası ve ulusal baskılar karşısında açık bir otoriterlikten kaçınma ihtiyacının ürünüdür. Oysa Şulman (2018)'a göre "Taklit, erdeme doğru atılan ilk adımdır". Taklit demokrasilerin ortaya çıkışı, gerçek demokrasilerin yozlaşmasının sonucu değildir. Aksine şiddetin elli yıl öncesine göre yaygın ve pervasızca kullanılmasına izin vermeyen bir ahlakın meyvesidir (Şulman, 2014b).

Sosyal örgütlenme biçimleri, rejim onları göstermelik olarak kurmuş veya kurulmasına müsaade etmiş olsa bile netice itibariyle kamu yararına yararlıdır. Nitekim halkın ortak yürüttüğü faaliyetler diğer sosyal örgütlenme biçimlerinin ortaya çıkışı için bir ilk adımdır (Şulman, 2018).

Totaliter rejimlerde seçimler tamamen gerçek hayattan soyutlandırılmıştır. Örneğin SSCB'de (Sovyet Sosyalist Cumhuriyetler Birliği) siyasi partiler yasaklıdır, farklı alternatif adaylar yoktur, seçimlere katılım kolluk kuvvetlerinin kontrolindedir. Hibrit rejimlerde ise yetkililerin seçim sonuçlarını manipüle etme gayretleri bile seçimlerin totaliter rejimlerdeki gibi tamamen formalite olmadığının göstergesidir (Şulman, 2018).

ROİ (Rus Kamu İnisiyatifi/Rossiyskaya Obşestvennaya İnitsiativa)⁴ yasama sürecine sivil katılımın bir örneği olması gerekirken 100 binden fazla oy alan teklifi yetkililerin reddetmek zorunda kalması, uygulamanın güzel bir vitrin değil bir “rezalet” olduğunu ortaya çıkarmıştır. Şulman’a göre “Yetkileri olmayan sahte bir parlamento” olarak kurulan Rusya Federasyonu Kamu Odası’nın (Obşestvennaya Palata Rossiyskoy Federatsii)⁵ seçimleri çevrimiçi düzenlemeye yönelik girişimi sivil aktivistlerin seçim kazanmaya başlamasına yol açmıştır. Bunun üzerine çevrimiçi sonuçlar çarpıtılmaya başlanmış ve insanlar polis nezaretinde otobüslerle seçim sandıklarına taşınarak seçimlerde büyük çapta bir tahrifat yapılmıştır. Bu örnekler hibrit rejimlerin demokratik kurumları ne kadar çok taklit ederse netice itibarıyla gerçek bir demokrasiye dönüşme şansının artacağına kanıtı olarak gösterilebilir. “Her diktatör ve yarı diktatör bir noktada ayrılacaktır: Önemli olan bundan sonra ne olacaktır.” (Şulman, 2018).

Şulman’a göre otokrasi türleri arasında şahsa/lidere dayanan rejimler, iktidarı barışçıl yollarla devretme olasılığı en düşük olan rejimlerdir. Bu tür rejimlerde iktidar değişikliği genellikle şiddet, dış müdahale veya liderin ölümüyle gerçekleşir. Şahıs diktatörlükleri uzun sürer, kanla biter ve arkasında birtakım kalıntılar bırakır. Geddes (1999)’in verilerine atıf yapan Şulman (2018), 1946-1999 yılları arasındaki verilere göre en uzlaşmacı diktatörlüklerin askeri cuntalar olduğunu söylemektedir. Askeri cuntaların yönetim süreleri ortalama olarak kişisel diktatörlüklerden kısadır ve müzakerelerle iktidarı bırakma veya seçimle devretmeyi kabul etme olasılıkları yine şahıs diktatörlüklerine göre daha yüksektir. Nitekim ona göre ordunun en az sevdiği şey savaştır. Asıl kana susayanlar “kadrolu teorisyenler” ve “kendi kendilerini vatansever ilan eden sosyal bilimcilerdir”. Rusya özelinde ise özel servisler ve kolluk kuvvetlerinin aksine ordunun siyasi bir varlığı yoktur. Dolayısıyla askeri bir darbe Rus rejimi için bir tehdit değildir. Rusya’da asıl güç sivil alanı, güvenliği ve ekonomiyi, devlet şirketlerini ve kamulaştırılan hammadde işletmelerini temsil eden bürokrasiye aittir. Dolayısıyla Rusya’da her şeyin tek bir kişiye bağlı olduğu ve Putin sonrasında radikal güvenlik güçlerinin iktidara geleceğine ilişkin söylemler eğitimli kentsel nüfus için tasarlanmış Rusya için anlaşılır olan tarihsel bir karamsarlığa dayanan ve bürokratik gerçeklerin bilinmemesinden faydalanan söylemlerdir (Şulman, 2018).

Bir askeri darbe olasılığı (örneğin, iktidar değişikliğine yol açan bir kitlesel protestonun aksine, güvenlik güçlerinin bir komplosu), darbenin yönlendirildiği liderin popülaritesi veya popülarlığı ile ilgili değildir. Komployu düzenleyenler kendi bilgi ortamlarında yaşarlar ve kendi türleriyle iletişim kurarlar. Halkın görüşüyle değil, gerekli askeri ve mali kaynakları toplayıp toplayamayacaklarıyla ilgilenirler. Bu başarılı olursa, önceki anketler ne olursa olsun, darbe başlangıçta halk tarafından onay veya tarafsızlıkla

⁴ Rusya Federasyonu Cumhurbaşkanı Kararnamesi ile kurulan Bilgi Demokrasi Vakfı tarafından yürütülen, Rus vatandaşlarının sivil girişimlerde bulunabilecekleri veya var olan sivil girişimler için oy kullanabilecekleri çevrimiçi (Росси́йская, n.d.) platform. 100 bin imza toplayan dilekçeler hükümete bağlı uzmanlar tarafından incelenir ve ilgili organların tavsiyelerine dayanarak fikrin yürütme seviyesinde değerlendirilip değerlendirilmeyeceğine karar verilir. Telif haklarıyla ilgili 2013 yılında çıkarılan yasada filmlerin münhasır haklara aykırı olarak dağıtıldığı bilgi kaynaklarına erişimin kısıtlanmasına ilişkin prosedür açıklandıktan sonra ilgili yasanın kaldırılmasını talep eden bir dilekçenin 100 bin oy aldıktan sonra yetkililer tarafından dilekçenin reddedilmesine vurgu yapılmaktadır. İlerleyen süreçte benzer başka olaylar da yaşanmıştır çok sayıda eleştiriye maruz kalmıştır.

⁵ Toplumsal sorunlarını çözmek için vatandaşların, kamu derneklerinin, devlet makamlarının ve yerel yönetimin çıkarlarını koordine etmeyi amaçlamayan kamu kurumu.

karşılacaktır. Askeri darbeler veya güvenlik güçlerinin komploları, iktidar değişikliğine yol açan kitlesel protestoların aksine darbenin hedef aldığı liderin popülerliği ile bağlantılı bir seyir izlemez. Nitekim darbeciler kendi bilgi ortamlarında yaşarlar. İletişimlerini kendi sınıflarından insanlarla kurarlar. Kamuoyunun fikirleriyle ilgilenmezler. İlgilendikleri şey gerekli askeri ve mali kaynakların toplamı toplanamayacağıdır. Darbe başarılı olursa devrik liderin halk arasındaki popülaritesi ne olursa olsun cunta halk tarafından ilk başta tarafsızlık veya onayla karşılanacaktır. Seçkinlerin planladığı komplolarda ülkedeki ekonomik büyüme veya küçülmenin de bir önemi yoktur. Nitekim onlar kendi özel dünyalarında yaşarlar. Darbe girişimleri genellikle seçimlerin yapılacağı yıl veya bir önceki yıl yapılır. Bunun nedeni darbecilerin seçimlerde kendilerinin beklediği bir sonucun çıkacağına inanmamaları veya seçimlere kadar beklemek istememeleridir. Bu nedendir ki popüler bir lidere karşı darbe ihtimali popüler olmayan bir lidere karşı olandan daha yüksektir. Nitekim kısa bir süre sonra seçimlerde kendiliğinden iktidardan ayrılacak olan birine karşı yüksek bir risk olarak darbe girişiminde bulunmak mantıklı değildir. Fakat bu çıkarım darbecilerin ‘rasyonel’ nedenlerle hareket ettiği ve söz konusu ülkede seçimlerle iktidar değişikliğinin mümkün olduğu öncüllerine dayalıdır (Şulman, 2018).

Klasik yaklaşıma göre askeri darbeler genellikle fakir ülkelerde meydana gelir. Zengin ülkeler ya istikrarlı demokrasiler kurmuş ya da veraset sorunlarını demokratik olmayan ancak aşırı şiddet de içermeyen (örneğin Suudi Arabistan’da olduğu gibi aile içerisinde) yöntemlerle çözmüş görünmektedir. İktidar değişimindeki istikrarsızlıklar çoğunlukla ara tip rejimlerin karşılaştığı sorunlardır (Şulman, 2018).

SONUÇ

1990’lı yıllarda siyasal rejimlerde otokrasi ve demokrasi arasındaki gri alanı ‘hibrit’ olarak tanımlamada geç kalmayan siyaset bilimciler, kavramın ortaya çıkışı üzerinden geçen otuz yılı aşkın sürede entelektüel bir imtihan vermişlerdir. Hibrit rejimlerin demokrasiye geçişten önceki bir basamak olduğu varsayımı bütüncül olarak doğrulanamamıştır. Kimi hibrit rejimler demokratik sistemlere geçmesine karşın kimileri uzun yıllar değişiklik göstermemiş kimileri ise giderek daha da otoriterleşmiştir. Dolayısıyla hibrit rejimler üzerine üretilen teoriler zamanla basit bir geçiş süreci olmanın ötesine uzanmıştır. Ancak teorisyenlerin büyük bölümünün batılı düşünürlerden oluşması hibrit rejimler hakkında Avrupa merkezci bir bakış açısının yapılaşmasına neden olmuştur. Şulman ise hibrit rejimler hususunda günümüze kadar yapılan çalışmaları es geçmeden hibrit bir rejim olarak tasnif edilen Rusya içindeki dinamikleri fikri alana taşımayı başarmıştır. Ortaya koyduğu görüşler bir durum analizi yapmaktan öte hibrit rejimler ile ilgili teorik altyapıyı destekler niteliktedir.

Rus siyaset bilimciler özelinde yaptığı, rejimin geleceğini tek bir kişi ile ilişkilendirmenin yanlış olduğu, tarihin tekerrürden ibaret olmadığı, coğrafyanın kader olmadığı, kaba materyalizm ve kaba idealizmin yanlış olduğu, Ters Kargo Kültü olarak adlandırdığı demokratik teamül ve kurumların batıdan bir günde âdete mucizevi bir şekilde geleceğine inanmanın veya söz konusu demokratik teamül ve kurumların sistem ve toplum açısından hiçbir faydası olmadığına inanmanın yanlış olduğu, dünyanın sadece şiddetli olaylar tarafından şekillenmediği, komploculuğa ve bir rejimin kaderinde dış

faktörlerin rolünün abartılmasına karşı çıkması gibi konularda geliştirdiği siyaset bilimi eleştirisi genel geçer dikkate alınması gereken eleştiriler olarak değerlendirilmelidir.

Otoriter rejimlerin toplumu pasifize etmeye çalıştığına, totaliter rejimlerin ise aksine kitlesel harekete teşvik ettiğine vurgun yapan Şulman, hibrit rejimleri otoriterliğin temsili olduğu belirterek, bu tür rejimlerde halkın pasif durumda olmasını rejiminin monarşinin ahlaki sermayesine ve veya totaliter rejimlerin baskı mekanizmasına tam olarak sahip olmamasıyla açıklamaktadır. Hibrit rejimlerin vatandaşlarını bilhassa aktif azınlığı elinde tutmak gibi bir niyetlerinin olmadığı aksine onları uzaklaştırmak istemesini de bu şekilde izah etmektedir. Böylelikle hibrit rejimlerde toplum rejime onay verebilir ancak ona destek vermez.

Hibrit rejimlerde demokrasi sahte olduğu kadar diktatörlük de sahtedir. Serbest pazara yakın bir ekonominin ve nispeten özgür bir sosyal ortamın avantajlarını kullandıkları için bu tür rejimler aniden dağılmazlar. Saldırgan tutum sergileyen hibrit rejimler bu tutumu günün gereksinimleri ile değil geçmişe atıfta bulunarak gerekçelendirme yoluna giderler. Hibrit rejimler genellikle güçlü doğal kaynaklara sahip ülkelerde ortaya çıkar. Karar alma süreçleri içerideki çıkar gruplarının yönlendirmesiyle işler. Şeffaflıktan yoksundur. Şulman'a göre hibrit rejimlerdeki siyasal kurumlar tamamen hayali ve göstermelik değildir. Demokrasi taklit edildikçe gerçekten demokratikleşme ihtimali artar.

Hibrit rejimler çoğunlukla güçlü doğal kaynaklara sahip ülkelerde ortaya çıkar. Rejim gelir elde etmek için halk emeğine ihtiyaç duymadığından sivil katılımı arzulamaz. Seçimler yapılır ancak iktidar değişmez. İktidara muhalefet etmeyen bir 'muhalefet' vardır. Hibrit rejimlerde karar alma siyasal sistem içerisine sızmış çıkar gruplarının yönlendirmeleri doğrultusunda gerçekleşir. Süreç geribildirimden yoksundur. Temelde demokratik rejimlerle bütünleşen hibrit rejimler demokratikleşme, bütünleşemeyen ve iç örgütlenmesi güçlü rejimler otokrasiye dönüşme eğilimindedir. Bir tür otokrasi olan hibrit rejimlerde rejim şahsa dayalı ise iktidarı barışçıl yollarla devretme olasılığı düşüktür.

KAYNAKÇA

Eserler

- Acemoğlu, D., & Robinson, J. A. (2015). *Ulusların düşüşü: Güç, zenginlik ve yoksulluğun kökenleri*. Doğan Egmont Yayıncılık ve Yapımcılık.
- Batırov, T. (2022). *Politolog yekaterina şulman uyehala iz rossii*. Erişim Tarihi: 05.05.2022, <https://www.forbes.ru/society/462287-politolog-ekaterina-sul-man-uehala-iz-rossii>
- Bayulgen, O. (2003). *Polarizing effects of globalization: Political regimes that attract oil investments* (Doktora tezi, The University of Texas at Austin).
- Bogaards, M. (2009). How to classify hybrid regimes? Defective democracy and electoral authoritarianism. *Democratization*, 16(2), 399-423. <https://doi.org/10.1080/13510340902777800>
- Bonet, L., & Zamorano, M. M. (2021). Cultural policies in illiberal democracies: A conceptual framework based on the Polish and Hungarian Governing experiences. *International Journal of Cultural Policy*, 26(1), 559-573. <https://doi.org/10.1080/10286632.2020.1806829>

- Clark, G., & Gray, R. (2014). Geography is not destiny: Geography, institutions and literacy in England, 1837-1863. *Oxford Economic Papers*, 66(4), 1042-1069. <https://doi.org/10.1093/oep/gpu020>
- De Walle, N. V., & Butler, K. S. (1999). Political parties and party systems in Africa's illiberal democracies. *Cambridge Review of International Affairs*, 13(1), 14-28. <https://doi.org/10.1080/09557579908400269>
- Diamond, L. J. (1996). Is the third wave over? *Journal of Democracy*, 7(3), 20-37.
- Easton, D. (1965). *A systems analysis of political life*. John Wiley & Sons.
- Ekman, J. (2009). Political participation and regime stability: A framework for analyzing hybrid regimes. *International Political Science Review*, 30(1), 7-31. <https://doi.org/10.1177/0192512108097054>
- Feynman, R. P. (1974). Cargo Cult Science. *Engineering and Science*, 37(7), 10-13.
- Friedman, J. (1974). Marxism, structuralism and vulgar materialism. *Man, New Series*, 9(3), 444-469.
- Furman, D. (2007). The origins and elements of imitation democracies. *Eurozine*, 1-20.
- Furman, D. (2008). Imitation democracies: the post-Soviet penumbra. *New Left Review*, 54, 28-47.
- Galimova, N., & Kostina, Y. (2018). *Politolog yekaterina şulman poluçila predlojenije voyti v SPÇ*. Erişim Tarihi: 01.03.2022, <https://www.rbc.ru/politics/29/11/2018/5bffff0e9a7947363e3247f5>
- Gandhi, J. (2008). *Political institutions under dictatorship*. Cambridge University Press.
- Geddes, B. (1999). *Authoritarian breakdown: Empirical test of a game theoretic argument*. Annual Meeting of the American Political Science Association.
- Gervasoni, C. (2018). *Hybrid regimes within democracies: Fiscal federalism and subnational rentier states*. Cambridge University Press.
- Golosov, G. (2015). *Rossiya: "Elektoralny avtoritarizm" ili "gibridny rejim"?* Erişim Tarihi: 19.03.2022, <https://republic.ru/posts/1607>
- Guliyev, F. (2009). Oil wealth, patrimonialism, and the failure of democracy in Azerbaijan. *Caucasus Analytical Digest*, 2, 2-5.
- Hankiss, E. (1988). The "second society": Is there an alternative social model emerging in contemporary hungary? *Social Research*, 55(1/2), 13-42.
- Henderson, J. V. (1999). Overcoming the adverse effects of geography: Infrastructure, health, and agricultural policies. *International Regional Science Review*, 22(2), 233-237. <https://doi.org/10.1177/016001799761012271>
- Hoffer, E. (1951). *The true believer: Thoughts on the nature of mass movements*. Harper & Row.
- Huntington, S. P. (1991). Democracy's third wave. *Journal of Democracy*, 2(2), 12-34. <https://doi.org/10.1353/jod.1991.0016>
- Jebens, H. (2004). *Cargo, cult, and culture critique*. University of Hawaii Press.
- Johnson, D. (1995). Kurt tucholsky: Left-wing intellectual and politically-engaged journalist. *Anthós*, 1(4), 108-149.
- Jowett, B. (1888). *The Republic of Plato*. Clarendon Press.

- Kudaşeva, V., A., & Kolesni, A., Gangnus. (2021). *İssledovaniye: Samiye vliyatelniye politologi rossii*. Erişim Tarihi: 09.03.2022, <https://dailymoscow.ru/polit/rejting-samyh-vliyatelnyh-politologov-rossii>
- Latmina, Y. (2015). *Patruşev i olbrayt: Kak fraza kremlevskih trolley stala simvolom veri kremlevskoy eliti*. Erişim Tarihi: 14.02.2022, <https://novayagazeta.ru/articles/2015/06/22/64636-patrushev-i-olbrayt-kak-fraza-kremlevskih-trolley-stala-simvolom-very-kremlevskoy-elity>
- Levitsky, S., & Way, L. A. (2002). Elections without democracy: The rise of competitive authoritarianism. *Journal of Democracy*, 13(2), 51-65.
- Levitsky, S., & Way, L. A. (2010). *Competitive authoritarianism: Hybrid regimes after the cold war*. Cambridge University Press.
- Magaloni, B. (2006). *Voting for autocracy: Hegemonic party survival and its demise in Mexico*. Cambridge University Press.
- Marks, R. G. (2009). Geography is not destiny: Historical contingency and the making of the Pearl River Delta. In K. Abeand & J. E. Nickum (Eds.), *Good earths: Regional and historical insights into China's environment*. Kyoto University Press.
- McFaul, M. (2002). The fourth wave of democracy and dictatorship: Noncooperative transitions in the postcommunist world. *World Politics*, 54(2), 212-244.
- Mikhailova, T. N. (2011). Geography is not destiny! (Comment on “The Siberian Curse” by F. Hill and Gaddy). *Journal of Institutional Studies*, 3(1), 97-103.
- Morse, Y. L. (2012). The era of electoral authoritarianism. *World Politics*, 64(1), 161-198.
- Motyl, A. J. (2005). *Institutional legacies and systemic transformation in Eastern Europe: Ukraine, Russia, and the European Union*. Erişim Tarihi: 05.03.2022, <https://www1.ku.de/ZIMOS/forum/docs/Motyl.html>
- Nachum, L., Livanis, G., & Hong, H. G. (2018). When near is far and far is near: A quantile regression model of FDI, location and connectivity. *Academy of Management Proceedings*, 1, 1-34. <https://doi.org/10.2139/ssrn.3412523>
- Noboa, E., & Upham, P. (2018). Energy policy and transdisciplinary transition management arenas in illiberal democracies: A conceptual framework. *Energy Research & Social Science*, 46, 114-124. <https://doi.org/10.1016/j.erss.2018.07.014>
- Nodia, G. (2009). Reading Russia: The wounds of lost empire. *Journal of Democracy*, 20(2), 34-38. <https://doi.org/10.1353/jod.0.0084>
- Ottaway, M. (2003). The challenge of semi-authoritarianism: An introduction. In M. Ottaway (Ed.), *Democracy challenged: The rise of semi-authoritarianism*. Carnegie Endowment for International Peace.
- Przeworski, A. (2019). A conceptual history of political regimes: Democracy, dictatorship, and authoritarianism. In J. J. Wiatr (Ed.), *New authoritarianism: Challenges to democracy in the 21st century*. Verlag Barbara Budrich.
- Schedler, A. (2013). *The politics of uncertainty: Sustaining and subverting electoral authoritarianism*. Oxford University Press.
- Şulman, Y. (2014a). *Kak primamayutsya reşeniya v gibridnih rejimah*. Erişim Tarihi: 17.05.2022, <https://www.vedomosti.ru/opinion/articles/2014/08/29/resheniya-chernogo-yaschika>

- Şulman, Y. (2014b). *Tsarstvo političeskoy imitatsii*. Erişim Tarihi: 01.05.2022, <https://www.vedomosti.ru/opinion/articles/2014/08/15/carstvo-imitacii>
- Şulman, Y. (2015). *Zastençiviy avtoritarizm. počemu v peterburge net ulitsı Putina*. Erişim Tarihi: 10.03.2022, <https://carnegiemoscow.org/commentary/60912>
- Şulman, Y. (2018). *Praktičeskaya politologiya. posobiye po kontaktu s realnostyu*. İzdatelstvo AST.
- Sunstein, C. R., & Vermeule, A. (2008). Conspiracy theories, *Harvard Public Law Working Paper*, 8(3), 1-29.
- Temir, E. (2019). Milliyetçi propagandanın Rus kamu politikalarına yansımaları: Vatansızlık eğitimi programı örneği. *Avrasya Etüdüleri*, 56(2), 5-32.

İnternet Kaynakları

- Bismark Ne Govoril ob Ukraine to, Čto Emu Pripisyvajut SMI Rossii*. (2014). Krym Realii. <https://ru.krymr.com/a/26748832.html>
- Bobrakov, A. (2014). *Pjat' let "Tesaku". "Car"-ministr. Ten' Saraevo. Coj živ*. Radio Svoboda. <https://www.svoboda.org/a/26532017.html>
- Cargo Cult*. (2022). Encyclopædia Britannica, Inc. <https://www.britannica.com/topic/cargo-cult>
- Catastrophism*. (n.d.). University of Oregon. <http://abyss.uoregon.edu/~js/glossary/catastrophism.html>
- Ekaterina Şul'man, Jurij Dud' i Roman Dobrohotov Vneseny v Reestr SMI-Inoagentov*. (2022). BBC NEWS Russkaja Služba. <https://www.bbc.com/russian/news-61123521>
- Obnovlennyyj Sostav SPČ: Bez Fedotova i Čikova, No s Fadeevym i Vyşinskim*. (2019). BBC NEWS Russkaja Služba. <https://www.bbc.com/russian/news-50124082>
- Tètçer i 15 Mln Celesoobraznyh Russkih. Rossijskij MID Soslalsja na Fejkovuju Citatu Britanskogo Prem'era*. (2018). *Nastojaşee Vremja*. <https://www.currenttime.tv/a/29292463.html>
- Российская общественная инициатива*. (n.d.). <https://www.roi.ru>



dergipark.org.tr/tr/pub/alinterisosbil

Sosyal Bilimler Dergisi

Journal of Social Sciences

| e-ISSN 2602-229X |

PRENSİP

<https://prensip.gen.tr>

ARAŞTIRMA MAKALESİ

RESEARCH ARTICLE

İlişki, Süreç ve Deneyim: E. P. Thompson'ın Sınıf Kuramı Relationship, Process and Experience: E. P. Thompson's Theory of Class

Tayfun YILDIRIM * 

Ankara Üniversitesi, Siyasal Bilgiler Fakültesi, Siyaset Bilimi ve Kamu Yönetimi Bölümü, Ankara, Türkiye.

Geliş Tarihi/Received Date: 14.07.2022

Kabul Tarihi/Accepted Date: 17.11.2022

ÖZ

Sınıfı ilişki ve süreç olarak ele alan Edward Palmer Thompson, özgün bir Marksist sınıf kuramı geliştirmiştir. Sınıfları yapıların taşıyıcısı olarak ele alan yapısalci Marksizmi eleştiren Thompson, sınıfın özne olma gücüne vurgu yapmıştır. Sıradan insanın gündelik deneyimlerinde sınıfsal ilişkilerin izini süren Thompson, hümanist bir tarihsel metodoloji geliştirmiştir. E. P. Thompson'ın sınıf kuramını inceleme amacı güden bu çalışmada, Thompson'ın sınıfları geniş bir teorik spektrum doğrultusunda ve zengin bir kavramsal repertuar eşliğinde ele alarak Marksist sınıf kuramına büyük bir zenginlik kattığı gösterilmeye çalışılacaktır. Öncelikle Thompson'ın sınıf kuramının dayanmış olduğu hümanist tarih perspektifi açıklanmaya çalışılacak, daha sonra ise 'İngiliz İşçi Sınıfının Oluşumu' isimli eserindeki tezlerinden hareketle, ana hatlarıyla Thompson'ın sınıf kuramı incelenecektir. Thompson'ın sınıf kuramı, diğer Marksist sınıf kuramlarıyla (özellikle yapısalci Marksist sınıf kuramıyla) karşılaştırmalı bir şekilde ele alınarak, ilişki ve süreç olarak sınıf kavrayışının özgünlüğü gösterilmeye çalışılacaktır. Son olarak ise Thompson'ın sınıf kuramının, özne-belirlenim, sınıf-yapı, praxis-tarihsel zorunluluk düalizmlerini aştığı tezi ileriye sürülecektir.

Anahtar Kelimeler: Deneyim, Edward Palmer Thompson, Hümanizm, Marksizm, Sınıf.

ABSTRACT

Edward Palmer Thompson, who considers class as a relation and a process, has developed an original Marxist theory of class. Thompson criticized structuralist Marxism, which treats classes as carriers of structures. He emphasized the power of the class to be a subject. Thompson, who traced the class relations in the everyday experiences of ordinary people, developed a humanistic historical methodology. In this study, which aims to examine E.P Thompson's class theory, Thompson's classes will be discussed in line with a broad theoretical spectrum and accompanied by a rich conceptual repertoire to show that he adds great wealth to Marxist class theory. First of all, it will be tried to explain the humanist historical perspective on which Thompson's class theory is based. Afterward, Thompson's class theory will be examined in general, based on his theses in his work titled 'The Making of the English Working Class'. Thompson's theory of class will be discussed in comparison with other Marxist class theories (especially structuralist Marxist class theory) and the originality of the concept of class as a relation and process will be shown. Finally, it will be argued that Thompson's theory of class transcends the dualisms of subject-determination, class-structure, praxis-historical obligation.

Keywords: Class, Edward Palmer Thompson, Experience, Humanism, Marxism.

Please cite this paper as follows/Atıf için:

Yıldırım, T. (2022). İlişki, süreç ve deneyim: E. P. Thompson'ın sınıf kuramı. *Alinteri Sosyal Bilimler Dergisi*, 6(2), 133-144.
<https://doi.org/10.30913/alinterisosbil.1143718>



GİRİŞ

Sosyal bilimlerin farklı disiplinlerin (iktisat, siyaset bilimi, sosyoloji) en temel konularından biri olan toplumsal sınıflar, tartışmalı bir olgu olarak ön plana çıkmaktadır ve kuramsal/ideolojik farklılaşmaların izini sürebilmek için temel bir araç olma işlevini yükümlenmektedir. Toplumsal sınıflara ilişkin kuramların çoğulluğuna ve tartışmaların giriftliğine rağmen, Weberci ve Marksist olmak üzere iki temel paradigmanın ön plana çıktığını söylemek mümkündür. Weberci ve Marksist sınıf kuramları, dayanmış oldukları temel açısından farklılık göstermektedir ve varsayımları doğrultusunda bir toplumsal dönüşüm modelini öngörmektedirler. Karl Marx, Batı toplumlarında ortaya çıkan siyasal/sosyal dönüşümü kapitalist ilişkilerin gelişmesi üzerinden anlamlandırırken, Max Weber ise bürokratik bir rasyonalitenin gelişiminin söz konusu dönüşümü ortaya çıkaran asıl etmen olduğunu vurgular (Wright, 2015). Ayrıca Weber (2011) kapitalist üretim tarzının gelişmesini Protestanlığın gelişimi üzerinden okuduğu ölçüde, ekonomiden ziyade ideolojik/düşünsel boyutları ön plana çıkarır. Marksist ve Weberci sınıf kuramları arasındaki paradigma farklılığı da anlamını burada bulmaktadır. Marksist paradigma, toplumsal dönüşümü sağlayan ve sınıflar arasındaki ayrımı karakterize eden asli unsur olarak ekonomiyi ele alırken, Weberci paradigma ideolojik/düşünsel dönüşüm süreçlerine odaklanmaktadır ve statü ekseninde bir sınıf kuramsallaştırmasına gitmektedir. Weber'e göre, statü grupları toplumsal tabakalaşmanın oluşmasında son derece etkili olmaktadır. Statüler, ekonomik ilişkilere indirgenemeyen ve sınıfsal ilişkilerden bağımsız olarak var olan bir derecelendirme biçimine denk düşmektedir. Statü, yaşam biçimlerine ve toplumsal hayat içerisinde kazanılan saygınlık ve itibar gibi niteliklere işaret etmektedir. Yaşam biçimi, eğitim süreci ve ifa edilen meslek, statüleri karakterize eden asli unsurlardır (Weber, 2012). Sınıf ve statü arasındaki Weberci ayrım, iki farklı süreçte temellenmektedir. Sınıf üretim süreçlerindeki konuma, statü ise tüketim süreçlerindeki konuma işaret etmektedir. Marksist kuram ise, üretici araçlara göre alınan konum ve üretim ilişkileri içerisinde ifa edilen rol ekseninde sınıf çözümlenmeleri yapar. Marksist kuram, kapitalist üretim ilişkilerinin gelişmesine paralel olarak işçilerin yoksullaştığını iddia ederken ve tarihsel dönüşümü sağlayan etmen olarak sınıf mücadelelerini görürken, Weberci paradigma ise, kapitalizmin alt sınıflar için pre-kapitalist üretim tarzlarından daha fazla imkân sunduğuna vurgu yapmaktadır ve sınıflar arasındaki çatışmanın toplumsal dönüşümü açıkladığı görüşünde değildir. Toplum kendisini meydana getiren ve üretim faaliyetini yürüten bireylerin en zorunlu ihtiyaçlarını karşılamaya yetecek üretim miktarını aşan bir seviyede üretimde bulunabilecek bir gelişme aşamasına ulaştığında, bir üretim fazlasına sahip olur ve Marx, bu fazlayı "artık-ürün" olarak tanımlar (Selik, 1982). Toplumsal fazla ya da artık-ürünün (veya artı-emeğin) kime ait olacağı, toplumun belli bir gelişme dönemindeki toplumsal üretim ilişkilerine göre belirlenir. Kapitalist üretim tarzında üretim araçlarının özel mülkiyetine sahip olan burjuvazi, artık ürüne sahip olmaktadır ve işçi sınıfı üzerinde sömürü mekanizmalarını işletmektedir.

Yapı ve özne arasındaki gerilimin, sosyal bilimlerin temel düalizmlerinden biri olduğunu iddia etmek mümkündür. Marksizm içindeki sınıf kuramına ilişkin tartışmalar da böyle bir teorik hat üzerinden ilerlemektedir ve kimi zaman yapı kimi zaman ise özne ön plana çıkarılarak sosyalizme geçişe ilişkin farklı tahayyüller geliştirilmektedir. İkinci Enternasyonal'in mekanik ve ekonomik indirgemeci tarih anlatısına bir karşı çıkışta

ifadesini bulan tarihselci Marksizm, sınıf bilincinin özerkiğine ve insan iradesine vurgu yapar. Bu eğilimin önemli bir temsilcisi olan Georg Lukács (1998)'a göre toplumsal hayatı kendi sınıf bilinci doğrultusunda kuran sınıf, egemen sınıf pozisyonundadır ve sosyalizm işçi sınıfının bilincinin gelişimine uygun düşen bir siyasal/ekonomik/toplumsal modeldir. Özneyi ve insanı merkeze alan yaklaşımlara eleştirel yaklaşan Louis Althusser ise, bir toplumsal formasyonun ekonomik, ideolojik ve siyasal kertelerin çelişkili birlikteliğiyle karakterize olduğuna işaret eder (Althusser, 2002) ve yapıyı ön plana çıkararak toplumsal sınıfların yapının taşıyıcısı olduğuna dikkat çeker (Althusser, 1987). Toplumsal sınıfların, ya salt anlamda belirlenen ya da özne olarak ele alınması, Marksist sınıf kuramında bir düalizmi beraberinde getirmektedir.

Sınıfın deneyim ekseninde kendisini oluşturduğunu ve ilişkisel bir sürece tekabül ettiğini belirterek özgün bir Marksist sınıf kuramı geliştiren Edward Palmer Thompson, ilerlemeci/mekanik tarih anlatılarına karşı hümanist bir tarihsel metodoloji geliştirir ve 'İngiliz İşçi Sınıfının Oluşumu (The Making of the English Working Class)' isimli ünlü eserini böyle bir perspektifle kaleme alır. Mekanik tarih anlatısının 'insanı' tarihsel güçlerin belirlediği basit bir nesne olarak ele almasına ve yapısalcı Marksizmin sınıfları yapının taşıyıcısı olarak görmesine bir karşı çıkışta ifadesini bulan Thompson'ın sınıf kuramı, 'sınıf'ı ve 'insan'ı merkeze alır. Bu çerçevede Thompson hem İkinci Enternasyonal'de temsil olunan mekanik tarih anlayışına/ekonomik indirgemeciliğe hem de tarihi kertelerin birliği ekseninde yorumlayarak soyut bir yapılar ve düzeyler sorunsalına hapsolan yapısalcı Marksizme eleştirel yaklaşır. Thompson, kapitalizme pre-kapitalist unsurlar (dayanılmaya dayalı iş bölümü, ekonominin basitliği, doğal yaşam biçimi) referansıyla eleştiriler getiren William Morris'in açtığı güzergahtan ilerlemiş ve Marksizme romantik bir boyut katmıştır. Thompson'ın sınıf kuramına göre, sınıflar donuk bir şekilde ele alınamazlar, bir süreç ve ilişki olarak var olurlar. Thompson'ın bu özgün katkısı, sınıfların sınıf mücadelelerinden bağımsız olarak ele alınamayacağına işaret eder. Thompson'ın sınıf kuramı, sınıf mücadelelerinin farklılaşan ritmini ve veçhelerini (ekonomik, siyasal, kültürel) tarihsel süreç içerisinde incelemeyi olanaklı kılar. Bu çalışmada ilk olarak Thompson'ın sınıf kuramı ve sınıf kuramının beslendiği düşünsel kaynaklar açıklanmaya çalışılacaktır. Çalışmanın ilerleyen bölümlerinde, Thompson'ın sınıf kuramının yapısalcı Marksizmle olan farklarına dikkat çekilerek özgünlüğü gösterilmeye çalışılacaktır. Son olarak ise, Thompson'ın sınıf kuramının, özne-belirlenim, sınıf-yapı, praksis-tarihsel zorunluluk düalizmlerini aşmak açısından önemli bir imkân verdiği açıklanma amacı güdülecektir.

1) 'Balina'nın Dışına Çıkmak: Aşağıdan Tarih ve Kapitalizmin Romantik Eleştirisi

Marx'ın "katı olan her şey buharlaşıyor" sözünde cisimleştiği üzere, kapitalist üretim ilişkilerinin gelişmesine paralel olarak geleneksel yaşam tarzları, ekonomik/sosyal/siyasal ilişki örüntüleri ve bilinç biçimleri kökten değişmiştir. Modernizm, bireyleri yeni sosyal, ekonomik ve siyasal ilişkiler ağı içerisine çekmekteydi ve geleneksel olan bütün unsurları aşındırmaktaydı. Geleneksel toplumsal ilişkilerin ve yaşama biçimlerinin modernizmle birlikte radikal bir değişikliğe uğradığına işaret eden Anthony Giddens (1994), bu durumun tarihteki en köklü dönüşüme tekabül ettiğini vurgular. Modernizm topluma, tarihe ve zamana ilişkin yeni bir tasavvurda cisimleşmektedir ve bu tasavvur sosyal bilimlere de yansımıştır. Bu duruma paralel

olarak, en somut örneğini aydınlanma felsefesinde gösterdiği üzere tarih, ilerlemeci bir mantıkla ele alınmaya başlanmıştır. Aydınlanmanın düşünsel paradigması içerisinde ‘bugün’ün ‘dün’den daha iyi olduğuna ilişkin bir anlatı geliştirilmiştir ve bu durum tarihçiye toplumsal gelişim yasalarını bulma misyonunu vermiştir. Doğa bilimcisi gibi tarihçi de olayların çokluğunun ve karmaşıklığının ardında gizli bulunan yasayı keşfetmeli ve tarihsel olguları bu yasalar aracılığıyla açıklayarak tikel olayları birbirine bağlamalıdır (Gökberk, 1997). İkinci Enternasyonal örneğinde olduğu üzere, Marksist kuramın içerisinde de ilerlemeci tarih anlayışına uygun olarak, kapitalizmin yarattığı sorunları tarihsel güçlere havale eden ilerlemeci/mekanik bir tarih anlatısı bulunmaktadır.

İngiliz Marksist tarihçilerinin önemli bir temsilcisi olan Edward Palmer Thompson ise, mekanik/ilerlemeci tarih anlayışının ‘insan’ı ikinci plana attığını belirtir ve kapitalizmin sıradan insanın dünyasında yarattığı dönüşümün izini sürer. Ayrıca Thompson ilerlemeci tarih anlatısına tezat oluşturacak bir şekilde, kapitalizmi pre-kapitalist unsurlar (toplumsal dayanışmaya dayalı iş bölümü, doğal yaşam biçimi, ekonomik ilişkilerin basitliği) çerçevesinde de eleştirerek sosyalizm idealini romantik öğelerle buluşturur. İngiltere’de sanayi devrimine ve kapitalist üretim biçimlerinin gelişmesine paralel olarak insanların gündelik hayatı, değer yargıları ve geleneksel ilişki biçimleri radikal bir biçimde değişmiştir ve ‘sıradan’ insanlar (ev kadınları, dokuma işçileri, gündelik temizlikçiler) bu değişime farklı araçlarla direnç göstermiştir. Thompson, direniş biçimlerinin romantik ve geleneksel kaynaklardan da beslendiğine dikkat çekerek, İngiliz emekçilerinin sömürüye karşı çıkış biçimlerinin çoğulluğuna işaret eder. Makinelerin kırılması, pre-kapitalist yaşam biçimlerine özlem duyulması, kapitalist dönüşümün yarattığı eşitsizliklere karşın dine sığınılması gibi direniş biçimleri bu duruma işaret etmektedir. Thompson, kapitalist sömürü ilişkilerine karşı çıkışta ifadesini bulan direniş biçimlerini, karşı koymacı gelenek (*Old Dissent*) olarak adlandırır ve işçi sınıfının kendisini oluşturma sürecinde karşı koymacı geleneğin çok etkili olduğunu ifade eder.

İnsanı tarihin mekanik yasalarının kaçınılmaz sonucu olarak ele alan ve böylece insanın eylemini/değer yargılarını/özerkliğini ikinci plana atan Stalinist tarih anlayışını da bu bağlamda eleştiren Thompson, İngiliz Komünist Partisi’nin Stalinist tutumu nedeniyle partiye muhalif bir tavır sergilemiştir. Sovyetler Birliği’nin 1956 yılında Macaristan’ı işgalini İngiliz Komünist Partisi’nin desteklemesi nedeniyle, partiden çok sayıda üye istifa etmiştir ve istifa eden isimler içerisinde Thompson da bulunmaktadır (Kaye, 2009). Partiye muhalif isimler, Thompson’un önderliğinde ‘*The Reasoner*’ dergisi etrafında toplanır ve derginin yayın çizgisi, anti-Stalinist bir ekseninde gelişir. Dergide, ‘sosyalist hümanist’ bir ekseninde tarihi yapanın insan olduğu belirtilir ve insanların değer yargılarıyla, bilinç biçimleriyle ve karşı koyma tarzları/yöntemleriyle mücadeleye aktif olarak katıldıkları vurgulanır.

Soğuk savaş döneminin yaratmış olduğu kutuplaştırıcı konjonktürde, Batılı aydınlar sosyalizmi doğrudan Stalinizmle ilişkilendirerek mahkûm ediyordu ve söz konusu tutum, sosyalizmin farklı türlü tanımlama girişimlerini akamete uğratıyordu. Öte taraftan, Sovyetler Birliği’nin politikalarına yönelik en küçük eleştiride bulunan Marksist/sosyalist düşünürler Batı’nın ajanı olmakla suçlanıyordu. Bu durum her türlü teorik açılıma ve yaratıcılığa ket vuruyordu. Thompson (1981) bu iki farklı tutumun birbirini besleyerek kapalı devre bir sistem yarattığına işaret eder ve kapalı sistemi

metaforik bir ifadeyle ‘balinanın içerisinde’¹ olmaya benzetir. Balinanın dışına çıkmak ve düşünsel konfor alanını terk etmek gerektiğini ifade eden Thompson, Stalinist sosyalizm anlayışından farklı bir sosyalizmin düşünsel temellerini atmaya girişir. Mekanik/ilerlemeci Stalinist tarih anlayışına karşı, pre-kapitalist toplumsal ilişkiler/yaşama biçimleri referansı ile kapitalizmin romantik bir eleştirisini yapan E.P. Thompson, bu eleştirilerinin düşünsel temellerini William Morris’te bulur. Kapitalist üretim tarzının katı bir iş bölümüne dayanması ve kapitalizmin ‘bencillik’ ‘kâr etme arzusu’ ‘bireysellik’ gibi temaları ön plana çıkarması, Morris’in romantik eleştirilerinin başlangıç momentini oluşturmaktadır. Pre-kapitalist toplumsal ilişkilerin, basit, doğal ve karşılıklı dayanışmaya dayalı yönünü ön plana çıkaran Morris, kapitalizmi geçmişten devralınan romantik değer yargıları ekseninde eleştirir ve sosyalizm idealini bu çerçevede düşünmenin önünü açarak, mekanik/ilerlemeci tarih anlatısına aykırı bir tutum takınır. Ayrıca Morris kapitalizmin bireylerin gündelik hayatındaki yansımalarına odaklanır ve alt sınıfların bu dönüşüme mikro-düzeyde karşı koyuşlarının izini sürer. Thompson (1976)’a göre Morris’i özgün bir düşünür yapan asıl unsur, sosyalist idealleri gelenekten devraldığı kavramlarla tekrar inşa etmesidir. Thompson kapitalizmin romantik eleştirisinin sosyalistler tarafından sahip çıkılması gereken bir eleştiri biçimi olduğunu ve bu perspektifin, insan merkezli hümanist bir sosyalizmin inşası için önemli bir imkân verdiğini belirtir.

Thompson, Morris’in kapitalizmin eş zamanlı olarak ortaya çıkan ahlaksal, kültürel ve ekonomik sömürü üzerinde temellendiğini gösterdiğini ifade eder ve Morris’in dikkat çektiği bu hususa büyük bir önem verir ve tarih perspektifini bu doğrultuda genişletir. Ekonomik, ahlaksal, sosyal ve kültürel örüntüler ağı içerisinde kapitalist ilişkilerin niteliğinin ve işçi sınıfının direniş stratejilerinin izini sürmesine imkân verecek bir sınıf kuramı ve tarihsel metodoloji inşa eder. Morisci hümanist bir perspektifle ‘insanı’ merkeze alan ve tarih kuramını bu ekseninde geliştiren Thompson, Eric Hobsbawm tarafından ‘aşağıdan tarih’ olarak tanımlanan tarih metodolojisine yakın bir pozisyonda konumlanır. Hobsbawm, ana akım tarih yazıcılığının büyük insanların (liderlerin, komutanların, imparatorların) kahramanlık hikayesine odaklanmasının aksine, aşağıdan tarihin sıradan insanı, onun yaşamını ve mücadelesini araştırma konusu yaptığını belirtir. Bu çerçevede aşağıdan tarih, tarihin asıl devindirici gücünün sıradan insan olduğunu gösterir (Hobsbawm, 1999).

2) ‘İngiliz İşçi Sınıfının Oluşumu’na Giden Yol: Hümanist Tarih Metodolojisi

İngiliz Devrimi’nin burjuva devrimlerinin tipik bir örneği olarak kabul edilen Fransız Devrimi’nden farklı süreçleri ihtiva etmesi ve İngiltere’de egemen sınıfların karmaşık örüntüsü (aristokrasinin siyasi hakimiyetinde burjuvazinin ekonomik egemenliğini sürdürmesi), İngiliz Devrimi’ne ve İngiliz toplumsal formasyonunun sınıf karakterine ilişkin bir tartışmayı beraberinde getirmiştir. E. P. Thompson, Tom Nairn, Perry Anderson ve Nicos Poulantzas arasındaki İngiltere toplumsal formasyonunun özgünlüğüne ilişkin tartışma², Thompson’ın ‘İngiliz İşçi Sınıfının Oluşumu’ isimli

¹ Thompson, George Orwell’dan hareketle bu metaforu kullanır. Orwell, gerçek dünyayla yüzleşmekten kaçınmak için kendisini kapalı bir sisteme hapseden düşünce tarzını, balinanın içinde olmaya benzetir.

² Bahse konu olan tartışmada Tom Nairn de Perry Anderson’a paralel tezler geliştirir ve işçi sınıfının saf bir burjuva ideolojisiyle karşılaşmadığı için burjuvazinin anti-tezi olacak bir sınıf bilinci geliştiremediğini

çalışmasında kullandığı tarih metodolojisini ve sınıf kuramının dayandığı temel perspektifi kavramak açısından oldukça önemli bir tartışmadır. Perry Anderson'a göre, İngiliz Devrimi'nin zamanından önce gerçekleşmesine bağlı olarak, İngiliz burjuvazisi hakimiyetini tesis edememiştir ve toprak sahiplerinin hegemonik sınıf pozisyonunda olduğu iktidar blokuna eklenmemiştir. İç savaşta din unsurunun hâkim olmasında da kendisini gösterdiği üzere, burjuvazi bütünlüklü bir dünya görüşü geliştiremeyerek ampirist bir dünya görüşüne bağlı kalmıştır. İngiliz Devrimi'nin zamanından önce gerçekleşmesine paralel olarak güçlü bir işçi sınıfı hareketi ortaya çıkamamıştır ve işçi sınıfı kendi ideolojisini oluşturamamıştır. Burjuvazinin ampirist dünya görüşünü benimsemesine benzer bir şekilde proletarya da kendi sınıf bilinci geliştirememiş (Marksist teoriye yönelmemiş) ve fabianizm örneğinde olduğu üzere revizyonist bir eğilim içerisine girmiştir. Bu tezler doğrultusunda, "işçi sınıfı büyük sayısal üstünlüğüne rağmen İngiliz toplumunun asli yapısını bundan sonra değiştiremez" ifadesiyle Perry Anderson (1964), İngiliz işçi sınıfının krizinin tarihsel bir süreçten neşet ettiğine işaret eder.

Thompson (1965), Anderson'ın tarihsel süreci soyut bir teorik modelden hareketle incelediğini ve Fransız Devrimi'ni genel bir şablon olarak ele alarak İngiliz Devrimi'ni mahkum etmeye çalıştığını belirtir. Teoriyi mutlaklaştırıp tarihsel süreci modele uydurmaya çalışma girişimini eleştiren Thompson, bu yaklaşımın tarihsel sürecin inkârı anlamına geldiğini ve sınıflar arasındaki ilişkileri tespit etmeyi zora soktuğunu belirtir. Thompson'a göre, tarihsel süreç teoriye uymuyorsa şayet yapılması gereken tarihsel süreci reddetmek değildir, teoriyi revize etmektir. Tarihe soyut modeller aracılığıyla yaklaşma eğiliminin Perry Anderson örneğinde olduğu üzere birçok Marksist düşünürde bulunduğunu belirten Thompson, bu durumun tarihin içerisine nüfuz ederek sınıfsal ilişkileri incelemeyi akamete uğrattığını belirtir. Thompson (1965)'a göre, tarihe gerçek insanlar arasındaki ilişkiler olarak bakılmalıdır, teorinin öngördüğü olması gereken biçiminde değil. Bu bağlamda Anderson'ın dini ele alış biçimine eleştirel yaklaşan Thompson, Katolik Kilisesi'nin gücünü kaybetmesine paralel olarak, Protestanlığın güç kazandığını ve bu durumun gerçekliğe (ampirizm) bağlı bir düşünce biçimi yaratarak İngiliz toplumuna yaydığını belirtir. Dolayısıyla Perry Anderson'ın iddiasının aksine, İngiltere'de din feodal bir kalıntı olarak değil, Protestanlığın zaferine bağlı olarak ortaya çıkmıştır ve gerçekliğe sadakat olarak var olmuştur. Thompson söz konusu örneğin de gösterdiği üzere, tarihsel/sosyal olguları her toplumun özgün koşulları içerisinde incelenmesi gerektiğine işaret eder ve tarihçinin görevinin her toplumun özgün koşullarında toplumsal/sınıfsal ilişkilerin izini sürmek olduğunu belirtir.

Tarihsel olgu ve teori arasındaki ilişkiyi tartışmaya açan Thompson, tarihsel süreci inceleyebilmek için teoriye gereksinim olduğunu kabul etmekle beraber, teorinin mutlaklaştırılmaması ve esnek tutulması gerektiğini belirtir. Teoriyle gerçeklik arasındaki diyalogun entelektüel üretimin ön koşulu olduğunu belirten Thompson (1965), tarihsel

vurgular. Bu nedenle işçi sınıfının kendisini devrimci bir sınıf olarak inşa edemediğini belirtir (Nairn, 1964). Nicos Poulantzas ise Anderson ve Nairn'in tarihsel süreci bir sınıf-öznenin bütünlüklü dünya görüşü çerçevesinde ele aldıklarını belirtir ve bu yaklaşımı eleştirir. Poulantzas (2013)'a göre toplumsal formasyonu bir arada tutan sınıf bilinci değil, kapitalist üretim tarzındaki kertelerin (ideoloji, ekonomi ve politika) çelişkili birliğidir.

olguları teoriye uydurmaya çalışan veya teoriyi tarihsel olguların üzerinde konumlandırarak yaklaşımlara eleştirel yaklaşır, teorinin olgusal denetime tabi olması gerektiğini belirtir.

Marx tarihsel materyalist perspektifini, altyapı ve üstyapı arasındaki ilişkiden hareketle inşa eder ve ekonomik ilişkilerin, siyasal düzeyi, hukuksal/toplumsal ilişkileri, bilinç biçimlerini belirlediğini vurgular. “Üretim ilişkilerinin tümü toplumun iktisadi yapısını, belirli toplumsal bilinç şekillerine tekabül eden bir hukukî ve siyasal üstyapının üzerinde yükseldiği somut temeli oluşturur” (Marx, 1979). Marx’ın altyapının üstyapı üzerindeki belirleyiciliğine yapmış olduğu vurgu, ortodoks Marksizm tarafından mutlak bir belirleyicilik olarak ele alınmıştır ve bu durum ekonomik indirgemeci bir yorumun ortaya çıkmasına neden olmuştur. Thompson’a göre siyasal, dinsel, kültürel bütün süreçleri ekonomik bir temelden hareketle açıklama girişimi, mekanik bir tarih anlatısına hapsolür ve tarihsel olguların yanlış yorumlanmasına neden olur. Sosyalist bir hümanizm ekseninde tarihsel metodolojisini inşa eden Thompson, mekanik ve ekonomik indirgemeci yorumlardan kopmak gerektiğini belirtir ve insan faktörünü ön plana çıkarır. Thompson (1965)’a göre, tarihinin incelemesi gereken asıl unsur, insanların kendilerinin seçmediği karmaşık toplumsal/siyasal/ekonomik ilişki örüntüleri içerisinde kendi tarihlerini nasıl inşa ettikleridir.

Ekonomik indirgemeci ve mekanik ilerlemeci anlayışlardan kopmak gerektiğini belirten Thompson, insan eylemini ve bilincini tarihsel yasalara bağlayan yaklaşımlara eleştirel yaklaşır. Thompson’a göre insan eylemine ve bilincine özerklik tanıyacak bir tarih teorisi inşa etmek ve tarihsel olguları bu çerçevede incelemek gerekmektedir. Kapitalizmin insanlar arasındaki her türlü ilişkiyi ekonomik bir temelden hareketle ele aldığını ve ekonomik indirgemeci anlayışın da bu tutuma hapsoldüğünü belirten Thompson, kapitalizme direnmenin farklı biçimlerinin (kültürel, sosyal, ekonomik, siyasal) olabileceğini ve direnmenin hangi biçiminin daha önemli olduğuna apriori karar verilemeyeceğini belirtir.

Tarihsel metodolojisini hümanist bir perspektiften inşa eden Thompson, toplumsal failer arasındaki kültürel, ekonomik, sosyal örüntüler ağını merkeze alır. Thompson, soyut modellere bağlı kalarak tarihsel olguların karmaşıklığını göz ardı eden, ekonomik indirgemeci, mekanik tarih anlayışlarını ise eleştirir. Thompson’ın tarih metodolojisi sosyalist hümanist bir ekseninde gelişmektedir. Hümanist bir tarihsel metodoloji inşa eden Thompson, insanı tarihsel yasalar veya ekonomik ilişkiler tarafından belirlenen bir nesne olarak değil, tarihi yapan bir özne olarak ele alır. Sınıfsal faillğe, gündelik hayatın içerisindeki direniş stratejilerine, sınıfsal ilişkilerin farklı veçhelerine, sıradan insanın hayatında kapitalist sömürünün etkilerine odaklandığını ‘*İngiliz İşçi Sınıfının Oluşumu*’ isimli çalışmasında böyle bir tarihsel metodolojiden hareket eden Thompson, özgün bir Marksist sınıf kuramı geliştirmiştir.

3) İlişki ve Süreç Olarak Sınıf: Thompson’ın Sınıf Kuramı

Marksizm tarihsel materyalist anlayışa uygun olarak tarihi, sınıf mücadeleleri çerçevesinde açıklar. “Günümüze kadarki bütün toplumların tarihi, sınıf savaşmaları tarihidir” (Marx & Engels, 2017). Marksizmin sınıf mefhumunu ele alış biçimi, onu diğer sınıf kuramlarından ayıran temel noktalardan birine işaret eder. Marksist sınıf teorisinin epistemolojik çerçevesinin oluşmasında ‘sömürü’ ve ‘sınıf mücadelesi’ mefhumları önemli bir rol oynar. Marksist teori üretim araçlarına göre alınan konum ve artı-değerin

temellükü üzerinden bir sınıf kavramsallaştırmasına gider. Bu doğrultuda üretim araçlarının mülkiyetine sahip olan ve işçi sınıfı tarafından üretilen artı-değeri temellük eden sınıf burjuvazi, emeğinden başka satacak bir şeyi olmayan ve ürettiği artı-değer burjuvazi tarafından gasp edilen sınıf ise proletarya olarak adlandırılır. Marx ‘artı-değer’ ve ‘emek-değer’ kuramları aracılığıyla kapitalist üretim tarzında, sömürü mekanizmalarının nasıl işlediğini göstermiş ve kapitalist üretim ilişkilerinin sömürü ilişkileri olduğunun altını çizmiştir. Marksizm toplumsal hayatta temel belirleyici gücün sınıflar olduğunu vurgular ve ideolojik, siyasi, dinsel çatışmalar gibi farklı motiflerle ortaya çıkan çatışmaların kökeninde sınıf mücadeleleri olduğuna işaret eder. “Buna göre politik, dinsel, felsefi ya da başka herhangi bir ideolojik amaçlı olsun tarihteki bütün çatışmalar, toplumsal sınıflar arasındaki çatışmanın en açıklayıcı halidirler. Bu sınıfların varlığı ve dolayısıyla aralarındaki koalisyonlar, ekonomik gelişmeleriyle üretim tarzlarıyla belirlenmişti” (Engels, 1976).

Sınıfların üretim araçlarına göre alınan konum ve üretim ilişkileri içerisinde oynanan rol ekseninde tanımlanması, yapı/sınıf, belirlenim/özne düalizmlerine neden olmuştur ve Marksist teori içerisindeki sınıf tartışmaları bu doğrultuda karakterize olmuştur. Bazı düşünürler üretim araçlarına göre alınan konumu ve nesnel belirlenimleri ön plana çıkararak yapısalcı bir tutum benimsenmiş, buna karşın sınıf faillğine ve üretim ilişkilerine vurgu yapan düşünürler ise ‘özne’nin tarih yapma gücüne işaret etmişlerdir.

Thompson, sanayi devrimi ve kapitalist üretim ilişkilerinin gelişmesi neticesinde yaşam biçimleri köklü bir şekilde dönüşen İngiliz emekçilerinin direnişlerini tematik hikayeler eşliğinde anlattığı *‘İngiliz İşçi Sınıfının Oluşumu’* isimli çalışmasında, yapı-özne düalizmini aşmaya çalışarak sınıfı bir ilişki ve süreç olarak kavrar. Sınıfı bir yapı olarak kavrayan ve salt anlamda belirlenen bir nesne olarak ele alan yaklaşımlara karşın, sınıfın dinamik karakterine ve sınıfın deneyim ekseninde kendisini oluşturma sürecine odaklanır. Thompson’ın bahse konu olan görüşlerini net olarak aşağıdaki ifadelerinde bulmak mümkündür.

“Sınıftan, ilişkisiz ve birbirine benzemez gibi görünen bir dizi olayı, hem deneyimin hammaddesinde hem de bilinçte birleştiren tarihsel bir fenomeni anlıyorum. Bunun tarihsel bir fenomen olduğunun altını çiziyorum. Sınıfı bir ‘yapı’ ve hattâ bir ‘kategori’ olarak görmüyorum. İnsan ilişkilerinde gerçekten olan (ve oluşumu da gösterilebilen) bir şey olarak görüyorum” (Thompson, 2004).

Sınıfı tarihsel süreç içerisinde ilişkiyel bir perspektifle kavrayan Thompson, tarihsel moment ilişkiyeliğinden soyutlandığında ve belirli bir anda durdurulduğunda, sınıfı tespit edebilmenin imkânsız olduğunu belirtir ve sınıfların sadece dinamik ilişkiyel bir sürecin içerisinde incelenebileceğine dikkat çeker. Sınıf nosyonunun tarihsel ilişki nosyonunu gerektirdiğini belirten Thompson, hümanist tarihsel perspektifine uygun olarak sınıf ilişkilerinin gerçek insanlar arasında ilişkide somutlaştığına dikkat çeker ve ilişkiyeliğinden soyutlanmış bir sınıf ontolojisinin mümkün olmadığını belirtir. Thompson bu duruma, aşağıdaki alıntıda dikkat çeker.

“Her biri bağımsız olarak var olan iki birbirinden farklı sınıfa sahip olamayız ve bunları birbiri ile ilişkiye sokamayız. Aşklar olmadan aşk olmaz; köy eşrafı ve çalışanlar olmadan da riayet olmaz. Ve ne zaman birtakım insanlar (paylaşılan ya da tevarüs edilen) ortak deneyimlerin sonucu olarak aralarındaki çıkarların özdeşliğini, çıkarları

kendilerinininkinden başka (ve genellikle karşı) olanlara göre duyumsar ve ifade ederlerse o zaman sınıf oluşur” (Thompson, 2004).

Bu çerçevede sınıfları sınıf mücadelesinin içerisine yerleştiren Thompson, sınıf mücadeleleri olmadan sınıfların olamayacağına işaret eder ve sınıfların kendilerini oluşturmasında deneyimin önemine vurgu yapar. İnsanlar belirli toplumsal koşulların içerisinde doğarlar ve iradelerinin dışında şekillenen üretim ilişkileri ekseninde varlıklarını sürdürürler, sınıf deneyimini koşullandıran parametreler bunlar olsa da Thompson, mekanik bir belirlenim ilişkisi kurmaz. Sınıf bilinciyse, sınıf deneyimlerinin kültürel süreçler içerisinden insan toplulukları tarafından işlenmesinden neşet etmektedir ve bu durum sınıf bilincinin belirli yasalarla çerçevenemeyeceğini gösterir. Benzer deneyimleri yaşayan sınıfların tepki ve tutumlarında bir mantık bulunabilse de kültürel, sosyal ve tarihsel koşullar ekseninde sınıf bilinci farklılaşır ve hiçbir zaman tam olarak öngörülemez. Böylece mekanik belirlenimci sınıf bilinci anlayışından kopan Thompson, deneyimin farklı kültürel ve tarihsel kodlar bağlamında ilişkisel bir süreç doğrultusunda işlenerek sınıf bilincinin oluştuğunu belirtir.

İşçi sınıfına üretim araçlarına göre konumunun veya üretim ilişkileri içerisinde oynadığı rolün doğrudan bir bilinç vereceğini iddia eden mekanik sınıf bilinci anlayışından ve sınıflara dışarıdan bilinç götürme gayreti güden bilinç ikameciliğinden koparak özgün bir sınıf bilinci anlayışının temellerini atan Thompson, sınıfın bir ilişki ve süreç olarak kavranmasının önemine vurgu yapar. Bu tür hatalı sınıf bilinci anlayışlarının sınıfın statik bir olgu olarak ele alınmasından neşet ettiğini belirtir. “Sınıfın bir nesne değil de bir ilişki olduğunu hatırlarsak, bu şekilde düşünemeyiz. ‘O’nun varoluşu ne ideal bir çıkar ya da bilince sahip olmak ne de Ayarcı’nın masasında yatan bir hasta şeklindedir” (Thompson, 2004). Thompson’ın çözümlerinin genel tezine göre, sınıflar içinde oluştuğu kültürel ve toplumsal formasyonun ürünleri olarak ele alınmadığı müddetçe anlaşılabilirler. Thompson’a göre sınıf “toplumsal ilişkilerde, kurumlarda ve değerlerde gözlemlenecek bir ilişki ve süreçtir. Başka bir deyişle sınıf, yalnızca süreçlerde görülebilen bir olgudur” (Wood, 2016).

E. P. Thompson’ın ilişkisel bir süreç olarak sınıfı kavraması, sınıfı tarihin öznesi olarak ele almasını beraberinde getirir. Thompson, işçi sınıfına bir özerklik tanımaksızın yapıların belirlenimi olarak ele alan ve böylece işçi sınıfını nesne pozisyonuna indirgeyen yaklaşımlara eleştirel yaklaşır. Marksist kuramın en önemli sorunsallarından biri olan tarihin öznesi meselesi, Marx ve Hegel arasındaki tartışmaya kadar geri götürülebilenecek uzun bir geçmişe sahiptir. Tarihi İdea’nın gelişim seyri üzerinden anlamlandıran ve tarihsel gelişimle düşünsel gelişim arasında korelasyon kuran Hegel’e itiraz eden Marx, tarihi sınıf mücadeleleri ekseninde kitlelerin yaptığını belirtir (Öngen, 1994). Marx’ın kitleler ifadesinden ne anlaşılması gerektiği Marksizm içerisinde farklı teorik yönelimler doğrultusunda tartışılmıştır. Kapitalist üretim tarzını ekonomi, siyaset ve ideoloji olarak üç kerteğe ayıran Althusser (2002), her kertenin kendine özgü ve özerk çelişkiler ürettiğini ve kapitalist toplumun karmaşık bir sürecin üstbelirlenmesiyle karakterize olduğunu vurgular. Kapitalist toplumsal formasyonun üstbelirlenimle oluşmasına paralel olarak, sınıflarda sınıf mücadeleleri tarafından üstbelirlenir. Toplumsal formasyonun özgün belirlenimlerinde sürmekte olan ekonomik, ideolojik ve siyasal sınıf mücadeleleri, sınıfları üstbelirler ve sınıflar bu kertelerin bileşkesi olarak ortaya çıkar. Dolayısıyla Althusser’e göre, sınıflar yapının taşıyıcısıdır. Bu ekseninde tarihin öznesi sorunsalının

idealist bir sorunsal olduğuna işaret eden Althusser, öznenin bilinçli eylemde bulunan kişi/ kolektivite anlamına geldiğini, tarihsel sürecin ise karmaşık bir sürecin üstbelirlemesiyle karakterize olduğunu ve bu sürecin bir özneye mal edilemeyeceğini belirtir. Althusser, tarihin bir öznesi değil bir motoru olduğunu ve bu motorun sınıf mücadeleleri olduğunu belirtir. “Evet, tarih bir ‘öznesiz ve ereksiz süreçtir’, içinde ‘insanların’ toplumsal ilişkilerin belirlenimi altında özne olarak hareket ettikleri verili durumlar, sınıf kavgasının ürünüdürler. Demek ki, tarihin, terimin felsefedeki anlamında bir öznesi yoktur, bir motoru vardır: O motor Sınıf Kavgasıdır” (Althusser, 1987).

Sınıfları deneyim temelinde ilişkisel bir süreç olarak ele alan ve böylece sınıfı tarihsel bir kategori olarak gören Thompson, Althusser’in soyut bir yapılar ve düzeyler sorunsalına hapsediğini ve böyle bir epistemolojinin sınıfın ontolojisini kavramaktan uzak olduğunu belirtir. Teoriyle tarihsel olgu arasındaki diyalogun inşa edilmesi gerektiğine işaret eden Thompson, Althusser ve takipçilerinin teorik bir sapma içerisine girdiklerini belirtir. “Althusser’in gözardı ettiği şey, toplumsal varlık ile toplumsal bilinç arasındaki diyalogdur. Açıktır ki bu diyalog her iki yönde de ilerler” (Thompson, 1994). “Althusser ve diğerleri tarihçileri hiçbir teoriye sahip olmamakla suçladığında, saflık ve uyumsuzluk olarak ele aldıkları şeyin açık ve bilinçli reddiye olabileceğini düşünmelidirler: Durağan analitik kavramların, tarihe uygun olmayan bir mantığın reddi” (Thompson, 1994). Althusserci epistemolojiyi bu çerçevede eleştiren Thompson, ‘öznesiz tarih’ anlayışına da karşı çıkarak, insanların belirli nesnel koşullar altında kendi tarihlerini yaptığını vurgular ve sınıfsal failliği ön plana çıkarır. Althusser’in sınıfları yapıların taşıyıcısı olarak anlamlandıran teorik yöneliminin ise (yanlış bir sınıf kavrayışına dayanmasının yanı sıra), politik eylemi felce uğrattığını ve bu perspektiften sosyalist bir devrimin gerçekleşmesinin mümkün olmadığını belirtir. Tarihi değiştirme gücüne haiz tek güç, ilişkisel bir sürecin ifadesi olan ve ortak deneyimler ekseninde sınıf bilincini oluşturarak kendini var eden sınıflardır. Thompson’a göre, kapitalizmin yarattığı tutsaklıktan insanlığı kurtarma gücüne haiz yegane güç tarihin öznesi olarak işçi sınıfıdır.

SONUÇ

Sınıfı deneyim ekseninde kendisini oluşturan bir ilişki ve süreç olarak kavrayan E.P. Thompson, dinamik bir sınıf anlayışı geliştirerek, süreçten soyutlanmış donuk bir sınıfın olamayacağını ve sınıfların yalnızca sınıf mücadelesi içerisinde var olabileceğini göstermiştir. Tarihin belirli yasalarının insanı nesneye dönüştürmesine ve sınıfları yapının taşıyıcısı olarak gören yapısalcı Marksizme karşı çıkan Thompson, bu teorik yönelimlerden kaçınmaya çalışırken iradeci ve öznelci bir sınıf kuramı geliştirdiği gerekçesiyle eleştirilmiştir.

Sosyal bilimlerin temel problematiği olan özne-yapı gerilimi, Marksizm içi tartışmalarda da kendisini göstermektedir. Bazı kuramcılar yapıya ve belirlenime odaklanıp kuramlarını böyle bir perspektifle inşa ederken, sınıfı ve failliği ön plana çıkaran karşı bir gelenek ise, insan eylemine/sınıf failliğine bir çağrı yapar ve toplumsal özgürleşmenin ancak bu perspektiften mümkün olabileceğinin altını çizer.

Gerald Cohen ve Perry Anderson gibi Thompson eleştirmeleri, Thompson’ın sınıfı kültür ve bilinç nosyonları üzerinden ele aldığını ve bu durumun yapısal belirlenimleri görmezden gelen iradeci/öznelci bir perspektifte ifadesini bulduğunu dile getirir. Buna karşın Thompson’ın tarihsel belirlenimlerle süreci karşı karşıya getiren

düalist anlayıştan kopmaya yönelik kuramsal bir çaba içerisine girdiği söylenebilir. Üretim araçlarına göre alınan konum ve üretim ilişkileri çerçevesinde oynanan rol bireyleri bir araya getirir ve sınıf konumlarını karakterize ederek deneyimin ön koşullarını oluşturur. Sınıflar kendisini oluşturmadan önce sınıf mücadelesi vardır. Sınıflar ise, sınıf bilincinin keşfi, deneyimler ekseninde sınıfın diğer sınıflarla olan çıkar çatışmalarının farkına varması ve mücadele aracılığıyla oluşur. Yapılar tarihsel süreç içerisinde, bireyleri belirli sınıf konumlarına ayırıştırarak kendilerini sunarlar. Belirli bir sınıf konumunda bulunan ve deneyimlerinin hammaddesi sınıf konumları tarafından koşullandırılan insan toplulukları ise deneyim, kültür ve yaşam pratikleri ekseninde kendilerini sınıf olarak oluştururlar. “Thompson'ın eleştirmenleri yapıları, süreçlere karşı ya da süreçlerin içinde görünürken, Thompson süreçlerin yapısallığını görmektedir” (Wood, 2016). Dolayısıyla Thompson'a göre bir yanda sınıf bir yanda donuk yapılar yoktur, ilişkisel bir süreç olarak sınıf oluşumları vardır. İlişkisel bir süreç olarak sınıf kuramıyla özne-belirlenim, sınıf-yapı, praksis-tarihsel zorunluluk düalizmlerini aşan Thompson, Marksist sınıf kuramına büyük bir zenginlik katmıştır.

KAYNAKÇA

- Althusser, L. (1987). *John Lewis'e cevap*. Verso.
- Althusser, L. (2002). *Marx için*. İthaki Yayınları.
- Anderson, P. (1964). Origins of the present crisis. *New Left Review*, 23(I), 26-53.
- Engels, F. (1976). *Louis Bonaparte'in 18 brumaire'i*. Sol Yayınları.
- Giddens, A. (1994). *Modernliğin sonuçları*. Ayrıntı Yayınları.
- Gökberk, M. (1997). *Kant ile Herder'in tarih anlayışları*. Yapı Kredi Yayınları.
- Hobsbawm, E. (1999). *Tarih üzerine*. Bilim ve Sanat Yayınları.
- Kaye, J. H. (2009). *İngiliz marksist tarihçiler*. İletişim Yayınları.
- Lukács, G. (1998). *Tarih ve sınıf bilinci*. Belge Yayıncılık.
- Marx, K. (1979). *Ekonomi politiğin eleştirisine katkı*. Sol Yayınları.
- Marx, K., & Engels, F. (2017). *Komünist parti manifestosu*. İleri Kitaplığı Yayıncılık.
- Nairn, T. (1964). The nature of the labour party (Part I). *New Left Review*, 27(I), 38-65.
- Öngen, T. (1994). *Prometheus'un sönmeyen ateşi günümüzde işçi sınıfı*. Alan Yayıncılık.
- Poulantzas, N. (2013). Büyük Britanya'da marksist politik teori. İçinde J. Martin (Der.), *Poulantzas kitabı seçme yazılar*. Dipnot Yayınları.
- Selik, M. (1982). *Marksist değer teorisi*. Ankara Üniversitesi Siyasal Bilgiler Fakültesi Yayınları.
- Thompson, E. P. (1965). The peculiarities of the English. *Socialist Register*, 2, 311-362.
- Thompson, E. P. (1976). Romanticism, moralism, and utopianism: The case of William Morris. *New Left Review*, 99(I), 83-111.
- Thompson, E. P. (1981). *The poverty of theory & other essays*. Merlin Press.
- Thompson, E. P. (1994). *Teorinin sefaleti*. Alan Yayıncılık.
- Thompson, E. P. (2004). *İngiliz işçi sınıfının oluşumu*. İletişim Yayınları.
- Weber, M. (2011). *Protestan ahlakı ve kapitalizmin ruhu*. Bilgesu Yayıncılık.

Weber, M. (2012). *Ekonomi ve toplum cilt 1*. Yarıın Yayınları.

Wood, E. M. (2016). *Kapitalizm demokrasiye karşı*. Yordam Yayınları.

Wright, E. O. (2015). *Understanding class*. Verso.



dergipark.org.tr/tr/pub/alinterisosbil

Sosyal Bilimler Dergisi

Journal of Social Sciences

| e-ISSN 2602-229X |

PRENSİP

<https://prensip.gen.tr>

ARAŞTIRMA MAKALESİ

RESEARCH ARTICLE

Uluslararası İmtiyaz Mücadeleleri Bağlamında On Dokuzuncu Yüzyılda İzmir Limanı Izmir Port in the Nineteenth Century in the Context of International Concession Struggles

Ufuk ADAK* 

Altınbaş Üniversitesi, Ortak Dersler Bölümü, İstanbul, Türkiye.

Geliş Tarihi/Received Date: 14.11.2022

Kabul Tarihi/Accepted Date: 22.11.2022

ÖZ

Aydın Vilayeti'nin merkezi olan İzmir, on dokuzuncu yüzyılda Selanik ve Beyrut gibi Doğu Akdeniz'in başlıca ticaret merkezlerinden biri olmuştur. 1869-1875 yılları arasında ahşap iskelelerden muntazam bir limana geçiş, şehirdeki ekonomik faaliyetleri büyük ölçüde artırmıştır. İzmir'in artan uluslararası ticari ivmesi, Fransa ve İngiltere'nin İzmir limanının yönetimi konusundaki güç mücadelesi örneğinde görüldüğü üzere, İzmir'de bir ticari imtiyaz alma yarışına (*concession hunting*) yol açmıştır. Bu makale, Osmanlı arşiv kaynakları, Osmanlıca olarak İzmir'de yayımlanan *Hizmet* gazetesi, on dokuzuncu yüzyıl Fransız ve İngiliz basınına dayanarak İzmir limanının çok katmanlı tarihini uluslararası imtiyaz mücadeleleri perspektifinden incelemeyi amaçlamaktadır. İzmir limanının inşa edilmesi ve işletilmesi sürecine ilişkin tartışmalara, yatırımcı şirket *Dussaud Frères* ve rakip şirketlerin temsilcileri kadar Fransız ve İngiliz basınının da dahil olduğu görülmektedir. Marsilyalı bir şirket olan *Dussaud*'lar tarafından inşa edilen ve Batı Anadolu hinterlandındaki tarımsal ürünlerin ihracatını hızlandıran İzmir limanı, on dokuzuncu yüzyılın son çeyreğinde Avrupalı gezginlerin seyahat güzergahında yer alan İzmir'in ekonomik, sosyal ve kültürel alanlarından biri olmuştur.

Anahtar Kelimeler: Doğu Akdeniz, İmtiyaz, İzmir, Liman, Ticaret.

ABSTRACT

As the capital of Aydın Province, Izmir, such as Salonica and Beirut, became one of the important trade hubs of the East Mediterranean. Shifting from the shabby wooden piers to the actual harbors constructed in Izmir between 1869 and 1875 boosted the economic activities of the city. The increase in international trade also resulted in the concession hunting between France and Britain which could be seen in the case of the power struggle over the management of the Izmir Port. Based on the Ottoman archival sources, *Hizmet* newspaper published in Ottoman Izmir, and the nineteenth-century French and British press, this article aims to examine the multi-layered history of Izmir Port from the perspective of international concession hunting. In addition to *Dussaud Frères*, the investor company and the representatives of rival companies, the French and British press were also involved in the discussions about the construction and management of Izmir Port. Izmir Port, constructed by the Dussauds, a Marseillan Company, which increased the export of agricultural products of the West Anatolian hinterland, became one of the key economic, social, and cultural spheres of Izmir that was on the travel route of European travelers in the last quarter of the nineteenth century.

Keywords: Concession, East Mediterranean, İzmir, Port, Trade.

Please cite this paper as follows/Atf için:

Adak, U. (2022). Uluslararası imtiyaz mücadeleleri bağlamında on dokuzuncu yüzyılda İzmir Limanı. *Alinteri Sosyal Bilimler Dergisi*, 6(2), 145-159. <https://doi.org/10.30913/alinterisosbil.1203971>



GİRİŞ

Batı Anadolu’da ticari ve stratejik öneme sahip olan İzmir, on yedinci yüzyılda Osmanlı Devleti’nin Avrupa ticaret ağına eklenmeye başlaması neticesinde ekonomik ve demografik açıdan diğer liman şehirlerinden farklı bir konuma ulaşmıştır (Goffman, 2000). Avrupa devletlerinin, özellikle Fransa, İngiltere, Hollanda ve İtalya’nın bölgedeki ekonomik çıkarları, Batı Anadolu hinterlandında yetişen tütün ve pamuk gibi ham maddelerin ihraç edilmesine yöneliktir. Bu ticari ilgi, İngiltere, Fransa, Hollanda ve Amerika Birleşik Devletleri gibi çok sayıda devletin İzmir’de konsolosluk açması ile siyasal olarak da perçinlenmiştir (Baykara, 2001). On sekizinci yüzyılda Avrupa’da pamuk ithalat talebindeki artış ile İzmir ekonomisi güç kazanmış ve İzmir, Osmanlı Devleti’nin ticari kapasitesi yüksek başlıca liman şehirlerinden ve ticaret merkezlerinden birisi haline gelmiştir. İzmir’in liman-şehir özelliği ve jeopolitik konumu, on dokuzuncu yüzyılda kentin yoğun ticari faaliyetinin önünü açmıştır (Goffman, 2005). İzmir’in bu ticari ivmesi, on dokuzuncu yüzyılda buharlı gemiler ve trenler ile ulaşımın ve telgraf hatları ile iletişimin hızlanmasıyla devam etmiştir¹.

İzmir; İstanbul, Selanik ve Beyrut gibi Doğu Akdeniz’in başlıca uluslararası ticaret merkezlerinden biri olma konumuna ulaşmış, bu doğrultuda şehirdeki nüfus hareketliliği ve kültürel faaliyetler de on dokuzuncu yüzyılda yükselişe geçmiştir². Fransa, İngiltere, Almanya ve Amerika Birleşik Devletleri’nden yatırımcılar, Osmanlı hükümetinden aldıkları ticari imtiyazlar ile İzmir’in kentsel dönüşümüne özellikle altyapı ve ulaşım projeleri ile katkıda bulunmuşlardır (Goffman, 2005). Malte Fuhrmann, bu yabancı yatırımcılar ile bölgedeki temsilcilerinin on dokuzuncu yüzyıl İzmir’i ve Avrupa arasında bir “sembolik ağ” oluşturduğunu iddia etmektedir. Fuhrmann (2011)’a göre, İzmir’deki altyapı yatırımları ile Avrupai tarzda tüketim ve eğlence, kent sakinlerini Akdeniz dünyası ile doğrudan ilişkilendirmiştir. 1869-1875 yıllarında ahşap iskelelerden modern rıhtım ve limana kavuşan İzmir, Kordon’da faaliyet gösteren otelleri ve kulüpleri ile bir turizm merkezi haline gelmiştir (Fuhrmann, 2011). Doğu Akdeniz’in “giriş şehri” (*gateway city*) olan İzmir, Avrupalı gezginler³ tarafından “Ege’nin incisi”, “Küçük Paris” ve “Asya’nın süsü” olarak adlandırılmıştır (Kardasis, 2002)⁴. Özellikle 1838 yılında Osmanlı Devleti ile İngiltere arasında imza edilmiş ticari bir antlaşma olan Balta Limanı Antlaşması sonrasında İngiliz gezginlerin Batı Anadolu’ya ilgisi artmıştır⁵. Bu antlaşma, 1830’lardan 1870’lere dek devam edecek olan Osmanlı-İngiltere siyasi ve ekonomik

¹ Osmanlı Devleti’nin ilk demiryolu hattı olan İzmir-Aydın ve İzmir-Kasaba demiryolları, 1856-1897 yılları arasında İngiliz şirketler tarafından inşa edilmiştir. İzmir-Aydın demiryolu hattının imtiyazı, 1856 yılında İngiliz Wilkin’in şirketine, İzmir-Kasaba demiryolu imtiyazı ise 1863 yılında İngiliz Edward Price’in şirketine verilmiştir. Batı Anadolu’nun tarımsal açıdan zengin hinterlandını İzmir’e bağlayan demiryollarının kentin ekonomik gelişimine katkısı büyüktür. Konuyla ilgili ayrıntı için bakınız: Adıtatar (2011), Kocabıyık (2012) ve Kurt (2012). İzmir’deki tren hatlarına ilişkin bakınız: Kontente (2005).

² Değişen dinamik ticari ilişkilerin analizi ve liman şehirlerine etkisi için bakınız: Frangakis-Syrett (2007) ve Fuhrmann, M. (2020).

³ Bakınız: Pınar (1996, 1997).

⁴ Osmanlı Devleti’nin önemli liman şehirlerinden biri olan Selanik için de benzer betimlemeler kullanılmıştır. Bakınız: Mazower (2002). Geçiş şehrine ilişkin bakınız: İleri (2012) ve İnal (2019).

⁵ Balta Limanı Antlaşması ile Osmanlı Devleti’nin dış ticarete ilişkin uyguladığı “yed-i vâhid” düzeni kaldırılarak devletin özellikle dış ticaretteki olağanüstü vergi uygulamaları ve sınırlamaları son bulmuştur. Bu antlaşma ile Osmanlı hammaddelerinin Avrupa’ya ihraç edilmesi kolaylaşmıştır. Gümrük vergilerinin indirilmesini de içeren bu yapısal değişiklik, Osmanlı pazarlarını İngiltere’ye açmanın yanı sıra Osmanlı zanaatını fiyat ve uluslararası rekabet açısından olumsuz etkilemiştir (Pamuk, 2005).

ilişkisinin başlangıcını temsil etmektedir. Reşat Kasaba, 1830'lardan 1870'li yıllar arasında İngiltere'nin Osmanlı Devleti'nden ithalatının %13,3'ten %27,2'ye arttığını belirterek bu ekonomik dinamiği özellikle Batı Anadolu ile İngiltere arasında kurulan ticari ilişkilerin bir sonucu olarak ele almaktadır (Kasaba, 1988). Bu açıdan, İngiltere için Doğu Akdeniz ticaret ağının ve bu ticaret ağının önemli noktalarından biri olan İzmir'in güvenliğinin sağlanması da büyük önem taşımaktadır (Adıatar, 2011). İngiliz şirketlerin İzmir'e yerleşmesi, on dokuzuncu yüzyılın başlarında Charlton Whittall'un kurduğu Whithall ve Ortakları Şirketi ve Lee ve Barker ailelerinin ticaret evi ile başlamış, 1840'larda bu İngiliz ticaret evlerinin sayısı otuz beşe ulaşmıştır (Adıatar, 2011). On dokuzuncu yüzyılda İzmir'de yerleşen ve uluslararası ticaret ile uğraşan İngiliz nüfusun yanı sıra kent, James Emerson, John Griffiths, George Rolleston ve Charles MacFarlane gibi İngiliz gezginlerin seyahat güzergahı arasında da yer almaya başlamıştır⁶. İngiliz gezginlerin Osmanlı topraklarına seyahatleri, kültürel ve turistik bir ilginin ötesinde bölgeye ilişkin detaylı sistemli bir bilgi birikiminin oluşturulmasını amaçlayan ve İngiltere'nin Fransa ve Rusya karşısında Osmanlı Devleti'ni müttefiki olarak ayakta tutma politikasının da bir sonucudur (Yurdakul, 2018).

On dokuzuncu yüzyılda özellikle Batı Avrupalı şirketler Osmanlı Devleti'ndeki alt yapı, ulaşım ve inşaat projeleri için literatürde "concession hunting"⁷ olarak tabir edilen bir imtiyaz alma yarışına girmişlerdir. Bu çalışmada, on dokuzuncu yüzyılda Aydın Vilayeti'nin merkezi olan İzmir'in liman ve rıhtım inşaatı örneği üzerinden uluslararası imtiyaz mücadeleleri Devlet Arşivleri Başkanlığı Osmanlı Arşivi koleksiyonları, İzmir'de Osmanlıca olarak yayımlanan *Hizmet* gazetesi ve bu mücadeleyi yakından takip eden ve zaman zaman mücadeleye yön verme hedefi güden on dokuzuncu yüzyıl Fransız ve İngiliz basınına dayanılarak analiz edilmektedir. Bu makalede, on dokuzuncu yüzyılın ikinci yarısında Osmanlı Devleti'nin başlıca ticaret merkezlerinden biri olan İzmir'in liman inşaatı ve işletmesine ilişkin olarak Fransa ve İngiltere arasında yaşanan uluslararası imtiyaz mücadelelerinin siyasi ve ekonomik tarihi incelenerek İzmir kent tarihine mütevazı bir katkı sunulmak hedeflenmektedir.

YÖNTEM

Bu çalışmada, İzmir limanına ilişkin arşiv kaynakları nitel araştırma yöntemi kullanılarak analiz edilmiştir. Konuya ilişkin Cumhurbaşkanlığı Devlet Arşivleri Osmanlı Arşivi belge koleksiyonlarında yürütülen detaylı arşiv araştırması, on dokuzuncu yüzyıl Osmanlı, İngiliz ve Fransız basını ve ikincil literatür ile desteklenmiştir. Çalışma kapsamında, İzmir'de Osmanlıca olarak yayımlanan *Hizmet*⁸ gazetesinin İzmir liman imtiyazı için İngiltere ve Fransa arasındaki rekabetin yükselişe geçtiği 1890 ve 1891 yıllarındaki sayılarına odaklanılmıştır. Bu çalışmada, İngilizce ve Fransızca gazetelerin özellikle 1870-1890 yılları arasında İzmir limanının inşası ve imtiyaz hakkına ilişkin yayımladığı haberlerin İngiliz ve Fransız kamuoyuna ne şekilde aksettirildiği ortaya konulmuş, eklektik olarak seçilen haberler içerik analizine tabi tutulmuştur.

⁶ Batı Anadolu'yu ve özellikle İzmir'i ziyaret eden İngiliz gezginlerin listesi için bakınız: Çetin (2011) ve Kocabıyık (2012).

⁷ Bakınız: Shahvar (2022).

⁸ 1886 yılından yirminci yüzyılın ilk yıllarına dek İzmir'de Osmanlıca olarak yayımlanan *Hizmet* gazetesine ve on dokuzuncu yüzyıl İzmir basın tarihine ilişkin bakınız: Arıkan (1985).

Bu çalışmanın ilk bölümünde, İzmir limanının inşa süreci ağırlıklı olarak Osmanlı arşiv belgeleri üzerinden ele alınmıştır. Çalışmanın ikinci bölümünde, İngiliz basınının İzmir limanı ve liman imtiyaz hakkına ilişkin yaklaşımı incelenmiştir. Çalışmanın üçüncü bölümünde, İzmir limanı özelinde yaşanan uluslararası imtiyaz mücadelesi, Dussaud Biraderler'in Osmanlı yönetimi ile olan yazışmaları ve Fransız basınında İzmir limanına ilişkin yayımlanan haberler incelenerek analiz edilmiştir.

İzmir Limanının İnşası

İzmir, on dokuzuncu yüzyılda üzümden kuru incire afyondan zeytinyağına kadar uzanan çok sayıda tarımsal ürünün ihraç edildiği Osmanlı Devleti'nin başlıca liman kentlerinden biri haline gelmiştir. Bu ticari ivme, şüphesiz 1868 yılında inşasına başlanan ahşap rıhtımlardan “modern” bir rıhtıma dönüşecek olan limanın inşası ve Osmanlı Devleti'nin ilk demiryolu ağının bu limana eklenmesi ile gerçekleşmiştir. Batı Anadolu hinterlandındaki tarımsal üretimin hızlı bir şekilde ihraç edilmeye başlanması, İzmir'in uluslararası ticaretteki etkisini güçlendirmiştir. İzmir limanı, Cherbourg, Marsilya, Toulon, Trieste gibi dünyanın büyük limanlarını inşa etmiş olan Dussaud Biraderler'in⁹ (*Dussaud Frères*; Elie ve Joseph Dussaud kardeşler) mühendisliğinde 1869-1876 yılları arasında inşa edilmiştir (Frangakis-Syrett, 2001). On dokuzuncu yüzyılın ikinci yarısında İzmir limanı, kent ekonomisinin sigorta şirketlerinden bankalara kadar uzanan ekonomik ve aynı zamanda sosyal ve kültürel bir alana dönüşecektir¹⁰. İzmir limanının inşası, bölgedeki mülk sahipleri ile Osmanlı yönetimi arasındaki tartışmalar ve mülk sahiplerinin şikayetleri bir yana İngiliz ve Fransız şirketlerinin Osmanlı Devleti'ndeki imtiyazları ve güç alanlarını genişletme çabaları bağlamında çatışmalı bir süreç sonucunda gerçekleştirilmiştir. On dokuzuncu yüzyıl, İngiltere ve Fransa'nın Osmanlı Devleti'ndeki siyasi ve ticari nüfuz alanlarını genişletme mücadelesinin yaşandığı bir zaman dilimidir (Frangakis-Syrett, 2001). Dussaud Biraderler'in bu büyük projeyi 1869-1876 yılları arasında gerçekleştirmesi neticesinde, İzmir'deki Fransız ve Avusturya şirketlerinin İngiliz şirketlerine göre daha ayrıcalıklı bir konuma kavuştukları görülmektedir (Zandi-Sayek, 2012)¹¹. Öte yandan, dört yılda tamamlanması planlanan liman ve rıhtım projesi, tahmin edilenden daha büyük bir bütçeye ihtiyaç duyulması ve uygulamada yaşanan çeşitli ihtilaflar nedeniyle ancak 1876 yılında tamamlanabilmiştir¹².

İzmir rıhtım imtiyazı, 1 Aralık 1867 tarihinde İngiltere tebaasından *the Smyrna Quay Company*'yi kuran üç İngiliz yatırımcının John Charnaud, Alfred Barker ve George Guarracino'ya otuz sene müddet için verilmiş olsa da sermayelerinin rıhtım inşaatı için yetersiz kalması hatta bazı sermayedarların iflas etmesi neticesinde imtiyaz, Fransız şirketi Dussaud Biraderler'e geçmiştir. Dussaud Biraderler tarafından inşa edilen İzmir limanı, Fransız basınında “Dussaud limanı” olarak da adlandırılmıştır (*Stamboul*, 13 Eylül 1883). Dussaud Biraderler'in 6 milyon Franga aldığı İzmir rıhtım imtiyazı, İzmir limanı ile antrepo ve “magazin jenero” olarak adlandırılan eşya depolarının inşasını da kapsamaktadır (BOA., Mukavelat-4, 97-98). İzmir limanı ve rıhtımının inşası, projenin büyüklüğü, mülkiyet tartışmaları ve özellikle bölgedeki kanalizasyon şebekesinin tesisine

⁹ Dussaud Biraderler'in Osmanlı Devleti'ndeki diğer bir projesi için bakınız: Yılmaz (2015).

¹⁰ Bakınız: Fuhrmann (2020).

¹¹ Bakınız: Zandi-Sayek (2000).

¹² İzmir rıhtım planları için bakınız: Atay (1998).

yönelik olarak yaşanan ihtilafları da düşününce sadece bir liman inşa faaliyetinden çok daha fazla katmanı içeren bir tarihe sahiptir. Örneğin, Dussaud Biraderler'in liman ve rıhtım projeleri, hem bölgedeki mülk sahiplerinin hem de mal indirip yükleyen tüccarların İzmir'in kıyı şeridi ile kurdukları ilişkiyi sonlandırmıştır (Zandi-Sayek, 2012). Liman bölgesindeki emlak değerinin düşeceği, kent sağlığının inşaat faaliyeti ve yağışlarda taşan lağımalar nedeniyle bozulacağı, rıhtım vergilerinin yükseleceği yönündeki endişeler, Dussaud'lar tarafından kurulan İzmir Rıhtım Kumpanyası (*Société des Quais de Smyrne*) ile kent sakinleri ve yerel yöneticiler arasında uzun süren tartışmalara yol açmıştır¹³. Kentin ticaret erbabı da, liman ve rıhtımın inşasından sonra rıhtım ve gümrük vergilerinin yükseleceği endişesi ile projeye şüphe ile yaklaşmış hatta Osmanlı yönetimine itirazlarda bulunmuşlardır (Frangakis-Syrett, 2001).

1830'lu yıllardan 1860'lı yıllara kadar liman bölgesindeki arazi fiyatlarının dört kat arttığı düşünüldüğünde liman ve rıhtımın inşası sonrasında mülk sahiplerinin arazilerinin değerinin düşeceği ya da toprak kaybına uğrayacağı gibi korkulara kapılması oldukça anlaşılabilir bir durumdur (Zandi-Sayek, 2012). Öte yandan, 1870li yılların sonlarında liman ve rıhtımın inşası için özellikle yabancı gemilerden vergi alınması Ecnebi tüccarlar ve sefaretleri tarafından Osmanlı yönetimine çok sayıda itirazın gönderilmesine neden olmuştur (BOA., AYN., 1238/248; BOA., AYN., 1240/354). Kışla-i Hümayun'dan yani Sarı Kışla'dan Punta'ya kadar uzanan bölgede inşasına başlanacak olan rıhtımın yaklaşık yetmiş beş metre kadar olan kısmının boş bırakılmış, ihraç edilen ürünler için gümrük resminin yanı sıra rıhtım resminin de alınmasına Ecnebler itiraz etmişlerdir (BOA., AYN., 994). Esasen 1870'lerde İzmir'den ihraç edilen ürünlerin neredeyse yarıya yakını bu boş alandan ihraç edilmekteydi ve bu durum Hazine'nin ve Rıhtım Kumpanyası'nın zarar etmesine yol açmıştır. Osmanlı yönetimi, rıhtımdaki bu boşluğun Dussaud tarafından kapatılmasını talep etmekte, küçük eşyalar ve hayvanların rıhtım resminden muaf tutulduğunu ve burasının kapatılmasının ahaliye bir zararının olmayacağını, bu sayede gümrük, karantina, liman, pasaport ve telgraf dairelerinin daha etkin bir şekilde çalışacağını belirtmektedir. Ayrıca, limandaki lağımaların ve Melez çayı seddinin inşasının eskiden beri yapılması planlansa da belediyenin "böyle şeyleri yaptırmaya iktidarı" olmadığı için "[...] sahib-i imtiyaz olan Mösyö Düsolar sanatlarında mahir ve taahhüdlerini bila taallül ifaya muktedirdir [...]" olarak ifade edilerek kumpanya marifetiyle inşa edilmesinin uygun olacağı vurgulanmaktadır (BOA., İ.MEC.MAH., 2755/1).

Dussaud Biraderler her ne kadar iki kez imtiyaz hakkını devretmek istemiş ise de Osmanlı hükümeti Dussaud'ları ikna ederek projeyi tamamlamaları yönünde adımlar atmıştır (BOA., Y.A.RES., 28/51). 1882 yılında *London Evening Standard* gazetesi, İzmir Rıhtım Şirketi adına Mösyö Elie Dussaud ile bir İngiliz şirketi adına C.W. Wallis'in Paris'te Grand Hotel'de "İzmir'deki İngiliz vatandaşlarının çoğunlukla sorun yaşadığı İzmir limanının Fransızların elinden İngilizlere" resmi olarak geçtiği yazsa da İzmir limanının işletme hakkının devrini Osmanlı yönetimi kabul etmemiş ve Fransızlar liman idaresini yürütmeye devam etmişlerdir (*London Evening Standard*, 20 Nisan 1882).

Paris Sefareti'nden 18 Eylül 1887 tarihinde Hariciye Nezareti'ne gönderilen tahrirat ekinde Mösyö Dussaud'un imtiyaz hakkını devretmek istediğine ilişkin mektubu

¹³ İzmir Rıhtım Şirketi'nin kuruluşu ve faaliyetlerine ilişkin olarak bakınız: Pech (1911).

yer almaktadır. Dussaud, “Bin sekizyüz seksen altı senesi Haziranında İzmir rıhtımlarının fūruhtunu bir İngiliz heyet-i sermayedararıyla müzakere eylediğim sırada hükümet-i seniyyenin buna muhalefet gösterdiğini bendenize tebliğ ile beraber imtiyazımı satmakta ısrar ettiğim takdirde Bab-ı Ali’nin işbu imtiyazı iştiraya karar verdiğini dahi ba-emr-i ali beyan eylemişdiniz” diyerek mektubuna başlamış ve Sarı Kışla yakınındaki rıhtımın bir bölümünün askeriye tarafından “gasb” olunduğunu iddia ederek Osmanlı hükümetinin hakkını koruyacağını ümit ettiğini, daha önce rıhtım imtiyazını fesh etmekten Hükümet-i Seniyye’nin emri ile vazgeçtiğini ancak Kışla tarafından gasb edilen rıhtımdan doğan zararlarının nakden tazminini talep etmektedir (BOA., A.MKT.MHM., 495/2). Dussaud’ların zararının nakden tazmin edilip edilmediğini Osmanlı belgelerinden öğrenemiyoruz ancak askeriye tarafından İzmir rıhtım arazisinden bir miktar yer alınması sorununun çözüldüğü anlaşılmaktadır. Mübeccel Kıray (1998)’ın da vurguladığı gibi, İzmir rıhtım ve limanının inşası özellikle arazi sorunlarına Osmanlı Devleti’nin yaklaşımı göz önüne alındığında on dokuzuncu yüzyılın “en münakaşalı yatırımı” olarak görülmektedir.

“Levant’ın Liverpool’u”: İngiliz Basınında İzmir Limanı İmtiyazı

İzmir limanının inşası bağlamında uluslararası imtiyaz mücadelesini Fransızlar kazanmış olsalar da on dokuzuncu yüzyılın ikinci yarısında İngiliz basını, İngiltere’nin Osmanlı Devleti ile olan yoğun ticari faaliyeti nedeniyle İzmir limanını yakından takip etmeye devam etmiştir (Frangakis-Syrett, 2001). 1878 yılında, Osmanlı-Rus Savaşı devam ederken İngiliz *Pall Mall* gazetesi, İzmir’in İstanbul gibi savaştan etkilenmediğini ve ticari faaliyetlerine olduğu gibi devam ettiğini yazmakta, İzmir’in on yıl önceki hali ile 1878’deki halinin oldukça farklı olduğunu, çürümüş iskeleler ve yıkılmak üzere olan binalardan Dussaud’ların inşa ettiği liman ve depoların, köşklerin, kumarhanelerin yer aldığı Kordon ile bambaşka bir görünüme kavuştuğunu aktarmaktadır (*Pall Mall Gazette*, 24 Ocak 1878). Öte yandan, 1878 yılından sonra İzmir Rıhtım Kumpanyası’nın İzmir’deki rıhtım vergilerini Liverpool limanından daha yüksek bir rakama çıkarması İzmir’deki İngiliz tüccarlar tarafından protesto edilmiştir (Frangakis-Syrett, 2001).

1881 yılında *Pall Mall Gazette* adlı İngiliz gazetesi Fransa’nın Mısır’dan sonra İzmir’deki yatırım hamlelerini “Fransız Spekülasyonu ve Fransız Hükümeti” başlığı ile vermektedir. Gazete, bir Fransız şirketinin, isim vermeden Dussaud’ların şirketi kastediliyor, birkaç yıl önce İzmir’de büyük miktarda araziye sahip olmak ve rıhtım inşa etmek için Osmanlı yönetiminden bir imtiyaz aldığını, İzmir’in Küçük Asya’nın önemli bir limanı olduğunu ve Avrupa devletlerinin bu yoğun ticaret merkezinde ticari faaliyetlerini sürdürebilmeleri için elinden geleni yaptıklarını belirtmektedir. Öte yandan, Fransa’nın büyük Avrupa devletlerinin “arkasından iş çevirerek” Payitaht ile ayrı bir anlaşma daha yaptığını ve İzmir’de bir tekel oluşturduğunu iddia etmektedir. *Pall Mall Gazette*, İzmir’deki duruma ilişkin okuyucularına şu retorik soruyu sormaktadır: “Eğer Thames Nehri’nin kıyısını Londralı bir rıhtım şirketi kontrolü altına alsa ve herkesi istese de istemese de bu limanı kullanmaya ve vergi vermeye mecbur bıraksa kim ne diyebilir?”. Fransız Şirketin İzmir’deki bu yaklaşımının İstanbul tarafından da desteklendiğini belirten gazete, Fransa hükümetinin tüm bunları “Fransa’nın çıkarı” olarak tanımladığını kinayeli bir şekilde dile getirmektedir (*Pall Mall Gazette*, 22 Aralık 1881).

1882 yılında İngiliz *Western Mail* gazetesi, Dussaud Biraderler tarafından inşa edilen İzmir limanının İngiliz gemilerinin sıklıkla uğradığı bir liman olduğunu belirtmekte, birkaç İngiliz tüccarın, John Charnaud, Alfred Barker ve George Guarracino kastedilmektedir, Osmanlı devletinden liman inşası için imtiyaz almış olsalar da yeterli finansmanı sağlayamadığını aktarmaktadır. Hemen akabinde bazı Fransız yatırımcıların İngiliz tüccarların planını hayata geçirerek limandan büyük kar elde ettiklerini belirtmektedir (*Western Mail*, 15 Mayıs 1882). *St. James's Gazette* de Fransız şirketin İngilizler tarafından hazırlanan liman inşasına ilişkin “planların üzerine konduklarını” vurgulamaktadır (*St. James's Gazette*, 18 Mayıs 1882). Gazete, İzmir Rıhtım Şirketi, İzmir limanının tüm kullanım hakkını almış ve bu imtiyaz 1912 yılına kadar uzatılmış olsa da bu tarihin daha da uzatılacağına beklendiğini belirtmektedir.

İngiliz gazetelerinde İzmir limanı İngilizlerin kaçırdıkları bir fırsat olarak görülmekte ve liman, “muhteşem”, “olağanüstü” gibi övgü dolu sıfatlar ile anılmaktadır. İngiliz basını on dokuzuncu yüzyılın ikinci yarısında limanın ve rıhtımın inşası ve demiryolu ağının limana eklenmesi ile birlikte İzmir’de muazzam bir ticari gelişmenin yaşandığını vurgulamakta ve İzmir’i “Levant’ın Liverpool’u” olarak adlandırmaktadır. Dussaud Biraderler’in Süveyş’te, Port Said’de ve İzmir’de inşasını tamamladıkları limanlar neticesinde en büyük Liverpool buharlı gemileri bile Akdeniz’deki bu limanlara şimdi rahatlıkla yük boşaltabilecektir (*Pall Mall Gazette*, 13 Mayıs 1882).

1885 yılında Démetrius Georgiadès, İzmir ve Küçük Asya’ya ilişkin yayımladığı eserinde¹⁴, Marsilyalı Dussaud Kardeşler tarafından inşa edilen İzmir rıhtımının İzmir’e tamamen Avrupalı bir karakter kazandırdığını, İzmir’de tüm ülkelerin bayraklarının dalgalandığını ve İzmir limanının en güvenilir limanlardan biri olduğunu vurgulamaktadır. Limanın demiryolu ile olan bağlantısı neticesinde İzmir limanı İstanbul’dan sonra Doğu Akdeniz’in en önemli ticari noktalarından biri olmuştur. Georgiadès, İzmir limanında yaşanan İngiltere- Fransa rekabetine ilişkin olarak özellikle 1880 yılında İzmir’deki İngilizlerin İzmir Rıhtım Şirketi tarafından alınan tarifelerin yüksekliğinden şikâyet ettiklerini hatta bunun şirketin rakipleri tarafından adeta bir ticaret savaşına dönüştüğünü belirtmektedir. İngiliz tüccarların şikâyetlerini yerinde incelemek üzere İstanbul İngiliz Konsoloslugu Binbaşı Trotter başkanlığında bir heyeti İzmir’e göndermiştir. Georgiadès, İngilizlerin tüm bu çabalarının rıhtım tariflerini düşürmek için olduğu kadar aynı zamanda İzmir Rıhtım Şirketi’ni zor durumda bırakmak için de olduğunu iddia etmektedir (Georgiadès, 1885). 1883 yılında *St. James's Gazette*, Payitahtın ısrarına rağmen Binbaşı Trotter’ın çabalarının sonuç verdiğini, rıhtım tarifesinde toplamda yüzde on sekizlik bir indirim sağlandığını aktarmaktadır (*St. James's Gazette*, 16 Nisan 1883).

“Anadolu’nun Miftahı”: Fransa Perspektifinden İzmir Liman İmtiyazı

İzmir rıhtımı ile limanına ilişkin olarak Fransız iş insanları ve İzmir liman ve rıhtımının inşasının imtiyazını alan Dussaud Biraderler’in İstanbul’daki vekili Alfred Caporal’ın Osmanlı yönetimine 1880 yılında gönderdiği mektup oldukça dikkat çekicidir. “İzmir rıhtımı ve limanının satılık olduğu malumdur” diyerek mektubuna başlayan

¹⁴Bakınız: Georgiadès (1885).

Caporal, İzmir limanı ve rıhtımının İngiliz sermayedarları tarafından satın alınmak istendiğini ancak limanın ve rıhtımın sahibinin Devlet-i Âliyye olmasının lazım geldiğini belirterek İzmir'in Anadolu'nun başlıca iskelesi olduğunu, Avrupa ve Amerika'nın her tarafından gelen bütün vapurların İzmir ile ticari ilişki içinde olduğunu, Osmanlı Devleti'ndeki iki demiryolunun İngilizlerin elinde olduğunu ifade etmekte ve eğer liman ve rıhtım da İngilizlerin eline geçer ise Anadolu'nun "miftahı" yani anahtarının İngilizlere geçeceğini iddia etmektedir. Caporal, Osmanlı yönetimini limanın ve rıhtımın İngilizlere geçmesi ile İngilizlerin bölgede sadece ticari nüfuz değil aynı zamanda siyasi nüfuz da sağlayacağını belirtmektedir (BOA., Y.PRK.ASK., 31/34).

İzmir Rıhtım Kumpanyası vekili Mösyö Granet'nin Osmanlı yönetimi ile olan yazışmaları da Fransız-İngiliz imtiyaz rekabetini açıkça ortaya koymaktadır. Rıhtım imtiyazını almak isteyen İngilizlerin bu çabalarına dikkat edilmesi gerektiği, "memalik-i şahanelerinin İzmir gibi başlıca mühim limanlarını ve oraların muamelat-ı ticariyesini ellerine geçirmek" amacını güttüklerini, "İngilizlerin vaktiyle Hindistanı şeytanetkarane bir suretde zabt ve istila etmek için teşkil etmiş oldukları mahud-ı Hindistan ticaret şirketinin bir aynını Anadolu'yu istila maksadıyla tesis eylemek" olduğunu belirtmektedir (BOA., Y.PRK.AZJ., 18/85). Fransız şirketin doğrudan II. Abdülhamit'e hitaben kaleme aldığı başka bir arzuhalde de bu tehdit, "İngilizlerin [...] İzmir vilayeti dahilinde bulunan iki büyük şimendüfer kumpanyasıyla bir gaz kumpanyası ellerinde bulunduğu gibi rıhtımlar imtiyazını dahi derdest ile Anadolu'nun cesim ve en mühim bir vilayetinde tevsi-i daire-i nüfuz eylemek ve ileride adet-i kadimeleri vechle muhafaza-i menafi-i tebaa bahanesiyle tasallut ve istilaya kalkışmak maksad-ı hafisinden ibaret" olduğu şeklinde ifade edilmiş hatta dönemin İngiltere Başbakanı Gladstone'nun İzmir'in hatta İstanbul'u bile istila etme planlarını İngiliz Parlamentosu'na sunduğu iddia edilmiştir (BOA., Y.PRK.AZJ., 20/87). Arzuhale göre, bu siyasi nedenler ile İngiltere'nin İzmir rıhtım imtiyazı işinden el çektirilmesi gerekmektedir.



Resim 1. 1867 tarihli İzmir rıhtım planından bir kesit [(BOA., İ.MVL., 581/26094), 21.07.1284 (18 Kasım 1867)].

1880'li yıllarda İzmir rıhtım imtiyazının İngilizlere geçmemesi için Fransa'nın İstanbul Sefiri Comte de Montebello'nun bizzat müdahil olarak "İzmir rıhtımları işine talib olan şirket imtiyaz istihsal edecek olur ise memalik-i mahruse-i şahanelerinin en mühim şehirleri ticaret nokta-i nazarından bir devlet-i malumenin yani İngiltere'nin gerçekten yed-i inhisarına geçeceğini ve fakat bu imtiyazı isteyen eşhasın başlıcalarının sıfat-ı tabiyetleri rihle-i evvelide böyle bir tehlike ve mahzuru dai değil gibi görünür ise de tahkikat-ı mükemmele icra buyurulduğu halde asıl şirketi terki ve teşkil edecek

hissedarının büsbütün başkaları olduğu zahire çıkacağından” diyerek Osmanlı yönetimini uyarmaktadır (BOA., Y.PRK.TKM., 24/32). 14 Mayıs 1880 tarihinde *Le Temps* gazetesi, İngiliz elçisi Henry Austen Layard’ın, İzmir Rıhtım Şirketi’nin gümrük tarifelerini eleştirerek İzmir’deki uygulamanın incelenmesine yönelik Osmanlı yönetimine çağrıda bulunduğunu ve bu durumun Rıhtım Şirketi için ciddi bir “tehdit” olduğunu aktarmaktadır (*Le Temps*, 14 Mayıs 1880).

İzmir limanının inşası sürecinde merkezi ve yerel yöneticilerin, yatırımcı şirket ve temsilcilerinin, kent sakinlerinin ve uluslararası imtiyaz mücadelelerine yön vermeye çalışan ilgili konsolosluk ve temsilcilerinin ve çoğu zaman İzmir halkı adına projeye yön verme hedefi güden gazetelerin temel aktörler olduğu görülmektedir (Zandi-Sayek, 2012). 1880’li yıllarda *La Turquie* ve *La Réforme* gibi Fransız gazeteleri, İzmir limanı projesini yücelten makaleler yayımlayarak limanın kente düzen getirdiğini ve kamu sağlığının limanın inşası ile birlikte korunduğunu aktarmaktadır (Zandi-Sayek, 2012).

1880-1881 yılları arasında İzmir Valiliği yapmış olan Midhat Paşa, İzmir rıhtımının rahata kavuşabilmesi için Basmahane’den Sarı Kışla’ya uzanan bir yolun inşa edilmesinin gerekliliğine ilişkin kaleme aldığı bir layihada limanın inşası sonrası İzmir’de yaşanan dönüşümü şu sözler ile dile getirmektedir:

“İzmir şehrinin mevki-i ticaretce cesameti ve ehemmiyeti muhtaç-ı tarif ve beyan değildir. Yerli ve Ecnebi ikiyüz bin nüfusu havi olan ve her yerden ziyade Avrupa ile münasebat-ı cariyesi bulunan böyle bir şehir-i muazzamın oldukça bir hal-i intizamda bulunması iktiza eder iken sokak ve çarşıları gayet dar u mürdar olub koca bir memlekette araba işleyecek bir cadde bile olmadığı cihetle bir mahalden diğer bir mahale hususiyle iki şimendüfer istenlerinden iskelelere eşya nakli deve ve hayvanat-ı saire ile icra kılınmaktadır. İzmir Rıhtımının inşasından sonra memleketin deniz ciheti bir başka hal ve intizam kesb ederek ticaret ve mamuriyet tamamıyla o cihete nakletmiş rıhtım münasebetiyle Frenk mahallesi denilen taraf ile ona civar olan mahalleler bir kat daha kesb-i mamuriyet eylemiş olmasıyla şehrin diğer tarafında, Kışla ile Hükümet Konağının arka cihetinde vaki İslam ve Yahudi mahallatı yolsuz ve münasebetsiz tarafta kalarak diğer memleketin öbür ciheti gündün güne ne kadar kesb-i mamuriyet etmekte ise bir tarafı o kadar kıymetden düşerek kesb-i tedenni eylemekte ve mesela beş altı sene evvel senevi on bin guruşa verilen bir mahallin kirası sene be sene yüzde on ve daha ziyade düşmekte olmağın bu hal ile bir müddet daha gidecek olur ise şehrin nüsfini karib İslam ve Yahudi mahallatı ve onlara civar olan mahaller bütün bütün kıymetten düşerek harab olacağı maatteessüf müşahede olunmuştur. Binaenaleyh bu halin tedbiri olmak üzere ne yapılmak lazım geleceği mülahaza olundukda çünkü şehrin bir tarafını muhafaza için diğer tarafı imrardan men’i kabil olacağından [...].” (BOA., YEE., 40/101).

Öte yandan, 1875 tarihinde, İzmir rıhtım kumpanyasının, Rıhtım Şartnamesi’nin onikinci maddesine dayanarak rıhtıma demiryolu inşa etme girişimi, ilgili maddenin tramvay hattı için olduğu hatırlatılarak önlenmiştir (BOA., AYN., 812). Osmanlı hükümeti de “bir memleketteki mevadd-ı nafianın cümlesinin bir devlet tebası yedinde bulunmasından mehazır-ı mülkiye ve siyasiye derkar olduğu” görüşünü yazışmalarda dile getirmektedir (BOA., İ.MEC.MAH., 5143). 1885 yılında İzmir rıhtım şirketinin tesis ettiği tramvay hattının Sarı Kışla’nın talimhane girişinden geçmesi askeriye ile şirket arasında bir ihtilafa yol açmıştır (BOA., ŞD., 506/24). Buna benzer ihtilaflar, yirminci

yüzyılın başlarında İzmir Rıhtım Şirketi ile Aydın Demiryolu Kumpanyası arasında da devam edecektir (BOA., ŞD., 509/6).

Osmanlı Devleti'nin iki büyük liman kenti olan İzmir ve Selanik'in kentsel gelişimi tarihsel olarak büyük ölçüde benzerlik göstermektedir¹⁵. 1880'li yıllarda İzmir ve Selanik'in rıhtım ve liman imtiyazının yabancılara verilmesi, devlet nezdinde siyaseten mahzurlu bir durum olarak görülmüştür. “[...] İzmir rıhtımının sahib-i imtiyazı kendi hukuk-ı imtiyaziyesini ahire furuht etmek niyetinde bulunduğunu beyan etmesi ve İzmir’de bulunan şimendüfer idaresi Ecnevide olduğu gibi rıhtım imtiyazında Ecnevide kalmasında mahâzir-i adide-i siyasiyenin Bâb-ı Âlice his olunması üzerine işbu rıhtımın iki yüz bin lira bir akçe mukabilinde hazine-i hassa-i şahanelerince iştirası [...]” Osmanlı devleti nezdinde düşünülmüş olsa da “İzmir rıhtımı hakkında Bab-ı Ali ve Nafia nezaretince böyle bir mahzur his olunduğu halde [...] Selanikde dahi böyle bir rıhtım ve liman imtiyazı verilmesine bu günlerde teşebbüs olunmaktadır” diye belirtilmektedir. Selanik’in de özellikle Yunanistan ve Avusturya ile sınır komşusu olmasının hem demiryolu hattının hem de limanın işletmesini Ecnebilere verilmesinin siyasi açıdan oldukça tehlikeli olduğu ve bu nedenle Selanik rıhtım ve liman imtiyazının Hazine-i Hassa namına alınmasının önemi vurgulanmaktadır (BOA., Y.PRK.HH., 19/3). İzmir’in ticari ve stratejik önemine binaen 1890’lı yıllarda İzmir rıhtımının devlet adına bir “Osmanlı” bir şirketine satılması Bab-ı Ali’de Meclis-i Mahsus’ta tartışılmış olsa da yabancı şirketlere verilen imtiyazların hukuki ve siyasi bağlayıcılığı nedeniyle bu mümkün olamamıştır (BOA., İ.MEC.MAH., 5006). Rıhtım imtiyazının kime ve hangi şartlar ile verileceği konusu hakkında Yıldız Saray-ı Hümayun’u Başkitabet Dairesi’nden 1890 yılında yazılan bir belgeye göre “rıhtım maddesi şimdiye kadar birkaç renge girerek sürüncemede kalmış”tır (BOA., İ.DAH., 94729).

1891 yılında İzmir Rıhtım Kumpanyası vekili Mösyö Granet’nin Mabeyn-i Hümayun’a giderek bizzat İzmir rıhtımlarına ilişkin hazırladıkları mukavaleyi takdim eylediği anlaşılmaktadır. Granet, işin sürüncemede bırakıldığını, Fransa’ya dönmek zorunda olduğunu, Antonyadis tarafından Osmanlı hükümetine sunulan rıhtım imtiyazına ilişkin mukavelenamede şirketlerinin kimlerden oluştuğunun belirtilmediğini vurgulayarak bir anlamda İngiliz rakibini oyun dışında bırakmaya çalışmıştır (BOA., İ.MEC.MAH., 5136; Kütükoğlu, 1979). İzmir Rıhtım Şirketi, imtiyaz süresini kırk yıl kadar uzatmıştır (Kurt, 2012). Fransız *Paris-Capital* gazetesi, Mösyö Granet’nin İstanbul ve İzmir limanların inşasından sonra Osmanlı Devleti’nin Selanik, Yafa, İskenderiye gibi başlıca limanlarını inşa etmesinin önünde herhangi bir engel kalmadığını aktarmakta ve II. Abdülhamid’in kendisini Michel Paşa olarak adlandırdığını belirterek Osmanlı Devleti ve Fransa arasındaki ilişkinin yakınlığını vurgulamaya çalışmaktadır (*Paris-Capital*, 11 Mart 1891).

Hizmet gazetesi, İzmir limanına demirleyen ve limandan ayrılan yabancı devletlerin gemilere ilişkin haberleri sütunlarında yer vermektedir (*Hizmet*, 3 Ocak 1891). 1890 yılında Nafia Nezareti ile Mösyö Granet arasında imza edilen mukavelenin maddeleri tek tek gazete yer almıştır (*Hizmet*, 16 Aralık 1890). 1891 yılında *Hizmet*, hem Osmanlı yönetiminin hem de İzmir Rıhtım Şirketi’nin konuya dikkatini çekmek için Kordon üzerindeki yıkık dökük binalara ilişkin şu izlenimi aktarmaktadır: “Kordon

¹⁵ Bakınız: Ünal (2015) ve Gençer (2017).

üzerinde bulunan gümrük barakalarının hali yar-y ağyara karşı pek çirkin bir manzara hasıl etmektedir. Rıhtımın o intizamı, o mebani-i aliyesi arasında paçavra perdeli, kağıd camlı, eski teneke kaplı köhne, şikeste beste, rengi solmuş, boyası soyulmuş, yan tahtaları kaburgalanmış hasılı bir baraka sükkanı haline gelmiş olan” bu kulübelerin ya ıslah edilmesi gerektiği ya da tamamen yıkılması gerektiğini yazmaktadır (*Hizmet*, 7 Mart 1891). Ayrıca, Rıhtım üzerinde bir sabunhane tesis edilmesinin yağlı duman ve koku yayarak halkın sağlığını ihlal edeceğini düşüncesiyle “fabrikaların şehir derununda bulunması katiyyen caiz olamayacağından meclis-i idare-i vilayetce mezkûr sabunhanenin memleket dahilinde men-i inşasına karar verildiği” bildirilmektedir (*Hizmet*, 5 Ağustos 1891). *Hizmet* gazetesi, İzmir Rıhtım Şirketi'nin toplantılarına ve Rıhtım Direktörü ile Dersaadet vekillerinin görüşmelerini de yakından takip etmiştir (*Hizmet*, 15 Ağustos 1891).

On dokuzuncu yüzyılın ikinci yarısında Fransızca olarak yayımlanan İzmir Fransız Ticaret Odası Aylık Bülteni (*Bulletin Mensuel de la Chambre de Commerce Française de Smyrne*)¹⁶, İzmir ve hinterlandındaki tarımsal ve ticari ürünlere ilişkin detaylı raporlar sunmaktadır. Bülten, 1893 yılı Şubat ayında, Fransız tüccarların İngiliz, Belçikalı ve Alman rakiplerine göre Levant'a yeterince yönelmediği için eleştirilmekte, Fransa Ticaret Odası'nın İzmir'deki çok sayıda ticari temsilci ile daha yakın ilişkiler yürütmesi gerektiğini belirtmektedir. 31 Mart 1893 tarihinde Bülten'de, “İzmir Rıhtım Şirketi” başlıklı bir yazı yayımlanmıştır. Bu yazıda, İzmir Rıhtım Şirketi'nin Levant'ta uzun yıllardır var olan Fransız şirketlerinden en önemlilerinden biri olduğu, şirketin İzmir'deki rıhtım ve limanın inşasından gümrük ve pasaport binalarının yapımına kadar şehrin kıyısındaki yaklaşık 4 kilometrelik alanı idare ettiği vurgulanmaktadır. Limanın inşası öncesinde İzmir'e gelen gemiler ve vapurların mallarını ancak mavnalar aracılığı ile yükleyip boşaltabildiği, bu işlemin hem yavaş hem de mallar açısından riskli olduğu aktarılmaktadır. Trieste, Marsilya ve Cherbourg limanlarını da inşa etmiş olan Dussaud Kardeşler'in girişimi sayesinde İzmir limanı inşa edilmiş ve şirketin müdürü Elie Guiffroy tarafından İzmir Rıhtım Şirketi başarıyla idare edilmektedir. Fransız sermayesi ile inşa edilen İzmir limanından Osmanlı yönetiminin de büyük ölçüde istifade ettiği vurgulanmaktadır. Bültenin sonunda İzmir Fransız Ticaret Odası'nın üyeleri listelenmektedir, İzmir Rıhtım Şirketi'nin müdürü olarak Elie Guiffroy de bu liste içerisinde yer almaktadır. İzmir Fransız Ticaret Odası Aylık Bülteni, İzmir limanına giren gemilerin ve vapurların tonajlarına ilişkin istatistiki bilgiler de sunmaktadır. 1908 yılında Fransa Dışişleri Bakanlığı, İzmir Rıhtım Şirketi müdürü Tissot (Aimé-Joseph)'a şirketin Levant'ta otuz yıldan fazla süredir Fransa'nın çıkarlarını korumak üzere verdiği hizmet nedeniyle *Légion d'Honneur* nişanı vermiştir (*Journal officiel de la République Française*, 14 Ocak 1908).

SONUÇ

Alfred Caporal'in “Anadolu'nun anahtarı” olarak tanımladığı İzmir, limanın inşası neticesinde on dokuzuncu yüzyılın ikinci yarısında uluslararası ticaret ağı ile doğrudan eklemlenmiştir. 1879 tarihli İzmir rıhtım tarifesine göre, İzmir limanına her büyüklükte gemi yanaşabilecek, gemiler, mavna ve sandal ücretinden ve diğer nakliye masraflarından azade bir şekilde mallarını indirebilecek, böylelikle malların karadan

¹⁶ Bakınız: *Bulletin Mensuel de la Chambre de Commerce Française de Smyrne* (28 Şubat 1893).

denize denizden karaya aktarılması sırasında tüccarların yaşadığı mağduriyet son bulacaktır (BOA., İ.MEC.MAH., 27 Mayıs 1879). Bu rıhtım vergi tarifesinde İzmir limanına deriden halıya balmumundan kuru meyveye kadar çok çeşitli ürünün ithal ve ihraç edildiği görülmektedir¹⁷. Osmanlı Devleti'nin başlıca liman kentlerinden biri olan İzmir, rıhtım ve limanın inşası ile liman-kent özelliğini perçinlemiş, kentin sosyal, kültürel dokusu da ticari ve insani hareketliliğe paralel olarak zenginleşmiştir.

Marsilya'da kurulan bir şirket olan Dussaud'ların şirketi, Akdeniz havzasında uluslararası ticaret ağları ile etkileşim içinde olmuş ve dönemin liman inşaat teknolojisini on dokuzuncu yüzyılın ikinci yarısında Süveyş'ten Selanik'e kadar uzanan bir coğrafi sahada uygulama alanı bulmuştur. İzmir limanı ve rıhtım inşaatına ilişkin imtiyazda da görüldüğü gibi liman inşaatı projeleri, uluslararası ticaret yarışı kadar dönemin inşaat mühendisliğinin sınırlarını da yansıtmaktadır. Dussaud Kardeşler, bu büyük liman ve rıhtım projeleri için sadece finansal kaynak bulmakta değil aynı zamanda uluslararası teknik iş birliklerini yürütme ve teknoloji transferi konusunda da oldukça başarılı olmuşlardır (Bartolotti, 2015).

Öte yandan, arşiv kaynakları, özellikle ticari ve siyasi temsilcilerin kaleme aldığı belgeler, bize İzmir rıhtım ve limanının inşa edilme sürecinin, İngiltere ve Fransa'nın Osmanlı Devleti topraklarındaki siyasi ve ekonomik güç mücadelesinin bir parçası olduğunu açık olarak göstermektedir. Bu çalışma sınırları içerisinde belirtilen İzmir rıhtım ve limanının inşa edilmesi örneğinde görüldüğü üzere, İzmir'in imarından altyapı projelerine ve ulaşım hatlarının özellikle tren hattının tesisine kadar bu iki Avrupalı güç, literatürde "concession hunting" olarak adlandırılan imtiyaz alma yarışına girmişlerdir.¹⁸ On dokuzuncu yüzyıl İzmir'inde rıhtım, liman, demiryolu ve altyapı çalışmalarının gerçekleştirilmesi, Osmanlı merkezi yönetimi, yerel yöneticiler, kent sakinleri, şirket temsilcileri ve konsolosluk yetkililerini içine alan çok katmanlı ve aktörlü bir planlama, inşa etme ve hayata geçirme sürecini kapsamaktadır.

KAYNAKÇA

Arşiv Kaynakları

BOA (Başbakanlık Osmanlı Arşivi)

BOA., A.MKT.MHM., 495/2.

BOA., AYN., 1238/248.

BOA., AYN., 1240/354.

BOA., AYN., 812.

BOA., AYN., 994.

BOA., İ.DAH., 94729.

BOA., İ.MEC.MAH. 5006.

BOA., İ.MEC.MAH., 27 Mayıs 1879.

BOA., İ.MEC.MAH., 2755/1.

¹⁷ On dokuzuncu yüzyıl sonlarında İzmir limanına indirilen ithal ve ihraç ürünlerin detaylı listesi için bakınız: Rougon (1892).

¹⁸ Konuya ilişkin ayrıntılı bilgi için bakınız: Shahvar (2022).

- BOA., İ.MEC.MAH., 5136.
BOA., İ.MEC.MAH., 5143.
BOA., İ.MVL., 581/26094.
BOA., MUKAVELAT-4, 97-98.
BOA., ŞD., 506/24.
BOA., ŞD., 509/6.
BOA., Y.A.RES., 28/51.
BOA., Y.PRK.ASK., 31/34.
BOA., Y.PRK.AZJ., 18/85.
BOA., Y.PRK.AZJ., 20/87.
BOA., Y.PRK.HH., 19/3.
BOA., Y.PRK.TKM., 24/32.
BOA., YEE., 40/101.

Eserler

- Adıatar, F. (2011). *İzmir İngiliz konsolosluğu ve siyasi faaliyetleri (1878-1914): İngiliz konsolosluk raporlarında* (Yayımlanmamış doktora tezi, Dokuz Eylül Üniversitesi).
- Arıkan, Z. (1985). Tanzimat ve meşrutiyet dönemlerinde İzmir basını. *Tanzimat'tan Cumhuriyet'e Türkiye Ansiklopedisi, Cilt 1*, 103-111.
- Atay, Ç. (1998). *Osmanlı'dan Cumhuriyet'e İzmir planları*. Yaşar Eğitim ve Kültür Vakfı.
- Bartolotti, F. (2015). Mobilités d'entrepreneurs et circulations des techniques: Les chantiers Portuaires de dussaud frères d'un rivage à l'autre (1848-1869). *Revue D'histoire Du XIXE Siècle*, 51, 171-185.
- Baykara, T. (2001). *İzmir şehri ve tarihi*. Akademi Kitabevi.
- Çetin, Z. (2011). *Avrupalı gezginler gözüyle 19. yüzyılda Batı Anadolu* (Yüksek lisans tezi, Adnan Menderes Üniversitesi).
- Frangakis-Syrett, E. F. (2001). The making of an Ottoman port: The quay of Izmir in the Nineteenth century. *The Journal of Transport History*, 22(1), 23-46.
- Frangakis-Syrett, E. F. (2007). Commercial growth and economic development in the Middle East: Izmir from the early 18th to the early 20th centuries. In M. H. van den Boogert (Ed.), *Ottoman Izmir: Studies in honour of Alexander H. de Groot* (pp. 1-38). Peeters Publishers.
- Fuhrmann, M. (2011). Staring at sea, staring at the land: Waterfront modernisation in nineteenth century Ottoman cities as a site of cultural change. In C. Hein (Ed.), *Port cities: Dynamic landscapes and global networks*. (pp. 138-154). Routledge.
- Fuhrmann, M. (2020). *Port cities of the eastern mediterranean: Urban culture in the late Ottoman Empire*. Cambridge University Press.
- Gençer, C. İ. (2017). 19. yüzyılda İzmir ve Selanik'te kentsel dönüşüm: Rıhtım ve limanların inşası. *Meltem: İzmir Akdeniz Akademisi Dergisi*, 1, 33-51. <https://doi.org/10.32325/iaad.2017.18>

- Georgiadès, D. (1885). *Smyrne et l'Asie mineure: Au point de vue économique et commercial*. Imprimerie Chaix.
- Goffman, D. (2000). *İzmir ve levanten Dünya (1550-1650)*. Tarih Vakfı Yurt Yayınları.
- Goffman, D. (2005). Izmir: From village to colonial port city. In E. Eldem, D. Goffman & B. Masters (Eds.), *The Ottoman City between East and West: Aleppo, Izmir, and Istanbul* (pp. 89-104). Cambridge University Press.
- İleri, N. (2012). Rewriting the history of port cities in the light of contemporary global capitalism. *New Perspectives on Turkey*, 47, 185-209. <https://doi.org/10.1017/S0896634600001758>
- İnal, O. (2019). The making of an Eastern Mediterranean gateway city: Izmir in the nineteenth century, *Journal of Urban History*, 45(5), 1-17. <https://doi.org/10.1177/0096144218775093>
- Kardasis, V. (2002). Smyrna through the eyes of european travellers. In P. M. Kitromilides (Ed.), *Smyrna: Metropolis of the Asia Minor Greeks* (pp. 41-62). Center for Asia Minor Studies.
- Kasaba, R. (1988). *The Ottoman Empire and the world economy – The nineteenth century*. State University of New York.
- Kıray, M. B. (1998). *Örgütlemeyen kent: İzmir*. Bağlam Yayınları.
- Kocabıyık, O. (2012). *Nineteenth century British travel writing on the Levant: Izmir as the oriental other in British travel writing tradition*. Lambert Academic Publishing.
- Kontente, L. (2005). *Smyrne et l'occident de l'antiquité au XXI^{ème} siècle*. Yvelinedition.
- Kurt, S. (2012). *İzmir'de kamusal hizmetler (1850-1950)*. İzmir Büyükşehir Belediyesi Kent Kitaplığı.
- Kütükoğlu, M. S. (1979). İzmir rıhtımı inşaatı ve işletme imtiyazı. *Tarih Dergisi*, 0(32), 495-558.
- Mazower, M. (2002). Travellers and the Oriental City, c. 1840-1920. *Transactions of the Royal Historical Society*, 12(2002), 59-111.
- Pamuk, Ş. (2005). *Osmanlı ekonomisinde bağımlılık ve büyüme (1820-1913)*. Türkiye İş Bankası Kültür Yayınları.
- Pech, E. (1911). *Manuel des Sociétés anonymes fonctionnant en Turquie*. Imprimerie Gérard Frères.
- Pınar, İ. (1996). *Gezginlerin gözüyle İzmir XVIII-XIX. yüzyıl*. Akademi Kitabevi.
- Pınar, İ. (1997). *Gezginlerin gözüyle İzmir XX. yüzyıl*. Akademi Kitabevi.
- Rougon, F. (1892). *Smyrne: Situation commerciale et économique des pays compris dans la circonscription du consulat général de France (Vilayets d'Aidin, de Konieh et des Iles)*. Berger-Levrault.
- Shahvar, S. (2022). Concession hunting in the age of reform: British companies and the search for government guarantees: Telegraph concessions through Ottoman territories, 1855-1858. *Middle Eastern Studies*, 38(4), 163-193. <https://doi.org/10.1080/714004488>
- Ünal, N. (2015). *İki Osmanlı liman kenti İzmir ve Selanik*. İmge Kitabevi Yayınları.
- Yılmaz, Ö. (2015). Dussaud biraderlerin Trabzon limanı inşa projesi (1870). *Karadeniz İncelemeleri Dergisi*, 18, 213-244. <https://doi.org/10.18220/kid.11178>

Yurdakul, N. Ö. (2018). *İngiltere Ortadoğu'ya nasıl girdi?* Kronik.

Zandi-Sayek, S. (2000). Struggles over the shore: Building the quay of Izmir, 1867-1875. *City and Society*, 12(55), 55-78. <https://doi.org/10.1525/city.2000.12.1.55>

Zandi-Sayek, S. (2012). *Ottoman Izmir: The rise of a cosmopolitan port (1840-1880)*. University of Minnesota Press.

Gazeteler

Bulletin Mensuel de la Chambre de Commerce Française de Smyrne. 28 Şubat 1893.

Hizmet. 16 Aralık 1890.

Hizmet. 3 Ocak 1891.

Hizmet. 7 Mart 1891.

Hizmet. 5 Ağustos 1891.

Hizmet. 15 Ağustos 1891.

Journal officiel de la République Française. 14 Ocak 1908.

Le Temps. 14 Mayıs 1880.

London Evening Standard. 20 Nisan 1882.

Pall Mall Gazette. 24 Ocak 1878.

Pall Mall Gazette. 22 Aralık 1881.

Pall Mall Gazette. 13 Mayıs 1882.

Paris-Capital. 11 Mart 1891.

St. James's Gazette. 18 Mayıs 1882.

St. James's Gazette. 16 Nisan 1883.

Stamboul. 13 Eylül 1883.

Western Mail. 15 Mayıs 1882.



dergipark.org.tr/tr/pub/alinterisosbil

Sosyal Bilimler Dergisi

Journal of Social Sciences

| e-ISSN 2602-229X |



<https://prensip.gen.tr>

ARAŞTIRMA MAKALESİ

RESEARCH ARTICLE

Memlûklerde Levirat Evlilikler Levirate Marriages in the Mameluks

Kader ALTIN* • Elif KÖMÜRÇÜ

Erzincan Binali Yıldırım Üniversitesi, Fen-Edebiyat Fakültesi, Tarih Bölümü, Erzincan, Türkiye.

Geliş Tarihi/Received Date: 12.08.2022

Kabul Tarihi/Accepted Date: 02.12.2022

ÖZ

En geniş anlamıyla “levirat” kavramı, kocası ölen kadının, kocasının geride kalan erkek yakınlarından biri ile evlenmesi geleneğine verilen isimdir. Leviratı besleyen kültürel bağlamı biçimlendiren pek çok bileşen bulunmaktadır ama en önemlisi kadınların konumlandırıldığı ikincil alandır. Bu alan içerisinde kadın erkeğe ait bir mülk olarak kabul edilmiştir. Kadın tarafından seçilen ev, kocanın evidir. Ancak o evde meşru bir konum kazanmanın yolu da aktif gelin rolünü sürdürmekten geçmektedir. Bu meşru sürekliliğin anahtarı levirattır. Dul kadınlar erkeğin ailesinin velayetinin geleneksel kültürde meşru kabul edilmesinden dolayı sözlü hukuk kapsamında da bir hak arama sürecini başlatmadıkları için levirata giden süreci durdurmak daha da güç hale gelmiştir. Levirat evlilikler, Türk devletlerinin bir politikası olup akrabalık tesis etmek suretiyle bölgede hâkim/güç konumuna gelmelerini sağlamıştır. Çünkü daha önceki Türk devletlerinde de evlenilecek kadın siyasi bir çıkara hizmet etmek amacıyla seçilmiştir. Esinin vefatıyla devlet düzeninin bozulmasının önüne geçilip, kadının kendi ailesinin yanına dönmesine izin verilmeyip hanedan içinden yeniden evlendirilerek devlet düzeninin devam etmesi sağlanmıştır. Bu çalışmada geleneksel toplumlarda uygulama alanı bulan evlilik biçimlerinden biri olan levirat uygulamasının Memlûk Devletindeki yönetici zümrenin gerçekleştirdiği dokuz levirat evlilik üzerinde durarak, daha önce Türk siyasi hayatında gerçekleştirilen levirat evliliklerden farklı olarak, evliliklerin siyasi bir sıhriyet bağı kurmak üzerine yapılmadığını ortaya koyarak, bu evliliklere yönelik değerlendirmeler yapılmıştır.

Anahtar Kelimeler: Aile, Evlilik, Levirat, Memlûk, Tarih.

ABSTRACT

The concept of “levirate” is the name given to the tradition of a woman whose husband dies, marrying one of her husband’s remaining male relatives in its broadest sense. There are many components shaping the cultural context that feeds the *levirate*, but the most important is the secondary sphere in which women are positioned. Women are considered as property of men within this sphere. The house chosen by the wife is the house of the husband. However, the way to gain a legitimate position in that house is to maintain the role of an active bride. The key to this legitimate continuity is the *levirate*. Since widowed women do not initiate a legal claim process under oral law, it has become even more difficult to stop the process leading to the *levirate* because the custody of the man’s family is accepted as legitimate in traditional culture. Levirate marriages constitute a policy of the Turkic States, and they have enabled them to become a dominant/power in the region by establishing kinships. Because, the woman to be married was chosen to serve a political interest in previous Turkic States. The deterioration of the state order was prevented after the death of a husband, the woman was not allowed to return to her own family, and the state order was maintained by remarrying from within the dynasty. The present study, the practice of *levirate*, which is one of the forms of marriage that finds application in traditional societies, focused on the nine levirate marriages of the ruling class in the Mameluke State, revealed that, unlike the levirate marriages in Turkish political life before, the marriages were not made on the basis of establishing a political bond.

Keywords: Family, History, Levirat, Mameluke, Marriage.

Please cite this paper as follows/Atf için:

Altın, K., & Kömürçü, E. (2022). Memlûklerde levirat evlilikler. *Alinteri Sosyal Bilimler Dergisi*, 6(2), 161-169. <https://doi.org/10.30913/alinterisosbil.1159658>



GİRİŞ

Bir toplumu siyasi, tarihi, sosyal ve ekonomik açılardan anlayabilmek için insanlık tarihi kadar eski olan aile kurumuna bakmak gerekir. Toplumun en küçük birimi olan aile Türk milletinin kültürünün kuşaktan kuşağa aktarılmasındaki en önemli sosyal birliktir. Eski Türk toplumunda ilk sosyal birlik olan ailenin çekirdeğini baba, oğul ve torunlar oluşturmaktadır. Evlilik yapan kızlar ve onların çocukları aileden sayılmazdı. Türklerde aile kurumu evlilik ile oluşturulmakta olup “evlenme-yuva kurma” Türk devletlerinin temeli idi (Ögel, 1979; Güler, 1992; Kafesoğlu, 1993; İlgen, 2005). Aile yapısı erkeğin veya kadının birden fazla eşle evliliği (poligami); çok kadınla evlilik (poliandri), çok erkekle evlilik (polijini) olarak sınıflandırılmaktadır (Donuk, 1988; Dursun, 2011). İslamiyet’ten önce Türklerde aile yapısı incelendiğinde evlilik tipi olan leviratus karşımıza çıkmaktadır (Yakut, 2002). Levirat; oğullarının babalarının vefatı ile dul kalan üvey anneleriyle, erkek kardeşlerin ağabeylerinin vefatı ile yeğenleriyle ve yeğenlerin ise amcalarının vefatı üzerine dul kalan yengeleriyle evlenmeleridir (Ergül, 2002; Avcı, 2014).

Levirat evlilikler tarih boyunca Yahudiler ve İslamiyet öncesi Araplar başta olmak üzere pek çok millette görülmektedir (Aydın, 1989; Yüksel, 2010). İslamiyet’ten önce Türk aile yapısında Hunlarla başlayan bu evlilik Göktürklerde de görülmektedir. Hun devletinde hukuki bir görev olarak kabul edilen bu evlilikler Göktürk Devletinde de aynı amaçlar doğrultusunda yapılmıştır (Gökalp, 1976; Grousset, 1980; Taşağıl, 1995; Yakut, 2002; Mandaloğlu, 2013). Türkler İslamiyet’e girdikten sonra Kur’an-ı Kerim’in emriyle bu geleneğe son vermişlerdir. Ancak aile mülkünün parçalanmasına engel olmak ve çocukların sahipsiz kalmamasının önüne geçilmek amacıyla bu geleneğin devam ettiği görülmektedir (Öğüt, 2002).

Levirat evliliklerin dini, ekonomik ve sosyal pek çok nedenleri bulunmaktadır. Gök Tanrı inancı egemenlik yetkisinin verildiği inanılan eski Türklerde tahta çıkma hakkı hükümdara ait olduğu kadar Hatun’u da kapsamaktaydı. Bu inanç ile kadının kocasının vefatının ardından başka bir erkeğin korunması altına girmeye ihtiyaç duymayacağı düşünülmektedir. Ancak ölümden sonra insanların ruhlarının hala yaşamaya devam ettiği ve bir şekilde karı-koca ilişkisinin yeniden birleşmesine kadar ki süre içerisinde hatun aileden başka bir erkekle evlenerek hükümdarlık yetkisini kullanmaya devam etmiştir (Kurtoğlu, 2021). Diğer bir neden ise kadının kocasının ölümü ile evlatlarının sahipsiz kalması ve yoksulluk içerisinde yaşamamalarının önüne geçmektir. Ayrıca kadının kocasından kendisine düşen miras payını alarak evden ayrılması ailenin ekonomisini zayıflatacağı gerekçesi ile bu durumun önüne geçmekti (Kafesoğlu, 1993; Koca, 2002; Cin & Akyılmaz, 2011; Altın & Kömürcü, 2021; Üçok vd., 2021). Levirat evliliklerde “ailenin bölünmezliği” anlayışı esastır ve dul kalan kadının aile içerisindeki konumunu ve yükümlülüklerini kaybetmeden korunmak istenmektedir. Ayrıca çocukların başka boydan bir erkekle büyümelerinin istenmesidir. Böylece yalnızca dul kalan kadın değil çocuklar da korunmuştur (Cin & Akgündüz, 1985; Arsal, 2002; Aydın, 2012). Öte yandan evlilik nedeniyle aralarında anlaşma yapılan iki farklı kavim ya da toplulukların kocasının ölümüyle kadının aileden ayrılması sonucu ikili ilişkilerin bozulmasını engellemekti (Kurtoğlu, 2021). Esas itibari ile levirat evliliğin kadın için bir zorunluluk olduğu görülmektedir. Özellikle dul kalan kadın genç yaşta ise ondan daha fazla çocuk sahibi olabilmek ve bu amaçla soyun devamlılığını sağlamak istenmiştir. Genel anlamda levirat

evlilikler dul kalan kadının rızası gözetilmeyerek görev olarak kabul edilmiştir. Bununla beraber bazı toplumluluklarda kadının rızası gözetilmiş olup buna saygı duyulmuştur (İnan, 1987; Avcıoğlu, 2006).

Memlûklü döneminin kadınlarından bahsederken siyasi hayattaki kadın ile sosyal hayattaki kadını ayırmak gerekir. Memlûklü devletinin siyasi hayatının en önemli kadın aktörü hiç şüphesiz Şecerüddür'dür. Memlûklü Devletinin kuruluş aşamasında 80 günlük sultanlığı olan tarihteki istisna kadınlardan biridir. Devletin kuruluş aşamasında bir kadının sultanlık yapması son derece önemlidir (el-Makrîzî, 1997; İbn Kesir, 1999; Tomar, 2006; Kortantamer, 2011; Atmaca, 2021). Memlûklü sarayındaki kadınlar genel olarak siyasi hâkimiyetlerini eşleri ve oğulları üzerinden yürütmüşlerdir.

Memlûklü sultanlarının eşleri ya da hanedanın diğer kadınları eşlerinin vefatından sonra yeniden evlilikler yapmışlardır. Hatta ikinci evliliklerini görkemli törenlerle gerçekleştiren valide sultanlar vardır. Memlûk Devleti, Türk-İslam Devleti olup, Türk kültürünün bazı özelliklerini barındırsa da Arap kültüründen etkilendiklerini görebiliyoruz (Yiğit, 2016a; Atmaca, 2021). Memlûk Sultanları sadece hür kadınlarla değil, cariyelerle de evlenmişlerdir ve bu cariyeler haremde en üst düzey kadını olma imkânını elde edebilmiştir. Bunun en çarpıcı örneği İttifak el-Avvade'dir.

Memlûk sultanlarının büyük çoğunluğu birden fazla evlilik yapmıştır. Bunlardan Memlûk Sultanı Kalavun'un¹ bilinen iki evliliği vardır. İlk evliliğini Kasım 1265 yılında ismi kaynaklarda zikredilmeyen Hatun ile yapmıştır. Kalavun'un bu evlilikten çok sevdiği ve kendinden sonra velayet olarak gördüğü es-Salih İsmail dünyaya gelmiştir. 26 Aralık 1284 yılında vefat eden bu Hatun adına Kalavun türbe yaptırmıştır. Daha sonra bu türbe ve çevresi bimaristan ve medreseyi içine alarak külliye haline gelmiştir. Kalavun daha sonra ikinci evliliğini 1 Ocak 1281 yılında yapılan nikâhla Söktay/Sögeday'ın kızı Aşlun Hatun ile yapmıştır (el-Makrîzî, 1997; Yiğit, 2016b). Aynı yıl Kalavun'un oğulları el-Eşref Halil ve es-Salih Ali'nin de nikâhları kıyılmıştır. Es-Salih ile evlenen Mengübek Hatun Nogay Aga'nın kızıdır. El-Eşref Halil ise Nogay'ın diğer kızı Ertekin Hatun ile evlenmiştir. Ertekin Hatun, Sultan el-Eşref Halil'in katli ile 1293 yılında öldürülünce onun kardeşi en-Nâsır Muhammed ile evlendirilmiştir (el-Makrîzî, 1997; ez-Zâhirî, 1997; Sağlam, 2021). Böylece Memlûklerde ilk levirat evlilik bu dönemde yapılmıştır. Ertekin Hatun ile en-Nâsır Muhammed arasında gerçekleşen bu izdivaçta 1303/1304 yılında Ali adında oğlu dünyaya gelmiştir (el-Makrîzî, 1997; Yiğit, 2016b). Ayrıca dönemin kaynaklarında Sultan en-Nâsır Muhammed'in haremde 1200 cariye olduğu kayıtlıdır (Yiğit, 2014).² Daha sonra en-Nâsır Muhammed Ertekin Hatun'dan 1317-1318 yılında boşanarak onu maaşa bağlamıştı. Hatunun Kahire'de Hare Züveyle'de yaşadığı ev için her yıl en az 5000 dirhem para ödenmekte idi. Daha sonra Ertekin hatun 21 Ocak 1324 senesinde Kahire'de ölmüştü (el-Makrîzî, 1997; Yiğit, 2014).

¹ Kalavun'un toplamda yedi çocuğu olup vefat ettiğinde beş çocuğu hayattadır. Es-Salih Ali ile kızı Gaziye Hatun babaları sağ iken vefat etmişlerdir. Kalavun'un geride el-Eşref Halil, Ahmed, en-Nâsır Muhammed adlı üç oğlu ile Altutmuş Hatun, Daru Anber Hatun adlı iki kız bırakmıştır (Sağlam, 2021).

² Gözdele içinde en meşhuru Sultan en-Nâsır Muhammed'in gözdesi Hadaka Dâde idi. Sultanın gözünde muteber yeri olan bu gözde, haremde nüfuz sahibi idi. Kaynaklarda belirtildiğine göre es-Sitt Hadaka kadar kimse Dâr-ı Nâsıra hâkim olmamıştı ifadesi kullanılmaktadır.

Memlük sarayında Sultanlar, emirler ve servet sahibi insanlar devlet meclislerindeki şarkıcı cariyelere vurulmuş ve onlara sahip olmak için uğraşmışlardır. Şarkıcı İttifak el-Avadenin dört sultan ile evlenmesi şüphesiz döneme damgasını vurmuştur. Memlüklerde ikinci levirat evliliği cariyeye İttifak el-Avade'nin, Seyfüddin Ebubekir'in (1341-1341) vefatıyla kardeşi Salih İsmail'i (1342-1345) ile gerçekleşmiştir. Salih İmameddin Ebu İsmail'in 4 Ağustos 1345 yılındaki vefatının ardından dul kalan İttifak el-Avade onun kardeşi Kamil Seyfeddin I. Şaban (1345-1346) ile yaptığı evlilik üçüncü levirat evliliğidir. Kamil Seyfeddin Şaban'ın 1346 yılında öldürülmesinin ardından tekrar dul kalan cariyeye İttifak yeni sultan Muzaffer Setfeddin I. Hacci ile hazinedar Şehabeddin Ahmet b. Yahya el-Cevceri'nin kıydığı nikâhla dördüncü levirat evlilik gerçekleşmiştir.

Sultan Nasırın yerine oğlu Seyfüddin Ebubekir'i veliaht tayin ettiği bilinmektedir. Seyfüddin Ebubekir'in bilinen ilk cariyesi İttifak el-Avvade'dir. İttifak'ın zekâsı ve kariyerindeki başarısı o günün şartlarına göre son derece önemli bir rol oynamaktadır. Cariyeler güzellikleriyle, doğurganlıklarıyla ya da güzel sesleriyle dikkat çekerek sultanlara eş olarak seçilirlerdir (Kanat, 2007). İttifak el-Avvade'nin siyahi oluşu ve bahsedilen bu kriterlerin hiçbirine sahip olmadığı halde Sultanın eşi olup etkin bir siyaset izlemesi son derece şaşırtıcıdır (el-Makrîzî, 1997; Rapoport, 2007; Atmaca, 2021; İkinci & Yavuz, 2021). Biblis Dâminetül Meganisi'nden³ yaklaşık 400 dirhemle satın alınarak Kahire'ye getirilen bu cariyeye Üstad Udi Abd Ali'den ud çalmayı öğrenerek Mısır'da şöhret sahibi olarak saraya girebilmeyi başarmıştır (Rapoport, 2007; Yiğit, 2015a).

Seyfüddin Ebubekir'in vefatının ardından yerine kardeşi Salih İsmail geçmiştir. Beyaz tenli cariyelerin yanı sıra siyah tenli Cariyelere ilgisi olduğu bilinen sultan kardeşinden dul kalan İttifak ile evlenmiştir. Genellikle tahta gelen sultanlar bir önceki sultanın cariyelerini emirler arasında paylaşmışlar böylece onları haremlerine almadıkları görülmektedir. Fakat İttifak El-Avvade bu genelin istisnası olarak Sultan, İttifak El-Avvade'yi haremine almıştır (İbni Tağrıberdî, 2013; Yiğit, 2015a). Es-Salih İsmail'in gözdesi haline gelen İttifak için hiçbir masraftan kaçınmayan sultan cariyeye için pek çok hediye göndermiştir. es-Salih İsmail'in İttifak ile olan evliliğinden bir oğlu dünyaya gelmiştir (el-Makrîzî, 1997).

Salih İsmail'in vefatının ardından yerine tahta kardeşi Melik Kamil I. Şaban (1345-1346) geçmişti. O da meşhur cariyeye İttifak el-Avvade ile levirat evlilik yapmıştır. Sultan onun için sarayında uzunluğu 42 ve 6 zira⁴ eninde 95.000 dinar harcanan özel oda yaptırdığı, altın ve mücevherler ile süslettiği bilinmektedir. Böylece İttifak el-Avvade artık sarayın önemli bir cariyesi olup siyasi hayatta da Sultanları etkileyen bir cariyeye olmuştu (el-Makrîzî, 1997; Yiğit, 2014). Ayrıca el-Kamil Şaban'ın İttifak ile olan evliliğinden Şahinşah adlı erkek çocuğu dünyaya gelmiş ancak 7 gün hayatta kalabilmiştir (el-Makrîzî, 1997).

Melik Kamil I. Şaban'dan sonra tahta çıkan Muzaffer Seyfeddin I. Hacci (1346-1347) kardeşi Şaban'ın toplam 500 cariyesini emirler arasında bölüştürmüştür (İbni

³ Dâminetü'l-meğâniler; güzel ses, hüsnü eda ve güzellikleriyle öne çıkan küçük yaşta cariyeleri seçerek satın alarak onları eğitirdi. Cariyeler, ses eğitiminin yanı sıra ud, tanbur, çenk, mızmar, santur, çenk gibi müzik aletleri çalma konusunda da iyi bir eğitim aldılar (Yiğit, 2014).

⁴ Mutçalı (1995).

Tağrıberdî, 2013). Ancak daha sonra bazı cariyeler geri alınmıştır. Bunlar arasında İttifak'ta bulunmakta idi. Sultan, hazinedar Yahya el-Cevari'nin kıydığı nikâhla İttifak ile evlenmiştir (el-Makrîzî, 1997; Zengin, 2014). Sultan I. Hacci, İttifak'ı saraya geri çağırmak ile kalmamış 4 yüzük, altın- inci hediye ederek cariyenin altına 60 kat atlas sermiştir. Böylece Sultan, İttifak el-Avvade'ye olan ilgisini ve düşkünlüğünü göstermiştir. Bu özel ilgi ve hediyelere karşılık İttifak hocası Abd Ali'yi saraya davet ederek sultana şarkı söylemiştir. Sultan I. Hacci bununla kalmayarak cariyenin hocasını yüksek maaş ile saray muallimliğine getirmiştir (Zengin, 2018). Ancak Sultanın yaptığı harcamaların hazineye zarar vermesi ve eğlenceye düşkünlüğü saraydaki emirleri rahatsız etmiş ve saraya alınan cariyelerle birlikte İttifak'ın saraydan çıkmalarını istemiştir (Holt, 1999; Ekinci & Yavuz, 2021). Hacci, kendisini uyaran ümeraya karşı tehditle cevap verince isyan eden ümera tarafından 16 Aralık 1347 senesinde yakalayıp öldürdüler. Böylece Hacci 1 yıl 3 ay 12 gün tahtta kalabilmiştir (Yiğit, 2014; Makdisi, 2019).

Böylece siyasi bir cariye olan İttifak dört sultanla da evlenerek sarayda baskın ve istikrarlı kimliği ile adından söz ettirmiştir. Diğer cariyelere göre pek güzel olmayan İttifak, güzel sesi, belagat yeteneği ve ud çalmasından kaynaklı Sultanları etkisi altına alarak nikâhlı eş statüsüne geldiği muhtemeldir. Bazı kaynaklarda böylesi bir durumun mümkün olmasının zor olduğu ancak büyü ile gerçekleştirilebileceğinden bahsedilmiştir. Çünkü İttifak el-Avvade'nin yaşadığı dönemde Memluk sarayında daha iyi ud çalan ve güzel olan cariyeler bulunmakta idi (el-Makrîzî, 1997; İbni Tağrıberdî, 2013; Ekinci & Yavuz, 2021). İttifak daha sonraki yaşantısında vezir Muvaffaküddin Habbetullah b. Es-Said İbrahim ile evlenmiştir (Yiğit, 2014).

Bir diğer levirat evlilik ise es-Salih İsmail'in ölümü ile tahta çıkan kardeşi el-Kamil Şaban (19 Eylül 1346) ağabeyinden dul kalan dört eşi ile de evlendiği görülmektedir (el-Makrîzî, 1997). Es-Salih İsmail dört evlilik yapmıştır. Bunlardan ilki Emir Ahmed b. Bektemür es-Saki'nin kızı (teyzesinin kızı) ile 1342 senesinde gerçekleştirdiği evliliğidir. es-Salih İsmail'in diğer evliliği Şam naibi emir Tokuztemür el-Hamavi'nin kızıdır. es-Salih İsmail, el-Hamavi'nin kızı için emir Meliktemür el-Hicazi'yi 1343'te elçi olarak göndermiştir (el-Makrîzî, 1997). Bu evlilikte nikâhtan önce dirhem nukre (7/10 gümüş ve 3/10 bakır) mehir belirlenmiştir. Evlilik 26 Mart 1345'te hatunun Dımaşk'tan Kahire'ye gelmesi ile gerçekleşmiştir (Yiğit, 2015b). Es-Salih İsmail üçüncü evliliğini emir Bektemür es-Saki'nin kızı ile yapmıştır. Sultan son evliliğini ise şarkıcı siyahi cariye olan İttifak ile gerçekleştirmiştir. Es-Salih İsmail'in gözdesi olan bu cariyeden bir çocukları olmuştur. Es-Salih İsmail'in 4 Ağustos 1345'teki ölümünün ardından kardeşi el-Kamil Şaban ondan dul kalan bu dört hatun ile nikâhlanarak dört levirat evlilik gerçekleştirmiştir (el-Makrîzî, 1997; İbni Tağrıberdî, 2013; Yiğit, 2016b).

Sultan Barsbay (1422-1438) Osmanlı hanedanından Orhan Çelebi'nin kızı Fatıma (ö.1455) ile 1436-1438 yılları arasında evlendiği bilinmektedir. Sultan Barsbay'ın ölümü ile dul kalan Hond⁵ Fatma Hatun 1438 yılında Sultan Çakmak (1438-1453) ile izdivaç yapmıştır. Kaynaklarda *Rum meliki Orhan Bey b. Mehmet b. Güreşçi b. Osman'ın kızı Hond et-Türkmaniye, Şehzade bnt ibn Osman* olarak adı geçen Fatma Hatun eşi Barsbay'ın 1438 yılında yakalandığı veba salgınından vefat etmesi üzerine onun selefi

⁵ Yiğit, 2008.

ez-Zahir⁶ Sultan Çakmak ile nikâhlanmıştır. Sultan Çakmak, Barsbay'dan dul kalan bu Hatun yaklaşık 100.000 dinar değerindeki çeyiz ile evlenmiştir (Yiğit, 2015b). Bu evlilikten 1445/50 yılında Ahmet adında oğlu olmuştur. Ancak çocuk yedi yaşında iken vefat etmiştir (Yiğit, 2016b).

Memlûklü dönemi kadınları inşa ettirdikleri dini, sosyal ve kültürel mekânlarla sosyal hizmetler alanında büyük katkılar sunmuşlardır. Ancak medrese, ribat gibi eğitim kurumları yaptıran hanımların büyük çoğunluğu sultan, emir veya ulema gibi üst düzey ailelere mensup kadınlardır. Özellikle dul kadınların hem eğitim alıp hem yaşamını sürdürebileceği bu ribatlar dönemde önemli bir ihtiyacı gidermiştir.

Bunlar; Hatice bt. Emir Hac es-Salihi (.../878), Zeynep bt. el-Ala Ali b.El-Bedr Muhamme el-Hanefi (.../...), Fatma bt. Nasıruddin Muhammed b. Eş- Şihab Ahmed (.../...), Fatma bt. El-Cemal Yusuf (.../855), dul kadınlar için yaptırılan ribat ve zaviyelerdir (Yiğit, 2016a).

SONUÇ

Toplumsal bir varlık olan insan, aile kurumu ve akrabalık rollerinin biçimlenerek varlığını koruması için bazı kurallara ihtiyaç duymuştur. Modern dünya da bu kurallar yazılı hukuk kuralları iken geleneksel toplumlarda sözlü hukuk kurallarıdır. Geleneksel toplumlarda uygulama alanı bulan evlilik biçimlerinden biri olan “levirat” uygulamasının Memlûk devletindeki örnekleri üzerinden anlatılmıştır.

Sultan el-Eşref Halil'in vefatı üzerine dul kalan eşi Ertekin Hatun'un eşinin kardeşi en-Nasır Muhammed ile evliliği, siyahi bir şarkıcı olan cariyeye İttifak el-Avade'nin, Seyfüddin Ebubekir'in (1341-1341) vefatıyla kardeşi Salih İsmail (1342-1345) ile evlilik gerçekleşmiştir. Cariye İttifak el-Avade, Salih İmameddin Ebu İsmail'in 4 Ağustos 1345 yılındaki vefatının üzerine yeniden dul kalır. Eşinin kardeşi Kamil Seyfeddin I. Şaban (1345-1346) ile yaptığı evlilik ve Kamil Seyfeddin Şaban'ın 1346 yılında öldürülmesinin ardından tekrar dul kalan cariyeye İttifak'ın yeni sultan Muzaffer Setfeddin I. Hacci ile yaptığı nikâh ile dördüncü levirat evlilik gerçekleşmiştir.

Cariye İttifak el-Avadenin dört kardeşe evliliği gibi el-Kâmil Şaban da (19 Eylül 1346) ağabeyinden dul kalan dört eşi ile de evlenmesi son derece dikkat çekicidir. Es-Salih İsmail dört evlilik yapmıştır. İlk evliliği Emir Ahmed b. Bektemür es-Saki'nin kızı (teyzesinin kızı), Şam naibi emir Tokuztemür el-Hamavi'nin kızı, emir Bektemür es-Saki'nin kızı ve son evliliğini ise şarkıcı siyahi cariyeye olan İttifak ile gerçekleştirmiştir. Es-Salih İsmail'in 4 Ağustos 1345'teki ölümünün ardından kardeşi el-Kâmil Şaban ondan dul kalan bu dört hatun ile nikâhlanarak levirat evlilik gerçekleştirmiştir. Yine Sultan Baybars'ın dul kalan eşi Fatıma hatunun Sultan Çakmak ile evliliği Memlûk Devletindeki yönetici kesimde gerçekleşen levirat evliliğidir.

Türk siyasi tarihinde bu şekilde gerçekleşen pek çok siyasi evlilik vardır. Bu yolla sultanlar, melikeler, atabeyler evlilikler yapmışlardır. Evliliklerdeki temel amaç devletin otoritesini sağlamlaştırmak, beyliklerin biatını almak, isyanları önlemek ve hanedanlar arasındaki ilişkilerde etkin rol oynamaktır. Bu dönemde dul kadınların evlilik yapabilmelerinin tek yolunun levirat olduğu düşünüldüğünde bu sınırlayıcı geleneksel

⁶ Yiğit, 2016a.

örtü içinde kadınların levirat geleneğini daha kolay kabul etmişlerdir. Levirat evliliklerle kadının korunmasının yanı sıra iki ailenin akrabalık ilişkilerinin sürdürülmek istenmesi de yatar. Fakat Memlûkler de yapılan evliliklere baktığımızda başa geçen sultan kendi sultanlığından önceki sultanın haremını dağıtıp kendilerine yeni harem kurmuşlardır. Levirat evliliklerinde de güçlü bir devletin siyasi koruyuculuğuna ulaşmak ya da beyliklerin biatını almak, bölgede isyanları önlemek gibi bir amaçlarının olmadığı da görülüyor. Evlilikler genelde hanedan içinden ve cariyelerle yapılmıştır. Bu nedenle Memlûk devletindeki levirat evliliklerin siyasi amaçlarla yapılmış evlilikler olmadığını söylemek yanlış olmaz.

KAYNAKÇA

- Altın, K., & Kömürcü, E. (2021). Türk tarihinde görülen siyasi evliliklere bir örnek: Levirat. *Turkish Studies Social Sciences*, 16(6), 2157-2170. <https://doi.org/10.7827/TurkishStudies.52154>
- Arsal, S. M. (2002). Eski Türklerin hususi hukuku. İçinde H. C. Güzel, C. Çiçek & S. Koca (Ed.), *Türkler (Cilt III)*. Yeni Türkiye Yayınları.
- Atmaca, E. (2021). Müslüman kadının tarihi I, tarihte Müslüman kadın. İçinde F. B. Köse (Ed.), *Memlûklerde Müslüman kadın*. Ensar Yayıncılık.
- Avcı, M. (2014). *Türk hukuk tarihi dersleri*. Mimoza Yayınları.
- Avcıoğlu, D. (2006). *Türklerin tarihi (Cilt 1)*. Tekin Yayınevi.
- Aydın, M. A. (1989). *Aile (Cilt 2)*. Diyanet İslam Ansiklopedisi.
- Aydın, M. A. (2012). *Türk hukuk tarihi*. Beta Yayınları.
- Cin, H., & Akgündüz, A. (1985). *Türk hukuk tarihi (Cilt I)*. Selçuk Üniversitesi Yayınları.
- Cin, H., & Akyılmaz, G. (2011). *Türk hukuk tarihi*. Saynam Yayınları.
- Donuk, A. (1988). Eski Türk ailesi ve vasıfları. *Türk Yurdu*, IX(16), 133-159.
- Dursun, A. (2011). Dede Korkut hikâyelerinde halk hukuku. *Turkish Studies Literature and History of Turkish or Turkic*, 6(4), 107-122. <https://doi.org/10.7827/TurkishStudies.2799>
- Ekinci, A., & Yavuz, E. (2021). Bahri Memlûklerinde cariyelerin (iktidar üzerindeki) rolleri. *Ortaçağ Araştırmaları Dergisi*, 4(1), 39-53. <https://doi.org/10.48120/oad.794005>
- el-Makrîzî. (1997). *Kitâbu's-sülûk li ma'rifet düveli'l-mülûk (Cilt II/IV)*. Matba'atü li-Cennetü't-Te'lif ve't-Tercüme ve'n-Neşr.
- Erkul, A. (2002). Eski Türklerde evlenme gelenekleri. İçinde H. C. Güzel (Ed.), *Türkler (Cilt III)* (s. 58-66). Yeni Türkiye Yayınları.
- ez-Zâhirî. (1997). *Zübdet keşfü'l-memâlik ve beyânu't-turuk ve'l-mesâlik*. Beyrut.
- Gökalp, Z. (1976). *Türk medeniyeti tarihi*. Kültür Bakanlığı Yayınları.
- Grousset, R. (1980). *Bozkır imparatorluğu*. Ötüken.
- Güler, A. (1992). *İlk yazılı Türkçe metinlerde aile ve unsurları, sosyo-kültürel değişim sürecinde Türk ailesi (Cilt 1)*. T. C. Başbakanlık Aile Araştırma Kurumu Yayını.
- Holt, P. M. (1999). *Haçlılar çağı 11. yüzyıldan 1517'ye Yakınoğu*. Tarih Vakfı Yurt Yayınları.
- İbn Kesir. (1999). *El bidâye ve'n-nihâye (Cilt 13)*. Çağrı Yayınları.

- İbni Tağrıberdî. (2013). *En-nücumu 'z-zahire*. Selenge Yayınları.
- İlgen, A. (2005). Bozkır göçebelerinde sosyo-ekonomik yapı. *Sosyal Siyaset Konferansları Dergisi*, 0(49), 307-322.
- İnan, A. (1987). *Türk mitolojisinde ve halk edebiyatında kadın*. Makaleler ve incelemeler I. Türk Tarih Kurumu.
- Kafesoğlu, İ. (1993). *Türk milli kültürü*. Boğaziçi Yayınları.
- Kanat, C. (2007). Meml k devletinde eğlence kültür . *Tarih İncelemeleri Dergisi*, 22(1), 53-62.
- Koca, S. (2022). Eski T rklerde sosyal ve ekonomik hayat. İinde H. C. G zel, C. iek & S. Koca (Ed.), *T rkler (Cilt III)*. Yeni T rkiye Yayınları.
- Kortantamer, S. (2011). Meml k toplumunda kadın. İinde A. etin (Ed.), *Ortaağda kadın*. Lotus Yayınevi.
- Kurtoğlu, Y. (2021). *Eski orta Asya T rk devletlerinde aile*. T rk Tarih Kurumu.
- Makdisi. (2019). *Mısır'daki İslam devletleri ve T rk Meml klerin faziletleri*. Yeditepe Yayınevi.
- Mandaloğlu, M. (2013). İslamiyet  ncesi T rklerde aile hukuku. *T rkiyat Arařtırmaları Dergisi*, (33), 133-159.
- Mutalı, S. (1995). *Arapa-T rke s zl k*. Dağarcık Yayınevi.
-  gel, B. (1979). *T rk k lt r n n geliřme ağları*. K ymen Yayınları.
-  g t, S. (2002). En-NİSA 24. Ayeti hangi konuyu d zenlemektedir: Mut'a nikahını mı yoksa normal nikahı mı? *Gazi  niversitesi orum İlahiyat Fak ltesi Dergisi*, 2002(I), 49-72.
- Rapoport, Y. (2007). Women and gender in Mamluk society: An overview, *Mamluk Studies Review*, 11(2). <https://doi.org/10.6082/M1X34VM5>
- Sağlam, A. (2021). *En-nasır Muhammed devri Meml k T rk devleti*. T rk Tarih Kurumu.
- Tařağıl, A. (1995). *G kt rkler I*. T rk Tarih Kurumu.
- Tomar, C. (2006). *řecer dd r, Diyanet İslam ansiklopedisi*. TDV Yayınları.
-  ok, C., Mumcu, A., & Bozkurt, G. (2021). *T rk hukuk tarihi*. Turhan Kitabevi Yayınları.
- Yakut, E. (2002). Eski T rklerde hukuk, *Anadolu  niversitesi Edebiyat Fak ltesi Dergisi*, 1(3), 401-422.
- Yiğit, İ. (2008). *Meml kler 648-923/1250-1517*. Kayıhan Yayınları.
- Yiğit, F. A. (2014). *Meml k devleti'nde hareme dair bazı tespitler*. XVII. T rk Tarih Kongresi. Ankara.
- Yiğit, F. A. (2015a). Meml k tarihinde kadın řarkıcı ve m zisyenler. *Tarih İncelemeleri Dergisi*, 30(1), 45-62. <https://doi.org/10.18513/egetid.185915>
- Yiğit, F. A. (2015b). Meml klerde evlilik hazırlıkları, *T rkiyat Mecmuası*, 25(1), 331-351.
- Yiğit, F. A. (2016a). İktidar ve izdivaç: Meml k-Altın Orda-İlhanlı  geninde siyasi evlilikler. *Karadeniz Arařtırmaları*, 13(49), 103-120. <https://doi.org/10.12787/KARAM1028>

- Yiğit, F. A. (2016b). Meml k sarayında tek eřlilik ve ok eřlilik  zerine bir inceleme. *Uluslararası Sosyal Arařtırmalar Dergisi*, 9(43), 556-564. <https://doi.org/10.17719/jisr.20164317631>
- Y ksel, M. Ő. (2010). T rk toplumunda levirat ve Timurlularda uygulanıřı. *Turkish Studies*, 5(3), 2027-2058. <https://doi.org/10.7827/TurkishStudies.1607>
- Zengin, M. (2014). Meml k T rk sultanlıęının Anadolu h kimiyet m cadelesi: Malatya'nın zaptı (28 Nisan 1315). *Tarih Arařtırma Dergisi*, 55(33), 91-120. https://doi.org/10.1501/Tarar_0000000566
- Zengin, M. (2018). Melik 'l-Muzaffer Zeyneddin hacc  d neminde Meml kler. *Tarihin Peřinde -Uluslararası Tarih ve Sosyal Arařtırmalar Dergisi*, (20), 367-383.



dergipark.org.tr/pub/alinterisosbil

Sosyal Bilimler Dergisi

Journal of Social Sciences

| e-ISSN 2602-229X |

PRENSİP

<https://prensip.gen.tr>

DERLEME MAKALE

REVIEW ARTICLE

Öğretmen ve Öğrenci Anıları Işığında Köy Enstitülerinin Kuruluşu ve Faaliyetleri Foundation and Activities of Village Institutes in the Light of Teacher and Student Memory

Muharrem Selçuk ÜNAL* 

Yukarıyurtçu Mahallesi, Etimesgut, Ankara, Türkiye.

Geliş Tarihi/Received Date: 07.07.2022

Kabul Tarihi/Accepted Date: 13.11.2022

Ö Z

Cumhurbaşkanı İsmet İnönü, Milli Eğitim Bakanı Hasan Ali Yücel ve İlköğretim Genel Müdürü İsmail Hakkı Tonguç döneminde, TBMM’de 17 Nisan 1940’ta Köy Enstitüleri Kanunu kabul edilmiştir. 1937-38’de açılan dört Köy öğretmen okulu bu kanunla Köy enstitülerine dönüştürülmüştür. 1948 yılında Köy enstitülerinin sayısının 21’e ulaştığı görülmektedir. İkinci Dünya Harbi’nin devam ettiği yıllara rastlayan dönemde açılan köy enstitülerine devlet çok kısıtlı mali destek sağlayabilmiştir. Bu nedenle, öğretim ve eğitimde köy enstitüsü öğrenci ve öğretmenleri sağlanan yetersiz imkanlardan oldukça etkilenmiştir. Araştırmada, Köy enstitüleri uygulamalarının öğretmen ve öğrencilerin hayatlarını mevcut koşullar çerçevesinde nasıl şekillendirdiği makalenin amacını oluştururken; yapılan analiz ve değerlendirmeler bahse konu kesimin bizzat aktarılan anılarıyla ortaya konmuştur. Geride kalan 14 yıllık sürece bakıldığında, Türk milli eğitiminde önemli bir yer tutan ve bir o kadar da tartışmalı olan, büyük umut ve hedeflerin amaçlandığı bu alanda hedef kitlenin tartışmasız öğrenciler olduğu görülmüştür. Onların sınıf, atölye, saha ve hafta sonu faaliyetlerinde geçirdikleri zamanlarda günlük yaşam tarzlarını anlayabilmenin en iyi yolu ise; kendilerinden hikâyelerini öğrenmektir.

Anahtar Kelimeler: Anılar, Köy enstitüleri, Milli eğitim politikası, Öğrenci, Öğretmen.

ABSTRACT

During the period of President İsmet İnönü, Minister of National Education Hasan Ali Yücel and General Director of Primary Education İsmail Hakkı Tonguç, the Law on Village Institutes was accepted by the Turkish Grand National Assembly on April 17, 1940. Four Village teacher schools opened in 1937-38 were transformed into Village institutes with this law. It is seen that the number of village institutes reached 21 in 1948. The village institutes that were opened during the years of the Second World War were able to receive very limited financial support from the state. In this context, village institute students and teachers were greatly affected by the limited opportunities in education and training. Therefore, while forming the aim of the article, how the practices of village institutes shape the lives of teachers and students within the framework of current conditions; The analyzes and evaluations made are revealed with the memories of the said section personally. Looking at the past 14 years, it has been seen that the target audience in this field, which has an important place in Turkish national education and is just as controversial, where great hopes and goals are aimed, is indisputably students. The best way to understand their daily life styles during the time they spend in classroom, workshop, field and weekend activities is; to learn their stories from them.

Keywords: Memories, National education policy, Student, Teacher, Village institutes.

Please cite this paper as follows/Atf için:

Ünal, M. S. (2022). Öğretmen ve öğrenci anıları ışığında köy enstitülerinin kuruluşu ve faaliyetleri. *Alinteri Sosyal Bilimler Dergisi*, 6(2), 171-196. <https://doi.org/10.30913/alinterisosbil.1142248>



GİRİŞ

Mustafa Kemal, eğitimle ilgili görüşlerini Temmuz 1921’de Ankara’da yapılan Maarif Kongresi’nde ifade ederek Türk milli ve tarihi karakterine uyumlu bir kültür olarak tanımlamış ve yaklaşık 8 ay sonra 1 Mart 1922’de TBMM 3. Yasama Yılında açarken yaptığı konuşmada, köylü ve eğitiminin önemine dikkat çekmiştir. Cumhuriyetin ilk yıllarında nüfusun %80’inin köylerde yaşaması nedeniyle, köylünün eğitiminin artırılması ve köyün kalkınması için tasarlananların hayata geçirilmesi gündeme gelmiştir. Bu maksatla 1924-34 yıllarında farklı ülkelerden eğitim ve ekonomi alanında tecrübeli bilim insanları ve eğitimciler ülkeye davet edilerek eğitimle ilgili raporları alınmış ve değerlendirilmiştir.

Köy öğretmenlerinin istihdam ve yetiştirilme meselesi, ilk kez dönemin Milli Eğitim Bakanı Reşit Galip’in¹ Bakanlık yaptığı dönemde (Eylül 1932- Ağustos 1933) ele alınmış ve konu hakkında bir rapor hazırlanmıştır. İki yıl sonra, 1935’te İlköğretim Genel Müdürlüğüne atanan Tonguç², 1935 ve 1937’de Bakanlığa sunduğu iki raporda “köy gerçeği, köyler için pansiyonlu bölge okulları açılması... Öğretmen adaylarının köylerden alınması... Öğretmenin hem çocuklara hem de köye rehberlik etmesi” hususlarını belirtmiştir (Semerci, 2007). Tonguç’un verdiği ilk rapor, aynı yıl milli eğitim kriterlerine uygun bir şekilde düzenlenerek CHP parti programına dâhil edilmiştir (CHP 4. Büyük Kurultayı, 1935).

Cumhurbaşkanı İnönü 1 Kasım 1939’da meclis açılış konuşmasında milli eğitimin önemini vurgulayarak Meclis’in desteğini istemiştir (TBMM Zabıt Ceridesi, 1939). Yaklaşık 5 ay sonra hazırlanan “Köy Enstitüleri Yasası” 17 Nisan 1940’ta TBMM’de kabul edilmiş ve aynı yasayla 1937’de Eskişehir Çifteler ve İzmir Kızıllıçlı, 1938’de Kırklareli Kepirtepe ve Kastamonu Gököy’de açılmış olan köy öğretmen okulları köy enstitüsüne dönüştürülmüştür.

Genel olarak Köy enstitülerini, çoğunlukla köyü tanıyan küçük yaştaki öğrencilerle köy hayatına yabancı olan öğretmenlerin bir arada, ağır şartlarda eğitim ve öğretim faaliyetini yürüttüğü bir kurum olarak tanımlamak mümkündür.

14 yıl faaliyette bulunan Köy enstitülerinin inşası, elektrik, su sorunlarının giderilmesi, iye, üretim ve taşıma ihtiyaçlarının sağlanması büyük ölçekte enstitü öğrenci ve öğretmenleri tarafından gerçekleştirilmiştir. Bu duruma ağır eğitim ve öğretim uygulamaları da eklenince, öğretmen ve öğrenciler üzerinde şüphesiz oldukça anı birikmiştir. Türk eğitim tarihinde önemli yeri olan köy enstitüleri, o dönemi bizzat yaşayanların anıları üzerinden bir döneme ışık tutabilmek için çalışma konusu olarak ele

¹ Dr. Reşit Galip, 1893’te Rodos’ta doğdu. Tıbbiyeyi bitirdi. 1919’da köylerde hekimlik yapmak üzere Anadolu’ya geçti. Kütahya ve Denizli Kuvayı Milliyetlerinin kuruluşunda çalıştı. 1923’te Aydın milletvekili oldu. Halkevlerinde çalıştı. Eylül 1932’de Milli Eğitim bakanı oldu. Bakanlığı sırasında 1933 Üniversite Reformu’nun temellerini hazırladı ve yeni İstanbul Üniversitesi’nin açılışını sağladı. 1934 yılında vefat etti (Coşkun, 2013).

² İsmail Hakkı Tonguç, Bulgaristan Silistre iline bağlı Totrakan ilçesinde 1893 yılında dünyaya geldi. 1918’de İstanbul Öğretmen Okulu’nu bitirdi. 1919-22 yılları arasında Almanya’da eğitim gördü. Gazi Eğitim Enstitüsü ve MEB’in çeşitli kademelerinde çalıştı. 1935 yılında İlköğretim Genel Müdürlüğü’ne vekaleten atandı. 1935-46 yılları arasında 11 yılı aşkın bir süre İlköğretim genel müdürlüğü görevini yapmıştır. Köy sorununu ve çözümlerini araştırdı. Köy enstitülerinin her birinin kuruluşuna öncülük yaptı. Tonguç’un 16’yı aşkın eseri mevcuttur (Coşkun, 2013).

alınmıştır. Yapılan çalışmanın, alanla ilgilenen araştırmacılara ve okurlara faydalı olacağı değerlendirilmektedir.

YÖNTEM

Köy enstitülerine ilişkin yaşam biçimleri ve anıları üzerine birçok araştırma ve inceleme yapılmış, enstitüler hakkında çok sayıda eser yazılmıştır. Makale kapsamında, derleme konusunun anılarla ilgili bölümünün düzenlenmesinde aşağıda adı geçen eserler incelenerek değerlendirme ve analiz yapılmıştır.

Köy enstitülerinde müdürlük yapan İnan'ın Hasanoğlan Köy Enstitüsü, Evren'in Dicle, Ağanoğlu'nun Cılavuz, Dağlar'ın Düziçi Köy Enstitüsü, Güner'in Arifiye ve İvriz, Dicle Köy Enstitüsü mezunu ve köy öğretmenliği yapan Saral'ın Düziçi Köy Enstitüsü, İvriz Köy Enstitüsü mezunu ve köy öğretmenliği yapan Makal'ın İvriz Köy Enstitüsü, Hasanoğlan köy enstitüsünde öğretmenlik yapan Güneri'nin Hasanoğlan Köy Enstitüsü üzerine yazmış oldukları eserlerden istifade edilmiştir. Bunlarla birlikte, Aksu Köy Enstitüsü ve Hasanoğlan Yüksek Köy Öğretmen Okulu mezunlarından Türkoğlu'nun "Kısa Süren Hasat, Köy Enstitüsünde Öğrenci Olmak" başlıklı yayını, Gazalcı'nın 165 köy enstitüsü mezunu üzerinden yapılmış araştırmalardan derlediği "Köy Enstitüleri Sistemi ve Mezunları Üzerine Bir Araştırma" ve Gümüsoğlu'nun "Cılavuz Köy Enstitüsü" adlı eserlerinden faydalanılmıştır.

Derleme çalışmasında, nitel araştırma yöntemi kullanılarak, betimsel bir durum çalışması yapılmıştır. Yapılan çalışma sürecinde kaynak tarama (ana kaynaklar), kaynakların tahlili, eleştirel analiz ve tüm kaynakların çözümlenmesi sırası takip edilmiştir.

ATATÜRK DÖNEMİ MİLLİ EĞİTİM POLİTİKASI

17 Şubat-4 Mart 1923 tarihleri arasında İzmir'de yapılan İktisat Kongresine Türkiye'nin her yerinden ziraat, sanayi ve işçi sınıfından 1135 kişinin katılımı ile Misak-ı İktisadi esasları kabul edilmiş (İnan, 2020a), 7. ve 9. madde kararlarıyla (Ökçün, 1971) milli eğitim politikasının ilk temelleri atılmıştır:

"Türkler, irfan ve ma'rifet aşığıdır. Türk her yerde hayatını kazanabilecek şekilde yetişir fakat, her şeyden evvel memleketinin malıdır. Maarife verdiği kudsiyet dolayısıyla (mevlid-i Şerif) Kandil gününü aynı zamanda bir kitap bayramı olarak tes'id (kutlar) eder." (Madde 7).

"Türk ilim ve sanatın önemini nereden olursa olsun, doğrudan doğruya alır ve her türlü münasebatte fazla mutavassıt (orta yol) istemez." (Madde 9).

3 Mart 1924' de Tevhid-i Tedrisat Kanunu'nun kabul edildiği TBMM II. Dönem II. Toplantısında yaptığı konuşmada Mustafa Kemal, öğretim birliğinin gerekliliği ve ilköğretimin de zorunlu olmasını vurgulayarak, bilim ve teknik ve okul bağlantısını dile getirmiş, okulun insanlığa saygıyı, ulus ve ülke sevgisini, bağımsız yaşamayı sağlayacağını belirtmiştir (TBMM Zabıt Ceridesi, 1924). Bu bağlamda, Tevhid-i Tedrisat Kanunu ile medreseler kapatılmış ve geriye kalan tüm okullar Millî Eğitim Bakanlığı'na bağlanmıştır. Bu kanunla demokratik ve laik istikamette çağdaş ölçülere uyularak ilköğretim kademesinden üniversiteye kadar yönetmelikler, programlar, dersler ve

kitaplar üzerinde yeni düşünüşle yapılan çalışmaların hayata geçirilmesi mümkün olmuştur (Ateş, 2004).

3 Nisan 1926 tarihinde yürürlüğe giren Maarif Teşkilatına Dair Kanun'la bir dil heyeti teşkil edilerek "Talim ve Terbiye Dairesi" oluşturulmuş ve bu kanunla ilk mektep şekli şehir ve kasaba gündüz, şehir ve kasaba yatı, köy gündüz, köy yatı olmak üzere dört tip mektep şekli kabul edilerek, köy mekteplerinin tahsil süresi üç yıl olarak belirlenmiştir (Ayaz, 1950).

Eğitim ve öğretim hizmetlerinin devlet eliyle yürütülmesini amaçlayan Milli Eğitim Bakanlığı, 1923-35 yılları arasında "Maarif Vekâleti"; 1935-1941 yılları arasında "Kültür Bakanlığı"; 1941-1946 yılları arasında "Maarif Vekillîği"; 1946-1950 yılları arasında "Millî Eğitim Bakanlığı"; 1950-1960 yılları arasında "Maarif Vekâleti"; 1960-1983 yılları arasında "Millî Eğitim Bakanlığı"; 1983-1989 yılları arasında "Millî Eğitim Gençlik ve Spor Bakanlığı" 1989 yılından günümüze kadar da "Millî Eğitim Bakanlığı" adıyla çalışmalarını sürdürmektedir (MEB, 2015).

Gazi Mustafa Kemal: *"İlim ve bilhassa içtimai ilim sahasında ben kumanda vermem. Bu vadiye isterim ki, beni alimler aydınlatsınlar. Siz ilminize irfanınıza güveniyorsanız, bana ilmin güzel istikametini gösteriniz, ben takip edeyim."* (Aydemir, 2020). sözleriyle bilginin ve aydınlığın önemini ifade etmiş akabinde, Gülhane'de yaptığı konuşmada kararını açıklayarak yeni harflerin adına "Türk harfleri" demiş, İsmet Paşa da *"tekrar ediyorum ki, bu alfabe Türk alfabesidir"* diyerek tasdik etmiştir. 1 Kasım 1928'de TBMM'de kabul edilen "Türk Harflerinin Kabul ve Tatbiki Hakkındaki Kanun", bu sözleri şöyle desteklemiştir: *"Latin esasından alınan bu harfler, Türk harfleri unvan ve hukuku ile kabul edilmiştir."* (Şimşir, 2006). Yapılan bu devrimle Arap kökenli yazının öğrenimi ve zorluğu bir tarafa bırakılarak eğitim alanında önemli bir hamle atılmış ve batı medeniyetiyle kaynaşmada yeni bir kapı aralanmıştır. Bu kapsamda, Latin harflerinin kabulü ile öncelikle kız ve erkek çocukların birlikte eğitim yapabilmeye olanağına kavuşması kıymetlidir. Radikal bir dönüşümü başlatan harf değişikliği ile kısa sürede çok sayıda insan yeni bir hayat tarzına adım atmıştır (Katoğlu, 2003). Böylece ileriye dönük birçok dönüşümün toplumsal olarak önü açılmıştır.

Takip eden dönemde, toplumsal dönüşümü teşvik eden bir diğer gelişme ise 1931 yılında Türk ve Türkiye tarihini ve bunlarla ilgili konuları, Türklerin medeniyete hizmetlerini ilmî yoldan incelemek, araştırmak, tanıtmak, yaymak ve yayımlar yapmak, bunlara dayanarak Türk tarihini ve Türkiye tarihini yazmak maksadıyla bizzat Mustafa Kemal'in direktifi ile kurulan ve faaliyetlerine devam eden Türk Tarih Kurumunun kurulmasıdır (TTK, 2021).

Son olarak, 1932 yılında kurulan ilk adıyla Türk Dili Tetkik Cemiyeti, şimdiki adıyla Türk Dil Kurumunun kurulmasını ele alabiliriz. Türk Dili Tetkik Cemiyetinin amacının, *"Türk dilinin öz güzelliğini ve zenginliğini meydana çıkarmak, onu yeryüzü dilleri arasında değerine yaraşır yüksekliğe erdirmek"* olarak belirtilmesi tesadüf değildir (TDK, 2021). Bu çerçevede, TDK; Latin harfleriyle elde edilen kolaylaştırıcı ve bütünleştirici yeni sistemi, dolayısıyla, Türk dilinin kapsayıcı yapısını destekleyici bir sorumlulukla bizzat Mustafa Kemal'in talimatıyla kurulmuştur.

MUSTAFA KEMAL'İN EĞİTİME İLİŞKİN GÖRÜŞLERİ

Eğitimi zayıf bir milletin gelişim gösteremeyeceğine inanan Mustafa Kemal, toplumu çağdaş uygarlık düzeyinin üzerine çıkarmayı amaçladığı için milli eğitim meseleleriyle yakından ilgilenmiş ve ulusal eğitimi hayata geçirebilmek amacıyla meseleyi Kurtuluş Savaşı'nın başlangıcında ele alarak, milli mücadele boyunca devam ettirmiştir (Genelkurmay Askeri Tarih ve Stratejik Etüt Başkanlığı, 1980).

Mustafa Kemal, 1921 yılında Ankara'da yapılan Maarif Kongresi'nin açılış konuşmasında eğitimle ilgili ilk kez açıklama yaparken görüşlerini “*sürekli ve müthiş bir mücadele şeklinde beliren hayat felsefesine*” dayandırmıştır. Milletlerin sürekli ve müthiş mücadelesi bağımsız ve mutlu kalmak isteyen her milletten yeni kuşağın bütün manevi güçlerine özel bir vasfın “zerk” (aşılama) edilmesini talep ederek, bu özel vasfı “*çocuklarımız ve gençlerimiz yetiştirilirken onlara bilhassa mevcudiyeti ile, hakkı ile, birliği ile ters düşen bütün yabancı unsurlarla mücadele lüzumunu ve milli düşünceleri tam bir vecd (heyecan) içinde her karşı fikre karşı şiddetle ve fedakarca savunma zarureti telkin edilmesi yoluyla yaratılır.*” şeklinde açıklamıştır. Bu sebeple bir milli eğitim programının benimsenmesini zorunluluk olarak göstermekte ve bütün doğu veya batıdan gelecek etkileri reddederek milli ve Türk karakterine uyumlu bir kültür olduğunu söylemiştir (İnan, 2020b).

Mustafa Kemal, 1 Mart 1922'de 3. Toplanma yılını açarken mecliste aşağıdaki konuşmayı yapmıştır:

“Türkiye'nin sahibi ve efendisi kimdir? Bunun yanıtını hep birlikte verelim. Türkiye'nin gerçek sahibi ve efendisi gerçek üretici olan köylüdür. Öyleyse, herkesten daha çok refah, mutluluk ve varlığa hak kazanmış ve en çok yaraşır olan köylüdür...Demiştik ki, bu memleketin öz sahibi ve toplumumuzun temel ögesi köylüdür. İşte bu köylüdür ki, bugüne dek maarif (eğitim) aydınlığından yoksun bırakılmıştır. Bu nedenle bizim izleyeceğimiz ulusal eğitim siyasasının temeli ilk önce abecsizliği (bilmezliği) gidermektir.” (TBMM Zabıt Ceridesi, 1922).

Bu söylemiyle, Atatürk'ün köylünün eğitim politikasında öncelikli yerine dikkat çektiği anlaşılmaktadır.

Mustafa Kemal: “*İşte milli eğitimidir ki, bir milleti şanlı, ünlü veya tutsak yapar*” ifadeleriyle, milli eğitimin milletin geleceği üzerindeki etkiye vurgu yapmaktadır. Ulusal eğitimle geliştirilen beyinleri bir yandan da paslandırıcı, uyuşturucu, gereksiz, saçma sapan inanışlar ve düşüncelerle doldurmaktan da özenle sakınmak gerektiğini anlatmaktadır (İnan, 2020b).

Mustafa Kemal'e göre, Dünya kültüründen uzak kalarak doğuyu ve batıyı toptan reddederek çağdaş dünyanın parçası olunamaz. Böylesi tutum bağınaz milliyetçiliği teşvik eder, içe kapanma ve kavruklaşma eğilimi pekiştirir, ufuksuzluğu erdem alan kendini beğenmiş dar kafalı insanlar yetiştirir. Yeni Türk Cumhuriyeti'nin yeni nesle vereceği eğitim milli eğitimidir. Eğitimin amacını yeni kuşakları Türk milletine ve devletine sadık olarak yetiştirmek ve onları Türk milletine ve devletine düşman olanlarla mücadeleye hazır hale getirmek olarak belirtmekte, öğretmenleri ise, kültür ordusuna mensup olarak görmektedir (Kaplan, 2009).

İSMET (İNÖNÜ)'NÜN EĞİTİME İLİŞKİN GÖRÜŞLERİ

Başbakan İsmet Bey 5 Mayıs 1925'te Muallimler Birliği Kongre Üyelerine yaptığı konuşmasında, Mustafa Kemal'in ortaya koyduğu temaları vurgulamış, milliyetçi rejimin yönelimini açık olarak dile getirmiştir. Milli terbiyeyi, dini ve beynelmilel terbiyenin zıttı olarak tanımlayarak; Türk neslinin şuurla ilmin ve hayatın rehberliğiyle ciddi olarak, bütün ömrünü vakfederek çalışırsa kültürel, fikri ve toplumsal tam ve kâmil bir Türk milleti olabileceğine dikkat çekmiştir.

“Bu yekpare millet içerisinde yabancı kültürler hep erimelidir. Bu milliyet kütlesi içinde ayrı medeniyetler olamaz. Dünya üzerinde her milleti mutlaka bir medeniyet temsil eder. Kendilerini Türk milletinin medeniyetinden başka camialara bağlı görenlere açıkça teklif ediyoruz. Türk milletiyle beraber olsunlar. Fakat, halita (alaşım) halinde değil, ‘konfedere olmuş’ değil, tek bir medeniyet halinde. Bu vatan işte tek olan bu milletin ve bu milletindir. Bunu yalnız söz olsun diye söylemiyoruz, süs olsun diye bu fikirde değiliz, bu siyaset vatanın bütün hayatıdır. Yaşayacaksa bir millet kütlesi olarak yaşayacağız. İşte milli terbiye dediğimiz sistemin umumi hedefi.” (İnönü, 2002). ifadeleriyle İsmet Bey, eğitimde millet ve medeniyet ilişkisine vurgu yapmıştır.

İnönü, 5 Temmuz 1934 tarihinde TBMM’de, *“Büyük Millet Meclisinin birkaç seneden beri millî maarife verdiği ehemmiyet ana istikametlerini tespit etmiş bir haldedir...İlk tahsil başlıca hususî idarelerin faaliyet sahasıdır. Hususî idarelerin malî vaziyetlerini tanzim ve islah etmek, diğer Devlet faaliyetleri yanında, bilhassa ilk tahsilin halini ve atisini tanzim etmek demektir.”* söylemleriyle hem Milli eğitimin hem de ilk öğretimin önemine dikkat çekmiştir (İnönü, 1992).

CUMHURİYET DÖNEMİNDE EĞİTİM MODELİ ARAYIŞLARI VE KÖY ENSTİTÜLERİNİN KURULUŞU

Cumhuriyetin ilk dönemlerinde nüfusun %80'inin köylerde olması, köy eğitimi ve köyün kalkınması için uygulamaların hayata geçirilmesini gündeme getirmiştir. Bu maksatla Atatürk döneminde Türkiye'ye getirilen yabancı uzmanlardan Amerikalı eğitimci John Dewey'in³ 1924'de Türkiye Maarifi hakkında köy okulları ile ilgili vermiş olduğu 30 sayfalık raporda, okulların özellikle toplumsal yaşamın etkin akımlarından uzak kalmış köylerde toplumsal yaşamın merkezini oluşturması, okulun sadece öğrenciler için değil, halkla bütünleşerek gerekli donanımlara sahip, eğlence ve spor merkezi haline getirilmesi, öğrencilerin meslek ve teknik eğitimleri gibi konular yer almıştır (Dewey, 1939). 1925'te Alman Ticaret ve Sanayi Danışmanı Prof. Kühne⁴ raporunda genel

³ Maarif Vekilliğinin daveti üzerine 1924'te Türkiye'ye gelerek bir iki ay kadar incelemede bulunan Kolombiya Üniversitesi profesörlerinden ve filozoflarından Profesör John Dewey, Vekillğe tetkik ve mütalaalarının neticesini ihtiva eden iki rapor vermiştir. Bunlardan biri bir rapor olmaktan ziyade bütçeye acilen konulması icap eden bazı tahsisatı ve bunların neye masruf olacağını gösteren bir muhtıra mahiyetindedir, ki Profesör bunu daha Türkiye'de iken vermiştir. Diğer büyük kıt 'ada 30 sayfadan teşekkül eden asıl rapordur. Bunu John Dewey Amerika'ya dönüşünden sonra yazarak göndermiştir (Dewey, 1939).

⁴ Alfred Kühne, 1925 yılında teknik eğitim konusunda inceleme yapmak üzere çağırılan Alman Sanayi ve Ticaret Bakanı danışmanıdır. Kühne güçlü bir devletin müesseselerinin işlerlik kazanmasının yalnızca eğitilmiş insan gücünde yattığını söyler. Ona göre devletin düşündüğü tasarladığı hamleleri gerçekleştirebilmesinin yolu öncelikle mali problemlerini halletmekten geçer. Cumhuriyet Dönemi Kühne, İstanbul, Ankara, İzmir, Eskişehir ve Bursa'da meslek okullarında incelemeler yapmış görüş ve önerileri daha çok mesleki eğitim çerçevesinde olmuştur (Tangülü vd., 2014).

öğretim veren okullar, meslek okulları kuruluşları, çırak ve uzmanlık işçilerinin yetiştirilmesine özgü kurumların açılması, teknik eleman yetiştirme konuları üzerinde durulmuştur. 1926 yılında Belçikalı eğitimci Omer Buyse⁵ her ekonomik bölgenin gereksinmelerine göre meslek okulları, akşam okulları, meslek okullarına öğretmen, yüksek teknik elemanları ve mühendisleri yetiştirecek kurumlar açmak, politeknik, teknikum, meslek öğretmen okulu gibi konuları içeren rapor düzenlemiştir (Genelkurmay Askeri Tarih ve Stratejik Etüt Başkanlığı, 1980).

Uzman Beryl Parker'ın⁶ 1934'te hazırladığı Türkiye'de İlk Tahsil Raporu'nda, köy okullarındaki birleştirilmiş sınıf öğretmenlerinin başarılarını öğretmenlerin yine zekâsına ve görgüsüne bağlamıştır. Ayrıca öğretmenlerin yetiştirilmesinde köy ve şehir gibi bir ayrıma gerek olmadığı, bütün yetiştirilen öğretmenlere köy şartlarının öğretilmesi gerekliliği ile yatılı köy okullarının açılmasının önemine yönelik öneriler sunmuştur (Parker, 1939). Ancak Parker'ın raporunda o dönemdeki ülkenin sosyo-ekonomik durumu ve yaşam şartlarının dikkate alınmadığı görülmektedir. Kirby,⁷ “sağlam eğitim ancak sağlam bir ekonomi üzerine kurulabilir.” söylemiyle eğitim-ekonomi ilişkisine dikkat çekmiştir (Kirby, 1962). Bu ilişkilendirmeye üretim içinde “eğitim-öğretim” sisteminin ele alındığı anlaşılmaktadır.

Bu uzmanlardan Türk eğitim sistemi üzerine incelemelerde bulunmaları ve uygulama önerileri getirmeleri istenilmesine rağmen köy okulları ile ilgili incelemelerin yüzeysel kaldığı ve köy şartlarının göz önünde tutulmadığı için bu araştırmalardan çok fazla yararlanılmadığı görülmektedir (Yıldız & Akandere, 2017).

1920-30 yıllarında eğitimin mali sorunlarının çözümlenmesi için realist teşebbüslerce yatırımlar dev ülkeler yerine İskandinavya gibi küçük batı ülkelerine yapılarak bu ülkeler model alınmıştır. Bu konuda oldukça fazla eserler yazılmış, bazı yazarlar ilk öğretimin çocuklardan ziyade, köylü yetişkinlere verilmesi fikrini savunmuştur. Projelerin hayata geçirilmesi öncelikle Ziraat Bakanlığı ile Maarif Vekâletinin iş birliği ve sorumluluk sınırlarının tespit edilmesi zorunluluğunu ortaya çıkarmıştır. 1932 yılında yapılan Ziraat Kongresi'nde bu konular görüşülmüş, teknik tebliğler yapılmış ancak bir sonuca varılamamıştır (Yıldız & Akandere, 2017). Kongrede ileri sürülen görüşlerin aksine Tahir Hayrettin'in Kadro dergisi 20. sayısında yayınlanan “inkılap ve köy” başlıklı makalesinde “Türkiye'nin eğitimde doğu ve batı modelleri yerine kendi yolunu kendisinin bulması gerektiği” önerisi daha fazla ilgi görmüş, (Hayrettin, 1933). bu görüş ileride Türk milli eğitiminde evrimin gerçekleşmesine zemin teşkil etmiştir.

⁵ 1927 yılında Belçika'dan gelen teknik eğitim uzmanıdır. Buyse, mesleki ve teknik eğitim sistemi üzerinde incelemelerde bulunmuş, yeni açılacak meslek ve teknik okulları ile programları hakkında raporlar hazırlamıştır. Buyse'nin hazırladığı Teknik Öğretim Hakkında Rapor 'da yer alan ilk bölüm mesleki ve teknik eğitimin esaslarının belirlendiği çalışma programı teklifidir (Tangülü vd, 2014).

⁶ J. Dewey'nin tavsiyesi ile Türkiye'ye gelen Bayan Parker, iki yıl Türk Eğitim Derneği'nin Ankara Koleji'nde danışman olarak çalışmış, daha sonra da Bakanlık tarafından ilkokullarda inceleme yapmak ve bir rapor vermekle görevlendirilmiştir. Amerikalı eğitimci Prof. Dr. B. Parker, toplam yüz ayrı okulda yaptığı gözlemlerine dayalı olarak sonuçlara varmaya çalışmıştır. 1934 yılında hazırlanan rapor, 1939 yılında “I. Millî Eğitim Şûrası” dokümanı olarak Bakanlıkça yayınlanmıştır (Tangülü vd, 2014).

⁷ Fay Kirby 1926'da Amerika'da Boston yakınında doğmuş, Cornell ve Columbia Üniversitelerinde yüksek öğrenim görmüştür. Kirby, 1947-1950 yılları arasında Türkiye'ye gelmiş, 1954'e kadar kalarak tüm illerini dolaşmış birçok belde ve köy görmüştür. Özellikle doğu illerinde incelemeler yapmıştır. Columbia Üniversitesinde “Türkiye'de Köy Enstitüleri” üzerine doktora tezi yazmıştır.

Köy öğretmeni yetiştirilmesi sorunu ilk kez dönemin Maarif Vekili Reşit Galip döneminde ele alınmıştır. O dönemde oluşturulan kurul tarafından düzenlenen raporda, “çeşitli kuruluş temsilcilerinden oluşturulan kurul tarafından hazırlanmıştır. Köy öğretmeni modeli tarif edilerek sadece eğitim değil; aynı zamanda köyün hayat tarzını ve ekonomik hayatta etkin rol oynaması” gibi öneriler yer almıştır. Sonraki maarif vekilleri Yusuf Hikmet Bayur ve Zeynel Abidin Özmen’in çok kısa süren bakanlıkları dönemlerinde önerilerin hayata geçirilmesi mümkün olmamıştır. 1935 yılında bakanlık görevini teslim alan Saffet Arıkan döneminde İlköğretim genel müdürlüğe atanan İsmail Hakkı Tonguç tarafından söz konusu raporun hayata geçirilmesi için çalışmalar başlatılmıştır (Coşkun, 2013).

9-16 Mayıs 1935 tarihlerinde yapılan Cumhuriyet Halk Partisi 4. Büyük Kurultayı’nda kabul edilen ilköğretim ve milli eğitim prensiplerinin İlköğretimi ilgilendiren bölümü,

“Tabii ilköğretim beş yıldır. Şehirlerde, köylerde yahut köy bölgelerinde durum ve ihtiyaca göre ilkokullar bir program altında arttırılacaktır. Köylerdeki okullarda sağlık, yaşayış ve içinde bulunduğu muhit şartları ile ilgili olan tarım ve sanat fikirleri verilecektir. Köy çocuklarımıza kısa zamanda pratik hayat için lüzumlu bilgi verebilecek 3 veya dört sömestri köy okulları açılacaktır. Bunların çocukları yüksek öğretim derecelerine hazırlayan ilkokullardan ayrı bir tip olarak kurulup arttırılması planlanacaktır...Milli eğitimi köylere kadar yaymak, bilhassa köy çocuklarını hayat şartlarına, imkanlara uygun olarak yetiştirmek, aynı zamanda bilgiyi maddi hayatta başarı elde edecek surette vermek açıkça saptanmış bulunmaktadır. şeklinde düzenlenmiştir (CHP 4. Büyük Kurultayı, 1935).

1934-35 istatistiklerine göre, nüfusu 400’den az olan köylerimizin sayısı 32.367 olarak belirlenmiştir. Köylerdeki nüfus 8.000.000’dir. Beş sınıflı ilkokul için; nüfusu 400-1200 arası olan köy sayısı 6932 olup, 20.000; nüfusu 1200’den fazla köy sayısı 514 olup, yaklaşık 1500 öğretmene ihtiyaç olduğu tahmin edilmiştir. Köylerde ve şehirlerde, 1, 2, 3, 4, 5, 6, 7 ve daha fazla öğretmenli okullarda mevcut öğretmen sayısı 6164 olarak tespit edilmiştir. Bu durumda ihtiyacın %7’si karşılandığı sonucuna ulaşılmıştır. Bir başka açıdan, nüfusu 400’den az köylerimiz için her köye en az bir öğretmen veya eğitmen olmak üzere 32.000; nüfusu 400-1200 arasındaki köyler için en az 13.800; nüfusu 1200’den fazla köyler için en az 1500; şehir ve kasabalar içinde 1500-2000 olmak üzere bütün Türkiye için ortalama 49.300 eğitmen ve öğretmene ihtiyaç olduğu ancak, 15.000 mevcudun olduğu tahmin edilmiştir (Kültür Bakanlığı, 1937). Bu verilerle sadece bir öğretmenli okullar için ihtiyacın %50’sinin bile karşılanamadığı sonucu ortaya çıkmaktadır.

28 Aralık 1938’de Hasan Ali Yücel’in bakanlık görevine başlamasından sonra İlköğretim Genel Müdür Vekilliği görevini yürüten İsmail Hakkı Tonguç’la birlikte köylerdeki eğitim-öğretim sorununun çözümüne dair yapılan çalışmalar sonrası kapsamlı bir proje hazırlanmıştır. Köy kalkınmasının temelini oluşturacak bu önemli modelde; köy okulları ile öğretmen evleri ve bunların gerekli donanımların finansmanı devletin ve köy halkının ortak katkılarıyla gerçekleştirilmesi tasarlanmıştır. Akabinde bu proje İnönü’ye sunulmuş ve kabul görmüştür. İnönü, 1 Kasım 1939’da TBMM’nin açılış konuşmasında, genel ve mali şartlar ne olursa olsun eğitim işlerinin düzenlenmesinde geç

kalinmayacağını ve esaslı önlemlerin zamanında alınacağını ümit ettiğini ifade etmiş ve milli eğitimin önemini vurgulayarak Meclis'in desteğini istemiştir (TBMM Zabıt Ceridesi, 1939).

KÖY ENSTİTÜLERİ

1937'de Eskişehir ve İzmir, 1938'de Kırklareli ve Kastamonu'nun köylerinde öğretime açılan köy öğretmen okullarında, ileride kurulması düşünülen köy enstitüsü programlarının kısmen uygulanmasına rağmen olumlu sonuç alınamamıştır (Aydın, 2007). 1938-40 yılları arasında İnönü tarafından kabul edilen enstitü projesi üzerindeki çalışmaların tamamlanması ve köy enstitüleri yasa tasarısının hazırlanmasının akabinde MEB tarafından Köy Enstitüleri Yasa teklifi hükümete sunulmuş ve TBMM'de 17 Nisan 1940'ta kabul edilmiştir (*Resmî Gazete*, 17 Nisan 1940).

Köy enstitüleri yasa tasarısı TBMM'de görüşülürken söz alan Hasan Ali Yücel'in, "Biz köy enstitüsünü sadece içinde kurumsal eğitim yapılan bir kurum olarak ele almadık. İçerisinde tarım sanatları, demircilik, basit marangozluk gibi uygulamalı faaliyetlerde bulunduğu için okul adıyla anmadık, enstitü diye isimlendirmeyi uygun gördük" sözleri esasen köy enstitü eğitim programının genel çerçevesini çizmiştir (Coşkun, 2013).

Kanunun bazı maddeleri şu şekilde düzenlenmiştir:

- "Köy öğretmeni ve köye yarayan diğer meslek erbabını yetiştirmek üzere ziraat işlerine elverişli arazi bulunan yerlerde, Maarif Vekilliğince köy enstitüleri açılır." (Madde-1).

Enstitülerde, sadece köye öğretmen yetiştirilmeyecek aynı zamanda köyde hayatın etkinliğini artırmak için diğer meslek grupları da yetiştirilebilecekti.

- "Enstitülere tam devreli köy ilkokullarını bitirmiş sıhhatli ve müstaid (kabiliyetli) köylü çocuklar seçilerek alınırlar. Enstitülerin tahsil müddetleri en az beş yıldır. Öğretmen olamayacağına kanaat getirilen talebenin ayrılacağı mesleklerin tahsil müddetleri Maarif Vekilliğince tespit edilir." (Madde-3).

Bu düzenleme ile öğrenci seçiminde sağlık ve kabiliyet şartının getirilmesinin yanında mezun olamayacak durumda olan öğrencilerin öğretim sürelerinin kısaltılarak diğer meslek gruplarından mezuniyetinin sağlanabileceği anlaşılmaktadır.

- "Enstitülere kabul edilenler sıhhi sebeplerden gayri sebeplerle müesseselerden ayrıldıkları veya çıkarıldıkları takdirde okudukları müddete isabet eden masraf, kendilerinden veya kefillerinden alınır." (Madde-4).

Bu müesseselerden mezun olandan öğretmen tayin edilenlerin zorunlu hizmetleri yirmi yıl olarak tespit edilmiştir. Mecburi hizmet tamamlanmadan meslekten ayrılanlara kamu kurumlarında çalışmama ve tazminat ödeme hükmü getirilmiştir (Madde-5).

Köylere tayin edilen enstitü mezunu öğretmenlere köylerin her türlü eğitim ve öğretim görevlerinin verilmesine ilave olarak, bağ ve bahçe, tarla, atelye gibi yerlerde köylülere rehberlik hizmetleri yapma zorunluluğunu getirmekteydi (Madde-6).

Okul bina ve öğretmen evlerinin inşasının yapım görevi köy ihtiyar heyetine verilmiş ve öğretmen işe başlamadan önce bitirilmesi şartı getirilmiştir. Tamir ve bakımından da yine köy ihtiyar heyeti sorumlu olacaktı (Madde-16).

“Köy enstitülerine aşağıda adları yazılı okullardan mezun olanlar öğretmen tayin edilirler:

- 1) Yüksek okullar ve üniversite fakülteleri mezunları,
- 2) Gazi Terbiye Enstitüsü,
- 3) Öğretmen okulları mezunları,
- 4) Ziraat lisesi ve orta ziraat okulları mezunları,
- 5) Erkek sanat okulları ve kız enstitüleri mezunları,
- 6) Köy enstitüleri mezunları,
- 7) İnşaat usta okulları mezunları,
- 8) Bunlardan başka her türlü teknik ve mesleki okullar mezunları.

Bu enstitülerde mütehassıs işçiler yevmiye veya aylık ücretle usta öğretici olarak çalıştırılabilirler.” (Madde-17).

Yapılan düzenlemenin, merkezinde köy çocuğu olmak üzere hem köylere öğretmen ihtiyacının hem de köye hizmet edecek diğer meslek gruplarının yetiştirilmesinin hedeflendiği ve köy ilkokulunu tamamlama, ‘çalışkanlık’ meziyeti, mezun olanların sağlık sebepleri hariç yirmi yıl öğretmenlik mecburi hizmeti yerine getirmesi, enstitü inşaat sorumluluğunun köy ihtiyar heyetine verilmesi gibi düzenlemelerin yer aldığı genel çerçevesi kesin hatlarla belirlenmiş kanun olduğu anlaşılmaktadır.

Tablo 1. Köy enstitülerinin adları, kuruluş yılları ve müdürleri (Coşkun, 2013).

İli	Adı	Kuruluş Yılı	Müdürler
İzmir	Kızılçullu	1937-1940	Emin Soysal, Hamdi Akman, Talat Ersoy
Eskişehir	Çifteler	1937-1940	Remzi Özyürek, Rauf İnan, Osman Ülkümen
Kırklareli	Kepirtepe	1938-1940	Nejat İdil, İhsan Kalabay
Kastamonu	Gölköy	1938	Ali Doğan Toran
Antalya	Aksu	1940	Talat Ersoy, Halil Öztürk
Isparta	Gönen	1940	Ömer Uzgil
Sakarya	Arifiye	1940	S. Edip Balkır, İ. Safa Güner
Kayseri	Pazarören	1940	Sabri Kolçak, Şevket Gedikoğlu
Malatya	Akçadağ	1940	Şinasi Tamer, Şerif Tekben
Seyhan	Düziçi	1940	Lütfi Dağlar
Samsun	Akpınar	1940	Nurettin Biriz, Enver Kartekin
Trabzon	Beşikdüzü	1940	Hürrem Arman, Osman Ülkümen
Balıkesir	Savaştepe	1940	Sıtkı Akkay
Kars	Cilavuz	1940	Halit Ağanoğlu
Ankara	Hasanoğlan	1941	Lütfi Engin, Rauf İnan, Hürrem Arman
Sivas	Pamukpınar	1942	Şinasi Tamer
Konya/Ereğli	İvriz	1942	Recep Gürel, İ. Safa Güner
Erzurum	Pulur	1943	Aydın Arıkök, Osman Yalçın
Diyarbakır	Ergani/Dicle	1944	Nazif Evren
Aydın	Ortaklar	1944	Hayri Çakaroz
Van	Erciş/Ernis	1948	İbrahim Oymak

Enstitülerin eğitim öğretim faaliyetleri 1943 yılına kadar bakanlık genelgesi çerçevesinde yürütülmüştür. Bu genelgenin kendine özgü bölgesel ve esnek bir yapıda olduğu dikkat çekmektedir. Bunlar arasında “enstitü arazilerin ağaçlandırılması, bataklık kurutulması, yol yapımı, toprak işleme, bitki ve hayvanların zararlarından korunma; öğrencilere bisiklet, motosiklet kullanma, yüzme, ata binme, sandal yelken kullanma, dağa tırmanma, bir müzik aleti çalma, ulusal oyunları oynama, radyo ve gramofondan müzik dinleme beceri ve alışkanlıkları kazandırılması; kitaplık, müze kurulması, müsamere ve eğlentilerin düzenlenmesi” vb. hususlar yer almaktadır. Ayrıca, enstitüler kendi özelliğini dikkate alarak program düzenleme esnekliğine de sahip olabilecektir. Her enstitünün genelgeye göre kendi programını hazırlaması ve onay çalışması 1943 yılına kadar devam etmiştir (Özsoy, 2007). Akabinde, MEB 1943 Mayıs ayında Köy Enstitüleri Öğrenim Programı ve Ders Dağılım Cetvellerini düzenlenmiş ve onaylanmıştır. Yürürlüğe giren programın ilkeleri şöyle düzenlenmiştir:

- Beş yıllık eğitim programının 114 haftası kültür derslerine, 58 haftası ziraat dersleri ve çalışmalarına, 58 haftası teknik dersler ve çalışmalarına, 30 haftası sürekli tatillere ayrılarak toplam 260 haftanın tahsisi yapılmıştır. Bu programa göre,

- Köy enstitülerinin haftalık, aylık ve mevsimlik çalışma planları her enstitünün özelliğine, işlerinin durumuna, talebenin seviyesi ve sayısına, öğretmenlerin özelliklerine, iş alanlarının genişliğine, hayvanların cins ve sayılarına göre belirtilen örnekler göz önünde tutularak her talebenin ziraat, teknik ve kültür çalışmasına temini sağlanır.

- Acele yapılması gereken bina, yol, köprü, su arkı açılması, belli bir müddet içinde bitirilmesi zaruri ekim, hasat, harman kaldırılması gibi önemli işler çıktığı takdirde gereğine göre yeter sayıda veya bütün talebe ve öğretmenler, bütün gün veya birkaç gün bir veya birkaç hafta müddetle çalışabilir (T. C. Maarif Vekilliği, 1943).

Aynı yıl dört köy enstitüsünde sağlık kolları adıyla yeni bir bölüm açılmıştır. Enstitülerin üçüncü sınıfını bitiren öğrencilerden isteyenler bu bölüme geçip, iki yıllık eğitimini başarı ile tamamladıkları takdirde “köy sağlık memuru” olma hakkını elde edebilecektir (Coşkun, 2013). Bu bağlamda 1774 sağlık memuru ile ebe kolunu bitiren 53 ebe köylere kazandırılmıştır (Makal, 1997). Köy enstitülerinde derslerin ve çalışmaların aşağıda belirtilen çizelgeler esas alınarak yürütülmesi karara bağlanmıştır.

Programın %50’si kültür, %25’i tarım, %25’inin teknik derslere ayrıldığı görülmektedir. 1943 Köy Enstitüleri Öğrenim Programı, 1947 ve 1953’te iki defa değişime uğramıştır. 1947 Köy enstitüleri programında dersler, eskisi gibi yarısı kültür, dörtte biri tarım, dörtte biri de teknik derslere ayrılmıştır. 1947 Köy enstitüsü programı ile 1943 Köy enstitüleri öğrenim programını önemli ölçüde değiştirilmiştir. Bazı dersler programdan çıkartılmış, bazı yeni dersler eklenmiş, bazı derslerin adı değişmiştir. Diğer bir değişiklik ise, bazı derslere fazla zaman tahsis edilmesi ve iş eğitimine yönelik ders ve ifadelerden “iş” kelimesinin çıkarılmasıdır. Nihayet, kuruluşundan 14 yıl sonra, 1953 tarihli Köy Enstitüleri Öğretim Programı ile diğer öğretmen okulları programları ile birleştirilerek 27.01.1954 tarih ve 6234 sayılı “Köy Enstitüleri ile Öğretmen Okullarının Birleştirilmesi Hakkında Kanun” ile köy enstitüleri uygulamasına son verilmiş ve enstitülerin adı öğretmen okulu şeklinde değiştirilmiştir (Aytaç, 2017).

Tablo 2. Kültür dersleri dağılım çizelgesi (T. C. Maarif Vekilliği, 1943).

Dersler	I. Sınıf	II. Sınıf	III. Sınıf	IV. Sınıf	V. Sınıf	Saat*
Türkçe	4	3	3	3	3	736
Tarih	2	2	1	1	1	322
Coğrafya	2	2	1	1	-	276
Yurt. Bil.	-	1	1	-	-	92
Matematik	4	2	2	3	2	598
Fizik	-	2	2	1	1	276
Kimya	-	-	2	2	-	184
Tab.ve Sağ.	2	2	2	1	1	368
Yab.Dil	2	2	2	2	1	414
El yazısı	2	-	-	-	-	92
Resim- İş	1	1	1	1	1	230
Bed.Eğt/Uls. Oyunlar	1	1	1	1	-	184
Müzik	2	2	2	2	2	460
Askerlik	-	2	2	2	2	368
Ev idaresi/Ço.Bk.	-	-	-	-	1	46
Öğt.Bilgisi	-	-	-	2	6	368
Zir.İşt. Eko. /Koop.	-	-	-	-	1	46
Toplam	22	22	22	22	22	5060

*Yıllık toplam ders saati ifade edilmektedir.

Tablo 3. Zirai ders ve çalışmaları (hafta/saat) [T. C. Maarif Vekilliği, 1943].

Zirai Ders ve Çalışmaları	I. Sınıf	II. Sınıf	III. Sınıf	IV. Sınıf	V. Sınıf
Tarla Ziraatı	-	3	4	2	1
Bahçe Ziraatı	8	4	3	3	2
San. Bitki/Ziraat Sanatları	-	-	1	1	2
Zootekni	1	2	2	1	2
Kümes Hayvancılığı	2	2	-	-	-
Arıcılık/İpek Böcekçilik	-	-	1	2	2
Balıkçılık/Su Mahsulleri	-	-	-	2	2
Toplam	11	11	11	11	11

Tablo 4. Teknik dersler ve çalışmalar (hafta/saat) [T. C. Maarif Vekilliği, 1943].

Teknik Dersler ve Çalışmalar	Erkek Talebe	Kız Talebe
Demircilik ve Nalbantlık	2	-
Dülgerlik ve Marangozluk	2	-
Yapıcılık	5	-
Köy Ev ve El Sanatları	-	10
Makine ve Motor Kullanma	2	1
Toplam	11	11

KÖY ENSTİTÜSÜ MENSUBU ÖĞRETMENLERİN VE ÖĞRENCİLERİN DEĞERLENDİRME VE ANILARI

1940'ta Çifteler, 1945'te Hasanoğlan Köy Enstitüsü ve 1947'de Hasanoğlan Yüksek Köy Enstitüsü Müdürlüğü yapan İnan (1988), köy enstitülülerin yaşam tarzlarını şu şekilde ifade etmektedir:

“Öğrenciler bir yandan okurken, bir yandan da öğretmenleri ile çalışır, üretir, enstitü binalarını, öğretmen evlerini, bağlarını, bahçelerini, o binalar için tüm nesnelere, araçları kendileri yapar; tarlaları sürer, eker, biçer, ürünü kaldırır, bağ, bahçe, orman kurar, hayvan yetiştirir, kendi yiyeceklerinin çoğunu kendileri üretirlerdi.

Elbiselerini kendi işliklerinde kendileri özellikle kız öğrenciler dikerlerdi. O işliklerde dokuma, örme işleri de yapılırdı. Kilerinde değirmen, balıkhane de yapmışlardı. Bu nedenle enstitülerin hepsinde marangozluk, demircilik, yapıcılık işleri, atlar için tavlâ, sığırlar için ahır, sürüler için ağıl, kümes ve arılık da vardı. Enstitülerde aşçı, çamaşırıcı ve bulaşıkçıdan başka işçi bulunmazdı. Bütün işleri öğrenciler kendileri yaparlardı.”

İnan, her köy enstitüsünün kendisinden sonra kurulacak enstitülere destek olabilmek amacıyla gönderdiği öğrencilerin, enstitüler arasındaki kaynaşmada önemli rol oynadığını ifade etmektedir. Ona göre, çeşitli enstitülerdeki öğrenciler birbirinden türküler ve halk oyunları öğrenirdi; bu şekilde Anadolu'nun her yöresinin türkü ve halk oyunları enstitüler arasında yayılırdı, böylece tüm enstitüler eğitimde üretim ilkesini tamamen uygulamış ve gerçekleştirmişti. İnan: “*Köy okulları öyle okullardı ki, öğrenciler yaptıkları işlerle ve ürettikleriyle, devletin verdiği ödenekten daha çok taşınmazlar üretmişlerdi. Bu tür eğitime ‘üretim eğitimi’ denir.*” ifadeleriyle enstitülerin üretimdeki etkin rolüne ve eğitimin özünde üretimin artırılması olduğuna dikkat çekmektedir (İnan, 1988).

1940-47 yıllarında Düziçi Köy Enstitüsü'nde kurucu müdür ve müdürlük yapan Dağlar (1987)'in ifadesine göre, Düziçi'nin kurtuluşu ilk kez 28 Mart 1941'de enstitünün girişimi ile kutlanmış ve resmiyet kazanmıştı. Kurtuluş gününde sabah kutlamaları akabinde halk öğleden sonra enstitü eğlence yerlerine davet edilmiş ve gece yarısına kadar türkü, şarkı ve halk oyunları eşliğinde enstitülülerle birlikte kutlamalar devam etmişti (s.26, 27).

Dağlar, Düziçi'nde şehitlik tesisi ile ilgili anısını şöyle ifade etmektedir:

“Kuvayı Milliye'ye silahı ile katılanlardan 1941 yılında sağ kurtulanları araştırdım...Şehit Abdullah ve iki arkadaşının yerlerini Dumanlı Dağlarını iyi bilenlerin öncülüğünde buldurduk. Şehitlik kuracağımız yeri saptadık...Eğitmen adayları, öğrencilerimiz, öğretmen ve usta öğreticilerle şehitliği hazırladık...Kemikler şehitliğe getirildi. Müftü Emin efendinin başkanlığında dini törenle şehitlerimizin kemikleri toprağa verildi. Şiirler okundu, konuşmalar yapıldı, dualar edildi. Şehitler saygı ile selamlandı...” (s. 27, 28).

Milli oyunların, bayram kutlamaları ve okul eğlencelerinin daha coşkulu geçmesinde etkili olduğunu ifade eden Dağlar, enstitülerde Milli oyunların zenginleştirilerek sonraki kuşaklara aktarılmasının faydalı olacağını düşünüyor ve ileride öğretmenlik yapacak öğrencilerin halk oyunlarını öğrenmelerini istiyordu. Dağlar: “*Önce programa milli oyunlar dâhil edildi. Enstitüye Kozaklı'lı Çakır Efe usta öğretici olarak alındı. Öğrenciler alanda temel oyun olan “Belgi” den başlamak üzere milli oyunları öğrenmeye başladı. Böylece bayramlara, eğlencelere ve hafta sonu gösterilerine ayrı bir tat, yeni coşkular katıldı.*” (s. 29).

Dağlar, 1946-47 öğretim yılı başlarında Düziçi enstitüsüne Baş Müfettiş Refik Günel'in iki danışmanı ile kapsamlı bir denetleme yapıldığını ifade etmekte ve olayı şu şekilde anlatmaktadır:

“Danışmanlarından biri Ankara Yüksek Ziraat Enstitüsü'nün Tavukçuluk Bölümü şefi Tarık Rona diğeri Adana Sanat Enstitüsü Müdürü Mahir Bey'di. Ücretlerini kendilerinin karşılaması şartıyla özel tabela hazırlandı. İstirahati müteakip denetleme

sabah başladı. Tarık Rona modern kümesleri, ileri arıcılığı, inekçiliği, bahçe ve bağlarımızı... Düziçi'ne örnek oluşumuzu görmüş ve Orman kaçakçıları ile nasıl uğraşıldığının belgelerinden birer suret alıp memnuniyetini ifade etmişti. Enstitü tarım başı ve tarım öğretmenlerimiz bilgili, inançlı ve özverili insanlardı. Akşam Sanat Enstitüsü Müdürü Mahir Bey'de İşliklerimizi ve buradaki çalışmalarını inceledi. O da çok olumlu sonuca vardı ve yaklaşık iki hafta süren teftiş çok başarılı geçmişti." (s. 77-79).

Dağlar, 1947 yılının 2. ya da 3. günü Milli Eğitim Bakanı Reşat Şemsettin Sirer, İlköğretim Genel Müdürü Kazım Köni, Talim Terbiye Başkanı Kadri Yörükoğlu, Ortaöğretim Genel Müdürü Hayri Ardıç ve Kalemli Mahsus Müdürü Hakkı Uludağ ve diğerlerinin habersiz enstitüyü denetlemeye geldiklerini, daha önceki teftişlerin oldukça başarılı geçmesi sebebiyle, bir de Bakanlık heyetinin okulu teftiş etmek istediklerini ifade etmektedir. Denetlemede geçen olayları Dağlar şu şekilde anlatmaktadır:

"İş bölümü yapıldı. bizim gruba gezdirdik iş yerlerini, işlikleri, tarım tesislerini, 3-4 saat ne görebilirlerse, üstünkörü yüzeysel bir inceleme. Çıktık yukarıya. Benim müdür odası ağalarında gelmesiyle tıklım tıklım dolmuştu. Bakan müdür koltuğunda oturuyordu...Ağalar, enstitü bahçesinin kaymakamlıkça kamulaştırılmasında benim haksızlıklara neden olduğumu ve varlıklı insanlara düşmanlık yaptığımı söylüyorlardı...elimdeki dosyaları bakanın masasına koyarak, ağaların devlet arazilerini nasıl gasp ettiklerinin belgelerini sundum...Bakan Sirer, gerekirse tahkikat yaptıracağım. Siz haklıysanız müdürü cezalandıracağım değilse sizi mahkemeye vereceğim dedi." (Dağlar, 1987).

Dağlar'ın Düziçi'nde kurtuluş günü kutlamalarını başlatması ve resmileştirilmesi, şehitlik açılması ve şehitlerin naaşlarının buraya nakledilmesine öncülük etmesinin hem köy halkı hem de enstitülülerin milli duygularını ve birbirlerine olan bağlarını kuvvetlendirdiği düşünülmektedir. Ayrıca Milli Eğitim Bakanı'nın müdürle ağalar arasında yaşanan polemikte tarafsız kalarak durumu tetkik ettireceğini ifade etmesi, devlet otoritesinin üstünlüğünün gösterilmesi bakımından uygun değerlendirilmiştir.

Evren (1992), Ergani/Dicle'ye 1944 yılında atanmış, Dicle Köy Enstitüsü'nün kuruculuğunu ve müdürlüğünü yapmıştır. Evren, enstitü kuruluşunun nasıl gerçekleştiğini, yaşanan sıkıntıları ve nasıl çözüm üretildiğini şöyle anlatmaktadır:

"Sabahleyin Ergani istasyonuna indiğimde 600 metre uzakta bir tarlanın ortasında köy enstitüsü öğrencilerini gördüm. Bunlar Malatya Akçadağ Köy Enstitüsünden gelen ilk ekipti. Başlarında Müdürleri Şerif Tekben vardı... Genel Müdür ile Enstitü Müdürleri taş, kireç gibi siparişleri vermişlerdi. Kuruluş için yedi enstitüden ekip gelecekti. Malatya Akçadağ gelmişti. Çifteler, Kızılçullu, Gönen, Pazarören, Cılavuz, Hasanoğlan geleceklerdi. Bakanlık 50.000 lira ödenek gelecekti...Akçadağ Köy Enstitüsü'nden gelen iki öküz, iki at ve bunların koşulabileceği bir araba. Bütün ana malzememiz bunlar...Elde bir şey yoktu. Üç ay içinde binaları kurup öğrenci alacaktık...yataklar, yastıklar yapıp yığıldı...ranzalar yapıldı...Temmuz'un başından itibaren (1944) ekipler gelmeye başladı. İlk gelen ekip Kızılçullu oldu...5 ekip (Kızılçullu, Çifteler, Hasanoğlan, Pulur, Akçadağ) bir derslik, bir işlik, bir de öğretmen evinden oluşan birer binanın, Pazarören hamamın, Gönen L şeklinde yatahanenin, eğitimci genel helalin ve ağırın yapımına başladılar." (s. 51-56). Böylece 7 köy enstitüsünden gelen 35-40 kişilik ekip, imece usulü ile 1944 yazında başlayan inşaatı ağustos ayında

bitirerek Dicle Köy Enstitüsü'nü kurmuştur. Ağustos ayında alınmaya başlanan öğrencilerle öğretime başlanmış, bir süre Çifteler ekibi öğrencileri, okullarına gitmeden bu enstitüde öğretmenlik yapmışlardır (s. 64).

Evren, ilk öğrenci alımında nüfusta köye kayıtlı fakat şehirde okumuş 33 öğrenci alındığı ancak miktarın yetersiz olması üzerine eğitimli köy okulu çıkışlı ya da eğitimli köy okulunun 2 ve 3. sınıflarında öğrencilerden göndermeleri için Milli Eğitim Müdürlüklerine istekte bulunduğunu ifade etmektedir. Evren:” *Böylece öğrenciler gelmeye başlamıştı. Öğrencilerin saçları kesiliyor, hamamda yıkanıp yeni elbiseleri giydiriliyordu. Akabinde öğretmenler tarafından öğrencilere yataklar, tuvaletler ve bunların kullanım şekli gösteriliyordu. Bu çocuklar hazırlık sınıflarında kısa süreli ancak yoğun programla enstitüye hazırlanıyordu.*” Evren, bu süreçte öğretmenlerden Mustafa Aydoğan ve Şevket Ural'ın olağanüstü gayretlerinden bahsetmiş ve kendi ifadesiyle anmadan geçemeyeceği iki anısını şöyle ifade etmiştir:

“Öğrenci alımı sırasında Van bölgesinden gelen bir grubu soyarak hamama soktuktan sonra üzerlerinden çıkan elbiseleri de etüvün (dezenfekte cihazı) önünde istif ettik. Öğrencilerden birisi yeni elbiselerini giydikten sonra üzerinden çıkan urbanın başına dikildi:

-Verin benim urbamı, ben gideceğim diye tutturdu. Almak istediği rengi atmış, birkaç yama görmüş bir deniz eri ceketiymi. Daha önce öğretmenler ikna edememişlerdi. Koluna girdim, gezdirdim, konuştum ama kandıramadım. Tekrar elbisenin yayına getirdim ve bir tokat vurarak:

-Al elbiseni defol git dedim! dedim. Durdu direnmekten vazgeçti. Yaşamını izlediğim bu çocuk okulu birincilikle bitirdi. Aslında dayanın eğitim aracı olduğuna inananlardan değilim. Bu bunalım döneminin davranışı idi. Bu davranış eğitimden çok caydırıcılık etkisi yapmıştı.”

“Yine bir gün sabah erkenden kalkmış dolaşıyordum. İstasyona gelen birkaç çocuk indi. Enstitüye doğru yürüdüler. Yanıma gelip ellerindeki Milli Eğitim Müdürlüğüne verilen zarfı uzatıp sıraya girdiler...bu arada birisi sıradan ayrıldı ve inşaattan kalma taş yığınının arkasına çömeldi...Bu çocuk henüz tuvalet bilmiyordu. Bu çocuk kısa zamanda uyum sağladı ve yurdun en uzak köşelerinde başarılı görevler yaptı.” (Evren, 1992). Evren'in, devletin sağladığı kıt ödenekle yedi köy enstitüsünden gelen öğretmen ve öğrenci gruplarıyla dayanışma içerisinde oldukça kısa bir süre içerisinde çalıştığı anlaşılmaktadır. Bu kapsamda, geçen süre zarfında enstitü inşasının tamamlanarak öğretime açılması, köy enstitüsü hazırlık sınıflarının hazır hale getirilmesi ve böylece enstitü bünyesindeki öğrenci sayısının artırılması çabalarıyla diğer enstitülere öncülük yaptığı görülmektedir.

Ağanoğlu (1949), 1940 yılında Cılavuz Köy Enstitüsü'ne müdür olarak atanmış ve enstitünün kuruluş çalışmalarını tamamlamıştır. Görev yaptığı süreç içerisinde yaşadığı anılarından bazıları şunlardır:

Ağanoğlu, bir gün çocuğunu harmanda çalışırken görmüş bir veliyle karşılaşmıştır.

-Veli: “Görüyorum ki çocuklarımız burada da köydeki gibi çift çubuk işlerinde çalışıyorlar. Ben, oğlum bizim gibi eli kolu yorulmasın, Devlet kazanından bir parça ekmeğ yesin demiş ve onu buraya getirmiştim.” diye sitemli ifadelerde bulunmuş,

-Ağanoğlu:” Görüyorsunuz ki ben de öğretmenler de çocuklarınızla birlikte harmanda, divar yapımında çalışıyor. Taş çekiyor, tırpan kullanıyor ve her işe el atıyor, omuz veriyor. Biz, çocuklarınızın bilgilerini artırırken onlara daha iyi iş yapmanın, marifetli ellere sahip olmanın yolunu da gösteriyoruz.” ifadeleriyle velinin sitemlerine cevap vermişti (s. 38).

Ağanoğlu, 1942 yılında araziye suya kavuşturmak için beş kilometrelik bir su kanalı projesinin hazırlandığını, projenin hayata geçirilmesinde her gün bir sınıfa, öğretmenlerinin başkanlığında çalışma görevi verdiğini ve kadın öğretmenler de dâhil olmak üzere öğrencilerle birlikte elli gün içinde iki bin dekarlık araziye sular altına almayı başardıklarını ifade etmektedir (s. 40). Bir yıl sonra hidroelektrik santralının kurulmasına karar veren Ağanoğlu, bu konuyla ilgili anısını şöyle ifade etmektedir.

1943 yılında hidroelektrik santralını kurmaya karar vermiştik. Fizik öğretmenliği yapan Remzi Çakır’la durumu değerlendirdik. Hoca bana cesaret verdi. Fakat “*Sorumlu sizsiniz. Devletin parasını, çocukların emeklerini boşa çıkarmışta olabiliriz*” sözleri anlamlıydı. Remzi Çakır’la birlikte suyun vereceği kuvveti elimizde mevcut bir sırtık, bir şakul, bir saat biraz da samanla ölçmeyi başardık. Yedi buçuk metre yükseklikten en az altı yüz ile bin litre su alacaktık. Bu kırk, elli beygirlik bir kuvvet demektir. 1 Haziran 1943’ten itibaren elli kişilik öğrenci grubu başlarında iki öğretmen ile işe başladık. Millî Eğitim Bakanlığı’nın finansal desteğiyle sekiz aylık çalışma sonunda 20 Ekim 1944’te çalışma başarılı bir şekilde tamamlandı. Enstitü artık parasız ışığa, radyoya, sinemaya kavuşacak, atölyeler için gerekli enerji artık ücretsiz elde edilecekti (s. 40, 41).

Ağanoğlu, Cılavuz ’da kurulan kooperatif ile ilgili anısını şöyle ifade etmektedir:

“İleri köyü hedef tutan enstitüde bir kooperatif meydana getirmeyi, içimde yatan fikir ve hislerimin zorlaması ile tasarladım. Öğretmen arkadaşlarla üzerinde inceleme yaptıktan sonra...1942’de Millî Eğitim Bakanlığı’ndan alınan statüye göre mevcut teşekkülü uydurarak, aksaksız işleyen bir teşekkül haline getirdim... Üç yüz lira sermaye ile kurulan kooperatif öğretmen, öğrenci ve köylülerin hisse almaları ile sermayesini artırdığı gibi her yıl istihlake (tüketim) verdiği yüzde 20-25 karlarla 1946 yılı bilançosunda sermayesini on sekiz bin liraya çıkarttı.” (Ağanoğlu, 1949).

Köy enstitü müdürünün hidroelektrik santralını ile ilgili projesinde, öğretmenlerin görüş ve önerilerine başvurarak aldığı karar sonrası projenin yürütülmesinde sürecinde sahada bizzat kendisi, öğretmen ve öğrencilerin müşterek çalışmalarının projenin başarılmasına önemli katkı sağladığı görülmektedir. Müdürün öncülüğünde kurulan kooperatifin hayata geçirilmesi ile köye ve köy enstitüsüne ek mali kaynak sağlandığı ve kooperatiflerin yaygınlaşma hareketini başlatarak diğer köy enstitülerine örnek teşkil ettiği düşünülmektedir.

Güner (1963)’in, müdürlüğünü yaptığı Arifiye ve Düziçi Eğitim Enstitüsü’nde yaşadığı anılarından bazıları şu şekildeydi:

O yıllarda okulun henüz elektriği yoktu. Kuruluşundan beri beş yıl içinde kullanılan nakil vasıtası birkaç at arabasından ibaretti. Okulun buğdayları bu arabalarla

değirmene gönderilir ve un yaptırılırdı. Köy enstitülerinin kuruluş ve çalışmaları ile yakından ilgilenen devlet başkanı zannederim okulu üçüncü defa ziyaretinde, müdüre veda ederken sordu:

“Bir isteğin var mı?”

“Var Paşam”

“Nedir?”

“Bir istasyon, bir kamyon”

Sayın İnönü, çalışmalarından memnun kaldığı bu müessesenin müdürüne karşı duyduğu takdir hissini ifade eden müşfik bakışlarını onun üzerine teksif etti, çenesini okşadı ve etrafına bakındı, yanında bulunanlar Paşa'nın maksadını anlamış olacaklar ki içlerinden biri yanına yaklaştı, bu zat bölge işletme müdürü idi. Paşa:

“Müdür Bey, lütfen tetkik ettiriniz, mümkünse bir istasyon kurulması iyi olur dedi ve müdüre dönerek, İstasyon yapılır, fakat kamyonu karışmam” dedi.

Müdür, yaptığı işin ve taşıdığı mesuliyetin ehemmiyetini müdrük kendisinden emin bir tavırla:

“Millet bir kamyonu vermez mi, Paşam?” Paşa güldü ve

“Milletten o kadar kamyon isteyen var ki! cevabını verdi.”

Gerek müdürün gerekse Paşa'nın karşılıklı ısrarlarının sebebini herkes takdir edememişti. Bir müddet sonra enstitüye arkası kapalı, iki silindirli küçük bir otomobil verildi (s. 38, 39).

“Bakan Hasan Ali Yücel'in Düziçi'ne ilk geliyordu sanırım...Bütün tesisler gezildi...Burada geçirdiği bir gün enstitü mensupları için pek mühim bir gündü. O her gelişinde bir şeyler kazandırır ve bir şeyler öğretirdi. Aramızdan ayrılıp giderken biz, işlerimize yeniden sarılmak için, yeni imanlar kazanırdık. Hafif sisli, pusarık bir gecenin ilerlemiş saatlerinde içli bir ayrılık tablosu vardı Düziçi'nde, can ciğerden kopuyordu sanki! ...Gür kaşlarının altında parlayan gözleri derin derin süzüyordu gençleri...Yüzlerce çift göz ona dikilmiş, sükül kesilmişti ortalık. O, Sizlerden ayrılmak ne kadar zor. Sizlerle aynı sıralarda oturan öğrenci olmayı, hiç olmazsa size ders veren öğretmen olmayı isterdim. Fakat! diyor ve sesi boğuklaşıyordu. Vazifesine yürekten bağlı olan, yaptığına güvenen ve yaptığını bilen bu gençlerden ayrılamıyordu. Son veda nemli gözlerinin son bakışı oldu.” (Güner, 1963).

İvriiz Köy Enstitüsü mezunu ve köy öğretmenliği yapan Makal (1997), köy enstitüsü öğrencilerinin yaşam tarzlarını şu şekilde ifade etmektedir:

“Köy Enstitüleri'nde günlük yaşam, kalk kampanasının ala şafakta vurmalarıyla başlardı. Soğukta, sıcakta, kışta, yazda hep aynıydı. Yatakta canlanma, alanda kaynaşma derken halaya ve türküyeye dönüşürdü. Mandolin ve akordeon sesleri tepeleri çınlatmaya, bin kişiden oluşan halka, hey Heylerle birlikte tek bir ayak tek bir kol gibi halay çekmeye çoktan başlamıştır. Ruhun ve beden gerçeği eğitimi olan bu coşkulu sürede Sivas Ağırlamasından tutun Tavas Kırmasına kadar aklınıza gelebilecek ne kadar oyun varsa, Harmandalısıyla, Bengisiyle oynanırdı. Sonra büyük bir alanda toplanılır, iş ve ders yerlerine gidiş başlardı. Bu alandan dersliklere, işliklere, tarım alanlarına, taş ve tuğla

ocaklarına, yapı yerlerine yollanırdı öğrenciler. İş yerleri uzak olanlar uygun adımla başlardı yürüyüşe”

Makal, programın öğle yemeği molasından sonra akşama kadar devam ettiği, yemeğin akabinde iki saatlik bir okuma arasının olduğu ve takip eden yatış ile günlük rutinin tamamlandığını anlatmaktadır. Hafta sonlarında serbest konuşma, tartışma ve ortak okuma saatlerinde yöneticilerin ve yönetime katılan öğrencilerin eleştirileri ve aksaklıkların giderilmesi için isteklerde bulduklarını ifade etmektedir. Hafta sonlarında ise en az bir gece yapılan eğlencede:

“Şarkılar, şiirler, ortaoyunları...Hem de öğrencilerin yazdığı şiirler ve yine onların köyden getirip verdikleri ortaoyunları... Gogol'un 'Müfettişi 'ne varıncaya dek seçme eserler de bu arada oynanıyordu doğallıkla. Çeşitli bölgelerden gelen öğrenciler, kendi çevrelerinin halay ve türküleriyle birlikte ortaoyunlarını da başka bölgelerden gelenlere sunmuş ve öğretmiş oluyordu.” (s. 59, 60).

Makal'ın, Köy enstitüsü mezunu ve köylerde öğretmenlik yapanların anılarından eserinde yer verdiği bazı anekdotlardan örnekler:

Dursun Kara, 1944'te köy enstitüsünden mezun olmuştur. Köye götüreceği ilk düşüncenin köye yerleşmek; arıcılığı, meyveciliği, hayvancılığı geliştirmek olduğunu ifade etmektedir.

“Köye götürdüğün düşünceden vazgeçtin mi sonradan?”

“Hayır, bu düşüncelerimi geliştirdim ve yaydım...Eskişehir Çifteler Köy Enstitüsü'nde fenni arıcılık yapıyorduk. Oradan Hasanoğlan'a nakledildim. Arıcılık, sebzeçilik, meyvecilik orada da vardı. Köye döndüğüm zaman, az sayıda ilkel sebeplerde barındırılan arılar olduğu gibi duruyordu. Ben hemen kolları sıvadım. Fenni kovan yapmaya koyundum. Okulda sanat kollarından dülgerliği seçmiştim zaten.” (s.95).

Çifteler Köy Enstitüsü'nden 1944 yılında mezun olan Şuhut'un Karacivan köyünden İsmail Emek, susuz köyünü suya kavuşturmak için çok fazla çaba sarf etmiş ve başarılı olmuştur. Tonguç'un ölümünden sonra öğretmenlerden biriyle köyünün suyundan bir testi alarak gözyaşları içinde Ankara'ya mezarına gitmiştir (Makal, 1997).

Güneri (2014), 10 yıl görev yaptığı Hasanoğlan Köy Enstitüsü'nün bu süreçte gelişimini şöyle anlatmaktadır:

“Temellerinin atıldığı Temmuz 1941'den Temmuz 1951'e kadar bir dikenli tarlanın, öğrenci emeği ve alın teriyle sınıflar, yatakhaneler, atölyeler, yemekhaneler, hastane, açık hava tiyatrosu, santral, fırın, ambar, ahır, kümes, garaj, öğretmen evleri başta olmak üzere 80 tesisin tamamlandığı; yol ve kanalizasyon sisteminin ve su sorununun çözümlendiğini” ifade etmektedir.

Ayrıldıktan birkaç sene sonra okula ziyarete giderek su sorunundan dolayı kumun iyice yıkanamadan yapılan bir binanın sağlık durumunu merak edip sorduğunda: *“1951'e kadar çocukların yaptığı binaların sağlam olduğu, ancak; 1951'den sonra müteahhittin yapmış olduğu salonun çöktüğünü” öğrendiğinde üzüldüğünü dile getirmektedir (s. 115).*

Güneri, köyün doktor ihtiyacının giderilmesi amacıyla yapılan müracaatlar neticesinde İlköğretim Umum Müdürlüğü Ankara Hıfzıssıhha Kurumu doktorlarından

Ali Menteşoğlu'nun görevlendirilmesinin sağlandığını ifade etmektedir. Doktor Ali haftada bir gün trenle Lalahan istasyonuna gelip, yedi kilometre yol yürüyerek köyün sağlık hizmetini yürütmekteydi. İdarecilerle bir araya gelerek bir defaya mahsus destek amacıyla 500 lira tutarında bordro hazırlayıp kendisinden imzalaması istenmiş, ancak doktor: “*Siz burada sabah altıda kalkıyor, işe başlıyor, gece 24’te yatiyorsunuz, hatta geceleri de hizmetiniz oluyor. O halde müsaade edin de bu kuruluşa hizmet ederek haftada birkaç saatte ben zevk alayım*” diyerek bordroyu iade etmiştir (s. 115, 116).

Güneri, Hasanoğlan Köy Enstitüsü'nün zaman zaman yabancı misafirlere ev sahipliği yaptığını, hatta; bunlar arasında Lübnan Cumhurbaşkanı Başare Elburi, Irak Kralı Naibi Prens Abdülillah, Amerika başkan namzedi Wendell Wilkie gibi devlet büyükleri ve Siyam'dan (Tayland) gelen heyetler ile Fransa'dan gelen bir grup profesörün olduğunu ifade etmektedir. Siyam'dan gelen heyetin, ülkelerine döndükten sonra böyle bir enstitü kurmak üzere Türkiye'den yardım istediklerinden, Fransa grubundan bir bayan profesörün: “*Müesseseniz o kadar temiz ki... Bu işi nasıl başarıyorsunuz, kaç işçiniz var?*” sorusuna “*mutfakta aşçıbaşı ve iki yardımcısından başka işçimiz yok*” cevabını aldığından bahsetmektedir. Ayrıca ziyaretçi heyetinden bir Amerikalı profesör, “*Köy Enstitüleri, Türkiye Cumhuriyeti Hükümeti'nin orijinal ve her zaman her yerde örnek olabilecek inkılap eserlerinden biridir*” şeklinde kanaatini bildirdiğini ifade etmektedir (s. 170).

“*Öğrenci, öğretmen ve idareciler Lalahan 'da piknik yapmaktaydı. Hakkı Tonguç'ta oradaydı. Öğrencilerden biri, o sırada Dicle Köy Enstitüsü'nde olan Abdullah Özçukur'un yazıp gönderdiği mektup ve şiiri uzatmıştı. Yapı ve sanat başının karakterinin tasvir edildiği bu şiir piknikte okunmuş... Özçukur alkışlanmıştı* (Güneri, 2014).

Düziçi ve Dicle köy enstitüsünde öğrencilik, daha sonra da 10 yıl çeşitli köy okullarına öğretmenlik yapan Saral, eserinde yer verdiği öğretmenlerinin lakaplarıyla ilgili anısını şu şekilde dile getirmektedir:

“*İnek Ahmet müzik öğretmenimizdi. Öğrenciler hiç sevmedikleri ya da çok sevdikleri bazı öğretmenlerine takma ad koyarlardı. Ahmet Bey devinimsiz, duyarsız, kakavan, öğretmek için çok çalışsan, öğretemeyen bir tipti. Öğrenciler O'na “İnek” takma adını koymuşlardı. Öğrenciler arasında İnek Ahmet diye anılırdı. Çok sevilen resim-iş öğretmeni Özgür Bey de derslerinde öğrencilere hep “Yiğidim!” diye seslendiği için “Yiğidim” takma adı verilmişti. Bir gün öğle yemeğine giderken Ahmet Bey, Özgür Bey'e*”:

“*Özgür Bey, öğrenciler sana hep “Yiğidim!” diyorlar. Bunun bir nedeni olmalı diyerek alay etmek ister. Özgür Bey'de “Ahmet Bey öğrenciler size de İnek Ahmet diyorlar. İnekliğinizin bir nedeni var mı?” diye cevabını verir (Saral, 2003).*

Gazalcı (2015)'nın, köy enstitülerinden mezun olan 165 öğrenci üzerinde yapmış olduğu araştırmalardan; örnek alıntı yapılan Gönen, Arifiye, Savaştepe, Çifteler, Yıldızeli, Hasanoğlan, İvriz, Kepirtepe ve Kızılçullu köy enstitüleri öğrencilerinin; devlet görevlileri, müdür, öğretmen ve arkadaşlarıyla ilgili anılardan bazıları şöyle yaşanmıştı:

Ahmet Ünel

“Sınıfımızda 55-60 kişiydik. Kimimizde bit vardı. Sınıf öğretmenimiz Vahap Arıkan’la birlikte çamaşırcı bir kadın tuttuk. Hep birlikte pazar günü Değirmen Deresine gittik. Bütün yatak takımlarını, iç çamaşırlarımızı koca bir varilde önce kaynattık sonra kuruttuk. Böylece bittten kurtulduk.” (1950, Gönen).

Kemalettin Yaman

“Okula İsmet İnönü gelecek dediler. İkinci Dünya Savaşı sonrasında ekmek kıttı. Okul başkanım, okul müdürümüz Süleyman Edip Balkır beni çağırdı. ‘Cumhurbaşkanı gelecek, okul bahçesini, yatakhaneleri, yemekhaneyi çok temiz isterim’ dedi. İnönü geldi. Yanında Kocaeli Valisi ve kalabalık bir zevat vardı. Müdürümüz İnönü’ye, ‘Paşam Vali Beye defalarca çocuklar ağır işlerde çalışıyor, bize un verin diye yazdım, hiçbir şey yapılmadı’ dedi. Cumhurbaşkanı İnönü, parmağını uzatarak ‘Vali vali, bugünden itibaren çocuklara 750 gr. ekmek ve bunun için gerekli unu vereceksin’ dedi.” (1944, Arifiye).

Sabri Kurt

“Bizim sınıfın nöbetçi olduğu hafta ben tuvaletlerin nöbetçisiydim. O zaman alafranga tuvalet yoktu. Tuvaletlerden biri tıkanmış. Ne kadar su döksem de açılmadı. Temiz su göllendi ama tuvalet tıkalı, açılmıyor. Okul müdürümüz Sıtkı Akkay geldi, durumu gördü. Sağ kolunu dirsekten yukarı sıvadı, elini delikten içeri sokup paçavra çıkardı. Birikmiş su foşş diye boşaldı. Sonra müdür elini kolunu sabunla yıkadı, gitti.” (1946, Savaştepe).

Tahsin Yücel

“Bir gün okul müdürümüz M. Rauf İnan bana *Siyasal Bilgiler Dergisi*’ni verdi. Bunun içinde ‘Türkiye’nin Jeopolitik Durumu’ başlıklı yazıyı okumamı, ertesi gün öğle yemeğinde anlatmamı ve kendisinin de yemeğe geleceğini söyledi. Yazıyı birkaç kez okuyup hazırladım. Ertesi gün müdürümüz yemeğe geldi. Yemeği dersimizde yiyorduk. Ben tahtanın önüne çıkarak konuyu anlattım. Sonunda, müdürümüz ‘Tahsin bugün benim öğretmenim oldu. Teşekkür ederim, güzel hazırlanmış’ diyerek beni onurlandırdı. Enstitülerde eğitim ve öğretim için her durumdan her fırsattan yararlanılmaktaydı.” (1944, Çifteler).

Halil Kaya

“Çifteler Köy Enstitüsü’nde ocak ayında, bağda kirizma (toprağı alt üst etme) yapıyoruz. Hava müthiş soğuk, kazmalar, kürekler elimize yapışıyor. Başımızdaki usta bir ateş yaktı, grup grup çağırıyor, ateşte ısınıyor, sonra yine çalışıyoruz. Kirizmanın derinliği 80 cm. olacak. Usta geliyor, ölçüyor, tamamsa sınıfımıza gidiyoruz.” (1954, Çifteler).

Fevzi Çoban

“Ünlü ozan Aşık Veysel bizim okulda halk müziği usta öğreticiliği yapıyordu. Bir sabah kaldığı odadan çıktı. Kolunda bir kişi yanımdan geçerken mandolinle Ağlayalım Atatürk’e adlı ağıtını çalmaya başladım. Veysel, durdu, dinledi. ‘Kim bu?’ dedi. Kolundaki ‘Fevzi’ dedi, o da ‘Bizim Fevzi mi’ diye sordu. ‘Evet’ dediler. Bana döndü, ‘Aferin oğlum, güzel çaluyorsun, devam et’ dedi. Kıvanç duydum. Hiç unutamam.” (1947, Yıldızeli).

Şevki Uysal

“Köy enstitülerinde imeceye çok önem verilirdi. Ekip olarak Hasanoğlan Köy Enstitüsü’ne gittik. Bir ay süre ile ek bina ve köyün su yolu çalışmalarına katıldık. Ödül olarak Ankara, Eskişehir, İzmir illerine gezi yaptık.” (1947, Gönen).

Şaban Oymak

“Cumartesi akşamı bir haftalık çalışma eleştirisi yaparken, okula Cumhurbaşkanı İsmet İnönü geldi. Programı bozmadık. Cumhurbaşkanı da bizi bir saatten fazla izledi. Konuşmaları, eleştirileri dinledi. Sonunda teşekkür etti. ‘Demokrasi budur işte’ dedi.” (1949, Gönen).

Ali Yıldız

“Okulumuzun çevresi ufak tepeciklerle doluydu. O tepeciklere, sırayla zeytin fidesi diktik. Kendi okul numaramızı diktiğimiz fidanlara verdik. Her pazar gider ağacımızın dibini eşeler, sulardık. Onlara çocuğumuz gibi bakardık.” (1949, Hasanoğlan).

Ali Sait Oksar

“Gece meydan nöbetçisiydim. Saat 02’de okula bir jip geldi. İçinden İlköğretim Genel Müdürü İsmail Hakkı Tonguç indi. Yanına gittim. ‘Hoş geldiniz dedim’ dedim. Çok kısa bir konuşmadan sonra ‘Benim geldiğimi kimseye söyleme’ dedi. Jipe girdi, battaniyeyi üzerine aldı. ‘Biraz uyuyacağım’ dedi (1948, İvriz).

Hüseyin Yalçın

“İzine gitmeyerek marangoz atölyesinde yeni yapılan yatakhane binasının kapı ve pencerelerini yaptım. 12 lira para kazandım. Bu paranın 4 lirası ile Emile adlı kitabı aldım.” (1945, Kıpırtıtepe).

Remzi Taşçı

“Yıl 1944 Nisan ayı, Cumhurbaşkanı İsmet İnönü’nün 23 Nisan Bayramında enstitü ’ye geleceği söylendi. 24 Nisan sabahı, güneşli bir ilkbahar günü, davul, klarnet, akordeon, mandolin ve kemal eşliğinde futbol sahasında 1350 kişi kız-erkek daire olarak Bengi zeybeğini oynamaya başladık. İnönü geldi, aramıza katıldı. Mutlu olduğu yüzünden belli oluyordu” (1944, Kızılçullu).

Aksu Köy Enstitüsü ve Hasanoğlan Yüksek Köy Enstitüsü benim için eğitimi yaşam sevincine dönüştüren kurumlardı diyen Türkoğlu (2012), yaptığı tek bestesiyle ilgili anısını şöyle aktarmaktadır:

“Müzik öğretmeni Mehmet İnal bize beste yapma tekniğini de öğretti ya, neden bizde denemeyelim? İyi bir müzik kültürümüz vardı ama programda beste yapmak yoktu. Kendisine beste yapabilir miyiz diye sorduğumda: ‘Yapabilirsiniz ama kendinizi Mozart sanmayın’ demişti...Kendimce bir şeyler mırıldanıyor, mandolinle çalıyor, notaya alıyor, olmadı bir daha çalıyor, öğretmenin anlattığı beste yapma tekniğine uyup uymadığını kontrol ediyordum...notalar kesinleşmişti...Bir gün arkadaşım Dursun’a ‘Beste yapalım mı?’ dedim. ‘Ne bestesi? Daha bir çuval ekmek yememiz gerekir beste için’ dedi. Bu doğrudu kuşkusuz. Hevesim kaçtı, bestemi unuttum gitti.”

Türkoğlu, bazı öğrencilerin Schubert'in serenadı, Beethoven'in ninnisi, Çardaş, Karmen birçok parçayı müzik aletleri ile eksiksiz çalabildiklerini ifade etmektedir (s. 220-223).

Türkoğlu'na göre, enstitüde kız ve erkek öğrenciler arasında aşk mektupları yazıldığı haberlerine ilişkin olarak; derslerde, işlerde, bir arada yaşanan kurumlarda mektuplaşmaya ihtiyaç duyulmamaktaydı. Enstitüler arası ve yabancı dil öğrenenlerin başka ülke okulları ve öğrencileri ile mektuplaştığını söylemekte ve ilgili hususta cereyan eden bir deneyim, aşağıdaki şekliyle aktarılmaktadır. Bir enstitüde güzel şiir yazan birine öteki enstitünün şairinden bir mektup geliyor:

“Tonguç baba bizim enstitüye senin şiirlerini getirdi çok beğendim, bende yazıyorum.” gibi. *“Sanırım en önce Lâdik Akpınar Köy Enstitüsü Edebiyat öğretmeni Sabahat Kartekin Türkçe dersinde mektup yazmayı öğretmesiyle başlamış enstitülü öğrencilerin bu tür mektuplaşması. Gerçekten hoş bir iletişim biçimiydi bu... Refiye'nin mektubu, bizim enstitüde, hiç tanışmadığı numara arkadaşı Ali Sürek'e gelmişti. Deprem nedeniyle bizim enstitüden Akpınar'a giden yapı ekibinin içinde Ali Sürek de vardı. Orada mektup arkadaşı Refiye ile tanışma olanağı da buldu.”* (s. 230, 231).

Türkoğlu, Psikoloji öğretmeni Yunus Kazım Koni'nin kendisini başarısız listesine koyduğunu belirtmekte ve nedenini şöyle anlatmaktadır:

“Bir gün dışarıdan gelip sınıfa girdiğimde arkadaşlarımın hepsinin yerlerine oturmuş, sessiz durduklarını görünce, ‘Niçin dut yemiş bülbül gibi duruyorsunuz?’ gibi şeyler söyledim onlara...Koni'nin köşede oturduğunu, dersin başladığını anladım...Kendisini asla görmediğimi, geçenlerde de böyle bir dalgınlık yaptığımı anlattım...Bana Freud'un ‘Mektepte psikanaliz’ ödevini verdi...Bir de ‘Kırmızı başlıklı kız’ ödevim vardı. Öğretmene ikisini birden sundum. Yunus bey öbür hafta geldiğinde teşekkür etti.” (Türkoğlu, 2012).

Gümüşoğlu (2019)'nun, Cılavuz Köy Enstitüsü ile ilgili yaptığı çalışmada edindiği ilk izlenimler ve ilk gün anıları olarak ele aldığı bazı anekdotlarından seçilenler aşağıda yer almaktadır:

“1940'ta enstitüye ilk alınanlara sınav yapılmamıştı. Sonraki dönemde öğrencilerin bazıları köy okullarında, bazıları maarif müdürlüklerinde, bazıları da Cılavuz 'da sınava girmekteydiler. Enstitüye kabul edilen çocuklar için her şey bir ilk ve şaşırtıcıdır: tanımadıkları insanların arasında bulunmak, hamamda banyo, ranzada yatma, yemekhanede yemek yeme, çarık yerine ayakkabı giyme...Tek şaşırtıcı olmayan şey, tarlada çalışmak ve hayvanlara bakma işlerdir.” (s. 187).

Gümüşoğlu, enstitülerin bürokratik engelleri ortadan kaldırmaya yönelik bir çalışma tarzını benimsediğini belirtmekte ve tespitini şöyle dillendirmektedir.

“Bir öğrenci kayıt için Cılavuz'a gelir, ancak; kayıt için gerekli olan diploma ve nüfus cüzdanı yanında yoktur. Yine de kaydı yapılır ve eksiklikler sonradan tamamlanır.” (s.187).

Gümüşoğlu'na göre, yoksulluktan gelen öğrencilerle durumu daha iyi olan öğrencilerin ilk tepkileri ve şaşkınlıkları ele alınması gereken önemli bir konudur.

Gümüşoğlu'nun yaptığı araştırmada fakir çocuklarla ilgili bir tespit:

“Kazım Arıcı’yı hemen idare binasına götürüp kaydını yaparlar. Eski elbiseleri çıkarılıp yenileri verilir. ‘Çocuk adam olarak yenilerini giyince artık dünya benim oldu. Ne yaparsın, yoksulluktan gelmiş insanlarız.’ Arıcı’nın Cılavuz’a geldiği dönemde yeterince yiyecek bulunmaz, öğrenciler zaman zaman açlık çeker. Ekonomik durumları kendilerinden daha iyi olan öğrenciler enstitüden ayrılır. ‘Biz fakir çocuklar orda’ demektedir.” (s.189).

Gümüşoğlu’na göre, enstitüye yeni gelmiş öğrencilere mutlaka ağabey veya abla diye nitelendirilen büyük sınıf öğrenciler yol gösterici, öğretici olurlar ve yeni öğrencilerin bu şekilde okul hayatına alışmaları sağlanır. Enstitü başlangıcında cinsiyete dayalı bir iş bölümü olmasına rağmen enstitü sistemi oluşturulduktan sonra cinsiyete dayalı iş bölümü sınırları kaldırılmaya çalışılmaktadır. Enstitü öğrencilerinin anlatılarından kadın erkek ayrımı olmadan, her öğretmenin öğrenciler gibi iş yaptığı ve iş yapma eyleminde öncü rol oynadığı anlaşılmaktadır (s. 189-191).

Gümüşoğlu, yırtık elbise ve ayağında çarık dahi olmayan iki öğrencinin ilk izlenimlerini şöyle aktarmaktadır.

- Abit Alkan: “Bir ışık uyandı”

- Fikret Cevlani: “Özellikle savaşın sürdüğü yıllarda ‘ot yataklar’da yatmalarına, yeterince doymamalarına rağmen dört arkadaşı öğretmen olmadan köylerine dönmeme kararı: Cenazemiz buradan çıkacak, biz bu okulu bitireceğiz.” şeklinde olmuştur. (s. 195).

Cılavuz’a yaptıkları başvuruya yanıt alamayan Galip Tatar ve arkadaşları kar ve tipi altında enstitüye ulaşmayı başarırlar. Kayıt zamanları geçtiği için başlangıçta kabul edilmezler. Galip:

“Yoksuluz, açız. İlkokulu bitirdik, biz okumak istiyoruz. Bizim de babamız ol, iyi okurum ben, çok okurum, elini ayağını öperim. Bizi de alın buraya...Boşandı Galip, direktör dinliyor mu dinlemiyor mu, anlıyor mu anlamıyor mu, bunları düşünmeden arka arkaya sıralıyor, karanlıkta türkü çağıran tek bir yolcu gibi ıssız.”

Okulu kazandıkları halde postanın gecikmesi sonucu kazanma belgelerinin çocuklara ulaşmadığı tespit edilir. Öğretmen ve okul idarecilerince çocukların okula alınmalarına karar verilir (Gümüşoğlu, 2019). Bu anlatılardan enstitülerde problemlere çözüm üretildiği, gerektiğinde inisiyatif kullanılarak bürokratik engellerin aşıldığı anlaşılmaktadır.

SONUÇ

İkinci Dünya Harbi’nin etkisiyle ekonomi olumsuz etkilenmiş ve doğal olarak devletin eğitimi destekleme gücü zayıflamıştır. Bu dönemde faaliyete geçen köy enstitülerinin öğrenci ve öğretmenleri zor koşullar altında eğitim ve öğrenimlerini sürdürmek zorunda kalmıştır.

Köy Enstitüleri Kanunu’na göre enstitü binalarının yapılması köy ihtiyar heyetine verilmesine rağmen, öğretmenlerin nezaretinde öğrencilerin bu görevi üstlendiği görülmektedir. Başta Cumhurbaşkanı olmak üzere, MEB ve diğer sorumlu devlet görevlilerinin sık sık köy enstitülerini ziyaret ettikleri, durum tespiti yaptıkları ve imkanlar dâhilinde çözüm ürettikleri anlaşılmaktadır.

Köy enstitüsü müdürlerinin karar alma sürecinde öğretmenlerin fikir ve önerilerine başvurmasının, doğru kararların alınması ve karar sürecinin yürütülmesine olumlu etki yaratacağı kaçınılmazdır. Böylece, müdür ve öğretmenler arasında kurulan güven, saygı ve bağlılıkların kuvvetlendiği anlaşılmaktadır.

Öğrenci ve öğretmenler ile enstitü idarecilerinin müspet ve menfi kanaatlerini, serbest iradeleriyle çekinmeden ve korkmadan birbirlerine ve devlet temsilcilerine ifade edebildikleri görülmektedir.

Öğretmenler çoğunlukla mesleğini seven, tecrübeli ve özverili nitelikleriyle öne çıkmakta ve öğrencilerin yetiştirilmesinde vefakârca çalıştıkları görülmektedir. Bu kapsamda, bir müzik öğretmenin programda olmamasına rağmen, beste yapılmasını öğrencilerine öğretmesi ile beste yapabilen öğrencilerin yetişmesine vesile olması manidardır.

Enstitüde müzik eğitiminin kültür dersleri arasında farklı bir yeri olduğu görülmektedir. Schubert'in serenadı, Beethoven'ın ninnisi, Çardaş, Karmen ve birçok parçayı öğrencilerin çoğunun müzik aletleri ile ustalıkla çalabildikleri ifade edilmektedir.

Ülkemizin önde gelen ozanlarından Aşık Veysel'den Yıldızeli Köy Enstitüsü'nde, Milli halk oyuncularımızdan Kozaklı'lı Çakır Efe'nin Düziçi Köy Enstitüsü'nde usta öğretici olarak istifade edilmesi ile öğrencilerin eğitim, moral ve motivasyonu üzerinde olumlu etki yaratarak toplam kalitenin artmasına katkıda bulunduğu görülmektedir.

Enstitüler arasında öncelikle inşaat alanında yardımlaşmalarla karşılıklı destek verildiği, bu alanda çalışan öğrencilerin faaliyet sonunda çeşitli illere kültür seyahatleri yapma gibi etkinliklerle mükâfatlandırıldığı anlaşılmaktadır.

Her öğretmenin kadın erkek ayrımı olmadan, öğrenciler gibi iş yapmaları ve iş yapma eyleminin öncülere olmaları ortak bir amaca ulaşmada güç birliği sağlamış, öğrencilerin moral ve motivasyonlarına olumlu katkı sağladığı görülmüştür.

Cumartesi günleri haftalık faaliyetlerin değerlendirildiği ve eğlence programlarının enstitü hayatında önemli bir yer tuttuğu anlaşılmaktadır. Değerlendirmelerde öğrenci ve öğretmenlerin olumlu veya olumsuz tespitlerini serbest ifade edebilmesi sonraki süreç için düzeltici tedbirlerin alınmasına katkı sağladığı görülmektedir. Bununla birlikte, eğlence zamanlarında yurdun çeşitli coğrafi bölgelerinden gelen öğrenciler, kendi yörelerinin halay ve türkülerin yanında, oynadıkları orta oyunlarını da farklı bölgelerden gelenlere sunarak, karşılıklı kültür aktarımının sağlandığı anlaşılmaktadır.

Enstitüleri ziyaret eden yetkililerin faydalı gördükleri etkinlikleri enstitüler arası aktarımda kullanarak aralarında irtibatın sağlanmasına aracı olduğu görülmektedir. Örneğin, bir enstitüde güzel bir şiir yazılmış ve dinlenmiş ise, bunu diğer bir enstitüde okutarak eğitime katkıda buldukları, ayrıca bu faaliyetlerin mektuplaşmalara dönüşerek kültür etkileşiminin sağlandığı anlaşılmaktadır. Dil bilen bazı öğrencilerin diğer ülkelerdeki öğrencilerle mektuplaşarak gelişimlerinin de desteklendiği görülmektedir.

Cılavuz köy enstitüsü müdürünün 1942 yılında enstitüde kuruculuğunu yaptığı enstitü tarım kooperatifinin hem köylerde hem de enstitülerde imece usulünün

yaygınlaştırılmasında ve toplam verimliliğin artırılmasında öncü rol oynadığı düşünülmektedir.

Köyden alınan, akabinde eğitilerek köye öğretmen, tarım ve hayvancılık ile teknik alanlarda danışman yetiştirmek amacıyla kurulan; 14 yıl süreyle 21 enstitüde faaliyet gösteren köy enstitülerinde, sadece köy öğretmeni değil, aynı zamanda sağlık memuru, ebe yetiştirilmiş ve köylere eğitim ve hizmet götürülmüştür. Enstitülerden mezun olamayanlar aldıkları teknik derslere bağlı olarak marangoz, demirci, nalbant, inşaat ustası vb. zanaatları icra ederek hayata atılabilmektedir. 1954 yılında kapatılan köy enstitülerinden geriye anılar ve tartışmalar kalmıştır.

KAYNAKÇA

Eserler

- Ağanoğlu, H. (1949). *Köy enstitüleri yolunda*. Ahmet Sait Basımevi.
- Ateş, T. (2004). *Türk devrim tarihi*. Bilgi Üniversitesi Yayınları.
- Ayaz, N. (1950). *Köy enstitüleri ve köy öğretmeni-I*. Güney Matbaacılık.
- Aydemir, Ş. S. (2020). *Tek Adam (Cilt III)*. Remzi Kitapevi.
- Aydın, M. (2007). *Köy enstitüleri amaçlar-ilkeler-uygulamalar*. Güner Matbaacılık.
- Aytaç, K. (2017). Köy enstitüleri ve İsmayıl H. Baltacıoğlu'nun değerlendirmeleri. *Sosyoloji Konferansları Dergisi*, 55, 351-367.
- CHP 4. Büyük Kurultayı. (1935). *Görüşmeler tutulgası*. Ulus Basımevi.
- Coşkun, A. (2013). *Hasan Ali Yücel aydınlanma devrimcisi*. Cumhuriyet Kitapları Yayınevi.
- Dağlar, A. L. (1987). *Düziçi köy enstitüsü ve sonrası anılarım*. Kadioğlu Matbaası.
- Dewey, J. (1939). *Türkiye maarihi hakkında rapor*. Devlet Basımhanesi.
- Evren, N. (1992). *Poyraz köyünden köy enstitülerine*. Gündoğan Yayınları.
- Gazalcı, M. (2015). *Köy enstitüleri sistemi, mezunları üzerine bir araştırma*. Bilgi Yayınevi.
- Genelkurmay Askeri Tarih ve Stratejik Etüt Başkanlığı. (1980). *Milli eğitim ve Atatürk'ün milli eğitim politikası*. Genelkurmay Basımevi.
- Gümüşoğlu, F. (2019). *Cılavuz köy enstitüsü*. Türkiye İş Bankası.
- Güner, İ. S. (1963). *Köy enstitüleri hatıraları*. Kervan Matbaası.
- Güneri, M. (2014). *Hasanoğlan hatırası, bir öğretmen kaleminden ve objektifinden*. Türkiye İş Bankası.
- Hayrettin, T. (1933). İnkılap ve köy. *Kadro Dergisi*, 20, 31-32.
- İnan, R. (1988). *Köy enstitüleri ve sonrası*. Öğretmen Yayınları.
- İnan, A. (2020a). *İzmir iktisat kongresi*. Türk Tarih Kurumu.
- İnan, A. (2020b). *Düşünceleriyle Atatürk*. Türk Tarih Kurumu.

- İnönü, M. İ. (1992). *İsmet İnönü'nün TBMM'deki konuşmaları 1920-1953*. TBMM Basımevi Müdürlüğü.
- İnönü, M. İ. (2002). *İsmet İnönü eğitim öğretim üzerine*. TED İnönü Vakfı.
- Kaplan, İ. (2009). *Türkiye'de milli eğitim ideolojisi ve siyasal toplumslaşma üzerindeki etkisi*. İletişim Yayınları.
- Katoğlu, M. (2003). *Yakınçağ Türkiye tarihi-I*. Milliyet Yayınları.
- Kirby, F. (1962). *Türkiye'de köy enstitüleri*, İmece Yayınları.
- Kültür Bakanlığı. (1937). *Kültür Bakanlığı dergisi*. Kültür Bakanlığı.
- Makal, M. (1997). *Köy enstitüleri ve ötesi*. Güldiken Yayınları.
- Ökçün, G. (1971). *Türkiye iktisat kongresi*. Sevinç Matbaası.
- Özsoy, Y. (2007). *Köy enstitüleri amaçlar-ilkeler-uygulamalar*. Köy Enstitüleri ve Çağdaş Eğitim Vakfı.
- Parker, B. (1939). *Türkiye'de ilk tahsil hakkında rapor*. Devlet Basımevi.
- Saral, M. (2003). *Köy enstitüleri, Düziçi köy enstitüsü*. Hatay.
- Semerci, B. (2007). *Köy enstitüleri amaçlar-ilkeler-uygulamalar*. Güner Matbaacılık.
- Şimşir, B. (2006). *Atatürk ve cumhuriyet*. İleri Yayınları.
- T. C. Maarif Vekilliği. (1943). *Köy enstitüleri öğrenim programı*. Maarif Vekilliği.
- Tangülü, Z., Karadeniz, O., & Ateş, S. (2014). Cumhuriyet dönemi eğitim sisteminde yabancı uzman raporları. *Turkish Studies*, 9(5), 1888-1902. <https://doi.org/10.7827/TurkishStudies.6622>
- TBMM Zabıt Ceridesi. (1922). Devre: 1, Cilt: 18, İçtima: 3, Tarih: 01. 03. 1922.
- TBMM Zabıt Ceridesi. (1924). Devre: 2, Cilt: 7, İçtima: 1, Tarih: 03. 03. 1924.
- TBMM Zabıt Ceridesi. (1939). Devre: 6, Cilt: 6, İçtima: 1, Tarih: 01.11. 1939.
- Türkoğlu, P. (2012). *Kısa süren hasat, köy enstitüsünde öğrenci olmak*. Türkiye İş Bankası.
- Yıldız, N., & Akandere, O. (2017). Köy enstitülerinin ideolojik yapısı. *Çağdaş Türkiye Tarihi Araştırmaları Dergisi*, 17(35), 275-316.

Gazeteler

Resmî Gazete. 17 Nisan 1940.

İnternet Kaynakları

- MEB (Millî Eğitim Bakanlığı). (2015). *Millî Eğitim Bakanlığının kısa tarihçesi*. <https://www.meb.gov.tr/milli-egitim-bakanliginin-kisa-tarihcesi/duyuru/8852>
- TDK (Türk Dil Kurumu). (2021). *Tarihçe*. <https://www.tdk.gov.tr/tdk/kurumsal/tarihce-2/>
- TTK (Türk Tarih Kurumu). (2021). *Tarihçe*. <https://www.ttk.gov.tr/tarihce/>

YAZIM KURALLARI

1. Yazılar, A4 boyutunda MS Word uyumlu programda Times New Roman yazı karakterinde 12 punto olarak yazılmalıdır.
2. Başlık, 14 punto, bold ve büyük harf olmalıdır. Ortadan hizalı olmalıdır. Hemen altında öz yer almalıdır. Öz 9 punto olmalıdır ve paragraf girintisi olmamalıdır. Sonrasında İngilizce başlık 14 punto, bold ve sadece baş harfleri büyük yazılmalıdır. Hemen altında abstract 9 punto olarak paragraf girintisi olmadan yer almalıdır. Öz 150-200 kelime arasında olmalıdır. Anahtar kelimeler 9 punto ve ilk harfleri büyük olmalıdır. Metinde ana ve ara başlıklar kullanılabilir. Ana başlıklar 12 punto, büyük harf ve koyu olarak ortalanmış; ara başlıklar 12 punto, ilk harfleri büyük olacak şekilde küçük yazılmalıdır. Başlıklar ve paragrafların arasında (önce ve sonra) 6 nk aralık bırakılmalıdır. Metnin tamamı tek satır aralığında olmalıdır.
3. Yazar adı ve soyadı, ana başlığın (Türkçe) hemen altında 6 nk boşluk bırakıldıktan sonra 12 punto, bold ve sağa yaslı olarak yazılmalıdır. Yazar isminin sonunda vereceği sembol dipnotla bilgilerini girmelidir. Burada hiyerarşik olarak üniversite/fakülte/bölüm, şehir ve ülke sıralamasına riayet etmeli ve ayrıca unvan kullanılmamalıdır.
4. Metin, 12 punto, iki yana dayalı olmalıdır. Paragraf aralığı önce ve sonra 6 nk, satır arası tek olmalıdır.
5. Kaynağa yapılan gönderiler, metin içerisinde gösterilmelidir. (Yazar Soyadı, Eser Yılı) şeklinde olmalıdır.
6. Her yazının sonuç ve değerlendirme kısmından sonra yazar, makale yazımında kullandığı eserleri kaynakça oluşturarak belirtmelidir. Kaynakça yazımında, yazar soyadına göre önce alfabetik sonra kronolojik olarak verilmesi erişilebilirlik açısından daha uygundur.
7. Yazarlar dergimizin makale yazım şablonunu [buradan](#) indirerek makalelerini düzenleyebilirler.
8. Kaynakça APA (7.0) sistemine göre yapılmalıdır. Aşağıda bir örneği bulunmaktadır. Ayrıca linkte detaylı bilgiler yer almaktadır. <https://apastyle.apa.org/>

KAYNAKÇA GÖSTERİMİ

Kitap: Soyadı, A. (Yıl). *Kitabın adı*. Yayınevi.

Örnek: Borton, H. (1970). *Japan's modern century*. The Ronald Press Company.

Kitap bölümü: Soyadı, A. (Yıl). Bölüm başlığı. İçinde A. Soyadı (Ed.), *Kitabın adı* (s. bölümün sayfa aralığı). Yayınevi.

Örnek: Watson, J. (1998). Engineering education in Japan after the Iwakura mission. İçinde R. Poppy (Ed.), *The Iwakura mission in America and Europe: A new assessment* (s. 103-125). Japan Library.

Dergi makalesi: Soyadı, A. (Yıl). Makalenin başlığı. *Derginin Adı*, Cilt(Sayı), sayfa aralığı.

Örnek: Holmes, S. (2004). An extraordinary odyssey: The Iwakura embassy translated. *London Review Journal*, 59(1), 83-119.

İnternet Alıntısı: Soyadı, A. (Yıl). *İçeriğin başlığı*. Web sitesinin adı. İnternet adresi.

Örnek: Narangoa, L. (2000). *Japan's modernization: The Iwakura mission to Scandinavia in 1873*. Alinteri Sosyal Bilimler Dergisi. www.alinterisosyalbilimlerdergisi.com

Arşiv Kaynağı:

Başbakanlık Osmanlı Arşivi

BOA., AYN., 1238/123

BOA., İ.DAH., 291/14

...

Metin İçi: (BOA., AYN., 1238/123)

Gazeteler:

Cuhmuriyet Gazetesi. 16 Şubat 1991.

Metin İçi: (*Cumhuriyet*, 16 Şubat 1991)

Tek Yazarlı Çalışma (Bütün atıf türleri için)

Kaynaklar Listesinde: Bridge, B. C. (2020)...

Metin İçinde

Anlatımda: Bridge (2020)'in vurguladığı konu...

Parantez içinde: ...kalıntılar bulunmuştur (Bridge, 2020).

İki Yazarlı Çalışma (Bütün atıf türleri için)

Kaynaklar Listesinde: Johns, A. O., & Craig, B. A. (2021)...

Metin İçinde

Anlatımda: Johns ve Craig (2021)'e göre...

Parantez içinde: ...öne sürülmüştür (Johns & Craig, 2021).

İkiden Fazla Yazarlı Çalışma (Bütün atıf türleri için)

Kaynaklar Listesinde: Bailey, S., Smith, J., & Buldegard, Y. (2023)...

Metin İçinde

Anlatımda: Bailey vd. (2023)'nin araştırması...

Parantez içinde: ...olduğu saptanmıştır (Bailey vd., 2023).

WRITING RULES

1. Manuscripts should be typed in Times New Roman font 12 point in MS Word compatible program in A4 custom size page structures.
2. The title must be 14 pt, bold and uppercase. It must be aligned. It should take place directly underneath. The abstract must be 9 pt and should not be a paragraph indent. Afterwards the English title should be 14 pt, bold and only capitalized. It should be placed immediately below the abstract 9 pt without paragraph indentation. The abstract should be between 150-200 words. Keywords should be 9 pt, bold. Main and intermediate headings can be used. Main titles are centered in 12 pt, capital letters and bold; intermediate titles should be 12 pt, lower case and centered. Between headings and paragraphs (before and after) 6 nk intervals should be left. The entire text should be in single line range.
3. Author name and surname must be written in bold and on the right side with bold font after leaving 6 nk blank space under heading (English). A footnote should be given below the page with a special footnote sign, and the title, work address and e-mail information should be written.
4. The text should be 12 pt and justified. Paragraph spacing must be between 6 nk, before and after the line.
5. Submissions to the source must be shown in the text. (Author's Last Name, Year, Page Number).
6. After each article's outcome and evaluation section, the author should indicate the works he/she use in writing the article by creating a references.
7. Authors can arrange the article after download writing example from [this](#).
8. Bibliography should be prepared according to APA 7th Edition. You may find an example below. You can click on the link for the format. <https://apastyle.apa.org/>

BIBLIOGRAPHY NOTATION

Book: Surname, N. (Year). *Title of the book*. Publisher.

Example: Borton, H. (1970). *Japan's modern century*. The Ronald Press Company.

Book chapter: Surname, N. (Year). Title of the chapter. In N. Surname (Ed.), *Title of the book* (pp. page numbers of the title). Publisher.

Example: Watson, J. (1998). Engineering education in Japan after the Iwakura mission. In R. Poppy (Ed.), *The Iwakura mission in America and Europe: A new assessment* (pp. 103-125). Japan Library.

Journal article: Surname, N. (Year). Title of the article. *Title of the Journal, Volume*(Issue), page numbers.

Example: Holmes, S. (2004). An extraordinary odyssey: The Iwakura embassy translated. *London Review Journal*, 59(1), 83-119.

Internet Citation: Lastname, N. (Year). *Title of the content*. Web Site's Name. Internet address.

Example: Narangoa, L. (2000). *Japan's modernization: The Iwakura mission to Scandinavia in 1873*. Alinteri Journal of Social Sciences. www.alinterisosyalbilimlerdergisi.com

Archive Source:

Ottoman Archives of the Prime Ministry

OAPM., AYN., 1238/123

OAPM., İ.DAH., 291/14

...

In text: (OAPM., AYN., 1238/123)

Newspapers:

Cuhmuriyet Gazetesi. 16 Şubat 1991.

In text: (*Cumhuriyet*, 16 Şubat 1991)

Single-Author Work (for all kinds of citation)

In the References List: Bridge, B. C. (2020)...

In text

In narration: the issue which Bridge (2020) emphasizes...

In parenthesis: ...were found (Bridge, 2020).

Two-Author Work (for all kinds of citation)

In the References List: Johns, A. O., & Craig, B. A. (2021)...

In text

In narration: According to Johns and Craig (2021)...

In parenthesis: ...was claimed (Johns & Craig, 2021).

Work with More Than Two Authors (for all kinds of citation)

In the References List: Bailey, S., Smith, J., & Buldegard, Y. (2023)...

In text

In narration: Bailey et al. (2023)'s research...

In parenthesis: ...was detected (Bailey et al., 2023).

ETİK İLKELER VE YAYIN POLİTİKASI

Alinteri Sosyal Bilimler Dergisi'ndeki yayın süreci, nitelikli bilginin tarafsız, etkili ve saygın bir şekilde gelişmesine ve okuyucularına dağıtılmasına yardımcı olmaktadır. Bu amaçla yürütülen süreçler, yazarların ve yazarları destekleyen kurumların yapmış oldukları çalışmalara doğrudan etki etmektedir. Hakemli çalışmalar, bilimsel yöntemi somutlaştıran ve destekleyen çalışmalardır. Bu yüzden süreç içinde yer alan her unsurun (yazar, okuyucu, araştırmacı, yayıncı, hakem ve editör) etik ilkelere uyması ve etik sorumluluğu üzerlerinde hakkıyla taşıması çok önemli olmaktadır. Alinteri Sosyal Bilimler Dergisi yayın etiği kapsamında yukarıda saydığımız unsurların aşağıdaki etik sorumluluklara azami ölçüde dikkat etmesi gerekmektedir.

Aşağıdaki etik görev ve sorumluluklar, Yayın Etiği Komitesi (COPE) tarafından hazırlanan kılavuz ve politikalar ışığında yazılmıştır.

Yazarların Etik Sorumlulukları

Alinteri Sosyal Bilimler Dergisi'ne çalışma gönderen yazarların aşağıdaki etik şartlara uyması beklenmektedir.

- Dergiye gönderilen çalışmaların özgün olması gerekmektedir.
- Yazarların başka çalışmalardan yararlanmaları veya başka çalışmaları kullanmaları durumunda eksiksiz ve doğru bir biçimde atıfta bulunmaları ve/veya alıntı yapmaları gerekmektedir.
- Çalışma oluşturulurken çalışmanın içeriğine entelektüel anlamda katkı sağlamayan kişiler yazar olarak belirtilmemelidir.
- Yazarlar kullanılan verilerin kullanım haklarına, araştırma/analizlerle ilgili gerekli izinlere sahip olduklarını veya deney yapılan deneklerin rızasının alındığını gösteren belgeye sahip olmalıdır.
- Yazarların yayınlanmış, erken görünüm veya değerlendirme aşamasındaki çalışmasıyla ilgili bir yanlış ya da hatayı fark etmesi durumunda, dergi editörünü veya yayıncıyı bilgilendirme, düzeltme veya geri çekme işlemlerinde editörle işbirliği yapma yükümlülüğü bulunmaktadır.
- Başka bir dergide yayınlanmış bir çalışma Alinteri Sosyal Bilimler Dergisi'ne gönderilemez.
- Yazarlar, çalışmalarını aynı anda birden fazla dergiye gönderemez. Önceki başvuru sona ermeden yeni bir başvuru yapılamaz.
- Değerlendirme süreci başlamış bir çalışmanın yazar ekleme, yazar sırası değiştirme, yazar çıkartma gibi yazar sorumluluklarının değiştirilmesi teklif edilemez.

Editörlerin Etik Sorumlulukları

Editörler, Alinteri Sosyal Bilimler Dergisi'nde yayınlanan her makaleden sorumludur. Editörler, bu sorumluluk bağlamında aşağıdaki etik sorumluluklara uymak zorundadırlar.

- Yazarların ve okuyucuların bilgiye olan ihtiyaçlarını gidermeye çabalamak
- Sürekli olarak derginin gelişimine katkı sağlamak
- Dergide yayınlanan çalışmaların kalitesinin nasıl daha iyi olabileceği üzerine kafa yormak
- Düşünce özgürlüğünü desteklemek ve düşünce özgürlüğüne sınır getirmemek
- Akademik açıdan bütünlüğü sağlamak
- Fikri mülkiyet hakları ve etik standartlardan taviz vermeden iş süreçlerini devam ettirmek

-Düzeltilme, açıklama gerektiren konularda yayın açısından açıklık ve şeffaflık göstermek

Hakemlerin Etik Sorumlulukları

Alınteri Sosyal Bilimler Dergisi'nde yayınların nesnel ve bağımsız olarak değerlendirilmesini ve yayın kalitesini doğrudan etkileyen kör hakemlik sistemi uygulanmaktadır. Alınteri Sosyal Bilimler Dergisi değerlendirme süreci çift taraflı kör hakemlik ilkesiyle yürütülür. Hakemler yazarlar ile doğrudan iletişime geçemez, değerlendirme ve yorumlar dergi yönetim sistemi aracılığıyla iletilir. Bu süreçte değerlendirme formları ve tam metinler üzerindeki hakem yorumları editör aracılığıyla yazarlara iletilir. Bu bağlamda Alınteri Sosyal Bilimler Dergisi için çalışma değerlendiren hakemlerin aşağıdaki etik sorumluluklara sahip olması beklenmektedir.

-Sadece uzmanlık alanlarına uygun olan çalışmaların hakemliğini almak

-Değerlendirmelerini tarafsızlık ve gizlilik içerisinde yürütmek

-Değerlendirme sürecinde çıkar çatışması ile karşı karşıya olduğunu düşünürse, çalışmayı incelemeyi reddederek, dergi editörünü bilgilendirmek

-Gizlilik ilkesi dolayısıyla inceledikleri çalışmalarını değerlendirdikten sonra imha etmek ve inceledikleri çalışmaların sadece nihai biçimlerini çalışmalar yayımlandıktan sonra kullanmak

-Değerlendirmeyi nesnel bir şekilde sadece çalışmanın içeriği ile ilgili olarak yapmak ve milliyet, cinsiyet, dini inançlar, siyasi inançlar ve ticari kaygıların değerlendirmeye etki etmesine izin vermemek

-Değerlendirmeyi nazik ve yapıcı bir üslupla yapmak; düşmanlık, hakaret, iftira içeren öznel yorumlardan sakınmak

-Değerlendirmeyi kabul ettikleri çalışmayı zamanında ve yukarıdaki etik sorumlulukları baz alarak gerçekleştirmek

Yayıncının Etik Sorumlulukları

Kar amacı gütmeyen bir dergi olan Alınteri Sosyal Bilimler Dergisi, bu alanda yayınladığı çalışmalarla bilim dünyasına katkılar sunmak ve okuyucuların nitelikli yayınlarla buluşmasına olanak sağlamak amacıyla çıkartılmaktadır. Bu bağlamda, Alınteri Sosyal Bilimler Dergisi aşağıdaki etik sorumlulukların bilinciyle hareket etmektedir.

-Editörler, Alınteri Sosyal Bilimler Dergisi'ne gönderilen çalışmaların tüm süreçlerinden sorumludur. Bu çerçevede ekonomik ya da politik kazançlar göz önüne alınmaksızın karar verici kişiler editörlerdir.

-Dergi, bağımsız editör kararı oluşturulmasını taahhüt eder.

- Alınteri Sosyal Bilimler Dergisi'nde yayınlanmış her makalenin mülkiyet ve telif hakkını korur ve yayınlanmış her kopyanın kaydını saklama yükümlüğünü üstlenir.

-Dergi, editörlere ilişkin her türlü bilimsel suistimal, atıf çeteciliği ve intihalle ilgili önlemleri alma sorumluluğuna sahiptir.

Alınteri Sosyal Bilimler Dergisi'nde yukarıda bahsedilen etik sorumluluklar ve dışında etik olmayan bir davranış veya içerikle karşılaşırsanız lütfen alinterisosyalbilimler@gmail.com adresine e-posta yoluyla bildiriniz.

ETHICAL PRINCIPLES AND PUBLICATION POLICY

The publication process at Alinteri Journal of Social Sciences is the basis of the improvement and dissemination of information objectively and respectfully. Therefore, the procedures in this process improves the quality of the studies. Peer-reviewed studies are the ones that support and materialize the scientific method. At this point, it is of utmost importance that all parties included in the publication process (authors, readers and researchers, publisher, reviewers and editors) comply with the standards of ethical considerations. Alinteri Journal of Social Sciences expects all parties to hold the following ethical responsibilities.

The following ethical duties and responsibilities are written in the light of the guide and policies made by Committee on Publication Ethics (COPE).

Ethical Responsibilities of Authors

The authors who submit their manuscripts to Alinteri Journal of Social Sciences are expected to comply with the following ethical responsibilities:

-Author(s) must submit original studies to the journal. If they utilize or use other studies, they must make the in-text and end-text references accurately and completely.

-People who have not contributed to the study at the intellectual level should not be indicated as author.

If the manuscripts submitted to be published are subject of conflicting interests or relations, these must be explained.

-During the review process of their manuscripts, author(s) may be asked to supply raw data. In such a case, author(s) should be ready to submit such data and information to the editorial and scientific boards.

-Author(s) should document that they have the participants' consent and the necessary permissions related with the sharing and research/analysis of the data that are used.

-Author(s) bears the responsibility to inform the editor of the journal or publisher if they happen to notice a mistake in their study which is in early release or publication process and to cooperate with the editors during the correction or withdrawal process.

-Authors cannot submit their studies to multiple journals simultaneously. Each submission can be made only after the previous one is completed. A study published in another journal cannot be submitted to Alinteri Journal of Social Sciences.

-Author responsibilities given in a study (e.g.: adding an author, reordering of author names) whose review process has begun cannot be changed.

Ethical Responsibilities of Editors

Editors are responsible for every article published in Alinteri Journal of Social Sciences . Editors must abide by the following ethical responsibilities in the context of this responsibility.

- Striving to meet the information needs of authors and readers

-To contribute to the development of the journal continuously

-Reflecting on how the quality of the studies published in the journal can be better

-Supporting freedom of thought and not limiting freedom of thought

-To ensure academic integrity

-Continue business processes without compromising intellectual property rights and ethical standards

-To show clarity and transparency in terms of publication in matters that require correction and explanation

Ethical Responsibilities of Reviewers

The fact that all manuscripts are reviewed through "Blind Review" has a direct influence on the publication quality. This process ensures confidentiality by objective and independent review. The review process at Alinteri Journal of Social Sciences is carried out on the principle of double blind review. Reviewers do not contact the authors directly, and the reviews and comments are conveyed through the journal management system. In this process, the reviewer views on the evaluation forms and full texts are assigned to the author(s) by the editor. Therefore, the reviewers doing review work for Alinteri Journal of Social Sciences are supposed to bear the following ethical responsibilities:

Reviewers must

- Agree to review only in their subject of expertise.
- Review in an unbiased and confidential manner.
- Inform the editor of the journal if they think that they encounter conflict of interests and decline to review the manuscript during the review process.
- Dispose the manuscripts they have reviewed in accordance with the principle of confidentiality after the review process. Reviewers can use the final versions of the manuscripts they have reviewed only after publication.
- Review the manuscript objectively and only in terms of its content and ensure that nationality, gender, religious and political beliefs, and economic apprehension do not influence the review.
- Review the manuscript in a constructive and kind tone, avoid making personal comments including hostility, slander and insult.
- Review the manuscript they have agreed to review on time and in accordance with the ethical rules stated above.

Ethical Responsibilities of the Publisher

Alinteri Journal of Social Sciences, which is a non-profit journal, is published in order to contribute to the world of science with the studies it publishes in this field and to enable readers to meet with qualified publications. In this context, the Alinteri Journal of Social Sciences acts with the awareness of the following ethical responsibilities.

Editors are responsible for all processes of the work submitted to the Alinteri Journal of Social Sciences. In this context, the decision makers are editors, regardless of economic or political gains.

The journal undertakes to make an independent editorial decision.

- The publisher protects the property and copyright of every article published in the Alinteri Journal of Social Sciences and undertakes the obligation to keep a record of each published copy.
- The journal has the responsibility to take all kinds of scientific misconduct, citation fraud and plagiarism related to editors.

If you encounter any unethical behavior or content other than the above-mentioned ethical responsibilities and other unethical behavior or content in the Alinteri Journal of Social Sciences, please report it to alinterisosyalbilimler@gmail.com



Sosyal Bilimler Dergisi

Journal of Social Sciences



 PRENSIP

e-ISSN 2602-229X