



KAHRAMANMARAŞ SÜTÇÜ İMAM ÜNİVERSİTESİ SOSYAL BİLİMLER DERGİSİ

CİLT : 20 SAYI: 1
NİSAN 2023

ISSN: 1304-8120

E-ISSN: 2149-2786



E-ISSN: 2149-2786

**KAHRAMANMARAŞ SÜTÇÜ İMAM ÜNİVERSİTESİ
SOSYAL BİLİMLER DERGİSİ**

**Kahramanmaraş Sütçü İmam University
Journal of Social Sciences**

CİLT/Volume
20

SAYI/Issue
1

YIL/Year
2023

Yayınlanma Tarihi / Publication Date
30.04.2023

**KAHRAMANMARAŞ SÜTÇÜ İMAM ÜNİVERSİTESİ
SOSYAL BİLİMLER DERGİSİ**

**Kahramanmaraş Sütçü İmam University
Journal of Social Sciences**

Sahibi / Publisher

(Kahramanmaraş Sütçü İmam Üniversitesi Sosyal Bilimler Enstitüsü Adına)
(On Behalf of Kahramanmaraş Sütçü İmam University Social Sciences Institute)

Prof. Dr. Alptekin YASIM (Rektör / Rector)

Baş Editör / Chief Editor

Doç. Dr. Burak TELLİ

Editör Yardımcısı / Assistant Editor

Dr. Öğr. Üyesi Meltem KILIÇ

Editörler Kurulu / Editorial Board

Prof. Dr. İsmail BAKAN
Prof. Dr. Turan SAĞER
Prof. Dr. Ersin Kaya SANDAL
Prof. Dr. Abdulkadir EVGİN
Doç. Dr. Burak TELLİ
Doç. Dr. Günsu YILMA ŞAKALAR
Doç. Dr. Adem DOĞAN
Dr. Öğr. Üyesi Meltem KILIÇ

Kahramanmaraş Sütçü İmam Üniversitesi Sosyal Bilimler Dergisi, sosyal bilimlerin farklı disiplinlerinin ilgi alanlarına giren, çok yönlü olarak tartışma, araştırma ya da uygulamalar sonucunda üretilen bilimsel çalışmaları ve çözümleri içeren “hakemli” bir dergidir. Dergimiz **ULAKBİM TR DİZİN**, **SOBİAD** ve **Akademia Sosyal Bilimler İndeksi (ASOS İndex)** tarafından taranmaktadır. Dergimizde yayımlanan makalelerdeki her türlü sorumluluk yazarlara aittir. Dergi Nisan-Ağustos-Aralık aylarında olmak üzere yılda üç kez yayımlanır.

İngilizce Dil Editörü / English Language Editor

Dr. Öğr. Üyesi Semih SARIGÜL

Öğr. Gör. Şerife DURNA

Almanca Dil Editörü / German Language Editor

Dr. Öğr. Üyesi Hayriye BİLGİNER

Fransızca Dil Editörü / French Language Editor

Dr. Öğr. Üyesi Mehmet KURT

Şekil ve Dizgi Sorumlusu

Doç. Dr. Burak TELLİ

Dr. Öğr. Üyesi Meltem KILIÇ

Teknik Koordinatör

Zafer TABAK

Dergi Yazışma Adresi / Correspondence Adress :

Sosyal Bilimler Dergisi
Yayın Kurulu Başkanlığı
Sosyal Bilimler Enstitüsü Müdürlüğü
Avşar Yerleşkesi-Kahramanmaraş

Tel 0 344 280 18 46
0 344 280 18 45
0 344 280 18 48
Faks 0 344 280 18 40
E-mail ksusbd@ksu.edu.tr

**KAHRAMANMARAŞ SÜTÇÜ İMAM ÜNİVERSİTESİ
SOSYAL BİLİMLER DERGİSİ**

**Kahramanmaraş Sütçü İmam University
Journal of Social Sciences**

DANIŞMA KURULU* / Advisory Board*

Prof. Dr. Abdulvahab BAYDAŞ - Düzce Üniversitesi
Prof. Dr. Hüsnü Ezber BODUR - Kahramanmaraş Sütçü İmam Üniversitesi
Prof. Dr. Mehmet Sadık ÖNCÜL - Sivas Cumhuriyet Üniversitesi
Prof. Dr. Muhsin KAR - Ankara Yıldırım Beyazıt Üniversitesi
Prof. Dr. Mustafa PAKSOY - Gaziantep Üniversitesi
Prof. Dr. Tahir AKGEMCİ - Selçuk Üniversitesi
Prof. Dr. Tuba BÜYÜKBEŞE - Hasan Kalyoncu Üniversitesi
Doç. Dr. Fikret BİRDİŞLİ - İnönü Üniversitesi

**: İsimler unvan ve alfabetik sıraya göre dizilmiştir.*

Kahramanmaraş Sütçü İmam Üniversitesi Sosyal Bilimler Dergisi

E-ISSN: 2149-2786

Cilt / Volume: 20, Sayı / Issue: 1, Yıl / Year: 2023

Yayın Tarihi / Publication Date: 30.04.2023

İÇİNDEKİLER / CONTENTS

EĞİTİM BİLİMLERİ / EDUCATIONAL SCIENCES

Farklı Değişkenlerin Öğrencilerin Düşünme Süreçlerine Yansımaları

Reflections of Different Variables on Students' Thinking Processes

Mustafa GÜL, Nadir ÇELİKÖZ

1-20

İşitme Engelli Öğrencilerin Dijital Okuryazarlık Becerisine İlişkin Algıları

Perceptions of Hearing-Improved Students Regarding Digital Literacy Skills

Cansu ŞAHİN KÖLEMEN

21-30

FİLOLOJİ / PHILOLOGY

Aksaray İli Hamidiye Alaca Ağzının Şekil Özellikleri Üzerine

On the Morphological Features of The Dialect of Hamidiye-Alaca in Aksaray Province

Murat ALTUĞ

31-44

Türkiye Türkçesi Ağzlarında #ç- Sesi Üzerine Bir Değerlendirme

An Evaluation on #ç- Phoneme In Turkey Turkish Dialects

Türker Barış BULDUK

45-54

Eski Uygur Türkçesinde Kolu Adı ve Türevleri

The Name Kolu and its Derivatives in Old Uyghur Turkic

55-70

Ahmet KARAMAN	
Eski Uygurca Padak ve Türk Halk Edebiyatındaki Ayak Terimi Üzerine <i>On the Term of Padak In the Old Uighur And Foot Turkish Folk Literature</i> Muammer ŞEHİTOĞLU	71-78
GÜZEL SANATLAR / FINE ARTS	
Retro-reflektif Tekstiller <i>Retro-reflective Textiles</i> Mehmet Zahit BİLİR	79-93
SOSYAL, BEŞERİ VE İDARİ BİLİMLER / SOCIAL, HUMAN AND ADMINISTRATIVE SCIENCES	
Yok Olmaya Yüz Tutmuş Geleneksel Mimari: İzmir-Kiraz-Yağlar Evleri <i>Traditional Architecture Facing Extinction: İzmir-Kiraz-Yağlar Houses</i> Erbil CÖMERTLER AKTUĞ	94-106
Kılıç Arslan I.'s Challenge with the Crusaders <i>I. Kılıç Arslan'ın Haçlılarla İmtihanı</i> Abdullah BAYINDIR	107-119
Atatürk-Lord Lloyd Görüşmesi: Türk-İngiliz İlişkileri ve Akdeniz Sorunu <i>Interview Between Atatürk-Lord Lloyd: Anglo-Turkish Relations and Mediterranean Question</i> Recep ÇELİK	120-130
0-6 Yaş Çocuğu Olan Ebeveynlerin Toplumsal Cinsiyet Rollerine İlişkin Tutum Ölçeği'nin Geliştirilmesi: Geçerlik ve Güvenirlik Çalışması <i>Developing of Attitude Scale on Gender Roles of Parents with 0-6 Year Old Children: Validity and Reliability Study</i> Birgül ÇİÇEK, Sibel ERKAL	131-142

Osmanlı Devlet’inde Milli İktisat Düşüncesi ve Türk Yurdu Dergisi <i>National Economic Thought in the Ottoman State and Journal of Türk Yurdu</i> Kenan DEMİR	143-156
Sosyal Medya ile Değişen Mahremiyet: Z Kuşağındaki Öğrencilerin Mahremiyet Algısı Üzerine Bir Araştırma <i>Change in Privacy Through Social Media: A Study on Generation Z Students’ Perception of Privacy</i> Tüba KARAHİSAR, Celal HAYIR	157-170
Üniversite Gençliğinin Bağımlılık Üzerine Düşünceleri <i>University Youth's Thoughts on Addiction</i> Bekir KOCADAŞ	171-184
Mültecilerin Ekonomik Büyüme Üzerine Etkisi: Seçili Göç Alan Ülkelere Dayalı Panel Veri Analizi <i>The Impact of Refugees on Economic Growth: Panel Data Analysis Based on Selected Receiving Countries</i> Tuğba KONUK, Cem ENGİN	185-196
Covid 19 Pandemi Sürecinde Online Satışlarda Algılanan Adaletin Tüketici Sinizmi Üzerine Etkisi <i>The Effect of Perceived Justice in Online Shopping on Consumer Cynicism During the Covid 19 Pandemic Process</i> Ali KÖROĞLU, Salih YILDIZ	197-211
Öznel Kariyer Başarısı Yazınının Bibliyometrik Bir Analizi <i>A Bibliometric Analysis of Subjective Career Success Literature</i> İbrahim RENÇBER, Didem PAŞAOĞLU BAŞ, Yeşim KURT	212-231

<p>Dijital Finansal Okuryazarlığın Bireysel Girişimcilik Yönelimine Etkisi: Üniversite Öğrencileri Örneği</p> <p><i>The Effect of Digital Financial Literacy on Individual Entrepreneurship Orientation: A Case of University Students</i></p> <p>Mustafa TAŞLIYAN, Nur Esra BEKERECİ, Zeliha ÇAKIROĞLU</p>	<p>232-243</p>
<p>Kültürel İktidar ve Sinema: Vizonte Film Serisinde Kültürel İktidar Fragmanları</p> <p><i>Cultural Power And Cinema: Cultural Power Fragments in Vizonte Film Series</i></p> <p>Zeynep Elif TUNÇ, İlhami AYDIN</p>	<p>244-257</p>
<p>Millî Mücadele'nin Çukurova Havalisinde Kadın ve Çocuklar</p> <p><i>Women and Children in the Cukurova Region of the Turkish National Struggle</i></p> <p>Cengiz ŞAVKILI, Oğuz KÖSELER</p>	<p>258-276</p>
<p>Mardin / Midyat Bölgesindeki Ezidilerde İbadet ve Müzik (Sema Müziği Örneklerinin Analizi)</p> <p><i>Worship And Music Among the Ezidis in Mardin / Midyat Region (Analysis of Samples of Sema Music)</i></p> <p>Seda YALMAN, Derya KARABURUN DOĞAN</p>	<p>277-288</p>
<p>Mezopotamya'da Tarımsal Üretim için Krallığın Finanse Edilmesi: Vergilendirme</p> <p><i>Financing the Kingdom for the Sustainability of Agricultural Production in Mesopotamia: Taxation</i></p> <p>Ercüment YILDIRIM, Ozan Arslan AYTAN</p>	<p>289-299</p>
<p>The Relationship Between the Emotional Labor Behaviors of Sales Staff and Their Life Satisfaction: A Research in Free Pharmacies in TRB-1 Region in Turkey</p> <p><i>Satış Elemanlarının Duygusal Emek Davranışları ile Yaşam Tatminleri Arasındaki İlişki: Türkiye'de TRB-1 Bölgesindeki Serbest Eczanelerde Bir Araştırma</i></p> <p>Arif YILDIZ, Gülfer BÜYÜKTAŞ GAYIR</p>	<p>300-319</p>

KAHRAMANMARAŞ SÜTÇÜ İMAM ÜNİVERSİTESİ SOSYAL BİLİMLER DERGİSİ

E-ISSN: 2149-2786

Cilt / Volume: 20, Sayı / Issue: 1

Nisan / April 2023

Yayınlanma Tarihi / Publication Date: 30.04.2023



ISSN 1304-8120 | e-ISSN 2149-2786

Araştırma Makalesi * Research Article

Farklı Değişkenlerin Öğrencilerin Düşünme Süreçlerine Yansımaları Reflections of Different Variables on Students' Thinking Processes*

Mustafa GÜL

Öğretmen, Milli Eğitim Bakanlığı, Doktora Öğrencisi, Yıldız Teknik Üniversitesi, Eğitim Fakültesi,
Eğitim Programları ve Öğretimi Ana Bilim Dalı
mstfgl24@gmail.com

Orcid ID: 0000-0001-7641-3256

Nadir ÇELİKÖZ

Prof. Dr., Yıldız Teknik Üniversitesi, Eğitim Fakültesi, Eğitim Programları ve Öğretimi Ana Bilim Dalı
ncelikoz@gmail.com

Orcid ID: 0000-0003-3826-0070

Öz: Bu araştırmanın amacı, ortaokul öğrencilerinin düşünme süreçlerine farklı değişkenlerin yansımalarını belirlemektir. Araştırma nitel araştırma desenlerinden gömülü teori deseni ile yürütülmüştür. Araştırmanın çalışma grubunu ortaokulda öğrenim gören altı gönüllü öğrenci oluşturmuştur. Çalışma grubu belirlenirken amaçlı örnekleme yöntemlerinden ölçüt örnekleme yöntemi kullanılmıştır. Öğrencilerin farklı özelliklere sahip olmaları (bilgiüstü becerileri, problem çözme becerileri, baskın zeka alanları, öğrenme stilleri, dikkat durumları, dinleme izleme becerileri, okuma stratejileri, öğrenme stratejileri becerileri ve kişilik özellikleri) ölçüt olarak alınmıştır. Veriler görüşme, gözlem ve doküman incelemesi ile elde edilmiştir. Verilerin analizinde içerik analizi yaklaşımı kullanılmıştır. Araştırma sonucunda katılımcıların; bilgiüstü becerileri, problem çözme becerileri, baskın zeka alanları, öğrenme stilleri ve dikkat durumlarının düşünme süreçlerine farklı, olumlu yönde ve düşünme niteliğini geliştirici yönde katkılarının olduğu tespit edilmiştir. Dinleme izleme becerileri, okuma stratejileri, öğrenme stratejileri ve kişilik özelliklerinin ise düşünme sürecini geliştirmede orta düzeyde katkılar sunduğu belirlenmiştir.

Anahtar Kelimeler: Düşünme, düşünme süreci, düşünmeyi etkileyen unsurlar.

Abstract: This study aims to determine the reflections of different variables on the thinking processes of middle school students. The study was conducted with the grounded theory design, one of the qualitative research designs. The study group of the research consisted of six volunteer students studying in middle school. The criterion sampling method, one of the purposeful sampling methods, was used to determine the study group. Students having different characteristics (metacognitive skills, problem-solving skills, dominant intelligence areas, learning styles, attention status, listening monitoring skills, reading strategies, learning strategies skills and personality traits) were taken as criteria. Data were obtained through interviews, observations and document analysis. A content analysis approach was used to analyze the data. As a result of the research, it was determined that the participants' metacognitive skills, problem-solving skills, dominant intelligence areas, learning styles and attention states contributed to the thinking processes in a different, positive way and in a way that improved the quality of thinking. On the other hand, listening monitoring skills, reading strategies, learning strategies, and personality traits significantly improved the thinking process.

Keywords: Thinking, thinking process, factors affecting thinking.

* Bu çalışma "Ortaokul Öğrencilerinin Düşünme Süreçlerinin Belirlenmesine Yönelik Bir Gömülü Teori Çalışması" isimli doktora tezinden üretilmiştir.

Geliş Tarihi:22.12.2022

Kabul Tarihi:09.01.2023

Yayın Tarihi:30.04.2023

Atıf: Gül, M. & Çeliköz, N. (2023). Farklı değişkenlerin öğrencilerin düşünme süreçlerine yansımaları.

Kahramanmaraş Sütçü İmam Üniversitesi Sosyal Bilimler Dergisi, 20(1), 1-20. Doi: 10.33437/ksusb.1223023

GİRİŞ

Endüstri 4.0 sürecinin 5.0 sürecine evrildiği günümüzde değişimler hızlı bir şekilde gerçekleşmektedir. Bu değişimlerin olumlu bir şekilde sonuçlanması değişimi başlatacak, yönlendirecek, tahmin edecek ve uyum sağlayacak bireylerle mümkündür. Bu bireylerin üst düzey düşünme becerilerine sahip olmaları kaçınılmazdır. Bu bağlamda 21. yüzyıl becerileri içerisinde özellikle düşünme kavramının ön plana çıktığı görülmektedir. 21. yüzyıl becerilerinin öğrenme ve yenilenme başlıklı becerileri altında; problem çözme, yaratıcı ve yenilikçi düşünme, eleştirel düşünme, iletişim ve işbirliği becerilerine vurgu yapılmıştır (Framework for 21st Century Learning [FCL], 2019). Ulusal anlamda ise Türkiye Yeterlilik Çerçevesi (2015) kapsamında üzerinde durulan öğrenmeyi öğrenme yeterliliği; karar verme, eleştirel düşünme, sorunlarla başa çıkma kendini idare etme gibi yeterlilikler düşünme ile ilişkilendirilmiştir (Cin ve Yanpar Yelken, 2020). Günümüzde, eğitim odağına bilgi yerine öğrenme ve düşünmeyi almıştır. Öğrenmeyle düşünme arasında çok sıkı bir bağ vardır (Doğanay, 2014). Çünkü öğrenme, öğrencinin düşünme ve bilgi üretme süreci olarak tanımlanabilir (Özden, 2021:15). Eğitimin ana hedefi çocuğa düşünmeyi öğretmek olmalıdır (Lipman, 2003). Milli Eğitim Bakanlığı da 2018 yılında uygulamaya koyduğu öğretim programlarında, “bireylerden beklenen rolü; bilgiyi üreten, hayatta işlevsel olarak kullanabilen, problem çözebilen, eleştirel düşünen, girişimci, kararlı, iletişim becerilerine sahip, empati yapabilen, topluma ve kültüre katkı sağlayan vb. niteliklere sahip olmak” şeklinde tanımlamıştır (MEB, 2018). 2023 vizyon belgesinde de bireyin kendini bilmesi ve tanınması Türk eğitim sisteminin temel vizyonu olarak belirtilmiştir (MEB 2023 Vizyon Belgesi, 2018).

Düşünme insanın doğasında var olan en önemli özelliktir. Düşünmenin temelinde insanın evreni, yaşamı ve kendisini anlama çabası yatmaktadır (Taşdelen, 2012). İnsanlar düşünme sayesinde; etrafında yaşanan olayları anlar (Nosich, 2012), kimliğini oluşturur ve yaşamını anlamlı hale getirirler (Şenşekerci ve Bilgin, 2008: 16). Düşünme ile insan doğru kararlar alarak (Köknel, 2007:377) amaçlarına (Cücelioğlu 2001: 216) ve bilgiye ulaşır (Schopenhauer, 2015: 27) girişimci olur. Yine düşünme ile insan sorun çözme, karar verme ve girişimci olma (De Bono, 1993:5) gibi etkinliklerle mantıklı ve üst düzey işler gerçekleştirir (Nosich, 2012). Düşünme sayesinde birey; faydalı ile zararlıyı, doğru ile yanlış, iyi ile kötüyü birbirinden ayırır (Köknel, 2007:377). Ayrıca düşünme bireylerin muhakeme gücü ve stratejik işlemleri yapabilme becerilerini, mantıksal akıl yürütme, farklı durumlar arasındaki ilişkileri algılayabilme, analiz ve sentez yapabilme, öngöründe bulunabilme, keşfetme, bilgileri sistematik hale getirebilme, problem çözme, değerlendirme standartları oluşturabilme özelliklerini geliştirir (Duman, 2008:348).

Alanyazın incelendiğinde düşünmeyi etkileyen birçok faktörün olduğu görülmektedir. Bunlar; aktif öğrenme (Koç, 2007), mobil uygulamaların eğitim süreçlerinde kullanımı (Ekici, 2018), bilişsel farkındalık stratejileri (Amanvermez İncirkuş, 2018) sosyal etkileşim, fiziksel çevre ve eğitim-öğretim ortamı (Doğan Altun ve İkinci Vural, 2017), ailenin eğitimi ve ekonomik durumu (Öztunç, 1999; Kaya ve Bayra, 2019; Kandemir ve Eğmir, 2020), üstbilişsel farkındalık ve ebeveynlerin düşünme biçimleri (Türk, 2011), probleme dayalı öğrenme yöntemi ve senaryo uygulamaları (Ersoy ve Başer, 2014), üniversite eğitimi (Çakır, 2013), yaratıcı okuma etkinlikleri (Hızır, 2014), üstbilişsel stratejiler göz önüne alınarak yeniden düzenlenmiş direk okuma ve düşünme etkinliği stratejisi (Kenanlar, 2014), cinsiyet, yaş, sınıf düzeyi (Ay, 2015; Kaya ve Bayra, 2019), aile ve ev ortamı (Basmaz Işıl, 2017), iletişim becerileri (Köksal ve Çoğmen), sokratik sorgulama yöntemi (Bozer Özsera, 2019; Kanat, 2020), eleştirel dinleme izleme etkinlikleri (Güneş, 2019), okul türü ve özel yetenek alanları (Kaya ve Bayra, 2019), yaratıcı ve eleştirel günce yazma programı (Şenel, 2019), düşünme temelli hazırlanan programlar (Önal, 2020), altı şapkalı düşünme tekniği (Aydın, 2020; Karakaş, 2021), çevrimiçi uygulamalar (Mrayed, 2020), zengin fırsatlar (Ritchhart, Turner ve Hadar, 2009), açık ve kapalı uçlu materyaller, özel alan bilgileri (Chang, 2010), üstbiliş (Mango, 2010), öğrenme günlüğü (Stanton D. ve Stanton W., 2017), probleme dayalı öğrenme topluluğu uygulaması (Saadah ve Irvan, 2019) şeklindedir.

Düşünme ve anlama birbirleriyle doğrudan ilişkili kavramlardır (Ketenci, 2005). Ancak bu becerilerden Türkiye’deki öğrencilerin hala uzak olduğu; okuma, anlama ve akademik becerilerde dahi sorunlar yaşadıkları yapılan uluslararası çalışmalarda ortaya çıkmaktadır. Bu bağlamda PISA 2018 sonuçları incelendiğinde, Türkiye’de yaklaşık her dört öğrenciden birinin okuma ve fen alanlarında, her üç öğrenciden birinin ise matematik alanında temel becerilere sahip olmadığı görülmektedir (TEDMEM, 2019). Bu durum öğrencilerin düşünmelerinde bir problemin olduğunu ortaya koymaktadır.

Öğretmenlerin de öğrencilerin düşünme ve anlama sorunlarına odaklanmadığı bunun yerine öğrencilerin sadece hatalarına odaklandıkları, öğrencilerin doğru düşünme süreçlerinin nasıl gerçekleştiğiyle ilgilenmedikleri görülmektedir (Kaplan, 2015). Bu sorunlar göz önüne alındığında öğrencilerin düşünme süreçlerinin nelerden etkilendiğinin tespit edilmesi gerekmektedir.

İnsan doğal olarak düşünmeye hazırdır ve çocuklukta bu alışkanlığın geliştirilmesi gerekir. Doğuştan var olan bu özellik köreltilmemelidir (Rousseau, 1941). Çocuklar düşünme becerilerini iyi kullanabildiklerinde öğrenme sorumluluklarını almada başarılı olurlar. Bu sebeple erken yaşlarda çocuklara düşünme eğitimi verilmelidir. Bu sağlandığı takdirde öğrenciler sorumlu bireyler olarak hayata hazırlanmış olurlar (Koyuncu Şahin ve Akman, 2018). Ayrıca yaş ilerledikçe bireylerin düşünme şeklini değiştirmek oldukça zordur (Harrison, 2013). Bu bağlamda öğrencileri düşünme eğitiminin doğru şekilde verilebilmesi için küçük yaşlardaki çocukların düşünme süreçlerinin nelerden etkilendiğini bilmek oldukça önemlidir. Bu nedenle bu araştırma ortaokul öğrencileriyle yürütülmüştür.

Alanyazında düşünme üzerine yapılan çalışmalar incelendiğinde çalışmaların; düşünme çeşitleri (Başarer, 2017; Yılmaz, 2021) ve düşünmenin faydalarına (Bowers, Pecora, Johnson, Brooks ve Schindell, 2015; Bozan, 2021; Özer ve Yılmaz, 2018) odaklandığı görülmektedir. Düşünmeyi etkileyen faktörler üzerine yapılan araştırmaların (Koç, 2007; Amanvermez İncirkuş, 2018; Doğan Altun ve Ekinci Vural, 2017; Öztunç, 1999; Kaya ve Bayra, 2019; Türk, 2011; Çakır, 2013; Ay, 2015; Kaya ve Bayra, 2019; Basmaz Işıl, 2017) sınırlı sayıda olduğu belirlenmiştir. Bu bağlamda araştırmanın alanyazında yer alan eksikliğini giderilmesinde katkı sunacağı düşünülmektedir. Bu araştırmanın amacı, ortaokul öğrencilerinin düşünme süreçlerine bazı faktörlerin yansımalarının neler olduğunu belirlemektir. Bu amaç doğrultusunda araştırmanın problem cümlesi "Öğrencilerin; bilişüstü becerileri, problem çözme becerileri, dinleme izleme becerileri, okuma ve öğrenme stratejileri, baskın zeka alanları, öğrenme stilleri ve dikkat durumlarının düşünme süreçlerine yansımaları nasıldır? şeklinde oluşturulmuştur.

YÖNTEM

Araştırma Deseni

Bu araştırma gömülü teori deseninde nitel bir araştırmadır. Gömülü teori; birey ve grupların sosyal durumlardan ürettikleri anlamları keşfetmek, bireylerin kişisel sorunlarına çözüm bulma süreçlerini ortaya koymak, karmaşık bir olgunun oluşum sürecini anlamak, az bilinen bir olguyu anlamak ve bir olguyla ilgili yeni bilgilere ulaşmak gibi amaçlarla yapılır (Goulding, 2002). Soyut ve karmaşık bir kavram olarak değerlendirilebilecek olan düşünme olgusunu anlamak ve öğrencilerin düşünme süreçlerine bazı değişkenlerin yansımalarını tespit etmek amacıyla bu araştırma gömülü teori deseninde gerçekleştirilmiştir.

Çalışma Grubu

Araştırmanın çalışma grubunu ortaokulda öğrenim gören altı gönüllü öğrenci oluşturmuştur. Çalışma grubu belirlenirken amaçlı örnekleme yöntemlerinden ölçüt örnekleme yöntemi kullanılmıştır. Öğrencilerin farklı özelliklere (bilişüstü becerileri, problem çözme becerileri, baskın zeka alanları, öğrenme stilleri, dikkat durumları, dinleme izleme becerisi, okuma stratejileri, öğrenme stratejileri becerileri ve kişilik özellikleri) sahip olmaları ölçüt olarak alınmıştır. Çalışma grubundaki katılımcılar belirlenirken öncelikle düşünceyle ilgili literatürde mevcut olan, ulaşılabilen bütün ölçekler, testler ve envanterler incelenmeye çalışılmıştır. Bu ölçek, test ve envanterler içinden öğrencilerin düşünme süreçleri ve çalışma grubu düzeyiyle ilgili olduğu düşünülenler belirlenmiştir. Belirlenen materyaller 120 öğrenciye uygulanmıştır. Uygulama sonucunda farklı özelliklere sahip 6 öğrenci araştırmanın çalışma grubu olarak belirlenmiştir.

Araştırmada katılımcılar etik kurallar bağlamında kimlik bilgileri yerine Ö1, Ö2, gibi kodlar verilmiştir. Tablo 1 de katılımcıya ait düşünme becerileriyle ilişkili olduğu düşünülen ölçek sonuçları sunulmuştur.

Tablo 1. Katılımcılara ait düşünme becerileriyle ilişkili ölçek sonuçları

Kod	Bilişüstü Becerisi	Problem Çözme Becerisi	Dinleme İzleme Becerisi	Okuma Stratejisi	Öğrenme Stratejisi	Zeka Alanı	Dikkat Durumu	Öğrenme Stili	Kişilik Özellikleri
-----	-----------------------	------------------------------	-------------------------------	---------------------	-----------------------	------------	------------------	------------------	------------------------

Ö1	Yüksek	Yüksek	Çok Yüksek	Yüksek	Çok Yüksek	Mantık/Müzik/Dil/Özedönük	Çok Dikkatli	Görsel	Melankolik-İçedönük
Ö2	Yüksek	Çok Yüksek	Yüksek	Orta	Yüksek	Mantık/Görsel	Dikkatli	Görsel	Güçlü Dışadönük
Ö3	Orta	Orta	Orta	Orta	Orta	Bedensel	Dikkat Eksik	İşitsel	Popüler Dışadönük
Ö4	Yüksek	Orta	Orta	Yüksek	Orta	Görsel	Dikkatli	Görsel	Melankolik-İçedönük
Ö5	Orta	Çok Düşük	Orta	Düşük	Orta	Bedensel	Dikkat Eksik	İşitsel	Güçlü Dışadönük
Ö6	Yüksek	Yüksek	Yüksek	Çok Yüksek	Çok Yüksek	Dilsel/Doğa/Mantık	Çok Dikkatli	Görsel	Popüler Dışadönük

Verilerin Toplanması

Bu araştırmada veriler öğrencilerin deneyim, tutum ve düşüncelerini yansıtacağı düşünülerek görüşme, gözlem ve doküman incelemesi yoluyla toplanmıştır (Yıldırım ve Şimşek, 2013).

Doküman İncelemesi: Araştırmada doküman olarak öğrenciler tarafından yapılan ve yazılı metne dönüştürülen 12 etkinlik kullanılmıştır. Bu etkinlikler Tablo 2’de verilmiştir.

Tablo 2. Etkinlik uygulamaları

Etkinliğin adı	Etkinliğin ilişkili olduğu beceri alanı
1. Metin yorumlama (Yapay zeka ve robotlar)	Bilişsel-Analitik düşünme/Yansıtıcı düşünme
2. Durum tartışması (Bilim adamları ve soba)	Bilişsel-Sezgisel düşünme/Yansıtıcı düşünme
3. Metafor oluşturma (Yardımlaşma ve moda)	Bilişsel/Anoloji
4. Video izleme (Çevre sorunu)	Bilişsel/Yaratıcı düşünme
5. Altı şapkalı düşünme (Mülteci sorunu)	Bilişsel-Duyuşsal-Lateral düşünme
6. Metin oluşturma (İnsan hakları)	Bilişsel-Duyuşsal-Yaratıcı Düşünme
7. Kavram Haritası ve Resim (Özgürlük ve teknoloji)	Bilişsel- Yaratıcı Düşünme
8. Problem çözme (STK kurma)	Bilişsel-Duyuşsal-Yaratıcı düşünme
9. Metin yazma (İnsanlar iyidir ya da kötüdür. Çünkü...)	Bilişsel- Duyuşsal- Varsayımsal düşünme
10. Ne düşünüyoruz, neden düşünüyoruz, nasıl düşünüyoruz?	Bilişsel-Duyuşsal-Eleştirel düşünme
11. Düşünme günlüğü	Bilişsel-Duyuşsal-Metbilişsel düşünme
12. Ürün oluşturma (Geri dönüşümden malzemeleriyle)	Bilişsel-Duyuşsal-Psikomotor-Yaratı düşünme

Etkinlikler uygulanırken öğrencilerin düşünme süreçlerini sözelleştirmek için sesli düşünme kayıtları kullanılmıştır. Bu bağlamda etkinlik süreçlerinde öğrencilerin sesli düşünmelerini sağlayacak sorular sorulmuş ve verilen cevaplar ses kayıt cihazıyla kayıt edilmiştir. Bu kayıtlar yazıya aktarılarak analiz edilmiştir. Araştırmada sesli düşünme süreçlerinin analizi öğrencilerin düşünme süreçlerini anlama imkânını araştırmacıya sağlamaktadır (Ericsson ve Simon 1993). Ayrıca araştırmada katılımcıların bu özellikleri farklı envanterler kullanılarak belirlenmiştir.

1. Bilişüstü Becerileri Ölçeği: Öğrencilerin bilişüstü becerilerini ölçmek için Çetinkaya ve Erkin (2002) tarafından geliştirilen Cronbach Alfa değeri .87 olan 32 maddeden oluşan ölçek kullanılmıştır.

2. Öğrenme Stratejileri Ölçeği: Öğrencilerin öğrenme stratejilerini belirlemek için Güven (2004) tarafından geliştirilen Cronbach Alfa değeri alt boyutlarda .61-.74 arası olan 35 maddeden oluşan ölçek kullanılmıştır.

3. Dinleme İzleme Stratejisi Kullanım Sıklığı Ölçeği: Öğrencilerin dinleme izleme stratejilerini belirlemek için Doğan ve Erdem (2017) tarafından geliştirilen Cronbach Alpha değeri .89 olan 19 maddeden oluşan ölçek kullanılmıştır.

4. Okuma Stratejileri Üstbilişsel Farkındalık Envanteri: Öğrencilerin okuma stratejileri üstbilişsel farkındalığını belirlemek için Mokhtari ve Reichard (2002) tarafından geliştirilen, geçerlik ve güvenilirliği Öztürk (2012) tarafından gerçekleştirilen okuma stratejileri üstbilişsel farkındalık envanteri

araştırmada kullanılmıştır. Ölçeğe ait faktörlerin .76 ve .85 arası güvenilirlik değerine sahip olduğu bulunmuştur.

5. Problem Çözme Beceri Testi: Öğrencilerin problem çözme becerilerini belirlemek için Zorbozan (2021) tarafından geliştirilen problem çözme beceri testi araştırmada kullanılmıştır.

6. Çoklu Zeka Testi: Öğrencilerin baskın zeka alanlarını belirlemek için Yüksel ve Çeliköz (2021) tarafından geliştirilen çoklu zeka testi araştırmada kullanılmıştır.

7. Dikkat Testi: Öğrencilerin dikkat durumlarını belirlemek için Burdon (1955) tarafından geliştirilen dikkat testi araştırmada kullanılmıştır.

8. Öğrenme Stilleri Testi: Kahramanmaraş Rehberlik ve Araştırma merkezinden temin edilen öğrenme stilleri testi uygulanmıştır.

9. Kişilik Testi: Kahramanmaraş Rehberlik ve Araştırma merkezinden temin edilen öğrenme kişilik testi uygulanmıştır.

Gözlem: Düşünme süreçlerini ortaya koymak için yarı yapılandırılmış gözlem formundan yararlanılmıştır. Yarı yapılandırılmış gözlem formu araştırmacı tarafından uzmanların görüşleri alınarak hazırlanmıştır. İlk etapta formun pilot uygulaması yapılmıştır. Uygulama sonrasında uzmanlardan tekrar görüşler alınarak düzenlemeler yapılarak formun son şekli verilmiştir. Katılımcıların düşünme süreçlerinin harekete geçirmek için araştırmacılar tarafından hazırlanan videolar, görseller, metinler katılımcılar tarafından izlenirken, okunurken ya da seslendirilirken süreç gözlemlenerek *gözlem formuna* kaydedilmiştir.

Görüşme Formu: Düşünme süreçlerini etkileyen unsurları anlamak için yarı yapılandırılmış görüşme formundan yararlanılmıştır. Yarı yapılandırılmış görüşme formu araştırmacılar tarafından uzmanların görüşleri alınarak hazırlanmıştır. İlk etapta formun pilot uygulaması yapılmıştır. Uygulama sonrasında uzmanlardan tekrar görüşler alınarak düzenlemeler yapılmış ve formlara son şekli verilmiştir. Araştırmanın yapıldığı okulun öğrencilerinden randevu alınarak görüşmeler yapılmıştır. Görüşme formundan bazı örnek sorular aşağıda sunulmuştur:

1. Düşünmeyi nasıl tanımlarsınız?
2. Düşünmeyi neye benzetirsiniz? Neden?
3. Düşünmeyi ne sıklıkla ve nasıl yaparsınız?
4. Düşünme hayatınızda ne şekilde var?
5. Düşünme sürecinizi iyi yönetebildiğinizi düşünüyor musunuz? Neden?
6. Düşünürken nelerden faydalanırsınız?

Görüşme esnasında kayıt alınması için katılımcıların onayı alınmıştır. Katılımcıların düşünme süreçlerini harekete geçirmek amacıyla araştırmacılar tarafından hazırlanan videolar, görseller, metinler vs. katılımcılara izlettirilirken ya da okutulurken süreç hem kayıt altına alınmış hem de etkinliklerin sonunda düşünme sürecinin analizi için görüşme formunda yer alan sorular katılımcılara yönetilerek görüşme formuna da cevapların önemli noktaları not edilmiştir.

Verilerin Analizi

Analiz aşaması verilerin anlamlandırılma sürecidir. Bu aşamada karşılaştırmalar yapılarak, yorumlar için çerçeve oluşturulmaktadır (Patton, 2014). Toplanan verilerin derinlemesine analiz gerektirmesi ve önceden belirli olmayan boyutların ortaya çıkarmasına olanak sağlaması nedenleriyle içerik analizi tekniği kullanılmıştır. Veriler analiz edildikçe kodlar oluşturulmuş ve kodları belirli kategoriler altında sınıflandıran temalar hazırlanmıştır. Gömülü teori sürekli olarak karşılaştırmalı analizi gerektirdiği için elde edilen veriler sürekli olarak karşılaştırılmış, ortaya çıkan temalar bütünleştirilmiş ve bu verilerden hareket ederek de teori ve sınırları belirlenmiştir (Glaser, 1967).

Veri analizi 3 aşamada gerçekleştirilmiştir. Öncelikle ilk aşamada 120 öğrenciye uygulanan 9 ölçek SPSS ve Excel programlarıyla analiz edilmiştir. Elde edilen sonuçlar düşük, orta ve yüksek olacak şekilde derecelendirilmiştir. İkinci aşamada uygulanan ölçeklerden elde edilen verilere göre özellikleri ve seviyeleri farklılıklar gösteren 26 katılımcı belirlenmiştir. Yani 120 katılımcı 26 katılımcıya indirgenmiştir. Daha sonra 26 katılımcının analiz sonuçlarından hareketle yeni etkinlikler tasarlanmış, 26 katılımcıya uygulanmış ve elde edilen veriler tekrar analiz edilmiştir. Sonuçlara dayalı olarak tekrar yeni etkinlikler tasarlanarak uygulanmış ve tekrar analizleri yapılmıştır. Bu üç aşamanın (tasarım, uygulama ve analiz) tekrarlarıyla yürütülen süreç, eşzamanlı olarak 23 hafta sürmüştür. Son aşamada ise çalışma grubu 6 öğrenciyle sınırlandırılmış ve bu öğrencilerle yapılan yarı yapılandırılmış görüşme verileri analiz edilmiştir. Analiz süreci sürekli olarak uygulamayla eş zamanlı olarak yürütülmüştür. Bu üç aşamada verilerin toplanması ve analiz süreci toplam 36 hafta sürmüştür.

Araştırmanın Geçerlik ve Güvenirliği

Nitel araştırmalarda geçerlik ve güvenirliliğin en önemli şartı araştırmanın etik kurallara uygun yürütülmesidir (Merriam, 2013). Bu bağlamda bu araştırmada katılımcıların gönüllü olmasına dikkat edilmiş ve araştırmanın konusu ve amacı hakkında katılımcılar bilgilendirilmiştir. Araştırma boyunca katılımcıların kimlikleri gizlenmiş, katılımcılara belirli kodlar verilmiş ve elde edilen verilere ilişkin süreç içinde katılımcı teyitleri alınmıştır (Berg ve Lune, 2015). Bir araştırmanın nitelikli olabilmesi için nesnellik, geçerlilik ve güvenirlilik kriterlerini taşıması oldukça önemlidir. Bu üç kriteri sağlayan araştırmalar doğru sonuçlara ulaşılmasını sağlayabilir (Büyüköztürk vd., 2018). Lincoln ve Guba (1985) nitel araştırmaların niteliğini artırmak için nicel araştırmalarda geleneksel olarak kabul gören ölçütler olan iç geçerlik kavramı yerine inandırıcılık, dış geçerlik yerine aktarılabilirlik, iç güvenirlilik yerine tutarlık ve dış güvenirlilik yerine teyit edilebilirlik kavramlarını kullanmışlardır.

İnandırıcılık

Nitel araştırmalarda araştırmanın inandırıcılığını sağlamak için üçgenleme, derinlik odaklı veri toplama, katılımcı teyidi, uzman incelemesi, araştırmacıların duruşu önemlidir. (Merriam, 2013; Creswell, 2016; Patton, 2014; Yıldırım ve Şimşek, 2013). *Veri çeşitlemesi*, Bu araştırmada gözlem, görüşme, doküman incelemesi kullanılarak veri ve yöntem çeşitlemesine gidilmiştir. Katılımcı teyidi açısından, bu araştırmada elde edilen veriler, katılımcılarla paylaşılmış, doğruluğuna ilişkin görüşleri alınmış, yanlış gördükleri ve düzeltilmesini istedikleri yerler düzeltilerek son onayları alınmıştır. *Uzun Süre Etkileşim*, bu araştırmada araştırmacı ile katılımcılar sürekli etkileşim içerisinde olmuşlardır. Bu bağlamda araştırmacı katılımcı etkileşimini sağlamak ve derinlik odaklı veri toplamak için Eylül 2021-Haziran 2022 tarihleri arasında, araştırma ortamında bulunarak uzun süre gözlem yapmıştır. Bu süre yaklaşık olarak 12810 dakikalık bir gözlem süresini içermektedir. Öğrencilerle yapılan görüşmeler ise yaklaşık olarak 450 dakika sürmüştür. *Uzman incelemesi*, elde edilen bulgular uzman incelemesi için tez danışmanı konumunda bulunan ikinci araştırmacıya sık sık sunulmuş, ayrıca çalışma konusuyla ilgili araştırmalarda bulunan iki uzmanın görüşüne de sık sık başvurulmuştur. Bunun dışında tez izleme komitesi 4 kez yapılmış veriler ve uygulanan etkinlikler komitede yer alan uzmanlarla tartışılmış, uzman görüşleri doğrultusunda araştırmaya yön verilmiştir.

Aktarılabilirlik (Transfer edilebilirlik)

Lincoln ve Guba (1985) araştırmanın aktarılabilirliğini sağlamak için ayrıntılı betimlemeler yapma, doğrudan alıntılar verme ve anlaşılır bir dil kullanmak gerektiğini belirtmektedir. Bu bağlamda katılımcıların özellikleri, araştırma konusuyla ilişkisi, veri toplama, veri analiz süreci ve bulgular detaylı bir şekilde ortaya konmuştur. Doğrudan alıntılara sık sık yer verilmiş ve bulgular görsel unsurlarla desteklenmiştir.

Tutarlılık

Nitel araştırmalarda gözlem ya da görüşmenin doğruluğunu ortaya koymak amacıyla detaylı alan kayıtları, araştırmacının doğru ve kapsamlı veri toplanması, toplanan alan notlarının katılımcılar tarafından incelenmesi, ses ve görüntü kayıtlarının toplanması ve alıntılara eklenme yapılmadan sunulması çalışmanın güvenirliliğini artırmaktadır (Büyüköztürk vd., 2018). Bu araştırmada bu boyutu sağlamak için araştırmanın her bir aşaması ve izlenen yol detaylı olarak ifade edilmiştir. Kodlamalar

farklı uzmanlar tarafından gerçekleştirilmiş ve karşılaştırmalar yapılmış, farklı kodların ortaya çıkması durumunda uzmanlarla tartışılarak hem fikir olunan ortak kodlar oluşturulmuştur. Böylece kodlama uyumu sağlanmıştır.

Teyit Edilebilirlik

Araştırmada elde edilen veriler dış denetime açık olmalıdır (Creswell, 2014). Araştırmanın tüm aşamaları; veri toplama araçları, veri analizleri, kodlamalar, ses kayıtları, dokümanlar araştırmacı tarafından dosyalanarak bilgisayar ortamında tutulmaktadır.

Araştırmada Alınan Etik Önlemler

Araştırma etiğinin önemli bir boyutu ise araştırmaya dahil edilen katılımcıların zarar görmemesi için önlem alınmasıdır (Büyüköztürk vd., 2018). Bu çerçevede bu araştırmada aşağıda belirtilen etik önlemleri alınmıştır.

Bu bağlamda üniversite etik kurulundan 2021/6 sayılı izin alınmıştır.

Araştırmanın yapılabilmesi için Milli Eğitim Müdürlüğü ve okul idaresinden gerekli izinler alınmıştır.

Araştırmaya dâhil edilen katılımcıların tümü araştırmanın amacından haberdar edilmiş gerekli izinler alınmıştır.

Araştırmanın katılımcılarına ait kimlik bilgileri gizli tutulacak raporlaştırma sürecinde katılımcılara kodlar verilmiştir (Ö1, Ö2... vb.).

BULGULAR

Bilişüstü becerisinin düşünme sürecine yansımaya ilişkin bulgular

Araştırmada öğrencilere uygulanan bilişüstü beceri ölçeği sonucunda Ö1, Ö2, Ö4 ve Ö6'nın bilişüstü becerilerinin yüksek düzeyde olduğu tespit edilirken Ö3 ve Ö5'in bilişüstü becerilerinin orta düzeyde olduğu tespit edilmiştir. Bu becerinin düşünme sürecine yansımaları yapılan etkinlikler, gözlem ve incelenen dökümanlar neticesinde ortaya konulmuştur. Katılımcılar bilişüstü becerileri etkinlik uygulamalarına ve düşünme sürecinin değerlendirmesine yansımıştır. Bu bağlamda bilişüstü becerisi yüksek olan katılımcıların düşünme sürecini sık sık değerlendirdiği gözlenmiştir. Başarısız oldukları durumlarda düşüncelerini değiştirerek olaylara farklı bakış açısı getirmişler ve etkinliklere devam etmişlerdir. Bu durum Ö1'in 06.12.2021 tarihinde uygulanan insan hakları konusunda metin oluşturma etkinlik dokümanlarına "...şöyle düşünürsek hata yapabiliriz, doğru düşünmeliyim, şunları şunları düşünürsem doğru düşünebilirim, ben bu konuyla ilgili beceri sahibiyim doğru düşünebilirim..." şeklinde yansımıştır. 27.12.2021 tarihinde uygulanan "İnsanlar iyidir. Çünkü... İnsalar kötüdür. Çünkü..." etkinlik dokümanlarına Ö2'nin görüşü "düşündüğüm konular arasında önemli olanla olmayana doğru bir şekilde ayırabiliyorum... ben bu konuyu şöyle düşündüm ama bu yanlış şöyle düşünsem daha mı doğru olur... düşünüyorum düşünüyorum bir çözüm bulamıyorum o zaman düşünmemi durdurmalıyım bir ara vermeliyim kafamı toparlamalıyım iki dakika bana süre verilir misiniz tamam şimdi buldum... kendim ne zaman ne düşüneceğime karar verebilirim..." şeklinde yansımıştır. Ö2 ile 09.05.2021 tarihinde gerçekleştirilen görüşmede Ö2 bu duruma yönelik görüşlerini "...bazen düşünürken donuyorum çıkmaza giriyorum böyle durumlarda düşünme sürecime..." şeklinde ifade ederken, Ö4 16.02.2021 tarihinde uygulanan en çok düşündüğün 5 şey etkinliğinde "...ben sorgulayan biriyim, ben araştırırken çok düşünüyorum, bir iş yaparken bir şeyle meşgulken ben çok düşünüyorum, çizim yapmak, yazmak, benim çok derin düşündüğüm anlar, ben düşünmeyi seviyorum çünkü meraklıyım..." gibi ifadeleri kullanmıştır. 18.05.2022 tarihinde gerçekleştirilen görüşmede bu konu hakkındaki görüşlerini "...ben bir konu hakkında düşünürken o konuyla ilgili onlarca soru sorarım bazen bu sorularım cevapsız kalırsa düşünme sürecim engellenebiliyor ama ben sorularımı araştıran biriyim bu yüzden bu engeli genellikle aşabiliyorum düşünmemin kontrolü genellikle bende bazen dikkatimi dağıtan şeyler olabiliyor ama ben bunu aşabiliyorum..." şeklinde ifade etmiştir. Etkinlikler uygulanırken Ö4'in düşünülen durumla ilgili zorlandığında notlar aldığı sonra o notları tekrar okuyarak düşünme sürecini yönettiği gözlenmiştir. Etkinlik sonlarında düşüncelerini açık bir şekilde ifade edebildiği gözlenmiştir. Bu durum 24.11.2022 tarihinde uygulanan çevre sorunlarıyla ilgili video izleme etkinliğinde ve 10.11.2021 tarihinde yapılan

bilim adamları ve soba etkinliklerinde araştırmacı tarafından gözlenmiştir.05.11.2021 tarihinde uygulanan yapay zeka ve robotlara yönelik metin yorumlama etkinlik dokümanlarına Ö6'nın görüşleri "...bunu anlamadım bir de şöyle yaklaşayım o zaman anlarım bu etkinlikten ben şu dersi çıkardım şunları öğrendim..." şeklinde, 10.12.2021 tarihinde uygulanan insan haklarına yönelik metin oluşturma etkinliğinde, "...insan haklarıyla ilgili önceki bilgilerim bana oldukça faydalı olacak çünkü zaten ben insan haklarına duyarlıyım bununla ilgili videolar izler araştırmalar yaparım bu konu hakkında çok bilgim var bu nedenle ben harika bir metin yazacağım.... Bakın hocam işte çok güzel bir metin oldu..." şeklinde yansımıştır.

Bilişüstü becerileri daha düşük olan katılımcılar düşünme sürecine ve düşünmesine odaklanmaktan ziyade duygularına odaklandıkları ve düşünme süreçlerinde engellerle karşılaştıklarında düşünme süreçlerini devam ettiremedikleri gözlenmiştir. Bu bağlamda Ö3, 24.11.2021 tarihinde uygulanan çevre sorunlarıyla ilgili video izleme etkinliğinde "...insanları sevmeliyiz... ses kirliliği sorunu yaşlıları mutsuz ve gergin hissettirebilir..." 03.11.2021 tarihinde uygulanan yapay zeka ve robotlar üzerine yazılan metni yorumlama etkinliğinde "...gelecekte robotlar iyi olur daha mutlu oluruz sanki..." ve 17.11.2021 tarihinde uygulanan mülteci sorunlarına yönelik altı şapkalı düşünme etkinliğinde "...mülteci sorunu beni üzüyor..." gibi ifadeleri kullanmıştır. Ö3 okuduğu metnin ya da izlediği videonun verdiği mesajı anlamakta zorluk çekmiştir. Buna yönelik durumunu 03.11.2021 tarihinde uygulanan yapay zeka ve robotlar üzerine yazılan metni yorumlama etkinliğinde "...anlamadım bu metni..." 24.11.2021 tarihinde uygulanan çevre sorunlarıyla ilgili video izleme etkinliğinde "...videoda bir sürü şey var ama ne dediği pek anlaşılır değil..." 17.11.2021 tarihinde uygulanan yardımlaşma ve modaya yönelik metafor üretme etkinliğinde "...moda nedir bilmiyorumki birşeye benzeteyim..." şeklinde ifade etmiştir. Ö5 ise bir çok etkinliğin uygulama süreçlerinde "...ben bu etkinliği yapamayacağım... nasıl düşüneceğim... bu konuyu bilmiyorumki... önce nereden başlamıyım... bilemedim hocam... bana yardımcı olabilir misiniz... bu etkinlikten bir şey anlaşılıyorki... ben ne yapayım... bence bu sorunun çözümü yok çözümsüz yani kafam karıştı yapamayırım..." gibi ifadeleri sık sık kullandığı araştırmacı tarafından gözlenmiştir. Ö5 konu ile ilgili düşüncesini 21.02.2022 tarihinde uygulanan en çok çok düşündüğünüz 5 şey etkinlik dokümanlarına "...ben düşünürüm öyle kafamda plan yapmam o gün için benim için ne önemliyse onu düşünürüm..." şeklinde yansıtmıştır.

Problem çözme becerisinin düşünme sürecine yansımaya ilişkin bulgular

Problem çözme becerisi envanterine göre Ö2'nin problem çözme becerisi çok yüksek, Ö1 ve Ö6 yüksek, Ö3 ve Ö4 orta düzeyde, Ö5 ise çok düşük düzeydedir. Problem çözme becerisi yüksek olan bireyler öncelikle problemi tanıma ve problemin çözülebilirliği hakkında düşünmüşlerdir. Problemin olası çözüm yollarını belirlemişlerdir. Sistematiik ve sistemli düşünceler gerçekleştirmişlerdir. Yapılan etkinlik gözleminde Ö2 etkinlikleri yaparken "...bu etkinlikteki soruna çözüm geliştirebilirim, önce bu sorunu etraflıca anlamam ve üzerine düşünmem lazım, bence bu olayın çok farklı nedenleri ve sonuçları var, bu problemi şu şekilde çözebilirim, olmazsa şu şekilde çözerim..." şeklinde sesli düşünceler gerçekleştirmişlerdir. Ö2 bu durumu 11.05.2022 tarihinde gerçekleştirilen görüşmede, "...ben öncelikle problemin ne olduğunu belirlerim ve bu problemin olumlu ve olumsuz yönlerine bakarım. Çözülebilir durumunu değerlendirip karar veririm..." şeklinde ifade etmiştir. Bu durum Ö1'in 22.11.2021 tarihinde uygulanan çevre sorunlarına yönelik video izleme etkinliği dokümanlarına "...şimdi bu etkinlikte ihtiyacım olan şeyler verilmiş/verilmemiş, bunu önemliden önemsiz sıralamalıyım, bunun etkilerini olumludan olumsuz doğru sıralarsak, bence önce şunu düşünelim sonra da sonuca varmalıyız... şeklinde yansımıştır. Ö1 konu ile ilgili düşüncelerini "...şimdi ben bir sorunu çözmeye çalışırken öncelikle sorunun ne olduğunu anlamaya çalışırım. Bu sorunun sınırlarını düşünürüm hatta bu problemi çözebileceğim şekilde sınırlar öyle çözerim. Çözerken doğru bilgileri araştırarak çözmeye gayret ederim..." şeklinde ifade etmiştir. Ö6, 05.11.2021 tarihinde uygulanan yapay zeka ve robotlar ile ilgili metin yorumlama etkinliğinde karşılaştığı problemleri çözerken "...bu etkinlikte verilenlerle neler yapabiliriz... bu sorunun sadece bir çözümü mü var başka çözümleri de var bence.... Şöyle de çözebiliriz.... Şöyle de düşünebiliriz... yapay zeka ve teknolojinin önemini anladım bunu daha iyi araştırıp daha dikkatli kullanmalıyım..." ifadelerine yer vermiştir. Ö6 ile 23.05.2022 tarihinde gerçekleştirilen görüşmede buna yönelik görüşlerini, "...ben bir sorunu çözerken önce sorunu çözeceğime inanırım çünkü çözebileceğime inanarak başlarsam sorunu çözmede daha başarılı olurum sorunu netleştiririm kafamda benden tam olarak ne isteniyor bunu anlarım sorunu bildiğim en iyi yöntemle çözmeye çalışırım çözememsem başka yöntemler kullanarak çözmeye çalışırım. Farklı çözümler bulursam bana göre en mantıklı olan çözümü

seçerim...” şeklinde ifade etmiştir. Ö4’ ün problem çözme becerisi ise orta seviyededir. Ö4, 22.12.2021 tarihinde uygulanan problemlere yönelik STK kurma etkinliğinde karşılaştığı problemi çözerken “...bu problemi nasıl çözebilirim... bunun için daha önce neleri biliyorum... şöyle düşünsem olur mu...” şeklinde ifadeler kullanmıştır. Ö4, 18.05.2022 tarihinde gerçekleştirilen görüşmede buna yönelik görüşlerini, “...ben bir problemle karşılaşırsam bu problemi daha önceki bildiklerimden hareketle çözmeye çalışırım. O konuda bilgim yoksa araştırırım...” şeklinde ifade etmiştir.

Problem çözme becerisi orta ve düşük olan katılımcılar kendilerini zorlayan etkinlikler üzerine pek fazla düşünmemiş etkinliği yapmaktan vazgeçmişlerdir. Bu bağlamda problem çözme becerisi orta seviyede olan Ö3’ün yapamadığı etkinliklerde hemen pes ederek içine kapandığı gözlemlenmiştir. Bu durum 17.11.2021 tarihinde uygulanan yardımlaşma ve modaya yönelik metafor üretme etkinlik dokümanlarına “...burada ne anlatılmak isteniyor pek anlamadım, modayı bilmiyorumki neye benzeteyim bilemiyorum, teknoloji yapay zeka acaba neye neden olur düşünüyorum ama işin içinden çıkamıyorum, bir sürü çevre sorunu var ama çoğunun çözümü yok sanki...” şeklinde yansımıştır. Ö3, 16.05.2022 tarihinde gerçekleştirilen görüşmede konu ile ilgili görüşlerini ise, “...ben sorunlarımı genelde çözemiyorum derslerde de bu sorunu yaşıyorum, yapamıyorum yapamayanca çok üzülüyorum. Aslında çözmek için çok da uğraşıyorum ama olmuyor olmuyor bilemiyorum ve üzülüyorum...” şeklinde ifade etmiştir. Bu durum Ö5’in 12.11.2021 tarihinde uygulanan bilim adamları ve soba etkinliği dokümanlarına “...ben bu etkinlikteki sorun ne anlayamadım... nasıl çözülebilirki... bu sorun bence çözülemez sanki... bu etkinlikteki bilgiler gerekli miydi ki...” şeklinde yansımıştır. Ö5, 23.05.2022 tarihinde gerçekleştirilen görüşmede buna yönelik görüşlerini “ben bir sorunu çözmek için önce sorunun ne olduğunu sorarım kendime bazen sorunu bulabiliyorum bu etkinliklerdeki sorunları bulabildim mesela ama bazen bulamıyorum bulamadığımda çok zorlamıyorum kendimi çünkü bazı sorunların cevabı yok çünkü...” şeklinde ifade etmiştir.

Dinleme izleme becerilerinin düşünme sürecine yansımalarına ilişkin bulgular

Dinleme izleme stratejisi kullanım sıklığı ölçeğinden elde edilen bulgulara göre Ö1’in dinleme izleme becerisi çok yüksek, Ö2 ve Ö6’nın yüksek düzeyde, Ö3, Ö4 ve Ö5’in dinleme izleme becerileri orta düzeydedir. Ö1, Ö2 ve Ö6 diğer katılımcılara göre etkinliklerdeki durumları, karakterleri ve verilen mesajları daha net sorguladıkları görülmüştür. Etkinliklerde önemli gördükleri yerleri not etmişlerdir. Ö1, 22.11.2021 tarihinde uygulanan çevre sorunlarıyla ilgili video izleme etkinliğinde “...bu izlediğimiz karakterler hayatımızda hep var, bunu insan çevresine nasıl yapabilir, bence bu videoda verilmek istenen mesaj şu... gibi ifadelerle yer verirken, 05.11.2021 tarihinde uygulanan yapay zeka ve robotlara ilişkin metin yorumlama etkinliğinde “...sizden dinlediğimiz bu metindeki fikirler abartılı gibi geldi bana... şeklinde ifadelerle yer vermiştir. Ö1 konu ile ilgili görüşlerini, “ben bir şeyi izlerken ya da dinlerken öncelikle bu şey niçin hazırlanmış amacı ne bunun üzerine düşünürüm, vermek istediği mesaj ne bu doğru mu değil mi bunun üzerine düşünürüm” şeklinde ifade etmiştir. Ö2’nin 22.11.2021 tarihinde uygulanan çevre sorunlarıyla ilgili video izleme etkinliğinde katılımcının sesli düşünme ifadelerine “...bu videoda şu mesajlar veriliyor... bu video şu aşamalardan oluşuyor... izlediğimden hareketle şunu söyleyebilirim çevre sorunun bir çok sebebi var ve bu sebeplerin bir kısmı diğerlerine göre çok daha fazla önemlidir...” şeklinde yansımıştır. Dinleme ve izleme metinleri uygulama süreçlerinde yapılan gözlemlerde Ö6; çevre sorunlarıyla ilgili video izleme etkinliğinde ara ara videoyu duraklatarak çevre sorunlarıyla ilgili sebep sonuç ilişkileri kurarak açıklamalar yapmıştır. Bazen de bu sorunları birbiriyle karşılaştırmıştır. Özellikle videodaki görüntüleri kendi yaşam durumuyla sık sık ilişkilendirdiği gözlenmiştir.

Dinleme ve izlemeye yönelik etkinliklerde Ö3, Ö4 ve Ö5’in etkinliklerdeki durumları, karakterleri ve verdiği mesajları sorgulamadığı, aldatici öğelerin fakına varmakta zorlandığı, önemli ve önemsiz noktaları ayırmada sorunlar yaşadığı gözlenmiştir. Bu durum Ö3’ün 24.11.2021 tarihinde uygulanan çevre sorunlarıyla ilgili video izleme etkinlik dokümanlarına “...bu video çok karışık ben bir şey diyemiyorum, çevreyle ilgili sorunlar galiba...” şeklinde yansımıştır. Ö3, 16.05.2022 tarihinde gerçekleştirilen görüşmede buna yönelik görüşlerini “...ben bir şeyi izlerken ya da dinlerken bazen anlayamıyorum bu durumda arkadaşımınla birlikte izliyoruz o fark etmediğim şeyleri söylüyor o zaman ben diyorumki ben bunu neden fark etmemişim, ben izlediğim şeyleri pek seçmem önüme ne gelirse o an izlerim...” şeklinde ifade etmiştir. Ö4’ün dinleme izleme becerileri orta seviyededir. Bu durum etkinlik uygulama süreçlerine ve katılımcının düşünme sürecine ilişkin düşüncelerine yansımıştır. Ö4’ün konu ile ilgili görüşü, 24.11.2021 tarihinde uygulanan çevre sorunlarıyla ilgili video izleme etkinlik

dokümanlarına “...bu çevre sorunlarının tamamı yaşamımızda etkilidir. Ben bu izlediğim videdeki şeylerle çok karşılaşıyorum bence videodaki bilgiler çok doğru maalesef...” şeklinde yansıtmıştır. Ö4, 18.05.2022 tarihinde gerçekleştirilen görüşmede buna yönelik görüşlerini, “...ben bir şeyi izlerken notlar alırım sonra bu notlar üzerine düşünürüm acaba bu videoda ne anlatılmak isteniyor sorusunu kendime sorarım, bu niçin hazırlanmış ne anlatmak isteniyor sorarım...” şeklinde yansıtmıştır.

Okuma stratejilerinin düşünme sürecine yansımalarına ilişkin bulgular

Okuma stratejileri üstbilişsel farkındalık envanteri ölçeğinden alınan puanlara göre okuma stratejisi farkındalığı Ö6'nın çok yüksek, Ö1' ve Ö4'ün yüksek, Ö2 ve Ö3 orta Ö5'in ise düşüktür. Ö6 metinleri okurken yazarın vermek istediği anafikri anlamakta başarılı olduğu, zorlandığında tekrarlı okumalar yaptığı, kendi bilgileriyle karşılaştırmalar yaparak metinlerdeki bütün düşünceleri anlamaya çalıştığı gözlenmiştir. Ö6'nın 05.11.2021 tarihinde yaptığı yapay zeka ve robotlara yönelik metin yorumlama etkinliği dokümanlarına bu durum *...bu metin niçin yazılmış olabilir bir bakalım ...hımmm bu konuyla ilgili daha önce bir video izlemiştim...evet tahmin ettiğim gibi bu metin teknolojinin yarar ve zararlarıyla ilgili...burada önemli olan kısım şurası bence... bir dakika tekrar önceki kısmı okursam daha iyi anlarım... ama burada sanki biraz çelişkili ifadeler var... son kez bir daha okuyup fikirlerimi öyle söyleyeyim...* şeklinde yansıtmıştır. Ö1 ise metinleri okurken yazarın vurguladığı kısımları diğerlerinden ayırt edebildiği, zorlandığında tekrarlı ve sesli okumalar yaptığı, kendine sorular sorarak metinlerdeki düşünceleri anlamaya çalıştığı gözlenmiştir. Ö1'in düşünme süreçlerini anlamaya yönelik tasarlanan okumaya yönelik 01.11.2021 tarihinde uygulanan yapay zeka ve robotlara yönelik metin yorumlama etkinliği dokümanlarına bu durum *“...metne şöyle genel olarak bir bakalım, bu metinde çok uzunmuş, tekrar okuyayım, burayı anlamadım bu metni özetlersek...”* şeklinde yansıtmıştır. Ö1 ile 09.05.2022 tarihinde gerçekleştirilen görüşmede ise Ö1 konu ile ilgili görüşlerini *“...ben bir metni okurken bunu yazarın amacı ne neden bunu yazmış diye düşünürüm, eğer metindeki şeyleri anlamazsam sesli okurum, bazen hızlı okurken anlarım bazen yavaş yavaş tane tane okurken daha iyi anlar düşünebilirim...”* şeklinde ifade etmiştir.

Ö2 metinleri okurken yazarın vermek istediği mesajı algılayabildiği, metni önce yüzeysel bir incelemeden sonra detaylı bir şekilde analiz ederek okuduğu, anlamadığı durumlarda bazen küçük aralar vererek metni tekrar okuduğu, metnin bazı bölümlerinin altını çizdiği, zorlandığında tekrar okumalar yaptığı, dikkatini arttırdığı, düşüncelerine ters bilgilerle karşılaştığında düşüncelerini gözden geçirdiği ve anlamlandırabildiği gözlenmiştir. Ö2'in 01.11.2021 tarihinde uygulanan yapay zeka ve robotlara yönelik metin yorumlama etkinliği dokümanlarına bu durum *“...şimdi metinde geçen bu konuyla ilgili daha önce ben şunları okumuştum... şurası çok önemli bence... dikkatimi toplamalıyım... şimdi kafamda canlandırayım... şimdi anladım...”* şeklinde yansıtmıştır. Ö2 ile 11.05.2022 tarihinde gerçekleştirilen görüşmede ise Ö2 konu ile ilgili görüşlerini *“...ben bir metni okurken önce yüzeysel olarak bir göz gezdiririm böylece metin neden bahsediyor kabaca anlarım sonra çok dikkatli okurum çünkü dikkatli okursam daha iyi anlıyor daha iyi düşünüyorum...”* şeklinde ifade etmiştir. Ö5 metinleri okurken yazarın vurguladığı kısımları ayırt etmede zorlandığı, sonrasında okumayı bırakabildiği, anlamak için yeterli çaba ve motivasyonu gösteremediği gözlenmiştir. Ö5'in düşünme süreçlerini anlamaya yönelik tasarlanan ve 05.11.2021 tarihinde uygulanan yapay zeka ve robotlara yönelik metin yorumlama etkinliği dokümanlarına bu durum *“...bu metin ne kadar karışık, daha önce hiç bilgim olmayan şeylerden bahsedilmiş, tekrar okursam daha anlaşılır olabilir bur da ne demek isteniyor off... bu doğru da yanlış da olabilir bilemedim şimdi...”* şeklinde yansıtmıştır. Ö5 ise yapılan görüşmede konu hakkındaki görüşlerini *“...bu etkinliklerde verilen bazı metinleri anlamak bana zor geliyor bu muhtemelen bu konuyla ilgili daha önce bir bilgiye sahip olmadığımdan kaynaklanıyordur. Keşke yazarlar açık ve net yazsa... bu ne, lafi dolandırıp duruyorlar.. ne mesaj vermeye çalıştıklarını gizliyorlar biz de anlamak için çabalayıp duruyoruz bu ne ya... aynı şey sorularda da var beceri temelli diyorlar anlayamıyoruz ki soruyu çözelim bıktım valla...”* şeklinde ifade etmiştir.

Öğrenme stratejileri becerilerinin düşünme sürecine yansımalarına ilişkin bulgular

Öğrenme stratejileri beceri ölçeğinden elde edilen sonuçlara göre Ö1 ve Ö6'nın öğrenme stratejileri becerisi çok yüksek düzeyde iken, Ö2 yüksek düzeydedir. Ö3, Ö4 ve Ö5'in öğrenme strateji becerisi orta düzeydedir. Öğrenme stratejisi beceri düzeyleri yüksek ve çok yüksek düzeyde olan katılımcıların düşündüklerini ve düşünme süreçlerini kendi cümleleriyle ifade edebildiği, düşündüğü

yeni şeyleri öncekilerle ilişkilendirdiği ve yeni olan benzer durumlara transfer ettiği belirlenmiştir. Bu durum Ö6'nın 17.12.2021 tarihinde uygulanan özgürlük ve teknoloji hakkında kavram haritası oluşturma etkinlik dokümanlarına "...aslında bu şöyle de ifade edilebilir... bu bilgileri sosyal bilgiler dersinde de öğrenmiştik...bu etkinliği doğru ve güzel yaptım mı... bence iyi oldu....teknolojiyi zararlı ve yararlı özellikleri olarak ayırırsak daha iyi yorumlayabilirim..." şeklinde yansımıştır. Katılımcı ile 25.05.2022 tarihinde gerçekleştirilen görüşmede ise bu duruma yönelik görüşlerini Ö6 "...ben kendi kendime öğrenmeyi seven ve bu konuda başarılı olan biriyim çünkü araştırmam okurum bu düşünme sürecimi de etkiler. Düşünürken düşündüğüm şeyleri daha iyi anlamak için kendi ifadelerimle anladıklarımı söylerim bir şeyi düşünürken o şeyi parçalarına ayırıp yavaş yavaş düşünmek daha başarılı olmamı sağlar..." şeklinde ifade etmiştir. Ö1 de bu durum 15.11.2021 tarihinde uygulanan yardımlaşma ve modaya yönelik metafor oluşturma etkinlik dokümanlarına "...şimdi bunu şununla ilişkilendirebiliriz, özetleyecek olursak, şimdi bunu kafamızda canlandırırız..." şeklinde yansımıştır. Ö1 ile 09.05.2022 tarihinde gerçekleştirilen görüşmede ise Ö1 konu hakkındaki görüşlerini "...ben düşünürken düşündüğüm şeyleri kafamda canlandırırım, düşüneceğim şeyi kafamda planlarım, düşüncelerimi yazarım çünkü yazarken daha iyi düşünürüm..." şeklinde ifade etmiştir. Ö2 de ise bu durum 06.12.2021 tarihinde uygulanan insan hakları ile ilgili metin oluşturma etkinlik dokümanlarına "...işte bunu ilk kez duyuyorum ilginçmiş... bu da neymiş ne kastediyor acaba hmm şimdi tam olarak anladım... ben bunu yarım saatte yazabilirim..." şeklinde yansımıştır. Katılımcı ile 11.05.2022 tarihinde gerçekleştirilen görüşmede ise bu duruma yönelik görüşlerini Ö2 "...ben düşünmeden önce kafamda neler düşüneceğimi nasıl düşüneceğimi planlarım ve ben düşünmelerimi ya da öğrendiklerimi sık sık not alırım. Çünkü not alırken daha iyi düşünüyorum bir de düşündüğüm şeyle ilgili örnekler onu anlamamı kolaylaştırıyor o yüzden bir konu hakkında düşünürken kende kendime örnekler veriyorum o zaman sanki daha iyi düşünüyormuşum gibime geliyor, bir de yeni şeyler düşünmeyi çok seviyorum..." şeklinde ifade etmiştir.

Orta düzey öğrenme stratejisine sahip katılımcılar düşündüğü yeni şeyleri öncekilerle ilişkilendirmek için çaba sarf ettiği gözlenmiştir. Düşündüklerini ve düşünme süreçlerini kendi cümleleriyle ifade etmekte ise zorlandıkları belirlenmiştir. Bu durum Ö3'ün 24.11.2021 tarihinde uygulanan çevre sorunlarına yönelik video izleme etkinlik dokümanlarına "...hocam bunu nasıl yapacağız, çevre sorunu ile ilgili bir şey düşündüm buraya yazdım ama olmadı galiba, konuyu mu değiştirsem..." şeklinde yansımıştır. Katılımcı, 16.05.2022 tarihinde gerçekleştirilen görüşmede ise bu duruma yönelik görüşlerini "...ben düşünürken plan yapmam pek aklıma geleni düşünürüm..." şeklinde ifade etmiştir. Ö3'ün öğrenme stratejilerini düşünme süreçlerinde kullanmadığı gözlenmiştir. Düşündüklerini ve düşünme süreçlerini ifade etmekte zorlandığı, düşünme sürecinde zorlandığında bu zorluğu aşmada genellikle başarılı olamadığı gözlenmiştir. Ö4'ün öğrenme stratejileri becerileri orta seviyededir. Bu durum etkinlik uygulama süreçlerine ve katılımcının düşünme sürecine ilişkin düşünmelerine yansımıştır. Ö4'ün öğrenme stratejilerini düşünme süreçlerinde kısmen kullanabildiği gözlenmiştir. Bu durum 03.11.2021 tarihinde uygulanan yapay zeka ve robotlara yönelik metin yorumlama etkinlik dokümanlarına "...yapay zeka insanları tembelleştirebilir, yapay zeka gelecektir, bu şuna benziyor (yapay zeka düşünen robotlar) burada anlatılmak isteneni kolaydan zora düşünürsek..." şeklinde yansımıştır. Katılımcı ile 18.05.2022 tarihinde gerçekleştirilen görüşmede ise bu duruma yönelik görüşlerini "...ben bir konu hakkında düşünürken önce basit düşünürüm sonra o konuyla ilgili detaylı düşünürüm yazarın anlatmaya çalıştığı şeyler arasındaki ilişkileri çözmeye çalışırım..." şeklinde ifade etmiştir.

Baskın zekâ alanının düşünme sürecine yansımalarına ilişkin bulgular

Çoklu zeka testi envanterine göre Ö1'in mantık/müzik/dil/özedönük zekasının, Ö2'nin mantık/görsel zekasının, Ö3'ün bedensel zekasının, Ö4'ün görsel zekasının, Ö5'in bedensel zekasının, Ö6'nın dil/doğa/mantıksal zekasının baskın zeka alanları olduğu tespit edilmiştir. Düşünme süreçlerinde katılımcıların zeka alanlarının ön plana çıktığı belirlenmiştir. Katılımcıların baskın zeka alanlarına uygun konularda düşünmelerini baskın zeka alanına uygun olarak gerçekleştirmişlerdir. Ö1 etkinlik uygulama süreçlerinde mantıksal zeka bağlamında 01.03.2022-21.03.2022 tarihleri arasında uygulanan 06.03.2022 tarihli düşünme günlüğü dokümanlarına "...neden bu düşünme günlüğünü dolduruyoruz..." diyerek sorgulamalar yaptığı "...çöpe atılan yiyeceklerin sonuçları o kadar çokki..." diyerek sebep sonuç ilişkileri kurduğu, "...insanlar kötüdür çünkü doğanın tamamına doğanın içindeki canlılara canlıların içinde özellikle hayvanlara zarar verirler..." şeklinde akıl yürüttüğü belirlenmiştir. Ö2 ise mantıksal zeka bağlamında "...bu düşünme günlüğü ne işime yarar ki galiba Mustafa hoca düşünmemi

geliştirmeye çalışıyor...” diyerek sorgulamalar yaptığı “...çevre sorunlarının bir nedeni olur mu buna sebep olan çok neden vardır...” diyerek sebep sonuç ilişkileri kurduğu, “...insanlar iyidir çünkü kendilerinden başlayarak, çevrelerine ve yaşadığı doğaya evrene faydalı şeyler yapabiliyorlar...” diyerek akıl yürüttüğü gözlenmiştir. Ö3 ise 11.04.2022 tarihinde uygulanan geri dönüşüm malzemelerinden ürün oluşturma etkinliğinde “...ben bu etkinliği çok sevdim...” diyerek kinestetik beceri gerektiren etkinliklerden haz aldığını ortaya koymuştur. Bu etkinlik uygulaması sırasında gerçekleştirdiği düşünme süreçlerinde Ö3’in kinestetik zekasını sıklıkla kullandığı gözlenmiştir. Bu etkinliklerde özellikle ellerini etkili bir şekilde kullandığı, el becerisiyle ürün oluştururken çok mutlu olduğu gözlenmiştir. Aynı zamanda Ö3’ün oluşturduğu ürün oldukça başarılıdır. Ö4 etkinlik uygulama süreçlerinde görsel zeka bağlamında 03.11.2021 tarihinde uygulanan yapay zeka ve robotlarla ilgili metin yorumlama etkinliğinde katılımcının “...şimdi yapay zekanın daha etkili olacağı yılları kafamızda canlandırarak olursak...” diyerek zihinde canlandırmalar yaptığı, “...etkinlik uygulamalarında sık sık notlar alarak ve çizimler yaparak...” görsel imajlar oluşturduğu gözlenmiştir. Ö6’ nın çoklu zeka ölçeği sonuçlarına göre dil, doğa ve mantıksal zekasının ön plana çıktığı gözlenmektedir. Bu durum katılımcının 25.05.2022 tarihinde gerçekleştirilen görüşme ifadelerine “...ben konuşmayı, anlatmayı, insanlarla iletişim kurmayı çok severim, farklı şivelerde konuşmaya bayılırım. Doğa benim vazgeçilmezim yazın köyümüz var dağ orman iç içe o kadar güzelki oraya gittiğimde adeta huzura ulaşmış gibi hissederim ve doğada saatlerce yürürüm. Ben karşılaştığım sorunları çözerken hep aklımı kullanırım. Acaba bu neden böyle bunu yapan sebep olan şey ne gibi düşünürüm. Daha önce yaşadığım benzer durumdan dersler çıkararak mantıklı hareket ederim...” şeklinde yansımıştır. Bu özellikleri düşünme süreçlerinde de kendini göstermektedir. Ö6 etkinlik uygulama süreçlerinde dilsel zeka bağlamında 05.11.2021 tarihinde uygulanan yapay zeka ve robotlarla ilgili metin yorumlama etkinliğinde katılımcının “...ben bunu şu şekilde daha iyi ifade edebileceğini düşünüyorum, yazar güzel ifade etmiş...” bu metinde çelişkiler var...” diyerek metin hakkında yorum yaparken metni dilsel yönden de ele aldığı gözlenmiştir. Doğa zekası bağlamında “...bence en önemli sorunumuz doğanın korunmaması ve yok edilmesi mesela hava kirliliği doğayı mahvediyor canlılara yaşam alanı kalmıyor... durumu 24.12.2021 tarihinde uygulanan STK kurma etkinliğinde ise “...ben bir STK kursam kesinlikle yangınla mücadele kuruluşu olurdu. Çünkü yangın doğamız için önemli bir tehdit...” şeklinde ifadeler kullanmıştır. Mantıksal zeka bağlamında 01.03.2022-21.03.2022 tarihleri arasında uygulanan 09.03.2022 tarihli düşünme günlüğü etkinlik dokümanlarına “...bu etkinlikleri neden yapıyoruz... neden herşey pahalı ve paralı... neden ders çalışıyoruz...” diyerek sorgulamalar yaptığı 10.03.2022 tarihli düşünme günlüğü etkinliğinde “...ders çalışıyorum çünkü başarmanın yolu bu... orman yangınları çok sık yaşanıyor bunda en önemli sebep bilinçsiz insanlar...” ifadelerini kullanarak sebep sonuç ilişkileri kurduğu, 30.12.2022 tarihinde uygulanan İnsanlar iyidir... Çünkü... İnsanlar kötüdür. Çünkü... etkinlik dokümanlarına “insanlar iyidir çünkü yardımseverdirler, dostturlar, annedirler, kardeşirler...” şeklinde yansımıştır.

Öğrenme stillerinin düşünme sürecine yansımalarına ilişkin bulgular

Öğrenme stilleri ölçeğine göre Ö1, Ö2, Ö4 ve Ö6 görsel öğrenme stiline sahipken, Ö3 ve Ö5 işitsel öğrenme stiline sahiptirler. Görsel öğrenme stiline sahip katılımcıların düşünme sürecini görsel öğeler daha hızlı harekete geçirirken işitsel öğrenme stiline sahip katılımcıların düşünme sürecini işitsel öğeler daha hızlı ve kolay harekete geçirmektedir. Görsel öğrenme stillerine sahip öğrencilerin grafik, resim, video gibi öğeleri içeren etkinliklere daha çok odaklandığı fikirler ürettiği belirlenmiştir. Konu ile ilgili Ö6 ile yapılan görüşmede Ö6 25.05.2022 tarihinde gerçekleştirilen görüşlerini “...ben düşünmeye genellikle bir şeyi görünce başlarım o gördüğüm şey üzerine düşünürüm mesela en çok düşündüğüm anlar video ve film izlerken gerçekleşiyor... Gördüklerim dikkatimi daha çok çekiyor. Mesela bir ev nasıl yapıyor girişi çatısı vs. çok dikkatimi çeker...” şeklinde ifade etmiştir. İşitsel öğrenme stiline sahip katılımcı Ö5’in 11.05.2022 tarihinde gerçekleştirilen görüşmede ise “...ben öğretmenimi dinlerken düşünmeyi seviyorum. Bir konuyu tek başıma çalışmak yerine öğretmenimden dinlemek daha faydalı olabiliyor benim için...” şeklindedir. Ö1 düşünme süreçlerinde görsel stil bağlamında 09.05.2022 tarihinde gerçekleştirilen görüşmede “...ben düşünürken beraberinde hayal de kuruyorum, internette gördüğüm şeylerle düşünmeye başladım...” gibi ifadelerle yer verdiği gözlenmiştir. Ö1 düşünme süreçlerinde yer yer resim ve grafiklerden yararlandığı gözlenmiştir. Düşünme sürecinin bazen görsel unsurlarla karşılaşınca başladığı gözlenmiştir. Ö3 etkinlik uygulama süreçlerinde müzik çalınmasını talep etmiş böyle daha iyi düşündüğünü belirtmiştir. Ö4’ün öğrenme stilleri ölçeği sonuçlarına göre görsel öğrenme stiline sahip olduğu belirlenmiştir. Bu özelliği düşünme süreçlerinde de kendini göstermektedir. Ö4 01.03.2022-

21.03.2022 tarihleri arasında uygulanan 04.03.2022 ve 11.03.2022 tarihli düşünme günlüğü etkinlik dokümanlarına "...düşünürken kafamda canlandırmalar yaparım..." şeklinde yansımıştır. Bunun yanı sıra düşüncelerini ifade ederken görsel ifadeler kullanmaktan zevk aldığı gözlenmiştir. Bu durumu etkinlik uygulamalarına yansıttığı belirlenmiştir.

Dikkat durumunun düşünme sürecine yansımaya ilişkin bulgular

Dikkat testi envanterine göre Ö1 ve Ö6 çok dikkatli, Ö2 ve Ö4 dikkatli, Ö3 ve Ö5 dikkat eksikliği olduğu şeklinde tespit edilmiştir. Konu ile ilgili yapılan gözlemlerde dikkatli ve çok dikkatli katılımcıların etkinlikleri yaparken çok dikkatli ve titiz oldukları gözlemlenmiştir. Yapılan etkinliklerde ilişkileri, farklılıkları ve benzerlikleri ortaya koymada dikkati eksik katılımcılara göre daha başarılı olmuşlardır. Dikkat eksikliği olan Ö3 dikkatini etkinliklere vermede zorlandığı, dikkatsizce hatalar yaptığı, düşünme sürecini başlatmasına rağmen birçok zaman tamamlayamadığı, etkinlikleri planlamakta zorlandığı, düşünme günlüğünü yazmayı sık sık unuttuğu gözlenmiştir. Bu durumlar 03.11.2021 tarihinde uygulanan yapay zeka ve robotlara yönelik metni yorumlama etkinliğinde katılımcının sesli düşünmelerine "...bu metinler çok uzun... sıkılıyor ben... bir sonuca ulaşamıyorum... aaa ben hiç böyle düşünmemiştim... nasıl aklıma gelmedi bu kahretsin!..." şeklinde yansımıştır. Etkinlik uygulama süreçlerinde Ö3 ile konuşurken dinlemiyormuş izlenimi edinilmiştir. Düşündüğü konuya odaklanmada ciddi sorunlar yaşadığı ve bu sorunları yaşamaya başladığında düşünme sürecini bıraktığı gözlenmiştir. Düşünme sürecinde zihninin genellikle pasif olduğu gözlenmiştir. Ö5'in dikkat testi sonucunda dikkat eksikliği olduğu belirlenmiştir. Bu durum düşünme sürecine de yansımıştır. Bu bağlamda düşünme sürecinde özenli ve ölçülü olma noktasında sorunlar yaşadığı gözlenmiştir. Düşündüğü konuya odaklanmada ciddi sorunlar yaşadığı gözlenmiştir. Düşünme sürecinde dikkati dağıldığında dikkatini toplamak için sorgulamalar yapmadığı düşünme sürecini devam ettirmediği gözlenmiştir. Katılımcının düşünme sürecinde çoğunlukla pasif kaldığı gözlenmiştir. Bu durumun oluşmasında katılımcının dikkat eksikliği sorununa sahip olması önemli bir faktör olarak görülebilir. Dikkat testi sonucu çok yüksek çıkan Ö6'nın ise düşünme sürecinde oldukça özenli ve ölçülü olduğu gözlenmiştir. Düşündüğü konuya odaklandığı, sorgulamalar yaptığı ve üzerine düşündüğü konu hakkında araştırmalar yaptığı gözlenmiştir. Ö6'nın düşünme sürecinde sürekli aktif olduğu gözlenmiştir.

Kişilik özelliklerinin düşünme sürecine yansımaya ilişkin bulgular

Yapılan kişilik özellikleri testine göre; Ö1 ve Ö4 melankolik-içedönük, Ö2 ve Ö5 güçlü dışadönük, Ö3 ve Ö6 popüler dışadönük özelliklere sahiptirler. Melankolik ve içe dönük olduğu belirlenen katılımcıların uygulanan etkinliklerde ve düşünme süreçlerinde duygusal reflekslere ve empatiye sık sık yer verdiği gözlenmiştir. Bu bağlamda birçok etkinlikte duygusal refleksleri yoğun şekilde gösterdikleri gözlenmiştir. Bu durum Ö1'in 22.11.2021 tarihinde uygulanan çevre sorunlarına ilişkin video izleme ve yorumlama etkinliğinde sesli düşünme ifadelerine "...çok yazık canlılar korunmalı, onların yerinde biz olsak ne yapardık, kadınlara şiddet beni çok üzüyor..." şeklinde yansımıştır. Ö4'ün düşünme sürecinde içsel diyaloglar kurduğu gözlenmiştir. Bu diyalogu 01.12.2021 tarihinde uygulanan mülteci sorunlarına ilişkin altı şapkalı düşünme etkinlik dokümanlarına "...mültecileri anlamalıyız... ülkelerinde ne tür sorunlar yaşadılar da bu duruma geldiler...ben seni anlıyorum mülteci çocuk..." şeklinde yansımıştır.

Güçlü ve dışadönük kişilik özelliğine sahip katılımcıların uygulanan etkinliklerde ve düşünme süreçlerinde dinamik, rekabete eğilimli ve kendinden emin tavırlarıyla kişilik özelliklerini düşünme sürecine yansıttığı gözlenmiştir. Bu bağlamda 24.12.2021 tarihinde uygulanan STK kurma etkinliğinde Ö5'in sesli düşünmelerinde "...ben bu etkinliği çok iyi yapabilirim, benim kuracağım STK'yı kimse kuramaz. Bakın ismi ilaç kan ve nakil vakfı olacak ve bu kuruluş dronlarla acil ihtiyaçlara cevap verecek anında hasta ya da yaralıya ulaşılmasını sağlayacak..." gibi ifadelerle yer vermiştir. Popüler ve dışa dönük katılımcıların düşünme süreçlerinde de bahsi geçen problemlere iyimser ve esnek bir bakış açısıyla yaklaştığı, kendisiyle barışık, çevresine karşı duyarlı, uyumlu, kendine özgü ve esprili oldukları gözlenmiştir. Bu bağlamda 22.11.2021 tarihinde uygulanan çevre sorunlarına ilişkin video izleme ve yorumlama etkinliğinde katılımcı Ö6'nın sesli düşünmesinde "...eğer insanları bilinçlendirirsek çevre sorunu kalmaz, ben derslerinde çalışkan, insanlar tarafından sevilen biriyim...her sorunun mutlaka birden fazla çözümü vardır..." gibi ifadelerle yer verdiği gözlemlenmiştir.

TARTIŞMA VE SONUÇLAR

Yürütücü biliş kişilerin öğrenilecek duruma uygun öğrenme stratejilerini yeniden düzenleme becerisine sahip olmasıdır (Flavel, 1979). Bu araştırmada bilişüstü becerisinin düşüncenin değerlendirilmesi bağlamından düşünme sürecine olumlu yönde katkılarının olduğu sonucuna ulaşılmıştır. Bilişüstü becerisi yüksek olan katılımcının düşünme sürecini sık sık değerlendirdiği gözlenmiştir. Başarısız olduğu durumlarında düşünmelerini değiştirerek olaylara farklı bakış açısı getirmişlerdir. Paul ve Elder (1990) ye göre iyi düşünen insanlar, düşüncelerini duygulardan arındırarak amaca yönelik düşünürler. Düşünmelerinin güçlü ve zayıf yönlerini değerlendirerek düşüncelerini geliştirirler. Bu araştırmada da bilişüstü becerisi yüksek olan bireyler düşüncelerini değerlendirerek amaca uygunluğunu test etmişler, sorumluluğu üstlenmişler ve düşünme sürecini yönetmişlerdir. Bu araştırma sonuçlarına göre üstbilişel becerisi yüksek olan bireylerin düşünmelerinin daha nitelikli olduğu söylenebilir. Saracaloğlu ve Çengel (2013) ise yaptıkları araştırmada üniversite öğrencilerinin düşünme ihtiyacı düzeyleri ile bilişötesi farkındalık düzeyleri arasındaki ilişkiyi anlamaya çalıştıkları araştırmalarında üniversite öğrencileri için düşünme ihtiyacı ile bilişötesi farkındalığın ilişkili olduğu sonucuna ulaşmışlardır.

Düşünme kavramı problem çözmeyi kendi bünyesinde barındıran kapsayıcı bir kavramdır (Lipman, 2003). Nickerson (1987) düşünmeyi muhakeme etme ve problem çözme yeteneğiyle ilişkilendirerek tanımlamıştır. Üzümcü ve Bay (2018) ise bilgi işlemsel düşünmeyi, problem çözme becerisi ile ilişkilendirmiştir. Bu araştırmada problem çözme becerisi yüksek olan bireylerin öncelikle problemi tanıma ve problemin çözülebilirliği hakkında düşündükleri belirlenmiştir. Katılımcılar problemin olası çözüm yollarını tespit etmişler problemin çözümü için sistematik ve sistemli düşünceler gerçekleştirmişlerdir. Hong ve Choi (2011) öğrencilerin problem çözüm süreçlerini incelemiş ve problemle ilgili önbilgilere sahip olmanın başarıda çok önemli bir etken olduğunu belirtmiştir. Altun ve Aslan (2006) gerçekleştirdikleri çalışmada ilköğretim öğrencilerinin problem çözme süreçlerinde kullandıkları stratejileri araştırmışlardır. Araştırma sonucunda öğrencilerin problem çözme süreçlerinde öncelikle tahmin ve kontrol, listeleme, basitleştirme, görselleştirme, ilişkilendirme ve geriye doğru çalışma stratejilerini kullandıkları belirlenmiştir. Ayrıca bu unsurlardan bir diğeri ise sınıflama becerisidir. Bireyler günlük yaşamlarında karşılaştıkları her durumu kategorize etme eğilimindedir. Bu nitelik bireylerin ilgili konunun ayrıntılı incelenebilmesi ve konuya odaklanmayı sağlar. Bu beceriye sahip olan bireyler bu beceri sayesinde daha derinlemesine düşünebilirler (Dombaycı, Ülger, Gürbüz, & Arıboyun, 2011). Cenkseven ve Vural Akar (2006) ise yaptıkları çalışmada ergenlerin düşünme gereksinimi düzeyleri arttıkça, problem çözme becerileri de arttığı sonucuna ulaşmışlardır. Bu araştırmanın sonuçları bağlamında problem çözme becerisi ile düşünmenin birbiri ile ilişkili kavramlar olduğu söylenebilir. Karakelle (2012) yaptığı araştırmada üst bilişsel farkındalığın düşünme ihtiyacı, problem çözme algısı ve zekâ ile ilişkisi ile bu üç değişkenin üst biliş üzerindeki etkileri incelemiştir. Araştırmanın sonucunda, üst bilişsel farkındalığın, düşünme ihtiyacı ve problem çözme algısı ile anlamlı bir şekilde ilişkili olduğu sonucuna ulaşılmıştır. Ancak zekâ ile üst bilişsel farkındalık, düşünme ihtiyacı ve problem çözme algısı ile anlamlı ilişki bulunamamıştır. Chang (2010) yaptığı çalışmada öğrencilerin problem çözme becerileri, özel alan bilgileri ve düşünme becerileri arasında pozitif ilişki olduğu sonucuna ulaşmıştır. Saadah ve Irvan (2019) probleme dayalı öğrenmenin öğrenme topluluğuna uygulanmasının öğrencilerin yaratıcı düşünme becerilerine etkisini araştırmışlardır. Bir grup sekizinci sınıf öğrencisine problemler verilmiş ve bu problemleri bilimsel yollarla çözmeleri için küçük gruplar oluşturulmuştur. Bu grupların işbirliğiyle verilen problemleri çözmeleri beklenmiştir. Araştırma sonucunda probleme dayalı öğrenmenin öğrenme topluluğuna uygulanmasının öğrencilerin yaratıcı düşünmelerini ve tutumlarını olumlu bir şekilde etkilediği sonucuna ulaşılmıştır.

Dinleme ile zihin işitilen bilgileri seçer, düzenler ve var olan bilgilerle bütünleştirir. Dinleme, anlama ve düşünme ile ilişkili bir beceridir (Aytan, 2011). İzleme ise görülen şeyleri anlamak için zihnin yürüttüğü bir faaliyettir ve dinleme beraberinde izlemeyi de getirir (Emiroğlu ve Pınar, 2013). Bu araştırmada dinleme izleme stratejisi yüksek düzeyde olan katılımcıların karşılaşılan durumları, karakterleri ve verilen mesajları daha net sorguladıkları görülmüştür. Önemli olandan daha önemsiz olanı kolayca ayırt etmişlerdir. Alanyazında yapılan araştırmalarda dinleme ve izleme becerilerinin düşünmeye etkisi olduğu belirlenmiştir. Bu bağlamda Güneş (2019) in eleştirel düşünme temelli dinleme izleme eğitiminin eleştirel dinleme izlemeye etkisine yönelik yaptığı çalışmada dinleme izleme temelli eğitimin eleştirel düşünmeye olumlu etkisi olduğu belirlenmiştir. Cin ve Yanpar Yelken (2020)

yaptıkları araştırmada eleştirel düşünmede dikkatli dinleme ve okumanın önemli olduğu sonucuna ulaşmışlardır. Güneş (2019) eleştirel düşünme temelli dinleme izleme eğitiminin öğrencilerin eleştirel düşüncelerine ve eğitim süreçlerine katkısı anlaşılmasına çalışılmıştır. Araştırma sonucunda uygulama yapılan grupta eleştirel dinleme izleme becerilerinde olumlu anlamda geliştiği belirlenmiştir. Ayrıca eleştirel dinleme izleme eğitiminin öğrencilere farklı bakış açıları kazandırdığı, öğrencilerin günlük yaşamına katkı sunduğu ve öğrencilerin bu dersleri keyif aldığı belirlenmiştir. Sur (2020) yaratıcı düşünme, eleştirel düşünme, okuduğunu anlama ve dinlediğini anlama düzeyleri ve bu beceriler arasındaki ilişkileri ortaya çıkarmak için bir çalışma gerçekleştirilmiştir. Araştırma sonucunda okuduğunu anlama ile dinlediğini anlama arasında pozitif yönlü, yüksek bir ilişkinin olduğu sonucuna ulaşılmıştır. Bunun yanı sıra okuduğunu anlama ile eleştirel düşünme arasında pozitif yönlü, orta bir ilişki olduğu sonucuna ulaşılmıştır. Dinlediğini anlama ile eleştirel düşünme arasında pozitif yönlü, orta ilişki olduğu sonucuna ulaşılmıştır.

Okuma stratejileri metinlerden doğru ve başarılı bir anlam çıkarmak için bireyin oluşturduğu bireysel zihinsel taktiklerdir (Temizkan, 2007). Okuma, eleştirel algılama ve yorumlama ilişkilendirilebilir (Freire ve Macedo, 1998:79-80). Okuma eleştirel düşünmenin kaynağıdır ve eleştirel düşünmeyi yaşatır (Özdemir, 2013: 20). Eleştirel düşünmeyi besleyen ve harekete geçiren okuma becerisi (Özdemir, 2013: 20), bünyesinde daima eleştiri ve yorumu barındırır (Freire ve Macedo, 1998:79-80). Bu araştırmada okuma stratejileri farkındalık düzeyi yüksek olan bireylerin metinleri okurken yazarın vermek istediği ana fikri anlamakta başarılı olduğu, zorlandığında tekrarlı okumalar yaptığı, kendi bilgileriyle karşılaştırmalar yaparak metinlerdeki bütün düşünceleri anlamaya çalıştığı sonucuna ulaşılmıştır. Metinleri okurken yazarın vurguladığı kısımları diğerlerinden ayırt edebildiği, zorlandığında tekrarlı ve sesli okumalar yaptığı, kendine sorular sorarak metinlerdeki düşünceleri anlamaya çalıştığı gözlenmiştir. Alanyazında yapılan birçok çalışmada okuma stratejilerini kullanmanın düşünmeye olumlu etkisi olduğu belirlenmiştir. Bu bağlamda Hızır (2014) yaptığı çalışmada yaratıcı okuma ile gerçekleştirilen eğitimin öğrencilerin yaratıcı düşüncelerini olumlu şekilde etkilediğini belirlemiştir. Kenanlar (2014) üstbilişsel stratejiler göz önüne alınarak yeniden düzenlenmiş direk okuma ve düşünme etkinliği stratejisinin (DR-TA), ilköğretim dördüncü sınıf öğrencilerinin üst düzey düşünme becerileri içerisinde sayılan analiz ve sentez boyutunda bir farklılık oluşturmadıkça değerlendirme ve yorumlama boyutunda deney grubu lehine anlamlı bir farklılık oluşturduğu sonucuna ulaşılmıştır. Basmaz Işıl (2017) gerçekleştirdiği araştırmada, ortaokul 7. sınıf öğrencilerinin eleştirel düşünme eğilimleri ile okuduğunu anlama, öğrenci, aile ve ev ortamı değişkenleri arasındaki ilişkiyi belirlemeyi amaçlamıştır. Araştırmanın sonucunda öğrencilerin okuduğunu anlama becerilerinin eleştirel düşünme eğilimlerini önemli derecede etkilediği belirlenmiştir. Ayrıca, sinema ya da tiyatroya gitme sıklığı ve evdeki kitap sayısının öğrencilerin eleştirel düşüncelerini etkilediği belirlenmiştir.

Bu araştırmada öğrenme stratejisi beceri düzeyleri yüksek ve çok yüksek düzeyde olan katılımcıların düşündüklerini ve düşünme süreçlerini kendi cümleleriyle ifade edebildiği, düşündüğü yeni şeyleri öncekilerle ilişkilendirdiği ve yeni olan benzer durumlara transfer ettiği belirlenmiştir. Öğrenme stratejisi hedeflerine ulaşmak için planlamalar yapmaktır (Woolfolk, 1998). Bu araştırmanın sonucunu destekler nitelikte Çelik (2016) yaptığı çalışmada, örgütlenme stratejisi ile yargı düşünme stili arasında; anlamayı izleme stratejisi ile muhafazakar düşünme stili arasında; anlamayı izleme stratejisi ile global düşünme stili arasında pozitif yönde bir ilişki olduğunu tespit etmiştir.

Düşünme; zeka, akıl, anlama, sezgi, hayal, tasavvur ve düşünce şekillerinde ortaya çıkabilir. Düşünme, herhangi bir durumda ani bir nüfuz etme şeklinde ortaya çıkarsa bu zeka olarak adlandırılır (Mengüşoğlu, 1958). Senemoğlu (2018:10) düşünme ve problem çözmenin zekanın bir göstergesi olduğunu belirtmektedir. Demirel (2005) eğitim sözlüğünde düşünme becerilerini "*kararlara ulaşmada düşünceleri yapılandırma ve rasyonel düşünce ve sonuçları ilişkilendirme akil ve zekayı kullanma yeteneği*" olarak tanımlar (Demirel, 2015:42). Bu araştırmada düşünme süreçlerinde katılımcıların zeka alanlarının ön plana çıktığı belirlenmiştir. Katılımcıların baskın zeka alanlarına uygun konularda düşüncelerini baskın zeka alanına uygun olarak gerçekleştirdikleri sonucuna ulaşılmıştır. Bu araştırmanın sonucunun alanyazında yapılan tanımlara uygun olarak gerçekleştirildiği söylenebilir.

Öğrenme stili, öğrencinin karşılaştığı yeni ve zor bilgilere yoğunlaşarak bilgiyi edinme yapılandırma tarzıdır (Dunn ve Dunn, 1993). Bu araştırmada görsel öğrenme stiline sahip katılımcıların düşünme sürecini görsel öğeler daha hızlı harekete geçirirken işitsel öğrenme stiline sahip katılımcıların

düşünme sürecini işitsel öğeler daha hızlı ve kolay harekete geçirdiği sonucuna ulaşılmıştır. Görsel öğrenme stillerine sahip bireyler grafik, resim, vido gibi öğeleri içeren etkinliklere daha çok odaklandığı fikirler ürettiği belirlenmiştir. Colucciello (1999) yaptığı çalışmada hemşirelik öğrencilerinin eleştirel düşünmeye karşı eğilimleri ile öğrenme stilleri arasındaki ilişkiyi araştırmıştır. Araştırmanın sonucunda öğrenme stilleri ile eleştirel düşünme arasında pozitif yönde bir ilişki olduğu belirlenmiştir.

Bu araştırmada dikkatli ve çok dikkatli katılımcıların etkinlikleri yaparken çok dikkatli ve titiz oldukları görülmüştür. Yapılan etkinliklerde ilişkileri, farklılıkları ve benzerlikleri ortaya koymada dikkati eksik katılımcılara göre daha başarılı olmuşlardır. Cin ve Yanpar Yelken (2020) araştırmasında ortaokul öğrencilerinin eleştirel düşünme boyutlarını ve eleştirel düşünme becerisi gelişim süreçlerini belirlemek için bir çalışma gerçekleştirmiştir. Araştırma sonucunda öğrencilerin eleştirel düşünmede dikkatli dinleme ve okumanın önemini vurgu yaptıkları belirlenmiştir. Düşünme becerileri dersinin özellikle yeni fikirler üretmelerine, eleştirel bakış açısı edinebilmelerine ve argümanları belirleyebilmelerine katkı sağladığını belirtmişlerdir. Ayrıca eleştirel düşünmenin sorgulama ve kavrayış becerilerini geliştirdiği, doğru karar verebilme ve günlük yaşamlarında karşılaşılabilecekleri tehditlerden kendilerini dış tehlikelerden korumalarına imkân sağlayacağını belirtmişlerdir.

Kişilik bireyin iç ve dış dünya ile etkileşimiyle oluşan, kişiyi diğerlerinden ayıran yönü ve uyum tarzı olarak tanımlanabilir (Cüceloğlu, 2005). Bu araştırmada melankolik ve içe dönük olduğu belirlenen katılımcıların uygulanan etkinliklerde ve düşünme süreçlerinde duygusal reflekslere ve empatiye sık sık yer verdiği gözlenmiştir. Bu bağlamda birçok etkinlikte duygusal refleksleri yoğun şekilde gösterdikleri gözlenmiştir. Güçlü ve dışadönük kişilik özelliğine sahip katılımcıların uygulanan etkinliklerde ve düşünme süreçlerinde dinamik, rekabete eğilimli ve kendinden emin tavırlarıyla kişilik özelliklerini düşünme sürecine yansıttığı gözlenmiştir. Popüler ve dışa dönük katılımcıların düşünme süreçlerinde problemlere iyimser ve esnek bir bakış açısıyla yaklaştığı, kendisiyle barışık, çevresine karşı duyarlı, uyumlu, kendine özgü ve esprili oldukları gözlenmiştir. Bu bağlamda Kalı Soyer, Keskinoglu, ve İme (2021) yaptıkları çalışmada üniversite öğrencilerinin kişilik özelliklerinin yaratıcı düşünme becerilerini yordama durumu araştırılmıştır. Araştırmanın sonucunda kişilik özelliklerinden dışadönüklük, deneyime açıklık ve duygusal dengesizliğin yaratıcı düşünmenin anlamlı birer yordayıcısı oldukları sonucuna ulaşılmıştır.

Araştırma sonuçları bilişüstü becerileri, problem çözme becerileri, baskın zeka alanları, öğrenme stilleri, dikkat durumları, dinleme izleme becerisi, okuma stratejileri, öğrenme stratejileri becerileri ve kişilik özelliklerinin düşünme niteliğini geliştirici yönde katkılarının olduğu tespit edilmiştir. Bu bağlamda aşağıdaki öneriler geliştirilmiştir.

- Öğrencilerin bu araştırmada yer alan özellikleri dikkate alınarak düşünme becerileri eğitimleri organize edilebilir.
- Düşünme süreçlerini etkileyen başka unsurların varlığı konusu araştırılmalıdır.

KAYNAKÇA

Altun, M. ve Arslan, Ç. (2006). İlköğretim öğrencilerinin problem çözme stratejilerini öğrenmeleri üzerine bir çalışma. *Uludağ Üniversitesi Eğitim Fakültesi Dergisi*, 19(1), 1-21.

Altun, Z. D. ve Vural, D. E. (2017). Okul öncesi dönemde düşünme becerileri: Öğretmen görüşleri. *Dokuz Eylül Üniversitesi Buca Eğitim Fakültesi Dergisi*, (44), 214-224.

Amanvermez İncirkuş, F. (2018). *Bilişsel farkındalık stratejilerinin okuduğunu anlama ve eleştirel düşünmeye etkisi*, [Yayımlanmamış doktora tezi]. Marmara Üniversitesi.

Aydın, B. (2020). *Altı şapkalı düşünme tekniğinin ortaokul yedinci sınıf öğrencilerinin eleştirel okuma becerilerini geliştirmelerine etkisi*, [Yayımlanmamış doktora tezi]. Muğla Sıtkı Koçman Üniversitesi.

Aytan, T. (2011). *Aktif Öğrenme tekniklerinin dinleme becerisi üzerindeki etkileri*, [Yayımlanmamış doktora tezi]. Selçuk Üniversitesi.

- Başer, D. (2017). Bir düşünme türü olarak mantıksal düşünme. *The Journal of Academic Social Sciences*, 5(41), 433-442.
- Berg L. B. ve Lune, H. (2015) *Sosyal bilimlerde nitel araştırma yöntemleri* (Çev. Ed. H. Aydın) Eğitim Yayınevi.
- Bowers, H. H., Pecora, P. J., Fohnson, K., Brooks, S. ve Schindell, M. (2015) Evaluating training to promote critical thinking skills for determining children's safety, *Journal of Social Work Education*, 51(2), 298-314.
- Bozan, S. (2021). *Yansıtıcı düşünme ve öğretim uygulamaları: Biyoloji konularının öğretiminde yansıtıcı düşünme stratejileri*, [Yayımlanmamış doktora tezi]. Atatürk Üniversitesi.
- Bozer Özşaraç, E.N. (2019). *Ortaokul 6. Sınıf türkçe dersinde sokratik sorgulama yöntemi uygulamasının üst düzey düşünme becerilerine etkisi*, [Yayımlanmamış doktora tezi]. Necmettin Erbakan Üniversitesi.
- Büyüköztürk, Ş., Kılıç Çakmak, E., Akgün, Ö. E., Karadeniz, Ş. ve Demirel, F. (2018). *Bilimsel araştırma yöntemleri*. Pegem Yayınları.
- Cenkseven, F. ve Akar-Vural, R. (2006). Ergenlerin düşünme gereksinimi ve cinsiyetlerine göre problem çözme becerilerinin karşılaştırılması. *Eğitim Araştırmaları Dergisi*, 0(25), 45-53.
- Chang, C.Y. (2010). Does problem solving prior knowledge reasoning skills in earth science? An exploratory study. *Research in Science Education*, 40 (2), 103-116.
- Creswel, J. W. (2014). *Research Design: (Çeviri: Demir B. vd.)*, Eğiten Kitap Yayınları.
- Cin, A., & Yanpar Yelken, T. (2020). Ortaokul öğrencileri düşünme becerileri dersinde eleştirel düşünme becerileri gelişim sürecini nasıl deneyimler?, *Uluslararası Sosyal Bilimler Eğitimi Dergisi*, 6(1), 63-82.
- Colucciello, M.L. (1999). Relationships Between Critical Thinking Dispositions and Learning Styles. *Journal Professionals Nursing* 15 (5), 294-301.
- Cüceloğlu, D. (2001). *İyi düşün doğru karar ver: özgün yaşam üzerine Yakup Bey'le söyleşiler*. Remzi Kitapevi.
- Cüceloğlu, D. (2005). *İnsan ve davranışı* (14. Baskı). Remzi Kitapevi.
- Çakır, N. (2013). *Üniversite eğitiminin üst düzey düşünme becerilerinin gelişimine etkisi*. [Yayımlanmamış doktora tezi]. Hacettepe Üniversitesi.
- Çelik D. (2016). *11. Sınıf Öğrencilerinin Düşünme Stilleri, Öğrenme Stratejileri ve Düşünme Stilleri ile Öğrenme Stratejileri Arasındaki İlişki*, [Yüksek lisans tezi]. Pamukkale Üniversitesi.
- Çetinkaya, P. ve Erkin, E. (2002). Assessment of metacognition and its relationship with reading comprehension, achievement, and aptitude. *Boğaziçi Üniversitesi Eğitim Dergisi*, 19(1), 1-11.
- De Bono, E. (1993). *Teach your child how to think*. Penguin, UK.
- Demirel, Ö. (2005). *Eğitim Sözlüğü*. Pegem A.
- Demirel, Ö. (2015). *Kuramdan uygulamaya program geliştirme*. PegemA Yayıncılık.
- Doğanay, A. (2014). *Üst düzey düşünme becerilerinin öğretimi*. İçinde A. Doğanay (Ed.), *Öğretim İlke ve Yöntemleri* (ss. 303-356). Pegem Akademi.
- Duman, B. (2008). *Eğitimde Çağdaş Yaklaşımlar*. İçinde G. Ocak, (Ed.), *Öğretim İlke ve Yöntemleri*. Pegem Akademi Yayıncılık.
- Dombaycı, M. A., Ülger, M., Gürbüz, H. ve Arıboyn, A. (2011). *İlköğretim düşünme eğitimi öğretmen kılavuz kitabı*. Milli Eğitim Bakanlığı Yayınları.

Dunn, R. ve Dunn, K. (1993). *Teaching secondary students through their individual learning styles practical approaches for grades 7–12*. Massachusetts: Ailyn and Bacon, USA.

Eğitim Vizyonu Belgesi, (2018). <https://2023vizyonu.meb.gov.tr/> Erişim Tarihi: 10.08.2020.

Ekici, M. (2018). *Mobil teknoloji tabanlı öğrenme uygulamalarının bilimsel düşünme süreci üzerine etkisinin incelenmesi* [Doktora tezi]. Hacettepe Üniversitesi.

Emiroğlu, S. ve Pınar, F. N. (2013). Dinleme becerisinin diğer beceri alanları ile ilişkisi. *Electronic Turkish Studies*, 8(4).

Ennis, R. H. (1985). A logical basis for measuring critical thinking skills. *Educational leadership*, 43(2), 44-48.

Ericsson, K. A. ve Simon, H. A. (1993). *Protocol Analysis: Verbal Reports as Data*. Cambridge, MA: The MIT Press.

Flavell, John H. (1979). Metacognition and cognitive monitoring a new area of cognitive developmental inquiry. *American Psychologist*, 34 (10), 906-911.

Freire P. ve Macedo D. (1998). *Okuryazarlık Sözcükleri ve Dünyayı Okuma*. (Çev. S. Ayhan). (1.basım). İmge Kitabevi.

Glaser, B. G. ve Strauss, A. L. (1967). *The Discovery Of Grounded Theory Strategiets For Qualitative Research*. United States Of Amerika: Aldina Transaction.Glencoe McGraw-Hill.

Goulding, C. (2002). *Grounded theory: A practical guide for management, business and market researchers*. Sage.

Güneş, G. (2019). *Eleştirel düşünme temelli dinleme izleme eğitiminin eleştirel dinleme izlemeye etkisi*, [Yüksek lisans tezi]. Yıldız Teknik Üniversitesi.

Güven, M. (2014). *Öğrenme stilleri ile öğrenme stratejileri arasındaki ilişki*, [Yayımlanmamış doktora tezi]. Anadolu Üniversitesi.

Harrison, Guy P. (2013). *Think : why you should question everything*. Prometheus Books, New York

Hızır, B. (2014). *İlköğretimde yaratıcı okumanın yaratıcı düşünme becerisine etkisi*, [Yüksek lisans tezi]. Muğla Sıtkı Koçman Üniversitesi.

Hong, Y.C. ve Choi, I. (2011). Three Dimensions of Reflective Thinking in Solving Design Problems: A Conceptual Model. *Education Technology Research and Development*, 59, 687-710.

Işıl B. (2017). *Eleştirel düşünme eğilimlerinin okuduğunu anlama, öğrenci, aile ve ev ortamı değişkenleri bağlamında incelenmesi*, [Yüksek lisans tezi]. Ankara Üniversitesi.

Kalı Soyer, M., Keskinoglu, M.Ş. ve İme, Y. (2021). Kişilik özelliklerinin karar verme stilleri ve yaratıcı düşünmeyi yordama düzeyleri. *İnönü Üniversitesi Eğitim Fakültesi Dergisi*, 22(2), 1828-1863. DOI: 10.17679/inuefd.938650

Kanat, K. (2020). *Sokratik yöntemle göre hazırlanan eleştirel düşünme eğitim programının çocukların eleştirel düşünme becerilerine ve ahlaki yargı düzeylerine etkisi*, [Doktora tezi], Gazi Üniversitesi.

Kaplan, H.A. (2015). *İlköğretim matematik öğretmenlerinin öğrenci düşüncelerine dair teşhis yeterliklerinin incelenmesi*. [Doktora tezi]. Gazi Üniversitesi.

Karakaş, M.E. (2021). *Altı şapkalı düşünme etkinliklerinin öğrencilerin eleştirel düşünme becerilerine ve akademik başarılarına etkisi: Doğal kaynaklar*, [Yüksek Lisans Tezi]. Gazi Üniversitesi.

Karakelle, S. (2012). Üst bilişsel farkındalık, zekâ, problem çözme algısı ve düşünme ihtiyacı arasındaki bağlantılar. *Eğitim ve Bilim*, 37(164).

- Kaya, Z. ve Bayra, E. (2019). Özel yetenekli öğrencilerin üst düzey düşünme becerileri. *Sinop Üniversitesi Sosyal Bilimler Dergisi*, 3 (2), 49-76 . DOI: 10.30561/sinopusd.644745
- Kenanlar, S. (2014). *Yeniden düzenlenmiş direkt okuma ve düşünme etkinliği (dr-ta) stratejisinin okumada üst düzey düşünme becerisinin gelişimine etkisi* [Doktora Tezi], Necmettin Erbakan Üniversitesi.
- Ketenci, T. (2005). Kant felsefesinde metafizik ve insan doğası: Kaygı. *Uludağ Üniversitesi Fen-Edebiyat Fakültesi Felsefe Dergisi*, 4, 92-103.
- Koç, C. (2007). *Aktif öğrenmenin okuduğunu anlama, eleştirel düşünme ve sınıf içi etkileşim üzerindeki etkileri*. [Yayımlanmamış doktora tezi]. Dokuz Eylül Üniversitesi.
- Koyuncu Şahin, M. ve Akman, B. (2018). Erken çocukluk döneminde düşünme becerilerinin gelişimi. *Milli Eğitim Dergisi*, 47 (218), 5-20 .
- Köknel, Ö. (2007). *Akl ile düşünce gücü (3. basım)*. Altın Kitaplar Yayınevi.
- Lincoln, Y. G. ve Guba, E. (1985). E. 1985. Naturalistic inquiry. London, Sage Publications. Contextualization: Evidence from Distributed Teams. *Information Systems Research*, 16(1), 9-27.
- Lipman, M. (2003). *Thinking in education*. Cambridge University Press.
- Magno, C. (2010). The role of metacognitive skills in developing critical thinking. *Metacognition and Learning*, 5(2), 137-156.
- MEB, (2018). Sosyal Bilgiler Öğretim Programı. <http://mufredat.meb.gov.tr/ProgramDetay.aspx?PID=354> adresinden 20.12.2022 tarihinde erişilmiştir.
- MEB, Framework for 21st Century Learning (2019). P21 Partnership for 21st Century Learning. A Network of Battelle for Kids. *Erişim Tarihi: 24.07.2019.* <http://www.battelleforkids.org/networks/p21/frameworks-resources> adresinden 24.07.2019 tarihinde erişilmiştir
- Mengüşoğlu, T. (1958). *Felsefeye giriş*, İstanbul Matbaası.
- Merriam, S. B. (2013). *Nitel araştırma desen ve uygulama için bir rehber* (Çev. Ed. S. Turan). Nobel Akademik Yayıncılık.
- Mrayed, S. M. (2020). Using Edmodo online application as a supplement to enhance student level of performance and critical thinking in the learning process of Thermodynamic course. In *2020 Sixth International Conference on e-Learning (econf)* (pp. 390-394). IEEE.
- Mokhtari, K. ve Reichard, C. A. (2002). Assessing Students' Metacognitive Awareness of Reading Strategies. *Journal of Educational Psychology*, 94, 249-259
- Nickerson, R. S. (1987). *Why teach thinking?* In J. B. Baron & R. J. Sternberg (Eds.), Series of books in psychology. Teaching thinking skills: Theory and practice (p. 27-37).
- Nosich, G. M. (2012). *Eleştirel düşünme rehberi* (Çeviren: Birsal Aybek). Anı Yayıncılık.
- Önal, İ. (2020). *Eleştirel düşünme becerilerine yönelik bir program geliştirme çalışması*, [Doktora Tezi]. Yıldız Teknik Üniversitesi.
- Özden, Y. (2021). *Öğrenme ve Öğretme*. Pegem Akademi.
- Özdemir, E. (2013). *Eleştirel Okuma*. Bilgi Yayınevi.
- Özer, S. ve Yılmaz, E. (2018). Düşünme stillerine göre farklılaştırılmış öğretim etkinliklerinin erişimi, tutum ve kalıcılığı etkisi. *Kastamonu Eğitim Dergisi*, 26 (1), 11-20.
- Öztunç, M. (1999). *Yaratıcı düşünce üzerinde ailenin etkisi*, [Yüksek lisans tezi]. Sakarya Üniversitesi.

- Öztürk, E. (2012). Okuma stratejileri üstbilişsel farkındalık envanterinin Türkçe formunun geçerlik ve güvenilirlik çalışması. *İlköğretim Online*, 11(2), 292-305.
- Patton, M.Q., 2014. *Nitel araştırma ve değerlendirme yöntemleri*. Pegem Akademi.
- Paul, R., ve Elder, L. (1990). *Critical thinking*. Rohnert Park, CA: Sonoma State University.
- Ritchhart, R., Turner, T. ve Hadar, L. (2009). Uncovering students' thinking about thinking using concept maps. *Metacognition and Learning*, 4(2), 145-159.
- Rousseau, J.J. (2009). *Emile*, (Çev: Yaşar Avunç). İş bankası Yayınları.
- Saadah, L. Z. K. ve Irvan, M. (2019, March). The application of problem based learning (PBL) based on lesson study for learning community (LSLC) to improve students' creative thinking skill. In *IOP Conference Series: Earth and Environmental Science* (Vol. 243, No. 1, p. 012141).
- Saracaloğlu, A. ve Çengel, M. (2013). Cinsiyet, yaş ve düşünme ihtiyacı düzeyinin bilişötesi farkındalığı yordayıcılığı. *İnönü Üniversitesi Eğitim Fakültesi Dergisi*, 14 (1), 1-13.
- Schopenhauer, A. (2015). *Düşüncenin Çağrısı*. Say Yayınları.
- Senemoğlu, N. (2018). *Gelişim öğrenme ve öğretim*. Gönül Yayıncılık.
- Stanton, A.D. ve Stanton, W.W. (2017). Using journaling to enhance learning and critical thinking in a retailing course. *Journal for Advancement of Marketing Education*, 25, 32-36.
- Sur, E. (2020). *Ortaokul öğrencilerinin eleştirel ve yaratıcı düşünme becerileri ile anlama becerileri arasındaki ilişkinin incelenmesi*, [Doktora tezi]. Necmettin Erbakan Üniversitesi.
- Şenel, M. (2019). *Günce yazmanın öğrencilerin yaratıcı ve eleştirel düşünme becerileri ile sözel yetenek düzeylerinin gelişimine etkisi*. [Doktora tezi]. Gaziantep Üniversitesi.
- Şenşekerci, E. ve Bilgin, A. (2008). Eleştirel düşünme ve öğretimi. *Uludağ Üniversitesi Fen-Edebiyat Fakültesi Sosyal Bilimler Dergisi*, 9(14), 15-43.
- Taşdelen, V. (2012). Düşünme eğitimi ve iyi hayat kavramı, *Bilim ve Aklın Aydınlığında Eğitim*, 146, 20- 28.
- TEDMEM. (2019). Eğitim değerlendirme raporu, <https://tedmem.org/yayin/2019-egitim-degerlendirme-raporu-sayfasindan-24.09.2020-tarihinde-alinmistir>.
- Temizkan, M. (2007). *İlköğretim ikinci kademe türkçe derslerinde okuma stratejilerinin okuduğunu anlama üzerindeki etkisi*, [Doktora tezi]. Gazi Üniversitesi.
- Türkiye Yeterlilikler Çerçevesi, (2015). Türkiye yeterlilikler çerçevesine dair tebliğ (tebliğ no: 2015/1).
- Üzümcü, Ö. ve Bay, E. (2018). Eğitimde Yeni 21. yüzyıl becerisi: Bilgi işlemsel düşünme. *Uluslararası Türk Kültür Coğrafyasında Sosyal Bilimler Dergisi*, 3 (2).
- Woolfolk, A. E. (1998). *Education psychology*. Needham Heights, M. A.: Allyn and Bacon.
- Yıldırım, A. ve Şimşek, H. (2013). *Sosyal bilimlerde nitel araştırma yöntemleri*. Seçkin Yayıncılık.
- Yılmaz, K. (2021). *Eleştirel ve Analitik Düşünme*. Pegem Akademi.
- Yüksel, Z. ve Çeliköz, N. (2021). İlkokul öğrencilerine yönelik çoklu zeka ölçeği: Geçerlilik ve güvenilirlik çalışması. *Akdeniz Üniversitesi Eğitim Fakültesi Dergisi*, 4 (1), 154-174.
- Zorbozan, İ. (2021). *7. Sınıf öğrencilerinin matematiksel üstbiliş farkındalıkları, problem çözmeye yönelik tutumları ve problem çözme becerileri arasındaki ilişkinin incelenmesi*, [Yüksek Lisans Tezi]. Muğla Sıtkı Koçman Üniversitesi.



ISSN 1304-8120 | e-ISSN 2149-2786

Araştırma Makalesi * Research Article

İşitme Engelli Öğrencilerin Dijital Okuryazarlık Becerisine İlişkin Algıları
Perceptions of Hearing-Improved Students Regarding Digital Literacy Skills

Cansu ŞAHİN KÖLEMEN

Dr. Öğr. Üyesi, Beykoz Üniversitesi, Meslek Yüksekokulu, Bilgisayar Teknolojileri Bölümü
cansusahinkolemen@beykoz.edu.tr
Orcid ID: 0000-0003-2376-7899

Öz: 21. yüzyıl dijital çağ olarak ifade edilmektedir. Bu dijital çağda bireylerin sahip olması gereken bazı beceriler bulunmaktadır. Bu becerilerden biri dijital okuryazarlık becerisidir. Dijital okuryazarlık becerisi bireyin bilgi ve iletişim teknolojilerini etkin bir şekilde öğrenmesinin yanı sıra herhangi bir probleme çözüm olan teknolojinin yasal, güvenli ve bilinçli olarak kullanabilmesi olarak ifade edilmektedir. Buradan yola çıkarak bu çalışmanın amacı işitme engelli öğrencilerin kendilerine dair dijital okuryazarlık becerisi algılarını incelemektir. Bu çalışmada nitel araştırma yöntemlerinden durum çalışması yaklaşımı kullanılmıştır. Araştırmanın çalışma grubunu yükseköğretimde öğrenim gören 9 işitme engelli öğrenci oluşturmaktadır. Katılımcılara ulaşmak için kartopu örnekleme yöntemi tercih edilmiştir. Çalışma kapsamında verilerin toplanması sürecinde görüşme formu kullanılmıştır. Verilerin analizinde içerik analizi yapılmıştır. Çalışmanın sonucuna göre dijital okuryazarlık becerisine ilişkin görüşler, bu becerinin neden kazanılması gerektiği ve aldıkları eğitimin bu beceriyi geliştirip geliştirmediği dair temalar ortaya koyulmuştur. Elde edilen sonuçlar doğrultusunda önerilerde bulunulmuştur.

Anahtar Kelimeler: İşitme engelli bireyler, dijital okuryazarlık becerisi, eğitim teknolojisi.

Abstract: The 21st century is referred to as the digital age. In this digital age, there are some skills that individuals should have. One of these skills is digital literacy. Digital literacy skill is expressed as an individual's ability to learn information and communication technologies effectively as well as being able to use technology legally, safely and consciously as a solution to any problem. Based on this, the aim of this study is to examine the perceptions of hearing-impaired students about their digital literacy skills. In this study, case study approach, one of the qualitative research methods, was used. The study group of the research consists of 9 hearing impaired students studying in higher education. Snowball sampling method was preferred to reach the participants. Within the scope of the study, an interview form was used in the data collection process. Content analysis was used to analyze the data. According to the results of the study, themes such as views on digital literacy skills, why this skill should be acquired and whether the education they received developed this skill were revealed. Suggestions were made in line with the results obtained.

Keywords: Hearing impaired individuals, digital literacy skills, education technology.

GİRİŞ

Teknolojinin farkında olma, teknolojiyi kullanma ve teknolojiden faydalanma artık çağımızın vazgeçilmezi haline gelmiştir. Günümüzde dijital araçları kullanabilme, internet ortamında aranılan bilgiye ulaşabilme, sosyal medyayı kullanabilme, sanal ortam güvenliğinin farkında olma gibi durumlar

önem kazanmıştır. Bundan dolayı dijital araçları kullanan bireylerin birçok beceriye sahip olması gerekmektedir. Bu becerilerden biri dijital okuryazarlık becerisidir. Eshet-Alkalai (2004) dijital okuryazarlık becerisini dijital hayatta var olabilme becerisi olarak ifade etmektedir. Dijital okuryazar bir birey dijital araç sayesinde istediği bilgiye erişebilen, eriştiği bilginin doğruluğunu analiz edebilen, eriştiği bilgi aracılığıyla yeni bilgiler üretebilen ve elde ettiği bilgiyi dijital araçlar sayesinde paylaşabilen bireylerdir. Buna ek olarak bireylerin dijital ortamda var olan kişisel bilgilerimize tüm kullanıcıların erişebilmesinden dolayı araçların bilinçli kullanma gerekliliğini de farkında olması anlamına gelmektedir (Doğan ve Demirkan, 2021).

21.yüzyıl becerilerine bakıldığında dijital okuryazarlık becerisi eğitim-öğretim sürecinde kazandırılması gereken beceriler arasındadır. Bundan dolayı yükseköğretim öğrencilerinin öğrenim, gündelik ve mesleki yaşantılarında yararlandıkları dijital araçları etkili bir şekilde kullanılması beklenmektedir. Sadece engeli olmayan bireylerin değil engelli bireylerin de bu beceriyi kazanması gerekmektedir. Çünkü bilgi ve iletişim teknolojileri, internet sayfaları gibi araçlar evrensel tasarım ilkeleri dikkate alarak tasarlanması ön gövünde bulundurulmaktadır. Bu durumda dijital okuryazarlık becerisi, engeli olan, olmayan ya da farklı evrensel tasarım piramidinde yer alan her kullanıcı grubu için önem arz etmektedir. Bu yüzden bu çalışmada işitme engelli bireyler çalışma grubu olarak seçilmiştir. İçinde bulunduğumuz çağda işitme engelli bireylerinde dijital okuryazarlık becerisine ilişkin algıları önem arz etmektedir.

İşitme Engeli

Engellilik kavramı, Birleşmiş Milletler Engelli Hakları Bildirgesi'nde "Kişisel ya da sosyal yaşantısında kendi kendisine yapması gereken işleri herhangi bir eksiklik sonucu yapamama" olarak ifade edilmektedir. Engellilik yalnızca biyolojik etkenlerden etkilenen bir durum değildir. Biyolojik etkenlerle birlikte kültürel, sosyal, siyasal ya da ekonomik gibi başka etkenlerde engellilik durumunu etkilemektedir (Ekenci, 2014).

Engellilik kavramı kategorilere ayrılmıştır. Bu kategoriler Dünya Sağlık Örgütü tarafından belirlenmiştir. Bunlar: (1) Ortopedik Engelli, (2) Zihinsel Engelli, (3) Konuşma Engelli, (4) İşitme Engelli ve (5) Görme Engelliliktir (Gencer, 2019). İşitme engellilik iki ya da tek kulağın kısmi veya tam işitme kaybı olan kişileri ifade etmektedir (ÖZİDA, 2009). İşitme engelli bireyler duyma organlarında yaşadıkları kayıptan dolayı gündelik yaşamlarında da problem yaşamaktadır. Fakat işitme engelli bireyler toplumsal hayata katılımlarının artması için belirli işitme cihazları kullanarak veya işaret diliyle iletişim kurmaktadır. Bir başka deyişle işitme engeli çok hafif ve çok ağır işitme kaybı olmak üzere bir spektrumda ele alınmaktadır. Spektrumun çok hafif, hafif ve orta gibi kısmen duyma becerisine sahip kişiler çeşitli işitme aparatları ya da özel eğitimlerle hayata devam edebilmektedir. Fakat ileri seviyede duyma kaybı olan insanlar da ise sözlü iletişim yerine işaret dili, görsel kartlar gibi alternatif seçeneklerle iletişim kurulabilmektedir (Karasu ve Uzuner, 2018).

İşitme engelinin derecesine göre sınıflandırılması şu şekilde yapılmaktadır: (1) Normal işitme (10-15 Db), (2) Minimal veya hafif İşitme kaybı (16-25 dB HL), (3) Hafif Derecede İşitme Kaybı (26-40 dBHL), (4) Orta Dereceli İşitme Kaybı (41-55 dB HL), (5) Orta İleri Dereceli İşitme Kaybı (56-70 dB HL), (6) İleri Dereceli İşitme Kaybı (71-90 dB HL), (7) Çok İleri Dereceli İşitme Kaybı (91-üzeri dB HL)'dır (Cole ve Flexer 2007).

• Normal işitme (10-15 Db): Gündelik ya da eğitim hayatında işitme açısından herhangi bir desteğe ihtiyaç duymayan bireyleri oluşturmaktadır.

• Hafif İşitme kaybı (16-25 dB HL): Hafif işitme kaybı olan bireyler çevresinden gelen sesleri ayırt edemezler. Hızlı konuşma süreçlerinde geçen kelimeleri anlayamazlar. Pasif öğrenme süreçlerini tercih ederler. Uzaktan gelen sesleri anlayamazlar.

• Orta Dereceli İşitme Kaybı (41-55 dB HL): Orta dereceli işitme kaybı bireyler iletişim kurduğu kişiyi yakın mesafeden ne konuştuğunu anlayabilir ama yine de işitme cihazına gereksinim duymaktadırlar. Sınıf ortamında aktarılan bilgilerin %50'den fazlasını anlayabilirler. Çevresini tam anlamıyla anlayamamasından dolayı bireylerde davranış bozuklukları görülebilmektedir. Buna ek olarak iletişim ve sosyal becerilerinde sorunlar yaşanabilir.

• Orta İleri Dereceli İşitme Kaybı (56-70 dB HL): İletişim sürecinde işitmenin gerçekleşmesi için yardımcı araçlar kullanılabilir. Bazı kelimeleri telaffuz edilirken sorunlar yaşayabilirler. İşitme kaybı düzeyinden dolayı bu bireylerin sosyal becerileri yeterli değildir.

• İleri Dereceli İşitme Kaybı (71-90 dB HL): Çoğu sesi duyamazlar. İşitme için yardımcı araçlara ihtiyaç duyulmaktadır. Dil gelişimi gecikmektedir. Bununla birlikte eğer işitme kaybı iki yaşından daha erken gelişmiş ise konuşma becerisi gelişmemektedir.

• Çok İleri Dereceli İşitme Kaybı (91-üzeri dB HL): Çok ileri dereceli işitme kaybı olan bireyler sağır olarak ifade edilmektedir. Hiçbir sesi duyamazlar ve konuşma becerileri gelişmemiştir.

İşitme engelli bireyler de konuşma becerilerinin bir kısmı veya tamamı yitirilmiş halde olabilmektedir (Belgin ve Dalgıç,1996). Bundan dolayı işitme engelli bireyler duygu ve düşüncelerini ifade etmekte zorluk yaşamaktadırlar. Buna ek olarak eğitim öğretim hayatı ve gündelik yaşantısı da etkilenmektedir (Mengi, 2019). Fakat bireyin işitme kaybının olması yaşadığı zorlukların yanı sıra tamamen teknolojiden uzak olması anlamına gelmemektedir (Michalek ve ark. 2017). İşitme engelli bireylerin öğrenim veya gündelik hayatlarında sahip olması gereken becerileri geliştirebilmeleri gerekmektedir. Bu becerilerden bir tanesi de dijital okuryazarlık becerisidir. Dijital okuryazarlık becerisine sahip olan işitme engelli bireylerin birçok açıdan hayatı kolaylaşmaktadır.

Dijital Okuryazarlık Becerisi

İnternet çağında dijital araçları kullanabilme, internet aracılığıyla bilgiye erişebilme, sosyal platformları kullanabilme ve sanal oyunlara hâkim olma gibi yetkinliklere bireylerin sahip olması gerekmektedir. Gilster (1997)'e göre dijital okuryazarlık, bilgi ve iletişim teknolojileri aracılığıyla servis edilen bilgiyi farklı şekillerde anlama ve kullanma becerisi olduğu söylenebilir. Dijital okuryazarlık genel olarak "dijital çağda hayatta kalma becerisi" olarak ifade edilmektedir (Esher-Alkalai, 2004). Dijital okuryazarlık becerisine sahip bireyler dijital araçlar yoluyla bilgiye erişebilen, eriştiği bilgiyi analiz edebilen, yeni bilgiler üretebilen ve bu bilgileri başka kişilerle paylaşabilen kişilerdir (Doğan, 2021). Martin (2005)'e göre dijital okuryazarlık, dijital çağda gereksinim olan kaynakları tespit etmek, onlara erişmek, kaynakları yönetmek ve sentezleyebilmek, değerlendirmek, yeni oluşan bilgiyi yapılandırmak şeklinde ifade edilmektedir. Martin (2008)'de ise dijital okuryazarlık becerisi ile sadece bilgiye erişim becerisi kazanılmamakla birlikte edinilen bilgileri hayatın içinde kullanma, bu bilgilere eleştirel olarak bakabilme becerisi de kazandırmaktadır. Böylece dijital okuryazarlık kavramının bilişsel bir etkinlik olduğunu söylemek mümkündür. Tüm bu tanımlardan yola çıkıldığında dijital okuryazarlık tanımlarının ortak noktası dijital araçları kullanabilme yetkinliğine sahip olmaktır. Ayrıca bilgilerin, dijital okuryazar tarafından sentezlenmekte, yeni düşüncelerin ortaya çıkmasına temel hazırlanmaktadır.

Wan Ng (2012)'e göre dijital okuryazarlık üç boyuttan meydana gelmektedir. Bunlar; (1) bilişsel, (2) teknik ve (3) sosyal-duygusal boyuttur. Teknik becerilere sahip olunması, dijital okuryazar olmanın teknik boyutudur. Bilişsel boyut, araştırma sürecindeki eleştirel düşünme becerisidir. Ayrıca bu boyut bireyin yasal ve ahlaki konulara dair bilgi sahibi olmasını gerekli kılmaktadır. Sosyal duygusal boyut ise bireylerin sanal ortamlarda uygun ve saygılı biçimde iletişim dili kullanma, mahremiyete ve kişisel güvenliği koruma, kişisel bilgileri paylaşırken dikkatli davranma, tehlikelerin farkında olma gibi becerileri kapsamaktadır.

Dijital okuryazarlığın tüm boyutları göz önünde bulundurularak bu çalışmanın amacı işitme engelli öğrencilerin kendilerine dair dijital okuryazarlık becerisi algılarını incelemektir. Belirlenen amaç doğrultusunda çalışmanın alt problemleri olan aşağıdaki sorulara cevap aranmaya çalışılmıştır.

- Dijital okuryazarlık becerisi kavramı nedir?
- Bireyler dijital okuryazarlık becerisine neden sahip olmalıdır?
- Eğitim-öğretim sürecinde alınmış olunan eğitimlerin dijital okuryazar becerisine katkısı nedir?

YÖNTEM

Araştırma Deseni

Bu çalışma için nitel araştırma yöntemi kullanılmıştır. Nitel araştırma; ele alınan soruna ilişkin eleştirel, yorumlayıcı ve sorunun doğal ortamındaki halini anlamayı amaçlayan bir yöntemdir (Guba ve Lincoln, 1994). Çalışmanın amacı doğrultusunda nitel araştırma yöntemlerinden biri olarak durum çalışması tercih edilmiştir. Durum çalışması bilimsel sorulara cevap bulabilmek adına ayırt edici bir desendir. Durum çalışmasında niçin ve nasıl soruları ön plana çıkmaktadır (Büyüköztürk vd., 2012).

Bu çalışmalarda amaç belli bir sorunu detaylıca anlamak için belirlenen durumu anlamaktan geçmektedir. Durum çalışmasının çeşitlerinden biri içsel durum çalışmasıdır bu çalışmada içsel durum tercih edilmiştir. İçsel durum çalışması bir konu hakkında bir kişiden veya gruptan derinlemesine bilgi toplamayı hedeflemektedir (Creswell, 2003). Çünkü belli bir grup olarak seçilen yükseköğretimde öğrenim gören işitme engelli öğrencilerin kendilerine ilişkin dijital okuryazarlık algıları için tür olarak içsel durum çalışması seçilmiştir.

Çalışma Grubu

Çalışma grubunu yükseköğretimde öğrenim gören işitme engelli olan öğrenciler oluşturmaktadır. Çalışma için örneklem belirlenirken ise kartopu yöntemi seçilmiştir. Çünkü bu yöntemde araştırmacı bir katılımcıya erişilmesinin ardından o katılımcının çevresinde çalışmaya katılmak isteyen bireylerle ulaşmasıyla süreç devam etmektedir (Kılıç, 2013). Katılımcılara ait demografik veriler Tablo 1'de sunulmuştur.

Tablo 1. İşitme engelli bireylere ilişkin demografik bilgiler

Kod	Cinsiyet	Yaş	Öğrenim Durumu	Sınıf	İşitme Engeli Düzeyi
K1	Erkek	18	Ön lisans	1	Hafif işitme kaybı
K2	Erkek	20	Lisans	2	Hafif işitme kaybı
K3	Kadın	21	Ön lisans	2	Orta Dereceli İşitme Kaybı
K4	Erkek	18	Ön lisans	1	Orta Dereceli İşitme Kaybı
K5	Kadın	24	Lisans	4	Hafif işitme kaybı
K6	Kadın	20	Lisans	2	Hafif işitme kaybı
K7	Erkek	22	Ön lisans	2	Orta İleri Dereceli İşitme Kaybı
K8	Erkek	18	Lisans	1	Hafif işitme kaybı
K9	Kadın	19	Ön lisans	1	Hafif işitme kaybı

Katılımcı işitme engelli bireylerin demografik özelliklerine bakıldığında toplamda dokuz kişi ile görüşme sağlanmıştır. Bu katılımcıların %55,5 erkek, %44,4'ü kadından oluşmaktadır. 18-24 yaş grubu arasında katılımcılar yer almaktadır. Hedef kitle yükseköğretim öğrencilerinden oluşmasından dolayı ön lisans ve lisans öğrencileri çalışma grubunu oluşturmaktadır. Çalışma grubunda yer alan bireylerin işitme engel düzeyleri genellikle hafif işitme kaybından oluşmaktadır. Buna ek olarak orta dereceli ve orta ileri dereceli işitme kaybı olan bireylerde çalışmada yer almaktadır.

Veri Toplama Aracı

Bu çalışmada, araştırma sonuçları veri toplama araçlarından olan yapılandırılmış ve yarı yapılandırılmış görüşme formları ile elde edilmiştir. Mülakat, nitel araştırmada yöntemlerinden en çok tercih edilen veri toplama aracıdır. Mülakat yöntemini tercih eden araştırmacı, katılımcıların beden dilinden ve sorular verdiği cevaplardan yorumlar yapmaktadır. Burada en önemli nokta görüşmelerde katılımcıların hangi yetkinliklere sahip olduğunu bulmak değil, katılımcıların gözünden olayları sınıflandırmaktadır (Türnüklü, 2000). Bu çalışma için mülakatta kullanılan görüşme soruları hazırlanmadan önce alanla ilgili çalışmalar incelenerek sorular ortaya koyulmuştur. Görüşme soruları literatür taraması sonrasında araştırmacı tarafından hazırlanmıştır. Hazırlanan görüşme soruları için Türk dili öğretmeni ve eğitim teknolojileri uzmanından görüşleri alınarak sorular son halini almıştır. Görüşme formu, demografik bilgilerden ve üç görüşme sorusundan oluşmaktadır.

Veri Toplama Süreci ve Analizi

Veri toplama ortaya koyulan araştırma sorusuna cevap bulabilmek için katılımcılardan bilgi toplama faaliyetidir (Creswell, 2003). Bu doğrultuda bu çalışma için katılımcılar ile yapılan görüşmeler sonrası veri analizi yapılmıştır. Veri toplama ve veri analizi süreci her zaman iç içedir (Merriam, 2013). Veri analizi sürecinde verilerin transkriptte edilmesi, kodların temaları oluşturması ve tablolar halinde sunulması yer almaktadır. Bu çalışmada veri analizi sürecinde veri analizi sarmalı aşamalarından yararlanılmıştır (Creswell, 2003).

Veriler katılımcılardan online görüşmeler yapılarak toplanmıştır. Görüşme süresi ortalama 10-15 dakika arası sürmüştür. Veriler bütünsel halde transkript edilerek birkaç defa okunarak, anlamlandırılmaya çalışılmıştır. Ardından veriyi tanımlama, sınıflandırma ve yorumlama işlemlerine geçilmiştir. Araştırma tarafından araştırma problemine ilişkin yanıt oluşturmayan gereksiz veriler ayıklanmıştır. Analiz için içerik analizi tercih edilmiştir. İçerik analizi, transkriptte yer alan verileri ölçmek için sistematik, yansız ve sayısal bir şekilde yapılan analiz olarak ifade edilmektedir (Wimmer ve Dominick, 2000) Okunan verilerde benzer özellik taşıyan, anlamsal açıdan aynı şeyi ifade eden cümleler kod ve tema oluşturularak verilerle tablolar da gösterilmiştir. Temalara ilişkin örnek görüş alıntılarına yer verilmiştir. Veri analizi sonrası katılımcı görüşlerine yer verilirken katılımcı isimleri saklı tutulmuştur. Katılımcılar "K1, K2, K3, K4, K5..." şeklinde kodlanmıştır.

BULGULAR

Yükseköğretimde öğrenim gören işitme engelli öğrencilerin dijital okuryazarlık algılarının belirlenmesinin amaçlandığı bu çalışmada elde edilen veriler alt problemler doğrultusunda tablolaştırılarak sunulmuştur.

Araştırmanın birinci alt araştırma sorusu "Dijital okuryazarlık becerisi kavramı nedir?" sorusudur. Yükseköğretimde öğrenim gören işitme engelli öğrencilerle yapılan görüşmeler sonucunda aşağıdaki tema ve kodlar ortaya çıkmıştır. Bu veriler Tablo 2'de verilmiştir.

Tablo 2. Yükseköğretimde öğrenim gören işitme engelli öğrencilerin "dijital okuryazarlık" kavramına ilişkin görüşleri

Tema	Kodlar	Katılımcılar
Dijital Okuryazarlık Becerisi	Teknoloji	K1, K2, K5, K7, K8, K9
	İnternette bilgiye ulaşma	K2, K3, K7, K9
	Teknolojik araçları kullanma	K1, K5, K7, K8, K9
	İletişim Teknolojisi	K4, K6, K7

Tablo 2 incelendiğinde dijital okuryazarlık temasına ilişkin teknoloji, internette bilgiye ulaşma, teknolojik araçları kullanma ve iletişim teknolojisi olmak üzere dört tane kod oluşturulmuştur. Katılımcılara dijital okuryazarlık becerisi dendiğinde ilk akıllarına gelen teknoloji olduğu görülmüştür. Dijital kavramı kişilere öncelikli olarak teknolojiyi çağrıştırdığı söylenebilir. Fakat bu beceri teknolojiyle eş değer tutulmasının yanı sıra bireylerin tam olarak hangi yetkinliklere sahip olmaları gerektiğini konusunda yeterli bilgiye sahip olmadıkları tespit edilmiştir. Çünkü oluşturulan kodlardan yola çıkarak bazı katılımcılar dijital okuryazarlık becerisi teknolojidir dediği görülmüştür. Bununla birlikte bazı katılımcılar ise teknoloji kavramını biraz genişleterek bu teknolojileri kullanabilmeye yatkınlık olarak ifade edildiği tespit edilmiştir. Bu yüzden bunu ifade eden bireylerin bir beceri olduğunun farkında olduğu fakat tam olarak ifade edemedikleri düşünülmektedir. Bazı katılımcılar bu kavramı sadece internet olarak düşündüğü görülmüştür. Bundan dolayı internet üzerinden istenilen bilgiye erişim olarak ifade ettikleri tespit edilmiştir. Bu bilgiye erişim sürecinde etkin bir şekilde o bilgiye nasıl erişebilecekleri konusunda bilgileri olmadığı düşünülmektedir. Son olarak katılımcılardan bazıları dijital okuryazarlık becerisini iletişim teknolojisi olduğunu söylemişlerdir. Genellikle teknolojik araçlarla iletişim kurmalarından dolayı bununla sınırlı olduğunu düşündükleri görülmüştür. Dijital okuryazarlık becerisi temasına ilişkin bazı görüşler şu şekildedir:

“Günümüzde her şey teknoloji üzerinden ilerlediğinden dolayı araçların nasıl kullanıldığını bilmek gerekir.”

“Dijital okuryazarlık dendiğinde teknoloji aklıma geliyor.”

“Bu beceriyi düşündüğümde internetten bilgiye erişme istenilene istediğimiz yerden ulaşma olarak düşünüyorum.”

“Gündelik hayatımda iletişimimi genellikle teknoloji üzerinden telefonla, bilgisayarla yürütüyorum. O yüzden iletişim teknolojisi olarak düşünüyorum. O uygulamaları kullanabilme gibi.”

Araştırmanın ikinci alt araştırma sorusu “Bireyler dijital okuryazarlık becerisine neden sahip olmalıdır? sorusudur. Yükseköğretimde öğrenim gören işitme engelli öğrencilerle yapılan görüşmeler sonucunda aşağıdaki tema ve kodlar ortaya çıkmıştır. Bu veriler Tablo 3’te verilmiştir.

Tablo 3. Yükseköğretimde öğrenim gören işitme engelli öğrencilerin dijital okuryazar becerisine sahip olunmanın gerekliliğine ilişkin görüşleri

Tema	Kodlar	Katılımcılar
Gereklilik	Çağa uyum	K1, K3, K4, K6, K7, K8
	Öğrenmeye yardımcı olma	K2, K5, K6
	Zamandan tasarruf	K4, K7, K8, K9
	Teknolojiyi kullanabilme	K1, K2, K5, K7, K8, K9
	Araştırma yapmaya yardımcı olma	K3, K8, K9

Tablo 3 ele alındığında çağa uyum, öğrenmeye yardımcı olma, zamandan tasarruf, teknolojiyi kullanabilme ve araştırma yapmaya yardımcı olma kodları gereklilik temasını oluşturmuştur. Birçok katılımcı bu beceriye sahip olunmasının gerekçesini çağa uyum sağlayabilme olarak ifade etmiştir. Teknolojinin her alanda etkin olması ve bu araçların kullanılmasından dolayı bunları kullanamayan kişilerin çağın gerisinde kaldıklarını düşündükleri söylenebilir. Bazı katılımcıların dijital okuryazarlık becerisini öğrenmeye yardımcı olma olarak ifade ettikleri görülmüştür. Pandemi sürecinde tüm eğitim öğretimin uzaktan eğitim olarak yapılması ve öğrenme süreçlerini teknoloji üzerinden tamamlamaları bu kodu oluşturduğu düşünülmektedir. Bununla birlikte dijital okuryazarlık becerisinin yaşam boyu öğrenme becerisini de olumlu yönde desteklediği söylenebilir. Erişilmek istenen tüm bilgiye teknolojik araçlardan kolaylıkla erişilebilmesinden dolayı katılımcılar zamandan tasarruf sağladıklarını düşünüp bu beceriye sahip olmasının gerekçesi olarak görmektedir. Dijital okuryazarlık becerisi bireye teknolojiyi verimli bir şekilde kullanabilmesini sağlamasından dolayı katılımcıların çoğu da teknolojiyi kullanabilme olarak gerekliliğini vurgulamıştır. Katılımcıların bazıları araştırma yapmaya yardımcı olma olarak gerekçesini açıklamıştır. İnternet aracılığıyla zamandan ve mekândan bağımsız olarak ulaşılmak istenilen bilgiye araştırma imkânı tanınmasından dolayı bir gereklilik olarak düşünüldüğü söylenebilir. Gereklilik temasına ilişkin bazı görüşler şu şekildedir:

“Tabi ki gereklidir. Çünkü her alanda artık teknolojiyle karşılaşmaktayız. Dijital okuryazar becerisine sahip olmayan biri içinde bulunduğumuz çağa ayak uyduramaz.”

“Bu beceriye sahip olunmasının gerekli olduğunu düşünüyorum. Çünkü okulda olmadan da bir şeyi öğrenme istiyorsak teknoloji bizim öğrenmemize yardımcı olmaktadır.”

“Telefondan ya da bilgisayardan tek bir tıkla aradığımız şeyi bulabiliyoruz. Bu da bir şeyi ararken bize zamandan tasarruf sağlamış oluyor.”

“Dijital okuryazar olmamız teknolojiyi kullanmamızdır ve teknoloji şu an her yerde bu yüzden bunları kullanmayı öğrenmeliyiz.”

“Aklımıza takılan konularda ya da ödevlerimizde araştırma yapmamız gerekiyor. Dijital okuryazar olan biri teknolojiyi kullanır ve kolaylıkla araştırma yapabilir.”

Araştırmanın üçüncü alt araştırma sorusu “Eğitim-öğretim sürecinde alınmış olunan eğitimlerin dijital okuryazar becerisine katkısı nedir?” sorusudur. Yükseköğretimde öğrenim gören işitme engelli

öğrencilerle yapılan görüşmeler sonucunda aşağıdaki tema ve kodlar ortaya çıkmıştır. Bu veriler Tablo 4'te verilmiştir.

Tablo 4. *Eğitim-Öğretim sürecinde alınmış olunan eğitimlerin dijital okuryazar becerisine katkılarına ilişkin görüşleri*

Tema	Kodlar	Katılımcılar
Eğitimin yeri	Derslerde teknolojiyi kullanma	K1, K2, K5, K8, K9
	Olanakların yetersizliği	K2, K4
	Öğretmen yetkinliği	K4, K6, K7, K9
	İlgi eksikliği	K3, K6, K8
	Derse adapte edememe	K4, K5, K6, K7

Öğrenim süresince alınan eğitimin dijital okuryazar birey olmada etkili olup olmadığı ile ilgili görüşleri yer almaktadır. Tablo 4 incelendiğinde eğitimin yeri temasına ait derslerde teknolojiyi kullanma, olanakların yetersizliği, öğretmenlerin yetkinliği, bireylerin ilgi eksikliği ve derse adapte edememe gibi beş tane kod oluşturulmuştur. Katılımcıların ifadeleri doğrultusunda derslerde öğretim elemanları genellikle sunum, video ve dijital materyaller kullanmaktadır. Bu süreçte öğrencilerin kullanılan araçların kullanımları hakkında bilgi edindikleri, nasıl kullanıldıkları ve ne işe yaradıklarını bildikleri söylenebilir. Fakat temalardan yola çıkılarak eğitim-öğretim hayatlarında bu konuda daha çok yaşanan sorunların ve sıkıntıların öne sürüldüğü görülmektedir. Bazı katılımcıların öğrenim gördükleri okulların imkân yetersizliğinden dolayı teknolojiyi etkin kullanımları olumsuz yönde etkilediği söylenebilir. Dijital okuryazarlık becerisi teknolojinin gelişmesiyle birlikte hayatımıza giren bir kavram olmasından dolayı bu yetkinliğe sahip olan öğretmenlerin niteliği de niceliği de değişkenlik göstermektedir. Bundan dolayı öğretim sürecinde bu becerinin geliştirilmesinin öğretmenlerinde yetkinliğiyle ilişkili olduğu söylenebilir. Katılımcıların ifadelerinden yola çıkarak öğretmenlerin yanı sıra öğrencilerinin de durumları dijital okuryazarlık becerisini etkilediği düşünülmektedir. Çünkü öğretmen teknolojiyi ne kadar da derslerine entegre etmeye çalışsa da öğrencinin ilgisi olmadığı takdirde bu becerinin geliştirilmediği söylenebilir. Son olarak teknoloji entegrasyonu her dersin kazanımıyla ilişkili olmadığı sürece teknolojinin öğrenim sürecine dahil edilemediği görülmüştür. Bundan dolayı da bu becerinin gelişmesinin yetersiz kaldığı söylenebilir. Eğitimin yeri temasına ilişkin örnek görüşlerine yer verilmiştir.

“Öğrenim hayatımda aldığım eğitimin dijital okuryazar becerimi kazanmam da çok etkili olduğunu düşünmüyorum. Çünkü okuduğum okulda teknolojik açıdan imkanlar çok yeterli değil.”

“Öğretmenlerimiz teknolojiyi kullanarak öğretecekleri konuyu teknolojiyle nasıl anlatılabileceği konusunda tam hâkim olmadıklarını görüyorum. Bundan dolayı bazı öğretmenler bizi bu konuda geliştiremiyor.”

“Ben aldığım eğitimde birçok öğretmenin de kitap, tahta ve sunum tahta dışında bir şey kullandığını da çok şahit olmadım. Çoğu öğretmenimiz teknolojiyi dersine dahil etmiyor.”

“Düşünmüyorum. Birçok dersimizde teknoloji kullanılmıyor.”

“Derslerde kullanılsa bile ben birazda kişinin de bu becerinin geliştirilmesi konusunda etkili olduğunu düşünüyorum. Örneğin ben dijital okuryazarlık becerimi geliştirmek için çaba sarf ederken başka bir öğrenci hiçbir şey yapmayabiliyor. Bu birazda ilgi ile doğru orantılı diye düşünüyorum.”

TARTIŞMA ve SONUÇLAR

Çalışmanın sonucunda dijital okuryazarlık becerisi, gereklilik ve eğitimin yeri temalarına ulaşılmıştır. Dijital okuryazarlık temasında teknoloji, internetten bilgiye ulaşma teknolojik araçları kullanma ve iletişim becerisi; gereklilik temasında çağa uyum, öğrenmeye yardımcı olma, zamandan tasarruf, teknolojiyi kullanabilme ve araştırma yapmaya yardımcı olma; eğitimin yeri temasında ise derslerde teknolojiyi kullanma, olanakların yetersizliği, öğretmen yetkinliği, ilgi eksikliği ve derse adapte edememe kodları elde edilmiştir.

İşitme engelli öğrencilere kavram olarak dijital okuryazarlık becerisinin ne ifade ettiğini anlamaya yönelik yönlendirilen soruda daha çok internetten bilgiye erişme, iletişim teknolojisini kullanma yorumlarının ön plana çıktığı görülmüştür. Bu tema ve kodlara ulaşma sonucunda görülmüştür ki çalışmanın bu sorusunda farklı işitme düzeylerine sahip bireylerin bu kavrama ilişkin algılarında bir farklılık olmadığı benzer cevaplar verdiği söylenebilir. Buna iletişim kurma araçlarının kullanımı olarak da görülmektedir. Benzer sonuç literatürdeki başka çalışmalarda da görülmüştür (Kuru, 2019 ve Doğan, 2020). Bu çalışmaların hedef kitleleri öğretmen adayları ve üniversite öğrencileri olmasına rağmen benzer sonuçlar elde edildiği görülmektedir. Ayrıca bu çalışmada olduğu gibi Öksüz, Güven ve İci (2016)'nin çalışmasında dijital okuryazarlık kavramı teknoloji kavramıyla eşdeğer tutulduğu tespit edilmiştir. Aynı çalışmanın başka bir benzer sonucu ise bilgi ve iletişim teknolojilerini kullanabilme becerisi olduğu görülmektedir. 21. Yüzyıl becerisi olarak geçen bu becerinin kavramının tüm boyutlarıyla işitme engelli öğrenciler tarafından bilinmediği söylenebilir.

İşitme engelli öğrencilerin dijital okuryazar becerisine sahip olmanın gerekliliğine ilişkin sonuçlara bakıldığında birçok katılımcı tarafından çağa uyum olarak ifade ettiği görülmektedir. MEB (2017) gelişen nesli hayata hazırlayacak olan bilgi, beceri ve tutumları kazandırarak başarılı, özgüvenli ve çapın gereklerine uygun bir toplum yetiştirilmesini vurgulamaktadır. Bununla birlikte pandemi sürecinin de etkili olmasından dolayı dijital okuryazarlık becerisinin öğrenmeye yardımcı olma, zamandan tasarruf, araştırma yapabilme gibi durumları ön plana çıkardığı görülmektedir. Bu süreçte bilgi ve iletişim teknolojilerinin fazlasıyla kullanılması da farklı düzeylerde işitme kaybı olmasına rağmen bireyler bu becerinin gerekliliğinin farkında olduğu ifade edilebilir. Çünkü günümüzde üniversitelerde uzaktan eğitimin de gerekli görülmesi ve yeniden değer kazanmasıyla birlikte dijital araçların eğitim hayatında kullanımı önem kazanmıştır. Öğrencilerin dijital ortamlar aracılığıyla bilgiye erişebilmesi, bilgiyi kullanabilmesi ve dijital ortam aracılığıyla paylaşabilmesi hususunda yetkin olmaları beklenmektedir. Bundan dolayı öğrenen profiline bu beceriye sahip olması gerekmektedir.

Eğitim-öğretim sürecinde almış olduğunuz eğitim dijital okuryazar becerisine katkılarına ilişkin sonuçlarda eğitimin yeri derslerde teknoloji kullanımı, öğretmen yetkinliği ve derse teknolojiyi adapte edememe durumları gelmektedir. Elde edilen sonuçlar doğrultusunda görülüyor ki dijital okuryazarlık becerisine sahip olmayan öğretim elemanlarının teknolojiyi nasıl kullanacakları konusunda yetkinliği olmadığı ve var olan teknolojileri derslerine nasıl entegre edeceklerini bilemedikleri söylenebilir. Fakat işitme engelli bireylerin buldukları öğrenme ortamlarından dolayı dijital okuryazarlık becerilerini geliştirme konusunda olumsuzlukların olduğu tespit edilmiştir. Bu olumsuzluklar işitme engeli düzeyi farketmeksizin katılımcılar tarafından ifade edildiği görülmüştür. Altan (2017) çalışmasında öğretim ortamlarının dijital araçlarla donatılmasının önemli olduğunu ama bu teknolojileri etkili ve verimli bir şekilde kullanabilecek öğretmenlerinde yetiştirilmesi gerektiğini vurgulamaktadır. Öğretmenlerin yanı sıra öğrencilerinde buna ilgilerinin olması gerektiği ön plana çıkmaktadır. Kuru (2020) çalışmasında öğrencilerin kendi ilgileri dijital okuryazarlık becerilerinin gelişmesine etki ettiğini göstermektedir. Ayrıca işitme engelli öğrenciler dijital araçları okullarının olanakların yetersizliğinden dolayı bu beceriyi geliştiremediklerini görülmektedir.

Sonuç olarak, işitme engelli bireylerin dijital okuryazarlık becerisinin neyi ifade ettiği ve bireye hangi becerileri kazandırmak istediğine dair farkındalıklarının olduğu tespit edilmiştir. Çalışmada dikkat çeken kısım eğitim-öğretim hayatlarında bu becerinin gerekliliklerinin farkındalar iken yaşanan zorlukların ortaya konulması olmuştur. Çalışmanın sonuçları doğrultusunda;

- Öğrencilerinin eğitim-öğretim hayatında karşılaştıkları durumlardan yola çıkarak öğretim elemanlarının öğrencilerinde dijital okuryazarlık becerisi algısını oluşturmak ve kazandırmak için dijital okuryazarlık ile ilgili hizmet içi eğitimleri alması gerekmektedir.
- Teknolojik alt yapının ve maddi olanakların sağlanması gerekmektedir.

KAYNAKÇA

Altan, M. Z. (2017). Öğretmenlik mesleği bugünü ve geleceği, *Eğitim Bakış Eğitim Öğretim ve Bilim Araştırma Dergisi*, 13(41), 18-26.

- Belgin, E. ve Dalgıç G. (1996). *İşitme engelinin önlenmesi ve erken tanısında sağlık elemanlarına öneriler*. Millî Eğitim Bakanlığı Basımevi.
- Büyüköztürk, Ş., Çakmak, E. K., Akgün, Ö. E., Karadeniz, Ş. ve Demirel, F. (2017). *Bilimsel araştırma yöntemleri*. Ankara: Pegem Yayıncılık.
- Cole, E. B., ve Flexer, C. (2007). *Children with Hearing Loss–Developing Hearing and Talking*. Birth to Six. Plural Publishing.
- Creswell, J. W. (2003). *Research design: Qualitative, quantitative, and mixed methods approaches* (2. Baskı). Thousand Oaks, CA: Sage.
- Doğan, D., ve Demirkan, Ö. (2021). Üniversite öğrencilerinin kendilerine ilişkin dijital okuryazarlık algıları. *7. Uluslararası Sosyal Beşerî ve Eğitim Bilimleri Kongresi*, 13.
- Ekenci, M. (2014). Engelli bireylere ilişkin resmi veri toplama araçlarının ulusal düzeyde yaygınlık tahminlerinde kullanımı. Aile ve Sosyal Politikalar Bakanlığı. Engelli ve Yaşlı Hizmetleri Genel Müdürlüğü. Ankara
- Eshet-Alkalai, Y. (2004). Digital literacy: A conceptual framework for survival skills in the digital era. *Journal of Educational Multimedia and Hypermedia*, 13(1), 93-106
- Gencer, M. (2019). Engellilik durumu ve engellilere yönelik toplumsal algı: kütahya örneği. kütahya dumlupınar üniversitesi. [Yayımlanmamış yüksek lisans tezi]. Kütahya Dumlupınar Üniversitesi.
- Gilster, P. (1997). *Digital literacy*. Wiley Computer Pub.
- Guba, E. G., ve Lincoln, Y. S. (1994). Competing paradigms in qualitative research. *Handbook of qualitative research*, 2(163-194), 105.
- Karasu, G., ve Uzuner, Y. (2018). İşitme engelli üniversite öğrencileriyle dengeli okuma yazma yaklaşımı ile gerçekleştirilen yazma çalışmalarının incelenmesi. *Ankara Üniversitesi Eğitim Bilimleri Fakültesi Özel Eğitim Dergisi*, 19(2), 199-232.
- Kılıç, S. (2013). Örneklem Yöntemleri. *Journal of Mood Disorders*, 3(1). 44.
- Kuru, E. (2019). Sosyal bilgiler öğretmen adaylarının dijital okuryazarlık kavramına ilişkin görüşleri. *Electronic Turkish Studies*, 14(3).
- Martin, A. (2005). DigEulit – A European Framework for Digital Literacy: A Progress Report, *Journal of E-Literacy*, 2(2), 130–136.
- Martin, A. (2008). Digital Literacy and the Digital. *Digital literacies: Concepts, policies and practices*, 30(151), 1029-1055.
- MEB, (2017). İlköğretim Sosyal Bilgiler Dersi Öğretim Programı ve Kılavuzu (4, 5, 6 ve 7. Sınıflar), Talim ve Terbiye Kurulu Başkanlığı, Ankara.
- Mengi, A. (2019). Van İşitme Engelliler Derneği'nin temel sorun ve beklentileri açısından incelenmesi. *Iğdır Üniversitesi Sosyal Bilimler Dergisi*, (20), 19-40.
- Merriam, S. B. (2013). *Nitel araştırma: desen ve uygulama için bir rehber*. Nobel Yayıncılık.
- Ng, W. (2012). Can we teach digital natives digital literacy?. *Computers and education*, 59(3), 1065-1078.
- Öksüz, Y., Güven Demir, E., ve İci, A. (2016). Öğretmenlerin dijital okuryazarlık kavramına ilişkin metaforlarının incelenmesi. *Journal of Academic Social Science Studies*, 50(2), 387-396.
- Özürülüler İdaresi Başkanlığı (ÖZİDA) (1999). 1. Özürülüler Şurası: Çağdaş toplum, çağdaş yaşam ve özürülüler komisyon raporları ve genel kurul görüşmeleri. T.C. Başbakanlık Özürülüler İdaresi Başkanlığı.

Türnüklü, A. (2000). Eğitimbilim arařtırmalarında etkin olarak kullanılabilir nitel bir arařtırma teknięi: Görüşme. *Kuram ve uygulamada eğitim yönetimi*, 24(24), 543-559.

Wimmer, D.D. ve Dominick, J.R. (2000). *Mass Media Research: An Introduction*. Wadsworth Publishing Company.



ISSN 1304-8120 | e-ISSN 2149-2786

Araştırma Makalesi * Research Article

Aksaray İli Hamidiye Alaca Ağzının Şekil Özellikleri Üzerine
On the Morphological Features of The Dialect of Hamidiye-Alaca in Aksaray Province

Murat ALTUĞ

Dr. Öğr. Üyesi, Aksaray Üniversitesi, Fen Edebiyat Fakültesi, Türk Dili ve Edebiyatı Bölümü

maltug01@hotmail.com

Orcid ID: 0000-0001-9447-6082

Öz: Dil sadece yazılı olan bir sistem değildir. Ölçünlü dilden konuşma düzeyinde ses ve şekil farklılıkları gösteren yerel konuşmalar da dilin sınırları içerisindedir. Bu farklılıklarla oluşan yapılar Türkoloji’de genellikle ağız ismi verilmektedir. Bir bölgenin ağız özelliklerinin oluşmasında etnolojik, coğrafi ve tarihî etmenler de önemli bir etkiye sahiptir. Aksaray ili Hamidiye Alaca ağızı da bu özellikleri sebebiyle hem genel dilden hem de Aksaray ağzından farklı özellikler gösteren bir ağızdır. Bu makalenin konusu Hamidiye Alaca ağzının şekil özelliklerini belirlemektir. Bunun için 19. asrın ikinci yarısından itibaren Anadolu’ya göç eden Kırım Tatar Türklerinin yoğun olarak yaşadığı yerleşim yerlerinden biri olan Hamidiye Alaca’dan saha çalışmasıyla 25 kaynak kişiyle görüşülerek yaklaşık 90 sayfalık metin derlenmiş ve bu metinler çeviri yazı sistemiyle yazıya aktarılmıştır. Böylece son yıllara kadar dışa kapalı bir topluluk özelliği gösteren Hamidiye Alaca’da yaşayan Kırım Tatar Türklerinin ağzının şekil özellikleri tespit edilerek sınıflandırılmıştır.

Anahtar Kelimeler: Kırım Tatar Türkleri, ağız, şekil bilgisi, Aksaray, Hamidiye Alaca.

Abstract: Language is not just a written system. Local speech, which differs from the standard language in sound and form at the spoken level, also falls within the boundaries of the language. The structures formed by these differences are generally called dialects in Turkology. Ethnological, geographical and historical factors also have an important impact on the formation of the dialectal characteristics of a region. Aksaray province Hamidiye Alaca dialect is a dialect that shows different features from both the general language and Aksaray dialect due to these features. The subject of this article is to determine the morphological features of Hamidiye Alaca dialect. For this purpose, approximately 90 pages of texts were compiled by interviewing 25 informants from Hamidiye Alaca, residential area where Crimean Tatar Turks who migrated to Anatolia from the second half of the 19th century, and these texts were transcribed with the transcription system. Thus, the morphological features of the dialect of Crimean Tatar Turks living in Hamidiye Alaca which has been a closed community until recent years, were identified and classified.

Keywords: Crimean Tatar Turks, dialect, morphology, Aksaray, Hamidiye Alaca.

GİRİŞ

Aksaray ili Merkez ilçeye bağlı Hamidiye Alaca, Aksaray il merkezine 12 km uzaklıkta Adana-Ankara yolu üzerinde kurulmuş ve 2021 yılı nüfus verilerine göre 4.217 nüfusa sahip bir yerleşim yeridir. Rus zulmünden Anaadoluya göç ederek kurtulan Kırım Tatarları, Hamidiye Alaca’ya 1800’lü

yılların sonlarında yerleşmişlerdir (Konyalı, 1974 I.C: 1945). 1999 yılında belediye statüsü kazanan belde, 2009 yılında Aksaray il merkezine Bahçesaray ve Kırmılı Mahallesi ismiyle bağlanmıştır. Nüfusunun çok büyük bir bölümü 1870'li yıllardan itibaren Kırm bölgesinden Anadolu'ya göç eden Kırm Tatarlarından oluşan Hamidiye Alaca, son yıllara kadar evlilik yoluyla oluşan aileler haricinde Kırm Tatarları dışında başka kimsenin ikamet etmediği bir yerleşim yeri olma özelliğini korumuştur.

Bu makalede bu tarihî sürecin doğal bir sonucu olarak Aksaray ili ağzından pek çok noktada ayrışan ve kendine has ses ve şekil özellikleri ile dikkat çeken Hamidiye Alaca ağzının şekil özellikleri incelenmeye çalışılmıştır.

Öncelikle Kırm Tatar Türklerinin yoğun olarak yaşadığı bir yer olan Hamidiye Alaca'dan saha çalışmasıyla 25 kaynak kişiyle görüşülerek yaklaşık 90 sayfalık metinler derlenmiş ve bu metinler çeviri yazı sistemiyle yazıya aktarılmıştır. İncelemenin esasını bu metinler oluşturmuştur.

Şekil bilgisi incelemesinde ekler hiçbir işaretlemeye ve kısaltmaya gidilmeden ayrıntılı olarak +lar,+ler biçiminde gösterilmiştir. Yardımcı sesler ise parantez içinde yani -(ı) ve -(y) şeklinde gösterilmiştir. Örneklemler çoğunlukla kelime düzeyinde tanıklanmış, anlamı bilinmeyeceği tahmin edilen kelimelerin anlamı kelimenin yanında tek tırnak işareti içinde ve italik olarak yazılmıştır. Ekin niteliği daha iyi ortaya çıksın diye bazı örnekler cümle içinde gösterilmiştir.

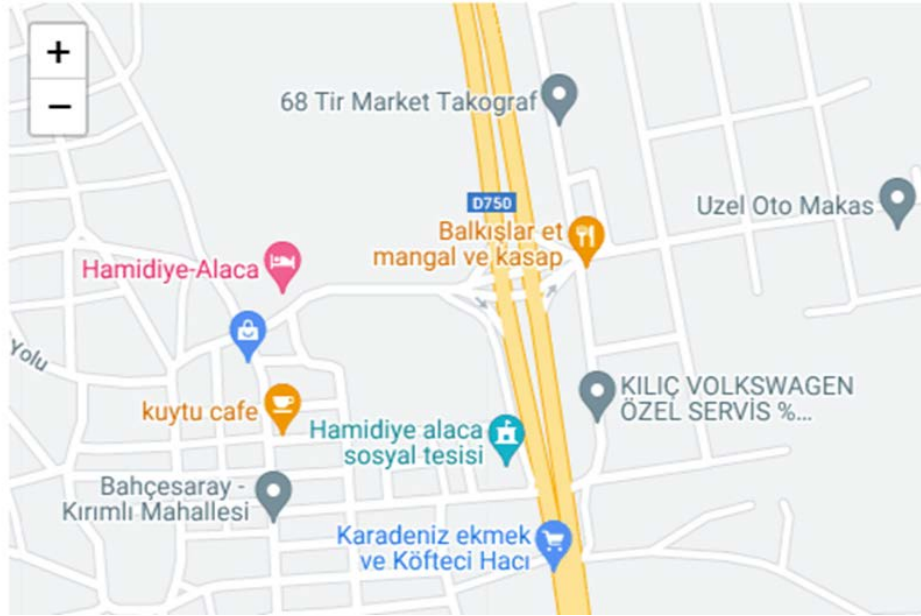

Şekil Bilgisi

İsim Çekim Ekleri

Çokluk Eki

İstisnalar dışında çoğunlukla damak uyumuna tabi olan ek, genellikle art damak ünlülerinden birisiyle biten tabandan sonra +lar, ön damak ünlülerinden birisiyle biten tabandan sonra ise +ler biçiminde kullanılmıştır. kışlar, arkadaşlar, yufkalar; bızler, erkekler, gençler vb.

Ekin +nar biçimi de çok sık kullanılır: insannar, zamannar, kadınnar, bunnar vb. Ekin ön damak sesiyle kullanılan +ner biçimi de vardır. Ancak bu biçim, +nar biçimine göre daha seyrek kullanılır: dúğünner, kitenner, gelenner, gúnner vb.

Ayrıca ekin titrek r (/r̥) sesiyle +lař,+leř şekillerinde kullanıldığı da görülmüştür: kadınlař, sulař; gelínleř, gençleř vb.

Çokluk ekinin Türkiye Türkçesinden farklı olarak çağdaş Türk lehçelerinden Gagavuz Türkçesinde +nAr; Özbek Türkçesinde yalnızca +lar; Tatar Türkçesinde +lär, +nAr; Başkurt Türkçesinde +lär, +tar, +tär, +dar, +där, +zar, +zär; Karaçay-Balkar ve Kumuk Türkçelerinde +lA; Kırgız Türkçesinde

+lOr, +dAr, +dOr, +tAr, +tOr; Kazak Türkçesinde +dAr, +tAr; Sibirya Tatar Türkçesinde +nAr, +tAr, +tor; Altay Türkçesinde +lOr, +dAr, + dOr, +tAr, +tOr; Hakas Türkçesinde +nAr, +tAr; Tuva Türkçesinde +dAr, +nAr, +tAr; Saha Türkçesinde +lOr, +tAr, +tOr, +dAr, + dOr, +nAr, +nOr; Çuvaş Türkçesinde +sem, +sen şekilleri mevcuttur (Tuncel, 2018: 11).

İyelik Ekleri

İyelik eklerinin durumu Hamidiye Alaca ağzında şöyledir:

Teklik 1. Şahıs İyelik Eki: Türkiye Türkçesi yazı diliyle büyük bir benzerlik gösteren ek, genellikle ünlü ile biten kelimelerden sonra +m, ünsüzle biten kelimelerden sonra araya bağlayıcı ünlü alarak +(ı)m, +(i)m, +(u)m, +(ü)m şeklinde kullanılır: **koçam**, **kuzum**, **annem**, **bağçem**; **kızım**, **kağdeşim**, **toğunum**, **gücüm** vb.

Teklik 1. şahıs iyelik ekinden önce dar-düz ünlü yerine düz-geniş ünlünün kullanıldığı da görülür.

Ünsüzle biten bazı kelimeler ile son sesi düşen bazı kelimelerde teklik 1. şahıs ekinin yardımcı ünlüsü yerine düz-geniş ünlü kullanılmaktadır. **duğagam** 'duğagım', **Allā'am**.

Teklik 2. Şahıs İyelik Eki: Tarihî metinlerin pek çoğunda rastladığımız nazal n (ñ) sesinin Hamidiye Alaca ağzında teklik ikinci şahıs iyelik ekinde kullanıldığı görülmüştür. Ünlü ile biten kelimedenden sonra tek başına nazal n (ñ) sesiyle +(ñ) şeklinde kullanılırken ünsüzle biten bir kelimedenden sonra yardımcı ünlü ile +(ı)ñ, +(i)ñ şeklinde kullanıldığı tespit edilmiştir: **anañ**, **babaanneñ**, **canıñ**, **kağdeşñ**, **gözünñ** vb.

Ayrıca ekin nazal n'li (ñ) olan biçiminin nöbetleşme olayı sonucunda dil ucu-diş (asıl diş) ünsüzü olan /n/ sesinin +n, +(ı)n, +(i)n, +(u)n, +(ü)n şeklinde kullanıldığı da görülmüştür:

... **dúñürçün** vař.

Bí de **adın** gelin yā, mejbuř yapacağsın

Aynı senin **dediğın** gíbí...

... **nadār çocuğın** olsa olsun

Gözünün ónde de olacağ olsa olā

Bazen iyelik ekinden önce, bir art damak ünsüzü olan yumuşak g (ğ) sesi erir ve kendisinden önceki ünlüyü uzatır. Bu, sık karşılaşılan bir durum değildir.

Kendi **çocun** saña gúler.

Teklik 3. Şahıs İyelik Eki: Ünsüz ile biten kelimelerden sonra +ı, +i, +u, +ü; ünlü ile biten kelimelerden sonra +sı, +si, +su, +sü şeklinde kullanılan ek, standart Türkiye Türkçesiyle benzerlik gösterir ve genellikle isim tamlamasının tamlanan ögesinde bulunur: **azaymı astalığından** 'alyazmır hastalığından', **sınıf öğretmeni**, **íkí_ üş çocuğu**, **onun üstünü**, **erkesin kağısına** 'herkesin kağısına', **Nogay köbetesi**, **sulusunu**, **ütüsü** vb.

Çokluk 1. Şahıs İyelik Eki: Bu ek de Türkiye Türkçesi standart dilindeki kullanımla benzer özellikler gösterir. Ek, ünlü ile kelimelerden sonra +mız, +miz, +muz, +müz şeklinde; ünsüzle biten kelimelerden sonra +(ı)mız, +(i)miz, +(u)muz, +(ü)müz biçiminde kullanılır. **eşyāmız**, **kendīmiz**, **koşumumuz**, **kóylümüzden**; **ormanımız**, **işimiz**, **salonumuz**, **özümüzde** vb.

Ekin z-s (ş) arası bir sesle kullanılmış +miş, +miş, +muş, +müş ve +(ı)mış, +(i)miş, +(u)muş, +(ü)müş şekillerine rastlamak da mümkündür. **babamış**, **kendimış**, **koşumuş**, **görüşüklümüş** 'görüşmemiz'; **babalařımıř**, **dedeleřimiř**, **çocukluğumuř**, **kóyümüşde** vb.

Çokluk 2. Şahıs İyelik Eki: Çokluk 2. şahıs iyelik çekiminde n sesinin hem nazal biçimine hem de dil ucu-diş (asıl diş) şekline rastlamamız mümkündür. Bu şahıs iyelik eki olarak +(ı)nız, +(i)niz, +(ü)nüz, +(ı)ñız, +(i)ñiz, +(u)ñuz ekleri kullanılmıştır. **çıkmanız**, **üzernize**, **özünüz**; **balalarınız** 'çocuklarınız', **kendiñize**, **oğuluñuz** vb.

Çokluk 3. Şahıs İyelik Eki: -lArI biçiminde kullanılır. durumları, taflaları, değİrmenleri, işleri vb.

Hâl Ekleri

Yalın Hâl: Hamidiye Alaca ağzında tespit ettiğimiz yalın hâlde kullanılan kelimelerin bazıları şunlardır: dúğün, kadın, yımıřta, patatis, mantı, kaçkaş, çocuk, pařa vb.

Belirtme Hâli Eki: Hamidiye Alaca ağzında belirtme hâli eki +ı, +i, +u, +ü ve +(y)ı, +(y)i, +(y)u, +(y)ü eki şeklinde kullanılmıştır. alkımızı 'halkımızı', qarınlarını, emeklerínizi, dilini, tonunu, konuřtuğumuzu, yúzümüzü, kúçúğünü; aynayı, piteyi, suyu vb.

Belirtme hâli ekinin eksiz örnekleri de görölmektedir:

O kóy ekmeklerindeñ altı yedi *fırın* yaqarıq.

Ekin çok nadir de olsa +nı biçimi de vardır:

Ne *aytkannı* annamasın işte. 'Ne söylediğini anlamazsın işte.'

Ayrıca iyelik ekinden sonra gelen +n eki de belirtme görevinde kullanılır.

... babamın *malın* da o adama kötüřdü, yedirdi.

Bazen belirtme hâli eki, yönelme hâli eki görevinde kullanılmaktadır. Aslında Anadolu ağzlarında görölen en yaygın görev aktarımı belirtme hâli eki ile yönelme hâli ekleri arasında olmaktadır ve hemen hemen bütün Anadolu ağzlarında görölmektedir (Buran, 1996: 131).

O babaannem *bizi* baqtı, büyüttü üçümüzü de.

İnşallah benim çocuklarım da *meni* baqallar óyle.

Evmiziñ temizliğini yaparıq, şuracıka baqçem vař óna kİrer, *onu* baqarım.

... benim babamın malı *bizi* bakařdı.

Yönelme Hâli Eki: Hamidiye Alaca ağzında genellikle yönelme hâli eki +a, +e, +(y)a, +(y)e biçimindedir.

salona, eve, tavaya, çeşmeye

Bazen nazal n (ñ) sesi ile birlikte kullanır: baña

Ekin +ge biçimine de çok seyrek rastlanır. +ge eki Eski Türkçeden itibaren +ğa, +ge şekliyle Orta Türkçe döneminin sonlarına kadar kullanılmış ancak Batı Türkçesinde /g/ sesinin düşmesi sebebiyle +a, +e haline gelmiştir.

Bíz de ucuř sattıq evímizi o pařa *bizge* biletğín kıantánnıř pařası oldu.

Bazen yönelme hâli eki, belirtme hâli ekinin görevini üstlenmektedir.

Annesiñe anne bildi meni eř bildi.

O *avukatlığa* okudu: Hukuk

Pařa veřediler *eliñe* óptúñ mü?

Gelínleřim de yapar. Gelínim bİřisi buřdaydı *ona* aldık, bİřisi arkamda kızım da şurda, óbúr gelínim de buřda.

Oysa dedi óna bu *tařlaya* bóleceñ, yařısını buña vēřecen yařısını óteki gelíne vēřecen altın yeřine.

... mejbuři yiñe okudum, *aşılığa* buřda yaptım óyle.

... eli yeteñ baña sopa sallay, eli yeteñ *baña* dövúyo, góřúmceler bí ayři dövě.

Bulunma Hâli Eki: Hamidiye Alaca ağzında bulunma hâli eki kalınlık-incelik uyumuna ve ünsüz benzeşmesine tabi olarak +da, +de, +ta, +te biçiminde kullanılır.

Aksaray'da, televizyonlarda, bizde, evinde, tarafta, Yağlıbayat'ta, girişte, Bülent'te vb.

Ekin seyrek de olsa uzun ünlülü +tē biçimine rastlamak mümkündür: trafiktē

Hamidiye Alaca ağzında +da bulunma hâli ekinde bulunan art nazal ünlüsü olan /a/ sesinin incilmesi sonucunda oluşan -dá biçimine de rastlanır: petroldá, eraldá.

-ki aitlik ekinde önce gelen bulunma ekinin /a/ ünlüsü bazen uzamaktadır.

saksıdâki, Aksaray'dâkileri, ařamızdâki vb.

Bulunma eki, yönelme eki görevinde de kullanılmıştır.

O kadın da o unu evinde kötürürdü.

Geldik Kıırma, bışdá ikí seňe vatandaşlık veřmediler.

Çıkma Hâli Eki: Hamidiye Alaca ağzında çıkma hâli eki olarak +dan, +den, +tan, +ten eki kullanılır.

ımandan, Qur'an'dan, kóyden, büyüklerimizden, uzaktan, Allah'tan, Antep'ten, işten vb.

Ekin nazal n'li (ñ) olan +dañ, +deñ, +tañ, +teñ biçimi de vardır.

arķamdañ, çarşıdañ, annemdeñ, kóydeñ, buluttañ, asfattañ, gerçekteñ vb.

Zarf-fiil ekleri kendilerinden sonra başka bir ek almazlar. *gelerekten, giderekten* gibi kullanımlar ağız özelliklerini yansıtan örneklerdir (Ersoy, 2016: 13). Hamidiye Alaca ağzında da bunun örneği görülmektedir.

Men de büyük olaraktan keldim.

İlgi Hâli Eki: Bölge ağzında ilgi hâli eki, Türkiye Türkçesi ile paralellik gösterir ve Hamidiye Alaca ağzında ekin çoğunlukla +ın, +in, -un, +ün ve +nın, +nin, +nun, +nün biçimleri kullanılır.

yāğın, insanlarımızın, evin, kařdeşimin, motúrun, oğlumun, kóyün, kúçúğün; tavanın, Yeşilova'nın, tepsinin, içérinin, bunun, avlunun, büyüğünün, gózúnün vb.

Ekin nazal n (ñ)'li şekli de vardır: Ek +iñ, +iñ, +uñ, +üñ ve +niñ, +niñ, +nuñ, +nüñ şekilleriyle de kullanılır.

adamıñ, halamıñ, seniñ, cığerimiñ, doķuzuñ, oğlumuñ, sütüñ, kóyüñ; kapımıñ, ařabanıñ, kimseniñ, cümleniñ, oğlunuñ, gózúnüñ vb.

İlgi hâli eki bazen kendinden önceki heceyi uzatmış ve düşmüş vaziyette de bulunabilir (Tuncel 2018: 17). Hamidiye Alaca ağzında bu durumla ilgili örnekler şunlardır:

Bení bíř erķek çocún yanna oturttulař.

Vasıta Hâli Eki: Hamidiye Alaca ağzında vasıta hâli eki +lan, +len; +lañ, +leñ; +na, +ne; +ña; +nan, +nen; +nañ, +neñ şeklindedir.

Bu ekler içinde bölge ağzında en sık kullanılan ek, *ile* edatının ekleşmesiyle oluşan +la, +le eki ile Eski Türkçeden itibaren tarihî metinlerde kullanılmış ancak bugünkü standart Türkiye Türkçesinde işlevini yitirmiş olan +n ekinin kalıplaşmasıyla meydana gelmiş olan +lan, +len ekidir.

çocugunlan, ceyranlan, menlen, kózlerimlen vb.

Ekin nazal n (ñ) sesi ile +lañ, +leñ şeklinde olan varyantı da vardır.

ķuşaķlarlañ bīřbīřini dōğeydiler öyle.

Şeylerleñ yapmaya çalıřalar.

Vasita hâli ekinin +na, +ne varyantı Hamidiye Alaca ağzında seyrek kullanılır. /r/ ve /ń/ ile biten tabanlara gelen bu biçimin benzeşme yoluyla oluştuğu anlaşılmaktadır.

Bíři de Koçisarda çalışă, amma *çocuklarna* ayrıyık.

... kendi *ateşínne* kendi yănă.

+na ekinin nazal n (ñ) sesli biçimi de vardır.

... *onunña* da kelinimi aldım.

+nan, +nen eki de vasita görevinde kullanılır. Bu ekin ortaya çıkışını Ahmet Buran şöyle izah eder: “ile+n biçimi gerileyici benzeşmeyle inAn olduktan sonra, kök eki olan i’yi düşürmekte ve ek +nAn şeklinde ortaya çıkmaktadır” (1996: 238).

... *çikolatānan* kittedik.

... kımine *çiçeknen* kıttik.

+nan, +nen ekinin nazal n (ñ) sesiyle kullanılmış biçimi olan +nañ, +neñ eki de bölge ağzında kullanılmıştır. Vasita hâli ekinin hem +nan, +nen hem de +nañ, +neñ varyantları, ile edatının ekleşirken Türkçenin tarihî lehçelerinde kullanmış olan eski bir vasita eki olan +n eki ile kalıplaşması ve benzeşmeyle oluşmuştur.

Ónnañ da önceden komşuyduk.

Bāzı *arķadaşlarnañ* beřāber kıttim.

Bířisiyneñ konuřadı onu da bıraktı.

... iç azırlıyok, *patatisineñ* kıymaya karıřtırak óyle yapıyok.

Eřitlik Hâli Eki: Hamidiye Alaca ağzında eşitlik eki ünsüz benzeşmesine uyarak +ça, +çe, +ca, +ce şeklinde kullanılır: açıkça, büyükçe, topluca, güzêlce vb.

Soru Eki: İsim ve fiil cümlelerinde soru anlamı soru eki diye adlandırılan +mı, +mi; +mu, +mü; +mú; +mí eki ile yapılır.

... íkí yařında **mı** üç yařında **mı**?

... nāssınız iyisiniz **mi**?

Yařlılık iyi oluř **mu**?

... üç gún **mü**?

Sız nassınız, íyí **mísíníz** kıřım?

Góbetesi derík bılır **mísíníz**?

Çiçeknēn çikolatanañ mı kıttin, kařa gúmbüř **mú** kıttin?

Aitlik Eki: Ölçünlü Türkiye Türkçesinde kalınlık-incelik uyumuna tabi olmayan aitlik eki, Hamidiye Alaca ağzında bu uyuma tabi olarak +kı, +ki, +ķi şeklinde kullanılır: Akşaray’dakıları, onunki, bízímķi vb.

Fiil Çekim Ekleri

Şahıs Ekleri: Hamidiye Alaca ağzında kullanılan şahıs eklerini şöyle sınıflandırabiliriz.

Zamir Kökenli Şahıs Ekleri: Hamidiye Alaca ağzında görülen zamir kökenli şahıs ekleri şunlardır:

Tablo 1

Teklik 1. Şahıs Eki	-ım, -im, -um, -üm, -ím, -m, -n	çıkardım, girerim, yazamıyörüm, ölürüm, bilířim, súpürem; yiyecen
Teklik 2. Şahıs Eki	-sın, -sin -sun, -sün -sín, -sín, -n, -ñ	katlarsın, sñlersin, yođuruřsun, büyütmüşsündür, beklersín, görmessín, üzölüyön, alıyoñ
Teklik 3. Şahıs Eki	Eksiz	bağar, vuřař
Çokluk 1. Şahıs Eki	-ız, -iz, -uz, -z, -oz, -íz, ík, -ık, -ık, -k	yatarız, deřiz, diyoruz, çalışıyoz, konuşamıyoz, deríz, deřík, koyarık, istiyik, yapıyok
Çokluk 2. Şahıs Eki	-sınız, -sınız, -sıñız, -sıñız, suñuz, -süñüz, -ñuz, -ñüz, -síniz	oturasınız, süzeřsınız, boşatacaksıñız, bilírsiñiz, görüyorsuñuz, ölürsüñüz, bilíyoñuz, górdüñüz, bilmezsiniz
Çokluk 3. Şahıs Eki	-lar, -ler	almışlar, görmüşler

İyelik Kökenli Şahıs Ekleri: İyelik eki kökenli şahıs ekleri şunlardır.

Tablo 2

Teklik 1. Şahıs Eki	-m	başladım, keçirdim, savuřturdum, górdüm, otursam, gelebilsem
Teklik 2. Şahıs Eki	-n, -ñ	çıkardın, geldin, oldun, sorsan, seřsen; katladın, veřdiñ, asta olduñ, yapsañ, görseñ
Teklik 3. Şahıs Eki	Eksiz	yazıldı, sóyledi, okudu, öldü
Çokluk 1. Şahıs Eki	-k, -k, -ık, -k	dedik, aldık, koyarık, yaptık
Çokluk 2. Şahıs Eki	-nız, -ñiz, -ñuz, -nız,	sorsanız, körseniz, añladınız, geřtiñiz, sorduñuz, górdüñüz, geldiniz
Çokluk 3. Şahıs Eki	-lar, -ler	boşatmadılar, dediler

Emir Kökenli Şahıs Ekleri: Aynı zamanda kip özelliđi de gösteren emir ekleri, metinde řu biçimdedir.

Tablo 3

Teklik 1. Şahıs Eki	-ayım, -eyim, -yım, -yim -ıyım, -iyim, -éyım, -āyım, -uyum, -üyüm	anlatayım, içeyim, kayırlayım 'hayırlayayım' / diyim, bağıyım, içiyim, geléyım, tutāyım, okutuyum, Ğt üyüm
Teklik 2. Şahıs Eki	Eksiz	gel, al
Teklik 3. Şahıs Eki	-sın, -sin, -sıñ, -siñ, -sun, sún, -sín	anlatsın, vermesin; çağırsıñ, íslah etsiñ, çorusun, görşún, kabul etsin
Çokluk 1. Şahıs Eki	-alım, -elim, -ayık, -iyık, -yuk	bağalım, gidelim, bağıyık, bilíyık, okuyuk
Çokluk 2. Şahıs Eki	-ıñ, -iñ, -uñ, -üñ, -iñiz	alıñ, veřiñ, oturuñ, gótürüñ, kñtiñiz
Çokluk 3. Şahıs Eki	-sınlar, -sinler, -sinner	bağsınlar, veřsinler, yesinner

Fiillerin Basit Zaman Çekimi

Bildirme Kipleri

Öğrenilen Geçmiş Zaman

Bölge ağzında öğrenilen geçmiş zamanı ifade etmek için -miş -miş, -muş, -müş ekleri sık kullanılır. yapmış, yazmamışlar, demiş, değiştirmişiz, unutmuşum, doldurmuşlar, ölmüş, büyütmüşsündür vb.

Ekin, u-ü arası bir ses olan /ú/ ünlülü -múş varyantına da bölge ağzında rastlamak mümkündür. górmúşük, görúmúşler vb.

Hamidiye Alaca ağzında öğrenilen geçmiş zamanı ifade etmek için -ğan, -gen eki de kullanılmaktadır. Aslında bu ek Türkiye Türkçesi, Gagavuz Türkçesi, Azerbaycan Türkçesi ve Saha Türkçesi dışında pek çok çağdaş Türk lehçesinde kullanılmaktadır (Kolektif (Komisyon), 2006: 44).

-(G)An ekli öğrenilen geçmiş zaman ekinin çağdaş Türk lehçelerinden Türkmen Türkçesinde -An(dır); Özbek Türkçesinde -qân, -kân, -gân; Yeni Uygur Türkçesinde -ğan, -gân, -qan, -kân; Tatar Türkçesinde -gan, -gân, -kan, -kân; Başkurt Türkçesinde -ğan, -gân, -qan, -kân; Karaçay-Malkar Türkçesinde -ğan, -gen, -han; Kumuk Türkçesinde -ğan, -gen; Nogay, Karakalpak, Kazak Türkçelerinde -ğan, -gen, -kAn; Kırgız, Altay Türkçelerinde -ğan, -gen, -ğon, -gön, -kAn, -kOn; Sibiryaya Tatar Türkçesinde -ğan, -gen, -qan, -ken, -xan, -x'en; Hakas Türkçesinde -ğan, -gen, -xan, -ken, -An; Tuva Türkçesinde -gAn, -kAn, -An; Çuvaş Türkçesinde -nî, -nî şekilleri mevcuttur (Tuncel, 2018: 43). Hamide Alaca halkının 1870'li yıllardan itibaren bu bölgeye göç ettiği düşünüldüğünde bu ağız için -ğan, -gen ekini arkaik bir öge olarak kabul etmek gerekir.

... annemi *alğan*, soñra da işte çok keçmeden bi men *doğğanım*.

Çoraқта *kağanıq*.

İşe kiterken yoldā polisler *yakalağanlar*.

... o Kıřım'dan *gelgen*, o bılırdı işte ...

Anasınıñ yanında rāt edeř díye burāya *vergenler* işte.

Bóyle kağanlarımız vař belkı de *görgensinizdir* yāni.

Nadir de olsa ekin -ken ve -қан, -қen varyantları da kullanılmıştır.

... men iç görmeye *ekenim*.

Mením kızım onu *iste_eken* ó da onu *iste_eken*.

... abralarım *buruşқан* dedí

... orda *konuşқанlar* íkisi ...

... *aramnaşқанım* 'yaşlanmak'

... ne ğadar *çirkinleşқанım* ...

Görülen Geçmiş Zaman

Hamidiye Alaca ağzında görülen geçmiş zamanı ifade etmek için ünsüz benzeşmesine uyarak -dı, -di, -du, -dü, -tı, -ti, -tu, -tü ekleri kullanılmıştır: *aldım*, *utandım*, *garipsedim*, *geldim*, *sořdu*, *doğurdum*, *górdüm*, *gótürdüm*, *çalıştı*, *çıktım*, *çektim*, *ektik*, *tuttu*, *koştum*, *górúştüm*, *büyüttük* vb.

Ayrıca bu ağızda ekin ı-i arası bir ses olan /i/ sesi ile kullanılan -dí ve -tí şekli ile u-ü arası bir ses olan /ú/ sesinin kullanıldığı -dú ve -tú şekillerine de rastlanır. *dedím*, *keldím*, *telefon ettím*, *kestík*, *górdúm*, *dóndúk*, *tóktúm*, *órttúk* vb.

Hamidiye Alaca ağzında ön damak ünlüleri ile yarı ön damak ünlülerinin bulunduğu köklerden sonra gelen eklerde benzeşme sebebiyle art damaksılaşma (kalınlaşma) temayülü görülmektedir: *keldím*, *kestík*, *górdúk*, *dóndúk* vb.

Ayrıca genellikle kít- (git-) fiili üzerine gelen ve çok sık kullanılmayan kısa i /i/ ünlüsünün kullanıldığı -tí ekinin görülen geçmiş zaman ifade etmek için kullanıldığı görülür.

Bízím dilimiz *ķayboldū kītī*.

... babamın evından gelin *kītīm*.

... çoķ çileler *çektīk*.

Şimdiki Zaman

Standart Türkiye Türkçesinde -(ı)yor ve -makta, -mekte ekleriyle gösterilen şimdiki zaman çekimi, Hamidiye Alaca ağzında açık fiil tabanlarına -y, kapalı fiil tabanlarına -a, -e ekleri getirilerek yapılır. -y eki geldiđi zaman fiilin tabanındaki ünlü genellikle daralır (Özkan, 1997: 46). Bu şekiller Kırım Tatar Türkçesinin bölge ağzındaki kalıntılarıdır. Ancak buradaki a sesi standart Türkiye Türkçesindeki a sesinden farklılık göstererek normalden de kısa olan bir a sesidir. Çalışmamızda bu a sesi /ă/ şeklinde gösterilmiştir.

... avuza gírecekler díye ódüm *patlay*.

... *ķonuşma monuşma yoķ bír bírímizi istiyyik*.

Men ónnara *ķız mız vermem diyim*.

TOKÍ'de *otură* ablası şıñci.

... bífí saatçi, bífí sanāyide *çalışă*.

... kimi *oķuy k te* kimi *ķazanāy*.

... kimi *ķazanamay, úzúle, ađlāy*.

Men *píširem onnar yjyler*

Ayrıca -ăy eki de şimdiki zaman görevinde kullanılmaktadır.

Men orda óđretmenník *yăpăydım*.

Bu bölge ağzında şimdiki zaman için standart Türkiye Türkçesinde de kullanılan -yor, -ıyor, -iyor, -uyor eki de sıkça kullanılmaktadır.

yıyor, díyor; çalışıyor, alıyor; keliyor, píšířiyor; konuşuyor, vuruyor vb.

Ekin bu şekilleri dışında ayrıca -ıyōr, -ıyo, -ıyo, -ıyō, -ıyō, -yu, -yo, -yi, -yí, -yí, -o varyantlarının da kullanıldığı tespit edilmiştir. Bu varyantların oluşumunda r sesinin düşme özelliđi yanında ünlülerdeki fonolojik deđişimlerin de etkisi vardır.

yazyıyōr, baķıyōruz; kıstıřıyo, yapıyolar; geliyo, veřiyolar; geliyō, takip ediyō; geliyōmuş, biniyōduk; oķuyum, oķuyuķ; azırlıyoķ, yıyemiyo; diyiler; beklıyí; bılıyík; yapōlarmış vb.

Türkiye Türkçesi alanındaki bir kısım ağızlarda odaksız şimdiki zaman için geniş zaman ekinin işletildiđi araştırmacılar tarafından kaydedilmiştir (Dođan, 2018: 55-75). Bu durumla ilgili örnekler şunlardır:

... şincik şöyle sıkma mantı *derík*.

Şincik *□*yle asta men seve seve *baķarım* vallā.

Şinci *yıķallar* mı ónu, ēmen at çópe.

Gelecek Zaman

Aksaray ili Hamidiye Alaca ağzında gelecek zaman eki, standart Türkiye Türkçesindeki -acak, -ecek eki ile büyük oranda benzerlik göstermekle birlikte zaman içinde ekte meydana gelen fonetik deđişimler sonucunda ortaya çıkan varyantlar kullanılmıştır. Özellikle /k/ sesinin düşmesiyle oluşan

uzun ünlüler, ünsüzlerde meydana gelen değişim ve /y/ gibi yardımcı seslerin türemesiyle oluşan ekler şunlardır: -acak,-ecek; -acağ,-eceğ; -aca,-ece; -ycağ,-ycek; -yca,-yçe; -ycâ,-ycê; -câ,-cê; -ca; -ucağ; -ê; -êce.

ko^yulacak,vereceksin; ba^kacak,ôğretecek; va^racam,ve^recem ; cevaplayacakla^r,ve^rmîycek; varmaycam,yiycen; varmây^câm,dîyc^em; başlic^âdim,sóylemic^em; konuşmucañ; olucağ; kêçêdim; ne içêcesinîz vb.

Geniş Zaman

Hamidiye Alaca ağzında geniş zamanı ifade etmek için kullanılan ekler, standart Türkiye Türkçesindeki biçimbirimlerle çok büyük bir benzerlik gösterir ve bu bölge ağzında -ar,er; -r; -ır,-ir; -ur/-ür; âr, êr; -âr, -êr ekleri geniş zamanı ifade etmek için kullanılır.

ba^karım,kîterler; derîz; qalırım,bilirim; otururum,sürdürürük; yapâriğ; gûlêr; çalâr, êtêrsin vb.

Özellikle çok seyrek de olsa -ur hecesiyle biten tabanlar ile -ur, -ür ettirgenlik ekini almış kelime tabanlarından sonra geniş zaman ekinin -ur, -ür biçimi eklendiğinde -muhtemelen- aynı sesleri tekrarlamamak için benzer seslerin birleşmesi sonucunda uzun ünlünün ortaya çıktığı görülür.

... kendim çadırda ot^urum.

... akşam ezanından soñ alkımızı toy^uruk.

Çokluk 3. şahıs çekiminde -lar,-ler şahıs eki, benzeşme yoluyla geniş zaman ifade eden ekteki -r sesini -l (-r > -l) sesine dönüştürür.

Şinci yı^kallar mı önu, êmen at çópe.

Tasarlama Kipleri

İstek Kipi

Hamidiye Alaca ağzında istek kipi olarak -a, -e , -â ekleri kullanılır.

... qavga edecek ol^am dedim.

Domatis biber şe^e yap^am.

Ne bile^ğ bîş.

Veñîñ sîpîrkeñizi de azba^r súpúrem.

... çok mutlu ôlâsîñ.

... bi yuva kurâsın.

Şart Kipi

Şart eki olan -sa,-se'nin fiil tabanına geldiğinde yargı bildirmemesi yönü ile diğer kiplerden farklı bir özellik gösterdiğini ifade eden Leyla Karahan, bu özelliğinden dolayı -sa,-se ekinin kip eki olmadığı ve ekin "İlaç içince iyileşirsin." gibi yargı ifade eden cümleler dışında kullanıldığında zarf-fiil ekleri içinde yer almalıdır görüşündedir (1994: 473).

Hamidiye Alaca ağzında şart eki olarak -sa,-se,-sâ eki kullanılmıştır.

otursam, sorsanız; desem, bîlsem; olsâ vb.

Bazı kullanımlarda şart ekinin sonuna hitap unsuru almış şekillere rastlanmaktadır (Günşen, 2000: 265) Özdemir bu tarz kullanımlardaki bazı hitaplarda ekin 'şart' işlevini yitirdiğini, istekle buyruk arası bir şekil kazandığını bildirir: yapsana, otursana, oynasana! gibi (1967: 188).

Alsana ô şekerlerdeñ de yesene âydiñ.

... sorsana ba^kâğ dedim niçún kêlêler bunnar dedim.

İşte az koptayı *ketirsene* babanneñi yuyacık diyim.

XVI. yüzyıl dilcilerinden Bergamalı Kadri Müeyssiretü'l Ulum adlı eserinde önce -saña, -señe daha sonra da -sañana, -señene eklerini şöyle izah eder:

“ve dahi vakt olur ki emr-i hazırı bir yüzden dahi istiŕmal eylerler: Ahırın hareketlü ise hareket üzre, sakın ise sukun üzre ibka eyleyüp bir -sAñA lafzın ahırine ziyâde eylerler: bil-señe, oku-saña gibi. kezalık bunun gibilerden murad serzenişdir yani başa kaktıdır yahud arzıdır. Arz ve tevbih manası yukarıda beyan olundu... (orijinal metin 43-44)

Emir Kipi

Bu kalıpta kip ekleri ile şahıs ekleri iç içe girmiştir. Fiil kök veya gövdesine getirilen kip eki aynı zamanda şahıs da karşıladığından, kipe ayrıca şahıs ekleri getirilemez. Dolayısıyla, her şahıs için ayrı bir emir eki vardır (Korkmaz, 2003: 665-666).

Her şahıs için ayrı kullanılan emir eklerinin Hamidiye Alaca ağzında kullanılan biçimleri ve örnekleri şunlardır:

Tablo 4

Teklik 1. Şahıs Eki	-ayım, -eyim, -yım, -yim - ıyım, -iyim, -éyım, -âyım, - uyum, -üyüm	anlatayım, içeyim, kayırlayım 'hayırlayayım' / diyim, bakıyım, içiyim, geléyım, tutâyım, okutuyum, Őt üyüm
Teklik 2. Şahıs Eki	Eksiz	gel, al
Teklik 3. Şahıs Eki	-sın, -sin, -sıñ, -siñ, -sun, sún, -sın	anlatsın, vermesin; çağırsıñ, íslah etsiñ, korusun, górsún, kabul etsin
Çokluk 1. Şahıs Eki	-alım, -elim, -ayık, -iyık, -yuk	baçalım, gidelim, bakayık, bilíyık, okuyuk
Çokluk 2. Şahıs Eki	-iñ, -iñ, -uñ, -üñ, -iñiz	alıñ, veríñ, oturuñ, gótürüñ, kitiñiz
Çokluk 3. Şahıs Eki	-sınlar, -sinler, -sinner	baksınlar, vérsinler, yesinner

Gereklik Kipi

Hamidiye Alaca ağzında gereklik ifadesi -mek , -mak zorunda ve -mak lazım yapısıyla kullanılmıştır.

Leman aslında ísmim de eñet, kimlikteki gibi söylemek zorundayık.

Bíz de merkeze taşınmak zorunda kaldık.

... onları da yapmamak lazımdı.

Fiillerin Birleşik Zaman Çekimi

Basit zamanlı fiillere ek-filin hikâye, rivâyet ve şart çekim eklerinden birisi eklenerek birleşik zamanlı fiiller yapılır.

Hikâye Çekimi

Hamidiye Alaca ağzında tespit edilen birleşik zaman çekimleri şöyledir:

Öğrenilen Geçmiş Zamanın Hikâyesi: açılmıştı, saklamıştım, ólmüşdü, saklamıştım vb.

Görülen Geçmiş Zamanın Hikâyesi: aldıydılar, boşandıydı, giydiydik, sóylediydim, koyduydular, olduıdu, kótürdüydük, kórdüydüm vb.

Şimdiki Zamanın Hikâyesi: yapamıyordu, bilmiyorduk, baładılar, biledik, yătadı, duyadı, olmaydı, diydi vb.

Gelecek Zamanın Hikâyesi: olacađtı, yapacađtık, gótürecekti, geleceklerdi vb.

Geniş Zamanın Hikâyesi: yanardı, gıderdi, deřlerdi, çağırıldık, verilirdi, konuřurduk, súpürürdüm vb.

řart Kipinin Hikâyesi: oķusaydım, deseydiñ vb.

İstek Kipinin Hikâyesi: dařřanâydı vb.

Rivayet Çekimi

řimdiki Zamanın Rivayeti: kalkıyormuř, satıyomuř, gelıyomuř, varaymıř vb.

Gelecek Zamanın Rivayeti: olacaķmıř vb.

řart Çekimi

Öğrenilen Geçmiş Zamanın řartı: dolañdıysanız, sevdıyseñ, koyduysañız, gótürdüysem vb.

Görülen Geçmiş Zamanın řartı: dolañdıysanız, sóyledıyse, bulduysa, gótürdüysem vb.

řimdiki Zamanın řartı: istiyosañ, kótürmüyolarsa, alıyosă, istiyosañ vb.

Gelecek Zamanın řartı: vererlecekse, baķacaķsan, olmaycaķsa vb.

Geniş Zamanın řartı: isterseñiz, yanarsa, tókersen, kazañırsa, éveslenirsem, bulursak, ólürse vb.

SONUÇ

18. yüzyılın ikinci yarısından itibaren Rusya'nın Kırım'ı işgal etmesi ve bölge halkına uyguladığı zulümler sebebiyle Anadolu'ya göç etmek zorunda kalan Kırım Türklerinin bir kısmı da Aksaray iline yerleşmiştir. Aksaray ilinde Adana yolu üzerinde kurulmuş olan Hamidiye Alaca da bu yerleşim yerlerinden biridir. Son yıllara kadar kapalı bir toplum özelliđi gösteren Hamidiye Alaca'nın ađız özellikleri Aksaray ađzının genel özellikleriyle benzerlik göstermekle birlikte çok ciddi önemli farklılıkları içinde barındırmaktadır. Hamidiye Alaca ađzının řekil özellikleri üzerine yaptığımız bu çalışmada ulařtıđımız sonuçlar řunlardır:

1. Çokluk eki olarak genellikle +lar, +ler kullanılmakla birlikte ekin "*insannar, gelenner*" kelimelerinde görüldüğü üzere benzeřme yoluyla oluşmuş +nar, +ner ekli ve titrek r sesiyle kullanılan "*sulař, gelinler*" kelimelerindeki řekliyle **+lař, +leř** varyantlı biçimleri de vardır.

Çokluk ekinin Türkiye Türkçesinden farklı olarak çağdař Türk lehçelerinden Gagavuz Türkçesinde +nAr; Özbek Türkçesinde yalnızca +lar; Tatar Türkçesinde +lär, +nAr; Başkurt Türkçesinde +lär, +tar, +tär, +dar, +där, +zar, +zär; Karaçay-Balkar ve Kumuk Türkçelerinde +lA; Kırgız Türkçesinde +lOr, +dAr, +dOr, +tAr, +tOr; Kazak Türkçesinde +dAr, +tAr; Sibiryta Tatar Türkçesinde +nAr, +tAr, +tor; Altay Türkçesinde +lOr, +dAr, + dOr, +tAr, +tOr; Hakas Türkçesinde +nAr, +tAr; Tuva Türkçesinde +dAr, +nAr, +tAr; Saha Türkçesinde +lOr, +tAr, +tOr, +dAr, + dOr, +nAr, +nOr; Çuvař Türkçesinde +sem, +sen şekilleri mevcuttur. (Tuncel, 2018: 43)

2. Çokluk 1. ve 2. řahıs iyelik ekleri standart Türkiye Türkçesi ile benzerlik göstermekle birlikte yere çokluk 1. řahısta babamıř, kendımıř şeklinde tonsuzlaşma, çokluk 2. řahısta ise kendiñize, oķuluñuz şeklinde damaksılaşma belirtileri tespit edilmiştir.

3. Eski Türkçede sadece zamirlerin (bizni, sizni vb.) üzerine gelen bu ek zamanla Karahanlı, Harezmi, Kıpçak, Çađatay lehçelerinde yalın isimlerin üzerine de gelmeye başlamıştır. Hamidiye Alaca ađzında hâl eklerinin kullanımı, ölçünlü Türkiye Türkçesi ile paralellik arz etmekle birlikte çok seyrek de olsa arkaik bir öge olarak aytdıđını "söylediđini" örneğinde görüldüğü üzere belirtme hâli eki olarak -nı şeklinde kullanılmıştır. Bunun yanında bizge "bize" kelimesinde kullanılan yönelme hâli eki olan -ge ekinin kullanımı da göçmen Kırım Tatarlarının anayurtlarından kalan miraslardandır.

4. Öğrenilen geçmiş zaman eki olarak -mıř, -miř eki yanında polisler yakalađanlar örneğinde olduđu dibi -đan, -gen ekinin, hatta ó da onu iste_eken -ken, -kän biçiminin kullanılması bu bölgenin dikkat çeken bir özelliđidir.

5. Şimdiki zamanı ifade etmek için -iyor eki ve varyantlarının kullanılması dışında bölge ağzına özgü şekilde açık fiil tabanlarına istiyik örneğinde olduğu gibi -y, kapalı fiil tabanlarına yapıydım örneğinde görüldüğü üzere -a, -e ekleri getirilmesi bu bölge ağzının en dikkat çeken şekil özelliklerindedir.

KAYNAKÇA

- Bergamalı, K. (1946 Yayınlayan Besim Atalay). *Müeyyiretü'l Ulum*. Türk Dil Kurumu Yayınları.
- Buran, A. (1996). *Anadolu ağızlarında isim çekim (hâl) ekleri*. Türk Dil Kurumu Yayınları.
- Günşen, A. (2000). *Kırşehir ve yöresi ağızları*, Türk Dil Kurumu.
- Karahan, L. (1994). -sa / -se eki hakkında. *Türk Dili*, 516, s. 471-474.
- Kolektif (Komisyon). *Karşılaştırmalı Türk lehçeleri grameri 1, fil basit çekim*. Türk Dil Kurumu Yayınları.
- Konyalı, İ. Hakkı. (1974). Abideleri ve kitabeleri ile Niğde Aksaray tarihi, C.I, Fatih Yayınevi.
- Korkmaz, Z. (2003). *Türkiye Türkçesi grameri (şekil bilgisi)*. Türk Dil Kurumu Yayınları.
- Özdemir, E. (1967). Türkçede Fiillerin Çekimlenişine Toplu Bir Bakış, *Türk Dili Araştırmaları Yıllığı Belleten*, Türk Dil Kurumu Yayınları.
- Tuncel, R. (2018). *Tekirdağ Belediyesi Hayrabolu İlçesi Emiryakup Köyü Kırım-Tatar Ağızı Metinler ve Çekim Ekleri İncelemesi*, [Yüksek lisans tezi], Marmara Üniversitesi.

Metin

Kaynak Kişi: Adeviye Doğan

Yaşı: 79

Eğitimi: Okuma yazma yok.

Konusu: Anadolu'ya göç, köy hayatı ve günlük işler

1 Kırım'dan ketirgen rāmetlik dedem. Tüm Kur'an ezberleğe. Ondan soñra Atatürk deyen kî, Ömer deyen, saña deyen, Yeşilova'yı verecem deyen. Veřmıçem senin sevdiğin yerî deyen. Sen seven yerin, çorağ deyen. O da deyeğin ki çorağı sevē _men deyen. Lisan yoğ yā bilmegen, çorā sevēr mi iç? Sevēmez. Ğaylı çorā verecem deyen ya Yeşilova'yı verecem, Ömer deyen dedeme. O da deygen ki men

5 çorağlı yere kītecem deygen. Buraya... Sen sevdiğî yeřin deyen çorağ, Ömer deyen, kītme deyen çorağ. Yō deye, men çorā sevē _men deye. Çorağ ne kadar güzel deye. Halbiki üstü sevgen deyen de Atatürk ergen soñra buřaları. Sağ _olsun, Allā razı olsun. Çorā sevē _men deye. Halbiki anlamagan lisānı lisan tutmayınca. Ğalğanık soñra bu çorağlı yerde Ğalğanık. Dedîğı yeşillik dağdan su ak_eken şırıl şırıl, olsun o şeyler... Balam ne kadar güzel yerler _eken ya. Lisanımız uymagan. Uymayınca işte böyle

10 oladı. Çorağta Ğalğanık. Bāyā yeşertık, yerleştirdik. Maşallā güzel yeşerttik, yağıştırdık çok güzel oldu. Yetmiş doğuş balām yetmiş doğuş, gocařdım... Kītilecek dā naparım _eken orada. Naparığ ege bız buřada dēyin. Lisanımız da uymay. Beyim başımda. Ballarım da sağ _olsun kēlēler. Künde birīsi yemek yapıp kītē. Ğelīnımı de dūn dūğüne Ğeldi, yollāmadım. O yemēmi yaptı, yedirdi, içirdi. Sağ _olsun. Allā

15 razı olsun. Toya Ğeldik balam Ğayrı. Toya vařsan toyup vař, tiyki tonun kiyif vař, deřdi anam. Sūslenip vařacan. Toyup vař, Ğarnını toyur vař demek yāni. Çok karnı aç olsā da olāda orđan aşarsın. Tiyki tonunu da yazı vař, Ğıřı vař, soğuşu vař, sıcā vař. Tonunu kiyip kīt demek yāni elbiseni. Rāmetlik Atatürk'ün Ömeř saña Yeşilova'yı verecem deyen dedeme. O dā sen sever yeri Ömeř çorağ deyen. Çorağ sevilir mi? Lisan uymagan. O Yeşilova'nın toprā nādar Ğalın

20 balam, ne kadar güzel. İyî suklandı mı? Yeşilova'ya kıttım. Oğlum kötürdü, kezdirdi. Kitmem mi iç o kadar seyir turup ta. Merâk etip, kıttım. Atatürk deyen yâ saña Ömer deyen saña Yeşilova verecem deyen. O dâ buřayı arz etgen. Anlamağan, lisanımız uymagan. Halbiki çorağ sevliř mi balam? Sevilmey yâ. Gine sađ olsun toprak vař. Aç da bırakmadı bizi. Ektiğ, kaldırdığ, yediğ, içtiğ, töl olduğ râat olduğ. Beş dene kişim, iki dene oğlum oldu. Oğlum birî yaşay, birî öteki dünyâda. Kışim da bi, en büyükleri

25 o. Allâ acılarını kösteřmesin. Tořun da çok. Ne suçum vařsa deyim Allâ'ya, meni eřlat acısınan terbiye etme deyim. Eřlat acısı zoř yavrum, Allâ vermesin. Veřene de sâbir veřsin, vermeyene dē iç vermesin. Bu dūğun benim dēil. Kardeşim balası Sevim, onun dūğunū olâ. Men de büyük olaraktan keldim. Kayırlayım Vâide'yi dedim soñra kayırlayım Sevim'i dedim. Muřlu yuvâlařı olsun, epimize kuzum. Kımseyi zari zari ađlatma Allâ'im. Muřlu yuvalar veř, ayrılık ateşleřinde yakma

30 yavrularımı deyim. Yalvařam Allâ'ya, Allâ'im benim yavrularıma ayrılık acısı çektiřme deyim işte. Anam vařdı yâ çocuklarım esgiden sığır çok, tâvar çok, tâřla çok balam. İş yetiřtirecem diye kořtum. İřtâ bu Vaide'nin kaynanası da mâ dokuř çarşamba deydi. İşte çok iş görēsın diye. İç duřmadan iş çořtu, mecbuř yapcân o işleri. Çâpdım çâpdım yetiřmâz. Nadîre abam râmetlik â bu dokuř çarşambayı deydi. O kadar bitmez işim. Ani řimdî de ne iş kôruk balam. Vaide'nin

35 kaynanası dēdi onu mâ, Vaide kaynanan mâ dokuř çarşamba deydi. řimdi de ne kôrem otuř dâ otuř. Kış istemem... Men vařmam dedim. Menim adam da men almam dedî. Ó almaycak men varmaycam. Soñra abâm dedî ki mâğâ, a kış dedî, ne dedim. Meni bir züppeye verdiler, dedî. Sendē Kur'an okuyan bir oğlan tapkansın da vařmam dediğın de nē dedî. Vařmâycâm, dedim. Okuřâ okusun Kur'an mâ. Vařacağsın, dedî. Ó Kur'an okuyana vařacağsın dedî. Ó Kur'an okuy dedî. Meni bir züppeye verdiler dedî. Ne

40 namaz bilē, ne erkân bilē dedî. Senî Kur'an okuyan güzel oğlana verēcek dedî. Men vařmam, vařsanız pek güzel oğlan eken özünüz vařın dedim. Özümüz de vařmıycâk seni deveřēcek. Nâpâcağ olâsın dediler, nâpâcağ olam kavga edeceğ olam dedim. Kavga et , otuř dediler. İşte öyle oldu isteme ó almam, men vařmam... Amcan da kadeřimmiř çekeřim deyen meni aldı en son. Zoř, zulum bir adam deđildi. Babasına çekmegen, yâ kaynanam güzeldi, mazlımdı. Ne konuřayım... Men çay tîrâkeyim bir çay

45 içeyim. Çay içiyim balam. Ferâ çaylařın olsun kuzum...



ISSN 1304-8120 | e-ISSN 2149-2786

Araştırma Makalesi * Research Article

Türkiye Türkçesi Ağızlarında #ç- Sesi Üzerine Bir Değerlendirme An Evaluation on #ç- Phoneme In Turkey Turkish Dialects

Türker Barış BULDUK

Doç. Dr., Adıyaman Üniversitesi, Fen Edebiyat Fakültesi, Türk Dili ve Edebiyatı Bölümü

turkerbulduk@gmail.com

Orcid ID: 0000-0002-0423-837X

Öz: Her ne kadar yazılı metinlerinin başlangıcı 8. yüzyıla dayansa da o metinlerdeki bazı kelimelerde bulunan soyut anlamlılık, çok anlamlılık ve tam eş anlamlılık gibi özellikler Türkçenin çok eskiye uzanan bir geçmişi olduğunu göstermektedir. Dünyanın en eski dillerinden biri olarak Türkçe, tarih içinde pek çok medeniyetle etkileşim içerisinde bulunmuş ve buna bağlı olarak diğer pek çok dil gibi değişikliğe uğramıştır. Bugün tek bir ses olarak gördüğümüz bazı kullanımlar, aslında farklı seslerin değişikliğe uğraması sonucunda oluşmuş şekillerdir. Söz gelimi, bugün n sesi olarak tek şekilli kullandığımız ses, Türkçenin tarihi içinde ñ ve n seslerinin birleşmesi neticesinde ortaya çıkmıştır. Aynı şekilde bugün #ç olarak kullandığımız ses, Türkçenin gerek tarihî lehçelerinde, gerek çağdaş lehçelerinde ve gerekse Türkiye Türkçesi ağzlarında farklı şekillerde kullanılmakta ve bu sesin farklı kaynakları olabilmektedir. Bu çalışmanın amacı Türkçenin en eski seslerinin biri olan kelime başı ç'nin Türkiye Türkçesi ağzlarında hangi şekillerde ortaya çıktığını sınıflandırmaktır. Bu bağlamda, ç-sesinin Derleme Sözlüğü'ndeki madde başları incelenmiş ve bu madde başlarından bir kısmının Türkçenin farklı lehçelerinden ses değişikliği şeklinde geçtiği ya da bazı ç-'lerin ön türeme şeklinde oluştuğu tespit edilmiştir.

Anahtar Kelimeler: Türkçe, tarihî lehçeler, çağdaş lehçeler, Türkiye Türkçesi ağzları, ç- sesi.

Abstract: Although the beginning of the written texts dates back to the 8th century, the features such as abstract meaning, polysemy and full synonymy in some words in those texts show that Turkish has a long history. As one of the oldest languages in the world, Turkish has interacted with many civilizations throughout history and has changed like many other languages accordingly. Some uses that we see as a single sound today are actually shapes formed as a result of different sounds undergoing changes. For example, the one-shaped sound we use as the n sound today emerged as a result of the combination of ñ and n sounds in the history of Turkish. Likewise, the sound we use today as #ç- is used in different ways in both historical dialects of Turkish, contemporary dialects and Turkey Turkish dialects, and this sound can have different sources. The aim of this study is to classify the forms in which the word head ç, which is one of the oldest phonemes of Turkish, appears in Turkey Turkish dialects. In this context, the headings of the ç- phoneme in the Derleme Sözlüğü were examined and it was determined that some of these headings were used as a phoneme change from different dialects of Turkish or that some ç-'s were formed as pre-derivations.

Keywords: Turkish, historical dialects, modern dialects, Turkey Turkish dialects, ç- phoneme.

GİRİŞ

Dil, canlı bir varlıktır ve hiçbir dil ortaya çıktığı şekliyle kalmaz. Dünya dilleri içerisinde tarihi en eski olan dillerden birisi de Türkçedir. Eldeki kaynaklara göre ilk yazılı ürünleri 8. yüzyılda Köktürk Yazıtları ile verilmiş olsa da o yazıtlarda kullanılan kelimelerdeki soyut anlamlılık, çok anlamlılık ve tam

eş anlamlılık gibi özellikler Türkçenin geçmişinin çok daha eskilere dayandığı ile ilgili ipuçları sunmaktadır.

Türkçenin ilk yazı dili Köktürkçedir. Köktürkçede *kapalı e* ile birlikte 9 ünlü (*a, e, ı, i, o, ö, u, ü*) ve 19 ünsüz (*b, ç, d, g, ğ, k, k̄, l, m, n, ñ, ñ̄, p, r, s, ş, t, y, z*) olmak üzere 28 ses bulunmaktadır. Bu seslerden *b, ç, k, k̄, s, t, y* ünsüzleri kelime başında bulunabilen ünsüzlerdir. Diğer ünsüzler ise *men, ne, neñ* gibi birkaç istisna kullanım dışında kelime başında bulunmazlar (Ercilasun, 2016: 173-174). Türkçenin ilk yazılı belgelerinden bugüne kelime başı ünsüzlerinden biri *ç*'dir. Bu sesin kullanım yaygınlığı ve Türklerin din, kültür ve coğrafya olarak büyük değişimler yaşamasına bağlı olarak geçirdiği değişiklikler bugün Türkçenin çağdaş lehçelerinde ve Türkiye Türkçesi ağızlarında farklı kullanımlar şeklinde karşımıza çıkmaktadır. *ç*-sesinin farklı seslerin değişimine uğrayarak kelime başında kullanıldığı örnekler dışında ön türeme veya alıntı sözcüklerdeki kullanımları da çok farklı olabilmektedir. Bu bağlamda, bu çalışmamızda Köktürkçeden başlayarak Türkçenin tarihî lehçelerinden, çağdaş lehçelerine *ç*-sesinin Türkiye Türkçesi ağızlarına yansması ve Türkiye Türkçesi ağızlarında *ç*-madde başı ile başlayan kelimelerde bu sesin ne gibi farklı kaynaklardan türediğini sınıflandıracaktır.

Değerlendirmelerimizi öncelikle Türkçenin tarihî ve çağdaş lehçelerine ait metinlerde ve Derleme Sözlüğü üzerinde yapacağız. Şurası bir gerçek ki bazı lehçelerde karşılaştığımız *ç*-sesinin kullanımına Derleme Sözlüğü'nde de rastlamamız bu lehçelere ait Anadolu'daki izlerin daha açık ve net görülmesini mümkün kılmaktadır. Şöyle ki çeşitli nedenlerle Anadolu'ya göç etmek zorunda kalan özellikle Kafkasya'dan gelen Türklerin yerleştirildikleri bölgelerde birtakım ses gelişmelerine bağlı olarak ortaya çıkmış *ç*-li kullanımlara rastlanmaktadır.

Türkçe kelime başı ünsüzleri ile ilgili olarak Hakan Akça'nın "Eski Anadolu Türkçesinde Kelime Başı T-/D- Meselesi" adlı makalesi; Ahmet Caferoğlu'nun "Türkçede V Morfemi" adlı makalesi; Hatice Şahin'in "Türkiye Türkçesindeki Bazı Kelimelerin Başındaki y Sesinin Düşme mi Türeme mi Yaşadığı Üzerine" adlı makalesi; Sertan Alibekiroğlu'nun "Türkçede Ön Seste Y" adlı makalesi; Türker Barış Bulduk'un "Kelime Başında y Foneminin Düşmesi: Kâbus-nâme ve Türkiye Türkçesi Ağızları Örneği" ve Gürer Gülsevin'in "Türkiye Türkçesi Ağızlarında #h Sesi Üzerine" adlı makalesi bulunmaktadır. Çeşitli araştırmacılar tarafından Türkçe kelime başı ünsüzlerinin kullanımı ile ilgili çalışmalar yapılmış olsa da Türkçenin en eski seslerinden biri olan *ç*-ile ilgili herhangi bir çalışma bulunmamaktadır. Bu çalışma ile özellikle Türkiye Türkçesi ağızlarındaki *ç*-sesinin tarihî ve çağdaş lehçelerle bağlantısı ve bu ses ile oluşturulan kelimelerin hangi kaynaklardan beslendiği ortaya konmuş olacaktır.

#ç- Sesinin Türk Dili Kaynaklı Kelimelerde Kullanımı

ç sesi Türkçenin en eski seslerinden biridir ve Köktürkçe döneminden bugüne kelime başında, ortasında ve sonunda kullanılagelmiştir. *ç*-sesinin kullanımı kimi kelimelerde orijinalinin devamı şeklinde iken kimi kelimelerde ise başka lehçelerden ses değişikliği şeklinde ya da ön ses türemesi, yansıma kelime ya da ikileme gibi şekillerde de olabilmektedir.

Türkçede kelime başında bulunan *ç*'ler çeşitli ses değişimleri neticesinde ortaya çıkmıştır. Bunlar:

ç- < # *s*-

Bu gelişme, Karaçay-Malkar, Kırgız, Yeni Uygur Türkçelerinde karakteristik olup Türkiye Türkçesi ağızlarında az sayıda örneği bulunmaktadır. Karaçay-Malkar Türkçesinde özellikle gerileyici benzeşme şeklinde *s*-ler *ç*-ye dönüşmüştür: *saçra* -> *çaçıra* - "sıçramak", *saç* > "çaç", *sanç* -> *çanç* - "saplamak, batırmak" gibi (Ercilasun, 2007: 898). Kırgız ve Yeni Uygur Türkçelerinde daha az rastlanan bu gelişme, Türkiye Türkçesi ağızlarında genellikle Kafkasya'dan Anadolu'ya göç eden bölgelerde görülmektedir.

çaç: Saç (Başhöyük, *Kadınhanı-Konya).

• TTK. Baş derisini kaplayan kıllar (TS, 1998: 1878). Saç (OTG, 2000: 252), EUTS, 2015: 192, DLT, 2018: 477, EATS, 2011: 574).

çakar (III): Sakar, eli işe yakışmayan kimse (Harput-Elazığ).

• TTK. Sık sık küçük, önemsiz kazalar yapan kimse (TS, 1998: 1890).

çañçmak: Batırmak (Başköy, *Kadınhanı-Konya).

• TTK. sanç- Saplanmak, batmak (TS, 1998: 1903), sanç- ‘mızraklamak’ (OTG, 2000: 252), sanç- ‘delmek’ (EUTS, 2015: 196), sanç- “dürtmek, sokmak, yenmek’ (DLT, 2018: 487), sanç- ‘batırmak, saplamak, sokmak, sivri uçlu bir şeyi yere takmak’ (EATS, 2011: 583).

çıçğan: Fare (Karaçay aşireti, Başhöyük, *Kadınhanı-Konya).

• TTK. sıçan “Sıçangillerden, fareden iri, zararlı birçok türü bulunan kemirgen mamali hayvan (TS, 1998: 1959), sıçgan / sıçğan ‘sıçan, fare’ (EUTS, 2015: 202), sıçgan ‘sıçan, fare’ (DLT, 2018: 510).

ç- < # y-

Kelime başı y’lerin ç olması Karaçay-Malkar, Tuva ve özellikle Hakas Türkçelerinde karakteristiktir. Mesela, Eski Türkçede yayqal- > çayqal- “çalkalanmak”, yörge- > çörge- “sarmak” olarak Karaçay-Malkar Türkçesinde kullanılmaktadır. Yine Tuva Türkçesinde Eski Türkçenin kelime başı y ünsüzleri düzenli olarak ç olmuştur: yedi > çedi “yedi”, yok > çok “yok”, yaylag > çaylag “yayla” gibi. Hakas Türkçesinde de bu değişime sıklıkla rastlanmaktadır: yurt > çurt “yurt”, yar- > çar- “yarmak”, yarış > çarış “yarış” gibi (Ercilasun, 2007: 898, 1162, 1093).

çalın: Çakmak (*Bornova, İzmir).

• TTK. yalın ‘alev’ (TS, 1998: 2375), yalın ‘alev, parıltı’ (EUTS, 2015: 281), yalın ‘alev’ (DLT, 2018: 735), yalın ‘ateş, alev’ (EATS, 2011: 729).

çirtmak (I): 1. Bıçak veya ustura ile küçük delikler, gözler açmak (Kirazlı, *Şavşat-Artvin, Sivas) [çirtmağ] (Gümüşhane; Kızılçakçak, *Arpaçay-Kars). 2. Küçük parçalara ayırmak, ince ince doğramak (İlca-Erzurum; *Ahlat-Bitlis; Diyarbakır; Karaözü, *Gemerek-Sivas).

• TTK. yırtmak ‘Kâğıt, kumaş gibi bükülüp katlanan şeyleri iki ucundan kesici araç kullanmadan çekip ayırmak veya parçalara ayırmak’ (TS, 1998: 2452), yırtmağ ‘yırtmak, parçalamak’ (EUTS, 2015: 295), yırtmak ‘yırtmak’ (DLT, 2018: 787), yırtmak ‘parçalamak’ (EATS, 2011: 767).

Diğer Ses Değişimleri

ç- < # t-:

çalaş: Talaş (Kapıköy, *Maçka-Trabzon).

ç- < # ş-:

çımarmak: Şımarmak (Uluşiran, *Şiran-Gümüşhane).

çilte (VI): Şilte, minder (*Eşme-Uşak; *Eğridir-Isparta; Devri, *Bucak-Burdur; *Sarayköy ve köyleri-Denizli; *Alaşehir-Manisa; *Sivrihisar-Eskişehir; *Safranbolu-Karabük; Karakuş Bucağı ve köyleri, *Ünye-Ordu; Bahçeli, *Bor-Niğde; *Hadım, Dede, *Ereğli, Kızılviran-Konya; Müşgebi, *Bodrum-Muğla).

çimşek: Şimşek (Gaziantep).

ç- < # d-:

çönmek (IV): Dönmek (Hacavera, *Maçka-Trabzon; Ersis, *Yusufeli-Artvin).

ç- Sesinin Yansıma Kelimelerde Kullanımı

Türkiye Türkçesi ağızlarında pek çok yansıma kelime # ç- sesine rastlanır. ç- sesi yansıma kelimelerde ön seste tabii seslerle doğrudan ilgili olarak geniş bir biçimde kullanılır. Ses yansımalarında ön seste yer alan c, ç seslerinin patlayıcı ve sızıcı özelliklerinden ötürü, kendi içlerinde birbirine geniş çapta dönüşebildikleri gibi, bu dönüşme aynı nitelikleri taşıyan öteki patlayıcı ve sızıcı seslerde de görülmektedir. Ön seste c, ç seslerinin zenginliğine Anadolu’ya çeşitli zamanlarda gelip yerleşen ve değişik Türk lehçelerini (özellikle Kıpçakça) kullanan Türk topluluklarının katkıları olmuştur (Zülfikar,

2018: 42-43). Türkiye Türkçesi ağızlarında ç sesi ile başlayan kelimelerden tespit edebildiklerimiz şunlardır:

çaalamak: Yüksek yerden akan suyun ses çıkarması (Niğde).

çak çak: Avcıların zağarları çağırma için kullandıkları ünlem (Ahat, *Banaz-Uşak).

çamçak çamçak: Çok çok, şarıl şarıl (su hakkında) (*Merzifon-Amasya).

çampul çampul: Su içinde ayakların çıkardığı ses (Düzce).

çangırdamak: Çan sesi gibi ses çıkarmak (*Bornova-İzmir).

çap çap: Ağzını şapırdatarak yemek yemeyi anlatır (Düzce).

çapuldamak: Su ve çamur içinde ayakların çıkardığı ses (Düzce).

çaşırdamak: Kuru yaprakların birbirine değerek ses çıkarması, hışırdamak (İsmetiye-Bursa).

çeñilti: 1. Köpeğin acı acı haykırması (*Afşin, *Elbistan-Kahramanmaraş), 2. Bağırıp çağırma, hakaret (*Afşin, *Elbistan-Kahramanmaraş).

çıbı: Köpekleri kovalama ünlemi (Nilüfer-Bursa; Arapdede, *Bozüyük-Bilecik; *Lüleburgaz-Kırklareli).

çıldırarak: 1. Hafif rüzgar esmesiyle ağaçlar ve çalılıkların hışırdaması, ses çıkarması (Devri, *Bucak-Burdur; Karakuş bucağı ve köyleri, *Ünye-Ordu; *Ermenek-Konya; Belen, *Bodrum-Muğla). [çıldırarak (I)]: (Ulubey, *Senirkent-Isparta; Moraca, *Çal-Denizli; Sürez, eymir, *Bozdoğan, Alanlı-Aydın; *Tire-İzmir; Alaşehir-Manisa). 2. Suyun şırıldayarak akması (Karakuş bucağı ve köyleri, *Ünye-Ordu). 3. Deve ve koyun gibi hayvanlara takılan top çanların ses çıkarması (Güzelsu, *Akseki-Antalya).

çıldırarak: Yolda yürüyen hayvan veya insanların çıkardığı ses (Ermenek-Konya).

çilti: Hafif bir ses (İrişli-Bayburt; *Sarıkamış-Kars).

çiltamak (IV): Çıt diye ses çıkarmak (*Zile-Tokat).

çiçi: 1. Keçi çağırma ünlemi (Uluğbey, *Senirkent-Isparta; Çeltek, Çuvalı *Yeşilova-Burdur; Engiz, *Bafra-Samsun; Çanılı, *Ayaş-Ankara; *Bor-Niğde) 2. Tavukları çağırma ünlemi (Çıtak, *Çivril-Denizli).

çinilemek: 1. Kulak çinlemek (Devri, *Bucak-Burdur; İshaklı, *Çivril-Denizli; Merzifon ve köyleri-Amasya; Uluşiran, *Şiran-Gümüşhane; Gaziantep; *Bor-Niğde). 2. Yankılamak (Yassıviran, *Senirkent-Isparta; *Divriği-Sivas; Şabanözü, *Polatlı-Ankara). [çinilemek]: Boş ve yüksek ses çıkarmak (Elazığ).

çipil çipil: Su içinde el ve ayakların çıkardığı ses (Burdur; Çanılı, *Ayaş-Ankara; İncekum, *Silifke-İçel).

çişlemek (I): Ocakta yanmakta olan yaş odunların dışarda kalan uçlarının çıkardığı cızıltılı ses (Uşum, *Yusufeli-Artvin).

çoş: Hayvanları durdurma ünlemi (Güney, *Yeşilova-Burdur; Alanlı-Aydın; *Erciş-Van; Karaözü, *Gemerek-Sivas; *Kayaş-Ankara; *Bünyan-Kayseri).

çoşt: Hayvanları kovma ünlemi (Ilısu-Amasya).

#ç- Sesinin Ön Türeme Olarak Kullanımı

Türkiye Türkçesi ağızlarında bazı kelimelerin başında ön türeme (prothese) #ç- sesi bulunmaktadır. Tespit edebildiklerimiz şunlardır:

çağmak: 1. Güneş doğmak (Boyadı, *Karakuş-Ünye; Bayraklı, *Mesudiye-Ordu; *Şebinkarahisar-Giresun). 2. Yükselmek, çıkmak (Yozgat).

- DLT'de agmak 'çıkarmak, belirlemek, aşmak, yükselmek, değişmek, ağmak' (DLT, 2018: 9).

çağnamak (I): Hayvanların yerde keyifle yuvarlanması (Eşme köyleri-Uşak; *Kangal-Sivas).

- DLT'de ağnamak 'hayvanlar yatıp debelenmek, kekeleyişmek, dili tutulmak (DLT, 2018: 11), ağnamak 'arkası üstü yere sürtünmek, debelenmek, kıvrınmak' (EUTS, 2015: 7).

çağlamak: Kiskanmak (Çayağzı, *Şavşat-Artvin).

- Aynı kelime DLT'de ahlamak 'göğüs geçirmek, ahlamak' (DLT, 2018: 13) şeklindedir.

çal (VI): Ala renk (Hacavera, *Maçka-Trabzon; *Doğubeyazıt-Ağrı; *Erciş-Van).

- al 'al rengi' (EUTS, 2015: 10), al 'al renk' (DLT, 2018: 17).

çalarmak: Ekinlerin veya meyvelerin olgunlaşmaya yüz tutması (Kastamonu; Hacımuslu, *Kuşunlu-Çankırı; *Karı-Çorum; *Merzifon-Amasya; *Erbaa-Tokat; Karakuş, *Ünye-Ordu; Kışla, *Elmalı-Antalya).

- DLT'de alarmak 'kızarmak, al olmak, ala olmak, alacalaşmak' (DLT; 2018: 18).

çalgın (III): Kötürüm, inmeli, sakat (Çankırı; Çorum; Kars; Erzurum; Erzincan; Aşudu, *Darende-Malatya; Kilis; *Afşin-Kahramanmaraş; *Divriği-Sivas; *Mucur-Kırşehir).

- TTK. algin 'cılız, zayıf, hastalıklı' (TS, 1998: 80).

çalık (III): Deli, delimsi (Isparta; Çuvallı, *Yeşilova-Burdur; Gaziantep; *Afşin, Taşoluk, *Göksun-Kahramanmaraş; Çöplü, *Gürün-Sivas; Bahçeli, *Bor-Niğde; Adana; *Fethiye-Muğla).

- TTK. alık (I) 'akılsız, sersem, budala, ebleh' (TS, 1998: 81).

çalık (XI): Kaba, patavatsız (Seki, *Fethiye-Muğla).

- DLT'de aluk 'kaba, haşin' (DLT, 2018: 22).

çeğgin: Omuz (Çorum).

- egin 'omuz' (EUTS, 2015: 69), egin 'eğin, sırt' (DLT, 2018: 171).

çetik (I): Mes, yünden örülmüş terlik (*Çeşme-İzmir; Yeniköy, *Susurluk-Balıkesir; *Karacabey, *Mustafa Kemal Paşa-Bursa; Kütahya; Düzce; *Gerze-Sinop; *Bafra-Samsun; *Merzifon-Amasya; *Zile-Tokat; Malatya; Konya; Edirne; Çavuşköy, *Lüleburgaz, *Babaeski-Kırklareli; *Çerkezköy, *Saray-Tekirdağ).

- etük 'edik, terlik, ayakkabı, çizme' (EUTS, 2015: 78), etik / etük 'pabuç, mest' (DLT, 2018: 202).

çığlamak (I): Ağlamak (Küçükklıçlı-İstanbul).

- ığlamak 'ağlamak' (EUTS, 2015: 85), DLT'de ığlamak 'ağlamak' (DLT, 2018: 215).

çığlamak (II): Hastalanmak (Karahisar, *Tavas-Denizli).

- iglemek 'hastalanmak' (EUTS, 2015: 90), DLT'de iglemek 'hasta olmak' (DLT, 2018: 227).

çısımak: Hafif terlemek (Çayırılı, *Haymana-Ankara).

- isimek 'ısıtmak, ısınmak' (EUTS, 2015: 98), isimek 'ısınmak' (DLT, 2018: 236).

çığremek: Bıkmak, tiksirmek (Aşudu, Darende-Malatya).

• TTK. ığrenmek 'Bir şeyi tiksindirici bulmak, istikrah etmek' (TS, 1998: 1052), DLT'de yigrenmek 'tüyü ürpermek, ığrenmek' (DLT, 2018: 789) şeklinde geçen kelime aslında ig 'hastalık' kelimesinden türetilmiştir: ig+re+n+mek şeklinde olmalıdır.

çitmek (VII): Vurarak itmek (Mora, *Lefkoşa-Kıbrıs).

• DLT'de itmek 'itmek' (DLT, 2018: 240), TTK. itmek 'Bir şeyi güç uygulayarak ileri götürmek' (TS, 1998: 1125).

çizlik: Köylülerin giydiği ökçesiz kundura (Erzincan).

• DLT'de izlik 'kesilen hayvanların derisinden yapılan Türk çarığı' (DLT, 2018: 241).

çözlemek (II): Eti közde pişirmek (*Ünye ve köyleri-Ordu; Niğde).

• DLT'de özlemek 'külde pişirmek, közleme yapmak' (DLT, 2018: 472).

çurlamak: Avaz avaz bağırmak (*Maçka-Trabzon).

• urlamak 'bağırarak' (EUTS, 2015: 266), urlamak 'bağırarak, ulumak' (DLT, 696).

#ç- Sesinin Yabancı Kaynaklı Kelimelerde Kullanımı

Yabancı kökenli kelimelerin başındaki ç sesinin Türkiye Türkçesi ağızlarındaki kullanımları şu şekildedir:

Orijinal #ç-'ler

ç ile başlayan yabancı kökenli kelimeler Türkiye Türkçesi ağızlarında genellikle ilerleyici veya gerileyici benzeşme ile ya da bu kelimelerin ünlü uyumlarına sokulması şekillerinde kullanılmışlardır. Tespit edebildiklerimiz şunlardır:

ça (V): Çarşamba (*Çerkeş-Çankırı) < çâr+şenbe (Far.).

çadar (II): Kıldan örülmüş kilim (Engiz, *Bafra-Samsun) < çâder (Far.).

çamşar: Çamaşır (Eziler, *Buldan-Denizli) < çâmeşûr (Far.).

çangal (II): Çengel (Bereketli, *Tavas-Denizli; Mardin; *Arapgir-Malatya; Kilis; Kahramanmaraş; *Ermenek-Konya) < çengâl (Far.)

çapara: Bir çeşit olta, çok iğneli olta (Akçay, *Edremit-Balıkesir; İstanbul) < çapari (Rum.).

çapraz / çapras (III): Eğri (*Zile-Tokat), (Çayağzı, *Şavşat-Artvin; Rize) < çep+râst (Far.).

çinyar: Çınar ağacı (*Ağlasun-Burdur; Çeltikçi-İçel) < çenâr (Far.).

çufa (III): Çuha (Çorum; Ankara) < çūḥa (Far.).

çoḥa: Çuha (Balıklı, Çayağzı, *Şavşat-Artvin) < çūḥa (Far.).

çötele: Sınır, tehlikeyi belirten sırım, bez, işaret vb. (Civanyaylağı, *Mersin-İçel) < çetele (Rum.).

ç- < # c-

çadı: Kötü huylu kadın (Hırka, *Tavas, Çitak, *Çivril-Denizli) < cādū (Far.).

çamiş / çamuş: Huysuz hayvan, katır (İleydağı, *Uluborlu-Isparta; Karamanlı, *Tefenni-Burdur; Karaçay, *Acıpayam-Denizli; Alamut, *Bozdoğan-Aydın; *Salihli-Manisa; Büyükdere, *Burhaniye-Balıkesir; Güllük, *Bayramiç-Çanakkale; Bursa; Akköy, *Söğüt-Bilecik; Topraklı, *Geyve-Kocaeli; Samsun; Zana-Amasya; Kilis; Elbistan-Kahramanmaraş; *Bor-Niğde; Uğurlu, *Ermenek-Konya; *Elmalı-Antalya; Mersin; *Anamur, *Mut köyleri-İçel; *Ula, *Datça, *Milas-Muğla), (*Fethiye-Muğla) < cāmūs (Ar.).

çemente (III): Çimento (*Milas-Muğla) < cemento (İt.).

çendere (I): Cendere (Bahçeli, *Bor-Niğde) < cendere (Far.).

çep: Cep (Mardin) < ceyb (Ar.).

çerep (I): Çorap (İzmir) < cūrāb (Far.).

çilenger: Çilingir (*Yalvaç-Isparta; Çuvalı, *Yeşilova-Burdur; Tömek-Konya; Yerkesik-Muğla) < cilānger (Far.).

çufalduz: Çuval ve kilim dikmeye yarayan büyük iğne (Karabüzey, *Araç-Kastamonu) < cuvāl-düz (Far.).

ç- < # ş-

çaggal / çahal: Çakal (Goş-Kırşehir), (Gaziantep) < şağāl (Far.).

çalgam (III): Şalgam (Mardin) < şelgam (Far.).

çefdeli: Şeftali (*Divriği-Sivas) < şeft + ālū (Far.).

çevtali: Şeftali (Akçeşehir-Bolu) < şeft + ālū (Far.).

çora (I): Çorba (Celaliye, *Silivri-İstanbul; *Ünye ve köyleri-Ordu) < şürbā (Far.).

Diğer Ses Değişimleri

ç- < # j-:

çeket (I): Ceket (Gaziantep) < jaquette (Fr.).

ç- < # t-:

çencere: Tencere (Denizli; *Bergama-İzmir; *Afşin-Kahramanmaraş; İncekum, *Silifke-İçel; Genek, *Yatağan-Muğla) [çencire]: (*Ermenek-Konya; *Bor-Niğde; Gezende, *Gülнар-İçel) [çençere]: (*Sivrihisar-Eskişehir; İçel) [çençeri]: (Mancusun-Kayseri) [çendire]: (*Ermenek-Konya) < tancara (Ar.).

ç- < # d-:

çortu (II): Yağ tortusu (*Ödemiş-İzmir) < durdī (Far.).

ç- < # k-:

çöşger (I): Yemenici (*Zile-Tokat) < kevşger (Far.).

#ç- Sesinin Türkiye Türkçesi Ağızlarındaki İkilemelerde Kullanımı

Türkiye Türkçesi ağızlarında ç sesi ile başlayan çok sayıda ikileme bulunmaktadır. Bu ikilemelerin çoğu yansıma kelimelerin tekrarı, aynı iki kelimenin tekrarı ya da biri anlamlı öteki anlamsız iki kelimenin bir araya getirilmesi şekillerinde oluşturulmuşlardır. Tespit edebildiklerimiz şunlardır:

çaçuv kuçuv: Darmadağın (Başhöyük, *Kadınhanı-Konya).

çahır çuhur: Pürüzlü yer, iniş, yokuş (*Kağızman-Kars; Gaziantep).

çak çak: Avcıların zağarları çağırmaq için kullandıkları ünlem (Ahat, *Banaz-Uşak).

çala çala: Vura vura anlamında kullanılır (*Mesudiye köyleri-Ordu).

çalak cülek: 1. Ham meyve (Mağara, *Saimbeyli-Adana) 2. Ruhen gelişmemiş (Karsavran, Mağara, *Saimbeyli-Adana).

çaldur çuldur: Arabanın hızla ve gürültü çıkararak gitmesi (*Gülнар-Mersin).

çallak cullak: Çoluk çocuk (*Ermenek-Karaman).

çamır çaylak: Bataklık, çamurlu yer (Gaziantep; İncekum, *Silifke-İçel).

çampul çampul: Ayakların su içinde çıkardıkları ses (Düzce).

çañgal çuñgal (I): Salkım salkım anlamında kullanılır (Düzce).

çangal cungal (II) [çangal mañgal, çankal çunkal, çapul çupul]: 1. Karmakarışık (Kaçar aşireti, *Eşme-Uşak; Yukarıkaraçay, *Acıpayam-Denizli), [çañgal mañgal]: (*Keçiborlu-Isparta; Kınık, *Fethiye-Muğla), [çağul çupul]: (Karaman) 2. Eğri büğrü (Manisa) [çankal çunkal]: (Çorum) 3. Çengelli (Eşme-Uşak).

çangallı çungallı: Dalı budaklı ağaç (Sürez, *Bozdoğan-Aydın).

çankar çunkar: Yamru yumru (Sarıveliler, *Ermenek-Karaman).

çapar çavış: Her şeye burnunu sokan kimse (Bor-Niğde).

çap çap: 1. Ağzını şapırdatarak yemek yemeyi anlatır (Düzce) 2. Yeni yürüyen çocukların yürüyüşü (Uluşiran, *Şiran-Gümüşhane).

çapul çupul: Çamurda yürümek (Düzce).

çatal matal: Bir çeşit çocuk oyunu (Demirkapı, *Susurluk-Balıkesir; Erzurum).

çıba çoluk: Çoluk çocuk, aile (Kavakiçi, Yenice, *Simav-Kütahya).

çıldır çıldır: 1. Gözlerin ışıl ışıl, zeki parıltılı olduğunu anlatır (Arapgir-Malatya; Gaziantep; *Ayaş-Ankara; Bahçeli, *Bor-Niğde; Tekeler, *Silifke-İçel) 2. Küçük şeylerin kapalı bir birbirine çarpıp çıkardığı sesi anlatır (Tekeler, *Silifke-İçel).

çirtık pirtık: Parça parça, azar azar (Cenciğe-Erzincan).

çıtır çıtır: Oyunda parmakların sürtünmesinden çıkan ses, şıkır şıkır anlamında kullanılır (Ağın-Elazığ).

çıtır pıtır [çıtır mıtır]: Ufak tefek (Denizli; *Alaşehir-Manisa; *Bor-Niğde) [çıtır mıtır] (Avşar aşireti, Pazarören, *Pınarbaşı-Kayseri).

çik çik: Çalığışu (*Tefeni-Burdur).

çingir çingir: 1. Kupkuru (Süüllü, *Yalvaç-Isparta) 2. Işıl ışıl (Alaşehir-Manisa; Saray, *Beypazarı-Ankara) 3. Issız ve karanlık gecelerde kulağa gelen sesler (Alaşehir-Manisa) 4. Yeni ve boş şeyin çıkardığı ses (Sivrihisar-Eskişehir) 5. Yankı (Sürez, *Bozdoğan-Aydın; *Fethiye-Muğla).

çipil çipil: 1. Su içinde el ve ayakların çıkardığı ses (Burdur; Çanılı, *Ayaş-Ankara; İncekum, *Silifke-İçel) 2. Ufak, parlak, mavi gözlü (Düzce) 3. Gözün çapaklı olduğunu anlatır (Düzce; *Taşköprü-Kastamonu).

çitim çitim: Birbirine karışmış, ayrılmaz hale gelmiş (Niğde).

çiyen çiyen: Hafif hafif yağan yağmur (Üskülyeni-Adana).

çomçom: Öbek öbek (Saray-Tekirdağ).

çomak çomak: 1. Bilgiçlik taslayarak ukalaca konuşma (Silifke-İçel) 2. Küme küme (Ermenek ve köyleri-Karaman).

çor çocuk: 1. Çoluk çocuk (Güney, *Yeşilova-Burdur; Darıveren, *Acıpayam-Denizli; *Silifke-İçel) [çoluh çocuh]: (Gürün-Sivas) [çoluk çomak]: (Düzce) 2. Çocuk gibi hareket edenler hakkında kullanılır (Güney, *Yeşilova-Burdur).

çorçöp: Ufak tefek çöp, kırıntı (Merzifon ve köyleri-Amasya).

çotum çotum: Üst üste, top top, küme küme (İsmetiye-Bursa; *Mucur-Kırşehir).

çötül çötül: ufak tefek (Sorgun-Yozgat).

çöye çöye: İçin için anlamında kullanılır (Gürün-Sivas).

çözek çözek: Birbiri arkasına gidiş (Saray-Çankırı; Karaman, *İskilip-Çorum; *Gürün-Sivas).

çullum çullum: Elbisesini çabuk eskiten ve yırtık pırtık gezen kimse (Dinar-Afyon; Yassıviran, *Senirkent-Isparta; Boyabat-Sinop ...).

SONUÇ

Eski Türkçe dönemi metinlerini oluşturan Köktürk Yazıtları ile Eski Uygur Türkçesi metinleri incelendiğinde ç sesinin Türkçe kelimelerin başında, içinde ve sonunda kullanıldığı görülür. Bununla birlikte, metinlerde Soğdca gibi İranî diller ile Çince ve Sanskritçeden alınmış sınırlı sayıda ç sesiyle başlayan yer ve unvan adları da (*Çogay, Çigşi, Çitavan, Çştani* gibi) bulunmaktadır. Türkçenin bu dönemi Çince ve İslam öncesi İran dillerinin sınırlı ölçüde etkisinde kalan ama yoğun olarak Türkçe kökenli kelimelerden oluşan bir dönemdir.

Türkçenin en eski seslerinden biri olan ç İslam etkisiyle ilk ürünlerin verildiği Karahanlı döneminde de kullanılmaya devam eder. Bir geçiş dönemi olan Karahanlıcanın kelime hazinesine bakıldığında sadece Dîvânü Lugati't-Türk'te 387 madde başı ç- bulunmaktadır. 14. ve 15. yüzyıl Harezme ve Kıpçakça metinlerinde ve sonrasında Maverâünnehir ve çevresinde güçlü bir edebiyat dili olarak ortaya çıkan Çağatay Türkçesi metinlerinde ç ile başlayan kelime sayısı artarak devam eder. Bunda Farsçadan alınan çok sayıda ç sesi ile başlayan kelimenin de metinlerde kullanılmasının etkisi vardır. Bu kelimelerin bir kısmı bu çalışmada ele aldığımız Türkiye Türkçesi ağızlarında da kısmen değiştirilip Türkçenin ses özelliklerine uydurularak kullanılmaya devam etmektedir (*çadar, çamşar, çapras, çynar* gibi). Arapçada ç sesinin aslî olarak bulunmaması nedeniyle bazı Arapça kelimelerin Türkiye Türkçesi ağızlarında kelime başında ç sesine dönüştürülerek kullanıldığı görülür (*çamış, çamuş, çep* gibi). Yine Farsçadan alınma ş- ve c- ile başlayan bazı kelimelerin Türkiye Türkçesi ağızlarında ses değişikliğine uğrayarak ç- olarak kullanıldığı görülür (*çalgam, çefdeli, çerep, çilenger* gibi).

Türkçenin kimi çağdaş lehçelerindeki ses gelişmelerine bağlı olarak Türkiye Türkçesi ağızlarında kullanılan az sayıda ç ile başlayan kelime bulunmaktadır (*çaç, çanmak, çıçğan, çırtmak* gibi).

Özellikle konuşma dili ve ağızlarda görülen ve ünlü ile başlayan bir kelimenin başına fazladan bir ünsüzün gelmesi olarak bilinen başta ünsüz türemesi (protez) hâdisesinde h-, y- ve sadece ur- > vur- kelimesinde karşımıza çıkan v- fonemlerinin türediği öğretilir. Fakat bu çalışmamız ile Türkiye Türkçesi ağızlarında ç sesinin de kelime başında türediği birçok örnek tespit edilmiştir (*çağmak, çağnamak, çalarmak, çısımak, çizlik* gibi).

Türkçenin diğer birçok kelime başı seslerinde olduğu gibi ç sesinde de yansıma veya ikileme şeklinde oluşturulmuş birçok kelime Türkiye Türkçesi ağızlarında tespit edilmiştir (*cıldıramak, çıpıl çıpıl, çıba çoluk, çışlemek, çullum çullum* gibi).

KISALTMALAR

Ar.: Arapça

DLT: Dîvânü Lugati't-Türk

DS: Derleme Sözlüğü

EATS: Eski Anadolu Türkçesi Sözlüğü

EUTS: Eski Uygur Türkçesi Sözlüğü

Far.: Farsça

Fr.: Fransızca

İt.: İtalyanca

OTG: Orhun Türkçesi Grameri

Rum.: Rumca

TS: Türkçe Sözlük

TTk.: Türkiye Türkçesi

KAYNAKÇA

- Böler, T. (2020). *Türkiye Türkçesi ses bilgisi*. Kesit Yayınları.
- Bulduk, T. B. (2018). Kelime başında y foneminin düşmesi: Kâbûs-Nâme ve Türkiye Türkçesi ağızları örneği. *Adıyaman Üniversitesi Sosyal Bilimler Enstitüsü Dergisi*, 10(30), 944-991.
- Caferoğlu, A. (2015). *Eski Uygur Türkçesi sözlüğü*. Türk Dil Kurumu Yayınları.
- Derleme, S. (2009). Türk Dil Kurumu Yayınları.
- Ercilasun, A. B. (2007). *Türk Lehçeleri grameri*. Akçağ Yayınları.
- Ercilasun, A. B. (2016). *Türk Dili tarihi*. Akçağ Yayınları.
- Ergin, M. (1999). *Orhun Abideleri*. Boğaziçi Yayınları.
- Ergin, M. (2003). *Türk Dil Bilgisi*. Bayrak Basım/Yayın/Tanıtım.
- Gülsevin, G. (2001). Türkiye Türkçesi ağızlarında #h sesi üzerine. *Türk Dili Araştırmaları Yıllığı-Belleten*, 49, 129-146.
- Kanar, M. (2011). *Eski Anadolu Türkçesi sözlüğü*. Say Yayınları.
- Mahmud, K. (2018). *Divanü Lugati't-Türk-Dizin*. (B. Atalay, Çev.) Türk Dil Kurumu Yayınları.
- Necip, E. N. (2013). *Yeni Uygur Türkçesi sözlüğü*. (İ. Kurban, Çev.), Türk Dil Kurumu Yayınları.
- Özşahin, M. (2017). *Başkurt Türkçesi sözlüğü*. Türk Dil Kurumu Yayınları.
- Şahin, H. (2012). Türkiye Türkçesindeki bazı kelimelerin başındaki y sesinin düşme mi türeme mi yaşadığı üzerine. *Uluslararası Dünya Dili Türkçe Sempozyumu*, 19-28.
- Tavkul, U. (2020). *Karaçay-Malkar Türkçesi sözlüğü*. Türk Dil Kurumu Yayınları.
- Tekin, T. (2000). *Orhun Türkçesi grameri*. Türk Dilleri Araştırmaları Dizisi.
- Türkçe Sözlük*. (1998). Türk Dil Kurumu Yayınları.
- Yudahin, K. K. (2011). *Kırgız sözlüğü*. (A. Taymas, Çev.), Türk Dil Kurumu Yayınları.
- Zülfikar, H. (2018). *Türkçede ses yansımaları kelimeler*. Türk Dil Kurumu Yayınları.



ISSN 1304-8120 | e-ISSN 2149-2786

Araştırma Makalesi * Research Article

Eski Uygur Türkçesinde Kolu Adı ve Türevleri

The Name Kolu and its Derivatives in Old Uyghur Turkic

Ahmet KARAMAN

Dr. Öğr. Üyesi, İstanbul Sabahattin Zaim Üniversitesi, İnsan ve Toplum Bilimleri Fakültesi,
Türk Dili ve Edebiyatı Bölümü, ahmet.karaman@izu.edu.tr
Orcid ID: 0000-0002-2524-8972

Öz: Türkçenin bünyesinde barındırdığı sınırlı malzemeyi kullanarak dış dünyadaki sınırsız varlığa ad bulma konusunda geliştirdiği yöntemlerden biri de başka dillerden sözcük ödünçlemektir. Türk dili, ödünç aldığı kimi sözcükleri kendi anlam ve yapı sistemine uydurma yoluna da gitmiştir. Bu tip sözcüklerden bir tanesi de Sanskritçe kökenli *kolu* adıdır. *Kolu* adı, Eski Uygur aydını tarafından dinî terminolojiyi tam anlamıyla okuyucuya aktarabilmek için ödünçlenmiş ancak ilerleyen zamanlarda bu ad hem çok anlamlı bir yapıya bürünmüş hem mecaz yoluyla anlatıma derinlik kazandırır olmuş hem de yapım ekleri getirilerek yeni sözcükler türetmek kullanılmıştır. Bu durum, Türk dilinin daha o dönemdeki teknik kapasitesini ve alıntı sözcükleri yerleştirmeye gücünü gözler önüne sermenin yanı sıra Eski Uygur Türkçesi verimlerinin kaynak eserlerden çeviri niteliği taşımadığını dönemin Türk yazarları tarafından Türk diline adapte edildiğini de anlatmaktadır. Yapılan bu çalışmada, *kolu* adı ve *kolu* adından türediği değerlendirilen *kolula-*, *kolulug* ve *kolusuz* sözcüklerini, Eski Türkçenin söz varlığından bol örnek tanımlamanın yol göstericiliğiyle yapısal ve anlamsal açıdan tüm yönleriyle irdeledik. Bu yolla yapı ve anlam dünyası konusunda belirsizlikler ve eksiklikler bulunan *kolu* adına ve *kolu* adından türemiş gövde biçimlere açıklık getirilmeye çalıştık.

Anahtar Sözcükler: Kolu adı, Eski Uygur Türkçesi, zaman, meditasyon yapmak, Budizm.

Abstract: One of the methods developed by Turkish to find a name for the unlimited existence in the outside world by using the limited material it contains is to borrow words from other languages. The Turkic language has adapted some borrowed words to its own meaning and structure system. One such words is the Sanskrit name *kolu*. The name *kolu* was borrowed by the Old Uyghur intellectual in order to convey the religious terminology to the reader. However, later on, this name both took on a very meaningful structure and added depth to the expression through metaphor, and was used to derive new words by adding constructive suffixes. This situation reveals the technical capacity of the Turkish language at that time and its power to localize borrowed words. This situation also explains that the Old Uyghur Turkish yields do not have a translation quality from the source works, but were adapted to the Turkish language by the Turkish writers of the period. In this study, we examined the name *kolu* and words *kolula-*, *kolulug* and *kolusuz*, which are thought to be derived from the name *kolu*, in all aspects, structurally and semantically, with the guidance of abundant examples from the vocabulary of Old Turkic. In this way, we tried to clarify the name *kolu* and derived forms from the name *kolu*, which have uncertainties and deficiencies in the world of structure and meaning.

Keywords: The kolu name, Old Uyghur Turkic, time, to meditate, Buddhism.

GİRİŞ

Eski Türkçe dönemi, Orhon, Eski Uygur ve Karahanlı Türkçesi evrelerinden oluşmaktadır. Ses, söz yapımı ve söz dizimi gibi kimi açılardan birbiriyle benzerlik gösteren bu üç evrenin söz hazineleri birbirinden farklılık göstermektedir. Özellikle Eski Uygur ve Karahanlı evrelerinde benimsenen dinî

Geliş Tarihi:01.02.2022

Kabul Tarihi:03.01.2023

Yayın Tarihi:30.04.2023

Atıf: Kahraman, A. (2023). Eski Uygur Türkçesinde kolu adı ve türevleri. *Kahramanmaraş Sütçü İmam Üniversitesi Sosyal Bilimler Dergisi*, 20(1), 55-70. Doi: 10.33437/ksusb.1066497

inanışların getirdiği terminoloji bu durumun temel nedenidir. Karahanlılar çağında Türk diline girmeye başlayan İslâm dini kaynaklı kimi ödünç sözcükler, Türklerin İslâm dinini günümüzde de kabul etmeleri nedeniyle tarihî süreçte kullanılmaya devam etmiştir. Eski Uygurların benimsedikleri Maniheizm ve Budizm temelli Türkçeye giren kimi alıntı sözcükler ise yalnızca bu evrede varlık göstermiş, sonraki zamanlarda kullanımdan düşmüştür.

Eski Uygur aydını tarafından Türk diline kazandırılan adapte metinlerde kendini gösterip eski Türk yazısıyla (runik / runiform) taşlara işlenen yazıtlarda ve Karahanlı Türkçesi metinlerinde rastlanmayan sözcüklerden bir tanesi de *kolu* adıdır. Müller, *kolu* adı için 'zeitabschnitt, periode (zaman aralığı, dönem)', *kolula-* fiili için 'beschwören (yeminle tasdik etmek)' karşılığını verir (1908: 58). Bang ve Gabain, *kolu* için 'zeitpunkt (zaman)', *kolula-* için 'nachsinnen, meditation (düşünüp taşınmak)' anlamını düşünür (1931: 167). Bang, *kolu* adını 'zeit (zaman)', *kolula-* fiilini 'in betracht ziehen (düşünmek, göz önünde bulundurmak)', *kolusuz* sözcüğünü 'zahllos, unmeßbar (sayısız, ölçülemez)' biçiminde anlamlandırır (1934: 129). DTS'de *kolu* adı için 'колу, мера времени, равная десяти секундам, время, период времени, срок (on saniyelik zaman dilimi, zaman dilimi)' ve 'число, количество (miktar, ölçü)', *kolula-* fiili için 'созерцать, вдумываться, вникать (derin derin düşünmek, derinlemesine araştırmak)' anlamı verilir (454). Hazai ve Zeime, *kolula-* sözcüğünü 'betrachten, schauen (düşünmek, bakmak)' biçiminde karşılar (1970: 63). Röhrborn, *kolu* için 'zeit (zaman)', *kolula-* için 'erwägen, nachdenken (düşünüp taşınmak, (mülhaza etmek)' anlamını uygun görür (1971: 26; 1991, 128, 163-164). Clauson, *kolu* için 'a period of time; in the astronomical texts specifically a period of ten seconds. No doubt much less than a day (belirli bir zaman; özellikle astronomi metinlerinde on saniyelik bir zaman. Şüphesiz bir günden daha kısa bir zaman)', *kolula-* için 'it meant something like to meditate or perhaps to investigate. But with no semantic connection with *kolu* above or with *kol-* (meditasyon yapmak veya belki araştırma yapmak gibi bir anlama geliyordu. Ancak *kolu* veya *kol-* ile anlamsal bağlantısı yoktur) açıklamasında bulunur (ED 617a-b, 621b). Tezcan, *kolu* sözcüğünün *kolo* biçiminde de okunabileceğini belirtir ve sözcüğün anlamını 'zeitpunkt (belirli bir an)' olarak düşünür (1974: 96). Zieme, *kolu* için 'zeit (zaman)', *kolula-* için 'meditieren (meditasyon yapmak)' karşılığını verir (1985: 227).

Gabain, *kolu* için 'vakit, an, mevsim, iklim', *kolula-* için 'düşünmek, açıklamak, bakmak, tahmin etmek' anlamını düşünür (1988: 282). Arat, *kolu* adını 'zaman' biçiminde karşılar (1991: 183). Erdal, *kolula-* biçiminde gördüğü sözcük için 'to meditate on, to intevtigate (meditasyon yapmak, araştırma yapmak)', *kolusuz* biçiminde verdiği sözcük için 'incommensurable (karşılaştırılmaz)' anlamını uygun bulur (1991: 440). Şinasi Tekin, *kolu* adı için 'devre', *kolula-* fiili için 'devirlere göre saymak; ant içmek, inanmak, derin düşünmek', *kolusuz* adı için 'vakitsiz, münâsebetsiz zaman' karşılığını verir (1993: 43; 2019: 414). Wilkens, *kolu* için 'moment, zeit, zeitspanne (an, zaman, zaman aralığı)', *kolula-* için 'bedenken, reflektieren (hesap etmek, düşünmek, bir sonuca varmak)' anlamını düşünür (2007: 376). Kasai, Mirsultan, Ayazlı ve Elmalı, *kolu* adını 'zeit (zaman)' biçiminde görürken *kolula-* fiilini Kasai 'geloben, meditieren (ant içmek, meditasyon yapmak)'; Mirsultan 'bedenkt (hesap etmek, iyice düşünmek)'; Elmalı 'derin düşünmek, gözlemlenmek, düşünüp taşınmak' olarak anlamlandırır (Kasai, 2008: 303; Mirsultan, 2010: 164, 196; Ayazlı, 2016: 158; Elmalı, 2016: 393). Yiğitoğlu, *kolulamak* için 'derin-düşünme (Çin. 觀 guan ~ Skr. vipaśyanā) düşünmek, derin düşünmek, istemek' açıklamasında bulunur. Yiğitoğlu ayrıca *tdmak kolulamak* üzerine 'duyu nesnelere (vişaya) zihne almama derin düşünmesi; engel-derin-düşünmesi ~ (Çin. 止觀 ~ Skr. śamatha-vipaśyanā)' ifadelerine yer verir (2011: 110-111, 131, 188). Yıldırım, *kolula-* için 'düşünmek, derinlemesine düşünmek, yemin etmek (?)' karşılığını verir (2017: 332). Çetin, *kolu* sözcüğünün Skr. kâla sözcüğünden geldiğini ve 'zaman, dönem (Çin. 時shi)' anlamını karşıladığını belirtir. Çetin *kolula-* için ise 'hesap etmek, üzerinde düşünmek (Çin. 思量 si liang)' açıklamasını yapar (2020: 448).

Yukarıda tanık gösterilen Türkolog görüşlerinden de anlaşılacağı gibi *kolu* adının özellikle karşıladığı anlamlar üzerine belirsizlikler bulunmaktadır. Bu belirsizliklerin en önemli nedeni, müstakil bir çalışmayla sözcüğün karşıladığı anlamların açık biçimde ortaya konulmamış olmasıdır. Dahası Türk diline ödünçleme yoluyla alınmış *kolu* adı kimi türemiş biçimlerin de kaynağı durumundadır. *Kolu* adının karşıladığı anlamların belirsizliği bu türemiş biçimlerin yorumlanmasını da güçleştirmektedir. Bu itibarla yapılan bu çalışmada, *kolu* adı ile *kolu* adından türediği değerlendirilen *kolula-*, *kolulug* ve *kolusuz* sözcüklerinin anlamsal ve yapısal boyutlarında karanlıkta kalan noktaları ve hatalı

yorumlandığı tespit edilen yönleri ele alınacaktır. Çalışmada yöntemsel olarak *kolu* adının Eski Türkçe dönemi metinlerindeki tanıklamalarına bolca örnekle yer verilerek bu tanıklamalar ayrıntılı biçimde çözümlenecektir. Böylece kimi Türkologların *kolu* sözcüğüne yükledikleri kimi anlamların doğruluğu sınanarak *kolu* adı üzerine bu satırların yazarının önerileri sunulacaktır. Daha sonrasında ise *kolu* adından türediği düşünülen türemiş biçimler aynı yolla irdelenecektir.

Kolu Adının Anlamsal ve Yapısal Çerçevesi

Kolu adının Eski Türkçenin söz varlığında geçtiği kimi tanık cümleler aşağıda verilerek anlamsal açıdan irdelenmiştir:

[...] *kamağ bés ajun tınlıglarığ nom kolusınça körüp* [...] “Tüm beş dünya canlıları, kanun ölçüsünce (kanun kararınca / kanuna uygun biçimde) görüp” AY, 264 (IV. 32b.), 13-14. (Kaya, 1994: 173)

[...] *kamağ tınlıg oğlanın nom kolusınça körüp ögirtdürmek sevintürmek erür* [...] “Tüm insanoğlu ile kanun ölçüsünce (kanun kararınca / kanuna uygun biçimde) görüp sevindirmektir.” AY, 265 (IV. 33a.), 12. (Kaya, 1994: 173)

[...] *öñreki teg kolusınça körüp ögirtdürmek sevintürmek erür* [...] “Önceki gibi ölçüsünce (kararınca / uygun biçimde) görüp sevindirmektir.” AY, 266 (IV. 33b.), 10. (Kaya, 1994: 174)

[...] *barçanı nom kolusınça körüp* [...] “Tümünü kanun ölçüsünce (kanun kararınca / kanuna uygun biçimde) görüp” AY, 267 (IV. 34a.), 1. (Kaya, 1994: 174)

[...] *.. kog kıçmıklar kolusınça ..* [...] “Toz taneleri miktarınca (sayısınca, ölçüsünce / toz taneleri gibi sayılamayacak derecede çok)” AY, 350 (V. 3b.), 11. (Kaya, 1994: 210)

[...] *edgü edremler kolusı üze ... uçsuz kıdıgsız étilsün* [...] “İyi faziletler ölçüsü bakımından uçsuz bucaksız donatılsın.” AY, 354 (V. 5b.), 13. (Kaya, 1994: 210)

[...] *.. kéni éncgesi kolusı .. [yöle]şürüg oğsatıg kelürüp* [...] “Genişliğini inceliğini ölçüsünü karşılaştırıp” AY, 582 (IX. 7b.), 23. (Kaya, 1994: 310)

[...] *kületilmiş ratnaprabası ratnaprabıka .. küsüş kolu kértgünç üze yükünür men* [...] “Övülmüş *ratnaprabası ratnaprabıka* .. arzuya ölçüyle (uygun biçimde) temiz bir biçimde eğilirim.” AY, 679 (BE. 1b.), 16. (Kaya, 1994: 349)

Türkologların hemen tamamı tarafından *kolu* adı için ‘zaman’ karşılığı verilmesine karşın yukarıda verilen tanıklamalar, tartışmaya yer bırakmayacak biçimde *kolu* sözcüğünün ‘ölçü, miktar, hesap’ anlamıyla da kullanıldığını göstermektedir. Dahası AY 264, 265, 266, 267 ve 679’da *kolu* adı ‘ölçü’ karşılığında gelişen mecazî bir anlatımla ‘kararınca; uygun biçimde’ anlamı kazanmıştır. Ayrıca *kolu* adının belirttiği ‘ölçü’ anlamı ya sayılamayacak durumda olan ya da soyut kavramları nitelemiştir. Bunlara ek olarak *kolu* adının bu tanıklamalarda tek başına kullanıldığını vurgulamak gerekir. Uçar da AY V’teki tanıklamalarda görülen *kolu* adı için ‘ölçü’ karşılığını belirler (2009: 269).

[...] *ödüg kolug kütmedin ödüg kolug boş ertürmedin* [...] “Zamanı beklemeden zamanı boşa geçirmeden” AY, 40 (II. 3b.), 5-6. (Kaya, 1994: 84)

[...] *isig tımlıg uluşı teñsiz tört ödler kolusı şaşmaz ..* [...] “Sıcaklık ve soğukluk kenti eşit olmayan dört zamanlar(?) zamanı şaşırılmaz.” AY, 412 (VI. 5b.), 4. (Kaya, 1994: 239)

[...] *éli uluşı bodunu karası birle alku ödte koluda kop törlüg adasınıtı tudasınıtı küyü küzetü tegingey biz* [...] “Ülkeyle ve halkla birlikte tüm zamanlarda türlü türlü kazalardan belalardan koruyarak saygıyla eğiliriz.” AY, 432 (VI. 15b.), 16-17. (Kaya, 1994: 246)

[...] *bo bés çöpdik kelyük bulganyuk yavız ödte koluda kénki boşgutlug bésbalıklıg şınkoşeli tutuñ tavgaç tilintin türk uygur tilinçe ékileyü evirmiş* [...] “Bu beş bulanık karışık zamanlardan sonra eğitilmiş Beşbalıklı Şınkoşeli Tutuñ, Çin dilinden Türk Uygur diline yeniden çevirmiş.” AY, 674 (X. 38b.), 2-3. (Kaya, 1994: 348)

[...] *eñ kéninte burkanlıg edgü öd kolu birle tuş bolup başdınkı yég kutrulmaklıg tüşke teggeyler* [...] “Budalı iyi zamanla denk olup en üstün kurtuluş semeresine ulaşırlar.” AY, 542 (VIII. 23b.), 7. (Kaya, 1994: 291; Çetin, 2020: 379)

[...] *künli aylı ordolar .. kolu[sın] teñin şaşurmaz* [...] “Güneşle ay (sayesinde) saraylar .. zamanını (ve) dengesini şaşurmaz.” AY, 565 (VIII. 37a.), 22. - 566 (VIII. 37b.), 1. (Kaya, 1994: 304; Çetin, 2020: 385)

[...] *özgen yağmur tökülür .. öd éyinki koluça* [...] “Tatlı yağmurlar yağar .. kendi zamanınca” AY, 566 (VIII. 37b.), 4. (Kaya, 1994: 304; Çetin, 2020: 385)

AY'den alınan bu tanıklamalarda, *alku öd kolu, kayu öd kolu, çöpdik kelyük bulganyuk yavız öd kolu, edgü öd kolu* gibi ifadelerden açık biçimde anlaşıldığı üzere *kolu* adı ‘kesiti belli olmayan bir zaman’ anlamını içermektedir. Yukarıdaki örneklerde *kolu* adının kendisiyle benzer ‘zaman’ anlamını taşıyan *öd* sözcüğüyle birlikte kullanıldığını belirtmek gerekir. AY 412’de yer alan *ödler kolusu* ifadesi hayli ilginç görünmektedir. ‘Zamanlar zamanı’ biçimindeki anlatım, diğer tanıklamalara göre farklılık gösterse de *kolu* sözcüğünün karşıladığı anlam burada da yukarıdaki cümlelerden farksızdır. AY 566’da *kolu* ve *teñ* ‘zaman ve denge’ sözcüklerinin yan yana kullanılması dikkat çekicidir. Buradaki kullanım, *kolu* adının her zaman *öd* sözcüğüyle birlikte kullanıldığı yanlışını düzeltmekte sözcüğün tek başına da tanımlandığını göstermektedir. *Öd éyinki koluça* ifadesinde vurgulanmak istenen, yağmurun ‘kendi zamanına uygun’ olarak yağmasıdır. Bu yönüyle burada oluşan anlam ile *kolu* adının ‘ölçü, miktar’ anlamından mecazlı ‘kararınca; uygun biçimde’ karşılığı arasındaki benzerlik gözden kaçırılmamalıdır.

[...] *kelteçi barça edgü ödlar kolular takı tözün ertini yavaş* [...] “Gelecek tüm iyi zamanlar, son derece asil ve yumuşaktır.” TT VI, Sekiz Yükmeç, 283. (Bang, 1934: 128)

[...] *tözün oglum amtı savıg sözüg kén alkıg sözlegülük öd kolu ermez* [...] “Asil oğlum, şimdi sözü geniş geniş söyleyecek (sözü ilerletmeye uygun bir) zaman değil.” TT X, 26-27. (Gabain ve Kowalski, 1959: 10)

Kolu sözcüğü, Sekiz Yükmeç’teki kullanımında ‘kesiti belli olmayan bir zaman’ı göstermekteyken TT X’in bağlamında ise nispeten daha ‘kısa süreli bir zaman’ı işaretlemektedir.

[...] *kılmış kılınçınıñ münin kadagın körüp bir kolu edgü sakınç[ın] burkanka umug inag tutsar* [...] “Yapmış (olduğu) davranışının günahını görüp bir zaman güzel düşüncelerle Buda’ya ümit bağlasa” DKPAM, 562. (Elmalı, 2016: 78, 233)

[...] *kaçan birök odgurak tegingülük ödi kolusu kelser* [...] “Ne zaman ki açık bir biçimde (işlenen günahların) kabullenileceği zaman gelse” DKPAM, 3462. (Elmalı, 2016: 182, 268)

Kolu sözcüğünün DKPAM’daki bu tanıklamalarında daha çok ‘sınırlı bir zaman kesiti’ni gösterdiği anlaşılmaktadır.

[...] *yeme uğun yığın körüp ödin kolusin bulup* [...] “Yine fırsatını görüp zamanını bulup” BTT III, İnsadi Sûtra, 143. (Tezcan, 1974: 33)

Sözcük burada, diğer tanıklamalardan farklı olarak daha geniş bir anlatıma bürünerek *uğun yığın kör-* ve *ödin kolusin bul-* biçiminde ‘imkânını ve fırsatını; bir yolunu bulmak’ anlamıyla kullanılmıştır.

[...] *sundari kızınıñ ölgülük ödi kolusu yugurmış erti* [...] “Sundari kızının ölüm zamanı yaklaşmış idi.” BTT III, İnsadi Sûtra, 152. (Tezcan, 1974: 34)

[...] *ol antag törölüg edgü öd kolular boltokta odgoratı ogatmadın tuş tolum bolalım* [...] “Böyle yasal iyi zamanlar olduğunda tam olarak yanılmadan yoldaş olalım.” BTT III, İnsadi Sûtra, 796. (Tezcan, 1974: 60)

İnsadi Sûtra’nın 152. satırında, *kolu* sözcüğü ‘sınırlı bir zaman kesiti’ni işaretlemektedirken 796. satırda ise ‘kesiti belli olmayan bir zaman’ı göstermektedir.

[...] *azu yeme kén keligme ödte koluda açıg tar[ka] kılınç tüşin kayuma orunta aşagalı tegimlig bolmayın* [...] “Daha sonra yine gelecek zamanda acı dolu eylemlerin sonucunu türlü türlü yerlerde yemeye müstahak olmayayım.” BTT XIII, 13. Metin, 139. (Zieme, 1985: 100; Arat, 1991: 182-183)

[...] *ertmiş barmış ödte koluda erür ertiniz* [...] “Geçmiş zamanlardaydınız.” BTT XIII, 30. Metin, 5. (Zieme, 1985: 144)

Bu iki tanıklamada geçen *kén keligme* ifadesi ‘gelecek’; *ertmiş barmış* ifadesi de ‘geçmiş’ karşılığında olduğundan *kén keligme ödte koluda* ve *ertmiş barmış ödte koluda* ifadelerinin daha geniş anlamda ‘kesiti belli olmayan bir zaman’ı vurguladığı anlaşılmaktadır.

[...] *alku ödte yél yağmur ödinçe kolusınça köni bolup alku él uluş énc meñilig bolzunlar* [...] “Her türlü zamanda rüzgar (ve) yağmur ölçüsünce (rüzgar (ve) yağmur kararınca) doğru düzgün olup tüm memleketler huzurlu olsunlar.” BTT XIII, 46. Metin, 29. (Zieme, 1985: 167)

Buradaki tanıklama, yorumlaması son derece güç olan bir anlatıma sahiptir. Zieme ilgili bölümü “alle Zeit mögen Wind und Regen zur entsprechenden Zeit reeht sein! Das ganze Reich möge friedlich und selig sein!” biçiminde verir. *Öd kolu* ifadesinin ‘zaman’ anlamı genel geçer bir bilgi olmasına karşın burada *yél yağmur ödinçe kolusınça köni bol-* ifadesinin ‘zaman’ anlamıyla yorumlanması tartışmalıdır. Burada anlatılmak istenen ‘rüzgar ve yağmur zamanı gibi doğru olmak’ mıdır? Öyleyse rüzgar ve yağmur ‘şaşmayan, her zaman belli zaman’larda oluşan hava hareketleri olarak mı betimlenmiştir? Yoksa ifade edilmek istenen ‘rüzgar ve yağmur ölçüsünce, kararınca doğru, düzgün olmak’ mıdır? Bir yere rüzgar estiğinde o yerin tümüne eşit ölçüde hava hareketi girmekte bir yere yağmur yağdığına o yerin her yerine eşit ölçüde yağmur tanesi düşmektedir. Bu bakış açısıyla anlaşılmaktadır ki *yél yağmur ödinçe kolusınça köni bol-* ifadesinde geçen *öd kolu* ikilemesi ilginç biçimde ‘zaman’ değil ‘ölçü, miktar’ bildirmektedir. Şen, bu ikilemeyi ‘zaman, dönem’ biçiminde karşılar (2002: 212).

[...] *yeme alkatmış ayka küsençig künke üdrülmüş edgü ödke kutlug kolug (:kivlig) koluka kutlug koyn yıl üçünç ay éki otuzka men üç erdinike kértgünç köñüllüg upasé [çuu] taş yégen totok [késim] tözün birle kén kelteçi maitri burkanka tuşalım tép bir maitri soo bezetdimiz* [...] “Yine övülmüş ayda, kutlu günde, seçilmiş iyi zamanda, kutlu talihli zamanda, kutlu koyun yılının üçüncü ayının yirmi ikisinde, üç mücevhere gönül vermiş inanan erkek ben Çuu Taş Yegen Totok asil eşimle birlikte gelecekte Maitreya Buda’ya rast gelelim (onunla buluşalım) diye bir Maytrısimit süsledik, düzenledik.” BTT XXVI, 100/2. (Kasai, 2008: 195)

Öd ve *kolu* sözcükleri burada birbirinden ayrılarak kullanılmıştır. Kasai *öd* sözcüğünü ‘stunde (saat)’, *kolu* sözcüğünü ise ‘augenblick (an)’ biçiminde karşılamıştır. Burada *ay > kün > öd > kolu* biçiminde ardışık bir zaman dilimi akışı varmış gibi görünmektedir. Bu da *kolu* sözcüğünün *öd* sözcüğünün ifade ettiği zamandan daha dar bir zaman kesitine işaret ettiği izlenimine yol açmaktadır. Oysa bu ardışık düzeni *koyn yıl üçünç ay éki otuzka* ifadesi bozmaktadır.

[...] *yeme edgü ödke koluka yeme irülüg edgü künke yeme alkatmış ayka yeme yégedmiş kutlug yılka* [...] “Yine iyi zamanda, yine uygun iyi günde, yine övülmüş ayda, yine üstün kutlu yılda” M I, T II D 171, arka 20. (Le Coq, 1912: 26)

Yukarıdaki tanıklamada *ay > kün > öd > kolu* biçiminde bir sıralama varken burada ise *öd kolu < kün < ay < yıl* biçiminde daha ardışık görünen bir zaman kesiti sıralanışı görülmektedir.

[...] *[negü]lük ol maña bo çöpik yavız ödke koluka azlanıp yapşınıp yorımakıg* [...] “Bu kötü fena zamana arzu edip sarılarak yürümenin bana ne faydası var?” KKNB, 641. (Wilkens, 2007: 92)

Buradaki *çöpik yavız öd kolu* ifadesinden yine herhangi bir ‘sınırlı zaman’ vurgusu görülmemekte daha çok ‘kesiti belli olmayan bir zaman’a işaret edildiği anlaşılmaktadır.

[...] *bir kşanda bir kezde bir [k]joluda bir muhrutta (Skr. muhūrta) bir künte bir ayta yarım yılda bir yılda kılmiş olarnıñ buyanların tutsar teñleser* [...] KKNB, 820. (Wilkens, 2007: 104-105)

Burada *kşan < kez < kolu < muhrut (muhūrta) < kün < ay < yarım yıl < bir yıl* biçiminde ardışık ilerleyen bir zaman kesiti ortaya çıkmaktadır. Wilkens *kşan* sözcüğü için ‘augenblick (< Toch. A kşam / Toch. B kşam ~ kšām / Sogd. kšn < Skt. kṣāṇa’ açıklamasını yapar (2007: 381). *Kez* için ‘augenblick, moment’, *kolu* için ‘moment, zeit, zeitspanne’, *muhrut* için ise ‘ein zeitraum von 48 minuten (<< Skt. muhūrta)’ karşılığını verir (2007: 372, 376, 381, 389). *Kşan, kolu* ve *muhrut* sözcüklerinin yabancı kökenli olması dikkat çekmektedir. Ayrıca Wilkens’in *kolu* sözcüğünü karşılamak için ‘moment, zeit,

zeitspanne' gibi birbirinden farklı zaman kesitlerine işaret eden sözcükleri vermesi de gözden kaçırılmamalıdır..

[...] *yeme inçip öz yaş titilmiş ödte **koluda** ara kirişgeli umazlar* [...] “Sonra yine yaşamdan vazgeçildiği zaman (an geldiğinde birbirlerine karşı) durmayı başaramazlar.” KKNB, 2905. (Wilkins, 2007: 230)

Buradaki kullanımda, *öd kolu* ifadesinin *kolu* sözcüğünün diğer tanımlamalarından daha kısa bir zaman kesitine işaret ettiği anlaşılmaktadır.

[...] *anta teg[ip] öd **kolular** keziginte erü erü işig başlatı* [...] “Orada ulaşıp zamanlar silsilesinde derece derece ısınmaya başladı.” HT VII, 1908. (Röhrborn, 1991: 163)

Kolu sözcüğünün burada *kezig* sözcüğü ve *erü erü* ifadesiyle birlikte kullanılması önemlidir. ‘Silsile’ ve ‘derece derece’ ifadeleriyle birlikte düşünüldüğünde *kolu* sözcüğünün bu tanıklamada sınırlı bir zaman kesitine işaret etmediği açıkça görülmektedir.

[...] *bo ödte **koluda** inçe kaltı yañı ünmiş lénhua çeçek teg irak yarutdı* [...] “Bu zamanda yeni açmış uzakta parlayan bir çiçek gibi öylece kaldı.” HT VIII, 1880. (Röhrborn, 1996: 164)

[...] *muntın turmış aymançımıznıñ ülgüsin **kolusın** tuta teginser biz neñ idi oğsatıñın yöleşürügin bilgeli bulu teginmez* [...] “Böylece ortaya çıkmış korkumuzun hesabını tutarak dikkate alsak kesinlikle (uygun) bir karşılaştırmaya ulaşılmaz.” HT IX, 1275. (Aydemir, 2010: 130)

[...] *bo montag yaruk ödte **koluda** söz yadaçı yok* [...] “Böylesi parlak zamanda söz yayacak (kimse) yok.” HT X, 1315. (Mirsultan, 2010: 196)

HT VIII’de geçen bölümde, *kolu* sözcüğünün ‘kesiti belli olmayan bir zaman’ı gösterdiği anlaşılmaktadır. HT IX’de sözcük ‘ölçü’ anlamını karşılamıştır. Burada *kolu* sözcüğü, benzer anlamları içeren *ülgü* sözcüğüyle birlikte kullanılarak anlatım pekiştirilmiştir. İlgili bölümde anlatılmak istenenin *ülgüle- kolula-* biçiminde değil de *ülgü kolu tut-* biçiminde ifade edilmesi dikkat çekicidir. Bu noktada yapılacak bir akıl yürütmeye burada korkuyla ilgili ‘meditasyon yaparak’ ulaşılmaması istenen bir durumun olmadığı da anlaşılabilir. HT X’deki tanıqlama, *kolu* sözcüğünün ‘kesiti belli olmayan bir zaman’a işaret ettiği en açık örneklerinden biridir.

[...] <...> *ulug ödin **kolusın** ukup tagda barıp* [...] “<...> büyük zamanını anlayıp dağa ulaşıp” Maytrısimit, 5. 15. (Tekin, 2019: 47, 192)

[...] *sekiz on törlüg nayragın yarataglıg körtle körkle **koluç**a yarukın yaltrayu kaltı bulıtdın* [...] “Seksen türlü ‘ikinci dereceden alâmet’ ile donatılmış ve tıpkı uygun bir zamanda parlıtıyla parlayarak bir buluttan (çıkış güneş gibi bir Burkan doğdu).” Maytrısimit, 13. 59. (Tekin, 2019: 61, 200)

Maytrısimit’in söz varlığındaki bu iki tanıqlamada, *kolu* sözcüğünün sınırlı bir zaman kesitine işaret ettiğini gösterecek bir kanıt görülmemektedir. 13. 59’daki cümlede, *kolu* sözcüğünün yine tek başına da kullanıldığı görülmektedir.

[...] *ekinimiz[ke...] <...> oñ **kolu** kutı alkış keliip* [...] “... mahsulümüze <...> tam vaktinde (vakitlice) bereket gelip” Hochz, 4. (Ayazlı, 2016: 431, 517)

Eski Uygur Türkçesinden günümüze ulaşmış din dışı metinlerde yer alan bu tanıqlamada ‘bereketin tam zamanında’ gelmiş olduğu *kolu* sözcüğüyle ifade edilmiştir. Bereketin ‘bir anda, sınırlı bir zaman kesiti’ içerisinde gelmeyeceği açıktır. Burada sözcük bir kez daha tek başına tanıqlanmıştır.

[...] *eski yıllar içinteki künler aylar ödler **kolular** ertmişinçe arım[akı két]meki tarıkmakı dejit kşanti bolmakı bolzun* [...] “Eski (geçmiş) yıllar içindeki günler, aylar, zamanlar geçmişçesine yok olup gitsin, günahları affolsun.” MengiB, 14. (Ayazlı, 2016: 431, 517)

Buradaki bölümde, eski yıllar içindeki *kün - ay - öd kolu* biçiminde bir sıralama söz konusudur. Bu sıralamanın KKNB’de olduğu gibi ardışık bir zamanı göstermediği açıktır. Eğer buradaki sıralama *ay > kün > öd kolu* olsaydı daha geniş bir zaman kesitinden daha dar bir zamana doğru ardışık bir ifade biçimi tespit edilebilirdi.

Tüm bu örneklerle ek olarak BTT XXIII'da geçen başka bir *kolu* sözcüğü vardır. Zieme, D110'da yer alan bu sözcüğü 'Çin. xiang lu, Alm. Weihrauchgefäß (buhurdan)' biçiminde karşılar (2005: 73, 76). Buradaki sözcük, bu çalışmada incelenen *kolu* sözcüğüyle ilgili olmasa da Eski Uygur Türkçesinin söz hazinesinde 'buhurdan' karşılığıyla kullanılmış bir başka yabancı kökenli *kolu* sözcüğünün de bulunduğu kayıt altına alınmalıdır.

Kolu adının yapısal durumu, çok anlamlı karmaşık semantik örüntüsünden daha anlaşılabilir bir durumdadır. Türkçede *kolu* sözcüğüne kaynaklık edecek bir kök biçim tespit edilebilir durumda değildir. *Ko-* 'koymak' ve *kol-* 'dilemek' köklerinin *kolu* adıyla ilgili olmadığı açıktır.

Kolu Adından Türemiş Gövde Biçimler

Kolula- Fiilinin Anlamsal ve Yapısal Boyutları

Eski Türkçenin söz varlığında, *kolula-* fiilinin geçtiği tanık cümleler aşağıda verilerek yorumlanmıştır:

[...] *tözün kutlug bodisatav .. kolulamak erkligi bodisatav ..* [...] "Asil, kutlu bodhisattva, meditasyon yapmanın gücü bodhisattva" AY, 34d (I. ?), 8. (Kaya, 1994: 76)

[...] *kolulamak erkligi bodisatav mahasatav kutıña .. yükünür men* [...] "Meditasyon yapmanın gücü bodhisattva mahāsattva kutuna secde ederim." AY, 359 (V. 8a), 9. (Kaya, 1994: 214)

Kolulamak erkligi ifadesini Müller, 'beschwörungsherrscher (yeminle tasdik eden)'; Uçar, 'derin düşünmede muktedir' biçiminde aktarır (Müller, 1908: 17; Uçar, 2009: 271). Tokyürek ifadeye 'bakmanın gücü bodhisattva' karşılığını verir. Tokyürek tarafından ilgili bölümde aktarılan bilgilere göre sözü edilen bu *bodisatav* 'iyi gören ve işiten' bir niteliktedir (2019: 104). Buradan hareketle de *kolula-* sözcüğünün yalnızca basit bir düşünme fiili olmadığı anlaşılmaktadır.

[...] .. *teñleyü kolulayu teginser biz teñrim tütrüm teriñ yörüglüg bo nom erdini neçeke tegi yértinçüde turup yitlinmeser batmasar* [...] "Ölçüp tartarak, meditasyon yaparak ulaşırsak tanrım, ince derin izahlı bu öğreti mücevheri ne zamana kadar dünyada durup yitmesi kaybolmasa" AY, 197 (III. 36a.), 10-11. (Ölmez, 1991: 77; Kaya, 1994: 144)

[...] <...> *teñleser kolulasar* <...> [...] "<...> hesap etse, meditasyon yapsa" BTT II, 263. (Röhrborn, 1971: 26)

[...] *birök kim kayu kişi inçe teñleser kolulasar* <...> [...] "Eğer herhangi bir kişi böyle hesap etse, meditasyon yapsa <...>" KKNB, 2198. (Wilkens, 2007: 196)

Teñle- fiili 'hesaplamak, ölçmek' karşılığındadır. *Kolula-* fiili, *teñle-* fiiliyle birlikte kullanılmasının da yol göstericiliğiyle 'hesap yapmak > ölçüp biçmek > meditasyon yapmak' anlamına gelişmiştir. Burada *kolula-* fiiline kaynaklık eden ise *kolu* adının 'ölçü' karşılığıdır.

[...] *teñri burkannıñ ol ünin til lakşanınıñ ıdokın .. öyü sakınu kolulap .. bütürgeli kut kolzun* [...] "Buda'nın o güzel sesinin nutkunun benzersizliğini düşünüp taşınıp meditasyon yaparak tamamlayıp kut dilesin." AY, 486 (VII. 14b.), 7. (Kaya, 1994: 270)

[...] .. *körü kolulayu sakınsar .. alku tınlıglar arasınıtı .. kopda kötrülmüş erür siz ..* [...] "Eğer inceleyerek düşünüp meditasyon yapsa tüm canlılar arasında tümüyle yükselmiş (olan) siz olursunuz." AY, 491 (VII. 17a.), 4-5. (Kaya, 1994: 272)

[...] *bo nom erdini içindeki padakların yörüglerin kolulayu sakınu tüketip* [...] "Bu öğreti mücevherinin içindeki dizeleri açıklamaları düşünüp meditasyon yaparak tamamlayarak" AY, 513 (VIII. 9a.), 20. (Kaya, 1994: 280; Çetin, 2020: 371)

[...] *üç törlüg tétrü çingaru sakınmak kolulamak tükel kergek bo on törlüg edgüleriñ üç törlüg tétrü çingaru sakınmak kolulamaknıñ tözi yana kértgünç katıglanmak ög dyan bilge bilig* [...] "Üç türlü keskin, tam düşünme, meditasyon yapma tümüyle gereklidir. Bu on türlü iyiliklerin üç türlü keskin, tam düşünmenin meditasyon yapmanın tamamı; yine temiz çalışmak, akıl-meditasyon ve bilgeliktir." TT V/B, 14-17. (Bang ve Gabain, 1931: 118)

[...] *on törlüg edgüleriñ üç törlüg tétrü çingaru sakınmak kolulamakñı adırt kéñ yörügün wişikluen şastırda kéñürü sözlemişke monta yörmeti* [...] “On türlü iyiliklerin üç türlü keskin, tam düşünmenin, meditasyon yapmanın açıklamasını Wişikluen şastırda açıkça söylemiş olduğundan burada bahsetmedi.” TT V/B, 20-23. (Bang ve Gabain, 1931: 118)

[...] *sakınu kolulasar biz dharmaguptake açarı yeme öñre ajunlarta sevinç [tar]ımış üküş kalplarda buyan [ed]gü kılınç kılmış üçün* [...] “Eğer düşünerek meditasyon yaparsak anlarınız ki üstat dharmaguptake yine önceki varoluşlarda sevinç büyümüş (ve) pek çok zamanda iyi ameller işlemiş (olduğu) için” HT VII, 1923. (Röhrborn, 1991: 164)

[...] *yeme [kolu]layu sakınsar [kéçed]eki yultuz tünleki [ay] teñri ulataçı erür kédin [ba]tmış kün teñri yarukın* [...] “Yine eğer düşünerek meditasyon yaparsanız anlarsınız ki akşamları yıldız(lar), geceleri (ise) ay; batmış olan güneşin parlıtısını sürdürür.” HT X, 973. (Mirsultan, 2010: 164)

Kolula- sözcüğünün *ö-* ve *sakın-* fiilleriyle birlikte kullanılması dikkat çekicidir. Burada *ö-* ve *sakın-* fiillerini, *kolula-* fiiliyle anlatılmak istenen eyleme hazırlık açısından düşünmek daha doğru gibi görünmektedir. Yani *ö-* *sakın-* ‘düşünüp taşınmak’ ifadesiyle belirtilmek istenen eylem, *kolula-* fiiliyle anlatılmak istenen eylem için yapılmıştır denilebilir. *Ö-* *sakın-* ve *kolula-* fiilleri arasındaki anlam farkı bu açıdan değerlendirilebilir. Bu yönüyle ‘meditasyon yapmak’ eylemi, *ö-* ve *sakın-* fiillerini de içine alan daha geniş kapsamlı bir kavram olarak düşünülebilir. Ayrıca *sakın-* ve *kolula-* sözcüklerinin birbiriyle bağlantılı olarak zarf-fiil ve {-sAr} ekiyle birlikte kullanıldığı ifadelerde ‘düşünerek meditasyon yapıp anlamak’ karşılığının da bulunduğu görülmektedir. Bu durum, *kolula-* fiilinde ‘bir sonuca varmak’ anlatımının da bulunduğunu işaretlemektedir. Ek olarak TT V’teki ilgili bölümde geçen *dyan-bilge bilig* ifadeleriyle birlikte düşünüldüğünde *kolula-* fiilinin karşıladığı anlam daha açık görülmektedir.

[...] .. *alku tınlıg oğlanın .. kolulayu körser men .. bo nom éligi atlıg sudurug başdınkı ortunkı adakdaki .. yörügları edgü erür* [...] “Tüm canlı evlatlarını meditasyon yaparak anlasam, bu kanun hükümdarı adlı sudurun başındaki, ortasındaki (ve) sonundaki açıklamaları iyi olur.” AY, 582 (IX. 7b.), 18-19. (Kaya, 1994: 310)

[...] *ürük uzatı bilge bilig üze körser kolulasar* [...] “Devamlı bilgelik üzerine inceleme yapsa, meditasyon yapsa” BTT I, D, 114. / F 14. (Hazai ve Zieme, 1970: 35, 47)

[...] *koduru kolulap tétrü ukar* [...] “Bütünüyle meditasyon yapıp keskin (biçimde) anla.” Maytrısimit, 41. 6. (Tekin, 2019: 93, 218)

[...] *kolulayu körser biz* [...] “Meditasyon yaparak anlasak” HT VII, 1456. (Röhrborn, 1991: 128)

[...] *kolulap körüp bilip anıñ tüşiniñ üzülmişin erü erü uduzup* [...] “Meditasyon yaparak anlayıp onun semeresinin sonunu derece derece göstererek” UAT, 2497. (Shögaito, 2008: 350)

Bu tanıklamalarda *kör-* fiilinin mecazî bir anlam kazandığı ve *kolula-* fiiliyle birlikte ‘meditasyon sayesinde bilinmeyen bilindir kılarak kavramak’ anlamını içerdiği görülmektedir. *Kolulayu kör-* *bil-* ifadesinden bu durum daha açık anlaşılabilir. *Kolula-* fiilinin bünyesinde barındırdığı ‘meditasyon yaparak sonuca ulaşmak; anlamak’ anlatımı, yukarıdaki tanıklamalardan da görülebileceği üzere kimi yerlerde *kör-* fiiline yüklenmiştir. Ayrıca Maytrısimit’deki tanıklamada, bu anlamın *kör-* fiilinin karşıladığı anlamla paralel olarak *uk-* fiiline yüklenmesi dikkate değerdir.

[...] *yalañuklar tınlıglarıg kolulasar esrük kişi teg tene muna yorıyor* [...] “İnsanoğlunu (ve diğer) canlıları meditasyonla düşünse anlar ki sarhoş kişiler gibi orada burada dolaşıyorlar.” TT VI, Sekiz Yükmek, 215. (Bang, 1934: 122)

[...] *edgüti eşid koduru kolula* [...] “İyi dinle, meditasyon yaparak tam anla.” Maytrısimit, 22. 5. (Tekin, 2019: 71, 206)

Kolula- sözcüğünün Sekiz Yükmek ve Maytrısimit’teki bu tanıklamaları, fiilin ‘meditasyonla düşünerek anlamak’ anlamını karşıladığını göstermektedir. Düşünme edimi bir süreçtir ve her düşünme edimi bir sonuca ulaştırmamaktadır. Ancak bu tanıklamadan da anlaşıldığı üzere *kolula-* fiilinde hem bir ‘süreç’ hem de bir ‘sonuca varma’ söz konusudur.

[...] *kopı arıg münegüsüz yég üküş tép kopdın sınar burkanlarka ögidilmiş kolulayu ülgüleyü bulgulugsuz kurug bilge bilig saña yükünür men* [...] “Her şeyi temiz, kusûr etmez, üstün ve çok diye bütün dünya burkanları tarafından övülmüş, arzulayıp istemekle bulunmayan, saf hikmet, senin önünde hurmetle eğilirim.” 15. Hikmet Fazileti, (Arat, 1991: 156)

Burada geçen hem *kolula-* hem de *ülgüle-* fiilleri ‘arzulamak, istemek’ karşılığıyla Eski Türkçenin söz varlığında tanıklanmamıştır. Ağca’nın da yazısında üzerinde durduğu üzere Eski Türkçenin söz varlığında bu anlamı karşılayan bir *kol-* fiili vardır (2019). Burada, *kol-* ve *kolula-* fiilleri belki de birbirine karıştırılmıştır. Tıpkı *teñle-* ve *kolula-* fiilleri arasındaki anlamsal ilişki gibi burada da *ülgüle-* ve *kolula-* fiilleri arasında bir bağ kurulmuştur. *Ülgüle-* sözcüğü de ‘ölçmek’ anlamındadır ve burada mecazî bir anlatıma bürünmüştür. *Kolula-* fiilinde anlamsal açıdan bu bağlantıyı destekleyen nokta da yine *kolu* adının barındırdığı ‘ölçü’ karşılığıdır. Bu itibarla yukarıdaki örnekte yer alan ilgili bölümün ‘düşünmekle hesap etmekle; meditasyon yapmakla bulunmayan’ biçiminde anlamlandırılması daha doğru olacaktır.

[...] *kalp ödün kolulasar bilgülig ermez kolti sanınça burkanlarka tapınıp [ant] antıka kut kolmış erür ..* [...] “Sayısız burkanlara tapındığı, (canlı varlıklar için) ant içip rahmet dilediği devirleri saysalar, (sonuç) kavranamaz.” Kuan, 178-179. (Tekin, 1993: 17, 23)

Tekin’in ‘saymak’ biçiminde verdiği bu bölüm *kolula-* fiilinin bünyesinde barındırdığı ‘ölçü’ anlamıyla ilgilidir. Burada sözcük rahat bir biçimde ‘meditasyon yapmak’ biçiminde de karşılanabilir. İlgili bölümde vurgulanmak istenen ‘meditasyon dahi yapılsa’ bir sonuca ulaşamayacağıdır. Böylesi bir ifadenin verilmesi, meditasyonun ‘sonuca varmak’ için yapılan en üst zihinsel eylemlerden biri olmasıyla ilgili olmalıdır.

[...] *kuanşi im pısar tınlıglarıg kolulamışı çın kértü kolulamak titir .. arıg turug kolulamak titir .. kéñ bilge bilig kolulamak titir ulug yarlıkançuçı kolulamak titir .. ulug edgü ögli kolulamak titir men kut kolur men kulkiya ulug yarlıkançuçı kolulamak biligin méni kolulayu buyanlayu yarlıkazun* [...] “Kuanşi İm Pısar’ın canlı varlıkları (kurtarmaya) ant içmesi gerçek bir ant içmedir; temiz berrak bir ant içmedir; geniş bir hikmet (ile teçhiz edilmiş) bir ant içmedir; çok acıyan bir ant içmedir; pek dostça bir ant içmedir. (Şöyle söyleyin): Ben zavallı, rahmet dilerim. Çok acıyan ant içme bilgisiyle (Kuanşi İm Pısar) beni (kurtarmaya) ant içmek ve (bana) iyilik etmek lütfunda bulunsun.” Kuan, 192-197. (Tekin, 1993: 17, 24)

[...] *bo kuanşi im pısar erdemin bügülenmekin kutadmakın ésidser atın atayu tutsar men inçe kolulayur men ol tınlıgnıñ edgü kılınç utlısı ertıñü üküş tétir ..* [...] “Bu Kuanşi İm Pısar’ın kabiliyetini, büyü gücünü ve canlı varlıkları mesut etmesini iştise, adını durmadan ansa; ben ant içerim: O canlı varlığın o iyi amellerinin sonucu (mükâfati) çoktur.” Kuan, 216. (Tekin, 1993: 18, 24)

Kolula- sözcüğünün karşıladığı anlam açısından yorumu en güç tanımlama burada yer almaktadır. Tekin’in neden *kolula-* fiilini ‘ant içmek’ olarak verdiğini anlamak güçtür. Özellikle 216. satırdaki anlam, Sekiz Yükmek 215. satırdaki ‘meditasyonla düşünerek anlamak’ karşılığına benzemektedir. *İnçe kolulayur men* ifadesi ‘meditasyon yaparak böyle anlıyorum ki’ biçiminde de düşünülebilir. Çünkü burada bir ‘anlayış, kavrayış’ söz konusu olmalıdır ki cümlelerin sonundaki ‘o canlı varlığın o iyi amellerinin sonucu (mükâfati) çoktur’ biçiminde bir yargıya ulaşılabilir. 192. ve 197. satırlar arasında ise *çın kértü* ‘doğru, gerçek’ *kolula-*, *arıg turug* ‘temiz, saf’ *kolula-*, *kéñ bilge bilig* ‘geniş bilgili’ *kolula-*, *edgü ögli* ‘iyi düşünceli’ *kolula-* ve *kolula-* *biligin* ‘bilgisiyle’ ifadelerinin de ‘meditasyon’ ile ilgili olduğu söylenebilir. Ancak burada *yarlıkançuçı kolula-* sözüyle ifade edilmek istenenin ne olduğunu kavramak güçtür.

[...] *ötrü birer kutka tegmiş tınlıgl[ar] yeme bo nızvanı küçinte emgekke tegirler .. ne üçün tép téser .. anı amtı sözleşeyin koduru kolulap tıñlagıl* [...] “Daha sonra birer birer saadete ulaşmış canlılar yine bu şehvet yüzünden ıstıraba uğrarlar. Niçin diye soracak olursan onu şimdi söyleyeyim, tamamen konsantre olup dinle.” DKPAM, 955. (Elmalı, 2016: 92, 238)

[...] *küçüm yétmişçe söyleyeyin koduru kolulap tıñlagıl* [...] “Gücüm (bilgim) yettiğince söyleyeyim, her şeyinizle konsantre olup dinleyin.” DKPAM, 1600. (Elmalı, 2016: 116, 246)

DKPAM'da geçen bu satırlar, *kolula-* sözcüğünün 'meditasyon yapmak' karşılığını destekleyen örneklerdendir. Elmalı'nın da bu yöndeki aktarımları, bu tezi ayrıca güçlendirmektedir. *Koduru kolulap tıñla-* ifadesi 'tam olarak konsantre olup, odaklanıp, meditasyon yaparak dinlemek' biçiminde düşünülmelidir.

[...] *inçe kolulayu ötrü tözü tözlüg dyan sakınçka kërür* [...] "Böylece meditasyon yapmasından ötürü kusursuz temelli olgun düşünceye girer." BTT XIII, 12. Metin, 160. (Zieme, 1985: 83)

Zieme'nin kayıt altına aldığı bu satırlar, *kolula-* fiilinin 'meditasyon yapmak' karşılığını gösteren en açık örnek olarak sunulabilir. Burada geçen *dyan sakınç* ifadesi bu görüşü temellendiren bir noktadadır.

[...] *kutın buyanın kolulap koduru ülgülegülüksüz koşar koşar buyanlıg yéti erdinilig* [...] "Mutluluklarını, meditasyon yaparak bütünüyle karşılaştırılmaz çiftler çiftler talihli yedi mücevherli" BTT XXVI, 39a/70. (Kasai, 2008: 104)

Kasai'nin de burada geçen *kolula-* sözcüğünü 'meditieren' biçiminde değerlendirmesi dikkate değerdir.

[...] *bo köñülnüñ tözi işi tıtağta turup yañırtı katıqlanur erken tıdmak kolulamak atanur tıdmakı bıssar dyan atanur kolulamakı bıssar bilge bilig atanur* [...] "Bu bilincin tümünün işi, nedende kalıp ilk olarak zahmet çekerken engel olmak, meditasyon yapmak diye adlandırılır. Engel oluşu olgunlaşırsa dhyāna (meditasyon) (diye) adlandırılır. Meditasyon olgunlaşırsa bilgelik (diye) adlandırılır." KON, 296-297. (Yiğitoğlu, 2011: 50, 66)

[...] *dyan bilge biligig tıdmak kolulamakta ulatı nomlar yeme tér* [...] "Meditasyon bilgelikliğini engellemekte, meditasyon yapmakta iken ilaveten anlatır yine söyler." UAT, 2457. (Shōgaito, 2008: 348)

KON'da geçen tanıklamada öncelikle *dyan* sözcüğünün ad olarak kullanılması sonrasında ise *kolula-* sözcüğünün fiil olarak verilmesi, *kolula-* fiilinin karşıladığı derin anlatımı gözler önüne sermektedir. İlgili satırlarda, {-mAk} ekiyle ifade edilen *tıd-* fiili *bıssar* 'olgunlaşsa, gelişim çizgisindeki yeri yükselirse' meditasyon olarak adlandırılacağı, yine aynı ifade kalıbı içerisinde *kolula-* *bıssar* bunun da *bilge bilig* biçiminde adlandırılacağı bilgisi verilmektedir. Shōgaito tarafından aktarılan satırlarda geçen *dyan bilge biligig tıdmak kolulamak* ifadesi, *dyan / kolula-* ilişkisini bir kez daha göstermektedir. *Dyan* sözcüğünü Yiğitoğlu (定 ding), *dyan* (< Sogd. δy'n ~ Skr. dhyāna) derin-düşünme' biçiminde karşılar (2011: 173). Eski Uygur Türkçesinde, *dyan* sözcüğünün karşıladığı anlamı açıklığa kavuşturacak *dyan samar*, *dyan sakınç* ve *samadi dyan* 'meditasyon, zihni bir yere odaklama' ikilemeleri tanıklanmıştır (Bang ve Gabain, 1931: 108; Kaya, 1994: 198; Kaljanova, 2005: 70; Tekin, 2019: 42, 93). Adı geçen söz öbeklerinin ikileme yapısı oluşturduğunu Şen ve Ölmez de saptar (Şen, 2002: 93, 239; Ölmez, 2017: 260, 285). Bu itibarla *dyan / kolula-* bağlantısı, *kolula-* sözcüğünün 'meditasyon yapmak' anlamını kanıtlar niteliktedir.

[...] *bilge biligin koduru kolulap sanki toyınka inçe tép yarlıkayur* [...] "Bilgelikle büsbütün meditasyon yapıp rakip Sankha'ya (?) haşmetle şöyle der." Maytrisimit, 48. 6. (Tekin, 2019: 101, 225)

Maytrisimit 48. 6'da, Sankha'ya bir şeyler söyleyebilmek için kişinin *bilge bilig* ile *koduru* 'meditasyon yapma'yı önemli gördüğü vurgusu anlaşılmaktadır.

[...] *yég üstünki erenlerniñ kolulayu yoriguluk alın altağın* [...] "En üstün asillerin meditasyon yaparak yürüme yöntemini yolunu" UAT, 52. (Shōgaito, 2008: 170)

[...] *bilge biliglig küç üze kolulap nom édziniñ köñülin yine kolulap nomnuñ tözin çınınça kértüsinçe kolulayu tüketdükte sañgit kılıp ornadıp urdılar* [...] "Bilgelik gücüyle kavrayarak kanun yüksekliğinin (bulunduğu) bir gönülle yeniden meditasyon yapıp açıklamanın temelini doğru düzgün biçimde anlayarak bitirdikten sonra *sañgit* kılıp düzenlediler." UAT, 2135-2137. (Shōgaito, 2008: 326)

Kolulayu yori- ifadesinin bir yol, yöntem olarak görülmesi önemlidir. Buradan *kolula-* sözcüğünün 'sıradan bir düşünme' eylemini anlatmadığı; çok daha karmaşık bir Budist kavrama işaret ettiği anlaşılmaktadır. Bu durumu *bilge biliglig küç üze kolula-* ifadesi desteklemektedir. *Tözin çınınça*

kértüsinçe kolulayu tüket- ifadesinde ise *kolula-* sözcüğünün ‘meditasyonla anlamak’ anlatımını görmek mümkündür.

Meditasyon özünde bir tür ‘etkili düşünme yolu’ değildir. Meditasyonda amaç, daha çok zihni boşaltmak; berrak, temiz, sakin bir zihin oluşturarak zihnin içindeki on binlerce düşünceyi yerli yerinde inceleyebilmek ve bu yolla da ‘açık bir görüşe’ sahip olabilmektir. Buradan da anlaşılacağı üzere meditasyon yapan kişi, etkili bir gözlem yapabilme yetisine sahip olmaktadır. Yani meditasyon yapan kişi ‘çok derin; etkili’ bir biçimde düşünme fiilinde bulunmaz. Meditasyonda esas nokta, olabilecek en kararlı ve keskin biçimde objektif-tarafsız olarak olguları, kavramları yahut olayları zihnin içinde soyut biçimde gözlemleyerek ayırt edebilmektir. *Kolulamak erkligi bodisatav* ifadesindeki ‘iyi gören ve işiten’ vurgusu tam da bu açıdandır. Bu yönüyle *kolula-* eylemi açısından hem ‘zaman’ hem de ‘ölçü, miktar, hesap’ önemli birer etkidir. *Kolula-* fiilinin oluşmasında *kolu* adının ‘zaman’ ve ‘ölçü’ anlamlarının her ikisinin de etkili olduğu düşünülebilir. Kişi meditasyon yapmaya başladığında içinde bulunduğu zamandan sıyrılır; zihninin içindeki düşünceleri ‘ölçer; biçer; tartar’ onları berraklaştırabilmek ve nihayet gerçeği açık seçik görebilecek zihinsel saflığa ulaşabilmek için iç bakışına devam eder. Meditasyon yapmanın tek bir amacı olmadığı gibi standart bir yöntemi de yoktur. Eski Uygur aydını tarafından böylesi bir eylem için *kolula-* fiilinin kullanmasının yanı sıra İslâmiyetin etkisiyle gelişen süreçte bu tip bir eylem için tefekkür etmek fiilinin kullanıldığını da burada ifade etmek gerekir. Sözcüğün sonundaki ekin ise kökle doğrudan bağlantılı gövde biçimler türeten {+IA-} eki olduğu açıktır.

Kolula- sözcüğü, Eski Uygur Türkçesi evresi metinlerinden başka bir de eski Türk yazısıyla (runik / runiform) kâğıtlar üzerine yazılmış el yazmalarından olan U 5’te de geçmektedir. U 5 bölüm II A yüzünde yer alan ilgili kısım, Orkun tarafından: [...] [*bir ikinti*]sike sabın öçmişler yme biri inçe timiş men ***koluladorum*** (??) kamağda erklig yultuz ermiş [...] “Birbir peşine sözle kavga etmişler. Yene biri şöyle demiş: Ben yemin ederim ki (?) her tarafta kuvvetli yıldız imiş.” biçiminde okunup anlamlandırılmıştır (2011: 179). Orkun’un *kolula-* fiilini ‘ant içmek, yemin etmek’ olarak tanımladığı görülmektedir. Kormuşın vd. de Orkun’un izinden giderek ilgili bölümdeki sözcüğü *koluladorum* (??) olarak vermiştir (2016: 487). Aynı sözcüğü Gabain’in, *koluladokum* biçiminde verdiğini de belirtmek gerekir (1988: 8). Yıldırım ise aynı bölümü: [...] [*bir ekinti*]sike savın öçemişler yme biri ança témiş men ***koluladokum*** kamağda erklig yultuz ermiş [...] “Birbirlerine laf ederek tartışmışlar. Yine biri şöyle demiş: Ben, her şeyden daha güçlü olmanın yıldız olduğunu düşünüyorum.” biçiminde okuyup anlamlandırmıştır (2017: 230). Eski Uygur Türkçesindeki tanıklamaların yol göstericiliğinde U 5’te yer alan ilgili bölümün: [...] *yeme biri ança témiş men koluladokum kamağda erklig yultuz ermiş* [...] “Yine biri şöyle demiş, ben meditasyon yaptığımda anlıyorum ki her şeyden güçlü (olan) yıldız imiş.” biçiminde okunup anlamlandırılması gerektiği anlaşılmaktadır.

Kolulug Adının Anlamsal ve Yapısal Boyutları

Kolulug sözcüğünün yapısındaki ekin adlara gelerek yeni adlar türeten {+IIg} eki olduğu anlaşılmaktadır. Sözcük, Eski Türkçenin söz varlığında yalnızca Eski Uygur Türkçesinde son derece seyrek biçimde geçmektedir:

[...] *tapıg udug kılmakdın turmış buyan edgü kılınç erser sanlıg sakışlıg ülgülüg kolulug titir* [...] “Saygı göstermek, hürmet etmekten kazanılmış iyi amel ise ölçülü biçili hesaplıdır.” AY, 156 (III. 15b.), 14-15. (Kaya, 1994: 129)

Kolulug sözcüğü burada dört unsurlu bir ikilemenin son unsuru olarak kullanılmıştır. Birbiriyle özdeş anlamları içeren bu dört sözcük, cümlenin başından anlaşılacağı üzere ‘soyut’ kavramlar açısından ‘ölçülülük’ bildirmektedir. *Kolulug* sözcüğünün burada ‘ölçü’ anlamında kullanılan *kolu* adından türediği böylece anlaşılmaktadır.

Kolusuz Adının Anlamsal ve Yapısal Boyutları

Kolusuz sözcüğünün yapısındaki ekin adlara gelerek yeni adlar türeten {+sIz} eki olduğu açıktır. Sözcük, Eski Türkçenin söz varlığında yalnızca Eski Uygur Türkçesinde *kolulug* sözcüğüne göre daha sık geçmektedir:

[...] *bo yér suvda erigme :: kamag teñriler kuvragı :: sanı sakışı **kolusuz** :: sakını yétinçsiz titirler* [...] “Bu memlekette tüm tanrılar topluluğu, sayısını/miktarını ölçsüz/hesapsız düşünerek ulaşamaz olurlar.” AY, 455 (VI. 29a.), 4. (Kaya, 1994: 256)

[...] *edgü kılınçı **kolusuz** erüş üküş titir* [...] “İyi amelleri ölçülemeyecek kadar (ölçsüz) çoktur.” TT VI, Sekiz Yükmek, 439. (Bang, 1934: 142)

AY 455’in genel anlamı açık olmasa da burada yer alan *kolusuz* sözcüğünün ‘ölçü, miktar, hesap’ karşılığındaki *kolu* adından geliştiği rahatlıkla anlaşılabilir durumdadır. Sekiz Yükmek’teki ifadede ise *kolusuz* adının karşılığı daha açık seçik biçimde görülebilmektedir. Bu iki tanıklamada da *kolusuz* sözcüğü, soyut kavramlar açısından ‘ölçülemez, hesapsız’ olmayı işaretlemektedir.

[...] *öñre ertmiş ür irak sansız sakışsız **kolusuz** .. asanké kalplar içinte ..* [...] “Çok eski ölçsüz hesapsız (sonsuz) zamanlar içinde” AY, 629 (X. 16a.), 4-5. (Kaya, 1994: 329)

[...] *san[sız] sakışsız **kolusuz** kut vahşık[lar]nıñ kuvragı ..* [...] “Ölçsüz hesapsız (sonsuz) ruhların topluluğu” AY, 665 (X. 34a.), 10-11. (Kaya, 1994: 344)

Sansız sakışsız kolusuz ifadesi, üç unsurlu bir ikileme yapısına işaret etmektedir. İkilemenin karşıladığı anlam, *sansız* ve *sakışsız* sözcüklerinden de hareketle ‘ölçsüz, hesapsız; sonsuz’ biçiminde verilebilir. *Kolusuz* sözcüğünün bu iki tanıklamada da soyut kavramların ‘ölçsüzlüğünü, hesapsızlığını’ ifade ettiği anlaşılmaktadır.

[...] *öldürmemekniñ yeme buyan edgü kılınçı yeme an[ça ok] ülgüsüz **kolusuz** titir* [...] “Yine öldürmemenin sevabı elbette bu kadar ölçsüz hesapsızdır.” AY, 21 (S. 11a.), 16. (Kaya, 1994: 68)

[...] *iyin ögirmekdin turmış buyan edgü kılınç erser .. sansız sakışsız ülgüsüz **kolusuz** titir* [...] “Dolayısıyla sevinmekten kalmış iyi amel ise ölçsüz hesapsız sonsuzdur.” AY, 156 (III. 15b.), 20. (Kaya, 1994: 129)

[...] *et’özün köñülin ülgüsüz **kolusuz** açığ tarka emgekler emgenmişlerin* [...] “Bedeni kalbi, ölçsüz hesapsız acılarla ızdıraplarla eziyet çekmişlerin” AY, 292 (IV. 46b.), 20-21. (Kaya, 1994: 184)

Ülgüsüz sözcüğü de tıpkı *sansız* ve *sakışsız* sözcükleri gibi ‘ölçsüz, hesapsız’ karşılığındadır. *Kolusuz* sözcüğü, *ülgüsüz* sözcüğüyle bağlantılı olarak kullanıldığı bu üç tanıklamada da yine soyut kavramları nitelemektedir.

[...] *ödsüz **kolusuz** [kez]iğsiz tolı tüşer kar yagar* [...] “Zamansız vakitsiz dolu düşer, kar yağar” AY, 557 (VIII. 33a.), 3-4. (Kaya, 1994: 299)

[...] *ödsüz **kolusuz** ada tudalar özin ök tarıkar* [...] “Zamansız vakitsiz kazalar belalar kendisini elbette uzaklaştırır.” AY, 412 (VI. 5b.), 7. (Kaya, 1994: 239)

[...] *kadır yavlak yağmur yağıp .. ödsüz **kolusuz** katuyur* [...] “Çok fena yağmur yağıp zamansız vakitsiz geri döner.” AY, 552b (VIII. 30b.), 12-13. (Kaya, 1994: 297)

[...] *özi yaşı uzun bolur ödsüz **kolusuz** ölmez* [...] “Ömrü uzun olur. Vakitsiz ölmez.” TT VI, Sekiz Yükmek, 50. (Bang, 1934: 110)

[...] *iğsiz toğasız adasız tudasız emgeksiz tolgaksız ödsüz **kolusuz** ölmez* [...] “Hastaliksız, acısız sıkıntısız (olur), vakitsiz ölmez.” TT VI, Sekiz Yükmek, 279. (Bang, 1934: 128)

[...] *yok çığay bolup ödsüz **kolusuz** adrılp* [...] “Yoksul olup vakitsiz ayrılıp” TT VI, Sekiz Yükmek, 314. (Bang, 1934: 130)

[...] *ödsüz **kolu[suz]** öv]kelemez bulganmazlar* [...] “Zamansız (olmadık zamanda) öfkelenmez, sinirlenmezler.” Maytrısimit, 59. 13. (Tekin, 2019: 117, 234)

[...] *ér]t bért aşıp üstep ödsüz **kolusuz** tartıp <...> isip ért bért kolsarlar* [...] “Vergileri çoğaltıp vakitsizce çekip (el koyup) <...> vergi istemiş olsalar.” Maytrısimit, 82. 6. (Tekin, 2019: 151, 254)

Kolusuz sözcüğü, yukarıda verilen yedi tanıklamada, benzer anlamları karşılayan *ödsüz* sözcüğüyle birlikte iki unsurlu *ödsüz kolusuz* ikilemesini oluşturmuştur. Bu ikilemenin anlamı 'zamansız, vakitsiz' biçimindedir. Bu ikileme ve karşılığını Şen de belirler (2002: 212). AY'de geçen *ödsüz kolusuz [kez]igsiz* ifadesi ise üç unsurlu bir ikileme yapısıdır. Bu ikilemenin üçüncü unsuru olan *kezigsiz* sözcüğü de 'zamansız, sırasız' biçiminde karşılanabilir. Böylece dolunun düşmesinin; karın yağmasının 'vakitsizliği, uygunsuzluğu' vurgusu pekiştirilmiştir. Bu itibarla yukarıda verilen sekiz tanıklamanın tümünde *kolusuz* sözcüğünün 'zaman' karşılığındaki *kolu* adından türediği anlaşılmaktadır. Buna ek olarak bu tanıklamaların tamamında *kolusuz* adının 'kesiti belli olmayan bir zaman'ı işaretlediği görülmektedir. Çünkü *ödsüz kolusuz kezigsiz tüş- yağ-*, *ödsüz kolusuz tarık-*, *ödsüz kolusuz öl-*, *ödsüz kolusuz adrı-* ve *ödsüz kolusuz övkele- bulgan-* ifadelerindeki vurgu, sözü edilen fiillerin 'anı'lığı değildir. Bu tanıklamalarda daha geniş bir anlatım söz konusudur.

SONUÇ

1. Türkologların hemen tamamı tarafından *kolu* adı için 'zaman' karşılığı verilmesine karşın sözcüğün 'ölçü, miktar, hesap' anlamıyla da kullanıldığı anlaşılmaktadır. Dahası AY 264, 265, 266, 267 ve 679'da *kolu* adı 'ölçü' karşılığından gelişen mecazî bir anlatımla 'kararınca; uygun biçimde' anlamı kazanmıştır. Sözcüğün 'zaman' anlamını karşıladığı *öd éyinki koluça* ifadesinde oluşan anlam ile *kolu* adının 'ölçü, miktar' anlamından gelişen 'kararınca; uygun biçimde' karşılığı arasındaki benzerlik dikkat çekicidir. Ayrıca *kolu* adının belirttiği 'ölçü' anlamı ya sayılamayacak durumda olan ya da soyut kavramları nitelemişir.

2. *Kolu* sözcüğü 'zaman' anlamını karşıladığı yerlerde 'kesiti belli olmayan bir zaman'a işaret edecek biçimde kullanılmıştır. Sözcüğün birkaç kullanımında 'sınırlı bir zaman kesiti' anlamı bulunmaktadır. *Kolu* adı kimi tanıklamalarda ise zaman dilimi bildiren sözcüklerle birlikte kullanılmıştır. Bu tip cümlelerin pek çoğunda ardışık gibi görünmekle birlikte ardışık zaman akışını bozan unsurlar yer almaktadır. KKNB 820 ve M I, T II D 171, arka 20'de ise daha ardışık ilerleyen bir zaman kesiti ortaya çıkmaktadır. Tüm bunlar *kolu* adının tek ve açık bir zaman kesitine işaret etmediğini kanıtlar niteliktedir.

3. *Kolu* sözcüğü, İnsadi Sûtra, 143'te diğer tanıklamalardan farklı olarak daha geniş bir anlatıma bürünerek 'imkânını ve fırsatını; bir yolunu bulmak' anlamıyla kullanılmıştır.

4. Eski Uygur Türkçesinin söz denizinde, yapılan bu çalışmaya konu olan *kolu* adıyla ilgili olmamakla birlikte BTT XXIII, D110'da geçen ve 'buhurdan' anlamını taşıyan bir başka *kolu* adının daha olduğu kayıt altına alınmalıdır.

5. *Kolu* adına kaynaklık edecek bir Türkçe kök biçim bulmak mümkün görünmemektedir. *Ko-* ve *kol-* fiilleriyle *kolu* adının bağlantısı yoktur.

6. *Kolula-* fiili, *teñle-* fiiliyle birlikte kullanılmasının da yol göstericiliğiyle 'hesap yapmak > ölçüp biçmek > meditasyon yapmak' anlamına gelişmiştir. Tıpkı *teñle-* ve *kolula-* fiilleri arasındaki anlamsal ilişki gibi *ülgüle-* ve *kolula-* fiilleri arasında da bir bağ kurulmuştur.

7. *Kolula-* 'meditasyon yapmak' eylemi, *ö-* ve *sakin-* fiillerini de içine alan daha geniş kapsamlı bir kavram olarak düşünülebilir. *Sakin-* ve *kolula-* sözcüklerinin birbiriyle bağlantılı olarak zarf-fil ve {-sAr} ekiyle birlikte kullanıldığı ifadelerde 'düşünerek meditasyon yapıp anlamak' karşılığının da bulunduğu görülmektedir. Bu durum, *kolula-* fiilinde 'bir sonuca varmak' anlatımının da bulunduğunu işaretlemektedir. Düşünme edimi bir süreçtir ve her düşünme edimi bir sonuca ulaştırmamaktadır. Ancak yapılan incelemeler sonucunda anlaşıldığı üzere *kolula-* fiilinde hem bir 'süreç' hem de bir 'sonuca varma' söz konusudur.

8. Yapılan incelemeler sonucunda anlaşıldığı üzere *kolula-* eylemi açısından hem 'zaman' hem de 'ölçü, miktar, hesap' önemli birer etkidir. *Kolula-* fiilinin oluşmasında *kolu* adının 'zaman' ve 'ölçü' anlamlarının her ikisinin de etkili olduğu düşünülebilir.

9. *Kolu* adı ve türevleri, Türk dilinin daha o devirlerde dahi yabancı kökenli olsa bile sözcüklere nasıl çok anlamlı yapılar yüklediğinin ve söz yapım kurallarına soktuğunun açık bir örneği durumundadır. *Kolu* adı ve türevleri ayrıca Türk aydınının elindeki malzemeyi, yerli-yabancı fark

etmeksizin dış dünyadaki sınırsız varlığa ad bulma sorununa getirdiği çözümlerin görülebildiği açık bir tanık konumundadır. Yapılan bu çalışmada ortaya çıkan tüm veriler, Eski Uygur Türkçesine kazandırılan kaynak eserlerin, yabancı sözcüklerin aynen alınarak kullanıldığı çeviri yapıtlar niteliğinde değil bir tür adaptasyon olduğunu da göstermektedir.

KISALTMALAR

Alm. → Almanca.

AY → Altun Yaruk.

BTT → Berliner Turfantexte.

Çin. → Çince.

DKPAM → Daśakarmapathāvadānamālā.

DTS → Drevnetyurkskiy Slovar'.

ED → An Etymological Dictionary of Pre-Thirteenth-Century Turkish.

HT → Xuanzang Biyografisi.

KKNB → Kşanti Kılğuluk Nom Bitig.

KON → Köñül Tözün Ukıtdaçı Nom ve Salt - Bilinç Öğretisi.

Kuan → Kuanşi İm Pusar.

M I → Manichaica I.

Skt. → Sanskritçe.

Sogd. → Soğdca.

Toch. → Toharca.

TT → Türkische Turfantexte.

UAT → Uighur Abhidharma Texts.

KAYNAKLAR

Ağca, E. (2019). Eski Türkçede istek fiili olarak kol- fiili ve türevleri üzerine. *Türkbilig*, 38, s. 143-152.

Arat, R. R. (1991). *Eski Türk şiiri*. Türk Tarih Kurumu Yayınları.

AYAZLI, Ö. (2016). *Eski Uygurca din dışı metinlerin karşılaştırmalı söz varlığı*. Türk Dil Kurumu Yayınları.

AYDEMİR, H. (2010). *Untersuchung zum wortschatz der alttürkischen xuanzang-biographie IX* [Yayımlanmamış yüksek lisans tezi]. Universität Göttingen.

BANG KAUP, W., & GABAIN, A. von. (1931). *Türkische turfantexte V, aus buddhistischen schriften*. Verlag der Akademie der Wissenschaften.

BANG KAUP, W. (1934). *Türkische turfantexte VI, das buddhistische sūtra sākiz yükmäk*. Verlag Der Akademie Der Wissenschaften in kommission Bei Walter De Gruyter.

CLAUSON, S. G. (1972). *An etymological dictionary of pre-thirteenth-century Turkish*. Oxford University.

ÇETİN, E. (2020). *Altun yaruk sekizinci kitap, berlin bilimler akademisindeki metin parçaları, karşılaştırmalı metin, çeviri, açıklamalar, dizin*. Türk Dil Kurumu Yayınları.

- Elmalı, M. (2016). *Daşakarmapathāvadānamālā giriş - metin - çeviri - notlar - dizin - tıpkıbasım*. Türk Dil Kurumu Yayınları.
- Erdal, M. (1991). *Old Turkic word formation: A functional approach to the lexicon, I-II*, Otto Harrassowitz.
- Gabain, A. V., & Kowalski, T. (1959). *Türkische turfantexte X, Das Avadāna des dāmons atavaka*. Akademie Verlag.
- Gabain, A. von. (1988). *Eski Türkçenin grameri* (M. Akalın, Çev.). Türk Dil Kurumu Yayınları.
- Hazai, G., & Zieme, P. (1970). *Fragmente der uigurischen version des 'Jin'gangjing mit den gāthās des meister fu', (berliner turfantexte I)*. Akademie Verlag.
- Kaljanova, E. (2005). *Uygurca dışastvustık giriş - metin - çeviri - dizin ve tıpkıbasım* [Yayımlanmamış doktora tezi]. Marmara Üniversitesi.
- Kasai, Y. (2008). *Die Uigurischen Buddhistischen kolophone (berliner turfantexte XXVI)*. Brepols Publishers.
- Kaya, C. (1994). *Uygurca altun yaruk, giriş, metin ve dizin*. Türk Dil Kurumu Yayınları.
- Kormuşin, I., & Mozioglu, E., & Alimov, R., & Yıldırım, F. (2016). *Yenisey-Altay-Kırgızistan yazıtları ve kâğıda yazılı runik metinler*. BilgeSu.
- Le Coq, A. A. V. (1912). *Türkische manichaica aus chotscho I*.
- Mirsultan, A. (2010). *Veröffentlichungen der societates Uralo Altaica band 34, xuanzang leben und werk teil 9, die alttürkische xuanzang-biographie X*. Harrassowitz Verlag.
- Müller, F. W. K. (1908). *Uigurica I*. Verlag Der Königl, Akademie Der Wissenschaften In Kommission Bei Georg Reimer.
- Nadelyayev, V. M., & Nasilov, D. M., & Tenişev, E. R., & Şçerbak, A. M. (1969). *Drevnetjurkskiy slovar'*. Leningrad: Leningradskoje Otdelenije İzdatel'stva.
- Orkun, H. N. (2011). *Eski Türk yazıtları*. Türk Dil Kurumu Yayınları.
- Ölmez, M. (1991). *Altun yaruk III. kitap (= 5. Bölüm)*. TDAD 1.
- Ölmez, M. (2017). Eski Uygurca ikilemeler üzerine. *Türk Dili Araştırmaları Yıllığı - Belleten*, 65/2, s. 243-311.
- Röhrborn, K. M. (1971). *Eine uigurische totenmesse, text übersetzung, kommentar faksimiles, (berliner turfantexte II)*. Akademie Verlag.
- Röhrborn, K. M. (1991). *Veröffentlichungen der societates Uralo Altaica band 34, xuanzang leben und werk teil 3, die alttürkische xuanzang-biographie VII*. Harrassowitz Verlag.
- Röhrborn, K. M. (1996). *Veröffentlichungen der societates Uralo Altaica band 34, xuanzang leben und werk teil 5, die alttürkische xuanzang-biographie VIII*. Harrassowitz Verlag.
- Shōgaito, M. (2008). *Uighur abhidharma texts: A philological study*. SHOUKADOH.
- Şen, S. (2002). *Eski Uygur Türkçesinde ikilemeler* [Yayımlanmamış Yüksek Lisans Tezi]. Ondokuz Mayıs Üniversitesi.
- Tekin, Ş. (1993). *Uygurca metinler I, kuansı im pısar (ses işiten ilâh)*. Türk Dil Kurumu Yayınları.
- Tekin, Ş. (2019). *Uygurca metinler II, maytrisimit, Burkancuların mehdisi Maitreya ile buluşma Uygurca iptidai bir dram*. Türk Dil Kurumu Yayınları.
- Tezcan, S. (1974). *Das uigurische insadi-sūtra (berliner turfantexte III)*. Akademie Verlag.

Tokyürek, H. (2019). *Eski Uygur Türkçesinde Budizm ve Manihaizm terimleri*. Türk Dil Kurumu Yayınları.

Uçar, E. (2009). *Altun yaruk sudur V. kitap* [Yayımlanmamış doktora tezi]. Ege Üniversitesi.

Wilkins, J. (2007). *Edition des alttürkisch-buddhistischen kšanti kılğuluk nom bitig (berliner turfantexte XXV)*. Akademie Der Wissenschaften.

Yıldırım, F. (2017). *Irk bitig ve Orhon yazılı metinlerin dili*. Türk Dil Kurumu Yayınları.

Yiğitoğlu, Ö. (2011). *Köñül tözin ukıttaçı nom ve salt-bilinç öğretisi* [Yayımlanmamış doktora tezi]. Yıldız Teknik Üniversitesi.

Zieme, P. (1985). *Buddhistische stabreimdichtungen der Uiguren, (berliner turfantexte XIII)*. Akademie Verlag.



ISSN 1304-8120 | e-ISSN 2149-2786

Araştırma Makalesi * Research Article

Eski Uygurca Padak ve Türk Halk Edebiyatındaki Ayak Terimi Üzerine
On the Term of Padak In the Old Uighur And Foot Turkish Folk Literature

Muammer ŞEHİTOĞLU

Dr., Eski Türk Dili, Türkçe Eğitimi, mshtgl22@gmail.com

Orcid ID: 0000-0003-4471-3283

Öz: Çalışmanın amacı, Eski Uygur Türkçesi Dönemi eser metinlerinde geçen “padak” teriminin anlam değerleri üzerinde durularak, Türk Halk edebiyatındaki “ayak, ayak verme, ayak açma vb.” terimleri ve onunla ilişkili olarak kullanılan edebiyat terimlerinin anlam değerlerini değerlendirmektir. Çalışmanın problemini, “ayak” teriminin Türk Halk edebiyatındaki kullanımı ve anlam değeri ile Eski Uygur Türkçesi metinlerinde geçen “padak” teriminin anlam değeri bakımından ilişkisinin olup olmadığı sorusu oluşturmaktadır. Çalışmada, bu problemin yanıtına uygun bulgulara kapı açan Ana Altay Türkçesindeki *pata kavramının ifade ettiği anlam değerinden hareketle de “ayak” terimi ve onunla birlikte kurulan genel anlamlı diğer kavram işaretlerine nasıl temel oluşturduğuna dikkat çekilmiş ve kavram işaretinin eylemden isme dönüşümü ve anlam yakınlığı vurgulanmıştır. Yöntem olarak araştırmanın veri kaynağını oluşturan Eski Uygur Türkçesi Dönemi’ne ait eser metinleri ve Türk Halk Edebiyatı halk ozanlarının kaleme aldıkları şiirleri ve deyişleri, “ayak” terimini karşılayan örnekler için kullanılmış ve elde edilen bulgular temelinde terim adına tanıklanarak tartışılmıştır.

Anahtar Kelimeler: Eski Uygur Türkçesi, padak, Türk halk edebiyatı, ayak.

Abstract: The aim of the study is to focus on the meaning values of the term “padak” in the texts of the Old Uyghur Turkish Period, and to focus on the meanings of “foot, giving a foot, opening a foot, etc.” in Turkish Folk Literature. to evaluate the meanings of the terms and the literary terms used in relation to it. The problem of the study is the question of whether there is a relationship between the use and meaning of the term “foot” (ayak) in Turkish Folk Literature and the meaning of the term “padak” in Old Uyghur Turkish texts. In the study, based on the meaning value expressed by the concept of *pata in Proto Altaic Turkish, which opens the door to the findings suitable for the answer to this problem, attention is drawn to how the term “foot” and other general meaning concept signs established with it form the basis, and the transformation of the concept sign from verb to noun and the closeness of meaning are emphasized. As a method, the texts of the works belonging to the Old Uyghur Turkish Period, which constitute the data source of the research, and the poems and sayings written by the Turkish Folk Literature folk poets were used for the examples that meet the term “foot”, and on the basis of the findings obtained, the term was witnessed and discussed.

Keywords: Old Uighur Turkish, padak, Turkish folk literature, ayak.

GİRİŞ

Dil, tarihî bir olgu olarak bireyin zaman, yer ve coğrafya üzerindeki kültürel kimliğini yansıtan en değerli öğedir. Kültürel kimliği ile birlikte bireyin varoluşsal insan kimliği de dil ile konumlandırılmaktadır. Bireyin insan kimliği, bütünüyle dili kullanımında yatarken, dilin kullanımı bireyin insan kimliğiyle geçtiği yolları ve bulunduğu noktayı da gösterir (Karaağaç, 2011, s. 13). Bu bağlamda dilin kullanımı insanı tanımlamakta ve onu yaşadığı toplumda var kılmaktadır. Böylelikle

Geliş Tarihi:26.09.2022

Kabul Tarihi:10.01.2023

Yayın Tarihi:30.04.2023

Atıf: Şehitoğlu, M. (2023). Eski Uygurca Padak ve Türk halk edebiyatındaki ayak terimi üzerine. *Kahramanmaraş Sütçü İmam Üniversitesi Sosyal Bilimler Dergisi*, 20(1), 71-78. Doi: 10.33437/ksusbd.1180388

birey, insan kimliği sayesinde dil kullanımı aracılığıyla edindiği kültürel bilgi birikimini de bir sonraki kuşağa aktarmaktadır.

Öte yandan dil, terim olarak herhangi bir toplum veya milletin bireyleri arasında anlaşmayı sağlayan yerleşik bir dizge olarak ifade edilir ve insanların bir ayrıcalık belgesi olarak görülür (Aksan, 2009, s. 51). Öyle ki; insanı da diğer canlılardan ayıran, dili kullanma yeteneğinin varlığıdır. Aynı zamanda insanın dilinin bu yeteneğinin, değişim ve gelişime açık, ilerlemiş bir düzene sahip ve oldukça da karışık bir varlığı nitelediği de açıktır. Bununla birlikte dilin tarihî süreçteki gelişimi, onun insan toplulukları arasında bir sosyal kurum olduğunu da göstermektedir (Banguoğlu, 2007, s. 9). Sosyal kurum olarak dil, tüm bu nitelikleri ile iletişim açısından hem birey hem de toplum için değerli bir dizgedir.

Değerini, temel iletişim aracı olarak milletin kültürel niteliğiyle birleştiren bir öge olarak dil, birey açısından onun diğer bireylere göre sosyal konumlanmasını sağlar ve aynı zamanda sahip olduğu özellikleriyle birlikte, kendi içinde kendi adına kuralları olan bir dizge olarak görülür. Dilin sahip olduğu tüm bu nitelik ve özellikler, önce bireyin düşüncelerini sonra da bireyin içinde yaşadığı toplumun düşünce yapısını, düşünme biçimini ve yöntemini doğrudan etkilemektedir. Bireyin ve toplumun ait olduğu kültür ve o kültürün ulaştığı seviye, kavramlar dünyasını da etkileyerek dilin tarih boyunca farklı milletler ve toplumlar tarafından değiştirilip geliştirilmesine katkıda bulunur. Bu değişim ve gelişim, sosyal hayat içinde ticaret, sanat, hukuk, din, dil, vb. diğer alanlarda bireylerin kavram dünyalarında ve kavram alanlarında dil aracılığıyla yeni kavramların ifade edilmesine neden olmuş ve böylelikle yeni kavram işaretleri de kültüre kazandırılmıştır. Dünyadaki doğal diller için normal olan bu süreçte, doğal bir dilin kendi ses bilgisi, biçim bilgisi ve söz dizimi kuralları içinde farklı değişikliklerle yeni olan kavramları ifade etmesi, sözlü dilden yazılı dile ve o dilin edebî metinlerine de yeni kavramların geçişini sağlamıştır. Büyük çoğunluğunu çeviri eserlerin oluşturduğu bu geçiş sürecinde, kaynak dilin ele aldığı disiplin veya disiplin alanlarından kavramlar, terimler ve sözcükler hedef dile aktarılmıştır. Aktarımda, farklı olarak uyarlama çeviri yönteminin kullanılması, hedef dilin kaynak dilden aldığı kavram ve terimleri kendi ses bilgisi, biçim bilgisi kuralları çerçevesinde ifade etmesini ortaya çıkarmıştır. Çünkü her doğal dil, kendi kültürel kavram dünyasına göre ödünclenen kavram, terim ve kavram işaretlerini büyük oranda karşılar durumdadır. Dünyadaki doğal diller arasındaki kavramların, terimlerin ve kavram işaretlerinin farklı ses ve biçimlerde ifade edilmesi de buna en iyi kanıttır.

Türkçenin Eski Uygur Türkçesi Dönemi'nde Budist çevreye ait eserler de Eski Uygur Türkçesine uyarlama çeviri yoluyla aktarılmıştır. Kaynak dillerdeki birçok terim ve kavram da Türkçeye küçük ses ve biçim değişiklikleri ile ödünclenmiş ama büyük oranda da bu kavram ve terimler Türkçenin ses ve biçim kuralları ile ifade edilmiştir. Uyarlama çeviri eserlerde, dinî terminolojiye ait kavramlar dışında, edebiyat terimleri ve kavramları da yer almış ve onlar kaynak dile ait edebiyattaki anlam değerleri ile metin bağlamında dikkat çekici olmuştur.

Çalışmada, Türk Halk edebiyatında halk ozanlarının atışmalarındaki ayak verme; ayak açma, vb. terimlerinin ayak terimi çerçevesindeki anlam değerleri ele alınacak ve terimin Ana Altay Türkçesi döneminden itibaren tarihî dönemlerindeki biçimi ve değişimi örneklerle sunulacak ve değerlendirilecektir. Ayrıca, ayak terimi, Eski Uygur Türkçesi Dönemi'ndeki uyarlama çeviri eserlerde yer alan ve Eski Uygurca *padak* şeklinde ifade edilen Sanskritçe *padāka* teriminin anlam değerleri ile de karşılaştırılacaktır.

BULGU ve YORUMLAR

Eski Uygur Türkçesi Dönemi Budist çevreye ait eser metinlerinde sözcüğün metin bağlamındaki anlam değerleri örneklerle sunulacak, ardından halk edebiyatı ürünlerinde yer alan metin örnekleri ile sözcüğün tarihî süreçteki ses değişimleri ve anlam değerleri yönünden karşılaştırmalar yapılacaktır.

Sözcüğün *pdek*, *padak* biçiminde eser metinlerinde yer aldığını belirten Arat (2007, s. 408) genellikle *p(a)dak* şeklinde yazıldığını dile getirmiş ve "beyit" anlamında metin bağlamında kullanıldığını ifade etmiştir. Metinlerdeki örneklerini şöyle sıralamıştır:

bu darnı erser abişik kılmaklıg p(a)dak ol ... işig ködügüg otgurak bütürdeçi p(a)dak
ol köni kærtü p(a)dak ol ezüksüz egidsiz p(a)dak ol .. "Bu tılsım ise, abhişeka (takdis) etme

beyitidir... işi gücü kesin olarak tamamlayan beyittir, doğru dürüst beyittir, yalansız yanlışsız beyittir” (U I, 3417; DTS, 1969, s. 396).

bir p(a) dakça tenliğ nom “Bir beyit kadar töre” (U III, 2916).

bir p(a) daklig nomlug erdini “Bir beyit töre cevher” (U III, 3032).

Eski Uygur Türkçesi metinlerinde, sözcüğün cümle bağlamında terim düzeyinde farklı anlam değerleri kazandığı görülür. “Eski Uygurca Dört Brahman Öyküsü”ne ait bir parçada “beyit” anlamı dışında “dize, mısra” anlamında kullanıldığı tespit edilmiştir. Metindeki örnek şöyledir:

bu dört p(a) dak nomug birle kavşurup köñüllerin kên alkıg [t]eriñ yörügde [... bir] [iki]ntik[e in]çe tęp tęstiler.. : “Bu dört dizelik öğretiyi birleştirip gönüllerini geniş ve yüce olan derin yorumda bir diğerine şöyle deyip söylestiler...” (Şen, 2019, s. 9).

Ayrıca, Üç İtgisizler adlı eserde, sözcüğün metin bağlamında dil bilimi ve edebiyat terimi anlamıyla “cümle, ifade; fraz” şeklinde kullanıldığı görülmektedir ve çalışmanın yazarının yorumlu transkripsiyonuna bağlı kalınmıştır:

ol kayu yörügke tayaklığın sözleti öçmekig okşatsız tip tiser. öçmekig kentü özi okşatı tıltagsız bolmaklıg yörüginge yme ök adınka yme birmemeklig yörügünge tayaklığın anın muntag tip sözlemiş ol. neng okşatsız ermez tip ulatı munda şastırning abipirayı erser. 'engbaşlayuki iki padaklar üze sizik kılur otgurak ol bahşıka. basakı üç padaklar üze ukıtur ol köni yörügü. Basakı bir padak üze tüger öngdünkisin. Kinki padak üze ündürür okşatı bolmak okşaşmaklıg yörügü...“Hangi manaya istinaden sönmeyi (nirodha) “benzersiz” diye söyledi? diye dersin, sönmeyi (nirodha) kendi zatının benzer sebepsiz olmasının manasına ve de başkasına da vermeme manasına istinaden, bu yüzden şöyle diyerek söylemiştir: “Asla benzersiz değildir.” Ve burada Śāstra'nın izahı ise, en baştaki iki pādaka ile kesin olarak o hocaya soru sorar. Ardındaki üç pādaka ile onun doğru manasını açıklar. Ardındaki bir pādaka ile öndekini düğümler. Sondaki pādaka ile benzer olmak (ile) benzeşmenin manasını çıkarır...” (113b 15-114a 7; Özönder, 1998, s. 82).

Sözcüğün eser metinlerinde yer alan cümle bağlamındaki anlam değerlerinin farklı olması, onun tarihî süreçteki terim olarak kavram alanının genişleyerek çokanlamlılık niteliği gösterdiği ve birden fazla kavramı ifade ettiği, işaretlediği göstermektedir. Ayrıca, sözcüğün edebî açıdan ve edebiyattaki nazım şekilleri bakımından yazılı metinlerdeki anlam değerlerinin farklılığının yanı sıra dil bilgisi açısından da “cümleyi, ifadeyi” karşıladığı tanıklanmaktadır. Bu bağlamda, sözcüğün tarihî süreçteki hem kavram alanı değişimi hem de terim olarak anlam alanındaki değişimi metinler aracılığıyla takip edilebilmektedir.

Kültürel değişim ve etkileşim aracılığıyla Eski Uygur Türkçesi Dönemi'nde farklı dillerden yapılan uyarılma çeviriler o dillere ait değişik disiplinlere ait kavram ve terimleri de öğrenmeyi mümkün kılmıştır. Sanskritçeden yapılan dolaylı veya uyarılma çevirilerde de kavram işaretinin Sanskritçedeki asıl yazılışı ve o dildeki anlam değerleri de yine sözcüğün döneme ait metinlerdeki cümle bağlamı içindeki anlam değerlerini anlamada etkili olmuştur. Anlam değerlerindeki benzerlik ve farklılıklar hem Türk edebiyatı için hem de Sanskrit edebiyatı için yazılı edebî metinler boyutunda değerlidir. Bu bağlamda Sanskritçe sözlüklerde *padāka* kavram işaretinin ayak, küçük ayak; bir nesnenin ayağı anlam değerlerine sahip olduğu görülmektedir (Williams, 1964, s. 618; Edgerton, 1977, s. 340). Ayrıca, Müller'in sözlüğünde *pāda* biçiminde ayak, bacak anlamında, *padāka* biçiminde ise, küçük ayak anlamında yer almıştır (Müller, 1893, s. 160). Özellikle edebî metinlerdeki anlam değerinin de sözlüklerde yer alan bu anlam değerinden hareketle oluştuğu düşünülebilir. Çünkü hem nazım hem de düz yazı metinlerinde dize, beyit, cümle, ifade anlam değerleri ile sözcüğün kökü olan patanın ilgili yazılı metnin önemli bir parçası ve başlangıç aşamasını ifade etmesi açısından değerlidir. Bu bakımdan Sanskrit edebiyatında *padāka* şeklinde terim olarak kullanımı ise, edebî metinlerde sıklıkla görülmektedir.

Sanskritçede yer alan sözcüğe ait anlam değerlerinin o dilin konuşulduğu kültürel coğrafyada kazanıldığı düşünüldüğünde, Türkçedeki (Halk Edebiyatı, Âşık Edebiyatı) anlam değerlerinin herhangi bir ödüncleme yoluyla değil, yine Türkçenin ilk tarihî dönemlerinden itibaren sözlüklerinde ve sözlü dil

aracılığıyla derlenen sözlüklerinden elde edilebileceği düşünülmelidir. Çünkü *padak* kavramından p sesinin düşmesiyle atak, adak / adag ve ayak biçimine ve daha sonra da ayak terimi olarak sözlü dile ait halk edebiyatı ürünlerinde yer alması mümkün görünmemektedir. Sadece uyarılama çeviri eserlerde yer alan ödünçlenmiş bir terim hüviyetindedir. Edebiyat terimi olarak Türkçenin en eski tarihî dönemlerinden itibaren kavramın kökeninin bazı ses ve biçim değişiklikleri ile aynı Sanskrit edebiyatında olduğu gibi Türk edebiyatında da edebiyat terimi olarak kullanılabilirdiği tarihî sözlüklerdeki en küçük anlamlı birimler olan kavram işaretleri ile tanıklanacaktır. Öyle ki, Altay Türkçesinin Etimolojik Sözlüğü'nde sözcüğün **pāta* "vur-, çarp-" kavramını ifade ettiği anlam değerlerinden hareketle İlk ve Eski Türkçe Dönemi'nde yakın anlam değerleri kazanarak harekete geçmek, eylem için ilk hareketi yapmak biçimindeki eylemleri ifade ederek isim ve fiil türündeki yeni kavramları da ifade ettiği görülür. Ayrıca yine **pata* şeklinde de ekilmemiş boş arazi, alan anlam değerlerine sahip kavram işareti de sözlükte bulunmaktadır (Dybo, Mudrak & Starostin, 2003, s. 1127-1128). Halaç Türkçesinde kelime başında "h" sesi ile *hatalga* biçiminde ifade edilen sözcüğün vurma-, çarpma- eyleminden kelime başındaki *p sesi ile birlikte pat pat biçiminden önce İlk Türkçe döneminde, ilk hecedeki *p sesinin düşmesiyle önce at- daha sonra da fiilden fiil yapan biçimbirim +a ile ata- şeklinde ardından ise Eski Türkçe Dönemi'nde +k biçimbirimi ile fiilden isim yaparak "adak" ve sonraki süreçte de "ayak" olarak geliştiği ve köken bilgisi bakımından dayanacağı anlamlı öge vurgulanarak bu metinlerden tespit edilebileceği düşünülebilir. Eserlerde de bu yönde bir köken bilgisinin yapılabileceği vurgulanmıştır (Gabain, 2007, s. 258; Tietze, 2002, s. 233; Clauson, 1972, s. 45; Eraslan, 2012, s. 547; Ercilasun & Koyunlu, 2015, s. 540). O. Nedim Tuna da daha önce konuyla ilgili yapılan araştırmalara dayanarak, tarihî süreçte Ana Altay Türkçesinde bulunan sesin ve diğer Altay dillerinde de örneğin; Tunguzcada p, h x, f ø; Moğolcada h, x, f, s, ø; Korecede p, ph; Japoncada p, ø; şeklinde karşılandığını belirterek, Halaç Türkçesindeki sözcük başı h sesi dışında diğer Türk lehçeleri ve şivelerinde ø olarak karşılandığını ifade eder (Tuna, 1983, s. 30). Bu bağlamda Ana Altay Türkçesindeki sözcük başındaki *p sesinin de tarihî süreçte Türkçede *p-> f-> h-> ø biçiminde gelişim ve değişim gösterdiği düşünülmüştür.

Öte yandan, Türkçenin tarihi lehçelerinde de -küçük ses değişimleri ile- (Azerbaycan T. ayag,) aynı anlam değerini karşılayan kavramların bulunması ile birlikte farklı kavramlarla da (Tatar T. tepi; Uygur T. put; Kırgız T. but) işaretlendiği görülür (Ercilasun, vd. 1992, s. 34-35). Edebiyat terimi olarak ise, yine aynı anlam değerinden hareketle terimin başla-, adımla- eylemlerini karşıladığı görülürken bu yolla da Türk Halk ve Âşık Edebiyatında sözlü dille kültürün taşıyıcısı olan Halk Ozanları, Âşıklar aracılığıyla ölümsüzleştiği yazılı metinlerden ve sözlü edebî ürünlerden tespit edilmiştir. Bunun yanı sıra, Türkçede anlam bilimi açısından sözcüklerin karşıladığı anlamların çeşitliliği ile ilgili bu türden örnekler de mevcuttur ve yazı dilindeki cümle bağlamı içerisinde karşılıkları açısından değerlidir.

Türkçe sözlüklerde sözcüklerin anlamları, ilk ve asıl anlamı karşılayan temel anlam ve o temel anlamla ilişkili olarak da edinilen bir başka anlamı karşılayan yan anlam kavramıdır. Örnek olarak, kalem yazma aracı olarak temel anlamında kullanılırken, yan anlam olarak yazı işlerinin yapıldığı yer, oymaya yarayan araç (taş, ağaç vb.), yazar (edebiyatın usta kalemi) gibi anlamlara da sahiptir. Ayrıca, özel anlam ifade eden ve meslek, sanat, bilim vb. alanlarda kullanılan sözcüklerin ise terim anlamına sahip olduğu görülür. Yazı dilinde kullanılan bazı sözcüklerin bilim, sanat, spor gibi alanlarda özel anlam kazanıp terim olarak kullanıldığı bilinmektedir. Dil bilgisi terimi olarak kullanılan çatı, kök, gövde gibi sözcükler de bu açıdan sözlük anlamları dışında terim olarak kullanılmaktadır. Yine, Türkçede bölük sözcüğü de temel anlamıyla parça, kısım olarak, yan anlamıyla ise, saç, örgü; hizip gibi anlamları ifade etmekte ve özel anlamıyla da askerî terim olarak, takımlardan oluşan birlik anlamında kullanılmaktadır. Bu bağlamda, belirli bir alanda ölçülenmiş terminolojiye ise, dil biliminde nomenklatura adı verilmekte ve sözcüklerin bu anlamda tek bir anlamı ifade etmesine tek anlamlılık (monosemy), birden fazla anlama sahip olmasına ise çok anlamlılık (polysemy) denilmektedir (Eker, 2011, s. 459-461). Ayak terimi de yazı dilindeki ilgili örnekler çerçevesinde başla-, adımla- ve devam et- gibi eylemlerin karşılığı olarak da Anadolu ağızlarında birden fazla kavramla karşılanan ayak ayak, ayak koy-, bas- eylem deyimlerinin yanı sıra ayakla-; ayaklan- gibi yine harekete geçme ve ilerleme eylemlerini de ifade ettiği görülür (Tar. Sözl. s. 300-306). Böylelikle ayak terimi de nomenklatura olarak, ayak verme, ayak açma terimleriyle birlikte atışmaya uygun uyaklı biçimde başlama, söze başlama, deyişe başlama gibi anlam değerlere sahip olarak ata- eyleminin "başlangıç yapmak için ilk hareket" anlamıyla örtüştüğü ve onu karşıladığı açıktır. Terim, Halk edebiyatında, halk ozanları tarafından sözlü kültürün etkisini ve kalıcılığını artırması bakımından, birçok işlevi çok anlamlılığıyla yerine getirmekte olduğu da görülür.

Ayak terimi, Türk Halk Edebiyatında farklı tanımlar ile konuya değişik bakış açıları ile yaklaşan araştırmacılar ve konunun uzmanları tarafından dile getirilmiştir. Ansiklopedik Edebiyat Terimleri Sözlüğü'nde saz şii örneğinde bentleri birbirine bağlayan dizelerin kafiyelerine (redifle birlik) ayak dendiği gibi aynı zamanda halk şiiirinde kafiye anlamında kullanıldığı da ifade edilmektedir. Ayrıca, ayak açmak terimi de saz şairleri arasında yapılan şiiir yarışmalarında, atışmalarda taraflardan birinin yarışmayı başlatmak için ilk dörtlüğü söylemesi şeklinde; ilk dörtlüğe diğer şairlerin aynı kafiye ve redif düzeniyle cevap vermesi ise ayak uydurmak olarak tanımlanır (Karataş, 2011, s. 54-55).

Öte yandan sözcüğün, tarihî süreç içinde köken bilimi açısından ses düşmesi ve ses değişimleri ile birlikte (pata>ata>atak>adak>(adag/azag)>ayak) şeklinde bir değişim ve gelişim gösterebileceği düşünüldüğünde, Türk Halk Edebiyatında da terim olarak şöyle ifade edilmiştir: Ayak: Âşık şiiirinde genellikle ilk dörtlüğün ikinci dizesinde başlatılan bütün dörtlüklerin son dizelerinde yarım, tam, zengin hatta cinaslı kafiyelerle vücuda getirilen yahut dizenin tamamında aynen tekrarlanan sözlerle oluşturulan ve dörtlüklerin mihengi durumunda olan kafiye denir. Ayak mısraında kafiyeli söz, çoğunlukla kafiye+redif şeklinde mısranın herhangi bir yerinde görülür (Kaya, 1999, s. 338). Diğer tanım ve yaklaşımlardan farklı olarak Kaya, onun dörtlüğün son dizesinde değişik kafiye türleri biçiminde yer aldığı dile getirmektedir ve değişik biçimlerde de kullanımlarının olduğuna dikkat çekmektedir. Halk edebiyatı edebî ürünlerinden farklı örneklerle konu açıklanır. Ayak dizelerinde kafiyenin genellikle dizenin ortasında yer aldığı ama dize başında sonunda da olabileceği ifade edilir ve şu örnekler verilir:

Gurbet ele düştü yolum

Ağlayıp gezer yürürüm

Efkâr ile deli gönlüm

Dağlayıp gezer yürürüm (Kâtibi)

Erzurumlu Emrah'ın dizlerinde ise, kafiyeyi oluşturan ayak dize sonundadır:

Bu dil mahşere dek olunmaz huşyâr

Peymane-i aşkın mestanesidir

Aşk oduna yanar eylemez izhar

Hakikat şem'inin pervanesidir (Erzurumlu Emrah) (Kaya, 1999).

Ayak dizelerinde kafiyenin dizenin ortasında bulunduğu örnekler de ifade edilir ve kafiyeden sonra gelen ve aynen tekrarlanan ek ya da sözcüklerin ise, redif olduğu dile getirilmiştir (Kaya, 1999, s. 339).

Ela gözlerini sevdiğim dilber

Kokuya benzettim güller içinde

İncektir belin hilâldir kaşın

Selviye benzettim dallar içinde (Karacaoğlan).

Ayak terimi ile birlikte kullanılan ve Âşık edebiyatında farklı işlevlerle ifade edilen terimler de âşıklar tarafından kullanılmaktadır. Kullanılan terimlere örnek olarak;

Ayak Uydurmak: Âşıklık geleneğinde, âşıkların deyişme ve karşılaşmalarında, açılan ayağa uygun deyişle karşılık vermeleridir. "Muâşere" veya "müşaare" adı da verilir.

Ayak Açma: Âşık karşılaşmalarında, aşıklardan biri tarafından ilk dörtlüğün ikinci mısraında şiire ayak olabilecek kafiyeli söz söyleme.

Ayak Alma: Âşık karşılaşmalarında, ikinci aşığın, önceki aşık tarafından açılan ayakla söylemesi.

Ayak Arama: Âşık karşılaşmalarında yahut bağımsız olarak icra edilen şiirlerde aşıkların sanatlarını daha iyi icra edebilmek, sağlam bir şiir söyleyebilmek için saz nağmeleri eşliğinde kuvvetli ayak tasarlaması

Ayak İkileme: Aynı ayağı tekrar kullanma. (Bkz. Ayak tekrar etme)

Ayak İsteme: Dinleyicilerden şiirde işlemek üzere ayak talep etme. (Artun, 2001, s. 213).

gibi yeni terimler verilmiş, ifade edilmiştir ve sıklıkla âşıkların meclislerinde kullanıldığı vurgulanmıştır. Böylelikle terimin birden fazla yardımcı fiil ve fiillerle birlikte Halk / Âşık edebiyatı için zengin terimler ve farklı anlam değerleri taşıyan fiil deyimleri ve kavram işaretleri oluşturduğu görülür. Ayrıca, ayakın atışmalarda sadece ilk dizede veya dizelerde değil, orta ve sondaki dizelerde de yer aldığı değerlendirilmiştir. Bu bağlamda, ayak açma terimi ile de halk ozanlarının yaptığı atışmalarda ilgili durum tanıklanmaktadır.

Ayak açma, Âşıklık geleneğinde en yaşlı olan âşık ya da orada bulunan bir usta âşık tarafından düz ayak ya da geniş ayak denilen uyağı sağlayacak biçimde sık ve bol kullanılan kelimelerle deyişmeyi açması olarak tanımlanır (Yardımcı, 2013, s. 184). İlgili bölümde âşıkların karşılaşma nedenlerini dile getirdikleri ve konu, dörtlük sayısı bakımından da sınırlamanın söz konusu olmadığı ifade edilir. Ayrıca, sıradan veya herhangi bir konuda bir ayak açılacağı ve ayağa uyararak da sohbet tarzında söyleşilerin yapıldığı da dile getirilir. Usta âşıklar tarafından sohbet havasında yapılan bir gösteri niteliği taşıyan söyleşi özelliği de bulunan ayak açma, 1967 yılında Konya Âşıklar Bayramı'nda Âşık Efkârî'nin "yanar gidersin" ayağını vererek Reyhanî ve Selmanî'nin bu ayak üzerine deyişmelerini yansıtan şu örnekler de terimi açıklayıcı niteliktedir (Yardımcı, 2013, s. 184):

Reyhanî

Şu devr-i âlemde aşka düşersin

Alışır tutuşur yanar gidersin

Cehenneme soğuk soğuk girilmez

Ya ateş gidersin ya nar gidersin

Selmanî

Bu dünyada hayr-ü şerri bilmezsin

İnsan olmayarak döner gidersin

Eğer bu dünyada arzun almışsan

Sönmüş ateş gibi söner gidersin.

TARTIŞMA ve SONUÇLAR

Tarihî süreçte Sanskrit edebiyatına ait edebî eser metinlerinde geçen ve Eski Uygur Türkçesi Dönemi uyarlama çeviri eserlerde de edebiyat terimi olarak *padaka*'nın taşıdığı anlam değerlerinin Türk Halk / Âşık edebiyatında da Türkçenin kavram zenginliği içinde değişik biçimlerde farklı edebî terimlerle ve kavramlarla işaretlendiği tespit edilmiştir. Ayrıca kavram işareti olarak, Ana Altay Türkçesindeki *pata kavram işaretinin anlam değerlerinden hareketle daha sonraki tarihî gelişim ve değişim sürecinde sözcük başındaki p sesinin düşmesiyle at- kavram işaretinden fiilden isim yapan +k biçim birimi ile atak> adak (azak, azag)> ayak şeklinde ifade edilerek, başlamayı, adımlamayı karşılayan

ayak verme, ayak açma, vb. gibi Halk edebiyatı terimi olarak âşıklar, saz şairleri ve ozanlar tarafından kullanıldığı görülmüştür. Öyle ki; halk ozanlarının atışmalarında veya dost meclislerinde bu terimlerin çok eski dönemlerden bu yana sıklıkla kullanıldığı tespit edilmiş ve örneklendirilmiştir. Böylelikle terimin Sanskrit edebiyatından uyarılma çeviri eserler aracılığıyla bir ödünçleme terim olarak değil, Türkçenin Ana Altay döneminden itibaren doğal dillerin değişimi ve gelişimi ilkesi doğrultusunda önce sözlü dil ögesi olarak daha sonra da yazılı dildeki Halk edebiyatı terimi olarak karşılandığı dikkatlere sunulmuştur ve bu şekilde düşünülerek değerlendirilmiştir.

Öte yandan, Sanskritçedeki *padāka*, *pada*, gibi terimlerin veya kavram işaretlerinin hangi tarihte diğer dillere ödünç olarak verildiği bilinmemektedir. Ana Altay Türkçesinde yer alan sözcük başındaki *p sesinin de hangi tarihte kullanılmaya başlandığı konusu da tespit edilmesi güç olduğu ve bilinmediği için, Altay Türkçesinden Sanskritçeye kavram işaretinin geçmiş olabileceği sorusu da şimdilik yanıtız kalmaktadır. Çalışmanın kapsam sınırlılığı nedeniyle bu sorunun yanıtı aranmamıştır. Ancak konu, alanın uzmanları, ilgililer ve araştırmacılar için araştırılmaya değerdir.

ÖNERİLER

- Çalışmanın kapsamı çerçevesinde ele alınan terimden hareketle Türkçenin diğer tarihî dönemlerine ait metinlerde yer alan edebiyat terimleri araştırılabilir ve bu terimlerin köken bilgisi açısından önceki tarihî dönemlere mi ait olduğu yoksa diğer dillerden yapılan çeviri eserler aracılığıyla mı ödünçlendiği tespit edilebilir.
- Halk edebiyatındaki diğer terimlerle ilgili anlam bilimi yönünden yeni çalışmalar yapılabilir.
- Sanskrit veya diğer çeviri yapılan dillerden (Toharca, Çince vb.) ödünçlenen edebiyat terimleri veya diğer dil bilgisi terimlerinin özellikleri ve nitelikleri hakkında araştırmalar yapılabilir.
- Ana Altay Türkçesi ve İlk Türkçe Dönemi'nde sözcük başındaki diğer seslerin değişimi veya gelişimiyle daha sonraki tarihî dönem metinlerinde yer alan edebiyat, hukuk, ticaret, din vb. terimler tespit edilip belirli bir sınıflandırma ile nitel araştırmalar yapılabilir.

KAYNAKÇA

- Aksan, D. (2009). *Her yönüyle dil, ana çizgileriyle dilbilim*. Türk Dil Kurumu Yayınları.
- Arat, R. R. (2007). *Eski Tür şiiri*. Türk Dil Kurumu Yayınları.
- Artun, E. (2001). *Âşıklık geleneği ve Âşık edebiyatı*. Akçağ Yayınları.
- Banguoğlu, T. (2007). *Türkçenin grameri*. Türk Dil Kurumu Yayınları.
- Clauson, G, Sir. (1972). *An etymological dictionary of pre-thirteenth-century Turkish*. Oxford: The Clarendon Press.
- Edgerton. F. (1977). *Buddhist hybrid Sanskrit grammar and dictionary, Volume II. Dictionary*. New Delhi.
- Eker, S. (2011). *Çağdaş Türk dili*. Grafiker Yayınları.
- Eraslan, K. (2012). *Eski Uygur Türkçesi grameri*. Türk Dil Kurumu Yayınları.
- Ercilasun B. A. & Koyunlu Z. (2015). *Dîvânü Lugâti't-Türk. Giriş, metin, çeviri, notlar, dizin*. Türk Dil Kurumu Yayınları.
- Ercilasun vd. (1992). *Karşılaştırmalı Türk lehçeleri sözlüğü, kılavuz kitap I*. Kültür Bakanlığı Başbakanlık basımevi.
- Gabain, v. A. (2007). *Eski Türkçenin grameri*. (M. Akalın, Çev.), Türk Dil Kurumu Yayınları.
- Karaağaç, G. (2011). *Türkçenin söz dizimi*. Kesit Yayınları.
- Karataş, T. (2011). *Ansiklopedik edebiyat terimleri sözlüğü*. Sütun Yayınları.

Kaya, D. (1999). Âşık şiirinde ayak ile ilgili problemler. *Türklük Bilimi Araştırmaları*, 8, 335-348.

Müller, M. F. (1893). *A Sanskrit-English dictionary*. Compiled by Macdonell A.A. Oxford: Clarendon Press.

Özönder B: F. (1998). *Abidarim Kınlıg Koşavarti Şastirtaki Çinkirtü Yörüglerniñ Kiñürüsi'nden Üç İtigsizler, giriş-metin-tercüme-notlar-indeks xxx levha*. Türk Dil Kurumu Yayınları.

Stratostin, S., Dybo, A. & Mudrak, O. (2003). *Etymological dictionary of the Altaic languages I-III*. Brill Leiden, Boston.

Şen, S. (2019). Eski Uygurca dört Brahman öyküsünden bir parça. *Selçuk Üniversitesi Türkiyat Araştırmaları Dergisi*, 47, 1-21.

Tarama Sözlüğü (1995). *A-B, I*, (3. Baskı). Ankara Üniversitesi Basımevi.

Tietze, A. (2002). *Tarihi ve etimolojik Türkiye Türkçesi lugatı I, A-E*. Simurg Yayıncılık.

Tuna, N. O. (1983). *Altay dilleri Teorisi. Türk Dünyası El Kitabı, [Dil, Kültür, Sanat] içinde (ss.7-58)*. Türk Kültürü Araştırma Enstitüsü.

Williams, M. M. (1964). *A Sanskrit-English dictionary*. Oxford: Clarendon Press.

Yardımcı, M. (2013). *Başlangıcından günümüze Türk halk şiiri, Anonim halk şiiri, Âşık şiiri, Tekke şiiri*. Kanyılmaz Matbaacılık.



ISSN 1304-8120 | e-ISSN 2149-2786

Araştırma Makalesi * Research Article

Retro-reflektif Tekstiller

Retro-reflective Textiles

Mehmet Zahit BİLİR

Doç. Dr., Kahramanmaraş Sütçü İmam Üniversitesi, Güzel Sanatlar Fakültesi, Tekstil ve Moda Tasarımı Bölümü
mzahitbilir@hotmail.com
Orcid ID: 0000-0001-7194-9211

Öz: Teknik tekstiller son yıllarda kullanımı giderek artan ve estetik özelliklerden daha çok fonksiyonellik özellikleriyle ön plana çıkan özel ürünlerdir. Bu nedenle teknik tekstiller birçok sektöre hitap edebilen ürünleri yapısında bulundurmaktadır. Retro-reflektif tekstiller, teknik tekstiller içerisinde yer almakta olup, özellikle iş güvenliği uygulamalarında kullanılmaktadır. Bu çalışmada teknik tekstiller ve retro-reflektif tekstiller hakkında bilgi verilmiş ve daha sonra retro-reflektif iplik kullanılarak örnek bir tasarım uygulaması yapılmıştır. Yapılan bu örnek tasarım uygulamasına ait üretim aşamaları da paylaşılmıştır. Günümüz Dünyasında giderek artan rekabet koşullarında tüm sektörlerin ayakta kalabilmesi ve daha yüksek kâr oranlarının yakalanabilmesi için retro-reflektif gibi inovatif ve tasarım açılarından genişlemeye müsait olan yeni malzemelerin yararlanılabilmesi son derece önemlidir. Bu çalışmayla tekstil alanında çalışan kişilerin retro-reflektif tekstil uygulamaları hakkında daha çok bilgi sahibi olması ve yapılacak olan tekstil tasarımlarında katma değeri daha yüksek olabilen retro-reflektif ürünlere daha çok yer verilmesinin sağlanması hedeflenmektedir.

Anahtar Kelimeler: Retro-reflektif tekstiller, teknik tekstiller, tekstil tasarımı, yansıtıcı tekstiller.

Abstract: Technical textiles are special products that have been increasingly used in recent years and come to the forefront with their functionality rather than aesthetic features. For this reason, technical textiles contain products that can appeal to many sectors. Retro-reflective textiles are included in technical textiles and are used especially in work safety applications. In this study, information about technical textiles and retro-reflective textiles was given, and then an exemplary design application was made using retro-reflective yarn. The production stages of this sample design application are also shared. In today's world, it is extremely important to benefit from innovative materials such as retro-reflective, which are suitable for expansion in terms of design, in order for all sectors to survive in the increasingly competitive conditions and to achieve higher profit rates. With this study, it is aimed that people working in the field of textiles have more information about retro-reflective textile applications and that retro-reflective products, which can have higher added value, are included more in textile designs.

Keywords: Retro-reflective textiles, technical textiles, textile design, reflective textiles.

GİRİŞ

Tekstil temelde insanların dış ortam koşullardan korunması ve örtünmesi amaçlarıyla kullandıkları ürünleri kapsamaktadır. Yapılan araştırmalarda M.Ö. 6000'li yıllara uzanan dokuma kumaş örneklerine rastlanılmaktadır (Tez, 2008: 21). Geçmiş çok eski yıllara kadar uzanan tekstilin, günümüz Dünyasında korunma ve örtünme amaçları dışında, belirli bir özel fonksiyonu yerine getirme

ve estetik amaçlı kullanımları da giderek artmaktadır. Kullanım amaçları giderek artan tekstilin, ülke ekonomileri içerisindeki payı da giderek yükselmektedir. Uludağ İhracatçılar Birliğinin paylaştığı, 2018 yılı Dünya tekstil ihracatı rakamları incelendiğinde, Dünya üzerinde 274,9 milyar \$'lık tekstil ihracatının yapıldığı görülmektedir. 2018 yılında yapılan bu ihracatlar da, 90,6 milyar \$ ile Çin'in ilk sırada yer aldığı ardından sırasıyla, Amerika'nın 18,7 milyar \$, Hindistan'ın 14,4 milyar \$, İtalya'nın 12,1 milyar \$ ve Almanya'nın 11,7 milyar \$ ile geldiği görülmektedir. Türkiye ise 2018 yılı Dünya tekstil ihracatında, 8,2 milyar \$ ile sekizinci sırada yer almaktadır (Uib, 2020). Uludağ İhracatçılar Birliğinin paylaştığı, 2018 yılında yapılan Dünya tekstil ithalatı rakamları incelendiğinde, Dünya üzerinde 250,5 milyar \$'lık tekstil ithalatının yapıldığı görülmektedir. 2018 yılında yapılan bu ithalatlarda, 25,9 milyar \$ ile Çin'in ilk sırada yer aldığı ardından sırasıyla, Vietnam'ın 19,7 milyar \$, Amerika'nın 13.1 milyar \$, Bangladeş'in 12,9 milyar \$ ve Almanya'nın 9,4 milyar \$ ile geldiği görülmektedir. Türkiye ise 2018 yılı Dünya tekstil ithalatında 8,5 milyar \$ ile sekizinci sırada yer almaktadır (Uib, 2020). İthalat ve ihracat rakamlarından da görüldüğü üzere tekstil ürünleri ülke ekonomileri açısından oldukça önemli ve stratejik bir paya sahiptir.

Tekstil içerisinde çok çeşitli ürün gruplarını barındıran bir yapıya sahiptir. Bebek bezlerinden günlük kıyafetlere, araba lastiklerinden ev tekstillerine kadar çok farklı alanlarda ihtiyaca göre tekstil ürünleri yapılmaktadır. Teknik tekstillerde son yıllardaki sanayi ve teknolojiye meydana gelen hızlı ilerlemelerle adını duyurmaktadır. "Teknik tekstiller, dekoratif ve estetik özelliklerinden ziyade, sahip oldukları teknik ve performans özellikleri için üretilen tekstil malzemeleri ve ürünleri olarak tanımlanmaktadır" (Akçalı, 2016:535; Horrocks ve Anand, 2004:60-72; Emek, 2004:9). Uludağ İhracatçılar Birliğinin paylaştığı, 2018 yılı Dünya teknik tekstil ihracatı incelendiğinde, Dünya üzerinde 118 milyar \$'lık teknik tekstil ihracatının yapıldığı görülmektedir. Bu rakam Dünya tekstil ihracatının yaklaşık %42'ne karşılık gelmektedir. Aynı rapordan 2018 yılı Dünya teknik tekstil ithalatı incelendiğinde, 110,6 milyar \$'lık Dünya teknik tekstil ithalatının gerçekleştiği görülmektedir (Uib, 2021). Raporda belirtilen bu rakam Dünya tekstil ithalatının yaklaşık %44'üne karşılık gelmektedir. Türkiye ise 2019 yılı Dünya teknik tekstil ihracatında yaklaşık 1,8 milyar \$'lık paya (20. sıra) ve ithalatında ise 1,3 milyar \$'lık paya (23. Sıra) sahip olduğu görülmektedir. Türkiye'nin 2018 yılı tekstil ihracatının 8,2 milyar \$, ithalatının 8,5 milyar \$ olduğu göz önüne alındığında, teknik tekstillerin tekstil ihracatında yaklaşık %22'lik bir paya, tekstil ithalatında ise yaklaşık %15'lik bir paya sahip olduğu görülmektedir. Tüm bu raporlardan teknik tekstillerin tekstil ürün grupları içerisinde oldukça yüksek bir paya sahip olduğu görülmektedir.

Teknik tekstillerin, inşaat uygulamalarından, ziraat uygulamalarına, paketlemeden sağlık uygulamalarına kadar birçok farklı alanda üretimleri yapılabilmektedir. Teknik tekstiller içerisinde, özellikle karanlık ortamlarda algılanabilmeyi sağlayan ve dikkat çeken ürün gruplarından biriside retro-reflektif tekstil uygulamalarıdır. Retro-reflektif tekstiller, karanlık ortamlarda ışık yansımaları yapabilmeye özelliği sayesinde görünürlüğü arttırabilen özel ürünlerdir. Retro-reflektif tekstiller genellikle güvenlik uygulamalarında sıkça kullanılmaktadır. Bu çalışmada teknik tekstillerle beraber retro-reflektif tekstiller hakkında bilgiler verilmiş ardından örnek bir retro-reflektif tasarım uygulama çalışması tüm aşamaları gösterilerek paylaşılmıştır. Çalışmayla birlikte tekstil alanında çalışan kişilerin retro-reflektif tekstil uygulamaları hakkında daha çok bilgi sahibi olmaları ve tasarımlarda katma değeri daha yüksek olabilen retro-reflektif ürünlere daha çok yer verilmesinin sağlanması hedeflenmektedir.

TEKNİK TEKSTİLLER

Teknik tekstiller, "sanatsal veya dekoratif özelliklerinden ziyade esas olarak teknik ve performans özellikleri için üretilen tekstil materyali ve ürünü olarak tanımlanmaktadır" (Aldabahi, 2021:1; Madhav, vd., 2018:31-41, Byrne, 2000:1-23). Tanımdan da anlaşılacağı üzere teknik tekstiller, özel bir fonksiyonu yerine getirme amacıyla üretilen tekstil ürünlerini içermektedir. "Teknik tekstiller, yüksek teknik ve kalite gerekliliklerini karşılayan (mekaniksel, ısı, elektriksel, dayanıklılık vs.) ve teknik fonksiyonları olan materyallerdir" (Mecit vd., 2007:79; Çokkeser ve Çeven, 2011:45). Özellikle 20.yy'da meydana gelen sanayi ve teknolojiye ilerlemeler, teknik tekstillerin insan hayatında daha çok yer almasına sebep olmuştur. Grafik 1.'de 1995 yılından 2018 yılına kadar uzanan süreçte, Dünya teknik tekstil üretim hacmi görülmektedir. Bu grafikten de görüleceği üzere teknik tekstillerin yıllar bazındaki üretim hacmi giderek artmaktadır.

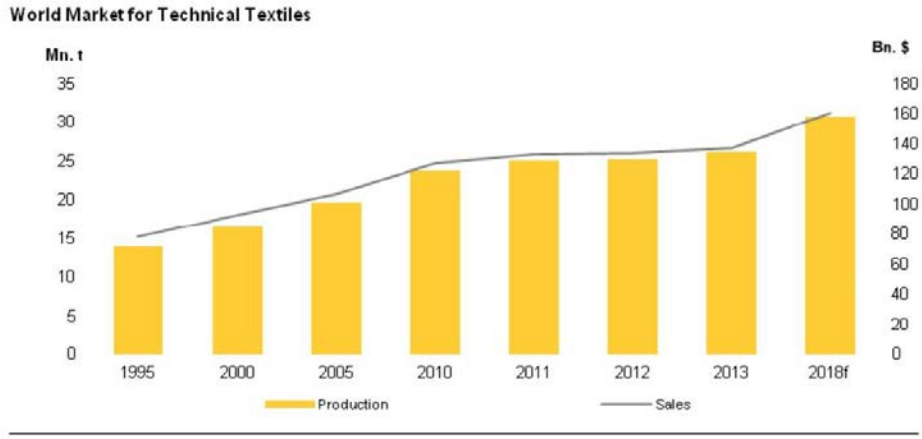

Grafik 1. Dünya teknik tekstil üretimi (Commerzbank, 2015:4; Akçalı, 2016:535)

Mecit vd.'ne göre; teknik tekstiller çok basit ve ucuz bir üründen (örn. sargı bezi) çok spesifik, kompleks ve pahalı bir ürüne (örn. yapay tendon, damar) kadar geniş bir ürün yelpazesine sahiptirler. Spesifik ihtiyaçları karşılamak için üretilen grup, yüksek performanslı teknik tekstiller olarak adlandırılmaktadır (Mecit vd., 2007:80). “Yapılan araştırmalarda, yüksek performanslı tekstiller için küresel pazarın daha önce hiç olmadığı kadar yükseldiği ve yüksek performanslı tekstillerin pazar büyüklüğünün 2027 yılına kadar yaklaşık 251,82 milyar \$’ı aşacağı tahmin edilmektedir” (Marketandmarkets, 2018:250; Aldalbahi vd., 2021:1). Tablo 1.’de teknik tekstiller ile konvansiyonel tekstil endüstrileri arasındaki farklılıklar verilmiştir (Khatab, 2020; Ramamoorthy vd., 2015:107-162).

Tablo 1. Teknik tekstiller ve geleneksel tekstiller arasındaki farklılıklar

1	Teknik tekstiller, son derece hassas performans kaliteleri nedeniyle tercih edildiklerinden geleneksel ürünlerden daha pahalıdır.
2	Teknik tekstil üreticileri, müşterilerin standart spesifikasyonlara ilişkin güvenini kazanmak için kabul görmüş test tekniklerini kullanmalıdır.
3	Teknik tekstiller, daha esnek üretim programları ve daha küçük üretim miktarları gerektiren bir sektör pazarı içindir.
4	Teknik tekstil üreticileri, araştırma ve geliştirme üzerine harcama yapmaya hazırlıklı olmak zorundadır.

Teknik tekstiller fuarı Techtexil Frankfurt’u düzenleyen Messe Frankfurt tarafından teknik tekstiller aşağıdaki şekilde sınıflandırılmaktadır (Byrne, 2000; Chapman, 2010; Shishoo, 2007; Seddighi ve Hejazi, 2015; Aldalbahi vd., 2021:15-21, Mecit vd. 2007:80):

- Medtech (Medikal teknik tekstiller): Tıbbi ve hijyenik tekstiller.
- Mobiltech (Taşımacılık teknik tekstiller): Her türlü kara, deniz, hava taşıtları ile uzay sanayiinde kullanılan tekstiller.
- Protech (Koruyucu teknik tekstiller): Bireysel ve toplu koruma amacıyla kullanılan tekstiller.
- Buildtech (İnşaat teknik tekstilleri): İnşaat ve yapı tekstilleri.

- Indutech (Endüstriyel teknik tekstiller): Filtrasyon, taşıma ve diğer endüstriyel amaçlı tekstiller.
- Geotech (Jeo teknik tekstiller): Toprakaltı inşaat mühendisliği ve peyzaj mimarlığında kullanılan tekstiller.
- Agrotech (Zirai teknik tekstiller): Ziraat, su ürünleri, bahçecilik ve ormancılıkta kullanılan tekstiller.
- Sportech (Spor teknik tekstilleri): Spor ve serbest zaman tekstilleri.
- Hometech (Ev teknik tekstilleri): Mobilya, ev tekstilleri ve yer döşemelerinin teknik bileşenleri.
- Clothtech (Giyim teknik tekstilleri): Ayakkabı ve giysilerin teknik bileşenleri.
- Packtech (Ambalaj teknik tekstilleri): Ambalaj tekstilleri.
- Oekotech (Ekolojik teknik tekstiller): Ekolojik ve çevre amaçlı tekstiller (Horrocks, ve Anands, 2003; Mecit vd., 2007:80).

RETRO YANSIMA / RETROREFLECTION

Retro-reflektif materyaller, ışığı kaynağına geri yansıtabilme özelliğine sahip olan materyallerdir (Department for Transport, 2010; Temel vd., 2014:202). “Retro-reflektif materyaller ışığı geri yansıtabilme özelliğinin yanı sıra gelen solar radyasyonu kısmen geri yansıtabilme özelliğine sahip olmasından dolayı şehirlerdeki ısı adaları etkisinden dolayı oluşan sıcaklık artışını azaltmada katkı sağlamada da kullanılabilirler” (Manni, 2018:194). Şekil 1.’de retro-reflektif materyallerin şehir ısılarının düşürülmesinde kullanılan bir örneği yer almaktadır. Buradan da görüleceği üzere retro-reflektif materyallerin kullanıldığı yüksek ve sık binaların bulunduğu bölgelerdeki yüksek sıcaklıklar düşürülebilmektedir (Han vd., 2015; Yuan vd., 2012; Wang vd.,2021:2).

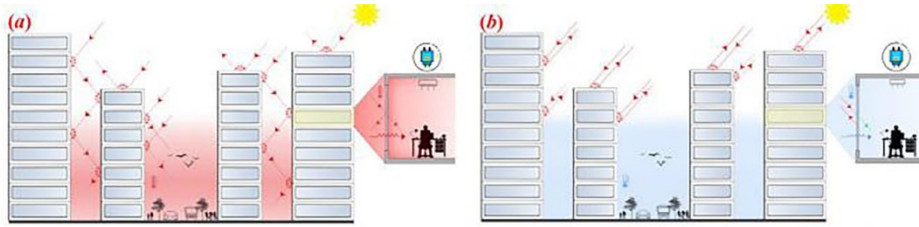

Şekil 1. a: Yüksek yansıtma özelliği olan materyaller tarafından çevrili olan yüksek ve yoğun binaların bulunduğu bölgesel termal çevrenin şematik diyagramı; **b:** Retro-reflektif yansıtma özelliği olan materyaller tarafından çevrili olan yüksek ve yoğun binaların bulunduğu bölgesel termal çevrenin şematik diyagramı (Wang vd., 2021:2)

Retro-reflektif materyaller, temel olarak kaynaktan gelen ışığı yansıtarak gece karanlığında olabildiğince görünürlüğü arttırmak için geliştirilmişlerdir (Yuan vd., 2016; Grosge, 2008; Wang vd., 2021:2). “Retro-reflektif materyaller karanlıkta ışık yansıtma özelliğinden dolayı özellikle tekstil ve taşımacılık alanlarında güvenlik ve dekoratif amaçlı olarak sıkça kullanılmaktadır” (Hideki vd., 2007, Ghebrebrhan vd., 2014, Wang vd., 2021:2). Temel vd.’ne göre, “yansıtıcı bir yüzeye bakıldığında, yüzey önünde bir boşluk görüntüsü gösterir. Görüntü, dağınık yansımaları bir yüzeydeki gibi tamamen bulanık olabildiği gibi ayna yansımaları bir yüzeydeki gibi keskinlikte de olabilir. Pratikte ise, yüzeylerdeki yansımalar genellikle ayna ve bulanık görünüm karışımı olarak olmaktadır” (Temel vd, 2014:203). Yansıtma türlerinden biriside retro-reflektif yansımadır ve retro-reflektif yansımalar diğer yansımaların bir karışımı gibidir (Temel vd, 2014:203; Delta RetroSign®, 2005).

Retro-reflektif materyaller, optik mekanizmalarındaki farklılıklara göre, cam boncuk tipi, kapsül tipi ve prizma tipi olmak üzere 3 kısımda sınıflandırılmaktadır (Wang vd., 2021:3). “Prizma tipi retro-reflektifi temel alan transparan retro-reflektif uygulamalarda özellikle pencerelerde uygulanmaktadır” (Wang vd., 2021:3; Inoue vd., 2019; Ichinosea vd., 2017). Cam boncuk tipi retro-reflektif materyallerin

dayanımları, yapışkan tabakanın özelliklerine ve esnekliğine ve tekstil tabakanın mukavemetine göre değişmektedir (Pościk vd., 2019:58). “Prizma tipi retro-reflektif materyallerin optik özellikleri, katmanlı yapılarına, mikroprizma şekline ve kümelenmesine bağlıdır” (William P.R, 1972; Wilsen, 1998; Pościk vd., 2019:58). Şekil 2.’de 3 farklı retro-reflektif materyalin görünümleri ve optik mekanizması görülmektedir. Şekilden de görüldüğü üzere en yüksek retro-reflektif yansıma ve solar yansıma oranı prizma tipi retro-reflektif materyallerle sağlanmaktadır.

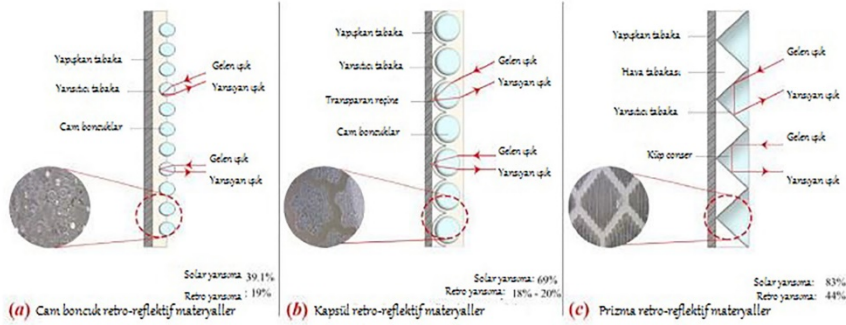

Şekil 2. Üç farklı retro-reflektif materyalin görünümleri ve optik mekanizması (Wang vd., 2021:4)

RETRO-REFLEKTİF TEKSTİLLER

Retro-reflektif tekstiller temelde akıllı tekstil ürünleri arasında yer almaktadır. “Akıllı tekstiller, çevresel uyarıyı algılayıp cevap verebilen tekstiller olarak tanımlanmaktadır” (Cherenack ve Pieterse, 2012). Akıllı tekstil yapımında şekil hafızalı materyaller, faz değiştiren malzemeler, membranlar, kromik materyaller, fotovoltaik hücreler, voltaik materyaller, elektronik materyaller ve ışıldayan materyaller kullanılabilir. “Kromik materyaller çevresel koşullara göre renk görünümünde tersinir şekilde değişiklik yapabilen malzemelerdir” (Khurana, 2017:85). Retro-reflektif materyaller temelde kromik materyaller gibi renk değiştirmeye benzer bir özellikte gece karanlığında parıldayarak farklı bir renk görünümüne sahip olabilmektedir. Aynı zamanda gece karanlığında parlak bir görünüme sahip olduğu için ışıldayan materyaller içerisinde de yer almaktadırlar. “Retro-reflektif tekstiller, kullanan kişilere gündüz, gece ya da zayıf ışık şartlarında yüksek görünürlük sağlayabilen ürünlerdir” (Çukul, 2013:52). Retro-reflektif tekstiller üzerine gelen ışığı kısmen geri yansıtma özelliğine sahip olmalarından dolayı, özellikle zayıf ışık ya da karanlık ortamlarda dikkat çeken bir görünüme sahip olmaktadır. “Yansıma özelliğine sahip olan tekstiller özellikle güvenlik kıyafetlerinde çok faydalı olabilmektedir” (Khurana, 2017:83). Tekstilde retro-reflektif uygulamalar çok farklı materyaller kullanılarak yapılabilmektedir:

- **Retro-reflektif iplikler:** Retro-reflektif iplikler cam boncuk, kapsül veya mikro retro-reflektif olarak üretilebilmektedir. İplik formunda kullanılmaları sonrasında, dokuma, örme vb. uygulamalarda da tekstil ürünleri yapılabilmesine olanak sağlamaktadır. “Retro-reflektif iplikler boyanamaz özelliktedir” (Önlü ve Halaçeli, 2012:86). “Işığı geri yansıtan ipliklerin cam boncuk formunda üretiminde, 0,38mm genişliğinde bölünmüş ve her iki yüzeyine suya dayanıklı esnek reçineler yardımıyla boncuk büyüklüğü 10-50 m olan binlerce inci ya da mikro cam boncuk ile birleştirilmiş ince termal plastik film şeklinde üretim yapılmaktadır ve iplikler mukavemet artışı için naylon lifle sarılırlar” (Gyeong, 2009; Çukul, 2013:53). Şekil 3.’te Tann Germany firmasının yapmış olduğu retro-reflektif iplik yapısı ve iplik görünümü verilmektedir.

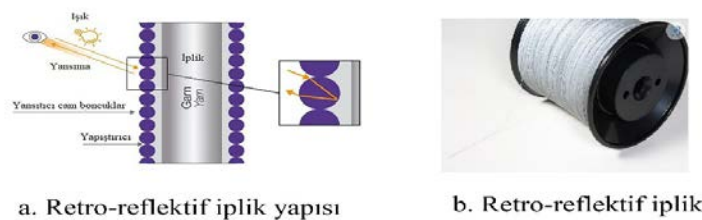

Şekil 3. a: Retro-reflektif iplik yapısı; b: retro-reflektif iplik görünümü (Tann Germany, 2023)

Retro-reflektif iplikler kullanılarak çeşitli kıyafet onarım çalışmaları da yapılabilmektedir. Aytül Akdoğan Öneme ve Gözde Bursalıgil'in yapmış olduğu çalışmada, denim pantolonun kemer köprü altında oluşan yırtık reflektör iplikle dairesel biçimde onarılmıştır (Şekil 4).

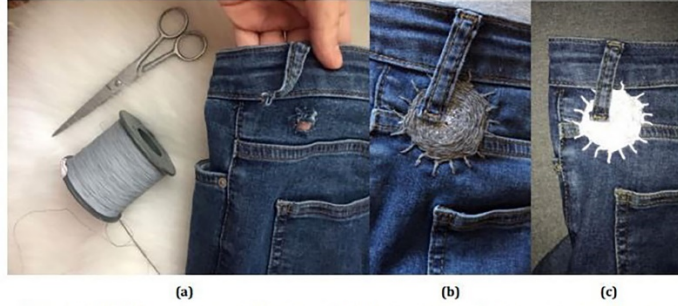

a) Aytül Akdoğan Öneme'ye ait köprü altı yırtılmış denim pantolon ve kullanılan malzemeler (A. A. Öneme kişisel arşivi, 2021). b) Denim pantolondaki deformasyona iğne ile görünür yama tekniği uygulanmış görünümü (A. A. Öneme kişisel arşivi, 2021). c) Reflektör ipliğin ışık altındaki yansıma görünümü (A. A. Öneme kişisel arşivi, 2021).

Şekil 4. Reflektör iplik kullanılarak yapılan onarım çalışması (Öneme ve Bursalıgil, 2022:34)

- **Retro-reflektif kumaşlar:** Retro-reflektif iplikler kullanılarak retro-reflektif özelliklere sahip kumaşlar dokunabilir ya da örülebilmektedir. İstenirse %100 retro-reflektif iplikler kullanılarak ya da retro-reflektif özelliğe sahip olmayan başka ipliklerle birlikte karışım olarak kullanılarak tekstil yüzeyleri elde edilebilmektedir (Şekil 5).



Şekil 5. Retro-reflektif iplikle dokunmuş kumaş (Tann Germany, 2023)

- **Retro-reflektif kıyafet:** Retro-reflektif kıyafetler çok çeşitli retro-reflektif materyaller kullanılarak yapılabilmektedir. Retro-reflektif iplikler kullanılarak imal edilen kumaşlar kullanılarak yapılan kıyafetler bu kategoride değerlendirilmektedir. Özellikle spor kıyafetlerinde, çocuk kıyafetlerinde ve moda alanında yüksek ilgi çeken kıyafet tasarımlarında retro-reflektif kıyafet uygulamalarına rastlanmaktadır (Şekil 6-7-8).



Şekil 6. Retro-reflektif çocuk pantolonu (Tann Germany, 2023)



Şekil 7. *Retro-reflektif dokuma kumaştan yapılmış kadın kıyafeti tasarımı* (Önlü ve Halaçeli, 2012:92)



Şekil 8. *Retro-reflektif kıyafet* (V-Reflex™, 2023)

- **Retro-reflektif nakış uygulamaları:** Retro-reflektif nakış uygulamalarında retro-reflektif iplikler kullanılmaktadır. Tekstil yüzeyleri üzerine dikkat çekici ve estetik özelliklere sahip nakışlar belirlenen desen formunda uygulanabilmektedir (Şekil 9).



Şekil 9. *Retro-reflektif iplikler kullanılarak yapılan nakış uygulaması* (Stitch&Print International, 2017)

- **Retro-reflektif bant:** Bu tür uygulamalar özellikle polisler ve güvenlik çalışanlarının giydikleri yeleklerde kullanılmaktadır. Yelekler üzerine retro-reflektif bant malzemeleri yerleştirilerek yapılmaktadır (Şekil 10-11).



a: Gün ışığı görünümü



b: Karanlık görünümü

Şekil 10. *Güvenlik görevlisi retro-reflektif yeleği* (Temel vd., 2014:203)



Şekil 11. Retro-reflektif yelek (Temel vd., 2014:203)

- **Retro-reflektif ısıyla yapışan film:** Retro-reflektif ısıyla yapışan film uygulamalarında, film tekstil yüzeyine ısı işlemleriyle yapıştırılabilmektedir. Böylelikle filmin tekstil yüzeyinde bulunduğu bölgede, filmin tasarımına göre karanlıkta yansıyan ışıkla birlikte parlama etkisi oluşmaktadır. (Şekil 12)



Şekil 12. Retro-reflektif ısı filmi uygulaması (Giolite, 2023)

RETRO-REFLEKTİF TASARIM ÇALIŞMASI

Materyal

Çalışmada kullanılan makine ve malzemelere ait bilgiler Tablo 2.'de verilmektedir.

Tablo 2. Çalışmada kullanılan makine ve malzemeler

Malzeme Adı	Malzeme Özellikleri
Retro-Reflektif İplik	1 adet (500 m), %75 Poliester / %25 Poliamid, Nm25, Madeira Marka, Almanya Üretimi
Kumaş	1 metre, %100 Poliester, panama dokuma örgü, beyaz renk, 240 g/m ²
Kasnak	1 adet
Yazıcı	1 adet Epson L1300 model sublimasyon yazıcı
Bilgisayar	1 adet Lenova marka
Çizim programı	1 adet Adobe Illustrator vektörel çizim programı
Nakış iğnesi	1 adet
Transfer kağıdı	1 adet, A4 boyut, sublimasyon kağıdı
Transfer baskı presi	1 adet

YÖNTEM

Yapılan çalışmada, teknik tekstiller, retro-reflektif yansıma ve retro-reflektif tekstiller hakkında literatür taraması yapılmış olup, retro-reflektif tekstillerin kullanımları hakkında detaylı araştırmalarda yapılmıştır. Çalışmada yapılan tasarım yönteminde, nakış işleme ve transfer baskı tekniklerinden yararlanılmıştır. Çalışmada yapılan tasarıma ait sonuçlar nitel gözlem yoluyla değerlendirilmiştir.

Çalışmada uygulanan işlemler aşağıdaki sırayla yapılmaktadır:

1- Adobe Illustrator programı kullanılarak bilgisayarda desenlerin çiziminin yapılması:

Baskı kağıdı 2 sayfa olarak alınacağından, 1. sayfa tasarımı için 20x29 cm boyutlarında siyah çubuk desenleri çizilmiştir. 2. sayfa tasarımı için tarih öncesi zamanlarda yaşayan insanlara ait mağara resimlerinden faydalanılmıştır (Biansiklopedi, 2019; T24, 2013) (Şekil 13). İnsan, hayvan ve eski araç çizimlerinin yer aldığı çizimlerin tamamı (2.sayfa) 15x13 cm'lik bir alana yerleştirilmiştir.

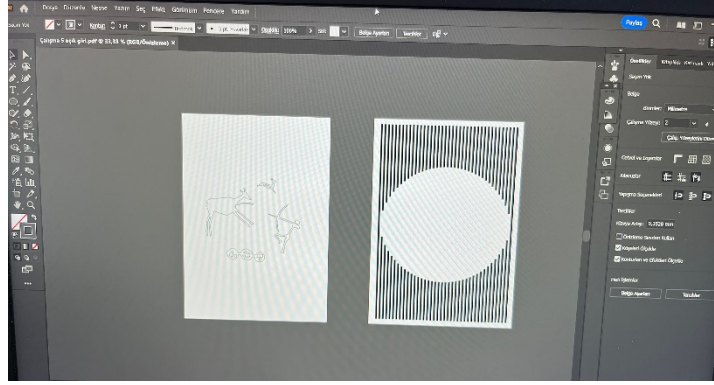

Şekil 13. Desenlerin adobe illustrator programında çizilmesi

2- Bilgisayarda çizimi yapılan desenlerin yazıcıdan çıktı alınması: Bu aşamada vektörel olarak çizimleri yapılan desenlerin sublimasyon yazıcıdan, sublimasyon boyaya duyarlı A4 boyutunda kağıtlara çıktıları alınmaktadır. (Şekil 14)

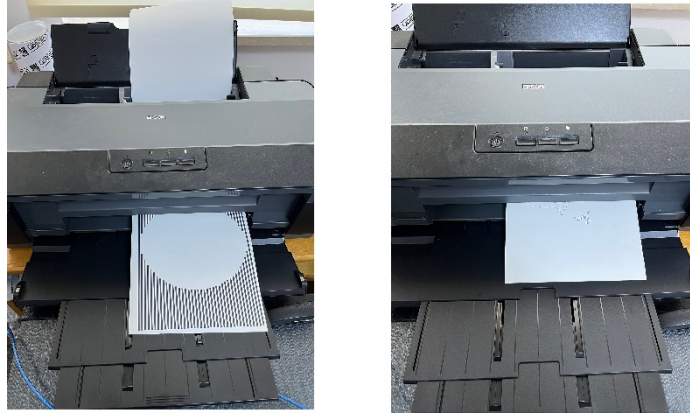

Şekil 14. Bilgisayarda çizilen desenlerin sublimasyon kağıda çıktılarının alınması

3- Sublimasyon kağıda çıktıları alınan desenlerin baskısının yapılması: Poliester olan beyaz kumaş transfer baskı presine yerleştirildikten sonra, transfer baskı presi sıcaklığı 190 °C ve süresi 90 sn olacak şekilde ayarlanır. Transfer baskı presi ayarlanan sıcaklığa geldiğinde hazırlanan iki baskı kağıdı (istenirse tek kağıtta da çıktılar alınabilir) ön yüzleri kumaşa bakacak şekilde ve yerleşim yerlerine dikkat ederek sırasıyla basılır. (Şekil 15-16)

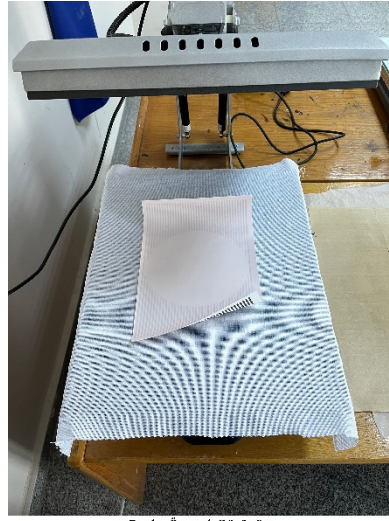

a: Baskı Öncesi Görünüm

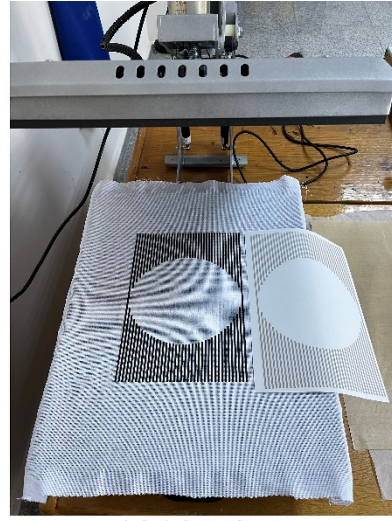

b: Baskı Sonrası Görünüm

Şekil 15. İlk desenin transfer baskı işleminin yapılması

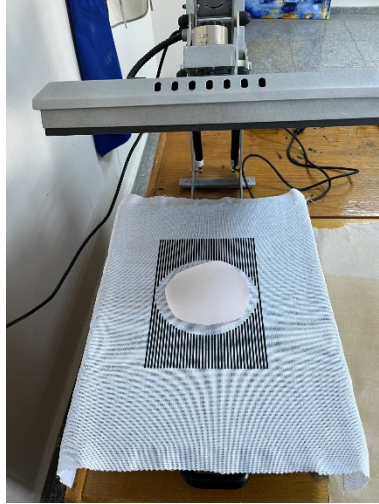

a: Baskı Öncesi Görünüm

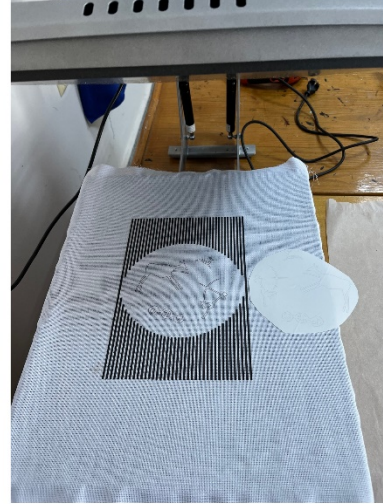

b: Baskı Sonrası Görünüm

Şekil 16. İkinci desenin transfer baskı işleminin yapılması

4- Baskısı yapılan kumaşın kaskağa gerilmesi: 135x140 mm boyutlarında ki çember ahşap kaskağın üzerine gergin bir şekilde baskısı yapılan kumaş yerleştirilmektedir.

5- İşleme iğnesinden, 4 katlı olarak retro-reflektif ipliğin geçirilmesi ve ipliğin işlemeye hazır hale getirilmesi: Bu işlem yapılırken kullanılan her bir katın uzunluğu yaklaşık 50 cm olarak ayarlanmaktadır.

6- Retro-reflektif ipliğin, çarpı işi, yarım çarpı işi ve karışık teknikler kullanılarak, beyaz panama kumaş üzerine tasarımda yer alan figürlerin içerisine işlenmesi (Şekil 17, 18): Her bir figürün herhangi bir kenarını başlama noktası kabul ederek ve retro-reflektif ipliği kumaş arkasına düğümleyerek başlama yapılmaktadır. Daha sonra figür alanlarının izin verdiği genişliklerde çarpı işi, daha dar yerlerde ise yarım çarpı işi veya karışık teknikler kullanılarak figürün tamamını retro-reflektif iplikle işleyip doldurarak her bir figür için işlem tamamlanmaktadır.

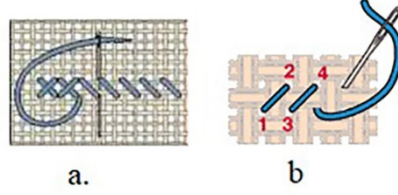

Şekil 17. a: Çarpı işi; b: Yarım çarpı işi (Goblenci, 2023)

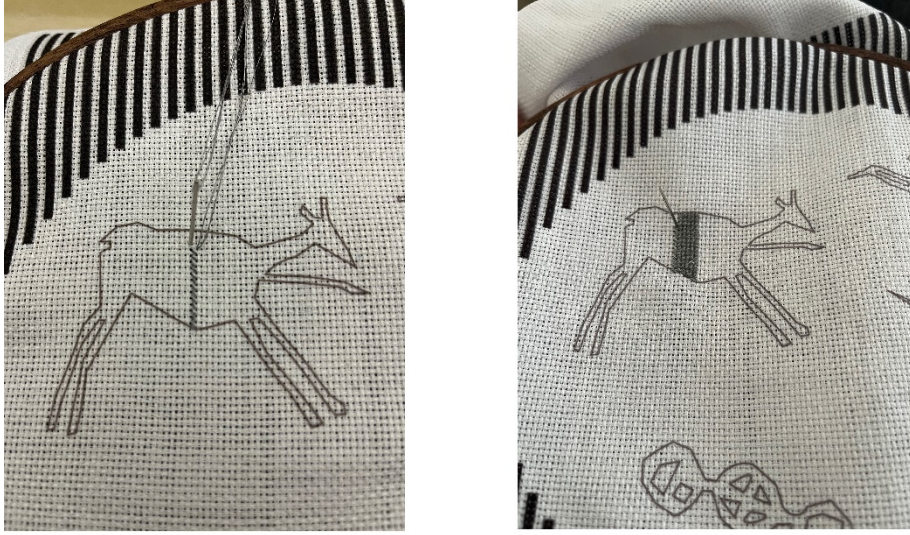

Şekil 18. Figürlere işleme yapılması

7- Tüm figürlerin işlemelerinin tamamlanması sonrası kumaşın kasnakta çıkarılıp karanlık ve aydınlık ortamda fotoğraflarının çekilmesi: Tüm nakış işlemleri bittikten sonra kumaş kasnakta çıkarılmış, aydınlık ve karanlık ortamda fotoğraflar çekilmiştir. Karanlık ortamdaki fotoğraf çekimlerinde, cep telefonu beyaz renk ışığı kullanılarak yansıma anı fotoğrafları alınmıştır. (Şekil 19-20)



Şekil 19. Aydınlık ortamda görünüm



a: Karanlıkta Yandan Gelen Işık Altında Görünüm



b: Karanlıkta Üstten Gelen Işık Altında Görünüm

Şekil 20. Karanlık ortamda farklı açılardan gelen ışık altında yansıma görünüşleri

BULGULAR VE TARTIŞMA

Uygulama sıralarına göre işlem basamakları değerlendirilecek olursa, Adobe Illustrator vektörel çizim programında yapılan insan, hayvan ve araç çizimleri, retro-reflektif ipliğin dolduracağı desene ait en dış hat çizgilerinin belirlenmesi amacıyla yapılmaktadır. Bu bağlamda desen çizgileri, kullanılacak olan retro-reflektif ipliğin rengine uygun olarak gri renkte seçilmiştir. Böylelikle ipliklerin mikro düzeyde de olsa yeterli kapatma etkisini yapamadığı yerlerde aynı renk kullanımlarının olması bu sorunu ortadan kaldırmaktadır. Tasarımın estetik boyutunu artırmak amacıyla ayrıca dolgu rengi siyah olan çubuk çizimleri de yapılmıştır. Çizimleri yapılan desenlerin sublimasyon yazıcıdan çıktılarının alınmasında her bir desen grubu için 2 farklı kağıda çıktı alınmaktadır. Bunun amacı, ortadaki retro-reflektif iplikle işlenecek olan figürlerin yerleşimini transfer baskı presi üzerinde görerek yapmaktır. İstenirse tek bir kağıtta da çıktı alınarak bu işlem gerçekleştirilebilir. Daha sonra transfer baskı presine düzgün bir şekilde yerleştirilen kumaş üzerine, öncelikle siyah çubuklu deseni taşıyan 1. kağıtla daha sonrada 2. kağıdın baskısı alınarak transfer baskı işlemi gerçekleştirilmektedir. Bu aşamada kağıdın yerleşim ayarlamasının ve transfer baskı presinin optimum sıcaklık, süre ve basınç ayarlarının düzgün yapılması hayati öneme sahiptir. Burada yapılacak olan hata, baskı kalitesine direkt yansımaktadır. Üzerine baskı yapılan kumaş daha sonra kasağa gergin bir şekilde yerleştirilmektedir. Burada gerginliğin düşük olması nakış işleme aşamasında istenilen kalitede işlem yapılmasına engel olabilecek bir durumdur. Gergin bir şekilde gerilen kumaşın orta kısmında bulunan figürlere retro-reflektif ipliğin çeşitli nakış teknikleriyle işlenmesi için, retro-reflektif ipliğin nakış iğnesinden 4 katlı olarak geçirilmesine ihtiyaç duyulmaktadır. Daha düşük iplik kat sayıları, ipliğin ince olmasından dolayı kumaş üzerinde yeterli kapatma etkisini oluşturamamaktadır. İşlenen figürlerin düzgün bir dış hatta (çokgen hat) sahip olmamasından dolayı, çarpı işinin figürün dış hattı dışına çıkma durumlarında, o bölgelerde karışık nakış işleme teknikleri kullanılarak sorun çözülmektedir.

Tüm aşamalar bittikten sonra son hale getirilmiş olan ürünün aydınlık ortamda ve karanlık ortamda fotoğrafları çekilmiştir. Ürünün aydınlık ortamdaki fotoğraflarında diğer konvansiyonel tekstil ürünlerinden çok farklı bir görünümü yoktur (Şekil 19). Tamamen karanlık ortamlardaki fotoğraf çekimlerinde ise cep telefonu aydınlatma ışığı (beyaz ışık) kullanılarak, yandan ve üstten fotoğraf çekimleri yapılmıştır. Özellikle ışık kaynağı ve fotoğraf çekimi yapan telefonun kullanıcının gözüyle aynı hizalarda tutulduğu çekimlerde, yansıma etkisinin çok daha iyi fark edildiği gözlenmektedir. Başka bir ışık kaynağından verilen ışığın kullanıldığı fotoğraf çekimlerinde, yansıma iyi oranda görülmekte iken (Şekil 20a), telefon flaşı kullanılarak anlık ışık parlamasıyla yapılan fotoğraf çekimlerinde, meydana gelen yansımanın çok daha yüksek miktarda olduğu gözlenmektedir (Şekil 20b). Tüm bu yapılan nitel gözlemler neticesinde karanlık ortamlarda retro-reflektif uygulamaların çok dikkat çekici yansımalar oluşturduğu ve ihtiyaç duyulan yere göre gerek estetik gerekse fonksiyonel amaçlarla bu tür ürünlerin kullanılabilmesi sonucuna ulaşılmaktadır.

SONUÇ

Bu çalışmada, teknik tekstiller, retro-yansıma ve retro-reflektif tekstiller hakkında ayrıntılı bilgi verilmiş ve daha sonra retro-reflektif ipliğin nakışla işlendiği transfer baskılı bir tasarım çalışması yapılarak, retro-reflektif tekstillerin kullanımına yönelik örnek bir tasarım paylaşılmıştır. Retro-reflektif tekstiller iplik formundan kumaş formuna, bant uygulamalarından nakış uygulamalarına kadar bir çok şekilde tekstil alanında kullanılabilir. Özellikle günümüzün artan rekabet koşullarında, retro-reflektif malzemeler gibi dikkat çeken ve alternatif tasarımlara imkan tanıyan malzemelerin, tekstil ve moda alanlarında daha çok kullanılması, ülkemizin katma değeri daha yüksek tekstil ürün ihracatına yönelik katkı sağlayabilecektir. Retro-reflektif materyaller çalışmadan da görüleceği üzere pek çok farklı formda kullanılabilir. Bu zengin farklı kullanım formlarının birlikteliğiyle yapıldığı ya da bu kullanım formlarının geleneksel tasarım malzeme ve metotlarıyla birlikte kullanılarak yapıldığı tasarımlarla, özgünlüğü ve katma değeri daha yüksek tekstil ürünleri üretilmesi imkanı olabilecektir. Yapılan bu çalışma sonucunda, tekstil ve moda alanında çalışan kişilerin retro-reflektif tekstil uygulamaları hakkında daha çok bilgi sahibi olması, yapılacak olan tasarımlarda katma değeri daha yüksek olabilen retro-reflektif tasarımlara daha çok yer verilmesi ve bunların sonucu olarak ülke ekonomisine ve tekstil sektörüne yönelik de katkı sağlanması hedeflenmektedir.

KAYNAKÇA

- Aldalbahi, A., El-Naggar, M. E., El-Newehy, M. H., Rahaman, M., Hatshan, M. R. & Khattab, T. A. (2021). Effects of technical textiles and synthetic nanofibers on environmental pollution, *Polymers*, 13(155), 1-26. <https://doi.org/10.3390/polym13010155>
- Akçalı, K. (2016). Teknik tekstillerin spor branşlarında kullanımının incelenmesi, *International Journal of Science Culture and Sport*, 4(2), 533-546. 10.14486/IntJSCS578
- Biansiklopedi, (2019). Tarih Öncesi Çağ. <https://biansiklopedi.com/tag/tarih-oncesi/>
- Byrne, C. (2000). Technical textiles market—an overview, *Handb. Tech Text*, 1-23.
- Chapman, R. (2010). *Applications of nonwovens in technical textiles*; Elsevier.
- Cherenack K. & Pieterse L., (2012), Smart textiles: challenges and opportunities, *Journal of Applied Physics*, 112, 1-14.
- Commerzbank, (2015). Technical Textiles Prospects and Challenges. <https://www.commerzbank.com/>
- Çokkeser, H. K. & Çeven, E. K. (2011). Otomotivde kullanılan teknik tekstiller, *KSU. Journal of Engineering Sciences*, 14(3), 45-55.
- Çukul, D. (2013). Teknik ipliklerde son yıllardaki gelişmelere örnekler, *Tekstil ve Mühendis*, 20(91), 50-63.
- Delta RetroSign®, (2005). Retroreflectometer Technical Manual. https://roadsensors.com/wp-content/uploads/assets/docs/roadsensors/Manualer_Quick-guides/RetroSign_manual_UK.pdf
- Department for Transport, (2010). Reflective material on road vehicles, Information Sheet, <http://assets.dft.gov.uk/publications/dft-information-sheets/reflective-material-on-road-vehicles.pdf>
- Emek, A. (2004). *Teknik tekstiller Dünya pazarı, Türkiye'nin üretim ve ihracat imkanları*. T.C. Başbakanlık Dış Ticaret Müsteşarlığı, İhracat Geliştirme Etüd Merkezi.
- Ghebrebrhan, M., Hoke, L.C., Aranda, F.J.Hoey, M.L., Archambault, D.M., Perry, J., Belton, L., Ziegler, D., Carlson, J.B. & Kimball, B.R., (2014). Design and fabrication of extruded retroreflective polymer fibers, *Opt. Mater. Express*, 4, 002656.
- Giolite, 2023. 9905h (Cad Cut Vinyl) Silver Cad-Cut Reflective Heat Transfer Vinyl. <https://giolite.com/9905H-CADCUT>
- Goblenci, (2023). Goblen Nedir?. <https://www.goblenci.com/goblen/goblen-nedir.html>

- Grosjes, T. (2008). Retro-reflection of glass beads for traffic road stripe paints, *Opt. Mater*, 30, 1549-2155.
- Gyeong, E.K., (2009). Method for manufacturing reflective yarns for sewing, *Korean Pat*, No:2009023664.
- Han, Y. L. , Taylor, J.E. & Pisello, A.L. (2015). Toward mitigating urban heat island effects: Investigating the thermal-energy impact of bio-inspired retro-reflective building envelopes in dense urban settings, *Energy&Build*, 102, 380-389.
- Hideki, S., Kazuo, N. & Norio, I., (2007). Solar reflection characteristics of retro-reflective materials: Demonstration experiment of reflection reduction efficiency, *Summaries of Technical Papers Of Alj Annual Meeting*, 41056, 111-112
- Horrocks, A. R. & Anands, C. (2003). *Teknik tekstiller el kitabı (technical textiles handbook)*, The Textile Institute, Türk Tekstil Vakfı.
- Horrocks A. R. & Anand S. C. (2004). *Handbook of technical textiles*. Cambridge: Woodhead Publishing Limited.
- Ichinosea, M., Inoue, T. & Nagahama, T. (2017). Effect of retro-reflecting transparent window on anthropogenic urban heat balance, *Energy Build*, 157, 157-165.
- Inoue, T., Takase, K. & Saito, Y. (2019). Effects of modified near-infrared Retro-reflective film on urban thermal environment, *Phys. Conf. Ser.*, 1343, 01219.
- Khattab, T. A. (2020). From chromic switchable hydrazones to smart materials. *Mater. Chem. Phys.*, 254, 123456. <https://doi.org/10.1016/j.matchemphys.2020.123456>
- Khurana, Y. (2017). Smart clothing : future of wearables. *Contemporary Social Sciences*, 26(4), 81-88.
- Madhav, S., Ahamad, A., Singh, P. & Mishra, P. K. A. (2018). *Review of textile industry: wet processing, environmental impacts, and effluent treatment methods*. *Environ. Qual. Manag*, 27, 31-41.
- Manni, M., Lobaccaro, G., Goia, F. & Nicolini, A. (2018). An inverse approach to identify selective angular properties of retroreflective materials for urban heat island mitigation. *Solar Energy*, 176, 194-210.
- Marketandmarkets, (2018). Technical Textile Market. <https://www.marketsandmarkets.com/Market-Reports/technical-textile-market-1074.html>
- Mecit, D., Ilgaz, S., Duran , D., Basal, G., Gülümser, T. & Tarakçioğlu, I. (2007). Teknik tekstiller ve kullanım alanları, *Tekstil ve Konfeksiyon*, 17(2): 79-82.
- Mecit, D., Ilgaz, S., Duran , D., Basal, G., Gülümser, T. & Tarakçioğlu, I. (2007). Teknik tekstiller ve kullanım alanları, *Tekstil ve Konfeksiyon*, 17(3):154-161.
- Öneme Akdoğan, A. & Bursalıgil, G. (2022). Giyside görünür onarım ile kişiselleştirilmiş uygulama denemeleri, *Yedi: Sanat, Tasarım ve Bilim Dergisi*, 28, 23-38. [10.17484/yedi.1017090](https://doi.org/10.17484/yedi.1017090)
- Önlü, N. & Halaçeli, H. (2012). Visual effects of stainless steel and retro-reflective yarns on woven fabrics, *Rjta*, 16(2), 82-95.
- Pościk, A., Szkudlarek, J. & Owczarek, G. (2019). Photometric properties of retroreflective materials in dependence on their structure and angle of illumination, *Fibres&Textiles in Eastern Europe*, 27, 3(135), 58-64.
- Ramamoorthy, S.K., Skrifvars, M. & Persson, A. A, (2015). Review of natural fibers used in biocomposites: Plant, animal and regenerated cellulose fibers. *Polym. Rev.*, 55(1), 107-162. <https://doi.org/10.1080/15583724.2014.971124>

Seddighi, M. & Hejazi, S. M. (2015) Water–oil separation performance of technical textiles used for marine pollution disasters. *Mar. Pollut. Bull.*, 96(1-2), 286–293. <https://doi.org/10.1016/j.marpolbul.2015.05.011>

Shishoo, R. (2007). *The use of renewable resource based materials for technical textiles applications*. In *Ecotextiles*, Elsevier.

Stitch&Print International, 2017. Innovative Threads That Inspire. <https://stitchprint.eu/news/innovative-threads-inspire/>

Tann Germany, 2023. Retro-Reflective Yarn. https://tanngermany.com/UserContent/Docs/2017_Retro_Reflective_Yard_Folder.pdf

Temel, E., Mengüç, E. S. & Bozdoğan, F. (2014, Nisan 2-5). *Retroreflection property change after various exposures*, XIII. International Izmir Textile and Apparel Symposium. <https://www.textotex.com/application/static/data/file/eng/Emrah%20TEMEL.pdf>

Tez, Z. (2008). *Tekstil ve giyim kuşamın kültürel tarihi*. Doruk Yayınevi.

T24, (2013). İspanya'da Bir Mağarada 39 Bin Yıllık Çizimler Bulundu. <https://t24.com.tr/haber/ispanyada-bir-magarada--bin-yillik-cizimler-bulundu,239782>

Uludağ İhracatçılar Birliği, (2020, Ocak). Türkiye tekstil sektörü ve Bursa. https://uib.org.tr/tr/kbfile/turkiye_tekstil_sektorü_ve_bursa_ocak_2020.

Uludağ İhracatçılar Birliği, (2021, Şubat). Teknik Tekstiller Raporu. <https://uib.org.tr/tr/kbfile/teknik-tekstil-raporu>

V-Reflex™, 2023. Embroidery Reflective Thread For Sewing Garments RTD-HW104040 12.5N Reflective Yarn. https://www.alibaba.com/product-detail/Embroidery-reflective-thread-for-sewing-garments_1600195464545.html

Wang, J., Shuhan, L., Xi, M., Weijun, G. & Jihui, Y. (2021). Application of retro-reflective materials in urban buildings: A comprehensive review, *Energy & Buildings*, 247(111137), 1-17.

William P.R. (1972), US Patent 3,689,346.

Wilsen, (1998). US Patent 5,780,140.

Yuan, J.H., Emura, K. & Sakai, H. (2012). Evaluation of the solar reflectance of highly reflective roofing sheets installed on building roofs, *J. Build. Phys*, 37, 170–184.

Yuan, J.H., Emura, K., Farnham, C. & Sakai, H. (2016). Application of glass beads as retroreflective facades for urban heat island mitigation: Experimental investigation and simulation analysis, *Build. Environ.*, 105, 140-152.



ISSN 1304-8120 | e-ISSN 2149-2786

Araştırma Makalesi * Research Article

Yok Olmaya Yüz Tutmuş Geleneksel Mimari: İzmir-Kiraz-Yağlar Evleri
Traditional Architecture Facing Extinction: İzmir-Kiraz-Yağlar Houses

Erbil CÖMERTLER AKTUĞ

Dr. Öğr. Üyesi, Pamukkale Üniversitesi

ecaktug@pau.edu.tr

Orcid ID: 0000-0002-9513-6634

Öz: İnsanların barınma ihtiyacını karşılamak amacıyla yaşamın olduğu her yerde karşımıza çıkan ve bölge, iklim, topografya, ihtiyaçlar, maddiyat vb. gibi şartlara bağlı olarak şekillenen konutlar, yapıldıkları dönemin sosyal ve kültürel gelenek, görenek ve yaşayışının yanı sıra mimarisini ve zevklerini de yansıtmaktadırlar. Bu geleneksel evlere Yağlar Mahallesi'nde de rastlanmaktadır. Az sayıda yapının günümüze ulaştığı Yağlar Mahallesi'nde küçük bir avlu etrafında şekillenen evler iki katlıdır. Alt katlar ahır, samanlık, depo işlevlerine ayrılırken üst kat yaşam alanı olarak düzenlenmiştir. Açık dış sofalı plan tipinin hâkim olduğu yaşam alanında odalar sofanın etrafında şekillenmektedir. İç mekânda kapı, dolap ve tavanlarda ahşap süslemeye yer verilmiş evlerin alt katlarında az sayıda ve küçük pencereye yer verilmesine karşılık üst katları çok sayıda pencere ile hareketlendirilmiştir. Alt katları ahşap hatıllı yığma moloz taş üst katları ahşap karkas sistemdeki evler, alaturka kiremitle kaplı kırma çatı ile örtülüdür. Çoğu yıkılmak üzere olan bu evlerin belgelenmesi ve yapılara dikkat çekilmesi amaçlanmaktadır.

Anahtar Kelimeler: İzmir, Kiraz, Yağlar Evleri, Geleneksel Ev, Konut Mimarisini, Süsleme.

Abstract: Houses that appear before us for the purpose of meeting humans' need for shelter every place where there is a life and shape according to conditions such as region, climate, topography, needs, financial situations, etc. reflect architecture and taste of the period they are built as well as its social and cultural tradition, habit and way of living. Such traditional houses are encountered in Yağlar district. In Yağlar district, there are two-storey houses shaped around a tiny yard. While downstairs is reserved to function as barn, hayloft and storage upstairs is designed as living space. In the living space where open outer anteroom plan type is prevalent, rooms are shaped around the anteroom. Although downstairs of the houses, of which doors, closets and ceilings are ornamented with wooden ornaments in its indoor there are a few and small windows, upstairs is given a dynamic effect with a large number of windows. Having downstairs with bonding timber rubble stone masonry system and having upstairs with wooden carcass system, the houses are roofed with hipped roof covered with pantile. It is aimed to document these houses, most of which are about to be demolished and to draw attention so that the structures can be kept alive.

Keywords: İzmir, Kiraz, Yağlar Houses, Traditional House, Residential Architecture, Decoration.

GİRİŞ

Kiraz, Ege Bölgesi'nde İzmir İline bağlı, kent merkezinin 142 km. doğusunda bulunan bir ilçedir. İzmir'in Ödemiş, Beydağ ile Manisa'nın Alaşehir, Salihli ve Aydın'ın Nazilli İlçeleri ile çevrili Kiraz İlçesi, kurulduğu Bozdağ'ın güneydoğu eteklerindeki düzlük araziden iç kesimlerdeki çevre ilçelere bir geçit oluşturmaktadır. Kiraz Ovası, Bozdağ'dan doğan Küçük Menderes Nehrinin suladığı bereketli topraklarda yer almaktadır. Denizden yüksekliği 310 m olan 533 km² yüzölçümüne sahip Kiraz İlçesinde

*Geliş Tarihi:*24.06.2022

*Kabul Tarihi:*01.02.2023

*Yayın Tarihi:*30.04.2023

Atıf: Cömertler Aktuğ, E. (2023). Yok olmaya yüz tutmuş geleneksel mimari: İzmir-Kiraz-Yağlar evleri. *Kahramanmaraş Sütçü İmam Üniversitesi Sosyal Bilimler Dergisi*, 20(1), 94-106. Doi: 10.33437/ksusbd.1135379

(Üstüntaş vd., 1969: 37) merkeze bağlı 56 mahalle bulunmaktadır. Tarımsal üretime dayalı bağlar, meyve bahçeleri ve zeytincilikle ün yapmış Kiraz'ın mahallelerinden biri olan Yağlar'ın ekonomisi de tarım ve küçükbaş hayvancılık üzerine kuruludur Aksoy, 2006: 165).

Küçük Menderes Havzasında, yerleşimin Erken Neolitik Döneme (M.Ö.6500-M.Ö. 6000) kadar uzandığı bilinen höyüklerle çevrili Kiraz yöresi, antik dönemde önemli yerleşim yerlerinden biridir. Bulgulara göre M.Ö. 2000 yıllarında Kafkasya üzerinden gelen Hititlerin hâkimiyetine girdiği bilinen Kiraz bölgesinde birçok medeniyet hüküm sürmüştür (Aksakal, 2013: 23-26). Hititlerden sonra İon (M.Ö.1300-600), Frig (M.Ö.1200-700), Lidya (M.Ö. 700-540), Pers (M.Ö. 540-334), Helenistik (M.Ö.334-282), Seleukos Krallığı (M.Ö.281-180), Bergama Krallığı (M.Ö.188-133) (Canpolat, 1992: 16-21; Yılmaz ve Tekin, 2002: 22) dönemlerini geçiren Kiraz ve çevresinde kabile düzeninden kentleşmeye geçiş Roma Döneminde (M.Ö.129-M.S.395) gerçekleşmiştir. Roma Döneminde gelişen, Bizans Döneminde (395-1308) komşusu Beydağ ile ortak sikk bastırabilecek bir kent konumuna yükselen Kiraz yöresi, Türklerin Anadolu'ya girmesinden sonra Selçuklu (1071-1308) hâkimiyetinde girmiş, ancak yapılan akınlarla Bizans ile sürekli el değiştirmiştir. 1308-1426'da Aydınöğlü Beyliği yönetimine kışlak olarak kullanılan Kiraz yöresi, tarih boyunca Klaos/Kleos, Kilas/Kilos, Kilbis, Koloe/Kolose isimlerini almış, Osmanlı döneminde (1426-1919) ise "güzel yer" anlamına gelen Keles ismiyle anılmıştır (Aksakal, 2013: 18, 27-31). 1506-1530 yıllarında Aydın Sancağına bağlı on dört kazadan biridir. 1573'ten sonra Sığla (İzmir) Sancağına bağlanmıştır (Aksakal, 2013: 33,35). Bu dönemde İzmir kazasında ticaretin canlanmasında, kırsal kesimdeki 44 köy ve ovalardan sağlanan tarımsal ürünlerin büyük bir katkısı olmuş, kırsal-kentsel bütünleşmesi limanı dış dünyaya ve çevreye bağlayan bir ağ işlevi görmüştür (Goffman, 1992: 78); Cömertler Aktuğ, 2016: 54-57). 1530'dan 19. yüzyılın sonuna kadar bucak konumundaki Keles, Kiraz adını 1948 yılında ilçe merkezi haline getirilince almış ve bu zamana kadar Belediye Teşkilatı kurulmamıştır (Aksakal, 2013: 35-36,69). Yağlar ile birlikte ilçeye bağlı tüm köyler, Büyükşehir Yasası sonrası köy statüsünden çıkarılarak mahalle konumuna getirilmiştir (Muratoğlu, 2015: 77).

Kiraz Kaymakamlık verilerine göre, ilçeye 8 km. mesafede bulunan Yağlar'ın nüfusu günümüzde 503 kişidir. Toplu yerleşme düzenine sahip mahallede, halkın geçim kaynağı tarım ve hayvancılığa dayanmaktadır. Son yıllarda kurulan kooperatiflerle hayvancılığın geliştirilmesi çalışmaları yapılmaktadır (Aksakal, 2013: 234-235). Konutların biçimlenmesinde, Anadolu'da hemen her bölgesinde örneklerine rastlanan (Aktaş Yasa, 2016: 45-70; Akyüz Levi ve Taşçı, 2016: 198; Akyüz Levi, 2009: 165-178) tarım ve hayvancılıktan kaynaklanan, ihtiyaçları da karşılayan ancak geleneksel Türk ev mimarisinin tüm özelliklerini de üzerinde barındıran, kırsal bir mimari ortaya konmuştur. Günümüzde çok azı değiştirilerek kullanılan diğerleri kendi kaderine terk edilmiş durumdaki evleri koruma çalışmalarına ağırlık verilmezse bu evlerin uzun süre yaşatılamayacağı ve ayakta kalamayacağı açıktır. Çalışma kapsamında incelenen, çizim ve fotoğraflarla belgelenen bilimsel anlamda tanıtımı yapılan bu evlerin bölgedeki diğer geleneksel konutlarla benzer ve farklı yönlerinin ortaya konması ile yöneticilerin dikkatinin çekerek yapıların korunmalarının sağlanması amaçlanmaktadır. Bizim bu yapıları tanıtımımızdan sonra yapılacak yenileme projeleri ile evlerin eski güzelliğine kavuşturularak turizme açılması ile turistlerin gelmesi, ilçede turizmin canlanmasına dolayısıyla ilçenin gelişimine katkı sağlayacaktır.

Geleneksel Doku ve Evler

İzmir, bir liman kenti olması yanında ticaretin gelişmesiyle kıyı kesimlerde farklı kültürlerden birçok topluluğun yaşadığı kozmopolit yapıya uygun çeşitli konut tipleri oluşmakla (Uçar ve Uçar, 2013: 119) beraber Kiraz gibi iç kesimlerde geleneksel mimari ağır basmaktadır. Osmanlı konut mimarisi ile aynı paraleldeki güzel örnekleri, Kiraz İlçesinin Yağlar Mahallesi'nde bulabilmek mümkündür. Günümüze ulaşabilen Yağlar evleri genellikle harap, bakımsız, terk edilmiş durumdadır. Terk edilmiş olması evlerin hızlı bir bozulma ve yıkılma sürecine girmesine sebep olurken terk edilmeyen evler de esaslı bir değişime uğramıştır. Bu arada yeni yapılanma sürecinin hız kazanması ile de yeni ve eskinin kaynaştığı bir görünüm sergilemektedir.

Günümüzün değişen yaşam koşullarına bağlı olarak çoğu terk edilmiş, harap olmuş, yok olma tehlikesi altında bulunan veya eski dokuyu ve mimariyi değiştirecek tarzda yapılmış değişikliklerle gelebilmiş konutları, bu çalışma ile belgeleyerek yaşatmaya çalışmak ve gelecek kuşaklara aktarmak

amaçlanmaktadır. Çalışma kapsamında kırsal mimariyi anlamlandırabilmek açısından özgün mimariyi yansıtan Ömer Ağa (Şükrü Bey), Şerif Ağa, Lütfi Kaya, Akif Seçen Evleri plan, mimari ve süsleme özellikleri açısından incelemeye alınmıştır. Alan çalışmaları doğrultusunda üst kat planları çıkarılan evler detaylı bir şekilde tanıtılmaya ve fotoğraflarla belgelenmeye çalışılmıştır.

Ömer Ağa (Şükrü Bey) Evi

Mahalle (köy) meydanına yakın bir mevkide yer alan, Ömer ve Emin Özer adına kayıtlı evin kitabesi bulunmamaktadır.

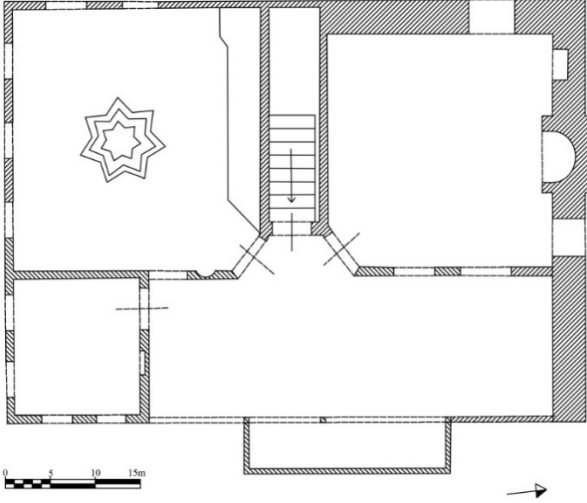

Çizim 1. Ömer Ağa (Şükrü Bey) evi, üst kat planı

İki katlı, doğu yönüne bakan açık dış sofalı ev, kuzey - güney doğrultusunda dikdörtgen planlıdır (Çizim 1). Evin doğu yönünde kuzey ve güney duvarlarına bitleştirilmiş kerpiç duvar izleri, doğuda geniş bir avlu bulunduğunu göstermektedir. Alt katı ahır ve samanlık vb. hizmet alanına ayrılan evin üst katı oturlan mekanlar olarak düzenlenmiştir. Alt katı ahşap hatıllı moloz taş malzemeden yapılmış evin üst katında güney ve doğu duvarları ile batı duvarının yarısı bağdadi, batı duvarının kuzeyi ile kuzey duvarı moloz taş ve kerpiç dolgulu hıms tekniğindedir. Üzeri saman katkılı toprak harçla sıvanmış duvarlar sarı renkte badanalanmıştır. Ocak ve bacada tuğla malzeme kullanıldığı gözlemlenmektedir. Dıştan dört omuzlu kırma çatı örtülü ev alaturka kiremit kaplıdır.

Cepheler alt seviyede oldukça hareketsizdir. Kuzey cephenin batısı ile batı cephenin kuzeyinde alt seviyede birer mazgal pencere ile güney cephenin batısında kapatılmış küçük bir pencerenin varlığı kalan izlerden anlaşılmaktadır. Kuzey cephede üst seviyede doğuya kaydırılmış tek pencere bulunmakla birlikte tuğla ocak da dikdörtgen şeklinde cepheden hafif dışa taşırılmıştır (Fotoğraf 1). Batı cephede biri kuzeye ikisi güneye kaydırılmış üç pencere açıklığı yer almaktadır. Güneyde, cephe boyunca dışa taşırılan ikinci kat ahşap eliböğründelere oturmaktadır (Fotoğraf 2). Cumbada beş pencereye yer verilmiş olup doğudaki iki pencere daha küçük tutulmuştur. Doğü cephede alt seviyede iki kapı, kuzeye kaydırılmış bir niş ve güneye kaydırılmış bir pencere açıklığı, üst seviyede güneye kaydırılmış iki pencere ile hemen bu pencerelerin kuzeyinde sofa uzanmaktadır.



Foto. 1. Kuzey ve doğu cephe



Foto. 2. Güney ve batı cephe

İki yandan duvarla kapatılmış üç ahşap desteğe oturan taşlığa açılan iki kapı bulunmaktadır. Kuzeye kaydırılmış kapı, ahır olarak düzenlenmiş odaya giriş sağlamaktadır. Odanın kuzey ve batı duvarında örtü seviyesinde mazgal pencereler yer almaktadır. Eksendeki kapı üst kata çıkışı sağlayan bir koridor şeklinde düzenlenmiştir. Koridorun güney duvarındaki kapıdan ahır, samanlık olarak düzenlenmiş diğer odaya geçilmektedir. Odanın güney duvarında kapatılmış küçük pencere ve batı duvarında niş bulunmaktadır. Koridorun kuzey duvarına bitleştirilmiş merdivenler, üst katta sofaya çıkışı sağlamaktadır (Fotoğraf 3).



Foto. 3. Alt kat merdiven



Foto. 4. Üst kat sofa



Foto. 5. Kuzeybatı oda

Doğuda kuzey-güney doğrultusunda uzanan sofanın kuzeyini duvar, güneyini ise bir oda kapatmaktadır (Fotoğraf 4). Bu küçük odanın doğuya ve güneye açılan ikişer penceresi ile kuzey duvarında bir de niş bulunmaktadır. Sofanın gerisinde, merdivenin iki yanında birer oda vardır. Çatısı çökmüş kuzeybatıdaki oda kuzeye iki, batıya bir ve sofaya iki pencere ile açılmaktadır. Odanın kuzey duvarının ekseninde bir ocak bulunmakta ve ahşap dolaplar güney duvarını boydan boya kaplamaktadır (Fotoğraf 5).

Sofanın güneybatısındaki diğer oda güneye üç, batıya iki ve sofaya bir pencere ile açılmaktadır (Fotoğraf 6). Ahşap dolaplar, odanın kuzey duvarı boyunca uzanmaktadır (Fotoğraf 7). Bağdadi geniş bir kuşağa oturan ahşap tavan süslemelidir (Fotoğraf 8). Çıtakâri tekniğinde S kıvrımlı dalların iki sıra halinde oluşturduğu karelerle süslemeli tek kuşak tavanı çevrelemektedir. Tavanın ekseninde yer alan göbek yedi kollu yıldız motiflidir (Fotoğraf 9). Her kademedeki genişleyen üç yedi kollu yıldız motifinde, eksendeki yıldız motifinin her kolu somon, mavi ve siyah renklerden birine boyanmıştır. Ortadaki yıldız koyu kahve renkte olup ince silmelerle hareketlendirilmiştir. Dıştaki yıldızda, kuşakta yer alan süsleme tek sıra halinde tekrarlanmıştır. Tavan yüzeyi çıtakâri tekniğinde köşelere çapraz yerleştirilmiş çıtalarla eşkenar dörtgen birimlere bölünmüş durumdadır.



Foto 6. Güneybatı oda pencereler



Foto 7. Güneybatı oda dolapları



Foto 8. Güneybatı oda tavanı



Foto 9. Tavan göbeği

Şerif Ağa Evi

Mahalle (köy) meydanına yakın bir mevkide yer alan, Ali Üzüm adına kayıtlı evde herhangi bir kitabe bulunmamaktadır.

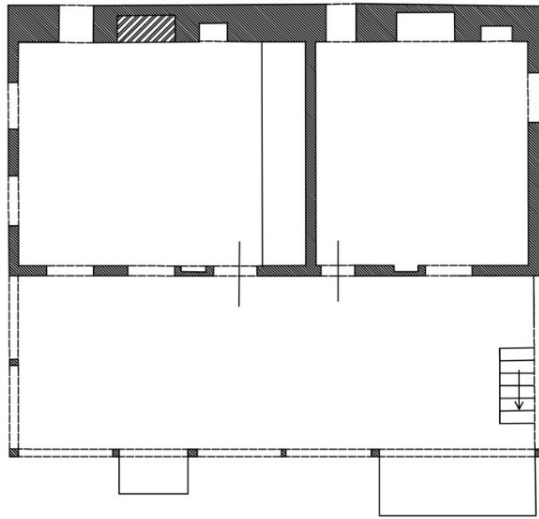

Çizim 2. Şerif Ağa evi, üst kat planı

İki katlı, doğu yönüne bakan açık dış sofalı ev, kuzey-güney doğrultusunda dikdörtgen planlıdır (Çizim 2). Evin kuzey ve güneyine bitiştirilmiş başka yapılar, her iki cepheyi birinci kat hizasına kadar kapatmaktadır. Meyilli bir araziye inşa edildiğinden doğu cephe zeminden yaklaşık 0.70 m. yükseltilmiştir. Üç yönde başka evlere ait duvarlarla sınırlandırılmış geniş avludan alt kata dört basamakla çıkış sağlanmaktadır. Üst kat planını tekrar eden alt kat hizmet alanı olarak kullanılan ahır ve samanlık bölümlerine, üst kat oturma alanına ayrılmıştır. Evin alt katı ve batı duvarı moloz taş, diğer

duvarları hımış ve bağdadi tekniğinde üzeri toprak sıva ve kireç badanalıdır. Dıştan dört omuzlu kırma çatı örtülü ev alaturka kiremit kaplıdır.



Fotoğraf 10. Kuzey ve batı cephe



Fotoğraf 11. Doğu cephe

Alt katta oldukça hareketsiz düzenlenmiş cephelerden, kuzeyde bir, batıda iki dikdörtgen pencere üst seviyede bulunmaktadır (Fotoğraf 10). Doğu cephede her iki katta hareketlilik odalara açılan kapı ve pencerelerle sağlanmıştır (Fotoğraf 11). İki yandan duvarlarla kapatılmış alt kat sofada iki kapı iki ayrı odaya giriş sağlamaktadır. Bu odaların doğuya bakan tek pencereleri bulunmaktadır. Sofanın kuzey duvarının ekseninde ocak yer almaktadır.



Foto 12. Üst kat sofa



Foto 13. Üst kat oda kapıları



Foto 14. Kuzeybatı oda



Foto 15. Güneybatı oda

Batı duvarından başlayıp ocağın üst hizasından kuzey duvarına bitleştirilmiş merdivenler üst katta sofaya çıkışı sağlamaktadır. Yedi ahşap desteğe oturan kuzey-güney doğrultusunda uzanan sofanın kuzeydoğusunda ayazlık yer almaktadır. Sofanın üzeri tavanla kapatılmadığından çatı iskeleti görülebilmektedir (Fotoğraf 12). Sofanın batısını iki oda kaplamaktadır. Odalara giriş oldukça sade süslemeli yan yana mihlama tekniğinde iki ayrı kapıdan sağlanmaktadır (Fotoğraf 13). Kuzeydeki odaya açılan kapı, kare bir tablayı 45° açıyla dönerek çevreleyen dikdörtgen tablaların oluşturduğu iki çarkifelek motifi ile altta yatay dikdörtgen bir tabladan oluşan oldukça sade düzenlemeye sahiptir. Odanın batı duvarında eksene yerleştirilmiş bir ocak, ocağın kuzeyinde niş güneyinde ise bir pencere bulunmaktadır (Fotoğraf 14). Odanın kuzey duvarında batıya kaydırılmış bir pencere dışa, doğu duvarında bir pencere ise sofaya açılmaktadır. Pencerenin hemen güneyine de küçük bir niş yerleştirilmiştir. Sofada güneydeki ahşap kapıyla ferah bir odaya girilmektedir. Kapı, çapraz dört eşkenar dörtgenin büyük iki tabla oluşturmasından oluşan süslemeye sahiptir. Kapının süpürgelik kısmı üç dikey dikdörtgen alana bölünmüştür. Odanın kuzey duvarını gusülhane, çiçeklik ve yüklükten oluşan dolaplar kaplamaktadır (Fotoğraf 15). Diğer odanın batı duvarındaki ocak, pencere, niş düzenlemesi

tekrar edilmiş ancak ocak sonradan kapatılmıştır. Odanın güneyde dışa ve doğuda sofaya açılan ikişer penceresi ve kapı ile pencere arasına yerleştirilmiş bir niş bulunmaktadır. Odaların tavanları süslemesiz düz ahşap tavadır.

Lütfi Kaya Evi

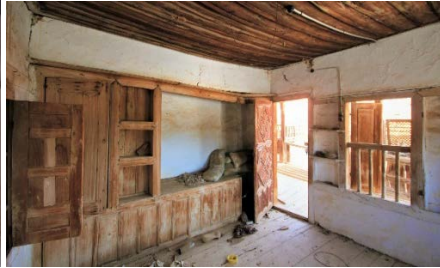
Mahalle (köy) meydanına yakın bir mevkide yer alan, İbrahim Kaya adına kayıtlı evde herhangi bir kitabe bulunmamaktadır.

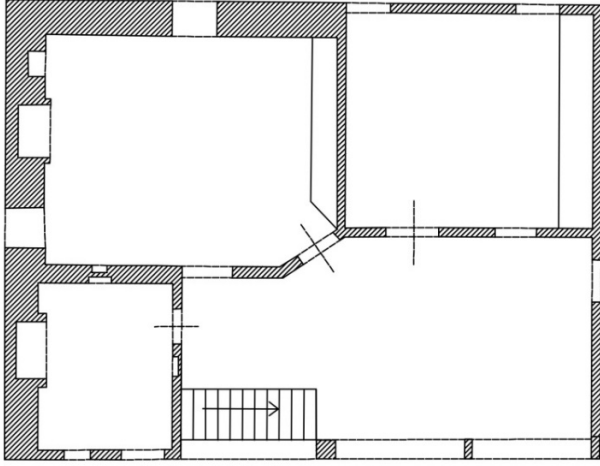

Çizim 3. Lütfi kaya evi, üst kat planı

İki katlı, doğu yönüne bakan açık dış sofalı ev, kuzey-güney doğrultusunda dikdörtgen planlıdır (Çizim 3). Duvarlarla çevrelenmemiş geniş avlu içerisindeki ev meyilli bir arazide yer aldığından doğu cephe zeminden yaklaşık 2.00 m. yükseltilmiştir. Taş basamaklarla çıkılan alt kat sofanın gerisinde tek bir oda şeklinde düzenlenmiştir. Bu oda ahır ve samanlık işlevine ayrılmıştır. Alt kat ile batı ve güney duvarı ahşap hatıllı moloz taş, diğer duvarlar hımsı ve bağdadi tekniğinde üzeri toprak sıva ve kireç badanalıdır. Dıştan dört omuzlu kırma çatı örtülü ev alaturka kiremit kaplıdır.

Kuzey, güney ve batı cephelerde duvarların alt seviyesinde herhangi bir hareketlilik görülmemektedir. Üst seviyede batıda üç, güney ve kuzeyde tek pencere bulunmaktadır. Doğu cephede iki yandan duvarlar ve ahşap desteklere oturan sofaya alt katta tek bir kapı açılmaktadır (Fotoğraf 16). Güneyine kaydırılmış bu kapı ile üst örtüye bitişik iki pencere alt kattaki tek odayı aydınlatmaktadır. Alt kat sofanın güneyinden iki taş basamaktan sonra ahşap merdivenler üst kat sofaya çıkış sağlanmaktadır (Fotoğraf 17). Kuzey-güney doğrultulu sofanın güney duvarındaki kapıdan küçük bir, batı duvarındaki kapılardan girilen iki büyük odası bulunmaktadır (Fotoğraf 18). Sofanın batı duvarında kapıların iki yanına yerleştirilmiş birer pencereye yer verilmiştir.



Foto. 16. Doğu cephe



Foto.17. Merdivenler



Foto. 18. Üst kat sofa



Foto 19-20. Kuzeybatı oda dolaplar ve tavan göbeği



Kuzeyindeki odaya sofadan çift kanatlı ahşap bir kapı ile giriş sağlanmaktadır. Bu odanın sofaya açılan bir ve batıya açılan iki penceresi vardır. Odanın kuzey duvarını kapaklı dolap, yüklük ve gusülhaneden oluşan ahşap dolaplar kaplamaktadır (Fotoğraf 19). Batı duvarında pencerelerin önünde ahşap sedirlere yer verilmiştir. Odayı pencerelerin üst hizasından da serenler dolaşmaktadır. Odanın tek kuşakla çevrelenmiş pasalı tavanının ortasına daire bir göbek yerleştirilmiştir (Fotoğraf 20). Dışa taşintılı ajurlu tek kuşakla çevrili göbeğin zemini kırmızı kumaş döşemelidir. Göbeğin merkezinde, ahşap yapıdırma tekniğinde, iki kademeli daireler yer almaktadır. Bu dairelerden dış kuşağa doğru uzanan ışınlar, kuşağa bitişik üçgenlerle birleşerek bir güneş motifi oluşturmaktadır. Göbeği çevreleyen dış kuşak eğimli çeyrek dairelerle ajurlanmıştır.

Batı duvarında pahlanarak doğuya taşıntı yapan köşesine yerleştirilmiş tek kanatlı ahşap kapı ile dikdörtgen odaya girilmektedir. Odanın kuzey duvarını gusülhane, takçegöz ve yüklükten oluşan ahşap dolaplar kaplamaktadır (Fotoğraf 21). Güney duvarında eksende bir ocak, ocağın batısında niş doğusunda pencere yer almaktadır. Odanın batı duvarında dışa, doğu duvarında sofaya açılan birer penceresi mevcuttur. Sofanın güneyindeki küçük odanın güney duvarında bir ocak, doğu duvarında iki pencereye yer verilmiştir (Fotoğraf 22). Odalar oldukça sade süslemeli mihlama tekniğinde kapılara sahiptir. Dikdörtgen ve kare tablalardan oluşan kapılarda tek süsleme güney duvarındaki oda kapısında tablalarla oluşturulan çarkifelek motifidir.



Foto. 21. Güneybatı oda dolaplar



Foto. 22. Güneybatı oda ocak ve pencereler

Akif Seçen Evi

Mahalle (köy) meydanına yakın bir mevkide yer alan, Akif Seçen adına kayıtlı evde herhangi bir kitabe bulunmamaktadır.

İki katlı, doğu yönünde açık dış sofalı, kuzey-güney doğrultulu dikdörtgen planlı ev, sonradan yapılan değişikliklerle kapalı dış sofalı hale getirilmiştir (Fotoğraf 23). Geniş avlu evi batı, doğu ve kuzey yönlerden bir duvarla çevrelemektedir. Üst kat planını tekrar eden ahır ve samanlık işlevine ayrılmış alt kat değiştirilerek yaşam alanına dönüştürülmüştür. Alt katı ahşap hatıllı moloz taş malzemeden yapılmış evin üst katında duvarlar, tavanlar askıya alınarak yenilenmiştir. Kapı ve pencereler değiştirilmiştir. Yenilenen dört eğimli çatı Marsilya kiremitle kaplanmıştır.



Foto. 23. Akifseçen evi, genel görünüşü



Foto. 24. Güneybatı oda

Duvarlarda, kapı ve pencerelerde yapılan değişikliklere karşın tavanlar günümüze ulaşabilmiştir. Sofanın batısında birbirine paralel iki odadan güneydeki odanın 4.60x4.60 m ölçülerindeki kare tavanı, ahşap yapıştırma tekniğinde zikzak motifli bir kuşakla çevrelenmiştir (Fotoğraf 24). Eksende 1.60x1.60 m ölçülerindeki kare göbek, yalancı künde-kâri tekniğindedir. Göbekte, köşelere 45° açıyla yerleştirilmiş dört dikdörtgen, kare bir tabla etrafında dönerek çarkifelek motifliyle oluşturmaktadır (Fotoğraf 25). Göbek dışında kalan tavan yüzeyi çıtakârî tekniğinde eşkenar dörtgen birimlere bölünmüş durumdadır. Kuzeydeki odanın 4.30x4.20 ölçülerindeki dikdörtgen tavanı, eşkenar dörtgenlerin sıralanmasından oluşan bir kuşakla çevrelenmiştir. Eksende 0.70x0.70 m ölçülerinde küçük kare göbek yine çarkifelek motifli ile süslenmiştir (Fotoğraf 26). Göbek dışında tavan yüzeyi doğu-batı doğrultulu pasalarla bölümlere ayrılmıştır.



Foto. 25. Güneybatı oda tavan göbeği



Foto. 26. Kuzeybatı oda tavan göbeği

DEĞERLENDİRME

Türk kültürünün şekillendiği mekânlar olarak karşımıza çıkan geleneksel Yağlar evlerinin bazıları restore edilerek koruma altına alınsa da merkeze uzak olan ve zamanın gelişmelerine ayak uydurarak işlerlik kazandırılmayan evler gün geçtikçe yok olmaktadır. Bu yok oluşta halk ürünü olmaları dolayısıyla dini mimaride olduğu gibi dayanıklı malzemeden yapılmamış olmalarının rolü oldukça yüksektir. Bu sebeple 18. yüzyıldan önceye tarihlendirebildiğimiz çok az örneğe sahip geleneksel evlerin günümüze gelen kısmında da kitabeli örnekleri bulabilmek oldukça zordur. Evlerin genelinde olduğu gibi, Yağlar'da çalışma kapsamına giren evlerin hiçbirinde kitabeye rastlanmamaktadır. Bununla birlikte evler, benzer örneklerle mimari ve süsleme açısından karşılaştırıldığında, 19. yüzyılın ikinci yarısına tarihlendirilebilmektedirler.

Köy yaşantısına uygun belirli ihtiyaçları karşılayabilecek şekilde düzenlenen, zengin veya fakir evi olduğu anlaşılamayan mütevazı Yağlar evleri, Anadolu'daki geleneksel kuruluş ilkesiyle uyum içerisindedir (Karpuz, 1999: 451; Küçükerman, 1973: 26). Kırsal yerleşmelerin genel özelliği olarak (Küçükerman ve Güner, 1995: 199) karşımıza çıkan sadelik ve gösterişten uzak Yağlar evleri, avlu içerisindedir. Kadın ve çocukların günlük yaşamının çoğunluğunun geçtiği, kadınların çamaşır, ekmek pişirme, komşularla zaman geçirme, çocukların oyun oynayabileceği geniş avlular (Kuban, 1995: 228) köy yaşantısına uygun düzenlenmiştir. Sınırları çok yüksek olmayan duvarlar, müstemilat yapıları veya ağaçlarla belirlenmiş diğer evlere bitişik olmayan avlularda, sokakla bağlantı duvarlar arasında bırakılan boşluklarla veya yüksek olmayan kapılarla sağlanmıştır. Harap durumdaki evlerin bazılarında avlu duvarları tespit edilemeyecek bazıları da yeni yapıların arasına sıkışmış durumdadır. Evin önünde taş döşeli dar bir alan dışında avlu zemini topraktandır. Geniş avlular etrafında şekillenen evler, sofa ve sofanın gerisinde oda düzenlemesi ile dışa yani geniş avluya açık bir mimari sergilemektedir. Evlerin

etrafındaki geniş avlular sokakların şekillenmesinde de etkilidir. Genellikle dağınık bir düzende yerleştirilmiş evler arasındaki geniş toprak yollar sokakları oluşturmaktadır (Kuban, 2018: 172-174). Birbirinden ayrı, dağınık bir düzenleme gösteren aynı kat düzenine sahip eski evler, yakın zamanda yapılan evlerle bir aradadır. Yeşillikler her evin bahçesinde ve yanı başındadır. Ev, sokak ve yeşillikler arasında doğal bir uyum yer almaktadır. Eğimli bir arazide konumlandığından genellikle doğu cepheleri yükseltelen evlerde sofa doğu yönüne yerleştirilmiştir. Böylece doğu yönüne dönük sofalara sahip evler, iklim ve topografya gibi etmenlerin de etkisiyle geleneksel ev mimarisine uygun olarak (Sözen, 2006:51) sabah güneşinden olabildiğince yararlanmaya yönelmişlerdir.

Yağlar'da iki katlı olarak planlanmış evlerin zemin katlarının tamamen ambar, depo, samanlık ve ahırlara ayrıldığı, üst katların ise oturma yani yaşam alanı olarak kullanıldığı görülmektedir. Bu şekilde kat düzenlemesi, Anadolu'nun hemen her yöresinde karşımıza çıkmakla birlikte yakın çevreden Muğla (Gören, 1999:8; Keleş Ocaktan, 2017:2), Denizli (Küçük ve Aksakal, 2006: 30; Akyüz Levi, 2009: 167), Aydın (Cömertler Aktuğ, 2016: 496), Afyon (Uçar, 2012: 250; Cömertler Aktuğ, 2018: 1777; Tazefidan ve Duran, 2018: 1995), Uşak (Simav ve Salman Çevik, 2019: 71), Manisa (Deniz, 1992: 21) evlerinde de iki kat uygulamasına yer verildiği görülmektedir.

Sofaya göre şekillenen evlerde sıcak hava koşulları etkileyici olmuş ve Akdeniz ikliminin baskın olduğu Ege Bölgesindeki evlerin genelinde olduğu gibi (Sözen, 2001: 56; Eldem, 1984: 28), Yağlar'da da her iki kat açık I Tipi dış sofalı olarak düzenlenmiştir. Alt kat sofa, taşlık olarak düzenlenmiş, üst kata çıkış sofaya dıştan bitleştirilmiş ahşap merdivenlerle sağlanmıştır. Alt katta iki taraftan duvarlarla sınırlanmış taşlık tek cepheye açılmaktadır. Üst katta tek veya üç yöne açılan sofa örneklerine rastlanmaktadır. Evlerde sofayı çevreleyen ahşap korkuluklar ve sofadan dışa taşıntılı ayazlık (soğukluk) ve abdestlik bölümlerine de yer verilmiştir. Denizli'de (İnceoğlu, 2005: 22; Cömertler Aktuğ ve Pektaş, 2007b: 16), Honaz (Bayhan, 2010: 98-99), Serinhisar (Kunduracı, 2007b: 248), İzmir'de Bayındır (Akyüz Levi, 2017: 373), Tire (Kürüm, 1994:141-143), Küçükavulcuk (Akyüz Levi ve Taşçı, 2016:198), Aydın'da Koçarlı (Cömertler Aktuğ ve Pektaş, 2007a: 46), Uşak'ta (Sayan, 1997: 42), Eskişehir'de Sivrihisar (Sayan, 2009: 82), Antalya'da (Bektaş, 2005: 102), Muğla'da Yatağan (Kunduracı, 2007a: 113) vb. birçok yerleşim yerinde de dış sofalı evlerle karşılaşmaktadır.

Geleneksel Türk evlerinin genel özelliği olarak odalar, ortak dolanım alanı olan odalar arası bağlantıyı sağlayan sofaya açılmakta ve başlı başına bir yaşam birimi olarak düzenlendiği görülmektedir (Bozkurt, 2013: 45, 50). Odalarda çift kanatlı kapı örneklerine de rastlanmakla birlikte genellikle tek kanatlı kapılarla karşılaşmaktadır. Kapılar ve çift kanatlı pencere kapakları ahşaptandır. Odalarda iç mekâna doğru açılan giriş kapısının açılış yönündeki duvar genellikle yüklük, takçegöz ve gusülhaneden oluşan dolaplarla kaplanmıştır. Dolap dışındaki duvarları pencerelerin üst hizasından, insanın ulaşabileceği mesafeye göre ayarlanmış serenler dolaşmaktadır. Genellikle dolapların karşısındaki duvarda bir ocak, ocağın bir yanında gömme bir dolap diğer yanında bir pencere olduğu görülmektedir. Odaların sofaya açılan pencereleri olduğu gibi, odalarda genellikle sokağa bakan pencerelere de yer verilmiştir.



Foto. 27-28-29. Yağlar ev örnekleri

Bulunduğu yerdeki malzemeyi değerlendirerek yapılan geleneksel evlerde, Doğan Kuban'ın (1995: 227) bölgelere göre farklı malzemelerin kullanıldığı ev tipolojisine uygun olarak; zemin katı ahşap hatıllı moloz taş, üst kat duvarları hımış veya bağdadi tekniğinde bazen de üst katta her iki teknik birlikte kullanılmıştır. Malzemenin üzeri genelde toprak harç ve siva ile kapatılmıştır.

Cepheelerde alt katlar penceresiz veya küçük mazgal pencerelerle masif bir görünüme sahipken üst katlar hafif malzemenin de etkisiyle çok sayıda pencere ile hareketlendirilmiştir. Geleneksel Türk evlerinde bir veya iki cephe hareketsiz bırakılırken Kiraz evlerinde tüm cephelere açılan pencereler dikkati çekmektedir. Cephe boyunca dışa taşırılarak cepheyi hareketlendiren ve evin içinden sokağın daha iyi görünmesini sağlayan cumbalar ve bacaların cepheye yansıtılması mekânların dıştan da okunmasını sağlamaktadır. Odalar içten düz tavanlarla örtülü olup sofa ve geniş saçaklarda bazen çatının ahşap iskeletinin kapatılmadığı görülmektedir. Evlerde üst örtü dıştan eğimli çatı şeklinde olup alaturka kiremitle kaplanmıştır.

Evlerde süslemenin üst katta kapı ve tavanlarda yoğunlaştığı görülmektedir. Oldukça sade süslemelere sahip kapı ve tavan göbeklerinde, tablalarla oluşturulan çarkifelek motifi hâkimdir. Oda tavanlarında odanın önemine göre pasalı veya çıtakari tekniği kullanılabildiği gibi daha önemsiz bölümlerde ters tavan örneklerine de rastlanmaktadır.

Sonuç olarak; iki katlı, avlulu, dış sofalı, sofaya açılan odaları ve alt katın hizmet üst katın yaşam alanı olarak düzenlenmesi yanında kırsal mimariye özgü oldukça sade süslemeleriyle geleneksel Türk evlerine ait tüm genel özellikleri üzerinde toplayan Yağlar Evlerinin büyük bir çoğunluğu harap ve terk edilmiş bir durumdadır (Fotoğraf 27-28-29). Bakımı yapılmayan evlerin çok hızlı bir şekilde yok olduğu dikkate alındığında, evlere bir an önce sahip çıkılarak eski görünümlerine kavuşturulması ve işlev kazandırılması gerekmektedir.

KAYNAKÇA

- Aksakal, A. (2013). *Kiraz her yönüyle Keles'ten Kiraz'a yolculuk*. Kiraz Belediyesi.
- Aksoy, Y. (1992). *İzmir rehberi*. İzar- İzmir Araştırmaları Merkezi Yayınları.
- Aktaş Yasa, A. (2016). Seben geleneksel konut mimarisi üzerine gözlemler. *Hacettepe Üniversitesi Türkiyat Araştırmaları Dergisi*, (24), 45-70.
- Akyüz Levi, E. (2009). Denizli Aydınlar köyü evleri, *Tüba-Ked*, (7), 165-178.
- Akyüz Levi, E. (2017). Ege'de kırsal mimari araştırmaları: Bayındır köyleri, *Megaron*, 12 (3), 365-384. DOI: 10.5505/megaron.2017.12499.
- Akyüz Levi, E. ve Taşçı, B., (2016). Küçükavulcuk köyü yerleşim dokusu ve evleri, *Tüba-Ked*, (14), 193-207.
- Bayhan, A. A., (2010). Denizli/Honaz'daki tarihi kalıntılar üzerine birkaç söz, K.Pektaş, S.Cirtil, S. Özgün Cirtil, G. K.Öztaşkın, H. Özdemir, E.Aktuğ, R. Uykur (Haz.), *XIII. Ortaçağ ve Türk Dönemi Kazıları ve Sanat Tarihi Araştırmaları Sempozyumu Bildirileri 14-16 Ekim 2009*, Denizli. (ss.93-104).
- Bektaş, C. (2005), *Antalya. Anadolu evleri dizisi- 2*, Bileşim Yayınevi.
- Bozkurt, S. G. (2013). 19. yy. da Osmanlı konut mimarisinde iç mekan kurgusunun Safranbolu evleri örneğinde irdelenmesi, *İstanbul Üniversitesi Orman Fakültesi Dergisi*, 62 (2), 37-70. DOI:10.13140/RG.2.2.20936.93446.
- Canpolat, E. (1992). Kuruluşundan Bizans dönemi sonuna kadar İzmir. İçinde *Üç İzmir* (ss. 11-32). Yapı Kredi Yayınları.
- Cömertler Aktuğ, E. (2016). *Büyük Menderes havzası Osmanlı dönemi geleneksel konut mimarisinde ahşap süsleme*. [Yayımlanmamış Doktora Tezi]. Yüzüncü Yıl Üniversitesi.
- Cömertler Aktuğ, E. ve Oğuz, D. (2017, Ekim 15-18). Bolvadin'in geleneksel evleri ve süslemeleri, *Bolvadin Araştırmaları 1*, Bolvadin, Afyonkarahisar. (ss. 1746-1792).
- Cömertler Aktuğ, E. ve Pektaş, K. (2017a). 19. yüzyıldan kalemişi ve ahşap süslemeli bir ev: Koçarlı Hidayet İlhan evi, *Sanat Tarihi Dergisi*, 26 (1), 45-67.
- Cömertler Aktuğ, E. ve Pektaş, K. (2017b). Ahşap süslemeli bir ev: Denizli Merkezefendi Hacı Hızır Salih Efendi evi, *Kalemişi Türk Sanatları Dergisi*, 5 (9), 13-32.

- Deniz, B. (1992). Manisa yöresi köy ev mimarisi, *Sanat Tarihi Dergisi*, 6 (6), 17-50.
- ELDEM, S. H. (1984). *Türk evi - Osmanlı dönemi*, I, Taç Vakfı.
- Goffman, D. (1992). 17. yüzyıl öncesi İzmir, İçinde *Üç İzmir* (ss. 71-83). Yapı Kredi Yayınları.
- Gören, A. K. (1995). Muğla evleri. *İlgi*, (82), 3-9.
- İnceoğlu, N. (2005). *Geleneksel Türk mimarisi Denizli*. Tasarım Yayın Grubu.
- Karpuz, H. (1999). Türk evi, Osmanlı Dönemi, *Osmanlı*, 10, 450-456.
- Keleş Ocakcan, T. (2017, Aralık 05-06). Milas Çomakdağ köylerinin yöresel mimarisi üzerine bir değerlendirme. *Kargir Yapılarda Koruma ve Onarım Semineri*, İstanbul. (ss. 1-16).
- Kuban, D. (2017). Türk ahşap konut mimarisi 17. - 19. Yüzyıllar, Türkiye İş Bankası Kültür Yayınları.
- Kuban, D. (1995). Türk ev geleneği üzerine gözlemler, İçinde Nezih Başgelen (Eds.), *Türk ve İslam Sanatı Üzerine Denemeler* (ss. 225-240). Arkeoloji ve Sanat Yayınları.
- Kunduracı, O. (2007a). *Muğla- Yatağan çevresinin Türk devri mimarisi ve el sanatları*. Muğla Valiliği.
- Kunduracı, O. (2007b), Denizli-Serinhisar ilçesinin eski evleri, A. Özçelik, M. Y. Ertaş, Y. Kılıç, Y. Avcı, S. İnan, S. Parlaz (Ed.), *Uluslararası Denizli ve Çevresi Tarih ve Kültür Sempozyumu 6-7-8 Eylül 2006*, Denizli. (ss. 246-254).
- Küçük, B. ve Aksakal, N. (2006). *Tarihi ve kültürel dokusu ile Denizli evleri*, Denizli Belediyesi Kültür Yayınları.
- Küçükerman, Ö. (1973). *Anadolu'daki geleneksel Türk evinde mekân organizasyonu açısından odalar*, Türkiye Turing ve Otomobil Kurumu.
- Küçükerman, Ö. ve Güner, Ş. (1995). *Anadolu mirasında Türk evleri*, T.C. Kültür Bakanlığı.
- Kürüm, M. (1994). Tire Evleri, Mehmet Şeker (Ed.), İçinde *Türk kültüründe Tire* (ss. 141-143). Diyanet Yayınları Vakfı.
- Muratoğlu, T. (2015). Mahalli idareler mevzuatında 6360 sayılı kanunla yapılan değişiklikler, *Dicle Üniversitesi Hukuk Fakültesi Dergisi*, 20 (32), 59-96.
- Sayan, Y. (1997). *Uşak evleri*. T.C. Kültür Bakanlığı
- Sayan, Y. (2009), Sivrihisar evleri. Ege Üniversitesi Türk Dünyası Araştırmaları Enstitüsü.
- Simav, M. ve Salman Çevik, N. (2019) Uşak evlerinin günümüze yansması ve bireysel söylemler, *GSED*, (43), 69-76. DOI: 10.32547/ataunigsed.547462.
- Sözen, M. (2001). *Türklerde ev kültürü*. Doğan Kitap.
- Sözen, M. (2006). *Gelenekten geleceğe Anadolu'da yaşama kültürü*. Creative Yayıncılık.
- Tazefidan, C. ve Duran, S. (2017, Ekim 15-18). Bolvadin kentindeki kültürel kimliğe sahip sivil mimari örneği olan konak yapılarının plan bakımından analizi, *Bolvadin Araştırmaları 1*, Bolvadin, Afyonkarahisar. (ss. 1982-2004).
- Uçar H. ve Uçar, A. (2013). İzmir Kemeraltı geleneksel kent dokusunda konut tipleri ve cephe tipolojisi, *Sanat Tarihi Dergisi*, 22 (2), 119-147.
- Uçar, A. (2011, Ekim 19-22). Sandıklı'da konut mimarisi, *Sandıklı Araştırmaları Sempozyumu*, Sandıklı, Afyonkarahisar. (ss. 247-256).
- Üstüntaş, D., Korkut, C. ve Şimşek, M. (1969). *Her yönüyle İzmir ili*. Karınca Matbaacılık.

Yılmaz, F. ve Tekin, S. (2002). *İzmir kent tarihi*, T.C. Milli Eğitim Bakanlığı İzmir İl Milli Eğitim Müdürlüğü - İzmir Büyükşehir Belediyesi.



ISSN 1304-8120 | e-ISSN 2149-2786

Araştırma Makalesi * Research Article

Kılıç Arslan I.'s Challenge with the Crusaders

I. Kılıç Arslan'ın Haçlılarla İmtihanı

Abdullah BAYINDIR

Assist Prof., Kilis 7 Aralık University, Faculty of Humanities and Social Sciences, Department of History
abdullahbayindir@kilis.edu.tr
Orcid ID: 0000-0002-6581-0894

Abstract: it was a really worse circumstance for the empire of the Byzantine that the beginning of the capture of Anatolia by Seljuk's after the 1071 Manzikert victory. Especially the establishment of a new state centered on Nicaea by Süleyman shah was a situation that required urgent measures for the Byzantine Empire. The empire, which wanted to circumvent this situation with various defenses and attacks, was helpless in the face of the expansionist policy of the Turks. Believing that the Turks could only be expelled from Anatolia with external support, the empire found the solution in asking for help from its religious brothers. The emperor of the period, Alexios I Komnenos, who asked for help from his European religious brothers, thought to meet this need with mercenaries. Considering the economic difficulties in Europe, this action, which was planned to be carried out under the control of the Church, could have been used as an opportunity. As a matter of fact, the Church adapted this request to its own purposes and started to channel all the unqualified people in Europe to the east with various promises. This request for help, organized and mobilized by the Papacy, manifested itself in 1095-1096 and Crusader armies began to cross into Anatolia via Constantinople. Istanbul was adopted. Byzantium, which achieved relative success with the crusader action, was not so lucky against the brave and successful Seljuk sultan and Turkish masters like Kılıç Arslan I. Because the ignition of the Turkish national consciousness under the leadership of Kılıç Arslan I had frustrated the westerners. In the end, as a result of the struggles of Kılıç Arslan I and other Turkish beys against the crusader armies, it was proven that Anatolia was once again a Turkish homeland.

Keywords: Byzantium, Urbanus II, Crusaders, Kılıç Arslan I.

Öz: 1071 Malazgirt zaferi sonrası yoğun şekilde Anadolu'nun Selçuklular tarafından ele geçirilmeye başlanması, Bizans imparatorluğu tarafından hiç de hoş karşılanmayan bir durumdur. Özellikle Süleymanşah'ın İznik merkezli yeni bir devlet kurması, Bizans imparatorluğu için acil tedbir alınması gereken bir durum idi. Çeşitli savunma ve saldırılarla bu durumdan kurtulmak isteyen İmparatorluk, Türklerin yayılmacı politikası karşısında çaresiz kalmıştı. Ancak dışarıdan alınacak desteklerle Türklerin Anadolu'dan çıkarılabileceğine inanan imparatorluk, çareyi din kardeşlerinden yardım istemekte bulmuştu. Avrupalı din kardeşlerinden yardım isteyen dönemin imparatoru I. Aleksios Komnenos, bu ihtiyacını ücretli askerlerle karşılamayı düşünmüştü. Avrupa'nın içinde bulunduğu ekonomik sıkıntılar göz önüne alındığında Kilise kontrolünde gerçekleştirilmesi planlanan bu hareket, bir fırsat olarak kullanılabilirdi. Nitekim Kilise bu isteği kendi amaçlarına uyarlayarak, Avrupa'da ne kadar işe yaramaz (vasıfsız) insan topluluğu varsa çeşitli vaatlerle doğruya kanalize etmeye başladı. Papalık tarafından organize edilen ve karşılık gören bu yardım talebi, 1095-1096 yılında kendini gösterdi ve akın akın Haçlı orduları İstanbul üzerinden Anadolu'ya geçmeye başladı. Gerçekleşen Haçlı hareketleriyle nispeten başarı sağlayan Bizans, I. Kılıç Arslan gibi cesur ve başarılı Selçuklu sultanı ve Türk beyleri karşısında o kadar da şanslı sayılmazdı. Çünkü I. Kılıç Arslan önderliğinde Türk milli şuuru fitilinin ateşlenmesi batılıları hüsrana uğramıştı. Nihayetinde I. Kılıç Arslan ve diğer Türk beylerinin Haçlı ordularına karşı verdikleri mücadeleler sonucu Anadolu'nun bir kez daha Türk yurdu olduğu kanıtlandı.

Anahtar Kelimeler: Bizans, II. Urbanus, Haçlılar, I. Kılıç Arslan.

Arrival Date: 26.09.2022

Acceptance Date: 10.04.2023

Publication Date: 30.04.2023

Reference: Bayındır, A. (2023). Kılıç Arslan I.'s challenge with the crusaders. *Kahramanmaraş Sütçü İmam University Social Sciences Journal*, 20(1), 107-119. Doi: 10.33437/ksusbid.1180419

INTRODUCTION

In the 11th century, the Turks' westward movement and their settlement in Anatolia in the middle of the same century was an important event in world politics at the time (Ostrogorsky, 2011: 317-318). After the Seljuks began to conquer Anatolia, the Byzantine Empire, which had begun to weaken, was gradually retreating and losing its lands to the Seljuks. In order to change this situation and to drive the Turks out of Anatolia completely, the empire asked for military aid from the western world. The institution that mediated the requested help was the papacy. The papacy adapted this request for support to its own understanding and purpose and announced it to the public. This call was eagerly welcomed in the western world. What is interesting is that a mass movement was launched for the sake of demonstrative purposes. This was the only way that military support could create a mass movement and achieve its goal. Indeed, this cunningly conceived plan was skillfully put forward. Religious justifications were brought to the forefront and solid foundations were established. In addition, various economic promises were put forward to increase the number of participants.

The economic structure of the Western world at that time did not look very favorable. While the rapid rise of the Muslim Turks in the East offered a rich economy and a prosperous life, the western world was in an opposite situation. In such a situation, the people were attracted by what they were told in this call, and the people of Europe, who were broken by poverty and misery, were not insensitive to this call. It was then understood that religious reasons were only used as a driving force, and it was quite normal for political, social and economic reasons to come to the fore. In this respect, peasants, townspeople, city dwellers, rich and poor alike set out on their journeys to possess the riches of the East.

This great plan of the Byzantine Empire was called the "crusades" (religion association). Since they were weak against the Seljuks, they asked for help from Europe by using religion. They were acting through the Church for this work. On November 27, 1095, after the council, a call was made to "save the Holy Land" (Altan, 2002: 45-50). The Church skillfully coordinated this call and did its best to mobilize the people. Pope Urbanus II was the one who lit the fuse of the movement. Together with many clergymen, he convened the Council of Clermont and mobilized many armies with the text of the declaration he prepared (Demirkent, 1997: 5-8).

While organizing this movement, the Church was also planning to eliminate the hunger, misery and poverty in Europe. In addition, the Church, whose political power was increasing in medieval Europe, was thinking of bringing Europe to a level of prosperity by possessing the wealth of the east and transferring its power to the eastern lands. It was a wise move to put forward religious justifications both for the benefit of society and for its own interests. In this context, the rhetoric that the sins of those who would join the movement would be forgiven and those who died would go to heaven was quite impressive (Demirkent, 1997: 1-4).

HOW WERE THE CRUSADERS SUMMONED?

When the sources of the period are analyzed, political, social, economic and religious reasons, which were used as a driving force, were effective in the beginning of the crusades (Demirkent, 1994: 65-78). The conquest activities of the Seljuk Turks in Anatolia had narrowed Byzantium's sphere of dominance in this geography. The Byzantine administration, which could not tolerate the loss of the places under its control one by one, sought a remedy to turn the situation in its favor (Usta, 2020: 192-194). Byzantium, which was weakening economically day by day and experiencing a decline in its political power, decided to ask for help from Europe in order to have a say in these fertile lands again as soon as possible (Demirkent, 1994: 65-78).

The Byzantine Empire, which requested mercenaries from Europe through the Papacy to increase its defense and offensive power against the Turks, was planning to compensate for its losses with this

help (George, 2018: 13-16; Akyol, 2018: 84). The negotiations between Urbanus II, who was on the papal throne and the Byzantine emperor Alexios I Komnenos were the first step towards the crusade¹.

Photo 1: 14th century miniature depicting Pope Urbanus II's visit to Clermont and his call for a crusade.



Source: Demirkent, 1997: 2.

Indeed, Urbanus thought it more logical to raise a huge army of landless peasants, knights and starving commoners rather than wage soldiers. It would be easier to rally and mobilize them with promises that they would become rich and landowners. On the other hand, these promises alone would not be enough, it would be necessary to create a more valid discourse of religious motives that would create a mass movement. Only in this way could the masses be mobilized. With this in mind, on November 27, 1095, at the Council of Clermont, Urbanus addressed a large crowd of Europeans, largely clergy, and invited them to join the Crusades (Carnotensiz, 2009: 46-48; George, 2018: 37-47; Usta, 2020: 194-195). In his speeches, he told them that their brothers in the east were being persecuted, that the Muslims were torturing them in agony, and that they were urgently asking for help from their brothers in the west. For Urbanus, there was no difference between the struggle against the Muslims in Spain and the war against the Muslims in the east. He thought that Christians were the same all over the world and that it was not right to help them in one place and leave them to oppression and persecution in another (Demirkent, 1997: 4-5). When the sources of the period are analyzed, these statements of Urbanus appear to be merely fabricated excuses. Because the Christians living under the rule of Muslim Turks in the east were leading a very normal life. They were treated with tolerance under the Seljuks who ruled the region, and they were even making regular pilgrimages to Jerusalem every year. It is obvious that Urbanus was trying to create a strong influence with false pretexts in order to mobilize the masses.

Urbanus, aware of the influence of religious sentiment on the masses, tried in every way to encourage the participants. After all, war meant death, but if convincing reasons were presented, this negative situation could be avoided. Urbanus therefore thought of justifying the war to the people by keeping the religious motif as much in the spotlight as possible. In this regard, he said that the movement would be a pilgrimage and that those who participated would be absolved from their sins. On the other hand, he also assured the remaining property of the people who participated in the pilgrimage. Just as the property of those who had gone on pilgrimage in previous years had been protected, the church guaranteed protection for the property of those who would participate in this movement.

What was striking in all these preparations and conversations was that Urbanus tried to restrict those who would participate in the expedition to groups of armed knights. Because the main purpose was the need for people who could fight. Urbanus, who also strictly forbade the participation of monks, stated that the participation of the sick, those in need of care, the elderly, women and children would not be appropriate. This is because pilgrimage is a form of worship for the remission of sins and is open

¹ Byzantium had previously requested paid soldiers from the west through the papacy. Between Emperor Michael VII (1071-78) and Pope Gregorius VII (1073-85). Negotiations were held between them on this issue. For detailed information see Demirkent, 1994: 68-69; Demirkent, 1996b: 525-546; Demirkent, 1997: 2.

to all kinds of people. While healthy people cannot be prevented from performing crusader, sick people can also participate in the hope of being cured (Akyol, 2018: 85; Demirkent, 1994: 73). Urbanus' intentions here were quite clear. He wanted to prevent the participation of people who would be useless for the crusade to be effective. For this reason, he concealed the truth while calling for a crusade.

Another method used by Pope Urbanus II was to give a religious dimension to the idea of revenge. In fact, the European community was composed of large families. This situation strengthened the bonds of kinship and the fondness for relatives increased. Family members had to protect the interests of their relatives. Urbanus used this scheme to say "*I appeal to fathers, sons and nephews, if someone kills one of your relatives, would you not avenge the death of your own flesh and blood? Then you must also avenge the death of our Lord Jesus and your brothers and sisters in the faith*"(Demirkent, 1994: 74; Demirkent, 1997: 1-4) he channeled his sense of revenge into saving his oppressed brothers and sisters.

These church-led sermons were very effective in mobilizing the people. The message that the people of Europe could be saved from their misery by fighting for the sake of religion, with political motives pushed to the background, found a response in a short time (Ostrogosky, 1995: 333-334; Runciman, 2008: 87-90). This began to show itself immediately. Already in the days of the crusade, the Christian people had begun destruction and devastation in their own lands. This destruction was especially directed against European Jews (Demirkent, 1994: 71-73). The genocide of Jews began in France and spread across Europe. The torture and killing of Jews and the looting of their property created horrifying scenes. They were forcing the Jews, whom they did not distinguish from Muslims, whom they called infidels, to convert and killing those who refused. The biggest justification they had was that the Jewish people were responsible for the crucifixion of Jesus. "*If they were going to fight for the sake of religion, for the sake of Jesus, to avenge the death of Jesus,*" then there was no need to discriminate between Muslims and those of other religions (Demirkent, 1997: 5-9). There is also a widespread Christian belief that at the time of his crucifixion, Jesus called on Christians to take revenge on the Jewish people who had caused it. Therefore, the Jews should be killed and Jesus should be avenged (Demirkent, 1994: 75-76).

It was obvious that these were all pretextual reasons, and these pretextual reasons are accepted by western writers of the time. With a little research, we can see that these writers wrote that the people who committed massacres of destruction were doing it all for goods and money. The fact that Europe was in famine in those years had brought the people to the point of starvation and made them constantly fight each other. Again, written sources say that the Crusaders exhibited these behaviors in order to improve their situation before the campaign. The Church was saying that the people were in hunger and misery and that action was needed to reach the riches in the east, and it did not neglect to add religion-based legendary stories to this. It increased the number of participants by telling heroic stories from the Bible. Again, although western sources call it a crusade movement that deviated from its purpose, it is clear that the real purpose was to reach the riches of the east. The concrete indicators of this lie in the behavior of the Christian people.

GENERAL SITUATION IN ANATOLIA BEFORE THE CRUSADER ATTACKS

After the 1071 Manzikert victory (Turan, 2014a: 3-11; Turan, 2014b: 178-187; Göksu, 2021: 78-80)¹, the Seljuk Turks began a policy of large-scale conquest in Anatolia.

Sultan Alparslan gave important information about his conquest policy in Anatolia to the Turkmen Beys and commanders he gathered around him ². Moreover, the conquered lands would belong to the conqueror (Ayönü, 2014: 26-38). Naturally, this situation became an important driving force to increase the speed of the conquest. The Seljukids, acting in this manner, accelerated their campaigns in various

¹ For detailed information on the Malazgirt victory, see. Sevim, 2003: 481-483; Alican, 2017: *Malazgirt 1071 Kiyametinin ilk günü*; Piyadeoğlu, Ayönü, Çağlayan, vd. 2018: *Malazgirt zaferi bin yıllık miras*.

² In his speech here, Sultan Alparslan summarized: From now on, the lands and homelands of those who worship the cross will be invaded. "*From now on, be lion cubs. Fly like eagles on the earth day and night and show no more mercy to the Greeks.*" He ordered that Anatolia should be completely conquered by Turkmens and turned into a Turkish homeland. See Göksu, 2020: 81; Göksu, 2021: 85-86; Ersan ve Alican, 2020: 66; Turan, 2014b: 187-189; Turan, 2014a: 58-62.

parts of Anatolia. Especially the activities of Suleiman Shah (Turan, 2014b: 95-129; Sevim, 2010: 103-105), the son of Kutalmışoğlu, in Anatolia were quite remarkable (Kafesoğlu, 1992: 59-60; Ayönü, 2014: 57-67). So much so that it was 1075¹ when he announced the establishment of a new Seljuk branch in nicaea, even before the effects of the Manzikert victory had worn off (Sevim ve Merçil, 2014: 521-523; Turan, 2014c: 280-281; Bayındır, 2020: 208; Yazıcı, 2004: 274-278; Cogito, 2001: 38; Turan, 2014a: 11-19; Göksu, 2019: 220; Öngül, 2014: 1-2). This situation revealed how fast and seriously the conquest policy was carried out. Another important point that draws attention is that Suleiman Shah saw himself on the way to becoming the great Seljuk sultan with these conquests (Turan, 2014a: 83-86; Ersan ve Alican, 2020: 38-40). So much so that he behaved like a great Seljuk sultan in the lands he conquered. These behaviors and his increasing power were closely followed by the central Seljuk sultanate. On the other hand, the fact that his deeds were reported to the great Seljuk sultan showed that Suleiman Shah was in a dependent position (Bayındır, 2020: 209; Ersan ve Alican, 2020: 41).

Having accomplished important deeds in the west and south of Anatolia, Suleiman Shah, perhaps with dreams of becoming a great sultan in his mind, went further south - to the dominion of the Syrian Bey Tutush (Ersan ve Alican, 2020: 43-44). As a matter of fact, this activity was not welcome by Tutush, the brother of Melikşah. Süleyman Shah, who had mobilized for the capture of Aleppo, had to confront Tutuş and suffered his first defeat so far. Suleiman Shah, the son of Son of Kutalmış, who resented this situation and could not digest the defeat, ended his life by committing suicide 1086².

This incident, which took place in 1086, was received with great sadness. Both Muslim and non-Muslim people mourned the death of Suleiman Shah. On the other hand, the great sultan Malik Shah, who was aware of what had happened, was very angry with his brother Tutush, and out of fear Tutush had to leave Aleppo and flee (İbnü'l Verdî, 2017: 41-43; Sevim ve Merçil, 2014: 528; Bayındır, 2020: 214). After a while, Sultan Malik Shah came to the region and after restoring peace and order in the city, he returned to the capital Isfahan, taking Suleiman Shah's wife and children with him³.

KILIÇ ARSLAN I'S ARRIVAL IN NICAEA AND DEVELOPMENTS

After the death of their father, Suleiman Shah's children stayed in Isfahan for 6 years⁴ and returned to Anatolia after the death of Sultan Malik Shah in 1092⁵. Kılıç Arslan I, who traveled from Isfahan to Anatolia with his brother Kulan Arslan, gathered some forces on the way and reached Nicaea in 1093 and took over the state inherited from their father without facing any resistance from⁶ Ebul Gazi (Demirkent, 2022: 396-398; Turan, 2014b: 125-128). Kılıç Arslan I, whom we also recognize as the second founder of the Seljuks of Turkey, is one of the greatest rulers of the state (Kaymaz, 2011: 27-29). By re-establishing the Son of Kutalmış administration, the Sultan began to reunite the scattered Turkmen tribes after a 6-year political vacuum. Again, Kılıç Arslan continued his conquest activities in Anatolia from the moment he sat on the sultan's throne. Kılıç Arslan, who tried to expand his activities centered on Nicaea, was also progressing with very successful steps in his struggle with Byzantium. The Sultan, who married the daughter of Çaka Bey (Kafesoğlu, 1984: 55-60), the ruler of Smyrna, and formed

¹ On the history of Nicaea's becoming the capital and the factors that contributed to its becoming the capital, see. Hacıgökmen, 2019: 31-40.

² It is possible to find different narrations about the death of Suleiman Shah in the sources. See Ersan ve Alican, 2020: 44; Turan, 2014c: 120-122; Usta, 2019: 153; Kafesoğlu, 1992: 59; Ayönü, 2014: 76; Bayındır, 2020: 213.

³ According to the sources, the reason why Sultan Malik Shah took Suleiman Shah's remaining family with him was the thought that the children would want to avenge their father. In this respect, their being under the sultan's supervision would prevent the sultanate from being jeopardized. See Sevim ve Merçil, 2014: 530; Turan, 2014c:123.

⁴ Some of the sources say it was six and a half years. See Anna Komnena, 1996: 205-206.

⁵ There is information in the sources that after the death of Malik Shah, Suleiman Shah's children fled or were deliberately released to Anatolia by Sultan Berkyaruk. See Usta, 2020: 150-151; Ersan ve Alican, 2020: 46-47; Bayındır, 2020: 295.

⁶ When Suleimanshah embarked on his Syrian campaign, he handed over the administration of the country to one of his emirs, Abul Qasim. After the death of the sultan, Abul Qasim started to see himself as the new sultan and carried out activities centered on Nicaea. After the death of Abul Qasim, whose relations with Byzantium were quite remarkable, his brother Abul Ghazi took over the administration. Abul Ghazi did not resist Kılıç Arslan out of respect for the Seljuk sultans. For the developments during the reign of Abul Qasim (1087-1093), see also Ayönü, 2014: 78-85; Anna Komnena, 1996: 207-208; Turan, 2014c:113-117.

a support force for himself, was following a cunning political path. He conquered important centers and their surroundings such as Kapıdağ peninsula and Ulubat by fighting against Byzantium, which occupied the Marmara and coastal regions that were lost during the reign of Abul Qasim. As a matter of fact, since he was not strong enough against Byzantium, he could not fully ensure his dominance in the coastal regions (Ayönü, 2014: 87).

After a while, with the help of the Byzantine army, he eliminated his father-in-law, whom he saw as a rival with the provocations of the Byzantine emperor Alexios I. (Anna Komnena, 1996: 299-300). Kılıçarslan I, who was trying to expand his sphere of dominance in Anatolia, continued to make incessant raids on the Byzantine borders. On the other hand, the sultan, who was trying to ensure his own sovereignty in the interior of Anatolia, was getting stronger day by day.

While all this was happening, the Byzantine emperor, realizing that he could not cope with these attacks of the Turks and other threats in the Balkans (Cumans-Pechenegs) alone, had already asked for help from his European religious brothers (Ayönü, 2014: 91).

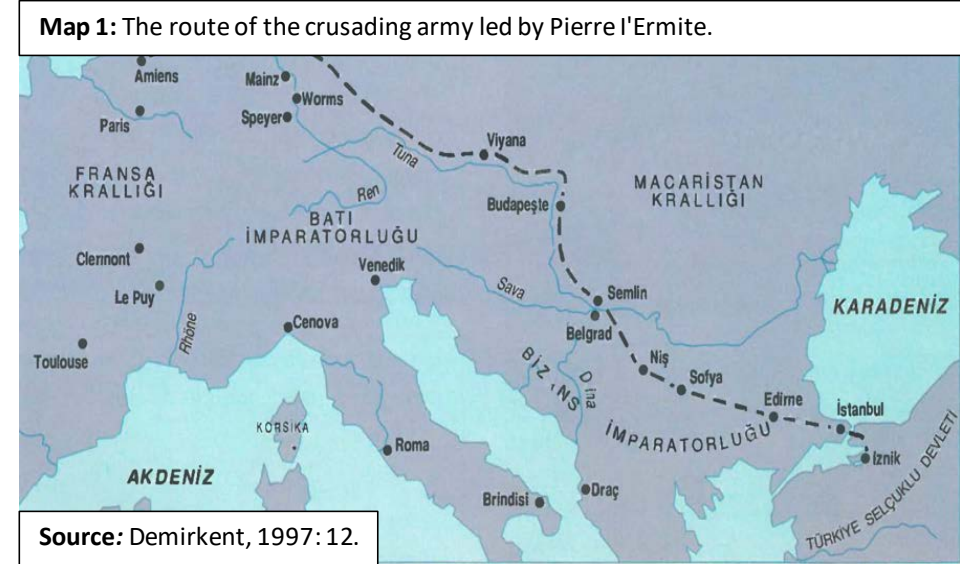

CRUSADERS LED BY MONK PIERRE L'EERMITE

It was not long after Alexios Komnenos asked for help from the West religion that Crusader armies were began to appear in the İstanbul. As we mentioned before, this movement, which took place after Byzantium requested mercenaries from the west, was organized by the Church. The papacy, which wanted to establish its growing power in the eastern countries, started to send crowds of people from different nations to the east with the calls it made in 1095. This irregular crusade, in which people from all classes participated, worried the Byzantine administration. Because these people, who were greedy for money and goods, plundered the cities they passed through without adhering to any rules and agreements, and massacred people regardless of religion, sect and race (George, 2018: 59-60; Akçol, 2018: 87). The emperor's concern was that the masses would do the same on his territory, and he was quite right. Led by a monk named Pierre l'Eermite (Demirkent, I, 1997: 11; Özer, 2020: 493-522; Kanat ve Burçak, 2018: 57), this disorganized and warlike mob behaved in much the same way when it entered imperial territory (Demirkent, I, 1997: 10-11). Yet the Emperor had been kind to the crusaders, forgiving their misdeeds during their journey and inviting Pierre to his palace (Runcıman, 2008: 99-100).

Indeed, the Emperor, realizing that Pierre was only a fiery monk, frail and miserable, immediately realized that this emthy crowd was of no use to theirselves, let alone to fight the Turks. Fortunately, the Emperor, trusting in the organized and fighting army that would come from the rear, made this crowded caravan stay outside the city walls near the Golden Horn of İstanbul. As far as possible, the Emperor made sure that this large group did not harm anyone. Soon the Crusaders started to enter the city with permission to visit the city and see the holy places. They were allowed to do so in a controlled manner, but this unruly crowd was extorting the property of the people, stealing the money of the shopkeepers, killing those who resisted without mercy, robbing mansions and mansions, removing the lead plates from the roofs of the churches, in short, stealing continuously (Demirkent, 1997: 15; Ostrogosky, 1995: 335).

The Emperor, who feared that the situation would take a turn for the worse, was justified in his concerns. Accordingly, this large group of people, who arrived in İstanbul on August 1, 1096, was

transferred to the Anatolian side by ships on August 6 (George.^{2018: 62}; Kanat ve Burçak, 2018: 61-62; Akyol, 2018: 878-89).

This group, who were told to stay at the Kibatos (Kibotos) (Civetot) headquarters near Yalova, embarked on a looting and plundering movement without paying attention to what they were told. They killed defenseless people without mercy and took away their property and considered this as a success. So much so that Anna Komnena, in her *Alexiad*, recorded this massacre, how they put babies on spearheads and fried them in the fire, how they cut open the bellies of pregnant women and took out their babies, and how they tortured adults horribly (Anna Komnena, 1996: 306-307).

Soon, emboldened by looting and pillaging, they began to attack Seljuk-controlled villages on Turkish borders (Runciman, 2008: 101). The fact that the French crusader group returned to their headquarters with various spoils as a result of these attacks whetted the appetite of the Italian and German crusader groups. They wanted to do the same as the French and they prepared a crowd of about six thousand people and took action (Demirkent, 1997:15-16).

The group proceeded with looting and after a while they captured the castle of Kserigordon near Nicaea. Located on a high hill, this castle was easy to defend and difficult to conquer. When the German crusader groups saw that the castle was abundant in supplies, they decided to use it as a base for their movements. As a matter of fact, when the original owners of the castle soon became aware of the situation, the course of events changed. Since the castle's drinking water needs were met from outside, this was to be used as an advantage (Demirkent, 1996a: 26-27). Sultan Kılıç Arslan I led some forces against this group of marauders and besieged the castle. After 7-8 days of siege, the crusaders were forced to surrender (Turan, 2014b: 128-133; Runciman, 2008: 101-102).

Photo 2: 14th century miniature depicting the defeat of the Crusaders. by the Turks at the Battle of Dracon.



Source: Demirkent, 1997: 17.

Battle of Dragon (Dracon) (October 21, 1096)

According to the news reaching Kibatos, the headquarters of the Crusaders, the Germans had captured the castle of Kserigordon and made it their base. On the other hand, Seljuk spies infiltrated the headquarters and spread the false news that not only the castle had been taken, but that the Germans had even captured Nicaea and were sharing the spoils. The crusaders' appetite was whetted and they wanted to act immediately. Indeed, soon after the truth became known, the enthusiastic crowd turned into a panic. Pierre l'Ermite had also traveled to Constantinople for reinforcements and financial aid, leaving the crusaders in a state of indecision (Runciman, 2008: 102; Kanat ve Burçak, 2018: 61). On the other hand, the news that the Seljuk Turks were moving towards the Kibatos headquarters doubled the panic. They debated for a long time whether to attack the Turks or wait for further support. As a matter of fact, a large part of the crowd argued that they had already come to fight the Turks, that this was their main purpose, and that action should be taken. And finally, on October 21, 1096, the crusader group moved from their headquarters with 20 thousand crusaders to fight the Turks (Demirkent, 1997: 15).

Taking the shortest route from Kibatos to Nicaea, the crusaders set out early in the morning, leaving behind women, children and the elderly (Demirkent, 1997: 528; Turan, 2014b: 133-141). Through the passes between the mountains, the knights continued on their way, knights in front and

foot soldiers behind¹. All this was the result of the Turks' espionage work (Anna Komnena, 1996: 307). Turkish soldiers, who had set up ambushes along important transit routes, were waiting for the crusaders to leave their headquarters. As a matter of fact, when the crusaders reached the Drakon (Dragon) valley between the mountains, the Seljuks, who were lying in ambush in the woods, surprised the crusaders by attacking (Ayönü, 2014: 92). Having neutralized the knights and horses with arrow shots, the Turkish soldiers drove stray horses at the crusaders on foot, who did not yet realize what had happened, creating a great panic (Akyol, 2018: 91²). The crusader army, massacred to the point of slaughter, was forced to flee backwards. The Seljuk army's pursuit of the fleeing crusaders and their entry into the headquarters (Kibatos) was met with horror. The Turks slaughtered those who stood in their way, while those who fled to the mountains and forests escaped with their lives (Demirkent, 1996a: 28; Runciman, 2008: 102). The Turks laid siege to the crusaders who had taken refuge in a palace on the coast, and after a while the Byzantine Emperor, who was aware of the situation, lifted the siege when he saw the rescue ships and retreated towards Nicaea. The remaining crusaders retreated to Constantinople by ship and were placed in the headquarters outside the city walls to await the arrival of the main army (Anna Komnena, 1996: 307).

Photo 3: A view from the walls of İznik.



Source: Demirkent, 1997: 30.

Thus, after such an effective attack by Sultan Kılıç Arslan I, the crusader army led by Pierre l'Ermite was completely dispersed and ended (George, 2018: 62-63; Ayönü, 2014: 93; Demirkent, 1997: 18; Kanat ve Burçak, 2018: 61-62).

In the light of all these developments, we see that Sultan Kılıç Arslan I concluded that the crusader groups were not very dangerous and took action to take the city of Malatya, which he had been after for a long time. This situation leads to the conclusion that the crusaders were underestimated by Kılıç Arslan. Because when he heard that the main crusader army consisting of larger and more organized armies was coming, he did not take it seriously and continued the siege of Malatya. So much so that Kılıç Arslan left his wife, children and all his treasure there when he left the capital Nicaea (Demirkent, 1997: 18).

CONQUEST OF NICAEA BY BYZANTINES

Having fended off the crusader attacks led by Piere l'Ermite, Sultan Kılıç Arslan concluded that this movement was not serious. For this reason, he concentrated on his own affairs and continued his efforts to expand his sphere of dominance. He took action to besiege Malatya under the Armenian Gabriel, which the Danishmendli principality (Öngül, 2018: 1-27) had long wanted to capture. The city was well fortified and surrounded by strong walls. Although the Armenian and Assyrian inhabitants of the city expressed their dissatisfaction with the administration and did not want the Turkish rulers to take over the city, Gabriel strongly opposed this. And he rejected the offers from Sultan Kılıç Arslan without

¹ This road must have been the route that today reaches the shore of Lake Nicaea at Boyalıca via Altınova, Soğuksu, Yalakdere. See. Demirkent, 1997: 18.

² For information on the weapons used by the Seljuks of Turkey, see. Göksu, 2010: 300-366.

a second thought. Sultan Kılıç Arslan then continued the siege of the city and planned to attack at the most opportune moment and take the city.

As events were unfolding in Malatya, news came that the Crusaders were about to depart from Constantinople and their target was Nicaea. The Sultan understood the seriousness of the situation thanks to the intelligence he received. He immediately sent a vanguard force and ordered the city to be defended. He himself lifted the siege and set off for Nicaea. Unfortunately, it would take Kılıç Arslan days to reach Nicaea from Malatya. By then the crusaders had besieged the city and were stationed in there.

Nicaea was a city with five kilometers of strong walls fortified with 144 towers. The garrison of the city also consisted of highly accomplished soldiers (Demirkent, 1997: 29-30). It is known that Turkish vanguard units clashed with the crusaders as soon as they arrived in Nicaea. As a matter of fact, these troops, which could not achieve complete success due to their small numbers, generally tried to weaken the enemy with hit-and-run tactics.

After several attempts, the troops decided to wait for the Sultan and stopped fighting (Demirkent, 1996a: 26). Towards the end of May, Sultan Kılıç Arslan arrived in Nicaea with other Turkish Beys. The fact that the Crusader army was crowded and heavily armored foreshadowed how tough the battle would be. Although Kılıç Arslan and his subordinates tried to drive the crusaders away from the city with day-long war moves, they were not successful. The sultan, who did not want to suffer any more casualties, retreated to the mountains with his troops after dark and left Nicaea to its fate (Anna Komnena, 1996: 328; Ayönü, 2014: 94). It is known from the sources that the Sultan wrote a letter to his men in the city while retreating and told them to do as they saw fit from now on (Runciman, 2008: 138; Anna Komnena, 1996:326; Usta, 2017: 22; Demirkent, 1997: 32-33).

After Kılıç Arslan's unsuccessful attempt, the crusaders, knowing that there was no longer any possibility of a force from outside the city, began to storm the defensive walls. The Turks' determined resistance and skillful fighting made the defense unbreakable. The Turks, who were being resupplied with food and drink from the southern part of the city, were also increasing their resistance. The crusading army, aware of the situation but unable to attack from the lake to the south because they had no ships, had to ask the Byzantine emperor for help. Alexios Komnenos was already aware of the situation, but he was waiting for the crusaders to ask for help. Because he wanted to capture Nicaea and take the city before the crusaders. In the light of these developments, the emperor sent dozens of lightly equipped ships and 2 thousand soldiers to Nicaea and closed the southern side of the city. After a while, the Turks, whose power to resist was broken, started negotiations with the Emperor's men. The emperor, who told them that they could save their lives and their property would not be harmed if they surrendered the city, seemed to have a very good opportunity. After six weeks of resistance, on June 19, the Turkish leadership accepted the terms and agreed to surrender the city to the Byzantines. The administration of the city was given to Manuel Butumites (George, 2018: 79-78; Demirkent, 1996a: 26-28; Demirkent, 1997: 33).

The emperor treated Kılıç Arslan's family well and did not allow anyone to be hurt, and did not allow the city to be sacked. The Crusaders were very angry, but the emperor managed to appease them with various gifts (Turan, 1997: 681-688; Demirkent, 1996a: 525-546-; Demirkent, 1997: 33; Usta, 2020: 194-195).

The capture of Nicaea caused great joy among Christians and had positive consequences in Europe. Those who were skeptical of the Crusader movement and those who wanted to give voluntary support started to join the movement.

It was a very regrettable situation that the capital city was lost due to a small calculation error of Sultan Kılıç Arslan. The sultan, who closely followed the next crusader movements, would act more cautiously and by completing his preparations in advance.

Battle of Dorylaion (Eskişehir) (July 1, 1097)

After the fall of Nicaea, the sultan Kılıç Arslan I retreated towards the Anatolian interior and began to gather auxiliary forces. Intending to stop the crusaders by gathering Turkish forces together, the sultan immediately summoned Gümüştekin Ahmet Gazi of Danişmendli, Hasan, the Seljuk Bey of

Kayseri, and Ridvan, the Sultan of Aleppo in Syria, as well as Tuğtekin, the atabeg of Dimaşk (Damascus), to help him (Demirkent, 1997: 34; Ayönü, 2014: 96).

On the other hand, after the Crusaders captured Nicaea, they wanted to move towards the Anatolian interior without wasting time, and large crusader armies were mobilized. On June 21, the crusaders set out for Dorylaion (Eskişehir). Since this large crusading army did not know the way, the Byzantine emperor gave them a Byzantine army under the command of Tatikios to guide them. The crusaders started to march on the road shown by Tatikios and planned to turn south through Osmaneli (Lefke), Eskişehir (Dorylaion), Akşehir (Philomelion), Konya (Ikonion) and Ereğli (Heraklea) to land in Antioch (Demirkent, 1997: 35). In addition, another duty of this guiding unit given by Alexios was to take over the places captured by the crusaders on behalf of the emperor.

Thanks to the intelligence he had obtained, Sultan Kılıç Arslan I acted according to the crusaders' transit routes and arrived in Eskişehir plain before them and deployed his troops. After a while, as darkness fell,

the first part of the crowded crusader army arrived on the plain and set up its headquarters. At dawn, the Seljuk armies attacked. The crusaders were surprised and suffered many casualties before they had a chance to defend themselves. In the following hours, the crusaders took cover with their wagons and tried to resist the hit-and-run attacks of the Turks. This unit, led by the crusader army leader Bohemund, realized that they could not hold out much longer. He called for help to the other crusaders who were one day away. The rearguard picked up the pace and reached the battlefield around noon.

Sultan Kılıç Arslan could not hide his surprise at the situation. Because he thought that this was the only crusader army. Unfortunately, these two crusader armies could not be prevented from uniting and forming a line against the Turks. The heavily armored crusaders began to inflict casualties on the Seljuk Turks. The Turks were no match for the crusaders in one-on-one battles because the crusaders were inflicting casualties on the lightly armored Turks thanks to their armored horses and long spears. In fact, during the battle, Adhemar, the bishop of Le Puy, took a French unit and attacked from behind, forcing the Turkish soldiers to scatter. Kılıç Arslan ordered his troops to retreat, fearing that the situation would worsen (Runciman, 2008: 140-141; Demirkent, 1997: 35).

Struggles with the Crusaders in the year 1101 and the Death of Kılıç Arslan I

Unfortunately, Sultan Kılıç Arslan I was unable to defeat the Crusaders, who outnumbered him despite the troops he had gathered. In 1097, after this fierce battle in Dorylaion, the Seljuk Turks realized that they could not prevail against the Crusaders in a pitched battle. Instead, Sultan Kılıç Arslan would use hit-and-run tactics to inflict as many casualties as he could on his enemy on his way to the target. In this regard, he began to destroy water wells and food sources on the crusader route. It ensured the safety of the people in the settlements by moving them to safer areas (Demirkent, 1996a: 31; Demirkent, 1996b: 529).

On the other hand, the Byzantine Empire, which was trying to take the lands it had previously lost to the Seljuks by using the crusaders, turned towards Dorylaion after the capture of Nicaea and started to seize the coastline again. Emperor Alexios, who assigned his father-in-law Ioannes Doukas to take Dorylaion and its surroundings, which were in the hands of Çaka Bey's son and Tanrıvermiş, a Turkish Bey, was trying to show that they were in control by holding Sultan Kılıç Arslan I's wife hostage (Ayönü, 2014: 96-97). Dorylaion, which was besieged from both land and sea, realized that it could not fight after a while and started to negotiate with Doukas. The city was surrendered to Byzantium with an agreement

Photo 4: Miniature depicting the Crusaders attacking a castle.



Source: Demirkent, 1997: 36.

that the people would not be harmed and the city would not be looted. As a matter of fact, the murder of Kaspaks, who was appointed as the governor of the city, after an incident caused a massacre in the city and many people were massacred. In this respect, the Seljuks, who lost Izmir and its environs to the Byzantines, had to retreat to the Dorylaion-Antiouch line (Anna Komnena, 1996: 337; Ayönü, 2014: 97).

Sultan Kılıç Arslan I's inability to stop the crusaders despite all his efforts led him to move the capital of the country to Konya (Hacıgökmen, 2019: 65-68). On the one hand, the sultan was fighting the crusaders and on the other hand he was trying to protect the western borders of his country against Byzantium. In 1098, the capture of Antioch (Demirkent, 1997: 39; Altan, 2001: 571-582) by the crusaders and on July 15, 1099, the capture of Jerusalem by the crusaders were major events. The fall of Jerusalem in particular caused great excitement in Europe and led to the movement of new crusader troops eastward (Runciman, 2008: 219-220; Demirkent, 1997: 55).

Despite all that happened, Kılıç Arslan I never stopped fighting. Together with other Turkish Beys, they continued to resist the crusaders with all their might. In 1101, the crusader armies entering Anatolia were heavily defeated near Merzifon under the leadership of Kılıç Arslan together with Turkish Beys such as Gümüştekin, Karaca and Belek. The survivors were on their way to İstanbul to save their lives. On the other hand, Kılıç Arslan and other Turkish beys, who neutralized a second crusader army in Konya, fought a relentless battle against another crusader army near Konya-Ereğli and succeeded in eliminating this murderous horde (Demirkent, 1997: 60-61; Ayönü, 2014: 99).

The fact that the Byzantines could never get along with the crusaders led them to come to an agreement with the Seljuks. After the agreement between Sultan Kilic Arslan I and Emperor Alexios Comnenos, Kilic Arslan continued to expand his borders by turning eastward. Just like his father Suleiman Ishah, he dreamed of one day becoming the great Seljuk sultan and advanced as far as Mosul in the east.

Mosul was under the control of Emir Chavli, appointed by the great Seljuk sultan Muhammad Tapar. When Emir Chavli killed another Seljuk bey, Çökürmüş, the people of the city sent a message to Kılıç Arslan I asking him to take over the city. The sultan, who was already on his way to becoming the great Seljuk sultan, responded to the offer and took immediate action, entering the city and having the khutbah read in his name. Kılıç Arslan, however, faced opposition from Emir Çavl. As a result, the two forces came face to face near the Khabur River and war was inevitable. On July 13, 1107, they fought a fierce battle and Emir Chavli was victorious. Sultan Kılıç Arslan I, who wanted to retreat and recover, drowned in the river while crossing the Habur River due to the weight of his armor and the armor of his horse (İbnü'l Esir, 1987: 343-344; Bayındır, 2020: 297; Sevim, 2014: 117-118; Ayönü, 2014: 100; Turan, 1997: 681-688; Demirkent, 1996a: 55-58; Turan, 2014b: 175; Kafesoğlu, 2014: 58).

CONCLUSION

Sultan Kılıç Arslan I had accomplished tremendous things for his country during his reign of nearly 15 years. He revived the legacy Son of Kutalmış in Anatolia after his father Süleyman Shah. Starting from the first years of his reign until the Son of Kutalmış end of his life, the sultan tried to establish Turkish unity in Anatolia and had to deal with the Byzantine Empire on the one hand and the crusader hordes on the other. Despite his young age, his work required great maturity.

The sultan, who was forced to retreat to central Anatolia with the first crusades (1097), fought against the crusaders, who outnumbered them, with the consciousness of national unity and solidarity they formed together with other Turkish beys, Gümüştekin Ahmet Gazi of Danişmendli, Hasan, the Seljuk bey of Kayseri, Rıdvan, the Syrian emir of Aleppo, Tuğtekin, the atabeg of Dımaşk (Damascus) and many other Turkish beys, and ensured that Anatolia remained a Turkish homeland forever.

Again, Kılıç Arslan and other beys had determined the existence and future of the Turkish nation in Anatolia with their victory in three great battles (Konya-Merzifon-Ereğli) against the crusader movements of 1101. If Sultan Kılıç Arslan's determination and effort had not created a sense of unity against the crusaders, possibly irreparable deterioration might have occurred.

Thanks to the victories of Sultan Kılıç Arslan in 1101 - except for the lands held by Byzantium - Anatolia was now completely free from the remnants and threat of the crusaders.

On the other hand, these admirable achievements of Kılıç Arslan I and other Turkish beys had driven a wedge between Byzantium and the crusaders and things were no longer going on as before. The successes in the wars of 1101, especially after the capture of Urfa, Antioch and

Jerusalem, cut off the flow of human support and other aid to these counties (states) they had established.

As a result, thanks to these achievements and the national consciousness created by the efforts of Sultan Kılıç Arslan I, Anatolia had become an insurmountable power against further attacks of the Crusaders.

BIBLIYOGRAPHY

Akyol, Y. (Mart 2018). *Halk Haçlı seferleri. Bayburt Üniversitesi İnsan ve Toplum Bilimleri Fakültesi Dergisi*, 1, 83-94.

Alican, M. (2017). *Malazgirt 1071 kıyametin ilk günü*. 2. Basım, Kronik Yayınları. İstanbul.

Altan, E. (2001). *Haçlı ordularının Anadolu'da geçtiği yollar*. Belleten, 65(243), 571-582.

Altan, E. (2002). *Birinci Haçlı seferinin bir görgü tanığı: Fulcherius carnotensis*, *Tarih Dergisi*, 37, 45-50.

Anna Komnena. (1996). *Alexiad- (Anadolu'da ve Balkan yarımadası'nda imparator Alexios Komnenos dönemi'nin tarihi): Malazgirt'in sonras*. (Türkçeye Çev.: Bilge Umar). İnkilâp Kitabevi. İstanbul.

Ayönü, Y. (2014). *Selçuklular ve Bizans*. TTK. Ankara.

Bayındır, A. (2020). *Selçuklularda saltanat mücadeleleri*. Hiper Yayınları. İstanbul.

Carnotensiz, F. (2009). *Kutsal toprakları kurtarmak Kudüs seferi*. (Çev.: İlcan Bihter Barlas). IQ Kültür Sanat Yayınları. İstanbul.

Cogito, (2001). *Selçuklular. Yapı kredi Yayınları. Üç Aylık Düşünce Dergisi*, 29. İstanbul.

Demirkent I. (1996a). *Türkiye Selçuklu hükümdarı sultan I. Kılıç Arslan*. TTK. Ankara.

Demirkent I. (1996b). *Haçlılar, İA*, 14, 525-546.

Demirkent I. (1994). *Haçlı seferleri düşüncesinin doğuşu ve hedefleri. Tarih dergisi. Prof. Dr. Hakkı Dursun Hatıra Sayısı*, 35, 65-78.

Demirkent I. (1997). *Haçlı seferleri*. Dünya Yayıncılık. 5-8. İstanbul.

Demirkent I. (2022). *Kılıçarslan I. İA*, 25, 396-398.

Ersan, A. ve Alican, M. (2020). *Sorularla Selçuklu tarihi-Türkiye Selçukluları-Osmanlıdan önce onalar vardı*. Timaş Yayınları. İstanbul.

George, W Cox M.A. (2018). *Haçlı savaşları tarihi*. (Çev. İhsan Duru). ARK Yayınları. İstanbul.

Göksu, E. (2010). *Türkiye Selçuklularında ordu*. TTK. Ankara.

Göksu, E. (2019). *Selçuklular, Muhteşem çağın mütevazî çocukları*. Kronik Kitap. İstanbul.

Göksu, E. (2020). *Büyük Selçuklular (1040-1157)*. Selenge Yayınları. İstanbul.

Göksu, E. (2021). *Sorularla Selçuklular*. Anadolu Yayınları. Ankara.

Hacıgökmen, M. A. (2019). *Türkiye Selçuklu başkentleri*. Çizgi Kitabevi. Konya.

İbnü'l Esir. (1987). *el Kâmilfi't-Tarih*, Cilt:IX-XII, (Haz. Carolus Johannes Tornberg, Beyrut 1966, Çev., Abdülkerim Özaydın). Bahar Yayınları. İstanbul.

- İbnü'l Verdî. (2017). *Bir ortaçağ şairinin kaleminden Selçuklular*. (Terc. ve notlar Mustafa Alican). Kronik Yayınları. İstanbul.
- Kafesoğlu, İ. (1984). *Selçuklu çağındaki İzmir Türk Beyi'nin adı: Çaka mı, Çağa mı, Çakan mı?*. *İÜEF Tarih Dergisi*. 34, 55-60.
- Kafesoğlu, İ. (1992). *Selçuklu tarihi*. MEB. İstanbul.
- Kafesoğlu, İ. (2014). *Selçuklular ve Selçuklu tarihi üzerine araştırmalar*. Ötüken Yayınları. İstanbul.
- Kanat, C. ve Burçak, D. (2018). *Sorularla haçlı seferleri*. Yeditepe Yayınları. İstanbul.
- Kaymaz, N. (2011). *Anadolu Selçuklularının inhitatında idare mekanizmasının rolü*. TTK. Ankara.
- Ostrogosky, G. (1995). *Bizans devleti tarihi*. (Çev., Fikret Işıltan). TTK. Ankara.
- Öngül, A. (2014). *Selçuklular tarihi II Anadolu Selçukluları ve beylikler*. Çamlıca Yayınları. İstanbul.
- Öngül, A. (2018). *Selçuklular devri Anadolu beylikleri*. Çamlıca Yayınları. İstanbul.
- Özer, S. (2020). *Pierre L'ermite in the historiography of the crusades: An Ordinary monk or architect of the crusade? - Haçlı tarihi yazımında Pierre L'ermite: Sıradan bir keşiş mi, haçlı seferinin mimarı mı?*. *Atatürk Üniversitesi TAED*, 67, 493-522.
- Piyadeoğlu, C., Ayönü, Y., Çağlayan, E., vd. (2018). *Malazgirt zaferi bin yıllık miras*. (Haz. Alican, M.). Kronik Yayınları. İstanbul.
- Runciman, S. (2008). *Haçlı devletleri tarihi (Birinci haçlı seferi ve Kudüs krallığının kuruluşu)*. (Çev., Fikret Işıltan). Cilt:I. TTK. Ankara.
- Sevim A. ve Merçil, E. (2014). *Selçuklu devletleri tarihi-siyaset, teşkilat ve kültür*. TTK. Ankara.
- Sevim, A. (2010). *Süleyman Şah I, İA*. Cilt:38, 103-105.
- Sevim, A. (2014) *Anadolu'nun fethi Selçuklular dönemi*. TTK. Ankara.
- Sevim, A. (2003). *Malazgirt muharebesi. İA*. Cilt:27, 481-483.
- Turan, O. (1997). *Kılıçarsan I. İA*, Cilt:6, 681-688.
- Turan, O. (2014a). *Selçuklu tarihi araştırmaları*. TTK. Ankara.
- Turan, O. (2014b). *Selçuklular tarihi ve Türk İslam medeniyeti*. Ötüken Yayınları. İstanbul
- Turan, O. (2014c). *Selçuklular zamanında Türkiye*. Ötüken Neşriyat. İstanbul.
- Usta, A. (2017). *Haçlı hikayeleri*. Yeditepe Yayınları. İstanbul.
- Usta, A. (2019). *Selçuklu Sultanları*, Yeditepe Yayınları. İstanbul.
- Usta, A. (2020). *Sorularla Bizans imparatorluğu tarihi*. Yeditepe Yayınları. 2. Basım. İstanbul.
- Usta, A. (2020). *Sorularla Selçuklu tarihi*. Yeditepe Yayınları. İstanbul.
- Yazıcı, N. (2004). *İlk Türk-İslam devletleri tarihi*. Ankara.



ISSN 1304-8120 | e-ISSN 2149-2786

Araştırma Makalesi * Research Article

Atatürk-Lord Lloyd Görüşmesi: Türk-İngiliz İlişkileri ve Akdeniz Sorunu

Interview Between Atatürk-Lord Lloyd: Anglo-Turkish Relations and Mediterranean Question

Recep ÇELİK

Doç. Dr., Gümüşhane Üniversitesi, Edebiyat Fakültesi, Tarih Bölümü

celikrcp@hotmail.com

Orcid ID: 0000-0002-4050-3812

Öz: Türkiye Cumhuriyeti'nin kurucusu ve kendi döneminde Türk dış politikasının mimarı Atatürk, genç cumhuriyeti her türlü dış tehlikeden korumak için aktif bir dış siyaset izlemiştir. Batıya rağmen batılı bir anlayışla hareket eden Atatürk, başta Yunanistan olmak üzere İngiltere ve Fransa ile ikili sorunlarını çözerek Türkiye'yi uluslararası ilişkilerde hatırı sayılır bir devlet konumuna getirmiştir. Millî Mücadele'ye desteği ile ön plana çıkan Sovyetlerle olan ilişkiler Lozan sonrası süreçte de yakın ve üst düzeyde seyretmiştir. Fakat Sovyet eksenli bir dış politika yerine çok yönlü bir dış politika anlayışı geliştirilmeye çalışılarak bunda başarı kaydedilmiştir. Türkiye iki dünya savaşı arası dönemde ikili ve çok taraflı uluslararası dostluk, tarafsızlık, iş birliği ve saldırmazlık gibi birçok antlaşmada yer almak suretiyle bölgesinde ve dünyada barışa katkı sunmak adına çaba göstermiştir. Bu doğrultuda Atatürk Türkiye'si, bağımsız Türk devletini her türlü dış tehditlerden korumak için büyük bir dirayet sergilemiştir. Türkiye yanlısı siyasetiyle ön plan çıkan ve Türk-İngiliz ilişkilerini ileri düzeye taşımak için çaba gösteren Lord Lloyd, Türkiye'yi birçok kez ziyaret etmiştir. Bu ziyaretlerinden Montrö öncesi Mustafa Kemal Atatürk ile 27 Mayıs 1936'da Dolmabahçe Sarayında yapılan görüşme son derece önemlidir. Nitekim görüşmede Türkiye'nin İngiltere ile olan ilişkilerinden Avrupa ve Akdeniz'deki gelişmelere kadar bir dizi husus gündeme gelmiştir. İtalyan emperyalizmi ve Doğu Akdeniz sorunu ise görüşmenin ana temasını oluşturmaktadır. Atatürk'ün özellikle Akdeniz'de yükselen İtalyan tehdidinden duyduğu endişe, buna karşın İngiliz tarafının rahatlığı görüşmenin en hassas mevzuu olarak ön plana çıkmaktadır.

Anahtar Kelimeler: Atatürk, Lord Lloyd, faşist İtalya, Akdeniz sorunu, İngiltere.

Abstract: Atatürk who is founder of Turkey Republic and builder of Turkish foreign policy in his own period, followed an active foreign politics to protect the Young Republic from all kinds of external dangers. Atatürk, by means of acted with a western mentality despite the West, resolved bilateral problems with primarily Greece, England and France, made position of Turkey a remarkable state in the international relations. Besides relations with The Soviets which came forward to their support The Turkish National Struggle, remained close and high profil in the post-Lausanne period but instead of foreign relations based on Soviet axis, multi- directional intellect of foreign policy was tried to developed and succeeded in this way. In between two World war period Turkey has made efforts to contribute on behalf of peace in its region and World by participating bilateral and multilateral international agreements such as friendship, neutrality, cooperation and nonaggression. Accordingly Atatürk's Turkey showed a great tenacity to protect the independent Turkish State from whatever external dangers. Lord Lloyd, came forward with supporter to Turkey policy and made effort to advance Turkish-British relations, visited Turkey many times. In these visits the interview held with Mustafa Kemal Atatürk on 27 May 1936 at Dolmabahçe Palace before Montreux is extremely important. In fact, lots of matters came up during the interview, from Turkey's relations with England to the developments in Europe and Mediterranean. As to Italian imperialism and Eastern Mediterranean problem constitute the main argument the interview. Especially

Atatürk's anxiety about rising Italian threat in the Mediterranean, conversely British side's comfort stands out as the most sensitive issue of the meeting.

Keywords: Atatürk, Lord Lloyd, fascist Italy, Mediterranean question, great Britain.

GİRİŞ

Emperyalizm ve sömürgecilik yarışının sonucu meydana gelen I. Dünya Savaşının ardından yeni bir dünya düzeni inşa edilmişti. Bu düzeni sürdürme gayesiyle kurulan Milletler Cemiyetinin kendinden beklenen misyonu yerine getiremeyeceği çok geçmeden anlaşılacaktı. Böylece bir sonraki dünya savaşına kadar revizyonist-statükocu kavgası döneme damgasını vuracaktır. Nitekim Almanya ile imzalanan Versay Antlaşmasının uygulanamaz şekilde katı olması barışı önlemiş, İngiltere-Fransa ile Almanya arasındaki mücadele yeniden başlamıştı (Oran, 2001: 242). Galipler arasında yer almasına rağmen tatmin olamamış İtalya, tıpkı Almaya gibi Versay'da tesis edilen statükoyu değiştirmek isteyen bir dış politikayı benimsemişti. Esasında bu statükoyu devam ettirmek amacıyla kurulmuş olan Milletler Cemiyetine üye olan Almanya ve İtalya kaybettiklerini geri almak üzere bu organizasyona girmişlerdi ancak bu devletler, istediklerini alamayacaklarını anlamışlardı. Versay düzenini değiştirmek isteyen revizyonist blok karşısında bu düzenin devamını arzulayan başta İngiltere ve Fransa statükonun devamından yana idi. Revizyonistler saldırgan bir dış politika izlerken, karşısındaki anti-revizyonistler yatıştırma ve taviz siyaseti takip ediyordu. Sovyetler Birliği ise başta bu gruplaşmaların dışında kalmakla birlikte doğuda Japon, batıda ise Alman tehlikesinin gittikçe büyümesi karşısında statükodan yana olan gruba yaklaşmıştı (Gönlübol-Sar, 2013: 105).

I. Dünya Savaşından sonra yaşanan askeri, ekonomik ve siyasi gelişmeler ki bu yolda pazar, hammadde, sermaye edinme savaşları ve 1929-1933 ekonomik buhranı tüm dünyayı sarsmıştı. Dünya ekonomik buhranının kapitalist ekonomileri olağanüstü sarsması, II. Dünya Savaşının çıkmasına yol açan süreci derinleştirdi. Balkanların Doğu-Batı arasındaki stratejik konumu, 1930'lu yılların başında kapitalist ülkelerin (İngiltere, Almanya, Fransa, İtalya) çıkar çatışmasına konu oldu. Bu durum Balkan ülkelerinin siyasi vaziyetini ağırlaştırdı. Emperyalistler arasındaki çelişkileri artıran ekonomik buhrana Almanya'da Mittel-Europa (Orta Avrupa) teorisi eşlik ediyordu. Burada Almanya'nın doğal savunma sınırlarının olmadığı ve elverişli olmayan coğrafi konumda yer aldığı teziyle Alman saldırganlığı gizlenmeye çalışılıyordu. Alman emperyalizminin dünya egemenliği düşüncesi hiçbir zaman Üçüncü Reich yani Nasyonal Sosyalist Almanya dönemindeki kadar büyük olmamıştı. "Alansız halk" ve "yaşam alanı" Alman emperyalizminin istilacı planlarının simgesi haline gelmişti. Hitler Almanya'sında geleneksel Drang Nach Osten (Doğuya Yayılma) politikası yeni bir safhaya geçmişti (Jivkova, 1978: 5-8).

İtalya büyük ümitlerle katıldığı I. Dünya Savaşında galip devletler arasında yer almasına rağmen, belirtildiği gibi savaş sonrasında istediklerinin çoğunu alamamış, bu durum İtalyan kamuoyunda Müttefiklere karşı kırgınlık ve kızgınlık meydan getirmişti. İtalya'da iç durum da karışmış, ekonomik hayat sarsılmış, işçiler kaynaşmaya başlamıştı. Aydınlar ve terhis olan askerler maddi-manevi bir tatminsizlik içerisindeydi. İç siyasette istikrar kalmamıştı. Zira 1919-1922 arası iki seçim yapılmış ve dört hükümet değişmişti. Hükümetlerin otoritesi kalmamış, liberal demokrasi, sendikalizm, komünizm ve sosyalizm gibi akımlar ortaya çıkarak güçlenmişti. Bu ortamda komünizme ve demokrasiye düşman, koyu milliyetçi Mussolini liderliğindeki faşist parti, 1921 seçimlerinde parlamentoya 35 milletvekili gönderdikten sonra daha çok taraftar kazanmaya başlamıştı. Böylece İtalyanlar bu anarşik ortamda faşizmin disiplin ruhuna sarılmıştı. Nihayetinde Mussolini 30 Ekim 1922'de başbakanlığa getirilince ülkede faşist diktatörlük kurulmuş oldu. Bahsi geçen hayal kırıklığı ve tatminsizlik faşizmin milliyetçi politikalarını güçlü bir şekilde destekledi. Sömürgecilik emelleriyle emperyalizm, Mussolini'nin elinde Roma İmparatorluğunu Akdeniz'de yeniden ihya ülküsü haline geldi (Armaoğlu, Tarihsiz: 171-173; Uçarol, 2000: 531). Mussolini Şubat 1923'te senatodaki bir nutkunda; "şunu söylemek cesaretine sahip olmamız gerekir ki, İtalya bir tek denizde ebediyen kapanıp kalmaz; bu deniz Adriyatik olsa bile. Adriyatik'ten başka Akdeniz vardır", diyordu (Armaoğlu, Tarihsiz: 173).

Mussolini, Anadolu topraklarında varislik iddiasında bulunabilecek bir cüretkârlık göstermekteydi. İtalya'nın elindeki Oniki Ada, Anadolu'ya bir sıçrama tahtası haline gelmişti. Büyük devletler Osmanlı'yı paylaşırken İzmir ve Antalya bölgelerini İtalya'ya bırakmıştı. Fakat İtalya'ya verilen sözler tutulmamış, İngiltere Yunanlıları İtalyanlara tercih etmişti. 1919 Paris Barış Konferansından da

eli boş dönen İtalyanlara İngilizler Afrika'nın çeşitli bölgelerinde "çöl parçaları" veriyorlarsa da Mussolini bundan tatmin olmuyor, hatta İngiltere'ye "ben bir çöl koleksiyoncusu değilim" diyerek isyan ediyordu (Akşin, 1991: 217-218)¹. Neticede İtalya, I. Dünya Savaşından sonra yapılan "siyasi yağmada" kendine düşen payın çok az olduğundan şikâyet etmekte, kolonilerini kaybeden Almanya da bu meyanda tavizler istemekteydi. Bu iki büyük devletin mevcut statünün gözden geçirilmesi davası zamanın en önemli işi idi (Aras, 2003: 120). 1919-1939 arası sulh devri olarak tabir edilmekteydi. Çünkü bu yirmi yıl içinde Avrupa'da top patlamamıştı. Tevfik Rüştü Bey'e göre ise bu dönem; "uzun ve hummalı bir mütarekeydi" (Aras, Tarihsiz: 100).

Bu ortamda Türkiye'nin stratejik olarak önemi azalmamış, tersine artmıştı. Zira Türkiye, yine batının güçlü devletleriyle doğusunda Sovyetlere, güneyinde Irak ve Kıbrıs dolayısıyla İngiltere'ye, Suriye'de Fransa'ya, Oniki Ada ile İtalya'ya komşu olmuştu. 1923-1930 döneminde Türkiye'nin batılı devletlerle olan ilişkileri oldukça gergindi. Türkiye, bu devletlerin emellerinden kaygı duymakta, hiçbir yabancı güce bağımlı olmak istememekteydi (Tuncer, 2021: 97). Lozan Antlaşması ile yeni Türkiye kurulmuştu ancak Batılı devletlerin Türkiye hakkındaki düşüncelerinde köklü bir değişiklik meydana gelmemiştir. Bunun yanında Lozan'da Misak-ı Millî tam anlamıyla gerçekleştirilemeyince Lozan'dan arta kalan meseleler Türkiye ile ilgili devletler arasında halledilmek üzere sonraya bırakılmıştı. Zira Türkiye, 1923-1930 döneminde büyük devletlerle olan ilişkilerini normalleştirmeye çalışmıştı. İngiltere ile Musul, Fransa ile borçlar meselelerini halletmiş, Yunanistan ile ahali mübadelesini çözmüştü (Armaoğlu, 2021: 106). Bu da; Türkiye'nin etrafının potansiyel düşmanlarla sarılı olduğu bir zamanda Tevfik Rüştü Bey'in; "dış politikamız son derece dolaysız ve basittir. Biz herkesin dostluğunu arıyor, bu arada kimseyle ittifak ya da blok oluşturmak peşine düşmüyoruz" ifadesiyle özetlenen politikasının bir neticesiydi (Grew, 1999: 241).

Bu "yeni devirde", Lozan sonrası dönemin tersine Avrupalı devletler Türkiye'yi kendileriyle aynı seviyede görmeye ve buna göre muamele etmeye başlamışlar veya mecbur olmuşlardır. Türkiye artık bir müstemleke ülkesi yerine konularak istismar edilecek bir ülke olmaktan çıkmış, aksine dünya dengelerinde önemli ve kuvvetli bir unsur gözüyle algılanma dönemi başlamıştır (Bayur, 1995: 174). Nitekim Millî Mücadele ve Lozan'dan sonra İngiltere, Türkiye açısından muhasım bir güç olarak kaldığından Türk-Sovyet dayanışması kaçınılmaz olmuş, 1936'dan itibaren İtalya'nın Akdeniz'de bir deniz gücü ve yeni bir süper güç olarak belirmesi Türkiye ile İngiltere'yi tekrar birbirine yaklaştırmıştır (Armaoğlu, 1995: 217-218). 1914-1923 arası süren açık ve gizli savaştan sonra Musul meselesine rağmen süratle ilişkiler düzelmişti. Atatürk, Türkiye'nin güvenliği ve batılılaşma stratejisi açısından İngiltere ile dostluk kurmanın esas olduğunu düşünmüştür (Daunt, 1989: 28). Musul meselesi halledildikten sonra 1927'den itibaren Türk-İngiliz ilişkilerinde "belirgin bir yumuşama süreci" ile "yavaş ama sağlıklı bir ilişki dönemi" başlayacaktır (Özdemir, 2001: 40). İtalyan tehlikesinin İngiltere'ye karşı bir meydan okuma halini alması İngiltere ile Türkiye'yi birbirine yaklaştırmış, 1936-1946 döneminde İngiltere, Türkiye'nin dış politikasında önce İtalya'ya ardından Rusya'ya karşı bir dayanak teşkil etmiştir. Bununla birlikte Türkiye İngiltere'ye yaklaşırken Sovyetlerden de kopmayı düşünmemiştir (Armaoğlu, 2021: 107).² Nitekim Türkiye ile İngiltere arasındaki ilişkiler tümüyle karşılıklı anlayış, saygı ve eşit haklarla beraber yeni esaslar üzerine tanzim edilecektir (Kurat, 1952: 22-23).

Türkiye Cumhuriyeti, toprak bütünlüğünün ve özgürlüğünün peşindeydi. Diğer taraftan Batı'ya, Doğu'nun tehlikeli bir kesiminde barışçı bir bölge sağlayarak Doğu ile Batı arasında bir istikrar unsuru olacaktı (Kinross, 2007: 529). Türkiye bölgesinde barış ve güvenliği korumak ve mevcut düzeni sürdürmek için 9 Şubat 1934 Balkan Antantını, benzer durumun tesisi için Ortadoğu'da 8 Temmuz 1937'de Sadabat Paktını imzalamıştı. En yakın münasebet Sovyetlerle kurulmuş, (16 Mart 1921 Moskova ve 17 Aralık 1925 Dostluk ve Saldırmazlık Paktı), Sovyetler II. Dünya Savaşına kadar dış

¹ İtalya, Mussolini idaresinde büyük bir kalkınma ve gelişme hamlesi gerçekleştirmişti. Atatürk buna karşın Mussolini'nin "Sezar rolü" oynama hevesinden kendini kurtaramayacağı, onun iyi bir hükümet ve fakat fena bir devlet adamı olduğu tespitini yapmıştır (Atatürk'ün Söylev ve Demeçleri I-III, 1997: 134; Aydemir, 2008: 395).

² Burada Sir Percy Lorain'in elçilik dönemi yazdığı notlardan Danimarkalı bir sekreterin anlattığına göre Ankara'da güncel bir söylentide, arkadaşlarından biri Atatürk'ten kuşkulananak ona; son günlerde İngiltere'ye daha çok yaklaştığı hususunun doğru olup olmadığını sormuştu. Atatürk ise, "daha yakın" mı "neden kendimi doğruca İngiltere'nin kollarına atayım" şeklinde cevap vermişti (TNA/FO 1011/287, 7 May 1936).

politikanın önemli bir unsurunu teşkil etmişti. 1936'da başlayan Sancak meselesi Türk-Fransız ilişkilerine 1939'a kadar olumsuz yönde etki eden büyük bir anlaşmazlık olarak devam etmişti. Almanya'da Nazilerin iktidara gelerek Versay düzenini bozması Türkiye'de büyük bir endişe veya korkuya yol açmamıştı. Lozan sonrası Türkiye'nin bir türlü anlaşamadığı devlet ise İtalya olmuştu. İtalyan faşizminin Akdeniz'de kurmaya çalıştığı hâkimiyet, bunun Anadolu'yu tehdit etmesi, Türkiye-İtalya arasında normal münasebetlerin kurulmasını engellemişti. Buna göre 1930 sonrasında Türkiye dış münasebetlerinde huzurlu bir ortama kavuşmuş ancak İtalya'ya, Akdeniz'deki tehdidi dolayısıyla hiçbir zaman güvenememiş, bu da Türkiye'nin dış politikasına yön veren ana faktör olmuştu (Armaoğlu, 2021: 106-108).

Savaş öncesi Türk dış politikasının hangi saiklerle şekillendiği birçok yayında ele alınmıştır. Bu çalışmada ise Atatürk'ün özellikle İtalyan tehdidi ve Akdeniz sorunuyla ilgili endişeleri ve hassasiyetleri bir kez daha ele alınarak, onun dış politikada takip ettiği siyaset anlayışı ortaya konulmaya çalışılacaktır. İtalyan tehlikesinin boyutlarını göstermesi bakımından konuyla ilintili Cumhurbaşkanlığı ve Cumhuriyet arşivi belgelerinden faydalandığı gibi başta Tefik Rüşti Aras olmak üzere hatıratlar ve siyasi tarih eserleri kullanılmıştır.

LORD LLOYD'UN TÜRKİYE'YE GELİŞİ

Türk-İngiliz ilişkilerinin düzene girerek müspet yönde geliştiği dönemde iki İngiliz siyasi ön plana çıkmaktadır. Bunlar Lord Lloyd (Sir George Ambrose Lloyd) ve Sir Percy Loraine'dir. Doğu Akdeniz'de İngiltere'nin önemli bir sömürge ve stratejik üssü mahiyetinde olan Mısır'da halef-selef olarak yüksek komiserlik yapmış olan mezkûr kişiler (Lord Lloyd 1925-1929, Percy Loraine, 1929-1933), hemen arkasından Türkiye'de görev almışlardır (Cook vd., 1977: 17).

Sir Percy Loraine İngiltere'nin Ankara büyükelçisi olarak, Lord Lloyd ise çeşitli siyasi misyonlarla Türk-İngiliz ilişkilerini geliştirmeye yönelik çalışmalar yapmışlardır. Büyükelçi Percy Loraine'nin adının literatürde konumu itibarıyla sık sık zikredilmesi karşısında Lord Lloyd'un adına neredeyse rastlanılmamaktadır. Ele alınan bu çalışmada Montrö öncesi içerisinde geçilen kritik süreçte Lloyd, Atatürk ile bir görüşme gerçekleştirmiştir. Görüşme basına haber olarak, arşiv kaynaklarına ise ziyaretle ilgili verilen bilgiler çerçevesinde yansımıştır. Görüşmenin içeriğine dair ayrıntılara ise Lord Lloyd'un İngiliz arşivindeki notlarından ulaşılmaktadır. Çeşitli hususlara değinilmekle birlikte görüşmenin ana gündemi Akdeniz'de yükselen İtalyan tehdidiydi.

Ziyaretin gelişimine bakılacak olursa; Lordlar Kamarası üyesi Lord Lloyd, Türkiye'nin Londra Büyükelçiliği ile görüşerek Atatürk'e saygılarını sunmak üzere Türkiye'yi ziyaret etmek istediğini bildirmişti. Bundan önce de Atatürk ile görüşmüş olan Lloyd, Türkiye taraftarı bir siyaset takip etmekteydi. Programında ayrıca Çanakkale'deki mezarlıkları ziyaret etmek ve Hindistan'dan gelecek oğlu ile buluşmak vardı (BCA 030.10 200.368.10, 18.05.1936; CA 01008542, 22.05.1936). Trenle İstanbul'a gelen Lloyd, burada birkaç gün kaldıktan sonra Ankara'yı ziyaret ederek hükümet üyeleriyle görüşecekti (Akşam, 27.05.1936). Atatürk'ün de İstanbul'da bulunması münasebetiyle ikili arasındaki görüşme Dolmabahçe Sarayında öğleden sonra gerçekleşti (Akşam, 28.05.1936).

Lord Lloyd sabah İstanbul'a vardıktan sonra Sir Percy Loraine ile öğle yemeğinden önce uzun bir görüşme yapmış, Percy Loraine ona Türk-İngiliz ilişkilerinin taslak bir görünümünü vermişti. Yukarıdaki programına ek olarak Percy Loraine'in ifade ettiğine göre Lloyd, İstanbul'da bulunan iki İngiliz Okulu için ne yapılabileceğini görüşmek üzere buradaydı. Bu da okullar için oldukça faydalı olacak bir motivasyon sağlayacaktı. Percy Loraine, Lloyd'un görüşmede makul bir tasarı ortaya koyacağını umuyordu (TNA/FO 1011/287, 27 May 1936).

DOLMABAĞÇE SARAYINDA YAPILAN GÖRÜŞME

Görüşme öncesi Türk-İngiliz ilişkilerinin mevcut durumu, Büyükelçi Percy Loraine'nin Atatürk ile olan diyalog ve tespitlerinden anlaşılmaktadır. Atatürk, Loraine'e 1934'te şunları söylemişti; "İngiltere'ye karşı büyük bir saygım var ve İngiltere ile dostluk kurmak istiyorum. Neden daha yakın ilişkiler içinde olamadık? İngiltere Türkiye'nin dostluğuna hiç değer vermedi mi?" Loraine'e göre Atatürk, Türkiye'nin, İngiltere için çok önemli bir faktör olmayabileceğini fark etmişti. Türkiye zengin, güçlü ve büyük bir ülke değildi ve Türkiye'nin kalabalık bir nüfusu da yoktu. Bununla birlikte Türkiye,

kendisini herhangi bir saldırıya karşı savunma noktasında yeterince kuvvetli olmak için kararlıydı. Diğer taraftan Percy Loraine, Türk-İngiliz ilişkilerinin kutlu bir dönüm noktasında olmasından dolayı kendisini oldukça hevesli hissediyordu. Süreci etkili hale getirmek için vaziyeti anlayışlı bir şekilde ve akıllıca yönetmek gerekecekti (Millman, 1998: 15). Yine Atatürk, İran Şahı Rıza Pehlevi'nin Türkiye ziyareti münasebetiyle İran Elçiliğindeki bir partide Lorein'le diyalogunda uluslararası iş birliğinin iyiliklerine değinmiş, "ortak olsak kim bilir ne kadar daha iyi olur" demişti (Kinross, 2007: 532-533). Bu noktada Türk dış politikasıyla İngiliz dış politikası benzeşmekteydi. Zira Percy Loraine 7 Temmuz 1934 tarihli raporunda; Türk dış politikasının eski dostlarına nazaran eski düşmanlarına daha yakın olduğundan, Türkiye'nin Milletler Cemiyetini desteklemesinden, mevcut sınırlarından hoşnut olmasından, büyük devletlerin bloklara ayrılmasına karşı çıkmasından, uluslararası iş birliğini savunmasından ve uluslararası kutuplaşmaların azaltılması için çaba göstermesinden bahsetmekteydi (Daunt, 1989: 28; Kürkçüoğlu, 1985: 83).

Atatürk, VIII. Edward'ın tahta çıkışı münasebetiyle Percy Loraine'nin 16 Mayıs'ta Çankaya'da yeni güven mektubunu kendisine sunmasından sonra 17 Mayıs'ta İstanbul'a gelmişti (Kocatürk, 2000: 587). Atatürk- Lord Lloyd görüşmesi ise, Llyod İstanbul'a geldiği gün 27 Mayıs'ta Dolmabahçe'de gerçekleşti. Dışişleri Bakanı Tefik Rüştu Aras'ın da eşlik ettiği görüşmede Atatürk kendisine; "Gazi Paşa" yerine cumhurbaşkanı olarak hitap edilmesini istemiştir. Atatürk, misafirini içtenlikle karşılamıştı. Zira yaklaşık beş yıl önce Ankara'daki görüşmeden daha neşeliydi.³

Atatürk, o zamandan beri dünyada birçok değişiklik olduğundan bahsetmek suretiyle sohbe başlamıştı. Onun, Türkiye'nin eski bir dostu olarak bu süre zarfında kaydettiği gelişimi gözlemlediğini düşünmekteydi. Lord Lloyd ise Atatürk'ü; Türkiye'nin çok sayıda engelle karşılaşmasına rağmen Anadolu'da kara ve demiryolu ulaşımını geliştirmeye devam etmesi, "Kürdistan'ı" kontrol altına alması, Profesör Baxter'in Sultan Ahmet'teki eski Bizans sarayı ve Profesör Whitemore'un Ayasofya'daki arkeolojik ve güçlendirici çalışmalarında Türk Hükümetinin gösterdiği liberal yaklaşım dolayısıyla tebrik etmişti. Bu hususlar Avrupa ve keza İngiltere'de dikkat çekmişti (TNA/BW 82/13, 23 October 1939).⁴ Nitekim Sultan Ahmet yakınında yer alan eski imparatorluk saraylarında keşfedilen mozaik buluntuları heyecan uyandırmış, yeni keşiflerin de büyük ilgi çekeceği anlaşılmıştı. Prof. Baxter Percy Lorain'e, başbakanlar Baldwin ve Ramsay MacDonald'ın İstanbul'da bir İngiliz arkeoloji okulu kurma projesini destekleyeceklerini söylemişti. Türklerin de bunu kabul ettiğini ve kendilerinin böyle bir kurumu sadece İngilizlerin milli propaganda aracı olarak kullanmayacaklarına inandıklarını ifade etmişti. Fikir kendi içinde güzeldi fakat Percy Loraine, Baxter'e finansal desteğin devamlılığının sağlanması gerektiğine işaret etmişti. Bu türden amaçlar için paranın İngiltere'den temini öyle zordu ki Loraine, bir okul gösterişli şekilde açılrsa ve bu, Türk-İngiliz iyi niyetinin göstergesi olsa bile okulun devamlılığı için parasal destek sağlanmazsa girişimin fiyasko ile sonlanabileceğine dikkat çekmişti (TNA/FO 1011/287, 7 May 1936).

Yukarıda da belirtildiği gibi Lord Lloyd, aynı zamanda Türk Hükümetinin onayı ile İstanbul'daki İngiliz okullarının karşılaştıkları zorlukların üstesinden ivedi ve en iyi şekilde nasıl gelinebileceği ile ilgili İstanbul'daydı. Lloyd'a göre sadece İstanbul'daki iki İngiliz okulu değil, tüm yabancı okullar kendilerini güç durumda hissediyorlardı. Ancak İngiliz okulları diğer yabancı okullardan daha kötü durumdaydı. Çünkü diğer okulların aksine İngiliz okullarının ulusal siyasi propaganda ile bağı söz konusu değildi ve bunun için İngiliz Hükümetinden hiçbir mali destek sağlanmıyordu. Bu nedenle okullar çözüm olarak, Türkiye'deki İngiliz cemaatine gönüllü olarak verilen kaynaklarla ve İngiltere'deki dostlarından alabildikleriyle var olmaya zorlanmışlardı (TNA/BW 82/13, 23 October 1939). Öte taraftan bu okulların, diğer yabancı okullardan farklı olarak paralı ve tamamen ticari okullar olduğu belirtilmektedir.⁵ Lord Lloyd, yabancı okullarla alakalı Türk siyasetinin çok iyi farkındaydı.

³ Lord Llyod, Tefik Rüştu'nün "şefine karşı oryantal temayülle aşırı itaatkâr duruşunun" kendisi için bile çok belirgin olduğunu ifade etmektedir (TNA/BW 82/13, 23 October 1939).

⁴ The Near East de adeta bu durumu teyit etmektedir. Kadın-erkek Türk insanının uyusuk ve beceriksiz olduğu sanılırken kurtuluş savaşından sonra büyük tecrübeler geçirerek ekonomik, sosyal, siyasi ve endüstri alanlarında ilerlemeler kaydettiğini yazmaktadır (BCA 030.10 234.579.8, 02.04.1934).

⁵ İngiliz okulları, Beyoğlu İngiliz Kız Okulu ve Nişantaşı İngiliz Erkek Okulu'dur (Sezer, 1999: 103). Kız okulu, büyük bir tarihe sahipti. Bayan Stratford de Redclyffe tarafından Kırım Savaşından sonra yakın Türk-İngiliz dostluğunun ve ittifakının unutulmaz bir döneminde kurulmuştu. İlk yıllarının çoğunda sadece muteber Türk aile kızlarının

Ayrıca Sir Percy Loraine'nin tutumunu biliyor ve onunla aynı düşünceleri paylaşıyordu. Çünkü büyükelçi, yapılan her şeyin bu politikaya uygun olarak Türk yetkililerin tam bilgisi dâhilinde ve katı bir uyumla yapılması gerektiğini açıkça ifade etmişti. Buna karşılık Atatürk teşekkür ederek, mutlak surette hiç kimsenin İngiliz okullarından herhangi bir propaganda çeşidinde şüphe duyulmadığını ve Türkiye'de bu okulların iyi şeyler yapmış olduklarının bilindiğini söylemişti (TNA/BW 82/13, 23 October 1939).

Atatürk ardından sohbeti siyasi meselelere getirerek Lloyd'a Avrupa'daki durum hakkında endişeli olup olmadığını sordu. Lloyd ise, aklından geçen hiç kimsenin endişeye kapılmayacağını fakat Avrupa'nın I. Dünya Savaşından beri en kritik dönemlerinden biri içinde olduğunu söyledi (TNA/BW 82/13, 23 October 1939). Buna göre İngiltere, Avrupa siyasetini kolektif bir sistem içinde yoluna koymak istemekteydi (BCA 030.10 221.491.32, 24.06.1935). Atatürk yine Lloyd'a en fazla endişeli olduğu meseleyle ilgili bir soru sormuş o da; Avrupa'nın problemlerine Almanya'nın genel yaklaşımı ve Nazilerin liderliğine yol açan Alman zihniyetinin belirgin yükselişiyle silahlanma alanında gösterilen olağanüstü çabalar şeklinde cevaplamıştı. Atatürk, bunu açıkça bir tehlike olarak tanımlamıştı fakat Lloyd'un kanaatine bu, "gerçekten Türkiye'yi çok fazla ilgilendiren bir tehlike miydi"? Lloyd devamında Almanya'nın doğuya yayılma politikasından (Drang Nach Osten) bahsederek Avusturya ve Çekoslovakya'nın durumlarında herhangi zorlayıcı ve sert değişikliklerin tüm Balkan bloğunun Almanlaşmasına yol açacağını, öte yandan bunun Türkiye için hiçbir kaygı konusu olamayacağını ifade etmektedir (TNA/BW 82/13, 23 October 1939). Böyle bir karışıklık ve büyük değişimin etkileri söz konusu bölge ile sınırlı kalmaz, Akdeniz stratejisi üzerinde de yansımaları olurdu. Atatürk bununla alakalı yorum yapmamıştı (TNA/BW 82/13, 23 October 1939).

Atatürk, Lord Lloyd'a başka bir endişesi olup olmadığını sormuş, o da bu soruya; "elbette İtalyan deniz gücünün yükselişi ve Habeş macerası ile ilgili Akdeniz'in tüm stratejik durumunda birtakım değişikliklerin olduğu" şeklinde cevap vermişti. Bu cevap karşısında Atatürk hemen oturduğu yerden hareketlenmek suretiyle bunun büyük bir önemde olup olmadığını sormuş, Lloyd da; elbette önemli olduğunu fakat İtalyan sorunuyla alakalı çok fazla endişeye düşenlerin, gerçekten Akdeniz'de hala İngiliz donanmasının tam anlamıyla üstün olduğunu unuttuklarını ifade etmişti (TNA/BW 82/13, 23 October 1939). Nitekim İngiliz donanmasının diğer tüm donanmalara karşı savaş öncesi günlerde sahip olduğu sayısal üstünlüğü mevcut olmasa da, İngiliz Donanmasının gücü Akdeniz'de ona karşı koyabilecek herhangi bir kuvvete karşı bütünüyle ve yeterince üstündü. Akdeniz'deki yeni duruma gelince; Alman problemiyle karşılaştırıldığında kesinlikle ikincil bir problemdi. Fakat Atatürk buna karşı çıkmıştı. Ona göre; "Akdeniz sorunu ezeli bir sorun, en önemli ve esas sorundu". Atatürk, iki üç kez ısrarla üzerinde durarak geçmişteki İtalyan politikalarından acı acı şikâyet etmeyi sürdürmüştü. Buna karşı Lord Lloyd Atatürk'e, İngiltere'deki kamuoyunun yaptırım politikalarıyla alakalı Türk Hükümetinin hızlı ve kesin tutumundan çok fazla etkilendiğini söyleme fırsatı yakalamış, zihinlerinde Türk karakterini çok iyi bildiklerini eklemişti (TNA/BW 82/13, 23 October 1939).⁶ Diğer taraftan kısa süre sonra yaptırımlar

liberal bir eğitim alabildiği okuldu. Sultan II. Abdülhamit yönetiminin uzun "gericilik ve önyargı yılları" boyunca inatla ve başarılı bir şekilde savaşmıştı. Bu zor günlerde bile konumunu siyasi amaçlarla kötüye kullanma suçlamasına asla maruz kalmamıştı. Bugün de Türk ebeveynlerin gözünde tüm yabancı okullar içinde en yüksek saygınlığa sahip olduğunu iddia edebilirdi. Nişantaşı'ndaki erkek okulu da benzer durumdaydı (TNA/BW 82/13, 23 October 1939).

⁶ İtalyanların Anadolu coğrafyasına yönelik tehditleri söz konusudur. Bu tehditler şu şekildeydi; Aydın'dan gelen raporlar; Leros Adasına altı batarya topunun gelmiş veya gelecek olduğundan bahsetmesi, Dâhiliye Vekâletinde Ege sahillerindeki İtalyan askeri hazırlıklarının ciddiyet kazandığı kanaatini oluşturmuştu (CA 01011094.1, 31.05.1340- 31 Mayıs 1924). Rodos'a aralarında çok sayıda subayın olduğu bin beş yüzden fazla asker gelmişti. Önceleri Rodos'a gelen gemi yolcularının evraklarını kontrol eden heyet belirli kişilerden oluşurken, sonradan bu heyete iki subay katılmıştı. Rodos'tan çıkmak için de ancak gemi süvarisinden, kimliği hakkında bilgi elde edilen ve acenteden teminat alan şahıslara izin verilmekteydi. Görünüşte serbestlik ortaya koyulmakta ise de dikkatli davranılmaktaydı. Leros Adasında uçak hangarları bulunduğu, içlerinde uçakların olduğu hatta Rodos'a gidip posta aldıkları, Leros Limanının tahkim edilerek çok miktarda kömür ve çeşitli maddelerin toplandığı tespit edilmişti. Bu adanın deniz üssü idare noktası olarak hazırlandığı ve limanda üç torpidonun bulunduğu anlaşılmıştı. Mersin süvarisi ise, Antalya'ya dönerken Rodos'a uğramadan önce bu uçaklardan birinin Türk sahil ve arazisi üzerinde uçarak muhtemel keşif çalışması yaptığını düşünmekteydi. Fethiye'de İtalyan tebaası ve gayrimüslim kimse bulunmadığı halde Rodos ile Fethiye arasındaki her seferde iki İtalyan papazının gidip gelmesi kaptanın dikkatini çekmiş, bunun üzerine de kaptan Fethiye Kaymakamlığına bilgi vermişti. Bu papazların güçlü bir şekilde

kalkınca Atatürk, yaptırımların kalkmasının her türlü tehlikenin sonra erdiğine hükmetmek için yeterli olmayacağını ifade etmiş, Akdeniz'deki tehlike karşısında İngiltere'ye uzun vadeli bir ittifak antlaşması teklif etmişti. Percy Loraine ise İngiltere'den aldığı; "hükümetim, durumun artık günden güne yumuşaması dolayısıyla bu tedbirlere şimdiki halde lüzum görmüyor" cevabını iletmişti. Atatürk bunun üzerine II. Dünya Savaşının yaklaşmakta olduğunu Percy Loraine'e şu ifadelerle söylemişti: "Hükümetinize lütfen yazınız sayın büyükelçi, bu cevaptan teessür duydum, tehlike vardır, büyümektedir. Avrupa semaları üzerinde kara bulutlar her gün daha ziyade yoğunlaşmaktadır. Benim değerlendirmelerime göre dört beş seneye varmayacak İtalya ile Almanya birleşip başımıza ikinci dünya harbi felaketini çıkaracaktır" (Erkin, 1987: 81-83).

İtalyan saldırganlığı Türkiye için gerçekten büyük endişe kaynağı idi. Nitekim Mussolini 1934 ilkbaharında söylediği bir nutukta; "İtalya'nın istikbali Avrupa'da değil Afrika ve Asya'dadır. Çünkü bu kıtalar İtalya'ya seri vasıtalarla birer ikişer saatlik bir mesafede bulunmaktadır" demişti. Faşist rejimin ikinci beş yıllık kongresinde söylenen bu sözler Türkiye'de iyi karşılanmamış, 1928'den önceki atmosferi hatırlatmıştı (Esmer, 1953: 199-216). National Zeitung gazetesine göre böyle bir nutuk dile getirilince Türkiye'de, Mussolini'nin Asya'da hangi memleket ve noktaları kastettiği düşünülmeğe, Asya'daki memleketler gözden geçirilmeye başlanmıştı. Buradan hareketle Arabistan söz konusu olamazdı çünkü İtalya, İngilizlerle çarpışmak durumunda kalacaktı. İran ve özellikle Hindistan kesinlikle söz konusu değildi. Buna göre geriye Türkiye'den başka bir ülke kalmıyordu (CA 01019578.202, 21.06.1934). İtalyan Hariciye müsteşarı Suvitch, nutuktaki bu ifadede Türkiye'nin hedef alınmadığını, Türkiye'nin Asya telakki edilmediğini söylemişti. Mussolini'nin kendisi de Türk büyükelçisine aynı güvenceyi vermişti ancak Türkiye İtalya'ya güvenmiyordu (Esmer, 1953: 216). Yine Suvitch buna; "biz sizi Avrupalı telakki ediyoruz, nitekim siz de kendinizi öyle biliyorsunuz. Son zamanlarda Roma'da inikat eden Asya milletleri talebe kongresine de bütün Asyalılar iştirak ettiği halde siz iştirak etmediniz" ifadesini eklemişti (BCA 030.10 237.602.13, 16.04.1934). Aynı gazeteye göre Türkiye, İtalya'nın istek ve hedeflerini anlamış ve harekete geçmişti. Mustafa Kemal Paşa Nisan sonunda İtalyanların ilk hedefi olabilecek Batı Anadolu'daki askeri kıtaları haftalarca teftiş etmiş ve bu sırada Ankara'ya da dönmemişti. Ardından on adet savaş gemisi için yapılan ihaleyi Japonlar almıştı. İç işleri bakanı Şükrü Kaya Bey mecliste; "Türkiye'ye hücum edeceklerin Türkiye ordusunun sarsılmaz kaya gibi müdafaasına çarparak mahvolacaklarını" beyan etmiş, bu beyan Musoolini'nin nutkuna bir cevap olarak kabul edilmişti. Unutulmuş gibi duran Trablus ve Bingazi harplerinin hatıraları yeniden canlanmış, İtalya'nın tehlikeli bir düşman olduğu hatırlanarak teyakkuza geçilmişti (CA 01019578.202, 21.06.1934)⁷.

İtalyan gazeteleri, Türkiye'yi teskin etmeye çalışan yazılar kaleme alsalar da Türkiye, İtalya'nın 3 Ekim 1935'te Habeşistan'a saldırmadan önce Oniki Ada'da yapılan askeri faaliyetlerini dikkat ve endişe ile izlemeye başlamıştı. Bu adalardan Leros adası savunma görüntüsü altında bir "tecavüz köprübaşı" olarak tahkim edilmiş, Rodos'ta havalimanları yapılmış ve genel olarak adalar çeşitli derecelerde silahlandırılmıştı. Başbakan İsmet İnönü, "adalarda ardı arkası kesilmeyen faaliyetleri sükûnetle seyretmek güçtür" demek suretiyle Türkiye'nin endişesini dile getirmiştir. Türkiye açısından İtalya'nın Habeşistan'a saldırması, İtalya'nın Akdeniz'de bir güç olarak ortaya çıkmasını sağlayacak gelişme olarak görülmüş, böylece İngiltere Akdeniz'de yegâne güç olma özelliğini kaybetmişti. (Türkiye Dış Politikasında 50 Yıl Montreux ve Savaş Öncesi Yılları (1935-1939), Tarihsiz: 11; Aras, 1968: 21)⁸.

casus olduğu düşünülmekteydi (CA 01011094.2, 31.05.1340- 31 Mayıs 1924). Atina'dan Mustafa Kemal Paşa'ya gönderilen bir yazıda; Sisam eski mebusunun yeğenine göre gizli bir İtalyan-Yunan anlaşması yapılmıştı. Bu anlaşmaya göre Yunanistan Trakya'yı, İtalya ise Anadolu'yu işgal edecek, Yunanistan'ın hizmetlerine karşılık İtalya Oniki Ada'yı Yunanistan'a verecekti. Başka bir planda; İngiliz ve Fransızlar Sisam'ı Yunanistan'dan alarak eski statükonun iadesini kararlaştırmıştı. Sisam ayrılınca diğer adalar Sisam'ın ardından gelecek, İtalya ise İngiltere ve Fransa'nın talep ve iddiası üzerine Oniki Ada'yı tahliye edecekti. Sabık mebusun yeğeni Türkiye'ye gelip anlaşmak için Türk Büyükelçiliğinden pasaport verilmesini talep etmişti. Gelince Sisam'ın ilhakıyla alakalı zabıtları da gösterecekti (CA 01016468.53, 21.11.1928).

⁷ İtalyan tehdidiyle alakalı bir başka hususta Atatürk, Mussolini'nin elçisinin İtalya'nın Antalya bölgesi üzerinde öne sürdüğü isteklerini Çankaya'da sessizce dinlerken, bu sırada birkaç dakika izin alarak toplantı salonundan ayrılmış, döndüğünde mareşal üniformasını giydiği halde elçiye konuşmasına devam etmesini söylemişti. Bunun üzerine de susma sırası büyükelçiye gelmişti (Kinross, 2007: 530).

⁸La Gazetta Del Popolo adaletin, Akdeniz'de dengeyi İtalya'ya zarar vermeyecek şekilde halledeceğini yazmaktaydı. İtalya'nın Cebelitarık, Süveyş ve Çanakkale karşısındaki vaziyeti meşhur devlet adamları tarafından dahi trajik

Lord Lloyd, tüm bu sohbetten sonra gitmek için hareket ettiğinde Atatürk ona zaman konusunda baskı yapıp yapılmadığını sormuş; o da Atatürk'e eğer meşgul değilse memnun olacağını söyleyince görüşme yarım saat daha uzamıştı. Atatürk'ün gerçekten konuşmak istediği tek şey açık bir şekilde hâlâ Akdeniz'di (TNA/BW 82/13, 23 October 1939). Zira Lazione Coloniale gazetesinin işaret ettiği gibi Türkiye, birkaç yüzyıldan beri bir deniz gücü değildi. Bununla birlikte Boğazları kapatabilir, mayınlayabilir ve zorlanamaz bir hale getirebilirdi ancak coğrafi bakımdan Akdeniz'e karşı savunmasız vaziyetteydi. Anadolu'yu işgalden kurtardıktan sonra da Oniki Ada'yı ve İtalya'yı hasım gibi görmeye başlamıştı. Rodos bir kale, Meis tehlikeli bir kaya idi. İtalya'nın bütün siyasi hareketlerini, güç ve prestijinin artmasını "şüphe dolu bir ruhla" takip etmekteydi.⁹ Yine Le Journal de Moscou gazetesinin yazdığına göre Türkiye, İtalya'yı "resmen bir numaralı halk düşmanı" olarak görmekteydi. Meis Adası civarında bulunan, ekonomik hiçbir kıymeti olmayan birkaç kaya parçasını Türkiye'ye terk etmemek için gösterdiği ısrar bir tesadüften ibaret değildi (BCA 030.10 248.682.12, 07.05.1937).

Bu arada Atatürk, Türkiye'nin boğazlarla alakalı politikanın düzeltilmesi hususunda söz hakkına sahip olduğu zamanın gelmiş olduğunu düşünüyordu. Esasında İngiliz büyükelçisi, Türkiye'de göreve başladığından beri tüm sorunların tartışılmasında ortak bir anlayış geliştirilmesi ve yardımlaşma için samimi bir söz vermişti (TNA/BW 82/13, 23 October 1939). Bunun yanında Lord Lloyd, bu konular üzerine Türk Hükümetine güvenmediğini ifade etmektedir. Zira Yakındoğu işleriyle alakalı dikkatli ve ilgili herhangi bir öğrencinin gazete haberlerinden öğrenebileceğinden daha fazlasını bilmediği cevabını vermişti. Şüphesiz Atatürk, İngiltere ve İngiltere İmparatorluğunun zihninde bunun büyük bir mesele olarak yer ettiğini biliyordu. Lloyd'a göre dramatik anıları daima hatırlamak (Çanakkale gibi) saygıyla karşılanmalıydı ancak Lloyd, hatırlamayı önemseyeceği yıllardan ziyade, sadece istikrarlı ve yakın bir Türk-İngiliz dostluğu taraftarıydı. Çünkü Türkiye ve İngiltere'nin çıkarları kadar bu dostluğun yeniden canlandırılması gerektiğine inanıyordu. Hem Akdeniz hem de Avrupa'daki son gelişmeler görüşlerinde kendisini doğrulamış ve şu soruyu sormuştu; "Akdeniz hakkında İngiltere'de biz kaygılı değil miydik?". Benzer şekilde Atatürk, İngiltere için olduğu kadar Türkiye için de aynı derecede önemli bir mesele değil miydi? demek suretiyle mukabele etmişti. Lord Lloyd ise; "bir an olsun Akdeniz'in önemini inkâr etmeye kalkışmam" şeklinde cevap vermişti (TNA/BW 82/13, 23 October 1939). Çünkü Akdeniz siyaseti İngilizler için sadece Hindistan yolunun güvenliğini sağlama meselesi değildi. Akdeniz, İngiltere için aynı zamanda Avrupa'da bir denge meselesiydi. İngiltere ne zaman bu denizde güçlü olmuşsa Avrupa siyasetinde de o derece güçlü olmuştu. Tersine zayıfladığında Avrupa siyasetindeki pozisyonu ve rolü de zayıflamıştı (Oral, 1945: 161).

Lord Lloyd, Akdeniz probleminin sıkıntılardan biri fakat Batı için ikincil bir sorun olduğunu ifade etmişti. Kendisi için, Mısır'dan döndüğünden beri Akdeniz'in stratejik önemini inkâr edecek ve görmezden gelecek en son kişilerden biri olduğunu söylemiştir. Zira İngiltere'de gayri resmi büyük bir örgütün başındaydı ve örgütün temel ilgi alanlarından biri de Akdeniz stratejisi sorunuydu. O burada

görülmekteydi. Ceuta ve Balear Adalarında İspanya; Cezayir, Tunus ve Suriye'de Fransa; Cebelitarık, Malta, Kıbrıs, Filistin ve Mısır'da İngiltere'nin olması ile Akdeniz'de İtalya'nın aleyhine bozulan denge Trablusgarp ve Oniki Adanın işgaliyle kısmen düzelmişti. Buradan, Fransa'nın Akdeniz'in doğu ve batısındaki manda hâkimiyetini ve İngiltere'nin Hindistan ile ulaşım yollarını güvence altına almak için Akdeniz'deki istinat noktalarını genişleterek takviye etmesi karşısında Oniki Ada'nın İtalyanların elinde olmasından telaşa düşmek akıl ve mantık dışıydı. Türk basınının iddia ettiği gibi bu adalar Türkiye Cumhuriyeti'nin toprak bütünlüğüne tehdit değil, Kızıl Deniz ve Karadeniz'den İtalya'nın elzem ihtiyaçlarını taşıyan gemilerin korunması için bir istinat noktasıydı. Diğer taraftan Oniki Ada Türkiye'ye çok yakın olduğundan bir husumet halinde Türk tarafından gelecek taarruz, imkanları sınırlı olduğundan bu adalar üzerinde çok etkili olacaktı. Anadolu'nun olası bir istilası hususunda Oniki Ada'nın bir hareket üssü olması gerçeğe uygun değildi. Nitekim Oniki Ada jeofizik açıdan böyle bir harekât için gerekli olan vasıtaların toplanması noktasında bir köprübaşı rolü oynamaya müsait değildi. Rodos ve Oniki Ada'nın, İtalya için saldırı yerine savunma kabiliyetleri ön plandaydı. Bu adalar Akdeniz'de dengeyi sağlamakta, Doğu'daki İtalya ticaretine dayanak noktası teşkil etmekte ve buradaki milletlerle irtibatını kolaylaştırmaktaydı (BCA 030.10 238.608.2, 07.07.1936).

⁹ Buna karşılık gazete Türklerin, bazı sahte politikacılar yüzünden Anadolu topraklarında İtalyanların genişleme meselesinin ileri sürülmesinde büyük bir hataya düştüğünü, bu yüzden tekrar Akdeniz iklimine dönmelerini, faydasız sabit fikirleri terk etmesini ve kendisini tecrit eden çevreyi değiştirmesini istemekteydi. Bir Akdeniz devleti olan İtalya, faşist doktrinlere dayanan yeni bir medeniyetin unsurlarını bütün milletlere öğretebilirdi. Türkiye psikolojisini yatıştırmalı ve Faşist İtalya'nın vaatlerini yerine getireceğini anlamalıydı (CA 01011955.119, 25.09.1935).

makaleler yazmış ve hükümet tarafından kendi önerilerinin dikkate alındığına dair hiçbir işaret olmamasına rağmen Doğu Akdeniz’de yeni bir deniz üssü kurulması lehinde konuşmuştu (TNA/BW 82/13, 23 October 1939). Aslında Lloyd, burada kendince bir kurgu tasarlamış, tasarladığı “bu kurguya” karşı da Atatürk hiddetlenmişti. Lloyd’a göre itiraz etmemeleri gerekmesine rağmen Atatürk; süratle böyle yeni bir üsse gerek olmadığı şeklinde mukabelede bulunmuştu. Lloyd “niçin” diye sormuş Atatürk ise; “ülkem ve sizin ülkeniz arasında yakın bir anlayış olsaydı gerek kalmazdı” cevabını vermişti. Lord Lloyd gülererek; “bu yerinde amaçta bile Anadolu kıyısında Singapur gibi büyük bir deniz üssünden haberdar olmadığını” söylemiş, bunun üzerine Atatürk biraz şaşırtıcı bir şekilde Tevfik Rüstü’ye dönerek ve Türkçe olarak “Singapur nerede” diye sormuştu. Bu durum Lord Llyod’u da şaşırtmıştı. Ona göre; “Türk aklının malzemeleri çok fazla eski Türk evlerinin eşyalarına benzemekteydi ki bu eşyalar bir açıdan nadir bir değer ve güzelliğe sahipken diğerleri çirkinlik ve korku çölüydü” (TNA/BW 82/13, 23 October 1939). Burada Singapur’dan bahsederken Lloyd, Kıbrıs’ı hatırlatmak istemiştir (ç.n.).

Mısır gazetesi el-Mukattam’dan, Lord Lloyd’un Türkiye’den sonra Yugoslavya’ya geçtiği anlaşılmaktadır. Gazeteye göre kimileri, Lloyd’un bu gayr-i resmi ziyaretlerine fazla bir önem atfetmemekteyse de onun Akdeniz’deki dengenin bozulduğu bu buhranlı zamanda İstanbul ve Belgrat’ı ziyaretinde belirli bazı meselelerin söz konusu edilmesi dikkatleri çekmişti. Lord Lloyd, Türk-İngiliz dostluğunun takviye edilmesini Türk gazetecilerden istedikten sonra Türkiye ile İngiltere’nin yardımlaşmaları taraftarı olduğunu ve hadiselerin de bunu teyit ettiğini dile getirmişti. Harp sonrası iki ülke arasındaki gerginliklerin İngiltere’ye ait olduğunu kabul ettikten sonra Türkiye ve İngiltere arasındaki dostluğun beş seneden beri memnuniyet verici surette gelişmekte olduğundan bahisle vaziyetin, bu dostluğun daha fazla güçleneceği ümidini verdiğini ifade etmişti (BCA 030.10 266.798.15, 03.07.1936). Atatürk, İngilizlerin güç ve yeteneklerine değer veriyor, dünya savaşlarında İngiltere’nin hep kazandığına ve her zaman da kazanacağına inanıyordu. Çünkü İngiltere her yerde çıkarları olan bir dünya gücüydü (Mango, 2017: 578). Atatürk yine İngilizleri kişilikli bir millet olarak görmekte, dürüstlüklerine güvenmekte ve imparatorluk kurmalarındaki başarılarını takdir etmekteydi. İngilizler ise Türklerin Çanakkale’deki cesaret ve direncine hayranlık duymuştu. İngilizler başarıyı her zaman, özellikle büyük güçler karşısında elde edilen başarıları takdir etmiş, kendilerine karşı başarı kazananlara da hayranlık duymuşlardı. Atatürk gibi ince bir stratejik ve jeopolitik anlayışla kısa zamanda barış ve dostluk arayışına giren seçkin biri ise İngilizlerin nazarında özel bir iz bırakmıştı (Daunt, 1989: 28-29).

Ziyaret sonrası Lord Llyod, Whittemore ile Ayasofya’yı gezmiş ve mozaikleri incelemişti (Cumhuriyet, 28 Mayıs 1936). Golf meraklısı olan Lloyd, Maslak’a giderek bir parti golf oynamıştı (Son Posta, 28 Mayıs 1936). Ertesi gün Büyükelçi Sir Percy Loraine tarafından şerefine Tarabya’daki elçilik binasında bir çay ziyafeti verilmişti (Akşam, 29.05.1936).

Lord Lloyd bundan sonra Türkiye’ye iki defa daha ziyarette bulunacak ancak Atatürk ile görüşemeyecektir. Bunlardan ilkinde Lord Lloyd İstanbul’a gelmiş fakat İngiltere’ye dönmek zorunda kalmıştı. Bu çalışmanın konusu olan ziyarete atıfla Atatürk’ün kendisine karşı gösterdiği büyük nezaketi hatırlıyor, saygılarının sunulmasını ve sağlığı için çok içten dileklerinin iletilmesini istiyordu. Zamanının kısıtlı olması onun Ankara’ya gelerek arzlarını sunmasını engellemişti. Zira bunun için de çok istekliydi (CA 01020017.216 (17.04.1937). İkinci ziyareti İngiltere’nin yabancı ülkelerdeki “Kültürel Münasebetleri Tekâmül Konseyi” başkanı olarak Kudüs’ten Kıbrıs’a, buradan 06.04.1938’de Adana’ya gelen bir askeri uçak ile gerçekleşmiştir. İnşası tamamlanmamış Adana havalimanından yağan yağmur sebebiyle uçak havalanamamış, bunun üzerine Lloyd trenle Ankara’ya hareket etmişti (BCA 030.10 200.368.10, 23.03.1938; 29.03.1938). II. Dünya Savaşı başlarında ise Lord Lloyd’u Türk-İngiliz Yardım Komitesi başkanı olarak görüyoruz. Onun İngiliz halkını yardıma davet etmesi üzerine İngilizler komiteye çok sayıda mektup göndermişti. İngiliz halkının hislerini ve derin alakasını göstermesi bakımından bazı mektuplar Lloyd tarafından Türk Büyükelçiliğine iletilmişti (BCA 030.10 119.845.8, 21.02.1940).

SONUÇ

Yeni, bağımsız ve müstakil bir Türk devletinin kuruluşu, I. Dünya Savaşı sonrasının en mühim gelişmeleri arasında yer alır. Ancak Lozan akabinde içte ve dışta hassas ve kırılgan bir yapının mevcudiyeti de unutulmamalıdır. Bir taraftan devrimler gerçekleştirilirken uluslararası alanda

muhasım devletlerle olan ilişkilerin zorunlu olarak devam ettiği ve bu devletlerle sorunların çözüme kavuşturulmaya çalışıldığı bir dönem söz konusudur. Anadolu'nun güneyinde ve Akdeniz'de Türkiye'nin İngiltere, Fransa ve İtalya ile komşu olması itibarıyla söz konusu devletlerin Türkiye'ye karşı bakış açılarının henüz müspet ve müteakabiliyet yönünden değişmediği Lozan sonrası yıllar, çok yönlü, dengeli ve barışçıl bir dış politika takip etmek suretiyle aşılarak 1930'lu yıllara gelinmiştir. Dünya düzenini tesis etmek için kurulan Milletler Cemiyeti kendinden bekleneni verememiş, devletler revizyonist ve anti-revizyonist olarak iki gruba ayrılmıştı. Nazi Almanya'sının Avrupa'da, Faşist İtalya'nın Akdeniz'deki emelleri ve yayılması dünyayı tekrar yeni bir savaşa sürüklemiştir. Tam da bu noktada jeopolitik konumuyla Türkiye'nin Ortadoğu'da, Akdeniz'de ve Balkanlarda önemi fazlasıyla artmış, Türkiye müttefik olarak aranılan ülke konumuna gelmiştir.

Atatürk-Lord Lloyd görüşmesinde İngiliz okulları, kültürel ilişkiler, Avrupa'daki gelişmeler, boğazlar meselesi ele alınmış, Akdeniz'deki İtalyan yayılcılığı görüşmenin esas gündemini teşkil etmişti. Mussolini liderliğindeki faşist İtalya'nın Akdeniz'i bütünüyle kontrol etmek istemesi, bu çerçevede Akdeniz ülkeleri üzerinde hegemonya kurarak Roma'yı yeniden ihya düşüncesi bölgenin istikrarını ve geleceğini tehdit etmekteydi. Lord Lloyd İngilizlerin Akdeniz'deki gücüne güvenip İtalyan tehdidini Atatürk kadar önemsememişti. Başka bir ifadeyle İngilizler Avrupa'daki Alman problemine odaklanırken, Atatürk'ün önceliği Akdeniz'di. Geçmişteki acı hatıralar bir kenara bırakılarak tarihsel geçmişle Türk-İngiliz ilişkilerinin yeniden yakınlaştığı bu dönemde Atatürk, millet olarak İngilizleri takdir etmekle birlikte İngiltere'ye bel bağlamak suretiyle İngiliz dış politikasına kanalize olmayı reddederek denge siyaseti takip etmiştir. Öte taraftan Türk-İngiliz ilişkilerini daha ileri bir noktaya taşıma iradesi ortaya konulmuştur.

Türkiye'nin komşularıyla ve dünyada barış, huzur ve istikrar arayışı onun her türlü girişimde özellikle ihtiyatlı davranmasını gerektirmiştir. Rusya'dan kopmadan İngiltere ile ilişkilerini geliştiren Türkiye, İtalyan yayılcılığı karşısında üst düzeyde teyakuz halinde olmuştur. Yatıştırma politikalarıyla İngiltere'nin bir türlü dizginleyemediği Alman ve İtalyan tehlikesinin yükselmesi karşısında İngilizlerle Türklerin, en fazla tehdidin nereden geldiği ile alakalı fikir uyuşmazlıkları Türkiye'nin Akdeniz'deki tedirginliğini giderememiştir. Dolayısıyla Atatürk, Türkiye'nin bir Akdeniz devleti olması münasebetiyle bu bölgenin güvenliğine üst düzeyde önem vermişti. Her türlü siyasi ve askeri önlemler alınmış, yoğun bir diplomasi trafiği yürütülmüştür. İnşılı-çıkışlı Türk-İngiliz ilişkileri de faşist tehlikesi karşısında II. Dünya Savaşına kadar sürekli gelişim gösterecektir.

KAYNAKÇA

Arşiv

BCA (T.C. Devlet Arşivleri Başkanlığı Cumhuriyet Arşivi).

030.10 200.368.10; 119.845.8; 221.491.32; 234.579.8; 221.492.35; 237.602.13; 238.608.2; 248.682.12; 266.798.15.

CA (T.C. Cumhurbaşkanlığı Arşivi) 01008542; 01020017.216; 01011094.1; 01011094.2; 01016468.53; 01019578.202; 01011955.119.

TNA (The National Archives). FO 1011/287; BW 82/13.

Gazete

Akşam, Cumhuriyet, Son Posta.

Kitap ve Makale

Akşın, A. (1991). *Atatürk'ün Dış Politika İlkeleri ve Diplomasisi*, TTK Yayınları.

Aras, T. R. (Tarihsiz). *Görüşlerim*, Semih Lütfi Kitabevi.

Aras, T. R. (1968). *Görüşlerim İkinci Kitap*, Yörük Matbaası.

Aras, T. R. (2003). *Atatürk'ün Dış Politikası*, Kaynak Yayınları.

Armaoğlu, F.. (Tarihsiz). *20. Yüzyıl Siyasi Tarihi (1914-1995)*, c. I-II, Alkim Yayınevi.

- Armaoğlu, F. (1995). "Türkiye ve Batı Dünyasına Genel Bir Bakış (Dün-Bugün-Yarın)", *Tarihi Gelişmeler İçinde Türkiye'nin Sorunları Sempozyumu*, TTK Yayınları. 215-228.
- Armaoğlu, F. (2021). *Türk Dış Politikası Tarihi*, Kronik Yayınları.
- Atatürk'ün Söylev ve Demeçleri I-III. (1997). c. III, Türk İnkılap Tarihi Enstitüsü Yayınları.
- Aydemir, Ş. S. (2008). *Tek Adam*, c. III, Remzi Kitabevi.
- Bayur, Y. H. (1995). *Türkiye Devletinin Dış Siyaseti*, TTK Yayınları.
- Cook, C., and et.al. (1997). *Sources in British Political History (1900-1951), Volume 4: A Guide to the Private Papers of Members of Parliament: L-Z*, Springer.
- Daunt, T. L.A. (1989). "Atatürk ve İngiltere", *Atatürk'ün Ölümünün 50. Yılı Sempozyumu (31 Ekim-1 Kasım 1988)*, Ankara Üniversitesi Basımevi. 27-29.
- Erkin, F. C.. (1987). *Dışişlerinde 34 Yıl Anılar-Yorumlar*, TTK Yayınları.
- Esmer, A. Ş. (1953). *Siyasi Tarih (1919-1939)*, Siyasal Bilgiler Fakültesi Yayınları.
- Gönlübol-Sar. (2013). *Atatürk ve Türkiye'nin Dış Politikası (1919-1938)*, Atatürk Araştırma Merkezi.
- Grew, J. C. (1999). *Yeni Türkiye*, Çev. Kadri Mustafa Orağlı, Multilingual Yayınları.
- Jivkova, L. (1978). *İngiliz-Türk İlişkileri (1933-1939)*, Habora Kitabevi Yayınları.
- Kinross, L. (2007). *Atatürk Bir Milletten Yeniden Doğuşu*, Altın Kitaplar Yayınevi.
- Kocatürk, U. (2000). *Atatürk ve Türkiye Cumhuriyeti Tarihi Kronolojisi (1918-1938)*, TTKYayınları.
- Kurat, Akdes N. (1952). *Türk-İngiliz Münasebetlerine Kısa Bir Bakış (1553-1952)*, AÜ DTCF Yayınları.
- Kürkçüoğlu, Ö. (1985). "Türk-İngiliz İlişkileri (1920'lerden 1950'lere)", *Türk-İngiliz İlişkileri 1583-1984 (400. Yıldönümü)*, Başbakanlık Basın Yayın ve Enformasyon Genel Müdürlüğü.
- Mango, A. (2017). *Atatürk Modern Türkiye'nin Kurucusu*, Çev. Füsün Doruker, Remzi Kitabevi.
- Millman, B. (1998). *The Ill-Made Alliance: Anglo-Turkish Relations 1934-1940*, McGill-Queen's University Press.
- Oral, C. (1945). *Akdeniz Meselesi*, c. II, Cumhuriyet Matbaası.
- Oran, B. (2001). "1923-1939: Görelî Özerklik-1", *Türk Dış Politikası*, Ed. Baskın Oran, c. I, İletişim Yayınları. 239-257.
- Özdemir, H. (2001). *Atatürk ve İngiltere Bir Barışmanın Diplomatik Tarihi*, The British Council.
- Sezar, A. (1999). *Atatürk Döneminde Yabancı Okullar (1923-1938)*, TTK Yayınları.
- Tuncer, H. (2021). *Atatürk Döneminde Türk Dış Politikası*, Sia Kitap.
- Türkiye Dış Politikasında 50 Yıl Montreux ve Savaş Öncesi Yılları (1935-1939)*, T.C. Dışişleri Bakanlığı Araştırma ve Siyaset Planlama Genel Müdürlüğü.
- Üçarol, R. (2000). *Siyasi Tarih (1789-1999)*, Filiz Kitabevi.



ISSN 1304-8120 | e-ISSN 2149-2786

Araştırma Makalesi * Research Article

0-6 Yaş Çocuğu Olan Ebeveynlerin Toplumsal Cinsiyet Rollerine İlişkin Tutum Ölçeğı'nin Geliştirilmesi: Geçerlik ve Güvenirlik Çalışması

Developing of Attitude Scale on Gender Roles of Parents with 0-6 Year Old Children: Validity and Reliability Study

Birgül ÇİÇEK

Arş. Gör., Hacettepe Üniversitesi, İİBF, Aile ve Tüketici Bilimleri Bölümü
birgulaydin@hacettepe.edu.tr,
ORCID: 0000-0002-3985-6637

Sibel ERKAL

Prof. Dr., Hacettepe Üniversitesi, İİBF, Aile ve Tüketici Bilimleri Bölümü
serkal@hacettepe.edu.tr
ORCID: 0000-0002-8395-9705

Öz: Bu çalışma, 0-6 yaş çocuğu olan ebeveynlerin ev içi faaliyetler ile çocuk bakımı ve yetiştirilmesi faaliyetlerinin gerçekleştirilmesinde toplumsal cinsiyet rollerine ilişkin tutumlarını belirlemeye yönelik ölçek geliştirmek amacıyla planlanmış ve yürütülmüştür. Çalışmaya Ankara'nın Çankaya, Etimesgut ve Sincan merkez ilçelerinde ikamet eden, evli, tüm çocukları 0-6 yaş grubunda olan ve çocuk/çocuklarının herhangi bir özel gereksinimi bulunmayan farklı sosyo-ekonomik düzeyde 419 ebeveyn katılmıştır. Çalışmaya başlamadan önce Hacettepe Üniversitesi Etik Komisyonu'ndan çalışmanın yürütülebilmesi için 25 Mayıs 2021 tarihinde yapılan toplantıda E-35853172-300-00001593212 sayılı etik kurul izni alınmıştır. Veriler elde edildikten sonra istatistiksel analizler için SPSS v.23.0 ve SPSS AMOS Graphics v23.0 programları kullanılmıştır. Sonuç olarak, 0-6 yaş çocuğu olan ebeveynlerin ev içi faaliyetler ile çocuk bakımı ve yetiştirilmesi faaliyetlerinin gerçekleştirilmesinde toplumsal cinsiyet rollerine ilişkin tutumlarını belirlemek amacıyla, "Eşitlikçi" ($\alpha=0,819$), "Geleneksel" ($\alpha=0,737$) ve "Ebeveynlik Rollerini" ($\alpha=0,564$) olmak üzere 3 alt boyuttan ve 16 maddeden oluşan "0-6 Yaş Çocuğu Olan Ebeveynlerin Toplumsal Cinsiyet Rollerine İlişkin Tutum Ölçeğı" ($\alpha=0,750$) geliştirilmiştir.

Anahtar Kelimeler: Toplumsal cinsiyet rolleri ölçeğı, eşitlikçi tutum, 0-6 yaş çocuğu olan ebeveynler, ev içi faaliyetler, çocuk bakımı.

Abstract: The planning and carrying out of this study were done to develop a scale for determining the attitudes of parents with 0-6-year-old children towards gender roles in performing household chores and child care and upbringing activities. Four hundred nineteen parents from different socio-economic levels, residing in Çankaya, Etimesgut, and Sincan central districts of Ankara, married, with all children in the 0-6 age group and whose child/children do not have any special needs, participated in the study. Before starting the study, the research ethics committee approval numbered E-35853172-300-00001593212 was obtained from the Hacettepe University Ethics Committee at the meeting held on May 25, 2021, to conduct the research. After obtaining the data, SPSS v.23.0 and SPSS AMOS Graphics v23.0 programs were used for statistical analysis. As a result, in order to determine the attitudes of parents with children aged 0-6 regarding gender roles in performing domestic activities, child care, and upbringing; The "Attitude Scale on Gender Roles of Parents with 0-6 Years-Old

Geliş Tarihi:19.07.2022

Kabul Tarihi:03.02.2023

Yayın Tarihi:30.04.2023

Atıf: Çiçek, B. & Erkal, S. (2023). 0-6 yaş çocuğu olan ebeveynler için toplumsal cinsiyet rollerine ilişkin tutum ölçeğı'nin geliştirilmesi: Geçerlik ve güvenilirlik çalışması. *Kahramanmaraş Sütçü İmam Üniversitesi Sosyal Bilimler Dergisi*, 20(1), 131-142. Doi: 10.33437/ksusbd.1145409

Children” ($\alpha=0,750$) consisting of 3 sub-dimensions (“Egalitarian,” ($\alpha=0,819$) “Traditional” ($\alpha=0,737$) and “Parenting roles”) ($\alpha= 0,564$) and 16 items was developed.

Keywords: Gender roles scale, egalitarian attitudes, parents with 0-6 year old children, household chores, child care.

GİRİŞ

Aile, evrensel özelliği olan sosyal bir kurumdur. Ailenin boyutları, fonksiyonları ve yapısı gün geçtikçe değişime uğrasa da, bu değişimlere uyum sağlayarak kendini geleceğe taşır ve sürekliliği söz konusudur (Gül, 2017:20). Aileler, toplumdan topluma farklılık gösterebileceği gibi bir toplumun değişik bölgelerinde bile farklı özellikler gösterebilmekte, içinde yer aldığı toplumun sosyal yapısından etkilenmektedir (Gül, 2017:20; Canatan, 2016; Sayın, 1990). Devlet Planlama Teşkilatı'nın “Türk Aile Yapısı Özel İhtisas Komisyonu” tarafından yapılan aile tanımı, ailenin işlevlerini de kapsayacak şekilde “*Kan bağılılığı, evlilik ve diğer yasal yollardan, aralarında akrabalık ilişkisi bulunan ve çoğunlukla aynı evde yaşayan bireylerden oluşan; bireylerin cinsel, psikolojik, sosyal ve ekonomik ihtiyaçlarının karşılandığı, topluma uyum ve katılımlarının sağlandığı ve düzenlendiği temel bir toplumsal birimdir*” şeklinde tanımlanırken (Ünalın, 1988); Giddens (2013) “*birbirlerine kan, evlilik veya evlat edinme bağları ile bağlı olan, ekonomik bir birim oluşturan, yetişkin üyelerin çocukların yetiştirilmesinde sorumlu olduğu bir grup bireyden oluşan yapı*” olarak tanımlamaktadır.

Aileler, kuruluşundan itibaren yaşamı süresince belli dönemlerden geçmektedir. “*Evlilik ile başlayan, çocukların doğumuyla genişleyen, onların evden ayrılmasıyla daralan ve eşlerin ölümüyle sona eren, aynı zamanda her birinin kendine özel gelişim görevleri olan evreler bütünü*” olarak tanımlanan (Duvall, 1958: 337; Duvall, 1972: 332) aile yaşam döngüsü kavramı; bir başka tanıma göre de “*aile kurulduktan sonra üyelerinin tamamını kaybedinceye kadar geçen zaman içinde, çeşitli gelişimsel dönemleri yaşaması*” şeklinde ifade edilmiştir (Turan, 1992: 132).

Her aile yaşam döngüsünün kendine has özellikleri bulunmaktadır. Bu özellikler ise ailelerin yapısına göre değişim göstermektedir. Aile yaşam döngülerini belirleyen çalışmalar, belli olayları geçiş noktaları olarak kabul edip, aileleri yaşam dönemlerine ayırarak her dönemin karakteristik özelliklerini belirlemişlerdir (Yazıcıoğlu, 2012). Aile yaşam döngüsüyle ilgili çalışmalar yapan Duvall (1957) ilk çocuğun yaşını temel aldığı çalışmasında aile yaşamını, “yeni evli çocuksuz aileler, küçük çocuklu aileler (en büyük çocuk 30 aylığın altında), okul öncesi çocuklu aileler (en büyük çocuk 2,5-6 yaş aralığında), okul dönemi çocuklu aileler (en büyük çocuk 6-13 yaş aralığında), gençlik dönemi çocuklu aileler (en büyük çocuk 13-20 yaş aralığında), evden ayrılan çocuklu aileler (ilk çocuktan son çocuğun ayrılmasına kadar), orta yaş dönemi aileleri (boş yuvadan emekliliğe kadar), yaşlı aileler (emeklilikten her iki eşin ölümüne kadar)” olmak üzere sekiz döngüye ayırmıştır. Her döngü ailelerin farklı görevlerini ve aile üyelerinin arasındaki rolleri/ilişkileri içermektedir (Golijani-Moghaddam, 2014: 2). Aile içi ilişkiler, ailede rol, görev ve sorumluluklar, ev yönetim faaliyetleri, ailenin kaynakları ve bu kaynakları kullanma biçimi, beslenme ve sağlık, eğitim, eğlence, amaçlar ve değerlerin oluşumunda birçok özellikler bakımından ailelerde yıllara ve dönemlere göre farklılık gözlenmektedir (Yazıcıoğlu, 2012). Bu nedenle, eşlerin her bir döngü içerisindeki rol, tutum ve davranışlarında değişiklikler meydana gelmektedir. Yeni döngüdeki rollerin, rollere ilişkin tutum ve davranışların neler olduğu, aile bireylerinin bundan nasıl ve ne ölçüde etkileeneceği ve bireylerin aile yaşam döngülerinden hangisinde daha az veya daha fazla sorun yaşayacaklarının bilinmesi, problemlerin çözülmesi ve ailelerin psikolojik süreçlerinin açıklanması için önem arz etmektedir (Golijani-Moghaddam, 2014; Selman, 2019).

Bu çalışmada esas alınan aile yaşam döngüsü, Duvall (1957)'in aile yaşam döngüsü modeline göre, küçük çocuklu aileler ile okul öncesi çocuklu ailelerin yer aldığı Genişleme döneminin ilk iki alt evresidir. Yaşam döngüsünün her evresinin kendine özgü uyum gerektiren ve stres yaratan özellikleri vardır (Yavuz, 2015). Ancak küçük çocuklu aile evresinde, evlilik sisteminde köklü değişiklikler yaşanmaktadır. Karı-koca rollerine sahip olan bir çift, çocuk sahibi olarak yeni bir kuşağa bakım veren, büyüten ve yetiştiren ebeveyn rolünü üstlenir (Gazioğlu-İşmen, 2017: 40). Ebeveyn olmak, anne babalara birçok yeni görev ve sorumluluk getirmektedir. Kuruluş aşamasından sonra çocuğun aileye katılmasıyla genişlemeye başlayan, rollerin ve sorumlulukların değiştiği, karı-kocalık rollerinin devam etmesinin yanı sıra ebeveynlik rollerinin de eklendiği ailede, birçok konuda değişim söz konusu olabilmektedir. Erken çocukluk-çocuk yetiştirme dönemi, ebeveynler yeni gelecek aile üyesine ailede

yer açma ve genişleyen aile yapısına uyum sağlama, yeni doğan bebeğin bakımı, annelik babalık rollerini üstlenme, olumlu bir gelişim çevresi oluşturma, beklentileri belirleme, ortak karar almayı öğrenme ve uygulama, ilgiyi paylaşmayı öğrenme ve köken ailelerle ilişkilerin yeniden düzenlenmesi durumlarını içermektedir (Yazıcıoğlu, 2012). Geleneksel ailelerde cinsiyet rolleri ve iş bölümü açısından; erkek kamusal alanda çalışan, ailenin geçiminden sorumlu ve para kazanan, kadın ise özel alanda ev içi faaliyetlerden ve çocuk bakımından sorumlu aile üyeleri olarak algılandığı görülmektedir (Özgüven, 2010: 234). Bu geleneksel yaklaşımın bir sonucu olarak da, ebeveynliğin cinsiyetçi iş bölümünden etkilendiği söylenebilir. Çocuğun aileye katılımıyla babalardan kaynak sağlayıcı, annelerden ise yuva yapıcı (ev işleri ve çocuk bakımı faaliyetlerini üstlenme) cinsiyet rolleri beklenmektedir (Kılıçaslan, 2017: 157). Geleneksel ailelerde cinsiyetçi iş bölümüne yönelik oluşan bu tutum nedeniyle küçük çocuklu ve okul öncesi çocuklu aile evrelerinde çocuğun bakımı ve yetiştirilmesi konularında genellikle babanın daha az sorumluluk aldığı görülmektedir (Gazioğlu-İşmen, 2017: 40). Bu evrelerde yaşanan tipik problemler, genelde eşler arasında sorumluluk paylaşımında ve ebeveynlik rolünün getirdiği sorumlulukları üstlenmede problemlerin ortaya çıktığı bilinmektedir (Mc Goldrick ve Carter, 1982).

Ailenin ruhsal sağlığının korunmasında ve sürdürülmesinde aile içi görev ve sorumluluklar önem teşkil etmektedir (Yavuzer, 2018: 23). Erkeğin, aile içerisinde kadının değişen rol ve sorumluluklarına ilişkin yaşanan değişimlere uyum sağladığı ailelerde eşler arasında uyum sağlanacağı belirtilmektedir. Fakat değişime uyum sağlayamayan erkek, eğer kadın bir de çalışıyorsa kadının çalışma yaşamına ilişkin rol ve sorumluluklarının yanı sıra geleneksel kadının rol ve sorumluluklarına ilişkin beklenti içerisine girmesi, aile içi sorunların ve çatışmaların yaşanmasına neden olacaktır (Bayer, 2018: 223). Anne çalışsın ya da çalışmasın baba, hamilelikten itibaren eşine destek olarak, çocuğun doğumuyla birlikte sorumluluklarına ortak olmalıdır (Yavuzer, 2018: 23). Babaların çocuğun bakım ve yetiştirilmesi faaliyetlerine aktif katılımı, çocukla ilgili kararlara etkin katılımı çocuğu doğrudan etkilerken; babanın evin geçimini sağlaması/evin geçimine katkıda bulunması, eşiyle ilişkilerinin sağlıklı olması, çocuklarla ilgili her sürece katılımı ya da eşiyle birlikte sorumlulukları üstlenmesi ise dolaylı açılardan etkilemektedir. Bu etkiler aile içindeki uyumu artırmaktadır (Özkardeş- Güngörmüş, 2018: 132).

Genişleme döneminde belirtilen sorunlarla karşılaşan bireyler, yaşamını devam ettirebilmek için bu sorunların üstesinden gelmek durumundadır (Yazıcıoğlu, 2012). Ailelerin fonksiyonlarında ve işlevlerinde herhangi bir sorun var ise aileler yeni bir yaşam dönemine geçiş aşamasında problem yaşamakta, yeni döneme kolay uyum sağlayamadıkları belirtilmektedir (Gazioğlu-İşmen, 2017: 30). Yaşanan sorunların üstesinden gelebilmek, bireylere yeni beceriler kazandırmanın yanı sıra ailenin güçlenmesini de sağlar. Eğer ki aile bu sorunlara uyum sağlayamazsa ailede kriz yaşanır. Kriz başarılı bir şekilde atlatılmaz ise aile, yaşam döngülerini tamamlayamadan son bulabilir. Bireyler aile kurduklarında zaman içerisinde büyük olasılıkla yaşayacakları bu döngüler hakkında bilgi sahibi olmaları, her döngünün potansiyel sorunlarını bilmeleri ve çözüm yolları aramaları, içinde buldukları döngüyü değerlendirmelerini sağlayabileceği gibi geleceğe ilişkin gerçekçi bir farkındalığın sağlanmasına katkıda bulunmaktadır (Belsky, Lerner ve Spainer, 1984).

Bu nedenle bu çalışma, genişleme döneminin ilk iki alt evresinde yer alan küçük çocuklu ve okul öncesi çocuklu ailelerin yer aldığı diğer bir deyişle 0-6 yaş çocuğu olan ebeveynlerin ev içi faaliyetler ile çocuk bakımı ve yetiştirilmesi faaliyetlerinin gerçekleştirilmesinde toplumsal cinsiyet rollerine ilişkin tutumlarını belirlemeye yönelik ölçek geliştirmek amacıyla planlanmış ve yürütülmüştür.

Alan yazın incelendiğinde, bireylerin toplumsal cinsiyet rollerine ilişkin tutumlarını belirlemeye yönelik geliştirilen veya Türkçe'ye uyarlanan farklı örneklem gruplarına yönelik (erkekler, kadınlar, üniversite öğrencileri vb.) aile içi şiddet, cinsel ilişki, ev işleri ve gündelik yaşam, karar verme, aile içi ilişkiler vb. konuları inceleyen ölçeklere rastlanılsa da (Yelegen, Karataş, Eren Bana ve Ünal, 2022; Bakioğlu ve Türküm, 2019; Bayar, Haskan Avcı ve Koç, 2018; Koç, Avcı-Haskan ve Bayar, 2017; Uçan ve Baydur, 2016; Altınova ve Duyan, 2013; Zeyneloğlu ve Terzioğlu, 2011) bu çalışmanın, 0-6 çocuğu olan ebeveynlere yönelik toplumsal cinsiyet rollerine ilişkin tutumu ev içi faaliyetler ve çocuk bakımı temelinde ele alması diğer çalışmalardan farklılaşan yönüdür.

YÖNTEM

Araştırmanın Deseni, Evren ve Örneklemi

Araştırmanın evrenini, Ankara'nın merkez ilçelerinde ikamet eden, evli, tüm çocukları 0-6 yaş grubunda olan ve çocuk/çocuklarının herhangi bir özel gereksinimi bulunmayan farklı sosyo-ekonomik düzeyde ebeveynler oluşturmaktadır. Ankara'nın 9 merkez ilçesi arasından (Altındağ, Çankaya, Etimesgut, Gölbaşı, Keçiören, Mamak, Pursaklar, Sincan, Yenimahalle) 0-6 yaş çocuk sayısının yüksek olduğu Çankaya (61.204), Etimesgut (62.752) ve Sincan (60.237) ilçeleri belirlenmiştir (TÜİK, 2019). Araştırmanın konusu ve amacına bağlı olarak çalışmaya katılacak bireyleri temsil edecek en uygun örneklemin belirlenmesinde tabakalı tesadüfi örnekleme yöntemlerinden örneğin tabakalar arasında paylaştırılmasının en basit ve sık kullanılan yolu olan "orantılı paylaştırma" (oransal tabakalı örnekleme) yöntemi kullanılmıştır (Yamane, 2001). Çalışmaya 419 ebeveyn katılmıştır. Çalışmaya katılan ebeveynlerin %63,2'si kadın, %36,8'i erkektir. Katılımcıların yaş ortalaması $\bar{x} = 32,77 \pm 4,14$ olarak bulunmuştur. Ailenin toplam aylık geliri açısından katılımcıların %24,5'i 7501-10000 TL, %21,8'i 5001-7500 TL geliri olduğunu belirtmekle birlikte; katılımcıların %43,9'u lisans, %19,3'ü ise lise mezunudur. Ebeveynlerin %77,3'ü çalışmaktadır. Ankete katılan ebeveynlerin yaklaşık 7 yıldır ($\bar{x} = 6,80 \pm 2,61$) evli ve %64,7'sinin 1 çocuğa sahip olduğu belirlenmiştir.

Veri Toplama Yöntem ve Araçları

Ölçek geliştirmenin ilk aşaması olan madde havuzu oluşturmak amacıyla ilgili alan yazın taranmış, konu ile ilgili yapılmış çeşitli araştırmalardan yararlanılarak (Ardıç ve Seray, 2019; Bakioğlu ve Türküm, 2019; Bayar, Haskan-Avcı ve Koç, 2018; Köksal ve İlhan, 2018; Koç, Haskan-Avcı, Bayar, 2017; Selman, 2017; Uçan ve Baydur, 2016; Akın ve Uğur, 2014; Altınova ve Duyan, 2013; Özdemir, Torlak ve Vatandaş, 2013; ISSP, 2012; Günay ve Bener (2011); T.C. Başbakanlık Aile ve Sosyal Araştırmalar Genel Müdürlüğü, 2011; Vatandaş, 2007; Derebaşı, 2004; Kuzgun ve Sevim, 2004; Güven, 1991; Telsiz, 1983) araştırmacı tarafından ebeveynlerin aile içerisindeki rol ve sorumlulukları, kadının çalışmasına yönelik düşünceler, karar verme, ev içi faaliyetlere katılım ve çocuk bakımına ilişkin sorumluluklara yönelik tutum ve düşüncelerini belirlemek amacıyla 40 maddelik bir soru formu oluşturulmuştur. 5'li likert tipinde hazırlanmıştır. "Kesinlikle katılmıyorum" 1 puan, "Katılmıyorum" 2 puan, "Ne Katılıyorum Ne Katılmıyorum" 3 puan, "Katılıyorum 4 puan ve "Kesinlikle Katılıyorum" 5 puan şeklindedir.

Hazırlanan soru formu kapsam geçerliği açısından alanında uzman dört öğretim üyesinin, Türkçe dili kullanımı açısından H.Ü TÖMER biriminden bir uzmanın görüşlerine sunulmuştur. Uzman görüşleri doğrultusunda 8 madde çıkarılmış, bazı maddelerde ise düzeltmeler yapılmıştır. Soru formuna son hali verilerek, işlerliğini tespit etmek amacıyla 45 ebeveyne uygulanarak pilot çalışma yapılmıştır. Ebeveynlerden anlaşılamayan yerlerin belirtilmesi istenmiş, gelen öneriler doğrultusunda gerekli düzeltmeler yapılarak 32 maddelik 5'li derecelendirme ile nihai ölçek formu elde edilmiştir. Anket formunda yer alan 12 madde ise ters olarak belirlenmiştir. (1., 2., 3., 5., 13., 15., 22., 23., 24., 28., 30. ve 32. maddeler). Bu maddeler "Kesinlikle katılmıyorum" 5 puan, "Katılmıyorum" 4 puan, "Ne katılıyorum ne katılmıyorum" 3 puan, "Katılıyorum" 2 puan ve "Kesinlikle Katılıyorum" 1 puan olarak puanlandırılmıştır. Ayrıca çalışmaya katılan ebeveynlerin sosyo demografik özelliklerini (cinsiyet, yaş, eğitim durumu, çalışma durumu, ailenin toplam aylık geliri, çocuk sayısı, evlilik süresi) belirlemek amacıyla sorulara da yer verilmiştir. Anket formunda yer alan gönüllü katılım formunda, araştırmanın amacından bahsedilerek, elde edilen bilgilerin bilimsel amaçla kullanılacağı, bilimsel etik kuralları çerçevesinde gizlilik içinde değerlendirileceği ve başka herhangi bir amaçla kullanılmayacağı belirtilmiştir.

Veri Toplama Süreci

Çalışmaya başlamadan önce Hacettepe Üniversitesi Etik Komisyonu'ndan çalışmanın yürütülebilmesi için 25 Mayıs 2021 tarihinde yapılan toplantıda E-35853172-300-00001593212 sayılı etik kurul izni alınmıştır.

Ebeveynlere okul öncesi kurumlar aracılığıyla ulaşılmıştır. Aile ve Sosyal Hizmetler Bakanlığı'nın 23 Nisan Ulusal Egemenlik ve Çocuk Bayramı'nın 100. Yılına Özel olarak çıkardığı Çocuk Bülteni'nde (2020, s.50) okul öncesi çocuklara hizmet sunan kurumların Aile ve Sosyal Hizmetler Bakanlığı, Milli

Eğitim Bakanlığı, Diyanet İşleri Başkanlığı bünyesinde olabileceği gibi kamu kurum ve kuruluşlarınca açılan kuruluşlar, İş Kanununa göre işletmelerde açılan kreşler, belediye çocuk merkezleri şeklinde okul öncesi yaş çocuklarına hizmet veren kurumların olduğu belirtilmektedir. Araştırmanın veri toplama aşamasında, Çankaya, Etimesgut ve Sincan ilçelerinde yer alan, “Özel Kreş, Gündüz Bakımevleri ile Özel Çocuk Kulüplerinin Kuruluş ve İşleyiş Esasları Hakkında Yönetmelik”e tabi olan özel kreş ve gündüz bakım evleri kapsamına giren 50 okul öncesi kurumunun yöneticileri ile yüz yüze görüşülerek çalışmanın amacı anlatılmıştır. Çalışmanın kuruma devam eden çocukların ebeveynleri ile yürütülmesini kabul eden 27 okul öncesi kuruma 650 anket dağıtılmıştır. Anketler basit rastgele örnekleme yöntemiyle belirlenen, çalışmaya katılmayı kabul eden ebeveynlere gizliliği sağlamak amacıyla zarf içerisinde okul öncesi kurumların yöneticileri ve öğretmenleri aracılığıyla ulaştırılmıştır. Toplamda 467 anket geri dönmüş, bunlardan 48’inin eksik veri içermesi nedeniyle çıkarılmış ve nihai olarak 419 anket elde edilmiştir. Anket formunun uygulanması 1 Haziran- 1 Aralık 2021 tarihleri arasında gerçekleştirilmiştir.

Verilerin İstatistiksel Analizi

Ölçeğin yapı geçerliliğini belirlemek amacıyla 419 ebeveyn çalışma kapsamına alınmıştır. İstatistiksel analizler için SPSS v.23.0 ve SPSS AMOS Graphics v23.0 programları kullanılmıştır. Çalışma verileri değerlendirilirken kategorik değişkenler için frekans dağılımı (sayı, yüzde), sayısal değişkenler için tanımlayıcı istatistikler (ortalama, standart sapma) verilmiştir. Ölçek geçerliliği için Açıklayıcı Faktör Analizi ve Doğrulayıcı Faktör Analizi, güvenilirlik için ise Cronbach Alfa ve madde toplam korelasyon değerinden yararlanılmıştır. Anlamlılık için $p < 0,05$ kabul edilmiştir.

Araştırmanın Sınırlılıkları

Araştırmaya Ankara’da ikamet eden, evli, tüm çocukları 0-6 yaş grubunda ve sağlıklı olan aileler dâhil edilmiştir. Bu nedenle; tüm çocukları 0-6 yaş grubunda olsa dahi tek ebeveynli aileler ile özel gereksinimli çocuğu olan ailelerin özellikleri ve yaşadıkları sorunların farklılık göstereceği düşünüldükçe kapsam dışında bırakılmıştır. Genişleme döneminin farklı evrelerini bir arada yaşayan diğer bir deyişle 0-6 yaş aralığında çocuğunun yanı sıra farklı yaşlarda çocuğu da olan ailelerde çalışmaya dâhil edilmemiştir. Okul öncesi kurumlar aracılığıyla ebeveynlere ulaşılması nedeniyle çocuklarını kreşe göndermeyen çocuk bakımı bakıcı ya da büyük ebeveynleri tarafından sağlanan aileler kapsam dışında bırakılmıştır. Çocuk bakımına ilişkin tercihlerinin okul öncesi kurum olması nedeniyle daha çok çift kariyerli, gelir seviyesi en az orta düzeyde olan ebeveynler çalışmaya katılmıştır.

BULGULAR

Açıklayıcı Faktör Analizine İlişkin Bulgular

0-6 yaş çocuğu olan ebeveynlerin ev içi faaliyetler ile çocuk bakımı ve yetiştirilmesi faaliyetlerinin gerçekleştirilmesinde toplumsal cinsiyet rollerine ilişkin tutumlarını belirleyen ölçek geliştirilmesi amacıyla yürütülen bu çalışmada, elde edilen veriler IBM SPSS Statistic 23 programına aktarılmıştır. Bu veri setine öncelikle açıklayıcı faktör analizi uygulanmış ve faktör çıkarma yöntemi olarak “Temel Bileşenler Yöntemi” tercih edilmiştir. Faktör sayısına ilişkin bir sınırlandırma getirilmemiştir. Faktör yükü ise 0,500 üzerindeki ifadelerin yer alması sağlanmıştır.

Tablo 1. KMO ve Bartlett sonuçları

Kasiyer Meyer Olkin (KMO)		0,811
Bartlett Sphericity Testi	X ²	1835,584
	Sd	120
	P	0,000*

*: $p < 0,05$

Tablo 1’e göre, Kasiyer Meyer Olkin (KMO) değerinin 0,811 olduğu bulunmuştur. Böylece verilere uygulanacak faktör analizi sonuçlarının yararlı ve kullanılabilir olacağı görülmektedir. Bartlett Sphericity testi sonucunda değişkenler arasında anlamlı düzeyde yüksek ilişkiler bulunduğu ve verilerin faktör analizi uygulamak için uygun olduğu sonucuna ulaşılmıştır ($X^2:1835,584$, $sd:120$, $p < 0,001$).

Uygulanan faktör analizi sonucunda 32 olan madde sayısı, faktör yüklerinin 0,500 altında kalması, tek maddenin boyut oluşturması, bir maddenin birden fazla boyuta benzer yükte yüklenmesi, varyans açıklama oranının %50 üzerinde olmaması ve açımlayıcı faktör analizinde sonuçların olumlu olmasına rağmen doğrulayıcı faktör analizinde uyum indekslerinin uygun olmaması gibi nedenlerle uygun madde çıkarma kombinasyonları uygulanarak yapının 16 maddelik son hali oluşturulmuştur. Bu 16 maddenin kapsam geçerliliği sonucunda 3 faktörde toplandığı ve bütün faktör yüklerinin 0,500'ün üstünde olduğu görülmüştür. Ölçme aracı birden fazla faktöre sahip olması nedeniyle, eksen döndürme tekniklerinden dik eksen döndürme (varimax) tekniği uygulanmıştır. Bu 3 faktöre ait açıklama oranı, maddelerin dağılımı ve faktör yükleri aşağıda Tablo 2'de verilmiştir.

Tablo 2. Ölçek faktörleri

Boyutlar	Sorular	Yükler	Varyans Açıklama Oranı	Özdeğeri
Eşitlikçi	RST19	0,798	22,547	3,607
	RST17	0,771		
	RST7	0,761		
	RST6	0,672		
	RST8	0,639		
	RST18	0,631		
	RST12	0,582		
Geleneksel	RST5	0,709	16,829	2,693
	RST13	0,703		
	RST3	0,664		
	RST1	0,655		
	RST2	0,651		
	RST15	0,506		
Ebeveynlik rolleri	RST29	0,759	11,199	1,792
	RST31	0,721		
	RST30	0,665		
Toplam			50,574	

Tablo 2 incelendiğinde, "Eşitlikçi" alt boyutu toplam varyansın %22,547'sini, "Geleneksel" alt boyutu toplam varyansın %16,829'unu, "Ebeveynlik rolleri" alt boyutu toplam varyansın %11,199'unu ve 0-6 Yaş Çocuğu Olan Ebeveynlerin Toplumsal Cinsiyet Rollerine İlişkin Tutum Ölçeği toplam varyansın %50,574'ünü açıklamaktadır. Öz değerler faktör yüklerinin karelerinin toplamıdır. Bu toplamlar her boyut için 1'den büyük olması bu boyut altında toplanan soruların birlikte bu boyutu açıklayabilmek için yeterli olduğunun göstergesidir. Boyutlara ait öz değerler 1'den büyük olduğu görülmektedir. Faktör analizi sonucunda elde edilen varyans oranlarının yüksek olması, ölçeğin faktör yapısının da güçlü olmasıyla ilişkilidir. Alan yazına göre sosyal bilimlerde açıklanan varyansın %40-%60 aralığında olması yeterli olarak kabul edilmektedir (Tavşancıl, 2005). Ölçeğin toplam varyansının %50,574 olduğu düşünüldüğünde, açıklanan varyans oranının geçerli aralıkta olduğu görülmektedir.

Doğrulayıcı Faktör Analizine İlişkin Bulgular

Çalışmaya katılan bireylerden elde edilen veri setine Doğrulayıcı Faktör Analizi (DFA) IBM SPSS AMOS 23 programı ile uygulanmıştır.

İlk aşamada, açımlayıcı faktör analizi sonunda elde edilen 3 boyutun gizil (Faktör 1: "Eşitlikçi", Faktör 2: "Geleneksel", Faktör 3: "Ebeveynlik rolleri") bu faktörleri oluşturan ifadelerin de gösterge değişken olarak yer aldığı 1. dereceden DFA modeli Şekil 1'de oluşturulmuştur. Gizil değişken metrik olmadıkları için parametre değerlerini tahmin edebilmek için gizil değişkenlerden, gözlenen (gösterge) değişkenlere doğru çizilen yollardan birine 1 değeri atanması (faktör yükünün 1'e eşitlenmesi) veya gizil değişkenin varyansına bir değer atanması (genelde 1) sağlanmalıdır (Hair vd., 2005: 791).

İkinci aşamada, model tahminlenirken yapısal eşitlik modellerinde sıklıkla kullanılan ve verilerin normal dağılmadığı durumlarda bile güvenilir sonuçlar veren *maximum likelihood* yöntemi kullanılmış, gözlemlenen değişkenlerin hatalarının, gizil değişkenlerin varyansları ve gizil değişkenlerden gözlenen

değişkenlere doğru çizilen yollara ilişkin regresyon katsayılarını kapsayan parametrelerin tahmin edilebilmesi amaçlanmıştır.

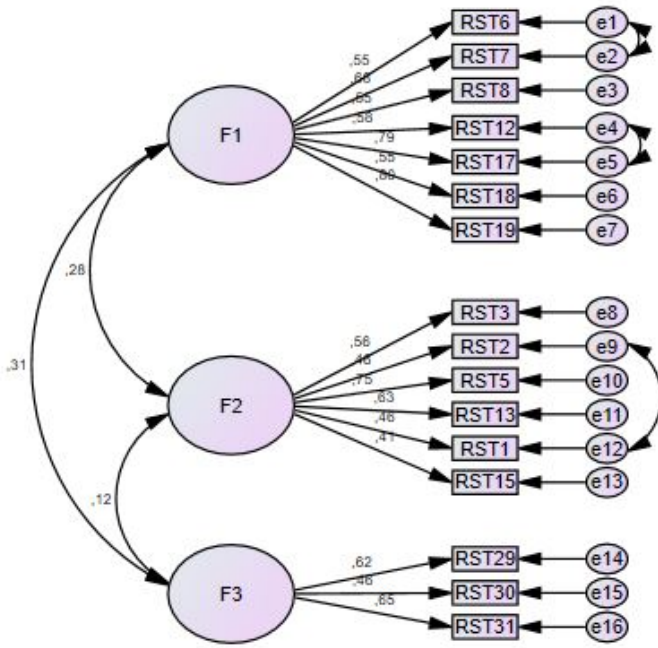

Şekil 1. 3 boyutlu 1. dereceden DFA modeli

Son aşamada ise 3 boyutlu 1. dereceden oluşturulan DFA modeli için uyum indeksleri incelenmiştir. Elde edilen bulgular incelendiğinde, ebeveynlerin aile içindeki rol ve sorumluluklarına ilişkin tutumları ölçeğinin 16 ifadeden oluşan 3 faktörlü yapısının genel olarak iyi uyum sağladığı görülmektedir (Şekil 1).

Tablo 3. Araştırmada kullanılan uyum iyiliği indeksleri ve kabul edilebilir değer aralığı

İndeksler	İyi Uyum	Kabul Edilebilir Uyum	Sonuçlar
χ^2/df	$0 \leq \chi^2/df \leq 3$	$3 \leq \chi^2/df \leq 5$	2,280
GFI	$0.95 \leq GFI \leq 1$	$0.90 \leq GFI \leq 0.95$	0,940
IFI	$0.95 \leq IFI \leq 1$	$0.90 \leq IFI \leq 0.95$	0,929
TLI	$0.95 \leq TLI \leq 1$	$0.90 \leq TLI \leq 0.95$	0,912
CFI	$0.95 \leq CFI \leq 1$	$0.90 \leq CFI \leq 0.95$	0,928
RMSEA	$0 \leq RMSEA \leq 0.05$	$0.05 \leq RMSEA \leq 0.08$	0,055
SRMR	$0 \leq SRMR \leq 0.08$	$0.05 \leq SRMR \leq 0.10$	0,065

Elde edilen uyum değerlerine bakıldığında, χ^2/df , IFI, TLI, CFI, RMSEA ve SRMR değerlerinin iyi olduğu (Meydan ve Şeşen, 2011: 37; Hu ve Bentler, 1999: 27; Tabachnick ve Fidell, 2001: 699-700) görülmektedir. Genel olarak uyum indekslerine bakıldığında; geliştirilen ölçeğin kabul edilebilir uyum indeks değerlerine sahip olduğu söylenebilir (Tablo 3).

Bu çalışmada, 0-6 yaş çocuğu olan ebeveynlerin ev içi faaliyetler ile çocuk bakımı ve yetiştirilmesi faaliyetlerinin gerçekleştirilmesinde toplumsal cinsiyet rollerine ilişkin tutumlarını belirlemek amacıyla; "Eşitlikçi," "Geleneksel" ve "Ebeveynlik rolleri" olmak üzere 3 alt boyut ve 16 maddeden oluşan "0-6 Yaş Çocuğu Olan Ebeveynlerin Toplumsal Cinsiyet Rollerine İlişkin Tutum Ölçeği" geliştirilmiştir. Ölçek 5'li likert şeklinde hazırlanmıştır. Olumlu ifadeler için, 1 puan Kesinlikle Katılmıyorum, 5 puan Kesinlikle Katılıyorum'u ifade etmektedir. Toplam 16 maddenin 7'si ters olarak puanlanmaktadır (5 puan Kesinlikle Katılmıyorum, 1 puan ise Kesinlikle Katılıyorum). Ölçeğin C. Alpha katsayısı 0,750 olarak bulunmuştur. Alpar (2011: 815) iç güvenirlik katsayısının .80 ile 1.00 arasında olmasını "yüksek derecede güvenilir", .60 ile .79 arasında olmasını ise "oldukça güvenilir" şeklinde açıklamaktadır. Buna göre ölçeğin "oldukça güvenilir" olduğu söylenebilir. Ölçekten alınabilecek en

düşük puan 16, en yüksek puan ise 80 olup, alınan yüksek puan bireylerin eşitlikçi bir tutum içinde olduğunu göstermektedir.

“Eşitlikçi” alt boyutunda erkeklerin ev içi faaliyetlerine ve çocuk bakımına aktif katılımı, babaların çocuk bakımında sorumluluk almasının önemine ilişkin 7 ifade yer almaktadır. Alt boyutun C. alpha: 0,819’dur (Tablo 4). Eşitlikçi alt boyutunda Madde 6 “Erkekler ev içi faaliyetlerin yürütülmesinde (çamaşır, yemek, bulaşık vb.) yer almalıdır.”, Madde 17 “Doğurmak ve emzirmek faaliyetlerinin dışında babalar çocuğun bakımına ilişkin tüm sorumlulukları üstlenebilir.”, Madde 19 “Çocuğun bakımında ve gelişiminde annenin rolü kadar babanın rolü de büyük önem arz etmektedir.” gibi ifadeler yer almaktadır. Bu alt boyuttan alınabilecek puanlar 7-35 aralığındadır. Yüksek puan, bireylerin değişen babalık ve aile içi rol ve sorumluluklarına katılımına ilişkin olumlu bir tutum geliştirdiği, çocuk bakımında ve ev içi faaliyetlerin yapımında erkeklerin katılımının gerektiği şeklinde açıklanabilir.

“Geleneksel” alt boyutu bireylerin kadınların annelik rolü ve çalışma yaşamlarına katılımlarına ilişkin tutumlarını belirleyen 6 maddeden oluşmaktadır. Alt boyutta yer alan tüm maddeler ters puanlandırılmıştır. 5 puan Kesinlikle Katılmıyorum, 1 puan ise Kesinlikle Katılıyorum’u ifade etmektedir. Alt boyutun C. alpha: 0,737’dir (Tablo 4). Geleneksel alt boyutunda yer alan maddelere ilişkin Madde 2 “Çocuğun öz bakımı ile ilgilenmek (bezini değiştirmek, yıkamak, doyurmak vb.) annenin sorumluluğudur.”, Madde 5 “Çalışma hayatı kadının ev içi faaliyetlere ilişkin sorumluluklarını yerine getirmesine engel olur.”, Madde 13 “Okul öncesi yaşta olan çocuk, annesinin çalışmasından olumsuz şekilde etkilenir.” örnek ifadeler olarak verilebilir. Bu alt boyuttan alınabilecek en düşük puan 6, en yüksek puan ise 30’dur. Bu boyuttan alınan düşük puan bireylerin kadınların sahip oldukları “annelik”, “ev içi emekten sorumlu” ve “çalışan” rollerine ilişkin geleneksel bir tutum içinde olduklarını belirtmektedir. Yüksek puan ise, okul öncesi yaşta çocuğu olan kadınların çocuk bakımından ve ev içi faaliyetlerin yürütülmesinden sorumlu tek kişi olmadığına, kadınların yalnızca “anne” ve “ev içi emekten (görünmez emek) sorumlu birey” rolleri dışında “çalışan” rolünün de olabileceğine ve çalışma yaşamına katılımlarının diğer rol ve sorumluluklarını olumsuz etkilemeyeceğine, aile içerisinde kadın ve erkeğin cinsiyetçi iş bölümü yerine eşitlikçi iş bölümünü destekleyen bir tutum içerisinde olduklarını ifade etmektedir.

Son alt boyut olan “Ebeveynlik Roller”nde ise bireylerin kendisinin ve eşinin ebeveynlik rollerinin sorumluluklarını yerine getirme, çocukla ilgilenme ve zaman geçirme açısından ele alan 3 madde yer almaktadır. Yalnızca Madde 30 “Eşimin çocuk/larla yeterince zaman geçirmediğini düşünüyorum.” ifadesi ters puanlandırılmıştır (5- Kesinlikle Katılmıyorum, 1-Kesinlikle Katılıyorum). Diğer iki madde ise olumlu önerme içermektedir. Bu alt boyutun C. Alpha katsayısı 0,564 olarak bulunmuştur (Tablo 4).

Güvenilirlik Analizine İlişkin Bulgular

Tablo 4. Ölçek ve alt boyut güvenilirlikleri

Alt Boyutlar	Maddeler	Madde-Toplam korelasyon	Cronbach's Alfa soru çıkarıldığında	Cronbach's Alfa
Eşitlikçi	RST6	0,381	0,734	0,819
	RST7	0,481	0,729	
	RST8	0,304	0,742	
	RST12	0,340	0,740	
	RST17	0,514	0,728	
	RST18	0,283	0,742	
	RST19	0,494	0,732	
Geleneksel	RST1	0,420	0,729	0,737
	RST2	0,483	0,722	
	RST3	0,293	0,744	
	RST5	0,512	0,719	
	RST13	0,375	0,734	
	RST15	0,264	0,747	
Ebeveynlik Roller	RST29	0,160	0,752	0,564
	RST30	0,213	0,754	
	RST31	0,244	0,745	

Ölçek güvenilirliğinin değerlendirilmesi sırasında en sık kullanılan kriterlerden biri içsel tutarlılık ölçüsü olan Cronbach's alfa'dır. 0-6 Yaş Çocuğu Olan Ebeveynlerin Toplumsal Cinsiyet Rollerine İlişkin Tutum Ölçeği ve alt boyutları için hesaplama yapılmış, Cronbach's alfa değeri hesaplanmıştır. Bu değer genelde kabul edilebilir değer olan 0,70'ten (Nunnally, 1978, ss. 245-246) yüksektir. Madde-toplam puan korelasyon katsayısı 0.30'un altında ise (eğer örneklem 400 veya daha fazla ise 0.20 de kabul edilmektedir) bu maddelerde ciddi bir sorun olduğu düşünülür ve bu maddeler ölçekten çıkartılabilir. Madde toplam puan korelasyon katsayısının 0.30 ve üzeri olması güvenilirlik için iyi olarak yorumlanır. Ancak bu değer altında bulunan maddeleri elemek için tek başına kullanılmamakta, maddenin cronbach alfa katsayısı üzerine etkisi değerlendirilerek karar verilmektedir (Şencan, 2005; Alpar, 2012: 494-498). Bu çalışmada "Ebeveynlik Roller" boyutundaki RST29 maddesi 0.20'nin altında bulunmuştur fakat yapılan madde analizinde bu madde silindiğinde cronbach alfa değerini önemli derecede değiştirmedigi için ölçekten hiçbir maddenin çıkartılmamasına karar verilmiştir (Tablo 4).

Tablo 5. Ölçek ve alt boyutlar arası korelasyon katsayıları

		Eşitlikçi	Geleneksel	Ebeveynlik Roller	Ölçek Toplamı
Eşitlikçi	r	1	0,221	0,161	0,682
	p		0,000	0,001	0,000
Geleneksel	r		1	0,105	0,802
	p			0,031	0,000
Ebeveynlik Roller	r			1	0,452
	p				0,000
Ölçek toplamı	r				1
	p				

Ölçek ile alt boyutları arasındaki ilişki incelenmiş; korelasyon katsayıları Tablo.5'te sunulmuştur. Tablo 5 incelendiğinde; 0-6 Yaş Çocuğu Olan Ebeveynlerin Toplumsal Cinsiyet Rollerine İlişkin Tutum Ölçeği ve alt boyutları arasında pozitif yönde istatistiksel olarak anlamlı derecede bir ilişki bulunmaktadır ($p < 0,05$).

SONUÇ VE ÖNERİLER

Bu çalışmada, 0-6 yaş çocuğu olan ebeveynlerin ev içi faaliyetler ile çocuk bakımı ve yetiştirilmesi faaliyetlerinin gerçekleştirilmesinde toplumsal cinsiyet rollerine ilişkin tutumlarını geçerli ve güvenilir olarak ölçebilen bir ölçme aracı geliştirilmesi hedeflenmiştir. 0-6 Yaş Çocuğu Olan Ebeveynlerin Toplumsal Cinsiyet Rollerine İlişkin Tutum Ölçeği'nin psikometrik özelliklerinin sınanması amacıyla geçerlik ve güvenilirlik çalışması yapılmıştır. Yapı geçerliğinin sınanması amacıyla AFA ve DFA yapılmıştır. Uygulanan AFA sonucunda faktör yüklerinin 0,500 altında kalması, tek maddenin boyut oluşturması, bir maddenin birden fazla boyuta benzer yükte yüklenmesi, varyans açıklama oranının %50 üzerinde olmaması ve açımlayıcı faktör analizinde sonuçların olumlu olmasına rağmen doğrulayıcı faktör analizinde uyum indekslerinin uygun olmaması gibi nedenlerle uygun madde çıkarma kombinasyonları uygulanarak yapının 16 maddelik son hali oluşturulmuştur. AFA sonucunda toplam varyansın %50.574'ünü açıklayan 3 alt boyuttan ve 16 maddeden oluşan bir yapı elde edilmiştir ve elde edilen yapı DFA ile doğrulanmıştır. Sonuç olarak ölçeğin geçerli bir ölçme aracı olduğu söylenebilir.

Aile yaşam döngüleri açısından aile içi rol ve sorumlulukların farklılaştığı düşünüldüğünde; farklı yaşam döngülerinde yer alan ebeveynlerin çocuk bakımı ve yetiştirilmesi ile ev içi faaliyetlere katılımına ilişkin toplumsal cinsiyet rollerine yönelik tutum ölçekleri geliştirilebilir.

0-6 yaş çocuğu olan ebeveynlere yönelik geliştirilen bu ölçek, aile içi rol ve sorumluluklar, toplumsal cinsiyet rolleri vb. konularda çalışmalar yapan tüm araştırmacılar başta olmak üzere, aile ve

tüketici ekonomistleri, aile danışmanları, psikolojik danışmanlar, psikologlar, sosyologlar, sosyal hizmet uzmanları ve sosyal çalışmacılar tarafından kullanılabilir.

0-6 yaş çocuğu olan ebeveynlerin çocuk bakımı ve yetiştirilmesi ile ev içi faaliyetlere katılımını belirleyen bu ölçek, ailede kararların paylaşımı, insansal ve materyal kaynakların kullanımı (zaman, enerji, para vb.), değerler, sosyal yaşam, sosyal çevre ile ilişkiler, iş-aile yaşamı dengesi vb. konular eklenerek geliştirilebilir.

KAYNAKÇA

- Alpar, R. (2011). *Uygulamalı çok değişkenli istatistiksel yöntemler*. Detay Yayıncılık.
- Alpar, R. (2012). *Uygulamalı istatistik ve geçerlik-güvenirlik*. Detay Yayıncılık.
- Altınova, H. & Duyan, V. (2013). Toplumsal Cinsiyet Algısı Ölçeğinin geçerlik güvenirlik çalışması. *Toplum ve Sosyal Hizmet*, 24(2), 9-22.
- Akın, A. & Uğur, E. (2014). Aile Rol Performansı Ölçeğinin Türkçeye uyarlanması, geçerlik ve güvenirlik çalışması. *Uluslararası Aile Çocuk ve Eğitim Dergisi*, 4(2), 125-133.
- Ardıç, A. & Seray, O. (2019). Anne-Baba Tükenmişlik Ölçeğinin psikometrik özelliklerinin belirlenmesi. *İnönü Üniversitesi Eğitim Fakültesi Dergisi*, 20(2), 619-632. DOI: 10.17679/inuefd.531692
- Bakioğlu, F. & Türküm, A.S. (2019). Toplumsal Cinsiyet Rollerini Ölçeği'nin Türkçe'ye uyarlanması: Geçerlik ve güvenirlik çalışması. *Kastamonu Education Journal*, 27(2), 717-725. doi:10.24106/kefdergi.2697
- Bayar, Ö., Haskan Avcı, Ö. & Koç, M. (2018). Erkek Toplumsal Cinsiyet Rolü Stresi Ölçeği'nin (ETCRSÖ) geliştirilmesi: Geçerlik ve güvenirlik çalışması. *Abant İzzet Baysal Üniversitesi Fakültesi Dergisi*, 18(1), 57-76.
- Bayer, A. (2018). Ailede yaşanan anlaşmazlıklar ve çözüm önerileri. *Journal of Social and Theological Studies*, 1(2), 215-234.
- Belsky, J., Lerner, R.M. & Spanier, G.B. (1984). *The child in the family*. Addison-Wesley/Addison Wesley Longman.
- Canatan, K. (2016). *Türk ailesinin tarihsel gelişimi*. Kadir Canatan & Ergun Yıldırım (eds.). Aile sosyolojisi, (ss. 97-119) içinde. Açılım Kitabevi.
- Derebaşı, I. (2004). *Evlilik Doyumu Ölçeği'nin (MSI-R) madde-cevap kuramına dayalı olarak psikometrik özelliklerinin incelenmesi ve adaptasyon çalışması* [Yayımlanmamış doktora tezi]. Ege Üniversitesi Sosyal Bilimler Enstitüsü.
- Duvall, E.M. (1957). *Family development*. J. B. Lippincott & Co.
- Duvall, E.M. (1958). Implications for education through the family life cycle. *Marriage and Family Living*, 20(4), 334-343.
- Duvall, E.M. (1972). The family coordinator. *National Council on Family Relations*, 21(3), 331-333.
- Gazioğlu-İşmen, A.E. (2017). *Aile yaşam döngüsü*. Haluk Yavuzer (ed.) Evlilik okulu, (ss.29-47) içinde. Remzi Kitabevi.
- Giddens, A. (2013). *Sosyoloji kısa fakat eleştirel bir giriş*. Siyasal Kitabevi.
- Gül, G. (2017). *Aile ve evlilik kurumu*. Haluk Yavuzer (ed.) Evlilik okulu, (ss.20-28) içinde. Remzi Kitabevi.
- Günay, G. & Bener, Ö. (2011). Kadınların toplumsal cinsiyet rolleri çerçevesinde aile içi yaşamı algılama biçimleri. *Türkiye Sosyal Araştırmalar Dergisi*, 153(3), 157-171.

- Güven, S. (1991). *Aile yaşam dönemleri ve özelliklerinin ev idaresi ilkeleri yönünden incelenmesi* [Yayımlanmamış doktora tezi]. Hacettepe Üniversitesi Sağlık Bilimleri Enstitüsü.
- Golijani-Moghaddam, N. (2014). Applying family life cycle concepts in psychological practice with children and young people. *Applied Psychological Research Journal (APRJ)*, 2, 26-33.
- Hair, J.F.Jr., Black, W.C., Babin, B.J., Anderson, R.E. & Tatham, R.L. (2005). *Multivariate data analysis*. Pearson.
- Hu, L.T. & Bentler, P.M. (1999). Cutoff criteria for fit indexes in covariance structural analysis: Conventional criteria versus new alternatives. *Structural Equation Modeling: A Multidisciplinary Journal*, 6(1), 1-55. DOI: 10.1080/10705519909540118
- International Social Survey Programme [ISSP] (2012). Family and changing gender roles IV - ZA No. 5900. <https://www.gesis.org/en/issp/modules/issp-modules-by-topic/family-and-changing-gender-roles/2012>.
- Kılıçaslan, A. (2017). *Ebeveynliğe geçiş*. Haluk Yavuzer (ed.) Evlilik okulu, (ss.149-163) içinde. Remzi Kitabevi.
- Koç, M., Avcı-Haskan, Ö. & Bayar, Ö. (2017). Kadın Toplumsal Cinsiyet Rolü Stresi Ölçeği'nin (KTCRSÖ) geliştirilmesi: Geçerlik ve güvenirlik çalışması. *Mehmet Akif Ersoy Üniversitesi Eğitim Fakültesi Dergisi*, 41, 284-297.
- Köksal, B. & İlhan, T. (2018). Evlilik Rol Beklentileri Ölçeğinin geliştirilmesi. *Ege Journal of Education*, 19(1), 300-319.
- Kuzgun, Y. & Sevim, S. (2004). The relationship between attitudes towards women's work roles and religious tendency. *Ankara University Journal of Faculty of Educational Sciences (JFES)*, 37(1), 14-27. DOI: 10.1501/Egifak_0000000088
- Lawrence, E., Eldridge, K.A. & Christensen, A. (1998). The enhancement of traditional behavioral couples therapy: Consideration of individual factors and dyadic development. *Clinical Psychology Review*, 18(6), 745-764.
- Lower, L.M. (2005). *Couples with young children*. Michele Harway (ed.) Handbook of Couples Therapy. John Wiley & Sons Incorporated.
- Mc Cubin, H.I. (1990). *Marital and family satisfaction families: What makes them work*. Sage Publition.
- McGoldrick, M. & Carter, E.A. (1982). *The family life cycle*. In F. Walsh (ed.), *Normal family processes* (pp. 167-195). Guilford Press.
- Meydan, C.H. & Şeşen, H. (2011). *Yapısal eşitlik modellemesi AMOS uygulamaları*. Detay Yayıncılık.
- Nunnally, J.C. (1978). *Psychometric theory*. McGraw Hill.
- Özdemir, Ş., Torlak, Ö. & Vatandaş, C. (2013). *Aile yaşam döngüsü ve tüketim*. Sekam Yayınları.
- Özgüven, İ.E. (2010). *Ailede iletişim ve yaşam*. Pdrem Yayınları.
- Özkardeş- Güngörmüş, O. (2018). Baba olmak. Haluk Yavuzer (ed.). Ana baba okulu, (ss.128-141) içinde. Remzi Kitabevi.
- Sayın, Ö. (1990). *Aile sosyolojisi: Ailenin toplumdaki yeri*. Ege Üniversitesi Edebiyat Fakültesi Yayınları.
- Selman, A. (2017). *Dindarlığın aile yaşam döngüsü süreçlerine etkisi* (Batı Akdeniz Örneği) [Yayımlanmamış doktora tezi]. Süleyman Demirel Üniversitesi Sosyal Bilimler Enstitüsü.
- Selman, A. (2019). Aile yaşam döngüsü ölçeği geliştirme çalışması: Eşlerin farklı döngülerdeki tutum ve davranışları üzerine bir araştırma. *Türkiye Mesleki ve Sosyal Bilimler Dergisi*, 1(1), 32-42.

Şencan, H. (2005). Sosyal ve davranışsal ölçümlerde güvenilirlik ve geçerlilik. Seçkin Yayınevi.

T.C. Aile, Çalışma ve Sosyal Hizmetler Bakanlığı [AÇSHB] (2020). *23 Nisan Ulusal Egemenlik ve Çocuk Bayramı'nın 100. yılına özel çocuk bülteni*. Çocuk Hizmetleri Genel Müdürlüğü. <https://www.aile.gov.tr/media/44228/23nisan-cocuk-bulteni.pdf>.

T.C. Başbakanlık Aile ve Sosyal Araştırmalar Genel Müdürlüğü. (2011). *Türkiye'de ailelerin eğitim ihtiyaçları*. Net Ofset.

Tabachnick, B.G. & Fidel, L.S. (2001). *Using multivariate statistics*. Allyn & Bacon, Inc.

Tavşancıl, E. (2005). *Tutumların ölçülmesi ve SPSS ile veri analizi*. Nobel Akademik Yayıncılık.

Telsiz, M. (1983). *İlk çocuğun aileye girmesiyle genç çiftlerin karşılaştıkları sorunların ev idaresi ve aile ekonomisi açısından incelenmesi* [Yayımlanmamış doktora tezi]. Hacettepe Üniversitesi Sağlık Bilimleri Enstitüsü.

Turan, N. (1992). *Sosyal kişisel çalışma: Birey ve aile için sosyal hizmet*. MN Ofset.

Türkiye İstatistik Kurumu [TÜİK] Adrese dayalı nüfus sistemi sonuçları, 2019. [https://data.tuik.gov.tr/Bulten/Index?p=Adrese-Dayali-Nufus-Kayit-Sistemi-Sonuclari-2019-33705#:~:text=T%C3%BCrkiye%20n%C3%BCfusu%2083%20milyon%20154%20bin%20997%20ki%C5%9Fi%20oldu&text=Adrese%20Dayal%C4%B1%20N%C3%BCfus%20Kay%C4%B1t%20Sistemi%20\(ADNKS\)%20sonu%C3%A7lar%C4%B1na%20g%C3%B6re%20%C3%BClkemizde%20ikamet,%20C2'sini%20kad%C4%B1nlar%20olu%C5%9Fturdu](https://data.tuik.gov.tr/Bulten/Index?p=Adrese-Dayali-Nufus-Kayit-Sistemi-Sonuclari-2019-33705#:~:text=T%C3%BCrkiye%20n%C3%BCfusu%2083%20milyon%20154%20bin%20997%20ki%C5%9Fi%20oldu&text=Adrese%20Dayal%C4%B1%20N%C3%BCfus%20Kay%C4%B1t%20Sistemi%20(ADNKS)%20sonu%C3%A7lar%C4%B1na%20g%C3%B6re%20%C3%BClkemizde%20ikamet,%20C2'sini%20kad%C4%B1nlar%20olu%C5%9Fturdu).

Uçan, G. & Baydur, H. (2016). Türk Erkeklerinde Toplumsal Cinsiyet Eşitliği Tutumu Ölçeği'nin geçerlik ve güvenilirlik çalışması. *International Journal of Social Science*, 47, 289-308.

Ünal, T. (1988). Türkiye'de çekirdek aileler. *Nüfusbilim Dergisi*, 10, 51-62.

Vatandaş, C. (2007). Toplumsal cinsiyet ve cinsiyet rollerinin algılanışı. *Sosyoloji Konferansları*, 35 (13 Eylül 2011), 29-56.

Yan, S.M. & Zhou, Y.W. (2016). Research of work-family balance based on family life cycle. *Open Journal of Social Sciences*, 4, 218-224.

Yavuz, Y. (2015). *Aile yaşam döngüsünün 4. ve 5. evresindeki evli bireylerin stresle baş etme tarzları ve evlilik uyumlarının karşılaştırılması* [Yüksek Lisans Tezi]. Fatih Üniversitesi Sosyal Bilimler Enstitüsü.

Yavuzer, H. (2018). *Ana-baba ve çocuk*. Remzi Kitabevi.

Yazıcıoğlu, Y. (2012). *Aile ve yaşam döngüsü*. Bahaddin Acat (ed). Aile içi uyumlu iletişim içinde. T.C Anadolu Üniversitesi Yayını No: 2688, Açıköğretim Fakültesi Yayını No: 1654.

Yelegen, G., Karataş, Y., Eren Bana, P. & Ünal, M. (2022). Erkeğe Yönelik Toplumsal Cinsiyet Rollerini Tutum Ölçeğinin geliştirilmesi, *Sosyal Araştırmalar ve Yönetim Dergisi*, 1, 73-88. <https://doi.org/10.35375/sayod.1018381>

Zeyneloğlu, S. & Terzioğlu, F. (2011). Toplumsal Cinsiyet Rollerini Tutum Ölçeğinin geliştirilmesi ve psikometrik özellikleri. *Hacettepe Üniversitesi Eğitim Fakültesi Dergisi*, 40, 409-420.



ISSN 1304-8120 | e-ISSN 2149-2786

Araştırma Makalesi * Research Article

Osmanlı Devlet'inde Milli İktisat Düşüncesi ve Türk Yurdu Dergisi

National Economic Thought in the Ottoman State and Journal of *Türk Yurdu*

Kenan DEMİR

Doç. Dr., İstanbul Medipol Üniversitesi, İşletme ve Yönetim Bilimleri Fakültesi,
Uluslararası Ticaret ve Finansman Bölümü,
kdemir@medipol.edu.tr,
Orcid No: 0000-0003-1508-5978

Öz: 1908'de Meşrutiyet'in ilanından sonra ülkeyi yöneten İttihat Terakki Partisi'nin amacı kısa sürede Osmanlı Devleti'nin iktisadi kalkınmasını gerçekleştirmektir. İlk yıllarda ekonomi politikaları liberalizm doğrultusunda şekillendirilmesine karşın 1911'den itibaren partide Türkçülerin hakim olmasıyla milli iktisat politikası benimsenmiş ve politikalar bu düşünce doğrultusunda yürütülmeye başlanmıştır. Bu yıllarda İttihat ve Terakki Partisi ideologları da dönemin basınında milli iktisat düşüncesi lehine kamuoyu oluşturmak amacıyla yazılar yayımlanmaya başlamıştır. Ayrıca İttihat ve Terakki Partisi, ülkenin iktisadi ve siyasi siyasetini şekillendirmek için doğrudan gazete ve dergileri finanse etmiş ve yayımlamıştır. Bu çalışmanın konusu olan *Türk Yurdu* da İttihat ve Terakki Partisi'nin finanse ettiği ve parti ideologların yazdığı dergilerden biridir. *Türk Yurdu*, Osmanlı Devleti'nin ekonomi sorunlarına değinmiş ve çözüm olarak milli iktisat düşüncesini önermiştir. Bu çalışmada *Türk Yurdu*'nda çıkan iktisadi yazılar incelenerek iktisadi sorunlara *Türk Yurdu*'nun getirdiği çözüm önerileri anlatılmıştır.

Anahtar Kelimeler: Milli İktisat, Türk Yurdu, Osmanlı Devleti.

Abstract: In 1908, after the proclamation of the Constitutional Monarchy, the Committee of Union and Progress, which ruled the country, was to realize the economic development of the Ottoman Empire in a short time. Despite the fact that in the first years the country shaped the economy in line with the free economic thought, it adopted a national economic policy with the dominance of the Turks in the party since 1911 and carried out the economic policies in line with this idea. In these years, the ideologists of the Party of Union and Progress began to publish articles in order to create public opinion in favor of national economics. Furthermore, the Union and Progress have directly financed and published newspapers and magazines to shape the country's economic and political politics. The *Türk Yurdu*, which is the subject of this study, is one of the journals written by the party ideologists and the Party of Union and Progress. The *Türk Yurdu* mentioned the economic problems of the country and stated that the solution to the problems was the idea of national economy. In this study, the economic problems of the *Türk Yurdu* were examined and the solution proposals of the *Türk Yurdu* to the economic problems of the period were explained.

Keywords: National economy, Türk Yurdu, Ottoman State.

GİRİŞ

1908'de meşrutiyetin ilan edilmesiyle İttihat ve Terakki Partisi önce dolaylı olarak 1913'te ise doğrudan Osmanlı Devleti'ni yönetmiştir. İttihat ve Terakki Partisi'nin ülkeyi yönetirken karşılaştığı en önemli sorunlardan biri de iktisadi sorundur. İttihat ve Terakki Partisi, ülke iktisadının 33 sene kötü yönetildiğini ve kalkınmak için devletin doğrudan iktisadi siyaseti şekillendirilmesi gerektiğini

Geliş Tarihi:11.10.2018

Kabul Tarihi:10.04.2023

Yayın Tarihi:30.04.2023

Atıf: Demir, K. (2023). Osmanlı Devleti'nde Milli İktisat Düşüncesi ve Türk Yurdu Dergisi. *Kahramanmaraş Sütçü İmam Üniversitesi Sosyal Bilimler Dergisi*, 20(1), 143-156. Doi: 10.33437/ksusbd.469462

belirtmiştir. İlk yıllarda partinin etkili temsilcilerinden olan ve sonra Maliye Nazırlığı da yapan Mehmet Cavid öncülüğünde liberalizm doğrultusunda iktisadi politikalar geliştirilmiştir. Mehmet Cavid, partinin düşüncelerini halka anlatmak amacıyla 1908'de *Ulum-ı İktisadiye ve İçtimaiye Mecmuası*'nı çıkartmıştır. Mehmet Cavid, ekonomi politikalarının liberalizm doğrultusunda olacağını belirtmiş ve derginin serbest ticaretin yaygınlaşmasına çalışacağını ifade etmiştir. Öncelikle bir ziraat ülkesi olduğundan Osmanlı'nın uluslararası işbölümü doğrultusunda ziraat sektörüne önem vermesi gerektiğini bildirmiştir. Sanayileşmeye karşı çıkmış ve yaşanan ziraat mı sanayi mi tartışmasında ziraatı tercih etmiştir. Verimli topraklarının modern teknoloji ile işletilmesiyle ekonominin istifade elde edeceğini vurgulamıştır.

İlk dönemde partinin önemli ideoloğu Mehmet Cavid'in düşünceleri doğrultusunda liberal ekonomi anlayışı geliştiren İttihat ve Terakki Partisi, 1912'den itibaren milliyetçi ideolojinin etkisiyle milli iktisat düşüncesini benimsemiştir. İttihat ve Terakki Partisi, Osmanlı Devleti'nin geri kalmasının nedeni olarak ekonomi politikaların serbest iktisat düşünce doğrultusunda yönetilmesini göstermiş ve kalkınma için bir an önce sanayileşmesi gerektiğini savunmuştur. Düşük gümrük politikaları nedeniyle yerli üretimin gerçekleştirilemediği ifade edilmiş ve bu nedenle sanayinin gümrüklerle korunması istenmiştir. Sanayinin gelişmemesini ülkede yerli bir burjuva sınıfın oluşmamasına bağlamış ve devlet öncülüğünde bir burjuva sınıfı yaratılmak istenmiştir. Ticaret ve sanayide gayrimüslim hakimiyetini kırmak için İstanbul temsilcisi Kara Kemal öncülüğünde esnaflar organize edilerek milli şirketler kurulmuştur.

Milli iktisadın benimsenmesi ve bu düşünce doğrultusunda kamuoyu oluşturmak amacıyla basında İttihat ve Terakki ideologları birçok yazı kaleme almıştır. Parti ayrıca ülkede milli iktisadın hakim olması için *Türk Derneği, Türk Yurdu, Halka Doğru, Türk Sözü, Bilgi Mecmuası, İslam Mecmuası, İktisadiyat Mecmuası, Yeni Mecmuası* gibi birçok derginin finansmanını da sağlamıştır. İttihat ve Terakki Partisi, çıkarttığı dergilerle milli iktisadın Osmanlı Devleti'nde benimsenmesi ve yayılmasına çalışmış ve bu yayınlarla kalkınma için topyekun bir seferberlik psikolojisi yaratmak istemiştir. Bu makalenin konusu olan *Türk Yurdu*'nun ilk sayısından itibaren İttihat ve Terakki Partisi'nin düşünce merkezi gibi yayım politikası uygulamış ve iktisadın milli iktisat doğrultusunda şekillenmesine çalışmıştır. Gazete yazarlarından Rus asıllı Parvus Efendi ekonominin gerilemesinin nedenlerine değinmiş ve Batı sermayedarların gerçek yüzünü göstermiştir. M. Zühdü, ziraat politikalarına değinmiş ve ziraatın kalkınması için çözüm önerileri getirmiştir. Yusuf Akçura ise iktisadi kalkınma için ülkede bir burjuva sınıfının oluşmasını talep etmiştir. Ayrıca milli iktisat doğrultusunda kurulan şirketler hakkında bilgi verilerek halkın millilik duygusu canlı tutulmak istenmiştir. Çalışmada önce derginin künyesi verilmiş sonra ise dergideki iktisat yazıların metin analizi yapılarak ekonomik sorunlar ve milli iktisat düşüncesi anlatılmıştır.

Türk Yurdu Dergisi (1911-1918)

1911-1918 tarihleri arasında yayımlanan *Türk Yurdu* 161 sayı çıkmıştır (Kocabaşoğlu, 2010: 192). Derginin sahibi *Türk Yurdu* Cemiyetidir. Dergi, 15 günde bir 24 sayfa olarak yayımlanmıştır. Sonraki sayıları ise 32 sayfa çıkmıştır. Sayfa düzeni öncelikle tek sütun ve sonra ise iki sütundan oluşmuştur. *Türk Yurdu*, yayım politikasını ilk sayısında '*Türklerin faidesine çalışan mecmua*' olarak tanımlamış ve amacını ise '*Türklüğe hizmet etmek, Türklere faide dokundurmak istiyoruz. Maksadımız, işte budur. Maksada erişmek için hangi yollardan yürüyeceğimizi, mecmuamızın mündericatu göstereceğinden, mesleğimizin teşrihini fazla buluyoruz. Tanrı yardımcımız olsun*' ifadeleriyle ifade etmiştir (*Türk Yurdu*, 1911: 1). Derginin sorumlu yazı işleri müdürü sırasıyla Akçuraoğlu Yusuf, Mehmed Emin, Celal Sahir yapmıştır. İlk sayılarının kapak sayfasına ulaşamadığından derginin fiyatı ancak 140. sayıdan sonra anlaşılmaktadır. 140. sayıdaki ibareye göre derginin nüshası 40 para, seneliği ise Osmanlı'da 20 kuruş, ecnebi ülkelerde 35 kuruştur (*Türk Yurdu*, 1917k: ks). Derginin sayıları sırasıyla Tanin, Hayriye ve Şürekâsı, Kader, Orhaniye ve Evkaf-ı İslamiye matbaalarında basılmıştır. *Türk Yurdu* döneminde hemen rağbet görmüş ve nüshaları çabuk bittiği için ilk sayısı dört, ikinci ve üçüncü sayısı üçer, dördüncü ve beşinci sayıları ikişer defa basılmıştır (Tevetoğlu, 1987: 727).

Türkçülük akımına halkçı düşünceyi katan ve milli iktisat düşüncesinin yaygınlaşmasına katkı sağlayan *Türk Yurdu*, çağdaşlaşmanın Türkler için gerekli olduğunu vurgulamıştır (Kurt, 2012: 40). İktisadi politikaların himaye edilmesini savunmuş ve bir Türk orta sınıfının yaratılmasını talep etmiştir (Toprak, 1984: 28). Türklerin çoğu tarafından anlaşılabilir sade bir Türkçeyi savunmuş ve dergideki

yazıların anlaşılır olmasına özen göstermiştir (Sarıay, 2004: 116). Kısa sürede Türk dünyasını ilgilendiren konulara genişçe değinmesi nedeniyle Osmanlı dışındaki Türkler tarafından da takip edilmiştir. Osmanlı ile Rusya ve Çin'deki Türkler arasında kültür birliğin sağlanmasında *Türk Yurdu'nun* önemli bir katkısı olmuştur (Tevetoğlu, 1987: 726). *Türk Yurdu*, genellikle Türk dünyasının maruz kaldığı gerilik, yoksulluk ve dayanışma eksikliği konularına değinmiştir (Gümüsoğlu, 2003: 270). Ahmed Agayef, *Türk Âlemi 1* yazısında bu perişanlığın nedenlerini mezhep çatışması, siyasi birliğin olmamasıyla birlikte Türklüğün Fars ve Arap tesirinde kalması ve milli bilinç yokluğu gibi sebepleri göstermiştir (Ahmet Agayef, 1911: 13-14).

Türk Yurdu, 1908-1915 döneminde köklü değişimlerin yaşandığını, milli düşüncenin tüm konulara nüfuz ettiğini ve Türkçü akımın egemen düşünce haline geldiğini belirtmiştir (Toprak, 1985a: 742). Ülkede milli kültür ve bilincin yayılmasını kendisine vazife edinmiş ve kültür konularının yanı sıra iktisadi, siyasi ve içtimai meseleleri de Türkçülük bakış açısıyla değerlendirmiştir (Kurt, 2012: 38). Dergide, sosyoloji, iktisat, edebiyat, lisan, basın, tarih, arkeoloji, coğrafya, etnoğrafya, tenkit, seyahat, şiir, hikâye, nesir, mektup, mimarlık, resim, musiki, biyografi, sağlık, spor, eğitim, terbiye, felsefe gibi birçok konuda yazılar görülmüştür (*Türk Yurdu*, 1998: 423-424).

Parvus Efendi 41. sayıda "*Türk Gençlerine Mektup*" başlıklı yazıda Türk milliyetçilerine Avrupa'ya karşı mücadelede köylülerin desteğinin alınmasını tavsiye etmiş ve dergi sütunlarında köylülerin sorunlarını dillendirmiştir (Karaömeroğlu, 2003: 306). Ayrıca bir ülkenin iktisadi olarak güçlü olabilmesi için bütçe denkliliğinden çok milli geliri artıracak yollara önem verilmesini belirtmiştir (Mardin, 1985: 632). Devletin Tanzimat sonrası gerçekleştirdiği borçlanmalarla Avrupa'ya bağımlı hale getirildiğini ve bunun sonucu olarak da Türkiye'nin Avrupa'nın mali esaretine girdiğini ifade etmiştir. Bu esareten kurtulması için de ülkede sanayileşme politikalarının benimsenmesini talep etmiştir (Toprak, 1985b: 638).

Türk Yurdu'nda Akçuraoğlu Yusuf tarafından yazılan bir yazıda Tanzimat döneminin politikaları eleştirilmiş, Tanzimat dönemi Osmanlılık düşüncesinin Osmanlı Türklerine zararı dokunduğu ifade edilmiştir (Arai, 2003: 188-189). Köprülüzade Mehmet Fuat da 45. sayıda "*Türklük, İslamlık ve Osmanlılık*" başlıklı makalede Osmanlılık düşüncesine değinmiştir. Osmanlıcılığın birçok milletten oluştuğunu ve bu milletlerin terkiğini bir daireye benzeten Köprülü, dairenin merkezinde Türklerin yer aldığını, etrafında İslam toplumunun ve dışı yakın yerlerde ise Hristiyan milletlerin olduğunu ve ulusal kimliğinden yoksun Türklerin, kimlik bilincinde olan diğer milletlerin ayrılıkçılık hareketlerini engelleyemediğini belirtmiştir. Osmanlı'nın kurtulmasının ancak Türklerin milli bir düşüncüyü benimsemesiyle gerçekleşeceğini ifade etmiştir (Arai, 2003: 90). Derginin yazarlarından Tirebolulu Alparslan ise 8. sayıda yayımlanan yazıda Enderun'daki eğitim sisteminin Türklerin eğitimde geri kalmasına neden olduğunu ve eğitim anlayışıyla Türklerin milli duygusunun söndürüldüğünü vurgulamıştır. Arapça ve Farsça terimlerle konuşmanın bilgili ve incelik olarak görüldüğünü buna karşılık Türkçe ifadelerin kabalık sayıldığını belirtmiş ve Türkçenin gelişmesi için Türk dili araştırmalarına önem verilmesi gerektiğini ifade etmiştir (Gümüsoğlu, 2003: 271).

Türk Yurdu, hem Rusya'dan kaçan aydınların bilgi birikimi hem de Avrupa'nın aydınlanma hareketinin bilincinde olan Osmanlı Türk aydınlarını bünyesinde tutan bir oluşum olarak II. Meşrutiyet döneminin Türkçülük akımının düşünsel merkezi olmuştur (Gümüsoğlu, 2003: 269). *Türk Yurdu*'nun yazar kadrosu şu isimlerden oluşmaktadır: Mehmed Emin, Akçuraoğlu Yusuf, Halide Edip, Ahmed Hikmed, Celal Sahir, Ali Canib, Rıza Tevfik, Hamdullah Suphi, Süleyman Nazif, Fuad Sabit, Köprülüzade Mehmed Fuad, Ziya Gökalp, Tahsin Nahid, Ispartalı Hakkı, Necip Asım, Tevfik Nurettin, Parvus, M. Zühdü, Ziyetullah Nuşirevan, Ahmed Cevad, Ağaoğlu Ahmed, Abdullah Cevdet, Doktor Edhem Necdet, Ömer Seyfettin, Zeki Velidi, Bursalı Mehmed Tahir, Ali Suad (İzbrak, 1983: 309).

Türk Yurdu'nda yayımlanmış makalelere göre doğrudan iktisadi konulara hitap eden yazılar sınırlıdır. Dergide yayımlanmış ekonomi yazıların çoğunluğu Parvus Efendi ile Mustafa Zühdü tarafından yazılmıştır. *Köylüler ve Devlet*, *1327 Senesinin Ahval-i Maliyesine Bir Nazar*, *Türkiye Avrupa'nın Maliye Boyunduruğu Altındadır 1-2*, *Esareti Maliyeden Kurtulmanın Yolu*, *Türklerin Ödünç Almaya En Haklı Oldukları Bir Akçe*, *Devlet ve Millet*, *Mali Tehlikeler*, *İş İşten Geçmeden Gözünüzü Açınız*, *Türk İli Maliyeni Gözet*, *Türk Gençlerine Mektup*, *Türkiye'de Ziraatin İstikbali*, *Köylüler ve Devlet* başlıklı makaleler Parvus Efendi tarafından yazılmıştır. *Türk Yurdu*'nda çıkan diğer ekonomi yazıları şunlardır: Tevfik

Nurettin *Türk Esnafın Hali*, Abdullah Cevdet *Bulgaryanın Şevketi*, İsmail Gasprinski, *Muhaceret-i Muntazama*, Mustafa Zühdü *Ziraatımız ve Şeraiti İktisadiyesi 1-2*, *Ziraat Memleketi miyiz?*, *Bizde Köylünün Borcu İtibar-i Zirai 1-2*, Ahmed Cevad *Kooperatif Şirketleri 1-2*.

TÜRK YURDU'NDAKİ EKONOMİ YAZILARININ İNCELENMESİ

Tarım Politikaları

Türk Yurdu'nun 49. sayısında *Türkiye'de Ziraatın İstikbali* başlıklı makalede Parvus Efendi, ulaşım eksikliğiyle beraber uluslararası piyasada tahıl fiyatının düşmesinin Türkiye'de tahıl ihracatının terakkisine ve modern ziraatın yayılmasına engel olduğunu söyler. Bu şartlar altında ziraatın modern ziraat yöntemine dönüşmesinin imkânsız olduğunu belirtir. 1890'larda tahıl fiyatında azalış yerine artış gerçekleşseydi ziraatın genişleyip ziraat makinelerin kullanımında büyük fayda elde edileceğini bunun ise ziraatın terakkisi için bir sebep oluşturacağını söyler. Bu dönemdeki ziraatın gelişmesinin sebebinin 20. yüzyıl başındaki tahıl fiyatının 1890'a göre yüksek olmasını gösterir. Türkiye ziraatının tahıl fiyatının artması yüzünden gelişeceğini ve bu doğrultuda çiftçinin ziraatını ıslah edecek ve makine temini için sarf edecek sermayeyi tedarik edeceğini söyler (Parvus Efendi, 1913c: 859-867). Fiyat artışlarının sadece tahıl fiyatlarında görülmediğini bazı vilayetlerde büyük öneme sahip pamuğun fiyatının da arttığını ayrıca süt, yağ, et, yumurta, peynir gibi ürünlerin de fiyatlarında artışın yaşandığını söyler. Türkiye ziraatında meyve yetiştirmenin önemli olduğunu ifade eder ve portakal, hurma, incir, kuru üzüm, ceviz, yaş üzümün Türkiye ihracatında büyük bir rol oynadığını belirtir. Meyve ihracatının ülke ihracatının %22'sini oluşturduğunu söyler (Parvus Efendi, 1913c: 859-867).

Parvus Efendi, diğer ülkelerde bir parça arazi için dehşetli mücadeleler icra edildiği halde Türkiye'nin geniş ve verimli arazilerinden istifade edilemediğini vurgular. Türkiye'de sorunun araziyi işletecek işçinin temin edilmesi olduğunu söyler. 1912'de Türkiye nüfusunun 26 milyon ve ziraat edilen arazi miktarının ise 93 milyon dönüm olduğunu ve kişi başına 3,6 dönüm tarla düştüğünü belirtir. Ayrıca Osmanlı'nın Avrupa'da görülen ziraat yöntemini uygulamasıyla ziraatın birkaç kat genişleyeceğini söyler. Türkiye'de demiryolu ve denize yakın olan yerlerde ziraatın daha çok gelişeceğini belirtir ve Anadolu'da demiryolundan başka şose ve karayolların yapılmasını ister. Türkiye ziraatının gelişmesi için büyük ve küçük yolların inşasının zaruri olduğunu belirtir. Demiryolların ziraatın terakkisine hizmet etmesini ister ve devletin demiryolu siyasetinin bu olması gerektiğini vurgular. Bugüne kadar devletin şimendifer politikalarına askeri nokta-i nazardan baktığını ve bunun yanlış olduğunu söyler. Demiryolu istasyonlarında ziraat ürünlerinin muhafazası için depo inşa edilmesini, kredi kurumlarının tesis edilmesini ve çiftçinin ürününü elverişli fiyatla satması için sendikalar teşkil edilmesini ister (Parvus Efendi, 1913c: 859-867).

Türk Yurdu'nun 57. sayısında *Köylü ve Devlet 1* başlıklı makalede Parvus Efendi, asırlardan beri unutulmasına ve ağır yük altında inlediği halde köylülerin hükümete karşı yükümlüklerini yerine getirdiğini söyler. Yiyecek bir şeye malik olmayan köylünün parasının olmadığını ve bu suretle de devlet gelirinde bir azalma olduğunu belirtir. En fazla düşüşün Edirne ve Çatalca gibi istila olunan yerlerde yaşandığını ancak savaş meydanından uzak Ankara, Trabzon, Kastamonu gibi vilayetlerde de gelirin azaldığını ifade eder. En fazla düşüşün yaşandığı vilayetlerin Türklerin yaşadığı vilayetler olduğunu belirtir. Düşüş oranının Bursa'da %27,8, Trabzon'da %35,1, Kastamonu'da %28,8, Ankara'da %28,2 olmasına karşın bu oran Beyrut'ta %9 Kudüs'te %6,4'tür (Parvus Efendi, 1914a: 1124-1129).

Türk Yurdu'nun 58. sayısında *Köylü ve Devlet 2* başlıklı makalede Parvus Efendi, devletin köylünün muhtaç olduğu bilgi ve sermayeyi vermesini ve bu doğrultuda köylülere mektep tesis etmesini ve ucuz faizle sermaye veren itibar bankaları açmasını ister. Ağır vergi ve vazifelerle beraber ziraatın basit bir surette icrası ve sermaye eksikliği yüzünden köylünün zor durumda kaldığını belirtir Köylünün demiryolunun önemini anladığını fakat borçlarının buna engel olduğunu ifade eder ve bu nedenle köylüye destek olmak amacıyla köy bankalarının açılmasını ister (Parvus Efendi, 1914b: 1158-1162).

Türk Yurdu'nun 61. sayısında *Ziraatımız ve Şerait-i İktisadiyesi: Nüfus-i Ziraiye* başlıklı makalede M. Zühdü, Osmanlı çiftçi nüfusunun ticaret ve sanayice kalkınmış olan bölgelerde bile %55'in altına düşmediğini; Canik, Van, Bitlis, Zor sancağı gibi bölgelerde ise oranın %90 olduğunu ve genel nüfusun %65'ten fazlasının ziraatla uğraştığını belirtir. 22.000.000 Osmanlı nüfusunun 14.300.000 kişinin ziraat ile geçindiğini vurgular. Çiftçilerin babadan gördüğü tecrübeleri uyguladıkları gibi yeni ilmin

tecrübesinden de istifade ettiğini ve devletin de oldukça emek sarf ettiğini belirtir. Ziraat mekteplerinden mezun birkaç yüz gence malik olduğu gibi çiftçilere rehber olacak birçok ziraat kurumun da olduğunu ve bunların Adana, Aydın, Suriye, Filistin ve İstanbul civarlarında arttığını söyler. Ziraat müfettiş ve memurların ülkeyi dolaştığını ve çiftçilerle temas kurarak onları bilgilendirdiğini belirtir (M. Zühdü, 1914a: 2042-2046).

Türk Yurdu'nun 62. sayısında Ziraatımızın Şerait-i İktisadiyesi: Kıtaat-ı Ziraiye başlıklı makalede M. Zühdü, %7'sinin tarım alanları ve %9'unun da orman olmak üzere ülke arazilerinin ancak %16'sından istifade edildiğini belirtir. Arazinin yedide bir oranında istifade edildiğini ve bu miktarın Karesi'de %40, Trabzon'da %36,7, Bolu'da %34,7, İzmit'te %32,9, Bursa'da %26,7, Aydın ve Trabzon'da %26,5, Adana'da %21,6, Kastamonu'da %19, Konya'da %12, Ankara'da %11 olduğunu ifade eder. Bu bölgelerde ziraatın gelişmiş olmasına karşın buralardaki arazilerin üçte ikisinin boş olduğunu söyler. Ziraat edilen arazinin en çok Adana'da sonra ise sırasıyla Bitlis, Erzurum, Ankara, Bursa gibi vilayetlerde işletildiğini belirtir. Arazinin %60'undan ziyadesi işletilen Adana vilayetinin geniş çiftliklere malik olan bir vilayet olduğunu söyler. Ülkede büyük çiftliklerinin yaygın olmadığını hatta Adana'nın çiftliklerin bile büyük çiftçiliğe örnek gösterecek derecede olmadığını belirtir (M. Zühdü, 1914b: 2072-2079).

Türk Yurdu'nun 63. sayısında Ziraat Memleketi Miyiz? başlıklı makalede M. Zühdü, Osmanlı'nın 1. arazinin genişliği ve verimli olması 2. ziraatla uğraşan nüfusun çok olması 3. sanat ve ticaret memleketi olmaması 4. ziraat ülkesi olarak bilinmesi gibi nedenler sonucu bir ziraat ülkesi olduğunu belirtir. Osmanlı'nın Osmanlılardan başka ne kadar milyon halkı doyurduğu sorusuna olumlu bir cevap verilirse ziraat memleketi unvanına liyakat kazanacağını vurgular ve ancak bu soruya hiçbir ülkeyi doyuramadığı cevabını verir. Osmanlı'nın küçük bir hububat ülkesi olduğunu belirtir. Toprağın yeteneği ve ülkenin ihtiyacına göre bakliyat üretiminin önemsiz bir miktarda olduğunu ve bağ üretiminden de istifade edilemediğini söyler. Sadece hububat, tarımsal sanayi ürünleri ve zeytincilik sektöründe bir nispi gelişmişlik olduğunu belirtir. Osmanlı'nın buğday tüketiminde kendisine yeterli olmadığını ifade eder ve tüketiminin %10'unun dışarıdan tedarik edildiğini söyler. İkinci derecede öneme sahip kuru ve taze meyvecilik ile tütünde ihracatın yapıldığını ifade eder. Bu bilgiler neticesinde Osmanlı'nın bir ziraat memleketi vasfını kazanacak bir güce malik olmadığını söyler. Osmanlı'nın iktisadi niteliği nedir sorusuna cevaben M. Zühdü, tabiatın Osmanlı'yı ziraat ülkesi olarak yarattığını ancak iktisadi vasfının zayıf olduğunu belirtir. Adana ile Bağdat vilayetinde Osmanlı halkını doyuracak kadar ziraat yapılabileceğini, Konya vilayetinin ıslah edilen arazisinde ziraat üretiminin iki kat artıracak olduğunu belirtir. Osmanlı'nın ziraat ülkesi olamamasının sebebi olarak Osmanlı iktisadının milli gaye ile yönetilmemesini gösterir. Osmanlı ziraatını geliştirmek için bu çarkın milli mefkûre ile harekete getirilmesini ister (M. Zühdü, 1914c: 2090-2097).

Türk Yurdu'nun 65. sayısında Bizde Köylünün Borcu: İtibar-i Zirai başlıklı makalede M. Zühdü, köylünün borçlu olmasından ziyade borcunun şekli, miktarı ve ödenmesinin imkân dâhilinde olmasının önemli olduğunu söyler. Sonra köylünün borç alma sebeplerini irdeler. 1. Köylünün sel, kuraklık ve kötü hava gibi doğal afetin mahsulatı yok etmesi 2. eşkiya ve asayişsizliğin yaygınlaşması ve harplerin olması 3. köylünün yeni çiftçiliğe başlaması 4. hayvanların hastalanması ve alet ve edevatların bozulması 5. çocuğun hastalanması ve işçi çalıştırmak zorunda kalması 6. sünnet, düğün, bayram gibi birtakım merasimleri yapması 7. misafir doyurma ve ziyafet yapma gibi nedenler yüzünden borçlandığını belirtir. Bu tarz borçlanmalardan alınan borcun kolaylıkla geri verilemediğini ve bu tarz borçların köylüyü felakete sürüklediğini ifade eder. Bu nedenle bu tarz borçlanmaya köylünün ihtiyatlı yaklaşması gerektiğini söyler. Köylünün borçlanmayı 1. yeni arazi açmak ve mevcut araziye genişletmek 2. arazinin verimini artırmak, tohumları ıslah etmek 3. iyi tohum celbi, hayvan ve makine tedariki ve fazla amele istihdam etmek 4. ziraat işlerinin büyütme ve daha iyi makine alıp seri üretime geçmek amacıyla gerçekleştirmesini ister. Bu tarz borçlanmada amacın üretimi artırarak işletmesini büyütme imkanını elde edeceğini vurgular (M. Zühdü, 1914d: 2183-2190).

Türk Yurdu'nun 27. sayısında Devlet ve Millet başlıklı makalede Parvus Efendi, Avrupa devletlerinin sanayi ve ziraatın terakkisini kolaylaştırma ve ülkeyi zengin hale getirme konusunda Türkiye'ye bir şey vermek niyetinde olmadığını vurgular. Türk köylüsünün sefalet altında yaşayıp elindeki şeylerin tümünün alındığı halde devletin kendisine hiçbir şey vermediğini belirtir. Askerin lüzum olduğu zaman köylüden alındığını ve vergi toplamak gerektiğinde yine köylüden toplandığını

söyler. Devleti besleyen köylüler olduğu halde onlara yardım edilmediğini ve bu konuda değişiklik olmadıkça ülkenin kendisine gelemeyeceğini belirtir (Parvus Efendi, 1912g: 83-85).

Türk Yurdu'nun 9. sayısında 'Köylüler ve Devlet' başlıklı makalede Parvus Efendi, Osmanlı ekonomisinin kapitülasyon ve anlaşmalarla bağlandığını belirtir. Bu anlaşmalar sonucu devletin istediği gibi hareket edemediğini mesela Avrupa devletlerinin müsaadesini almaksızın gümrük vergisini değiştiremediğini söyler. Osmanlı'nın Avrupa sermayesi, mamulâtı ve fennine muhtaç olduğundan Avrupa bankalarının iktisadi esareti altına girdiğini vurgular. Bundan dolayı Osmanlı'nın siyasi esarettten kurtulması için öncelikle iktisadi esarettten kurtarılması gerektiğini belirtir. Bağımsızlığın kazanılması için sanayi ve ziraatın terakki edilmesini ister. Çiftçilerin çoğunun Türk köylüsü olduğunu ve bundan dolayı öncelikle onları düşünmek gerektiğini söyler. Köylünün senede 10.902.820 Osmanlı lirası vergi vermesine karşın şehir halkının 1.645.498 Osmanlı lirası vergi verdiğini belirtir. Köy halkının şehir halkından altı kat fazla vergi verdiğini ve şehir halkının köylüden zengin olduklarını ifade eder. Aşarın çoğunluğunun Anadolu köylüsünün ödediğini ve en fazla verginin Anadolu ve Suriye köylüsünün verdiğini söyler. Anadolu'daki bir köylünün Ermenistan'daki bir köylüden %35 ve Balkan köylüsünden ise %50 oranından fazla vergi verdiğini belirtir (Parvus Efendi, 1912a: 262-268).

Mali Politikalar

Türk Yurdu'nun 13. sayısında *1327 Senesinin Ahval-i Maliyesine Bir Nazar* başlıklı makalede Parvus Efendi, müzmin hale gelen bütçe açığının %25-%30 arasında dolaştığını, bunun ülke kalkınmasını güçleştirdiğini ve bu nedenle devlet harcamalarının azaltılmasını tavsiye eder. Devletin tasarrufa riayet ettiğini ancak sadece tasarrufla dengenin gelmeyeceğini söyler. Demiryolu ve mektep meseleleri için birçok paraya lüzum görüldüğünü ve gelirlerin önemli bir kısmının ise devlet borçlarına verildiğinin unutulmamasını vurgular. Sadece Osmanlı'nın borcu olmadığını, tüm Avrupa devletlerin borçlu olduğunu söyler. Fakat Avrupa ülkelerinde devlete borç verenlerin yerli banka ve sermayedar olmasından dolayı borca karşılık verilen paranın da yine dâhilde kaldığını belirtir. Osmanlı'da borç verenlerin yabancılar olduğunu bundan dolayı Osmanlı'nın borca mukabil verdiği paraların harice gittiğini ve paraların dışarıya gitmesinin sanayinin terakkisine mani olduğunu söyler. Sanayinin terakki etmesiyle Osmanlı'da servetin oluşacağını ve bu nedenle devletin dışarıdan istikraz etmesinin mümkün olmayacağını belirtir (Parvus Efendi, 1912b: 394-397). Borçların eski yönetimden kaldığını ve eski yönetimin ülkeyi iktisadi terakkiden mahrum etmekle kalmayıp Avrupa bankalarına esir ettiğini de söyler. Avrupa'dan istikraz suretiyle alınan milyonların demiryolu, eğitim, ziraat ve sanayi sektöründe sarf edilmesine özen gösterilseydi Osmanlı'nın zengin ve daha iyi bütçeye sahip olacağını ve borçlarının ödenmesinde zorluk çekmeyeceğini ifade eder. Ancak Avrupa bankalarından alınan istikrazların ya faydasız işlere sarf edildiğini ya da israf edildiğini belirtir. Bürokratların sadece mali dengeyi değil iktisadi dengeyi de düşünmesini ve fazla vergi almaktan ziyade halkın iktisadi kuvvetinin artırılmasını ister. Gayrimenkul sahiplerinin müsakkafat vergisini düzenli ödemediklerini vurgular ve İstanbul'un müsakkafat vergisinden biriken bakayanın 3.327.695 Osmanlı lirası olduğunu belirtir. Beyoğlu'nun vergi konusunda devlete diğerlerinden fazla borçlu olduğunu, Beyoğlu'ndaki binaların çoğunun hiç vergi vermeyen ecnebilere ait olduğunu belirtir. Osmanlı maliyesi için önemli diğer bir konunun da aşar vergisinin önceki senelere göre fazlaşması olduğunu söyler. Köylünün çok vergi vermesini eleştiren Parvus Efendi köylünün iktisadi kuvvetinin artırılmasına çalışılmasını önerir (Parvus Efendi, 1912b: 397-402).

Türk Yurdu'nun 16. sayısında *Türkiye Avrupa'nın Maliye Boyunduruğu Altındadır 1* başlıklı makalede Parvus Efendi, sanayi kalkınmanın gerek devlet gerekse de halk için önemli olduğunu söyler. Kırım harbinin iktisadın temelinde darbe vurduğunu ve bu tarihten itibaren Avrupa medeniyetinin Osmanlı'ya sokularak ciddi bir içtimai inkılabın yaşandığını vurgular. Devletin yüksek faiz ödediğini hatta bazı borçlara %13 faiz bile ödediğini ve bunun da Osmanlı'yı iflasa sürüklediğini belirtir. Osmanlı'nın 1876 mali iflası gerçekleştiği vakit borçlarının sermaye ve faizleri için senede 14.000.000 Osmanlı lirası ödediğini, hâlbuki devlet gelirinin 20.000.000 Osmanlı lirası olduğunu söyler. Devletin bu şekilde hayatını sürdürmesinin imkânsız olduğunu ve Avrupalıların Muharrem Fermanı'yla devlet gelirlerinin bir kısmını idaresi altına aldığı belirtir. Duyun-ı Umumiye İdaresi'nin Avrupa için Osmanlı Devleti'ni sadece mali esaret altında bulundurmamak değil siyasi esaret altında tutmak için de sağlam bir araç olduğunu söyler. İdarenin gelirlerinin kurulduğundan bu yana üç misli arttığını ve bunun sonucu olarak devlet gelirinin dörtte birinin Duyun-u Umumiye İdaresi'nin yönetimine geçtiğini söyler.

İdarenin zamanla büyük kurum haline geldiğini ve senelik masraflarının 700.000 lirayı geçtiğini belirtir. Avrupa mali çevrelerinin borçlarının hepsinin ödenmesini talepten vazgeçmesinin sebebi olarak Osmanlı'nın daima mali müzayaka altında tutarak Avrupa'dan teminat ile yeni istikraz akdine mecbur kılınmak istenmesini gösterir (Parvus Efendi, 1912c: 476-484).

Türk Yurdu'nun 17. sayısında Türkiye Avrupa'nın Maliye Boyunduruğu Altındadır 2 başlıklı makalede Parvus Efendi, banknot çıkarma yetkisinin sadece Osmanlı bankasının bir hakkı olduğunu ve devletin bu haktan mahrum olduğunu belirtir. Osmanlı bankası ise takip eylediği mali siyaseti gereği tedavüle lüzumu miktarda banknot ihraç etmediğini ve bu suretle para ihtiyacının arttığını vurgular. Avrupa mali çevresinin de Osmanlı'yı esaret pençesinden kaçırmamak için kendisine her türlü müşkülâtı gösterdiğini belirtir. Avrupa mali çevresinin Osmanlı'yla istikraz yapmak yerine avans namıyla kısa vadeli borçlar verdiğini ve devletin avanslar için yüksek faiz ödediğini söyler. Osmanlı'nın faizi yüksek kısa vadeli istikrazlara muhtaç olmaksızın yaşayamayacak bir hale getirildiğini vurgular. Osmanlı'nın paraya muhtaç olduğu bu zamanda Duyun-ı Umumiye İdaresi'nde ihtiyat akçesi olarak 2.000.000 liranın boşuna sakladığını belirtir. 1909'da ihtiyat akçesinden 332.200 lirayı %3 faizle ve 160.080 lirayı yine %3 faizle Almanlara borç verilmesine karşın Osmanlı'nın aynı zamanda avanslar için %5,5 faiz ödediğini belirtir (Parvus Efendi, 1912d: 523-525). Duyun-ı Umumiye İdaresi'nin 1910-1911'de ise ihtiyat akçesinin dörtte biriyle ecnebi tahvilatı satın aldığını söyler. İdarenin Osmanlı'ya ait olan paralarla Osmanlı hazine tahvilatı satın almamasına karşın Macar ve İtalyan hazine tahvilatı satın aldığını belirtir. İdarenin İtalyan tahvilatını satmış olmasıyla Türkiye'nin paraları ile İtalyan hükümetine hizmet ettiğini söyler. Parvus Efendi, Avrupa devletlerinin kapitülasyonları ve Duyun-ı Umumiye İdaresi'nin de devletin vergi usulünü islah etmesini engellediğini belirtir. Avrupa'dan akdedilen istikrazların Osmanlı'nın esaretinin ilk adımı ise demiryolu inşasının ise ikinci adım olduğunu vurgular. Avrupalıların Osmanlı'yı istikrazlardan daha ziyade demiryolları vasıtasıyla devleti mali esaret altına aldığını söyler (Parvus Efendi, 1912d: 525-529).

Türk Yurdu'nun 19. sayısında Esaret-i Maliyeden Kurtulmanın Yolu başlıklı makalede Parvus Efendi, İttihat ve Terakki'nin nüfuzunun eksilmesinin sebeplerinden birinin de dört sene zarfında köylünün refahını yükseltecek hiçbir hizmetin yapılmamasını gösterir. Birkaç vilayetinın aşar vergisinin Duyun-ı Umumiye İdaresi'nin borç teminatı olarak kendisine verilmesini ileri sürerek aşar vergisinin ıslahına karşı çıktığını belirtir. İdarenin gelirini artırmayı hedeflediğini ve Osmanlı'yı yeni teminatlarla bağlamayı düşündüğünü söyler (Parvus Efendi, 1912e: 587-589). Osmanlı maliyesinin taahhütlerle fazla bağlandığını ve bu nedenle devletin mali bağımsızlığını elde etmesinin zor olduğunu vurgular. Hükümet'in makul bir politika takip ettiği takdirde ülkenin mali esaretten kurtulup Avrupa borsasından istifade edeceğini söyler. Gerek Duyun-ı Umumiye İdaresi gerek demiryolu gelirlerinin arttığını bu nedenle 1903'te yapılabilecek yeni bir tahvil ve tevhid-i duyun icra muamelesini zaruri olduğunu belirtir. Tahvil ve tevhid-i duyun yapıldığı takdirde Osmanlı Devleti'nin mali bağımsızlık yolunda önemli adım atmış olacağını ve mali durumunun iyileşeceğini söyler (Parvus Efendi, 1912e: 589-591).

Türk Yurdu'nun 25. sayısında Türklerin Ödünç Almaya En Haklı Oldukları Bir Akça başlıklı makalede Parvus Efendi, Duyun-ı Umumiye İdaresi'nin ülkede devlet gibi bir vaziyette olduğunu dile getirir. Ayrıca Alman sermayesinin ise Anadolu demiryollarını elde etmekle Anadolu'yu iktisaden bir Alman vilayeti vaziyetine koyduğunu belirtir. Genç Türkiye'nin ülke maliyesini ıslahına çalıştığı halde başarılı olamadığını ifade eder ve bu başarısızlığın sebebi olarak da Avrupa mali güçleri ve Avrupa diplomasisini gösterir. Bunların Osmanlı maliyesinin ıslahına kolaylık göstereceği yerde kapitülasyon ve faiz mukaveleleriyle ülkeyi bağlayarak Osmanlı maliyesinin esaretten kurtulmasına engel olduklarını belirtir. Duyun-ı Umumiye İdaresi'nin iki milyondan fazla ihtiyat akçesinin bulunduğunu ve zamanla idarenin gelirleri arttığından ihtiyat akçesi buldurmaya gerek kalmadığını belirtir. Her sene Osmanlı'nın idareye ödemek zorunda olduğu borç miktarının 1.830.000 Osmanlı lirası olduğunu ve 1327 senesi net karının 2.296.598 lira olduğundan her sene idarenin %127 oranında bir kazanç elde ettiğini belirtir. 1900'den bu yana Duyun-ı Umumiye İdaresi'nin gelirinin iki kat, ihtiyat sermayesinin dört kat arttığı halde devlete kredi vermek istemediğini belirtir. Buna rağmen idarenin diğer devletlere cömert davrandığını ve Japon, Rus, İsveç, İsviçre eshamı ile Macar hazine tahvilatı satın aldığını söyler (Parvus Efendi, 1912f: 16-23).

Türk Yurdu'nun 29. sayısında Mali Tehlikeler başlıklı makalede Parvus Efendi, harpten sonra ülkenin maliyece eskisinden daha çok soyulacağını belirtir. Hüküm sahibi olanların ne hükümet ne

millet ne Müslüman ne de gayrimüslim olduğunu, hakiki hâkimin Avrupa mali çevreleri olduğunu belirtir. Savaşın sonra en büyük sorun olarak devletin borç melesesi olacağını ve borç miktarının ülkeden ayrılan vilayetler arasında taksim edilmesini ister. Aynı zamanda Duyun-ı Umumiye İdaresi'nin ise değiştirilmesini önerir. Yeniden borçlanma zorunluluğu olacağını ve gerçekleşecek borçlanmalarda ülkenin faydasının gözetilmesini ister. Asya-yı Osmanî'nin, Avrupa-yı Osmanî'nin tüm borçlarını sırtına yüklenmesi tehlikesi olduğunu ve bunun da mali bağımsızlığının kaybedilmesine yol açacağını belirtir (Parvus Efendi, 1912i: 148-151).

Türk Yurdu'nun 36. sayısında İş İştan Geçmeden Gözlerinizi Açınız başlıklı makalede Parvus Efendi, devletin halkın elinde kalan araziye muhafaza ve iktisadi menfaatleri müdafaa etmeyecek olursa her türlü girişimin boşa gideceğini söyler. Düşmana askeri nazardan kahramanca gayret edildiği halde iktisadi anlamda kayıtsız kalındığını aktarır. Sanayiye milli sermaye ile gerçekleştirilmesini ve servetin yabancı bankalardan ziyade halkın elinde olmasını ister. Ülkenin yararı dikkate alınmaksızın verilen imtiyazların uzun süre devam edeceğinden maliyenin bunlardan istifadesinin az olacağını belirtir (Parvus Efendi, 1913a: 359-367).

Türk Yurdu'nun 39. sayısında Türk İli Maliyeni Gözet başlıklı makalede Parvus Efendi, başlıca gelirlerin Duyun-ı Umumiye İdaresi'nin elinde olduğunu ve kapitülasyonlarla devletin iktisadi ıslahata teşebbüs edemeyecek kadar bağlandığını belirtir. Ülkenin fakru zaruret içerisinde yuvarlandığını, köylüden toplanan paraların yabancı bankalara gittiğini ve ülkede para sıkıntısı olduğu bir zamanda idarenin gelirinin çoğaldığını belirtir (Parvus Efendi, 1913b: 485).

İktisadi Politikalar

Türk Yurdu'nun 140. sayısında İktisat başlıklı makalede Yusuf Akçura, milliyetçiliğin halka özellikle köylüye itibar kazandırmasıyla birlikte ülkede orta sınıf Türk burjuvazisinin teşekkülüne de taraftar ettiğini belirtir. Esnaf ve tüccar teşkilatının özellikle Tanzimat'tan sonra kapitalizmin hücumu sonucu inhitata uğradığından Osmanlı toplumunun eşraf, memur ve köylüden oluşan bir cemaat haline geldiğini belirtir. Osmanlı'da 19. asır burjuvazisinin Batı kapitalizminin acenteliğini eden Yahudi, Rum ve Ermeni gibi gayrimüslim ve birtakım levantenden oluştuğunu söyler. Türklerin içlerinden burjuva sınıfı çıkaramadığı takdirde sadece memur ve köylüden ibaret olan bir Osmanlı toplumunun yaşamasının zorlaşacağını belirtir. Bu tehlikeyi Tanzimatçı paşaların gördüklerini mesela Ali Paşa'nın Sultan Abdülaziz'e verdiği layihasında bu endişeyi dile getirdiğini söyler. İktisadi sahada gayrimüslimlerle rekabet edecek Osmanlı-Türk burjuvazisinin oluşmasını arzu eder. Milli ticaret ve milli sanayiye teşvik ederken iktisatta ahlaki unsurların da olduğunu ve teşekkül aşamasında olan Türk burjuvazisinin menfaati için ihtiras göstermesini ister (Yusuf Akçura, 1917: 3521-3523).

Türk Yurdu'nun 2. sayısında Türk Esnafının Hali 1 başlıklı makalede Tefvik Nureddin, büyük şehirlerde esnafın kaybolduğunu ve kaybolan esnafın çoğunun ise Türk esnafı oluşturduğunu belirtir. Önceleri Saraçhane'nin İstanbul'un işlek bir saraç merkezi olduğunu, esnaf çöküşünün acıklı örneklerinin Sahaflar çarşısı ile Mısır çarşısında görüldüğünü belirtir. Esnafın gerilemesinin sebebi olarak Avrupa ürünlerinin ülkeye kolayca girmesini sağlayan kapitülasyonları gösterir. Avrupalıların sahip oldukları imtiyazlara dayanarak gümrük resminin artmasına karşı durduklarını ve düşük gümrük nedeniyle Avrupa mallarının ucuz satıldığını söyler. Hükümetin gümrük vergisini artıramadığı için Avrupalıların Osmanlı'yı rakipsiz bir piyasa ve mahkûm bir müşteri olarak gördüklerini belirtir. Avrupa'nın ucuz ürünlerinin ülkeye girildiğinden beri bireysel emek ve küçük sermayeyle üretiminin imkansız hale geldiğini söyler. Bundan dolayı dokuma, ipekli kumaş, gümüş ve altın imalatçılığı gibi sanayi sektörlerinin hızla; halıcılık gibi sektörlerin ise yavaşça mahvolduğunu belirtir. Dükkân sahiplerinin ise zamanla Avrupa malı satmak zorunda kaldığını, yani eskiden milli üretime sahip Türk esnafın sonraları Avrupa'nın Şark'taki komisyoncusu rolüne büründüğünü vurgular. Avrupa sermayesi hücumunun Avrupa ürünlerin ülkeye ithal edilmesi ve buna karşılık Osmanlı'nın ham eşya ihraç eden ülke haline gelmesi ve zanaatların icrasında halkın amele gibi kullanması gibi olumsuz etkileri olduğunu söyler (Tefvik Nureddin, 1911: 42-47).

Türk Yurdu'nun 12. sayısında Türk Esnafının Hali 2 başlıklı makalede Tefvik Nureddin, esnafın çöküşünün diğer bir sebebi olarak zanaat erbabının modern sanayiye önem vermemesini gösterir. Esnafın durumunu ıslah etmek için hükümetin doğrudan görev almasını, esnaf için hususi sergi tertip edip mükâfatlar vermesini, sanayi mektepleri açmasını ve esnafın iktisadi şartlarını düzeltmek için

gayret etmesini ister. Esnafın sıkıntılardan birinin de istediği zaman yeterli sermaye bulamaması olarak açıklar. Esnafa borç verecek mali kurumlara muhtaç olduğunu, kalkınmış ülkelerde esnafın başvuracağı küçük bankaların olduğunu ve bu bankaların esnafın himmet ve iştiraki ile meydana getirildiğini belirtir. Bu gibi kurumların 1. çalışmaların verimli olmasını sağlaması 2. esnafın durumunun iyileşmesine hizmet etmesi 3. esnafın arasındaki ilişkiyi kuvvetlendirmesi gibi kolaylıklar sağlayıp esnafın gelişmesine yardımcı olduğunu ifade eder. Bu gibi şirketlerle ürün fiyatlarının düşmemesi için hususi depolar açıldığını ve piyasayı denge halinde tutulmaya çalışıldığını belirtir. Önceleri ülkede buna benzer teşkilatların olduğunu ve bu teşkilatlara lonca denildiğini vurgular. Bazı loncaların halen devam ettiğini ve bu loncaların esnafın ihtiyaçlarını müzakere edip tedbir aldığını, felakete uğrayan esnafa kolaylıklar gösterip yeniden tezgâh düzmesine çalıştığını, borçları erteleterek uygun miktarda borçlar verildiğini söyler. Sonraları hükümetin siyasi sebeplerden dolayı loncaları akim bıraktığını belirtir (Tevfik Nureddin, 1912: 360-365).

Türk Yurdu'nun 84. sayısında *İktisad-ı Milli* başlıklı makalede M. Zühdü, Osmanlı'yı milli tekâmüle götüren yolların milli vicdan, milli lisan, milli ahlak, milli iman, milli siyaset ve milli iktisat olduğunu söyler. Milli iktisadi mefkûrenin milletin kuvvetini iktisattaki emeli olduğunu ve milletin asli kuvvetlerden olan iktisadın, milli kuvvet ve feyzini henüz yeni aldığını belirtir. Milli üretim, dolaşım ve tüketiminin iki üç senedir gerçekleştiğini ve adımların geçici olması halinde ülkeyi milli tekâmüle götürecektir iktisat yolunun kapalı olacağını vurgular. Türk ruhunun Osmanlı'nın iktisadına nüfus edemediğini ve bu nedenle iktisadi esaretin yaşandığını belirtir ve bir iki senedir görülen milli iktisatla bundan kurtulacağını söyler (M. Zühdü, 1915: 2616-2617).

Türk Yurdu'nun 105. sayısında *İktisat Yılı* başlıklı makalede M. Zühdü, 1915 yılının değerlendirilmesini yapmıştır. 1915'te Türklerin iktisadi uyanışını gerçekleştirerek büyük oranda ve Hristiyanlardan fazla miktarda iktisadi teşebbüslerde bulunduğunu ve bu milli ruhun sadece İstanbul'da değil Osmanlı'nın diğer tüm vilayetlerinde görüldüğünü söyler. 1915'e kadar iktisadın bir merkez etrafında toplanmadığını, Irak bölgesinin İngiltere ve Amerika ile, Suriye ve Adana bölgesinin Fransa ve İtalya ile, Karadeniz sahillerinin ise Rusya ile iktisaden bağlı olduğunu ve buraların İstanbul'la olan iktisadi ilişkilerinin gevşek olduğunu belirtir. Hatta Konya, Ankara, İzmir, Adana, Sivas, Kastamonu ve Halep gibi vilayetlerin birbirlerine ve merkezi devlete yabancı kaldığını ifade eder. Ancak milli iktisadın oluşmasıyla Rumeli ile Anadolu'nun İstanbul ile bağlandığını ve siyaset merkezi olan İstanbul'un iktisadi merkez haline geldiğini söyler (M. Zühdü, 1916a: 2958-2961).

Türk Yurdu'nun 107. sayısında *Geçen Yılda Milli İstihsal* başlıklı makalede M. Zühdü, harbin başlangıcından beri Beykoz Deri Fabrikası ve saraçhaneleri ile ülkenin diğer vilayetlerdeki tezgahların aktif olarak çalıştığını ve deri ile kösele vücuda getirip kunduralar hazırladıklarını söyler. 1915'te ülkedeki bütün saraç ve kunduracılık fabrikaların faal bir şekilde çalıştığını belirtir. Kereste temininde bir takım müşkülât ve pahalılıktan dolayı marangoz, mobilya, sandıkçı, fıncı ve ev inşaatı gibi inşaat sanayisinin bu sene durgun olduğunu söyler. Bazı dokuma sanayisinin özellikle halıcılık gibi şubelerin bir durgunluk içerisinde olduğunu belirtir. Hammaddesi bol olan dokuma sanayisi şubelerinin faal bir şekilde çalışmaya başladıklarını ifade eder. İzmit, Hereke, Karamürsel fabrikaları ile Aydın, Halep ve Adana vilayetlerindeki fabrikaların faal şekilde çalıştıklarını söyler. Ülke dâhilindeki 25 fabrikanın bazıları ıslah edildiği gibi Balat'ta şayak dokumak ve yün ipliği hazırlamak için son sistem Alman makineleri ile bir iplik fabrikasının tesis edildiğini belirtir. Ülke dâhilinde pamuk bezi, keten bezi, çorap ve çuval imalinin gerçekleştiğini, sadece İstanbul'da iki ay müddet içerisinde 200 amele tarafından 400.000 çuvalın üretildiğini söyler. Terzi sanatı ile manifaturacılığın durgun geçtiğini belirtir ve harbin terzi ve tuhafiyeye sektörüne olumsuz tesirleri olduğunu vurgular (M. Zühdü, 1916b: 2985-2990).

Türk Yurdu'nun 108. sayısında *Geçen Yılda Milli İstihsal* başlıklı makalede M. Zühdü 1915'te ithalat-ihracat ticareti yapan ticarethanelerin muamelelerini kestiklerini ve bazı ticaret evlerinin ticarete değişikliğe giderek dâhili işlere başladıklarını ama bunların da kısa sürede piyasayı terk ettiklerini belirtir. 1915'te ülke dışından mal gelmediği gibi malların da ihraç edilmediğini söyler. Credit Lyonnais, Banco di Roma, Rus Ticaret Bankası, Türkiye Milli Bankası'nın piyasadan çekildiklerini Deutsche Orient Bank, Wiener Bank gibi kurumların da işlemlerini genişletemediklerini hatta Osmanlı Bankası'nın dahili ticaret ve sanayi teşebbüslerine dahil olmadığını belirtir. Küçük sarrafların çok kazanan gibi görünmesine karşın eskisi gibi kazanamadıklarını söyler. Borsanın kapanmasından dolayı muamelenin olmadığını ama karaborsa olarak az miktarda satış işlemlerinin olduğunu vurgular. Adi

ticaret komisyonculuğunun revaçta olan bir muamele olduğunu ve bu muamelede Türk unsurunun fazla olduğunu belirtir ve sadece İstanbul'da iki binden ziyade yeni tüccarın türediğini söyler (M. Zühdü, 1916c: 3006-3009).

Türk Yurdu'nun 132. sayısında *İktisat Yılı* başlıklı makalede M. Zühdü, 1915 senesinin harp senesi olduğunu ve bu senede şevkle birçok proje ve girişimle geçmesine karşın 1916 senesinin daha mütevazı olarak geçtiğini söyler. 1916'da birçok iktisadi teşebbüsün olmasına karşın bu faaliyetlerin 1915 senesinin devamı niteliğinde olduğundan 1916 senesinin durgunluk devri diye anıldığını söyler. 1916 senesinin öncelikle 1915 senesinin ruhunu taşıyan girişimlerin ikmale gayret eden bir sene olduğunu ve milli iktisadı vücuda getiren emellerin 1916'da da devam ettiğini ifade eder. Nitekim zirai, sanayi ve ticari hayatta yeni birtakım şirketin kurulduğunu belirtir. 1916'da özellikle kadınların iktisadi hayata atılmasının fazla olduğunu söyler (M. Zühdü, 1917: 3395-3397).

Şirketleşme

Türk Yurdu'nun 140. sayısında *İktisat* başlıklı makalede Yusuf Akçura, sermaye temini için alınan tedbirlerden birinin de kooperatif şirketi olduğunu ve beş altı seneden beri başarıyla tatbik edilen kooperatif şirketlerin ülke için önemli olduğunu söyler. Kooperatiflerin bir çeşit az sermaye kapitalizmini oluşturup büyük sermayedarlara karşı rekabete girişen bir içtimai vasıta olduğunu belirtir. Kapitalizmin son zamanlarda fakara halka reva gördüğü cebri ortadan kaldırmak için her türlü vasıtaya müracaat etmek gerektiğini ve kooperatif şirketinin ise bunlardan biri olduğunu söyler. Şehirlerde amele, esnaf ve memurların kooperatif şirket akdetmesiyle yaşanan maişet buhranının daha az sıkıntıyla atlatacaklarını belirtir (Yusuf Akçura, 1917: 3521-3523).

Türk Yurdu'nun 140. sayısında *Kooperatif Şirketleri 1* başlıklı makalede Ahmet Cevad, 18. asırda Avrupa'da sanayi devrimi sonucu sefalet düşen işçilerin maişetini ucuza getirmek için kurulan ilk kooperatif şirket sürecini anlatır. İlk kooperatif şirketinin İngiltere'de Rochdale kasabası dokuma fabrikasının işçileri tarafından tesis edildiğini sonra fikrin Almanya, İsviçre, İskandinavya, Fransa, İtalya, Avusturya-Macaristan, Rusya ve Balkanlarda görüldüğünü belirtir (Ahmet Cevad, 1917: 3523-3526). 161. sayıda *Kooperatif Şirketleri 2* başlıklı makalede ise Ahmed Cevad, kooperatif sisteminin üretimde yaşanan zararları ortadan kaldırdığını ve riba, ihtikâr ve simsarlığa yer bırakmadığını söyler. Üretici ve tüketici arasına giren madrabaz ve simsarların büyük kar temin ettiklerini ve kooperatifin ise bu araçları ortadan kaldırarak malı doğrudan üreticiden alarak tüketiciye dağıttığını vurgular. Kooperatifin gayesinin ürünü bizzat üreticiden alarak tüketiciye dağıtmak olduğunu belirtir (Ahmet Cevad, 1918: 351-355).

Türk Yurdu'nun 123. sayısında *Milli Banka-Milli Bankanın Sermayesi* başlıklı haberde, milli ruhu olmayan milletlerin iktisadını arzu ettiği istikamete yönlendirilmesi iktidarından mahrum kalacağını söyler. Bu nedenle milli bir bankanın kurulmasının milletin mevcudiyetini tehdit eden tehlikelerden kurtarmak adına büyük bir adım olacağını vurgular. Bunun için milli bankanın sadece Osmanlıların değil tüm İslam âlemini ilgilendirdiğini söyler. Milli bankanın sermayesinin şimdilik dört milyon lira olduğunu ve bankanın anonim şirket olarak kurulduğunu ifade eder. Osmanlı İtibar-ı Milli Bankası unvanını alan bu bankanın sadece sarraflık ederek kazanmak gayesini gözetmeyeceğini ve kurulacak iktisadi teşebbüslerde ortaklık etmek ve yardımcı olmak gibi amaçların olduğunu belirtir (*Türk Yurdu*, 1916c: 3255).

Türk Yurdu, milli üretimin gerçekleştiğini göstermek amacıyla açılan milli şirketler hakkında bilgi vermiştir. Ülkenin her tarafında milli sermaye ile birçok şirketin açıldığını duyurmuştur. Bu doğrultuda 104. sayıda *Şirketler* başlıklı haberde iktisadi ve ticari kurumları yabancıların elinde olan ülkenin milli iktisada doğru gitmesi için milli şirketlere muhtaç olduğu vurgulanmıştır. Bu hakikatin anlaşılmasına başlandığını ve her bölgede şirketlerin kurulduğu ifade edilmiştir. Ürgüp ve Yozgatlı Türk-İslam ileri geleni tarafından *Milli Anonim Ticaret Şirketi* adıyla bir şirketin tesis edildiği ve şirket amacının zirai ürün ve sanayi mamulleri, ticari meta, sarraf işi ve ziraat aletleri gibi girişimlerde iş görmek olduğu belirtilmiştir (*Türk Yurdu*, 1916a: 2950). Aynı sayıdaki *Şirketler* başlıklı diğer haberde kurulan diğer şirketin ise *Nakliyat-ı Umumiye Osmaniye Anonim Şirketi* olduğu belirtilmiştir. Bu şirketin ülkeler arasında nakliye işletmek, İstanbul'da otobüs, omnibüs, otomobil ve kamyon işletmek amacıyla yetmiş beş yıl müddetle Ticaret Bakanlığının resmi müsaadesiyle kurulduğu ifade edilmiştir (*Türk Yurdu*, 1916d: 2950). 128. sayıda *Konya'da Köylü Bankası* başlıklı yazıda Konya'da 200.000 lira sermayeli köylü

bankasının kurulacağı belirtilmiştir (Z. N. 1917a: 3334). 128. sayıda *Manisa Bağcılar Bankası* başlıklı yazıda ise Manisa'da bağcılığa ait ticari faaliyetlerde bulunmak maksadıyla *Bağcılar Bankası* adıyla şirketin kurulduğu ifade edilmiştir (Z. N. 1917b: 3334). 128. sayıda *Tütüncüler Bankası* başlıklı yazıda İzmir'de tütün ziraat ve ticaretini himaye etmek niyetiyle bir anonim şirketin teşkil edildiği yazılmıştır (Z. N. 1917c: 3334). 128. sayıda *İzmir Teshilat Şirketi* başlıklı yazıda İzmir'de üzüm ve incir ticaretiyle meşgul olmak üzere şirketin tesis olduğu ve İstanbul ve Bandırma'da şube açtığı ifade edilmiştir (Z. N. 1917d: 3335). 128. sayıda *Kooperatif Şirketleri* başlıklı yazıda Lazkiye'de bin lira sermaye ile kooperatif şirketi kurulduğu belirtilmiştir. Ayrıca Beyrut'ta da şirket teşkiline teşebbüs edildiği yazılmıştır (Z. N. 1917e: 3335). 128. sayıda *Maden Çıkarma Şirketi* başlıklı yazıda hükümete ait madenleri satın almak üzere bir şirketin kurulmak üzere olduğu ve şirketin milli bankanın gözetiminde olacağı yazılmıştır (Z. N. 1917f: 3335). 128. sayıda *Milli Ekmekçi Anonim Şirketi* başlıklı yazıda un ve undan yapılan ürünleri satmak ve komisyon muamelesi yapmak maksadıyla *Milli Ekmekçi Anonim Şirketi* unvanıyla bir şirketin kurulduğu belirtilmiştir (Z. N. 1917g:3335). 130. sayıda *Şirketler* başlıklı yazıda mensucat dokumak ve alım satımı yapmak üzere Ankara'da 50.000 lirayla *Ankara Milli Mensucat Anonim Şirketi* unvanlı şirketin kurulduğu ifade edilmiştir (*Türk Yurdu*, 1917b: 3374). 130. sayıda *Şirketler* başlıklı yazıda üzüm ticaretiyle iştigal etmek ve banka işleriyle meşgul olmak üzere Manisa'da 150.000 lira sermaye ile *Bağcılar Bankası* namıyla anonim şirketin kurulduğu yazılmıştır (*Türk Yurdu*, 1917c: 3374). 130. sayıda *Şirketler* başlıklı yazıda palamut ile ticaret etmek, palamut üreticilerine avans vermek maksadıyla İzmir'de *Türkiye Palamutçuları Anonim Şirketi* isminde bir şirketin kurulduğu ifade edilmiştir (*Türk Yurdu*, 1917d: 3374). 130. sayıda *Bolu'da* başlıklı yazıda Bolu'da 2.000 lira sermayeyle *Bakkaliye Şirketi*'nin kurulduğu belirtilmiştir (*Türk Yurdu*, 1917a: 3310). 130. sayıda *Şirketler* başlıklı yazıda muhacir istihdam olunmak üzere bir mensucat fabrikası için Dahiliye Nezareti'nin 5.000 lira verdiğini fabrikanın inşaatına başlamak üzere olduğu yazılmıştır. Ayrıca Adapazarı'ndaki İslam Bankası'nın 2.000 lira sarf ederek bir debbağhane tesis edildiği ilan edilmiştir (*Türk Yurdu*, 1917e: 3374). 131. sayıda *Konya'da Bir Şirket* başlıklı yazıda Konya'da mensucat işleriyle alışveriş etmek üzere Konya'da 100.000 lira sermaye ile yerli bir anonim şirketin kurulduğu belirtilmiştir (*Türk Yurdu*, 1917g: 3390). 147. sayıda *Karahisar'da Osmanlı Anonim Sanayi Şirketi* başlıklı yazıda Karahisar'da 500.000 liralık *Osmanlı Anonim Sanayi Şirketi*'nin tesis edildiği ifade edilmiştir (*Türk Yurdu*, 1917i: 3646). 122. sayıda *Yeni Bir İmalathane* başlıklı makalede, İzmit sancağında inşaat ve kerestecilikle uğraşan bir imalathanenin açıldığı yazılmıştır (*Türk Yurdu*, 1916b: 3238).

SONUÇ

1912'de çıkan *Türk Yurdu*, İttihat ve Terakki Partisi'nin önemli ideologlarının yazı yazması nedeniyle dönemin en etkili Türkçü dergisi olmuştur. Dergi Türkçülüğün hakim olması için çabalamış ve dergideki tüm yazılar bu düşünce doğrultusunda yazılmıştır. Yayımlanan ekonomi yazılarını Parvus Efendi, Mustafa Zühdü, Akçuraoğlu Yusuf ve Ahmet Cevad yazmıştır. Akçuraoğlu Yusuf, milli bir burjuva sınıfının olmamasına değinmiş, sermaye sahibi olan kişilerin gayrimüslim vatandaşların olduğunu ve bunun da ülke iktisadına bir faydasının dokunmadığını vurgulamıştır. Milli iktisadın hakim olması ve kalkınmanın gerçekleşmesi için Türklerden oluşan bir burjuva sınıfın yaratılmasının ülkenin bekası açısından elzem olduğunu ifade etmiştir.

Parvus Efendi, yazılarında Osmanlı Devleti'nin ekonomi gerilemesinin nedenlerini incelemiştir. Eski yönetimin yaptığı borçlanmalar sonucu ülkenin Avrupa sermayedarlığının iktisadi esareti altına sokulduğunu vurgulamıştır. Borçların ödenmemesi sonucu kurulan Deyun-u Umumiye İdaresi'ni Avrupa sermayedarların ülkedeki temsilcisi olarak göstermiş ve bu kurumun devletten bağımsız hareket ederek ülke aleyhine birçok girişimde bulunduğunu ve çıkarları doğrultusunda ülke ekonomisinin geri kalmasının devam etmesini istediğini belirtmiştir. Ekonominin esaretten kurtulması için devletin dış borçtan ziyade iç borçlanma gerçekleştirilmesini ve sanayileşmeyi savunmuştur. Devlet gelirlerini artırmaktan ziyade üretici bir ülke olmasına özen gösterilmesini talep etmiş ve ekonomide mali dengeden ziyade iktisadi dengenin gözetilmesi gerektiğini vurgulamıştır. Devletin verimli topraklardan istifade edemediğini belirtmiş ve ülkenin ziraat potansiyelinden istifade edilmesini istemiştir. Parvus Efendi, mali politikalar yanında köylülerin sorunlarına değinmiştir. Türk Milliyetçiliğin ana damarını köylüler oluşturmaya karşı köylülerin unutulduğunu belirtmiş ve devletten köylülerin sorunlarının çözümünü talep etmiştir. Devletin vergi yükünü köylülerin üzerine yığmasını eleştirmiş ve vergi dağılımının adil yapılmasını istemiştir. İstanbul'daki yabancıların devlete vergi vermesi gerektiğini vurgulamıştır.

Mustafa Zühdü ise makalelerinde ülkenin ziraat sorunlarına değinmiştir. Osmanlı'nın ziraat ülkesi olmasına karşın devletin bundan yeterince istifade edemediğini vurgulamıştır. Çiftçilerin üretimlerini eski geleneğe göre yapmasını eleştirmiş ve halkın ziraatını modern fenni yöntem ve modern teknoloji aletlerle işletmesini talep etmiştir. Ayrıca tarım alanlarının küçük işletmeler halinde olduğunu belirtmiş ve ziraattan daha fazla istifade etmek için büyük çiftliklerin yaygınlaştırılması gerektiğini vurgulamıştır. Bir ziraat ülkesi olarak bilinmesine karşın ülkenin tarımsal ürün ithal ettiğini belirtmiş ve gerçek anlamda bir ziraat ülkesi olmadığını ifade etmiştir. Çiftçinin yaşadığı sorunlarından birinin kredi sorunu olduğunu belirtmiş ve halkın ziraatını geliştirmesi için kredi kurumların kurulmasını istemiştir. Halkın borçlanma anlayışını eleştirmiş ve borçlanmaların tüketim için değil de yatırım için gerçekleştirilmesi gerektiğini savunmuştur. Ayrıca 1915 ve 1916 senelerinin ekonomi politikalarını değerlendirmiş ve ülkenin milli iktisat anlayışıyla bir üretici ülke haline geldiğini vurgulamıştır.

Türk Yurdu'nun önem verdiği iktisat konularında biri de şirketleşme hareketidir. Yusuf Akçura, yaşanan sermaye sorununu kooperatif şirketlerin kurulması ve yaygınlaşmasıyla elde edileceğini belirtmiştir. Derginin yazarlardan Ahmet Cevad, ülkede kooperatif şirketlerinin yaygınlaşması için okurlara bu konuda bilgiler vermiştir. Kooperatif şirketleri sayesinde üretim için gerekli sermayenin elde edildiğini ve üretici-tüketici arasındaki komisyoncuları ortadan kaldırarak tüketim maddelerin ucuzlaştığını belirtmiştir. *Türk Yurdu*, ayrıca sütunlarında milli iktisat sonrası açılan şirketler hakkında okurlarını bilgilendirmiş ve bu haberleri vererek halkta şirketleşme ruhunu canlı kılmak istemiştir. Dergide ülkenin birçok bölgesinde kurulan şirketlerin amacı ve faaliyetler kollarına ait yazılar görülmüştür.

KAYNAKÇA

Ahmet Cevad, (2 Ağustos 1917/15 Ağustos 1918), Kooperatif Şirketleri 1-2, *Türk Yurdu*, 140/161, 3523-3526; 351-355.

Ahmed Agayef, (30 Kasım 1911). *Türk Âlemi* 1, *Türk Yurdu*, 1, 13-14.

Akçuraoğlu Yusuf, (2 Ağustos 1917), *İktisat*, *Türk Yurdu*, 140, 3521-3523.

Arai, M. (2003). *Jön Türk Dönemi Türk Milliyetçiliği, Cumhuriyet'e Devreden Düşünce Mirası Tanzimat ve Meşrutiyet'in Birikimi*, İstanbul: İletişim.

Bolu'da, (15 Mart 1917)f, *Türk Yurdu*, 130, 3374

Gümüşoğlu, F. (2003). *Türk Yurdu, Modern Türkiye'de Siyasi Düşünce Milliyetçilik*, İstanbul: İletişim.

İzmir, R. (1983). *Türk Yurdu, Türk Ansiklopedisi 32*, Ankara: Milli Eğitim.

Karaömeroğlu, A. (2003). Parvus Efendi, *Cumhuriyet'e Devreden Düşünce Mirası Tanzimat ve Meşrutiyet'in Birikimi*, İstanbul: İletişim.

Karahisar'da Osmanlı Anonim Sanayi Şirketi, (8 Kasım 1917i), *Türk Yurdu*, 147, 3646.

Kocabaşoğlu, U. (2010). *Hürriyeti Beklerken İkinci Meşrutiyet Basını*, İstanbul: İstanbul Bilgi Üniversitesi.

Konya'da Bir Şirket, (29 Mart 1917g), *Türk Yurdu*, 131, 3390.

Kurt, Ü. (2012). *Türk'ün Büyük Biçare Irkı Türk Yurdu'nda Milliyetçiliğin Esasları (1911-1916)*, İstanbul: İletişim.

M. Zühdü, (19 Mart 1914a/2 Nisan 1914b), Ziraatımız ve Şerait-i İktisadiyesi: 1-2, *Türk Yurdu*, 61; 62, 2042-2046;2072-2079

M. Zühdü, (16 Nisan 1914c), Ziraat Memleketi Miyiz?, *Türk Yurdu*, 63, 2090-2097.

M. Zühdü, (28 Mayıs 1914d), Bizde Köylünün Borcu: İtibar-i Zirai, *Türk Yurdu*, 65, 2183-2190.

M. Zühdü, (3 Haziran 1915), İktisad-ı Milli, *Türk Yurdu*, 84, 2616-2617.

- M. Zühdü, (23 Mart 1916a), İktisat Yılı, *Türk Yurdu*, 105, 2958-2961.
- M. Zühdü, (20 Nisan 1916b-c), Geçen Yılda Milli İstihsal 2, *Türk Yurdu*, 107;108, 2985-2990; 3007-3009.
- M. Zühdü, (12 Nisan 1917), İktisat Yılı, *Türk Yurdu*, 132, 3393-3395.
- Maksat ve Meslek, (30 Kasım 1911), *Türk Yurdu*, 1, 1.
- Milli Banka-Milli Bankanın Sermayesi, (7 Aralık 1916c), *Türk Yurdu*, 123, 3255.
- Mardin, Ş. (1985). Tanzimat'tan Cumhuriyet'e İktisadi Düşüncenin Gelişimi (1838-1918), *Tanzimat'tan Cumhuriyet'e Türkiye Ansiklopedisi 3*, İstanbul: İletişim.
- Parvus Efendi, (22 Mart 1912a), Köylüler ve Devlet, *Türk Yurdu*, 9, 262-268
- Parvus Efendi, (16 Mayıs 1912b), 1327 Senesinin Ahval-i Maliyesine Bir Nazar, *Türk Yurdu*, 13, 394-402
- Parvus Efendi, (27 Haziran 1912c/11 Temmuz 1912d), Türkiye Avrupa'nın Maliye Boyunduruğu Altındadır 1-2, *Türk Yurdu*, 16; 17, 476-484; 523-529.
- Parvus Efendi, (8 Ağustos 1912e), Esaret-i Maliyeden Kurtulmanın Yolu, *Türk Yurdu*, 19, 587-591.
- Parvus Efendi, (31 Ekim 1912f), Türklerin Ödünç Almaya En Haklı Oldukları Bir Akça, *Türk Yurdu*, 25, 16-23.
- Parvus Efendi, (28 Kasım 1912g), Devlet ve Millet, *Türk Yurdu*, 27, 83-85.
- Parvus Efendi, (26 Aralık 1912i), Mali Tehlikeler, *Türk Yurdu*, 29, 148-151.
- Parvus Efendi, (9 Nisan 1913a), İş İştenden Geçmeden Gözlerinizi Açınız, *Türk Yurdu*, 36, 359-367.
- Parvus Efendi, (15 Mayıs 1913b), Türk İli Maliyeni Gözet, *Türk Yurdu*, 39, 485
- Parvus Efendi, (2 Ekim 1913c), Türkiye'de Ziraatın İstikbali, *Türk Yurdu*, 49, 859-867.
- Parvus Efendi, (20 Ocak 1914a/3 Şubat 1914b) Köylü ve Devlet 1-2, *Türk Yurdu*, 57; 58, 1124-1129; 1158-1162.
- Sarıay, Y. (2004). *Türk Milliyetçiliğinin Tarihi Gelişimi ve Türk Ocakları 1912-1931*, İstanbul: Ötüken.
- Şirketler, (9 Mart 1916a-d/15 Mart 1917b-c-d-e), *Türk Yurdu*, 104, 130, 2950, 3374.
- Tevfik Nureddin, (24 Aralık 1911/2 Mayıs 1912), Türk Esnafının Hali 1-2, *Türk Yurdu*, 2;12, 42-47;360-365.
- Tevetoğlu, F. (1987). *Türkçü Dergiler 1*, *Türk Kültürü*, 25/296.
- Toprak, Z. (1984). *Fikir Dergiciliğinin Yüz Yılı, Türkiye'de Dergiler ve Ansiklopediler*, İstanbul: İletişim.
- Toprak, Z. (1985a) Milli İktisat, *Tanzimat'tan Cumhuriyet'e Türkiye Ansiklopedisi 3*, İstanbul: İletişim.
- Toprak, Z. (1985b). II. Meşrutiyet Döneminde İktisadi Düşünce, *Tanzimat'tan Cumhuriyet'e Türkiye Ansiklopedisi 3*, İstanbul: İletişim.
- Türk Yurdu*, (1998). *Türk Dili ve Edebiyatı Ansiklopedisi 8*, İstanbul, Dergâh.
- Türk Yurdu*, (2 Ağustos 1917k), 1, ks.
- Yeni Bir İmalathane, (23 Kasım 1916b), *Türk Yurdu*, 122, 3238.
- Z. N., (15 Şubat 1917a), Konya'da Köylü Bankası, *Türk Yurdu*, 128, 3334

Z. N., (15 Şubat 1917b), Manisa Bağcılar Bankası, *Türk Yurdu*, 128, 3334

Z. N., (15 Şubat 1917c), Tütüncüler Bankası, *Türk Yurdu*, 128, 3334

Z. N., (15 Şubat 1917d), İzmir Teshilat Şirketi, *Türk Yurdu*, 128, 3335

Z. N., (15 Şubat 1917e), Kooperatif Şirketleri, *Türk Yurdu*, 128, 3335

Z. N., (15 Şubat 1917f), Maden Çıkarma Şirketi, *Türk Yurdu*, 128, 3335

Z. N., (15 Şubat 1917g), Milli Ekmekçi Anonim Şirketi, *Türk Yurdu*, 128, 3335.



ISSN 1304-8120 | e-ISSN 2149-2786

Araştırma Makalesi * Research Article

Sosyal Medya ile Değişen Mahremiyet: Z Kuşağındaki Öğrencilerin Mahremiyet Algısı Üzerine Bir Araştırma

Change in Privacy Through Social Media: A Study on Generation Z Students' Perception of Privacy

Tüba KARAHİSAR

Doç. Dr., Uşak Üniversitesi, İletişim Fakültesi
tuba.karahisar@usak.edu.tr
Orcid ID: 0000-0002-9952-8977

Celal HAYIR

Doç. Dr., Munzur Üniversitesi, İletişim Fakültesi
celalhayir@munzur.edu.tr
Orcid ID: 0000-0003-4652-2683

Öz: Bu çalışmada Jürgen Habermas, Hannah Arendt ve Richard Sennett'in kamusal alan kavramından yola çıkılarak sosyal medyadaki mahremiyet, özel alan kavramları incelenmiştir. Makalede amaç, katılımcıların mahremiyet kavramından haberdar olup olmadıklarının, hangi konularda hassas davranış sergilediklerinin, hangi saiklerle sosyal medyada paylaşım yaptıklarının, hassas veri paylaşmaktan endişe duymadıklarının ortaya çıkarılmasıdır. Bu amaç doğrultusunda çalışmanın veri toplama yöntemi ankettir. Anket, Google Form aracılığı ile internet ortamında hazırlanmış ve katılımcılara sosyal medya uygulamaları (Whatsapp ve Facebook) ile ulaştırılmıştır. Anket, uygulanmadan önce bir denek grubu üzerinde test edilmiştir. Araştırmanın evreni 1995 sonrası doğan Z kuşağına mensup bireyler, örnekleme ise Uşak Üniversitesi İletişim Fakültesi öğrencileridir. Verilerin analizinde SPSS 26.0 paket programı kullanılmıştır. Araştırma sonuçlarına göre katılımcıların tamamına yakınının mahremiyet kavramından haberdar olduğu ve herhangi birini sosyal medyada zor duruma düşürecek paylaşımlarda bulunmadıkları ve çoğunluğunun sosyal medyada mahremiyet ihlali durumunda ne yapmaları gerektiğini bildikleri görülmüştür. Katılımcıların mahremiyet algısı orta düzeyde çıkmıştır.

Anahtar Kelimeler: Mahremiyet, sosyal medya, z kuşağı, özel alan, kamusal alan.

Abstract. In this study, the concepts of privacy and private space in social media were examined, starting from the concept of public space by Jürgen Habermas, Hannah Arendt and Richard Sennett. The aim of the article is to reveal whether the subjects are aware of the concept of privacy, on which issues they display sensitive behavior, for what motives they share on social media, and whether they are worried about sharing sensitive data. For this purpose, the data collection method of the study is a questionnaire. The questionnaire was prepared on the internet via Google Form and delivered to the participants via social media applications (Whatsapp and Facebook). The questionnaire was tested on a group of subjects before it was administered. The population of the research is the individuals belonging to the generation Z born after 1995, and the sample is the students of the Faculty of Communication at Uşak University. SPSS 26.0 package program was used in the analysis of the data. According to the results of the research, it was seen that almost all of the participants were aware of the concept of privacy and did not share anything that would put anyone in a difficult situation on

*Geliş Tarihi:*17.07.2022

*Kabul Tarihi:*14.03.2023

*Yayın Tarihi:*30.04.2023

Atıf: Karahisar, T. & Hayır, C. (2023). Sosyal medya ile değişen mahremiyet: Z kuşağındaki öğrencilerin mahremiyet algısı üzerine bir araştırma. *Kahramanmaraş Sütçü İmam Üniversitesi Sosyal Bilimler Dergisi*, 20(1), 157-170. Doi: 10.33437/ksusbd.1144634

social media, and the majority of them stated that they knew what to do in case of a privacy violation on social media. The privacy perception of the participants was moderate.

Keywords: Privacy, social media, generation z, private space, public space.

GİRİŞ

İnternetin en ilkel dönemi olan web 1.0 döneminde bireyler önlerine çıkan bilgileri sadece okuyabilmekteydi. Web 2.0 döneminde ise kullanıcılar bizzat içerik üretmeye başlamış, etkileşimlilik ve sosyal medya bu döneme damgasını vurmuştur. Kişisel verilerin ve hassas verilerin bir anda bu platformlara yüklenmeye başlaması, kullanıcıların kişisel verilerinin işlenebileceğinden habersiz oluşu ya da bu duruma kayıtsız kalmaları yoğun bir veri akışının kapısını aralamıştır. Semantik web olarak adlandırılan web 3.0 dönemine gelindiğinde veri tabanlarının birbirleriyle iletişim kurabilmeleri ile algoritmalar oluşmuş böylece bırakılan izler aracılığıyla “kişiye özel” (!) (beğenilen, arama yapılan yerler vb.) web sayfaları oluşmaya başlamıştır. Büyük veri odaklı web 4.0 ise yapay zeka ile nesnelere internetini devreye sokmuştur. Web’in kısa tarihine baktığımızda ortaya çıkan en çarpıcı sonuç kullanıcıların pasif olarak başladıkları internet serüveninde artık hangi oyunu oynayacaklarının senaryosunu (ne satın alacakları, ne yiyecekleri, ne paylaşacakları) başkalarının yazmaya başlamasıdır. Senaryo için veriler ise gönüllü olarak kullanıcılardan gelmeye başlamıştır.

Bauman ve Lyon “Akışkan Gözetim” kitabında “artık siz de bir internet bağlantısısınız” der (Bauman ve Lyon, 2016: 20). Çünkü indirilen uygulamalarla günde kaç adım atıldığı, kalp hızı, bireylerin nerede oldukları vb. bilgiler her yerdedir. Ne oldu da bireyler mahremiyetlerini paylaşmaktan imtina etmemeye başladı? Guy Debord’un gösteri toplumuna nasıl gelindi? Öncelikle bireyler web 2.0 döneminde mahremiyetlerini paylaştıklarından habersizdi ve bunun ne gibi sonuçlar doğuracağını kestiremiyorlardı. Ardından gösteri ve tüketim toplumunun katalizör olmasıyla varoluş (ontoloji) sosyal medyaya kaydı. Daha fazla beğeni almak için mahremiyetten taviz vermeye hatta daha ilginç olmak adına sınırlar zorlanmaya başlandı. Onda Timoner’in yönettiği “Her şeyimiz Meydanda” (We Live in Public) belgeseli özel alanın olmadığı, varlığını aldığı olumlamalara bağlayan Josh Harris’in yaşantısını açık seçik gözler önüne sermektedir.

Son kertede ağ toplumunda bireyler, kendilerinin kendilerini beğenmelerinden çok başkalarının beğenmelerini daha çok önemsemeye başlıyor ve bu durumu artık varlık sebepleri haline getirebiliyorlar. Bu bilgiler ışığında mahremiyet algısının ne yönde değiştiği, hassas verilerin paylaşılmasının Z kuşağı için ne anlam ifade ettiğinin ortaya konulması giderek önem arz etmektedir. Zira gelecekte büyük veri, veri madenciliği, kişisel verilerin korunması ve mahremiyet konuları yeni medya alanında çalışan araştırmacıların, hukukçuların ve veri bilimcilerin yakından ilgilendiği konular olacaktır. Dolayısıyla en azından içinde yaşanılan toplumdaki Z kuşağının dijitalleşme ile değişen bir mahremiyet algısına sahip olup olmadıklarının tespiti, sonraki çalışmalar için başlangıç niteliği taşıyacaktır. Konunun akademik ilgi alanına taşınmasında ve problem tespitlerinde bu ve yapılacak benzer araştırmaların kolaylaştırıcı işlev görmesi umulmaktadır.

Çalışmanın amacı Z kuşağına mensup bireylerin mahremiyet kavramından haberdar olup olmadıkları, hangi konularda sosyal medyada hassas davranış sergiledikleri, hassas veri paylaşmaktan endişe duyup duymadıklarının ortaya çıkarılması ve mahremiyet algılarının ne düzeyde olduğunun tespit edilmesidir.

Bu bağlamda çalışma üç bölümden oluşmaktadır. İlk bölümde kamusal – özel alan, mahremiyet ve kişisel ve hassas veriler açıklanmış, 2. bölümde büyük veri ve gözetim toplumun günümüzdeki ağ toplumuna yansımaları irdelenmiş ve son bölümde ise araştırma ve bulgulara yer verilerek sosyal medyanın mahremiyete getirdiği değişim tartışılmıştır.

KAMUSAL ALAN VE ÖZEL ALAN KAVRAMI

Kamusal ve özel alan kavramlarının ortaya çıkışını Antik Yunan’a kadar götürmek mümkündür. Yunan şehir devletlerinde iki alandan bahsedilir: Koine ve Oikos. Koine, özgür yurttaşların ortaklaşa kullandıkları şehrin alanı iken oikos ise kişilere ait olan özel alana işaret etmektedir. Koine, politik etkinlikleri içine alırken oikos ise politika dışı, gizlilik içeren bir alana karşılık gelir. Antik Yunanlılar koine’ye özel bir anlam yüklerler. Şöyle ki kamusal alanda var olabilmek için özgür olmak ve yurttaşlık

edinmek gerekmektedir. Bu yönüyle kamusal alanın önemi Antik Yunanlıların gözünde oldukça büyüktür (Yılmaz, 2007: 14, 25).

Avrupa Ortaçağı'nda Roma hukukunda yer alan publicus (kamu) ve privatus (özel) ayrımı olsa da net değildir. Eski Cermen hukukunda "gemeinlich" (cemaate ilişkin) ve "sunderlich" (özel) şeklinde karşıtlıklar bulunur. Örneğin çeşme, pazaryeri, toprak vb. halkın ortak kullanımına açık olduğu için kamusaldır (Habermas, 2013: 62, 63). Habermas'a göre kamusal alan kavramı 18. Yüzyılda tartışılmaya başlanmıştır. 18. Yüzyıl sonunda feodal yapı, özel ve kamusal unsurlar olarak ayrılmış olup reformlarla birlikte din, özel alana dâhil olmuştur. Ticaret, devletten ayrı özel alan olarak kabul edilirken soylular, parlamentoyu ve hukuki yapıyı oluşturmuştur. Kamusal alanın dönüşümü burjuva toplumuyla birlikte gündeme gelmiştir (Olgun, 2017: 47). Bu dönüşümde etkili olan rekabetçi düzenden tekelci sisteme geçişte yaşananlarda gizlidir. Devletin müdahaleleriyle kamusal alan, niteliğini yitirmiştir (Budak, 2016: 513).

Öncelikle siyaset dışı alanda (edebi ve sanatsal sohbetler) kendini gösteren akıl yürütme salon ve kahvelerde devam etmiştir. Özgür tartışma ortamı monarşiye tehdit olarak görülmüştür. Antik Yunan'daki kamusal alan ile burjuva kamusal alanı yönetime karşı duruş aşamasında birbirinden ayrılmaktadır. Eski Yunan'da site yönetimine muhalif olunamazken burjuva, modern kamusal alanda kamuoyu yaratmak suretiyle monarşiye karşı gelebilmiştir. Özetle edebi ve sanatsal alanda başlayan kamusal alan burjuva ile birlikte monarşiyi sarsmaya başlamıştır (Timur, 2012: 47, 48, 52, 53).

Hannah Arendt'e göre kamusal alan, eylem (praxis) ve konuşmanın (lexis) olduğu yerde vardır. Kamu; açıklık, aleni olan bir alandır ve her şey halk tarafından görülebilir, duyulabilir. Ancak her eylem ve konuşmanın olduğu alan kamu olarak nitelendirilemez. Örneğin siyasi bir gösteri düzenlemek için bir araya gelmiş insanlar kamu olarak tarif edilebilir (Yılmaz, 2007: 16, 17, 38, 41). Ona göre özel alanın mülkiyetle bağlantısı vardır ve tamamen özel alan içinde kalmak görülmek ve duyulmamak anlamını taşır dolayısıyla Arendt'e göre bu alandan çıkamayan bireyler insani vasıflarını kaybetmiştir. Çünkü sadece özel alanda kaldıkları için diğerlerinden farkı anlaşılabilir (Olgun, 2017: 50). Özel alan, bireyin yalnız kaldığı ve bireyselliğin yaşandığı alandır bu alanda kalınması bireyin diğer insanların fikirlerini öğrenmelerini engeller (Yılmaz, 2007: 29, 30).

Richard Sennett 1979'da yazdığı Otorite adlı kitabında özel ve kamusal alan arasındaki sınırların net olmadığını vurgular. Buna göre kamusal alan zamanla özel alanın üzerine şekil almaktadır. Örneğin siyasetçiler artık fikirleri nedeniyle daha az ancak psikolojik özellikleri bakımından ise daha çok yargılanmaktadır. Bu nedenle Sennett, kamusal alanın ileride bir takım olumlu özellikleri varmış gibi görünen diktatörlerce sahip olunacağından endişe etmektedir (Dacheux, 2008: 19, 20). Sennett'e göre 18. Yüzyıl Avrupa'sındaki büyük kentler birbirini tanımayanların iletişime geçebilecekleri bir alanken 19. Yüzyılda bu yapı çözülmüş ve modern kentte kamusal hayat önemini yitirmiştir. Ayrıca kitle iletişim araçları da mahremiyeti yok etmeye başlamıştır. Günümüzde ise kamusal ve özel alan, toplumsal alanın içine dâhil olmaktadır (Yüksel, 2003: 195-197).

Antik Yunan'dan başlamak üzere, burjuva kamusal alanı ve sonrasında fiziksel ve yüz yüze olan ilişkiler; meydanlar, pazar alanları, kahvehaneler, tiyatro ve konserlerin düzenlendiği yerler vb. mekânlarda gerçekleşirken günümüzde kamunun yaratılması için mutlaka fiziksel alana ihtiyaç duyulmamaktadır (Budak, 2016: 515). Kaldı ki özellikle Covid 19 pandemisi sırasında ve sonrasında bireyler uzaktan iletişime alışmış ve metaevren tartışılmaya başlanmıştır.

MAHREMİYET KAVRAMI

Mahremiyet kavramı Türkçeye "privacy" kelimesinin karşılığı olan gizlilik olarak geçmiştir. Ancak mahremiyet "kişinin herkesle paylaşmayacağı veya herhangi bir kimse ile paylaşmamak hakkının bulunduğu olay, inanç ve duyguların isteği üzerine o kişiyle paylaşılması" olarak tanımlanan "intimacy" kelimesinin karşılığıdır (Küzeci, 2010: 14). Mahremiyet kavramının tarihsel süreci geleneksel toplum, modern toplum ve günümüz olmak üzere üç aşamada incelenebilir. Geleneksel toplumda mahremiyet olsa da sınırları keskin değildir ayrıca önemsenen bir durum da değildir. Modernleşme ile birlikte geleneksel toplumdan farklı olarak bireycilik ön plana çıkmıştır. Kapitalistleşme ile birlikte ortak çabanın yerini rekabet almış, değişen yapı ise mahremiyeti ve bireyselliği gerekli kılmıştır (Yüksel, 2003: 190, 191).

Mahremiyetle ilgili yapılan tanımlar şunlardır: Yalnız kalma hakkı, bireye ilişkin verilere ulaşmada engel koyma, başkalarından istenilen bilgileri gizleme, kişisel verilerle ilgili kontrol sahibi olma, bireyin saygınlığının korunması, kişisellik (Baritci, 2019: 232).

Günümüzde mahremiyet ve özel hayatın gizliliği dört başlıkta incelenmektedir: Bölgesel mahremiyet (bireyin eşyası, evi, özel eşyalarının dokunulmazlığı), iletişimin gizliliği (telefon, internet kayıtlarının korunması), vücut bütünlüğüne ilişkin mahremiyet, veri mahremiyeti (Civelek, 2011: 24, 25).

Kişisel ve Hassas Veriler

Kişisel veriler bireylerin kimliklerine ilişkin bilgilerdir. “Ad, soyad, adres, iş, meslek, araç, kredi kartı bilgileri ya da sağlık, istihdam, sendikal veya siyasi faaliyetler, sosyal güvenliğe ilişkin bilgiler ile bir kişiyi tanımlanabilir veya belirlenebilir kılmaya yarayacak nitelikte her tür bilgi kişisel veridir” (Civelek, 2011: 15). Türk Ceza Kanunu’na göre siyasi görüş, dini ya da felsefi görüş, ırki köken, ahlaki eğilim, cinsel yaşam, sağlık durumu, sendikal bağlantılar, dernek ve vakıf üyelikleri, sabıka kaydı, mahkûmiyet bilgileri hassas veri sınıflaması içine girer (Akdağ, 2013: 30, 31). Amerika Birleşik Devletleri, Kanada, Avustralya gibi ülkelerde verilerin korunması yerine özel yaşamın gizliliğinin korunması kavramı kullanılmaktadır (Küzeci, 2010: 13).

MAHREMİYET KAVRAMI BAĞLAMINDA BÜYÜK VERİ VE GÖZETİM TOPLUMU

Bauman, panoptikonun yapay bir mekân olduğunu düşünür. Modernite öncesinde güç odakları seyredilmeyi tercih ederken modernite ile gücünü seyrederek perçinleyen yapılara dönüşmüştür. Foucault ve Bauman iktidar ve güç odaklarının “her yerde” olmasının altını çizer. Deleuze’ün denetim toplumundan sonra Foucault’un disiplin ve güvenlik toplumu kavramına göre güvenlik gözetimin ve denetimin her yerde olması ile sağlanır (Toktaş, 2012: 31). Doğu Almanya’daki Stasi, gözetlemenin en iyi örneklerinden biridir. 1989 yılına dek izleme ve gözetlemeyi sağlamıştır (Baritci, 2019: 234).

Modern devlet, mali ilişkiler, vergiler, bütçenin hazırlanması gibi konularda bilgi toplama ihtiyacı hisseder. Bu veriler ise istekle ya da zorla devletler tarafından toplanarak arşivlenir. Devlet, 3 tür kayıt tutar: Pasaport başvurusu, vergi beyanı, medeni durum gibi yönetsel kayıtlar, polislin topladığı istihbarat kayıtları ve istatistiki (nüfus sayımı vb.) kayıtlardır (Küzeci, 2010: 21).

Westin’e göre gözetleme araçları fiziksel, psikolojik ve veri gözetlemesi olarak üç kategoride incelenir. Fiziksel gözetleme, bireyin rızası olmadan bulunduğu mekânın, hareket ve konuşmalarının çeşitli araçlarla ele geçirilmesidir. Psikolojik izleme, kişinin özel hayatının ifşa edilmesi ve son olarak veri gözetlemesi ise kişinin rızası alınmadan kişisel verilerin toplanması, saklanması ve işlenmesidir (Civelek, 2011: 28).

Büyük veri (Big Data) kavramı Francis X. Diabold tarafından 2000 yılında Seattle’da sunulan bir bildiriye geçmiştir (Gürsakar, 2017: 19). Andrew Iliadis ve Federica Russo’ya göre veri, bir iktidar biçimidir (Iliadis ve Russo, 2020: 1). Hatta veri için 21. Yüzyılın değerli kaynağı, petrol benzetmesi bile yapılmaktadır. Çünkü veri de ham petrol gibi işlenince değer kazanmaktadır (Couldry ve Mejias, 2020: 22). Bireyler arama motorlarını hiç imtina etmeden kullanmakta, sağlık durumları, tatil rotaları, iş değiştirme vb. önemli kararları yazarak sorgulamaktadır. Bu veriler saklanmakta ve analiz edilmektedir (Akıncı, 2019: 34). Örneğin HP (Hewlett Packard) laboratuvarlarındaki araştırmacılar Twitter verileri yardımıyla Hollywood filmlerinin gişedeki hasılatlarını tahmin etmeyi başarmıştır. Algoritmalar doğru sonucu vermiştir (Gürsakar, 2017: 74). Büyük veri analizleri ile şirketler “başarılı” reklam uygulamalarını devreye sokmaktadır. Veriler kullanılarak bir bireyin tehlikeli bir hastalığa yakalanma ihtimali bulunmakta sigorta poliçesi satılabilmektedir (Akıncı, 2019: 38)

Christian Fuchs’a göre Google’da arama yapan, arkadaş ekleyen, beğeni yapan bireyler reklam verilerine satılan bir seyirci metasıdır. Google internet içeriğini kullanıcılar üretmekte ve sömürülmektedir ve Google sermaye birikimine hizmet etmektedirler (Fuchs, 2018: 73-75).

George Orwell’in Büyük Biraderi tek bir gücü simgelerken bugün bireyleri tek bir güç gözetlemez. İnternetin dağıtık yapısı itibarıyla irili ufaklı küçük kardeşler de gözetlemeye ve verileri işlemeye başlamıştır. Hatta bazı araştırmacılar küçük kardeşlerin (şirketler) devletin yerine geçmeye başladığını

yazmıştır. Daha iyi hizmet sunmak adı altında ses kaydı, otellerin müşterilerini uluslararası veri tabanlarından takip etmesi, işverenlerin işçileri gözetlemeleri vb. pek çok örnek söz konusudur. Dünya giderek şebekeleşmiş bir bilgi piyasasına dönüşmektedir (Küzeci, 2010: 46, 47). Amazon, Apple, Facebook, Google, Baidu, Alibaba gibi şirketler bu şebekenin en bilinen oyuncularındır. Veri işleyenler, algoritmalarla bireyleri kolaylıkla kategorize edebilmektedir. Bu kategorileşmiş veriler reklamcılara, devletlere satılmaktadır (Couldry ve Mejias, 2020: 23).

Bir bilimkurgu dizisi olan Black Mirror'da gösterilen sosyal kredi sistemi, Çin'de uygulanmaya başlamıştır. Buna göre her adımları takip edilen bireyler kurallara uyduklarında bazı hizmetlerden indirim alırken uymadıklarında pek çok haktan mahrum bırakılmaktadır (Akıncı, 2019: 43).

Google ve Facebook ilk aşamada algoritmalarını eğitmek ve içeriği kişiselleştirme amacıyla bilgi toplarken günümüzde ihtiyaç fazlası verilerle gözetim kapitalizminin kapılarının açıldığı vurgulanmaktadır. Kişiselleştirilmiş reklamlar aslında birinin rızası olmadan bilgi topladığı için suç sayılması gerekirken davranışsal reklamcılık adıyla sunulmaktadır. Davranışsal reklamlar bireyleri izler ve bu da gösterir ki hassas veriler işlenmektedir (Uluk: 100, 105).

Aktivistler ise gözetime karşı çeşitli stratejiler geliştirerek veri toplamayı sabote etmeye çalışmaktadır. Örneğin yüz tanıma teknolojilerini sabote etmek isteyenler çeşitli makyajlarla yüzlerini değiştiriyor ya da maske takabiliyorlar (Şener: 88). Verilerini paylaşmak istemeyen ve küçük kardeşleri (şirketler) sabote edenlerin yanında çok büyük bir kesim için verilerinin ortalığa saçılması oldukça sıradan görülmektedir. Özellikle Z kuşağı, dijitalleşmenin içine doğduğu için bu durumu yadırgamamaktadır.

X kuşağı dijital göçmenler olarak tanımlanırken Y ve Z kuşakları dijital yerliler olarak adlandırılmaktadır. X kuşağı dijitalleşmeye yeni yeni adapte olurken Z kuşağı her anını çevrimiçi olarak geçirmektedir. Hatta uyduklarında bile çevrimiçi kalmaktadırlar. Bu durum X kuşağı için bağımlılık olarak dillendirilirken Z kuşağı için oldukça normal olarak karşılanmaktadır (Demircioğlu, 2017: 306-308).

Toplum, dikizleme toplumundan dikizlenen topluma doğru evrilirken baş sorumlu olarak sosyal ağlar görülmektedir. Beğenilme isteği nedeniyle sosyal ağlarda görsellik son hızda sergilenmektedir (Gezgin, 2017: 6-27). Debord'a göre bireyler eylemde bulunmak yerine hayatın pasif izleyicileri haline gelmiştir. Bu durumu "Yaşayan her şey sunuma indirgenmiştir" diyerek özetler (Netchitailova, 2018: 15). Erving Goffman'ın benlik sunumu kavramı dijitalleşme ve mahremiyet açısından giderek önem kazanmaktadır. Hayatı bir tiyatro sahnesine benzeten Goffman'a göre bireyler diğerleri tarafından nasıl görünmek istiyorsa ona uygun hareket tarzı benimsemektedir. Instagram, cilalanmış hayatlar için biçilmiş kaftandır (Baritci, 2019: 237).

YÖNTEM

Araştırmanın Amacı ve Önemi

Kendinden önceki kuşakların aksine Z kuşağı, internet ve sosyal medyayı sonradan öğrenmemiş, tamamen internet ve sosyal medyanın içerisinde doğmuştur. Bu nedenle de kendilerinden önceki kuşaklar kadar katı bir mahremiyet anlayışında değil, internet ve sosyal medyaya özgü tamamen farklı bir mahremiyet anlayışı içerisinde düşünce yapılarını şekillendirmişlerdir. Bu durum özellikle gençler arasında popüler olan Instagram'da daha fazla karşılık bulmaktadır. Zira gençler, neredeyse tüm hayatlarını sosyal medyada yayınlayan influencer'lara özenerek kendi hayatlarını da internette paylaşmaktan çekinmemektedir. Kendilerinden önceki kuşaklar için mahremiyet ihlâli olan birçok nokta, Z kuşağının temsilcileri için son derece sıradan ve normal olabilmektedir. Bu bağlamda çalışmada Z kuşağı özelinde gençlerin mahremiyet kavramına yönelik bilgi düzeyleri ile mahremiyet davranışlarının demografik özelliklerine göre farklılık gösterip göstermediğinin belirlenmesi amaçlanmaktadır. Yanı sıra deneklerin mahremiyet kavramından haberdar olup olmadıkları, hangi konularda sosyal medyada hassas davranış sergiledikleri, hangi saiklerle sosyal medyada paylaşım yaptıkları, hassas veri paylaşmaktan endişe duyup duymadıklarının ortaya çıkarılması hedeflenmiştir.

Araştırmanın Evreni ve Örneklemi

Türkiye’de yaşayan Z kuşağından bireyler araştırmanın evrenini, Uşak Üniversitesi İletişim Fakültesi öğrencileri ise örnekleme temsil etmektedir. Tüm öğrencilere ulaşmak güç olduğu için kolayda örneklem yöntemi seçilmiştir.

Araştırmanın Hipotezleri

Araştırma kapsamında aşağıdaki hipotezler oluşturulmuştur:

- H1: Katılımcıların mahremiyet algısı, cinsiyetlerine göre farklılık göstermektedir.
H2: Katılımcıların mahremiyet algısı, yaşlarına göre farklılık göstermektedir.
H3: Katılımcıların mahremiyet algısı, öğrenim görülen sınıfa göre farklılık göstermektedir.
H4: Katılımcıların mahremiyet algısı, mahremiyet bilgisine göre farklılık göstermektedir.

Veri Toplama Aracı

Anket, katılımcıların belirli bir konuda düşünce, tutum ve davranışlarını belirlenmiş sırada hazırlanmış sorulara dayalı elde etmeyi sağlamaktadır. Anketle elde edilen verilerin istatistiksel analizi kolaydır (Gürbüz ve Şahin, 2015: 173). Sosyal bilimler alanında nicel araştırmalarda internet anketleri yaygınlaşmıştır. Maliyetleri azaltması ve hızlı şekilde veri toplanmasının sağlanması avantajlı yönleridir (Akalin, 2015: 23, 24). Z kuşağının internette düzenlenmiş anketlere daha kolay cevap verebileceği düşünülerek anket, Google Form aracılığı ile internet ortamında hazırlanmış ve deneklere sosyal medya uygulamaları (Whatsapp, Facebook vb.) ile ulaştırılmıştır. Anket, uygulanmadan önce bir denek grubu üzerinde test edilmiştir.

Çalışma kapsamında araştırmacı tarafından dördü demografik özellikler, dördü sosyal medya kullanım davranışlarına yönelik çoktan seçmeli, beşi sosyal medyadaki mahremiyet bilgisine yönelik çoktan seçmeli ve on üçü mahremiyet algısına yönelik beşli Likert tipte olmak üzere toplam yirmi altı soru ve ifadeden oluşan bir anket oluşturulmuştur. Araştırma, bu anket ile elde edilen veriler ile sınırlıdır. Araştırmacılar tarafından hazırlanan anket, 19.01.2022-02.02.2022 tarihleri arasında 269 öğrenciye çevrimiçi olarak uygulanmıştır.

Bu çalışma için etik kurul izni Uşak Üniversitesi Sosyal ve Beşeri Bilimler Bilimsel Araştırma ve Yayın Etiği Kurulu’nun onayı ile 10.12.2021 tarihinde 52231 numaralı kararıyla alınmıştır.

Verilerin Analizi

Verilere hangi tip analizlerin uygulanacağını belirlemede normallik varsayımını sağlayıp sağlamadığı incelenmektedir. Verilerin normallik varsayımını karşılaması durumunda parametrik analizlerden, normallik varsayımını karşılamaması durumunda ise nonparametrik analizlerden faydalanılmaktadır. Bir ölçekten elde edilen verilerin normallik varsayımını karşılaması için basıklık ve çarpıklık değerlerinin -1 ile +1 arasında değer alması gereklidir (Gürbüz ve Şahin, 2015: 210). Tablo 1’de görüldüğü üzere Mahremiyet Algısı Anketinin basıklık çarpıklık değerleri limit değerlerin aralığında olduğundan, verilerin analizinde parametrik testlerin kullanılmasına karar verilmiştir. Verilerin analizinde 26.0 paket programı kullanılmıştır.

Tablo 1. Mahremiyet algısı normallik analizi

	Basıklık	Çarpıklık
Mahremiyet Algısı	0,434	0,499

BULGULAR

Demografik Özellikler

Katılımcıların %49,1’i erkek, %50,9’u kadındır.

Tablo 2. Katılımcıların cinsiyete göre dağılımı

	n	%
Erkek	132	49,1
Kadın	137	50,9
Toplam	269	100,0

Katılımcıların %33,1'i 17 ile 19 yaş aralığında iken, %51,7'si 20 ila 22 yaş aralığında ve %15,2'si ise 23 ile 26 yaş aralığındadır.

Tablo 3. Katılımcıların yaşa göre dağılımı

	n	%
17-19	89	33,1
20-22	139	51,7
23-26	41	15,2
Toplam	269	100,0

Katılımcıların tamamına yakını (%98,5) bekârdır.

Tablo 4. Katılımcıların medeni duruma göre dağılımı

	n	%
Evli	2	0,7
Bekâr	265	98,5
Boşanmış	2	0,7
Toplam	269	100,0

Katılımcıların %58'i birinci sınıf öğrencisiyken, %17,1'i ikinci sınıf, %14,5'ü üçüncü sınıf, %9,5'i ise dördüncü sınıf öğrencisidir.

Tablo 5. Katılımcıların öğrenim gördüğü sınıfa göre dağılımı

	n	%
Hazırlık	3	1,1
1. Sınıf	156	58,0
2. Sınıf	46	17,1
3. Sınıf	39	14,5
4. Sınıf	25	9,3
Toplam	269	100,0

Sosyal Medya Kullanım Davranışları

Katılımcılara kullandıkları sosyal medya mecralarının neler olduğu sorulmuş ve birden fazla yanıt verebilme serbestisi tanınmıştır. Bu nedenle verilen yanıtların toplam sayısı, toplam katılımcı sayısından fazladır. Buna göre katılımcılar, en çok sırasıyla Whatsapp (%20,70), Instagram (%20,38), Youtube (18,55) ve Twitter'ı (%14,07) kullanmaktadır.

Tablo 6. Kullanılan sosyal medya platformu

Mecra	n	%
Whatsapp	259	20,70
Instagram	255	20,38
Youtube	232	18,55
Twitter	176	14,07
Telegram	90	7,19
Facebook	87	6,95
Tiktok	69	5,52
Twitch	63	5,04
Kişisel bloglar	13	1,04
Tinder	7	0,56
Toplam	1251	100,00

Katılımcılara sosyal medyada takip ettikleri konu başlıkları sorulmuş ve birden fazla yanıt verebilme serbestisi tanınmıştır. Bu nedenle verilen yanıtların toplam sayısı, toplam katılımcı sayısından fazladır. Buna göre katılımcılar en çok eğlence aktivitelerini (%11,76) ve ülke veya dünya gündemini (%10,02) takip ettiklerini belirtmiştir.

Tablo 7. Takip Konuları

Takip Konuları	n	%
Eğlence aktiviteleri	216	11,76
Ülke veya dünya gündemi	184	10,02
Ekonomik konular	156	8,50
Eğitici konular	152	8,28
Kültür Sanat	152	8,28
Teknolojik konular	142	7,73
Çevre, doğa, hayvan hakları	138	7,52
Spor aktiviteleri	129	7,03
Toplumsal sorunlara dair konular	129	7,03
Sosyal sorumluluk içeren konular	105	5,72
Siyasi lider ve partilere dair konular	102	5,56
İnsan hakları ihlallerine dair konular	97	5,28
İdeolojik konular	67	3,65
Dini içerikli konular	43	2,34
Cinsel içerikli konular	24	1,31
Toplam	1836	100,00

Katılımcılara sosyal medyada paylaştıkları konu başlıkları sorulmuş ve birden fazla yanıt verebilme serbestisi tanınmıştır. Bu nedenle verilen yanıtların toplam sayısı, toplam katılımcı sayısından fazladır. Buna göre katılımcılar en çok günlük hayattan kesitler (%16,22) ve gezdikleri yere dair fotoğraflar (%15,25) paylaşmaktadır.

Tablo 8. Paylaşım konuları

Paylaşım Konuları	n	%
Günlük hayattan kesitler	200	16,22
Gezdiğiniz yerlere dair fotoğraflar	188	15,25
Durum paylaşımları (Nerede, ne zaman, kimle/kimlerle olduğunuza dair paylaşımlar)	121	9,81
Zaman geçirdiğim özel alanları, mekânlar	85	6,89
Aile bireyleriyle çekilen fotoğraflar ve videolar	84	6,81
Taraftarı olduğum spor kulübü	79	6,41
Toplumsal konulardaki fikirler	79	6,41
Sevgilimle nerede zaman geçirdiğime ve ne aktivitede bulunduğuma dair paylaşımlar	50	4,06
Eğitim kurumu veya eğitim bilgileri	49	3,97
İdeolojik düşüncelerim	48	3,89
Flört/evlilikle ilgili yazı, fotoğraf, video	47	3,81
Yaşadığım çevreye dair paylaşımlar (yaşadığım apartman, konut, villa, site vb.)	44	3,57
Alışveriş yapılan yerlere ait fotoğraf ya da videolar	42	3,41
Özel yaşam alanına dair bilgiler (ev halleri, yatak odam, oturma odam vb.)	31	2,51
Sağlık sorunlarına dair bilgiler	24	1,95
Desteklediğim siyasi parti	20	1,62
Dini konulardaki görüşler	15	1,22
Maddi duruma dair bilgiler	11	0,89
Sendika, dernek, sivil toplum örgütü üyeliğine ait bilgiler	9	0,73
Eşimle nerede zaman geçirdiğime ve ne aktivitede bulunduğuma dair paylaşımlar	7	0,57
Toplam	1233	100,00

Mahremiyet Bilgisi

Katılımcıların mahremiyet algısını belirlemeye yönelik sorulara verdikleri yanıtlar incelendiğinde, katılımcıların %95,5'inin mahremiyet kavramından haberdar olduğu, %73,2'sinin sosyal medyada özel alanının hiç ihlâl edilmediğini, %83,3'ü arkadaşlarıyla çektikleri video ve fotoğrafları habersiz olarak paylaşmadıklarını, %95,9'u herhangi birini sosyal medyada zor duruma düşürecek paylaşımlarda bulunmadıklarını ve %69,1'i sosyal medyada mahremiyet ihlâli durumunda ne yapması gerektiğini bildiğini belirttikleri görülmüştür.

Tablo 9. Mahremiyet bilgisi

Mahremiyet (özel alan) kavramından haberdar mısınız?	n	%
Evet	257	95,5
Hayır	12	4,5
Toplam	269	100,0
Sosyal medyada mahrem (özel) alanınız başkalarınca hiç ihlâl edildi mi?	n	%
Evet	72	26,8
Hayır	197	73,2
Toplam	269	100,0
Arkadaşınız/arkadaşlarınızla birlikte çekilmiş fotoğraf ya da videoları onların haberi olmadan paylaşır mısınız?	n	%
Evet	45	16,7
Hayır	224	83,3
Toplam	269	100,0

Çevrenizdeki kişilerden herhangi birini sosyal medyada zor duruma düşürecek (özel yaşamına dair) paylaşımlarda buldunuz mu?	n	%
Evet	11	4,1
Hayır	258	95,9
Toplam	269	100,0

Sosyal medyada mahremiyetiniz ihlâl edilirse ne yapmanız gerektiğini (hangi merciye başvuracağınızı) biliyor musunuz?	n	%
Evet	186	69,1
Hayır	83	30,9
Toplam	269	100,0

Mahremiyet Algısı

Katılımcıların mahremiyet algısına ilişkin görüşlerinin betimleyici istatistikleri Tablo 9'da görülmektedir. Buna göre katılımcıların en yüksek ortalamaya sahip görüşü 12. İfade olan etkinleri sosyal medyada paylaştıkları iken ($X=3,710$ ve $SS=1,088$), en düşük ortalamaya sahip ifade ise 13. İfade olan finansal bilgilerini ve maddi varlıklarını insanlara göstermenin hoşlarına gittiği şeklindeki ifadedir ($X=1,661$ ve $SS=1,054$). Ayrıca katılımcıların genel olarak mahremiyet algısı orta düzeydedir ($2,60 < X=2,7198 < 3,40$).

Tablo 10. Mahremiyet algısı

	X	SS
1. Mahremiyet alanına (özel alan) dair hassasiyet konusunda benden önceki kuşaklar (büyüklerim) gibi düşünmüyorum.	3,420	1,180
2. Sosyal medyada kişisel bilgilerimi gönül rahatlığıyla paylaşıyorum, bundan bana zarar geleceğini düşünmem.	2,092	1,004
3. Sosyal medyada kendime dair paylaşımda bulunmazsam değersiz hissederim.	1,814	1,005
4. Arkadaş, eş dost ve ilişkide bulunduğum çevrenin sosyal medyadan hakkımdaki bilgileri öğrenmesi kolay olduğu için özel alanım daralmaktadır.	2,847	1,127
5. Sosyal medyada özel yaşamıma dair bilgiler paylaşmak ve bunun takipçiler tarafından görülmesi beni fazlasıyla mutlu eder.	2,483	1,049
6. Mecbur kalmasam sosyal medyayı hiç kullanmam. Herkes kullandığı için ben de kullanıyorum.	2,394	1,181
7. Kişisel veriler, resmi ya da gayri resmi kurumlar tarafından belli amaçlar doğrultusunda kullanılmaktadır.	3,446	1,062
8. Başkalarının sosyal medyada kendi mahrem (özel) alanlarına ilişkin paylaşımlarına şahit olmak beni rahatsız eder.	3,189	1,226
9. Tatil fotoğraflarımı sosyal medyada paylaşmaktan çekinmem.	3,676	1,073
10. Sağlık sorunu yaşadığımda bunu fotoğraflayarak sosyal medyada paylaşıyorum.	1,780	0,992
11. Yüksek gelir grubuna hitap eden kafe, restoran vb. yerlere gittiğimde sosyal medyada paylaşımlarda bulunmaktan çekinmem.	2,840	1,307
12. Katıldığım etkinliklerde (sergi, tiyatro, sinema, gezi vb.) fotoğraf ve videolarımı sosyal medyada paylaşıyorum.	3,710	1,088
13. Finansal bilgilerimi ve maddi varlığımı diğer insanlara paylaşımlarda bulunarak göstermek beni mutlu eder.	1,661	1,054
Mahremiyet Algısı	2,7198	0,436

Hipotez Testleri

Katılımcıların mahremiyet algılarının cinsiyetlerine göre değişkenlik gösterip göstermediğinin belirlenmesi için bağımsız örneklem t testinden faydalanılmıştır. Yapılan t testi sonucunda katılımcıların mahremiyet algılarının cinsiyetlerine göre farklılık göstermediği görülmüştür.

Tablo 11. Mahremiyet algısının cinsiyete göre değişkenliği

Cinsiyet	N	X	SS	t	p
Erkek	132	2,7209	0,44747	0,041	0,968
Kadın	137	2,7187	0,42640		

Katılımcıların mahremiyet algılarının yaşlarına göre değişkenlik gösterip göstermediğinin belirlenmesi için ANOVA'dan faydalanılmıştır. Yapılan ANOVA sonucunda katılımcıların mahremiyet algılarının cinsiyetlerine göre farklılık gösterdiği görülmüştür ($p < 0,05$). Bu farklılığın kaynağının tespit edilmesi için gerçekleştirilen Tukey çözümlemesi sonucunda 20-22 yaş grubunun mahremiyet algısının, 23-26 yaş grubuna göre daha yüksek olduğu belirlenmiştir ($X_{20-22} > X_{23-26}$).

Tablo 12. Mahremiyet algısının yaşa göre değişkenliği

	N	X	SS	F	p
17-19	89	2,7364	0,40304	3,744	0,025
20-22	139	2,7587	0,41890		Fark
23-26	41	2,5516	0,52564		2-3
Toplam	269	2,7198	0,43605		

Katılımcıların mahremiyet algılarının öğrenim gördükleri sınıfa göre değişkenlik gösterip göstermediğinin belirlenmesi için ANOVA'dan faydalanılmıştır. Yapılan ANOVA sonucunda katılımcıların mahremiyet algılarının öğrenim gördükleri sınıfa göre farklılık göstermediği görülmüştür ($p > 0,05$).

Tablo 13. Mahremiyet algısının öğrenim görülen sınıfa göre değişkenliği

	N	X	SS	F	p
Hızl + 1. Sınıf	159	2,7441	0,42181	1,792	0,149
2. Sınıf	46	2,6789	0,39567		
3. Sınıf	39	2,7771	0,49248		
4. Sınıf	25	2,5508	0,48176		
Toplam	269	2,7198	0,43605		

Katılımcıların mahremiyet algısını belirlemeye yönelik sorulara verdikleri yanıtlar incelendiğinde katılımcıların %95,5'inin mahremiyet kavramından haberdar olduğu, %73,2'sinin sosyal medyada özel alanının hiç ihlâl edilmediğini, %83,3'ü arkadaşlarıyla çekildikleri video ve fotoğrafları habersiz olarak paylaşmadıklarını, %95,9'u herhangi birini sosyal medyada zor duruma düşürecek paylaşımlarda bulunmadıklarını ve %69,1'i sosyal medyada mahremiyet ihlâlî durumunda ne yapması gerektiğini bildiğini belirttikleri görülmüştür.

Tablo 14. Mahremiyet algısının mahremiyet bilgisine göre değişkenliği

		X±SS	t (p)
Mahremiyet kavramından haberdar olma	Evet (n=257)	2,716±0,427	-0,610 (0,543)
	Hayır (n=12)	2,795±0,603	
Sosyal medyada özel alan ihlâlî	Evet (n=72)	2,784±0,520	1,468 (0,143)
	Hayır (n=197)	2,696±0,399	
Başkalarıyla çekilen fotoğrafı habersiz paylaşma	Evet (n=45)	2,817±0,613	1,229 (0,235)
	Hayır (n=224)	2,700±0,389	
	Evet (n=11)	3,168±0,831	

Herhangi birini sosyal medyada zor duruma düşürecek paylaşımında bulunma	Hayır (n=258)	2,701±0,403	
Mahremiyet ihlâli durumunda ne yapması gerektiğini bilme	Evet (n=186)	2,692±0,436	-1,573 (0,117)
	Hayır (n=83)	2,782±0,431	

TARTIŞMA VE SONUÇLAR

Kamusal alan ve özel alan kavramları günümüzde iç içe geçmeye başlamıştır. Habermas, Arendt ve Sennett'in üzerinde çalıştığı kamusal ve özel alan kavramları fiziksel dünya içinde bir karşılık bulurken bugün bireylerin ağlar aracılığıyla her an her yerde olması sınırların karışmasına neden olmuştur. Mahrem olarak nitelendirilebilecek ev içi, sosyal medya fotoğraflarında görünürken kamusal olarak nitelendiren konular da özel alana dahil olmaktadır. Örneğin bir sivil toplum örgütünün eylemi Youtube'dan canlı yayınlandığında evlerinde bunu seyreden kişiler yorumlarıyla destek verebilmektedir. Dolayısıyla modernite öncesi ve sonrasında kamusal-özel alan incelemelerine web 3.0 sonrası kamusal ve özel alan konusu da eklenmiştir.

Bireyler her gün belki farkında bile olmadan büyük veriye yeni verilerin eklenmesini sağlamaktadır. Paylaşımlar, beğeniler, yorumlar, şirketlerin online sitelerinde bakılan ürünler nedeniyle bırakılan izler devletler ve şirketler tarafından adım adım takip edilerek kayıtlanmakta ve işlenmektedir. Dikizlenenlerin ve dikizleyenlerin gönüllü olduğu bugünün toplumunda şebekeleşmiş bir bilgi piyasasına doğru dönüşüm başlamıştır.

Z kuşağının mahremiyete bakışını araştıran bu çalışmada aşağıdaki sonuçlar elde edilmiştir:

a) Katılımcılar, kullanım yoğunluğuna göre sırasıyla Whatsapp, Instagram, Youtube ve Twitter'ı kullanmaktadır.

b) Katılımcılar daha çok eğlence aktivitelerini ve ülke veya dünya gündemini takip etmektedir. En az takip edilen konular ise cinsel, dini ve ideolojik konulardır. Dolayısıyla katılımcılar özelinde sosyal medyayı kullanım nedeni bilgilenme amaçlıdır. Bu bağlamda katılımcılar özelinde sosyal medyanın olumlu amaçlar için kullanıldığını söylemek mümkündür.

c) Katılımcılar en çok günlük hayattan kesitler, gezdikleri yere dair fotoğraflar ve o anki durumları hakkında paylaşımlarda bulunmaktadır. Dolayısıyla katılımcıların sosyal medyada paylaştıkları şeyler, kişisel nitelikte ve kendilerinde kalması gereken anı niteliğindeki olay ve durumları kapsamaktadır. Bu bağlamda katılımcılar, mahremiyetlerini herkese açmaktan kaçınmamaktadır.

d) Katılımcıların %95,5'inin mahremiyet kavramından haberdar olduğunu ve %73,2'sinin sosyal medyada özel alanının hiç ihlâl edilmediğini belirttiği görülmüştür. Ancak paylaşım davranışına ilişkin soru ile birlikte düşünüldüğünde, katılımcılar için mahrem anlarını paylaşmanın son derece sıradan ve normal bir durum olarak görüldüğünü söylemek mümkündür. Bununla birlikte katılımcıların %83,3'ü arkadaşlarıyla çekildikleri video ve fotoğrafları habersiz olarak paylaşmadıklarını, %95,9'u herhangi birini sosyal medyada zor duruma düşürecek paylaşımlarda bulunmadıklarını da belirtmiştir ki, bu en azından her ne kadar kendi paylaşımları konusunda mahremiyete önem vermiyor gibi görülseler de başkalarının mahremiyetine önem verdiklerini göstermektedir. Ayrıca %69,1'i sosyal medyada mahremiyet ihlâli durumunda ne yapmaları gerektiğini bildiklerini belirtmişlerdir.

e) Katılımcıların mahremiyet algılarının demografik özelliklerine ve mahremiyet bilgisine göre değişkenlik gösterip göstermediğinin belirlenmesi için gerçekleştirilen analizler sonucunda da katılımcıların mahremiyet algılarının cinsiyetlerine ve öğrenim gördükleri sınıfa göre farklılık göstermediği, buna karşılık 20-22 yaş grubu katılımcıların mahremiyet algısının, 23-26 yaş grubuna göre daha yüksek olduğu belirlenmiştir. Dolayısıyla mahremiyet algısının cinsiyetlerine ve öğrenim gördükleri sınıfa göre farklılık gösterip göstermediğini belirlemek üzere geliştirilen birinci ve üçüncü hipotezler reddedilmiş, buna karşılık mahremiyet algısının yaşlarına göre farklılık gösterip göstermediğini belirlemek üzere geliştirilen ikinci hipotez kabul edilmiştir. Bu durum ise yeni gelen neslin mahremiyet konusunda bir nebze olsun daha bilinçli olduğunu göstermektedir.

f) Öte yandan katılımcıların mahremiyet algıları, mahremiyet bilgisine göre de farklılık göstermemektedir. Dolayısıyla mahremiyet algısının mahremiyet bilgisine göre farklılık gösterip göstermediğini belirlemek üzere oluşturulan dördüncü hipotez reddedilmiştir.

Antik Yunan'da ve burjuva kamusal alanında meydanlar, Pazar yerleri, tiyatro ile konser alanları kamusal alanlar olarak tanımlanırken bugün internet de bu kamusal alana dâhil olmuştur. Geçmişte Paris cafe'lerinde edebi ve sanatsal sohbetlerle bir kamusal alan yaratılırken bugün örneğin Clubhouse uygulaması internetin tartışma mekânıdır. Sosyal medyada kendi özel alanlarını oluşturan bireyler, özel alanlarını kendi istekleriyle kamusal alana doğru itmeye başlamıştır. Habermas, Arendt ve Sennett mahremiyeti geleneksel ve modern toplumlarda olmak üzere ikiye ayırarak incelemiştir. Bugün ise ağ toplumu ilave edilebilir. Geleneksel toplumda mahremiyet önemsenmezken modern kapitalist toplumda ön plana çıkmış ve ağ toplumunda ise tekrardan önemini yitirmeye başlamıştır. Devletlerin, kurumların ve şirketlerin etkisiyle ağ toplumundaki birey, sosyal medya mecralarını ve uygulamaları kullanmak durumunda kalmaktadır. İnternete her bir girişte ise pek çok iz bırakılmakta ancak yine de bireyler mahremiyetlerinden taviz vermeyi göze almaktadır. Dijital yerliler olarak sınıflandırılan Z kuşağı, yeni medya teknolojileri ile yoğrulduğu için mahremiyet algıları kendilerinden önceki kuşaklara göre düşük kalmaktadır.

Araştırmada katılımcılar sadece bir devlet üniversitesinin iletişim fakültelerinde öğrenim gören öğrenciler ile sınırlıdır. Sonraki araştırmalar Türkiye'nin her bir üniversitesinden, farklı fakültelerinden öğrencilerle örneklem genişletilerek tekrarlanabilir. Böylece Türkiye'deki Z kuşağına mensup üniversite öğrencileri arasındaki mahremiyet algısı ortaya çıkarılabilir. Yanı sıra araştırma, lisans eğitimi almayan Z kuşağından bireyler ile tekrar edilerek eğitim görenler ve görmeyenler arasında fark olup olmadığı görülebilir.

KAYNAKÇA

Akalın, M. (2015). *Örnek açıklamalarıyla sosyal bilimlerde araştırma tekniği - anket*. Seçkin Yayınları.

Akdağ, H. (2013). *Türk ceza kanunu kapsamında kişisel verilerin korunması*. Adalet Yayınları.

Akıncı, A. (2019). *Büyük veri uygulamalarında kişisel veri mahremiyeti*. T.C. Cumhurbaşkanlığı Strateji ve Bütçe Başkanlığı.

Barıtcı, F. (2019). Dijital dünyada mahremiyetin geleceği: mahremiyet mümkün mü?. İçinde Oğuz Göksu (Edt.), *İletişimin Dijital Boyutu* (s. 225-248). Literatürk Yayınları.

Budak, H. (2016). Kamusal yapıda dönüşen yapılar: agoradan sanal uzama, *Selçuk Üniversitesi Edebiyat Fakültesi Dergisi*, 36(2016), 507-530. <http://dx.doi: 10.21497/sefad.285499>.

Civelek, D. (2011). *Kişisel verilerin korunması ve bir kurumsal yapılanma önerisi*. Devlet Planlama Teşkilatı Yayınları.

Couldry, N. ve Mejias, U. (2020). Veri sömürgeciliği: büyük verinin modern özne ile ilişkisini yeniden düşünmek. İçinde Filiz Aydoğan (Edt.), *Yeni Medya Kuramları 2* (s. 17-36). Der Yayınları.

Dacheux, E. (2008). *Kamusal alan*. Ayrıntı Yayınları.

Demircioğlu, Z. (2017). Yeni yüzyılın öğrencileri: dijital okuyucular. İçinde Suat Gezgin ve Ali Efe İralı (Edt.) *Yeni Medya Analizleri* (s. 295-313). Eğitim Yayınları.

Fuchs, C. (2018). Google kapitalizmi. İçinde Filiz Aydoğan (Edt.), *Yeni Medya Kuramları 1* (s. 71-83). Der Yayınları.

Gezgin, S. (2017). Gözetimi ve magazini sıradanlaştıran bir araç olarak sosyal medya. Suat Gezgin ve Ali Efe İralı (Ed.), *Yeni Medya Analizleri* (s. 11-32). Eğitim Yayınları.

Gürbüz, S. ve Şahin, F. (2015). *Sosyal bilimlerde araştırma yöntemleri*. Seçkin Yayınları.

Gürsakal, N. (2017). *Büyük veri*. Dora Yayınları.

Habermas, J. (2013). *Kamusal alanın yapısal dönüşümü*. İletişim Yayınları.

Iliadis, A. ve Russo, F. (2020). Eleştirel Veri Çalışmaları (EVÇ): Giriş. İçinde Filiz Aydoğan (Edt.), *Yeni Medya Kuramları 2*, (s. 1-15). Der Yayınları.

Küzeci, E. (2010). *Kişisel verilerin korunması*. Turhan Yayınları.

Netchitailova, E. (2018). Flâneur, Aylak ve Empatik İşçi. İçinde Filiz Aydoğan (Edt.), *Yeni Medya Kuramları 1* (s. 1-22). Der Yayınları.

Olgun, H. (2017). Jürgen Habermas, Hannah Arendt ve Richard Sennett'in kamusal alan yaklaşımları, *Sosyolojik Düşün Dergisi*, 2(1), 45-54.

Şener, G. (t.y.). *Algoritmalara karşı aktivist taktikler, algoritmaların gölgesinde toplum ve iletişim*. <https://alternatifbilisim.org>

Timur, T. (2012). *Habermas'ı okumak*. Yordam Yayınları.

Toktaş, S. (2012). *Türkiye'de dijital gözetim*. Alternatif Bilişim Derneği Yayınları.

Uluk, M. (t.y.) *Veri odaklı kapitalizmin ardındakiler: aktörler, değişen iş modelleri ve algoritmaların rolü, algoritmaların gölgesinde toplum ve iletişim*. <https://alternatifbilisim.org>

Yılmaz, Z. (2007). *Hannah Arendt'te özel alan-kamusal alan ayrımı ve modern çağda toplumsal alan*, [Yayımlanmamış doktora tezi]. Atatürk Üniversitesi.

Yüksel, M. (2003). Mahremiyet hakkı ve sosyo-tarihsel gelişimi, *Ankara Üniversitesi Siyasal Bilgiler Fakültesi Dergisi*, 58(1), 181-213. http://dx.doi: 10.1501/SBFder_0000001619



ISSN 1304-8120 | e-ISSN 2149-2786

Araştırma Makalesi * Research Article

Üniversite Gençliğinin Bağımlılık Üzerine Düşünceleri University Youth's Thoughts on Addiction*

Bekir KOCADAŞ

Doç. Dr., Adıyaman Üniversitesi, Fen-Edebiyat Fakültesi, Sosyoloji Bölümü

bkocadas@gmail.com

Orcid ID: 0000-0002-1654-7313

Öz: Üniversite gençliğinin genelde sosyal problemler, özelde ise bağımlılık hakkında ne düşündükleri önemlidir. Zira bu nesil bir önceki kuşağın yani ortaöğretim gençliğinin sahip olduğu düşünce yapısını en yakından bilen kuşak olarak ve yetişkinliğe geçiş sürecinde olmaları hasebiyle de geleceğe dair umutları onları sosyal problemleri yakından takip etmeye itmektedir. Sosyal problemler gençlik döneminde kendini çok daha derinden hissettirir. Özellikle çocukluk ve gençlik döneminde bağımlılık, aileye ve sosyal çevreyi çok derinden etkilemektedir. Üniversite gençliğinin bu problemlere yönelik bilinçli olup olmadığını ortaya koymak üzere bu araştırma yapılmıştır. Gençlerin ve çocukların yaşadıkları sorunlar onların farklı ortamlara girmelerine, değişik ya da farklı olana karşı meraklarını gidermek üzere davranış sergilemelerine sebep olmaktadır. Bu süreç, hem kişinin kendi için hem aile için hem de toplum açısından önemlidir. Zira birey, bağımlılık yapan ortam ve durumların içine bu dönemde girmektedir. Bir kişi çocukluk döneminde, internet ve dolayısıyla kolayca sanal ortam oyunlarının müptelası haline gelebiliyor.

Anahtar Kelimeler: Gençlik, sosyal sorunlar, bağımlılık.

Abstract: It is important what university youth think about social problems in general and addiction in particular. Because this generation is the generation that knows the mentality of the previous generation, that is the secondary school youth, and because they are in the transition period to adulthood, their hopes for the future push them to follow social problems closely. Social problems make themselves felt much more deeply during the youth period. Especially in childhood and adolescence, addiction deeply affects the family and the social environment. This research was conducted to reveal whether university youth are conscious of these problems. The problems experienced by young people and children cause them to enter different environments and behave in order to satisfy their curiosity towards something different or different. This process is important for the person himself, for the family and for the society. Because the individual enters into addictive environments and situations during this period. During childhood, a person can become addicted to the internet and therefore to virtual environment games easily.

Keywords: Youth, social problems, addiction.

GİRİŞ

Gençlik hem yaş açısından bir dönemi hem de çocukluktan sonraki dönemi anlatan, kültürel bir anlamı olan ve dolayısıyla başlangıç ve bitiş yaşı kesin olmayan bir kesimi anlatmak için kullanılan bir kavramdır. Bu kavramın üzerinde bu kadar fazla durulmasının sebebi gençliğin toplumların geleceğinin

* İksad tarafından düzenlenen 3. Sosyoloji ve Ekonomi Kongresinde 03-04 Mayıs 2019 tarihinde sözlü bildiri olarak sunulmuş ve bildiri kitabında yayımlanmıştır. Gözden geçirilmiş ve genişletilmiştir.

Geliş Tarihi:11.01.2023

Kabul Tarihi:28.04.2023

Yayın Tarihi:30.04.2023

Atıf: Kocadaş, B. (2023). Üniversite gençliğinin bağımlılık üzerine düşünceleri. *Kahramanmaraş Sütçü İmam Üniversitesi Sosyal Bilimler Dergisi*, 20(1), 171-184. Doi: 10.33437/ksusbd.1232807

teminatı olmasından ve fazlaca sosyal problemler yaşanmasından kaynaklanır. Öte yandan da gençlik çağında yapılan hatalar, tecrübelerin oluşmasında önemli bir yere sahiptir. Bu süreçte yetişkin kuşak sabırlı olmalıdır. Gençin kendi yolunu bulmasına müsaade etmeli ve onun yanında olduğunu her zaman göstermelidir. Toplumun geleceği içinde bu kuşak özenli bir biçimde hazırlanmalıdır yani hem sağlık açısından hem de eğitim ve öğretim açısından gerekli hassasiyet gösterilmelidir. Kısaca denebilir ki gençliğin yetiştirilmesi ve geleceğe hazırlanması uzun bir sürecin sonunda olmaktadır. Gençin sosyalleşme sürecine zarar veren ve dumura uğratan bağımlılığın (hastalık) özenle üzerinde durulması gerekir.

Gençliğin nasıl yetiştirildiği önemlidir. Bu sebeple bebeklik, çocukluk ve gençlik bir bütün olarak ele alınmalıdır. Zira bir gence, bebeklikten başlayarak vermediğiniz bir “değer” üzerinden davranış değişikliğinde bulundurmamak zordur. Bunun için özellikle değerler eğitiminin bebeklikten başlamak üzere çocukluk ve gençlik çağlarında ciddiyetle verilmesi gerekir. Bu süreç bebeklikten başlamak üzere anaokulunda, ilkokulda, ortaokulda ve lisede çok ama çok ciddi olarak verilmelidir. Değerler eğitiminin verilme sürecinde bütün kurumlara başta aile, eğitim, din, hukuk, siyaset, ekonomi ve medya olmak üzere büyük görevler düşmektedir. Sosyal değerlerimiz, bizim olaylar karşısında sergileyeceğimiz davranışlarımızı biçimlendirir.

İnsanoğlu, günlük yaşantısında bütün durumlara karşı tepki göstermesi ve bir davranış sergilemesi gerekir. İnsanın sergileyeceği her tepki ve davranış ise bir değere dayanır. Başka bir ifadeyle her türlü amaç ve hedefler, ilişki ve çıkarlar, tutkular, her tür idealler, güç ve iktidar, sevgi ve nefretler, inanma ve inkârlar, dostluklar, sadakat ve doğruluklar bir değer ifade eder ve aynı zamanda da bir değere dayanırlar (Kılıoğlu, 1988:35). İnsan tüm eylemlerini ifade etme sürecinde seçme özgürlüğüne sahiptir. İşte bu seçme sürecinde belli bir ölçüt kullanmak zorunda olan insan, değerleri bir ölçüt kullanarak yargıda bulunur. Bu yüzden değerler yaşam açısından önemlidir. İnsanların bir araya gelmesiyle oluşan toplumu meydana getiren şey, bir takım kolektif değerlerdir. Özsoy (2007:8)'a göre paylaşılan değerler toplumların oluşmasında ve gelişmesinde büyük bir öneme sahiptir. Bu sebepten olmalı ki değer odaklı çalışmalar her geçen gün eğitimcilerin ve ilgili bilim dallarında çalışma yapanların çalışmalarının odağı haline gelmektedir

Bireysel acıdan, düşünüldüğünde, değerler bireyin düşünce, tutum, davranış ve yapıtlarında birer ölçüt olarak ortaya çıkarlar ve toplumsal bütünselliğin ayrılmaz bir ögesini oluştururlar (Durmuş, 1996). Bireyler, içinde yaşadıkları grup, toplum ve kültür değerlerini genellikle benimseyerek, bunları muhakeme ve seçimlerinde birer ölçüt olarak kullanırlar. Böylece daha iyi, daha doğru, daha uygun, daha güzel, daha önemli ve daha adil gibi genel yargılara varma olanağı bulurlar (Durmuş, 1996; Yapıcı-Kayıklık, 2005). Bireyin ortalama olanı seçebilmesi ve ona göre kararlarını verebilmesi, aslında onu sapma davranışlar sergilemekten de uzak tutacaktır. Bireyler etkileşime girdikleri diğer insanlar vasıtasıyla yeni yeni şeyler edinebilirler.

Dolayısıyla bireyler, kendilerinin ve çevrenin değerleriyle oluşan bir ortamda yaşamlarını sürdürmeye çalışırlar. Bireyler sahip oldukları değerleri, girdikleri etkileşim süreci sayesinde değiştirebilirler. Bu sürecin içinde bireyin okul yaşantısı çok önemlidir. Çünkü bireylerin değerleri kazanması sürecinin önemli bir kısmını okul yaşantısı oluşturur. Aynı zamanda okul, değerler üzerine kurulmuş bir yaşama ve öğrenme alanıdır (Turan-Aktan, 2008). Değer aktarımında ailenin yanında okulun (eğitimin) öne çıkması kent hayatının icaplarındandır.

Bağımlılık

Bağımlılık, günümüz toplumlarının en önemli ve başta gelen sorunlarından biri haline gelmiştir. Bağımlılıkların boyutu özellikle de davranışsal bağımlılıklar gelişen teknolojik buluş ve icatlarla içinden çıkılmaz bir hal almıştır. Bu alandaki gelişmeler (uyuşturucu madde çeşitliliğinin artması) hem madde kullanımını artırmış hem de davranışsal bağımlılık çeşitlerinin artmasına yol sebep olmuştur. Dolayısıyla günümüz toplumlarının özellikle büyük kısmının kentsel toplumlar olması bu bağımlılık türlerinin çeşitlenmesine yardımcı olan bir diğer faktör olmuştur. Kentsel yaşam insanların meşguliyetlerini yani çalışma sürelerini arttırmış, zevk ve refah anlayışlarını değiştirmiştir. Bütün bunlara paralel olarak insanların doyumsuzlukları da artmıştır (Kocadaş, 2022:7). Hiçbir şeyden tatmin olmayan bir nesil gelmektedir. Bu sebeple toplumlar aldıkları ya da alacakları tedbirlerle ilgili oldukça

tereddüt ve korku içindedirler. Bu sebeptendir ki uygulanan hiçbir önlem ve politika başarılı olamamaktadır. Öncelikle toplumu dolasıyla insanları anlamak gerekecektir.

Bilim ve teknolojiye yaşanan gelişmeler her alanda olduğu gibi iletişim ve ulaşım alanında da pek çok imkânlar getirmiştir. İletişim ve ulaşım alanında yaşanan gelişme ve değişimler ise ülke ve dünya genelinde birey ve toplumları tehdit eden çeşitli unsurları da gündeme getirmiştir. Onlardan bir tanesi de madde bağımlılığı ve uyuşturucudur (Yavuzer, 2018:158). Psikiyatristlere göre bağımlılık, süregelen ve depresyonlarla (relapse) giden bir hastalıktır (Ögel, vd., 2012:2). Bağımlılık, kişinin orta ya da uzun vadede sosyal yaşamını aksatan, toplumdaki tecrit olmasına sebep olan çeşitli unsurlardan oluşur ki; davranış bağımlılığından (bilhassa genelde medya ve türevlerine, özelde ise sosyal medyaya-Instagram, Facebook, Twitter vb. bağımlılıktan), uyuşturucu madde bağımlılığına kadar geniş bir yelpazede ele alınabilir.

Özellikle günümüzde ailelerinin en çok yakındığı ve şikâyet ettiği konu davranış bağımlılığın, çocuklarının medya ve türevlerine (bilhassa sosyal medyaya) olan düşkünlüğüdür. Bireyi sosyal ortam içinden çekip alan, yalnızlaştıran, kendi kendini tecrit etmesine sebep olan medya (ya da sosyal medya), kişide ayrı kalınması ve vazgeçilmesi güç bir bağımlılık ya da tutkunluk yaratmaktadır. Toplumda artık herkes bir şekilde medyanın içinde (aslında medya herkesin içinde), yalnızlığı ile baş başa, hayal dünyasında yaşamaya çalışmaktadır. İnsanları kalabalıklar içinde yalnızlaştıran ve ötekileştiren, sosyal ilişkileri altüst eden, komşuluğu, eş dost ziyaretlerini ve diğer pek çok kültürel faaliyetleri neredeyse ortadan kaldıran medya, sanal ağlarıyla toplumu ve insanları kuşatmış durumdadır. Dolayısıyla oluşan sanal ilişkiler içinde birey gerçek yaşamdan uzaklaşmakta; bu sanal ilişkilerden oluşan dünya, bireyin “gerçek dünyası” haline gelmektedir. Yaratdığı bağımlılığın etkileri insanları çok fazla tesiri altına almaktadır.

Genel olarak davranış bağımlılığını (Darçın, 2014) şu şekilde sıralamak mümkündür:

- Medya (film, dizi, belgesel, vd.)
- Kumar
- Alışveriş (son zamanların hastalığı, özellikle internet üzerinden)
 - İnternet (Facebook, Twitter, Instagram vb.)
- Akıllı telefon (sosyal medyanın taşınır hale gelmesini sağlamıştır)
- Yeme (düzensiz, hazır gıda beslenme)
- Deri koparma.....

Zaman zaman çeşitli gazete ve haberlerde başlangıç döneminin çok daha küçük yaşlara indiği şeklinde haber ve yorumlar olmasına rağmen, madde bağımlılığı ve uyuşturucu kullanımı başlangıç yaşı olarak, çocukluğun son dönemi, başka bir deyişle ergenlik dönemi en riskli dönemdir. Bu dönemde, kişide fiziksel ve duygusal önemli değişimler yaşanmakta, aile ve diğer yetişkinlerin etkisi azalmakta, arkadaş grupları ve çevrenin etkisi artmaktadır. Arkadaş grupları ve sosyal çevre tarafından kabul edilme arzusu ve merak gibi bazı etmenler çocukları madde kullanımı ve bağımlılığa karşı savunmasız bırakabilmektedir. Bir diğer önemli dönem ise gençlik dönemidir. Gençlik döneminde devam eden fizyolojik, biyolojik, psikolojik ve sosyolojik değişimler de kişilerin alışkanlıklarını etkilemekte, arkadaş ve çevre bu dönemde daha etkin olmaktadır. Veriler de bu bilgileri doğrulamaktadır. Uyuşturucu kullanıcılarının büyük çoğunluğu gençlik döneminde olan kişiler olması da bunun en somut örneği olarak dikkat çekmektedir (Yavuzer,2018:159). Zira gençlik çağı, bireyin arayışlarının, denemelerinin ve yanılgılarının çokça olduğu bir dönemdir. Bu arayışlar esnasında kişi yanlış, istenmeyen ortamlar içine de girebilmekte, yanlış ilişkiler kurabilmektedir.

Aslında gözden kaçırılan bir gerçeklikte, medya ve türevlerinin (sosyal medya) oluşturduğu davranış bağımlılığının öyle çok fazla üzerinde durulmaması ve önemsenmemesidir. Türk Dil Kurumunun “bir kişi, toplumsal küme ya da toplumun siyasal, ekonomik, ekinsel (kültürel) vb. bakımlardan başka kişi, küme ya da toplumların güdüm ve yönetimi altına girmesi durumu” (TDK, 2019) olarak tanımladığı bağımlılık yaklaşımı, özellikle medya ve türevlerinin (sosyal medya dâhil)

faaliyetlerine dikkat edilmesi gerektiği yönünde dikkatlerimizi çekmelidir. Medya programları ve bu programların içeriklerinin kişi üzerinde yoğun etkileri mevcuttur. Özellikle bu etkilerin olumsuz yönü dikkatleri üzerine çekmekte ve eleştirilere sebep olmaktadır. Medyanın olumsuz etkilerinin en önemli boyutunu çocuk ve gençleri çok etkileyen uyuşturucu madde kullanmaya sevk edici, özendirici içeriklerin sunumudur.

Diğer önemli bir konuda medyanın kullandığı dilin uyuşturucu madde ile mücadelede olumsuz etkiler yapmasıdır (Yavuzer, 2018:170):

-Medyada haber ve bilgilendirmelerde kullanılan dil çok önemlidir. İğne ile uyuşturucu kullanan ve hayatını kaybeden bir kişinin haberini verirken yapılan bu iş "Altın Vuruş" olarak lanse edilmektedir.

-Altının günümüzdeki kıymeti herkes tarafından bilinmekte, daha fazla altın sahibi olmak için herkes gayret göstermektedir. Altın Vuruş şeklinde verilen bu haberde uyuşturucu övülüyor mu, yeriliyor mu, uyuşturucudan hayatını kaybeden kişi için kime ne mesaj veriliyor? Belli değil, mesajın kime verildiği net değil.

-Keyif verici madde tabiri de kullanılmamalı, zehirli ve zararlı madde tabiri kullanılmalıdır.

-Dizi ve reklamlar kamuoyunu yani insanları özelde de çocukları ve gençleri en çok etkileyen yapımlardır. Bu yüzden dizi ve reklamlarda birey ve toplumu (özellikle de çocukları) olumsuz etkileyecek bir dil kullanılmamalı, bir görsele yer verilmemelidir.

-Özellikle toplumca tanınan, saygın bir yeri olan ve pek çok çocuk ve genç tarafından rol model olarak alınan kişilerden uyuşturucu kullananlarla ilgili yapılan haber ve görselleri çok dikkatli vermek gerekir. Uyuşturucu baronlarının veya uyuşturucudan yakalanan kişilerin lüks hayatı özellikle gençleri özendirerek biçimde verilmemelidir.

-Ele geçirilen uyuşturucu maddelerin haberleri verilirken onların piyasa değerleri verilmemelidir.

-Korku imparatorluğu yaratacak dil ve üslup kullanılmamalıdır. Eğitim kurumlarıyla ilgili yapılan haberlerde kullanılan dile ve benzetmelere dikkat etmek gerekir.

Darçın (2014)'a göre uyuşturucu madde bağımlılığı, bir uyuşturucu maddenin belirgin bir etkiyi elde etmek için alınması sürecinde ortaya çıkan;

-bedensel, ruhsal ya da sosyal sorunlara rağmen uyuşturucu madde alımının devam etmesi,

-bırakma isteğine rağmen bırakılamaması,

-aynı etkiyi elde edebilmek için giderek alınan madde miktarının artırılması ve

-maddeyi alma isteğinin durdurulamaması durumudur.

Bağımlılık yapan maddeleri (Darçın, 2014) şu şekilde sıralamak mümkündür:

-Alkol

-Amfetamin gibi uyarıcılar

-Kafein

-Esrar ve sentetik kannabinoidler

-Kokain

-Hallüsjenler

-Uçucular

-Tütün ve ürünleri (sigara, nargile vb.)

-Opiyatlar

-Fensiklidin (veya benzerleri)

-Sedatif, Hipnotik ve Anksiyolitikler

Uyuşturucu madde bağımlılığının tanısı (Darçın, 2014) şu şekilde konabilir:

-Madde kesildiğinde ya da azaltıldığında fiziksel ya da psikolojik **yoksunluk** belirtilerinin ortaya çıkması

-Maddenin tasarlandığından fazla miktarda ve sürede alınması

-Madde kullanımını bırakmak ya da denetlemek için yineleyen çabalar

-Maddeyi elde etmek için çok zaman harcama

-Madde etkisi altında olduğu için günlük işlerini yerine getirememe

-Sosyal, bedensel ya da ruhsal bir sorunun varlığına karşın madde kullanımını sürdürme.

Ergenler ve genç yetişkinler en riskli kesimi oluşturmaktadır (Darçın, 2014):

-Ergenler ve genç yetişkinlerin maddeyi deneme ve maddeye bağımlı olma oranlarının yetişkinlere göre daha fazladır,

-Yetişkinlerde saptanan bağımlılığın başlangıcı ergenliğe veya erken yetişkinliğe dayanır,

-Madde kullanımına ne kadar erken başlanırsa bağımlılığın şiddeti de o kadar fazla olur.

Uyuşturucu madde kullananların özellikleri (Darçın, 2014) de şöyle sıralanabilir:

-Çevre ve arkadaş değişikliği

-Değişken duygu durumu

-Aile ilişkilerinde azalma, evde daha az bulunma

-Yalnız kalmayı tercih etme

-Sık sık banyoya gitme

-Aşırı para harcama

-Kendine bakımın azalması

-Okul veya iş başarısında düşme.

YÖNTEM

Araştırmanın ana evreni, Adıyaman Üniversitesinde okuyan 18 yaş ve üzeri gençlerden oluşmaktadır. Örneklem, tabakalı örneklem tekniğine göre, evreni temsil etme düzeyi kıstaslarına uygun olarak belirlenmiştir. 529 anket uygulaması yapılan çalışma; açıklayıcı alan araştırmasıdır. Araştırma, Adıyaman Üniversitesinde demografik, sosyal, ekonomik ve kültürel kıstaslar göz önünde bulundurularak farklı sosyal yapıdan gelen gençlerin okudukları üç fakültede ve bölümlerde cinsiyet dağılımına uygun olarak yapılmıştır.

Bulgular ve Değerlendirme

Bu araştırma Ocak 2019 tarihinde Adıyaman Üniversitesinde okuyan öğrencilerle yapılmıştır. Üniversitenin en büyük üç fakültesinde öğrenci sayısı göz önünde bulundurularak, nicel araştırma yönteminin sahadan bilgi toplama aracı olan anket tekniği kullanılarak veriler toplanmıştır. SPSS 16 programına veriler girilerek değerlendirmeler yapılmıştır.

Tablo 1. Cinsiyet

		Cinsiyet	
		N	%
Valid	Erkek	233	44,0
	Kadın	291	55,0
	Total	525	99,2
Missing	System	4	,8
Total		529	100,0

Araştırmaya katılan öğrencilerin cinsiyet dağılımına bakıldığında, erkeklerin %44 (233 kişi), kadınların %56 (291 kişi) oranında olduğu görülecektir. Üniversitemizde bazı bölümlerimizde kızların oranı (sosyoloji gibi) yüksektir. Ayrıca buradaki dağılım, Türkiye'nin ve Adıyaman'ın cinsiyet dağılımına da aşağı yukarı uymaktadır.

Tablo 2. Yaş

		Yaş	
		N	%
Valid	18	8	1,5
	19	43	8,1
	20	79	14,9
	21	104	19,7
	22	130	24,6
	23	80	15,1
	24	52	9,8
	25 üstü	32	6,0
	Total	528	99,8
Missing	System	1	,2
Total		529	100,0

Araştırmaya katılanların yaş dağılımlarına bakıldığında, genellikle 21 (%19,7) ve 22 (%24,6) yaşlarında oldukları görülmektedir. Bu yaşlar genellikle üniversitede okuyan gençlerin ortalama yaşlarını göstermektedir.

Tablo 3. İkamet yeri

		İkamet Yeri	
		N	%
Valid	Kır	119	22,5
	Kent	363	68,6
	Total	482	91,1
Missing	System	47	8,9
Total		529	100,0

Katılımcıların ikamet yerleri sorulduğunda, %68,6'sının kentlerde, %22,5'inin kırsalda ikamet ettiği görülmüştür. Bu dağılım ülkemizin nüfusunun hangi yerleşim yerinde yaşadığını da göstermektedir. Türkiye nüfusunun büyük çoğunluğu kentsel yerlerde yaşamını sürdürmektedir. Bugün kırsal da yaşayanların *oranı her geçen gün azalma göstermektedir.*

Tablo 4. Sosyal tabaka

Sosyal tabaka		N	%
Valid	Üst Tabaka	21	4,0
	Orta Tabaka	425	80,3
	Alt Tabaka	83	15,7
	Total	529	100,0

Araştırmaya katılan üniversite öğrencilerine kendilerini hangi tabakada gördükleri soruldu ve %80,3'ü kendini orta tabakada gördüklerini söylediler. Bu tabakalaşma piramidi aslında gelişmiş ülkelerin özelliklerini yansıtmaktadır.

Tablo 5. Fakülte

Fakülte		N	%
Valid	Fen Edebiyat Fakültesi	181	34,2
	Eğitim Fakültesi	227	42,9
	İktisadi ve İdari Bilimler Fakültesi	120	22,7
	Total	528	99,8
Missing	System	1	,2
Total		529	100,0

Araştırmaya katılan öğrencilerin %42,9'u Eğitim Fakültesinde, %34,2'si Fen Edebiyat Fakültesinde ve %22,7 si de İktisadi ve İdari Bilimler Fakültesinde okumaktadır. Bu dağılım fakültelerin öğrenci sayılarının bir yansımasıdır. Anketler fakültelerin öğrenci sayıları göz önünde bulundurularak uygulanmıştır.

Tablo 6. Öğrencinin geldiği bölge

Öğrencinin Geldiği Bölge		N	%
Valid	Doğu Anadolu	64	12,1
	Güneydoğu Anadolu	362	68,4
	Akdeniz	61	11,5
	Ege	11	2,1
	Marmara	10	1,9
	Karadeniz	6	1,1
	İç Anadolu	13	2,5
	Total	527	99,6
Missing	System	2	,4
Total		529	100,0

Üniversitemizin öğrencilerine hangi bölgelerden geldikleri sorulduğunda, %68,4 (362 kişi) gibi büyük bir çoğunluğu Güneydoğu Anadolu bölgesinden cevabını vermiştir. Bu bölgeyi, %12,1 ile Doğu Anadolu Bölgesi ikinci sırada, %11,5 ile üçüncü sırada Akdeniz bölgesi takip etmektedir. Bu sonuçlardan Adıyaman Üniversitesinin daha çok kendisinin de içinde bulunduğu bölge insanları tarafından tercih edildiği ortaya çıkmaktadır.

Tablo 7. Denetimsiz internet kafeler ve bilinçsiz internet kullanımı yaygınlaşmaktadır

Denetimsiz internet kafeler ve bilinçsiz internet kullanımı yaygınlaşmaktadır.

		N	%
Valid	Evet (Çok)	373	70,5
	Biraz	127	24,0
	Hayır (Hiç)	20	3,8
	Total	520	98,3
Missing	System	9	1,7
Total		529	100,0

Araştırmaya katılan öğrencilere, bilinçsiz internet kafeler ve bilinçsiz internet kullanımının yaygınlaşmasından haberdar olup olmadıklarını ölçmek için bu soru sorulmuştur. Katılımcı öğrencilerinin %70,5'i (373 kişi) haberdar olduklarını belirtirken, %24'ü (127 kişi) biraz haberdar olduklarını, %3,8 (20 kişi) gibi çok düşük bir orandaki katılımcı hiç haberdar olmadıklarını belirtmişlerdir. Sosyal medyanın ve sanal oyunların taşıyıcı ve sunucu platformunu oluşturan internetin, bağımlılık oluşturan içeriklerinin etkilerinden üniversite gençliği haberdardır.

Tablo 8. Bağımlılık yapan zararlı maddelerin kullanımı artmaktadır. (Hatta bunların kullanımı ilkokullara kadar inmiştir)

Bağımlılık yapan zararlı maddelerin kullanımı artmaktadır. (Hatta bunların kullanımı ilkokullara kadar inmiştir)

		N	%
Valid	Evet (Çok)	378	71,5
	Biraz	121	22,9
	Hayır (Hiç)	22	4,2
	Total	521	98,5
Missing	System	8	1,5
Total		529	100,0

Üniversite gençliğine “Bağımlılık Yapan Zararlı Maddelerin Kullanımı Artmaktadır (Hatta Bunların Kullanımı İlkokullara Kadar İnmiştir)” cümlesine katılıp katılmadıkları sorulduğunda, araştırmamıza katılanların %71,5 (378 kişi) gibi büyük bir çoğunluk “evet” (katılıyorum anlamında) diye cevap vermiştir. Bunu %22,9 (121 kişi) ile “biraz” katıldığını söyleyenler, %4,2’de (22 kişi) “hiç” katılmadığını ifade etmişlerdir. Bu sonuç çok vahimdir. Üniversite gençliği bu “Bağımlılık Yapan Zararlı Maddelerin Kullanımı Artmaktadır” yaklaşımının doğruluğunu onaylamaktadır. Onaylamak demek, bağımlılık yapan maddelerin kullanımının arttığının kabullenildiği anlamına da gelmektedir.

Tablo 9. Sanal oyunlar gençlere zarar vermektedir (Onları olamayacakları bir dünya imajı içinde yaşamaya itmektedir)

Sanal oyunlar gençlere zarar vermektedir. (onları olamayacakları bir dünya imajı içinde yaşamaya itmektedir)

		N	%
Valid	Evet (Çok)	414	78,3
	Biraz	96	18,1
	Hayır (Hiç)	12	2,3
	Total	522	98,7
Missing	System	7	1,3
Total		529	100,0

Araştırmanın en yüksek oranlarından biri de “Sanal Oyunlar Gençlere Zarar Vermektedir (Onları Olamayacakları Bir Dünya İmajı İçinde Yaşamaya İtmektedir)” görüşüne verilen %78,3 (414 kişi) oranındaki cevaptır. Sanal oyunlar gençlerde gerçeklik duygusunun kaybolmasına sebep olmaktadır. Üniversite gençliği bunun oldukça farkındadır. Bu görüşe katılmayanların oranı%2,3 (12 kişi)’tür. Oysa hepimizde biliyoruz ki, sanal oyunlar özellikle çocuklarımızın ve gençlerimizin gerçek dünyadan kopmasına sebep olmakta, onların hayal dünyasında yaşamasına yol açmaktadır. Bunun önüne geçmenin yolu çocuklarımızı ve gençlerimizi olabildiğince fazla gerçek dünya içinde tutacak şekilde eğitim ve arkadaş çevresi ile olabilir.

Tablo 10. Televizyon ve bilgisayar (internet) bağımlılığı artmaktadır

Televizyon ve bilgisayar (internet) bağımlılığı artmaktadır

		N	%
Valid	Evet (Çok)	443	83,7
	Biraz	69	13,0
	Hayır (Hiç)	12	2,3
	Total	524	99,1
Missing	System	5,9	
Total		529	100,0

Tablo 10’da “Televizyon ve Bilgisayar (İnternet) Bağımlılığı Artmaktadır” düşüncesine gençlerin katılıp katılmadıkları sorulmuştur. Katılım oranı %83,7 (443 kişi) ile en yükseklerden biri olmuştur. %13 (68 kişi) biraz diyenler ikinci sırada yer almıştır. Aksini düşünenlerin oranı ise %2,3 (12 kişi)’dir.

Tablo 11. Eğitim, spor ve boş zamanların değerlendirilmesi konusunda gençler sorun yaşamaktadır

Eğitim, spor ve boş zamanların değerlendirilmesi konusunda gençler sorun yaşamaktadır

		N	%
Valid	Evet (Çok)	372	70,3
	Biraz	128	24,2
	Hayır (Hiç)	23	4,3
	Total	523	98,9
Missing	System	6	1,1
Total		529	100,0

Gençlerin boş zaman etkinliklerinin kalitesi önemlidir. Gençlerin boş zamanlarında yaptıkları olumlu ve iyi faaliyetler aslında onları kötü ve olumsuz işlerden uzak tutar. Oysa gençler özellikle “Eğitim, Spor ve Boş Zamanların Değerlendirilmesi Konusunda Gençler Sorun Yaşamaktadır” görüşünü %70,3 (372 kişi)’lük oranla desteklemektedirler. Gençler hem eğitim ve spor konusunda hem de boş zamanlar konusunda problemler yaşamaktadırlar. Problemler yaşamadığını ifade edenlerin oranı %4,3 (23 kişi)’tür.

Tablo 12. *Küçük yaşta çalıştırılarak çocuk bedeni ve emeği istismar edilmektedir*

Küçük yaşta çalıştırılarak çocuk bedeni ve emeği istismar edilmektedir		N	%
Valid	Evet (Çok)	364	68,8
	Biraz	133	25,1
	Hayır (Hiç)	25	4,7
	Total	522	98,7
Missing	System	7	1,3
Total		529	100,0

Adıyaman Üniversitesi öğrencilerinin duyarlı oldukları konular sadece bağımlılık noktasında değildir. Öğrencilere “Küçük Yaşta Çalıştırılarak Çocuk Bedeni ve Emeği İstismar Edilmektedir” düşüncesine ile ilgili tepkileri ölçülmek istenmiştir. Araştırmaya katılan üniversite öğrencilerimizin %68,8’i (364 kişi) bu görüşü desteklerken, %4,7’si (25 kişi) hayır diyerek desteklemediğini beyan etmiştir. Üniversitemizde okuyan öğrencilerimizin büyük bir çoğunluğunun sosyal problemlere karşı duyarlı oldukları görülmüştür. Yeni neslin bu duyarlılığı geleceğe karşı umutlarımız artırmaktadır.

Tablo 13. *Okulu terk etme oranı artmaktadır*

Okulu terk etme oranı artmaktadır		N	%
Valid	Evet (Çok)	263	49,7
	Biraz	213	40,3
	Hayır (Hiç)	44	8,3
	Total	520	98,3
Missing	System	9	1,7
Total		529	100,0

Araştırmamıza katılan gençlere “Okulu Terk Etme Oranı Artmaktadır” görüşüne katılıp katılmadıkları sorulmuş, %49,7 (263 kişi) “evet”, %40,3’ü “biraz” ve %8,3’ü de (44 kişi) “hayır” yanıtını vermişlerdir. “Evet” ve “biraz” yanıtı verenlerin oranı %90’dır. Bu oran bize, gençlikle okul arasında bir problem olduğunu göstermektedir. Böyle bir problem olduğunun pek çok emaresi de vardır. Çocukların ders saatlerini ve ders adetlerini fazla bulması, dolayısıyla okulda geçirilen zamanın diğer sosyal aktivitelere katılmalarına engel olduğu vb. gibi pek çok şikâyetler duyuluyordu. Eğitimde köklü bir yenilenmeye gitmek, çocukların eğitim ve dolayısıyla okulla ilgili algılarının yeniden oluşturulması gerekmektedir.

Tablo 14. *Genç bireyler sorumluluk duygusundan yoksundur*

Genç bireyler sorumluluk duygusundan yoksundur

		N	%
Valid	Evet (Çok)	310	58,6
	Biraz	178	33,6
	Hayır (Hiç)	32	6,0
	Total	520	98,3
Missing	System	9	1,7
Total		529	100,0

Gençlerin sorumluluk duygusundan yoksun yetiştiğini ifade eden %58,8 katılımcının bu görüşünü bir öz eleştiri olarak kabul etmek gerekir. Toplamda bu görüşü “biraz” %33,6 diyenlerle birlikte benimseyenlerin oranı %82,2’dir. Bu sonuç aslında, gençlerin sorumsuz olduğunu değil, bizim onları yeteri kadar iyi yetiştiremediğimiz bir göstergesidir. Genç neslin nasıl olduğunun (yani yetiştiğinin) sorumlusu bir önceki kuşaktır.

Tablo 15. *Gençler geleceğe umutsuz bakmaktadırlar (bu umutsuzluk onları intihara götürebilmektedir)*

Gençler geleceğe umutsuz bakmaktadırlar (Bu umutsuzluk onları intihara götürebilmektedir)

		N	%
Valid	Evet (Çok)	364	68,8
	Biraz	134	25,3
	Hayır (Hiç)	22	4,2
	Total	520	98,3
Missing	System	9	1,7
Total		529	100,0

Genç neslin gelecekte umutsuz olması en önemli sosyal problemlerimizden biridir. Geceğe dair umutsuzluk kişi olumsuz davranışlar içine itebilmektedir. Herhangi bir maddeye karşı bir bağımlılık geliştirebilir. Sosyal sapma davranışları sergileyebilir. Çok olumsuz sosyal çevrelere girebilir ve tabi ki sonuçta hayattan ve gelecekte hiçbir beklentisi olmayan kişilerin yaptığı gibi intihar girişimlerinde bulunabilir.

Tablo 16. *Bireyler güçlü bir kişilik sergilemekten uzak yetiştirilmektedir*

Bireyler güçlü bir kişilik sergilemekten uzak yetiştirilmektedir

		N	%
Valid	Evet (Çok)	291	55,0
	Biraz	199	37,6
	Hayır (Hiç)	31	5,9
	Total	521	98,5
Missing	System	8	1,5
Total		529	100,0

Gençlik sorunlarının başında, sorumluluk duygusundan yoksunluk, kendine güvenmeme ve sorunlarla baş edebilme iradesinin oldukça zayıf olmasıdır. Bu hasletlerin olmaması onu dış tehditlere açık hale getirmektedir. Son zamanlarda gençler arasında bağımlılık türlerindeki artmanın sebebini burada aramak gerekir. Araştırmamızda üniversite gençliğine “Bireyler Güçlü Bir Kişilik Sergilemekten Uzak Yetiştirilmektedir” düşüncesine ne dersiniz diye sorduğumuzda, %55’i (291 kişi) bu düşüncemizi doğrularken, %37,6’sı (199 kişi) biraz diye cevap vermiştir. Bu görüşe katılmayanların oranı ise %5,9 (31 kişi)dir. Bu sonuçtan anlaşılacağı gençlik aslında probleminin farkındadır. Ama farkında olmak yetmez, bu olumsuz durumu olumluya çevirmek için bir şeyler yapmak lazım. Örneğin eğitim sistemi, aile yapımız, çocukların sosyal çevresini oluşturan başta arkadaş grupları sorgulanmalıdır. Zira geleceğimizi emanet edeceğimiz genç neslin elimizden kayıp gittiğini seyretmek zorunda kalırız.

SONUÇ

Bu araştırma, Adıyaman Üniversitesinde üç fakültede okuyan öğrencilerin sosyal sorunlara ilişkin tutum, davranış ve duyarlılıklarını tespit etmek üzerine yapılmıştır. Gençlik, özellikle de üniversite gençliğinin hayata atılmak üzere son hazırlıklarını yaptıkları bir dönemde bulunmaktadır. Bu yüzden aslında onların sosyal sorunlara dair görüşleri ve değerlendirmeleri üzerinde önemle durmak gerekir. Gençlerin yaşadıkları toplumla ilgili olarak neyi ne kadar bildikleri önemlidir. Ayrıca onların düşüncelerinin dikkate alınması, çalışmalarında bir motivasyona da yol açabilir. Zira gençlik çağı, iletişim çatışmalarının en fazla yaşandığı dönemdir. İletişim çatışmalarının ya da kopukluklarının temel sebebi, tarafların sosyal olgu ve olayları aynı şekilde tanımlamamalarından kaynaklanmaktadır. Dolayısıyla gençlerin bir olay karşısında takındıkları tavır ve tutum ile yetişkinlerin takındıkları tavır ve tutum arasında farklar vardır. Kısacası, iletişim kopuklukları genci aileden, okuldan, aile ve okul çevresinde oluşan sosyal çevreden uzaklaştırırken, gençler girecekleri yeni sosyal çevre ya da arkadaş gruplarını seçmede sıkıntılar da yaşayabilir. Bilhassa kişinin girdiği yeni çevrede aradığı ya da beklediği bazı şeyler vardır. Örneğin Yaman (2021:30)’a göre “arkadaşlar arasında alkol veya madde hakkında konuşulması, birbirlerinin tutumlarından etkilenmeleri, arkadaşların davranışlarının birey için önemli olması ve bir kabul aracı olarak görülmesi gibi durumlar bireyin bu maddelerle tanışmasını ve devam etmesini mümkün kılmaktadır. Sosyal çevresinin etkisi ile bağımlı olan birey bundan sonra ise sosyal çevresini kullanım maddesi ekseninde şekillendirmektedir. Böylece bağımlılık ve sosyal çevre arasındaki ilişki kısır bir döngü olarak devam etmektedir. Kişi çevresinden dolayı bağımlı olmakta ve bağımlı olduğu için de bu çevrede yer almaktadır.” Öte yandan Kocadaş (2019)’ın yaptığı bir araştırmada gençlerin yönelimlerdeki en önemli faktörün “merak” olduğu ortaya konmuştur. Gençlerin madde kullanmaya başlamalarında merak faktörünün çok etkili olduğu tespit edilmiştir. Genellikle de bağımlılık yapıcı madde kullanımı böyle çevrelerde başlamaktadır. Davranışsal bağımlılıkların oluşmasında da merak faktörünün önemli bir yere sahip olduğu da ayrıca ifade edilebilir.

Yeni yayınlanan bir makalede Gökalp ve Eküz, çalışmalarında bağımlılık meselesini metaforlar üzerinden ele alıp değerlendirmişlerdir. Örneğin “öğrencilerin ‘madde bağımlılığı’ kavramına ilişkin geliştirdikleri metaforik temsilleri 9 farklı kategori altında incelemiştir. Bu metaforlar; insani özellikler olarak madde bağımlılığı, tutsaklık algısı olarak madde bağımlılığı, sağlık algısı olarak madde bağımlılığı, gıda algısı olarak madde bağımlılığı, teknoloji algısı olarak madde bağımlılığı, doğa algısı olarak madde bağımlılığı, materyal algısı olarak madde bağımlılığı, ulaşım çağrışımı olarak madde bağımlılığı, korku ve endişe çağrışımı algısı olarak madde bağımlılığı kategorileri altında yapılandırılmıştır. İnsani özellikler olarak madde bağımlılığı kategorisinde öğrenciler madde bağımlılığını; ‘kız, çocuk, çöldeki insan, arkadaş’ gibi doğrudan bir insana ve ‘yenilmiş sporcu, karşılıksız sevgi, parmak çıtlatma’ gibi insanın yaşayabileceği duygu ve alışkanlıklara benzetmişlerdir. Bu benzetmeler, katılımcıların madde bağımlılığının önem arz ettiğine dikkat çekmeye çalışmış olabileceklerini düşündürmüştür.” (2022:1426). Bu ve bunun gibi araştırmalarla bağımlılık yoğun bir biçimde ele alınmaya devam etmelidir.

Sonuç olarak söylenebilir ki, temelde her tür bağımlılık konusunda, özelde ise uyuşturucu madde ile ilgili çok fazla önlemler alınmaktadır. Yavuzer (2018:160)’e göre, kurum ve kuruluşlar, adli, idari, sosyal, siyasal ve kültürel önlemler çerçevesinde uyuşturucu ile mücadele etmeye çalışmaktadır. Bütün bunlara rağmen beklenen sonuçlar bir türlü alınamamaktadır. Uyuşturucu madde kullanımı ve bağımlılığı konusunda genel olarak şu tespitler yapılabilir:

-Uyuşturucu madde kullanımı ve bağımlılığı hem dünyada hem de ülkemizde her geçen gün artmaktadır.

-Madde ve uyuşturucu kullanımı çağımızın vebası haline gelmiştir.

-Uyuşturucu madde kullanımında medya ve arkadaş grubunun etkisi hiç de yadırganmayacak boyutlardadır. Uyuşturucu kullanmaya başlamada “merak” önemli bir faktördür. Bu merakta arkadaşlık ortamlarında başlar, o ortamlarda da giderilir.

-Parçalanmış aile çocukları, işsizler, sokakta çalıştırılan çocuklar, evsizler, çarpık kentleşme, gece konu semtleri, bu işte istismara en müsait kesimlerdir. İşin özü, hedefte çocuk ve gençler vardır. Uyuşturucu madde kullanmaya sebep olacak bütün faktörler ortadan kaldırılmaya çalışılmalıdır.

-Uyuşturucu madde kullanımı ve dolayısıyla buna bağımlılık sağlığa, aile ve toplum huzuruna ve bütünlüğüne zarar vermektedir. Bununla mücadelenin ekonomik boyutu çok fazladır. Ayrıca bağımlının iyileşmesi hem zordur hem de uzun zaman almaktadır.

-Uyuşturucu madde, terör örgütlerinin finans kaynaklarının en önemli bölümünü oluşturur. Aslında özellikle de bu sebepten dolayı uyuşturucu bağımlılığı ile mücadele her geçen gün zorlaşmaktadır.

-Uyuşturucu madde ile mücadele, ulusal ve uluslararası düzeyde ilgili bütün birimlerin ortak hareket etmesini zorunlu kılmaktadır.

Diğer bir bağımlılık türü de davranışsal bağımlılıktır. Burada önemli olan bireyin sosyalleşme sürecinde değersel eğitimin aksatılmadan devam ettirilmesidir. Değerler eğitiminin çocuğun gelişme sürecindeki önemini kavramak ve bütün kurumlarımızı ve kurumsal organizasyonlarımızı buna göre gözden geçirerek, yeniden düzenlemek gerekir. Bu süreçte eğitim politikalarımız başta olmak üzere aile yapımızdaki sorunlar, medyanın kültür aktarma sürecinde rolü, hukuki düzenlemeler ve siyasal politikalar tek tek gözden geçirilmelidir. Yoksa çocuklarımızı ve gençlerimizi bu tür tehlikelerden kısmi olarak alınan önlemlerle koruyamayız.

KAYNAKÇA

Darçın, E. (2014). Bağımlılık. www.istanbulsağlık.gov.tr. (Update:29.04.2019).

Durmuş, C. (1996). Değerlerin Meslek Grupları Açısından İncelenmesi. [Yayımlanmamış yüksek lisans tezi]. Marmara Üniversitesi.

Gökalp, L. ve Egüz, Ş. (2022). Yüksekokul Öğrencilerinin Madde Bağımlılığı Algılarının Metafor Yoluyla Belirlenmesi, *Dokuz Eylül Üniversitesi Sosyal Bilimler Enstitüsü Dergisi*, Cilt: 24, Sayı: 4, 1399-1433.

Kılıoğlu, İ. (1988). *Ahlak-Hukuk İlişkisi*. Marmara Üniversitesi İFAV Yayınları.

Kocadaş, B. (2022). *Bağımlılık Üzerine Bir Değerlendirme (Davranışsal Bağımlılıkların Çeşitli Görünümleri)*. Bağımlılıklar Üzerine-I, Edit.: Bekir Kocadaş, Sonçağ Akademi Yayınevi.

Kocadaş, B. (2019). *Suç ve Suçluluğun Görünümleri, Adıyaman Uyuşturucu Suçları ve Uyuşturucu Bağımlılığı Risk Haritası*, Edit.: Bekir Kocadaş, Gazi Kitabevi.

Ögel, K.-Evren, C.-Karadağ, F.-Tamar Gürol, D. (2012). Bağımlılık Profil İndeksi (BAPİ) Geliştirilmesi, Geçerlilik ve Güvenilirliği, *Türk Psikiyatri Dergisi*, 23.

Özsoy, S. (2007). Değerlere Dayalı Bir Ortam Yaratmak Eşittir Daha İyi Bir Dünya Yaratmak. *İlköğretmen Dergisi*, 14, 30-34.

Turan, S.-Aktan D. (2008). Okul Hayatında Var Olan ve Olması Düşünülen Sosyal Değerler. *Türk Eğitim Bilimleri Dergisi*, 6(2), 227-259.

Yaman, Ö. M. (2021). *Türkiye’de Gençlik ve Bağımlılık: Bibliyometrik Ve Tematik Bir Araştırma (1910-2020)*, Dem yayınları.

Yapıcı, A.-Kayıklık, H. (2005). Ruh Sağlığı Bakımından Öz Saygı Kaygı ile İlişkisi: Çukurova Üniversitesi Örneği. *Değerler Eğitimi Dergisi*, 3(9), 177-206.

Yavuzer, H. (2018). Bağımlılık ve Uyuşturucu ile Mücadelede Medyanın Rolü. *Journal of Current Researches on Health Sector*, 8 (2), 157-174.



ISSN 1304-8120 | e-ISSN 2149-2786

Araştırma Makalesi * Research Article

Mültecilerin Ekonomik Büyüme Üzerine Etkisi: Seçili Göç Alan Ülkelere Dayalı Panel Veri Analizi

The Impact of Refugees on Economic Growth: Panel Data Analysis Based on Selected Receiving Countries*

Tuğba KONUK

Dr., Yök 100/2000 Doktora Mezunu, Kahramanmaraş Sütçü İmam Üniversitesi, İktisat Bölümü
yilmaz-tuba@outlook.com
Orcid ID:0000-0002-7381-4131

Cem ENGİN

Dr. Öğr. Üyesi, Kahramanmaraş Sütçü İmam Üniversitesi, İktisat Bölümü
cemenginn@gmail.com
Orcid ID: 0000-0003-4812-6887

Öz: Uluslararası göç başta Türkiye olmak üzere tüm dünyayı ekonomik, sosyal, siyasal, kültürel ve toplumsal anlamda etkilemektedir. Son yıllarda artan savaşlar ve iç karışıklıklar nedeniyle özellikle artan zorunlu göç dalgaları toplumların ilişkilerini etkilemesi bakımından var olan bu küresel sorunun derinleşmesine neden olmuştur. Bireyden topluma ulus devletten uluslararası örgütlere kadar geniş bir alanı kapsayan göç konusu göç alan ülkelerde göçe ilişkin yeni politikaların belirlenmesi konusunda gelişmeleri hızlandırmış ve zorunlu hale getirmiştir. Bu bakımdan özellikle göç alan ülkelerin bu göç olgusunu kendi lehlerine çevirerek ekonomiye katkı sağlayacak şekilde durumu yönetmeleri büyük önem arz etmektedir.

Bu çalışmada, 1996-2019 yılları arasında seçili göç alan 13 ülke için uluslararası göçün ekonomik büyüme üzerine etkisi dinamik panel veri yöntemiyle tahmin edilmiştir. Analizler sonucu elde edilen bulgular; panel genelinde uluslararası göçün ekonomik büyümeyi artırdığı yönündedir.

Anahtar Kelimeler: Uluslararası göç, mülteci, ekonomik büyüme, panel veri analizi.

Abstract: International migration has been affected primarily Turkey and the whole World economically, socially, politically, culturally and social. The increasing forced migration waves due to wars and domestic turbulences leads the global problems to deepen from the perspectives of national relations. Migration large areas from individuals to the whole society, from countries to international organizations accelerated the formation of new policies and made them compulsory. Then, it becomes important for the migration receiving countries to turn the migration phenomenon in their favor by managing the situation for the country to benefit from it.

In this study, the effect of international migration on economic growth, for a sample of 13 migrant receiving countries for the period of 1996-2019 was analyzed by using the dynamic panel data analysis. The findings reveal that international migration increases economic growth.

Keywords: International migration, refugee, economic growth, panel data analysis.

* Bu çalışma Uluslararası Göçün Temel Makro Ekonomik Göstergeler Üzerine Etkisi: Göç Alan Ülkelere Dayalı Panel Veri Analizi isimli doktora tezinden türetilmiştir.

GİRİŞ

İnsanođlu varolduđu günden beri barınma sorunu yaşamaktadır. Bu sorunu giderme ihtiyacı, hatta bunlara ilişkin çözümlerin kalıcı hale getirilmesi ihtiyacı hep sürmüştür. Göç, insanlığın ortaya çıkışından beri sürekliliđi olan, zaman zaman yoğunluđu deđişiklik gösterse de önemini hiçbir zaman yitirmeyen bir olgudur.

Göçün nedenleri; güvenlik, ihtiyaçlarını daha iyi giderme, daha yüksek yaşam veya maddi manevi felaketlerin varlığından kaçış gibi durumlar olmuştur. Dolayısıyla az ya da çok her toplumda göç var olmuştur. Bu kapsamda göç temel olarak insanların bir yerden başka bir yere geçici ya da kalıcı olarak ikametlerini taşıması şeklinde ifade edilebilir. Kısaca bir yer deđiştirme olayıdır. Bu yer deđiştirme olayından toplumlar ekonomik ve sosyal olarak etkilenmektedirler. Göçün olumlu ya da olumsuz olan etkiler gerek teorik olarak gerek ampirik olarak incelenmeli; göç alan veya veren ülkelere bu sonuçlara göre politikalar önerilmelidir. Dolayısıyla göçün ülkeler bazında ortaya çıkardığı önermeler tüm boyutlarıyla ele alınmalı ve uluslararası hukuk çerçevesinde deđerlendirilmelidir.

Uluslararası göç özellikle zorunlu göç ile düzensiz göç, uluslararası düzeyde her geçen gün politik gündemde tartışmalara yol açmaktadır. Özellikle son yıllarda savaşlarla ortaya çıkan zorunlu göç, özellikle çok yakın bir zamanda meydana gelen Suriye krizi sonrası yaşanan göç dalgası politika yapıcılarını, araştırmacıları ve bu konuyla ilgilenen diđer kurumları göçü araştırmaya ve bu konuda çalışmalar yapmaya yönlendirmiştir.

Özellikle son yıllarda yaşanan göçmen artışıyla beraber bu konuda göçün nasıl yönetileceđine dair çalışmalar yapılmalı ve politikalar geliştirilmelidir. Çünkü göç sadece toplumun bir alanını deđil ekonomi, siyaset, kültürel vb. pek çok alana etki etmektedir.

Uluslararası göç yenilik (inovasyon), sermaye birikimi, beşeri sermaye, dış ticaret ve iç talep gibi çeşitli ekonomik göstergeler aracılığıyla ekonomik büyümeyi olumlu etkilediđi ifade edilmektedir. En çok göç alan ülkelere özellikle ABD, İngiltere, Almanya ve Kanada geliştirmekte olan ülkelerdeki yetenekli, kendini geliştirmiş kalifiye insanları kendilerine çekerek yani yetenekli işgücü kazanımı sağlayarak ve böylece beşeri sermaye unsurunu geliştirerek ekonomik büyümeye katkı sağlamayı amaçlamaktadırlar. (Gür, 2017: 7-13).

Ev sahibi ülkede kendi ülkelerinden getirdikleri sermaye ile şirketler kuran bazı mülteci ve göçmenler sayesinde ev sahibi ülkede sermaye birikimi ve yatırımlar desteklenerek ekonomik büyümeye katkı sağlanabilmektedir.

Uluslararası göçle birlikte ortaya çıkan kültürel çeşitlilikle beraber farklı yetenek ve deneyimler sunan göçmen ve mülteciler göç alan ülkede ekonomik büyümenin gerçekleşmesine katkı sağlayabilmektedir. Fakat eđer bu kültür farklılığından dolayı kutuplaşma olursa ülkede oluşan kargaşa ve güvensizlik ülke ekonomisine zarar verebilmektedir.

Uluslararası göç alan ülkelere göçmenler iç talebi artırmaktadır. Göçmenler ev sahibi ülkede tekstilden gıdaya beyaz eşyadan taşıtlara varıncaya kadar dayanıklı ve dayanıksız tüketim mallarını talep etmektedir. Ortaya çıkan talep artışı pazarı genişleterek ekonominin canlanmasını sağlamaktadır. İç talebin artmasıyla birlikte ekonomik büyüme de hızlanmaktadır. Göçmenlerin göç ettikleri ülkelere ekonomik büyümeye katkı sağlayabilmeleri için ev sahibi ülkelere büyümenin gerçekleşmesi için uygun koşullara sahip olması gerekmektedir. Uzun dönemde ekonomik büyümenin artırılabilmesi göçmenlerin yeteneklerini, becerilerini ve sermayelerini doğru bir şekilde aktarabilmeleri ile ilişkilendirilebilir. Göç alan ülkenin sistemli bir kurumsal yapıya sahip olmasıyla ekonomik büyüme artarken, eđer göçmenler uygun kurumsal yapılar aracılığıyla beceri, yetenek ve sermayelerine uygun iş alanlarına yönlendirilmezlerse üretken alanlar yerine kayıt dışı alanlara yönelebilirler. Bu da ekonomik büyüme açısından ev sahibi ülke ve göçmenler için iyi bir seçenek deđildir (Gür, 2017: 12-13).

Bu çalışmanın amacı uluslararası göçün ekonomik büyüme üzerine etkisini ampirik bir çalışma ile ortaya koyabilmek ve elde edilen sonuçlar doğrultusunda politika önermeleri sunmaya çalışmaktır. İlk olarak uluslararası göç ve ekonomik büyüme arasındaki ilişkiyi açıklamaya çalışan literatür taraması verilecek, daha sonra panel veri analizi tekniđi ile uluslararası göç ve ekonomik büyüme arasındaki ilişki

ekonometrik olarak incelenecektir. Sonuç bölümünde elde edilen bulgular tartışılacak ve politika önermeleri sunulacaktır.

LİTERATÜR TARAMASI

Walz (1993), ev sahibi ülke ve kaynak ülkede göçün etkilerini araştırmıştır. Göç veren ve göç alan ülkeler için yapılan analizde büyüme oranları ve göç arasında olumlu ilişkiler tespit edilmiştir. Ayrıca nitelikli ve niteliksiz işgücünün ülkelerarası/bölgelerarası yakınsadığına dair sonuçlar çalışmanın bulguları arasında yer almaktadır.

Dolado, Goria ve Ichino (1994), 1960-1985 dönemi veri setini kullanarak 23 OECD ülkesinde göç, beşeri sermaye ve ekonomik büyüme ilişkisini incelemişlerdir. Ekonomik büyüme, net göçün nüfusa oranı ve beşeri sermayeyi temsil eden göçmenlerin okullaşma oranı analizde değişken olarak kullanılmıştır. Çalışmada Solow-Swan tipi bir modeli test etmek amacıyla regresyon analizinden yararlanılmıştır. Yapılan analizde, beşeri sermaye düzeyi ne kadar yüksek olursa, göçün büyüme üzerinde etkisinin o kadar yüksek olacağı sonucuna ulaşılmıştır.

Feridun (2007), 1980-2004 döneminin ele alındığı çalışmada göç, kişi başına GSYİH ve işsizlik arasındaki ilişki İsveç için araştırılmıştır. ARDL sınır testi ve hata düzeltme modeline dayanan Granger nedensellik analizlerinden yararlanan çalışmada değişkenlerin uzun dönemde denge ilişkisi içerisinde olduğu sonucuna varılmıştır. Granger nedensellik testlerinin sonuçlarına göre; kısa vadede çift yönlü bir ilişki bulunmaktadır. Uzun dönemde ise göçten işsizliğe doğru herhangi bir ilişki bulunamamış aksine işsizliğin göçe neden olduğu sonucuna varılmıştır.

Orefice (2010), göçmen girişlerinin ev sahibi ülke üzerindeki etkisini araştırmıştır. 1998-2007 dönemi için 86 yoksul ve gelişmekte olan ülkeden 24 OECD ülkesine göç edenler analizde ele alınmıştır. Kişi başı GSYİH, nüfus, patent sayısı, toplam göçmen stoku, göçmenlerin toplam nüfus içerisindeki oranı, göçmenlerin eğitilmiş nüfus içerisindeki oranı, ülkeler arasındaki mesafe değişkenleri kullanılarak Sıradan En Küçük Kareler yöntemiyle analizleri yapılmıştır. Çalışmanın bulgularına göre göç akışları ile kişi başı GSYİH arasında güçlü pozitif ilişki olduğu tespit edilmiştir. Fakat bu güçlü ilişkinin yönü belirlenmemiştir. Ayrıca bu güçlü ilişkide beşeri sermaye açısından nitelikli göçmenlerin etkisinin olduğu belirtilmiştir. Ev sahibi ülkenin geliri üzerinde yetenekli beşeri sermayenin etkisinin belirgin olduğu görülmüştür.

Maria ve Lazarova (2012), 1990-2000 yılları arasındaki veri setini 130 gelişmekte olan ülke için kullanmışlar ve regresyon analizi yapmışlardır. Göç ve beşeri sermaye arasındaki ilişkinin incelendiği çalışmada göç ve beşeri sermaye arasındaki ilişkinin anlamlı olduğu sonucu elde edilmiştir.

Foldvari, Zanden ve Leeuwen (2013), Hollanda için 1570-1800 dönemi veri setini kullanarak göç ve ekonomik büyüme ilişkisini VAR (Vektör Otoregresyon) analizi yardımıyla incelemiştir. Çalışmada göçün kişi başına düşen gelir üzerine olumlu etki yarattığı sonucu elde edilmiştir.

Boubtane, Coulibaly ve Rault (2013), 22 OECD ülkesi için gerçekleştirdikleri çalışmalarında 1980-2005 dönemini ele almışlardır. Ülkeye gelen göçmenlerin nüfusa oranı, kişi başına düşen gelir ve işsizlik oranının değişken olarak kullanıldığı çalışmada Konya (2006) bootstrap panel Granger nedensellik testi kullanılmıştır. Çalışmanın sonucunda yalnızca Portekiz'de işsizliğin göçü olumsuz etkilediği; ancak bu ülke dışında herhangi bir ülkede göçün işsizliğe neden olmadığı görülmüştür. Öte yandan sonuçlar, dört ülkede (Fransa, İzlanda, Norveç ve Birleşik Krallık) büyümenin göçü olumlu şekilde etkilediğini; fakat herhangi bir ülkede göçün büyümeye neden olmadığını göstermektedir.

Bove ve Elia (2016), 1960-2010 dönemini ele aldıkları çalışmada kültürel çeşitliliğin ekonomik büyümeye etkisi Latin Amerika ile Sahra Altı Afrika ülkeleri için araştırmışlardır. Gelir düzeyi, yatırım payı, nüfus artış oranı, ortalama eğitim süresi, ticaret açıklığı ve göç stoğu çalışmada değişken olarak kullanılmış ve Sıradan En Küçük Kareler yöntemiyle analiz gerçekleştirilmiştir. Çalışmada elde edilen sonuçlara göre doğduğu ülke dışında yaşayan ve çalışan kişilerin kültürel çeşitliliği, ekonomik büyümeyi pozitif etkilemektedir. Bu etki gelişmiş ülkelerde daha belirgindir.

Boubtane, Dumont ve Rault (2016), 22 OECD ülkesinin ele alındığı çalışmada 1986-2006 dönemi verileri kullanılmıştır. GSYİH, nüfus, işgücü ve net göç oranının değişken olarak kullanıldığı çalışmada

panel veri analizi uygulanmıştır. Ortaya çıkan bulgularda göçmenlerin oluşturduğu beşeri sermayenin kişi başı gelir üzerinde olumlu etki yarattığı ortaya konulmuştur. Ayrıca göç akışlarında kalıcı bir artış, işçi başına gelire olumlu etki yaratmıştır.

Sevinç vd. (2016), 1962-2012 yılları arasında verilerin kullanıldığı çalışmada gelişmekte olan ülkeler ele alınmıştır. Ekonomik büyüme ve göç arasındaki ilişkinin incelendiği çalışmada Pesaran Yamagata delta testi, Pesaran (2004) yatay kesit bağımlılığı testi, Pesaran CADF birim kök testi, Westerlund (2008) Durbin Hausman eşbütünleşme testi ve CCE tahminci testi ile analizler gerçekleştirilmiştir. Net göçün nüfusa oranı ve GSYH değişkenlerinin kullanıldığı çalışmanın sonuçlarına göre; istatistiki olarak anlamlı ilişkiler olduğu görülmüştür.

Göv ve Dürrü (2017), seçilmiş 7 OECD ülkesini çalışmada kullanmışlar, 2000-2016 dönemini ele almış göç ve ekonomik büyüme arasındaki ilişki araştırmışlardır. Çalışmada kişi başı gayri safi yurt içi hasılanın büyüme oranı ve yabancı ülkede doğmuş hedef ülkeye sonradan gidenlerin nüfusa oranı değişkenleri ile Dumitrescu ve Hurlin (2012) tarafından geliştirilen panel nedensellik analizi yapılmıştır. Çalışmadan elde edilen sonuçlara göre uluslararası göç ekonomik büyümenin nedenidir. Başka bir ifadeyle uluslararası göçten ekonomik büyümeye doğru tek yönlü nedensellik ilişkisi bulunmuştur.

Altunç vd. (2017), Türkiye ekonomisi için dış göçlerin işsizlik, enflasyon ve ekonomik büyüme üzerine etkisini araştırmışlardır. Çalışmada 1985-2015 arası yıllık veriler kullanılmıştır. Net dış göç, GSYİH, enflasyon ve işsizlik değişkenleri kullanılmış ve Johansen eşbütünleşme testi ve VECM testi ile analiz gerçekleştirilmiştir. Çalışmanın Granger nedensellik testi bulguları, dış göç ve GSYH arasında çift yönlü nedensellik ilişkisi olduğunu ortaya koymaktadır.

Kang ve Kim (2018), gelişmiş ve gelişmekte olan ülkeler için 1960-2000 dönemi ele alınarak analizler yapılmıştır. Göç oranı, kişi başı gelir, yatırımın gelire oranı değişkenlerinin kullanıldığı çalışmada dinamik sistem-GMM tahmincisi kullanılarak tahmin yapılmıştır. Analiz sonuçlarına göre, gelişmiş ekonomilerde göç alımı ev sahibi ülkelerin ekonomik büyümesini olumlu etkilemiş görülmektedir.

Kartal ve Öztürk (2018), çalışmada politik istikrarsızlık, göç ve ekonomik büyüme arasındaki ilişki 1996-2016 yılları arasındaki veriler kullanılarak Türkiye, İran, Irak ve Suriye için yapılmıştır. Uygun Genelleştirilmiş En Küçük Kareler (FGLS) yönteminin kullanıldığı çalışmanın sonuçlarına göre ülkeye gelen göçmen sayısında ortaya çıkan %1'lik bir artış ekonomik büyümeyi %0,021 artırmaktadır. Ayrıca ülkeden çıkan göçmen sayısında ortaya çıkan %1'lik bir artış ekonomik büyümeyi %0,49 azaltmaktadır. Politik istikrardaki %1'lik bir artış ise ekonomik büyümeyi %0,98 artırmaktadır.

VERİ SETİ, MODEL VE YÖNTEM

Çalışmada 1996-2019 yıllarını kapsayan veri seti ele alınmış, Türkiye'nin de dahil olduğu toplam 13 göç alan ülke ekonomisine ait logaritmik kişi başına düşen GSYİH (LG) ve yine Logaritmik ölçekte Mülteci Sayısının toplam/Nüfus içindeki payı (LR) değişkenleri panel veri setine uygun olarak kullanılmıştır.

Çalışmada oluşturulan modelde bağımsız değişken olan mülteci oranının bağımlı değişken olan büyüme üzerinde ne derecede bir etki meydana getireceği araştırılmaya çalışılmıştır. Analizde kullanılan değişkenler ve kaynakları tablo 1.'de yer almaktadır. Bağımlı ve bağımsız değişkenler logaritmik olarak analize dahil edilmiş, veriler Dünya Bankası (WDI) ve UNCHR veri tabanından elde edilmiştir.

Tablo 1. Modele dahil edilen değişkenler

Değişkenler	Açıklama	Kaynak
LG	Kişi Başına Düşen Milli Gelir(\$) (Logaritmik)	WDI
LR	Mülteci Sayısı / Nüfus (Logaritmik)	UNCHR

Ekonometrik analizde 13 göç alan ülke incelenmiştir. Burada en çok göç alan ülkeler arasından verisine ulaşılabilen ülkeler ele alınmıştır. Tablo 2.'de analize dahil edilen göç alan ülkeler verilmiştir.

Tablo 2. Analize dahil edilen ülkeler

Analize Dahil Edilen Ülkeler	
1	Avustralya
2	Kanada
3	Fransa
4	İngiltere
5	Almanya
6	İtalya
7	Ürdün
8	Malezya
9	İspanya
10	Tayland
11	Türkiye
12	Ukrayna
13	ABD

Model: $LG_{it} = \alpha_i + \beta_{1i} LR_{it} + \varepsilon_{it}$ (1)

($i = 1, \dots, 13$) ve ($t = 1996, \dots, 2019$)

Kesit boyutu; i , zaman boyutu; t ile ifade edilmiştir.

Analizlerde göç alan 13 ülke için öncelikle yatay kesit bağımlılığı, homojenite, ikinci nesil panel birim kök testi, eşbütünleşme ve eşbütünleşme tahmincisi testleri kullanılmaktadır. Elde edilen bulgular tablolar yardımıyla ayrıntılı şekilde açıklanacaktır.

Analiz Bulguları

Yatay kesit bağımlılığı "cross-section dependency" ismiyle ampirik analizlerle açıklanmaya çalışılan bu durum ekonometrik analizler gerçekleştirilirken ele alınması gereken önemli bir konudur. Seriler arasında yatay kesit bağımlılığının bulunması ulaşılan analiz sonuçlarına önemli ölçüde etki etmektedir (Breusch ve Pagan, 1980).

" H_0 : "Kesitler arası bağımlılık yoktur" hipotezinin ret edilememesi durumunda, ülkeler arasında yatay kesit bağımlılığının olmadığı ifade edilebilir. Dolayısıyla bir ülkede ortaya çıkan makroekonomik bir şokun diğer ülkeleri etkilemediği belirtilebilir. Fakat sıfır hipotezi reddedilir ise kesitler arası bağımlılığın olduğu kabul edilir yani bir ülkede meydana gelen makroekonomik bir şokun diğer ülkeleri de etkilemesi söz konusudur (Baltagi, 2008: 284). Bu bağlamda, yatay kesit bağımlılığı testleri, serilerin birim kök içerip içermediğini test etmeden önce hangi testleri kullanmamız gerektiğine karar vermemizi sağlamaktadır. Başka bir ifadeyle birim kök testlerinden birinci nesil olanları mı yoksa ikinci nesil olanları mı kullanmamız gerektiği hakkında bilgi vermektedir. Seriler arasında yatay kesit bağımlılığı yoksa birinci nesil birim kök testleri uygulanırken seriler arasında yatay kesit bağımlılığı varsa ikinci nesil birim kök testleri uygulanabilmektedir.

Tablo 3.'de yer verilen yatay kesit bağımlılığı testi sonucuna göre %1 anlamlılık düzeyinde kesitler arası bağımlılık söz konusudur. Buna göre bir ülkede meydana gelen bir değişikliğin diğer ülkeleri de etkilediği ifade edilebilir.

Tablo 3. Yatay kesit bağımlılığı test sonuçları

Değişkenler Testler	LG		LR	
	İst. Değeri	Olasılık Değeri	İst. Değeri	Olasılık Değeri
CD _{lm1} (BP,1980)	157.593*	0.000	117.336*	0.003
CD _{lm2} (Pesaran, 2004)	6.373*	0.000	3.149*	0.001

CD _{lm3} (Pesaran, 2004)	-1.294***	0.098	-2.787*	0.003
LM _{adj} (PUY, 2008)	0.843	0.200	3.202*	0.001
Eşbütünleşme Denklemi				
	İst. Değeri			Olasılık Değeri
CD _{lm1} (BP,1980)	653.718*			0.000
CD _{lm2} (Pesaran, 2004)	46.094*			0.000
CD _{lm3} (Pesaran, 2004)	22.911*			0.000
LM _{adj} (PUY, 2008)	28.859*			0.000

Not: “***”, “**” ve “*” işaretleri sırasıyla %1, %5 ve %10 seviyesinde anlamlılığı ifade etmektedir. İst, istatistik değeri anlamındadır.

Yatay kesit bağımlılığı olduğu sonucuna ulaşılmışından dolayı ikinci nesil panel birim kök testleri uygulanabilmektedir. Bu çalışmada da bu doğrultuda Nazlıoğlu ve Karul (2017) tarafından önerilen, kademeli geçişe ve kesitler arası bağımlılığa izin veren ikinci nesil panel Fourier LM tipi panel birim kök testi uygulanmıştır. Bu testin boş hipotezi “birim kök vardır” varsayımı üzerine kuruludur.

Testin sıfır hipotezi, “ H₀: Birim kök içerir”; alternatif hipotezi ise “ H₁: Birim kök içermez” şeklindedir. Tablo 4.’de bağımlı değişken LG ve bağımsız değişken LR’ın Fourier LM birim kök testi sonuçlarına yer verilmektedir.

Tablo 4. Panel Fourier LM birim kök testi sonuçları (Nazlıoğlu ve Karul, 2017)

Ülkeler	LG			LR		
	Fourier tau	Fourier tau	Fourier tau	Fourier tau	Fourier tau	Fourier tau
	LM ₁ k=1	LM ₂ k=2	LM ₃ k=3	LM ₁ k=1	LM ₂ k=2	LM ₃ k=3
Avustralya	-1.6116	-2.7246	-2.3339	-0.7820	-0.6579	-0.6419
Kanada	0.0465	-0.4052	-0.2124	-2.9455	-1.0641	-1.2151
Fransa	-2.0812	-2.6473	-1.8568	-2.8086	-3.8577	-5.0040
İngiltere	-2.4472	-1.7683	-0.6159	-3.0315	-0.7969	-3.5073
Almanya	-2.5784	1.6792	0.4889	-2.6631	-0.9767	-1.2832
İtalya	-1.5080	-0.4508	-2.2922	-2.4676	-1.4005	-0.1639
Ürdün	-2.1308	-8.2967	-5.8234	-1.9050	-2.2862	-2.2360
Malezya	0.1121	1.8556	1.6943	-2.8768	-2.9829	-1.7928
İspanya	-1.3495	0.3665	0.1194	-2.9623	-0.6983	-1.3134
Tayland	2.0085	0.9964	0.9992	-3.7717	-3.7293	-0.7334
Türkiye	-1.3783	0.8265	1.1847	-1.7539	-2.0021	-1.0154
Ukrayna	0.3887	-1.2672	-2.2461	-1.9696	-2.6697	-1.4461
ABD	-1.4272	-1.5020	-0.6144	-0.3889	-0.0271	-1.1161
Z_{LM} (İst. Değeri)	11.0159	5.9160	6.5252	3.6312	2.1847	2.4511
p- değeri	1.000	1.000	1.000	0.9999	0.9855	0.9929

H₀ boş hipotezinin %1, %5 ve %10 anlamlılık düzeyinde reddedilemez olduğu görülmektedir. LG ve LR değişkenlerimiz Fourier LM birim kök testi sonuçlarına göre seviyede birim kök içermektedir.

Bağımlı ve bağımsız değişkenlerin seviyede birim kök içermesi yapısal kırılmalı eşbütünleşme testinden biri olan Westerlund (2006) panel eşbütünleşme testinin uygulanmasına imkan vermektedir.

Çalışmada ayrıca homojenlik testi uygulanmıştır. Homojenite testine göre sıfır hipotezi H₀: Eğim katsayıları homojendir şeklinde ifade edilir iken alternatif hipotez H₁: Eğim katsayıları heterojendir şeklinde ifade edilmektedir. Homojenlik testinde, ülkelerin birinde gerçekleşen değişimin diğer ülkelere aynı düzeyde etki edip etmediği test edilmektedir. Katsayıların heterojen olması ekonomik yapıları birbirinden farklı olan ülke grupları için oluşturulan modellere daha uygun düşerken, katsayıların homojen olması ekonomik yapıları benzer ülke grupları için oluşturulan modellere uygun olmaktadır. Tablo 5.’de göç alan 13 ülkenin serilerinin katsayı homojenite test sonuçlarına yer verilmektedir. Sonuçlar değerlendirildiğinde eğim parametrelerinin heterojen olduğu görülmektedir. Bu durumda

ekonomik yapıları birbirinden farklı bu 13 ülke açısından, ülkelerden birinde gerçekleşen bir değişimin diğer ülkeleri farklı düzeyde etkilediği bulgusu elde edilmiştir.

Tablo 5. Eğitim homojenliği test sonuçları

Testler	Test İst.	Olasılık Değeri
Delta Tilde	14.548*	0.000
Delta Tilde_{adj}	15.508*	0.000

Not: "*" %1 anlamlılık seviyesini ifade etmektedir.

Uygulanacak eşbütünleşme testlerinde yapısal kırılmaların dikkate alınması sapmalı sonuçlar ortaya çıkmaması adına büyük önem arz etmektedir. Dolayısıyla bu çalışmada, paneldeki serilerin düzeyde birim kök içerdiği göz önüne alınarak, Westerlund (2006) yapısal kırılmalı panel eşbütünleşme testi ile analiz gerçekleştirilmektedir. Westerlund (2006) tarafından geliştirilen çoklu yapısal kırılmalı panel eşbütünleşme testi, McCoskey ve Kao (1998)'in LM testine dayalı hem sabitte hem de trendde yapısal kırılmaları tespit eden yeni nesil eşbütünleşme testleri arasında yer almaktadır. Söz konusu test hem yatay kesit bağımlılığının varlığında hem de kesitler arası bağımlılığın bulunmadığı durumlarda uygulanabilmektedir. Westerlund (2006) eşbütünleşme testi sıfır hipotezi altında sınırlı normal dağılım özelliğine sahiptir.

Ele alınan tüm değişkenlerin seviyede birim kök içermesi, yatay kesit bağımlılığını ve heterojeniteyi dikkate alan, çoklu yapısal kırılmalara izin veren Westerlund (2006) panel eşbütünleşme testinin uygulanabileceğini ortaya koymaktadır. Tablo 6'da göç büyüme modeli için uygulanan yapısal kırılmalı eşbütünleşme sonuçlarına yer verilmektedir.

Tablo 6. Yapısal kırılmalı panel eşbütünleşme test sonuçları (Westerlund, 2006)

	LM Test İstatistiği	Asimptotik Olasılık Değeri	Bootstrap Olasılık Değeri
Yapısal Kırılmasız Model			
Sabitli	10.590*	0.000	0.000
Sabit ve Trendli	5.724*	0.000	0.000
Yapısal Kırılmalı Model			
Sabitli	94.470	0.000	0.070
Sabit ve Trendli	-50.939	1.000	0.990
Kırılma Tarihleri			
	Sabitli Model	Sabit ve Trendli Model	
Avustralya	1999-2003-2012	2000-2007-2011	
Kanada	2001-2005	2008-2015	
Fransa	1999-2003	1999-2008-2012	
İngiltere	2004-2012	2008-2014	
Almanya	1999-2006-2015	2002-2008-2012	
İtalya	1999-2008	1999-2008-2012	
Ürdün	1999-2003-2012	1999-2008-2014	
Malezya	2002-2010-2014	1999-2003-2008	
İspanya	1999-2003-2011	2001-2007-2013	
Tayland	2002-2006-2012	1999-2007	
Türkiye	2003	2000-2008-2013	
Ukrayna	2000-2004	1999-2008-2014	
ABD	1999-2003-2014	2000-2005-2009	

Not: Bootstrap olasılık değerleri 100 tekrarlı dağılımdan elde edilmiştir. Asimptotik olasılık değerleri, standart normal dağılımdan elde edilmiştir. "*" işareti %1 düzeyinde anlamlılığı ifade etmektedir.

Göç alan 13 ülke için yapılan yapısal kırılmalı eşbütünleşme analizine göre, serilerde yatay kesit bağımlılığı bulunduğundan bootstrap kritik değerleri dikkate alınmakta ve eşbütünleşme ilişkisinin varlığı üzerine kurulu H_0 hipotezi %1, %5 ve %10 anlamlılık düzeylerinde kabul edilmektedir. Seçilen ülke grubu için yapılan yapısal kırılmalı eşbütünleşme testinde değişkenler arasında uzun dönemli bir ilişki olduğu sonucuna varılmıştır. İlave Tablo 6'da ülkeler bazında kırılma tarihleri görülmektedir. Kırılma tarihleri ele alındığında 2008 küresel finans krizinin ve 1997 Doğu Asya mali krizinin etkisi olabileceği belirtilebilir.

Çalışmada değişkenler düzeyde durağan değil eşbütünleşme ilişkisi varsa, ayrıca heterojenlik varsayımı olup birimler arası korelasyon söz konusu ise eşbütünleşme katsayılarını tahmin edebilmek için Pesaran (2006) tarafından geliştirilen CCE (Common Corelated Effects) yöntemi kullanılabilir (Tataoğlu, 2020: 299). CCE tahmincinin T>N durumunda ve N>T durumunda kullanılabilirliği ifade edilmektedir.

Tablo 7.'de analize dâhil edilen seçilmiş 13 göç alan ülkedeki, uluslararası göçün (LR) ekonomik büyüme (LG) üzerine etkisi incelenmektedir.

İlk olarak LR değişkeninin LG bağımlı değişken üzerindeki etkisi genel olarak ve ülke bazında test edilmektedir. CCE tahminci testine göre uluslararası göçün ekonomik büyüme üzerine etkisi %1, %5 veya %10 düzeyinde 5 ülke hariç diğer ülkelerde anlamlıdır.

Ülkeler tek tek incelendiğinde ise Kanada, İngiltere, Ürdün, İspanya, Türkiye, Ukrayna ve ABD uluslararası göçün ekonomik büyüme üzerine etkisi pozitifdir. Başka bir ifadeyle uluslararası göçte meydana gelen artış ekonomik büyümeyi artırmaktadır. Diğer taraftan İtalya'da da uluslararası göçün ekonomik büyüme üzerine etkisi istatistiksel olarak anlamlı iken değişkenler arasındaki ilişki negatif bulunmuştur. Başka bir ifadeyle uluslararası göçte meydana gelen artış İtalya için ekonomik büyümeyi azaltmaktadır. Panelin genelinde ise uluslararası göçün ekonomik büyüme üzerine etkisi pozitifdir.

Elde edilen sonuçları ülke bazında değerlendirmek gerekirse; uluslararası göçte meydana gelen %1'lik bir artış kişi başına düşen gelirden Kanada'da %0.074, İngiltere'de %0.031, Ürdün'de %0.035, İspanya'da %0.046, Türkiye'de %0.027, Ukrayna'da %0.074, ABD'de %0.036 artırmaktadır. Avustralya, Fransa, Almanya, Malezya ve Tayland'da sonuçlar istatistiksel olarak anlamsız bulunmuştur.

Göçmenlerin göç ettikleri ülkelerde ekonomik büyümeye katkı sağlayabilmeleri için, ev sahibi ülkelerde büyümenin gerçekleşmesi için uygun koşulların bulunması gerekmektedir. Göçmenlerin yeteneklerini becerilerini ve sermayelerini ekonomik büyümeye uzun dönemde katkı sağlayacak şekilde aktarabilmeleri göç alan ülkenin sistemli bir kurumsal yapıya sahip olması ile ilişkilendirilebilmektedir. Eğer göçmenler uygun kurumsal yapılar aracılığıyla beceri, yetenek ve sermayelerine uygun iş alanlarına yönlendirilmezlerse üretken alanlar yerine kayıt dışı alanlara yönelirler. Bu durum ne göçmenler için ne de göç alan ülke için ekonomik açıdan iyi bir sonuç ortaya çıkarmamaktadır (Gür, 2017: 12). Ülkeye gelen göçmenlerin vasıflı ya da vasıfsız olması durumu da ev sahibi ülkenin büyüme oranları üzerine etki edebilmektedir. Dolayısıyla uluslararası göçün ekonomik büyümeye katkı sağlaması ev sahibi ülkenin gelen göçmenlere karşı oluşturduğu politikalar ve gelen göçmenlerin vasıflı işgücü ya da vasıfsız işgücü olması da önem arz etmektedir.

Elde edilen sonuçlara göre Kanada uluslararası göçün ekonomik büyümeyi en fazla arttırdığı ülkedir. Bu sonuç doğrultusunda Kanada'nın sistemli göç politikasına sahip olduğu ifade edilebilir. Ayrıca gelişmiş ülkeler bazında da Kanada'nın en büyük orana sahip olması bunu destekler niteliktedir. Gelişmekte olan ülkeler açısından değerlendirildiğinde ise genellikle sonuçların birbirine yakın olduğu belirtilebilir.

Tablo 7. Eşbütünleşme katsayıları tahmini (CCE) (Pesaran, 2006)

	Katsayı	β_1 Std. Hata	p-değeri
CCE	0.0196849	0.0093898	0.0360
Ülke Sonuçları			
Avustralya	-0.0092444	0.0105847	0.382
Kanada	0.0749528*	0.0158585	0.000
Fransa	-0.0071564	0.0358226	0.842
İngiltere	0.0312598***	0.0182585	0.087
Almanya	-0.0030299	0.010622	0.775
İtalya	-0.020067**	0.0101755	0.049
Ürdün	0.0355514*	0.004733	0.000
Malezya	-0.0135337	0.0127221	0.287
İspanya	0.0460697*	0.0133135	0.001
Tayland	-0.0184557	0.0594616	0.756

Türkiye	0.0277221*	0.007837	0.000
Ukrayna	0.0748384**	0.0310353	0.000
ABD	0.0369971**	0.0176643	0.036

Not: “*”, “**” ve “***” işaretleri sırasıyla %1, %5 ve %10 seviyesinde anlamlılığı ifade etmektedir.

Eşbütünleşme testi sonucunda 13 göç alan ülkenin dahil edildiği panel genelinde elde edilen sonuçlar ise aşağıdaki şekildedir:

$$LG=\alpha+0.019LR+\varepsilon$$

Panelimizi oluşturan 13 göç alan ülkede LR’de ortaya çıkan %1’lik bir artış LG’yi %0.019 artırmaktadır. Başka bir deyişle uluslararası göçte meydana gelen artışlar panel geneline bakıldığında kişi başına gayri safi yurt içi hasılayı artırmaktadır.

Elde ettiğimiz bulgular literatürde yer alan Dolada vd. (1994), Orefice (2010), Sevinç vd. (2016) ve Göv ve Dürü (2017) ile uyumludur.

SONUÇ VE TARTIŞMA

Göç sadece geçici ya da kalıcı ikametgâh değişikliği değil; aynı zamanda önemli bir nüfus hareketidir. Bu nüfus hareketi ister ekonomik, sosyal ve siyasal nedenlerle olsun; ister savaş ve doğal afet gibi nedenlerle gerçekleşmiş olsun her iki durumda da hem göç alan ülkeler hem de göç veren ülkeler açısından büyük güçlükler ve zorluklar barındırdığını belirtmek gerekir. Bu güçlükler ekonomik, sosyal ve siyasal alanlarda olduğu gibi toplumsal kültürel yapıda da ortaya çıkmaktadır. Özellikle son zamanlarda bazı ülkelerde ortaya çıkan istikrarsızlıklar kitlesel göçlerin bir çığ gibi büyümesine neden olmuştur. Bu önemli gelişmeler göç alan ülkelerde göçe ilişkin yeni önlemlerle birlikte yeni politikaların belirlenmesi konusundaki gelişmeleri hızlandırmış ve zorunlu hale getirmiştir.

Bu kapsamda yapılacak politika önermelerinde bazı kriterleri dikkate alarak belirlemek gerekmektedir. Çünkü göç türlerini ifade ederken gönüllü veya zorunlu olarak gerçekleşen göç kavramları üzerinde durulmuştur. Avrupa ülkeleri nezdinde bakıldığında nüfus artış hızı giderek azalan ve bununla birlikte çalışabilir genç nüfusu büyük ölçüde azalmış olan ülkeler belirli politikalar kapsamında nitelikli işgücü açığını azaltmak ya da ortadan kaldırmak için göçmenlere ihtiyaç duymaktadırlar. Dolayısıyla bu ülkelerin kendi toplumsal ve kültürel yapılarına uyum sağlayacak göçmenlere yaklaşımı olumlu olmakla birlikte kitlesel göçlerin ülkelerin ekonomik, sosyal, siyasal, toplumsal ve kültürel yapıda yaratacağı zararları minimum düzeye indirilmesi konusunda büyük bir çaba harcaması gerektiği açık bir gerçektir.

Bu çalışmada uluslararası göçün ekonomik büyüme üzerine etkisini araştırmak için toplam mülteci sayısı ve kişi başı GSYİH verileri kullanılmıştır. Çalışmamızda dinamik panel veri analizi kullanılmıştır. En çok göç alan ülkelere verisine ulaşılabilen 13 ülke seçilmiş ve 1996-2019 dönemine ait veriler kullanılmıştır. Çalışmanın amacı doğrultusunda güncel ekonometrik yöntemler kullanılarak uluslararası göçün ekonomik büyüme üzerine etkisini ampirik olarak araştırmak adına büyüme göç modeli kurulmuştur. Kurulan bu model içi yatay kesit bağımlılık testi, homojenlik testi yapılmış ve bu testler sonucunda ikinci nesil birim kök testlerinin uygulanmasına karar verilmiş, güncel ikinci nesil birim kök testlerinden biri olan ve yapısal kırılmaları dikkate alan Nazlıoğlu ve Karul (2017) Forier birim kök testi, yapısal kırılmalı eşbütünleşme testi ve eşbütünleşme katsayı tahmincisi testleri uygulanmıştır.

Uluslararası göçün ekonomik büyüme üzerine etkisini araştıran modelin panel sonucuna göre; uluslararası göç ekonomik büyümeyi artırmaktadır. Panelimizi oluşturan 13 göç alan ülkede panel geneli için uluslararası göçte ortaya çıkan %1’lik bir artış kişi başı gayri safi yurt içi hasılayı %0.019 artırmaktadır. Başka bir ifadeyle panel geneli için elde edilen sonuçlar istatistiksel olarak anlamlı ve işareti pozitifdir.

Ülkeleri tek tek ele aldığımız zaman Kanada, İngiltere, Ürdün, İspanya, Türkiye, Ukrayna ve ABD için uluslararası göçün ekonomik büyüme üzerine etkisi pozitifdir. Başka bir ifadeyle uluslararası göçte meydana gelen artış ekonomik büyümeyi artırmaktadır. Diğer taraftan İtalya’da da uluslararası göçün ekonomik büyüme üzerine etkisi istatistiksel olarak anlamlı iken değişkenler arasındaki ilişki negatif bulunmuştur. Başka bir ifadeyle uluslararası göçte meydana gelen artış İtalya için ekonomik büyümeyi

azaltmaktadır. Elde edilen sonuçları ülke bazında değerlendirmek gerekirse; uluslararası göçte meydana gelen %1'lik bir artış kişi başına düşen gelirden Kanada'da %0.074, İngiltere'de %0.031, Ürdün'de %0.035, İspanya'da %0.046, Türkiye'de %0.027, Ukrayna'da %0.074 ve ABD'de %0.036 artırmaktadır.

Burada uluslararası göçün beşeri sermaye yoluyla ekonomik büyümeye katkı sağlayabileceği gibi aynı zamanda gelen göçmenlerin vasıflarına göre ekonomik büyümeyi azaltabileceği de göz önünde bulundurulmalı ve bu doğrultuda politikalar geliştirmeyi ülkeler kendilerine hedef edinmelidir.

Sonuç olarak göç alan 13 ülke için 1996-2019 yılları verilerinin kullanılmasıyla elde edilen bulgularda panel genelinde uluslararası göçün ekonomik büyüme üzerine etkisinin pozitif olduğu görülmektedir. Bu doğrultuda ülkelere önerilecek politikalar büyük önem arz etmektedir. Mültecilerin ülkeye gelişi beşeri sermaye ve ucuz iş gücü yönüyle maliyetleri azaltarak üretimin artmasını sağlamak yoluyla ekonomik büyümeye etki etse de burada işgücü düzenine etkisi bakımından da değerlendirmeler yapmak gerekmektedir. Özetle göçmenlerin göç edilen ülkede o ülkenin vatandaşlarının çalışmak istemedikleri alanlarda istihdam edilmeleri söz konusu olmakla birlikte farklı alanlara kaymaları bir taraftan o ülke vatandaşlarının yaptıkları işleri daha düşük ücretle yaptıkları için maliyetleri düşürebilir.

Mültecilerin yoğun olarak yaşadıkları bölgelerde yatırımların artırılması, mesleki eğitimlere verilmesi o bölgede bulunan göçmenlerin, mültecilerin halkın istihdam oranlarını yükseltmek adına yararlı yatırımlar olacaktır.

Ev sahibi ülkelerin makroekonomik dengeleri üzerinde yük oluşturmaması ve mültecilerin de insani değerler kapsamında yaşayabilmesi adına bazı kurum ve kuruluşların en fazla mülteci barındıran ülkelere yardımda bulunması önem arz etmektedir.

Özellikle düzensiz ve kitlesel göç niteliği taşıyan göç olayları başta Türkiye olmak üzere birçok ülkede endişe uyandırmaktadır. Bu konuda göç alan ülkenin ekonomik, sosyal, siyasal, toplumsal ve kültürel yapısını da dikkate alarak ihtiyaç duyacağı kadarını kabul ederek geri kalanına kendi ülkelerinde ya da göçmen kabul eden diğer ülkelere yönlendirerek bu göç sorunsalına çözüm bulunması gerekmektedir. Burada kendi ülkelerine gönderilen göçmenler için de başta Birleşmiş Milletler öncülüğünde oluşturulan tüm göçle ilgili uluslararası kuruluşların içinde bulunduğu göç idaresi gerçekleştirecek kurum tesis edilmelidir. Bu kurum tarafından kendi ülkesine gönderilen göçmenlerin önce belirli bir bölgede insani şartlarda eğitim, sağlık, barınma temel gereksinimlerini karşılayacak uyum ve geçiş merkezi adı verilen yerlerde konaklamaları sağlanmalıdır.

Göç alan ülkenin ise geçici statüde aldıkları göçmenleri yaş, cinsiyet, yetenek ve eğitim durumlarını dikkate alarak en az iki yıllık bir uyum ve kabul sürecinin belli aşamalarda gerçekleşeceği programları uygulamaya koymasının gerekliliğinin önemli olduğu düşünülmektedir. Bu kapsamda 18 yaş ve altı olmak üzere göçmenler için eğitim öncelikli olarak yaşadıkları ülkede sosyal, toplumsal ve kültürel yapıya uyum programları geliştirilmeli ve uygulamaya geçirilmelidir.

Bir diğer husus ise yetişkin ve çalışma çağındaki olan göçmenlerle ilgili uygulanması gereken programlardır. Bu programlarda göçmenlerin eğitim durumu dikkate alınmalı aynı zamanda işgücü piyasasında gereksinim duyulan alanlara da gerekli mesleki eğitim verilerek belirli alanda yığılmanın hem önüne geçilmeli hem de işgücü piyasasının çalışma koşulları bozulmadan nitelikli işgücünün artırılması sağlanmalıdır. Böylece emek verimliliği ile birlikte üretim artışına yansımaları söz konusu olacaktır.

Bu konu üzerinde durulması gereken diğer bir husus ise uyum ve kabul sürecini başarıyla tamamlayan göçmenlerin ülke içinde düzensiz hareketlerinin kontrol altında tutulmasıdır. Nüfus yoğunluğunun çok olduğu ve sanayileşmenin olduğu bölgelerden nüfus yoğunluğunun az ve gelişmekte olan bölgelere yönlendirilmesinin hem ekonomik hem de sosyal sebeplerle uyum sürecini hızlandıracağı düşünülmektedir.

Sonuç olarak ekonomik, siyasal, toplumsal ve kültürel yapıya uyum sağlayabilen nitelikli göçmenlerin varlığı göç alan ülke için beşeri sermaye kazanımı gibi görülürse bunun ekonomik

büyümei sağlayan hem üretim artışına hem de emek verimliliğine yansması ülkenin refah düzeyinin artmasını sağlayacağını ifade edebiliriz.

KAYNAKÇA

Altunç, Ö.F., & Uçan, O., (2017). Dış Göçlerin Türkiye Ekonomisinde İşsizlik Enflasyon ve Ekonomik Büyüme Üzerine Etkisi. *Social Studies*, 5(8), 197-212.

Baltagi, B. H. (2008). *Econometric Analysis of Panel Data*. John Wiley & Sons.

Boubtane, E., Coulibaly, D., & Rault, C. (2013). Immigration, Unemployment and GDP in The Host Country: Bootstrap Panel Granger Causality Analysis on OECD Countries. *CES Working Papers*.14, 1-30.

Boubtane, E., Dumont, J. & Rault, C. (2016). Immigration and Economic Growth in the OECD Countries 1986-2006. *Oxford Economic Papers*, 68 (2), 340-360.

Bove, V. & Elia, L. (2016). Migration, Diversity, and Economic Growth. <http://dx.doi.org/10.1016/j.worlddev.2016.08.012>, 89, 227-239.

Breusch, T. S. & Pagan, A. R. (1980). The Lagrange Multiplier Test And Its Applications to Model Specification in Econometrics. *The Review of Economic Studies*, 47(1), 239-253.

Dolado, J., Goria, A., & Ichino, A. (1994). Immigration, Human Capital and Growth In The Host Country. *Journal of Population Economics*, 193-215.

Feridun, M. (2007). Immigration, Income and Unemployment: An Application of the Bounds Testing Approach To Cointegration, Project MUSE *Scholarly Journals Online*. Lough borough University, U.K, The Journal of Developing Areas, 41(1), 37-49.

Foldvari, P.; Leeuwen, B., Ve Zanden, J. (2013). The Contribution of Migration to Economic Development in Holland 1570-1800. *De Economist*, 161(1), 1-18.

Göv, A., & Dürrü, Z. (2017). Göç ve Ekonomik Büyüme İlişkisi: Seçilmiş OECD Ülkeleri Üzerine Bir Analiz, *Ekonomik Araştırmalar Dergisi*, 3(4), 491-502.

Gür, N. (2017). *Ülke Deneyimleri Işığında Uluslararası Göç Ekonomisi, Siyaset, Ekonomi ve Toplum Araştırmaları Vakfı*, 224.

Kang, Y., & Kim, B. Y. (2018). Immigration and Economic Growth: Do Origin and Destination Matter?, *Applied Economics*, 50(46), 4968-4984.

Kartal, B., & Başçı, E. (2014). Türkiye'ye Yönelik Mülteci ve Sığınmacı Hareketleri, *Sosyal Bilimler Dergisi*, 12(2), 275-276.

Maria, C., & Lazarova, E. A. (2012). Migration, Human Capital Formation, and Growth: An Empirical Investigation, *World Development*, 40(5), 938-955.

Mccoskey, S. & Kao, C. (1998). *A Residual-Based Test Of The Null Of Cointegration İn Panel Data*. *Econometric Reviews*, 17(1), 57-84.

Nazlıoglu, S. & Karul, C. (2017). *Panel LM Unit Root Test With Gradual Structural Shifts*, 40th International Panel Data Conference, July 7-8, 2017, Thessaloniki-Greece, ss. 1-26.

Orefice, G. (2010). Skilled Migration and Economic Performances: Evidence from OECD Countries. *Swiss Society of Economics and Statistics*, 146(4), 781-820.

Pesaran, M. H. (2006). Estimation and Inference in Large Heterogeneous Panels with a Multifactor Error Structure, *Econometrica*, 74 (4), 967-1012.

Pesaran, M.H., Ullah, A., & Yamagata, T. (2008). A Bias-adjusted LM Test of Error Cross-Section Independence, *Econometrics Journal*, 11, 105-127.

Sevinç, H., Bozkurt, E., Künü, S. & Sevinç, D. (2016). Ekonomik Büyüme ve Göç İlişkisi: Gelişmekte Olan Ülkelere Dayalı Bir Analiz. *International Conference On Eurasian Economies*, 398-403.

Unchr, The Un Refugee Agency, <https://www.unhcr.org/refugee-statistics/download/?url=QdJRJ4> (15.11.2020).

Walz, U. (1993). *On the Growth (rate) Effects of Migration*. Tübinge Diskussionsbeiträge Working Paper No. 24.

Westerlund, J. (2006). Testing for Panel Cointegration with Multiple Structural Breaks. *Oxford Bulletin of Economics and Statistics*, 68, 101-132.

World Bank. (2020). *World Development Indicators, World Development Indicators*, <https://databank.worldbank.org/source/world-development-indicators> (12.11.2020).

Yerdelen, T. F. (2020). *Panel Veri Ekonometrisi*, Beta Yayınları.



ISSN 1304-8120 | e-ISSN 2149-2786

Araştırma Makalesi * Research Article

Covid 19 Pandemi Sürecinde Online Satışlarda Algılanan Adaletin Tüketici Sinizmi Üzerine Etkisi

The Effect of Perceived Justice in Online Shopping on Consumer Cynicism During the Covid 19 Pandemic Process*

Ali KÖROĞLU

Öğr. Gör. Dr., Tokat Gaziosmanpaşa Üniversitesi, Adalet MYO, Büro Hizmetleri ve Sekreterlik Bölümü
alikoroglu5461@hotmail.com
Orcid ID: 0000-0003- 4021-6300

Salih YILDIZ

Doç. Dr., Gümüşhane Üniversitesi, İktisadi ve İdari Bilimler Fakültesi, İşletme Bölümü
salihyildiz@yahoo.com
Orcid ID: 0000-0002- 1002-5960

Öz: Covid-19 pandemisi başta sağlık olmak üzere toplumsal hayatı birçok yönden etkilemektedir. Pandeminin etkilediği önemli alanlardan biri de ekonomidir. Pandemi birçok işletmeyi ekonomik olarak etkilemektedir. Geleneksel pazarlama yöntemlerini kullanarak satış gerçekleştiren birçok işletme pandemi nedeniyle ürünlerini internet üzerinden satmaya başlamıştır. Çünkü tüketici bu dönemde yoğun olarak internet üzerinden alışveriş yapmaktadır. Bu alışverişlerde yoğunluk nedeniyle işletmelerin bazı müşterilerin taleplerine zamanında cevap verememesi veya yanlış ürünler göndermesi gibi sorunlar bu müşteriler tarafından adaletsizlik olarak algılanmaktadır. Ayrıca işletmelerin bu dönemlerde fiyat artışları yapması da müşteriler tarafından adaletsizlik olarak değerlendirilmektedir. Bu çalışmanın amacı pandemi döneminde işletmelerin faaliyetlerinin müşteriler tarafından nasıl algılandığını araştırmaktır. Bu amaçla pandemi döneminde internet üzerinden alışveriş yapan 409 müşteriye anket uygulanmıştır. Anketlerden elde edilen veriler AMOS programında analiz edilmiştir. Araştırmanın sonuçları varsayımlarımızla uyum göstermektedir. Pandemi döneminde internet üzerinden alışveriş yapan müşteriler işletmelerin hizmete yönelik kusurlarını adaletsizlik olarak algılamaktadır. Ancak bu algının sinizm düzeyleri üzerindeki etkisi çok düşüktür. İşletmelerin bu dönemde uyguladığı fiyat değişiklikleri ise müşteriler tarafından adaletsizlik olarak algılanmaktadır ve bu algının sinizm düzeyleri üzerine etkisi daha yüksektir. Yapılan analizler sonucunda pandemi döneminde, işletmeler fiyat değişiklikleri yaptıklarında, hizmet adaletsizliklerinin müşterilerin sinizm düzeyleri üzerindeki etkisinin daha fazla olduğu tespit edilmiştir.

Anahtar Kelimeler: Covid-19, hizmet adaleti, fiyat adaleti, tüketici sinizmi.

Abstract: Covid-19 pandemic affects social life in many ways, especially health. One of the important areas affected by the pandemic is the economy. The pandemic affects many businesses economically. Many companies that make sales using traditional marketing methods have started to sell their products on the internet due to the pandemic. Because the consumer is shopping intensively on the internet in this period. Problems such as the inability of businesses to respond to the demands of some customers on time or sending wrong products due to excessive density are perceived as unfair by these customers. In addition, price increases by businesses

* Bu çalışma 03-05 Aralık 2020 tarihleri arasında "Uluslararası Bilimsel Araştırmalar Kongresi 2020 Gümüşhane" isimli kongrede sözlü bildiri olarak sunulmuştur.

Geliş Tarihi:05.02.2021

Kabul Tarihi:22.08.2022

Yayın Tarihi:30.04.2023

Atıf: Köroğlu, A. & Yıldız, S. (2023). Covid 19 pandemi sürecinde online satışlarda algılanan adaletin tüketici sinizmi üzerine etkisi. *Kahramanmaraş Sütçü İmam Üniversitesi Sosyal Bilimler Dergisi*, 20(1), 197-211. Doi: 10.33437/ksusbd.875349

during these periods are considered unfair by customers. The aim of this study is to investigate how the activities of businesses are perceived by customers during the pandemic period. For this purpose, a questionnaire was applied to 409 customers who shop online during the pandemic. The data obtained from the surveys were analyzed in AMOS program. The results of the research are consistent with our assumptions. Customers who shop online during the pandemic perceive the service flaws of businesses as unfair. However, this perception has little effect on their level of cynicism. The price changes applied by businesses during this period are perceived as injustice by customers and this perception has a higher effect on their level of cynicism. As a result of the analysis, it has been determined that when businesses make price changes during the pandemic period, the effect of service injustice on the cynicism levels of customers is greater.

Keywords: Covid-19, service justice, price justice, consumer cynicism.

GİRİŞ

Günümüzde özellikle internetin çok geniş alanlara yayılması nedeniyle daha fazla işletme internet üzerinden satış hizmeti vermeye başlamıştır. İşletmeler internet üzerinden satış yaparak birçok avantaj elde etmektedir. İnternet üzerinden satışların işletmelere sağladığı faydaların başında zaman ve mekan kavramını ortadan kaldırması gelmektedir. İşletmeler internet sayesinde istedikleri saatte mal veya hizmetleri ile ilgili satışları gerçekleştirebilmektedirler. Ayrıca stok maliyetleri, personel istihdamı ve fiziksel mekanlara ait maliyetler gibi birçok maliyeti de azaltması veya ortadan kaldırması nedeniyle geleneksel pazarlama faaliyetleri yürüten birçok işletme de internet üzerinden satışlar gerçekleştirmeye başlamıştır. İnternet üzerinden gerçekleştirilen satışlar işletmeler dışında ayrıca tüketiciler için de birçok avantaj içermektedir. Tüketiciler de istedikleri saatte internet üzerinden satın alma işlemi gerçekleştirerek zamandan tasarruf edebilmekte, ayrıca kendi bölgelerinde bulunmayan herhangi bir ürünü internet üzerinden sipariş edebilmektedirler. Ayrıca internet sitelerindeki şikayet ve yorum bölümleri veya sitelerin ürünlerle ilgili hazırladıkları bilgilendirme sayfaları sayesinde almak istedikleri ürünle ilgili araştırma yapabilmekte ve ürünleri alternatifleri ile karşılaştırarak seçenekleri artırma imkanına sahip olabilmektedirler. İnternet üzerinden satışlar sağladığı bu avantajlar nedeniyle tüketiciler tarafından yoğun bir şekilde tercih edilmektedir.

Covid-19 pandemisi sürecinde gerek yasaklar nedeniyle gerekse hijyen ve sağlık kaygısıyla sokağa çıkmak istemeyen tüketiciler internet üzerinden yapılan satışlara daha fazla ilgi göstermeye başlamışlardır. Covid 19 virüsünün 2020 yılının ocak ayında Çin'de ortaya çıkması sonrası 2020 yılının haziran ayında tüketicilerin küresel ölçekte e-ticaret sitelerine yaptıkları ziyaretler ocak ayına kıyasla %37 artış göstermiştir (statista.com, 2021). ABD'de perakende e-ticaret hacmi 2020 yılının ilk altı ayında bir önceki yıla oranla %30,1 (digitalcommerce360.com, 2021), Çin'de ise ilk yedi ayda %9 artmıştır (chinadaily.com, 2021). Birleşik Krallık'ta da perakende e-ticaret hacmi 2020 yılının temmuz ayında şubat ayına oranla %50 fazla gerçekleşmiştir (Deliçay, 2021: 17). Bu süreçte birçok tüketici ihtiyaçlarını internet üzerinden satış hizmeti veren işletmeler aracılığıyla karşılamaktadır. Dolayısıyla tüketiciler bu işletmelere ve gerçekleştirdikleri faaliyetlere dair beklentilere sahip olacaklardır ve bu beklentilerinin karşılanmaması işletmeyle ilgili olumsuz algılara sebep olabilecektir.

Tüketicilerin işletmelere yönelik beklentilerinden bir tanesi de mal veya hizmet sunumlarında kendilerine karşı adil davranılması yönündedir. İşletmelerin mal veya hizmetlerinde kusurlar bulunması, mal ve hizmetlerin sunum şeklinin tüketicinin beklentisini karşılayamaması, teslimat, güvenlik vb. konularda işletmenin yetersiz kalması, müşteri şikayetlerini önemseyip önemsememesi veya değerlendirme şekli, uyguladığı fiyat politikası, müşteri kitlesinin sahip olduğu değerlere hassasiyeti vb. durumlar tüketiciler tarafından işletmenin uygulamalarının adil olup olmadığı şeklinde yorumlanabilmektedir. Tüketiciler işletmelerin uygulamalarının adil olmadığını düşündüklerinde tüketicilerde işletmelere yönelik olumsuz tutumlar oluşabilmektedir. Tüketicilerin işletmelere yönelik olumsuz tutum veya davranışlarından biri de sinizmdir. Sinizm işletmeye karşı güvensizlik hisseden tüketicilerin işletmeye yönelik geliştirdikleri olumsuz tutum ve davranışlar olarak tanımlanabilir. Tüketiciler işletmelerin uygulamalarını adaletsiz olarak algıladıklarında işletmeye olan güvenlerini kaybedeceklerdir. Bunun sonucunda çevrelerine yaşadıkları veya algıladıkları olumsuzlukları yayabilecek ya da o işletmeden alışveriş yapmayı bırakabileceklerdir. Olağanüstü bir süreçten geçen tüketicilerin bu süreçteki algıları da olağan dönemlerden farklı olabilecektir. Tüketici işletmenin olağan bir dönemde normal olarak gördüğü bir uygulamasını olağanüstü bir dönemde daha farklı

algılayabilecektir. Bu durum işletmelerin müşteri beklentilerini karşılayabilmelerini daha da zor bir hale getirebilecektir. Bu nedenle pandemi sürecinde tüketicilerin algılarının ölçülebilmesi normal zamanlardan daha önemli hale gelmektedir.

Bu çalışma tüketicilerin pandemi sürecinde internet üzerinden satış yapan işletmelere yönelik adalet algılarının siniklik düzeyleri üzerindeki etkisini araştırmaktadır. Bu amaçla bu süreçte internet üzerinden alışveriş yapan tüketicilere online bir anket uygulanmıştır. Literatürde tüketici sinizmi üzerine yapılan çok fazla çalışma bulunmaması nedeniyle araştırma sonuçlarının literatüre ve gelecekte tüketici sinizmi ile ilgili yapılacak çalışmalara katkı sağlayacağı düşünülmektedir.

Algılanan Adalet

Davidov (2003: 68), adaleti, tüketicilerin eylemlerin dürüstlüğü ve tarafsızlığı ile ilgili algıları olarak tanımlamaktadır. Adalet değerlendirmesi, genellikle bir değer değişimi işlemi esnasında ve asimetrik güç ilişkileri söz konusu olduğunda yapılmaktadır (Fang vd., 2011: 480). Dolayısıyla adalet, insanların sadece birbirleriyle olan ilişkilerinde değil aynı zamanda çalıştıkları kurumlar veya hizmet satın aldıkları işletmelerle ilişkilerinde de belirleyici rol oynamaktadır. Çünkü tüketicilerin genel adalet algıları, sonraki davranışlarını doğrudan etkilemektedir (Blodgett vd., 1997: 190). Bir ürünle ilgili bilgi alırken, ürünü satın alma işlemi sırasında veya satın alma işlemi gerçekleştirildikten sonra işletmeyle ve işletme personeliyle yaşadıkları etkileşimler tüketicilerin işletmeye yönelik algılarını etkilemektedir. Bu etkileşimler sonucunda tüketiciler işletmenin kendilerine adaletli veya adaletsiz davrandığı sonucuna vararak işletmeye yönelik tutumlarını belirleyebilmektedir. Örneğin tüketiciler, ürünün çeşidi, kullanımı veya faydasına bağlı olarak uygulanan fiyat farklılıklarına olumsuz tepkiler verebilmekte, bu uygulamayı adaletsiz olarak niteleyebilmektedir. İşletmelerin iletişimindeki açıklık ya da belirsizlik, tüketicilerin adalet algılarını doğrudan etkilemektedir (Grewal vd., 2004: 88). Chambers (2002: 319) da tüketicilerin, işletmelerin faaliyetlerinde adaletli davranıp davranmadığını algıladıklarını ve bu adalet algılarının gelecekteki tutum ve davranışlarını etkilediğini belirtmektedir.

Her ne kadar sonradan literatüre kişiler arası adalet ve bilimsel adalet kavramları kazandırılmış (Colquitt, 2001) olsa da adalet kavramı genel olarak üç boyutta ele alınmaktadır. Bu boyutlar dağıtım adaleti, işlemsel adalet ve etkileşimsel adalet şeklindedir. Davidov (2003: 68), dağıtım adaletini, tüketicilerin örgütün faaliyetlerinin sonuçlarına yönelik algıladıkları adalet duygusu olarak tanımlamaktadır. Dağıtım adaleti bireysel şikayet sahipleri tarafından dile getirilmekte ve somut çıktılara ilişkin onların izlenimlerini yansıtmaktadır (Bodgett vd., 1997: 188). İşlemsel adalet ise tüketicilerin doğrudan deneyimledikleri veya bildikleri şirketin mevcut politika ve prosedürlerine yönelik algıladıkları adalet olarak tanımlamaktadır (Davidov, 2003: 68). Dolayısıyla, dağıtım adaleti sonuca yönelik algılanan adaletle ilgiliyken, işlemsel adalet sonuca ulaşmak için kullanılan prosedürlerin adil ve geçerli olup olmadığına yönelik adalet algısıdır (Chambers, 2002: 319). Üçüncü boyut olan etkileşimsel adalet ise, örgütün temsilcilerinin tüketicilerle kişisel etkileşimi ve tüketicilere yönelik tutumlarıyla ilgili tüketicilerin algıladıkları adalet olarak tanımlanmaktadır (Davidov, 2003: 68).

Tüketici Sinizmi

Sinizm teriminin ne zaman ortaya çıktığı konusunda net bir bilgi olmasa da günümüzde çağrıştırdığı anlamla ortaya çıktığı yıllarda çağrıştırdığı anlam arasında belirgin farklılıklar bulunmaktadır. Sinizm günümüzde güven kaybı ve bunun neticesinde ortaya çıkan olumsuz tutumlarla ilişkilendirilirken, Eski Yunan döneminde kişinin kendini toplumdan soyutlaması ve idealist bir hayat yaşaması olarak tanımlanmaktadır (Güven, 2016: 155).

Anderson (1996: 1398), sinizmi “umutsuzluk, hayal kırıklığı ve engelleme ile nitelenen genel ve spesifik bir tutum olmasının yanında kişiler, gruplar, ideolojiler, toplumsal gelenekler veya kurum ve kuruluşlara karşı olumsuz duygular ve güvensizlik” olarak tanımlamıştır. Sinizm, “açgözlülük, güç, şehvet ve bencillik altında yatan temel motivasyonları ortaya çıkarmak için pozitif görüntülerin maskesini düşürerek gerçekleri görmek” anlamına gelmektedir (Keyes, 2006: 11).

Dean vd. (1998: 343), sinizm kavramını beş farklı boyutta ele almışlardır. Bu boyutlar; kişilik sinizmi, toplumsal sinizm, işgören sinizmi, örgütsel değişim sinizmi ve meslek sinizmi şeklinde sıralanmaktadır. Kişilik sinizmi, sinik düzeyleri yüksek olan bireylerin arkadaşlarına çok az güvendiğini

ve insanları, dürüst olmayan, asosyal, ahlaksız ve çirkin olarak gördüklerini ifade eden kavramdır (Cook ve Medley, 1954: 418). Toplumsal sinizmde ise kişinin veya başkalarının toplumdan, kurumlardan, yetkili makamlardan ve gelecekte beklenenlerinin gerçekçi olamayacak şekilde oluşması ve kişilerin kendilerinden veya diğerlerinden kaynaklı hayal kırıklığı yaşaması söz konusudur (Dean vd., 1998: 343). Örgütsel değişim sinizmi, değişim yapanların tembel ve beceriksiz olduğuna dair inançlara dayanarak gelecekteki organizasyonel değişim çabalarının başarısı hakkında karamsarlık içeren orta ölçekli bir yapıdır (Wanous vd., 1994: 269). İş gören sinizmi de iş organizasyonlarına, yöneticilere veya diğer işyeri nesnelere saygısızlık ve güvensizliğin yanı sıra hüsrana, umutsuzluk ve hayal kırıklığı tarafından oluşturulmuş genel ve özel bir tutumdur (Dean vd., 1998: 343). Son boyut olan meslek sinizmi ise yasaların yaptırımına ve insanların hizmetlerine karşı güvensizlik, işe olan saygının kaybedilmesi anlamına gelmektedir (O'Connell vd., 1986: 308).

Sinizm kavramına yönelik çalışmalar her ne kadar çoğunlukla örgütsel sinizm üzerine temellenmiş olsa da işletmeler ve müşterileri arasındaki ilişkilere yönelik olarak tüketici sinizmini inceleyen çalışmalar da bulunmaktadır. Sinizm, tüketici davranışında önemli ancak az araştırılmış bir olgudur (Chylinski ve Chu, 2010: 817). Dolayısıyla, mevcut literatür sinizm benzeri bir yapının tüketici tutum ve davranışlarını açıklama potansiyeline sahip olduğu fikrini desteklemektedir, ancak bu yapının doğası kesin olarak belirlenmemiştir (Helm, 2004: 346).

Tüketici sinizmi, sürekli bir aşırı güvensizlik sonunda oluşan tüketici inançları, duyguları ve davranışları olarak tanımlanabilir. Bencil hedefleri maskeleyerek fedakar numarası yapmak da sinizm kavramının merkezinde yer alır. Ayrıca reklam ve diğer pazarlama mesajlarına yönelik eleştirilerin merkezinde de sinizm vardır (Helm, 2004: 345). Sinik müşterileri memnun etmek zordur. Bu nedenle tüketici sinizmi, özellikle geri kazanma stratejileri tasarlanırken hizmet sağlayıcılar için önemli bir hale gelmektedir (Balaji, 2018: 111).

Sinizm çoğu zaman şüphecilik kavramı ile karıştırılmaktadır. Ancak benzer yönleri olmasına rağmen ikisi farklı kavramlardır. Sinizm, koşullar ve zaman içinde istikrarlı bir kişilik özelliği olarak karakterize edilebilir. Şüphecilik ise iletişimin içeriğine ve durumuna bağlı olarak değişen bilişsel bir yanıttır. Sinizmin kalıcı kişilik özelliğinin bir bireyin yaşadığı şüphecilik düzeyini etkilemesi muhtemeldir. Örneğin, ticari bir mesajın nedenlerinden şüphe duymak için daha güçlü bir yatkınlığı olan bir bireyin (yani sinik), mesajın özünden (şüpheli) şüphe duyma olasılığı düşük sinizm seviyesine sahip bir kişiye göre daha yüksektir (Mohr vd., 1998: 33).

Pazarlama ilişkilerinde olumsuz deneyimler yaşayan tüketicilerin radikal tutum ve davranışlarını açıklamak amacıyla geliştirilmiş olan tüketici sinizmi dinamik ve çok boyutlu bir yapıya sahiptir (Çam, 2019: 154). Çalışmalar tüketici sinizmini etik, yıkıcı, saldırgan ve savunmacı sinizm olarak dört farklı boyutta kavramsallaştırmaktadır. Etik sinizm tutumları gösteren tüketici kendi değer yargıları dışındaki tüm değer yargılarını reddetmekte ve bunlara karşı direnç göstermektedir. Tüketici sadece kendi değer yargılarına güvenmektedir. Yıkıcı sinizmin amacı ise tüketicilere aldatılmaya çalışıldıklarını göstermek ve piyasanın kodlarını açıklamaktır. Yıkıcı sinizm piyasayı hedef alan ve tutarsız olabilen provakatif uygulamaları kapsamaktadır. Saldırgan sinizmde tüketicinin kendi hedefleri doğrultusunda özgürleşmesi söz konusudur (Güven, 2016: 158). Tüketicilerin markaya ait mesajlara şüphe duymasıyla başlayan savunmacı sinizm ise markaya yönelik düşmanlığa kadar gidebilir. Tüketiciler markalara yönelik savunma mekanizmaları geliştirerek açık bir tutum sergilerler (Çam, 2019: 151). Savunmacı tutuma sahip olan sinikler piyasayı daha duygusal bir şekilde yorumlamakta, buna karşılık saldırgan tutuma sahip siniklerde pragmatik ve daha mücadeleci bir tavır gözlemlenmektedir (Güven, 2016: 158).

Tüketici sinizmi birçok faktörden kaynaklı olarak ortaya çıkabilmektedir. Güven (2016: 163), bu nedenleri tüketicilerin olumsuz deneyimleri, tüketicilerde işletme tarafından kullanıldıklarına yönelik algı oluşması, tüketici beklentilerinin karşılanmaması, değer ve prensiplerin karşılanamaması, aldatıcı reklam mesajları, tüketicilerin savunma mekanizması geliştirme ihtiyacı hissetmesi ve yaşamı kontrol edebilmek istemeleri ve makyevelist pazarlama anlayışına tepki olarak sıralamaktadır. Sinik tüketiciler sinik olmadan önceki dönemi hatırlayabilmektedir ve sinik hale gelmelerine neden olan özel olayları anlatabilmektedirler (Helm, 2006: 4). Dolayısıyla işletmelerle ilişkileri sonucunda yaşadıkları tecrübeler tüketicileri olgunlaştırmakta ve işletmeye yönelik tutumlarını şekillendirmektedir. Tüketiciler işletmelerle ilgili olumsuz deneyimler yaşadıklarında bu durum onlarda markaların kendi

çıkarlarını korumak amacıyla aldatmalara başvurdukları algısını yaratmakta ve sinik davranışlar göstermelerine sebep olmaktadır (Güven, 2016: 159). Tüketici sinizmi ile ilgili çalışmalar tüketicilerin beklentilerinin karşılanmadığı durumlarda da memnuniyetsizlik ve güvensizlik yaşadıklarını ve bu durumun negatif tutum geliştirmelerine yol açtığını göstermektedir (Akgüç Çetinkaya ve Ceng, 2018: 171). Beklentiler dışında tüketicilerin prensipleriyle ilgili olan değerler karşılanmadığında da tüketicilerde şüphe oluşmaktadır (Forehand ve Grier, 2003: 350). Chylinski ve Chu, (2010: 816), değer uyumunun davranış sinizminin önemli bir belirleyicisi olduğunu ifade etmektedirler. Akgüç Çetinkaya ve Ceng (2018: 171) de tüketici sinizminin büyük oranda geçmiş olumsuz deneyimlere dayalı olarak oluştuğunu ve beklentilerin karşılanmaması ve tüketicilerin değer verdiği şeylere karşı işletmelerin duyarsız kalması sonucu geliştiğini belirtmektedir. Tüketici sinizmi söz konusu olduğunda tüketicilere yönelik reklamlar da önemli bir hale gelmektedir. Zira günümüzde tüketiciler reklamların gerçeği yansıtmadığı konusunda ciddi eleştirilerde bulunmaktadır. Reklamların tüketici beklentilerini yükseltmesi ve bu yüksek beklentinin karşılanamaması sonucunda tüketicilerde sinik eğilimler gözlemlenmektedir (Güven, 2016: 158). Ayrıca tüketici olumsuz söylemleri yayarak ve reklamlara eleştiri yönelterek kendini korumak için bir nevi önlem almaktadır (Akgüç Çetinkaya ve Ceng, 2018: 171).

Tüketici sinizmi işletmeler, markalar ve tüketiciler açısından birtakım sonuçlara da sebep olmaktadır. Güven (2016: 167), tüketici sinizminin sonuçlarını markaya karşı soğukluk, dikkatli satın alma davranışı sergileme, marka kullanımını bırakma, negatif ağızdan ağıza pazarlama (WOM), boykot gruplarına ve tüketici sitelerine üyelik, şiddetli protestolar, reklam tahrifleri – Vandalizm, bilinçlenme ve sorgulama olarak sıralamaktadır. Marka veya işletme tüketiciye vadettiklerini gerçekleştirdiğinde tüketici tatmin edilmiş olacak ve söz konusu marka veya işletmeyle olan ilişkisini sürdürecektir. Fakat bu durum tersi söz konusu olursa tüketici memnuniyetsiz olacak ve markayla ilişkisini sonlandıracaktır (Göktaş, 2019: 1682). Ayrıca, özellikle rekabetin yüksek olduğu pazarlarda işletmenin vaatleri ve gerçekleştirdikleri örtüşmezse yada adil olmayan uygulamalar söz konusu olursa tüketici işletmeyle ilgili olumsuz düşüncelerini başkalarıyla paylaşacak veya işletmeyi terk edecektir (Atılğan vd., 2017: 41). Negatif tutuma sahip olan tüketiciler olumsuz düşüncelerini sadece etraflarında bulunanlara anlatmakla kalmamakta işletme ve markaları boykota varan davranışlar sergileyebilmektedir. Bu durum işletmelerin pazardaki konumlarını ve imajlarını olumsuz olarak etkilemektedir (Akgüç Çetinkaya ve Ceng, 2018: 171).

Yapılan tanımlardan ve açıklamalardan da anlaşılacağı gibi sinizm toplumsal hayatın tüm alanlarında görülebilmekte, dolayısıyla tüketici davranışlarına da yansımaktadır. Yapılan çalışmalarda bu kavramın tüketicilerle çok yakın ilişkili olduğunu göstermektedir (Balaji vd., 2018; Atılğan vd., 2017). Tüketicilerin markaya veya işletmeye karşı güvenlerini de yansıtan sinizm kavramı pazarlama için oldukça önemli bir kavram konumundadır (Güven, 2016: 156).

Algılanan Adalet ve Tüketici Sinizmi Arasındaki İlişki

Algılanan adalet ve sinizm arasındaki ilişkiyi araştıran çalışmalar daha çok örgütsel adalet ve çalışan sinizmi üzerinde yoğunlaşmaktadır. Bu alanda yapılan birçok araştırma algılanan adalet ve sinizm arasında negatif bir ilişki olduğunu ortaya koymaktadır. Efeoğlu ve İplik (2011: 343), ilaç sektöründeki işletmelerde tıbbi mümessil olarak çalışanlar üzerinde yaptıkları araştırmada bu çalışanların örgütsel adalet algıları ile sinizm tutumları arasında negatif bir ilişki olduğunu, çalışanların algıladıkları adalet azaldıkça sinizm düzeylerinin arttığını tespit etmişlerdir. Acaray (2019: 197) da bankacılık sektöründe çalışanlar üzerinde gerçekleştirdiği çalışmada dağıtımsal adaletin davranışsal ve duyuşsal sinizmi, etkileşim adaletinin ise bilişsel, duyuşsal ve davranışsal sinizmi negatif olarak etkilediğini tespit etmiştir. Ayrıca Kanbur ve Canbek (2018: 52) de Türk Polis Teşkilatında görevli polisler üzerinde yaptıkları araştırmada algılanan örgütsel adalet ve sinizm arasında negatif ve anlamlı bir ilişki olduğunu tespit etmişlerdir.

Algılanan adaletin tüketici sinizmi üzerindeki etkilerine yönelik araştırmalar ise sınırlı sayıdadır. Bu alanda yapılan bazı çalışmalar adalet algısının bağımlı değişkenler üzerindeki etkisini incelerken tüketicilerin sinizm düzeylerini aracı değişken olarak kullanmaktadır. Balaji vd. (2018: 115), telekom hizmeti sağlayıcıları için hazırlanmış online bir forumdaki şikayetleri araştırdıkları çalışmalarında algılanan genel adaletin müşteri memnuniyeti üzerindeki olumlu etkisinin sinik seviyesi düşük

müşteriler için geçerli olduğunu, ancak sinik seviyesi yüksek tüketiciler için geçerli olmadığını ortaya koymuştur. Atılğan vd. (2017: 41), tüketiciler üzerinde yaptıkları çalışmada fiyat adaletinin tüketicilerin sinizm ve boykot yapmaya yönelik tutumları üzerindeki etkisini incelemişlerdir. Buna göre tüketiciler fiyat prosedürlerinin adil olduğunu bildiklerinde, sinizme ve boykota yönelik tutumları azalmakta ve bu durum satın alma niyeti üzerinde olumlu bir etkiye sebep olmaktadır. Özellikle rekabet düzeyi yüksek sektörlerde, yapılan uygulamaların adaletsiz olarak algılanması tüketicilerin olumsuz düşüncelere kapılmasına ve bu düşüncelerini çevreleriyle paylaşmalarına ya da işletmeyi terk ederek rakip işletmelere yönelmelerine yol açmaktadır. Ayrıca pandemi süreci gibi olağanüstü dönemlerde tüketicilerin algıları da farklılaşabilmektedir. Örneğin böyle zamanlarda tüketiciler hizmete yönelik kusurlarda daha anlayışlı ve bağışlayıcı olabilmektedirler. Kargoların gecikmesi, problemlere zamanında yanıt verilmemesi, beklenen ürünle gelen ürünün farklı olması gibi durumlar veya işletmenin müşterilerin bazılarının problemlerine anında cevap verirken diğerlerinin sorunlarını çözmesinin zaman alması müşteriler tarafından yoğunluğun getirdiği aksaklıklar olarak değerlendirilmekte ve bu durumlara daha hoşgörülü yaklaşabilmektedir. Dolayısıyla olağanüstü dönemlerde hizmet adaletinin tüketicilerin sinizm düzeyini etkilemesinde fiyatlara yönelik algılar belirleyici olabilmektedir. Yapılan bu araştırma ve tespitlerden yola çıkarak aşağıdaki hipotezler oluşturulmuştur;

H1: Pandemi sürecinde internet üzerinden alışveriş gerçekleştiren tüketicilerin işletmelerin sağladıkları hizmetlere yönelik algıladıkları adalet, sinizm düzeyleri üzerinde negatif bir etkiye sahiptir.

H2: Pandemi sürecinde internet üzerinden alışveriş gerçekleştiren tüketicilerin işletmelerin sağladıkları hizmetlere yönelik algıladıkları adalet, işletmelerin fiyat politikalarına yönelik algıladıkları adalet üzerinde pozitif bir etkiye sahiptir.

H3: Pandemi sürecinde internet üzerinden alışveriş gerçekleştiren tüketicilerin işletmelerin fiyat politikalarına yönelik algıladıkları adalet, sinizm düzeyleri üzerinde negatif bir etkiye sahiptir.

H4: Pandemi sürecinde internet üzerinden alışveriş gerçekleştiren tüketicilerin algıladıkları fiyat adaleti, algıladıkları hizmet adaleti ve sinizm düzeyleri arasındaki ilişkide aracılık rolüne sahiptir.

YÖNTEM

Araştırmanın Amacı ve Araştırma Modeli

Araştırmanın amacı, pandemi döneminde internet üzerinden alışveriş yapan tüketicilerin işletmelerin sunduğu hizmetlere yönelik olarak algıladıkları adaletin sinizm düzeyleri üzerindeki etkisini ve işletmelerin yaptıkları fiyat değişikliklerine yönelik tüketicilerin algıladıkları adaletin hizmet adaleti ve tüketicilerin sinizm düzeyleri arasındaki ilişkide aracılık rolünü belirlemektir. Araştırmada tüm etik ilkeler göz önünde bulundurulmuş ve araştırmayı yürütebilmek için gerekli etik onay, Gümüşhane Üniversitesi Bilimsel Araştırma ve Yayın Etiği Kurulu'nun 18.11.2020 tarihli ve 2020/11 sayılı toplantısında verilmiştir. Araştırmaya ait model Şekil 1'de gösterilmiştir.

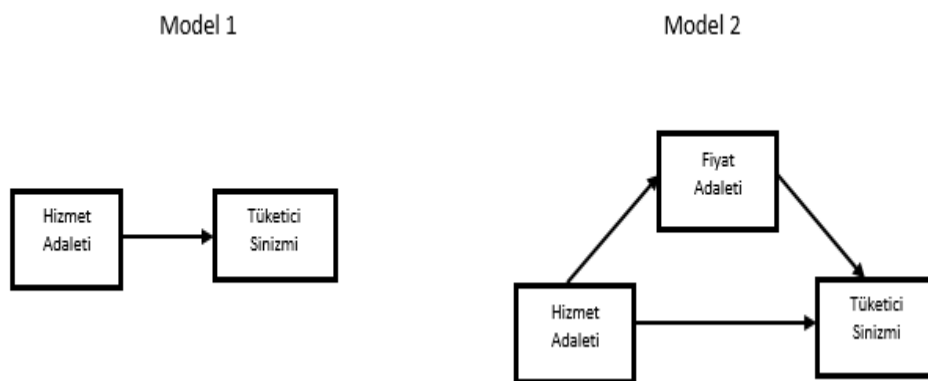

Şekil 1. Araştırma modeli

Normal dönemlerde tüketicilerin hizmete yönelik adalet algıları sinizm düzeyleri üzerinde etkili olabilirken, olağanüstü koşullarda bu etki zayıflayabilmektedir. Tüketiciler bu dönemlerde hizmete yönelik kusurları adalet çerçevesinde değerlendirmemekte veya daha hoş karşılayabilmektedir. Ancak bu dönemlerde işletmelerin uyguladıkları fiyatlara yönelik algının hizmet adaletine yönelik algıyla sinizm düzeyi arasındaki ilişkiyi nasıl etkileyeceği merak uyandırmaktadır. Araştırma modeliyle şematik olarak gösterilen bu durum araştırmanın önemini ortaya koymakta ve araştırmada literatürde eksikliği görülen hizmet adaleti, fiyat adaleti ve tüketici sinizmi arasındaki ilişkiye odaklanılmaktadır.

Araştırmanın Örnekleme ve Veri Toplama Aracı

Araştırmanın evrenini pandemi sürecinde internet üzerinden alışveriş yapan tüketiciler oluşturmaktadır. Araştırmanın örneklemini belirlemek için kolayda örnekleme yöntemi kullanılmıştır. Pandemi koşullarının hakim olması ve bu koşullar nedeniyle sınırlı sayıda katılımcıya ulaşılabilir olması bu yöntemin belirlenmesinde etkili olmuştur. Online olarak hazırlanan anket 01.12.2020-31.12.2020 tarihleri arasında 409 katılımcı tarafından cevaplanmıştır. Kullanılan anket 3 bölümden oluşmaktadır. Birinci bölümde katılımcıların günde kaç saat internette vakit geçirdikleri, hangi araçlarla internetten alışveriş yaptıkları, hangi sitelerden alışveriş yaptıkları ve hangi kategorilerde alışveriş yaptıklarına yönelik 4 ifade bulunmaktadır. İkinci bölümde hizmet adaletini ölçmek için kullanılan 6 ifade, fiyat adaletine yönelik 3 ifade ve tüketici sinizmine yönelik 8 ifade olmak üzere toplam 17 ifade bulunmaktadır. Üçüncü bölümde ise tüketicilerin cinsiyet, yaş, medeni durum, gelir durumu, eğitim seviyesini ve mesleklerini belirlemeye yönelik demografik ifadeler bulunmaktadır.

Hizmet adaletini ölçmek üzere yararlanılan ölçek Çilesiz ve Selçuk (2018)'un çalışmasından uyarlanmıştır. Ölçek 6 ifade ve tek boyuttan oluşmaktadır. Fiyat adaletini ölçmek için ise Martin vd. (2009)'un çalışmasından alınan Atılğan vd. (2017)'nin de çalışmasında kullandığı ölçek kullanılmıştır. Tüketici sinizmini ölçmek için Helm vd. (2015) tarafından geliştirilen ve Göktaş (2019)'un da çalışmasında kullandığı Tüketici Sinizmi Ölçeği kullanılmıştır. Ölçekler 5'li likert olarak düzenlenmiş ve ifadeler 1-Kesinlikle Katılmıyorum, 2-Katılmıyorum, 3-Kararsızım, 4-Katılıyorum ve 5-Kesinlikle Katılıyorum şeklinde puanlandırılmıştır.

BULGULAR

Faktör Analizi Sonuçları

Anket uygulaması ile elde edilen verilerin SPSS ve AMOS paket programlarında analizi gerçekleştirilmiştir. Araştırmada kullanılan ölçeklerin geçerliliklerini test etmek için Açıklayıcı Faktör Analizi ve Doğrulamalı Faktör Analizi yapılmıştır. Açıklayıcı faktör analizini yapabilmek için öncelikle KMO değerine bakılmıştır. KMO değerinin 0,50'nin altında çıkması durumunda faktör analizine devam etmek önerilmez. KMO değerinin 0,50'nin altında olması kabul edilemez, 0,50 zayıf, 0,60 orta, 0,70 iyi, 0,80 çok iyi, 0,90 mükemmeldir (Sharma, 1996: 116; Tavşancıl, 2002: 50; Altunışık vd., 2005: 217). Ayrıca Bartlett Küresellik Testinin de anlamlı olması gerekmektedir. Analiz sonucunda Bartlett Küresellik Testinin anlamlı ($p < 0,000$), KMO değerinin de kabul edilebilir seviyelerde olduğu görülmektedir. Ayrıca sosyal bilimlerde faktör yükünde hangi değerlerin ilgili faktör için anlamlı olacağına karar vermede örneklem sayısı dikkate alınmaktadır. 350 kişilik bir örnekleme alt sınırının 0,30 olması yönünde bir kabul olduğundan faktör yükü 0,30'un üzerindeki ifadeler araştırmaya dahil edilmiştir (Yaşlıoğlu, 2017: 78). Açıklayıcı faktör analizine ilişkin bulgular Tablo 1'de gösterilmektedir.

Tablo 1. Açıklayıcı faktör analizine ilişkin bulgular

Faktörle r	İfade Sayısı	Faktör Yükleri Aralığı	Açıklanan Varyans(%)
HA	6	586-810	56,79
		KMO: 0,858 Bartlett: 924,585	p<0,00
FA	3	822-863	71,72
		KMO: 0,706 Bartlett: 391,219	p<0,00
TS	8	607-850	56,60
		KMO: 0,898 Bartlett: 1619,385	p<0,00

(HA: Hizmet Adaleti, FA: Fiyat Adaleti, TS: Tüketici Sinizmi)

Hizmet adaleti ölçeği tek faktörlü bir yapı sergilemiştir ve ölçeğin maddelerine ait faktör yüklerinin 586-810 arasında olduğu tespit edilmiştir. Fiyat adaleti ölçeği de tek boyutlu bir yapıya sahiptir ve ölçek maddelerine ait faktör yükleri 822-863 arasında değişmektedir. Tüketici sinizmi ölçeğinin de tek faktörlü bir yapıya sahip olduğu ve ölçek maddelerine ait faktör yüklerinin 607-850 arasında olduğu tespit edilmiştir. Faktör analizi sonucunda hizmet adaleti boyutu altında yer alan 6. maddenin (Aldığım hizmeti göz önünde bulundurduğumda alışveriş yaptığım işletmenin fiyatı makuldü) fiyat adaleti boyutu altında dağılım gösterdiği tespit edilmiş ve bu madde ölçekten çıkarılmıştır. Bu işlem sonrasında hizmet adaleti boyutu 5 maddeli bir hale gelmiştir.

Araştırmada yararlanılan ölçeklerin güvenilirliğini test etmek için cronbach alpha analizi yapılmış ve hizmet adaleti ölçeğinin cronbach alpha katsayısı 0,85, fiyat adaleti ölçeğinin 0,80 ve tüketici sinizminin 0,89 olarak tespit edilmiştir. Alpha değerinin 0,40 ve altında olması ölçeğin güvenilir olmadığını, 0,40-0,60 aralığında olması güvenilirliğin düşük olduğunu, 0,60-0,80 arasında olması oldukça güvenilir olduğunu, 0,80'den yüksek olması ise yüksek derecede güvenilir olduğunu göstermektedir (Karagöz, 2019: 1003). Bu sonuçlar ölçeklerin güvenilirliğinin oldukça yüksek olduğunu göstermektedir.

Demografik Bulgular

Katılımcılara ait demografik bilgiler Tablo 2'de gösterilmektedir.

Tablo 2. Katılımcılara ait bilgiler

<i>Değişken</i>	<i>Düzyey</i>	<i>n</i>	<i>%</i>
Cinsiyet	Kadın	135	33
	Erkek	274	67
Medeni Durum	Evli	199	48,7
	Bekar	210	51,3
Yaş	18-28	162	39,6
	29-39	197	48,2
	40-50	44	10,7
	51 ve üstü	6	1,5
Gelir	2300 ve altı	115	28,1
	2301-4600	147	35,9
	4601-6900	87	21,3
	6901 ve üstü	60	14,7
	İlköğretim	12	2,9
Eğitim Durumu	Ortaöğretim	41	10
	Önlisans	76	18,6
	Lisans	208	50,9
	Lisansüstü	72	17,6
Meslek	Serbest Meslek	26	6,4
	Öğrenci	91	22,2
	Memur	145	35,5
	Sözleşmeli Pers.	42	10,3
	İşçi	71	17,4
	Diğer	34	8,2
Toplam		409	100,0

Araştırmaya katılanların çoğunluğunu erkekler (%67) oluşturmaktadır. Katılımcıların %51,3'ü evlidir ve yaş açısından bakıldığında çoğunluğu 29-39 yaş arası (%48,2) olanlar oluşturmaktadır. Gelir durumuna bakıldığında 6900 TL ve altı gelire sahip olan grupların dağılımı birbirine yakındır.

Katılımcıların yaklaşık yarısı (%50,9) lisans mezunudur ve meslek olarak bakıldığında memur (%35,5) ve öğrencilerin (%22,2) oranı diğer gruplardan önemli derecede fazladır. Katılımcıların büyük çoğunluğu pandemi döneminde günde 3 saat ve üzerinde (%70,6) internette vakit geçirmektedir. Akıllı telefonlarıyla internetten alışveriş yapanların oranı ise %82,6'dır. Bu dönemde katılımcılar tarafından en fazla alışveriş yapılan site Trendyol (%49,1), en fazla alışveriş yapılan ürün kategorisi ise tekstildir (%39,4).

Değişkenler Arası İlişkilere Ait Bulgular

Bağımsız değişkenin bağımlı değişken üzerindeki etkisini belirlemek için yapılan analizlerde AMOS Programı kullanılmıştır. Fiyat adaletinin hizmet adaleti ve tüketici sinizmi ilişkisindeki aracılık rolünü incelemek amacıyla Baron ve Kenny (1986: 1180) tarafından önerilen üç aşamalı analiz yapılmıştır. Bu yöntemle göre Model 1'de de görüldüğü gibi ilk olarak bağımsız değişkenin bağımlı değişken üzerine, ikinci olarak da bağımsız değişkenin aracı değişken üzerine anlamlı etkisinin olması gerekmektedir. Son aşamada üç değişken birlikte analize sokulduğunda ise bağımsız değişkenin bağımlı değişken üzerindeki anlamlı etkisi ortadan kalkmalı ya da bu etkide azalma olması gerekmektedir. Ayrıca bu aşamada aracı değişkenin bağımlı değişken üzerindeki etkisinin de devam etmesi gerekmektedir.

Bu adımlar göz önünde bulundurularak yapılan analizde önce Model 1 test edilmiştir. Yapılan analize ilişkin bulgular Tablo 3'te gösterilmektedir.

Tablo 3. Hizmet adaletinin ve tüketici sinizmi üzerindeki etkisi

Bağımlı Değişken	Bağımsız Değişken	B	β (Standart B)	.t	S.H.	p
Tüketici Sinizmi	Hizmet Adaleti	-.14	-.13	-2,247	0,6	,025**

**p <,05

Tablo 3'teki verilerden de anlaşılacağı gibi hizmet adaleti tüketici sinizmi üzerinde negatif bir etkiye sahiptir ($\beta = -.14$, $t = -2.247$, $p < .05$). Tüketicilerin hizmete yönelik adalet algıları azaldıkça sinizm düzeyleri artmaktadır. Başka bir ifadeyle hizmete yönelik adaletsizlik arttıkça tüketici sinizmi de artmaktadır. Modele ait uyum değerleri ise Tablo 4'te gösterilmektedir.

Tablo 4. Model 1'e ait uyum iyiliği değerleri

	χ^2	df	χ^2/df	GFI	CFI	RMSEA
Elde Edilen Uyum Değ.	220,772	63	3,504	0,918	0,936	0,078
İyi Uyum Değ.			≤ 3	≥ 90	≥ 97	$\leq 0,05$
Kabul Edilebilir Uyum Değ.			≤ 5	≥ 85	≥ 90	$\leq 0,08$

Uyum değerlerinden CFI: 0,936, GFI: 0,918, NFI: 0,913, TLI: 0,920 ve IFI: 0,936 olarak bulunmuştur. Elde edilen sonuçlar modelin iyi uyum değerlerine ve kabul edilebilir uyum değerlerine sahip olduğunu göstermektedir.

Birinci model test edildikten sonra ikinci modeli test etmek için yani fiyat adaletinin aracılık rolünü belirlemek için tüm değişkenler analize dahil edilerek analiz gerçekleştirilmiştir. Yapılan analiz sonucunda aracılık etkisinden söz edebilmek için hizmet adaletinin fiyat adaletini, fiyat adaletinin de tüketici sinizmini anlamlı bir şekilde etkiliyor olması koşulu bulunmaktadır (Baron ve Kenny, 1986: 1180). Aynı şekilde analiz sonucunda hizmet adaletinin tüketici sinizmi üzerinde Model 1'de gösterilen etkisinin tamamen ortadan kalkması veya azalması gerekmektedir (Hayes, 2013: 99).

Aracılık etkisine ilişkin bulgular incelenmeden önce modelin uyum değerleri kontrol edilmiştir. Fiyat adaletinin aracılık rolünün araştırıldığı Model 2'nin uyum değerleri incelendiğinde modelin iyi uyum değerlerine ve kabul edilebilir uyum değerlerine sahip olduğu tespit edilmiştir. Model 2'ye ait uyum değerleri Tablo 5'te gösterilmektedir.

Tablo 5. Model 2'ye ait uyum iyiliği değerleri

	χ^2	<i>df</i>	χ^2/df	GFI	CFI	RMSEA
Elde Edilen Uyum Değ.	220,772	63	3,056	0,911	0,932	0,071
İyi Uyum Değ.			≤ 3	≥ 90	≥ 97	≤ 0,05
Kabul Edilebilir Uyum Değ.			≤ 5	≥ 85	≥ 90	≤ 0,08

Uyum değerlerinden CFI: 0,932, GFI: 0,911, NFI: 0,903, TLI: 0,919 ve IFI: 0,933 olarak bulunmuştur. Elde edilen sonuçlar modelin iyi uyum değerlerine ve kabul edilebilir uyum değerlerine sahip olduğunu göstermektedir. Modelin uyum değerleri kontrol edildikten sonra aracılık etkisinin var olup olmadığı incelenmiştir. Bu aşamada her adım ayrı ayrı incelenmiştir. İlk olarak hizmet adaletinin fiyat adaleti üzerindeki etkisi incelenmiştir. Hizmet adaletinin fiyat adaleti üzerindeki etkiye yönelik gerçekleştirilen analiz sonuçları Tablo 6'da gösterilmektedir.

Tablo 6. Hizmet adaletinin ve fiyat adaleti üzerindeki etkisi

Bağımlı Değişken	Bağımsız Değişken	B	β (Standart B)	.t	S.H.	p
Fiyat Adaleti	Hizmet Adaleti	,76	,59	8,832	0,8	,000*

**p <,001

Analiz sonucunda elde edilen bulgular incelendiğinde hizmet adaletinin fiyat adaleti üzerinde pozitif ve anlamlı bir etkisi olduğu görülmektedir ($\beta = .59$, $p < .001$). Hizmet adaletinin fiyat adaleti üzerindeki etkisi belirlendikten sonra bir sonraki adımda fiyat adaletinin tüketici sinizmi üzerindeki etkisi test edilmiştir. Analiz sonuçları Tablo 7'de gösterilmektedir.

Tablo 7. Fiyat adaletinin ve tüketici sinizmi üzerindeki etkisi

Bağımlı Değişken	Bağımsız Değişken	B	β (Standart B)	.t	S.H.	p
Tüketici Sinizmi	Fiyat Adaleti	-,33	-,40	-	0,6	,000*

**p <,001

Tablo 7 incelendiğinde fiyat adaletinin tüketici sinizmi üzerinde anlamlı ve negatif bir etkisi olduğu görülmektedir ($\beta = -.40$, $p < .001$). Fiyat adaletinin tüketici sinizmi üzerindeki etkisi belirlendikten sonra son aşamaya geçilerek, fiyat adaletinin hizmet adaleti ve tüketici sinizmi arasındaki ilişkide aracılık rolü kontrol edilmiştir. Fiyat adaletinin aracılık rolüne ilişkin bulgular Tablo 8'de gösterilmektedir.

Tablo 8. Fiyat adaletinin aracılık rolüne ilişkin bulgular

Bağımlı	Bağımsız	B	β (Standart B)	.t	S.H.	p
Fiyat Adaleti	Hizmet Adaleti	,76	,59	8,832	0,86	,000*
Tüketici Sinizmi	Fiyat Adaleti	-,33	-,40	-	0,68	,000*
Tüketici Sinizmi	Hizmet Adaleti (Doğrudan Etki)	,11	-,10	1,401	0,79	,161**
Tüketici Sinizmi	Hizmet Adaleti (Toplam Etki)	,14	-,13	-	0,61	,025*

		Bias%95	
		Alt Limit	Üst Limit
Tüketici Sinizmi - Fiyat Adaleti	,- ,23	,-400	,-138
-	25		
Hizmet Adaleti (Dolaylı Etki)			

*p <,01, **p <,05

Son aşamada fiyat adaletinin aracılık rolünün bulunması için gerçekleşmesi gereken şartlar kontrol edildiğinde Model 1’de gösterilen hizmet adaletinin tüketici sinizmi üzerindeki etkisinin (Model 1: $\beta = -.13$, $t = -2.247$, $p < .001$), Model 2’de (Model 2: $\beta = -.10$, $t = 1.401$, $p > .05$) ortadan kalktığı görülmektedir. Fiyat adaletinin tüketici sinizmi üzerindeki etkisi ise devam etmektedir ($\beta = -.40$, $p < .001$).

Sonuçlar incelendiğinde müşterilerin pandemi döneminde uygulanan fiyat değişikliklerine yönelik algıladıkları adaletin hizmetlere yönelik adalet algılarıyla sinizm düzeyleri arasındaki ilişkide tam aracılık rolünün bulunduğunu göstermektedir. Aracılık ilişkisini doğrulamak için bootstrapping işlemi yapılarak güven aralıkları incelenmiştir. İşlem sonucunda $p < .001$ anlamlılık düzeyinde ve %95 güven aralığında üst sınır ve alt sınır sıfır değerini kapsamadığı için tam aracılık etkisinin anlamlı olduğu sonucuna varılmıştır (Preacher ve Hayes, 2008: 879-891). Tam aracılık etkisini doğrulamak için son olarak sobel testi gerçekleştirilmiştir. Test sonucunda algılanan fiyat adaletinin algılanan hizmet adaleti ve tüketici sinizmi arasındaki ilişkide tam aracılık etkisinin anlamlı olduğu doğrulanmıştır ($z = 2.06$; $p < .05$).

SONUÇ, TARTIŞMA VE ÖNERİLER

Günümüzde elektronik ticaret, sunduğu avantajlar ve sağladığı kolaylıklar nedeniyle tüketiciler tarafından yoğun olarak ilgi görmektedir. Özellikle internetin hayatımıza girmesi ve yaygınlaşması elektronik ticaretin yayılmasını da hızlandırmıştır. Dolayısıyla elektronik ticaretin en yaygın olarak kullanılanı internet tabanlı yapılan faaliyetlerdir. İnternet üzerinden gerçekleştirilen ticari faaliyetler işletmelere ve tüketicilere çeşitli faydalar sağlamaktadır. İşletmeler internet üzerinden satışlarla stok maliyetlerinden kurtulmakta, daha fazla müşteriye zaman ve mekan sınırlaması olmadan ulaşabilmektedirler. Aynı şekilde tüketiciler de istedikleri zaman istedikleri yerden internet sayesinde alışveriş yapabilmekte ve daha fazla alternatifte sahip olarak ürünler arasında kıyaslama yapabilmektedirler. İnternet üzerinden gerçekleştirilen satışlar sağladıkları bu faydalar nedeniyle sokağa çıkma kısıtlamaları ve risklerinin olduğu olağanüstü dönemlerde en fazla kullanılan alışveriş yöntemi olabilmektedir. Dolayısıyla COVID-19 Pandemisi döneminde de tüketiciler gerek sokağa çıkma kısıtlamaları gerek sağlık kaygıları nedeniyle geleneksel alışveriş yöntemlerinden kıyasla alışverişlerini yoğun olarak internet üzerinden gerçekleştirmişlerdir. Olağanüstü dönemlerde tüketicilerin işletmelerin hizmetlerine yönelik algıları da farklılaşabilmektedir. Normal dönemlerde verdikleri tepkileri böyle dönemlerde göstermemektedirler veya gösterdikleri tepkinin şiddeti azalabilmektedir. Bu nedenle bu çalışmada hizmet adaleti, fiyat adaleti ve tüketici sinizmi arasındaki ilişki COVID-19 pandemi sürecinde tüketicilerin algıları göz önünde bulundurularak incelenmiştir. Çalışmada sırasıyla hizmet adaletinin tüketici sinizmi ve fiyat adaleti üzerindeki etkisi, fiyat adaletinin tüketici sinizmi üzerindeki etkisi ve fiyat adaletinin hizmet adaleti ve tüketici sinizmi arasındaki ilişkide aracılık rolü araştırılmıştır.

Elde edilen verilerin analiz edilmesi sonucunda hizmet adaletinin tüketici sinizmi üzerinde olumsuz bir etkiye sahip olduğu tespit edilmiştir. Adalet ve sinizm ilişkisi tüketiciler açısından her ne kadar çok fazla incelenmemiş olsa da literatürde adaletin sinizm üzerindeki negatif etkisini doğrulayan pek çok çalışma mevcuttur (Efeoğlu ve İplik, 2011; Acaray, 2019; Kanbur ve Canbek, 2018). İşletmelerin müşterilerin talep ve şikayetlerine zamanında ve doğru bir şekilde karşılık vermesi, müşterilerin karşılaştıkları problemleri zamanında, eksiksiz ve hızlı bir şekilde çözmesi, ürünlerin temin ve teslimini zamanında ve doğru bir şekilde yapması, müşterilerin ihtiyaç duyduklarında işletmeyle iletişime geçebilmeleri ve işletme personelinin müşterilere saygılı ve kibar bir şekilde davranması ve tüm bu işlemlerin bütün müşterilere aralarında hiçbir ayırım gözetmeksizin eşit bir şekilde gerçekleştirilmesi müşterilerin işletmenin hizmetlerine yönelik adalet algısını şekillendirmektedir. Ancak bu algı olağanüstü dönemlerde farklılaşabilmektedir. Müşteriler normal dönemlerde kargoların gecikmesi,

problemlerin zamanında çözülememesi, taleplerin hızlı karşılanamaması, ürün karışıklığı ve işletmeyle sağlıklı iletişim kuramama gibi sorunlara daha sert tepkiler verirken pandemi döneminde yaşanan yoğunluklar nedeniyle işletmenin bu hizmetleri tam ve zamanında karşılayamamasını daha olumlu karşılayabilmektedirler. Yapılan araştırmada elde edilen sonuçlar da tüketicilerin pandemi döneminde internet üzerinden yaptıkları alışverişlerde işletmelerin sağladıkları hizmete yönelik adalet algılarının sinizm düzeyleri üzerinde çok düşük bir negatif etkiye sahip olduğunu göstermektedir.

Elde edilen diğer bir sonuç da hizmet adaletinin fiyat adaleti üzerinde olumlu bir etkisi olduğu yönündedir. Literatürde adalet boyutlarının birbirleriyle pozitif ilişkisini gösteren pek çok araştırma bulunmaktadır (Özer ve Urtekin, 2007; Işık vd., 2012; Çetinkaya ve Çimenci, 2014). İşletmelerin sağladıkları hizmetlerde kusurlar olması, problemleri zamanında çözüme kavuşturamaması ve hizmetlerin dağıtımında müşterilere eşit davranmaması gibi faktörler müşterilerin işletmenin hizmetlerine yönelik adalet algısını olumsuz etkilemektedir. Bunun sonucunda müşteriler işletmenin sağladığı hizmetin, hizmet karşılığında ödedikleri ücreti karşılamadığını düşünmekte ve işletmeye karşı olumsuz bir tavır sergileyebilmektedir. Tam tersi bir durumda, yani müşteriler hizmetlere yönelik memnuniyetleri yüksek olduğunda fiyatları çok fazla önemsememekte, memnun kaldıkları hizmetlere daha fazla ödeme yapma konusunda istekli olabilmektedirler. Yapılan çalışmada da tüketicilerin hizmete yönelik adalet algılarının yüksek olmasının fiyat adaletine yönelik algılarını da yükselttiği tespit edilmiştir.

Yapılan analizler sonucunda ulaşılan bir diğer sonuç da fiyat adaletinin tüketici sinizmi üzerinde olumsuz bir etkiye sahip olduğu yönündedir. Bu sonuç literatürdeki benzer çalışmalarla da paralellik göstermektedir (Atılğan vd., 2017). Müşteriler normal zamanlarda işletmelerin sunduğu hizmetin kalitesini fiyatlardan daha ön planda tutabilmekte ve hizmetten memnun oldukları sürece yaptıkları ödemenin karşılığını aldıklarını düşünmektedirler. Ancak olağanüstü dönemlerde müşteriler fiyatlara karşı daha duyarlı olabilmekte ve işletmelerin yaptıkları fiyat artışlarını olumsuz olarak algılamaktadırlar. Dolayısıyla bu dönemlerde sundukları mal veya hizmetin fiyatını artıran işletmelere karşı olumsuz bir tutum sergileyebilmektedirler. Araştırmanın sonuçları da pandemi döneminde müşterilerin fiyatlara yönelik adalet algısının sinizm düzeyleri üzerinde olumsuz bir etkisi olduğunu göstermektedir. Yani müşteriler işletmelerin uyguladığı fiyatların adil olmadığını düşündüklerinde söz konusu işletmelere yönelik sergiledikleri sinik tutumlar da artmaktadır.

Araştırmanın bir diğer sonucu da hizmet adaletinin tüketici sinizmi üzerindeki etkisinin fiyat adaletiyle birlikte daha fazla olduğu yönündedir. Müşteriler pandemi döneminde tüm tüketicilerin internet üzerinden alışverişe yönelmesi ve bu nedenle işletmelerin normal dönemlere oranla bu dönemlerde daha yoğun olması, aynı zamanda bu dönemde alınan tedbirler ve yaşanan olumsuzluklar nedeniyle işletmelerin daha az personelle hizmet etmek zorunda kalmaları gibi nedenlerden dolayı, bu dönemde hizmete yönelik kusur veya eksikleri anlayışla karşılayabilmektedirler. Ancak fiyatlarla ilgili dalgalanmaları, özellikle böyle olağanüstü dönemlerde olumsuz olarak algılayabilmektedirler. Araştırmanın sonuçları da bu savı destekler niteliktedir. Pandemi döneminde tüketicilerin hizmetlere yönelik adalet algısının sinizm düzeyleri üzerindeki etkisi çok düşükken, hizmet adaleti ve fiyat adaleti değişkenleri birlikte analize sokulduğunda bu değişkenlerin tüketicilerin sinizm düzeylerindeki varyansı açıklama oranları artmıştır. Bu sonuç tüketicilerin hizmete yönelik adalet algılarının yüksek olmasının sinizm düzeylerini düşüreceğini ancak fiyat adaletine yönelik algıları yüksek olduğunda sinizm düzeylerinin daha düşük olacağını göstermektedir. Aksi durumda ifade edecek olursak tüketicilerin hizmetlere yönelik algıladıkları adaletsizlik pandemi döneminde sinizm düzeylerini düşük oranda artırırken fiyat değişikliklerinin de adaletsiz olduğunu düşündüklerinde sinizm düzeyleri daha çok artmaktadır.

Araştırmanın belirli bir zaman diliminde yapılmış olması ve bu zaman diliminin pandemi koşullarının hakim olduğu bir dönem olması araştırmanın önemli sınırlılıklarından biridir. Elde edilen sonuçların pandemi koşullarını yansıtması muhtemeldir. Ayrıca araştırma ürün kategorisi olarak da herhangi bir kategori belirlememiş, genel olarak tüm ürün kategorilerini kapsayacak şekilde gerçekleştirilmiştir. Fakat tüketicilerin algıları ürün kategorilerine ve fiyata göre farklılaşabilmektedir. Ürünün özellikli veya sıradan mallar kategorisinde olup olmaması da ürüne yönelik algıları etkileyebilmektedir. Bu da araştırmanın önemli bir sınırlılığıdır.

Araştırma neticesinde ulaşılan sonuçların literatüre katkı sağlayacağı düşünülmektedir. Özellikle literatürde tüketici sinizmi ile ilgili çok fazla çalışma olmaması nedeniyle gelecekteki araştırmaların, tüketici sinizmini etkileyen güven vb. diğer faktörleri ve tüketici sinizminin tüketici tutum ve davranışları üzerindeki etkilerini araştırmaları önerilmektedir. Ayrıca araştırmanın sadece pandemi dönemini içermesi nedeniyle gelecekteki çalışmaların olağan dönemlerde bu değişkenlerle ilgili ilişkileri araştırmalarının literatüre katkı sağlayacağı düşünülmektedir. Bunun yanında tüketicilerin özellikle fiyat adaletine yönelik algılarının söz konusu ürünün niteliğine göre değişebileceği de göz önünde bulundurularak, gelecekteki araştırmaların hizmet ve fiyat adaletlerini lüks ürünler veya özellikli ürünler gibi ürün kategorileri kapsamında incelemesi önerilmektedir.

KAYNAKÇA

Acaray, A. (2019). Örgütsel adalet ve örgütsel sinizm arasındaki ilişkide güç mesafesinin düzenleyici etkisi, *Uluslararası İktisadi ve İdari İncelemeler Dergisi*, 24, 197-214. DOI: 10.18092/ulikidince.510485

Akgüç Çetinkaya, Ö. ve Ceng, E. (2018). Türkiye'deki black friday etkinliğinin tüketici sinizmi bağlamında bir değerlendirmesi, *MANAS Sosyal Araştırmalar Dergisi*, 7(4), 167-180.

Altunışık, R., Coşkun, R., Bayraktaroğlu, S. ve Yılmaz, E. (2005). *Sosyal bilimlerde araştırma yöntemleri*. Sakarya: Sakarya Kitabevi.

Andersson, L. M. (1996). Employee cynicism: an examination using a contract violation framework, *Human Relations*, 49(11), 1395-1418. <https://doi.org/10.1177/001872679604901102>

Atılğan, K. Ö., İnce, T. ve Yılmaz, S. (2017). Tüketicilerin satın alma niyetleri ve boykota yönelik tutumlarının tüketici sinizmi, fiyat şeffaflığı ve fiyat adaleti bağlamında incelenmesi, *Ç.Ü. Sosyal Bilimler Enstitüsü Dergisi*, 26(3), 34-44. Retrieved from <https://dergipark.org.tr/en/pub/cusosbil/issue/33225/369443>

Balaji, M. S., Jha, S., Sengupta, A. S. ve Krishnan, B. C. (2018). Are cynical customers satisfied differently? Role of negative inferred motive and customer participation in service recovery, *Journal of Business Research*, 86, 109-118. <https://doi.org/10.1016/j.jbusres.2018.01.023>

Baron, R. M. ve Kenny, D. A. (1986). The moderator-mediator variable distinction in social psychological research: Conceptual, strategic, and statistical considerations, *Journal of Personality and Social Psychology*, 51, 1173-1182.

Blodgett, J. G., Hill, D. J. ve Tax, S. S. (1997). The effects of distributive procedural, and interactional justice on postcomplaint behavior, *Journal of Retailing*, 73(2), 185-210. [https://doi.org/10.1016/S0022-4359\(97\)90003-8](https://doi.org/10.1016/S0022-4359(97)90003-8)

Chambers, B. A. (2002). Applicant reactions and their consequences: review, advice, and recommendations for future research, *International Journal of Management Reviews*, 4(4), 317-333. <https://doi.org/10.1111/1468-2370.00090>

Chylinski, M. ve Chu, A. (2010). Consumer cynicism: Antecedents and consequences, *European Journal of Marketing*, 44(6), 796-837. <https://doi.org/10.1108/03090561011032720>

Colquitt, J. A. (2001). On the dimensionality of organizational justice: A construct validation of a measure, *Journal of Applied Psychology*, 86(3), 386-400. DOI: 10.1037//0021-9010.86.3.386

Cook, W. W. ve Medley, D. M. (1954). Proposed hostility and parasitic virtue scales for the MMPI, *Journal of Applied Psychology*, 38, 414-418. <https://doi.org/10.1037/h0060667>

Çam, M. S. (2019). *Öyküleyici reklamlar ve tüketici sinizmi ilişkisi üzerine deneysel bir çalışma*, (Doktora Tezi), Selçuk Üniversitesi Sosyal Bilimler Enstitüsü, Konya.

Çetinkaya, M. ve Çimenci, S. (2014). Örgütsel adalet algısının örgütsel vatandaşlık davranışı üzerindeki etkisi ve örgütsel özdeşleşmenin aracılık rolü: Yapısal eşitlik modeli çalışması. *Yönetim*

Bilimleri Dergisi, 12(23), 237-278. Retrieved from <https://dergipark.org.tr/en/pub/comuybd/issue/43591/533753>

Çilesiz, E. ve Selçuk, G. N. (2018). Hizmet adaleti, fiyat adaleti ve güven algılarının müşteri memnuniyeti üzerindeki etkisi: Kış koridorunda konaklayan yabancı turistler üzerine bir araştırma, *Güncel Turizm Araştırmaları Dergisi*, 2(1), 42-78. Retrieved from <https://dergipark.org.tr/en/pub/guntad/issue/38048/419803>

Davidov, M. (2003). Have you heard the word? the effect of word of mouth on perceived justice, satisfaction and repurchase intentions following complaint handling, *Journal of Consumer Satisfaction, Dissatisfaction and Complaining Behavior*, 16, 67-80.

Dean Jr. J. W., Brandes, P. ve Dharvadkar, R. (1998). Organizational cynicism, *Academy of Management Review*, 23(2), 341-352. <https://doi.org/10.5465/amr.1998.533230>

Deliçay, M. (2021). *Perakende e-ticaretin yükselişi: Fırsatlar, sorunlar, öneriler*. Sektörler ve Kamu Yatırımları Genel Müdürlüğü.

Efeoğlu, İ. E. ve İplik, E. (2011). Algılanan örgütsel adaletin örgütsel sinizm üzerindeki etkilerini belirlemeye yönelik ilaç sektöründe bir uygulama, *Ç.Ü. Sosyal Bilimler Enstitüsü Dergisi*, 20(3), 343-360. Retrieved from <https://dergipark.org.tr/en/pub/cusosbil/issue/4388/60319>

Fang, Y.-H., Chiu, C.-M. ve Wang, E. T. G. (2011). Understanding customers' satisfaction and repurchase intentions: An integration of IS success model, trust, and justice, *Internet Research*, Vol. 21(4), 479-503. <https://doi.org/10.1108/10662241111158335>

Forehand, M. R. ve Grier, S. (2003). When is honesty the best policy? The effect of stated company intent on consumer skepticism, *Journal of Consumer Psychology*, 13(3), 349-356. https://doi.org/10.1207/S15327663JCP1303_15

Göktaş, B. (2019). Tüketici sinizmi kavramı ve ağızdan ağıza pazarlama eylemlerinin sinik tüketici davranışlarına etkisi konusunda bir uygulama, *Uluslararası Toplum Araştırmaları Dergisi*, 13(19), 1650-1692. <https://doi.org/10.26466/opus.581400>

Grewal, D., Hardesty, D. M. ve Iyer, G. R. (2004). The effects of buyer identification and purchase timing on consumers' perceptions of trust, price fairness, and repurchase intentions, *Journal of Interactive Marketing*, 18(4), 87-100. <https://doi.org/10.1002/dir.20024>

Güven, E. (2016). Tüketimde sinik tutum: Tüketici sinizminin sebep ve sonuçları, *İşletme Araştırmaları Dergisi*, 2, 152-174. DOI: 10.20491/isarder.2016.174

Hayes, A. F. (2013). *Introduction to mediation, moderation, and conditional process analysis: A regression-based approach*, New York: Guilford Press.

Helm, A. E. (2004). Cynics and skeptics: Consumer dispositional trust, *Advances in Consumer Research*, 31, 345-351. <http://www.acrwebsite.org/volumes/8915/volumes/v31/NA-31>

Helm, A. E. (2006). *Cynical consumers: Dangerous enemies, loyal friends*, (Doctoral Dissertation), Faculty of the Graduate School University of Missouri, Columbia.

Helm, A. E., Moulard, J. G. ve Richins, M. (2015). Consumer cynicism: Developing a scale to measure underlying attitudes influencing marketplace shaping and withdrawal behaviours, *International Journal Of Consumer Studies*, 39, 515-524. <https://doi.org/10.1111/ijcs.12191>

Irak, D. U. (2004). Örgütsel adalet: Ortaya çıkışı, kuramsal yaklaşımlar ve bugünkü durumu. *Türk Psikoloji Yazıları*, 7(13), 25-43.

Işık, O., Uğurluoğlu, Ö. ve Akbolat, M. (2012). Sağlık kuruluşlarında örgütsel adalet algılarının örgütsel bağlılığa etkisi. *Doğuş Üniversitesi Dergisi*, 13(2), 254-265.

Kanbur, E. ve Canbek, M. (2018). Algılanan örgütsel adaletin örgütsel sinizm üzerine etkisi: Algılanan örgütsel desteğin aracılık rolü, *Business & Management Studies: An International Journal*, 6(3), 36-57. <https://doi.org/10.15295/bmij.v6i3.317>

Karagöz, Y. (2019). *SPSS-AMOS-META uygulamalı istatistiksel analizler*. Ankara: Nobel Yayın

Keyes, D. (2006). *Seeing through cynicism: A reconsideration of the power of suspicion*, City, IL: Inter Varsity Press.

Martin, W. C., Ponder, N. ve Lueg, J. E. (2009). Price fairness perceptions and customer loyalty in a retail context, *Journal of Business Research*, 62(6), 588-593. <https://doi.org/10.1016/j.jbusres.2008.05.017>

Mohr, L. A., Eroğlu, D. ve Ellen, P. S. (1998). The development and testing of a measure of skepticism toward environmental claims in marketers' communications, *The Journal of Consumer Affairs*, 32(1), 30-55. <https://doi.org/10.1111/j.1745-6606.1998.tb00399.x>

O'Connell, B. J., Holzman, H. ve Armandi, B. R. (1986). Police cynicism and the modes of adaptation, *Journal of Police Science and Administration*, 14, 307-313.

Özer, P. S. ve Urtekin, G. E. (2007). Örgütsel adalet algısı boyutları ve iş doyumunu ilişkisi üzerine bir araştırma. *Erciyes Üniversitesi İktisadi ve İdari Bilimler Fakültesi Dergisi*, 28, 107-125. Retrieved from <https://dergipark.org.tr/en/pub/erciyesiibd/issue/5885/77850>

Preacher, K. J. ve Hayes, A. F. (2008). Asymptotic and resampling strategies for assessing and comparing indirect effects in multiple mediator models, *Behavior Research Methods*, 40(3), 879-891. doi: 10.3758/BRM.40.3.879

Sharma, S. (1996). *Applied multivariate techniques*, New York: John Wiley & Sons Inc.

Tavşancıl, E. (2002). *Tutumların ölçülmesi ve SPSS ile veri analizi*. Ankara: Nobel Yayıncılık.

Wanous, J. P., Reichers, A. E. ve Austin, J. T. (1994). Organizational cynicism: An initial study *Academy of Management Proceedings*, 1, 269-273. <https://doi.org/10.5465/ambpp.1994.10344804>

Yaşlıoğlu, M. M. (2017). Sosyal bilimlerde faktör analizi ve geçerlilik: keşfedici ve doğrulayıcı faktör analizlerinin kullanılması, *Istanbul University Journal of The School of Business*. 46, 74-85. Retrieved from <https://dergipark.org.tr/en/pub/iuisletme/issue/32177/357061>

<https://www.statista.com/statistics/1112595/covid-19-impact-retail-e-commerce-site-traffic-global/>

<https://www.digitalcommerce360.com/2020/08/25/ecommerce-during-coronavirus-pandemic-in-charts/>

<http://www.chinadaily.com.cn/a/202009/09/WS5f582dada310675eafc5868c.html>



ISSN 1304-8120 | e-ISSN 2149-2786

Araştırma Makalesi * Research Article

Öznel Kariyer Başarısı Yazınının Bibliyometrik Bir Analizi
A Bibliometric Analysis of Subjective Career Success Literature*

İbrahim RENÇBER

Dr., ibrahimrencber35@gmail.com
Orcid ID: 0000-0002-0415-9866

Didem PAŞAOĞLU BAŞ

Doç. Dr., Anadolu Üniversitesi, İşletme Fakültesi, Yönetim ve Organizasyon Bölümü
dpasaoglu@anadolu.edu.tr
Orcid ID: 0000-0003-4526-7852

Yeşim KURT

Dr. Öğr. Üyesi, Kırklareli Üniversitesi, Lüleburgaz Havacılık ve Uzay Bilimleri Fakültesi,
Havacılık Yönetimi Bölümü yesimkurt@klu.edu.tr
Orcid ID: 0000-0002-9827-2471

Öz: Çalışmada, bibliyometrik analizler kullanarak öznel kariyer başarısı alanında yapılmış makalelerin genel görünümünü ortaya koymak, bu alandaki boşlukları belirlemek ve ilgili yazına yönelik bütüncül bir resim ortaya koymak amaçlanmaktadır. Bu amaç doğrultusunda Scopus veri tabanındaki makaleler üzerinden bibliyometrik bir araştırma yürütülmüştür. Bu kapsamda 1973-2021 yılları arasında yayımlanan 493 makale, VOSviewer paket programını kullanarak performans analizi ve bilimsel haritalama analizi gibi bibliyometrik analiz teknikleriyle incelenmiştir. Performans analizi sonucunda konuya olan ilginin 2007 yılından itibaren belirgin şekilde artmaya başladığı, İşletme, Yönetim ve Sosyal Bilimlerin yanında Tıp ve Psikoloji gibi farklı disiplinlerden araştırmacılar tarafından çalışmalara konu olduğu görülmüştür. J. W. Lounsbury'nin en üretken yazar, Mayo Clinic ve Harvard Medical School'un en üretken kurumlar, Amerika Birleşik Devletleri'nin (ABD) ise en üretken ülke olduğu tespit edilmiştir. T. D. Shanafelt vd.nin (2009) "Burnout and career satisfaction among American surgeons" isimli makalesi, Journal of Vocational Behavior dergisi ve ABD en fazla atıf alarak alandaki en etkili makale, dergi ve ülke olmuştur. Bilimsel haritalama analizi sonucunda, "kariyer tatmini" kavramı araştırmacılar tarafından en sık tekrarlanan kelime olmuştur. T. A. Judge toplam bağlantı gücü açısından en fazla ortak-atıf alan yazardır. ABD en fazla sayıda ortak-yazarlığa sahip ülkedir. Makale kaynakçaları arasındaki ilişkiler bağlamında T.W.H. Ng (2014) toplam bağlantı gücü açısından öne çıkmıştır.

Anahtar Kelimeler: Öznel kariyer başarısı, kariyer tatmini, bibliyometrik analiz, performans analizi, bilimsel haritalama analizi.

Abstract: It is aimed to reveal the general view of the articles made in the field of subjective career success by using bibliometric analyzes, to identify the gaps in this field and to present a holistic picture for the related literature in the study. For this purpose, a bibliometric research was conducted on the articles in the Scopus database. In this context, 493 articles published between 1973-2021 were analyzed using the VOSviewer package program, using bibliometric analysis techniques such as performance analysis and scientific mapping analysis. As a result of the performance analysis, it has been seen that the interest in the subject has started to

* Üstün yetenekli öğrenciler için olan verilerin bir kısmı 18. Uluslararası Sınıf Öğretmenliği Eğitimi Sempozyumu'nda (USOS 2019) sözlü bildiri olarak sunulmuştur.

Geliş Tarihi:26.06.2022

Kabul Tarihi:11.01.2023

Yayın Tarihi:30.04.2023

Atıf: Rençber, İ., Paşaoğlu Baş, D. & Kurt, Y. (2023). Öznel kariyer başarısı yazınının bibliyometrik bir analizi. Kahramanmaraş Sütçü İmam Üniversitesi Sosyal Bilimler Dergisi, 20(1), 212-231. Doi: 10.33437/ksusbd.1135901

increase significantly since 2007, and it has been the subject of studies by researchers from different disciplines such as Medicine and Psychology as well as Business, Management and Social Sciences. J. W. Lounsbury was found to be the most prolific author, the Mayo Clinic and Harvard Medical School the most productive institutions, and the United States of America (USA) the most productive country. T. D. Shanafelt et al.'s (2009) article named "Burnout and career satisfaction among American surgeons", Journal of Vocational Behavior and USA became the most influential article, journal and country in the field with the highest number of citations. As a result of the scientific mapping analysis, the concept "career satisfaction" was the most frequently repeated word by the researchers. T. A. Judge is the author with the most co-citations for total link strength. The USA is the country with the largest number of co-authors. T. W. H. Ng (2014) came to the fore in terms of total link strength.

Keywords: Subjective career success, career satisfaction, bibliometric analysis, performance analysis, scientific mapping analysis.

GİRİŞ

Kariyer konusu arařtırmacılar, uygulayıcılar, danıřmanlar ve popöler yazın tarafından gösterilen ilgi nedeniyle sürekli güncelliđini korumaktadır. Bu ilgi nedeniyle kariyer ve alt arařtırma alanlarına yönelik yapılan arařtırma sayısı gün getike artmaktadır. Bireyin kariyerine yönelik isel deđerlendirmesini yansıtan öznele kariyer başarısı bireysel ve örgütsel birçok deđerikşkenle ilişkilendirilerek alıřmaların odađında yer almaktadır. Kavramın bu deđerikşkenlerle olan ilişkileri sosyal deđerikşim kuramı ve beklenti kuramı gibi kuramların varsayımlarını desteklemektedir. Buna göre, öznele kariyer başarısı bireyin motivasyonunu ve abalarını artırmaktadır (Abele ve Spurk, 2009). Dolayısıyla, örgüt tarafından bireyin kariyerine yönelik beklentilerinin karşılanması, bireyin örgüte yararlı tutum ve davranıřlar sergilemesine neden olmaktadır (Yürür, 2019).

Genel olarak bireyin kariyeri ile ilgili öz deđerlendirmelerini yansıtan öznele kariyer başarısı, zaman içindeki yolculuđunda pek ok alıřmaya konu olmuř ve bu alandaki bilgi birikimi katlanarak artmıřtır. Dergi, kongre ve diđer yayın organlarında bu alanı inceleyen alıřmaların artması, arařtırmacıların daha fazla kaynađı incelemelerini ve daha fazla zaman harcamalarını zorunlu kılmaktadır. Söz konusu zorunluluk bu arařtırmanın varlık sebebini oluřturmaktadır. Bu arařtırma, öznele kariyer başarısı yazının genel görünümlünü ortaya koymayı, bu alandaki boşlukları belirlemeyi ve ilgili yazına yönelik bütüncül bir resim ortaya koymayı amaçlamaktadır. Bu amaç dođrultusunda oluřturulan arařtırma sorularına cevap arayarak öznele kariyer başarısı yazınına inceleyen bir bibliyometrik bir arařtırma tasarlanmıřtır.

Bibliyometrik arařtırmalar, belirli bir alıřma alanındaki bilimsel faaliyetleri analiz etmek için son zamanlarda sıklıkla kullanılan bir arařtırma aracıdır. Bibliyometrik analiz, büyük hacimli yapılandırılmamıř verileri titiz yollarla anlamlandırarak kümülatif bilimsel bilgiyi ve köklü alanların evrimsel nüanslarını deřifre etmek ve haritalamak için son derece yararlıdır (Donthu vd., 2021: 285). Bu nedenle, bu alıřmanın öznele kariyer başarısı alanını özgün ve anlamlı yollarla ilerletmek için sađlam temeller oluřturabileceđi deđerlendirilmektedir. Bu alıřma kapsamında, öznele kariyer başarısı alanındaki makaleler, yazarlar, dergiler, kurumlar ve ölkeler etkinlik ve üretkenlik açısından incelenmiř ve söz konusu arařtırma bileřenleri arasındaki ilişkiler bilimsel haritalar aracılıđıyla sunulmuřtur. alıřma sonuçlarının, konuya ilgi duyan arařtırmacılara (i) tek noktadan genel bir bakıř elde etme, (ii) alandaki boşlukları belirleme, (iii) arařtırma için yeni fikirler türetme konusunda imkanlar sađlayacađı düşünölmektedir.

Kavramsal ereve

Kavramsal temeli 16'ncı yüzyıla dayanan patika, kořu yolu ve meslek gibi eřitli anlamlarda kullanılan kariyer kavramı, 20'nci yüzyılın ikinci yarısından itibaren Hughes (1937), Super (1957) ve Holland (1966) gibi yazarlar tarafından bilimsel anlamda ele alınmaya başlanmıřtır (elik, 2016: 128). Hall (2002: 10) kariyer kavramını "bireyin yařamı boyunca iřle ilgili deneyimler ve faaliyetlerle ilgili olarak algılanan tutum ve davranıřlar dizisi" olarak tanımlamıřtır. Bireyin iř hayatında kariyerine yönelik hedeflerinin başarılanması ise kariyer başarısı olarak ifade edilmektedir (Arthur vd., 2005: 179). Kariyer başarısı hakkında yazında çođunlukla nesnel ve öznele kariyer başarısı şeklinde ayırım yapılmaktadır. Kariyer başarısının nesnel ve öznele bileřenlerine ilişkin ilk ayırım Hughes (1937) tarafından ortaya konulmuřtur. Buna göre nesnel kariyer başarısı başkaları tarafından gözlemlenebilir,

ölçülebilir ve doğrulanabilir iken, öznel kariyer başarısı ise sadece birey tarafından değerlendirilebilmektedir.

Kariyer kavramı ile ilgili yapılan erken çalışmalar, bir örgütte ya da meslekte hiyerarşik olarak ilerlemeyi, sahip olunan statüyü ve elde edilen geliri içeren nesnel bir bakış açısına sahiptir (Heslin, 2005: 114). Somut ölçütlere dayalı, başarılarla odaklanan nesnel kariyer yaklaşımı bireysel anlayış yerine sosyal anlayışı ifade etmektedir (Arthur vd., 2005: 179). Bu kariyer anlayışı teknolojik gelişmeler ile ekonomik ve sosyal yapıdaki dönüşümlerden etkilenmiştir (Akgemci, 2016). Bireyin iş hayatına ait özelliklere, elde ettiği tecrübeler ve başarılarla yönelik içsel algısı araştırmaların odak noktası olmaya başlamıştır. Öznel kariyer olarak adlandırılan bu yaklaşımda, kariyer bireyin değer, tutum ve gereksinimlerine göre anlamlandırılmakta ve başarı algısı bireye göre farklılık göstermektedir (Arthur vd., 2005; Abele vd., 2011).

Bireyin kariyerinde elde ettiği başarılarına yönelik olumlu içsel duygularını yansıtan öznel kariyer başarısı alan yazında kariyer tatmini olarak da ifade edilmektedir (Heslin, 2005: 116; Abele ve Spurk, 2009; Shockley vd., 2016). Türkiye'deki yapılan çalışmalarda ise öznel kariyer başarısı kavramının kariyer tatmini ya da kariyer memnuniyeti şeklinde adlandırıldığı görülmektedir (Rençber ve Baş, 2020). Öznel kariyer başarısı, bireyin tüm yaşamı boyunca elde ettiği başarılarının ve hayal kırıklarının genel bir özetidir (Lounsbury, 2006).

Öznel kariyer başarısı, hem örgütlerin rekabet üstünlüğü sağlayarak stratejik hedeflerini elde etmeleri hem de bireylerin kişisel ve mesleki gelişimlerine yönelik beklentileri gerçekleştirmeleri açısından çok önemlidir (Süral Özer, 2016). Bu bağlamda öznel kariyer başarısı, mevcut bireylerin niteliklerinin artırarak ve yetenekli bireyleri örgüte kazandırarak örgütsel başarıyı artırmaktadır (Ng vd., 2005: 367). Diğer taraftan öznel kariyer başarısı, bireylerin algı, değer ve özelliklerine göre kariyer amacı oluşturmalarına ve bu amaç doğrultusunda tutum ve davranış göstermelerine yol açmaktadır (Ertürk, 2011). Ng ve diğerleri (2005) tarafından öznel kariyer başarısını etkileyen faktörlerin belirlenmesine yönelik yapılan meta analiz çalışmasında kavram, beşerî sermaye (hizmet süresi, eğitim seviyesi, iş tecrübesi vs.), örgütsel destek (kariyer desteği, yönetici desteği, eğitim ve gelişim fırsatları vs.), sosyo-demografik özellikler (yaş, cinsiyet, medeni durum vs.) ve bireysel özellikler (proaktiflik, uyumluluk, nevrotilik vs.) olmak üzere dört kategoride incelenmiş ve birçok değişkenle ilişkili olduğu tespit edilmiştir. Kariyer tatmininin sonuçlarına yönelik yapılan çalışmalarda, kariyer memnuniyeti duyan bireylerin iş tatmini ve örgütsel bağlılık düzeyleri ile performanslarının arttığı, işten ayrılma niyetlerinin ise azaldığı ortaya konulmuştur (Joo ve Park, 2010; Trivellas vd., 2015). Kariyer tatmini bireylerin tükenmişlik ve depresyon düzeylerini düşürmekte (Becker vd., 2006), motivasyonlarını ve örgütsel vatandaşlık davranışlarını ise yükseltmektedir (Abele ve Spurk, 2009; Rençber ve Koparal, 2021). Ayrıca, kariyer tatmini bireylerin iş-aile çatışmasını azaltmakta (Martins vd., 2002), yaşam mutluluğunu ise artırmaktadır (Lounsbury vd., 2004).

YÖNTEM

Akademik bir alanı analiz etmek titiz bir çalışma gerektirmektedir. Bu durum araştırmacının bilgiyi derinleştirmesine ve artırmasına imkân vermektedir (Pico-Saltos vd., 2021: 3). Bilimsel bilginin üretimi tüm hızıyla artış gösterirken, günümüzde bir araştırma alanında üretilen bilginin gelişimi hangi açıdan ve ne şekilde belirlenebileceği ya da ölçülebileceğine ilişkin araçların geliştirilmesi yönündeki çabalar da artış göstermektedir. Bu tarz araçlar söz konusu araştırma alanının genel yapısını göstermeleri bakımından önemli yararlar sağlamaktadır. Bu kapsamda son dönemlerde araştırmacılar tarafından kullanılan araçlardan birisi de bibliyometrik analizdir (Öztürk ve Gürler, 2021: 1-2).

Bibliyometrik analiz, herhangi bir araştırma alanındaki makale, yazar, dergi, anahtar kelime, ülke, kurumların "performanslarını" istatistiksel yöntemler ile sınıflandırmak, ölçmek ve sıralamak yoluyla analiz etmek ve alan yazındaki bilimsel etkileşimi gösteren entelektüel, kavramsal ve sosyal yapıyı "haritalama" teknikleriyle görselleştirmektir (Şimşir, 2021: 14). Söz konusu analiz yardımıyla makaleler, yazarlar, dergiler ve kelimeler farklı gruplara ayrılarak araştırma alanının yapısı analiz edilmekte ve alana ilişkin sistematik ve bütüncül bir resim ortaya konulmaktadır. Alana ait görselleştirme sayesinde daha derinlemesine analiz yapma imkânı olabilmektedir (Öztürk ve Gürler, 2021: 2-3).

Performans analizi ve bilimsel haritalama analizi bibliyometrik arařtırmalarda kullanılan bařlıca analiz teknikleridir. Performans analizi, arařtırma alanındaki bilimsel arařtırmaların yazar, dergi, lke, niversite bakımından yayın ve atıf performanslarının llmesidir. Bu deęerlendirme sonucunda yazın ile ilgili genel bir grnme ulařılmaktadır. Bilimsel haritalama ise arařtırma alanındaki yazarlar, kavramlar ve yapılan atıflar arasındaki iliřki aęlarının gsterilmesidir. Bu sayede ilgili yazının iř birlięi aęı, kavramsal aę ve atıf aęı çıkarılmaktadır (ztrk, 2021: 39-41).

Arařtırmanın amacı doęrultusunda znel kariyer bařarısı kapsamında oluřturulan arařtırma soruları řunlardır:

- a. Makalelerin yıllara gre daęılımı nasıldır?
- b. Hangi yazarlar tarafından sıklıkla incelenmiřtir?
- c. Makalelerin disiplinlere gre durumları nasıldır?
- . En ok alıřma reten kurumlar hangileridir?
- d. Makalelerin lkelere gre daęılımı nasıldır?
- e. En etkili makaleler, dergiler ve lkeler hangileridir?
- f. Makalelerin anahtar kelimeleri arasındaki iliřkiler nasıldır?
- g. Yazarların birlikte alıntılanma sıklıęı nasıldır?
- ę. lkelerin arasındaki iř birlięi nasıldır?
- h. Makalelerin kaynakaları arasındaki benzerlikler nasıldır?

Sz konusu arařtırma sorularına cevap bulmak amacıyla znel kariyer bařarısı yazınını inceleyen bir bibliyometrik bir arařtırma tasarlanmıřtır. Arařtırmanın tasarımı Donthu ve dięerleri (2021: 294) tarafından sunulan ereve takip edilmiřtir. Sz konusu ereve Őekil 1'de belirtildięi gibi (i) alan arama kriteri, (ii) veri tabanı seimi, (iii) dahil etme ve seim kriterleri, (iv) yazılım ve verinin seimi, (v) analiz ve bulgular řeklinde iřlem adımlarından oluřmaktadır.



ŐEKİL 1. Arařtırma tasarımı

Alan Arama Kriteri

Arařtırmanın amacı doęrultusunda oluřturulan arařtırma sorularının oluřturulmasından sonra bibliyometrik analizlerin yapılabilmesi iin arařtırma alanının belirlenmesi gerekmektedir. Bu kapsamda znel kariyer bařarısı alanını temsil eden alıřmaların yer aldıęı veri setini oluřturmak iin "subjective career success" ve "career satisfaction" anahtar kelimeler olarak belirlenmiřtir.

Veri Tabanı Seçimi

Bibliyometrik analizlerde kullanmak üzere gerekli veri setini çıkarmak için güvenilir ve kaliteli bir kaynak veya veri tabanı seçmek gerekmektedir (Pico-Saltos vd., 2021: 4). Web of Science, Scopus, Google Scholar, PubMed, EmBase, Springerlik ve Dergipark gibi birçok veri tabanı bibliyometrik araştırmalar için veri seti sağlamaktadır (Cobo vd., 2011). Bu çalışmada en güvenilir ve kapsamlı veri tabanlarından biri olması, sorgu başına 2000 kaydın farklı formatlarda dışa aktarılmasına izin vermesi nedeniyle Scopus veri tabanı seçilmiştir. Reed Elsevier tarafından oluşturulan Scopus veri tabanı, hakemli bilimsel içeriklerin özet ve atıf verilerine erişim imkânı sağlamaktadır (Gürler, 2021).

Dahil Etme ve Seçim Kriterleri

07.05.2022 tarihinde Scopus veri tabanında "başlık" kısmında arama terimleri ile yapılan ilk arama sonucunda 1973-2021 yılları arasında yayımlanan toplam 605 makale tespit edilmiştir. Daha sonra araştırma dahilinde olmayan çalışmaları ayıklamak amacıyla arama işlemine birtakım filtreler uygulanmıştır. Filtreler uygulanırken yayım yılı "2022" olan, yayın türü "makale" olmayan, yayın aşaması "final" olmayan, yayın dili "İngilizce" olmayan çalışmalar veri setine dahil edilmemiştir. Filtreleme işlemi sonucunda 463 makale elde edilerek araştırma veri setine dahil edilmiştir.

Tablo 1. Dahil etme ve seçim kriterleri

Aşama	Arama Terimleri	Sonuç
İlk Arama	TITLE ("subjective career success" OR "career satisfaction")	605
Filtreleme	TITLE ("subjective career success" OR "career satisfaction") AND (EXCLUDE (PUBYEAR, 2022)) AND (EXCLUDE (DOCTYPE, "re") OR EXCLUDE (DOCTYPE, "cp") OR EXCLUDE (DOCTYPE, "le") OR EXCLUDE (DOCTYPE, "no") OR EXCLUDE (DOCTYPE, "ch") OR EXCLUDE (DOCTYPE, "ed") OR EXCLUDE (DOCTYPE, "sh") OR EXCLUDE (DOCTYPE, "er") OR EXCLUDE (DOCTYPE, "tb")) AND (EXCLUDE (PUBSTAGE, "aip")) AND (EXCLUDE (LANGUAGE, "German") OR EXCLUDE (LANGUAGE, "Korean") OR EXCLUDE (LANGUAGE, "French") OR EXCLUDE (LANGUAGE, "Persian") OR EXCLUDE (LANGUAGE, "Portuguese") OR EXCLUDE (LANGUAGE, "Spanish"))	463

Yazılım ve Verinin Seçimi

Veri setinin çıkarılmasından sonra kullanılacak yazılım programı seçilmiştir. Veri temizleme ve performans analizi için Microsoft Excel yazılımı kullanılmıştır. Çalışma alanının yapısının analizi ile ilgili olarak, iki boyutlu grafikler kullanılarak bibliyografik bir ağın oluşturulmasına ve görselleştirilmesine izin veren VOSviewer yazılımı kullanılmıştır.

ANALİZ VE BULGULAR

Araştırmada bibliyometrik analiz kapsamında veri setine performans analizi ve bilimsel alan haritalama teknikleri uygulanmıştır. Genel olarak, performans analizi araştırma bileşenlerinin katkılarını odaklanırken, bilimsel haritalama ise araştırma bileşenleri arasındaki ilişkilere odaklanır (Donthu vd., 2021: 287).

Performans Analizi

Performans analizi kapsamında yıllar itibariyle makalelerin dağılımı, en üretken yazarlar, en çok makalenin yapıldığı kurumların ve ülkelerin sayısal durumları verilmiştir. Ayrıca en çok atıf olarak alanı yönlendiren makaleleri, dergileri ve ülkeleri belirlemek için atıf analizi yapılmıştır.

Makalelerin Yıllara Göre Dağılımları

Öznel kariyer başarısı yazınının yıllar itibariyle gelişimi Şekil 2'de gösterilmiştir. Sonuçlara göre öznel kariyer başarısı alanındaki ilk makalenin 1973 yılında yapıldığı görülmektedir. 2007 yılından itibaren konu ile ilgili yapılan makale sayısı (14) artış göstermeye başlamış, 2020 yılında en yüksek düzeye (50) ulaşmıştır. Günümüzde de konuya olan ilginin devam ettiği görülmektedir.

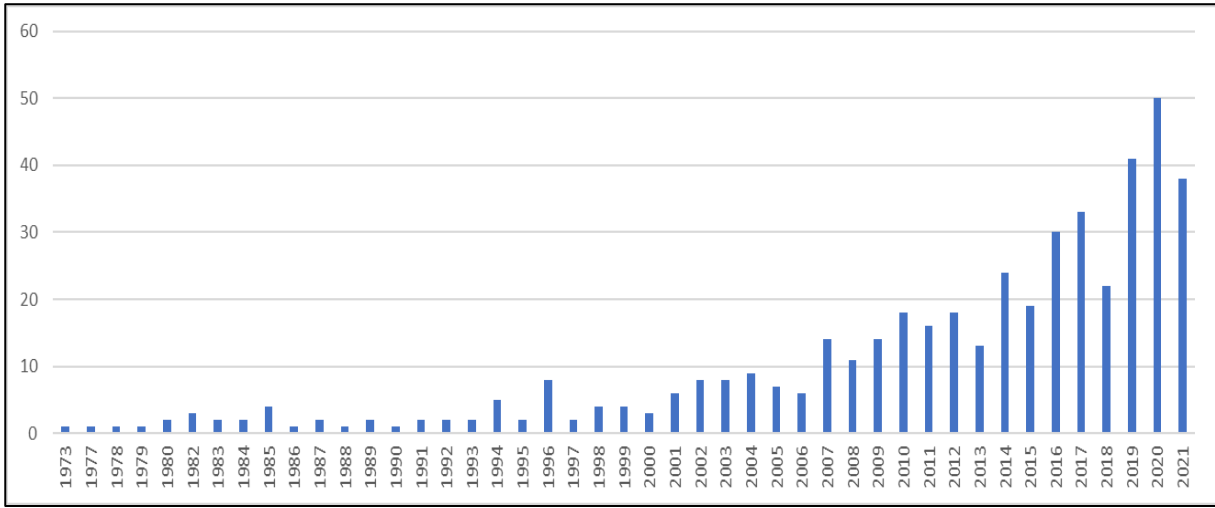

ŞEKİL 2. Makalelerin yıllara göre dağılımları

Yazarların Üretkenlik Durumları

Öznel kariyer başarısı yazınındaki en üretken yazarlar Şekil 3'te verilmiştir. Şekil 3'e 5 ve daha fazla yayını bulunan araştırmacılar dahil edilmiştir. Buna göre Lounsbury, J.W. yazdığı 12 makale ile yazına en fazla katkı sağlayan yazar olmuştur. Spurk, D. ve Shanafelt, T.D. yazdıkları 10'ar makale ile alana katkı sağlayan diğer önemli araştırmacılarıdır.

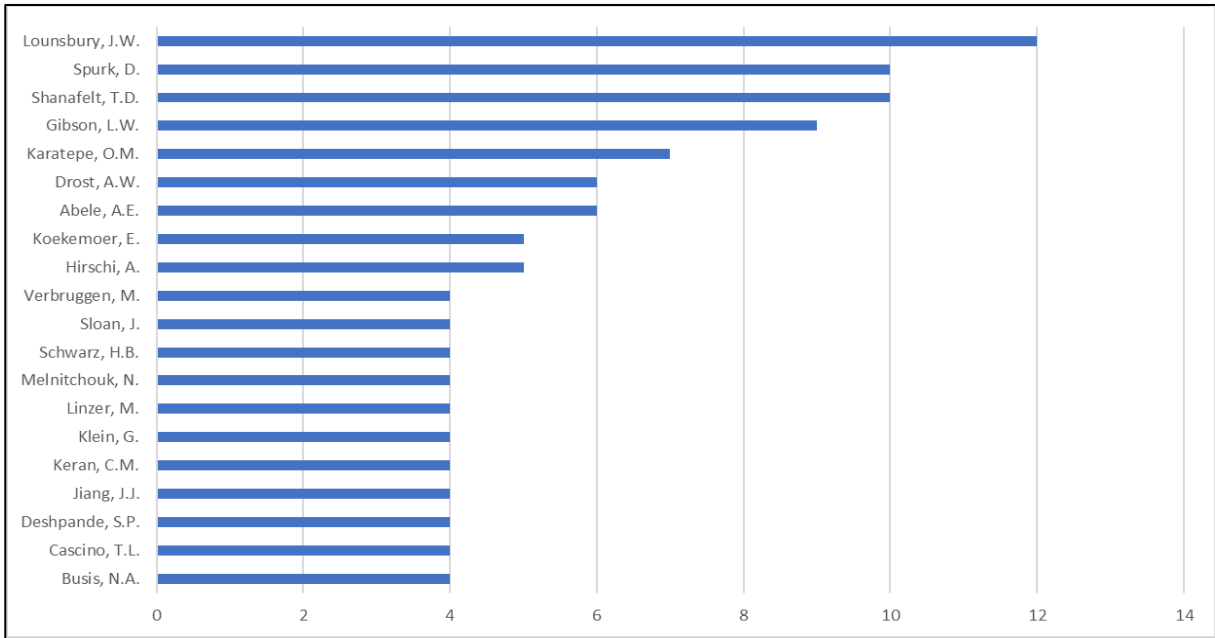

ŞEKİL 3. Makalelerin yazarlara göre dağılımları

Makalelerin Disiplinlere Göre Durumları

Yazında öznel kariyer başarısı kavramını inceleyen disiplinlere ilişkin veriler Şekil 4'te sunulmuştur. Şekil 4'e göre kavram en fazla İşletme, Yönetim ve Muhasebe (%24,6) disiplinine mensup araştırmacılar tarafından incelenmiştir. Bu disiplini sırasıyla Tıp (%21,1), Sosyal Bilimler (%18,7), Psikoloji (%13,0) ve diğer bilim dalları takip etmektedir.

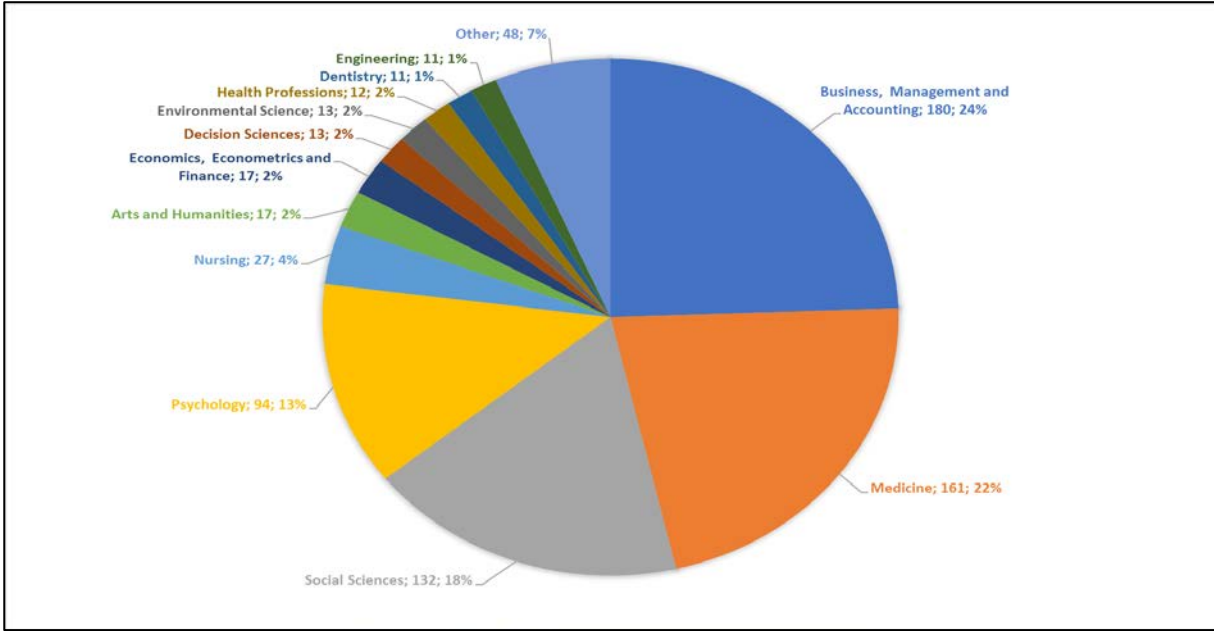

ŞEKİL 4. Makalelerin disiplinlere göre dağılımları

Kurumların Üretkenlik Durumları

Öznel kariyer başarısı alanına en fazla çalışma ile katkı sağlayan kurumlar Şekil 5'te gösterilmiştir. Şekil'e alanda 5 ve daha fazla yayın yapmış yazarların mensubu olduğu kurumlar dahil edilmiştir. Mayo Clinic ve Harvard Medical School 9'ar makale ile alana en fazla katkı sağlayan kurumlardır. The University of Tennessee, Knoxville yayımladığı 8 makale ile yazına katkı sağlayan diğer önemli bir kurumdur.

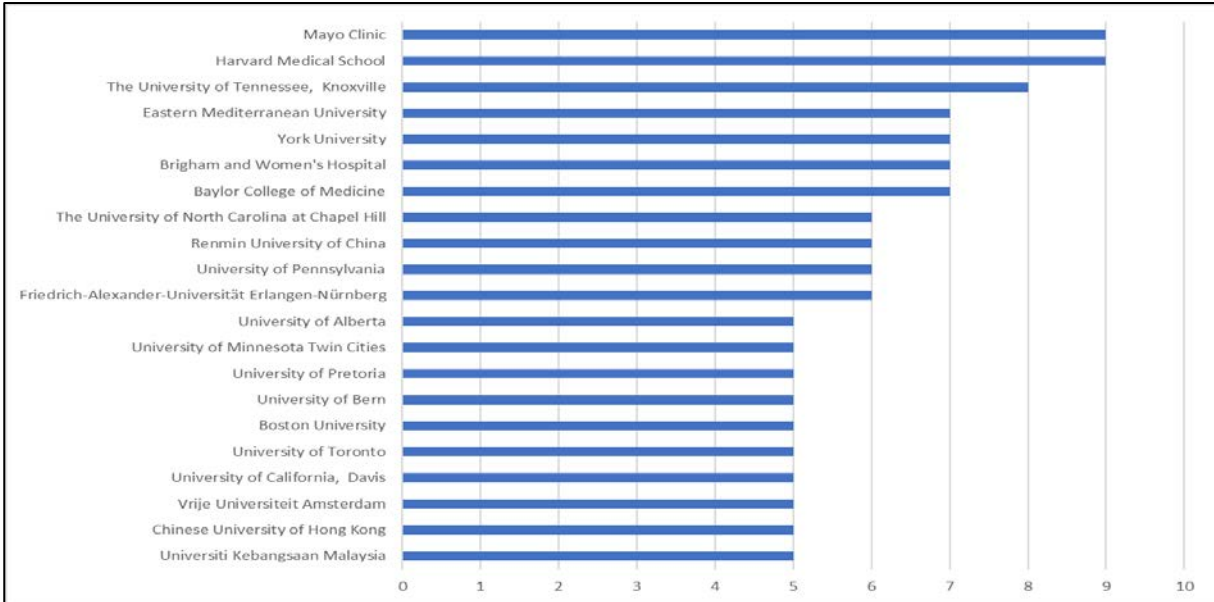

ŞEKİL 5. Makalelerin kurumlara göre dağılımları

Ülkelerin Yayın Durumları

Öznel kariyer başarısı alanında en çok hangi ülkeler tarafından makale yayımlandığına yönelik veriler Şekil 6'da verilmiştir. Şekil 6'ya alanda 11 ve daha fazla yayın yapmış yazarların ülkeleri dahil edilmiştir. Amerika Birleşik Devletleri 206 makale ile bu konuda en fazla makalenin yayımlandığı ülke konumundadır. Bu ülkeyi Kanada (36) ve Çin (27) takip etmektedir. Türkiye ise 17 makale ile 9'uncu sırada yer almaktadır.

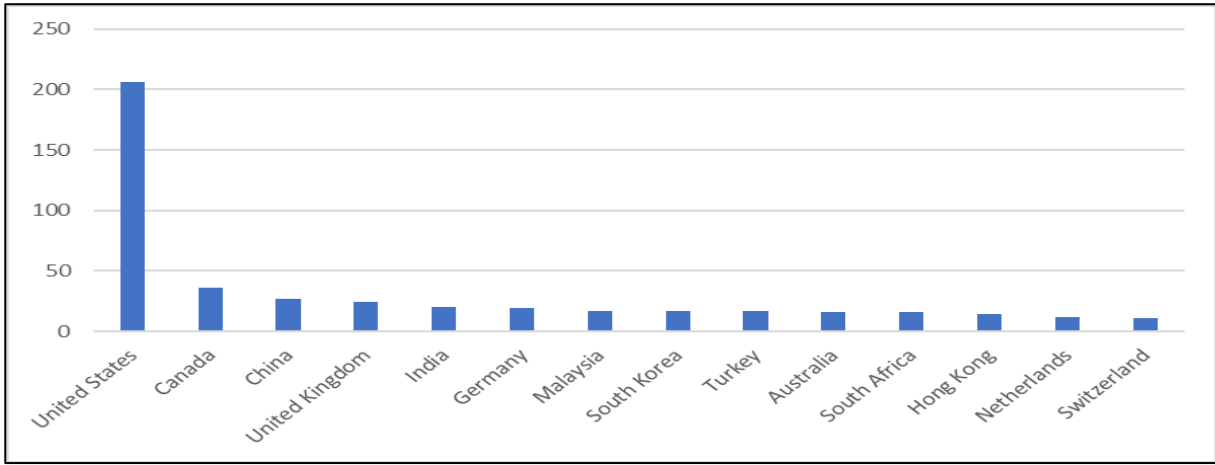

ŞEKİL 6. Makalelerin ülkelere göre dağılımları

Atıf Analizi (Citation Analysis)

Atıf analizi ile veri setindeki çalışmalar içinden en etkili çalışma, dergi, yazar, kurum ve ülkeler belirlenebilmektedir (Çevik, 2021: 152). Bu bağlamda öznel kariyer başarısı yazınının performansları atıf sayıları üzerinden ölçülmüştür. Tablo 2 öznel kariyer başarısı yazınında 200'ün üzerinde atıf alan makaleleri işaret etmektedir. Tabloya göre en fazla atıf alan çalışma Shanafelt, T.D. ve diğerleri (2009) tarafından hazırlanan "Burnout and career satisfaction among American surgeons" başlıklı makaledir. Bu çalışmayı Carr, P.L. ve diğerleri (1998) tarafından hazırlanan "Relation of family responsibilities and gender to the productivity and career satisfaction of medical faculty" ve Martins, L.L. ve diğerleri (2002) tarafından hazırlanan "Moderators of the relationship between work-family conflict and career satisfaction" makaleleri takip etmektedir.

Tablo 2. Makalelerin atıf durumu

Yazar	Makale	Dergi	Atıf Sayısı
Shanafelt, T.D. ve diğerleri (2009)	Burnout and career satisfaction among American surgeons	Annals of Surgery, 250(3), pp. 463-470	602
Carr, P.L. ve diğerleri (1998)	Relation of family responsibilities and gender to the productivity and career satisfaction of medical faculty	Annals of Internal Medicine, 129(7), pp. 532-538	313
Martins, L.L. ve diğerleri (2002)	Moderators of the relationship between work-family conflict and career satisfaction	Academy of Management Journal 45(2), pp. 399-409	288
Keeton, K. ve diğerleri (2007)	Predictors of physician career satisfaction, work-life balance, and burnout	Obstetrics and Gynecology, 109(4), pp. 949-955	261
Abele, A.E. ve Spurk, D. (2009)	The longitudinal impact of self-efficacy and career goals on objective and subjective career success	Journal of Vocational Behavior, 74(1), pp. 53-62	260
Landon, B.E. ve diğerleri (2003)	Changes in career satisfaction among primary care and specialist physicians, 1997-2001	Journal of the American Medical Association, 289(4), pp. 442-449	253
Paul Leigh, J. ve diğerleri (2002)	Physician career satisfaction across specialties	Archives of Internal Medicine, 162(14), pp. 1577-1584	231
Armstrong-Stassen, M. ve Ursel, N.D. (2009)	Perceived organizational support, career satisfaction, and the retention of older workers	Journal of Occupational and Organizational Psychology, 82(1), pp. 201-220	209
Kuerer, H.M. ve diğerleri (2007)	Career satisfaction, practice patterns and burnout among surgical oncologists: Report on the quality of life of members of the Society of Surgical Oncology	Annals of Surgical Oncology, 14(11), pp. 3043-3053	208
Ng, T.W.H. ve Feldman, D. C. (2014)	Subjective career success: A meta-analytic review	Journal of Vocational Behavior, 74(1), pp. 53-62	203

Tablo 3'te öznel kariyer başarısı kavramını konu edinen makalelerin yayımlandığı dergilerin yayın ve atıf sayıları verilmiştir. Tablo 3'e göre 18 makale ile öznel kariyer başarısı alanında en çok makale yayımlanan dergi "Journal of Vocational Behavior" olmuştur. Yine aynı dergi aldığı 1511 atıf ile alanın en etkili dergisi konumundadır. Bu dergiyi 13 makale ile "Career Development International" takip etmektedir. Fakat "Journal of Occupational and Organizational Psychology" dergisi yayımladığı 5 makaleye aldığı 527 atıfı alanda "Career Development International" dergisinden daha etkili olduğu görülmektedir.

Tablo 3. *Dergilerin atıf durumu*

Dergi	Yayın Sayısı	Atıf Sayısı
Journal of Vocational Behavior	18	1511
Journal of Occupational and Organizational Psychology	5	527
Career Development International	13	467
International Journal of Contemporary Hospitality Management	6	271
Journal of Career Assessment	7	257
International Journal of Human Resource Management	5	139
International Journal of Hospitality Management	5	134
Journal of Career Development	5	61
Sustainability (Switzerland)	7	15
Journal of Psychology in Africa	5	6

Tablo 4 öznel kariyer başarısı konusunda en fazla makale yayımlayan ve yayınlarına en fazla atıf alarak alanda etkili olan ülkeler gösterilmektedir. Tablo 4'e göre 206 makale ile öznel kariyer başarısı alanında en çok makale yayımlanan ülke ABD olmuştur. Yine aynı ülke aldığı toplam 7644 atıf ile alanı yönlendiren ülkedir. Bu ülkeyi 37 makale ile Kanada takip etmekte olup toplam atıf sayısı 1534'tür. Türkiye'nin yayımladığı 17 makale toplam 398 kez alıntılanmıştır.

Tablo 4. *Ülkelerin Atıf Durumu*

Ülke	Yayın Sayısı	Atıf Sayısı
United States	206	7644
Canada	37	1534
Germany	19	876
Hong Kong	13	692
United Kingdom	24	599
Australia	16	567
China	27	494
Netherlands	12	420
Turkey	17	398
Switzerland	11	313

Bilimsel Haritalama Analizi

Bilimsel haritalama analizi kapsamında anahtar kelimeler arasındaki ilişkileri ortaya koymak için ortak-kelime analizi, yazarların birlikte alıntılanma sıklığını belirlemek için ortak-atıf, ülkeler arasındaki etkileşimi görüntülemek için ortak-yazarlık analizi ve makale kaynakçaları arasındaki ilişkileri göstermek için kaynakça eşleşmesi analizi yapılmıştır.

Ortak-Kelime (Co-Word) Analizi

Ortak-kelime analizi, kelimeler arasındaki bağlantıları ortaya çıkararak bir araştırma alanındaki alt konuların belirlenmesini sağlamaktadır. Ortak-kelime analizi ile araştırmaların başlık, özet ve anahtar kelimelerinde ele alınan kavramlar arasındaki ilişkiler ortaya konulmaktadır (Bağış, 2021: 107). Bu analiz sayesinde öznel kariyer başarısı yazınındaki kavramsal yapı ve eğilimler tespit edilmiştir. Bu çalışmada uygulanan ortak-kelime analizinde veri setindeki makalelerin anahtar kelimelerindeki kavramlar ele alınmıştır. Analize en az 5 kez tekrarlanmış kavramlar dahil edilmiştir. Buna göre veri setindeki 906 anahtar kelimedenden 25'inin 5 ve daha fazla sayıda kullanılmış olduğu

anlaşılmıştır. Araştırmacılar tarafından en çok kullanılan anahtar kelime 185 kez kullanılan “career satisfaction” kelimesi olmuştur. Bu kelimeyi 37 kez kullanılan “job satisfaction” ve 36 kez kullanılan “subjective career success” kelimeleri takip etmiştir. Anahtar kelimeler arasındaki ilişkilere yönelik ağ haritası Şekil 7’de gösterilmektedir. Şekil 7’ye göre öznel kariyer başarısı yazınında 7 kelime kümesi tespit edilmiştir. Farklı renklerle gösterilen bu kümelerde kavram çeşitli kelimelerle ilişkilendirilmiştir.

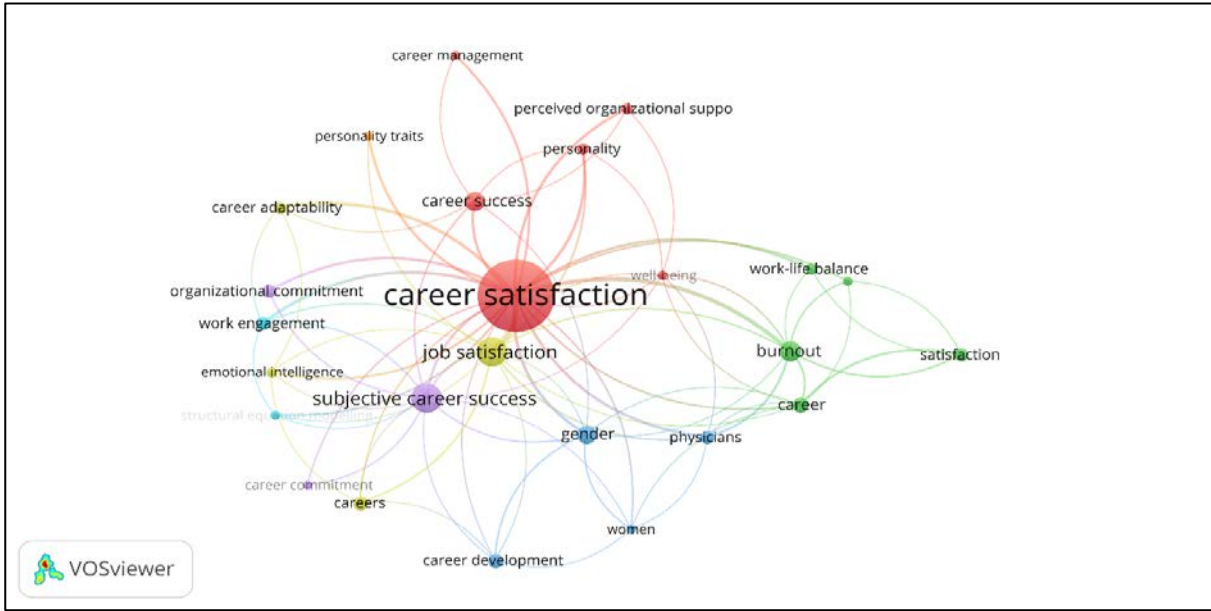

ŞEKİL 7. Ortak-kelime analizi haritası

Düğüm sayısına (6) göre en kapsamlı araştırma alanı kırmızı renkli küme olmuştur. “Kariyer tatmini” kavramı 185 tekrar ve 118 toplam bağlantı gücü ile bu kümeyi temsil etmektedir. Bu kümede yazarlar tarafından Amerika, Kanada ve Singapur gibi çeşitli ülkelerden bilgi teknoloji uzmanı, akademisyen ve sağlık çalışanları gibi çeşitli meslek gruplarında çalışanların kariyer tatmin düzeyleri ve örgütsel destek, kişilik ve öznel iyi oluş gibi çeşitli değişkenlerle olan ilişkileri incelenmiştir (Shaikh, 2004; Lepnurm vd., 2006; Lounsbury vd., 2007; Kurup vd., 2020).

Diğer araştırma alanı 5 düğümden oluşan yeşil renkli kümedir. Bu küme “tükenmişlik, kariyer, tatmin, anket, iş-yaşam dengesi” kavramlarından oluşmaktadır. Bu kümede 20 tekrar ve 30 bağlantı gücüyle “tükenmişlik” kavramı ön plana çıkmaktadır. Bu kümede yazarlar tarafından çeşitli meslek gruplarına mensupların bireylerin tükenmişlik ve kariyer tatmini durumları arasındaki ilişkiler incelenmiştir. Alanda en çok atıf alan Shanafelt ve diğerlerinin (2009) “Burnout and career satisfaction among american surgeons” başlıklı makalesi bu kümede yer almaktadır.

Diğer araştırma alanı 4 düğümden oluşan mavi renkli kümedir. Bu kümede “kariyer geliştirme, cinsiyet, doktorlar ve kadın” kavramları ön plandadır. Kümede Enache ve diğerlerinin (2011) “Career attitudes and subjective career success: Tackling gender differences” makalesinde ve Nabı’nın (2001) “The relationship between HRM, social support and subjective career success among men and women” makalesinde, araştırmacılar tarafından öznel kariyer başarısının cinsiyet bağlamında farklılıkları incelenmiştir.

Diğer araştırma alanı 3 düğümden oluşan sarı renkli kümedir. Bu kümede “iş tatmini, kariyer uyumu ve duygusal zekâ” temaları çalışılmıştır. Lounsbury, J.W. gibi alandaki üretken yazarlar tarafından bireylerin iş tatminlerinin ve kariyer tatminlerinin diğer değişkenlerle ilişkilendirildiği görülmektedir (Lounsbury vd., 2007; Boštjančič ve Petrovčič, 2019). İş tatmini bireyin halihazırdaki işe yönelik dar bir değerlendirme iken, kariyer tatmini bireyin meslek hayatı boyunca yaptığı tüm işlere yönelik daha geniş bir değerlendirmedir (Heslin, 2005; Lounsbury, 2006).

Diğer araştırma alanı 3 düğümden oluşan mor renkli kümedir. Bu küme, “Öznel kariyer başarısı” olarak adlandırılabilir, çünkü kavram 30 tekrar ve 24 toplam bağlantı gücüne sahiptir. Ng ve Feldman (2014) tarafından Journal of Vocational Behavior dergisinde yayımlanan “Subjective career success: A

ve Lawrence, 1989). Greenhaus ve diğerleri (1990) yaptıkları çalışmada, yöneticilerin ırk, örgütsel deneyimler, iş performansı ve kariyer sonuçları arasındaki ilişkileri incelemiş ve alanda sıklıkla kullanılan kariyer tatmin ölçeğini geliştirmişlerdir. Feldman ve diğerleri nesnel ve öznel kariyer başarısını etkileyen faktörleri insan sermayesi, kurumsal sponsorluk, sosyo-demografik statü ve istikrarlı bireysel farklılıklar olmak üzere dört kategoride incelemişlerdir. Sonuçlar hem nesnel hem de öznel kariyer başarısının çok çeşitli yordayıcılarla ilişkili olduğunu göstermiştir (Ng vd., 2005).

Üçüncüsü 48 düğümle mavi küme olmuştur. Mavi kümenin en önemli yazarları 277 ilişki ve 12266 toplam bağlantı gücüne sahip "Judge, T.A.", 178 ilişki ve 6901 toplam bağlantı gücüne sahip "Parasuraman, S." ve 98 ilişki ve 4744 toplam bağlantı gücüne sahip "Boudreau, J.W." olarak tespit edilmiştir. Judge ve diğerleri (1999) tarafından "Büyük Beşli" olarak adlandırılan 5 faktörlü kişilik model, genel zihinsel yetenek ve kariyer başarısı arasındaki ilişkiler incelenmiştir. Bu çalışmada kariyer başarısının içsel başarı ve dışsal başarı boyutlarından oluştuğu öne sürülmüştür. Yine bu kümede kariyer başarısını etkileyen faktörler incelenmiştir (Judge vd., 1995).

Sonuncusu ise 37 düğümle sarı küme olmuştur. Sarı kümede 225 yazarla ilişkisi olan ve 5884 toplam bağlantı gücü bulunan "Shanafelt, T.D.", 75 yazarla ilişkili ve 3721 toplam bağlantı gücü olan "Schaufeli, W.B." ve 109 yazarla ilişki ve 3394 toplam bağlantı gücü olan "Dyrbye, L.N." ön plana çıkan yazarlardır. Shanafelt ve Dyrbye gibi yazarlar, özellikle sağlık çalışanlarının kariyer tatmin düzeyleri ile tükenmişlik, depresyon, iş-yaşam dengesi değişkenleri arasındaki ilişkilere yönelik çalışmalar yapmışlardır (Dyrbye vd., 2014). Schaufeli, iş tasarımı ve kariyer gelişimi üzerine araştırmaları birleştirmenin önemini altını çizmekte ve kariyer yeterliliklerinin çalışan refahını teşvik etmede bir rolü olabileceğini öne sürmektedir.

Ortak-Yazarlık (Co-Authorship) Analizi

Ortak-yazarlık analizinde, veri setindeki çalışmaların yazarlar, yazarların kurumları ve yazarların kurumlarının bulunduğu ülkeler arasındaki iş birliği ağları ortaya konulmaktadır (Çevik, 2021: 137). Bu çalışmada uygulanan ortak-yazarlık analizi, veri setindeki yazarların kurumlarının bulunduğu ülkeler üzerinden gerçekleştirilmiştir. Böylelikle ülkeler arasındaki etkileşim gösterilmeye çalışılmıştır. Analize birlikte en az 5 makaleye sahip olan ülkeler dahil edilmiştir. Şekil 9'a göre veri setindeki 65 ülkenin 24'ünün 5 ve daha fazla sayıda ortak makaleye sahip olduğu anlaşılmıştır.

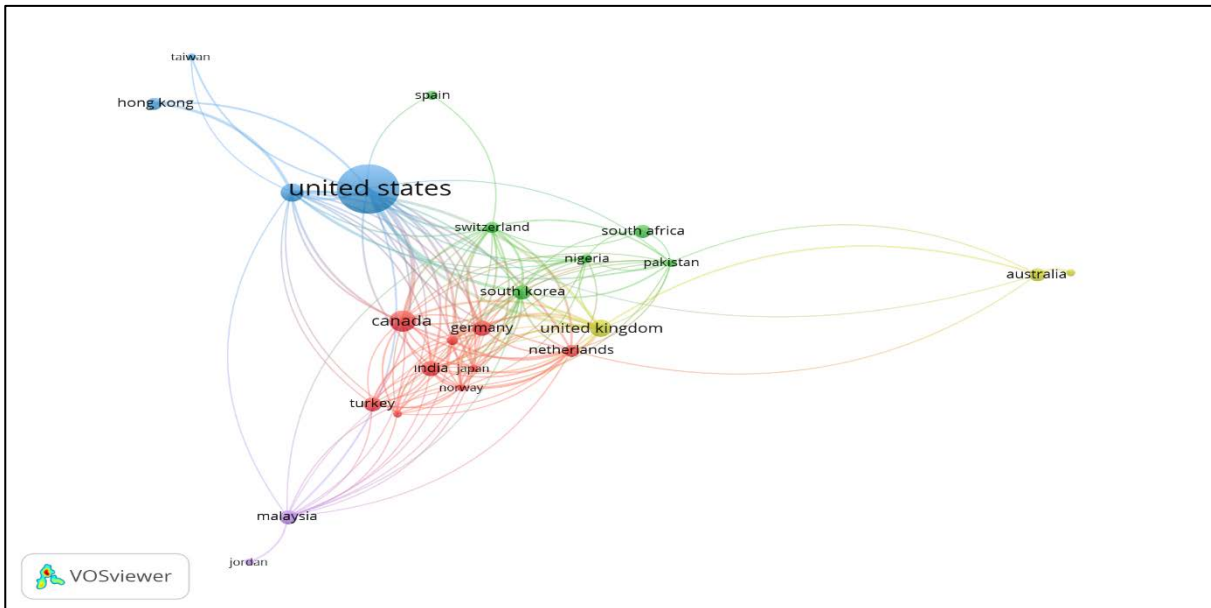

ŞEKİL 9. Ülkeler bağlamında ortak-yazarlık analizi

Mavi kümede "ABD", 20 ülke ile ilişki ve 65 toplam bağlantı gücüyle öznel kariyer başarısı alanında en geniş ağa sahip ülkedir. Yine aynı kümede "Çin" 18 bağlantı ve 45 toplam bağlantı gücü ile geniş ağa sahip diğer bir ülkedir. Sarı kümede ise "Birleşik Krallık" 17 ülke ilişkisi ve 45 toplam bağlantı gücü ile ön plana çıkmaktadır. Kırmızı kümede ise 16 ülke ilişkisi ve 39 toplam bağlantı gücü olan "Kanada" geniş

bir ağa sahip konumdadır. Yeşil kümede “Güney Kore” 17 ilişki ve 35 toplam bağlantı gücüne sahip durumdadır. Son olarak mor kümede “Malezya” 15 ilişki ve 17 toplam bağlantı gücü ile kendisine geniş sosyal ağa sahip ülkeler listesinde yer bulmuştur. “Türkiye” ise 14 ülkeyle ilişkiye ve 17 toplam bağlantı gücüne sahiptir ve kırmızı kümede yer almaktadır.

Kaynakça Eşlemesi (Bibliographic Coupling) Analizi

Kaynakça eşlemesi, ortak referansları paylaşan iki yayının içeriklerinin de benzer olduğu varsayımına dayanan bir bilim haritalama tekniğidir (Donthu vd., 2021: 288). Bu analizde farklı iki çalışmanın kaynakçaları arasındaki benzerlik analiz edilmektedir. Diğer bir deyişle, kaynak listesi ne kadar örtüşürse, makalelerin inceledikleri konuların o ölçüde benzerlik gösterecektir (Çevik, 2021: 161). Bu çalışmada uygulanan kaynakça eşlemesi analizinde veri setindeki makalelerin kaynakçaları arasındaki ilişkiler incelenmiştir. Analize en az 30 kez alıntılanan makaleler dahil edilmiştir. Şekil 10, söz konusu makale kaynakçaları arasındaki ilişkilere yönelik ağ haritasını göstermektedir. Buna göre 6 farklı küme tespit edilmiş ve bu kümelerde kaynakçalar çeşitli çalışmalarla ilişkilendirilmiştir. Veri setindeki 463 makalenin 109’u 30 ve daha fazla sayıda alıntılı olduğu görülmektedir.

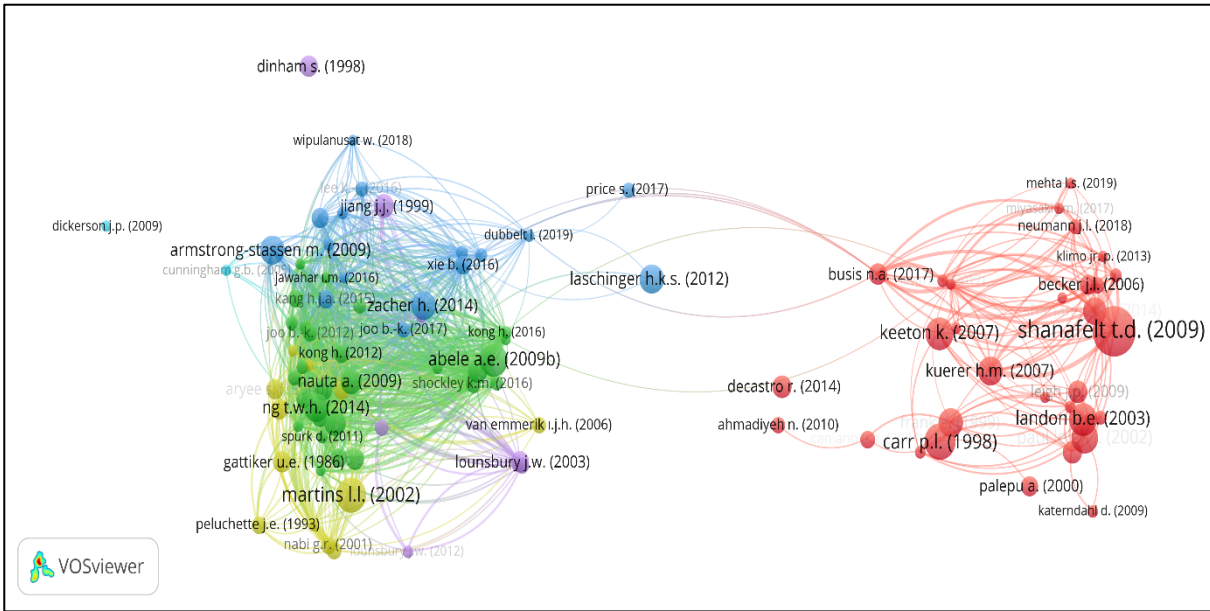

ŞEKİL 10. Makaleler bağlamında kaynakça eşlemesi analizi

Düğüm sayısına (32) göre en kapsamlı araştırma alanı kırmızı renkli küme olmuştur. Bu kümede Shanafelt ve diğerleri (2014) tarafından yapılan “Burnout and career satisfaction among US oncologists” başlıklı makale aldığı 193 atıf ve 138 toplam bağlantı gücü ile öne çıkmaktadır. Bu çalışmada, ABD’deki onkologların tükenmişlik ve kariyer tatminleri incelenmiştir.

Yeşil renkli kümede (28), Ng ve Feldman (2014) tarafından yapılan “Subjective career success: A meta-analytic review” konulu araştırma lider konumdadır. Söz konusu çalışma 203 atıfa ve 264 toplam bağlantı gücüne sahiptir. Yazarlar söz konusu çalışma ile öznel kariyer başarısının öncülleri ve ardılları incelenmiştir. Bu kümedeki diğer önemli bir çalışma ise Park (2010) tarafından “The predictors of subjective career success: An empirical study of employee development in a Korean financial company” başlıklı makaledir. Çalışma, Kore’de finans şirketinde çalışanların öznel kariyer başarılarını etkileyen faktörleri incelemektedir.

Mavi renkli kümede (16), Joo ve Lee (2017) tarafından hazırlanan “Workplace happiness: Work engagement, career satisfaction, and subjective well-being” konulu araştırma ön plandadır. Araştırma 56 atıfa ve 184 toplam bağlantı gücüne sahiptir. Araştırmada işyeri mutluluğu kapsamında işe adanmışlık, kariyer tatmini ve öznel iyi oluş arasındaki ilişkiler incelenmiştir.

Sarı renkli kümede (12), Wickramasinghe ve Jayaweera’nın (2010) yayımladıkları “Impact of career plateau and supervisory support on career satisfaction: A study in offshore outsourced it firms in Sri Lanka” başlıklı makale öne çıkmaktadır. Söz konusu makalenin 42 atıf ve 247 toplam bağlantı gücü

bulunmaktadır. Sri Lanka'daki firmalar üzerinde yapılan bu araştırmada, kariyer platosunun ve yönetici desteğinin çalışanların kariyer tatminleri üzerindeki etkisi incelenmiştir.

Diğer bir küme 7 düğümden oluşan mordur. Bu kümede Lounsbury ve diğerleri (2003) tarafından yapılan "An investigation of personality traits in relation to career satisfaction" isimli makale 107 atıf ve 95 toplam bağlantı gücü ile öne çıkmıştır. Çalışmada kişilik özelliklerinin kariyer tatmini üzerindeki etkileri ele alınmıştır.

Son olarak 2 düğümden oluşan turkuaz renkli kümede Cunningham ve diğerleri (2005) tarafından hazırlanan "Anticipated career satisfaction, affective occupational commitment, and intention to enter the sport management profession" isimli çalışma yer almaktadır. Makale 33 atıf ve 52 toplam bağlantı gücüne sahiptir. Araştırmanın sonuçları, duygusal mesleki bağlılığın, beklenen kariyer tatmini ile mesleğe girme niyetleri arasındaki ilişkiye tam olarak aracılık ettiğini göstermiştir.

TARTIŞMA ve SONUÇLAR

Öznel kariyer başarısı yazının genel görünümünü ortaya koymak, bu alandaki boşlukları belirlemek ve alana yönelik bütüncül bir resim ortaya koymak bu çalışmanın temel amaçları olmuştur. Bu amaçlar doğrultusunda araştırma, 1973 yılından 2021 yılına kadar Scopus veri tabanında indekslenen öznel kariyer başarısı ile ilgili İngilizce makalelerin bibliyometrik analizini içermektedir. Bu bibliyometrik analiz sayesinde, araştırmanın temel amaçlarına yönelik bulgular ortaya konularak bu alanda çalışacak araştırmacıların daha fazla zaman ve emek harcamalarının önüne geçilmiş, daha bütüncül bir bakış açısı ortaya konularak alandaki boşlukları görmeleri sağlanmış olmaktadır.

Performans analiz sonuçları öznel kariyer başarısı alanındaki ilk makalenin 1973 yılında Brown, R.G. ve Walker, C. tarafından "Motivation and career-satisfaction in general practice" başlığıyla Journal of the Royal College of General Practitioners dergisinde yayımlandığını göstermektedir. Geçmişten günümüze konuya olan ilgi 2007 yılından itibaren belirgin şekilde artmaya başlamış ve 2020 yılında en yüksek düzeye ulaşmıştır. Lounsbury, J.W. toplam 12 makale yayımlayarak alana en fazla katkı sağlayan yazar olmuştur. Konunun İşletme, Yönetim ve Muhasebe (%24,6) ile Sosyal Bilimler (%18,7) disiplinine mensup araştırmacılar tarafından incelenmiş olmasının yanında Tıp (%21,1) ve Psikoloji (%13,0) disiplinlerine mensup araştırmacılar tarafından da incelenmiş olması dikkat çekmektedir. Mayo Clinic ve Harvard Medical School 9'ar makale ile alana en fazla katkı sağlayan kurumlardır. The University of Tennessee, Knoxville (8) yazına katkı sağlayan diğer önemli kurumdur. Bu kurumların Amerika Birleşik Devletleri (ABD) menşeli olması, alanda en üretken olan ülkenin ABD (206) olmasını sağlamıştır. Alana katkı yapan diğer önemli ülkeler ise Kanada (36) ve Çin (27) olmuştur. Türkiye ise 17 makale diğer ülkeler arasında 9'uncu sırada yer almaktadır. Performans analizi sonuçları değerlendirildiğinde; öznel kariyer başarısı kavramının tüm çalışanların kariyerlerine yönelik içsel değerlendirmelerini içerdiği için farklı akademik disiplinler tarafından araştırmalara konu olduğu tespit edilmiştir. Kavramın olumlu iş tutum ve davranışlarıyla ilişkisi nedeniyle uzun süredir farklı değişkenlerle ilişkilendirilerek araştırıldığı görülmektedir. Zaman zaman azalmalar olmasına rağmen yapılacak kaliteli ve alana değer katacak çalışmaların yayımlanmaya devam edeceği düşünülmektedir.

Öznel kariyer başarısına ilişkin makalelerin etkinliği atıf oranı ile doğru orantılıdır (Pico-Saltos vd., 2021, s.17). Alanda en fazla atıf alarak etkili olan makale Shanafelt, T.D. ve diğerlerinin (2009) "Burnout and career satisfaction among American surgeons" başlıklı çalışması olmuştur. Bu çalışmayı Carr, P.L. ve diğerleri (1998) tarafından hazırlanan "Relation of family responsibilities and gender to the productivity and career satisfaction of medical faculty" ve Martins, L.L. ve diğerleri (2002) tarafından hazırlanan "Moderators of the relationship between work-family conflict and career satisfaction" makaleler takip etmektedir. Öznel kariyer başarısı kavramını konu edinen makalelerin yayımlandığı dergiler açısından alanda en etkili dergi Journal of Vocational Behavior olmuştur. Söz konusu dergi, yayımladığı 18 makaleye 1511 atıf alarak alanın en etkili dergisi konumundadır. Journal of Occupational and Organizational Psychology dergisi yayımladığı 5 makaleye yapılan 527 atıfı, Career Development International dergisi yayımladığı 13 makaleye yapılan 467 atıfı alanın diğer etkili dergileridir. Yayımlanan makaleler kapsamında en fazla atıf alarak alanı yönlendiren ülkeler incelendiğinde, 206 makaleye toplam 7644 alıntı ile ABD lider konumdadır. Kanada (1534) ve Almanya (876) alanın diğer etkili ülkelerdir. Türkiye ise yayımlanan 17 makaleye 398 atıf alarak alanda önemli bir yer tutmaktadır. Alandaki en etkili yazarlar incelendiğinde, Shanafelt, T.D. ürettiği 10 makaleye 1351 atıf, Sloan, J. ürettiği

4 makaleye 1046 atıf alandaki en etkili yazarlardır. Söz konusu yazarlar, sağlık çalışanlarının kariyer tatmini, tükenmişlik, depresyon, iş-yaşam dengesi ve iyi oluş durumları arasındaki ilişkileri incelemişlerdir. Alandaki diğer etkili araştırmacılar Spurk, D. yazdığı 10 makaleye 705 atıf, Lounsbury J.W. yazdığı 12 makaleye 402 atıf almıştır. Bu araştırmacıların kariyer tatmininin ölçülmesine yönelik ölçek geçerlik ve güvenilirlik çalışmalarının alana önemli katkısı olmuştur. Ayrıca yazarlar öznel ve nesnel kariyer başarısı ile öz yeterlilik, psikolojik iklim ve yaşam tatmini gibi değişkenler arasındaki ilişkileri de araştırmışlardır. Buna göre kavramın, akademik alanda etkili yazarlar tarafından araştırmalara sıklıkla konu olduğu ve bu araştırmaların önemli dergiler tarafından yayımlandığı görülmektedir. Sıklıkla atıf alan makalelerin gelecekteki çalışmalara öneriler kısmındaki önerilerin araştırmacılar tarafından dikkate alınabileceği değerlendirilmektedir. Ayrıca ortak yöntem varyansı gibi hususlara dikkate edilerek hazırlanacak bilimsel makalelerin hangi dergilerde yayımlanabileceği konusunda araştırmacılara yararlı olabileceği düşünülmektedir.

Bilimsel haritalama kapsamında ortak-kelime analizi ile kelimeler arasındaki bağlantılar ortaya çıkarılarak araştırma alanına ait konular tespit edilebilmektedir. Bu kapsamda, makalelerin anahtar kelimelerinde yazılı kavramlar arasındaki ilişkiler ortaya konulmuştur. Buna göre veri setindeki 906 anahtar kelimedenden 25'inin 5 ve daha fazla sayıda kullanılmış olduğu anlaşılmıştır. Öznel kariyer başarısı alanında öne plana çıkan temalar "kariyer tatmini, iş tatmini, öznel kariyer başarısı, tükenmişlik, kariyer başarısı, cinsiyet" olmuştur. Son zamanlarda öznel kariyer başarısı ile ilişkilendirilerek öne çıkan kelimeler ise "kariyer uyumu, duygusal zekâ, kariyer bağlılığı, örgütsel bağlılık ve işe adanmışlık" olmuştur. Öznel kariyer başarısının öncülleri yönelik yapılan incelemede; tükenmişlik, kişilik özellikleri, iş ve işyeri özellikleri, kariyer yönetimi, iş tatmini, eğitim, cinsiyet, örgütsel ve sosyal destek, örgütsel bağlılık, işe tutkunluk, duygusal zekâ, liderlik, iş-yaşam dengesi ve mentorluk değişkenlerinin öne çıktığı görülmüştür. Öznel kariyer başarısının ardıllarına yönelik yapılan incelemede ise; işten ayrılma niyeti, iyi olma hali, performans, yaşamdan memnuniyet, işgücü devri, inovasyon, örgütsel vatandaşlık davranışı değişkenlerinin ön planda olduğu tespit edilmiştir. Ortak-kelime analizi sonucunda, kavramın birçok bireysel ve örgütsel değişken ile ilişkisi incelendiği belirlenmiştir. Ayrıca yapılan meta-analiz çalışmalarıyla da kavramı etkileyen faktörler ve kavramın sonuçları ile ilgili daha kapsamlı ve bütüncül araştırmalarda ortaya konulmuştur.

Ortak-atıf analizi, bir araştırma alanındaki temel temaların gelişimini anlamak için alıntı yapılan yayınlar arasındaki ilişkileri analiz etmek için kullanılır (Donthu vd., 2021: 289). Bu bağlamda veri setindeki makale yazarlarının birlikte alıntılanma sıklığı incelenmiştir. Böylece öznel kariyer başarısı alanında önde gelen yazarlar ortaya çıkarılmıştır. Veri setindeki 21261 kez atıf alan yazarlar arasından 219'u 20 ve daha fazla sayıda birlikte alıntılanmış olduğu görülmektedir. Yazarların ortak atıf kayıtları aracılığıyla sağlanan öznel kariyer başarısı alanının entelektüel yapısını gösteren ve yazarlardan oluşan 4 küme tespit edilmiştir. Bu kümelerde, kariyer teorisinin gelişimine ve teori dinamikleri arasındaki ilişkileri anlamaya, kariyer tatmin ölçeğinin geliştirilmesine, kariyer tatminini belirleyen faktörlerin belirlenmesine yönelik çalışmalar ön plana çıkmıştır. Bu sonuçlar, öznel kariyer başarısı alanında yapılacak araştırmalara yol gösterici olmaktadır. Konuyu hem teorik hem de ampirik olarak ele alan çalışmaların düzenli bir şekilde gösterilmesi gelecekte bu konu ile ilgilenen araştırmacı ve uygulayıcılara kolaylık sağlayacağı düşünülmektedir.

Ortak-yazarlık analizi, yazarların kurumlarının bulunduğu ülkeler analiz birimi üzerinden gerçekleştirilmiştir. Diğer bir deyişle ülkeler arasındaki iş birlikleri gösterilmeye çalışılmıştır. Analize göre, veri setindeki 65 ülkenin 24'ünün 5 ve daha fazla sayıda ortak makaleye sahip olduğu anlaşılmıştır. Mavi kümede ABD ve Çin öznel kariyer başarısı alanında en geniş ağı sahip ülkelerdir. Sarı kümede ise Birleşik Krallık ön plana çıkmaktadır. Kırmızı kümede ise Kanada geniş bir ağı sahip konumdadır. Yeşil kümede Güney Kore, mor kümede Malezya kendisine geniş sosyal ağı sahip ülkeler listesinde yer bulmuştur. Türkiye ise 17 toplam bağlantı gücüne sahiptir ve kırmızı kümede yer almaktadır. Türkiye'nin ilişkisi olduğu ülkeler arasında ABD, Güney Kore, Birleşik Krallık, Malezya, Kanada gibi ülkeler bulunmaktadır. Ortak-yazarlık analizine göre farklı ülkelere mensup araştırmacıların tarafından yapılan araştırmalarda bağlamlar arasında karşılaştırma yapma imkânı olduğu, bunun da araştırma kalitesini artırarak uluslararası kaliteli dergilerde yayımlanma olasılığını yükselteceği değerlendirilmektedir.

Kaynakça eşlemesi, iki farklı çalışmanın kaynakçalarının benzerliğini ifade etmektedir (Bağış, 2021: 104). Bu çalışmada uygulanan kaynakça eşlemesi analizinde veri setindeki makalelerin kaynakçaları arasındaki ilişkiler incelenmiştir. Buna göre 6 farklı küme tespit edilmiş ve bu kümelerde kaynakçalar çeşitli çalışmalarla ilişkilendirilmiştir. Veri setindeki 463 makalenin 109'u 30 ve daha fazla sayıda alıntılı olduğu tespit edilmiştir. Kaynakça eşlemesi analizine göre, konu ile ilgili en çok atıf alan ve kaynakçada yer verilen makale ve yazarlarına ulaşılması konunun daha iyi anlaşılmasına katkı sağlayacağı değerlendirilmektedir. Özellikle literatür taramasının yeterli yapıp yapılmadığını kontrol edilmesinde de yararlı olacağı düşünülmektedir.

Bu araştırmanın sonuçları Türkiye bağlamında değerlendirildiğinde, yönetim disiplinin yanında sağlık gibi diğer disiplinler tarafından da çalışanlarının öznel kariyer başarılarının anlaşılmasına yönelik niş alanlar bulunmaktadır. Önümüzdeki süreçte kavramın farklı meslek gruplarında çalışanların kariyer tatmin düzeyleri, öznel kariyer başarısının öncülü olarak proaktif kişilik ve kişi-iş uyumu gibi değişkenleri, öznel kariyer başarısının sonucu olarak girişimcilik ve yenilikçi davranış gibi değişkenleri incelenerek alanın anlaşılmasına katkı sağlayacağı değerlendirilmektedir. Öznel kariyer başarısı hakkında Scopus veri tabanında Türkiye menşeli 17 makale olmasına karşın yapılacak kaliteli araştırmalarla bu sayının artırılabilirliği düşünülmektedir. Son olarak, Türkiye'de öznel kariyer başarısının ölçülmesine yönelik kullanılan ölçekler yabancı ülke bağlamında geliştirilmiş ve Türkiye'ye uyarlaması yapılmış ölçeklerdir. Bu kapsamda Türkiye bağlamına yönelik geliştirilmiş ölçeklere olan ihtiyaç devam etmektedir. Başka ülkeye mensup araştırmacılar ile birlikte yapılacak iş birlikleri kavramında anlaşılması ve karşılaştırılması bakımında değerli olduğu anlaşılmaktadır.

Bu çalışmanın bazı sınırlılıkları şunlardır: (i) veri seti olarak Scopus veri tabanının kullanılması, (ii) makale türünde olan araştırmaların seçilmesi, (iii) makale dili İngilizce olanların belirlenmesi, (iii) 2022 yılında yayımlanan makalelerin veri setine dahil edilmemesidir. Araştırmanın ana odağı dışında kalan makalelerin kapsam dışında tutmak için "öznel kariyer başarısı" ve "kariyer tatmini" terimleriyle bir aramaya (başlık) tabi tutulmuştur. Bu sınırlamalara rağmen, bibliyometrik araştırmalar, araştırmacılara büyük veri yığınlarıyla analizler gerçekleştirmeye olanak sağlaması ve araştırma alanını gelişimini geçmişten günümüze takip konusunda desteklemektedir. Gelecekteki araştırmalarda Web of Science Core ve Dergipark gibi akademik veri tabanlarının ve SciMat, BibExcel, Pajek gibi farklı programların kullanılması önerilmektedir.

KAYNAKÇA

Abele, A. E., & Spurk, D. (2009). How do objective and subjective career success interrelate over time? *Journal of Occupational and Organizational Psychology*, 82, 803-824. <https://doi.org/10.1348/096317909X470924>

Abele, A. E., Spurk, D., & Volmer, J. (2011). The construct of career success: Measurement issues and an empirical example. *Zeitschrift für ArbeitsmarktForschung*, 43, 195-206. <https://doi.org/10.1007/s12651-010-0034-6>

Akgemci, T. (2016). Gelecekte kariyer yönetimi ve güncel sorunları. İçinde M. Ş. Şimşek, A. Çelik ve A. Akatay (Eds.), *İnsan kaynakları yönetimi ve kariyer uygulamaları* (ss. 321-342), Konya: Eğitim Yayınevi.

Arthur, M. B., Khapova, S. N., & Wilderom, C. P. M. (2005). Career success in a boundaryless career world. *Journal of Organizational Behavior*, 26(2), 177-202. <https://doi.org/10.1002/job.290>

Arthur, M. B., Hall, D. T., & Lawrence, B. S. (1989). Generating new directions in career theory: The case for a transdisciplinary approach. In M. B. Arthur, D. T. Hall and B. S. Lawrence (Eds.), *Handbook of career theory* (ss. 7-25). Cambridge: Cambridge University Press.

Bağış, M. (2021). Bibliyometrik araştırmalarda kullanılan başlıca analiz teknikleri. İçinde O. Öztürk ve G. Gürler (Ed.), *Bir literatür incelemesi aracı olarak bibliyometrik analiz* (ss. 97-111). Sakarya: Nobel Bilimsel Eserler.

Becker, J. L., Milad, M. P., & Klock, S. C. (2006). Burnout, depression, and career satisfaction: Cross-sectional study of obstetrics and gynecology residents. *American Journal of Obstetrics and Gynecology*, 195(5), 1444-1449. <https://doi.org/10.1016/j.ajog.2006.06.075>

Boštjančič, E., & Petrovčič, A. (2019). Exploring the relationship between job satisfaction, work engagement and career satisfaction: The study from public university. *Human Systems Management*. 38(4), 411-422. <https://doi.org/10.3233/HSM-190580>

Carr, P. L., Ash, A. S., Friedman, R. H., Scaramucci, A., Barnett, R. C., Szalacha, L. E. et al. (1998). Relation of family responsibilities and gender to the productivity and career satisfaction of medical faculty. *Annals of Internal Medicine*, 129(7), 532-538. <https://doi.org/10.7326/0003-4819-129-7-199810010-00004>

Cobo, M.J., López-Herrera, A.G., Herrera-Viedma, E., & Herrera, F. (2011), Science mapping software tools: Review, analysis, and cooperative study among tools. *Journal of the American Society for Information Science and Technology*, 62, 1382-1402. <https://doi.org/10.1002/asi.21525>

Cunningham, G. B., Sagas, M., Dixon, M. A., Kent, A., & Turner, B. A. (2005). Anticipated career satisfaction, affective occupational commitment, and intentions to enter the sport management profession. *Journal of Sport Management*, 19, 43-57. <https://doi.org/10.1123/JSM.19.1.43>

Çelik, A. (2016). Kariyer kavramı, kapsamı ve temel boyutları. İçinde M. Ş. Şimşek, A. Çelik ve A. Akatay (Eds.), *İnsan kaynakları yönetimi ve kariyer uygulamaları* (ss. 125-152). Konya: Eğitim Yayınevi.

Çevik, Z. (2021). Bibliyometrik araştırmalarda analiz tekniklerinin uygulanması. İçinde O. Öztürk ve G. Gürler (Eds.), *Bir literatür incelemesi aracı olarak bibliyometrik analiz* (ss. 125-211). Sakarya: Nobel Bilimsel Eserler.

Donthu, N., Kumar, S., Mukherjee, D., Pandey, N., & Lim, W. M. (2021). How to conduct a bibliometric analysis: An overview and guidelines. *Journal of Business Research*, 133, 285-296. <https://doi.org/10.1016/j.jbusres.2021.04.070>

Dyrbye, L. N, West, C. P, Satele, D., Boone, S., Tan, L., Sloan, J. et al. (2014) Burnout among US medical students, residents, and early career physicians relative to the general US population. *Academic Medicine*, 89, 443-451. <https://doi.org/10.1097/ACM.0000000000000134>

Enache, M., Sallan, J. M., Simo, P., & Fernandez, V. (2011). Career attitudes and subjective career success: tackling gender differences. *Gender in Management*, 26(3), 234-250. <https://doi.org/10.1108/17542411111130990>

Ertürk, M. (2011). *İnsan kaynakları yönetimi*. İstanbul: Beta Yayınları.

Greenhaus, J. H., Parasuraman, S., & Wormley, W. M. (1990). Effect of race on organizational experiences, job performance evaluations, and career outcomes. *Academy of Management Journal*, 33(1), 64-86. <https://doi.org/10.2307/256352>

Gürler, G. (2021). Bibliyometrik araştırmalarda ilgili literatüre ilişkin veri setinin oluşturulma süreci. İçinde O. Öztürk ve G. Gürler (Eds.), *Bir literatür incelemesi aracı olarak bibliyometrik analiz* (ss. 53-66), Ankara: Nobel Yayınevi.

Hall, D. T. (2002). *Careers in and out of organizations*. Thousand Oaks, CA: Sage Publications, Inc.

Heslin, P. A. (2005). Conceptualizing and evaluating career success. *Journal of Organizational Behavior*, 26(2), 113-136.

Holland, J. L. (1966). *The psychology of vocational choice: A theory of personality type and model environments*. Waltham, MA: Blaisdell.

Hughes, E. C. (1937). Institutional office and the person. *American Journal of Sociology*, 43, 404-413.

Joo, B., & Park, S. (2010). Career satisfaction, organizational commitment, and turnover intention: The effects of goal orientation, organizational learning culture, and developmental feedback. *Leadership & Organization Development Journal*, 31(6), 482-500. <https://doi.org/10.1108/01437731011069999>

Joo, B. K., & Lee, I. (2017). Workplace happiness: work engagement, career satisfaction, and subjective well-being. *Evidence-based HRM*, 5(2), 206-221. <https://doi.org/10.1108/EBHRM-04-2015-0011>

Judge, T. A., Cable, D. M., Boudreau, J. W., & Bretz Jr, R. D. (1995). An empirical investigation of the predictors of executive career success. *Personnel Psychology*, 48(3), 485-519. <https://doi.org/10.1111/j.1744-6570.1995.tb01767.x>

Judge, T. A., Higgins, C. A., Thoresen, C. J., & Barrick, M. R. (1999). The big five personality traits, general mental ability, and career success across the life span. *Personnel Psychology*, 52(3), 621-652. <https://doi.org/10.1111/j.1744-6570.1999.tb00174.x>

Koekemoer, E., Olckers, C., & Nel, C. (2020). Work-family enrichment, job satisfaction, and work engagement: The mediating role of subjective career success. *Australian Journal of Psychology*, 72, 347-358. <https://doi.org/10.1111/ajpy.12290>

Kurup, A.J., Pandey, S., & Charfare, M. (2020). Mediating effects of factors influencing career satisfaction of women academicians in higher education. Prabandhan: *Indian Journal of Management*, 13(4), 7-24. <https://doi.org/10.17010/pijom/2020/v13i4/151823>

Lepnurm, R., Dobson, R., Backman, A., & Keegan, D. (2006). Factors explaining career satisfaction among psychiatrists and surgeons in Canada. *Canadian Journal of Psychiatry. Revue Canadienne de Psychiatrie*, 51(4), 243-255. <https://doi.org/10.1177/070674370605100406>

Lounsbury, J. W., Loveland, J. M., Sundstrom, E. D., Gibson, L. W., Drost, A. W., & Hamrick, F. L. (2003). An investigation of personality traits in relation to career satisfaction. *Journal of Career Assessment*, 11(3), 287-307. <https://doi.org/10.1177/1069072703254501>

Lounsbury, J. W., Park, S. H., Sundstrom, E., Williamson, J. M., & Pemberton, A. E. (2004). Personality, career satisfaction, and life satisfaction: Test of a directional model. *Journal of Career Assessment*, 12(4), 395-406. <https://doi.org/10.1177/1069072704266658>

Lounsbury, J. W. (2006). Career satisfaction. J. H. Greenhaus ve G. A. Callanan (Ed.), *Encyclopedia of Career Development* içinde (ss. 142-146). Thousand Oaks, CA: Sage Publications.

Lounsbury, J. W., Moffitt, L., Gibson, L. W., Drost, A. W., & Stevens, M. (2007). An investigation of personality traits in relation to job and career satisfaction of information technology professionals. *Journal of Information Technology*. 22(2), 174-183. <https://doi.org/10.1057/palgrave.jit.2000094>

Lounsbury, J. W., Foster, N. A., Carmody, P. C., Kim, J. Y., Gibson, L. W., & Drost, A. W. (2012). Key personality traits and career satisfaction of customer service workers. *Managing Service Quality*, 22, 517-536. <https://doi.org/10.1108/09604521211281404>

Martins, L. L., Eddleston, K. A., & Veiga, J. F. (2002). Moderators of the relationship between work-family conflict and career satisfaction. *The Academy of Management Journal*, 45(2), 399-409. <https://doi.org/10.2307/3069354>

Nabi, G. R. (1999). An investigation into the differential profile of predictors of objective and subjective career success. *Career Development International*, 4(4), 212-225. <https://doi.org/10.1108/13620439910270599>

Ng, T. W. H., Eby, L. T., Sorensen, K. L., & Feldman, D. C. (2005). Predictors of objective and subjective career success: A meta-analysis. *Personnel Psychology*, 58(2), 367-408. <https://doi.org/10.1111/j.1744-6570.2005.00515.x>

Ng, T. W. H., & Feldman, D. C. (2014). Subjective career success: A meta-analytic review. *Journal of Vocational Behavior*, 85(2), 169-179. <https://doi.org/10.1016/j.jvb.2014.06.001>

Öztürk, O., & Gürler, G. (2021). *Bir literatür incelemesi aracı olarak bibliyometrik analiz*. Ankara: Nobel Yayınevi.

Öztürk, O. (2021). Bibliyometrik araştırmaların tasarıma ilişkin bir çerçeve. İçinde O. Öztürk ve G. Gürler (Eds.), *Bir literatür incelemesi aracı olarak bibliyometrik analiz* (ss. 33-48), Ankara: Nobel Yayınevi.

Park, Y. (2010). The predictors of subjective career success: An empirical study of employee development in a Korean financial company. *International Journal of Training and Development*, 14(1), 1-15. <https://doi.org/10.1111/j.1468-2419.2009.00337.x>

Pico-Saltos, R., Carrión-Mero, P., Montalvan-Burbano, N., Garzás, J., & Redchuk, A. (2021). Research trends in career success: A bibliometric review. *Sustainability*, 13(9), 4625. <https://doi.org/10.3390/su13094625>

Plomp, J., Tims, M., Akkermans, J., Khapova, S. N., Jansen, P. G. W., & Bakker, A. B. (2016). Career competencies and job crafting: How proactive employees influence their well-being. *Career Development International*, 21(6), 587-602. <https://doi.org/10.1108/CDI-08-2016-0145>

Rençber, İ., & Paşaoğlu Baş, D. (2020). Örgütlerde kariyer tatmini. İçinde H. Kara (Ed.), *Örgütsel davranış platformu-kuram ve uygulamadan yazılar* (ss. 3-16), Ankara: Merdiven Yayın.

Rençber, İ., & Kopal, C. (2021). The mediating roles of organizational commitment and job satisfaction in the effect of career satisfaction on organizational citizenship behavior. *Eskişehir Osmangazi Üniversitesi İktisadi ve İdari Bilimler Dergisi*, 16(2), 276-299. <https://doi.org/10.17153/oguiibf.875961>

Richardson, J. D., Lounsbury, J. W., Bhaskar, T., Gibson, L. W., & Drost, A. W. (2009). Personality traits and career satisfaction of health care professionals. *The health care manager*, 28(3), 218-226. <https://doi.org/10.1097/HCM.0b013e3181b3e9c7>

Seibert, S. E., Kraimer, M. L., & Liden, R. C. (2001). A social capital theory of career success. *Academy of Management Journal*, 44(2), 219-237. <https://doi.org/10.2307/3069452>

Shaikh M. A. (2004). Career satisfaction among female nurses. *Journal of the College of Physicians and Surgeons-Pakistan: JCPSP*, 14(2), 72-74.

Shanafelt, T. D., Balch, C. M., Bechamps, G. J., Russell, T., Dyrbye, L., Satele, D. et al. (2009). Burnout and career satisfaction among American surgeons. *Annals of surgery*, 250(3), 463-471. <https://doi.org/10.1097/SLA.0b013e3181ac4dfd>

Shanafelt, T. D., Gradishar, W. J., Kosty, M., Satele, D., Chew, H., Horn, L., et al. (2014). Burnout and career satisfaction among US oncologists. *Journal of clinical oncology: Official journal of the American Society of Clinical Oncology*, 32(7), 678-686. <https://doi.org/10.1200/JCO.2013.51.8480>

Shockley, K. M., Ureksoy, H., Rodopman, O. B., Poteat, L. F., & Dullaghan, T. R. (2016) Development of a new scale to measure subjective career success: A mixed-methods study. *Journal of Organizational Behavior*, 37, 128-153. <https://doi.org/10.1002/job.2046>

Super, D. E. (1957). *The psychology of career: An introduction to vocational development*. New York: Harper & Bros.

Süral Özer, P. (2016). Kariyer yönetiminde cam tavan sendromu ve kadın yöneticiler boyutu. İçinde M. Ş. Şimşek, A. Çelik ve A. Akatay (Eds.), *İnsan kaynakları yönetimi ve kariyer uygulamaları* (ss. 343-366). Konya: Eğitim Yayınevi.

Şimşir, İ. (2021). Bibliyometri ve bibliyometrik analize ilişkin kavramsal çerçeve. İçinde O. Öztürk ve G. Gürler (Eds.), *Bir literatür incelemesi aracı olarak bibliyometrik analiz* (ss. 7-32). Ankara: Nobel Yayınevi.

Trivellas, P., Kakkos, N., Blanas, N., & Santouridis, I. (2015), The impact of career satisfaction on job performance in accounting firms: The mediating effect of general competencies, *Procedia Economics and Finance*, 33, 468-476. [https://doi.org/10.1016/S2212-5671\(15\)01730-X](https://doi.org/10.1016/S2212-5671(15)01730-X)

Wayne, S. J., Liden, R. C., Kraimer, M. L., & Graf, I. K. (1999). The role of human capital, motivation and supervisor sponsorship in predicting career success. *Journal of Organizational Behavior*, 20(5), 577-595. [https://doi.org/10.1002/\(SICI\)1099-1379\(199909\)20:5<577::AID-JOB958>3.0.CO;2-0](https://doi.org/10.1002/(SICI)1099-1379(199909)20:5<577::AID-JOB958>3.0.CO;2-0)

Wickramasinghe, V., & Jayaweera, M. (2010). Impact of career plateau and supervisory support on career satisfaction: A study in offshore outsourced IT firms in Sri Lanka. *The Career Development International*, 15(6), 544-561. <https://doi.org/10.1108/13620431011084402>

Yürür, S. (2019). Sosyal Mübadele Kuramı. İçinde S. Yürür (Ed.), *Örgütsel davranış kuramları* (ss. 245-279). İstanbul: BETA Yayıncılık.



ISSN 1304-8120 | e-ISSN 2149-2786

Araştırma Makalesi * Research Article

**Dijital Finansal Okuryazarlığın Bireysel Girişimcilik Yönelimine Etkisi:
Üniversite Öğrencileri Örneği**

**The Effect of Digital Financial Literacy on Individual Entrepreneurship
Orientation: A Case of University Students**

Mustafa TAŞLIYAN

Prof. Dr., Kahramanmaraş Sütçü İmam Üniversitesi, İİBF, İşletme Bölümü, mustafatasliyan@hotmail.com
Orcid ID:0000-0003-1141-9846

Nur Esra BEKERECİ

Doktora Öğrencisi, Kahramanmaraş Sütçü İmam Üniversitesi, Sosyal Bilimler Enstitüsü, İşletme Ana Bilim Dalı
bekereciesra@gmail.com
Orcid ID:0000-0003-4625-5132

Zeliha ÇAKIROĞLU

Doktora Öğrencisi, Kahramanmaraş Sütçü İmam Üniversitesi, Sosyal Bilimler Enstitüsü, İşletme Ana Bilim Dalı
cakiroglu_21@hotmail.com
Orcid ID:0000-0002-3956-1927

Öz: Bu çalışmanın amacı, katılımcıların dijital finansal okuryazarlık düzeylerini temsil ettiği düşünülen finansal teknolojiye dayalı ürün ve hizmetleri bilme ve kullanma seviyelerini belirlemek ve dijital finansal okuryazarlık düzeylerinin bireysel girişimcilik yönelimlerine etkisini araştırmaktır. Bu amaçla, KSÜ İİBF bölümlerinden tesadüfi örneklem yöntemi ile seçilmiş 177 öğrenciye anket uygulanmış ve elde edilen veriler uygun analiz yöntemleri ile değerlendirilmiştir. Elde edilen sonuçlara göre katılımcıların dijital finansal ürün ve hizmetlerin büyük bir kısmı hakkında bilgi sahibi olduğu görülmektedir. Bu bağlamda en çok bilinen ürün ve hizmetler "Mobil Bankacılık", "İnternet Bankacılığı", "Elektronik Fon Transferi (EFT)", "Dijital Bankacılık" ve "Kare Kod Uygulaması" iken yine en çok kullanılan uygulamalar "Mobil Bankacılık", "İnternet bankacılığı" ve "Elektronik Fon Transferi" olmuştur. En az bilinirlik ve kullanılabilirlik skoru ise "Kitle Fonlama (EFT)" ile "Kredi Derecelendirme" sistemlerine aittir. Çalışmada kadınların dijital teknolojiye yönelik ürün/hizmet bilinirlik ve kullanılabilirlik düzeyleri erkeklere göre daha yüksek bulunurken, finans dersi almayanların, alanlara göre beklenenin aksine söz konusu ürün ve hizmetler hakkındaki bilgi düzeylerinin ortalamasının üzerinde olduğu gözlenmiştir. Son olarak finansal teknolojiye yönelik ürün ve hizmetlerin kullanılabilirlik düzeyi ile bireysel girişimcilik yöneliminin alt boyutları arasında anlamlı ilişki elde edilememiştir.

Anahtar Kelimeler: Dijital finansal okuryazarlık, Finansal teknoloji, Bireysel girişimcilik yönelimi.

Abstract: The aim of this study is to determine the level of knowing and using financial technology-based products and services, which are thought to represent the digital financial literacy levels of the participants, and to investigate the effect of digital financial literacy attitudes on individual entrepreneurial orientations. For this purpose, a questionnaire was applied to 177 students selected by a random sampling method from KSU FEAS departments, and the data obtained were evaluated with appropriate analysis methods. According to the results obtained, it is seen that the participants have knowledge about most of the digital financial products and

*Geliş Tarihi:*09.08.2022

*Kabul Tarihi:*23.01.2023

*Yayın Tarihi:*30.04.2023

Atıf: Taşlıyan, M., Bekereci, N.E. & Çakıroğlu, Z. (2023). Dijital finansal okuryazarlığın bireysel girişimcilik yönelimine etkisi: Üniversite öğrencileri örneği. *Kahramanmaraş Sütçü İmam Üniversitesi Sosyal Bilimler Dergisi*, 20(1), 232-243. Doi: 10.33437/ksusbd.1159724

services. In this context, while the most well-known products and services are “Mobile Banking”, “Internet Banking”, “Electronic Funds Transfer (EFT)”, “Digital Banking” and “Square Code Application”, the most used applications are “Mobile Banking”, “Internet banking” and “Electronic Funds Transfer”. The lowest awareness and usability score belongs to the “Crowdfunding” and “Credit Rating” systems. In the study, it was observed that while women's product/service awareness and usability levels for digital technology were higher than men's, those who did not take finance courses were above the average, contrary to what is expected according to the fields. Finally, there is a significant relationship between the usability level of financial technology products and services and the risk-taking dimension of individual entrepreneurial orientation.

Keywords: Digital financial literacy, Financial technology, Individual entrepreneurial orientation.

GİRİŞ

Finansal okuryazarlık, günümüzde teknik bilgiye sahip olmanın yanında finansal gelişmeleri takip etmeyi de zorunlu kılmaktadır. Bu nedenle bilgiye ulaşma noktasında dijital kanalların kullanımı, finansal verilere ulaşım sürecini kısaltmakta ve daha hızlı kararlar alınmasını sağlamaktadır. Son yıllarda teknoloji alanında yaşanan gelişmelerle birlikte dijitalleşmenin önemi giderek artmakta ve finansal okuryazarlık ve dijitalleşme kavramları ön plana çıkmaktadır (Kaya ve Kılıç, 2021: 296). Bu iki kavramın birleşiminden doğan dijital finansal okuryazarlık, çeşitli dijital platformlar ve kullanım sıklıkları hakkında farkındalık sahibi olmak şeklinde tanımlanmaktadır (Prasad vd., 2018: 23).

Teknoloji, finans sektörünü hızlı şekilde değiştirmektedir. Özellikle bankalar, geleneksel hizmet biçimlerinden dijital finansal hizmetlere geçişle karşı karşıyadır. Bu dijital teknolojiler, bankacılık sektöründe geleneksel iş modellerine meydan okumakta ve giderek daha fazla günümüz standardı haline gelmektedir (Niemand vd., 2021: 317). Finans sektöründe, dijital teknolojilerin uygulanması finansal teknoloji veya FinTech olarak adlandırılmaktadır. Dijital finansal teknoloji (Fintech) özellikle, ödeme sistemlerinde kolaylık sağlama, bireylerin harcama ve tasarruf davranışlarında olumlu sonuçlar gösterebilme gibi önemli etkilere sahiptir (Setiawan vd., 2020: 1). Ayrıca Fintech, teknolojik yetenekleri birleştirerek finansal katılımı teşvik etme, süreçleri kolaylaştırma ve müşterilere maliyetleri düşürmek için yenilikçi finansal ürünler ve hizmetler sunma gibi avantajlar sağlayabilmektedir (Jarvis ve Han, 2021: 79). Özetle Fintech, finansal hizmetlerin sunumunun teknoloji vasıtasıyla kolaylaştırılması ve iyileştirilmesini sağlayan, finans sektörünü çok daha hızlı ve pratik bir hale getirmeye çalışan bir akımdır denilebilir.

Finansal teknoloji (fintech) ürünlerinden etkin bir şekilde yararlanmak, bunları etkin bir şekilde kullanmak ve yanlış satış, kimlik avı, bilgisayar korsanlığı saldırıları, verilerin yetkisiz kullanımı, ayrımcı muamele ve aşırı borçlanma gibi maliyetli hatalardan kaçınmak için bireylerin daha yüksek düzeyde finansal bilgi birikimine sahip olmaları gerekmektedir. Dolayısıyla dijital çağda dijital finansal okuryazar olmanın ve eğitiminin giderek daha önemli hale gelmesi muhtemel görülmektedir (Morgan vd., 2019: 3). Kısaca finansal teknolojilerdeki gelişimle birlikte, dijital finansal okuryazarlığın daha önemli bir hal aldığı aşikârdır. Önceki araştırmaların çoğunlukla bireylerin finansal okuryazarlık düzeylerine ve bunu etkileyen faktörlere odaklandığı görülmektedir. Bu anlamada dijital finansal okuryazarlıkla ilgili çalışmaların artırılması ve çeşitlendirilmesi önemli ve değerlidir. Bu çalışmada bireylerin dijital finansal okuryazarlık düzeylerinin belirlenmesi ve girişimcilik yönelimleri ile ilişkili olup olmadığı gözlenmek istenmiştir. Girişimciler, çevresindeki fırsat ve yenilikleri kolaylıkla algılayabilen, bu durumu avantaja çevirebilen, risk alma, yeniliklere açık olma, yaratıcı davranma özelliklerine sahip kimseler olarak ifade edilmektedir (İşcan ve Kaygın, 2011: 444). Bu özellikteki kişilerin dijital teknolojiye yönelik ürün/hizmetleri bilme ve kullanma farkındalıklarının yüksek olabileceği varsayılmaktadır. Çalışmanın izleyen ikinci bölümünde konunun teorik çerçevesi ele alınarak, alanda yapılmış örneklere yer verilmiştir. Üçüncü bölümde yöntem ve metodoloji, dördüncü bölümde ise araştırmanın bulguları yer almaktadır. Son bölüm ise çalışmanın genel değerlendirmesini içermektedir.

KAVRAMSAL ÇERÇEVE

Bu bölümde dijital finansal okuryazarlık ve girişimcilik yönelimi kavramının teorik temelleri ile ilgili bilgi verilmiş ve söz konusu alanlarda yapılmış çalışmaların örneklerine yer verilmiştir.

Dijital Finansal Okuryazarlık ve İlişkili Konularda Yapılmış Çalışmalar

Sözlükte okuryazarlık “okuryazar olma durumu” şeklinde ifade edilmekte ve okuryazar kelimesi; “okuma ve yazma bilen, öğrenim görmüş kişi olarak tanımlanmaktadır (TDK, 2019). Bireylerin okuma, yazma ve sayıları kullanma, bilgiyi işleme, fikir ve görüşleri ifade etme, karar verme ve problem çözme becerilerinin bütününe ifade eden okuryazarlık kavramı (Young vd., 2001:7) aynı zamanda çeşitli bağlamlarla ilişkili basılı ve yazılı materyalleri kullanarak tanımlama, yorumlama, anlama, iletişim kurma, yaratma ve hesaplama yeteneği olarak tarif edilmiştir. Kısaca okuryazarlık, bireylerin hedeflerine ulaşmalarını, bilgi ve potansiyellerini geliştirmelerini ve toplumun tamamına tam olarak katılmalarını sağlayan bir öğrenme sürekliliğini kapsamaktadır. Tanımlamadan hareketle bu kavramın, okuryazarlığın birkaç farklı boyutunu kapsamına alan bir anlam taşıdığı düşünülebilir (Unesco, 2004: 13). Dolayısıyla bu terimin zamanla geniş bir çeşitliliğe kavuşarak medya okuryazarlığı, teknolojik okuryazarlık, matematik okuryazarlığı, finansal okuryazarlık, dijital okuryazarlık gibi kavramları ortaya çıkardığı söylenebilmektedir. Söz konusu okuryazarlık türlerinden biri olan finansal okuryazarlık genel olarak bir kişinin kişisel finans konularını anlama, analiz etme, yönetme ve iletme yeteneği olarak tanımlanabilir. Daha spesifik olarak bu kavram, bireylerin paralarını kullanma ve yönetmeleri ile ilgili bilinçli kararlar verme ve etkili kararlar alma yeteneklerini ifade etmektedir (Prasad vd., 2018: 23). Çok çeşitli tanımlamaları olmalarına karşın finansal okuryazarlık özetle bireylerin, temel kişisel finans bilgisi, bu bilgiyi kullanabilme becerisi ve doğru finansal kararlar alabilme ehliyetine haiz olmaları olarak ifade edilebilir (Barmaki, 2015: 9).

Finans, günlük yaşamın önemli bir parçasıdır ve finansal okuryazarlık, finansal seçenekleri ayırt etme, para ve finansal sorunları rahatsızlık duymadan tartışma, gelecek için plan yapma ve genel olarak ekonomideki olaylar da dahil olmak üzere günlük finansal kararları etkileyen yaşam olaylarına yetkin bir şekilde yanıt verme becerisini içerir. Dolayısıyla finansal okuryazarlık, bireyin hedeflere ulaşmak için mevcut kaynakları kullanabilen bir dizi beceri ve yeteneğe sahip olması durumunda ortaya çıkar (Sani vd., 2019: 42). Bu bağlamda finansal okuryazarlık, günümüz toplumunda zorunluluk haline gelmiş bir özellik olmaktadır. Finansal piyasaların yaygınlaşması, finansal araçların çeşitliliğinin artması, finansal piyasalarda internet teknolojilerinin kullanılması ve banka müşterilerinin işlemlerini yüz yüze şube ziyaretleri yerine online kanallardan gerçekleştirmeye başlaması gibi unsurlar dikkate alındığında, finansal okuryazarlık ihtiyacı daha net bir şekilde fark edilmektedir (Aydın ve Artar, 2021: 22). Bir başka deyişle günümüzde teknolojinin hızla değişim göstermesi finansal enstrümanların sayısında ve çeşitliliğinde artışa neden olurken aynı zamanda daha karmaşık bir hal almasına da neden olmuştur. Bu noktada ekonomik faaliyetlerin kârlılığı ve verimliliği açısından bireylerin nitelikli düzeyde finansal okuryazarlığa sahip olmaları önem arz eden bir konudur. Dolayısıyla günümüz koşullarında sahip olunan finansal okuryazarlık düzeyinin geleneksel bilgi ve uygulamalara ek olarak değişen ve gelişen dünyayı dikkate alan daha karmaşık, daha yeni ve geleneksel olmayan bilgileri kullanarak finansal işlemleri gerçekleştirebilen bir yapıda olması gereklidir. Bu noktada finansal okuryazarlık günümüzde teknoloji ve beraberinde getirdiği dijitalleşme ile önemli bir boyut kazanmış, bireylerin finansal bilgi edinme ve finansal işlem gerçekleştirme noktasında daha başarılı olduklarını gösteren birçok çalışmanın olduğu görülmüştür (Turhan, 2021: 295-296). Bu çalışmalardan birinde Fettahoğlu ve Kıldize (2019) bireylerin dijital finansal okuryazarlık düzeylerini ve finansal teknoloji kullanma konusundaki tutumlarını incelemişlerdir. Elde edilen bulgulara göre katılımcılar dijital finansal ürün ve hizmetlerin büyük bir kısmı hakkında bilgi sahibidir fakat söz konusu unsurların kullanımı noktasında daha fazla bilgi ve uygulamaya ihtiyaç duydukları gözlemlenmektedir. Prasad vd. (2018), çalışmalarında Hindistan’ın Rajasthan eyaletinin Udaipur şehrindeki 300 haneye uyguladıkları anket ile dijital finansal okuryazarlık düzeylerini belirlemeyi amaçlamışlardır. Araştırma bulguları hanehalkı erkeklerinin kadınlara göre dijital finansal platformlara daha aşina ve bu konuda daha bilinçli olduklarını göstermektedir. Ayrıca eğitim seviyesinin dijital platform ve kullanımı hakkında farkındalık için önemli bir belirleyici olduğu tespit edilmiştir. Setiawan vd. (2020), dijital finansal okuryazarlık, mevcut tasarruf davranışı, mevcut harcama davranışı ve gelecekteki harcama ve tasarruf davranışı öngörülerini arasındaki ilişkiyi Endonezya’nın Java adasında 25-40 yaş grubunu temsil eden Y kuşağı için incelemişlerdir. Sonuçlar, dijital finansal okuryazarlığın sosyal-ekonomik durumdan etkilendiğini göstermektedir. Ayrıca dijital finansal okuryazarlığın mevcut tasarruf ve harcama davranışını olumlu yönde etkilediği ve mevcut tasarruf ve harcama davranışının, gelecekteki tasarruf ve harcama öngörülerine katkıda bulunduğu sonucu elde edilmiştir. Shen vd. (2018), Çin’de finansal okuryazarlık,

dijital finansal ürün kullanımı ve İnternet kullanımının finansal kapsayıcılık üzerindeki etkisini analiz etmişlerdir. Sonuçlar, finansal okuryazarlık ve dijital finansal ürün kullanımının finansal içerme ile anlamlı ve pozitif bir ilişkisi olduğunu ortaya koymuştur. Bu bağlamda dijital finansal ürün kullanımı, internet kullanımı ile finansal içerme arasındaki ilişkide kısmi aracılık etkisine sahip bulunmuştur. Bulgular ayrıca, katılımcıların finansal okuryazarlığını geliştirmesinin ve İnternet kullanımını yaygınlaştırmasının dijital finansal ürünlerin kullanımını teşvik edebileceğini ve finansal içermeyi ilerletme hedefine ulaşabileceğini göstermektedir.

Girişimcilik Yönelimi ve İlgili Konularda Yapılmış Çalışmalar

Girişim en basit anlamıyla insanların yaşamlarını idame ettirebilmeleri gayesiyle lazım gelen ihtiyaçlarını karşılayabilmeleri adına yaptıkları faaliyetler bütünüdür. Bu kavram bireysel olduğu kadar aynı zamanda örgütsel düzeyde ele alınan bir olgudur. Dolayısıyla yeni veya var olan bir organizasyon içerisinde yaratıcılık göstererek ve yenilik gerçekleştirerek değer yaratmak, fırsat aralamak ve bu fırsattan en iyi şekilde faydalanmak girişimcilik olarak tanımlanabilir. Gerçekleştirilen girişimlerin temelinde ise hayatı, yaşamı daha iyi yapabilme, hayat kalitesini artırabilme gayesi mevcuttur ve burada da risk alma, yenilik yapma gibi kavramlar önemli noktalar olarak görülmektedir (Kubba, 2021: 6). Belirsizliğin ve riskin ortaya çıktığı zamanlarda yeni iş kolları oluşturabilme yeteneğine haiz olan ve sahip olunan kaynakları fırsat ve kazanç yaratmak amaçlı kullanabilen kişileri ifade eden girişimcilik kavramı, belirsiz sonuçları olan girişimlere cesur adımlar atarak riskli faaliyetlerde bulunmanın yanında yöneticilik için gerekli birtakım unsurları barındıran kişileri de ifade etmektedir. Bu tanımların ortak noktasına bakıldığında girişimcilik unsurlarının temelinde başkalarının göremediği fırsatları tespit edip bu noktaları kendi lehine çevirebilecek yenilikçi fikirlere sahip olan ve bu uğurda risk alabilen kişilik özelliklerinin yer aldığı gözlemlenmektedir (Altınışık ve Külen, 2020: 278-279). Yenilik gerçekleştirme ve risk alma istekliliği, özerk hareket etme eğilimi, rakiplere karşı agresif olma ve pazar fırsatlarına göre proaktif davranma eğilimleri girişimcilik yönelimini karakterize eden boyutlar olarak kabul görmektedir (Lumpkin ve Dess, 1996: 136-137). Aslında girişimcilik yönelimi Miller (1983) tarafından ortaya atılan ve yenilikçilik, proaktiflik ve risk alma olmak üzere üç boyuttan oluşan bir kavramdı. Sonraki yıllarda Lumpkin ve Dess (1996) tarafından geliştirilerek özerklik, yenilikçilik, risk alma, proaktiflik ve rekabetçi saldırganlığı içeren beş boyutlu bir model halini almıştır. Literatür incelendiğinde girişimcilik yönelimi kapsamındaki çalışmaların çoğunda en çok incelenen davranış veya özelliklerin risk alma, yenilikçilik ve proaktiflik özellikleri olduğu söylenebilir (Pala, 2021: 501). Bu boyutlardan biri olan risk alma, yeni ve bilinmeyen pazarlara girme, kaynakların büyük çoğunluğunu sonucu belirsiz girişimlere aktarma ya da ağır borç altına girmek gibi cesaret gerektiren eylemlerde bulunmak olarak adlandırılmaktadır. Yeni ürün veya hizmetlerin tanıtılmasında yaratıcılığı teşvik eden, yeni süreçlerin geliştirilmesinde öncülüğü, teknolojik liderliği ve ARGE'yi destekleme arzusunda olma ise yenilikçiliği ifade etmektedir. Proaktiflik ise değişim yaratmak ve çevreyi şekillendirmek için gelecekteki talebi öngörerek hareket etmeyi içeren, fırsat arayan, ileriye dönük bir bakış açısidir (Lumpkin ve Dess, 2001: 431). Alanyazın incelendiğinde girişimcilik yönelimi ile ilgili Koç ve Yazıcıoğlu (2022), risk alma, yenilikçilik ve proaktiflik boyutlarının küçük ve orta ölçekli konaklama işletmelerinin performansı üzerindeki etkilerinin araştırmışlardır. Proaktiflik ve risk almanın performansı anlamlı etkilediği görülmüştür. Bozağaç ve Aktaş (2022), girişimcilik yönelimi eğilimleri (risk alma, yenilikçilik, proaktiflik, saldırgan rekabetçilik ve özerklik) ile örgütün sıklık eğilimi ilişkisini incelenmiştir. Yapısal eşitlik modeli sonuçlarına göre sıklık/esneklik ile girişimcilik yöneliminin yenilikçilik boyutu arasında pozitif anlamlı ilişki bulunmuştur. Pala (2021), çalışmasında girişimcilik yöneliminin (risk alma, yenilikçilik, proaktiflik) finansal performans üzerindeki etkisi araştırılmıştır. Eşitti (2017), birey örgüt uyumu ile iç girişimciliğin alt boyutları (yenilik, risk alma, özerklik, proaktiflik) arasındaki ilişkiyi konaklama işletmeleri açısından incelemişlerdir. Çalışanların iç girişimcilik algılarının alt boyutları (risk alma, özerklik, proaktiflik ve yenilik) ile birey örgüt uyumu arasında anlamlı ilişki bulunmuştur.

ARAŞTIRMANIN METODOLOJİSİ

Çalışmanın bu bölümünde araştırmanın amacı ve kapsamı, hipotezleri ile yöntem ve örnekleme ilişkili bilgiler yer almaktadır.

Araştırmanın Amacı ve Kapsamı

Çalışma Kahramanmaraş Sütçü İmam Üniversitesi İktisadi İdari Bilimler Fakültesi'nde öğrenim gören öğrencilerin dijital finansal okuryazarlık düzeylerini belirlemeyi ve katılımcıların bireysel girişimcilik yönelimlerine ne yönde etkilediğini araştırmayı amaçlamaktadır. Ulusal ve uluslararası yazın alanı incelendiğinde dijital finansal okuryazarlık konusunun birkaç farklı konu ile ilişkisinin irdelendiği görülmektedir. Bu çalışmada yapılmış çalışmalardan farklı olarak dijital finansal okuryazarlığın bireysel girişimcilik eğilimi ile ilişkisi araştırılmak istenmiştir. Bu bağlamda öncelikle katılımcıların dijital finansal okuryazarlık düzeylerini temsil ettiği düşünülen finansal teknolojiye dayalı ürün ve hizmetleri bilme ve kullanma seviyeleri belirlenmeye çalışılacaktır. Çalışmanın ikincil amacı olarak ise finansal teknolojiye yönelik ürün/hizmetleri kullanma düzeyleri ile bireysel girişimcilik yöneliminin alt boyutları olan risk alma, yenilikçilik ve proaktiflik arasındaki ilişkinin incelenmesi gerçekleştirilecektir.

Araştırmanın Hipotezleri

Araştırmanın hipotezleri bireylerin dijital finansal okuryazarlık düzeylerini belirlemek ve bireysel girişimcilik yönelimleri üzerinde etkili olup olmadığının araştırılması gayesiyle oluşturulmuştur. Bu bağlamda dijital finansal okuryazarlık düzeyinin (finansal teknolojiye yönelik ürün ve hizmetleri kullanma) bireysel girişimcilik yönelimi boyutları (risk alma, yenilikçilik, proaktiflik) üzerindeki etkisi için geliştirilen hipotezler aşağıdaki gibidir:

H1: Katılımcıların dijital finansal okuryazarlıklarını ifade eden finansal teknolojiye yönelik ürün ve hizmetleri bilme düzeyleri cinsiyete göre anlamlı farklılaşmaktadır.

H2: Katılımcıların dijital finansal okuryazarlıklarını ifade eden finansal teknolojiye yönelik ürün ve hizmetleri bilme düzeyleri finans dersi alıp/almama durumuna göre anlamlı farklılaşmaktadır.

H3: Katılımcıların dijital finansal okuryazarlıklarını ifade eden finansal teknolojiye yönelik ürün ve hizmetleri bilme düzeyleri gelir seviyelerine göre anlamlı farklılaşmaktadır.

H4: Katılımcıların dijital finansal okuryazarlıklarını ifade eden finansal teknolojiye yönelik ürün ve hizmetleri bilme düzeyleri buldukları sınıfa göre anlamlı farklılaşmaktadır.

H5: Katılımcıların dijital finansal okuryazarlıklarını ifade eden finansal teknolojiye yönelik ürün ve hizmetleri kullanma düzeyleri cinsiyete göre anlamlı farklılaşmaktadır.

H6: Katılımcıların dijital finansal okuryazarlıklarını ifade eden finansal teknolojiye yönelik ürün ve hizmetleri kullanma düzeyleri finans dersi alıp/almama durumuna göre anlamlı farklılaşmaktadır.

H7: Katılımcıların dijital finansal okuryazarlıklarını ifade eden finansal teknolojiye yönelik ürün ve hizmetleri kullanma düzeyleri gelir seviyelerine göre anlamlı farklılaşmaktadır.

H8: Katılımcıların dijital finansal okuryazarlıklarını ifade eden finansal teknolojiye yönelik ürün ve hizmetleri kullanma düzeyleri buldukları sınıfa göre anlamlı farklılaşmaktadır.

H9: Bireylerin dijital finansal okuryazarlıklarını ifade eden finansal teknolojiye yönelik ürün ve hizmetleri kullanma düzeyleri ile bireysel girişimcilik yönelimi ölçeğinin risk alma, yenilikçilik ve proaktiflik boyutu arasında anlamlı ilişki vardır.

Araştırmanın Yöntemi ve Örneklemi

Araştırma verileri KSÜ İİBF'de Şubat 2022-Nisan 2022 tarihleri arasında çevrimiçi ve çevrimdışı anket yöntemi ile toplanmıştır. Söz konusu anket için KSÜ Sosyal ve Beşeri Bilimler Etik Kurulundan E-72321963-200-154328 sayı numaralı etik kurul izni alınmıştır. Hazırlanan soru formu demografik sorulardan ayrı 2 bölümden meydana gelmektedir. İlk bölümde öğrencilerin dijital finansal okuryazarlık düzeylerini haritalamak için finansal teknolojiye yönelik ürün ve hizmetlerden hangilerini bildiklerini ve kullandıklarını gösteren çoktan seçmeli ve birden fazla işaretlemeli 17 soruluk anket kullanılmıştır. Söz konusu anket için Fettahoğlu ve Kıldize'nin (2019) çalışmalarından yararlanılmıştır. İkinci bölümde ise katılımcıların dijital finansal okuryazarlık düzeylerinin bireysel girişimcilik yönelimlerine etkisini

araştırmak amacıyla Ercan ve Yıldırım (2021) tarafından Türkçeye uyarlanan 10 soruluk “Bireysel Girişimcilik Yönelimi Ölçeği” kullanılmıştır.

Araştırmanın örneklemini KSÜ İİBF (İşletme, iktisat, kamu yönetimi, uluslararası ilişkiler) bölümlerinden tesadüfi örneklem yöntemi ile seçilmiş 185 öğrenci oluşturmaktadır. Veri toplama süreci sonunda hatalı veya yanlış cevaplamadan kaynaklı anketler değerlendirme dışı bırakılarak toplam 177 cevap formu ile analizlerin yürütülmesi sağlanmıştır. Örneklem büyüklüğü belirlenirken madde sayısının 4 katı örneklemin yeterli olacağını ileri süren MacCallum vd. (2001) referans alınmıştır. Buna göre çalışma grubuna 27 maddelik ölçek formu uygulandığı düşünülürse ($27 \times 4 = 108$) 177 öğrenci sayısının yeterli örneklem büyüklüğü şartını sağladığı söylenebilir. Analizler için SPSS paket programının kullanıldığı çalışmada araştırmanın amacını ortaya koymak ve hipotez testlerini sınamak için frekans testi, T-testi, ANOVA ve söz konusu ilişkiyi elde etmek için regresyon analizlerinden yararlanılmıştır. Elde edilen çıktılara bulgular bölümde yer verilmiştir.

BULGULAR

Anket çalışmamızın ilk kısmı katılımcıların demografik bilgilerine yönelik olup, katılım gösteren 177 öğrenciden elde edilen tanımlayıcı istatistik sonuçlarının gösterimi Tablo 1’deki gibidir:

Tablo 1. Katılımcılara ilişkin tanımlayıcı test sonuçları

Değişken	Gözlem	%
Cinsiyet		
Kadın	97	54,8
Erkek	80	45,2
Sınıfınız		
I. sınıf	28	15,8
II. sınıf	57	32,2
III. sınıf	46	26,0
IV. sınıf	46	26,0
Gelir Düzeyiniz		
1000TL den az	95	53,7
1001-2000 TL	31	17,5
2001-3000 TL	19	10,7
3001-4000 TL	15	8,5
4001-5000 TL	11	6,2
5000 TL den fazla	6	3,4
Finans Dersi Aldınız mı?		
Evet	80	45,2
Hayır	97	54,8

Tablo 1’deki demografik bulgulara göre araştırmaya katılanların 97 (%54,8)’si kadın ve 80 (%45,2)’i erkeklerden oluşmaktadır. En fazla katılımcı 57 (%32,2) kişi ile II. sınıflardan oluşurken, gelir düzeylerine bakıldığında 95 (%53,7)’inin 1000 TL’den az bütçeye sahip olduğu gözlemlenmektedir. Ayrıca katılımcıların büyük çoğunluğunun finans dersi almamış kişilerden oluştuğu görülmektedir.

Anket formunun ikinci kısmında ankete katılan öğrencilerden dijital finansal okuryazarlık düzeylerini belirlemeye yönelik “finansal teknolojiye dayalı ürün ve hizmetlerden” hangilerini bildiklerine dair 17 ifadeden oluşan soru ibarelerini işaretlemeleri istenmiştir. Bu bağlamda Tablo 2’de finansal teknolojiye dayalı ürün ve hizmetlerin bilinirlik düzeylerini yansıttığı düşünülen yüzdeler ve katılımcı sayıları yer almaktadır.

Tablo 2. Finansal teknolojiye dayalı ürün ve hizmetlerin bilinirlik yüzdeleri

Finansal Teknolojiye Dayalı Ürün-Hizmet Bilgi Düzeyi	Gözlem	%
Mobil bankacılık	173	%97,70
İnternet bankacılığı	169	%95,50

EFT (Elektronik fon transferi)	149	%84,20
Dijital bankacılık (enpara.com, cepteteb....vb)	141	%79,70
Kare kod uygulaması	141	%79,70
Sanal kredi kartı	124	%70,10
Elektronik fatura	117	%66,10
Sanal para (Bitcoin, Lindencoin...vb)	112	%63,30
Dijital cüzdan	94	%53,10
Akıllı sanal asistan (Garanti Bankası UGI, İş Bankası Maxi.....vb)	89	%50,30
Elektronik para (Elektronik para kuruluşlarından)	66	%37,30
Elektronik sigorta (sigortam.net.....vb)	61	%34,50
Smart kart (Akıllı kart)	57	%32,20
Elektronik çek	34	%19,20
Elektronik ortamda kredi karşılaştırma (hangikredi.com,hesapkurdu..vb)	33	%18,60
Kredi derecelendirme hizmeti (findeks, kredico....vb)	24	%13,60
Kitle fonlama (crowdfon, fongogo...vb)	11	%6,20

Tablo 2 incelendiğinde katılımcıların finansal teknolojiye dayalı ürün ve hizmetlerden en çok “Mobil Bankacılık”, “İnternet bankacılığı”, “EFT (Elektronik fon transferi)”, “Dijital Bankacılık” ve “Kare kod Uygulamasını” bildikleri görülmüştür. Yine tablo sonuçlarına göre en az bilinen ürün ve hizmet “Kitle fonlama” hizmeti olmaktadır. Kalan diğer ifade yüzdelerinden katılımcıların orta düzeyde bilinirlik seviyesine sahip olduğu sonucu çıkarılabilmektedir.

Anket formunun devamında katılımcılara bildikleri bu ürün ve hizmetlerden hangilerini kullanmakta oldukları sorusu yöneltilmiş ve yine birden fazla seçeneği işaretlemeleri beklenmiştir. Buna göre Tablo 3 söz konusu sonuçları yansıtmaktadır.

Tablo 3. *Finansal teknolojiye dayalı ürün ve hizmetlerin kullanılabilirlik yüzdeleri*

Finansal Teknolojiye Dayalı Ürün-Hizmet Uygulama Düzeyi	Gözlem	%
Mobil bankacılık	170	%96,00
İnternet bankacılığı	158	%89,30
EFT (Elektronik fon transferi)	130	%73,40
Dijital bankacılık (enpara.com, cepteteb....vb)	116	%65,50
Kare kod uygulaması	114	%64,40
Sanal kredi kartı	105	%59,30
Elektronik fatura	88	%49,70
Dijital cüzdan	70	%39,50
Akıllı sanal asistan (Garanti Bankası UGI, İş Bankası Maxi.....vb)	65	%36,70
Sanal para (Bitcoin, Lindencoin...vb)	46	%26,00
Elektronik para (Elektronik para kuruluşlarından)	41	%23,20
Smart kart (Akıllı kart)	27	%15,30
Elektronik sigorta (sigortam.net.....vb)	23	%13,00
Elektronik ortamda kredi karşılaştırma (hangikredi.com,hesapkurdu..vb)	18	%10,20
Elektronik çek	14	%7,90
Kredi derecelendirme hizmeti (findeks, kredico....vb)	9	%5,10
Kitle fonlama (crowdfon, fongogo...vbg)	8	%4,50

Tablo 3'ten elde edilen sonuçlara göre “Mobil Bankacılık”, “İnternet Bankacılığı” ve “EFT (Elektronik Fon Transferi)” katılımcıların en fazla kullandıkları ürün ve hizmet seçeneği olmaktadır. Diğer taraftan katılımcıların en az oranda “Kitle Fonlama” ve “Kredi Derecelendirme” sistemlerini kullandıkları görülmüştür. Bunlar dışındaki ürün ve hizmetlerin ise yine orta düzeyde uygulama seviyesine sahip olduğu söylenebilmektedir. Tüm bu sonuçlardan hareketle katılımcıların finansal teknolojiye dayalı ürün ve hizmetlerden güncel olarak sıkça kullanılanlar hakkında daha fazla bilgi ve farkındalığa sahip oldukları ve yine yaygın bir şekilde bu ürün/hizmetleri kullanma eğiliminde oldukları gözlemlenmektedir. Ayrıca katılımcıların, daha fazla bilgi birikimi gerektiren ürün ve hizmetlerin bilinirlik düzeylerindeki düşüklüğe orantılı olarak kullanımında da çekimser davrandıkları söylenebilmektedir.

T-testi ve ANOVA Sonuçları

Çalışmanın izleyen bölümünde araştırmacının temel amacını oluşturan hipotez testlerine geçilmektedir. Bu bağlamda finansal teknolojiye dayalı ürün/hizmetlerin bilinilirlik düzeyi ve kullanımlarında bir farklılık olup olmadığı katılımcıların demografik özellikleri dikkate alınarak incelenmek istenmiş ve bu amaçla T-testi ve ANOVA testleri gerçekleştirilmiştir. Öncelikle cinsiyete, sınıf düzeyine, finans dersi almış olup olmamaya ve gelir düzeyine göre katılımcıların finansal teknolojiye dayalı ürün ve hizmetleri bilme düzeylerinin farklılaşma durumları test edilmiş ve Tablo 4 ile Tablo 5 oluşturulmuştur.

Tablo 4. Cinsiyet ve finans dersi alıp-almama durumu ile finansal teknolojiye dayalı ürün-hizmetlerin bilinilirlik seviyesinin T-testi sonuçları

		Değişkenler	N	Ortalama	T-testi	P Değeri	Hipotez
Finansal Teknolojiye Dayalı Ürün/Hizmet Bilinilirlik Düzeyi	Cinsiyet	Kadın	97	1,5003	2,468	0,015*	H1 Kabul
		Erkek	80	1,4331			
	Finans Dersi	Evet	161	1,4228	-3,193	0,002*	H2 Kabul
		Hayır	244	1,5088			

*: $\alpha < 0,01$ **: $\alpha < 0,05$ anlamlılık düzeyini ifade etmektedir.

Tablo 4'te cinsiyete göre katılımcıların finansal teknolojiye dayalı ürün ve hizmetleri bilme skorları T-testi ile karşılaştırılmıştır. Analiz sonuçları incelendiğinde cinsiyete göre katılımcıların ürün ve hizmetleri bilme düzeyleri farklılaşmaktadır ($p < 0,05$). Diğer bir ifade ile kadın ve erkeklerin finansal teknolojiye dayalı ürün ve hizmet bilinilirlik düzeyleri kadınların ortalama olarak daha yüksek olması ile farklılık arz etmektedir. Yine finans dersi almış ve almamış olanların finansal teknolojiye dayalı ürün/hizmet bilinilirlik düzeyleri birbirinden farklılaşmaktadır ($p < 0,05$). Bu sonuca göre finans dersi almamış olan katılımcıların finans dersi almış olan katılımcılara göre bilinilirlik skorları daha yüksektir. Dolayısıyla finans dersi almamış bireylerin ürün ve hizmetler hakkında beklenenin aksine daha bilgili oldukları söylenebilmektedir. Bu ilginç durumun, ürün ve hizmetler ile ilgili kavramların çok yeni olmasından, ders içeriklerinin henüz bu yönde güncellenmemiş olmasından ve kavramların (EFT, Mobil Bankacılık, İnternet bankacılığı gibi..) genellikle gündelik yaşamda sıkça kullanılmalarından kaynaklı biliniyor oldukları düşünülebilir.

Tablo 5. Sınıf ve gelir düzeyi ile finansal teknolojiye dayalı ürün-hizmetlerin bilinilirlik seviyesinin ANOVA testi sonuçları

		Değişkenler	N	Ortalama	F-Değeri	P Değeri	Hipotez
Finansal Teknolojiye Dayalı Ürün/Hizmet Bilinilirlik Düzeyi	Sınıfınız	I. sınıf	28	1,4853	1,316	0,271	H3 Red
		II. sınıf	57	1,5036			
		III. sınıf	46	1,4437			
		IV. sınıf	46	1,4450			
	Gelir Düzeyiniz	1000TL den az	95	1,4923	0,651	0,661	H4 Red
		1001-2000 TL	31	1,4402			
		2001-3000 TL	19	1,4613			
		3001-4000 TL	15	1,4353			
		4001-5000 TL	11	1,4385			
		5000 TL üstü	6	1,4412			

*: $\alpha < 0,01$ **: $\alpha < 0,05$ anlamlılık düzeyini ifade etmektedir.

Tablo 5'te katılımcıların finansal teknolojiye dayalı ürün ve hizmetleri bilme skorları sınıfları ve gelir durumlarına göre Anova testi ile karşılaştırılmıştır. Analiz sonuçları incelendiğinde gelir durumuna göre katılımcıların finansal teknolojiye dayalı ürün/ hizmet bilinilirlik skorlarının farklılaşmadığı anlaşılmaktadır ($p>0,05$). Aynı şekilde finansal teknolojiye dayalı ürün/ hizmetlerin bilinilirlik düzeyi katılımcıların sınıflarına göre de farklılık arz etmemektedir ($p>0,05$).

Çalışmanın devamında bu kez katılımcıların finansal teknolojiye dayalı ürün ve hizmetleri kullanabilme düzeylerinin demografik özellikler (cinsiyete, sınıf düzeyine, finans dersi almış olup olmamaya ve gelir düzeyi) açısından farklılaşıp farklılaşmadığı analiz edilmiş ve bu bağlamda gerçekleştirilen T-testi, ANOVA sonuçları Tablo 6 ve Tablo 7'de sergilenmiştir.

Tablo 6. Cinsiyet ve finans dersi alıp-almama durumu ile finansal teknolojiye dayalı ürün-hizmetlerin uygulanabilirlik seviyesinin T-testi sonuçları

		Değişkenler	N	Ortalama	T-testi	P Değeri	Hipotez
Finansal Teknolojiye Dayalı Ürün/Hizmet Uygulanabilirlik Düzeyi	Cinsiyet	Kadın	97	1,6258	2,213	0,028*	H5 Kabul
		Erkek	80	1,5699			
	Finans Dersi	Evet	161	1,4228	-1,053	0,294	H6 Red
		Hayır	244	1,5088			

*: $\alpha < 0,01$ **: $\alpha < 0,05$ anlamlılık düzeyini ifade etmektedir.

Tablo 7. Sınıf ve gelir düzeyi ile finansal teknolojiye dayalı ürün-hizmetlerin uygulanabilirlik seviyesinin ANOVA sonuçları

		Değişkenler	N	Ortalama	F-Değeri	P Değeri	Hipotez
Finansal Teknolojiye Dayalı Ürün/Hizmet Uygulanabilirlik Düzeyi	Sınıf	I.sınıf	28	1,4853	1,316	0,271	H7 Red
		II.sınıf	57	1,5036			
		III. sınıf	46	1,4437			
		IV. sınıf	46	1,4450			
	Gelir Düzeyi	1000TL den az	95	1,4923	0,651	0,661	H8 Red
		1001-2000 TL	31	1,4402			
		2001-3000 TL	19	1,4613			
		3001-4000 TL	15	1,4353			
		4001-5000 TL	11	1,4385			
		5000 TL üstü	6	1,4412			

*: $\alpha < 0,01$ **: $\alpha < 0,05$ anlamlılık düzeyini ifade etmektedir.

Tablo 6 ve Tablo 7 sonuçlarından görüleceği üzere öğrencilerin finansal teknolojiye dayalı ürün ve hizmetleri uygulama/kullanma düzeyleri cinsiyet değişkenine göre farklılık göstermektedir ($p<0,05$). Buna göre finansal teknolojiye dayalı ürün ve hizmetleri kullanma noktasında bayan öğrenciler erkeklere göre ortalamanın üzerinde katılım göstermektedirler. Diğer taraftan finans dersi alıp almama durumuna, gelir düzeyine ve sınıf değişkenine göre öğrencilerin finansal teknolojiye dayalı ürün ve hizmetleri kullanma tutumları anlamlı olarak farklılık göstermemektedir ($p>0,05$).

Çalışmanın ikinci kısımda, katılımcıların finansal teknolojiye dayalı ürün ve hizmetleri bilme ve kullanma tutumları üzerinde etkili olduğu düşünülen bireysel girişimcilik eğiliminin alt boyutları arasındaki ilişki belirlenmeye çalışılmıştır. Bu bağlamda öncelikle kullanılması planlanan girişimcilik

yönelimi ölçeğine ilişkin soruların genel güvenilirlik analizi yapılmıştır. Ölçeğin güvenilirliğinin belirlenmesinde kullanılan Cronbach alfa değeri %86 olarak bulunmuştur. Karagöz'e göre $0.80 \leq \alpha < 1.00$ ise ölçek yüksek derecede güvenilir bir ölçektir (Karagöz, 2016: 941). Dolayısıyla anketlerin öğrenciler tarafından analizlere elverişli şekilde doldurulduğu söylenebilir. Bu noktada modeldeki bağımlı ve bağımsız değişkenler arasındaki ilişkiyi incelemek ve oluşturulan hipotezleri test etmek amacıyla regresyon analizi gerçekleştirilebilir.

Regresyon Analizi Sonuçları

Araştırmanın hipotezlerinin regresyon yöntemi kullanılarak test edilmesinden önce çalışmanın temel değişkenleri arasındaki ilişkinin gücünü ortaya koyabilmek hedeflenmiş ve korelasyon analizi yapılmıştır. Tablo 8 sonuçlarına göre dijital finansal okuryazarlığı temsil eden finansal teknolojiye yönelik ürün/hizmetleri kullanma düzeyi ile bireysel girişimcilik yönelimi alt boyutlarından risk alma eğilimi arasında pozitif ve anlamlı ilişki vardır (0,177*).

Tablo 8. Değişkenlere ait Pearson korelasyon sonuçları

Değişkenler	(RA)	(Y)	(P)	(DFO)
Risk Alma (RA)	1	,636**	,404**	,177*
Yenilikçilik (Y)		1	,559**	,127
Proaktiflik (P)			1	,021
DFO Kullanılabilirlik (DFO)				1

Bireysel girişimcilik eğiliminin dijital finansal okuryazarlık düzeyine etkisini incelemek amacı ile yapılan çoklu regresyon analizinde finansal teknolojiye yönelik ürün ve hizmetleri kullanma düzeyi (DFO- Kullanılabilirlik) ile risk alma, yenilikçilik ve proaktiflik değişkenleri arasındaki ilişki incelenmektedir.

Tablo 9. DFO-kullanılabilirlik düzeyi ile bireysel girişimcilik yönelimi (risk alma, yenilikçilik, proaktiflik) arasındaki çoklu regresyon analizi

Bağımlı Değişken	Bağımsız Değişkenler	Regresyon Katsayıları				P (Sig)	Model
		B	Std. Hata	Beta	t		
DFO-Kullanılabilir	Risk Alma	,030	,017	,168	1,735	,085	R ₂ =,037 F=2,19 2 Model (p): ,091
	Yenilikçilik	,012	,020	,068	,634	,527	
	Proaktiflik	-,016	,018	-,084	-,936	,351	

Tablo 9'da yer alan modele göre, bireysel girişimcilik boyutları olan risk alma, yenilikçilik ve proaktiflik ile finansal teknolojiye yönelik ürün ve hizmetleri kullanma düzeyleri arasında etkileşim bulunmamaktadır. Dolayısıyla "Bireylerin dijital finansal okuryazarlıklarını ifade eden finansal teknolojiye yönelik ürün ve hizmetleri kullanma düzeyleri ile bireysel girişimcilik yönelimi ölçeğinin risk alma, yenilikçilik ve proaktiflik boyutu arasında anlamlı ilişki vardır" şeklinde kurulan H9 hipotezinin reddedildiği görülmektedir.

SONUÇ ve ÖNERİLER

Finansal teknolojinin (FinTech) gelişim göstermesi ile birlikte, bankacılık ve finans sektörünün sunduğu ürün ve hizmetlerde dijital dönüş söz konusu olmuştur. Dolayısıyla dijitalleşen bu ortamda teknolojiye dayalı ürün ve hizmetlerinden etkin bir şekilde yararlanmak için bireylerin daha yüksek düzeyde finansal bilgi birikimine sahip olmaları gerekmektedir. Bu çalışma FinTech çağında bu değişim

ve dönüşüme daha kolay uyum sağlayacağı düşünülen üniversite öğrencilerinin dijital finansal okuryazarlık düzeylerini araştırmayı amaçlamaktadır. Aynı zamanda çevresindeki değişim ve dönüşüme kolay uyum sağlayan bireylerin çevrelerindeki fırsatları algılamada ve bu fırsatlardan ekonomik değerler elde etme arzusunda oldukları görülmektedir. Bu iki özellik sonucunda çalışmada ikincil amaç olarak bireylerin girişimcilik yönelimlerinin dijital finansal okuryazarlık düzeylerine etkisi incelenmek istenmiştir. Alanyazın tarandığında dijital finansal okuryazarlık konusu ile ilgili çalışmaların sınırlı kaldığı görülmektedir. Bu çalışmada söz konusu alana çeşitlilik kazandırılarak katkı sunmak amaçlanmaktadır. Söz konusu amaç doğrultusunda KSÜ İİBF'den tesadüfi olarak seçilen 177 öğrenciye anket uygulanmış ve veriler SPSS paket programı ile analiz edilmiştir. Elde edilen verilere göre kadın katılımcıların erkeklere göre daha yüksek dijital finansal okuryazarlık düzeyine sahip olduğu görülmüştür. Şaşırtıcı olarak finans dersi almayan katılımcılar alan katılımcılara kıyasla finansal teknolojiye yönelik kavramlara daha aşina bulunmuştur. Bu durumun söz konusu ürün ve hizmetlerin gündelik hayatın içinde devamlı kullanılıyor olmasında kaynaklandığı düşünülmektedir. Bu bağlamda en çok bilinen ve yine en çok kullanılan araçlar "Mobil Bankacılık", "İnternet bankacılığı" ve "EFT" olurken, en az bilinen "Kitle Fonlama" sistemi olmaktadır. Dolayısıyla katılımcı öğrencilerin temel düzeyde ve herkes tarafından yaygın olarak kullanılan finansal teknolojilere vakıf oldukları görülürken, biraz daha fazla bilgi birikimi gerektiren ürün ve hizmetleri tanıma ve kullanma noktasında eksik kaldıkları veya bunlardan haberdar olmadıkları düşünülmektedir. Bu bağlamda konunun birincil muhatapları olan üniversite öğrencilerinin dijital finansal okuryazarlık düzeylerinin iyi bir seviyeye getirilmelerinin sağlanması gerekmekte ve bu noktada konunun ilgililerine önemli görev düşmektedir. Öncelikle üniversitelerde eğitim müfredatına söz konusu alana yönelik derslerin eklenmesi, var olan ders içeriklerinin bu yönde güncellenmesi sağlanabilir ve gerekirse uygulamalı eğitime yönelik adımlar atılabilir. Yine konu ile ilgili kongreler ve etkinliklerin düzenlenmesi yoluyla öğrencilerin farkındalıkları artırılabilir.

KAYNAKÇA

Altınışik, İ. & Külen, C. (2020). Girişimcilik kültürü ve ekonomik büyüme ilişkisi: teorik bir değerlendirme, *KMÜ Sosyal ve Ekonomik Araştırmalar Dergisi*, 22(39), 277-290.

Aydın, Ö. & Artar, O. K. (2021). The relationship between financial literacy and finance education: a research for university students of the sütlüce region, *Journal of International Trade*, 7 (2), 22-29.

Barmaki, N. (2015). *Üniversite öğrencilerinin finansal okuryazarlık düzeylerini belirlemeye yönelik bir araştırma: hacettepe üniversitesi örneği*, Doktora Tezi, Hacettepe Üniversitesi, Ankara. DOI: 10.1080/10438599.2020.1799142

Bozağaç, F. & Aktaş, M. (2022). Örgüt kültürünün sıklık/esneklik boyutunun girişimcilik yönelimine etkisi: borsa istanbul şirketlerinde bir uygulama, *Kırklareli Üniversitesi İktisadi ve İdari Bilimler Fakültesi Dergisi*, 11(1), 184-213.

Ercan, S. & Yıldırım, C. (2021). Bireysel girişimcilik yönelimi ölçeği'nin türkçe'ye uyarlanması", *Girişimcilik ve Kalkınma Dergisi*, 16(1), 91-105.

Eşitti, B. (2017). Konaklama işletmelerinde iç girişimcilik ve birey örgüt uyumunun değerlendirilmesi, *8. Uluslararası Girişimcilik Kongresi (ICE 2017) Bildiriler Kitabı*, 14- 16 Temmuz 2017, Balıkesir, 337- 356.

Fettahoğlu, S. & Kıldize, D. (2019). Dijital finansal okuryazarlık ve bireylerin finansal teknoloji kullanma konusundaki tutumları, *Uluslararası Toplum Araştırmaları Dergisi*, 9(12), 867-889.

İşcan, Ö. F. & Kaygın, E. (2011). Üniversite öğrencilerinin girişimcilik eğilimlerini belirlemeye yönelik bir araştırma, *Atatürk Üniversitesi Sosyal Bilimler Enstitüsü Dergisi*, 15(2), 443-462.

Jarvis, R. & Han, H. (2021). FinTech innovation: review and future research direction, *International Journal of Banking, Finance and Insurance Technologies (IJBFIT)*, 1(1), 79-102.

Karagöz, Y. (2016). *SPSS ve AMOS 23 uygulamalı istatistiksel analizler*, Nobel Yayıncılık, Ankara,

- Kaya, I. U. & Kılıç, M. B. (2021). Finansal okuryazarlık ve dijitalleşme: ölçek geliştirme üzerine bir çalışma” *İktisadi İdari ve Siyasal Araştırmalar Dergisi*, 6(15), 296-315
- Koç, B. & Yazıcıoğlu, İ. (2022). Küçük ve orta ölçekli konaklama işletmelerinde girişimcilik yöneliminin işletme performansına etkisi”, *İşletme Araştırmaları Dergisi*, 14(1), 1041-1062.
- Kubba, Z. İ. (2021). *Girişimcilik Eğiliminin Girişimsel Hazır Bulunuşluk Üzerindeki Etkisinde Girişimcilik Eğitiminin Düzenleyici Rolü*, Doktora Tezi, Hacı Bektaş Veli Üniversitesi, Nevşehir.
- Lumpkin, G.T. & Dess, G.G. (2001). Linking two dimensions of entrepreneurial orientation to firm performance: the moderating role of environment and industry life cycle, *Journal of Business Venturing*, 16, 429-451.
- Lumpkin, G.T. & Dess, G.G. (1996). Clarifying the entrepreneurial orientation construct and linking it to performance”, *Academy of Management Review*, 21(1), 135-172.
- MacCallum, R. C., Widaman, K. F., Preacher, K. J., & Hong, S. (2001). Sample size in factor analysis: the role of model error, *Multivariate Behavioral Research*, 36(4), 611-637.
- Miller, D. (1983). The correlates of entrepreneurship in three types of firms, *Management Science*, 29 (7), 770-791.
- Morgan, P.J., Huang, B., & Trinh, L.Q. (2019). The need to promote digital financial literacy for the digital age, *Realizing Education for All in the Digital Age*, 40-46.
- Niemand, T., Rigtering, J.P.C, Kallmunzer, A., Kraus, S. & Maalaoui, A. (2021). Digitalization in the financial industry: a contingency approach of entrepreneurial orientation and strategic vision on digitalization”, *European Management Journal*, 39(3), 317-326.
- Pala, F. (2021). Girişimcilik yönelimi ile finansal performans arasındaki ilişkide araştırma ve geliştirme (ar-ge) kapasitesinin aracı rolü üzerine bir araştırma: istanbul ve kocaali bölgesi örneği”, *Atatürk Üniversitesi İktisadi ve İdari Bilimler Dergisi*, 35(2), 497-521.
- Prasad, H.İ., Meghwal, D. & Dayama, V. (2018). Digital financial literacy: a study of households of udaipur, *JBM The Journal of Business and Management*, 5 (1), 23-32.
- Sani, A. A., Wicaksana, R. S. & Ilmiah, D. (2019). Implikasi Adiba Msme Sebagai Instrumen Channeling Masyarakat Umkm Dalam Menggunakan Layanan Lembaga Keuangan Syariah, *Jurnal Tabarru': Islamic Banking and Finance*, 2 (2), 38-49.
- Setiawan, M., Effendi, N., Santoso, T., Dewi, V. I. & Sapulette, M. S. (2020). Digital financial literacy, current behavior of saving and spending and its future foresight, *Economics of Innovation and New Technology*, 1-20.
- Shen, Y., Hu, W & Hueng, C. J. (2018). “The effects of financial literacy, digital financial product usage and internet usage on financial inclusion in china”, *2018 3rd International Conference on Circuits and Systems*, 228, 1-6.
- Turhan, G. T. (2021). Dijital okuryazarlığın finansal okuryazarlığa etkisi: üniversite öğrencileri örneği”, *12th SCF International Conference on “Contemporary Issues in Social Sciences*, 292-302.
- Unesco, (2004). The plurality of literacy and its implications for policies and programmes, *Unesco Education Sector*.
- Young, S., Macrae, C., Cairns, G. & Pia, A. (2001). Adult literacy and numeracy in scotland, *The Scottish Government Publications*, 1-50.



ISSN 1304-8120 | e-ISSN 2149-2786

Araştırma Makalesi * Research Article

Kültürel İktidar ve Sinema: Vizonteale Filmi Serisinde Kültürel İktidar Fragmanları

Cultural Power And Cinema: Cultural Power Fragments in Vizonteale Film Series

Zeynep Elif TUNÇ

Doktora Öğrencisi, Selçuk Üniversitesi, Sosyal Bilimler Enstitüsü, Sosyoloji Ana Bilim Dalı
zetunc04@gmail.com
Orcid ID: 0000-0002-0785-0142

İlhami AYDIN

Arş. Gör., Selçuk Üniversitesi, Edebiyat Fakültesi, Sosyoloji Bölümü
aydnilham@gmail.com
Orcid ID: 0000-0002-0186-4631

Öz: Bu çalışma, son zamanlarda sıkça tartışılan kültürel iktidar kavramına farklı bir sosyolojik perspektiften bakmak için ele alınmıştır. Kültürel iktidar kavramı, kültür ve iktidar kavramlarından bağımsız olmadığı gibi bütünüyle de iki kavramın birleşimi anlamına da gelmemektedir. Kültürel iktidarın ise kültür endüstrisiyle arasında anlamsal bir ilişkinin var olduğu düşünülmektedir çünkü kültür endüstrisi; kültürel, sosyal ve toplumsal alana etki etmektedir ve kültürel iktidarın inşasında önemli bir rol oynamaktadır. Özellikle kültürel iktidarın topluma yansıma biçimleri olan sanat, edebiyat, müzik, tiyatro, resim ve sinema kültürün taşıyıcısı niteliğindedirler ve 'poetik' ya da "meşru beğeniyi" imgeleyerek görsel ve işitsel hafızalara hitap ederek, toplumsal hafızanın retrospektif kayıtlarını oluşturmaktadırlar. Bu nedenle sinemanın, kültürün endüstrileşmesine olan etkisi ve buna bağlı olarak da kültürel iktidarın var olmasına olan katkısı nedeniyle ana akım Türk sineması kanonuna uygun olduğu düşünülen Vizonteale ve Vizonteale Tuuba filmleri seçilmiştir ve bu filmler eleştirel söylem tekniği ile analiz edilecektirler. Bu filmlerin seçilme nedeni ise Türkiye siyaset yelpazesinde yer alan 'sağ' ve 'sol' ideolojik fragmanlara filmde yer verilmiş olmasıdır. Filmlerin geçtiği yılların (1970 ve 1980'li yıllar), kültürel iktidar kavramının ortaya çıkışı ile aynı zamana denk gelmesi, o yıllarda yaşanan sosyal ve toplumsal olayların, kavramın mihenk taşıını oluşturması ise bu iki filmin seçilmesinin diğer bir önemli nedenidir. Çalışmanın amacı ise temel önermesi olan "kültürel iktidarın var olduğu" yargısının somutlaşmasında, sinemanın etkisinin ne ölçüde olduğu ile topluma yansıtılan (hiper) gerçekliğin ne olduğunu ve kültürel iktidarın kendi söylemsel hakikatını nasıl inşa ettiğini anlamaktır.

Anahtar Kelimeler: Kültür, iktidar, kültür endüstrisi, kültürel iktidar, sinema.

Abstract: This study is considered in order to look at the concept of cultural power, which has been frequently discussed recently, from a different sociological perspective. The concept of cultural power is not independent of the concepts of culture and power, nor does it mean a combination of the two concepts in its entirety. It is believed that cultural power has a semantic relationship with the cultural industry because the cultural industry acts on the cultural, social and social sphere and plays an important role in the construction of cultural power. In particular, art, literature, music, theater, painting and cinema, which are forms of reflection of cultural power on society, are carriers of culture and create retrospective records of social memory by imagining "poetics" or

Geliş Tarihi:08.07.2022

Kabul Tarihi:27.02.2023

Yayın Tarihi:30.04.2023

Atf: Tunç, Z.E. & Aydın, İ. (2023). Kültürel iktidar ve sinema: vizonteale filmi serisinde kültürel iktidar fragmanları. *Kahramanmaraş Sütçü İmam Üniversitesi Sosyal Bilimler Dergisi*, 20(1), 244-257. Doi: 10.33437/ksusb.1142269

"legitimate taste" and appealing to visual and auditory memories. Therefore, Vizontele and Vizontele Tuuba films, which are considered as suitable to the mainstream Turkish cinema canon due to the influence of cinema on the industrialization of culture and, accordingly, its contribution to the existence of cultural power, have been selected and will be analyzed using the critical discourse technique. The reason for choosing these films is that the ideological trailers of the 'right' and 'left' in the political spectrum of Turkey were included in the film. The fact that the years of the films (1970s and 1980s) coincided with the emergence of the concept of cultural power, and the social and social events that occurred in those years formed the touchstone of the concept is another important reason for choosing these two films. The aim of the study is to understand the extent of the influence of cinema and what is the (hyper) reality reflected in society and how cultural power builds its own discursive truth in the embodiment of the basic proposition of the "cultural power exists" judgment.

Keywords: Culture, power, culture industry, cultural power, cinema.

GİRİŞ

Kültürel iktidar mefhumu yakın zaman Türk siyasi ve entelektüel tarihinin başat tartışma konularından birisi olarak gösterilebilir. Konunun tartışmalı hale gelmesinde hem içerik-özel hem de dışsal-ikincil-yan kaynaklar etkili olmuştur. Özel ifadesinden amaçlanan birbirinden bağımsız olarak 'kültür' ve 'siyaset'in yalın kavramsal yükleri ve sonrasında bu yüklerin sentezlenmesine veya kesişmelerine vurgu yapma amacı vardır. Dışsal-ikincil-yan kaynaklar derken de esas olarak kavramları dışarıdan besleyen, onların içerik yüklerini bozan ve yeniden biçimlendiren, söylemin belli bir zamansal ve mekânsal bağlamda anlamlı olmasına dikkat çekilmektedir. Ancak kültürel iktidar meselesine iki yönden etki eden bir alandan/olgudan da söz etmek mümkündür. O da siyasal alandır.

Mücadelesi verilen kültürel iktidar biçimi esasında siyasal alana mündemiç tarihsel bir birikim olarak görülebilir. Türk modernleşme süreci içinde kavramsal olgunluklarını tamamlayan kültür ve iktidarın, birlikte veya ayrı olarak geçirdikleri olgunlaşma süreci, neredeyse bütünüyle siyaset alanına bağlı olarak şekillendiği söylenebilir. Bu durum, iki kavramı ayrı ayrı ve nihayetinde kültürel iktidarın özel kimliğini yani içeriğini anlamlı hale getirmiştir. Siyasetin yaptığı bu niteliksel etki, özel-içerik tarafa hasredilmektedir. Bunun karşısına ise yine siyasetin aktif bir şekilde katıldığı bir etki durumundan söz edilebilir. Siyasi çevrelerin, aktörlerin veya Türkiye'de siyasi konjonktürü betimleyen ideolojik görünümünün taraflarınca yapılan 'ikincil' kültürel iktidar söylemlerinin varlığı ise dışsal-ikincil-yan kaynaklar olarak kabul edilmektedir. Bu ikili durum tartışma konusunu karmaşık/girift hale getirmektedir. Tarihsel bilgi stokunu da bir yönüyle anlamsız hale getirmektedir. Bu çalışma, ifade edilen karmaşık durumu aşmak adına kültürel iktidarın özel yönüne yani tarihsel tarafına ağırlık verecektir.

Kültürel alanda mücadelesi verilen iktidar pratiğiyle alakalı entelektüel bir tartışma, Türk siyasi tarihi içinde modernleşme serencamına, bu serencam içinde kurumsallaşmış yargılara, siyasal ideolojilere, ideolojilerin etki gücüne, hafızaya hasılı siyasetin bizatihi kendisine eğilmeyi zorunlu kılar. Siyasetin zorunlu olarak tartışmanın odağına konumlandırılmasının bir diğer nedeni, kültürel alandaki iktidarın belli bir siyasal iktidar gücünün muhkem hale gelmesinde artık zorunlu bir ihtiyacı karşılamasından dolayıdır. Ayrıca kavram evreni içinde henüz tam anlamıyla tanımlanamayan, neredeyse "herkese göre" bir karşılığı olan 'kültür' (Williams, 2018) ve 'iktidar'ın (Russell, 2021) birlikte kullanılmasından kaynaklı sorunsalın, daha tartışmanın başında kendisini göstermesidir. Entelektüel bir tartışmada bu kavramların bir arada ve ayrı ayrı kullanılması, birbirinin kavram yüklerini nasıl ve ne oranda etkilediği bir başka tartışma konusudur. Bir diğer konu ise iktidar öznesine ve kültür kapsamına işaret edildiğinde onların taşıdığı sembolik gücü sınırlamadaki belirsizliktir. Özellikle popüler kullanım alanı olan siyaset içinde meşru yollarla temellük edilen iktidar gücü, diğer alanlara (kültür, medya, entelektüel) yayılımı ya da taşınması hem öznesi için hem de muhatap kitle için bir kriz durumunu anımsatır. Öncelikle öznesi için kriz durumu, yüklenen iktidarın meşruiyetiyle birlikte dili ve yönteminin nasıl kurgulanması gerektiği ve hangi kaynaklarla bu gücün tahvil edileceği yönündeki belirsizlik. Daha net ifade etmek gerekirse, siyasi iktidar olmakla diğer söz konusu alanlarda iktidar olmak arasında anlamlı bir birlikteliğin mümkün olma potansiyeli merak konusudur. Ancak iktidar fenomeni bir şekilde güce, bir şeyi yapabilme yetisine, yatkınlığına, otoriteye gönderme yapar. Kullanım yeri ve zamanına göre bütün bu yakıştırmalar bir şekilde geçerlidir. Bu çalışma özelinde ise iktidar olgusu, daha çok kültür kavramı üzerinden tanımlanacaktır.

Kültür kavramının en az iktidar kavramı kadar belirsiz ve amorf bir kavram olduğu ifade edilebilir. Belirsizlik, içerikten yani zamanla farklı toplumsal okumalardan birikmiş bir akademik üretimden kaynaklanmaktadır. Etimolojik olarak doğa ile ilişkili olmak, inşa etmek, üretmekle türeyen kavram, zamanla paradoksal bir şekilde anlam değişimine uğramıştır. Doğa ile ünsiyeti olanı 'gerici', 'gelişmemiş' yani "daha az kültürlü"; doğa ile ilişkisi az olanı ise 'şehirli' 'gelişmiş', 'medeni' yani kültürel hiyerarşide üst konumları elde edenlere 'kültürlü' yakıştırması yapılmaktadır (Eagleton, 2016). Ancak kültür türevleri bu kadarla da sınırlı değildir. Bu çalışmada sanat, edebiyat, müzik, sinema, resim gibi 'poetik' ya da "meşru beğeni" kaynaklarını imleyen alanlar 'gelişmiş'lik göstergesi olarak kabul edilecektir.

Kültüre belli bir biçim verdikten sonra iktidara tekrar dönmek gerekirse, sanat, edebiyat, sinema gibi kültürel alanların politik alana göre çekimlenmesini anımsatır. Kültürel alanın politikleşmesi esasında kutuplar inşa etmeyi beraberinde getirir (Schmitt, 2012). 'Biz' ve 'öteki', 'muhalif' ve 'taraf', 'dost' ve 'düşman' gibi kategorik ayrışma özellikle politik uyarımlar neticesinde bilince sirayet eder ve onu şekillendirir. Ayrıca kültürün bizatihi ideolojik bir nesneye dönüş(türül)mesi, bir yönetim aygıtı olarak kullanılması ya da iktidar gücü için elverişli bir alan olarak kabul görüp bu yönde bir politikanın izlenmesi, kültür denen gerçekliğin içerik cazibesinden kaynaklanmaktadır (Adorno, 2014: 121-122). Dolayısıyla kültür ve iktidar arasındaki ilişkide, kısaca ifade etmek gerekirse, özne gücü olma potansiyelinden dolayı genel olarak iktidar lehine yeni bir gerçeklik inşa edilmektedir.

Bu çalışmada ifade edilmesi gereken bir diğer nokta ise verili kavram grupları ile kültürel iktidar arasındaki benzeşme durumudur. Kültür Endüstrisi, kulturkampf, hegemonya ile kültürel iktidar arasındaki benzerlikler sorundur (Çil, 2020). Bire bir benzerlikten söz etmek mümkün ise kültürel iktidarın neden kavram haritası içinde yer aldığı ya da diğer kavramlardan herhangi birisinin neden kullanılmadığı gibi muhtemel sorular da hâlâ tam manasıyla cevaplanmış değildir. Bu çalışmada belirtilen kavram seti ile kültürel iktidar arasında bir tartışmaya girilmeyecektir. Kültürel iktidar ile ifade edilen kavramların, anlam buldukları coğrafyaların politik gerçekliğiyle ilişkisi üzerinden bir değerlendirilme yapılabilir. Politik gerçeklik bahsinde Türkiye, siyaset ve kültür arasındaki simbiyotik ilişkiden kültürel iktidarın tanımlandığı ya da türediği neredeyse kabul görmüş bir vakiadır (Yıldırım, 2018; Dellaloğlu, 2018). Cumhuriyetin kurucu zihniyetinin politik motivasyonu "saf estetik" alanla sınırlı olmamakla birlikte neredeyse tüm kültürel sermayeyi/hafızayı "yeni insan"ı biçimlendirmek üzerine ele aldığı söylenebilir (Toprak, 2021).

"Yeni insan"ı inşa etme amacı Türkiye siyasi tarihin en tanımlayıcı temalarından birisi olarak gösterilebilir. İnşa etmenin kendisi, sistematik ve planı olmayı, daima zamanı ve zamanı kendilerine bağlayan insanı hesaba katmayı anımsatır. Bu durum haliyle inşa etme ideolojisinin tarihsel koşulları okuyacak yatkinliğe vakıf olmayı ve dolayısıyla söylemi metodolojik olarak kurgulamayı dayatır. Sinema, bu bağlamda zamanın ruhuna uygun olarak belli bir söylemi kamuoyuna nakletmekte ve kitle arzusunun elde etmekte mahir bir sektördür. Arzu imalat endüstrilerinden biri olarak imlenen sinema (S.Herman & Chomsky, 2012) Türkiye'de kültürel iktidarın belli bir düşünce veya ideoloji üzerinden kanonlaşmasında doğrudan etkili bir araçtır. "Kültürel iktidar vardır" temel önermesinden yola çıkılarak Vizonte ve Vizonte Tuuba filmleri üzerinden bir söylem analizi yapılacaktır. Bu filmlerin seçilme nedeni ise Türkiye siyaset yelpazesinde yer alan 'sağ' ve 'sol' ideolojik fragmanlara filmde yer verilmiş olmasıdır. Ayrıca kültürün bir yönetim envanteri olmasına yönelik yukarıdaki vurguya paralel olarak, sinemanın ve özelden çalışmaya konu olan filmlerin sahip olduğu kurgu dilinin toplumsal beğeni üzerindeki etkisinden esinlenmiştir. Bununla birlikte filmin Türk sineması içindeki yerine de temas edilecek ve onun sinemada 'kanonik' olma durumu da irdelenecektir. Zira adı geçen filmlerin sinemadaki yeri toplumu etkileme durumuyla alakalı önemli bir veri sunar.

Yeni İktidarın Yaşam Alanı: Kültür Alanında İktidar Olma

Kültürel iktidar çalışmasına "kültürel iktidar vardır" temel önermesiyle başlarken karşımıza önermeyi bütünüyle reddeden ve neredeyse önermeyi geçersiz kılacak başka bir önerme ya da argümanlarla karşılaşmıştır (Çil, 2022). Yazarlara fikri bir 'çelme' olarak değerlendirilebilecek bu durum, esasında önermeden ne amaçlandığını ve karşı önermeden farklılığın ne olduğuna dair daha net bir çerçevenin çizilmesine kaynaklık etmiştir. Kültürel alanda iktidarın varlığını destekleyenler veya yok sayanlar, hasılı kültür alanıyla ilgili herhangi bir fikir, tespit, çıkarım, iddia veya önerme ortaya atıldıktan sonra ona mukabil karşı bir söylemin takip etmesi, sosyal bilimlerin doğasını betimleyen bir

durumdur. Farklı bakış açıları birbirini reddetme üzerinden inşa edilmezler. Aksine araştırma fenomeninin henüz fark edilmeyen başka bir yönünü serimlemeye yardımcı olur. Aynı zamanda yapılmış olan çalışmalar yapılacak çalışmaya kılavuzluk ederler (Mannheim, 2018: 7-12). Bu bağlamda Dellaloğlu'nun Türkiye'de kültürel alanla ilgili son zamanlarda dile getirdiği fikirler genel olarak özetlenecekse, "Türkiye'de kültürel iktidar yoktur" önermesi üzerinden şekillenmiştir (2018; 2020). Harold Bloom'un 'kanon' kavramı merkeze alınarak bir okuma yapılmıştır. Bloom, "Batı Kanonu" kitabında İngiltere, Fransa, Almanya gibi Batı uluslarında, ulusal birlikteliği ya da kaynaşmayı sağlayacak, "ortak bir kuvve" niteliğinde edebi eserlerin pek çok alandaki örtük gücüne gönderme yapmıştır. Bu eserlerin, kolektif toplumsal birliktelik, devlet bürokrasisi, ideolojik söylem, siyaset etme biçimi gibi hemen her alanda ortak söyleme kaynaklık ettiği ifade edilmiştir. Esasında bu edebi gelenek devlet ve toplumsal organizasyonun kurumsal olgunluklarını tamamlamalarını tahkim etmiştir. Söz konusu edebi geleneğin oluşması da yine belli bir dile, metodolojiye ve siyasete ihtiyaç duyar. Aralarında Shakespeare, Dante, Cervantes, Montaigne, Dickens Tolstoy, Goethe, Freud ve Kafka gibi isimlerin olduğu toplamda yirmi altı yazarı çalışmasına konu eden Bloom, bu yazarların zamanla toplumla ve onun gelenekleriyle girdiği savaşta 'ölümsüz' olmayı başarmış olduklarına vurgu yapmıştır. Geçmiş ve gelecek arasında bir ilişkisellik ve bitimsiz hesaplama, bu edebi geleneğin kanonlaşmış gücü yani otoritesi ekseninde gerçekleştirilmiştir. Esasında gelenekle hesaplama düşünce kültürel bir uslanma, kendini bulma, bir milli birlikteliği inşa etme gibi örtük getiriler kazanır (Bloom, 2018). Tekrar Dellaloğlu'nun tespitlerine geri dönmek gerekirse, Türkiye kanonlaşmama üzerine inşa edilmiştir. İkonlaşma bir yandan ideolojik bir rabita sunarken öte yandan fraksiyonları olabildiğince birbirinden uzaklaştırmaktadır. İdeolojik cepheleleri kendi içine kapatmaktadır. Edebiyat, sanat, sinema, müzik gibi kültür alanı ideolojik kapanla kısıtlanmıştır. Türk toplumunda mevcut tüm paydaşların benimsediği ortak bir yazarın, edebi kaynağın olmamasının altındaki neden olarak bu tablo gösterilmektedir.

Kültürel iktidarın olmayışına dair bu kısa izlekten sonra onu neden var olduğu ve bu varlığın hangi dayanaklarla somutlandırılabilir kısmına geçilebilir. Türkiye modernleşme süreci gibi bütünüyle siyasal ve toplumsal hafızayı açık eden hemen her çalışmanın bizi bir şekilde ideolojik yarılmaya götürdüğü söylenebilir. Toprak'ın Cumhuriyet ve Antropoloji (2021), Mardin'in Türkiye, İslam ve Sekülerizm (2015; 2018), Berkes'in Türkiye'de Çağdaşlaşma (2018) gibi çalışmaları ve son olarak Dellaloğlu'nun ideolojik mesafeyi özetleyen ifadeleri ışığında bu denli "ideolojik kavga"nın hakim olduğu bir toplumda aşağıdaki konuşma metni manidar kaçmayacaktır:

"Siyasi olarak iktidar olmak başka bir şeydir. Sosyal ve kültürel iktidar ise başka bir şeydir. Biz on beş yıldır kesintisiz iktidarı. Ama hâlâ sosyal ve kültürel iktidarımız konusunda sıkıntılarımız var. Dilimizden tarihimize kadar birçok alanda ecdadımıza ve kültürümüze duyulan husumetin ürünü bir yaklaşımla hazırlanmış olan müfredatlar daha yeni yeni değişiyor. Medyadan sinemaya bilim teknolojiden hukuka kadar pek çok alanda hala etkin yerlerde ülkesine ve milletine yabancı zihniyetteki kişilerin, ekiplerin, hiziplerin bulunduğunu biliyorum. Açıkça söylemek gerekirse bu durumdan da büyük üzüntü duyuyorum" (URL1, 2017).

Uzun bir alıntıya yer verildi. Bunun birinci nedeni sağ söylemi besleyen tüm fikir kaynaklarını bütünüyle açık eden bir panoramik bir alıntı olmasıdır. İkinci bir nedeni ise kültürel iktidardan ne amaçlandığı ve "hangi kültürel kod"un kamusallaşması gerektiğini resmetmesi açısından önemlidir (Çağlar, 2017; Yerlikaya, 2017). Metnin analizine geçildiğinde; daha önce de ifade edildiği gibi Türkiye'de siyasi iktidar olma motivasyonu ya da iktidarın soy kütüğünün toplumsal belleği belli bir ideolojik kimliğe göre şekillendirme amacı çok baskındır ve bu yadsınamaz bir olgudur (Karpas, 2014). İkinci önemli nokta, kitlenin geleneksel değerlere, motiflere ve din diline razı/ikna edilmesidir. Bu kültürün bir yönünü teşkil eder. Sanat, edebiyat, sinema ve tiyatro gibi kültürel ortamların da bu kültürel dili kamusallaştırması ise kültürün ikinci yönünü açık etmektedir. Kitlenin tükettiği düşünülen kaynak ise 'öteki'yi tanımlayan unsurlarla şekillendiği ifade edilmiştir. "Dilimizden tarihimize kadar birçok alanda ecdadımıza ve kültürümüze duyulan husumetin ürünü bir yaklaşımla hazırlanmış olan müfredatlar" ve "Medyadan sinemaya bilim teknolojiden hukuka kadar pek çok alanda hala etkin yerlerde ülkesine ve milletine yabancı zihniyetteki kişilerin, ekiplerin, hizipler ..."

Kültürel değerleri kimikleştiren bu söylem biçimi, en net halini Bourdieu'nun teorik kaynaklarında gözlemlemek mümkündür. Kültürel ürünlerin ürettiği bir sınıflandırma yapısı ve

beraberinde getirdiği hiyerarşik düzenden söz edilebilir. Bu bağlamda Bourdieu'nun kültür, toplumsal yapı ve eylem odaklı düşünme pratiği ve bu pratik neticesinde sonrasında elde ettiği çıkarımlar onun sosyolojik zeminini oluşturmuştur. Temel olarak eğitim, aile, maddi kaynak gibi sermaye türlerinin toplumsal yapının doğasına, ilişki biçimlerine, tüketim pratiklerine, beğeni ilgilerine hasılı bireyi, bütün mümkün grupların ve nihayetinde toplumsal yapıyı kendi üzerinden tanımlanmasını sağlar (Bourdieu, 2021). Bourdieu'nun *Ayrım: Beğeni Yargısının Toplumsal Eleştirisi* adlı çalışması bütünüyle beğenin toplumsal temelleri, beğeni yargısının toplumsal hiyerarşinin oluşmasındaki örtük etkisi, kurumsal tabakalaşma sisteminin yeniden üretimi, beğeni yargılarının dönüşümü gibi yaşam alanını besleyen kültürel kodlara ilişkindir.

Bourdieu toplumsal alanda kurumsallaşmış tahakküm gücünü sanat beğenileri ve ilgileri, giyim tarzı, yeme-içme alışkanlıkları, sosyal çevre, değer yargıları, inanç tutumları, bilimsel aktiviteleri gibi eylem düzeyinde var olan ayrılmalar üzerinden tanımlar. Eylem düzeyinde değerlendirilebilecek bu ayrımın, herhangi bir direniş ile karşılaşmaksızın toplumsal yapıya mal olması ve sonrasında bir kültürel kanon oluşturması onun ilgi nesnesi olmuştur. Eylem, yapı ve kültür arasında gerçekleşen bu denli büyük dönüşümden söz ediliyorken, sürecin gerçekleştiği evrenin paydaşları tarafından algılanmaması ve bunun kuşaklar boyunca tekerrür etmesi ilgi uyandıran başka bir durumdur (Swartz, 2013: 18). Bilincin, beklentilerin, hayallerin, umutların, korkuların, beğenilerin vb. tüm insan hallerinin ait olunan toplumsal ortama ya da varlığa sabitlenmesi olarak ifade edilebilecek bu gerçekliğin, nasıl kanonlaştığı meselesi önemlidir. Yani söylemin kabul görmesinde izlenen -ki bu durum belli bir düşüncenin, ideolojinin müktesebatında gerçekleşmiş ise- metodolojik ayrıntıların neler olduğunun altını çizilmesi gerekir. Metodolojik ayrıntılar yine Bourdieu'nun Passeron ile birlikte kaleme aldığı *Yeniden Üretim* adlı eserine bağlı kalınarak özetlenebilir. Sembolik iktidar ve onunla anlam kazanan sembolik şiddet hali bir "kültürel keyfiyet" ya da 'keyfi' bir dayatma(ymış) izlemine verir.

"... ilkin, bir toplumsal formasyonu oluşturan sınıflar ve gruplar arasındaki güç ilişkilerinin, pedagojik bir iletişim ilişkisinin tesisinin, yani keyfi bir dayatmanın ve zihne kazımanın şartı olan keyfi iktidarın temelinde olması noktasında...", "sembolik iktidar olarak (ki, tanım itibarıyla hiçbir zaman salt güç dayatmasına indirgemez) pedagojik eylem, hususi etkisini, yani tam anlamıyla sembolik etkisini sadece ve sadece iletişim ilişkisi çerçevesinde tatbik edildikçe üretir" (2015: 35-41).

Dayatılan kültürün dili ya da yöntemi ne kadar keyfiyete uygun olursa etki derecesinin o oranda arttığı ifade edilebilir. Kültürel keyfiyet ideolojik ve politik olsa bile bu metodolojik norma sadık kalınmalıdır. O halde ideoloji gibi aleniyet taşıyan, görünen ve dili itibarıyla alıcıyı uyandıran, kendisine getiren mesajın terbiye edilmesi ve yontulması gerekir. Yöntem politikasının özü politik olmayı yani koşullara uygun bir dil inşasını kabul eder. Politik dilin politikası ise politik olmamaktır (Çil, 2020: 27). Bourdieu'nun kültürel alanda kurumsallaşmış iktidar icrasına yönelik sosyolojik okumasının, hemen her türlü soruya cevap verecek nitelikte olduğu söylenebilir. Bu bağlamda iktidarın icrasında dil kullanma pratiğinin de belli bir yatkınlık ve maharet gerektirdiğini belirtmiştir. Dil habitusu olarak kavramsallaştırılan yatkınlık, belli bir gerçekliğe, piyasaya yahut alana ayarlı söylem üretimini ifade eder. Dilsel habitus, dilsel piyasa ve dilsel ifade yoluyla iktidarın kurgulanmasının mümkün olabileceğinin altı çizilmiştir (Bourdieu, 2016: 147-166).

Kültürel iktidar tartışması, toplumun genelinin belli bir söyleme, beğeniye ya da kimliğe angaje olmasını ifade eder. Dolayısıyla bu angaje olma hali, karşı kesim için kaygının nedeni olarak görülür. Bu kaygı da bir politik tutum almaya, kaygının giderilmesine motivasyon sağlamıştır. Çalınan müzik enstrümanından izlenen film türü ve içeriğine, modadan sanata, akademik itibardan yayınevlerinin itibarına değin pek çok alanda kodlanmış tercih üzerinden bir kabul referans alınmaktadır. Söylenen sözün, kullanılan aracın niteliğinden ziyade söyleyenin kimliğinin belirleyici olduğu bir itibar piyasası söz konusudur. Bir edebi eserin kalitesi, içeriğinden ziyade yazarın ideolojik kimliğinden beslenir. Bir kitabın kalitesi yine yayımlandığı yayınevinin sembolik gücüne bağlıdır. Ya da tam zıttı bir durumdan da söz edilebilir. Dolayısıyla kültürel iktidar derken bir düşüncenin niteliğinden söz etmekten ziyade düşüncenin sahip olduğu itibarın verili bir güce dönüşmesi esas alınmaktadır. Çalışmanın bundan sonraki kısmında Vizontele ve Vizontele Tuuba filmleri üzerinden değerlendirme yapılacaktır. Kültürel iktidarın filmle nasıl kurgulanmış olabileceğine ve bu iktidar söyleminin kamusallaşmasındaki dilin

kurgulanmasından içeriğine dek pek çok ayrıntıya yer verilecektir. Bu bağlamda kültürün endüstriyel tarafına ve bununla bağlantılı olarak Türkiye’de kültürel iktidarın inşasına doğru bir yol izlenecektir.

Çalışmanın Yöntemi

Sinema alanında kültürel iktidarın doğasını keşfetme amacıyla tasarlanan bu çalışmada, Vizonte ve Vizonte Tuuba filmleri üzerinden bir okuma yapılacaktır. Kültürel iktidarın teorik çerçevesiyle birlikte filmlerde kültürel iktidarı çağrıştıran sahnelere yer verilecektir. Bu da esasında kültürel iktidar derken aslında “tam da bunu demek istedik” veya bu iktidar fragmanı “tam da bu şekilde işler” gibi temel amacı daha net bir şekilde resmetmeyi kolaylaştırabilecektir. Kültürel iktidarın kapsam alanını betimlemek ve bu yöndeki niyeti daha sarıh bir şekilde ortaya koymak amacıyla inşa edilen hemen her türlü teorik üretim nispi bir kısırlığa sebep olduğu söylenebilir. Konuyu kapatan bu kısır durumu aşma adına yukarıda bahsi geçen filmler üzerinden analiz yapılacaktır.

Türkiye gerçekliğinde sol ve sağ ideolojik cephele belirgin bir şekilde ayrıdır. Biri diğeri üzerinden kendisini var eder. Bu ideolojik yapılar geçmişten bugüne farklı araçlarla kendilerini kamuoyuna mal etmişlerdir. Dolayısıyla toplumun bu aktarıma karşı bir kanaate uyarlandığını söylemek mümkündür. Vizonte ve Vizonte Tuuba filmlerinde sol ve sağ ideolojik hafıza filmlerde nasıl ele alındığı, bu durum belli bir ideolojiyi önelemede ise hangisi olduğu ve son olarak bu öneleme bir stratejiye dayanıyorsa bunun nasıl yapıldığı resmedilecektir.

Filmler, belli bir söylem biçiminin izler-kitlede kalıcı olması için aynı amacı farklı şekillerde ifade ederler. Nihayetinde belli bir tema ortaya çıkar. Bu temaların tespiti için söylem analizine başvurulacaktır. Bu analiz içinde de yer alan farklı analiz tekniklerinden eleştirel söylem analiz tekniği tercih edilecektir. Bunun nedeni mesaj ile alıcılar arasında açık ya da örtük işlenen aktarımın nasıl yapıldığını test etmektir. Genel olarak güç, iktidar ve ideoloji gibi siyasal alanı betimleyen fenomenlerin baskın olduğu mesajların doğasına vakıf olmayı kolaylaştırır (Fairclough, 1993).

Bu çalışmada da filmler eleştirel söylem analizi tekniğine uygun olarak ele alınacaktır. Bu analiz, filmlerde işlenen konuların, ayrıntıların veya amaçların serimlenmesini sağlar. Araştırmaya dair soruların cevap bulmasına ve nihayetinde filmlerde “tam da bunu demektedir” gibi kesin bir yargının somutlaşmasına ön ayak olur. Söz konusu filmlerde genel olarak ideolojiler nasıl yansıtılmaktadır, kültürel iktidara dair verili kabuller bu filmlerde de bulmak mümkün mü, iktidar mücadelesi bir fikrin lehine sonuçlanmışsa bunun ‘nasıl’ yapıldığı yani iktidar kurmanın ne tür stratejiler barındırdığı irdelenecektir.

Kültür Endüstrisinden, Kültürel İktidara Uzanan Yeşil Yol

Türkiye’de kültürel iktidar kavramı her ne kadar yakın tarihlerde anılsa da kavramın tarihçesi daha eski zamanlara dayanmaktadır. Cumhuriyet’in ilk kuruluş yıllarıyla kültüre başka bir anlam atfedilerek toplum için bir sosyal kontrol mekanizması olarak görülmüştür. “Erken Cumhuriyet döneminde devlet tarafından başlatılan kültür inşası, otoriter bir şekilde halk üzerinde tepeden inme medenileştirici bir baskıya yol açan süreçleri temsil etmektedir” (Çolak, 2017: 239). Kültürün sosyal kontrol mekanizması işlevini yerine getirebilmesi içinse karşısına düzen kavramını konulmuştur; böylece toplumsal düzeni sağlamanın ön koşulu kültürün oluşturulmasıdır. “Diğeri bir deyişle, kültür işlenebilir bir şeydir, yeni ve iyi bir hayat tarzını gösterir. Bunu yapacak olanlarsa ‘aydınlanmış’ ve ‘medenileşmiş’ yöneticilerdir” (Çolak, 2017: 229). (Bahsi geçen aydınlanmış ve medeni yöneticilerin Jön Türklerden olmaları muhtemeldir) Bu haliyle kültürel iktidar kavramsallaştırmasında kültür ve iktidar kavramları ayrı ayrı ele alınarak, kültür daha çok topluma öğretilmesi gereken bir olgu olarak ele alınmıştır. “Kısacası, milliyetçi çabalarla tepeden inme türde üretilen kültür, hiyerarşik yapılanmanın en alt katmanında yer aldığı düşünülen halka empoze edildi ve yaygınlaştırıldı. Bu nedenle bu kültür anlayışı sahip olduğu dışlayıcı ve kapsayıcı eğilimlerle yan yana asimile edici bir nitelik taşıyordu” (Çolak, 2017: 242). Buna göre kültür hem devlet ile hem de “devletin ideolojik aygıtlarıyla” beraber sağlanmak istenmiştir ve yeni yaşam tarzı söylemleriyle beraber kültürleşme bir devlet politikası haline gelmiştir denebilir. “Devlet aygıtı “yeni hayat tarzının” tek koruyucusu oldu. Kültür etrafında örülen yaşam aynı zamanda siyasal hayatı sergilemekteydi, yani kesinleşmiş siyasal, sosyal ve kültürel itikatları ifade etmekteydi” (Çolak, 2017: 244). Buna göre sosyo-politik zeminle sosyo-kültürel zeminin iç içe geçtiğinden söz edebiliriz. “Bunun sonucuysa hayatın dil, eğitim, sanat, edebiyat, tarih vb. tüm

boyutlarının özellikle otoriter anlamda siyasallaştırılması olmuştur. Kültür durmaksızın süren kültürel üretim sürecinin sonucuydu, yöneticilerin kültür doktrinlerince teşvik edilen, iyi yaşama denk gelen “modern hayat tarzı” vizyonunu geleceğe taşımanın aracı oldu” (Çolak, 2017: 244). Bu modern hayat tarzıysa iktidardan bağımsız değildir ve Bourdieu’ye göre iktidar toplumsal hayatla iç içe geçmiş durumdadır bu yönüyle kültür sosyo-politik zeminden ayrı değildir (Swartz, 2013). Ancak bu iç içe geçme durumu yapı-fail sorununu ortaya çıkarmaktadır. Bu durum kültürün belirleyicisinin ne olduğuyla alakalı olarak kültürü bireysel eylemler mi, toplumsal yapı mı, üretim tarzı mı yoksa bunların hepsi mi belirler gibi yapı-fail sorununa neden olmaktadır (Swartz, 2013). Bununla beraber kültür ve iktidar ilişkisini kültürel iktidar boyutuna taşıyan ise enformasyon çağı ile yaşanan teknolojik gelişmelerin kültür endüstrisinin inşasını sağlamış olmasıdır. Böylece kültürel iktidarın altyapısı tamamlanmış olup, kültür endüstrisiyle daha fazla görünür hale gelmiştir. Kültür endüstrisinin en iyi tanımlanmasını ise Alet Alıtlı Suç Ortağı Hollywood adlı kitabında şu metaforlaşma ile açıklamıştır:

“Devasa bir fabrika, güldür güldür akan bir montaj bandı, etrafında onlarca işçi, hatta belki işçi bile değil robotlar. Kiminin arkasında bir yığın sarı peruk var, kiminin arkasında yarım küre şeklinde göğüsler, kiminde elektronik cımbız, kiminde mavi lensler. Önlerinde akan kadın bedenlerine takı veriyorlar. Bandın sonunda da kalite kontrolcü, matluba uygun olmayanları fırlatıp atıyor. Şimdi bu arada bandın kenarında olaya müdahale edip mesela sarı perukların arasına bir de siyah koymak isteyen, yahu bir de bu lensi deneyin filan diyen tipler var. Mümkün değil biliyor musun, kimselere dinletemezler! Ustabaşı anında güvenliği arar, yaka paça dışarı atarlar” (2021: 368).

Sanayi devriminden sonra fordistleşmeye bağlı olarak montaj bandıyla başlayan seri üretim sadece nesnelere üretimini değil, kültürün üretimini ve endüstrileşmesine katkı sağlamıştır. Kültür endüstrisi böylece toplumsal beğenin de düzenleyicisi haline gelmiş ve kültürel iktidarın inşasında önemli bir adım olarak öne çıkmıştır. Alet Alıtlı Suç Ortağı Hollywood adlı kitabında durumu şöyle izah etmiştir:

“Yani erkek ya da kadın, birey, tüketimci pazar ekonomisine kurban edildi. Demek istediğim, bireysel var oluşunu kültür endüstrisinin formatladığı toplumsal beğeniye uyarlamak zorunda bırakılmış sanatçının ‘devlet sanatçısından’ daha özgür olmadığı! Oysa sanatın olmazsa olmazının özgürlük olduğuna katılırsın değil mi? Katılırsın. Bu çerçevede sinema, ‘7. Sanat’ falan değil, zanaattır desem haksız mıydım? Oyuncu ya da yönetmen son tahlilde, kitlelerin beğenilerini düzenleyen endüstrinin aparatlarıdır” (2021: 368).

Kültürel iktidarın, toplumsal beğeniyle olan ilişkisine bağlı olarak kültür endüstrisi de zeminini oluşturmaktadır. Kısaca söylemek gerekirse kültürel iktidarın varlığını, kültür endüstrisindeki gelişmelerle anlayabiliriz. Kültür endüstrisi ise sinema ve medya ile de yakından ilişkilidir. Bu nedenle kültürel iktidardan bahsederken, kültür endüstrisi ile olan ilişkisini anlamamız önemlidir. Özellikle büyük medya şirketlerinin sahiplerinin siyasetle ilişkilerinin olmasını altı çizilmiştir. Alıtlı (2021)’de “yellow journalism”, sarı gazetecilikle abartılı ve büyük manşetlerin yapılarak kültür endüstrisi ile iç içe geçmiş kültürel iktidarın sürekliliğinin sağlandığını söylemiştir. Kültürel iktidarın varlığı böylelikle medyayla hem üretilir hem korunur durumdadır. Bununla beraber medya, kültürün görünürlüğünü sağlayarak taşıyıcısı olmuştur. Özellikle sinema bu konuda kültürel iktidarın varlığını ve sürekliliğini açıklar niteliktedir. “Sesli filmin ani bir biçimde devreye girmesiyle mekanik çoğaltım tamamen bu hedefe hizmet eder oldu. Bu eğilime göre, yaşam sesli filmlerden ayırt edilmemelidir” (Adorno, 2014: 55). Gerçek ile hiper-gerçek iç içe geçerek, algısal bir yanılsamaya neden olmuştur, kültür endüstrisi ise bu yanılsamanın taşıyıcısı konumdadır. “Kültür endüstrisi şunları yapmış olmakla övünebilir: eskiden çoğunlukla hantalca gerçekleşen bir süreci, sanatın tüketim alanına dönüşümünü kararlı bir biçimde gerçekleştirmiş ve bu dönüşümü ilke düzeyine yükseltmiştir; eğlenceyi sıkıcı naifliğinden arındırıp metaların niteliklerini geliştirmiştir” (Adorno, 2014: 66). Sanatın da bir tüketim alanına dönüşmesiyle sinema da bir tüketim nesnesine dönüşmüştür ancak kültürel iktidar tartışmamız için asıl önemli nokta sinemanın toplumsal gerçekliği mi yansıttığı yoksa bir kurgu mu olduğudur. “Önünde sonunda sinema gerçekliğin kendisinden ziyade yalnızca belli belirsiz bir temsil değil midir? Asıl mesele, bu sorunun iki tür varlık-edimsel (gerçeklik, toplum) ve sanat (kopya, sinematografik imge)- olduğunu varsayması ve ilkine, yani edimsel olana asli bir nitelik isnat etmesidir” (Diken ve Laustsen, 2019: 21). Bu nedenle bu çalışmada sinemanın toplumsal gerçekliği yansıtır yansıtmadığı eğer yansıtıyorsa kültürel iktidara ne

gibi bir etkisi olduğu tartışılacaktır. Özellikle gerçek ve hiper gerçeğin sunulmasında televizyonların önemli bir medya aracı olması dolayısıyla film olarak Vizonte ve Vizonte Tuuba seçilmiştir, bu iki film analiz edilerek bahsi geçen tartışma nihayete erdirilecektir.

“Zeki Müren de Bizi Görecek Mi?": Algılanan Gerçekliğin Yanılsaması Üzerine

Sinemanın ortaya çıkışında temel düşünce fotoğrafın hareketli olup olmayacağı üzerinedir ayrıca süreçte imajların yansıtılması, videoların ortaya çıkması ve montaj tekniğinin gelişmesiyle meydana gelmiştir (Baker, 2020). “Sinemaysa kinetikle fotoğrafın özel bileşimi olarak optiği, kimyayı içermeyi sürdürüyordu. Hatta Hollywood “star sistemini” oluştururken sonuçta bunu “kozmetik sanayi” olarak görmemiş miydi? Boya ve makyaj, ışık ve imaj birbirlerini tekrarlayıp durmaya başladığından beri klasik sinema tarihinin içine girmiş durumdaydık zaten” (Baker, 2020: 18). Özellikle montaj tekniğinden sonra sinema birçok alanla iç içe geçti ve montajın işlevi sadece sinemayla sınırlı kalmadı. Ulus Baker (2020)’de Beyin Ekran adlı kitabında montajın birçok alanı kuşatıcılığını şöyle izah eder:

“Montaj devreye girince sinemanın devrin en etkili aracı olduğu ortaya çıktı. Çünkü modern toplum endüstrisinden edebiyatına, sanatından mimarisine, devletinden ekonomisine bir montajdı. Montaj her şeydi ve sinema, her şeyi kaydedebilen bir cihaz olarak ortaya çıktığı andan itibaren modern toplumun özünü en iyi yansıtacak ortam olarak belirliyordu; çünkü sinemanın bizzat özüydü montaj (Eisenstein)... ta kendisiydi... Ve bu sayede sinema modern toplumda neler olup bittiğini başka her şeyden daha iyi kavrayacak ve ifade edebilecek araç olarak görünüyordu” (Baker, 2020: 18).

Sinemadaki kurgular, montajla yapılandırılarak imajların yeniden ve yeniden üretimini sağlamaktadır. Ancak tartışılan konu, bu yeniden ve yeniden üretilen imajların gerçekliği ne kadar ve nasıl yansıttığıdır. “En gerçekçi resmin bile ‘gerçekliğin bir temsili’ olduğu doğrultusunda evrensel doğal uzlaşma vardır. Oysa teknik imaj mesela bir fotoğraf ne gerçekliğin kendisidir ne de temsili... O gerçekliğin, nesnel bir şeyin fotoğrafik bir plaka üstünde bıraktığı izden başka bir şey değildir” (Baker, 2020: 66). Bu haliyle sinemanın gerçekliği üzerine montajın devreye girmesiyle gerçek mi hiper gerçek olduğundan ziyade yansıtılanın bıraktığı anlamsallığın ne olduğudur. “Montajın anlam ve perspektifinden inşasına, aracın malzemesinin düzenlemesine yaptığı vurgu, dış dünyayla bir benzerliği, bunun fazlasıyla bir inşa, bir birleştirme olduğunu ve toplumsal devrim aracılığıyla yeni çizgiler boyunca yeniden birleştirilebileceğini akla getirdi” (Wayne, 2017: 42). Bu nedenle de seçtiğimiz filmlerin konusu gereği içinde yaşadığımız toplumun gerçekliğini ele alması buna bağlı olarak da Türkiye’de kültürel iktidar oluşumu anlaşılmasına çalışılacaktır. Vizonte filmi, 2001 yılında vizyona girmiş olup senaryosu ve yönetmenliği Yılmaz Erdoğan’a aittir ve ayrıca Emin (Deli) karakteriyle baş rol oyuncularındandır. Film 1974’te Hakkari’ye televizyonun gelmesiyle başlıyor. Bunun için TRT memurları görevlendirilir ancak televizyonu bırakıp, vericiyi takmadan geri dönerler. Bu nedenle belediye başkanı (Nazmi) vericinin takılması için köyün delisi olarak bilinen Emin’den yardım ister. Emin teknolojik aletlere ilgisi olan, radyoları tamir eden bir karakterdir (Bazı dürtüsel davranışlarından dolayı deli olarak damgalanmıştır). Belediye başkanı televizyonu; “radyonun resimlisi” olarak tanımlamıştır. “TV aracının aracılık ettiği şey, teknik örgütlenmesi yoluyla kolayca görselleştirilebilir, kesilebilir ve imgelerde okunabilir bir dünya fikridir (ideolojisi)dir” (Baudrillard, 2013: 142). Bu haliyle televizyon görsel-işitsel belleğimizi etkileyen bir kitle iletişim aracıdır ve “devletin ideolojik aygıtlarından” biridir. Louis Althusser (2014)’te İdeoloji ve Devletin İdeolojik Aygıtları adlı kitabında devletin ideolojik aygıtlarının toplumsal yaşama olan etkisini şöyle açıklamıştır:

Tüm devletin ideolojik aygıtları hangisi olursa olsun aynı hedefe yönelir: üretim ilişkilerinin yeniden-üretimi yani kapitalist sömürü ilişkilerinin yeniden üretimi. Her bir DİA bu tek hedefe kendine özgü bir yoldan katkıda bulunur: siyasal aygıt, bireyleri devletin siyasal ideolojisine uydurur- dolaylı (parlementer) ya da dolaysız (plebisitçi ve faşist) ‘demokratik’ ideolojidir bu. Haberleşme aygıtı, basın, radyo televizyon yoluyla tüm yurttaşları günlük milliyetçilik, şovenizm, liberalizm, ahlakçılık, vb. dozlarıyla besler. Kültürel aygıt da aynı şeyi yapar (Althusser, 2014: 61).

Devletin ideolojik aygıtı olarak televizyon sadece haberleşme ağının sağlanması için ya da “yeni olanın” modernleşme hareketlerine bağlı olarak Batı’yla beraber Doğu’ya ulaştırılmış olması için gelmemiş aynı zamanda kültürleşme politikasının gereğidir. Sinemacı Latif: “Televizyonun sinemanın

yerini tutmadığını, televizyonun dünyayı evlerine getireceğini, televizyon şeytan işi olduğunu, kendisinin dinlerine aykırı bir şey oynatmadığını ama herkesin evinde ne oynayacağı belli olmadığını söylemiştir”. Televizyonun bize sunduğu enformasyonun çokluğuna bağlı olarak bireyin kendi başına neyin zararlı neyin yararlı olacağına dair ayırım yapamayacağına vurgu yapılmıştır, diğer taraftan bahsi geçen şehrin kültürel kodlarında gelenekselliğin baskın olması nedeniyle, dini öğelere atıflar tırnak içinde modern şehirlere göre daha fazladır bu nedenle bireylerin mevcut durumdaki habituslarına göre özgür iradeleriyle seçim yapamayacakları aşikardır(!). “Dolayısıyla özgürlük ve özerklik gibi Batı ideallerini Şark’a öğretmek de mümkün değildir. Öğretildiği takdirde olumsuz etkilere yol açabilir” (Diken ve Laustsen, 2019: 53). Vizontele’nin açılış konuşmasında belediye başkanı konuşmasında:

Buraya gelen yabancılar bize hep şunu sordu; yav size burada nasıl yaşıyorsunuz, buranın nesini seviyorsunuz? Çok zor buna cevap vermek. İnsan memleketini niye sever? Başka çaresi yoktur da ondan. Ama biz biliriz ki bir yerde mutlu olmanın ilk şartı orayı sevmektir. Burayı severseniz burası dünyanın en güzel yeridir. Ama dünyanın en güzel yerini sevmezsen orası dünyanın en güzel yeri değildir. Büyük şehirlerden buraya havadis iki gün sonra geliyor biz şaşırduğumuz zaman insanlar çoktan unutmuş oluyor işte vizontele buna son verecek İstanbul’daki bir hadiseyi aynı anda gözümüzle göreceğiz yani vizontele uzağı yakın edecek yani burası artık o kadar da uzak olmayacak.

“Şark ne yakın ne de uzaktır fakat aynı anda hem yakın hem de uzaktır. Muhakkak olumlu ya da olumsuz değer yüklenmiş bir toplumsal topoloji değil aynı anda hem bir ütopya hem de ters-ütopyadır” (Diken ve Laustsen, 2019: 52). Literatürde sıkça karşımıza çıkan “kendi kendini ötekileştiren taşralı” imgesine burada da rastlıyoruz. Buna göre “insan memleketini niye sever? Başka çaresi yoktur da ondan” sözü bize bunu vermektedir. Bununla beraber bu imgeleşmeye bağlı olarak “öğrenilmiş bir çaresizliğin” olduğunu da söylememiz yanlış olmayacaktır. Ayrıca bir öteki algısı da hakimdir ancak öteki burada bizzat kendileri olduğu kadar, karşılındakiler de ötekidir ki bu ötekinin ontolojisi göre olağandır. Ancak bizim burada üzerinde durmak istediğimiz bu ötekiye bağlı olarak ötekileştirmenin de var olabileceği ve kültürel iktidarın imaj üretimiyle oluşturulmak istenmesidir. “Televizyon elbette bir sürü olayı yansıtıyor, hatta anında görsel-işitsel sistemlerle çalışan bir toplumsal belleğe sunuyor. Ama daha çok ‘televizyonun nabzının atıp durduğunu’ da düşünmelisiniz... Başka bir deyişle televizüel cihaz sadece yansıtıyor, enformasyon iletmekle kalmıyor, gerçekliği biçimlendiriyor ve üretiyor” (Baker, 2020: 58). Bu haliyle Baudrillard’ın bahsettiği gibi gerçekliğin hiper gerçekliği sunduğundan bahsedilebilir. Ancak bundan da fazlası gerçek ve hiper gerçeğin de tüketim nesnesine dönüşmesidir. Açılışta televizyon çalışmaz, birkaç açılış daha olur yine çalışmaz, son açılışa kimse gelmez ve jeneratör yanar, televizyonda hasar görülür ve herkese dalga konusu olur, belediye başkanı “vizontele reis” olarak çağrılır. Emin vericinin daha yüksek yere konulması gerektiğini söyler. Yüksek bir dağa verici kurulur vizontele çalışır ancak İran kanalı çıkar. Umutlarını kaybedip geri dönerler ve akşam çalışır. Ertesi gün vizontele hep beraber izlenir, TRT haberi izlerken belediye başkanı, oğlunun Kıbrıs Barış Harekatı’nda şehit olduğunu öğrenirler, vizontelenin kötü haber verdiğini düşündüğü için ve oğlunun cenazesinin Kıbrıs şehitliğinde olduğunu öğrendikten sonra Siti Ana (Rıfat’ın annesi) vizonteleyi alır ve Eminle dağda bir yere gömerler. “Televizyonun kendi gerçekliğini ürettiğini söylemek yetmez- onun ‘kanaatleri’ işleyip yorumlarken aslında kanaatler yaratmaktan ve üretmekten başka bir şey yapmadığını da söylemek gerekir” (Baker, 2020: 58). Baker’in (2020)’de bahsetmiş olduğu ‘televizüel kanaat’in kültürel iktidar söyleminin üretilmesine olan katkıyı ise görmezden gelemeyiz.

Vizontele’nin devamı niteliğinde olan Vizontele Tuuba filmi, 2003 yapımı filmidir. Film Haziran 1980 ile başlar, şehre yeni kütüphane müdürü atanır ancak şehirde (Hakkari) kütüphane yoktur. Eşi ve kızı (Tuuba) ile gelmiştir. Belediye başkanın desteğiyle kütüphane yapmaya karar verirler. Artık televizyonun olduğu ev sayısı fazladır. Televizyonun hayata girmesiyle beraber bireylerin yaşam tarzları da büyük oranda etkilenmiştir. Kitle kültürü televizyonla beraber topluma daha kolay bir şekilde ulaştırılmıştır. “TV’nin ‘ileti’si aktardığı imgeler değil, dayattığı yeni ilişki ve algılama tarzları, ailenin, topluluğun geleneksel yapılarının değişimidir. Biraz daha ileriye gidecek olursa, TV ve modern iletişim araçlarından alınan, özümlenen ve ‘tüketilen’ şu ya da bu gösteriden daha çok tüm gösterilerin potansiyelidir” (Baudrillard, 2013: 142). Emin kasabanın tabela işleriyle uğraşmaktadır artık. Adalet Partisi İlçe Başkanlığının ve devrimci derneklerinin tabelalarını hazırlamıştır. Emin’den, DFKD (Devrimci Folklorik Kültür Derneği)’nin üyeleri dağa DFKD yazmasını istemişlerdir, Emin yazar ancak ertesi gün DEFD (Devrimci Evrensel Kültür Derneği) olarak değiştirilir. “1980’lerde bir söz patlamasıyla

maruz kaldığımız, bakışları, duruşları, dokunuşları, hazları belirli bir düzen içinde adlandıran, bu düzen içinde konuşmaya çağıran bu söz siyasetini, yaşananları bir kovuşturmanın nesnesi haline getirdiği için Foucault'nun kavramlarıyla bir kuşatma, bir 'söyleme kışkırtma' olarak tanımlamak mümkün" (Gürbilek, 2020: 43). Bahsi geçen söz patlamasına bağlı olarak bireylerin kendilerini ifade etme biçiminde söylem analizi önemli bir faktör olmuştur. İki grup arasında kavga çıkar ve jandarma tarafından götürürler. Jandarma komutanı kavga eden gruplar için:

Komutan: ne zannediyor bunlar? Burdaki soytarılar da büyükşehirlerdeki elebaşları da... Ne zannediyorlar kendilerini yahu! Devrim yapacaklarmış! E Yapıldı zaten. Sosyalizmi getireceklermiş. Allah Allah... Ulan iyi bir şey olsa niye getirmesin devlet?

Belediye Reisi: Çok doğru efendim. Boş bir macera işte değil mi?

(...)

Güner: Bütün iyi şeyleri getiriyor mu devlet?

Komutan: Çok masraflı değilse evet.

Belediye Reisi: valla yüzünüzdür diye söylemiyorum çay şahane. Güner bey soğutmayınız isterseniz.

(...)

Güner: Evet çok güzel. Çayın da en iyisini getirtmişsiniz. Kendiniz içiyorsunuz.

(...)

Komutan: Demek kütüphane müdürsünüz.

Güner: Evet.

Komutan: Ne tür kitaplar okutuyorsun millete.

Güner: Henüz hiçbir kitabımız yok.

Komutan: Güzel... O zaman endişelenmeye gerek yok. Orayı siz bile idare edebilirsiniz. (Akpınar, 2004)

Filmin devamında Güner (kütüphaneci) Milliyet gazetesinden bir arkadaşına mektup yazar, inşa edilen kütüphaneye kitap göndermeleri için, mektup gazetede yayınlanır ancak kitap gönderen olmaz. Daha sonra Milliyet gazetesi kolilerce kitap gönderir. Bu esnada kütüphanenin açılışı için bekleyenler arasında kitaba ve kitabın toplumsal algıdaki ideolojik konumlanışını açık edecek bir ifade dile getirilmiştir:

Latif: Tamam da hepsi zararlı sol yayınlar.

Kütüphanenin açılış konuşmasını yapan Güner şöyle bir açıklama yapar:

Güner: (...) Bir şey söylemek istiyorum. Şu yapının içinde, şu raflarda yüzlerce kudretli yazar, şair sizleri bekliyor. Şayet, şayet bunlardan bir tanesini bile sizlerle tanıştırma vesilesi olabilirse ne mutlu bana. Ayrıca bu kütüphanenin gerçek kurucuları Türkiye'nin her yerinden bize yüzlerce kitap gönderen insanlardır (Akpınar, 2004).

Kütüphane açılır, açılışa halk kütüphaneyi gezer ve gider. Kütüphaneye girenler sıradan bir şeye ilgisiz olma halini kitaba da gösterir. Kitapla bağ kuramaz. Ortalama beğeni kitaptan ziyade kitaplığın kalitesine yöneliktir. Kitaplığı incelediği kadar kitaba ilgi göstermez. Açılıştan sonra kütüphaneye uğrayan olmaz, Emin'in aklına bir fikir gelir gömülü olan televizyonu tamir edip kütüphaneye koymak, televizyon izlemeye gelenlere giderken kitap verilecek ve tekrar geldiklerinde başka kitap alabilecekler. Kütüphanede kadın ve yaşlılara okuma yazma öğretilmeye başlanır. Filme dair bu genel panorama, kültürel iktidarın oluşma pratiği açısından özellikle de onun metodolojik tarafı ile alakalı doyurucu bir malzeme sunduğu söylenebilir. Bu bağlamda filmin amaçladığı ve/veya amaçlamadığı ancak bir şekilde kültürel alandaki iktidar motifinin belli bir fikri cereyanda (sol) sabitlenmesi, bütünüyle hem

sinema/televizyonun etkileme gücüne hem de bu iktidar biçiminin kurumsallaşmasındaki yatkınlığa havale edilebilir. Özellikle kültürel iktidarın belli bir söylem üzerinden kanonlaşması için izlenmesi gereken politikanın politik kışkırtmalara kapalı olması gerekir. Politik söylem bile politik olmaktan soyutlanarak kültürel iktidarın politikası haline getirilmelidir. Estetik olanın meşruiyetinde aranan kriterler (Ranciere, 2020), bütün örtük politik niyetlerin kamusallaşması için de aranabilir.

1980 Darbesi ile ilgili sahnelenen kesit, semboliktir. Sembolik olduğu kadar politik ve politik olduğu kadar da iktidarı besleyen bir tarafından söz edilebilir. İzleyicinin yaşadığı her ayrıntıyı yeniden hayata döker. Hafızayı, acıyı ve anıyı yeniden alenileştirme durumu vardır. İzler-kitleyi duygusal kapanla kendine çeken “mağdur bilinç” yeniden uyarılmıştır. Bu, kurgusal bir stratejidir (Gürbilek, 2018). İzleyenin yaşadığı, yaşamasa da yabancı olmadığı mağduriyetin ‘gurur’a dönüşmesini sağlayan bir sözcü sözün mekanı olarak film şekillenmiştir. Emin sabah kütüphaneye gittiğinde dağıldığını ve kitapların birçoğunun olmadığını görür (yasaklı olarak atfedilen kitaplar toplanmıştır). Güner Bey ve devrimci gruplar tutuklanmıştır. Batı’dan sürgün neticesi gelen Güner Bey, darbe ile geri gitmiş olur, Tuuba ve annesi ise Hakkari’den ayrılma kararı alır, Emin bu sefer dağa, Tuuba yazar ve film biter. Ele aldığımız bu iki filmin 1970 ve 1980’li yıllarda yaşanan toplumsal ve sosyal olayları yansıtmaları ve kültürel iktidar kavramının da ortaya çıkması aynı yıllara tekabül etmesi sebebiyle seçilmiştir. Buna göre kültürel iktidarın somut bir biçimde varlığının fark edilmesinde sanat, edebiyat, müzik, tiyatro, resim ve sinemanın etkisi vardır. Bu nedenle seçilen sinema filmi serisi hem kültürel iktidarının topluma yansıma biçimlerinden biri olması hem de kültürel iktidarın oluşumundaki toplumsal gerçeklikler ile anoloji barındırması nedeniyle önem taşımaktadır. Bu anolojiyi anlayabilmemiz için bahsi geçen yılların sosyal, toplumsal ve kültürel boyutlarını anlamamız faydalı olacaktır. Nurdan Gürbilek (2020)’de “Vitrinde Yaşamak” adlı kitabında o yılları (1970 ile 1980’li) şöyle anlatmıştır:

80’ler bir yandan çerçevesini baskının, yasağın, devlet şiddetinin çizdiği bir dönemdi. Bir yandan da bu toplumun daha az tanışık olduğu bir başka iktidar biçiminin, ilk bakışta kendini bir kurumsuzluk olarak sunan, yasaklayıcı değil oluşturucu, kışkırtıcı, içerici bir iktidarın etkili olduğu yıllardı. Bu iki özelliğe, 80’lerin bu iki ayrı yüzüne ilk bakışta bir öncelik-sonralık sorunu olarak bakılabilir; 80’lerin ilkyarisına darbenin, baskının, şiddetin; ikinci yarısına görece özgürleşmenin, daha modern, daha sivil bir iktidarın damgasını vurduğu söylenebilir. Ama daha dikkatli baktığımızda bir şeyi fark edeceğiz: Bu iki strateji 80’ler boyunca hiçbir zaman birbirinin yerini almadı; hep birbirini çağırır, etkili olabilmek için birbirine ihtiyaç duyan, meşruluklarını birbirine borçlu biçimler olmayı sürdürdüler. Belki de uzun bir süre daha bu kültürün kaderi olacak bir özelliği bu çelişkide aramalıyız. İlkini bastırıldığını ikincisi kışkırttı, dönüştürüp içermeye çalıştı. İkincisinin kışkırttığını ilki bastırmaya çalıştı. İki strateji, iki iktidar olma biçimi, iki farklı söylem -devletin yasaklayıcı söylemiyle daha modern, özgürleştirici vaatlerle dolu, daha sivil bir söylem - 1980’lerde adeta çakışmıştı (Gürbilek, 2020: 15).

Buna göre, Türkiye’de kültürel iktidar, kültür ve iktidarın ayrı ayrı ele alınarak incelenirken 80’li yıllarla beraber yaşanan toplumsal olaylara bağlı olarak kültürel iktidar sosyo-politik zeminle beraber içi içe geçmiştir ve yaşanan bu toplumsal olayların sonuçlarına bağlı olarak bir kültürel iklimin oluştuğunu söyleyebiliriz. Kitle iletişim araçları başta olmak üzere edebiyat, müzik ve sanat ise bu kültürel iklimin taşıyıcısıdır. Kültürel iktidarın, bu haliyle hem sosyo-kültürel yapıdan etkilendiğini hem de bu yapıyı oluşturarak aktardığını söyleyebiliriz.

SONUÇ

Kültürel iktidar kavramını anlayabilmemiz için kavramın bir söylem olarak üretildiği yıllara bakmamız gerekmektedir. Özellikle 1980’li yıllarda yaşanan siyasi ve toplumsal olaylar sosyal yaşamı etkilediği gibi kültürel kodları da etkilemiştir. “Türkiye’de 1980’lerin kültürel iklimini tanımlayacak ilk kavram ‘sözün bastırılması’ysa, ikincisi mutlaka ‘söz patlaması’ olmalı. Çünkü 80’lerin ortasında Türkiye’de, neredeyse baskı döneminden çıkıldığı yanılısamasını doğuracak yaygınlıkta bir söz, imge ve görüntü patlaması yaşandı” (Gürbilek, 2020: 23). Bu durumsa Bourdieu’nun bahsettiği dilsel habitusun oluşmasına ve kamusal ve özel alan ayırımındaki sınırın kalkarak yeni bir kamusal dilin oluşmasına katkı sağlar. “1980’li yılların ikinci yarısından itibaren Türkiye’de özellikle özel radyo, televizyonlar sayesinde resmi dilin dışında yeni kamusal dil oluştu; özel hayatı yok saymak yerine içermeye çalışıyor. Mahrem

olanı, yani ailenin, dostluğun, inancın, aşkın, özelliğın dilini kamusal alana taşımaya, orada görünmeye kıskırtıyor” (Gürbilek, 2020: 113). Bu yeni kamusal dil, dilsel habitusunu oluşturarak kültürel iktidarın da söylem olarak üretilmesinde katkı sağlamıştır. Diğer taraftan kültür endüstrisi ise kitle kültürünün sürekliliğini sağlayarak imajların yönetimiyle kanaatlerin oluşmasına katkı sağlamaktadır. “Her şeyi bir imajlar toplamına dönüştüren bir kültür endüstrisinin, farkı evetleyerek içerme eğilimi gösteren bir toplumun, kavramların dile getirdikleri ya da getirebilecekleri yaşantıları yok eden bir söz düzeninin nüfuz alanına girdiğimizde, sonuçta kurulan imajların, yapılan adlandırmaların gerçek olmadığını iddia edebilen kim olacaktır?” (Gürbilek, 2020: 54). Tüm bunlarla beraber imajların oluşturulmasında ise önemli bir faktör Baker’ın ifadesiyle ‘televizüel kanaat’ tir. Özellikle kitle iletişim araçlarından televizyon ile ‘televizüel kanaati’ oluşturulmaktadır. Bu nedenle biz de bu çalışmada sinemanın kültürel iktidarının ontolojisinin temeli olması ve hem gerçekliği yansıtmaması hem de yine gerçekliği (hiper gerçek) üretmesi sebebiyle Vizontele ve Vizontele Tuuba filmleri analiz edilmiştir. “Sinema yalnızca toplumsal yansıtmakla kalmaz, aynı zamanda izleyicileri makinemsi, manevi bir karşılık vermeye sevk ederek toplumsalın sanala açılmasını sağlar” (Diken ve Laustsen, 2019: 21). Böylece sinemayla toplum ilişkisi yadsınamaz bir (hiper) gerçektir. “Yaşadığımız toplum göstergeler, imgeler ve gösterge sistemleriyle daha da ilgilenir hale gelen, gitgide ‘sinemalaştırılan’ bir toplum. Dolayısıyla gerçeklik gitgide daha çok sahneleniyor, toplumsal üretim ve gündelik deneyimler de sahnelenen sinemasal emsalleriyle değerlendiriliyor. Toplumsallaşmak bugün büyük ölçüde imgeler oluşturmak, tüketmek demek” (Diken ve Laustsen, 2019: 24). Sinema toplumsal yansıtmayla bunu topluma aktarmasıyla son derece başarılı bir görsel-işitsel bir araçtır. “Sinema bir gerçekliğin yansımalarından çok daha fazlasıdır. Bu dünyada var olmanın, toplumsal değişime açmanın, dönüşümlerinin koşullarını ve hızını değiştirmenin alternatif yollarını sunar. Sinema bir olaydır” (Diken ve Laustsen, 2019: 208). Bu nedenle seçtiğimiz filmlerin hem Türkiye’de kültürel iktidarın varlığının görünürlüğünün 1980’li yıllara tekabül etmesi açısından hem de filmlerin bu yıllardaki toplumsal olayları işlemesi açısından Türk sineması için bir idiografıdır. Ayrıca filmlerin üçüncü sinemaya ait olmasının da kültürel iktidarı üreten sosyo-politik ve sosyo-kültürel yapılar arasındaki anlamsal ilişkiyi açıklar niteliktedir. “Üçüncü sinema bir halk sineması ya da basitçe halk için sinema değildir. Bu bir ve aynı anda politik ve sanatsal nedenlerle sosyalist aydınlar olarak kendi sorumluluklarını üstlenen ve kendi çalışmaları aracılığıyla toplumsal anlaşılabilirlik üretimini başaramaya çalışan entelektüellerin yaptığı bir sinemadır” (Wayne, 2017: 148). Ancak bu sinemayla politika yapmak ya da siyasallaşmış bir sinema oluşturmak demek değildir. “Çünkü amaç ‘politika üstüne’ ya da ‘politika konulu’ film yapmak değil, politik filmi politik yapmaktır. Filmlerin işleyiş tarzı siyasal değildi ama içerikleri siyasaldı. Bol bol mesaj ve slogan vardı. Ama imajlar pek ender olarak kendi başlarına politiktir” (Baker, 2020: 71-72). Bu yönüyle ele aldığımız filmler üçüncü sinemanın diyalektiğini yansıtır niteliktedir ve üçüncü sinemanın kültürel olanın altını çiziyor olmasıyla bahsi geçen filmlerin kanonlaşması yönündeki savımızı da kanıtlar niteliktedir. “Üçüncü Sinema’nın ayırt edici özelliklerinden birinin kültür sorununa verdiği önem olduğunu görmüştük. Kültürün kimliğin, inancağların ve değerlerin oluşturulduğu çok önemli bir alan olduğunu iyi bilen Üçüncü Sinema, kültüre bir mücadele alanı olarak müdahale eder” (Wayne, 2017: 96). Üçüncü Sinemanın, kültüre bir mücadele alanı olarak müdahale etmesinin kültürel iktidar ile sağlandığı söylenebilir ve popüler bellek kültür endüstrisiyle bu müdahale alanını oluşturur diyebiliriz. Mike Wayne (2017)’de Politik Film Üçüncü Sinemanın Diyalektiği adlı kitabında popüler bellek ile kültürel iktidar arasındaki anlamsal ilişkiyi şöyle açıklamıştır:

Kitlelerin demokratik bir kültürünün ifade edilme tarzlarından biri popüler bellektir. Popüler bellek, geçmişe yönelerek geleceğe yaklaşmaz. Geçmiş sabit ve uzak olarak değil, tüm mücadelelerin kazanıldığı bir şimdiki onaylamaktan çok hala sürdürülmesi gereken mücadeleleri besleyen, şimdinin değişen gereksinimlerine uygun ve çok yönlü olarak işler. Popüler bellekteki öyküler sabit ve kapalı değil, açık uçludur, uyarlanabilir ve değişir. Bu nedenle burada Üçüncü Sinemanın açık uçluluğuyla bir yakınlık vardır. Hem Üçüncü Sinema hem de popüler bellek ayrıca bireylerin içinde yaşadıkları dünya ile köklü bir biçimde bağlantılı olduğu bir tarihi öne çıkarırlar. Tarihi yapan birkaç önemli birey değil halktır (Wayne, 2017: 97).

Bu haliyle popüler bellek, ne Üçüncü Sinemadan ne de kültür endüstrisinden bağımsız değildir. Öyle ki kültür endüstrisinin ifade edilişi olarak var olan popüler bellek, Üçüncü Sinemayla topluma yansıtılarak kültürel iktidarın görünürlüğünün sağlandığını söyleyebiliriz. “Bu düzenek, verileri

toplayanlar tarafından yani kültür endüstrisi tarafından planlanıyor gibi gözükse de, tüm akılsallaştırma çabalarına karşın akıldışılığını sürdüren toplum iktidarı tarafından endüstriye dayatılır” (Adorno, 2014: 53). Sonuçta ise kültürel iktidarın, ‘büyüsü bozulmuş dünyanın’ büyüsünü, yeniden ve yeniden bozarak ‘kültürün mücadele alanına müdahale’ ederek kendi söylemsel hakikatını inşa ettiğini söyleyebiliriz.

KAYNAKÇA

- Adorno, T. W. (2014). *Kültür Endüstrisi - Kültür Yönetimi*. (N. Ü. Mustafa Tüzel, Çev.), İletişim Yayınları.
- Akpınar, N. (Prodüktör), & Erdoğan, Y. (Yöneten). (2004). *Vizyontele Tuuba* [Sinema Filmi].
- Alatlı, A. (2021). *Suç Ortağı Hollywood*. Turkuvaz Kitap.
- Althusser, L. (2014). *İdeoloji ve Devletin İdeolojik Aygıtları*. İthaki Yayın.
- Baker, U. (2020). *Beyin Ekran*. İletişim Yayınları..
- Baudrillard, J. (2013). *Tüketim Toplumu*. Ayrıntı Yayınları.
- Berkes, N. (2018). *Türkiye’de Çağdaşlaşma*. Yapı Kredi Yayınları.
- Bloom, H. (2018). *Batı Kanonu*. (Ç. P. Mull, Çev.), İthaki Yayınları.
- Bourdieu, P. (2016). *Sosyoloji Meseleleri*. (B. U. Filiz Öztürk, Çev.), Heretik Yayınları.
- Bourdieu, P. (2021). *Ayrım: Beğeni Yargısının Toplumsal Eleştirisi*. (D. Fırat, & G. Berkkurt, Çev.), Nika Yayınevi.
- Bourdieu, P., & Passeron, J. C. (2015). *Yeniden Üretim: Eğitim Sistemine İlişkin Bir Teorinin İlkeleri*. (L. Ü. Aslı Sümer, Çev.), Heretik Yayınları.
- Çağlar, İ. (2017). “Ah Şu Kültürel İktidar”. SETA.
- Çil, H. (2020). Kültürel İktidar: Kavramlar, Kuramlar ve Tartışmalar. *Sosyoloji Divanı: Kültürel İktidar*(15), 11-34.
- Çil, H. (2022). *Medya ve Din Araştırmaları Uygulama ve Araştırma Merkezi (Mediad)*.
- Çil, H. (2022). Türkiye’de Kültürel Alan ve Sembolik Mücadele: Tematik Bir Analiz. *Medya ve Din Araştırmaları Dergisi*, 129-158. doi:<https://doi.org/10.47951/mediad.1117840>
- Çolak, Y. (2017). *Türkiye’de Kültürel İktidarın Kuruluşu 1923-1945*. Liberte Yayınları.
- Dellaloğlu, B. F. (2018). *İkondan Kanona: Ahmet Hamdi Tanpınar’ın Türkiye Macerası*. İ. Şahin, & J. Rentzsch içinde, Tanpınar’ın Saklı Dünyası: Arayışlar - Keşifler - Yorumlar (s.28-50). Doğubatı Yayınları.
- Dellaloğlu, B. F. (2020). *Poetik ve Politik: Bir kültürel Çalışmalar Ansiklopedisi*. Timaş Yayınları.
- Diken, B., & Laustsen, C. B. (2019). *Filmlerle Sosyoloji*. Metis Yayınları.
- Eagleton, T. (2016). *Kültür Yorumları*. (Ö. Çelik, Çev.), Ayrıntı Yayınları.
- Fairclough, N. (1993). *Critical Discourse Analysis and The Marketization of Public Discourse: The university. Discourse and society*.
- Gürbilek, N. (2018). *Mağdurun Dili*. Metis Yayınları.
- Gürbilek, N. (2020). *Vitrinde Yaşamak 1980’lerin Kültürel İklimi*. Metis Yayınları.
- Karpat, K. (2014). *Türk Demokrasi Tarihi*. Timaş Yayınları.

- Mannheim, K. (2018). *Georg Lukacs'ın 'Roman Kuramı' Kitabına Eleştiri Yazısı*. K. Mannheim içinde, *Bilgi Sosyolojisi* (M. Çetinkaya, Çev., s. 7-12). Pinhan Yayınları.
- Mardin, Ş. (2015). *Türk Modernleşmesi*. İletişim Yayınları.
- Mardin, Ş. (2018). *Türkiye, İslam ve Sekülerizm*. İletişim Yayınları.
- Ranciere, J. (2020). *Estetiğin Siyaseti*. A. Artun içinde, *Sanat / Siyaset: Kültür Çağında Sanat Ve Kültürel Politika* (E. Gen, Çev., s. 207-228). İletişim Yayınları.
- Russell, B. (2021). *İktidar*. (M. Ergin, Çev.), Cem Yayınevi.
- S.Herman, E., & Chomsky, N. (2012). *Rızanın İmalatı: Kitle Medyasının Ekonomi Politikası*. (E. Abadoğlu, Çev.), BGST.
- Schmitt, C. (2012). *Siyasal Kavramı*. (E. Göztepe, Çev.), Metis Yayınları.
- Swartz, D. (2013). *Kültür ve İktidar: Pierre Bourdieu'nün Sosyolojisi*. (E. Gen, Çev.), İletişim Yayınları.
- Toprak, Z. (2021). *Cumhuriyet ve Anropoloji*. Türkiye İş Bankası.
- URL1. (2017, 05 28). Cumhurbaşkanı Erdoğan: 'Sosyal ve kültürel iktidarımız konusunda sıkıntılarımız var'. 01 19, 2022 tarihinde Hürriyet.com: <https://www.hurriyet.com.tr/gundem/cumhurbaskani-erdogan-sosyal-ve-kulturel-iktidarimiz-konusunda-sikintilarimiz-var-40472482> adresinden alındı
- <https://ensar.org/haber/2017/05/28/cumhurbaskani-recep-tayyip-erdogan-ensar-vakfinin-38-genel-kurulunda> adresinden alındı
- Wayne, M. (2017). *Politik Film Üçüncü Sinemanın Diyalektiği*. Yordam Kitap.
- Williams, R. (2018). *Anahtar Sözcükler*. (S. Kılıç, Çev.), İletişim Yayınları.
- Yerlikaya, T. (2017). "Merkez Çevre Siyasetinin Dönüşümü ve Yeni Arayışlar". SETA.
- Yıldırım, E. (2015, 12 06). *Kültürel İktidar ve Elitlerin Savaşı*. Yeni Şafak. adresinden alındı
- Yıldırım, E. (2018). *Kültür Savaşlarından Kültürel İktidara: Türkiye'nin Yeni Kültürü*. Pınar Yayınları.



ISSN 1304-8120 | e-ISSN 2149-2786

Araştırma Makalesi * Research Article

Millî Mücadele'nin Çukurova Havalisinde Kadın ve Çocuklar

Women and Children in the Cukurova Region of the Turkish National Struggle

Cengiz ŞAVKILI

Doç. Dr., Kahramanmaraş Sütçü İmam Üniversitesi, İnsan ve Toplum Bilimleri Fakültesi, Tarih Bölümü

savkili67@ksu.edu.tr

Orcid ID: 0000-0002-7083-7020

Oğuz KÖSELER

Yüksek Lisans Öğrencisi, Kahramanmaraş Sütçü İmam Üniversitesi, Sosyal Bilimler Enstitüsü

oguzkoseler@gmail.com

Orcid ID: 0000-0002-7934-1128

Öz: Bir var olma savaşı olan Türk Millî Mücadelesinin kazanılmasında pek çok etken rol oynamıştır. Dolayısıyla Millî Mücadele'yi daha iyi anlamak için o dönemdeki kadın ve çocukların da faaliyetlerinin bilinmesi gerekir. Bu sebeple, bu aktörlerin rol aldığı hadiselerin somut örneklerle ortaya konulması son derece önemlidir. Kadın ve çocukların bilfiil yer aldığı bu dönemdeki aksiyonlara bakıldığında, cephede aktif rol almalarının yanı sıra derneklerde ve mitinglerde de yer aldıkları görülmektedir. Bu çalışmanın amacı; Çukurova ölçeğinde kadın ve çocukların hem cephe gerisinde hem de cephede üstlendiği rolleri ve yürüttüğü faaliyetleri tespit etmektir. Buradan hareketle söz konusu bölgede pek çok kadın ve çocuk kahramanlar vatanın kurtuluşu için ciddi manada gayret göstermişlerdir. Böylece Çukurova'daki kadın ve çocukların, milli bilinç ve sorumluluk altında verdiği bağımsızlık mücadelesi yeni kurulacak Türk Devleti'nin başarısında da önemli bir süreç olmuştur. Tüm bu süreçte pay sahibi olan kadın ve çocuklarla ilgili belgeler geniş bir kaynak taramasıyla tespit edilmeye çalışılmıştır. Döneme ait arşiv belgeleri, gazeteler, hatıralar ve araştırma inceleme eserleri çalışmanın hazırlanması noktasında faydalanılan kaynaklardan bazılarıdır.

Anahtar Kelimeler: Millî mücadele, Çukurova, kadın ve çocuklar.

Abstract: Many factors played a role in the victory of the Turkish National Struggle, which is a war of existence. Therefore, to better understand the National Struggle, it is necessary to know the activities of women and children during that period. For this reason, it is extremely important to present the events in which these actors took part with concrete examples. Looking at the actions in this period, in which women and children were actively involved, it is seen that they took an active role in the front and participated in associations and rallies. The purpose of this study; is to determine the roles and activities carried out by women and children both behind the front and at the front at the scale of Çukurova. From this point of view, many women and child heroes in the region in question have made serious efforts for the liberation of the homeland. Thus, the independence struggle of women and children in Çukurova under national consciousness and responsibility was an important process in the success of the newly established Turkish State. Documents related to women and children who have a share in this whole process have been tried to be determined through a wide literature review. Archival documents of the period, newspapers, memoirs and research studies are some of the sources used in the preparation of the study.

Keywords: National struggle, Cukurova, women and children.

GİRİŞ

Çukurova (Kilikya) bölgesi gerek verimli arazilere sahip olmasıyla gerekse de jeostratejik önemi nedeniyle, tarihin her döneminde büyük devletlerin ilgi odağı olmakla beraber pek çok devletin işgaline de maruz kalmıştır. Bu bölgenin arazisi geniş çaplı olup, Anadolu coğrafyasının güney, güney doğu kesimi ve Doğu Akdeniz sahili ile sahilin hinterlandını içermektedir. Osmanîye'den Silifke'ye kadar uzanan Çukurova bölgesi, üç tarafı yüksek dağlarla kaplı, güney kesimi ise Akdeniz'le çevrelenen müstahkem bir sahadır. Doğu tarafında Amanos Dağları (Gavur Dağı), Kuzey tarafında ise Toros Dağları ile çevrilidir (Yeni Adana, 7 Ocak 1934; Kütük, 2013: 1).

Birinci Dünya Savaşı'nın devam ettiği yıllarda dönemin iki emperyalist devleti İngiltere ve Fransa gizli bir antlaşmaya imza atmışlardır. 16 Mayıs 1916 tarihli Sykes-Picot adı verilen bu antlaşmaya göre Osmanlı Devleti'nin belirli bölgeleri İngiltere ve Fransa arasında taksim edilmiştir. Bu antlaşmaya göre Fransızlar, Suriye ve Güney Anadolu'nun tamamını alırken; İngilizler ise Filistin ve Irak'ı alıyordu. Böylelikle İskenderun ve Mersin limanlarıyla beraber Çukurova'nın verimli arazileri Fransızların himayesine bırakılmıştır (Armaoğlu, 2004: 201; Güllü, 2017: 490). Mondros Mütarekesi'nin 7 ve 10'uncu maddesine dayanarak, gerçekte ise Sykes-Picot Antlaşması'nı yürürlüğe koymak amacıyla Çukurova havalisinde işgaller başlamıştır (Yeni Adana, 5 Ocak 1934; Çiftçi, 2009: 9; Payaslı, 2016: 500).

İngilizlerin İskenderun'u işgal etmek üzere hazırlık tertip ederken, Fransızlar daha hızlı bir manevra ile 3 Kasım 1918'de İskenderun Limanına girdiler. Durumdan haberdar olan Mustafa Kemal Paşa, Sadrazam İzzet Paşa'ya yazılı bir bildiri gönderdi. Bu yazıda Mustafa Kemal Paşa, sebep ne olursa olsun İskenderun'a çıkacak işgal askerlerine karşı ateş açılmasını ve İngiliz kuvvetlerinin teklif ve emirlerinin dinlenmemesi gerektiğini bildirdi (Tansel, 1991: 37-40). Fakat meselenin daha fazla uzatılmaması için Ahmet İzzet Paşa, 7 Kasım 1918'de Yıldırım Orduları Grubu ile 7. Ordu Karargâhını lağvetti ve Mustafa Kemal Paşa'yı Harbiye Nezareti emrine verdi (Şıvgın, 1988: 482). Mustafa Kemal Paşa'nın tüm uyarı telkinlerine rağmen, bu olayın ardından İskenderun bölgesinin işgali tamamlanmıştır. Gelişmelerin hemen sonrasında General Clark, Mustafa Kemal'in yerine geçen Nihat Paşa'ya Osmanlı kıtalarının önce Ceyhan Nehri kıyılarına, daha sonra ise sırasıyla 12 Aralık'a kadar Seyhan-Göksu kıyılarına, 14 Aralık 1918'e kadar da Pozantı'nın batısına çekilmelerini tebliğ etmiştir (Jaeschke, 1986: 31; Türk İstiklal Harbi, 1966: 3). Bu doğrultuda bölgedeki işgal faaliyetlerini hızlandıran İtilaf Devletleri¹, İskenderun'un ardından Payas-Kilis bölgesinin güney tarafını işgale başladılar. 11 Aralık 1918'de işgalci Fransız birliklerinin idaresi altında Ermenilerden oluşan 400 kişilik bir Fransız taburu Dört Yol'u, 17 Aralık'ta ise çoğunluğu Ermenilerin teşkil ettiği 1500 kişilik Fransız birliği Mersin'i işgal etti. Bu Fransız kuvvetlerinden ayrı olarak bilinen Yarbay Romieu komutasındaki Doğu Lejyonu (Legion d'Orient adını verdikleri birlikler) Tarsus, Pozantı, Ceyhan, Adana, Kozan, Osmanîye, Toprakkale, İslâhiye ve Bahçe'yi işgal etmişlerdir (Çelik, 2008: 104). 19 Aralık 1918'de Mersin limanına çıkan Fransız komutan General Hamlin de önce Adana'ya daha sonra da Toros tünellerinin işgalini tertiplemek üzere Pozantı'ya geçerek, Pozantı'nın işgalini başlatmıştır (TİH, 1992: 91-92; TİH Güney Cephesi, 1966: 5; Yeni Adana, 5 Ocak 1934).

Fransızların başlattığı haksız işgaller yörede olayların giderek artmasına sebep olmuştur. Bilhassa Fransa'nın Çukurova'da Ermenilere yönelik devlet kurma sözü vermesi, Fransız ordusunda bulunan Ermeni askerlerinin saldırgan ve kışkırtıcı faaliyetlerinin artmasına da neden olmuştur.² Fransızlar bu gayesiyle kendi himayesi altında, Suriye'nin güvenliğini sağlayacak ve tampon bölge görevi görececek bir Ermenistan oluşturacaktı (Sonyel, 1972: 141). Çukurova havalisinde Fransız işgali ve Ermeni zulümlerinin başlamasıyla halkın bu duruma karşı tepki koyması millî direniş faaliyetlerinin temelini teşkil etmiştir. İlk önce bireysel olan daha sonra toplumsal nitelik kazanan bu faaliyetler yöreye direnç kaynağı sağlamıştır. Köylerde birlik olgusu altında toplanan silahlılar "çete" adıyla örgütlenmişlerdir. Bu noktada, Çukurova'da Çete olgusu Kuvayı Millîye'nin altyapısını oluşturmuştur (Yorulmaz, 2005: 363).

¹ Fransa ve İngiltere Musul idaresi yüzünden karşı karşıya gelmişlerdi. Bunun sonucunda İngiltere, Fransa'ya bıraktığı topraklar içinde yer alan Suriye'nin bir kısmının yanı sıra Maraş, Antep, İskenderun ve Urfa'yı işgal etse de ilerleyen süreçte imzalanan "Suriye İtilafnamesi/Paris Uzlaşması" neticesinde bölgeden çekilerek, bu bölgenin idaresini Fransızlara bırakmayı kabul etmiştir. Bkz: Jaeschke, 1986: 46.

² Çukurova'daki işgaller esnasında Ermenilerin sivil halka yönelik olumsuz faaliyetlerine örnek oluşturabilecek bir arşiv belgesi için bkz: BOA. HR. SYS. 2544-17/10-12, 13, 15; *Harp Tarihi Vesikaları Dergisi* (1997), Sayı 103, Belge No: 2864.

Sivas Kongresi'nde alınan karara binaen, Kozan heyeti ile gerçekleştirilen görüşmeyle beraber Mustafa Kemal Paşa, 1 Kasım'da Adana'nın tamamı ile Tarsus ve Mersin yöresini da ihtiva eden bir Kilikya Kuva-yı Milliye Komutanlığı kurmuştur. Mustafa Kemal Paşa, bu Komutanlığa "Kozanoğlu Doğan Bey" takma adı ile Topçu Binbaşı Kemal'i atamıştır. Yardımcılığına ise "Aydınolu Tufan Bey" takma adıyla Piyade Yüzbaşısı Osman Nuri'yi görevlendirmiştir. Mustafa Kemal Paşa'nın birer vesika halinde imzaladığı atama kararları ile verdiği talimatta en dikkat çekici husus; Karaisalı tarafında toplanacak büyük bir millî kuvvetin Adana istikametinde harekete geçerek, Adana'yı zapt etmesi ve Fransızları bertaraf etme direktifidir (Ener, 1996: 29; Çelik, 1999: 149-150; Tufan, 1998: 14).

Dönemin şartları altında, teşkilatın kurulması için en elverişli alanın Andırın olduğu düşüncesinden hareketle bölgeye gelen Osman Tufan Paşa, Andırın'da örgütlenme çalışmalarını yürütmüştür. Örgütlenme faaliyetlerinin ardından, Fransız işgal alanına girilmesi kararlaştırılmıştır. Ayrıca 5 Ağustos 1920 günü Mustafa Kemal Paşa'nın katılımıyla Çukurova'daki direniş hareketine destek olmak, organize etmek ve moral motivasyon sağlamak maksadıyla Pozanti'da kongre düzenlenmiştir. Kongrenin ilk oturumunda düşman işgaline nasıl son verileceği görüşülmüştür. İkinci oturumda tartışılan konular ve alınan kararlar neticesinde Mustafa Kemal Paşa, kendisinin de yakından tanıdığı bir sima olan Mehmet Nuri (Conker) Bey'i Adana Valiliğine tayin etmiştir. Böylece Çukurova havalisinde yer alan sivil ve askeri teşkilatlar tek çatı altında toplanmıştır (Ertan ve diğerleri, 2011: 91-99).

Hem işgal sonrası hem de kongre sonrası Çukurova'da savaşlar devam etmiş olup, birçok çarpışma yaşanmıştır. Çukurova'da 1919 yılının Aralık ayında başlayan işgaller, 20 Ekim 1921'de yapılan Ankara Antlaşmasına dayanarak; 5 Ocak 1922'de Fransızların tamamen çekilmesiyle sonra ermiştir (Şavklı, 2022: 354). Dolayısıyla yukarıda bahsi geçen tüm bu süreçte verilen mücadeleyi kadın ve çocuklar boyutunda ele almak bu çalışmanın esas amacını oluşturmaktadır. Bu maksatla, yapılan taramalar sonucu tespit edilen simge isimler, yaşanan olaylar ve mücadelede şehit düşen kahramanlar belirli bir disiplin içerisinde aktarılmaya çalışılmıştır.

ÇUKUROVA HAVALİSİNDE KAHRAMAN KADINLAR

Kılavuz Hatice

1892 yılında Tarsus'ta dünyaya gelen Hatice Hanım'ın babası Mehmet Hulusi, annesi ise Şerife Hanımdır. Hatice Hanım'ın Fatma, Hürü, Hayırlı, Mehmet ve Halil adında 5 kardeşi olduğu bilinmektedir. Adana'nın Gülek bucağının Bazıncukur köyünden Hasan Ağa'nın eşidir (Uğurluay, 2019: 67).

Birinci ve İkinci Kavaklıhan bozgunundan sonra Fransız Tümen Komutanı General Dufieux, Pozanti'daki Binbaşı Mesnil'e haber yollamıştır. Bu haberde Dufieux, şimdiye kadar verilen mücadelelerin başarıyla neticelenmediğini, bu sebepten dolayı Pozanti kuşatmasından derhal çıkmasını ya da kendisinin Türklere teslim olmasını önermiştir. Ancak eğer kuşatmayı yarararak çıkabilirse, Karageçit-Gözne hattından Mersin'e ulaşabileceğini de kendisine bildirmiştir. Bunun yanı sıra General Dufieux, Binbaşı Mesnil'e, Mersin güzergahına yaklaşabilirse deniz yolu vasıtasıyla kendisinin de Mersin'e girme ihtimaline yardımcı olabileceğini söylemiştir. Ancak, Binbaşı Mesnil cesaretini kaybetmemiş gibi görünse de savaş malzemesi bitmek üzereyken Pozanti'yı terk etmek zorunda kalmıştır. (Toros, 2021: 351-352; Saral ve Saral, 1970: 75-76; Hatipoğlu, 2001: 80).

Türk Milleti'nin vatanseverliği, birlik olgusu, cesaret ve kuvveti karşısında Pozanti'yı terk eden Binbaşı Mesnil ve askerleri, yol üzerinde karşılarına çıkan köylülerden birçok kişiyi kılavuzluk etmeleri ve rehber olmaları için alıkoyuyorlardı. Alıkoyulan köylülerden birisi de Hatice Hanım'dır. Fransız kuvvetleri Hatice Hanım'ı kendilerine rehberlik ettiği takdirde canını bağışlayacaklarını bildirerek ikna ettiler. Böylelikle Fransız askerleri, Hatice Hanım'ın kılavuzluğu doğrultusunda Karboğazı rotasına patika yollar üzerinden ilerlemeye başladılar. Ancak günlerdir yollarda olan Fransız kuvvetlerinin iase sıkıntısı baş gösterdi. Herhangi bir iase maddesi kalmadığından dolayı yiyecekleri ve içecekleri temin etmek için Hatice Hanım'a danışıldı. Bu durumu fırsat bilen Hatice Hanım, köylerinde oldukça çok sayıda hayvanlarının bulunduğunu, izin verilirse birliğe erzak sağlayabileceğini belirtti. Bu vesileyle müsaade alan Hatice Hanım derhal köye doğru harekete geçti. Köye ulaştığında başından geçenleri Gülek Müfreze Kumandanı Gülekli Kemal Bey'e izah etti. Gülekli Kemal Bey, köy meydanında Hamit Hoca, Tırlık Molla Mehmet, Gülekli Piyade Ali, Dubaracı Mehmet, Hacı Hüseyin Ağa, Ahmet Çavuş dâhil olmak üzere toplam

23 kişilik bir ekip toplanarak, Fransız kuvvetlerinin peşine düşülmüştür. Daha sonra bu ekibe yolda Aydın yürüklerinin de katılmasıyla beraber sayıları 44 kişiye¹ ulaştı. Bu esnada Fransız kuvvetleri de Karboğazi mevkiine gelerek karargâh kurmuşlardı. Gülek kahramanları, Gülek jandarmaları ve Molla Nasuh önderliğindeki müfrezenin Yılan Ovası olarak adlandırılan bölgede yoğun ateş altında bıraktıkları Fransız birliği, komutanlarının da yaralanmasıyla ağır bir bozguna uğratılmıştır. Çok sayıda kayıp veren Fransızlar sonuç itibarıyla teslim olmak zorunda kaldılar (Sarhan, 2006: 312; Hatipoğlu, 2001: 81, Uyanıker, 2009: 84). Ayrıca söz konusu hadise Sinan Tekelioğlu'nun günlüğünde şu şekilde ifade edilmektedir (Tekelioğlu, 2012: 120):

"Fransız kuvvetleri, Tarsus civarındaki kuvvetimizin fazla olduğunu tahmin ederek Mersin istikametinde harekete karar vermişler. Molla Nasuh, düşmanı uzak mesafeden takip etmeye devam ediyor. Tekir Yaylası'nda düşman artçıları ile ufak bir çarpışmada bulunmuşlardır. Bu esnada aşiretlerden bir kadına tesadüf eden Fransız birlikleri, civarda Kuvayı Millîye olup olmadığını sorar. Kadın da "Buralarda kuvvet yoktur. Size yer göstereyim, oturunuz." der. Uzun süre kuşatmada kalan Fransızlar, yürümekten ve hareketten pek yorgun düştüklerinden Karboğazi denilen yerde çadırı ordugâha girer ve istirahat ederler. Kadın bunlara süt ve yoğurt getirir. Koyun vesaire getirmek üzere gider. Bu esnada rastladığı müfrezeye durumu anlatır. 45 kişilik bu kahraman müfreme, düşmanın etrafındaki dağlara tırmanır. 26 Mayıs günü bu şekilde geçer. Hareket ettirilen diğer müfrezeler, ancak 26/27 Mayıs gecesi Çamalan'da geçirirler. Tan yerinin ağarmasıyla beraber tuttıkları mevzilerden düşmana dört taraftan ani ateş açarlar. Pek hazırlıksız olan düşman, silahlarını ordugâhta terk ederek dağlara sığınmaya mecbur olur. Sığındıkları dağın karşısından şiddetli ateşe maruz kalırlar. Yalnız hazır beklemekte olan bir bölük, Mersin yolunu takibe koyulur. Düşman, yaklaşık 15 dakika kadar devam eden muharebede 200 yaralı ve 200 ölü verince top, tüfek ve makineli tüfeklerinden de istifade ihtimali olmadığını anlayınca teslim olacaklarını bildirirler."

Kuvâ-yı Millîye kahramanları tarafından esir alınan Fransız askerlerine, İşgalci olmalarına rağmen Gerlez'de Türk misafirperverliğini gösteren Gülekliler, onlara pilav ve ayran ikramında bulundular. Söz konusu olayın temsili resmi Anıtkabir Kuvayı Millîye müzesinde sergilenmektedir. Dolayısıyla Çukurova bölgesinin düşman işgalinden arındırılmasında ve daha sonra yapılacak olan Ankara Antlaşması'nda Karboğazi olayı son derece etkili olmuştur. Bu olayda adı geçen Hatice Hanım'ın büyük bir kahramanlık örneği göstermesiyle elde edilen zaferde önemli ölçüde pay sahibi olduğu bilinmektedir. Hatice Hanım düşmanı şaşırtarak savaşın kaderine yön vermiştir. Karboğazi'na Kuvayı Millîye kahramanlarının ve Hatice Hanım'ın heykeli dikilerek Millî Mücadele'nin kadın kahramanı ölümsüzleştirilmiştir. Diğer taraftan Adana Atatürk parkında bulunan kadın heykelinin de Hatice Hanım'ı tasvir ettiği bilinmektedir (Çebesoy, 1953: 415; Uğurluay, 2019: 70).

Tayyar Rahime (Rahime Onbaşı)

Çukurova bölgesinde yer alan Osmaniye'nin işgalinden sonra Millî Mücadeleye katılan, istiklal uğruna hayatını feda eden kahraman şahsiyetlerden biri de Rahime Hatun'dur. Rahime Hatun, Osmaniye yöresinde Gavur dağlarına uzanan vadideki Kaypak nahiyesi Raziyeler köyünün Kanlıgeçit mahallesinde 1890 (1360) yılında dünyaya gelmiştir. Kimlik bilgilerinden aktarılanlara göre babası Köse Abdullah, annesi Hatice Hatun'dur. Ailesi tarafından kendisine "bolluk ve bereket" anlamına gelen "Rahime" ismi verilmiştir (Millî Mücadele ve Cumhuriyetin İlk Yıllarında Kadınlarımız, 1998: 122; Çaka, 1948: 62; Payaslı, 2017: 292). Yapılan araştırmalarda Rahime Hatun'un eğitim hayatına dair bilgilere rastlanılamamıştır. Rahime'nin, Elif, Eşe, Ayşe ve Meryem isimli dört kız kardeşi ve Abdullah adıyla bir erkek kardeşi vardı. Rahime Hatun mensubu olduğu köyde yaşayan Demiroğlu İbrahim Bey ile evlilik yapmış ve bu evlilikten ailenin iki çocuğu olmuştur. Ne yazık ki bu çocuklar fazla yaşamamıştır. Rahime Hatun, eşinin ikinci evliliği yapması üzerine eşinden ayrılmış ve Çalikoğullarından Süslü Onbaşı oğlu Vız Ali ile ikinci evliliğini gerçekleştirmiştir. Rahime Hatun'un bu evlilikten de iki oğlu olmuş fakat biri henüz küçük yaştaiken diğeri ise evlendikten sonra vefat etmiştir (Dinçer, 1983: 18). Yapılan kaynak taramalarında Rahime Hatun'un çocuklarının ölüm sebepleriyle ilgili herhangi bir bilgiye

¹ Fransızlara Karboğazi'nda baskın yapanların sayısı hakkında kaynaklarda çeşitli rakamlardan bahsedilmektedir. Kimi kaynaklarda birliğin 42 kişi oldukları belirtilirken, bazı kaynaklarda ise 44 ve 45 kişi bulunduğu söz edilmektedir. Bkz: Ener: 1996: 119; Arıkoğlu, 1961:119.

ulaşılamamıştır. Kahraman Türk kadını Rahime Hatun'un Fransız işgali zamanındaki hali şu şekilde tasvir edilmektedir (Dinçer, 1983: 19):

"Orta boylu, normal vücutlu (Ne zayıf ne şişman) idi. Siyah saçlı esmer tenli, ela gözlü idi. Arık yüzlüydü, yüzü güleç olmasına rağmen yerinde sert tabiatlıydı. Başında agil veya sırmalı poşu sarılı olurdu. Saçlarını poşunun içine koyardı. Sırtında Maraş abası veya ceket vardı. Siyah şalvar giyer, göğsüne fişek takardı. Omuzunda Alman filintası vardı. Ayağına ipli çarık veya yemeni giyerdi. Kıyafetleriyle bir erkekten farksızdı. Genellikle atı ile gezerdi piyade olduğu da görülürdü. Çok cesur kadındı. Gözünü daldan budaktan esirgemezdi. Korku nedir bilmezdi. Yüreğindeki coşkunu duyguları Onun şu sözleri ne güzel ifade eder; 'Allah bana Nusret verse, yalnız başıma düşmanı kırarım'..."

Yöreyi işgal eden Fransızlar, bölgede Ermenilerle iş birliği yaparak insanlık dışı hareketlerle birçok insanı öldürüyor ve mallarını yağmalıyorlardı. Bu şartlar altında Osmaniyede işgal güçlerine karşı halk çete harbine başladı. Cebel-i Bereket'te, Bahçe ve Yarpuz bölgesinde Kuvâ-yı Millîye hareketi giderek güç kazandı. Kanlı Geçit çete reislerinden Hayta Hüseyin evleri dolaşarak milis kuvvetlere katılmaları için yardım istemekteydi. Köse Abdullah'ın evine geldiği sırada çete reisi oluşturulacak olan kuvvetle düşmanı vatanımızdan kovacağız izahında bulunuyordu. O sırada Köse Abdullah'ın kızı Rahime Hatun derhal beni aranıza alın diyerek harekete geçti. Hayta Hüseyin'in "*Sen kadınsın, köyde kalıp geri hizmette çalışman uygun olur*" cevabını vermesine rağmen; Rahime Hatun onu dinlemez ve "*Ben cephe gerisinde değil, cephe erkeklerle birlikte savaşacağım*" diyerek, Hayta Hüseyin'i ikna etti. Böylelikle 25 yaşındaki cengâver Türk kadını Kırmızı Müfrezeye Kuvâ-yı Millîye'ye Onbaşısı olarak katıldı (TİH Güney Cephesi, 2009: 83; Dinçer, 1983: 21-25; Solak, 2013: 14-17).

Rahime Hatun mensup olduğu kuvvetlerle birlikte Fransız ve Ermenilere karşı baskınlarda bulunmuş, sevkıyat trenlerinin basılmasında, tren raylarının tahrip edilmesinde önderlik etmiştir. Düşmana büyük zararlar verilmesinde etkili olmanın yanı sıra her halükârda neferin önünde bulunması halkta heyecan yaratmıştır. Düşman kuvvetleri Osmaniyeye merkezinde yer alan Alibeyli mahallesindeki Hacı Ökkeş Bey'in konağını sığınak olarak kullanıyor ve adı geçen konakta Fransız bayrağını da dalgalandırıyor. Bu durum Rahime Hatun'u derinden etkilediği gibi Osmaniyelilerin de içinin sızlanmasına neden oluyordu. Cephe komutanı Selim Bey'in emriyle aralarında Rahime Hatun'un da yer aldığı Hayta Hüseyin'in çetesinde bulunan Nacar Ökkeş, Kadir Çavuş, Ali Bekiroğlu, Yastı Kelle, Yaveriye Çetesi, Ali Kılınç ve öteki çetelerle yaklaşık 70-80 kişi, Fransızların karargahına 5 Ağustos 1920¹ tarihinde taarruza geçtiler (Delikoca, 2010: 82; Dinçer, 1983: 24-25; Payaşı, 2017: 294).

Bölgede çeteler ile düşman arasındaki mücadele devam ederken, bölge komutanı Yüzbaşı Recep Bey çete reislerine yönelik bir konuşma gerçekleştirmiştir. Bu konuşmada Recep Bey; "*İş bu arkadaşımız, işgal kuvvetlerine karşı çıkarak düşmanı perişan edip, köyün yiğitleri ile dağlara çıkan Raziyeler köyünden Rahime Hatun'dur. Bu fedakâr bacımızda fedaileri ile bizlere katıldılar. Eğer bizlerin arkasında böyle fedakâr ve cesur Türk kadını olursa biz erkeklerin sırtı yere gelmez*" sözlerini sarf etmiş ve böylelikle Rahime Hatun'un Türk tarihinde, Türk kadınının gurur vesilesi olarak yer edinmesini sağlamıştır (Gürel, 1972: 67-69). Rahime Hatun birliğinden şu sözü istemiştir: "*Arkadaşlar, Düşman karargâhını mutlaka alacağız. Allah bizimle beraberdir. Yalnız sizden bir isteğim var, eğer ben şehit olursam, cesedimi düşmana bırakmayın*" (Önder, 1991: 4). Bunun ardından taarruza geçen birlikler ile düşman arasında çetin bir mücadele başladı. Fransızların savunması şiddetlenince, çeteler hücum emrini yerine getirmekte zorlanmış ve moral olarak zayıf düşmüştü. Durumu fark eden Rahime Hatun çeteye "*Ben kadın olduğum halde ayakta duruyorum da siz erkek olduğunuz halde yerde sürünmekten utanmıyor musunuz?*" diye seslenerek, büyük bir cesaret örneği sergilemiştir. Çarpışmanın şiddetlendiği vakitlerde, Fransız karargâhı kapısına on adım kala Rahime Hatun alnına isabet eden bir kurşun yarasıyla orada şehadete ermiştir. Çatışmaların durduğu bir zamanda Kuvâ-yı Millîyeci Andırınlı Danacı Mahmut Ağa, Rahime Hatun'un cansız bedenini bulunduğu yerden alarak, Topal Hacı Ahmet Ağa'nın evine getirmiştir² (Arif, 1992: 68-69; Sarihan, 2006: 310; Yurtsever, 2012: 69-71).

¹ Bazı kaynaklarda saldırının 1 Temmuz 1920'de başladığı yazılmaktadır. Bkz: Çaka,1948: 59; Kurnaz, 1991: 122; Tansel, 1988: 43; Mısıroğlu, 1994:119.

² Ayrıca bkz: Taha Toros Arşivi, <https://openaccess.marmara.edu.tr/items/6425f076-5cfc-4184-895a-eadf38d16541> (Son erişim tarihi: 19.10.2022).

Çukurova bölgesinden sorumlu 9. Fırkanın kumandanı Miralay Mehmet (Ayıcı) Arif Bey, Rahime Hatun hakkında doğrudan bilgi sahibidir. Dolayısıyla Arif Bey, 1924'te yayımladığı "Anadolu İnkılabı" adlı eserinde bu kahraman Türk kadınından bahsetmeyi bir vicdani borç olarak bildirerek, şu satırları aktarmaktadır (Arif, 1992: 68):

"...Osmaniye kazasının Kaypak nahiyesi "Raziyeler Köyünden Rahime Hatun Fransızların birçok işkencelerine uğrayan Hüseyin Ağanın Kuvâ-yı Millîyesine gönüllü olarak katılmış ve 1920 Şubat'ında Hasanbeyli yakınındaki 9'uncu Tünel'e yapılan taarruza ve hücum katılmıştır. Bu çarpışmada Fransızlardan 80 tüfek ve 2 makinalı tüfek ganimet alınmıştır. Çarpışmada şehit düşen ve ateş altında kalan iki arkadaşı kurtarmak için Kuvayı Milliye fertlerinin cüretsizliğini gören Rahime, derhal ileri atılarak şehitleri gidip kurtarmış ve bu kahramanca hareketinden dolayı ismine (Tayyar) namı verilmiştir..."

Birinci Türkiye Büyük Millet Meclisi Adana Milletvekili de olan, Kilikya Müdafaa-i Hukuk Cemiyeti İdare Heyeti azası Damar Arıkoğlu, hatıralarında Rahime Hatun'un nasıl mücadele verdiğini şu satırlarla aktarmaktadır (Arıkoğlu, 1961: 125-126):

"... Rahime işin uzadığını görünce, arkadaşlarına derhal siperlere hücum ve düşmanı temizlemek lazım geldiğini bildiriyor. Henüz vakit gelmediğini, tehlikenin büyük olduğunu söyleyen arkadaşlarını dinlemeyen Rahime 'korkaklar yerinde kalsın, işte ben hücum geçiyorum' diyerek, Türk bayrağını eline aldığı gibi düşman siperleri üzerine çullanıyor. Bu hal karşısında seyirci kalmayan arkadaşları da aynı savletle siperlere yükleniyorlar. Rahime'nin vücudu kurşunla delik deşik olduğu halde, kanlar içerisinde ruhunu teslim edinceye kadar silahını ve omzuna bağladığı bayrağını bırakmıyor..."

Damar Arıkoğlu'nun bu satırlarında görüldüğü gibi Rahime Hatun, verdiği amansız mücadele ile Türk milletinin gururu ve Çukurova bölgesinin bağımsızlık simgelerinden biri olarak belleklerde yer edinmiştir.

Melek Hatun

Çukurova'da en acı ve en güç savaşıardan biri de Adana'nın Haçin ilçesinde meydana gelmiştir. 10 Mart 1920'de başlayan zorlu mücadele, 16 Ekim 1920'ye kadar devam etmiştir. Yaklaşık 7 ay boyunca devam eden bu mücadele esnasında esir düşen Müslümanlar, insanlık dışı işkenceler yapılarak öldürülmüşlerdi. Haçin, 17 Ekim 1920 tarihinde yeniden Türkler'in eline geçtiğinde, Yalpurluzade Gafur Efendi'nin hanımı olan Melek Hatun adında şair bir Türk kadının ağzından çıkan sözlerin yer aldığı ağıt bulunmuştur. Melek Hatun'un bu ağıtında, Haçin Savaşları esnasında vahşice işkencelerle öldürülen insanların hikâyeleri anlatılmaktaydı. Haçin Savaşlarının unutulmayanları arasında; Kaytancı Hüseyin Efendi, Bekiroğlu Dede Ağa, Kürt Genco Çavuş, Dudu, Cebeciyan, Kara Osman, Aram Çavuş, Zabıt Kâtibi Mehmet, Enfiyeci Hüseyin'in isimleri bu ağıt bahsedilmekteydi (Yurtsever, 2010: 198; Tansel, 1988: 43-44). Adana'nın yerel tarihçilerinden Cezmi Yurtsever, Melek Hatun hakkında şu bilgileri aktarmaktadır:

"Saimbeyli olaylarına katılmış Mehmet Baykal'ın kızı 1925 doğumlu Nazmiye Kaytancı'yı evinde ziyaret ettim. Nazmiye Hanım, Çukurova'da Türk sivillere karşı gerçekleştirilen en büyük toplu katliam ile ilgili babasından, akrabalarından duyduğu çok önemli bilgiler verdi; Haçin savaşları esnasında şehir içinde ne kadar Türk varsa tutsak olarak alındı. Türkler Kalekilise'nin altındaki binaya dolduruldu. Savaşın son günlerinde orada tutsak bulunan üç Türk hayatta imiş. Dişci Ahmet'in dedesi, bir Çerkez ve bir de Melek Hanım ardındaki Avşar kızı. Melek Hanım annemin amcasının da hanımı olur. Yanı başında kesilerek öldürülen Türklerin durumunu ağıt ile dile getirmiş, yanında bulunan Ermeni asıllı Belediye ebesi Mınıs'ın kızı da deftere yazmış. En son Melek Hanım kesilerek öldürülmüş ve onun ağzından çıkan sözleri Hacın ağıtını o Ermeni kızı yazmış. Nazmiye Kaytancı, ailesinden 40 kişinin olaylar esnasında hayatını kaybettiğini gözyaşları içinde açıklayarak Hacın ağıtından aklında kalan sözleri gözyaşları içinde söyledi."¹

¹ Cezmi Yurtsever'in Röportajı, <http://cezmyurtsever-saimbeylitarhi.blogspot.com/2010/09/melek-hanim-agidi.html> (Son erişim tarihi: 26.10.2022).

Melek Hatun tarafından yazıldığı bilinen destan, onun şehit düşmesinin ardından, Haçın'ın kurtuluşuyla beraber bohçasında bulunmuştur (Tansel, 1988: 46).¹ Melek Hatun Haçın Savaşlarında şehit olmuştur. Dolayısıyla Melek hatunun gözyaşları içinde yazdığı ağıdı, Millî Mücadele yıllarında, Fransız işgalleri süresince Türklere yapılan ve yaşatılan acı olayları, katliamları anlatması bakımından oldukça önemlidir.

Adile Hanım (Tarsuslu Kara Fatma)

Türk Millî Mücadelesinin kadın kahramanlarından birisi de 1870 Mersin Tarsus doğumlu Adile Hanımdır. Esas adı Adile olmasına rağmen bu kahraman Türk kadını Adile Hala ve Adile Onbaşı diye de bilinmekteydi. Adile Hanım silah arkadaşları arasında ise "Tarsuslu Kara Fatma" olarak bilinmektedir. Adile Hanım 1919 yılında Kuvâ-yı Millîye'ye katılarak düşmana karşı bizzat cephelelerde savaşmıştır. Millî Mücadele kadınları arasında son derece fedakâr bir imaj sahibi olan Adile Hanım, Tarsus muharebelerinde gösterdiği cesur faaliyetler neticesinde Mustafa Kemal Paşa'nın takdirine şayan olmuştur (Kadınlarımız, 1998: 124; Toros, 2001: 389). Adile Hanım, 20 Ekim 1921 Ankara Antlaşması'nın ardından sekiz-on çetesiyle birlikte Batı Cephesine giderek Büyük Taarruza Savaşına da katılmıştır. Adile Hanım'ın yalnız Çukurova'da değil, Batı Cephesi'nde de hizmet ifa ettiği, bilhassa şu belgeden anlaşılmaktadır (Tercüman-ı Hakikat, 23 Eylül 1921: 3):

"Şimdiye kadar cephemizde birçok kahramanlıklar gösteren Adile Hanım Batı Cephesi'ne gidiyor. Namrun'da ikamet eden fedakâr, vatanperver Tarsuslularla Namrun ahalisi tarafından teşkil olunan ve Adile Hanım'ın da dahil olduğu Hacı Mehmet Ağa gönüllü müfrezesi, halkın sıcak ve içten gösterileri eşliğinde Batı Cephesi'ne müteveccihen hareket etmişlerdir."

Yukarıdaki bilgilerden de anlaşıldığı üzere Adile Hanım, Tarsus muharebelerinden sonra Batı Cephesi'nde bizzat yer almış ve mühim bir rol oynamıştır. Türk kadınlığının cesaretini ve kahramanlığını simgeleyen Adile Hanım, faaliyetleri neticesinde İstiklal Madalyası almıştır (Tansel, 1988: 48). Adile Hanım'ın ölene değin Kurtuluş Bayramı törenlerine katıldığı ve her zaman en ön sırada yürüdüğü bilinmektedir (Uğurluay, 2019: 75). Mustafa Kemal Atatürk'ün 17 Mart 1923'te Tarsus'u ziyaret ettiği esnada yolları dolduran halkın arasında çete kıyafetiyle bir Türk kadını, Atatürk'ün karşısına geçerek ayaklarına kapanmış, "bastığın toprağa kurban olayım paşam!" diyerek gözyaşlarıyla seslenmişti. Atatürk'ün bu kadının kim olduğu hakkında bir fikri yoktu. Atatürk onu yerden kaldırırken, kulağına doğru yaklaşmış ve bu kadının Kurtuluş Savaşı'nda faal olarak cephelelerde kahramanlıkları ile ün yapan Adile Hanım olduğu bildirilmiştir. Bunun üzerine duyulanan Atatürk, Adile Hanım'ı ellerinden tutup ayağa kaldırmış ve ona şöyle seslenmiştir: "Kahraman Türk Kadını sen yerlerde sürünmeye değil, omuzlar üzerinde yükselmeye layıksın" (Toros, 2001: 389). Adile Hanım 1948 yılında vefat etmiş olup, mezarı Tarsus mezarlığında yer almaktadır. Ayrıca Mersin Büyükşehir Belediyesi unutulmaz ve simge bir isim olan Adile Hanım için 2018 yılında Tarsus'a Adile Hala abidesi dikmiştir (Uğurluay, 2019: 75).

Hatice Teyze (Hatice Okumuş)

Cezmi Yurtsever'in aktardığına göre Hatice Teyze yaşını şu şekilde açıklar (Yurtsever, 2018: 78): "Benim nüfus kağıdında Rumi 1329 (miladi 1912 yılı) yazar. Benim doğum tarihini 10 yaş küçük yazdırmışlar. Kaç-kaç senesinde 17 yaşında bir kızdım. Ona göre hesap edin yaşımı." Hatice Teyze'nin anlatımına bakılırsa doğum tarihi 1903 yılına denk geliyordu. Hatice Teyze'nin 17 yaşlı günleri, Adana'nın yangın yerine döndüğü ve Türklerin şehri terk ederek Toros dağlarına kaçmak zorunda kaldığı günlerdi. Türklerin başarılı akınlar gerçekleştirmesi, Mersin-Tarsus arasındaki ulaşım hattının kesintiye uğraması Fransızları sıkıntıya sokmuştu. Bu sebeple şehirde yaşayan Türkleri kaçırmak için terör girişimi had safhada artmıştı. Ermeni komitecileri ile hazırladıkları plana göre Fransızlar, şehrin güney kesimine Müslüman Cezayirli askerleri nöbetçi olarak dikmiştir. Bu plandaki esas maksat, Müslümanların şehri boşaltmasına yardımcı olarak kaçışa kolaylık göstermektir (Yeni Adana, 26 Mayıs 1953; Çelik,1999: 406). Bölgede katliam yapılacağına yönelik söylentilerin yayılmasıyla tedirgin olan Türkler, 10 Temmuz sabahı, şehrin dört bir yanında yankılanan ve Türklerin yerleştiği bölgeleri hedef alan mitralyöz, tüfek ve bomba ateşleriyle karşılaştılar. Bu sırada korkunç bir telaş içinde esnaflar

¹ Melek Hatun'un Ağıdı Tam Metni için bkz: Tansel, 1988: 46.

dükkanlarını kapatma fırsatını bulamadan, kadınlar ve çocuklar ise evdeki eşyalarından bohça, yiyecek, kıyafet ne alabildilerse alıp yurtlarını terk etmek üzere yola çıktılar. Fransızlar, bu kaçış esnasında bile uçaklardan açtıkları ateşle saldırıya devam ediyordu. Yaşanan olaylar neticesinde çok sayıda insanın katledildiği bilinmekte olsa da kesin bir sayı tespit edilememiştir. Fransızların şehirdeki bu terörü nedeniyle Müslümanların Adana'yı terk edişi yaklaşık dört gün sürmüştür (Yeni Adana, 27 Mayıs 1953; Arkoğlu, 1961: 162-163).

2002 yılında Cezmi Yurtsever ile röportaj yapan Hatice Teyze, o günlerde yaşadıklarını şu şekilde anlatmaktadır (Yurtsever, 2018: 78);

“Kumandanımız Sinan Tekelioğlu idi. Adana’dan kaçtık. Balcalı köyüne gittik. Ben sağlık işlerinde çalışıyordu. Gavurlar Adana’ya girdi. Misis’e baskın yaptı. Bohçasını alanlar dağlara gitti. Çarkıpare, Çınarlı, Buruk, Boynuyoğun, Tülekli köylerinde dolaştık. Sarıçam’da gavurlara kurşun attık. Ambarın belinde akar bir su vardı. Çetelere oradan su içirdik. Kardeşim ağır makine idi. Onun eli yandığında yerine ben geçiyordum. Arkadakiler öne geçiyor, öndekiler de arkaya geçiyordu. Oradan Kozan’a çekildik. Kaymak ismindeki bir delikanlı camiye çıktı ezan okudu. Gavurun kurşununu yedi ve minareden düştü. Fransızların kâğıdı elimize geçti. Adana yakılacak deniyordu. 15 gün Adana’dan ekmek götürdük. Gavur ile harp ederken sol kolumdan kurşun yedim. Kardeşim kasatura ile çıkardı kurşunu. Salih diye bir adam vardı, su verirken vuruldu, şehit düştü. Bende sol kolumdan kurşun yedim. İşte yarası burada.”

100 yaşında vefat eden ve kahraman bir Türk kadını olan Hatice Teyze, yaşadığı süre boyunca Kuvayı Milliyeci arkadaşlarıyla birlikte kurtuluş bayramlarına katılmıştır. Hatice Teyze'nin yaşadıkları, Türk kadınının vatan mücadelesinde neler yaptığı ve neler yapabileceğinin bir örneğidir (Yurtsever, 2018: 79).

Diğer Kahraman Kadınlar

Millî Mücadele'nin Çukurova bölgesinde faaliyet gösteren kahraman Türk kadınları elbette bu isimlerle sınırlı değildir. Türk kadınının gösterdiği yoğun hizmetlere bir örnek olan ve Türk kadınlarının Millî Mücadele'de kendi isteğiyle vazife almış olduklarını aydınlatan kayda değer bir başka isim ise Gülsüm Bacı'dır. Mersin-Tarsus mevkinde bulunan, Hacı Talip İstasyonu düşman kuvvetlerinin hedefi olmuştur. Bu esnada, müfreze erlerinde matara mevcut olmadığı için su sıkıntısı baş göstermiş, askerler feci şekilde susamışlardı. Hal böyleyken bir kadının *“Vardım yiğitler, dayanın kardeşlerim, su getirdim size!”* diye seslenerek geldiği görülmüştür. İşte bu fedakâr Türk kadını, bütün müfrezenin tanıyıp bildiği, Köle Musalı Köyünden Hacı Cabbar'ın kızı Gülsüm Bacı'dır. Yardıma yetişen Gülsüm bacının içi o sırada hiç rahat değildi. Çünkü düşmana bir kurşun sıkmak istiyordu. Bu yüzden bir erden silahını istemişti. Er ise *“Var git bacım, bizim yabana atılacak kurşunumuz yok!”* diye cevap vermiştir. Fakat olayı fark eden Müfreze Kumandanı, o askere silahını vermesini işaret ederek, Gülsüm Bacı'ya düşmana iki el kurşun sıkma fırsatı vermiştir. Düşmana iki el ateş eden Gülsüm Bacı *“Artık ölsem de gam yemem!”* diyerek vazifesini yerine getirmenin verdiği gurur ile köyüne dönmüştür (Yıldırım, 2015: 233; Tansel, 1988: 49).

Haçin'in acılı ailelerinden biri olan Kaytancılar'a mensup Hava Hanım, bölgede yapılan Ermeni mezalimi sırasında dikkat çeken Türk kadınlarından biridir. Çukurova bölgesindeki emellerini gerçekleştirmek üzere yola çıkan Fransızlar, Haçin Ermenilerini kıskırtmıştı. Bölgede Ermenilerin 1919'da başlatmış olduğu isyana karşı eli silah tutan erkekler dağlara çekilerek, çete faaliyetlerine başlamışlardı. Bu esnada kadın, çocuk ve yaşlılar Haçin'de kalmışlardır (Hatipoğlu, 2006: 97; Gök, 2019: 55). Ermenilerin Haçin'de bulunan bütün Türkleri öldüreceği haberleri yayılınca, yörede yaşayan Türkler Hava Hanım'ın rehberliği doğrultusunda Karsavuran Köyü'ne doğru yola çıkmışlardı. Hava Hanım, kızı Elif ve Adeviye'yi sırtına alıp, yanına aldığı atına iki sepet bağlayarak içlerine oğlu Mürsel ve Hakkı'yı yerleştirmiş, atın üstüne ise öteki oğulları Hasan, Feramuz ve Tevfik'i bindirerek aç ve susuz bir halde çocuklarıyla yola çıkmıştır. Kadınlar ve çocuklar, oldukça kötü şartlar altında Ermenilere yakalanma korkusuyla hareket ediyorlardı. Bu olayda son derece cesurluk örneği gösteren Hava Hanım, birlikte hareket ettiği insanlara ve çocuklarına telkinlerde bulunmuştur. Dolayısıyla Hava Hanım, çaresizliklerin yaşandığı bir ortamda sergilediği cesur, fedakâr ve mücadeleden vazgeçmeyen yapısıyla yaşanan sürecin önemli bir unsuru olmuştur (Gök, 2019: 57).

Çukurova bölgesinde tarihimize şeref veren kahraman Türk kadınlarından bir diğeri ise Kamalı Fatma'dır. Hakkında pek az bilgi bulunan Kamalı ya da Kamacı lakabıyla tanınan bu şerefli Türk kadını, 1885 yılında Adana'nın Kaşobası Köyü'nde doğmuştur. Kamalı Fatma, 1919 yılında Çukurova bölgesinde kurtuluş mücadelesinin baş göstermesiyle, Kaşobası köyünden İbo Osman Ağa'nın Kuvayı Millîye müfrezesine katılmıştır. Bölgede olayların şiddetlendiği bir zamanda, Belededik-Hacıkırı arasında kalan bir yerde bir düşman askeri Fatma Hatunun ırzına geçme teşebbüsünde bulunmuştu. İşte tam bu sırada Fatma Hatun, koynunda sakladığı kamayı doğrudan düşmanın kalbine saplayarak kendini kurtarmıştır. Kamalı Fatma unvanı bu hadiseden dolayı kaynaklanmaktadır. Çukurova bölgesindeki faaliyetlerinden sonra Batı Cephesi'ne gittiği bilinen Kamalı Fatma, cephedeki büyük hizmetlerinden dolayı İstiklal Madalyası ile ödüllendirilmiştir. Ayrıca Kamalı Fatma'nın adını yaşatmak için Adana'da bir parka heykeli dikilmiştir. Kamalı Fatma'nın savaştan sonra yaşamına çiftçilik yaparak devam ettiği aktarılır (Uğurluay, 2019: 73-74).

Çukurova'da kahramanlığı ve cesurluğuyla yurt çapında itibar kazanan mücahit kadınlarımızdan bir başkası ise Ulaş Beyi'nin eşi Emine Hanım'dır. Emine hanımın askerlere iâşe yardımında bulunduğu ve hatta zaman zaman doğrudan cepheye savaştığı bilinmektedir. 22 Temmuz 1920 tarihinde gerçekleşen Gudubes Muharabesi esnasında Emine Hanım, cephe gerisinde yer alarak iâşe ve ikmal hizmetlerinde bulunmuştur. Gudubes Muharebesi'nde adı geçen bir başka Türk kadını Gülsüm Hanım'ın, yine cepheye erzak taşıdığı ve hatta bir askerin elinden silahını alarak karşı cepheye ateş ettiği aktarılmaktadır (Şalvuz, 2002: 116; Baykal, 2019: 128). Millî Mücadele'de gösterdiği yararlılıklardan dolayı Emine Hanım'a TBMM tarafından 16 Mayıs 1926'da Beyaz Şeritli İstiklal Madalyası verilmiştir (TBMM Zabıt Ceridesi, Devre: II, C. 25: 156)

Cephe gerisinde hizmetlerde bulunan vatanperver kadınlarımızdan Sultan Ana ise askerlerin besin ihtiyacını gidermek maksadıyla her gün cepheye süt taşımıştır. Ayrıca bu kahraman Türk kadını üzerindeki kıyafeti, hançeri ve duruşu ile her an gerçekleşebilecek bir saldırıya karşı hazır durumdaydı. Son olarak kaynaklarda tespit edilen fakat hakkında pek detaylı bilgiye ulaşılamayan Arif Ağa kızı Gülsüm teyze karşımıza çıkmaktadır. Gülsüm teyzenin 6 Mart 1920'de Mersin'de, omzunda silahı ile müfrezeye katılarak düşmana karşı savaştığından bahsedilmektedir (Baykal, 2019: 128-130).

ÇUKUROVA HAVALİSİNDE KAHRAMAN ÇOCUKLAR

Tarsuslu Küçük Mehmet

Millî Mücadele'de çocukların da millî bilinç ve sorumluluk dâhilinde cephelelerde destansı örnekler sergilediklerini görüyoruz. Bu tür destansı örneklerin Çukurova bölgesinde yansımalarına bakacak olursak, öncelikli olarak Tarsus'ta Küçük Mehmet'in gösterdiği kahramanlıktan bahsetmek gerekir. Bu doğrultuda, Babalık Gazetesi'nin 2 Temmuz 1921'deki sayısında yer alan haber oldukça önemlidir. Gazetenin muhabiri yaptığı haberinde Konya'da hastanede ziyaret ettiği kahraman Küçük Mehmet'ten şu şekilde bahsetmektedir (Köstüklü, 1997: 251; Babalık, 2 Temmuz 1921):

"... İşte biz bu menakib-i ulviyenin kahramanları meyanında bir de Tarsus köylerinden Kahraman Mehmet'i görüyoruz. Küçük kahraman Adana cephesinde düşmanla çarpışıldığı zaman Kuvayı Millîye efradına yemek taşır ve postacılık vazifesini ifa edermiş. Bir gün yine vazifesini yaparken yüksek ağaçların yeşil dalları arasına gizlenmiş bir mitralyözün püskürttüğü kurşun yağmuruna tutulmuş. Mehmet'in yanındaki iki arkadaşı kaçabilmişler. Fakat bu küçük yavrucak kaçamamış, ilk kurşun kaba etinden girerek sol kasığı yanından çıkmış, kahraman o sırada can acısıyla bir takla atmış. Bu defa ikinci bir mürüvetsiz kurşun onun sol bacağını yaralamış. Kahraman olduğu yerde kalmış. Nihayet kendisini almışlar köye götürmüşler. Oradan da buraya gönderilmiş. Şimdi hastanede bulunuyor. Birkaç defa ameliyat icra edilmiş. Kahraman küçük yaşıyla o kadar ciddi bir büyük adam ki, konuşurken hatta en gülünecek şeylere bile sırtkanlık etmiyor. Destan hamasetini adi bir hadise ve her gün olabilir işlerdenmiş gibi anlatıyor. Hatta ameliyat masasında defalarca neşterler yediği halde kendisinden en küçük bir sabırsızlık, hırçınlık, bağırma, çağırma, ürperti ve ızdırıp göstermemiş. Şimdi bu küçük 'Büyük Gazi'ye verilecek en büyük mükafat, yaşadığı müddetçe engelli kalacağı için tekaüd maasıdır zannındayız. İyilik yapanlar, fedakarlar, mazhar ı mükafat olmalıdırlar ki iyiliğin kadri bilinsin."

Haberden de anlaşılacağı üzere, Küçük Mehmet cephe gerisinde iase ve ikmal faaliyetlerinde vazife gören kahraman Türk çocuklarından biriydi. Millî Mücadele’de bizzat yer alan bu çocuk kahraman aldığı kurşun yaralarına rağmen hayatta kalmış fakat yara aldığı bacağını kaybetmiştir. Meseleye bu boyutta bakıldığı takdirde, Küçük Mehmet millî bir şuur içerisinde, yaşadığı olaylar ve gösterdiği fedakârlıkla Millî Mücadele’nin destansı örnekleri arasına girmektedir.

Çukurovalı Osman

Fransızların Çukurova bölgesindeki durumu kontrol altına alabilmek adına durmadan ilerlediği vakitlerde mücadele ciddi bir boyuta ulaşmıştı. Bu sırada, Kuvayı Millîye birlikleri tam teçhizatlı bir Fransız müfrezesinin hem arkadan hem önden yolunu kesmişlerdir. Bunun sonucunda bölgedeki bir binaya sığınan Fransızlar, günlerce kuşatılmasına rağmen bir türlü binadan çıkartılamamışlardır. Risk almanın tehlikeli olduğu o vakitlerde Çukurovalı köylü çocuğu Osman sahneye çıkmıştır. Destanlaşan bu hadise bizzat Cumhuriyet gazetesinde İsmail Habib Sevük tarafından şu şekilde anlatılmaktadır (Cumhuriyet, 4 Mayıs 1936; Sevük, 2002: 76):

“...On dört yaşlarında bir köylü çocuğu, adı galiba Osman’dır, körpe kafasında tek yapılacak şeyi kararlaştırdı. Tek yapılacak şey en yapılmayacak şeydi. Bu kadar yiğidin yapamadığını bir çocuğun kendi başına yapması; en olmayaktan olağanı çıkarmak. Hazırlıklarını yapan Osman, gecenin karanlığı içinde yola çıktı. Yere yatmış, çalı demetini siperleyip yavaş yavaş iterek, sürtüne sürtüne o binaya doğru gidiyor. Osman iyice yaklaştı; projektörlerin karanlıkta bıraktığı bir köşeden pire gibi sıçrayarak duvarın dibine varır ve çevik bir hareketle bacaya dolandırdığı urgana kedi gibi tırmanan Osman işte bir hayalet gibi çatının üstündedir. Sırtındaki yükünü çözdü. Çuvalı açtı. Karanlık içinde bile ne olduğu belli, pırl pırl gaz tenekesi. Gecenin sonuna yaklaşan vakitte, birdenbire binanın üstünden alevler yükseldi. İçeriden boru sesleri, naralar, telaşlar, çığlıklar. Bizim kuvvetler dört çevreden avcıya yatmışlar; sıçraya sıçraya muhasara çemberini daraltıyorlar. Yangın bütün binayı kapladı. İçeriden fırlayan hemen avlanıyor. Çocuk ne oldu? Yanmış mı, atlamış mı, vurulmuş mu; bilmiyorlar. Yalnız bilinen bir şey varsa bir çocuk bir müfrezeyi yenmiştir.”

Henüz 14 yaşında olan Çukurovalı Osman’ın destanlaşan kahramanlığı, kahraman Türk çocuklarının tarihimize yazdığı millî ruh ve şuur örneklerinden biri olmuştur. İsmail Habib Sevük’ün şu cümleyle vurguladığı nokta önemlidir; *“tek yapılacak şey en yapılmayacak şeydi.”* Dolayısıyla, bu en yapılmayacak şeyi başarmış olan 14 yaşındaki Osman cesaretiyle Millî Mücadele’nin simgeleri arasında yer almıştır.

Zeliha ve Abdurrahman Bozdağ Kardeşler

Fransız işgalinin acımasız günlerinde Adana’da huzursuzluk ve emniyetsizlik atmosferi artık son haddini bulduğundan şehirde göç başlamak üzereydi. 22 Haziran 1920 tarihinde öğleden sonra, Konavezir, Hanedan, Kuruköprü mahallelerinden yaklaşık yüz elli kadar Türk ailesi, eşyalarını at ve öküz arabalarına yerleştirerek, göç etmek üzere Tarsus yoluna çıkmışlardı. Bu ailelerin esas amacı, Kahyaoğlu yakınlarından Dikili köyüne geçerek oradan da Kuvayı Millîye birliklerinin bulunduğu Karahan’a gitmekti. Bu hareketteki amaçları kendilerine uygun ve güvenli bir yere yerleşmekti. Ancak, bu katile Kahyaoğlu yakınlarında jandarma ve asker kılıgına girmiş Ermenilerle karşılaşmışlardır. Ermeniler, Türk ailelerini kimlik inceleme bahanesiyle Kahyaoğlu istasyonunun karşısında Bızdıkyanlar’a ait olan çiftliğe getirerek; kadınlar ve çocukları bir tarafa, erkekleri bir tarafa ayırmışlardır. İşte bu noktadan sonra çiftlikte katliam başlamıştır. Önce kadın ve kızların ırzına geçilmiş, çocuklar süngülenerek öldürülmüştür. Bunları takiben ise erkekler feci şekilde katledilmişlerdir (Yeni Adana, 29-30 Nisan 1953). Olayın ardından Büyük Millet Meclisi Başkanı Mustafa Kemal, Fransız General Gouraud’a bir telgraf çekmiştir. Telgrafta bildirilene göre, kırk üç erkek, yirmi bir kadın ve sayıları kesin olarak tespit edilemeyen çocuklar kamadan geçirilmişlerdir. Ayrıca dört erkek ve on sekiz kadın olmak üzere yirmi iki yaralı vardır. Kadınların kolları ve kulakları kesilmek suretiyle değerli takıları alınmıştır (Harp Tarihi Vesikaları Dergisi, 1955: 35-36).

Yukarıda bahsi geçen Kahyaoğlu Çiftliği katliamında, on altı yaşındaki Zeliha ve on bir yaşındaki Abdurrahman karşımıza çıkmaktadır. Zeliha olay esnasında şehit olmuş, ancak kardeşi Abdurrahman hadiseden sağ olarak kurtulmuştur. Hacı bozazadelerden, Miladi 1909 doğumlu Abdurrahman Bozdağ,

Kasım 1989'da Cezmi Yurtseverle yaptığı bir röportajda, Kahyaoğlu Çiftliğinde yaşananları kısaca şöyle aktarmıştır (Yurtsever, 2003: 68-69):

"... Çetelerin geldiğini duyan Ermeniler, çiftlikteki herkesi kurşunladılar. O gün oruç idi. Öldürülenler hep oruç açtı, yalvardılar. Maalesef hep öldüler. Benim yanımda bir delikanlı oturuyordu. Elinden tuttular. Dışarı çıkardılar. Hemen göbeğine kurşun sıktılar. Beni Allah unutturdu. Ben o zamana kadar kapının arkasına saklanarak gizlendim. Mavzerden çıkan kurşunları görüyordum. Kadınlara çocuklara sıktılar, 'sağ çıkan kalmadı' dediler. Atlara bindiler gittiler. Hep öldü millet. Cesetlerin içinde benim hemşirem (kız kardeşim) de vardı, ismi Zeliha."

Abdurrahman'ın Zeliha adındaki ablasının kucağında küçük bir bebek vardı. Bu bebek Ermeni bir komitacı tarafından kılıçla öldürülmüştür. Yaşanan olaya dayanamayan Zeliha yere düşerek bayıldığında, Ermeni komitacı tarafından süngüyle darbe alarak omzundan yaralanmış daha sonra kurşunlar arasında şehit olmuştur (Yurtsever, 2005: 130)

Kahyaoğlu Çiftliği katliamını yaşayan ve tesadüfen kurtulan o unutulmaz günlerin çocuğu on bir yaşındaki Abdurrahman Bozdağ, katliamdan kurtulan ve civar köylerden yardım çağıran çocuklardan biriydi.

Çörekçi Mehmet

Hasan oğlu Çörekçi Mehmet Kahyaoğlu olayını yaşayan ve yaralı kurtulan çocuklardan bir tanesidir. Çörekçi Mehmet'in babası ve kardeşi Kahyaoğlu Çiftliği baskınında Ermeniler tarafından öldürülmüşlerdir. Kendisi ise yaralı olarak kurtulmuş olmakla beraber daha sonra tedavi gördüğü hastanede bacağı kesilmiştir. Yıllar sonra Ahmet Remzi Yüreğir ile röportaj yapan Çörekçi Mehmet, o dönemde yaşadıklarını kısaca şu şekilde anlatmıştır (Yeni Adana, 1 Mayıs 1953; 4-5 Mayıs, 1953).

"... Çiftlik evi üç odalıydı. Kadınları ve çocukları bir odaya, erkekleri de kollarından bağlayarak diğer bir odaya yerleştirdiler. Ermeniler öğleden beri bu işe başlamışlar ve Adana'dan kaçanlardan birçok kimseyi bu çiftlik binasına doldurmuşlardı. Ben o zaman 13-14 yaşlarındaydım. Annem ve kardeşim yanımda oturuyordu. Odaya gelen Terzi Simon ve Bogos elindeki tabancayı içeriye boşalttı. İlk kurşun yanımda oturan kardeşime isabet etti. Bir kurşun da benim sağ ayağıma geldi. Yere düştüm 'of anam' diye haykırdım. Yere serildim. Bir aralık kafamı kaldırdım, gözlerimle annemi aradım. Ermeniler, içeriye hala kurşun sıkıyorlardı. Bu arada bir kurşun da sol ayağımın kaba etine saplandı. Yerimden kalkamaz bir haldeydim. Ermeniler genç kızların birçoklarının namusunu kirlettiler. Elleri bağlı erkekleri, ihtiyar kadınları, küçük çocukları duvarlara çarparak öldürdüler. Ermeniler kaçıp gittikten sonra hafif yaralı anam beni yerimden kaldırmak üzere geldi. Fakat ayağa kalkamadım. Yolda Adana'dan kaçan aileler bizi arabalarına aldılar. Dikili'ye kadar götürdüler. Ondan sonra kendimi kaybettim. Dikili'den Karahan'a, Karahan'dan da Belemediye ve oradan da Konya'ya götürülmüşüz. Konya hastanesinde uzun müddet tedavi edildim. Sağ ayağımı orada kestiler."

O dönemde henüz yaşı küçük olan Mehmet koltuk değneği ile yürümek zorunda kalmıştı. Damar Arıkoğlu anılarında aktardığına göre, şahsen sıhhat vekilinden Mehmet'e suni bir ayak takılması için ricada bulunmuştur. Bundan sonra Damar Arıkoğlu Mehmet'i Ziraat mektebine yerleştirmiştir (Arıkoğlu, 1961: 132).

Ali Kaya Oğlu Küçük Mehmet

Kahyaoğlu Çiftçiliğinde yaşanan olaylar sırasında cesurluğuyla ön plana çıkan Ali Kaya oğlu Küçük Mehmet, Ermeniler tarafından kurşuna dizilerek öldürülen çocuklardan biridir. Olayın tanığı Çörekçi Mehmet, Yeni Adana Gazetesi'nde yer alan röportajında hadiseye şu şekilde temas etmektedir (Yeni Adana, 4 Mayıs 1953):

"...Bir Ermeni içeriye Ali Kaya'nın oğlu Mehmet'i getirdi. Bizim aramıza oturttu ve Mehmet'e - Herhalde bu çocukları ve kadınları öldürmezler. Sen bunların yanında otur. Ben babanın çok ekmeğini yedim ve çok iyiliğini gördüm- dedi. Akşama doğru terzi Simon Bogos kapıyı açtı. Birinin elinde browning tabanca diğerinin elinde Fransız silahı vardı. Kaya'nın oğlu Mehmet'i"

dışarıya çağırdılar. Bizim odanın önüne de Keşişyan Mihran geldi ve Mehmet'e; Hey bana baksana arkadaş, artık sizin günler geçti, şimdi sıra bize geldi dedi. Mehmet yaşı küçük olmasına rağmen bu sözlere aynı sertlikle müdahale ederek, 'sizin gün olursa ne olur sanki' şeklinde cevap verdi. Mihran, çocuğa dik dik baktı ve sen Ali Kaya'nın oğlu değil misin? Diye sordu. Mehmet yine aynı soğukkanlılıkla, evet, ben Ali Kaya'nın oğlu Mehmet'im dedi. Daha sonra aralarında şu şekilde bir konuşma geçti;

-Beni tanıdın mı?

-Evet tanıdım, sen Keşişyan Mihran değil misin?

-Evet oyum, seni öldüreceğiz.

-Mehmet yine soğukkanlılığını elden bırakmayarak; Öldürseniz ne olur! Benim gibi elinde küçük bir çakanı bile bulunmayan birini herkes öldürür. Bir zaman gelir ki bunun yine intikamını alırız.

Bu cevap üzerine daha fazla kızan Ermeniler Mehmet'i kapının önünde ayakta durdurdular. Mihran Mehmet'in beynine üç kurşun sıktı. Bu vaziyeti görünce çoluk çocuk ağlamaya, bağırmaya başladık."

Kahyaoğlu Çiftliğinde yaşananlar esnasında şehit düşen çocuklardan biri olan Mehmet, Çörekçi Mehmet'in ifadelerinden de anlaşılacağı üzere, yaşı küçük olmasına rağmen tıpkı yetişkin bir insanın sahip olabileceği olgunluk ve cesarete sahiptir. Mehmet cesur karakteriyle Çukurova'da şehit olan çocuk kahramanlarımızdan biri olmuştur.

Diğer Kahraman Çocuklar

Miladi 1908 doğumlu Mehmet Şimşek, Kahyaoğlu Katliamı yaşandığı sırada 12 yaşında bir çocuktur. Mehmet Şimşek, katliamın Küçükdikili köyüne nasıl haber verildiğini, cesetlerin kağı arabalarına yüklenip ne şekilde getirildiğini ve köyün girişinde yer alan çukurlara gömülüşünü görerek yaşamıştır. Mehmet Şimşek daha sonra o anları şöyle ifade etmiştir (Yurtsever, 2003: 80):

"...Dut ağacının üstünde idim. Benden başka bir çocuk daha vardı. On bir-on iki yaşında idim. Cenaze sahipleri öküz arabalarıyla onları alıp geliyor. Bizim de öküz arabamız vardı. Eniştem vardı. Onun cesedini, şeker Halil vardı, onun cesedini... sahip olan aldı geldi. Sabah geri kalanını getirdik. Çeteler de vardı. Onlarla gittik. Sabah arabalarla hepsini getirdiler. Küçükdikili köyü girişindeki iki yere erkekleri, iki yere de kadınları ve çocukları gömdüler."

Kahyaoğlu Çiftliğinden on altı yaşlarındaki genç kız Müzeyyen ağır yaralı bir halde, çiftliğin yakınındaki Karahan köyünde bulunan hastaneye kaldırılmıştı. Doktorun tedavisi esnasında feryat halinde sayıklayan Müzeyyen "Namusum, ah namusum!" Diyordu. O anlara tanıklık eden Kuvayı Milliyeci Ferit Celal Bey defterine şu konuşmaları not almıştır: "Müzeyyen, çiftliğin bir odasına kapatılmış. Üzerindeki bilezik ve küpeler alındıktan sonra babasının gözü önünde tecavüze uğramıştı" (Yeni Adana, 4 Mayıs 1953; Yurtsever, 2005: 131).

Osmaniye'de kahramanlığıyla nam salan Pulcu Mehmet'in oğlu Postacı Niyazi Akyan, bölgedeki aktif haberleşme faaliyetleriyle dikkat çeken oldukça önemli bir karakterdir. Henüz 10 yaşındaki Niyazi Akyan, birçok yeri dolaşarak milis kuvvetler arasında bilgi akışını sağlamıştır. Bu hususta başarılarıyla postacı lakabını kazanan Niyazi Akyan, adını Millî Mücadele tarihine yazan çocuk kahramanlarımızdan bir tanesidir (Kamutürk, 2017: 41).

Gülekli müfreze komutanı Kemal beyin önderliğindeki Kuvayı Millîye birlikleri Fransız Binbaşı Mesnil'in taburunu takip ediyorlardı. Birliğin tamamı o gün Ramazan dolayısıyla oruçtu. İftar sırasında, Çalık Hüseyin oğlu Derviş'in çocukları gözcü olarak görev yapıyorlardı. Karboğazı'nın içinde, 500 metre kadar aşağıda ateş yandığını fark eden çocuklar koşarak birliğe haber verdiler. Böylelikle geceyi geçirmek için Fransızların o bölgede konaklayacağı anlaşıldı. Derhal imha planı hazırlayan müfreze, hayvanları ve eşyaları Çalık Hüseyin'in çocuklarına emanet ederek harekete geçmişlerdir. Bu vesileyle Fransız birlikleri başarılı bir şekilde teslim alınmıştır. İsimleri tam olarak tespit edilemeyen Çalık

Hüseyin oğlu Derviş'in çocukları, Fransız birliklerine karşı yürütülen başarılı girişimde önemli pay sahibi olarak karşımıza çıkmaktadırlar (Topaloğlu ve Yurtsever, 2002: 158).

Kahyaoğlu faciasından yaralı olarak kurtulan çocukların tespit ettiğimiz kadarıyla isimleri şu şekildedir;

1. Giritli Bekir'in kızı ve çocukları,
2. Yangın Mahmut'un oğlu küçük Niyazi,
3. Ahmet Çavuş'un oğlu Cumali,
4. Molla Mustafa'nın kızı Dudu,
5. Yalıkçı Mehmet'in kızı Nesibe. Nesibe iki kurşun, yedi bıçak yarası alıp ağır yaralı olduğu halde kurtulabilmiştir (Yeni Adana, 5 Mayıs 1953).

Bu isimlerden başka Adana Saimbeyli'de, Haçin Ermenileri'nin zulüm ve işkencesi sonucu hayatını kaybeden çocuklardan bazılarının isimleri tespit edilmiştir. Başlıca tespit edilen isimler şunlardır (Yurtsever, 2003: 177-178);

1. Kaytancılar'dan İsmail'in üç çocuğu,
2. Kasımoğulları'ndan küçük kızları Şerife, Şefika ve Fikriye,
3. Özbakanlar'dan (Nazırzadeler) Nazır Bey'in oğulları Fuat ve Mevlüt,
4. Yarpuzizadeler'den Abdülgafur'un torunları Ahmet ve Yusuf,
5. Çubuklar'dan İsmail Efendi'nin torunları Ali ve Mustafa,
6. Küstürler'den Hüseyin Efendi'nin çocukları Mustafa ve Ali,
7. Enfiyeciler'den Hüseyin'in çocukları Emine, Tevfik ve Basri,
8. Baykallar'dan Ali Kahya'nın torunları Rakibe, Kâmil, Kemal ve Kefiye.

SONUÇ

Bu çalışmada esas amaç, genelden özele indirgenmiş bir bakış açısıyla, Türk Millî Mücadelesinde Çukurova havalisini, kadın ve çocuklar boyutunda ele almak olmuştur. Hiç kuşkusuz bir toplumda milli birlik ve beraberlik olgusunun savaş zamanlarında ayrı bir yeri ve önemi vardır. Bu bağlamda, Çukurova havalisindeki kadın ve çocuklar ölüm kalım savaşının verildiği bir zamanda mücadele azmini ayakta tutmaya çalışarak yaşananlara ayrı bir sayfa açmışlardır. Kadın ve çocukların milli birlik, beraberlik ve istiklal duygusu altında gelişen kahramanlık örnekleri, Türk tarihindeki dayanışma ve özveriyi ortaya koymaktadır. Türk kadını, dönemin tüm olumsuz şartlarına rağmen, o buhranlı yıllarda vazgeçmeyen mücadelecisi yapısıyla dikkat çekmektedir. Bu açıdan, Türk kadını, gerektiğinde milli bir sorumluluk alabileceğini de göstermiştir. Bunun en güzel örneklerinden biri Tayyar Rahime'nin cesur faaliyetleridir. Kaynaklarda tespit edilebilen ve yukarıda aktarılan diğer kadın ve çocuklarımızdan her biri, ülkesinin işgalden kurtarılması için her türlü fedakarlığı yapmaktan geri kalmayarak, bölgedeki mücadelenin simge isimleri olmuşlardır. Bu isimler, gösterdikleri üstün faaliyetlerle, işgalden sonra kurulacak olan yeni Türk Devleti'nin temellerinin atılmasında büyük başarı sağlamışlardır. Belki de bu başarının en üstün niteliği, kadın ve çocukların milli bilinç ve duygular altında içlerinden gelerek mücadelede yer almış olmalarıdır. Bu bakımdan, Türk kadını ve çocukları dünyadaki diğer milletlerin kadın ve çocuklarına örnek gösterilebilecek vasfa sahiptir.

Kahramanlığını ortaya koyan Türk kadını ve çocukları her zaman Mustafa Kemal Atatürk tarafından minnetle anılmıştır. Nitekim Cumhuriyet'in ilanından sonra Türk kadınına hak ettiği değer 1934 yılında milletvekili seçme ve seçilme hakkı ile verilmiştir. Gerek cumhuriyetle beraber her alanda erkekle eşit olan Türk kadını gerekse de bir milletin hayatı için en mühim unsur olan çocuklar, geçmişte olduğu gibi gelecekte de kendisini ve milletini her türlü tehlikeden korumaya devam edeceklerdir.

KAYNAKÇA

- Arıkoğlu, D. (1961), *Hatıralarım*, Tan Gazetesi Matbaası.
- Arif, M. (1992), *Anadolu İnkılabı*, Arba Yayınları.
- Armaoğlu, F. (2004), *20. Yüzyıl Siyasi Tarihi*, Alkım Yayınevi.
- Babalık*, (2 Temmuz 1337).
- Baykal, Ö. (2019), *Fotoğraflar Üzerinden Millî Mücadele'de Türk Kadını*, [Yayınlanmamış yüksek lisans tezi], Ankara Üniversitesi Türk İnkılap Tarihi Enstitüsü.
- BOA. HR. SYS. 2544-17/10-12, 13, 15
- Cebesoy, F. A. (1953), *Millî Mücadele Hatıraları*, Vatan Neşriyatı.
- Cumhuriyet*, (4 Mayıs 1936), Sayı: 4299.
- Çaka, C. (1948), *Tarih Boyunca Harp ve Kadın*, As. Fb. Basımevi.
- Çelik, K. (1999), *Millî Mücadele'de Adana ve Havalisi (1918-1922)*, Türk Tarih Kurumu Basımevi.
- Çiftçi, A. (2009), *Millî Mücadele Döneminde Mersin ve Havalisinde İz Bırakanlar*, Bizim Grup Basımevi.
- Delikoca, Y. (2010), *Çukurova Kahramanları*, Ekrem Matbaası.
- Dinçer, N. A. (1983), *Rahime Onbaşı*, Hançer Matbaası.
- Ener, K. (1996), *Çukurova'da Kurtuluş Savaşı'nda Adana Cephesi*, T.C Kültür Bakanlığı Yayınları.
- Erarslan, Z. Y. (2017), Kurtuluş Savaşı'nın Çocuk Kahramanları, *KAMUTÜRK*, Sayı: 22.
- Ertan, F. T. ve Diğerleri. (Ed: Yusuf Delikoca), (2011), *Millî Mücadele'de Pozantı ve Pozantı Kongresi*, Ankara Dizgievi.
- Gök, G. (2019), *Millî Mücadele Döneminde Saimbeyli (Haçın)*, [Yayınlanmamış yüksek lisans tezi], Aksaray Üniversitesi.
- Güllü, E. R. (2017), Millî Mücadele'de Güney Cephesinde Kılıç Ali Bey'in Faaliyetleri, *Gaziantep Üniversitesi Sosyal Bilimler Dergisi*, Cilt: 16, Sayı: 2.
- Gürel, R. (1972), *Rahime Hatun*, Emel Matbaacılık.
- Harp Tarihi Vesikaları Dergisi* (1997), Sayı: 103, Belge No: 2864.
- Harp Tarihi Vesikaları Dergisi*, (1955), Sayı: 14, Belge No: 372.
- Hatipoğlu, S. (2001), *Türk-Fransız Mücadelesi (Orta Toros Geçitleri, 1915-1921)*, Atatürk Araştırma Merkezi.
- Hatipoğlu, S. (2006), *Çukurova'da Ermeni Mezalimi*, Hatay Folklor Araştırmaları Derneği.
<http://cezmyurtsever-saimbeylitarihi.blogspot.com/2010/09/melek-hanim-agidi.html>
(Son erişim tarihi: 26.10.2022).
- Jaeschk, G. (1986), *Kurtuluş Savaşı ile İlgili İngiliz Belgeleri*, (Çev: Cemal Köprülü), Türk Tarih Kurumu Yayınları.
- Köstüklü, N. (1997), Millî Mücadele'de Türk Çocukları ve Bir Destan, *Atatürk Araştırma Merkezi Dergisi*, Sayı: 37.
- Kurnaz, Ş. (1991), *Cumhuriyet Öncesinde Türk Kadını (1839-1923)*, T.C. Başbakanlık Aile Araştırma Kurumu.

Kuvayı Millîye Komutanı Tekelioğlu Sinan Bey'in Günlüğü, (2012), Genelkurmay Basımevi.

Kütük, A. (2013), *Kurtuluş Savaşı'nda Yukarı Çukurova*, [Yayınlanmamış yüksek lisans tezi], Van Yüzüncü Yıl Üniversitesi.

Mısıroğlu, A. (1976), *Kuvayı Millîye'nin Kadın Kahramanları*, Sebil Yayınevi.

Millî Mücadele'de ve Cumhuriyet'in İlk Yıllarında Kadınlarımız, (1998), T.C Millî Savunma Bakanlığı.

Önder, R. A. (1991), Cebeli Bereket Sancağı ve Rahime Hatun, *I. Uluslararası Karacaoğlan ve Çukurova Halk Kültürü Sempozyumu*, Adana.

Payaslı, V. (2016), *Osmaniye'de Kuvayı Millîye'nin Teşkilatlanması, Stratejik Kalkınmada Kent Değerleri Sempozyumu: Osmaniye*, 2016.

Payaslı, V. (2017), Fransız İşgalinde Osmaniye (Cebel-i Bereket) ve Rahime Hatun Üzerine Bir Değerlendirme, *Ankara Üniversitesi Türk İnkılap Tarihi Enstitüsü Atatürk Yolu Dergisi*, Sayı: 61.

Saral H ve Saral, T. (1970), *Vatan Nasıl Kurtarıldı*, Türkiye İş Bankası Kültür Yayınları.

Sarıhan, Z. (2006), *Kurtuluş Savaşı Kadınları*, Cumhuriyet Kadınları Derneği.

Sevük, H. İ. (2002), *Yurttan Yazılar*, T.C Kültür Bakanlığı Yayınları.

Solak, S. (2013), *Bir Çukurovalı Kahraman: Rahime*, Taş Medrese Yayınları.

Sonyel, R. S. (1972), Yeni Belgelerin Işığı Altında Ermeni Tehcirleri, *Bellekten*, C.XXXVI, Ankara.

Şalvuz, İ. F. (2002), *Kurtuluş Savaşı'nda Kahraman Çukurovalılar (Adana, Tarsus, Mersinliler)*, (Günümüz Türkçesine Çeviren: Halil Atılgan), T.C. Kültür Bakanlığı Yayınları.

Şavklı, C. (2022), Adana'nın Düşman İşgalinden Kurtuluşu ve Kurtuluş Bayramı Kutlamalarının Basına Yansımaları (1922-1938), *Afyon Kocatepe Üniversitesi Sosyal Bilimler Dergisi*, Cilt: 24, Sayı: 1.

Şıvgın, H. (1988), Mustafa Kemal'in Maraş'ın Kurtuluşu İçin Faaliyetleri, *Atatürk Araştırma Merkezi Dergisi*, Cilt: IV, Sayı: 61.

Taha Toros Kişisel Arşivi, <https://openaccess.marmara.edu.tr/items/6425f076-5cfc-4184-895a-eadf38d16541> (Son erişim tarihi: 19.10.2022).

Tansel, A. F. (1988), *İstiklal Harbinde Mücahit Kadınlarımız*, Atatürk Kültür Merkezi Yayını.

Tansel, S. (1991), *Mondros'tan Mudanya'ya Kadar*, Cilt: 1, MEB Yayınları.

TBMM Zabıt Ceridesi, Devre: II, C. 25, TBMM Matbaası.

Tercüman-ı Hakikat, (23 Eylül 1921), Sayı:3921.

Topaloğlu ve Yurtsever, *Kozanlı Milli Mücahit Halil Topaloğlu'nun Hatıraları*, Ekrem Ofset Matbaacılık.

Toros, T. (2001), *Kurtuluş Savaşı'nda Çukurova*, T.C Kültür Bakanlığı Yayınları.

Tufan, O. (1998), *Osman Tufan Paşa'nın Kurtuluş Savaşı Hatıraları*, Arma Yayınları.

Türk İstiklal Harbi Güney Cephesi IV Cilt, (2009), Genelkurmay Başkanlığı Basımevi.

Türk İstiklal Harbi Güney Cephesi IV Cilt. (1966), Genelkurmay Başkanlığı Basımevi.

Türk İstiklal Harbi: Mondros Mütarekesi ve Tatbikatı. (1992), I Cilt, Genelkurmay Başkanlığı Basımevi.

Uğurluay, C. B. (2019), *Millî Mücadele'de Türk Kadını ve Çukurovalı Kadınlar*, [Yayınlanmamış yüksek lisans tezi], Kütahya Dumlupınar Üniversitesi.

Uyanıker, F. (2009), Millî Mücadele'de Türk Kadını, *Genelkurmay Başkanlığı Basımevi*, Ankara.

Yeni Adana, (1 Mayıs 1953), Sayı: 8377.

Yeni Adana, (26 Mayıs 1953), Sayı: 8397.

Yeni Adana, (27 Mayıs 1953), Sayı: 8398.

Yeni Adana, (29 Nisan 1953), Sayı: 8375.

Yeni Adana, (30 Nisan 1953), Sayı: 8376.

Yeni Adana, (4 Mayıs 1953), Sayı: 8378.

Yeni Adana, (5 Mayıs 1953), Sayı: 8379.

Yeni Adana, (5 Ocak 1934), Sayı: 3515.

Yeni Adana, (7 Ocak 1934), Sayı: 3516.

Yıldırım, C. (2015), *Millî Mücadele Döneminde Mersin (1918-1922)*, Mersin Büyükşehir Belediyesi Kültür Yayınları.

Yorulmaz, Ş. (2005), *Çukurova'da Kuvayı Millîye Yapılanmasının Temel Özellikleri*, *Ankara Üniversitesi Türk İnkılap Tarihi Enstitüsü Atatürk Yolu Dergisi*, Yıl: 18, Sayı: 35-36.

Yurtsever, C. (2003), *Kamavorlar: Fransa'nın Çukurova'yı İşgali ve Katliamlar*, ÇukurovalıYayınları.

Yurtsever, C. (2005), *Anaların Gözyaşları: Anadolu ve Çukurova'da İsyân, Göç, Sürgün ve Katliamlar*, Çukurova Stratejik Araştırmalar Merkezi.

Yurtsever, C. (2010), *Haçin: Bir Yangının Külleri*, Çukurovalı Yayınları.

Yurtsever, C. (2012), *Osmaniye Kahramanlar ve Yiğitler Diyarı*, Ekrem Matbaa.

Yurtsever, C. (2018), *Atatürk ve Çukurova Kahramanları*, Çukurovalı Yayınları.

EKLER

EK-1. Mersin Büyük Şehir Belediyesi Tarafından 16.03.2018 Tarihinde Yapılan Atatürk ve Adile Hala Anıtı (Uğurluay, 2019: 107).



EK-2: Kamalı Fatma'nın Şahsi Fotoğrafi ve Adana Büyükşehir Belediyesi Tarafından İnşa Edilen Anıtı (Toros, 2001: 394; Uğurluay, 2019: 99).



EK-3: Ulaşlı Beyi'nin Eşi Emine Hanım (Şalvuz, 2002: 121).



EK-4: Osmaniye Rahime Hatun Meydanından Bir Görüntü (Uğurluay, 2019: 93).



EK-5: Kılavuz Hatice ve Diğer Karboğazi Kahramanlarını Temsilen Yapılan Karboğazi Anıtı
(Uğurluay, 2019: 95).



EK-6: Kahyaoğlu Katliamının Yaşandığı Çiftlik (Uğurluay, 2019: 97).





ISSN 1304-8120 | e-ISSN 2149-2786

Araştırma Makalesi * Research Article

Mardin / Midyat Bölgesindeki Ezidilerde İbadet ve Müzik (Sema Müziği Örneklerinin Analizi)

Worship And Music Among the Ezidis in Mardin / Midyat Region (Analysis of Samples of Sema Music)

Seda YALMAN

Doktora Öğrencisi, İnönü Üniversitesi, Devlet Konservatuvarı, Türk Müziği Ana Sanat Dalı
s.mandollu@hotmail.com

Orcid ID: 0000-0002-8035-8031

Derya KARABURUN DOĞAN

Doç. Dr., İnönü Üniversitesi, Devlet Konservatuvarı, Türk Halk Müziği Ana Sanat Dalı
dkaraburun@inonu.edu.tr

Orcid ID: 0000-0001-9091-5957

Öz: Kadim bir geçmişe sahip olan Mardin, birçok dine ev sahipliği yapmıştır. Bu dinlerden biri de Ezidilerdir. Ezidiler' in şeytana taptığı inancı, bir arada yaşadığı farklı etnik toplulukların baskısına ve tepkisine sebep olmuştur. Bu sorundan kaynaklı ülkemizde çok az sayıda kalmalarının yanında başta Almanya olmak üzere, Belçika, Fransa, Ermenistan ve Gürcistan gibi ülkelere göç etmişlerdir. Türkiye'de de Mardin, Batman ve Urfa gibi bölgelerde yaşamlarını sürdürmektedirler. Ezidiler'in sözlü bir kültür geleneğiyle geçmişten bugüne gelmeleri ve yazılı kaynak eksikliği, bu toplumun değerlerinin anlatılıp aktarılmasında bazı yetersiz ve yanlış bilgi aktarımlarına neden olmuştur. Bu araştırmada da literatüre bir katkı sağlaması amacıyla Mardin' in Midyat ilçesinde ve Taqa köyünde yapılan görüşmelerle birlikte Ezidiler, ibadetleri ve de ibadetlerinin bir parçası olan sema törenleriyle ilgili bilgiler toplanmış ve semalarında kullandıkları müziklerle ilgili olarak dört eser, dilleri olan Kürtçe ifadelerle notaya alınmıştır. Notaya alınan bu eserler, makamsal yapı bakımından duyumsal analiz yöntemi ile analiz edilmiştir.

Anahtar Kelimeler: Midyat, ezidi, din, müzik, ritüel.

Abstract: Mardin, which has an ancient past, has hosted many languages, religions and races. Ezidis are one of the many religious values they have. The belief that Yazidis worship Satan has led to the pressure and reaction of the different ethnic communities they live together. Due to this problem, they have immigrated to countries such as Belgium, France, Armenia and Georgia, notably Germany, as well as staying in our country in very few numbers. They are also found in very few places in Turkey such as Mardin, Batman and Urfa. The fact that Yazidis come from the past with an oral cultural tradition and the lack of written sources has caused some insufficient and wrong information transfer in explaining and conveying the values of this society. In this research, in order to contribute to the literature, information about the Ezidis, their worship and the sema ceremonies, which is a part of their worship, were collected together with the interviews held in the Midyat district of Mardin and the village of Taqa, and four works related to the music they used in their sema were recorded in Kurdish, which is their language. These notated works were analyzed with the sensory analysis method in terms of modal structure.

Keywords: Midyat, yazidi, religion, music, ritual.

Geliş Tarihi:19.09.2022

Kabul Tarihi:28.08.2023

Yayın Tarihi:30.04.2023

Atıf: Yalman, S. & Karaburun Doğab, D. (2023). Mardin / Midyat bölgesindeki Ezidilerde ibadet ve müzik (sema müziği örneklerinin analizi). *Kahramanmaraş Sütçü İmam Üniversitesi Sosyal Bilimler Dergisi*, 20(1), 277-288.

Doi: 10.33437/ksusb.409591

GİRİŞ

Alana özgü incelemeler ve kültürel analiz arařtırmaları farklı kültürlerin, farklı ve benzer yönlerini ortaya çıkarmayı ve tasvir etmeyi amaçlamaktadır. Farklı etnisitelere ev sahipliđi yapan Türkiye, bütün bölgeleriyle zengin bir kültürel potansiyele sahiptir. Bu konuyla alakalı olarak yapılan bu alan arařtırmasında Güneydođu Anadolu bölgesinde yer alan Mardin şehrinin Midyat ilçesindeki Ezidi dinine mensup kişilerin dinsel müzikleri ele alınarak arařtırmada İbadet – Müzik iliřkisi üzerinde durulmuřtur. Ayrıca betimsel olarak mevcut olan durumu ortaya koymaya yönelik bir nitel arařtırma modeline yer verilmiřtir.

Geçmiřten günümüze kadar gelindiđinde bütün toplumlarda insanlar hep bir dine mensup olmuřtur. İnsanın özüne, var olduđu temele bakıldıđında karřımıza her zaman din faktörü çıkar. Eski Yunan tarihçisi Mestrius Plutarchus (M.S. 46-120?) “Dünyayı geziniz, dolařınız; medeniyetsiz, edebiyatsız, duvarsız insan topluluđu görebilirsiniz ama mabetsiz ve mabutsuz insan topluluđu göremezsiniz” sözü de bu konuyu destekler niteliktedir (Güven, 2012: 935). Giddens ise dinin, topluluk üyeleri için düzenleme, kural ve zorunluluklar getirmenin bir yolu olduđunu söylemiřtir (Giddens, 1996: 85). Bu çerçevede dinin, bütün topluluklarda huzur ve düzen için kuralları bulunan, ihtiyaç duyulan bir unsur olması kaçınılmaz olmuřtur.

Din kavramının kelime anlamına baktıđımızda TDK’ye göre “Tanrı’ya, dođauřtı güçlere, çeřitli kutsal varlıklara inanmayı ve tapınmayı sistemleřtiren toplumsal bir kurum, bu nitelikteki inançları kurallar, kurumlar, töreler ve semboller biçiminde toplayan, sađlayan düzen, inanılıp çok bađlanılan düşünce, inanç veya ülkü” anlamlarına gelmektedir. Tümer’e göre “din, insanların kendilerini ve tabiatı ařan, kaderlerini elinde tutana karřı gönül, söz ve davranıřlarıyla, sevgi, korku ve huřu duyguları içinde, yönelmeleri; iman ikrarı, ibadet, ayin ve törenlerle bu Yüce Tanrı veya ilahi varlıkların rızasını kazanmaya, kurtuluřa ulařmaya çalıřmaları, böylece bir hayat tarzı ve cemaat oluřturmalarıdır” (Tümer, 1986: 229-230).

Etimolojik (kökenbilimsel) açıdan ise dinin, sözlüklerde kökeni Arapça olarak belirtilir. Fakat birçok dilde farklı anlamlara geldiđi görülmüřtür. Örnek vermek gerekirse “1) Arami-İbrani bir kökten Arapça ‘ya geçmiř olan “hüküm”, 2) Saf Arapça ‘da “örf-adet” anlamına gelir. 3)Eski Farsça ‘da (Pehlevi) Avesta ‘da din karřılıđında kullanılan “daena” veya Orta İran’daki “den” kelimesinden alınmıřtır” (Tümer, 1986: 214-230). Buradan hareketle din kelimesinin etimolojisinin kesin bir temeli olmadıđı söylenilebilir.

Din kavramının iki önemli halkası vardır. Bunlardan birisi inanç diđerisi ise ibadettir. İnanç, bir düşünceye bađlılık ve o düşünceyi kabullenme anlamında kullanılmaktadır (Dođan, 1996: 142). Günlük hayattaki kullanımında birine karřı duyulan güveni ifade eder. Dini inanç yönünde ise, “insanın kendisi ve bütün kâinat üzerinde hâkimiyetini kabul ettiđi duyular üstü, yüce, kudret ve kuvvet sahibi bir varlık ve bu varlıkla insan arasındaki iliřkileri düzenleyen birtakım esaslarla ilgili inançlar” olarak tanımlanabilir (Peker, 2011: 47). Diđer husus olan ibadet, dinin özünü oluřturan inanç kavramından sonra ikinci önemli halkadır. Günlük hayatta belirli bir yapı çerçevesinde yapılan, uygulanması gerekli olan hareketler gibi bir anlama sahiptir. Esasen ibadet, kutsalla olan dođauřtı iliřkinin belirli kelimeler, eylemler, jest ve mimik yöntemleri řeklinde dünyadaki belirmeleridir. Yani bireyin kutsala olan gönül borcunu ödemesi, aynı zamanda sevgisini, aidiyetini göstermek için uyguladıđı birtakım eylem ve hareketlerdir. Sonuç olarak ibadet, inananların kutsala karřı duydukları inancın ve bađlılıđın sevgi ve saygının vücut bulmuř halidir (Koç, 2003: 378).

İnsanların günlük hayatı bir düzen içinde geçirmelerini sađlayan aile, dođum, evlilik veya ölüm gibi insani konuların dini inançlarla řekillenmiř olması din ve kültür iliřkisinin açık bir ifadesidir. Bu yönüyle din kültürün ana kaynađını oluřturur ve sosyal hayatın her alanında belirleyici bir nitelik tařır. Toplum hayatında dinin öneminden bahsederken uygulama ve aktarma konusunda sanatın deđerli ve mühim bir iletici güç olduđundan bahsetmek mümkündür. Tolstoy “Sanat ne keyiftir ne avuntu ne de eđlence; sanat yüce bir iřtir. Sanat insan yařamında bilinçli bilgiyi duygulara aktaran organdır” diyerek dini ifadelerin sanat aracılıđıyla iletilmesinin mümkün olacađını anlatmıřtır (Tolstoy, 2010: 230). Sanatsal ürünler kişilerin eđitimden inançlarına kadar birçok toplumsal deđerlerinde farklılıklar göstererek her bireye çeřitli biçimde tesir etmiřtir. Bu konuya yönelik geçmiřte ve günümüzde řiir

olarak ilahilere, mimarlık olarak mabetlere, putperestlerin heykellerine yansması örnek niteliğinde olabilmektedir (Karaburun Doğan,2015: 266).

Sanat dalları arasında dini inançların insanlara aktarılmasında en önemli role sahip olan tür müziktir. Müzik, etkileme gücü yüksek ve ulaşılabilirliği kolay olması sebebiyle sanat dallarının başında yer almaktadır. Sosyokültürel hayatın önemli bir parçası olan müzik, özellikle ibadet ve ritüeller çerçevesinde, duygusal konsantrasyonu sağlamak gibi birtakım özelliklere sahip olması nedeni ile dini yaşamda hususi bir yere sahiptir. Buradaki ritüel kavramı, Batı dillerinde Latince 'den kökünü oluşturan "rit" kelimesi "bir şey yapmak" anlamını karşılamaktadır. Bu kavramı biraz daha özele indirgediğimizde, "inanınların üzerinde uzlaşarak simgesel anlam yükledikleri geleneksel uygulamalar" tanımı yapılmaktadır (Olgun, 2016: 83-84). Anlam bağlamında simgesel anlam yüklenen bu uygulamalara yani ritüellere müzik, duygusal ifadeyi kolaylaştırıcı, derinleştirici bir etki kazandırır. Hristiyanlık, Müslümanlık, Ezidilik gibi birçok dinde de bu niteliğinden dolayı aktif bir biçimde rol alır.

Bu konu müzik kültürü açısından önem arz etmektedir. Müzik kültürünün dini etnik grupları bağlayıcı özelliği, birçok müzikolog için inceleme konusu olmuştur: Blacking, „Folk müzik, bir araya gelerek birbirlerine bağlılıklarının işareti olan ses kalıplarını üreten halkların gerçek birlikteliğini ifade eder (1995: 52) diyerek folk müziğin etnisite ve cemaat ruhu ile olan bağlantısını vurgulamıştır. Merriam da müziğin kültürel bir olgu olduğunu ifade eder. O'na göre müzik, kültürel olarak anlam yüklü sesler içinde kalıplaşan bir etkinlikler, düşünceler ve nesnel bütündür (Merriam, 1964:103). Bir müzik metninin hangi dilde seslendirildiği, bir müzik ezgisinin makamsal, tonal, reçitativ vb. ne şekilde icra edildiği, bir dinsel müziğin seslendirilmesinde armoninin kullanılıp kullanılmadığı, dinsel müzik performansı içinde kadının yerinin ne olduğu, çalgı kullanılıp kullanılmadığı, kullanılıyorsa ne tür çalgıların kullanıldığı ve hangi çalgılara o kültür içinde kutsiyet atfedildiği, dinsel cemaatlerin sosyo-kültürel yapıları hakkında bilgi vermektedir. Eş deyişle dinsel müziklerin bir kimliği bulunmaktadır. Ezidilikte de din-müzik ilişkisi o dinin hislerini, ruhunu aktarmada ve yaşatmada büyük bir rol üstlenmiştir.

Konuyla alakalı olarak taranan kaynaklardan bir araya getirilen veriler ve bölgede uzman kişilerle yapılan görüşmeler doğrultusunda çıkan sonuçlar müziksel çözümleme yoluyla ortaya çıkarılmıştır. Araştırmanın Midyat bölgesiyle sınırlandırılma sebebi elde edilen verilerde daha güvenilir sonuçlara ulaşılma kaygısıdır.

YÖNTEM

Alan araştırmaları ve kültürel analiz çalışmaları, aynı veya farklı illerde bazen de farklı coğrafyada, benzer veya farklı kültürlerin benzer veya farklı özelliklerini ortaya çıkarmayı ve bunları betimlemeyi hedeflemektedir. Türkiye kültür çeşitliliği bakımından zengin bir yapıya sahip olduğu için neredeyse tüm bölgeler alan araştırması için uygun bir yapıdadır. Konu başlığından da anlaşılacağı üzere yapılan bu çalışmada Mardin Midyat'ta yaşayan Ezidi cemaatinin dini müzikleri, dini ritüelleri ve bu ikisi arasındaki ilişki üzerinde durulmuştur. Bunun yanı sıra etnomüzikoloji disiplini içerisinde betimsel olarak var olan durumu ortaya çıkarmaya yönelik nitel araştırma yöntemine ve kültür analizine yer verilmiştir.

Nitel araştırma "Gözlem, görüşme ve doküman analizi gibi nitel veri toplama tekniklerinin kullanıldığı, algıların ve olayların doğal ortamda gerçekçi ve bütüncül bir biçimde ortaya konmasına yönelik nitel bir sürecin izlendiği araştırmadır" (Yıldırım ve Şimşek, 2008, s. 39). Kültür analizinde belli bir grubun kültürünü, kültürel özelliklerini ve kültürün günlük yaşama etkilerini açıklamak ve yorumlamak hedeflenir. Kültür analizi, günlük yaşamdaki süreçlere dokunmadan, sadece gözlemleyerek yapılır ve şimdi olanla, mevcut durumla ilgilenir (Erdoğan, 2012: 159). Bahsi geçen Ezidi cemaatinin müziği ile birlikte "Dini ritüel ve Müzik kültürü" üzerinde durulmuştur.

Bu bağlamda burada dini ritüeller uygulanırken bu ritüellerin ne şekilde olduğu ve ritüeller uygulanırken icrası gerçekleştirilen eserlerin duyumsal analiz ile form ve repertuar analizlerine yer verilmiştir. Sistemik ve duyumsal (işitsel) olarak müzik eserleri müziksel analiz bakımından incelendiğinde, müziksel özelliklerine göre sınıflandırılabilirler. Uzmanlar tarafından GTSM'de bulunan makamsal yapıya göre incelenecek eserlerin, inceleme sonucunda makam dizisi, karar sesi ve usul yapısı gibi özelliklerine ulaşılabilir. Müzik eserlerinin karakteristik özelliklerini çıkarmak adına yapılan

müzik analizleri “eserin teknik ve müzikal özelliklerini tanımak için yapılan analizler olup, esasen, etkili bir performansa ulaşabilmede teknik ve müzikal disiplinlere ilişkin güçlüklerin belirlenerek çözümlerinin üretildiği bir tanıma analizidir” (Bağçeci, 2003:163).

İnanç Olarak Ezidilik

Kendilerini Ezidiyan ve Ezidi olarak isimlendiren Ezidilerin kökeni ile ilgili geçmişten günümüze kadar birçok çalışma yapılmış ve farklı farklı kuramlar ortaya atılmıştır. Ezidiler hakkında çeşitli bilgilerin ortaya çıkmasının kendi inançlarından olmayan kişilere kendileri hakkında bilgi aktarmalarının yasak olması neden olmuştur. Bunun yanında okur sayısındaki düşüklük, sağlıklı bilgiler edinilmemesine yol açmıştır. Bilgi eksikliği ve karışıklığı da bu sebeplerden dolayıdır.

Edinilen bilgiler ışığında birçok dinden etkilenmiş olan Ezidilik, her ne kadar kendini gizli tutmaya çalışsa da gördüğü ilgiden dolayı bu pek mümkün olmamıştır. Birçok araştırmacıya göre Manicilik, Mandeizm, Gnostisizm, Güneş ve Ay kültleri, Zerdüştlük ve İslam bu dini etkisinde bırakmış ve kendi inançlarından katkılar sunmuş olsa da bu inanç hiçbirinin devamı mahiyetinde olmamıştır (Yalnızoğlu, 2015, s. 120). Ezidilik, sadece Ezidi olarak dünyaya gelenlerin Ezidi inancından kabul edilebilmesi açısından yapı olarak etnik bir inanç olarak varsayılabilir.

Şeyh Adi bin Müsafir Ezidiliğin kurucusu olarak bilinmektedir. Şeyh Adi’ nin köken olarak Lübnan’ lı Müslüman bir Arap dervişi olduğu fakat Ezidilikle arasındaki ilişkinin nasıl oluştuğu bilinmemektedir. Şam’ın Beytifar köyünde, 1075 yılında dünyaya geldiği bilinen Şeyh Adi eğitimini Bağdat’taki medreselerde almıştır. Sonrasında Musul’ un kuzeyinde bulunan Laliş Vadisinde, Aziz Adday isimindeki eski bir manastıra yerleşmiştir. Öldüğü güne kadar bu manastırda yaşayan Şeyh Adi, öldüğü zaman da buraya defnedilmiştir. Daha sonra bu vadi Ezidiliğin en kutsal yeri ve hac mekânı olmuştur. Burada bulunan “zemzem” ismi verilen suyla, Ezidiler el ve yüzlerini yıkayarak vaftiz olarak kutsanmış sayılmaktadır (Cebe ve Soydan, 2012). Önemli hac mekânlarından birisi de Mardin’deki Deyrulzafaran Manastırı’nın alt katında yer alan tapınaktır. Ezidiler yılın belirli aralıklarında burayı ziyaret etmektedirler.

Ezidiler’ in dilleri Kürtçe’dir. Tek bir tanrıya inanırlar ve dilleri olan Kürtçe’de Hudâ (Xweda) adını verdikleri yaratıcının tüm evreni yarattığı inancına sahiptirler. Hudâ’nın dünyayı yarattıktan sonra yeryüzündeki idaresini kendi nurundan yarattığı, kendisine yardımcı olan meleklerle devrettiği, onların başında da Melek Tavus’un geldiğine inanılmaktadır (Gökçen, 2014:30). Melek Tavus Ezidilerin inancına göre Tanrı’ ya karşı geldiği için kovulmuş, “kırk küp gözyaşı dökmüş ve daha sonra Tanrı tarafından bağışlanarak kendi katına çağrılmışken, diğer dinlerin Şeytan’ı bağışlanmamış ve Dünya’da kalmak zorunda bırakılmıştır. Melek Tavus’un döktüğü gözyaşıyla cehennem ateşini söndürmüş olmasından ötürü cehennem diye bir yerin olmadığı da Ezidi inanışlarından (Gökçen, 2014:20). Melek Tavus Tanrı katında devamlı olarak Ezidilerin sorunlarını gidermek ve onlara yardımcı olmak için Dünya’ ya gelmiştir” (Taşgın, 2014: 39). Buradan anlaşılıyor ki Melek Tavus Tanrı ile tamamen bütünleşmiş ve onun ikinci bir şahsiyeti konumunda olmuştur (Yalkut, 2001: 59).

Ezidi İnancında Hiyerarşik Örgütlenme Biçimi

Ezidiler’de dini hiyerarşik düzen; Emirler, Şeyhler, Pirlar, Kavallar, Fakirler, Koçekler, Fakriyatlar ve Müritler şeklindedir. Emirler en üstte yer alan, zümrelerden oluşan cemaatin başkanıdır. Bu görev babadan oğula geçmektedir.

Şeyhler ise Emirler tarafından atanan dini işlerden sorumlu başkanıdır. Yani Ezidiler’in dini liderleridir. Şeyhlerden sonra gelen ve şeyhlerin yardımcısı ve müridi sayılan Pirlar, Laleş’te bulunan tapınağın ve diğer türbelerin bakımını yapmakla yükümlüdürler. Aynı zamanda Pirlar’ in kendi müritleri de bulunmaktadır. Ezidi olan her birey hem bir Şeyh’ in hem de Pir’ in mürididir. Sonraki sırada gelen Kavallar ise Ezidi köylerini dolaşarak zekât toplar aynı zamanda ayinlerde ve bayramlarda ilahi söylerler. Topladıkları para ise Laleş’teki tapınağın bakımına ve cemaatteki yoksul kişilere harcanmaktadır. Kendini Şeyh Adi’ nin dinine adayan ve Laleş’teki tapınakta görev yapan dindar erkeklere koçek, dindar kadınlara da fakriyat denilmektedir. Kast’ın en sonunda yer alan Müritler ise diğer zümre üyelerine bağış, vergi ve gıda ürünleri vermekle sorumludur (Süvari, 2006: 102).

Ezidilikte Döngüsel İbadetler ve Ritüeller

Ezidi inancında Tanrı, Melek Tavus ve altı meleğini kendini temsil etmeleri için dünyaya göndermiştir. Ezidilikte Melek Tavus'un dünyadaki görevlerini ve varlığını idame ettirebilmesi için Ezidiler gerekli olan ritüelleri yerine getirmelidirler (Yalkut, 2001:67).

Evrenin varlığını devam ettirebilmesi için Ezidiler'in bazı temel dinsel görevleri, ritüelleri ve ibadetleri vardır. Dini önderlerine saygı duymak, sadaka vermek, türbe ziyaretlerinde bulunmak, dini ayinlere gitmek, bazı yasak olan şeylere uymak, dinsel ödemelerini yapmak, dua etmek gerekli olan dinsel vazifeleri arasında yer almaktadır (Kreyenbroek ve Reşow, 2011).

Ezidilerin bütün ibadetlerinde Güneş önemli bir figürdür. Hatta birçok kaynakta Güneş'e Tapanlar" olarak isimlendirilmektedirler. Fakat hiçbir şartla Güneş' e tapmamalarının yanında, Güneş' e doğru edilen duaların Tanrı' ya aktarılacağı düşüncesiyle Güneş' i bir aracı olarak tasvir etmektedirler (Gökçen, 2014: 60-61).

Mardin'in Midyat ilçesinde görevi "fakirlik" olan din görevlisiyle yapılan kişisel görüşmede görevli, Laleş'teki Şeyh Adi türbesi dışında ibadet edebilecekleri belirli toplu bir ibadethaneleri bulunmadığını, oradakinin de hac ibadeti olduğunu belirtmiştir. Sabah güneş doğduğunda, öğlen tam tepedeyken, akşam vakti battığında günde üç vakit güneşe dönerek kimsenin görmediği bir yerde tek başlarına dua ettiklerini söylemiştir. Bu onlar için önemli bir ibadettir.

Bir diğer yapılan görüşmede Midyat'ın Taqa Ezidi köyünde yaşayan Yusuf Bey, "Yaratıcısına yakarırken öncelik olarak iyiliği, diğer tüm halkların, insanların barışını, sağlığını, doğanın sorunsuz şeklinde devamını dilediğini, dünyadan kötülüğün yok olmasını yaratıcısından istediğini, son olarak kendinin ve kendi halkının iyiliğine dair yakarışını güneşe doğru dönerek yaptığını, günde üç defa güneşe yönelerek içgüdüsel olarak veya özel bir dua okuduklarını ifade etmiştir. Dualarında tek yaratıcıya seslenirken her zaman Melek Tavus'u da hürmeten dualarında andıklarını, ayrıca dini merkezlerinin Laleş'te olduğunu ve orada bulunan Ezidi Ruhani Meclisinin ise dini otorite olduğunu" görüşmede aktarmıştır (Erdem/2022).

Ezidiler'in duanın dışında yaptıkları birtakım ibadetler ve ritüeller daha vardır.

Oruç

Ezidiler'de oruç iki çeşittir. Bunlardan birisi sadece din adamlarının, fakirlerin ve yaşlıların tuttuğu, diğeri de her Ezidi' nin tutmak zorunda olduğu oruçtur.

Din adamlarının tuttuğu oruç özel bir oruçtur ve seksen gün sürmektedir, diğeri ise aralık ayının başından başlayarak üç gün süreyle tutulan oruçtur. Sabah güneş doğarken başlayıp, akşam güneş battıktan sonra biter. "Gün boyu yemek, içmek yasaktır fakat bir şey ikram edilirse geri çevrilmez" (Torî, 2000:80).

Hac

Her Ekim ayının ilk haftasında Ezidiler Laleş Vadisine Şeyh Adi'nin türbesine giderek hac ibadetlerini yapmaktadırlar. Burada yapılan hac ibadeti topluluk için yerine getirilmesi gereken dini bir kuraldır. Ezidilikte de kurban kesme vardır. İbadet sırasında Ezidiler'in kutsal gördükleri türbeler ziyaret edilir ve kurban kesilir, Ezidiler çocuklarını vaftiz ederler ve kavvalların¹ çaldığı def ve şibab² ile dini ayin icraları yapmaktadırlar (Gökçen, 2014, 2015).

¹ "Kavvallar, Adiy bin Musafir'in türbesi çevresinde oturan görevlilerdir. Bunlar yılda bir kez Yezidi köylerini dolaşır, yanlarında taşıdıkları Melek Tavus heykellerini öptürerek ve çevresinde tavaf ettirerek hac görevini yapamayanlara bu görevi eda etmelerini sağlarlar. Bu hizmetlerinin bedeli, yanlarında bulundukları kutsal testilere (şerbik) sadaka konularak ödenir". İnternet Kaynağı: (<https://www.facebook.com/ihvanlarnet/photos/a.233745816831312/572668106272413/?type=3>) Erişim Tarihi: 19.07.2022.

² Def ve şibab; Yalnızca kavalların belirli günlerde ve törenlerde icra edebildiği kutsal sayılan iki çalgıdır. Def geniş ve iç kısmında ikişerli olmak üzere dört adet büyük zilin bulunduğu bir yapıya sahip olan vurmali bir çalgı, şibab ise tıpkı kaval gibi olan üfleli bir çalgıdır. Herhangi iki çalgıdan ziyade Âdem' in canlanmasını sağlayacak boyutta kutsal bir aracı görevindedir (Gökçen, 2015: 100).

Dini Bayramlar

Ezidilerde bayram sayısı fazladır bunlardan bazıları; Xwedan Bayramı, Şêşims Bayramı, Êzî (d) Bayramı, Pir Ali Bayramı ve Hızır ve İlyas Bayramıdır. Bu bayramların dışında en önem verdikleri dini bayramlar Yeni Yıl Bayramı, Yaz Bayramı ve Cumai Bayramı'dır (Gökçen, 2014:63).

Bunlardan ilki olan Yeni Yıl Bayramı Kırmızı Çarşamba olarak da bilinen bu bayramda aile mezarlıklarını ziyaret edilir, geçenlerin alması için mezarların başına yiyecekler bırakılır, evleri süslemek için kırmızı düğün çiçekleri toplanılır ve yumurtalar renkli renkli boyanır. Diğer önemli bayram olan Yaz Bayramı sadece Laleş'te kutlanılır. Bu bayram Şeyh Adi Bayramı olarak da bilinir. Temmuz'un on sekizinden yirmi birine kadar sürmektedir. Önemli olarak kutlanılan bir diğer bayram Cumai Bayramıdır. Ezidiler bu bayramda hac ibadetlerini yapmak için 6-13 Ekim tarihlerinde Laleş'te toplanırlar ve bu bayram yedi gün sürer. Bu bayramda Ezidiler çocuklarını vaftiz ederler, türbeler ve kutsal yerler ziyaret edilir. Sema törenleri yapılır, şarkılar söylenir. Bu ritüellerin yanında en önemlisi de bu bayramda kurban kesilmesidir. Haclarını yapan Ezidiler Laleş' e ya da yaşadıkları yerlere tekrar giderek kurban keserler.

Sünnet / Kirvelik

Sünnet Ezidiler de çok önem verilen ritüellerden biridir. Doğan çocuk ölü olsa bile sünnet edilir. Kirvelikte sünnet kadar önem verilen konulardan biridir. Kirve bu inancın halkı tarafından barış ve kaynaşma adına önemli bir kaynak olarak görülmektedir.

Müslümanların çokça yaşadığı bölgelerde Ezidiler kirvelerini kendilerinden olandan değil, Müslümanlardan seçmektedirler. Hâl böyle iken Ezidilerin de Müslümanlar tarafından benimsenmesi sağlanmaktadır (Gökçen, 2014:63).

Ahret Kardeşliği

Ezidi inancına göre herkesin bir ahret kardeşi olması gerekmektedir. Ahret kardeşliği iki kadın ve iki erkek arasında yapılmaktadır. Kardeşler birbirlerinin manevi ve dünyevi meselelerinden sorumludur. Bu yüzden özellikle Müridler ahret kardeşlerini Şeyh ve Pirlere tercih etmektedirler (Gökçen, 2014, s. 58). Özellikle doğum, ölüm, düğün gibi özel günlerde birbirleri için yapacakları bazı görevler vardır. Ahret kardeşliğinin bu en önemli özelliği ergenlikten ömürlerinin sonuna kadar sürmektedir.

Ölüm ve Cenaze

Ölüm için farklı görüşlere sahip olan Ezidilerde bir kısım ölen kişi için "elbisesini değiştirdi" söylemini kullanır. Yani onlar için ölüm aslında yeniden var olmak, başka bedende yeniden canlanmak gibi bir anlama sahiptir. Cennet ve cehennem yoktur, ruh göçü vardır.

Diğer yandan bu konunun aksine Guest çalışmasında, Baba Kavval'ın sözlerini şu şekilde aktarmıştır:

"Allah insanoğlunu yarattığı zaman, insanoğlunun günah işleyeceğini biliyordu. Eğer Yargı Günü'nde iyi bir yer yoksa ve hapisane gibi bir yer yoksa -cennet yoksa ve cehennem yoksa- insanlar Allah'tan nasıl korkarlardı? Bu yerler olmaksızın, insanoğlu O'ndan korkmazdı. Bu yüzden O, iyiler için cenneti; kötüler için ise cehennemi yarattı" (Guest, 2001:369).

Bu çerçeveden anlaşılıyor ki Ezidilerin cennet cehennem inancı bugüne bakıldığında ilahi dinlerin tesiri altında kalarak değişim uğramıştır.

BULGULAR

Birçok dinde olduğu gibi Ezidiler için de gerek günlük hayatlarını gerekse de ibadet, inanç ve kültür gibi öğretilerini sözlü olarak aktarmada, güzel sanatların önemli bir dalı olan müzik, vazgeçilmez

bir unsurdur. Ezidilerin basılmış olan kutsal kitaplarının olmaması, din adamları ve bu inançtaki kişilerini, sözlü olarak süregelen inançlarını müzik yoluyla aktarmaya itmiştir.



Şekil 1. *Laleş' te gerçekleştirilen bir "sema" töreni*³

Cumai Bayramı boyunca her akşam Şeyh Adi Tapınağı'nın avlusunda kurulan sema törenleri, bu inançtaki topluluğun en önemli ibadetlerindedir. Avluya yerleşen insanlar törenin yapılmasını bir hayli beklemektedirler. Törende bazı ailelere ve kast üyelerine ayrılan belirli bir oturma planı yapıldığından yer bulmak oldukça zordur. Akşam vakti olduğunda bahçenin ortasına ince bir demire takılmış olan dört küçük kâsenin üzerinde büyük bir kâsenin olduğu "çakiltû" getirilir. Üstte olan büyük kâsenin Dünya'yı, alttakilerin ise yönleri gösterdiği bu kaseler yağla doldurulur.



Şekil 2. *Çakiltû' ya yağ dolduran şeyh ve töreni saygıyla izleyen kavvallar*⁴

Bu düzende "sema" halindeki ruhbanlar dünyanın çevresindeki melekleri sembolleştirmektedir. "Sema"nın bu denli önemli oluşunda dünyevi tanımlardan ziyade buna emsal olarak Dünya'nın yaratılışına karşı saygı gereği önde Melek Tavus ve arkasından kendisine yardım amaçlı yaratılmış olan

³ Gökçen, A. (2015). Kadim Bir Nefes: Ezidi Ağıtları. İstanbul Bilgi Üniversitesi Yayınları.

⁴ Gökçen, A. (2015). Kadim Bir Nefes: Ezidi Ağıtları. İstanbul Bilgi Üniversitesi Yayınları.

altı meleğin Tanrı' ya duyulan aşk için Dünya' nın çevresinde sema yaptığına inanılır (Gökçen, 2015:104). Buradaki çakaltû Dünya'yı, etrafında dönen ruhbanlar ise melekleri temsil eder.



Şekil 3. Def ve şibab çalan Ezidi kavvallar⁵

ÖRNEK SEMA MÜZİĞİ NOTALARI VE MAKAMSAL ANALİZİ

Sema töreninde ruhbanların yerine oturmalarından sonra kavval ilahi, beyt ve dualardan alıntı yaparak vaaz verir. Konuşmasının sonunda ise kavval son söz olarak: “Biz eksigiz, Tanrı tamamdır” der ve kutsal sayılan enstrümanları def ve şibab çıkarılarak müzik başlar.

Sema törenleri yapılırken her gün o törene has ayrı bir müzik icra edilir. Her biri ayrı anlamlara sahip olan semalarda, yapıldığı güne özgü dua ve ilahiler okunur. Bunlara örnek olarak “Semaya Şesims, Semaya Şerfeddin, Semaya Qanuni, Semaya Zerzai, Semaya Bilind, Semaya Şerfeddin, Semaya Qanuni” verilmektedir. Sema müziklerinin yalnızca sema törenlerinde değil, kadınlara ve erkeklere ait olan mezar başında da icra edilen türleri bulunmaktadır. Örneğin Semaya Qanuni kadın mezarlarında, Semaya Merkaba erkek mezarlarında icra edilir.

Şeyh Hesenî Sema'sı (1)

Şeyh Hesenî Sema'sı (1)

Söyleyen: Koçek Merwan
Derleyen: Amed Gökçen
Notaya Alan: Seda Yalman

Şey he He se ni sulta na a a ay a a a a a a ay
Yeg sul ta a a na yeg sul ta a a a na a a a zi ze ki ma la ba ve min
o bave kal be rah man a a mi re ka len de ra a ay li min a ay ey
e e ey e e e e e e ey e e e e ey e e e e ey La le şe bo o
o de ga li yabo o o o o o oy o o o mar ga yebo o ye bo
ye bo ya bi rin da re me ra no zin dan Şey ha dil he mu der daé
der mana ya a oha ay der ma na

Şekil 4. Şeyh Hesenî Sema'sı

Genellikle cenaze anında ve bayramlarda okunmaktadır. Şeyh Hesenî Sema'sını oluşturan üçlünün ilk kısmıdır. İlk yedi kıtada Qewle Şêxê Hesenî' den (Şeyh Hasan Kavlı' inden) icra edilir. İkinci kısımda bulunan yedi kıta da Qewle Ababekira Omera' dan son bölümdeki yedi kıtada ise Qewle Kafa' dan söylenir.

Birinci ölçünün notalarına genel olarak bakıldığında eserin makamının Uşşak olduğu görülmektedir. Eserde Neva (Re) güçlü olup, Dügâh (La) ile karar verilmiştir. Donanımında segâh (Si Koma Bemolü) değiştirici işaretini almıştır. Eser serbest usûl ile icra edilmiştir.

Şeyh Hesenî Seması (2)

Şeyh Hesenî Sema'sı (2)

Söyleyen: Koçek Merwan
Derleyen: Amed Gökçen
Notaya Alan: Seda Yalman

Aw daz do ri ma le wa wa ay a a a a a a ay a a a a a ya aw

ma a a le e e e e ba a ba e be ma ka ma le Şeyh si ne ba a bow

wa a a ay le mi noy o o o o oy o o o o o oy o o o o ya le bre e

fer da şel me de ra ah me da ra a a ba a a ay a zi zo

Aw daz do ri ma le A di ya ya a a a a a ay a a a a a ya aw

o ma a a le e e e ed Adi i ya az we bej ma wa ga li a hi yaw wa ay a ay

le mi noy o o o o oy o o o o o oy o o o o ya bra mo ne si ya de vet

gam ga li i cın di i i a a ay a a ay ya a zi zo

Şekil 5. Şeyh Hesenî Sema'sı

Şeyh Hesenî Sema'sının ikinci ilahisidir. Özel günlerde yalnız olarak söylenir. Bu durumda Qewle Ababekira Omera (Ababekira Omera Qewl'i) olarak isimlendirilir.

Birinci ölçünün notalarına genel olarak bakıldığında eserin makamının Uşşak olduğu görülmektedir. Eserde Neva (Re) notasını güçlü olup, Dügâh (La) ile karar verilmiştir. Donanımında Segâh (Si Koma Bemolü) değiştirici işaretini almıştır. Eser serbest usûl ile icra edilmiştir.

Şeyh Hesenî Sema'sı (3)

Şeyh Hesenî Sema'sı (3)

Söyleyen: Koçek Merwan
Derleyen: Amed Gökçen
Notaya Alan: Seda Yalman

Le mi ne go va a a naw bi rew naw lw na na bi re lw na no ga lo sur raşe

2
xa le e e e e Şem se e e ya a na ya a yaw u a a a ay pi re e e

3
waz muğ la mo

4
Go ka ta ya ka wi le cema di wo naw li ya wey le nim le lo ge lo zey ne sup a

5
şey he e e e e A di i i i i ya ya ya aw u a a a a pi re ye e

6
waz muğ la mo

Şekil 6. Şeyh Hesenî Sema' sı

Şeyh Hesenî Sema'sını oluşturan üçüncü (qewl) ilahidir. Tek başına da söylenebilir. Bu durumda Qewlê Kofa olarak isimlendirilir. Ağır bir biçimde icra edilir.

Birinci ölçünün notalarına genel olarak bakıldığında eserin makamının Uşşak olduğu görülmektedir. Eser Dügâh (La) ile karar vermiş olup, donanımında Segâh (Si Koma Bemolü) değiştirici işaretini almıştır. Eser serbest usûl ile icra edilmiştir.

Şerfeddin

Şerfeddin

Kaynak: Koma Zerdeşte Kal
Notaya Alan : Seda Yalman

Şer fe di ne ej di ne me ye e

şer fe di ne ej di ne me ye şer fe di ne ej di ne me ye

a wa ta ca se re e me ye ew ro ni ya ça we me ye e

ew ro ni ya ça we me ye

Şekil 7. Şerfeddin

Klasik beytler gibi eski bir geçmişi olmamasının yanında daha çok günümüze yakın olan, hareketli bir ezgiye sahiptir. Eserin genel olarak notalarına bakıldığında Rast makamında olduğu görülmektedir. Karar sesi Rast (sol) olup, değiştirici işaretleri Segâh (Si Koma Bemol) ve Eviç (Fa Bakiye Diyez) değiştirici işaretlerini almıştır. Eser 6/8'lik Yürük Semâi usulü ile icra edilmiştir.

TARTIŞMA ve SONUÇLAR

Yapılmış olan çalışmada Mardin'in Midyat ilçesinde yaşayan Ezidiler'in ibadetleri ve sema törenlerinde icra edilen müzikleri araştırılmıştır. Araştırma Midyat'ta yapılan görüşmelerle desteklenmiştir. Geçmişten günümüze kadar yaşadıkları yerlerde inançlarından dolayı dışlanan ve baskı gören bu toplumun şu ana kadar ulaşılabilen basılmış bir kutsal kitabının olmaması, dinlerini, bunun beraberinde kültürlerini sözlü olarak aktarmaya itmiştir. Sözlü kültürün en güçlü aracı olan müzikleri de kulaktan kulağa nesiller boyu aktarılmıştır. Bu bağlamda bu kültüre, müziğine ve ibadetlerine sağlıklı ve kapsamlı bir kaynakla ulaşmak güç olmuştur. Mardin'in Midyat ilçesindeki "fakirlik" görevindeki din adamıyla yapılan görüşmede görevli, dini öğretilerin anlatılmasında kavî (ilahî) ve beyitlerin önemli bir yerinin bulunduğu bahsetmiştir. Bu türlerde Tanrı'yı övmekten, kutsal olan varlıklardan, kutsal olan yerlerden, Ezidi inancında önemli görevlerde bulunan kişilerden bahsetmek gibi konuların işlendiğini söylemiştir.

Araştırılan konu itibari ile duaların okunup, ilahilerin söylendiği semaların Ezidi inancında dans ve ilahiler eşliğinde, Tanrı'ya ve Melek Tavus'a ulaşmada bir aracı görevi üstlendiği görülmüştür. Sema töreninde ruhbanların yerine oturmalarından sonra kaval isimli görevlilerin ilahileri ve beytleri seslendirdiği dualardan alıntılar yaparak vaaz verdikleri, kavalların konuşmalardan sonra: "Biz eksikiz, Tanrı tamamdır" dediği ve kutsal sayılan enstrümanları olan def ve şibab çalarak müziği başlattığı sonucuna varılmıştır.

Ayrıca sema törenleri yapılırken her gün o törene has, o günü anlatan ayrı bir müziğin icra edildiği, okunan semalara "Semaya Şesims, Semaya Şerfeddin, Semaya Qanuni, Semaya Zerzai, Semaya Bilind, Semaya Şerfeddin, Semaya Qanuni" adlarının verildiği, sema müziklerinin yalnızca sema törenlerinde değil, kadınlara ve erkeklere ait olan mezar başında da icra edildiği Semaya Qanununin kadın mezarlarında, Semaya Merkabanın ise erkek mezarlarında okunduğu gözlemlenmiştir.

Bir kültürün, toplumun değerlerinin kaybolmaması ve ulaşılabilir yazılı kaynaklarının ve de müzikal olarak icraların yazıda da bir karşılığı olması hedef alınarak, literatüre bir katkı niteliğinde yapılmış olan bu çalışmada, sema müziği olarak dört ilahî notaya alınıp, anlaşıldığı kadarıyla sözleriyle yazılmıştır. Sonrasında eserlerin makamsal analizleri yapılmış olup, Şeyh Hesenî Sema'sı (1), Şeyh Hesenî Sema'sı (2), Şeyh Hesenî Sema'sı (3) notalarının Uşşak makamında olup, serbest usullerde okunduğu, Şerfeddin eserinin ise Rast makamında ve Yürük Semai usulünde icra edildiği tespit edilmiştir. Çalışmanın bundan sonraki Ezidiliğin dini müzikleri ile ilgili yapılacak olan araştırmalara katkı sağlayacağına inanılmaktadır.

KAYNAKÇA

Bağçeci, S. E. (2003). Piyano Eğitiminde Müzikal Analiz Kavramı – Kapsamı ve Örnek Klavye Analizleri, *Fırat Üniversitesi Sosyal Bilimler Dergisi*, Cilt: 13, Sayı: 1, Sayfa: 159-176.

Blacking, J. (1995). Selected Papers of John Blacking, ed: Reginald Byron. The University of Chicago Press.

Cebe, R., & Soydan, E. (2012). Batman Yezidileri ve Yezidi sözlü kültürü. *Batman Üniversitesi Yaşam Bilimleri Dergisi*, 1(1), 1143-1152.

Doğan, D. Mehmet (1996), *Büyük Türkçe Sözlük*, 11.Baskı, İz Yayıncılık.

Erdoğan, İrfan (2012) *Pozitivist Metodoloji ve Ötesi: Araştırma Tasarımları, Niteliksel ve İstatistiksel Yöntemler*. Erk.

Giddens, Anthony (1996), *Introduction to Sociology*, W.W.Norton.

- Gökçen, A., Aral, F. (Yay. haz.). (2014). *Ezidiler: Kara Kitap Kara Talih*. İstanbul Bilgi Üniversitesi Yayınları.
- Gökçen, A. (2015). *Kadim Bir Nefes: Ezidi Ağıtları*. İstanbul Bilgi Üniversitesi Yayınları.
- Guest, J. S. Keskin, A. (Ed.). (2001). *Yezidilerin Tarihi: Melekê Tawus ve Mushefa Reş'in İzinde*. İbrahim Bingöl (Çev.). Avesta.
- Güven, Mustafa, (2012). Kültürün Bir Unsuru Olarak Din, *Batman Üniversitesi Yaşam Bilimleri Dergisi*, C.1, S. 1, 935.
- Karaburun Doğan, Derya (2015). *Divriği Yöresi Alevi-Bektaşî Cemaati Dini Ritüel ve Müzikleri*, Cumhuriyet Üniversitesi Yayınları.
- Koç, M. (2003). Ergenlik Döneminde Dua ve İbadet Psikolojisi Üzerine Teorik Bir Yaklaşım, *Cumhuriyet Üniversitesi İlahiyat Fakültesi Dergisi*, Cilt:7, S.1, 373-397.
- Kreyenbroek, P. G., Reşow, X. C., Keskin, A. (Ed.). (2011). *Tanrı ve Şeyh Adi Kusursuzdur: Yezidi Tarihinden Kutsal Şiirler ve Dinsel Anlatılar*. İbrahim Bingöl (Çev.). Avesta Yayınları.
- Merriam, A. P. (1964), *The Anthropology of Music*, Northwestern University Pres.
- Olgun, Hakan, (2016). İbadet, Ritüel ve Kurban, *Milel ve Nihal*, 13 (2), s.82-99.
- Peker, Hüseyin, (2011). *Din Psikolojisi*, İstanbul, s.47.
- Süvari, Ç.Ceyhan, YILDIRIM, Ayşe (2006). *Artakalanlar Anadolu'da Etnik Manzaralar*, E Yayınları.
- Taşğın, A. (2014). Türkiye Yezidiler Bibliyografyası: Yazılı Metinlerde Dini-Sosyal Bir Grubun Serüveni. Çizgi Kitapevi.
- Tolstoy, L.N. (2010), *Sanat Nedir? Çev: Mazlum Beyhan*, İş Bankası Yayınları.
- Torî (2000). *Bir Kürt Düşüncesi: Yezidilik ve Yezidiler*. Berfin Yayınları.
- Tümer, Günay, (1986). Çeşitli Yönleriyle Din, *Ankara Üniversitesi İlahiyat Fakültesi Dergisi*, C: XXVIII, Ankara Üniversitesi Basımevi.
- Yalkut, S. B. (2001). *Melek Tavus'un Halkı Ezidiler*. Sabir Yücesoy (Çev.). Metis Yayınları.
- Yalnızoğlu, T., Bakırcıoğlu Arslan, Ç. (Yay. haz.). (2015). *Asur'un Kadim Sabii Dininden Günümüze Ezidiler ve Mandeenler*. Oğlak Yayıncılık.
- Yıldırım, A., & Şimşek, H. (2008). *Sosyal Bilimlerde Nitel Araştırma Yöntemleri*, Seçkin Yayıncılık



ISSN 1304-8120 | e-ISSN 2149-2786

Araştırma Makalesi * Research Article

Mezopotamya'da Tarımsal Üretiminin Devamlılığı için Krallığın Finanse Edilmesi: Vergilendirme

Financing the Kingdom for the Sustainability of Agricultural Production in Mesopotamia: Taxation

Ercüment YILDIRIM

Doç. Dr., Kahramanmaraş Sütçü İmam Üniversitesi, İnsan ve Toplum Bilimleri Fakültesi, Tarih Bölümü
neshali@gmail.com

Orcid ID: 0000-0001-5376-4061

Ozan Arslan AYTAN

Doktora Öğrencisi, Kahramanmaraş Sütçü İmam Üniversitesi, Sosyal Bilimler Enstitüsü
ozanarslanaytan@gmail.com

Orcid ID: 0000-0003-0845-8983

Öz: İnsanoğlunun yerleşik yaşama geçmesinin akabinde, insanlık tarihinde yaşanan en büyük gelişmelerden biri olan yazının icadıyla beraber tarihi dönemler başlamıştır. Tarımsal üretimin başlaması sonucunda kurulan köy toplulukları zaman içerisinde büyüyerek kent boyutundaki toplumsal yaşam alanlarına dönüşmüştür. Kentlerin kuruldukları coğrafyaların sağladığı imkanlar dahilinde nüfus artmış ve karmaşık toplumsal ilişkilere dayalı bir sosyal yapı meydana gelmiştir. Bu sosyal yapının içerisinde farklı meslek gruplarında uzmanlaşma ve toplumsal sınıflaşma ortaya çıkmıştır. Mezopotamya'da Fırat ve Dicle nehirlerinin suladığı büyük düz araziler, kentlerin ve daha sonrasında da krallıkların kurulduğu bölgeler hâline gelmiştir. Bu krallıkların sınırları içerisinde yaşayan insanlar, krala olan bağlılıklarına göre değer görmüş ve yaşamlarını da bu bağlılığın karşılığını alarak sürdürebilmişlerdir. Bu ilişki bütününde, yönetilenler tarım ve hayvan yetiştiriciliğinden elde ettiklerinin bir kısmını krallığa öderken krallar da askerî gücünü ve siyasi otoritesini tarımsal üretimin devamlılığı için kullanmışlardır. Mezopotamya'da ortaya çıkan ilk kent devletleri ekseninde ele alınan bu çalışmada Akad, Babil ve Asur gibi sonradan ortaya çıkan devletlerdeki vergilendirme sistemlerine de yer verilmiştir. Ayrıca bu çalışma Fırat ve Dicle nehirlerinin tarımsal üretimin şekillenmesindeki etkisi ile yetişen ürünlerin, krallıklar tarafından vergi yoluyla nasıl ve niçin alındığına dair açıklamalar yapmayı amaçlamıştır.

Anahtar Kelimeler: Vergilendirme, Bala, Gun-Mada, Miksu.

Abstract: Following the transition of mankind to settled life, the greatest development in human history was with the invention of writing and historical periods began. The village communities established as a result of the start of agricultural production have grown over time and turned into urban social living spaces. Within the opportunities provided by the geographies where cities were established, the population increased and a social structure based on complex social relations was formed. Within this social structure, different occupational groups, specialization and social classifications have emerged. In Mesopotamia, the large plain lands irrigated by the Euphrates and Tigris Rivers became the regions where cities and then kingdoms were founded. The people living within the borders of these kingdoms were valued according to their loyalty to the king and were able to live their lives by receiving the rewards of this devotion. In this whole relationship, the ruled pay to the

Geliş Tarihi:06.07.2022

Kabul Tarihi:23.01.2023

Yayın Tarihi:30.04.2023

Atıf: Yıldırım, E. & Aytan, O.A. (2023). Mezopotamya'da tarımsal üretiminin devamlılığı için krallığın finanse edilmesi: Vergilendirme. *Kahramanmaraş Sütçü İmam Üniversitesi Sosyal Bilimler Dergisi*, 20(1), 289-299. Doi: 10.33437/ksusb d.1141642

kingdom a part of what they get from agriculture and animal husbandry, while the king while the kings used their military power and political authority for the continuity of agricultural production. In this study, which is handled on the axis of the first city-states that emerged in Mesopotamia, the taxation systems in the later states such as Akkad, Babylon and Assyria are also included. In addition, this study aimed to explain how and why the products grown thanks to affect the Euphrates and Tigris rivers on the shaping of agricultural production were taken by the kingdoms through taxation.

Key Words: Taxation, Bala, Gun-Mada, Miksu.

GİRİŞ

Avcı-toplayıcılığa bağlı göçebe hayat tarzının terk edilerek bitki yetiştiriciliğine bağlı yerleşik yaşam biçimine geçişe dair ilk bulgular “Bereketli Hilal” olarak adlandırılan bölgeden gelmektedir. Bu bölge, kabaca kuzeyde Anadolu’nun güneydoğusundan, güneyde Suriye Çölüne; batıda Doğu Akdeniz kıyılarından, doğuda Zagros Dağlarına kadar olan kısmı kapsamaktadır. Bu bölgede Holosen Çağ’ın sona ermesinden sonra bitki yetiştirmeye olanak sağlayan bir iklim yapısına dayalı coğrafya meydana gelmiştir (Wright, 1971: 131-133; Bar-Yosef, 1989: 448-454; Flannery, 1973: 273-282; Byrd, 1994: 128-131). Bu coğrafyada MÖ 10.500’lerde bitki yetiştiriciliğinin başlamasıyla beraber ilk köyler kurulmuş ve yerleşik yaşam başlamıştır. Bu köy toplulukları oldukça kısa bir süre içerisinde bütün Mezopotamya coğrafyasına yayılmıştır. Fırat ve Dicle Nehirleri, özellikle tahılları kapsayan bitki yetiştiriciliğinin sürekliliği için birincil faktördür. Mezopotamya’nın uçsuz bucaksız düzlük arazilere sahip bir coğrafya olmasından dolayı rüzgarların getirdiği lös toprakları, tarımsal verimliliğin artmasına yardımcı olmuştur. Coğrafi ve iklimsel şartların uygun olduğu bu bölgede, ilk yerleşim yerlerinin kurulduğu zamanlardan itibaren tarımsal üretkenlik artırılarak sürdürülmüştür. Sulama kanalları suyun daha uzak arazilere ulaştırılabilmesi, drenaj kanalları ise düzensiz taşkınların tarım arazilerine vereceği zararın en aza indirilmesi için kullanılmıştır (Redman, 1978: 27-30).

Yaklaşık olarak MÖ 7.000’in sonlarından itibaren Mezopotamya’da karakteristik özellikler sergileyen Hassuna, Samarra, Halaf ve Obeyd gibi kültürler ortaya çıkmıştır. Çanak-çömlek üsluplarındaki farklılıklar ve mimari yapılarındaki çeşitlilikler bu kültürlerin birbirinden ayırt edilebilmesini sağlamıştır. Basit kültürel olgular barındıran toplulukların genişleyerek etki alanını arttırması ve daha büyük coğrafi bir alan içerisinde yaygınlık göstermesi, Mezopotamya’da ilk kentlerin ortaya çıkmasına neden olmuştur (Mellaart, 1975: 146-156; Charvat, 2013: 21-29). Bu kentler, bireysel düzeyde çözüm üretilmeyecek bir ortamda, primitif bir topluluk yapısından karmaşık bir toplum yapısına geçişini temsil etmektedir. Bu toplum yapısının sürmesi için kentli topluma özgün olan yeni ihtiyaçların çözümü gerekmiştir. Bu çözümlerin sonuçları kent toplumunun kendine has özelliklerini ortaya çıkarmıştır. Mezopotamya’da ilk kentler toplumsal kargaşanın önüne geçildiği, farklı mesleklerin ve bu mesleklerde uzmanlaşan kişilerin ortaya çıktığı ve katmanlaşmış sosyal sınıfların olduğu birimlerdir (Ascalone, 2005: 274; Huot vd., 2003: 33;).

Mezopotamya’nın güneyinde, ilk kent olarak kabul edilen Uruk, MÖ III. binyılın başlarında bir rol model olmuş ve devamında yeni şehirler ortaya çıkmıştır. Sayıları bir anda artan bu kentleri yöneten yönetici sınıfı arasında hızla bir mücadele başlamıştır. Erken Hanedanlar Dönemi olarak adlandırılan bu dönemde yönetici sınıfının ortaya çıkması, toplumsal ayrışmanın da ortaya çıkmasına koşut olarak gelişim göstermiştir. Mezopotamya’da kent devletlerinden sonra daha büyük krallıklar ortaya çıkmış ve bu noktada bu devletler ellerinde tuttıkları büyük toprakları kontrol edebilmek, tebaasının güvenliğini sağlamak ve kendi varlıklarını sürdürebilmek adına yeni yönetim sistemleri geliştirmişlerdir. Bu sistemlerin iktisadi yönü vergilendirme ile biçimlendirilmiştir (Snell, 2005: 5-10; Yoffee, 2004: 53-62; Algaze, 2008: 30-36; Head, 2015: 25-29). Mezopotamya’daki ilk kent krallıklarında toprakların ve suların tanrılara ait olduğuna inanılmıştır. Tapınaklardaki ruhban sınıfı, tanrı ile halk arasındaki manevi bağlantıyı sağlamasından dolayı, toplumsal artıya sahip olma hakkını kendinde görmüştür. Ancak daha sonraları kralların otoritelerini sağlamlaştırmaları ve yönetsel gücü kendi tekellerinde toplamalarıyla beraber bu haklar tanrılar adına krallar tarafından kullanılmaya başlanmıştır. Mezopotamya’da paranın henüz icat edilmediği zamanlarda vergiler belirli bir mal (tahıl, yün, kereste, hayvan gibi) veya hizmet (tapınak, saray ve sulama kanalı gibi yapıların inşasında çalışmak) karşılığında halktan alınmıştır. Bunun yanı sıra tüccarların yaptığı mal değiş-tokuşlarından da krallar vergi almışlardır. Krallar, halkının güvenliğini ve refahını sağlamak adına, aldıkları vergilerle güçlü ordular kurarak, krallıklarının varlık gösterebilmesi için mücadele vermişlerdir. Dolayısıyla Mezopotamya’da vergilendirme, krallığın

yararına işleyen ve bunun sonucunda, krala bağlı olan tebaanın krallığın yönetimi altında yaşamına devam edebilme imkânı elde edebildiği bir sistemin en önemli iktisadi tarafını temsil etmiştir (Bertman, 2003: 67-68).

FIRAT VE DİCLE'NİN TARIMSAL ÜRETİMDEKİ ETKİSİ

Mezopotamya coğrafyasındaki doğal yapının sağladığı zenginlikler, tarih boyunca bu bölgedeki devletlerin varlıklarına devam edebilmesi için çok büyük bir paya sahip olmuştur. Medeniyetin gelişmesinde oldukça önemli bir etkiye sahip olan Fırat ve Dicle Nehirleri, Mezopotamya'da tarımsal üretimin sürdürülebilmesi için birincil faktördür (Mounjoy, 1967: 4-11). Mezopotamya'daki nehirler yalnızca tarımsal üretim aşamasında değil aynı zamanda ürünlerin ulaştırılmasında ve ticaretinin yapılmasında da etki sahibi olmuştur. Bölgeye hayat veren Fırat ve Dicle, taşıdığı alüvyonlarla yeni tarım arazilerinin oluşmasını sağlamıştır. Doğal şartlar altındaki taşkın ovaları ve nehir kenarları sürekli olarak beslenebildiği için söğüt, kavak ve hurma gibi ağaçlarla kaplı yoğun bir bitki örtüsüne sahip olmuştur. Bu bitki örtüsü domuz, sığır, koyun, keçi ve ceylan gibi hayvanların bölgede çoğalmasına yol açmış ve Mezopotamya insanları bu hayvanları evcilleştirerek kendi yaşamlarını kolaylaştırmak için kullanmışlardır. Doğal olarak yetişen bitkileri kontrolleri altında büyüten Mezopotamya'nın ilk köy sakinlerinin tarımsal üretimin devamı için nehirleri kontrol altına alması gerekmektedir. Bundan dolayı nehir yollarına sulama kanalları ve bentler inşa etmişlerdir. Bu yenilikler Mezopotamya'da sosyo-ekonomik gelişmenin ortaya çıkışına zemin hazırlamıştır (Dolukhanov, 1998: 356; Rzoska, 1980: 41-43; Köroğlu, 2016: 19-20).

Mezopotamya'da tarımsal üretiminin sürekli hâle gelmesinde tahılların yetiştirilmesi büyük önem arz etmiştir. Arpa ve buğday gibi tahılların yetiştirilebilmesi bu nehirlerin sağladığı imkanlar dahilinde gerçekleşebilmiştir. Arpa ve buğday Mezopotamya'da krallıkların ortaya çıkışı ve varlığını sürdürebilmesi için çok önemli tahıllardır. Yetiştirilebilmesinin yanı sıra saklanabilmesi ve dağıtımının kolayca yapılabilmesi de vergilendirilebilmelerini sağlamıştır. Mezopotamya'nın tarihöncesi dönemlerden itibaren gelişmekte olan ticaret ve iletişim ağı sayesinde toplumlararası bağlantılar kurulabilmiştir. Bu iletişimin ortaya çıkışında da nehirlerin etkili olduğu söylenebilir (Postgate, 1992: 169-170; Maisels, 1999: 109-114; Scott, 2019: 121-122).

Fırat ve Dicle nehirlerinin akış yönü kuzeyden güneye doğru hareket halinde olup, Basra körfezine varmadan önce Şattularap olarak adlandırılan bölgede birleşerek denize dökülmektedir. Alüvyonlu topraklar, Fırat ve Dicle vadisinin engin sahalarında yoğunlaşmaktadır. Mezopotamya'nın çok büyük bir bölümünün, özellikle güneyinin deniz seviyesinden 100 metreden daha az bir yükseklikte olduğu, alçak ve düzlük ovalardan meydana geldiği söylenebilir. Bu düzlükler içerisinden geçen Fırat ve Dicle nehirlerinin seviyesinde, kaynağını aldığı coğrafyadaki senelik yağış miktarına ve karların erimesine bağlı olarak değişimler meydana gelmiştir (Adams, 1981: 80-81; Nissen, 2004: 65-66). Bu nedenle su debisindeki yükselmeleri ve taşkınları önceden kestirmek imkânsız görülmektedir.

Mezopotamya'da nehir sularının düzensiz akışını ve öngörülemez taşkınlarını kontrol altına alabilmek için sulama kanalları inşa edilmiştir. Bu sulama kanallarının inşa edilmesi için büyük bir insan kalabalığının iş ve emek gücüne gereksinim duyulmuştur. Bununla beraber hayvanlar da sulama kanallarının inşasında çalıştırılmış olmalıdır (Childe, 1950: 9-16). Tarım arazilerinin ihtiyaç duyduğu suyun kontrollü bir şekilde kullanılmasıyla beraber tahıllar başta olmak üzere pek çok ürün yetiştirilebilir hale getirilmiştir. İlk köylerin ortaya çıktığı zamanlardan itibaren nehirler yerleşim alanlarının kurulmasında en önemli etkenlerden birisi olmuştur. Nehirlerin akış yönlerindeki değişime bağlı olarak MÖ 5.500'lerde Uruk ve çevresindeki yerleşim alanlarının sürekli olarak değiştiği tespit edilmiştir. Yerleşim bölgelerindeki su debisinin aniden düşmesi sonucunda, tarım arazileri yeteri kadar sulanamamış ve bundan dolayı kıtlıkla karşı karşıya kalmıştır. Bu durumda nehrin tarım arazilerini sulamaya imkân tanıyan başka bölgeleri, yeni yerleşim alanlarına dönüştürülmüştür (Nemet-Nejat, 1998: 11-13).

Mezopotamya'da Tarım Üretim

Ön Asya'da bitkilerin evcilleştirilmesi ilk kentlerin ortaya çıkışından çok daha önceki tarihlere dayanmaktadır. Yaklaşık olarak MÖ 10.500'lerde yabani arpa ve buğday (einkorn ve siyez) ilk evcilleştirilen tahıllardır. Farklı Neolitik topluluklar tarafından çeşitli bölgelerde eş zamanlı olarak

evcilleştirilen bitkiler zaman içerisinde tüm Ön Asya'ya yayılmıştır. Bu evcilleştirme sürecini takiben yeni yerleşim yerleri ve toplumsal ihtiyaçlar ortaya çıkmıştır. Bu ihtiyaçlar doğrultusunda, toplumsal bir dönüşüm yaşanmış ve çeşitli karmaşık organizasyonlar meydana getirilmiştir (Belwood, 2005: 106; Miller, 2006: 42; Zeder, 2011: 230; Larson ve Fuller, 2014: 119). Yaklaşık olarak MÖ 6.000'lerde arpa ve buğday Mezopotamya'daki topluluklar için en önemli besin maddeleridir. Ekmek ve bira yapımında kullanılan bu tahıllar aynı zamanda hayvan yemi olarak da kullanılmıştır. Arpa ve buğdayın uzun süreler boyunca bozulmadan saklanabilir olması, üretim-tüketim dengesi açısından oldukça avantajlıdır. Bu iki tahılın yanı sıra soğan, sarımsak, nohut, üzüm, hurma gibi meyve ve sebzeler Mezopotamya'da yetiştirilip tüketilmiştir (Postgate, 1992: 170; Reece, 2005: 18-19; Pollock, 2017: 98-101).

Neolitik Çağ'ın başlarında insan kontrolünde yetiştirilmeye başlanan tahıllar, Erken Hanedanlar Dönemine gelindiğinde daha fazla miktarda fakat benzer yöntemlerle yetiştirilmeye devam edilmiştir. Bu dönemde Ebu Salabih bölgesinden çıkarılan botanik örneklerden görüldüğü üzere; arpa ve kavuz, Güney Mezopotamya'da sıklıkla yetiştirilen ürünlerdir. Bu botanik kalıntıların izlerine hayvan tezeleri ve gübreler üzerinde yapılan incelemeler sonucu rastlanmıştır. Arpa tanelerinin ve buğday kabuklarının varlığından anlaşılacağı üzere yetiştirilen tahıllar, insanların doğrudan tükettiği ürünler haricinde hayvan yemi olarak da kullanılmıştır. Arpa ve buğdayın yanı sıra incir, keten ve susamın da yetiştirildiği arkeolojik araştırmalarda ortaya çıkarılmıştır (Reade, 2000: 11-14; Pollock, 2017: 172-173). Ayrıca elma ve hurma gibi meyve örneklerine Ur kraliyet mezarlarında yapılan kazılarda rastlanmıştır. Erken Hanedanlar Dönemine tapınaklarda tutulan yazılı kayıtlar arasında birçok besin ürününün adı geçmektedir. Bu kayıtlardaki bazı meyvelerin ve çeşitli tahıllardan yapılan ekmeklerin tapınaklara tanrılar adına gönderildiği ve festivallerde kullanıldığı belirtilmiştir. Asur Krallığı döneminden kalma metinlerde hurma ağacının öneminden ve meyvesinin ne kadar değerli olduğundan bahsedilmektedir. Hurma, iklim ve toprak bakımından uygun olan Mezopotamya coğrafyasında sıklıkla yetiştirilen bir meyvedir. Ayrıca kurutulup kolaylıkla saklanabiliyor olması hurmayı daha da önemli kılmaktadır. Mezopotamya'da bir ürünün uzun süre saklanabilmesi ve muhafaza edilebilir olması vergilendirilebilmesi açısından oldukça önem arz etmiştir (Bertman, 2003: 291-293; Khurt, 2017: 24).

Mezopotamya'da Krallıklar Öncesinde İktisadi Yapının İşleyişi

Mezopotamya'da Erken Hanedanlar Döneminde bir ibadet merkezi olarak görülen tapınaklar, toplumun hem inanç hem de iktisadi ihtiyaçlarına karşılık veren kurumsal mabetlerdir. Bu dönemde tapınaklar bölgesel veya merkezi bir yönetsel otoritenin idaresinde değildir. Tapınaklar inşa edilirken harcanan toplumsal emek, toplumun ortak paydada bulunduğu bir eşgüdümü ifade etmektedir. Bir arada yaşayan insanlar, maddi bir karşılık beklemeden, gönüllülük esasına dayalı olarak tapınakların yapımı için çaba göstermiştir. Bu çabanın altında yatan en önemli itki inançtır. Tapınakların inşası, iadesi ve tamiri toplumun manevi olarak kendine görev bildiği ortak bir eylem olmalıdır. Sınıflaşmanın ve toplumsal katmanlaşmanın başladığı MÖ III. binyılda tapınaklar, tanrılar ile halk arasında birer aracı vazifesi gören ruhban sınıfı mensuplarının altında idare edilen ibadet merkezleridir (Richard ve Sterba, 1976: 17- 20; Yıldırım, 2017: 35-43;).

Bu tapınaklarda halkın ürettiği toplumsal artı, tanrılar adına toplanmıştır. Ruhban sınıfının elinde biriktirilen tarımsal ürünlerin bir kısmı yine tanrılar adına topluma geri dağıtılmıştır. Çeşitli festivaller ve kutsal günlerde halka yeniden dağıtılan ürünlerin haricinde ruhban sınıfı üyeleri, bu ürünlerin bir kısmını kendisi için ayırmıştır. Ruhban sınıfı mensupları, toplumun manevi gereksinimlerini giderdiklerinden, toplumsal artının bir kısmına sahip olma hakkını kendilerinde görmüş olmalılardır. Halk ürettiği ürünün belli bir kısmını tanrılar adına tapınaklara vermiştir. Bu anlamda tapınakta toplanan bu ürünlerin Mezopotamya'daki ilk vergiler olduğu söylenebilir (Foster, 1981: 228-230; Kraus, 1990: 1-20; Diakonoff, 1991: 36-37).

Mezopotamya'da Erken Hanedanlar Döneminde tapınaklar içerisinde kiler, depolama alanı veya tahıl ambarı olarak kullanılan büyük odalar yer almaktadır. Bu alanlarda toplanan ürünler türlerine göre kategorize edilmişlerdir. Böylelikle tapınaklarda tarımsal üretimi düzenli hale getirmek, sürekliliğini sağlamak, tapınağın ihtiyaçlarını gidermek ve kıtlık zamanlarında kullanmak için tedbirler alınmıştır. Mezopotamya'da ortaya çıkan yazı sisteminin tapınaklarda toplanan ürünlerin kaydının tutulmasına olan ihtiyaçtan dolayı icat edildiği iddia edilmiştir (Richard ve Sterba, 1976: 18-19). Mezopotamya'da Uruk döneminde yeni bir çanak çömlek üslubu olarak ortaya çıkan eğik ağızlı kaselerin tapınak temelli

vergilendirme sisteminin bir parçası olduğu düşünülebilir. Seri üretimin sonucunda ortaya çıkan bu kaseler, Mezopotamya'nın tümünde yaygınlık göstermiştir. Bu kaselerin üretim amacının tam olarak ne olduğu bilinmemekle beraber kullanımı hakkında muhtelif yorumlar yapılmıştır. Bu yorumlardan bir tanesi de tapınak tarafından alınan tahıl ürünlerini ölçerek birim miktarını tespit edebilmektir. Tapınağın talep ettiği ürünler bu kaseler aracılığıyla tapınağa verilmekte ve böylelikle ürünlerin kaydı tutulabilmekteydi (Makkay, 1983: 5-6; Roaf, 1996: 65-66; Nissen, 2004: 97;).

Mezopotamya'nın sosyo-ekonomik yapılanmasına dair bilgiler krallıklar ortaya çıkmadan önceki zamanlara dayanmaktadır. Uruk kent dönemiyle birlikte *Oikos*¹ adı verilen örgütlü topluluklar, ekonominin işleyişi bakımından önemli bir yere sahiptirler. Aynı aileden veya birkaç ailenin birleşerek meydana getirdiği bu hane tipi gruplar Mezopotamya'daki üretim ekonomisinin işleyişini temsil etmişlerdir. Zanaatkar, işçi, çiftçi, çoban ve diğer meslek gruplarından olan kişilerin bir araya gelerek oluşturdukları yapı, hane yöneticisinin veya liderinin denetimi altında sürdürülmüştür. Bu yapıyla beraber çeşitli meslek gruplarının üretimi sürekli kılınabilmiş ve böylece istihdam sağlanabilmiştir. Her meslek grubu ürettiği veya işlediği ürünü mensup olduğu oikos adına üretiyorken, bunun karşılığında toplam üründen kendine düşen payı almıştır. Haneye bağlı kişiler cinsiyet, yaş ve meslek grubuna göre yaptığı işin karşılığında hak ettiği tayını, temel geçim malzemeleri ve gündelik kullanım eşyaları olarak almışlardır. Bunun yanı sıra Oikos'da üretilen malların bir kısmı da tapınağa verilmiştir. Tapınaklar, büyük hanelerin sahip olduğu üretim organizasyonuna sahip olmasalar bile devamlılığını sürdürebilmek için maddi olarak desteklenmeye ihtiyaç duymuşlardır. Bu nedenle de Oikos'da üretilen malların bir bölümü tapınaklara maddi bir karşılık beklenmeden aktarılmıştır. Bu malların tapınaklara koşulsuz aktarılmasındaki en büyük etmen insanların tanrılara karşı yükümlülüklerin yerine getirme arzusu olmalıdır. Ruhban sınıfı mensupları tapınak bünyesindeki bu malları tanrılar adına topladığını ifade ederek dinsel bir görev üstlendiklerini halka inandırmışlardır. Bu anlamda halkın ürettiği iş/emek gücü ve toplumsal artının bir kısmı tapınağa vergi olarak aktarılmıştır (Diakonoff, 1991: 36-39; Renger, 1994: 180-184; Pollock, 2017: 141-144;).

Mezopotamya'da Vergilendirme

Eski Çağ tarihindeki krallıklar varlıklarını sürdürebilmek için yönettikleri tebaadan vergiler almışlardır. Mezopotamya'da, kurulan ilk krallıklardan itibaren vergi, yönetilenlerin yani krala bağlı olanların bir yükümlülüğü olmuştur. Krallar, üretimin devamlılığı için gerekenleri yapmak adına üretimin bir kısmını insanlardan almış ve bu kısım ile askerlerin ve saray memurlarının ihtiyaçları karşılanırken, kamu yapılarının inşası için de finansman olarak kullanılmıştır. Mezopotamya'da güvenliği sağlanmış toprakların düzenli bir şekilde ekilip biçilerek elde edilen ürünün belirli bir kısmını kralın payı olarak alması vergilendirme olarak tanımlanırken bu pay ile krallık finanse edilmiştir (Smith, 2015: 7). Vergiler krallıklar tarafından ayni ve nakdi olarak alınmıştır. Ölçülebilir ve sayılabilir tahıllar veya uzun süre muhafaza edilebilir ürünler ayni vergiler olarak alınmıştır. Tahılların yanı sıra sarayın ve ordunun sahip olduğu binek hayvanlarının beslenmesi adına saman gibi hayvan yemleri de vergi olarak alınmıştır. Nakdi vergiler ise sayılabilme ve ölçülebilme olanağı taşıyan tahıllara veya diğer eşyalara karşılık gelen altın ve gümüş gibi değerli işlenmiş hammaddeler olarak temin edilmiştir. Çiftçiler vergilerini ayni olarak öderken, zanaatçılar, demirciler, tüccarlar hekimler vb. meslek gruplarına ait kimseler vergilerini nakdi olarak ödemişlerdir. (Leick, 2002: 244). Bu vergiler genellikle saray veya askeri ihtiyaçları gidermek adına halktan ve büyük toprak sahibi zengin kimselerden alınmıştır. Toprak sahibi olmayanlardan alınan vergiler hakkında kanıt yoktur ancak yine de bu kimselerin saraya veya krallığa karşı bir sorumlulukları olmalıdır. Bu nedenle en alt sınıftan olan topraksız kişiler vergilerini, tapınaklar, saraylar, sulama kanallarının yapımında ve krallığa ait topraklarda çalışarak ödemişlerdir. Alınan vergilerin miktarı veya oranı kesin olarak bilinmemektedir (Wallensfels & Sassons, 2000: 41).

Mezopotamya'da Sumer kent devletlerinden itibaren vergilerin alındığı bilinmektedir. MÖ 2400'lü yıllarda Lagaş kralı olarak hüküm sürmüş olan Urukagina zamanında *Masdaria Vergisi* olarak bilinen bir vergi alınmaktaydı. Bu vergi besi hayvanlarının alınmasıyla ilgili bir vergidir. Ur-nanşe

¹ Oikos, eski Yunancada, ev, mülk, hane ve hane birliği gibi pek çok anlama gelmekte olan bir sözcüktür. Mezopotamya'nın örgütlü toplumsal yapısını tanımlanmak için kullanılan bu sözcük daha çok haneler birliği veya aileler birliği anlamlarına karşılık gelmiştir (Pollock, 2017: 142).

zamanında vergiler *Ensi* olarak bilinen yöneticiler aracılığıyla toplanmıştır (Roux, 1992: 170-171). Toplanan vergiler krallar veya krallıklar adına toplanırken aynı zamanda mabetler de bu vergilerden kendilerine düşen payı almışlardır. Sumerler’de halkın tapınaklara vermek zorunda oldukları vergileri toplamakla mükellef olan tahsildara “*maşkim*” adı verilmiştir. Vergiler krallıklara ve tapınaklara aynı olarak ödenmiştir. Bu vergiler arasında genellikle tahıllar, sebzeler ve meyveler yer almıştır. Ayrıca bazı tahıllardan ve meyvelerden elde edilen bira ve şarap da vergi olarak tanrı veya tanrıçalara sunulmak için tapınaklara ve saraylara verilmiştir (Kinal, 1983: 126-127).

Sumer kent devletlerinde tarımsal ürünler ve diğer mallar şehrin koruyucu tanrısının aitti. Topraklar baş tanrının özel mülkü olarak görüldüğü için onun izniyle ve onun adına ekilip biçilmiştir. Gücün tapınaklardan çıkıp sarayın ve kralların eline geçmesiyle beraber tanrıların şerefine ekilen topraklar artık kralların adına ekilmeye başlanmıştır. Buna dair Erken Hanedanlar Dönemi’nde MÖ. 2750’de Lagaş kentinin kralı olan Urukagina tarafından yazdırılan bir talimatnamede, halkın emek gücünün tapınaklar tarafından nasıl sömürüldüğünden bahsedilmektedir. Bu talimatnameden anlaşıldığına göre; tapınaklardaki ruhban sınıfının halktan aldığı ağır vergilere Urukagina engel olmuştur (Kinal, 1983: 135).

Üç bölümden oluşan Urukagina talimatnamesinin birinci bölümünde; “*Tanrıların sığırları krala ait tarlaların sulanmasında kullanılıyordu. En iyi tarlalar kralın dostlarına veriliyordu. Semiz eşeği ve sığırı tapınak görevlileri alıyorlardı. Bu görevliler mahsulleri, kralın dostlarına taksim ediyorlardı. Herhangi bir tapınağın görevlisi, bir fakirin annesinin bahçesindeki ağaçları kendisi için kesiyor ve meyvelerini alıyordu. Mezara bir ölü gömülürse, tapınak görevlisi kendi içkisi için 7 testi bira, kendi yemesi için 420 ekmek ve 120 ölçek (sila) arpa, bir elbise, bir oğlak ve bir yatak alıyordu*” diye bahsedilmiştir. Son bölümünde ise “*Enlil’in savaşçısı Ningirsu, Urukagina’ya krallığı verdiği zaman, o eski adetleri yeniden tesis etti. Beyaz bir koyun, bir kuzu için (verilen) vergilere bakan müfettişi kaldırdı, din adamlarının saraya getirdikleri vergilere bakan müfettişi kaldırdı. Artık Ningirsu’nun toprakları içinde hiçbir müfettiş yoktur. Mezara bir ölü konulursa, tapınak görevlisi kendi içeceği olarak 3 testi bira, yiyecek olarak 80 ekmek, bir yatak ve bir oğlak alacaktır. Hiçbir yerde din adamları, artık fakirin anasının bahçesine zorla giremez, eğer kralın tebâsının eşeği doğurursa, onun beyi ona “bunu senden alacağım” derse, eğer o, onunla satışa anlaşır, ona “istediğim parayı ver” der. O (Urukagina) böyle düzenledi ve Lagaşlıları hırsızlık, katil ve kuraklıktan kurtardı, hürriyeti yerleştirdi. Bundan böyle kimse dul ve yetimlere haksızlık yapamaz, Urukagina, Ningirsu ile bu antlaşmayı akdetti*” denilmektedir (Kinal, 1983: 135).

III. Ur Hanedanlığının ikinci kralı Şulgi döneminde tapınaklar için yapılan bağışlar ve tapınaklara verilen hediyeler, saray memurlarının, ordunun ve krallığın adına toplanmıştır. Bunun yanı sıra bu dönemde tapınaklar, krallık tarafından inşa ettirilmiş ve tamirleri yaptırılmıştır. Kral Şulgi, Enlil tapınağının bakımını krallığa alınan vergilerden karşılamıştır (Mcintosh, 2005: 129). III. Ur Hanedanlığı döneminde, “*Bala*” (takas anlamına gelen) olarak adlandırılan bir vergi sisteminden bahsedilebilir. Bu vergi sistemi merkezi krallığın hüküm sürdüğü tüm topraklardaki kaynakları kullanabileceği türden bir uygulamadır. Bala vergisi, krallığın belirlediği belli dönemlerde, ensiler tarafından toplanmıştır. Vergiler vergi mükelleflerinin sahip oldukları mesleklere göre farklılıklar göstermektedir (Sharlack, 2004: 23; Garfinke, 2010: 189-192; Bodley, 2011: 234-235). Hayvan, tahıl veya gümüş karşılığında alınan vergiler, krallığın ihtiyaç duyduğu alanlarda kullanılmıştır. Krallığa bağlı her bir kent, ödediği farklı vergi kalemleri ile bu sisteme katkılar sunmuştur. Örneğin Girsu topraklarında bol miktarda tahıl ürünü yetiştirilirken, Umma’dan temin edilen deri, yün ve kütük gibi malzemeler bu vergi sisteminin bir parçası olmuştur. Bu vergi sistemiyle genellikle kraliyet ailesi, soylular ve ordu beslenmiş, kıtlık ve savaş durumu gibi zorunlu zamanlarda ise toplanan vergilerin bir kısmı halka dağıtılmıştır (Jones ve Morales, 2017: 228-229; Liverani, 2013: 197).

Emeğe dayalı vergilendirme de Bala sisteminin bir parçasıdır. Sulama kanalları, tapınaklar ve saraylar için ihtiyaç duyulan iş gücü için *Gurus* (Erkek köleler) ve *Geme* (Kadın köleler) kullanılmıştır. İnşa faaliyetlerinde çalıştırılan işçilerin iâşesi ise toplanan vergilerden karşılanmış iken çalışanların cinsiyetine ve yaşına göre verilen yiyecek miktarları farklılık göstermiştir. (Englund, 2012: 431; Mieroop, 2018: 70-71).

Akadlar ve III. Ur Hanedanlığı dönemlerinde toprak kiralama vergisi olduğu anlaşılan *gun-mada vergisi*, krallıkların sahip olduğu topraklarda ekilebilir arazilerin soylulara ve zenginlere ürün

yetiřtirmeleri için kiralanmasının karşılığında alınmıştır. Bu vergi aynı zamanda krallığın merkeze bağı olan topraklarında görev alan askerler tarafından ödenmiştir. Krallığın toprakları genişledikçe yeni ele geçirilen yerlerde istihdamın sürdürülebilmesi ve verimin düşmemesi adına böyle bir vergi uygulaması geliştirilmiştir. Kentlerin veya krallığa bağı bölgelerin valileri, üst kademedeki askerleri ve zenginleri krallığın topraklarını kiralayarak işletmiş ve böylece hem krallık hem de bölgesel yöneticiler kâr elde edebilmiştir. Elde edilen gelirin bir bölümü aynı olarak saraya gönderilmiş ve sarayın depolarında biriktirilmiştir. Bu verginin genellikle III. Ur Hanedanlığının merkezi topraklarının dışında kalan topraklarından yılda bir defaya mahsus alındığı bilinmektedir. Gun-mada vergisiyle birlikte krallığın merkezi topraklarının iktisadi olarak idare edilmesi ve denetlenebilmesi sağlanmıştır (Steinkeller, 1991: 199; Wallensfels & Sassons, 2000: 116; Englund, 2012: 431) Ur, Nippur, Girsu, Umma ve özellikle Puzrish-Dagan gibi kentlerden ele geçen tabletler bu vergi hakkında önemli bilgiler sunmaktadır. Elde edilen vergilerin toplanma alanı olan bu kentin aynı zamanda, vergilerin dağıtım merkezi konumunda olduğu çivi yazılı metinlerde görülmektedir. Tapınaklar, kraliyet ailesi mensupları ve saray memurlarının ihtiyaçları için toplanan vergiler Puzrish-Dagan'da toplandıktan sonra dağıtım yapılmıştır (Gibson & Biggs, 1991: 25-29; Stiebing, 2008: 82).

Mezopotamya'da Akadlar döneminden itibaren alınan bir tahıl vergisi de *Miksu*¹ vergisidir. Bu verginin Akadlar ve Akadlardan sonra gelen diğerk krallıklar tarafından uygulandığı görülmektedir. Ancak verginin adı terminolojik olarak tartışmalıdır. Miksu teriminin kelime manasından çıkarılan anlam; çiftçilerin topraktan elde ettiği mahsulün bir kısmını, bağı olduğu krallığa vergi olarak vermesiyle ilgilidir. Akadlarda yalnızca toprak mahsullerini kapsayan bu vergi kalemi, Mezopotamya'da kurulan sonraki krallıklarda -özellikle Babil'de- tarım vergisi olmasının yanı sıra başka ürünleri veya metalleri de kapsamış olmalıdır. Babillerde Hammurabi döneminde krallığın topraklarının kiralanması ve kiracının bu topraklarda yalnızca tahıl ürünleri yetiřtirebilmesine dair bir uygulamaya gidildiğı görülmüştür. Böylelikle bu dönemde tahıl vergisi veya toprak vergisi olarak nitelendirilebilecek Miksu'nun uygulama yöntemi daha karmaşık bir hal almıştır. Bu yeni uygulamayla beraber Babil krallığında hem vergi geliri elde edilebilmiş hem de ekilebilir toprakların boş bırakılmaması sağlanarak tebaanın beslenmesi başarılımıştır (Ellis, 1974: 212-214; Boivin, 2016: 54-56). Krallığın kiraya verdiği bu araziler *Ilku*, *Sukussu* ve *Eibtu* toprakları gibi farklı isimlerle sınıflandırılmıştır. Ancak bu sınıflandırmanın arazinin verimliliğı, büyüklüğü, kapasitesi nispetinde mi yoksa kiracının statüsüne göre mi yapıldığı henüz anlaşılmamaktadır (Ellis, 1976: 148-160; Wallensfels & Sassons, 2000: 115).

Vergiye tabi olanların ödemekle yükümlü olduğu miktarın toplanması, krallıklara bağı vergi tahsildarları tarafından gerçekleştirilmiştir. Krallık adına toplanan vergilerin hızla saray depolarına veya tapınaklara ulaşmasında Fırat ve Dicle nehirleri kolaylaştırıcı bir rol üstlenmiştir. Mezopotamya'da Fırat ve Dicle Nehirleri kıyısında kurulan şehir krallıklarının hâkim oldukları topraklar üzerinde yaşayan insanlardan alınan vergilerde, nehirler üzerinden yapılan ulaşım önemli olmuştur. Özellikle aynı vergilerde büyük miktarlarda tahıl ürünlerinin ulaştırılmasında Fırat ve Dicle Nehirleri kullanılmıştır. Bu nehirler, alınan vergilerin hızlı bir şekilde ulaştırılmasının yanı sıra kara ulaşımına göre daha az güvenlik riski barındırmasıyla da tercih sebebi olmuştur. Özellikle nehirler kısa sürede bozulabilen veya çalınma riski taşıyan malların bir an evvel istenen bölgelere ulaşmasını sağlamıştır. Vergi tahsildarlarının tahsil edeceği vergiyi almak için gittikleri bölgelerde herhangi bir karşı koymaya karşın yanlarındaki askerlere krallar tarafından zor kullanma hakkı tanınmıştır. (Kinal, 1983: 127-128; Wallensfels & Sassons, 2000: 69-70). Toplanan vergilerin orantısal bilgisine ulaşamamakla birlikte Orta Babil Krallığı'nda çiftçiden saman için alınan vergi oranının %25, arpa ve buğday için alınan vergi oranının ise %10 olduğu tahmin edilmektedir. Vergi tahsildarları bağı oldukları krallığın belirlediğı miktarlarda vergiyi alabilmek için çeşitli ölçüler kullanmışlardır. Nehir üzerinden taşınması mümkün olmayan durumlar için de kağı benzeri araçların kullanılmış olduğu düşünülmektedir (Larsen, 1979: 205-206; Jones & Morales, 2017: 237-238).

Merkezi krallıklar tarafından geliştirilen vergi sisteminin düzenli ve sorunsuz bir şekilde uygulanabilmesindeki önemli bir başka faktör ise otokrasidir. Otokrasinin hâkim olduğu krallıklar halkın vergi vermemek adına girişeceği bir eyleme karşın sert tutum sergilemişlerdir. Krallar halkın güvenliğini sağlamak vaadiyle aldıklarını iddia ettiği verginin önemli bir bölümünü asker beslemek için kullanmışlardır. Mezopotamya'da krallıkların gücü ve otoritesi sahip oldukları askeri güçle doğru

¹ Kayıtlarda Miksu olarak geçen bu terim aynı zamanda Makasu ve Makisu gibi farklı isimlerle de anılmıştır (Ellis, 197: 211).

orantılıdır. Bu nedenle ordu, krallığın vergilendirme sisteminin doğru bir şekilde işlediği dönemlerde daha güçlü hale gelmiştir. Nitekim krallığın siyasi olarak zayıflaması ve gücünü kaybetmesi sonucu başka bir siyasi güç, krallık için askeri tehlike riski oluşturabilmekteydi. Askeri olarak zayıf ve siyasi olarak otoritenin kayb olduğu bazı dönemlerde, insanlar tarımsal üretime yeteri kadar özen gösteremediğinde verim oranı oldukça düşmüştür (Oppenheim, 1977: 154-163; Wallensfels & Sassons, 2000: 107-108; Kuiper, 2011:109).

Mezopotamya'da vergilerden elde edilen gelirin kontrol edilmesi ve denetlenmesi krallıklar için özen gösterilen ve önem verilen bir mesele olmuştur. Akad Krallığında, krallar tarım arazilerinde verimliliğin ve üretkenliğin artması için girişimlerde bulunmuşlardır. Mezopotamya'da vergi tahsildarlarının rüşvet alması veya hırsızlık yapmasına karşın sıkı tedbirler alınmıştır. Saraya bağlı olanlar, kraliyet ailesine mensup kimseler, üst düzey valiler ve tapınak görevlileri zaman zaman vergi memurlarını denetleme görevi üstlenmişlerdir (Grayson, 1992: 201-203; Leick, 2002: 148,177-178). Vergi yılının sonunda saraya gelen ürün miktarından yıllık tarımsal verimlilik miktarı hesaplanmış ve sonraki yıllar için tahminler yapılmıştır. Merkezi krallığa bağlı bölgesel yöneticiler ve toprak sahibi olan soylular ve tüccarlar vergi kaçırmak için çeşitli yollara başvurmuşlardır. Bu yollarının önünü kesebilmek adına krallar, ağır cezalar uygulayarak vergi gelirlerini artırmaya gayret göstermişlerdir. Merkezi krallıkların hâkim olduğu coğrafya dışında barınabilmenin zor olduğunu bilen vergi mükellefleri bu ağır cezalara maruz kalmamak adına vergilerini çoğu zaman eksiksiz ödemişlerdir (Kinal, 1983: 128).

SONUÇ

Mezopotamya, Eski Çağ tarihi boyunca güçlü krallıkların hüküm sürdüğü bir coğrafya olmuştur. Bu krallıklar, sahip oldukları otoritenin ve zenginliğin devamlılığını sağlamak için etkili vergilendirme yöntemleri kullanmışlardır. Özellikle Asur ve Babil gibi güçlü krallıklarda halktan alınan vergilerin toplanma yöntemleri ile hesaplamaları zamanla daha sistemli bir hale getirilmiştir. Mezopotamya'da en büyük vergi kalemi olan tahıl ürünleri hasat döneminde aynı bir biçimde alınmış ve doğrudan depolanacağı yere gönderilmiştir. En büyük depoların bulunduğu saray ve tapınaklarda uzun süreler boyunca saklanabilen tahıl ürünlerinin yanı sıra, yağ, şarap, bira ile kuru meyveler, krallığın ihtiyaçları için kullanılmıştır.

Mezopotamya'da tarım ve tarımsal üretimden elde edilen gelir, krallıklar için her zaman çok kritik bir öneme sahip olmuştur. Krallıklar tarımsal ürünlerin yetiştirilebilmesine olanak sağlayan toprakları, en yüksek derecede verimlilik alınabilmesi için imar etmiş, düzenlemiş ve sahip oldukları topraklar üzerindeki arazilerin tarıma en uygun hale getirilmesi için çaba göstermişlerdir. Tarım arazileri belli bir vergi karşılığında yönetilenlere dağıtılmış veya kiralanmıştır. Özellikle Babiller Dönemi'nde görülen kiralık tarım arazileri sayesinde hem halkın geçimi sağlanabilmiş hem de krallık kendine gelir elde edebilmiştir. Böylelikle krallar, toprakları üzerinde yaşayan tebaasına karşı sorumluluk duygusuyla hareket ettiği gibi, yönetilenler de kralın ve krallığın varlığına devam edebilmesi için çalışmış ve bu döngü içerisinde vergi, krallığın finanse edilebilmesi için en önemli kaynak haline gelmiştir.

Krallar sahip oldukları topraklar üzerinde yaşayan nüfusun üretim verimliliğinin artması ve daha fazla vergi verebilmesi için tanrılardan istekte bulunmuşlardır. Bunun yanı sıra salgınlara, kıtlıklara ve düşman saldırılarına karşı da tanrılara sığınmışlardır. Tanrıları memnun etmek için onlar adına tapınaklar inşa ettirmişler ve festivaller düzenlemişlerdir. Mezopotamya insanının yaşamında büyük bir yer tutan tapınakların inşası ve onarımı halktan alınan vergilerle sağlanmıştır. Bunun yanı sıra tanrılar adına dua eden ruhban sınıfı mensuplarının işleri de yönetilenlerin vergileriyle karşılanmıştır.

Erken Hanedanlar Dönemi'nde kurulan kent devletlerinden büyük imparatorluklara kadar Mezopotamya'da halkların güvenliği, işesi, refahı, manevi ve maddi gereksinimleri için yönetsel organizasyonlara ihtiyaç duyulmuştur. Bu yönetsel organizasyonlar içerisinde bir kral ve ona bağlı olan vezirler, komutanlar, ruhban sınıfı mensupları ve saray memurları yer almıştır. Kralın halkına karşı olan sorumluluklarının yanı sıra halkın da krala ve krallığa olan bağlılığının bir getirisi olarak onun için çalışması ve ürettiği ürünün bir kısmını vergi olarak vermesiyle, yöneten ve yönetilen tebaa arasında karşılıklı bir çıkar ilişkisi meydana gelmiştir. Krallık ve halk arasındaki bu ilişki Mezopotamya tarihi boyunca temelde aynı prensiplere bağlı kalınarak farklı uygulamalar ve sistemler bütününde devam ettirilmiştir.

KAYNAKLAR

- Adams, R. M., (1966). *The Evoulution of Urban Society Early Mesopotamia and Prehispanic Mexico*. Chicago: Aldine Publishing Company.
- Algaze, G. (2008). *Ancient Mesopotamia at the Dawn of Civilization* (The Evolution of an Urban Landscape). Chicago & London: The University of Chicago Press.
- Ascalone, E. (2005). *Mesopotamia* (Assyrians, Sumerians, Babylonians). Berkeley, Los Angeles, London: University of California Press.
- Bar-Yosef, O., & Belfer-Cohen, A. (1989). The Origins of Sedentism and Farming Communities in the Levant. *Journal of Word Prehistory*, 3, 447-498.
- Belwood, P., (2005). *First Farmers: The Origins of Agricultural Societies*. Blackwell Publishing.,
- Bertman, S., (2003). *Handbook to Life in Ancient Mesopotamia*. Oxford University Press.
- Bodley, J. H., (2011). *Cultural Anthropology: Tribes, States, and the Global System*, Lanham, New York, Toronto, Plymouth: Altamira Press.
- Boivin, O., (2016). Agricultural Economy and Taxation in the Sealand I Kingdom, *Journal of Cuneiform Studies*, 68, 45-65.
- Byrd, B. F., (1994). From Early Humans to Farmers and Herders Recent Progress on Key Transitions. *Journal of Archaeological Research*, 2, (3), 221-253.
- Chadwick, R., (2005). *Firs Civilization: Ancient Mesopotamia and Ancient Egypt*, London: Equinox Publishing.
- Charvat, P., (2013). *Mesopotamia Before History*. London and New York: Routledge.
- Childe, V. G., (1950). The Urban Revolution. *The Town Planning Review*, 21 (1), 3-17.
- Diakonoff, I. M., (1991). "General Outline of the First Period of the History of the Ancient World and the Problem of the Ways of Development", *Early Antiquity*, Vol. Ed.: I. M. Diakonoff, The University of Chicago Press, Chicago and London, ss. 27- 66.
- Dolukhanov, P., (1998). *Eski Ortadoğu'da Çevre ve Etnik Yapı*. (S. Aydın, Çev.) İstanbul: İmge Kitapevi Yayınları.
- Ellis, M. D., (1976). *Agriculture and the State in Ancient Mesopotamia*, Philadelphia, Occasional Publications of the Babylonian.
- Ellis, M. D., (1974). Taxation in Ancient Mesopotamia: The History of the Term Miksu, *Journal of Cuneiform Studies*, 26(4), 211-250.
- Englund, R. K., (2012). "Equivalency Values and The Command Economy of The Ur III Period In Mesopotamia", *The Construction of Value in The Ancient World*, Cotsen Institute of Archaeology University of California, Los Angeles, 427-458.
- Flannery, K. V., (1973). The Origins of Agriculture. *Annual Review of Anthropology*, 1973. 2, 271-310.
- Foster, B., 1981. A New Look at the Sumerian Temple State *Journal of the Economic and Social History of the Orient*, 24(3), 225-241.
- Garfinke, S., (2010). *Merchants and State Formation in Early Mesopotamia*, Culture and History of the Ancient Near East, Ed.: Melville, S. C. ve Slotsky, A. L. Leiden-Boston: Brill.
- Grayson, A. K., (2008). *Assyrian Civilization", The Assyrian and Babylonian Empires and Other States of the Near East*, From the Eighth to the Sixth Centuries B.C., Vol. III. Ed.: Boardman, I. E. Edwards, S. Hammond, N. G. L., Sollberger E., Cambridge: Cambridge University Press.

- Head, T., (2015). *Ancient Mesopotamia*. Minnesota: Abdo Publishing.
- Huot, J. L., Thalmann, J. P., ve Valbelle, D. (2000). *Kentlerin Doğuşu*. (A. B. Girgin, Çev.) Ankara: İmge Kitapevi.
- Khurt, A., (2017). *Eski Çağ'da Yakınoğu* (Yaklaşık M.Ö. 3000-330) (D. Şendil, Çev.) İstanbul: Türkiye İş Bankası Kültür Yayınları.
- Kinal, F. (1983). *Eski Mezopotamya Tarihi*, Ankara: A. Ü. Dil ve Tarih-Coğrafya Fakültesi Yayınları.
- Köroğlu, K., (2016). *Eski Mezopotamya Tarihi (Başlangıcından Perslere Kadar)* İstanbul: İletişim Yayınları.
- Kraus, F. R., (1990). The Role of Temples from the Third Dynasty of Ur to the First Dynasty of Babylon *Monographs on the Ancient Near East. Undena Publications*. 2(4,) 1-20.
- Kuiper, K. (2011). *Mesopotamia: The World's Earliest Civilization*, New York: Britannica Education Publishing.
- Larson, G., & Fuller, D. (2014). The Evolution of Animal. *The Annual Review of Ecology, Evolution, and Systematics Annu. Rev. Ecol. Evol. Syst.* 2014. 45(115-36), 115-136.
- Leick, G., (2002). *Mesopotamia The Invention of the City*, London, Penguin Books.
- Liverani, M., (2005). *Historical Overview*. Snell, D. in, *A Companion to the Ancient Near East*, Blackwell Publishing.
- Liverani, M., (2013). *The Ancient Near East History, Society and Economy*. New York: Routledge.
- Maisels, C., K. (1999). *Uygarlığın Doğuşu* (Yakınoğu'da Avcılık ve Toplayıcılıktan Tarıma Kentlere ve Devlete Geçiş) (A. Şenel, Çev.) Ankara: İmge Kitapevi.
- Makkay, J., (1983). The Origins of the "Temple-Economy" as seen in the Light of Prehistoric Evidence, 45(01), 1-6.
- Mcintosh, J., R. (2005). *Ancient Mesopotamia: New Perspectives*, Santa Barbara, California, Denver, Colorado: ABC Clio.
- Mellaart, J., (1975). *The Neolithic of the Near East*. London: Thames and Hudson.
- Mieroop, M. V., (2018). *Eski Yakınoğu Tarihi MÖ 3000-323*. (S. Gül, Çev.) İstanbul: Homer Kitapevi.
- Miller, N. F. (2006). *The Origins of Plant Cultivation in the Near East*. C. C. Watson in, *The Origins of Agriculture: An International Perspective*.
- Mountjoy, S. (2005). *Rivers in the World History: The Tigris and Euphrates Rivers*. Philadelphia: Chelsea House Publishers.
- Nemet-Nejat, K. R., (1998). *Daily Life in Ancient Mesopotamia*, Westport: Greenwood Press.
- Nissen, H. J., (2004). *Ana Hatlarıyla Mezopotamya (Yakınoğu Arkeolojisinin İlk Dönemleri)* (Z. İlkelen, Çev.) İstanbul: Arkeoloji ve Sanat Yayınları.
- Oppenheim, A. L., (1977). *Ancient Mesopotamia*, Chicago: The University of Chicago Press.
- Pollock, S., (2017). *Antik Mezopotamya: Var Olmamış Cennet*. (Burak E., Çev.), İstanbul: Sümer Yayıncılık.
- Postgate, N. (1992). *Early Mesopotamia Society and Economy at the Dawn of History*. London & New York: Routledge.
- Reade, J., (2000). *Mesopotomia*, London: British Museum Press.
- Redman, C. L., (1978). *The Rise of Civilization From Early Farmers to Urban Society in Ancient Near East*. New York: W.H. Freeman and Company.

- Reece, K., (2005). *The Mesopotamians Conquerors of the Middle East*, Florida: Rourke Publishing.
- Renger, J., (1994). On Economic Structures in Ancient Mesopotamia: *Part One, Orientalia, Nova Series*, 63(3) 157-208.
- Richard, L., ve Sterba, A., (1976). The Organization and Management of the Temple Corporations in Ancient Mesopotamia. *The Academy of Management Review*, 1(3), 16-26.
- Roaf, M., (1996). *İletişim Atlaslı Büyük Uygarlıklar Ansiklopedisi: Mezopotamya ve Eski Yakındoğu*, C.: 9, Çev.: Zülal Kılıç, İletişim Yayınları, İstanbul, 238s.
- Rzoska, J., (1980). *Euphrates and Tigris Mesopotamian Ecology and Destiny*. London: Dr. W. Junk Publishers.
- Scott, J. C. (2019). *İlk Devletlerin Derin Tarihi: Tahıla Karşı*. (A. E. Pilgir, Çev.) İstanbul: Koç Üniversitesi Yayınları.
- Sharlach, T., 2004. *Provincial Taxation and the Ur III State*, Leiden: Brill.
- Steinkeller, P. (1991). *The Administrative and Economic Organization of the Ur III State: The Core and the Periphery*, The Organization of Power Aspects of bureaucracy In The Ancient Near East Ed.: Gibson, M. & Biggs, R. D., Chicago- Illinois, The University of Chicago Press.
- Wallenfels, R. & Sasson, J. M., (2000). *The Ancient Near East. New York*, C.1, Detroit, San Francisco, London, Boston, Woodbridge: Charles Scribner's Sons.
- Wallenfels, R. & Sasson, J. M., (2000). *The Ancient Near East. New York*, C.3, Detroit, San Francisco, London, Boston, Woodbridge: Charles Scribner's Sons.
- Wallenfels, R. & Sasson, J., M. (2000). *The Ancient Near East. New York*, C.4, Detroit, San Francisco, London, Boston, Woodbridge: Charles Scribner's Sons.
- William, H. & Stiebeg, JR., (2008). *Ancient Near Eastern History and Culture, New York San Francisco Boston London Toronto Sydney Tokyo Singapore Madrid Mexico City Munich Paris Cape Town Hong Kong Montreal*, Pearson Longman.
- Wright, G. A., (1971). Origins of Food Production in Southwestern Asia: A Survey of Ideas. *Current Anthropology*, 12 (4-5), 131-133.
- Yıldırım, E. (2017). *Eskiçağ Mezopotamya'sında Liderler Krallar Kahramanlar*. İstanbul: Arkeoloji ve Sanat Yayınları.
- Yoffee, N., (2004). *Myths of the Archaic State: Evolution of the Earliest Cities, States and Civilizations*. New York: Cambridge University Press.
- Zeder, M. A., (2011). *The Origins of Agriculture in the Near East. Current Anthropology*, Vol. 52, No. S4, The Origins of Agriculture: New Data, New Ideas., 221-235.



ISSN 1304-8120 | e-ISSN 2149-2786

Araştırma Makalesi * Research Article

The Relationship Between the Emotional Labor Behaviors of Sales Staff and Their Life Satisfaction: A Research in Free Pharmacies in TRB-1 Region in Turkey

Satış Elemanlarının Duygusal Emek Davranışları ile Yaşam Tatminleri Arasındaki İlişki: Türkiye’de TRB-1 Bölgesindeki Serbest Eczanelerde Bir Araştırma

Arif YILDIZ

Assist. Prof. Dr., Malatya Turgut Özal University, Faculty of Social Science and Humanities,
Department of International Business Management

arif.yildiz@ozal.edu.tr

Orcid ID: 0000-0002-5149-0447

Gülfer BÜYÜKTAŞ GAYIR

Dr., Diyarbakır Provincial Health Directorate, Public Hospitals Services Presidency

gulfermegalit@gmail.com

Orcid ID: 0000-0001-5064-0549

Abstract: The aim of this study is to analyze the relationship between the emotional labor behaviors of salespeople and their life satisfaction. The universe of the research consists of 773 salespeople working in community pharmacies in the TRB-1 region in Turkey, and the sample consists of 301 salespeople. Data were obtained through online questionnaires prepared to analyze the relationship between the emotional labor behaviors of salespeople and their life satisfaction. The obtained data were evaluated by subjecting them to frequency analyzes and hypothesis tests in SPSS programme. As a result of the analysis and evaluations, it has been determined that there is a statistically significant relationship between all sub-dimensions of the emotional labor dimension. On the other hand, no statistically significant relationship was found between the sub-dimensions of emotional labor, superficial behavior and suppression of emotions, and any of the propositions of life satisfaction. With the deep behavior sub-dimension of the emotional labor dimension; A statistically significant relationship was found between the proposition of a life close to the ideals of life satisfaction, the proposition of a perfect life condition, the proposition of life satisfaction and the proposition of having the important things desired from life. There was no statistically significant relationship between the deep behavior sub-dimension of the emotional labor dimension and the proposition to change almost nothing in life.

Keywords: Emotional labor, life satisfaction, personal sales, community pharmacy, salesman, TRB-1 region.

Öz: Bu çalışmanın amacı satış elemanlarının duygusal emek davranışları ile yaşam tatminleri arasındaki ilişkiyi analiz etmektir. Araştırmanın evreni TRB-1 bölgesindeki serbest eczanelerde görev yapan 773, örneklemi ise 301 satış elemanından oluşmaktadır. Satış elemanlarının duygusal emek davranışları ile yaşam tatminleri arasındaki ilişkiyi analiz etmek amacıyla hazırlanmış olan online anket formları aracılığıyla veriler elde

Arrival Date:28.01.2023

Acceptance Date:28.03.2023

Publication Date :30.04.2023

Reference: Yıldız, A., & Büyüктаş Gayır, G. (2023). The Relationship Between the emotional labor behaviors of sales staff and their life satisfaction: a research in free pharmacies in TRB-1 region in Turkey. *Kahramanmaraş Sütcu Imam University Journal of Social Sciences*, 20(1), 300-319. Doi: 10.33437/ksusbd.1243923

edilmiştir. Elde edilen veriler SPSS ortamında frekans analizlerine ve hipotez testlerine tabi tutularak değerlendirilmiştir. Yapılan analiz ve değerlendirmeler neticesinde duygusal emek boyutunun tüm alt boyutlarının kendi aralarında istatistiksel olarak anlamlı bir ilişkinin olduğu tespit edilmiştir. Öte yandan duygusal emek boyutunun yüzeysel davranış ve duyguların bastırılması alt boyutları ile yaşam tatmininin hiçbir önermesi arasında istatistiksel olarak anlamlı bir ilişki tespit edilmemiştir. Duygusal emek boyutunun derin davranış alt boyutu ile; yaşam tatmininin ideallerine yakın bir hayat önermesi, mükemmel bir hayat koşulu önermesi, hayattan memnuniyet önermesi ve hayattan istenilen önemli şeylere sahip olma önermesi arasında istatistiksel olarak anlamlı bir ilişki tespit edilmiştir. Duygusal emek boyutunun derin davranış alt boyutu ile hayatta hemen hemen hiçbir şeyi değiştirmeme önermesi arasında ise istatistiksel olarak anlamlı bir ilişki görülmemiştir.

Anahtar Kelimeler: Duygusal Emek, yaşam tatmini, kişisel satış, serbest eczane, satış elemanı, TRB-1 bölgesi.

INTRODUCTION

Although people often use the concept of promotion as a synonym for marketing, in the generally accepted definitions of marketing, "promotion" is seen as one of the four components of marketing. In this context, promotion; It is defined as a special form of communication focused on the function of "persuasion" and itself consists of four components (Irwin et al., 2008: 3). The "salesperson" is perhaps one of the most important components of "personal sales", which constitutes the content of the promotion. Salespeople talk to the customer face-to-face, stay in touch with them, get paid, and mediate the exchange. The performance of these salespeople is important in terms of marketing communication (Baydaş and Yaşar, 2018: 349). The duties of salespeople, which have a critical importance in this relationship established between the business and the customer, are open to great surprises almost every day (Oberdeck, 2009: 14). Most goods or services, no matter how well developed, priced or distributed, will not survive without communication that informs, persuades and reminds potential buyers about a product (Lamb et al., 2018). In this sense, sales personnel have a great responsibility.

Community pharmacies; It constitutes one of the employment areas of sales personnel, they are easily accessible, and consultancy services can be obtained from them free of charge (Kılıçdağı, 2020: 1). Private pharmacy employees, who are in one-to-one contact with patients or their relatives in community pharmacies due to their job, make an intense effort in order to put their emotional reflexes into the shape that the organization expects from them. In other words, the phenomenon of emotional labor constitutes an important part of the working experience of the salespeople working in private pharmacies. Because one of the basic strategies of community pharmacies in today's competitive conditions is to provide benefits to customers beyond their expectations. Sales staff operating in pharmacies; By controlling their cognitive, physical and emotional characteristics, they will be able to make a great contribution to standardizing the service quality they offer to customers and increasing their corporate image. For this reason, one of the important requirements for success at work is the concept of emotional labor (Başçı, 2019: 18).

In this sense, the phenomenon of emotional labor can lead to some organizational and individual positive results such as reaching the goals of the organization and as a result profit, increasing the quality of goods and services, customer satisfaction and loyalty. In other words, it can interact positively with its predecessors and successors.

However, on the other hand, the fact that employees keep their real emotions under control in the context of emotional labor behavior can also cause some negativities. These disadvantages are; They can be listed as expressing the emotions expected from them rather than their own feelings, and thinking that they are constantly acting (Köse et al., 2011: 165). In other words, it can interact positively with its predecessors and successors. One of these successors is the quality of life of the employees.

Life is the entire time an individual spends at work and outside of work. Life satisfaction, on the other hand, is the emotional reaction or attitude of a person to life in his work and leisure time. Life satisfaction is a situation related to how satisfied people are with their life as a result of comparing their expectations with their real situations (Atasoy and Turan, 2019: 359). In other words, life satisfaction is the degree to which an individual evaluates the quality of life lived in education, work, family, friends and all other segments (Mamani-Benito et al., 2022: 4). For example, in the study conducted by

Żerebecki and Oprea, a positive relationship was found between social media usage and life satisfaction. Again, according to the findings of this study, there was a positive but low relationship between online friendship and life satisfaction, while this relationship increased when online friendship was supported by face-to-face friendship (Żerebecki and Oprea, 2022: 6).

The aim of this study, which is prepared from the facts in the theoretical knowledge; To examine whether the emotional labor behaviors of the employees working in pharmacies in the TRB-1 region have an effect on their life satisfaction. TRB1 Region; It consists of the provinces of Malatya, Elazığ, Bingöl and Tunceli.

The universe of the research consists of sales personnel working in community pharmacies in the TRB-1 region. The hybrid nature of the legal structures of these businesses was effective in including community pharmacies in the scope of the research. As a matter of fact, pharmacies are considered as primary health care institutions according to the Social Security Institution Health Implementation Communiqué published by the Social Security Institution in 2008. On the other hand, it is defined as a "business" according to the provisions of the "Regulation on Pharmacists and Pharmacies". In other words, community pharmacies have the status of both "profit-making enterprises" and "non-profit health institutions".

The sub-research hypotheses developed depending on the basic research hypothesis were tested with the data collected through the questionnaire.

THEORETICAL FRAMEWORK

Personal Selling

Personal selling is verbal communication with potential buyers with the intention of selling (Jobber and Chadwick, 2020: 422). Personal selling is a purchase situation involving a personal, paid communication between two people with the aim of influencing each other. Traditional methods of personal selling involve a planned presentation to one or more prospective buyers for the purpose of making a sale. Whether it's face-to-face or over the phone, personal selling tries to persuade the buyer to accept a point of view. Relationship selling emphasizes a win-win outcome and achievement of shared goals that benefit both buyer and salesperson in the long run. Rather than focusing on a quick sale, relationship selling seeks to create a long-term, committed relationship based on trust, increased customer loyalty, and the continuation of the relationship between salesperson and customer (Lamb et al., 2018: 270-271).

Emotional Labor Behavior

The concept of emotional labor, which is associated with many disciplines such as sociology, psychology and organizational behavior, was first put forward by Sociologist Arlie Hochschild. In work psychology; "Pressure on employees to hide their feelings in order to achieve goals" is seen as a necessity of the job. For example, paramedics explaining their illness to patients with full clarity; such as those dealing with collections taking a harsh and unfriendly attitude towards their resisting counterparts (Fuoli and Bednarek, 2022: 256). Hochschild stated that people who perform professions that interact with people in particular, have to affect their emotions in face-to-face communication with the people they serve, and they are under control in terms of their emotional manifestations (Doğan N., 2021: 3).

Definition of Emotional Labor Behavior

Emotional labor behavior, which is defined as "organizations displaying the emotions that the company wants to show instead of their own emotions from the employees in order to ensure customer satisfaction" (Çetinkaya et al., 2013: 482), expresses the consistency between the emotional expectations and the emotionalities exhibited during an occupation (Ruiter et al. others, 2021: 2).

Four basic points stand out in the definitions of emotional labor behavior (Güngör, 2009: 170):

✓ Emotions are handled through the interactionist model. In other words, people shape their emotions according to the way they perceive the social environment.

✓ In the framework of the interactionist model, even if there is a harmony between the emotions expected by the institution and the emotions felt by the individual, the individual has to make certain efforts to exhibit these emotions.

✓ The emotion once exhibited has now become a market good (commodity) and the employee has now become a part of the good and/or service.

✓ Some rules have been determined for how and when to display emotions.

Dimensions of Emotional Labor Behavior

Emotional labor is a subject that has been studied with different dimensions. Emotional labor behavior, also known as "emotional labor strategies", is basically examined in two dimensions: superficial acting and deep acting (Doğan et al., 2019). Surface behavior, The change of emotional expressions without changing the inner emotional state is called surface behavior. An example of superficial behavior is the fake smile of the salesperson in order to show the emotion that the organization expects from the employee. Deep behavior, on the other hand, is when employees change their inner feelings to show the desired emotion of the organization. While deep behavior focuses on the management of both expressed emotions and internal emotions, surface behavior focuses only on the emotions shown (Çetinkaya et al., 2013: 482).

In other words, surface behavior is the difference between expressed (reflected) emotion and experienced emotion. Hiding an emotion can be given as an example for surface behavior. Deep behavior, on the other hand, is an exacerbated emotion, in which the expressed emotion is more consistent than the bundle of emotions (Ruiter et al., 2021: 2).

Apart from these two dimensions, another dimension called "natural emotions dimension" is included in the literature. The dimension of natural emotions, developed by Ashforth and Humphrey, refers to employees showing their emotions as they feel (Doğan et al., 2019: 683). The emotion expressed in the dimension of natural emotions, which is also defined as the "expression of the truth", is the emotion experienced in reality (Ruiter et al., 2021: 2).

Morris and Feldman, on the other hand, focus on the expression of behaviors, unlike Hochschild's understanding of emotional labor. Because the expectation of the organization is that the employee exhibits the appropriate behaviors expected from him. According to Morris and Feldman emotional labor have four dimensions: frequency of emotional display, attention to display rules, variety of emotions demanded to be exhibited, and emotional incompatibility (Barış Eren, 2021: 10).

Hochschild argues that employees perform "emotion management" before putting into practice the emotional labor strategies they use to fulfill the demands expected of them. Emotion management; It is defined as the management of one's emotions in order to regulate facial and body movements in a way that will be accepted by the society (Doğan N., 2021: 3).

Antecedents and Successors of Emotional Labor Behavior

The concept of emotional labor has been handled as a process and various studies have been conducted to identify the predecessors of emotional labor as well as the successors of the process (Baş and Kılıç, 2014: 68). A comprehensive framework dealing with the relationship between emotional labor and its antecedents and consequences has been presented by Grandey (2000). This framework consists of four parts (Barış Eren, 2021: 13):

➤ **First Section:** This section, which is defined as "Situational Signs", includes interaction expectations consisting of frequency, duration, variety and display rules, and emotional events consisting of positive/negative events.

➤ **Part Two:** This part, also known as the "Emotion Regulation Process", includes the strategies of superficial acting and deep acting.

➤ **Third Section:** This section consists of individual factors such as gender, emotional expressiveness, emotional intelligence and affect, which affect the emotion management of individuals,

and items such as work autonomy, manager support and support of colleagues, which are expressed as institutional factors.

➤ **Fourth section:** This section covers individual well-being such as burnout and job satisfaction, which are the long-term consequences of emotional labor, and organizational well-being such as performance and withdrawal behavior.

Predecessors of emotional labor behavior: There are many physiological, psychological and social factors that affect human behavior. It is possible to talk about more than one factor that also affects and triggers emotional labor behaviors. Many antecedents have been put forward on the subject of emotional labor in the studies carried out to date on the subject. These antecedents include gender as personal factors, empathy, professional experience, self-adaptation, emotional intelligence, emotional behavior rules as organizational factors, autonomy and customer interaction characteristics, organizational and social support, etc. can be listed (Çaldağ, 2010: 31). In addition, as situational factors; duration, frequency and diversity are also among the antecedents that affect and trigger emotional labor behaviors (Demirdelen Alrawadieh, 2021: 32).

Successors of emotional labor behavior: Emotional labor has positive and negative successors. Depending on the emotional labor behavior of the employees, the perception of quality service, customer satisfaction and customer loyalty can be achieved and thus contribute to the performance of the business. In addition to organizational benefits, employees can also gain individual gains such as increased satisfaction and personal success (Baş ve Kılıç, 2014: 68). As a matter of fact, in studies examining the relationship between job satisfaction and emotional labor, it is stated that if the employees who are in direct contact with the customer can direct the emotions of the customer and keep the control, this situation affects the employee positively. In addition to these, it is claimed that if the employee can decide how to use his/her role with the way of doing business, the level of job satisfaction increases (Mengenci, 2015: 129).

However, when pressure is applied to increase emotional labor behavior, the employee may experience symptoms such as emotional exhaustion, stress, depression, intention to leave and emotional exhaustion (Pabel et al., 2022: 2). In addition, emotional labor behavior has negative consequences such as alienation and emotional conflict (Baş and Kılıç, 2014: 68).

As a matter of fact, in a study conducted by Yürür and Ünlü, it was seen that an increase in the level of surface behavior increased the intention to leave the job (Yürür and Ünlü, 2011: 94). According to the findings of a study conducted by Yağcı, the increase in the level of emotional labor increases the level of burnout and the intention to leave the job (Yağcı, 2020: 254).

Life Satisfaction

When an individual's quality of life comes to the fore, the concept is "satisfaction", although it is not clearly expressed (Ott, 2022: 1). In fact, life satisfaction is a result based on the comparison of one's expectations with what he has achieved as a result of his efforts, and it is a concept that covers not only working life but also the time period outside of working life (Akyüz, 2018: 173). For example, according to the results of a study conducted in China, grandparents get a high life satisfaction while taking care of their grandchildren, and thus they are more confident about their future and exhibit a more entrepreneurial attitude in social activities (Shen and Yang, 2022: 1).

The Importance of Life Satisfaction

Life satisfaction is generally expressed as a cognitive evaluation of life as a whole (Ağbay et al., 2022: 2327). According to a definition emphasizing the emotional dimension of the concept, life satisfaction is; While it is defined as the expression of the emotional state that emerges as a result of the person's evaluation of his or her general life; According to the definition emphasizing that this process is a perception, life satisfaction is the difference that a person perceives between his/her goals and what he/she realizes or achieves depending on the results arising from the interaction of the life conditions presented to him and the experiences he/she has experienced (Tutcu, 2018: 98).

In life satisfaction, a general evaluation of life is made in line with the choices of the individual. In this general evaluation, it is considered important for the individual to be happy in his life and to reach life satisfaction. The main importance of life satisfaction; It is understood by the magnitude of the problems that people experience in case of deficiency (Demirdelen Alrawadieh, 2021: 48). As a matter of fact, people with high life satisfaction feel more valuable and important, and can look at situations and events in life more positively, they can enjoy their daily life more, they can communicate more easily with people with different values, they lead a healthier life psychologically and physically. In addition, they become more aware of their responsibilities and fulfill the requirements of these responsibilities, cope with stressful situations and problems more easily, evaluate their lives more positively in general, work efficiently, evaluate events within the framework of logic and give appropriate reactions (Deveci, 2020: 70).

Concepts Related to Life Satisfaction

Explaining life satisfaction, which is seen as an abstract concept, with related concepts makes it easier to understand. When an individual's life satisfaction is sought to be investigated, well-being, quality of life and happiness are the leading concepts that come to mind (Çatal, 2021: 8-10).

The concept of well-being can be explained through mental well-being, which includes both subjective well-being and psychological well-being. Mental well-being is defined by the World Health Organization as “an individual's awareness of his/her abilities, overcoming the stress in his/her life, being productive and beneficial in business life, and contributing to society in line with his/her abilities”. In this context, it can be said that life satisfaction is the cognitive dimension of subjective well-being (Şahin, 2019: 159). In a study conducted by Kuşçu, Kuşçu-Karatepe, Karaman and Atik; It has been determined that there is a statistically significant and positive relationship between psychological well-being and life satisfaction of the participants. In other words, it was stated that with the increase in the psychological well-being of the participants, their level of life satisfaction would increase in the same way (Kuşçu et al., 2019: 559).

The term quality of life, which has been discussed since ancient times, was first used by Long in 1960 in today's sense. With the developments in human rights, quality of life has been an important indicator in making all political decisions and has become a universal goal that societies aim to reach in some way. Today, there is no single definition of quality of life that will be accepted by all sciences. However, the common point in all definitions is the human factor and its subjective evaluation system (Aydiner Boylu and Paçacıoğlu, 2016: 138).

As a matter of fact, quality of life; It defines a generally subjective evaluation that can not be expressed only with the use of measurable indicators, but also expresses the complex aspects of life. It includes not only subjective well-being, but also objective indicators such as health status and external life status. In this sense, quality of life; it depends on personal satisfaction rather than having a certain job, good social status, hobbies (Top et al., 2003: 19).

Happiness; It is a concept as old as human history and is one of the basic searches of people. It remains up-to-date because the ultimate purpose of people in life is happiness (Yazıcı Çelebi and Çelebi, 2020: 180). Happiness is considered as an examination of subjective well-being in positive psychology. In colloquial speech, subjective well-being is also called happiness. It is the sum of the satisfaction and positive emotions that individuals receive from their lives. The concept means that the individual evaluates his own life and makes a judgment (Kangal, 2013: 216).

Life Satisfaction Approaches

Due to the importance of life satisfaction by individuals and organizations, it has been observed that it has been investigated on different theoretical bases. At this point, Reaching a Certain Point Approach, Efficiency Approach, Pleasure and Pain Approach, Bond Approach, Judgment Approach, Top-Down Approach and Bottom-Up Approach come to the fore (Çatal, 2021: 8-10; Deveci, 2020: 70-79; Taşkırılmaz, 2020: 78-79).

✓ **Reaching a Certain Point Approach:** The basis of this approach is to meet the needs. Needs arise when they move away from a target point. According to this approach, life satisfaction will

decrease if needs are not met and increase if they are met. According to this view, which was put forward by Wilson and also known as the "Temple Theory"; When the needs are satisfied, people can adapt to their lives and put their lives in order. Maslow's hierarchy of needs, Freud's pleasure principle, balanced life model and Nussbaum's objective list theory are discussed within the scope of his target and needs theories.

✓ **Efficiency Approach:** According to this approach, life satisfaction; determines the individual's self-directed activities. According to the activity approach, concentrating on the activities that the individual deems important for himself increases life satisfaction. Aristotle is the oldest and most important name of the activity theorists. According to Aristotle, happiness comes from virtuous, that is, well-performed activities. Csikszentmihalyi's theory of flow, Frankl's theory of meaning and Seligman's theory of true happiness are among the theories of effectiveness.

✓ **Pleasure and Pain Approach:** According to this approach, the individual feels pleasure when his needs are met and his goals are met, and in the opposite case he feels pain. The sources of pleasure and pain act together. The more the individual feels his need and the more effort he puts into meeting this need, the more he will be satisfied to the extent that his needs are met.

✓ **Attachment Approach:** There are some theories that try to explain why some people have a more happy temperament. These theories are mostly under bond theories; It is based on memory, conditioning, and cognitive principles. According to this approach, some cognitive bonds are formed in the minds of individuals regarding the emotions and thoughts they experience. If cognitive bonds are fed with positive emotions, an increase in life satisfaction occurs, and in the opposite case, a decrease occurs.

✓ **Judgment Approach:** According to this approach, life satisfaction emerges by comparing the standards established by the individual in his/her life and the actual situation that emerges. Accordingly, the more the standards determined by the individual overlap with the real situation, the higher the life satisfaction will be. Standards; Although they appear in different ways in each theory, they are used as the main criterion for evaluating conditions in each case. For example; In Social Comparison Theory, the person is based on other people as a standard. If a person evaluates himself as better than other people, he is satisfied and happy. Social assistance theory, harmony theory and multiple conflict theory are evaluated among judicial theories.

✓ **Top-Down/Bottom-Up Approach:** Bottom-up/top-down theories are also expressed as bottom-up/top-down, bottom-up/top-down. It is stated that the distinction between these theories is quite popular in modern psychology. The top-down approach is based on the assumption that fixed traits, such as personal traits, affect life satisfaction. Bottom-up approach is life satisfaction of individuals; It is explained as a combination of the satisfactions felt from these areas that make up life.

The Relationship Between Emotional Labor Behavior and Life Satisfaction

Emotions are a concept that forces individuals to behave in certain patterns not only in their working life but also in their social life. Emotional labor behavior is a concept that refers to negative behaviors exhibited due to the complexity of these emotions. Because of the negativities caused by complexity, emotional labor behavior has a "*natural weariness*" feature (Mc.Ginley and Wei, 2020). This situation has the potential to negatively affect not only working life, but also the whole life (Akyüz, 2018: 174).

When the relationship between emotional labor and life satisfaction is examined in the studies conducted on different occupational groups in different businesses, it is seen that different results are obtained. In some of these studies, it was determined that the effect of emotional labor on life satisfaction was not clear; In some studies, it has been revealed that surface behavior is negatively related to life satisfaction. On the other hand, in some studies, it has been concluded that the superficial behavior and deep behavior dimensions of emotional labor affect life satisfaction significantly and positively (Ağbay et al., 2022: 2329).

According to the findings of a study conducted by Ginley and Wei to investigate the relationship between emotional labor behaviors and life satisfaction of hotel employees; "As the level of life

satisfaction decreases, the participants exhibit more emotional labor behaviors” (Mc.Ginley and Wei, 2020: 278). Similarly, in a study conducted by Hwang and Park to investigate the relationship between emotional labor behaviors and life satisfaction in nurses, it was found that "as the emotional labor behaviors of the participants decreased, their life satisfaction levels increased" (Hwang and Park, 2022: 1).

Mamacı investigated the relationship between "emotional labor and well-being" on 352 people who attended "Eye Movement Desensitization and Reprocessing (EMDR)" supervision training at an institute providing services and training in the field of mental health in the province of Istanbul. According to the research findings, superficial role-playing predicts health, general well-being negatively, and positively predicts loneliness and negative emotions. On the other hand, it is seen that deep acting predicts positive emotions and success positively (Mamacı, 2019: 105-106).

The relationship between emotional labor behaviors and life satisfactions of tourist guides with a license, who works actively in Turkey, was investigated by Alrawadieh. According to the research findings, a positive and significant relationship was found between emotional effort and life satisfaction. In other words, as emotional effort increases, life satisfaction also increases. On the other hand, it has been determined that the destructive effects of emotional incompatibility harm the well-being of the participants through burnout (Demirdelen Alrawdîeh, 2021: 113).

Atasoy and Turan investigated the relationship between emotional labor behaviors and life satisfaction of all midwives and nurses working in a public hospital. According to the research findings, no relationship was found between the emotional labor scale scores of the sample and the life satisfaction scale scores (Atasoy and Turan, 2019: 360).

METHOD

Under this title; the purpose and scope of the research (population and sample), data collection tools and method, research model and hypotheses are included.

Purpose of the Research

The main purpose of the research is; *"The aim of this study is to examine whether there is a relationship between emotional labor behaviors and life satisfaction of employees (sales personnel) working in private pharmacies in the TRB-1 region"*. In addition to this main purpose, the following sub-objectives have been determined:

- To reveal the demographic characteristics of the participants,
- To determine the emotional labor behavior levels of the participants,
- To determine the life satisfaction levels of the participants.

Scope of the Research (Population and Sample)

The population of the research consists of sales personnel working in community pharmacies in the TRB-1 region. In order to determine the universe of the study, first of all, the Chamber of Pharmacists in each province (Elazığ, Malatya, Tunceli and Bingöl) in the TRB-1 region was contacted and the pharmacies in the city centers and the total number of sales personnel working in these pharmacies were learned. The number of pharmacies in each city and the employee information in these pharmacies are as shown in Table 1.

Table 1. *Pharmacies in the provinces of TRB-1 region and number of employees in these pharmacies*

City	Number of pharmacies	Number of employees
Elazığ	140	250
Malatya	230	400
Bingöl	47	101
Tunceli	11	22
Total	428	773

Kaynak: Pharmacy rooms in provinces

As can be seen in Table 1; 773 sales personnel working in community pharmacies in the TRB-1 Region constitute the universe of the study. For reasons such as time, money and effort constraints, 301 sales personnel were included in the sample that can represent the universe instead of the whole universe were studied. While determining the sample, first of all, the definition of the universe was made. In the next step, the community pharmacies where the salespeople work and the employees in these pharmacies are listed. Finally, a sample size capable of representing the population was selected from this list by random sampling method and data were obtained through online questionnaires. According to (Sekaran, 2003), the sample numbers to be selected for universes of certain sizes are shown in Table 2. As seen in Table 2, a sample group of 260 people is sufficient for a population of 800 people. For this reason, a participant group of 301 people is considered to be at the sufficient sample level.

Table 2. Number of samples to be selected for populations of certain sizes

N	S	N	S	N	S	N	S
10	10	150	108	460	210	2200	327
15	14	160	113	480	214	2400	331
20	19	170	118	500	217	2600	335
25	24	180	123	550	226	2800	338
30	28	190	127	600	234	3000	341
35	32	200	132	650	242	3500	346
40	36	210	136	700	248	4000	351
45	40	220	140	750	254	4500	354
50	44	230	144	800	260	5000	357
55	48	240	148	850	265	6000	361
60	52	250	152	900	269	7000	364
65	56	260	155	950	274	8000	367
70	59	270	159	1000	278	9000	368
75	63	280	162	1100	285	10000	370
80	66	290	165	1200	291	15000	375
85	70	300	169	1300	297	20000	377
90	73	320	175	1400	302	30000	379
95	76	340	181	1500	306	40000	380
100	80	360	186	1600	310	50000	381
110	86	380	191	1700	313	75000	382
120	92	400	196	1800	317	100000	384
130	97	420	201	1900	320		
140	103	440	205	2000	322		

Source: (Sekaran, 2003: 294) **N:** Universe Size, **S:** Number of Samples Required

Under this title; The purpose and scope of the research, data collection tools and method, research model and hypotheses are included.

Data Collection Tools and Method

An online questionnaire was created to analyze the relationship between emotional labor behaviors and life satisfaction of employees working in community pharmacies in the TRB-1 region. Prior to the application of the questionnaire, ethics committee approval was obtained with the meeting decision of Adiyaman University Social and Human Sciences Ethics Committee dated 30.11.2022 and numbered 351. The data set used in the research was collected through a questionnaire consisting of three parts. In the first part of the questionnaire, there are 7 questions about the demographic characteristics of the participants. The scale of "emotional labor behavior" in the second part consists of 12 items and three dimensions (superficial behavior, suppression of emotions and deep behavior). The items in the questionnaire were formed as a 5-point Likert scale (1=Not at all, 2= A little bit, 3= Somewhat, 4= A lot, 5= A lot), and the participants were asked to indicate their degree of agreement with these propositions. This scale is Pala and Sürgevil's; Taken with their permission from their article titled "Emotional Labor Scale: Scale Development, Reliability and Validity Study" (Pala and Sürgevil, 2016: 781).

The "life satisfaction" scale in the third part of the questionnaire consists of five items. Similarly, these items were prepared as a 5-point Likert scale (1=Not at all, 2= A little bit, 3= Somewhat, 4= A lot, 5= A lot), and the participants were asked to indicate their degree of agreement with the given propositions. This scale was taken from Bekmezci and Mert's article titled "*The Turkish Validity and Reliability Study of the Life Satisfaction Scale* (Bekmezci, 2018: 170)" with their permission.

Data; Analyzed through the Statistical Package for the Social Sciences (SPSS) 21. For this purpose, frequency, validity, reliability, factor and correlation analyzes were performed, and the findings were evaluated and analyzed through tables.

Research Model and Hypotheses

In the scope of the research; The relationship between emotional labor behaviors and life satisfaction of salespeople working in community pharmacies was analyzed. The research model created in line with the main purpose is given in Figure 1.

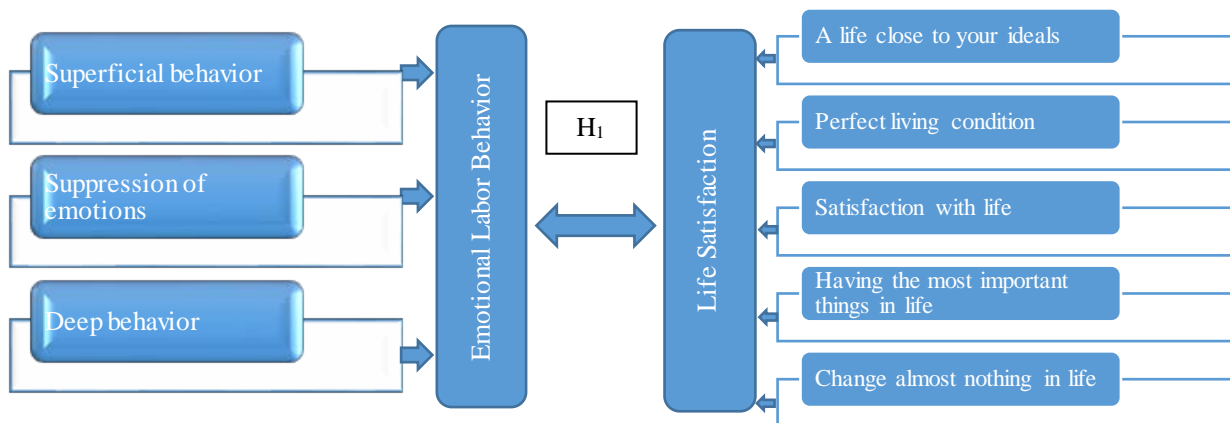

FIGURE 1. Research Model

The questions, hypotheses and expected results of the research created within the scope of the research model are as shown in Table 3.

Table 3. Research questions, hypotheses and expected results

N	RESEARCH QUESTIONS	HYPOTHESES	EXPECTED RESULTS
1	IS THERE A RELATIONSHIP BETWEEN EMOTIONAL LABOR BEHAVIORS AND LIFE SATISFACTIONS OF THE SAMPLE (SALES WORKING IN FREE PHARMACIES IN TRB-1 REGION)?	H1: THERE IS A MEANINGFUL RELATIONSHIP BETWEEN EMOTIONAL LABOR BEHAVIORS AND LIFE SATISFACTIONS OF THE SAMPLE (SELLERS WORKING IN FREE PHARMACIES IN TRB-1 REGION)	THERE IS A MEANINGFUL RELATIONSHIP BETWEEN EMOTIONAL LABOR BEHAVIORS AND LIFE SATISFACTIONS OF THE SAMPLE (SELLERS WORKING IN FREE PHARMACIES IN TRB-1 REGION)
2	Is there a significant relationship between the superficial behaviors of the sample and their living a life close to their ideals?	H1.1.: There is a significant relationship between the superficial behaviors of the sample and their living a life close to their ideals.	There is a significant relationship between the superficial behaviors of the sample and their living a life close to their ideals.
3	Is there a significant relationship between the superficial behaviors of the sample and their perfecting their living conditions?	H1.2.: There is a significant relationship between the superficial behaviors of the sample and their perfecting their living conditions.	There is a significant relationship between the superficial behaviors of the sample and their perfecting their living conditions.
4	Is there a significant relationship between the superficial behaviors of the	H1.3.: There is a significant relationship between the superficial behaviors of the	There is a significant relationship between the superficial behaviors of the

	sample and their satisfaction with life?	sample and their satisfaction with life.	sample and their satisfaction with life.
5	Is there a significant relationship between the superficial behaviors of the sample and the fact that they have the important things they want from life?	H1.4: There is a significant relationship between the superficial behaviors of the sample and the fact that they have the important things they want from life.	There is a significant relationship between the superficial behaviors of the sample and the fact that they have the important things they want from life.
6	Is there a significant relationship between the superficial behaviors of the sample and their continuation of everything in their life?	H1.5: There is a significant relationship between the superficial behaviors of the sample and their continuation of everything in their lives.	There is a significant relationship between the superficial behaviors of the sample and their continuation of everything in their lives.
7	Is there a significant relationship between the sample's ability to suppress their emotions?	H1.6: There is a significant relationship between the sample's ability to suppress their emotions.	There is a significant relationship between the sample's ability to suppress their emotions.
8	Is there a significant relationship between the sample's ability to suppress their emotions and their ability to perfect their living conditions?	H1.7: There is a significant relationship between the sample's ability to suppress their emotions and their ability to perfect their living conditions.	There is a significant relationship between the sample's ability to suppress their emotions and their ability to perfect their living conditions.
9	Is there a significant relationship between the sample's ability to suppress their emotions and their satisfaction with life?	H1.8: There is a significant relationship between the sample's ability to suppress their emotions and their satisfaction with life.	There is a significant relationship between the sample's ability to suppress their emotions and their satisfaction with life.
10	Is there a significant relationship between the sample's ability to suppress their emotions and having the important things they want from life?	H1.9: There is a significant relationship between the sample's ability to suppress their emotions and having the important things they want from life.	There is a significant relationship between the sample's ability to suppress their emotions and having the important things they want from life.
11	Is there a significant relationship between the sample's ability to suppress their emotions and their ability to maintain everything in their lives?	H1.10: There is a significant relationship between the sample's ability to suppress their emotions and maintaining everything in their lives.	There is a significant relationship between the sample's ability to suppress their emotions and their ability to maintain everything in their lives.
12	Is there a significant relationship between the deep behaviors of the sample and their living a life close to their ideals?	H1.11: There is a significant relationship between the deep behaviors of the sample and their living a life close to their ideals.	There is a significant relationship between the deep behaviors of the sample and their living a life close to their ideals.
13	Is there a significant relationship between the deep behaviors of the sample and their perfecting their living conditions?	H1.12: There is a significant relationship between the deep behaviors of the sample and their perfecting their living conditions.	There is a significant relationship between the deep behaviors of the sample and their perfecting their living conditions.
14	Is there a significant relationship between the deep behaviors of the sample and their satisfaction with life?	H1.13: There is a significant relationship between the deep behaviors of the sample and their satisfaction with life.	There is a significant relationship between the deep behaviors of the sample and their satisfaction with life.
15	Is there a significant relationship between the deep behaviors of the sample and	H1.14: There is a significant relationship between the deep behaviors of the sample and	There is a significant relationship between the deep behaviors of the sample and the fact that they

	their having the important things they want from life?	their having the important things they want from life.	have the important things they want from life.
16	Is there a significant relationship between the deep behaviors of the sample and their continuing everything in their lives?	H1.15: There is a significant relationship between the deep behaviors of the sample and their continuation of everything in their lives.	There is a significant relationship between the deep behaviors of the sample and their continuing everything in their lives.

FINDINGS

IBM SPSS 21.0 package program was used in the analysis of the research data. For this purpose, first of all, frequency distributions related to the demographic characteristics of the participants were included. Then, Cronbach's Alpha value was used to determine the reliability level of the scales, exploratory was used for validity testing, variance analysis and correlation analysis were used for the characteristics of hypotheses and variables.

Factor and Reliability Analysis of the Data Set

Cronbach's Alpha values for the scale used in the study are shown in Table 4.

Table 4. Reliability results of the scale (Crombach's alpha values)

Scales	Number of Items	Crombach's Alpha Value
<i>Emotional labor behavior</i>	12	0,785
<i>Life satisfaction</i>	05	0,771
<i>Total of the Scale</i>	17	0,767

In the study, the Cronbach's Alpha value of the scale used for the emotional labor behavior of sales personnel operating in private pharmacies in the TRB-1 Region was 0.785; The Cronbach's Alpha value of the scale used for life satisfaction was 0.771; Cronbach's Alpha value of the total scale was found to be 0.767. These rates correspond to a very reliable range (Kalaycı, 2005: 405).

In order for the data set to be suitable for factor analysis, the KMO value should be greater than 0.50 (Kalaycı, 2005: 321-322). As a result of the analysis, the KMO value for the sample size was 0.770; Bartlett's test was found to be significant (Chi-Square 1545,334 p=0.00). The result of the Bartlett's test result showing that the data is normally distributed. According to the results of these tests, it was understood that the data were suitable for factor analysis. KMO value and Bartlett's test result are as shown in Table 5.

Table 5. KMO and Bartlett's test results of the scale

Scales	Kaiser-Meyer-Olkin Measure of Sampling Adequacy	Bartlett's Test of Sphericity
<i>Emotional labor behavior</i>	0,774	Approx. Chi- Square 917,878 Df 66 Sig.,000
<i>Life satisfaction</i>	0,793	Approx. Chi- Square 525,583 Df 10 Sig.,000
<i>Total of the Scale</i>	0,770	Approx. Chi- Square 1545,334 Df 136 Sig.,000

Findings Related to Demographic Variables

Information on the demographic characteristics of the sample is as in Table 6.

Table 6. Demographic characteristics of the sampling

VARIABLES		N	%
Gender	Woman	111	36,9
	Man	190	63,1
Age	18-35	143	47,5
	36-45	124	41,2
	46 and above	34	11,3
Marital status	Married	195	64,8
	Single	106	35,2
Educational Status	High school	126	41,9
	Associate degree	45	15,0
	Undergraduate	110	36,5
	Graduate	20	6,6
Working Time at Current Workplace	5 years and below	139	46,2
	6-10 years	52	17,3
	11 years and above	110	36,5
Length of Service in the Profession	5 years and below	57	18,9
	6-10 years	44	14,6
	11 years and above	200	66,4
City of Residence	Elazığ	114	37,9
	Malatya	140	46,5
	Bingöl	34	11,3
	Tunceli	13	4,3

As can be seen in Table 6; 190 of the participants (63.10%) were men and 111 (36.9%) were women. When the age ranges of the participants are examined, it is seen that the weight is between the ages of 18-35 (47.5%). When the marital status of the participants is examined; It is seen that 195 people (64.8%) are married and 106 people (35.2%) are single. Considering the educational status of the respondents, 126 (41.9%) high school, 45 (15%) associate degree, 110 (36.5%) undergraduate, 20 (6.6%) postgraduate education. level has been found. Considering the working time of the participants at their current workplace, 139 people (46.2%) have 5 years or less, 52 people (17.3%) have 6-10 years of work, and 110 people (36.5%) have 11 years or more of work experience. were found to be. Looking at the total working time in the profession, it is seen that 57 (18.9%) have 5 years or less, 44 (14.6%) 6-10 years, 200 (66.4%) 11 years or more. detected. 114 (37.9%) of the participants are in pharmacies in Elazığ, 140 (46.5%) in Malatya, 34 (11.3%) in Bingöl and 13 (4.3%) in Tunceli pharmacies. is working.

Findings on Emotional Labor Behavior

The distribution reflecting the views of the sample on emotional labor behavior is as shown in Table 7.

Table 7. Frequency distribution of the relation to "emotional labor behavior" of the sample

Suggestions for emotional labor behavior	Display Frequency									
	None		Very little		Partially		More		Too much	
	N	%	N	%	N	%	N	%	N	%
I have to be friendly to people, even if it is superficial.	6	2,0	14	4,7	125	41,5	101	33,6	55	18,3
In life, I have to feel like I'm an actor on the stage.	78	25,9	61	20,3	87	28,8	42	14,0	33	11,0
I have to constantly pretend to handle situations in the most optimal way.	47	15,3	81	26,9	103	34,2	45	15,0	25	8,3
I have to make people feel valuable, even if it's tactical.	29	9,6	46	15,3	98	32,6	74	24,6	54	17,9

Even if I don't listen to people, I have to pretend to listen.	93	30,9	87	28,9	64	21,3	34	11,3	23	7,6
I have to pretend that I share people's sadness, even if it sounds ridiculous.	86	28,6	63	20,9	80	26,6	44	14,6	28	9,3
I must be able to hide my fear of people's threatening behavior	55	18,3	42	14,0	82	27,2	65	21,6	57	18,9
I must be able to hide my anger at a behavior I don't like.	40	13,3	88	29,2	103	34,2	40	13,3	30	10,0
I must be able to maintain my composure even in astonishing situations	23	7,6	63	20,9	113	37,5	66	21,9	36	12,0
I must be able to suppress my emotions in order to give standard responses to people.	22	7,3	65	21,6	128	42,5	58	19,3	28	9,3
To change my feelings, I have to look at the positive side of things.	11	3,7	42	14,0	106	35,2	87	28,9	55	18,3
I should be able to try to focus on the things that make me happy.	9	3,0	22	7,3	72	23,9	117	38,9	81	26,9

When Table 7 is examined, the propositions that the participants stated that they agreed with the most (too much and too much) are respectively; "I should be able to try to focus on the things that make me happy" (198; 65.8%), "I should be friendly to people, even if it is superficially" (156; 51.9%), and "I should be able to look at things from the positive side to change my feelings" (142; 47%, 2) seem to have propositions. On the other hand, the propositions with the lowest frequency of exhibiting (total of none and very little); "I should pretend to listen to people even if I don't listen" (180; 59.8%), "I should pretend to share people's sadness even though it sounds ridiculous" (149; 49.5%) and "I should feel like I am an actor on the stage" (139;46.2%) It was determined to be.

Findings on Life Satisfaction

The distribution reflecting the views of the sample about life satisfaction is as shown in table 8.

Table 8. Frequency distribution of the sample's opinions on "satisfaction with life"

Propositions Regarding Life Satisfaction	Satisfaction Level									
	None		Very little		Partially		More		Too much	
	N	%	N	%	N	%	N	%	N	%
I have a life close to my ideals.	42	14,0	66	21,9	134	44,5	42	14,0	17	5,6
My living conditions are perfect.	62	20,6	81	26,9	119	39,5	25	8,3	14	4,7
I am happy with my life.	36	12,0	62	20,6	128	42,5	47	15,6	28	9,3
I've had the important things I want out of life so far.	20	6,6	88	29,2	123	40,9	54	17,9	16	5,3
If I were born again, I wouldn't change almost anything in my life.	59	19,6	75	24,9	110	36,5	26	8,6	31	10,3

As can be seen in Table 8, the proposition with the lowest level of agreement with the statements about life satisfaction is "my life conditions are excellent" (143; 47.5%), and the highest proposition (with the sum of nothing and very little) with) "I am satisfied with my life" (75; 24.9%).

Correlation Findings of the Relationships between Emotional Labor Behavior Sub-Dimensions and Life Satisfaction (Hypothesis Tests)

This section, there are correlation analysis findings showing the relationships between the sub-dimensions of emotional labor and life satisfaction.

The test results regarding the sub-hypotheses of the research are as shown in Table 9.

Table 9. Correlation analysis results regarding the sub-dimensions of the emotional labor factor and the variables of life satisfaction

		Surface Behavior	Suppression of Emotions	Deep Behavior	A Life Close to His Ideals	A Perfect Life Condition	Satisfaction with Life	Having the most important things in life	Not Changing Almost Anything in Life
Surface Behavior	Pearson Correlation	1							
	Sig. (2-tailed)								
	N	301							
Suppression of Emotions	Pearson Correlation	,399**	1						
	Sig. (2-tailed)	,000							
	N	301	301						
Deep Behavior	Pearson Correlation	,263**	,330**	1					
	Sig. (2-tailed)	,000	,000						
	N	301	301	301					
A Life Close to His Ideals	Pearson Correlation	,062	-,037	,314**	1				
	Sig. (2-tailed)	,285	,523	,000					
	N	301	301	301	301				
A Perfect Life Condition	Pearson Correlation	-,011	,010	,274**	,582**	1			
	Sig. (2-tailed)	,850	,865	,000	,000				
	N	301	301	301	301	301			
Satisfaction with Life	Pearson Correlation	-,027	,029	,206**	,464**	,695**	1		
	Sig. (2-tailed)	,637	,614	,000	,000	,000			
	N	301	301	301	301	301	301		
Having the most important things in life	Pearson Correlation	,010	,028	,233**	,476**	,598**	,630**	1	
	Sig. (2-tailed)	,863	,631	,000	,000	,000	,000		
	N	301	301	301	301	301	301	301	
Not Changing Almost Anything in Life	Pearson Correlation	,064	,083	,093	,146*	,194**	,159**	,233**	1
	Sig. (2-tailed)	,271	,150	,108	,011	,001	,006	,000	
	N	301	301	301	301	301	301	301	301

** . Correlation is significant at the 0.01 level (2-tailed).

* . Correlation is significant at the 0.05 level (2-tailed).

When the analysis results in Table 9 are examined, there is a statistically significant relationship between all sub-dimensions of the emotional labor dimension. On the other hand, no statistically significant relationship was found between the superficial behavior sub-dimension of the emotional labor dimension and any proposition of life satisfaction. According to this; Hypotheses H1.1, H1.2, H1.3, H1.4 and H1.5 were rejected.

There was no statistically significant relationship between the suppression of emotions sub-dimension of emotional labor and any of the propositions of life satisfaction. According to this; Hypotheses H1.6, H1.7, H1.8, H1.9 and H1.10 were rejected.

With the deep behavior sub-dimension of the emotional labor dimension; between a life proposition close to the ideals of life satisfaction ($r=.314$; $p=.000$), between a proposition of a perfect life condition ($r=.274$; $p=.000$), life satisfaction ($r=.206$; $p=.000$) and having the important things desired

from life ($r=.233$; $p=.000$) was found to be statistically significant. According to this; Hypotheses H1.11, H1.12, H1.13 and H1.14 were accepted. There was no statistically significant relationship between the deep behavior sub-dimension of the emotional labor dimension and the proposition to change almost nothing in life. According to this; H1.15 hypothesis was rejected.

CONCLUSION, DISCUSSION AND RECOMMENDATIONS

The results obtained from this study, which was conducted to analyze the relationship between emotional labor behaviors and life satisfaction of salespeople working in community pharmacies in the TRB-1 Region, can be listed as follows:

- 190 (63.10%) of the participants were men and 111 (36.9%) were women; It was determined that 143 (47.5%) were between the ages of 18-35, 195 (64.8%) were married, 126 (41.9%) were high school graduates, 110 (36.5%) were undergraduate graduates.

- Considering the working time of the participants at their current workplace, it was seen that 139 people (46.2%) had 5 years or less work experience, and 110 people (36.5%) had 11 years and more work experience. Looking at the total working time in the profession, it was seen that 200 people (66.4%) had 11 years or more work experience.

- 114 (37.9%) of the participants are located in Elazığ, 140 (46.5%) in Malatya, 34 (11.3%) in Bingöl and 13 (4.3%) in Tunceli. He works in pharmacies.

- The average of emotional labor behavior is 3.21. This average shows that salespeople working in community pharmacies in the TRB-1 region exhibit moderate emotional labor behavior.

- The 3 propositions with the highest participation in emotional labor behaviors (with the sum of too much and too much); It is seen that there are propositions such as "I should be able to try to focus on the things that make me happy", "I should be friendly towards people even if it is superficial" and "I should be able to look at things from the positive side in order to change my feelings". On the other hand, the propositions with the lowest frequency of exhibition (with the sum of none and very little); It has been determined that "I should pretend to listen to people even though I don't listen to them", "I should pretend to share people's sadness even though it seems ridiculous" and "I should feel like I am an actor on the stage in life".

- The average of the participants' level of agreement with life satisfaction statements is 2.73. Accordingly, it can be said that the life satisfaction levels of the sales personnel in the community pharmacies operating in the TRB-1 region are below the average. As can be seen in Table 7, the proposition with the highest level of agreement with the statements about life satisfaction is "I am satisfied with my life" (with the sum of more and a lot), and the proposition with the lowest average (with the sum of none and very little) is "my life conditions are excellent". is a proposition.

- There is a statistically significant relationship between all sub-dimensions of the emotional labor dimension.

- On the other hand, no statistically significant relationship was found between the superficial behavior sub-dimension of the emotional labor dimension and any of the propositions of life satisfaction.

- There was no statistically significant relationship between the suppression of emotions sub-dimension of emotional labor and any of the propositions of life satisfaction.

- With the deep behavior sub-dimension of the emotional labor dimension; A statistically positive and significant relationship was found between the propositions of a life close to the ideals of life satisfaction, a perfect life condition, satisfaction with life, and having the important things desired from life.

- There was no statistically significant relationship between the deep behavior sub-dimension of the emotional labor dimension and the proposition to change almost nothing in life.

Kılıçdağı (2020); In his study, which examined the effects of emotional labor behaviors and general self-efficacy perceptions of community pharmacists on their professional commitment, it was determined that community pharmacists spend emotional labor above the average (Kılıçdağı, 2020: 91). In this study, which was conducted to analyze the relationship between emotional labor behaviors of salespeople working in community pharmacies and life satisfaction, it was observed that salesmen spent emotional labor close to the average.

Akyüz (2018), "Does Emotional Labor Affect Organization-Based Self-Esteem and Life Satisfaction?" found a low-level negative relationship between emotional labor behavior and life satisfaction (Akyüz, 2018: 180). These results; does not match the results obtained. As a matter of fact, no statistically significant relationship was found between the sub-dimensions of emotional labor, superficial behavior and suppression of emotions, and life satisfaction. A statistically positive and significant relationship was found between the deep behavior sub-dimension of the emotional labor dimension and life satisfaction.

Ağbay et al. (2022); In their study examining the effect of emotional labor on life satisfaction and employee performance, they found that employees exhibit false emotions, but this does not make any difference on life satisfaction (Ağbay et al., 2022: 2335). The results obtained partially overlap with this study.

Pharmacies; They are both for-profit and not-for-profit businesses with primary health care status. Community pharmacies, which constitute one of the employment areas of sales personnel, constitute one of the most important components of today's health sector with the medicines and health services they offer. The fact that it is a business in the health sector makes the quality of service offered to people even more important. The sales staff who continue their activities in pharmacies play a key role in the satisfaction of the customers who sell services, as personal salespersons, on the one hand, in the achievement of the profit goals of the pharmacy owners, and on the other hand, with their positions as customer representatives. In line with the data obtained from this study, in which the relationship between emotional labor behaviors and life satisfaction (satisfaction) of salespeople in pharmacies operating in the TRB- region was examined, the following suggestions can be made:

- Since pharmacy employees are in constant communication with people, they may sometimes have to display different behaviors from their real thoughts. In this sense, training can be given to sales personnel on topics such as customer relationship management and communication techniques.

- Since they give importance to the salespeople to focus on the behaviors that make them happy, they can engage in activities that increase their motivation. Paying attention to working hours, paying overtime in cases where they have to work overtime (watch, etc.), giving them a say in the decisions taken about them can be given as examples of these activities.

- Considering that pharmacy customers are generally patients or their relatives, awareness raising activities regarding the need for high empathy skills of pharmacy employees can be given importance.

- Considering that the life satisfaction levels of salespeople working in pharmacies are below the average, activities can be undertaken to provide conditions that will increase their satisfaction. For this purpose, first of all, the reasons for the dissatisfaction of the employees can be investigated.

- In future studies, considering that salespeople are internal customers, research on internal marketing activities can also be conducted. Factors that cause employee dissatisfaction, possible mediator roles between emotional labor behavior and life satisfaction can be examined.

This work; it analyzes the relationship between emotional labor behaviors and life satisfaction of salespeople working in community pharmacies in the TRB-1 region. In the future, studies can be carried out on sales personnel in other regions or sectors.

REFERENCES

- Ağbay, N., Uçar, Ö., ve Çalan, M. (2022). Duygusal emek, işgören performansı ve yaşam tatmini arasındaki ilişkilerin incelenmesi: otel işgörenleri üzerine bir araştırma. *İşletme Araştırmaları Dergisi*, 14(3), 2325-2341. <https://doi.org/10.20491/isarder.2022.1504>
- Akyüz, M. (2018). Duygusal emek örgüt temelli öz-saygı ve yaşam tatminini etkiler mi? *İşletme Araştırmaları Dergisi*, 10(4), 170-186. <https://doi.org/10.20491/isarder.2018.518>
- Atasoy, I. ve Turan, Z. (2019). Ebe ve hemşirelerde duygusal emek ile yaşam doyumu arasındaki ilişkinin incelenmesi. *Lokman Hekim Dergisi*, 9(3), 357-366. <https://doi.org/10.31020/mutftd.587725>
- Aydiner Boylu, A. ve Paçacıoğlu, B. (2016). Yaşam kalitesi ve göstergeleri. *Akademik Araştırmalar ve Çalışmalar Dergisi*, 8(15), 137-150. <https://doi.org/10.20990/kilisiibfakademik.266011>
- Barış Eren, N. (2021). *Hemşirelik lisans programlarında görevli akademisyenlerin duygusal emek düzeyleri ve duygusal emek, iş doyumu ve tükenmişlik arasındaki ilişkinin incelenmesi*, [Yayımlanmamış doktora tezi]. Hacettepe Üniversitesi.
- Baş, M. ve Kılıç, B. (2014). Duygusal emek boyutları, süreci ve sonuçlarının engelli turizm pazarında değerlendirilmesi. *Gazi Üniversitesi Turizm Fakültesi Dergisi*, 2, 67-83.
- Başçı, E. (2019). Modern agoraların teatral maskesi: Duygusal Emek. *Sosyoloji Notları*, 3(1), 18-38.
- Baydaş, A. ve Yaşar, M. (2018). Verimlilik açısından kişisel satış ve satış geliştirmenin işletme performansına etkisi: Örnek bir çalışma. *Siirt Üniversitesi Sosyal Bilimler Enstitüsü Dergisi*(12), 345-359.
- Bekmezci, İ. ve Mert, İ. S. (2018). Yaşam tatmini ölçeğinin türkçe geçerlilik ve güvenilirlik çalışması. *Sosyal Bilimler Dergisi*, 5(8), 166-177.
- Çaldağ, M. (2010). *Duygusal emek davranışlarının sağlık çalışanlarında iş sonuçlarına etkileri*, [Yayımlanmamış yüksek lisans tezi]. Selçuk Üniversitesi.
- Çatal, F. (2021). *Psikolojik sermaye ve yaşam doyumu ilişkisinde iş becerikliliğinin aracı, yaş ve eğitim düzeyinin düzenleyici rolü*, [Yayımlanmamış doktora tezi]. Hacettepe Üniversitesi.
- Çetinkaya, A. Ş., Kaplan, M. ve Ögüt, Â. (2013). Duygusal Emek ile Tükenmişlik Arasındaki İlişkide Psikolojik Sermayenin Rolü. *21.Ulusal Yönetim ve Organizasyon Kongresi Bildiriler Kitabı 1. Basım*, (s. 481-485). Nobel Akademik Yayıncılık Eğitim Danışmanlık.
- Demirdelen Alrawadieh, D. (2021). *Turist rehberlerinin duygusal emek, iş yaşam kalitesi ve yaşam doyumu: tükenmişliğin aracı ve örgütsel desteğin düzenleyici rolü*. [Yayımlanmamış doktora tezi]. İstanbul Üniversitesi.
- Deveci, B. (2020). *Beş faktör kişilik özelliklerinin iş doyumu ve yaşam doyumuna etkisi: turist rehberleri üzerine bir araştırma*. [Yayımlanmamış doktora tezi]. Balıkesir Üniversitesi.
- Doğan, N. (2021). *Psikodrama uygulamasının psikiyatri hemşirelerinin duygusal emek stratejilerine etkisi*. [Yayımlanmamış doktora tezi]. İstanbul Üniversitesi.
- Doğan, Ü., Karakavuz, H. ve Ergün, N. (2019). Duygusal emeğin örgütsel sinizme etkisinde kişi-iş uyumunun aracılık rolü: havacılık sektöründe ampirik bir araştırma. *7. Örgütsel Davranış Kongresi Bildiriler Kitabı*, (s. 681-702). Burdur.
- Fuoli, M., and Bednarek, M. (2022). Emotional labor in webcare and beyond: A linguistic framework and case study. *Journal of Pragmatics*, 191, 256-270.
- Güngör, M. (2009). Duygusal emek kavramı: süreci ve sonuçları. *Kamu-İş*, 11(1), 167-184.
- Hwang, W., and Park, E. (2022). Developing a structural equation model from Grandey's emotional regulation model to measure nurses' emotional labor, job satisfaction, and job performance. *Applied Nursing Research*, 64. <https://doi.org/https://doi.org/10.1016/j.apnr.2021.151557>

- Irwin, R., Sutton, W. and McCa, L. (2008). *Sport promotion and sales management, 2nd ed.* Irwin Publishing.
- Jobber, D., and Chadwick, F. (2020). *Principles and practice of marketing.* McGraw-Hill Education.
- Kalaycı, Ş. (Dü.). (2005). *SPSS uygulamalı çok değişkenli istatistik teknikleri.* Asil Yayın Dağıtım.
- Kangal, A. (2013). Mutluluk üzerine kavramsal bir değerlendirme ve Türk hane halkı için bazı sonuçlar. *Elektronik Sosyal Bilimler Dergisi, 12(44), 214-233.*
- Kılıçdağı, Y. (2020). *Serbest eczacıların duygusal emek davranışlarının ve genel öz yeterlik algılarının mesleki bağlılıklarına etkisinin araştırılması: Ankara ili örneği.* [Yayımlanmamış doktora tezi]. Ankara Üniversitesi
- Köse, S., Oral, L. ve TÜresin, H. (2011). Duygusal emek davranışlarının işgörenlerde tükenmişlik düzeyleri ile ilişkisi üzerine sağlık sektöründe bir araştırma. *İşletme Fakültesi Dergisi, 12(2), 165-185.*
- Kuşcu, F., Kuşcu Karatepe, H., Karaman, M. ve Atik, D. (2019). Psikolojik iyi oluşun yaşam tatminine etkisi: hemşirelik öğrencilerinde bir uygulama. *3. Uluslararası Gap Sosyal Bilimler Kongresi, (s. 556-561).* Adıyaman.
- Lamb, C., Hair, J. and McDaniel, C. (2018). *MKTG Principles of marketing.* Cengage Learning.
- Mamacı, M. (2019). *Duygusal emek ve iyi oluş modeli perma arasındaki ilişkide psikolojik sermayenin rolü.* [Yayımlanmamış doktora tezi]. İstanbul Okan Üniversitesi
- Mamani-Benito, O., Esteban, R., Castillo-Blanco, R., Caycho-Rodriguez, T., Tito-Betancur, M., & Farfán-Solís, R. (2022). Anxiety and depression as predictors of life satisfaction during pre-professional health internships in COVID-19 times: the mediating role of psychological well-being. *Heliyon, 1-28.*
- Mc.Ginley, S. and Wei, W. (2020). Emotional labor and sleep: The moderating effect of life satisfaction. *Journal of Hospitality and Tourism Management, 43(June), 278-282.*
- Mengenci, C. (2015). İş tatmini, duygusal emek ve tükenmişlik ilişkilerinin belirlenmesi. *Ege Akademik Bakış, 15(1), 127-139.*
- Oberdeck, A. (2009). *A Salesman's guide to hunting.* Tate Publishing.
- Ott, R. (2022). *A practical approach to life satisfaction.* Archway Publishing.
- Pabel, A., Naweed, A., Ferguson, S., & Reynolds, A. (2022). Going the extra (s)mile: Countermeasures to emotional labour dysregulation in Australian reef tourism. *Tourism Management Perspectives, 43(July), 1-12.*
- Pala, T. ve Sürgevil, O. (2016). Duygusal emek ölçeği: ölçek geliştirme, güvenilirlik ve geçerlilik çalışması. *Ege Akademik Bakış, 16(4), 773-787.*
- Ruiter, J., Poorthuis, A., and Koomen, H. (2021). Teachers' emotional labor in response to daily events with individual students: The role of teacher-student relationship quality. *Teaching and Teacher Education, 107, 1-12.*
- Sekaran, U. (2003). *Research methods for business a skill-building approach, Fourth Edition,* John Wiley & Sons, Inc.
- Shen, K., and Yang, X. (2022). Caring for grandchildren and life satisfaction of grandparents in China. *Aging and Health Research, 2(3), 1-5.*
- Şahin, A. (2019). Üniversite öğrencilerinde bilinçli farkındalık ile yaşam doyumu ve iyi oluş arasındaki ilişkiler. *Üsküdar Üniversitesi Sosyal Bilimler Dergisi(8), 151-176.*
- Taşkırmaz, M. (2020). *Duygusal zekâ, yaşam doyumu ve yılmazlık arasındaki ilişki.* [Yayımlanmamış doktora tezi]. Kahramanmaraş Sütçü İmam Üniversitesi.

Top, M., Özden, S. ve Sevim, M. (2003). Psikiyatride Yaşam Kalitesi. *Düşünen Adam*, 16(1), 18-23.

Tutcu, A. (2018). *Duygusal sermayenin iş ve yaşam doyumu üzerine etkisine ilişkin duygusal iyilik algısının aracılık etkisi*. [Yayımlanmamış doktora tezi]. Hasan Kalyoncu Üniversitesi

Yağcı, P. (2020). *Duygusal emek, tükenmişlik, örgütsel bağlılık ve işten ayrılma niyeti ilişkisi: animatörler üzerine bir araştırma*. [Yayımlanmamış doktora tezi]. Balıkesir Üniversitesi.

Yazıcı Çelebi, G. ve Çelebi, B. (2020). Bireylerin mutluluk düzeylerinin değişkenler açısından incelenmesi. *Academic Review of Humanities and Social Science*, 3(1), 179-189.

Yürür, S. ve Ünlü, O. (2011). Duygusal emek, duygusal tükenme ve işten ayrılma niyeti ilişkisi. *"İşGüç" Endüstri İlişkileri ve İnsan Kaynakları Dergisi*, 13(2), 81-104.

Žerebecki, B. and Oprea, S. (2022). The direct and indirect effects of social technology use on children's life satisfaction. *International Journal of Child-Computer Interaction*, 34, 1-10.