

E-ISSN: 2587-1536

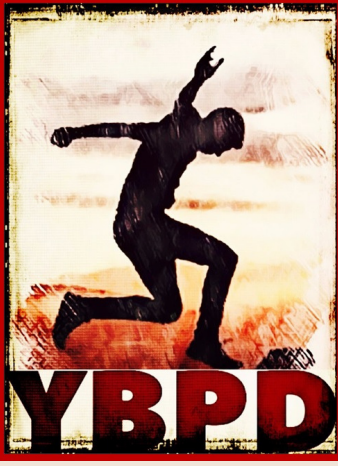

YAŞAM BECERİLERİ PSİKOLOJİ DERGİSİ

LIFE SKILLS JOURNAL OF PSYCHOLOGY

YIL(YEAR): 2023, CİLT(VOLUME): 7, SAYI(ISSUE): 13, HAZİRAN (JUNE)



PSİKİYATRİ
PSİKOLOJİ
PSİKOLOJİK DANIŞMA VE REHBERLİK
SOSYAL HİZMET
PSİKİYATRİ HEMŞİRELİĞİ
ÇOCUK GELİŞİMİ
OKULÖNCESİ EĞİTİMİ
ÖZEL EĞİTİM

ISSN 2587-1536



9 772587 153004

PSYCHIATRY
PSYCHOLOGY
PSYCHOLOGICAL COUNSELING AND GUIDANCE
SOCIAL WORK
PSYCHIATRIC NURSING
CHILD DEVELOPMENT
EARLY CHILDHOOD EDUCATION
SPECIAL EDUCATION



www.dergipark.org.tr/ybpd

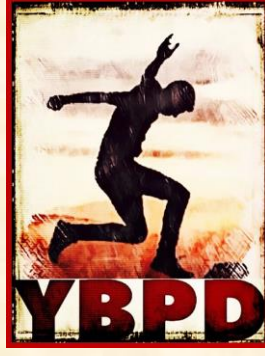

Yaşam Becerileri Psikoloji Dergisi
Life Skills Journal of Psychology

ISSN: 2587-1536

Cilt: 7 • Sayı: 13 • Haziran 2023
Volume: 7 • Issue: 13 • June 2023

Yılda İki Kez Yayınlanan Hakemli Dergi
Biannual Peer-Reviewed Journal

ISSN 2587-1536



9 772587 153004

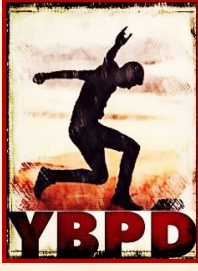

YAŞAM BECERİLERİ PSİKOLOJİ DERGİSİ

LIFE SKILLS JOURNAL OF PSYCHOLOGY

Yıl: 2023, Cilt: 7, Sayı: 13, Haziran
Year: 2023, Volume: 7, Issue: 13, June

Başlangıç 2017

Founded

ISSN 2587-1536

Yayın Türü Bilimsel, Süreli ve Hakemli
Publication Type Scientific, Periodical and Peer-Reviewed Publication

Periyot Yılda 2 Sayı (Haziran ve Aralık)
Period Biannually (June and December)

Dili Türkçe-İngilizce
Language Turkish-English

Hakemlik Türü Çift Kör Hakemlik
Peer Review Type Double Blind Peer Review

Sahibi ve Sorumlu Yazı İşleri Müdürü Muhammed YILDIZ, İstanbul Üniversitesi, İstanbul-TÜRKİYE
Owner and Legal Representative

Editör Doç. Dr. Sevgi NEHİR, Manisa Celal Bayar Üniversitesi, Manisa-TÜRKİYE
Editor

Yayın Kurulu Prof. Dr. Ayşegül DÖNMEZ, Ege Üniversitesi, İzmir-TÜRKİYE
Editorial Boards Prof. Dr. Esra ENGİN, Ege Üniversitesi, İzmir-TÜRKİYE
Prof. Dr. Fikret GÜLAÇTI, Erzincan Binali Yıldırım Üniversitesi, Erzincan-TÜRKİYE
Prof. Dr. Hasan YILMAZ, Kırgızistan-Türkiye Manas Üniversitesi, Bişkek-KIRGIZISTAN
Prof. Dr. Işıl BULUT, Başkent Üniversitesi, Ankara-TÜRKİYE
Prof. Dr. Mazlum ÇÖPÜR, İstanbul Arel Üniversitesi, İstanbul-TÜRKİYE
Prof. Dr. Mehmet Erdal VARDAR, Trakya Üniversitesi, Edirne-TÜRKİYE
Prof. Dr. Sefa BULUT, İbn Haldun Üniversitesi, İstanbul-TÜRKİYE
Prof. Dr. Zihniye OKRAY, Lefke Avrupa Üniversitesi, Lefke-KKTC
Doç. Dr. Aydın ÇİVİLİDAĞ, Akdeniz Üniversitesi, Antalya-TÜRKİYE
Doç. Dr. Yaşar BARUT, Ondokuz Mayıs Üniversitesi, Samsun-TÜRKİYE
Dr. Yunus PINAR, Akdeniz Üniversitesi, Antalya-TÜRKİYE

Danışma Kurulu Prof. Dr. Ali Fuat ERSOY, Karabük Üniversitesi, Karabük-TÜRKİYE
Advisory Boards Prof. Dr. Belma TUĞRUL, İstanbul Aydın Üniversitesi, İstanbul-TÜRKİYE
Prof. Dr. Emine AHMETOĞLU, Trakya Üniversitesi, Edirne-TÜRKİYE
Prof. Dr. Zekiye ÇETİNKAYA DUMAN, Dokuz Eylül Üniversitesi, İzmir-TÜRKİYE
Dr. Belgin PARLAKYILDIZ, Uluslararası Kıbrıs Üniversitesi, Lefkoşa-KKTC
Dr. Cemaliye DİREKTÖR, Lefke Avrupa Üniversitesi, Lefke-KKTC
Dr. Davut İBRAHİMOĞLU, İstanbul Esenyurt Üniversitesi, İstanbul-TÜRKİYE
Dr. Dudu Melek SABUNCUOĞLU, Atılım Üniversitesi, Ankara-TÜRKİYE
Dr. Güldener ALBAYRAK, Niğde Ömer Halisdemir Üniversitesi, Niğde-TÜRKİYE
Dr. Sevinç PEKER, İstanbul Arel Üniversitesi, İstanbul-TÜRKİYE

Hakem Kurulu Prof. Dr. Ayşe SEZEN SERPEN, Ankara Üniversitesi, Ankara-TÜRKİYE
Referees Boards Prof. Dr. Bedriye ÖNCÜ, Ankara Üniversitesi, Ankara-TÜRKİYE
Prof. Dr. Binnur YEŞİLYAPRAK, Ankara Üniversitesi, Ankara-TÜRKİYE
Prof. Dr. Mualla YILMAZ, Mersin Üniversitesi, Mersin-TÜRKİYE
Prof. Dr. Pınar GÜZEL ÖZDEMİR, Van Yüzüncü Yıl Üniversitesi, Van-TÜRKİYE
Doç. Dr. Azize ATLI ÖZBAŞ, Hacettepe Üniversitesi, Ankara-TÜRKİYE
Doç. Dr. Recep YILDIZ, Bandırma Onyediy Eylül Üniversitesi, Balıkesir-TÜRKİYE
Doç. Dr. Satı DOĞAN, Ege Üniversitesi, İzmir-TÜRKİYE
Doç. Dr. Sultan ŞEHİTOĞLU, Lefke Avrupa Üniversitesi, Lefke-KKTC
Doç. Dr. Zöhre KAYA, Van Yüzüncü Yıl Üniversitesi, Van-TÜRKİYE
Dr. Banu ELMATAŞ DİKEÇ, Uludağ Üniversitesi, Bursa-TÜRKİYE
Dr. Cahit NURİ, Uluslararası Kıbrıs Üniversitesi, Lefkoşa-KKTC
Dr. Ceren GÖKDAĞ, Manisa Celal Bayar Üniversitesi, Manisa-TÜRKİYE
Dr. Deniz ŞARLAK, Muğla Sıtkı Koçman Üniversitesi, Muğla-TÜRKİYE
Dr. Duygu DİNÇER, Boğaziçi Üniversitesi, İstanbul-TÜRKİYE
Dr. Elvan KİREMİTÇİ CANİÖZ, Balıkesir Üniversitesi, Balıkesir-TÜRKİYE
Dr. Ertuğrul GÖDELEK, Mersin Üniversitesi, Mersin-TÜRKİYE
Dr. Esin TEMELOĞLU ŞEN, İstanbul Üniversitesi, İstanbul-TÜRKİYE
Dr. Gün PAKYÜREK, Aydın Adnan Menderes Üniversitesi, Aydın-TÜRKİYE
Dr. Halil KAYIKCI, Bingöl Üniversitesi, Bingöl-TÜRKİYE
Dr. Kemal ÖZCAN, Ondokuz Mayıs Üniversitesi, Samsun-TÜRKİYE
Dr. Meliha TEKİN ÇATAL, Milli Eğitim Bakanlığı, Samsun-TÜRKİYE
Dr. Mine EKİNCİ, Atatürk Üniversitesi, Erzurum-TÜRKİYE
Dr. Nur OKUTAN, Van Yüzüncü Yıl Üniversitesi, Van-TÜRKİYE
Dr. Özgür DEMİRCİ SEYREK, Milli Eğitim Bakanlığı, Samsun-TÜRKİYE
Dr. Sayra LOTFİ, İstanbul Medipol Üniversitesi, İstanbul-TÜRKİYE
Dr. Şenel ÇITAK, Ordu Üniversitesi, Ordu-TÜRKİYE

Yazışma Adresi ve İletişim Haciosmanlı Mahallesi 4012 sk. No:7/2, 80010 Merkez/Osmaniye/Türkiye
Correspondence Address and Contact Web: www.dergipark.org.tr/ybpd E-Mail: pdrdanisman@hotmail.com
Telefon / Phone: +90 533 144 36 99

Dizinler DOAJ, Türk Psikiyatri Dizini
Abstracting and Indexing

Tüm hakları saklıdır. Makalelerin sorumlulukları yazarlara aittir.
All rights reserved. Authors are fully responsible for their papers.

Bu sayının hakemleri Prof. Dr. Çiçek HOCAOĞLU, Recep Tayyip Erdoğan Üniversitesi, Rize-TÜRKİYE
Referees of this issue Doç. Dr. Nesrin DUMAN, İstanbul 29 Mayıs Üniversitesi, İstanbul-TÜRKİYE
Doç. Dr. Sema KARAKELLE, İstanbul Üniversitesi, İstanbul-TÜRKİYE
Doç. Dr. Yaşar BARUT, Ondokuz Mayıs Üniversitesi, Samsun-TÜRKİYE
Doç. Dr. Zuhale AKMEŞE DEMİR, Dicle Üniversitesi, Diyarbakır-TÜRKİYE
Dr. Berna AKTAŞ, Kafkas Üniversitesi, Kars-TÜRKİYE
Dr. Meliha TEKİN ÇATAL, Milli Eğitim Bakanlığı, Samsun-TÜRKİYE
Dr. Meltem ÇAPAR ÇİFTÇİ, Sağlık Bakanlığı, Elazığ-TÜRKİYE
Dr. Özgür DEMİRCİ SEYREK, Milli Eğitim Bakanlığı, Samsun-TÜRKİYE
Dr. Selin YILMAZ, Adana Alparslan Türkeş Bilim ve Teknoloji Üniversitesi, Adana-TÜRKİYE
Dr. Umut ÇIVGIN, Bursa Teknik Üniversitesi, Bursa-TÜRKİYE

YAYIN İLKELERİ

- 1.Yaşam Becerileri Psikoloji Dergisi, psikiyatri, psikoloji, psikolojik danışma ve rehberlik, sosyal hizmet, psikiyatri hemşireliği, çocuk gelişimi, okulöncesi eğitimi ve özel eğitim alanlarında Türkçe ve İngilizce özgün araştırmalara yer veren hakemli akademik bir dergidir.
- 2.Yaşam Becerileri Psikoloji Dergisi, Haziran ve Aralık aylarında olmak üzere yılda iki kez yayınlanır. Ancak ihtiyaç olması durumunda özel sayılar da yayımlanabilir.
- 3.Yaşam Becerileri Psikoloji Dergisi, araştırma makalesi, olgu sunumu, derleme, konferans bildirisi, tez makalesi, editöre mektup, kitap incelemesi, sistematik derlemeler ve meta analiz türünden makaleler kabul etmektedir. Konferans ve kongrelerde sunulan ancak tam metni kongre kitabında yayımlanmamış olmak kaydıyla yapılan çalışmalarda, sunumun gerçekleştiği konferans ve kongrenin adı, yapıldığı yer ve tarih birinci sayfanın altında dipnot olarak ifade edilmelidir. Gönderilecek çalışma yüksek lisans ya da doktora tezinden üretilmişse bu ayrıntı yazar tarafından makalenin ilk sayfasının altında dipnot kısmında ifade edilmelidir.
- 4.Yaşam Becerileri Psikoloji Dergisi, açık erişimli bir dergidir. Bilimsel eserlerin akademisyenler, öğrenciler ve halkla ücretsiz bir biçimde paylaşılması prensibini benimsemiştir. Budapeşte Açık Erişim Girişimi'ni desteklemektedir. Okurlar dergide yayınlanan makalelere ücretsiz olarak erişebilmektedirler.
- 5.Yaşam Becerileri Psikoloji Dergisine gönderilen eserlerin daha önce herhangi bir dergide yayımlanmamış ya da yayımlanmak üzere gönderilmemiş olması gerekmektedir. Bu hassasiyetin sağlanmasından yazar sorumludur. Makale yayımlandıktan sonra, başka dergilere de gönderilmesinin anlaşılması üzerine makale yayından kaldırılır. Bu durumda doğacak etik ihlalinin sorumlulukları yazara aittir.
- 6.Yaşam Becerileri Psikoloji Dergisinde yayımlanan yazılar nedeniyle yazarlara ve hakemlere herhangi bir ücret ödenmez.
- 7.Yaşam Becerileri Psikoloji Dergisi, Creative Commons Atıf 4.0 Uluslararası Lisansı ile lisanslanmıştır. Bu nedenle yayımlanan eserlerin telif hakları yazara aittir. İlk yayımlama hakkı dergiye aittir.
- 8.Yaşam Becerileri Psikoloji Dergisinde yayımlanan eserlerin tüm sorumlulukları eser sahibine aittir.
- 9.Yaşam Becerileri Psikoloji Dergisinde değerlendirilmeye alınan makaleler önce bilimsel içerik ve etik standartlara uygunluk bakımından editör kurulu tarafından incelenir. Gönderilen makalelerin benzerlik kontrolü ve intihal denetimi Turnitin programıyla yapılır. Benzerlik oranı %15'in üstünde olan ve intihal yapıldığı tespit edilen makaleler anında reddedilir. Editör incelemesinde, makalenin bilimsel özgünlüğü, öne sürdüğü hipotezler, tutarlılığı, test edilebilirliği ve tekrarlanabilirliği gibi belli özelliklere sahip olup olmadığı, alana bulunacağı katkı, yöntemin yeterli olup olmaması, araştırmaya dahil edilen değişkenlerin aralarında ilişki aranıp aranmayacağına ve makalenin dergi yazım kuralları ve APA formatına uygun bir biçimde yazılıp yazılmadığına bakılır. Ayrıca istatistiki yöntemlerin kontrolü, makalenin

daha önce bir yerde yayınlanıp yayınlanmadığı, herhangi bir tezin parçası olup bu durumun dipnot olarak bildirilip bildirilmediği, herhangi bir kongrede sunulmuş olup bu durumun dipnot olarak bildirilip bildirilmediği, sunulduysa tam metninin kongre kitabında yayınlanıp yayınlanmadığı araştırılır. En son ise kaynakça kontrolü yapılır. Tüm kontrollerin sonunda uygun bulunan makaleler, alanlarında uzman hakemlere gönderilir.

10. Editöryal süreci başarıyla geçen makaleler alanında uzman iki hakeme gönderilir. Dergi makale değerlendirmesinde çift kör hakemlik sistemiyle çalışmaktadır. Yazar makalesini değerlendiren hakemin kim olduğunu, hakemse makalesini değerlendirdiği yazarın kim olduğunu bilmez. Bu gizliliğin sağlanmasından editör sorumludur. Her iki hakemin de olumlu görüş bildirmesinden sonra makale yayımlanır. Hakemlerden biri olumsuz diğeri olumlu görüş bildirmişse, makale üçüncü bir hakeme gönderilir. Hakemlik süreci biten makaleler erken görünüm başlığı altında yayınlanır.

11. Yaşam Becerileri Psikoloji Dergisine gönderilen makaleler, metin içi referans gösterme, tablo gösterimi ve kaynakça gösteriminde American Psychological Association (APA) 6 stiline olmalıdır. Çalışmanın değerlendirilmeye alınması için benzerlik oranının özet, abstract ve kaynakça hariç %15'in altında olması gerekmektedir.

12. Araştırma ve olgu sunumu makalesi gönderecek yazarların etik kurul izinleriyle ilgili bilgileri mutlaka makale içerisine eklemeleri ve etik kurul onay formunu makalenin son sayfasına eklemeleri gerekmektedir. Yazarların makaleleriyle ilgili benzerlik raporunu, gönderim esnasında sisteme yüklemeleri gerekmektedir. Yazarlar, Turnitin programından alınacak olan benzerlik raporunu şu noktalara dikkat ederek hazırlayacaklardır (Eşleşmeleri çıkart: 4 kelimedenden az işaretlenecek, kaynakça hariç tutulacak, tırnak içi dahil işaretlenecek ve son olarak "depo yok" seçeneği işaretlenecektir.

13. Yaşam Becerileri Psikoloji Dergisine makale göndermek isteyen yazarlar, makalelerini derginin yazım kurallarına göre düzenledikten sonra Dergipark sistemine giriş yapmalıdırlar. Ardından makale gönder sekmesinden yayını göndermelidirler. Biçim bakımından şablona uygun olarak gönderilmeyen yazılar hiç bir şekilde değerlendirmeye alınmayacaktır.

YAYIN ETİĞİ KRİTERLERİ

Yaşam Becerileri Psikoloji Dergisinde yayın etiği kriterleri olarak *International Committee of Medical Journal Editors* ve *Committee on Publication Ethics* önerileri dikkate alınmıştır.

Editörün Sorumlulukları

1.Editör, dergiye gönderilen makalenin ön incelenmesinden yayın kuruluna sunulmasına, hakemlere gönderilmesinden kabul veya ret aşamasına ve yayına kabul edilen makalelerin baskı süreçlerine kadar tüm aşamalarda sorumluluk taşımaktadır.

2.Editör, gönderilen makalenin içeriğinin gizliliğinden ve kör hakemlik sürecinde hakem isimlerinin gizliliğinden sorumludur.

3.Editör, dergiye gönderilen makalenin ilk aşamasında benzerlik kontrolünü yapar. Derginin standartlarının üzerinde benzerlik oranına sahip ve benzerlik oranı düşük olsa bile intihal yapıldığı tespit edilen makaleleri anında reddeder. Bu anlamda problem bulunmayan makaleleri yayın kuruluna sunar. Yayın kurulu makalenin bilime sunacağı katkı, özgünlüğü, tekrarlanabildiği, bilimsel metodolojiye sahip olması konularında nihai kararını editöre bildirir. Editör uygun bulunan makaleleri alanda en az doktora düzeyinde iki hakeme gönderir.

4.Editör hakemlik sisteminde çift kör hakem metodunu kullanır. Hakemin yazarı görmesine, yazarınsa hakemi görmesine izin vermez. Bu gizliliğin sağlanmasından sorumludur. Makalenin doğru bireylerce değerlendirilmesi için hakemlerin bu alanda spesifik çalışmaları olmalarına dikkat eder. İki hakemin ret verdiği makaleyi yazara iade eder. Bir hakemin kabul bir hakemin ret verdiği makaleyi bir kez olmak koşuluyla üçüncü bir hakeme gönderir. En az iki hakemin yayınlanabilir raporu verdiği makaleleri yayın aşamasına koyar.

5.Editör dergiye makale gönderen yazarları görebildiklerinden onlarla ilgili bir yanlılığa düşmez. Görevini kötüye kullanmaz ve onları herhangi bir özelliklerinden dolayı ayrımcılığa veya ayrıcalığa tabi tutmaz.

6.Dergide yayınlanmış bir makaleyle ilgili ilerleyen süreçte etik bir ihlalin saptanması durumunda editör bu durumla ilgili yaptırımlarını uygular.

Hakemlerin Sorumlulukları

1.Hakemler yazıyı değerlendirme sürecinde adil ve şeffaf olmalıdır. İlgili makalenin konusu uzmanlık alanı nedeniyle kendi yayınlarına benzer olabileceği için herhangi bir yanlı veya olumsuz bir tutum içerisine girmemeli yayını adil bir biçimde değerlendirmelidir.

2.Hakemler makalede bulunan metin içi alıntılarla kaynakçanın örtüşmesini kontrol etmeli bu anlamda gördükleri hataları editöre bildirmelidir.

3.Hakemler, gönderilen makaleyle ilgili alanlarda çalıştıkları için, makalenin özgünlüğü konusunda hassas olmalıdır. Makaleyle ilgili bağımsız değişkenlerin bağımlı değişkenleri yordayıp yordamayacağı veya değişkenler arasında ilişki aranıp aranmayacağı konusunda ilgili literatürü kontrol edip makaleyle ilgili karar vermelidir.

4.Hakemler, gönderilen makalelerin daha önce bir kongrede sunulup sunulmadığı veya bir tezin parçası olup olmadığını kontrol etmeli, böyle bir durumun dipnot olarak verilip verilmediğini incelemelidir.

5.Hakemler, makaleyi değerlendirirken yazarı incitecek kişisel yorumlamalardan kaçınmalı ve tüm eleştirileri bilimsel bir dille yapmalıdır.

6.Hakemler, değerlendirdikleri makalelerin gizliliğinden sorumludur. Bu nedenle makaleyle ilgili duygusal bir tavır takınmaktan uzak olmalıdırlar.

7.Hakemler, çıkar çatışması olduğunu düşündükleri durumları mutlaka editöre bildirmekle sorumludur.

8.Hakemler, kendilerine verilen süre zarfında makaleyi değerlendiremeyeceklerse bu durumu editöre bildirmelidir.

Yazarların Sorumlulukları

1.Yazarların çalışması özgün olmalı, bilime katkıda bulunabilecek yeterlikte olmalı, bilimsel metodolojiyi takip etmeli ve raporlaştırmayı APA 6 kriterlerine göre uygun standartlarda yapmalıdır.

2.Yazarlar dergiye intihal yapılmamış bir makale sunmak zorundadırlar. Makalenin yayımından yıllar sonra bile böyle bir durumun tespiti halinde haklarındaki idari ve adli yaptırımların olabileceğini göz ardı etmeden yayınlarını bilimsel ve ahlaki standartlara göre hazırlamakla sorumludurlar.

3.Yazarlar yayınlarında alıntılama kurallarına uymadan alıntı yapmak, bir başka yazarın ifadelerini kaynakça göstermeden kendi beyanı gibi kullanmak, uydurulmuş verileri kullanmak, verilerle oynamak, yapılmamış bir çalışmayı yapılmış olarak göstermek, daha önce yayınlanmış bir makaleyi tekrar yayın için göndermek, bir datadan birden fazla yayın çıkarmaya çalışmak, hak etmediği halde makaleye hediye yazar eklemek, araştırma esnasında destek aldığı kurumların katkılarını makalesinde yazmamak, deneysel çalışmalarda insan haklarına uymamak ve ileride telafisi güç hatalar yapmak, bir tezden birden fazla makale yayınlamaya çalışmanın etik ihlali olduğunu bilmeli ve bu standartlara göre hareket etmelidir.

4.Yazarlar dergiye gönderdikleri makaleleri yazım kurallarıyla yazmak zorundadırlar. Ayrıca imla ve noktalama konusunda hassasiyet göstermelidirler. Öz, bilimsel açıdan yeterli olsa bile şekil konusunda hassas olunmayan makalelerin reddedileceğini unutmamalıdırlar.

5.Yazarlar, değerlendirme sürecinde editörle devamlı iletişim halinde olmalıdırlar. Editör yazara, hakemin düzeltme tavsiyelerini gönderecek ve bu düzeltmeleri tekrar hakeme gönderebilecektir. Yazar düzeltmeleri zamanında yapmalı ve hakemlerin önerilerini harfiyen yerine getirmelidir. Bu konuda yükümlülüklerini yerine getirmeyen yazarın makalesi reddedilecektir.

6.Yazarlar araştırmalarda elde ettikleri verileri saklamakla yükümlüdür. Dergi editörlüğü makalelerin yayımından yıllar sonra bile yazarlardan bu dataları talep edebilir.

7.Yazarlar makaleye katkısı olmayan kişileri yazar olarak eklememelidir. Ayrıca çok yazarlı makalelerde yazarların sırası, makaleye katkı yoğunluklarına göre yapılmalıdır.

8.Dergiye makale gönderildikten sonra yazar, makaleye yazar eklemek ve yazar çıkartmak için başvuru yapamaz, böyle bir talep oluştuğunda makalesinin reddedileceğini peşinen kabul eder.

9.Yazarlar makaleleriyle ilgili çıkar çatışmasını ve varsa mali destekleri dipnot olarak beyan etmelidir.

YAZIM KURALLARI

Metnin tamamında bölüm başlıklarının yalnızca ilk harfi büyük yazılmalıdır ve hiçbir başlığa numara verilmemelidir. Makalelerde sıralama şu şekilde olmalıdır: Giriş, kuramsal çerçeve, literatür taraması, yöntem, bulgular, tartışma ve sonuç ve kaynakça. Makaleniz A4 boyutunda, 1 satır aralığında, karakter olarak Cambria 12 pts olmalıdır. Bölüm başlıkları 12 pts ve bold yazılmalıdır. Sayfa kenarları soldan, sağdan, alt ve üstlerden 3 cm boşluk içermelidir. Paragraf arası önce ve sonra 6 nk boşluk bırakılmalıdır. Paragraflarda girinti verilmemelidir.

1.Türkçe Başlık: Makalenin başlığı, araştırmayı en doğru ifade edecek bir biçimde yazılmalı, yazı büyüklüğü 14 pts ve bold olmalıdır. Tümü büyük harflerle yazılmalıdır.

2.Türkçe başlığın altında yayın sahibi/sahiplerinin Adı SOYADI, yer almalıdır. Bunun altında çalışılan kurum, en altta ise yazara ait Orcid ID yer almalıdır. Yazı büyüklüğü 12 pts ve bold olmalıdır. Birinci sayfanın en altında ise yayın sahibi/sahiplerinin Unvanı, Kurumu, e-mail adresi dipnot olarak yer almalıdır. Yazı büyüklüğü 8 pts olmalıdır. Çalışılan kurumlar ifade edilirken kısaltmalar kullanılmamalı, kurumun, fakültenin tam adı açıkça yazılmalıdır.

3.Türkçe Öz: Öz başlığı 10 pts ve bold, öz içeriği 10 pts ve iki tarafa yaslı olmalıdır. 225-250 kelime içermelidir. Bu bölümde çalışmanızın Türkçe özü yer almalıdır. Öz kısmında araştırmanın nerede yapıldığı, örneklem büyüklüğü, kullanılan ölçme araçları, kullanılan istatistiksel analizler, analizlerin sonuçları yer almalıdır. Anahtar Kelimeler başlığı 10 pts ve bold, içeriği 10 pts olmalıdır. Anahtar kelimelerin ilk harfleri büyük gerisi küçük harfle yazılmalıdır. Anahtar kelimeler başlığı normal, diğerleri italik yazılmalıdır. En az 3, en fazla 5 sözcük bulunmalıdır. Ve virgöl (,) işareti ile ayrılmalıdır.

4.İngilizce Başlık: Makalenin başlığı, araştırmayı en doğru ifade edecek bir biçimde yazılmalı, yazı büyüklüğü 14 pts ve bold olmalıdır. Tümü büyük harflerle yazılmalıdır.

5.İngilizce Abstract: Abstract başlığı 10 pts ve bold, abstractın içeriği 10 pts ve iki tarafa yaslı olmalıdır. 225-250 kelime içermelidir. Bu bölümde çalışmanızın İngilizce özü yer almalıdır. Abstract kısmında araştırmanın nerede yapıldığı, örneklem büyüklüğü, kullanılan ölçme araçları, kullanılan istatistiksel analizler, analizlerin sonuçları yer almalıdır. Key words başlığı 10 pts ve bold, içeriği 10 pts olmalıdır. Key wordsun ilk harfleri büyük gerisi küçük harfle yazılmalıdır. Key words başlığı normal, diğerleri italik yazılmalıdır. En az 3, en fazla 5 sözcük bulunmalıdır. Ve virgöl (,) işareti ile ayrılmalıdır.

6.Giriş: Bu kısımda araştırmacı bu makalede değindiği problemin niçin bu kadar önemli olduğunu ifade etmelidir. Araştırmada ele alınan problem açık ve anlaşılır bir biçimde ifade edilmelidir.

7.Kuramsal Çerçeve: Makalelerde, her bir değişken için kuramsal çerçeve verilmelidir.

8.Literatür Taraması: Çalışmayla ilgili yurt içi ve yurt dışı literatüre yer verilmelidir.

9.Yöntem: Bu kısımda araştırmanın türü, örnekleme, ölçme araçları ve kullanılan istatistiksel analize yer verilmelidir. Alt başlıklar numaralandırılmamalıdır. Ölçek isimleri 12 pts ve eğik yazıyla verilmelidir.

10.Bulgular: Bu kısımda bulgulara yer verilmeli tablo başlıkları 12 pts ve bold yazıyla verilmelidir. Tablolarda yalnızca ilk kelime büyük harfle başlamalı, tablo içi yazı büyüklüğü 8 pts olmalıdır. Tablo gösteriminde APA 6 stili kullanılmalıdır.

11.Tartışma ve Sonuç: Bu kısımda elde edilen sonuçlar literatürle beraber değerlendirilmeli, daha önce yapılmış olan araştırmaların sonuçlarıyla karşılaştırılmasını içermeli ve önerilere değinilmelidir.

12.Metin içi atıflar ve Kaynakça: APA kriterleri kullanılmalıdır. Kaynaklar ilk satırdan sonra 0.6 cm girintili yazılmalıdır.

Tek Yazarlı Kitap

Güleç, C. (2009). *Psikiyatrinin ABC'si* (2. Basım). İstanbul: Say Yayınları.

İki Yazarlı Kitap

Kalkan, M., & Ersanlı, K. (2008). *Evlilik ilişkilerini geliştirme kuram ve uygulama* (1.Basım). Ankara: Nobel Yayın Dağıtım.

Editörlü Kitap

Akın, A. (Ed.). (2013). *Eğitimde kullanılan güncel ölçme araçları* (1.Basım). Ankara: Nobel Yayınları.

Editörlü Kitaptan Bölüm

Cohen, R.J., & Swerdlik, M.E. (2015). *Psikolojik test ve değerlendirme. Testlere ve ölçmeye giriş*. E. Tavşancıl (Ed.). Test Geliştirme (A. Kan, Çev.) içinde, Ankara: Nobel Yayıncılık, 233-276.

Yüksek Lisans, Uzmanlık ve Doktora Tezleri

Ergin, F. (2000). *Üniversite öğrencilerinin sahip oldukları duygusal zekâ düzeyiyle 16 kişilik özelliği arasındaki ilişki üzerine bir araştırma*. Yayımlanmamış Yüksek Lisans Tezi, Konya: Selçuk Üniversitesi Sosyal Bilimler Enstitüsü.

Makaleler

Ertem, Ü., & Yazıcı S. (2006). Ergenlik döneminde psikososyal sorunlar ve depresyon, aile ve toplum. *Aile ve Toplum Eğitim Kültür ve Araştırma Dergisi*, 3(9), 7-12.

Bildiriler

Aktekin, M., Şenol, Y., Türkay, M. & Erengin, H. (2002). Tıp öğrencilerinde kaygı, depresyon ve bazı yaşam sorunlarının düzeyleri: Uzunlamasına bir çalışma. *Ulusal Halk Sağlığı Kongresi*. 23-28 Eylül 2002 Diyarbakır; 852-855.

Web Sitesi Alıntıları

Zorlu, S. (2010). *Kognitif (bilişsel) davranışçı terapi nedir*. doktorsitesi.com, Erişim tarihi: 17.03.2017.

ÖNSÖZ

Merhaba,

Yaşam Becerileri Psikoloji Dergisi'nin (YBPD) 13. sayısı ile huzurlarınızdayız. Yayıncılık serüvenimizin yedinci yılının ilk sayısının ruh sağlığı literatürüne katkıda bulunmasını temenni ediyoruz. Kıymetli eserlerini dergimize gönderen yazarlarımıza, eserleri titizlikle inceleyerek daha nitelikli hale gelmesi için katkıda bulunan değerli hakemlerimize teşekkür ederiz.

On dördüncü sayıda görüşmek üzere

Hoşçakalın...

Muhammed YILDIZ

Yazı İşleri Müdürü

İÇİNDEKİLER / CONTENTS

Olgu Sunumu / Case Report

- 1.Nasuh Taşkın AYDIN.....(1-17)**
Bilişsel Davranışçı Terapi Kuramı Bağlamında Yeraltı Filminin Analizi.
Analysis of the Yeralti Movie in the Context of Cognitive Behavioral Therapy Theory.

Derleme / Review

- 2.Cem SOYLU.....(19-31)**
Yetişkin ve Yaşlılarda Zihin Kuramının Ölçülmesi ve Zihin Kuramı Performansında Yaşa Bağlı Değişiklikler.
Measuring of Theory of Mind in Adults and The Elderly and Age-Related Differences in The Performance of Theory of Mind.

- 3.Nesrin DUMAN, Hürmüş İrem ÖÇALAN, İlayda ÇOBAN.....(33-42)**
Partner Israrlı Takibi veya Stalklama: Mağdur ve Saldırgan Karakteristikleri ve Stalklama Taktikleri.
Partner Stalking or Partner Obsessional Following: Victim and Aggressor Characteristics and Stalking Tactics.

- 4.Ebru TEKÇE, Yusuf BİLGE.....(43-73)**
Narsisizm ile Utanç ve Suçluluk İlişkisi: Sistematik Bir Derleme.
The Relationship Between Narcissism, Shame, and Guilt: A Systematic Review.

Araştırma Makalesi / Research Article

- 5.Yıldız BİLGE, Birgül Sena MAYDA.....(75-91)**
Antisosyal Kişilik Özellikleri Ölçeğinin Geliştirilmesi: Geçerlik ve Güvenirlik Çalışması.
Development of The Antisocial Personality Characteristics Scale: Validity and Reliability Study.

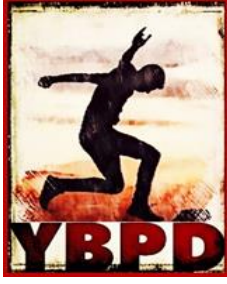

BİLİŞSEL DAVRANIŞÇI TERAPİ KURAMI BAĞLAMINDA YERALTI FİLMİNİN ANALİZİ

Nasuh Taşkın AYDIN¹

ÖZ

Bilişsel Davranışçı Terapi (BDT) birçok ruhsal problemin tedavisinde etkili olduğu kanıtlanmış ve etkinliği üzerine en fazla araştırma yapılan psikoterapi yaklaşımlarından biridir. Bu araştırmanın amacı ise Osian's Cinefan Film Festivali ve Dubai Uluslararası Film Festivali'nde en iyi film ödülünü almış Yeraltı filmini BDT çerçevesinde incelenmektir. Filmde öfke kontrol problemi olan, varoluşsal sorunlar yaşayan Muharrem ile diğer oyuncuların söylem ve davranışları BDT'nin kavram ve görüşleri açısından analiz edilmiştir. Bu çalışmada nitel araştırma yöntemlerinden doküman analizi kullanılmıştır. Çalışmada, BDT bilişsel yapı, ABC modeli, bilişsel çarpıtmalar gibi temel kavram ve varsayımlarına ilişkin çok sayıda örnek tespit edilerek açıklanmıştır. BDT'nin kuramsal ve kavramsal boyutlarının farklı konularda gerçekleştirilecek film analizi aracılığıyla incelenmesinin ve somutlaştırılmasının ruh sağlığı alanında çalışan meslek profesyonellerine ve eğitim alan kişilere katkı sunacağı düşünülmektedir.

Anahtar Kelimeler

Bilişsel Davranışçı Terapi, Öfke Kontrol Problemi, Film Analizi, Doküman İncelemesi

ANALYSIS OF THE YERALTI MOVIE IN THE CONTEXT OF COGNITIVE BEHAVIORAL THERAPY THEORY

ABSTRACT

Cognitive Behavioral Therapy (CBT) is one of the psychotherapy approaches that has been proven effective in the treatment of many mental problems and the effectiveness of which has been studied the most. The aim of this research is to examine the Underground film, which received the best film award at Osian's Cinefan Film Festival and Dubai International Film Festival, within the framework of CIS. In the film, the discourse and behavior of Muharrem and the other actors, who have anger control problems and existential problems, have been analyzed in terms of the concepts and opinions of CIS. Document analysis, one of the qualitative research methods, was used in this study. In the study, a large number of examples related to the basic concepts and assumptions of CBT such as cognitive structure, ABC model, cognitive distortions were identified and explained. It is thought that the study and embodiment of the theoretical and conceptual dimensions of the CBT through film analysis, which will be performed on different topics, will contribute to professional professionals working in the field of mental health and people receiving education.

Key Words

Cognitive Behavioral Therapy, Anger Control Problem, Movie Analysis, Document Review

¹Psikolojik Danışman, Milli Eğitim Bakanlığı, e-mail: ntaaydin95@gmail.com, ORCID: 0000-0002-3537-4286

Alıntılama: Aydın, N.T. (2023). Bilişsel davranışçı terapi kuramı bağlamında yeraltı filminin analizi. *Yaşam Becerileri Psikoloji Dergisi*, 7(13), 1-17.

Giriş

Bilişsel Davranışçı Terapi (BDT) düşüncelerimizin, duygu ve davranışlarımız üzerinde belirleyici bir etki yarattığını öne süren yapılandırılmış bir terapi ekolüdür. Kuramsal alt yapısını öğrenme kuramları ve bilişsel psikolojiden alan BDT bilişsel, davranışsal teknikler ve problem çözme becerilerine ilişkin yaklaşımları içerir. BDT, her ne kadar ruhsal bozuklukları ve insan davranışını açıklamada bilişsel ve davranışsal öğeler üzerinde dursa da duygusal, gelişimsel ve sosyal değişkenleri de içerisinde barındırır (Özcan ve Çelik, 2017). Kökleri Epiktetos'a kadar dayanan BDT'ye göre duygu ve davranışlarımızın temel kaynağı yaşadığımız olaylar ve karşılaştığımız durumlar değil onlara yüklediğimiz anlam, olayları, durumları yorumlama ve değerlendirme biçimimizdir (Türkçapar, 2018).

İnsan yaşamının içerisinde meydana gelen ve onun farklı yönlerini barındıran sanat eserleri, bu yaşamın toplumsal boyutlarını da ortaya koyar. Fakat bunlar, bir aynadaki gibi tıpa tıp değil sanatçının bilişsel, duygusal süzgecinden geçerek şekillenen yansımalarıdır. Bu değerlendirme sinema açısından da geçerlidir (Makal, 2008). Geçmişten bugüne sinema ve psikoloji bilimi birçok projede birlikte rol oynamıştır. Sinema, psikoloji disiplininin karakterlerini ve unsurlarını var ederken faydalanmış, psikoloji ise kendini ifade ederken somutlaştırma ihtiyacı duyduğunda sinemadan yararlanmıştır (Köse, 2007). Günümüzde psikolojiden sosyolojiye, eğitim bilimlerinden rehberlik ve psikolojik danışmanlığa kadar farklı bilimsel disiplinler tarafından öğrencilere yönelik, eğitim ya da psikoterapötik amaçlarla filmlerden yararlanılmaktadır (Boyacı ve İlhan, 2016; Çakı vd., 2017; Fatihayah ve Simanjuntak, 2022; Koch ve Dollarhide, 2000; Pimentel, 2010; Polat, 2017; Tümlü ve Acar, 2014). Filmlere psikolojide (Çağ ve Acar, 2015; Falsafi ve., 2011; Türküler-Aka ve Gençöz, 2010; Ginsparg, 2000; Komang vd., 2022; Tümlü ve Acar, 2014) ve psikolojik danışman adaylarına yönelik eğitimlerde (Kağnıcı, 2015; Koch ve Dollarhide, 2000; Shepard ve Brew, 2005) yer verilmektedir. Sinema filmlerinden psikolojik danışma kuramlarına farklı bir açıdan bakma ve değerlendirme ile psikolojik danışma sürecinde terapötik bir araç olarak da yararlanılmaktadır (Tümlü ve Acar, 2014).

Filmlerden psikoterapi sürecinde yardımcı bir teknik olarak yararlandığı gibi sinematerapi, psikoterapi yaklaşımı olarak da kullanılabilir (Türküler-Aka ve Gençöz, 2010). Bu çerçeveden bakıldığında bireyi sosyal bağlamı içerisinde anlama ve incelemenin en etkili yöntemlerinden biri de sinema filmleridir. Alan yazında farklı kuramsal bakış açılarıyla film analizinin yapıldığı çok sayıda araştırma (Bozdağ, 2018; Geiger ve Rutsky, 2013; Runtu vd., 2022; Teixeira vd., 2020) bulunsa da BDT çerçevesinde yapılan film analizi çalışmalarının (Boyacı ve İlhan, 2016; Öztürkler ve Karaaziz, 2021) sınırlı olduğu görülmektedir. Ayrıca öfke kontrol problemine örnek teşkil edecek bir filmin BDT bağlamında incelendiği bir çalışma bulunmamaktadır. Bu perspektifle yapılan çalışmanın psikoloji alan yazınına ve psikolojik danışman adaylarının eğitimine katkı sunacağı düşünülmektedir.

Bu çalışmada Rus yazar Dostoyevski'nin "Yeraltından Notlar" isimli romanından esinlenilerek kurgulanan ve başrolünde, nefret ettiği eski bir arkadaşının onuruna düzenlenen yemeğe bir şekilde kendisini davet ettiren sonrasında eski defterlerin açıldığı ve hem kendisiyle hem de arkadaşlarıyla utanç veren bir hesaplaşmanın

içerisine giren Muharrem'in bilişsel yapısı ile davranış ve söylemleri BDT kapsamında incelenmiştir. Filmin başrol oyuncusu Muharrem öfke kontrol sorunu yaşamaktadır. Bu araştırmada oldukça sık olarak karşılaşılan ve bireyin hem kendisi hem de çevresi için olumsuz birçok durumun ortaya çıkmasına neden olan öfke kontrol problemine (Del Vecchio ve O'Leary, 2004; Sütçü vd., 2010; Türk vd., 2018) örnek teşkil etmesi açısından Yeraltı filmi tercih edilmiştir. Öfke kontrol problemi olan danışanlarla çalışırken hem bireysel hem de grupla psikoterapide BDT yaygın olarak uygulanmaktadır (Erözkan, 2006; Feindler ve Ecton, 1986; Rahmatulin, 2018; Şekerci vd., 2017). Araştırmada öncelikli olarak BDT'nin varsayımları ve temel kavramları ele alınmış ve filmde geçen bazı sahnelerin analizi aracılığıyla film BDT çerçevesinde değerlendirilmiştir.

Bilişsel Davranışçı Terapi Kuramı ve Temel Varsayımları

BDT bilişsel psikoloji ve öğrenme ilkelerine dayalı olarak ortaya çıkmış görünse de esasında bu kuramların oluşturduğu akademik çevrede doğmamıştır. Aaron T. Beck tarafından geliştirilen Bilişsel Terapi, bireylerin duygu ve davranışlarının ortaya çıkmasında kural, tutum ve inanç gibi bilişsel faktörlerin temel rol oynadığı savına dayanmaktadır (Özdel, 2015). 1980'lerde davranışçı kuram ile bilişsel terapinin entegrasyonu sonucu ortaya çıkan BDT, psikoterapi tarihindeki en başarılı kuramsal bütünleşme örneklerinden biri olmakla birlikte, kaygı bozukluklarından obsesif kompulsif bozukluğa, somatoform bozukluklarından yeme bozuklukları ve psikotik bozukluklara kadar uygulanan bir psikoterapi modeli olmakla birlikte etkinliği en çok araştırılan ve üzerinde çalışılan psikoterapilerdendir.

BDT'ye göre bilişsel organizasyonumuzda olay ve durumları nasıl anlamlandırdığımız ve yorumladığımız, psikolojik tepkilerimiz üzerinde belirleyici bir etkidir (Türkçapar ve Sargın, 2012). Her bireyin farklı bir algılama biçimine sahip olduğu göz önünde bulundurulduğunda aynı olayın bireylerce farklı yorumlanması muhtemeldir. Bilişsel alandaki bu yorumlamaların sonucu olarak farklı tepkiler ortaya çıkar (Karabacak vd., 2016).

BDT'nin temel varsayımı psikolojik sorunların ana kaynağının bireylerin duygu ve davranışlarını belirleyen çarpıtılmış ya da işlevsiz düşünceler olduğudur. Bu düşüncelerin gerçekçi bir biçimde yeniden analiz edilip, değiştirilmesi, duygu ve davranışlarda da olumlu anlamda değişikliğe yol açar (Dinç, 2012). İnsanların duygusal açıdan nasıl hissettikleri ve ne biçimde davrandıkları, bir durumu nasıl değerlendirdikleri ve o durum ile ilgili olarak nasıl düşündükleri ile ilişkilidir. Durumun kendisi bireylerin nasıl hissettikleri ve nasıl davrandıklarını belirlemez (Beck, 2018). Bilişsel yapı iç içe geçmiş üç daire olarak değerlendirildiğinde en yüzeyde otomatik düşünceler, onun altında ara inançlar ve çekirdekte de temel inançlar yer alır (Türkçapar, 2018).

Otomatik düşünceler gün içerisinde kendiliğinden ortaya çıkar. Belirli bir şekilde düşünmeye niyetlenmeyiz ve bununla ilgili plan yapmayız. Esasında çoğu zaman düşüncelerimizin farkında bile değilizdir. BDT'nin ana odak noktalarından biri otomatik düşüncelerin farkına varılmasını sağlamaktır. Otomatik düşüncelerle birlikte, bütün bireylerin yüzeyin altında bulunan ve çok da farkında olmadığımız ancak ruh halimiz, davranışlarımız ve bedensel belirtilerimiz üzerinde güçlü

etkileri olan ara inançları vardır. Ara inançlar genellikle farkındalığımız dışında olduğu için altta yatan varsayımlar olarak nitelendirilir. Temel inançlar kendimiz, diğerleri ve dünya ile ilgili katı ve kesin ifadelerdir. Tüm bireyler hem olumlu hem de olumsuz temel inançlara sahiptir. Temel inançlar, olumlu ya da olumsuz bir olay ve durumla karşı karşıya kaldığımızda hareket geçer. Kendimizi iyi hissettiğimizde olumlu temel inançlarımız, ruh halimiz kötü olduğunda ise olumsuz temel inançlarımız aktive olur (Greenberger ve Padesky, 2019).

Yöntem

Bu çalışma yapımcısından izin alınarak yönetmenliğini Zeki Demirkubuz'un yaptığı Yeraltı filminin BDT kuramına dayalı olarak analiz edildiği betimsel bir araştırmadır. Çalışma nitel araştırma yöntemlerinden döküman analiziyle gerçekleştirilmiştir. Döküman analizi, yazılı, bilgisayar temelli ya da internet aracılığıyla erişilmiş materyalin sistematik bir biçimde incelenmesi ve değerlendirilmesi aşamasında yapılan işlemlerdir (Bowen, 2009). Döküman analizinde kullanılan dijital içerikler araştırmacının kullanabileceği veri zenginliğini arttırarak yanlılığı azaltmaktadır (Goodson ve Walker, 1988).

İşlem

Bu araştırmada BDT'nin varsayımlarını ve temel kavramlarını film analizi aracılığıyla örneklendirme amaçlanmıştır. Alan yazına katkı sağlamak ve bu alanda çalışanlara farklı bir perspektif sunmak amacıyla Yeraltı filmi analizi edilerek BDT'nin temel kavram ve varsayımları somutlaştırılmaya çalışılmıştır. BDT'nin temel kavramlarını temsil eden sahneler incelenmiş ve BDT'nin temel kuramsal çerçevesi içerisinde değerlendirilmiştir. Filmde bazı sahnelerin analizi aracılığıyla; bilişsel çarpıtma, otomatik düşünce, ara inanç, temel inanç ve A-B-C modeli gibi BDT kavramları açıklanmış ve örneklendirilmiştir. Herhangi bir detayı atlamamak için film sahneleri birçok kez izlenerek incelenmiştir.

Bulgular

Filmin başrolünde oynayan Muharrem (Engin Günaydın) memur olarak çalışan, rutin bir yaşama sahip olmakla birlikte herhangi bir yakın arkadaşı ve sosyal ilişkisi olmayan, evine temizliğe gelen Türkan (Nihal Yalçın) dışında kimseyle genelde konuşmayan depresif bir bireydir. Muharrem, Türkan da dâhil olmak üzere insanlarla sağlıklı bir iletişim kuramamakta, öfkesini kontrol etmekte güçlük yaşamaktadır.

Eski bir arkadaşı olan Cevat (Serhat Tutumluer)'in İstanbul'a gidecek ve orada bir edebiyat ödülü alacak olması sebebiyle onuruna verilecek ve Muharrem'in de tanıdığı eski arkadaşlarının katılacağı yemeğe Muharrem kendisini, yemeği düzenleyen arkadaşlarını bir şekilde ikna ederek davet ettirir. Yemekte, Muharrem anımsadığı olayların da etkisiyle yine öfkesini kontrol edemez ve arkadaşlarıyla sözel münakaşaya girmeye başlar. Yemeğin sonunda diğer dört arkadaşı Muharrem'i yalnız bırakarak eğlenmeye devam eder ve restorandan ayrılırlar. Yalnız kalan Muharrem daha da depresif bir ruh haline girer ve öfkesini kontrol edemeyerek arkadaşlarının gittiğini düşündüğü otele giderek olay çıkarır. Sonrasında eve gelen Muharrem ertesi gün Türkan ile kahvaltıda tartışır ve öfkesini kontrol edemeyerek Türkan'a hakaret ve küfür eder, evdeki eşyaları kırar,

dağıtır. Akşam olur ve evde yalnızdır. Bitmek tükenmez bilmeyen iç hesaplaşmaları ve varoluşsal sorunları zirveye ulaştırmıştır. Davranışlarını, seçimlerini sorgulamakta ve kendisiyle yüzleşmektedir.

Tablo 1. Filmle ilgili bilgiler (Demirkubuz, 2012)

Yönetmen	Zeki Demirkubuz
Yapımcı	Mavi Film
Senarist	Zeki Demirkubuz
Oyuncular	Engin Günaydın, Nergis Öztürk, Serhat Tutumluer, Murat Cemcir, Feridun Koç, Nihal Yalçın, Serkan Keskin, Sarp Apak
Süre	110 dakika
Ülke	Türkçe
Dil	Türkçe

Filmin başrolü Muharrem'in sosyal ilişkilerini olumsuz etkileyen, iletişim kurmakta ve devam ettirmekte zorlanmasına neden olan öfke kontrol problemi bulunmaktadır. Karşısındaki kişi veya kişiler hoşuna gitmeyecek bir ifade kullandığında ya da kendisini eleştirdiğinde öfkesini kontrol edememekte ve sözel, fiziksel olarak durum ve olayla orantısız tepkiler vermektedir. Öfke kontrol edilemediğinde hem yöneldiği kişiyi, hem de öfkeyi gösteren bireyin yaşamını olumsuz olarak etkilemektedir. Duygusal, bilişsel ve fizyolojik yönleriyle yaşanan öfkenin yoğun ve istendik olmayan boyutları göz önünde bulundurulduğunda ciddi sorunlara neden olmaktadır. Öfkenin en fazla tehlike yaratan sonucu şiddet içerikli davranışlar olmakla birlikte, saldırgan davranışlar söz konusu olduğunda ise artık bir kontrol yitimi söz konusudur (Soykan, 2003). Saldırganlık hem fiziksel hem de fiziksel olmayan şekillerde ortaya çıkabilir ve birey sözel olarak da saldırganlık davranışları sergileyebilir (Spielberger vd., 1995).

Toplumsal düzeni olumsuz anlamda etkileyen ve bireysel olarak kişileri zor durumda bırakan durumların sebeplerinden birinin de öfke duygusunu yönetememek olduğu düşünülmektedir. Öfke, bireyin kendisine ve çevresine karşı zarar verebilecek davranışların ortaya çıkmasına neden olabilecek bir duygudur. Olumlu işlevleri de olmakla birlikte genel olarak öfke, saldırganlık ve engellenme ile ilişkilendirilmektedir. Öfke duygusu birçok kuramsal görüş tarafından ele alınmış ve açıklanmıştır (Şahin, 2005).

BDT, öfkeyi insan deneyiminin doğal bir parçası ve temel insani bir duygu olarak görür. Öfkenin oluşmasında fizyolojik, nörolojik, hormonal ve mizaç özellikleriyle ilgili değişkenleri göz ardı etmez fakat nihayetinde öfke deneyimi ve öfkenin ifadesini temel olarak kişinin bilişsel yapısına dayalı olarak ortaya çıkan yorumlama ve değerlendirme mekanizmasıyla açıklar (Deffenbacher, 2011). Başka bir deyişle BDT, bireyin karşılaştığı olay ve durumların değil onları algılama ve yorumlama biçiminin öfkeyi ve öfkeyi ifade etme biçimini ortaya çıkardığını savunur.

Bilişsel Yapı

BDT, 1970'lerde Beck ve Ellis öncülüğünde ortaya atılan Bilişsel Terapi Kuramı üzerine inşa edilmiştir. İlerleyen süreçte bilişsel psikoloji ve sosyal öğrenme kuramının katkılarıyla zenginleşmiştir (Özcan ve Çelik, 2017). Bilişsel şemalar, erken çocuklukta oluşmaya başlamakta ve yaşam boyu gelişmektedir. Kişinin kendisi ve dünya ile ilgili bu temel inançları yaşamsal deneyimler, gelişimsel süreç, travmatik yaşantı ve kritik olaylar ile şekillenir. Erken çocuklukta edinilen işlevsel inançlar, yetişkinlikte bireyin kendisiyle ilgili olumlu algılar geliştirmesini sağlar (Sharf, 2012). Otomatik düşünceler çoğu zaman dikkat edilmeyen düşünce ve imajlar akışıdır. Bu düşünceler bireyin yaşadığı olumsuz duygular öncesinde de bulunur. Bunların önemli bir kısmı belirgin olmayan, biçimlendirilmemiş ve bireyin bilinçli bir çabayla aklına getirmedığı düşüncelerdir. Otomatik düşünceler bazen duygulara eşlik ederken bazen de duyguların ortaya çıkmasında rol oynayabilir (Gökçakan ve Gökçakan, 2005).

Otomatik düşüncelerin altında yer alan ara inançlar kural, tutum ve varsayım olarak ortaya çıkar (Beck, 2018). Kural ve varsayımların kişinin davranışlarına yol gösterici bir işlevi vardır. Birey seçici bir şekilde karşılaştığı uyarınları bir süzgeçten geçirir, bazılarını engeller, önceki deneyimleriyle ve zihinsel yapısıyla ilişkilendirir. Kural ve kavramların oluşturduğu öbekler belirli temalar etrafında şekillenir (Beck, 2021). Daha köklü değişiklikler ise bireyin işlevsel olmayan temel inançlarının dönüştürülmesine bağlıdır (Dinç, 2012). Temel inançlar aktive olduğu zaman olay ve durumları nasıl algıladığımızı ve yorumladığımızı belirleyerek ara inanç ve otomatik düşünceleri ortaya çıkmasına yol açar. Temel inançlar genellikle çocukluktan itibaren yaşamımızda yer alırlar. BDT'de genel olarak otomatik düşünceler ve ara inançlar üzerinde durulur ve çalışılır. Bu durumun nedeni otomatik düşünceler ve ara inançlar düzeyinde değişimin daha hızlı olması ve genel anlamda ruhsal durumumuzu düzelmesi için yeterli olmasıdır (Greenberger ve Padesky, 2019).

Filmin 13. dakikasında geçen sahne Muharrem'in bilişsel yapısını örneklendirmektedir. Çalıştığı kurumda masasında otururken odayı paylaştığı bir iş arkadaşıyla göz göze gelir ve aklından şu düşünceler geçer: *"Akıllı bir adam kendine karşı acımasız değilse gururlu da olamaz Bense sınırsız gururum yüzünden kendime hiç acımiyorum. Nefret edercesine küçümsüyorum. Herkesin de bana aynı gözle baktığını düşünüyordum."* Burada Muharrem'in değersizlik temel inancının ortaya çıktığı görülmektedir. *"Akıllı bir adam kendine karşı acımasız değilse gururlu da olamaz."* Bu ifade de Muharrem'in değersizlik temel inancı çerçevesinde ortaya çıkmış bir ara inanç görülmektedir. Ara inançlar kural, tutum ve varsayım içerir (Beck, 2018). Muharrem'in otomatik düşüncesi ise şu ifade ile örneklendirilebilir: *"Herkesin de bana aynı gözle baktığını düşünüyordum."* Otomatik düşünceler biliş akışı içerisinde kendiliğinden ortaya çıkan sözel ve imgesel parçalara verilen isimdir. Bu düşüncelerin "otomatik" olarak nitelendirilmesinin nedeni zihinde aniden beliren, spontane olarak ortaya çıkan düşünceler, imajlar olmalarıdır. BDT, spesifik olarak duygusal sıkıntı durumlarına eşlik eden olumsuz otomatik düşünceleri ele alır. Genel olarak kişiler tarafından bu düşünceler fark edilmezken eşlik eden duygular fark edilir (Özcan ve Çelik, 2017). Filmin başkarakteri Muharrem'in bilişsel yapısı BDT çerçevesinde analiz edilmiş ve Şekil 1'de sunulmuştur.

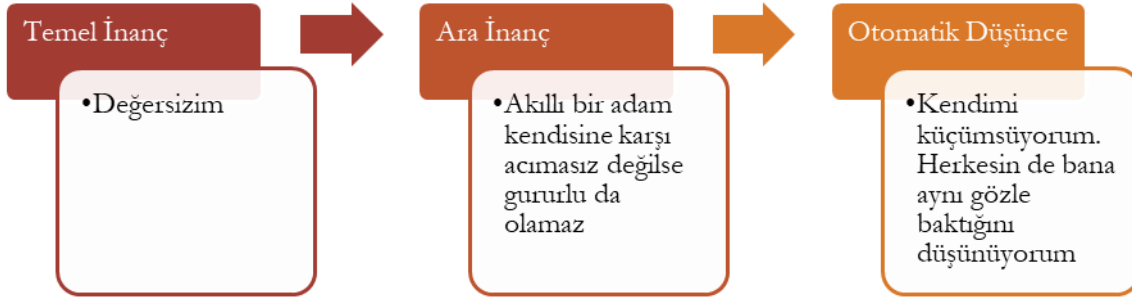

Şekil 1. Muharrem'in Bilişsel Yapısı

Şekil 1 incelendiğinde Muharrem'in kendisiyle ilgili olumsuz düşüncelerinin ortaya çıkmasının ana kaynağının değersizim temel inancı olduğu görülmektedir. Ara inancının da temel inancını besleyen ve yansıtan bir yapıda olduğu görülmektedir. Otomatik düşüncelerle ortaya çıkan ve ortak, tekrarlayan temalardan, derine inme yöntemi veya ölçekler aracılığıyla ara inançlara ulaşılabilir. Sözel olarak fazlaca ifade edilmese de "eğer" sözcüğüyle başlayan ve "meli-malı" biçiminde zorunluluk bildiren düşünceler ara inanç olarak tanımlanabilir. Ara inançlar bireylerin temel inançlardan korunmak amacıyla geliştirdikleri koruyucu bir bariyer işlevi gören bilişsel yapılardır (Yalçın vd., 2020).

Bilişsel Çarpıtmalar

Bilgi işleme süreci hatalı veya eksik olduğunda ortaya çıkan düşünceler bilişsel çarpıtma olarak nitelendirilmekle birlikte bireyin temel ve ara inançları bilişsel çarpıtmaların ortaya çıkmasına neden olmaktadır. Şemalar erken dönemde olduğundan erken çocukluk sürecinde ortaya çıkan bilgi işleme boyutundaki hatalar temel ve ara inançları destekler niteliktedir. Esasında bilişsel çarpıtmalar temel inançlarla uyumludur ve onları destekleyecek bir işleve sahiptir. Farklı psikolojik bozukluklarda ortaya çıkabilen dokuz temel bilişsel çarpıtma: Ya hep ya hiç düşüncesi, seçici soyutlama, zihin okuma, felaketleştirme, etiketleme, aşırı genelleme, büyütme veya küçültme ile kişiselleştirme (Sharf, 2012). Duygusal bozukların ortaya çıkmasında bilişsel çarpıtmaların önemli bir rol oynadığı tespit edilmiştir (Yurica ve DiTomasso, 2005). Türkçapar (2018) bilişsel çarpıtmaları aşağıdaki gibi açıklamıştır:

Felaketleştirme, ileriye dönük olarak gerçekleşmesi muhtemel tüm olasılıkları hesaba katmak yerine sadece olumsuz olanı öngörme olarak ifade edilebilir. Hep ya da hiç biçiminde düşünme, durumları ya siyah ya da beyaza indirgemektir. Karşılaşılan olay ve durumlar iki uç bağlamında değerlendirilmesi söz konusudur. Zihin okuma, diğer insanların zihinlerinden ne geçtiğini, onların da bizim zihnimizden ne geçtiğini bildikleri varsayımına dayanan bir bilişsel çarpıtmadır. Meli-malı düşünme tarzında kişinin kendisinin ve diğerlerinin nasıl davranması gerektiği ve dünyanın nasıl bir yer olması gerektiğini konusunda katı kuralları vardır. Seçici soyutlama, olay ve durumları bütünlük bağlamından kopararak tek bir detay ya da detayları referans alarak açıklamaktır. Etiketleme, kişinin daha gerçekçi ve duruma uygun değerlendirme yapmak yerine kendisine ve diğerlerine genel etiketleme yapıştırması ve durumun tümünün bu nitelikleme ile açıklamasıdır.

Filmin başrolündeki Muharrem'in duygu ve davranışlarını etkileyen bilişsel çarpıtmaları, ilgili sahnelerin analizi aracılığıyla bu bölümde incelenmiştir. Filmde bilişsel çarpıtmalara örnek teşkil edecek sahneler açıklanmak üzere tespit edilmiş ve Tablo 2'de verilmiştir.

Tablo 2. Analiz Edilen Sahnelere İlişkin Liste

Sahneler	Gösterim Zamanı	Sahne İçeriği
1	13. dk.	Bilişsel Yapı
2	20., 24., 67., 80. ve 91. dk.	Öfke Kontrol Problemi
3	24. ve 67. dk.	A-B-C Modeli
4	14. ve 107. dk.	Felaketleştirme
5	66. dk.	Hep ya da Hiç Biçiminde Düşünme
6	21., 47. ve 52. dk.	Zihin Okuma
7	31. dk.	Meli-Malı İfadeleri
8	66. dk.	Seçici Soyutlama
9	9. ve 20. dk.	Etiketleme

Felaketleştirme: Bireyin, elinde herhangi bir veri ya da yeterli kanıt olmamasına rağmen geleceğe ilişkin olumsuz çıkarımlarda ve tahminlerde bulunmasıdır. Kişi sanki geleceğe projeksiyon yapmış gibi olumsuz bir durumun gerçekleşeceği yönünde bir beklentiye girmiştir (Sharf, 2012). Filmde Muharrem eski bir arkadaşı olan Sinan'ın ofisinin bulunduğu binada içeriye girmek için zile basmadan önce zihninde gelmekle çok da gerekli bir iş yapmadığı düşüncesi geçmektedir. Burada Muharrem arkadaşlarıyla arasında olumsuz bir durum veya olay gerçekleşeceğine dair herhangi bir kanıt bulunmamasına rağmen arkadaşının ofisine gitmeyi gereksiz bir durum olarak görmekte ve görüşmeye olumsuz bir anlam yüklemektedir.

Muharrem: Aniden karar verdiğim bu ziyaretle gereksiz bir iş yaptığımı adım gibi biliyordum (14. dk.).

Muharrem elinde herhangi bir veri olmamasına rağmen arkadaşının yanına gelmekle gereksiz bir girişimde bulunduğunu ifade etmekte ve olumsuz bir beklenti içerisine girmektedir. Bu çarpıtılmış düşüncesi Muharrem'in öfke hissetmesine ve arkadaşlarıyla çatışma yaşamasına yol açmıştır. BDT'nin hedeflerinden biri de kişinin bu şekilde ortaya çıkan ve işlevsiz, gerçeğe uygun olmayan düşüncelerinin farkına varmasıdır (Türkçapar, 2018; Yalçın vd., 2020).

Başka bir sahnede Muharrem bir öfke kontrol yitiminden sonra yatak odasında yalnızken içinden şu düşünceler geçer:

Acı en üst sınırına ulaştığında alçakçasına zayıflamaya, yerini daha önce hiç tatmadığım cinsten başka bir duyguya bırakmaya başladı. Kendini olanca şiddetiyle hissettiren diş ağrısına benzeyen zevkli bir duygu. Birden başıma gelen bütün felaketlerin nedeninin bu olduğunu anladım. Artık değişemeyeceğimi, bunu kendimin de istemediğini, başka bir adam olamayacağımı söylüyordu (107. dk.).

Muharrem elinde geleceğe dair herhangi bir bilgi olmamasına rağmen geleceğe dair karamsar düşüncelere sahiptir. Değişmeyeceğini ve yaşadığı olumsuzlukların devam edeceğini düşünmektedir.

Hep ya da Hiç Biçiminde Düşünme: Muharrem arkadaşları onu restoranda yalnız bırakıp gittiklerinde önce evine dönmek için taksiye biner. Tam evinin önüne gelip ineceğinde şoföre, arkadaşlarının gittiklerini düşündüğü otelin ismini söyleyerek otelin yerini bilip bilmediğini sorar ve otele gitmeye karar verir. Yoldayken içinden şu düşünce geçmektedir:

Son çarem buydu. Bu pislik ya bu gece temizlenecek ya da geberip gidecektim (66. dk.).

Muharrem'in burada karşılaştığı olay ve içine düştüğü durum karşısında kutuplaşmış iki düşünceye sahip olduğu görülmektedir. Diğer alternatifleri ve seçimleri göz ardı etmekte sadece iki olası ihtimale odaklanmaktadır.

Zihin Okuma: Filmde zihin okumaya örnek oluşturacak birçok sahne bulunmaktadır. İlk örnekte Muharrem, Sinan'ın ofisindeyken Cevat ile ilgili olarak Sinan'a:

Muharrem: Biraz bir gururunuz okşandığı zaman hemen hizaya geçiyorsunuz sizde tahammül edemediğim konu bu işte. Bu huyunuz yüzünden nefret ediyorum sizden.

Sinan: Lan madem nefret ediyorsun ne işin var aramızda? Çattık ya!

Muharrem: Neyse ben kaçıyorum. Sen de o kadar kafaya takma herifi tokatlayacak değiliz herhalde. En fazla ince ince didişiriz onun da hoşuna gider zaten (21. dk.).

Muharrem, karşılıklı atışmanın ve tartışmanın Cevat'ın hoşuna gideceğini düşünmektedir. Cevat'ın böyle bir düşünce veya isteğe sahip olduğuna dair bir kanıtı sahip değildir fakat Cevat'ın bu durumdan hoşlanacağını düşünmektedir.

Diğer bir sahnede restoranda yemek yedikleri esnada Cevat ile Muharrem arasında şöyle bir konuşma geçer:

Cevat: Ama yine de senin sandığın gibi insanlar olmadığımızı bilmeni isteriz. Öyle değil mi arkadaşlar?

Muharrem: Sizin nasıl insanlar olduğunuzu sanyormuşum ben? Yanlış anlama sadece merak ettiğim için soruyorum.

Cevat: Bak alınganlığın tuttu işte yine ben de bundan bahsediyordum (47. dk.).

Muharrem, arkadaşlarının kişilikleriyle ilgili herhangi bir yorum ve değerlendirme yapmamış olmasına rağmen Cevat bir açıklama yapma gereği duymaktadır. Cevat'ın elinde o esnada Muharrem'in kendileriyle ilgili ifade ettiği bir şey olmamasına rağmen Muharrem'in zihninden geçtiğini sandığı düşüncelerle ilgili yorum yapmaktadır.

Diğer bir sahnede ise yine restoranda yemek yerken Muharrem'in söyledikleri ile ilgili Sinan ve Tarık arasında şu diyalog geçer:

Sinan: Ne deyim ya Muharrem? Sen de Cevat'ın dediği gibi her defasında takacak bir şey buluyorsun.

Tarık: Ya taktığından değil ya işte bize zekâsını göstermek istiyor apaçık ortada (52. dk.).

Muharrem, zeki olduğunu veya bunu ima edecek bir ifadeyle bulunmuş olmamasına rağmen Tarık, Muharrem'in konuşmalarını bir zekâ gösterisi olarak yorumlamakta ve bunu Muharrem'in bilinçli olarak yaptığını düşünmektedir.

Meli-Malı İfadeleri: Muharrem'in kitap okuma, televizyon izleme, sinemaya gitme ve spor yapma sahnelerinin gösterildiği esnada zihninden şu düşünce geçiyor:

Çamura batmanın bile bir anlamı olmalıydı (31. dk.).

Muharrem bu ifadeyle yaşamda her şeyin bir anlamı olması gerektiği yönünde kesinlik ifade eden bir düşünce hatasını ortaya koyuyor.

Seçici Soyutlama: Muharrem, arkadaşlarının kendisini yalnız bırakıp gittiklerini düşündüğü otele doğru taksi ile yol alırken keyfi çıkarsama bilişsel hatasına bir örnek gerçekleşmektedir. Konuşma aşağıdaki gibidir:

Muharrem: Kenara çek!

Taksici: Ne oldu abi?

Muharrem: Ya kenara çek! Niye gittim ki o ...ların yemeğine, mahvoldum ne yapacağım ben şimdi? Mahvoldum. Ben ne yapacağım şimdi?

Taksici: Abi ne oldu rahatsızlandın mı? (66. dk.).

Muharrem, yemeğe giderek rezil olduğunu, arkadaşlarının kendisini aşağıladığını ve küçümsediğini düşünmektedir. Sadece yemekte arkadaşlarının kendisini yalnız bırakmaları durumunu referans alarak yaşamının geneli ile ilgili bir çıkarımda bulunmakta ve kendisini mahvolmuş olarak tanımlamaktadır.

Etiketleme: Muharrem ile Türkan arasında geçen bir konuşmada Türkan, Muharrem'in oturduğu binada gündelikçi olarak gittiği birinin kendisine yönelttiği soru ve ithamları delirmek olarak nitelendirmektedir. Sahnede geçen diyalog aşağıdaki gibidir:

Türkan: Çağırdı gittim. Bir saattir neredeymişim? Onu adam yerine koymuyormuşum.

Muharrem: Neden yapıyor bunu?

Türkan: Delirdi (9. dk.).

Başka bir sahnede etiketleme bilişsel çarpıtmasına örnek oluşturan bir sahne Sinan ile Muharrem arasında geçmektedir. Diyalog şu şekildedir:

Sinan: Ya sen ne acayip bir adamsın ya her yerde bu Cevat'ın peşinden hırsız, sahtekâr diye dolaşan sen değil misin oğlum? Şimdi tutturmuş adamın onuruna verilen yemeğe geleceğim diyorsun.

Muharrem: Vay canına Allah'ın hırsız bir ödül aldı diye birden onurlu adam oldu öyle mi?

Sinan: Bak işte bak başladın yine bak. Ya aranızda onca şey oldu yine aynısını yapıyorsun ya. Hastasın oğlum sen (20. dk.).

Sinan, Muharrem'in Cevat'a karşı hem eleştiri ve ithamda bulunmasını hem de Cevat'ın onuruna verilecek bir yemeğe katılmak istemesini hastalık olarak nitelendirmektedir.

A-B-C Modeli

ABC modeli, BDT’de olay ve durumların değil düşüncelerin, duygu ve davranışlarını belirlediği savını somutlaştıran bir modellemedir (Kart vd., 2021). Bu modelde karşılaşılan olay veya yaşantı “A” ile ifade edilir. İşlevsel veya mantık dışı inanç, yorum ve değerlendirmelerin yani düşüncelerin yer aldığı kısım “B” ile temsil edilir ve bu kısım duygu ve davranışlarımıza denk düşen “C” yi belirler (DiGiuseppe vd, 2014). ABC modeli aynı zamanda BDT’de durum düzeyinde kavramsallaştırma yaparak danışana bilişsel modelin tanıtılması için de kullanılır (Türkçapar, 2018).

Muharrem akşam odasındaiken dışarıdan bir müzik sesi geldiğini duyar ve balkona çıkar. Ses yan apartmanda bir daireden gelmektedir. Muharrem o saatte yüksek sesle müzik dinlenilmesini saygısızlık olarak görmekte ve rahatsızlık verdikleri şeklinde yorumlamaktadır. Sahne ile ilgili A-B-C modeli aşağıda verilmiştir.

Muharrem: Bu yaptıkları saygısızlık, insanları rahatsız ediyorlar, bir kişide kalkıp ne oldu demiyor (24.dk.).

Bu cümle ile ilgili sahne, ABC modeline göre değerlendirildiğinde (A) Yan apartmandaki bir dairede yüksek sesle müzik dinlenilmesi, (C) Muharrem’in küfür etmesi ve müzik sesi gelen dairenin camını kırmasıdır. (C)’ye neden olan (B) ise Muharrem’in yüksek sesle müzik dinlenilmesini saygısızlık ve rahatsız edici bir durum olarak yorumlaması ve kimsenin bu duruma tepki göstermemesine yönelik olumsuz değerlendirmesidir.

Diğer bir sahnede arkadaşları Muharrem’i restoranda yalnız bırakarak ayrılmışlar ve onu davet etmeyerek birlikte başka bir yere gitmişlerdir. Muharrem bu durumu arkadaşlarının kendisini aşağılaması ve küçümsemeleri şeklinde değerlendirmiştir. Sahne ile ilgili A-B-C modeli aşağıdaki gibidir:

Muharrem: Beni aşağıladılar, küçümsediler (67. dk.).

Bu sahne ABC modeli çerçevesinde değerlendirildiğinde ise (A) Arkadaşlarının Muharrem’i tek bırakarak restorandan ayrılmaları, (C) Muharrem’in arkadaşlarının gittiğini düşündüğü otele giderek otelde yüksek sesle bağırarak küfür hakaret ederek arkadaşlarını aramasıdır. (C)’ye sebep olan (B) ise Muharrem’in arkadaşlarının bu davranışlarını kendisini aşağıladıkları ve küçümsedikleri şeklindeki değerlendirmesidir.

Tartışma ve Sonuç

Geçmişten bugüne psikoloji ve sinema sürekli etkileşim halinde olmuş ve birbirini farklı açılardan etkilemiştir (Köse, 2007). Günümüzde de sinemadan psikolojide yararlanılmakta ve aynı zamanda psikolojik danışman adaylarının eğitimlerinde de kullanılmaktadır (Çağ ve Acar, 2015; Falsafi vd., 2011; Türküler-Aka ve Gençöz, 2010; Ginsparg, 2000; Kağnıcı, 2015; Koch ve Dollarhide, 2000; Komang vd., 2022; Shepard ve Brew, 2005; Tümlü ve Acar, 2014). Ayrıca filmlerden psikolojik danışma kuramlarına farklı bir perspektiften bakarak analiz etme ile psikolojik danışma seanslarında da terapötik bir teknik olarak yararlanılmaktadır (Tümlü ve Acar, 2014). Günümüzde BDT birçok ruhsal problemin tedavisinde etkin ve kanıtla dayalı olarak geliştirilmiş psikoterapi protokolleriyle kullanılmaktadır (Beck,

2018; Türkçapar ve Sargın, 2012). Bu araştırmada film analizi aracılığıyla BDT'nin temel çerçevesi; ABC modeli, bilişsel yapı, temel inançlar, ara inançlar, otomatik düşünceler ve bilişsel çarpıtmalar gibi kuramın temel kavramları incelenmiştir. Kuramın temel kavramlarını açıklamak gayesiyle Yeraltı isimli filmi analiz edilmiştir.

Yeraltı filminin başkarakteri Muharrem'in önem arz ettiği düşünülen davranış ve söylemleri BDT'nin temel kavram ve varsayımları perspektifinde incelendiğinde, Muharrem'in çok sayıda olumsuz inançları, işlevsiz otomatik düşünceleri ve bilişsel çarpıtmaları olduğu görülmüştür. Bu durum Muharrem'in bireysel ve sosyal yaşantılarının olumsuz etkilenmesine yol açmıştır. BDT'ye göre Muharrem'in değersizlik, çaresizlik ve sevilmemeye temel inançlarının olduğu görülmekle birlikte en baskın temel inancı değersizliktir. Ayrıca Muharrem'de görülen bilişsel çarpıtmalar felaketleştirme, etiketleme, ya hep ya hiç biçiminde düşünme, meli-malı ifadeleri, zihin okuma ve seçici soyutlamadır. Ayrıca Muharrem'de bilişsel üçlüden yoğun olarak kendisi ile ilgili olumsuz değerlendirme ve gelecekle ilgili olumsuz değerlendirmenin olduğu görülmektedir. Film oyuncularından Türkan ve Sinan'ın etiketleme, Tarık ve Cevat'ın ise zihin okuma bilişsel çarpıtmaları olduğu görülmektedir. Terapistin temel sorumluluğu ortaya çıkan olumsuz duygu ve davranışların nedeninin olay ve durumlar değil, gerçeğe uygun olmayan, işlevsiz yorum ve değerlendirmeler olduğunu öğretmektir (DiGiuseppe vd., 2014). Yeni bir şey öğrenme vurgusu diğer psikoterapi yaklaşımlarına kıyasla BDT'de daha öncelikli bir durumdur. Bu bağlamda terapist ile danışan arasındaki ilişki öğretmen-öğrenci ilişkisine benzemektedir (Türkçapar, 2018).

Günümüzde üzerinde en fazla araştırma yapılan psikoterapi yaklaşımlarından biri de BDT'dir (Türkçapar ve Sargın, 2012). Ancak BDT'nin kuramsal varsayımlarını ve temel kavramlarını film analizi aracılığıyla inceleyen sınırlı sayıda araştırma (Boyacı ve İlhan, 2016; Öztürkler ve Karaaziz, 2021; Yıldız, 2020) olduğu görülmektedir. BDT'nin kuramsal ve kavramsal boyutlarının farklı konularda gerçekleştirilecek film analizi aracılığıyla incelenmesinin ve somutlaştırılmasının ruh sağlığı alanında çalışan meslek profesyonellerine ve eğitim alan kişilere katkı sunacağı düşünülmektedir. Ayrıca tek çalışmada farklı psikoterapi kuramlarını film analizi aracılığıyla karşılaştırmanın kuramlar arasındaki benzerlik ve farklılıkların anlaşılması açısından yarar sağlayacağı düşünülmektedir.

Yalnızlık, sosyal geri çekilme, çaresizlik, sevilmezlik, yabancılaşma duygusu yaşayan bireylerin sayısı giderek çoğalmaktadır. Bu gerçeklik bireylerin ve toplumların akıldışı inanç, düşünce ve davranışlarının artmasına neden olmakla birlikte günlük yaşamda sürekli karşılaştığımız fakat farkına varmakta güçlük yaşadığımız birçok olgu, yönetmen ve senaristlerce sinema aracılığıyla insanlara sunulmaktadır (Yıldız, 2020). Bu çerçeveden bakıldığında sinema filmlerinin akademik alanda yapılan çalışma ve eğitime katkı sunmakla birlikte insanların yaşadıkları fakat anlamakta ve anlamlandırmakta güçlük çektikleri birçok durum ve olayı somutlaştırması ve verdiği mesajlar açısından da önemli olduğu düşünülmektedir. Araştırmada incelenen Yeraltı filmi BDT'nin birçok kavramına örnek teşkil edecek sahnelerin olması sebebiyle tercih edilmiştir.

Filmin başkahramanı öfke kontrol problemi yaşayan biridir. Öfke kontrol probleminin çok sık görülmesi (Türk vd., 2018) ve öfkenin bireyin hem kendisi hem de çevresi için birçok olumsuz durumun ortaya çıkmasına neden olma potansiyelinin olması (Del Vecchio ve O'Leary, 2004; Sütcü vd., 2010) önem arz eden bir durumdur. Bu bağlamda BDT ve öfke kontrol probleminin Yeraltı filminin aracılığıyla analiz edilmiş olmasının alan yazına katkı sunacağı düşünülmektedir. Film analizi aracılığıyla yapılmış çok sayıda araştırma (Geiger ve Rutsky, 2013; Runtu vd., 2022; Teixeira vd., 2020) olsa da BDT kapsamında yapılmış çalışmaların sınırlı olduğu görülmektedir.

BDT çocuk ve ergenlere yönelik olarak da yaygın olarak uygulanan bir psikoterapidir (Stallard, 2018). Çocuk veya ergenlik dönemini konu alan filmlerin BDT kapsamında analiz edilmesi alan yazına katkı sunabilir. Bu çalışmada BDT'nin bazı kavramları ve kuramsal görüşleri incelenebilmiştir. İlerde yapılacak araştırmalarda BDT'nin farklı kavram ve varsayımlarına örnek sunabilecek filmler analiz edilebilir.

Kaynakça

- Beck, A.T. (2021). *Bilişsel Yapılar ve Anksiyojenik Kurallar. In Anksiyete Bozuklukları ve Fobiler* (6. Baskı). Litera Yayıncılık.
- Beck, J.S. (2018). *Bilişsel davranışçı terapi: Temelleri ve ötesi* (M. Şahin & I. Tari Cömert; İkinci basımdan çeviri). Nobel Akademik Yayıncılık.
- Bowen, G. (2009). Document analysis as a qualitative research method. *Qualitative Research Journal*, 9(2), 27-40.
- Boyacı, M., & İlhan, T. (2016). Bilişsel davranışçı terapi yaklaşımının film analizi yöntemiyle incelenmesi. *Mersin Üniversitesi Eğitim Fakültesi Dergisi*, 12(2), 734-746.
- Bozdağ, Y. (2018). Film analizi yöntemi ile aile terapileri: Gilbert'in Hayalleri. *Yaşam Becerileri Psikoloji Dergisi*, 2(3), 87-95.
- Çağ, P., & Acar, N.V. (2015). A view of the symbolic-experiential family therapy of Carl Whitaker through movie analysis. *Educational Sciences: Theory & Practice*, 15(3), 575-586.
- Çakı, C., Zorlu, Y., & Karaca, M. (2017). Türk sinemasında nazizm ideolojisi: Kırımlı filmi ve göstergebilimsel analizi. *Sosyoloji Konferansları-Istanbul Journal of Sociological Studies*, 56(2), 65-93.
- Deffenbacher, J.L. (2011). Cognitive-behavioral conceptualization and treatment of anger. *Cognitive and Behavioral Practice*, 18(2), 212-221.
- Del Vecchio, T., & O'Leary, K.D. (2004). Effectiveness of anger treatments for specific anger problems: A meta-analytic review. *Clinical Psychology Review*, 24(1), 15-34.
- Demirkubuz, Z. (Yönetmen) (2012). *Yeraltı (Film)*. Mavi Film.
- DiGiuseppe, R.A., DiGiuseppe, R., Doyle, K.A., Dryden, W., & Backx, W. (2013). *A practitioner's guide to rational-emotive behavior therapy*. Oxford University Press.
- Dinç, M. (2012). Aaron Temkin Beck: Eleştirel düşüncenin peşinden yaratıcı bir psikoterapi kuramına. *Bilişsel Davranışçı Psikoterapi ve Araştırmalar Dergisi*, 1(2), 70-76.
- Erözkan, A. (2006). Öfke ile Başa çıkma: Bilişsel davranışçı terapilere dayalı bir program. *Milli Eğitim*, 36(171), 55-66.
- Falsafi, P., Khorashad, S., Khosravi, & Abedin, A. (2011). Psychological analysis of the movie "Who's Afraid of Virginia Wolf?" by using Jungian archetypes. *Procedia-Social and Behavioral Sciences*, 30, 999-1002.
- Fatihayah, D., & Simanjuntak, M.B. (2022). Analysis of the importance gender equality in the "Kartini" movie by Hanung Bramantyo. *Literacy: International Scientific Journals of Social, Education, Humanities*, 1(2), 83-93.
- Feindler, E.L., & Ecton, R.B. (1986). *Adolescent anger control: Cognitive-behavioral techniques*. Pergamon Press.

- Geiger, J., & Rutsky, R. L. (2013). *Film analysis: A norton reader*. Second Edition. W. W. Norton & Company.
- Ginsparg, S. (2000). Legends of the fall: A movie analysis. *Psychoanalytic Psychology*, 17, 400-404.
- Gökçakan, Z., & Gökçakan, N. (2005). Depresyonda bilişsel terapi. *Mersin Üniversitesi Eğitim Fakültesi Dergisi*, 1(1), 91-101.
- Goodson, I., & Walker, R. (1988). *Putting life into educational research*. In R.R. Sherman & R.B. Webb (Eds.), *Qualitative Research In Education* (pp.110-122). Routledge.
- Greenberger, D., & Padesky, C.A. (2019). *Evinizdeki terapist* (27. Basım). Altın Kitapları.
- Kağnıcı, D.Y. (2015). Psikolojik danışman eğitiminde cinsel yönelim olgusunun irdelenmesi: Benim çocuğum filmi. *Turkish Psychological Counseling and Guidance Journal*, 5(44), 83-95.
- Karabacak, A., Yıldırım, N., Adıgüzel, E., & Kurt, E. (2015). Üniversite öğrencilerinin bilişsel çarpıtma ve sosyal kaygı düzeyleri arasındaki ilişkinin aile ile ilgili değişkenler açısından incelenmesi. *Bayburt Eğitim Fakültesi Dergisi*, 10(2), 516-533.
- Kart, A., Özdel, K., & Türkçapar, M.H. (2021). Şizofreni tedavisinde bilişsel davranışçı terapi. *Nöropsikiatri Arşivi*, 58(Ek-1), 61-65.
- Koch, G., & Dollarhide, C.T. (2000). Using a popular film in counselor education: Good Will Hunting as a teaching tool. *Counselor Education and Supervision*, 39(3), 203-210.
- Komang, A., Winarta, I.G.N., & Santika, I.D.A.D.M. (2022). An analysis of psychological aspect of the main character in Cruella movie. *Elysian Journal: English Literature, Linguistics and Translation Studies*, 2(2), 85-95.
- Köse, B. (2007). Sinemada psikoterapistler ve psikoterapi etiği. *Türk Psikoloji Bülteni*, 13(41), 1-15.
- Makal, A. (2008). Türkiye emek tarihinin bir izdüşüm alanı olarak 'Edebiyat'. *Çalışma ve Toplum*, 3(18), 15-43.
- Özcan, Ö., & Çelik, G.G. (2017). Bilişsel davranışçı terapi. *Türkiye Klinikleri Çocuk Psikiyatrisi - Özel Konular*, 3(2), 115-120.
- Özdel, K. (2015). Dünden bugüne bilişsel davranışçı terapiler: Teori ve uygulama. *Türkiye Klinikleri J Psychiatry-Special Topics*, 8(2), 10-20.
- Öztürkler, M., & Karaaziz, M. (2021). Beyaz şeytan filminin bilişsel davranışçı psikoterapi perspektifinden değerlendirilmesi. *Kıbrıs Türk Psikiyatri ve Psikoloji Dergisi*, 3(4), 298-303.
- Pimentel, C. (2010). Critical race talk in teacher education through movie analysis: Fro. *Multicultural Education*, 17(3), 51-56.

- Polat, S. (2017). Eğitim temalı filmlerin çokkültürlü eğitim açısından analizi. *Journal of Turkish Studies*, 12(18), 475-504.
- Rahmatulin, Z. (2018). *Bilişsel davranışçı tekniklerle hazırlanan öfke grup terapisinin yetişkin kadınların öfkesi üzerinde etkililiği*. Yüksek Lisans Tezi, İstanbul: Üsküdar Üniversitesi Sosyal Bilimler Enstitüsü.
- Runtu, M.C., Moge, T., & Lolowang, I. (2022). Selfishness in James Cameron's Avatar (Character Analysis). *Journal of English Culture, Language, Literature and Education*, 10(2), 266-281.
- Şahin, H. (2005). Öfke ve öfke denetiminin kuramsal temelleri. *Süleyman Demirel Üniversitesi Burdur Eğitim Fakültesi Dergisi*, 6(10), 1-22.
- Şekerci, Y.G., Terzi, H., Kitiş, Y., & Okuyan, C.B. (2017). Sekizinci sınıf öğrencilerine bilişsel davranışçı yaklaşıma göre uygulanan öfke kontrol programının etkinliği. *Dokuz Eylül Üniversitesi Hemşirelik Fakültesi Elektronik Dergisi*, 10(4), 201-207.
- Sharf, R.S. (2012). *Theories of psychotherapy and counseling: Concepts and cases* (5th ed). Brooks/Cole.
- Shepard, D. S., & Brew, L. (2005). Teaching theories of couples counseling: The use of popular movies. *The Family Journal*, 13(4), 406-415.
- Soykan, Ç. (2003). Öfke ve öfke yönetimi. *Kriz Dergisi*, 11(2), 19-27.
- Spielberger, C.D., Reheiser, E.C., & Sydeman, S.J. (1995). Measuring the experience, expression, and control of anger. *Issues in Comprehensive Pediatric Nursing*, 18(3), 207-232.
- Stallard, P. (2018). *Genel bakış*. In C. Gökçen (Çev.), İyi düşün iyi hisset. Say Yayınları.
- Sütcü, S.T., Aydın, A., & Sorias, O. (2010). Ergenlerde öfke ve saldırganlığı azaltmak için bilişsel davranışçı bir grup terapisi programının etkililiği. *Türk Psikoloji Dergisi*, 25(66), 57-67.
- Teixeira, M.B.M., Galvão, L.L. da C., Mota-Santos, C.M., & Carmo, L.J.O. (2020). Women and work: Film analysis of Most Beautiful Thing. *Revista de Gestão*, 28(1), 66-83.
- Tümlü, G.Ü., & Acar, N.V. (2014). "İssız Adam" filminin gerçeklik terapisine dayalı incelenmesi. *İnsan ve İnsan*, 1(2), 62-73.
- Türk, F., Buğa, A., Çekiç, A., & Hamamcı, Z. (2018). Bilişsel davranışçı yaklaşıma dayalı grup müdahalelerinin çocuk ve ergenlerin işlevsel olmayan düşünceleri üzerindeki etkisi: Meta-analiz çalışması. *Turkish Psychological Counseling and Guidance Journal*, 8(49), 45-61.
- Türkçapar, M.H. (2018). *Bilişsel davranışçı terapi-Temel ilkeler ve uygulama*. Epsilon Yayınevi.
- Türkçapar, M. H., & Sargın, A. E. (2012). Bilişsel davranışçı psikoterapiler: Tarihçe ve gelişim. *Bilişsel Davranışçı Psikoterapi ve Araştırmalar Dergisi*, 1(1), 7-14.

- Türküler-Aka, B., Gençöz, F. (2010). Sinematerapinin mükemmeliyetçilik ve mükemmeliyetçilikle ilgili şemalar üzerindeki etkisi. *Türk Psikoloji Dergisi*, 25(65), 69-77.
- Yalçın, F., Ceyhun, A.T., & Bal, F. (2020). Bilişsel davranışçı terapi yönteminin zihinsel engelli çocukların zihin kuramı becerisine etkisinin incelenmesi. *OPUS International Journal of Society Researches*, 16(28), 1200-1222.
- Yıldız, Y. (2020). 'Amerikan Güzeli' filminin akılcı duygusal davranışçı terapi ve bilişsel terapi'nin bazı kavram ve görüşleri açısından incelenmesi. *Mersin Üniversitesi Eğitim Fakültesi Dergisi*, 16(1), 219-232.
- Yurica, C.L., & DiTomasso, R.A. (2005). *Cognitive distortions*. In A. Freeman, S.H. Felgoise, C.M. Nezu, A.M. Nezu, & M.A. Reinecke (Eds.), *Encyclopedia of Cognitive Behavior Therapy* (pp.117-122). Springer US.

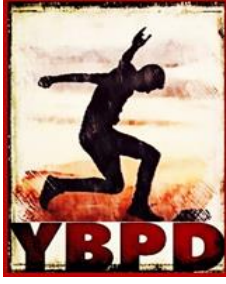

YETİŞKİN VE YAŞLILARDA ZİHİN KURAMININ ÖLÇÜLMESİ VE ZİHİN KURAMI PERFORMANSINDA YAŞA BAĞLI DEĞİŞİKLİKLER

Cem SOYLU¹

ÖZ

Zihin kuramı, diğer bireylerin duygularını ve zihinsel durumlarını anlayabilme yetisini ifade eder ve sosyal etkileşimde bulunabilmek için gerekli olan temel bir sosyal bilişsel yetidir. Uluslararası alan yazında paralel olarak ülkemizde zihin kuramının çocukluk döneminde ele alındığı oldukça çalışma olmasına rağmen, yetişkinlik ve yaşlılık dönemindeki bireylerde zihin kuramını ele alan sınırlı sayıda araştırma bulunmaktadır. Bu derlemede öncelikle zihin kuramının tanımı ve türlerine değinilerek yetişkinlerde zihin kuramı ile ilgili ilk çalışmalardan bir tanesi olan Happé ve arkadaşlarının (1998) kullandıkları zihin kuramı görevleri ile ilgili bilgi vermek amaçlanmıştır. Bununla birlikte, genç ve yaşlı bireylerin zihin kuramı performansı açısından karşılaştırıldığı güncel araştırma bulgularına yer vermek bu derlemenin bir diğer amacıdır. Araştırma sonuçları incelendiğinde birçok çalışmada, diğerlerinin zihinsel durumları hakkında çıkarımda bulunmak olarak tanımlanan zihin kuramının, afektif ve bilişsel olmak üzere iki farklı bileşen olarak ele alındığı görülmektedir. Ayrıca, yetişkin bireylerin zihin kuramı performanslarını ölçmek amacıyla bu bileşenlere yönelik çeşitli test ve görevler geliştirilmekle birlikte, en sık kullanılan test ve görevler arasında Hikâyeler, Gözlerden Zihin Okuma Testi, Videolar, Yanlış Kanı ve Gaf Yapma Testinin olduğu belirlenmiştir. Uluslararası alan yazında zihin kuramını değerlendirmek amacıyla kullanılan bu testlerin birçoğunun Türkçe formunun geçerliği ve güvenilirliğinin sınıanmış olduğu, bununla birlikte Dokuz Eylül Zihin Teorisi Ölçeği gibi ülkemizde geliştirilmiş bazı ölçeklerin de olduğu saptanmıştır. Son olarak, birçoğunun diğer ülkelerde yapıldığı araştırma sonuçları zihin kuramının türlerine göre değişmekle birlikte yaşla birlikte zihin kuramı performansının genel olarak azaldığına işaret etmektedir. Elde edilen bu bulgunun ülkemizde yaşamını sürdüren yetişkinler için de geçerli olup olmadığının belirlenmesi için bu alanda daha fazla araştırmaya ihtiyaç bulunmaktadır.

Anahtar Kelimeler

Zihin Kuramı, Yetişkinlik, Yaşlılık

MEASURING THEORY OF MIND IN YOUNG AND OLDER ADULTS AND AGE-RELATED DIFFERENCES IN THE PERFORMANCE OF THEORY OF MIND

ABSTRACT

Theory of mind refers to the ability to comprehend the emotions and mental states of others, and is a basic social cognitive ability that is required for social interaction. Although there have been many studies addressing the issue of theory of mind in childhood in our country, paralleling those in international literature, there have been few studies to date on theory of mind in the adult population. I present here a definition and summary of the components of theory of mind, followed by an explanation of the theory of mind tasks put forward by Happé et al. (1998) – as one of the first studies of theory of mind. As a further aim of this study, I review the current research findings comparing young and old people in terms of theory of mind. Theory of mind, referring to the act of making inferences about the mental states of others, can be measured in adults in terms of its affective and cognitive components, for which various tests and tasks have been developed that make use, most often, of Stories, Reading The Mind in The Eyes, Videos, False Belief and The Faux Pas Test. It has been determined that most of these tests used for the evaluation of theory of mind in international literature are valid also for the Turkish context, although some specific scales have been developed for our country, such as the Dokuz Eylül Theory of Mind Index. Finally, many studies comparing theory of mind in young and old people in different countries show that its performance generally decreases with age, although the level of this decline differs between the different components of theory of mind. Further studies of this issue are needed to determine whether this finding is also valid for the adult population of our country.

Key Words

Theory of Mind, Adulthood, Old Age

¹Dr., Adana Alparslan Türkeş Bilim ve Teknoloji Ün.v., e-mail: phd.cemsoylu@gmail.com, ORCID: 0000-0002-6250-3450

Alıntılama: Soylu, C. (2023). Yetişkin ve yaşlılarda zihin kuramının ölçülmesi ve zihin kuramı performansında yaşa bağlı değişiklikler. *Yaşam Becerileri Psikoloji Dergisi*, 7(13), 19-31.

Giriş

Sosyo-duygusal ve sosyo-bilişsel yetenekler, diğer bireyler ile sağlıklı bir şekilde kurulan etkileşimlerin temel bileşenleridir (Kanske vd., 2015; Preckel vd., 2018). Bir diğer ifade ile sosyal bir canlı olarak insanların günlük hayatlarında kararlar alması, aktivitelerde bulunması ve sözel ya da fiziksel olarak çevresi ile iletişime geçmesi, diğerlerinin duygusal ve bilişsel durumlarını algılama ve anlama yeteneğine bağlıdır. Araştırmacılar, zihin kuramı, empati ve şefkat olmak üzere sosyal zihnin üç farklı yönü olduğunu bunların her ne kadar kavramsal, davranışsal ve nörolojik açıdan birbirlerinden ayrılrsa da sosyal durumlarda birlikte etkileşime girdiklerini belirtmişlerdir (Preckel vd., 2018; Kämpf vd., 2022; McDonald vd., 2022). Empati, kısaca başka bir bireyin duygularını paylaşmak olarak tanımlanırken, şefkat ise bir başkası için endişe duymaya karşılık gelmektedir. Zihin kuramı ise empati ve şefkatten farklı olarak, başka bir bireyin duyguları ve zihinsel durumu hakkında akıl yürütme ve çıkarım yapabilme yetisi olarak tanımlanmakta (McDonald vd., 2022; Preckel vd., 2018) ve afektif (diğer bireylerin duygusal durumunu anlama yeteneği) ve bilişsel (diğer bireylerin bilişsel durumunu, düşüncelerini ve niyetlerini anlama yeteneği) olmak üzere iki bileşenden oluşmaktadır (Shamay-Tsoory vd., 2005).

Ülkemizde özellikle son yıllarda zihin kuramı ile ilgili çocuk (Artık vd., 2022; Ashler vd., 2020; Kara ve Selçuk, 2023; Sevincok vd., 2021) ve ergenlerde (Çiray vd., 2022; Dağdelen, 2021, Kılınçel, 2021; Öztürk vd., 2020) birçok çalışma yapılmasına rağmen, yetişkinlerde zihin kuramının ele alındığı derleme çalışma sayısı oldukça sınırlıdır. Bu nedenle, bu çalışmada öncelikle yetişkin ve yaşlılık bağlamında zihin kuramının nasıl tanımlandığı ve türleri hakkında bilgi vermek amaçlanmıştır. Bununla birlikte, ulusal ve uluslararası alan yazında yetişkin bireylerde zihin kuramı performansını değerlendirmek amacıyla geliştirilen görev ve testler hakkında bilgi sunarak genç ve yaşlı bireyler arasındaki zihin kuramı performansının nasıl farklılaştığı konusunda güncel araştırma bulgularını sunmak, bu derlemenin diğer amaçları arasında yer almaktadır. Bu doğrultuda, öncelikle 'Web of Science' ve 'Pubmed' veri tabanlarından 'theory of mind', 'social cognition' ve 'ToM' anahtar kelimeleri kullanılarak alan yazın taraması yapılmıştır. Ülkemizde zihin kuramı ile ilgili yapılan araştırmalara ulaşmak için ise söz konusu anahtar kelimelerin Türkçe karşılıkları kullanılarak 'YÖK Tez merkezi' ile ULAKBİM tarafından oluşturulan TR Dizin ve 'EBSCOHost' veri tabanı üzerinden taranmıştır.

Zihin Kuramının Tanımı

Bireylerin bilişsel yetilerinin önemli bir yönünü ifade eden zihin kuramı, bir başkasının bir durumla ilgili algısını ve bakış açısını anlama yeteneği olarak tanımlanmaktadır (Ahmed ve Miller, 2013). Zihin kuramı ile ilgili ilk çalışmalar 1970'lerin sonlarında Premack ve Woodruff (1978) tarafından şempanzeler üzerinde yürütülmüştür (Tager-Flusberg ve Sullivan, 2000). Premack ve Woodruff'un (1978) 'Şempanzenin bir zihin kuramı var mı?' başlıklı ufuk açıcı çalışmasında şempanzelere aktör olarak insan figürlerinin yer aldığı videolar izletilmiş ve onların amaç veya niyetlerinin yanı sıra bilgi, inanç, düşünme, şüphe, sorgulama, numara yapma, hoşlanma vb. durumlarla ilgili çıkarımda bulunup bulunamadıkları değerlendirilmiştir. Premack ve Woodruff (1978) zihin kuramının doğrudan gözlemlenebilir olmadığı ve diğer bireylerin davranışları hakkında

çıkarımda bulunabilme durumunu değerlendirdiği için bir kuram olarak ele alınmasının uygun olduğunu öne sürmüştür. Alan yazında Premack ve Woodruff (1978) tarafından ilk kez kullanılan zihin kuramı kavramı kısmen akılda kalıcı olduğu için alan yazında çabuk anlaşılmiş ve araştırmacılar arasında kabul görmüştür (Wellman, 2017).

Zihin Kuramının Türleri

Zihin kuramı alan yazında birçok araştırmacı tarafından bilişsel ve afektif olmak üzere iki farklı bileşen olarak ele alınmıştır (Ahmed ve Miller, 2013; Shamay-Tsoory vd., 2005). Bilişsel zihin kuramı, başkalarının bilişsel durumları, inançları, düşünceleri, niyetleri ve motivasyonları hakkında çıkarım yapma yeteneğine karşılık gelirken, afektif zihin kuramı ise diğer bireylerin hislerini ve duygusal durumlarını anlama yetisine karşılık gelir (Bottiroli vd., 2016; Sebastian vd., 2012). Tager-Flusberg ve Sullivan (2000) ise zihin kuramını sosyal-bilişsel ve sosyal-algısal olarak iki bileşene ayırmıştır. Sosyal-bilişsel bileşen, diğer bireylerin davranışlarını göz önüne alarak altta yatan zihinsel durumları hakkında çıkarım yapmayı ifade eder ve sıklıkla Yanlış Kanı Testleri ile ölçülür (Tager-Flusberg ve Sullivan, 2000). Sosyal-algısal bileşen ise diğer bireylerin zihinsel durumlarını doğrudan gözlemlenebilir bir bilgiye dayanarak çıkarımda bulunmayı gerektirir ve 'Gözler' Görevi sıklıkla bu bileşeni ölçmek için kullanılmaktadır (Tager-Flusberg ve Sullivan, 2000).

Bazı araştırmacılar ise zihin kuramını gelişimsel olarak giderek artan zorluk derecelerine göre sınıflandırmışlardır (Bach vd., 2000). Bu bakımdan zihin kuramı zorluk derecesine ve gelişimsel olarak ortaya çıkma önceliğe göre birinci derece, ikinci derece ve üçüncü derece zihin kuramı olmak üzere üç farklı düzeyde ele alınmaktadır. Birinci derece, zihin kuramının en basit düzeyidir ve başkalarının yanlış düşüncelerini kavrama becerisini ifade eder. İkinci derece ise üçüncü bir kişinin bir amaç hakkındaki düşünceleri hakkında ikinci bir kişinin düşünceleri hakkında çıkarım yapma yeteneğini ifade eder. Bir diğer ifade ile ikinci derece zihin kuramı düşünce hakkındaki düşünce olarak tanımlanabilir. Üçüncü derece zihin kuramı ise en karmaşık zihin kuramı yetisi olarak düşünülür ve Pot Kırmayı Fark Etme (Faux Pas) ve İmayı Anlama (Hinting) gibi testler ile ölçülür (Bach vd., 2000; Valle vd., 2015).

Zihin Kuramı ile İlgili Görevler

Bu çalışmanın temel amaçlarından bir tanesi alan yazında zihin kuramını ölçmek amacıyla kullanılan test ve görevlere ilişkin temel bilgiler sunarak bu görevler hakkında bilgi vermektir. Bu amaç doğrultusunda sağlıklı yaşlı bireylerde yapılan ilk çalışma özelliğini taşıyan ve daha sonra yürütülen birçok çalışmanın temelini oluşturan Happé ve arkadaşlarının (1998) zihin kuramını ölçmek amacıyla kullandıkları görevler/hikâyelerden birer örnek aşağıda sunulmuştur. Bir sonraki bölümde ise Henry ve arkadaşlarının (2013) zihin kuramı performansında yaşa bağlı farklılıkları ele aldığı meta analiz çalışmasında kapsamlı bir şekilde belirtilen ve zihin kuramı performansını ölçmek amacıyla kullanılan görevler ele alınmıştır.

Happé ve Arkadaşlarının (1998) Zihin Kuramı Yetisini Değerlendirmek için Kullandıkları Görevler

Zihin kuramı yetisinin yetişkinlerde ele alındığı ilk çalışmalardan bir tanesi Happé ve arkadaşları (1998) tarafından herhangi bir tıbbi ya da psikiyatrik tanısı olmayan sağlıklı 19 yaşlı (10 kadın ve 9 erkek) ile bu bireyleri karşılaştırmak için dâhil edilen 67 genç yetişkin ile yürütülmüştür. Bu araştırmada zihin kuramı yetisini ölçmek amacıyla katılımcılara a) zihin kuramı hikâyeleri, b) kontrol hikâyeleri ve c) 'Jumbled passage' olmak üzere 3 farklı hikâye türü sunulmuştur. Her hikâye sonunda tam ve açık bir şekilde doğru cevabı içeren seçenek için 2 puan, kısmi veya örtük cevabı içeren seçenek için 1 puan, yanlış cevabı içeren seçenek için ise 0 puan verilmiştir. 'Jumbled passage'ların yanıtları ise 'evet' ya da 'hayır' olmak üzere iki düzeyden oluşmaktadır ve yanlış cevaplara ya da bilmiyorum yanıtına 0 puan, doğru cevaba ise 1 puan verilmiştir. Katılımcılara belirtilen her üç hikâye türünden 8 adet olmak üzere toplamda 24 farklı hikâye sunulmuştur. Araştırmacılar söz konusu çalışmada hikâye örneklerini şu şekilde belirtmişlerdir.

Zihin kuramı ile ilgili hikâye: Bir hırsız dükkân soymuştur ve hızlıca kaçmaktadır. Hırsız evine doğru koşarken bir polis hırsızın eldivenlerini düşürdüğünü görür. Polis adamın hırsız olduğunu bilmiyordur ve sadece eldivenlerini düşürdüğünü söylemek istemektedir. Ancak polis hırsıza 'Hey, dur!' diye bağırduğunda, hırsız döner, polisi görür ve ellerini kaldırıp dükkânı soyduğunu itiraf eder.

Soru: Hırsız neden bu şekilde davranır?

2. 'Çünkü o polisin dükkânı soyduğunu bildiğini düşünüyordur.'
1. 'Çünkü o yakalandığını düşünmektedir.'

Kontrol hikâyesi: Bir hırsız kuyumcu dükkânına girmek üzeredir. Başarılı bir şekilde dükkânın kapısını açar ve dikkatlice elektronik detektörün altından sürünür. Detektörün sinyaline dokunursa alarm çalacaktır. Sessizce kasanın kapısını açar ve mücevherlerin parladığını görür. Ancak elini uzattığında eline küçük ve yumuşak tüylü bir şey değer ve bu değdiği şey hırsız geçip dükkânın kapısına doğru kaçar. Tam da o anda alarm çalar.

Soru: Alarm neden çaldı?

2. 'Çünkü hırsız detektör sinyaline değen bir kediye rahatsız etmiştir.'
1. 'Çünkü bir şey sinyale değmiştir.'

'Jumbled Passage' örneği: Genç Simon çok uzun ve güçlüdür ve Fred'in oynayamayacağını görmektedir. Jeremy her zaman gülmekte ve gülümsemektedir. Ruth, amcasını çok sık görmektedir fakat bugün Brezilya'ya gitmiştir. Richard gitmeye hazırlanmaktadır. Bugün, üniversitede, Jim'in en kötü dersi, matematik, vardır. Onun (She) otobüs ücreti için harcamaması gereken yalnızca bir dolar kalmıştır. O (he) yeni gömleği ile giymek için parlak bir kravat satın almıştır.

Soru: 'Onun (she) iki doları mı kaldı?'

1. 'Hayır'
0. 'Evet' veya 'Bilmiyorum.'

Happé ve arkadaşları (1998) bu araştırma sonucunda, hikâyelerle ölçülen zihin kuramı performansının, genç yaştaki katılımcılara kıyasla, sağlıklı yaşlı bireylerde

korunmuş olduğunu ve hatta performansın daha yüksek olduğunu belirtmiştir. Bir diğer ifade ile yaşlıların gençlere göre zihin kuramı yetilerinin daha iyi olduğu ve daha iyi performans sergiledikleri bulunmuştur. Buna karşın, farklı araştırmalardan elde edilen bazı bellek görevlerindeki performansın yaşlılık döneminde azaldığına dair bulgular ile paralel olarak yaşlıların 'Jumbled passage'larda gençlere göre daha kötü performans gösterdikleri bulunmuştur. Kontrol hikâyelerinde ise gençler ile yaşlılar arasında herhangi bir anlamlı fark bulunmamıştır.

Alan yazında yetişkin örnekleminde zihin kuramının nasıl ölçüldüğü ve yaşa bağlı zihin kuramı performansının nasıl bir örüntü izlediği ile ilgili önemli araştırmalardan bir diğeri Henry ve arkadaşları (2013) tarafından yapılmıştır. Bu çalışmada 23 farklı araştırma makalesinin bulguları ve yöntem bölümleri incelenmiş ve zihin kuramını değerlendirmek amacıyla yetişkinlerde kullanılan görevler 'hikâyeler', 'gözler', 'videolar', 'yanlış kanı video', yanlış kanı diğer' ve 'faux pas' olmak üzere 6 gruba ayrılmıştır. Henry ve arkadaşlarının (2013) çalışmasında belirtilen zihin kuramı görevleri ile ilgili bilgiler ve örnekler aşağıda sunulmuş ve var ise ülkemizdeki geçerlik ve güvenilirlik çalışmasının kimler tarafından yapıldığı ya da hangi araştırmalarda kullanıldığı belirtilmiştir.

Uluslararası Alanda Zihin Kuramı Yetisini Değerlendirmek için Kullanılan Diğer Görevler

Hikâyeler: Hikâye görevinde, katılımcılara deneysel ve kontrol durumları oluşturularak hikâye karakterinin davranışlarının nedeni hakkında çıkarım yapması sağlanır. Hikâyelerin deney koşulunda katılımcılardan karakterin davranışının altında yatan zihinsel durum hakkında çıkarım yapması istenirken, kontrol koşulunda ise fiziksel bir olay hakkında çıkarım yapması istenir. Bazı hikâyeler zihin kuramının sadece bilişsel ya da afektif türünü içerirken, bazı hikâyeler ise zihin kuramının her iki bileşenini de test eder. Bir diğer ifade ile hikâyeler içeriğine göre değişmekle birlikte zihin kuramının hem sadece bilişsel ya da afektif bileşenini hem de her iki bileşeni birlikte ölçtüğü söylenebilir (Henry vd., 2013). Zihin kuramı test eden hikâyeye tipik bir örnek şu şekilde verilebilir:

'Simon büyük bir yalancıdır ve Simon'un kardeşi Jim bu durumu bilmektedir. Dün Simon, Jim'in masa tenisi raketini çalmıştır ve Jim, Simon'un masa tenisi raketini bir yere sakladığını bilse de onu bulamamaktadır. Jim çok kızmıştır. Bu nedenle, Jim, Simon'u bulur ve ona 'Benim masa tenisi raketim nerede? Dolabın içine ya da yatağının altına gizlemiş olmalısın, çünkü her yere baktım' der. 'O nerede, dolapta mı yoksa yatağının altında mı?' diye sorar. Simon ona masa tenisi raketinin yatağının altında olduğunu söyler. Soru: Jim masa tenisi raketini bulmak için niçin dolaba bakacaktır? (Henry vd., 2013).

Hikâyeler görevinin Türk çocuklarına uyarlanması Sarı (2011) tarafından 4-6 yaş arası 426 çocuğun dâhil edildiği çalışma ile yapılmıştır. Türkçe formu 6 hikâyeden oluşmaktadır ve bütün hikâyelerde aynı çizim ve giysilerle resmedilen Samet adında bir karakter bulunmaktadır. Test yaklaşık 40-50 dakika sürmektedir. Cevapları 'doğru' ya da 'yanlış' olarak kodlanan 77 test sorusu ile yanıtları 0, 1 ve 2 arasında değişen 18 yargılama sorusundan oluşmaktadır. Testten alınabilecek en

yüksek toplam puan 110'dur ve elde edilen puanın yüksek olması, zihin kuramı performansının arttığına işaret etmektedir.

Gözlerden Zihin Okuma Testi (Reading The Mind in The Eyes Test): Baron-Cohen ve arkadaşları (1997) tarafından geliştirilen 'Gözlerden Zihin Okuma Testi' zihin kuramı yetisini değerlendirmede en sık kullanılan testlerden bir tanesidir. Testin orijinal formunun Türkçe çevirisi Yıldırım ve arkadaşları (2011) tarafından yapılarak 117 sağlıklı (72 kadın, 45 erkek) bireyde güvenilirliği sınanmış ve Türkçe uyarlamasının güvenilir olduğu belirtilmiştir. Baron-Cohen ve arkadaşları geliştirmiş oldukları testi sağlıklı yetişkinlerde ve otizmli ya da asperger sendromlu bireylerde 2001 yılında revize etmişlerdir. Revize edilen testin Türkçe formunun psikometrik özellikleri ise Girli (2014) tarafından hem çocuklarda hem de yetişkinlerde incelenmiş ve her iki formunun da yeterli psikometrik özelliklere sahip olduğu belirtilmiştir. 'Gözlerden Zihin Okuma Testi'nin, zihin kuramının önemli bir yönü olan "zihin okuma" yetilerini değerlendirdiği belirtilmiştir (Baron-Cohen vd., 2001).

Gözlerden Zihin Okuma Testi, 36 resimden oluşmaktadır (Baron-Cohen vd., 2001). Test sırasında katılımcılardan kadın ve erkek bir bireyin göz ve hatlarının görüldüğü fotoğraflardan söz konusu bireyin zihinsel durumu veya duyguları ile ilgili (deneysel durum) hangi yaşta olabileceği gibi fiziksel özellikleri ile ilgili (kontrol durumu) çıkarım yapması istenir. Puanlamada verilen doğru cevapların sayısı esas alınır ve toplam puanın yüksek olması zihin kuramı yetisinin yüksek olduğu anlamına gelir. Gözlerden Zihin Okuma Testi ağırlıklı olarak katılımcılardan diğer bireylerin duygusal ve motivasyonel durumları hakkında çıkarımlarda bulunmalarını gerektirdiği için testin ağırlıklı olarak zihin kuramının afektif yönünü ölçtüğü varsayılır (Henry vd., 2013).

Videolar: Hikâyelerle benzer olarak video kliplerinde de katılımcılardan kliplerde yer alan karakterin duygularını, bilişlerini veya fiziksel özelliklerini tanımlaması istenir. Birçok çalışmada deney durumunda katılımcılardan video kliplerindeki karakterlerin düşüncelerini veya duygularını en iyi tanımlayan kelimeyi seçmeleri talep edildiği için zihin kuramının afektif yönünü ölçtüğü belirtilmiştir (Henry vd., 2013). Video görevinin kontrol durumunda ise katılımcılardan video kahramanının cinsiyeti ya da yaş grubu hakkında çıkarım yapması istenir (Slessor vd., 2007).

Yanlış Kanı: Yanlış kanı görevlerinde hem zihin kuramı hem de kontrol durumları için aynı hikâyeler kullanılsa da katılımcılara yöneltilen sorular farklılık göstermektedir. Yanlış kanı görevleri zihin kuramının bilişsel yönünü ölçmeye dayalıdır. Yanlış kanı görevine ilişkin örnek bir hikâye şu şekildedir:

Yaz sezonunun çok sıcak geçtiği dönemde ulusal parklarda yangın yaygınlığı yüksektir. Yangınları tespit etmek için alevler yayılmadan önce parka sıcaklık sensörleri yerleştirilmiştir. Sıcaklık belirli bir seviyeye ulaştığında, sensörler alarm sesi çıkarır ve bu durum itfaiyeye gönderilir. Sensörlerin üzerinde kapaklar vardır ve bu kapaklar sensörün doğrudan güneş ışığıyla tetiklenmesini önlemektedir. Zihin kuramı ile ilgili soru: Parkın kuzeyinde bulunan bir sensörde herhangi bir kapak yoktur. Bir orman koruyucusu, kapağın olmadığını biliyor/bilmiyor. Orman koruyucusu alarmı görmezden mi gelecek yoksa alarm düzeyine mi geçecektir? (Henry vd., 2013).

Faux Pas (Gaf Yapma/Pot Kırmayı Fark Etme Testi): Gaf yapma görevinde ise katılımcılardan verilen bir hikâyedeki sosyal gafları fark edip edemediği değerlendirilir ve zihin kuramının hem bilişsel hem de afektif yönü değerlendirilir (Stone vd., 1998). Gaf yapmanın kontrol durumunda ise hikâye kahramanın zihinsel durumu hakkında değil sosyal olarak uygun davranış ile ilgili çıkarım yapması istenir. Gaf yapmaya örnek bir hikâye şu şekildedir:

Jill yeni bir eve taşınmıştır ve alışverişe giderek yatak odası için yeni perdeler almıştır. Dairesine eşya almayı bitirince en yakın arkadaşı Lisa gelmiştir. Jill dairesini gezdirdikten sonra Lisa'ya şu soruyu sormuştur: 'Yatak odamı nasıl buldun?' Lisa ise 'Bu perdeler korkunç, umarım yenilerini alırsın!' diye cevap vermiştir. Bu hikâyeden sonra zihin kuramını ölçmek için katılımcılara 'kimse söylememesi gereken veya yerinde olmayan bir şey söyledi mi?' diye sorulur ve evet cevabı alınırsa 'Kim söylememesi gereken bir şey söylemiş olabilir, neden bunu söylediğini düşünüyorsun?' gibi katılımcılara bir takım sorular yöneltilir. Kontrol soruları ise şu şekildedir: 'Bu hikâyede Jill ne satın almıştır, Jill bu evde ne zamandır yaşıyor?' şeklindedir (Henry vd., 2013; Stone vd., 1998). 'Pot Kırmayı Fark Etme Testi', ülkemizde Sakarya (2012) tarafından şizofreni ve bipolar bozukluk tanılı hastalarda zihin kuramının ele alındığı uzmanlık tezinde yeni evlenen Ayten'in görüncesine karşı pot kırması ve kuzeni Ali için elmalı çörek yapan Ayşe'nin hikâyeleri ile kullanılmıştır. Ayrıca, gaf yapma testinin Türkçe formunun hem orijinal hem de kısa versiyonunun geçerlik ve güvenilirlik çalışması Şandor ve İşcen (2023) tarafından da değerlendirilmiş ve 18-78 yaş arası yaklaşık 400 katılımcı ile yapılan çalışmada her iki versiyonunun da iyi psikometrik özelliklere sahip olduğu belirtilmiştir.

Dokuz Eylül Zihin Teorisi Ölçeği (DEZTÖ): Değirmencioğlu (2008) tarafından alan yazında zihin kuramının tüm yönlerini birlikte değerlendiren bir ölçek bulunmadığı gerekçesi ile 'Dokuz Eylül Zihin Teorisi Ölçeği (DEZTÖ)' geliştirilmiştir. Araştırmaya en az ilköğretim mezunu olan 18-60 yaş arasındaki 197 sağlıklı gönüllüyle DSM-IV tanı kriterlerine göre şizofreni tanısını almış 88 hastadan oluşan 285 birey dâhil edilmiştir. DEZTÖ'deki resim ve hikâyeler alan yazında kullanılan resimlerin ve hikâyelerin zorluk düzeyi ve sıralanma şekli ile benzer olarak oluşturulsa da hikâyedeki özneler ve içerik Türk toplumuna uygun olarak oluşturulmaya çalışılmıştır. DEZTÖ, 5 resim ve 7 hikâyeden oluşmaktadır. Katılımcılardan hikâyeyi dinleyerek sorulara cevap vermesi beklenmektedir. Resim görevlerinde ise, 1-2-3 şeklinde sıralanmış bir hikâye anlatılmaktadır ve katılımcılardan söz konusu hikâyeye uygun olan ve a ve b şeklinde sunulmuş 4. resmi seçmesi istenmektedir (Değirmencioğlu, 2008). DEZTÖ ülkemizde hem şizofreni hasta ve yakınlarında (Ay vd., 2016) hem de bipolar I bozukluk tanılı hastalarda (Başoğlu vd., 2018) kullanılmaktadır.

Bilişsel ve Afektif Zihin Kuramı Performansında Yaşa Bağlı Değişiklikler

Yapılan araştırmalar zihin kuramının bileşenlerine göre değişmekle birlikte genel olarak yaşla birlikte zihin kuramındaki performansın azaldığını göstermektedir (Stutesman ve Fry, 2022). Örneğin, Gourlay ve arkadaşları (2022) yaşlı örneklem grubunun da dâhil edildiği çalışmada zihin kuramı ile ilişkili değişkenleri yol analizi ile incelemiş ve yaşın zihin kuramını negatif yönde yordadığını, bir diğer ifade ile yaş arttıkça zihin kuramı yetilerinde azalma olduğunu belirtmiştir. Yine

son zamanlarda Parkinson hastalarında zihin kuramı ile ilişkili değişkenlerin neler olduğunu ortaya çıkarmak amacıyla yapılan bir meta analiz çalışmasında ilerleyen yaşın bilişsel zihin kuramındaki azalma ile ilişkili olduğu bulunmuştur (Maggi vd., 2022). Bu bulgulara karşın, Ghamry ve arkadaşları (2022) ise akut psikoz, şizofreni ve kontrol olmak üzere üç farklı örneklem grubunda yaş ile zihin kuramı arasındaki ilişkiyi incelemişler ve her üç grupta da anlamlı bir ilişki olmadığını savunmuşlardır. Bazı araştırmacılar ise yaşın zihin kuramı üzerindeki etkisini farklı yaş gruplarından katılımcıları çalışmalarına dâhil ederek incelemiştir. Örneğin, Charlton ve arkadaşları (2009) tarafından yürütülen bir araştırmada katılımcılar, 50-59, 60-69, 70-79 ve 80-89 şeklinde yaş gruplarına ayrılmış ve zihin kuramını ölçmek için Happé ve arkadaşlarının (1998) çalışmasındaki zihin kuramı ve kontrol hikâyeleri kullanılmıştır. Hikâyelerle birlikte katılımcılardan bilişsel işlevselliğin göstergeleri olan yönetici işlevler, bilgi işleme hızı, sözel ve performans zekâ ile ilgili ölçümlerde alınmış ve bu değişkenlerin yaş ile zihin kuramı performansı arasındaki aracı rolü incelenmiştir. Araştırma sonucunda zihin kuramı performansında 50-59 yaş arasındaki katılımcılar diğer gruplara göre en iyi performans gösteren grup olurken, 80-89 yaş arasındaki katılımcılar ise diğer yaş gruplarına göre en kötü performans gösteren grup olmuşlardır. Bununla birlikte yönetici işlevler, bilgi işleme hızı ve performans zekâsının yaş ile zihin kuramı arasında tam aracı bir değişken olduğu, buna karşın sözel zekânın ise yaş ile zihin kuramı arasında kısmi aracı değişken olduğu bulunmuştur. Benzer bir araştırma Duval ve arkadaşları (2011) tarafından yürütülmüş ve genç ve orta yetişkinlik dönemindeki bireylerin yaşlılara göre daha iyi performans gösterdikleri belirtmiştir. Ayrıca araştırmacılar yaşın ikinci düzey zihin kuramı performansı üzerinde doğrudan, birinci düzey zihin kuramı üzerinde ise yönetici işlevler üzerinden dolaylı bir etkiye sahip olduğunu belirtmişlerdir (Duval vd., 2011). Benzer bir çalışma Wang ve Su (2013) tarafından yürütülmüş ve yaşa bağlı zihin kuramı performansındaki değişiklikler genç yetişkinler ($M=26.53$, $SD=3.90$ yıl), genç-yaşlı yetişkinler ($M=69.21$, $SD=2.50$ yıl) ve yaşlı-yaşlı yetişkinler ($M=78.75$, $SD=3.07$ yıl) olmak üzere üç farklı grupta ele alınmıştır. Araştırmacılar, Happé ve arkadaşlarının (1998) çalışması başta olmak üzere daha önceki araştırmalarda zihin kuramını ölçmek amacı ile kullanılan birinci ve ikinci düzey zihin kuramı, yanlış kanı testi ve gaf yapma testlerini içeren 12 hikâyeyi kendi dil ve kültürlerine uyarlayarak kullanmışlardır. Bu hikâyeleri bilişsel, afektif ve karışık zihin kuramı olmak üzere üç faktör yapısında ele almışlardır. Araştırma sonucunda afektif zihin kuramı ve kontrol hikâyelerinde yaş grupları arası anlamlı bir fark bulunmazken, bilişsel zihin kuramı hikâyelerinde anlamlı bir farklılaşma bulunmuştur. Bir diğer ifade ile genç-yaşlı ve yaşlı-yaşlı yetişkinler genç yetişkinlere göre bilişsel zihin kuramı hikâyelerinde daha düşük performans göstermişlerdir. Daha güncel bir çalışmada ise Gigi ve Papirovtz (2022) hem objektif hem de sübjektif ölçüm yöntemleri ile değerlendirdiği zihin kuramını genç, orta yaş ve yaşlı bireylerde karşılaştırmış ve başkalarının duygularını anlama yeteneğinde yaşlı katılımcılarda bir azalma olurken, belirli duyguları tanıma yeteneğinde ise yaş grupları arasında herhangi bir azalma olmadığını belirtmiştir. Yine güncel bir araştırmada Raimo ve arkadaşları (2022) 18-80 yaş arası farklı gelişimsel dönemlerde yer alan bireylerde zihin kuramı performansını karşılaştırmış ve yaşlı bireylerin hem afektif hem de bilişsel zihin kuramı performansında olumsuz yönde anlamlı bir

değişiklik olduğunu belirtmiştir. Bazı araştırmacılar ise zihin kuramı performansındaki yaş farklılıklarını meta analiz çalışmaları ile incelemişlerdir. Örneğin Henry ve arkadaşları (2013) 23 farklı veri setinden elde edilen bulguları meta analiz çalışması ile tekrar analiz etmişler ve hikâyeler, yanlış kanı, video ve gaf yapma gibi farklı ölçüm yöntemleri ile değerlendirilen zihin kuramının bütün türlerinde yaşlı bireylerin gençlere göre daha kötü performans sergilediklerini belirtmişlerdir. Ayrıca araştırmacılar bütün görev türlerinde ileri yetişkinlik dönemindeki bireylerin zorlandığını altını çizmişlerdir (Henry vd., 2013). Benzer bir meta analiz çalışması Qi ve arkadaşları (2022) tarafından yürütülmüş ve 41 araştırma makalesinin bulgularının analiz edildiği çalışmada ileri yaşın özellikle yüz ifadelerinden duygu tanımada daha yoğun bozulma ile ilişkili olduğu belirtilmiştir. Greenberg ve arkadaşları (2023) ise 57 farklı ülkede yürütülen 'Gözlerden Zihin Okuma Testi'ndeki performansı ile ilgili bulguları değerlendirmiş ve performansın ergenlik döneminde arttığını daha sonra ise yetişkinlik önemi boyunca azaldığını belirtmiştir.

Sonuç

Zihin Kuramı, diğer bireylerin istekleri, inançları, niyetleri ve duyguları gibi zihinsel durumlarını anlayabilme becerisini ifade eder ve sosyal etkileşimlerde önemli bir rol oynar. Araştırmalar farklı şekillerde sınıflandırılmakla birlikte zihin kuramının afektif ve bilişsel olmak üzere iki gruba ayrıldığını belirtmişlerdir. Afektif zihin kuramı, başkalarının duygu ve hisleri ile ilgili çıkarımda bulunmayı gerektirirken, bilişsel zihin kuramı ise bireylerin inançları ve niyetleri ile ilgili çıkarımda bulunmaya karşılık gelir. Alan yazın incelendiğinde yetişkin bireylerde zihin kuramını ölçmek için birçok test ve görevin geliştirildiği görülmekle birlikte bunlar arasında en sık kullanılanların Hikâyeler, Gözlerden Zihin Okuma Testi, Videolar, Yanlış Kanı ve Gaf Yapma Testi olduğu saptanmıştır. Ayrıca, ülkemizde Dokuz Eylül Zihin Teorisi Ölçeği (DEZTÖ) gibi yetişkinlerde zihin kuramı yetisini değerlendirmek amacıyla geliştirilen bazı testlerin olduğu belirlenmiştir. Bunlarla birlikte, zihin kuramı performansının yaşa bağlı nasıl bir örüntü izlediğine odaklanan araştırma bulguları incelendiğinde, genel olarak yaş arttıkça zihin kuramındaki performansın azaldığı saptanmıştır. Ayrıca, yaş ve zihin kuramı arasındaki ilişkiye odaklanan araştırmacılar bu ilişkinin mekanizmasının bilişsel özellikler üzerinden gerçekleştiğine dikkat çekmiş ve ilerleyen yaşla birlikte zihin kuramı performansının artmasında ya da azalmasındaki kritik noktanın bireyin artan yaşa rağmen korunan bilişsel özelliklerine bağlamışlardır. Son olarak, özellikle ülkemizde yetişkinlerde zihin kuramı performansını ele alan sınırlı sayıda çalışma olduğu belirlenmiş olup bu alanda daha fazla çalışmaya ihtiyaç olduğu düşünülmektedir.

Kaynakça

- Ahmed, F.S., & Miller, L.S. (2013). Relationship between theory of mind and functional independence is mediated by executive function. *Psychology and Aging, 28*(2), 293-303.
- Artık, A., Çengel Kültür, S.E., Portakal, O., & Karaboncuk, A.Y. (2023). The association between autistic traits and serum testosterone, oxytocin, and androstenedione levels in prepubertal male drug naive children with attention-deficit/hyperactivity disorder. *International Journal of Developmental Neuroscience, 83*, 98-107.
- Aslier, M., Aslier, N.G.Y., Kirkim, G., & Güneri, E.A. (2020). The influence of age and language on developmental trajectory of theory of mind in children with cochlear implants. *International Journal of Pediatric Otorhinolaryngology, 135*, 110127.
- Ay, R., Böke, Ö., Pazvantoğlu, O., Şahin, A.R., Sarısoy, G., Arık, A.C., & Güz, H. (2016). Şizofreni hastaları ve birinci derece yakınlarında zihin kuramı ve duygu tanımının değerlendirilmesi. *Arch Neuropsychiatry, 53*, 338-343.
- Bach, L.J., Happe, F., Fleminger, S., Powell, J. (2000). Theory of mind: Independence of executive function and the role of the frontal cortex in acquired brain injury. *Cognitive Neuropsychiatry, 5*(3), 175-192.
- Baron-Cohen, S., Jolliffe, T., Mortimore, C., & Robertson, M. (1997). Another advanced test of theory of mind: Evidence from very high functioning adults with autism or Asperger Syndrome. *Child Psychology & Psychiatry & Allied Disciplines, 38*(7), 813-822.
- Baron-Cohen, S., Wheelwright, S., Hill, J., Raste, Y., & Plumb, I. (2001). The "Reading the mind in the eyes" Test revised version: A study with normal adults, and adults with Asperger syndrome or high-functioning autism. *Journal of Child Psychology and Psychiatry, 42*(2), 241-251.
- Başoğlu, E., İnanç, L., Altıntaş, M., & Beştepe, E.E. (2018). Bipolar I bozukluk hastalarında zihin kuramı becerileri, iç görü ve yaşam kalitesinin değerlendirildiği olgu-kontrol çalışması. *Anadolu Psikiyatri Dergisi, 19*(3), 235-243.
- Bottiroli, S., Cavallini, E., Ceccato, I., Vecchi, T., & Lecce, S. (2016). Theory of mind in aging: Comparing cognitive and affective components in the faux pas test. *Archives of Gerontology and Geriatrics, 62*, 152-162.
- Charlton, R.A., Barrick, T.R., Markus, H.S., & Morris, R.G. (2009). Theory of mind associations with other cognitive functions and brain imaging in normal aging. *Psychology and Aging, 24*(2), 338-348.
- Çiray, R.O., Özyurt, G., Turan, S., Karagöz, E., Ermiş, Ç., Öztürk, Y., & Akay, A. (2022). The association between pragmatic language impairment, social cognition and emotion regulation skills in adolescents with ADHD. *Nordic Journal of Psychiatry, 76*(2), 89-95.

- Dağdelen, F. (2021). Decreased theory of mind abilities and increased emotional dysregulation in adolescents with ASD and ADHD. *Alpha Psychiatry*, 22(2), 100-105.
- Değirmencioğlu, B. (2008). *İlk kez geliştirilecek olan Dokuz Eylül Zihin Teorisi Ölçeği'nin (DEZTÖ) geçerlik ve güvenirlik çalışması*. Yayınlanmamış Yüksek Lisans Tezi, İzmir: Dokuz Eylül Üniversitesi Sağlık Bilimleri Enstitüsü.
- Duval, C., Piolino, P., Bejanin, A., Eustache, F., ve Desgranges, B. (2011). Age effects on different components of theory of mind. *Consciousness and Cognition*, 20(3), 627-642.
- Ghamry, R.H., Azzam, H.M.E., Abdo, M.M.M., & Naguib, R.M. (2022). Reading the mind in the eyes: Theory of mind in acute psychosis and schizophrenia. *Archives of Psychiatry Research: An International Journal of Psychiatry and Related Sciences*, 58(1), 33-42.
- Gigi, A., & Papirovitz, M. (2022). Theory of mind in older adults: the nature of the decline. *Applied Neuropsychology: Adult*, 1-6.
- Girli, A. (2014). Psychometric properties of the Turkish child and adult form of "Reading the Mind in the Eyes Test". *Psychology*, 5(11), 1321-1337.
- Gourlay, C., Collin, P., D'Auteuil, C., Jacques, M., Caron, P.O., & Scherzer, P.B. (2022). Age differences in social-cognitive abilities across the stages of adulthood and path model investigation of adult social cognition. *Aging, Neuropsychology, and Cognition*, 29(6), 1033-1067.
- Greenberg, D.M., Warriar, V., Abu-Akel, A., Allison, C., Gajos, K.Z., Reinecke, K., Rentfrow, P.J., Radecki, M.A. & Baron-Cohen, S. (2023). Sex and age differences in "theory of mind" across 57 countries using the English version of the "Reading the Mind in the Eyes" Test. *Proceedings of the National Academy of Sciences*, 120(1), e2022385119.
- Happé, F.G.E., Winner, E., & Brownell, H. (1998). The getting of wisdom: Theory of mind in old age. *Developmental Psychology*, 34(2), 358-362.
- Henry, J.D., Phillips, L.H., Ruffman, T., & Bailey, P.E. (2013). A meta-analytic review of age differences in theory of mind. *Psychology and Aging*, 28(3), 826-839.
- Kämpf, S.M., Kanske, P., Kleiman, A., Haberkamp, A., Glombiewski, J., & Exner, C. (2022). Empathy, compassion, and theory of mind in obsessive-compulsive disorder. *Psychology and Psychotherapy: Theory, Research and Practice*, 95(1), 1-17.
- Kanske, P., Böckler, A., Trautwein, F.M., & Singer, T. (2015). Dissecting the social brain: Introducing the EmpaToM to reveal distinct neural networks and brain-behavior relations for empathy and Theory of Mind. *NeuroImage*, 122, 6-19.
- Kara, B., & Selcuk, B. (2023). The role of socioeconomic adversity and armed conflict in executive function, theory of mind and empathy in children. *Child Psychiatry & Human Development*, 54, 533-545.
- Kılınçel, Ş. (2021). The relationship between the theory of mind skills and disorder severity among adolescents with ADHD. *Alpha Psychiatry*, 22(1), 7-11.

- Maggi, G., Cima Muñoz, A. M., Obeso, I., & Santangelo, G. (2022). Neuropsychological, neuropsychiatric, and clinical correlates of affective and cognitive theory of mind in Parkinson's disease: A meta-analysis. *Neuropsychology*, 36(6), 483-504.
- McDonald, B., Böckler, A., & Kanske, P. (2022). Soundtrack to the social world: Emotional music enhances empathy, compassion, and prosocial decisions but not theory of mind. *Emotion*, 22(1), 19-29.
- Öztürk, Y., Özyurt, G., Turan, S., Mutlu, C., Tufan, A.E., & Akay, A.P. (2020). Relationships between theory of mind (ToM) and attachment properties in adolescent with social anxiety disorder. *Archives of Neuropsychiatry*, 57(1), 65-70.
- Preckel, K., Kanske, P., & Singer, T. (2018). On the interaction of social affect and cognition: Empathy, compassion and theory of mind. *Current Opinion in Behavioral Sciences*, 19, 1-6.
- Premack, D., & Woodruff, G. (1978). Does the chimpanzee have a theory of mind? *Behavioral and Brain Sciences*, 1(4), 515-526.
- Raimo, S., Cropano, M., Roldán-Tapia, M.D., Ammendola, L., Malangone, D., & Santangelo, G. (2022). Cognitive and affective theory of mind across adulthood. *Brain Sciences*, 12(7), 899.
- Sakarya, A. (2012). *Remisyonda şizofreni ve bipolar bozukluk hastalarında zihin kuramı bozukluklarının içgörüsü ve diğer bilişsel işlevlerle ilişkisi*. Yayınlanmamış Tıpta Uzmanlık Tezi, Ankara: Ankara Üniversitesi Tıp Fakültesi.
- Sarı, O.T. (2011). *Zihin Kuramı Hikayeleri Testi'nin Türk çocuklarına uyarlanması ve okul öncesi dönemdeki normal gelişim gösteren, zihin engelli ve otizmlilerde zihin kuramı gelişimlerinin karşılaştırılması*. Yayınlanmamış Doktora Tezi, İstanbul: Marmara Üniversitesi Eğitim Bilimleri Enstitüsü.
- Sevincok, D., Avcil, S., & Ozbek, M.M. (2021). The relationship between theory of mind and sluggish cognitive tempo in school-age children with attention deficit and hyperactivity disorder. *Clinical Child Psychology and Psychiatry*, 26(4), 1137-1152.
- Stutesman, M.G., & Frye, D.A. (2022). Affective theory of mind in late adulthood: the role of emotion complexity and social relatedness. *Experimental Aging Research*, 1-29.
- Sebastian, C.L., Fontaine, N.M., Bird, G., Blakemore, S.J., De Brito, S.A., McCrory, E.J., ve Viding, E. (2012). Neural processing associated with cognitive and affective Theory of Mind in adolescents and adults. *Social Cognitive and Affective Neuroscience*, 7(1), 53-63.
- Shamay-Tsoory, S.G., Tomer, R., Berger, B.D., & Aharon-Peretz, J. (2005). Impaired affective "theory of mind" is associated with right ventromedial prefrontal damage. *Cognitive and Behavioral Neurology*, 18, 55-67.
- Slessor, G., Phillips, L.H., & Bull, R. (2007). Exploring the specificity of age-related differences in theory of mind tasks. *Psychology and Aging*, 22(3), 639-643.
- Stone, V.E., Baron-Cohen, S., Knight, R.T. (1998). Frontal lobe contributions to theory of mind. *Journal of Cognitive Neuroscience*, 10(5), 640-656.

- Şandor, S., & İşcen, P. (2023). Faux-Pas Recognition Test: A Turkish adaptation study and a proposal of a standardized short version. *Applied Neuropsychology: Adult, 30*(1), 34-42.
- Tager-Flusberg, H., & Sullivan, K. (2000). A componential view of theory of mind: Evidence from Williams syndrome. *Cognition, 76*(1), 59-89.
- Yıldırım, E.A., Kaşar, M., Güdük, M., Ateş, E., Küçükparlak, İ., ve Özalmete, E.O. (2011). Gözlerden Zihin Okuma Testi'nin Türkçe güvenilirlik çalışması. *Türk Psikiyatri Dergisi, 22*(3), 177-186.
- Valle, A., Massaro, D., Castelli, I., & Marchetti, A. (2015). Theory of mind development in adolescence and early adulthood: The growing complexity of recursive thinking ability. *Europe's Journal of Psychology, 11*(1), 112-124.
- Wang, Z., & Su, Y. (2013). Age-related differences in the performance of theory of mind in older adults: A dissociation of cognitive and affective components. *Psychology and Aging, 28*(1), 284-291.
- Wellman, H.M. (2017). The development of theory of mind: Historical reflections. *Child Development Perspectives, 11*(3), 207-214.
- Qi, L., Zhao, J., Zhao, P., Zhang, H., Zhong, J., Pan, P., Wang, W., Yi, Z., Xie, L. (2022). Theory of mind and facial emotion recognition in adults with temporal lobe epilepsy: A meta-analysis. *Frontiers in Psychiatry, 13*, 976439.

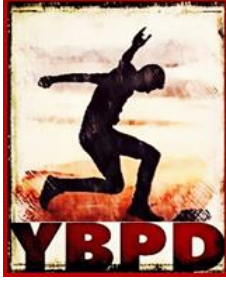

PARTNER ISRARLI TAKİBİ VEYA STALKLAMA: MAĞDUR VE SALDIRGAN KARAKTERİSTİKLERİ VE STALKLAMA TAKTİKLERİ

Nesrin DUMAN¹, Hürmüş İrem ÖÇALAN², İlayda ÇOBAN³

ÖZ

Stalklama ya da diğer bir deyişle ısrarlı takip mağdurun yaşam kalitesini önemli ölçüde tehlikeye atabilecek yaygın bir suçtur. Bu nedenle bireysel düzeyde ve toplumsal müdahale düzeyinde çok boyutlu psikososyal ve kriminolojik yaklaşımlar gerektirmektedir. Stalklamanın hukuki ve hukuki olmayan (araştırma, klinik çalışmalar vb.) tanımlamaları ülkeden ülkeye ve hatta eyaletten eyalete değişiklik göstermektedir. Tüm bu tanımlamalarda, ısrarlı bir şekilde yapılan eylemler örüntüsünün kişide huzursuzluk yaratması ve güvenlik endişesi oluşturması; ısrarlı takip literatüründeki ortak unsurlardandır. Ülkemize bakıldığında, 12/05/2022 tarih ve 31848 sayılı Resmî Gazete'de yayınlanan Türk Ceza Kanunu ve Bazı Kanunlarda Değişiklik Yapılmasına Dair Kanun ile ısrarlı takip suçu tanımlanmıştır. Partner ısrarlı takibi ise, partner ya da eski partner tarafından yapılan özel bir stalklama biçimidir. Çeşitli nedenlerden dolayı partnerin ya da eski partnerin ısrarlı takibinin sonuçları daha yıkıcı olabilmektedir. Partner takibini etkili bir şekilde ele almak için, onun incelikli ve açık dinamiklerini anlamak önemlidir. Bu dinamikleri anlamak, kadınların güvenliğinin nasıl artırılabilir hem yasal süreçler yoluyla hem de genel anlamda kadınların bu süreçle başa çıkma stratejilerini geliştirmeleri ve ısrarlı takip ile ilişkili streşten kurtulmalarına yardımcı olmak için bilgi sağlayabilir. Bu nedenle, bu derleme çalışmasında öncelikle partner ısrarlı takibinin ne olduğu, saldırganın ve mağdurun özellikleri, ısrarlı takip taktikleri anlatılacaktır.

Anahtar Kelimeler

İsrarlı Takip, Stalklama, Partner İsrarlı Takibi, Stalklama Taktikleri, Saldırgan, Mağdur

PARTNER STALKING OR PARTNER OBSESSIONAL FOLLOWING: VICTIM AND AGGRESSOR CHARACTERISTICS AND STALKING TACTICS

ABSTRACT

Stalking, or obsessional following, is a common crime that can significantly endanger the victim's quality of life. Therefore, it requires multidimensional psychosocial and criminological approaches at the level of individual and social intervention. Legal and non-legal (research, clinical studies, etc.) definitions of stalking vary from country to country and even from state to state. The pattern of persistent actions creates uneasiness in the person and creates security concerns; It is a common element in the persistent follow-up literature. When we look at our country, the crime of obsessional following has been defined in the Law on the Execution of Criminal and Security Measures and the Law on Amendments to Some Laws published in the Official Gazette No. 31848 dated May 12, 2022. Partner obsessional following is a special form of stalking by a partner or ex-partner. For various reasons, the consequences of persistent stalking by a partner or ex-partner can be much more devastating. To effectively handle partner tracking, it is important to understand its subtle and open dynamics. Understanding these dynamics can provide information on how to increase women's safety, both through legal processes and in general, to help women develop coping strategies and recover from the stress associated with stalking. For this reason, in this review, first of all, what partner stalking is, the characteristics of the aggressor and the victim, the tactics of stalking will be explained.

Key Words

Obsessional Following, Stalking, Partner Stalking, Stalking Tactics, Aggressor and Victim

¹Doç. Dr., İstanbul 29 Mayıs Üniversitesi, e-mail: nesrinduman@windowslive.com, ORCID: 0000-0002-2751-8315

²Psikoloji ögr., İstanbul 29 Mayıs Üniversitesi, e-mail: ocalanhi20@29mayis.edu.tr, ORCID:0000-0002-0780-8649

³Psikoloji ögr., İstanbul 29 Mayıs Üniversitesi, e-mail: cobani20@29mayis.edu.tr, ORCID: 0000-0002-3453-7696

Alıntılama: Duman, N., Öçalan, H.İ., Çoban, İ. (2023). Partner ısrarlı takibi veya stalklama: Mağdur ve saldırgan karakteristikleri ve stalklama taktikleri. *Yaşam Becerileri Psikoloji Dergisi*, 7(13), 33-42.

Giriş

Eski bir davranış olan “*stalking*” ya da Türk Dil Kurumu Türkçe karşılığıyla “*ısrarlı takip*”, 1990’lardan itibaren hukuki bir olgu haline gelmiştir. Bu olgu klinik gözlemlerde “*belirli bir bireye yönelik anormal veya uzun süreli tehdit veya taciz paterni/örüntüsü* (Meloy & Gothard, 1995:259)” olarak tasvir edilmektedir. İlk olarak 1990 yılında California ceza kanununda (California Penal Code 646.9 PC) tanımlanan stalklama suçunun korku, tehdit ve ısrarlı takip öğelerine sahip olduğu görülmektedir. California’dan sonra diğer eyaletlerde de suç olarak tanımlanan stalklamanın hukuki tanımı birbirinin aynısı değildir ve hatta ülkeden ülkeye de farklılık göstermektedir. Ancak tüm tanımlamalarda ortak üç unsurun bulunduğu görülmektedir. Bu unsurlar; (1) bir kişi üzerinde istenmeyen bir davranışsal ihlal paterni/örüntüsü; (2) davranışsal ihlal paterninde kanıtlanan örtülü veya açık bir tehdit ve (3) bu davranışsal ihlallerin bir sonucu olarak, tehdit edilen kişinin makul düzeyde bir korku yaşamasıdır (Meloy, 1998:2). Bu unsurların varlığına Türk Ceza Kanunu (TCK)’nda ısrarlı takip suçunun tanımında da rastlanılmaktadır.

Stalklama suçu, TCK’nın *kişilere karşı suçlar* bölümünün *hürriyete karşı suçlar* kısmında 123/A ile hüküm altına alınmıştır. 12/05/2022 tarih ve 31848 sayılı Resmî Gazete ’de yayınlanan Türk Ceza Kanunu ve Bazı Kanunlarda Değişiklik Yapılmasına Dair Kanun ile ısrarlı takip, suç olarak tanımlanmıştır. Yapılan düzenleme şu şekildedir:

MADDE 123/A- (1) İsrarlı bir şekilde; fiziken takip etmek ya da haberleşme ve iletişim araçlarını, bilişim sistemlerini veya üçüncü kişileri kullanarak temas kurmaya çalışmak suretiyle bir kimse üzerinde ciddi bir huzursuzluk oluşmasına ya da kendisinin veya yakınlarından birinin güvenliğinden endişe duymasına neden olan faile altı aydan iki yıla kadar hapis cezası verilir.

Kanundaki tanımlamadan anlaşılacağı üzere ısrarlı bir şekilde yapılan eylemler örüntüsünün kişide huzursuzluk yaratması ve güvenlik endişesi oluşturması; ısrarlı takip literatüründeki üç ortak unsura işaret etmektedir. Bu noktada bazı sorular akıllara gelmektedir: Bu eylemleri gerçekleştiren kişilerin de ortak özellikleri var mıdır? Peki, bu eylemlerin mağdurlarının ortak özellikleri var mıdır? Bu gibi sorular bunlardan bazılarıdır.

Görüldüğü üzere ‘ısrarlı takip’ olarak Türkçeleştirilen “*stalking/stalklama*” oldukça eski bir davranış olmasında karşın dünyada suç olarak sayılması birkaç on yıllık bir durumdur. İsrarlı takip suçu Türk Ceza Kanunu’nda ise yerini henüz almıştır. Bu nedendir ki literatüre bakıldığında stalklama konulu çalışmaların sayısı oldukça azdır. Türkçe alan yazını incelendiğinde ise konuyla ilintili çalışmaların sayısı yok denecek kadar azdır. Bu nedenle bu derleme çalışmasında öncelikle partner ısrarlı takibinin ne olduğunun, saldırganın ve mağdurun özelliklerinin, ısrarlı takip taktiklerinin anlatılması amaçlanmıştır.

Partner Stalklama

Partner stalklama, partner ya da eski partner tarafından yapılan özel bir stalklama biçimidir (Logan, Cole, Shannon ve Walker, 2006:4). Partner ya da eski partner tarafından gerçekleştirilen partner stalklama oldukça yaygın ve çeşitli nedenlerden ötürü daha yıkıcı olabilmektedir. Öyle ki, ısrarlı takibin %50’sinin partner stalklama bağlamında gerçekleştiği gözlemlenmiştir (Moriarty ve Freiburger,

2008). Logan (2010) araştırmasında partner stalklamanın ısrarlı takip vakalarındaki en geniş kategori olduğunu ortaya koymuştur.

Partner stalklamanın diğer stalklama biçimlerine göre neden daha yaygın ve yıkıcı olduğu incelendiğinde birkaç önemli neden dikkat çekmektedir. Saldırganın mağdura ilişkin fazla miktarda mahrem bilgiye sahip oluşu, mağdurun bu durumla başa çıkması için kaynak eksikliği, saldırganla mağdur arasında bir ilişki geçmişinin olması partner stalklamanın daha yaygın ve yıkıcı olmasının başlıca nedenlerindedir. Mağdur ile saldırgan arasında görülür derecede “samimiyet” bulunması; saldırganın mağdurun hayatına müdahale etme konusunda “daha fazla erişimi ve fırsatı” olduğu anlamına gelmektedir. Bu nedenle, ilişkide normal ve anormal davranışın ne olduğunu belirlemek karmaşık bir süreçtir. İkinci olarak, ilişki geçmişi, saldırganın mağduru “tehdit etme şekli” üzerinde önemli bir etkiye sahiptir (Logan vd., 2006).

Mağdur Özellikleri

Logan (2010) partner stalklama çalışmasında, yapılan araştırmalarda 18 yaş üstü kadınların %4.8 ila %14.5'inin yakın partneri tarafından ısrarlı takip edildiğini bildirdiğini göstermiştir. Yapılan çalışmalarda partner ısrarlı takibine maruz kalan mağdurlar incelendiğinde çeşitli demografik bulgular ortaya çıkmaktadır. Bazı demografik bulgular aşağıda sunulmuştur:

Cinsiyet: İsrarlı takip eyleminin her iki cinsiyet tarafından da yapıldığı görülse de erkeklerde görülme oranı kadınlara kıyasla daha fazladır (Doğan, 2014). Elde edilen bulgularda partner ısrarlı takibinin karşı cins tarafından yapıldığı görülmektedir. Yapılan pek çok çalışmada (Spitzberg, 2002; Tjaden ve Thoennes, 1998; White, Kowalski, Lyndon ve Valentine, 2002) saldırganların büyük bir çoğunluğunun erkek olduğu görülmüştür.

Medeni durum: Hall (1998) mağdurların medeni durumlarını incelediği çalışmasında, ısrarlı takip mağdurlarının stalklamaya maruz kaldıkları sırada %34'ünün hiç evlenmemiş, %28'inin boşanmış, %15'inin ilk kez evlenmiş, %12'sinin ayrılmış, %6'sının tekrar evlenmiş, %3'ünün partneriyle yaşıyor olduğunu ve kalan %3'ünün dul olduğunu ortaya koymuştur (Meloy vd., 2001).

Yaş: Pathe ve Mullen (1997) çalışmalarında mağdurların 17-50 yaş aralığında olduğu belirtmiştir. Meloy (1996:157)'a göre, mağdurların ortalama olarak, genel bir suç mağduru popülasyonunda beklenenden daha yaşlı oldukları görülmektedir. Yaşlı mağdurlar, gençlere göre daha fazla risk altında olabilmektedir (Meloy, 1998:126).

Eğitim durumu: Meloy (1998:126) araştırmasında mağdurların ısrarlı takibe maruz kaldıkları dönemde yüksek eğitimlerini tamamlamış olduklarını söylemektedir. Meloy (1998)'un çalışmasındaki mağdurların çoğu, yüksek eğitim düzeylerini yansıtan kariyer seçimleri yapmıştır. Avustralya'da ısrarlı takip mağdurlarıyla ilgili bir çalışmada da benzer bulgular bildirilmiştir; mağdurların %36'sının ısrarlı takibin başlangıcında profesyonel olarak çalıştığı görülmüştür (Pathe ve Mullen, 1997).

Mental-Psikolojik durum: Pathe ve Mullen (1997) çalışmalarında mağdurların kendilerini rahatsız hissettiklerini, kaçındıklarını, korktuklarını, telefon

numaralarını değiştirdiklerini, sosyal ilişkilerini kısıtladıklarını, sosyal medyadan uzaklaştıklarını, isimlerini değiştirdiklerini, yaşadıkları yeri terk ettiklerini ve belirli mekânlara gitmediklerini aktarmışlardır. Israrlı takibe maruz kalan mağdurların aynı zamanda korku, diğerlerine karşı güvensizlik, devam eden mide bulantısı ve baş ağrısı, madde kullanımı, anksiyete, uyku bozuklukları, kendine zarar verme davranışları, devam eden yorgunluk ve iştah bozukluğu yaşadıkları bulgulanmıştır (Sheridan ve Lyndon, 2010).

Korkodeilou (2017)'nin yaptığı araştırmada katılımcıların çoğunun takipçilerinden kaçınmak için sık kullandıkları ulaşım yollarını ve telefon numaralarını değiştirdiklerini ve rutin aktivitelerini yapmaktan kaçındıklarını belirtmişlerdir. Araştırmalarında, bazı katılımcılar takipçileri tarafından fiziksel saldırıya uğradıklarını veya bu şekilde tehdit edildiklerini, bu yüzden bir yere giderken yakınlarından kendilerine eşlik etmelerini istemek zorunda kaldıklarını ifade etmişlerdir. Katılımcılardan bir kısmı takipçilerinin kendilerini korkutma amacıyla arabalarına zarar vermesi sonucunda sık sık arabalarını değiştirmek zorunda kaldıklarını belirtmişlerdir. Birçok katılımcı takipçilerinin her an saldırıda bulunmasına karşın kıyafetlerinde panik alarmı taşıdıklarını ve evlerine güvenlik kameraları yerleştirdiklerini ifade etmişlerdir. Katılımcıların bir bölümü güvenlik sebebiyle birçok kez evlerinden taşındıklarını ya da kendi aile ve arkadaşları ile yaşamaya başladıklarını söylemişlerdir. Katılımcıların çoğu ısrarlı takipçileri tarafından rahatsız edilmelerinin sonucu olarak işyerlerini değiştirdiklerini, çalışmayı bıraktıklarını ya da kariyerlerinden vazgeçtiklerini belirtmişlerdir. Bu haliyle stalklama eyleminin mağdurlar üzerinde olumsuz finansal etkilerinin olduğu görülebilir.

Mağdurların panik atak, kâbus, öfke, kaygı, depresyon, kişilerarası problemler yaşadıkları, umutsuz, çaresiz ve güçsüz hissettikleri, kendilerini suçladıklarını ve intiharı düşündükleri de literatürde yer alan bulgulardandır (Korkodeilou, 2017). Mağdurların büyük bir bölümünün travma sonrası stres bozukluğu semptomları gösterdiği de bilinmektedir (Kuehner, Gass ve Dressing, 2011; Pathé ve Mullen, 1997).

Saldırgan Özellikleri

Partner ısrarlı takipçilerini diğer partner olmayan takipçilerden ayıran bazı önemli noktalar bulunmaktadır. Mohandie ve arkadaşları (2006:153) partner tacizcileri ile mağdurla arasında herhangi bir bağ bulunmayan tacizcileri karşılaştırdığı çalışmasında bazı önemli tespitlerde bulunmuştur. Buna göre;

Şiddet: Partner ısrarlı takipçileri, diğer takipçilere kıyasla daha tehdit edici ve daha saldırgan özelliktedir. Thomas ve arkadaşları (2008) tehdit edilen mağdurların %71'inin aynı zamanda saldırıya da uğradığını belirtmişlerdir. Partner tacizcilerinin mağdura saldırıda bulunma olasılıkları daha yüksektir. Saldırganların çoğu mağduru silah kullanarak korkutmaktadır. Partner tacizcilerinin üçüncü taraflara (arkadaş, akraba vb.) saldırıda bulunma olasılıkları da daha yüksektir. Palarea ve arkadaşları (1999) partner tacizcilerinin mağdurun mülküne zarar vermeye tehdit etmelerinin yaygın olduğunu ve gerçekten zarar da verdiklerini ortaya koymuştur.

Hukuki yaptırım etkisi: Partner ısrarlı takipçilerinde, hukuki yaptırım kararlarının ardından yeniden aynı suçu işlemeleri yaygındır. Haklarında verilen mahkeme kararlarından ya da diğer hukuksal yaptırım kararlarından kısa bir süre sonra, saldırganların benzer ihlali davranışlarda bulunmaları sık gözlemlenmektedir. Mohandie ve arkadaşları (2006) binden fazla stalklama veya aile içi şiddet kriminal kaydını incelediği çalışmasında saldırganların neredeyse tamamının yeniden aynı suçu işlediğini ve bunu diğer suç türlerine göre daha kısa zaman sonrasında gerçekleştirdiğini bulmuştur. Saldırganlarının üçte birinin tehdit için silah kullandığını belirtmiştir (Logan ve Walker, 2009; Mohandie vd., 2006:153).

Stalklamanın özellikleri: Partner ısrarlı takipçilerinin mağdurla arasında bir bağ bulunmayan takipçilere göre, stalklama davranışı ile daha çok meşguliyetleri vardır. Saldırganlar, mağdur ile daha sık etkileşime geçip ona yaklaşmaya çalışırlar. Daha aşağılayıcı, hakaret edici, mağduru yaşamını ihlal edici davranışlar sergilerler. Partner olmayan takipçilere kıyasla partner takipçileri daha ısrarlıdır. Örneğin, Tjaden ve Thoennes (1998) çalışmalarında saldırganların mağdurlarını ortalama 2.2 yıl takip ettiklerini, bunun partner olmayan takipçilere göre iki kat daha uzun süreli olduğunu bulgulamışlardır.

İsrarlı takipçi ile partner ısrarı takipçi arasındaki farkı gösteren yeterli çalışma bulunmamaktadır. Bu noktada farka dair en belirgin bulgu yukarıda görüldüğü üzere “şiddet” eksenindedir. Partner ısrarlı takipçilerinin diğer takipçilere göre daha saldırgan oldukları görülmektedir. Bunun haricindeki diğer özellikler, literatürde yer alan ısrarı takipçiler hakkında ortaya konulan verilerden aktarılabilir.

Cinsiyet: Meloy (1998) partner stalklamada takipçilerin çoğunun erkek, mağdurların ise çoğunun kadın olduğunu yapmış olduğu araştırmada ortaya koymuştur. İsrarlı takipçilerin %84'ünün erkek ve %15'inin kadın; %1'inin ise cinsiyetinin bilinmediğini göstermiştir. Meloy ve Gothard (1995) ısrarlı takipçilerin %90'ının erkek, %10'unun kadın olduğunu bulgulamıştır.

Yaş: Saldırganların yaş skalasının oldukça geniş olduğu bilinmektedir. Saldırganların yaşları 18-70 yaş arasında değişmektedir (Meloy, 1998:128). Bu grubun büyük çoğunluğu (%63) ise 26-50 yaş aralığındadır. Harmon ve arkadaşları (1995)'nin çalışmasında saldırganların ortalama yaşı 40 olarak bulunurken; Zona, Sharma ve Lane (1993) ortalama yaşı 34.6-35.3 olarak göstermiştir. İsrarlı takipçiler diğer suç tiplerindeki faille göre daha yaşlıdır (Meloy, 1998:128).

Çalışma durumu: Meloy ve Gothard (1995:259) saldırganların çoğunluğunun suç işledikleri sırada işsiz veya yetersiz istihdam edilmiş olduklarını veya çok istikrarsız iş geçmişlerinin olduğunu göstermiştir. Benzer şekilde Pathe ve Mullen (1997) araştırmalarında örneklemlerinin %43'ünün işsiz olduğunu bulmuşlardır. Bu bulgular arasındaki tutarsızlık, saplantılı takipçiler örneklemlerinin gözetim olması gerçeğinden etkilenmiş olabilir. Buna rağmen literatürdeki genel bulgular saldırganların çoğunun, ısrarlı takip sırasında işsiz olduğuna veya yetersiz istihdam edilmekte olduğuna işaret etmektedir.

Mental-psikolojik durum: İsrarlı takibin İngilizce karşılında kullanılan “*obsession*” terimi Türkçe’de “takıntı/saplantı” ifadesi ile karşılık bulmaktadır. Psikanalitik

teori "takıntı/saplantı"yı geleneksel olarak, kendisini tekrar tekrar bilince zorlayan istenmeyen veya egodistonik bir düşünceye atıfta bulunmak için kullanmıştır (Hinsie ve Campbell, 1974). Zona ve arkadaşları (1993) saplantıyı ısrarcı fikirlerle, düşüncelerle, dürtülerle veya açıkça benlikle ilgili olan imgelerle eş tutmuş ve onun istenmeyen veya yabancı niteliğini reddetmiştir. Meloy (1996) ise, saplantının ego ile ilişkisinin aksine, fikrin, düşüncenin, dürtünün veya imgenin tekrarlayıcı ve ısrarcı doğasını vurgulamıştır. Bu özellik, aslında, bireyin hem kişiliğine hem de ruh haline göre değişebilir. Saldırganın obsesif-kompulsif kişilik bozukluğu (DSM-V) tanısının garanti edildiği anlamına da gelmez.

Zona, Sharma ve Lane (1993) stalklamada üç tip saldırgan profili sunmuştur: Erotromanikler, basit takıntılılar ve aşk takıntılıları. Partner stalklamada basit takıntılıların (simple obsessional) saldırgan olarak görülmesi yaygındır. Bu gruptaki saldırganların eski cinsel partnerlerini ısrarlı takibi, stalklamada da en yaygın görülen kategoridir.

Saldırganların daha önce suç, psikiyatrik ve uyuşturucu gibi birçok bağımlılık geçmişleri olması muhtemeldir. Eksen I mental bozuklukları (anksiyete bozuklukları, disosiyatif bozukluklar, yeme bozuklukları, duygudurum bozuklukları, alkol-madde kullanımı bozuklukları vb.) saldırganların çoğunda daha belirgindir. Meloy ve Gothard (1995) saldırganların %60'ının yatarak ya da ayakta psikiyatrik tedavi geçmişi, %70'inde madde kötüye kullanımı ya da bağımlılığı öyküsü olduğunu bildirmiştir. Harmon ve arkadaşları (1995) örneklemelerinin %46'sının daha önceden taciz suçu işlediğini bildirmiştir. Uyuşturucu ve alkol kullanımı, duygudurum bozukluğu veya şizofreni söz konusu olabilmektedir. Saldırganların çoğu, takip ettikleri sırada psikotik değildir. Saldırganların diğer suçlulardan daha zeki olduklarına, belki de manipülatif becerilerini hesaba kattıklarına dair araştırmalar mevcuttur.

Partner Stalklamada Kullanılan Yöntemler

Takip taktikleri ve sıklıkları farklılıklar gösterse de partner ısrarlı takip vakalarında ortak birkaç taktik kümesi çok yaygın görünmektedir. Logan (2010) partner ısrarlı takibinde kullanılan yöntemler arasında şunları saymaktadır:

Fiziksel gözetim: Genellikle en sık uygulanan yöntemdir. Burada saldırgan, mağdurun yakın çevresinde bulunmaya çalışır. Örneğin mağdurun evinin/okulunun/iş yerinin yakınlarında bulunmaya özen gösterir. Mağdurun meskenini gözetlemek ve mağdurun meskenine saldırıda bulunmak (zorla haneye girmek veya eve, araca ve eşyalara zarar vermek) oldukça yaygın olarak yapılmaktadır. Fiziksel gözetimi telefon aramaları ve ardından diğer istenmeyen temaslar takip eder. Aynı ve/veya farklı numaralardan ısrarlı aramalar, elektronik ve fiziki ortamda yazışmalar, beklenmedik anda mağdurun karşısına çıkma, belirli yerlerde bekleme vb. durumlar da saldırganın kullandığı yöntemler arasındadır.

Vekâleten takip: Birçok takipçi, mağdur hakkında bilgi toplamak için üçüncü tarafları kullanır. Buna vekâleten ısrarlı takip/stalklama denir. Bu yöntemde üçüncü bir kişi devreye alınmıştır. Bu kişi, takipçinin herhangi bir aktif teşviki olmadan da tacizi sürdürebilir. Üçüncü kişi arkadaşlar veya akrabalarından biri, uzman biri (örn. özel dedektif), hiç kimsenin bilmediği biri ve hatta mağdurun yeni

partneri bile olabilir. Özel dedektiflik hizmetlerinin devreye alınması, takipçinin pahalı ve karmaşık gözetleme araçlarına dolaylı olarak erişmesine olanak tanır.

Saldırganın kullandığı diğer taktikler arasında; mağdurun postaları karıştırmak veya çalmak, hiçbir şey almadan eşyaların arasında dolaşmak için eve girmek, iz sürmeye yardımcı olması için başkalarını kullanmak, iç çamaşırını çalmak, çöpünü karıştırmak, intiharla tehdit etmek, kurbanın telefonunu dinlemek, kurbanı iş yerinden aramak, mağdurun el çantasını/evrak çantasını karıştırmak, sözlü taciz, mağdura karşı sahte polis raporları sunmak veya davalar açmak, mağdurun adına ürün sipariş etmek, mağdurun adına olan şeyleri iptal etmek (kamu hizmetleri, kiralamalar ve abonelikler gibi) ve mağdurun komşularını, arkadaşlarını, ailesini veya çocuklarını taciz etmek sayılabilir.

Tartışma ve Sonuç

İsrarlı takip davranışı çok eskiye dayanmasına karşın ancak 1990'larda bir olgu haline gelmiş olup Türkiye'de ceza olarak yürürlüğe girmesi 2022 yılına dayanmaktadır. Bu gecikmişliğin de etkisiyle özellikle Türk alan yazınında geniş bir yer edinememiştir. Literatür incelendiğinde ise ısrarlı takipte en yaygın olarak görülen partner ısrarlı takibidir. Bu nedenle, partner ısrarlı takibini etkili bir şekilde ele almak için onun incelikli ve açık dinamiklerini anlamak önemlidir. Bu derleme çalışmasında ilerleyen yıllarda yapılacak olan çalışmalara öncü olması amaçlanarak öncelikle partner stalklamanın ne olduğu, saldırganın ve mağdurun özellikleri ve ısrarlı takip yöntemleri anlatılmıştır. Sunulan verilerde partner stalklamanın nadir görülen bir olay olmadığı, mağdurun genellikle kadın, saldırganın ise erkek olduğu, partner takibinin genellikle ilişkiler sırasında olduğu kadar istismar edici ilişkilerden ayrılırken veya ayrıldıktan sonra da devam ettiği, partner takibinin ölümcül şiddet de dâhil olmak üzere şiddetle ilişkili olması nedeniyle tehlikeli olduğu, mağdurun ısrarlı takip sürecinde "yoğun sıkıntı" hissettiği anlaşılmıştır.

Partner ısrarlı takibi, partner şiddetinin bir biçimi veya uzantısı olarak değerlendirilmektedir. Partner stalklama ile ilgili araştırma alanı büyürken, bazı kritik yönler şu anda belirsizliğini korumaktadır. İsrarlı takip mağdurları tarafından sunulan bilgiler, gelecekteki araştırmalarda genişletilebilecek bir profil sağlamaktadır. Ancak bu bilgiler takipçilerden değil, hayatta kalan takip mağdurlarından toplandığı için, takipçilerin demografik bilgilerine ilişkin bazı veriler yetersiz kalmaktadır.

Partner stalklamayı spesifik kılan bazı özellikler söz konusudur (Logan ve Walker, 2009). Bu özellikler toparlanacak olunursa;

1.Mağdur ile saldırgan arasında ilişki geçmişinin varlığı, saldırganla ilişki geçmişi olmayan mağdurlara kıyasla mağdur için örtülü veya açık tehdit ipuçlarının daha anlamlı ve daha tehditkâr olduğu bir bağlam sağlamaktadır (Logan ve Walker, 2010; Logan ve Walker, 2009).

2.İlişki geçmişi ayrıca saldırganlara, mağdur ve onun yaşamları, çocukları ve ona yakın diğer kişiler hakkındaki mahrem bilgileri de dâhil olmak üzere tacizde kullanmaları için daha geniş taktik yelpazesi sunmaktadır.

3.Partner ısrarlı takipçileri, partner olmayan takipçilere göre daha fazla “şiddet” tehdidinde bulunur ve bu tehditleri gerçekleştirme olasılıkları daha yüksektir.

4.Partner stalklama genellikle ilişki devam ederken başlar, ayrılık sürecinde ve ilişki bittikten sonra devam eder.

5.Şiddet uygulayan partnerleri/eski partnerleri tarafından takip edilen kadınların, partneri olmayan veya şiddet içermeyen eski partnerleri tarafından takip edilen kadınlara göre daha fazla psikolojik sıkıntı yaşadıklarını gösteren bazı ön kanıtlar vardır (Logan ve Walker, 2009).

Geçmiş on yılda yapılan araştırmalar partner ısrarlı takibiyle ilgili yapbozun bazı önemli parçalarını sağlamıştır (Logan, 2010:18). Partner stalklama hususundaki araştırmalara ve yeni bilgilere her geçen gün yenisi eklenmektedir. Takip, kişi tekrar tekrar diğer istenmeyen temaslara veya korku uyandıran iletişimlere maruz kaldığında ortaya çıkar (Purcell, Pathe ve Mullen, 2004). Tehditler, gözetlemeler ve mağdurların yaşamlarının ihlal edilmesi uzun vadeli, zarar verici psikolojik etkilere sahiptir. Korku içinde yaşamak, insan yaşamının kalitesini olumsuz etkilemektedir. Partner ısrarlı takip suçunu ve çeşitli yönlerini anlayarak, ceza adaleti sistemi ve diğer kurumlar, mağdurlara yardım etmeye daha iyi hazırlanabilir. Bu suç mağdurlarını ve faillerini tam olarak anlamak için daha fazla araştırmaya ihtiyaç duyulmaktadır. Özellikle saldırganın psikolojik ve mental durumunun incelendiği çalışmalar oldukça kıymetli olacaktır. Bu derleme çalışması ile partner ısrarlı takibine genel bir bakış sunulmuştur. Sonraki çalışmalara temel bilgi sağlaması amaçlanmıştır.

Kaynakça

- Başar, D., & Sakallı, N. (2021). Israrlı takip: Tanıma ve sosyal psikolojik değişkenler ile ilişkileri. *Türk Psikoloji Yazıları*, 24(47), 2-5.
- California Penal Code § (Section) 646.9(A) – *Stalking*. (2023). Erişim adresi: <https://www.kannlawoffice.com/california-penal-code-section-646-9-a-stalking#:~:text=California%20Penal%20Code%20%5BCPC%5D%20%20%20%20A7,for%20his%20or%20her%20safety.>
- Doğan, R. (2014). Kadına yönelik şiddetin bir türü olarak, ısrarlı takip (stalking) kavramı ve suçu. *Ankara Barosu Dergisi*, 2, 135-154.
- Fissel, E.R., & Reynolds, B.W. (2020). The aftermath of cyberstalking: School, work, social, and health costs of victimization. *American Journal of Criminal Justice*, 45(1), 70-87.
- Hall, D. (1998). The victims of stalking. In Meloy, R. (Ed.), *The psychology of stalking: Clinical and forensic perspectives* (113-137). San Diego, CA: Academic Press.
- Harmon, R.B., Rosner, R., & Owens, H. (1995). Obsessional harassment and erotomania in a criminal court population. *Journal of Forensic Sciences*, 40, 188-196.
- Hinsie, L., & Campbell, R. (1974). *Psychiatric dictionary* (4th ed.). New York: Oxford University Press.
- Korkodeilou, J. (2017). 'No place to hide': Stalking victimisation and its psychosocial effects. *International Review of Victimology*, 23(1), 17-32.
- Kuehner, C., Gass, P., & Dressing, H. (2012). Mediating effects of stalking victimization on gender differences in mental health. *Journal of Interpersonal Violence*, 27(2), 199-221.
- Logan, T.K. (2010). *Research on partner stalking: Putting the pieces together*. Lexington, KY: University of Kentucky, Department of Behavioral Science & Center on Drug and Alcohol Research.
- Logan, T.K., Cole, J., Shannon, L., & Walker, R. (2006). *Partner stalking: How women respond, cope, and survive*. New York: Springer Publishing Company, 189-193.
- Logan, T., & Walker, R. (2009). Partner stalking. *Trauma, Violence, & Abuse*, 10(3), 247-270.
- Logan, T., & Walker, R. (2010). Toward a deeper understanding of the harms caused by partner stalking. *Violence and Victims*, 25(4), 440-455.
- Meloy, J.R. (1996). Stalking (obsessional following): A review of some preliminary studies. *Aggression and Violent Behavior*, 1, 147-162.
- Meloy, J.R. (1998). *The psychology of stalking: Clinical and forensic perspectives*. San Diego: Academic Press.
- Meloy, J.R. (2001). *The psychology of stalking: Clinical and forensic perspectives*. Harcourt Academic. s.125.
- Meloy, J.R., & Gothard, S. (1995). A demographic and clinical comparison of obsessional followers and offenders with mental disorders. *American Journal of Psychiatry*, 152, 258-263.
- Mohandie, K., Meloy, J., McGowan, M., & Williams, J. (2006). The RECON typology of stalking: Reliability and validity based upon a large sample of north American stalkers. *Journal of Forensic Science*, 51, 1, 147-155.

- Moriarty, L.J., & Freiburger, K.U. (2008). Cyberstalking: Utilizing newspaper accounts to establish victimization patterns. *Victims & Offenders*, 3, 131-141.
- Palarea, R., Zona, M., Lane, J. & Langhinrichsen-Rohling, J. (1999). The dangerous nature of intimate relationship stalking: Threats, violence and associated risk factors. *Behavioral Sciences and the Law*, 17, 269-283.
- Pathe, M., & Mullen, P.E. (1997). The impact of stalkers on their victims. *British Journal of Psychiatry*, 170, 12-17.
- Purcell, R., Pathé, M., & Mullen, P. E. (2004). Editorial: When do repeated intrusions become stalking? *Journal of Forensic Psychiatry & Psychology*, 15(4), 571-583.
- Sheridan, L., & Lyndon, A. E. (2012). The influence of prior relationship, gender, and fear on the consequences of stalking victimization. *Sex Roles: A Journal of Research*, 66(5-6), 340-350.
- Spitzberg, B. (2002). The tactical topography of stalking victimization and management. *Trauma, Violence, & Abuse*, 3, 261-288.
- Tjaden, P. & Thoennes, N. (1998). *Stalking in America: Findings from the national violence against women survey* (NCJ# 169592). Washington, DC: National Institute of Justice Centers for Disease Control and Prevention.
- Thomas, S., Purcell, R., Pathé, M., & Mullen, P. (2008). Harm associated with stalking victimization. *Australian and New Zealand Journal of Psychiatry*, 42, 800-806.
- White, J., Kowalski, R., Lyndon, A., & Valentine, S. (2002). An integrative contextual developmental model of male stalking. In K. Davis, I. Frieze, & R. Maiuro (Eds.), *Stalking: Perspectives on victims and perpetrators*, (s.163-185). New York: Springer.
- Zona, M., Sharma, K., & Lane, J. (1993). A comparative study of erotomania and obsessional subjects in a forensic sample. *Journal of Forensic Sciences*, 38, 894-903.

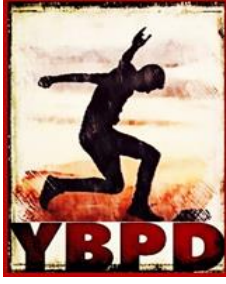

NARSİSİZM İLE UTANÇ VE SUÇLULUK İLİŞKİSİ: SİSTEMATİK BİR DERLEME

Ebru TEKÇE¹, Yusuf BİLGE²

ÖZ

Bu derlemenin temel amacı, narsisizm ile utanç ve suçluluk duyguları arasındaki ilişkiyi gözden geçirmek ve bu duyguların narsisizmin kırılgan ve büyüklenmeci boyutları ile ilişkisinin birbirinden farklılaşıp farklılaşmadığını incelemektir. Bu amaçla Scopus, ProQuest, Pubmed, Science Direct, Taylor and Francis, Wiley, Web of Science ve Ebsco-Host veri tabanlarında (narsisizm OR narsisistik kişilik bozukluğu) AND (utanç OR suçluluk) anahtar kelimeleri kullanılarak 2000 ile 2022 yılları arasındaki çalışmalar taranmıştır. Tarama sonucunda toplam 718 çalışmaya ulaşılmış olup 32 çalışma değerlendirmeye alınmıştır. Değerlendirilen çalışmaların %56.3'ü (n=18) yalnızca utanç duygusunun, %6.3'ü (n=2) yalnızca suçluluk duygusunun ve %37.5'i (n=12) her iki duygunun birlikte narsisizm ile ilişkisini ele almaktadır. Çalışma sonuçları bir arada incelendiğinde kırılgan narsisizm ile utanç duygusu arasında tüm çalışmalarda pozitif yönlü anlamlı bir ilişki mevcut olduğu ancak kırılgan narsisizm ile suçluluk duygusu arasında ve büyüklenmeci narsisizm ile utanç ve suçluluk duyguları arasında farklı çalışmalarda birbirinden farklı sonuçlar elde edildiği görülmüştür.

Anahtar Kelimeler

Kırılgan Narsisizm, Büyüklenmeci Narsisizm, Utanç, Suçluluk

THE RELATIONSHIP BETWEEN NARCISSISM, SHAME, AND GUILT: A SYSTEMATIC REVIEW

ABSTRACT

The main purpose of this review is to examine the relationship between narcissism and feelings of shame and guilt, and to investigate whether these feelings differentiate between the vulnerable and grandiose dimensions of narcissism. To achieve this goal, a comprehensive search was conducted in databases including Scopus, ProQuest, PubMed, Science Direct, Taylor and Francis, Wiley, Web of Science, and Ebsco-Host using the keywords "(narcissism OR narcissistic personality disorder) AND (shame OR guilt)" for studies published between 2000 and 2022. A total of 718 studies were identified through the search, of which 32 studies were included for evaluation. Among the evaluated studies, 56.3% (n=18) focused solely on shame, 6.3% (n=2) focused solely on guilt, and 37.5% (n=12) examined the relationship between both emotions and narcissism. The collective analysis of the studies revealed a consistent positive association between vulnerable narcissism and shame, whereas mixed findings were observed regarding the relationship between vulnerable narcissism and guilt, as well as between grandiose narcissism and feelings of shame and guilt.

Key Words

Grandiose Narcissism, Vulnerable Narcissism, Shame, Guilt

¹Arş. Gör., İstanbul Sabahattin Zaim Üniversitesi, e-mail: ebru.tekce@izu.edu.tr, ORCID: 0000-0001-5147-0502

²Doç. Dr., İstanbul Sabahattin Zaim Üniversitesi, e-mail: yusuf.bilge@izu.edu.tr, ORCID: 0000-0003-2754-9119

Alıntılama: Tekçe, E., Bilge, Y. (2023). Narsisizm ile utanç ve suçluluk ilişkisi: Sistemantik bir derleme. *Yaşam Becerileri Psikoloji Dergisi*, 7(13), 43-73.

Giriş

Nemesis tarafından lanetlenerek ava çıktığı bir gün susuzluğunu gidermek için yaklaştığı su birikintisinde kendi yansımasını görerek kendisine âşık olan ve kendi yansımasından gözlerini alamadığından açlık ve susuzluktan ölen Narcissus'un mitolojik öyküsünden esinlenerek tanımlanan narsisizm, literatürde ilk defa 1898 yılında Havelock Ellis tarafından benliğin cinsel nesne olarak görüldüğü otoerotizm kavramını ifade etmek için kullanılmış ve kişinin kendisine duyduğu aşk ve hayranlığı, kendini büyük görme gibi tutumları ifade etmektedir (Akgün ve Uysal, 2019). Freud (1914) narsisizmi insanın gelişim sürecinin doğal bir bölümü olarak değerlendirmiş ve narsisizmi birincil ve ikincil narsisizm olarak ele almıştır.

Sağlıklı bir kişilik için narsisizm, belli bir düzeyde gereklidir (Lieberman, 2014). Narsisizmin eksikliği bireyin kendini değersiz, yetersiz, seilmeye değer olmayan biri gibi hissetmesine neden olurken fazlalığı ise bireyin kendinden başkasını düşünmeyen büyüklenmeci bir kişiliğe dönüşmesine neden olabilmektedir (Lieberman, 2014). Uygun düzeydeki bir narsisizm özdeğeri düzenlemekte, kendine güven ve kendini iyi hissetme şeklinde deneyimlenen bir kendilik tatminini kapsamakta ve başkalarına da uygun oranda önem verilmesini içermektedir. Normal düzeydeki bir narsisizm sadece kendisiyle ilgilenen, empati içermeyen, benmerkezci bir hale dönüştüğünde ise patolojik boyuta geçmektedir.

Bir tanı olarak narsisizm ilk defa 1980 yılında Amerikan Psikiyatri Birliği (APA) tarafından Mental Bozuklukların Tanısal ve Sayımsal El Kitabı'nın (DSM) III. baskısına dâhil edilmiştir. Eksen II bozuklukları arasında yer alan Narsisistik Kişilik Bozukluğu (NKB), DSM-5'te eksen yapısının değişmesiyle birlikte boyutsal bir açıdan ele alınmıştır. DSM-5'e göre (2013) NKB; özel, biricik ve eşsiz olduğu duygusu, sınırsız başarı, güç ve güzellik vb. beklentilere ait grandiyöz fanteziler, haklılık iddiası, empatiden yoksun olma ve kendi çıkarları için başkalarını kullanma ile karakterizedir. Masterson'a göre DSM'nin narsisistik bozukluk tanımında ortaya koyduğu özellikler yetişkin bir insanda patolojiktir, ancak yeni yürümeye başlayan ve "dünyayla bir aşk ilişkisi" içerisinde olan bir çocuk için son derece uygundur (Masterson ve Lieberman, 2004, s.64). Yeni kazanılmış bu güçle birlikte çocuk iki ayağının üzerinde durabilmekte, özgürce dünyayı keşfedebilmekte, bir nevi bastırılmaz bir coşku ve büyüklük duygusu yaşamaktadır. Bu dönemde annenin çocuğa ikmal görevi görmesi ve çocuğun gerçek başarılarını uygun aynalama tepkileri ile karşılama kapasitesi, çocuğa normal hayal kırıklıklarına tepkilerinde kendi büyüklenmeciliğini ayarlaması için yeterli libidinal desteği sağlar. Anne burada yetersiz kaldığında, çocukla uyum sağlayamadığında ise aynalama kusurlu ve eksik olacak ve çocuğun büyüklenmeciliğini herhangi bir ayarlama yapmadan olduğu gibi muhafaza etmesine neden olacaktır.

DSM her ne kadar narsisizmin büyüklenmeci özelliklerine yoğunlaşmış olsa da narsisizm literatürü incelendiğinde yalnızca büyüklenmeci bir narsisizmden bahsedilmediği görülmektedir. Wright, O'Leary ve Balkin (1989) iki tür narsisistik işlev bozukluğu arasında ayırım yapmıştır: Birinde, bireyler daha büyük bir utancın eşlik ettiği bilinçli olarak düşük bir benlik saygısı yaşarlar; diğesinde ise bireyler herhangi bir utanç deneyimini reddederken bilinçli olarak yüksek bir benlik saygısı yaşarlar. Broucek (1991) "utanmadan kendini yücelten ve görünüşte

utanmaz" olan narsisizmin "çatışmasız egoist tipini" ve düşük benlik saygısı ve "sık utanç deneyimlerine karşı kırılabilirlik" gösteren "dissosiyatif tipini" tanımlamıştır. Wink (1991) de benzer şekilde, teşhirci, saldırgan ve başkalarının ihtiyaçlarına saygısız bir bireyi tanımlayan "açık" narsisizm ile çekingen, sosyal olarak savunmasız ve aşağılayıcı deneyimlere karşı hassas bir bireyi tanımlayan "gizli" narsisizm kavramlarını ortaya koymuştur. Patolojik narsisizm farklı kuramcılar tarafından birçok farklı sınıflandırmaya ayrılmış olsa da güncel literatürde en temelde "büyüklenmeci narsisizm" ve "kırılabilir narsisizm" olmak üzere iki narsisizm türünün dikkat çektiği görülmektedir.

Lieberman büyüklenmeci narsisistin ve kırılabilir narsisistin gelişiminde farklı öykülerden bahsetmektedir (Masterson ve Lieberman, 2004, s.117). Büyüklenmeci bir narsisistin gelişim öyküsünde çocuğunu kendi büyüklenmeciliğinin bir uzantısı olarak gören anne ve/veya baba mevcuttur. Anne-baba bu durumda kendi beklentilerini çocuğa yansıtır ve çocuk da bu yansıtma aracılığıyla sevildiğini ve hayran olduğunu hisseder. Ancak bu koşulda gerçek kendilik yeraltına inmekte ve çocuğun sahte kendiliği aynalanarak yüzeyde kalmaya devam etmektedir. Gerçek kendilik ne zaman yüzeye çıksa hor görülme, küçümseme, alay edilme, utanç ve tasvip edilmemeyle karşılaşır. İdealize edilen çocuk yalnızca ebeveynlerin bu beklentilerini karşılayabildiğinde onay ve ilgi görebilmektedir. Bu nedenle çocuk, kendiliğinin annesiyle bağ kurabilecek yönlerini öne çıkarmaktadır. Bu şekilde gelişen büyüklenmeci bir narsisistin sahte kendiliği sürekli olarak annenin beklentilerini ve yansıtmasını tatmin edecek şekilde davranarak anneden aynalama elde etme amacı etrafında yapılaşmıştır. Kırılabilir bir narsisistin gelişim öyküsünde ise iki farklı senaryo ihtimali mevcuttur. Bunlardan ilkinde çocuk gerçek kendiliğini gösterdiğinde üstü kapalı veya doğrudan hor görülme, aşağılanma ve küçümsemeyle karşılaşır, bu durum çocuğun büyüklenmeciliğini yok etmez ancak saklamayı öğretir, çocuk anne ve babayla kendi önemini azaltarak ve aşırı tevazu göstererek iletişim kurar. İkinci bir senaryoda ise çocuk anne ve babaya tapar, onlara hayranlık duyarsa sevinecek ve bakım görecektir. Bu her iki senaryoda da muhtemel sonuç çocuğun anneyi ve babayı idealize ettiği ve kendiliğini yok ettiği kırılabilir narsisist kişilik bozukluğudur. Masterson'ın gizli narsisistik bozukluk olarak tanımladığı bu yapıda narsisistik hasta kendi büyüklenmeci isteklerini inkâr etmektedir. Ancak bu kendini hiçe sayma görüntüsünün altında zamanında asla gösterilememiş, dolayısıyla ayarlanması da öğrenilmemiş çocuksu bir büyüklenmecilik yatmaktadır.

Her iki narsisizm türünde de büyüklenmecilik temel bir noktada yer almakta ve büyüklenmeci bir narsisist kendine yatırım yaparak bu büyüklenmeciliği doyurmaktadır. Ancak kırılabilir bir narsisist ise kendine yönelik bu büyüklenmeci düşüncelerinden dolayı utanç duymakta bu nedenle diğer bir kişiyi idealize ederek "tüm güçlü bir öteki"ne yatırım yaparak büyüklenmeciliğini bu yolla tatmin etmektedir. Bu tip narsisist hastaların kıskançlık ve özsaygı eksikliği hissetme ihtimalleri daha yüksek ve depresyona girmeye de daha eğilimlidirler (Masterson ve Lieberman, 2004, s.114). Tracy ve arkadaşları (2012) patolojik narsisizmle ilişkili temel işlev bozukluğun, kişiye kendini geliştirme deneyimleri araması için enerji veren yoğun onaylanma ve takdir edilme ihtiyaçlarıyla ilgili olduğunu ve kişiliğin normal yönleri olan bu ihtiyaç ve güdülerin aşırı olduklarında ve

bozulmuş düzenleme kapasiteleri ile birleştiklerinde patolojik hale geldiğini belirtmişlerdir. Bireylerin kendilerini olumlu bir ışık altında görmek için çabalamaları ve başarılar ve rekabetçi zaferler gibi kendini geliştirme deneyimleri aramaları normaldir. Çoğu birey bu ihtiyaçlarını etkili bir şekilde yönetebilir, kabul edilebilir yol ve bağlamlarda tatmin arayabilir ve hayal kırıklıkları yaşandığında benlik saygısını, olumsuz duyguları ve kişilerarası davranışları düzenleyebilir. Bunun aksine, patolojik narsisizm, onaylanma ve takdir edilme ihtiyaçlarını yönetme ve tatmin etme becerisinde bozulmayı içerir; öyle ki, kendini geliştirme neredeyse her durumda öncelikli bir hedef haline gelir ve uyumsuz yollarla ve uygunsuz bağlamlarda aranabilir. Bu durum, hayatın ve ilişkilerin günlük iniş çıkışlarına karşı hassasiyeti arttırmakta ve benlik saygısı, duygu ve davranışların düzenlenmesini de bozmaktadır. Dışsallaştırma eğiliminde olan ve davranışları hakkında çok az içgörü sahibi olan büyüklenmeci bir narsisist öfke, manipülatiflik, kişilerarası güç ve kontrol arayışı, pişmanlık duymama, abartılı özdeğer ve ayrıcalık duyguları ile karakterizedir; buna karşılık görkemli bir benlik duygusunu tutarlı bir şekilde sürdüremeyen kırılğan narsisist ise savunmaları başarısız olduğunda narsisistik yaralanma, utanç, endişe, depresyon ve yetersizlik duyguları hissetmektedir (Tracy vd., 2012).

Utanç ve Suçluluk Duyguları

Kişinin özdeğerlendirmelerine ilişkin kendilik bilincine dayalı duygular olan utanç ve suçluluk birbirinden ayrı, ancak ilişkili kavramlardır. Kavramsal olarak utanç, süperego içinde tarihsel olarak ihmal edilmiş bir yapı olan ego-ideali ile ilişkilendirilmiştir. Freud (1914), "Narsisizm Üzerine" adlı makalesinde, egoyu izleyen ve onu ideal bir standartla karşılaştıran bir zihin ajanı olduğu fikrini öne sürmüştür. 1921 yılında, Grup Psikolojisi ve Ego Analizi'nde bu kavramı daha da geliştirmiş ve ego ile ideali arasındaki ilişkinin olumlu ve ödüllendirici yönünü vurgulamış, ancak bu kavramı tam olarak geliştirememiştir (Wright vd., 1989). Bunun yerine, içselleştirilmiş ebeveyn yasaklarının rolüne belirgin bir vurgu yaparak süperegoyu ödipal evrenin mirasçısı olarak vurgulamaya başlamıştır. Bu yasakların ihlali, egonun suçluluk duygusu şeklinde saldırıya uğramasına yol açmıştır. 1953 yılında ego-ideali kavramını ele alan ve bunu utanç deneyimiyle ilişkilendiren Piers ve Singer utanç duygusunu ego-idealine uygun yaşayamama olarak açıkça tanımlamışlar ve süperegoya ait olan suçluluk duygusundan ayırmışlardır (Wright vd., 1989). Suçlulukta genellikle bir yasayı ihlal söz konusudur. Akhtar (2013) da suçluluğu kuralların ihlal edilmesi ya da ihlal etme düşüncesinin yarattığı huzursuz edici deneyim olarak tanımlamaktadır. Suçluluk duygusunda üstbenliğin yargılayıcı bölümü etkinken utanç duygusu ise benlik ideale erişememeyle ilişkilidir. Bir diğer ifadeyle suçluluk ego ile süperego arasındaki çatışmadan, utanç ise ego ile ego ideali arasındaki gerilimden kaynaklanmaktadır (Piers ve Singer, 1953; akt. Tangney ve Dearing, 2002).

Utanç etik veya sosyal açıdan yargılanabilecek bir eylemde bulunmak veya düşlemekle ilgili bir suçluluğu da içerebilir. Ancak burada utancı suçluluktan ayıran fark, suçluluk duygusu yapılan eyleme yönelikken, utanç duygusunun ise benliğe yönelik olmasıdır. Aynı ihlal karşısında suçluluk duyan bir kişi "Bu yaptığım çok hatalı ve kabul edilemezdi" diye düşünürken utanç duyan bir kişi ise "Ben bunu nasıl yaparım? Asla kabul edilemeyecek bir insanım" şeklinde

düşünmektedir. Utanç duygusu “onaylanmakla ilgili ıstıraplı bir yoksunluğu” ifade etmektedir (Molinari, 2022). Utanç duygusunu “saklanma ihtiyacı ve görülme arzusu” olarak nitelendiren Resneck-Sannes’a göre (2019) utanç duyan kişi bir yandan kusurlarının görülme ihtimalinden dolayı saklanma, gözden ırak olma ihtiyacı hissederken diğer yandan benliğinin onaylanması arzusuyla görülmek istemektedir. Utanç yaşayan kişi bir nevi “tanınma özlemi ile görülme arzusu arasında sıkışıp kalmaktadır” (Kilborne, 2002; akt. Kazancıoğlu, 2022). Williams (1993, akt. Rustin, 2022) utanç ve suçluluğun fenomenolojisini tartıştığı çalışmasında utançta bir tür küçülme hissi hatta yok olma arzusunun olduğunu dile getirirken suçluluğun ise insanın bir türlü sırtından atamadığı bir yük duygusu içerdiğini belirtmiştir. Utanç duygusunda kişi, saklamaya çalıştıklarının başkaları tarafından görülebileceği korkusuyla giderek küçülüp ortadan kaybolma arzusu yaşarken, suçlulukta tam tersine gizlenme değil itirafta bulunma, yapılan hatayı/ihlali/yanlışını ortaya serme bu duygunun etkisini azaltabilmektedir. Dolayısıyla suçluluk duygusunda kişi ceza ve kefaret vasıtasıyla bu duygudan kurtulabilirken utanç ise daha benliğe yapışmış bir duygu olduğundan kurtulabilmesi daha zor görünmektedir.

Erikson (1977) utancın gelişimsel olarak suçluluktan önce geldiğini ileri sürmektedir. Psikososyal gelişim kuramına göre iki ile üç yaşları arasında artık yürümeye, daha özerk hareket etmeye yönelik bir itki duymakta ancak bu özerklik çabası aile tarafından reddedildiğinde utanç duygusu oluşmaktadır. Erikson bir sonraki evrede 3-6 yaşları arasında girişkenliğe karşı suçluluk duygusunun oluştuğunu öne sürmektedir. Bu dönem Freud’un psikoseksüel kuramında ödipal döneme denk düşmektedir ve süperego da ödipal dönemde oluşmaktadır. Bu dönemde çocukta daha bütünleşmiş bir benlik bulunmakta ve çocuk preödipal döneme göre daha ayrılmış durumda olup benliği ile davranışı ayırt edebilecek düzeydedir. Bu nedenle suçluluk duygusu benliğe değil davranışa odaklanır. Bu gelişimsel süreçten de anlaşılacağı üzere utanç daha çok “olmak”la ilgiliyken, suçluluk ise “yapmak”la ilgilidir (Hirsch, 2008). Davranışa odaklanan suçluluk, bireyi neden olduğu zararı onarması için motive eder. Öte yandan utanç, eleştiri nesnesi olarak benliği hedef alır ve böyle bir odaklanma bireyi çaresiz ve onarıcı eylemlerde bulunma konusunda pasif bırakır, çünkü kişi benliğine odaklanarak ve onun kusurları hakkında endişelenerek hiçbir şeyi onaramaz.

Narsisizmde Utanç ve Suçluluk Duyguları

Pek çok yazar utancın narsisizmde "kilit taşı duygulanım" olduğunu iddia etmektedir (Malkin vd., 2011). Örneğin Broucek (1982, akt. Malkin vd., 2011), "*Utanç deneyimlerinin benlik duygusunun sessiz otomatik işleyişini bozduğunu ve bu nedenle utancın narsisizm rahatsızlıklarında temel hoşnutsuzluk biçimi olarak kabul edildiğini*" söylemiştir.

Kohut (1966, 1972; akt. Uji vd., 2012), bir nesnenin onay ve beğenisinin eksikliğinin, başka bir deyişle bir anne figürü tarafından reddedilme deneyiminin, bireyi narsisistik gerilimini hafifletmede başarısızlığa ittiğini ve sonuç olarak acı verici bir utanca neden olduğunu belirtmiştir. Benzer şekilde Uji ve arkadaşları (2009) yüksek anne reddi ve ilgisizliği algısına sahip bireylerin utanca eğilimli olduğunu göstermiştir. Bazı araştırmacılar narsisistik kişiliğin kökeni olarak ebeveynlerin çocuklarına aşırı değer vermesini ve onlardan gerçekçi olmayan

taleplerde bulunmasını vurgulamaktadır (Millon, 2011; Tracy vd., 2009). Çocuğun bu beklentileri karşılayamaması, reddedilme deneyimine yol açar. Millon (2011) çocukluk döneminde narsisistlerin "Ebeveyn özlemlerini yerine getirmeye hizmet ettiklerini, ebeveynlerinin karşılıksız yüceltme arzularına hizmet ettiklerini ve otantik bir benlik duygusu geliştirmek için gerekli olan gerçek duygusal kabulü sağlayamadıklarını" yazmıştır. Goren (1995, akt. Uji vd., 2012), narsisistik bir bireyin benliğinin bazı kısımlarının önemli diğerleri tarafından tanınmadığını veya onaylanmadığını; bu nedenle, bu bireylerin yetişkin olduktan sonra bile kişisel ilişkileri yoluyla dışsal doğrulamaya ihtiyaç duyduklarını öne sürmektedir.

Theodore Millon (2011), utanç ve suçluluk duygusunun gelişimini tartışırken, ebeveynlerin beklentilerini karşılayamamanın aileye karşı işlenen suçlar olarak yorumlanabileceğine inanmıştır. Her eksiklik için eleştirilmenin sonucu, utanç ve suçluluk duygusuyla dolu bir kimliğin gelişmesidir. Lieberman'ın (Masterson ve Lieberman, 2004, s.117) narsisistik bir hastanın gelişim süreci hatırlandığında hem anne ve babası tarafından idealize edilen büyüklenmeci narsisistte hem de anne ve babasını idealize eden kırılğan narsisistte ebeveynlerin bu beklentilerini karşılayamamanın yoğun suçluluk ve utanç duyguları yaratacağı düşünülebilmektedir. Ancak kırılğan narsisist bu utanç duygusunu kabul ederek bilinçli bir düzeyde yaşarken, büyüklenmeci narsisist ise sıklıkla bu duyguyu bastırma yoluna gitmektedir. Öyle ki bazı yazarlar büyüklenmeciliğin özellikle utanca yönelik bir savunma olabileceğini ifade etmektedir (Schloenber ve Berenbaum, 2012; Wright vd., 1989). Benzer şekilde Kohut da (1971, akt. Schloenber ve Berenbaum, 2012) büyüklenmeci kendini sunma tarzının benlik saygısına yönelik hakaretlere ve bunun sonucunda ortaya çıkan hoş olmayan duygulara karşı bir savunma olduğunu ileri sürmektedir.

Yapılan araştırmalar utancı bastırma konusunda muhtemelen en yetenekli olan büyüklenmeci narsisistlerin bile bu olumsuz benlik temsillerinin etkisine karşı savunmasız olduğunu göstermektedir (Tracy vd., 2012). Horvath ve Morf (2009) büyüklenmeci narsisistlerin potansiyel bir ego tehdidini temsil eden kavramları (örneğin "başarısızlık") çok kısa bir süre için görmelerinin ardından gösterilen olumsuz benlikle ilgili kavramlarda (örneğin "değersizlik") otomatik bir uyanıklık gösterdiklerini ortaya koymuştur. Bu araştırmada ayrıca büyüklenmeci narsisistlerin başlangıçta artan uyanıklığın ardından, kendileriyle ilgili bu olumsuz kavramları (ve muhtemelen bunlarla ilişkili utancı) daha sonra bastırdıkları bulunmuştur.

Verilen bu bilgiler doğrultusunda bu derleme çalışmasının hedefi narsisizm ile utanç ve suçluluk duygularının ilişkisine ışık tutmak ve bu ilişkilerin özellikle kırılğan narsisizmde ve büyüklenmeci narsisizmde nasıl farklılaştığını ampirik verilerle ortaya koymak olarak belirlenmiştir.

Yöntem

Derlemede yer alacak çalışmaların seçimi sistemantik derlemelerin raporlanmasında kullanılan Sistemantik Derleme ve Meta-Analizler için Tercih Edilen Raporlama Öğeleri'ne (Preferred Reporting Items for Systematic Reviews and Meta-Analyses=PRISMA) uygun olarak yürütülmüştür (Moher vd., 2009). Bu amaçla derlemenin gerekçesi doğrultusunda dâhil etme ve dışlama kriterleri,

tarama yapılacak veri tabanları, anahtar kelimeler ve yıl aralığı belirlenmiş olup PRISMA akış şeması çerçevesinde çalışmaların seçimi yapılarak bu aşamalar Şekil 1’de gösterilmiştir.

Çalışmanın amacı doğrultusunda anahtar kelimeler; “narsisizm (narcissism), narsisistik kişilik bozukluğu (narcissistic personality disorder), utanç (shame) ve suçluluk (guilt) olarak belirlenmiştir. Aramada kullanılacak veri tabanları Scopus, ProQuest, PubMed, Science Direct, Taylor & Francis, Wiley, Web of Science ve Ebsco-Host olarak belirlenmiş olup 23.10.2022 tarihinde arama gerçekleştirilmiştir. Arama terimleri (narsisizm OR narsisistik kişilik bozukluğu) AND (utanç OR suçluluk) olarak girilmiş ve makalelerin başlık, özet ve anahtar kelimelerinde ilgili terimler 2000 ile 2022 yıllarını kapsayacak şekilde aranacak şekilde tarama yapılmıştır. Aynı aramanın terimlerin İngilizce karşılıkları ile de yapılmasının ardından tarama süreci tamamlanmıştır. Ulaşılan ilişkiyel çalışmalar ve karşılaştırma çalışmaları derlemeye dâhil edilmiştir.

Çalışmanın dışlama kriterleri 2000-2022 yılları arasında yazılmamış olma, Türkçe veya İngilizce dilleri dışında yazılmış olma, tam metne ulaşılamama, iki kez listeye girme, derleme türünde yazılmış olma, konu ile ilgili olmama veya çalışmanın konu kriterlerini tam olarak karşılamama ve bireysel değil kolektif narsisizm hakkında yazılmış olma olarak belirlenmiştir. Bu kriterler doğrultusunda toplamda 718 çalışmaya ulaşılmıştır. Ulaşılan bu kaynakların künye bilgileri Mendeley programına yüklenerek programın araçları kullanılarak tekrar eden 190 çalışma çıkarılarak eleme sonucunda 528 benzersiz çalışma elde edilmiştir.

Kalan çalışmaların öncelikle başlıkları çalışmanın konu kapsamı bağlamında değerlendirilmiş olup 364 çalışma başlığı açısından konuyla ilgili olmama gerekçesiyle çalışmadan çıkarılmıştır. Özetlerin değerlendirildiği ikinci aşamada elde kalan çalışmaların özetleri incelenmiş olup çalışmanın konusu açısından kapsayıcı olmadığı anlaşılan 97 çalışma derlemeden çıkarılmıştır. Kalan 67 çalışmanın tam metinleri incelenerek 13’ü konuyu tam olarak kapsamaması, 9’u derleme veya kitap bölümü olması, 2’si İngilizce veya Türkçe dilleri dışında yazılmış olması, 5’ü tam metne ulaşılamama, 3’ü vaka çalışması olup utanç veya suçluluk duygularını kapsamaması, 1’i kolektif narsisizmle ilgili olması ve 2’si narsisizm hakkında ölçek geliştirme çalışması olması ancak utanç veya suçluluk duygularını kapsamaması dolayısıyla çalışmadan çıkarılmıştır. Dışlama kriterleri dâhilinde yer alan tüm çalışmaların çıkarılmasının ardından sistemantik derlemede incelenecek çalışmaların sayısı 32 olarak belirlenmiştir.

Bulgular

Dışlama kriterlerinde yer alan çalışmaların elenmesiyle birlikte 2000-2022 yılları arasında Türkçe veya İngilizce dillerinde yazılmış, konu bakımından derlemenin amaçlarıyla örtüşen ve empirik veriler sunan 32 çalışma sistemantik derlemeye dâhil edilmiştir. Bu çalışmalar Tablo 1, 2 ve 3’te yıllara göre sıralanarak özetlenmiştir.

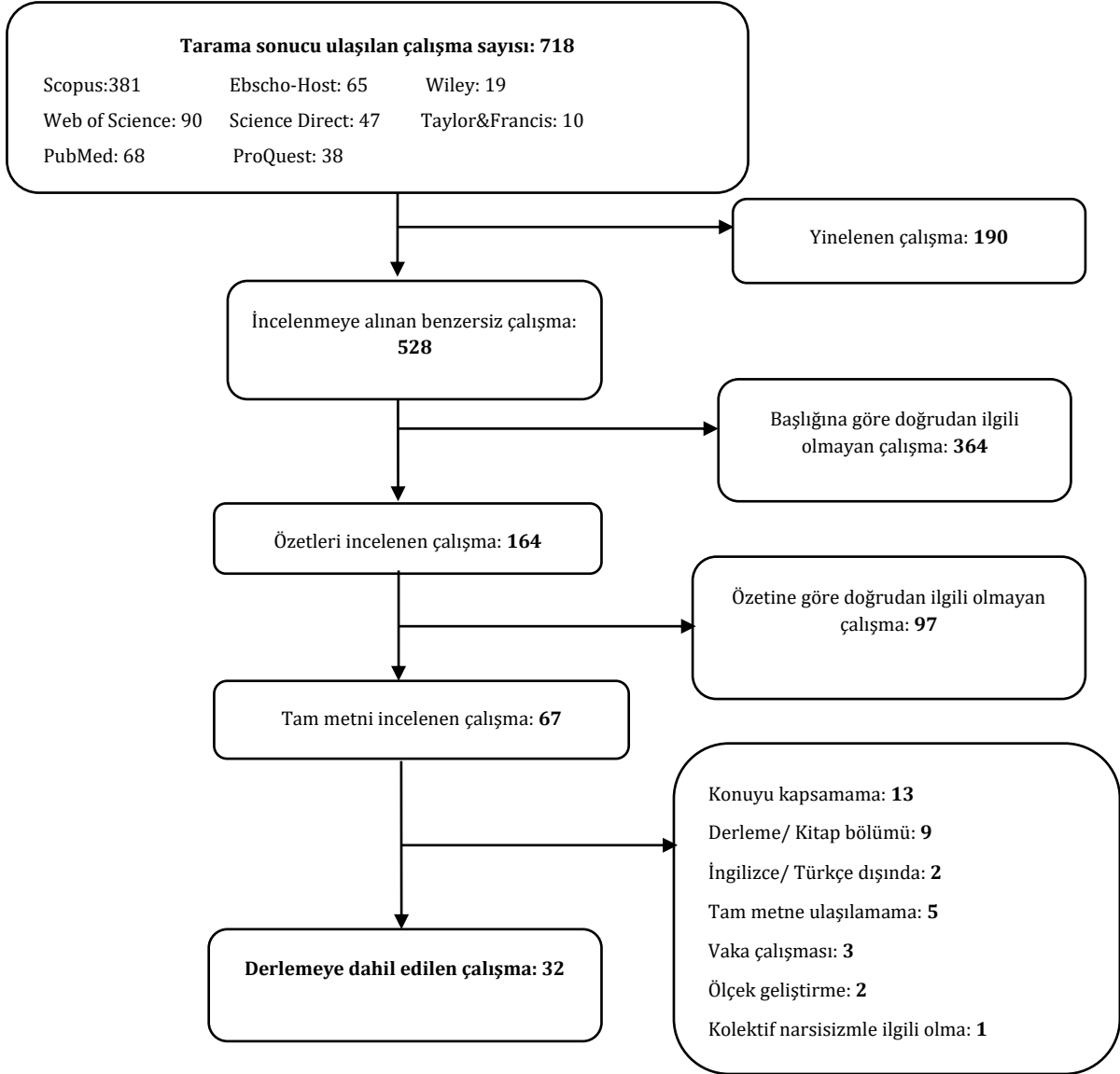

Şekil 1. PRISMA Akış Şeması

Çalışmaların Desenleri ve Konuları

Derlemeye dâhil eden çalışmaların 26'sı (%81.3) makale, 5'i (%15.7) tez ve 1'i (%3.1) kongre bildirisinden oluşmaktadır. Çalışmaların 27'sinde (%84.4) ilişkisel desen kullanılırken 3'ünde (%9.4) karşılaştırma çalışmasından oluşmakta, 2'sinde ise (%6.3) hem ilişkisel desen hem de karşılaştırma bir arada kullanılmıştır.

Tüm çalışmaların büyük çoğunluğu utanç hakkındadır (n=18, %56.3). 12 çalışma (%37.5) utanç ve suçluluk duygularını birlikte ele alırken 2 çalışma ise (%6.3) yalnızca suçluluk hakkında yapılmıştır. Ele alınan narsisizm türüne göre çalışmalar incelendiğinde 14 çalışma (%43.8) hem kırılğan hem büyüklenmeci narsisizm hakkındayken, 9 çalışma (%28.1) yalnızca kırılğan narsisizm (KN) hakkında ve 4 çalışma (%12.5) yalnızca büyüklenmeci narsisizm (BN) hakkındadır. 4 çalışmada ise (%12.5) doğrudan Narsisistik Kişilik Bozukluğu (NKB) tanısı almış hastalarla araştırma yapılmıştır.

Örneklem Özellikleri

Utanç ve suçluluk duygularını birlikte inceleyen ilişkiyel çalışmaların örneklemi incelendiğinde; 11 çalışmadan 6'sı lisans öğrencileriyle yürütülmüş (Mathur vd., 2021; Schröder-Abé ve Fatfouta, 2019; Poless vd., 2018; Barelds, ve Dijkstra, 2010; Montebanocci vd., 2004; Uji vd., 2012); 1'inde toplum örnelemi kullanılmış (Zobel, Rossetti vd., 2021), 2'sinde farklı tanılarla tedavi gören yetişkin psikiyatri hastaları kullanılmış olup (Jaksic vd., 2017; Kingston, 2005) 1 çalışmada ise KB tanısı olmayan ancak KB semptomları gösteren öğrenciler üzerinde çalışma yürütülmüştür (Schoenleber ve Berenbaum, 2012). Bir çalışmada ise biri lisans öğrencileri, biri psikoterapi merkezinden hizmet alan hasta grubu olmak üzere 2 farklı örnekleme çalışılmıştır (Schoenleber vd., 2015). Utanç ve suçluluk duygusunun bir arada incelendiği tek karşılaştırmalı çalışmada ise NKB tanılı, Borderline Kişilik Bozukluğu (BKB) tanılı ve herhangi bir tanısı olmayan kontrol grubu karşılaştırılmıştır (Ritter vd., 2014).

Yalnızca utanç duygusu üzerine araştırma yapılan ilişkiyel çalışmaların 10'unda lisans öğrencileri (Shankar, 2016; Van Buren vd., 2015; Di Sarnoab vd., 2020; Bilevicius vd., 2019; van Schie vd., 2021; Cheng, 2004; Stoessel, 2007; Freis vd., 2015; Keene ve Epps, 2016; Casale, 2021), 1'inde psikiyatrik hasta grubu (Kealy vd., 2020), 2'sinde çocuk ve ergen örnelemi (Derry vd., 2020; Thomaes vd., 2008) ve 2'inde toplum örnelemi (Calderon, 2021; Zobel vd., 2021) kullanılmıştır. Karşılaştırmalı çalışmaların ise 1'inde psikoterapi gören NKB hastaları kullanılırken (Kramer vd., 2018), 1'inde NKB tanısı olan ve olmayan depresyon hastaları ile çalışma yapılmıştır (Fjermestad-Noll vd., 2020). Hem ilişkiyel hem karşılaştırmalı çalışma yürüten 1 çalışmada ise yine ergen örnelemi kullanılmıştır (Malkin vd., 2011).

Yalnızca utanç duygusu üzerine çalışılan 2 çalışmadan birinde toplum örnelemi kullanılarak ilişkiyel bir çalışma yürütülmüş olup (Kaufman vd., 2018) diğesinde ise toplum örnekleminde oluşan 3 farklı katılımcı grubunun 2'si ile ilişkiyel bir çalışma yapılmış, 1'i ile karşılaştırmalı bir analiz yürütülmüştür (Leunissen vd., 2017).

Çalışmaların Amaçları

Derlenen çalışmaların amaçları değerlendirildiğinde sıklıkla utanç ve suçluluğun aracı etkilerinin incelendiği görülmektedir. Bu çalışmalarda narsisizm ile intihar davranışları, alkol ve kumar problemi, depresyon ve sosyal anksiyete belirtileri, saldırganlık, kendine zarar verme, olumsuz duygulanım, çocukluk çağı travmaları ve bağlanma stilleri arasında utancın; narsisizm ile özür dileme davranışı ve sahtekârlık davranışları arasında suçluluğun aracı rolleri araştırılmıştır. Ayrıca KN'yi bir aracı değişken olarak alan çalışmalar da mevcut olup söz konusu çalışmalarda KN ve utancın çocukluk çağı duygusal ihmali ile depresif belirtiler ve yaygın anksiyete belirtileri arasındaki ve çocukluk çağı fiziksel istismarı ile yetişkin öfke ve saldırganlığı arasındaki seri aracı rolleri incelenmiştir. Çalışmalarda ayrıca KN ve BN'de utanç ve suçluluk ilişkileri ile bu ilişkilerin KN ve BN'de nasıl farklılaştığı, ego tehdidi yaratılan durumlarda narsisizm, utanç, suçluluk, saldırganlık ve öfke düzeylerinin nasıl değiştiği sorgulanmış; utanç duygusu ile korelasyonları incelenerek narsisizmin iki farklı türü olan KN ve BN

birbirinden ayrıştırılmaya çalışılmış; ayrıca NKB'li hastalarda açık ve örtük utanç incelenerek NKB'li hastaların terapilerinde utanç duygusu ile çalışılmanın tedavideki etkisi değerlendirilmiştir.

Tablo 1. Narsisizm ile utanç ve suçluluğu bir arada inceleyen çalışmalar

Yazar (Tarih)	Çalışmanın Amacı	Örneklem Özellikleri	İlgili Ölçüm Araçları	İlgili Bulgular
Montebarocci vd., (2004)	Narsistik kişilik özelliği ile utanç ve suçluluk eğilimi arasındaki korelasyonları değerlendirmek	165 İtalyan öğrenci (82'si kadın, Yaş Ort. ve Ss= 23.4±1.9)	Narsistik Kişilik Envanteri (NKE), Suçluluk ve Utanç Eğilimi Ölçeği (GASP)	NKE ile ölçülen narsisizm puanları ile utanç ve suçluluk eğiliminin alt boyutları arasında negatif yönde ilişkiler tespit edilmiştir.
Kingston (2005)	Narsisizm türlerinin utanç ile korelasyonları yoluyla ayırt edilemeyeceğini belirlemeye çalışmak	İsrail'de bir hastanede farklı tanımlarla hastanede yatan veya ayaktan tedavi alan 100 psikiyatri hastası	Kişilik Bozukluğunun Boyutlu Değerlendirmesi (DAPİ), Hamilton Depresyon Ölçeği (HDDÖ), Millon Klinik Çok Eksenli Envanter II (MCMI-II), Özbilinçli Duygulanım Testi (TOSCA), Young Şema Ölçeği (YŞÖ)	Suçluluğun etkisi kontrol edildiğinde KN ve BN ile utanç arasında anlamlı ilişki mevcuttur (KN: r=.39, p<.001, BN: r=.33, p<.001). Utancın etkisi kontrol edilerek yapılan kısmi korelasyon analizine göre suçluluk ile ne KN arasında (r=-.16, p>.05) ne de BN arasında (r=-.09, p>.05) anlamlı bir ilişki tespit edilmiştir. Utanç ve suçluluğun BN ve KN'yi yordayıcı etkilerinin incelendiği regresyon analizinde utancın hem KN (t= 4.218, p<.001) hem BN (t= 3.482, p<.001) için anlamlı bir yordayıcı olduğu görülmüştür.
Barelds ve Dijkstra, (2010)	Narsistik Kişilik Envanteri'nin Hollanda uyarlamasının yapılması	139 üniversite öğrencisinden oluşan alt örneklem (%64.75'i kadın, Yaş Ort. ve Ss=21.13 ± 3.11)	NKE, Benimsenmiş Utanç ve Suçluluk Ölçeği (ASGS)	NKE puanları ile utanç arasında negatif yönde anlamlı ilişki mevcuttur (r=-.20, p<.05) suçluluk ile herhangi bir anlamlı ilişki tespit edilmemiştir (r=-.04, p>.05)
Schoenleber ve Berenbaum, (2012)	Bu çalışmada, utanç ile beş kişilik bozukluğu (KB) semptomu arasındaki ilişkilerin incelenmesi	Borderline, narsistik, kaçınan, bağımlı ve obsesif-kompulsif kişilik bozukluğu semptomları gösteren 367 lisans öğrencisi (%58.6'sı kadın, Yaş Ort. ve Ss=19.3 ± 1.2)	Öz Bilinçli Duygulanım Testi-3 (TOSCA-3), Utanç Verici Tepkiler Anketi (SHARQ), Suçluluktan Kaçınma Değerlendirmesi (GuAvA)	NKB ile suçluluk eğilimi arasında negatif ilişki mevcuttur (r=-.16, p<.01). Utanç ile herhangi bir ilişki tespit edilmemiştir. Yaş ve cinsiyet kontrol edilerek yapılan hiyerarşik regresyon analizine göre hem suçluluk eğilimi (Beta=-.21, p<.01) hem de utançtan kaçınma NKB'nin anlamlı yordayıcılarıdır (Beta=.18, p<.01).
Uji vd., (2012)	Narsisizmin işlevlerini, özellikle de öz-bilinçli duyguları düzenleyerek öz-saygıyı nasıl koruduğunu incelemek	Japonya'da 431 üniversite öğrencisi (338'i kadın, Yaş Ort. ve Ss=19.0±1.33)	TOSCA-3, Narsistik Kişilik Envanterinin-Kısa Form (NKE-KF)	Kurulan yapısal eşitlik modeline göre narsisizm; bireylerin başarı odaklı gurur, kibirli gurur, dışsallaştırma ve kopukluk hissetmelerine yol açmakta, ancak utanç duygularını engellemektedir. Suçluluk üzerinde ise önemli bir anlamlı etki bulunamamıştır. Utanç eğilimi kibirli gururu ve dışsallaştırmayı teşvik etmiştir. Suçluluk duygusu ise bireyi başarı odaklı gurura yöneltmiş, ancak dışsallaştırmayı engellemiştir.
Ritter vd., (2014)	NKB hastalarında açık ve örtük utançı araştırmak	NKB tanısı konmuş 28 hasta (9'u kadın, Yaş Ort. ve Ss=37.46±9.95), BKB tanısı konmuş 31 hasta (25'i kadın, Yaş Ort. ve Ss=28.77±8.43) ve 34 klinik olmayan kontrol (16'sı kadın, Yaş Ort. ve Ss=31.61±14.00).	Örtük Çağrışım Testi (IAT), Utanç Deneyimleri Ölçeği (ESS), TOSCA-3, Durumluk-Sürekli Kaygı Envanteri (STAI)	Cinsiyet ve yaş kontrol edildiğinde IAT ile ölçülen örtük utanç NPD tanısı alanlarda BKB ve kontrole göre anlamlı düzeyde daha yüksektir. Açık utanç ve utanç eğilimi ölçümleri ise NKB hastalarında klinik olmayan kontrollere kıyasla anlamlı derecede yüksek, ancak BKB hastalarına kıyasla anlamlı derecede düşüktür. Açık suçluluk eğiliminde ise üç grup arasında anlamlı bir fark tespit edilmemiştir.

Schoenleber vd., (2015)	Narsisizmi kapsamlı bir şekilde deęerlendirirken daha pratik bir şekilde kullanılabilecek kısa bir patolojik narsisizm ölçeęi geliřtirmek	1. Örneklem: 581 psikoloji öğrencisi (%47.5'i kadın, Yaş Ort. ve Ss=19.0±1.7) 2. Örneklem: Bir psikoterapi klinięinden hizmet alan 60 hasta (%85.2'si kadın, Yaş Ort. ve Ss=35.7±12.1)	Kısa Patolojik Narsisizm Envanteri (PNE-KF), TOSCA, ESS	Öğrenci örnekleminde hem utanç ve hem de suçluluk duygularının BN'nin İstismarcılık alt ölçeęi ile negatif yönde düşük düzeyde, Kendini Feda/Yüceltme alt ölçeęi ile pozitif yönde düşük düzeyde anlamlı ilişki bulunmuştur. Utanç duygusu ile ayrıca BN'nin Grandiyöz Fantezi alt boyutu ile pozitif yönde düşük düzeyde ilişkisi varken, KN'nin hem toplam puanı ile hem de tüm alt ölçekleri ile pozitif yönde orta düzeyde bir ilişki mevcuttur. Hasta örnekleminde utanç deneyimleri ile KN puanları arasında pozitif yönde orta düzeyde anlamlı ilişki tespit edilmiştir.
Jaksic vd., (2017)	Ayakta tedavi gören psikiyatrik hastalarda patolojik narsisizm, utanç deneyimi ve intihar düşüncesi arasındaki karmaşık ilişkileri arařtırmak	250 yetişkin psikiyatri hastası (%61 kadın, Yaş Ort. ve Ss=39.15±12.29)	PNE, ESS, İntihar Deęerlendirme Ölçeęi-Öz deęerlendirme (SUAS-S)	KN, akut intihar düşüncesi ile pozitif ilişkiye sahip ve bu ilişkide utançın aracı bir etkisi mevcuttur. BN'nin ise intihar ile anlamlı ilişkisi tespit edilmemiş ve utanç bir aracılık rolü oynamamıştır.
Poless vd., (2018)	KN ve BN'nin, bir dizi kişisel ihlalde suçluluk ve utanç duygusunu deneyimleme eğilimindeki farklılıklarını incelemek	216 katılımcı (%74.5'i kadın, Yaş Ort. ve Ss=26.70±11.3)	NKE, Aşırı Duyarlı Narsisizm Ölçeęi (ADNÖ), GASP	Suçluluk ve utanç eğilimi KN'deki, varyansın %20'sini ve BN'deki varyansın %11'ini açıklamıştır. Hem BN hem de KN'nin suçluluk eğilimi ile negatif yönde ilişkisi vardır. BN ile utanç eğilimi arasında, özellikle de 'utanç verici olumsuz öz deęerlendirme' alt ölçeęi ile negatif bir ilişki mevcuttur ($r=-.31, p<.001$). KN ile utançla geri çekilme arasında anlamlı pozitif ilişki söz konusudur ($r=.36, p<.001$).
Schröder-Abé ve Fatfouta, (2019)	BN ve KN ile sahtekârlık arasındaki ilişkide utanç ve suçluluęun aracı rollerini incelemek	140 lisans öğrencisi (101'i kadın, Yaş Ort. ve Ss=22.11±3.68)	NKE, PNE, TOSCA	Hem suçluluk hem de utançın aracı rolü için kurulan ayrı modellerde BN ile suçluluk ve utanç negatif yönde anlamlı düzeyde ilişkili olup, BN'nin sahtekârlık üzerindeki hem suçluluk hem de utanç üzerinden dolaylı etkisi pozitif ve anlamlıdır. KN için kurulan modellerde ise KN ile suçluluk arasında anlamlı ilişki tespit edilmezken, utanç ile pozitif yönde anlamlı ilişki mevcut olup, suçluluk için kurulan aracılık modeli anlamlı deęilken, KN'nin sahtekârlık üzerindeki dolaylı etkisi negatif ve anlamlıdır.
Mathur vd., (2021)	KN'nin Hindistan'daki genç yetişkinlerin yařadığı suçluluk ve utanç eğilimindeki ifadesinin arařtırılması	18-23 yař grubunda 180 lisans öğrencisi	Uyumsuz Gizil Narsisizm Ölçeęi (MCNS), GASP	KN ile Suçluluk Duygusu Onarımı arasındaki ilişki anlamsız olup, Utançla Geri Çekilme arasında ise pozitif yönde ($r=.31, p<.01$) anlamlı ilişki mevcuttur. Utançla geri çekilme KN'deki varyansın %9'unu anlamlı düzeyde yordamaktadır ($F=19.084, \beta=.312$).
Zobel vd., (2021)	KN ve BN ile kendine zarar verme şiddeti arasındaki ilişkide utançın aracı rolünü arařtırmak	149 kişiden oluşan toplum örnekleminde (%58'i kadın, Yaş Ort. ve Ss=27.55±12.3.	PNE, TOSCA, Kastlı Kendine Zarar Verme Envanteri (DSHI)	Yaş ve cinsiyet kontrol edildiğinde, utanç ile hem KN ($r=.53, p<.001$) hem de BN ($r=.21, p<.001$) arasındaki ilişki anlamlıdır. Suçluluęun ne KN ile ne de BN ile anlamlı bir ilişkisi tespit edilmemiştir. Kendine zarar verme ile KN arasındaki ilişkide utançın moderatör etkisi anlamlı bulunmuş, KN ile kastlı kendine zarar verme arasında yalnızca yüksek utanç deęerlerinde anlamlı bir pozitif ilişki olduęu tespit edilmiştir.

Tablo 2. Narsisizm ile utancı inceleyen çalışmalar

Yazar (Tarih)	Çalışmanın Amacı	Örneklem Özellikleri	İlgili Ölçüm Araçları	İlgili Bulgular
Cheng (2004)	Avrupa kökenli Amerikalı, Asyalı ve ikinci kuşak Asyalı Amerikalı üniversite öğrencilerinde narsisizm dışavurumundaki farklılıkları incelemek	230 lisans öğrencisi: 50'si kadın 100 Avrupalı Amerikalı (Yaş Ort. ve Ss=20.02±1.45), 50'si kadın ikinci kuşak Asyalı Amerikalı (Yaş Ort. ve Ss=20.06±1.23), 14'ü kadın üçüncü kuşak Asyalı Amerikalı (Yaş Ort. ve Ss=20.05±1.29)	NKE, Kompozit MMPI Gizli Narsisizm Ölçeği, ADNÖ, İçselleştirilmiş Utanç Ölçeği (İÜÖ)	Tüm katılımcılardan oluşan örneklemde içselleştirilmiş utanç ile MMPI gizli narsisizm ölçeği arasındaki ilişki anlamlıdır ($r=.67, p<.01$). İçselleştirilmiş utanç ile ADNÖ ile ölçülen KN arasındaki ilişki Avrupalı Amerikalılarda anlamlıyken ($r=.38, p<.01$), Asyalı Amerikalılarda anlamsızdır. İçselleştirilmiş utancın NPI ile ölçülen narsisizm ile ilişkisi Asyalı Amerikalılarda negatif yönde anlamlı ($r=-.28, p<.01$) iken Avrupalı Amerikalılarda anlamlı değildir.
Stoessel (2007)	Büyükleme narsisistler, kırılğan narsisistler ve narsisistik olmayan kontrollerde örtük benlik saygısı, açık benlik saygısı ve utanç duygusundaki farklılıkları incelemek	BN Grubu: 51 lisans öğrencisi (35'i kadın, Yaş Ort. ve Ss=19.5±1.4), KN Grubu: 51 lisans öğrencisi (35'i kadın, Yaş Ort. ve Ss=19.5±1.3), Kontrol grubu: 53 lisans öğrencisi (37'si kadın, Yaş Ort. ve Ss=19.7±2.8)	NKE, Kendini Sevme/Öz-Yeterlilik Ölçeği-Gözden Geçirilmiş Versiyon (SLCS-R), Öz Nitelikler Anketi (SAQ), ESS, Örtük Çağırışım Testi (IAT) (özsaygı)	Büyükleme tipleri, açık özsaygı veya utanç ölçümlerinin hiçbirinde kontrol grubundakilerden farklı değilken, kırılğan tipler ise büyükleme tiplerine ve kontrol grubuna kıyasla daha fazla utanç bildirmiştir.
Thomaes vd., (2008)	Narsisizm ve benlik saygısının genç ergenlerin utanç kaynaklı saldırgan davranışlarını nasıl etkilediğini incelemek	Michigan'daki bir ortaokulda okuyan 163 genç ergen (%46'sı kız, Yaş Aralığı: 10-13, Yaş Ort. ve Ss=12.1±0.6)	Çocukluk Çağı Narsisizm Ölçeği, (CNS), Çocuklar için Benlik Algısı Profili (SPPC)	Katılımcıların utandırıldığı koşulda narsisizm ile saldırganlık pozitif yönde ilişkiliyken, utandırılmadığı koşulda ise anlamlı bir ilişki tespit edilmemiştir. Narsisizm ve saldırganlık arasında; utanç koşulundaki yüksek benlik saygısı gösteren gençlerde güçlü bir ilişki mevcutken, düşük benlik saygısı gösteren gençlerde ise anlamlı bir ilişki mevcut değildir. Utanç duyulmayan kontrol koşulunda ise narsisizm ve benlik saygısı saldırganlığı etkilemek üzere herhangi bir etkileşime girmemiştir.
Malkin vd., (2011)	Egoyu tehdit eden bir müdahalenin ardından ergenlerde KN ile içselleştirme semptomları (utanç ve kaygı) arasındaki ilişkiyi incelemek	Bir yatılı programa devam eden 16-19 yaş arası 132 ergen (31'i kadın, Yaş Ort. ve Ss=16.81±.81)	ADNÖ, Durumluk Utanç ve Suçluluk Ölçeği (SSGS), Çocuklar için Durumluk-Sürekli Kaygı Envanteri (STAIC), Rosenberg Benlik Saygısı Ölçeği (RBSÖ)	Ön-test ölçümlerinde KN ile utanç arasında pozitif yönde anlamlı ilişki tespit edilmiştir ($r=.30, p<.001$). Olumsuz geribildirim koşulunda utançta belirgin bir azalma tespit edilmiştir. Olumsuz geribildirimden ziyade olumlu geribildirim, daha yüksek gizli narsisizm seviyesine sahip bireyler için daha yüksek utançla sonuçlanmıştır.
Freis vd., (2015)	Kırılğan narsisistlerin olumlu ve olumsuz geribildirim verdikleri duyusal tepkileri incelemek	77 psikoloji lisans öğrencisi (43'ü kadın, yaş aralığı: 18-28)	ADNÖ, RBSÖ, PANAS	KN ile utanç arasında pozitif yönde anlamlı ilişki mevcuttur ($r=.42, p<.01$). Olumsuz geribildirim, katılımcılar özellikle de kendi performanslarını yüksek olarak değerlendirdiklerinde, KN puanları yüksek katılımcıların daha fazla kızgın ve utanmış hissettirdiği görülmüştür. Olumlu geribildirim ise kötü performans gösterdiklerine inanan kırılğan narsisistlerde yüksek öfkeye yol açmış ancak utanç üzerinde bir değişim olmamıştır.
Van Buren vd., (2015)	Çocuklukta kötü muamele ve KN arasındaki ilişkide utanç ve reddedilmiş ihtiyaçların aracı rollerinin incelenmesi	Büyük bir şehir üniversitesinde öğrenim gören, yaşları 18-43 arasında değişen 129 lisans öğrencisi (100'ü kadın, Yaş Ort. ve Ss=20.29±4.64).	Çocukluk Çağı Travmaları Ölçeği (ÇÇTÖ), TOSCA, Kendilik Nesnesi İhtiyaçları Envanteri (KIE)	Suçluluk eğilimi ve cinsiyetin etkileri kontrol edilerek yapılan aracılık analizinde utanma eğiliminin çocukluk çağı travmaları (ÇÇT) ile KN arasındaki ilişki üzerinde dolaylı etkisi anlamlı bulunmuştur (%95 CI=0.01-1.23). Utanma eğilimi modele dâhil edildiğinde ÇÇT'nin KN üzerindeki doğrudan etkisi anlamlı kalmıştır ($\beta=1.04, p=.03$), bu da kısmi aracılığa işaret etmektedir.

Keene ve Epps, (2016)	Çocukluk çağı fiziksel istismarı ile yetişkin öfke ve saldırganlığı arasında potansiyel araçlar olarak KN ve utanç eğilimini incelemek	134'ü fiziksel istismar öyküsü bildiren toplam 400 lisans öğrencisi (321'i kadın, Yaş Aralığı: 18-49, Yaş Ort.=21.39)	Duygusal ve Fiziksel İstismar Anketi (EPAB), PNE, ESS, STAI, Saldırganlık Anketi (AQ)	Fiziksel istismar öyküsü bildirenlerde bildirmeyenlere göre utanç ve KN anlamlı düzeyde daha yüksek iken, BN'de anlamlı bir fark yoktur. BN'nin etkisi kontrol edildiğinde KN ile utanç arasındaki ilişki pozitif yönde anlamlı ($r=.60, p<.001$), KN'nin etkisi kontrol edildiğinde BN ile utanç arasındaki ilişki negatif yönde ($r=-.12, p<.05$) anlamlıdır. Çoklu aracılık analizleri, istismar ve fiziksel saldırganlık arasındaki ilişkiye KN'nin kısmen aracılık ettiğini, ancak utanca yatkınlığın aracılık etmediğini göstermiştir. Ayrıca KN ve utanç eğiliminin, istismar ile öfke ve düşmanlık değişkenleri arasındaki ilişkide kısmi aracı etkileri mevcuttur.
Shankar (2016)	KN ile olumsuz duygulanım arasındaki ilişkide eleştiriye duyarlılık, psikolojik esneklik ve utancın düzenleyici etkisini incelemek	18-54 yaş aralığında 234 katılımcı (%73.9'u kadın, Yaş Ort. ve Ss=21.12±.55)	PNE, Eleştiriye Duyarlılık Ölçeği (SCS), ESS	Önerilen üç aracı değişkenden psikolojik esneklik; KN ile olumsuz duygulanım arasındaki ilişkinin %54'ünü (dolaylı etki=2.62, CI95%=1.67 ila 3.74, $p<.001$), utanç ise %31'ini (dolaylı etki=1.52, CI95%=.47 ila 2.66, $p<.01$) açıklamaktadır. KN'nin olumsuz duygulanımı yordayıcı etkisinde utancın moderatör etkisi de analiz edilmiş olup modelin anlamsız olduğu tespit edilmiştir.
Kramer vd., (2018)	NKB hastalarına yönelik psikoterapide utanç, öz-şefkat ve belirli terapötik müdahalelerin rolünü araştırmak.	Psikoterapi gören toplam 17 NKB hastası (7'si kadın, Yaş Ort. ve Ss=39.4±9.9)	Belirti Kontrol Listesi (SCL-90), Beck Depresyon Envanteri-II (BDE-II), Duygusal-Anlam Durumlarının Sınıflandırılması (CAMS), İşlem-İçerik-İlişki Ölçeği (BIBS)	Psikoterapinin 25. ve 36. seansları arasında utanç sıklığında önemli bir değişiklik olmadığını bildirmiş olsa da, utanç sıklığındaki küçük düşüş ($d=0.30$) girişteki klinik özelliklerle ilişkilendirilmiştir. Terapi başlangıcındaki semptom yükü arttıkça, 25. ve 36. seanslar arasında utançtaki düşüş azalmaktadır ($F(1, 16)=4.52; p<.049$).
Bilevicius vd., (2019)	KN ve BN'nin kumar ve içki problemi üzerindeki yordayıcı etkisinde utancın aracı rolünü incelemek.	210 genç yetişkin (Yaş Ort. ve Ss=19.71±3.83).	PNE, Rizvi Utanç Envanteri (RSI), Öğrenciler için Yaşam Olayları Ölçeği (LESS), Rutger Alkol Problemi İndeksi (RAPI), Problemlili Kumar Oynama Şiddet Endeksi (PGSI)	İlk ölçümdeki kumar sorunları ve cinsiyet kontrol edildiğinde, KN'nin 1 ay sonraki izleme ölçümündeki kumar sorunları ile arasındaki ilişkide utancın aracı etkisi anlamlıdır, ancak BN için kurulan aracılık modelinde anlamlı bir ilişki tespit edilmemiştir. Utancın aracı etkisi benzer şekilde içki probleminde de KN için anlamlıyken, BN için anlamsızdır.
Derry vd., (2020)	Çocuklarda KN ve BN'nin hafif bir ego-tehdit deneyimini takiben duygusal tepkilerini ve kendini geliştirme istekliliğini nasıl etkilediğini incelemek	124 çocuk (%52'si kız, Yaş Aralığı: 8-12, Yaş Ort. ve Ss=10.10±1.53)	Çocuklar için Narsisizm Ölçeği (NSC), Global Öz Değer Ölçeği (GSW), Durumlu Utanç Ölçeği (SSS)	Her iki ölçüm zamanında da utanç ve suçluluk ile BN arasında anlamlı bir ilişki tespit edilmemiştir. Ancak KN ile utancın ilişkisi öntestte ($r=.32$) ve son testte ($r=.49$) anlamlı bulunmuştur. Benzer şekilde KN ile suçluluk arasındaki ilişki de her iki ölçüm zamanında da anlamlıdır (sırasıyla $r=.31$ ve $r=.28$). KN ve BN'deki bu ilişkiler anlamlı düzeyde birbirinden farklıdır.
Di Sarnoab vd., (2020)	Patolojik narsisizmin genç yetişkinlerden oluşan bir örnekleme günlük utanç deneyimleriyle ilişkili olup olmadığını araştırmak	196 lisans öğrencisi (%78'i kadın, Yaş Ort. ve Ss=22.32±.09)	PNE-KF, Beş Faktörlü Narsisizm Envanteri-Kısa Form (BFNE-KF), Kişisel Duygular Anketi-2 (PFQ-2), RBSÖ, Kişisel Duygular Anketi-2 (PFQ-2), Narsistik Kırılganlık Ölçeği-6 (NVS-6)	Sürekli ve günlük KN'nin günlük utanç ile pozitif ilişkili olduğunu tespit edilmiştir. KN'den kaynaklanan varyans kontrol edildiğinde, sürekli BN utançla ilişkisizken, günlük BN çoğunlukla olumsuz yönde ilişkilidir.
Fjermestad-Noll vd., (2020)	NKB'li hastalarda mükemmeliyetçilik, utanç ve saldırganlığın ortaya çıkmasını ve utancın saldırganlık için aracı ya da düzenleyici bir faktör olup olmadığını incelemek	Danimarka'da başka bir kişilik bozukluğu olmadan yalnızca NKB tanısı almış 61 depresyon hastası ve herhangi bir KB'si olmayan 56 depresyon hastası	Çok Boyutlu Mükemmeliyetçilik Ölçeği (MPS), İçselleştirilmiş Utanç Ölçeği (ISS), Buss-Perry Saldırganlık Anketi (BPAQ)	NKB'li depresyon hastalarının utanç puanları, KB'si olmayan depresyon hastalarına göre anlamlı düzeyde daha yüksektir ($t=4.33, p<.01$, Cohen Etki Büyüklüğü Değeri: .84)

Kealy vd., (2020)	Ayaktan tedavi gören psikiyatrik hastalarda; çocukluk çağı duygusal ihmali ile depresif ve yaygın anksiyete belirtileri arasındaki ilişkide KN ve utancın aracı rolünü araştırmak	Kanada'da toplum ruh sağlığı hizmetlerine katılan 137 yetişkin katılımcı (%69.3'ü kadın, Yaş Ort. ve Ss=33.5±12.08)	Erken Ebeveyn Desteği ölçeği (EPS), ADNÖ, PFQ-2, Hasta Sağlığı Anketi-9 (PHQ-9), Yaygın Anksiyete Bozukluğu-7 ölçeği (GAD-7)	KN ile utanç arasında pozitif yönde anlamlı bir ilişki tespit edilmiştir ($r=.51, p<.01$). Yürütülen seri aracılık analizi anlamlı bulunmuş; buna göre duygusal ihmal KN'yi etkilemekte, KN utancı etkilemekte, utanç da depresyon ve yaygın anksiyeteye neden olmaktadır.
Calderon (2021)	Bağlanma stillerinin narsisistik özelliklerle ilişkisinde utancın aracı rolünü incelemek.	199 katılımcı (%48.2'si kadın, Yaş Ort. ve Ss=36.45±9.76)	Yakın İlişkilerde Yaşantılar- Kısa Form (YIYE-K), TOSCA-3, PNE-KF	BN ile utancın ilişkisi anlamlı ($r=.26, p<.01$), suçluluğun ise anlamsızdır ($r=.13, p>.05$) KN ile utancın anlamlı ilişkisi mevcutken ($r=.55, p<.01$), suçluluk ile anlamlı bir ilişki tespit edilmemiştir ($r=-.08, p>.05$). Kaçınan bağlanma stiline BN'yi yordayıcı etkisinde utancın medyator yolunun incelendiği yapısal eşitlik modeli anlamsız bulunmuş; ancak kaygılı bağlanma ile KN arasındaki ilişkide utancın aracı etkisinin anlamlı olduğu tespit edilmiştir.
Casale (2021)	KN ile depresif ve sosyal anksiyete belirtileri arasındaki ilişkide utancın aracı bir rolü incelemek	600 üniversite öğrencisi (%51.2'si kadın, Yaş Ort. ve Ss=22.21±2.49)	ADNÖ, PNE, ESS, Sosyal Etkileşim Kaygısı Ölçeği (SIAS-6)	Utanç duygusu ADNÖ ile ölçülen KN ile depresif belirtiler arasındaki ilişkiye kısmen aracılık ederken, KN'nin sosyal kaygı üzerinde yalnızca doğrudan etkisi anlamlıdır. Utancın PNE ile ölçülen KN ile hem depresif belirtiler arasında hem de sosyal kaygı arasında kısmi aracılık rolü anlamlı bulunmuştur.
Van Schie vd., (2021)	Utanç deneyiminin, KN ve BN'nin, bağlanma stilleri olarak ortaya çıkan, benliğin ve başkalarının olumsuz ve olumlu içselleştirilmiş modelleriyle ilişkilerini incelemek	348 katılımcı (270'i kadın, Yaş Ort. ve Ss=19.27±1.61)	PNE, İlişki Anketi (RQ), ESS	Utanç deneyimi BN arasında ($r=.30, p<.01$) ve KN arasında ($r=.50, p<.01$) anlamlı ilişki mevcuttur. Utanç, KN ile daha olumsuz benlik modelleri, yani korkulu bağlanma (olumsuz benlik ve başkaları modeli) ($b=0.110, SE=0.04, p=.003$), kaygılı bağlanma ($b=0.09, SE=0.04, p=.024$) ve güvenli bağlanma ($b=-0.09, SE=0.04, p=.022$) arasındaki ilişkiye aracılık etmiştir. Utanç, BN ile herhangi bir bağlanma biçimi arasındaki ilişkiye aracılık etmemiştir.
Zobel, Mirizio vd., (2021)	Narsisizmin intiharı yordayıcı etkisinde utancın aracı rolünü incelemek	İntihar düşünceleri olan 65 katılımcı ve 65 kişilik bir toplum örnelemi	PNE, TOSCA, Beck İntihar Düşüncesi Ölçeği (BSI)	Yaş ve cinsiyet kontrol edildiğinde, birleştirilmiş örnekleme intihar düşüncesi puanlarının KN ve TOSCA'nın Kişilerarası Utanç alt ölçeği ile anlamlı şekilde ilişkili olduğu bulunmuştur. Klinik örnekleme, kişilerarası utanç, KN ile intihar düşüncesi arasındaki ilişkiye kısmen aracılık etmektedir.

Tablo 3. Narsisizm ile suçluluğu inceleyen çalışmalar

Yazar (Tarih)	Çalışmanın Amacı	Örneklem Özellikleri	İlgili Ölçüm Araçları	İlgili Bulgular
Leunissen vd., (2017)	Narsisizm ile özür dileme isteği arasında empati ve suçluluğun seri aracı etkilerini incelemek	1. Çalışma: Amerika'da 183 katılımcı (79'u kadın, Yaş Ort. ve Ss=34.18±9.20). 2. Çalışma: 202 katılımcı (97'si kadın, Yaş Ort. ve Ss=36.51±11.44) 3. Çalışma: 162 katılımcı (69'u kadın, Yaş Ort. ve Ss=33.53±3.39)	NKE, Kişilerarası Tepkisellik Endeksi (IRI), Suçluluk ve Utanç Duygusu Ölçeği (SUDÖ), Özür Dileme Eğilimi Ölçümü (PAM)	1. Çalışma: Narsisizm ile suçluluk arasındaki ilişki ($r=-.36, p<.01$) anlamlıdır. Narsisizm -> empati -> suçluluk -> özür dileme isteği şeklinde kurulan seri aracılık modeli anlamlı bulunmuştur. Ancak model narsisizm -> suçluluk -> empati -> özür dileme şeklinde test edildiğinde anlamlı sonuç ulaşılamamıştır. 2. Çalışma: Narsisizm ile suçluluk arasında anlamlı ilişki tespit edilmiştir ($r=-.49, p<.01$). Çalışma 1 ile aynı aracılık modeli kurulmuş ve anlamlı bir seri aracılık etkisi elde edilmiştir. 3. Çalışma: Başkalarının ona hayran olduğu bir anı hayal etmeleri istenen narsisizm grubundaki katılımcıların suçluluk puanlarının kontrol grubuna göre daha düşük olduğu tespit edilmiştir.
Kaufman vd., (2018)	KN ve BN psikopatoloji, kendilik otantiklik ve psikolojik iyi-oluş ile ilgili klinik açıdan önemli bir dizi ölçüt arasındaki ilişkileri incelemek	273 katılımcı (%57.5'i kadın, Yaş Ort. ve Ss=36±12.4)	BFNE-KF, Kişilerarası Suçluluk Anketi (IGQ)	Kişilerarası Suçluluk Ölçeği toplam puanı ile BN arasında negatif yönde ($r=-.16, p<.01$), KN arasında pozitif yönde ($r=.48, p<.01$) anlamlı ilişki mevcuttur. Kişilerarası suçluluğun alt boyutlarından Hayatta Kalma Suçluluğu, BN ile negatif yönde ($r=-.35, p<.01$), KN ile pozitif yönde ($r=.31, p<.01$); Her Şeye Gücü Yetme Suçluluğu alt boyutu BN ile negatif yönde ($r=-.21, p<.01$), KN ile pozitif yönde ($r=.28, p<.01$) anlamlı ilişkilidir. Kendinden Nefret Etme Suçluluğu ise KN ile pozitif yönde ($r=.65, p<.01$) anlamlı ilişkili iken BN ile ise arasında anlamlı bir ilişki tespit edilmemiştir.

Bulgular ve Tartışma

Narsisizm ile Utanç ve Suçluluk Duygularının İlişkilerini Değerlendiren Çalışmalar

Narsisizm ile utanç ve suçluluk duygusu ilişkilerinin çalışıldığı araştırmalara bakıldığında bu çalışmalarda narsisizmi ölçmek üzere farklı ölçüm araçlarının kullanıldığı görülmektedir. Bu ölçüm araçlarından en sık kullanılanları Patolojik Narsisizm Envanteri (PNE), Narsisistik Kişilik Envanteri (NKE) ve Aşırı Duyarlı Narsisizm Ölçeği (ADNÖ) olmak üzere ayrıca Millon Klinik Çok Eksenli Envanter II (MCMI-II), Beş Faktörlü Narsisizm Envanteri-Kısa Formu (BFNÖ-KF), Uyumsuz Gizil Narsisizm Ölçeği (MCNS) ve Kompozit MMPI Gizli Narsisizm Ölçeği de narsisizmi değerlendirmek üzere kullanılmıştır. Kullanılan bu ölçeklerin narsisizmin farklı boyutlarını değerlendirmeleri sebebiyle bu aşamada çalışma bulguları narsisizmi değerlendirilen ölçek bağlamında bir arada sunulurken daha karşılaştırılabilir bir zemin sağlayacaktır.

Narsisistik Kişilik Envanteri (NKE)'nin özellikleri incelendiğinde otorite, kendine yeterlilik, üstünlük, teşhircilik, sömürücülük, kendini beğenme ve hak iddia etme boyutlarından oluştuğu ve narsisizmin büyülenmeci yönüne odaklandığı, kırılma yönüne karşı hassas olmadığı görülmektedir. Montebanocci ve arkadaşları (2004), İtalya'da öğrencilerle yaptıkları ve narsisizmi NKE ile ölçtükleri çalışmada narsisizm puanları ile utanç ve suçluluk eğiliminin alt boyutları arasında negatif yönde bir ilişki tespit etmiştir. Yine NKE ile ölçüm yapılan bir diğer çalışmada narsisizm ile utanç arasında negatif yönde anlamlı bir ilişki mevcutken ($r=-.20$, $p<.05$), suçluluk ile anlamlı bir ilişki bulunamamıştır (Barelds ve Dijkstra, 2010). Poless ve arkadaşları (2018) da NKE ile narsisizm ölçümü aldıkları çalışmalarında büyülenmeci narsisizmin (BN) suçluluk ile negatif yönde anlamlı bir ilişkisi olduğunu ortaya koymuştur. Bu çalışmada BN ile utanç eğilimi arasında, özellikle "utanç verici olumsuz öz değerlendirme" alt ölçeği ile negatif bir ilişki tespit edilmiştir ($r=-.31$, $p<.001$). Bahse konu çalışmada ayrıca suçluluk ve utanç eğilimi BN' deki varyansın %11'ini anlamlı düzeyde açıklamaktadır. Narsisizmin NKE ile ölçüldüğü bir diğer çalışmada narsisizm ile suçluluk arasında negatif yönde anlamlı bir ilişki söz konusudur ($r=-.36$, $p<.01$; Leunissen vd., 2017). Aynı makalede yer alan bir diğer çalışmaya göre ise başkalarının ona hayran olduğu bir anı hayal etmeleri istenen narsisizm grubundaki katılımcıların suçluluk puanlarının kontrol grubuna göre anlamlı düzeyde daha düşük olduğu ortaya konmuştur.

NKE'nin kısa formu ile narsisizmin ölçüldüğü bir çalışmada kurulan yapısal eşitlik modeline göre narsisizm, bireylerin başarı odaklı gurur, kibirli gurur, dışsallaştırma ve kopukluk hissetmelerine yol açmakta, ancak utanç duygularını engellemektedir. Suçluluk üzerinde ise anlamlı bir etki tespit edilmemiştir (Uji vd., 2012). Schröder-Abe ve arkadaşları da (2017) BN ile suçluluk ve utanç duyguları arasında negatif yönde anlamlı bir ilişki tespit etmiştir.

Çalışmalar incelendiğinde narsisizmi ölçmek için sıklıkla kullanılan ölçeklerden bir diğerinin Patolojik Narsisizm Envanteri (PNE) olduğu görülmektedir. PNE, koşullu benlik saygısı, istismarcı/sömürücü, kendini feda/yüceltme, benliği saklama, büyülenmeci fantezi, değersizleştirme ve öfkeyi hak görme alt boyutlardan oluşmakta; ayrıca bu alt boyutlardan birkaçı bir arada BN'yi ölçmek, birkaçı

kırılgan narsisizmi (KN) ölçmek üzere bir araya gelerek hiyerarşik bir yapıyı önermektedir.

Narsisizmi ölçmede PNE'nin kullanıldığı çalışmalar incelendiğinde, yaş ve cinsiyetin etkileri kontrol edildiğinde BN ile utanç arasında anlamlı ve pozitif yönde bir ilişki mevcut iken ($r=.21, p<.001$); suçluluğun ise BN ile anlamlı bir ilişkisi tespit edilmemiştir (Zobel vd., 2021). Cheng (2004) de çalışmasında içselleştirilmiş utanç ile narsisizm arasındaki ilişkinin Asyalı Amerikalılarda negatif yönde anlamlı ($r=-.28, p<.01$), ancak Avrupalı Amerikalılarda anlamlı olmadığı sonucuna ulaşmıştır. NKE puanlarına göre katılımcıları büyüklenmeci narsisist, kırılılgan narsisist ve narsisistik olmayan kontroller olarak üç gruba ayıran Stoessel (2007) büyüklenmeci tiplerin açık özsaygı ve utanç ölçümlerinin hiçbirinde kontrol grubundan farklılaşmadığını ortaya koymuştur.

Genç yetişkinlerden oluşan bir örneklemede patolojik narsisizm ile günlük utanç deneyimlerinin ilişkisini 28 günlük bir süreç boyunca izleyen Di Sornaub ve arkadaşları (2020) KN'den kaynaklanan varyans kontrol edildiğinde sürekli BN ile utancın ilişkisiz olduğunu öne sürerken, günlük BN'nin çoğunlukla utançla olumsuz yönde ilişkili olduğunu ortaya koymuş ve katılımcıların utanç deneyimlemedikleri günlerde BN düzeylerinin daha yüksek olduğunu belirtmiştir.

BN'yi PNE ile ölçen bir diğer araştırmada van Schie ve arkadaşları (2021) utanç deneyimleri ile BN arasında $r=.30$ düzeyinde ($p<.01$) anlamlı bir ilişki tespit etmiştir. PNE'nin kısa formunu kullanan Schloenber ve arkadaşları (2015) ise öğrencilerden oluşan örneklemede hem utanç hem de suçluluk duygularının BN'nin İstismarcılık alt ölçeği ile negatif yönde düşük düzeyde, Kendini Feda/Yüceltme alt ölçeği ile pozitif yönde düşük düzeyde anlamlı ilişki tespit etmişlerdir. Utanç duygusu ile ayrıca BN'nin büyüklenmeci fantezi alt boyutu arasında pozitif yönde düşük düzeyde ilişki mevcuttur. Yine PNE-Kısa Form kullanan Calderen (2021) BN ile utancın ilişkisinin pozitif yönde anlamlı olduğunu ($r=.26, p<.01$), suçluluğun ilişkisinin ise anlamsız olduğunu bulmuştur. Keene ve Epps ise (2016) KN'nin etkisi kontrol edilerek yapılan kısmi korelasyon analizinde BN ile utanç arasında negatif yönde düşük düzeyde anlamlı bir ilişki tespit etmiştir.

BN'yi değerlendirmek için Millon Klinik Çok Eksenli Envanter II (MCMI-II) kullanan Kingston (2005) suçluluğun etkisi kontrol edildiğinde BN ile utanç arasında pozitif yönde anlamlı ilişki tespit etmiştir ($r=.33, p<.001$). Utancın etkisi kontrol edildiğinde ise suçluluk ile BN arasındaki ilişki anlamlı değildir ($r=-.09, p>.05$). Utanç ve suçluluğun BN'yi yordayıcı etkisinin incelendiği regresyon analizinde utancın BN için anlamlı bir yordayıcı olduğu görülmüştür ($t=3.482, p<.001$).

Narsisizmi ölçen BFNÖ-KF'yi kullanan tek araştırmaya göre (Kaufman vd., 2018) BN ile Kişilerarası Suçluluk ölçeği toplam puanı ile negatif yönde düşük düzeyde ($r=-.16, p<.01$) anlamlı bir ilişki mevcuttur. BN'nin ayrıca kişilerarası suçluluğun alt boyutlarından hayatta kalma suçluluğu ile ($r=-.35, p<.1$) ve her şeye gücü yetme suçluluğu ile de negatif yönde ($r=-.21, p<.01$) anlamlı bir ilişkisi söz konusudur.

PNE'nin KN alt boyutu ile yapılan çalışmalara bakıldığında; Schloenber ve arkadaşları (2015) öğrenci örnekleminde utanç ile KN'nin hem toplam boyut puanı hem de tüm alt boyut puanları ile pozitif yönde orta düzeyde bir ilişki tespit

etmişlerdir. Aynı çalışmada hasta örnekleminde de utanç deneyimleri ile KN puanları arasında pozitif yönde orta düzeyde anlamlı bir ilişki mevcuttur. Schröder-Abe ve Fatfouta ise (2018) narsisizmin kırılğan boyutunu PNE ile ölçtüğü çalışmasında KN ile suçluluk arasında anlamlı bir ilişki tespit etmezken, utanç ile pozitif yönde anlamlı bir ilişki olduğunu belirtmiştir. Benzer şekilde Zobel ve arkadaşları da (2021) yaş ve cinsiyetin karıştırıcı etkisi kontrol edildiğinde utanç ile KN arasında $r=.53$ düzeyinde ($p<.001$) anlamlı bir ilişki tespit ederken, suçluluk ile KN arasında bir ilişkiye rastlamamıştır.

Stoessel (2007) kırılğan tiplerin büyükenmeci tiplere ve kontrol grubuna göre daha fazla utanç bildirdiğini ortaya koymuştur. Genç yetişkinlerde günlük utanç deneyimleriyle narsisizm ilişkisini inceleyen Di Sarnoab ve arkadaşları da (2020) sürekli ve günlük KN'nin günlük utanç deneyimleriyle pozitif yönde ilişkili olduğunu bulmuştur. Söz konusu çalışmalarla tutarlı olacak şekilde Calderen de (2021) KN ile utancın ilişkili ($r=.55$, $p<.01$), ancak suçluluğun ilişkisiz olduğu sonucuna ulaşmıştır. KN ile utancın ilişkisini BN'den kaynaklanan varyansı kontrol ederek inceleyen Keene ve Epps (2016) de KN ile utanç arasında pozitif yönde ilişki tespit etmiştir ($r=.60$, $p<.001$).

Narsisizmin kırılğan boyutunu ölçmek için kullanılan bir diğer ölçek 10 madde ve tek alt boyuttan oluşan Aşırı Duyarlı Narsisizm Ölçeği (ADNÖ)'dir ve yalnızca kırılğan narsisizm düzeyini ölçmektedir. Poless ve arkadaşları (2018) KN'yi ADNÖ ile ölçtükleri çalışmalarında suçluluk ve utanç eğiliminin KN'deki varyansın %20'sini anlamlı düzeyde açıkladığını ve KN ile suçluluk eğilimi arasında negatif yönde, utançla geri çekilme arasında pozitif yönde anlamlı bir ilişki olduğunu ortaya koymuştur. Cheng (2004) içselleştirilmiş utanç ile KN arasındaki ilişkinin Avrupalı Amerikalılarda anlamlıyken ($r=.38$, $p<.01$), Asyalı Amerikalılarda anlamsız olduğunu bulmuştur. Malkin ve arkadaşları da (2011) KN ile utanç arasında pozitif yönde anlamlı bir ilişki tespit etmiştir. Benzer şekilde Freis ve arkadaşları ile (2015) Kealy ve arkadaşları (2020) da KN ile utanç arasında pozitif yönde anlamlı ilişkiler tespit etmiştir (sırasıyla $r=.42$, $p<.01$; $r=.51$, $p<.01$).

KN'yi ölçmek için kullanılan diğer ölçeklerden Millon Klinik Çok Eksenli Envanter II'yi kullanan Kingston (2005) suçluluğun etkisi kontrol edildiğinde KN ile utancın arasında pozitif yönde anlamlı ($r=.39$, $p<.001$) anlamlı bir ilişki varken, utancın etkisi kontrol edildiğinde suçluluk ile KN arasında anlamlı bir etki olmadığını ortaya koymuştur. Utanç ve suçluluğun KN'yi yordayıcı etkisinin incelendiği regresyon analizine göre yalnızca utanç KN için anlamlı bir yordayıcıdır ($t=4.218$, $p<.001$).

KN'yi ölçmek için kullanılan bir başka ölçek olan Uyumsuz Gizil Narsisizm Ölçeği'ni (MCNS) kullanan Mathur ve arkadaşları (2021) KN ile suçluluk duygusu onarımı arasında anlamlı bir ilişki tespit etmezken utançla geri çekilme ile ise pozitif yönde anlamlı bir ilişkinin varlığını ortaya koymuştur ($r=.31$, $p<.01$). Utançla geri çekilmenin KN'ye etkisinin incelendiği basit doğrusal regresyon analizine göre utançla geri çekilme KN'deki varyansın %9'unu anlamlı bir düzeyde yordamıştır ($F=19.084$, $\beta=.312$). Cheng (2004) çalışmasında KN'yi Kompozit MMPI Gizil Narsisizm Ölçeği ile de değerlendirmiş ve bu ölçekle ölçülen KN ile içselleştirilmiş utanç arasında pozitif yönde anlamlı bir ilişki tespit etmiştir ($r=.67$, $p<.01$).

KN'yi BFNÖ-KF ile ölçen Kaufman ve arkadaşları (2018), KN ile kişilerarası suçluluk toplam puanı ile ($r=.48$, $p<.01$), hayatta kalma suçluluğu alt boyutu ile ($r=.31$, $p<.01$), her şeye gücü yetme suçluluğu ile ($r=.28$, $p<.01$) ve kendinden nefret etme suçluluğu ile ($r=.65$, $p<.01$) pozitif yönde anlamlı ilişkiler tespit etmiştir.

Narsisizm ile utanç ve suçluluk ilişkisini inceleyen çalışmalar bir arada değerlendirildiğinde yapılabilecek en net çıkarım KN ile utanç arasındaki pozitif yöndeki ilişkidir. Utanç ile ilgili yapılan tüm çalışmalarda güç değeri çalışmadan çalışmaya geçmekle birlikte KN ile utanç arasındaki ilişki pozitif yönde ve anlamlı bulunmuştur. KN'nin suçluluk ile ilişkisi ise genel olarak anlamsız bulunurken (Bkz. Schoenleber vd., 2015; Zobel, Rossetti vd., 2021; Calderon, 2021; Mathur vd., 2021), negatif yönde anlamlı bulunduğu (Poles vd., 2018) ve pozitif yönde anlamlı bulunduğu (Kaufman vd., 2018) birer çalışma da mevcuttur. Elde edilen bu sonuçlar literatürde belirtilen kırılğan narsisizmde utancın daha belirgin olduğu ve bilinç düzeyinde yaşandığı görüşleriyle tutarlıdır. BN'nin utanç ve suçluluk ile ilişkileri değerlendirildiğinde ise elde edilen sonuçların daha karmaşık olduğu görülmektedir. Çalışmalarda BN ile suçluluk ilişkisinin negatif yönde anlamlı olduğunu gösteren sonuçlar mevcutken (Montebarocci vd., 2004; Poles vd., 2018; Leunissen vd., 2017; Kaufman vd., 2018), anlamlı bir ilişkinin olmadığını gösteren çalışmalar da söz konusudur (Zobel, Rossetti vd., 2021; Calderon, 2021; Kingston, 2005). Ancak derlenen çalışmaların hiçbirinde BN ile suçluluğun pozitif yönde bir ilişkisine rastlanmamıştır. BN ile utanç duygusunu inceleyen çalışmalarda ise utanç ile BN ilişkisinin pozitif yönde anlamlı olduğunu gösteren çalışmalar kadar (Zobel, Rossetti vd., 2021; Calderon, 2021; Kingston, 2005), negatif yönde anlamlı olduğunu gösteren çalışmalar da söz konusudur (Montebarocci vd., 2004; Barelds ve Dijkstra, 2010; Keene ve Epps, 2020). Bu sonuçlar hem kırılğan hem de büyüklenmeci narsisizm için utancın kilit bir duygulanım olduğu görüşünü doğrular niteliktedir. Her ne kadar kırılğan narsisizmde utancın daha açık bir şekilde yaşandığını söylemek mümkün olsa da büyüklenmeci narsisizmde utancın nasıl yaşandığını elde edilen bu verilere göre değerlendirebilmek mümkün görünmemektedir. Wright ve arkadaşlarına (1989) göre, büyüklenmeci narsisizm puanlarının utançla ters korelasyonu, kırılğan bir psikolojik iyi olma duygusunu korumak için tasarlanmış koruyucu bir manevrayı yansıtmaktadır. Günlük utanç deneyimlerinin patolojik narsisizm ile ilişkilerini incelemek amacıyla 21 gün boyunca bir grup lisans öğrencisinin günlük utanç ve narsisizm düzeylerini takip eden Di Sarnoab (2020) katılımcıların utanç deneyimi yaşadıkları günlerde daha yüksek bir büyüklenmeci narsisizm puanı bildirdiklerini ortaya koyarak bu görüşe katkı sunmuştur.

Utanç ve suçluluk duyguları arasında bir ikilemden bahseden Wurmser, utanç duygusunun bir yandan suçluluk duygusunun üzerine örtmeye hizmet ettiğini, öte yandan utancın da suçluluk duygusuyla örtülebileceğinden bahseder (Akt. Benecke ve Peham, 2007). Dolayısıyla utanç ve suçluluk duyguları her ne kadar birbirlerinden ayrı duyguları ifade etseler de birbirleri ile ilişkili duygulardır. Derlemeye dahil eden çalışmalarda utanç ve suçluluk değişkenlerinin ilişkisinin de bulgularda verildiği tek çalışmada Schröder-Abe ve Fatfouta (2019) utanç ile suçluluk arasında $r=.48$ düzeyinde anlamlı bir ilişki tespit etmiştir. Utanç ve

suçluluk duygularının ilişkisini gösteren benzer çalışmalarda da iki değişken arasındaki ilişkinin $r=.29$ ile $r=.72$ arasında değiştiği görülmüştür (Bkz. Akbağ ve Erden İmamoğlu, 2010; Wright vd., 1989; Webb vd., 2007; O'Connor vd., 1999; Baldwin vd., 2006; Luome vd., 2017; Sekowski vd., 2020). Bu anlamlı ilişki utanç ve suçluluk değişkenlerinin ortak bir varyansı paylaştığına işaret edebilir. Bir diğer ifadeyle utançla ilgili yapılan analizlerde suçluluğun da bir miktar etkili olduğu ve benzer şekilde suçluluk ile ilgili yapılan analizlerde de sonuçlar üzerinde utancın etkisi olduğu anlamını taşıdığı söylenebilir. Bu sebepten dolayı Kingston (2005), çalışmasında utanç ile ilişkileri incelerken suçluluktan kaynaklanan etkileri, suçluluk ile ilişkileri incelerken de utançtan kaynaklanan etkileri kontrol değişkeni olarak analize dâhil etmiştir. Rüşch ve arkadaşları (2007) Borderline Kişilik Bozukluğu (BKB) olan kadınları sosyal fobisi olan kadınlarla kıyasladıkları araştırmalarında BKB'li kadınlarda anlamlı düzeyde daha yüksek utanç, suçluluk ve kaygı düzeyleri tespit etmişlerdir ve her iki gruptaki bu düzeyler sağlıklı kadınlara göre de anlamlı düzeyde daha yüksektir. Ancak suçluluk duygusundaki grup farkı, analiz utanç duygusunun etkisi kontrol edilerek yapıldığında anlamsız hale gelmiştir. Bu sonuç suçluluk duygusundaki farkın utanç duygusuyla paylaşılan ortak varyanstan kaynaklandığını ve "utançsız" bir suçluluk duygusunun her üç grupta da benzer olduğunu göstermektedir. Benzer şekilde Tangney ve arkadaşları (2007) utanç duygusunun psikopatoloji ile suçluluk duygusundan daha güçlü bir şekilde ilişkili olduğunu ve suçluluk duygusu ile psikopatoloji arasındaki ilişkilerin utanç ve suçluluk duygusu arasındaki ortak varyanstan kaynaklandığını belirtmekte ve suçluluk ile psikolojik belirtiler ve psikopatoloji arasında ilişki olduğunu bildiren çalışmaların sıklıkla suçluluk ve utanç arasında ayırım yapmadıklarını savunmaktadır.

Benzer bir ortak varyans problemi KN ve BN arasında da görülmektedir. Bilevicious ve arkadaşları (2019) çalışmalarında KN ile BN arasında $r=.61$ düzeyinde, Jaksic ve arkadaşları (2017) $r=.56$ düzeyinde, van Schie ve arkadaşları (2021) $r=.65$ düzeyinde, Zobel, Rossetti ve arkadaşları (2021) $r=.74$ düzeyinde anlamlı ilişkiler tespit etmiştir. Benzer şekilde KN ile BN arasında $r=.68$ düzeyinde anlamlı bir ilişki tespit eden Keene ve Epps de (2016) KN ile utancın ilişkisini BN'nin etkisini kontrol ederek incelediklerinde $r=.68$ düzeyinde bir ilişki tespit ederken, kontrol değişkeni girmediklerinde ise $r=.60$ düzeyinde bir ilişki tespit etmişlerdir. BN ile utancın ilişkisinde ise KN kontrol değişkeni olarak girildiği ve girilmediği durumlarda daha dikkat çekici bir fark olduğu tespit edilmiştir. KN'nin etkisi kontrol edilmeden yapılan korelasyon analizinde BN ile utanç arasında $r=.42$ düzeyinde pozitif yönde anlamlı bir ilişki görülürken, KN'den kaynaklanan varyans kontrol edildiğinde ise bu ilişkinin hem gücünde belirgin bir düşüş yaşanmış hem de ilişkinin yönü değişmiştir ($r=-.12$, $p<.05$). Dolayısıyla bu sebeplerle hem narsisizmin alt boyutları ile diğer değişkenlerin incelendiği çalışmalarda hem de utanç ve suçluluk duygularının incelendiği çalışmalarda bu ortak varyans problemini önleyici istatistiksel analizlerin yapılması daha net sonuçlar elde edilmesine olanak sağlayacaktır.

Narsisizm, Suçluluk, Utanç ve Diğer Değişkenler Arasında Aracı ve Düzenleyici Etkilerin İncelendiği Çalışmalar

Narsisizm, suçluluk, utanç ve ilgili diğer değişkenler arasında aracı veya düzenleyici etkilerin incelendiği çalışmalar incelendiğinde; 250 yetişkin psikiyatri hastası üzerinde patolojik narsisizm, utanç deneyimi ve intihar düşünceleri arasındaki ilişkileri inceleyen Jaksic ve arkadaşları (2017) KN'nin akut intihar düşünceleri ile pozitif bir ilişkiye sahip olduğunu ve bu ilişkide utancın aracı bir etkisinin olduğunu ancak BN ile intihar düşüncesi arasında ise anlamlı bir ilişki olmadığını ve utancın da aracı bir rol oynamadığını ortaya koymuştur. Zobel, Mirizio ve arkadaşları 2021 tarihli çalışmalarında intihar düşünceleri olan 65 katılımcı ve toplum örnekleminde oluşan 65 katılımcının narsisizm, utanç ve intihar düşüncesi düzeylerini ölçmüş, birleştirilmiş örnekleme yaş ve cinsiyetin etkileri kontrol edildiğinde narsisizmin kırılğan alt boyutu ile utanç duygusu arasında pozitif yönde anlamlı bir ilişki olduğu ve utancın KN ile intihar düşünceleri arasındaki ilişkiye kısmi aracılık ettiği sonucuna varmışlardır. Ayrıca utancın KN ile depresif belirtiler ve sosyal anksiyete belirtileri arasındaki ilişkide (Casale, 2021) ve KN ile olumsuz duygulanım arasındaki ilişkide (Shankar, 2016) kısmi aracı rol oynadığı görülmektedir.

Çocukluk çağı travmaları ile narsisizm ve utanç arasındaki ilişkilerin değerlendirildiği çalışmalar incelendiğinde; Van Buren ve arkadaşları (2015) çocuklukta kötü muamele ile KN arasındaki ilişkide utanç ve reddedilmiş ihtiyaçların aracı rollerini inceledikleri çalışmada suçluluk eğilimi ve cinsiyetin etkileri kontrol edildiğinde utanma eğiliminin çocukluk çağı travmaları ile KN arasındaki ilişkide kısmi bir dolaylı etkisinin olduğunu bulmuştur. Çocukluk çağı travmalarının incelendiği bu çalışmalarda KN yalnızca yordayıcı veya yordanan değişken olarak ele alınmamış olup ihmal ve istismarın öfke ve saldırganlık ile depresyon ve yaygın anksiyete belirtileri üzerindeki etkilerinde KN ile utancın aracı etkileri birlikte ele alınmıştır. Keene ve arkadaşları (2016) 134'ü fiziksel istismar öyküsü bildiren 400 lisans öğrencisi ile yaptıkları çalışmada fiziksel istismar öyküsü bulunan öğrencilerin diğer öğrencilere göre hem KN puanlarının hem de utanç düzeylerinin daha yüksek olduğunu, ancak BN puanlarının değişmediğini ortaya koymuştur. Çalışmada KN ile BN puanlarının ilişkili olduğunun görülmesinden dolayı BN ile utancın etkisi KN puanları kontrol edilerek incelenmiş ve BN ile utanç arasında negatif yönde düşük düzeyde ilişki bulunmuş ($r=-.12, p<.05$); BN'nin etkisi kontrol edilerek yapılan kısmi korelasyon analizine göre ise KN ile utanç arasında pozitif yönde orta düzeyde ilişki tespit edilmiştir ($r=.60, p<.001$). Çoklu aracılık analizleri fiziksel istismar ile saldırganlık arasındaki ilişkide KN'nin kısmi bir aracı rolü olduğunu, ancak utanca yatkınlığın anlamlı bir aracı etkisinin söz konusu olmadığını ortaya koymuştur. Aracılık analizine yordanan değişken olarak öfke ve düşmanlık değişkenleri girildiğinde ise hem KN'nin hem de utancın anlamlı bir kısmi aracı etkisi görülmektedir. Kealey ve arkadaşları (2020) KN ve utancın çocukluk çağı duygusal ihmali ile depresif belirtiler ve yaygın anksiyete belirtileri arasındaki ilişkide aracı rolünü ayaktan tedavi gören psikiyatrik hastalarda sınımış ve bu çalışma sonucunda kurulan seri aracılık modelinin anlamlı olduğu, duygusal ihmalin kırılğan narsisizme yol açtığı,

kırılgan narsisizmin de utancı arttırarak depresyon ve yaygın anksiyete semptomlarına neden olduğunu ortaya koymuştur.

Toplum örneklemini üzerinde KN ve BN ile utanç ve kendine zarar verme şiddeti arasındaki ilişkileri inceleyen Zobel, Mirzio ve arkadaşları (2021) kendine zarar verme ile KN arasındaki ilişkide utancın anlamlı bir düzenleyici etkide bulunduğunu ortaya koymuş, yaptığı post-hoc analizlerle KN ile kasıtlı kendine zarar verme arasında yalnızca yüksek utanç değerlerinde anlamlı bir pozitif ilişki olduğunu tespit etmiştir. BN için kurulan moderatör etki modeli ise anlamlı bulunmamıştır.

Bilevicius ve arkadaşları (2019) 210 genç yetişkinde KN ve BN'nin kumar ve alkol problemi üzerindeki etkisinde utancın aracı rolünü incelemişlerdir. Katılımcıların ilk ölçümdeki kumar sorunları ile cinsiyetin etkisi kontrol edildiğinde KN'nin bir ay sonraki izleme ölçümlerinde kumar sorunları ile arasındaki ilişkide utancın aracı etkisi anlamlıdır. Benzer bir aracı rol KN ile alkol problemi arasında da tespit edilirken BN ile ne alkol ne de kumar problemi arasında utancın aracı rolü tespit edilmiştir.

Narsisizm, utanç ve bağlanma stilleri arasındaki ilişkilerin incelendiği çalışmalarda Calderon (2021) kaçınan bağlanma stiline BN'yi yordayıcı etkisinde utancın aracı rolünü analiz ettiği yapısal eşitlik modelinin iyi uyum değerleri göstermediğini belirtirken kaygılı bağlanma ile KN arasındaki ilişkide utancın aracı rolü olduğu modelin ise anlamlı olduğunu ortaya koymuştur. Buna göre kaygılı bağlanma utancı arttırarak bireylerde KN özelliklerine yol açmaktadır. Van Schie ve arkadaşlarının (2021) çalışmasında ise utanç KN ile daha olumsuz benlik modelleri yani korkulu bağlanma (olumsuz benlik ve başkaları modeli), kaygılı bağlanma ile güvenli bağlanma arasındaki ilişkiye aracılık etmiştir. Burada önemli nokta güvenli bağlanma ile kurulan modelin negatif yönde olduğudur. Yani KN, utancı arttırmakta ve artan utanç güvensiz yetişkin bağlanma stillerine yol açmaktadır. Utanç, BN ile ise herhangi bir bağlanma biçimi arasındaki ilişkiye aracılık etmemiştir.

Leunissen ve arkadaşları (2017) BN ile özür dileme isteği arasında empati ve suçluluğun seri aracı etkilerini iki farklı örnekleme test etmiş, her iki örnekleme de narsisizmden sırasıyla empati ve suçluluk üzerinden özür dileme isteğine giden dolaylı yol anlamlı bulunmuştur. Buna göre BN, empati ve suçluluk duygularını düşürmekte, bu da özür dileme isteğini azaltmaktadır.

Schröder-Abe ve Fatfouta (2019) lisans öğrencilerinde BN ve KN ile hile davranışları arasındaki ilişkide utanç ve suçluluğun aracı rollerini incelediği çalışmasında BN'nin hilekarlık üzerindeki hem suçluluk hem de utanç üzerinden dolaylı etkisinin pozitif ve anlamlı olduğunu ortaya koymuştur (tam aracı etki). Buna göre BN utanç ve suçluluk duygularında bir düşüşe yol açmakta, utanç ve suçluluktaki bu düşüş de hilekâr davranışları kolaylaştırmaktadır. KN için kurulan modelde ise suçluluğun aracı etkisi anlamlı değilken, KN'nin utanç üzerinden hilekarlık davranışlarına dolaylı etkisi ise negatif yönde ve anlamlıdır (kısmi aracı etki). Buna göre KN, utançta artışa yol açarak artan bu utanç hilekâr davranışların önüne geçerken, KN'nin hilekâr davranışları engelleyici doğrudan etkisi de devam etmektedir.

Freis ve arkadaşları (2015) kırılğan narsisistlerin olumsuz duygudurumları yaşarken kullandıkları düzenleme stratejilerine ışık tutmayı hedefledikleri çalışmalarında katılımcılara üniversiteye uyumları üzerine bir kompozisyon yazdırmışlar ve bu katılımcıları tatmin edici veya tatmin edici olmayan geribildirim olmak üzere iki gruba rastgele atamıştır. Bu sırada katılımcılar kendi kompozisyonlarının kalitesini kendileri de değerlendirmiş ve anlık duygudurumlarını kaydetmişlerdir. Tatmin edici geribildirim koşulunda kompozisyonları hakkında olumlu geribildirim verilmiş, tatmin edici olmayan grupta ise kompozisyonlarının iki değerlendirici tarafından değerlendirildiği söylenerek olumsuz bir geribildirim sunulmuştur. Sonuçlar, KN puanları yüksek katılımcılarda tatmin edici olmayan geribildirimlerin özellikle de katılımcı kendi performansını yüksek olarak değerlendirmişse kızgın ve utanmış hissettiklerini göstermiştir. Buna karşılık, KN puanları yüksek katılımcılar eğer kendilerinin kötü performans gösterdiklerine inanıyorlarsa tatmin edici bir geribildirim aldıklarında da öfkelenmişler ancak utanç bildirmemişlerdir. Benlik algıları ile sonuçlar arasında herhangi bir uyumsuzluk kırılğan narsisistlerde öfke duygusunu ortaya çıkarırken, utanç ise yalnızca başkaları tarafından olumsuz değerlendirildiğinde ortaya çıkıyor görünmektedir. Dolayısıyla kırılğan narsisistlerde tatmin edici geribildirim aldıktan sonra dahi öfke ortaya çıkabilirken, bu tür geribildirim tatmin edici olmayan geribildirim kadar aşırı kargaşa ve olumsuz duygular üretmemektedir.

Malkin ve arkadaşları (2011) ergenlerle yaptıkları çalışmada katılımcıları olumlu, olumsuz ve nötr geribildirim koşullarına atamış ve olumsuz geribildirim olumlu ve nötr geribildirim koşullarına göre daha yüksek kaygı ve utanç düzeylerine yol açacağını, narsisizmin burada düzenleyici bir görev üstleneceğini ve daha yüksek narsisizm düzeylerinde utanç ve kaygının da daha yüksek olacağını öngörmüşlerdir. Bu amaçla katılımcıların kırılğan narsisizm, durumluk utanç ve suçluluk ve durumluk-sürekli kaygı ölçümlerini aldıktan sonra tüm katılımcılara genel bir bilgi testi uygulamışlar ve testin ardından nötr gruba hiçbir geri bildirim vermeyip olumlu geribildirim koşulundaki katılımcılara el yazısıyla yazılmış bir not aracılığıyla "Yaşıtınız olan diğer insanlardan çok daha iyiydiniz, Harika iş!" şeklinde gurur verici bir geribildirim verirken, olumsuz koşuldaki katılımcılara ise "Yaşıtınız olan herkesten daha kötüydünüz. Sana çok güvenmiyoruz!" şeklinde bir geribildirim vermişlerdir. Çalışma sonucunda araştırmacıların beklemediği bir şekilde KN düzeyleri yüksek olan katılımcılar olumlu geribildirim koşulunda olumsuz geribildirim koşuluna göre daha fazla utanç artışı yaşamıştır. İlginç bir şekilde olumsuz geribildirim koşulunda ise utançta belirgin bir düşüş yaşanmıştır. Araştırmacılar bu durumu güçlü bir performansa yönelik övgünün iyi performansın devamı için örtük bir talep iletebileceği ve bu durumun açık ve örtük öz-imaı sürdürme baskısını arttırabileceği şeklinde yorumlamışlardır.

Thomaes ve arkadaşları (2008) genç ergenlerde narsisizm ve benlik saygısının utanç kaynaklı saldırgan davranışları nasıl etkilediğini ortaya koymak amacıyla katılımcıların bir kısmını utandırıldıkları bir müdahaleye maruz bırakmıştır. Katılımcıların utandırıldığı koşulda narsisizm ile saldırganlık pozitif yönde ilişkiliyken, utandırılmadığı koşulda ise anlamlı bir ilişki mevcut değildir. Benlik saygısı da hesaba katıldığında, utanç koşulundaki yüksek benlik saygısına sahip

ergenlerde narsisizm ile saldırganlık arasında daha güçlü bir ilişki söz konusuysen, utanç koşulundaki düşük benlik saygısı gösteren ergenlerde ise böyle bir ilişki bulunmamaktadır. Utandırılmayan kontrol koşulunda ise narsisizm ve benlik saygısı saldırganlığı etkilemek üzere herhangi bir etkileşime girmemiştir.

Çocuklarda BN ve KN'nin egoyu tehdit eden durumlarda duygusal tepkilerinin nasıl etkilendiğini incelemek isteyen Derry ve arkadaşları (2020) yaşları 8 ile 12 arasında değişen 124 çocuktan narsisizm, özdeğer ve durumluk utançlarının ölçülmesinin ardından çocukların gerçekte 5 dakikada tamamlamaları mümkün olmayan bir labirent görevini 5 dakikada tamamlamalarını istemiş ve bu sırada araştırmacı çocuklardaki baskıyı arttırmak için çocuğun karşısında oturarak süre tutmuştur. Ardından narsisizm, özdeğer ve durumluk utanç düzeyleri tekrar ölçülmüş ve elde edilen sonuçlara göre hem ön testte hem de son testte BN ile utanç ve suçluluk duyguları arasında anlamlı bir ilişki tespit edilmemiştir. Ancak KN ile utanç ilişkisi ön testte $r=.32$ düzeyinde ve anlamlıyken son testte $r=.49$ düzeyine yükselmiştir. KN ile suçluluk arasındaki ilişki de her iki ölçüm zamanında da anlamlıdır (sırasıyla $r=.31$ ve $r=.28$). KN ve BN'deki bu utanç ve suçluluk duyguları arasındaki ilişkiler birbirinden anlamlı düzeyde farklıdır.

Çalışma sonuçları özetlenirse; BN, empati ve suçluluk düzeylerini düşürerek özür dileme isteğini azaltırken, utanç ve suçluluk düzeylerini düşürerek de hilekâr davranışlarda artışa yol açmaktadır. KN söz konusu olduğunda ise artan utanç duygusu intihar düşünceleri, depresif belirtiler ve sosyal anksiyete belirtileri, alkol ve kumar problemleri olasılığını arttırmaktadır. Çocuklukta görülen kötü muamele de utanç ve KN yoluyla öfke ve saldırganlık davranışlarına yol açabilmekte, ayrıca depresyon ve yaygın anksiyete semptomlarındaki artışa neden olabilmektedir. Utanç benlikle ilişkili bir duygu olmasından ötürü benliğe atfedilen bir tehdit de intihar düşünceleri, depresyon ve anksiyete belirtileri gibi semptomlara neden olmaktadır. Kırılgan narsisizmden intihar, depresif belirtiler, anksiyete belirtileri, alkol ve kumar problemleri gibi olumsuz yaşantılara giden yolun utanç üzerinden olması da dikkatten kaçmamalıdır. Utanç eğilimi ve narsisistik kırılganlık birbirlerinden farklı kavramlardır. Tüm utanç eğilimli insanlar narsisistik açıdan savunmasızdır, ancak bunun tersi geçerli değildir (Resneck-Sannes, 2019). Çünkü narsisistik açıdan savunmasız birçok insan kendini savunmak için başka mekanizmalar da kullanabilir. Bir çocuk tekrar tekrar aşağılanır, küçümsenir ve utandırılırsa bu travmatik deneyimler kendini koruma birimlerine yol açabilir.

Kırılgan narsisistler için tablo büyüklenmeci narsisistlere göre çok daha karmaşık görünmektedir. Zira geribildirime bağımlı olan kırılgan narsisist dışarıdan olumlu geribildirim geldiğinde dahi utanç ve öfke duyguları hissedebilmektedir. Kırılgan bir narsisist hem dışarıdan olumlu geribildirim alma ve onaylanma arzusu duymakta hem de olumlu geribildirim aldığı daha yüksek utanç hissetmektedir. Kırılgan narsisist bu nedenle kendini saklama eğilimi içerisine girmektedir, çünkü kırılgan narsisist "görülmediğinde" aynı zamanda kusurları da görülebilecek, kusurları görülme dahi kendine yönelik olumlu geribildirimler kendisinden beklentiyi arttırması sebebiyle daha yoğun bir baskı hissettirecektir.

NKB Tanılı Hastalarla Yapılan Çalışmalar

NKB ve diğer tanılardaki psikiyatrik hastalarla yapılan karşılaştırma çalışmalarında NKB ile suçluluk eğilimi arasında negatif yönde düşük düzeyde anlamlı bir ilişki tespit edilirken ($r=-.16$, $p<.1$), utanç ile anlamlı bir ilişkiye rastlanmamıştır (Schoenleber ve Berenbaum, 2012). Yaş ve cinsiyet kontrol edilerek yapılan hiyerarşik regresyon analizine göre hem suçluluk eğilimi ($\beta=-.21$, $p<.01$) hem de utançtan kaçınma ($\beta=.18$, $p<.01$) NKB'nin anlamlı yordayıcılarıdır.

Ritter ve arkadaşları (2014); NKB, Borderline KB (BKB) ve klinik olmayan kontrollerde hem açık hem de örtük inancı karşılaştırmıştır. Cinsiyet ve yaş değişkenlerinin etkisi kontrol edildiğinde örtük çağrışım testi (IAT) ile ölçülen örtük utancın NKB'li hastalarda BKB ve kontrollere göre anlamlı düzeyde daha yüksek olduğunu ortaya koymuştur. Açık utanç ve utanç eğilimi ölçümleri ise en yüksek utancın BKB'li hastalarda olduğunu, NKB'li hastalarda ise BKB'li hastalara göre daha düşük olmakla birlikte klinik olmayan kontrollere göre anlamlı düzeyde daha yüksek olduğunu göstermektedir. Açık suçluluk eğiliminde ise üç grup farklılaşmamaktadır.

Danimarka'da NKB eştanısı olan ve herhangi bir KB eştanısı olmayan depresyon hastalarını karşılaştıran Fjermestad-Noll ve arkadaşları (2020) NKB'li depresyon hastalarının utanç puanlarının herhangi bir KB'si olmayan depresyon hastalarına göre anlamlı düzeyde daha yüksek olduğunu ortaya koymuştur.

NKB tanısı olan hastalara yönelik psikoterapide utanç, öz-şefkat ve belirli terapötik müdahalelerin rolünü araştıran Kramer ve arkadaşları (2018) uzun süreli açıklama odaklı psikoterapi gören 17 NKB hastası ile 64 seans yapmış ve 25 ile 36. seanslar arasında utanç sıklığında küçük bir azalma tespit etmiş ve bu seansların sonucunda öz-şefkatin varlığını süreç rehberliği ve davranışın altında yatan varsayımların tedavisi gibi terapötik müdahalelerle ilişkilendirmişlerdir.

Sonuç

Bu sistemantik derleme çalışmasında elde edilen sonuçlar kısaca özetlenmek istenirse; kırılğan narsisizm (KN) ile utancın kesin ilişkisi mevcutken, KN ile suçluluk arasında ve büyüklenmeci narsisizm (BN) ile utanç ve suçluluk arasında bu kadar kesin ilişkiler bulunmamakta, birbirinden farklı sonuçlar elde eden çalışmalar yer almaktadır. Özellikle KN utanç aracılığıyla daha yüksek intihar düşünceleri, anksiyete ve depresyon belirtileri, daha güvensiz bağlanma stilleri, kendine zarar verme davranışları ve alkol ve kumar gibi bağımlılık problemleriyle ilişkilidir.

Her ne kadar çalışma sonuçları utancın KN ile kesin bir ilişkisi olduğunu gösterirken BN ile utanç arasında daha zayıf veya anlamsız ilişkiler göstermiş olsa da bu sonuçları doğrudan BN ile utancın ilişkisi olmadığı yönünde yorumlamak doğru olmayacaktır. Çünkü KN'de utanç duygusu daha açık ve belirgin bir şekilde yaşanırken BN'de ise yaşanan bu utanç daha bastırılmış ve bilinçdışı bir boyutta olduğu söylenebilir. Dolayısıyla katılımcıların öz bildirimlerinden elde edilen ölçek verileri yerine daha örtük süreçleri ölçebilen Örtük Çağrışım Testi gibi testlerle örtük utanç duygusunu ölçen çalışmalar konu hakkında daha net sonuçlar sağlayacaktır. Nitekim Ritter ve arkadaşları (2014) narsisizmin daha

büyüklenmeci yönüyle ilişkili olan NKB'li hastalarla yaptığı çalışmada utancı Örtük Çağırışım Testi'yle ölçmüş ve sağlıklı kontrollere göre örtük utancın daha yüksek olduğunu ortaya koymuştur. Yine NKB'li hastalarda utanca ilişkin müdahalenin öz-şefkati arttırdığı ve bu vasıtayla iyileşmenin de daha belirgin olduğunu gösteren çalışma sonuçları da (Kramer vd., 2018) utancın narsisizmin kırılğan boyutuyla ilişkili olduğu kadar büyüklenmeci boyutuyla da ilişkili olduğunu ortaya koymaktadır.

Yapılan eylemden çok benliğe atfedilen bir duygu olan utancın suçluluğa göre çocukluğun daha erken dönemlerinde egonun gelişimiyle birlikte ortaya çıkan bir duygu olduğu düşünüldüğünde narsisizmin daha erken dönem patolojileriyle ilişkili olduğu yorumunu yapabilmek mümkündür. Masterson'a göre patolojik narsisizme yol açan gelişimsel süreçte kendiliği yaralanmış çocuk ya büyüklenme ile bu narsisistik ilişkide kalacak (büyüklenmeci narsisizm) ya da bu yaralı kendiliğini gizleyip anne-babayı hayranlıkla izleyerek "onların güneşiyle" narsisistik ilişkide kalacaktır (kırılğan narsisizm) (Masterson ve Lieberman, 2012). Anlaşılacağı üzere kırılğan ve büyüklenmeci narsisistik bireyler gelişimsel süreçte çoğunlukla benzer yollardan geçerken geliştirdikleri savunma ve telafi biçimleri bu narsisizmin görünümü farklılaşmaktadır. Bu sebeple McWilliams (2013) her kırılğan narsisist bireyin içinde haklılık ve büyüklenmecilik hislerinin olduğunu, her büyüklenmeci narsisistin de içinde utangaç ve kırılğan bir tarafı olduğunu belirterek KN ve BN'nin bir nevi bir madalyonun iki yüzü olduğunu ifade etmiştir. Young narsisizmin derinde yatan kusurluluk hisleriyle yakından ilişkili olduğunu, ayrıca duygusal yoksunluk ve hak görme/büyüklik şemalarının da aktif olduğunu belirtmektedir (Young vd., 2003). Kırılğan narsisist kusurluluk ve duygusal yoksunluk şemalarında şemaya teslim olurken, hak görme/büyüklik şemasında ise aşırı telafi yoluna gitmektedir. Büyüklenmeci narsisist ise hak görme/büyüklik şemasına teslim olmakta, kusurluluk ve duygusal yoksunluğu aşırı telafi etmektedir. Derlemede yer alan çalışma sonuçları da kırılğan ve büyüklenmeci narsisist özelliklerin birbirleriyle yüksek düzeyde ilişkili olduğunu göstermekte, bu sebeple "madalyonun iki yüzü" olduğu benzetmesi ile aynı yapının farklı görünümleri olduğu tezini destekler niteliktedir.

Derlemeden elde edilen verilerin terapötik yönü değerlendirilmek istendiğinde, özellikle de kırılğan boyuttaki narsisistik bireylerin tedavi ve terapisinde özellikle utanç duygusu üzerine çalışmanın önemi açıktır. Zira utanç duygusu kırılğan bir narsisistte intihar düşünceleri, kendine zarar verme davranışları, depresyon, sosyal ve yaygın anksiyete semptomları, alkol ve kumar problemlerine aracılık etmektedir. Bu sebeple terapi sürecinde utanç duygusu üzerine çalışmak, danışana bu utanç duygusu ile baş edebilme stratejileri kazandırmak belirtilen tüm bu semptomlardaki bir azalmayı da öngörmektedir. Her ne kadar utanç, büyüklenmeci narsisistlerde örtük bir boyutta yer alsada da bu utanç duygusu üzerine çalışmanın büyüklenmeci narsisistlerin terapi sürecinde de oldukça fayda sağlayabileceğini söylemek mümkün görünmektedir. Terapide utanç ve suçluluk duygularını da birbirinden ayırmanın faydalı olabileceği düşünülmektedir. Çünkü itirafla hafifletilebilen suçluluk deneyimleri çoğu danışan için daha erişilebilir bir yerde durmakta ve danışan bu suçluluk duygularıyla meşgul olarak daha birincil ve daha tehdit edici bir şekilde altta yatan utanç duygularına karşı bir savunma olarak

kullanabilmektedir (Wright vd., 1989). Dolayısıyla terapistin bu utanç ve utançla ilgili deneyimlere karşı özellikle dikkatli olması gerekmektedir. Farkında olarak veya olmayarak yoğun utanç duyguları yaşayan danışan bu utanç sebebiyle terapi sürecinde çeşitli zorluklarla karşılaşabilmektedir. Utancın etkisiyle, danışan terapistle güven ilişkisi kurmakta zorluk çekme, utanç duyduğu konuları ve deneyimleri terapistle paylaşmaktan kaçınma hatta bazen utanç duygularıyla yüzleşmekten kaçınmak adına terapiyi sonlandırma riski taşıyabileceği düşünülebilir. Terapistin danışanın utanç duygularının farkında olması ve danışanın bu duygularla başa çıkma becerilerinin geliştirilmesine yönelik çalışmaları, danışan-terapist iş birliğini güçlendirecektir. Bu süreçte, danışanın utanç duygularının farkına varması ve onlarla yüzleşmesi, terapötik ilerlemeyi teşvik etmek ve danışanın kişisel gelişimini desteklemek için önemlidir.

Mevcut sistematik derleme çalışmasının kapsamı Scopus, ProQuest, Pubmed, Science Direct, Taylor & Francis, Wiley, Web of Science ve Ebsco-Host veri tabanlarında yer alan çalışmalarla sınırlıdır. Bu veri tabanları dışında yer alan çalışmalar derlemeye dâhil edilmemiştir. Ayrıca özetlerine göre mevcut çalışmanın konusu ile doğrudan ilişkili olduğu görülen 2 çalışma İngilizce ve Türkçe dilleri dışında bir dilde yazıldığı için ve 5 çalışma ise tam metnine ulaşamaması nedeniyle derlemeye dâhil edilmemiştir. Dolayısıyla mevcut çalışmadan elde edilen sonuçlar değerlendirilirken bu kısıtlılıklar göz önünde bulundurulmalıdır. Mevcut çalışmanın temel hedefi konu ile ilgili yapılmış ampirik çalışmaların sonuçlarını bir arada sunmak olduğundan derleme ve kitap bölümleri ile olgu sunumu çalışmaları kapsam dışında bırakılmıştır. Gelecekte yapılacak araştırmalarda bu çalışmalardan da faydalanılmasının narsisizm ile utanç ve suçluluk duygularının ilişkisini anlamada daha kapsamlı bir bakış açısı sağlayabileceği düşünülmektedir.

Kaynakça

- Akbağ M., Erden İmamoğlu S. (2010). Cinsiyet ve bağlanma stillerinin utanç, suçluluk ve yalnızlık duygularını yordama gücünün araştırılması. *Kuram ve Uygulamada Eğitim Bilimleri*, 10(2), 651-682.
- Akgün, Z. ve Uysal, Y. (2019). Toplumsal cinsiyet ve narsisizm ilişkisi. *DÜSTAD Dünya Sağlık ve Tabiat Bilimleri Dergisi*, 2(1), 29-35.
- Akhtar, S. (Ed.). (2013). *Guilt: Origins, manifestations, and management*. Jason Aronson.
- Baldwin, K.M., Baldwin, J.R., Ewald, T. (2006). The relationship among shame, guilt, and self-efficacy. *American Journal of Psychotherapy*, 60(1), 1-21.
- Barelds, D., Dijkstra, P. (2010). Narcissistic personality inventory: Structure of the adapted dutch version. *Scandinavian Journal of Psychology*, 51(2), 132-138.
- Benecke, C., Peham, D. (2007). Scham und Schuld bei Persönlichkeitsstörungen. *Persönlichkeitsstörungen: Theorie und Therapie* 11(1), 21-30.
- Besser, A., Priel, B. (2010). Grandiose narcissism versus vulnerable narcissism in threatening situations: Emotional reactions to achievement failure and interpersonal rejection. *Journal of Social and Clinical Psychology*, 29(8), 874-902.
- Bilevicius, E., Neufeld, D.C., Single, A., Foot, M., Ellery, M., Keough, M.T., Johnson, E. A. (2019). Vulnerable narcissism and addiction: The mediating role of shame. *Addictive Behaviors*, 92, 115-121.
- Broucek, F.J. (1991). *Shame and the self*. Guilford.
- Calderon, C. (2021). *The relationship between attachment style and narcissism: mediating effects of shame*. [Doktora tezi, Alliant International University]. ProQuest Dissertations and Theses Global.
- Casale, S. (2022). Psychological distress profiles of young adults with vulnerable narcissism traits. *Journal of Nervous and Mental Disease*, 210(6), 426-431.
- Cheng, W.J.Y. (2004). *Overt and covert narcissism in Asian Americans, European Americans, and Asians*. [Doktora tezi, University of Michigan]. ProQuest Dissertations & Theses Global.
- Derry, K.L., Ohan, J.L., Bayliss, D.M. (2020). Fearing failure: Grandiose narcissism, vulnerable narcissism, and emotional reactivity in children. *Child Development*, 91(3), e581-e596.
- Di Sarno, M., Zimmermann, J., Madeddu, F., Casini, E., & Di Pierro, R. (2020). Shame behind the corner? A daily diary investigation of pathological narcissism. *Journal of Research in Personality*, 85, 103924.
- Dickinson, K.A., Pincus, A.L. (2003). Interpersonal analysis of grandiose and vulnerable narcissism. *Journal of Personality Disorders*, 17(3), 188-207.

- Eldoğan, D. (2016). Hangi narsisizm? Büyüklenmeci ve kırılğan narsisizmin karşılaştırılmasına ilişkin bir gözden geçirme. *Türk Psikoloji Yazıları*, 19(37), 1-10.
- Erikson, E.H. (1977). *Childhood and society*, Triad/Paladin.
- Fjermestad-Noll, J., Ronningstam, E., Bach, B.S., Rosenbaum, B., Simonsen, E. (2020). Perfectionism, shame, and aggression in depressive patients with narcissistic personality disorder. *Journal of Personality Disorders*, 34, 25-41.
- Freis, S.D., Brown, A.A., Carroll, P.J., Arkin, R.M. (2015). Shame, rage, and unsuccessful motivated reasoning in vulnerable narcissism. *Journal of Social and Clinical Psychology*, 34(10), 877-895.
- Freud, S. (1914). *Narsisizm üzerine ve Schreber vakası*, (M. Atakay, Çev.; 2. Baskı). Metis Yayınları, İstanbul, 2006.
- Hirsch, M. (1997). *Schuld und Schuldgefühl. Psychoanalyse von Trauma und Introjekt*. Göttingen.
- Hirsch, M. (2008). Scham und Schuld – Sein und Tun. *Psychotherapeut*, 53, 177-184.
- Horvath, S., Morf, C.C. (2009). Narcissistic defensiveness: Hypervigilance and avoidance of worthlessness. *Journal of Experimental Social Psychology*, 45, 1252-1258.
- Jaksic, N., Marcinko, D., Skocic Hanzek, M., Rebernjak, B., Ogrodniczuk, J.S. (2017). Experience of shame mediates the relationship between pathological narcissism and suicidal ideation in psychiatric outpatients. *Journal of Clinical Psychology*, 73(12), 1670-1681.
- Kaufman, S.B., Weiss, B., Miller, J.D., Campbell, W.K. (2020). Clinical correlates of vulnerable and grandiose narcissism: A personality perspective. *Journal of Personality Disorders*, 34(1), 107-130.
- Kazancıoğlu, G. (2022). *Küçük olmanın utancı*. Psikanaliz defterleri 8-Çocuk ve ergen çalışmaları: Utanç ve suçluluk içinde (s. 113-130). Yapı Kredi Yayınları.
- Kealy, D., Laverdière, O., Cox, D.W., & Hewitt, P.L. (2023). Childhood emotional neglect and depressive and anxiety symptoms among mental health outpatients: the mediating roles of narcissistic vulnerability and shame. *Journal of Mental Health*, 32(1), 24-32.
- Keene, A.C., Epps, J. (2016). Childhood physical abuse and aggression: Shame and narcissistic vulnerability. *Child Abuse and Neglect*, 51, 276-283.
- Kingston, P. (2005). *Differentiating the two types of narcissism through the disposition to shame and guilt –proneness* [Doktora Tezi, New School University]. ProQuest Dissertations and Theses Global.
- Kramer, U., Pascual-Leone, A., Rohde, K.B., Sachse, R. (2018). The role of shame and self-compassion in psychotherapy for narcissistic personality disorder: An exploratory study. *Clinical Psychology and Psychotherapy*, 25(2), 272-282.

- Leunissen, J.M., Sedikides, C., Wildschut, T. (2017). Why narcissists are unwilling to apologize: The role of empathy and guilt. *European Journal of Personality*, 31(4), 385-403.
- Luoma, J., Guinther, P., Potter, J., Cheslock, M. (2017). Experienced-based versus scenario-based assessments of shame and guilt and their relationship to alcohol consumption and problems. *Substance Use & Misuse*, 52(13), 1692-1700.
- Malkin, M.L., Barry, C.T., Zeigler-Hill, V. (2011). Covert narcissism as a predictor of internalizing symptoms after performance feedback in adolescents. *Personality and Individual Differences*, 51(5), 623-628.
- Masterson, J.F., Lieberman, A.R. (2012). *Terapistler için kişilik bozuklukları rehberi*. Mirel Benveniste (Çev.). İstanbul: İklim.
- Mathur, M., Khandelwal, P., Jain, S., Jain, V. (2022). Guilt and shame proneness in relations to covert narcissism among emerging adults. *Ambient Science*, 9(1), 31-37.
- McWilliams, N. (2013). *Psikanalitik tanı. Klinik süreç içinde kişilik yapısını anlamak* (Çev: E. Kalem). İstanbul: İstanbul Bilgi Üniversitesi Yayınları.
- Moher, D., Liberati, A., Tetzlaff, J., Altman, D.G., PRISMA Group (2009). Preferred reporting items for systematic reviews and meta-analyses: The PRISMA statement. *PLoS Medicine*, 6(7), e1000097.
- Molinari, E. (2022). *Utanç ve kuşaklararası gölgesi*. Psikanaliz defterleri 8-Çocuk ve ergen çalışmaları: Utanç ve suçluluk içinde (s.113-130). Yapı Kredi Yayınları.
- Montebarocci, O., Surcinelli, P., Baldaro, B., Trombini, E., Rossi, N. (2004). Narcissism versus proneness to shame and guilt. *Psychological Reports*, 94(3), 883-887.
- O'Connor, L.E., Berry, J.W., Weiss, J. (1999). Interpersonal guilt, shame, and psychological problems. *Journal of Social and Clinical Psychology* 18(2), 181-203.
- Poless, P.G., Torstveit, L., Lugo, R.G., Andreassen, M., Sütterlin, S. (2018). Guilt and proneness to shame: Unethical behaviour in vulnerable and grandiose narcissism. *Europe's Journal of Psychology*, 14(1), 28-43.
- Resneck-Sannes, H. (2019). Scham: Der Wunsch gesehen zu werden und das Bedürfnis sich zu verstecken. *Bioenergetic Analysis*, 29(1-DE), 41-60.
- Ritter, K., Vater, A., Rüsç, N., Schröder-Abé, M., Schütz, A., Fydrich, T. Lammers, C.-H., Roepke, S. (2014). Shame in patients with narcissistic personality disorder. *Psychiatry Research*, 215(2), 429-437.
- Rustin, M. (2022). *Çocuklukta utanç: Kendinden utanmak, utandırılmak ve başkalarının utançının yükü*. Psikanaliz defterleri 8-Çocuk ve ergen çalışmaları: Utanç ve suçluluk içinde (s.113-130). Yapı Kredi Yayınları.
- Rüsç, N., Lieb, K., Göttler, I., Hermann, C., Schramm, E., Richter, H., Jacob, G.A., Corrigan, P.W., Bohus, M. (2007). Shame and implicit self-concept in women with borderline personality disorder. *The American Journal of Psychiatry*, 164(3), 500-508.

- Schoenleber, M., Roche, M.J., Wetzel, E., Pincus, A.L., Roberts, B.W. (2015). Development of a brief version of the pathological narcissism inventory. *Psychological Assessment*, 27(4), 1520-1526.
- Schoenleber, M., Berenbaum, H. (2012). Aversion and proneness to shame in self- and informant-reported personality disorder symptoms. *Personality Disorders: Theory, Research, and Treatment*, 3(3), 294-304.
- Schroder-Abe, M., Fatfouta, R. (2019). Shades of narcissistic dishonesty: Grandiose versus vulnerable narcissism and the role of self-conscious emotions. *Journal of Economic Psychology*, 71, 148-158.
- Sekowski, M., Gambin, M., Cudo, A., Wozniak-Prus, M., Penner, F., Fonagy, P., Sharp, C. (2020). The relations between childhood maltreatment, shame, guilt, depression and suicidal ideation in inpatient adolescents. *Journal of Affective Disorders*, 276, 667-677.
- Shankar, S. (2016). *The mediating role of sensitivity to criticism on the relationship between vulnerable narcissism and negative affect* [Doktora Tezi, Eastern Michigan University]. ProQuest Dissertations and Theses Global.
- Stoessel, B.J. (2007). *Facets of the self in grandiose and vulnerable narcissism: implicit self-esteem, explicit self-esteem, and shame* [Doktora Tezi, University of Massachusetts]. ProQuest Dissertations and Theses Global.
- Tangney, J.P., Dearing, R.L. (2002). *Shame and guilt*. Guilford Press.
- Tangney, J.P., Wagner, P., Gramzow, R. (1992). Proneness to shame, proneness to guilt, and psychopathology. *Journal of Abnormal Psychology*, 101(3), 469-478.
- Thomaes, S., Bushman, B.J., Stegge, H., Olthof, T. (2008). Trumping shame by blasts of noise: Narcissism, self-esteem, shame, and aggression in young adolescents. *Child Development*, 79(6), 1792-1801.
- Tracy, J.L., Cheng, J.T., Martens, J.P., Robins, R.W. (2012). *The emotional dynamics of narcissism: Inflated by pride, deflated by shame*. The handbook of narcissism and narcissistic personality disorder: Theoretical approaches, empirical findings, and treatments içinde (s.330-343).
- Uji, M., Nagata, T., Kitamura, T. (2012). Narcissism: Its function in modulating self-conscious emotions. *Bulletin of the Menninger Clinic*, 76(3), 211-234.
- Van Buren, B.R., Meehan, K.B. (2015). Child maltreatment and vulnerable narcissism: The roles of shame and disavowed need. *Journal of the American Psychoanalytic Association*, 63(3), 555-561.
- Van Schie, C.C., Jarman, H.L., Reis, S., Grenyer, B.F.S. (2021). Narcissistic traits in young people and how experiencing shame relates to current attachment challenges. *BMC Psychiatry*, 21(1), 246.
- Webb, M., Heisler, D., Call, S., Chickering, S.A., Colburn, T.A. (2007). Shame, guilt, symptoms of depression, and reported history of psychological maltreatment. *Child Abuse & Neglect*, 31(11-12), 1143-1153.

- Wink, P. (1991). Two faces of narcissism. *Journal of Personality and Social Psychology*, 61, 590-597.
- Wright, F., O'Leary, J., Balkin, J. (1989) Shame, guilt, narcissism and depression: Correlates and sex differences. *Psychoanalytic Psychology*, 6(2), 217-230.
- Young, J.E., Klosko, J.S., Weishaar, M.E. (2003). *Schema therapy: A practitioner's guide*. New York: The Guilford Press.
- Zobel, S.B., Mirizio, V. (2021). Suicide in narcissism: Can shame-proneness make a difference? *European Psychiatry*, 64(S1), 586-586.
- Zobel, S.B., Rossetti, R., Rogier, G., Velotti, P. (2021). On the road leading to non-suicidal self-injury: Brief report on narcissistic vulnerability and shame. *Mediterranean Journal of Clinical Psychology*, 9(1), 1-12.

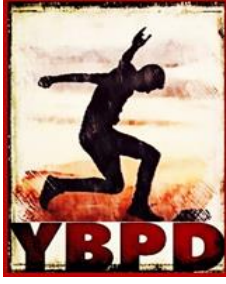

ANTİSOSYAL KİŞİLİK ÖZELLİKLERİ ÖLÇEĞİNİN GELİŞTİRİLMESİ: GEÇERLİK VE GÜVENİRLİK ÇALIŞMASI

Yıldız BİLGE¹, Birgül Sena MAYDA²

ÖZ

Bu çalışmanın amacı, antisosyal kişilik özelliklerinin değerlendirilmesinde kullanılacak güncel bir ölçeğin geliştirilmesi ve geçerlik güvenirlik çalışmalarının yapılmasıdır. Antisosyal Kişilik Özellikleri Ölçeği (AKÖÖ) maddeleri DSM-5 tanı kriterleri ve çeşitli klinik betimlemelerden yararlanarak oluşturulmuştur. Pilot uygulamada 171 kişilik veri setine uygulanan analizler sonucunda madde sayısı 22'ye düşürülmüştür. Asıl uygulamada, 18-73 (27.72±9.61) yaş aralığındaki 555 kadın (%69.9) ve 239 erkek (%30.1) olmak üzere toplam 794 kişilik üniversite öğrencisi ve toplum örnekleminde veri toplanmıştır. 794 kişiden oluşan veri setinden random bir şekilde seçilerek 387 katılımcının verileri ile Açılımlı Faktör Analizi (AFA) ve 407 katılımcının verileri ile Doğrulamalı Faktör Analizi (DFA) yapılmıştır. Yapı geçerliği için yapılan AFA'ya göre 4 boyutlu bir faktör yapısına sahip olan ve varyansın %56.26'sını açıklayan 17 maddelik AKÖÖ'nün DFA'da sadece bir modifikasyonla kabul edilebilir uyum indekslerine sahip olduğu görülmüştür. Tekrar test korelasyonları .72 ile .89 ve madde toplam korelasyonları ise .40 ile .58 arasında bulunmuştur. Ölçeğin Cronbach alfa değerlerinin .67 ile .76 aralığında olduğu görülmüştür. Ayrıca yakınsak geçerlik için yapılan analizler sonucunda AKÖÖ'nün diğer ölçeklerle anlamlı korelasyonlarının olduğu saptanmıştır. Sonuç olarak Türk kültüründe geliştirilmiş bir ölçek olan AKÖÖ'nün antisosyal kişilik özelliklerini ve antisosyal kişilik bozukluğuna yatkınlığı değerlendirmede kullanılacak, güçlü psikometrik özelliklere sahip, geçerli ve güvenilir bir ölçek olduğu tespit edilmiştir.

Anahtar Kelimeler

Antisosyal Kişilik Bozukluğu Özellikleri, Geçerlik, Güvenirlik, Ölçek Geliştirme

DEVELOPMENT OF THE ANTISOCIAL PERSONALITY CHARACTERISTICS SCALE: VALIDITY AND RELIABILITY STUDY

ABSTRACT

This study aims to develop an up-to-date scale that can be used in the assessment of antisocial personality traits and to conduct validity and reliability studies. The Antisocial Personality Characteristics Scale (APCS) items were developed by benefiting DSM-5 diagnostic criteria and various clinical descriptions. In the pilot application, the number of items was reduced to 22 as a result of the analysis applied to a data set of 171 individuals. In the main application, data were collected from a total of 794 university students and a community sample consisting of 555 females (69.9%) and 239 males (30.1%) aged 18-73 (27.72±9.61). Exploratory Factor Analysis (EFA) was conducted with the data of 387 participants, and Confirmatory Factor Analysis (CFA) was conducted with the data of 407 participants. According to the EFA conducted for construct validity, it was seen that the 17-item APCS, which had a 4-dimensional factor structure and explained 56.26% of the variance, had acceptable fit indices with only one modification in the CFA. Test-retest correlations were found between .72 and .89 and item-total correlations between .40 and .58. Cronbach's alpha values of the scale were between .67 and .76. In addition, as a result of the analyses conducted for convergent validity, the APCS had significant correlations with other scales. In conclusion, it was determined that the APCS, a scale developed in Turkish culture, is a valid and reliable scale with strong psychometric properties that can be used to assess antisocial personality traits and susceptibility to antisocial personality disorder.

Key Words

Antisocial Personality Disorder, Validity, Reliability, Scale Development

¹Doç. Dr., Sağlık Bilimleri Üniversitesi, e-mail: yildiz.bilge@sbu.edu.tr, ORCID: 0000-0003-2315-0055

²Doktora Öğrencisi, İstanbul Sabahattin Zaim Üniversitesi, e-mail: brgl.sena@hotmail.com, ORCID: 0000-0002-4218-6793

Alıntılama: Bilge, Y., Mayda, B.S. (2023). Antisosyal Kişilik Özellikleri Ölçeğinin geliştirilmesi: Geçerlik ve güvenirlik çalışması. *Yaşam Becerileri Psikoloji Dergisi*, 7(13), 75-91.

Giriş

DSM-5 (Ruhsal Bozuklukların Tanısal ve Sayımsal Elkitabı, Beşinci Baskı) kişilik bozukluğunu "*Bireyin kültürünün beklentilerinden belirgin bir şekilde sapan, yaygın ve değişmez olan, ergenlik veya erken yetişkinlik döneminde başlayan, zaman içinde istikrarlı olan ve sıkıntı veya bozulmaya yol açan kalıcı bir içsel deneyim ve davranış örüntüsü*" olarak tanımlamaktadır (APA, 2013).

Antisosyal kişilik bozukluğu (ASKB), borderline, narsisistik ve histrionik kişilik bozukluklarının da dâhil olduğu B kümesi bozukluklarından biridir. Bu bozuklukların tümü, tipik olarak başkalarıyla dramatik, duygusal ve öngörülemeyen etkileşimlerle karakterizedirler (Regier vd., 2013). ASKB, çocuklukta teşhis edilemeyen tek kişilik bozukluğudur ve 18 yaşından önce, tanı konabilmesi için bireye 15 yaşından önce davranım bozukluğu teşhisi konmuş olması gereklidir (Black, 2015). DSM 5'te, bu "manipülatif" kişilerin yalan söyleme, vicdansız davranma, dürtüsel davranma, çevresindeki kişileri sömürme ve şiddete başvurma gibi temel özellikleri vurgulanmıştır (Köroğlu ve Bayraktar, 2010; Schorr vd., 2021).

Yaygın davranış kalıpları, diğer bireylere kötü davranmaya ve tutuklanmaya yol açan eylemlerin tekrarlanmasını içerir. Bu sebeple, diğer bireyleri taciz etmek ve tutuklanma sebebi olan eylemleri tekrarlamak da genel davranış kalıpları arasında yer alır. Bu kişiler yasalara ve normlara uymakta güçlük çeken, otorite ile sorunları olan kişiler olarak da tanımlanabilir (Köroğlu ve Bayraktar, 2010; Schorr vd., 2021).

ASKB'si olan bireyler, yalan söyleme, içgörü ve sorumluluk bilincine sahip olmama, pişmanlık duymama, yıkıcı olma gibi özelliklerini sürdürdükleri için kalıcı biçimde iyileşmenin olanaksız olduğu bir kişilik bozukluğu olarak nitelendirilebilir (Güleç ve Köroğlu, 2000). Karşı kanıtlar olsa dahi fikirlerine sıkı sıkı tutunan antisosyal özellik taşıyan bu kişiler, kendilerini çevreye karşı sorumlu hissetmezler ve sürekli bir çatışma içindedirler. Bu kişiler zevklerini ön planda tutan, acımasız, süreklilik arz eden cezalandırılmalara karşı davranışlarını değiştirmeyi öğrenmeyen kişiler olarak düşünülebilir (Kaplan ve Sadock, 2000). Öfkeyi kontrol etmede güçlük çeken bu kişiler dürtüseldir, saldırgan ve fiziksel saldırıda bulunabilir, ek olarak inatçı, sömürücü ve empatik olmayan, başkalarının istek ve ihtiyaçlarına karşı duyarlı olmayan, başkasını incitme konusunda kayıtsız olan ve duygusal olarak soğuk kişilerdir (Berg-Nielsen vd., 2012).

Romantik ilişkilerinde ciddi sınır problemi yaşayan, ikili ilişkilerde diğerlerini küçük gören ve sevemeyen kişilerdir. Her ne kadar açık bir şekilde kendini göstermezse de bu kişilerin kendi benliklerinde değersizlik duygusu baskındır. Bu sebeple, ilişki kuramazlar ve manipülatif bir tutum sergilerler. Otorite ile çatışma yaşadıklarından dolayı karşısındaki kişinin baskın olmasını istemeyebilirler (Eren, 2010). Benzer şekilde, Kaplan ve Sadock (2000) tarafından bu kişiler dürtülerini kontrol etmekte, ilişkilerini yürütmekte zorluk çeken benmerkezci kişiler olarak tanımlanmıştır. Aynı zamanda duygusal zekâları da düşük olan bu kişilerin, sosyal ortamlarda ilişki kurarken başarısız oldukları, gruplarda aidiyet hissedemedikleri ve daha fazla saldırgan davranışlar sergiledikleri ileri sürülmektedir (Brackett, 2004).

ASKB'si olan bireylerin bir diğer özelliği de öngöründen yoksun olmalarıdır. Empati kurma becerisine sahip oldukları düşünülen durumlarda, karşıdaki kişiyi gafil avlamak için planlar yapabilirler. Toplumsal açıdan manasız, kötü ve iğrenç olarak tanımlanan davranışlarına bile mantıklı izahlar getirmeye kalkarlar. Yalan söyledikleri kanıtlandığında utanç belirtileri göstermezler (Köroğlu, 2014).

Genel popülasyon incelendiğinde ASKB prevalansının yaklaşık %0.2 ile %3.3 arasında olduğu düşünülmektedir. Ayrıca bilimsel bulgulara göre ASKB'nin erkeklerde daha sık görülmesinin nedeni kadınlarda daha az tanı konulabilmesidir (Schorr vd., 2021). Yapılan epidemiyolojik çalışmalarda ASKB'nin yetişkinler arasındaki prevalansının %3.3 ila %19 arasında olduğu görülmüştür (Zhou vd., 2022). Köroğlu ve Bayraktar'a (2010) göre ise ASKB erkeklerde %3-7, kadınlarda %1 dolaylarında görülmektedir ve hapishanelerdeki kişilerin yaklaşık %75'i ASKB'lidir.

Ülkemizde kişilik bozukluklarını değerlendirmede kullanılan ölçekler: Coolidge Eksen II Envanteri Plus Türkçe Kısa Formu (CATI+TR-KF) (Bilge, 2018), DSM-III-R referanslı SCID-II Kişilik Anketi (Coşkunol vd., 1994), Minnesota Çok Yönlü Kişilik Envanteri-MMPI-II (Erol, 1982) ve kişilik bozukluklarının altında yatan inançları değerlendirmede kullanılan Kişilik İnanç Ölçeğidir (KİÖ) (Türkçapar vd., 2007). Ayrıca narsisist ve borderline KB'leri (Atay, 2009; Aydemir vd., 2006; Ceylan vd., 2017; Ekşi, 2016) tek başına değerlendiren ölçekler de mevcuttur. Ancak alan yazın incelendiğinde ASKB'yi tek başına değerlendiren bir ölçeğin bulunmadığı dikkat çekmektedir. Bu çalışmanın amacı, alanyazındaki bu eksikliği gidermeye katkıda bulunabilecek geçerliği ve güvenirligi kanıtlanmış bir ölçeğin geliştirilmesidir. Bu çalışmayla birlikte, Türkiye'de toplum örnekleminde ve tarama çalışmalarında kullanılacak yeni ve güncel bir ölçeğin oluşturulması ve alan yazına kazandırılması hedeflenmiştir.

Yöntem

Pilot Çalışma Grubu

Pilot çalışma kapsamında kolay örnekleme yoluyla 18-62 (25.07±9.15) yaş aralığındaki 132 (%77.2) kadın ve 39 (%22.8) erkek olmak üzere toplam 171 kişilik üniversite öğrencisi ve toplum örnekleme grubuna uygulama yapılmıştır. Katılımcıların 17'si (%7.9) ortaokul ve lise, 119'u (%69.6) üniversite öğrencisi ve 35'i (%20.5) üniversite ve üzeri öğrenim görmüşlerdir; 24'ü (%14.0) evli, 141'i (%82.5) bekar ve 6'sı (%3.5) dul veya boşanmıştır; 15'i (%8.8) düşük, 113'ü (%66.1) orta ve 43'ü (%25.1) yüksek gelir düzeyine sahiptir. Katılımcılara Google Forms üzerinden oluşturulan anketler yoluyla ulaşılmıştır. Gönüllülük esasına göre çalışmaya katılan ve herhangi bir ödemenin yapılmadığı katılımcılardan bilgilendirilmiş onam alınmış ve veriler 26-28 Mayıs 2022 tarihlerinde toplanmıştır.

Asıl Çalışma Grubu

Çalışma için kartopu ve kolay örnekleme yöntemi kullanılarak 18-73 (27.72±9.61) yaş aralığındaki 555 kadın (%69.9) ve 239 erkek (%30.1) olmak üzere toplam 794 kişilik üniversite öğrencisi ve toplum örnekleminde veri toplanmıştır. Katılımcıların 17'si (%2.1) ilkökul veya ortaokul, 74'ü lise (%9.4), 456'sı üniversite

öğrencisi (%54.9) ve 267'si üniversite ve üzeri (%33.6) eğitim almışlardır. 177 kişi (%22.3) evli, 593 kişi (%74.7) bekâr ve 24 kişi (%3) boşanmış veya dul olduğunu bildirmiştir. Gelir düzeylerini ise 96 kişi (%12.1) düşük, 555 kişi (%69.9) orta ve 143 kişi (%18) yüksek olarak belirtmişlerdir. Ayrıca katılımcıların 259'u (%32.6) psikolojik destek aldıklarını, 535'i (%67.4) ise almadıklarını ifade etmişlerdir.

794 kişiden oluşan veri setinden random bir şekilde seçilerek 387 katılımcının (18-73 yaş aralığındaki 289 kadın 98 erkek) verileri Açıklayıcı Faktör Analizi (AFA) için ve 407 katılımcının (18-58 yaş aralığındaki 261 kadın, 146 erkek) verileri ise Doğrulayıcı Faktör Analizi (DFA) için kullanılmıştır. Ayrıca 794 kişiden 463 kişilik bir katılımcı grubuna AKÖÖ ile birlikte CATI+TR-KF-Antisosyal KB, SCID-II-Antisosyal KB alt ölçekleri, Barratt Dürtüsellik Ölçeği-11 ve Yetişkin Prososyalite Ölçeği eşzamanlı bir şekilde uygulanmıştır. Test tekrar test güvenirliliği için ise yaşları 20-25 aralığında (21.81 ± 1.09) olan 27'si kız (%75) ve 9'u erkek (%25) olmak üzere toplam 36 kişilik bir üniversite öğrencisi grubuna üç hafta ara ile AKÖÖ iki kez uygulanmıştır. Test tekrar test uygulaması ve katılımcıların %20'lik bir bölümüne ölçekler elden verilerek uygulama yapılmışken geri kalanlara Google Forms üzerinden oluşturulan anket aracılığıyla ulaşılmıştır. Veriler 01-20 Haziran 2022 tarihlerinde toplanmıştır ve bütün katılımcılardan bilgilendirilmiş onam alınmıştır.

Ölçeğin Geliştirilmesi Süreci

Çalışmaya başlamadan önce Sabahattin Zaim Üniversitesi Bilimsel Araştırmalar Etik Kurulu'ndan 26.05.2022 tarih ve 2022/05 sayılı kararla çalışma için etik onay alınmıştır. AKÖÖ'nün geliştirilmesi sürecinde literatürün taranması, madde havuzunun oluşturulması, uzman görüşlerinin alınması, pilot uygulama yapılarak geçerlik ve güvenirliliğin sınanması, madde analizi, revizyon gibi ölçek geliştirme aşamaları izlenmiştir (Cohen ve Swerdlik, 2013; Şeker ve Gençdoğan, 2014).

ASKB için gerçekleştirilen literatür taraması sonrası, DSM-5 tanı kriterleri ve literatürde yer alan klinik betimlemeler kullanılarak 53 maddelik bir madde havuzu oluşturulmuş ve 6 akademisyen ve 4 uzman psikolog olmak üzere 10 kişiden uzman görüşü alınmış ve 7 madde elenerek 44 maddelik bir ölçek hazırlanmış, sonrasında 171 kişilik bir örneklem grubuna pilot uygulama yapılmıştır. Pilot uygulamanın ayrıntılarına bu çalışmada yer verilmemiştir, ancak AFA ve Cronbach alfa, madde toplam korelasyonlarından yararlanılarak bir revizyon yapılmış ve asıl uygulama için 22 maddelik bir ölçek oluşturulmuştur. Bu çalışmada 22 maddelik ölçeğin verileri sunulmuştur.

Veri Toplama Araçları

Demografik Bilgi Formu: Araştırmacılar tarafından hazırlanan formda cinsiyet, yaş, eğitim, medeni durum, ekonomik durumu ve daha önce psikolojik destek alıp almadıkları ile ilgili sorular bulunmaktadır.

Antisosyal Kişilik Özellikleri Ölçeği (AKÖÖ): Araştırmacılar tarafından bu çalışma kapsamında geliştirilmiş olan ölçeğe ilişkin geçerlik güvenirlilik analizi sonuçlarına bulgular kısmında yer verilmiştir. Ölçek, 5'li likert tipi olup ölçek puanlamasında, 1; benim için tamamıyla yanlış, 2; benim için büyük ölçüde yanlış, 3; benim için

orta derecede doğru, 4; benim için çoğunlukla doğru, 5; beni mükemmel bir şekilde tanımlıyor şeklinde bir derecelendirme kullanılmıştır.

Coolidge Eksen II Envanteri + Türkçe Kısa Formu (CATI+TR-KF): Coolidge tarafından (2006) geliştirilen ölçeğin 250 maddelik versiyonunun Türkçe uyarlaması Bilge tarafından (2014) yapılmıştır. Bu uyarlama çalışmasını takiben ölçeğin kişilik bozukluklarından oluşan kısa formunu Türkçe uzun formdan yararlanarak Bilge (2018) geliştirmiş ve geçerlik güvenirlik çalışmalarını gerçekleştirmiştir. DSM-5'te var olan kişilik bozukluklarını tespit edebilmek üzere geliştirilen bu ölçek, 78 maddeden oluşmakta olup DSM 5'te yer alan 10 kişilik bozukluğunu tek tek değerlendirmektedir. Ölçek 4'lü Likert tipidir. Hesaplanan puanların yükselmesi, kişilik bozukluğu düzeyinin arttığını göstermektedir. Klinik ortamdan alınan örneklerle toplum örnekleme puanları 10 alt boyutta da anlamlı bir farklılık göstermiştir. Kişilik bozukluğu alt ölçeklerinden elde edilen Cronbach Alfa değerleri .66-.77 arasında bulunmuş olup 4 haftalık arayla yapılan Test-Tekrar Test Güvenirliği uygulamasında ise korelasyon katsayılarının .77-.89 aralığında olduğu tespit edilmiştir (Bilge, 2018). Bu çalışmada ölçeğin sadece Antisosyal KB alt boyutu kullanılmıştır.

SCID-II Kişilik Anketi (SCID-II-KA): DSM-III-R Eksen-II kişilik bozuklukları tanı sınıflandırması ölçütleri çerçevesinde yapılandırılmış olan SCID-II-KA özgül kişilik bozukluğu belirtilerinin varlığını belirlemek için sıklıkla kullanılan ve Spitzer ve arkadaşları (1990) tarafından geliştirilen, evet-hayır şeklinde cevaplandırılan bir ölçektir. Türkçeye çevirisi Soria ve arkadaşları (1990) tarafından yapılan ve 12 adet kişilik bozukluğu tanı kriterlerini kapsayan 120 maddelik öz-bildirim ölçeğinin güvenirliğinin yüksek olduğu tespit edilmiştir.

Yetişkin Prososyallik Ölçeği (YPÖ): Caprara ve arkadaşları (2005) tarafından 16 soru olarak geliştirilen ölçeğin Türkçe'ye uyarlama ve geçerlik güvenirlik çalışması ise Bağcı ve Öztürk-Samur (2016) tarafından gerçekleştirilmiştir. Tek boyutlu ve beşli Likert tipi bir ölçektir. Ölçeğin tek boyutlu modelinin uyumunu belirlemek amacıyla doğrulayıcı faktör analizi (DFA) yapılmış ve hesaplanan uyum indeksi değerlerinin kabul edilebilir düzeyde olduğu ($\chi^2=430.84$, $X^2/sd=4.14$, CFI=0.93, NNFI=0.92, NFI=0.92 ve GFI=0.85) tespit edilmiştir (Bağcı ve Öztürk-Samur, 2016).

Barratt Dürtüsellik Ölçeği-11 (BDÖ-11): Patton, Stanford ve Barrat (1995) tarafından son versiyonu oluşturulan ölçeğin Türkçe geçerlik ve güvenirlik çalışmalarını Güleç ve arkadaşları (2008) gerçekleştirmiştir. 4'lü Likert tipi olan ölçek dikkatte dürtüsellik, motor dürtüsellik ve plan yapamama olmak üzere 3 boyuttan oluşmakta ve 30 madde içermektedir. Ölçekten alınan toplam puan ise 30-120 arasında değişmektedir. Ölçekten alınan puan yükseldikçe, kişinin dürtüselliklerinin de o derece yüksek düzeyde olduğu kabul edilmektedir.

Bulgular

Güvenirlik Bulguları

Test Tekrar Test Güvenirliği için 36 kişilik üniversite öğrencisine üç hafta ara ile ölçek iki kez uygulanmıştır. Yapılan korelasyon analizinden elde edilen sonuçlara göre bütün alt ölçekler için tespit edilen korelasyon değerleri yüksek düzeydedir (Tablo 1). Ayrıca bütün alt ölçekler ve AKÖÖ toplam puanı için güvenirlik analizi

kapsamında iç tutarlılık Cronbach Alfa katsayıları ve Madde Toplam Korelasyonları hesaplanmıştır. Ölçeğin toplam puan İç Tutarlılık Katsayısı .87 olarak tespit edilmiştir. Alt ölçeklerin Cronbach Alfa katsayıları ve Madde Toplam Korelasyonları Tablo 2’de sunulmuştur.

Tablo 1. AKÖÖ alt ölçek ve toplam puanlarının Test-Tekrar Test uygulamasındaki ortalama, standart sapma puanları ve korelasyon katsayıları

	T1 (N=36)		T2 (N=36)		r
	Ort.	Ss	Ort.	Ss	
AKÖÖ-Kuralsızlık	5.58	1.59	5.47	1.25	.89**
AKÖÖ-Dürtüsellik	11.89	3.80	11.28	3.97	.72**
AKÖÖ-Saldırganlık	7.22	3.41	6.53	2.88	.88**
AKÖÖ-Yalan	8.08	2.85	7.39	2.88	.73**
AKÖÖ-Toplam	32.78	9.18	30.67	9.06	.86**

T1: Başlangıç, T2: 3 hafta sonra, **p<0.001

Geçerlik Analizi Bulguları

Açımlayıcı Faktör Analizi Bulguları

Pilot uygulama kapsamında 44 maddelik ölçek için herhangi bir faktör sınırlaması yapılmadan Açımlayıcı Faktör Analizi (AFA) yapılmıştır. Varyansın %65.8’ini açıklayan 10 faktörlü bir yapı elde edilmiştir. Ancak hem faktör yükü .30’un altında olan hem de binişik olan maddeler çıkarıldıktan sonra yine bir faktör kısıtlaması olmaksızın Varimax Dik Döndürme yapılmıştır ve oluşan beş faktörlü yapıdaki maddeler için Cronbach Alfa güvenirlilik katsayıları hesaplanmıştır. Bütün bu analizler sonucunda asıl uygulamada kullanılmak üzere 22 maddelik bir soru formu oluşturulmuştur.

Verilerin AFA’ya uygun olup olmadığının belirlenmesi için Kaiser-Meyer-Olkin (KMO) ve Bartlett Testi kullanılır. Bartlett Testinin anlamlı olması beklenirken KMO için 0.80 üstü mükemmel değer olarak kabul edilir (Büyüköztürk, 2002). Ayrıca AFA yapılırken madde yüklerinin .30 veya üstü değerler alması ve maddelerin birden fazla faktöre girmemesi veya madde yükleri arasındaki farkın .10’dan fazla olması beklenir (Büyüköztürk, 2011) gibi kriterler dikkate alınarak analizler gerçekleştirilmiştir. Asıl uygulamada 22 maddelik ölçek faktör sayısına herhangi bir sınır getirilmeden AFA’ya tabi tutulmuştur, ölçeğin özdeğeri 1’den büyük olan ve toplam varyansın %54.19’ünü açıklayan 5 faktörlü bir yapıya sahip olduğu tespit edilmiştir. Sonraki adımda Varimax Dik Döndürme yapılarak maddelerin faktörlere dağılımları incelenmiştir. Ölçeğe son halini vermek için madde yükü .30’un altında olan ve binişik olup aralarında .10 ve daha küçük fark olan beş madde (1, 5, 7, 12 ve 13. maddeler) bulunmuş ve ilgili maddeler çıkarılarak analizler tekrar yapılmıştır.

Son yapılan AFA’ya göre Bartlett Testi anlamlı bulunmuş ve KMO değeri .87 olarak tespit edilmiştir. Dolayısıyla veri setinin AFA’ya uygun olduğuna karar verilmiştir. Varimax Dik Döndürme kullanılarak yapılan AFA’da varyansın %56.26’sını açıklayan ve özdeğeri 1’in üzerinde olan 4 faktör bulunmuştur. Faktörler sırasıyla

kuralsızlık, dürtüsellik, bencillik-saldırganlık ve yalan olarak isimlendirilmiştir (Tablo 2).

Tablo 2. AKÖÖ AFA Faktörleri, Madde Yükleri, Özdeğer ve Varyans Değerleri, Madde Toplam Korelasyonları, Alt Ölçek Ortalama ve Standart Sapma Puanları ve İç Tutarlık Katsayıları

Maddeler	Madde	F 1	F 2	F 3	F 4
	Toplam				
Korelasyon					
4. Okulda ve evde sık sık disiplin cezası alırdım.	.52	.48			
8. 13 yaşından önce sık sık okuldan/evden kaçardım.	.55	.33			
10. Alkol-madde kullanımına 15 yaşından önce başladım.	.50	.83			
11. Çocukken/gençken babamın beni karakoldan aldığı olurdu.	.56	.79			
19. Çocukluğumda veya gençliğimde hırsızlık yaptığım oldu.	.42	.61			
2. Hiçbir şey beni canımın istediğini yapmaktan alıkoyamaz.	.42		.69		
15. Diğer insanlardan daha cesaretli olduğumu düşünürüm.	.58		.68		
16. Sınırları zorlayan aktivitelerle uğraşmayı severim.	.58		.67		
20. Bir şeyi elde etmek istediğimde kural tanımam.	.55		.66		
21. Soğukkanlı olduğumdan kriz/kaos durumlarında hayatta kalmak ve düşmanları alt etmek benim için kolaydır.	.48		.53		
3. Daha önce kendime veya başkalarına zarar verdiğim oldu.	.57			.52	
6. Diğerleri bencil olduğumu söylerler.	.40			.41	
9. Bana yanlış yapıldığında gerekirse fiziksel şiddete başvurmaktan çekinmem.	.52			.62	
14. Bazen o kadar öfkelenirim ki gözüm hiçbir şey görmez.	.56			.66	
17. Suçlandığım herhangi bir durumdan kolayca sıyrılabilirim.	.48				.61
18. İnsanların bazen yalan söylenmesi gerekebilir.	.46				.70
22. Eğer kendimi iyi hissedeceksem nabza göre şerbet vermekten çekinmem.	.50				.72
Özdeğer (Eigenvalue)		5.23	2.02	1.25	1.06
Varyans (%)		30.76	11.89	7.36	6.22
Alt ölçek ortalama		6.45	13.01	7.70	8.08
Alt ölçek standart sapma		2.76	4.29	3.38	2.85
İç tutarlık katsayısı (Cronbach Alfa)		0.73	0.76	0.72	0.67

*p<0.05, **p<0.01

Doğrulayıcı Faktör Analizi Bulguları

AKÖÖ'nün yapı geçerliği AFA'nın yanı sıra SPSS AMOS 22 programı kullanılarak doğrulayıcı faktör analizi (DFA) ile de sınanmıştır. DFA'nın uyum iyiliği indekslerinden olan χ^2/sd oranının 5'ten küçük olduğu durumlarda modelin kabul edilebilir bir uyum değerine 3'ten küçük olduğunda mükemmel uyum değerine sahip olduğu (Kline, 2005), GFI, CFI, IFI, TLI ve AGFI indeksleri için kabul edilebilir uyum değerinin .90 ve mükemmel uyum değerinin .95 olduğu ve RMSEA için ise kabul edilebilir uyum değerinin .08 ve mükemmel uyum değerinin ise .05 olduğu (Steiger, 2007) belirtilmiştir. AKÖÖ için gerçekleştirilen birinci ve ikinci düzey DFA

sonucunda bir modifikasyon (Şekil 1, Şekil 2) yapılarak gerekli uyum değerlerine ulaşılmıştır. Yapılan modifikasyon sonucunda her iki modelde de AKÖÖ'nün χ^2/sd oranının 3'ten küçük olduğu, RMSEA değerinin .08'den küçük olduğu ve GFI, GFI, CFI ve IFI değerlerinin ise kabul edilebilir düzeyde olduğu saptanmıştır. Ölçeğin uyum iyiliği değerleri Tablo 3'te sunulmuştur.

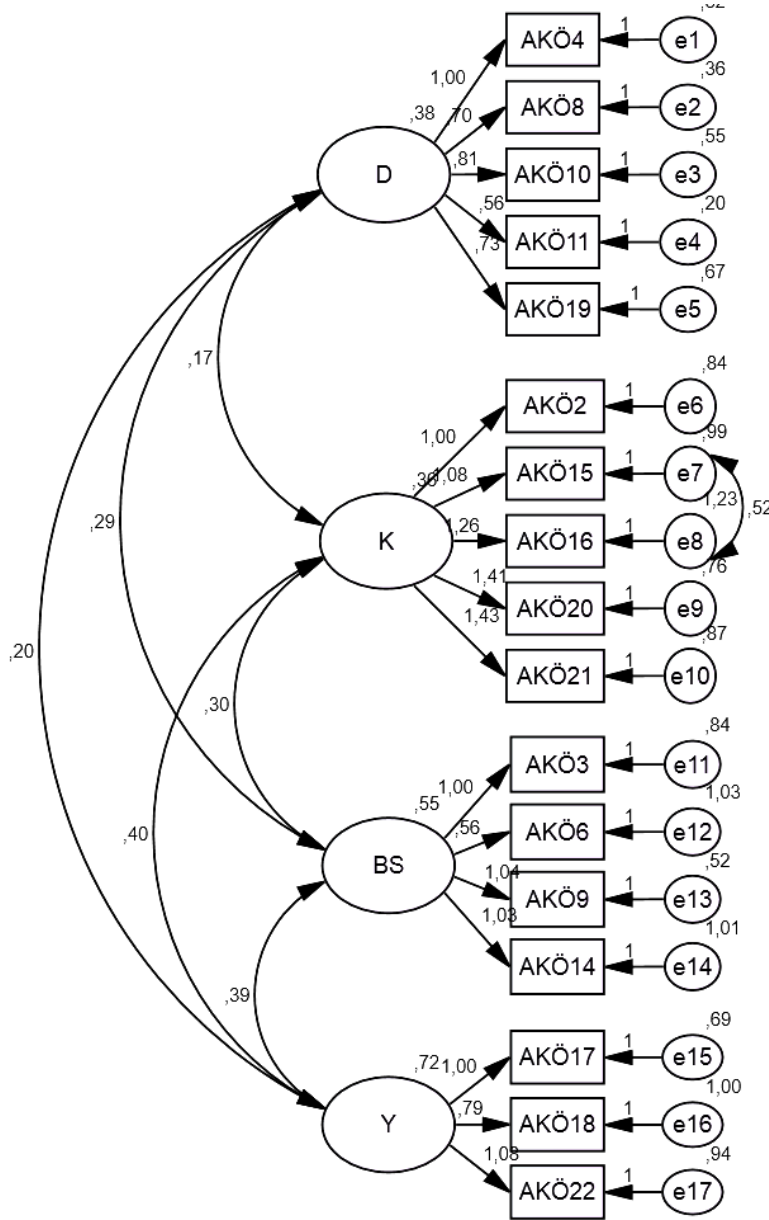

Şekil 1. AKÖÖ 1. Düzey Doğrulayıcı Faktör Analizi

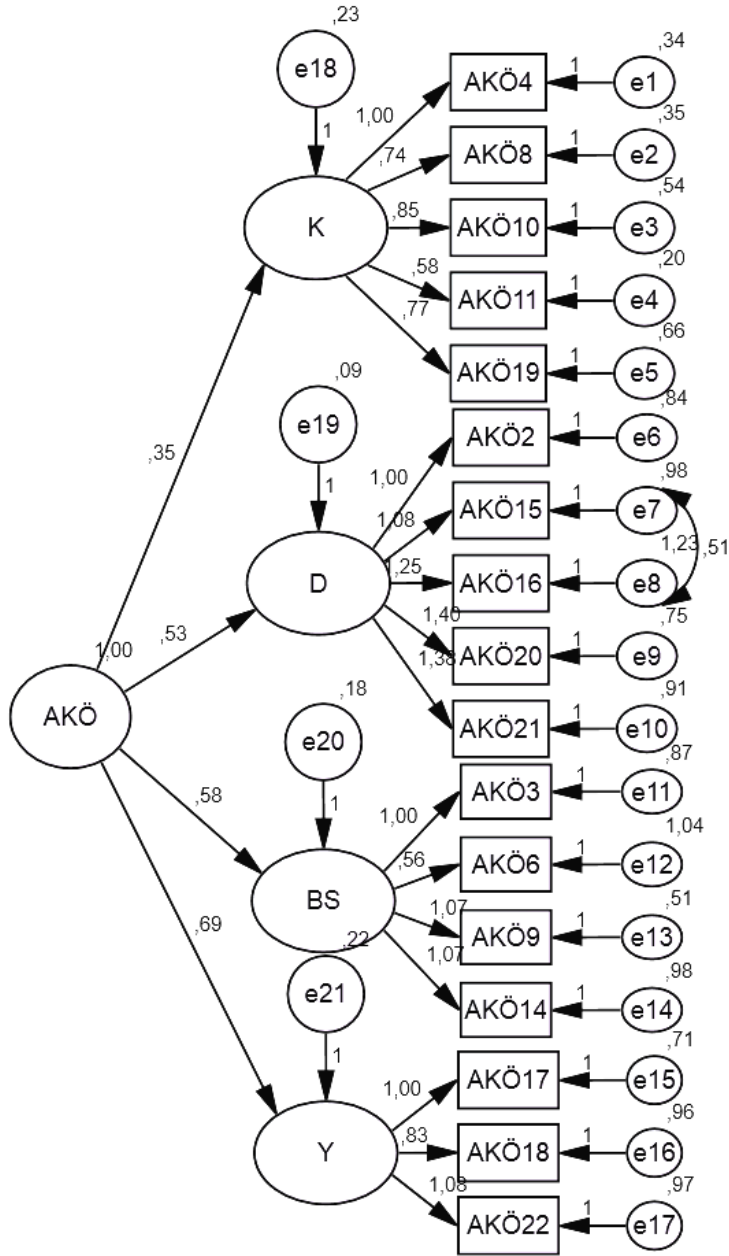

Şekil 2. AKÖÖ 2. Düzey Doğrulayıcı Faktör Analizi

Tablo 3. DFA Modellerinin Uyum İyiliği İndeksleri

	χ^2	sd	χ^2 / sd	GFI	AGFI	CFI	IFI	RMSEA (GA)
Birinci Düzey DFA	234.43	112	2.09	.94	.91	.93	.93	.05 (.04-.06)
İkinci Düzey DFA	259.63	114	2.28	.93	.90	.92	.92	.06 (.05-.07)

Yakınsak Geçerlik Analizi Bulguları

Yakınsak geçerlik kapsamında uygulanan ölçeklerle AKÖÖ ölçeği alt boyutları ve ölçeğin toplam puanı arasındaki korelasyonlar incelendiğinde AKÖÖ-Dürtüsellik hariç bütün AKÖÖ alt ölçekleriyle PYÖ arasında negatif yönde ve zayıf düzeyde anlamlı korelasyonların olduğu AKÖÖ-Dürtüsellik ile PYÖ arasında ve AKÖÖ-

Kuralsızlık ve AKÖÖ-Dürtüsellik ile BDÖ-Plan Yapamama arasında anlamlı düzeyde ilişkilerin bulunmadığı ve değişkenler arasındaki diğer bütün ilişkilerin pozitif olduğu, özellikle de AKÖÖ'nün bütün alt ölçekleriyle CATI-Antisosyal KB ve SCID II-Antisosyal KB arasındaki pozitif korelasyonların orta düzeyde olduğu tespit edilmiştir (Tablo 4).

Tablo 4. AKÖÖ ve CATI-ASKB, SCID II-ASKB, PÖ ve BDÖ alt ölçekleri arasındaki korelasyon katsayıları

	1	2	3	4	5	6	7
AKÖÖ-Kuralsızlık	.47**	.56**	-.09*	.23**	.32**	.05	.26**
AKÖÖ-Dürtüsellik	.51**	.33**	.01	.23**	.39**	-.07	.24**
AKÖÖ-Saldırganlık	.60**	.45**	-.13**	.35**	.35**	.21**	.39**
AKÖÖ-Yalan	.54**	.33**	-.17**	.32**	.35**	.13**	.34**
AKÖÖ-Toplam	.70**	.52**	-.12**	.37**	.47**	.10*	.39**

*p<0.05, **p<0.01, 1.CATI+TR-KF-Antisosyal KB, 2.SCID II-KA-Antisosyal KB, 3.YPÖ, 4.BDÖ-Dikkat Dürtüsellliği, 5.BDÖ-Motor Dürtüsellik, 6.BDÖ-Plan Yapamama, 7.BDÖ-Toplam.

Alt ve Üst Grup Yöntemi ile Alt Ölçek ve Madde Analizi

AKÖÖ'nün alt boyutları ve her bir maddenin kişileri ayırt etme gücünü belirlemek için madde analizi yapılmıştır. Bu amaçla ölçeğin hem alt boyutlarının toplam puanlarına göre hem de her bir maddenin aldığı puanlara göre belirlenen alt %27 ve üst %27'lik grup ortalamaları Bağımsız Örneklem t-testi ile karşılaştırılmıştır. Madde puanlarına ve alt boyut puanlarına ait elde edilen t testi değerleri Tablo 5'te yer almaktadır.

Tablo 5. AKÖÖ Alt Boyut ve Maddelerinin Alt-Üst Grup Ortalamalarının Karşılaştırılması

Madde No.	Grup	N	Ort.	SS	sd	t	p
AKÖÖ1	Alt Grup	215	1.00	.00	428	-29.84	0.000
	Üst Grup	215	2.94	.95			
AKÖÖ2	Alt Grup	215	1.53	.50	428	-55.99	0.000
	Üst Grup	215	4.33	.54			
AKÖÖ3	Alt Grup	215	1.00	.00	428	-49.39	0.000
	Üst Grup	215	3.63	.78			
AKÖÖ4	Alt Grup	215	1.00	.00	428	-16.46	0.000
	Üst Grup	215	2.25	1.11			
AKÖÖ5	Alt Grup	215	1.07	.25	428	-53.83	0.000
	Üst Grup	215	4.10	.79			
AKÖÖ6	Alt Grup	215	1.00	.00	428	-34.58	0.000
	Üst Grup	215	3.22	.94			
AKÖÖ7	Alt Grup	215	1.00	.00	428	-50.91	0.000
	Üst Grup	215	3.81	.81			
AKÖÖ8	Alt Grup	215	1.00	.00	428	-12.29	0.000
	Üst Grup	215	2.05	1.25			
AKÖÖ9	Alt Grup	215	1.00	.00	428	-28.95	0.000
	Üst Grup	215	3.03	1.03			

AKÖÖ10	Alt Grup	215	1.00	.00	428	-11.59	0.000
	Üst Grup	215	2.07	1.35			
AKÖÖ11	Alt Grup	215	1.00	.00	428	-6.43	0.000
	Üst Grup	215	1.44	.99			
AKÖÖ12	Alt Grup	215	1.00	.00	428	-52.10	0.000
	Üst Grup	215	3.73	.77			
AKÖÖ13	Alt Grup	215	1.00	.00	428	-12.51	0.000
	Üst Grup	215	2.45	1.70			
AKÖÖ14	Alt Grup	215	1.00	.00	428	-65.60	0.000
	Üst Grup	215	4.13	.70			
AKÖÖ15	Alt Grup	215	1.48	.50	428	-60.73	0.000
	Üst Grup	215	4.36	.48			
AKÖÖ16	Alt Grup	215	1.08	.27	428	-87.04	0.000
	Üst Grup	215	4.44	.50			
AKÖÖ17	Alt Grup	215	1.11	.31	428	-53.17	0.000
	Üst Grup	215	4.03	.74			
AKÖÖ18	Alt Grup	215	1.43	.50	428	-62.06	0.000
	Üst Grup	215	4.35	.48			
AKÖÖ19	Alt Grup	215	1.00	.00	428	-23.00	0.000
	Üst Grup	215	2.73	1.10			
AKÖÖ20	Alt Grup	215	1.00	.00	428	-50.15	0.000
	Üst Grup	215	3.73	.80			
AKÖÖ21	Alt Grup	215	1.25	.43	428	-70.58	0.000
	Üst Grup	215	4.42	.50			
AKÖÖ22	Alt Grup	215	1.37	.48	428	-69.13	0.000
	Üst Grup	215	4.61	.49			
Alt Boyutlar	Grup	N	Ort.	SS	sd	t	p
AKÖÖ-K	Alt Grup	215	5.00	.00	428	-21.70	0.000
	Üst Grup	215	9.97	3.36			
AKÖÖ-D	Alt Grup	215	8.25	1.52	428	-56.45	0.000
	Üst Grup	215	19.04	2.36			
AKÖÖ-S	Alt Grup	215	4.42	.50	428	-45.51	0.000
	Üst Grup	215	12.23	2.47			
AKÖÖ-Y	Alt Grup	215	4.78	1.10	428	-58.27	0.000
	Üst Grup	215	11.99	1.44			
AKÖÖ-T	Alt Grup	215	24.92	3.21	428	-45.65	0.000
	Üst Grup	215	49.25	7.13			

AKÖÖ-K: AKÖÖ-Kuralsızlık, AKÖÖ-D: AKÖÖ-Dürtüsellik, AKÖÖ-S: AKÖÖ-Saldırganlık, AKÖÖ-Y: AKÖÖ-Yalan, AKÖÖ-T: AKÖÖ-Toplam

Tartışma ve Sonuç

Bu çalışmada antisosyal kişilik özelliklerini değerlendirmede kullanılabilecek Türk kültürüne uygun bir ölçeğin geliştirilerek psikometrik özelliklerinin sınanması amaçlanmıştır. Test Tekrar Test Güvenirliği için 36 kişilik üniversite öğrencisine üç hafta ara ile ölçek iki kez uygulanmıştır. Güvenirlik analizi bulgularına göre test tekrar test güvenirliği için tüm korelasyon değerleri (Tablo 1) ve madde toplam korelasyonları (Tablo 2) anlamlı bir düzeydedir ve ölçeğin toplam puan Cronbach

Alfa katsayısı .87 olarak alt ölçeklerin Cronbach Alfa katsayıları ise .67-.76 aralığında saptanmıştır (Tablo 2). AFA'da Varimax döndürmesi uygulanarak oluşturulan 17 madde ve 4 alt boyuttan oluşan AKÖÖ'nün Bartlett Testinin anlamlı olduğu ve KMO değerinin .87 olduğu tespit edilmiştir. DFA aracılığıyla geliştirilen ölçeğin uyum iyiliği bulguları göz önüne alındığında, çalışmadaki her iki modelde de sadece bir modifikasyonla (Şekil 1 ve Şekil 2) AKÖÖ'nün χ^2/sd oranının 3'ten küçük olduğu, RMSEA değerinin .08'den küçük olduğu ve GFI, GFI, CFI ve IFI değerlerinin ise kabul edilebilir seviyede olduğu tespit edilmiştir (Tablo 3).

Son olarak, ölçeğin yakınsak geçerliğini test etmek için AKÖÖ'nün CATI+TR-KF-Antisosyal KB, SCID-II-Antisosyal KB alt ölçekleri, Barratt Dürtüsellik Ölçeği-11 ve Yetişkin Prososyallik Ölçeği ile arasındaki korelasyonlar incelenmiştir. AKÖÖ ile CATI+TR-KF-Antisosyal KB, SCID-II-Antisosyal KB alt ölçekleri arasında pozitif yönde ve orta düzeyde anlamlı ilişkilerin olduğu, AKÖÖ ile PÖ ölçekleri arasında AKÖÖ-Dürtüsellik dışındaki diğer tüm alt boyutlarla negatif yönde ve zayıf düzeyde anlamlı ilişkilerin olduğu, BDÖ-Plan Yapamama ile AKÖÖ-Kuralsızlık ve AKÖÖ-Dürtüsellik dışındaki bütün BDÖ alt ölçekleriyle pozitif korelasyonlar olduğu saptanmıştır. Olumlu sosyal davranış olarak da tanımlanan prososyal davranışlar genel anlamıyla bir kişi ya da kişilere fayda sağlamayı amaç edinen davranışlardır (Eisenberg ve Fabes, 1998). Yardım etme davranışı ise prososyal davranışın bir alt kategorisi olarak ifade edilebilir (Dovidio, 1984). Bu açıardan bakıldığında antisosyal kişilik özelliği alt alanlarından bencillik-saldırganlık ile PÖ arasındaki negatif ilişkinin ortaya çıkması beklenen bir sonuçtur. Benzer şekilde AKÖÖ-Yalan ve AKÖÖ-Kuralsızlık ile PÖ arasında da negatif bir ilişki saptanmıştır. Prososyal davranışlar sergileyen bir kişinin yalan söylemesi veya kuralsız olması beklenen bir durum değildir, ancak antisosyal kişilik bozukluğuna sahip bireyler Millon ve arkadaşları (2017) tarafından "*Akıl sağlığı maskesi arkasına saklanarak serpilme imkanı bulan patolojik yalancılar*" olarak tanımlanmış ve samimiyet taklidi yapmakta ustalaşmış kişiler olarak tanımlanmışlardır. Yine benzer bir şekilde bireyler kolektif fayda için bir araya geldiğinde olumlu sosyal davranışlar ortaya çıkabilir (Schroeder ve William, 2015). Fakat Millon ve arkadaşlarına (2017) göre antisosyal eylemler, prososyal olmaktan çok diğerlerinin onları fark etmesi ve yine diğerlerinin hak ettikleri saygıyı göstermeleri amacıyla yapılmaktadır. Hofmann ve Müller'in (2018) ortaokul öğrencileri ile yaptığı çalışmada akranları ile etkileşim içindeyken prososyal davranış sergileyen çocukların yetişkinlikte antisosyal davranış gösterme eğilimlerinin düşük olduğu saptanmıştır. Dolayısıyla, AKÖÖ-Dürtüsellik hariç bütün AKÖÖ alt ölçekleriyle PÖ arasındaki negatif yöndeki ilişki literatürle uyumludur.

Bu çalışmada, AKÖÖ-Kuralsızlık ve AKÖÖ-Dürtüsellik ile BDÖ-Plan Yapamama arasında anlamlı düzeyde ilişki bulunmamasına rağmen diğer bütün ilişkilerin pozitif olduğu saptanmıştır. Antisosyal kişilik bozukluğunun öncül belirtileri arasında dürtüsellik ve yoğun agresyon bulunmaktadır (Aktepe vd., 2005). Dürtüsellik alt boyutlarından BDÖ-Plan Yapamama ile AKÖÖ-Kuralsızlık ve AKÖÖ-Dürtüsellik ilişkisinin bulunmaması örneklemimizin daha çok üniversite öğrencisi ve üniversite veya üzeri bir eğitim alması ve aldıkları eğitim dolayısıyla sürekli planlı olması gereken bir örneklemden oluşmasıyla açıklanabilir. Bazı kişiler normal görünümüdür, iyi bir eğitim almışlardır, ortalama üstü bir iş ve

yüksek bir maaşa sahip olan bu bireyler “beyaz yakalı” olarak tanımlanmaktadır ve beyaz yakalı olmaları psikopat olmadıkları anlamına gelmemektedir (Weisburd ve Waring, 2001). Barratt Dürtüsellik Ölçeği’nin diğer alt alanlarıyla pozitif ilişki çıkması ise beklenen bir sonuçtur. BDÖ-Motor dürtüsellik açısından ele alındığında antisosyal kişiler istediği şeyi, o an elde edebilme konusunda serbesttir. Ayrıca bu kişiler, kendisinin ve diğerlerinin güvenliğine dair bir sorumluluk hissetmezler (Millon vd., 2017). Bu da akıllara dürtüsellığı getirmektedir, araştırmanın bu kısmı da literatürü destekler niteliktedir.

AKÖÖ’nün bütün alt ölçekleriyle CATI-Antisosyal KB ve SCID II-Antisosyal KB arasındaki pozitif korelasyonların (Tablo 4) olması da bu ölçeklerin AKÖÖ’nün ölçmeyi amaçladığı özellikleri ölçmeyi hedefleyen ölçekler olduğu için oldukça anlamlıdır ve ölçeğin kapsam geçerliği açısından istenen bir durumdur. Ayrıca gerek ölçeğin alt boyutları gerekse her bir maddesi için yapılan alt ve üst %27’lik grupların karşılaştırılması sonucunda da üst grupların anlamlı düzeyde alt gruplardan yüksek puan alması hem maddelerin hem de alt boyutların ayırt ediciliğini göstermektedir.

Bu araştırmanın güçlü yanları arasında AKÖÖ’nün sadece ASKB’yi değerlendiren bir ölçek olması ve bu yüzden de sadece ASKB’ye yönelik çalışma yapacak araştırmacılar açısından tercih edilebilecek bir nitelikte olması, maddeler oluşturulurken ülkemizin kültürüne özgü olarak maddelerin oluşturulması ve 17 maddeden oluşan kısa bir ölçek olması gösterilebilir. Sınırlılıkları ise ölçeğin özbildirime dayalı olması, çalışmada yer alan katılımcıların büyük bir bölümünü üniversite öğrencilerinin oluşturması ve klinik bir örneklem grubunun bulunmamasıdır. Yapılacak yeni çalışmalarda özellikle klinik örneklemelerin yer alması veya toplum örneklemiyle çalışmanın tekrarlanması yararlı olabilir. Sonuç olarak, Türk kültüründe geliştirilen AKÖÖ’nün güçlü psikometrik özelliklere sahip, geçerlik ve güvenirliliği saptanmış bir ölçek olmasının yanı sıra hem klinik ortamlarda hem de bilimsel araştırmalarda kullanılabilecek bir ölçek olduğu düşünülmektedir.

Kaynakça

- Aktepe, E., Kandil S. & Topbaş M. (2005). Çocuk ve ergenlerde intihar davranışı. *TSK Koruyucu Hekimlik Bülteni*, 4(2), 88-97.
- Amerikan Psikiyatri Birliği (2013). *Ruhsal bozuklukların tanısall ve sayımsal elkitabı*. Beşinci baskı (DSM-5), Tanı ölçütleri başvuru el kitabı (Çev. Ed.: E Köroğlu) Ankara: Hekimler Yayın Birliği.
- Atay, S. (2009). Narsistik Kişilik Envanterinin Türkçeye Standardizasyonu, *Gazi Üniversitesi İktisadi ve İdari Bilimler Fakültesi Dergisi*, 11, 181-196.
- Aydemir, Ö, Demet M.M., Danacı, A.E., Deveci, A., Taşkın, E.O., Mızrak, S., ... & İçelli İ. (2006). Borderline Kişilik Envanterinin Türkçe'ye uyarlanması, güvenilirlik ve geçerliliği. *Türkiye'de Psikiyatri Dergisi*, 8, 6-10.
- Bağcı, B. & Öztürk-Samur, A. (2016). Çocuk ve Yetişkin Prososyallik Ölçeklerinin geçerlik güvenirlilik çalışması. *Ahi Evran Üniversitesi Kırşehir Eğitim Fakültesi Dergisi (KEFAD)* 17, 59-79.
- Berg-Nielsen, T.S. & Wichström L. (2012). The mental health of preschoolers in a Norwegian population-based study when their parents have symptoms of borderline, antisocial, and narcissistic personality disorders: at the mercy of unpredictability. *Child Adolesce Psychiatry Ment Health*, 6, 19-24.
- Bilge, Y. (2018). DSM-5 kişilik bozuklukları için kısa bir ölçek: Coolidge Eksen II Envanteri Plus Türkçe Kısa Formun geliştirilmesi. *Anadolu Psikiyatri Dergisi*, 19, 14-21.
- Black, D.W. (2015) The Natural History of Antisocial Personality Disorder. *Can J Psychiatry*, 60, 309-314.
- Brackett, M.A., Mayer, J.D. & Warner, R.M. (2004). Emotional intelligence and its relation to everyday behavior. *Personality and Individual Differences*, 36(6), 1387-1402.
- Büyüköztürk, Ş. (2002). Faktör analizi: Temel kavramlar ve ölçek geliştirmede kullanımı. *Kuram ve Uygulamada Eğitim Yönetimi*, 32(32), 470-483.
- Büyüköztürk, Ş. (2011). *Sosyal bilimler için veri analizi el kitabı*. (10. Basım). Ankara: Pegem A Yayıncılık.
- Caprara, G.V., Steca, P., Zelli, A., & Capanna, C. (2005). A new scale for measuring adults' prosocialness. *European Journal of Psychological Assessment*, 21(2), 77-89.
- Coşkunol, H., Bağdiken, İ., Sorias, S. & Saygılı, R. (1994). SCID-II (Türkçe versiyonu) görüşmesinin kişilik bozukluklarındaki güvenirliliği. *Türk Psikoloji Dergisi*, 9, 26-29.
- Ceylan, V., Kose, S., Akin, E. & Turkcapar, M. H. (2017). Normative data and factorial structure of the Turkish version of the Borderline Personality Questionnaire (Turkish BPQ). *Psychiatry and Clinical Psychopharmacology*, 27(2), 143-151.
- Cohen, R.J. & Swerdlik, M.E. (2013). *Psikolojik test ve değerlendirme. Testlere ve ölçmeye giriş*. E. Tavşancıl (Çev.Ed.) Ankara: Nobel yayıncılık.

- Dovidio, J. (1984). Helping behavior and altruism: An empirical and conceptual overview. In L. Berkowitz (Ed.), *Advances in Experimental Social Psychology*, 17, 361-427.
- Eisenberg, N. & Fabes, R.A. (1998). Prosocial development. In N. Eisenberg (Ed.), W. Damon (Series Ed.), *Handbook of child psychology: Vol. 3. Social, emotional, and personality development* (5th ed.). New York: Wiley.
- Ekşi, F. (2016). The short form of the Five-Factor Narcissism Inventory: Psychometric equivalence of the Turkish version. *Educational Sciences-theory & Practice*, 16, 1081-1096.
- Eren, N. (2010). Ağır kişilik bozuklukları ve hemşirelik girişimleri-Bölüm II. *Psikiyatri Hemşireliği Dergisi*, 1(2), 86-95.
- Erol, N. (1982). Ülkemizdeki psikiyatrik hastalarda MMPI'nin geçerlik çalışması. *Psikoloji Dergisi*, 14, 15-23.
- Güleç, C. & Köroğlu E. (2000). *Psikiyatri temel kitabı*. (1. Basım). Ankara: Hekimler Yayın Birliği.
- Güleç, H., Tamam, L., Yazıcı, Güleç M., Turhan, M., Karakuş, G., Zengin, M. & Stanford, M.S. (2008). Psychometric properties of the Turkish version of the Barratt Impulsiveness Scale-11. *Klinik Psikofarmakoloji Bülteni*, 18, 251-258.
- Hofmann, V. & Müller, C. (2018). Avoiding antisocial behavior among adolescents: The positive influence of classmates' prosocial behavior. *Journal of Adolescence*, 68, 136-145.
- Kaplan, H.I. & Sadock, B.J. (2000). *Comprehensive Textbook of Psychiatry* (7. Basım). New York: Lippincott Williams & Wilkins.
- Kline, R.B. (2005). *Principles and practice of Structural Equations Modeling*. New York: Guilford Publication Inc.
- Köroğlu, E. (2014). *Psikonozoloji tanımlayıcı klinik psikiyatri*. Ankara: Hekimler Yayın Birliği.
- Köroğlu, E., & Bayraktar, S. (2010). *Kişilik Bozuklukları*. (2. Basım). Ankara: Hekimler Yayın Birliği.
- Millon, T., Grossman, S., Millon, C., Meagher, S. & Ramnath, R. (2017). *Modern Yaşamda Kişilik Bozuklukları*. Gezmiş E.O. (Çev.) İstanbul: Türkiye İş Bankası Kültür Yayınları.
- Patton, J.H., Stanford, M.S. & Barrat, E.S. (1995). Factor Structure of the Barrat Impulsiveness Scale. *Journal of Clinical Psychology*, 51, 768-774.
- Regier, D.A., Kuhl, E.A. & Kupfer, D.J. (2013). The DSM-5: Classification and criteria changes. *World J. Psychiatry*, 12, 92-98.
- Schorr, M.T., Quadors Dos Santos, B.T.M. ve Feiten, J.G., Sordi, A.O., Pessi, C., Von Diemen, L., ... & Hauck, S. (2021). et al. Association between childhood trauma, parental bonding and antisocial personality disorder in adulthood: A machine learning approach. *Psychiatry Research*, 304, 114082.

- Schroeder, D.A. & William G.G. (2015). *The field of prosocial behavior*. In David A.Schroeder and William G. Graziano (Ed.). *The Oxford Handbook of Prosocial Behavior*. Oxford, UK: Oxford University Press.
- Sorias, S., Saygılı, R. & Elbi, H. (1990). *DSM-III-R Yapılandırılmış Klinik Görüşmesi Türkçe versiyonu: SCID-II Kişilik Bozuklukları Formu*. İzmir: Ege Üniversitesi Basımevi.
- Spitzer, R.L., Williams, J.B.W., Gibbon, M. & First, M. (1990). *Manual for the Structured Clinical Interview for DSM-III-R Personality Disorders*. Washington DC: American Psychiatric Press.
- Steiger, J.H. (2007). Understanding the limitations of global fit assessment in structural equation modeling. *Personality and Individual Differences*, 42(5), 893-898.
- Şeker, H. & Gençdoğan, B. (2014). *Psikolojide ve eğitimde ölçme aracı geliştirme* (2.Basım). Ankara: Nobel Yayıncılık.
- Türkçapar, M.H., Örsel, S., Uğurlu, M., Sargın, E., Turhan, M., Akkoyunlu, S., Hatıloğlu, U. & Karakaş, G. (2007). Kişilik İnanç Ölçeği Türkçe Formunun geçerlik ve güvenirliliği. *Klinik Psikiyatri Dergisi*, 10, 177-191.
- Weisburd, D. & Waring, E. (2001). *White-collar crime and criminal careers*. Cambridge, UK: Cambridge University Press.
- Zhou, Q., Wan, Y., Wang, J., Yang, L., Shen, F., Ni, Q., ... & Fu, Y. (2022). Antisocial personality disorder and related factors of adolescents in multi-ethnic areas of China: A cross-sectional study. *Res Square (In press)*.

Ek-1. Antisosyal Kişilik Özellikleri Ölçeği

Maddeler	Benim için Tamamıyla Yanlış	Benim için Büyük Ölçüde Yanlış	Benim için Orta Derecede Doğru	Benim için Çoğunlukla Doğru	Beni Mükemmel Bir Şekilde Tanımlıyor
1.Hiçbir şey beni canımın istediğini yapmaktan alıkoyamaz.	1	2	3	4	5
2.Daha önce kendime veya başkalarına zarar verdiğim oldu.	1	2	3	4	5
3.Okulda ve evde sık sık disiplin cezası alırdım.	1	2	3	4	5
4.Diğerleri bencil olduğumu söylerler.	1	2	3	4	5
5.13 yaşından önce sık sık okuldan/evden kaçırdım.	1	2	3	4	5
6.Bana yanlış yapıldığında gerekirse fiziksel şiddete başvurmaktan çekinmem.	1	2	3	4	5
7.Alkol-madde kullanımına 15 yaşından önce başladım.	1	2	3	4	5
8.Çocukken/gençken babamın beni karakoldan aldığı olurdu.	1	2	3	4	5
9.Bazen o kadar öfkelenirim ki gözüm hiçbir şey görmez.	1	2	3	4	5
10.Diğer insanlardan daha cesaretli olduğumu düşünürüm.	1	2	3	4	5
11.Sınırları zorlayan aktivitelerle uğraşmayı severim.	1	2	3	4	5
12.Suçlandığım herhangi bir durumdan kolayca sıyrılabilirim.	1	2	3	4	5
13.İnsanların bazen yalan söylemesi gerekebilir.	1	2	3	4	5
14.Çocukluğumda veya gençliğimde hırsızlık yaptığım oldu.	1	2	3	4	5
15.Bir şeyi elde etmek istediğimde kural tanımam.	1	2	3	4	5
16.Soğukkanlı olduğumdan kriz/kaos durumlarında hayatta kalmak ve düşmanları alt etmek benim için kolaydır.	1	2	3	4	5
17.Eğer kendimi iyi hissedeysem nabza göre şerbet vermekten çekinmem.	1	2	3	4	5

AKÖÖ-Kuralsızlık Alt Boyutu Maddeleri: 3, 5, 7, 8, 14

AKÖÖ-Dürtüsellik Alt Boyutu Maddeleri: 1, 10, 11, 15, 16

AKÖÖ-Saldırganlık Alt Boyutu Maddeleri: 2, 4, 6, 9

AKÖÖ-Yalan Alt Boyutu Maddeleri: 12, 13, 17

